



STAYER

- ES** Manual de instrucciones original
- IT** Manuale di istruzioni originale
- GB** Original instructions manual
- FR** Manuel d'instructions original
- P** Manual de instruções original
- TR** Orijinal kullanım kılavuzu
- PL** Oryginalna instrukcja obsługi
- CZ** Návod k použití – překlad z originálu
- EA** Πρωτότυπο εγχειρίδιο οδηγιών
- SI** Navodila Za Uporabo

HD3CK
HD26BK
HD27BK
HD27CK
HD5CK
HD XT 6 JK
HD6DK
HD40BK
HD45BK

HD50BK
HD1500PRO
MD4BK
MD6CK
MD6DK
MD10K
MD15BK
MH6CK
MH26K



Área Empresarial Andalucía - Sector I
Calle Sierra de Cazorla nº7
C.P: 28320 Pinto (Madrid) SPAIN
info@grupostayer.com

www.grupostayer.com



ES. Declaración de Conformidad **IT.** Dichiarazione di conformità **GB.** Declaration of Conformity
FR. Déclaration de Conformité **P.** Declaração de conformidade **TR.** Uygunluk beyanı
PL. Deklaracja zgodności **CZ.** Prohlášení o shodě **EA.** Δήλωση Συμμόρφωσης
SI. Izjava o skladnosti

| | |
|-----------|--|
| ES | Declaramos bajo nuestra responsabilidad, que el producto descrito bajo "Datos técnicos" está en conformidad con las normas o documentos normalizados siguientes: EN 62841-1, EN 62841-2-6, EN 55014-1, EN 55014-2, EN 61000-3-2, EN 61000-3-3 de acuerdo con las disposiciones en las directivas 2011/65/EU, 2006/42/EC, 2014/30/EU, 2014/35/EU. |
| IT | Ddichiariamo sotto la nostra responsabilità, che il prodotto descritto sotto "dati tecnici" si trova in conformità con le norme o i documenti normalizzati seguenti: EN 62841-1, EN 62841-2-6, EN 55014-1, EN 55014-2, EN 61000-3-2, EN 61000-3-3 in conformità con le disposizioni nelle direttive 2011/65/EU, 2006/42/EC, 2014/30/EU, 2014/35/EU. |
| GB | We declare under our own responsibility that the product as describe und "Technical data" is in conformity with the following standards or standardized documents: EN 62841-1, EN 60745-2-6, EN 55014-1, EN 55014-2, EN 61000-3-2, EN 61000-3-3 in accordance with the provisions in Directives 2011/65/EU, 2006/42/EC, 2014/30/EU, 2014/35/EU. |
| FR | Nous déclarons sous notre seule responsabilité que le produit décrit sous «Données techniques» est conforme aux normes ou documents normalisés suivants: EN 62841-1, EN 62841-2-6, EN 55014-1, EN 55014-2, EN 61000-3-2, EN 61000-3-3 conformément aux dispositions dans les directives 2011/65/EU, 2006/42/EC, 2014/30/EU, 2014/35/EU. |
| P | Declaramos sob a nossa responsabilidade, que o produto descrito a seguir "Dados técnicos" está em conformidade com os regulamentos ou documentos normalizados seguintes: EN 62841-1, EN 62841-2-6, EN 55014-1, EN 55014-2, EN 61000-3-2, EN 61000-3-3 de conformidade com as disposições nas directivas 2011/65/EU, 2006/42/EC, 2014/30/EU, 2014/35/EU. |
| TR | Bu ürünün aşağıdaki standart ve standardizasyon belgeleri ile uyumunun doğruluğunu yegane sorumluluğumuz altında beyan ederiz. 2011/65/EU, 2006/42/EC, 2014/30/EU, 2014/35/EU direktiflerinin hükümleri uyarınca EN 62841-1, EN 62841-2-6, EN 55014-1, EN 55014-2, EN 61000-3-2, EN 61000-3-3. |
| PL | Oświadczamy, że produkty przedstawione w rozdziale „Dane techniczne” odpowiadają wymaganiom następujących norm i dokumentów normatywnych: DYREKTYWY EUROPEJSKIE: EN 62841-1, EN 62841-2-6, EN 55014-1, EN 55014-2, EN 61000-3-2, EN 61000-3-3 NORMY ZWIĄZANE: 2011/65/EU, 2006/42/EC, 2014/30/EU, 2014/35/EU. |
| CZ | Prohlašujeme na naši odpovědnost, že výrobek popsany v části „Technické údaje“ je ve shodě s následujícími normami nebo normalizovanými dokumenty: EN 62841-1, EN 55014-1, EN 55014-2, EN 61000-3-2, EN61000-3-3-3, EN60335-2-29 v souladu s nařízením 2006/42/ES, 2014/30/EU, 2011/65/EU. |
| EA | Δηλώνω υπό την ευθύνη μου ότι το προϊόν που περιγράφεται στο «Τεχνικά Στοιχεία» είναι σύμφωνο με τα παρακάτω πρότυπα ή έγγραφα τυποποίησης: EN 62841-1, EN 62841-2-6, EN 55014-1, EN 55014-2, EN 61000-3-2, EN 61000-3-3 σύμφωνα με τις διατάξεις των οδηγιών 2011/65/EU, 2006/42/EC, 2014/30/EU, 2014/35/EU. |
| SI | S polno odgovornostjo izjavljamo, da je ta izdelek v skladu z naslednjim standardi ali standardiziranimi dokumenti: EN 62841-1, EN 60745-2-6, EN 55014-1, EN 55014-2, EN 61000-3-2, EN 61000-3-3 in v skladu s pravili in Direktivami 2011/65/EU, 2006/42/EC, 2014/30/EU, 2014/35/EU. |



STAYER

Área Empresarial Andalucía - Sector 1
C/ Sierra de Cazorla, 7
28320 - Pinto (Madrid) SPAIN
Email: sales@grupostayer.com
Email: info@grupostayer.com

CE UK CA RÖHS
Ramiro de la Fuente
Director Manager
2024

HD3CK FIG. 1



HD5CK / HD1500PRO / HD6DK / HD XT 6 JK (SDS PLUS) FIG. 2



HD26BK / HD27BK / HD27CK FIG. 4



HD40BK / HD50BK FIG.



MD4BK / MD6CK / MD6DK



MD10K FIG. 6



MH6BK / MH6CK FIG. 7



FIG. 8

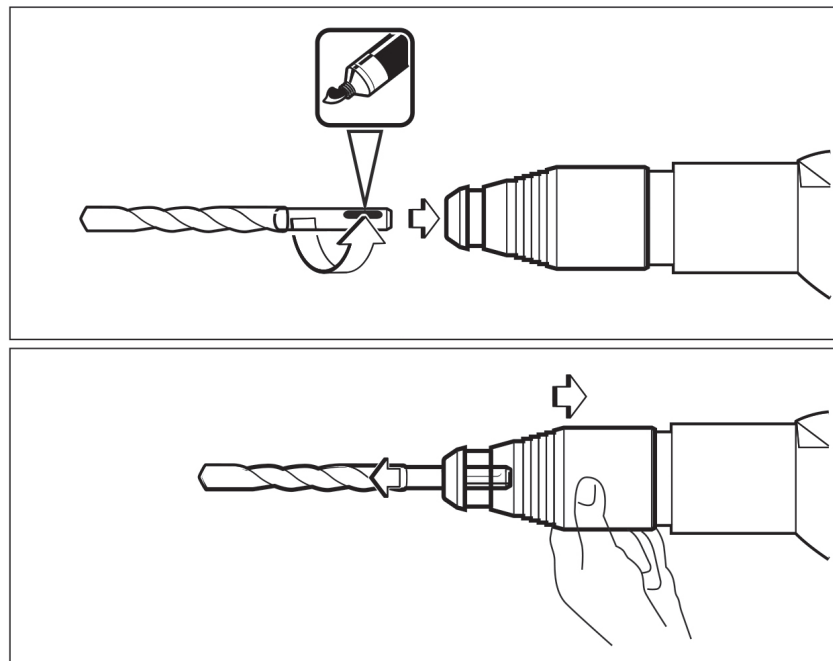

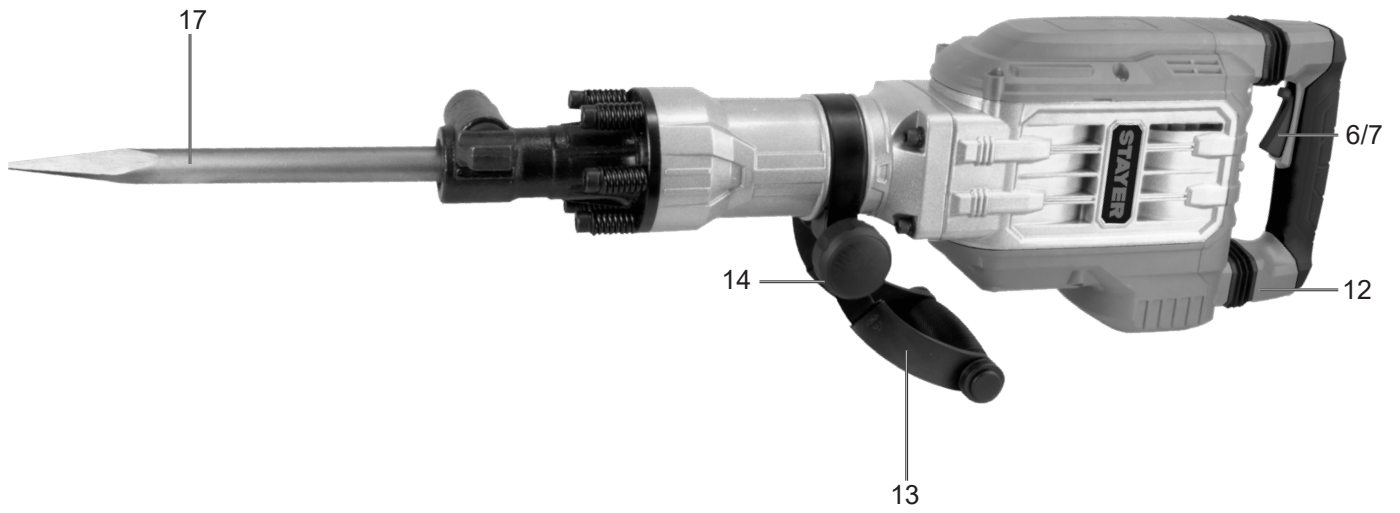

FIG. 10

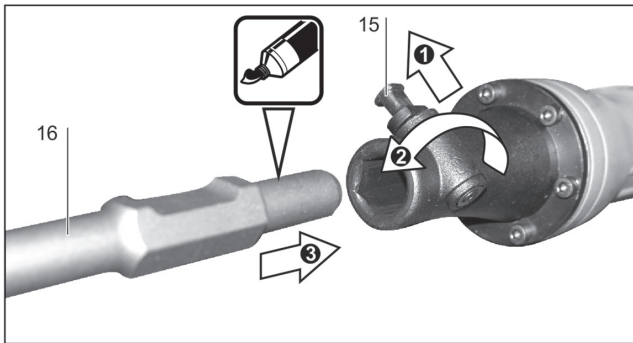

FIG. 11

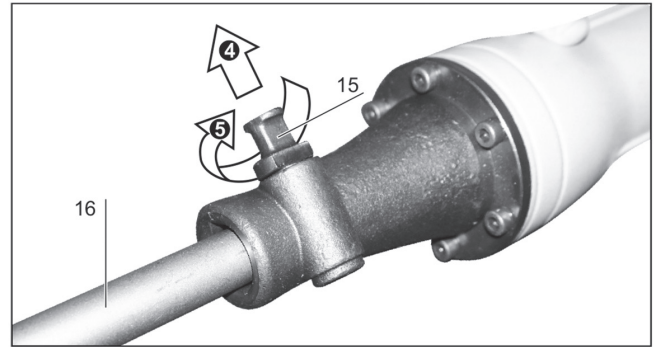

FIG. 12

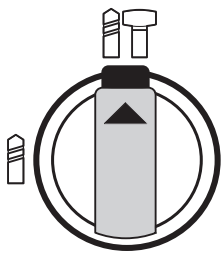

FIG. 13



FIG. 14

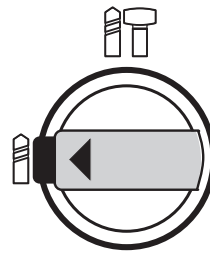

FIG. 15

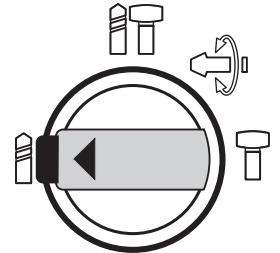

FIG. 16

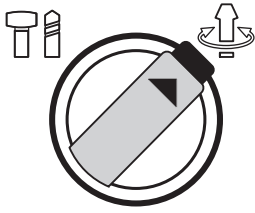

FIG. 17

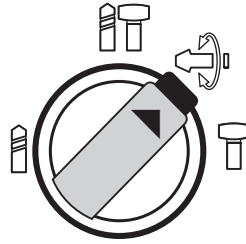

FIG. 18

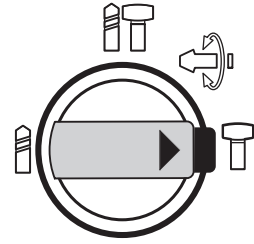

FIG. 19

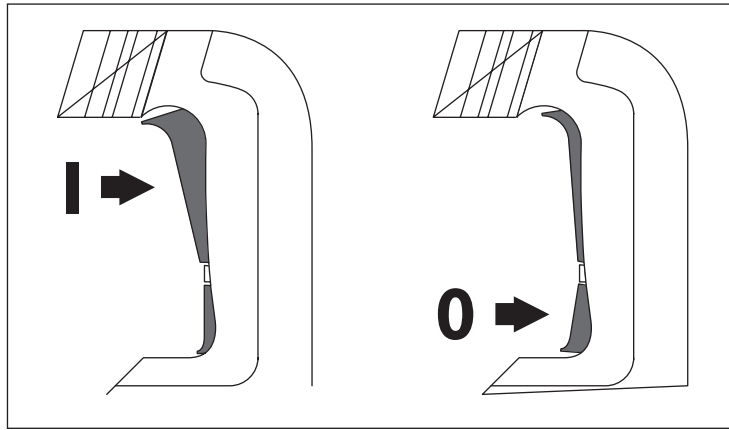

FIG. 20

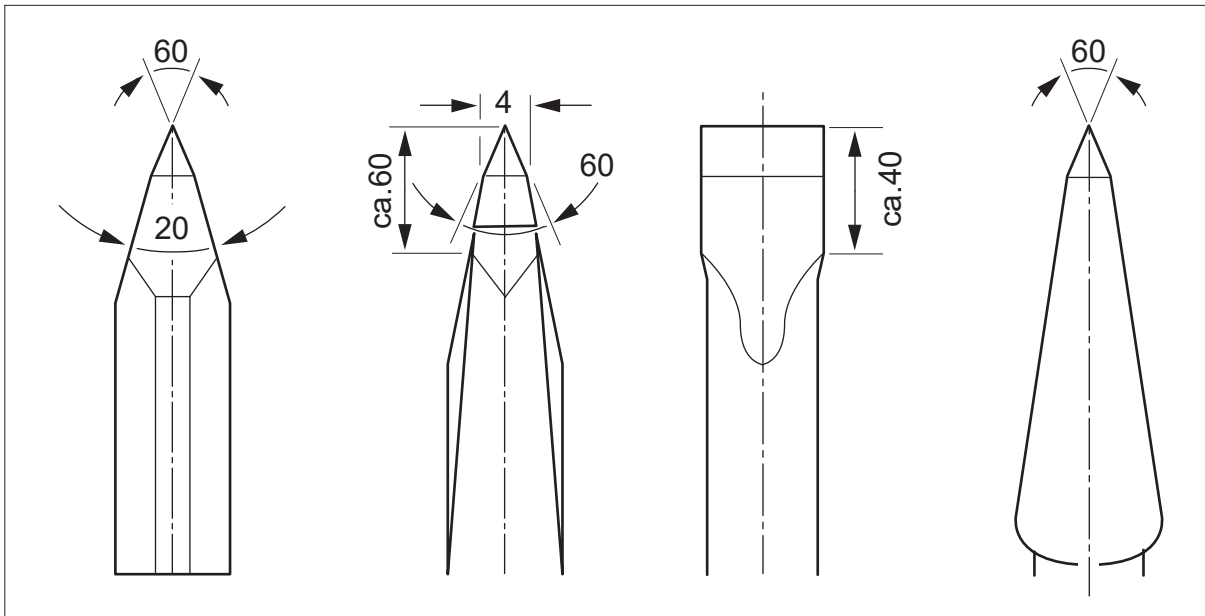

































FIG. 21













DATOS TÉCNICOS/ DATA SHEET

| | | HD3CK | HD26BK | HD27BK | HD27CK | HD5CK | HD XT 6 JK | |
|---|-----------------------|---------------------------------|---------------|---------------|---------------|--------------|-------------------|-----|
|  | W | 1050 | 800 | 810 | 800 | 1500 | 1500 | |
|  | rpm | 1100 | 0-1200 | 0-900 | 0-810 | 0-850 | 260-1050 | |
|  | ipm | 4600 | 0- 5300 | 0- 4250 | 0-5500 | 0-4300 | 1380-5570 | |
|  | J | 5 | 2.8 | 2.8 | 2.8 | 5 | 6 | |
|  | | SDS-PLUS | SDS-PLUS | SDS-PLUS | SDS-PLUS | SDS-PLUS | SDS-PLUS | |
| WOOD  | Ø max | 42 | 30mm | 35mm | 30mm | 40mm | 40mm | |
| STEEL  | Ø max | 13 | 13mm | 16mm | 13mm | 13mm | - | |
| STONE  | Ø max | 26 | 26mm | 28mm | 26mm | 30mm | - | |
| STONE  | Ø max | 65 | 68mm | 68mm | 68mm | 70mm | - | |
|  | Kg | 3.5 | 2.8 | 2.8 | 2.8 | 5 | 5 | |
|  | K=3 dB | L _{pA} dB(A) | 83 | 83 | 83 | 80 | 86 | 86 |
| | | L _{WA} dB(A) | 98 | 98 | 99 | 97 | 102 | 102 |
|  | K=1.5m/s ² | a _h m/s ² | 9.4 | 9.4 | 9.4 | 7.5 | 13.2 | 13 |

| | | HD6DK | HD40BK | HD45BK | HD50BK | HD1500PROK | |
|---|------------------------|---------------------------------|---------------|---------------|---------------|-------------------|------|
|  | W | 1500 | 1100 | 1600 | 1200 | 1500 | |
|  | rpm | 0-850 | 235-480 | 0-560 | 280-550 | 0-850 | |
|  | ipm | 4300 | 1350-2750 | 3800 | 2900 | 0-4300 | |
|  | J | 7 | 10 | 10 | 20 | 5 | |
|  | | SDS-PLUS | SDS-MAX | SDS-MAX | SDS-MAX | SDS-PLUS | |
| WOOD  | Ø max | 42 | - | - | - | 40mm | |
| STEEL  | Ø max | 13 | 20mm | - | 20mm | 13mm | |
| STONE  | Ø max | 32 | 40mm | 45mm | 45mm | 30mm | |
| STONE  | Ø max | 65 | 80mm | 100mm | 120mm | 70mm | |
|  | Kg | 5 | 6.5 | 7 | 8.5 | 5 | |
|  | K=3 dB | L _{pA} dB(A) | 90 | 84 | 88 | 88 | 86 |
| | | L _{WA} dB(A) | 106 | 100 | 102 | 102 | 102 |
|  | K=1.5 m/s ² | a _h m/s ² | - | 11.8 | 13 | 12.1 | 13.2 |

| | | | MD4BK | MD6CK | MD6DK | MD10K | MD15K | MD15BK |
|---|------------------------|------------------------|--------------|--------------|--------------|--------------|--------------|---------------|
|  | W | | 950 | 1200 | 1500 | 1500 | 1750 | 1750 |
|  | rpm | | - | - | - | - | - | - |
|  | ipm | | 4100 | 2850 | 2600 | 1000 - 1900 | 1380 | 1900 |
|  | J | | 5 | 15 | 16 | 6-25 | 45 | 45 |
|  | | | SDS-PLUS | SDS-MAX | SDS-MAX | SDS-MAX | HEX- 30mm | HEX 30mm |
|  | Kg | | 3.5 | 6.5 | 6.2 | 10 | 15 | 15 |
|  | K=3 dB | L_{pA} dB(A) | 94 | 86 | 86 | 88 | 95 | 95 |
| | | L_{WA} dB(A) | 105 | 104 | 104 | 102 | 105 | 105 |
|  | K=1.5 m/s ² | a_h m/s ² | 17.2 | 13.5 | 13.5 | 14.1 | 17.4 | 17.4 |

| | | | MH6CK | MH26K |
|---|------------------------|------------------------|--------------|--------------|
|  | W | | 1700 | 800 |
|  | rpm | | 850 | 0-1300 |
|  | ipm | | 4000 | 0-5500 |
|  | J | | 7 | 2.8 |
|  | | | SDS-PLUS | SDS-PLUS |
|  | Ø max | | 13 | 13mm |
|  | Ø max | | 26 | 26mm |
|  | Ø max | | 65 | 68mm |
|  | Kg | | 5 | 2.8 |
|  | K=3 dB | L_{pA} dB(A) | 84 | 80 |
| | | L_{WA} dB(A) | 98 | 97 |
|  | K=1.5 m/s ² | a_h m/s ² | 81 | 7.5 |

Instrucciones generales de seguridad para herramientas eléctricas

1) Puesto de trabajo

a) Mantenga limpio y bien iluminado su puesto de trabajo. El desorden y una iluminación deficiente en las áreas de trabajo pueden provocar accidentes.

b) No utilice la herramienta eléctrica en un entorno con peligro de explosión, en el que se encuentren combustibles líquidos, gases o material en polvo. Las herramientas eléctricas producen chispas que pueden llegar a inflamar los materiales en polvo o vapores.

c) Mantenga alejados a los niños y otras personas de su puesto de trabajo al emplear la herramienta eléctrica. Una distracción le puede hacer perder el control sobre el aparato.

2) Seguridad eléctrica

a) El enchufe de la herramienta eléctrica debe corresponder a la toma de corriente utilizada. No es admisible modificar el enchufe en forma alguna. No emplee adaptadores con herramientas eléctricas dotadas de una toma de tierra. Los enchufes sin modificar adecuados a las respectivas tomas de corriente reducen el riesgo de una descarga eléctrica.

b) Evite que su cuerpo toque partes conectadas a tierra como tuberías, radiadores, cocinas y refrigeradores. El riesgo a quedar expuesto a una sacudida eléctrica es mayor si su cuerpo tiene contacto con tierra.

c) No exponga las herramientas eléctricas a la lluvia y evite que penetren líquidos en su interior. Existe el peligro de recibir una descarga eléctrica si penetran ciertos líquidos en la herramienta eléctrica.

d) No utilice el cable de red para transportar o colgar la herramienta eléctrica, ni tire de él para sacar el enchufe de la toma de corriente. Mantenga el cable de red alejado del calor, aceite, esquinas cortantes o piezas móviles. Los cables de red dañados o enredados pueden provocar una descarga eléctrica.

e) Al trabajar con la herramienta eléctrica a la intemperie utilice solamente cables de prolongación homologados para su uso en exteriores. La utilización de un cable de prolongación adecuado para su uso en exteriores reduce el riesgo de una descarga eléctrica.

f) Si fuera necesario utilizar la herramienta eléctrica en un entorno húmedo, utilice un interruptor de protección diferencial. La utilización de un cable de prolongación adecuado para su uso en exteriores reduce el riesgo de una descarga eléctrica.

3) Seguridad de personas

a) Esté atento a lo que hace y emplee la herramienta eléctrica con prudencia. No utilice la herramienta eléctrica si estuviese cansado, ni tampoco después de haber consumido alcohol, drogas o medicamentos. El no estar atento durante el uso de una herramienta eléctrica puede provocarle serias lesiones.

b) Utilice un equipo de protección y en todo caso unas gafas de protección. El riesgo de lesionarse se reduce considerablemente si, dependiendo del tipo y la aplicación de la herramienta eléctrica empleada, se utiliza un equipo de protección adecuado como una mascarilla antipolvo, zapatos de seguridad con suela antideslizante, casco, o protectores auditivos.

c) Evite una puesta en marcha fortuita del aparato. Asegúrese de que la herramienta eléctrica está apagada antes de conectarla a la toma de corriente y/o la batería, de

desconectarla o de transportarla. Si transporta la herramienta eléctrica sujetándola por el interruptor de conexión/desconexión, o si introduce el enchufe en la toma de corriente con el aparato conectado, puede dar lugar a un accidente.

d) Retire las herramientas de ajuste o llaves fijas antes de conectar la herramienta eléctrica. Una herramienta o llave colocada en una pieza rotante puede producir lesiones al ponerse a funcionar.

e) Evite trabajar con posturas forzadas. Trabaje sobre una base firme y mantenga el equilibrio en todo momento. Ello le permitirá controlar mejor la herramienta eléctrica en caso de presentarse una situación inesperada.

f) Lleve puesta una vestimenta de trabajo adecuada. No utilice vestimenta amplia ni joyas. Mantenga su pelo, vestimenta y guantes alejados de las piezas móviles. La vestimenta suelta, las joyas y el pelo largo se pueden enganchar con las piezas en movimiento.

g) Siempre que sea posible utilizar equipos de aspiración o captación de polvo, asegúrese que éstos estén montados y que sean utilizados correctamente. La utilización de un equipo de aspiración de polvo puede reducir los riesgos de aspirar polvo nocivo para la salud.

h) No permita que la confianza obtenida con el uso frecuente de herramientas le haga ignorar los principios generales de seguridad. Una acción descuidada puede provocar una herida grave en una fracción de segundo.

i) Mantenga las empuñaduras y superficies de agarre secas, limpias y libres de aceite y grasa. Las empuñaduras y superficies de agarre resbaladizas no permiten un agarre seguro y el control de la herramienta en situaciones imprevistas.

4) Trato y uso cuidadoso de herramientas eléctricas

a) No sobrecargue el aparato. Use la herramienta prevista para el trabajo a realizar. Con la herramienta adecuada podrá trabajar mejor y más seguro dentro del margen de potencia indicado.

b) No utilice herramientas con un interruptor defectuoso. Las herramientas que no se puedan conectar o desconectar son peligrosas y deben hacerse reparar.

c) Saque el enchufe de la red y/o retire la batería antes de realizar un ajuste en la herramienta, cambiar de accesorio o guardar el aparato. Esta medida preventiva reduce el riesgo de conectar accidentalmente el aparato.

d) Guarde las herramientas eléctricas fuera del alcance de los niños. No permita que las utilicen personas que no estén familiarizadas con ellas o que no hayan leído estas instrucciones. Las herramientas utilizadas por personas inexpertas son peligrosas.

e) Cuide sus herramientas eléctricas con esmero. Controle si funcionan correctamente, sin atascarse, las partes móviles de la herramienta y si existen partes rotas o deterioradas que pudieran afectar a su funcionamiento. Si la herramienta eléctrica estuviese defectuosa, hágala reparar antes de volver a utilizarla. Muchos de los accidentes se deben a aparatos con un mantenimiento deficiente.

f) Mantenga los útiles limpios y afilados. Los útiles mantenidos correctamente se dejan guiar y controlar mejor.

g) Utilice las herramientas eléctricas, los accesorios, las herramientas de inserción, etc. de acuerdo con estas instrucciones. Considere en ello las condiciones de trabajo y la tarea a realizar. El uso de herramientas eléctricas para trabajos diferentes de aquellos para los que han sido concebidas puede resultar peligroso.

Este manual es acorde con la fecha de fabricación de su máquina, información que encontrará en la tabla de datos técnicos de la máquina adquirida, buscar actualizaciones de manuales de nuestras máquinas en la página web: www.grupostayer.com

1 . Instrucciones específicas de seguridad

Utilice unos protectores auditivos. El ruido intenso puede provocar sordera.

Utilizar la herramienta eléctrica con las empuñaduras adicionales que se adjuntan con el aparato. Vd. puede accidentarse si pierde el control sobre el aparato.

Utilice unos aparatos de exploración adecuados para detectar posibles tuberías de agua y gas o cables eléctricos ocultos, o consulte a la compañía local que le abastece con energía. El contacto con cables eléctricos puede electrocutarle o causar un incendio. Al dañar las tuberías de gas, ello puede dar lugar a una explosión. La perforación de una tubería de agua puede redundar en daños materiales o provocar una electrocución.

Únicamente sujete el aparato por las empuñaduras aisladas al realizar trabajos en los que el útil pueda tocar conductores eléctricos ocultos o el propio cable del aparato. El contacto con conductores portadores de tensión puede hacer que las partes metálicas del aparato le provoquen una descarga eléctrica.

Trabajar sobre una base firme sujetando la herramienta eléctrica con ambas manos. La herramienta eléctrica es guiada de forma más segura con ambas manos.

Asegure la pieza de trabajo. Una pieza de trabajo fijada con unos dispositivos de sujeción, o en un tornillo de banco, se mantiene sujeta de forma mucho más segura que con la mano.

No trabaje materiales que contengan amianto. El amianto es cancerígeno.

Tome unas medidas de protección adecuadas si al trabajar pudiera generarse polvo combustible, explosivo, o nocivo para la salud. Por ejemplo: ciertos tipos de polvo son cancerígenos. Colóquese una mascarilla antipolvo y, si su aparato viene equipado con la conexión correspondiente, utilice además un equipo de aspiración adecuado.

Mantenga limpio su puesto de trabajo. La mezcla de diversos materiales es especialmente peligrosa. Las aleaciones ligeras en polvo pueden arder o explotar.

Antes de depositarla, esperar a que se haya detenido la herramienta eléctrica. El útil puede engancharse y hacerle perder el control sobre la herramienta eléctrica.

No utilice la herramienta eléctrica si el cable está dañado. No toque un cable dañado, y desconecte el enchufe de la red, si el cable se daña durante el trabajo. Un cable dañado comporta un mayor riesgo de electrocución.

2. Descripción del funcionamiento

Lea íntegramente estas advertencias de peligro e instrucciones. En caso de no atenderse a las advertencias de peligro e instrucciones siguientes, ello puede ocasionar una descarga eléctrica, un incendio y/o lesión grave. Despliegue y mantenga abierta la solapa con la imagen del aparato mientras lee las instrucciones de manejo.

2.1 Utilización reglamentaria

HD3DK - HD6DK - HD26BK - HD27BK - HD27CK - HD5CK - HD XT 6 JK - HD1500PROK - HD40BK - MH6CK

La herramienta eléctrica ha sido diseñada para taladrar con percusión en hormigón, ladrillo y piedra, y para realizar trabajos ligeros de cincelado. También es apropiada para taladrar sin percudir en madera, metal, cerámica y plástico. Las herramientas eléctricas de giro reversible dotadas con un regulador electrónico son adecuadas además para atornillar y para hacer roscas.

MD4BK - MD6K - MD10 - MD15K - MD15BK

La herramienta eléctrica ha sido diseñada para realizar trabajos pesados de cincelado y demolición, pudiendo emplearse además para clavar y compactar aplicando los accesorios especiales.

2.2. Componentes principales

La numeración de los componentes está referida a la imagen de la herramienta eléctrica en la página ilustrada.

- 1 Portabrocas.
- 2 Portaútiles SDS-plus/SDS-max.
- 3 Caperuza antipolvo.
- 4 Casquillo de enclavamiento.
- 5 Selector de sentido de giro.
- 6 Tecla de enclavamiento del interruptor de conexión/desconexión.
- 7 Interruptor de conexión/desconexión.
- 8 Botón de desenclavamiento del mando desactivador de percusión y giro.
- 9 Mando desactivador de percusión.
- 10 Botón de ajuste RPM.
- 11 Empuñadura adicional.
- 12 Empuñadura.
- 13 Asa transporte.
- 14 Tuerca moleteada para asa de transporte.
- 15 Bulón de fijación.
- 16 Vástago del útil.
- 17 Alojamiento del útil.
- 18 Selector de posición del cincel.

3. Montaje

HD3CK - HD26BK - HD27BK - HD27CK - HD5CK - HD1500PROK - HD6DK - HD XT 6 JK - HD40BK - HD50BK - MD4BK - MD6CK - MD10K - MD15K - MD15BK - MH6CK - MH26K

Antes de cualquier manipulación en la herramienta eléctrica, sacar el enchufe de red de la toma de corriente.

3.1.- Empuñadura adicional

Solamente utilice la herramienta eléctrica con la empuñadura adicional 11 montada.

Giro de la empuñadura adicional

La empuñadura adicional 11 puede girarse a cualquier posición para permitirle trabajar manteniendo una postura firme y cómoda.

Afloje en sentido contrario a las agujas del reloj el mango de la empuñadura adicional 11 y gire ésta a la posición deseada. Seguidamente, apriete el mango en el sentido de las agujas del reloj para sujetar la empuñadura adicional 11.

Observe que la abrazadera de la empuñadura adicional quede alojada en la ranura de la carcasa prevista para tal fin.

3.2 Cambio de útil

La caperuza antipolvo 3 evita en gran medida que el polvo que se va produciendo al trabajar no logre penetrar en el portaútiles. Al montar el útil, preste atención a no dañar la caperuza antipolvo 3.

Haga sustituir de inmediato una caperuza antipolvo deteriorada. Se recomienda que este trabajo sea realizado por un servicio técnico.

Montaje del útil SDS

El portaútiles SDS le permite cambiar el útil de forma sencilla y cómoda sin precisar para ello una herramienta.

Limpie primero y aplique a continuación una capa ligera de grasa al extremo de inserción del útil. Inserte girando el útil en el portaútiles hasta conseguir que éste quede sujeto automáticamente.

Tire del útil para cerciorarse de que ha quedado correctamente sujeto.

Condicionado por el sistema, el útil SDS puede moverse libremente. A ello se debe que se presente un error de redondez al girar en vacío.

Esto no afecta para nada a la precisión del taladro realizado, ya que la broca se autocentra al taladrar.

Desmontaje del útil SDS

Empuje hacia atrás el casquillo de enclavamiento 4 y retire el útil.

3.3 Asa de transporte (MD15K - MD15BK)

Ud. puede abatir discrecionalmente el asa de trans 13. Afloje la tuerca moleteada 14, gire el asa de transporte 13 en torno al eje del aparato a la posición deseada, y vuelva a apretar la tuerca moleteada 14.

Vd. puede montar el asa de transporte 13 en una posición diferente. Para ello, desenrosque completamente la tuerca moleteada 14, y saque hacia arriba el tornillo de cabeza hexagonal. Saque lateralmente el asa de transporte 13 y gire entonces 180° la pieza a la que iba sujeto. Monte el asa de transporte 13 siguiendo los pasos en orden inverso.

3.4 Cambio de útil (MD15K)

Antes de cualquier manipulación en la herramienta eléctrica, sacar el enchufe de red de la toma de corriente.

Limpie el vástago del útil 16 una capa ligera de grasa. Empuje hacia fuera el bulón de fijación 15 y gírelo 180° en sentido contrario a las agujas del reloj.

Deje que el bulón de fijación 15 enclave nuevamente. Inserte hasta el tope el útil en el alojamiento del mismo. La ranura del vástago del útil 16 deberá mostrar hacia arriba según figura.

Tire del útil para cerciorarse de que ha quedado correctamente sujeto.

4. Operación

4.1 Puesta en marcha

¡Observe la tensión de red! La tensión de la fuente de energía deberá coincidir con las indicaciones en la placa de características de la herramienta eléctrica. Las herramientas eléctricas marcadas con 230 V pueden funcionar también a 220 V.

Ajuste del modo de operación

Con el selector "Taladrar/taladrar con percusión" 9 puede Ud. ajustar el modo de operación de la herramienta eléctrica.

Para modificar el modo de operación, accione el botón de desenclavamiento 8 y gire el selector "Taladrar/taladrar con percusión" 9 a la posición deseada hasta enclavarlo de manera perceptible.

Observación: ¡Únicamente cambie el modo de operación estando desconectada la herramienta eléctrica! En caso contrario podría dañarse la herramienta eléctrica.

Posición para Taladrar con percusión en hormigón o piedra. **HD5CK HD1500PROK: 8'** (figuras 12 y 13).

Posición para Taladrar, sin percutir, en madera, metal, cerámica y plástico, así como para atornillar y para hacer roscas. (figuras 14 y 15).

Posición para modificar la posición del cincel. (Figuras 16 y 17).

Posición para **Cincelar, HD3CK, HD5CK - HD1500PROK, HD6DK, HD XT 6 JK, MH6CK: 8'** (figura 18).

Cambio de la posición Cincelar - Vario-lock (MD10K)

El cincel puede ser posicionado en 12 ángulos.

De esta manera, la posición de trabajo óptima se puede establecer para cada aplicación.

Inserte el cincel en el portaherramientas

- Empuje el anillo 18 hacia adelante y gire el cincel en la posición deseada.

- Suelte el anillo 18 para bloquear la posición.

Ajuste del sentido de giro

Con el selector 5 puede invertirse el sentido de giro actual de la herramienta eléctrica. Esto no es posible, sin embargo, con el interruptor de conexión/desconexión 7 accionado.

Giro a derechas: Gire hasta el tope, a ambos lados, el selector de sentido de giro 5 hacia la posición.

Giro a izquierdas: Gire hasta el tope, a ambos lados, el selector de sentido de giro 5 hacia la posición.

Al taladrar con o sin percusión, y al cincelar, ajuste siempre el sentido de giro a derechas.

Conexión/desconexión

Para **conectar** la herramienta eléctrica presionar el interruptor de conexión/desconexión 7.

Para **enclavar** el interruptor de conexión/desconexión manténgalo accionado, y pulse además la tecla de enclavamiento 6.

Para **desconectar** la herramienta eléctrica suelte el interruptor de conexión/desconexión 7. Si el interruptor de conexión/desconexión 7 estuviese enclavado, apriételo primero y suéltelo a continuación.

Ajuste del nº de revoluciones/frecuencia de percusión

Variando la presión ejercida sobre el interruptor de conexión/desconexión 7/10 puede Ud. regular de forma continua las revoluciones/nº de impactos de la herramienta eléctrica.

Accionando ligeramente el interruptor de conexión/desconexión 7/10 se obtienen unas revoluciones/frecuencia de percusión reducida.

Aumentando paulatinamente la presión se van aumentando en igual medida las revoluciones/ frecuencia de percusión.

Embrague limitador de par

En caso de engancharse o bloquearse el útil se desacopla el husillo de la unidad de accionamiento. Debido a la elevada fuerza de reacción resultante, siempre sujete la herramienta eléctrica con ambas manos y trabaje sobre una base firme.

En caso de bloquearse el útil, desconectar la herramienta eléctrica y liberar el útil. Si el aparato se conecta estando bloqueado el útil de taladrar se producen unos pares de reacción muy elevados.

4.2 Instrucciones para la operación

Modificación de la posición para cincelar

El cincel SDS puede sujetarse en posiciones diferentes. Ello le permite adoptar en cada caso una posición de trabajo óptima.

Monte el cincel en el portaútiles.

Gire el mando desactivador de percusión y giro 8.

Gire el portaútiles hasta conseguir la posición del cincel deseada.

Gire el mando desactivador de percusión y giro 8 a la posición "Cincelar". El portaútiles queda retenido entonces en esa posición.

Para cincelar ajuste el sentido de giro a derechas.

Conexión / desconexión: A

Para la puesta en marcha de la herramienta eléctrica accionar y mantener en esa posición el interruptor de conexión/desconexión 6.

Para desconectar la herramienta eléctrica soltar el interruptor de conexión/desconexión 6.

Conexión / desconexión: B (figura 19)

Para la puesta en marcha de la herramienta eléctrica, presione arriba (I) el interruptor de conexión/ desconexión 6/7 hasta lograr enclavarlo.

Para desconectar la herramienta eléctrica, presione abajo (0) el interruptor de conexión/desconexión 6/7 y suéltelo a continuación.

A bajas temperaturas, la herramienta eléctrica deberá funcionar primero durante cierto tiempo hasta que alcance su pleno rendimiento de percusión/ impacto.

Ajuste del nº de revoluciones / frecuencia de percusión.

El regulador electrónico 10 permite preseleccionar de forma continua las revoluciones y la frecuencia de percusión para adaptarlas a los requerimientos de trabajo.

La potencia máxima del martillo se alcanza colocando la rueda de ajuste 10 en la posición "6". Por motivos técnicos, la potencia del martillo se reduce en parte al trabajar a unas revoluciones menores.

Ajuste de la frecuencia de percusión HD3C K.

Variando la presión ejercida sobre el interruptor de conexión/desconexión 7 puede regular de forma continua la frecuencia de percusión de la herramienta eléctrica. Apretao levemente el interruptor de conexión/desconexión 7 se obtiene una frecuencia de percusión baja. Incrementando paulatinamente la presión va aumentando la frecuencia de percusión en igual medida.

OPERACIÓN MD15K - MD15BK

4.3 Puesta en marcha

¡Observe la tensión de red! La tensión de la fuente de energía deberá coincidir con las indicaciones en la placa de características de la herramienta eléctrica.

Las herramientas eléctricas marcadas con 230V pueden funcionar también a 220V.

Conexión/desconexión

Para la puesta en marcha de la herramienta eléctrica, presione hacia abajo el interruptor de conexión /desconexión 6/7 a la posición " I".

Para desconectar la herramienta eléctrica, presione hacia abajo el interruptor de conexión /desconexión 6/7 a la posición "0".

A bajas temperaturas la herramienta eléctrica deberá funcionar primero cierto tiempo hasta que logre alcanzar su pleno rendimiento de percusión. Este tiempo puede reducirse si el útil montado en la herramienta eléctrica, estando ésta detenida, es gol una vez contra el suelo.

4.4 Instrucciones para la operación

Durante el trabajo sujete la herramienta eléctrica con ambas manos por la empuñadura 1.

Para obtener una amortiguación máxima de los impactos, trabaje ejerciendo una presión moderada.

5. Instrucciones de mantenimiento y servicio

5.1 Mantenimiento y limpieza

Antes de cualquier manipulación en la herramienta eléctrica, sacar el enchufe de red de la toma de corriente.

Mantenga limpia la herramienta eléctrica y las rejillas de refrigeración para trabajar con eficacia y seguridad.

Haga sustituir de inmediato una caperuza antipolvo deteriorada. Se recomienda que este trabajo sea realizado por un servicio técnico.

Limpie el portaútiles 2 después cada uso.

Si el desgaste de las escobillas es excesivo, la herramienta eléctrica se desconecta automáticamente. La herramienta eléctrica deberá enviarse para su mantenimiento a uno de los servicios técnicos que se indican bajo el apartado "Servicio técnico y asistencia al cliente".

Afilado de los cinceles.

Reafile los cinceles con suficiente antelación, ya que solamente unos cinceles bien afilados le permiten obtener buenos resultados. Con ello se garantiza una gran longevidad de los útiles, además de unos buenos resultados en el trabajo.

Reafilado.

Reafile los cinceles con muelas, p. ej. de corindón noble, bajo la aportación uniforme de agua. Valores orientativos al respecto se obtienen en la figura. Preste atención a que no se alcancen los colores de revenido los filos, ya que ello mermaría la dureza del cincel. (Figura 20).

Para forjar el cincel caliéntelo entre 850 a 1050°C (entre rojo claro y amarillo).

Para templar el cincel caliéntelo a aprox. 900°C y enfríelo en baño de aceite. A continuación manténgalo en un horno durante aproximadamente una hora a 320°C (color de revenido azul claro).

Si a pesar de los esmerados procesos de fabricación y control, la herramienta eléctrica llegase a averiarse, la reparación deberá encargarse a un servicio técnico autorizado para herramientas eléctricas Stayer.

Para cualquier consulta o pedido de piezas de repuesto es imprescindible indicar el nº de artículo que figura en la placa de características de la herramienta eléctrica.

5.2 Eliminación

Recomendamos que las herramientas eléctricas, accesorios y embalajes sean sometidos a un proceso de recuperación que respete el medio ambiente.

¡No arroje las herramientas eléctricas a la basura!

Sólo para los países de la UE:

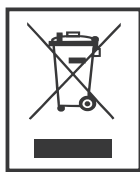

Conforme a la Directiva Europea 2012/19/UE sobre aparatos eléctricos y electrónicos inservibles, tras su transposición en ley nacional, deberán acumularse por separado las herramientas eléctricas para ser sometidas a un reciclaje ecológico.

Reservado el derecho de modificación.

5.3 Características técnicas

- = Potencia.
 - = Revoluciones en vacío.
 - = Percusiones.
 - = Energía de percusión.
 - = Inserción.
 - = Capacidad de perforación, acero.
 - = Capacidad de perforación, piedra.
 - = Capacidad de perforación, con corona.
 - = Peso.
 - = Nivel de presión acústica.
 - = Nivel de potencia acústica.
 - = Vibración.
- Estos datos son válidos para una tensión nominal de [U] 230/240 V ~ 50/60 Hz – 110/120 V ~ 60 Hz. Los valores pueden variar para otras tensiones y en ejecuciones específicas para ciertos países.

Avvertenze generali di sicurezza per gli utensili elettrici

1) Sicurezza sul luogo di lavoro

a) Mantenere pulito e ben illuminato il posto di lavoro. Il disordine o le zone di lavoro non illuminate possono essere causa di incidenti.

b) Evitare d'impiegare l'utensile elettrico in ambienti soggetti al rischio di esplosioni nei quali si trovino liquidi, gas o polveri infiammabili. Gli utensili elettrici producono scintille che possono far infiammarsi la polvere o i gas.

c) Mantenere lontani i bambini ed altre persone durante l'impiego dell'utensile elettrico. Eventuali distrazioni potranno comportare la perdita del controllo sull'utensile.

2) Sicurezza elettrica

a) La spina dell'utensile elettrico per la presa di corrente dovrà essere adatta alla presa. Evitare assolutamente di apportare modifiche alla spina. Non utilizzare adattatori insieme a utensili elettrici con messa a terra. Le spine non modificate e le prese adatte allo scopo riducono il rischio di scosse elettriche.

b) Evitare il contatto fisico con superfici collegate a terra, come tubi, riscaldamenti, cucine elettriche e frigoriferi. Sussiste un maggior rischio di scosse elettriche nel momento in cui il corpo è messo a massa.

c) Custodire l'utensile elettrico al riparo dalla pioggia o dall'umidità. L'eventuale infiltrazione di acqua in un utensile elettrico va ad aumentare il rischio d'insorgenza di scosse elettriche.

d) Non usare il cavo per scopi diversi da quelli previsti al fine di trasportare o appendere l'utensile elettrico, oppure di togliere la spina dalla presa di corrente. Mantenere l'utensile elettrico al riparo da fonti di calore, dall'olio, dagli spigoli o da parti di utensili in movimento. I cavi danneggiati o aggrovigliati aumentano il rischio d'insorgenza di scosse elettriche.

e) Qualora si voglia usare l'utensile elettrico all'aperto, impiegare solo ed esclusivamente cavi di prolunga adatti per l'impiego all'esterno.

L'uso di un cavo di prolunga omologato per l'impiego all'esterno riduce il rischio d'insorgenza di scosse elettriche.

f) Quando non è possibile evitare l'uso dell'utensile elettrico in ambienti umidi, impiegare un interruttore differenziale. L'impiego di un interruttore differenziale riduce il rischio di scossa elettrica.

3) Sicurezza delle persone

a) È importante concentrarsi su ciò che si sta facendo e maneggiare con giudizio l'utensile elettrico durante le operazioni di lavoro. Non utilizzare l'utensile elettrico in caso di stanchezza o sotto l'effetto di droghe, bevande alcoliche e medicinali. Un attimo di distrazione durante l'uso dell'utensile elettrico potrà causare lesioni gravi.

b) Indossare sempre equipaggiamento protettivo individuale, nonché guanti protettivi.

Se si avrà cura d'indossare equipaggiamento protettivo individuale come la maschera antipolvere, la calzatura antiscivolo di sicurezza, il casco protettivo o la protezione per l'udito, a seconda dell'impiego previsto per l'utensile elettrico, si potrà ridurre il rischio di ferite.

c) Evitare l'accensione involontaria dell'utensile. Accertarsi che l'utensile elettrico sia spento prima di collegarlo all'alimentazione di corrente e/o alla batteria, di prenderlo o di trasportarlo. Il fatto di tenere il dito

sopra l'interruttore o di collegare l'utensile elettrico acceso all'alimentazione di corrente potrà essere causa di incidenti.

d) Togliere gli attrezzi di regolazione o la chiave inglese prima di accendere l'utensile elettrico. Un utensile o una chiave inglese che si trovino in una parte di utensile in rotazione potranno causare lesioni.

e) Evitare di mantenere posizioni anomale del corpo. Avere cura di mettersi in posizione sicura e di mantenere l'equilibrio. In questo modo sarà possibile controllare meglio l'utensile elettrico in situazioni inaspettate.

f) Indossare vestiti adeguati. Evitare di indossare vestiti ampi o gioielli. Tenere i capelli, i vestiti e i guanti lontani da parti in movimento. Vestiti ampi, gioielli o capelli lunghi potranno impigliarsi in parti in movimento.

g) Se sussiste la possibilità di montare dispositivi di aspirazione o di captazione della polvere, assicurarsi che gli stessi siano stati installati correttamente e vengano utilizzati senza errori. L'utilizzo di un sistema di aspirazione della polvere può limitare i rischi derivanti dalla polvere.

h) Non permettere che la fiducia acquisita con l'uso frequente degli strumenti faccia ignorare i principi generali di sicurezza. Un'azione incauta può provocare gravi lesioni in una frazione di secondo.

i) Mantenere le impugnature e le superfici di presa asciutte, pulite e prive di olio e grasso. Impugnature e superfici di presa scivolose non consentono una presa sicura e il controllo dell'utensile in situazioni impreviste.

4) Maneggio ed impiego accurato di utensili elettrici

a) Non sovraccaricare l'utensile. Impiegare l'utensile elettrico adatto per sbrigare il lavoro. Utilizzando l'utensile elettrico adatto si potrà lavorare meglio e con maggior sicurezza nell'ambito della gamma di potenza indicata.

b) Non utilizzare utensili elettrici con interruttori difettosi. Un utensile elettrico che non si può più accendere o spegnere è pericoloso e dovrà essere riparato.

c) Prima di regolare o riporre l'utensile e sostituire accessori, estrarre la spina dalla presa e/o rimuovere la batteria. Tale precauzione eviterà che l'utensile elettrico possa essere messo in funzione inavvertitamente.

d) Custodire gli utensili elettrici non utilizzati al di fuori della portata dei bambini. Non fare usare l'utensile a persone che non sono abituate ad usarlo o che non abbiano letto le presenti istruzioni. Gli utensili elettrici sono pericolosi se utilizzati da persone inesperte.

e) Effettuare accuratamente la manutenzione dell'utensile elettrico. Verificare che le parti mobili dell'utensile funzionino perfettamente e non s'inzeppino, che non ci siano pezzi rotti o danneggiati al punto tale da limitare la funzione dell'utensile elettrico stesso. Far riparare le parti danneggiate prima d'impiegare l'utensile. Numerosi incidenti vengono causati da utensili elettrici la cui manutenzione è stata effettuata poco accuratamente.

f) Mantenere affilati e puliti gli utensili da taglio. Gli utensili da taglio curati con particolare attenzione e con taglienti affilati s'inzeppano meno frequentemente e sono più facili da condurre.

g) Utilizzare l'utensile elettrico, gli accessori, gli utensili, ecc. soltanto in conformità con le presenti istruzioni. Osservare le condizioni di lavoro ed il lavoro da eseguirsi durante l'impiego. L'impiego di utensili elettrici per usi diversi da quelli consentiti potrà dar luogo a situazioni di pericolo.

Questo manuale è coerente con la data di fabbricazione del vostro computer, potrete trovare informazioni sui dati tecnici della macchina acquistata controllo manuale degli aggiornamenti delle nostre macchine sul sito:
www.grupostayer.com

1. Norme di sicurezza aggiuntive

Portare cuffie di protezione. L'effetto del rumore può provocare la perdita dell'udito.

Utilizzare le impugnature supplementari fornite insieme all'elettrotensile. La perdita di controllo sull'elettrotensile può comportare il pericolo di incidenti.

Al fine di rilevare linee di alimentazione nascoste, utilizzare adatte apparecchiature di ricerca oppure rivolgersi alla locale società erogatrice. Un contatto con linee elettriche può provocare lo sviluppo di incendi e di scosse elettriche. Danneggiando linee del gas si può creare il pericolo di esplosioni. Penetrando una tubazione dell'acqua si provocano seri danni materiali oppure vi è il pericolo di provocare una scossa elettrica.

Quando si eseguono lavori in cui vi è pericolo che l'accessorio impiegato possa arrivare a toccare cavi elettrici nascosti oppure anche il cavo elettrico della macchina stessa, tenere l'elettrotensile afferrandolo sempre alle superfici di impugnatura isolate. Un contatto con un cavo elettrico mette sotto tensione anche le parti in metallo dell'elettrotensile e provoca quindi una scossa elettrica.

Durante le operazioni di lavoro è necessario tenere l'elettrotensile sempre con entrambe le mani ed adottare una posizione di lavoro sicura. Utilizzare con sicurezza l'elettrotensile tenendolo sempre con entrambe le mani.

Assicurare il pezzo in lavorazione. Un pezzo in lavorazione può essere bloccato con sicurezza in posizione solo utilizzando un apposito dispositivo di serraggio oppure una morsa a vite e non tenendolo con la semplice mano.

Non lavorare mai materiali contenenti amianto. L'amianto è ritenuto materiale cancerogeno.

Prendere dei provvedimenti appropriati in caso che durante il lavoro dovessero svilupparsi polveri dannose per la salute, infiammabili oppure esplosive. Ad esempio: Alcune polveri sono considerate cancerogene. Portare una maschera di protezione contro la polvere ed utilizzare, se collegabile, un sistema di aspirazione polvere/aspirazione trucioli.

Mantenere pulita la propria zona di lavoro. Miscele di materiali di diverso tipo possono risultare particolarmente pericolose. La polvere di metalli leggeri può essere infiammabile ed esplosiva.

Prima di posare l'elettrotensile, attendere sempre fino a quando si sarà fermato completamente.

L'accessorio può incepparsi e comportare la perdita di controllo dell'elettrotensile.

Mai utilizzare l'elettrotensile con un cavo danneggiato. Non toccare il cavo danneggiato ed estrarre la spina di rete in caso che si dovesse danneggiare il cavo mentre si lavora. Cavi danneggiati aumentano il rischio di una scossa di corrente elettrica.

2. Descrizione del funzionamento

Leggere tutte le avvertenze di pericolo e le istruzioni operative. In caso di mancato rispetto delle avvertenze di pericolo e delle istruzioni operative si potrà creare il pericolo di scosse elettriche, incendi e/o incidenti gravi. Si prega di aprire la pagina ribaltabile su cui si trova raffigurata schematicamente la macchina e lasciarla aperta mentre si legge il manuale delle Istruzioni per l'uso.

2.1 Uso conforme alle norme

HD3DK - HD6DK - HD26BK - HD27BK - HD27CK - HD5CK - HD1500PROK - HD XT 6 JK- HD40BK - MH6BK - MH6CK

L'elettrotensile è ideale per la foratura a martello in calcestruzzo, mattoni e roccia.

Lo stesso è anche adatto per forare senza percussione nel legno, metallo, ceramica e materiale sintetico. Elettrotensili con regolazione elettronica e rotazione destrorsa/sinistrorsa sono adatti anche per avvitare e filettare.

MD4BK - MD6K - MD10 - MD15K - MD15BK

L'elettrotensile è idoneo per pesanti lavori di demolizione e di scalpellatura e, utilizzando rispettivi accessori opzionali, anche per operazioni di conficcamento e di costipazione.

2.2 Componenti illustrati

La numerazione dei componenti illustrati si riferisce all'illustrazione dell'elettrotensile che si trova sulla pagina con la rappresentazione grafica.

- 1 Mandrino
- 2 Portautensili SDS-plus/ SDS-max
- 3 Protezione antipolvere
- 4 Mandrino di serraggio
- 5 Commutatore del senso di rotazione
- 6 Tasto di bloccaggio per interruttore avvio/arresto
- 7 Interruttore di avvio/arresto
- 9 Interruttore arresto rotazione/percussione
- 10 Tasto per la regolazione rpm
- 11 Impugnatura supplementare
- 8 Tasto di sbloccaggio per interruttore arresto rotazione/percussione
- 12 Impugnatura
- 13 Maniglia
- 14 Dado zigrinato per maniglia
- 15 Bullone di bloccaggio

- 16 Gambo dell'utensile
- 17 Mandrino portautensile
- 18 Scalpello posizione del selettore

3. Montaggio

HD3CK - HD26BK - HD27BK - HD27CK -
 HD5CK - HD1500PROK - HD XT 6 JK - HD6DK - HD40BK
 - HD50BK - MD4BK - MD6CK - MD10K - MD15BK -
 MH6BK - MH6CK - MH26K

Prima di qualunque intervento sull'elettrotensile estrarre la spina di rete dalla presa.

3.1 Impugnatura supplementare

Utilizzare il Vostro elettrotensile soltanto con l'impugnatura supplementare 11.

Regolazione dell'impugnatura supplementare.

L'impugnatura supplementare 11 può essere spostata liberamente e regolata in modo da permettere di prendere una posizione di lavoro di assoluta maneggevolezza.

Girare la maniglia inferiore dell'impugnatura supplementare 11 in senso antiorario e spostare l'impugnatura supplementare 11 alla posizione richiesta. Avvitare dunque la maniglia inferiore dell'impugnatura supplementare 11 di nuovo bene in senso orario.

Prestare attenzione affinché il nastro di serraggio dell'impugnatura supplementare si trovi nella scanalatura prevista allo scopo sulla carcassa.

3.2 Cambio degli utensili

La protezione antipolvere 3 ha la funzione di impedire in larga misura che la polvere provocata forando possa arrivare a penetrare nel mandrino portautensile durante la fase di funzionamento. Applicando l'accessorio, attenzione a non danneggiare la protezione antipolvere 3.

Una protezione antipolvere danneggiata deve essere sostituita immediatamente. Si consiglia di affidare l'operazione ad un Centro di Assistenza Clienti.

Montaggio dell'utensile accessorio SDS

Con il mandrino portapunta SDS è possibile sostituire l'utensile accessorio in modo facile e comodo senza l'impiego di ulteriori attrezzi.

Pulire il gambo dell'utensile accessorio ed applicarvi un leggero strato di grasso.

Applicare l'accessorio nel mandrino portautensile ruotandolo fino a farlo arrivare a bloccarsi autonomamente.

Controllare il bloccaggio tirando l'accessorio.

Il sistema dell'accessorio SDS è un sistema mobile. In questo modo si ha una deviazione della rotazione nel corso del funzionamento a vuoto.

Questo fatto non ha nessun effetto sulla precisione della foratura perché la centratura del foro avviene automaticamente nel corso della foratura.

Smontaggio dell'utensile accessorio SDS.

Spingere il mandrino di serraggio 4 all'indietro ed estrarre l'accessorio.

3.3 Maniglia (MD15BK)

La maniglia 13 può essere spostata liberamente. Allentare il dado zigrinato 14, ribaltare la maniglia 13 attorno all'asse della macchina portandola alla posizione richiesta ed avvitare di nuovo bene il dado zigrinato 14

La maniglia 3 può essere montata in un'altra posizione. A tal fine, svitare completamente il dado zigrinato 14 ed estrarre quindi la vite a testa esagonale completamente tirandola verso l'alto. Tirare la maniglia 13 lateralmente e ribaltare di 180° il particolare di serraggio rimanente. Montare la maniglia 13 seguendo l'ordine inverso.

3.4 Cambio degli utensili

Prima di qualunque intervento sull'elettrotensile estrarre la spina di rete dalla presa.

Pulire il gambo dell'utensile 16 ed applicarvi un leggero strato di grasso.

Estrarre completamente il bullone di bloccaggio 15 e ruotarlo di 180° in senso antiorario. Far scattare di nuovo in posizione il bullone di bloccaggio 15

Spingere l'accessorio impiegato fino alla battuta nel mandrino portautensile. La scanalatura del gambo dell'utensile 16 deve indicare verso l'alto come indicato nell'illustrazione.

Controllare il bloccaggio tirando l'utensile accessorio.

4. Uso

4.1 Messa in funzione

Osservare la tensione di rete! La tensione della rete deve corrispondere a quella indicata sulla targhetta dell'elettrotensile.

Gli elettrotensili con l'indicazione di 230 V possono essere collegati anche alla rete di 220 V.

Regolazione del modo operativo.

Con il selettore «foratura/foratura a martello» 9 scegliere il modo operativo dell'elettrotensile.

Per modificare il modo operativo premere il tasto di sbloccaggio 8 e ruotare il selettore «foratura /foratura a martello» 9 nella posizione desiderata fino a quando lo stesso non scatta in posizione in modo percettibile.

Nota bene: Modificare il modo operativo solo quando l'elettrotensile è spento! In caso contrario l'elettrotensile può subire dei danni.

Posizione per forature battenti nel calcestruzzo oppure materiale pietroso, HD5CK - HD1500PROK, MH6BK: 8'. (fig. 12 e 13).

Posizione per foratura senza percussione nel legname, metallo, ceramica e materiale sintetico ed anche per avvitatura e filettatura (fig. 14 e 15).

Posizione per correggere la posizione di scalpellatura (fig. 16 e 17).

Posizione per scalpellatura, **HD3CK**, **HD5CK** - **HD1500PROK**, **HD6DK**, **HD XT 6 JK**, **MH6CK**: 8° (fig. 18).

Riposizionare Scalpellatura Vario-lock (MD10K)

Lo scalpello 12 può essere posizionata ad angoli. Così, la posizione di lavoro ottimale può essere impostato per ogni applicazione.

Inserire lo scalpello nel portautensili

- Spingere l'anello 18 in avanti e ruotare lo scalpello nella posizione desiderata.
- Rilasciare il anello 18 per bloccare la posizione.

Impostazione del senso di rotazione

Con il commutatore del senso di rotazione 5 è possibile modificare il senso di rotazione dell'elettrotensile. Comunque, ciò non è possibile quando l'interruttore di avvio/arresto 7 è premuto.

Rotazione destrorsa: Ruotare il commutatore del senso di rotazione 5 su entrambi i lati fino all'arresto in posizione.

Rotazione sinistrorsa: Ruotare il commutatore del senso di rotazione 5 su entrambi i lati fino all'arresto in posizione.

Per operazioni di foratura e scalpellatura, regolare il senso di rotazione sempre su rotazione destrorsa.

Accendere/spegnere

Per accendere l'elettrotensile premere l'interruttore di avvio/arresto 7.

Per bloccare l'interruttore avvio/arresto, tenerlo premuto e premere ulteriormente il tasto di bloccaggio 6.

Per spegnere l'elettrotensile rilasciare l'interruttore di avvio/arresto 7. In caso di interruttore di avvio/arresto 7 bloccato, premerlo prima e rilasciarlo poi subito.

Regolazione del numero di giri/numero di colpi

È possibile regolare a variazione continua la velocità/frequenza di colpi dell'elettrotensile in funzione operando con la pressione che si esercita sull'interruttore avvio/arresto 7/10.

Esercitando una leggera pressione sull'interruttore di avvio/arresto 7/10 si ha una riduzione della velocità/numero frequenza colpi. Aumentando la pressione si aumenta la velocità/numero frequenza colpi.

Frizione di sicurezza contro il sovraccarico

La trasmissione all'alberino filettato si blocca se l'accessorio si inceppa oppure resta bloccato. Per via delle rilevanti forze che si sviluppano mentre si opera in questo modo, afferrare sempre l'elettrotensile con entrambe le mani ed assicurarsi una sicura posizione operativa.

Se l'elettrotensile si blocca, spegnere l'elettrotensile e sbloccare l'accessorio impiegato.

Avviando la macchina con la punta utensile bloccata si provocano alti momenti di reazione!

4.2 Indicazioni operative

Cambio della posizione scalpellatura

Si ha la possibilità di bloccare lo scalpello SDS in posizioni. In questo modo è possibile prendere rispettivamente la posizione di lavoro ottimale.

Applicare lo scalpello nel mandrino portautensile.

Ruotare l'interruttore arresto rotazione/percussione nella posizione.

Ruotare il mandrino portautensile sulla posizione di scalpellatura richiesta.

Ruotare l'interruttore arresto rotazione/percussione 8 nella posizione «Scalpellatura». In questo modo il portautensile è bloccato.

Per lavori di scalpellatura regolare il senso di rotazione su rotazione destrorsa.

Accensione/spegnimento: A

Per **accendere** l'elettrotensile premere l'interruttore di avvio/arresto 4 e tenerlo premuto.

Per **spegnere** l'elettrotensile rilasciare di nuovo l'interruttore di avvio/arresto 4.

Accensione/spegnimento: B (fig. 19)

Per la **messa in funzione** dell'elettrotensile premere l'interruttore di avvio/arresto 6/7 in alto (I) fino a quando lo stesso si blocca.

Per lo **spegnimento** dell'elettrotensile premere l'interruttore di avvio/arresto 6/7 in basso (0) e rilasciarlo.

In caso di temperature basse, l'elettrotensile raggiunge solo dopo un certo tempo la potenza battente/potenza di percussione completa.

Regolazione del numero di giri/numero di colpi

Tramite l'elettronica di regolazione 10 è possibile preselezionare in continuo il numero di giri e la frequenza dei colpi in funzione del materiale in lavorazione.

La potenza massima di percussione si raggiunge quando la rotellina per la selezione del numero di giri 10 si trova in posizione «6». In caso di numeri di giri ridotti, per motivi tecnici si riduce anche la potenza di percussione.

Impostazione della Impact Tasso

È possibile impostare la velocità di impatto della acceso strumento di potere continuamente, a seconda di quanto si preme giù il / Off pressostato 7. Slight On l'interruttore On / Off 7 provoca un tasso di basso impatto. Pressione più forte aumenta il tasso di impatto.

USO MD15K - MD15BK

4.3 Messa in funzione

Osservare la tensione di rete! La tensione della rete deve corrispondere a quella indicata sulla targhetta de ll'elettrotensile.

Gli elettroutensili con l'indicazione di 230 V possono essere collegati anche alla rete di 220 V.

Accendere/spegnere

Per accendere l'elettroutensile, spingere in avanti l'interruttore di avvio/arresto 6/7 in posizione «I».

Per spegnere l'elettroutensile, ribaltare l'interruttore di avvio/arresto 6/7 in posizione «0».

In caso di temperature basse l'elettroutensile raggiunge la propria completa potenza del colpo soltanto dopo un certo periodo di tempo.

Tale periodo di avviamento può essere ridotto battendo una volta sul pavimento l'utensile accessorio inserito nell'elettroutensile.

4.4 Indicazioni operative

Lavorando, impugnare l'elettroutensile alla maniglia 1 con entrambe le mani.

Per raggiungere la maggiore possibile ammortizzazione del colpo, operare esercitando soltanto una pressione media.

5. Manutenzione ed assistenza

5.1 Manutenzione e pulizia

Prima di qualunque intervento sull'elettroutensile estrarre la spina di rete dalla presa.

Per poter garantire buone e sicure operazioni di lavoro, tenere sempre puliti l'elettroutensile e le prese di ventilazione.

Una protezione antipolvere danneggiata deve essere sostituita immediatamente. Si consiglia di affidare l'operazione ad un Centro di Assistenza Clienti.

Pulire il portautensili 2 dopo ogni utilizzo.

Quando le spazzole di carbone sono usurate, l'elettroutensile si spegne automaticamente. Per le operazioni di manutenzione l'elettroutensile deve essere spedito al Centro di Assistenza Clienti. Per l'indirizzo, vedere paragrafo «Servizio postvendita».

Affilare gli scalpelli

Solo con attrezzi di scalpellatura bene affilati si possono raggiungere buoni risultati. Provvedere dunque ad affilarli sempre a tempo debito. In questo modo si garantisce una lunga durata degli attrezzi e buoni risultati delle operazioni.

Riaffilatura

Smerigliare gli attrezzi di scalpellatura utilizzando mole abrasive, p. es. corindone prezioso, mantenendo sempre costante l'aggiunta di acqua. Nella figura si trovano valori indicativi per questa operazione.

Accertarsi che sui taglienti non si arrivi alla presenza di colore di rinvenimento; ciò comprometterebbe la durezza degli attrezzi di scalpellatura. (Fig. 20).

Per operazioni di **fucinatura** surriscaldare lo scalpello fino a 850–1050 °C (rosso chiaro fino a giallo).

Per operazioni di **tempratura** surriscaldare lo scalpello

fino a circa 900 °C e temprare in bagno d'olio. Al termine dell'operazione, lasciarlo nel forno per ca. un'ora a 320 °C (colore di rinvenimento blu chiaro).

Se nonostante gli accurati procedimenti di produzione e di controllo l'elettroutensile dovesse guastarsi, la riparazione va fatta effettuare da un punto di assistenza autorizzato per gli elettroutensili Stayer.

In caso di richieste o di ordinazione di pezzi di ricambio, comunicare sempre il codice prodotto riportato sulla targhetta di fabbricazione dell'elettroutensile!

5.2 Smaltimento

Raccomandiamo che le attrezzature elettriche, accessori e imballaggi siano sottoposti a un processo di recupero che rispetti l'ambiente.

Non getti le attrezzature elettriche nell'immondizia!

Solo per i paesi della U.E.:

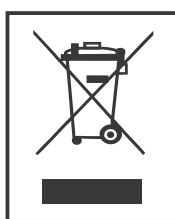

In conformità con la Direttiva Europea 2012/19/UE sulle attrezzature elettriche e elettroniche inservibili, dopo alla sua trasposizione a legge nazionale, dovranno essere accumulate separatamente le attrezzature elettriche per essere sottoposte a un riciclaggio ecologico.

Con ogni riserva di modifiche tecniche.

5.3 Dati Tecnici



= Potenza nominale di ingresso.



= Velocità di carico.



= Percussione.



= Energia a percussione.



= Inserimento.



= Massimo di foratura, acciaio.



= Massimo di foratura, pietra.



= Massimo di foratura, con corona.



= Peso.



= Livello di pressione sonora.



= Livello di potenza sonora.



= Vibration.

Questi dati sono validi per una tensione nominale di [U] 230/240 V ~ 50/60 Hz – 110/120 V ~ 60 Hz. I valori possono variare per altre tensioni e nelle esecuzioni specifiche per determinati paesi.

General Power Tool Safety Warnings

1) Work area safety

- a) **Keep work area clean and well lit.** Cluttered or dark areas invite accidents.
- b) **Do not operate power tools in explosive atmospheres, such as in the presence of flammable liquids, gases or dust.** Power tools create sparks which may ignite the dust or fumes.
- c) **Keep children and bystanders away while operating a power tool.** Distractions can cause you to lose control.

2) Electrical safety

- a) **Power tool plugs must match the outlet. Never modify the plug in any way.** Do not use any adapter plugs with earthed (grounded) power tools. Unmodified plugs and matching outlets will reduce risk of electric shock.
- b) **Avoid body contact with earthed or grounded surfaces, such as pipes, radiators, ranges and refrigerators.** There is an increased risk of electric shock if your body is earthed or grounded.
- c) **Do not expose power tools to rain or wet conditions.** Water entering a power tool will increase the risk of electric shock.
- d) **Do not abuse the cord.** Never use the cord for carrying, pulling or unplugging the power tool. Keep cord away from heat, oil, sharp edges or moving parts. Damaged or entangled cords increase the risk of electric shock.
- e) **When operating a power tool outdoors, use an extension cord suitable for outdoor use.** Use of a cord suitable for outdoor use reduces the risk of electric shock.
- f) **If operating a power tool in a damp location is unavoidable, use a residual current device (RCD) protected supply.** Use of an RCD reduces the risk of electric shock.

3) Personal safety

- a) **Stay alert, watch what you are doing and use common sense when operating a power tool. Do not use a power tool while you are tired or under the influence of drugs, alcohol or medication.** A moment of inattention while operating power tools may result in serious personal injury.
- b) **Use personal protective equipment. Always wear eye protection.** Protective equipment such as dust mask, non-skid safety shoes, hard hat, or hearing protection used for appropriate conditions will reduce personal injuries.
- c) **Prevent unintentional starting. Ensure the switch is in the off-position before connecting to power source and/or battery pack, picking up or carrying the tool.** Carrying power tools with your finger on the switch or energising power tools that have the switch on invites accidents.
- d) **Remove any adjusting key or wrench before turning the power tool on.** A wrench or a key left attached to a rotating part of the power tool may result in personal injury.
- e) **Do not overreach. Keep proper footing and balance at all times.** This enables better control of the power tool in unexpected situations.
- f) **Dress properly. Do not wear loose clothing or jewellery. Keep your hair, clothing and gloves away from moving parts.** Loose clothes, jewellery or long hair can be caught in moving parts.
- g) **If devices are provided for the connection of dust extraction and collection facilities, ensure these are connected and properly used.** Use of dust collection can reduce dust-related hazards.
- h) **Do not allow the confidence gained from frequent use of tools to cause you to ignore general safety principles.**

One careless action can result in serious injury in a fraction of a second.

i) Keep handles and gripping surfaces dry, clean and free of oil and grease. Slippery handles and gripping surfaces do not allow a secure grip and control of the tool in unexpected situations.

4) Power tool use and care

- a) **Do not force the power tool. Use the correct power tool for your application.** The correct power tool will do the job better and safer at the rate for which it was designed.
- b) **Do not use the power tool if the switch does not turn it on and off.** Any power tool that cannot be controlled with the switch is dangerous and must be repaired.
- c) **Disconnect the plug from the power source and/or the battery pack from the power tool before making any adjustments, changing accessories, or storing power tools.** Such preventive safety measures reduce the risk of starting the power tool accidentally.
- d) **Store idle power tools out of the reach of children and do not allow persons unfamiliar with the power tool or these instructions to operate the power tool.** Power tools are dangerous in the hands of untrained users.
- e) **Maintain power tools. Check for misalignment or binding of moving parts, breakage of parts and any other condition that may affect the power tool's operation. If damaged, have the power tool repaired before use.** Many accidents are caused by poorly maintained power tools.
- f) **Keep cutting tools sharp and clean.** Properly maintained cutting tools with sharp cutting edges are less likely to bind and are easier to control.
- g) **Use the power tool, accessories and tool bits etc. in accordance with these instructions, taking into account the working conditions and the work to be performed.** Use of the power tool for operations different from those intended could result in a hazardous situation.

This manual is consistent with the date of manufacture of your machine, you will find information on the technical data of the machine acquired manual check for updates of our machines on the website: www.grupostayer.com

1. Machine-specific Safety Warnings

Wear hearing protection. Exposure to noise can cause hearing loss.

Always use the auxiliary handle supplied with the machine. Loss of control can cause personal injury.

Use suitable detectors to determine if utility lines are hidden in the work area or call the local utility company for assistance. Contact with electric lines can lead to fire and electric shock. Damaging a gas line can lead to explosion. Penetrating a water line causes property damage or may cause an electric shock.

Hold the power tool only by the insulated gripping surfaces when performing an operation where the cutting tool may contact hidden wiring or its own cord. Contact with a "live" wire will also make exposed metal parts of the power tool "live" and shock the operator.

When working with the machine, always hold it firmly with both hands and provide for a secure stance. The power tool is guided more secure with both hands.

Secure the workpiece. A workpiece clamped with clamping devices or in a vice is held more secure than by hand.

Do not work materials containing asbestos. Asbestos is considered carcinogenic.

Take protective measures when dust can develop during working that is harmful to one's health, combustible or explosive. Example: Some dusts are regarded as carcinogenic. Wear a dust mask and work with dust/chip extraction when connectable.

Keep your workplace clean. Blends of materials are particularly dangerous. Dust from light alloys can burn or explode.

Always wait until the machine has come to a complete stop before placing it down. The tool insert can jam and lead to loss of control over the power tool.

Never use the machine with a damaged cable. Do not touch the damaged cable and pull the mains plug when the cable is damaged while working. Damaged cables increase the risk of an electric shock.

2. Functional Description

Read all safety warnings and all instructions. Failure to follow the warnings and instructions may result in electric shock, fire and/or serious injury.

While reading the operating instructions, unfold the graphics page for the machine and leave it open.

2.1 Intended Use

HD3DK - HD6DK - HD26BK - HD27BK - HD27CK - HD5CK - HD1500PROK - HD40BK - HD XT 6 JK - MH6CK

The machine is intended for hammer drilling in concrete, brick and stone. It is also suitable for drilling without impact in wood, metal, ceramic and plastic. Machines with electronic control and right/left rotation are also suitable for screwdriving and thread cutting.

MD4BK - MD6K - MD10 - MD15K - MD15BK

The machine is intended for heavy chiselling and demolition work as well as for driving in and compacting with the appropriate accessories.

2.2 Product Features

The numbering of the product features refers to the illustration of the machine on the graphics.

- 1 Chuck
- 2 SDS-plus/ SDS-max tool holder
- 3 Dust protection cap
- 4 Locking sleeve
- 5 Rotational direction switch
- 6 Lock-on button for On/ Off switch
- 7 On/Off switch
- 8 Release button for mode selector switch
- 9 Mode selector switch
- 10 Button for RPM adjustment
- 11 Auxiliary handle
- 12 Handle
- 13 Carrying handle
- 14 Knurled nut for carrying handle
- 15 Limit bolt
- 16 Tool shank
- 17 Tool holder
- 18 Chisel position selector

3. Assembly

HD3CK - HD26BK - HD27BK - HD27CK - HD5CK - HD1500PROK - HD XT 6 JK - HD6DK - HD40BK - HD50BK - MD4BK - MD6CK - MD10K - MD15BK - MH6BK - MH6CK - MH26K

Before any work on the machine itself, pull the mains plug.

3.1 Auxiliary Handle

Operate your machine only with the auxiliary handle 11.

Rotating the Auxiliary Handle

The auxiliary handle 11 can be set to any position for a secure and low-fatigue working posture.

Turn the bottom part of the auxiliary handle 11 in counterclockwise direction and swivel the auxiliary handle 11 to the desired position. Then retighten the bottom part of the auxiliary handle 11 by turning in clockwise direction. Pay attention that the clamping band of the auxiliary handle is positioned in the groove on the housing as intended for.

3.2 Changing the Tool

The dust protection cap 3 largely prevents the entry of drilling dust into the tool holder during operation. When inserting the tool, take care that the dust protection cap 3 is not damaged.

A damaged dust protection cap should be changed immediately. We recommend having this carried out by an after-sales service.

Inserting SDS-plus Drilling Tools

The SDS drill chuck allows for simple and convenient changing of drilling tools without the use of additional tools.

Clean and lightly grease the shank end of the tool. Insert the tool in a twisting manner into the tool holder until it latches itself.

Check the latching by pulling the tool.

As a requirement of the system, the SDS drilling tool can move freely. This causes a certain radial run-out at no-load, which has no effect on the accuracy of the drill hole, as the drill bit centres itself upon drilling.

Removing SDS Drilling Tools

Push back the locking sleeve 4 and remove the tool.

3.3 Carrying Handle (MD15BK)

The carrying handle 13 can be turned to any position. Loosen the knurled nut 14, turn the carrying handle 13 around the machine axis to the desired position and tighten the knurled nut 14 again.

The carrying handle 13 can also be mounted facing to the other side. Completely unscrew the knurled nut 14 and then pull out the hexagon bolt upward. Pull off the carrying handle 13 to the side and tilt the remaining clamping element by 180°. Mount the carrying handle 13 in reverse order.

3.4.- Changing the Tool (MD15K)

Before any work on the machine itself, pull the mains plug.

Clean the tool shank 16 and apply a light coat of grease.

Pull out the lock bolt 15 and turn it 180° in anticlockwise direction. Allow the lock bolt 15 to latch again.

Insert the tool into the tool holder to the stop. The groove of the tool shank 16 must face upward as shown in the figure.

Check the latching by pulling the tool.

4. Operation

4.1 Starting Operation

Observe correct mains voltage! The voltage of the power source must agree with the voltage specified on the nameplate of the machine. Power tools marked with 230 V can also be operated with 220 V.

Setting the Operating Mode

With the selector switch for drilling/hammer drilling 9, the operating mode of the machine is selected. To change the operating mode, press the release button 8 and turn the drilling/hammer drilling selector switch 9 to the desired position until it can be heard to latch.

Note: Only change the mode of operation while disconnected from the machine! Otherwise you may damage the machine.

Position for hammer drilling in concrete or stone, **HD5CK - HD1500PROK**, MH6BK: 8' (figs. 12 and 13).

Position for drilling without impact in wood, metal, ceramic and plastic as well as for screwdriving and thread cutting. (Figs. 14 and 15).

Position for adjustment of the chiseling position (figs. 16 and 17).

Position for chiselling, **HD3CK, HD5CK - HD1500PROK, HD6DK, HD XT 6 JK, MH6CK**: 8' (fig 18).

Reposition Chiseling Vario-lock (MD10K)

The chisel 12 may be positioned at angles.

Thus, the optimal working position can be set for each application.

Insert the chisel in the tool holder

- Push the ring 18 forward and turn the chisel in the desired position.

- Release the ring 18 to lock the position.

Reversing the Rotational Direction

The rotational direction switch 5 is used to reverse the rotational direction of the machine. However, this is not possible with the On/Off switch 7 actuated.

Right rotation: Turn the selector switch for drilling/hammer drilling 5 on both sides to the stop in the position.

Left rotation: Turn the selector switch for drilling/hammer drilling 5 on both sides to the stop in the position.

Set the direction of rotation for hammer drilling, drilling and chiselling always to right rotation.

Switching On and Off

To start the machine, press the On/Off switch 7.

To lock the On/Off switch, keep it pressed and additionally push the lock-on button 6.

To switch off the machine, release the On/Off switch 7. When the On/Off switch 7 is locked, press it first and then release it.

Setting the Speed/Impact Rate

The speed/impact rate of the switched on power tool can be variably adjusted, depending on how far the On/Off switch 7/10 is pressed.

Light pressure on the On/Off switch 7/10 results in low speed/impact rate. Further pressure on the switch increases the speed/impact rate.

Safety Clutch

If the tool insert becomes caught or jammed, the drive to the drill spindle is interrupted. Because of the forces that occur, always hold the power tool firmly with both hands and provide for a secure stance.

If the power tool jams, switch the machine off and loosen the tool insert. When switching the machine on with the drilling tool jammed, high reaction torques can occur.

4.2 Working Advice

Changing the Chiselling Position

The chisel SDS can be locked in different positions. In this manner, the optimum working position can be set for each application.

Insert the chisel into the tool holder.

Turn the mode selector switch 8

Turn the tool holder to the desired chiselling position.

Turn the mode selector switch 8 to the "chiseling" position.

The tool holder is now locked.

For chiselling, set the rotation direction to right rotation.

Switching On/Off: A

To start the machine, press the On/Off switch 6 and keep it depressed.

To switch off the machine, release the On/Off switch 6.

Switching On/Off: B (fig. 19).

To start the machine, press the On/Off switch 6/7 at the top (I) until it locks.

To switch off the machine, press the On/Off switch 6/7 at the bottom (O) and release it.

For low temperatures, the power tool reaches the full hammer/impact capacity only after a certain time.

Setting the Speed/Impact Rate

The electronic control 10 enables stepless speed and impact preselection in accordance with the material to be worked.

The maximum hammering capacity is achieved when the thumbwheel 10 is set to position "6".

For lower speed settings, the hammering capacity is lower due to technical reasons.

Setting the Impact Rate HD3C K

You can set the impact rate of the switched on power tool continuously, depending on how far you press down the On/Off switch 7. Slight pressure on the On/Off switch 7 causes a low impact rate. Stronger pressure increases the impact rate.

OPERATION MD15K - MD15BK

4.3 Starting Operation

Observe correct mains voltage! The voltage of the power source must agree with the voltage specified on the nameplate of the machine. Power tools marked with 230V can also be operated with 220V.

Switching On and Off

To start the machine, push the On/Off switch 6/7 to the "I" position.

To switch off the machine, push the On/Off switch 6/7 to the "O" position.

For low temperatures, the machine reaches the full impact rate only after a certain time.

This start-up time can be shortened by striking the chisel in the machine against the floor one time.

4.4 Operating Instructions

While working, hold the power tool with both hands by the handle 1.

For the highest possible impact damping, work only with moderate pressure.

5. Maintenance and Service

5.1 Maintenance and Cleaning

Before any work on the machine itself, pull the mains plug.

For safe and proper working, always keep the machine and ventilation slots clean.

A damaged dust protection cap should be changed immediately. We recommend having this carried out by an after-sales service.

Clean the tool holder 2 each time after using.

WARNING! Important instructions for connecting a new 3-pin plug to the 2-wire cable.

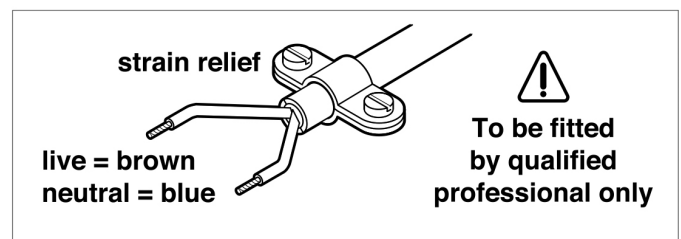

The wires in the cable are coloured according to the following code:

Do **not** connect the blue or brown wire to the earth terminal of the plug.

Important: If for any reason the moulded plug is removed from the cable of this power tool, it must be disposed of safely.

When the carbon brushes wear below acceptable service tolerances, the machine will automatically cut out. The machine must be sent to customer service for maintenance for address, see the "Service and Customer Assistance" section.

Sharpening Chisels

Good results are only achieved with sharp chisels; therefore, sharpen the chiselling tools in good time. This ensures a long service life of the tools and good working performance.

Re-sharpening

Sharpen chiselling tools using grinding wheels (e.g. ceramic bonded corundum wheel) with a steady supply of water. Reference values are shown in the figure. Take care that no annealing coloration appears on the cutting edges; this impairs the hardness of the chiselling tools. (Fig. 20).

For **forging**, heat the chisel to between 850°C and 1050°C (bright red to yellow).

For **hardening**, heat the chisel to approx. 900 °C and quench in oil. Then anneal in an oven for approx. one hour at 320°C (annealing colour = light blue).

If the machine should fail despite the care taken in manufacturing and testing procedures, repair should be carried out by an after-sales service centre for Stayer power tools.

In all correspondence and spare parts order, please always include the article number given on the type plate of the machine.

5.2 Disposal

We recommend subjecting electric tools, accessories and packaging to a recovery process that respect the environment.

Do not throw away electric tools!

For EU countries only:



In accordance with European Directive 2012/19/UE on unserviceable electric and electronic apparatus, after transposition into national law, electric tools must be collected separately to subject them to ecologic recycling.

Subject to change without notice.

5.3 Technical data

- = Power input.
- = Load speed.
- = Percussion.
- = Percussive energy.
- = Insertion.
- = Maximum drilling, steel.
- = Maximum drilling, stone.
- = Maximum drilling, with core bit.
- = Weight.
- L_{pA} = Sound pressure level.
- L_{WA} = Sound power level.
- = Vibration.

The values given are valid for nominal voltages [U] 230/240 V ~ 50/60 Hz - 110/120 V ~ 60Hz. For lower voltage and models for specific countries, these values can vary. Please observe the article number on the type plate of your machine. The trade names of the individual machines may vary.

Avertissements de sécurité généraux pour l'outil

1) Sécurité de la zone de travail

a) **Conserver la zone de travail propre et bien éclairée.** Les zones en désordre ou sombres sont propices aux accidents.

b) **Ne pas faire fonctionner les outils électriques en atmosphère explosive, par exemple en présence de liquides inflammables, de gaz ou de poussières.** Les outils électriques produisent des étincelles qui peuvent enflammer les poussières ou les fumées.

c) **Maintenir les enfants et les personnes présentes à l'écart pendant l'utilisation de l'outil.** Les distractions peuvent vous faire perdre le contrôle de l'outil.

2) Sécurité électrique

a) **Il faut que les fiches de l'outil électrique soient adaptées au socle. Ne jamais modifier la fiche de quelque façon que ce soit. Ne pas utiliser d'adaptateurs avec des outils à branchement de terre.** Des fiches non modifiées et des socles adaptés réduiront le risque de choc électrique.

b) **Éviter tout contact du corps avec des surfaces reliées à la terre telles que les tuyaux, les radiateurs, les cuisinières et les réfrigérateurs.** Il existe un risque accru de choc électrique si votre corps est relié à la terre.

c) **Ne pas exposer les outils à la pluie ou à des conditions humides.** La pénétration d'eau à l'intérieur d'un outil augmentera le risque de choc électrique.

d) **Ne pas maltraiter le cordon. Ne jamais utiliser le cordon pour porter, tirer ou débrancher l'outil. Maintenir le cordon à l'écart de la chaleur, du lubrifiant, des arêtes ou des parties en mouvement.** Des cordons endommagés ou emmêlés augmentent le risque de choc électrique.

e) **Lorsqu'on utilise un outil à l'extérieur, utiliser un prolongateur adapté à l'utilisation extérieure.** L'utilisation d'un cordon adapté à l'utilisation extérieure réduit le risque de choc électrique.

f) **Si l'usage d'un outil dans un emplacement humide est inévitable, utiliser une alimentation protégée par un dispositif à courant différentiel résiduel (RCD).** L'usage d'un RCD réduit le risque de choc électrique.

3) Sécurité des personnes

a) **Rester vigilant, regarder ce que vous êtes en train de faire et faire preuve de bon sens dans votre utilisation de l'outil. Ne pas utiliser un outil lorsque vous êtes fatigué ou sous l'emprise de drogues, d'alcool ou de médicaments.** Un moment d'inattention en cours d'utilisation d'un outil peut entraîner des blessures graves des personnes.

b) **Utiliser un équipement de sécurité. Toujours porter une protection pour les yeux.** Les équipements de sécurité tels que les masques contre les poussières, les chaussures de sécurité antidérapantes, les casques ou les protections acoustiques utilisés pour les conditions appropriées réduiront les blessures de personnes.

c) **Éviter tout démarrage intempestif. S'assurer que l'interrupteur est en position arrêt avant de brancher l'outil au secteur et/ou au bloc de batteries, de le ramasser ou de le porter.** Porter les outils en ayant le doigt sur l'interrupteur ou brancher des outils dont l'interrupteur est en position marche est source d'accidents.

d) **Retirer toute clé de réglage avant de mettre l'outil en marche.** Une clé laissée fixée sur une partie tournante de l'outil peut donner lieu à des blessures de personnes.

e) **Ne pas se précipiter. Garder une position et un équilibre adaptés à tout moment.** Cela permet un meilleur contrôle de l'outil dans des situations inattendues.

f) **S'habiller de manière adaptée. Ne pas porter de**

vêtements amples ou de bijoux. Garder les cheveux, les vêtements et les gants à distance des parties en mouvement. Des vêtements amples, des bijoux ou les cheveux longs peuvent être pris dans des parties en mouvement.

g) **Si des dispositifs sont fournis pour le raccordement d'équipements pour l'extraction et la récupération des poussières, s'assurer qu'ils sont connectés et correctement utilisés.** Utiliser des collecteurs de poussière peut réduire les risques dus aux poussières.

h) **Ne laissez pas la confiance acquise par l'utilisation fréquente des outils vous amener à ignorer les principes généraux de sécurité.** Un geste imprudent peut entraîner des blessures graves en une fraction de seconde.

i) **Gardez les poignées et les surfaces de préhension sèches, propres et exemptes d'huile et de graisse.** Les poignées et les surfaces de préhension glissantes ne permettent pas une prise sûre et un contrôle de l'outil dans des situations inattendues.

4) Utilisation et entretien de l'outil

a) **Ne pas forcer l'outil. Utiliser l'outil adapté à votre application.** L'outil adapté réalisera mieux le travail et de manière plus sûre au régime pour lequel il a été construit.

b) **Ne pas utiliser l'outil si l'interrupteur ne permet pas de passer de l'état de marche à arrêt et vice versa.** Tout outil qui ne peut pas être commandé par l'interrupteur est dangereux et il faut le réparer.

c) **Débrancher la fiche de la source d'alimentation en courant et/ou le bloc de batteries de l'outil avant tout réglage, changement d'accessoires ou avant de ranger l'outil.** De telles mesures de sécurité préventives réduisent le risque de démarrage accidentel de l'outil.

d) **Conserver les outils à l'arrêt hors de la portée des enfants et ne pas permettre à des personnes ne connaissant pas l'outil ou les présentes instructions de le faire fonctionner.** Les outils sont dangereux entre les mains d'utilisateurs novices.

e) **Observer la maintenance de l'outil. Vérifier qu'il n'y a pas de mauvais alignement ou de blocage des parties mobiles, des pièces cassées ou toute autre condition pouvant affecter le fonctionnement de l'outil. En cas de dommages, faire réparer l'outil avant de l'utiliser.** De nombreux accidents sont dus à des outils mal entretenus.

f) **Garder affûtés et propres les outils permettant de couper.** Des outils destinés à couper correctement entretenus avec des pièces coupantes tranchantes sont moins susceptibles de bloquer et sont plus faciles à contrôler.

g) **Utiliser l'outil, les accessoires et les lames etc., conformément à ces instructions, en tenant compte des conditions de travail et du travail à réaliser.** L'utilisation de l'outil pour des opérations différentes de celles prévues pourrait donner lieu à des situations dangereuses.

Ce manuel est compatible avec la date de fabrication de votre machine, vous trouverez des informations sur les caractéristiques techniques de la machine contrôle manuel acquis pour les mises à jour de nos machines sur le site: www.grupostayer.com

1. Instructions de sécurité spécifiques à l'appareil

Porter une protection acoustique. Une forte exposition au bruit peut provoquer une perte d'audition.

Utiliser les poignées supplémentaires fournies avec l'outil électroportatif. Le fait de perdre le contrôle de l'appareil électroportatif peut entraîner de blessures.

Utiliser des détecteurs appropriés afin de déceler des conduites cachées ou consulter les entreprises d'approvisionnement locales. Un contact avec des lignes électriques peut provoquer un incendie ou un choc électrique. Un endommagement d'une conduite de gaz peut provoquer une explosion. La perforation d'une conduite d'eau provoque des dégâts matériels et peut provoquer un choc électrique.

Tenir l'outil uniquement par les surfaces de préhension isolantes, pendant les opérations au cours desquelles l'accessoire coupant peut être en contact avec des conducteurs cachés ou avec son propre câble. Le contact de l'accessoire coupant avec un fil «sous tension» peut également mettre «sous tension» les parties métalliques exposées de l'outil électrique et provoquer un choc électrique sur l'opérateur.

Toujours bien tenir l'outil électroportatif des deux mains et veiller à toujours garder une position de travail stable. Avec les deux mains, l'outil électroportatif est guidé de manière plus sûre.

Bloquer la pièce à travailler. Une pièce à travailler serrée par des dispositifs de serrage ou dans un étau est fixée de manière plus sûre que tenue dans les mains.

Ne pas travailler de matériaux contenant de l'amiante. L'amiante est considérée comme étant cancérigène.

Prendre des mesures de sécurité, lorsque des poussières nuisibles à la santé, inflammables ou explosives peuvent être générées lors du travail. Par exemple : Certaines poussières sont considérées comme étant cancérigènes. Porter un masque anti-poussières et utiliser un dispositif d'aspiration de poussières/ de copeaux s'il est possible de raccorder un tel dispositif.

Tenir propre la place de travail. Les mélanges de matériaux sont particulièrement dangereux. Les poussières de métaux légers peuvent être explosives ou inflammables.

Avant de déposer l'outil électroportatif, attendre que celui-ci soit complètement à l'arrêt. L'outil risque de se coincer, ce qui entraîne une perte de contrôle de l'outil électroportatif.

Ne jamais utiliser un outil électroportatif dont le câble est endommagé. Ne pas toucher à un câble endommagé et retirer la fiche du câble d'alimentation de la prise du courant, au cas où le câble serait endommagé lors du travail. Un câble endommagé augmente le risque d'un choc électrique.

2. Description du fonctionnement

Lire tous les avertissements et indications. Le non-respect des avertissements et instructions indiqués ci-après peut entraîner un choc électrique, un incendie et/ou de graves blessures sur les personnes.

Déplier le volet sur lequel l'appareil est représenté de manière graphique. Laisser le volet déplié pendant la lecture de la présente notice d'utilisation.

2.1 Utilisation conforme

HD3DK - HD6DK - HD26BK - HD27BK - HD27CK - HD5CK - HD1500PROK - HD40BK - HD XT 6 JK - MH6CK

Cet outil électroportatif est destiné au perçage en frappe dans le béton, la brique et dans la pierre naturelle. Il est également tout à fait approprié au perçage sans frappe du bois, du métal, de la céramique ou de matières plastiques. Les outils électroportatifs disposant d'un réglage électronique et d'un commutateur de sens de rotation sont également appropriés au vissage et au taraudage.

MD4BK - MD6K - MD10 - MD15K - MD15BK

L'appareil électroportatif est conçu pour de gros travaux de burinage et de démolition ainsi que, lorsqu'il est muni d'accessoires adéquats, pour des travaux d'enfoncement et de compactage.

2.2 Eléments de l'appareil

La numérotation des éléments de l'appareil se réfère à la représentation de l'outil électroportatif sur la page graphique.

- 1 Mandrin à serrage rapide.
- 2 Porte-outil SDS-plus/ SDS-max.
- 3 Capuchon anti-poussière.
- 4 Douille de verrouillage.
- 5 Commutateur du sens de rotation.
- 6 Bouton de blocage pour l'interrupteur Marche/Arrêt.
- 7 Interrupteur Marche/Arrêt.
- 8 Touche de déverrouillage pour le stop de rotation/de frappe.
- 9 Stop de rotation/de frappe.
- 10 Touche pour réglage rpm.
- 11 Poignée supplémentaire.
- 12 Manette.
- 13 Poignée.
- 14 Ecrou moleté pour poignée.
- 15 Boulon de verrouillage.
- 16 Tige de l'outil.
- 17 Porte-outil.
- 18 Position de Ciseau sélecteur.

3. Montage

HD3CK - HD26BK - HD27BK - HD27CK - HD5CK - HD1500PROK - HD6DK - HD40BK - HD50BK - MD4BK - MD6CK - MD10K - HD XT 6 JK - MD15BK - MH6CK - MH26K

Avant d'effectuer des travaux sur l'outil électroportatif, retirez la fiche de la prise de courant.

3.1 Poignée supplémentaire

N'utilisez l'outil électroportatif qu'avec la poignée supplémentaire 11.

Faire basculer la poignée supplémentaire

La poignée supplémentaire 11 peut être basculée dans n'importe quelle position, afin d'obtenir une position de travail sûre et peut fatigante.

Tournez la pièce inférieure de la poignée supplémentaire 11 dans le sens inverse des aiguilles d'une montre et orientez la poignée supplémentaire 11 vers la position souhaitée. Ensuite, resserrez la pièce inférieure de la poignée supplémentaire 11 en la tournant dans le sens des aiguilles d'une montre.

Veiller à ce que la bande de serrage de la poignée supplémentaire se trouve bien dans la rainure du carter prévue à cet effet.

3.2 Changement de l'outil

Le capuchon anti-poussière 3 empêche dans une large mesure la poussière d'entrer dans le porte-outil pendant le service de l'appareil. Lors du montage de l'outil, veillez à ne pas endommager le capuchon anti-poussière 3.

Remplacez immédiatement un capuchon anti-poussière endommagé. Il est recommandé de faire effectuer ce travail par un service après-vente.

Mettre un outil de travail SDS

Grâce au mandrin de perçage SDS, il est possible de remplacer l'outil de travail facilement et confortablement sans avoir à utiliser d'outil supplémentaire.

Nettoyez l'extrémité de l'outil, et graissez-le légèrement.

Introduisez l'outil de travail dans le porte-outil en le tournant jusqu'à ce qu'il s'encliquette automatiquement. Contrôlez que l'outil soit bien encliqueté en tirant sur l'outil.

Les outils de travail SDS utilisés dans ce système ne sont pas rigidement fixés, ils peuvent être librement bougés. Ceci provoque un faux-ronde au fonctionnement à vide qui n'a cependant aucun effet sur l'exactitude du perçage puisque le foret se centre automatiquement pendant le perçage.

Retirer un outil de travail SDS

Poussez la douille de verrouillage 4 vers l'arrière et sortir l'outil de travail.

3.3 Poignée (MD15BK)

La poignée 13 peut être basculée comme on veut. Desserrer l'écrou moleté 14, faire basculer la poignée 13 autour de l'axe de l'appareil dans la position souhaitée et resserrer l'écrou moleté 14.

La poignée 13 peut être montée différemment. Dévisser complètement l'écrou moleté 14 et ensuite, retirer la vis hexagonale vers le haut. Retirer la poignée 13 latéralement et faire basculer la pièce de serrage de 180°. Monter la poignée 13 dans l'ordre inverse.

3.4.- Changement de l'outil (MD15K)

Avant d'effectuer des travaux sur l'outil électroportatif, retirer la fiche de la prise de courant.

Nettoyer et graisser légèrement la queue de l'outil 16.

Retirer le boulon de verrouillage 15 et le tourner de 180° dans le sens inverse des aiguilles d'une montre. Laisser le boulon de verrouillage 15 s'encliqueter.

Introduire l'outil de travail à fond dans le porte-outil. La rainure de la tige 16 doit être orientée vers le haut, conformément à la figure.

Contrôler que l'outil soit bien encliqueté en tirant sur l'outil.

4. Mise en marche

4.1 Mise en service

Tenez compte de la tension du réseau! La tension de la source de courant doit coïncider avec les indications se trouvant sur la plaque signalétique de l'outil électroportatif.

Les outils électroportatifs marqués 230 V peuvent également être mis en service sous 220 V.

Régler le mode de service

Au moyen du commutateur « Perçage/perçage en frappe » 9, sélectionner le mode d'exploitation souhaité de l'outil. Pour changer de mode d'exploitation, appuyer sur la touche de déverrouillage 8 et tourner le commutateur « Perçage/perçage en frappe » 9 dans la position souhaitée jusqu'à ce qu'il s'encliquette de façon perceptible.

Note: Ne changez le mode d'exploitation que quand l'outil électroportatif est éteint ! Sinon, l'outil électroportatif pourrait être endommagé.

Position pour le perçage en frappe dans le béton et dans la pierre naturelle, **HD3CK, HD5CK - HD1500PROK, HD6DK, HD XT 6 JK, MH6CK:** 8' (Figs 12 et 13).

Position pour le perçage sans frappe du bois, du métal, de la céramique ou de matières plastiques ainsi que pour le vissage et le taraudage (figs. 14 et 15).

Position pour le réglage de la position du burin (figs 16 et 17).

Position pour le burinage, HD5CK - HD1500PROK, HD XT 6 JK: 8' (fig. 18).

Repositionner Burinage Vario-lock (MD10K)

Le ciseau 12 peut être positionné à des angles. Ainsi, la position de travail optimale peut être définie pour chaque application.

Insérez le burin dans le porte-outil

- Pousser la bague 18 en avant et tournez le ciseau dans la position désirée.
- Relâchez la bague 18 pour verrouiller la position.

Régler le sens de rotation

Avec le commutateur de sens de rotation 5 le sens de rotation de l'outil électroportatif peut être inversé. Ceci n'est cependant pas possible, quand l'interrupteur Marche/Arrêt 7 est appuyé.

Rotation à droite: Tourner le commutateur du sens de rotation 5 jusqu'à butée en position.

Rotation à gauche: Tourner le commutateur du sens de rotation 5 jusqu'à butée en position.

Mettez toujours le sens de rotation sur la droite pour le perçage en frappe, le perçage et le burinage.

Mise en Marche/Arrêt

Pour mettre en **fonctionnement** l'outil électroportatif, vous appuyez sur l'interrupteur Marche/ Arrêt 7.

Pour **bloquer** l'interrupteur Marche/Arrêt, vous maintenez celui-ci appuyé et appuyez en même temps sur la touche de blocage 6.

Pour **arrêter** l'outil électroportatif, vous relâchez l'interrupteur Marche/Arrêt 7. Quand l'interrupteur Marche/ Arrêt 7 est bloqué, vous appuyez d'abord sur l'interrupteur Marche/Arrêt, et le relâchez ensuite.

Réglage de la vitesse de rotation/ de la fréquence de frappe

Vous pouvez régler en continu le nombre de tours/de coups pendant que l'outil électroportatif est en marche, en appuyant plus ou moins sur l'interrupteur de Marche/ Arrêt 7/10.

Une légère pression sur l'interrupteur Marche/ Arrêt 7/10 entraîne un vitesse de rotation/une fréquence de frappe basse. Plus la pression augmente, plus la vitesse de rotation/la fréquence de frappe est élevée.

Accouplement de surcharge

Dès que l'outil de travail se coince ou qu'il s'accroche, l'entraînement de la broche de perçage est interrompu.

En raison des forces pouvant en résulter, tenez toujours bien l'outil électroportatif des deux mains et veillez à garder une position stable et équilibrée.

Arrêtez immédiatement l'outil électroportatif et débloquent l'outil de travail lorsque l'appareil électroportatif coince. Lorsqu'on met l'appareil en marche, l'outil de travail étant bloqué, il peut y avoir de fortes réactions.

4.2 Instructions d'utilisation

Modification de la position du burin.

Il est possible d'arrêter le burin SDS dans positions. Ceci permet de se mettre dans la position de travail optimale souhaitée.

Montez le burin dans le porte-outil.

Tournez le stop de rotation/de frappe 8 pour le mettre dans la position.

Tournez le porte-outil dans la position du burin souhaitée. Tournez le stop de rotation/de frappe 8 pour le mettre dans la position «burinage». Le porte-outil est ainsi arrêté. Mettez le sens de rotation sur la droite pour le burinage.

Mise en fonctionnement/Arrêt: A

Pour mettre l'outil électroportatif en marche, appuyer sur l'interrupteur Marche/Arrêt 6 et le maintenir vous appuyez. Pour arrêter l'outil électroportatif vous relâchez l'interrupteur Marche/Arrêt 6.

Mise en fonctionnement/Arrêt: B (fig. 19)

Pour la mise en service de l'outil électroportatif, vous appuyez la partie supérieure (I) de l'interrupteur Marche/ Arrêt 6/7 jusqu'à ce qu'il soit bloqué.

Pour arrêter l'outil électroportatif, vous appuyez la partie inférieure (0) de l'interrupteur Marche/ Arrêt 6/7 et le relâcher.

Si la température de l'air est très basse, l'appareil n'atteint sa pleine puissance de percussion/ capacité de frappe qu'au bout d'un certain temps.

Réglage de la vitesse de rotation/de la fréquence de frappe.

La commande électronique 10 permet une sélection sans à-coups de la vitesse de rotation, de la fréquence de frappe pour un travail adapté à chaque matériau.

La puissance de percussion maximale est atteinte lorsque la molette de réglage 10 est mise sur la position «6». Pour des raisons techniques, la puissance de percussion est plus faible lorsqu'on choisit des valeurs de vitesse de rotation moindres.

Réglage de l'Impact Taux HD3C K

Vous pouvez fixer le taux de la commutation sur l'outil de puissance en continu, en fonction de la distance que vous appuyez sur le commutateur de pression 7. Slight On / Off sur le commutateur Marche / Arrêt 7 provoque un taux d'impact faible impact. Une pression plus forte augmente le taux d'impact.

MISE EN MARCHÉ MD15K - MD15BK

4.3 Mise en service

Tenir compte de la tension du réseau! La tension de la source de courant doit coïncider avec les indications se trouvant sur la plaque signalétique de l'outil électroportatif. Les outils électroportatifs marqués 230V peuvent également être mis en service sous 220V.

Mise en Marche/Arrêt

Pour la mise en service de l'outil électroportatif, pousser l'interrupteur Marche/Arrêt 6/7 en position «I».

Pour arrêter l'outil électroportatif, pousser l'interrupteur Marche/Arrêt 6/7 en position «0».

A basses températures, l'appareil électroportatif n'atteint sa pleine puissance de percussion qu'au bout d'un certain temps.

Ce temps de démarrage peut être raccourci en tapant une fois par terre l'outil de travail monté dans l'appareil électroportatif.

4.4 Instructions d'utilisation

Pendant les travaux, bien tenir l'outil électroportatif des deux mains par la poignée 1.

Afin d'obtenir le meilleur amortissement possible, ne travailler qu'en exerçant une pression modérée.

5. Entretien et service après-vente

5.1 Nettoyage et entretien

Avant d'effectuer des travaux sur l'outil électroportatif, retirez la fiche de la prise de courant.

Tenez toujours propres l'outil électroportatif ainsi que les ouïes de ventilation afin d'obtenir un travail impeccable et sûr.

Remplacez immédiatement un capuchon anti-poussière endommagé. Il est recommandé de faire effectuer ce travail par un service après-vente.

Nettoyez le porte-outil 2 après chaque utilisation.

Lorsque les balais sont usés, l'appareil électroportatif s'arrête automatiquement. L'appareil électroportatif doit être envoyé auprès d'un service après-vente pour faire effectuer les travaux d'entretien (pour les adresses, voir chapitre «Service après-vente»).

Affûtage des outils de burinage

C'est seulement avec des outils de burinage affûtés que l'on obtient de bons résultats, donc affûter les outils de burinage à temps. Ceci permet d'obtenir une longue durée de vie des outils et de bons résultats de travail.

Réaffûtage

Affûter les outils de burinage à l'aide de meules, parex. corindon affiné, en maintenant une alimentation en eau régulière. Les valeurs de référence se trouvent dans la figure. Veiller à ce qu'aucunes colorations n'apparaissent sur les lames; ceci entrave la dureté des outils de burinage. (Fig. 20).

Pour **la forge**, chauffer le burin à une température se situant entre 850 et 1050 °C (rouge claire à jaune).

Pour **le durcissement**, chauffer le burin à env. 900 °C et le refroidir dans de l'huile. Ensuite, le faire revenir dans le four pendant une heure env. à 320°C (couleur bleu clair).

Si, malgré tous les soins apportés à la fabrication et au contrôle de l'appareil, celui-ci devait avoir un défaut, la réparation ne doit être confiée qu'à une station de service après-vente agréée pour outillage Stayer.

Pour toute demande de renseignement ou commande de pièces de rechange, nous préciser impérativement le numéro d'article de l'outil électroportatif indiqué sur la plaque signalétique.

5.2 Élimination des déchets

Nous recommandons que les outils électriques, les accessoires et les emballages soient soumis à un processus de récupération respectant l'environnement.

Ne jetez pas les outils électriques à la poubelle!

Seulement pour les pays de l'UE.

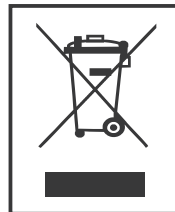

Conformément à la Directive européenne 2012/19/UE sur les appareils électriques et électroniques ne servant plus, après leur transport dans la loi nationale, devront être accumulés séparément les outils électriques pour être soumis à un recyclage écologique.

5.3 Caractéristiques techniques



= Puissance nominale.



= Vitesse en charge.



= Percussion.



= L'énergie de percussion.



= Insertion.



= Maximum de forage, de l'acier.



= Maximum de forage, de la pierre.



= Maximum de forage, avec couronne de forage.



= Poids.



= Niveau de pression acoustique.



= Niveau de puissance acoustique.



= Vibration

Ces données sont valables pour une tension nominale de [U] 230/240 V ~ 50/60 Hz – 110/120 V ~ 60 Hz. Les valeurs peuvent varier pour d'autres tensions et dans des exécutions spécifiques pour certains pays. Respectez impérativement le numéro d'article se trouvant sur la plaque signalétique de l'outil électroportatif. Les désignations commerciales des différents outils électroportatifs peuvent varier.

Regras gerais de segurança para ferramentas eléctricas

1) Segurança na área de trabalho

a) Mantenha a sua área de trabalho limpa e bem iluminada. Desordem ou áreas de trabalho com fraca iluminação podem levar a acidentes.

b) Não trabalhe com a ferramenta eléctrica em áreas com risco de explosão, nas quais se encontrem líquidos, gases ou pós inflamáveis. Ferramentas eléctricas produzem faíscas que podem provocar a ignição de pó e vapores.

c) Mantenha crianças e outras pessoas afastadas da ferramenta eléctrica durante o trabalho com a ferramenta. Distrações podem causar a falta de controle sobre o aparelho.

2) Segurança eléctrica

a) A ficha da ferramenta eléctrica deve caber na tomada. A ficha não deve ser modificada de modo algum. Não use fichas adaptadoras junto com ferramentas eléctricas com protecção-terra. Fichas sem modificações e tomadas adequadas reduzem o risco de choques eléctricos.

b) Evite que o corpo entre em contacto com superfícies ligadas à terra, como por exemplo tubos, radiadores, fogões e geladeiras. Há um risco elevado de choques eléctricos, caso o corpo for ligado à terra.

c) A ferramenta eléctrica não deve ser exposta à chuva nem humidade. A penetração de água na ferramenta eléctrica aumenta o risco de choques eléctricos.

d) Não utilize o cabo da ferramenta eléctrica para outros fins como transporte, para pendurar a ferramenta eléctrica, nem para puxar a ficha da tomada. Mantenha o cabo afastado de calor, óleo, cantos afiados ou partes em movimento do aparelho. Cabos danificados ou torcidos aumentam o risco de choques eléctricos.

e) Ao trabalhar com a ferramenta eléctrica ao ar livre, use um cabo de extensão adequado para áreas externas. O uso de um cabo apropriado para áreas externas reduz o risco de choques eléctricos.

f) Quando for extremamente necessário operar a ferramenta eléctrica num ambiente húmido, use um interruptor de protecção diferencial. A utilização de um interruptor de protecção diferencial diminui o risco de um choque eléctrico.

3) Segurança de pessoas

a) Esteja alerta, observe o que está a fazer, e tenha prudência ao trabalhar com a ferramenta eléctrica. Não use a ferramenta eléctrica se estiver fatigado ou sob a influência de drogas, álcool ou medicamentos. Um momento de falta de atenção durante a operação da ferramenta eléctrica pode resultar em graves lesões.

b) Usar um equipamento pessoal de protecção. Sempre utilizar um óculos de protecção. A utilização de equipamentos de segurança como por exemplo, máscara de protecção contra pó, sapatos de segurança anti-derrapantes, capacete de segurança ou protecção auricular, de acordo com o tipo e aplicação da ferramenta eléctrica, reduzem o risco de lesões.

c) Evite um accionamento involuntário. Assegure-se de que a ferramenta eléctrica esteja desligada antes de conectá-la à corrente eléctrica e/ou ao acumulador, antes de apanhá-la ou carregá-la. Manter o dedo sobre o interruptor ao transportar a ferramenta eléctrica ou conectar a ferramenta já ligada à rede, pode levar a graves acidentes.

d) Remover chaves de ajustes ou chaves de fenda,

antes de ligar a ferramenta eléctrica. Uma chave de fenda ou chave de ajuste que se encontre numa parte móvel do aparelho, pode levar a lesões.

e) Evite uma postura anormal. Mantenha uma posição firme e mantenha sempre o equilíbrio. Desta forma poderá ser mais fácil controlar a ferramenta eléctrica em situações inesperadas.

f) Use roupa apropriada. Não use roupa larga ou jóias. Mantenha o cabelo, roupa e luvas afastadas de partes em movimento. Roupas largas, jóias ou cabelos longos podem ser agarradas por partes em movimento.

g) Se for prevista a montagem de dispositivos de aspiração de pó e de recolha, assegure-se de que estão conectados e que sejam utilizados de forma correcta. A utilização de um dispositivo de aspiração de pó pode reduzir os riscos provocados pelo pó.

h) Não permita que a confiança obtida com o uso frequente de ferramentas lhe faça ignorar os princípios gerais de segurança. Uma acção descuidada pode resultar em lesões graves numa fracção de segundo.

i) Manter as pegas e as superfícies de agarrar secas, limpas e livres de óleo e gorduras. As pegas deslizantes e as superfícies de agarrar não permitem uma aderência segura e o controlo da ferramenta em situações inesperadas.

4) Tratamento cuidadoso e utilização de ferramentas eléctricas

a) Não sobrecarregue a ferramenta eléctrica. Use para o seu trabalho a ferramenta eléctrica correcta. A ferramenta correcta realizará o trabalho de forma melhor e mais segura dentro da faixa de potência indicada.

b) Não utilize a ferramenta eléctrica se o interruptor não puder ser ligado nem desligado. Qualquer ferramenta eléctrica que não possa ser controlada através do interruptor de ligar-desligar, é perigosa e deve ser reparada.

c) Puxe a ficha da tomada e/ou remova o acumulador antes de efectuar ajustes na ferramenta, substituir acessórios ou armazenar a ferramenta eléctrica. Esta medida de segurança evita que a ferramenta eléctrica seja ligada acidentalmente.

d) Guarde ferramentas eléctricas que não estiverem sendo utilizadas, for a do alcance de crianças. Não permita que a ferramenta seja utilizada por pessoas não familiarizadas com a mesma ou que não tenham lido estas instruções. Ferramentas eléctricas são perigosas nas mãos de pessoas sem treinamento.

e) Trate a sua ferramenta eléctrica com cuidado. Verifique se as partes móveis funcionam perfeitamente e não emperram, se há peças quebradas ou danificadas que possam influenciar o funcionamento da ferramenta eléctrica. Peças danificadas devem ser reparadas antes da utilização da ferramenta. Muitos acidentes tem como causa uma manutenção insuficiente das ferramentas eléctricas.

f) Mantenha as ferramentas de corte sempre afiadas e limpas. Ferramentas de cortes devidamente tratadas, com cantos afiados travam com menos frequência e podem ser controladas com maior facilidade.

g) Use a ferramenta eléctrica, os acessórios, os bits da ferramenta etc. de acordo com estas instruções. Considere também as condições de trabalho e o trabalho a ser efectuado. A utilização da ferramenta eléctrica para outros fins que os previstos, pode resultar em situações perigosas.

Este manual é compatível com a data de fabricação da sua máquina, você vai encontrar informações sobre os dados técnicos da máquina adquirida verificação manual para atualizações de nossas máquinas no site: www.grupostayer.com

1. Instruções de serviço específicas do aparelho

Usar protecção auricular. Ruídos podem provocar a surdez.

Utilizar os punhos adicionais fornecidos com a ferramenta eléctrica. A perda de controle sobre a ferramenta eléctrica pode levar a lesões.

Utilizar detectores apropriados, para encontrar cabos escondidos, ou consulte a companhia eléctrica local. O contacto com cabos eléctricos pode provocar fogo e choques eléctricos. Danos em tubos de gás podem levar à explosão. A penetração num cano de água causa danos materiais ou pode provocar um choque eléctrico.

Ao executar trabalhos durante os quais possam ser atingidos cabos eléctricos ou o próprio cabo de rede, deverá sempre segurar a ferramenta eléctrica pelas superfícies isoladas do punho. O contacto com um cabo sob tensão pode colocar peças de metal da ferramenta eléctrica sob tensão e levar a um choque eléctrico.

Segurar a ferramenta eléctrica firmemente com ambas as mãos durante o trabalho e manter uma posição firme. A ferramenta eléctrica é conduzida com segurança com ambas as mãos.

Fixar a peça a ser trabalhada. Uma peça a ser trabalhada fixa com dispositivos de aperto ou com torno de bancada está mais firme do que segurada com a mão.

Não processar material que contenha asbesto. Asbesto é considerado como sendo cancerígeno.

Tomar medidas de protecção, se durante o trabalho houver a possibilidade de serem produzidos pós nocivos à saúde, inflamáveis ou explosivos. Por exemplo: Alguns pós são considerados como sendo cancerígenos. Usar uma máscara de protecção contra o pó e, se for possível, utilizar uma aspiração de pó/aparas.

Manter o seu local de trabalho limpo. Misturas de material são especialmente perigosas. Pó de metal leve pode queimar ou explodir.

Espere a ferramenta eléctrica parar completamente, antes de depositá-la. A ferramenta de aplicação pode emperrar e levar à perda de controlo sobre a ferramenta eléctrica.

Não utilizar a ferramenta eléctrica com um cabo danificado. Não tocar no cabo danificado e puxar a ficha da tomada, se o cabo for danificado durante o trabalho. Cabos danificados aumentam o risco de um choque eléctrico.

2. Descrição de funções

Devem ser lidas todas as indicações de advertência e todas as instruções. O desrespeito das advertências e instruções apresentadas abaixo pode causar choque eléctrico, incêndio e/ou graves lesões.

Abrir a página basculante contendo a apresentação do aparelho, e deixar esta página aberta enquanto estiver lendo a instrução de serviço.

2.1 Utilização conforme as disposições

HD3DK - HD6DK - HD26BK - HD27BK - HD27CK - HD5CK - HD1500PROK - HD1500PROK - HD XT 6 JK - HD40BK - MH6CK

A ferramenta eléctrica é destinada para furar com percussão em betão, tijolos e em pedras. Ela também é apropriada para furar sem percussão em madeira, metal, cerâmica e plástico. Aparelhos com regulação electrónica e rotação à direita/à esquerda também são apropriados para aparafusar e para cortar roscas.

MD4BK - MD6K - MD10 - MD15BK

A ferramenta eléctrica é destinada para trabalhos de cinzelamento e de demolição pesados, assim como, com os respectivos acessórios, para cravar e densificar.

2.2 Componentes ilustrados

A numeração dos componentes ilustrados refere-se à apresentação da ferramenta eléctrica na página de esquemas.

- 1 Mandril.
- 2 Fixação da ferramenta SDS-plus / SDS-max.
- 3 Capa para protecção contra pó.
- 4 Bucha de travamento.
- 5 Comutador do sentido de rotação.
- 6 Tecla de fixação para o interruptor de ligardesligar.
- 7 Interruptor de ligar-desligar.
- 8 Tecla de destravamento para comutador de percussão/paragem de rotação.
- 9 Comutador de percussão/paragem de rotação.
- 10 Tecla para ajuste rpm.
- 11 Punho adicional.
- 12 Punho.
- 13 Punho de transporte.
- 14 Porca serrilhada para o punho de transporte.
- 15 Cavilha de bloqueio.
- 16 Haste da ferramenta.
- 17 Fixação da ferramenta.
- 18 Cinzel seletor de posição.

3. Montagem

HD3CK - HD26BK - HD27BK - HD27CK - HD5CK - HD1500PROK - HD XT 6 JK - HD6DK - HD40BK - HD50BK - MD4BK - MD6CK - MD10K - MD15BK - MH6CK - MH26K.

Antes de todos trabalhos na ferramenta eléctrica deverá puxar a ficha de rede da tomada.

3.1 Punho adicional

Só utilizar a sua ferramenta eléctrica com o punho adicional 11.

Virar o punho adicional

O punho adicional 11 pode ser movimentado como desejar, para alcançar uma posição de trabalho segura e livre de fadiga.

Girar a parte inferior do punho adicional 11 no sentido contrário dos ponteiros do relógio e deslocar o punho adicional 11 para a posição desejada. Em seguida girar a parte inferior do punho adicional 11 no sentido dos ponteiros do relógio para reapertar.

Observe que a cinta de aperto do punho adicional esteja na ranhura prevista para tal, que se encontra na carcaça da ferramenta.

3.2 Troca de ferramenta

A capa de protecção contra pó 3 evita, consideravelmente, que penetre pó de perfuração no encabadouro durante o funcionamento. Ao introduzir a ferramenta deverá assegurar-se de que a capa de protecção contra pó 3 não seja danificada.

Uma capa de protecção contra pó deve ser substituída imediatamente. Recomendamos que esta tarefa seja efectuada por uma oficina de serviço pós-venda.

Introduzir a ferramenta de trabalho SDS

Com o mandril de brocas SDS é possível trocar fácil e confortavelmente as ferramentas de trabalho, sem ter que utilizar outras ferramentas.

Limpar a extremidade de encaixe da ferramenta de trabalho e lubrificá-la levemente.

Introduzir a ferramenta de trabalho no encabadouro, girando até travar-se automaticamente.

Puxar a ferramenta para controlar o travamento.

O sistema prevê que a ferramenta de trabalho SDS possa se movimentar livremente. Com isto há uma excentricidade na marcha em vazio.

Esta excentricidade não tem qualquer efeito sobre a exactidão do orifício, porque a broca é automaticamente centrada durante a perfuração.

Retirar a ferramenta de trabalho SDS

Empurrar a bucha de travamento 4 para trás e retirar a ferramenta de trabalho.

3.3 Punho de transporte (MD15BK)

O punho de transporte 13 pode ser movimentado para todos os lados. Soltar a porca serrilhada 14, girar o punho de transporte 13 em volta do eixo da ferramenta, até alcançar a posição desejada e reapertar a porca serrilhada 14.

O punho de transporte 13 pode ser montado em outra posição. Desatarraxar completamente a porca serrilhada 14 e de seguida retirar o parafuso sextavado puxando para cima. Remover o punho de transporte 13 pelo lado e girar a parte de aperto 180°. Montar o punho de transporte 13 em sequência invertida.

3.4 Troca de ferramenta (MD15K)

Antes de todos trabalhos na ferramenta eléctrica deverá puxar a ficha de rede da tomada.

Limpar a haste da ferramenta 16 e lubrificá-la levemente. Puxar a cavilha de bloqueio 15 para fora e girá-la 180° no sentido contrário dos ponteiros do relógio. Deixar a cavilha de bloqueio 15 travar novamente.

Introduzir a ferramenta de trabalho completamente na admissão da ferramenta. A ranhura da haste da ferramenta 16 deve mostrar para cima, como indicado na figura.

Puxar a ferramenta para controlar o travamento.

4. Funcionamento

4.1 Colocação em funcionamento

Observar a tensão de rede! A tensão da fonte de corrente deve coincidir com a indicada na chapa de identificação da ferramenta eléctrica. Ferramentas eléctricas marcadas para 230 V também podem ser operadas com 220 V.

Ajustar o tipo de funcionamento

Com o comutador "furar/furar com percussão" 9 é possível seleccionar o tipo de funcionamento da ferramenta eléctrica.

Para comutar de tipo de funcionamento é necessário premir a tecla de desbloqueio 8 e girar o comutador "furar/furar com percussão" 9 para a posição desejada, até ele engatar perceptivelmente.

Nota: Só mudar de tipo de funcionamento com a ferramenta eléctrica desligada! Caso contrário, é possível que a ferramenta eléctrica seja danificada.

Posição para furar com percussão em betão ou pedra, **HD5CK - HD1500PROK**, MH6BK: 8' (figs 12 e 13).

Posição para furar sem percussão, em madeira, metal, cerâmica e plástico, assim como para aparafusar e cortar roscas (figs 14 e 15).

Posição para mudar a posição de cinzelar (fig 16 e 17).

Posição para cinzelar, **HD3CK, HD5CK - HD1500PROK, HD6DK, HD XT 6 JK, MH6CK:** 8' (fig 18).

Posicionar Escarificação Vario-lock (MD10K)

O cinzel 12 podem ser posicionados em ângulos. Assim, a posição de trabalho ideal pode ser definido para cada aplicação.

Inserir o cinzel no suporte de ferramenta.

- Empurre o anel de 18 para frente e virar o cinzel na posição desejada.
- Solte o anel de 18 para bloquear a posição.

Ajustar o sentido de rotação

Com o comutador de sentido de rotação 5 é possível alterar o sentido de rotação da ferramenta eléctrica. Como interruptor de ligardesligar pressionado 7 isto no entanto não é possível.

Rotação à direita: Girar o comutador de sentido de rotação 5 de ambos os lados até o fim, para a posição.

Rotação à esquerda: Girar o comutador de sentido de rotação 5 de ambos os lados até o fim, para a posição.

Ajustar o sentido de rotação para furar com percussão, furar e cinzelar sempre na marcha à direita.

Ligar e desligar

Para **ligar** a ferramenta eléctrica, deverá pressionar o interruptor de ligar-desligar 7.

Para **bloquear** o interruptor de ligar-desligar, deverá mantê-lo premido e, adicionalmente, premir a tecla de fixação 6.

Para **desligar** a ferramenta eléctrica, deverá soltar o interruptor de ligar-desligar 7. Com o interruptor de ligar-desligar 7 travado deverá pressioná-lo primeiramente e soltá-lo em seguida.

Ajustar o n° de rotações/de percussões

O número de rotações/de percussões da ferramenta eléctrica ligada pode ser regulado sem escalonamento, dependendo de quanto premir o interruptor de ligar-desligar 7/10.

Uma leve pressão sobre o interruptor de ligardesligar 7/10 provoca um baixo n° de rotações/n° de percussões. Aumentando a pressão, é aumentado o n° de rotações/n° de percussões.

Acoplamento de sobrecarga

O accionamento do veio de perfuração é interrompido se a ferramenta de trabalho emperrar ou enganchar. Sempre segurar, devido às forças produzidas, a ferramenta eléctrica firmemente com ambas as mãos e manter uma posição firme.

Desligar a ferramenta eléctrica e soltar a ferramenta de trabalho, se a ferramenta eléctrica bloquear. Ao ligar o aparelho com uma broca bloqueada são produzidos altos momentos de reacção.

4.2 Indicações de trabalho

Alterar a posição do cinzel

O cinzel pode ser travado em 36 posições. Desta forma é possível colocá-lo na posição otimizada para o respectivo trabalho.

Introduzir o cinzel no encabadouro.

Girar o interruptor de percussão/paragem de rotação 11 para a posição.

Girar o encabadouro para a posição do cinzel desejada.

Girar o interruptor de percussão/paragem de rotação 8 para a posição "cinzelar". Desta forma a fixação da ferramenta é travada.

Para cinzelar, o sentido de rotação deve ser colocado na marcha à direita.

Ligar/desligar no funcionamento de furar: A

Para a colocação em funcionamento da ferramenta eléctrica deverá pressionar o interruptor de ligar-desligar 6 e manter pressionado.

Para desligar a ferramenta eléctrica, deverá soltar novamente o interruptor de ligar-desligar 6.

Ligar/desligar: B (fig. 19).

Para a colocação em funcionamento da ferramenta eléctrica deverá premir o interruptor de ligar- desligar 6/7 na parte de cima (I), até travar.

Para desligar a ferramenta eléctrica deverá premir o interruptor de ligar-desligar 4 na parte de baixo (0) e soltar em seguida.

A temperaturas baixas a ferramenta eléctrica só alcança a sua plena potência de impacto/de percussão após um certo tempo.

Ajustar o n° de rotações/de percussões

A electrónica de regulação 10 possibilita uma préselecção sem escalonamento do número de rotações e do número de percussão para um processamento correcto de todos os tipos de materiais.

A máxima potência de martelar é alcançada, quando a roda de ajuste 10 se encontra na posição "6". Por motivos técnicos, a potência do martelo é inferior durante trabalhos com pequenos números de rotações.

Fixar a taxa de Impacto HD3C K

Você pode definir a taxa de impacto da ferramenta eléctrica ligada continuamente, dependendo de quão longe você pressiona para baixo o / Off pressão interruptor 7. Slight On no interruptor On / Off 7 faz com que a taxa de baixo impacto. Pressão mais forte aumenta a taxa de impacto.

FUNCIÓNAMENTO MD15K - MD15BK**4.3 Colocação em funcionamento**

Observar a tensão de rede! A tensão da fonte de corrente deve coincidir com a indicada na chapa de identificação da ferramenta eléctrica. Ferramentas eléctricas marcadas para 230 V também podem ser operadas com 220 V.

Ligar e desligar

Para colocação em funcionamento da ferramenta eléctrica, deverá bascular o interruptor de ligar- desligar 6/7 para posição "0".

Em temperaturas ambiente baixas, a ferramenta eléctrica apenas alcança a plena potência de percussão após um certo tempo.

Este período de arranque pode ser reduzido, batendo com a broca, introduzida na ferramenta eléctrica, no chão.

4.4 Indicações de trabalho

Durante o trabalho, deverá segurar a ferramenta eléctrica pelo punho 1 com ambas as mãos.

Para uma atenuação de percussão maior possível, deverá trabalhar com pressão moderada.

5. Manutenção e serviço

5.1 Manutenção e limpeza

Antes de todos trabalhos na ferramenta eléctrica deverá puxar a ficha de rede da tomada.

Manter a ferramenta eléctrica e as aberturas de ventilação sempre limpas, para trabalhar bem e de forma segura.

Uma capa de protecção contra pó deve ser substituída imediatamente. Recomendamos que esta tarefa seja efectuada por uma oficina de serviço pós-venda.

Limpar a admissão de ferramentas 2 após cada utilização. A ferramenta eléctrica desligar-se-á automaticamente se os carvões abrasivos estiverem gastos. Para a manutenção, a ferramenta eléctrica deve ser enviada ao serviço pós venda. Endereços encontram-se no capítulo "Serviço e assistência ao cliente".

Afiar as ferramentas de cinzelar

Bons resultados só podem ser alcançados com cinzeis afiados, portanto devem ser afiados a tempo. Isto assegura uma longa vida útil das ferramentas e bons resultados de trabalho.

Reafiar

Afiar os cinzeis com discos abrasivos, p. ex. corindo nobre, sob constante adução de água.

A figura contém os valores teóricos necessários.

Assegure-se de que não sejam visíveis cores de recozimento; isto pode prejudicar a dureza das ferramentas de cinzelamento. (Fig. 20).

Para forjar, aquecer o cinzel de 850 a 1050 °C (vermelho claro a arameo).

Para temperar, aquecer o cinzel até aproximadamente 900°C e temperar com óleo. De seguida deixar no forno durante aprox. uma hora a 320°C (cor de recozimento azul claro).

Se a ferramenta eléctrica falhar apesar de cuidadosos processos de fabricação e de teste, a reparação deverá ser executada por uma oficina de serviço autorizada para ferramentas eléctricas Stayer.

Para todas as questões e encomendas de peças sobressalentas é imprescindível indicar o número de produto como consta no logotipo da ferramenta eléctrica.

5.2 Eliminação

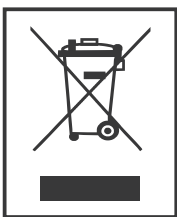

Recomendamos que as ferramentas eléctricas, acessórios e embalagens sejam submetidos a um processo de recuperação que respeite o meio ambiente.

Não deite ferramentas eléctricas ao lixo!

Só para os países da UE:

De conformidade com a Directiva Europeia 2012/19/UE sobre aparelhos eléctricos e electrónicos inúteis, depois da sua transposição na lei nacional, devem acumular-se por separado as ferramentas eléctricas para ser submetidas a uma reciclagem ecológica.

Sob reserva de alterações.

5.3 Dados técnicos



= Potência nominal consumida



= Velocidade de carga



= Percussão



= Energia percussiva



= Inserção



= Máximo de perfuração, de aço



= Máximo de perfuração, pedra



= Máximo de perfuração, com broca



= Peso



= Nível de pressão sonora.



= Nível de potência sonora.



= Vibração

As indicações só valem para tensões nominais [U] 230/240 V ~ 50/60 Hz - 110/120 V ~ 60 Hz. Estas indicações podem variar no caso de tensões inferiores e em modelos específicos dos países. Observar o número de produto na sua ferramenta eléctrica. A designação comercial das ferramentas eléctricas individuais pode variar.

Elektrikli El Aletleri İçin Genel Uyarı Talimatı

1) Çalışma yeri güvenliği

a) **Çalıştığınız yeri temiz tutun ve iyi aydınlatın.** Çalıştığınız yer düzensiz ise ve iyi aydınlatılmamışsa kazalar ortaya çıkabilir.

b) **Yakınında patlayıcı maddeler, yanıcı sıvı, gaz veya tozların bulunduğu yerlerde elektrikli el aleti ile çalışmayın.** Elektrikli el aletleri, toz veya buharların tutuşmasına neden olabilecek kıvılcımlar çıkarırlar.

c) **Elektrikli el aleti ile çalışırken çocukları ve başkalarını uzakta tutun.** Dikkatiniz dağılacak olursa aletin kontrolünü kaybedebilirsiniz.

2) Elektrik Güvenliği

a) **Elektrikli el aletin bağlantı fişi prize uymalıdır. Fişi hiçbir zaman değiştirmeyin. Koruyucu topraklanmış elektrikli el aletleri ile birlikte adaptör fiş kullanmayın.** Değiştirilmemiş fiş ve uygun priz elektrik çarpması tehlikesini azaltır.

b) **Borular, kalorifer petekleri, ısıtıcılar ve buzdolapları gibi topraklanmış yüzeylerle bedensel temasa gelmekten kaçınınız.** Bedeniniz topraklandığı anda büyük bir elektrik çarpması tehlikesi ortaya çıkar.

c) **Aleti yağmur altında veya nemli ortamlarda bırakmayın.** Suyun elektrikli el aleti içine sızması elektrik çarpması tehlikesini artırır.

d) **Elektrikli el aletini kablosundan tutarak taşımayın, kabloyu kullanarak asmayın veya kablodan çekerek fişi çıkarmayınız. Kabloyu ısıdan, yağdan, keskin kenarlı cisimlerden veya aletin hareketli parçalarından uzak tutun.** Hasarlı veya dolanmış kablo elektrik çarpması tehlikesini artırır.

e) **Bir elektrikli el aleti ile açık havada çalışırken, mutlaka açık havada kullanılmaya uygun uzatma kablosunu kullanınız.** Açık havada kullanılmaya uygun uzatma kablosunun kullanılması elektrik çarpması tehlikesini azaltır.

f) **Elektrikli el aletin nemli ortamlarda çalıştırılması şartsa, mutlaka arıza akımı koruma şalteri kullanınız.** Arıza akımı koruma şalterinin kullanılması elektrik çarpması tehlikesini azaltır.

3) Kişilerin Güvenliği

a) **Dikkatli olun, ne yaptığınıza dikkat edin, elektrikli el aleti ile işinizi makul bir tempo ve yöntemle yürütün.** Yorgunsanız, aldığınız hapların, ilaçların veya alkolün etkisinde iseniz elektrikli el aletini kullanmayınız. Aleti kullanırken bir anki dikkatsizlik önemli yaralanmalara neden olabilir.

b) **Daima kişisel koruyucu donanım ve bir koruyucu gözlük kullanınız.** Elektrikli el aletin türü ve kullanımına uygun olarak; toz maskesi, kaymayan iş ayakkabıları, koruyucu kask veya koruyucu kulaklık gibi koruyucu donanım kullanımı yaralanma tehlikesini azaltır.

c) **Aleti yanlışlıkla çalıştırmaktan kaçınınız. Akım ikmal şebekesine ve/veya aküye bağlamadan, elinize alıp taşımadan önce elektrikli el aletin kapalı olduğundan emin olun.** Elektrikli el aletini parmağınız şalter üzerinde dururken taşırsanız ve alet açıkken fişi prize sokarsanız kazalara neden olabilirsiniz.

d) **Elektrikli el aletini çalıştırmadan önce ayar aletlerini veya anahtarları aletten çıkarınız.** Aletin dönen parçaları içinde bulunabilecek bir yardımcı alet yaralanmalara neden olabilir.

e) **Çalışırken bedeniniz anormal durumda olmasın. Çalışırken duruşunuz güvenli olsun ve dengenizi her zaman koruyun.** Bu sayede aleti beklenmedik durumlarda

daha iyi kontrol edebilirsiniz.

f) **Uygun iş elbiseleri giyin. Geniş giysiler giymeyin ve takı takmayın. Saçlarınızı, giysileriniz ve eldivenlerinizi aletin hareketli parçalarından uzak tutun.** Bol giysiler, uzun saçlar veya takılar aletin hareketli parçaları tarafından tutulabilir.

g) **Toz emme donanımı veya toz tutma tertibatını kullanırken, bunların bağlı olduğundan ve doğru kullanıldığından emin olun.** Toz emme donanımının kullanımı tozdan kaynaklanabilecek tehlikeleri azaltır.

h) **Aletlerin sık kullanımından elde edilen güvenin genel güvenlik ilkelerini göz ardı etmenize neden olmasına izin vermeyin.** Dikkatsiz bir hareket, saniyenin çok kısa bir bölümünde ciddi yaralanmalara neden olabilir.

i) **Tutamakları ve kavrama yüzeylerini kuru, temiz ve yağsız ve gressiz tutun.** Kaygan tutamaklar ve kavrama yüzeyleri, beklenmedik durumlarda aletin güvenli bir şekilde kavranmasına ve kontrol edilmesine izin vermez.

4) Elektrikli el aletlerinin özenle kullanımı ve bakımı

a) **Aleti aşırı ölçüde zorlamayınız. Yaptığınız işe uygun elektrikli el aletleri kullanınız.** Uygun performanslı elektrikli el aleti ile, belirlenen çalışma alanında daha iyi ve güvenli çalışırsınız.

b) **Şalteri bozuk olan elektrikli el aletini kullanmayınız.** Açılıp kapanamayan bir elektrikli el aleti tehlikelidir ve onarılmalıdır.

c) **Alette bir ayarlama işlemine başlamadan ve/veya aküyü çıkarmadan önce, herhangi bir aksesuarı değiştirirken veya aleti elinizden bırakırken fişi prizden çekiniz.** Bu önlem, elektrikli el aletin yanlışlıkla çalışmasını önler.

d) **Kullanım dışı duran elektrikli el aletlerini çocukların ulaşamayacağı bir yerde saklayınız. Aleti kullanmayı bilmeyen veya bu kullanım kılavuzunu okumayan kişilerin aletle çalışmasına izin vermeyiniz.**

Deneyimsiz kişiler tarafından kullanıldığında elektrikli el aletleri tehlikelidir.

e) **Elektrikli el aletinizin bakımını özenle yapınız. Elektrikli el aletinizin kusursuz olarak işlev görmesini engelleyebilecek bir durumun olup olmadığını, hareketli parçaların kusursuz olarak işlev group görmediklerini ve sıkışıp sıkışmadıklarını, parçaların hasarlı olup olmadığını kontrol ediniz. Aleti kullanmaya başlamadan önce hasarlı parçaları onartınız.** Birçok iş kazası elektrikli el aletlerinin kötü bakımından kaynaklanır.

f) **Kesici uçları daima keskin ve temiz tutunuz. Özenle bakımı yapılmış keskin kenarlı kesme uçlarının malzeme içinde sıkışma tehlikesi daha azdır ve daha rahat kullanım olanağı sağlarlar.**

g) **Elektrikli el aletini, aksesuarı, uçları ve benzerlerini, bu özel tip alet için öngörülen talimata göre kullanınız. Bu sırada çalışma koşullarını ve yaptığınız işi dikkate alınız. Elektrikli el aletlerinin kendileri için öngörülen alanın dışında kullanılması tehlikeli durumlara neden olabilir.**

Bu kılavuz tutarlı makinenizin üretim tarihi ile, size sitemizde makinelerin güncellemeleri için makine edinilen manuel çek teknik veriler hakkında bilgi bulabilirsiniz: www.grupostayer.com

1. Özel makine Güvenlik Uyarıları

Kulak tıkacı takın. Gürültüye maruz kalma işitme kaybına sebep olabilir.

Her zaman makineyle gelen yardımcı kolu kullanın. Kontrolün kaybedilmesi fiziksel yaralanmaya yol açabilir.

Çalışma alanındaki kablolar gizlenmişse, ortaya çıkarmak için uygun bir dedektör kullanın ya da destek için yerel hizmet şirketini çağırın. Elektrik hatlarına temas etmek yangına ve elektrik çarpmasına neden olabilir. Gaz hattının hasar görmesi patlamaya yol açabilir. Su hattının içine gömülmesi maddi hasara ve elektrik çarpmasına yol açabilir.

Elektrikli aletleri çalıştırırken, kesme aletinin gizli elektrik kablosu ile ya da kendi kordonuyla temas edebileceği yerlerde sadece yalıtılmış tutma yüzeyleri aracılığıyla tutun. ‘Yüklü’ tel ile temas ayrıca ‘yüklü’ elektrikli aletin metal parçalarını açığa çıkaracak.

Makineyle çalışırken, her zaman aleti iki elinizle sıkıca kavrayın ve yere sağlam basın. Elektrikli alet 2 elle birden sıkıca tutulmalıdır.

İş parçasını emniyete alın. İş parçası kelepçe cihazı ile kelepçelenmiş ya da el ile daha sıkı tutulmuş olmalıdır.

Asbest içeren malzemeleri çalışmayın. Asbest kanserojen olarak nitelendirilir.

Çalışma esnasında insan sağlığına zararlı, patlayıcı ve yanıcı olabilecek tozların oluşumuna karşı koruyucu önlem alın. Örnek: Bazı tozlar kanserojen olarak kabul edilmektedir. Toz maskesi giyin ve bağlanabilir olduğunda toz/ çip ekstraksiyon ile çalışın.

Çalışma alanını temiz tutun. Özellikle malzemelerin alaşımları tehlikelidir. Hafif alaşımdan toz yanabilir ya da patlayabilir.

Makineyi yerine yerleştirmeden önce her zaman tamamen durana kadar bekleyin. Alet parçası sıkışabilir ve elektrikli aletin kontrol edilmesini engelleyebilir.

Makinayı asla hasarlı kablo ile kullanmayın. Hasarlı kabloya dokunmayın ve çalışırken kablo hasar görürse ana fişi prizden çekin. Hasarlı kablolar elektrik çarpması riskini artırır.

2. Operasyon açıklaması

Tüm güvenlik uyarılarını ve talimatları okuyun. Uyarı ve talimatların takip edilmemesi elektrik çarpması, yangın ve/veya ciddi yaralanmalara sebep olabilir.

2.1 Kullanım Amacı

HD3DK - HD6DK - HD26BK - HD27BK - HD27CK - HD5CK - HD1500PROK - HD40BK - HD XT 6 JK - MH6CK

Makine ile beton, tuğla ve taşları darbeli delme işlemi amaçlanmıştır. Ayrıca ağaç, metal, seramik ve plastiği darbesiz delmek için de uygundur. Elektronik kontrollü makineler ve sağ/sol rotasyonu vidalama ve diş kesme için de uygundur.

MD4BK - MD6K - MD10 - MD15BK

Makine ile, uygun aksesuarlar aracılığıyla hem kakma ve sıkılama hem de ağır kesme ve yıkma işlemi yapmak amaçlanmıştır.

2.2 Ürün Özellikleri

Ürün özelliklerinin numaralandırılması grafiklerin üzerindeki makine resimlerini işaret eder.

- 1 Matkap Kovanı
- 2 SDS-plus/SDS-max uç takımı
- 3 Tozdan koruma kapağı
- 4 Sıkma bileziği
- 5 Rotasyonel yön düğmesi
- 6 Açma/kapama düğmesi için Kilitleme butonu
- 7 Açma / Kapama düğmesi
- 8 Mod seçme düğmesi için ayırma butonu
- 9 Mod seçme düğmesi
- 10 RPM ayar butonu
- 11 Yardımcı kol
- 12 Tutamak
- 13 Taşıma kolu
- 14 Taşıma kolu için tırtıllı somun
- 15 Limit mandalı
- 16 Alet gövdesi
- 17 Uç yuvası
- 18 Keski pozisyon seçimi

3. Montaj

HD3CK - HD26BK - HD27BK - HD27CK - HD5CK - HD1500PROK - HD6DK - HD40BK - HD50BK - MD4BK - MD6CK - MD10K - MD15BK - HD XT 6 JK - MH6CK - MH26K

Makine üstünde herhangi bir işlem yapmadan önce kabloyu prizden çekin.

3.1 Yardımcı Kol

Makinenizi sadece yardımcı kol 11 ile çalıştırın.

Yardımcı kolum döndürülmesi

Yardımcı kol 11 güvenli olması için ve düşük sürmenaj çalışma duruşu için herhangi bir pozisyona ayarlanabilir. Yardımcı kolun 11 alt kısmını saat yönünün tersine çevirin ve yardımcı kolu 11 istenilen pozisyona döndürün. Sonra yardımcı kolun 11 alt kısmını saat yönünde çevirerek yeniden sıkılayın.

Yardımcı kolun sıkıştırma bandının hazne içindeki oluğunda amacına uygun olarak durup durmadığına dikkat edin.

3.2 Aletin değiştirilmesi

Tozdan koruma kapağı 3 işlem süresince delme tozlarının uç yuvasına gitmesini büyük ölçüde engeller. Uçları takarken tozdan koruma kapağının 3 hasar görüp görmemiş olduğuna dikkat edin.

Hasar görmüş tozdan koruma kapağı hemen değiştirilmelidir. Bu işlemin satış sonrası hizmet yetkilileri tarafından yapılmasını öneririz.

SDS-plus Delme Uçlarının takılması

SDS delme kovanı ek aletler kullanmaksızın delme uçlarının uygun ve basit bir şekilde değiştirilmesini sağlar.

Aletin gövdesini temizleyin ve hafifçe yağlayın. Ucu yuvasına döndürerek sokun ve yerleşmesini sağlayın.

Ucu çekerek mandalı kontrol edin.

Sistem gereğince, SDS delme ucu rahat bir şekilde hareket edebilmektedir. Bu durum, delme hücresinin akımı üzerinde etkisi olmayan yüksüz durumda, matkap ucu delme esnasındayken, radyal sapmaya yol açar.

SDS Delme Uçlarının Çıkarılması

Sıkma bileziğini 4 geri çekin ve ucu çıkarın.

3.3 Taşıma Kolu (MD15BK)

Taşıma kolu 13 herhangi bir yöne döndürülebilir. Tırtıllı somunu 14 gevşetin, taşıma kolunu 13 istenilen yönde makine çevresinde döndürün ve tırtıllı somunu 14 yeniden sıkılayın.

Taşıma kolu 13 diğer yüze de monte edilebilir. Tırtıllı somunu 14 tamamıyla gevşetin ve sonra altıgen mandalı yukarı çekin. Taşıma kolunu 13 yana çekin ve ilgili kelepçe malzemesini 180° ile eğin. Taşıma kolunu 13 ters yönde monte edin.

3.4 Aletin değiştirilmesi (MD15K)

Makine üstünde herhangi bir işlem yapmadan önce kabloyu prizden çekin.

Alet gövdesini 16 temizleyin ve makine yağından ince bir kat uygulayın.

Kilit mandalını 15 çekin ve saat yönünün tersine 180° döndürün.

Kilit mandalınının 15 yeniden kilitlenmesini sağlayın.

Alet gövdesininin 16 olugu şekilde görüldüğü gibi yüzü üste gelecek şekilde olmalıdır.

Ucu çekerek mandalı kontrol edin.

4. Çalıştırma

4.1 İlk Çalıştırma

İAna voltajın doğru olup olmadığını Kontrol edin! Güç kaynağının voltajı makinenin isim plakasında belirtilen voltajla aynı olmalıdır. 230 V olarak işaretlenen elektrikli aletler aynı zamanda 220 V 'da da çalışabilir.

İşletim Modu Ayarları

Delme/ darbeli delme işlemi için mod seçme düğmesi 9 ile makinenin işletim modu seçilebilir.

İşletim modunu değiştirmek için, ayrıma butonuna basın 8 ve delme/ darbeli delme işlemi seçme düğmesini 9 kilitlendiği duyulana kadar istenilen pozisyona çevirin.

Not: Çalışma modunu yalnızca makineden sökülü iken değiştirin. Aksi takdirde makineye zarar verebilirsiniz.

Beton ve taşlarda darbeli delme pozisyonu, **HD5CK - HD1500PROK**, MH6BK: 8' (figs 12, 13).

Ağaç, metal, seramik ve plastikte hem darbesiz delme hem de vidalama ve diş kesme pozisyonu (figs 14, 15).

Kesme pozisyonu ayarlama pozisyonu (figs 16, 17).

Kesme pozisyonu, **HD3CK, HD5CK - HD1500PROK, HD6DK, HD XT 6 JK, MH6CK**: 8' (fig 18).

Yontma konumlandırın Vario-lock (MD10K)

Keski 12 açıda konumlandırılabilir. Böylece, optimum çalışma pozisyonu her uygulama için ayarlanabilir.

Takım tutucu içinde keski takın

- Halka ileri 18 itin ve istenilen konumda keski çevirin.

- Konumunu kilitlemek için halka 18 bırakın.

Rotasyonel Yönün Ters Çevrilmesi

Rotasyonel yön düğmesi 5 makinenin rotasyonel yönünü tersine çevirmek için kullanılır. Bununla birlikte, Açma/ Kapama düğmesi 7 aktive edildiğinde bu mümkün değildir.

Sağ rotasyon: Her iki tarafta delme/ darbeli delme 5 işlemi için seçme düğmesini pozisyonadaki stop ayarına getirin.

Sol rotasyon: Her iki tarafta delme/ darbeli delme 5 işlemi için seçme düğmesini pozisyonadaki stop ayarına getirin.

Delme, darbeli delme ve kesme için rotasyon yönünü her zaman sağa ayarlayın.

Açma / Kapama (On/Off)

Makineyi çalıştırmak için açma/kapama düğmesine 7 basın.

Açma/ Kapama düğmesini kilitlemek için düğmeyi basılı tutun ve ek olarak kilitleme butonunu 6 çekin.

Makineyi kapatmak için, Açma/Kapama Düğmesini 7 serbest bırakın. Açma / Kapama düğmesi 7 kilitli olduğunda, önce basın ve sonra serbest bırakın.

Hız/ Darbe Oranı Ayarı

Açık bir elektrikli aletin hız/ darbe oranı, Açma / Kapama düğmesine 7/10 ne kadar uzunlukta basıldığına bağlı olarak çeşitli değerlerde ayarlanmış olabilir.

Açma / Kapama düğmesine hafif basınç uygulandığında düşük hız / darbe oranı ile sonuçlanır. Düğmeye daha çok basınç uygulandığında ise hız/darbe oranı artar.

Güvenlik Tertibatı

Alet parçası tutulmuş ya da sıkışmışsa, delme dingiline giden sürücü kesintiye uğramıştır. Açığa çıkan güçten dolayı, her zaman aleti iki elinizle sıkıca kavrayın ve emniyetli bir duruş sağlayın.

Eğer elektrikli alet sıkışır, makineyi kapatın ve alet parçasını gevşetin. Delme ucu sıkışmış makinesi çalıştırırken, yüksek tepki torku meydana gelebilir.

4.2 Çalışma Önerisi

Kesme pozisyonunun değiştirilmesi

SDS kesme ucu farklı konumlarda kilitlenebilir. Bu yolla, en uygun çalışma konumu her uygulama için ayarlanabilir.

Kesme ucunu alet yuvasına yerleştirin. Mod seçme 8 anahtarını açın.

Alet yuvasını istenilen kesim konumuna getirin. Mod seçme 8 anahtarını "kesme" konumuna getirin. Alet yuvası şimdi kilitlidir.

Kesme için, rotasyon yönünü sağa doğru ayarlayın.

Açma / Kapama (On/Off): A

Makineyi çalıştırmak için açma/kapama düğmesine 6 basın ve basılı tutun.

Makineyi kapatmak için, açma/kapama düğmesini 6 bırakın.

Açma / Kapama (On/Off): B (Fig. 19).

Makineyi çalıştırmak için açma/kapama düğmesine 6/7 basın.

Yukarıda (I) kilitlenene kadar.

Makineyi kapatmak için, alttaki (O) açma/kapama 6/7 düğmesine basın ve bırakın.

Düşük ısılarda, elektrikli makine tam darbe/etki kapasitesine ancak belirli bir süre içerisinde ulaşabilir.

Hız/ Darbe Oranı Ayarı

Elektronik kontrol 10; üzerinde çalışılacak malzemeye göre kademesiz hız ve darbe ön seçimi sağlar.

Maksimum darbeli delme kapasitesine; parmakla döndürülen tekerler 10 "6" konumuna ayarlandığında ulaşılır. Daha düşük hız ayarlarında, darbeli delme kapasitesi teknik sebeplerden dolayı daha düşüktür.

Darbe Hızı HD3CE K ayarlama

Güç aracı açık sürekli, Açma / Kapama anahtarı 7 Açık / Kapalı anahtarı 7.Slight basıncını bastırın ne kadar bağlı bir düşük darbe hızı neden darbe hızını ayarlayabilirsiniz. Güçlü basınç etkisi oranını artırır.

ÇALIŞTIRMA MD15K - MD15BK

4.3 İlk Çalıştırma

Ana voltajın doğru olup olmadığını kontrol edin! Güç kaynağının voltajı makinenin isim plakasında belirtilen voltajla aynı olmalıdır. 230V markalı elektrikli aletler 220 V'de de çalıştırılabilir.

Açma / Kapama (On/Off)

Makineyi çalıştırmak için açma/kapama düğmesini 6/7 "I" konuma itin.

Makineyi kapatmak için açma/kapama düğmesini 6/7 "O" konumuna itin.

Düşük ısılarda, makine tam darbe oranına ancak belirli bir süre içerisinde ulaşabilir. Bu başlatma süresi makinenin içindeki kesme ucunu yere bir kes vurarak kısaltılabilir.

4.4 Çalıştırma Talimatları

Çalışırken, elektrikli aleti iki elle tutacak kısımdan 1 tutun.

Mümkün olan en yüksek darbe sönmülemesi için, sadece orta basınçta çalışın.

5. Bakım ve Servis

5.1 Bakım ve Temizleme

Makine üstünde herhangi bir işlem yapmadan önce kabloyu prizden çekin.

Emniyetli ve düzgün çalışma için, makineyi ve havalandırma boşluğunu her zaman temiz tutun.

Hasar görmüş tozdan koruma kapağı hemen değiştirilmelidir. Bu işlemin satış sonrası hizmet yetkilileri tarafından yapılmasını öneririz.

Alet yuvasını 2 her kullanımdan sonra temizleyin.

Karbon fırçasının aşınması kabul edilebilir servis toleransının altına indiğinde, makine otomatik olarak duracaktır. Makine bakım için müşteri hizmetlerine gönderilmelidir, adres için "Servis ve Müşteri Destek" kısmına bakınız.

Kesme uçlarının keskinleştirilmesi

Etkin sonuç ancak keskin uç ile elde edilir.

Tekrardan keskinleştirmek

Kesme aletlerini; döner bileğitaşı (örn. Seramik bağlı korundum tekeri) kullanarak sabit su kaynağı ile keskinleştirin. Referans değerler şekilde gösterilmiştir.

Köşelerde tavlama kolorasyonunun oluşmadığından emin olun, bu kesme aletinin sertliğine zarar verir. (Fig 20).

Dövme için, keskiyi 850°C ile 1050°C arası sıcaklıkta ısıtın (parlak kırmızıdan sarıya doğru).

Katılaştırma için, keskiyi yaklaşık 900°C derece civarında bir ısıya getirin ve yağ içerisinde soğutun. Sonrasında, 320°C'lik bir fırının içerisinde yaklaşık 1 saat tavlayın. (tavlama rengi= açık mavi)

Makine imalat ve test prosedürleri sırasında alınan önlemlere rağmen arıza verirse, tamirat bir Stayer satış sonrası servis merkezi tarafından gerçekleştirilmelidir.

Tüm sorularınız ve yedek parça siparişlerini için her zaman makinenin üzerindeki plakada verilen madde numarasını bulundurun.

5.2 Atım



Makine, aksesuarlar ve paketlenme çevre dostu geri dönüşüme göre ayrılmalıdır.

EC (Avrupa Topluluğu) ülkeleri için:

Elektrikli aletleri evsel atıklarla birlikte atmayın! Elektrikli ve Elektronik Ekipmanların Atımı üzerine Avrupa Talimatları 2012/19/UE'ye ve ulusal haklara uygulanmasına göre; artık kullanılmayan elektrikli aletler ayrı olarak toplanması ve çevreyle dost yollarla atımı yapılmalıdır.

İhbarı yapılmaksızın değişime tabi.

5.3 Düzenlemeler



= Nominal güç beslemesi.



= Yük hızı.



= Vurma.



= Darbeli enerji.



= Sokma.



= Maksimum delme, çelik.



= Maksimum delme, taş.



= Maksimum delme, çekirdek bit



= Ağırlık



= Ses basıncı seviyesi.



= Ses gücü seviyesi.



=Titreşim.

Veriler [U] 230/240 V ~ 50/60 Hz - 110/120 V ~ 60 Hz.'luk anma gerilimleri için geçerlidir. Daha düşük gerilimlerde ve ülkelere özgü tiplerde bu veriler değişebilir. Lütfen elektrikli el aletinizin tip etiketi üzerindeki ürün koduna dikkat edin. Tek tek aletlerin ticari kodları değişik olabilir.

Ogólne ostrzeżenia dotyczące bezpieczeństwa elektronarzędzi

1) Bezpieczeństwo w miejscu pracy

- a) Utrzymuj miejsce pracy w czystości i dobrze oświetlone. Zagrażone lub ciemne miejsca sprzyjają wypadkom.
- b) Nie wolno używać elektronarzędzi w środowisku zagrożonym wybuchem, np. w obecności łatwopalnych cieczy, gazów lub pyłów. Elektronarzędzia wytwarzają iskry, które mogą spowodować zapłon pyłu lub oparów.
- c) Podczas obsługi elektronarzędzia należy trzymać z dala od dzieci i osób postronnych. Rozproszenie uwagi może spowodować utratę kontroli nad urządzeniem.

2) Bezpieczeństwo elektryczne

- a) Wtyczka elektronarzędzia musi być dopasowana do gniazdka. Nie wolno w żaden sposób modyfikować wtyczki. Nie należy używać żadnych przejściówek z uziemionymi elektronarzędziami. Niezmodyfikowane wtyczki i dopasowane gniazda zmniejszają ryzyko porażenia prądem.
- b) Należy unikać kontaktu ciała z uziemionymi powierzchniami, takimi jak rury, kaloryfery, kuchenki i lodówki. Istnieje zwiększone ryzyko porażenia prądem, jeżeli ciało użytkownika jest uziemione lub uziemie.
- c) Nie należy wystawiać elektronarzędzi na działanie deszczu lub wilgoci. Woda przedostająca się do narzędzia elektrycznego zwiększa ryzyko porażenia prądem.
- d) Nie należy nadużywać kabla. Nie wolno używać przewodu do przenoszenia, ciągnięcia lub odłączania narzędzia elektrycznego. Przewód należy trzymać z dala od źródeł ciepła, oleju, ostrych krawędzi lub ruchomych części. Uszkodzone lub zaplątane przewody zwiększają ryzyko porażenia prądem.
- e) Podczas pracy z narzędziem elektrycznym na zewnątrz należy używać przedłużacza odpowiedniego do użytku zewnętrznego. Użycie kabla odpowiedniego do użytku na zewnątrz zmniejsza ryzyko porażenia prądem.
- f) Jeżeli nie można uniknąć obsługi elektronarzędzia w wilgotnym miejscu, należy użyć zasilania zabezpieczonego wyłącznikiem różnicowoprądowym (RCD). Użycie wyłącznika różnicowoprądowego zmniejsza ryzyko porażenia prądem.

3) Bezpieczeństwo osobiste

- a) Podczas pracy z elektronarzędziem należy zachować czujność, uważać na to, co się robi i kierować się zdrowym rozsądkiem. Nie należy używać elektronarzędzia, gdy jest się zmęczonym lub pod wpływem narkotyków, alkoholu lub leków. Chwila nieuwagi podczas pracy z elektronarzędziami może spowodować poważne obrażenia ciała.
- b) Należy stosować środki ochrony indywidualnej. Zawsze należy nosić środki ochrony oczu. Sprzęt ochronny, taki jak maska przeciwpyłowa, antypoślizgowe obuwie, kask ochronny lub ochrona słuchu, stosowany w odpowiednich warunkach, zmniejszy liczbę obrażeń ciała.
- c) Zapobiegaj niezamierzonemu uruchomieniu. Przed podłączeniem do źródła zasilania i/lub akumulatora, podniesieniem lub przeniesieniem narzędzia należy upewnić się, że wyłącznik jest w pozycji wyłączonej. Przenoszenie elektronarzędzi z palcem na włączniku lub włączanie elektronarzędzi z włącznikiem w pozycji włączonej sprzyja wypadkom.
- d) Przed włączeniem narzędzia elektrycznego należy wyjąć klucz nastawczy lub inny klucz. Klucz lub klawiatura pozostawiona na obracającej się części elektronarzędzia może spowodować obrażenia ciała.
- e) Nie należy sięgać zbyt wysoko. Przez cały czas należy utrzymywać prawidłową postawę i równowagę. Umożliwia

to lepszą kontrolę nad narzędziem elektrycznym w nieoczekiwanych sytuacjach.

- f) Należy się odpowiednio ubrać. Nie należy nosić luźnej odzieży ani biżuterii. Włosy, odzież i rękawice należy trzymać z dala od ruchomych części. Luźne ubrania, biżuteria lub długie włosy mogą zostać wciągnięte przez ruchome części.
- g) Jeśli są dostępne urządzenia do podłączania systemów odpylania i zbierania pyłu, należy dopilnować, aby były one podłączone i prawidłowo używane. Stosowanie zbierania pyłu może zmniejszyć zagrożenia związane z pyłem.
- h) Nie pozwól, aby pewność siebie uzyskana w wyniku częstego używania narzędzi spowodowała zignorowanie ogólnych zasad bezpieczeństwa. Jedno nieostrożne działanie może w ułamku sekundy doprowadzić do poważnych obrażeń.
- i) Utrzymuj uchwyty i powierzchnie chwytne suche, czyste i wolne od oleju i smaru. Śliskie uchwyty i powierzchnie chwytne nie pozwalają na pewny chwyt i kontrolę nad narzędziem w niespodziewanych sytuacjach.

4) Użytkowanie i pielęgnacja elektronarzędzi

- a) Nie wolno forsować elektronarzędzia. Należy używać odpowiedniego narzędzia elektrycznego do danego zastosowania. Właściwe elektronarzędzie wykona pracę lepiej i bezpieczniej, z szybkością, do której zostało zaprojektowane.
- b) Nie należy używać elektronarzędzia, jeżeli przełącznik nie umożliwia jego włączenia i wyłączenia. Każde elektronarzędzie, które nie może być sterowane za pomocą przełącznika, jest niebezpieczne i musi zostać naprawione.
- c) Należy odłączyć wtyczkę od źródła zasilania i/lub akumulator od narzędzia elektrycznego przed przystąpieniem do jakichkolwiek regulacji, wymiany akcesoriów lub przechowywania narzędzia elektrycznego. Takie zapobiegawcze środki bezpieczeństwa zmniejszają ryzyko przypadkowego uruchomienia narzędzia elektrycznego.
- d) Nieużywane elektronarzędzia należy przechowywać w miejscu niedostępnym dla dzieci i nie pozwalać na obsługę elektronarzędzia przez osoby nieobeznane z elektronarzędziami lub niniejszymi instrukcjami. Narzędzia elektryczne są niebezpieczne w rękach nieprzeszkolonych użytkowników.
- e) Konserwacja narzędzi elektrycznych. Należy sprawdzać, czy ruchome części nie są niewspółosiowe, nie są pęknięte i nie występują inne czynniki, które mogą wpływać na działanie narzędzia elektrycznego. W przypadku uszkodzenia, przed użyciem narzędzia elektrycznego należy je naprawić. Wiele wypadków jest spowodowanych przez źle konserwowane elektronarzędzia.
- f) Narzędzia tnące powinny być ostre i czyste. Prawidłowo konserwowane narzędzia tnące o ostrych krawędziach tnących są mniej podatne na zaklinowanie i łatwiejsze do kontrolowania.
- g) Elektronarzędzia, akcesoriów, końcówek itp. należy używać zgodnie z niniejszymi instrukcjami, uwzględniając warunki pracy i rodzaj wykonywanej pracy. Używanie elektronarzędzia do czynności niezgodnych z przeznaczeniem może doprowadzić do sytuacji niebezpiecznej.

WSKAZÓWKI BEZPIECZEŃSTWA

Należy przeczytać wszystkie wskazówki i przepisy. Błędy w przestrzeganiu poniższych wskazówek mogą spowodować porażenie prądem, pożar i/lub ciężkie obrażenia ciała.

1. Stanowisko pracy należy utrzymywać w czystości i dobrze oświetlone.
2. Nie należy pracować tym elektronarzędziem w otoczeniu zagrożonym wybuchem, w którym znajdują się np. łatwopalne ciecze, gazy lub pyły. Podczas pracy elektronarzędziem wytwarzają się iskry, które mogą spowodować zapłon.
3. Podczas użytkowania urządzenia zwrócić uwagę na to, aby dzieci i inne osoby postronne znajdowały się w bezpiecznej odległości. Odwrócenie uwagi może spowodować utratę kontroli nad narzędziem.
4. Wtyczka elektronarzędzia musi pasować do gniazda. Nie wolno zmieniać wtyczki w jakikolwiek sposób. Nie wolno używać adapterów w przypadku elektronarzędzi z uziemieniem ochronnym.
5. Urządzenie należy zabezpieczyć przed deszczem i wilgocią. Przedostanie się wody do elektronarzędzia podwyższa ryzyko porażenia prądem.
6. Nigdy nie należy używać przewodu do innych czynności. Nigdy nie należy nosić elektronarzędzia, trzymając je za przewód, ani używać przewodu do zawieszenia urządzenia; nie wolno też wyciągać wtyczki z gniazdka pociągając za przewód. Przewód należy chronić przed wysokimi temperaturami, należy go trzymać z dala od oleju, ostrego krawędzi lub ruchomych części urządzenia. Uszkodzone lub splecione przewody zwiększają ryzyko porażenia prądem.
7. W przypadku pracy elektronarzędziem pod gołym niebem, należy używać przewodu przedłużającego, dostosowanego również do zastosowań zewnętrznych.
8. Jeżeli nie da się uniknąć zastosowania elektronarzędzia w wilgotnym otoczeniu, należy użyć wyłącznika ochronnego różnicowo-prądowego.
9. Podczas pracy z elektronarzędziem należy zachować ostrożność, każdą czynność wykonywać uważnie i z rozważą. Nie należy używać elektronarzędzia, gdy jest się zmęczonym lub będąc pod wpływem alkoholu lub lekarstw.
10. Należy nosić osobiste wyposażenie ochronne i zawsze okulary ochronne. Noszenie osobistego wyposażenia ochronnego jak maski przeciwpyłowej, obuwia z podeszwami przeciw-poślizgowymi, kasku ochronnego lub środków ochrony słuchu podnosi wydajność, ogranicza zmęczenie i zabezpiecza przed wypadkiem.
11. Należy unikać niezamierzonego uruchomienia narzędzia. Przed włożeniem wtyczki do a także przed podniesieniem lub przeniesieniem elektronarzędzia, należy upewnić się, że elektronarzędzie jest wyłączone. Trzymanie palca na wyłączniku podczas przenoszenia elektronarzędzia lub podłączenie do prądu włączonego narzędzia, może stać się przyczyną wypadków.
12. Przed włączeniem elektronarzędzia, należy usunąć narzędzia nastawcze lub klucze.
13. Należy unikać nienaturalnych pozycji przy pracy. Należy dbać o stabilną pozycję przy pracy i zachowanie równowagi. W ten sposób możliwa będzie lepsza kontrola elektronarzędzia w nieprzewidzianych sytuacjach.

14. Należy nosić odpowiednie ubranie. Nie należy nosić luźnego ubrania ani biżuterii. Włosy, ubranie i rękawice należy trzymać z daleka od ruchomych części. Luźne ubranie, biżuteria lub długie włosy mogą zostać wciągnięte przez ruchome części.
15. Jeżeli istnieje możliwość zamontowania urządzeń odsysających i wychwytyjących pył, należy upewnić się, że są one podłączone i będą prawidłowo użyte.
16. Nie należy przeciążać urządzenia. Do pracy używać należy elektronarzędzia, które są do tego przewidziane. Odpowiednio dobranym elektronarzędziem pracuje się wydajniej i bezpieczniej.
17. Nie należy używać elektronarzędzia, którego włącznik jest uszkodzony.
18. Przed regulacją urządzenia, wymianą osprzętu lub po zaprzestaniu pracy narzędziem, należy wyciągnąć wtyczkę z gniazda.
19. Nieużywane elektronarzędzia należy przechowywać w miejscu niedostępnym dla dzieci. Nie należy udostępniać narzędzia osobom, które nie znają lub nie przeczytały niniejszych przepisów.
20. Konieczna jest należyta konserwacja elektronarzędzia. Należy kontrolować, czy ruchome części urządzenia działają bez zarzutu i nie są zablokowane, czy części nie są pęknięte lub uszkodzone w taki sposób, który miałby wpływ na prawidłowe działanie elektronarzędzia. Uszkodzone części należy przed użyciem urządzenia oddać do naprawy.
21. Należy stale dbać o ostrość i czystość zamontowanego osprzętu.
22. Elektronarzędzia, osprzęt, narzędzia pomocnicze itd. należy używać zgodnie z ich przeznaczeniem. Uwzględnić należy przy tym warunki i rodzaj wykonywanej pracy.

WSKAZÓWKI BEZPIECZEŃSTWA DOTYCZĄCE PRACY Z MŁOTAMI ELEKTRO-PNEUMATYCZNYMI

1. Podczas wykonywania prac, przy których narzędzie robocze mogłoby natrafić na ukryte przewody elektryczne lub na własny przewód zasilający, elektronarzędzie należy trzymać za izolowane powierzchnie rękojeści.
2. Należy używać odpowiednich przyrządów poszukiwawczych w celu lokalizacji ukrytych przewodów zasilających. Kontakt z przewodami znajdującymi się pod napięciem może doprowadzić do powstania pożaru i porażenia elektrycznego. Uszkodzenie przewodu gazowego może doprowadzić do wybuchu.
3. W razie zablokowania się narzędzia roboczego należy natychmiast wyłączyć elektronarzędzie. Należy być przygotowanym na wysokie momenty, które powodują odrzut.
4. Trzymać mocno elektronarzędzie. Podczas dokręcania i luzowania śrub mogą wystąpić krótkotrwałe wysokie momenty, które mogą spowodować wyrwanie narzędzia z rąk.
5. Należy zabezpieczyć obrabiany przedmiot. Zamcowanie obrabianego przedmiotu jest bezpieczniejsze niż trzymanie go w ręku.
6. Miejsce pracy należy utrzymywać w czystości. Mieszanki materiałów są szczególnie niebezpieczne. Pył z metalu lekkiego może się zapalić lub wybuchnąć.
7. Przed odłożeniem elektronarzędzia, należy poczekać, aż znajdzie się ono w bezruchu. Narzędzie robocze może się zablokować i doprowadzić do utraty kontroli nad elektronarzędziem.

8. Nie wolno używać elektronarzędzia z uszkodzonym przewodem. Nie należy dotykać uszkodzonego przewodu; w przypadku uszkodzenia przewodu podczas pracy, należy wyciągnąć wtyczkę z gniazda.

1. Opis funkcjonowania

Należy przeczytać wszystkie wskazówki i przepisy oraz starannie je przechowywać dla dalszego zastosowania. Nieprzestrzeganie powyższych wskazówek może spowodować porażenie prądem, pożarem lub poważnymi obrażeniami ciała. Podczas czytania instrukcji należy odnosić się do ilustracji graficznych znajdujących się na pierwszych stronach.

1.1 Zastosowanie

HD3DK - HD6DK - HD26BK - HD27BK - HD27CK - HD5CK - HD1500PROK - HD40BK - HD XT 6 JK - MH6CK

Urządzenia przystosowane są do wiercenia udarowego w betonie, cegle i kamieniu. Mogą być także wykorzystane przy wierceniu bez udaru w drewnie, metalu, ceramice i plastiku. Urządzenia wyposażone w elektroniczne sterowanie silnikiem i regulację kierunku obrotów mogą być wykorzystane do wkręcania, wykręcania i gwintowania.

MD4BK - MD6K - MD10 - MD15BK

Urządzenia stosuje się do cięższych prac przy dłutowaniu i rozbiórce, jak również do innych zastosowań - przy użyciu odpowiedniego osprzętu.

1.2. Opis

1. Otwory wentylacyjne
2. Uchwyt narzędziowy SDS-plus / SDS-max
3. Kaptur przeciwpyłowy
4. Pierścień blokujący
5. Przełącznik kierunku obrotów
6. Przycisk blokady włącznika
7. Włącznik
8. Przełącznik wyboru funkcji (HD5K, MH6)
9. Przełącznik wyboru funkcji
10. Pokrętko regulacji obrotów
11. Rękojeść nastawna
12. Uchwyt
13. Uchwyt boczny
14. Nakrętka obejmmy bocznej
15. Sworzeń blokady
16. Trzpień dłuta
17. Gniazdo dłuta
18. Wybór pozycji dłuta

2. Montaż

HD3CK - HD26BK - HD27BK - HD27CK - HD5CK - HD1500PROK - HD XT 6 JK - HD6DK - HD40BK - HD50BK - MD4BK - MD6CK - MD10K - MD15K - MD15BK - MH6CK - MH26K - TD800K
Przed wszystkimi pracami przy elektronarzędziu upewnij się że wtyczka jest odłączona od sieci.

2.1 Rękojeść nastawna

Używaj elektronarzędzie tylko z zamontowaną rękojeścią nastawną (11).

Obracanie rękojeści nastawnej: Rękojeść (11) może być obracana o 180 stopni w dowolnym kierunku. Przekręć dolną część rękojeści (uchwyt) zgodnie z ruchem zegara w celu zluźnienia obejmmy. Przekręć rękojeść w pożądaną połozenie, tak aby zapewnić pewny chwyt narzędzia i maksymalną kontrolę podczas pracy. Przekręć dolną część rękojeści przeciwnie do ruchu zegara w celu unieruchomienia. Należy zwrócić uwagę aby podczas dokręcania obejmmy rękojeści była usytuowana dokładnie na swoim miejscu, w przeciwnym wypadku podczas pracy rękojeść może ześlizgnąć się z kołnierza elektronarzędzia i spowodować utratę równowagi operatora.

2.2. Wymiana osprzętu

Kaptur przeciwpyłowy (3) zapobiega dostaniu się pyłu powstającego podczas pracy do uchwytu. Przy każdorazowej wymiany osprzętu należy skontrolować stan kaptura. W przypadku uszkodzonego należy niezwłocznie wymienić na nowy.

2.3. Wymiana osprzętu z mocowaniem SDS-plus

Uchwyt SDS pozwala na prostą i pewną wymianę osprzętu bez użycia dodatkowych narzędzi. Przed włożeniem osprzętu w uchwyt zawsze wytrzyj i lekko nasmaruj trzpień. Włóż osprzęt w uchwyt lekko przekręcając do momentu aż osprzęt zablokuje się w uchwycie. Upewnij się o poprawności zamocowania poprzez pociągnięcie zablokowanego osprzętu.

Specyfika systemu SDS powoduje że zamocowane narzędzie swobodnie porusza się w uchwycie. Powoduje to widoczne bicie wiertła na biegu jałowym. Nie ma to jednak wpływu na dokładność wykonywanych otworów, gdyż wiertło po zetknięciu z powierzchnią obrabianą samoistnie się centruje.

Wyjmowanie osprzętu. Pociągnij do tyłu pierścień blokujący (4) i wyjmij osprzęt z uchwytu.

2.4. Uchwyt boczny (MD15K)

Używaj elektronarzędzia tylko z zamontowanym uchwytem bocznym (13). Uchwyt (13) może być obracany w dowolnym kierunku. Przekręć nakrętkę obejmmy (14) w celu zluźnienia obejmmy. Przekręć uchwyt w pożądaną połozenie, tak aby zapewnić pewny chwyt narzędzia i maksymalną kontrolę podczas pracy. Dokręć nakrętkę w celu unieruchomienia. Należy zwrócić uwagę aby podczas dokręcania obejmmy uchwytu była usytuowana dokładnie na swoim miejscu, w przeciwnym wypadku podczas pracy uchwyt może ześlizgnąć się z kołnierza elektronarzędzia i spowodować utratę równowagi operatora.

Uchwyt (13) w razie konieczności może być także zamontowany w odwrotną stronę. Odkręć całkowicie nakrętkę (14), wyjmij śrubę z łbem imbusowym z obejmmy uchwytu. Zdejmij całkowicie uchwyt z elektronarzędzia, odwróć go o 180 stopni i załóż na elektronarzędzie ponownie. Włóż śrubę imbusową i dokręć nakrętkę (14).

2.5. Wymiana osprzętu (MD15K / MH6BK).

Przed wszystkimi pracami przy elektronarzędziu upewnij się że wtyczka jest odłączona od sieci.

Przed włożeniem osprzętu w uchwyt zawsze wytrzyj i lekko nasmaruj trzpień. Wyciągnij sworzeń blokady (15) i przekręć o 180 stopni w ruchu przeciwnym do wskazówek zegara. Puść sworzeń – pozostanie w pozycji zwalniającej blokadę. Wsuń osprzęt do uchwytu do oporu. Wyżłobienie na trzpieniu dłuta (16) powinno być w pozycji pokazanej na rysunku. Ponownie pociągnij sworzeń i obróć o 180 stopni w kierunku ruchu zegara. Upewnij się o poprawności zamocowania poprzez pociągnięcie zablokowanego osprzętu.

3. Praca

Napięcie źródła prądu musi zgadzać się z danymi na tabliczce znamionowej elektronarzędzia.

Elektronarzędzia przeznaczone do pracy pod napięciem 230 V można przyłączać do sieci 220V.

3.1. Wybór funkcji pracy.

Dzięki przełącznikowi wyboru funkcji (9) możliwa jest zmiana rodzaju pracy narzędzia. Aby zmienić rodzaj pracy wciśnij blokadę przełącznika (8) i przekręć pokrętko (9). Pokrętko osiąga właściwe położenie w momencie zatrzaśnięcia blokady przełącznika.

Uwaga: Zmiana trybu pracy możliwa tylko gdy urządzenie jest wyłączone. W przeciwnym razie można spowodować uszkodzenie urządzenia.

Wiercenie z udarem w betonie i kamieniu, **HD5CK - HD1500PROK**, MH6BK: 8' (Figs. 12, 13).

Wiercenie bez udarowe w drewnie, metalu, ceramice, plastiku jak również wkręcanie/wykręcanie i gwintowanie (Figs 14, 15).

Ustawianie pozycji dłuta do trybu pracy dłutowanie (kłucie) (Figs 16, 17).

Dłutowanie (kłucie), **HD5CK - HD1500PROK, HD XT 6 JK**: 8' (Fig 18).

Ustawianie pozycji dłuta System Vario-lock (MD10K)

Dłuto 12 może być obracane i zablokowane w różnych pozycjach dzięki czemu możliwe jest dokładne ustawienie zgodne z aktualnie wykonywaną pracą

Montaż dłuta w uchwycie:

- Wciśnij pierścień 18 i trzymając w takim położeniu ustaw dłuto w żądanej pozycji
- Zwolnij pierścień 18 aby zablokować dłuto w wybranej pozycji

3.2 Zmiana kierunku obrotów

Przełącznik zmiany kierunku obrotów (5) służy do nastawiania kierunku obrotów osprzętu w prawo lub lewo. Przełączanie kierunku obrotów jest niemożliwe podczas wciśniętego włącznika (7).

Kierunek w prawo: wciśnięć przełącznik (5) po stronie na której znajduje się znak

Kierunek w lewo: wciśnięć przełącznik (5) po stronie na której znajduje się znak

Przy ustawionej funkcji wiercenia z udarem, wiercenia, oraz dłutowania ustaw kierunek obrotów w prawo.

3.3. Włączanie i wyłączanie.

W celu uruchomienia maszyny wciśnij włącznik (7). Aby zablokować włącznik w pozycji „włączony” wciśnij dodatkowo blokadę (3). W celu wyłączenia elektronarzędzia zwolnij włącznik (7). Przy zablokowanym włączniku przyciskiem (3) naciśnij na krótko (7) i następnie zwolnij.

Włączanie/wyłączanie (A) (HD16K)

W celu uruchomienia urządzenia naciśnij włącznik (6) i trzymaj go wciśnięty, aby wyłączyć urządzenie puść włącznik (6).

Włączanie/wyłączanie (B) (MD15BK) (Fig 19).

W celu włączenia urządzenia wciśnij przycisk 6/7 w jego górnej części (I) do momentu kiedy włącznik zostanie zablokowany. Aby wyłączyć urządzenie wciśnij włącznik 6/7 w jego dolnej części. Blokada zostanie zwolniona a włącznik powróci do pozycji „wyłączony”.

3.4. Ustawienie prędkości obrotowej częstotliwości udaru.

Prędkość obrotową i liczbę udarów włączonego elektronarzędzia można bezstopniowo regulować przez siłę nacisku na włącznik (7). W miarę wciskania włącznika prędkość obrotowa i ilość udarów rośnie.

Ustawianie prędkości obrotowej/częstotliwości udaru (HD3CK).

Elektroniczna kontrola prędkości obrotowej pozwala na dostosowanie prędkości i częstotliwości udaru w zależności od obrabianego materiału. Maksymalna wydajność młota uzyskuje się poprzez ustawienie pokrętki (10) w pozycji 6.

3.5. Sprzęgło bezpieczeństwa.

Sprzęgło przeciążeniowe w przypadku zakleszczenia lub zablokowania osprzętu, odłącza przeniesienie momentu obrotowego do wrzeciona.

W przypadku zablokowania należy wyłączyć elektronarzędzie i zwolnić zaklinowany osprzęt. Podczas włączania zablokowanego urządzenia powstają bardzo duże siły skręcające, które mogą spowodować utratę kontroli nad narzędziem.

3.6. Zmiana położenia dłuta (opcja w zależności od modelu)

Dłuto SDS może być obracane i zablokowane w 36 pozycjach, dzięki czemu możliwe jest dokładne ustawienie zgodne z aktualnie wykonywaną pracą. Włóż dłuto w uchwyt, ustaw pokrętko wyboru funkcji (8) w pozycje nastawiania dłuta i przekręć dłuto w wymagane położenie, przełącz pokrętko na funkcję dłutowania. Przy dłutowaniu ustaw kierunek obrotów w prawo.

4. Konserwacja

Przed wszystkimi pracami przy elektronarzędziu należy wyciągnąć wtyczkę z gniazda.

Podczas pracy w niskich temperaturach narzędzie uzyskuje pełną energię uderu po uzyskaniu odpowiedniej temperatury podzespołów roboczych. Dla zwiększenia bezpieczeństwa i wygody pracy utrzymuj elektronarzędzie i wszystkie kanały wentylacyjne w czystości. Uszkodzony kaptur przeciwpylowy należy natychmiast wymienić. Po każdym użyciu elektronarzędzia należy wyczyścić uchwyt.

4.1. Ostrzenie dłuta

Najlepsze rezultaty pracy osiąga się, gdy osprzęt jak wiertła czy dłuta jest odpowiednio ostrzony. Kontrola i ostrzenie pozwoli na dłuższe użytkowanie samego osprzętu jak również wpłynie na bezawaryjną pracę elektronarzędzia. Do ostrzenia osprzętu używaj np. ściernic ceramicznych z ziarnem korundowym z chłodzeniem wodą. Podczas ostrzenia nie należy przegrzewać ostrza gdyż doprowadza to często do rozhartowania. Dla ułatwienia, wartości kątów i wymiary ostrzy podano na rysunku. (Fig. 20).

Ustawianie Wpływu Oceń HD3C K

Można ustawić szybkość uderzenia włączony elektronarzędzia w sposób ciągły, w zależności od tego, jak daleko można wcisnąć / Off ciśnienie Przełącznik 7.Slight On na włącznik / wyłącznik 7 powoduje niski poziom wpływu. Silniejszy nacisk zwiększa szybkość uderzenia.

5. Usuwanie odpadów

Elektronarzędzia, sprzęt i opakowanie należy poddać utylizacji godnie z obowiązującymi zasadami ochrony środowiska.

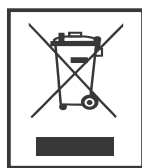

Nie należy wyrzucać elektronarzędzi do odpadów domowych! Zgodnie z europejską wytyczną 2012/19/UE o starych, zużytych narzędziach elektrycznych i elektronicznych i jej stosowania w prawie krajowym, wyeliminowane, niezdatne do użycia elektronarzędzia należy zbierać osobno i doprowadzić do ponownego użytkowania poprzez dostarczenie ich punktów zbiorczych.

5.1 Parametry techniczne



=Moc.



=Prędkość obrotowa.



=Częstotliwość uderu.



=Energia uderu.



=Mocowanie narzędzia.



=Śr. wiercenia w stali.



=Śr. wiercenia w betonie.



=Śr. wiercenia wiertłem koronowym.



=Waga.



=Poziom ciśnienia akustycznego.



=Poziom mocy akustycznej.



=Drgania.

Splošna varnostna opozorila za električno orodje

1) Varnost delovnega območja

- a) Delovno območje naj bo čisto in dobro osvetljeno. Nered ali temena področja vabijo nesreče. Rična orodja ustvarjajo iskre, ki lahko vnamejo prah ali hlape.
- b) Električnih orodij ne uporabljajte v eksplozivnih atmosferah, na primer v prisotnosti vnetljivih tekočin, plina ali prahu.
- c) Med delovanjem naj se otroci in navzoče osebe ne približujejo električnemu orodju. Motnje lahko povzročijo izgubo nadzora.

2) Električna varnost

- a) Vtič električnega orodja se mora ujemati z vtičnico. Nikoli ne spreminjajte vtiča. Ne uporabljajte nobenega adapterja z vtiči z ozemljenimi električnimi orodji. Nespremenjeni vtiči in ustrezne vtičnice bodo zmanjšale nevarnost električnega udara.
- b) Izogibajte se telesnemu stiku z ozemljenimi površinami, kot so cevi, radiatorji, štedilniki in hladilniki. Obstaja povečana nevarnost električnega udara če je vaše telo ozemljeno.
- c) Električnega orodja ne izpostavljajte dežju ali mokrim pogojem. Voda, ki vstopi v električno orodje, poveča nevarnost električnega udara.
- d) Ne zlorablajte kabla. Kabla nikoli ne uporabljajte za prenašanje, vlečenje ali odklop električnega orodja. Držite kabel proč od vročine, olja, ostrih robov ali gibljivih delov. Poškodovani oz. zapleteni kabli povečajo tveganje električnega udara.
- e) Ko električno orodje uporabljate na prostem, uporabite podaljšek primeren za uporabo na prostem. Uporaba kabla primerenega za zunanjo uporabo, zmanjša nevarnost električnega udara.
- f) Če uporabljate električno orodje na vlažnem mestu neizogibno, uporabite napravo za diferenčni tok (RCD) zaščitena dobava. Uporaba RCD zmanjša tveganje za električni šok.

3) Osebna varnost

- a) Bodite pozorni, pazite, kaj počnete in uporabljate razum pri uporabi električnega orodja. Ne uporabljajte električnega orodja, ko ste utrujeni ali pod vplivom drog, alkohola ali zdravil. Trenutek nepazljivosti lahko povzroči resne telesne poškodbe.
- b) Uporabljajte osebno zaščitno opremo. Vedno nosite zaščitna očala. Zaščitna oprema, kot je maska za prah, nehrseči zaščitni čevlji, čelada ali zaščita za sluh v ustreznih pogojih zmanjša telesne poškodbe.
- c) Preprečite nenameren zagon. Prepričajte se, da je stikalo v izklopljenem položaju, preden se priključi na napajanje vir in/ali baterijo, dviganje ali prenašanje. Nošenje električnega orodja s prstom na stikalu ali ko je priključeno na vir energije povečuje možnosti za nesrečo.
- d) Pred zagonom odstranite vse nastavitvene ključe. Ključ, ki je ostal pritrjen na vrteč se del električnega orodja lahko povzroči telesne poškodbe.
- e) Ne pretiravajte. Ohranite ravnotežje ves čas. To omogoča boljši nadzor nad električnim orodjem v nepričakovanih situacijah.
- f) Primerno se oblecite. Ne nosite ohlapnih oblačil oz. nakita. Lase, oblačila in rokavice hranite proč od gibljivih delov. Ohlapna oblačila, nakit ali dolgi lasje se lahko ujamejo v gibljive dele.
- g) Če imate naprave za odsesovanje prahu, zagotovite, da so priključene pravilno. Uporaba odsesovalne naprave lahko

zmanjša nevarnosti vdihavanja prahu.

- h) Ne engedje, hogy a szerszámok gyakori használatából származó bízalom miatt figyelmen kívül hagyja az általános biztonsági alapelveket. Egyetlen óvatlan mozdulat a másodperc töredéke alatt súlyos sérülést okozhat
- i) Tartsa a fogantyúkat és a fogófelületeket szárazon, tisztán, olaj- és zsírmentesen. A csúszós fogantyúk és fogófelületek nem teszik lehetővé a biztonságos fogást és a szerszám irányítását váratlan helyzetekben.

4) Uporaba in nega električnega orodja

- a) Električnega orodja ne obremenjujte več kot je to predvideno. Uporabite pravilno močno orodje za vašo aplikacijo. Pravilno električno orodje bo opravilo delo bolje in varneje s hitrostjo, za katero je bilo zasnovano.
- b) Ne uporabljajte električnega orodja, če se stikalo ne zavrti vklop in izklop. Vsako električno orodje, ki ga ni mogoče nadzorovati s stikalom je nevarno in ga je treba popraviti.
- c) Odklopite vtič iz vira napajanja in/ali odstranite baterijo iz električnega orodja takrat ko nastavljate ročno orodje. Takšni preventivni varnostni ukrepi zmanjšujejo nevarnost nenamernega zagona električnega orodja.
- d) Električna orodja hranite izven dosega otrok in ne dovolite osebam, ki niso seznanjene z rokovanjem orodja uporabo le tega. Električna orodja so v rokah neusposobljenih uporabnikov, nevarna.
- e) Vzdržujte električna orodja. Preverite nepravilnosti ali »zlepitev« gibljivih delov, zlom delov in vse druge pogoje, ki bi lahko vplivali na električno orodje in njegovo delovanje. Če je električno orodje poškodovano, ga dajte v popravilo pred uporabo. Veliko nesreč povzroči slabo vzdrževano električno orodje.
- f) Rezalna orodja naj bodo ostrá in čista. Pravilno vzdrževana rezalna orodja z ostrimi robovi nudijo kvalitetno uporabo in imajo manj možnosti za zvijanje ter so lažja za uporabo.
- g) Uporabljajte električno orodje, pribor in nastavke itd. v skladu s temi navodili, ob upoštevanju upoštevati delovne pogoje. Uporabljajte električno orodje za različna dela od predvidenih lahko povzročijo nevarno situacijo.

Tento návod k použití je platný k datu vyrobení příslušného stroje. Případnou aktualizaci technických údajů, uvedených v příloženém návodu ke stroji nebo jeho aktualizaci, najdete na našich webových stránkách: www.grupostayer.com

1 . Specifické bezpečnostní předpisy a pokyny

Používejte prostředky k ochraně sluchu. Vystavení intenzivnímu hluku může vést k poškození či ztrátě sluchu.

Vždy používejte přidavná držadla, která jsou dodávána se strojem. Případná ztráta kontroly by mohla způsobit nebezpečí poranění.

Používejte přístroje určené k detekci skrytého vedení vody, plynu či elektřiny nebo konzultujte situaci s místním dodavatelem energií. Kontakt s elektrickým vedením může způsobit úraz elektrickým proudem nebo požár. Poškození plynového vedení může způsobit výbuch. Poškození vodovodního vedení může způsobit škody na majetku nebo riziko úrazu elektrickým proudem.

Při práci, kdy by se mohl řezací nástroj dotknout skrytého vedení nebo vlastního pohyblivého přívodu, držte nářadí pouze v místech izolovaného uchopovacího povrchu. Řezací nástroj při dotyku s „živým“ vodičem může způsobit, že přístupné kovové části nářadí se stanou „živými“, a tím by mohlo dojít k úrazu uživatele elektrickým proudem.

Při práci udržujte stabilní postoj a pevně držte nářadí oběma rukama. Nářadí je vždy lépe a bezpečněji ovládáno, pokud je vedeno oběma rukama.

Zajistěte obrobek. Upevnění obrobku pomocí svěrek nebo svěráku je bezpečnější, než ho držet v jedné ruce.

Nepracujte s materiály, které obsahují azbest. Azbest je karcinogenní.

Používejte vždy vhodné osobní ochranné pomůcky v případech, kdy během práce vniká zdraví škodlivý, hořlavý nebo výbušný prach. Například některé typy prachu mohou být karcinogenní. Používejte ochranné pomůcky jako např. respirátor, ochrannou masku nebo roušku a máte-li k dispozici prostředky pro připojení zařízení k odsávání a sběru prachu, zajistěte, aby taková zařízení byla připojena a správně používána.

Udržujte pracoviště v čistotě. Nepořádek na pracovišti je velice nebezpečný a bývá častou příčinou nehod. Prach vzniklý opracováním lehkých slitin se může vznítit nebo vybuchnout.

Nikdy nepokládejte elektromechanické nářadí, dokud se nástroj úplně nezastaví. Rotující nástroj se může zachytit o povrch a vytrhnout nářadí z vaší kontroly.

Nepoužívejte nářadí, pokud je přívodní kabel poškozen. Nedotýkejte se poškozeného kabelu a odpojte zástrčku ze sítě, pokud během práce dojde k poškození kabelu. Poškozený kabel vytváří značné riziko zasažení elektrickým proudem.

2. Popis a ovládací prvky

Čtete všechna bezpečnostní varování, instrukce, ilustrace a technické specifikace dané pro toto elektromechanické nářadí. Nedodržení všech níže uvedených pokynů může mít za následek úraz elektrickým proudem, požár a/nebo vážné poranění.

Při čtení návodu si nalistujte stránku se zobrazením přístroje a mějte ji, pokud možno, vždy před sebou.

2.1 Stanovené použití

HD3DK - HD6DK - HD26BK - HD27BK - HD27CK - HD5CK - HD1500PROK - HD40BK - HD XT 6 JK - MH6CK

Toto elektromechanické nářadí je určeno pro přiklepové vrtání do betonu, zdiva, kamene a pro lehké sekací práce (kromě modelu HD 21). Dále je vhodné pro vrtání bez přiklepu do dřeva, kovů, obkladů, dlažby a umělé hmoty. Stroje s elektronickou regulací a chodem vpravo / vlevo jsou také vhodné k šroubování a řezání závitů.

MD4BK - MD6K - MD10 - MD15BK

Toto elektromechanické nářadí je určeno pro náročné sekací a bourací práce. Při použití speciálního příslušenství lze s kladivem provádět pěchování či zdrsňování povrchu materiálu.

2.2. Hlavní součásti stroje

Číslování se vztahuje k zobrazení stroje v návodu

- 1 Upínací hlava.
- 2 Držák nástrojů SDS-plus/SDS-max.
- 3 Ochranná krytka proti prachu.
- 4 Zajišťovací objímka.
- 5 Přepínač směru otáčení.
- 6 Blokační tlačítko spínače.
- 7 Spínač.
- 8 Deblokace ovladače pro přepínání režimu práce.
- 9 Přepínání pracovního (provozního) režimu.
- 10 Kolečko předvolby otáček.
- 11 Přídavné držadlo.
- 12 Rukojeť.
- 13 Přídavná rukojeť.
- 14 Křídlová matice pro přídavnou rukojeť.
- 15 Upínací čep.
- 16 Stopka nástroje.
- 17 Upnutí nástrojů.
- 18 Přepínač (kroužek) pozice sekáče.

3. Montáž

HD26BK - HD27BK - HD3CK - HD5BK - HD5CK - HD1500PROK - HD6BK - HD45K - HD XT 6 JK - MH8K

Před zahájením jakékoliv činnosti odpojte nářadí od zdroje napájení.

3.1.- Příkladné držadlo

Používejte stroj výhradně s nasazeným přídatným držadlem č. 11.

Nastavení přídatného držadla

Pro stabilní, bezpečnou a pohodlnou obsluhu lze přídatné držadlo nastavit na upínací krk do libovolné polohy.

Povolte pootočením rukojeti přídatného držadla 11 proti směru hodinových ručiček stávající upevnění na stroji a nastavte je do požadované polohy. Následně dotažením ve směru hodinových ručiček proveďte zajištění této polohy.

Zkontrolujte, že objímka přídatného držadla je umístěna v drážce na stroji.

3.2 Výměna nástrojů

Ochranná krytka proti prachu 3 při provozu kladiva do značné míry zabraňuje vniknutí prachu do držáku nástrojů 2. Dbejte na to, abyste při nasazování nástroje tuto krytku nepoškodili.

Nepoužívejte nářadí, pokud je ochranná krytka poškozena a nechte ji okamžitě vyměnit za novou. Doporučujeme, abyste se přitom obrátili na autorizované servisní středisko.

Nasazení nástrojů SDS

Vrtací a sekací nástroje SDS se upínají do upínací hlavy jednoduše a pohodlně bez použití dalších přípravků.

Před nasazením nástroje očistěte nejprve stopku nástroje a lehce ji namažte. Při nasazování nástroje do upínací hlavy jím pomalu otáčejte, dokud nástroj sám nezapadne. Poté tahem zkontrolujte, zda je nástroj fixován a nevypadne z upínací hlavy.

Upnutý nástroj SDS se může díky radiální vůli při vypnutém stroji volně pohybovat. Toto však nemá žádný vliv na přesnost vrtaného otvoru, neboť se vrták při práci sám vystředí.

Vyjmutí nástrojů SDS

Přitáhněte zajišťovací objímku 4 směrem k tělu stroje a nástroj vyjměte.

3.3 Příkladná rukojeť

Příkladnou rukojeť 13 můžete přestavit do libovolné polohy. Povolte křídlovou matici 14 a otočte rukojeť 13 kolem osy stroje do požadované polohy. Poté dotáhněte znovu křídlovou matici 14.

Příkladnou rukojeť 13 můžete rovněž zrcadlově přestavit na druhou stranu.

Zcela vyšroubujte křídlovou matici 14 a vytáhněte šroub se šestihrannou hlavicí. Posuňte držadlo 13 na stranu a otočte upínací prvek rukojeti o 180 °. Poté rukojeť 13 znovu nasadte na opačnou stranu a dotáhněte křídlovou matici.

3.4 Výměna nástrojů

Před zahájením jakékoliv činnosti odpojte nářadí od zdroje napájení.

Před nasazením nástroje očistěte nejprve stopku nástroje a lehce ji namažte. Povytahněte upínací čep 15 a otočte jej o 180 ° proti směru hodinových ručiček a nechte jej v této poloze. Vložte do držáku nástrojů 2 sekáč až na doraz. Drážka stopky nástroje 16 by měla směřovat vzhůru (viz obr. 10). Dotáhněte upínací čep a poté tahem zkontrolujte, zda je nástroj fixován a nevypadne z upínací hlavy.

4. Provoz stroje

4.1 Spuštění stroje

Zkontrolujte, zda zdroj napájení odpovídá typovému štítku stroje! Stroje označené pro napětí 230 V mohou pracovat také při napětí 220 V.

Nastavení pracovního režimu

Pomocí přepínače 9 „Vrtání/ Vrtání s přiklepem“, lze povést nastavení pracovního (provozního) režimu.

Chcete-li změnit provozní režim, stiskněte deblokační tlačítko 8 a otočte přepínač 9 „Vrtání/ Vrtání s přiklepem“ na požadovaný provozní režim až uslyšíte, že zapadne.

Poznámka! Provozní režim přepínejte pouze v klidovém stavu. V opačném případě by mohlo dojít k poškození stroje.

Poloha pro vrtání s přiklepem do betonu nebo zdiva. HD5BK, HD5CK - HD1500PROK, HD XT 6 JK: (Obr. 12 a 13).

Poloha pro vrtání bez přiklepu do dřeva, kov, obkladů, dlažeb, umělé hmoty, rovněž tak pro šroubování a řezání závitů (Obr. 14 a 15).

Poloha pro nastavení pozice (natočení) sekáče (Obr. 16 a 17).

Poloha pro nastavení sekání pro HD3CK, HD5CK - HD1500PROK, HD6DK, HD XT 6 JK, MH6CK: (Obr. 18).

Nastavení polohy nástroje pro sekání - Vario-lock (MD10K)

Sekáč lze zablokovat ve 12 pozicích. Tímto způsobem lze nastavit optimální polohu pro dané použití.

Nasazení sekáče do držáku nástrojů

- Posuňte kroužek 18 dopředu, držte jej stisknutý. Otočte nástroj do požadované polohy.

- Uvolněte kroužek 18 pro zajištění pozice nástroje.

Nastavení směru otáčení

Pomocí přepínače 5 lze nastavit směr otáčení. Přepínání směru otáček lze provádět pouze, je-li stroj v klidu.

Pravotočivý chod: Nastavte přepínač 5 až na doraz do příslušné polohy (nebo po obou stranách otočte až k zarážce).

Levotočivý chod: Nastavte přepínač 5 až na doraz do příslušné polohy (nebo po obou stranách otočte až k zarážce).

Pro sekání, vrtání bez přiklepu nebo s přiklepem nastavte vždy chod vpravo.

Zapnutí a vypnutí

Pro zapnutí stroje stiskněte tlačítko spínače 7 a držte jej stisknuté.

Pro dosažení stálého chodu zablokujte spínač 7 pomocí aretačního tlačítka 6.

Pro vypnutí stroje uvolněte spínač 7. V případě, že byl spínač zablokován, stiskněte nejdříve aretační tlačítko a pak uvolněte spínač.

Nastavení počtu otáček / frekvence příklepu

Pomocí stisknutí spínače 7 nebo kolečka předvolby otáček 10 lze plynule měnit počet otáček resp. frekvenci úderů stroje.

Menším stisknutím spínače 7 či příslušným nastavením na kolečku 10 lze dosáhnout nižší otáčky a frekvenci úderů. Postupným tlakem (větším stisknutím) na spínač 7 či příslušným nastavením na kolečku 10 se otáčky a frekvence úderů navýší.

Bezpečnostní spojka

V případě sevření nebo uvíznutí nástroje se přeruší pohon vřetena. S ohledem na zvýšené reakční síly, vždy držte nářadí oběma rukama a udržujte pevný postoj.

V případě zablokování nástroje vypněte stroj a uvolněte nástroj. V případě znovu spuštění stroje se zablokovaným nástrojem dojde k prudkému navýšení krouticího momentu a reakčních sil.

4.2 Pokyny k použití

Nastavení polohy nástroje pro sekání

Sekáč SDS lze zablokovat v různých pozicích. Tímto způsobem lze nastavit optimální polohu pro dané použití. Vložte sekáč do držáku nástrojů.

Otočte ovladač pro přepínání režimu práce 9 do polohy umožňující nastavení polohy sekáče.

Otáčejte sekáčem v držáku nástrojů, dokud nedosáhnete požadované polohy sekání.

Otočte ovladač pro přepínání režimu práce 9 do polohy sekání. Nástroj bude zablokován ve zvolené poloze.

Pro sekání nastavte vždy chod vpravo.

Zapnutí a vypnutí: A

Pro zapnutí stroje stiskněte tlačítko spínače 7 a držte jej stisknuté.

Pro vypnutí stroje uvolněte spínač 7.

Zapnutí a vypnutí: B (Obr. 19)

Pro zapnutí stroje stiskněte tlačítko spínače v horní části (I) a držte jej stisknuté, dokud se nezajistí.

Pro vypnutí stroje stiskněte tlačítko spínače ve spodní části (0) a poté je uvolněte.

Při nízkých teplotách lze dosáhnout plného sekacího výkonu až po určité době provozu.

Nastavení počtu otáček / frekvence úderů.

Kolečko předvolby otáček 10 umožňuje plynule měnit počet otáček resp. frekvenci úderů stroje v závislosti na potřebě konkrétního použití.

Maximální výkon kladiva se dosáhne nastavením kolečka předvolby otáček 10 na stupeň 6. Z technických důvodů se energie úderů snižuje nastavením na nižší otáčky.

Nastavení frekvence úderů HD3C K

Pomocí stisknutí spínače 7 lze plynule měnit frekvenci úderů stroje. Menším stisknutím spínače 7 lze dosáhnout nižší frekvenci úderů. Postupným zvyšujícím se stisknutím spínače 7 se frekvence úderů navýší.

PROVOZ KLADIVA MD15BK

4.3 Spuštění stroje

Zkontroluje, zda zdroj napájení odpovídá typovému štítku stroje! Stroje označené pro napětí 230 V mohou pracovat také při napětí 220 V.

Zapnutí a vypnutí

Pro zapnutí stroje stiskněte tlačítko spínače v horní části (I) a držte jej stisknuté.

Pro vypnutí stroje stiskněte tlačítko spínače ve spodní části (0) a poté je uvolněte.

Při nízkých teplotách lze dosáhnout plného sekacího výkonu až po určité době provozu. Tuto dobu lze snížit, pokud koncem nástroje upevněným v kladivu udeříte o podlahu.

4.4 Pokyny k použití

Při práci držte pevně stroj oběma rukama za rukojeť 1. Při sekání docílíte nejlepšího výsledku, pokud budete materiál odsekávat po menších kouscích s mírným přitlakem. Na kladivo netlačte, jeho výkon se tím nezvýší.

5. Pokyny k údržbě a servisu

5.1 Údržba a čištění

Před zahájením jakékoliv činnosti odpojte nářadí od zdroje napájení.

Pro vaši bezpečnost, pohodlnou obsluhu a efektivní provoz nářadí větrací otvory krytu motoru udržujte vždy v čistém stavu. Nepoužívejte nářadí, pokud je ochranná krytka poškozena a nechte ji okamžitě vyměnit za novou. Doporučujeme, abyste se přitom obrátili na autorizované servisní středisko.

Provádějte pravidelně čištění držáku nástrojů 2 po každém použití.

Stroj je vybaven samoodpojitelnými uhlíky, které se automaticky odpojí, pokud jejich opotřebení přesáhne hraniční mez. Výrobce doporučuje provádět výměnu uhlíků pouze v autorizovaném servisním středisku.

Ostření sekáčů

Pro dosažení dobrého výsledku práce a prodloužení životnosti nástrojů provádějte ostření sekáčů závčas.

Ostření

Ostření sekáčů provádějte pomocí brusných karborundových kotoučů s dostatečným stálým přísunem vody. Orientační parametry naostření jsou uvedeny na obrázku 20. Při práci dbejte na to, aby nedošlo k žhání ostří, neboť to by mělo za následek snížení tvrdosti sekáče.

Teplotní rozmezí pro kování je 850°C a 1050°C (mezi jasně červenou a žlutou).

Při kalení by měla být teplota sekáče zhruba 900°C a chlazení by mělo proběhnout v olejové lázni. Poté popouštějte sekáče v peci při teplotě 320 °C (barva žhání světle modrá).

Pokud byste i přes veškeré kontrolní procesy ve výrobě zjistili jakoukoliv nesrovnalost ve funkci přístroje nebo jeho nastavení, svěřte jeho opravu autorizovanému servisu pro elektrické nářadí **STAYER**.

Při jakémkoliv dotazu nebo objednávce náhradních dílů uveďte vždy objednávací číslo nářadí, které najdete na výrobním štítku stroje.

5.2 Recyklace

Výrobce doporučuje, aby nářadí, příslušenství a obaly byly s ohledem na životní prostředí v souladu s předpisy dané země tříděny a odevzdány k ekologické likvidaci.

Nevhazujte elektronářadí do domovního odpadu!

Pouze pro členské země EU:



V souladu s Evropskou Směrnicí 2002/96/EC o odpadech z elektrických a elektronických zařízení a jejím prosazení v národních zákonech musí být neupotřebitelné rozebrané elektronářadí shromážděno k opětovnému zhodnocení nepoškozujícím životní prostředí.

Změny textu vyhrazeny

5.3 Technické parametry



= Jmenovitý příkon.



= Počet otáček při chodu naprázdno.



= Počet úderů při chodu naprázdno.



= Energie úderu.



= Upínací systém nástrojů.



= Vrtání Ø max. do oceli.



= Vrtání Ø max. do zdiva.



= Vrtání Ø max. do zdiva s korunkovým vrtákem.



= Hmotnost.



= Hladina akustického tlaku LpA.



= Hladina akustického výkonu LWA.



= Hladina vibrací.

Uvedené hodnoty platí pro jmenovitá napětí [U] 230/240 V ~ 50/60 Hz - 110/120 V ~ 60 Hz. Pro nižší napětí a u modelů vyrobených pro specifické země se mohou v hodnotách lišit.

ΠΡΟΕΙΔΟΠΟΙΗΣΗ

1. ΑΣΦΑΛΕΙΑ ΠΕΡΙΟΧΗΣ ΕΡΓΑΣΙΑΣ

α) Διατηρείτε καθαρή και καλά φωτισμένη την περιοχή εργασίας.

Αν υπάρχει ακαταστασία ή ελλιπής φωτισμός στην περιοχή εργασίας, μπορεί να προκληθεί ατύχημα.

β) Μη θέτετε σε λειτουργία τα ηλεκτρικά εργαλεία σε εκρηκτικές ατμόσφαιρες, όπως π.χ. με παρουσία εύφλεκτων υγρών, αερίων ή σκόνης. Τα ηλεκτρικά εργαλεία δημιουργούν σπινθήρες και μπορεί να προκληθεί ανάφλεξη λόγω σκόνης ή αναθυμιάσεων.

γ) Μην επιτρέπτε σε παιδιά και άλλους παριστάμενους να πλησιάζουν στο χώρο εργασίας, όταν χειρίζεστε ένα ηλεκτρικό εργαλείο. Τυχόν απόσπαση της προσοχής σας μπορεί να σας κάνει να χάσετε τον έλεγχο.

2. ΗΛΕΚΤΡΙΚΗ ΑΣΦΑΛΕΙΑ

α) Τα βύσματα του ηλεκτρικού εργαλείου πρέπει να ταιριάζουν στην πρίζα. Ποτέ μην τροποποιείτε το βύσμα με κανέναν τρόπο. Μη χρησιμοποιείτε βύσματα προσαρμογέα με γειωμένα ηλεκτρικά εργαλεία. Τα μη τροποποιημένα βύσματα και οι αντίστοιχες πρίζες μειώνουν τον κίνδυνο ηλεκτροπληξίας.

β) Αποφεύγετε την επαφή του σώματος με γειωμένες επιφάνειες όπως π.χ. σωλήνες, καλοριφέρ, ηλεκτρικές κουζίνες και ψυγεία. Υπάρχει αυξημένος κίνδυνος ηλεκτροπληξίας αν το σώμα σας είναι γειωμένο.

γ) Μη εκθέτετε τα ηλεκτρικά εργαλεία στη βροχή ή σε υγρά περιβάλλοντα. Η διείσδυση νερού σε ένα ηλεκτρικό εργαλείο αυξάνει τον κίνδυνο ηλεκτροπληξίας.

δ) Μη καταπονείτε το καλώδιο. Μη χρησιμοποιείτε ποτέ το καλώδιο για να μεταφέρετε, να τραβήξετε ή να αποσυνδέσετε το ηλεκτρικό εργαλείο από την πρίζα. Διατηρείτε το καλώδιο μακριά από πηγές θερμότητας, λιπαντικά, αιχμηρές άκρες και κινούμενα μέρη. Τα κατεστραμμένα ή μπερδεμένα καλώδια αυξάνουν τον κίνδυνο ηλεκτροπληξίας.

ε) Όταν χειρίζεστε ένα ηλεκτρικό εργαλείο σε εξωτερικό χώρο, χρησιμοποιείτε ένα καλώδιο επέκτασης κατάλληλο για εξωτερική χρήση. Η χρήση ενός καλωδίου κατάλληλου για εξωτερική χρήση μειώνει τον κίνδυνο ηλεκτροπληξίας.

ζ) Μη χρησιμοποιείτε το ηλεκτρικό εργαλείο στη βροχή, σε μέρη που καταβρέχονται από νερό, σε υγρό μέρος ή σε μέρος με υγρασία. Η χρήση του εργαλείου υπό αυτές ή παρόμοιες συνθήκες θα αυξήσει τον κίνδυνο ηλεκτροπληξίας, επικίνδυνης δυσλειτουργίας και υπερθέρμανσης. Αν δεν μπορεί να αποφευχθεί η χρήση του ηλεκτρικού εργαλείου σε μέρος με υγρασία, χρησιμοποιήστε παροχή ρεύματος που διαθέτει αυτόματο διακόπτη διαρροής (RCD). Η χρήση ενός RCD μειώνει τον κίνδυνο ηλεκτροπληξίας.

3. ΠΡΟΣΩΠΙΚΗ ΑΣΦΑΛΕΙΑ

α) Να είστε σε εγρήγορση, προσέχετε τι κάνετε και χρησιμοποιείτε την κοινή λογική όταν χειρίζεστε ένα ηλεκτρικό εργαλείο. Μη χρησιμοποιείτε ηλεκτρικά εργαλεία όταν είστε κουρασμένοι ή υπό την επήρεια ναρκωτικών, αλκοόλ ή φαρμάκων. Μια στιγμή έλλειψης προσοχής κατά τη χρήση του ηλεκτρικού εργαλείου μπορεί να προκαλέσει σοβαρή σωματική βλάβη.

β) Χρησιμοποιείτε εξοπλισμό προσωπικής προστασίας. Πάντα να φοράτε προστατευτικά ματιών. Ο προστατευτικός εξοπλισμός, όπως π.χ. μάσκα σκόνης, αντιολισθητικά παπούτσια ασφαλείας, σκληρό καπέλο ή προστατευτικά για τα αυτιά και τα χέρια, που χρησιμοποιείται στις κατάλληλες συνθήκες μειώνει τις σωματικές βλάβες.

γ) Αποφυγή ακούσιας εκκίνησης. Βεβαιωθείτε ότι ο διακόπτης είναι στη θέση απενεργοποίησης προτού συνδέσετε το εργαλείο στην πηγή τροφοδοσίας ή/και στην μπαταρία και προτού το κρατήσετε στα χέρια σας ή το μεταφέρετε. Αν κατά τη μεταφορά ηλεκτρικών εργαλείων έχετε το δάκτυλό σας επάνω στο διακόπτη ή αν ενεργοποιηθούν ενώ ο διακόπτης είναι πατημένος, μπορεί να προκληθεί ατύχημα.

δ) Απομακρύνετε τυχόν κλειδί ρύθμισης ή οδοντωτό κλειδί πριν

από την ενεργοποίηση του εργαλείου. Ένα οδοντωτό κλειδί ή ένα κλειδί ρύθμισης που παρέμεινε συνδεδεμένο σε κάποιο περιστρεφόμενο μέρος του ηλεκτρικού εργαλείου μπορεί να προκαλέσει σωματική βλάβη.

ε) Διατηρείτε την ισορροπία σας. Φροντίστε να στέκεστε σωστά, διατηρώντας πάντα την ισορροπία σας. Έτσι μπορείτε να έχετε καλύτερο έλεγχο του ηλεκτρικού εργαλείου σε περίπτωση μη αναμενόμενων καταστάσεων.

ζ) Να φοράτε την κατάλληλη ενδυμασία. Μη φοράτε φαρδιά ρούχα ή κοσμήματα. Διατηρείτε τα μαλλιά, τα ρούχα και τα γάντια σας μακριά από τα κινούμενα μέρη. Τα φαρδιά ρούχα, τα κοσμήματα ή τα μακριά μαλλιά μπορεί να

πιαστούν στα κινούμενα μέρη.

η) Αν έχετε στη διάθεσή σας συσκευές για σύνδεση σε διατάξεις εξαγωγής και συλλογής σκόνης, φροντίστε για τη σωστή σύνδεση και χρήση τους. Η χρήση διάταξης συλλογής σκόνης μπορεί να μειώσει τους κινδύνους που σχετίζονται με τη σκόνη.

η) Μην αφήνετε την αυτοπεποίθησή που αποκτάτε από τη συχνή χρήση εργαλείων να σας κάνει να αγνοείτε τις γενικές αρχές ασφαλείας. Μια απρόσεκτη ενέργεια μπορεί να οδηγήσει σε σοβαρό τραυματισμό σε κλάσματα του δευτερολέπτου.

ι) Διατηρείτε τις λαβές και τις επιφάνειες πρόσφυσης στεγνές, καθαρές και απαλλαγμένες από λάδια και γράσα. Οι ολισθηρές λαβές και επιφάνειες πρόσφυσης δεν επιτρέπουν την ασφαλή πρόσφυση και τον έλεγχο του εργαλείου σε απρόβλεπτες καταστάσεις.

4. ΧΡΗΣΗ ΚΑΙ ΦΡΟΝΤΙΔΑ ΤΟΥ ΗΛΕΚΤΡΙΚΟΥ ΕΡΓΑΛΕΙΟΥ

α) Μην πιέζετε το ηλεκτρικό εργαλείο. Χρησιμοποιείτε το σωστό ηλεκτρικό εργαλείο για την εφαρμογή σας. Το σωστό ηλεκτρικό εργαλείο θα κάνει τη δουλειά καλύτερα και ασφαλέστερα με την ταχύτητα για την οποία έχει σχεδιαστεί.

β) Μη χρησιμοποιείτε το ηλεκτρικό εργαλείο αν δεν λειτουργεί ο διακόπτης ενεργοποίησης/απενεργοποίησης. Οποιοδήποτε ηλεκτρικό εργαλείο δεν μπορεί να ελεγχθεί από το διακόπτη του είναι επικίνδυνο και πρέπει να επισκευαστεί.

γ) Αποσυνδέστε το βύσμα από την πηγή τροφοδοσίας ή/και την μπαταρία από το ηλεκτρικό εργαλείο προτού κάνετε οποιαδήποτε ρύθμιση, αλλάξετε βοηθητικό εξοπλισμό ή αποθηκεύσετε το ηλεκτρικό εργαλείο. Αυτά τα προληπτικά μέτρα ασφαλείας μειώνουν τον κίνδυνο ακούσιας εκκίνησης του ηλεκτρικού εργαλείου.

δ) Αποθηκεύστε τα ηλεκτρικά εργαλεία που δεν χρησιμοποιούνται μακριά από παιδιά και μην επιτρέπτε σε άτομα που δεν είναι εξοικειωμένα με ηλεκτρικά εργαλεία ή δεν έχουν διαβάσει αυτές τις οδηγίες να χειρίζονται το ηλεκτρικό εργαλείο. Τα ηλεκτρικά εργαλεία είναι επικίνδυνα στα χέρια μη εκπαιδευμένων χρηστών.

ε) Φροντίστε για τη συντήρηση των ηλεκτρικών εργαλείων. Ελέγξτε για εσφαλμένη αντιστοίχιση ή δέσιμο των κινούμενων μερών, για θραύση τους και για άλλη κατάσταση που μπορεί να επηρεάσει τη λειτουργία του ηλεκτρικού εργαλείου. Αν έχουν καταστραφεί, φροντίστε να επισκευάσετε το ηλεκτρικό εργαλείο πριν από τη χρήση. Πολλά ατυχήματα προκαλούνται λόγω κακής συντήρησης των ηλεκτρικών εργαλείων.

ζ) Διατηρείτε αιχμηρά και καθαρά τα εργαλεία κοπής. Τα σωστά συντηρημένα εργαλεία κοπής με αιχμηρά άκρα κοπής είναι λιγότερο πιθανό να μπλοκάρουν και πιο εύκολο να ελεγχθούν.

η) Χρησιμοποιείτε το ηλεκτρικό εργαλείο, το βοηθητικό εξοπλισμό και τα μέρη του εργαλείου κ.λπ. σύμφωνα με αυτές τις οδηγίες, λαμβάνοντας υπόψη τις συνθήκες εργασίας και την ίδια την εργασία που θα εκτελέσετε. Η χρήση του ηλεκτρικού εργαλείου για εργασίες άλλες από αυτές για τις οποίες προορίζεται μπορεί να προκαλέσει επικίνδυνη κατάσταση.

Αυτό το εγχειρίδιο είναι ακριβές κατά την ημερομηνία κατασκευής του μηχανήματός σας. Για πληροφορίες για τα τεχνικά δεδομένα του μηχανήματος που αγοράσατε και για έλεγχο για ενημερώσεις των μηχανημάτων μας, μπορείτε να επισκεφτείτε τον δικτυακό τόπο:

www.grupostayer.com

1. Προειδοποιήσεις ασφάλειας για το συγκεκριμένο μηχάνημα

Φοράτε προστασία ακοής. Η έκθεση σε θόρυβο μπορεί να προκαλέσει απώλεια ακοής.

Χρησιμοποιείτε πάντοτε τη βοηθητική χειρολαβή που παρέχεται μαζί με το μηχάνημα. Η απώλεια του ελέγχου μπορεί να προκαλέσει σωματικό τραυματισμό.

Χρησιμοποιήστε κατάλληλους ανιχνευτές για να προσδιορίσετε εάν υπάρχουν κρυμμένες γραμμές ηλεκτροδότησης στον χώρο εργασίας ή καλέστε την τοπική εταιρεία ηλεκτροδότησης για βοήθεια. Η επαφή με γραμμές ηλεκτροδότησης μπορεί να οδηγήσει σε πυρκαγιά και ηλεκτροπληξία. Η καταστροφή μιας γραμμής αερίου μπορεί να οδηγήσει σε έκρηξη. Η διάτρηση ενός σωλήνα ύδρευσης προκαλεί υλική ζημιά ή μπορεί να προκαλέσει ηλεκτροπληξία.

Κρατάτε το ηλεκτρικό εργαλείο από τις μονωμένες επιφάνειες συγκράτησης κατά την εκτέλεση εργασίας όπου το εργαλείο κοπής μπορεί να έρθει σε επαφή με κρυμμένα καλώδια ή με το δικό του καλώδιο. Η επαφή με ρευματοφόρο αγωγό θέτει και τα μεταλλικά τμήματα του ηλεκτρικού εργαλείου υπό τάση, προκαλώντας ηλεκτροπληξία στον χειριστή.

Κατά την εργασία με το μηχάνημα, κρατάτε το πάντα σταθερά με τα δύο χέρια και διατηρείτε σωστή στάση. Η καθοδήγηση του ηλεκτρικού εργαλείου είναι πιο ασφαλής με τα δύο χέρια.

Σταθεροποιήστε το τεμάχιο επεξεργασίας. Ένα τεμάχιο επεξεργασίας στερεωμένο με εργαλεία σύσφιξης ή σε μέγγενη συγκρατείται με περισσότερη ασφάλεια από ό,τι με το χέρι.

Μην εργάζεστε με υλικά που περιέχουν αμιάντο. Ο αμιάντος θεωρείται καρκινογόνος ουσία.

Λαμβάνετε προστατευτικά μέτρα όταν κατά τη διάρκεια της εργασίας μπορεί να αναπτυχθεί σκόνη που είναι επιβλαβής για την υγεία, εύφλεκτη ή εκρηκτική. Παράδειγμα: Ορισμένες σκόνες θεωρούνται καρκινογόνες. Να φοράτε μάσκα σκόνης και να εργάζεστε με απορρόφηση της σκόνης/των ρινισμάτων όταν υπάρχει δυνατότητα σύνδεσης.

Διατηρείτε τον χώρο εργασίας καθαρό. Τα μείγματα υλικών είναι ιδιαίτερα επικίνδυνα. Η σκόνη από ελαφρά κράματα μπορεί να καεί ή να εκραγεί.

Πάντα να περιμένετε έως ότου το μηχάνημα ακινητοποιηθεί πλήρως πριν το αφήσετε. Το τοποθετημένο εξάρτημα μπορεί να σφηνώσει και να οδηγήσει σε απώλεια ελέγχου του ηλεκτρικού εργαλείου.

Ποτέ μην χρησιμοποιείτε το μηχάνημα όταν το καλώδιο τροφοδοσίας είναι φθαρμένο. Μην αγγίζετε το φθαρμένο καλώδιο και αποσυνδέστε το φως από την πρίζα εάν το καλώδιο φθαρεί κατά τη λειτουργία. Τα φθαρμένα καλώδια αυξάνουν τον κίνδυνο ηλεκτροπληξίας.

2. Περιγραφή λειτουργιών

Διαβάστε όλες τις προειδοποιήσεις ασφαλείας και όλες τις οδηγίες. Η μη τήρηση των προειδοποιήσεων και των οδηγιών μπορεί να προκαλέσει ηλεκτροπληξία, πυρκαγιά ή/και σοβαρό τραυματισμό.

Όταν διαβάσετε τις οδηγίες χρήσης, ξεδιπλώνετε τη σελίδα γραφικών για το μηχάνημα και αφήνετέ την ανοιχτή.

2.1 Προβλεπόμενη χρήση

HD21K - HD26BK - HD27BK - HD27CK - HD5CK - HD1500PROK HD40BK - HD55BK- HD XT 6 JK

Το μηχάνημα προορίζεται για κρουστική διάτρηση σε σκυρόδεμα, τούβλο και πέτρα (εκτός του HD21). Είναι επίσης κατάλληλο για μη κρουστική διάτρηση σε ξύλο, μέταλλο, κεραμικό και πλαστικό. Τα μηχανήματα με ηλεκτρονικό έλεγχο και περιστροφή δεξιά/αριστερά είναι επίσης κατάλληλα για βίδωμα και κοχλιοτόμηση.

MD15K

Το μηχάνημα προορίζεται για βαριές εργασίες σμίλευσης και κατεδάφισης, καθώς και για εισαγωγή και συμπίεση με τα κατάλληλα παρελκόμενα.

2.2 Χαρακτηριστικά του προϊόντος

Η αρίθμηση των χαρακτηριστικών του προϊόντος αναφέρεται στην απεικόνιση του μηχανήματος στα γραφικά.

1. Σφιγκτήρας
2. Στήριγμα εργαλείων SDS-plus/ SDS-max
3. Κάλυμμα προστασίας από τη σκόνη
4. Χιτώνιο ασφάλισης
5. Διακόπτης φοράς περιστροφής
6. Κουμπί κλειδώματος του διακόπτη ενεργοποίησης/ απενεργοποίησης
7. Διακόπτης ενεργοποίησης/απενεργοποίησης.
8. Κουμπί απελευθέρωσης του διακόπτη επιλογής λειτουργίας
9. Διακόπτης επιλογής λειτουργίας
10. Κουμπί ρύθμισης σ.α.λ.
11. Βοηθητική λαβή
12. Λαβή
13. Λαβή μεταφοράς
14. Παξιμάδι με ροζέτα για τη λαβή μεταφοράς
15. Μπουλόني ορίου
16. Στέλεχος εργαλείων
17. Στήριγμα εργαλείων
18. Επιλογέας θέσης σμίλευσης

3. Συναρμολόγηση

HD21K - HD26BK - HD27BK - HD27CK - HD3BK - HD5CK - HD1500PROK HD6BK - HD7BK - HD40BK - HD55BK - HD XT 6 JK

Πριν από οποιαδήποτε εργασία στο μηχάνημα, αφαιρέστε το βύσμα τροφοδοσίας.

3.1 Βοηθητική λαβή

Να θέτετε το μηχάνημα σε λειτουργία μόνο με τη βοηθητική λαβή 11.

Περιστροφή της βοηθητικής λαβής

Η βοηθητική λαβή 11 μπορεί να ρυθμιστεί σε οποιαδήποτε θέση για ασφαλή στάση εργασίας με χαμηλή κόπωση. Στρέψτε το κάτω τμήμα της βοηθητικής λαβής 11 προς τα αριστερά και περιστρέψτε τη βοηθητική λαβή 11 στην επιθυμητή θέση. Στη συνέχεια σφίξτε πάλι το κάτω μέρος της βοηθητικής λαβής 11 περιστρέφοντάς το προς τα δεξιά.

Προσέξτε η ταινία σύσφιξης της βοηθητικής λαβής να είναι τοποθετημένη στο αυλάκι του περιβλήματος, όπως προβλέπεται.

3.2 Αλλαγή εργαλείου

Το κάλυμμα προστασίας από τη σκόνη 3 εμποδίζει σε μεγάλο βαθμό την είσοδο της σκόνης διάτρησης στο στήριγμα εργαλείων κατά τη λειτουργία. Κατά την εισαγωγή του εργαλείου, προσέχετε το κάλυμμα προστασίας από τη σκόνη 3 να μην έχει υποστεί ζημιά.

Αν το κάλυμμα προστασίας από τη σκόνη υποστεί ζημιά, πρέπει να αντικατασταθεί αμέσως. Συνιστούμε να αναθέσετε τη διεξαγωγή της σε κέντρο εξυπηρέτησης μετά την πώληση.

Εισαγωγή εργαλείων διάτρησης SDS-plus

Ο σφιγκτήρας του δράπανου SDS επιτρέπει την απλή και εύκολη αλλαγή των εργαλείων διάτρησης, χωρίς τη χρήση πρόσθετων εργαλείων.

Καθαρίστε και γρασάρετε ελαφρά το άκρο του εργαλείου που εφάπτεται με το στέλεχος. Εισαγάγετε το εργαλείο στο στήριγμα εργαλείων περιστρέφοντάς το μέχρι να ασφαλίσει.

Τραβήξτε το εργαλείο για να ελέγξετε αν έχει ασφαλίσει.

Ως απαίτηση του συστήματος, το εργαλείο διάτρησης SDS μπορεί να περιστρέφεται ελεύθερα. Αυτό προκαλεί μια ορισμένη ακτινική εκκεντρότητα όταν δεν υπάρχει φορτίο, η οποία δεν έχει καμία επίδραση στην ακρίβεια της σπής διάτρησης, αφού το τρυπάνι κεντράρεται κατά τη διάτρηση.

Αφαίρεση εργαλείων διάτρησης SDS

Πιέστε πάλι το χιτώνιο ασφάλισης 4 και αφαιρέστε το εργαλείο.

3.3 Λαβή μεταφοράς

Η λαβή μεταφοράς 13 μπορεί να στραφεί σε οποιαδήποτε θέση. Χαλαρώστε το παξιμάδι με ροζέτα 14, στρέψτε τη λαβή μεταφοράς 13 γύρω από τον άξονα του μηχανήματος στην επιθυμητή θέση και σφίξτε πάλι το παξιμάδι με ροζέτα 14.

Η λαβή μεταφοράς 13 μπορεί επίσης να συναρμολογηθεί στραμμένη προς την άλλη πλευρά. Ξεβιδώστε εντελώς το παξιμάδι με ροζέτα 14 και στη συνέχεια τραβήξτε προς τα έξω το εξαγωνικό μπουλόνι. Τραβήξτε τη λαβή μεταφοράς 13 προς τα πλάγια και γείρετε το υπόλοιπο στοιχείο σύσφιξης κατά 180°. Τοποθετήστε τη λαβή μεταφοράς 13 σε αντίστροφη σειρά.

3.4.- Αλλαγή εργαλείου (HD7BK / MD15K / HD XT 6 JK)

Πριν από οποιαδήποτε εργασία στο μηχάνημα, αφαιρέστε το βύσμα τροφοδοσίας.

Καθαρίστε το στέλεχος εργαλείων 16 και εφαρμόστε ελαφριά επίστρωση γράσου.

Τραβήξτε προς τα έξω τον κοχλία ασφάλισης 15 και στρέψτε τον κατά 180° προς τα αριστερά. Αφήστε τον κοχλία ασφάλισης 15 να ασφαλίσει πάλι.

Εισαγάγετε το εργαλείο στο στήριγμα εργαλείων μέχρι τέρμα. Το αυλάκι του στελέχους εργαλείων 16 πρέπει να είναι στραμμένο προς τα πάνω όπως φαίνεται στην εικόνα.

Τραβήξτε το εργαλείο για να ελέγξετε αν έχει ασφαλίσει.

4. Λειτουργία

4.1 Λειτουργία εκκίνησης

Δώστε προσοχή στη σωστή τάση δικτύου! Η τάση της τροφοδοσίας πρέπει να συμφωνεί με την τάση που υποδεικνύεται στην πινακίδα στοιχείων του μηχανήματος. Τα ηλεκτρικά εργαλεία που αναγράφουν τάση 230 V λειτουργούν και με τάση 220 V.

Ρύθμιση του τρόπου λειτουργίας

Με τον διακόπτη επιλογής διάτρησης/κρουστικής διάτρησης 9, επιλέγεται ο τρόπος λειτουργίας του μηχανήματος. Για να αλλάξετε τον τρόπο λειτουργίας, πατήστε το κουμπί απελευθέρωσης 8 και στρέψτε το διακόπτη επιλογής διάτρησης/ κρουστικής διάτρησης 9 στην επιθυμητή θέση μέχρι να ασφαλίσει με χαρακτηριστικό ήχο.

Σημείωση: Αλλάζετε τον τρόπο λειτουργίας μόνο όταν το μηχάνημα είναι αποσυνδεδεμένο! Ειδάλλων ενδέχεται να προκληθεί ζημιά στο μηχάνημα.

Θέση για κρουστική διάτρηση σε σκυρόδεμα ή πέτρα, **HD5CK - HD1500PROK, HD XT 6 JK:** 8' (Εικ. 12 και 13).

Θέση για διάτρηση χωρίς κρούση σε ξύλο, μέταλλο, κεραμικό και πλαστικό, καθώς και για βίδωμα και κοχλιοτόμηση. (Εικ. 14 και 15).

Θέση για τη ρύθμιση της θέσης σμίλευσης (Εικ. 16 και 17).

Θέση σμίλευσης, **HD5CK - HD1500PROK, HD XT 6 JK:** 8' (Εικ. 18).

Επανατοποθέτηση σμίλευσης Vario-lock (MD10K)

Η σμίλη 12 μπορεί να τοποθετείται σε γωνίες. Συνεπώς, η βέλτιστη θέση εργασίας μπορεί να ρυθμίζεται για κάθε εφαρμογή.

Εισαγάγετε τη σμίλη στο στήριγμα εργαλείων

- Πιέστε τον δακτύλιο 18 προς τα εμπρός και στρέψτε τη σμίλη στην επιθυμητή θέση.

- Απελευθερώστε τον δακτύλιο 18 για να ασφαλίσετε τη θέση.

Αντιστροφή της φοράς περιστροφής

Ο διακόπτης φοράς περιστροφής 5 χρησιμοποιείται για την αντιστροφή της φοράς περιστροφής του μηχανήματος. Ωστόσο, αυτό δεν είναι δυνατό με ενεργοποιημένο τον διακόπτη ενεργοποίησης/ απενεργοποίησης 7.

Περιστροφή προς τα δεξιά: Στρέψτε τον διακόπτη επιλογής για διάτρηση/κρουστική διάτρηση 5 και στις δύο πλευρές μέχρι τέρμα.

Περιστροφή προς τα αριστερά: Στρέψτε τον διακόπτη επιλογής για διάτρηση/κρουστική διάτρηση 5 και στις δύο πλευρές μέχρι τέρμα.

Για κρουστική διάτρηση, διάτρηση και σμίλευση, ρυθμίζετε τη φορά περιστροφής πάντα σε περιστροφή προς τα δεξιά.

Ενεργοποίηση και απενεργοποίηση

Για την ενεργοποίηση του μηχανήματος, πιέστε τον διακόπτη ενεργοποίησης/απενεργοποίησης 6.

Για να κλειδώσετε τον διακόπτη ενεργοποίησης/ απενεργοποίησης, κρατήστε τον πιεσμένο και, επιπλέον, πιέστε το κουμπί κλειδώματος 6.

Για την απενεργοποίηση του μηχανήματος, απελευθερώστε τον διακόπτη ενεργοποίησης/ απενεργοποίησης 7. Αν ο διακόπτης ενεργοποίησης/ απενεργοποίησης 7 είναι κλειδωμένος, πιέστε τον πρώτα και, στη συνέχεια, απελευθερώστε τον.

Ρύθμιση ταχύτητας/ρυθμού κρούσης

Η ταχύτητα/ο ρυθμός κρούσης του ενεργοποιημένου ηλεκτρικού εργαλείου μπορεί να ρυθμιστεί αδιαβάθμητα, ανάλογα με το πόσο πιέζεται ο διακόπτης ενεργοποίησης/απενεργοποίησης 7/10.

Η ελαφριά πίεση στον διακόπτη ενεργοποίησης/ απενεργοποίησης 7/10 έχει ως αποτέλεσμα χαμηλή ταχύτητα/ρυθμό κρούσης. Η περαιτέρω πίεση στον διακόπτη αυξάνει την ταχύτητα/τον ρυθμό κρούσης.

Συμπλέκτης ασφαλείας

Αν το ένθετο εργαλείο πιαστεί ή μπλοκάρει, θα διακοπεί η κίνηση στον άξονα του τρυπανιού. Λόγω των δυνάμεων που δημιουργούνται, πάντα να κρατάτε το ηλεκτρικό εργαλείο γερά με τα δύο χέρια και να εξασφαλίζετε ασφαλή στάση.

Αν το ηλεκτρικό εργαλείο μπλοκάρει, απενεργοποιήστε το μηχανήμα και χαλαρώστε το ένθετο εργαλείο. Όταν ενεργοποιείτε το μηχανήμα με το εργαλείο διάτρησης μπλοκαρισμένο, μπορεί να προκύψουν υψηλές ροπές αντίδρασης.

4.2 Συμβουλές εργασίας

Αλλαγή της θέσης σμίλευσης

Η σμίλη του SDS μπορεί να κλειδώσει σε διαφορετικές θέσεις.

Με αυτόν τον τρόπο, η βέλτιστη θέση εργασίας μπορεί να ρυθμίζεται για κάθε εφαρμογή.

Εισαγάγετε τη σμίλη στο στήριγμα εργαλείων.

Στρέψτε τον διακόπτη επιλογής λειτουργίας 8

Στρέψτε το στήριγμα εργαλείων στην επιθυμητή θέση σμίλευσης.

Στρέψτε τον διακόπτη επιλογής λειτουργίας 8 στη θέση «Σμίλευση». Το στήριγμα εργαλείων τώρα είναι κλειδωμένο.

Για τη σμίλευση, ρυθμίστε τη φορά περιστροφής στη δεξιά περιστροφή.

Ενεργοποίηση/απενεργοποίηση: A

Για την ενεργοποίηση του μηχανήματος, πιέστε τον διακόπτη ενεργοποίησης/απενεργοποίησης 6 και κρατήστε τον πιεσμένο.

Για την απενεργοποίηση του μηχανήματος, απελευθερώστε τον διακόπτη ενεργοποίησης/ απενεργοποίησης 6.

Ενεργοποίηση/απενεργοποίηση: B (Εικ. 19).

Για την ενεργοποίηση του μηχανήματος, πιέστε τον διακόπτη ενεργοποίησης/απενεργοποίησης 6/7 στο πάνω μέρος (I) μέχρι να κλειδώσει.

Για την απενεργοποίηση του μηχανήματος, πιέστε τον διακόπτη ενεργοποίησης/απενεργοποίησης 6/7 στο κάτω μέρος (O) και απελευθερώστε τον.

Σε χαμηλές θερμοκρασίες, το ηλεκτρικό εργαλείο φτάνει στην πλήρη ικανότητα κρουστικής διάτρησης/κρούσης μόνο ύστερα από ορισμένη ώρα.

Ρύθμιση ταχύτητας/ρυθμού κρούσης

Ο ηλεκτρονικός έλεγχος 10 επιτρέπει την προεπιλογή ταχύτητας και κρούσης αδιαβάθμητα, ανάλογα με το προς επεξεργασία υλικό.

Η μέγιστη ικανότητα κρουστικής διάτρησης επιτυγχάνεται όταν ο περιστροφικός διακόπτης 10 είναι ρυθμισμένος στη θέση «6».

Σε ρυθμίσεις χαμηλότερης ταχύτητας, η ικανότητα κρουστικής διάτρησης είναι χαμηλότερη για τεχνικούς λόγους.

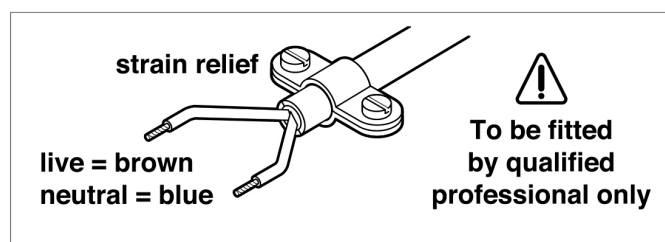

Ρύθμιση ρυθμού κρούσης HD3BE K

Μπορείτε να ρυθμίσετε την ταχύτητα/τον ρυθμό κρούσης του ενεργοποιημένου ηλεκτρικού εργαλείου αδιαβάθμητα, ανάλογα με το πόσο πιέζετε τον διακόπτη ενεργοποίησης/απενεργοποίησης 7. Η ελαφριά πίεση στον διακόπτη ενεργοποίησης/απενεργοποίησης 7 προκαλεί χαμηλό ρυθμό κρούσης. Η μεγαλύτερη πίεση αυξάνει τον ρυθμό κρούσης

ΛΕΙΤΟΥΡΓΙΑ ΤΟΥ MD15K

4.3 Λειτουργία εκκίνησης

Δώστε προσοχή στη σωστή τάση δικτύου! Η τάση της τροφοδοσίας πρέπει να συμφωνεί με την τάση που υποδεικνύεται στην πινακίδα στοιχείων του μηχανήματος. Τα ηλεκτρικά εργαλεία που αναγράφουν τάση 230 V λειτουργούν και με τάση 220 V.

Ενεργοποίηση και απενεργοποίηση

Για την ενεργοποίηση του μηχανήματος, πιέστε τον διακόπτη ενεργοποίησης/απενεργοποίησης 6/7 στη θέση «I».

Για την απενεργοποίηση του μηχανήματος, πιέστε τον διακόπτη ενεργοποίησης/απενεργοποίησης 6/7 στη θέση «O».

Σε χαμηλές θερμοκρασίες, το μηχάνημα φτάνει στον πλήρη ρυθμό κρούσης μόνο ύστερα από ορισμένη ώρα. Αυτός ο χρόνος εκκίνησης μπορεί να μειωθεί αν χτυπήσετε μία φορά στο δάπεδο τη σμίλη που βρίσκεται στο μηχάνημα.

4.4 Οδηγίες χρήσης

Κατά την εργασία, κρατάτε το ηλεκτρικό εργαλείο με τα δύο χέρια από τη λαβή 1. Για τη μέγιστη δυνατή απόσβεση πρόσκρουσης, να εργάζεστε μόνο με μέτρια πίεση.

5. Συντήρηση και σέρβις

5.1 Συντήρηση και καθαρισμός

Πριν από οποιαδήποτε εργασία στο μηχάνημα, αφαιρέστε το βύσμα τροφοδοσίας.

Για την ασφαλή και σωστή λειτουργία, διατηρείτε πάντα το μηχάνημα και τις σπές εξαιρισμού καθαρά.

Αν το κάλυμμα προστασίας από τη σκόνη υποστεί ζημιά, πρέπει να αντικατασταθεί αμέσως. Συνιστούμε να αναθέσετε τη διεξαγωγή της σε κέντρο εξυπηρέτησης μετά την πώληση.

Καθαρίζετε το στήριγμα εργαλείων 2 κάθε φορά μετά τη χρήση.

ΠΡΟΕΙΔΟΠΟΙΗΣΗ! Σημαντικές οδηγίες για τη σύνδεση ενός νέου βύσματος 3 ακίδων στο δισύρματο καλώδιο.

Τα σύρματα του καλωδίου έχουν χρώματα σύμφωνα με τον εξής κώδικα:

Μην συνδέετε το μπλε ή το καφέ καλώδιο στον ακροδέκτη γείωσης του βύσματος.

Σημαντικό: Αν το ενσωματωμένο βύσμα αποσπαστεί για οποιονδήποτε λόγο από το καλώδιο αυτού του ηλεκτρικού εργαλείου, πρέπει να απορριφθεί με ασφάλεια.

Όταν οι ψήκτρες άνθρακα φθάσουν κάτω από αποδεκτές ανοχές υπηρεσίας, το μηχάνημα θα αποσυνδεθεί αυτόματα. Το μηχάνημα πρέπει να σταλεί στην υπηρεσία εξυπηρέτησης πελατών για τη συντήρηση της διεύθυνσης, ανατρέξτε στην ενότητα «Σέρβις και εξυπηρέτηση πελατών».

Σμίλες ακονίσματος

Καλά αποτελέσματα επιτυγχάνονται μόνο με αιχμηρές σμίλες. Για τον λόγο αυτό πρέπει να ακονίζετε εγκαίρως τα εργαλεία σμίλευσης. Αυτό εξασφαλίζει μεγάλη διάρκεια ζωής των εργαλείων και καλή απόδοση εργασίας.

Νέο ακόνισμα

Ακονίζετε τα εργαλεία σμίλευσης χρησιμοποιώντας τροχούς ακονίσματος (π.χ. τροχός κορουνδίου συγκολλημένος με κεραμικό) με σταθερή παροχή νερού. Οι τιμές αναφοράς εμφανίζονται στην εικόνα. Προσέχετε να μην εμφανίζεται χρωματισμός ανόπτησης στις άκρες κοπής. Αυτό εξασθενεί την σκληρότητα των εργαλείων σμίλευσης. (Εικ. 20).

Για **σφυρηλάτηση**, θερμάνετε τη σμίλη μεταξύ 850°C και 1050°C (λαμπερό κόκκινο έως κίτρινο).

Για **σκλήρυνση**, θερμάνετε τη σμίλη σε περίπου 900 °C και σβήστε τη σε λάδι. Στη συνέχεια κάντε ανόπτηση σε φούρνο για μία περίπου ώρα στους 320°C (χρώμα ανόπτησης = ανοιχτό μπλε).

Αν το μηχάνημα παρουσιάσει βλάβη παρά την προσοχή που δόθηκε κατά τις διαδικασίες κατασκευής και δοκιμής, η επισκευή θα πρέπει να διεξαχθεί από κέντρο εξυπηρέτησης μετά την πώληση για τα ηλεκτρικά εργαλεία της Stayer.

Σε όλες τις παραγγελίες μέσω αλληλογραφίας και ανταλλακτικών, να αναφέρετε πάντοτε τον αριθμό προϊόντος που αναγράφεται στην πινακίδα τύπου του μηχανήματος.

5.2 Απόρριψη

Συνιστούμε να υποβάλλετε όλα τα ηλεκτρικά εργαλεία, παρελκόμενα και συσκευασίες σε διαδικασία ανάκτησης που σέβεται το περιβάλλον.

Μην πετάτε τα ηλεκτρικά εργαλεία στα απορρίμματα!

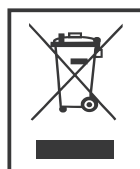

Μόνο για τις χώρες μέλη της ΕΕ:

Σύμφωνα με την ευρωπαϊκή οδηγία 2012/19/ΕΕ σχετικά με τα απόβλητα ηλεκτρικού και ηλεκτρονικού εξοπλισμού, μετά την ενσωμάτωσή της στο εθνικό δίκαιο, τα ηλεκτρικά εργαλεία πρέπει να συλλέγονται χωριστά για να υποβάλλονται σε οικολογική ανακύκλωση.

Ενδέχεται να γίνουν αλλαγές χωρίς προειδοποίηση.

5.3 Τεχνικά στοιχεία

 = Είσοδος ισχύος.

 = Ταχύτητα με φορτίο.

 = Κρούση.

 = Κρουστική ενέργεια.

 = Εισαγωγή.

 = Μέγιστη διάτρηση, χάλυβας.

 = Μέγιστη διάτρηση, πέτρα.

 = Μέγιστη διάτρηση, με τρυπάνι δειγματοληψίας.

 = Βάρος.

L_{pA} = Στάθμη πίεσης ήχου.

L_{WA} = Στάθμη ισχύος ήχου

 = Κραδασμοί

Οι τιμές που αναφέρονται ισχύουν για ονομαστικές τάσεις [U] 230/240 V ~ 50/60 Hz - 110/120 V ~ 60Hz. Για χαμηλότερη τάση και μοντέλα για συγκεκριμένες χώρες, αυτές οι τιμές μπορεί να διαφέρουν. Προσέξτε τον αριθμό είδους στην πινακίδα τύπου του μηχανήματος. Οι εμπορικές ονομασίες των επιμέρους μηχανημάτων ενδέχεται να διαφέρουν.

Splošna varnostna opozorila za električno orodje

1) Varnost delovnega območja

a) Delovno območje naj bo čisto in dobro osvetljeno. Neredit ali temen delovni prostor lahko povzročijo nesreče.

b) Električnih orodij ne uporabljajte v okoliščinah kjer lahko pride do eksplozije, na primer v prisotnosti vnetljivih tekočin, plinov ali prahu. Električna orodja ustvarjajo iskre, ki lahko vnamejo prah ali hlape.

c) Med delovanjem naj se otroci in navzoče osebe ne približujejo električnemu orodju. Motnje lahko povzročijo izgubo nadzora.

2) Električna varnost

a) Vtič električnega orodja se mora ujemati z vtičnico. Nikoli ne spreminjajte vtiča. Ne uporabljajte nobenega adapterja vtiča z ozemljenimi električnimi orodji. Nspremenjeno vtiči in ustrezne vtičnice bodo zmanjšale nevarnost električnega šoka.

b) Izogibajte se telesnemu stiku z ozemljenim ali ozemljenim površine, kot so cevi, radiatorji, štedilniki in hladilniki. Obstaja povečana nevarnost električnega udara če je vaše telo ozemljeno.

c) Električnega orodja ne izpostavljajte dežju ali mokrim pogojem. Vdor vode v električno orodje poveča tveganje za električni šok.

d) Ne zlorablajte kabla. Kabla nikoli ne uporabljajte za prenašanje, vlečenje ali izklapljanje električnega orodja. Kabel držite stran od vročine, olja, ostrih robov ali gibljivih delov. Poškodovani ali zapleteni kabli povečajo nevarnost električnega izpada šoka.

e) Ko električno orodje uporabljate na prostem, uporabite podaljšek primeren za uporabo na prostem. Uporaba kabla primerne za zunanjo uporabo, zmanjša nevarnost električnega udara.

f) Če uporabljate električno orodje na vlažnem mestu, uporabite napravo za diferenčni tok (RCD) zaščitena dobava. Uporaba RCD zmanjša tveganje za električni šok.

3) Osebna varnost

a) Bodite pozorni, pazite, kaj počnete in uporabljate razum pri uporabi električnega orodja. Ne uporabljajte električnega orodja, ko ste utrujeni ali pod vplivom drog, alkohola ali zdravil. Trenutek nepazljivosti lahko povzroči resne telesne poškodbe.

b) Uporabljajte osebno zaščitno opremo. Vedno nosite zaščitna očala. Zaščitna oprema, kot je maska za prah, nederseči zaščitni čevlji, čelada ali zaščita za sluh v ustreznih pogojih zmanjša telesne poškodbe.

c) Preprečite nenameren zagon. Prepričajte se, da je stikalo v izklopljenem položaju, preden se priključi na napajanje vir in/ali baterijo, dviganje ali prenašanje. Nošenje električnega orodja s prstom na stikalu ali ko je priključeno na vir energije povečuje možnosti za nesrečo.

d) Pred zagonom odstranite vse nastavitvene ključke.

Ključ, ki je ostal pritrjen na vrteč se del električnega orodja lahko povzroči telesne poškodbe.

e) Ne pretiravajte. Ohranite ravnotežje ves čas. To omogoča boljši nadzor nad električnim orodjem v nepričakovanih situacijah.

f) Primerno se oblecite. Ne nosite ohlapnih oblačil oz. nakita. Lase, oblačila in rokavice hranite proč od gibljivih delov. Ohlapna oblačila, nakit ali dolgi lasje se lahko ujamejo v gibljive dele.

g) Če imate naprave za odsesovanje prahu, zagotovite, da so priključene pravilno. Uporaba odsesovalne naprave lahko zmanjša nevarnosti vdihavanja prahu.

4) Uporaba in nega električnega orodja

a) Električnega orodja ne silite. Uporabite pravilno moč orodje za vašo aplikacijo. Pravilno električno orodje bo opravilo delo bolje in varneje s hitrostjo, za katero je bilo zasnovano.

b) Ne uporabljajte električnega orodja, če stikalo za vklop in izklop ne deluje. Vsako električno orodje, ki ga ni mogoče nadzorovati s stikalom je nevarno in ga e treba popraviti.

c) Odklopite vtič iz vira napajanja in/ali pred delom odstranite baterijo iz električnega orodja. Ne izvajajte kakršne koli prilagoditve, spreminjanje dodatkov ali spremembo shranjevanje električnega orodja. Preventivni varnostni ukrepi zmanjšujejo nevarnost nenamernega zagona električnega orodja.

d) Neuporabljeno električna orodja hranite izven dosega otrok in ne dovolite dostopa osebam, ki niso seznanjene z močjo orodje ali temi navodili za uporabo električnega orodja. Električna orodja so v rokah neusposobljenih zelo nevarna uporabniku.

e) Vzdržujte električna orodja. Preverite neopornost ali zlepitev gibljivih delov, zlom delov in vse druge pogoje, ki bi lahko vplivali na delovanje električnega orodja. Če je električno orodje poškodovano, ga dajte v popravilo preden ga uporabljate. Veliko nesreč povzroči slabo vzdrževano električno orodje.

f) Rezalna orodja naj bodo ostra in čista. Pravilno vzdrževana rezalna orodja z ostrimi rezili manj je lažje nadzorovati

g) Uporabljajte električno orodje, pribor in nastavke itd. v skladu s temi navodili, ob upoštevanju delovnih pogojev. Uporaba električnega orodja za druge namene od predvidenih lahko povzročijo nevarno situacijo.

Ta priročnik je pripravljen v skladu z datumom izdelave vašega stroja. V njem boste našli informacije o tehničnih podatkih stroja. Preverite, ali so na voljo posodobljena navodila naših strojev na spletni strani:

www.grupostayer.com.

1 . Posebna varnostna navodila

Nosite zaščito za sluh. Izpostavljenost hrupu lahko povzroči izguba sluha.

Vedno uporabljajte pomožni ročaj, ki je priložen stroju. Izguba nadzora lahko povzroči telesne poškodbe.

Uporabite ustrezne detektorje, da ugotovite, ali so električni vodi skriti na delovnem območju ali pokličite lokalno komunalno podjetje za pomoč. Stik z električnimi vodi lahko povzroči požar in električni udar. Poškodba plinovoda lahko povzroči eksplozije. Vdor v vodno linijo povzroči poškodbo premoženja ali povzroči električni udar.

Električno orodje držite le za izolirane površine na ročaju pri izvajanju operacije. Orodje lahko pride v stik s skrito napeljavo ali lastnim kablom. Stik z žico pod napekostjo lahko povzroči udarce uporabniku. Ko delate s strojem, ga vedno trdno držite z obema rokama in poskrbite za varno držo. Električno orodje varneje vodite z obema rokama.

Zavarujte obdelovanec. Obdelovanec, vpet z vpenjalno napravo ali v primežu drži varneje kot ročno držanje. Ne obdelujte materialov, ki vsebujejo azbest. Azbest velja za rakotvornega.

Izvedite zaščitne ukrepe, ko se lahko razvije prah pri delu, ki je zdravju škodljiv, vnetljiv ali eksploziven.

Primer: Nekateri prahi veljajo za rakotvorni. Nosite masko za prah in delajte z odsesavanjem prahu/ostružkov.

Naprave nikoli ne uporabljajte za obdelavo materialov ki vsebuje azbest! Nosite zaščitna očala. Iskre, ki nastanejo med delom ali drobcji, ostružki in prah, ki jih oddaja naprava, lahko povzročijo izgubo vida.

2. Funkcionalni opis

Preberite vsa varnostna opozorila in vsa navodila. Neupoštevanje opozoril in navodil, lahko vodi do električnega šoka, požarja in/ali resne poškodbe.

Med branjem navodil za uporabo odprite grafično stran za stroj in jo pustite odprto.

2.1 Predvidena uporaba

HD3DK - HD6BK - HD6DK - HD26BK - HD27BK - HD27CK - HD5CK - HD1500PROK - HD40BK - HD XT 6 JK - MH6CK

Stroj je namenjen za udarno vrtenje v beton, opeke in kamen. Primeren je tudi za vrtenje brez vpliv na les, kovino, keramiko in plastiko. Stroji z elektronskim krmiljenjem, ki ima vrtenje desno/levo je primeren za vijačenje in rezanje navojev.

MD4BK - MD6K - MD10 - MD15BK

Stroj je namenjen težkemu klesanju in rušitvenim delom ter za zabijanje in zbijanje z ustreznimi dodatki.

2.2.Lastnosti izdelka

Oštevilčenje funkcij izdelka se nanaša na ilustracija stroja na grafiki.

- 1 Vpenjalna glava
- 2 SDS-plus/ SDS-max držalo orodja
- 3 Zaščitni pokrovček proti prahu
- 4 Zaklepni tulec
- 5 Stikalo za smer vrtenja
- 6 Gumb za zaklepanje stikala za vklop/izklop
- 7 Stikalo za vklop/izklop
- 8 Gumb za sprostitev stikala za izbiro načina
- 9 Stikalo za izbiro načina
- 10 Gumb za nastavitve vrtljajev
- 11 Pomožni ročaj
- 12 Ročaj
- 13 Ročaj za prenašanje
- 14 Narebričena matica za nosilni ročaj
- 15 Omejevalni vijak
- 16 Steblo orodja
- 17 Držalo orodja
- 18 Izbirnik položaja dleta

3. Sestava

HD3CK - HD26BK - HD27BK - HD27CK - HD5CK - HD1500PROK - HD6BK - HD6DK - HD40BK - HD50BK - MD4BK - MD6CK - MD10K - MD15BK - HD XT 6 JK - MH6CK - MH26K

Pred vsakim delom na samem stroju izvlcite napajalni kabel iz električnega omrežja.

3.1. Pomožni ročaj

Stroj upravljajte samo s pomožnim ročajem 11. Vrtenje pomožnega ročaja

Pomožni ročaj 11 lahko nastavite v poljuben položaj za varno in neutrujajočo delovno držo.

Obrnite spodnji del pomožnega ročaja za 11 v nasprotni smeri urinega kazalca in zavrtite pomožni ročaj 11 na zeleni položaj.

Nato ponovno privijte spodnji del pomožnega ročaja 11 z vrtenjem v smeri urinega kazalca.

Bodite pozorni da je vpenjalni trak pomožnega ročaja nameščen v utor na ohišju, kot je predvideno.

3.2 Zamenjava orodja

Protiprašna zaščita 3 v veliki meri preprečuje vdor prahu v držalo orodja med delovanjem. Pri vstavljanju orodja pazite, da pokrov za zaščito pred prahom 3 ni poškodovan.

Poškodovan pokrov za zaščito pred prahom je treba zamenjati takoj. Priporočamo, da se to izvede s prodajno službo.

Vstavljanje orodja za vrtenje SDS-plus

Vpenjalna glava SDS omogoča enostavno in priročno

menjava vrtnih orodij brez uporabe dodatnih orodij. Očistite in rahlo namastite konec stebila orodja. Vstavite orodje na način zasuka v držalo orodja, dokler se ne zapahne samo.

Preverite zapah s potegom orodja. Kot zahteva sistema lahko orodje za vrtnje SDS se prosto giblje.

To povzroči določeno radialno iztekanje v prostem teku, ki ne vpliva na natančnost izvrtine, saj se sveder med vrtnjem centrira.

Odstranjevanje orodij za vrtnje SDS

Potisnite zaklepni tulec 4 in odstranite orodje.

3.3 Ročaj za prenašanje (MD15K - MD15BK)

Ročaj za prenašanje 13 lahko obrnete v poljuben položaj. Odvijte narebričeno matico 14, obrnite nosilni ročaj 13 okoli osi stroja v zeleni položaj in ponovno zategnite narebričeno matico 14.

Nosilni ročaj 13 lahko namestite tudi obrnjen proti drugi strani. Popolnoma odvijte narebričeno matico 14 in nato izvlecite šestrobi vijak navzgor. Snemite nosilni ročaj 13 na stran in nagnite preostalo vpenjanje element za 180°. Nosilni ročaj 13 namestite v obratni smeri.

3.4 Zamenjava orodja (MD15K / MH6BK)

Pred vsakim delom na samem stroju izvlecite napajalni kabel iz električnega omrežja.

Očistite steblo orodja 16 in nanesite rahlo plast masti. Izvlecite zapah 15 in ga zavrtite za 180° v nasprotni smeri urnega kazalca. Pustite, da se ključavnica 15 znova zaskoči. Orodje vstavite v držalo orodja do konca. Utor stebila orodja 16 mora biti obrnjena navzgor, kot je prikazano na slika. Preverite zapah s potegom orodja.

4. Delovanje

4.1 Začetek delovanja

Upoštevajte pravilno omrežno napetost! Napetostni vir energije se mora ujemati z napetostjo navedeno na imenski tablici stroja. Električna orodja z oznako 230 V delujejo tudi na 220 V.

Nastavitev načina delovanja

Z izbirnim stikalom za vrtnje/udarno vrtnje 9 je izbran način delovanja stroja. Za spremembo načina delovanja, pritisnite gumb za sprostitvev 8 in zavrtite izbirno stikalo za vrtnje/udarno vrtnje 9 na zeleno položaju, dokler ne slišite, da se zaskoči.

Opomba: način delovanja spremenite samo med izklopljenim strojem ! Sicer lahko poškodujete stroj.

Položaj za udarno vrtnje v beton ali kamen, HD5CK - HD1500PROK, HD XT 6 JK: 8' (sl. 12 in 13).

Položaj za vrtnje brez udarcev v les, kovino, keramiko in plastike ter za vijačenje in rezanje navojev. (Sliki 14 in 15).

Položaj za nastavitev položaja dletenja (sl. 16 in 17).
Položaj za dleto, **HD3CK, HD5CK - HD1500PROK, HD6DK, HD XT 6 JK, MH6CK: 8' (slika 18)**

Vario-zaklep za repositioniranje dletenja (MD10K)

Dleto 12 je lahko postavljeno pod kotom. Tako je za vsakega mogoče nastaviti optimalen delovni položaj aplikacije.

Vstavite dleto v držalo orodja

- Potisnite obroč 18 naprej in zavrtite dleto v zeleni položaj.

- Spustite obroč 18, da zaklenete položaj.

Obračanje smeri vrtenja

Stikalo za smer vrtenja 5 se uporablja za obračanje smeri vrtenja stroja. Vendar to ni mogoče z aktiviranim stikalom za vklop/izklop 7.

Vrtnje v desno: Zavrtite izbirno stikalo za vrtnje/udarno vrtnje 5 na obeh straneh do konca v položaju.

Vrtnje v levo: Zavrtite izbirno stikalo za vrtnje/kladivo vrtnje 5 na obeh straneh do konca v položaju.

Nastavite smer vrtenja za udarno vrtnje, vrtnje in klesanje vedno v desno rotacijo.

Vklop in izklop

Za zagon stroja pritisnite stikalo za vklop/izklop 7. Če želite zakleniti stikalo za vklop/izklop, ga držite pritisnjena in dodatno pritisnite gumb za zaklepanje 6.

Za izklop stroja spustite stikalo za vklop/izklop 7. Ko je stikalo za vklop/izklop 7 zaklenjeno, ga najprej pritisnite in ga nato izpustite.

Nastavitev hitrosti/stopnje udarca

Hitrost/stopnja udarca vklopljenega električnega orodja lahko spremenljivo prilagajate, odvisno od tega, kako daleč je vklop/izklop je pritisnjeno stikalo 7/10.

Rahel pritisk na stikalo za vklop/izklop 7/10 ima za posledico nizko hitrost/stopnja udarca. Nadaljnji pritisk na stikalo poveča hitrost/stopnjo udarca.

Varnostna sklopka

Če se vložek orodja ujame ali zagozdi, je pogon do vrtnega vretena prekinjen. Zaradi sile, ki nastanejo, električno orodje vedno trdno držite z obema rokama in poskrbite za varno držo. Če se električno orodje zatakne, izklopite stroj in popustite vložek orodja. Pri preklopu stroja pri zagozdenem vrtnem orodju, se lahko pojavijo visoki reakcijski momenti.

4.2 Delovni nasvet

Spreminjanje položaja klesanja

Dleto SDS je mogoče zakleniti v različnih položajih. Na ta način je mogoče nastaviti optimalen delovni položaj za vsako aplikacijo.

Vstavite dleto v držalo orodja.

Obrnite stikalo za izbiro načina 8

Obrnite držalo orodja v zeleni položaj za klesanje.

Stikalo za izbiro načina 8 obrnite v "dletenje".

Nosilec orodja je zdaj zaklenjen.

Za dleto nastavite smer vrtenja na desno vrtnje.

Vklop/izklop: A

Za zagon stroja pritisnite stikalo za vklop/izklop 6 in ga držite pritisnjenega.

Za izklop stroja spustite stikalo za vklop/izklop 6.

Vklop/izklop: B (slika 19).

Za zagon stroja pritisnite stikalo za vklop/izklop 6/7 na zgoraj (I), dokler se ne zaskoči.

Za izklop stroja pritisnite stikalo za vklop/izklop 6/7 na dno (O) in ga spustite.

Pri nizkih temperaturah električno orodje doseže polno kladivo/zmogljivost udarca šele po določenem času.

Nastavitev hitrosti/stopnje udarca.

Elektronsko krmiljenje 10 omogoča brezstopenjsko hitrost in predizbor udarca v skladu z materialom, ki bo obdelovan. Največja zmogljivost udarca je dosežena, ko kolesce 10 je nastavljeno na položaj "6".

Pri nižjih nastavitvah hitrosti je zmogljivost udarca manjša zaradi tehničnih razlogov.

Nastavitev stopnje udarca HD3C K.

Stopnjo udarca vklopljenega električnega orodja lahko nastavite nenehno, odvisno od tega, kako daleč pritisnete Stikalo za vklop/izklop 7. Rahel pritisk na stikalo za vklop/izklop 7 povzroča nizko stopnjo vpliva. Močnejši pritisk se poveča stopnja vpliva.

DELOVANJE MD15K - MD15BK**4.3 Začetek delovanja****Upoštevajte pravilno omrežno napetost!**

Napetostni vir energije se mora ujemati z napetostjo navedeno na imenski tablici stroja. Električna orodja z oznako 230 V delujejo tudi na 220 V. Vklop in izklop.

Za zagon stroja potisnite stikalo za vklop/izklop 6/7 v položaj "I" položaj.

Za izklop stroja pritisnite stikalo za vklop/izklop 6/7 na položaj "O".

Pri nizkih temperaturah stroj doseže polni učinek šele po določenem času.

Ta zagonski čas lahko skrajšate z udarcem po dletu enkrat v stroju ob tla.

4.4 Navodila za uporabo

Med delom držite električno orodje z obema rokama ročaj 1. Za največje možno blaženje udarcev delajte samo z zmernim pritiskom.

5. Vzdrževanje in servis**5.1 Vzdrževanje in čiščenje**

Pred vsakim delom na samem stroju izvalcite kabel iz električnega omrežja.

Za varno in pravilno delo stroja vedno poskrbite da so prezračevalne reže čiste.

Poškodovan pokrov za zaščito pred prahom je treba zamenjati takoj. Priporočamo, da se to izvede s poprodajno službo. Očistite držalo orodja 2 vsakič po uporabi.

OPOZORILO! Pomembna navodila za priklop novega 3-polnega vtiča na 2-žilni kabel.

Žice v kablju so obarvane glede na naslednje kode:

Ne priključujte modre ali rjave žice na ozemljitveni priključek vtiča.

Pomembno: Če iz kakršnega koli razloga odstranite vtič iz kabla tega električnega orodja, ga morate zavreči.

Ko se ogljikove ščetke obrabijo pod sprejemljivo servisno toleranc, bo stroj samodejno prenehaldelovati. Stroj je treba poslati servisni službi za vzdrževanje za naslov glejte »Storitev in pomoč strankam.

Ostrenje dlet

Dobre rezultate dosežemo le z ostrimi dleti; zato orodje za klesanje pravočasno nabrusite. To zagotavlja dolgo življenjsko dobo orodja in dobro delovanje.

Ponovno ostrenje

Orodja za klesanje nabrusite z brusilni (npr. Keramični vezano korundno kolo) z enakomerno oskrbo z vodo. Referenčne vrednosti so prikazane na sliki. Pazite na to na rezalnih robovih se ne pojavi barva žarjenja; to zmanjša trdoto orodja za klesanje. (Slika 20).

Za kovanje segrejte dleto na med 850 °C in 1050°C (svetlo rdeča do rumena).

Za utrjevanje dleto segrejemo na ca. 900 °C in pogasimo v olju. Nato žarite v pečici cca. eno uro pri 320°C (barva žarjenja = svetlo modra).

Če bi stroj kljub skrbnosti odpovedal proizvodnih in preskusnih postopkov, popravilo bi moralo biti zvedeno iz strani poprodajnega servisnega centra za Stayer električna orodja.

Prosimo da v svoji korespondenci in naročilo rezervnih delov vedno vključite številko artikla, navedeno

na tipski ploščici stroja.

5.2 Odstranjevanje

Priporočamo, da odvržete električno orodje, pribor in embalaže v postopek predelave, ki spoštuje varovanje okolja. **Električnega orodja ne zavržite!**

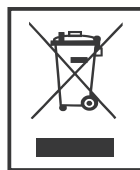
Samo za države EU:

V skladu z evropsko direktivo 2012/19/UE o neuporabnem električnem orodju in elektronskim napravam po prenosu v nacionalno zakonodajo, morajo biti električna orodja odvržena ločeno, da jih lahko ekološko recikliramo.

Pridržujemo si pravico do sprememb brez predhodnega obvestila.

5.3 Tehnični podatki

 =Vhodna moč..

 =Hitrost obremenitve..

 =Tolkala..

 = udarna energija..

 =Vstavljanje.

 = Največje vrtanje, jeklo.

 = Maksimalno vrtanje, kamen.

 = Največje vrtanje z vrtnim svedrom.

 =teža.

 =Raven zvočnega tlaka.

L_{pA} = Raven zvočne moči.

L_{WA} = Vibracije.

 Navedene vrednosti veljajo za nazivne napetosti [U] 230/240 V ~ 50/60 Hz - 110/120 V ~ 60 Hz. Za nižje napetost in modeli za določene države, se te vrednosti lahko razlikujejo. Upoštevajte številko artikla na tipu ploščo vašega stroja. Trgovska imena posameznega stroji se lahko razlikujejo.

CONDICIONES GENERALES DE LA GARANTÍA

En STAYER IBERICA S.A. (en adelante "STAYER"), se realizan unos estrictos procesos de control, para que todos productos cumplan con los parámetros de seguridad y calidad requeridos.

Para entender el ámbito de aplicación de este escrito, diferenciamos:

- Consumidores o usuarios, como las personas físicas que actúan con un propósito ajeno a su actividad comercial, empresarial, oficio o profesión. Son también consumidores a efectos de esta norma las personas jurídicas y las entidades sin personalidad jurídica que actúen sin ánimo de lucro en un ámbito ajeno a una actividad comercial o empresarial.

- Profesionales, como aquellos que sacan un rédito comercial, laboral o empresarial con la utilización de cualquier tipo de producto de la marca STAYER.

STAYER ofrece una garantía para todas las herramientas electroportátiles, de jardín y equipos de soldadura con arreglo a las siguientes condiciones.

1- STAYER ofrece una garantía de 36 meses contra defectos de fabricación o faltas de conformidad para el usuario o consumidor, teniendo en cuenta que este fallo de fabricación tiene que ser fácilmente visible o comprobable, ya que se analizará dicho producto en nuestros laboratorios para analizar dicha disconformidad. En el caso de que el producto en cuestión haya estado sometido a un uso industrial, profesional o similar, dicha garantía se limita exclusivamente a 12 meses desde que se realizó la compra por parte del primer comprador.

2- Los siguientes casos no están contemplados en la garantía:

a. Defecto en el producto, derivados de la no aplicación de las medidas de seguridad y de mantenimiento del producto, indicadas en su manual de instrucciones.

b. Que la herramienta haya sido dañada, debido a que se han utilizado accesorios, consumibles o repuestos de otras marcas, no compatibles con el modelo original de STAYER o defectuosos que provoquen daños en el equipo o herramienta.

c. Que la máquina o producto haya sido manipulada, modificada o reparada por personal ajeno al Grupo STAYER o a sus Servicios de Asistencia Técnica Autorizados.

d. Variaciones mínimas de las características del producto, que no influyan en su correcto funcionamiento y en el valor del producto.

e. Productos que hayan sido conectados con una tensión o voltaje diferente a la indicada en las características del equipo, provocando un fallo eléctrico.

f. Cualquier producto que haya sufrido algún desgaste en alguna de sus piezas, por el uso normal de la herramienta, siendo esta pieza un consumible,

accesorios o elemento sujeto al desgaste que debería de cambiarse por su propio uso por parte del usuario.

g. Cualquier producto que presente una falla, debida a un manejo inadecuado de la herramienta, incompatible con los usos o aplicaciones indicadas en el manual de la herramienta.

h. Productos que presenten una falla debida a que el propietario no ha cumplido con el mantenimiento correcto de la herramienta. El comprador es el encargado de realizar los mantenimientos del producto que compra, para respetar su vida útil.

i. Los accesorios y consumibles de las herramientas, debido a que tienen una vida limitada y se desgastan en condiciones normales por su uso.

3- Para que se aplique el proceso de reclamación de la garantía, antes que nada se deberá rellenar el formulario de reparación en formato físico o digital, y tramitarlo directamente con el vendedor del producto o con los Servicios de Asistencia Técnica Autorizados correspondientes. Se deberá adjuntar una copia del justificante de compra, donde se vea claramente la fecha en la que se produjo la compra. Los gastos de envío no estarán cubiertos en el caso de que se envíe la herramienta al vendedor o al servicio técnico sin haberlo tramitado con anterioridad.

4- En el caso de que los Servicios de Asistencia Técnica Autorizados de STAYER, no detecten una falta de conformidad o un fallo de fabricación, STAYER no se hará cargo de los gastos de envío, ni de comprobación de dicha anomalía.

5- Queda prohibido la cesión de la actual garantía, no se aplicará en equipos de segunda mano.

6- Durante la aplicación de la garantía por faltas de conformidad o fallos de fabricación, el equipo a reparar quedará bajo custodia en las instalaciones STAYER o los Servicios de Asistencia Técnica Autorizados, sin derecho por parte del consumidor de obtener un equipo de sustitución durante el periodo de reparación.

7- Para proceder a eliminar las faltas de conformidad o fallos de fabricación incluidos en las condiciones de la garantía, STAYER se limitará a reparar o sustituir todas las piezas necesarias de forma gratuita para que la herramienta o equipo funcione correctamente acorde a los parámetros de calidad y seguridad. STAYER se reserva el derecho de poder sustituir el equipo por uno similar en casos donde no sea posible la reparación del equipo.

Puede encontrar esta información en otros idiomas en:

<https://www.stayer.es/>

WARRANTY GENERAL CONDITIONS

In STAYER IBERICA S.A. (from now on "STAYER"), strict control processes are conducted to comply with the security and quality required.

To understand the application area of this text, we differentiate the following users:

- Users or consumers, as private individuals whose acts are not related to their main commercial, business activity or their main profession or trade. Legal persons and entities without legal personality which act with non-profit means in an unrelated commercial or corporate environment.
- Professionals, whom obtain commercial, business or working profits by using any STAYER product.

STAYER offers a guarantee for all of its power tools, garden tools and welding tools, subject to the following conditions:

1- STAYER offers a 36 month guarantee against manufacturing defects or consistency issues, bearing in mind that any issue must be easily visible or provable, as the product will be tested at our labs to verify said issues. If the product has been subjected to industrial or professional use, said guarantee will cover exclusively 12 months since the first buyer acquired the product.

2- The following cases are exempt from the guarantee:

- a. Any kind of defect or malfunctioning caused by not applying the safety and maintenance instructions given in the User's guide.
- b. Any damage caused by using other brand's accessories, incompatible accessories with the tool model or faulty accessories.
- c. Any manipulation, modification or repair conducted by staff unrelated to STAYER or its associated Technical Support Services.
- d. Products with minimal deviations from the features that do not impact on the tool's optimal performance and its value.
- e. Products which have been connected to a different voltage tension grid than the one stated on the tool's features, causing an electrical failure.
- f. Products or components which have suffered wear due to the normal use of the tool, being said components consumables, accessories or components subject to wear that must be replaced by the owner.
- g. Products that show any kind of misuse or application which deviates from its original intended uses, listed in the Users guide.
- h. Products that show lack of correct maintenance from the owner. The owner is responsible for the tool's maintenance in order to preserve its service life.
- i. Accessories and tool consumables, as their intended use has a limited service life that includes wear.

3- In order to claim the guarantee rights, the tool owner must first fill the repair order either digitally or physically, and process it with the tool's vendor or the Authorized Technical Support Services before shipping the tool. A copy of the purchase receipt or invoice must be attached to the form where the purchase date can clearly be seen. Shipping costs are not included if the product is delivered to the vendor or the Technical Support Services without processing the repair form first.

4- If the Authorized Technical Support or STAYER is unable to locate the defect or issue, STAYER will not assume the shipping costs, nor the costs derived from testing the tool to locate the issue.

5- Guarantee transfer is completely forbidden, the guarantee does not cover second-hand products.

6- During the guarantee application due to manufacturing defects or consistency issues, the product will remain under STAYER's custody in its facilities or its Authorized Technical Support Services. During this period of time the tool's owner is not entitled to receive a substitution tool in place of the product that is being repaired.

7- In order to correct the manufacturing defects or consistency issues contemplated in the guarantee terms, STAYER will only repair or substitute all the necessary components free of charge in order for the tool to perform according to the quality and safety standards. STAYER withholds the right to substitute the product for a similar one in cases where reparations would not be possible.

You can find this information in other languages at:

<https://www.stayer.en/>



STAYER

Área Empresarial Andalucía - Sector 1
C/ Sierra de Cazorla, 7
28320 - Pinto (Madrid) SPAIN
Email: sales@grupostayer.com
Email: info@grupostayer.com



ROHS

www.grupostayer.com