

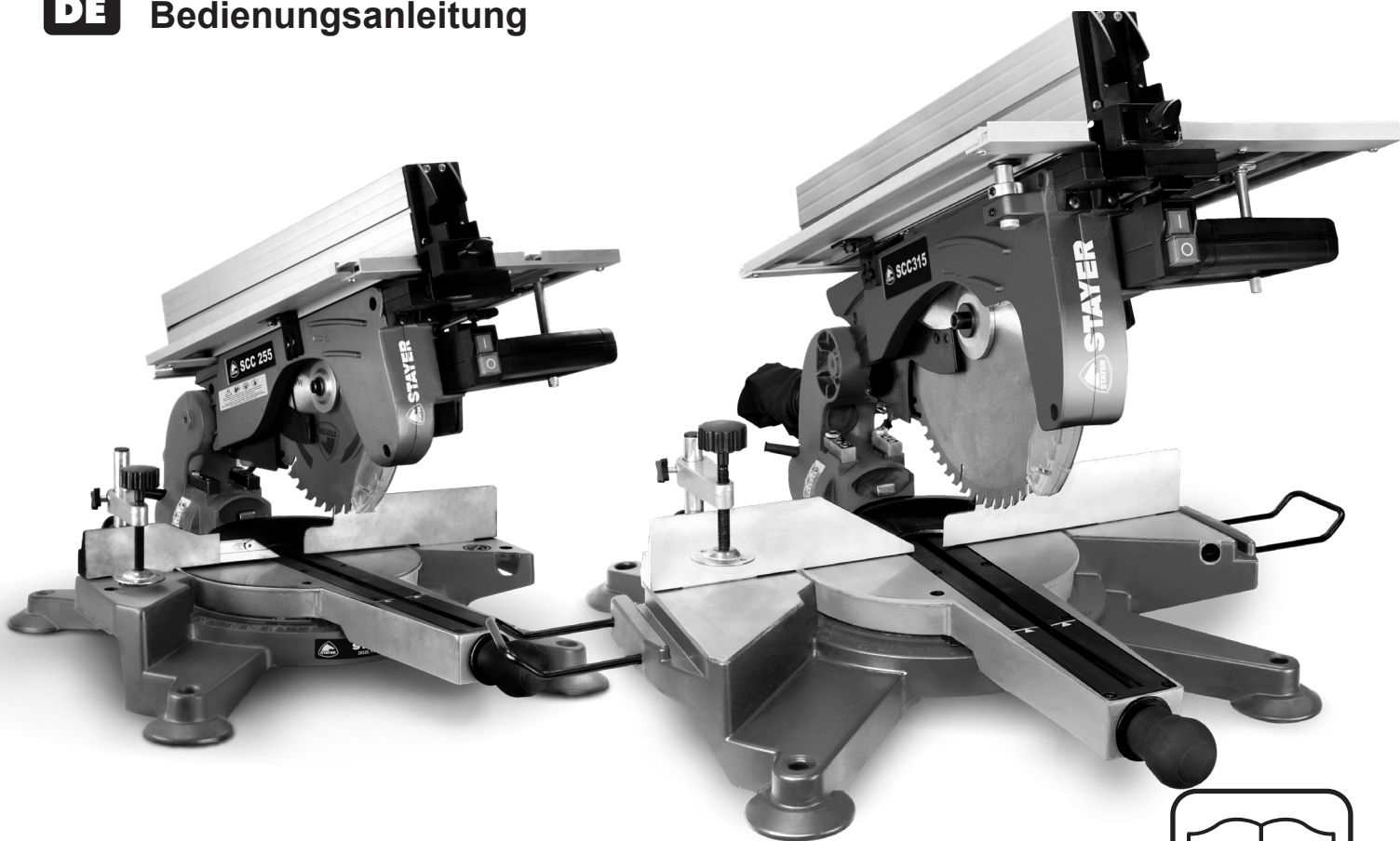

STAYER

- ES** Manual de instrucciones
- GB** Operating instructions
- IT** Istruzioni d'uso
- FR** Instructions d'emploi
- P** Manual de instruções
- DE** Bedienungsanleitung

SCC255 SCC315



Área Empresarial Andalucía - Sector 1
C/ Sierra de Cazorla, 7
28320 - Pinto (Madrid) SPAIN
Email: sales@grupostayer.com
Email: info@grupostayer.com

www.grupostayer.com

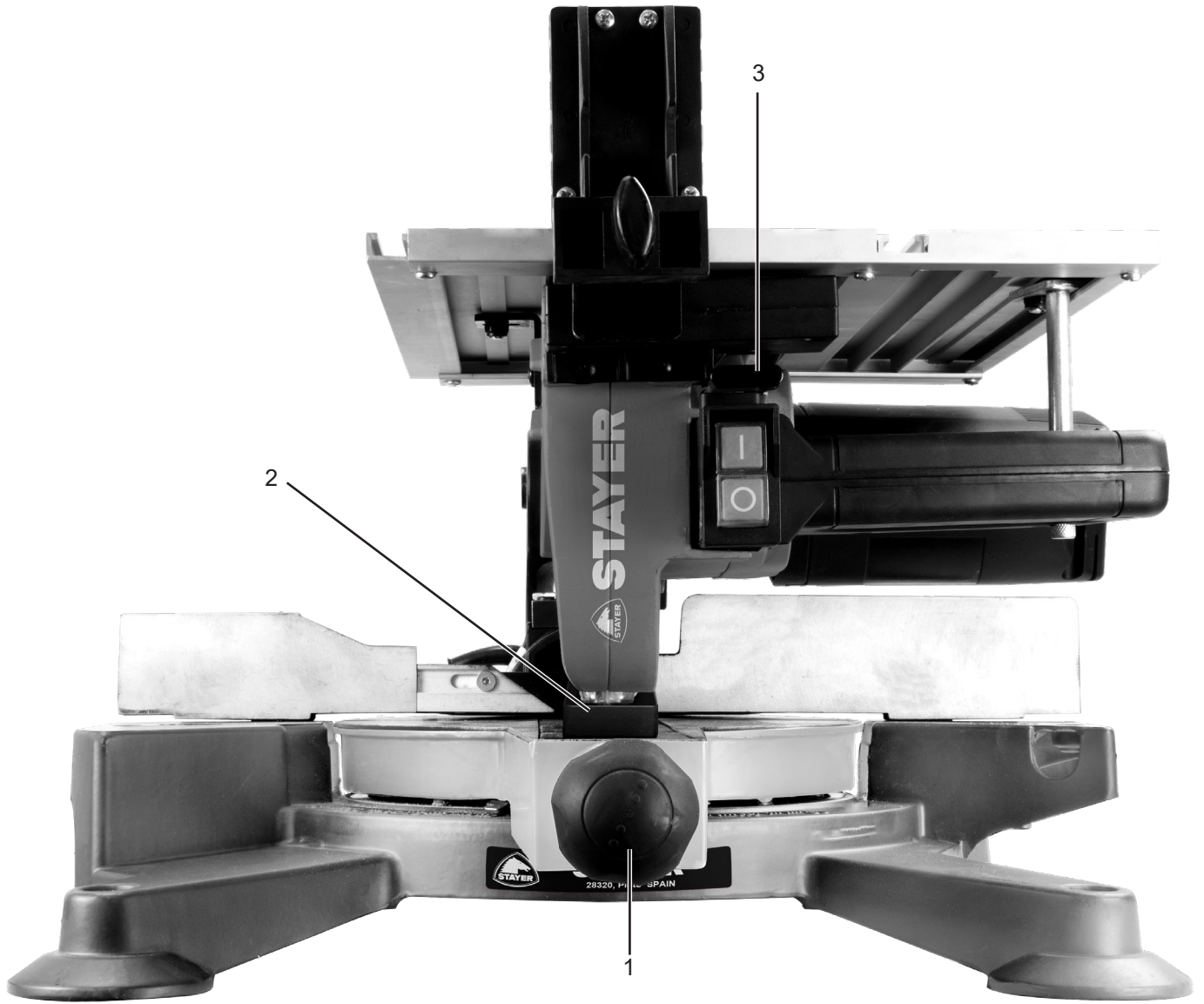

2

3

1

STAYER 28320, MADE IN SPAIN

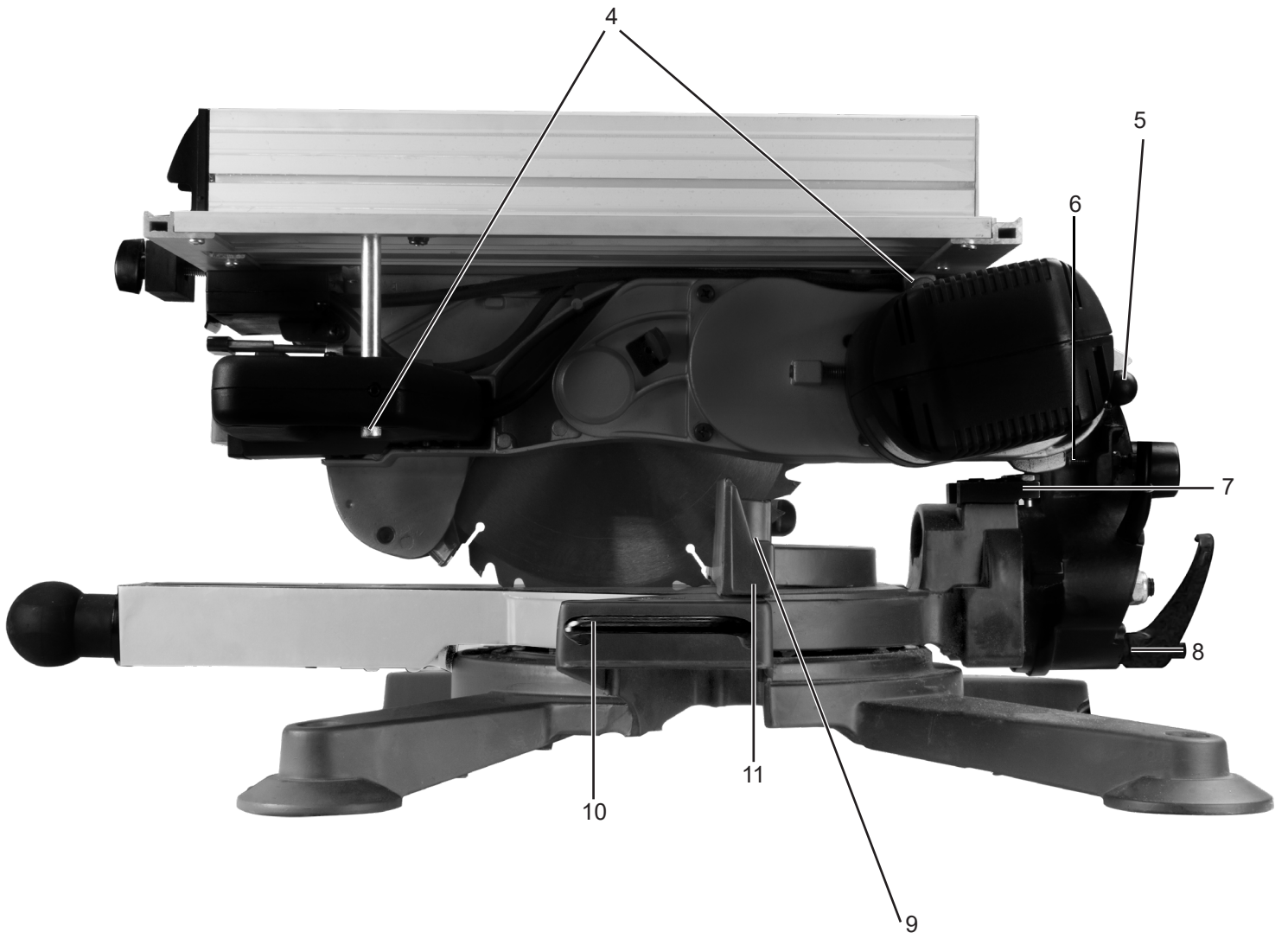



DATOS TÉCNICOS

MODELO		SCC255	SCC315	
	W	1600	1800	
	min ⁻¹	5000	4000	
	Kg	19	22	
	K=3 dB	L _{pA} dB(A)	84	86
		L _{WA} dB(A)	98	101
		II	II	



	SCC255		SCC315	
	LIMITE DE TAMAÑO EN MM			
TIPO DE CORTE	ANCHO	ALTO	ANCHO	ALTO
90°	140	70	170	110
45°	100	70	118	100
45° Inclinado	110	50	170	67
45°-45° Compuesto	90	40	62	62
Mesa superior	-	46	-	57

Este manual es acorde con la fecha de fabricación de su máquina, información que encontrará en la tabla de datos técnicos de la máquina adquirida, buscar actualizaciones de manuales de nuestras máquinas en la página web: www.grupostayer.com

1. Uso previsto de la máquina

Funcionalmente la máquina tiene una mesa de corte inferior y otra superior. Llamamos cabezal al conjunto móvil que contiene el disco y la mesa superior.

Esta máquina ha sido proyectada única y exclusivamente para:

1. Trabajar estacionariamente sobre superficie plana y estable.
 2. Trabajar sobre piezas de maderas duras y blandas.
 3. Trabajar sobre piezas de tableros de conglomerado.
 4. Trabajar sobre piezas de tableros de fibras.
 5. Trabajar sobre piezas de tubo de PVC.
 6. Realizar cortes rectilíneos a lo largo y ancho de la pieza a trabajar.
 7. Realizar cortes a inglete horizontal entre -45° y 45° .
 8. Realizar cortes a inglete vertical entre 90° y 45° .
- Consulte los límites de tamaño de pieza en el apartado 11 correspondiente.

2. Desembalado y ensamblado

Desembalado

1. Abrir la caja cortando el precinto.
2. Retirar los topes de cartón superiores.
3. Extraer la máquina de la caja, sujetando firmemente la cabeza operadora y el cuerpo del motor, utilizando ambas manos para equilibrar el peso.
4. Extraer la caja de accesorios.
5. Extraer la documentación.
6. Conservar permanentemente la caja de cartón, sus topes, la caja de accesorios y la documentación en un ambiente seguro, inventariado, de fácil acceso y conocido por el operador de la máquina.

Embalado

Operación 1: Asegurar, plegar y fijar la cabeza operadora, para ello:

1. Poner el cabezal superior a 0° horizontales.
2. Poner el cabezal superior a 90° verticales.
3. Colocar el protector de forma que haga contacto en la mesa de corte.
4. Bajar el cabezal a tope, presentándolo y bloquearlo.

Operación 2: Embalar la máquina.

1. Localizar la caja de cartón y sus rellenos de embalaje.
 2. Localizar la documentación.
 3. Sujetar firmemente la máquina por la cabeza operadora y el cuerpo del motor.
 4. Depositar la máquina sobre las hendiduras del relleno de embalaje.
 5. Depositar la documentación de la máquina.
 6. Colocar los rellenos de embalaje.
- Cerrar la caja fijándola con precinto.

3. Establecimiento o fijación de la herramienta en una posición estable

1. Obligatoria el puesto de trabajo en el que se implanta la máquina debe ser seguro.
2. Apoyar la herramienta en posición estable sobre una superficie plana.
3. La base de la ingleteadora dispone de los cuatro orificios fijar sólidamente la máquina al banco de trabajo. Se recomienda fijar la máquina al banco mediante los correspondientes tornillos y tuercas.

4. Conexión a la alimentación, cableado, fusibles, tipo de base para la clavija y requisitos para la toma de tierra

1. Para alimentar la máquina conectar la clavija schuko a una toma reglamentaria capaz de suministrar como mínimo 2500VA.
2. La máquina tiene su cableado interno completamente terminado por lo que no necesita cableado alguno de instalación.
3. La máquina no lleva fusibles, aunque se recomienda el uso de un interruptor magnetotérmico dedicado como protección de la máquina.
4. La máquina dispone de un equipo eléctrico de categoría II, por lo que no hace uso de la toma de tierra de la instalación eléctrica.

5. Descripción ilustrada de las funciones

1. Pomo selector de angulo.
2. Protector de la mesa inferior.
3. Botón de desbloqueo de cabezal.
4. Ajustes de nivelación de mesa superior.
5. Pomo de bloqueo del cabezal abajo.
6. Ajuste de límite de bajada de disco.
7. Ajuste de límites de inclinación de disco $0^\circ/45^\circ$.
8. Ajuste de la inclinación del disco.
9. Ajuste de límites del angulo del disco a $+45^\circ/-45^\circ$.
10. Inserción de soporte de corte largo (solo SCC315).
11. Inserción de mordazas.

6. Limitaciones sobre las condiciones ambientales

El grado IP de esta máquina eléctrica es 20. Esta máquina esta protegida contra acceso a partes peligrosas con un dedo y contra los cuerpos sólidos extraños de 12,5 mm de diámetro y mayores. Esta máquina eléctrica no tiene ninguna clase de protección contra la penetración del agua por lo que se prohíbe su uso en condiciones ambientales exteriores o interiores con riesgo de precipitación.

7. Lista de Contenidos

1. Uso previsto de la máquina.
2. Desembalado y ensamblado.
3. Establecimiento o fijación de la herramienta en una posición estable.

4. Conexión a la alimentación, cableado, fusibles, tipo de base para la clavija y requisitos para la toma de tierra.
5. Descripción ilustrada de las funciones.
6. Limitaciones sobre las condiciones ambientales.
7. Lista de contenidos.
8. Ajustes y ensayos.
9. Cambio de herramienta.
10. Fijación de la pieza a trabajar.
11. Límites sobre el tamaño de la pieza de trabajo.
12. Instrucciones generales sobre utilización.
13. Extracción de polvo.
14. Instrucciones de mantenimiento y servicio.
15. Garantía.
16. Eliminación.
17. Características técnicas.
18. Declaración de conformidad.

8. Ajustes y ensayos

¡Advertencia!

Antes de cualquier intervención en la herramienta eléctrica, sacar el enchufe de red de la toma de corriente. Si la máquina ha estado sometida a un uso prolongado o intenso es necesaria su verificación y ajuste para asegurar la correcta calidad de servicio y la seguridad de la máquina.

Para ello se requiere conocimientos, experiencia y herramientas especiales. El servicio técnico oficial de Stayer Iberica S.A. realizará para usted este trabajo de manera rápida, concienzuda y económica.

Ajuste del enclavamiento en posición de reposo inferior

Verificación

1. Levantar el cabezal apretando el botón **3**.
2. Bajar el cabezal hasta hacer tope.
3. Presionar el botón **5**. Si esta bien ajustado el perno del botón debe entrar suavemente hasta hacer tope. En caso contrario procédase al ajuste.

Ajuste

1. Aflojar el tornillo de fijación del tornillo de retención **6**.
2. Bajar el cabezal hasta el tope inferior.
3. Apretar o aflojar el tornillo **6** hasta que el pomo **5** penetre a tope suavemente.
4. Mientras se retiene el tornillo apretar la tuerca de retención perpendicular.

Ajuste del ángulo de inglete horizontal a +- 45°

Verificación

1. Desplazar el cabezal horizontalmente hasta que se enclave a +45°.
2. Verificar que el indicador de ángulos horizontales marca exactamente 45°. Si no es así proceder al ajuste.
3. Repetir la misma secuencia para el ángulo horizontal a -45°.

Ajuste

1. Desplazar horizontalmente el conjunto cabezal y mesa de corte hasta que se enclave a 45°.
2. Actuar sobre los tornillos **9** hasta obtener 45° exactos.
3. Repetir la misma secuencia para el ángulo horizontal a -45°.

Ajuste del ángulo de inglete vertical a 90° y 45°

Verificación

1. Liberar el ajuste vertical del cabezal aflojando **8**.
2. Mover el cabezal hasta el tope derecho (90°) o izquierdo 45°.
3. Comprobar el ángulo mediante un patrón angular debidamente calibrado o un goniómetro (precisión mínima +-5') presentando una sus las superficies en la mesa inferior y la otra en el disco de corte. Use luz como contraste para ver el ajuste.
4. Si la cara del patrón no ajustase exactamente con el disco o si en la medida directa del goniómetro se alcanzase una desviación mayor +- 20' se procederá al ajuste.

Ajuste

1. Intervenir sobre los tornillo de ajuste **7** hasta obtener una medida de 90° o 45°.

Ajuste del cuchillo separador

Es una pletina metálica negra que está detrás de la parte superior del disco. Su función es impedir que los trozos que se están cortando puedan unirse y salir desprendidos hacia la cara del usuario.

Para comprobar y ajustar, acceda al cuchillo, haciendo el paso 1 del apartado 'Cambio del disco de corte' y verifique la alineación del cuchillo con el disco y que la distancia ente los dientes del disco y la superficie del cuchillo es de 2 mm. Si no es así ajuste con los 2 tornillos que sujetan el cuchillo.

9. Cambio de herramienta

¡Advertencia!

Antes de cualquier intervención en la herramienta eléctrica, sacar el enchufe de red de la toma de corriente.

¡Atención!

Usar obligatoriamente discos según EN 847-1 originales STAYER.

Cambio del disco de corte

1. Retire la mesa superior, para ello quite los tornillos de soporte de la mesa superior de aluminio, los tres tornillos de estrella del resguardo superior negro y el tornillo del balancín interior del resguardo.
2. Retenga el disco de corte con un trozo de madera contra sus dientes y afloje el tornillo girando a derechas.
3. Extraiga el disco por arriba e instale el nuevo siguiendo en modo inverso los dos apartados anteriores.

10. Fijación de la pieza a trabajar

Siempre se sujetará la pieza con el palo de empuje normativo, de manera que no intervenga la mano. Durante el corte, sujetar la pieza establemente contra el apoyo.
DEBEN USARSE LAS MORDAZAS SUMINISTRADAS.

Para evitar la deformación de las piezas durante la fijación se aconseja utilizar unos perfiles de madera, fácilmente aplicables a las mandíbulas móviles de las mordazas. Las mordazas se instalan en los agujeros **11**.

Para cortar piezas largas en condiciones seguras, es indispensable sujetarlas con los soportes adicionales, alojados en los dos agujeros de los flancos **10** de la mesa inferior. Una vez extendidas fijelas con su tornillo situado en la mesa.

11. Límites sobre el tamaño de la pieza de trabajo

Límites de trabajo para todos los modelos incluidos en el presente manual. Ver pag. 4.

12. Instrucciones generales de utilización

¡Advertencia!, Debe:

1. Si la máquina está en mal estado o carece de piezas, incluyendo los resguardos reglamentarios superiores (puede usar las ilustraciones del presente manual como guía orientativa) No use la máquina. Desconéctela, retirela del puesto de trabajo y envíela inmediatamente a un servicio técnico autorizado.

2. Conocer y cumplir todas las medidas de seguridad antes de arrancar la máquina.

- Uso obligatorio de sistema de aspiración de partículas cuando se corta madera.

ARRANQUE Y PARADA DE LA MÁQUINA

Información

1. El equipo dispone del botón de enclavamiento de arranque que permite el funcionamiento del motor sin pulsar continuamente el interruptor ON/OFF.

2. El equipo dispone de un módulo de seguridad que le protege de arranques no esperados. Si mientras la máquina está arrancada cesase el suministro eléctrico al reactivarse este la máquina no arrancará. Para liberar la protección pulsar dos veces el interruptor de arranque.

¡Advertencia!

1. Evitar siempre que sea posible el enclavamiento del motor.
2. No dejar nunca desatendida la máquina en funcionamiento.
3. Jamás arranque con el disco bloqueado y antes de co-

menzar el corte siempre esperar a que el disco de corte alcance la velocidad máxima.

4. Antes de parar la máquina el disco debe estar despejado y girando libremente.

Puesta en marcha con el interruptor manual.

1. Presionar el interruptor rectangular del mango para un accionar el motor.

Parada de la máquina accionada con el interruptor manual.

1. Dejar de presionar el interruptor rectangular.

Nota: interruptor para corte en mesa inferior.

Puesta en marcha con enclavamiento

1. Presionar momentáneamente el interruptor rectangular verde.

Parada de la máquina accionada con enclavamiento

1. Presionar brevemente el interruptor rojo rectangular.

Nota: El interruptor on enclavamiento es para la mesa superior.

USO CON LA MESA DE CORTE INFERIOR

¡Advertencia!

Por su seguridad se ha de eliminar el contacto con el disco de corte por su aparición en la mesa superior.

Preparación para trabajar con la mesa inferior.

El requisito obligatorio es que en la mesa superior los dientes del disco no queden expuestos. Cubra el disco de la mesa superior con el protector superior de perfil rectangular de aluminio. Engarce sus dos flejes en la parte trasera y delantera de la mesa superior. Asegure la sujeción apretando la palomilla negra al efecto.

ADVERTENCIA

SI NO INSTALA EL PROTECTOR LA MÁQUINA NO FUNCIONARÁ.

Operación de corte con la mesa inferior

¡Advertencia!

1. Respete los límites de tamaño y material de la pieza a trabajar.
2. Siempre que sea posible utilice mordazas y el palo de empuje para sujetar la pieza a trabajar.
3. En trabajos con la mesa de corte inferior nunca enclave el interruptor de alimentación del motor.

Corte

1. Ajuste el ángulo deseado con 1 y/o 8.
2. Arranque la máquina según lo explicado y espere que se establezca la velocidad.
3. Proceda al corte bajando el cabezal y avanzando suavemente. No fuerce la máquina

USO CON LA MESA DE CORTE SUPERIOR

¡Advertencia!

Antes de cualquier operación en la mesa de corte superior es obligatorio preparar adecuadamente la máquina. Para ello se instalará el protector de seguridad estático **2** en la mesa inferior.

ADVERTENCIA

SI NO INSTALA EL PROTECTOR LA MÁQUINA NO FUNCIONARÁ.

Preparación para trabajar con la mesa superior.



1. Empezar con el cabezal alzado y puesto a 0°, y el cable desconectado.
2. Coloque el protector inferior **2** ajustando perfectamente.
3. Baje el cabezal y reténgalo metiendo el pomo **4**.

Si no se coloca el protector la maquina no funciona.

Guía de corte

La dotación puede incluir una guía para cortes a medidas fijas y con ángulos. Se instala fijandola a las ranuras de la mesa superior.

Corte

1. Realice la puesta en marcha con enclavamiento.
2. Acercar con máximo cuidado la pieza al disco de corte manteniendo las manos alejadas de la trayectoria de corte.
3. Realice el corte empujando la pieza con una intensidad adecuada a las características del material.

13. Extracción de polvo

La maquina viene preparada para la aspiración de partículas generadas en el corte con una salida en la parte trasera del cabezal.

Puede usarse la bolsa suministrada o acoplarse a un aspirador con el adaptador suministrado.

14. Instrucciones de mantenimiento y servicio

14.1 Mantenimiento y limpieza

¡ADVERTENCIA!

Desenchufar la clavija antes de llevar a cabo cualquier ajuste, reparación o mantenimiento.

Limpieza

Límpiese la máquina empezando con un pincel o brocha para desalojar los restos de serrín y un paño suave.

Si se dispone de aire comprimido es recomendable finalizar la limpieza soplando la máquina herramienta con la

pistola de aire comprimido.

Mantenimiento

Cada 2.000 horas de uso o cada dos años la herramienta eléctrica debe enviarse al servicio técnico oficial para mantenimiento y revisión completa.

Antes de cada uso revise tuercas y uniones para detectar cualquier aflojamiento por vibración y uso. Si existen holguras lleve la máquina al servicio técnico.

Salvo aprietes y revisión de la integridad de las partes, la máquina no necesita de ningún mantenimiento especial por parte del usuario. Mantenga limpia y haga un uso correcto de la máquina. Verifique regularmente la corrección de los ajustes autorizados a un usuario con formación suficiente. En el caso de cualquier fallo o duda póngase en contacto con nuestro servicio técnico.

Lubricación

La máquina no necesita de ninguna lubricación específica por parte del usuario. La lubricación específica de la herramienta eléctrica se hará en las revisiones periódicas de mantenimiento en el servicio técnico oficial.

Si a pesar de los esmerados procesos de fabricación y control, la herramienta eléctrica llegase a averiarse, la reparación deberá encargarse a un servicio técnico autorizado para herramientas eléctricas STAYER.

Para cualquier consulta o pedido de piezas de repuesto es imprescindible indicar el nº de artículo que figura en la placa de características de la herramienta eléctrica.

14.2 Servicios de reparación del fabricante o agente comercial

Stayer Ibérica S.A.

Área Empresarial de Andalucía - Sector 1
C/ Sierra de Cazorla, 7. CP.28320
Pinto (Madrid) Spain.

15. Garantía

Tarjeta de Garantía

Entre los documentos que forman parte de la herramienta eléctrica encontrará la tarjeta de garantía. Deberá rellenar completamente la tarjeta de garantía aplicando a esta copia del ticket de compra o factura y entregarla a su revendedor a cambio del correspondiente acuse de recibo.

¡NOTA! Si faltara esta tarjeta pídasela de inmediato a su revendedor.

La garantía se limita únicamente a los defectos de fabricación o de mecanización y cesa cuando las piezas hayan sido desmontadas, manipuladas o reparadas fuera de la fábrica.

16. Eliminación

Recomendamos que las herramientas eléctricas, accesorios y embalajes sean sometidos a un proceso de recuperación que respete el medio ambiente.

¡No arroje las herramientas eléctricas a la basura!

Sólo para los países de la UE:

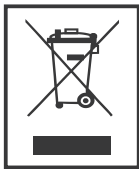

Conforme a la Directiva Europea 2012/19/UE sobre aparatos eléctricos y electrónicos inservibles, tras su transposición en ley nacional, deberán acumularse por separado las herramientas eléctricas para ser sometidas a un reciclaje ecológico.

Reservado el derecho de modificación.

17. Características técnicas



= Potencia.



= Revoluciones en vacío.



= Peso.

L_{pA} = Nivel de presión acústica.

L_{WA} = Nivel de potencia acústica.



= Clase Protección.

Estos datos son válidos para una tensión nominal de [U] 230/240 V ~ 50/60 Hz. Los valores pueden variar para otras tensiones y en ejecuciones específicas para ciertos países.

18. Declaración de conformidad

El que suscribe: **STAYER IBERICA, S.A.**

Con dirección:

Calle Sierra de Cazorla, 7
 Área Empresarial Andalucía - Sector 1
 28320 PINTO (MADRID)
 Tel.: +34 91 691 86 30 / Fax: +34 91 691 91 72

Declaramos bajo nuestra responsabilidad, que el producto descrito bajo "Datos técnicos" está en conformidad con las disposiciones de las directivas 2006/42/EC, 2014/30/EU, 2011/65/EU, inclusive sus modificaciones y está en conformidad con las siguientes normas: EN 61029-1, EN 61029-2-11, EN 55014-1, EN 55014-2, EN 61000-3-2, EN 61000-3-3, EN 50581.

CE ROHS

Fdo.: Ramiro de la Fuente
 Director General

Enero de 2019.

This manual is consistent with the date of manufacture of your machine, you will find information on the technical data of the machine acquired manual check for updates of our machines on the website: www.grupostayer.com

1. Provided uses of the machine

This tool has been solely and exclusively provided for:

1. Trabajar estacionariamente sobre superficie plana y estable.
 2. Stationary works on flat and stable surface
 3. Working on hard and soft wooden pieces
 4. Working on chipboard pieces
 5. Working on fiberboard pieces
 6. Working on PVC tubes
 7. Making rectilinear cuts along the length and width of the workpiece
 8. Making horizontal mitre-cuts between -45° and 45° .
Making vertical mitre-cuts between 90° and 45°
- Refer to the limits regarding the size of the workpiece in corresponding chapter 11.

2. Unpackaging and assembling

Unpackaging

1. Cut the seal and open the box.
2. Withdraw upper cardboard stoppers
3. Extract the box by firmly grasping the operating head and the motor body using both hands so as to balance the weight
4. Extract the box with the accessories
5. Extract the documentation
6. Preserve the cardboard box, the stoppers thereof and the documentation permanently in an inventoried safe environment being easily accessible and known to the machine operator.

Packaging

Operation 1: Securing, folding and fastening the operating head::

1. Place upper head at horizontally 0° .
2. Place upper head at vertically 90° .
3. Arrange protector such that it contacts the cutting bench.
4. Lower head to the limit and position it to be able to lock it with the button.

Operation 2: Packaging the machine

1. Locate the cardboard box.
 2. Locate documentation.
 3. Firmly grasp the machine by its operating head and motor body.
 4. Place the machine over the 4 circular recesses of the bottom of the box.
 5. Store documentation of the machine.
 6. Position upper cardboard stoppers.
- Close the box and fix it with sealing tape.

3. Setting or fastening the machine in a stable position

1. The working area where the machine is being arranged must mandatorily be safe.
2. Support tool in a stable position on an even surface.
3. The base of the mitre saw has four holes for firmly fastening the machine to the working bench. It is strongly recommended to fix the machine to the bench by means of the pertinent screws and nuts.

4. Connection to the grid, wiring, fuses, socket type for the jack and requirements for grounding

1. For supplying electrical power to the machine, connect the Schuko Jack to a standard socket capable of supplying a minimum of 2500 VA .
2. The internal wiring of the machine is completely terminated so that no wiring is needed when installing it.
3. The machine does not have fuses although the use of a dedicated magnetothermal switch is recommended as a protection for the machine.
4. The machine has a class II electrical equipment so that it does not make use of the grounding of the electrical installation.

5. Illustrated description of functions

1. Angle selector knob.
2. Lower table protector.
3. Button to unlock head.
4. Level adjustments of upper table.
5. Locking knob for lower head.
6. Lowering limit adjustment of disc.
7. Inclination limit adjustment of disc $0^\circ/45^\circ$.
8. Inclination adjustment of the disc.
9. Limit adjustment of the disc angle at $+45^\circ/-45^\circ$.
10. Insertion of long cutting support (only SCC315).
11. Insertion of clamps.

6. Limitations regarding environmental conditions

The IP degree of this machine is 20. This machine is protected against its dangerous parts being accessed by a finger and against solid foreign particles having diameters of 12.5 mm and more. This machine does not have any kind of protection against the entry of water so that its use in exterior or interior environmental conditions with a risk of precipitations is forbidden.

7. List of contents

1. Provided uses of the machine
2. Unpackaging and assembling
3. Setting or fastening the machine in a stable position
4. Connection to the grid, wiring, fuses, socket type for the jack and grounding conditions
5. Illustrated descriptions of functions

6. Limitations regarding environmental conditions
7. List of contents
8. Settings and testing
9. Changing tools
10. Fixing for operation
11. Limits regarding the workpiece size
12. General instructions for use
13. Dust extraction
14. Regular cleaning, maintenance and greasing.
15. Warrantee.
16. Disposal.
17. Technical specifications
18. Declaration of conformity

8. Settings and testing

Warning!

Before any intervention on the electrical tool remove jack from power socket.

If the machine has been subject to prolonged or intense use, it must be checked and adjusted so as to ensure the machine's correct quality of service and safety.

This requires knowledge, experience and special tools. The official technical service of Stayer Iberica S.A. will carry out that work for you in a quick thorough and inexpensive manner.

Adjusting the locking in the lower resting position

Verification

1. Raise the head by pressing button 3.
2. Lower the head until reaching the stop.
3. Press button 5. If it is well adjusted, the bolt of the button should smoothly enter up to the stop. If not, proceed to adjust it.

Adjustment

1. Loosen the fastening screw of the locking screw 6.
2. Lower the head to the lower stop.
3. Tighten or loosen screw 6 until the knob 5 penetrates the stop smoothly.
4. While the screw is held, tighten the nut of the perpendicular restraint.

Adjust the angle of the horizontal mitre joint to +- 45°

Verification

1. Move the head horizontally until it is locked at +45°.
2. Verify that the horizontal angle indicator marks exactly 45°. If not, proceed to the adjustment.
3. Repeat the same sequence for the horizontal angle at -45°.

Adjustment

1. Move the head set and the cutting table horizontally until it locks at 45°.
2. Work on the screws 9 until obtaining exactly 45°.
3. Repeat the same sequence for the horizontal angle at -45°.

Adjust the vertical mitre joint angle to 90° and 45°.

Verification

1. Release the vertical adjustment of the head by loosening 8.
2. Move the head to the right stop (90°) or left stop (45°).
3. Check the angle by means of a duly calibrated angular template or a compass (minimum precision +-5') presenting one of its surfaces on the lower table and the other on the cutting disc. Use light as contrast to see the adjustment.
4. If the face of the template does not adjust exactly with the disc or if the direct measurement of the compass shows a deviation greater than +- 20', proceed to the adjustment.

Adjustment

1. Work on the adjustment screws 7 until reaching a measurement of 90° or 45°.

Adjust the separator blade

It is black metallic plate that is behind the upper part of the disc. Its function is to impede the joining of the pieces that are being cut and flying out towards the user's face.

In order to verify and adjust, access the blade, performing step 1 of the section 'Change cutting disc' and verify the alignment of the blade with the disc and that the distance between the teeth of the disc and the blade surface is 2 mm. If it is not, adjust with the two screws that hold the blade.

9. Tool change

Warning!

Before any intervention in the electric tool, remove the plug from the outlet.

Warning!

It is mandatory to use discs according to EN 847-1 STAYER originals.

Change of cutting disc

1. Remove the upper table. To do this, remove the support screws of the upper aluminium table, the three crosshead screws of the upper black safeguard and the screw of the interior rocker arm of the safeguard.
2. Hold the cutting disc with a piece of wood against its teeth and loosen the screw rotating it to the right.
3. Extract the disc from above and install the new one following the two previous sections in reverse order.

10. Fixing for operation

Whenever possible, the workpiece must be fixed in such a manner that the hand does not intervene. During the cut, keep the workpiece fixed to the support. ALL MACHINES ARE PREPARED FOR MOUNTING CLAMPS ALLOWING FASTENING THE PROFILE IN A SAFE MANNER.

To avoid deformations of the workpieces during fixing thereof, the use of wooden profiles being easily applicable to the movable jaws of the clamps is advised. Clamps can be easily extracted and leave the working surface totally clear.

For cutting long workpieces under safe conditions it is essential to hold them with additional supports.

11. Limits regarding the workpiece size

Limits for all models as included in the present manual. Pag. 4.

12. General instructions for use

Warning!

1. Do NOT use the machine if it is in a bad condition, or lacks parts including the prescribed upper guards (the illustrations of the present manual may be used as an orientative guide). Unplug it, remove it from the working area and immediately send it to an authorized technical service.

2. Know and comply with all safety measures before you start the machine.

- Obligatory used of aspiration particle system when cutting the wood.

Starting and stopping the machine

Warning!

1. The machine is provided with a locking button for starting allowing the motor to run without needing to push the switch permanently.

2. The equipment is provided with a safety module protecting it against unexpected starts. If, whilst the machine is running, the supply of electrical power should cease, the machine will not start after reestablishment thereof. To release the protection push the starting button twice.

3. Never start with the disc blocked and before beginning the cut always wait until the cutting disc reaches the maximum speed.

4. Before stopping the machine, the disc must be cleared and spinning freely.

Starting with the manual switch

1. Push the power switch to actuate the motor.

Stopping the machine when actuated with the manual switch

1. Stop pushing switch

Note: Switch for lower table.

Starting with locking

1. Press for a moment the green switch.

Stopping the machine when actuated with locking

1. Press for a moment the red switch.

Note: The locking switch is for the upper table.

Use of the lower cutting table

Warning!

For your safety, you must eliminate contact with the cutting disc through its appearance in the upper table.

Preparation for working with the lower table.

The mandatory requirement is that in the upper table the teeth of the disc must not remain exposed. Cover the disc of the upper table with the upper rectangular aluminium protector. Link the two strapping bands in the back and front part of the upper table. Ensure the fastening by tightening the black wing nut for this purpose

WARNING

IF THE PROTECTOR IS NOT INSTALLED, THE MACHINE WILL NOT WORK.

Cutting operation with the lower cutting table

Warning!

1. Respect the limits regarding the size and material of the workpiece.

2. Use clamps to fasten the workpiece whenever possible.

3. Never lock the motor power switch when working with the lower cutting table.

Cut

1. Adjust the desired angle with 1 and 8.

2. Start the electrical machine by pushing switch 2. Wait for some seconds until the cutting disk reaches its maximum speed.

4. Slowly lower the operating head by a continuous manner and without jerks, using hand grip

USING THE UPPER CUTTING TABLE

Warning!

Before any operation on the upper cutting table, it is mandatory to adequately prepare the machine. To do this, the static safety protector 2 is installed in the lower table.

WARNING

IF THE PROTECTOR IS NOT INSTALLED, THE MACHINE WILL NOT WORK.

Preparation for working with the upper table.

1. Begin with the head raised and set at 0°, and the cable unplugged.
2. Place the lower protector 2 adjusting it perfectly.
3. Lower the head and hold it, inserting the knob 4.

If the protector is not in place, the machine will not work.

Cutting guide

The equipment may include a guide for cuts at fixed measurements and with angles. It is installed, fastening it to the slots of the upper table.

Cutting



1. Start it up with lock.
2. Bring the piece with maximum care to the cutting disc, keeping your hands away from the route of the cut.
3. Make the cut by pushing the piece with an intensity adjusted to the characteristics of the material.

13. Extraction of dust

The machine comes prepared for the vacuuming of particles generated in the cutting with an outlet in the back part of the head.

The supplied bag can be used or coupled to a vacuum with the supplied adaptor.

14. Regular Cleaning, maintenance and greasing

14.1 Mantenimiento y limpieza

WARNING!

Take off the plug before performing any adjustment or maintenance comeback.

Cleaning

Clean the machine starting with a brush or with a flat brush so as to remove sawdust and with a soft cloth. If compressed air is available, complete cleaning by blowing with the compressed air pistol.

Maintenance

After each 2,000 hours of use or each two years the electrical tool must be sent to the official technical service for maintenance and complete revision.

Before each use, check nuts and joints to detect any vibration issues and use. If there are gaps take the machine to service.

Except squeeze and brush change, the machine does not require any special maintenance by the user. Keep the machine clean and use it correctly. Regularly have the correctness of the adjustments checked by a sufficiently trained user. In the case of any failure, contact our technical service.

Greasing

This machine does not require any specific greasing by the user. Specific greasing of the electrical tool will be carried out on the occasion of the regular maintenance revisions at the official technical service.

If despite the careful process of manufacturing and control, the electric tool breaks down, the repair should be assigned to an authorized service technician for STAYER electric tools.

For any consultation or request for replacement parts it is essential that you indicate the article number that appears on the plate of characteristics of the electric tool.

14.2 Repair service of the manufacturer or commercial agent:

Stayer Ibérica S.A.

Área Empresarial de Andalucía - Sector 1
C/ Sierra de Cazorla, 7. CP.28320
Pinto (Madrid) Spain.

15. Warrantee

Warrantee card

You will find the warrantee card among the documents belonging to the tool. You must fill in the warrantee card completely and attach a copy of the purchase ticket or invoice thereto, and give it to your distributor against the corresponding acknowledgement of receipt.

Observation! Should this card be lacking, immediately request your distributor to furnish it.

The warrantee is limited solely to manufacturing or mechanization failures, and it ceases to exist when parts thereof have been disassembled, manipulated or repaired out of the manufacturing plant.

16. Disposal

We recommend subjecting electric tools, accessories and packaging to a recovery process that respect the environment.

Do not throw away electric tools!

For EU countries only:





In accordance with European Directive 2012/19/UE on unserviceable electric and electronic apparatus, after transposition into national law, electric tools must be collected separately to subject them to ecologic recycling.

Subject to change without notice.

17. Technical specifications

 = Power input

 = No-load speed

 = Weight

L_{pA} = Sound pressure level

L_{WA} = Sound power level

 = Protection class

The values given are valid for nominal voltages [U] 230/240 V ~ 50/60 Hz - 110/120 V ~ 60Hz. For lower voltage and models for specific countries, these values can vary. Please observe the article number on the type plate of your machine. The trade names of the individual machines may vary.

18. Declaration of conformity

EU DECLARATION OF CONFORMITY. The undersigned:
STAYER IBÉRICA S.A.

With address at:

Calle Sierra de Cazorla, 7
Área Empresarial Andalucía - Sector 1
28320 PINTO (MADRID)
Tel.: +34 91 691 86 30 / Fax: +34 91 691 91 72

We declare under our own responsibility that the product as describe und "Technical data" is in conformity with the following standards or standardized documents: 2006/42/EC, 2014/30/EU, 2011/65/EU, in accordance with the provisions in Directives: EN 61029-1, EN 61029-2-11, EN 55014-1, EN 55014-2, EN 61000-3-2, EN 61000-3-3, EN 50581.



  **ROHS**

Fdo.: Ramiro de la Fuente
Director General

January 2019.

Questo manuale è coerente con la data di fabbricazione del vostro computer, potrete trovare informazioni sui dati tecnici della macchina acquistata controllo manuale degli aggiornamenti delle nostre macchine sul sito: www.grupostayer.com

1. Uso previsto della macchina

Questo apparecchio elettrico è stato progettato unicamente ed esclusivamente per:

1. Lavorare su una superficie piatta e stabile
2. Lavorare su pezzi di legni duri e morbidi
3. Lavorare su pezzi di tavolati di agglomerato.
4. Lavorare su pezzi di tavolati di Fibre.
5. Lavorare su pezzi di tubo di PVC
6. Realizzare tagli rettilinei in lungo e in largo del pezzo da lavorare
7. Realizzare tagli a ugnatura orizzontale tra -45° e 45°
8. Realizzare tagli a ugnatura verticale tra 90° e 45° .

Consultare i limiti delle dimensioni del pezzo nella corrispondente sezione 11.

2. Disimballaggio e assemblaggio

Disimballaggio

1. Aprire la scatola tagliando il sigillo.
2. Ritirare gli angoli superiori di cartone.
3. Estrarre la macchina dalla scatola, sostenendo con cura la testa operatrice ed il corpo del motore, utilizzando entrambe le mani per equilibrare il peso.
4. Estrarre la scatola degli accessori.
5. Estrarre la documentazione.
6. Conservare permanentemente la scatola di cartone, i suoi angoli di protezione, la scatola degli accessori e la documentazione in un ambiente sicuro, inventariato, di facile accesso e conosciuto dall'operatore della macchina.

Imballaggio

Operazione 1: Assicurare, piegare e fissare la testa operatrice, per questo :

1. Collocare la testata superiore a 0° orizzontali.
2. Collocare la testata superiore a 90° verticali.
3. Collocare il protettore in modo che faccia contatto nel tavolo da taglio
4. Scendere la testata al massimo, presentandola per bloccarla con il bottone.

Operazione 2: Imballare la macchina

1. Localizzare la scatola di cartone e i suoi angoli
 2. Localizzare la documentazione
 3. Sostenere con cura la macchina per la testata operatrice e il corpo del motore
 4. Depositare la macchina sulle 4 fessure circolari della base della scatola.
 5. Depositare la documentazione della macchina.
 6. Collocare gli angoli protettori di cartone.
- Chiudere la scatola fissandola con nastro adesivo.

3. Posizionamento o Fissaggio dell'attrezzo in una posizione stabile

1. Obbligatoriamente il posto di lavoro nel cui si colloca la macchina deve essere sicuro.
2. Appoggiare l'utensile in posizione stabile su una superficie piatta.
3. La base della tagliatrice dispone dei quattro orifici fissare solidamente la macchina al banco di lavoro. Si raccomanda di fissare la macchina al banco mediante le corrispondenti viti e dadi.

4. Connessione all'alimentazione, cablaggio, fusibili, tipo di base per la spina e requisiti per la presa di terra.

1. Per alimentare la macchina, connettere la spina a una presa regolamentare capace di erogare come minimo 2500 VA.
2. La macchina ha la sua cablaggio interna completamente finita per cui non ha bisogno di nessun cavo d'installazione.
3. La macchina non porta fusibili, anche se si raccomanda l'uso di un interruttore magnetometrico dedicato come protezione della macchina.
4. La macchina dispone di un'attrezzatura elettrica di categoria II, per cui non fa uso della presa di terra dell'installazione elettrica.

5. Descrizione illustrata delle funzioni

1. Manicotto selettore dell'angolo.
2. Protettore della tavola inferiore.
3. Pulsante di rilascio della testata.
4. regolazioni del livello del tavolo superiore.
5. Manicotto di bloccaggio testata inferiore.
6. Regolazione del limite di discesa del disco.
7. Regolazione dei limiti di inclinazione del disco $0^\circ / 45^\circ$.
8. Regolazione dell'inclinazione del disco.
9. Regolazione dei limiti dell'angolo del disco a $+ 45^\circ / -45^\circ$.
10. Inserimento del supporto di taglio lungo (solo SCC315).
11. Inserimento di morsetti.

6. Limitazioni sulle condizioni ambientali

Il grado IP di questa macchina elettrica è 20. Questa macchina è protetta contro l'accesso a parti pericolose con un dito e contro i corpi solidi estranei di 12,5 mm di diametro e superiori. Questa macchina elettrica non ha nessuna classe di protezione contro la penetrazione dell'acqua per cui si proibisce il suo uso in condizioni ambientali esterne o interne con rischio di penetrazione.

7. Elenco dei Contenuti

1. Uso previsto della macchina
2. Disimballaggio ed imballaggio
3. Stabilimento o fissaggio degli attrezzi in posizione stabile

4. Connessione all'alimentazione, cavi, fusibili, tipo di base per la spina e requisiti per la presa di terra.
5. Descrizione illustrata delle funzioni
6. Limitazioni sulle condizioni ambientali
7. Elenco dei contenuti
8. Regolazione e prove
9. Cambio di attrezzo
10. Fissaggio del lavoro
11. Limiti sulle dimensioni del pezzo di lavoro
12. Istruzioni generali sull'utilizzazione
13. Estrazione di polvere
14. Pulizia, manutenzione e lubrificazione regolari.
15. Garanzia
16. Smaltimento
17. Caratteristiche tecniche
18. Dichiarazione di conformità

8. Regolazioni e prove

Avvertenza!

Prima di qualsiasi intervento nell'attrezzo elettrico, disinnescare l'interruttore della rete dalla presa di corrente.

Se la macchina è stata sottoposta a un uso prolungato o intenso è necessaria la sua verifica e regolazione per assicurare la corretta qualità del servizio e la sicurezza della macchina.

Per questo si richiedono conoscenze, esperienza e attrezzi speciali. Il servizio tecnico ufficiale di Stayer Iberica S.A. realizzerà questo lavoro per lei in modo veloce, coscienzioso ed economico.

Regolazione del fissaggio in posizione di riposo inferiore

Verifica

1. Sollevare la testata per premere il pulsante.
2. Abbassare la testata al limite.
3. Premere il pulsante 5. Se questo ben regolato il pulsante perno dovrebbe andare liscio al limite. In caso contrario procedere alla regolazione.

registrazione

1. allentare il bullone di fissaggio di tenuta 6.
2. Abbassare la testata al limite inferiore.
3. avvitando o svitando la vite 6 finché il bordo 5 penetra delicatamente.
4. Tuttavia conservano la vite di serraggio il dado di fissaggio perpendicolare.

Regolazione semiangolo obliquo orizzontale + - 45

Verifica

1. Spostare orizzontalmente finché la testata è 45 + enclave.
2. Verificare che l'indicatore di angoli orizzontali segnano esattamente 45. Se non è la regolazione.
3. Ripetere la stessa sequenza per l'angolo orizzontale di -45 °.

Registrazione

1. Spostare il gruppo orizzontale e Header banco da taglio finché si blocca a 45.
2. Agendo sul bullone 45 fino alle 9 precise.
3. Ripetere la stessa sequenza per l'angolo orizzontale di -45 °.

Regolazione dell'angolo obliquo verticale centrale 90 ° e 45 °

verifica

1. Rilasciando la regolazione verticale della testata 8 di allentamento.
2. Spostare la testata verso il bordo destro (90) o a sinistra di 45 gradi.
3. Controllare l'angolo mediante unapparecchio calibrato o un gognometro angolo (precisione minima + -5 ') per visualizzare sulla loro superficie nella tabella inferiore e l'altra sulla lama di taglio. Usare la luce come un contrasto per vedere l'impostazione.
4. Se il capo non regola esattamente con il disco o nella misurazione diretta del gognometro viene raggiunta una deviazione superiore + - 20 '.

Regolazione

1. intervento sulle viti di regolazione 7 per ottenere una misura di 90 ° o 45 °

Regolazione della lama di separazione

Si tratta di una piastra di metallo nero che è dietro la parte superiore del disco. La sua funzione è quella di evitare che le sezioni che si separino e possano unirsi e essere lanciati al viso dell'utilizzatore.

Per verificare e regolare acceda alla lama, realizzando il passo 1 della sezione 'Cambio del disco di taglio' e verifichi l'allineamento della lama con il disco e che la distanza tra i denti del disco e la superficie della lama sia di 2 mm. Se non fosse così regolare con le 2 viti che fissano la lama.

9. Cambio Strumento

Avvertenza!

Prima di ogni intervento sullo strumento elettrico, ritirare la rete elettrica dalla presa di corrente.

Attenzione!

Si devono utilizzare obbligatoriamente i dischi in conformità con la norma EN 847-1 originali STAYER .

Cambio del disco di taglio

1. Rimuovere il tavolo superiore, per questo rimuovere le viti di supporto del tavolo superiore di alluminio, le tre viti a stella dal dispositivo di sicurezza superiore nero e la vite del bilancino interno del dispositivo di sicurezza.

2. Trattenerlo il disco di taglio con un pezzo di legno contro i suoi denti ed allentare la vite girando a destra.
3. Estrarre il disco dalla parte superiore e installare quello nuovo seguendo in modo inverso le due sezioni precedenti.

10. Fissaggio del lavoro

Sempre che sia possibile si fisserà il pezzo in modo che non intervenga la mano. Durante il taglio, sostenere il pezzo stabilmente contro l'appoggio. TUTTE LE MACCHINE SONO PREPARATE PER IL MONTAGGIO DI GANASCE CHE PERMETTANO DI FISSARE IN MANIERA SICURA IL PROFILO.

Per evitare la deformazione dei pezzi durante il fissaggio si consiglia di utilizzare dei profili di legno, facilmente applicabili alle mandibole mobili delle ganasce. Le ganasce si estraggono facilmente e lasciano la superficie di lavoro totalmente libera.

Per tagliare pezzi lunghi in condizioni sicure, è indispensabile sostenerle con dei supporti supplementari.

11. Limiti sulla misura del pezzo di lavoro

Limiti di lavoro per tutti i modelli inclusi nel presente manuale. Pag. 4.

12. Istruzioni generali d'uso

Avvertenza!

1. Se la macchina si trova in cattivo stato o manca di pezzi, includendo le protezioni regolamentari superiori (può usare le illustrazioni del presente manuale come guida orientativa) NON utilizzi la macchina. La sconnetta, la ritiri dal posto di lavoro e la invii immediatamente al suo servizio tecnico autorizzato.
2. conoscere ed seguire tutte le misure di sicurezza prima di avviare la macchina.
3. Uso obbligatorio del sistema di aspirazione di particelle quando si taglia il legno.

Avviamento e arresto della macchina

Informazione!

1. L'attrezzatura dispone del tasto di fissaggio di avviamento che permette il funzionamento del motore senza premere continuamente l'interruttore.
2. L'attrezzatura dispone di un modulo di sicurezza che la protegge da avviamenti inaspettati. Se mentre la macchina è avviata dovesse cessare l'erogazione elettrica quando questa si reattiva la macchina non si avvierà. Per liberare la protezione premere due volte l'interruttore di avviamento.
3. Non avviare mai con il disco bloccato e prima di cominciare il taglio aspettare sempre che il disco di taglio raggiunga la velocità massima
4. Prima di fermare la macchina il disco deve essere libero e girare liberamente.

Avviamento con l'interruttore manuale

1. Premere l'interruttore per azionare il motore.

Arresto della macchina azionata dall'interruttore manuale

1. Smettere di premere l'interruttore

Nota: interruttore al tavolo inferiore.

Avviamento con fissaggio

1. Premere per un attimo l'interruttore verde.

Parada de la máquina accionada con enclavamiento

1. Premi per un attimo l'interruttore rosso.

Nota: l'interruttore di blocco è per il tavolo superiore.

Utilizzazione con il tavolo di taglio inferiore

Attenzione!

Per la sua sicurezza si deve eliminare il contatto con il disco di taglio per la sua apparizione nel tavolo superiore.

Preparazione per lavorare con il tavolo inferiore.

Il requisito obbligatorio è che nel tavolo superiore i denti del disco non siano esposti. Coprire il disco dal tavolo superiore con il protettore superiore di profilo rettangolare in alluminio. Collegare le sue due cinghie nella parte posteriore e anteriore del tavolo superiore. Assicurare l'assoggettamento con l'apposita farfalla nera.

ATTENZIONE

SE NON SI INSTALLA IL PROTETTORE LA MACCHINA NON FUNZIONERÀ.

Operazione di Taglio con il tavolo di taglio inferiore

Avvertenza!

1. Rispetti i limiti delle dimensioni e materiale del pezzo da lavorare.
2. Sempre che sia possibile utilizzi ganasce per sostenere il pezzo da lavorare.
3. In lavori con il tavolo da taglio inferiore non fissi l'interruttore di alimentazione del motore.

Taglio

1. Regolare l'angolo desiderato con 1 e 8.
2. Avviare la macchina elettrica premendo l'interruttore. Aspetti qualche secondo fino a che il disco di taglio raggiunga la sua velocità massima.
4. Abbassare lentamente la testata di operazione con l'aiuto dell'impugnatura in un movimento continuo e senza scatti

USO CON IL TAVOLO DA TAGLIO SUPERIORE

Attenzione!

Prima di qualsiasi operazione sul tavolo di taglio superiore è obbligatorio preparare correttamente la macchina. Per questo si installerà il protettore di sicurezza statico 2 nel tavolo inferiore.

ATTENZIONE

SE NON SI INSTALLA LA GUARDIA LA MACCHINA NON FUNZIONERÀ.

Preparazione per lavorare con il tavolo superiore.

1. Iniziare con la testata alzata e messa a 0°, e con il cavo sconnesso.
2. Posizionare la guardia inferiore 2 regolando perfettamente.
3. Abbassare la testata e la ritenga premendo la maniglia 4

Se non si inserisce la guardia la macchina non funziona.

Guida di taglio

La confezione può includere una guida per tagli a misure fisse e con angoli. Si installa fissandola alle scanalature del tavolo superiore.

Taglio



1. Eseguire l'avviamento con inchiodamento.
2. Avvicinare con la massima cura il pezzo al disco di taglio mantenendo le mani lontane dal percorso di taglio.
3. Eseguire il taglio spingendo il pezzo con una intensità adeguata alle caratteristiche di resistenza del materiale.

13. Estrazione della polvere

La macchina viene preparata per l'aspirazione di particelle generate nel taglio con un'uscita nella parte posteriore della testata.

È possibile utilizzare il sacchetto provvisto o accoppiare un aspirapolvere con un adattatore fornito.

14. Pulizia, manutenzione e lubrificazione regolari

AVVERTENZA!

Desenchufar la spina prima di effettuare qualsiasi regolazione o manutenzione rimonta

Pulizia.

Si pulisca la macchina cominciando con un pennello fine o grosso per eliminare i resti di segatura e un panno morbido. Se si dispone di aria compressa è consigliabile finalizzare la pulizia soffiando la macchina con la pistola di aria compressa.

Manutenzione

Ogni 2.000 ore di uso o ogni due anni l'attrezzatura elettrica deve essere inviata al servizio tecnico ufficiale per una manutenzione e revisione completa.

Prima di ogni utilizzo, controllare i dadi e le articolazioni per rilevare eventuali problemi di vibrazioni e utilizzare. Se ci sono delle lacune prendere la macchina di servizio. Tranne squeeze e il cambiamento pennello, la macchina non ha bisogno di nessun tipo di manutenzione speciale da parte dell'utente. La mantenga pulita e faccia un uso corretto della macchina. Verifichi regolarmente la correttezza delle regolazioni autorizzate a un utente con una formazione adeguata. Nel caso di qualsiasi malfunzionamento o dubbio, si metta in contatto con il nostro servizio tecnico.

mento o dubbio, si metta in contatto con il nostro servizio tecnico.

Lubrificazione

La macchina non ha bisogno di nessuna lubrificazione specifica da parte dell'utente. La lubrificazione specifica dell'attrezzatura elettrica si realizzerà durante le revisioni periodiche di manutenzione nel servizio tecnico ufficiale.

Se nonostante gli accurati processi di fabbricazione e controllo, l'attrezzatura elettrica si guastasse, la riparazione dovrà essere realizzata da un servizio tecnico autorizzato per le attrezzature elettriche STAYER.

Per qualsiasi consulta o richiesta di parti di sostituzione è indispensabile indicare il numero di articolo indicato sulla targhetta delle caratteristiche dell'attrezzatura elettrica.

14.2 Servizi di riparazione del fabbricante o agente commerciale:

Stayer Ibérica S.A.

Área Empresarial de Andalucía - Sector 1
C/ Sierra de Cazorla, 7. CP.28320
Pinto (Madrid) Spain.

15. Garanzia

Garanzia

Carta di Garanzia

Tra i documenti che formano parte dell'attrezzatura elettrica troverà la carta di garanzia. Dovrà compilare completamente la carta di garanzia applicandovi una copia della ricevuta di acquisto o fattura e dovrà consegnarla al suo rivenditore a cambio della corrispondente ricevuta.

¡Nota!: Se mancasse questa tessera, la richiedi immediatamente al suo rivenditore.

La garanzia si limita esclusivamente ai difetti di fabbricazione o di meccanizzazione e cessa quando i pezzi sono stati smontati, manipolati, o riparati fuori dalla fabbrica.

16. Smaltimento

Raccomandiamo che le attrezzature elettriche, accessori e imballaggi siano sottoposti a un processo di recupero che rispetti l'ambiente.

Non getti le attrezzature elettriche nell'immondizia!

Solo per i paesi della U.E.:



In conformità con la Direttiva Europea 2012/19/UE sulle attrezzature elettriche e elettroniche inservibili, dopo alla sua trasposizione a legge nazionale, dovranno essere accumulate separatamente le attrezzature elettriche per essere sottoposte a un riciclaggio ecologico.

Con ogni riserva di modifiche tecniche.

17. Caratteristiche tecniche

 = Potenza nominale di ingresso

 = Velocità di carico

 = Peso

L_{pA} = Livello di pressione sonora

L_{WA} = Livello di potenza sonora

 = Classe di protezione

Questi dati sono validi per una tensione nominale di [U] 230/240 V ~ 50/60 Hz – 110/120 V ~ 60 Hz. I valori possono variare per altre tensioni e nelle esecuzioni specifiche per determinati paesi.

18. Dichiarazione di conformità

Il sottoscritto: STAYER IBERICA, S.A. Con indirizzo a::

Calle Sierra de Cazorra, 7
Área Empresarial Andalucía - Sector 1
28320 PINTO (MADRID)
Tel.: +34 91 691 86 30 / Fax: +34 91 691 91 72

Dichiariamo sotto la nostra responsabilità, che il prodotto descritto sotto “dati tecnici” si trova in conformità con le norme o i documenti normalizzati seguenti:: 2006/42/EC, 2014/30/EU, 2011/65/EU, in conformità con le disposizioni nelle direttive: EN 61029-1, EN 61029-2-11, EN 55014-1, EN 55014-2, EN 61000-3-2, EN 61000-3-3, EN 50581.



CE  RoHS

Fdo.: Ramiro de la Fuente
Director General

Gennaio 2019.

Ce manuel est compatible avec la date de fabrication de votre machine, vous trouverez des informations sur les caractéristiques techniques de la machine contrôle manuel acquis pour les mises à jour de nos machines sur le site: www.grupostayer.com

1. Utilisation prévue de la machine

Cet instrument électrique a été projeté uniquement et exclusivement pour:

1. Travailler d'une manière stationnaire sur une superficie plate et stable.
 2. Travailler sur des pièces de bois dures et molles.
 3. Travailler sur des pièces de panneaux de conglomerat.
 4. Travailler sur des pièces de panneaux de fibres.
 5. Travailler sur des pièces en tuyau de PVC.
 6. Réaliser des découpes rectilignes au long et en large de la pièce à travailler.
 7. Réaliser des découpes à onglet horizontal entre 45° y 45°
 8. Réaliser des découpes à onglet vertical entre 90° et 45°
- Consultez les limites de dimension de pièces au point 11 correspondant.

2. Désemballage et assemblage

Désemballage

1. Ouvrir la boîte en coupant les scellés de sécurité.
2. Retirer les butées de carton supérieures.
3. Extraire la machine de la boîte, en attrapant fermement la tête opératrice et le corps du moteur, l'aide des deux mains pour équilibrer le poids.
4. Extraire la boîte d'accessoires.
5. Extraire la documentation.
6. Conserver en permanence la boîte en carton, des butées, la boîte d'accessoires et la documentation dans un milieu sûr, inventorié, d'accès facile et connu par l'opérateur de la machine.

Emballage

Opération 1: Assurer, plier et fixer la tête opératrice, à cet effet:

1. Localiser the cardboard box.
2. Localiser documentation.
3. Placer le protecteur de manière à ce qu'il soit en contact sur la table de coupe.
4. Baisser la tête à fond, en la présentant pour pouvoir la bloquer avec le bouton.

Opération 2: Emballer la machine

1. Localiser la boîte en carton et ses butées.
2. Localiser la documentation.
3. Attraper fermement la machine par la tête opératrice et le corps du moteur.
4. Déposer la machine sur les 4 fentes circulaires de la base de la boîte.
5. Déposer la documentation de la machine.
6. Placer les butées de carton supérieures.
7. Fermer la boîte en la fixant avec des scellés de sécurité.

3. Établissement ou fixation de l'outil dans une position stable

1. Obligatoirement le poste de travail où est implantée la machine doit être sûr.
2. Faire reposer l'outil en position stable sur une superficie plate.
3. La base de la machine coupante est munie des quatre orifices fixer solidement la machine à l'établi. Il est vivement recommandé de fixer la machine à l'établi à l'aide des vis et écrous correspondants.

4. Connexion à l'alimentation, au câblage, aux fusibles, type de base pour la cheville et conditions requises pour la prise de terre

1. Pour alimenter la machine connecter la cheville schuko à une prise réglementaire capable de fournir au moins 2500 VA .
2. Le câblage interne de la machine est totalement terminé et c'est pourquoi elle ne requiert aucun câblage d'installation.
3. La machine ne comporte pas de fusibles, quoiqu'il est est recommandé d'utiliser un interrupteur magnétothermique dédié comme protection de la machine.
4. La machine est pourvue d'un équipement électrique de catégorie II, raison pour laquelle elle n'utilise pas la prise de terre de l'installation électrique.

5. Description illustrée des fonctions

1. Manette de sélection d'angle.
2. Protecteur de la table inférieure.
3. Bouton de déblocage de la tête.
4. Réglages de nivellement de la table supérieure.
5. Manette de blocage de la tête en bas.
6. Réglage de limite de descente du disque.
7. Réglage des limites d'inclinaison de disque 0°/45°.
8. Réglage de l'inclinaison du disque.
9. Réglage des limites d'angle du disque à +45°/-45°.
10. Insertion du support de coupe en long (SCC315 uniquement).
11. Insertion de pinces.

6. Limitations sur les conditions environnementales

Le degré IP de cette machine électrique est 20. Cette machine est protégée contre l'accès à des parties dangereuses avec un doigt et contre les corps solides étrangers de 12'5 mm de diamètre et plus. Cette machine électrique n'a aucun type de protection contre la pénétration de l'eau, raison pour laquelle son utilisation dans des conditions environnementales extérieures ou intérieures à risque de précipitation est interdite.

7. Liste de Contenus

1. Utilisation prévue de la machine.
2. Désemballage et assemblage.
3. Établissement ou fixation de l'outil dans une position stable.
4. Connexion à l'alimentation, au câblage, aux fusibles, type de base pour la cheville et conditions requises pour la prise de terre.
5. Description illustrée des fonctions.
6. Limitations sur les conditions environnantes.
7. Liste de contenus.
8. Ajustements et essais.
9. Changement d'outil.
10. Fixation de travail.
11. Limites sur la dimension de la pièce de travail.
12. Instructions générales sur utilisation.
13. Extraction de poussière.
14. Nettoyage, entretien et lubrification régulières
15. Garantie.
16. Disposition
17. Caractéristiques techniques.
18. Déclaration de conformité.

8. Ajustements et essais

Avertissement!

Avant toute intervention dans l'outil électrique, faire sortir la prise de réseau de la prise de courant. Si la machine a été soumise à un usage prolongé ou intense sa vérification et son ajustement sont nécessaires pour assurer la qualité correcte deservice et la sécurité de la machine. À cet effet des connaissances, de l'expérience et des outils spéciaux sont requis. Le service technique officiel de Stayer Iberica S.A. réalisera pour vous ce travail d'une manière rapide, consciencieuse et économique.

Ajustement du regard en position de repos inférieur

Vérification

1. Relever la tête en serrant le bouton 3.
2. Abaisser la tête jusqu'à la butée
3. Appuyer sur le bouton 5. Si le goujon du bouton est bien réglé, il doit entrer en douceur jusqu'à la butée. Dans le cas contraire, procéder au réglage.

Réglage

1. Desserrer la vis de fixation de la vis de retenue 6.
2. Abaisser la tête jusqu'à la butée inférieure
3. Serrer ou desserrer la vis 6 jusqu'à ce que la manette 5 pénètre en douceur jusqu'à la butée.
4. Tout en retenant la vis, serrer l'écrou de retenue perpendiculaire.

Réglage de l'angle en biseau horizontal à +- 45°

Vérification

1. Déplacer la tête horizontalement jusqu'à ce qu'elle s'enclenche à +45°.
2. Vérifier que l'indicateur d'angles horizontaux marque exactement 45°. Si ce n'est pas le cas, procéder au ré-

glage.

3. Répéter la même séquence pour l'angle horizontal à -45°.

Réglage

1. Déplacer horizontalement l'ensemble tête et table de coupe jusqu'à ce qu'il s'enclenche à 45°.
2. Agir sur les vis 9 jusqu'à obtenir exactement 45°.
3. Répéter la même séquence pour l'angle horizontal à -45°.

Réglage de l'angle en biseau vertical à 90° et 45°

Vérification

1. Libérer le réglage vertical de la tête en desserrant 8.
2. Déplacer la tête jusqu'à la butée droite (90°) ou gauche 45°.
3. Vérifier l'angle au moyen d'un patron angulaire dument calibré ou d'un goniomètre (précision minimum +5'), en présentant une de ses faces sur la table inférieure et l'autre sur le disque de coupe. Utiliser la lumière comme contraste pour voir le réglage.
4. Si la face du patron ne s'ajuste pas exactement avec le disque ou si, lors de la mesure directe du goniomètre avec le disque, est atteint un écart de plus de 20', il faudra procéder au réglage.

Réglage

1. Intervenir sur les vis de réglage 7 jusqu'à obtenir une mesure de 90° ou 45°.

Réglage de la lame de séparation

C'est une plaque métallique noire qui se trouve derrière la partie supérieure du disque. Sa fonction est celle d'empêcher que les pièces qui sont coupées puissent se joindre et être propulsées vers le visage de l'utilisateur

Pour vérifier et régler, accédez à la lame, selon la première étape de l'alinéa « Changement du disque de coupe » et vérifiez l'alignement de la lame et du disque et que la distance entre les dents du disque et la superficie de la lame est de 2 mm. Si ce n'est pas le cas, réglez les 2 vis qui maintiennent la lame.

9. Changement d'outil

Avertissement !

Avant toute opération sur l'outil électrique, débranchez la prise de courant.

Attention !

Utiliser obligatoirement des disques selon EN 847-1 originaux STAYER.

Changement du disque de coupe

1. Retirez la table supérieure en enlevant les vis de support de la table supérieure en aluminium, les trois vis en étoile de la protection supérieure noire et la vis du balancier intérieur de la protection.
2. Retenez le disque de coupe à l'aide d'une pièce de bois

contre ses dents et desserrez la vis en tournant à droite.

3. Extrayez le disque par le haut et installez le nouveau en suivant l'ordre inverse des deux alinéas précédents.

10. Fixation de travail

Dans tous les cas où cela sera possible on fixera la pièce de sorte que la main n'interviendra pas. Pendant la découpe, attraper la pièce d'une manière stable contre l'appui. **TOUTES LES MACHINES SONT PRÉPARÉES POUR LE MONTAGE DE MÂCHOIRES PERMETTANT DE FIXER D'UNE MANIÈRE SÛRE LE PROFILÉ.**

Pour éviter la déformation des pièces pendant la fixation il est recommandé d'utiliser des profilés en bois, aisément applicables aux mandibules mobiles des mâchoires. Les mâchoires sont aisément extraites et laissent la surface de travail entièrement libre.

Pour découper des pièces longues dans des conditions sûres il est indispensable de les attraper avec des supports supplémentaires.

11. Limites sur la dimension de la pièce de travail

Limites de travail pour tous les modèles inclus dans le présent manuel.

12. Instructions générales d'utilisation

Avertissement!

1. Si la machine est en mauvais état ou manque de pièces, y compris les protections réglementaires supérieures (possibilité d'utilisation des illustrations du présent manuel comme guide orientatif) N'utilisez PAS la machine. Débranchez la. Retirez la du poste de travail et envoyez la aussitôt à un service technique autorisé.
2. Connaître et respecter toutes les mesures de sécurité avant de faire démarrer la machine.
3. Utilisation obligatoire du système d'aspiration lorsque la coupure de bois

Démarrage et arrêt de la machine

Warning!

1. L'équipement dispose du bouton 3 de regard de démarrage qui permet le fonctionnement du moteur sans appuyer en permanence sur l'interrupteur 2.
2. L'équipement dispose d'un module de sécurité qui le protège de démarrages non attendus. Si pendant que la machine est en marche l'alimentation électrique est interrompue lorsque cette dernière sera rétablie la machine ne démarrera pas. Pour libérer la protection appuyer deux fois sur l'interrupteur de démarrage 2.
3. Ne faites jamais démarrer la machine si le disque est bloqué et, avant de commencer la coupe, attendez que le disque de coupe atteigne la vitesse maximum.
4. Avant d'arrêter la machine, le disque doit être dégagé et tourner librement.

Mise en marche avec l'interrupteur manuel

1. Appuyer sur l'interrupteur pour actionner le moteur.

Arrêt de la machine actionnée avec l'interrupteur manuel.

1. Cesser d'appuyer sur l'interrupteur

Remarque: Commutateur vers le tableau inférieur.

Mise en marche avec regard

1. Appuyez un instant sur le bouton vert.

Arrêt de la machine actionnée avec regard

1. Appuyez un instant sur le bouton rouge.

Remarque: le commutateur de verrouillage est pour la table supérieure.

Utilisation avec la table de coupe inférieure

Avertissement!

Pour votre sécurité, le contact avec le disque de coupe doit être éliminé s'il ressort de la table supérieure.

Préparation pour travailler avec la table inférieure

Une condition obligatoire est que sur la table supérieure les dents du disque ne soient pas exposées. Couvrez le disque de la table supérieure à l'aide du protecteur supérieur de profil rectangulaire en aluminium. Attachez ses deux feuillards à l'arrière et à l'avant de la table supérieure. Assurez la fixation en serrant l'écrou à oreilles noir prévu à cet effet

AVERTISSEMENT

SI VOUS N'INSTALLEZ PAS LE PROTECTEUR, LA MACHINE DE FONCTIONNERA PAS.

Opération de coupe avec la table de découpe inférieure

Avertissement!

1. Respectez les limites de dimension et le matériel de la pièce à travailler.
2. Dans toute la mesure du possible utilisez des mâchoires pour attraper la pièce à travailler.
3. Dans des travaux avec la table de coupe inférieure n'enclavez jamais l'interrupteur d'alimentation du moteur.

Coupe

1. Ajustez l'angle désiré avec 1 et 8.
2. Faire démarrer la machine électrique en appuyant sur l'interrupteur. Attendez quelques secondes jusqu'à ce que le disque de coupe atteigne sa vitesse maximale
4. Baisser lentement la tête d'opération à l'aide de la poignée en faisant un mouvement continu et sans acoups

UTILISATION COMME SCIE CIRCULAIRE À L'AIDE DE LA TABLE DE COUPE SUPÉRIEURE

Avertissement!

Avant toute opération sur la table de coupe supérieure, il est obligatoire de préparer correctement la ma-

chine. On installera pour cela le protecteur de sécurité statique 2 sur la table inférieure

AVERTISSEMENT

SI VOUS N'INSTALLEZ PAS LE PROTECTEUR, LA MACHINE DE FONCTIONNERA PAS.

Préparation pour travailler avec la table supérieure.



1. Commencer avec la tête levée et mise à 0°, et le câble débranché.
2. Placer le protecteur inférieur 2 en l'ajustant parfaitement.
3. Abaisser la tête et la retenir en introduisant la manette 4.

Sans le protecteur, la machine ne fonctionne pas.

Guide de coupe

La dotation peut inclure un guide pour les coupes à mesures fixes en biseau. On l'installe en la fixant aux rainures de la table supérieure.

Coupe

1. Procédez à la mise en marche avec enclenchement.
2. Rapprochez la pièce du disque de coupe en faisant très attention et en tenant les mains éloignées de la trajectoire de coupe.
3. Effectuez la coupe en poussant la pièce avec la force qui convient aux caractéristiques du matériau.

13. Extraction de poussière

La machine est préparée pour aspirer les particules générées lors de la coupe, avec sortie par l'arrière de la tête. On peut utiliser le sac fourni ou accoupler la machine à un aspirateur au moyen de l'adaptateur fourni.

14. Nettoyage, entretien et lubrification réguliers

CAVEAT!

Retirez le bouchon avant d'effectuer tout réglage, réparation ou d'entretien.

Nettoyage

Nettoyez la machine en commençant avec un pinceau ou une broche pour déloger les restes de sciure et un torchon doux. Si l'on dispose d'air comprimé il est recommandé de terminer le nettoyage en soufflant la machine outil avec le pistolet à air comprimé.

Entretien

Toutes les 2000 heures d'usage ou tous les deux ans l'outil électrique doit être envoyé au service technique officiel pour son entretien et sa révision complète. Avant chaque utilisation, vérifiez les noix et les joints pour détecter les problèmes de vibration et à utiliser. S'il ya des lacunes prendre la machine en service.

Sauf retrait et le changement de la brosse, la machine ne requiert aucun entretien spécial de la part de l'utilisateur. Maintenez propre la machine et faites en un usage correct. Vérifiez régulièrement la correction des ajustements autorisés à un usager ayant une formation suffisante. En cas de toute défaillance n'hésitez pas à vous mettre en contact avec notre service technique.

Lubrification

La machine ne requiert aucune lubrification spécifique de la part de l'utilisateur. La lubrification spécifique de l'outil électrique serait faite lors des révisions périodiques d'entretien au service technique officiel.

Si, en dépit des processus de fabrication et de contrôle minutieux, l'outil électrique tombe en panne, la réparation devra être confiée à un service technique agréé pour machines électriques STAYER.

Pour toute consultation ou commande de pièces de rechange, il est indispensable d'indiquer le n° d'article qui figure sur la plaque de caractéristiques de l'outil électrique.

14.2 Services de réparation du fabricant ou agent commercial:

Stayer Ibérica S.A.

Área Empresarial de Andalucía - Sector 1
C/ Sierra de Cazorla, 7. CP.28320
Pinto (Madrid) Spain.

15. Garantie

Carte de Garantie

Parmi les documents qui font partie de l'outil électrique figure la carte de garantie. La carte de garantie devra être remplie intégralement et accompagnée de cette copie du ticket d'achat ou de facture. Vous la remettrez alors à votre revendeur en échange de l'accusé de réception correspondant.

Remarque! Si cette carte manquait veuillez la demander aussitôt à votre revendeur.

La garantie se limite seulement aux défauts de fabrication ou d'usinage et elle cessera lorsque les pièces auront été démontées, manipulées ou réparées hors de l'usine

16. Élimination des déchets

Nous recommandons que les outils électriques, les accessoires et les emballages soient soumis à un processus de récupération respectant l'environnement.

Ne jetez pas les outils électriques à la poubelle!

Seulement pour les pays de l'UE.

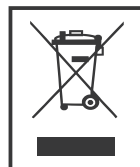

Conformément à la Direction européenne 2012/19/UE sur les appareils électriques et électroniques ne servant plus, après leur transport dans la loi nationale, devront être accumulés séparément les outils électriques pour être soumis à un recyclage écologique.

Sujet à changement sans préavis.

17. Caractéristiques techniques



= Puissance nominale



= Vitesse en charge



= Poids

L_{pA} = Niveau de pression acoustique

L_{WA} = Niveau de puissance acoustique



= Classe de protection

Ces données sont valables pour une tension nominale de [U] 230/240 V ~ 50/60 Hz – 110/120 V ~ 60 Hz. Les valeurs peuvent varier pour d'autres tensions et dans des exécutions spécifiques pour certains pays. Respectez impérativement le numéro d'article se trouvant sur la plaque signalétique de l'outil électroportatif. Les désignations commerciales des différents outils électroportatifs peuvent varier.

18. Déclaration de Conformité

DECLARATION CE DE CONFORMITÉ: Le soussigné:
STAYER IBERICA, S.A.
dont l'adresse est:

Calle Sierra de Cazorla, 7
Área Empresarial Andalucía - Sector 1
28320 PINTO (MADRID)
Tel.: +34 91 691 86 30 / Fax: +34 91 691 91 72

Nous déclarons sous notre seule responsabilité que le produit décrit sous «Données techniques» est conforme aux normes ou documents normalisés suivants: 2006/42/EC, 2014/30/EU, 2011/65/EU, conformément aux dispositions dans les directives: EN 61029-1, EN 61029-2-11, EN 55014-1, EN 55014-2, EN 61000-3-2, EN 61000-3-3, EN 50581.

CE  ROHS

Fdo.: Ramiro de la Fuente
Director General

Janvier 2019.

Este manual é compatível com a data de fabricação da sua máquina, você vai encontrar informações sobre os dados técnicos da máquina adquirida verificação manual para atualizações de nossas máquinas no site: www.grupostayer.com

1. Uso estipulado da máquina

Esta ferramenta eléctrica tem sido projectada única e exclusivamente para:

1. Trabalhar estacionariamente sobre superfície lisa e estável.
 2. Trabalhar sobre peças de madeira duras e brandas.
 3. Trabalhar sobre peças e tabuleiros de conglomerado.
 4. Trabalhar sobre peças de tabuleiros de fibras.
 5. Trabalhar sobre peças de tubo de PVC.
 6. Realizar cortes rectilíneos no comprimento da peça a Trabalhar.
 7. Realizar cortes em ângulo horizontal entre -45° e 45°
 8. Realizar cortes em ângulo vertical entre 90° e 45°
- Consulte os limites do tamanho da peça na secção 11 correspondente.

2. Desembalado e acoplado

Desembalagem

1. Abrir a caixa a cortar o selo.
2. Retirar o tampão de cartão superiores.
3. Extrair a máquina da caixa, a sujeitar firmemente a cabeça operadora e o corpo do motor, a utilizar as duas mãos para equilibrar o peso.
4. Extrair a caixa de acessórios.
5. Extrair a documentação.
6. Conservar permanentemente a caixa de cartão, seus tampões, a caixa de acessórios e a documentação num ambiente seguro, inventariado, de fácil acesso e conhecido pelo operário da máquina.

Embalagem

Operação 1: Assegurar, dobrar e fixar a cabeça operadora, para isto:

1. Por o cabeçalho superior em 0° horizontais
2. Por o cabeçalho superior em 90° verticais
3. Arrange protector such that it contacts the cutting bench.
4. Lower head to the limit and position it to be able to lock it with the button.

Operação 2: Embalar a máquina.

1. Locate the cardboard box.
2. Locate documentation.
3. Colocar o protector de maneira que faça contacto na mesa de corte.
4. Baixar o cabeçalho totalmente, a apresenta-lo para poder bloqueia-lo com o botão.

3. Estabelecimento ou fixação da ferramenta numa posição estável

1. Obrigatoriamente no posto de trabalho no qual implementa-se a maquina deve ser seguro.
2. Apoiar a ferramenta em posição estável sobre uma su-

perfície lisa.

3. A base da serra de esquadria dispõe de quatro aberturas fixar solidamente a máquina ao banco de trabalho. Recomenda-se encarecidamente fixar a máquina ao banco mediante os correspondentes parafusos e porcas.

4. Conexão à alimentação, cablagem, fusíveis, tipo de base para a ficha e requerimentos para a toma de terra.

1. Para alimentar a máquina conectar a ficha schuko a uma tomada regulamentar capaz de fornecer como mínimo 2500 VA.
2. A máquina tem sua cablagem interna completamente terminada pelo que não precisa cablagem nenhuma de instalação.
3. A máquina não leva fusíveis, recomenda-se mesmo a utilização dum interruptor magneto térmico dedicado como protecção da máquina.
4. A máquina dispõe duma equipa eléctrica de categoria II, pelo que não faz uso da tomada de terra da instalação eléctrica.

5. Descrição ilustrada das funções

1. Pomo selector de ângulo.
2. Protector da mesa inferior.
3. Botão de desbloqueio do cabeçalho.
4. Ajustes de nivelado de mesa superior.
5. Pomo de bloqueio do cabeçalho abaixo.
6. Ajuste de limite de descida de disco.
7. Ajuste de limites de inclinação de disco $0^\circ/45^\circ$.
8. Ajuste da inclinação do disco.
9. Ajuste de limites do ângulo do disco a $+45^\circ/-45^\circ$.
10. Inserção de suporte de corte comprido (só SCC315).
11. Inserção de mordanças.

6. Limitações sobre as condições ambientais

O grau IP desta máquina eléctrica é 20. Esta máquina esta protegida contra acesso a partes perigosas com um dedo e contra os corpos sólidos estranho de 12'5 mm de diâmetro e maiores. Esta máquina eléctrica não tem nenhuma classe de protecção contra a penetração da agua pelo qual proíbe-se seu uso em condições ambientais exteriores ou interiores com risco de precipitação.

7. Listado de Conteúdos

1. Uso previsto da máquina.
2. Desembalado e assemblador.
3. Estabelecimento ou fixação da ferramenta numa posição estável.
4. Conexão à alimentação, cablagem, fusíveis, tipo de base para a cavilha e requisitos para a tomada de terra.
5. Descrição ilustrada das funções.
6. Limitações sobre as condições ambientais.
7. Listado de conteúdos.
8. Ajustes e ensaios.

9. Cambio de ferramenta.
10. Fixação de trabalho.
11. Limites sobre o tamanho da peça de trabalho.
12. Instruções gerais sobre utilização
13. Extracção de pó.
14. Limpeza, manutenção e lubrificação regulares.
15. Garantia.
16. Disposição
17. Características técnicas.
18. Declaração de conformidade.

8. Ajustes e ensaios

Advertência!

Antes de qualquer intervenção na ferramenta eléctrica, tirar da tomada da rede a tomada de corrente.

Se a máquina tem estado submetida a uma utilização prolongada ou intensa é necessária a sua verificação e ajuste para assegurar a correcta qualidade do serviço e a segurança da máquina.

Para isto requerem-se conhecimentos, experiência e ferramentas especiais. O serviço técnico oficial de Stayer Iberica S.A. realizará para você este trabalho de maneira rápida, conscienciosa e económica.

Ajuste do encravamento em posição de repouso inferior

Verificação

1. Levantar o cabeçalho a apertar o botão 3.
2. Descer o cabeçalho até o limite.
3. Premir o botão 5. Se esta bem ajustado o perno do botão deve entrar suavemente até o limite. Em caso contrario proceda-se ao ajuste.

Ajuste

1. Afrouxar o parafuso de fixação do parafuso de retenção 6.
2. Descer o cabeçalho até o limite inferior.
3. Apertar ou afrouxar o parafuso 6 até que o limite 5 penetre o mesmo suavemente.
4. No entanto retêm-se o parafuso apertar a porca de retenção perpendicular.

Ajuste do ângulo de meia esquadria horizontal de +- 45°

Verificação

1. Deslocar o cabeçalho horizontalmente até que se enclave de +45°.
2. Verificar que o indicador de ângulos horizontais marca exactamente 45°. Se não é assim proceder ao ajuste.
3. Repetir a mesma sequência para o ângulo horizontal de -45°.

Ajuste

1. Deslocar horizontalmente o conjunto do cabeçalho e mesa de corte até que se enclave em 45°.
2. Atuar sobre os parafusos 9 até obter 45° exactos.
3. Repetir a mesma sequência para o ângulo horizontal em -45°.

Ajuste do ângulo de meia esquadria vertical em 90° e 45°.

Verificação

1. Liberar o ajuste vertical do cabeçalho afrouxando 8.
2. Mover o cabeçalho até o limite direito (90°) ou esquerdo 45°.
3. Verificar o ângulo mediante um patrão angular devidamente calibrado ou um goniómetro (precisão mínima +5') a apresentar nas suas superfícies na mesa inferior e a outra no disco de corte. Use luz como contraste para ver o ajuste.
4. Se a cara do patrão não ajusta-se exactamente com o disco ou se na medida direta do goniómetro alcanças-se um desvio maior +- 20' proceder-se-á ao ajuste.

Ajuste

1. Intervir sobre os parafusos de ajuste 7 até obter uma medida de 90° ou 45°

Ajuste da faca de separação

É uma placa metálica preta que está detrás da parte superior do disco. A sua função é impedir que os troços que se estão cortando possam unir-se e sair desprendidos para a cara do usuário.

Para verificar e ajustar, aceda à faca, a fazer o passo 1 do apartado 'Cambio do disco de corte' e verifique o alinhamento da faca com o disco e que a distancia ente os dentes do disco e a superfície da faca é de 2 mm. Se não é assim ajuste com os 2 parafusos que sujeitam a faca.

9. Cambio de ferramenta

Advertência!

Antes de qualquer intervenção na ferramenta eléctrica, sacar a tomada da rede de toma de corrente.

Atenção!

Usar obrigatoriamente discos segundo EN 847-1 originais STAYER.

Cambio do disco de corte

1. Retire à mesa superior, para isso retire os parafusos de suporte da mesa superior de alumínio, os três parafusos de estrela do resguardo superior preto e o parafuso do balanço interior do resguardo.
- Retenha o disco de corte com um troço de madeira contra seus dentes e afrouxe o parafuso a girar para a direita.
3. Extraia o disco por acima e instale o novo a seguir em modo inverso os dois apartados anteriores

10. Fixação de trabalho

Sempre que seja possível fixar-se-á a peça de maneira que não intervenha a mão. Durante o corte, sujeitar a peça estavelmente contra o apoio. **TODAS AS MÁQUINAS ESTÃO PREPARADAS PARA A MONTAGEM DE GRAMPOS QUE PERMITAM FIXAR DE MANEIRA SEGURA O PERFIL.**

Para evitar a deformação das peças durante a fixação aconselha-se utilizar unos perfis de madeira, facilmente aplicáveis às mandíbulas moveis dos grampos. Os grampos extraem-se facilmente e deixam a superfície de trabalho totalmente livre.

Para cortar peças compridas em condições seguras, é indispensável sujeita-las com suportes adicionais

11. Límites sobre o tamanho da peça de trabalho

Limites de trabalho para todos os modelos incluídos no presente manual. Pag. 4.

12. Instruções gerais de utilização

Advertência!:

1. Se a máquina está em mal estado ou carece de peças, a incluir os resguardos regulamentares superiores (pode usar as ilustrações do presente manual como guia de orientação) NÃO utilize a máquina. Desligue-a, retire-a do posto de trabalho e envie-la imediatamente a um serviço técnico autorizado.
2. Conhecer e cumprir todas as medidas de segurança antes de arrancar a máquina.
3. Utilização obrigatória de sistema de aspiração de partículas quando se corte a madeira

Arranque e parada da máquina

Warning!

1. O equipamento dispõe do botão de encravamento de arranque que permite o funcionamento do motor sem premir continuamente o interruptor.
2. O equipo dispõe dum módulo de segurança que lhe protege de arranques não esperados. Se no entanto a máquina está arrancada cessa-se o fornecimento eléctrico ao reactivar-se este a máquina não arrancará. Para liberar a protecção premir duas vezes o interruptor de arranque.
3. Nunca arranque com o disco bloqueado e antes de começar o corte sempre esperar que o disco de corte alcance a velocidade máxima.
4. Antes de parar a máquina o disco deve estar despejado e a girar livremente.

Posta em funcionamento com o interruptor manual.

1. Premir o interruptor para accionar o motor.

Parada da máquina accionada com o interruptor manual

1. Deixar de premir o interruptor

Nota: Interruptor para a mesa inferior.

Posta em funcionamento com encravamento

1. Pressione por um momento o interruptor verde.

Parada da máquina accionada com encravamento

1. Pressione por um momento o interruptor vermelho.

Nota: O interruptor de bloqueio é para a mesa superior.

Uso com a mesa de corte inferior

Advertência!

Pela sua segurança tem-se de eliminar o contato com o disco de corte pela sua aparição na mesa superior.

Preparação para trabalhar com a mesa inferior.

O requerimento obrigatório é que na mesa superior os dentes do disco não fiquem expostos. Cubra o disco da mesa superior com o protector superior de perfil retangular de alumínio. Conecte suas duas cintas na parte traseira e dianteira da mesa superior. Assegure a sujeição a apertar a borboleta ao efeito.

AVISO

SE NÃO INSTALA O PROTETOR A MÁQUINA NÃO FUNCIONARÁ.

Operação de corte com a mesa de corte inferior

Advertência!

1. Respeite os limites de tamanho e material da peça a Trabalhar.
2. Sempre que seja possível utilize grampos para sujeitar a peça a Trabalhar.
3. Em trabalhos com a mesa de corte inferior nunca enclave o interruptor de alimentação do motor.

Corte

1. Ajuste o ângulo desejado com 1 e 8.
2. Arrancar a máquina eléctrica a premir o interruptor. spere uns segundos a que o disco de corte alcance sua velocidade máxima
3. Baixar lentamente o cabeçalho de operação com ajuda da as num movimento continuo e sem puxões.

Utilização como serra circular mediante a mesa de corte superior

Aviso!

Antes de quaisquer operação na mesa de corte superior é obrigatório preparar adequadamente a máquina. Para isso instalar-se-á o protector de segurança estático 2 na mesa inferior.

AVISO

SE NÃO INSTALA O PROTETOR A MÁQUINA NÃO FUNCIONARÁ.

Preparação para trabalhar com a mesa superior.

1. Começar com o cabeçalho alçado e posto em 0°, e o cabo desligado.
2. Coloque o protetor inferior 2 a ajustar perfeitamente.
3. Desça o cabeçalho e retenha a colocar o maçaneta 4.

Se não coloca-se o protetor a maquina não trabalha.

Guia de corte

A dotação pode incluir uma guia para cortes a medições fixas e com ângulos. Instala-se a fixar as ranhuras da mesa superior.

Corte



1. Realize a posta em funcionamento com encravamento.
2. Acercar com máximo cuidado a peça ao disco de corte a manter as mãos afastadas da trajectória de corte.
3. Realize o corte a empurrar a peça com uma intensidade adequada às características do material.

13. Extração de pó

A máquina vem preparada para a aspiração de partículas geradas no corte com uma saída na parte traseira do cabeçalho.

Pode usar-se o saco fornecido ou acoplar uma aspirador com o adaptador fornecido.

14. Limpeza, manutenção e lubrificação regulares

ADVERTÊNCIA!

Desenchufar a ficha antes de realizar qualquer ajuste ou manutenção retorno.

Limpeza.

Cada 2.000 horas de utilização ou cada dois anos a ferramenta eléctrica deve ser enviada para o serviço técnico oficial para manutenção e revisão completa. Antes de cada uso, verifique as porcas e juntas para detectar quaisquer problemas de vibração e usar. Se existem lacunas levar a máquina ao serviço. Exceto aperto e mudança escova, a máquina não precisa de nenhuma manutenção especial por parte do utilizador. Mantenha limpa e faça um uso correcto da máquina. Verifique regularmente a correcção dos ajustes autorizados a um utilizador com formação suficiente. Em caso de quaisquer erro ou divida contacte com o nosso serviço técnico.

Lubrificação

A máquina não precisa de lubrificação específica nenhuma por parte do utilizador. A lubrificação específica da ferramenta eléctrica será realizada nas revisões periódicas de manutenção no serviço técnico oficial.

Se porém os cuidados processos de fabricação e controlo, a ferramenta eléctrica chega-se a avariar-se, a reparação deverá encarregar-se a um serviço técnico autorizado para ferramentas eléctricas STAYER.

Para quaisquer consulta o pedido de peças de substituição é imprescindível indicar o nº de artigo que figura na placa de características da ferramenta eléctrica.

14.2 Services de réparation du fabricant ou agent commercial:

Stayer Ibérica S.A.

Área Empresarial de Andalucía - Sector 1
C/ Sierra de Cazorla, 7. CP.28320
Pinto (Madrid) Spain.

15. Garantia

Cartão de Garantia

Entre os documentos que formam parte da ferramenta eléctrica encontrar-se-á o cartão de garantia. Deve preencher-se completamente o cartão de garantia a aplicar a esta copia do ticket de compra ou factura e ser entregue ao seu revendedor a cambio do correspondente acuse de recepção.

Nota!: Se falta este cartão solicite-o imediatamente ao seu revendedor.

A garantia limita-se unicamente aos defeitos de fabricação ou de mecanizado e cessa quando as peças tem sido desmontadas, manipuladas ou reparadas fora da fábrica.

16. Eliminação

Recomendamos que as ferramentas eléctricas, acessórios e embalagens sejam submetidos a um processo de recuperação que respeite o meio ambiente.

Não deite ferramentas eléctricas ao lixo!

Só para os países da UE:



De conformidade com a Directiva Europeia 2012/19/UE sobre aparelhos eléctricos e electrónicos inúteis, depois da sua transposição na lei nacional, devem acumular-se por separado as ferramentas eléctricas para ser submetidas a uma reciclagem ecológica.

Sob reserva de alterações.

17. Dados técnicos



= Potência nominal consumida



= Velocidade de carga



= Peso

L_{pA} = Nível de pressão sonora.

L_{WA} = Nível de potência sonora.



= Aula de proteção

As indicações só valem para tensões nominais [U] 230/240 V ~ 50/60 Hz - 110/120 V ~ 60 Hz. Estas indicações podem variar no caso de tensões inferiores e em

modelos específicos dos países. Observar o número de produto na sua ferramenta eléctrica. A designação comercial das ferramentas eléctricas individuais pode variar.

18. Declaração de conformidade

EU DECLARATION OF CONFORMITY. O que subscreve:
STAYER IBERICA, S.A.
Com endereço:

Calle Sierra de Cazorla, 7
Área Empresarial Andalucía - Sector 1
28320 PINTO (MADRID)
Tel.: +34 91 691 86 30 / Fax: +34 91 691 91 72

Declaramos sob a nossa responsabilidade, que o produto descrito a seguir "Dados técnicos" está em conformidade com os regulamentos ou documentos normalizados seguintes: 2006/42/EC, 2014/30/EU, 2011/65/EU, de conformidade com as disposições nas directivas: EN 61029-1, EN 61029-2-11, EN 55014-1, EN 55014-2, EN 61000-3-2, EN 61000-3-3, EN 50581.



CE  R0HS

Fdo.: Ramiro de la Fuente
Director General

Janeiro 2019.

Das Handbuch steht im Einklang mit dem Herstellungsdatum Ihrer Maschine, werden Sie Informationen über die technischen Daten der Maschine erworben manuelle Prüfung auf Updates unserer Maschinen auf der Website zu finden: www.grupostayer.com

1. Vorgesehene Verwendung des Geräts

Dieses Werkzeug wurde einzig und ausschließlich für folgende Verwendungen entworfen:

1. Ortsfeste Arbeiten auf ebenen und stabilen Oberflächen
2. Bearbeiten von Hart- und Weichholzwerkstücken
3. Bearbeiten von Werkstücken aus Spanplatten
4. Bearbeiten von Werkstücken aus Faserplatten
5. Bearbeiten von Rohrwerkstücken aus PVC
6. Ausführung von gradlinigen Längs- und Querschnitten am zu bearbeitenden Werkstück
7. Ausführung von Zuschnitten auf horizontale Gehrung zwischen -45° und 45°
8. Ausführung von Zuschnitten auf vertikale Gehrung zwischen 90° und 45° . Making vertical mitre-cuts between 90° and 45°

Die Grenzwerte der Größe des Werkstücks sind Kapitel 11 entsprechend zu entnehmen.

2. Auspacken und Zusammenbau

Auspacken

1. Verschluss aufschneiden und Karton öffnen.
2. Obere Anschläge aus Pappe entfernen.
3. Gerät aus dem Karton nehmen und dabei den Antriebskopf und den Motorkörper zwecks Gewichtsausgleichs mit Kraft mit beiden Händen festhalten.
4. Zubehörschachtel herausnehmen.
5. Unterlagen herausnehmen.
6. Pappkarton, Pappanschlüge, Zubehörschachtel und Unterlagen an einem sicheren, inventarisierten, leicht zugänglichen und dem Gerätbediener bekannten Ort dauerhaft aufbewahren.

Einpacken

Operation 1: Securing, folding and fastening the operating head::

1. Oberen Kopf mittels Betätigung auf horizontal 0° stellen
2. Oberen Kopf mittels Betätigung auf vertikal 90° stellen.
3. Schutzhaube derart platzieren, dass sie mit dem Schneidetisch in Kontakt kommt
4. Kopf bis zum Anschlag senken, um ihn mittels des Knopfs zu arretieren. Unteren Verriegelungsknopf 31 drücken, um den Kopf zu arretieren.

Schritt 2: Verpacken des Geräts:

1. Pappkarton orten.
2. Unterlagen orten.
3. Gerät mit Kraft am Antriebskopf und Motorkörper festhalten.
4. Gerät auf die 4 kreisförmigen Vertiefungen des Kartons stellen.
5. Gerätunterlagen einlegen.
6. Obere Pappanschlüge einsetzen

Karton schließen und mit Klebeband verschließen.

3. Einrichten oder Befestigen des Werkzeugs in einer stabilen Stellung

1. Der Arbeitsplatz, an dem das Gerät aufgestellt wird, muss gezwungenermaßen sicher sein.
2. Werkzeug in stabiler Stellung auf eine ebene Oberfläche stellen.
3. Der Sockel der Gehrungssäge hat vier Öffnungen zur ortsfesten Befestigung des Geräts auf der Werkbank. Es wird dringend empfohlen, das Gerät mittels der entsprechenden Schrauben und Muttern an der Werkbank zu befestigen.

4. Stromanschluss, Verkabelung, Sicherungen, Steckdosen-typ und Erdungserfordernisse

1. Zur Stromversorgung des Geräts Schukostecker an eine Normsteckdose mit einer Mindestleistung von 2500 VA.
2. Das Gerät hat eine vollständig fertig gestellte Innenverkabelung, so dass zu seiner Installation keinerlei weitere Verkabelung erforderlich ist.
3. Das Gerät besitzt keine Schmelzsicherungen, wobei jedoch zum Schutz des Geräts die Verwendung eines fest zugeordneten magnetothermischen Schalters empfohlen wird.
4. Das Gerät verfügt über eine elektrische Ausrüstung der Kategorie II, so dass es die Erdung der Elektroinstallation nicht in Anspruch nimmt.

5. Gehrungssägen

1. Winkelwählknopf
2. Schutz des unteren Tisches
3. Entriegelungsknopf des Kopfstücks unten
4. Nivellierungsjustierungen des oberen Tisches
5. Verriegelungsknopf des Kopfstücks oben
6. Justierung der Begrenzung der Senkung der Scheibe
7. Justierung der Begrenzungen des Winkels der Scheibe $0^\circ/45^\circ$.
8. Justierung der Neigung der Scheibe
9. Justierung der Winkelbegrenzungen der Scheibe von $+45^\circ/-45^\circ$.
10. Einsetzen des langen Schneidehalters (nur SCC315).
11. Einsetzen der Backen.

6. Beschränkungen hinsichtlich Umgebungsbedingungen

Der IP Grad dieses elektrischen Geräts ist 20. Dieses Gerät ist gegen den Zugang zu gefährlichen Teilen mit einem Finger und gegen feste Fremdkörper mit einem Durchmesser von 12,5 mm und mehr geschützt. Dieses Gerät besitzt keinerlei Schutz gegen eintretendes Wasser, so dass dessen Gebrauch unter inneren oder äußeren Umgebungsbedingungen mit Niederschlagsrisiko verboten ist.

7. List of contents

1. Vorgesehene Verwendung des Geräts
2. Auspacken und Montage
3. Aufstellen oder Befestigung des Werkzeugs in einer stabilen Position
4. Netzanschluss, Verkabelung, Sicherungen, Steckdosentyp für den Stecker und Erdungserfordernisse.
5. Illustrierte Funktionsbeschreibung
6. Beschränkungen hinsichtlich Umweltbedingungen
7. Inhaltsverzeichnis
8. Einstellen und Testen
9. Auswechseln des Werkzeugs
10. Arbeitsbefestigung
11. Grenzen bezüglich der Werkstückgröße
12. Allgemeine Gebrauchsanweisungen
13. Entfernen von Staub
14. Regelmäßiges Säubern, Warten und Abschmieren
15. Garantie
16. Verfügung.
17. Technische Daten
18. Konformitätserklärung

8. Einstellen und Testen

Warnung!

Vor jeglichem Eingriff auf oder an dem Elektrogerät Netzstecker aus der Steckdose ziehen.

Wenn das Gerät einer lange andauernden oder intensiven Benutzung unterzogen worden ist, ist eine Überprüfung und Einstellung erforderlich, damit eine korrekte Funktionsqualität und die Sicherheit des Geräts gewährleistet bleiben.

Hierzu sind Kenntnisse, Erfahrung und spezielle Werkzeuge erforderlich. Der offizielle technische Kundendienst von Stayer Iberica S.A. führt diese Arbeiten für Sie schnell, gründlich und kostengünstig durch.

Einstellen der Verriegelung in der unteren Ruhestellung

Überprüfen

1. Kopfstück heben und dabei Knopf 3 drücken.
2. Kopfstück bis zum Anschlag senken.
3. Knopf 5 drücken. Wenn der Bolzen des Knopfs gut eingestellt ist, muss er weich bis zum Anschlag eindringen. Sonst Justierung vornehmen.

Justieren

1. Feststellschraube der Halteschraube 6 lösen.
- 2- Kopfstück bis zum unteren Anschlag senken.
3. Schraube 6 anziehen oder lösen bis der Knauf 5 weich bis zum Anschlag eindringt.
4. Während Zurückhaltens der Schraube rechtwinklige Haltemutter anziehen.

Justieren der waagerechten Gehrung auf +- 45°.

Überprüfung

1. Kopfstück waagrecht verschieben bis es bei 45° einrastet.
2. Überprüfen das der Anzeiger für waagerechte Winkel

exakt 45° anzeigt. Wenn dies nicht so ist, Justierung vornehmen.

3. Wiederholen derselben Sequenz für den waagerechten Winkel -45°

Justieren

1. Gruppe Kopfstück und Schneidetisch verschieben, bis sie bei 45° einrastet.
2. Einwirken auf die Schrauben 9 bis zum Erhalt von exakt 45°.
3. Wiederholen derselben Sequenz für den waagerechten Winkel -45°.

Justierung des Gehrungswinkels auf 90° und 45°

Überprüfung

1. Senkrechtjustierung des Kopfstücks freigeben, indem 8 gelöst wird.
2. Kopfstück bis zum rechten (90°) oder linken (45°) Anschlag bewegen.
3. Überprüfen des Winkels mit einer angemessenen kalibrierte Winkelschablone oder einem Winkelmeter (Mindestgenauigkeit +-5') überprüfen, indem eine seiner Oberflächen an den unteren Tisch und die andere an die Schneidscheibe gelegt wird. Verwenden Sie Kontrastlicht für die Justierung.
4. Wenn Oberfläche der Schablone nicht genau nicht genau mit der Scheibe passen sollte, oder wenn bei direkter Messung des Winkelmessers eine Abweichung von mehr als +-20' erreichen sollte, muss die Justierung vorgenommen werden.

Justieren

1. Einwirken auf die Schrauber 7 bis ein Maß von 90° oder 45° erreicht wird-

Justieren des Trennmessers

Dies ist eine schwarze Metallplatte, die sich hinter den oberen Teil der Scheibe befindet. Ihre Funktion ist es zu vermeiden, dass Stücke, die geschnitten werden, sich zusammenfügen und gegen das Gesicht des Benutzers geschleudert werden.

Schaffen Sie sich zum Überprüfen und Justieren Zugang auf das Messer, indem Sie Schritt 1 des Kapitels „Wechseln der Schneidscheibe“ vornehmen, und überprüfen Sie die Ausrichtung der Scheibe, und dass der Abstand zwischen den Zähnen der Scheibe und der Oberfläche des Messers 2mm beträgt. Sollte dies nicht so sein, justieren Sie mit den 2 Schrauben, die das Messer halten.

9. Wechseln des Werkzeugs

Warnung!

Vor jeglichem Eingriff auf das elektrische Werkzeug Netzstecker aus der Stromversorgung ziehen

Warnung!

Zwingend Originalscheiben von STAYER gemäß EN 847-1 verwenden.

Wechseln der Schneidscheibe

1. Nehmen Sie den oberen Tisch ab; entfernen Sie hierfür die Stützschrauben des oberen Tisches aus Aluminium, die drei Kreuzkopfschrauben des schwarzen oberen Schutzes und die Schraube des inneren Kipparms des Schutzes.
2. Halten Sie die Scheibe mit einem Stück Holz gegen dessen Zähne zurück, und lösen Sie die Schraube, indem Sie diese nach rechts drehen.
3. Nehmen Sie die Scheibe von oben heraus, und installieren Sie die neuen Scheiben, indem Sie den beiden vorgehenden Kapiteln in umgekehrter Weise folgen

10. Arbeitsbefestigung

Im Rahmen des Möglichen soll das Werkstück ohne Handanlegung befestigt werden. Während des Schneidens das Werkstück stabil gegen die Abstützung halten.

SÄMTLICHE GERÄTE SIND FÜR DIE MONTAGE VON KLEMMBACKEN EINGERICHTET, DIE EINESICHERE BEFESTIGUNG DES PROFILS ERLAUBEN.

Zur Vermeidung der Werkstücke während der Befestigung wird empfohlen, leicht an die beweglichen Klemmbacken des Spannftutters anpassbare Holzprofile zu verwenden. Die Klemmbacken lassen sich einfach herausnehmen und hinterlassen eine vollkommen freie Arbeitsfläche.

Zum Schneiden von langen Werkstücken unter sicheren Bedingungen ist es unerlässlich, diese mit zusätzlichen Abstützungen festzuhalten.

11. Grenzen bezüglich der Werkstückgröße

Bearbeitungsgrenzen für alle in der vorliegenden Anleitung enthaltenen Modelle. Pag. 4.

12. Allgemeine Gebrauchsanweisungen

Hinweis!

1. Falls das Gerät sich in einem schlechten Zustand befindet oder ihm Teile einschließlich der vorgeschriebenen oberen Schutzteile fehlen (Sie können die Abbildungen in der vorliegenden Anleitung als orientativen Leitfaden verwenden), benutzen Sie das Gerät NICHT. Schalten Sie es ab, entfernen Sie es vom Arbeitsplatz und schicken Sie es sofort an einen autorisierten technischen Kundendienst.

2. Machen Sie sich mit sämtlichen Sicherheitsmassnahmen vertraut und erfüllen Sie diese, bevor Sie das Gerät starten.

Beim Schneiden von Holz ist die Verwendung des Saugsystems zwingend vorgeschrieben.

Starten und stoppen des geräts

Warning!

1. 3 für den Start, der den Betrieb des Motors ohne ständiges Drücken des Knopfs 2 erlaubt.

Das Gerät verfügt über ein Sicherheitsmodul, das es ge-

gen unerwartetes Starten schützt. Sollte ährend des Betriebs die Stromversorgung ausfallen, startet das Gerät bei dessen Aktivierung danach nicht. Zum Entsichern des Schutzes den Startknopf zweimal drücken.

3. Nie mit gesperrter Schneidescheibe starten, und vor Schneidbeginn warten, bis die Schneidescheibe ihre Höchstgeschwindigkeit erreicht hat

4. Vor Stoppen des Geräts muss die Schneidscheibe freistehen und frei drehen.

Starten mit Verriegelung

1. Zur Inbetriebnahme des Motors Schalter drücken.

Stoppen des Geräts bei Betätigung mit dem Handschalter

1. Schalter nicht mehr drücken.

Hinweis: Schalter Sie zum unteren Tisch.

Starten mit Verriegelung

1. Drücken Sie kurz den grünen Schalter.

Stoppen des Geräts bei Betätigung mit der Verriegelung

1. Drücken Sie kurz den roten Schalter.

Hinweis: Der Verriegelungsschalter ist für die obere Tabelle.

Benutzung des unteren Schneidetischs

Warnung!

Zu ihrer Sicherheit muss der Kontakt mit der Schneidscheibe bei ihrem Erscheinen auf dem oberen Tisch beseitigt werden.

Vorbereitung zum Arbeiten mit dem unteren Tisch

Die zwingende Voraussetzung ist, dass die Zähne der Scheibe auf dem oberen Tisch nicht ungeschützt sind. Bedecken Sie die Scheibe des oberen Tisches mit dem oberen rechteckigen Aluminiumschutzprofil. Befestigen Sie seine beiden Stahlbänder am vorderen und hinteren Teil des oberen Tisches. Sichern Sie die Befestigung, indem Sie hierzu die schwarze Flügelschraube anziehen.

WARNUNG

DIE MASCHINE FUNKTIONIERT NICHT, WENN SIE DEN SCHUTZ NICHT INSTALLIEREN.

Schneidbetrieb mit dem unteren Schneidetisch

Hinweis!

1. Beachten Sie die Grenzen bezüglich der Größe und des Materials des Werkstücks.

2. Verwenden Sie wann immer möglich Klemmbacken zum Festhalten des Werkstücks.

3. Verriegeln Sie bei Arbeiten mit dem unteren Schneidetisch nie den Stromversorgungsschalter für den Motor.

Cut

1. Knöpfe 8 or 1 für die Horizontalverriegelung lockern.
2. Ankerbolzen für voreingestellte Verriegelungen anheben und angehoben halten..
4. Einheit Kopf/unterer Schneidetisch mittels der gradgezeichneten Skala und dem Anzeiger bis zum gewünschten Winkel verstellen.

Benutzung als Kreissäge mittels des oberen Schneidetischs

Warnung!

Vor jedwelchem Arbeitsvorgang auf dem oberen Schneidetisch ist es gezwungenermaßen erforderlich, das Gerät in geeigneter Weise vorzubereiten. Hierzu ist der ortsfeste Sicherheitsschutz auf dem unteren Tisch zu montieren.

WARNUNG

DIE MASCHINE FUNKTIONIERT NICHT, WENN SIE DEN SCHUTZ NICHT INSTALLIEREN.

Vorbereiten der Arbeit mit dem oberen Tisch



1. Mit dem Kopfstück gehoben und auf 0° gestellt und dem Kabel ausgestöpselt beginnen
2. Platzieren Sie den unteren Schutz, indem Sie perfekt justieren.
3. Senken Sie das Kopfstück und halten Sie es zurück, indem Sie den Knauf hineinstecken.

Die Maschine funktioniert nicht, wenn sie den Schutz nicht platzieren.

Schneideführung

Die Ausstattung kann eine Führung für Schnitte mit festen Abmessungen und Winkeln beinhalten. Sie wird installiert, indem sie an den Schlitzen des oberen Tisches befestigt wird.

Schnitt

1. Nehmen Sie das Anlassen mit Einrasten vor
2. Teil mit höchster Vorsicht der Schneidscheibe nähern und dabei die Hände vom Schneidepfad entfernt halten.
3. Nehmen Sie den Schnitt vor, indem Sie das Teil mit einer Intensität schieben, die für Eigenschaften des Materials geeignet ist.

13. Staubextraktion

Die Maschine ist zum Saugen von Partikeln, die beim Schneiden entstehen, mit einem Auslass am hinteren Teil des Kopfstücks vorbereitet.

Es kann der mitgelieferte Beutel oder ein Staubsauger mit dem mitgelieferten Adapter verwendet werden.

14. Regelmäßiges Säubern, Warten und Abschmieren

WARNUNG!

Desenchufar den Stecker, bevor Sie eine Einstellung oder Wartung Comeback.

Säuberung

Säubern Sie das Gerät anfänglich mit einem Pinsel oder Quast zur Entfernung von Sägemehlresten und mit einem weichen Tuch. Wenn Druckluft verfügbar ist, empfiehlt es sich zum Abschluss des Säuberns das Gerät mit einer Druckluftpistole zu bestrahlen.

Wartung

Nach jeweils 2.000 Betriebsstunden oder alle zwei Jahre muss das Elektrogerät zwecks Wartung und vollständiger Überholung an den offiziellen technischen Kundendienst geschickt werden. Vor jedem Einsatz überprüfen, Muttern und Gelenke, alle Schwingungsprobleme zu erkennen und zu nutzen. Wenn es Lücken nehmen Sie die Maschine zum Service.

Außer Squeeze- und Bürstenwechsel, benötigt das Gerät keine besondere Wartung seitens des Benutzers. Erhalten Sie das Gerät sauber, und benutzen Sie es sachgerecht. Überprüfen Sie mittels eines ausreichend geschulten Benutzers regelmäßig die Richtigkeit der genehmigten Einstellungen. Wenden Sie sich im Falle jedwelcher Betriebsstörung oder jedwelchen Zweifels an unseren technischen Kundendienst.

Abschmieren

Das Gerät bedarf keiner besonderen Abschmierung seitens des Benutzers. Das spezifische Abschmieren des Werkzeugs wird anlässlich der regelmäßigen Wartungsüberprüfungen vom technischen Kundendienst vorgenommen.

Sollte es trotz der sorgfältigen Herstellungs- und Kontrollprozesse zu einem Störfall des elektrischen Werkzeugs kommen, muss die Reparatur einem für elektrische Werkzeuge von STAYER genehmigten technischen Dienst anvertraut werden.

Für jegliche Fragen oder Anforderung von Ersatzteilen ist es unerlässlich, die auf dem Schild mit den Eigenschaften der elektrischen Maschine angegebene Artikelnummer anzugeben.

14.2 Reparaturservice des Herstellers oder Handelsvertreters:

Stayer Ibérica S.A.

Área Empresarial de Andalucía - Sector 1
C/ Sierra de Cazorla, 7. CP.28320
Pinto (Madrid) Spain.

15. Warrantee

Garantiekarte

Sie finden die Garantiekarte unter den dem Elektrogerät zugehörigen Unterlagen. Sie müssen die Garantiekarte vollständig ausfüllen, diese eine Kopie des Kauftickets oder der Rechnung beischließen und diese Ihrem Wiederverkäufer gegen die entsprechende Empfangsbestätigung aushändigen.

Anmerkung! Sollte die Garantiekarte fehlen, erbitten Sie diese unverzüglich bei Ihrem Wiederverkäufer.

Die Garantie beschränkt sich allein auf Herstellungs- oder Mechanisierungsfehler unterlisch, wenn Teileaußerhalb der Herstellungsstätte abgebaut, manipuliert oder repariert worden sein sollten

16. Verfügung

Wir empfehlen, Elektrowerkzeuge, Zubehör und Verpackung zu einem Wiederherstellungsprozess, der die Umwelt respektiert.

Elektrowerkzeuge nicht wegwerfen!

Nur für EU-Länder:





Gemäß der europäischen Richtlinie 2012/19 / UE über unbrauchbare elektrische und elektronische Geräte müssen Elektrowerkzeuge nach der Umsetzung in nationales Recht getrennt gesammelt werden, um sie einem ökologischen Recycling zu unterziehen.

Änderungen vorbehalten.

17. Technische Eigenschaften

 = Leistungsaufnahme

 = Leerlaufdrehzahl

 = Gewicht

L_{pA} = Schalldruckpegel

L_{WA} = Schallleistungspegel

 = Schutzklasse

Die angegebenen Werte gelten für Nennspannungen [U] 230/240 V ~ 50/60 Hz - 110/120 V ~ 60Hz. Bei niedrigeren Spannungen und Modellen für bestimmte Länder können diese Werte variieren. Bitte beachten Sie die Artikelnummer auf dem Typenschild Ihrer Maschine. Die Handelsnamen der einzelnen Maschinen können variieren.

18. Konformitätserklärung

EU KONFORMITÄTSEKTLÄRUNG. Die Unterzeichnete: STAYER IBÉRICA S.A.

Mit Anschrift:

Calle Sierra de Cazorla, 7
Área Empresarial Andalucía - Sector 1
28320 PINTO (MADRID)
Tel.: +34 91 691 86 30 / Fax: +34 91 691 91 72

Wir erklären in alleiniger Verantwortung, dass das unter „Technische Daten“ beschriebene Produkt mit den folgenden Normen oder normativen Dokumenten übereinstimmt: 2006/42/EC, 2014/30/EU, 2011/65/EU, gemäß den Bestimmungen der Richtlinien: EN 61029-1, EN 61029-2-11, EN 55014-1, EN 55014-2, EN 61000-3-2, EN 61000-3-3, EN 50581.

CE  RÖHS

Fdo.: Ramiro de la Fuente
Director General

Januar 2019.



STAYER

Área Empresarial Andalucía - Sector 1
C/ Sierra de Cazorla, 7
28320 - Pinto (Madrid) SPAIN
Email: sales@grupostayer.com
Email: info@grupostayer.com



www.grupostayer.com