



FICHA ESPECIFICACIONES DE PRODUCTO

Rev. nº 1
19/11/2024

Fecha	19/11/2024	Denominación		Código
Ref. comercial	BH41303807	BH-4 PATAS AC. ALU		0004013000038B4
Familia	300	patas	EAN	2032032857992
Sub familia	301	acero	EAN CAJA	
#	Fecha	Solicitante	Motivo del cambio	Cambio realizado
1				
2				
3				

Características del Producto

Peso que soporta (Kg) 150
 Empresa respetuosa con el medio ambiente
 Control de calidad. Empresa con certificado de calidad ISO9001 e ISO14001
 Certificados requeridos (PEFC, Reach, contacto alimentario, ...)

Dimensiones generales y tolerancias

Artículo	Nominal	Tol., (+ -)	Máx	Mín	Observaciones
X - Largo (mm)	30				
Y - Ancho (mm)	30				
Z - Alto (mm)	300				
Espesor (mm)	-				
Diámetro (mm)	-				
Peso pieza (gr)	193,00				
Peso conjunto (gr)	193,00				
Métrica (mm)	-				
Material	Acero				
Acabado	Aluminio				

Packaging

Envase			Condicionamiento		
Largo envase (mm)	65		Largo cond. (mm)	125	
Ancho envase (mm)	320		Ancho cond. (mm)	320	
Alto envase (mm)	125		Alto cond. (mm)	65	
Peso neto (gr)	772		Peso neto (gr)	780	
Peso bruto (gr)	780		Peso bruto (gr)	792	
Volumen (m3)	0,0026		Volumen (m3)	0,0026	
Uds. Envase	4		Uds. Caja	1	
Envase	Envasado		Caja	Retractilado	

Calidad

(marcar los tipos de control a realizar sobre el producto)

Dimensión	Control	Etiqueta legible	Control		
Roscado	-	Código barras legible	x		
Acabado superficial	x	Aspecto envasado	x		
Aspecto general	x	Aspecto Encajado	x		

Si hay otras características no cubiertas por este documento, adjuntar hojas, planos o anotaciones complementarias describiéndolas.

El diseño de la pieza debe ir acorde a la versión de plano siguiente:

Desarrollo de Producto		Comercial / Solicitante	Calidad	Compras
Elaborado por: Berna Liz Romero	Revisado por:			
Fecha: 19/11/2024	Fecha:	Fecha:	Fecha:	Fecha:

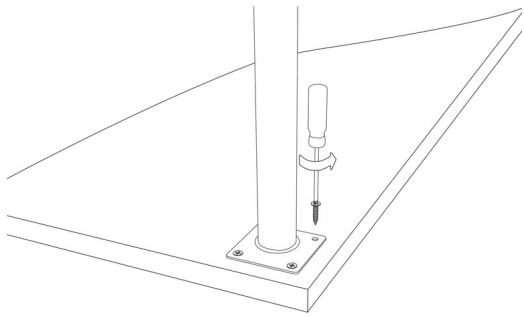
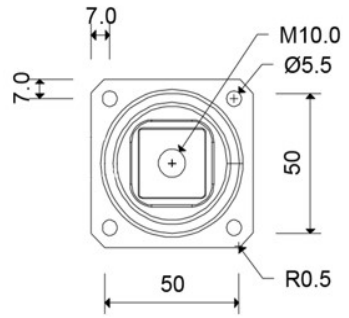
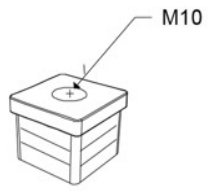
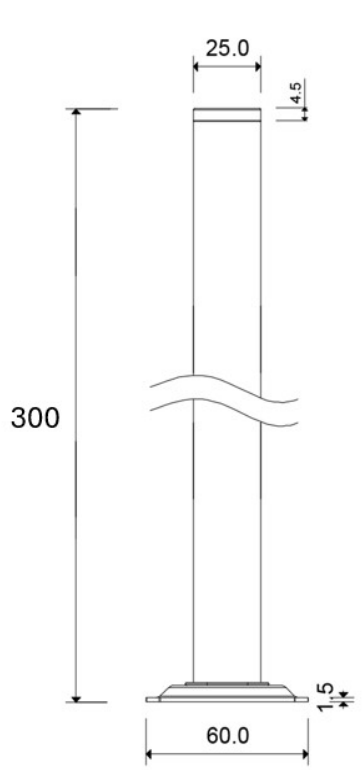

Desarrollo de Producto		Comercial / Solicitante	Calidad	Compras
Elaborado por: Berna Liz Romero	Revisado por:			
Fecha: 19/11/2024	Fecha:	Fecha:	Fecha:	Fecha: