

# U20 Handy+ Cordless Lawn Mower

SKU: U20LM00-OU110 / U20LM02-OU110 / U20LM00-OU010  
Model No.: EGT010171

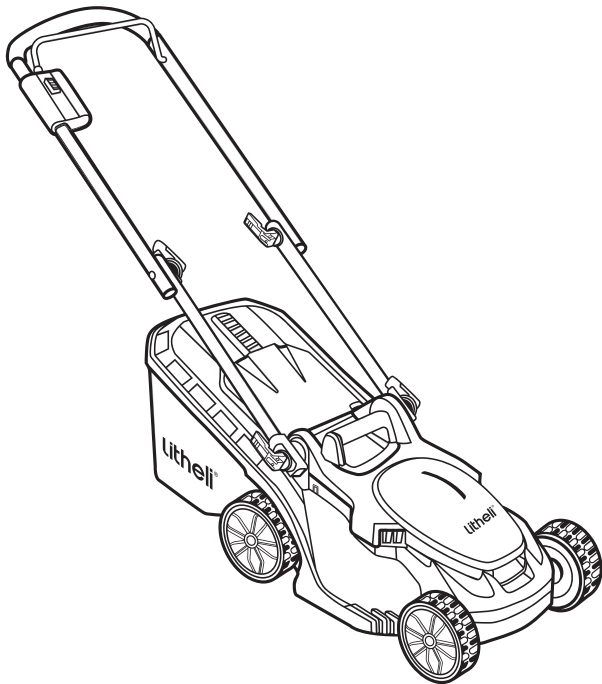

**WARNING:**

To reduce the risk of injury, the user must read and understand the user manual before using this product. Save this manual for future reference.

<b>Operating Manual</b>	<b>EN</b>	<b>01</b>
<b>Bedienungsanleitung</b>	<b>DE</b>	<b>33</b>
<b>Gebruikershandleiding</b>	<b>NL</b>	<b>67</b>
<b>Manuel d'utilisation</b>	<b>FR</b>	<b>99</b>
<b>Manual de operaciones</b>	<b>ES</b>	<b>131</b>

# TABLE OF CONTENTS

Important Safety Instructions.....	02
Safety Symbols.....	08
Know Your Tool.....	11
Charging Your Battery.....	13
Assembly and Adjustment.....	13
Operation.....	16
Maintenance.....	22
Troubleshooting.....	28
Warranty.....	30

# READ ALL INSTRUCTIONS!



**WARNING:** Some dust created by power sanding, sawing, grinding, drilling and other construction activities contains chemicals known to the state of California to cause cancer, birth defects or other reproductive harm. Some examples of these chemicals are:

- Lead from lead-based paints,
- Crystalline silica from bricks and cement and other masonry products, and
- Arsenic and chromium from chemically-treated lumber.

Your risk from these exposures varies, depending on how often you do this type of work. To reduce your exposure to these chemicals: work in a well-ventilated area, and work with approved safety equipment, such as those dust masks that are specially designed to filter out microscopic particles.

## Important Safety Instructions



**WARNING:**

**This machine was built to be operated according to the rules for safe operation included in this manual. As with any type of power equipment, carelessness or error on the part of the operator can result in serious injury. This machine is capable of amputating hands and feet and throwing objects. Failure to observe any of the safety instructions could result in serious injury or death.**



**WARNING:**

**When using electric lawn mowers, basic safety precautions should always be followed to reduce the risk of fire, electric shock, and personal injury, including the following:**

### FOR ALL LAWN MOWERS

- 1) Avoid Dangerous Environment - Do not use lawn mowers in damp or wet locations.
- 2) Do not Use in Rain.
- 3) Keep Children Away - All visitors should be kept at a distance from work area.

- 4) Dress Properly - Do not wear loose clothing or jewelry. They can be caught in moving parts. Use of rubber gloves and substantial footwear is recommended when working outdoors.
- 5) Use Safety Glasses - Always use face or dust mask if operation is dusty.
- 6) Use Right Tool - Do not use lawn mower for any job except that for which it is intended. Your lawn mower has been designed to perform only one job: to mow grass.
- 7) Do not Force lawn mower - It will do the job better and safer at the rate for which it was designed.
- 8) Do not Overreach - Keep proper footing and balance at all times.
- 9) Stay Alert - Watch what you are doing. Use common sense. Do not operate appliance when you are tired.
- 10) Store Idle lawn mower Indoors - When not in use, lawn mower should be stored indoors in dry, and high or locked-up place - out of reach of children.
- 11) Maintain lawn mower with Care - Keep cutting edge sharp and clean for best and safest performance. Follow instructions for lubricating and changing accessories. Keep handles dry, clean, and free from oil and grease.
- 12) Keep blades sharp.
- 13) Keep hands and feet away from cutting area.
- 14) Objects struck by the lawn mower blade can cause severe injuries to persons. The lawn mower should always be carefully examined and cleared of all objects prior to each mowing.
- 15) If lawn mower strikes a foreign object, follow these steps:
  - Stop lawn mower. Release the switch.
  - Remove battery pack.
  - Inspect for damage.
  - Repair any damage before restarting and operating the lawn mower.
- 16) Use identical replacement blades only.

## **SAFETY INSTRUCTIONS FOR WALK-BEHIND LAWN MOWERS**

** WARNING:**  
**Grass bag components, the discharge cover, side discharge chute, mulching plug and trailing shield are subject to wear and damage, which could expose moving parts or allow objects to be thrown and could increase the risk of injury. For safety protection, frequently check all components and replace damaged components immediately with identical replacement parts, listed in this manual.**

- 1.** Read this operator's manual carefully in its entirety before attempting to assemble this machine. Read, understand, and follow all instructions on the machine and in the manual operation. Be completely familiar with the controls and proper use of this machine before operating it. Keep this manual in a safe place for future and regular reference and for ordering replacement parts.
- 2.** Keep the area of operation clear of all persons, particularly small children, and pets.
- 3.** Before and while moving backwards with the mower, look behind and down for small children and other people.
- 4.** Keep clear of the discharge opening at all times. This machine is a precise piece of power equipment, not a plaything. Therefore, exercise extreme caution at all times. Your unit has been designed to perform one job: to mow grass. Do not use it for any other purpose.
- 5.** Thoroughly inspect the area where the equipment is to be used. Remove all stones, sticks, wire, toys and other foreign objects that could be tripped over or picked up and thrown by the blade. Thrown objects can cause serious personal injury.
- 6.** Plan your mowing pattern to avoid discharge of material toward roads, sidewalks, bystanders and the like. Also, avoid discharging material against walls or obstructions, which may cause discharged material to ricochet back toward the operator.
- 7.** To help avoid blade contact or an injury from thrown objects, stay in the operator zone behind the handles and keep children, bystanders, helpers and pets at least 100 feet (30m) away from the mower while it is in operation. Stop the machine if anyone enters the area.
- 8.** Always wear safety glasses or safety goggles during operation and while performing an adjustment or repair to protect your eyes. Thrown objects that ricochet can cause serious injury to the eyes. Always use a face or dust mask if the operation is dusty.
- 9.** Do not put hands or feet near rotating parts or under the cutting deck. Contact with the blade can amputate hands and feet.
- 10.** A missing or damaged discharge cover can cause blade contact or injuries from thrown objects.
- 11.** Many injuries occur as a result of the mower being pulled over the foot during a fall caused by slipping or tripping. Do not hold onto the mower if you are falling; immediately release the handle.

- 12.** Never pull the mower back toward you while you are walking. If you must back the mower away from a wall or obstruction, first look down and behind you to avoid tripping, and then follow these steps:
  - Step back from mower to fully extend your arms.
  - Be sure you are well balanced with sure footing.
  - Pull the mower back slowly, no more than half way toward you.
  - Repeat these steps as needed.
- 13.** The motor/blade control handle is a safety device. Never attempt to bypass its operation. Doing so makes the safety device inoperative and may result in personal injury through contact with the rotating blade. The motor/blade control handle must operate easily in both directions and automatically return to the disengaged position when released.
- 14.** Always be sure of your footing. A slip and fall can cause serious personal injury. If you feel you are losing your footing, release the motor/blade control handle immediately and the blade will stop rotating within three seconds.
- 15.** Mow only in daylight or good artificial light. Walk, never run while operating.
- 16.** Stop the blade when crossing gravel drives, walks or roads.
- 17.** If the equipment should start to vibrate abnormally, immediately stop the motor, remove the battery and check for the cause. Vibration is generally a warning of trouble.
- 18.** Before cleaning the machine, unclogging the chute or removing or replacing the grass bag, mulching insert, or side discharge chute, turn the motor off and wait until the blade comes to a complete stop, then remove the battery pack. The cutting blade continues to rotate for a few seconds after the motor is shut off.
- 19.** Never place any part of the body in the blade area until you are sure the blade has stopped rotating.  
Never operate the mower without the proper trailing shield, discharge cover, grass bag, mulching insert, side discharge chute, motor/blade control handle or other safety protective devices in place and working. Never operate the mower with damaged safety devices. Failure to do so can result in personal injury.
- 20.** If the mower's built-in overload protection switch frequently trips, contact Litheli Customer Service.
- 21.** Do not wash the mower with a hose; avoid getting water in the motor and electrical connections.

- 22.** Remove the battery and store the idle lawn mower in a covered area when not in use. Allow the motor to cool before storing it in any enclosure. The lawn mower should be stored in a dry, high, or locked-up enclosure, out of reach of children.
- 23.** When servicing, use only identical replacement parts listed in this manual. Use of parts that do not meet the original equipment specifications may lead to improper performance and compromised safety.
- 24.** To reduce a fire hazard, keep the motor cover free of grass, leaves and debris build-up.
- 25.** Check the blade and motor mounting bolts at frequent intervals for proper tightness. Also, visually inspect the blade for damage (e.g., bending, cracking and wear.). Replace the blade only with the identical replacement blade, as listed in this manual.
- 26.** Keep all nuts, bolts, and screws tight to be sure the equipment is in safe working condition.
- 27.** Never remove or tamper with safety devices. Regularly check their proper operation. Never do anything to interfere with the intended function of a safety device or to reduce the protection provided by a safety device.
- 28.** Always stop the motor before making adjustments to a wheel or a cutting-height adjustment.
- 29.** After striking a foreign object, stop the motor, remove the battery pack, allow the blade to stop rotating, and thoroughly inspect the mower for any damage. Repair the damage before operating the mower.
- 30.** Maintain or replace safety and instruction labels, as necessary.
- 31.** If situations occur that are not covered in this manual, use care and good judgment. Contact the Litheli Customer Service for assistance.

## **SAFETY WARNINGS FOR BATTERY PACK**

- 1.** Do not modify or attempt to repair the battery pack. Do not dismantle, open or shred battery pack.
- 2.** Do not expose a battery pack or appliance to fire or excessive temperature. Exposure to fire or temperature above 265°F (130°C) may cause explosion.

- 3.** Do not short-circuit a battery pack. Do not store battery packs haphazardly in a box or drawer where they may short-circuit each other or be short-circuited by other metal objects. When battery pack is not in use, keep it away from other metal objects, like paper clips, coins, keys, nails, screws or other small metal objects, that can make a connection from one terminal to another. Shorting the battery terminals together may cause burns or fire.
- 4.** Do not subject battery pack to mechanical shock.
- 5.** Observe the plus (+) and minus (-) marks on the battery back and equipment and ensure correct use.
- 6.** Keep battery pack out of the reach of children.
- 7.** Always purchase the battery pack recommended by the device manufacturer for the equipment.
- 8.** Keep battery pack clean and dry.
- 9.** Wipe the battery pack terminals with a clean dry cloth if they become dirty.
- 10.** Battery pack need to be charged before use. Always use the correct charger and refer to the manufacturer's instructions or equipment manual for proper charging instructions.
- 11.** Do not leave battery pack on prolonged charge when not in use.
- 12.** After extended periods of storage, it may be necessary to charge and discharge the battery pack several times to obtain maximum performance.
- 13.** Battery pack gives its best performance when it is operated at normal room temperature (20°C—±5°C).
- 14.** Use only the battery pack in the application for which it was intended. Do not use a battery pack or appliance that is damaged or modified. Damaged or modified batteries may exhibit unpredictable behavior resulting in fire, explosion or risk of injury.
- 15.** Remove the battery pack from the equipment when not in use.
- 16.** Dispose of properly.
- 17.** Do not handle the charger, including charger plug, or charger terminals with wet hands.
- 18.** Do not charge the battery pack outdoors, in rain, or in wet locations.
- 19.** Recharge only with the charger specified by the manufacturer. A charger that is suitable for one type of battery pack may create a risk of fire when used with another battery pack.
- 20.** Use power tools only with specifically designated battery packs. Use of any other battery packs may create a risk of injury and fire.



**21.** Under abusive conditions, liquid may be ejected from the battery; avoid contact. If contact accidentally occurs, flush with water. If liquid contacts eyes, additionally seek medical help. Liquid ejected from the battery may cause irritation or burns.

**Save these instructions. Refer to them frequently and use them to instruct others who may use this tool. If you lend this tool to someone else, also lend these instructions to them to prevent misuse of the product and possible injury.**









## Safety Symbols







The purpose of safety symbols is to attract your attention to possible danger. The safety symbols and the explanations with them deserve your careful attention and understanding. The symbol warnings do not, by themselves, eliminate any danger. The instruction and warnings they give are no substitutes for proper accident prevention measures.

The following signal words and meanings are intended to explain the levels of risk associated with this product.

<b>SYMBOL</b>	<b>SIGNAL</b>	<b>MEANING</b>
	<b>DANGER</b>	Indicates a hazardous situation, which, if not avoided, will result in death or serious injury.
	<b>WARNING</b>	Indicates a hazardous situation, which, if not avoided, could result in death or serious injury.
	<b>CAUTION</b>	Indicates a hazardous situation, which, if not avoided, may result in death or serious injury.
	<b>NOTICE</b>	(Without Safety Alert Symbol) Indicates information considered important, but not related to a potential injury (e.g. messages relating to property damage).

Some of the following symbols may be used on this product. Please study them and learn their meaning. Proper interpretation of these symbols will allow you to operate the product better and safer.

	<p><b>Read Operator's Manual</b></p>	<p>To reduce the risk of injury, user must read and understand the operator's manual before using this product.</p>
	<p><b>Wear Eye Protection</b></p>	<p>Always wear safety goggles or safety glasses with side shields and a full face shield when operating this product.</p>
	<p><b>Maintain Safety Devices</b></p>	<p>Do not open or remove safety shields while the tool is running.</p>
	<p><b>Look Behind While Backing</b></p>	<p>Look down and behind first to avoid tripping when pulling back.</p>
	<p><b>DANGER!</b></p>	<p>DANGER! Rotating blades. Keep hands and feet away.</p>
	<p><b>No Reach</b></p>	<p>Do not reach hands or feet under mower deck. To reduce the risk of injury, do not operate unless discharge cover or grass bag is in its proper place. If damaged, replace immediately.</p>
	<p><b>DANGER Keep Bystanders Away</b></p>	<p>Do not mow when children or others are nearby.</p>
	<p><b>DANGER Thrown Debris</b></p>	<p>Remove objects that can be thrown by the blade in any direction. Wear safety glasses.</p>

	<b>DANGER Steep Slope Hazard</b>	Use extra caution on slopes. Do not mow slopes greater than 15 degrees.
	<b>Blade Keeps Running.</b>	Blade continues to rotate after machine is switched off.
	<b>Remove Battery Pack and Safety Key.</b>	<b>WARNING!</b> Always turn the machine OFF and remove the batteries and safety key before conducting inspection, cleaning and maintenance.
	<b>Wet Condi- tions Alert</b>	<b>WARNING!</b> Do not expose the unit to rain or wet conditions.
	<b>Recycle Symbol</b>	This product uses lithium-ion (Li-ion) batteries. Local, state, or federal laws may prohibit disposal of batteries in ordinary trash. Consult your local waste authority for information regarding available recycling and/or disposal options.
	<b>Warning</b>	Keep bystanders away.
	<b>Warning</b>	Disconnect the battery before maintenance.

## Know Your Tool

1. Push Handlebar
2. On/Off Trigger
3. Lock Off Button
4. Electrical Cable
5. Upper Handlebar
6. Lower Handlebar
7. Rear Discharge Cover
8. Quick-Assembly Set

- 9. Height Adjustment Lever
- 10. Cable Clamp
- 11. Grass Bag
- 12. Mower Deck
- 13. Rear Wheel
- 14. Carrying Handle
- 15. Front Wheel
- 16. Battery Compartment Cover
- 17. Battery Pack Release
- 18. Battery Power Indicator Light
- 19. Battery Power Button
- 20. Two Way Type-C Port
- 21. Charging Cable

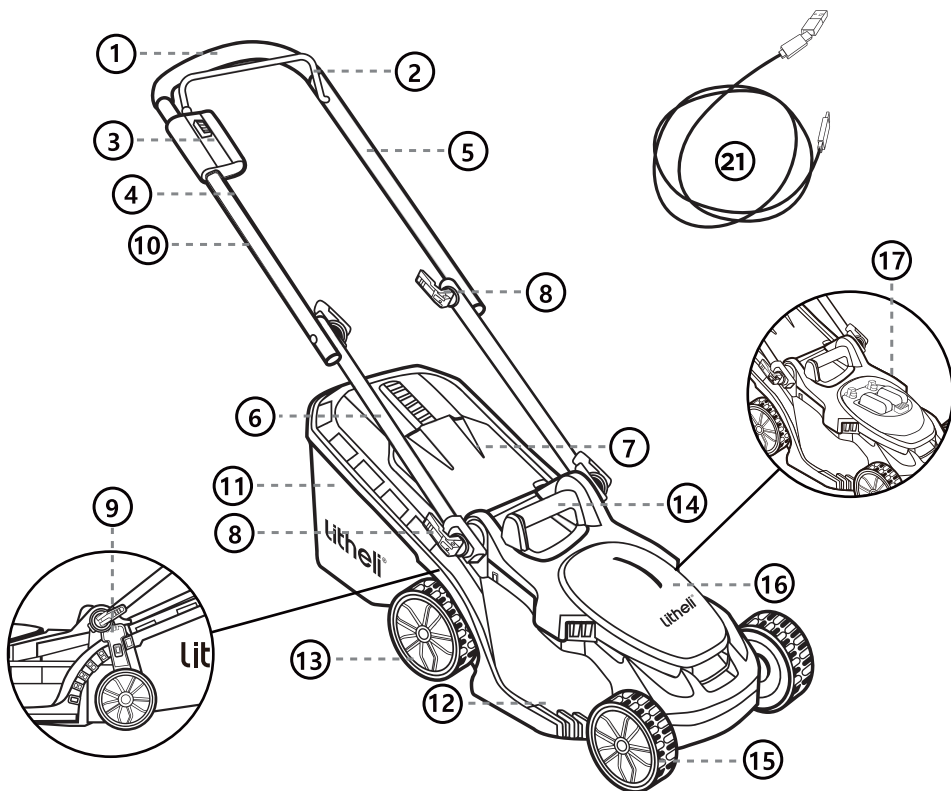
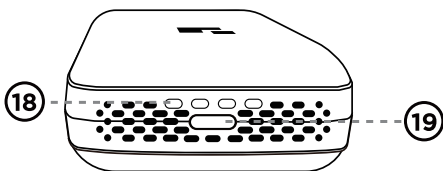
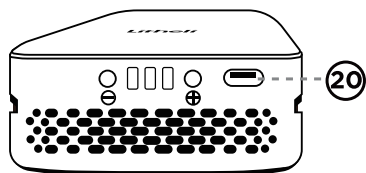

# Technical Data

<b>SKU</b>	<b>U20LM00-OU110 / U20LM02-OU110 / U20LM00-OU010</b>
<b>Model No.</b>	<b>EGT010171</b>
Voltage	20V
Cutting Width	330 mm (13 ")
Cutting Height	25-65 mm (1-2.6 ")
Front Wheel Diameter	140 mm (5.5 ")
Rear Wheel Diameter	160 mm (6.3 ")
Grass Bag Capacity	30 L (7.9 gallons)
Speed	3700 rpm
Dimensions	1293 x 382 x 970 mm (50.9 x 15.0 x 38.2 ")
Net Weight	11 kg (24.3 lbs)

## ACCESSORIES

<b>SKU</b>	<b>U20LM02-OU110</b>	<b>U20LM00-OU110</b>	<b>U20LM00-OU010</b>
Lawn Mower	1	1	1
Grass Bag	1	1	1
Quick-Assembly Set	4	4	4
Battery Pack	2	1	0
Operator's Manual	1	1	1

# Charging Your Battery

## **WARNING:**

Charge the battery in a dry and ventilated room, far away from combustibles and ignition sources.

**NOTICE:** The charger is not supplied with this appliance. You should prepare a charger to work with the supplied charging cable for charging. Make sure the charger meets the charging requirements of the battery pack. If you have any questions, please contact Litheli Customer Service for assistance.

**NOTICE:** Lithium-ion batteries are shipped partially charged. Before using it for the first time, fully charge the battery.

**NOTICE:** Please refer to the Charging Your Battery section of the battery pack manual for details of the indicated lights display and charging considerations.

# Assembly and Adjustment

## **WARNING:**

To prevent accidental starting that could cause serious personal injury, always remove the battery pack from the tool when assembling parts.

## **WARNING:**

Do not attempt to modify this tool or create accessories not recommended for use with this mower. Any such alteration or modification is misuse and could result in a hazardous condition leading to serious injury.

## UNPACKING

- This product requires assembly.
- First remove all the accessories from the carton, then grasp both the front part of the deck cover and the rear handle at the same time to carefully lift the mower up and out of the carton. Make sure that all items listed in the parts list are included.
- Inspect the product carefully to make sure that no breakage or damage occurred during shipping.
- Do not discard the packing material until you have carefully inspected and satisfactorily operated the mower.
- If any parts are damaged or missing, please contact Litheli Customer Service.

## HANDLE ASSEMBLY

### **⚠ WARNING:**

**Do not start the lawnmower until fully assembled.**

- a. When the product arrives, the lower handle is in a folded state, the quick-assembly screws are not tightened, and the upper handle is detached for installation.
- b. Align the gears between the lower handle and the lawnmower, hand-tighten the quick-assembly set to the appropriate position, and then lock it (do not over-tighten). (Fig. 1)

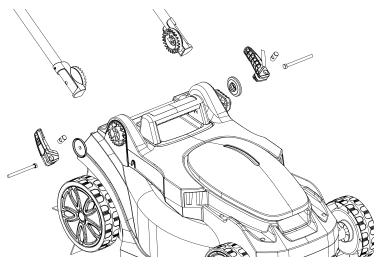

**Fig. 1**

- c. Combine the upper handle with the lower handle. As shown in the diagram, pass the bolt through the holes on both sides of the upper handle, hand-tighten the quick-assembly set to the appropriate position, and then lock it (do not over-tighten)  
(Fig. 2)

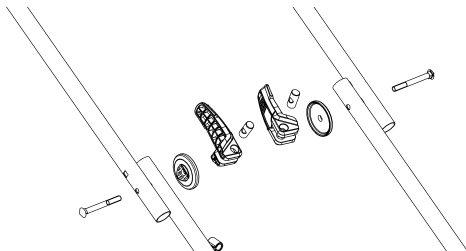

Fig. 2

## ATTACHING/REMOVING THE GRASS BAG (Fig. 3 & 4)

### WARNING:

**Do not at any time make any adjustment to the lawn mower without first stopping the motor, removing the battery pack and waiting for the blade to stop rotating.**

- a. Lift the rear discharge cover up and hold it.
- b. With the rear discharge cover lifted up, hold the grass collection bag by the handle and hook it in from above onto the hooks on both sides.

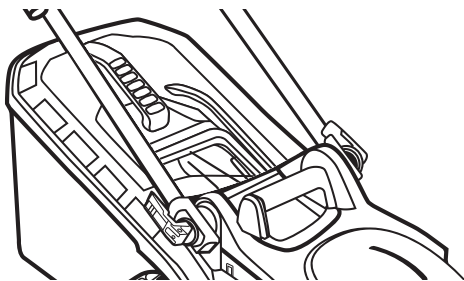
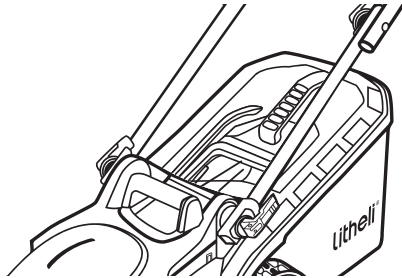

Fig. 3

- c. Release the rear discharge cover so that it rests on the grass bag.
- d. To remove the grass bag, lift the rear-discharge cover on the mower. Lift the grass bag up, off of the hooks on both sides.
- e. Release the discharge cover.



**Fig. 4**

**⚠ WARNING:**

**When using the grass bag, never start or operate the mower unless the grass bag has been firmly hooked and secured onto the mower and the rear discharge cover rests snugly on the top of the grass bag.**

**⚠ WARNING:**

**Under normal usage, bag material is subject to wear. To reduce the risk of injury, frequently inspect the bag assembly and replace if there are any signs of wear or deterioration. Use grass bags manufactured only for this mower.**

## **Operation**

**⚠ WARNING:**

Do not allow familiarity with this product to make you careless. Remember that a careless fraction of a second is sufficient to inflict serious injury.

**⚠ WARNING:**

Always wear eye protection with side shields marked to comply with ANSI Z87.1, along with hearing protection. Failure to do so could result in objects being thrown into your eyes and other possible serious injuries.

**⚠ WARNING:**

Do not use any attachments or accessories not recommended by the manufacturer of this product. The use of attachments or accessories not recommended can result in serious personal injury.

## **ADJUSTING THE CUTTING-HEIGHT (Fig. 5)**

**⚠ WARNING:**

**Do not at any time make any adjustment to the lawn mower without first stopping the motor, removing the battery pack and waiting for the blade to stop rotating.**

**⚠ WARNING:**

**Keep your feet away from the deck when adjusting its height.**

The mower can be set to 5 cutting heights between 1" (25mm) and 2.56" (65mm). Choose the proper cutting height according to the type and condition of the grass.

- a.** Use one hand to hold the left handle tube for stability, and use the other hand to move the height adjustment lever outwards from the slots in the height indication plate.
- b.** Move the cutting-height adjustment lever toward the front of the mower for a higher cutting height; move it toward the back of the mower for a lower cutting height.
- c.** Once arriving at the desired height position, engage the cutting-height adjustment lever back into the slot.

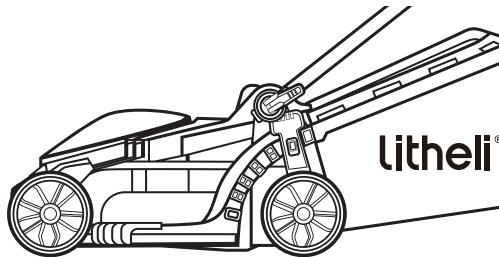

**Fig. 5**

## TO INSTALL/REMOVE BATTERY PACK (Fig. 6)

**NOTICE: CHARGE BEFORE FIRST USE.**

### **⚠ WARNING:**

**If any parts are broken or missing, do not attempt to attach the battery pack to the mower or operate the mower until the broken or missing parts are replaced. Failure to do so could result in serious injury.**

- a. The battery cover is hinged. Raise the battery cover by lifting the front of the cover.
- b. Align the grooves in the battery packs, with the raised ribs in the battery compartment, and then insert the battery packs into the compartment.
- c. Push the battery packs downwards until you hear a “click”.
- d. To detach the battery packs, depress the battery-release button, then lift them out of the compartment.
- e. Close the battery cover.

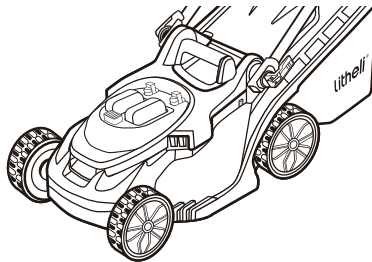

**Fig. 6**

## STARTING/STOPPING THE LAWN MOWER

### **⚠ WARNING:**

**The operation of any lawn mower can result in foreign objects being thrown into your or others' eyes, which can damage eyes severely. Always wear safety glasses while operating the mower or while performing any adjustments or repairs on the mower.**

**⚠ WARNING:**

Ensure that other people and pets remain at least 100' (30m) away from the mower when it is in use.

**⚠ WARNING:**

The blade will continue to rotate for a few seconds after the mower is turned off. Allow the motor/blade to stop rotating before starting it again. Do not rapidly turn the mower off and on.

**⚠ WARNING:**

Do not attempt to override the operation of the lock off button and the On/Off trigger.

## TO START THE MOWER (Fig. 7)

- a. Attach the battery pack to the mower and close the battery cover.
- b. Depress the lock off button.
- c. With the lock off button depressed, pull the bail switch upward to meet the handle and release the lock off button.
- d. The mower will start.

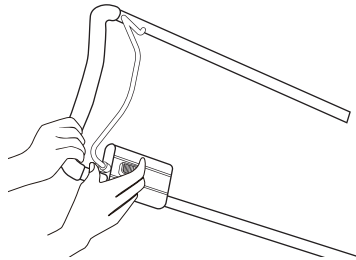

**Fig. 7**

## TO STOP THE MOWER (Fig. 8)

- a. Fully release On/Off trigger.
- b. The electric brake in the Automatic Braking Mechanism will stop the blade rotation within 3 seconds after the On/Off trigger is released.

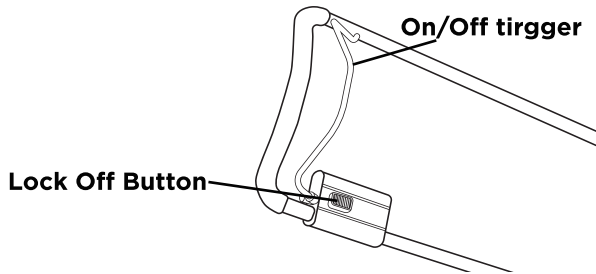

**Fig. 8**

## **MOWING TIPS**

**NOTICE: A sharp blade will greatly enhance the performance of the mower, especially when cutting tall grass. Make sure to check the sharpness of the blade before mowing.**

- Verify that the lawn is free of stones, sticks, wires, and other objects which could damage the lawn mower or motor. Such objects could be accidentally thrown by the mower in any direction and could cause serious personal injury to the operator and to others.

### **⚠ WARNING:**

**If you strike a foreign object, stop the motor and remove the battery. Thoroughly inspect the mower for any damage, and repair the damage before restarting and operating the mower. Excessive vibration of the mower during operation is an indication of damage. The unit should be promptly inspected and repaired.**

- For best results, do not mow in circles. Travel back and forth across the lawn.
- When cutting thick grass, reduce your walking speed in order to allow for a more effective cut and a proper discharge of the clippings.
- To maintain a healthy lawn, cut off only one-third or less of the total length of the grass.
- The average lawn should be approximately 1-1/2 to 2 inches long during cool months, and between 2 to 3-1/4 inches long during hot months.

## **KEEP CHILDREN AWAY**

Tragic accidents can occur if the operator is not alert to the presence of children. Children are often attracted to the mower and mowing activity. They do not understand the dangers. Never assume that children will remain where you last saw them.

- Keep children out of the mowing area and under the watchful care of a responsible adult other than the operator.
- Be alert and turn the mower off if a child enters the area.
- Use extreme care when approaching blind corners, doorways, shrubs, trees, or other objects that may obscure your vision of a child who may run into the mower.
- Never allow children under 14 years old to operate a power mower. Children 14 years old and over should read and understand the operation instructions and safety rules in this manual and should be trained and supervised by a parent. Only responsible individuals who are familiar with these rules of safe operation should be allowed to use this machine.

## **MOWING ON SLOPE**

Slopes are a major factor related to slip-and-fall accidents, which can result in severe injury. Operation on slopes requires extra caution. If you feel uneasy on a slope, do not mow it. For your safety, use the slope gauge (Fig. 9) to measure slopes before operating this unit on a sloped or hilly area. If the slope is greater than 15 degrees, do not mow it.

### **Do:**

- Mow across the face of slopes; never mow up and down. Exercise extreme caution when changing direction on slopes.
- Watch for holes, ruts, rocks, hidden objects, or bumps which can cause you to slip or trip. Tall grass can hide obstacles.

## Do not:

- Do not mow near drop-offs, ditches or embankments; you could lose your footing or balance.
- Do not mow slopes greater than 15 degrees (a rise of approximately 2-1/2' (0.75m) every 10' (3m)), as shown on the slope gauge.
- Do not mow on wet grass. Unstable footing could cause slipping.

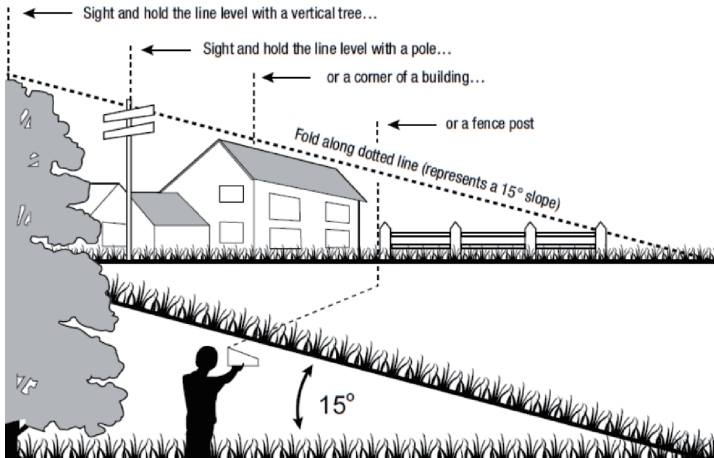

Fig. 9

## Maintenance

### **⚠️ WARNING:**

When servicing, use only identical replacement parts. Use of any other parts may create a hazard or cause product damage. To ensure safety and reliability, all repairs should be performed by a qualified service technician.

### **⚠️ WARNING:**

To prevent serious personal injury, remove the battery pack from the tool before servicing, cleaning, changing add-on attachments or removing material from the unit.

## CLEANING THE MOWER

**WARNING:** Always remove the battery pack when servicing or transporting the mower.

- The underside of mower deck should be cleaned after each use, as grass clippings, leaves, dirt and other debris will accumulate.
- Wipe the mower clean with a damp cloth.

## BLADE REPLACEMENT

**⚠ WARNING:**

Always protect your hands by wearing heavy gloves or wrapping the cutting edges with rags or other materials when performing any maintenance on the mower blade. Always remove the battery pack when servicing or transporting the mower.

- Remove the batteries from the mower.
- Turn the mower on its side to expose the underside of the blade housing.
- Use a cloth to grip the blade or wear heavy-duty gloves.
- Using a 16mm lug wrench (not provided), remove the lug nut securing the blade by turning the lug nut counter-clockwise, (Required torque value: 20-25 N·m) then carefully remove the blade (Fig. 10 & 11).

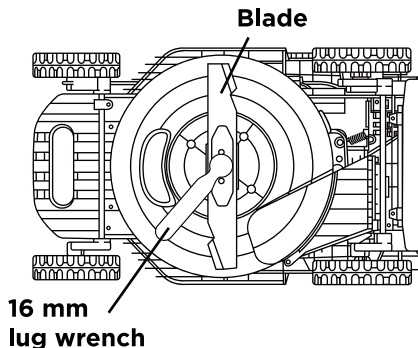

Fig. 10

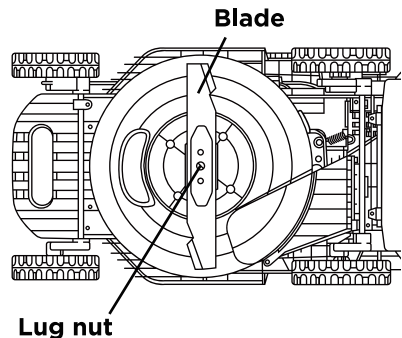

Fig. 11

- e. Fit the new blade on the same position and secure with the original lug nut (Required torque value: 20-25 N·m) (Fig. 12)

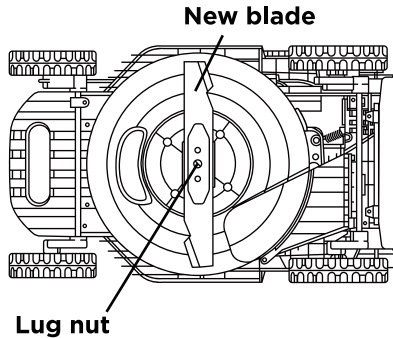

Fig. 12

## SHARPENING THE BLADE

### WARNING:

Always protect your hands by wearing heavy gloves or wrapping the cutting edges with rags or other materials when performing any maintenance on the mower blade. Always remove the battery pack when servicing or transporting the mower.

### WARNING:

Use proper eye protection while removing, sharpening, and installing the blade.

### WARNING:

A worn, cracked, or damaged blade can break and pieces of the damaged blade can become dangerous projectiles. Thrown objects can cause serious injury. Inspect the blade regularly and do not operate the mower with a worn or damaged blade.

**NOTICE:** Keep the blade sharp for best mower performance. A dull blade does not cut grass cleanly or mulch properly.

A dull blade can be sharpened, but a blade that is excessively worn, bent, cracked, or otherwise damaged must be replaced. A worn or damaged blade can break, causing blade pieces to be thrown from the mower.

## SHARPENING THE BLADE

Sharpening the blade twice during a mowing season is usually sufficient under normal circumstances. Sand causes the blade to dull quickly; if your lawn has sandy soil, more frequent sharpening may be required.

### When Sharpening The Blade:

- Make sure that the blade remains balanced.
- Sharpen the blade at the original cutting angle.  
Sharpen the cutting edges on both ends of the blade, removing an equal amount of material from each end.

### To Sharpen Blade In A Vise:

- a. Remove the blade from the mower (please see **BLADE REPLACEMENT**).
- b. Secure the blade in a vise (Fig. 13).

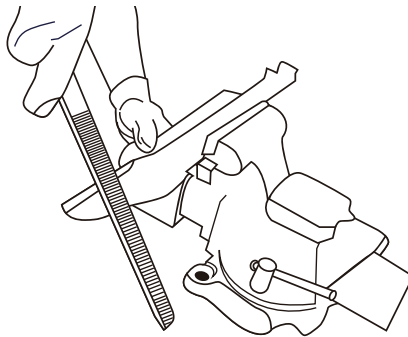

**Fig. 13**

- c. Wear proper eye protection and gloves and be careful not to cut yourself.
- d. Carefully file the cutting edges of the blade with a fine tooth file or sharpening stone, maintaining the original cutting edge angle.
- e. To check the blade balance: clamp a nail or a screw driver with a round shank in the horizontal position. Position the blade so that the nail or round shank of the screwdriver supports the blade through its center hole. Balance the blade horizontally. If either end of the blade rotates downward, remove some metal from the heavy or lower end until the blade is balanced. It is balanced when neither end drops.
- f. Replace the blade on the mower and tighten it securely (please see **BLADE REPLACEMENT**).

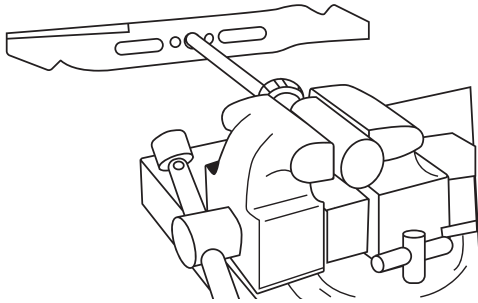

**Fig. 14**

**⚠ WARNING:**

An unbalanced blade will cause excessive vibration when rotating at high speeds. It may cause damage to the mower and could break, causing personal injury.

## LUBRICATION

**⚠ WARNING:**

Remove the battery pack before any lubrication work. It is recommended to have this machine lubricated by qualified engineer or authorized service center.

## REPLACING THE WHEELS

**⚠ WARNING:**

Always remove the battery pack when servicing or transporting the mower.

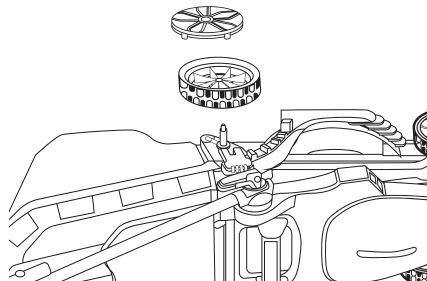

**Fig. 15**

- a. Turn the mower on its side with the upper surface against a wall.
- b. Use an adjustable or 1/2"(13mm) wrench to turn the nut counter-clockwise to loosen it.
- c. Remove the nut, the worn wheel from the wheel axle.
- d. Mount the new wheel on the wheel axle. Note that the round recess must face outward.
- e. Lock the wheel with the nut by tightening the nut clockwise.
- f. Mount the dust cover onto the wheel and press it in place.

## **STORING THE MOWER**

The following steps should be taken in order to prepare the lawn mower for storage.

- a. Remove the batteries from the battery compartment.
- b. Remove the grass collection bag. Engage the height adjustment lever in the lowest cutting height slot.
- c. Clean the mower with a damp cloth or hand brush.
- d. Inspect the mower carefully for worn, loose or damaged parts. Check connections and screws and tighten if necessary. Pay special attention to the mower blade and replace/sharpen if it shows signs of wear. Refer to the Maintenance and Care section.
- e. Store the mower indoors in a dry, clean and cool area out of the reach of children. Do not store the unit next to corrosive materials such as fertilizer and rock salt.
- f. Do not cover the lawn mower with a solid plastic sheet. Plastic coverings trap moisture around the mower, which can damage the unit.
- g. The handle on your lawn mower can be completely folded for compact storage. Start by loosening all of the handle knobs of the upper handle and fold down the upper handle. Then lower the lower handle completely (Fig. 16).

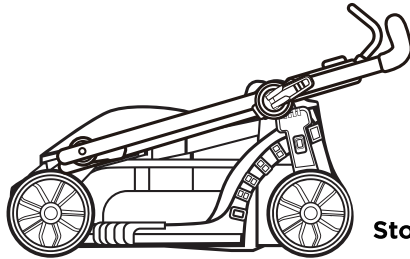

**Storage position**

**Fig. 16**

## STOPPING THE BATTERY PACK

- a. Protect the battery against moisture and water.
- b. Store the battery only within a temperature range from 41°F (5°C) to 104°F (40°C). As an example, do not leave the battery in a vehicle or in the mower in direct sunlight.
- c. Clean the ventilation slots of the battery occasionally with a soft, clean and dry brush. A considerably shortened operating time after charging is an indication that the battery is exhausted and must be replaced.
- d. If you do not use the product for a long time please charge and discharge the battery pack once every 6 months.

## Troubleshooting

### **⚠ WARNING:**

**Always remove the battery pack when servicing or transporting the mower. Always protect your hands by wearing heavy gloves or wrapping the cutting edges with rags or other materials when performing any maintenance on the mower blade.**

<b>Problem</b>	<b>Possible causes</b>	<b>Solution</b>
The mower fails to start.	The battery pack is depleted.	Charge the battery pack.
	The battery pack is not mounted in place in the battery compartment.	Make sure the battery pack is engaged.

The mower fails to start.	The battery or mower circuitry is too hot.	Allow the battery pack or mower to cool until the temperature drops below 152°F (67°C).
	The mower deck is clogged with grass and debris.	Clean the mower deck and make certain that the blade has freedom of movement.
	Other reasons.	Contact Customer Service.
The mower cuts unevenly.	The blade is dull.	Sharpen or replace the blade.
	The cutting height is not set properly.	Adjust the deck height to a higher setting.
	The blade is assembled incorrectly.	Reassemble the blade, following the section "BLADE REPLACEMENT" in this manual.
The mower stops while mowing.	Mower is in overload condition.	Raise the cutting height or slow down the mowing.
	Mower deck is clogged with grass and debris.	Unclog the mower deck. Make sure there is no disturbing objects on the grass to be mowed.
	The battery or mower circuitry is too hot.	Allow the battery pack or mower to cool until the temperature drops below 152°F (67°C).
There is excessive vibration.	The cutting blade is loose.	Tighten the blade bolt.
	The cutting blade is unbalanced.	Balance the blade following the instructions.
	The cutting blade is bent.	Replace the blade.

The motor works but the blade doesn't cut the grass.	The blade is not tightened to the required torque.	Re-tighten the blade. The recommended torque for the blade bolt is 27-37 ft-lb (20-25 N·m).
Short running time of the mower with the included battery.	Grass conditions and cutting height setting will greatly affect the battery run time. The claimed run time is based on a light load condition.	Raise the blade height and slow your pace to reduce the cutting load.

## Environmental Protection



Waste electrical products must not be disposed of with household waste. Please recycle where facilities exist. Check with your local authorities or retailer for recycling advice.

## Warranty

### Litheli WARRANTY POLICY FOR U20 PRODUCT

- 3-year limited warranty on Litheli outdoor power equipment and power tools for personal, household use.
- 1-year limited warranty on Litheli battery packs and chargers for personal, household use.

Please contact Litheli Customer Service at [service@litheli.com](mailto:service@litheli.com) any time you have questions or warranty claims.

## LIMITED WARRANTY SERVICE

FOR THREE YEARS from the date of original retail purchase, this Litheli outdoor power equipment and power tools are warranted against defects in material or workmanship. The defective product will receive free repair or will be exchanged.

FOR ONE YEAR from the date of original retail purchase, the Litheli battery pack and charger are warranted against defects in material or workmanship. Defective products will receive free repair or be exchanged.

1. This warranty applies only to the original purchaser from an authorized Litheli shop and may not be transferred.
2. The warranty period for any Litheli product, battery pack and charger used for residential only.
3. The warranty period for routine maintenance parts, such as, but not limited to, blades, trimmer heads, chain bars, saw chains, belts, scraper bars, blower nozzles, and all other Litheli accessories is 90 days for residential purposes.
4. This warranty does not cover the damage resulting from modification, alteration or unauthorized repair.
5. This warranty only covers defects arising under normal usage and does not cover any malfunction, failure or defect resulting from misuse, abuse (including overloading of the product beyond capacity and immersion in water or other liquid), accidents, neglect or lack of proper installation, and improper maintenance or storage.
6. This warranty does not cover normal deterioration of the exterior finish including but not limited to scratches, dents, paint chips, or to any corrosion or discoloring by heat, abrasive and chemical cleaners.

## **WARRANTY CLAIM**

For warranty claims, please contact Litheli Customer Service at [service@litheli.com](mailto:service@litheli.com). You will need to submit a registration document or proof of purchase in the form of a valid receipt that displays the date and place of purchase.

Replacement products do not come with a new warranty. The warranty of the products will continue from the date of the original purchase.

# INHALTSVERZEICHNIS

Wichtige Sicherheitshinweise.....	34
Sicherheitssymbole.....	41
Kennen Sie Ihr Werkzeug.....	43
Aufladen des Akkus.....	46
Montage.....	46
Betrieb.....	49
Wartung.....	55
Fehlerbehebung.....	62
Garantie.....	64

# LESEN SIE ALLE ANWEISUNGEN!



**WARNUNG:** Einige Stäube, die beim Schleifen, Sägen, Schleifen, Bohren und anderen Bautätigkeiten entstehen, enthalten Chemikalien, die dem Bundesstaat Kalifornien dafür bekannt sind, Krebs, Geburtsfehler oder andere Fortpflanzungsschäden zu verursachen. Einige Beispiele für diese Chemikalien sind:

- Blei aus bleihaltigen Anstrichen,
- Kristalline Kieselsäure aus Ziegeln, Zement und anderen Mauerwerksprodukten und
- Arsen und Chrom aus chemisch behandeltem Schnittholz.

Das Risiko, dem Sie ausgesetzt sind, hängt davon ab, wie oft Sie diese Art von Arbeit verrichten. Um Ihre Exposition gegenüber diesen Chemikalien zu verringern, sollten Sie in einem gut belüfteten Bereich arbeiten und eine zugelassene Sicherheitsausrüstung tragen, wie z. B. Staubmasken, die speziell dafür ausgelegt sind, mikroskopisch kleine Partikel herauszufiltern.

## Wichtige Sicherheitshinweise



**GEFAHR:**

Dieses Gerät wurde so gebaut, dass es gemäß den in diesem Handbuch enthaltenen Regeln für den sicheren Betrieb betrieben werden kann. Wie bei allen Motorgeräten können Unachtsamkeit oder Fehler seitens des Bedieners zu schweren Verletzungen führen. Dieses Gerät ist in der Lage, Hände und Füße zu amputieren und Gegenstände zu schleudern. Eine Missachtung aller Sicherheitshinweise kann zu schweren Verletzungen oder zum Tod führen.



**WARNUNG:**

Bei der Nutzung von elektrischen Rasenmähern sollten immer grundlegende Sicherheitsvorkehrungen getroffen werden, um die Gefahr von Bränden, elektrischen Schlägen und Verletzungen zu verringern, einschließlich der folgenden:

### FÜR ALLE RASENMÄHER GILT

- 1) Vermeiden Sie gefährliche Umgebungen - Nutzen Sie Rasenmäher nicht in feuchten oder nassen Umgebungen.
- 2) Nicht bei Regen nutzen.
- 3) Halten Sie Kinder fern - Alle Besucher sollten vom Arbeitsbereich ferngehalten werden.

- 4) Angemessene Kleidung - Tragen Sie keine weite Kleidung oder Schmuck. Diese können sich in beweglichen Teilen verfangen. Bei der Arbeit im Freien wird die Nutzung von Gummihandschuhen und festem Schuhwerk empfohlen.
- 5) Tragen Sie eine Schutzbrille - Verwenden Sie bei staubigen Arbeiten immer eine Gesichts- oder Staubmaske.
- 6) Verwenden Sie das richtige Werkzeug - Nutzen Sie den Rasenmäher nur für die Arbeiten, für die er bestimmt ist. Ihr Rasenmäher wurde nur für eine Aufgabe entwickelt: das Mähen von Gras.
- 7) Überfordern Sie den Rasenmäher nicht - Er erledigt die Arbeit besser und sicherer in der Geschwindigkeit, für die er entwickelt wurde.
- 8) Vermeiden Sie Überbeanspruchung - Achten Sie stets auf einen sicheren Stand und Gleichgewicht.
- 9) Bleiben Sie wachsam - Achten Sie darauf, was Sie tun. Nutzen Sie Ihren Verstand. Bedienen Sie das Gerät nicht, wenn Sie müde sind.
- 10) Lagern Sie den Rasenmäher in geschlossenen Räumen - Wenn der Rasenmäher nicht genutzt wird, sollte er in einem trockenen, hohen oder verschlossenen Raum gelagert werden - außerhalb der Reichweite von Kindern.
- 11) Warten Sie den Rasenmäher sorgfältig - Halten Sie die Schneide scharf und sauber, um die beste und sicherste Leistung zu erzielen. Beachten Sie die Anweisungen bezüglich Schmierung und Wechsel des Zubehörs. Halten Sie die Griffe trocken, sauber und frei von Öl und Fett
- 12) Halten Sie die Klingen scharf.
- 13) Halten Sie Hände und Füße von der Schnittfläche fern.
- 14) Gegenstände, die von den Klingen des Rasenmähers getroffen werden, können schwere Verletzungen bei Personen verursachen. Der Rasenmäher sollte vor jedem Mähen sorgfältig untersucht und von sämtlichen Gegenständen befreit werden.
- 15) Sollte der Rasenmäher gegen einen Fremdkörper stoßen, gehen Sie wie folgt vor:
  - Setzen Sie den Rasenmäher außer Betrieb. Lassen Sie den Schalter los.
  - Akkupack herausnehmen.
  - Auf Schäden untersuchen.
  - Beheben Sie eventuelle Schäden, bevor Sie den Rasenmäher wieder starten und in Betrieb nehmen.
- 16) Nur baugleiche Ersatzmesser nutzen.

## **SICHERHEITSHINWEISE FÜR HANDGEFÜHRTE RASENMÄHER**

### **WARNUNG:**

**Die Bauteile des Grasfangsacks, der Auswurfabdeckung, des seitlichen**

**Auswurfkanals, des Mulchverschlusses und des Schlepplchilds können verschleifen und beschädigt werden, wodurch bewegliche Teile freigelegt oder Gegenstände herausgeschleudert werden können, was die Verletzungsgefahr erhöht. Aus Sicherheitsgründen sollten Sie alle Teile regelmäßig überprüfen und beschädigte Teile sofort durch identische, in dieser Anleitung aufgeführte Ersatzteile ersetzen.**

1. Lesen Sie diese Bedienungsanleitung sorgfältig und vollständig durch, bevor Sie versuchen, dieses Gerät zusammenzubauen. Lesen, verstehen und befolgen Sie alle Anweisungen auf dem Gerät und in der Betriebsanleitung. Vor Inbetriebnahme dieses Geräts müssen Sie sich mit den Bedienelementen und der ordnungsgemäßen Nutzung des Geräts vollständig vertraut machen. Bewahren Sie dieses Handbuch für späteres und regelmäßiges Nachschlagen sowie für die Bestellung von Ersatzteilen an einem sicheren Ort auf.
2. Halten Sie den Arbeitsbereich von allen Personen, insbesondere von kleinen Kindern und Haustieren, frei.
3. Halten Sie vor und während der Rückwärtsfahrt mit dem Mäher nach hinten und unten Ausschau nach kleinen Kindern und anderen Personen.
4. Halten Sie sich stets von der Auswurföffnung fern. Dieses Gerät ist ein Präzisionsgerät und kein Spielzeug. Seien Sie daher stets äußerst vorsichtig. Ihr Gerät wurde für eine Aufgabe entwickelt: das Mähen von Gras. Nutzen Sie es nicht für andere Zwecke.
5. Untersuchen Sie den Bereich, in dem Sie das Gerät nutzen wollen, gründlich. Entfernen Sie alle Steine, Stöcke, Drähte, Spielzeuge und andere Fremdkörper, über die Sie stolpern oder die vom Messer erfasst und weggeschleudert werden könnten. Herausgeschleuderte Gegenstände können schwere Verletzungen verursachen.
6. Planen Sie Ihr Mähmuster so, dass das Material nicht auf Straßen, Gehwege, Unbeteiligte oder Ähnliches ausgeworfen wird. Vermeiden Sie auch, dass das ausgeworfene Material gegen Wände oder Hindernisse prallt, da dies dazu führen kann, dass das ausgeworfene Material zum Bediener zurückgeschleudert wird.
7. Um einen Kontakt mit den Klingen oder Verletzungen durch weggeschleuderte Gegenstände zu vermeiden, halten Sie sich im Bedienerbereich hinter den Griffen auf und halten Sie Kinder, Unbeteiligte, Helfer und Haustiere mindestens 30 m vom Mäher entfernt, während er in Betrieb ist. Schalten Sie das Gerät ab, wenn jemand den Bereich betritt.

- 8.** Setzen Sie während des Betriebs und während der Durchführung von Einstellungen oder Reparaturen immer eine Schutzbrille auf, um Ihre Augen zu schützen. Herausgeschleuderte Gegenstände können schwere Verletzungen an den Augen verursachen. Nutzen Sie bei staubigen Arbeiten immer eine Gesichts- oder Staubmaske.
- 9.** Hände und Füße nicht in die Nähe rotierender Teile oder unter das Mähdeck bringen. Der Kontakt mit dem Messer kann zu Amputationen an Händen und Füßen führen.
- 10.** Eine fehlende oder beschädigte Auswurfabdeckung kann zu Kontakt mit den Messern oder Verletzungen durch herausgeschleuderte Gegenstände führen.
- 11.** Zahlreiche Verletzungen entstehen dadurch, dass der Mäher bei einem Sturz, der durch Ausrutschen oder Stolpern verursacht wird, über den Fuß gezogen wird. Bei einem Sturz halten Sie sich nicht am Mäher fest, sondern lassen Sie sofort den Griff los.
- 12.** Niemals den Mäher zu sich zurückziehen, während Sie laufen. Sollten Sie den Mäher von einer Wand oder einem Hindernis wegziehen müssen, schauen Sie zuerst nach unten und hinter sich, um ein Stolpern zu vermeiden, und befolgen Sie dann diese Schritte:
  - Ziehen Sie sich vom Mäher zurück und strecken Sie Ihre Arme vollständig aus.
  - Vergewissern Sie sich, dass Sie gut ausbalanciert sind und einen sicheren Stand haben.
  - Ziehen Sie den Mäher langsam zurück, höchstens bis zur Hälfte des Weges.
  - Wiederholen Sie diese Schritte nach Bedarf.
- 13.** Der Steuergriff des Motors/Messers ist eine Sicherheitsvorrichtung. Versuchen Sie niemals, seine Funktion zu umgehen. Dadurch wird die Sicherheitsvorrichtung außer Kraft gesetzt, und es kann zu Verletzungen durch Kontakt mit dem rotierenden Messer kommen. Der Steuergriff für den Motor/das Messer muss sich leicht in beide Richtungen bewegen lassen und beim Loslassen automatisch in die entriegelte Position zurückkehren.
- 14.** Achten Sie immer auf Ihren festen Stand. Ein Ausrutschen und Sturz kann zu schweren Verletzungen führen. Sollten Sie das Gefühl haben, den Halt zu verlieren, lassen Sie den Steuergriff für den Motor/das Messer sofort los, damit sich das Messer innerhalb von drei Sekunden nicht mehr dreht.
- 15.** Mähen Sie nur bei Tageslicht oder gutem Kunstlicht. Während des Betriebs niemals laufen, sondern gehen.
- 16.** Das Messer muss beim Überqueren von Schottereinfahrten, Gehwegen oder Straßen abgestellt werden.

- 17.** Sollte das Gerät anfangen, ungewöhnlich zu vibrieren, schalten Sie sofort den Motor aus, nehmen Sie den Akku heraus und untersuchen Sie die Ursache. Vibrationen sind in der Regel ein Warnzeichen für Probleme.
- 18.** Bevor Sie dieses Gerät reinigen, den Auswurfkanal reinigen oder den Grasfangsack, den Mulcheinsatz oder den Auswurfkanal entfernen oder austauschen, schalten Sie den Motor aus und warten Sie, bis das Messer vollständig zum Stillstand gekommen ist, und entfernen Sie dann den Akku. Das Messer dreht sich noch einige Sekunden nach dem Abschalten des Motors weiter.
- 19.** Halten Sie keine Körperteile in den Bereich des Messers, bis Sie sicher sind, dass sich das Messer nicht mehr dreht.  
Bedienen Sie den Rasenmäher niemals, wenn das Schleppschild, die Auswurfabdeckung, der Grasfangsack, der Mulcheinsatz, der seitliche Auswurfkanal, der Motor-/Messerbedienungsgriff oder andere Sicherheitsvorrichtungen nicht angebracht und funktionsfähig sind. Betreiben Sie den Mäher niemals mit beschädigten Sicherheitsvorrichtungen. Nichtbeachtung kann zu Personenschäden führen.
- 20.** Sollte der eingebaute Überlastungsschutzschalter des Mähers häufig auslösen, wenden Sie sich an den Litheli-Kundendienst.
- 21.** Den Mäher nicht mit einem Schlauch waschen; vermeiden Sie, dass Wasser in den Motor und die elektrischen Anschlüsse gerät.
- 22.** Entfernen Sie den Akku und lagern Sie den Rasenmäher im Leerlauf in einem überdachten Bereich, wenn er nicht genutzt wird. Lassen Sie den Motor abkühlen, bevor Sie ihn in einem geschlossenen Raum aufbewahren. Der Rasenmäher sollte in einem trockenen, hohen oder verschlossenen Raum gelagert werden, der für Kinder unerreichbar ist.
- 23.** Bei Wartungsarbeiten nur identische, in diesem Handbuch aufgeführte Ersatzteile nutzen. Die Nutzung von Teilen, die nicht den Originalspezifikationen entsprechen, kann zu einer unzureichenden Leistung und Beeinträchtigung der Sicherheit führen.
- 24.** Um die Brandgefahr zu verringern, halten Sie die Motorabdeckung frei von Gras, Laub und Schmutzansammlungen.
- 25.** Prüfen Sie die Befestigungsschrauben von Messer und Motor in regelmäßigen Abständen auf festen Sitz. Untersuchen Sie das Messer auch visuell auf Schäden (z. B. Verbiegungen, Risse und Verschleiß). Ersetzen Sie das Messer nur durch ein identisches Ersatzmesser, wie es in diesem Handbuch aufgeführt ist.

- 26.** Ziehen Sie alle Muttern, Bolzen und Schrauben fest an, um sicherzustellen, dass das Gerät in einem sicheren Betriebszustand ist.
- 27.** Sicherheitsvorrichtungen dürfen niemals entfernt oder manipuliert werden. Regelmäßig deren Funktionstüchtigkeit überprüfen. Führen Sie niemals Maßnahmen durch, die die vorgesehene Funktion einer Sicherheitsvorrichtung beeinträchtigen oder den durch eine Sicherheitsvorrichtung gebotenen Schutz verringern.
- 28.** Schalten Sie den Motor immer aus, bevor Sie Einstellungen an einem Rad oder eine Schnitthöhenverstellung vornehmen.
- 29.** Wenn Sie auf einen Fremdkörper gestoßen sind, stellen Sie den Motor ab, nehmen Sie den Akku heraus, lassen Sie das Messer stillstehen und untersuchen Sie den Mäher gründlich auf Schäden. Beheben Sie die Schäden, bevor Sie den Mäher wieder in Betrieb nehmen.
- 30.** Pflegen oder ersetzen Sie die Sicherheits- und Anweisungsschilder, falls erforderlich.
- 31.** Sollten Situationen eintreten, die nicht in diesem Handbuch beschrieben sind, nutzen Sie diese mit Sorgfalt und gutem Urteilsvermögen. Wenden Sie sich an den Litheli-Kundendienst, wenn Sie Hilfe benötigen.

## **SICHERHEITSHINWEISE FÜR AKKUPACK**

- 1.** Versuchen Sie nicht, den Akku zu modifizieren oder zu reparieren. Das Akkupack darf nicht zerlegt, geöffnet oder zerkleinert werden.
- 2.** Setzen Sie den Akku oder das Gerät keiner Hitze oder übermäßigen Temperaturen aus. Die Einwirkung von Feuer oder Temperaturen über 130°C (265°F) kann eine Explosion verursachen
- 3.** Schließen Sie ein Akkupack nicht kurz. Bewahren Sie Akkus nicht lose in einer Kiste oder Schublade auf, wo sie sich gegenseitig kurzschließen oder durch andere Metallgegenstände kurzgeschlossen werden können. Wenn der Akku nicht benutzt wird, halten Sie ihn von anderen Metallgegenständen wie Büroklammern, Münzen, Schlüsseln, Nägeln, Schrauben oder anderen kleinen Metallgegenständen fern, die eine Verbindung von einem Anschluss zum anderen herstellen können. Das Kurzschließen der Akkupole kann zu Verbrennungen oder Feuer führen.
- 4.** Setzen Sie das Akkupack keinen mechanischen Stößen aus.



- 5.** Beachten Sie die Plus- (+) und Minuszeichen (-) auf der Rückseite des Akkus und auf dem Gerät und achten Sie auf die richtige Verwendung.
- 6.** Bewahren Sie das Akkupack außerhalb der Reichweite von Kindern auf.
- 7.** Kaufen Sie immer den vom Gerätehersteller empfohlenen Akku für Ihr Gerät.
- 8.** Halten Sie das Akkupack sauber und trocken.
- 9.** Wischen Sie die Pole des Akkupacks mit einem sauberen, trockenen Tuch ab, wenn sie verschmutzt sind.
- 10.** Das Akkupack muss vor der Verwendung aufgeladen werden. Verwenden Sie immer das richtige Ladegerät, und beachten Sie die Anweisungen des Herstellers oder das Handbuch des Geräts für die korrekten Ladeanweisungen.
- 11.** Lassen Sie den Akku nicht über einen längeren Zeitraum geladen, wenn er nicht benutzt wird.
- 12.** Nach längerer Lagerung kann es erforderlich sein, den Akku mehrmals zu laden und zu entladen, um die maximale Leistung zu erreichen.
- 13.** Das Akkupack erbringt seine beste Leistung, wenn es bei Raumtemperatur ( $20 \pm 5 \text{ }^\circ\text{C}$ ) betrieben wird.
- 14.** Verwenden Sie das Akkupack nur für die Anwendungen, für die es vorgesehen ist. Verwenden Sie keine beschädigten oder modifizierten Akkus oder Geräte. Beschädigte oder modifizierte Akkus können ein unvorhersehbares Verhalten zeigen, das zu Brand, Explosion oder Verletzungsgefahr führen kann.
- 15.** Nehmen Sie das Akkupack aus dem Gerät, wenn Sie es nicht benutzen.
- 16.** Ordnungsgemäß entsorgen.
- 17.** Fassen Sie das Ladegerät, einschließlich des Ladesteckers, oder die Anschlüsse des Ladegeräts nicht mit nassen Händen an.
- 18.** Laden Sie den Akku nicht im Freien, bei Regen oder an feuchten Orten auf.
- 19.** Laden Sie das Gerät nur mit dem vom Hersteller angegebenen Ladegerät auf. Ein Ladegerät, das für einen Akkutyp geeignet ist, kann bei Verwendung mit einem anderen Akkutyp eine Brandgefahr darstellen.
- 20.** Verwenden Sie Elektrowerkzeuge nur mit speziell dafür vorgesehenen Akkus. Bei Verwendung anderer Akkupacks besteht Verletzungs- und Brandgefahr.
- 21.** Unter ungünstigen Bedingungen kann Flüssigkeit aus dem Akku austreten; vermeiden Sie den Kontakt. Bei versehentlichem Kontakt mit Wasser spülen. Wenn die Flüssigkeit in die Augen gelangt, zusätzlich einen Arzt aufsuchen. Aus dem Akku austretende Flüssigkeit kann Reizungen oder Verbrennungen verursachen.

**Speichern Sie diese Anweisungen. Beziehen Sie sich häufig auf sie und verwenden Sie sie, um andere, die dieses Instrument benutzen könnten, zu unterrichten. Wenn Sie dieses Gerät an eine andere Person ausleihen, geben Sie ihr auch diese Anleitung, um einen Missbrauch des Produkts und mögliche Verletzungen zu vermeiden.**



## Sicherheitssymbole







Sicherheitssymbole dienen dazu, Sie auf mögliche Gefahren aufmerksam zu machen. Die Sicherheitssymbole und die dazugehörigen Erklärungen verdienen Ihre Aufmerksamkeit und Ihr Verständnis. Die Warnsymbole schließen für sich genommen keine Gefahr aus. Die darin enthaltenen Anweisungen und Warnungen sind kein Ersatz für angemessene Maßnahmen zur Unfallverhütung.

Die folgenden Signalwörter und Bedeutungen sollen die mit diesem Produkt verbundenen Gefahrenstufen erklären.

<b>SYMBOL</b>	<b>SIGNAL</b>	<b>MEANING</b>
	<b>GEFAHR</b>	Weist auf eine gefährliche Situation hin, die, wenn sie nicht vermieden wird, zum Tod oder zu schweren Verletzungen führen wird.
	<b>WARNUNG</b>	Weist auf eine gefährliche Situation hin, die, wenn sie nicht vermieden wird, zum Tod oder zu schweren Verletzungen führen kann.
	<b>VORSICHT</b>	Weist auf eine gefährliche Situation hin, die, falls sie nicht vermieden wird, zum Tod oder zu schweren Verletzungen führen kann.
	<b>HINWEIS</b>	(Ohne Sicherheitswarnsymbol) Weist auf Informationen hin, die als wichtig erachtet werden, aber nicht mit einer möglichen Verletzung in Verbindung stehen (z. B. Meldungen zu Sachschäden).

Einige der folgenden Symbole können auf diesem Produkt genutzt werden. Bitte lesen Sie diese Symbole und lernen Sie ihre Bedeutung kennen. Die richtige Interpretation dieser Symbole ermöglicht es Ihnen, das Produkt besser und sicherer zu bedienen.

	<b>Bedienungsanleitung lesen</b>	Um die Verletzungsgefahr zu verringern, muss der Benutzer vor der Nutzung dieses Produkts die Bedienungsanleitung lesen und verstehen.
	<b>Tragen Sie einen Augenschutz</b>	Tragen Sie bei der Arbeit mit diesem Produkt immer eine Schutzbrille oder eine Schutzbrille mit Seitenschutz und einem vollständigen Gesichtsschutz.
	<b>Schutzvorrichtungen beibehalten</b>	Öffnen oder entfernen Sie die Schutzvorrichtungen nicht, während das Gerät in Betrieb ist.
	<b>Beim Rückwärtsfahren nach hinten schauen</b>	Schauen Sie zuerst nach unten und nach hinten, um beim Rückwärtsfahren nicht zu stolpern.
	<b>Gefahr!</b>	GEFAHR! Rotierende Messer. Halten Sie Hände und Füße fern.
	<b>Keine Reichweite</b>	Greifen Sie nicht mit Händen oder Füßen unter das Mäherdeck. Um die Verletzungsgefahr zu verringern, sollten Sie das Gerät nur betreiben, wenn sich die Auswurfabdeckung oder der Grasfangsack an der richtigen Stelle befindet. Bei Beschädigung sofort austauschen.
	<b>GEFAHR Umstehende Personen fernhalten</b>	Mähen Sie nicht, wenn Kinder oder andere Personen in der Nähe sind.
	<b>GEFAHR Geschleudertes Schmutz</b>	Entfernen Sie Gegenstände, die durch das Messer in jede Richtung geschleudert werden können. Tragen Sie eine Schutzbrille.

	<b>GEFAHR</b> <b>Gefahr durch steile Neigung</b>	An Neigungen ist besondere Vorsicht geboten. Nicht an Neigungen von mehr als 15 Grad mähen.
	<b>Das Messer dreht sich weiter</b>	Das Messer dreht sich weiter, nachdem das Gerät ausgeschaltet wurde.
	<b>Entfernen Sie den Akku und den Sicherheitsschlüssel</b>	<b>WARNUNG!</b> Schalten Sie das Gerät immer AUS und entfernen Sie die Akkus und den Sicherheitsschlüssel, bevor Sie das Gerät überprüfen, reinigen oder warten.
	<b>Warnung bei nassen Bedingungen</b>	<b>WARNUNG!</b> Setzen Sie das Gerät nicht dem Regen oder Nässe aus conditions.
	<b>Recycling-Symbol</b>	Dieses Produkt nutzt Lithium-Ionen-Akkus (Li-Ion). Der Akku darf gemäß den örtlichen, bundesstaatlichen oder staatlichen Gesetzen nicht im normalen Müll entsorgt werden. Wenden Sie sich an Ihre örtliche Abfallbehörde, um Informationen über verfügbare Recycling- und/oder Entsorgungsmöglichkeiten zu erhalten.
	<b>Warnung</b>	Unbeteiligte fernhalten
	<b>Warnung</b>	Trennen Sie den Akku vor Wartungsarbeiten.

## Kennen Sie Ihr Werkzeug

1. Lenkstange drücken
2. Ein/Aus Schalter
3. Taste zum Sperren und Ausschalten
4. Stromkabel
5. Obere Lenkstange
6. Untere Lenkstange
7. Abdeckung des Heckauswurfs
8. Schnellmontage-Set

- 9. Höheneinstellhebel
- 10. Kabelklemme
- 11. Grasfangsack
- 12. Mäherdeck
- 13. Hinterrad
- 14. Tragegriff
- 15. Vorderrad
- 16. Der Akkufachdeckel
- 17. Entriegelung des Akkupacks
- 18. Die Akku-Anzeigeleuchte
- 19. Der Akku-Einschaltknopf
- 20. Zwei-Wege-Type-C-Anschluss
- 21. Ladekabel

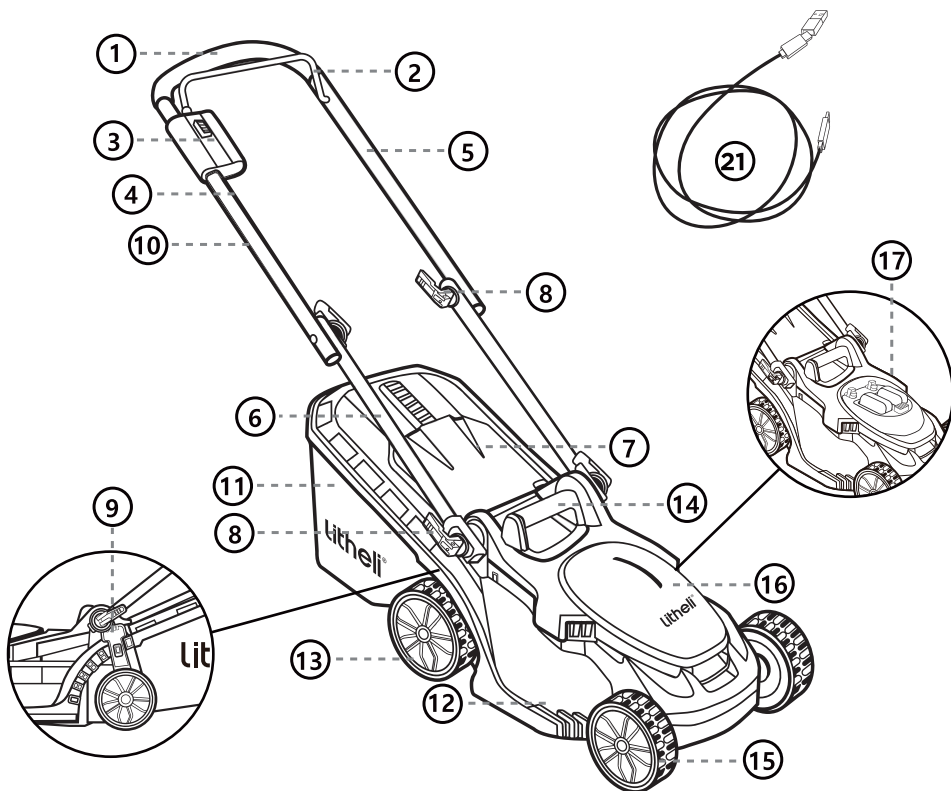
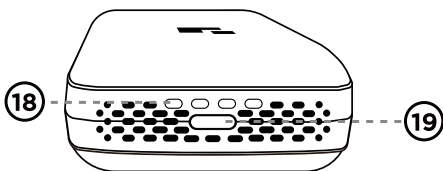
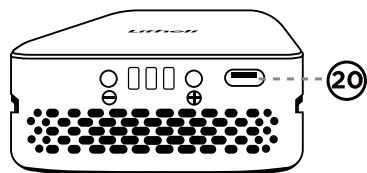

# Technische Daten

<b>SKU</b>	<b>U20LM00-OU110 / U20LM02-OU110 / U20LM00-OU010</b>
<b>Model No.</b>	<b>EGT010171</b>
Spannung	20V
Schnittdurchmesser	330 mm (13 ")
Schnitthöhe	25-65 mm (1-2,6 ")
Vorderrad	140 mm (5,5 ")
Hinterrad	160 mm (6,3 ")
Grassack Kapazität	30 L (7,9 gallons)
Geschwindigkeit	3700 rpm
Produktgröße	1293 x 382 x 970 mm (50,9 x 15,0 x 38,2 ")
Nettogewicht	11 kg (24,3 lbs)

## ZUBEHÖR

<b>SKU</b>	<b>U20LM02-OU110</b>	<b>U20LM00-OU110</b>	<b>U20LM00-OU010</b>
Rasenmäher	1	1	1
Grasfangsack	1	1	1
Schnellmontage-Set	4	4	4
Akkupack	2	1	0
Bedienungsanleitung	1	1	1

# Aufladen des Akkus

## **WARNUNG:**

Laden Sie den Akku in einem trockenen und belüfteten Raum, weit entfernt von brennbaren Gegenständen und Zündquellen.

**HINWEIS:** Das Ladegerät ist nicht im Lieferumfang des Geräts enthalten. Sie sollten ein Ladegerät vorbereiten, das mit dem mitgelieferten Ladekabel zum Aufladen funktioniert. Vergewissern Sie sich, dass das Ladegerät den Ladeanforderungen des Akkupacks entspricht. Wenn Sie Fragen haben, wenden Sie sich bitte an den Litheli-Kundenservice, um Hilfe zu erhalten.

**HINWEIS:** Lithium-Ionen-Akkus werden teilweise aufgeladen ausgeliefert. Laden Sie den Akku vor der ersten Benutzung vollständig auf.

**HINWEIS:** Bitte lesen Sie den Abschnitt „Laden des Akkus“ im Handbuch des Akkupacks, um Einzelheiten über die angezeigten Lichter und den Ladevorgang zu erfahren.

# Montage

## **WARNUNG:**

Um versehentliches Starten zu verhindern, das zu schweren Verletzungen führen könnte, entfernen Sie immer den Batteriepack vom Gerät, wenn Sie Teile montieren.

## **WARNUNG:**

Versuchen Sie nicht, dieses Gerät zu modifizieren oder Zubehörteile zu erstellen, die nicht für die Verwendung mit diesem Gerät empfohlen werden. Jede solche Änderung oder Modifikation ist Missbrauch und kann zu einer gefährlichen Situation führen, die zu schweren Verletzungen führen kann.

## **WARNUNG:**

Versuchen Sie nicht, das Gerät zu starten, bevor es vollständig montiert wurde.

## AUSPACKEN

- Dieses Produkt muss zusammengebaut werden.
- Entfernen Sie alle Gegenstände aus dem Karton. Stellen Sie sicher, dass alle in der Teileliste aufgeführten Gegenstände enthalten sind.
- Überprüfen Sie das Produkt sorgfältig, um sicherzustellen, dass während des Transports keine Brüche oder Beschädigungen aufgetreten sind.
- Werfen Sie das Verpackungsmaterial nicht weg, bis Sie das Gerät sorgfältig überprüft und zufriedenstellend bedient haben.
- Wenn Teile beschädigt oder fehlend sind, geben Sie das Gerät bitte an den Kaufort zurück.

## GRIFFMONTAGE

**⚠ Achtung:**

**Starten Sie den Rasenmäher nicht, bevor er vollständig montiert ist.**

- a. Bei Lieferung ist der untere Griff eingeklappt, die Schnellmontageschrauben sind nicht festgezogen und der obere Griff ist zur Montage abgenommen.
- b. Richten Sie die Zahnrad zwischen dem unteren Griff und dem Rasenmäher aus, ziehen Sie das Schnellmontageset von Hand an die richtige Position und verriegeln Sie es dann (nicht überdrehen). (Abb. 1)

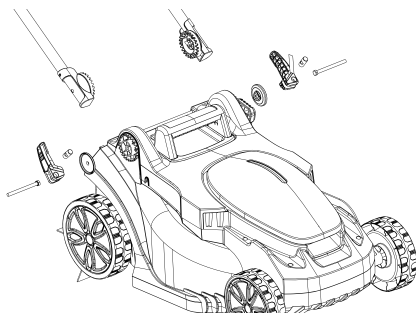

**Abb. 1**

- c. Kombinieren Sie den oberen Griff mit dem unteren Griff. Führen Sie den Bolzen, wie in der Abbildung gezeigt, durch die Löcher auf beiden Seiten des oberen Griffs, ziehen Sie das Schnellmontageset von Hand an die richtige Position und verriegeln Sie es dann (nicht überdrehen). (Abb. 2)



Abb. 2

## ANBRINGEN/ENTFERNEN DES GRASFANGSACKS (Abb. 3 & 4)

### **⚠️ WARNUNG:**

**Nehmen Sie keine Einstellungen am Rasenmäher vor, ohne vorher den Motor abzustellen, den Akku zu entfernen und darauf zu warten, dass sich das Messer nicht mehr dreht.**

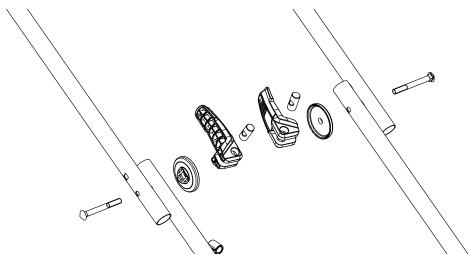
- a. Heben Sie die hintere Auswurfabdeckung an und halten Sie sie fest.
- b. Halten Sie bei angehobener Auswurfabdeckung den Grasfangsack am Griff fest und haken Sie ihn von oben in die Haken an beiden Seiten ein.



Abb. 3

- c. Lassen Sie die hintere Auswurfabdeckung los, so dass sie auf dem Grasfangsack aufliegt.
- d. Um den Grasfangsack zu entfernen, heben Sie die Auswurfabdeckung am Mäher an. Ziehen Sie den Grasfangsack von den Haken auf beiden Seiten ab.
- e. Lassen Sie die Auswurfabdeckung los.

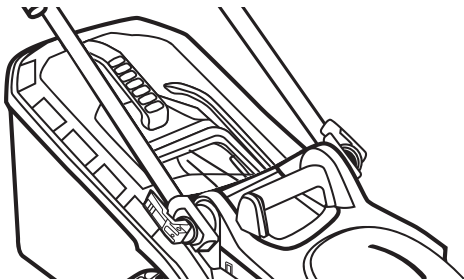

Abb. 4

**⚠️ WARNUNG:**

Bei Nutzung des Grasfangsacks darf der Mäher nur dann in Betrieb genommen werden, wenn der Grasfangsack fest am Mäher eingehakt und gesichert ist und die Auswurfabdeckung oben auf dem Grasfangsack aufliegt.

**⚠️ WARNUNG:**

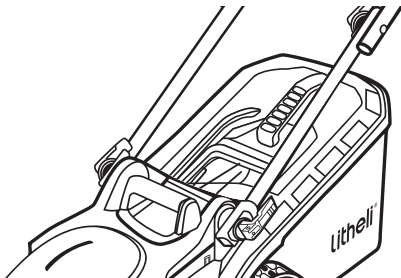
Unter normalen Einsatzbedingungen unterliegt das Beutelmaterialeinem Verschleiß. Um die Verletzungsgefahr zu verringern, sollten Sie den Beutel regelmäßig überprüfen und bei Anzeichen von Verschleiß oder Abnutzung austauschen. Nutzen Sie Grasfangsäcke, die ausschließlich für diesen Mäher hergestellt wurden.

## Betrieb

**⚠️ WARNUNG:**

Lassen Sie sich durch die Vertrautheit mit diesem Produkt nicht leichtsinnig machen. Denken Sie daran, dass ein unvorsichtiger Bruchteil einer Sekunde ausreicht, um schwere Verletzungen zu verursachen.

**⚠️ WARNUNG:**

Tragen Sie immer eine Schutzbrille mit Seitenschutz gemäß ANSI Z87.1 und einen Gehörschutz. Andernfalls können Gegenstände in Ihre Augen geschleudert werden, was zu schweren Verletzungen führen kann.

**⚠️ WARNUNG:**

Verwenden Sie keine Aufsätze oder Zubehörteile, die nicht vom Hersteller dieses Produkts empfohlen werden. Der Einsatz von nicht empfohlenen Aufsätzen oder Zubehörteilen kann zu schweren Verletzungen führen.

## EINSTELLEN DER SCHNEIDEHÖHE (Abb. 5)

**⚠️ WARNUNG:**

**Nehmen Sie keine Einstellungen am Rasenmäher vor, ohne vorher den Motor abzustellen, den Akku zu entfernen und darauf zu warten, dass sich das Messer nicht mehr dreht.**

**⚠️ WARNUNG:**

**Halten Sie Ihre Füße beim Einstellen der Schnitthöhe vom Mähwerk fern.**

Der Mäher kann auf 5 Schnitthöhen zwischen 1" (25 mm) und 2,56" (65 mm) eingestellt werden. Wählen Sie die richtige Schnitthöhe je nach Art und Zustand des Grases.

- a. Halten Sie den linken Handgriff mit einer Hand fest und nutzen Sie die andere Hand, um den Höhenverstellhebel aus den Schlitzen in der Höhenanzeigepalette nach außen zu bewegen.
- b. Stellen Sie den Hebel für die Schnitthöheneinstellung nach vorne, um eine höhere Schnitthöhe zu erreichen; stellen Sie ihn nach hinten, um eine niedrigere Schnitthöhe zu erreichen.
- c. Sobald Sie die gewünschte Höhenposition erreicht haben, rasten Sie den Hebel für die Schnitthöheneinstellung wieder in den Schlitz ein.

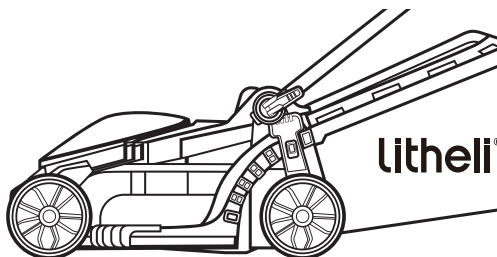

**Abb. 5**

## ANBRINGEN/ENTFERNEN DES AKKUPACKS (Abb. 6)

HINWEIS: VOR DER ERSTEN NUTZUNG AUFLADEN.

### **!** WARNUNG:

**Sollten Teile beschädigt sein oder fehlen, versuchen Sie nicht, den Akku am Mäher zu befestigen oder den Mäher in Betrieb zu nehmen, bevor die beschädigten oder fehlenden Teile ersetzt sind. Andernfalls kann es zu schweren Verletzungen kommen.**

- a. Der Akkudeckel ist aufklappbar. Heben Sie den Akkudeckel an, indem Sie die Vorderseite des Deckels hochziehen.
- b. Richten Sie die Nuten in den Akkus an den erhabenen Rippen im Akkufach aus und setzen Sie die Akkus dann in das Fach ein.
- c. Drücken Sie die Akkus nach unten, bis Sie ein „Klick“ hören.
- d. Um die Akkus zu entfernen, drücken Sie den Akku-Entriegelungsknopf und heben Sie sie aus dem Fach.
- e. Schließen Sie den Akkudeckel.



Abb. 6

## STARTEN/STOPPEN DES RASENMÄHERS

### **!** WARNUNG:

**Der Betrieb eines Rasenmähers kann dazu führen, dass Fremdkörper in Ihre Augen oder in die Augen anderer Personen geschleudert werden, was zu schweren Augenschäden führen kann. Tragen Sie immer eine Schutzbrille, wenn Sie den Mäher bedienen oder wenn Sie Einstellungen oder Reparaturen am Mäher vornehmen.**

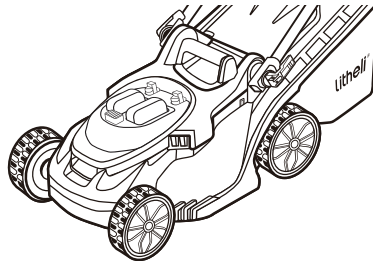
**⚠️ WARNUNG:**

Vergewissern Sie sich, dass andere Personen und Haustiere während der Nutzung des Mähers einen Mindestabstand von 30 m (100 Fuß) einhalten.

**⚠️ WARNUNG:**

Das Messer dreht sich nach dem Ausschalten des Mähers noch einige Sekunden lang weiter. Warten Sie, bis der Motor/das Messer zum Stillstand gekommen ist, bevor Sie ihn wieder einschalten. Den Mäher nicht schnell aus- und wieder einschalten.

**⚠️ VORSICHT:**

Versuchen Sie nicht, die Funktion des Sicherheitsknopfes und des Sicherheitsschalters außer Kraft zu setzen.

## STARTEN DES MÄHERS (Abb. 7)

- a. Bringen Sie den Akku am Mäher an und schließen Sie den Akkudeckel.
- b. Halten Sie die Verriegelungstaste gedrückt.
- c. Halten Sie die Verriegelungstaste gedrückt, ziehen Sie den Bügelschalter nach oben, bis er den Griff trifft, und lassen Sie die Verriegelungstaste los.
- d. Der Mäher startet nun.

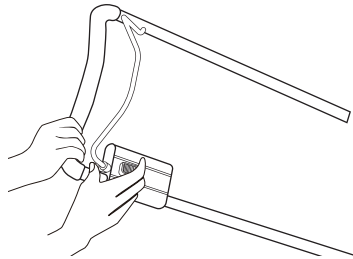

**Abb. 7**

## AUSSCHALTEN DES MÄHERS (Abb. 8)

- a. Lassen Sie den Ein/Aus-Schalter ganz los.
- b. Die elektrische Bremse im automatischen Bremsmechanismus stoppt die Rotation des Messers innerhalb von 3 Sekunden, nachdem der Ein/Aus-Schalter losgelassen wurde.



Abb. 8

## MÄHTIPPS

**HINWEIS: Ein scharfes Messer verbessert die Leistung des Mähers erheblich, insbesondere beim Schneiden von hohem Gras. Überprüfen Sie vor dem Mähen die Schärfe des Messers.**

- Stellen Sie sicher, dass der Rasen frei von Steinen, Stöcken, Drähten und anderen Gegenständen ist, die den Rasenmäher oder den Motor beschädigen könnten. Solche Gegenstände können versehentlich vom Mäher in alle Richtungen geschleudert werden und zu schweren Verletzungen des Bedieners und anderer Personen führen.

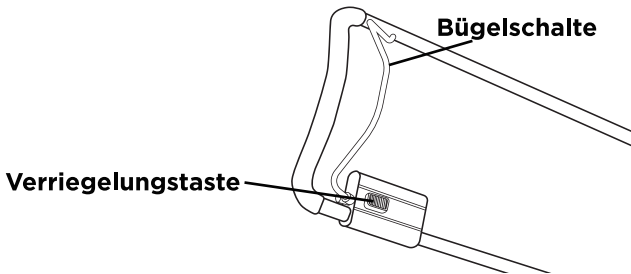
### **! WARNUNG:**

**Sollten Sie auf einen Fremdkörper treffen, stoppen Sie den Motor und nehmen Sie den Akku heraus. Untersuchen Sie den Mäher gründlich auf Schäden und reparieren Sie die Schäden, bevor Sie den Mäher wieder in Betrieb nehmen. Übermäßige Vibrationen des Mähers während des Betriebs sind ein Hinweis auf eine Beschädigung. Das Gerät sollte umgehend untersucht und repariert werden.**

- Um beste Ergebnisse zu erzielen, mähen Sie nicht im Kreis. Bewegen Sie sich vorwärts und rückwärts über den Rasen.
- Reduzieren Sie beim Mähen von dichtem Gras die Geschwindigkeit, um einen effektiveren Schnitt und einen ordnungsgemäßen Auswurf des Schnittguts zu gewährleisten.
- Um einen gesunden Rasen zu erhalten, sollten Sie nur ein Drittel oder weniger der Gesamtlänge des Grases abschneiden.
- Die durchschnittliche Rasenlänge sollte in den kühlen Monaten etwa 1-1/2 bis 2 Zoll und in den heißen Monaten zwischen 2 und 3-1/4 Zoll betragen.

## **KINDER FERNHALTEN**

Es kann zu tragischen Unfällen kommen, wenn der Bediener nicht auf die Anwesenheit von Kindern achtet. Kinder werden oft vom Mäher und der Mähaktivität angezogen. Sie sind sich der Gefahren nicht bewusst. Nehmen Sie niemals an, dass Kinder dort bleiben werden, wo Sie sie zuletzt gesehen haben.

- Sorgen Sie dafür, dass sich Kinder nicht im Mähbereich aufhalten und von einem verantwortlichen Erwachsenen beaufsichtigt werden, der nicht der Bediener ist.
- Bleiben Sie wachsam und schalten Sie den Mäher aus, wenn ein Kind den Bereich betritt.
- Seien Sie äußerst vorsichtig, wenn Sie unübersichtliche Ecken, Türöffnungen, Sträucher, Bäume oder andere Objekte anfahren, die Ihnen die Sicht auf ein Kind, das in den Mäher laufen könnte, verstellen könnten.
- Erlauben Sie Kindern unter 14 Jahren niemals, einen Motormäher zu bedienen. Kinder ab 14 Jahren sollten die Bedienungsanweisungen und Sicherheitsregeln in dieser Anleitung lesen und verstehen und von einem Elternteil unterwiesen und beaufsichtigt werden. Dieses Gerät darf nur von verantwortungsbewussten Personen genutzt werden, die mit diesen Sicherheitsregeln vertraut sind.

## **MÄHEN AN NEIGUNGEN**

Neigungen stellen einen der Hauptfaktoren für Unfälle durch Ausrutschen und Stürze dar, die zu schweren Verletzungen führen können. Der Betrieb an Neigungen erfordert besondere Vorsicht. Wenn Sie sich an einer Neigung unwohl fühlen, mähen Sie sie nicht. Zu Ihrer Sicherheit sollten Sie den Neigungsmesser (Abb. 9) nutzen, um die Neigung zu messen, bevor Sie das Gerät in einem abschüssigen oder hügeligen Gebiet einsetzen. Ist die Neigung größer als 15 Grad, mähen Sie sie nicht.

### Tun Sie dies:

- Mähen Sie quer zur Neigung; mähen Sie nie von oben nach unten. Seien Sie äußerst vorsichtig, wenn Sie an Neigungen die Richtung ändern.
- Achten Sie auf Schlaglöcher, Spurrillen, Steine, versteckte Objekte oder Unebenheiten, die Sie zum Ausrutschen oder Stolpern bringen können. Hohes Gras kann Hindernisse verdecken.

### Vermeiden Sie dies:

- Mähen Sie nicht in der Nähe von Steigungen, Gräben oder Böschungen; Sie könnten den Halt oder das Gleichgewicht verlieren.
- Mähen Sie keine Neigungen von mehr als 15 Grad (ein Anstieg von etwa 2-1/2' (0,75m) alle 10' (3m)), wie auf dem Neigungsmesser angegeben.
- Nicht auf nassem Gras mähen. Ein instabiler Stand könnte zum Ausrutschen führen.



Abb. 9

## Wartung

### ⚠️ WARNUNG:

Bei der Wartung dürfen nur identische Ersatzteile verwendet werden. Bei der Nutzung fremder Teile können Gefahren entstehen oder das Gerät beschädigt werden. Um Sicherheit und Zuverlässigkeit zu gewährleisten, sollten alle Reparaturen von einem qualifizierten Servicetechniker durchgeführt werden.

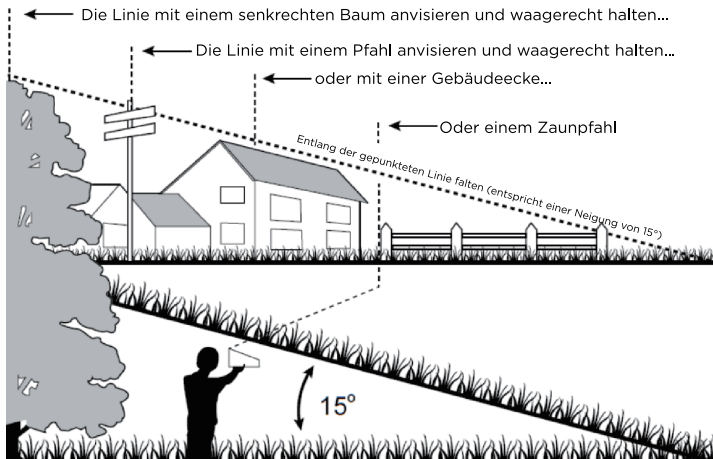
**⚠️ WARNUNG:**

**Um schwere Verletzungen zu vermeiden, nehmen Sie den Akku aus dem Gerät, bevor Sie es warten, reinigen, Anbaugeräte wechseln oder Material aus dem Gerät entfernen.**

## **REINIGEN DES MÄHERS**

**WARNUNG: Bei Wartungsarbeiten oder beim Transport des Mähers immer den Akku entfernen.**

- Die Unterseite des Mäherdecks sollte nach jeder Nutzung gereinigt werden, da sich Grasreste, Blätter, Schmutz und andere Verunreinigungen ansammeln.
- Reinigen Sie den Mäher mit einem feuchten Tuch.

## **MESSERAUSTAUSCH**

**⚠️ WARNUNG:**

**Schützen Sie immer Ihre Hände, indem Sie schwere Handschuhe tragen oder die Schneiden mit Lappen oder anderen Materialien umwickeln, wenn Sie Wartungsarbeiten am Mähmesser durchführen. Bei Wartungsarbeiten oder beim Transport des Mähers immer den Akku entfernen.**

- a. Entfernen Sie die Akkus aus dem Mäher.
- b. Legen Sie den Mäher auf die Seite, um die Unterseite des Messergehäuses freizulegen.
- c. Nutzen Sie einen Lappen, um das Messer zu fassen, oder tragen Sie strapazierfähige Handschuhe.
- d. Lösen Sie unter Nutzung eines 16-mm-Schraubenschlüssels (nicht im Lieferumfang enthalten) die Mutter, mit der das Messer befestigt ist, indem Sie die Mutter gegen den Uhrzeigersinn drehen, (Erforderlicher Drehmomentwert: 20-25 N·m) und nehmen Sie das Messer dann vorsichtig ab (Abb. 10 und 11).



Abb. 10



Abb. 11

- e. Setzen Sie das neue Messer an der gleichen Stelle ein und befestigen Sie es mit der Originalmutter (Erforderlicher Drehmomentwert: 20-25 N·m) (Abb. 12).

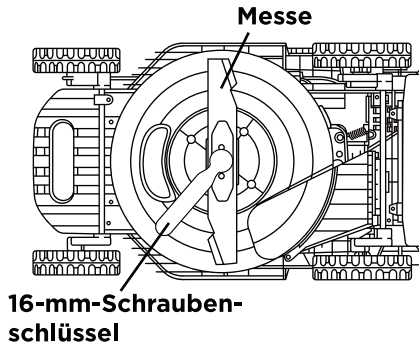

Abb. 12

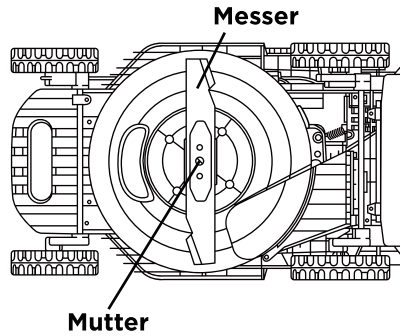
## SCHÄRFEN DES MESSERS

### ⚠️ WARNUNG:

Schützen Sie immer Ihre Hände, indem Sie schwere Handschuhe tragen oder die Schneiden mit Lappen oder anderen Materialien umwickeln, wenn Sie Wartungsarbeiten am Mähmesser durchführen. Bei Wartungsarbeiten oder beim Transport des Mähers immer den Akku entfernen.

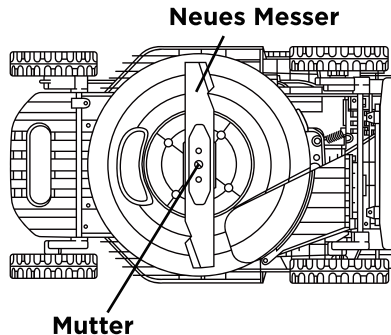
### **WARNUNG:**

Tragen Sie beim Entfernen, Schärfen und Einsetzen des Messers einen geeigneten Augenschutz.

### **WARNUNG:**

Ein abgenutztes, rissiges oder beschädigtes Messer kann brechen und Teile des beschädigten Messers können zu gefährlichen Geschossen werden. Herausgeschleuderte Gegenstände können zu schweren Verletzungen führen. Prüfen Sie das Messer regelmäßig und betreiben Sie den Mäher nicht mit einem abgenutzten oder beschädigten Messer.

**HINWEIS:** Halten Sie das Messer scharf, um die beste Mäherleistung zu erzielen. Ein stumpfes Messer schneidet das Gras nicht sauber und mulcht nicht richtig.

## **Häufigkeit der Schärfung**

Unter normalen Umständen reicht es aus, das Messer zweimal während einer Mähseason zu schärfen. Sand lässt das Messer schnell stumpf werden; wenn Ihr Rasen sandige Böden aufweist, muss das Messer möglicherweise häufiger geschärft werden.

### **Beim Schärfen des Messers:**

- Achten Sie darauf, dass das Messer im Gleichgewicht bleibt.
- Schärfen Sie das Messer mit dem ursprünglichen Schnittwinkel.  
Schärfen Sie die Schneiden an beiden Enden des Messers, indem Sie an beiden Enden gleich viel Material entfernen.

### **Messer in einem Schraubstock schärfen:**

- a. Entfernen Sie das Messer vom Mäher (siehe MESSERAUSTAUSCH).
- b. Sichern Sie das Messer in einem Schraubstock (Abb. 13).

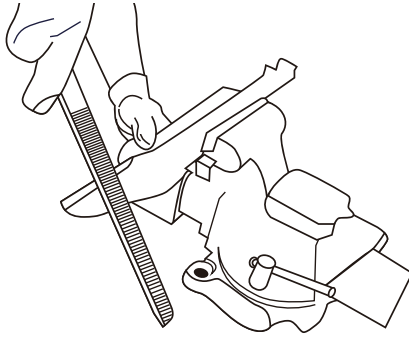

**Abb. 13**

- c. Tragen Sie einen geeigneten Augenschutz und Handschuhe und achten Sie darauf, sich nicht zu schneiden.
- d. Feilen Sie die Schneiden der Klinge vorsichtig mit einer feinzahnigen Feile oder einem Schleifstein, wobei der ursprüngliche Winkel der Schneiden beibehalten wird.
- e. Zur Überprüfung der Auswuchtung des Messers: Klemmen Sie einen Nagel oder einen Schraubendreher mit rundem Schaft in horizontaler Position ein. Positionieren Sie das Messer so, dass der Nagel oder der runde Schaft des Schraubendrehers das Messer durch sein Mittelloch stützt. Wuchten Sie das Messer waagrecht aus. Sollte sich eines der beiden Enden des Messers nach unten drehen, entfernen Sie etwas Metall von dem schweren oder unteren Ende, bis das Messer ausgewuchtet ist. Das Messer ist ausgewuchtet, wenn keines der Enden abfällt.
- f. Setzen Sie das Messer wieder auf das Mähwerk und ziehen Sie es fest an (siehe MESSERAUSTAUSCH).

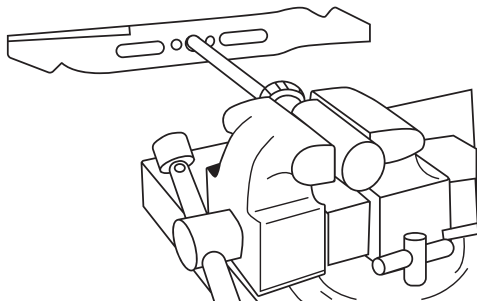

**Abb. 14**

**⚠️ WARNUNG:**

Ein nicht ausgewuchtetes Messer verursacht bei hohen Drehzahlen übermäßige Vibrationen. Es kann den Mäher beschädigen und brechen, was zu Verletzungen führen kann.

## SCHMIERUNG

**⚠️ WARNUNG:**

Nehmen Sie den Akkupack heraus, bevor Sie mit dem Schmieren beginnen. Es wird empfohlen, dieses Gerät von einem qualifizierten Techniker oder einem autorisierten Servicecenter schmieren zu lassen.

## AUSWECHSELN DER RÄDER

**⚠️ WARNUNG:**

Bei Wartungsarbeiten oder beim Transport des Mähers immer den Akku entfernen.

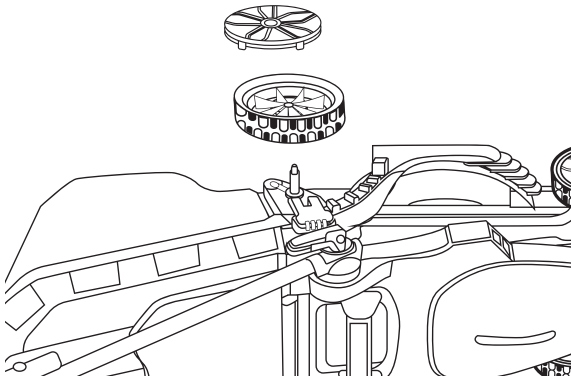

**Abb. 15**

- a. Drehen Sie den Mäher auf die Seite, so dass er mit der Oberseite an einer Wand anliegt.
- b. Lösen Sie die Mutter unter Nutzung eines verstellbaren Schlüssels oder eines 1/2"-Schlüssels (13 mm) durch Drehen gegen den Uhrzeigersinn.
- c. Entfernen Sie die Mutter und das abgenutzte Rad von der Radachse.
- d. Montieren Sie das neue Rad auf die Radachse. Beachten Sie, dass die runde Aussparung nach außen zeigen muss.
- e. Sichern Sie das Rad mit der Mutter, indem Sie die Mutter im Uhrzeigersinn anziehen.
- f. Setzen Sie die Staubschutzhaube auf das Rad und drücken Sie sie fest.

## LAGERUNG DES MÄHERS

Die folgenden Schritte sollten durchgeführt werden, um den Rasenmäher für die Lagerung vorzubereiten.

- a. Entnehmen Sie die Akkus aus dem Akkufach.
- b. Entfernen Sie den Grasfangsack. Stellen Sie den Hebel für die Höhenverstellung auf die niedrigste Schnitthöhe ein.
- c. Reinigen Sie den Mäher mit einem feuchten Tuch oder einer Handbürste.
- d. Untersuchen Sie den Mäher sorgfältig auf verschlissene, lose oder beschädigte Teile. Überprüfen Sie die Anschlüsse und Schrauben und ziehen Sie sie ggf. nach. Achten Sie besonders auf das Messer des Mähers und ersetzen/schärfen Sie es, wenn es Verschleißerscheinungen aufweist. Lesen Sie den Abschnitt Wartung und Pflege.
- e. Lagern Sie den Mäher in einem trockenen, sauberen und kühlen Raum, außerhalb der Reichweite von Kindern. Lagern Sie das Gerät nicht in der Nähe von korrosiven Materialien wie Dünger und Steinsalz.
- f. Decken Sie den Rasenmäher nicht mit einer festen Kunststoffolie ab. Kunststoffabdeckungen schließen Feuchtigkeit um den Mäher herum ein, was das Gerät beschädigen kann.
- g. Der Griff Ihres Rasenmähers kann zur kompakten Aufbewahrung vollständig eingeklappt werden. Lösen Sie zunächst alle Griffknöpfe des oberen Griffs und klappen Sie den oberen Griff herunter. Klappen Sie dann den unteren Griff vollständig herunter (Abb. 16).

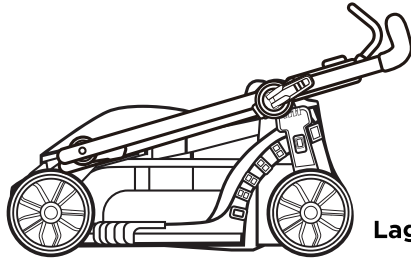

Lagerungspositi

Abb. 16

## AUFBEWAHRUNG DES AKKUPACKS

- a. Schützen Sie den Akku vor Feuchtigkeit und Wasser.
- b. Lagern Sie den Akku nur in einem Temperaturbereich von 5 °C (41 °F) bis 40 °C (104 °F). Lassen Sie den Akku z. B. nicht in einem Fahrzeug oder im Mäher in direktem Sonnenlicht liegen.
- c. Reinigen Sie die Lüftungsschlitze des Akkus gelegentlich mit einer weichen, sauberen und trockenen Bürste. Eine stark verkürzte Betriebszeit nach dem Aufladen ist ein Zeichen dafür, dass der Akku erschöpft ist und ersetzt werden muss.
- d. Wenn Sie das Produkt längere Zeit nicht nutzen, laden und entladen Sie den Akkupack bitte einmal alle 6 Monate.

## Fehlersuche

### WARNUNG:

**Bei Wartungsarbeiten oder beim Transport des Mähers immer den Akku entfernen. Schützen Sie immer Ihre Hände, indem Sie schwere Handschuhe tragen oder die Schneiden mit Lappen oder anderen Materialien umwickeln, wenn Sie Wartungsarbeiten am Mähmesser durchführen.**

Das Problem	Mögliche Ursache	Lösung
Der Mäher lässt sich nicht starten.	Der Akku ist leer.	Laden Sie den Akkupack auf.
	Der Akkupack ist nicht im Akkufach eingerastet.	Vergewissern Sie sich, dass der Akkupack eingerastet ist.

Der Mäher lässt sich nicht starten.	Der Akku oder der Schaltkreis des Mähers ist zu heiß.	Lassen Sie den Akku oder den Mäher abkühlen, bis die Temperatur unter 67 °C (152 °F) fällt.
	Das Mäherdeck ist mit Rasen und Schmutzpartikeln verstopft.	Reinigen Sie das Mäherdeck und stellen Sie sicher, dass das Messer frei beweglich ist.
	Weitere Gründe.	Wenden Sie sich an den Kundendienst.
Der Mäher schneidet.	Das Messer ist stumpf.	Schärfen Sie das Messer oder tauschen Sie es aus.
	Die Schnitthöhe ist nicht richtig eingestellt.	Stellen Sie die Schnitthöhe auf eine höhere Stufe.
	Das Messer ist nicht richtig eingesetzt.	Setzen Sie das Messer gemäß dem Abschnitt „MESSER-AUSTAUSCH“ in dieser Anleitung wieder zusammen.
Der Mäher bleibt beim Mähen stehen.	Der Mäher ist überlastet.	Erhöhen Sie die Schnitthöhe oder verlangsamen Sie das Mähen.
	Das Mäherdeck ist mit Gras und Ablagerungen verstopft.	Befreien Sie das Mäherdeck von Verstopfungen. Vergewissern Sie sich, dass sich keine störenden Gegenstände auf dem zu verlegenden Rasen befinden.
	Der Akku oder der Schaltkreis des Mähers ist zu heiß.	Lassen Sie den Akku oder den Mäher abkühlen, bis die Temperatur unter 67 °C (152 °F) fällt.
Es treten übermäßige Vibrationen auf.	Das Messer ist locker.	Ziehen Sie die Schraube des Messers fest.
	Das Messer ist nicht ausgewuchtet.	Wuchten Sie das Messer gemäß der Anleitung aus.
	Das Messer ist verbogen.	Tauschen Sie das Messer aus.

Der Motor funktioniert, aber das Messer schneidet das Gras nicht.	Das Messer ist nicht mit dem erforderlichen Drehmoment angezogen.	Ziehen Sie das Messer wieder fest. Das empfohlene Drehmoment für die Schraube des Messers beträgt 20-25 N·m (27-37 ft·lb).
Kurze Betriebszeit des Mähers mit dem mitgelieferten Akku.	Die Rasenbedingungen und die Schnitthöheneinstellung haben einen großen Einfluss auf die Laufzeit des Akkus. Die angegebene Betriebszeit basiert auf einem Zustand mit geringer Belastung.	Erhöhen Sie die Schnitthöhe und verlangsamen Sie Ihr Tempo, um die Schnittlast zu verringern.

## Garantie

### Litheli-GARANTIERICHTLINIE

- 3 Jahre beschränkte Garantie auf Litheli-Geräte für den Außenbereich und Elektrowerkzeuge für den persönlichen Gebrauch im Haushalt.
- 1 Jahr beschränkte Garantie auf Litheli-Akkus für den persönlichen Gebrauch im Haushalt.

Bitte kontaktieren Sie den Litheli-Kundenservice unter [service@litheli.com](mailto:service@litheli.com) wann immer Sie Fragen oder Garantieansprüche haben.

## **SERVICE BEI BESCHRÄNKTER GARANTIE**

DREI JAHRE ab dem Datum des ursprünglichen Kaufs im Einzelhandel gilt für diese Litheli-Außengeräte und -Elektrowerkzeuge eine Garantie auf Material- und Verarbeitungsfehler. Defekte Produkte werden kostenlos repariert oder umgetauscht.

Für die Dauer von einem Jahr ab dem Datum des ursprünglichen Kaufs im Einzelhandel gilt für die Litheli-Akkus eine Garantie auf Material- und Verarbeitungsfehler.

Defekte Produkte werden kostenlos repariert oder umgetauscht.

1. Diese Garantie gilt nur für den Erstkäufer in einer Litheli-Vertragswerkstatt und ist nicht übertragbar.
2. Die Garantiezeit für jedes Litheli-Produkt, Akkupack nur für Wohnzwecke verwendet.
3. Die Garantiezeit für Teile zur routinemäßigen Wartung, wie z. B. Klingen, Trimmerköpfe, Kettenstangen, Sägeketten, Riemen, Kratzerstangen, Gebläsedüsen und alle anderen Litheli-Zubehöerteile, beträgt 90 Tage für private Zwecke.
4. Diese Garantie deckt keine Schäden ab, die durch Modifikationen, Änderungen oder nicht autorisierte Reparaturen entstehen.
5. Diese Garantie deckt nur Defekte ab, die bei normalem Gebrauch auftreten, nicht jedoch Fehlfunktionen, Ausfälle oder Defekte, die durch unsachgemäßen Gebrauch, Missbrauch (einschließlich Überlastung des Produkts über seine Kapazität hinaus und Eintauchen in Wasser oder andere Flüssigkeiten), Unfälle, Vernachlässigung oder unsachgemäße Installation sowie unsachgemäße Wartung oder Lagerung entstehen.
6. Diese Garantie deckt keine normale Verschlechterung der Außenlackierung ab, einschließlich, aber nicht beschränkt auf Kratzer, Dellen, Lackabplatzungen oder Korrosion oder Verfärbung durch Hitze, Scheuermittel und chemische Reinigungsmittel

## **GARANTIESANSPRUCH**

Für Garantieansprüche wenden Sie sich bitte an den Litheli-Kundenservice unter [service@litheli.com](mailto:service@litheli.com). Sie müssen einen Registrierungsbeleg oder einen Kaufnachweis in Form einer gültigen Quittung vorlegen, aus der das Datum und der Ort des Kaufs hervorgehen. Für Ersatzprodukte wird keine neue Garantie gewährt. Die Garantie für die Produkte gilt ab dem Datum des ursprünglichen Kaufs.

# INHOUDSOPGAVE

Belangrijke veiligheidsinstructies.....	68
Veiligheidssymbolen.....	74
Beschrijving van de onderdelen.....	76
Uw accu opladen.....	79
Montage en afstelling.....	79
Werking.....	82
Onderhoud.....	88
Probleemoplossing.....	94
Garantie.....	96

# LEES ALLE INSTRUCTIES!

**⚠ WAARSCHUWING:** Bepaalde soorten stof die vrijkomen door vlak te schuren, te zagen, te slijpen, te boren of door een andere bouwactiviteit, bevatten chemische stoffen die de staat van Californië beschouwd als kankerverwekkend en die vruchtbaarheidsproblemen of geboortefwijkingen kunnen veroorzaken. Enkele voorbeelden van deze chemicaliën zijn:

- Lood door verf op basis van lood,
- Kristallijn silica van baksteen, cement en andere producten voor metselwerk, en
- Arsenicum en chroom van chemisch behandeld timmerhout.

Uw risico aan blootstelling varieert en is afhankelijk van hoe vaak u deze werkzaamheid uitvoert. Om uw blootstelling aan deze chemicaliën te beperken: werk in een goed geventileerde ruimte en met goedgekeurde beschermingsmiddelen, zoals het dragen van een stofmasker dat speciaal is ontworpen om deze microscopische deeltjes uit te filteren.

## Belangrijke veiligheidsinstructies

**⚠ GEVAAR:** Deze machine werd gebouwd om te werken volgens de voorschriften voor een veilig gebruik die in deze handleiding zijn vermeld. Zoals bij elke soort elektrisch gereedschap kan onachtzaamheid of een fout door de bediener leiden tot ernstig letsel. Deze machine is in staat om handen en voeten te amputeren en voorwerpen weg te slingeren. Het niet naleven van deze veiligheidsinstructies kan leiden tot ernstig letsel of de dood.

**⚠ WAARSCHUWING:** Volg altijd de basisvoorschriften inzake veiligheid wanneer u elektrische grasmaaiers gebruikt, dit om het risico op brand, elektrische schok en letsel aan personen te beperken, met inbegrip van volgende:

### VOOR ALLE GRASMAAIERS

- 1) Vermijd gevaarlijke omgevingen – Gebruik de grasmaaier niet in een vochtige of natte omgeving.
- 2) Niet in de regen gebruiken.
- 3) Houd kinderen uit de buurt - Alle omstanders moeten zich op een veilige afstand van het werkgebied bevinden.
- 4) Draag gepaste kleding - Draag geen loshangende kleding of juwelen. Deze kunnen in de bewegende onderdelen vast komen te zitten. Rubber handschoenen en stevig schoeisel worden aanbevolen wanneer u buiten werkt.

- 5) Gebruik een veiligheidsbril - Gebruik altijd een gezichts- of stofmasker als u in een stoffige omgeving werkt.
- 6) Gebruik het gepaste gereedschap - Gebruik de grasmaaier alleen waarvoor het is bedoeld. Uw grasmaaier werd ontworpen om slechts een soort werkzaamheid uit te voeren, namelijk het maaien van gras.
- 7) Forceer de grasmaaier niet - u werkt beter en veiliger tegen de snelheid waarvoor het werd ontworpen.
- 8) Reik niet te ver - Zorg er altijd voor dat u stevig en stabiel staat.
- 9) Blijf aandachtig- Let op wat u doet. Gebruik uw gezond verstand. Gebruik het gereedschap niet als u moe bent.
- 10) Berg de inactieve grasmaaier binnenshuis op - Berg de grasmaaier op in een droge, hoge of vergrendelde ruimte met de accu verwijderd, en buiten het bereik van kinderen wanneer niet in gebruik.
- 11) Onderhoud de grasmaaier met de nodige zorg- Houd de snijrand scherp en schoon voor de beste en meest veilige prestaties. Volg de instructies over smering en het vervangen van accessoires. Houd de handgrepen droog, schoon en vrij van olie en smeervet.
- 12) Houd de maaibladeren scherp.
- 13) Houd handen en voeten uit de buurt van het maaigebied.
- 14) Objecten die door het maaiblad van de grasmaaier geraakt worden kunnen ernstig letsel aan personen veroorzaken. Controleer de grasmaaier voor elke maaibeurt zorgvuldig op objecten en verwijder ze indien aanwezig.
- 15) Als de grasmaaier een vreemd object raakt, volg onderstaande stappen:
  - Stop de grasmaaier. Laat de schakelaar los.
  - Verwijder de accu.
  - Controleer op schade.
  - Repareer eventuele schade voordat de grasmaaier opnieuw wordt gestart en gebruikt.
- 16) Gebruik alleen identieke vervangende maaibladeren.

## VEILIGHEIDSINSTRUCTIES VOOR HANDGELEIDE GRASMAAIERS

**⚠ WAARSCHUWING:** De onderdelen van de grasopvangbak, het afvoerluik, de zijdelingse afvoerkoker, de mulchingplug en het achterste scherm zijn onderhevig aan slijtage en schade, die bewegende onderdelen kunnen onthullen of voorwerpen kunnen wegslingeren, wat het risico op letsel doet toenemen. Controleer alle onderdelen regelmatig uit veiligheidsoverwegingen en vervang beschadigde onderdelen onmiddellijk door identieke reserveonderdelen, die in deze handleiding zijn vermeld.

1. Lees deze gebruikershandleiding volledig en aandachtig door voordat u deze machine in elkaar zet. Lees, begrijp en volg alle instructies op de machine en in de gebruikershandleiding. Wees volledig vertrouwd met de bedieningsknoppen en het juiste gebruik van deze machine alvorens deze te bedienen. Bewaar deze handleiding op een veilige plaats voor latere raadpleging en voor het bestellen van reserveonderdelen.
2. Houd het werkgebied vrij van personen, in het bijzonder kleine kinderen en huisdieren.
3. Voordat en terwijl u met de grasmaaier achteruit rijdt, kijk naar achteren en beneden voor kleine kinderen en andere personen.
4. Blijf altijd uit de buurt van de afvoeropening. Deze machine is precisie-apparatuur en geen speelgoed. Wees aldus op elk moment zeer voorzichtig. Uw machine werd ontworpen om slechts een soort werkzaamheid uit te voeren, namelijk het maaien van gras. Gebruik deze niet voor andere doeleinden.
5. Controleer aandachtig het gebied waar de machine gebruikt zal worden. Verwijder alle stenen, stokken, draad, speelgoed en andere vreemde voorwerpen waarover men kan struikelen of door het maaiblad opgepikt en weggeslingerd kunnen worden. Voorwerpen die worden weggeslingerd kunnen ernstig persoonlijk letsel veroorzaken.
6. Plan uw maaipatroon om het afvoer van materiaal richting wegen, voetpaden, omstanders en soortgelijks te vermijden. Vermijd tevens het afvoer van materiaal tegen muren of obstakels om het afketsen van het afgevoerd materiaal richting de bediener te vermijden.
7. Om contact met het maaiblad of letsel door wegslingerende voorwerpen te vermijden, blijf in de bedienerszone achter de handgrepen en houd kinderen, omstanders, helpers en huisdieren op minstens 30 m (100 voet) van de grasmaaier wanneer in werking. Stop de machine zodra het gebied wordt betreden door een andere persoon.
8. Draag altijd een veiligheidsbril tijdens de werking en het uitvoeren van een aanpassing of reparatie om uw ogen te beschermen. Wegslingerende voorwerpen die afketsen kunnen ernstig oogletsel veroorzaken. Gebruik altijd een gezichts- of stofmasker als u in een stoffige omgeving werkt.
9. Houd uw handen en voeten uit de buurt van de bewegende onderdelen of onder het maaidek. Contact met het maaiblad kan handen en voeten amputeren.
10. Een ontbrekend of beschadigd afvoerluik kan contact met het maaiblad of letsel door wegslingerende voorwerpen veroorzaken.
11. Vele letsels doen zich voor doordat de grasmaaier over de voet wordt getrokken als gevolg van een val door uit te glijden of te struikelen. Houd de grasmaaier niet vast wanneer u valt; laat de handgreep onmiddellijk los.

12. Trek de grasmaaier tijdens het lopen nooit achteruit naar u toe. Als u de grasmaaier vanaf een muur of ander obstakel achteruit dient te trekken, kijk eerst omlaag en naar achteren om niet te struikelen en volg vervolgens deze stappen:
  - Stap achteruit zodat uw armen volledig zijn uitgestrekt.
  - Neem een stevige en evenwichtige houding aan.
  - Trek de grasmaaier langzaam en tot maximaal voor de helft naar u toe.
  - Herhaal deze stappen indien nodig.
13. De besturingsgreep van de motor/maaiblad is een veiligheidsvoorziening. Probeer nooit om zijn werking te omzeilen. Dit doen stelt de veiligheidsvoorziening buiten werking en kan leiden tot persoonlijk letsel door contact met het draaiend maaiblad. De besturingsgreep van de motor/maaiblad moet eenvoudig in beide richtingen werken en automatisch naar de ingetrokken positie terugkeren wanneer losgelaten.
14. Let altijd op uw houding wanneer u de machine gebruikt. Uitglijden en vallen kunnen ernstig persoonlijk letsel veroorzaken. Wanneer u uw evenwicht verliest, laat de besturingsgreep van de motor/maaiblad onmiddellijk los en het maaiblad stopt binnen drie seconden met draaien.
15. Maai alleen bij daglicht of voldoende kunstmatig licht. Loop en ren nooit tijdens het maaien.
16. Stop het maaiblad voor het oversteken van onverharde opritten, paden of wegen.
17. Als het gereedschap abnormaal trilt, stop de motor onmiddellijk, haal de accu uit en zoek naar de oorzaak. Trilling wijst vaak op een storing.
18. Voordat de machine wordt schoongemaakt, ontstop het afvoerluik, verwijder of vervang de grasopvangbak, de mulchingplug of de zijdelingse afvoerkoker, schakel de motor uit, wacht totdat het maaiblad tot een volledige stilstand is gekomen en verwijder de accu. Het maaiblad blijft enkele seconden na het uitschakelen van de motor draaien.
19. Stop geen lichaamsdeel in de zone waar het maaiblad zicht bevindt totdat u zeker bent dat het maaiblad tot een volledige stilstand is gekomen. Gebruik de grasmaaier nooit zonder het juiste achterste scherm, afvoerluik, grasopvangbak, mulchingplug, zijdelingse afvoerkoker, besturingsgreep van de motor/maaiblad of andere veiligheidsvoorzieningen op hun plaats. Gebruik de grasmaaier nooit met beschadigde veiligheidsvoorzieningen. Dit negeren kan leiden tot persoonlijk letsel.
20. Wanneer de geïntegreerde beveiliging tegen overbelasting-schakelaar frequent geactiveerd wordt, neem contact op met de klantenservice van Litheli.
21. Reinig de grasmaaier niet met een tuinslang. Zorg dat de motor of elektrische verbindingen niet met water in aanraking komen.
22. Verwijder de accu en berg de niet actieve grasmaaier op in een afgedekte ruimte wanneer niet in gebruik. Laat de motor afkoelen voordat u de grasmaaier in een afgesloten ruimte opbergt. Berg de grasmaaier op in een droge, hoge of vergrendelde ruimte, en buiten het bereik van kinderen wanneer niet in gebruik.

22. Verwijder de accu en berg de niet actieve grasmaaier op in een afgedekte ruimte wanneer niet in gebruik. Laat de motor afkoelen voordat u de grasmaaier in een afgesloten ruimte opbergt. Berg de grasmaaier op in een droge, hoge of vergrendelde ruimte, en buiten het bereik van kinderen wanneer niet in gebruik.
23. Bij reparatie, gebruik alleen identieke vervangingsonderdelen die in deze handleiding zijn vermeld. Het gebruik van onderdelen die niet aan de specificaties van de originele uitrusting voldoen kunnen verkeerde prestaties leveren en de veiligheid in gevaar brengen.
24. Om brandgevaar te beperken, houd de motorkap vrij van gras, bladeren en vuil.
25. Controleer regelmatig of het maaiblad en de motormontagebouten stevig zijn vastgedraaid. Inspecteer het maaiblad tevens regelmatig op schade (bijv. krom, barsten of slijtage). Vervang het maaiblad alleen door een identiek vervangend maaiblad, zoals vermeld in deze handleiding.
26. Zorg dat alle moeren, bouten en schroeven altijd stevig vastgedraaid zijn om een veilige werking van de machine te waarborgen.
27. Verwijder of pas de veiligheidsvoorzieningen nooit aan. Controleer regelmatig of ze juist werken. Doe nooit iets dat de juiste werking van de veiligheidsvoorziening kan hinderen of dat de bescherming die de veiligheidsvoorziening biedt beperkt.
28. Stop altijd de motor alvorens aanpassingen aan een wiel of de maaihogte uit te voeren.
29. Na het raken van een vreemd voorwerp, stop de motor, verwijder de accu, laat het maaiblad tot een volledige stilstand komen en controleer de grasmaaier grondig op schade. Repareer de schade alvorens de grasmaaier te gebruiken.
30. Behoud of vervang de veiligheids- en instructielabels, indien nodig.
31. Als er zich situaties voordoen die niet in deze handleiding zijn behandeld, gebruik uw gezond verstand. Neem contact op met de klantenservice van Litheli voor hulp.

## **VEILIGHEIDSWAARSCHUWINGEN VOOR ACCU'S**

1. Probeer niet om de accu aan te passen of te repareren. Haal geen accu's uit elkaar en open of verscheur ze niet.
2. Stel geen accu of apparaat bloot aan vuur of een buitensporige temperatuur. Blootstelling aan vuur of een temperatuur hoger dan 130°C (265°F) kan een ontploffing veroorzaken.

3. Sluit geen accu kort. Berg geen accu's op in een doos of lade waar ze elkaar kunnen kortsluiten of door andere metalen voorwerpen kortgesloten kunnen worden. Wanneer u de accu niet gebruikt, houd deze uit de buurt van andere metalen voorwerpen zoals paperclips, munten, sleutels, nagels, schroeven of andere kleine metalen voorwerpen die de twee aansluitklemmen kunnen verbinden. Het kortsluiten van de aansluitklemmen kan brandwonden of brand veroorzaken.
4. Stel de accu niet onderhevig aan mechanische schokken.
5. Houd rekening met het (+) en (-) teken op de accu en het apparaat, en gebruik ze op een juiste manier.
6. Houd de accu buiten het bereik van kinderen.
7. Koop altijd de accu die is aanbevolen door de fabrikant van het apparaat.
8. Houd de accu schoon en droog.
9. Veeg de aansluitklemmen van de accu schoon met een schone, droge doek als deze vuil zijn.
10. Laad de accu op voor gebruik. Gebruik altijd de juiste lader en raadpleeg de gebruiksaanwijzing van het gereedschap voor de juiste laadinstructies.
11. Laad een accu niet langdurig op wanneer niet in gebruik.
12. Na een langdurige opslag kan het nodig zijn om de accu meerdere keren op te laden en te ontladen om de beste prestaties te krijgen.
13. De accu geeft de beste prestaties wanneer deze bij een normale kamertemperatuur ( $20^{\circ}\text{C} \pm 5^{\circ}\text{C}$ ) wordt gebruikt.
14. Gebruik de accu alleen voor gepaste toepassingen. Gebruik geen accu of apparaat dat is beschadigd of aangepast. Beschadigde of aangepaste accu's kunnen resulteren in onvoorspelbaar gedrag zoals brand, explosie of het risico op letsel.
15. Haal altijd de accu uit het apparaat wanneer niet in gebruik.
16. Gooi op een correcte manier weg.
17. Raak de lader, waaronder de stekker of aansluitklemmen, niet met natte handen aan.
18. Laad de accu niet buitenshuis op als het regent of in een natte omgeving.
19. Laad alleen op met de lader die door de fabrikant is aangegeven. Een lader die geschikt is voor één type van accu kan tot brandgevaar leiden wanneer gebruikt met een andere accu.
20. Gebruik elektrisch gereedschap alleen met de specifiek aangegeven accu. Het gebruik van andere accu's kan risico op letsel en brandgevaar veroorzaken.

21. Bij verkeerd gebruik kan er vloeistof uit de accu worden gespoten, vermijd elk contact. Als aanraking met de vloeistof per ongeluk plaatsvindt, spoel deze met water weg. Raadpleeg onmiddellijk een arts als er vloeistof in de ogen komt. Vloeistof die uit de accu wordt gespoten kan irritatie of brandwonden veroorzaken.

**Bewaar deze handleiding. Raadpleeg de gebruiksaanwijzing indien nodig en gebruik deze om andere personen die dit gereedschap zullen gebruiken te onderrichten. Als u dit gereedschap aan iemand anders geeft, doe dan tevens deze gebruiksaanwijzing erbij om verkeerd gebruik en mogelijk letsel te voorkomen.**

## VEILIGHEIDSSYMBOLEN







Het doel van de veiligheidssymbolen is om uw aandacht te vestigen op mogelijke gevaren. Besteed daarom voldoende aandacht hieraan en begrijp de veiligheidssymbolen en bijbehorende uitleg. De waarschuwingen bij de symbolen nemen op zichzelf het gevaar niet weg. De bij de symbolen gegeven instructies en waarschuwingen zijn geen vervanging voor de juiste voorzorgsmaatregelen ter voorkoming van ongevallen.

De volgende signaalwoorden en betekenissen zijn bestemd om de risiconiveaus die met dit product zijn verbonden aan te geven.

<b>SYMBOOL</b>	<b>SIGNAAL</b>	<b>BETEKENIS</b>
	<b>GEVAAR</b>	Wijst op een gevaarlijke situatie die, indien niet vermeden, kan leiden tot de dood of ernstig letsel.
	<b>WAARSCHUWING</b>	Wijst op een gevaarlijke situatie die, indien niet vermeden, kan leiden tot de dood of ernstig letsel.
	<b>VOORZICHTIG</b>	Wijst op een gevaarlijke situatie die, indien niet vermeden, kan leiden tot de dood of ernstig letsel.
	<b>MEDEDELING</b>	(Zonder waarschuwingssymbool) Wijst op informatie die als belangrijk wordt beschouwd, maar geen verband houdt met een mogelijk risico op letsel (bijv. berichten met betrekking tot schade aan eigendommen).

Sommige van de volgende symbolen kunnen op dit product worden gebruikt. Bestudeer ze en leer hun betekenis. Een juiste interpretatie van deze symbolen zorgt voor een betere en veiligere bediening van het product.

<b>Symbol</b>	<b>Beschrijving</b>	<b>Beschrijving</b>
	<b>Lees de gebruiksaanwijzing</b>	De gebruiker dient de gebruikershandleiding voor het gebruik van dit product te lezen en te begrijpen om het risico op letsel te beperken.
	<b>Draag oogbescherming</b>	Voordat u dit product gebruikt, draag altijd een veiligheidsbril (met zijschermen) of een gelaatscherm.
	<b>Behoud de veiligheidsvoorzieningen</b>	Open or verwijder de veiligheidsschermen niet wanneer het gereedschap in werking is.
	<b>Kijk naar achteren wanneer achteruit wordt gereden</b>	Kijk eerst omlaag en naar achteren om struikelen en tijdens het achteruit trekken te vermijden.
	<b>Gevaar!</b>	GEVAAR! Draaiende maaibladeren. Houd handen en voeten uit de buurt.
	<b>Niet reiken</b>	Reik niet met de handen of voeten onder het maaidek. Om het risico op letsel te beperken, gebruik de grasmaaier alleen met het afvoerluik of de grasopvangbak op de juiste plaats. Indien beschadigd, vervang onmiddellijk.
	<b>GEVAAR Houd omstanders uit de buurt</b>	Mai niet wanneer er kinderen of ander personen in de buurt zijn.
	<b>GEVAAR Wegslingerend vuil</b>	Verwijder voorwerpen die door het maaiblad in om het even welke richting kunnen worden weggeslingerd. Draag een veiligheidsbril.

	<b>GEVAAR</b> <b>Gevaar op een steile helling</b>	Wees zeer voorzichtig op hellingen. Maai niet op hellingen steiler dan 15 graden.
	<b>Het maaiblad blijft draaien</b>	Het maaiblad blijft na het uitschakelen van de machine draaien.
	<b>Verwijder de accu en de veiligheidsleutel</b>	WAARSCHUWING! Schakel de machine altijd UIT en verwijder de accu's en de veiligheidsleutel voordat controle, reiniging en onderhoud worden uitgevoerd.
	<b>Waarschuwing voor natte omstandigheden</b>	WAARSCHUWING! Stel het apparaat niet bloot aan regen of natte omstandigheden.
	<b>Recyclingsymbool</b>	Dit product werkt op Lithium-ion (Li-ion) accu's. De lokale of nationale wetgeving kan het weggooien van accu's in het gewone huisvuil verbieden. Raadpleeg uw gemeente voor informatie over de beschikbare recycling- en/of verwijderingsopties.
	<b>Waarschueing</b>	Houd omstanders uit de buurt.
	<b>Waarschueing</b>	Ontkoppel de accu voor onderhoud.

## Beschrijving van de onderdelen

1. Duwstang
2. Aan/uit-schakelaar
3. Ontgrendelingsknop
4. Elektrische kabel
5. Bovenste handgreep
6. Onderste handgreep
7. Achterste afvoerluik
8. Snelle montageset

9. Hendel voor hoogte-instelling

10. Kabelklem

11. Grasopvangbak

12. Maaidek

13. Achterwiel

14. Draaggreep

15. Voorwiel

16. Accudeksel

17. Accuvrijgaveknop

18. Accuvermogencontrolelampje

19. Accuvermogenknop

20. Twee-weg Type-C-poort

21. Laadkabel

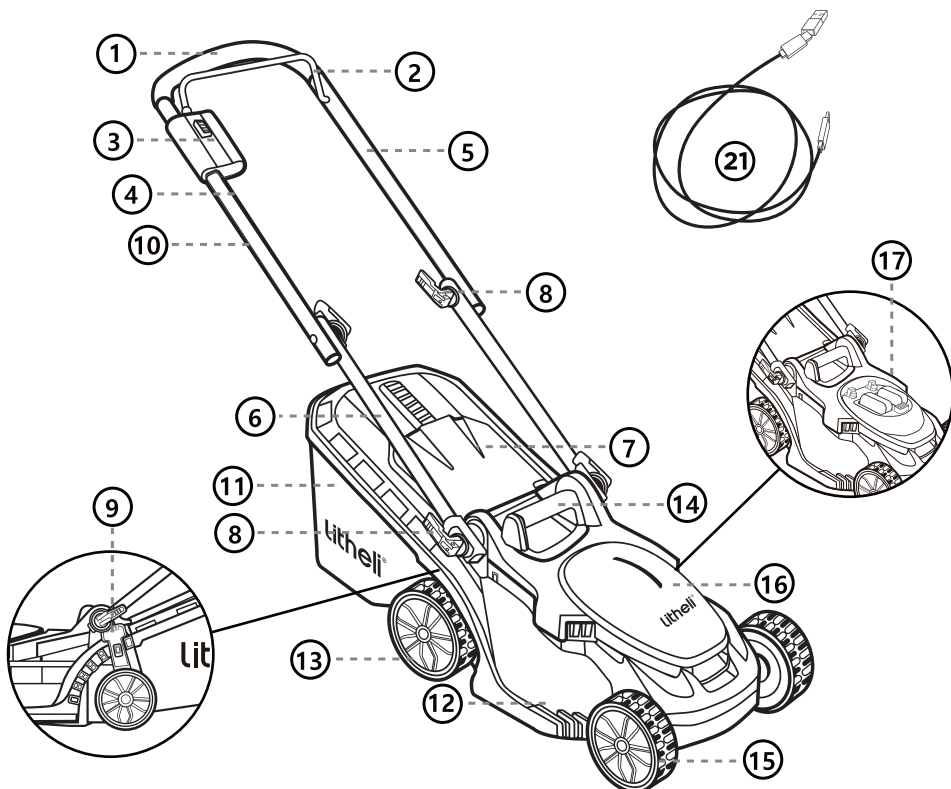
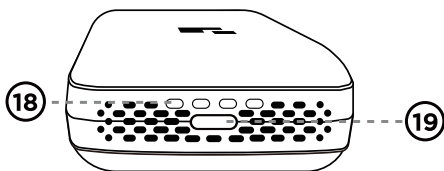
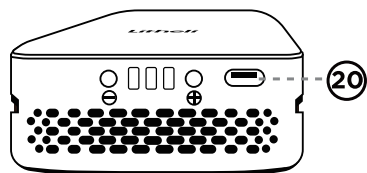

## Technische gegevens

<b>SKU</b>	<b>U20LM00-OU110 / U20LM02-OU110 / U20LM00-OU010</b>
<b>Model No.</b>	<b>EGT010171</b>
Spanning	20V
Maaibreedte	330 mm (13 ")
Maihoogte	25-65 mm (1-2,6 ")
Diameter voorwiel	140 mm (5,5 ")
Diameter achterwiel	160 mm (6,3 ")
Capaciteit graszak	30 L (7,9 gallons)
Snelheid	3700 rpm
Afmetingen	1293 x 382 x 970 mm (50,9 x 15,0 x 38,2 ")
Nettogewicht	11 kg (24,3 lbs)

## ACCESSOIRES

<b>SKU</b>	<b>U20LM02-OU110</b>	<b>U20LM00-OU110</b>	<b>U20LM00-OU010</b>
Grasmaaier	1	1	1
Grasopvangbak	1	1	1
Snelle montageset	4	4	4
Accu	2	1	0
Gebbruikershandleiding	1	1	1

# UW ACCU OPLADEN

## WAARSCHUWING:

Laad de accu op in een droge en goed geventileerde ruimte uit de buurt van brandbare stoffen en ontstekingsbronnen.

**OPMERKING:** Er is geen lader met dit apparaat meegeleverd. Zorg voor een lader die geschikt is voor de inbegrepen laadkabel om op te laden. De lader dient te voldoen aan de laadvereisten van de accu. Als u vragen hebt, neem contact op met de klantenservice van Litheli voor hulp.

**OPMERKING:** Lithium-ionaccu's worden reeds gedeeltelijk geladen verzonden. Laad de accu volledig op voordat u deze voor de eerste keer gebruikt.

**OPMERKING:** Raadpleeg de sectie Uw accu opladen in de handleiding van de accu voor informatie over de controlelampjes en de oplaadprocedure.

# MONTAGE EN AFSTELLING

## WAARSCHUWING:

Om het toevallig starten van het gereedschap, dat ernstig persoonlijk letsel kan veroorzaken, te voorkomen, verwijder altijd de accu van het gereedschap voordat u onderdelen monteert.

## WAARSCHUWING:

Probeer niet om dit gereedschap aan te passen of accessoires te maken die niet voor gebruik met deze grasmaaier zijn aanbevolen. Een dergelijke aanpassing of wijziging is verkeerd en kan leiden tot gevaar en ernstig letsel.

## UITPAKKEN

- Dit product dient in elkaar te worden gezet.
- Haal eerst alle accessoires uit de verpakking en pak vervolgens het voorste deel van het maaidek-deksel en de achterste handgreep tegelijkertijd vast om de grasmaaier voorzichtig uit de verpakking te halen. Controleer of alle onderdelen die in de onderdelenlijst zijn vermeld effectief geleverd zijn.
- Controleer het product zorgvuldig op mogelijke breuk of schade die zich tijdens de verzending heeft voorgedaan.
- Gooi het verpakkingsmateriaal pas weg wanneer u de grasmaaier grondig hebt gecontroleerd en naar genoegen hebt gebruikt.
- Als er onderdelen beschadigd zijn of ontbreken, neem contact op met de klantenservice van Litheli.

## Handvat installatie

### WAARSCHUWING:

**Start de grasmaaier niet voordat deze volledig is gemonteerd.**

- Bij ontvangst van het product is het onderste handvat ingeklapt, zijn de snelmontageschroeven niet vastgedraaid en is het bovenste handvat losgemaakt voor installatie.
- Zorg ervoor dat het onderste handvat en de grasmaaier tandwielen op elkaar aansluiten, draai het snelmontageonderdeel met de hand naar de juiste positie en vergrendel het (niet te strak). (Afb. 1)

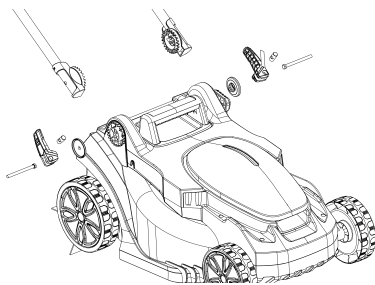

**Afb. 1**

- c. Combineer het bovenste handvat met het onderste handvat. Zoals getoond in de afbeelding, steek de bout door de gaten aan beide zijden van het bovenste handvat, draai het snelmontageonderdeel met de hand naar de juiste positie en vergrendel het (niet te strak). (Afb. 2)

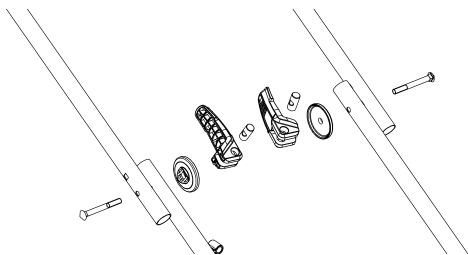

Afb. 2

## DE GRASOPVANGBAK BEVESTIGEN/ VERWIJDEREN (Afb. 3 en 4)

### **⚠ WAARSCHUWING:**

**Voer nooit een aanpassing op de grasmaaier uit zonder eerst de motor te stoppen, de accu te verwijderen en te wachten totdat het maaiblad tot een volledige stilstand is gekomen.**

- Til het achterste afvoerluik op en houd die vast.
- Met het achterste afvoerluik omhoog, hou de grasopvangbak vast bij het handvat en haak dit vanaf de bovenkant vast op de haken aan weerskanten.

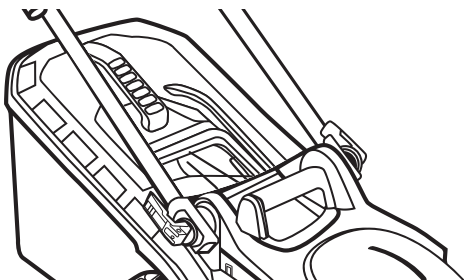

Afb. 3

- c. Laat het achterste afvoerluik los zodat deze op de grasopvangbak komt te zitten.
- d. Om de grasopvangbak te verwijderen, til het achterste afvoerluik op de grasmaaier omhoog. Breng de grasopvangbak omhoog en verwijder deze van de haken aan weerskanten.
- e. Laat het afvoerluik los.

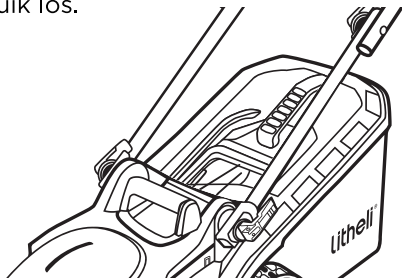

Afb. 4

**⚠ WAARSCHUWING:**

Wanneer de grasopvangbak wordt gebruikt, start of bedien de grasmaaier alleen indien de grasopvangbak stevig op de grasmaaier is vastgemaakt en het achterste afvoerluik mooi op de bovenkant van de grasopvangbak zit.

**⚠ WAARSCHUWING:**

Het materiaal van de bak is bij normaal gebruik onderhevig aan slijtage. Om het risico op letsel te beperken, controleer de opvangbak regelmatig en vervang deze wanneer er tekenen van slijtage of verslechtering te zien zijn. Gebruik alleen grasopvangbakken die voor deze grasmaaier gemaakt zijn.

## Werking

**⚠ WAARSCHUWING:**

Vertrouwdheid kan leiden tot onvoorzichtigheid. Opgelet, één seconde van onvoorzichtigheid kan ernstig letsel teweegbrengen.

**⚠ WAARSCHUWING:**

Draag altijd oogbescherming met zijschermen die voldoen aan ANSI Z87.1, samen met gehoorbescherming. Het niet dragen van deze beschermingsuitrusting kan ertoe leiden dat voorwerpen in uw ogen terechtkomen of kan een ander ernstig letsel veroorzaken.

**⚠ WAARSCHUWING:**

Gebruik geen opzetstukken of toebehoren die niet door de fabrikant van dit product zijn aanbevolen. Het gebruik van niet aanbevolen opzetstukken of toebehoren kan leiden tot ernstig persoonlijk letsel.

## DE MAAIHOOGTE AANPASSEN (Afb. 5)

**⚠ WAARSCHUWING:**

**Voer nooit een aanpassing op de grasmaaier uit zonder eerst de motor te stoppen, de accu te verwijderen en te wachten totdat het maaiblad tot een volledige stilstand is gekomen.**

**⚠ WAARSCHUWING:**

**Houd uw voeten uit de buurt van het maaidek tijdens het aanpassen van de hoogte.**

De grasmaaier kan in vijf verschillende maaihogtes tussen 25 mm (1 inch) en 65 mm (2,56 inch) worden ingesteld. Gebruik de gepaste maaihogte naargelang het type en de staat van het gras.

- a. Houd de linker handgreepbuis met één hand vast voor stabiliteit en gebruik uw andere hand om de hendel voor hoogte-instelling uit de gleuven in de hoogte-aanduidingsplaat naar buiten te brengen.
- b. Breng de hendel voor hoogte-instelling richting de voorkant van de grasmaaier voor een hogere maaihogte; breng die richting de achterkant van de grasmaaier voor een lagere maaihogte.
- c. Wanneer de gewenste hoogte is bereikt, breng de hendel voor hoogte-instelling opnieuw in de gleuf aan.

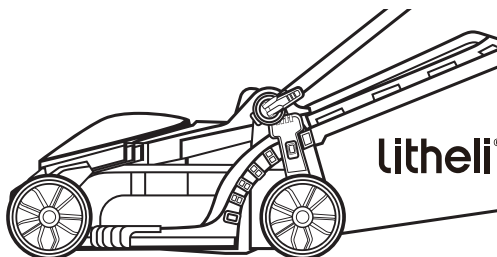

**Afb. 5**

## DE ACCU INSTALLEREN/VERWIJDEREN (Afb. 6)

**OPMERKING: LAAD OP VOOR INGEBRUIKNAME.**

### **⚠ WAARSCHUWING:**

**Als er onderdelen beschadigd zijn of ontbreken, maak de accu niet vast aan de grasmaaier of gebruik de grasmaaier niet voordat de beschadigde of ontbrekende onderdelen vervangen zijn, dit kan anders leiden tot ernstig letsel.**

- a. Het accudeksel is voorzien van een scharnier. Breng het accudeksel omhoog door de voorkant van het deksel op te tillen.
- b. Breng de groeven in de accu's op één lijn met de uitstekende ribben in het accuvak. Breng de accu's vervolgens in het vak aan.
- c. Duw de accu's omlaag totdat u een klik hoort.
- d. Om de accu's los te maken, duw de accuvrijgaveknop in en til ze uit het vak omhoog.
- e. Sluit het accudeksel.

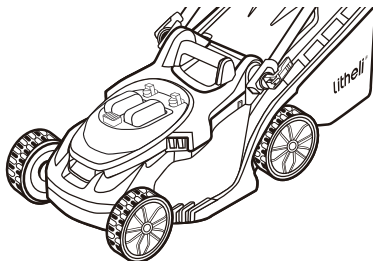

Afb. 6

## DE GRASMAAIER STARTEN/STOPPEN

### **⚠ WAARSCHUWING:**

**De werking van elektrisch gereedschap kan leiden tot het wegslingeren van vreemde lichamen die in uw ogen terecht komen, dit kan ernstige oogschade veroorzaken. Draag altijd een veiligheidsbril tijdens het gebruiken van de grasmaaier of het uitvoeren van aanpassingen of reparaties op de grasmaaier.**

**⚠ WAARSCHUWING:**

Zorg dat andere personen en huisdieren zich op minstens 30 meter (100 voet) van de grasmaaier bevinden wanneer u hem gebruikt.

**⚠ WAARSCHUWING:**

Het maaiblad blijft enige seconden draaien nadat de grasmaaier is uitgeschakeld. Laat de motor/het maaiblad tot stilstand komen voordat de grasmaaier opnieuw wordt gestart. Schakel de grasmaaier niet snel uit en opnieuw in.

**⚠ VOORZICHTIG:**

Omzeil de werking van de veiligheidsknop en de beugelschakelaar niet.

## DE GRASMAAIER STARTEN (Afb. 7)

- a. Maak de accu vast aan de grasmaaier en sluit het accudeksel.
- b. Druk de ontgrendelingsknop in.
- c. Met de ontgrendelingsknop ingedrukt, trek de beugelschakelaar omhoog richting de handgreep en laat de ontgrendelingsknop los.
- d. De grasmaaier start met draaien.

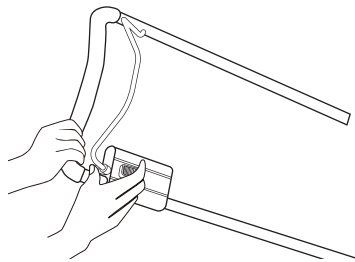

Afb. 7

## DE GRASMAAIER STOPPEN (Afb. 8)

- a. Laat de aan/uit-schakelaar volledig los.
- b. De elektrische rem in het automatisch remmechanisme zorgt ervoor dat het maaiblad binnen 3 seconden na het loslaten van de aan/uit-schakelaar stopt met draaien.

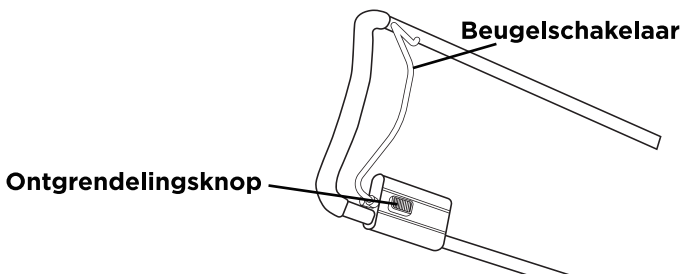

Afb. 8

## MAAITIPS

**OPMERKING:** Een scherp maaiblاد zorgt voor betere prestaties van de grasmaaier, in het bijzonder bij het maaien van hoog gras. Controleer de scherpte van het maaiblاد voordat wordt gemaaid.

- Controleer of het gazon vrij van stenen, stokken, draad of andere voorwerpen is, deze kunnen het grasmaaier of de motor beschadigen. Dergelijke voorwerpen kunnen ongewenst door de grasmaaier in alle richtingen worden weggeslingerd en ernstig persoonlijk letsel aan de bediener of andere personen veroorzaken.

### WAARSCHUWING:

Als u een vreemd voorwerp raakt, stop de motor en verwijder de accu. Controleer de grasmaaier grondig op schade en repareer de schade voordat de grasmaaier opnieuw wordt gestart en gebruikt. Overmatige trilling van de grasmaaier tijdens de werking is een indicatie op schade. Controleer en repareer de machine onmiddellijk.

- Voor het beste resultaat, maai niet in cirkels. Beweeg de machine heen en weer over het gazon.
- Bij het maaien van dit gras, verlaag uw wandeltempo voor betere maai-prestaties en een juiste afvoer van het maaisel.
- Om een gezond gazon te behouden, maai slechts een derde of minder van de totale lengte van het gras.
- Het gemiddelde gazon moet tijdens de koele maanden ongeveer 38 mm tot 50 mm (1-1/2 tot 2 inch) en tijdens de warme maanden ongeveer 50 tot 83 mm (2 tot 3-1/4 inch) lang zijn.

## **HOUD KINDEREN UIT DE BUURT**

Fatale ongevallen kunnen optreden wanneer de bediener niet op de hoogte is van de aanwezigheid van kinderen. Kinderen voelen zich vaak aangetrokken tot de grasmaaier en de maaiactiviteit. Ze begrijpen de gevaren niet. Ga er nooit van uit dat kinderen blijven waar u ze het laatst hebt gezien.

- Houd kinderen uit de buurt van het maaigebied en onder continu toezicht van een verantwoordelijke ouder die niet de bediener is.
- Wees aandachtig en schakel de motor uit wanneer een kind het maaigebied betreedt.
- Wees zeer voorzichtig wanneer u blinde hoeken, doorgangen, heesters, bomen of andere voorwerpen nadert die het waarnemen van een kind die naar de grasmaaier toegaat verhindert.
- Kinderen jonger dan 14 jaar mogen nooit een elektrische grasmaaier bedienen. Kinderen van 14 jaar en ouder moeten de gebruiksinstructies en veiligheidsvoorschriften in deze handleiding lezen en begrijpen en door een ouder worden opgeleid en onder toezicht staan. Alleen verantwoordelijke individuen die vertrouwd zijn met deze voorschriften voor een veilige werking mogen deze machine gebruiken.

## **MAAIEN OP EEN HELLING**

Hellingen zijn vaak de oorzaak van een glij- en valongeval en kunnen ernstig letsel veroorzaken. Wees zeer voorzichtig wanneer u de machine op een helling gebruikt. Als u zich op een helling onzeker voelt, gebruik de grasmaaier niet. Voor uw veiligheid, gebruik de hellingsmeter (Afb 9) om hellingen te meten voordat deze machine op een hellend of heuvelachtig gebied wordt gebruikt. Als de helling steiler dan 15 graden is, maai niet.

### **Wat wel:**

- Maai horizontaal op hellingen, nooit omhoog of omlaag. Wees uiterst voorzichtig wanneer u op een helling van richting verandert.
- Let op voor gaten, geulen, rotsen, verborgen voorwerpen of hobbels om uitglijden of struikelen te vermijden. Hoog gras kan deze obstakels verbergen.

### Wat niet:

- Maai niet in de buurt van steile dalingen, greppels of dijken om het verliezen van uw evenwicht te vermijden.
- Maai niet op hellingen steiler dan 15 graden (een stijging van ongeveer 0,75 m (2-1/2 voet) elke 3 m (10 voet)), zoals weergegeven op de hellingsmeter.
- Maai geen vochtig of nat gras. Een onstabiele houding kan tot uitglijden leiden.

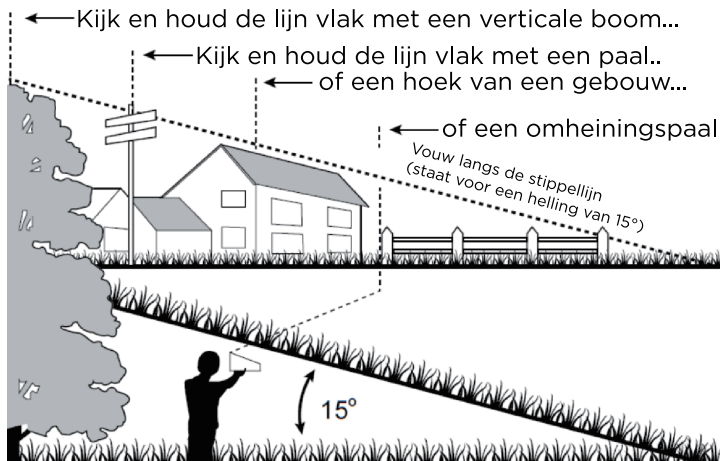

Afb. 9

## Onderhoud

### ⚠ WAARSCHUWING:

Bij reparatie, gebruik uitsluitend identieke vervangingsonderdelen. Het gebruik van andere onderdelen kan gevaar opleveren of schade aan het product veroorzaken. Om een continue veiligheid en betrouwbaarheid te waarborgen, laat alle reparaties uitvoeren door een bekwame reparateur.

### ⚠ WAARSCHUWING:

Om ernstig persoonlijk letsel te voorkomen, haal de accu uit het gereedschap voor onderhoud, reiniging, het wijzigen van accessoires of het verwijderen van materiaal.

## DE GRASMAAIER REINIGEN

**WAARSCHUWING:** Verwijder altijd de accu voordat de grasmaaier wordt onderhouden of vervoerd.

- Maak de onderkant van het maaidek na elk gebruik schoon, grasresten, bladeren en vuil hopen zich daar op.
- Veeg de grasmaaier schoon met een vochtige doek.

## HET MAAIBLAD VERVANGEN

**⚠ WAARSCHUWING:**

Bescherm altijd uw handen door het dragen van stevige handschoenen of wikkel de snijrand in een doek of ander materiaal tijdens het uitvoeren van onderhoud aan het maaiblad. Verwijder altijd de accu voordat de grasmaaier wordt onderhouden of vervoerd.

- Verwijder de accu's uit de grasmaaier.
- Draai de grasmaaier ondersteboven om de onderkant van het maaibladgedeelte te onthullen.
- Pak het maaiblad vast met een doel of draag werkhandschoenen.
- Verwijder de wielmoer die het maaiblad vasthoudt tegen de klok in los met behulp van een 16 mm kruissleutel (niet inbegrepen), (Vereiste koppelwaarde: 20-25 N·m) en verwijder vervolgens voorzichtig het maaiblad (Afb. 10 en 11).

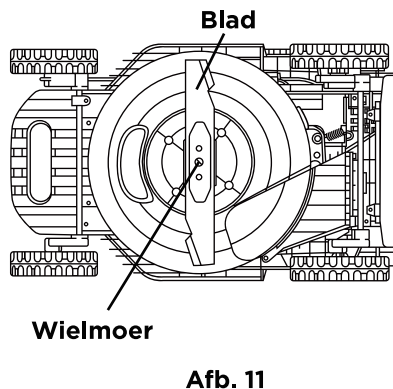
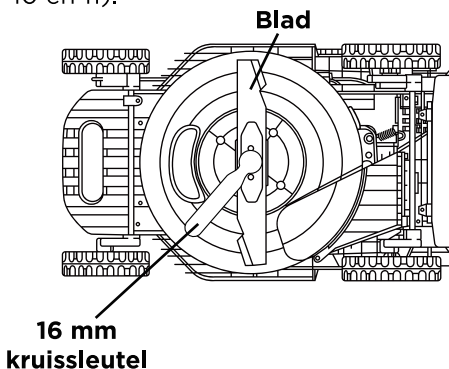

- e. Breng het nieuwe maaiblad op dezelfde positie aan en zet vast met de originele wielmoer (Vereiste koppelwaarde: 20-25 N·m) (Afb. 12)

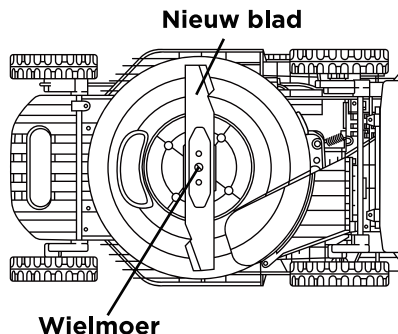

Afb. 12

## HET MAAIBLAD SLIJPEN

### **⚠ WAARSCHUWING:**

Bescherm altijd uw handen door het dragen van stevige handschoenen of wikkel de snijrand in een doek of ander materiaal tijdens het uitvoeren van onderhoud aan het maaiblad. Verwijder altijd de accu voordat de grasmaaier wordt onderhouden of vervoerd.

### **⚠ WAARSCHUWING:**

Gebruik gepaste oogbescherming tijdens het verwijderen, slijpen en installeren van het maaiblad

### **⚠ WAARSCHUWING:**

Een versleten, gebarsten of beschadigd maaiblad kan breken en stukjes van het beschadigd maaiblad kunnen gevaarlijke projectielen worden. Het maaiblad kan ernstig letsel veroorzaken. Inspecteer het maaiblad regelmatig en gebruik de grasmaaier niet met een versleten of beschadigd maaiblad.

**OPMERKING:** Houd het maaiblad scherp voor de beste maaiprestaties. Een bot maaiblad maait het gras en mulcht niet zoals het hoort.

Een bot maaiblad kan geslepen worden. Een maaiblad dat echter aanzienlijk versleten, gebogen, gebarsten of beschadigd is, moet echter worden vervangen. Een versleten of beschadigd maaiblad kan barsten en stukjes kunnen uit de grasmaaier worden weggeslingerd.

## Slijpfrequentie

Het tweemaal slijpen van het maaiblad tijdens een maaiseizoen is onder normale omstandigheden voldoende. Zand zorgt ervoor dat het maaiblad snel bot wordt. Als uw gazon een zanderige ondergrond heeft, kan het nodig zijn om het maaiblad vaker te slijpen.

### Wanneer het maaiblad slijpen:

- Zorg dat het maaiblad in balans blijft.
- Slijp het maaiblad tegen de oorspronkelijke maaihoek.
- Slijp de snijrand aan beide einden van het maaiblad zodat dezelfde hoeveelheid aan het materiaal aan elk uiteinde wordt verwijderd.

### Het maaiblad in een bankschroef slijpen:

- a. Verwijder het maaiblad van de grasmaaier (zie HET MAAIBLAD VERVANGEN).
- b. Zet het maaiblad vast in een bankschroef (Afb. 13).

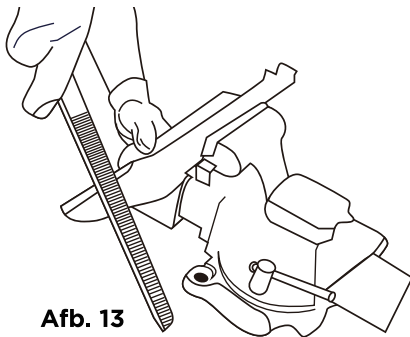

Afb. 13

- c. Draag gepaste oogbescherming en handschoenen. Pas op dat u geen snijletsel oploopt.
- d. Vijl de snijrand van het maaiblad voorzichtig met een fijne vijl of slijpsteen. Zorg dat de oorspronkelijke hoek van de snijrand wordt behouden.
- e. Om de balans van het maaiblad te controleren: klem een nagel of een schroevendraaier met een ronde schacht in de horizontale positie vast. Plaats het maaiblad zodat de nagel of de ronde schacht van de schroevendraaier het maaiblad door het middelste gat ondersteunt. Balanceer het maaiblad horizontaal. Als een van de uiteinden van het maaiblad omlaag roteert, verwijder wat metaal van het zwaarder of lager uiteinde totdat het maaiblad in balans is. Het is in balans wanneer er geen enkel uiteinde omlaag hangt.

- f. Breng het maaiblad opnieuw op de grasmaaier aan en maak het stevig vast (zie HET MAAIBLAD VERVANGEN).

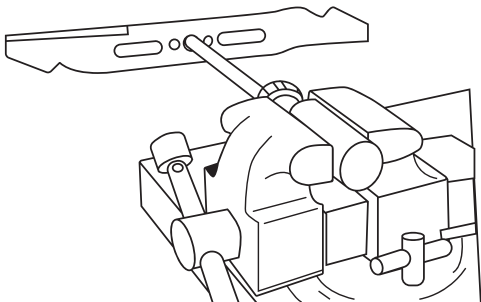

Afb. 14

**⚠ WAARSCHUWING:**

Een maaiblad dat niet in balans is zorgt voor overmatige trilling wanneer het op hoge snelheid draait. Dit kan leiden tot schade aan de grasmaaier en het breken van het maaiblad, wat persoonlijk letsel kan veroorzaken.

## SMERING

**⚠ WAARSCHUWING:**

erwijder de accu alvorens te smeren. Het wordt aanbevolen om deze machine door een vakman of een erkend servicecentrum te laten smeren.

## DE WIELEN VERVANGEN

**⚠ WAARSCHUWING:**

Verwijder altijd de accu voordat de grasmaaier wordt onderhouden of vervoerd.

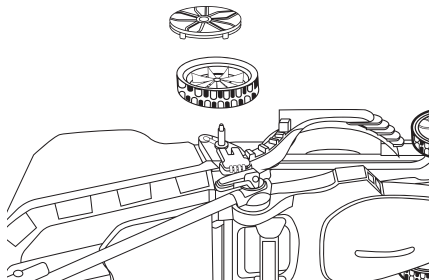

Afb. 15

- a.** Leg de grasmaaier op zijn zijde met de bovenkant tegen een muur.
- b.** Gebruik een verstelbare of 13 mm (1/2") moersleutel om de moer tegen de klok in los te draaien.
- c.** Haal de moer en het versleten wiel af van de wielas.
- d.** Monteer het nieuw wiel op de wielas. De ronde uitsparing moet naar buiten zijn gericht.
- e.** Zet het wiel vast door de moer met de klok mee vast te draaien.
- f.** Monteer de stofkap op het wiel en druk deze op zijn plaats vast.

## **DE GRASMAAIER OPBERGEN**

Voer de volgende stappen uit om de grasmaaier voor opslag klaar te maken.

- a.** Verwijder de accu's uit het accuvak.
- b.** Verwijder de grasopvangbak. Zet de hendel voor hoogte-instelling in de gleuf met de laagste maaihoogte.
- c.** Maak de grasmaaier schoon met een vochtige doek of handborstel.
- d.** Controleer de grasmaaier grondig op versleten, losse of beschadigde onderdelen. Controleer de verbindingen en schroeven en, indien nodig, maak ze vast. Besteed speciale aandacht aan het maaiblad en vervang/slijp het wanneer slijtage wordt waargenomen. Raadpleeg de sectie Onderhoud en reiniging.
- e.** Berg de grasmaaier binnen op in een koele en schone ruimte, buiten het bereik van kinderen. Berg de machine niet op naast corrosieve materialen, zoals kunstmest of steenzout.
- f.** Dek de grasmaaier niet af met een hoes van stevig plastic. De plastic hoes houdt het vocht rond de grasmaaier vast, wat tot schade kan leiden.
- g.** De handgreep van uw grasmaaier kan volledig worden dichtgeklapt voor compacte opslag. Draai eerst alle knoppen van de bovenste handgreep los en klap de bovenste handgreep omlaag. Laat de onderste handgreep vervolgens volledig zakken (Afb. 16).

**Opbergpositie**

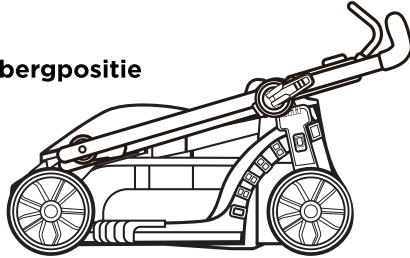

**Afb. 16**

## **DE ACCU OPBERGEN**

- a.** Bescherm de accu tegen vocht en water.
- b.** Berg de accu alleen op binnen een temperatuurbereik van 5°C (41°F) tot 40°C (104°F). Laat de accu bijvoorbeeld niet achter in een voertuig of stel de grasmaaier niet bloot aan direct zonlicht.
- c.** Reinig de ventilatieopeningen van de accu af en toe met een zachte, schone en droge borstel. Een aanzienlijk kortere werkingstijd na het opladen wijst erop dat de accu aan het einde van zijn levensduur is gekomen en aan vervanging toe is.
- d.** Als u het product langere tijd niet denkt te gebruiken laad en ontlad de accu eenmaal elke 6 maanden.

## **Probleemoplossing**

### **⚠ WAARSCHUWING:**

**Verwijder altijd de accu voordat de grasmaaier wordt onderhouden of vervoerd. Bescherm altijd uw handen door het dragen van stevige handschoenen of wikkel de snijrand in een doek of ander materiaal tijdens het uitvoeren van onderhoud aan het maaiblad.**

<b>Probleem</b>	<b>Mogelijke Oorzaak</b>	<b>Oplossing</b>
De grasmaaier start niet.	De accu is uitgeput.	Laad de accu op.
	De accu is niet juist in het accuvak geïnstalleerd.	Zorg dat de accu stevig vastzit.
	Het circuit van de accu of de grasmaaier is te heet.	Laat de accu of de grasmaaier afkoelen totdat de temperatuur lager dan 67°C (152°F) is.
	Het maaidek is verstopt door gras en vuil.	Maak het maaidek schoon en zorg ervoor dat het maaiblad ongehinderd kan bewegen.
	Andere redenen.	Neem contact op met de klantenservice.
De grasmaaier maait ongelijkmatig.	Het maaiblad is bot.	Slijp of vervang het maaiblad.
	De maaihoogte is niet juist ingesteld.	Stel de hoogte van het maaidek op een hogere stand in.
	Het maaiblad is verkeerd geïnstalleerd.	Breng het maaiblad opnieuw aan, volg de sectie "HET MAAIBLAD VERVANGEN" in deze handleiding.
De grasmaaier stopt tijdens het maaien.	De grasmaaier is overbelast.	Verhoog de maaihoogte of maai langzamer.
	Het maaidek is verstopt door gras en vuil.	Verwijder de verstopping in het maaidek. Zorg dat er geen ongewilde voorwerpen op het te maaien gras aanwezig zijn.
	Het circuit van de accu of de grasmaaier is te heet.	Laat de accu of de grasmaaier afkoelen totdat de temperatuur lager dan 67°C (152°F) is.

De grasmaaier trilt overmatig.	Het maaiblad zit los.	Draai de bout van het maaiblad vast.
	Het maaiblad is niet in balans.	Balanceer het maaiblad volgens de instructies.
	Het maaiblad is gebogen.	Vervang het maaiblad.
De motor werkt, maar het maaiblad maait geen gras.	Het maaiblad is niet tot het vereiste aandraaimoment vastgemaakt.	Zet het maaiblad opnieuw vast. Het aanbevolen aandraaimoment voor de bout van het maaiblad is 27-37 ft-lb (20-25 N·m).
Korte werkingstijd van de grasmaaier met de inbegrepen accu.	De toestand van het gras en de maaivoogtestand hebben een grote invloed op de werking van de accu. De vermelde werkingstijd is gebaseerd op een lichte belasting.	Verhoog de maaibladhoogte en vertraag om de belasting te verlagen.

## GARANTIE

### Litheli GARANTIEBELEID

- Beperkte garantie van 3 jaar op elektrische apparatuur en elektrisch gereedschap van Litheli voor persoonlijk en huishoudelijk buitengebruik.
- Beperkte garantie van 1 jaar op Litheli-accu's en laders voor persoonlijk en huishoudelijk buitengebruik.

In geval van vragen of garantieclaims, neem op elk moment contact op met het servicecentrum van Litheli via **service@litheli.com**.

## **BEPERKTE GARANTIESERVICE**

Deze elektrische apparatuur en elektrisch gereedschap van Litheli voor buitengebruik zijn GEDURENDE DRIE JAAR vanaf de originele datum van aankoop gewaarborgd tegen defecten in materiaal en vakmanschap. Defecte producten zullen gratis gerepareerd of vervangen worden.

De Litheli-accu en lader zijn GEDURENDE EEN JAAR vanaf de originele datum van aankoop gewaarborgd tegen materiaal- of fabricagefouten.

Het defecte product zal gratis gerepareerd of vervangen worden.

1. Deze garantie is alleen van toepassing op de originele koper van een geautoriseerde Litheli-winkel en is niet overdraagbaar.
2. De garantieperiode voor elk Litheli-product, accu en lader uitsluitend gebruikt voor residentiële doeleinden.
3. De garantieperiode voor routineonderhoudsonderdelen, waaronder, maar niet beperkt tot, bladen, trimmerkoppen, zaagbladen, zaagkettingen, riemen, rijvers, blaasmondstukken en alle andere Litheli-accessoires is 90 dagen voor residentiële doeleinden.
4. Deze garantie dekt geen schade veroorzaakt door een aanpassing, wijziging of ongeoorloofde reparatie van het product.
5. Deze garantie dekt alleen defecten veroorzaakt bij normaal gebruik en dekt geen storingen of defecten veroorzaakt door verkeerd gebruik, misbruik (waaronder overbelasting van het product en onderdompeling in water of een andere vloeistof), ongevallen, verzuim of verkeerde installatie, onderhoud of opslag.
6. Deze garantie dekt geen normale aantasting van de buitenkant, waaronder maar niet beperkt tot krassen, deuken of afbladderende verf, corrosie of verkleuring door warmte, agressieve of chemische reinigingsmiddelen.

## **GARANTIECLAIM**

Neem voor garantieclaims contact op met de klantenservice van Litheli via [service@litheli.com](mailto:service@litheli.com). Er zal u worden gevraagd om een registratiedocument of geldig aankoopbewijs met vermelding van de datum en plaats van aankoop te overhandigen. Vervangende producten komen niet met een nieuwe garantie. De garantie van de producten gaat verder vanaf de datum van de oorspronkelijke aankoop.

# TABLE DES MATIÈRES

Consignes de sécurité importantes.....	100
Symboles de sécurité.....	106
Présentation de votre outil.....	108
Chargement de la batterie.....	111
Assemblage et réglage.....	111
Fonctionnement.....	116
Entretien.....	120
Dépannage.....	126
Garantie.....	128

# ISEZ TOUTES LES INSTRUCTIONS !



**AVERTISSEMENT : Certaines poussières générées lors du ponçage, sciage, meulage, perçage et d'autres activités de construction contiennent des produits chimiques considérés par l'État de Californie comme causant le cancer, des anomalies congénitales ou d'autres troubles de la reproduction.**

**Voici quelques exemples de ces produits chimiques :**

- Le plomb des peintures à base de plomb,
- la silice cristalline contenue dans les briques, le ciment et d'autres produits de maçonnerie, et
- l'arsenic et le chrome contenus dans le bois de construction traité chimiquement.

Le risque d'exposition varie en fonction de la fréquence à laquelle vous effectuez ce type de travail. Pour réduire votre exposition à ces produits chimiques : travaillez dans un endroit bien ventilé et utilisez des équipements de sécurité approuvés, tels que les masques anti-poussière spécialement conçus pour filtrer les particules microscopiques.

## Consignes de sécurité importantes



**DANGER:**

**Cette machine a été conçue pour être utilisée conformément aux règles de sécurité énoncées dans ce manuel. Comme pour tout type d'équipement motorisé, une négligence ou une erreur de la part de l'opérateur peut entraîner des blessures graves. Cette machine est capable d'amputer les mains et les pieds et de projeter des objets. Le non-respect des consignes pourrait entraîner des blessures graves, voire mortelles.**



**AVERTISSEMENT:**

**Lors de l'utilisation de tondeuses à gazon électriques, des précautions de base doivent toujours être prises pour réduire les risques d'incendie, d'électrocution et de blessures corporelles, notamment les suivantes :**

### POUR TOUTES LES TONDEUSES À GAZON

- 1) Éviter les environnements dangereux - Ne pas utiliser les tondeuses à gazon dans des endroits humides ou mouillés.
- 2) Ne pas l'utiliser sous la pluie.
- 3) Tenir les enfants à l'écart - Tous les visiteurs doivent être tenus à distance de la zone de travail.

- 4) Portez des vêtements convenables - Évitez les vêtements amples et les bijoux. Ils peuvent être happés par les pièces en mouvement. Il est recommandé de porter des gants en caoutchouc et des chaussures robustes pour travailler à l'extérieur.
- 5) Porter des lunettes de sécurité - Toujours utiliser un masque facial ou un masque anti-poussière si la tâche implique de la poussière.
- 6) Utilisez l'outil approprié - Ne pas utiliser la tondeuse à gazon hors du cadre de son usage prévu. Votre tondeuse à gazon a été conçue pour effectuer une seule tâche : tondre l'herbe.
- 7) Ne forcez pas la tondeuse à gazon - il effectuera le travail mieux et de manière plus sûre à la vitesse pour laquelle il a été conçu.
- 8) Ne vous étirez pas trop - gardez toujours une bonne position et un bon équilibre.
- 9) Restez vigilant - Faites attention à ce que vous faites. Faites preuve de bon sens. Évitez d'utiliser cet appareil lorsque vous êtes fatigué.
- 10) Rangez la tondeuse à l'intérieur - Lorsqu'elle n'est pas utilisée, la tondeuse à gazon doit être rangée à l'intérieur, dans un endroit sec, en hauteur ou fermé à clé - hors de portée des enfants.
- 11) Entretenez la tondeuse avec soin - Gardez le tranchant aiguisé et propre pour une performance optimale et sûre. Suivez les instructions pour la lubrification et le remplacement des accessoires. Maintenez les poignées sèches, propres, sans huile ni graisse.
- 12) Gardez les lames bien affûtées.
- 13) Gardez les mains et les pieds loin de la zone de coupe.
- 14) Les objets heurtés par la lame de la tondeuse peuvent provoquer des blessures graves. La tondeuse doit toujours être soigneusement examinée et débarrassée de tous les objets avant chaque tonte.
- 15) Si la tondeuse heurte un objet étranger, procédez comme suit :
  - Arrêtez la tondeuse. Relâchez le commutateur.
  - Retirez la batterie.
  - Vérifiez qu'il n'est pas endommagé.
  - Réparez tout dommage avant de redémarrer et d'utiliser la tondeuse.
- 16) Utilisez uniquement des lames de rechange identiques.

## **CONSIGNES DE SÉCURITÉ POUR LES TONDEUSES À GAZON À CONDUCTEUR MARCHANT**

### **AVERTISSEMENT:**

**Les composants du sac de ramassage, le couvercle d'éjection, la goulotte d'éjection latérale, le bouchon de déchetage et le bouclier arrière sont sujets à l'usure et aux dommages, ce qui pourrait exposer les pièces mobiles ou permettre la projection d'objets et augmenter le risque de blessures. Pour des raisons de sécurité, faites une inspection régulière de tous les composants et remplacez immédiatement les pièces endommagées par des pièces de rechange identiques, répertoriées dans ce manuel.**

- 1.** Lisez attentivement ce manuel d'utilisation dans son intégralité avant d'essayer d'assembler cette machine. Lisez, comprenez et suivez toutes les instructions figurant sur la machine et dans le manuel d'utilisation. Familiarisez-vous avec les commandes et l'utilisation correcte de cette machine avant de l'utiliser. Conservez ce manuel en lieu sûr pour pouvoir le consulter régulièrement et pour commander des pièces de rechange.
- 2.** Éloignez de la zone d'utilisation toutes les personnes, en particulier des jeunes enfants et des animaux domestiques.
- 3.** Avant et pendant les mouvements en marche arrière avec la tondeuse, regardez derrière et en bas pour repérer les petits enfants et les autres personnes.
- 4.** Restez toujours à l'écart de l'ouverture d'éjection. Cette machine est un équipement électrique de précision, pas un jouet. Faites donc preuve d'une extrême prudence à tout moment. Votre appareil a été conçu pour effectuer une seule tâche : tondre l'herbe. Ne l'utilisez pas à d'autres fins.
- 5.** Inspectez minutieusement la zone où l'appareil doit être utilisé. Enlevez toutes les pierres, bâtons, fils de fer, jouets et autres objets étrangers sur lesquels vous pourriez trébucher ou qui pourraient être ramassés et projetés par la lame. Les objets projetés peuvent provoquer des blessures graves.
- 6.** Planifiez la tonte de manière à éviter que l'herbe ne soit projetée vers les routes, les trottoirs, les passants, etc. Évitez également de décharger l'herbe contre des murs ou des obstacles, car elle pourrait ricocher en direction de l'utilisateur.
- 7.** Pour éviter tout contact avec la lame ou toute blessure causée par des objets projetés, restez dans la zone de l'opérateur, derrière les poignées, et maintenez les enfants, les passants, les assistants et les animaux à une distance d'au moins 100 pieds (30 m) de la tondeuse lorsqu'elle est en marche. Arrêtez la machine si quelqu'un pénètre dans la zone.
- 8.** Portez toujours des lunettes de sécurité pendant l'utilisation de la machine et pendant les réglages ou les réparations afin de protéger vos yeux. Les objets projetés qui ricochent peuvent causer de graves blessures aux yeux. Toujours utiliser un masque facial ou un masque anti-poussière si la tâche implique de la poussière.
- 9.** Ne mettez pas les mains ou les pieds à proximité des pièces rotatives ou sous le plateau de coupe. Le contact avec la lame peut amputer les mains et les pieds.
- 10.** Si le couvercle d'éjection n'est monté ou est endommagé, cela peut entraîner un contact avec la lame ou entraîner des blessures à cause des objets projetés.
- 11.** De nombreuses blessures surviennent lorsque la tondeuse est renversée sur le pied lors d'une chute due à un glissement ou à une chute. Ne vous accrochez pas à la tondeuse si vous tombez ; relâchez immédiatement la poignée.

- 12.** Ne tirez jamais la tondeuse vers vous lorsque vous marchez. Si vous devez reculer la tondeuse pour l'éloigner d'un mur ou d'un obstacle, regardez d'abord vers le bas et derrière vous pour éviter de trébucher, puis suivez les étapes suivantes :
  - Reculez de la tondeuse pour étendre complètement vos bras.
  - Assurez-vous d'avoir un bon équilibre et d'avoir les pieds bien posés.
  - Tirez lentement la tondeuse vers l'arrière, pas plus de la moitié de la distance qui la sépare de vous.
  - Répétez ces étapes si nécessaire.
- 13.** La poignée de commande du moteur/de la lame est un dispositif de sécurité. N'essayez jamais de contourner son fonctionnement. Cela rendrait le dispositif de sécurité inopérant et pourrait entraîner des blessures en cas de contact avec la lame en rotation. La poignée de commande du moteur/de la lame doit fonctionner facilement dans les deux sens et revenir automatiquement en position débrayée lorsqu'elle est relâchée.
- 14.** Veillez toujours à garder les pieds sur terre. Un glissement et une chute peuvent provoquer des blessures graves. Si vous avez l'impression de perdre pied, relâchez immédiatement la poignée de commande du moteur/lame et la lame s'arrêtera de tourner dans les trois secondes qui suivent.
- 15.** Ne tondez qu'à la lumière du jour ou sous un bon éclairage artificiel. Marchez, mais ne courez jamais pendant l'utilisation.
- 16.** Arrêtez la lame lorsque vous traversez des allées, des trottoirs ou des routes en gravier.
- 17.** Si l'appareil commence à vibrer de façon anormale, arrêtez immédiatement le moteur, retirez la batterie et recherchez la cause du problème. Les vibrations signalent généralement un problème.
- 18.** Avant de nettoyer la machine, de déboucher la goulotte ou de retirer ou remplacer le sac de ramassage, l'insert de broyage ou la goulotte d'éjection latérale, coupez le moteur et attendez l'arrêt complet de la lame, puis retirez la batterie. La lame de coupe continue de tourner pendant quelques secondes après l'arrêt du moteur.
- 19.** Ne placez jamais une partie de votre corps dans la zone de la lame avant l'arrêt complet de la lame.

N'utilisez jamais la tondeuse si le bouclier arrière, le capot d'éjection, le sac de ramassage, l'insert de broyage, la goulotte d'éjection latérale, la poignée de commande du moteur/de la lame ou d'autres dispositifs de protection ne sont pas en place et en état de marche. N'utilisez jamais la tondeuse si les dispositifs de sécurité sont endommagés. Le non-respect de cette consigne peut entraîner des blessures.
- 20.** Si l'interrupteur de protection contre les surcharges intégré à la tondeuse se déclenche fréquemment, contactez le service clientèle de Litheli.
- 21.** Ne lavez pas la tondeuse avec un tuyau d'arrosage ; évitez toute pénétration d'eau dans le moteur et les conduits électriques.

- 22.** Retirez la batterie et rangez la tondeuse à vide dans un endroit couvert lorsqu'elle n'est pas utilisée. Laissez le moteur refroidir avant de le ranger dans une enceinte. La tondeuse doit être rangée dans un endroit sec, en hauteur ou sous clé, hors de portée des enfants.
- 23.** Lors de l'entretien, utilisez uniquement des pièces de rechange de même type présentes dans ce manuel. L'utilisation de pièces non conformes aux spécifications de l'équipement d'origine peut entraîner de mauvaises performances et compromettre la sécurité.
- 24.** Pour réduire les risques d'incendie, veillez à ce que le capot du moteur soit exempt d'herbe, de feuilles et de débris.
- 25.** Vérifiez fréquemment que les boulons de fixation de la lame et du moteur sont bien serrés. Inspectez également visuellement la lame pour vérifier qu'elle n'est pas endommagée (déformation, fissure, usure, etc.). Remplacez la lame uniquement par une lame de rechange identique, comme indiqué dans ce manuel.
- 26.** Veillez à ce que tous les écrous, boulons et vis soient bien serrés afin d'assurer un fonctionnement optimal et sécurisé de l'équipement.
- 27.** Ne jamais retirer ou modifier les dispositifs de sécurité. Vérifiez régulièrement leur bon fonctionnement. Ne réalisez aucune manœuvre susceptible d'impacter le fonctionnement prévu d'un dispositif de sécurité ou réduire la protection fournie par un dispositif de sécurité.
- 28.** Arrêtez toujours le moteur avant de procéder au réglage d'une roue ou d'une hauteur de coupe.
- 29.** Si vous avez heurté un objet étranger, arrêtez le moteur, retirez la batterie, laissez la lame s'arrêter de tourner et inspectez soigneusement la tondeuse pour vérifier qu'elle n'est pas endommagée. Réparez les dommages avant de réutiliser la tondeuse.
- 30.** Entretenez ou remplacez les étiquettes de sécurité et d'instructions, si nécessaire.
- 31.** Si des situations non décrites dans ce manuel se présentent, faites preuve de prudence et de discernement. Contacter le service clientèle de Litheli pour obtenir de l'aide.

## **AVERTISSEMENTS POUR LA SÉCURITÉ DE LA BATTERIE**

- 1.** Ne pas modifier ou tenter de réparer la batterie. Ne pas démonter, ouvrir ou désassembler la batterie.
- 2.** N'exposez pas la batterie ou tout autre appareil au feu ou à des températures élevées. L'exposition au feu ou à une température supérieure à 130°C (265°F) peut provoquer une explosion.

- 3.** Ne pas court-circuiter la batterie. Ne stockez pas les batteries de façon négligente une boîte ou un tiroir où ils pourraient se court-circuiter ou être court-circuités par d'autres objets métalliques. La batterie non utilisée doit être stockée à l'écart des autres objets métalliques, comme des trombones, des pièces de monnaie, des clés, des clous, des vis ou d'autres petits objets métalliques, qui peuvent établir une connexion d'une borne à l'autre. Un court-circuit des bornes de la batterie peut provoquer des brûlures ou un incendie.
- 4.** Évitez de soumettre la batterie à des chocs mécaniques.
- 5.** Respectez les symboles plus (+) et moins (-) sur le dos de la batterie et sur l'équipement et assurez-vous d'une utilisation correcte.
- 6.** Tenir la batterie hors de portée des enfants.
- 7.** Achetez toujours la batterie recommandée par le fabricant de l'appareil pour l'équipement.
- 8.** Conservez la batterie dans un état propre et sec.
- 9.** Essayez les bornes de la batterie avec un chiffon propre et sec si elles sont sales.
- 10.** La batterie doit être chargée avant d'être utilisé. Utilisez toujours le chargeur approprié et reportez-vous aux instructions du fabricant ou au manuel de l'équipement pour connaître les instructions de charge appropriées.
- 11.** Ne laissez pas la batterie en charge prolongée lorsqu'il n'est pas utilisé.
- 12.** Après de longues périodes de stockage, il peut être nécessaire de charger et de décharger plusieurs fois la batterie pour maintenir des performances maximales.
- 13.** La batterie fonctionne de façon optimale lorsqu'il est utilisé à des températures ambiantes normales ( $20^{\circ}\text{C} \pm 5^{\circ}\text{C}$ ).
- 14.** N'utilisez la batterie que dans le cadre de son usage prévue. N'utilisez pas une batterie ou un appareil endommagé ou modifié. Les batteries endommagées ou modifiées peuvent avoir un comportement imprévisible et entraîner un risque de feu d'explosion ou de blessure.
- 15.** Retirez la batterie de l'équipement lorsqu'il n'est pas utilisé.
- 16.** Mettez-le au rebut de manière appropriée.
- 17.** Ne manipulez pas le chargeur, y compris la fiche du chargeur, ou les bornes du chargeur avec des mains mouillées.
- 18.** Évitez de recharger la batterie à l'extérieur, sous la pluie ou dans des endroits humides.
- 19.** Rechargez-le uniquement avec le chargeur spécifié par le fabricant. Un chargeur adapté à un type de batterie peut créer un risque d'incendie s'il est utilisé pour charger un autre type de batterie.
- 20.** N'utilisez les outils électriques qu'avec les batteries spécifiquement prévus à cet effet. L'utilisation d'autres batteries peut entraîner des risques de blessures et d'incendie.



**21.** Une utilisation abusive de la batterie peut faire jaillir du liquide que vous devez éviter de toucher. En cas de contact accidentel, rincer l'endroit à l'eau. En contact du liquide avec les yeux, consultez immédiatement un médecin. Le liquide éjecté de la batterie peut provoquer des irritations ou des brûlures.

**Conservez ces instructions. Consultez-les régulièrement et utilisez-les pour former toute personne susceptible d'utiliser cet outil. Si vous prêtez cet outil à des tiers, remettez-leur ces instructions afin d'éviter une mauvaise utilisation du produit et d'éventuelles blessures.**









## Symboles de sécurité







Les symboles de sécurité attirent votre attention sur un éventuel danger. Les symboles de sécurité et les explications qui les accompagnent méritent votre attention et votre compréhension. Les symboles d'avertissements n'éliminent pas, en eux-mêmes, tout danger. Les instructions et les avertissements qu'ils donnent ne remplacent pas les mesures appropriées de prévention des accidents.

Les mots-indicateurs suivants et leur signification ont pour but d'expliquer les niveaux de risque associés à ce produit.

<b>SYMBOLE</b>	<b>SIGNAL</b>	<b>SIGNIFICATION</b>
	<b>DANGER</b>	Indique une situation dangereuse qui, si elle n'est pas évitée, peut entraîner la mort ou des blessures graves.
	<b>AVERTISSEMENT</b>	Indique une situation dangereuse qui, si elle n'est pas évitée, peut entraîner la mort ou des blessures graves.
	<b>MISE EN GARDE</b>	Indique une situation dangereuse qui, si elle n'est pas évitée, peut entraîner la mort ou des blessures graves.
	<b>AVIS</b>	(sans symbole d'alerte de sécurité) Indique des informations considérées comme importantes, mais non liées à une blessure potentielle (par exemple, des messages relatifs à des dommages matériels).

Certains des symboles suivants peuvent être utilisés sur ce produit. Veuillez les étudier et apprendre leur signification. Une bonne interprétation de ces symboles vous permettra d'utiliser le produit de manière plus efficace et plus sûre.

Symbole	Description	Description
	<b>Lire Manuel d'utilisation</b>	Afin de réduire le risque de blessure, il est important pour utilisateur de lire et comprendre le manuel de l'opérateur avant d'utiliser ce produit.
	<b>Porter des lunettes de protection</b>	Portez toujours des lunettes de protection ou des lunettes de sécurité avec des protections latérales et un écran facial complet lorsque vous utilisez ce produit.
	<b>Maintenez les dispositifs de sécurité.</b>	N'ouvrez pas ou ne retirez pas les boucliers de sécurité lorsque l'outil est en marche.
	<b>Regardez derrière vous en reculant</b>	Regardez d'abord vers le bas et derrière vous pour éviter de trébucher lorsque vous reculez.
	<b>Danger !</b>	DANGER ! Lames en rotation. Garder vos mains et vos pieds à bonne distance.
	<b>Ne vous en approchez pas</b>	Ne pas mettre les mains ou les pieds sous le châssis de la tondeuse. Pour réduire les risques de blessures, n'utilisez pas la tondeuse si le couvercle d'éjection ou le sac de ramassage n'est pas installé. Si l'une de ces pièces est endommagée, remplacez-la immédiatement.
	<b>DANGER Tenir les passants à l'écart</b>	Ne tondez pas à proximité des enfants ou de toute autre personne.
	<b>DANGER Débris projetés</b>	Retirez les objets qui peuvent être projetés par la lame dans n'importe quelle direction. Porter des lunettes de sécurité.

	<b>DANGER</b> <b>Risque de</b> <b>pente raide</b>	Redoublez de vigilance sur les pentes. Ne tondez pas les pentes de plus de 15 degrés.
	<b>La lame</b> <b>continue de</b> <b>tourner.</b>	La lame continue de tourner après l'arrêt de la machine.
	<b>Retirez la</b> <b>batterie et la</b> <b>clé de sécu-</b> <b>rité.</b>	AVERTISSEMENT ! Toujours éteindre la machine et retirer les batteries et la clé de sécurité avant de procéder à l'inspection, au nettoyage et à l'entretien.
	<b>Alerte d'hu-</b> <b>midité</b>	AVERTISSEMENT ! Évitez d'exposer l'appareil à la pluie ou à des zones humides.
	<b>Symbole de</b> <b>recyclage</b>	Ce produit utilise des batteries au lithium-ion (Li-ion). Les lois locales, régionales ou fédérales peuvent interdire la mise au rebut des batteries dans les poubelles ordinaires. Consultez les autorités locales chargées des déchets pour obtenir des informations sur les possibilités de recyclage et/ou de mise au rebut.
	<b>Avertissement</b>	Tenir les passants à l'écart.
	<b>Avertissement</b>	Débranchez la batterie avant toute opération d'entretien.

## Présentation de votre outil

1. Pousser le guidon
2. Commutateur Marche/Arrêt
3. Bouton de verrouillage
4. Câble électrique
5. Guidon supérieur
6. Guidon inférieur
7. Couvercle d'éjection arrière
8. Kit d'assemblage rapide

- 9. Levier de réglage de hauteur
- 10. Serre-câble
- 11. Sac de ramassage
- 12. Châssis de tondeuse
- 13. Roue arrière
- 14. Poignée de transport
- 15. Roue arrière
- 16. Couvercle du compartiment à batteries
- 17. Bouton d'ouverture de la batterie
- 18. Voyant d'alimentation de la batterie
- 19. Bouton d'alimentation de la batterie
- 20. Port bidirectionnel Type-C
- 21. Câble de chargement

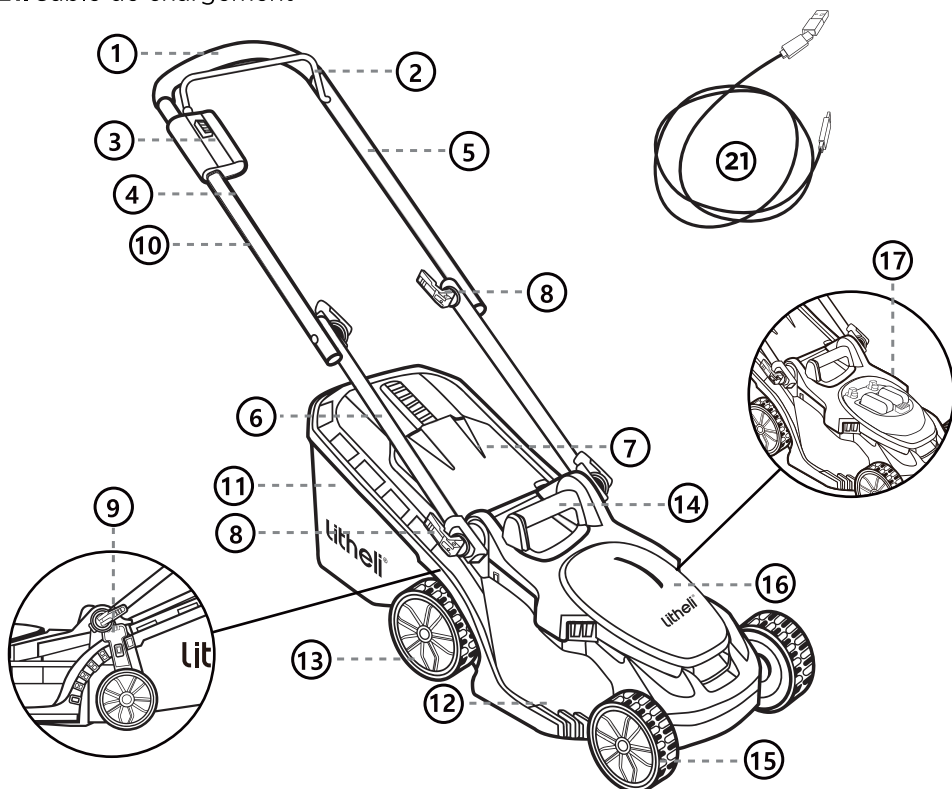
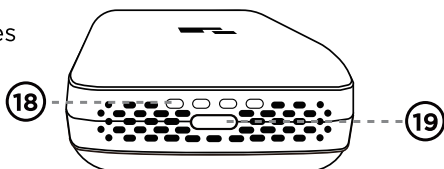
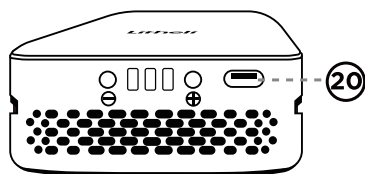

## Données techniques

<b>SKU</b>	<b>U20LM00-OU110 / U20LM02-OU110 / U20LM00-OU010</b>
<b>Model No.</b>	<b>EGT010171</b>
Tension	20V
Largeur de coupe	330 mm (13 ")
Hauteur de coupe	25-65 mm (1-2,6 ")
roue avant	140 mm (5,5 ")
roue arrière	160 mm (6,3 ")
Capacité du bac de ramassage d'herbe	30 L (7,9 gallons)
Régime	3700 rpm
Dimensions	1293 x 382 x 970 mm (50,9 x 15,0 x 38,2 ")
Poids net	11 kg (24,3 lbs)

## ACCESSOIRES

<b>SKU</b>	<b>U20LM02-OU110</b>	<b>U20LM00-OU110</b>	<b>U20LM00-OU010</b>
Tondeuse à gazon	1	1	1
Sac de ramassage	1	1	1
Kit d'assemblage rapide	4	4	4
Batterie	2	1	0
Manuel d'utilisation	1	1	1

# Chargement de votre batterie

## AVERTISSEMENT :

Chargez la batterie dans une pièce sèche et ventilée, loin des combustibles et des sources d'inflammation.

## REMARQUE :

Le chargeur n'est pas fourni avec cet appareil. Vous devez préparer un chargeur qui fonctionnera avec le câble de charge fourni. Assurez-vous que le chargeur répond aux exigences de charge de la batterie. Pour toute question, contactez le service clientèle de Litheli pour obtenir de l'aide.

## REMARQUE :

Les batteries lithium-ion sont livrées partiellement chargées. Avant la première utilisation, chargez complètement la batterie.

## REMARQUE :

Consultez la section Chargement de votre batterie du manuel de la batterie pour en savoir plus sur le comportement des voyants, et les consignes de u chargement.

# ASSEMBLAGE ET RÉGLAGE

## AVERTISSEMENT:

Pour éviter un démarrage accidentel qui pourrait causer des blessures graves, toujours retirer la batterie de l'appareil lors du montage des pièces.

## AVERTISSEMENT:

N'essayez pas de modifier cet outil ou de d'utiliser des accessoires non recommandés sur ce gonfleur. Toute altération ou modification de ce type constitue une mauvaise utilisation et peut entraîner des conditions dangereuses, voire des blessures graves.

## AVERTISSEMENT:

N'essayez pas de démarrer l'outil si toutes ses pièces ne sont pas montées.

## OUVERTURE DU CARTON

- Ce produit ne nécessite aucun assemblage.
- Retirez toutes les pièces du carton. Vérifiez que tous les éléments de la liste des pièces sont livrés.
- Vérifiez minutieusement si le produit n'a pas été cassé ou endommagé pendant le transport.
- Inspectez soigneusement l'outil et vérifiez qu'il fonctionne bien avant de jeter l'emballage.
- Si certains accessoires sont endommagés ou manquants, veuillez retourner l'outil au lieu d'achat.

## Installation de la poignée

### **⚠ Attention:**

**ne démarrez pas la tondeuse à gazon avant qu'elle ne soit complètement assemblée.**

- À la livraison, la poignée inférieure est repliée, les vis d'assemblage rapide ne sont pas serrées et la poignée supérieure est détachée pour l'installation.
- Alignez les engrenages entre la poignée inférieure et la tondeuse à gazon, serrez manuellement l'ensemble d'assemblage rapide à la position appropriée, puis verrouillez-le (ne serrez pas trop). (Fig. 1)

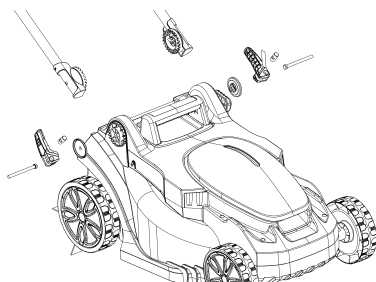

**Fig. 1**

- c. Assemblez la poignée supérieure avec la poignée inférieure. Comme indiqué sur le schéma, passez le boulon dans les trous des deux côtés de la poignée supérieure, serrez manuellement l'ensemble d'assemblage rapide à la position appropriée, puis verrouillez-le (ne serrez pas trop). (Fig. 2)

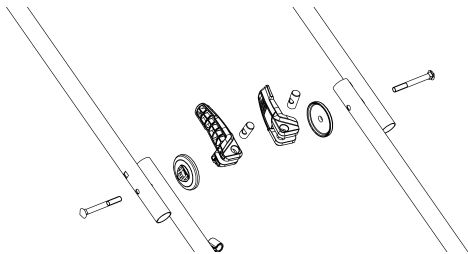

Fig. 2

## FIXATION/DÉMONTAGE DU SAC DE RAMASSAGE (Fig. 3 & 4)

### ⚠ AVERTISSEMENT:

**Ne procédez à aucun réglage sur la tondeuse sans avoir arrêté le moteur, retiré la batterie et attendu que la lame s'arrête de tourner.**

- Soulevez et maintenez le capot d'éjection.
- Une fois le capot d'éjection arrière soulevé, tenez le sac de ramassage par la poignée et accrochez-le par le haut aux crochets situés de part et d'autre.

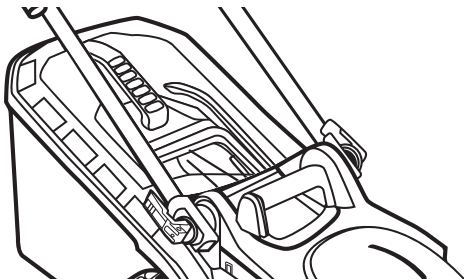

Fig. 3

- c. Relâchez le couvercle d'éjection arrière de manière à ce qu'il repose sur le
- d. sac de ramassage.  
Pour retirer le sac de ramassage, soulevez le capot d'éjection arrière de la tondeuse. Soulevez le sac de ramassage pour le dégager des crochets situés de part et d'autre.
- e. Relâchez le couvercle d'éjection.

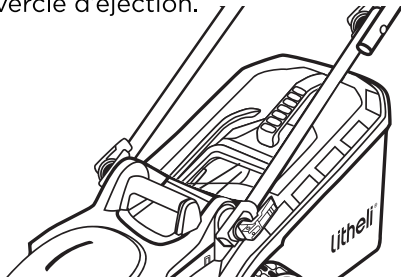

Fig. 4

**⚠ AVERTISSEMENT:**  
Lorsque vous utilisez le sac de ramassage, ne démarrez et n'utilisez jamais la tondeuse si le sac de ramassage n'est pas fermement accroché et fixé à la tondeuse et si le couvercle d'éjection arrière ne repose pas fermement sur le dessus du sac de ramassage.

**⚠ AVERTISSEMENT:**  
Dans des conditions normales d'utilisation, le matériau du sac est sujet à l'usure. Pour réduire les risques de blessures, inspectez fréquemment le sac et remplacez-le s'il présente des signes d'usure ou de détérioration. Utilisez des sacs de ramassage fabriqués uniquement pour cette tondeuse.

## Fonctionnement

**⚠ AVERTISSEMENT:**  
Votre familiarité avec ce produit ne doit pas vous rendre négligent. Notez qu'une fraction de seconde d'inattention suffit pour provoquer des blessures graves.

**⚠ AVERTISSEMENT:**  
Portez toujours une protection oculaire avec des écrans latéraux conformes à la norme ANSI Z87.1, ainsi qu'une protection auditive. Le non-respect de cette consigne peut entraîner la projection d'objets dans les yeux et d'autres blessures graves.

**⚠ AVERTISSEMENT:**

N'utilisez pas d'accessoires non recommandés par le fabricant de ce produit. L'utilisation d'accessoires non recommandés peut entraîner des blessures graves.

## RÉGLAGE DE LA HAUTEUR DE COUPE (Fig. 5)

**⚠ AVERTISSEMENT:**

**Ne procédez à aucun réglage sur la tondeuse sans avoir arrêté le moteur, retiré la batterie et attendu que la lame s'arrête de tourner.**

**⚠ AVERTISSEMENT:**

**Ne vous approchez pas du châssis de coupe lorsque vous réglez sa hauteur.**

La tondeuse peut être réglée sur 5 hauteurs de coupe comprises entre 1 pouce (25 mm) et 2,26 pouces (65 mm). Choisissez la hauteur de coupe appropriée en fonction du type et de l'état de l'herbe.

- a. Tenez d'une main le tube de la poignée gauche pour assurer la stabilité, et utilisez l'autre main pour déplacer le levier de réglage de la hauteur vers l'extérieur des fentes de la plaque d'indication de la hauteur.
- b. Déplacez le levier de réglage de la hauteur de coupe vers l'avant de la tondeuse pour obtenir une hauteur de coupe plus élevée ; déplacez-le vers l'arrière de la tondeuse pour obtenir une hauteur de coupe plus basse.
- c. Une fois que vous avez atteint la hauteur souhaitée, réengagez le levier de réglage de la hauteur de coupe dans la fente.

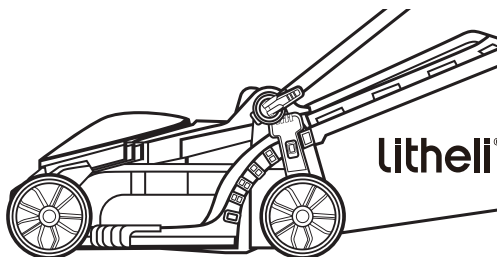

**Fig. 5**

## INSTALLATION/RETRAIT DE LA BATTERIES (Fig. 6)

REMARQUE : CHARGER AVANT LA PREMIÈRE UTILISATION.

### **⚠ AVERTISSEMENT:**

**Si alguna pieza está rota o falta, no intente acoplar las baterías al cortacésped ni utilizar el cortacésped hasta que hayan sustituido las piezas rotas o que falten. De lo contrario, podrían producirse lesiones graves.**

- a. Le couvercle de la batterie est articulé. Soulevez le couvercle de la batterie en soulevant l'avant du couvercle.
- b. Alignez les rainures des blocs de batteries avec les nervures surélevées du compartiment des batteries, puis insérez les batteries dans le compartiment.
- c. Poussez les batteries vers le bas jusqu'à entendre un « clic ».
- d. Pour libérer les batteries, appuyez sur le bouton de déverrouillage, puis soulevez-les pour les sortir du compartiment.
- e. Fermer le couvercle de la batterie.

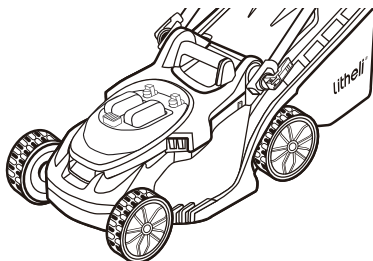

Fig. 6

## DÉMARRAGE/ARRÊT DE LA TONDEUSE

### **⚠ AVERTISSEMENT:**

**L'utilisation d'une tondeuse à gazon peut entraîner la projection de corps étrangers dans vos yeux ou ceux d'autres personnes, ce qui peut les endommager gravement. Portez toujours des lunettes de sécurité lorsque vous utilisez la tondeuse ou lorsque vous effectuez des réglages ou des réparations sur la tondeuse.**

**⚠ AVERTISSEMENT:**

Veillez à ce que les autres personnes et les animaux domestiques restent à une distance d'au moins 100 pieds (30 m) de la tondeuse lorsqu'elle est utilisée.

**⚠ AVERTISSEMENT:**

La lame continue de tourner pendant quelques secondes après l'arrêt de la tondeuse. Laissez le moteur/la lame s'arrêter de tourner avant de la remettre en marche. N'éteignez pas et ne rallumez pas rapidement la tondeuse.

**⚠ MISE EN GARDE:**

Ne tentez pas de contourner l'utilisation du bouton de sécurité et de l'interrupteur d'urgence.

## POUR DÉMARRER LA TONDEUSE (Fig. 7)

- a. Installez la batterie dans la tondeuse et fermez le couvercle de la batterie.
- b. Appuyez sur le bouton de verrouillage.
- c. Une fois le bouton de verrouillage enfoncé, tirez l'interrupteur de sécurité vers le haut jusqu'à ce qu'il rencontre la poignée et relâchez le bouton de verrouillage.
- d. La tondeuse démarre.

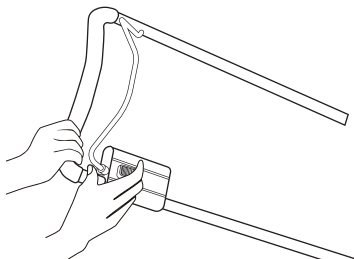
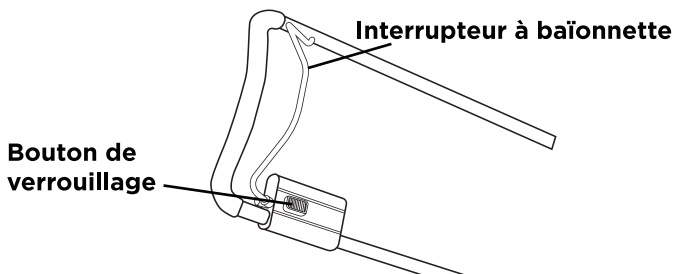

Fig. 7

## POUR ARRÊTER LA TONDEUSE (Fig. 8)

- a. Relâchez complètement la gâchette Marche/Arrêt.
- b. Le frein électrique du mécanisme de freinage automatique arrêtera la rotation de la lame dans les 3 secondes qui suivent le relâchement de la gâchette Marche/Arrêt.



**Fig. 8**

## **CONSEILS POUR LA TONTE**

**REMARQUE : Une lame bien affûtée améliore considérablement les performances de la tondeuse, en particulier lors de la coupe d'herbes hautes. Vérifiez que la lame est bien affûtée avant de commencer la tonte.**

- Vérifiez que la pelouse est exempte de pierres, de bâtons, de câbles et d'autres objets susceptibles d'endommager la tondeuse ou le moteur. De tels objets peuvent être accidentellement projetés par la tondeuse dans n'importe quelle direction et peuvent causer de graves blessures à l'opérateur et à d'autres personnes.

### **⚠ AVERTISSEMENT:**

**Si vous heurtez un objet étranger, arrêtez le moteur et retirez la batterie. Inspectez soigneusement la tondeuse pour vérifier qu'elle n'est pas endommagée et réparez-la avant de la redémarrer et de l'utiliser. Des vibrations excessives de la tondeuse pendant son fonctionnement indiquent qu'elle est endommagée. L'appareil doit être rapidement inspecté et réparé.**

- Pour de meilleurs résultats, ne tondez pas en rond. Traversez la pelouse d'avant en arrière.
- Lorsque vous coupez de l'herbe épaisse, marchez plus lentement afin de permettre une coupe plus efficace et une bonne évacuation des débris.
- Pour gardez votre pelouse en bon état, ne coupez qu'un tiers ou moins de la longueur totale de l'herbe.
- Une pelouse moyenne doit avoir une longueur d'environ 1,5 à 2 pouces pendant les mois frais, et de 2 à 3,5 pouces pendant les mois chauds.

## **TENIR LOIN DE LA PORTÉE DES ENFANTS**

Des accidents tragiques peuvent se produire si l'opérateur n'est pas attentif à la présence d'enfants. Les enfants sont souvent attirés par la tondeuse et les activités de tonte. Ils ne sont pas conscients des dangers. Ne supposez jamais que les enfants resteront à l'endroit où vous les avez vus pour la dernière fois.

- Gardez les enfants hors de la zone de tonte et sous la surveillance d'un adulte responsable autre que l'opérateur.
- Soyez vigilant et arrêtez la tondeuse dès l'entrée d'un enfant dans la zone.
- Soyez extrêmement prudent lorsque vous vous approchez d'angles morts, de portes, d'arbustes, d'arbres ou d'autres objets susceptibles de vous empêcher de voir un enfant qui pourrait se heurter à la tondeuse.
- Ne permettez jamais l'utilisation de la tondeuse électrique à des enfants de moins de 14 ans. Les enfants de 14 ans et plus doivent lire et comprendre les instructions d'utilisation et les règles de sécurité de ce manuel et doivent être formés et surveillés par un parent. Seules les personnes responsables maîtrisant ces règles de sécurité doivent utiliser cette machine.

## **TONTE SUR UNE PENTE**

Les pentes sont des lieux par excellence de chute et d'accidents par glissade, qui peuvent entraîner des blessures graves. L'utilisation de la machine sur les pentes exige un maximum de prudence. Si vous avez du mal à tondre sur une pente, ne le faites pas. Pour votre sécurité, utilisez l'indicateur de pente (Fig. 9) pour mesurer les pentes avant d'utiliser cet appareil sur une zone en pente ou vallonnée. Si la pente est supérieure à 15 degrés, ne la tondez pas.

### **À FAIRE:**

- Tondez en travers des pentes ; ne tondez jamais de haut en bas. Restez sur vos gardes lorsque vous changez de direction sur une pente.
- Faites attention aux trous, aux ornières, aux rochers, aux objets cachés ou aux bosses qui peuvent vous faire glisser ou trébucher. L'herbe haute peut cacher des obstacles.

## À NE PAS FAIRE:

- Ne tondez pas à proximité de dénivellations, de fossés ou de talus ; vous pourriez perdre pied ou l'équilibre.
- Ne tondez pas des pentes supérieures à 15 degrés (une élévation d'environ 1,5 pouce, donc 0,75 m tous les 10 pouces, 3 m), comme l'indique l'indicateur de pente.
- Ne tondez pas sur de l'herbe mouillée. Une assise instable pourrait vous faire glisser.

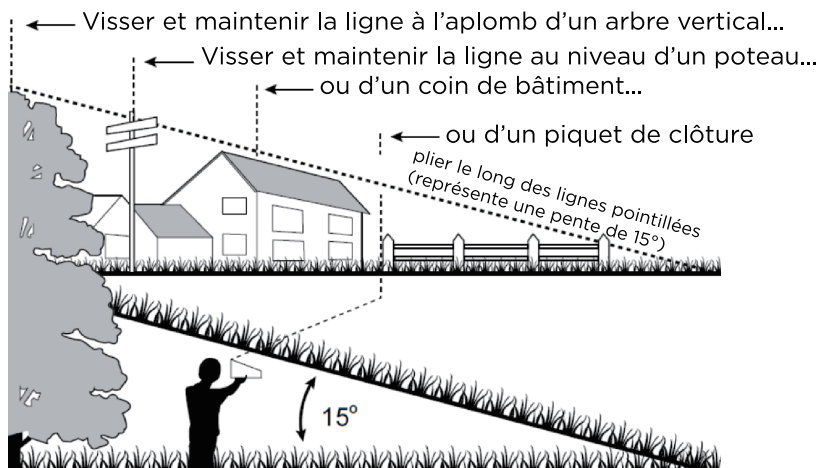

Fig. 9

## Entretien

### ⚠ AVERTISSEMENT:

Lors de l'entretien, utilisez uniquement des pièces de rechange de même type. L'utilisation de tout type de pièce peut être dangereuse ou endommager le produit. Pour garantir la sécurité et la fiabilité de l'appareil, toutes les réparations doivent être effectuées par un technicien qualifié.

### ⚠ AVERTISSEMENT:

Pour éviter les blessures graves, retirez la batterie de l'outil avant de procéder à l'entretien, au nettoyage, au remplacement des accessoires complémentaires ou au retrait des matériaux de l'appareil.

# NETTOYAGE DE LA TONDEUSE À GAZON

**AVERTISSEMENT: Retirez toujours la batterie lors de l'entretien ou du transport de la tondeuse.**

- Le dessous du châssis de la tondeuse doit être nettoyé après chaque utilisation, car l'herbe coupée, les feuilles, la saleté et d'autres débris s'y accumulent.
- Essayez la tondeuse avec un chiffon humide.

## REPLACEMENT DES LAMES

**⚠ AVERTISSEMENT:**

**Protégez toujours vos mains en portant des gants épais ou en enveloppant les bords coupants avec des chiffons ou d'autres matériaux lorsque vous effectuez des travaux d'entretien sur la lame de la tondeuse. Retirez toujours la batterie lors de l'entretien ou du transport de la tondeuse.**

- Retirez la batterie de la tondeuse.
- Tournez la tondeuse sur le côté pour exposer le dessous du carter de la lame.
- Utilisez un chiffon pour saisir la lame ou portez des gants résistants.
- À l'aide d'une clé à ergots de 16 mm (non fournie), démontez l'écrou de fixation de la lame en le tournant dans le sens inverse des aiguilles d'une montre, (Valeur de couple requise : 20-25 N·m) puis retirez la lame avec précaution (Fig. 10 & 11).

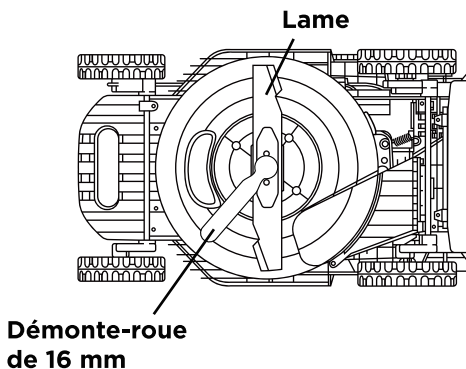

**Fig. 10**

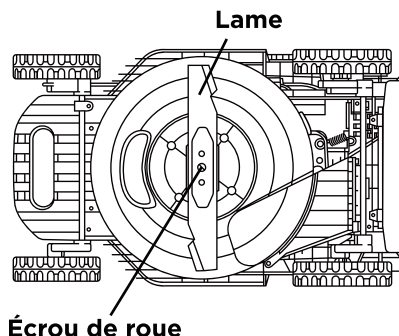

**Fig. 11**

- e. Installez la nouvelle lame dans la même position et fixez-la avec l'écrou d'origine (Valeur de couple requise : 20-25 N·m) (Fig. 12).

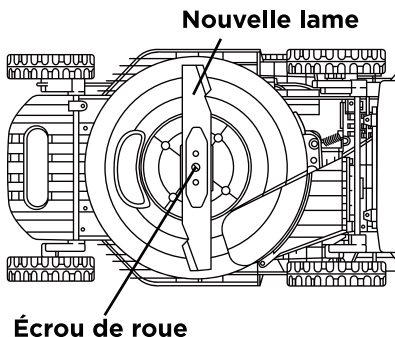

Fig. 12

## AFFÛTAGE DE LA LAME

### **⚠ AVERTISSEMENT:**

Protégez toujours vos mains en portant des gants épais ou en enveloppant les bords coupants avec des chiffons ou d'autres matériaux lorsque vous effectuez des travaux d'entretien sur la lame de la tondeuse. Retirez toujours la batterie lors de l'entretien ou du transport de la tondeuse.

### **⚠ AVERTISSEMENT:**

Utilisez une protection oculaire appropriée lors de la dépose, de l'affûtage et de l'installation de la lame.

### **⚠ AVERTISSEMENT:**

Une lame usée, fissurée ou endommagée peut se briser et les morceaux de la lame endommagée peuvent devenir des projectiles dangereux. Les objets projetés peuvent provoquer des blessures graves. Inspectez régulièrement la lame et n'utilisez pas la tondeuse avec une lame usée ou endommagée.

**REMARQUE :** Veillez à ce que la lame soit bien affûtée pour que la tondeuse fonctionne au mieux. Une lame émoussée ne permet pas de couper l'herbe proprement ou de la broyer correctement.

Une lame émoussée peut être aiguisée, mais une lame excessivement usée, pliée, fissurée ou endommagée doit être remplacée. Une lame usée ou endommagée peut se briser et des morceaux de lame peuvent être projetés hors de la tondeuse.

## Fréquence d'affûtage

L'affûtage de la lame deux fois au cours d'une saison de tonte est généralement suffisant dans des circonstances normales. Le sable émousse rapidement la lame ; si votre pelouse a un sol sablonneux, il peut être nécessaire de l'affûter plus fréquemment.

### Lors de l'affûtage de la lame :

- Veillez à ce que la lame reste équilibrée.
- Affûtez la lame à l'angle de coupe d'origine.
- Affûtez les tranchants des deux extrémités de la lame, en enlevant une quantité égale de matériau à chaque extrémité.

### Pour affûter la lame dans un étau :

- a. Retirez la lame de la tondeuse (voir REMPLACEMENT DE LA LAME).
- b. Fixez la lame dans un étau (Fig. 13).

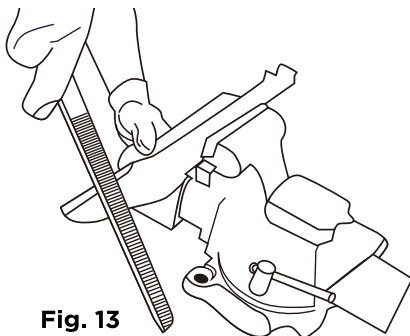

**Fig. 13**

- c. Portez une protection oculaire et des gants appropriés et veillez à ne pas vous couper.
- d. Limez soigneusement les arêtes de coupe de la lame avec une lime à dents fines ou une pierre à aiguiser, en conservant l'angle d'origine des arêtes de coupe.
- e. Pour vérifier l'équilibre de la lame : fixez un clou ou un tournevis à tige ronde en position horizontale. Positionnez la lame de manière à ce que le clou ou la tige ronde du tournevis soutienne la lame par son trou central. Équilibrez la lame horizontalement. Si l'une des extrémités de la lame tourne vers le bas, frottez un peu de métal de l'extrémité la plus lourde ou la plus basse jusqu'à ce que la lame soit uniforme. Elle est uniforme lorsqu'aucune de ses extrémités ne tombe.
- f. Remplacez la lame sur la tondeuse et serrez-la bien (voir REMPLACEMENT DE LA LAME).

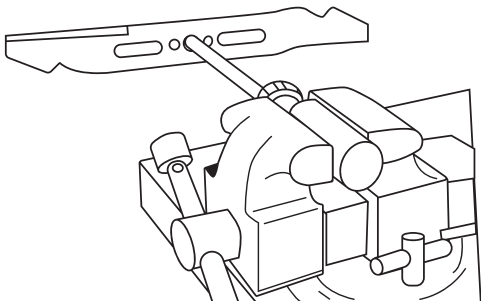

**Fig. 14**

**⚠ AVERTISSEMENT:**

Une lame déséquilibrée provoque de fortes vibrations lorsqu'elle tourne à grande vitesse. Elle risque d'endommager la tondeuse et de se briser, entraînant des blessures.

## LUBRIFICATION

**⚠ AVERTISSEMENT:**

Retirez la batterie avant toute opération de lubrification. Il est recommandé de confier la lubrification de cette machine à un ingénieur qualifié ou à un centre de service agréé.

## REEMPLACER LES ROUES

**⚠ AVERTISSEMENT:**

Retirez toujours la batterie lors de l'entretien ou du transport de la tondeuse.

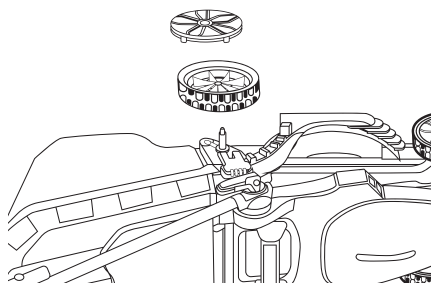

**Fig. 15**

- a. Tournez la tondeuse sur le côté en orientant la surface supérieure contre un mur.
- b. Utilisez une clé à molette ou une clé de 1/2" (13 mm) pour tourner l'écrou dans le sens inverse des aiguilles d'une montre afin de le desserrer.
- c. Retirez l'écrou et la roue usée de l'axe de la roue.
- d. Montez la nouvelle roue sur l'axe. Notez que la cavité ronde doit être orientée vers l'extérieur.
- e. Bloquez la roue avec l'écrou en serrant ce dernier dans le sens des aiguilles d'une montre.
- f. Montez le cache-poussière sur la roue et appuyez dessus pour le mettre en place.

## **STOCKAGE DE LA TONDEUSE À GAZON**

Les étapes suivantes doivent être suivies pour préparer la tondeuse à l'entreposage.

- a. Faites sortir les batterie du compartiment à batterie.
- b. Retirez le sac de ramassage. Engagez le levier de réglage de la hauteur dans la fente de hauteur de coupe la plus basse.
- c. Nettoyez la tondeuse avec un chiffon humide ou une brosse à main.
- d. Vérifiez attentivement que la tondeuse ne comporte pas de pièces usées desserrées ou endommagées. Vérifiez les raccordements et les vis et resserrez-les si nécessaire. Portez une attention particulière à la lame de la tondeuse et remplacez-la ou affûtez-la si elle présente des signes d'usure. Reportez-vous à la section Maintenance et entretien.
- e. Conservez la tondeuse à l'intérieur dans un endroit sec, propre et frais, hors de portée des enfants. Ne rangez pas l'appareil à proximité de matériaux corrosifs tels que des engrais ou du sel gemme.
- f. Ne recouvrez pas la tondeuse d'une feuille de plastique solide. Les revêtements en plastique retiennent l'humidité autour de la tondeuse, ce qui peut endommager l'appareil.
- g. La poignée de votre tondeuse peut être complètement repliée pour un rangement compact. Commencez par desserrer tous les boutons de la poignée supérieure et rabattez-la. Abaissez ensuite complètement la poignée inférieure (Fig. 16).

## Position de stockage

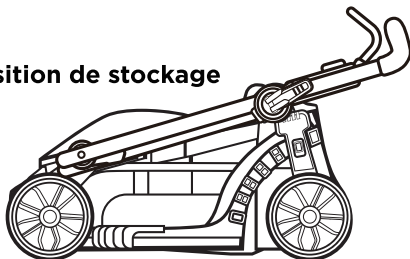

Fig. 16

## STOCKAGE DE LA BATTERIE

- a. Protégez la batterie de l'humidité et de l'eau.
- b. Ne rangez la batterie que dans une plage de température comprise entre 41°F (5°C) et 104°F (40°C). Par exemple, ne laissez pas la batterie dans un véhicule ou dans la tondeuse en plein soleil.
- c. Nettoyez les trous d'aération de la batterie à l'occasion à l'aide d'une brosse douce, propre et sèche. Une durée d'utilisation considérablement réduite après la charge indique que la batterie est épuisée et doit être remplacée.
- d. Si vous n'utilisez pas le produit pendant une période prolongée, chargez et déchargez la batterie une fois tous les six mois.

## Dépannage

### AVERTISSEMENT:

**Retirez toujours la batterie lors de l'entretien ou du transport de la tondeuse. Protégez toujours vos mains en portant des gants épais ou en enveloppant les bords coupants avec des chiffons ou d'autres matériaux lorsque vous effectuez des travaux d'entretien sur la lame de la tondeuse.**

<b>Problème</b>	<b>Causes probables</b>	<b>Solution</b>
La tondeuse ne démarre pas.	La batterie est déchargée.	Rechargez la batterie.
	La batterie n'est pas installée dans son compartiment.	Vérifiez que la batterie n'est pas endommagée.
	La batterie ou les circuits de la tondeuse sont trop chauds.	Laissez la batterie ou la tondeuse refroidir jusqu'à ce que la température descende en dessous de 152°F (67°C).
	Le châssis de la tondeuse est obstrué par de l'herbe et des débris.	Nettoyez le châssis de la tondeuse et assurez-vous que la lame est libre de ses mouvements.
	Autres raisons.	Contactez le Service Client.
La tondeuse coupe de façon irrégulière.	La lame est émoussée.	Affûtez ou remplacez la lame.
	La hauteur de coupe n'est pas réglée correctement.	Réglez la hauteur de coupe à un niveau plus élevé.
	La lame est mal assemblée.	Remontez la lame en suivant la section « REMPLACEMENT DE LA LAME » de ce manuel.
La tondeuse s'arrête pendant tonte.	La tondeuse est en surcharge.	Augmentez la hauteur de coupe ou ralentissez la tonte.
	Le châssis de la tondeuse est obstrué par de l'herbe et des débris.	Débouchez le châssis de la tondeuse. Assurez-vous qu'il n'y a pas d'objets gênants sur l'herbe à déplacer.
	La batterie ou les circuits de la tondeuse sont trop chauds.	Laissez la batterie ou la tondeuse refroidir jusqu'à ce que la température descende en dessous de 152°F (67°C).

La tondeuse vibre excessivement.	La lame de coupe est desserrée.	Serrez le boulon de la lame.
	La lame de coupe est déséquilibrée.	Équilibrez la lame en suivant les instructions.
	La lame de coupe est tordue.	Remplacez la lame.
Le moteur fonctionne mais la lame ne coupe pas l'herbe.	La lame n'est pas serrée au couple requis.	Resserrez la lame. Le couple de serrage recommandé pour le boulon de la lame est de 20-25 N·m (27-37 ft·lb).
Durée de fonctionnement réduite de la tondeuse avec la batterie incluse.	L'état de l'herbe et le réglage de la hauteur de coupe affectent considérablement l'autonomie de la batterie. L'autonomie annoncée est basée sur une charge légère.	Relevez la hauteur de la lame et ralentissez votre rythme pour réduire la charge de coupe.

## GARANTIE

### Politique de garantie Litheli

- Garantie limitée de 3 ans sur les équipements électriques d'extérieur et les outils électriques Litheli pour un usage personnel et domestique.
- Garantie limitée de 1 an sur les batteries et chargeurs Litheli pour un usage personnel et domestique.

Veillez contacter le service client de Litheli à l'adresse [service@litheli.com](mailto:service@litheli.com) pour toute question ou réclamation au titre de la garantie.

## SERVICE DE GARANTIE LIMITÉE

PENDANT TROIS ANS à compter de la date d'achat au détail, cet équipement motorisé d'extérieur et ces outils électriques Litheli sont garantis contre tout défaut de matériau ou de fabrication. Les produits défectueux seront échangés ou réparés gratuitement.

POUR UN AN à compter de la date d'achat au détail, la batterie et le chargeur Litheli sont garantis contre tout défaut de matériau ou de fabrication. Les produits défectueux seront échangés ou réparés gratuitement.

1. Cette garantie ne s'applique qu'à l'acheteur original dans un magasin Litheli agréé et ne peut être transférée.
2. La période de garantie couvre tout produit Litheli ainsi que la batterie et le chargeur utilisés pour un usage résidentiel uniquement.
3. La période de garantie pour les pièces d'entretien courant, telles que, mais sans s'y limiter, les lames, les têtes de coupe, les barres de chaîne, les chaînes de scie, les courroies, les barres de raclage, les buses de soufflerie et tous les autres accessoires Litheli, est de 90 jours pour un usage à des fins résidentielles.
4. Cette garantie ne couvre pas les dommages résultant d'une modification, d'une altération ou d'une réparation non autorisée.
5. Cette garantie ne couvre que les défauts survenant après une utilisation normale et ne couvre pas les dysfonctionnements, défaillances ou défauts résultant d'une mauvaise utilisation, d'un abus (y compris une surcharge du produit au-delà de sa capacité et une immersion dans l'eau ou dans un autre liquide), d'un accident, d'une négligence ou d'une mauvaise installation, ainsi que d'un entretien ou d'un stockage inapproprié.
6. Cette garantie ne couvre pas l'usure normale des finitions extérieures, notamment, mais sans s'y limiter, les rayures, les bosses, les éclats de peinture, ou toute corrosion ou décoloration due à la chaleur, aux nettoyeurs abrasifs et chimiques.

## **RÉCLAMATION SOUS GARANTIE**

Pour toute réclamation au titre de la garantie, veuillez contacter le service clientèle de Litheli à l'adresse [service@litheli.com](mailto:service@litheli.com). Vous devrez présenter un document d'enregistrement ou une preuve d'achat sous la forme d'un reçu valide indiquant la date et le lieu d'achat. Les produits de remplacement ne bénéficient pas d'une nouvelle garantie. La garantie des produits se poursuit à partir de la date de l'achat initial.

# ÍNDICE

Instrucciones de seguridad importantes.....	132
Símbolos de seguridad.....	138
Conozca su herramienta.....	140
Cómo cargar la batería.....	143
Montaje y Ajuste.....	143
Funcionamiento.....	146
Mantenimiento.....	152
Resolución de problemas.....	158
Garantía.....	160

# ¡LEA TODAS LAS INSTRUCCIONES!



**ADVERTENCIA:** Parte del polvo que genera el lijado, aserrado, amolado, taladrado y otras actividades de construcción contiene sustancias químicas que, según el estado de California, producen cáncer, defectos congénitos u otros daños reproductivos. Algunas de estas sustancias químicas son:

- Plomo procedente de pinturas a base de plomo,
- Sílice cristalina de ladrillos y cemento y otros productos de albañilería y
- arsénico y cromo de la madera que se ha tratado con químicos.

El riesgo de estas exposiciones varía en función de la frecuencia con la que realice este tipo de trabajo. Para reducir su exposición a estas sustancias químicas: trabaje en una zona bien ventilada y con equipos de seguridad homologados, como las mascarillas contra el polvo que están diseñadas especialmente para filtrar las partículas microscópicas.

## Instrucciones de seguridad importantes



**PELIGRO:**

**Esta máquina se ha construido para que se utilice de acuerdo con las normas de funcionamiento seguro que se incluyen en este manual. Al igual que con cualquier tipo de equipo motorizado, un descuido o error por parte del operador puede provocar lesiones graves. Esta máquina es capaz de amputar manos y pies y de lanzar objetos. El incumplimiento de todas las instrucciones de seguridad puede provocar lesiones graves o la muerte.**



**ADVERTENCIA:**

**Al utilizar cortacéspedes eléctricos, deben seguirse siempre las precauciones básicas de seguridad para reducir el riesgo de incendio, descarga eléctrica y lesiones personales, entre las cuales:**

### PARA TODOS LOS CORTACÉSPEDES

- 1) Evite entornos peligrosos: no utilice el cortacésped en lugares húmedos o mojados.
- 2) No lo utilice bajo la lluvia.
- 3) Mantenga alejados a los niños: todos los visitantes deben mantenerse alejados del área de trabajo.

- 4) Vístase de forma adecuada: no lleve ropa suelta ni joyas. Pueden engancharse en las piezas móviles. Se recomienda el uso de guantes de goma y calzado resistente cuando se trabaje al aire libre.
- 5) Utilice gafas de seguridad: utilice siempre mascarilla facial o antipolvo si la operación es polvorienta.
- 6) Utilice la herramienta adecuada: no utilice el cortacésped para ningún trabajo que no sea para el que está diseñado. Su cortacésped se ha diseñado para realizar un único trabajo: cortar la hierba.
- 7) No fuerce el cortacésped: realizará el trabajo mejor y de forma más segura a la velocidad para la que se ha diseñado.
- 8) No se incline demasiado: mantenga el equilibrio adecuado en todo momento.
- 9) Manténgase alerta: esté atento a lo que hace. Utilice el sentido común. No utilice el aparato si está cansado.
- 10) Guarde el cortacésped sin usar en el interior: cuando no lo utilice, guarde el cortacésped en un lugar seco, alto o cerrado con llave, fuera del alcance de los niños.
- 11) Cuide el cortacésped: mantenga la cuchilla afilada y limpia para un rendimiento mejor y más seguro. Siga las instrucciones para lubricar y cambiar los accesorios. Mantenga los mangos secos, limpios y sin aceite ni grasa.
- 12) Mantenga las cuchillas afiladas.
- 13) Mantenga las manos y los pies alejados de la zona de corte.
- 14) Los objetos que la cuchilla del cortacésped golpee pueden causar lesiones graves a las personas. El cortacésped siempre debe revisarse con cuidado y limpiarse de objetos antes de cada corte.
- 15) Si el cortacésped golpea un objeto extraño, siga estos pasos:
  - Detenga el cortacésped. Suelte el interruptor.
  - Extraiga las baterías.
  - Compruebe si hay daños.
  - Repare cualquier daño antes de volver a arrancar y hacer funcionar el cortacésped.
- 16) Utilice exclusivamente cuchillas de recambio idénticas.

## **INSTRUCCIONES DE SEGURIDAD PARA CORTACÉSPEDES MANUALES**

### **ADVERTENCIA:**

**Los componentes de la bolsa de hierba, la cubierta de descarga, el conducto de descarga lateral, el tapón de acolchado y el escudo de arrastre están sujetos a desgaste y daños, que podrían dejar al descubierto piezas móviles o permitir el lanzamiento de objetos y aumentar el riesgo de lesiones. Por razones de seguridad, compruebe con frecuencia todas las piezas y sustituya de inmediato las que estén deañadas por piezas de repuesto idénticas, que se enumeran en este manual.**

- 1.** Lea con atención este manual del usuario al completo antes de intentar montar esta máquina. Lea, comprenda y siga todas las instrucciones de la máquina y del manual de funcionamiento. Familiarícese al completo con los controles y el uso correcto de esta máquina antes de ponerla en funcionamiento. Guarde este manual en un lugar seguro para futuras consultas periódicas y para solicitar piezas de repuesto.
- 2.** Mantenga la zona de trabajo alejada de las personas, en especial de niños pequeños y animales domésticos.
- 3.** Antes y durante el desplazamiento hacia atrás con el cortacésped, mire hacia atrás y hacia abajo por si hubiera niños pequeños u otras personas.
- 4.** Manténgase alejado de la abertura de descarga en todo momento. Esta máquina es un equipo motorizado de precisión, no un juguete. Por lo tanto, extreme las precauciones en todo momento. Su unidad se ha diseñado para realizar un único trabajo: cortar el césped. No la utilice para ningún otro fin.
- 5.** Revise a fondo la zona en la que va a utilizar el equipo. Retire todas las piedras, palos, alambres, juguetes y otros objetos extraños con los que pueda tropezar o que pueda recoger y arrojar la cuchilla. Los objetos que salgan despedidos pueden causar lesiones personales graves.
- 6.** Planifique su patrón de corte para evitar la descarga de material hacia carreteras, aceras, transeúntes y similares. Asimismo, evite descargar el material contra paredes u obstáculos, ya que esto puede hacer que el material que se descargue rebote hacia el usuario.
- 7.** Para evitar el contacto con las cuchillas o lesiones por objetos que salgan despedidos, permanezca en la zona del operador detrás de las empuñaduras y mantenga a los niños, transeúntes, ayudantes y animales domésticos a una distancia mínima de 30 m del cortacésped mientras esté en funcionamiento.
- 8.** Detenga la máquina si alguien entra en la zona. Lleve siempre gafas de seguridad durante el funcionamiento y mientras realiza un ajuste o reparación para protegerse los ojos. Los objetos que salgan despedidos y reboten pueden causar lesiones graves en los ojos. Utilice siempre una mascarilla facial o antipolvo si la operación es polvorienta.
- 9.** No ponga las manos ni los pies cerca de las piezas giratorias ni debajo de la plataforma de corte. El contacto con la cuchilla puede amputar manos y pies.
- 10.** Si la cubierta de descarga falta o está dañada, puede producirse contacto con la cuchilla o lesiones por objetos que salgan despedidos.
- 11.** Muchas lesiones se producen cuando el cortacésped pasa sobre el pie durante una caída por un resbalón o un tropiezo. No se agarre al cortacésped si se está cayendo; suelte de inmediato el mango.

- 12.** No tire nunca del cortacésped hacia usted mientras camina. Si tiene que apartar el cortacésped de una pared o un obstáculo, mire primero hacia abajo y detrás de usted para evitar tropezar y luego siga estos pasos:
  - Aléjese del cortacésped para extender los brazos al completo.
  - Asegúrese de que está bien equilibrado y bien apoyado.
  - Tire lentamente del cortacésped hacia atrás, no más de la mitad del recorrido hacia usted.
  - Repita estos pasos según sea necesario.
- 13.** La palanca de control del motor/cuchilla es un dispositivo de seguridad. Nunca intente anular su funcionamiento. De lo contrario, el dispositivo de seguridad quedaría inoperativo y podrían producirse lesiones personales por el contacto con la cuchilla giratoria. La palanca de control del motor/cuchilla debe funcionar con facilidad en ambas direcciones y volver de forma automática a la posición de desbloqueo al soltarla.
- 14.** Asegúrese siempre de pisar bien. Un resbalón y una caída pueden causar graves lesiones personales. Si siente que está perdiendo el equilibrio, suelte de inmediato la palanca de control del motor/cuchilla y la cuchilla dejará de girar en tres segundos.
- 15.** Corte solo a la luz del día o con buena luz artificial. Camine, nunca corra mientras utiliza la máquina.
- 16.** Detenga la cuchilla al cruzar caminos, paseos o carreteras de grava.
- 17.** Si el equipo empieza a vibrar de forma anormal, pare de inmediato el motor, extraiga la batería y compruebe la causa. La vibración es por lo general una advertencia de que hay un problema.
- 18.** Antes de limpiar la máquina, desatasque el conducto o retire o sustituya la bolsa de hierba, el accesorio de acolchado o el conducto de descarga lateral, apague el motor y espere hasta que la cuchilla se detenga por completo; a continuación, extraiga las baterías. La cuchilla de corte sigue girando durante unos segundos después de apagar el motor.
- 19.** No coloque nunca ninguna parte del cuerpo en la zona de la cuchilla hasta que esté seguro de que la cuchilla ha dejado de girar.  
No utilice nunca el cortacésped sin que estén colocados y en funcionamiento el protector de arrastre, la cubierta de descarga, la bolsa de hierba, el accesorio de acolchado, el conducto de descarga lateral, la palanca de control del motor/cuchilla u otros dispositivos de protección de seguridad. No utilice nunca el cortacésped si los dispositivos de seguridad están dañados. De lo contrario, pueden producirse lesiones personales.
- 20.** Si el interruptor de protección contra sobrecarga que está integrado en el cortacésped se dispara con frecuencia, póngase en contacto con el servicio de atención al cliente de Litheli.
- 21.** No lave el cortacésped con una manguera; evite que entre agua en el motor y en las conexiones eléctricas.

- 22.** Extraiga la batería y guarde el cortacésped parado en un lugar cubierto cuando no lo utilice. Deje que el motor se enfríe antes de guardarlo en cualquier recinto. El cortacésped debe guardarse en un recinto seco, alto o bajo llave, fuera del alcance de los niños.
- 23.** Cuando realice tareas de mantenimiento, utilice exclusivamente piezas de repuesto idénticas a las que se indican en este manual. El uso de piezas que no cumplan las especificaciones del equipo original puede provocar un funcionamiento incorrecto y comprometer la seguridad.
- 24.** Para reducir el riesgo de incendio, mantenga la cubierta del motor sin hierba, hojas y residuos acumulados.
- 25.** Compruebe con frecuencia que los tornillos de montaje de la cuchilla y del motor estén bien apretados. Además, revise la cuchilla en busca de daños (por ejemplo, dobleces, grietas y desgaste). Sustituya la cuchilla exclusivamente por una cuchilla de repuesto idéntica, según se indica en este manual.
- 26.** Mantenga todas las tuercas y tornillos apretados para asegurarse de que el equipo está en condiciones seguras de funcionamiento.
- 27.** No extraiga ni manipule nunca los dispositivos de seguridad. Compruebe con frecuencia su correcto funcionamiento. Nunca haga nada que interfiera con la función prevista de un dispositivo de seguridad o que reduzca la protección que proporciona un dispositivo de seguridad.
- 28.** Detenga siempre el motor antes de realizar ajustes en una rueda o en la altura de corte.
- 29.** Después de golpear un objeto extraño, pare el motor, extraiga las baterías, espere que la cuchilla deje de girar y revise a fondo el cortacésped en busca de daños. Repare los daños antes de utilizar el cortacésped.
- 30.** Mantenga o sustituya las etiquetas de seguridad y de instrucciones, según sea necesario.
- 31.** Si se producen situaciones que no se contemplan en este manual, actúe con precaución y buen juicio. Póngase en contacto con el servicio de atención al cliente de Litheli para obtener ayuda.

## **ADVERTENCIAS DE SEGURIDAD PARA LA BATERÍA**

- 1.** No modifique ni intente reparar la batería. No desmonte, abra ni triture la
- 2.** batería.

No exponga la batería ni el aparato al fuego ni a temperaturas elevadas. La exposición al fuego o a temperaturas superiores a 130 °C puede provocar explosiones.

- 3.** No cortocircuite la batería. No guarde la batería de cualquier modo en una caja o en un cajón donde puedan cortocircuitarse entre sí o que la cortocircuiten otros objetos metálicos. Cuando no utilice la batería, manténgala alejada de otros objetos metálicos, como clips, monedas, llaves, clavos, tornillos u otros objetos metálicos pequeños, que puedan hacer contacto entre los terminales. Un cortocircuito entre los terminales de la batería puede provocar quemaduras o un incendio.
- 4.** No someta la batería a impactos mecánicos.
- 5.** Observe las marcas más (+) y menos (-) de la parte posterior de la batería y del equipo y asegúrese de que se utiliza correctamente.
- 6.** Mantenga la batería fuera del alcance de los niños.
- 7.** Compre siempre la batería que recomiende el fabricante del dispositivo para el equipo.
- 8.** Mantenga la batería limpia y seca.
- 9.** Limpie los terminales de la batería con un paño limpio y seco si se ensucian.
- 10.** La batería debe cargarse antes de su uso. Utilice siempre el cargador adecuado y consulte las instrucciones del fabricante o el manual del equipo para conocer las instrucciones de carga adecuadas.
- 11.** No deje la batería en carga prolongada cuando no la utilice.
- 12.** Después de largos periodos de almacenamiento, puede que sea necesario cargar y descargar la batería varias veces para obtener el máximo rendimiento.
- 13.** La batería ofrece su mejor rendimiento cuando funciona a temperatura ambiente normal ( $20\text{ }^{\circ}\text{C} \pm 5\text{ }^{\circ}\text{C}$ ).
- 14.** Utilice la batería solo en la aplicación para la que se ha diseñado. No utilice baterías o aparatos dañados o modificados. Las baterías que estén dañadas o modificadas pueden mostrar un comportamiento impredecible que provoquen incendios, explosiones o riesgo de lesiones.
- 15.** Extraiga la batería del equipo cuando no esté en uso.
- 16.** Deséchela correctamente.
- 17.** No manipule el cargador, ni el enchufe del cargador, ni los terminales del cargador con las manos mojadas.
- 18.** No cargue la batería al aire libre, bajo la lluvia o en lugares húmedos.
- 19.** Recárguela solo con el cargador que especifica el fabricante. Un cargador adecuado para un tipo de batería puede crear riesgo de incendio si se utiliza con otro tipo de batería.
- 20.** Utilice las herramientas eléctricas solo con la batería que se designa específicamente. El uso de cualquier otro tipo de batería puede provocar riesgo de lesiones y de incendio.



**21.** En condiciones extremas, puede salir líquido de la batería; evite el contacto. Enjuague con agua en caso de contacto accidental. Si el líquido entra en contacto con los ojos, solicite asistencia médica. El líquido que expulsa la batería puede causar irritación o quemaduras.

**Guarde estas instrucciones. Consúltelas a menudo y utilícelas para enseñar a otras personas que puedan utilizar esta herramienta. Si presta esta herramienta a otra persona, préstele también estas instrucciones para evitar un uso indebido del producto y posibles lesiones.**

## Símbolos de seguridad







La finalidad de los símbolos de seguridad es llamar su atención sobre posibles peligros. Los símbolos de seguridad y las explicaciones que los acompañan merecen toda su atención y comprensión. Las advertencias de los símbolos no excluyen por sí solas ningún peligro. Las instrucciones y advertencias que proporcionan no sustituyen a las medidas adecuadas de prevención de accidentes.

Las siguientes palabras de señalización y sus significados pretenden explicar los niveles de riesgo asociados a este producto.

SÍMBOLO	SEÑAL	SIGNIFICADO
	<b>PELIGRO</b>	Indica una situación peligrosa que, de no evitarse, provocará la muerte o lesiones graves.
	<b>ADVERTENCIA</b>	Indica una situación peligrosa que, de no evitarse, provocará la muerte o lesiones graves.
	<b>PRECAUCIÓN</b>	Indica una situación peligrosa que, de no evitarse, provocará la muerte o lesiones graves.
	<b>AVISO</b>	(Sin símbolo de alerta de seguridad) Indica información que se considera importante, pero no está relacionada con una posible lesión (por ejemplo, mensajes relativos a daños materiales).

Algunos de los siguientes símbolos pueden utilizarse en este producto. Estúdielos y aprenda su significado. La correcta interpretación de estos símbolos le permitirá utilizar el producto mejor y de forma más segura.

Símbolo	Descripción	Descripción
	<b>Lea el manual del usuario</b>	Para reducir el riesgo de lesiones, el usuario debe leer y comprender el manual del usuario antes de utilizar este producto.
	<b>Utilice protección ocular</b>	Utilice siempre gafas protectoras o gafas de seguridad con protecciones laterales y una máscara completa cuando utilice este producto.
	<b>Guarde los dispositivos de seguridad</b>	No abra ni extraiga los protectores de seguridad mientras la herramienta esté en funcionamiento.
	<b>Mire hacia atrás mientras retrocede</b>	Mire primero hacia abajo y hacia atrás para evitar tropezar al retroceder.
	<b>Peligro</b>	PELIGRO Cuchillas giratorias. Mantenga las manos y los pies alejados.
	<b>No meta las manos</b>	No meta las manos ni los pies debajo de la plataforma del cortacésped. Para reducir el riesgo de lesiones, no utilice la máquina a menos que la cubierta de descarga o la bolsa de hierba estén en su lugar. Si está dañada, sustitúyala de inmediato.
	<b>PELIGRO Mantenga alejados a los transeúntes</b>	No corte el césped cuando haya niños u otras personas cerca.
	<b>PELIGRO Objetos que salen despedidos</b>	Retire los objetos que puedan salir despedidos por la cuchilla en cualquier dirección. Utilice gafas de seguridad.

	<b>PELIGRO</b> <b>Peligro en pendientes pronunciadas</b>	Extreme las precauciones en las pendientes. No siegue en pendientes de más de 15 grados.
	<b>La cuchilla sigue girando</b>	La cuchilla sigue girando después de apagar la máquina.
	<b>Extraiga las baterías y la llave de seguridad</b>	ADVERTENCIA Apague siempre la máquina y extraiga las baterías y la llave de seguridad antes de realizar tareas de revisión, limpieza y mantenimiento.
	<b>Alerta por condiciones húmedas</b>	ADVERTENCIA No exponga la unidad a la lluvia ni a condiciones húmedas.
	<b>Símbolo de reciclaje</b>	Este producto utiliza baterías de iones de litio (Li-ion). Las leyes locales, estatales o federales pueden prohibir el desecho de las baterías en la basura común. Consulte a las autoridades locales competentes en materia de residuos para obtener información sobre las opciones de reciclaje o eliminación disponibles.
	<b>Advertencia</b>	Mantenga alejados a los transeúntes.
	<b>Advertencia</b>	Desconecte la batería antes del mantenimiento.

## Conozca su herramienta

1. Empuje el manillar
2. Gatillo de encendido/apagado
3. Botón de bloqueo
4. Cable eléctrico
5. Manillar superior
6. Manillar inferior
7. Tapa de descarga trasera
8. Juego de montaje rápido

- 9. Palanca de ajuste de altura
- 10. Abrazadera de cable
- 11. Bolsa de hierba
- 12. Cubierta del cortacésped
- 13. Rueda trasera
- 14. Mango para transporte
- 15. Rueda delantera
- 16. Tapa del compartimento de la batería
- 17. Extracción de las baterías
- 18. Indicador luminoso de carga de la batería
- 19. Botón de encendido de la batería
- 20. Puerto tipo C de dos vías
- 21. Cable de carga

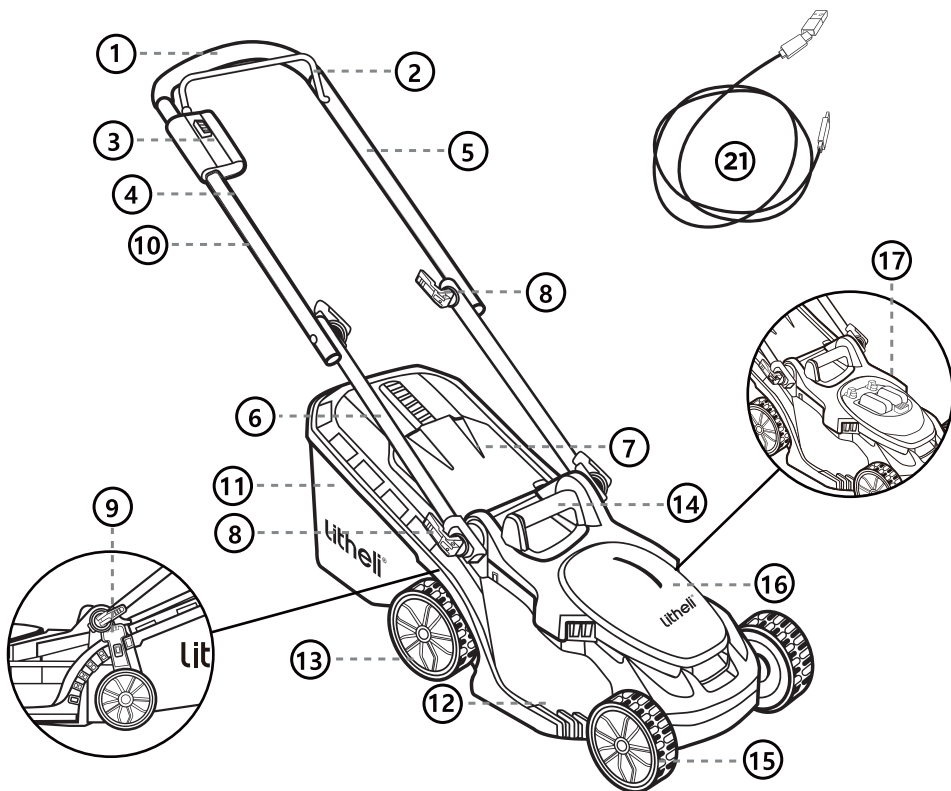
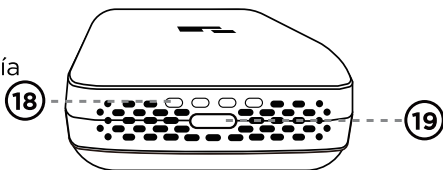
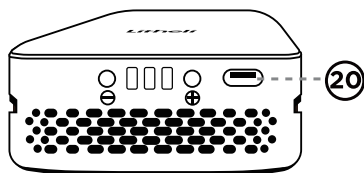

## Datos técnicos

<b>SKU</b>	<b>U20LM00-OU110 / U20LM02-OU110 / U20LM00-OU010</b>
<b>Model No.</b>	<b>EGT010171</b>
Voltaje	20V
Ancho de corte	330 mm (13 ")
Altura de corte	25-65 mm (1-2,6 ")
rueda delantera	140 mm (5,5 ")
rueda trasera	160 mm (6,3 ")
Capacidad de la caja de hierba	30 L (7,9 gallons)
Velocidad	3700 rpm
Dimensiones	1293 x 382 x 970 mm (50,9 x 15,0 x 38,2 ")
Peso neto	11 kg (24,3 lbs)

## ACCESORIOS

<b>SKU</b>	<b>U20LM02-OU110</b>	<b>U20LM00-OU110</b>	<b>U20LM00-OU010</b>
Cortacésped	1	1	1
Bolsa de hierba	1	1	1
Juego de montaje rápido	4	4	4
Baterías	2	1	0
Manual del usuario	1	1	1

# Cargar la batería

## ADVERTENCIA:

Cargue la batería en un lugar seco y ventilado, lejos de materiales combustibles y fuentes de ignición.

## AVISO:

El cargador no se incluye con este aparato. Debe preparar un cargador que funcione con el cable de carga que se suministra para la carga. Asegúrese de que el cargador cumple los requisitos de carga de la batería. Si tiene alguna duda, póngase en contacto con el servicio de atención al cliente de Litheli para obtener ayuda.

## AVISO:

Las baterías de iones de litio se envían parcialmente cargadas. Antes de utilizarla por primera vez, cárguela al completo.

**AVISO:** Consulte la sección «Carga de la batería del manual de la batería» para obtener información detallada sobre la visualización de las luces de indicación y las consideraciones de carga.

# Montaje y Ajuste

## ADVERTENCIA:

Si alguna pieza está dañada o falta, no utilice este producto hasta que se hayan sustituido las piezas. El empleo de este producto con piezas que estén dañadas o que falten podría provocar lesiones personales graves.

## ADVERTENCIA:

No intente modificar este producto ni crear accesorios no recomendados para su empleo con este recortador. Cualquier alteración o modificación de este tipo constituye un uso indebido y podría dar lugar a una situación peligrosa que podría provocar lesiones personales graves.

## ADVERTENCIA:

Extraiga siempre la batería del producto cuando esté montando piezas, realizando ajustes, limpiando o cuando el producto no esté en uso.

## DESEMBALAJE

- Este producto necesita montaje.
- Saque con cuidado el producto y los accesorios de la caja. Asegúrese de que se incluyen todos los elementos enumerados en la lista de piezas.
- Revise el producto con cuidado para asegurarse de que no se ha producido ninguna rotura o daño durante el transporte.
- No deseche el material de embalaje hasta que haya revisado con cuidado la herramienta y la haya utilizado satisfactoriamente.
- Si alguna pieza está dañada o falta, devuelva la herramienta al lugar donde la compró.

## Instalación del mango

### Atención:

**No encienda la cortadora de césped hasta que esté completamente ensamblada.**

- a. Cuando el producto llegue, el mango inferior estará plegado, los tornillos de montaje rápido no estarán apretados y el mango superior estará desmontado para su instalación.
- b. Alinee los engranajes entre el mango inferior y la cortadora de césped, apriete manualmente el conjunto de montaje rápido a la posición adecuada y luego bloquéelo (no apriete en exceso). (Fig. 1)

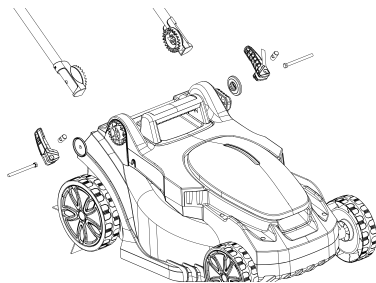

**Fig. 1**

- c. Combine el mango superior con el mango inferior. Como se muestra en el diagrama, pase el perno por los agujeros de ambos lados del mango superior, apriete manualmente el conjunto de montaje rápido a la posición adecuada y luego bloquéelo (no apriete en exceso). (Fig. 2)

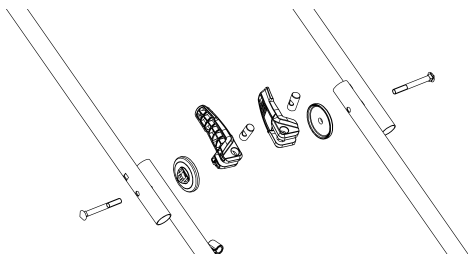

Fig. 2

## MONTAJE Y DESMONTAJE DE LA BOLSA DE CÉSPED (Fig. 3 & 4)

### ADVERTENCIA:

**No realice en ningún momento ningún ajuste en el cortacésped sin antes parar el motor, extraer las baterías y esperar a que la cuchilla deje de girar.**

- Levante la cubierta de descarga trasera y sujétela.
- Con la cubierta de descarga trasera levantada, sujete la bolsa de recogida de hierba por el asa y engánchela desde arriba en los ganchos situados a ambos lados.

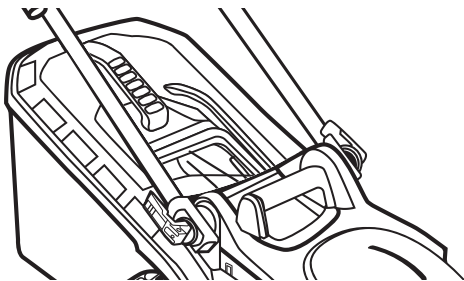

Fig. 3

- c. Retire la cubierta de descarga trasera para que se apoye sobre la bolsa de hierba.
- d. Para sacar la bolsa de hierba, levante la cubierta de descarga trasera del cortacésped. Levante la bolsa de hierba y sáquela de los ganchos que están situados a ambos lados.
- e. Retire la cubierta de descarga.



Fig. 4

**⚠ ADVERTENCIA:**

Cuando utilice la bolsa de hierba, nunca ponga en marcha ni haga funcionar el cortacésped a menos que la bolsa de hierba esté enganchada con firmeza y asegurada en el cortacésped y la cubierta de descarga trasera se apoye cómodamente en la parte superior de la bolsa de hierba.

**⚠ ADVERTENCIA:**

En condiciones normales de uso, el material de la bolsa se desgasta. Para reducir el riesgo de lesiones, revise con frecuencia el conjunto de la bolsa y sustitúyala si parece estar desgastada o deteriorada. Utilice bolsas de césped fabricadas únicamente para este cortacésped.

## Funcionamiento

**⚠ ADVERTENCIA:**

No se descuide con este producto aunque esté familiarizado. Recuerde que una fracción de segundo de descuido es suficiente para causarle lesiones graves.

**⚠ ADVERTENCIA:**

Lleve siempre protección ocular con protecciones laterales marcadas para cumplir la norma ANSI Z87.1, junto con protección auditiva. De lo contrario, podrían caerle objetos en los ojos y sufrir otras posibles lesiones graves.

**⚠ ADVERTENCIA:**

No utilice ningún accesorio no recomendado por el fabricante de este producto. El empleo de accesorios no recomendados puede provocar lesiones personales graves.

## **AJUSTE DE LA ALTURA DE CORTE (Fig. 5)**

**⚠ ADVERTENCIA :**

**No realice en ningún momento ningún ajuste en el cortacésped sin antes parar el motor, extraer las baterías y esperar a que la cuchilla deje de girar.**

**⚠ ADVERTENCIA:**

**Mantenga los pies alejados de la plataforma cuando ajuste su altura.**

El cortacésped puede ajustarse a 5 alturas de corte entre 25 mm y 65 mm. Elija la altura de corte adecuada según el tipo y el estado de la hierba.

- a. Utilice una mano para sujetar el tubo izquierdo del mango para mayor estabilidad y utilice la otra mano para mover la palanca de ajuste de altura hacia fuera de las ranuras de la placa de indicación de altura.
- b. Mueva la palanca de ajuste de la altura de corte hacia la parte delantera del cortacésped para obtener una altura de corte mayor; muévela hacia la parte trasera del cortacésped para obtener una altura de corte menor.
- c. Una vez se alcance la posición de altura deseada, vuelva a encajar la palanca de ajuste de la altura de corte en la ranura.

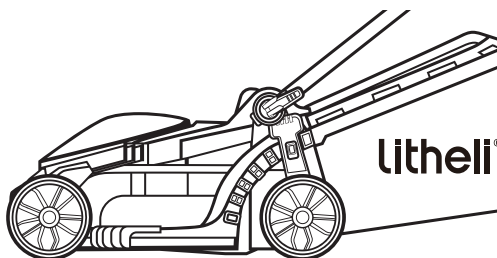

**Fig. 5**

## PARA INSTALAR/EXTRAER LAS BATERÍAS (Fig. 6)

**AVISO: CÁRGUELO ANTES DE UTILIZARLO POR PRIMERA VEZ.**

### **⚠ ADVERTENCIA:**

**Si alguna pieza está rota o falta, no intente acoplar las baterías al cortacésped ni utilizar el cortacésped hasta que hayan sustituido las piezas rotas o que falten. De lo contrario, podrían producirse lesiones graves.**

- a.** La tapa de la batería tiene bisagras. Levante la tapa de la batería levantando la parte delantera de la tapa.
- b.** Alinee las ranuras de las baterías con los bordes elevados del compartimento de las baterías e introdúzcalas en el compartimento.
- c.** Meta las baterías hacia abajo hasta que oiga un "clic".
- d.** Para extraer las baterías, pulse el botón de extracción de las baterías y sáquelas del compartimento.
- e.** Cierre la tapa del compartimento de las pilas.

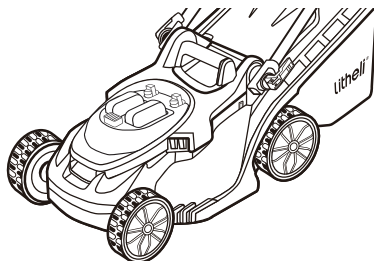

**Fig. 6**

## ENCENDER Y APAGAR EL CORTACÉSPED

### **⚠ ADVERTENCIA:**

**El uso de cualquier cortacésped puede provocar el lanzamiento de objetos extraños a sus ojos o a los de otras personas, lo que puede dañarlos gravemente. Lleve siempre gafas de seguridad mientras utiliza el cortacésped o mientras realiza cualquier ajuste o reparación en el mismo.**

**⚠ ADVERTENCIA:**

Asegúrese de que otras personas y animales domésticos permanezcan al menos a 30 m de distancia del cortacésped cuando esté en uso.

**⚠ ADVERTENCIA:**

La cuchilla seguirá girando durante unos segundos después de apagar el cortacésped. Deje que el motor/la cuchilla deje de girar antes de volver a arrancarlo. No apague y encienda rápidamente el cortacésped.

**⚠ PRECAUCIÓN:**

No intente anular el funcionamiento del botón de seguridad y del interruptor de seguridad.

## **PUESTA EN MARCHA DEL CORTACÉSPED (Fig. 7)**

- a. Coloque las baterías en el cortacésped y cierre la tapa de la batería.
- b. Pulse el botón de bloqueo.
- c. Con el botón de bloqueo pulsado, tire del interruptor de seguridad hacia arriba hasta que se encuentre con el mango y suelte el botón de bloqueo.
- d. El cortacésped arrancará.

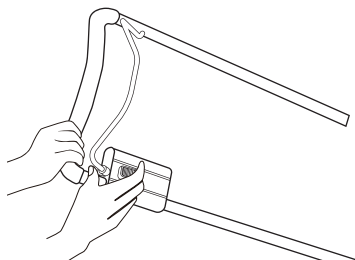

**Fig. 7**

## **PARA PARAR EL CORTACÉSPED (Fig. 8)**

- a. Suelte por completo el gatillo de encendido/apagado.
- b. El freno eléctrico del mecanismo de frenado automático detendrá la rotación de la cuchilla en 3 segundos después de soltar el gatillo de encendido/apagado.

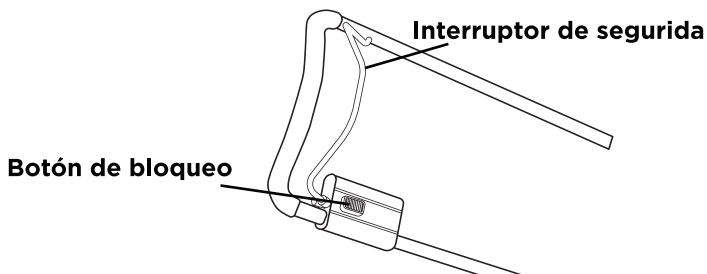

Fig. 8

## CONSEJOS PARA CORTAR EL CÉSPED

**AVISO:** Una cuchilla afilada mejorará en gran medida el rendimiento del cortacésped, sobre todo al cortar hierba alta. Asegúrese de comprobar el filo de la cuchilla antes de cortar.

- Compruebe que el césped no tiene piedras, palos, cables y otros objetos que puedan dañar el cortacésped o el motor. El cortacésped podría arrojar tales objetos de forma accidental en cualquier dirección y podrían causar lesiones personales graves al usuario y a otras personas.

### **⚠ ADVERTENCIA:**

**Si golpea un objeto extraño, pare el motor y extraiga la batería. Revise a fondo el cortacésped en busca de daños y repárelos antes de volver a ponerlo en marcha y hacerlo funcionar. Una vibración excesiva del cortacésped durante el funcionamiento indica que está dañado. Se debe revisar y reparar la unidad de inmediato.**

- Para obtener los mejores resultados, no corte en círculos. Recorra el césped de un lado a otro.
- Cuando corte hierba espesa, reduzca la velocidad de marcha para conseguir un corte más eficaz y una descarga adecuada de los recortes.
- Para mantener un césped sano, corte solo un tercio o menos de la longitud total de la hierba.
- La longitud media del césped debe ser de aproximadamente 2,5/4 a 5 cm durante los meses fríos y de 5 a 8,25 cm durante los meses calurosos.

## **MANTENGA ALEJADOS A LOS NIÑOS**

Pueden producirse accidentes trágicos si el usuario no está alerta de la presencia de niños. Los niños suelen sentirse atraídos por el cortacésped y la actividad de siega. No entienden el peligro. Nunca dé por sentado que los niños se quedarán donde los vio por última vez.

- Mantenga a los niños fuera de la zona de corte y bajo la vigilancia de un adulto responsable que no sea el usuario.
- Esté alerta y apague el cortacésped si un niño entra en la zona.
- Extreme las precauciones al acercarse a esquinas ciegas, puertas, arbustos, árboles u otros objetos que puedan impedirle ver a un niño que podría chocar con el cortacésped.
- Nunca permita que niños menores de 14 años manejen un cortacésped eléctrico. Los niños mayores de 14 años deben leer y comprender las instrucciones de uso y las normas de seguridad de este manual y sus padres deben enseñarles y supevisarles. Solo las personas responsables que estén familiarizadas con estas normas de funcionamiento seguro deben estar autorizadas a utilizar esta máquina.

## **CORTAR EN PENDIENTES**

Las pendientes son un factor importante relacionado con los accidentes por resbalones y caídas, que pueden provocar lesiones graves. La operación en pendientes exige una precaución adicional. Si se siente incómodo en una pendiente, no la corte. Por su seguridad, utilice el medidor de inclinación (Fig. 9) para medir las pendientes antes de utilizar esta unidad en una zona inclinada o montañosa. Si la pendiente es superior a 15 grados, no la corte.

### **Lo que puede hacer:**

- Corte a lo largo de las pendientes; nunca hacia arriba y hacia abajo. Extreme las precauciones al cambiar de dirección en las pendientes.
- Esté atento a agujeros, surcos, rocas, objetos ocultos o baches que puedan hacerle resbalar o tropezar. La hierba alta puede ocultar obstáculos.

## Lo que no puede hacer:

- No corte cerca de desniveles, zanjas o terraplenes; podría perder el equilibrio.
- No corte en pendientes de más de 15 grados (una elevación de aproximadamente 0,75 m cada 3 m), como se muestra en el indicador de pendiente.
- No corte sobre hierba mojada. Podría resbalar si la pisada es inestable.

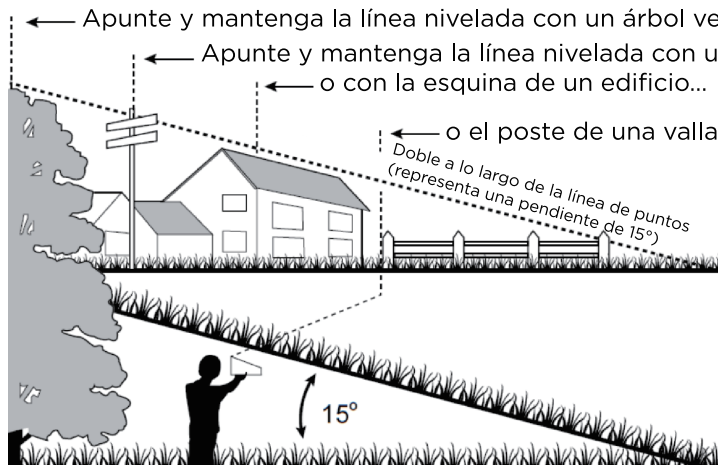

Fig. 9

## Mantenimiento

### ⚠ ADVERTENCIA:

Al realizar el mantenimiento, utilice exclusivamente piezas de repuesto idénticas. El empleo de cualquier otra pieza puede ser peligroso o causar daños al producto. Para garantizar la seguridad y la fiabilidad, un técnico de servicio cualificado debe realizar todas las reparaciones.

### ⚠ ADVERTENCIA:

Para evitar lesiones personales graves, extraiga las baterías de la herramienta antes de realizar tareas de mantenimiento, limpieza, cambio de accesorios o extracción de material de la unidad.

## LIMPIEZA DEL CORTACÉSPED

**ADVERTENCIA:** Extraiga siempre las baterías cuando vaya a reparar o a transportar el cortacésped.

- La parte inferior de la plataforma del cortacésped debe limpiarse después de cada uso, ya que se acumulan recortes de hierba, hojas, suciedad y otros residuos.
- Limpie el cortacésped con un paño húmedo.

## SUSTITUCIÓN DE LA CUCHILLA

**⚠ ADVERTENCIA:**

**Protéjase siempre las manos con guantes gruesos o envolviendo los bordes de corte con trapos u otros materiales cuando realice cualquier tarea de mantenimiento en la cuchilla del cortacésped. Extraiga siempre las baterías cuando vaya a reparar o a transportar el cortacésped.**

- Extraiga las baterías del cortacésped.
- Ponga el cortacésped de lado para ver la parte inferior de la carcasa de la cuchilla.
- Utilice un paño para sujetar la cuchilla o póngase guantes resistentes.
- Con una llave de 16 mm (no incluida), retire la tuerca de llanta que sujeta la cuchilla mientras la gira en el sentido contrario a las agujas del reloj y, a continuación, (Valor de par requerido: 20-25 N·m) retire la cuchilla con cuidado (Fig. 10 y 11).

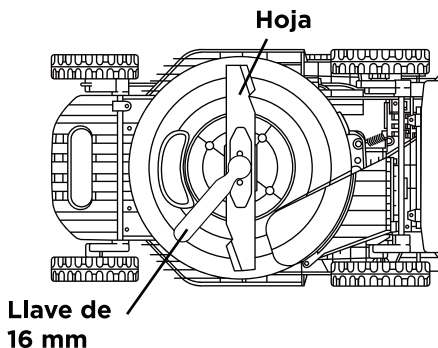

Fig. 10

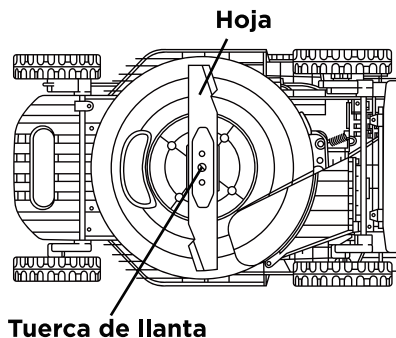

Fig. 11

- e. Coloque la nueva cuchilla en la misma posición y fijela con la tuerca original (Valor de par requerido: 20-25 N·m) (Fig. 12).

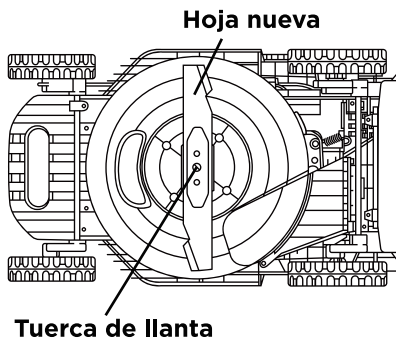

Fig. 12

## AFILADO DE LA CUCHILLA

### **⚠ ADVERTENCIA:**

Protéjase siempre las manos con guantes gruesos o envolviendo los bordes de corte con trapos u otros materiales cuando realice cualquier tarea de mantenimiento en la cuchilla del cortacésped. Extraiga siempre las baterías cuando vaya a reparar o a transportar el cortacésped.

### **⚠ ADVERTENCIA:**

Utilice protección ocular adecuada mientras desmonta, afila e instala la cuchilla.

### **⚠ ADVERTENCIA:**

Una cuchilla que esté desgastada, agrietada o dañada puede romperse y los trozos de la cuchilla dañada pueden convertirse en proyectiles peligrosos. Los objetos que salgan despedidos pueden causar lesiones graves. Revise la cuchilla con frecuencia y no utilice el cortacésped con una cuchilla que esté desgastada o dañada.

**AVISO:** Mantenga la cuchilla afilada para obtener el mejor rendimiento del cortacésped. Una cuchilla desafilada no corta la hierba limpiamente ni tritura de forma correcta.

Una cuchilla desafilada puede afilarse, pero una cuchilla que esté demasiado desgastada, doblada, agrietada o dañada de cualquier otro modo debe sustituirse. Una cuchilla desgastada o dañada puede romperse, lo que hace que las piezas de la cuchilla salgan despedidas del cortacésped.

## Frecuencia de afilado

Afilarse la cuchilla dos veces durante la temporada de siega suele ser suficiente en circunstancias normales. La arena hace que la cuchilla se desafile con rapidez; si su césped tiene un suelo arenoso, puede que sea necesario afilarla con más frecuencia.

### Al afilar la cuchilla:

- Asegúrese de que la cuchilla se mantiene en equilibrio.
- Afíle la cuchilla en el ángulo de corte original.
- Afíle los filos de ambos extremos de la cuchilla, quitando la misma cantidad de material de cada extremo.

### Para afilar la cuchilla en un tornillo de banco:

- a. Retire la cuchilla del cortacésped (véase SUSTITUCIÓN DE LA CUCHILLA).
- b. Sujete la cuchilla en un tornillo de banco (Fig. 13).

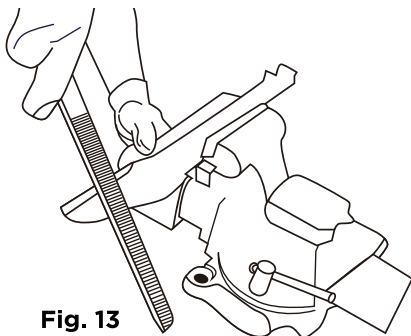

**Fig. 13**

- c. Utilice protección ocular y guantes adecuados y tenga cuidado de no cortarse.
- d. Lime con cuidado los bordes de corte de la cuchilla con una lima de dientes finos o una piedra de afilar y mantenga el ángulo original del borde de corte.
- e. Para comprobar el equilibrio de la hoja: sujete un clavo o un destornillador con mango redondo en posición horizontal. Coloque la hoja de manera que el clavo o el mango redondo del destornillador apoye la hoja a través de su orificio central. Equilibre la hoja de forma horizontal. Si alguno de los extremos de la hoja gira hacia abajo, quite algo de metal del extremo pesado o inferior hasta que la hoja esté equilibrada. La cuchilla está equilibrada cuando ninguno de los extremos cae.
- f. Vuelva a colocar la cuchilla en el cortacésped y apriétela con firmeza (véase SUSTITUCIÓN DE LA CUCHILLA).

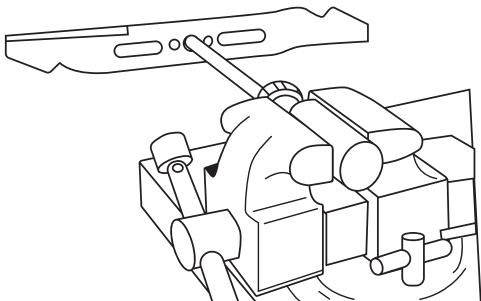

**Fig. 14**

**⚠ ADVERTENCIA:**

Una cuchilla desequilibrada vibrará en exceso al girar a altas velocidades. Puede dañar el cortacésped y podría romperse, lo que podría causar lesiones personales.

## LUBRICACIÓN

**⚠ ADVERTENCIA:**

Extraiga las baterías antes de realizar cualquier trabajo de lubricación. Se recomienda que un ingeniero cualificado o un centro de servicio autorizado lubrique esta máquina.

## SUSTITUCIÓN DE LAS RUEDAS

**⚠ ADVERTENCIA:**

Extraiga siempre las baterías cuando vaya a reparar o a transportar el cortacésped.

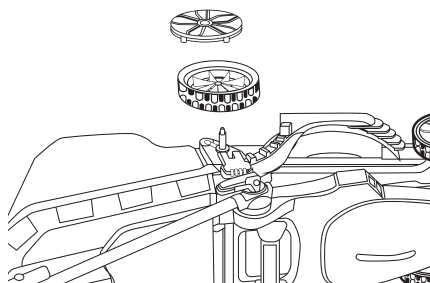

**Fig. 15**

- a. Ponga el cortacésped de lado con la superficie superior contra una pared.
- b. Utilice una llave ajustable o de 13 mm para girar la tuerca en sentido contrario a las agujas del reloj para aflojarla.
- c. Retire la tuerca y la rueda desgastada del eje de la rueda.
- d. Monte la rueda nueva en el eje de la rueda. Tenga en cuenta que el hueco redondo debe mirar hacia fuera.
- e. Bloquee la rueda con la tuerca apretándola en el sentido de las agujas del reloj.
- f. Monte el guardapolvo en la rueda y apriételo en su sitio.

## **ALMACENAMIENTO DEL CORTACÉSPED**

Para preparar el cortacésped para almacenarlo, siga los pasos que se indican a continuación.

- a. Extraiga las baterías del compartimento.
- b. Retire la bolsa de recogida de hierba. Enganche la palanca de ajuste de altura en la ranura de altura de corte más baja.
- c. Limpie el cortacésped con un paño húmedo o un cepillo de mano.
- d. Revise a fondo el cortacésped en busca de piezas que estén desgastadas, sueltas o dañadas. Compruebe las conexiones y los tornillos y apriételos si es necesario. Preste especial atención a la cuchilla del cortacésped y sustitúyala/afiléla si parece estar desgastada. Consulte la sección mantenimiento y cuidados.
- e. Guarde el cortacésped en un lugar seco, limpio y fresco, fuera del alcance de los niños. No guarde la unidad junto a materiales corrosivos como fertilizantes y sal de roca.
- f. No cubra el cortacésped con una lámina de plástico sólido. Las cubiertas de plástico atrapan la humedad alrededor del cortacésped, lo que puede dañar la unidad.
- g. El mango de su cortacésped puede plegarse por completo para guardarlo de forma compacta. Empiece aflojando todos los pomos del mango superior y pliéguelo hacia abajo. A continuación, baje por completo el mango inferior (Fig. 16).

### Posición de almacenamiento

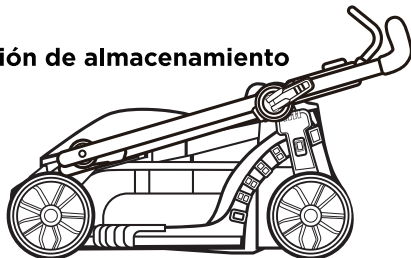

Fig. 16

## ALMACENAMIENTO DE LAS BATERÍAS

- a. Proteja la batería contra la humedad y el agua.
- b. Guarde la batería solo dentro de un rango de temperatura de 5 °C a 40 °C. Por ejemplo, no deje la batería en un vehículo o en el cortacésped bajo la luz directa del sol.
- c. Limpie las ranuras de ventilación de la batería de vez en cuando con un cepillo suave, limpio y seco. Un tiempo de funcionamiento muy reducido después de la carga es un indicio de que la batería se ha agotado y debe sustituirse.
- d. Si no utiliza el producto durante un periodo prolongado, cargue y descargue las baterías una vez cada 6 meses.

## Solución de problemas

### ADVERTENCIA:

**Extraiga siempre las baterías cuando vaya a reparar o a transportar el cortacésped. Protéjase siempre las manos con guantes gruesos o envolviendo los bordes de corte con trapos u otros materiales cuando realice cualquier tarea de mantenimiento en la cuchilla del cortacésped.**

<b>Problema</b>	<b>Posible causa</b>	<b>Solución</b>
El cortacésped no arranca.	Las baterías están agotadas.	Cargue la baterías.
	Las baterías no están colocadas en su compartimento.	Asegúrese de que las baterías están encajadas.
	La batería o los circuitos del cortacésped están demasiado calientes.	Deje que las baterías o el cortacésped se enfríen hasta que la temperatura descienda por debajo de 67 °C.
	La plataforma del cortacésped está obstruida con hierba y residuos.	Limpie la plataforma del cortacésped y asegúrese de que la cuchilla tiene libertad de movimiento.
	Otros motivos.	Póngase en contacto con el servicio de atención al cliente.
El cortacésped corta de forma irregular.	La cuchilla está desafilada.	Afile o sustituya la cuchilla.
	La altura de corte no está bien ajustada.	Ajuste la altura de la plataforma a un valor más alto.
	La cuchilla está mal montada.	Vuelva a montar la cuchilla siguiendo las instrucciones del apartado "SUSTITUCIÓN DE LA CUCHILLA" de este manual.
El cortacésped se para mientras corta.	El cortacésped está sobrecargado.	Aumente la altura de corte o reduzca la velocidad de corte.
	La plataforma del cortacésped está atascada con hierba y residuos.	Desatasque la plataforma del cortacésped. Asegúrese de que no hay objetos molestos sobre la hierba que se va a mover.
	La batería o los circuitos del cortacésped están demasiado calientes.	Deje que las baterías o el cortacésped se enfríen hasta que la temperatura descienda por debajo de 67 °C.

Hay vibraciones excesivas.	La cuchilla de corte está suelta.	Apriete el tornillo de la cuchilla.
	La cuchilla está desequilibrada.	Equilibre la cuchilla siguiendo las instrucciones.
	La cuchilla está doblada.	Cambie la cuchilla.
El motor funciona pero la cuchilla no corta la hierba.	La cuchilla no está apretada al par necesario.	Vuelva a apretar la cuchilla. El par de apriete que se recomienda para el tornillo de la cuchilla es de 20-25 N-m.
Corto tiempo de funcionamiento del cortacésped con la batería incluida.	Las condiciones de la hierba y el ajuste de la altura de corte afectan en gran medida al tiempo de funcionamiento de la batería. El tiempo de funcionamiento indicado se basa en condiciones de carga ligera.	Aumente la altura de la cuchilla y reduzca la velocidad para reducir la carga de corte.

## GARANTÍA

### POLÍTICA DE GARANTÍA Litheli

- Garantía limitada de 3 años para los equipos eléctricos de exterior y las herramientas eléctricas Litheli de uso personal y doméstico.
- Garantía limitada de 1 año para la batería y el cargador de Litheli de uso personal y doméstico.

Póngase en contacto con el servicio de atención al cliente de Litheli en [service@litheli.com](mailto:service@litheli.com) siempre que tenga preguntas o desee reclamar la garantía.

### SERVICIO DE GARANTÍA LIMITADA

DURANTE TRES AÑOS a partir de la fecha de compra al por menor original, este equipo de energía al aire libre Litheli y herramientas eléctricas están garantizados contra defectos de material o de mano de obra. Los productos defectuosos se repararán de forma gratuita o se cambiarán.

DURANTE UN AÑO a partir de la fecha de compra al por menor original, la batería y el cargador Litheli están garantizados contra defectos de material o de mano de obra.

Los productos defectuosos se arreglarán o se cambiarán gratis.

1. Esta garantía solo se aplica al comprador original de una tienda Litheli autorizada y no puede transferirse.
2. El período de garantía para cualquier producto Litheli, la batería y el cargador que se utilice solo para uso residencial.
3. El período de garantía para las piezas de mantenimiento habituales, tales como, pero no limitado a, cuchillas, cabezales de corte, barras de cadena, cadenas de sierra, correas, barras raspadoras, boquillas de soplado y todos los demás accesorios Litheli es de 90 días para fines residenciales.
4. Esta garantía no cubre los daños que deriven de modificaciones, alteraciones o reparaciones no autorizadas.
5. Esta garantía solo cubre los defectos que deriven de un uso normal y no cubre ningún mal funcionamiento, fallo o defecto que derive de un mal uso (como la sobrecarga del producto más allá de su capacidad y la inmersión en agua u otro líquido), accidentes, negligencia o falta de instalación adecuada y el mantenimiento o almacenamiento inadecuado.
6. Esta garantía no cubre el deterioro normal del acabado exterior, que incluye pero no se limita a arañazos, abolladuras, desconchones de la pintura o cualquier corrosión o decoloración por calor, limpiadores abrasivos y químicos.

## **RECLAMO POR UN ARTÍCULO EN GARANTÍA**

Para reclamar la garantía, póngase en contacto con el servicio de atención al cliente de Litheli en [service@litheli.com](mailto:service@litheli.com). Deberá presentar un documento de registro o una prueba de compra en forma de recibo válido que muestre la fecha y el lugar de compra. Los productos de sustitución no incluyen una nueva garantía. La garantía de los productos continuará desde la fecha de la compra original.

**litheli tool**