

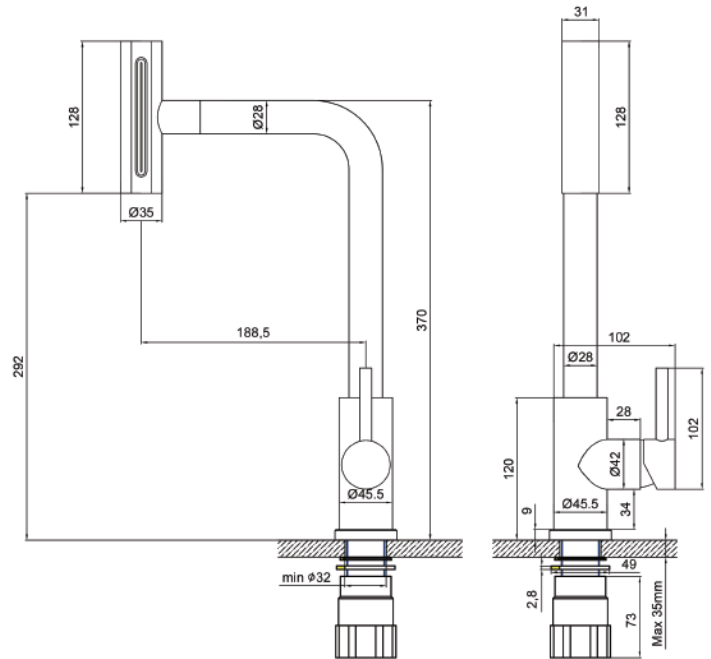

NOVA
GRIFERÍAS

MOD. PEGASO EXTRAIBLE

CARACTERÍSTICAS TÉCNICAS



Modelo FR39 NE PEGASO

COD. EAN: 8436558027213

- Fabricado según normas UNE817
- Cuerpo y caño en acero inoxidable 304.
- Recubrimiento con pintura especial acabado negro mate.
- Mecanismo de apertura y cierre: cartucho de discos cerámicos de 35 mm que superan los 70.000 ciclos, presión de funcionamiento recomendado de 1 a 5 bars ideal 3 bars con sistema de apertura en frío
- Mecanismo de giro del caño supera los 80.000 ciclos, juntas NBR70
- Conexiones flexibles de 35 cms. Rosca 3/8" homologadas AENOR.
- Cabezal extraíble con 4 posiciones (chorro-lluvia-cascada y cascada/lluvia) con sistema de intercambio por giro del cabezal. El cabezal incluye sistema de ahorro de agua a 5,5 litros minuto a 3 bares de presión.
- Incluye conjunto de sujeción con triángulo.