

**CARRO DE
TRANSPORTE
200L**

 **FULMO**



**CARRO DE TRANSPORTE 200L
CARRO DE TRANSPORTE 220L**

Lea detenidamente las instrucciones antes de su primer uso y mantenimiento.



**CARRINHO DE TRANSPORTE 200L
CARRINHO DE TRANSPORTE 220L**

Ler atentamente as instruções antes da primeira utilização e da manutenção.

**¡GRACIAS POR CONFIAR EN NOSOTROS!
OBRIGADO POR CONFIAR EM NÓS!**

REF. 303050201/REF. 303050202

AVANZZA TRADERS INTERNATIONAL S.L,

C/Marie Curie 20, 1ª planta (P.T.A), 29590 - Málaga CIF: B-42715680.

CE



- PT.** INSTRUÇÕES DE UTILIZAÇÃO NO INTERIOR DO MANUAL.
- CAT.** ESCANEIX EL CODI QR I BUSQUE A LA WEB EL MANUAL EN CATALÀ.
- EN.** SCAN THE QR CODE AND SEARCH IN OUR WEBSITE THE INSTRUCCION MANUAL IN ENGLISH.
- IT.** SCANNERIZZARE IL CODICE QR E CERCARE SUL WEB IL MANUALE IN ITALIANO.

NO TRANSPORTAR NIÑOS

No exceda la capacidad de carga indicada por el fabricante. El sobrepeso puede causar daños estructurales al carro y aumentar el riesgo de accidentes.

Asegúrese de que la carga esté distribuida uniformemente para evitar inestabilidad durante el uso. Coloque los objetos más pesados en la parte inferior.

Utilice el carro únicamente en superficies planas y niveladas. Evite utilizarlo en terrenos irregulares o con obstáculos que puedan hacer volcar el carro.

No tire del carro utilizando demasiada fuerza en el mango, especialmente cuando está completamente cargado.

Antes de plegar el carro, asegúrese de que esté completamente vacío. No intente plegarlo si hay objetos dentro del compartimento.

Mantenga las manos alejadas: Evite colocar las manos en las áreas donde el carro se pliega o despliega para prevenir atrapamientos o lesiones.

 **NO TRANSPORTAR NIÑOS**

Este carro no está diseñado para transportar personas. No permita que niños se suban al carro, ya que podría volcarse y causar lesiones.

Mantenga el carro fuera del alcance de los niños cuando no esté en uso y supervise su uso si lo utilizan menores de edad.

Inspeccione regularmente el carro para detectar cualquier daño o desgaste, en especial en las ruedas, estructura y mecanismos de plegado. No utilice el carro si alguna parte está dañada.

Evite usar el carro bajo condiciones meteorológicas adversas o en superficies resbaladizas, ya que puede perder tracción y control.

Almacene el carro en un lugar seco y protegido cuando no esté en uso para evitar el deterioro de sus materiales.

 **NO TRANSPORTAR NIÑOS**

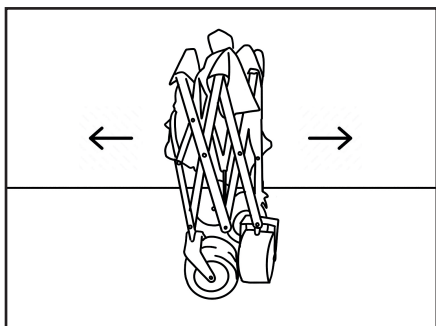

1. Coloque el carro sobre una superficie recta y plana para abrirlo, sujetándolo de los dos extremos laterales.

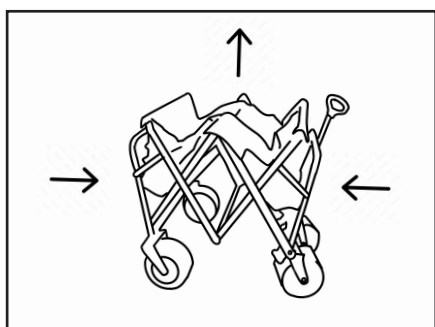

2. Para cerrarlo, suba las barras centrales hacia arriba y empuje los extremos hacia el interior. Tenga precaución con las manos al plegarlo.

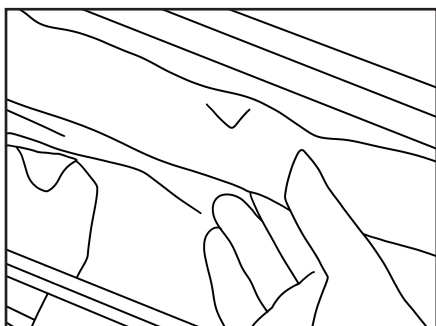

3. Para quitar la lona levante el fieltro que la adhiere a los extremos.

 **NO TRANSPORTAR NIÑOS**

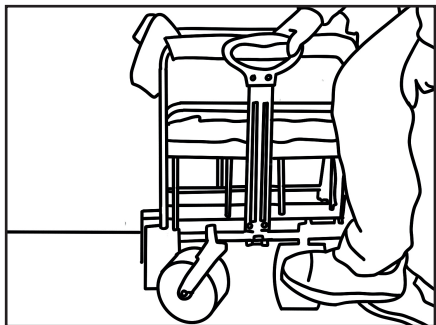

4. Bloquee la dirección de las ruedas presionando levemente sobre la palanca situada en cada rueda frontal.

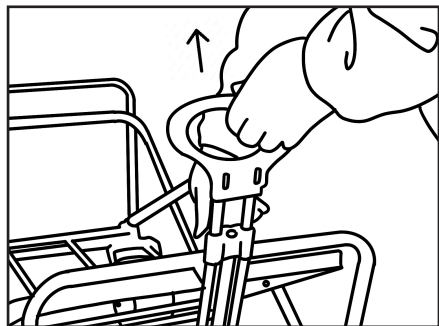

5. Puede regular la altura del mango presionando levemente en el botón inferior del mismo.

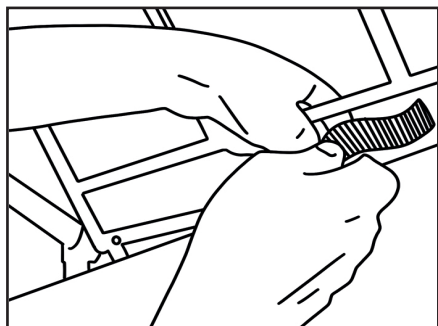

6. Para un mejor mantenimiento límpielo con un trapo con agua y jabón y guárdelo en un lugar fresco y seco. Puede lavar la lona aparte, ya que es de tela Oxford.

MONTAJE DEL MANGO(SÓLO PARA MODELO DE 220L)

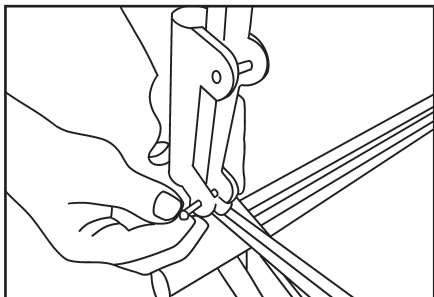

7. Atornille los agarradores de plástico a ambos lados del carro.

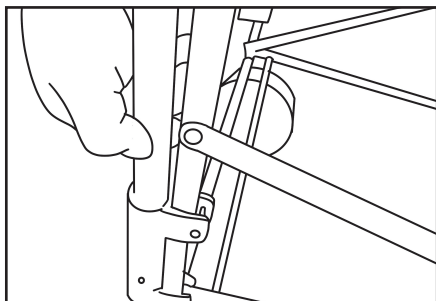

8. Inserte y encaje las barras laterales en los agarradores metálicos.

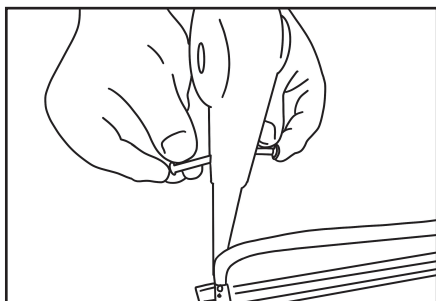

9. Atornille a cada lado de la barra el conector para poner el mango.

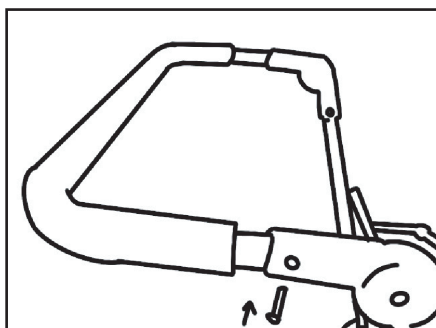

10. Inserte en cada conector la barra.

MONTAJE DE LA CESTA (SÓLO PARA MODELO DE 220L)



11. Atornille los agarradores de plástico a ambos lados del carro.

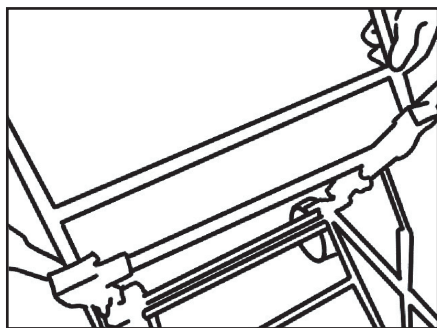

12. Inserte y encaje en los agarradores la estructura interior de la cesta.

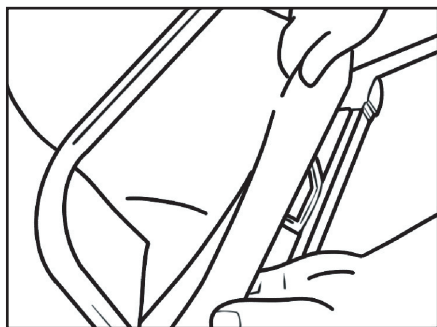

13. Cubra la estructura interior con la cesta

GARANTÍA

Todos los productos cuentan con la garantía de AVANZZA TRADERS INTERNATIONAL S.L. por un período de 3 años a partir de la fecha de compra, s/ Ley General para la Defensa de los Consumidores y Usuarios, a excepción de 1 AÑO* para baterías y cargadores de batería. Sin embargo, cuando la falta de conformidad se manifiesta con posterioridad a los 6 meses, el consumidor debe probar que el defecto existía desde el principio, y sólo podrá hacerlo mediante informes periciales independientes. El período de garantía comienza en la fecha de adquisición. La factura original de compra, en la que figure la fecha y el nombre del modelo, será el justificante que le permitirá acreditar la fecha, y es imprescindible adjuntar una copia. En este tipo de aparatos es normal sufrir golpes y accidentes que pueden dejar una secuela no visible externamente del accidente producido. También, no realizar un adecuado montaje y ajuste del producto antes de su uso puede producir un mal funcionamiento o incluso un accidente. Antes de pensar que su producto está defectuoso debe verificar que hace un uso correcto y adecuado de él, y que conoce las instrucciones de funcionamiento. Por eso es imprescindible leer y comprender perfectamente las instrucciones de uso y montaje del producto. Un buen ajuste y mantenimiento del aparato son fundamentales para no sufrir averías.

GARANTÍA

El Servicio Técnico Oficial en España de todos los productos de la marca, FULMO está operado por EL SAT OFICIAL DE AVANZZA TRADERS INTERNATIONAL. Una vez detectada por el cliente una posible anomalía o fallo del producto, deberá contactar con el establecimiento donde lo adquirió para activar la incidencia. Las reparaciones en tanto si son en garantía, como si no, serán efectuadas por EL SAT OFICIAL DE A.T.I, el cual analizará las posibles averías del producto con el fin de determinar el cumplimiento de la garantía. Si el producto cumple con las condiciones de garantía todos los gastos derivados de la reparación y portes serán gratuitos. Si el producto una vez en nuestras instalaciones y analizado por el personal cualificado, se determina que no cumple las condiciones de garantía especificadas en el manual, se efectuará un presupuesto que tiene una validez de 30 días, si transcurrido este plazo no tenemos comunicación por parte del cliente entendemos que rechaza dicho presupuesto. Si es aceptado por el cliente, deberá abonar presupuesto, que incluye los portes Si el cliente renuncia al presupuesto tenemos posibilidades:

1. Si desea recuperar el producto, deberá abonar los portes.

GARANTÍA

2. Si no desea recuperarlo, nos autoriza al reciclaje del producto.

Cualquier producto FULMO que haya sido alterado, abierto, manipulado o modificado por el personal ajeno a SAT OFICIAL perderá de forma automática cualquier tipo de garantía. El establecimiento deberá enviar un mail a SAT@AVANZZATRADERS.COM y recibirá indicaciones sobre el procedimiento a seguir. Si el cliente desea activar la garantía por sus propios medios deberá enviar un mail a sat@avanzzatraders.com donde se le indicará el procedimiento a seguir.

Esta garantía cubre al usuario final con un uso normal del producto y contra defectos de fabricación de este. NUNCA para:

-Los productos que han sido utilizados para cualquier función distinta a la originalmente prevista (uso comercial, alquiler, etc.) o artículos sin embalaje original ni prueba de compra.

-Los defectos o desperfectos debidos a una incorrecta utilización o manipulación del material (como daños eléctricos, sobrecargas o mala alimentación...)

GARANTÍA

ES PT

-El desgaste de consumibles como baterías, filtros, membranas, etc., y los daños estéticos.

-Las mermas en la funcionalidad (disminución de duración de batería, etc.) debidas a sobrepasar las limitaciones de concepción de estos (sobrecargas, uso excesivo, usos no adecuados, etc.).

Atentamente, el equipo de FULMO.

NÃO TRANSPORTE CRIANÇAS

Não exceda a capacidade de carga indicada pelo fabricante. O excesso de peso pode causar danos estruturais ao carro e aumentar o risco de acidentes.

Certifique-se de que a carga esteja distribuída uniformemente para evitar instabilidade durante o uso. Coloque itens mais pesados na parte inferior.

Utilize o carrinho apenas em superfícies planas e niveladas. Evite utilizá-lo em terrenos irregulares ou com obstáculos que possam fazer com que o carrinho tombe.

Não puxe o carrinho com força excessiva na alça, principalmente quando estiver totalmente carregado.

Antes de dobrar o carrinho, certifique-se de que esteja completamente vazio. Não tente dobrá-lo se houver objetos dentro do compartimento.

Mantenha as mãos afastadas: Evite colocar as mãos em áreas onde o carrinho dobra ou desdobra para evitar entalamento ou ferimentos.

NÃO TRANSPORTE CRIANÇAS

Este carro não foi projetado para transportar pessoas. Não permita que crianças andem no carrinho, pois ele pode tombar e causar ferimentos.

Mantenha o carrinho fora do alcance das crianças quando não estiver em uso e supervisione seu uso se for utilizado por menores.

Inspeccione regularmente o carrinho quanto a danos ou desgaste, especialmente nas rodas, estrutura e mecanismos de dobramento. Não utilize o carrinho se alguma peça estiver danificada.

Evite utilizar o carrinho em condições climáticas adversas ou em superfícies escorregadias, pois poderá perder tração e controle.

Armazene o carrinho em local seco e protegido quando não estiver em uso para evitar a deterioração de seus materiais.

⚠ **NÃO TRANSPORTE CRIANÇAS**

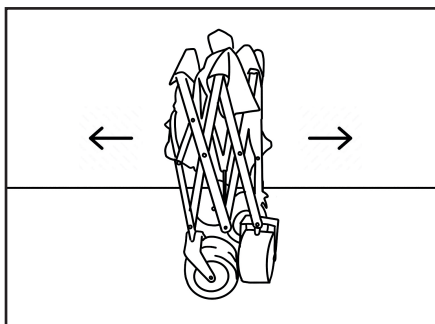

1. Coloque o carrinho sobre uma superfície reta e plana para abri-lo, segurando pelas duas extremidades laterais.

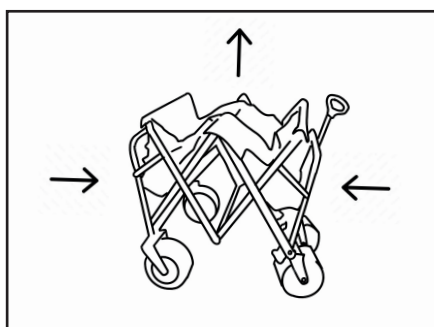

2. Para fechá-lo, levante as barras centrais e empurre as extremidades para dentro. Tenha cuidado com as mãos ao dobrá-lo.

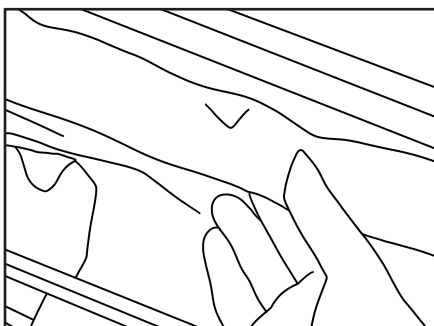

3. Para retirar a lona, levante o feltro que a adere às pontas.

⚠ NÃO TRANSPORTE CRIANÇAS

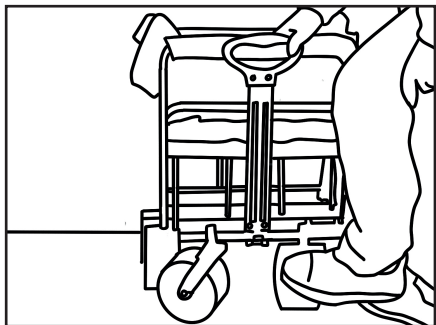

4. Trave a direção das rodas pressionando levemente a alavanca localizada em cada roda dianteira.

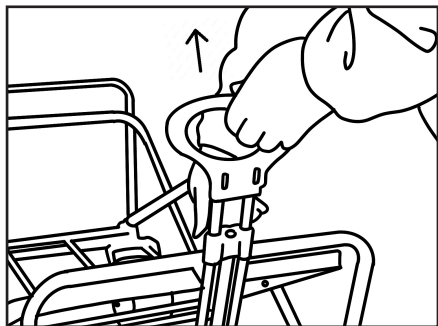

5. Você pode ajustar a altura da alça pressionando levemente o botão inferior dela.

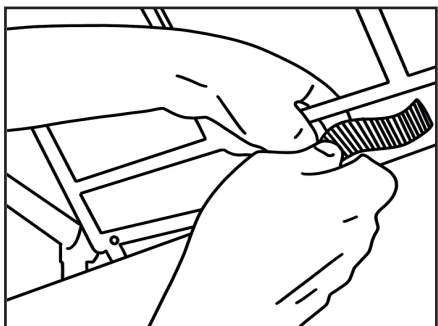

6. Para melhor manutenção, limpe-o com um pano com água e sabão e guarde-o em local fresco e seco. Você pode lavar a lona separadamente, pois é um tecido Oxford.

MONTAGEM DO PUNHO (SOMENTE PARA MODELO 220L)

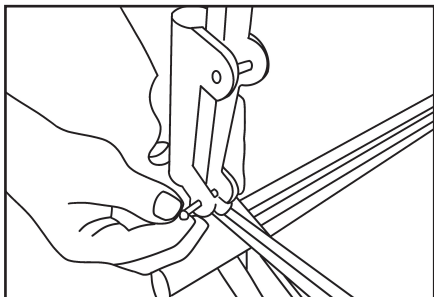

7. Aparafuse o alças de plástico em ambos os lados do carrinho.

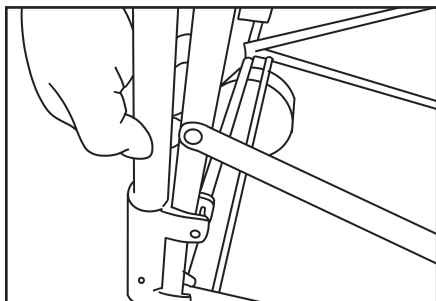

8. Insira e encaixe as barras laterais nas alças de metal.

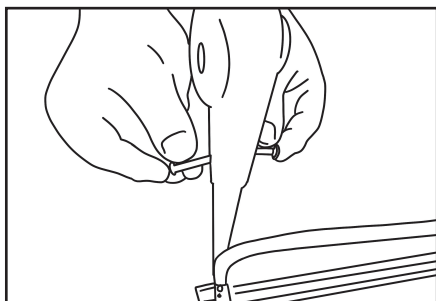

9. Aparafuse o conector em cada lado da barra para fixar a alça.

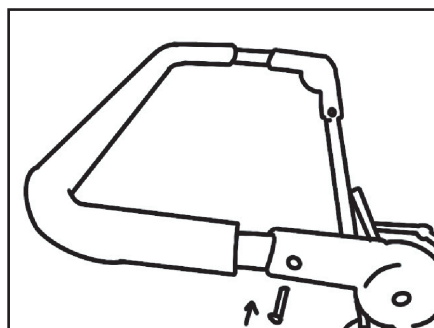

10. Insira em cada conector de barra.

MONTAGEM DO CESTO (SOLLY PARA MODELO 220L)



11. Aparafuse ou Asas de plástico em ambos os lados do carro.

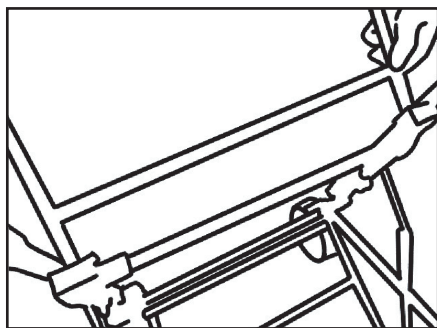

12. Insira e encaixe nas alças o estrutura interna da cesta.

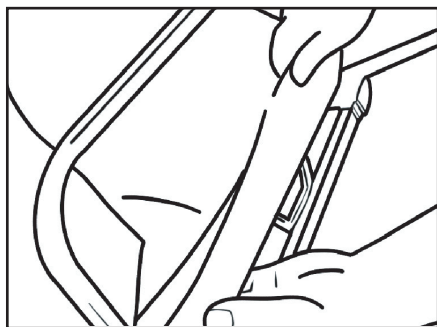

13. Cobrir para estruturar interior com cesto.

Todos os produtos têm a garantia da AVANZZA TRADERS INTERNATIONAL S.L. pelo período de 3 anos a partir da data da compra, nos termos da Lei Geral de Defesa dos Consumidores e Usuários, exceto 1 ANO* para baterias e carregadores de baterias. Porém, quando a falta de conformidade surgir após 6 meses, o consumidor deverá comprovar que o defeito existia desde o início, e só poderá fazê-lo através de laudos periciais independentes. O período de garantia começa na data da compra. A fatura de compra original, que inclui a data e o nome do modelo, será o comprovativo que lhe permitirá comprovar a data, sendo imprescindível anexar uma cópia. Neste tipo de dispositivos é normal sofrer choques e acidentes que podem deixar uma sequela externamente visível do acidente ocorrido. Além disso, a não montagem e ajuste adequados do produto antes do uso pode causar mau funcionamento ou até mesmo um acidente. Antes de pensar que o seu produto está com defeito, você deve verificar se o utiliza de maneira correta e adequada e se conhece as instruções de funcionamento. Por isso é imprescindível ler e compreender perfeitamente as instruções de uso e montagem do produto. Um bom ajuste e manutenção do aparelho são essenciais para evitar quebras.

O Serviço Técnico Oficial em Espanha para todos os produtos da marca FULMO é operado pelo THE OFFICIAL SAT OF AVANZZA TRADERS INTERNATIONAL. Assim que o cliente detetar uma possível anomalia ou falta de produto, deverá contactar o estabelecimento onde o adquiriu para ativar o erro. Os reparos, dentro da garantia, serão realizados pelo OFICIAL SAT DA A.T.I, que analisará possíveis variações do produto para determinar o cumprimento da garantia. Se o produto cumprir as condições de garantia, todas as despesas decorrentes da reparação e envio serão gratuitas. Se o produto, uma vez em nossa instalação e analisado por pessoal qualificado, determinar que não atende às condições de garantia especificadas no manual, terá um valor válido por 30 dias. Após este período não teremos qualquer comunicação. cliente, entendemos que se refere ao preço acima mencionado. Caso o petróleo seja obtido do cliente, este terá que pagar uma taxa, que inclui a frente. Caso o cliente renuncie à oferta, terá duas possibilidades:

1. Caso pretenda recuperar o produto deverá pagar os portes de envio.

2. Se não desejar recuperá-lo, você nos autoriza a reciclar o produto.

Qualquer produto FULMO que tenha sido alterado, aberto, manipulado ou modificado por pessoal alheio à SAT OFFICIAL perderá automaticamente qualquer tipo de garantia. O estabelecimento deverá enviar um email para SAT@AVANZZATRADERS.COM e receberá instruções sobre o procedimento a seguir. Caso o cliente pretenda activar a garantia pelos seus próprios meios, deverá enviar um email para sat@avanzzatraders.com onde será indicado o procedimento a seguir.

Esta garantia cobre o usuário final pelo uso normal do produto e contra defeitos de fabricação. NUNCA para:

-Produtos que tenham sido utilizados para qualquer função diferente da originalmente pretendida (uso comercial, aluguer, etc.) ou artigos sem embalagem original ou comprovativo de compra.

-Defeitos ou danos devido ao uso ou manipulação incorreta do material (como danos elétricos, sobrecargas ou alimentação deficiente...)

GARANTÍA

-O desgaste de consumíveis como baterias, filtros, membranas, etc., e danos estéticos.

-Diminuições de funcionalidade (diminuição da vida útil da bateria, etc.) devido à superação das limitações de projeto (sobrecargas, uso excessivo, usos inadequados, etc.).

Atenciosamente, equipe FULMO.