



ZIPPER MASCHINEN GmbH
Gewerbepark 8 · 4707 Schüsslberg
AUSTRIA
Tel. +43 7248-61116-700
info@zipper-maschinen.at

www.zipper-maschinen.at

Originalfassung

DE BETRIEBSANLEITUNG

Übersetzung / Translation

EN USER MANUAL

ES MANUAL DE INSTRUCCIONES

FR MODE D'EMPLOI

CZ NÁVOD K POUŽITÍ

SL NAVODILA ZA UPORABO

HR UPUTE ZA UPORABU

GARTENPUMPE

GARDEN PUMP

BOMBAS DE JARDÍN

POMPES DE JARDIN

ZAHRADNI ČERPADLO

VRTNA ČRPALKA

VRTNE PUMPE ZA VODU



ZI-GP1200

EAN: 9120039230054



**YOUR
JOB.
OUR
TOOLS.**



1 INHALT / INDEX

1	INHALT / INDEX	2
2	SICHERHEITSZEICHEN / SAFETY SIGNS /	3
3	TECHNIK / TECHNICS	4
3.1	Technische Daten / Technical data	4
4	VORWORT (DE)	5
5	SICHERHEIT	6
5.1	Bestimmungsgemäße Verwendung	6
5.2	Sicherheits- und Betriebshinweise	6
5.3	Entsorgung	7
6	FEHLERBEHEBUNG	8
7	PREFACE (EN)	9
8	SAFETY	10
8.1	Intended use of the machine	10
8.2	Safety warnings & instructions	10
8.3	Disposal	11
9	TROUBLESHOOTING	12
10	PROLOGO (ES)	13
11	SEGURIDAD	14
11.1	Uso conforme a las especificaciones	14
11.2	Instrucciones de seguridad y funcionamiento	14
11.3	Eliminación de residuos	15
12	SOLUCION DE PROBLEMAS	16
13	AVANT-PROPOS (FR)	17
14	SECURITE	18
14.1	Utilisation conforme	18
14.2	Consignes de sécurité et de fonctionnement	18
14.3	Élimination	19
15	RESOLUTION DE PANNE	20
16	PŘEDMLUVA (CZ)	21
17	BEZPEČNOST	22
17.1	Zamýšlené využití	22
17.2	Bezpečnostní a provozní pokyny	22
17.3	Likvidace	23
18	ODSTRANĚNÍ ZÁVAD	23
19	PREDGOVOR (SL)	24
20	VARNOST	25
20.1	Uporaba za predvideni namen	25
20.2	Varnostna in obratovalna opozorila	25
20.3	Odstranjevanje	26
21	ODPRAVLJANJE TEŽAV	27
22	UVODNA RIJEČ (HR)	28
23	SIGURNOST	29
23.1	Predviđena uporaba	29
23.2	Sigurnosna upozorenja i upte	29
23.3	Odlaganje	30
24	UKLANJANJE PROBLEMA	30
25	ERSATZTEILE / SPARE PARTS	32
25.1	Ersatzteilbestellung / Spare parts order	32
25.2	Explosionszeichnung / Exploded view	33



26	EU-KONFORMITÄTSERKLÄRUNG / CE-CERTIFICATE OF CONFORMITY.....	34
27	GARANTIEERKLÄRUNG (DE)	35
28	GUARANTEE TERMS (EN)	36
29	ESDECLARACIÓN DE GARANTÍA (ES)	37
30	DÉCLARATION DE GARANTIE (FR)	38
31	PROHLÁŠENÍ O ZÁRUCE (CZ)	39
32	GARANCIJSKA IZJAVA (SL)	40
33	IZJAVA O JAMSTVU (HR)	41
34	PRODUKTBEOBACHTUNG PRODUCT MONITORING	42

2 SICHERHEITSZEICHEN / SAFETY SIGNS /

SYMBOLES DE SÉCURITÉ / SEÑALES DE SEGURIDAD / BEZPEČNOSTNÍ ZNAČKY /
VARNOSTNI ZNAKI / SIGURNOSNI ZNAKOVI

DE	SICHERHEITSZEICHEN BEDEUTUNG DER SYMBOLE	EN	SAFETY SIGNS DEFINITION OF SYMBOLS	ES	SEÑALES DE SEGURIDAD SIGNIFICADO DE LOS SÍMBOLOS
FR	SYMBOLES DE SÉCURITÉ SIGNIFICATION DES SYMBOLES	CZ	BEZPEČNOSTNÍ ZNAČKY VÝZNAM SYMBOLŮ	SL	VARNOSTNI ZNAKI POMEN SIMBOLOV
HR	SIGURNOSNI ZNAKOVI ZNAČENJE SIMBOLA				



- DE CE-KONFORM:** Dieses Produkt entspricht den EU-Richtlinien.
EN EC-CONFORM: This product complies with the EC-directives.
ES ¡CONFORMIDAD CE! - Este producto cumple con las directivas CE.
FR CONFORMITÉ CE! - Ce produit répond aux directives CE.
CZ CE SHODA: Tento výrobek vyhovuje směrnicím EU.
SL SKLADNO S CE! - Ta izdelek je skladen z direktivami EU.
HR CE-SUKLADNOST! - Ovaj proizvod je sukladan EZ direktivama.



- DE BETRIEBSANLEITUNG LESEN!** Lesen Sie die Betriebs- und Wartungsanleitung Ihrer Maschine aufmerksam durch und machen Sie sich mit den Bedienelementen der Maschine gut vertraut, um die Maschine ordnungsgemäß zu bedienen und so Schäden an Mensch und Maschine vorzubeugen.
EN READ THE MANUAL! Read the user and maintenance carefully and get familiar with the controls in order to use the machine correctly and to avoid injuries and machine defects.
ES ¡LEER LAS INSTRUCCIONES DE SERVICIO! Lea atentamente las instrucciones de servicio y de mantenimiento de su máquina y familiarícese con los elementos de mando de la misma para manejarla correctamente y, de este modo, evitar que se produzcan daños personales y en la máquina.
FR LIRE LE MODE D'EMPLOI ! Veuillez lire le manuel d'exploitation et de maintenance de votre machine avec assiduité en vous familiarisant bien avec les organes de commande de la machine pour l'utiliser correctement et prévenir ainsi des blessures corporelles et des dégâts sur la machine.
CZ PŘEČTĚTE SI NÁVOD K OBSLUZE Přečtěte si pozorně návod k použití a údržbě stroje a dobře se seznáme s jeho ovládacími prvky, abyste mohli stroj správně ovládat, čímž zabráníte škodám na zdraví osob i poškození stroje.
SL PREBERITE NAVODILA ZA OBRATOVANJE! Skrbno preberite navodila za uporabo in navodila za vzdrževanje za vaš stroj in se dobro seznanite z upravljalnimi elementi stroja, da boste lahko pravilno upravljali stroj in preprečili nevarnosti za ljudi in stroj.
HR PROČITAJTE KORISNIČKI PRIRUČNIK! Pročitajte pažljivo upute za rad i održavanje te se dobro upoznajete s upravljačkim elementima kako biste mogli koristiti stroj pravilno i izbjegli oštećenje stroja.

- DE Warnschilder und/oder Aufkleber an der Maschine, die unleserlich sind oder entfernt wurden, sind umgehend zu erneuern.**
EN Missing or non-readable security stickers have to be replaced immediately.
ES ¡Deben sustituirse inmediatamente los letreros de advertencia y/o las pegatinas que haya en la máquina, que se hayan vuelto ilegibles o se hayan retirado!
FR Les panneaux d'avertissement et/ou autocollants d'avertissement illisibles ou retirés sur la machine doivent être remplacés immédiatement !
CZ Výstražné štítky a/nebo samolepky, které jsou na stroji nečitelné nebo odstraněné, je nutné ihned nahradit.
SL Opozorilne tablice in/ali nalepke, ki so nečitljive ali so bile odstranjene, je treba nemudoma obnoviti!
HR Nečitki ili uklonjeni znakovi upozorenja i/ili naljepnice na stroju moraju se odmah zamijeniti!



3 TECHNIK / TECHNICS

DATOS TÉCNICOS / DONNÉES TECHNIQUES / TECHNIKA / TEHNIKA / TEHNIKA

3.1 Technische Daten / Technical data

Volumen de suministro / Contenu de la livraison / Rozsah dodávky / Obseg dobave / Opseg isporuke

ZI-GPI200	
Spannung / voltage / Tensión del motor / Tension du moteur Napětí / Napetost / Napon	230 V / 50 Hz
Motorleistung / motor power / Potencia / Puissance Výkon / Zmogljivost / Nominalna snaga	1200 W
Max. Fördermenge / max. delivered capacity Flujo máximo / Débit maximum / Max. výkon čerpadla / Maksimalna stopnja črpanja / Maks. omjer pumpanja	3700 l/h
Max. Förderhöhe / max. height of delivery / Altura máxima / Hauteur maximale / Max. výška čerpání / Maksimalna višina / Maks. Visina	48m
Max. Ansaughöhe / max. suction depth Max. Altura de la succión Profondeur / Hauteur d'aspiration maximale Max. hĺoubka sání / Maksimalna višina sesanja / Maksimalna visina usisavanja	8m
Max. Korngröße / max. grain size / Medida máx. de partículas / Diamètre particules jusqu / Max. velokost nečistoty / Maksimalna zrnatost / Maks. veličina čestica /	2 mm
Pumpenanschluss / pump connection / Diámetro / Diamètre Průměr přípojovacího závitu / Premer priključnega navoja / Promjer pri- ključnog navoja	G 1
Max. Wasser Temperatur / max. water temperature Temperatura máxima del agua / Température maximale de l'eau Max. teplota vody / Maksimalna temperatura vode Maks. temperatura vode	35°C
Gewicht netto / weight net / Peso (neto) / Poids (net) Hmotnost netto / neto teža / Težina neto	6,2 kg
Gewicht brutto / weight gross / Peso (bruto) / Poids (brute) Hmotnost brutto / bruto teža / Težina bruto	6,8 kg
Schallleistungspegel / sound power level / Nivel de potencia acústica L_{WA} / Puissance acoustique L_{WA} / Akustický výkon L_{WA} / Nivo zvočne moči L_{WA} / Razina zvučne snage L_{WA}	84 dB(A)

(DE) Hinweis Geräuschangaben: Die angegebenen Werte sind Emissionswerte und müssen damit nicht zugleich auch sichere Arbeitsplatzwerte darstellen. Obwohl es eine Korrelation zwischen Emissions- und Immissionspegeln gibt, kann daraus nicht zuverlässig abgeleitet werden, ob zusätzliche Vorsichtsmaßnahmen notwendig sind oder nicht. Faktoren, welche den am Arbeitsplatz tatsächlich vorhandenen Immissionspegel beeinflussen, beinhalten die Eigenart des Arbeitsraumes und andere Geräuschquellen, d. h. die Zahl der Maschinen und anderer benachbarter Arbeitsvorgänge. Die zulässigen Arbeitsplatzwerte können ebenso von Land zu Land variieren. Diese Information soll jedoch den Anwender befähigen, eine bessere Abschätzung von Gefährdung und Risiko vorzunehmen.

(EN) Notice noise emission: The values given are emission values and therefore do not have to represent safe workplace values at the same time. Although there is a correlation between emission and immission levels, it cannot be reliably deduced whether additional precautions are necessary or not. Factors influencing the actual immission level at the workplace include the nature of the workspace and other noise sources, i.e. the number of machines and other adjacent operations. The permissible workplace values may also vary from country to country. However, this information should enable the user to make a better assessment of hazard and risk.

(ES) Indicación sobre el ruido: Los valores especificados son valores de emisión y, por lo tanto, no representan necesariamente valores de seguridad en el lugar de trabajo. Aunque existe una correlación entre los niveles de emisión e inmisión, no se puede deducir de manera fiable si es necesario o no adoptar medidas de precaución adicionales. Entre los factores que influyen en el nivel de inmisión real en el lugar de trabajo se encuentran la naturaleza del espacio de trabajo y otras fuentes de ruido, es decir, el número de máquinas y otros procesos de trabajo adyacentes. Los valores permitidos en el lugar de trabajo también pueden variar de un país a otro. No obstante, esta información debería permitir al usuario hacer una mejor evaluación de los peligros y riesgos.

(FR) Avis Données sur le bruit : Les valeurs indiquées sont des valeurs d'émission et ne représentent donc pas nécessairement des valeurs de sécurité sur le lieu de travail. Bien qu'il existe une corrélation entre les niveaux d'émission et d'immission, il est impossible de déduire de manière fiable si des mesures de précaution supplémentaires sont nécessaires ou non. Les facteurs influençant le niveau d'immission réellement présent sur le lieu de travail comprennent les caractéristiques de la salle de travail et d'autres sources de bruit, c'est-à-dire le nombre de machines et d'autres processus de travail adjacents. Les valeurs autorisées sur le lieu de travail peuvent également varier d'un pays à l'autre. Toutefois, ces informations devraient permettre à l'utilisateur de mieux évaluer le danger et le risque.

(CZ) Označení - údaje o hluknosti: Uvedené hodnoty jsou emisní hodnoty, a proto nemusejí současně představovat i bezpečné hodnoty na pracovišti. Přestože existuje korelace mezi hladinami emisí a imisí, nelze z ní spolehlivě odvodit, zda jsou nutná další preventivní opatření, či nikoli. Mezi faktory, které ovlivňují skutečnou hladinu imisí na pracovišti, patří charakter pracovního prostoru a další zdroje hluku, tj. počet strojů a dalších sousedních pracovních procesů. Přípustné hodnoty na pracovišti se rovněž mohou v jednotlivých zemích lišit. Tato informace však má uživatelé umožnit lépe posoudit ohrožení a riziko.

(SL) Opomba glede podatkov o hrupu: Navedene vrednosti so emisijske vrednosti in ne predstavljajo obenem vrednosti za varno delovno mesto. Ker ne obstaja korelacija med emisijskimi in imisijskimi ravnimi, se iz tega ne da zanesljivo izpeljati, ali so potrebni dodatni varnostni ukrepi ali ne. Faktorji, ki lahko v trenutni situaciji vplivajo na raven imisij, so posebne lastnosti prostora, drugi viri hrupa, na primer število strojev in drugi sosednji delovni procesi. Dopuslne vrednosti na delovnih mestih lahko med posameznimi državami variirajo. Ta informacija pa kljub temu uporabniku omogoča izdelati boljše oceno nevarnosti in tveganj.

(HR) Obavijest o emisiji buke: Navedene vrijednosti su vrijednosti emisije i stoga ne moraju istovremeno predstavljati vrijednosti sigurnog radnog mjesta. Iako postoji korelacija između razine emisije i imisije, ne može se pouzdano zaključiti jesu li potrebne dodatne mjere opreza ili ne. Čimbenici koji utječu na stvarnu razinu imisije na radnom mjestu uključuju prirodu radnog prostora i druge izvore buke, tj. broj strojeva i drugih susjednih radnih procesa. Također, dopuštene vrijednosti na radnom mjestu se mogu razlikovati od zemlje do zemlje. Međutim, te bi informacije trebale omogućiti korisniku bolju procjenu opasnosti i mogućih rizika.



4 VORWORT (DE)

Sehr geehrter Kunde!

Diese Betriebsanleitung enthält Informationen und wichtige Hinweise zur Inbetriebnahme und Handhabung der Gartenpumpe ZI-GP1200, nachfolgend als „Maschine“ in diesem Dokument bezeichnet.



Die Betriebsanleitung ist Bestandteil der Maschine und darf nicht entfernt werden. Bewahren Sie sie für spätere Zwecke an einem geeigneten, für Nutzer (Betreiber) leicht zugänglichen Ort auf und legen Sie sie der Maschine bei, wenn sie an Dritte weitergegeben wird!

Beachten Sie im Besonderen das Kapitel Sicherheit!

Halten Sie sich an die Sicherheits- und Gefahrenhinweise. Missachtung kann zu ernststen Verletzungen führen.

Durch die ständige Weiterentwicklung unserer Produkte können Abbildungen und Inhalte geringfügig abweichen. Sollten Sie Fehler feststellen, informieren Sie uns bitte.

Technische Änderungen vorbehalten!

Kontrollieren Sie die Ware nach Erhalt unverzüglich und vermerken Sie etwaige Beanstandungen bei der Übernahme durch den Zusteller auf dem Frachtbrief!

Transportschäden sind innerhalb von 24 Stunden separat an uns zu melden.

Für nicht vermerkte Transportschäden kann Zipper keine Gewährleistung übernehmen.

Urheberrecht

© 2024

Diese Dokumentation ist urheberrechtlich geschützt. Alle Rechte bleiben vorbehalten! Insbesondere der Nachdruck, die Übersetzung und die Entnahme von Fotos und Abbildungen werden gerichtlich verfolgt.

Als Gerichtsstand gilt das Landesgericht Linz oder das für 4707 Schlüsslberg zuständige Gericht.

Kundendienstadresse

ZIPPER MASCHINEN GmbH
Gewerbepark 8, 4707 Schlüsslberg
AUSTRIA
Tel.: +43 7248 61116-700
info@zipper-maschinen.at



5 SICHERHEIT

Dieser Abschnitt enthält Informationen und wichtige Hinweise zur sicheren Inbetriebnahme und Handhabung der Maschine.



Zu Ihrer Sicherheit lesen Sie diese Betriebsanleitung vor Inbetriebnahme aufmerksam durch. Das ermöglicht Ihnen den sicheren Umgang mit der Maschine, und Sie beugen damit Missverständnissen sowie Personen- und Sachschäden vor. Beachten Sie außerdem die an der Maschine verwendeten Symbole und Piktogramme sowie die Sicherheits- und Gefahrenhinweise!

5.1 Bestimmungsgemäße Verwendung

Die Maschine ist ausschließlich für folgende Tätigkeiten bestimmt:

Elektrische Pumpen sind für private Gärten und im Haushalt innerhalb der technischen Grenzen geeignet (z.B. als Wasserversorgungseinheit für Waschteiche, Waschmaschinen, Schwimmbecken und Duschen).

- Gefahr: Wenn die Pumpe mit Waschbecken oder Duschen verbunden ist, ist sie nicht für die Beförderung von Trinkwasser geeignet.
- Gefahr: Diese Maschine ist für den Betrieb in einem geschützten Stromkreis vorgesehen (FI-Schalter: 30mA) (VDE 0100-702 Spannung und 0100-738). Bei Einsatz der Maschine in der Nähe von Schwimm- bzw. Gartenteichen oder ähnlichen Orten, sollte sie in einer stationären bzw. vor Wasserüberlauf geschützten Position aufgestellt werden. Die Maschine darf nicht in Betrieb genommen werden, wenn sich jemand im Wasser befindet oder das Wasser direkt berührt. Der Monteur muss vorher die Spannungsversorgung auf Schutzerdung überprüfen.

HINWEIS



ZIPPER MASCHINEN GmbH übernimmt keine Verantwortung oder Gewährleistung für eine andere oder darüber hinausgehende Verwendung und daraus resultierende Sach- oder Personenschäden.

5.2 Sicherheits- und Betriebshinweise

BITTE VOR DEM BETRIEB BERÜCKSICHTIGEN:

Lesen Sie diese Betriebsanleitung vor Inbetriebnahme der Maschine aufmerksam durch. Schäden, die durch Nichtbeachtung dieser Anleitung entstehen, sind von der Garantie ausgeschlossen.

GENERELLE INFORMATIONEN

- Info: Für Arbeiten mit brennbaren und explosiven Stoffen ist die Maschine nicht geeignet.
- Info: Die Maschine darf nicht trocken laufen.
- Info: Die Maschine ist nicht für den Dauerbetrieb geeignet (z.B. Wasserkreislauf-Filter von Schwimmteichen oder industriellen Einrichtungen).
- Info: Die Maschine ist für die Förderung von klarem Wasser vorgesehen. Die Förderung von Trinkwasser ist strengstens verboten. Schmierige oder ölige Flüssigkeiten führen zu Schäden an der Maschine. Darüber hinaus darf die Maschine nicht zur Förderung von scheuernden, breiigen, zähen Flüssigkeiten sowie Schlamm eingesetzt werden. Bei Vorhandensein korrosiver Bestandteile im Fördermedium ist die Korrosionsbeständigkeit der Pumpenwerkstoffe zu berücksichtigen.
- Info: Diese Maschine ist spritzwassergeschützt und sollte in einem gut durchlüfteten, trockenen und wasserdichten Ort bei einer Umgebungstemperatur von unter 40°C aufgestellt werden. Das Aufstellen und Betreiben der Maschine bei Regen, in feuchten Räumen oder in Brunnen ist nicht zulässig.
- Risiko: Im Einklang mit dem Produkthaftungsgesetz wird keine Haftung für Schäden, die durch Nichteinhaltung der Vorschriften entstehen, übernommen.
- Risiko: Personen, die mit dem Betrieb der Maschine nicht vertraut sind, dürfen die Maschine nicht bedienen. Personen unter 16 Jahren dürfen nicht mit dieser Maschine arbeiten und müssen sich so weit wie möglich von der laufenden Maschine fernhalten.

ELEKTRISCHE SICHERHEIT

Vor der Inbetriebnahme ist die Maschine einer Sicherheitskontrolle zu unterziehen, um sicherzustellen, dass die Kabel bzw. Stecker nicht beschädigt sind. Bei Schäden darf die Maschine keinesfalls in Betrieb genommen werden.

- Erdung: Achten Sie darauf, dass die Maschine geerdet ist.
- Info: Prüfen Sie, ob die Speisespannung und die Frequenz den Angaben auf dem Typenschild der Maschine entsprechen.
- Hinweis: Bei Schäden am Stecker erlischt die Garantie. Dieser muss umgehend mit einem entsprechenden Kabel ersetzt werden. Für eine Verlängerung des Versorgungskabels verwenden Sie ein Versorgungskabel, das den elektrischen Anforderungen entspricht (z.B. H07RN, H05RN) und entnehmen Sie den erforderlichen Querschnitt des Versorgungskabels einer Strombelastbarkeitstabelle.



INSTALLATION

Vor Inbetriebnahme sind der Absaugschlauch und der Druckschlauch an der Maschine zu fixieren. Der Absaugschlauch saugt das Wasser aus dem Gewässer in die Maschine an. Die Absaugverbindung befindet sich seitlich an der Maschine. Für eine optimale Absaugleistung muss der Absaugschlauch dicht sein, andernfalls kann die Absaugung beeinträchtigt oder gar unmöglich werden. Um die Dichtheit zu gewährleisten, umwickeln Sie für Kunststoffgewinde mit einem PTFE-Band, für Metallgewinde verwenden Sie entweder Hanffasern oder ein PTFE-Band.

Der Absaugschlauch muss mit einem Rückschlagventil versehen werden. Ansonsten würde nach Betriebsende der Systemdruck im Absaugschlauch abfallen, was in der Haushaltswasserversorgung oder bei automatischen Sprinkleranlagen zu regelmäßigem, unkontrolliertem Ein- und Ausschalten der Maschine führen würde. Grundsätzlich wird empfohlen, das Rückschlagventil direkt zwischen Maschineneinlass und Absaugschlauch zu installieren. Der Absaugschlauch bleibt dadurch auch nach Betriebsende weiterhin aktiv und unter Druck, wodurch Schäden am Absaugschlauch vermieden werden können.

Zusätzlich kann ein Absaugventil vorne am Absaugschlauch angebracht werden. Dies ist jedoch nicht zwingend erforderlich.

Die Maschine verfügt über eine Selbstsaugfunktion. Das Gehäuse der Pumpe muss mit Wasser gefüllt sein. Öffnen Sie dazu den aufgeschraubten Deckel und füllen Sie das Gehäuse mit Wasser, bis sich keine Luft mehr im Inneren sichtbar ist. Während des Füllvorgangs können sich Luftblasen bilden. In diesem Fall schütteln Sie die Maschine leicht in verschiedene Richtungen, um Luftblasen in der Maschine zu beseitigen. Setzen Sie danach mit dem Befüllen fort. Führen Sie den beschriebenen Vorgang mehrmals durch, bis das Wasser die Einfüllöffnung erreicht hat. Danach schrauben Sie den Deckel wieder auf den Anschluss. Der Deckel darf nicht zu fest aufgeschraubt werden, andernfalls könnte das Pumpengehäuse beschädigt werden.

Die Leerlaufzeit des Absaugschlauchs sollte 7 Minuten nicht überschreiten. Zur Verkürzung der Leerlaufzeit wird empfohlen, den Absaugschlauch einschließlich des Vorfilters vor Inbetriebnahme der Maschine mit Wasser zu füllen.

Die maximale Förderhöhe beträgt 8m, d.h. die vertikale Distanz zwischen Maschine und Wasseroberfläche darf 8m nicht überschreiten. Bei der horizontale Ausrichtung des Absaugschlauches ist darauf zu achten, dass dieser von der Wasserquelle in Richtung Maschine leicht geneigt ist, andernfalls würde Luft vom Schlauch angesaugt und einen normalen Betrieb der Maschine verhindern.

Die Maschine darf erst in Betrieb genommen werden, nachdem alle Schlauchverbindungen hergestellt und die Maschine mit Wasser befüllt wurde. Während des Absaugvorgangs muss der Durchflussausgang geöffnet werden, damit jegliche Luft aus dem System entweichen kann und um Hydraulikdruck zu erzeugen.

Sollte nach Ablauf der maximalen Absaugzeit kein hydraulischer Druck erzeugt worden sein, ist es notwendig, die Maschine auszuschalten und nach dem Fehler zu suchen. Siehe „Problembehebung“.

- Pumpen: Die Maschine darf nur mit einem verstärkten Schlauch an die Hauswasserleitung angeschlossen werden. Die im Garten üblichen Schläuche sind aufgrund von Abrieb, langfristiger Druckeinwirkung und Materialalterung nicht geeignet, da sie schnell verschlissen würden.
- Pumpen-Vorfilter: Der Absaugschlauch muss mit einem Filter versehen werden, um die Maschine vor Schäden durch Schlamm und scheuernden Materialien im Fördermedium zu bewahren. Eine Installation des Filters am Druckschlauch ist nicht gestattet.
- Druckschlauch: Die Druckschlauchleitung leitet das Wasser von der Pumpe zum Auslass. Die Verbindung des Druckschlauchs befindet sich auf der Oberseite des Pumpengehäuses. Um die Reibung und somit auch Druckverlust zu minimieren, sollte der Schlauch einen Durchmesser von mindestens $\frac{3}{4}$ Zoll haben.
- Gefahr: Bei der Montage darf die Maschine nicht an die Spannungsversorgung angeschlossen sein.
- Gefahr: Der Nutzer sollte angemessene Maßnahmen ergreifen, um Schäden aufgrund eines zu exzessiven Einsatzes der Maschine zu vermeiden. ZIPPER haftet nicht für eventuelle Kosten.

WARTUNG

Gefahr: Vor jeder Wartung oder einer Fehlerortung muss die Maschine von der Spannungsversorgung getrennt werden. Das Auswechseln eines defekten Kabels muss von einem qualifizierten Techniker vorgenommen werden.

5.3 Entsorgung



Beachten Sie die nationalen Abfallbeseitigungs-Vorschriften. Entsorgen Sie die Maschine, Maschinenkomponenten oder Betriebsmittel niemals im Restmüll. Kontaktieren Sie gegebenenfalls Ihre lokalen Behörden für Informationen bezüglich der verfügbaren Entsorgungsmöglichkeiten.

Wenn Sie bei Ihrem Fachhändler eine neue Maschine oder ein gleichwertiges Gerät kaufen, ist dieser in bestimmten Ländern verpflichtet, Ihre alte Maschine fachgerecht zu entsorgen.



6 FEHLERBEHEBUNG

WARNUNG



Gefahr durch elektrische Spannung!

Das Manipulieren an der Maschine bei aufrechter Spannungsversorgung kann zu schweren Verletzungen oder zum Tod führen!

→ Trennen Sie die Maschine von der Spannungsversorgung, bevor Sie mit den Arbeiten zur Beseitigung von Defekten beginnen!

Viele mögliche Fehlerquellen können bei ordnungsgemäßem Anschluss der Maschine an die Spannungsversorgung bereits im Vorfeld ausgeschlossen werden.

Sollten Sie sich außer Stande sehen, erforderliche Reparaturen ordnungsgemäß durchzuführen und/oder besitzen Sie die notwendigen Kenntnisse nicht dafür, ziehen Sie immer einen Fachmann zum Beheben des Problems hinzu.

Fehler	Mögliche Ursache	Behebung
Motor läuft, aber Pumpe saugt keine Flüssigkeit	<ol style="list-style-type: none"> Nach dem Start wurde die Pumpe nicht vollständig mit Wasser gefüllt. Beim Absaugen fließt das aufgefüllte Wasser, durch die druckseitig geöffnete Abflussöffnung aus. Absaugschlauchs undicht Filterschirm des unteren Ventils beim Absaugeingang ist verstopft. Fehlende Entlüftung des Druckschlauches durch Verschluss der Wasseraustrittsöffnung Keine Förderung von Wasser während der Wartezeit Förderhöhe zu hoch Unteres Ventil ist defekt und verhindert die Absaugung 	<ol style="list-style-type: none"> Füllen Sie die Pumpe mit Wasser auf. Füllen Sie Wasser in die Pumpe. Bei Neustart der Maschine halten Sie den Druckschlauch 1m senkrecht über die Maschine bis sie anfängt zu saugen. Überprüfen Sie die Maschinenausstattung, z.B. Anschlüsse, Klemmring, Absaugschlauch einschließlich Dichtungen. Die Maschine kann nur unter Vakuum saugen. Reinigen Sie den Filterschirm und das untere Ventil beim Absaugeingang. Während des Saugens, öffnen Sie die Wasseraustrittsöffnung (Hahn oder Düse). Füllen Sie den Absaugschlauch mit Wasser auf und erneute Kontrolle nach min. 7 Minuten nach Neustart der Maschine. Reduzieren Sie die Förderhöhe (max. 8m) Überprüfen Sie das Wasserniveau des Brunnens oder Gewässers oder verlängern Sie den Absaugschlauch wenn möglich.
Motor läuft nicht	<ol style="list-style-type: none"> Keine Stromversorgung Das Schutzgitter verklemmt Lüfterrad Stillstand des Lüfterades 	<ol style="list-style-type: none"> Überprüfen Sie die Speisespannung. Maschine von der Spannungsversorgung trennen, das Schutzgitter mit einem Schraubenzieher abnehmen und neu anbringen. Überprüfen ob ein freier Lauf des Lüfterades möglich ist. Spannungsversorgung trennen und Schutzgitter entfernen. Den Motorschaft drehen, um das Lüfterrad anzutreiben.
Ungenügender Durchfluss	<ol style="list-style-type: none"> Ansaughöhe zu groß (>8m) Filterschirm am unteren Ventil verstopft. Der Wasserspiegel hat sich zu stark abgesenkt. Pumpeffizienz wird durch Fremdkörper beeinträchtigt. 	<ol style="list-style-type: none"> Ansaughöhe überprüfen Filterschirm reinigen Tauchen Sie das untere Ventil tiefer ins Wasser. Das Pumpspiralgehäuse, Absaugschlauch und Druckschlauch mit Wasserdruck reinigen.
Thermoschalter schaltet die Pumpe ab	<ol style="list-style-type: none"> Motorüberlastung durch Fremdkörperreibung 	<ol style="list-style-type: none"> Das Pumpspiralgehäuse, Absaugschlauch und Druckschlauch mit Wasserdruck reinigen.
Dauerndes Ein-Aus-Schalten der Pumpe	<ol style="list-style-type: none"> Kein Rückschlagventil am Absaugschlauch montiert 	<ol style="list-style-type: none"> Überprüfen Sie die Fixierung des unteren Ventils und des Zwischenventils im Absaugschlauch.
Pumpe läuft ununterbrochen (bei automatischen Sprinklern)	<ol style="list-style-type: none"> Zu hoher voreingestellter Wert des Druckschalters Druckleitung undicht 	<ol style="list-style-type: none"> Stellen Sie den Druckwert mit dem Druckschalter korrekt ein (trennen Sie davor die Stromversorgung) Druckleitung abdichten



7 PREFACE (EN)

Dear Customer!

This manual contains information and important notes for safe commissioning and handling of the Garden Pump ZI-GP1200, hereinafter referred to as “machine” in this document.



This manual is part of the machine and must not be removed. Save it for later reference and if you let other people use the machine, add this manual to the machine.

Please read and note the safety instructions!

Before first use read this manual carefully. It eases the correct use of the machine and prevents misunderstanding and damages of machine.

Due to constant advancements in product design, construction, illustrations and contents may deviate slightly. If you notice any errors, please inform us.

We reserve the right to make technical changes!

Check the goods immediately after receipt and note any complaints on the consignment note when taking over the goods from the deliverer!

Transport damage must be reported to us separately to us within 24 hours.

ZIPPER MASCHINEN GmbH cannot accept any liability for transport damage that has not been reported.

Copyright

© 2024

This documentation is protected by copyright. All rights reserved! In particular, the reprint, translation and extraction of photos and illustrations will be prosecuted.

The place of jurisdiction is the regional court Linz or the court responsible for 4170 Haslach is valid.

Customer service contact

ZIPPER MASCHINEN GmbH
Gewerbepark 8, 4707 Schlüsslberg
AUSTRIA
Tel.: +43 7248 61116-700
info@zipper-maschinen.at



8 SAFETY

This section contains information and important notes on the safe commissioning and handling of the machine.



For your safety, read this manual carefully before commissioning. This will enable you to handle the machine safely and thus prevent misunderstandings as well as personal injury and damage to property. Pay special attention to the symbols and pictograms used on the machine as well as the safety information and danger warnings!

8.1 Intended use of the machine

The machine is designed exclusively for the following activities:

The machine is suitable for private gardens or housework (e.g. used as fixed water-supply unit for washing pond, washing machine, washing basin or bath shower) within the prescribed technical limits.

- Danger: When the pump is connected with washing basin or bath shower, it is unsuitable for conveyance of drinkable water.
- Danger: This machine is merely used in circuit provided with fault current protector (FI-switch 30mA) (VDE 0100-702 Voltage and 0100-738). When the machine is operated nearby swimming pond, garden pond or similar places, it should be fixed at a stationary or overflow-proof position and protected from dropping off. When anyone is in water or directly contacts water, the machine must not be started. The installer must check the electrical connection for being provided with earthings as per standards.

NOTE



ZIPPER MASCHINEN GmbH assumes no responsibility or warranty for any other use or use beyond this and for any resulting damage to property or injury.

8.2 Safety warnings & instructions

BEFORE OPERATION, NOTE THE FOLLOWING!

Before use of the machine, please carefully read the user manual. Any damage due to failure to obey by the instruction is not under the guarantee scope.

GENERAL DESCRIPTION

- Note: The machine is not suitable for use in an inflammable or explosive medium.
- Note: Dry-running of the machine is prohibited.
- Note: This machine is not suitable for continuous operation (e.g. cyclic running in filter of swimming pond or industrial equipment.)
- Risk: In accordance with product protection law we assume no responsibility for damage due to failure to observe the stipulations herein, which is also applicable to the accessories.
- Risk: Anyone who is not familiar with operation of the machine is not allowed to operate the machine. Children and persons below the age of 16 are not allowed to use the machine and should be especially away from the energized machine.
- Note: This pump is suitable for conveyance of clean water. Liquid including greasy stain or other materials would damage the pump. This pump must not be used to convey abrasive materials, silt materials, slurry or other viscous materials. If the to-be-pumped medium contains corrosive compositions, the corrosion resistance of the pump materials should be considered. This pump may be used to convey daily clean water, but conveyance of drinkable water is strictly prohibited.
- Note: This machine is protected from splash and should be fixed in a well-ventilated, dry, damp-proof or waterproof place under ambient temperature not above 40°C. It must not be stored or used in rain, wet room or shaft well.

ELECTRICAL CONNECTION

The machine must be checked for safety before operation to ensure that the cables and plugs are in good condition. If the machine is defective, it must not be used.

- Grounding: Make sure that the machine is grounded.
- Note: Please check, whether the supply voltage and the frequency correspond to the specifications on the machine's type plate.
- Note: The warranty is void if the plug is damaged. It must be replaced immediately with a suitable cable. Use a supply cable that fulfils the electrical requirements (e.g. H07RN, H05RN)



and take the required cross-section of the supply cable from a current carrying capacity table.

INSTALLATION

Before starting, the suction pipeline and the pressure pipeline shall be fixed onto the machine. The suction pipeline sucks the water from pond to the machine and the suction connection is at side of the machine. The suction pipeline shall be kept absolutely tight, or the suction would be impaired or even impossible.

For ensuring tightness of the suction pipeline, the plastic threads must be wrapped in tape and the steel or copper threads with hemp fiber or tape.

The suction pipeline must be fixed with a non-return valve, or after stop of the machine the system pressure would reduce through the suction pipeline which if household water supply unit or automatic sprinkler is used which would result in frequent out-controlled on/off of the machine. In principle, it is suggested to directly install a non-return valve between the machine inlet side and the suction pipeline because by this way after shutdown of equipment the suction pipeline will not be idle and always under pressure or the suction hose would be broken. In addition a suction valve may be fixed in front of suction pipeline which certainly is not absolutely necessary to fix.

Pumps have self-suction function, i.e. they are merely required to prime before they are firstly used. The case of pumps of all types is filled with water from the filling port on the case. Before filling, the screwed cap is opened and water is filled to the pump until air is invisible from the case. It should be noted that during the filling process, air bubble would occur inside the pump. In this case please slightly shake the pump in different directions to eliminate the bubble and then resume filling. Repeat the above process for several runs until water just reaches under the filling port. Then, screw the cap on the filling port again. The cap must not be excessively tightened or the pump case or pipe thread would be damaged.

The idle running time of the suction pipeline shall not exceed 7 minutes. In order to shorten the idle time, it is suggested to fully fill water into suction pipeline (including the fore-filter) before starting. The maximum suction height of all self-suction pumps is 8m, i.e. the vertical distance between the pump and the plane of water pond surface must not exceed 8m. The horizontal section of the suction pipeline must be slightly inclined from the water source towards the pump, otherwise air would be sucked from pipeline and thus the pump would be impossible to normally run.

Only after all connections of pipelines are completed and the pump is fully filled with water, may the power be switched on and the pump started. During suction, the discharge port must be opened so as to completely remove air from the entire system and form hydraulic pressure. If then hydraulic pressure is not formed after the above specified maximum suction time, the pump must be switched off and then eliminate the troubles as per chapter "Troubleshooting".

It should be noted that the above data is the maximum value of the pumping pipeline, which would be reduced because of overcoming the suction dept and the fixed components (such as pressure pipeline, bends and fore-filter).

- Pumps: They are merely allowed to connect with household water-supply pipeline with reinforced hose and the hose commonly used in garden is not allowed because they would be soon cracked or broken due to abrasion, long-term pressure action and ageing of materials.
- Pump fore-filter: The suction pipeline shall be fixed with a filter to prevent the machine from damage by the silt, slurry or other abrasive materials in the pumped medium. Installation of filter in the pressure pipe is not allowed.
- Pressure pipeline: The pressure pipeline is used to feed the water from the machine to the outlet (tap or water outlet) and its connection with the pressure pipeline is at the top of machine case. In order to minimize friction and thus pressure loss, the pipe diameter must be at least $\frac{3}{4}$ inch.
- Danger: The machine must not be connected to the power supply during installation.
- Danger: The user may take proper measures to eliminate the losses due to fault of pump or its components resulted from over pumping (e.g. fixing immersion-proof unit, or spare pump or storage barrel) however ZIPPER is not responsible for the incurred expenses.

MAINTENANCE

Danger: Before each maintenance or locating faults, the power of the pump must be cut off. Replacement of defective cable must be undertaken by qualified technicians.

8.3 Disposal



Observe the national waste disposal regulations. Never dispose of the machine, machine components or operating equipment in the residual waste. If necessary, contact your local authorities for information regarding available disposal options.

If you purchase a new machine or equivalent equipment from your specialist dealer, he is obliged in certain countries to dispose of your old machine properly.



9 TROUBLESHOOTING

WARNING



Danger due to electrical voltage!

Handling the machine with connected power supply may result in serious injury or death.

→ Disconnect the machine from the power supply before starting work to eliminate defects!

Many possible sources of error can be eliminated in advance if the machine is properly connected to the power supply.

If you are unable to carry out the necessary repairs properly and/or do not have the required training, always consult a specialist to solve the problem.

Trouble	Possible cause	Solution
Motor runs, but the machine fails to suck liquid	<ol style="list-style-type: none"> After starting, machine is not fully filled with water During suction the filled water reduces due to opening of the water discharge port at the pressure side Insufficient tight of suction pipe Blocking of filter screen of bottom valve at suction port Failure to remove air from pressure pipe due to closing of the water discharge port Failure to delivery in the waiting time Excessively suction height Bottom valve's failure to make suction 	<ol style="list-style-type: none"> Fully filling water in machine Filling water into machine. When re-starting machine, raising the pressure side pipe to 1m vertically from the machine and keeping the distance till the machine starts to make suction Checking pump fittings, such as suction pipe connector, high-pressure pipe connector, clamping ring, suction pipeline, including seals made of PTFE or hemp fiber. Only under vacuum may the pump make suction. Cleaning the filter screen and bottom valve at the suction port. During pump suction, opening the water discharge port (tap or nozzle) Fully filling water into the entire suction pipeline or making recheck after at least 7 minutes from start of pump. Reducing suction height (max. 8m) Check water level of well or pond, or extending the suction pipeline, if possible.
Motor's failure to run	<ol style="list-style-type: none"> Power supply not connected Seizure of impeller by fan guard Seizure of impeller 	<ol style="list-style-type: none"> Checking voltage Unplugging power, removing fan guard with screwdriver, replace the guard, slightly rotating the impeller to check for free rotation. Unplugging power, removing fan guard, and rotating motor shaft to drive impeller. In case of shaft seizure, sending the pump to after-sales center for check.
Insufficient water delivery	<ol style="list-style-type: none"> Excessively suction (>8m) Blocking of filter screen on bottom valve Excessively lowering of the to-be-sucked water level Pumping efficiency impaired by foreign material 	<ol style="list-style-type: none"> Checking suction height Cleaning filter screen Immersing bottom valve into deeper water Cleaning pump spiral case, suction pipe and outlet pressure pipe with pressurized water
Closing of pump by thermo-switch	<ol style="list-style-type: none"> Overload of motor due to friction of foreign matter 	<ol style="list-style-type: none"> Cleaning spiral case with pressurized water
Always turning on/off of switch of pump (in automatic state)	<ol style="list-style-type: none"> No non-return valve fixed in suction pipeline 	<ol style="list-style-type: none"> Checking for fixing bottom valve and intermediate valve in suction pipeline
Pump ceaselessly runs (automatic sprinkler)	<ol style="list-style-type: none"> Excessively high pressure preset in the pressure switch Not sealing at pressure side 	<ol style="list-style-type: none"> Adjusting the pressure value preset in pressure switch (withdrawing plug from power supply before adjustment) Seal the pressure side



10 PROLOGO (ES)

¡Estimado cliente!

Las presentes instrucciones de servicio contienen información e indicaciones esenciales relativas a del Bombas de jardín ZI-GP1200, en lo sucesivo denominados «Máquina».



Las instrucciones de servicio forman parte de la máquina y no deben guardarse aparte de ella. ¡Consérvelas para futuras consultas en un lugar adecuado de fácil acceso para el usuario (operador) y adjúntelo a la máquina en caso de que la transfiera a terceros!

¡Observe las indicaciones de seguridad!

Observe las indicaciones de seguridad y de peligro. Su incumplimiento puede producir lesiones graves.

Debido al constante desarrollo de nuestros productos, las ilustraciones y los contenidos pueden diferir ligeramente. Si detecta algún fallo, comuníquenoslo.

¡Sujeto a modificaciones técnicas!

¡Compruebe la mercancía inmediatamente después de la recepción y anote las posibles reclamaciones en la carta de porte al recibir la mercancía del transportista!

Los daños ocasionados durante el transporte deben notificarse por separado en un plazo de 24 horas. ZIPPER MASCHINEN GmbH no podrá asumir ningún tipo de responsabilidad por los daños ocasionados por el transporte que no se hayan detectado.

Derechos de propiedad

© 2024

La presente documentación está protegida por la ley de propiedad intelectual. ¡Todos los derechos reservados!

En particular, serán objeto de procedimientos judiciales la reimpresión, traducción y la extracción de fotos e ilustraciones.

Se considera tribunal competente el tribunal regional de Linz o el tribunal competente para 4707 Schlüsslberg.

Dirección del servicio postventa

ZIPPER MASCHINEN GmbH
Gewerbepark 8, A-4707 Schlüsslberg
AUSTRIA
Tel.: +43 7248 61116-700
info@zipper-maschinen.at



11 SEGURIDAD

Esta sección contiene información e indicaciones esenciales relativas a la puesta en marcha y manejo seguros de la máquina.



Para su seguridad, lea atentamente las presentes instrucciones de servicio antes de poner en marcha la máquina. Esto le permitirá manipular de manera segura la máquina y evitar, de este modo, malentendidos, así como daños personales y materiales. ¡Observe, además, los símbolos y pictogramas utilizados en la máquina, así como las indicaciones de seguridad y las advertencias de peligro!

11.1 Uso conforme a las especificaciones

La máquina ha sido diseñada exclusivamente para llevar a cabo las siguientes tareas:

Las bombas eléctricas son adecuadas para jardines privados y en el hogar (por ejemplo, como una unidad de suministro de agua para lavar estanques, lavadoras, piscinas y duchas).

- **Peligro:** Si la bomba está conectada a fregaderos o duchas, no es adecuada para la transmisión de agua potable.
- **Peligro:** Esta bomba está diseñada para funcionar en un circuito protegido (interruptor GFCI: 30 mA) (VDE 0100-702 tensión y 0100-738). Si la bomba se usa cerca de piscinas y estanques de jardín o en lugares similares, debe ser colocada en un lugar estacionario y protegido contra el desbordamiento de agua. Si alguien está en el agua o toca el agua directamente, no debe arrancar la bomba. El instalador de la bomba antes debe verificar que el suministro eléctrico está conectado a tierra.

AVISO



ZIPPER MASCHINEN GmbH no asume ninguna responsabilidad ni garantía por cualquier otro uso o utilización más allá de éste y por los daños materiales o lesiones resultantes.

11.2 Instrucciones de seguridad y funcionamiento

TENGA EN CUENTA ANTES DE USAR LA MÁQUINA:

Antes de poner la bomba en funcionamiento, lea atentamente el manual de instrucciones. Cualquier daño resultante por no haber seguido las instrucciones no está cubierto por la garantía.

INFORMACIÓN GENERAL

- **Información:** La bomba no es adecuada para trabajar con materiales inflamables y explosivos.
- **Información:** La bomba no debe funcionar en seco.
- **Información:** La bomba no es adecuada para un funcionamiento continuo (por ejemplo filtro de agua de piscinas o instalaciones industriales).
- **Información:** Esta bomba está diseñada para la transmisión de agua limpia. Líquidos grasos o aceitosos dañarán la bomba. Además, la bomba no debe ser utilizada para la transmisión de líquidos abrasivos, viscosos, pastosos y lodos. Si el medio a bombear tiene un contenido corrosivo, la resistencia a la corrosión del material de la bomba debe ser considerada. La bomba puede usarse para la transmisión de agua limpia, pero la transmisión de agua potable está estrictamente prohibido.
- **Información:** Esta bomba se protege contra salpicaduras de agua y se debe colocar en un lugar bien ventilado, seco a una temperatura ambiente de menos de 40 °. No se puede colocar en la lluvia, un cuarto húmedo o una fuente.
- **Riesgo:** de acuerdo con las leyes de responsabilidad de productos, no asumimos ninguna responsabilidad por los daños causados por el incumplimiento de las instrucciones.
- **Riesgo:** No debe usar la bomba ninguna persona que no esté familiarizada con su funcionamiento. Las personas menores de 16 años no pueden trabajar con este equipo y deben permanecer alejados de la bomba en funcionamiento

FUENTE DE ALIMENTACIÓN

Antes de utilizar la bomba debe someterse a un control de seguridad para asegurarse de que el cable de alimentación o el enchufe no están dañados. Si ha sufrido daños, la bomba no puede usarse bajo ninguna circunstancia.

- **Puesta a tierra:** El cable de la bomba está equipada con dos contactos de tierra. Si la conexión a tierra del enchufe conductor está seleccionado, el enchufe está correctamente conectado a tierra.
- **Información:** Por favor, compruebe si el voltaje y la frecuencia, que está en la placa de identificación de la máquina corresponde al suministro de la fuente de alimentación.
- **Información:** En el caso de que un cable de alimentación esté dañado, se anulará la garantía. Debe cambiarse inmediatamente por un cable de conexión apropiado. Si usa un cable de extensión, el cable de extensión debe ser por lo menos del mismo diámetro exterior que el cable original.



INSTALACIÓN

Antes de comenzar, el tubo de aspiración y el tubo de presión se fijan en la bomba. El tubo de succión aspira el agua del estanque a la bomba y la conexión de aspiración está en el lado de la bomba. El tubo de aspiración debe mantenerse absolutamente firme, o la succión sería limitada o incluso imposible. El tubo de succión debe ser fijado con una válvula de retención, o después de la parada de la bomba, la presión del sistema se reduce por la tubería de succión que si se utiliza agua en el hogar o unidad de suministro de riego automático, resultaría en frecuentes paradas on/off de la bomba. En principio, se sugiere instalar directamente una válvula de retención entre la parte de entrada de la bomba y el tubo de aspiración porque de esta manera, después de la parada de los equipos, el tubo de aspiración no estará en ralentí y siempre bajo presión, o la manguera de aspiración se rompería. Además, una válvula de aspiración se puede fijar delante del tubo de aspiración, pero no es absolutamente necesario. Las bombas tienen función de autoaspiración. El cuerpo de todo tipo de bombas se llena con agua desde el tapón de llenado en el cuerpo. Antes del llenado, el tapón roscado se abre y la bomba se llena de agua hasta que el aire no sea visible en el cuerpo de la bomba. Debe tener en cuenta que durante el proceso de llenado se producen burbujas de aire dentro de la bomba. En este caso, por favor agitar ligeramente la bomba en diferentes direcciones para eliminar la burbuja y luego seguir el llenado. Repetir el proceso anterior hasta que el agua llegue justo debajo del puerto de llenado. A continuación, atornille el tapón de llenado de nuevo. La tapa no debe apretarse excesivamente o la carcasa de la bomba o la rosca del tubo podrían dañarse.

El tiempo de marcha en vacío del tubo de aspiración no debe exceder los 7 minutos. Con el fin de acortar el tiempo en ralentí, se sugiere de llenar completamente de agua la tubería de aspiración (incluyendo el prefiltro) antes de comenzar. La altura máxima de aspiración de todas las bombas autoaspirantes es de 8m, es decir, la distancia vertical entre la bomba y el plano de la superficie de agua del estanque no debe superar los 8 metros. La sección horizontal del tubo de succión debe estar ligeramente inclinada desde la fuente de agua hacia la bomba, de lo contrario el aire sería aspirado por el tubo y por tanto sería imposible hacer funcionar la bomba normalmente.

La bomba puede ser encendida y puesta en marcha sólo después de completar todas las conexiones de tubos y cuando la bomba está completamente llena de agua. Durante la aspiración, el orificio de descarga debe estar abierto para eliminar completamente el aire de todo el sistema y obtener presión hidráulica. Si después del tiempo máximo de aspiración especificado anteriormente no se obtiene la presión hidráulica, debe desconectar la bomba y eliminar los problemas de acuerdo con el capítulo "Solución de problemas".

Debe tener en cuenta que los datos anteriores son los valores máximos del tubo de bombeo, que se reducen debido a la superación de la profundidad de succión y los componentes fijos (tales como tubo de presión, curvas y prefiltro).

- Bombas: Se permite conectarlas con la tubería de suministro de agua del hogar sólo con manguera reforzada y la manguera de uso común en el jardín no está permitido, ya que éstos se agrietan en poco tiempo o se rompen debido a la abrasión, la acción de la presión a largo plazo y el envejecimiento de los materiales.
- Prefiltro de la bomba: La manguera de succión debe fijarse con un filtro para proteger la bomba de daños causados por el lodo y materiales abrasivos en el medio bombeado. La instalación del filtro en la manguera de presión no está permitido.
- Tubo de presión: El tubo de presión sirve para alimentar el agua de la bomba a la salida (grifo o salida de agua) y su conexión con el tubo de presión está en la parte superior de la carcasa de la bomba. Con el fin de minimizar la fricción y por lo tanto la pérdida de presión, el diámetro del tubo debe ser al menos de $\frac{3}{4}$ de pulgadas.
- Peligro: Durante la instalación, no conecte el cable de la bomba con la red.
- Riesgo: El usuario debe tomar las medidas adecuadas para prevenir los daños debidos a un uso excesivo de la bomba. No nos hacemos responsables de ningún costo o garantía en estos casos.

MANTENIMIENTO

Peligro: Antes de cualquier operación de mantenimiento o la localización de un fallo, la bomba debe ser desconectada del suministro de energía. El cambio de un cable defectuoso debe ser realizado por un técnico cualificado.



Eliminación de residuos



Tenga en cuenta las normas de carácter nacional sobre tratamiento de residuos. No elimine la máquina, los componentes de la máquina o los consumibles con los residuos municipales. Si es necesario, póngase en contacto con las autoridades locales para informarse sobre las opciones de eliminación que haya disponibles. Si compra una nueva máquina o un aparato similar a su distribuidor, éste estará obligado en determinados países a eliminar correctamente su máquina usada.



12 SOLUCION DE PROBLEMAS

ADVERTENCIA



¡Peligro ocasionado por tensiones eléctricas!

¡Manipular la máquina con la alimentación eléctrica encendida puede producir lesiones graves o incluso la muerte!

→ ¡Antes de comenzar los trabajos de subsanación de errores, desconecte la máquina de la alimentación eléctrica!

Se pueden excluir de antemano un gran número de errores potenciales si se conecta correctamente la máquina a la alimentación eléctrica.

Si no se ve capaz de llevar a cabo correctamente las reparaciones necesarias y/o no cuenta con la formación requerida, encomiende siempre a un especialista la subsanación del problema.

PROBLEMA	POSIBLE CAUSA	POSIBLE SOLUCIÓN
El motor funciona pero la bomba no succiona líquido	<ol style="list-style-type: none"> Después de arrancar la bomba no está completamente lleno de agua. Durante la aspiración el agua llenado se reduce debido a la apertura del orificio de descarga de agua en el lado de presión. Fijación insuficiente del tubo de aspiración. Bloqueo del filtro de la válvula inferior en la entrada de aspiración. El aire no puede salir del tubo de presión debido a un bloqueo en la salida. Falta de suministro en el tiempo de espera. Altura de aspiración excesiva. La válvula inferior está defectuosa e impide la succión. 	<ol style="list-style-type: none"> Llene la bomba con agua. Llene la bomba con agua. Al volver a arrancar la bomba, levante el tubo lateral de presión a 1m verticalmente de la bomba y mantener la distancia hasta que la bomba comienza a aspirar. Revise el equipo de bomba, tal como conexiones, anillo de sujeción, incluyendo juntas de succión. La bomba sólo puede aspirar al vacío. Limpie la malla del filtro y la válvula inferior en la salida de aspiración. Durante la alimentación, abra la salida (grifo o boquilla). Llenar el tubo de aspiración con agua, y comprobar de nuevo durante al menos 7 minutos después de reiniciar la bomba. Reduzca la altura (a menos de 8 metros). Revise el nivel de agua del pozo o estanque, o la extensión del tubo de aspiración, si es posible.
El motor no arranca	<ol style="list-style-type: none"> No hay suministro eléctrico. Parada del impulsor por la cubierta del ventilador. Parada del impulsor. 	<ol style="list-style-type: none"> Compruebe la tensión de alimentación. Desconecte la alimentación y retire la cubierta de protección con un destornillador, y comprobar si el ventilador puede girar libremente. Desconecte la fuente de alimentación y retire la cubierta protectora y gire el eje del motor para accionar el impulsor.
Flujo insuficiente	<ol style="list-style-type: none"> Extracción excesiva (>8m). Obstrucción del filtro en la parte inferior de la válvula. La disminución excesiva del nivel de agua para aspirar. Rendimiento de la bomba obstaculizada por residuos. 	<ol style="list-style-type: none"> Compruebe la altura. Limpie la malla del filtro. Sumerja la válvula inferior más profundo en el agua. Lave la carcasa espiral de la bomba, el tubo de aspiración y el tubo de presión de salida con agua a presión.
El interruptor térmico apaga la bomba	<ol style="list-style-type: none"> Sobrecarga del motor por fricción de residuos. 	<ol style="list-style-type: none"> Lave la carcasa espiral de la bomba, el tubo de aspiración y el tubo de presión de salida con agua a presión
Permanente encendido y apagado de la bomba	<ol style="list-style-type: none"> No hay válvula de retención fijada en el tubo de aspiración. 	<ol style="list-style-type: none"> Comprobar la fijación de la válvula inferior y de la válvula intermedia en la aspiración.
La bomba funciona continuamente (en rociadores automáticos)	<ol style="list-style-type: none"> Valor demasiado alto establecido en el interruptor de presión Sellado insuficiente en el lado de presión. 	<ol style="list-style-type: none"> Establezca el valor de la presión con el conmutador de presión correctamente (desconecte antes la fuente de alimentación). Sellar el tubo de presión.



13 AVANT-PROPOS (FR)

Cher client, chère cliente!

Le présent manuel d'exploitation contient des informations et des remarques importantes relatives à la mise en service et à la manipulation de la Pompe de jardin ZI-GP1200, ci-après désignés par « machine » dans ce document.



Le mode d'emploi fait partie intégrante de la machine et ne doit pas être retiré. Conservez-le à des fins ultérieures dans un endroit approprié et facilement accessible pour les utilisateurs (exploitants) et joignez-le à la machine si celle-ci est transmise à des tiers !

Veillez respecter les consignes de sécurité!

Respectez les consignes de sécurité et les mises en garde contre les dangers. Toute inobservation peut occasionner de graves blessures.

Nos produits peuvent légèrement diverger des illustrations et des contenus en raison du développement constant. Si vous décelez des erreurs, veuillez nous en informer.

Sous réserve de modifications techniques!

Contrôler la marchandise immédiatement après réception et noter toute réclamation lors de la prise en charge de la marchandise par le livreur!

Les dommages de transport doivent nous être signalés séparément dans les 24 heures.

ZIPPER MASCHINEN GmbH décline toute garantie pour les dommages liés au transport non-signalés.

Droits d'auteur

© 2024

Cette documentation est protégée par droit d'auteur. Tous droits réservés!

En particulier, la réimpression, la traduction et l'extrait de photographies et d'illustrations feront l'objet de poursuites judiciaires.

Le tribunal de Linz ou le tribunal compétent pour 4707 Schlüsslberg est considéré comme le tribunal compétent.

Adresse du service client

ZIPPER MASCHINEN GmbH
Gewerbepark 8, A-4707 Schlüsslberg
AUSTRIA
Tel. : +43 7248 61116-700
info@zipper-maschinen.at



14 SECURITE

Cette section contient des informations et des remarques importantes sur la mise en service et l'utilisation de la machine en toute sécurité.



Pour votre sécurité, veuillez lire le présent mode d'emploi avec assiduité avant la mise en service. Cela vous permet d'utiliser la machine en toute sécurité et d'éviter les malentendus ainsi que les dommages corporels et matériels. Respecter également les symboles et pictogrammes utilisés sur la machine ainsi que les consignes de sécurité et de danger!

14.1 Utilisation conforme

La machine est exclusivement destinée aux tâches suivantes:

Les pompes électriques sont appropriées pour les jardins privés et à la maison (par exemple, une unité d'alimentation en eau pour les lavabos, machines à laver, des piscines et douches).

- **Danger:** Si la pompe est reliée au éviers ou douches, pas propices à la transmission de l'eau potable.
- **Danger:** Cette pompe est conçue pour fonctionner dans un circuit protégé (GFCI: 30 mA) (VDE 0100-702 tension et 0100-738). Si la pompe est utilisée à proximité des piscines et bassins de jardin ou endroits similaires, doit être placé dans un emplacement fixe et protégée contre les débordements d'eau. Si quelqu'un est dans l'eau ou touche l'eau directement, ne faut pas démarrer la pompe. L'installateur doit vérifier avant que l'alimentation de la pompe est mise à terre.

AVIS



ZIPPER MASCHINEN GmbH décline toute responsabilité ou garantie pour une utilisation différente ou dépassant ce cadre et pour les dommages matériels ou corporels qui en résulteraient.

14.2 Consignes de sécurité et de fonctionnement

NOTE AVANT D'UTILISER LA MACHINE

Avant de mettre la pompe en marche, lire le manuel d'instructions. Tout dommage résultant du non-respect des instructions ne sont pas couverts par la garantie.

INFORMATIONS GÉNÉRALES

- **Information:** La pompe n'est pas appropriée pour travailler avec des matériaux inflammables ou explosifs.
- **Information:** La pompe ne doit pas fonctionner à sec.
- **Information:** La pompe n'est pas conçue pour un fonctionnement continu (par exemple, filtre de l'eau de la piscine ou les installations industrielles).
- **Information:** Cette pompe est conçue pour la transmission de d'eau. Liquides gras ou huileux endommagera la pompe. En outre, la pompe ne doit pas être utilisé pour la transmission des liquides abrasifs, visqueux, pâteuses et boues. Si le moyen à pompe a une teneur corrosif, la résistance à la corrosion du matériau de la pompe doit être envisagée. La pompe peut être utilisée pour la transmission de l'eau propre, mais la transmission d'eau potable est strictement interdite.
- **Information:** Cette pompe est protégée contre les projections d'eau et doit être placé dans un endroit bien aéré, sec et à une température inférieure à 40°. Vous ne pouvez pas placer sous la pluie, un local humide ou une source.
- **Risque:** Selon la législation sur la responsabilité de produit, nous déclinons toute responsabilité pour les dommages causés par le non-respect des instructions.
- **Risque:** Il est interdit d'utiliser la pompe, qui n'est pas familiarisé avec son fonctionnement. Personnes de moins de 16 ans ne peuvent travailler avec cette équipe et doit rester à l'écart de la pompe en fonctionnement.

ALIMENTATION ÉLECTRIQUE

Avant d'utiliser la pompe doit être soumise à un contrôle de sécurité pour s'assurer que le câble d'alimentation ou la prise ne sont pas endommagés. En cas de dommage, la pompe ne peut pas être utilisée en toute circonstance.

- **Mise à la terre:** Le câble de la pompe est équipé de deux contacts de terre. Si le conducteur de mise à la terre de la prise est sélectionné, la prise est correctement mise à la terre.
- **Information:** S'il vous plaît vérifiez si la tension et la fréquence, qui se trouve sur la plaque d'identification de la machine porte sur la prestation de l'alimentation électrique.



- **Information:** Dans le cas où un cordon d'alimentation est endommagé, il annulera la garantie. Doit être immédiatement remplacé par un câble approprié. Si vous utilisez une rallonge, la rallonge doit être au moins le même diamètre extérieur que le câble d'origine.

INSTALLATION

Avant de commencer, le tube d'aspiration et le tube de pression a été fixée à la pompe. Le tube d'aspiration aspire de l'eau du réservoir à la pompe et la bouche d'aspiration est sur le côté de la pompe. Le tube d'aspiration doit rester absolument ferme, ou l'aspiration serait limitée, voire impossible. Le tube d'aspiration doit être fixé avec un clapet anti-retour, ou après l'arrêt de la pompe, la pression du système est réduite par la conduite d'aspiration, si l'eau est utilisée à la maison ou à l'unité d'alimentation d'irrigation automatique se produisent arrêts fréquents marche/arrêt de la pompe. En principe, il est suggéré d'installer directement un clapet anti-retour entre l'entrée de la pompe et le tube d'aspiration, car de cette manière, après l'arrêt des appareils, le tube d'aspiration n'est pas marche au ralenti, et toujours sous pression ou le tube d'aspiration se briserait. De plus, une soupape d'aspiration peut être définie en avant du tube d'aspiration, mais pas absolument nécessaire. Les pompes ont la fonction auto-amorçant. Le corps de tous les types de pompes est rempli avec de l'eau par le bouchon de remplissage dans le corps. Avant le remplissage, le bouchon est ouvert et la pompe est remplie d'eau jusqu'à ce que l'air ne soit pas visible dans le corps de pompe. Il faut noter que pendant l'opération de remplissage, les bulles d'air sont produites dans la pompe. Dans ce cas, s'il vous plaît agiter légèrement la pompe dans des directions différentes pour éliminer la bulle, puis continuer le remplissage. Répétez le processus ci-dessus jusqu'à ce que l'eau atteigne juste en dessous de l'orifice de remplissage. Puis vissez le bouchon de remplissage à nouveau. Le bouchon ne doit pas être serré de manière excessive ou le carter de la pompe ou le filetage peuvent être endommagés.

Le temps de ralenti du tube d'aspiration ne doit pas dépasser 7 minutes. Afin de réduire le temps au ralenti, il est suggéré de remplir avec de l'eau le tube d'aspiration (y compris le pré-filtre) avant de commencer. La hauteur d'aspiration maximale de toutes les pompes auto-amorçantes est 8m, c'est à dire la distance verticale entre la pompe et le plan de la surface de l'eau du bassin ne doit pas dépasser 8 mètres. La section horizontale du tube d'aspiration doit être légèrement incliné de la source d'eau à la pompe, sinon l'air serait aspiré dans le tube et serait donc impossible de faire fonctionner la pompe normalement. La pompe peut être activée et commencer seulement après avoir effectué toutes les connexions des tuyaux et lorsque la pompe est complètement rempli d'eau. Pendant l'aspiration, l'orifice de décharge doit être complètement ouverte pour éliminer de l'air dans tout le système et à obtenir la pression hydraulique. Si après le temps d'aspiration maximale spécifié ci-dessus aucune pression hydraulique est obtenue, arrêter la pompe et résoudre les problèmes selon le chapitre «Dépannage».

Il faut noter que les données ci-dessus sont des valeurs maximales du tube de la pompe, qui sont réduits en raison de surmonter la profondeur d'aspiration et éléments fixes (tels que tube de pression, courbes et pré-filtre).

- Pompes: Il peut se connecter avec le tuyau d'alimentation d'eau de la maison seulement avec tuyau renforcé et l'utilisation de tuyau d'arrosage commune n'est pas autorisée, car ils deviennent bientôt fissurés ou cassé à cause de l'abrasion, l'action de la pression à long terme et le vieillissement des matériaux.
- Pré-filtre de pompe: Le tube d'aspiration doit être fixé avec un filtre pour protéger la pompe contre les dommages causés par la boue et matériels abrasifs dans le liquide pompé. L'installation du filtre dans le tuyau de pression n'est pas autorisée.
- Tube de pression: le tube de pression sert à alimenter l'eau de la pompe à la sortie (eau du robinet ou de sortie) et sa connexion avec le tube de pression est située en haut du carter de pompe. Pour minimiser la friction et par conséquent la perte de pression, le diamètre du tube doit être d'au moins $\frac{3}{4}$ pouces.
- Danger: Pendant l'installation, ne pas brancher la pompe sur le réseau.
- Risque: L'utilisateur doit prendre les mesures appropriées pour prévenir les dommages dus à un usage excessif de la pompe. Nous ne sommes pas responsables des coûts ou de garantie dans ces cas.

ENTRETIEN

Danger: Avant tout entretien ou la localisation d'un défaut, la pompe doit être débranchée de l'alimentation électrique. Changement d'un câble défectueux doit être effectué par un technicien qualifié.

14.3 Élimination



Respecter les réglementations nationales en matière d'élimination des déchets. Ne pas jeter la machine, les composants de la machine ou l'équipement dans les déchets résiduels. Si nécessaire, contacter les autorités locales pour connaître les options d'élimination disponibles. En cas d'achat d'une machine neuve ou d'un appareil équivalent chez votre revendeur spécialisé, il est tenu, dans certains pays, de se débarrasser de votre ancienne machine de manière appropriée.



15 RESOLUTION DE PANNE

AVERTISSEMENT

**Danger dû à la tension électrique!**

Manipuler la machine avec l'alimentation électrique intacte peut entraîner des blessures graves, voire mortelles!

→ Débrancher la machine de l'alimentation électrique avant de commencer à travailler pour éliminer les défauts!

De nombreuses sources d'erreur possibles peuvent être exclues au préalable si la machine est correctement raccordée à l'alimentation électrique.

Si vous n'êtes pas en mesure d'effectuer correctement les réparations nécessaires et/ou si vous ne disposez pas des connaissances nécessaires, faites toujours appel à un spécialiste pour résoudre le problème.

PROBLÈME	CAUSE POSSIBLE	SOLUTION POSSIBLE
Le moteur marche mais la pompe n'aspire pas liquide	<ol style="list-style-type: none"> Après le démarrage de la pompe n'est pas rempli d'eau. Pendant l'aspiration l'eau rempli se réduit à cause de l'ouverture de l'orifice de décharge de l'eau sur le côté de pression. Fixation insuffisante du tube d'aspiration. Blocage du filtre de la soupape inférieure sur l'entrée d'aspiration. L'air ne peut pas sortir du tube de pression due à un blocage de la sortie. Manque d'approvisionnement, en le temps d'attente. Altura d'aspiración excesiva. La clapet inférieure est défectueux et empêche l'aspiration. 	<ol style="list-style-type: none"> Remplir la pompe avec de l'eau. Remplir la pompe avec de l'eau. Lors du redémarrage de la pompe, soulever le tube côté de pression verticalement 1m de la pompe et garder la distance jusqu'à ce que la pompe commence à aspirer. Vérifier l'équipement de pompe, telles que les connexions, anneau de serrage, y compris l'ensemble d'aspiration. La pompe peut aspirer seulement à vide. Nettoyez l'écran de filtre et le clapet inférieur sur la sortie d'aspiration. Pendant l'alimentation, ouvrir la sortie (robinet ou la buse). Remplir le tube d'aspiration avec de l'eau et vérifier à nouveau pour au moins 7 minutes après le redémarrage de la pompe. Réduire la hauteur (moins de 8 mètres). Vérifier le niveau d'eau dans le puits ou l'étang, ou le rallonge de tube d'aspiration, si possible.
Moteur ne démarre pas	<ol style="list-style-type: none"> Pas d'alimentation électrique. Arrêt d'impulseur pour le couvert du ventilateur. Arrêt d'impulseur. 	<ol style="list-style-type: none"> Vérifiez la tension d'alimentation. Coupez l'alimentation et retirez le couvercle de protection avec un tournevis, et voir si le ventilateur peut tourner librement. Débranchez l'alimentation électrique, retirez le couvercle de protection et tourner l'arbre du moteur pour entraîner l'impulseur.
Flux insuffisant	<ol style="list-style-type: none"> Retrait excessive (> 8m). Obstruction du filtre sur le bas de la soupape. L'abaissement excessif de la hauteur d'eau à vide. Rendement de la pompe, entravée par les déchets. 	<ol style="list-style-type: none"> Vérifier la hauteur. Nettoyez le filtre. Trempez le clapet inférieur profondément dans l'eau. Lavez le carter en spirale de la pompe, le tube d'aspiration et le tube de pression de sortie de l'eau sous pression.
L'interrupteur thermique arrête la pompe	<ol style="list-style-type: none"> Surcharge du moteur par la friction de déchets. 	<ol style="list-style-type: none"> Lavez le carter en spirale de la pompe, le tube d'aspiration et le tube de pression de sortie de l'eau sous pression.
Permanent marche-arrêt de la pompe	<ol style="list-style-type: none"> Pas de soupape fixe sur le tube d'aspiration. 	<ol style="list-style-type: none"> Vérifier la fixation du clapet inférieure et du clapet intermédiaire d'aspiration.
La pompe fonctionne en continu (en l'approvisionnement d'eau et l'arrosage automatique)	<ol style="list-style-type: none"> Valeur trop élevée, établie dans le commutateur de pression Étanchéité insuffisante du côté de pression. 	<ol style="list-style-type: none"> Régler la pression correcte avec le commutateur de pression (débrancher l'alimentation avant). Sceller le tube de pression.



16 PŘEDMLUVA (CZ)

Vážený zákazníku!

Tento návod k použití obsahuje informace a důležité pokyny ke zprovoznění ZIPPER Zahradní čerpadlo ZI-GP1200, dále v tomto dokumentu označovaného jako „stroj“, a k manipulaci s ním.



Návod k použití je součástí stroje a nesmí být odstraněn. Uchovávejte jej pro pozdější použití na vhodném místě, které je snadno přístupné uživatelům (provozovatelům), a v případě předání třetí osobě jej přiložte ke stroji!

Prosím řiďte se zejména pokyny v kapitole Bezpečnost!

Dodržujte pokyny, týkající se bezpečnosti a rizik. Jejich nerespektování může vést k vážným zraněním.

Vzhledem ke stálým inovacím našich produktů se mohou obrázky a obsah mírně lišit. Pokud zjistíte nějaké chyby, informujte nás o nich.

Technické změny vyhrazeny!

Po obdržení zboží ihned zkontrolujte, zda není poškozeno a je úplné. Chybějící části nebo poškození vyznačte dopravci na přepravním dokladu!

Poškození způsobené přepravou nám musí být nahlášeno zvlášť do 24 hodin.

Společnost ZIPPER MASCHINEN GmbH nemůže převzít žádnou záruku za nezaznamenané poškození při přepravě.

Autorské právo

© 2024

Tato dokumentace je chráněna autorskými právy. Všechna práva vyhrazena! Soudně stíhány bude zejména přetisk, překládání a vyjímání fotografií a obrázků.

Za sjednaný příslušný soud se považuje zemský soud v Linci nebo soud příslušný pro 4707 Schlüsslberg.

Adresa zákaznického servisu

ZIPPER MASCHINEN GmbH
Gewerbepark 8, A-4707 Schlüsslberg
AUSTRIA
Tel.: +43 7248 61116-700
info@zipper-maschinen.at



17 BEZPEČNOST

Tento návod k použití obsahuje informace a důležité pokyny k bezpečnému uvedení do provozu a k manipulaci se strojem.



Návod k použití si pro vlastní bezpečnost pozorně přečtěte před uvedením stroje do provozu. To vám umožní bezpečné zacházení se strojem a rovněž tím předejdete omylům a škodám na zdraví a na majetku. Kromě toho respektujte symboly a piktogramy i pokyny, týkající se bezpečnosti a rizik, které jsou použity na stroji!

17.1 Zamýšlené využití

Stroj je určen výhradně k těmto činnostem:

Čerpadlo je určeno pro použití v zahradách a domácnostech pro zásobování vodou.

- Pozor: pokud je čerpadlo použito k vedení vody k umyvadlu nebo sprše, není určeno k čerpání pitné vody.
- Důležité: čerpadlo je určeno pro provoz s proudovým chráničem, s proudem max. 30mA. Pokud je čerpadlo použito pro bazény nebo zahradní jezírka, musí být na místě, kde nehrozí jeho zaplavení čerpanou vodou. Pokud se ve vodě nachází osoby, nesmí se čerpadlo používat. Přívod elektřiny a zemnění nechte zkontrolovat kvalifikovaným elektromechanikem s příslušným oprávněním.

OZNÁMENÍ



Společnost ZIPPER MASCHINEN GmbH nepřebírá odpovědnost nebo záruku za jiné použití nebo použití překračující tento rámec a za škody na majetku či na zdraví, které tím vzniknou.

17.2 Bezpečnostní a provozní pokyny

ZOHEDNĚTE PŘED PROVOZEM!

Před použitím čerpadla si pečlivě přečtěte návod. Škody, způsobené nesprávným použitím čerpadla nejsou předmětem záruky.

VŠEOBECNÉ INFORMACE

- **Důležité:** čerpadlo není určeno pro čerpání zápalných a výbušných kapalin.
- **Důležité:** čerpadlo nesmí běžet na sucho bez kapaliny.
- **Důležité:** čerpadlo není určeno pro nepřetržitý provoz (např. pro filtrování bazénů nebo pro průmyslové použití)
- **Varování:** v souladu se zákonem o odpovědnosti za výrobek, neručíme za škody, které vznikly nedodržením platných předpisů a pokynů tohoto návodu.
- **Varování:** čerpadlo nesmí obsluhovat osoby, které nejsou seznámeny s pravidly pro provoz. Osoby mladší 16 let nesmí čerpadlo obsluhovat a ani se k němu přibližovat.
- **Důležité:** toto čerpadlo je určeno k čerpání čisté vody. Kapaliny, znečištěné olejem mohou čerpadlo poškodit. Čerpadlo se nesmí používat k čerpání znečištěné, kalné nebo bahnitě vody. Čerpadlo je chráněno proti stříkající vodě a musí se provozovat dobře větraném, suchém a vodotěsném prostoru při teplotě +4-40°C. Čerpadlo se nesmí používat v dešti, ve vlhkých prostorách nebo ve studni.

NAPÁJENÍ

Čerpadlo musí být před provozem zkontrolováno, zda elektrický kabel a zástrčka nejsou poškozeny. V případě poškození je zakázáno čerpadlo provozovat.

- Zemnění: elektrický kabel čerpadla má zemnicí vodič a musí být připojen k uzemněné zástrčce.
- Pozor: před zapojením zkontrolujte, zda napájecí napětí odpovídá údajům na štítku stroje.
- Pozor: v případě poškození zástrčky je nutné ji ihned vyměnit. Při použití prodlužovacího kabelu dbejte na to, aby průřez vodičů byl stejný nebo větší, než je u originálního kabelu.

INSTALACE

Před zapnutím čerpadla nejprve upevněte vstupní a výstupní potrubí (hadici). Vstupní potrubí přivádí vodu do čerpadla. Toto potrubí musí být těsné, jinak je znemožněno sání vody do čerpadla. Sací potrubí musí být vybaveno zpětným ventilem. Pokud by toto nebylo provedeno, snížil by se tlak v sacím potrubí, což by vedlo k nekontrolovanému spouštění a vypínání čerpadla. Doporučujeme zapojit zpětný ventil mezi čerpadlo a přívodní potrubí. Čerpadlo je samonasávací. Před čerpáním je nutné tělo čerpadla zaplavit vodou. Odšroubujte kryt z těla čerpadla a zaplavte čerpadlo vodou, dokud přestanou vycházet vzduchové bublinky. Přitom čerpadlem lehce pohybujte, aby se vzduch snáze uvolnil a čerpadlo se úplně zaplavilo. Poté našroubujte kryt zpět. Nedotahujte kryt příliš pevně, aby nedošlo k poškození těla čerpadla.

Běh naprázdno po zapojení čerpadla by neměl přesáhnout 7 minut. Ke zkrácení této doby je vhodné zaplavit vodou i přívodní potrubí. Maximální sací výška je 8 metrů. Teprve po připojení potrubí a jeho zaplavení vodou smí být čerpadlo zapnuto. Pokud po sedmi minutách nedojde k čerpání vody, je nutné čerpadlo vypnout a najít závadu – viz kapitolu „Odstranění závad“.



- Čerpání: pro čerpání vody v domácnosti používejte zesílené trubky pro vedení vody. Nepoužívejte zahradní hadice. Je u nich zvýšené riziko opotřebení.
- Filtr: sací potrubí musí být na vstupu opatřeno filtrem, aby nedošlo k poškození čerpadla bahnem nebo jinými nečistotami. Filtr se nesmí montovat na výstupní stranu čerpadla.
- Výstupní potrubí: slouží k rozvedení čerpané vody. Potrubí musí mít průměr nejméně 3/4 palce.
- Pozor: při montáži čerpadla a potrubí nepřipojujte čerpadlo k napájení.
- Pozor: uživatel by měl zabránit nadměrnému zapínání a vypínání čerpadla. V žádném případě neručíme za vzniklé náklady.

ÚDRŽBA

Pozor: před každou opravou nebo údržbou odpojte napájecí napětí. Výměna poškozeného kabelu musí být provedena kvalifikovaným elektromechanikem.

17.3 Likvidace

Dodržujte předpisy příslušné země o likvidaci odpadu. Stroj, jeho komponenty nebo provozní prostředky nelikvidujte spolu se zbytkovým odpadem. Pro informace, týkající se dostupných možností likvidace, popřípadě kontaktujte místní orgány. Pokud u specializovaného prodejce zakoupíte nový stroj nebo rovnocenný přístroj, je tento prodejce v určitých zemích povinen odborně zlikvidovat starý stroj.

18 ODSTRANĚNÍ ZÁVAD**VAROVÁNÍ****Ohrožení elektrickým napětím!**

Manipulace se strojem, který je stále připojen k přívodu elektrického napětí, může přivodit těžká zranění nebo smrt!

→ Před začátkem prací na odstraňování vad odpojte stroj od elektrického napájení!

Při řádném připojení stroje k přívodu elektrického napětí je možné již předem vyloučit mnoho případných zdrojů chyb.

Pokud nejste schopni řádně provádět potřebné opravy a/nebo k tomu nemáte potřebné znalosti, vždy přivězte k odstraňování odborníka

ZAVADA	MOZNA PRICINA	MOZNE RESENI
Motor běží, ale čerpadlo nesaje kapalinu	<ol style="list-style-type: none"> 1. Čerpadlo nebylo před startem zaplaveno vodou 2. Při sání odtéká voda, kterou jsme použili k zaplavení čerpadla 3. Nedostatečná těsnost sací trubky 4. Zablokovaný vstupní filtr 5. Vzduch nemůže odcházet z výstupní trubky 6. Čerpání nezačne ani po 7 minutách 7. Příliš velká výška sání 8. Spodní ventil je poškozený a nezabraňuje odtoku vody 	<ol style="list-style-type: none"> 1. Zaplavte čerpadlo vodou 2. Zaplavte vodou čerpadlo. Při zapnutí čerpadla držte konec tlakové trubky asi 1 m od čerpadla svisle, dokud čerpadlo nezačne čerpat. 3. Zkontrolujte těsnost trubek a spojovacích prvků a těsnění. 4. Čerpadlo může sát pouze pokud přívod není ucpaný 5. Vyčistěte filtr a zpětný ventil sání 6. Při čerpání otevřete uzávěr na straně čerpané vody 7. Znovu zaplavte sací hadici a tělo čerpadla vodou. Nechte čerpadlo opět pracovat 7 minut 8. Snižte výšku sání (max. 8m) 9. Opravte nebo vyměňte zpětný ventil
Motor neběží	<ol style="list-style-type: none"> 1. Není napájecí napětí 2. Zablokované kolo ventilátoru o mřížku 3. Zablokovaný rotor 	<ol style="list-style-type: none"> 1. Zkontrolujte napájecí napětí 2. Odpojte napájení a odblokujte ventilátor z mřížky 3. Odpojte napájení, sejměte kryt ventilátoru a protčte hřídel motoru
Nedostatečný průtok	<ol style="list-style-type: none"> 1. Příliš velká výška sání (>8m) 2. Ucpaný filtr 3. Pokles hladiny čerpané vody 4. Čerpadlo ucpané cizím předmětem 	<ol style="list-style-type: none"> 1. Zkontrolujte výšku sání 2. Vyčistěte filtr 3. Ponořte sací trubku hlouběji do vody 4. Vyčistěte čerpadlo a tlakovou trubku proudem vody
Tepelná ochrana čerpadlo vypíná	<ol style="list-style-type: none"> 1. Přetížení motoru vlivem cizích částic 	<ol style="list-style-type: none"> 1. Vyčistěte čerpadlo a potrubí proudem vody
Stálé zapínání a vypínání čerpadla	<ol style="list-style-type: none"> 1. Vadný nebo chybějící zpětný ventil v sacím potrubí 	<ol style="list-style-type: none"> 1. Zkontrolujte popř. namontujte zpětný ventil
Čerpadlo běží nepřetržitě	<ol style="list-style-type: none"> 1. Příliš vysoká hodnota tlaku na tlakovém spínači 2. Netěsné potrubí 	<ol style="list-style-type: none"> 1. Nastavte správnou hodnotu na tlakovém spínači (předtím odpojte napájení) 2. Odstraňte netěsnosti



19 PREDGOVOR (SL)

Spoštovani kupec!

Ta navodila za uporabo vsebujejo informacije in pomembne napotke za varen zagon in rokovanje s vrtno črpalke Zipper ZI-GP1200, ki so v nadaljevanju tega dokumenta imenovani »stroj«.



Navodila za uporabo so sestavni del stroja in jih ni dovoljeno odstraniti. Shranite jih za kasnejšo uporabo na primernem, uporabniku (upravljavcu) lahko dostopnem mestu ter jih pri predaji stroja drugim priložite stroju!

Upoštevajte varnostne napotke!

Upoštevajte opozorila in varnostne napotke. Neupoštevanje lahko privede do poškodb.

Zaradi stalnega nadaljnjega razvoja naših izdelkov se slike in vsebine lahko razlikujejo. Če odkrijete kakršne koli napake, nas, prosimo, o tem obvestite.

Pridržujemo si pravico do tehničnih sprememb!

Takoj po prejemu preverite celovitost in nepoškodovanost pošiljke ter pri morebitnih neskladnostih napišite pritožbe na dobavnico dobavitelja!

Škodo, nastalo pri transportu, nam javite ločeno v 24 urah po prejemu.

Za poškodbe pri transportu, ki jih ne omenite, podjetje ZIPPER MASCHINEN GmbH ne prevzema odgovornosti.

Avtorske pravice

© 2024

Ta dokumentacija je avtorsko zaščiteno delo. Vse pravice so pridržane!

Kršitve, kot so kopiranje, prevajanje in uporaba fotografij in slik, bodo sodno preganjane.

Sodno pristojnost ima deželno sodišče v Linzu ali sodišče, pristojno za 4707 Schlüsslberg.

Naslov oddelka za podporo strankam

ZIPPER MASCHINEN GmbH
Gewerbepark 8, A-4707 Schlüsslberg
AUSTRIA
Tel.: +43 7248 61116-700
info@zipper-maschinen.at



20 VARNOST

Ta razdelek vsebuje informacije in pomembne napotke za varno izročanje v obratovanje in rokovanje s strojem.



Za vašo varnost skrbno preberite ta navodila za uporabo pred prvim zagonom. To vam bo omogočilo varno uporabo stroja in preprečilo nesporedne ter telesne poškodbe in nastanek stvarne škode. Poleg tega upoštevajte vse na stroju nameščene simbole in piktograme ter varnostna opozorila in opozorila na nevarnosti!

20.1 Uporaba za predvideni namen

Stroj je namenjen izključno za naslednje dejavnosti:

Električne črpalke so primerne za uporabo na zasebnih vrtovih in v gospodinjstvu (npr. kot enota za oskrbo z vodo za vrtno bajerje, domače plavalne bazene, pralne stroje in prhe).

- **Opozorilo:** če je črpalka povezana z umivalnikom ali tušem, ni primerna za črpanje pitne vode.
- **Opozorilo:** ta črpalka je namenjena za delovanje v zaščitenem električnem tokokrogu (FI-stikalo: 30mA, v skladu z VDE 0100-702 in 0100-738). Če črpalka obratuje v bližini plavalnega oz. vrtnega bajerja ali na podobnih krajih, mora biti postavljena stacionarno oz. v položaju, ki preprečuje prekoračitev vode. Črpalke ne smete zagnati, če so ljudje v vodi ali če se dotikajo vodne površine. Monter mora predhodno pregledati električno napajanje in zaščitno ozemljitev.

OBVESTILO



Podjetje ZIPPER MASCHINEN GmbH ne prevzema nikakršne odgovornosti in ne jamči v primeru drugačne uporabe ter iz nje rezultirajoče stvarne škode ali telesnih poškodb.

20.2 Varnostna in obratovalna opozorila

PROSIM, UPOŠTEVAJTE PRED ZAČETKOM OBRATOVANJA!

Preden zaženete črpalko, pazljivo preberite navodilo za uporabo. Garancija ne pokriva škode, ki bi nastala zaradi neupoštevanja navodil za uporabo

SPLOŠNE INFORMACIJE

- Črpalka ni namenjena za črpanje vnetljivih in eksplozivnih snovi.
- Črpalka ne sme teči na suho.
- Črpalka ne sme neprekinjeno obratovati in ni namenjena za uporabo v stoječih vodah, kjer plavajo ljudje kot tudi ne za industrijsko rabo.
- V skladu z zakonom o jamstvu za proizvode ne prevzemamo nobene odgovornosti za škodo, ki bi nastala zaradi neupoštevanja predpisov.
- Uporaba črpalke ni dovoljena osebam, ki niso seznanjene z njenim delovanjem. Osebam, ki so mlajše od 16 let, nista dovoljena uporaba črpalke in zadrževanje v njeni bližini v času obratovanja.
- Črpalka je predvidena za črpanje čiste vode. Umazane ali mastne tekočine lahko poškodujejo črpalko. Zaradi tega črpalke ne smete uporabljati za črpanje abrazivih, zrnatih in gostih snovi, kot tudi ne za črpanje blata oziroma mulja. Če so v črpalnem mediju prisotne snovi, ki so podvržene koroziji, je potrebno upoštevati antikorozijsko odpornost materiala, iz katerega je izdelana črpalka. Črpalka se sme uporabljati za črpanje čiste vode, pri čemer pa je črpanje pitne vode najstrožje prepovedano.
- Črpalka je zaščitena pred škropljenjem in mora biti postavljena v prostoru, ki je dobro prezračen, suh, neprepusten za vodo in kjer je temperatura nastavljena pod 40°C. Ne sme biti izpostavljena dežju. Ne sme obratovati ali biti postavljena v vlažnem prostoru ali v vodnjaku.

OMREŽNO NAPAJANJE

Pred začetkom obratovanja mora biti črpalka povržena varnostni kontroli, da bi odkrili morebitne poškodbe na električnem kablu ali na vtiču. Če odkrijete poškodbe, črpalka v nobenem primeru ne sme obratovati.

- Ozemljitev: priključni kabel črpalke je opremljen z dvema ozemljitvenima kontaktoma. Ko izberete primerno mesto za ozemljitev, mora biti vtičnica ustrezno ozemljena.



- Opozorilo: obvezno preverite, če napetost in frekvenca, ki sta navedeni na tipski ploščici, ustrezata dejanski napetosti in frekvenci električnega napajanja.
- Opozorilo: garancija ne pokriva poškodb omrežnega vtiča. V tem primeru nemudoma zamenjajte omrežni kabel. Če želite podaljšati kabel, mora imeti podaljšek najmanj enak zunanji premer kot originalni kabel.

NAMESTITEV IN PRIKLJUČITEV ČRPALKE

Pred začetkom obratovanja pritrdite sesalno in tlačno cev na črpalko. Sesalna cev črpa vodo iz vrtnega bajerja ali ribnika v črpalko. Sesalni priključek se nahaja ob strani črpalke. Sesalna cev mora biti tesno nameščena, drugače lahko ovira ali popolnoma onemogoči črpanje.

Sesalno cev je potrebno fiksirati s protipovratnim ventilom. V nasprotnem primeru bi črpalka po zagonu zmanjšala sistemski tlak v sesalni cevi. To bi v gospodinjstvu ali na avtomatskih pršilnih napravah povzročilo nenehno nekontrolirano vklapljanje in izklapljanje črpalke. Načeloma se priporoča namestitev protipovratnega ventila vmes med dovodom črpalke in sesalno cevjo, ker bo na ta način, v primeru poškodbe med obratovanjem, sesalna cev še vedno delovala pod nespremenjenim tlakom. V nasprotnem primeru pa bi se ob poškodbi poškodovala tudi sesalna cev. Dodatno lahko pritrdite na sesalno cev sesalni ventil, kar pa ni nujno.

Črpalke imajo vgrajen sistem za samosesanje. Pri vseh vrstah črpalk je potrebno ohišje črpalke napolniti z vodo. Pred polnjenjem je potrebno odviti pokrov. Ohišje črpalke napolnimo z vodo, tako da v njem ni več zračnih mehurčkov. Med polnjenjem lahko nastanejo zračni mehurčki. V tem primeru lahko pretresite črpalko v različnih smereh, da zračni mehurčki izginejo. Nato nadaljujte s polnjenjem. Pretresanje večkrat ponovite. Vsakič pretresajte toliko časa, da zračni mehurčki izginejo. Nato ponovno privijte pokrov. Pokrova ne smete premočno priviti, da ne pride do poškodbe ohišja črpalke.

Sesalna cev naj ne teče v prazno dlje kot 7 minut. Da bi prazni tek skrajšali, priporočamo, da, preden zaženete črpalko, sesalno cev napolnite z vodo (napolnite tudi predfilter). Maksimalna višina sesanja pri vseh samosesalnih črpalkah je 8m, kar pomeni, da navpična razdalja med gladino vode in črpalko ne sme biti večja od 8m. Sesalna cev v vodoravni razdalji med vodnim virom in črpalko, mora biti rahlo nagnjena v smeri črpalke, ker bi se drugače zrak iz cevi izsesal in bi to oviralo normalno delovanje črpalke.

Šele potem, ko ste vse cevi ustrezno povezali in črpalko napolnili z vodo, jo lahko vklopite. Med izsesavanjem mora biti izhod pretoka odprt, da lahko v sesalni cevi prisoten zrak prosto uide in nastane hidravlični tlak. Če hidravlični tlak ne nastane po preteku nominalnega maksimalnega časa izsesavanja, morate črpalko izklopiti in ugotoviti vzrok težave. Glej poglavje ODPRAVLJANJE TEŽAV.

- Črpalke: pri oskrbi z vodo v lastnem gospodinjstvu je dovoljena uporaba ojačanih cevi. Uporaba cevi, ki se pretežno uporabljajo na vrtu, ni dovoljena, ker se zaradi drgnjenja, stalnega pritiska in izrabe materiala hitro obrabijo.
- Predfilter črpalke: sesalno cev je treba pritrditi skupaj s filtrom, da lahko obvarujemo črpalko pred poškodbami, ki jih povzročajo blato, mulj in abrazivne snovi v črpalnem mediju. Namestitev filtra na tlačno cev ni dovoljena.
- Tlačna cev: uporablja se za izpraznitev vode v črpalci. Tlačno cev priključimo na zgornji strani ohišja črpalke. Da bi bila trenje in z njim povezana izguba tlaka čim manjša, mora biti premer cevi najmanj $\frac{3}{4}$ cole.
- Opozorilo: pri montaži črpalka ne sme biti priključena na električno omrežje.
- Opozorilo: uporabnik je dolžan sprejeti primerne ukrepe za preprečitev škode zaradi prekomerne uporabe črpalke. Garancija ne vključuje morebitnih stroškov, ki bi nastali zaradi tega razloga.

VZDRŽEVANJE

Opozorilo: pred vsakim servisiranjem ali lociranjem napak izključite električno napajanje. Zamenjavo pokvarjenega kabla mora opraviti kvalificiran tehnik.

20.3 Odstranjevanje



Upoštevajte ustrezne nacionalne predpise za ravnanje z odpadki. Stroja, delov stroja in delovnih medijev ne odstranjajte skupaj z gospodinjskimi odpadki. Po potrebi se povežite z lokalnimi organi in pridobite informacije o možnostih odstranjevanja. Če v specializiranih trgovinah kupite nov stroj ali enakovredno napravo, mora trgovina v določenih državah poskrbeti za pravilno odstranitev vašega starega stroja.



21 ODPRAVLJANJE TEŽAV

OPOZORILO

**Nevarnost zaradi električne napetosti!**

Rokovanje s strojem pri vključeni napajalni napetosti lahko privede do hudih poškodb in celo smrti!

→ Preden pričnete z odpravljanjem napak, odklopite električno napajanje!

Veliko možnih virov napak lahko vnaprej preprečite s pravilno priključitvijo stroja na električno napajanje. Če menite, da ne morete pravilno izvesti potrebnih popravil in/ali če za to niste primerno usposobljeni, se vedno posvetujte z ustreznim strokovnjakom.

TEŽAVA	MOŽEN VZROK	MOŽNA REŠITEV
Motor teče, vendar črpalka ne črpa	<ol style="list-style-type: none"> 1. Ob zagonu črpalka ni popolnoma napolnjena z vodo. 2. Pri črpanju voda odteka, ker je izpust odprt. 3. Sesalna cev ne tesni dovolj. 4. Filter na spodnjem ventilu pri črpalnem vhodu je blokirano. 5. Zrak ne more uhajati iz tlačne cevi zaradi zapore na izpustu. 6. Med preizkusno dobo črpanje ne deluje. 7. Prevelika višina črpanja 8. Spodnji ventil je poškodovan in ovira črpanje. 	<ol style="list-style-type: none"> 1. Napolnite črpalko z vodo. 2. Napolnite črpalko z vodo. Ko črpalko ponovno zaženete, dvignite tlačno cev 1m nad črpalko. Ohranite to razdaljo, dokler črpalka ne začne črpati. 3. Preglejte opremo črpalke, priključke, prizemni obroč in sesalno cev skupaj s tesnili. Črpalka lahko črpa le pod vakuumom. 4. Očistite filter in spodnji ventil na črpalnem vhodu. 5. Med črpanjem odprite izpust (pipo ali šobo). 6. Napolnite sesalno cev z vodo, ponovno zaženite črpalko, počakajte vsaj 7 minut in nato še enkrat preglejte sesalno cev. 7. Zmanjšajte višino črpanja (maks. 8m). 8. Preverite nivo vode v vodnjaku ali bajerju ali, če je mogoče, podaljšajte sesalno cev.
Motor ne teče	<ol style="list-style-type: none"> 1. Električno napajanje ni priključeno. 2. Kolo črpalke je blokirano zaradi zaščitne mreže. 3. Blokada kolesa črpalke 	<ol style="list-style-type: none"> 1. Preverite električno napajanje. 2. Izključite električno napajanje in odstranite zaščitno mrežo z izvijačem oziroma preverite, če prosti tek deluje. 3. Izključite električno napajanje, odstranite zaščitno mrežo z izvijačem in obrnite motorno stikalo, da poženete kolo črpalke.
Nezadosten pretok	<ol style="list-style-type: none"> 1. Prekomerno črpanje (>8m) 2. Blokada filtra na spodnjem ventilu 3. Prekomerno zmanjšanje nivoja vode 4. Nemoteno delovanje črpalke preprečujejo neznani delci v črpalni vodi. 	<ol style="list-style-type: none"> 1. Preverite višino črpanja. 2. Očistite filter. 3. Potopite spodnji ventil globlje v vodo. 4. Z vodnim curkom očistite spiralno ohišje črpalke, sesalno in tlačno cev.
Termostatsko stikalo izklopi črpalko	<ol style="list-style-type: none"> 1. Motor je preobremenjen zaradi trenja tujih delcev. 	<ol style="list-style-type: none"> 1. Z vodnim curkom očistite spiralno ohišje črpalke, sesalno in tlačno cev.
Nenehno vklapljanje in izklapljanje črpalke (pri hišnih vodovodih)	<ol style="list-style-type: none"> 1. V sesalni cevi ni fiksiran protipovratni ventil. 	<ol style="list-style-type: none"> 1. Preverite, če sta pritrdjena spodnji in vmesni ventil v sesalni cevi.
Črpalka neprekinjeno teče (pri hišnih vodovodih in avtomatskih škropilnikih)	<ol style="list-style-type: none"> 1. Previsoka prednastavitev tlačnega stikala 2. Tlačna cev ne tesni 	<ol style="list-style-type: none"> 1. Pravilno nastavite vrednost tlaka na tlačnem stikalu (pred tem izključite električno napajanje). 2. Zatesnite tlačno cev.



22 UVODNA RIJEČ (HR)

Poštovani korisniče!

Ove upute sadrže važne informacije i savjete za ispravnu i sigurnu uporabu i održavanje modela pumpe ZI-GP1200.



Upute za uporabu sastavni su dio stroja i ne smiju se uklanjati. Čuvajte ih na prikladnom mjestu lako dostupnom korisnicima (rukovateljima) za buduću uporabu i priložite ih sa strojem ako ga prosljedite trećim osobama!

Pridržavajte se sigurnosnih uputa!

Pridržavajte se sigurnosnih upozorenja i upozorenja o opasnosti. Njihovo nepoštivanje može dovesti do teških tjelesnih ozljeda.

Zbog stalnog razvoja naših proizvoda, slike i sadržaj mogu se neznatno razlikovati. Ako primijetite bilo kakvu grešku, molimo Vas da nas obavijestite.

Pridržavamo pravo tehničkih izmjena!

Robu odmah po primitku provjerite i na teretnom listu zabilježite eventualne reklamacije prilikom primopredaje od strane dobavljača!

Oštećenje u transportu morate nam prijaviti zasebno u roku od 24 sata.

ZIPPER MASCHINEN GmbH ne može preuzeti nikakvo jamstvo za nezabilježena transportna oštećenja.

Autorska prava

© 2024

Ova dokumentacija je zaštićena autorskim pravom. Sva prava pridržana!

Posebno ćemo sudski goniti pretisak, prevođenje i uzimanje fotografija i slika.

Mjesto nadležnosti je regionalni sud u Linzu ili sud nadležan za 4707 Schlüsslberg.

Adresa službe za korisnike

ZIPPER MASCHINEN GmbH
Gewerbepark 8, A-4707 Schlüsslberg
AUSTRIA
Tel.: +43 7248 61116-700
info@zipper-maschinen.at



23 SIGURNOST

Ovaj odjeljak sadrži informacije i važne upute za sigurno pokretanje i rukovanje strojem.



Radi vaše sigurnosti pažljivo pročitajte ove upute za uporabu prije pokretanja stroja. To će vam omogućiti sigurno rukovanje strojem i spriječiti nesporazume kao i osobne ozljede i materijalnu štetu. Također obratite pozornost na simbole i piktograme koji se koriste na stroju, kao i na sigurnosna upozorenja i upozorenja o opasnosti!

23.1 Predviđena uporaba

Stroj je namijenjen isključivo za sljedeće radove:

Električne pumpe namijenjene su za vodoopskrbu privatnih vrtova i kućanstava (primjerice, za opskrbu bazena za pranje, perilica rublja, bazena za plivanje i tuševa).

- Pozor: Ako je pumpa spojena s umivaonikom ili tušem, nije prikladna za protok vode za piće.
- Pozor: Ova je pumpa predviđena za korištenje u zaštićenom strujnom krugu (FI zaštitna sklopka od 30 mA) (VDE 0100-702 napon i 0100-738). Ako se pumpa stavlja u rad u blizini bazena za plivanje, vrtnih bazena ili sličnih mjesta, treba ju postaviti na stabilno mjesto zaštićeno od poplavlivanja. Ako se netko nalazi u vodi ili je u neposrednom doticaju s vodom, pumpa se ne smije pustiti u rad. Osoba zadužena za montažu pumpe prethodno mora provjeriti je li sustav opskrbe električnom energijom propisno uzemljen.

NAPOMENA



ZIPPER MASCHINEN GmbH ne preuzima nikakvu odgovornost niti jamstvo za bilo koju drugu upotrebu ili uporabu izvan ove i bilo kakvu posljedičnu štetu na imovini ili osobnu ozljedu.

23.2 Sigurnosna upozorenja i upute

MOLIMO, PROČITATI PRIJE PUŠTANJA UREĐAJA U POGON!

Prije puštanja pumpe u rad, pažljivo pročitajte upute. Za štetu nastalu uslijed nepoštivanja uputa ne vrijede jamstvena prava.

OPĆE INFORMACIJE

- Pumpa nije namijenjena za protok zapaljivih i eksplozivnih tvari.
- Pumpa se ne smije pustiti u rad bez vode tj. na suho.
- Pumpa nije namijenjena za trajni pogon (npr. za protok i filtriranje vode u bazenima za plivanje ili za vodoopskrbu industrijskih postrojenja).
- U skladu sa Zakonom o jamstvu proizvođača, ne jamčimo za štetu nastalu nepoštivanjem i nepridržavanjem propisa za rukovanje uređajem.
- Rukovanje pumpom dozvoljeno je isključivo osobama koje su upoznate s uputama za rad uređajem. Osobe mlađe od 16 godina ne smiju rukovati ovim uređajem i trebaju se držati što dalje od pumpe koja je u puštena u rad.
- Ova je pumpa predviđena za protok čiste vode. Onečišćene ili uljne tekućine mogu oštetiti pumpu. Stoga se uređaj nikako ne smije upotrebljavati za protok tekućine s primjesama pijeska ili krutih tvari, kašaste i viskozne tekućine ili mulja. Ako transportni medij u sebi sadrži korodirajuće tvari, obratite pozornost na to je li gradivni materijal uređaja otporan na koroziju. Iako se pumpa smije koristiti za protok čiste vode, najstrože ju je zabranjeno koristiti za opskrbu pitkom vodom.
- Ova je pumpa zaštićena od prskanja vode i treba ju držati u dobro prozračenom, suhom prostoru, zaštićenom od prodiranja vode, s temperaturom ispod 40°C. Ne smije se čuvati ni puštati u rad ako je izložena kiši, ako se nalazi u vlažnoj prostoriji ili u bunaru.

MREŽA ZA OPSKRBU ELEKTRIČNOM ENERGIJOM

Prije puštanja u rad treba provesti sigurnosnu kontrolu pumpe i utvrditi ima li oštećenja na kabelu za napajanje ili utikaču. U slučaju eventualnog oštećenja, pumpa se nikako ne smije pustiti u rad.

- Uzemljenje: Kabel za napajanje pumpe opremljen je dvama kontaktima za uzemljenje. Ako je odabran kontakt za uzemljenje na utikaču, znači da je utičnica propisno uzemljena.
- Provjerite može li električna mreža konstantno opskrbljivati uređaj potrebnim naponom i frekvencijom istaknutim na nazivnoj pločici uređaja.
- U slučaju oštećenja mrežnog utikača ne vrijede jamstvena prava. On se odmah mora zamijeniti odgovarajućim kabelom za napajanje. U slučaju da je postojeći kabel za napajanje prekratak, produžni kabel mora imati barem jednak vanjski presjek kao i originalni kabel za napajanje uređaja.

MONTAŽA



Prije puštanja u rad, na pumpu treba učvrstiti usisno i tlačno crijevo. Usisno crijevo crpi u pumpu vodu iz vodenih površina. Usisni priključak nalazi se na bočnoj strani pumpe. Usisno crijevo mora se dobro zabrtviti kako ne bi puštalo, u protivnom će usisni kapacitet pumpe biti smanjen ili onemogućen.

Usisno crijevo mora se učvrstiti nepovratnim ventilom kako se nakon isključivanja pumpe ne bi smanjio sistemski tlak u usisnom crijevu, što bi kod uređaja za vodoopskrbu kućanstava ili kod automatskih prskalica za travu moglo rezultirati opetovanim nekontroliranim uključivanjem i isključivanjem pumpe. Načelno se preporučuje da se nepovratni ventil postavi direktno između ulaza u pumpu i usisnog crijeva, jer time po isključivanju pumpe ili u slučaju kvara, usisno crijevo i dalje ostaje funkcionalno i pod tlakom, a u protivnom dolazi do njegova oštećenja. Dodatno se može ugraditi i usisni ventil na prednju stranu usisnog crijeva, ali to nije neophodno.

Pumpe imaju sposobnost samousisavanja. Kućište pumpe, neovisno o modelu, mora se napuniti vodom. Prije punjenja mora se otpustiti vijak i otvoriti poklopac kućišta, a kućište se mora puniti vodom sve dok u njemu više ne bude ni malo zraka. Molimo Vas da pazite na to da za vrijeme punjenja može doći do nastajanja mjehurića zraka u pumpi. U tom slučaju malo protresite pumpu u svim smjerovima kako biste otklonili mjehuriće. Nakon toga nastavite s punjenjem uređaja.

Ponovite taj postupak u više navrata sve dok voda ne dođe do graničnika na nastavku za punjenje. Nakon toga ponovno pričvrstite poklopac na priključak. Poklopac ne smijete prejako pričvrstiti kako ne bi došlo do oštećenja kućišta pumpe.

Prazan hod usisnog crijeva ne bi trebao trajati dulje od 7 minuta. Kako biste skratili trajanje praznoga hoda, preporučljivo je napuniti vodom usisno crijevo (uključujući i pred-filtar) prije uključivanja pumpe. Maksimalna usisna visina svih samousisnih pumpi iznosi 8 m, dakle vertikalna udaljenost između pumpe i razine vode ne smije iznositi više od 8 m. Usisno crijevo mora biti postavljeno tako da postoji lagani nagib od izvora vode u smjeru pumpe, u protivnom će doći do usisavanja zraka iz crijeva i bit će onemogućen pravilan rad pumpe.

Tek nakon što u potpunosti spojite crijeva i napunite pumpu vodom, smijete je uključiti. Za vrijeme usisavanja morate otvoriti protočni izlaz kako bi se uklonio sav zrak iz sustava uređaja te proizveo hidraulički tlak u uređaju. Ako nakon isteka nazivnog maksimalnog vremena usisavanja ne dođe do proizvodnje hidrauličkoga tlaka, morate isključiti pumpu i utvrditi nastali problem. Vidi "Otklanjanje poteškoća i smetnji u radu".

- Pumpe: Dozvoljeno je stavljati ih u pogon povezane crijevima s pojačanjem s uređajima za vodoopskrbu kućanstava (hidropacima). Crijeva koja su predviđena za korištenje u vrtovima nisu preporučljiva jer se zbog trenja, izloženosti stalnom pritisku te umora materijala prebrzo troše.
- Pred-filtar za pumpe: Usisno crijevo mora biti učvršćeno filtrom kako bi se pumpu očuvalo od oštećenja nastalih zbog prisutnosti mulja i krutog materijala u mediju za pumpanje. Ugradnja filtra na tlačnom crijevu nije preporučljiva.
- Tlačno crijevo: Koristi se za protok vode iz pumpe do njezinog ispusnog otvora. Spoj tlačnog crijeva nalazi se na gornjoj strani kućišta pumpe. Kako bi se spriječio trenje te time i minimizirao gubitak tlaka, crijevo bi trebalo imati promjer od najmanje $\frac{3}{4}$ cola.
- Pozor: Za vrijeme montaže uređaj ne smije biti uključen u struju.
- Pozor: Korisnik mora poduzeti preporučene mjere kako bi izbjegao štetu nastalu uslijed nenamjenske uporabe uređaja. Za eventualne troškove nastale na taj način ne jamčimo.

ODRŽAVANJE

Pozor: Prije svakog rada održavanja ili utvrđivanja kvara na uređaju, uređaj se mora isključiti iz truje. Zamjenu neispravnog kabela morate prepustiti za to kvalificiranom elektrotehničaru.

23.3 Odlaganje



Pridržavajte se nacionalnih propisa o odlaganju otpada. Nemojte odlagati stroj, komponente stroja ili radna sredstva s ostalim otpadom. Ako je potrebno, obratite se lokalnim vlastima za informacije o dostupnim opcijama odlaganja. Kupnjom novog stroja ili ekvivalentne opreme od vašeg trgovca, trgovac je dužan u određenim zemljama pravilno zbrinuti vaš stari stroj.

UKLANJANJE PROBLEMA

UPOZORENJE



Opasnost od električnog napona!

Neovlašteno diranje u stroj dok je napajanje uključeno može dovesti do ozbiljnih ozljeda ili smrti!

→ Isključite stroj iz struje prije početka rada kako biste otklonili nedostatke!

Mnogi mogući izvori pogreške mogu se unaprijed isključiti ako je stroj pravilno priključen na napajanje. Ako ne možete pravilno izvršiti potrebne popravke i/ili nemate potrebno znanje za to, uvijek se obratite stručnjaku za rješavanje problema.



POPOTEŠKOĆA	MOGUĆI UZROK	MOGUĆE RJEŠENJE
Motor radi, ali pumpa ne crpi tekućinu.	<ol style="list-style-type: none">1. Nakon uključivanja pumpa nije do kraja napunjena vodom2. Pri usisavanju reducira se količina vode u pumpi jer istječe kroz ispusni otvor3. Nedovoljno zabrtvljeno usisno crijevo4. Blokada filtra za zaštitu donjeg ventila kod usisnog ulaza5. Zrak ne može izlaziti iz tlačnog crijeva zbog zatvora na izlaznom otvoru6. Nema protoka tijekom vremena čekanja7. Prevelika usisna visina8. Donji ventil je neispravan i sprječava usisavanje	<ol style="list-style-type: none">1. Napunite pumpu vodom.2. Dolijte vodu u pumpu. Nakon ponovnog uključivanja podignite tlačno crijevo na visinu od 1 m iznad pumpe. Držite ga na toj visini sve dok pumpa ne počne usisavati.3. Provjerite opremu pumpe, npr. priključke, stezni prsten, usisno crijevo uključujući i brtve. Pumpa može usisavati isključivo pod vakuumom.4. Očistite filter i donji ventil kod usisnog ulaza.5. Otvorite izlazni otvor tijekom usisavanja (slavina ili sapnica)6. Napunite usisno crijevo vodom i provjerite ga još jednom najmanje 7 min nakon ponovnog uključivanja pumpe.7. Smanjite usisnu visinu (maks. 8 m)8. Provjerite razinu vode bunara ili vodene površine ili, ako je moguće, povećajte duljinu usisnoga kabela
Motor ne radi	<ol style="list-style-type: none">1. Nema opskrbe el. energijom2. Mirovanje rotora zbog zaštitne rešetke3. Mirovanje rotora	<ol style="list-style-type: none">1. Provjerite mrežni napon2. Isključite uređaj iz struje i odvijačem uklonite zaštitnu rešetku, tj. provjerite je li moguć rad rotora u praznom hodu3. Isključite dovod el. energije i uklonite zaštitnu rešetku te okrenite ručicu motora kako biste pokrenuli rotor
Nedovoljan protok vode	<ol style="list-style-type: none">1. Npropisna visina usisavanja (> 8 m)2. Blokada zaštite filtra na donjem ventilu3. Neprijmjereno smanjenje razine medija za ispušavanje4. Učinkovitost pumpe smanjena zbog prisutnosti stranih tijela u mediju	<ol style="list-style-type: none">1. Provjerite usisnu visinu2. Očistite zaštitu filtra3. Potopite donji ventil dublje u medij4. Vodom pod tlakom očistite spiralno kućište pumpe, usisno i tlačno crijevo
Termo-sklopka isključuje pumpu	<ol style="list-style-type: none">1. Opterećenje pumpe zbog trenja sa stranim tijelima iz medija	<ol style="list-style-type: none">1. Vodom pod tlakom očistite spiralno kućište pumpe, usisno crijevo i tlačno crijevo
Stalno uključivanje i isključivanje pumpe (kod hidropaka)	<ol style="list-style-type: none">1. Nije učvršćen nepovratni ventil na usisnom crijevu	<ol style="list-style-type: none">1. Provjerite jesu li donji ventil i međuventil usisnog crijeva dobro učvršćeni
Pumpa radi bez prekida (kod hidropaka i automatskih prskalica)	<ol style="list-style-type: none">1. Previsok tlak pri standardnom podešavanju na tlačnoj sklopki2. Tlačni vod nezabrtvljen, propušta	<ol style="list-style-type: none">1. Pomoću tlačne sklopke podesite tlak na preporučenu vrijednost (prije toga isključite uređaj iz struje)2. Zabrtvite tlačni vod



25 ERSATZTEILE / SPARE PARTS

PIÈCES DE RECHANGE / PARTI DI RICAMBIO / NAHRADNI DILY / NADOMESTNI DELI / REZERVNI DIJELOVI

25.1 Ersatzteilbestellung / Spare parts order

COMMANDE DE PIÈCES DÉTACHÉES / ORDINAZIONE DELLE PARTI DI RICAMBIO / OBJEDNÁNÍ NÁHRADNÍCH DÍLŮ / NAROČANJE NADOMESTNIH DELOV / NARUČIVANJE REZERVNIH DIJELOVA

(DE) Mit ZIPPER-Ersatzteilen verwenden Sie Ersatzteile, die ideal aufeinander abgestimmt sind. Die optimale Passgenauigkeit der Teile verkürzen die Einbauzeiten und erhöhen die Lebensdauer.

HINWEIS



Der Einbau von anderen als Originalersatzteilen führt zum Verlust der Garantie! Daher gilt: Beim Tausch von Komponenten/Teile nur vom Hersteller empfohlene Ersatzteile verwenden.

Bestellen Sie die Ersatzteile direkt auf unserer Homepage – Kategorie ERSATZTEILE, oder kontaktieren Sie unseren Kundendienst

- über unsere Homepage – Kategorie SERVICE – ERSATZTEILANFORDERUNG,
- per Mail an eg01@zipper-maschinen.at.

Geben Sie stets Maschinentype, Ersatzteilnummer sowie Bezeichnung an. Um Missverständnissen vorzubeugen, empfehlen wir, mit der Ersatzteilbestellung eine Kopie der Ersatzteilzeichnung beizulegen, auf der die benötigten Ersatzteile eindeutig markiert sind, falls Sie nicht über den Online-Ersatzteilkatalog anfragen.

(EN) With original ZIPPER spare parts you use parts that are attuned to each other shorten the installation time and elongate your products lifespan.

NOTE



The installation of parts other than original spare parts leads to the loss of the guarantee! Therefore: When replacing components/parts, only use spare parts recommended by the manufacturer.

Order the spare parts directly on our homepage – category SPARE PARTS or contact our customer service

- via our Homepage – category SERVICE/NEWS - SPARE PARTS,
- by e-mail to eg01@zipper-maschinen.at.

Always state the machine type, spare part number and designation. To prevent misunderstandings, we recommend that you add a copy of the spare parts drawing with the spare parts order, on which the required spare parts are clearly marked, especially when not using the online-spare-part catalogue.

(ES) Con las piezas de recambio de ZIPPER, utiliza piezas de recambio que se ajustan perfectamente entre sí. El ajuste óptimo de los componentes acorta el tiempo de instalación y aumenta la vida útil.

AVISO



¡La instalación de piezas de recambio no originales lleva a la pérdida de garantía! Por lo tanto: Al llevar a cabo la sustitución de componentes/piezas, utilice únicamente piezas de recambio recomendadas por el fabricante.

Pida las piezas de recambio directamente en nuestra página web: Categoría PIEZAS DE RECAMBIO, o póngase en contacto con nuestro servicio de atención al cliente

- en nuestra página web: Categoría AYUDA/NOVEDADES – REPUESTOS,
- por correo electrónico a eg01@zipper-maschinen.at.

Indique siempre el tipo de máquina, la referencia de la pieza de recambio y la denominación. Para evitar malentendidos, se recomienda adjuntar al pedido una copia del esquema de piezas de recambio en el que se marque claramente las piezas de recambio necesarias, cuando no se solicitan con el catálogo en línea de piezas de recambio.

(FR) Les pièces de rechange ZIPPER sont conçues pour correspondre idéalement. La précision d'ajustage optimale des pièces réduisent les temps de pose et augmente la durée de vie.

AVIS



Le montage de pièces autres que les pièces de rechange d'origine entraîne la perte de la garantie ! Par conséquent, la règle est la suivante : Utiliser uniquement des pièces de rechange ecommandées par le fabricant pour le remplacement des composants/pièces.

Commandez les pièces de rechange directement sur notre page d'accueil – catégorie PIÈCES DE RECHANGE, ou contactez notre service client

- via notre page d'accueil – Catégorie SERVICE/NEWS - SPARE PARTS,
- par e-mail à l'adresse eg01@zipper-maschinen.at.

Toujours indiquer le type de machine, le numéro de pièce de rechange et la désignation. Afin d'éviter tout malentendu, nous vous recommandons de joindre une copie du plan des pièces détachées à la commande de pièces détachées, sur laquelle les pièces détachées requises sont clairement indiquées, si vous ne faites pas la demande via le catalogue de pièces de rechange en ligne.

(CZ) V podobě náhradních dílů ZIPPER používáte náhradní díly, které jsou ideálním způsobem vzájemně zkoordinovány. Optimální přesnost lícování dílů zkracuje dobu montáže a prodlužuje životnost.

OZNÁMENÍ



Montáž jiných než originálních náhradních dílů způsobí ztrátu záruky! Proto platí: Při výměně komponent/dílů používejte jen výrobcem doporučené náhradní díly.



Náhradní díly objednávejte přímo na naší domovské stránce – kategorie NÁHRADNÍ DÍLY, nebo kontaktujte náš zákaznický servis

- přes naši domovskou stránku – kategorie NOVINKY/ KE STAŽENÍ/ FAQ – ŽÁDOST O NÁHRADNÍ DÍLY,
- e-mailem na eg01@zipper-maschinen.at.

Vždy uveďte typ stroje, číslo náhradního dílu a označení. Abychom předešli nedorozumění, doporučujeme přiložit k objednávce náhradních dílů kopii výkresu náhradních dílů, na které jsou potřebné náhradní díly jasně označeny, pokud neprovádíte poptávku pomocí internetového katalogu náhradních dílů.

(SL) Uporabljajte nadomestne dele podjetja ZIPPER, ki so idealno usklajeni med seboj. Optimalna natančnost ujemanja delov skrajšuje čas vgradnje in podaljša življenjsko dobo.

OBVESTILO



Vgradnja neoriginalnih nadomestnih delov privede do izgube garancije!
Zato velja: Pri menjavah komponent/delov uporabljajte samo nadomestne dele, ki jih priporoča proizvajalec.

Nadomestne dele lahko naročite neposredno na našem spletnem mestu pod rubriko NADOMESTNI DELI ali pa se povežite z našim oddelkom za podporo strankam

- preko našega spletnega mesta pod rubriko SERVIS/NOVICE – POVPRASEVANJE ZA NADOMESTNE DELE
- po e-po e-pošti na naslov eg01@zipper-maschinen.at.

Vedno navedite tip stroja, številko in naziv nadomestnega dela. Da bi preprečili nesporazume, priporočamo, da pri naročilu nadomestnih delov priložite risbo komponente, na kateri so nedvoumno označeni potrebni nadomestni deli, razen če povpraševanje izvedete preko spletnega kataloga nadomestnih delov.

(HR) Uz ZIPPER rezervne dijelove koristite rezervne dijelove koji su međusobno idealno usklađeni. Optimalna točnost dijelova skraćuje vrijeme ugradnje i produljuje životni vijek.

NAPOMENA



Ugradnja neoriginalnih rezervnih dijelova poništava jamstvo!
Stoga vrijedi: Prilikom zamjene komponenti/dijelova koristite samo rezervne dijelove koje preporučuje proizvođač.

Naručite rezervne dijelove izravno na našoj početnoj stranici – kategorija REZERVNI DIJELOVI, ili kontaktirajte našu službu za korisnike

- izravno na našoj početnoj stranici – kategorija SERVIS/NOVOSTI - UPIT ZA REZERVNE DIJELOVE,
- e-poštom na eg01@zipper-maschinen.at.

Uvijek navedite tip stroja, broj rezervnog dijela i oznaku. Kako bismo spriječili nesporazume, preporučamo da uz narudžbu rezervnih dijelova dodate kopiju crteža rezervnih dijelova, na kojoj su potrebni rezervni dijelovi jasno označeni, posebno ukoliko ne koristite online katalog rezervnih dijelova.

25.2 Explosionszeichnung / Exploded view

VISTAS DE DESPIECE / VUES ÉCLATÉES / VÝKRES V ROZLOŽENÉM STAVU / EKSPLOZIJ-SKE RISBE / SHEMATSKI PRIKAZ

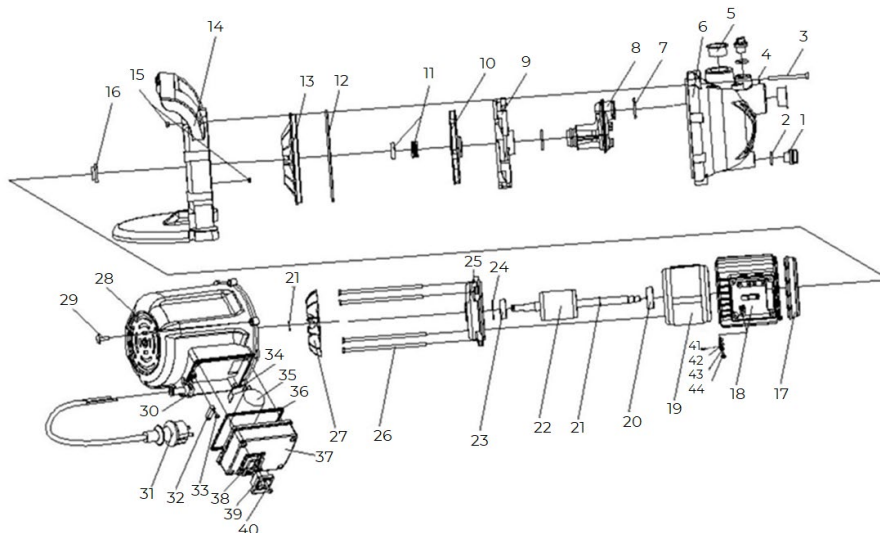

No.	Description	No.	Description	No.	Description	No.	Description
1	Charge plug	12	O-ring	23	Bearing	34	Capacitor impacting
2	O-ring	13	Seal holder	24	Washer	35	Capacitor
3	Bolt	14	Handle and pump base	25	Motor behind cover	36	O-ring
4	Washer	15	Nut	26	Bolt	37	Terminal cover
5	Cover	16	Drops guard	27	Fan	38	O-ring
6	Pump casting	17	Motor foreside	28	Motor shell	39	Switch
7	O-ring	18	Motor stator shell	29	Screw	40	Screw
8	Jet pipe	19	Motor stator	30	Cable gland	41	Washer
9	Diffuser	20	Bearing	31	Cable and plug	42	Ground wire
10	Impeller	21	Washer	32	Impacting	43	Washer
11	Mechanical seal	22	Rotor	33	Screw	44	Screw

**26 EG-KONFORMITÄTSERKLÄRUNG / CE-CERTIFICATE OF CONFORMITY**

DECLARACIÓN DE CONFORMIDAD CE / DÉCLARATION DE CONFORMITÉ CE / EU PROHLÁŠENÍ O SHODĚ / IZJAVA O SKLADNOSTI EU / IZJAVA O IZJAVA O IZJAVA O SKLADNOSTI

	Z.I.P.E.R® Maschinen GmbH AT-4707 Schlüsslberg, Gewerbepark 8 Tel.: +43 7248 61116-700 www.zipper-maschinen.at info@zipper-maschinen.at
Bezeichnung / name / Nombre / Nom / Označení / Naziv / Naziv	
GARTENPUMPE / GARDEN PUMP / BOMBAS DE JARDÍN / POMPES DE JARDIN / ZAHRADNÍ ČERPADLO / VRTNA ČRPALKA / VRTNE PUMPE ZA VODU	
Typ / model / Modelo / Tip / Typ / Typ / Tip	
ZI-GPI200	
EU-Richtlinien / EC-directives / Directivas CE / Directives CE / Směrnice EU / Direktive EU / EU direktive	
2014/35/EC 2014/30/EC 2000/14/EC, ANNEX V: measured L_{WA} = 82 dB(A), guaranteed L_{WA} =84dB(A) 2011/65/EC	
Angewandte Normen / applicable Standards / Normas aplicables / Normes applicables / Aplikované normy / Uporabljeni standardi / Primijenjeni standardi	
EN 60335-1 : 2002+A1+A11+A12+A2+A13+A14+A15 EN 60335-2-41 : 2003+A1+A2 EN 55014-1 : 2006; EN 55014-2 : 1997+A1+A2 EN 61000-3-2 : 2006+A1+A2 ; EN 61000-3-3 : 2008	

(DE) Hiermit erklären wir, dass die oben genannten Maschinen aufgrund ihrer Bauart in der von uns in Verkehr gebrachten Version den grundlegenden Sicherheits- und Gesundheitsanforderungen der angeführten EU-Richtlinien entsprechen. Diese Erklärung verliert ihre Gültigkeit, wenn Veränderungen an der Maschine vorgenommen werden, die nicht mit uns abgestimmt wurden.

(EN) Hereby we declare that the above mentioned machines meet the essential safety and health requirements of the above stated EC directives. Any manipulation or change of the machine not being explicitly authorized by us in advance renders this document null and void.

(FR) Nous déclarons par la présente qu'en raison de leur conception, les machines susmentionnées dans la version que nous commercialisons sont conformes aux exigences fondamentales de sécurité et de santé des directives CE mentionnées. Cette déclaration perd sa validité en cas de modifications non convenues avec nous apportées à la machine.

(ES) Por medio de la presente, declaramos que las máquinas arriba mencionadas debido a su concepción y construcción en la versión comercializada por nosotros cumplen todos los requisitos esenciales en materia de seguridad y de salud de las directivas UE mencionadas. Esta declaración perderá su validez en caso de que se lleven a cabo modificaciones en la máquina que no hayan sido acordadas con nosotros.

(CZ) Tímto prohlašujeme, že výše uvedené stroje v námi uvedeném provedení na trh splňují vzhledem ke své konstrukci základní bezpečnostní a zdravotní požadavky uvedených směrnic EU. Toto prohlášení pozbývá platnosti, pokud budou na stroji provedeny změny, které s námi nebyly odsouhlaseny.

(SL) Izjavljamo, da v zgoraj navedeni stroj v svoji izvedbi, ki jo dajemo v promet, ustreza veljavnim osnovnim zahtevam glede varnosti in varovanja zdravja v skladu z navedenimi direktivami EU. Ta izjava preneha veljati, če se na stroju izvedejo spremembe, ki s proizvajalcem niso bile dogovorjene.

(HR) Ovimе izjavljujemo da su gore navedeni strojevi, zbog svog dizajna u verziji koju smo mi stavili na tržište, u skladu s osnovnim sigurnosnim i zdravstvenim zahtjevima navedenih EU direktiva. Ova izjava gubi valjanost ako se na stroju izvrše izmjene koje nisu prethodno s nama dogovorene.

Technische Dokumentation
 ZIPPER MASCHINEN GmbH
 4170 Haslach, Marktplatz 4

Schlüsslberg, 30.04.2024
 Ort / Datum place/date



Gerhard Rad
 Geschäftsführer / Director



27 GARANTIEERKLÄRUNG (DE)

1.) Gewährleistung

ZIPPER Maschinen unterliegt der gesetzlichen Gewährleistung die in der aktuellen Fassung Gültigkeit hat. (Für elektrische und mechanische Bauteile entspricht dies 2 Jahren (ausgenommen Verschleißteile und Akkus/Batterien), beginnend ab dem Erwerb des Endverbrauchers/ Käufers. Für Akkus und Batterien gilt die gesetzliche Gewährleistung von 6 Monaten beginnend ab dem Erwerb des Endverbrauchers/ Käufers. Treten innerhalb dieser Frist Mängel auf, welche nicht auf im Punkt 3 angeführten Ausschlussdetails beruhen, so wird die Fa. Zipper nach eigenem Ermessen das Gerät reparieren oder ersetzen.

2.) Meldung

Damit die Berechtigung des Gewährleistungsanspruches überprüft werden kann, muss der Käufer seinen Händler kontaktieren; dieser meldet schriftlich den aufgetretenen Mangel am Gerät der Fa. Zipper. Bei berechtigtem Gewährleistungsanspruch wird das Gerät beim Händler von Zipper abgeholt. Retoursendungen ohne vorheriger Abstimmung mit der Fa. Zipper werden nicht akzeptiert und angenommen.

3.) Bestimmungen

a) Gewährleistungsansprüche werden nur akzeptiert, wenn zusammen mit dem Gerät eine Kopie der Originalrechnung oder des Kassenbeleges vom Zipper Handelspartner beigelegt ist. Es erlischt der Anspruch auf Gewährleistung, wenn das Gerät nicht komplett mit allen Zubehörteilen zur Abholung gemeldet wird.

b) Die Gewährleistung schließt eine kostenlose Überprüfung, Wartung, Inspektion oder Servicearbeiten am Geräte aus. Defekte aufgrund einer unsachgemäßen Benutzung durch den Endanwender oder dessen Händler werden ebenfalls nicht als Gewährleistungsanspruch akzeptiert. Z.B.: Verwendung von falschem Treibstoffen, Frostschäden in Wasserbehältern, Treibstoff über Winter im Benzintank des Gerätes.

c) Ausgeschlossen sind Defekte an Verschleißteilen wie : Kohlebürsten, Fangsäcke, Messer, Walzen, Schneideplatten, Schneideeinrichtungen, Führungen, Kupplungen, Dichtungen, Laufräder, Sägeblätter, Spaltkreuze, Spaltkeile, Spaltkeilverlängerungen, Hydrauliköle, Öl-, Luft- u. Benzinfilter, Ketten, Zündkerzen, Gleitbacken usw.

d) Ausgeschlossen sind Schäden an den Geräten verursacht durch: Unsachgemäße Verwendung, Fehlgebrauch des Gerätes; nicht seinem normalen Verwendungszweckes entsprechend; Nichtbeachtung der Bedienungs- u. Wartungsanleitung; Höhere Gewalt; Reparaturen oder technische Änderungen durch nicht autorisierte Werkstätten oder Kunden selbst. Durch Verwendung von nicht originalen Zipper Ersatz- oder Zubehörteilen.

e) Entstandene Kosten (Frachtkosten) und Aufwendungen bei nichtberechtigten Gewährleistungsansprüchen werden nach Überprüfung unseres Fachpersonals dem Kunden oder Händler in Rechnung gestellt.

f) Geräte außerhalb der Gewährleistungsfrist: Reparatur erfolgt nur nach Vorkasse oder Händlerrechnung gemäß des Kostenvoranschlages (inkl. Frachtkosten) der Fa. Zipper.

g) Gewährleistungsansprüche werden nur für den Kunden eines Zipper Händlers, der das Gerät direkt bei der Fa. Zipper erworben hat, gewährt. Diese Ansprüche sind nicht übertragbar bei mehrfacher Veräußerung des Gerätes.

4.) Schadensersatzansprüche und sonstige Haftungen:

Die Fa. Zipper haftet in allen Fällen nur beschränkt auf den Warenwert des Gerätes. Schadensersatzansprüche aufgrund schlechter Leistung, Mängel, sowie Folgeschäden oder Verdienstaufälle wegen eines Defektes während der Gewährleistungsfrist werden nicht anerkannt. Die Fa. Zipper besteht auf das gesetzliche Nachbesserungsrecht eines Gerätes.

SERVICE

Nach Ablauf der Garantiezeit können Instandsetzungs- und Reparaturarbeiten von entsprechend geeigneten Fachfirmen durchgeführt werden. Es steht Ihnen auch die ZIPPER MASCHINEN GmbH weiterhin gerne mit Service und Reparatur zur Seite. Stellen Sie in diesem Fall eine unverbindliche Kostenanfrage

- per Mail an service@zipper-maschinen.at.
- oder nutzen Sie das Online Reklamations- bzw. Ersatzteilbestellformular, zur Verfügung gestellt auf unserer Homepage – Kategorie SERVICE.



28 GUARANTEE TERMS (EN)

1.) Warranty:

ZIPPER machines are subject to the legal warranty, which is valid in the current version. (For electrical and mechanical components, this is equivalent to 2 years (excluding wearing parts and batteries), starting from the date of purchase by the end user/buyer. For rechargeable batteries and batteries, the legal warranty of 6 months applies, starting from the date of purchase by the end user/buyer). In case of defects during this period, which are not excluded by paragraph 3, ZIPPER will repair or replace the machine at its own discretion.

2.) Report:

In order to check the legitimacy of warranty claims, the final consumer must contact his dealer. The dealer has to report in written form the occurred defect to ZIPPER. If the warranty claim is legitimate, ZIPPER will pick up the defective machine from the dealer. Returned shippings by dealers which have not been coordinated with ZIPPER, will not be accepted and refused.

3.) Regulations:

- a) Warranty claims will only be accepted, when a copy of the original invoice or cash voucher from the trading partner of ZIPPER is enclosed to the machine. The warranty claim expires if the accessories belonging to the machine are missing.
- b) The warranty does not include free checking, maintenance, inspection or service works on the machine. Defects due to incorrect usage of the final consumer or his dealer will not be accepted as warranty claims either. Some examples: usage of wrong fuel, frost damages in water tanks, leaving fuel in the tank during the winter, etc.
- c) Defects on wear parts are excluded, e.g. carbon brushes, collection bags, knives, cylinders, cutting blades, clutches, sealings, wheels, saw blades, splitting crosses, riving knives, riving knife extensions, hydraulic oils, oil/air/fuel filters, chains, spark plugs, sliding blocks, etc.
- d) Also excluded are damages on the machine caused by incorrect or inappropriate usage, if it was used for a purpose which the machine is not supposed to, ignoring the user manual, force majeure, repairs or technical manipulations by not authorized workshops or by the customer himself, usage of non-original ZIPPER spare parts or accessories.
- e) After inspection by our qualified personnel, resulted costs (like freight charges) and expenses for not legitimated warranty claims will be charged to the final customer or dealer.
- f) In case of defective machines outside the warranty period, we will only repair after advance payment or dealer's invoice according to the cost estimate (incl. freight costs) of ZIPPER.
- g) Warranty claims can only be granted for customers of an authorized ZIPPER dealer who directly purchased the machine from ZIPPER. These claims are not transferable in case of multiple sales of the machine.

4.) Claims for compensation and other liabilities:

The liability of company ZIPPER is limited to the value of goods in all cases. Claims for compensation because of poor performance, lacks, damages or loss of earnings due to defects during the warranty period will not be accepted. ZIPPER insists on its right to subsequent improvement of the machine.

SERVICE

After Guarantee and warranty expiration specialist repair shops can perform maintenance and repair jobs. But we are still at your service as well with spare parts and/or product service. Place your spare part/repair service cost inquiry by

- Mail to service@zipper-maschinen.at.
- Or use the online complaint order formula provided on our homepage – category service/news.



29 ESDECLARACIÓN DE GARANTÍA (ES)

1.) Garantía

Las máquinas ZIPPER están sujetas a la garantía legal vigente en la versión actual. (Para los componentes eléctricos y mecánicos corresponde a 2 años (no incluye las piezas de desgaste ni los acumuladores/baterías), a partir de la fecha de compra por parte del usuario final/comprador. Para los acumuladores y las baterías se aplica el período de garantía legal de 6 meses a partir de la fecha de compra del usuario final/comprador. Si durante este período se producen defectos que no estén excluidos en los detalles enumerados en el punto 3, la empresa Zipper reparará o sustituirá el aparato a su discreción.

2.) Notificación

Para comprobar la legitimidad de la reclamación de garantía, el comprador deberá ponerse en contacto con el distribuidor, que informará por escrito a la empresa Zipper del defecto que se ha producido. En caso de que la reclamación de garantía sea legítima, Zipper recogerá el aparato en el distribuidor. No se aceptarán las devoluciones que no hayan sido coordinadas previamente con la empresa Zipper.

3.) Disposiciones

a) Sólo se aceptarán reclamaciones de garantía si se adjunta al aparato una copia de la factura original o del recibo de compra del socio comercial de Zipper. La reclamación de garantía expirará si el aparato no se envía completo con todos los accesorios.

b) La garantía no incluye trabajos de comprobación, mantenimiento, inspección o de servicio gratuitos en el aparato. Los defectos ocasionados por un uso incorrecto por parte del usuario final o su distribuidor tampoco estarán cubiertos por la garantía. P. ej.: uso de combustible incorrecto, daños por heladas en los depósitos de agua, combustible durante el invierno en el depósito de la gasolina del aparato.

c) Quedan excluidos los defectos en las piezas de desgaste como, por ejemplo: escobillas de carbón, bolsas colectoras, cuchillas, rodillos, placas de corte, dispositivos de corte, guías, acoplamientos, juntas, impulsores, hojas de sierra, cuñas en cruz, cuñas de separación, extensiones para cuñas de separación, aceites hidráulicos, filtros de aceite, de aire y de gasolina, cadenas, bujías, mordazas deslizantes, etc.

d) Quedan excluidos los daños en los aparatos ocasionados por: uso inadecuado, uso indebido del aparato (no conforme a su finalidad de uso normal), incumplimiento de las instrucciones de uso y de mantenimiento, fuerza mayor, reparaciones o modificaciones técnicas llevadas a cabo por talleres no autorizados o por los propios clientes. El uso de piezas de recambio o accesorios no originales de Zipper.

e) Los gastos (gastos de transporte) y costes incurridos en caso de reclamaciones de garantía no legitimadas se facturarán al cliente o distribuidor después de que nuestro personal especializado haya realizado las comprobaciones.

f) Aparatos fuera del período de garantía: Las reparaciones sólo se llevarán a cabo tras el pago por adelantado o la factura del distribuidor con arreglo a la estimación de costes (incluidos los gastos de transporte) de la empresa Zipper.

g) Las reclamaciones de garantía sólo se concederán a los clientes de un distribuidor de Zipper que haya comprado el aparato directamente a la empresa Zipper. Estas reclamaciones no se podrán transferir en caso de que el aparato se venda varias veces.

4.) Reclamaciones por daños y perjuicios y otras responsabilidades:

En todos los casos, la responsabilidad de la empresa Zipper se limita al valor del aparato. No se aceptarán reclamaciones por daños y perjuicios debido al mal funcionamiento, defectos, daños indirectos o pérdidas de ingresos ocasionados por un defecto durante el período de garantía. La empresa Zipper insiste en su derecho legal a una mejora posterior del aparato.

SERVICIO DE ATENCIÓN AL CLIENTE

Una vez expirado el período de garantía, los trabajos de reacondicionamiento y de reparación sólo podrán ser llevados a cabo por empresas especializadas debidamente cualificadas. ZIPPER MASCHINEN GmbH estará encantado de seguir apoyándole con su servicio de atención al cliente y de reparaciones. En este caso, envíe una solicitud no vinculante de presupuesto

- por correo electrónico a service@zipper-maschinen.at.
- o utilice el formulario de reclamación o de pedido de piezas de recambio online que encontrará en nuestra página web: AYUDA/NOVEDADES.



30 DÉCLARATION DE GARANTIE (FR)

1.) Garantie

Les machines ZIPPER sont soumises à la garantie légale en vigueur dans la version actuelle. (Pour les composants électriques et mécaniques, cela correspond à 2 ans (à l'exception des pièces d'usure et des batteries/piles), à compter de l'acquisition par le consommateur final/l'acheteur. Pour les piles et les batteries, la garantie légale de 6 mois s'applique à compter de la date d'acquisition par le consommateur final/l'acheteur. Si des défauts surviennent dans ce délai, qui ne sont pas basés sur les détails d'exclusion mentionnés au point 3, la société Zipper réparera ou remplacera l'appareil à sa propre discrétion.

2.) Message

Afin de vérifier la validité de la demande de garantie, l'acheteur doit contacter son revendeur, qui signalera le dé-faut à la société Zipper par écrit. Si la demande de garantie est justifiée, la société Zipper récupère l'appareil chez le revendeur. Les retours sans accord préalable avec la société Zipper ne seront pas acceptés.

3.) Dispositions

- a) Les demandes de garantie ne seront acceptées que si l'appareil est accompagné d'une copie de la facture originale ou d'un reçu de caisse du partenaire commercial de la société Zipper. La garantie est annulée si l'appareil n'est pas rapporté complet avec tous les accessoires pour la collecte.
- b) La garantie exclut les travaux gratuits de contrôle, de maintenance, d'inspection ou d'entretien sur l'équipement. Les défauts dus à une mauvaise utilisation par l'utilisateur final ou son revendeur ne seront pas non plus acceptés comme réclamation au titre de la garantie. Par ex. : Utilisation d'un mauvais carburant, dommages causés par le gel dans les réservoirs d'eau, carburant dans le réservoir de carburant de l'appareil pendant l'hiver.
- c) Les défauts des pièces d'usure tels que : les balais de charbon, les sacs collecteurs, les couteaux, les rouleaux, les plaques de coupe, les dispositifs de coupe, les guidages, les accouplements, les joints d'étanchéité, les rotors, les lames de scie, les croix de fendage, les coins de fendage, les extensions de coins de fendage, les huiles hydrauliques, les filtres à huile, à air et à essence, les chaînes, les bougies, les mâchoires coulissantes, etc. sont exclus.
- d) Sont exclus les dommages aux appareils causés par : Une utilisation incorrecte, un mauvais usage de l'appareil ; non conforme à son utilisation normale ; le non-respect des instructions d'utilisation et d'entretien ; la force majeure ; les réparations ou mes modifications techniques par des ateliers non autorisés ou par les clients eux-mêmes. En utilisant des pièces de rechange ou des accessoires non d'origine de la société Zipper.
- e) Les frais engagés (frais de transport) et les dépenses en cas de réclamations injustifiées au titre de la garantie sont à la charge du client ou du revendeur après inspection par notre personnel spécialisé.
- f) Appareils en dehors de la période de garantie : La réparation n'est effectuée qu'après paiement anticipé ou facture du revendeur selon le devis (frais de transport inclus) de la société Zipper.
- g) Les droits de garantie ne sont accordés qu'au client d'un revendeur Zipper qui a acheté l'appareil directement chez Zipper. Ces droits ne sont pas transférables si l'appareil est vendu plusieurs fois.

4.) Demandes de dommages-intérêts et autres responsabilités:

La responsabilité de la société Zipper se limite dans tous les cas à la valeur marchande de l'appareil. Les droits à dommages-intérêts pour cause de mauvais fonctionnement, de défauts, ainsi que de dommages indirects ou de manque à gagner dus à un défaut pendant la période de garantie ne sont pas reconnus. La société Zipper insiste sur le droit légal de réparer un appareil.

SERVICE

Après l'expiration de la période de garantie, les travaux de réparation peuvent être effectués par des entreprises spécialisées appropriées. La société ZIPPER MASCHINEN GmbH se tient à votre disposition pour vous aider en matière de service et de réparation. Dans ce cas, faites une demande de devis sans engagement

- par e-mail à l'adresse service@zipper-maschinen.at,
- ou utilisez le formulaire de réclamation ou de commande de pièces de rechange en ligne mis à disposition sur notre page d'accueil - Catégorie SERVICE/NEWS.



31 PROHLÁŠENÍ O ZÁRUCE (CZ)

1.) Poskytování záruky

Stroje ZIPPER podléhají zákonné záruce, která platí v aktuálním znění. (Pro elektrické a mechanické součásti to odpovídá 2 letům (s výjimkou dílů podléhajících rychlému opotřebení a akumulátorů/baterií), počínaje datem, kdy si výrobek zakoupí koncový spotřebitel/kupující. Pro akumulátory a baterie platí zákonná záruka 6 měsíce od data zakoupení koncovým spotřebitelem/kupujícím. Pokud v této lhůtě vyskytnou závady, které nejsou způsobeny vylučujícími podrobnostmi, uvedenými v bodu 3, společnost ZIPPER podle vlastního uvážení přístroj opraví nebo vymění.

2.) Hlášení

Aby bylo možné ověřit oprávněnost nároku ze záruky, musí kupující kontaktovat svého prodejce; prodejce musí společnosti Zipper písemně oznámit závadu, která se na přístroji vyskytla. Pokud je reklamáce oprávněná, bude přístroj vyzvednut u prodejce společnosti Zipper. Vrácené zásilky bez předchozí dohody se společností Zipper nebudou akceptovány a přijaty.

3.) Ustanovení

a) Nároky ze záruky budou uznány pouze v případě, že k přístroji bude přiložena kopie originálu faktury nebo pokladního dokladu od obchodního partnera společnosti ZIPPER. Nárok na záruku zanikne, pokud přístroj nebude nahlášena k vyzvednutí se všemi díly příslušenství.

b) Záruka se nevztahuje na bezplatnou kontrolu, údržbu, inspekci nebo servisní práce na přístroji. Závady způsobené nesprávným používáním koncovým uživatelem nebo prodejcem nebudou rovněž uznány jako nárok ze záruky. Např.: Použití nesprávných paliv, poškození vodních nádrží mrazem, palivo přes zimu v nádrži přístroje.

c) Vyloučeny jsou závady na dílech podléhajících rychlému opotřebení, jako jsou: uhlíkové kartáče, záchytné vaky, nože, válce, řezné desky, řezná zařízení, vedení, spojky, těsnění, oběžná kola, pilové kotouče, štípací kříže, štípací klíny, nástavce štípacích klínů, hydraulické oleje, olejové, vzduchové a benzínové filtry, řetězy, zapalovací svíčky, posuvné čelisti atd.

d) Vyloučeny jsou škody na přístrojích, které způsobilo: nesprávné používání, nesprávné používání přístroje; které není v souladu s jeho běžným účelem použití; nedodržování návodu k obsluze a údržbě; vyšší moc; opravy nebo technické úpravy prováděné neautorizovanými servisy nebo samotnými zákazníky. Použitím neoriginálních náhradních dílů nebo částí příslušenství Zipper.

e) Vzniklé náklady (náklady na dopravu) a výdaje v případě neoprávněných nároků ze záruky budou po kontrole našimi odbornými pracovníky fakturovány zákazníkovi nebo prodejci.

f) Zařízení mimo záruční dobu: Oprava bude provedena až po zaplacení zálohy nebo na základě faktury vystavené prodejcem podle odhadu nákladů (včetně nákladů na dopravu) firmy ZIPPER.

g) Nároky na poskytnutí záruky budou poskytnuty pouze pro zákazníka prodejce společnosti Zipper, který zakoupil přístroj přímo od firmy ZIPPER. Tyto nároky jsou v případě vícenásobného prodeje přístroje nepřenosné.

4.) Nároky na náhradu škody a jiná ručení:

Odpovědnost firmy ZIPPER je ve všech případech omezena pouze na hodnotu zbožízařízení. Nároky na náhradu škody způsobené špatným výkonem, vadami, jakož i následnými škodami nebo ušlým ziskem v důsledku vady během záruční doby se neuznávají. Firma ZIPPER trvá na zákonném právu na odstranění vadyzařízení.

SERVIS

Po uplynutí záruční doby mohou opravy a údržbu provádět odborně způsobilé firmy. Společnost ZIPPER MASCHINEN GmbH vám také bude ráda nadále pomáhat se servisem a opravami. V takovém případě prosím zašlete nezávaznou poptávku na cenu

- e-mailem na service@zipper-maschinen.at.
- nebo použijte online formulář pro reklamaci, resp. objednávku náhradních dílů, který naleznete na naší domovské stránce - kategorie NOVINKY/ KE STAŽENÍ/ FAQ.



32 GARANCIJSKA IZJAVA (SL)

1.) Garancija

Podjetje ZIPPER Maschinen zagotavlja zakonsko določeno garancijo, veljavno v trenutni izdaji. (Za električne in mehanske komponente velja garancijski rok 2 leti (razen za obrabljive dele in akumulatorje/baterije); garancijski rok prične teči z dnevom nakupa s strani končnega uporabnika/kupca. Za akumulatorje in baterije velja garancijski rok 6 mesecev; garancijski rok prične teči z dnevom nakupa s strani končnega uporabnika/kupca. Če v garancijskem roku pride do pomanjkljivosti, ki jih ne izključujejo v 3. točki navedena določila, bo podjetje Zipper izdelek popravilo ali zamenjalo v razumnem roku.

2.) Poročanje o pomanjkljivostih

Da bi bilo mogoče preveriti upravičenost zahtevka iz naslova garancije, se mora kupec povezati s prodajalcem; ta pisno sporoči podrobnosti o pomanjkljivosti naprave podjetju Zipper. Če je zahtevek iz naslova garancije upravičen, bo podjetje Zipper prevzelo napravo pri prodajalcu. Vračanje izdelkov brez poprejšnjega dogovora s podjetjem Zipper ne bo sprejeto.

3.) Določila

- a) zahtevki iz naslova garancije se sprejmejo le, če je stroju priložena kopija originalnega računa ali blagajniški izpisek prodajnega partnerja podjetja Zipper. Če naprava ni v celoti predana za prevzem z vsemi deli pribora, zahtevek iz naslova garancije preneha veljati.
- b) Garancija ne zajema brezplačnega pregleda, vzdrževanja, preverjanja ali servisnih del na napravi. Prav tako ne bodo kot zahtevki iz naslova garancije upoštevane pomanjkljivosti zaradi nepravilne uporabe s strani končnega uporabnika ali njegovega prodajalca. Na primer: Uporaba napačnega goriva, poškodbe v posodah za vodo zaradi zmrzali, preostalo gorivo v posodi za bencin čez zimo.
- c) Izključene so pomanjkljivosti na obrabljivih delih, kot so na primer: Grafitne ščetke, prestrezne vreče, rezila, valjčki, rezalne plošče, rezalne naprave, vodila, sklopke, tesnila, vztrajniki, žagini listi, cepilni križi, cepilne zagozde, podaljški cepilnih zagozd, hidravlična olja, filtri za olje, zrak in gorivo, verige, svečke, drsne čeljusti itd.
- d) Izključena je škoda na napravah, nastala zaradi naslednjih dejavnikov: Neprimerna ali nepravilna uporaba naprave; uporaba za drugačen namen od predvidenega; neupoštevanje navodil za uporabo in vzdrževanje; višja sila; popravila ali tehnične spremembe, ki jih je izvedla nepooblaščen servisna delavnica ali kupec sam. Uporaba neoriginalnih nadomestnih delov ali pribora.
- e) Če garancijski zahtevek ni upravičen, bodo nastali stroški (stroški pošiljanja) in delo po preverjanju s strani našega osebja zaračunani kupcu ali prodajalcu.
- f) Naprave, katerim je garancijski rok potekel: Popravilo se izvede samo po predplačilu ali računu prodajalca v skladu s ponudbo podjetja Zipper, ki vključuje stroške pošiljanja.
- g) Garancijske zahtevke lahko uveljavljajo le kupci prodajalca izdelkov Zipper, ki je napravo kupil neposredno od podjetja Zipper. V primeru večkratne spremembe lastništva naprave zahtevki niso prenosljivi.

4.) Zahtevki za povračilo škode in druga jamstva:

Jamstvo podjetja Zipper je v vseh primerih omejeno na samo vrednost naprave. Zahtevki za povračilo škode zaradi nedoseganja zmogljivosti, pomanjkljivosti, posledične škode ali izpada dohodka zaradi pomanjkljivosti med garancijskim rokom se ne priznajo. Podjetje Zipper ohranja zakonsko pravico do izboljšave naprave.

SERVIS

Po preteku garancijskega roka smejo vzdrževalna dela in popravila izvajati ustrezno usposobljena specializirana podjetja. Tudi podjetje ZIPPER MASCHINEN GmbH vam z veseljem pomaga pri servisiranju in popravljanju naprav. V takem primeru zahtevajte brezplačno in neobvezujočo ponudbo

- po e-po e-pošti na naslov service@zipper-maschinen.at.
- ali uporabite spletni obrazec za reklamacije oz. naročanje nadomestnih delov, ki ga najdete na našem spletnem mestu pod rubriko SERVIS/NOVICE...



33 IZJAVA O JAMSTVU (HR)

1.) Jamstvo

Strojevi ZIPPER podliježu zakonskom jamstvu koje vrijedi u trenutnoj verziji. (Za električne i mehaničke komponente iznosi 2 godine (osim potrošnih dijelova i akumulatora/baterija), počevši od datuma kupnje od strane krajnjeg korisnika/kupca. Za akumulatore i baterije vrijedi zakonsko jamstvo od 6 mjeseci, počevši od datuma kupnje od strane krajnjeg korisnika/kupca. U slučaju kvarova tijekom tog razdoblja, koji nisu isključeni stavkom 3, Zipper će popraviti ili zamijeniti stroj prema vlastitom nahođenju.

2.) Obavijest

Kako bi provjerio opravdanost jamstvenog zahtjeva, kupac mora kontaktirati svog trgovca; trgovac mora pismeno obavijestiti Zipper o kvaru koji se pojavio na uređaju. Ako je jamstveni zahtjev opravdan, Zipper će preuzeti uređaj od trgovca. Povratne pošiljke bez prethodnog dogovora sa tvrtkom Zipper neće biti prihvaćene i priznate.

3.) Odrednice

a) Potraživanja jamstva će biti prihvaćeno samo ako se uz uređaj priloži kopija originalnog računa ili potvrde od distributera. Jamstvo prestaje važiti ako uređaj pri dostavi nije u potpunosti prijavljen sa svom dodatnom opremom.

b) Jamstvo ne uključuje besplatan pregled, održavanje, provjeru ili servisiranje uređaja. Nedostaci zbog nepravilne uporabe od strane krajnjeg korisnika ili njegovog trgovca također se ne prihvaćaju kao jamstveni zahtjev. Npr.: Korištenje pogrešnog goriva, oštećenje spremnika za vodu smrzavanjem, ostavljanje goriva u spremniku tijekom zime, itd.

c) Isključeni su nedostaci na potrošnim dijelovima kao što su: Ugljične četke, vreće za sakupljanje, noževi, valjci, ploče za rezanje, uređaji za rezanje, vodilice, spojnice, brtve, kotači, listovi pile, klinovi za cijepanje, nastavci za klinove za cijepanje, hidraulička ulja, filtri za ulje, zrak i benzin, lanci, svjećice, klizne kopče itd.

d) Isključena su oštećenja na uređajima uzrokovana: Nepravilnom uporabom, zlouporabom opreme; korištenjem u svrhu za koju stroj nije predviđen; ignoriranjem korisničkog priručnika; višom silom; popravkama ili tehničkim izmjenama od strane neovlaštenih radionica ili samih kupaca. Korištenjem neoriginalnih Zipper rezervnih dijelova ili dodataka.

e) Nakon pregleda od strane našeg kvalificiranog osoblja, nastali troškovi (kao što su troškovi prijevoza) i troškovi za neopravdane zahtjeve vezane uz jamstvo bit će naplaćeni krajnjem kupcu ili trgovcu.

f) Uređaji izvan jamstva: U slučaju neispravnih strojeva izvan jamstvenog roka, popraviti ćemo samo nakon plaćanja unaprijed ili fakture trgovca prema procjeni troškova (uključujući troškove prijevoza) tvrtke Zipper.

g) Jamstveni zahtjevi mogu se odobriti samo za kupce ovlaštenog Zipper trgovca koji su izravno kupili stroj od tvrtke Zipper. Ova potraživanja nisu prenosiva u slučaju višestruke prodaje stroja.

4.) Zahtjevi za naknadu štete i ostale odgovornosti:

Tvrtka Zipper je odgovorna u svim slučajevima, ograničeno samo na vrijednost robe. Zahtjevi za naknadu štete zbog loše izvedbe, nedostataka, kao i posljedične ili izgubljene zarade zbog kvara tijekom jamstvenog razdoblja nisu priznati. Fam. Zipper inzistira na zakonskom pravu na popravak uređaja.

SERVIS

Nakon isteka jamstvenog roka, održavanje i popravke mogu obavljati odgovarajuće kvalificirane specijalizirane tvrtke. ZIPPER MASCHINEN GmbH Vam i dalje stoje na usluzi s rezervnim dijelovima i/ili uslugama popravke proizvoda. Pošaljite neobvezujući upit o troškovima

- e-poštom na service@zipper-maschinen.at.
- ili upotrijebite obrazac na mreži za reklamaciju ili narudžbu rezervnih dijelova koji se nalazi na našoj početnoj stranici – kategorija SERVIS/NOVOSTI.



34 PRODUKTBEOBACHTUNG | PRODUCT MONITORING

(DE) Wir beobachten unsere Produkte auch nach der Auslieferung.

Um einen ständigen Verbesserungsprozess gewährleisten zu können, sind wir von Ihnen und Ihren Eindrücken beim Umgang mit unseren Produkten abhängig:

- Probleme, die beim Gebrauch des Produktes auftreten
- Fehlfunktionen, die in bestimmten Betriebssituationen auftreten
- Erfahrungen, die für andere Benutzer wichtig sein können

Wir bitten Sie, derartige Beobachtungen zu notieren und an diese per E-Mail oder Post an uns zu senden:

(EN) We monitor the quality of our delivered products in the frame of a Quality Management policy.

Your opinion is essential for further product development and product choice. Please let us know about your:

- Impressions and suggestions for improvement.
- Experiences that may be useful for other users and for product design
- Experiences with malfunctions that occur in specific operation modes

We would like to ask you to note down your experiences and observations and send them to us via e-mail or by post:

Meine Beobachtungen / My experiences:

Name / name: Produkt / product: Kaufdatum / purchase date: Erworben von / purchased from: E-Mail / e-mail: Vielen Dank für Ihre Mitarbeit! / Thank you for your kind cooperation!
KONTAKTADRESSE / CONTACT: Z.I.P.P.E.R MASCHINEN GmbH 4707 Schlüsslberg · Gewerbepark 8 AUSTRIA Tel: +43 7248 61116 – 700 info@zipper-maschinen.at www.zipper-maschinen.at