

Bedienungsanleitung

SILENO pro

SILENO max

smart SILENO pro

smart SILENO max



Inhalt

1 Sicherheit	
1.1 Sicherheitsdefinitionen.....	3
1.2 Allgemeine Sicherheitshinweise.....	3
1.3 Sicherheitshinweise für die Installation.....	4
1.4 Sicherheitshinweise für den Betrieb.....	4
1.5 Sicherheitshinweise für die Wartung.....	5
1.6 Sicherer Umgang mit Akkus.....	5
1.7 So heben Sie das Gerät an und bewegen es.....	5
2 Einleitung	
2.1 Einleitung.....	7
2.2 Geräteübersicht.....	8
2.3 Verwendung der Tastatur.....	9
2.4 LED-Statusanzeige auf der Tastatur.....	10
2.5 Symbole auf dem Gerät.....	12
2.6 Symbole am Akku.....	12
2.7 Allgemeine Hinweise.....	12
2.8 Produktschäden.....	12
3 Installation	
3.1 Einführung – Installation.....	13
3.2 Hauptkomponenten für die Installation.....	13
3.3 Vorbereitung der Installation.....	13
3.4 Vor der Installation der Kabel.....	13
3.5 Installation des Geräts.....	19
3.6 Positionieren des Kabels mit Haken.....	22
3.7 Unterirdisches Verlegen des Begrenzungskabels oder des Leitkabels.....	22
3.8 Verlängern des Begrenzungskabels oder des Leitkabels.....	22
3.9 Nach der Installation des Geräts.....	22
3.10 Herunterladen der App GARDENA Bluetooth® herunter und koppeln mit dem Gerät.....	23
3.11 Herunterladen der App GARDENA smart system herunter und koppeln mit dem Gerät.....	23
4 Einstellungen	
4.1 Vornehmen der Zeitplan-Einstellungen.....	24
4.2 Dynamische Startpunkte.....	24
4.3 Funktion „Über Schleife fahren“.....	24
4.4 Einstellen des Startpunkts der Ladestation.....	25
4.5 SensorControl.....	25
4.6 ECO-Modus.....	25
4.7 Trim-to-Edge.....	25
4.8 Frostsensor.....	26
4.9 ZoneProtect.....	26
4.10 Neues Schleifensignal.....	26
4.11 PIN-Code.....	26
4.12 Benutzereinstellungen zurücksetzen.....	26
5 Betrieb	
5.1 So bedienen Sie die ON/OFF-Taste.....	27
5.2 So starten Sie das Gerät.....	27
5.3 Betriebsmodi.....	27
5.4 So stoppen Sie das Gerät.....	30
5.5 Das Gerät AUSSCHALTEN.....	30
5.6 So laden Sie den Akku.....	30
5.7 Schnitthöheneinstellung.....	31
6 Wartung	
6.1 Einführung – Wartung.....	32
6.2 Entfernen des Gehäuses des Geräts.....	32
6.3 Das Gerät reinigen.....	33
6.4 Austausch der Klängen.....	33
6.5 Firmware-Update.....	34
6.6 Akku.....	35
6.7 Winterservice.....	36
7 Fehlerbehebung	
7.1 Meldungen.....	37
7.2 Anzeigelampe an der Ladestation.....	42
7.3 Symptome.....	43
7.4 Unterbrechungen/Brüche im Schleifenkabel finden.....	44
8 Transport, Lagerung und Entsorgung	
8.1 Transport.....	47
8.2 Lagerung.....	47
8.3 Entsorgung.....	47
9 Technische Angaben	
9.1 Technische Daten.....	48
9.2 Eingetragene Marken.....	50
10 Konformitätserklärung	
10.1 EU-Konformitätserklärung, Originalversion.....	51

1 Sicherheit

1.1 Sicherheitsdefinitionen

Warnungen, Vorsichtsmaßnahmen und Hinweise werden verwendet, um auf besonders wichtige Teile der Bedienungsanleitung hinzuweisen.



WARNUNG: Wird verwendet, wenn bei Nichtbeachtung der Anweisungen in diesem Handbuch die Gefahr von Verletzung oder Tod des Bedieners oder anderer Personen besteht.



ACHTUNG: Wird verwendet, wenn bei Nichtbeachtung der Anweisungen in diesem Handbuch die Gefahr von Schäden am Gerät, an anderen Materialien oder in der Umgebung besteht.

Hinweis: Für weitere Informationen, die in bestimmten Situationen nötig sind.

1.2 Allgemeine Sicherheitshinweise



WARNUNG: Lesen Sie die folgenden Warnhinweise, bevor Sie das Gerät benutzen.

- Das Gerät darf nur mit der von GARDENA empfohlenen Ausstattung verwendet werden. Andere Verwendungsarten sind nicht zulässig.
- Achte darauf, dass sich Kinder unter neun Jahren während des Betriebs nicht im Arbeitsbereich aufhalten.
- Halte während des Betriebs stets einen Abstand von mindestens 3 m vom Gerät ein. Kinder und Tiere müssen während des Betriebs stets beaufsichtigt werden.
- Das Gerät ist kein Spielzeug. Die Klingen des Geräts können Personen und Tiere verletzen.
- Um das Gerät AUSZUSCHALTEN, gehe hinter das Gerät und drücke die STOP-Taste. Wenn Dein Gerät dafür geeignet ist, kannst du die App verwenden, um das Gerät anzuhalten. Wenn das Gerät AUSGESCHALTET ist, warte mindestens drei Sekunden, bevor Du das Gerät bewegst.
- Benutzen Sie das Gerät nicht, wenn sich Personen, insbesondere Kinder, oder Tiere im Arbeitsbereich aufhalten.
- Bei Betrieb des Geräts im öffentlichen Bereich müssen Warnschilder um den Arbeitsbereich angebracht werden. Die Schilder müssen den folgenden Text aufweisen: **Warnung! Automatischer Rasenmäher! Halten Sie Abstand von der Maschine! Kinder müssen beaufsichtigt werden!**
- Berühren Sie niemals bewegliche gefährliche Bauteile, wie z. B. den Klingenteller, bevor diese vollständig zum Stillstand gekommen sind.
- Schalten Sie das Gerät aus, bevor Sie etwas beseitigen, das das Gerät blockiert, das Gerät warten oder untersuchen und wenn das Gerät ungewöhnlich vibriert. Prüfen Sie das Gerät auf Schäden, bevor Sie es erneut starten. Verwenden Sie das Gerät nicht, wenn es beschädigt ist.
- Bei Verletzungen oder Unfällen einen Arzt aufsuchen.
- Verlegen Sie Netz- und Verlängerungskabel nicht im Arbeitsbereich. Dadurch können die Kabel beschädigt werden.
- Schließen Sie keine beschädigten Kabel an, und berühren Sie diese nicht, bevor sie von der Steckdose getrennt wurden. Ziehen Sie den Netzstecker aus der Steckdose, wenn das Kabel während des Betriebs beschädigt wird. Ein abgenutztes oder beschädigtes Kabel erhöht das Risiko eines Stromschlags. Ein beschädigtes Kabel muss durch Wartungspersonal ausgetauscht werden.
- Wenn Sie das Netzteil an die Steckdose anschließen, verwenden Sie einen Fehlerstromschutzschalter (RCD) mit einem Auslösestrom von maximal 30 mA.

- Laden Sie das Gerät nur in der mitgelieferten Ladestation auf. Für eine sichere Entsorgung des Akkus, lies *Winterservice auf Seite 36*. Eine inkorrekte Verwendung kann zu elektrischen Schlägen, Überhitzung oder Austreten von ätzender Flüssigkeit aus dem Akku führen. Spülen Sie bei Austritt von Elektrolyt mit Wasser/ Neutralisationsmittel. Wenn ätzende Flüssigkeit in Ihre Augen kommt, sollten Sie ärztliche Hilfe suchen.
- Verwenden Sie nur die von GARDENA empfohlenen Originalakkus. Die Gerätesicherheit kann nur bei der Verwendung von Originalakkus gewährleistet werden. Verwenden Sie ausschließlich wiederaufladbare Akkus.
- Befolge die Installationsanweisungen, besonders bezüglich der Angabe des Arbeitsbereichs, siehe *Installation auf Seite 13*.
- Befolge die Anweisungen zum Start und Betrieb des Geräts, siehe *Betrieb auf Seite 27*.
- Bei Gewittergefahr empfiehlt GARDENA das Netzteil und alle Kabel zur Ladestation zu trennen, um das Risiko einer Beschädigung elektrischer Komponenten zu verringern. Schließen Sie das das Netzteil und alle Kabel wieder an, wenn die Gewittergefahr vorbei ist. Es ist wichtig, dass die Kabel korrekt angeschlossen sind.
- Befolge die Wartungsanweisungen, und verwende bei Bedarf Original-Ersatzteile von GARDENA, siehe *Wartung auf Seite 32*.
- Technische Daten wie Gewicht, Abmessungen und Geräuschemissionswerte findest Du unter *Technische Angaben auf Seite 48*.
- Der Bediener ist für Unfälle und Gefahren verantwortlich, die anderen Personen oder an deren Eigentum entstehen.
- Das Gerät darf nur von Personen betrieben, gewartet und repariert werden, die mit dessen speziellen Eigenschaften und den beim Gebrauch einzuhaltenden Sicherheitsvorschriften bestens vertraut sind.
- Es ist nicht gestattet, das Originaldesign des Geräts zu verändern.
- Beachten Sie nationale Vorschriften über elektrische Sicherheit.
- GARDENA garantiert nicht die vollständige Kompatibilität zwischen dem Gerät und anderen Arten von drahtlosen Systemen wie Fernbedienungen, Funksendern oder ähnlichem.
- Der integrierte Alarm ist sehr laut. Seien Sie vorsichtig, insbesondere wenn das Gerät im Innenbereich verwendet wird.
- Der Betriebs- und Lagerungstemperaturbereich beträgt 0–50 °C/32–122 °F. Der Temperaturbereich für das Aufladen ist 0–45 °C/32–113 °F. Bei zu hohen Temperaturen kann es zu Beschädigungen am Gerät kommen.

1.3 Sicherheitshinweise für die Installation



WARNUNG: Lesen Sie die folgenden Warnhinweise, bevor Sie das Gerät benutzen.

- Installieren Sie die Ladestation einschließlich Zubehör nicht an einer Stelle, die sich unterhalb oder in einer Entfernung von 60 cm/24 Zoll oder weniger von brennbarem Material befindet. Im Falle einer Fehlfunktion kann es zu einer Erhitzung der Ladestation und des Netzteils kommen, was eine potenzielle Brandgefahr zur Folge haben kann.
- Positionieren Sie das Netzteil nicht in einer Höhe, in der es unter Wasser gesetzt werden kann. Positionieren Sie das Netzteil nicht auf dem Boden.
- Bedecken Sie das Netzteil nicht. Kondenswasser kann dem Netzteil schaden und das Risiko eines Stromschlags erhöhen.
- Stellen Sie die Ladestation nicht an Stellen auf, an denen sich Schädlinge, wie z. B. Ameisen, befinden.
- Gültig für USA/Kanada. Wenn das Netzteil im Freien installiert wird: Es besteht Stromschlaggefahr. Nur an einer Steckdose der Klasse A mit FI-Schutz (RCD) mit witterungsbeständigem Gehäuse installieren, bei dem die Verschlusskappe eingefügt oder entfernt wurde.
- Installieren Sie die Ladestation nicht an Orten, an denen die Gefahr von stehendem Wasser besteht.

1.4 Sicherheitshinweise für den Betrieb



WARNUNG: Lesen Sie die folgenden Warnhinweise, bevor Sie das Gerät benutzen.

- Halten Sie Hände und Füße von den rotierenden Klingen fern. Halten Sie mit Ihren Händen und Füßen stets einen sicheren Abstand zum Gerät, solange dieses eingeschaltet ist.
- Verwenden Sie den PARK-Modus oder schalten Sie das Gerät aus (OFF), wenn sich Personen, insbesondere Kinder oder Tiere, in der Nähe des Arbeitsbereichs befinden. Siehe *Das Gerät AUSSCHALTEN auf Seite 30*. GARDENA empfiehlt, das Gerät so einzustellen, dass es nur dann arbeitet, wenn der Arbeitsbereich keine Aktivität aufweist. Das Gerät kann nachts im Arbeitsbereich zu Verletzungen von Tieren führen, z. B. bei Igel. Siehe *Parken/Zeitplan auf Seite 29*.

- Stellen Sie sicher, dass sich keine Objekte wie Steine, Äste, Werkzeug oder Spielzeug auf dem Rasen befinden. Die Klingen können beschädigt werden, wenn sie gegen einen Gegenstand schlagen.
- Heben Sie das Gerät nicht an und bewegen Sie es nicht, wenn es eingeschaltet (ON) ist.
- Das Gerät darf nicht mit Personen oder Tieren zusammenstoßen. Wenn eine Person oder ein Tier in den Fahrweg des Geräts gelangt, muss das Gerät sofort angehalten werden. Siehe *So stoppen Sie das Gerät auf Seite 30*.
- Legen Sie keine Gegenstände auf Gehäuse oder Ladestation des Geräts.
- Verwenden Sie das Gerät nicht, wenn die **STOP**-Taste nicht funktioniert.
- Schalten Sie das Gerät immer aus (OFF), wenn es nicht in Betrieb ist. Das Gerät kann nur gestartet werden, wenn Sie den richtigen PIN-Code eingeben.
- Verwenden Sie das Gerät nicht gleichzeitig mit einem ausfahrbaren Sprinkler. Verwenden Sie die Funktion *Zeitplan* so, dass das Gerät und der Pop-up-Sprinkler nicht gleichzeitig arbeiten. Siehe *Parken/Zeitplan auf Seite 29*.
- Betreiben Sie das Gerät nicht, wenn sich stehendes Wasser im Arbeitsbereich befindet. Zum Beispiel, wenn starker Regen Wasserlachen bildet.

1.5 Sicherheitshinweise für die Wartung



WARNUNG: Lesen Sie die folgenden Warnhinweise, bevor Sie das Gerät warten.

- Schalten Sie das Gerät aus (**OFF**), wenn Sie Wartungsarbeiten daran vornehmen.
- Reinigen Sie das Gerät nicht mit einem Hochdruckreiniger. Verwenden Sie keine Lösungsmittel zur Reinigung des Geräts.
- Trennen Sie den Stecker der Ladestation, bevor Sie Reinigungs- oder Wartungsarbeiten an der Ladestation durchführen.

1.6 Sicherer Umgang mit Akkus



WARNUNG: Lesen Sie die folgenden Warnhinweise, bevor Sie das Gerät benutzen.

- Lithium-Ionen-Akkus können explodieren oder Feuer verursachen, wenn sie demontiert, kurzgeschlossen oder Wasser, Feuer oder hohen Temperaturen ausgesetzt werden. Gehen Sie vorsichtig vor, öffnen Sie den Akku nicht und setzen Sie ihn keinen elektrischen/mechanischen

Belastungen aus. Vermeiden Sie die Lagerung der Akkus bei direkter Sonneneinstrahlung.

1.7 So heben Sie das Gerät an und bewegen es



WARNUNG: Das Gerät muss ausgeschaltet sein (OFF), bevor Sie es anheben. Das Gerät ist deaktiviert, wenn die Anzeige an der Taste **ON/OFF** ausgeht.



ACHTUNG: Heben Sie das Gerät nicht hoch, wenn es sich in der Ladestation befindet. Dadurch können die Ladestation und das Gerät beschädigt werden. Drücken Sie die **STOP**-Taste, und ziehen Sie das Gerät aus der Ladestation, bevor Sie es anheben.

So bewegen Sie das Gerät sicher innerhalb/außerhalb des Arbeitsbereichs:

1. Drücken Sie die **STOP**-Taste, um das Gerät anzuhalten.

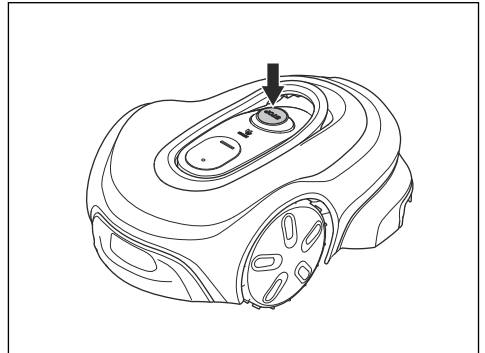

2. Drücken Sie 3 Sekunden lang die **ON/OFF**-Taste, um das Gerät auszuschalten.

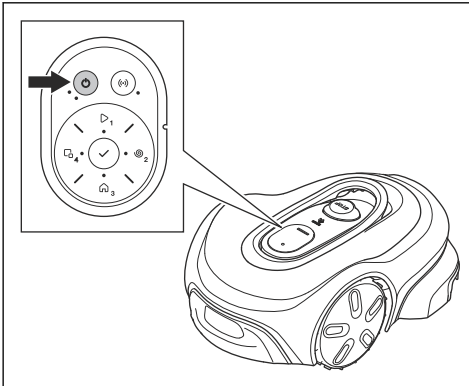

3. Stellen Sie sicher, dass das Gerät deaktiviert ist. Die Anzeige an der **ON/OFF**-Taste geht aus, wenn das Gerät deaktiviert ist. Siehe *Verwendung der Tastatur auf Seite 9*.
4. Heben Sie das Gerät so am Handgriff, dass der Messerteller von Ihrem Körper entfernt ist.



2 Einleitung

2.1 Einleitung

Seriennummer:
PIN-Code:
Produktregistrierungsschlüssel:

Die Seriennummer befindet sich auf dem Karton des Geräts und auf dem Typenschild. Siehe *Geräteübersicht auf Seite 8*.

- Verwenden Sie die Seriennummer, um Ihr Gerät auf www.gardena.com zu registrieren.

2.1.1 Support

Wenden Sie sich an den GARDENA Service, um Support für das GARDENA Gerät zu erhalten.

2.1.2 Gerätebeschreibung

Hinweis: GARDENA aktualisiert regelmäßig das Erscheinungsbild und die Funktion der Geräte. Siehe *Support auf Seite 7*.

Das Gerät ist ein Mähroboter. Das Gerät ist akkubetrieben und schneidet das Gras automatisch. Die Mähphasen wechseln sich ständig mit Ladephasen ab. Das Bewegungsmuster ist zufällig, was bedeutet, dass der Rasen gleichmäßig und mit weniger Spuren gemäht wird. Das Begrenzungskabel und das Leitkabel steuern die Bewegungen des Geräts innerhalb des Arbeitsbereichs. Sensoren im Gerät erkennen, wenn es das Begrenzungskabel erreicht. Die Vorderseite des Geräts ragt vor dem Drehen immer etwas über das Begrenzungskabel hinaus. Wenn das Gerät auf ein Hindernis stößt oder sich dem Begrenzungskabel nähert, schlägt es eine neue Richtung ein.

Sie können die Betriebseinstellungen in der App oder mit den Tasten auf der Tastatur des Geräts auswählen. Die App und die LED-Statusanzeige zeigen den Betriebsmodus des Geräts an.

2.1.2.1 Mähtechnik

Die Schnitttechnik verbessert die Grasqualität, daher kann der Einsatz von Düngern reduziert werden. Das Aufsammeln des Grases ist nicht erforderlich. Die Funktion *Trim-to-Edge* und die Kantenschneidscheibe

ermöglichen es dem Gerät, nahe an den Rasenkanten zu schneiden.

2.1.2.2 Suchen der Ladestation

Das Gerät arbeitet, bis der Akkuladestand niedrig ist, und beginnt dann, zur Ladestation zu fahren. Das Leitkabel wird von der Ladestation aus beispielsweise zu einem entlegenen Teil des Arbeitsbereichs oder durch eine schmale Passage verlegt. Das Leitkabel ist mit dem Begrenzungskabel verbunden, sodass der Mähroboter die Ladestation viel einfacher und schneller auffinden kann.

2.1.2.3 Verbindung

Mit den Apps GARDENA Bluetooth® oder GARDENA smart system kann das Gerät bedient und die Einstellungen des Geräts vorgenommen werden. Du kannst nur eine App auf einmal verwenden.

Mit der App GARDENA Bluetooth® kannst Du schnell und einfach auf die Einstellungen und den Betrieb des Geräts zugreifen. Du kannst das Gerät nur mit der App GARDENA Bluetooth® steuern, wenn sich das Mobilgerät in Bluetooth®-Reichweite des Geräts befindet. Siehe *Herunterladen der App GARDENA Bluetooth® herunter und koppeln mit dem Gerät auf Seite 23*.

Das GARDENA smart Gateway ist separat erhältlich. Installiere das GARDENA smart Gateway und verbinde das Gerät, um die App GARDENA smart system zu verwenden. Die App GARDENA smart system verfügt über mehr Funktionen und Fernzugriff auf das Gerät. Siehe *Herunterladen der App GARDENA smart system herunter und koppeln mit dem Gerät auf Seite 23*.

2.2 Geräteübersicht

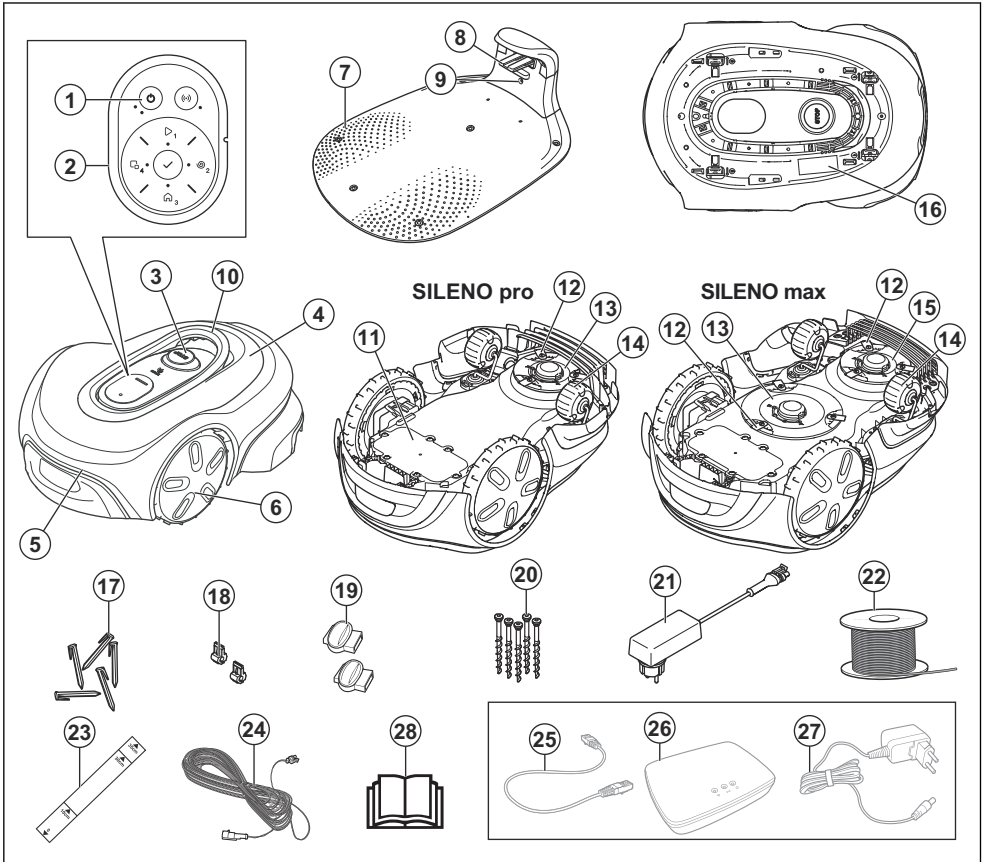

- | | |
|---|--|
| 1. ON/OFF-Taste | 14. Hinterräder |
| 2. Tastatur | 15. Kantenschneidscheibe |
| 3. Stoptaste | 16. Typenschild ¹ |
| 4. Obere Abdeckung | 17. Haken |
| 5. Gehäuse | 18. Anschlussklemmen für Schleifenkabel |
| 6. Vorderräder | 19. Verbinder für das Schleifenkabel |
| 7. Ladestation | 20. Schrauben zum Befestigen der Ladestation |
| 8. Kontaktplatten | 21. Netzteil ² |
| 9. LED Anzeigelampe der Ladestation | 22. Schleifenkabel für Begrenzungskabel und Leitkabel |
| 10. Handgriff | 23. Lineal für die Installation des Begrenzungskabels (Das Lineal wird aus dem Gerätekarton entfernt.) |
| 11. Chassisgehäuse mit Elektronik, Akku und Motoren | 24. Niederspannungskabel |
| 12. Schneidsystem | |
| 13. Klingenteller | |

¹ Befindet sich unter der oberen Abdeckung. Die obere Abdeckung muss entfernt werden, um darauf zugreifen zu können.

² Das Erscheinungsbild kann je nach Markt unterschiedlich sein.

- 25. GARDENA smart Gateway-LAN-Kabel³
- 26. GARDENA smart Gateway⁴
- 27. GARDENA smart Gateway-Netzteil⁵
- 28. Betriebsanleitung, Kurzanleitung und Anleitung für das GARDENA smart system

2.3 Verwendung der Tastatur

Verwende die Tastatur zum Bedienen des Geräts. Drücke die Taste eine Sekunde oder drei Sekunden lang, um einen Betriebsmodus einzustellen, siehe *Betriebsmodi auf Seite 27*. Wenn Du die Taste drei Sekunden lang drückst, blinkt die LED auf der Taste dreimal, sobald ein Betriebsmodus ausgewählt wird. Du müssen den PIN-Code für das Gerät eingeben, bevor Du einen Betriebsmodus auswählen kannst.

- Mit der **ON/OFF**-Taste (A) wird das Gerät ein- bzw. ausgeschaltet.
- Mit der **Start**-Taste (B) wird der Betrieb des Geräts im Hauptbereich gestartet.
- Mit der **Nebenbereich**-Taste (C) kannst Du in einem Arbeitsbereich ohne Ladestation arbeiten. Siehe *Nebenbereich auf Seite 29*.
- Mit der **OK**-Taste (D) kannst Du die Auswahl vornehmen.
- Verwende die **Verbindungstaste** (E), um den Kopplungsvorgang für Bluetooth® und GARDENA smart system zu aktivieren.

- Verwende die **SpotCut**-Taste (F), um das Gerät für einen spiralförmigen Betrieb einzustellen. Das Gerät schneidet das Gras in dem Bereich, in dem es begonnen hat.
- Mit der **PARK**-Taste (G) wird das Gerät zur Ladestation geschickt.

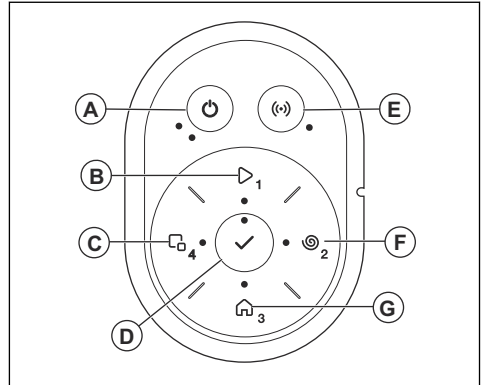

³ Separat erhältlich.

⁴ Separat erhältlich.

⁵ Separat erhältlich.

2.4 LED-Statusanzeige auf der Tastatur

Die LED-Statusanzeige auf der Tastatur zeigt den Status des Geräts an. Die LED-Anzeigelampe verfügt über vier Leuchtmodi: Die Leuchte blinkt schnell (A), die Leuchte leuchtet dauerhaft (B), die Leuchte ist aus (C) und die Leuchte pulsiert (D).

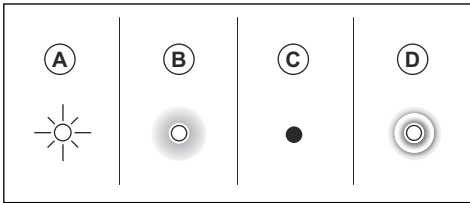

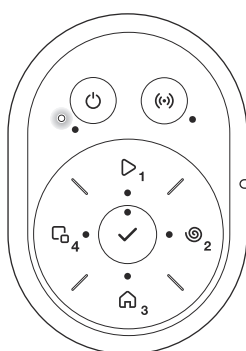
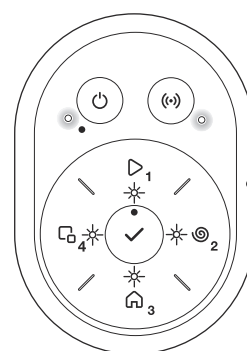
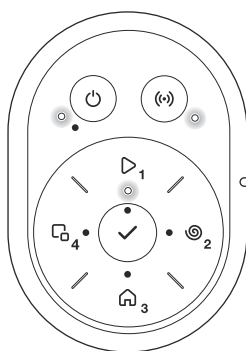
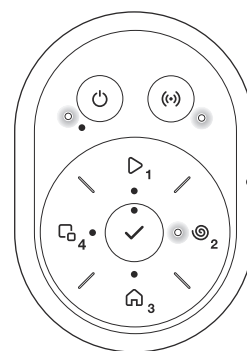
<p>Standby.</p> 	<p>Warten auf PIN-Code.</p> 
<p>Schneiden des Hauptbereichs gemäß eingestelltem <i>Zeitplan</i> oder im Betriebsmodus <i>Zeitplan</i> ausschalten.</p> 	<p>Schneiden, im Betriebsmodus <i>SpotCut</i>.</p> 

Geparkt, bis zum nächsten Zeitplan oder bis auf Weiteres.

Schnitt im Betriebsmodus Nebenbereich.

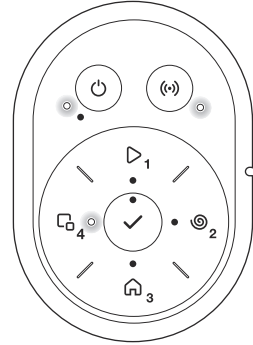
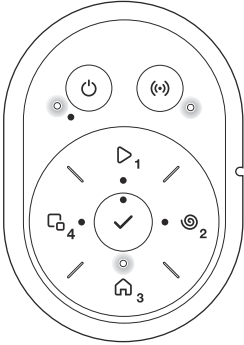

Fehler.

Fehler nach drei Minuten.

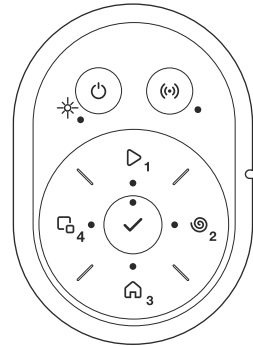
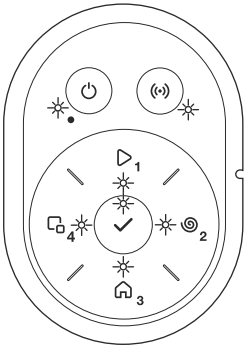

Laden oder Installieren der Firmware-Aktualisierung.

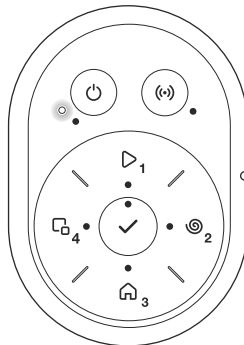

2.5 Symbole auf dem Gerät

Diese Symbole befinden sich auf dem Gerät. Lesen Sie die entsprechenden Informationen dazu sorgfältig.



WARNUNG: Lesen Sie die Bedienungsanleitung, bevor Sie das Gerät in Betrieb nehmen.



WARNUNG: Deaktivieren Sie das Gerät, bevor Sie daran arbeiten oder es anheben.



WARNUNG: Halten Sie einen sicheren Abstand zum Gerät ein, wenn es in Betrieb ist. Halten Sie Hände und Füße von den rotierenden Klingen fern.



WARNUNG: Setzen oder stellen Sie sich nicht auf das Gerät. Halten Sie stets mit Ihren Händen und Füßen einen sicheren Abstand zum Gerät ein.

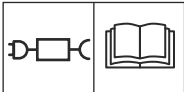

Verwenden Sie ein abnehmbares Netzteil wie auf dem Typenschild neben dem Symbol angegeben.



Dieses Gerät entspricht den geltenden EU-Richtlinien.



Dieses Gerät entspricht den geltenden Richtlinien für GB.



Es ist nicht zulässig, dieses Gerät über den normalen Hausmüll zu entsorgen. Stellen Sie sicher, dass das Gerät in Übereinstimmung mit den örtlich geltenden Regelungen entsorgt wird.



Das Niederspannungskabel darf weder gekürzt, verlängert noch gespleißt werden.

Verwenden Sie keinen Trimmer in der Nähe des Niederspannungskabels. Gehen Sie beim Trimmen von Kanten, in deren Nähe sich die Kabel befinden, vorsichtig vor.

2.6 Symbole am Akku



WARNUNG: Lithium-Ionen-Akkus können explodieren oder Feuer verursachen, wenn sie zerlegt, kurzgeschlossen oder grob behandelt werden. Setzen Sie den Akku nicht Wasser, Feuer oder hohen Temperaturen aus.



Lesen Sie die Gebrauchsanweisung.



Werfen Sie den Akku nicht ins Feuer, und setzen Sie ihn keiner Wärmequelle aus.



Tauchen Sie den Akku nicht in Wasser.

2.7 Allgemeine Hinweise

Um das Lesen der Bedienungsanleitung zu erleichtern, wird der Text folgendermaßen dargestellt:

- **Kursiv** gedruckter Text wird entweder in der App angezeigt oder es sind Verweise auf einen anderen Abschnitt in der Betriebsanleitung.
- **Fett** gedruckter Text steht für die Tasten am Gerät.

2.8 Produktschäden

Wir haften nicht für Schäden an unserem Produkt, wenn:

- das Gerät nicht ordnungsgemäß repariert wird.
- das Gerät mit Teilen repariert wird, die nicht vom Hersteller stammen oder nicht vom Hersteller zugelassen sind.
- ein Zubehörteil mit dem Gerät verwendet wird, das nicht vom Hersteller stammt oder nicht vom Hersteller zugelassen ist.
- das Gerät nicht bei einem zugelassenen Service Center oder von einem zugelassenen Fachmann repariert wird.

3 Installation

3.1 Einführung – Installation

Weitere Informationen zur Installation und zu Anleitungsvideos finden Sie unter www.gardena.com.

Wir empfehlen Ihnen, die Firmware vor der Installation des Geräts zu aktualisieren, um sicherzustellen, dass das Gerät über die neueste Firmware verfügt. Siehe *Firmware-Update auf Seite 34*.



WARNUNG: Lesen Sie vor der Installation des Geräts das Kapitel über Sicherheit, und machen Sie sich damit vertraut.



ACHTUNG: Verwenden Sie Originalersatzteile und Originalinstallationsmaterial.

3.2 Hauptkomponenten für die Installation

Die Installation betrifft die folgenden Komponenten:

- Einen Mähroboter, der den Rasen automatisch mäht.
- Eine Ladestation mit 3 Funktionen:
 - Senden von Steuersignalen entlang des Begrenzungskabels.
 - Senden von Steuersignalen entlang des Leitkabels, sodass das Gerät dem Leitkabel auch zu bestimmten weiter entfernten Bereichen im Garten folgen und seinen Weg zurück zur Ladestation finden kann.
 - Aufladen des Geräts.
- Ein Netzteil, das zwischen der Ladestation und einer 100-240-V-Steckdose angeschlossen wird.
- Das Schleifenkabel wird um den Arbeitsbereich herum verlegt und um Objekte oder Pflanzen herum, die vor dem Mähroboter geschützt werden müssen. Das Schleifenkabel wird sowohl als Begrenzungskabel als auch als Leitkabel verwendet.

3.3 Vorbereitung der Installation

Lesen Sie vor der Installation des Geräts das Kapitel über die Installation. Bereiten Sie die Installation sorgfältig vor, damit das Gerät ordnungsgemäß funktioniert.

- Erstellen Sie eine Skizze des Arbeitsbereichs und beziehen Sie alle Hindernisse ein. Dadurch lässt sich einfacher erkennen, wie Ladestation, Begrenzungskabel und Leitkabel am besten zu verlegen sind.

- Markieren Sie auf der Skizze, wohin Sie die Ladestation, das Begrenzungskabel und das Leitkabel positionieren möchten.
- Markieren Sie auf der Skizze, wo das Leitkabel mit dem Begrenzungskabel verbunden sein soll. Siehe *Installieren des Leitkabels auf Seite 21*.
- Füllen Sie Löcher im Rasen, damit die Rasenfläche eben ist.



ACHTUNG: Mit Wasser gefüllte Senken auf dem Rasen können zu Schäden am Gerät führen.

- Mähen Sie das Gras und schneiden Sie die Rasenkanten, bevor Sie das Gerät installieren. Sicherstellen, dass das Gras maximal 4 cm/ 1.6 Zoll hoch ist.

Hinweis: In den ersten Wochen nach der Installation kann der wahrgenommene Schallpegel des Geräts beim Schneiden von Gras womöglich höher als gewöhnlich sein. Der Schallpegel nimmt nach einiger Zeit ab.

3.4 Vor der Installation der Kabel

Sie können die Kabel mit Haken befestigen oder unterirdisch verlegen. Sie können beide Verfahren für denselben Arbeitsbereich verwenden.



ACHTUNG: Wenn Sie einen Vertikutierer im Arbeitsbereich verwenden, vergraben Sie das Begrenzungskabel und das Leitkabel, um Schäden zu vermeiden.

3.4.1 So finden Sie die richtige Position für die Ladestation

- Vor der Ladestation müssen mindestens 2 m/6.6 ft. frei bleiben. Siehe *So finden Sie die richtige Position für das Leitkabel auf Seite 18*.
- Rechts und links von der Mitte der Ladestation müssen mindestens 30 cm/12 Zoll frei bleiben.

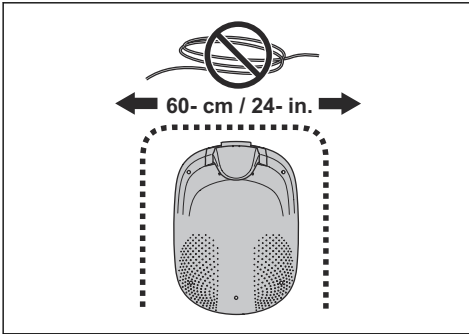

- Stellen Sie die Ladestation in der Nähe einer Steckdose auf.
- Stellen Sie die Ladestation auf einer ebenen Fläche ab.
- Die Grundplatte der Ladestation darf nicht verbogen werden.

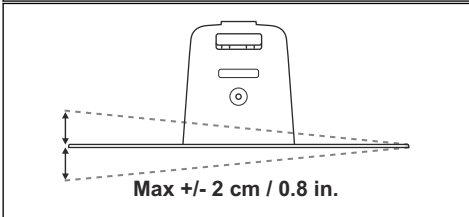
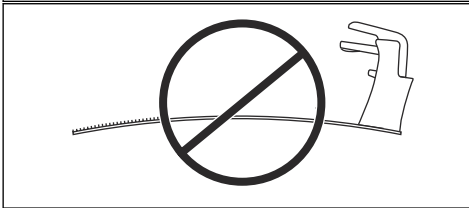
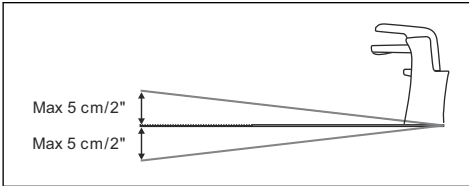

- Wenn der Arbeitsbereich zwei Teile hat, die durch einen steilen Hang getrennt sind, empfehlen wir, die Ladestation im unteren Bereich aufzustellen.
- Stellen Sie die Ladestation in einem Bereich mit Schutz vor der Sonne auf.
- Wenn die Ladestation auf einer Insel installiert werden soll, stellen Sie sicher, dass das Leitkabel mit der Insel verbunden ist. Siehe *Erstellen einer Insel auf Seite 17*.

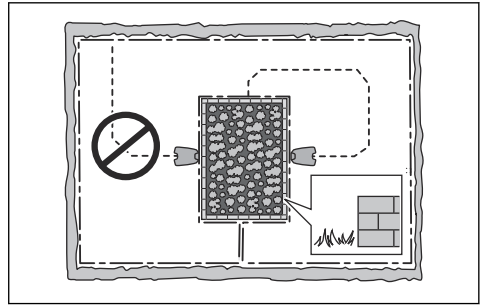

3.4.2 Finden der richtigen Position für das Netzteil



WARNUNG: Kürzen oder verlängern Sie nicht das Niederspannungskabel. Es besteht die Gefahr eines Stromschlags.



ACHTUNG: Stellen Sie sicher, dass die Klingen des Geräts nicht das Niederspannungskabel zerschneiden.



ACHTUNG: Verlegen Sie das Niederspannungskabel nicht zusammengerollt oder unter der Ladestationplatte. Durch Zusammenrollen kann es zu Interferenzen mit dem Signal von der Ladestation kommen.



- Stellen Sie das Netzteil in einem Bereich mit einem Dach und Schutz vor Sonne und Regen auf.
- Stellen Sie das Netzteil in einem Bereich mit guter Luftzirkulation auf.
- Verwenden Sie einen Fehlerstromschutzschalter (FI) mit einem Auslösestrom von maximal 30 mA, wenn Sie das Netzteil an die Steckdose anschließen.

Niederspannungskabel unterschiedlicher Längen sind als Zubehör erhältlich.

3.4.3 So finden Sie die richtige Position für das Begrenzungskabel



ACHTUNG: Es muss eine Barriere von mindestens 15 cm/6 Zoll Höhe zwischen Begrenzungskabel und Gewässer, Hängen, Böschungen oder öffentlichen Straßen vorhanden sein. So werden Schäden am Gerät verhindert.



ACHTUNG: Nehmen Sie das Gerät nicht auf Kies in Betrieb.



ACHTUNG: Vermeiden Sie bei der Installation des Begrenzungskabels spitze Winkel.



ACHTUNG: Um einen ordnungsgemäßen Betrieb ohne Lärm zu erzielen, grenzen Sie alle Hindernisse wie Bäume, Wurzeln und Steine ab.

Das Begrenzungskabel muss als Schleife um den Arbeitsbereich (A) herum verlegt werden. Sensoren im Gerät erkennen, wenn sich das Gerät dem Begrenzungskabel nähert. Das Gerät wählt dann eine andere Richtung.

Um das Verbinden von Leitkabel und Begrenzungskabel zu erleichtern, wird empfohlen, an der Stelle, an der das Leitkabel angeschlossen werden soll, eine Schlaufe zu machen. Stellen Sie die Schlaufe mit ca. 20 cm/8 Zoll des Begrenzungskabels her.

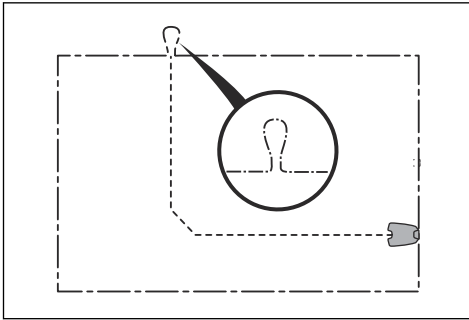

Hinweis: Erstellen Sie eine Skizze des Arbeitsbereichs, bevor Sie das Begrenzungskabel und das Leitkabel installieren.

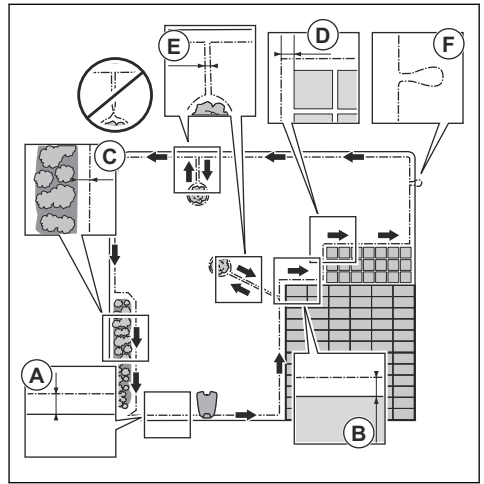

- Verlegen Sie das Begrenzungskabel komplett um den Arbeitsbereich (A) herum. Passen Sie die Abstände zwischen dem Begrenzungskabel und Hindernissen an.
- Verlegen Sie das Begrenzungskabel mit einem Abstand von 35 cm/14 Zoll (B) zu einem Hindernis, das mehr als 2 cm/0.8 Zoll hoch ist.

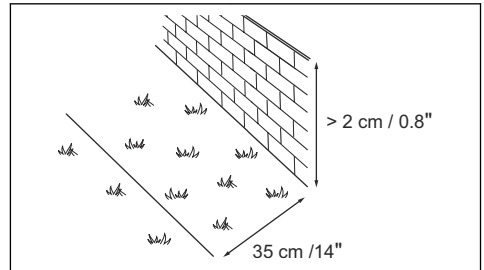

- Verlegen Sie das Begrenzungskabel mit einem Abstand von 30 cm/12 Zoll (C) zu einem Hindernis, das 1-2 cm/0.4-0.8 Zoll hoch ist.

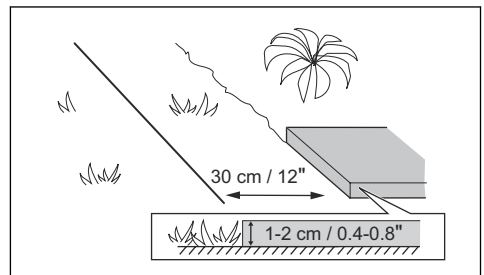

- Verlegen Sie das Begrenzungskabel mit einem Abstand von 10 cm/4 Zoll (D) zu einem Hindernis, das weniger als 1 cm/0.4 Zoll hoch ist.

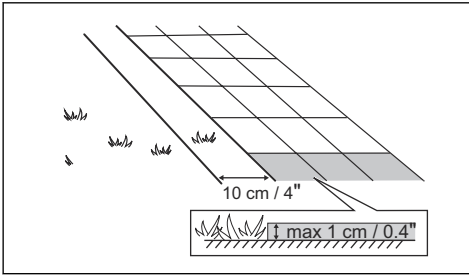

- Wenn es einen Weg mit Steinpflaster auf der gleichen Höhe mit dem Rasen gibt, verlegen Sie das Begrenzungskabel unter dem Steinpflaster.
- Wenn Sie eine Insel erstellen, verlegen Sie das Begrenzungskabel, das zu der Insel und von ihr weg verläuft, eng beieinander (E). Befestigen Sie die Kabel mit demselben Haken. Siehe *Erstellen einer Insel auf Seite 17*.
- Machen Sie eine Schlaufe (F), wo das Leitkabel mit dem Begrenzungskabel verbunden werden soll.

3.4.3.1 Verlegen des Begrenzungskabels an einer Steigung

SILENO pro kann an Steigungen von 25% und SILENO max an Steigungen von 35% betrieben werden. Hänge, die zu steil sind, müssen durch das Begrenzungskabel ausgegrenzt werden. Die Steigung (%) wird berechnet als die vertikale Höhe geteilt durch die horizontale Entfernung.

Beispiel:

- $10 \text{ cm} / 100 \text{ cm} = 10\%$.
- $4 \text{ Zoll} / 40 \text{ Zoll} = 10\%$.

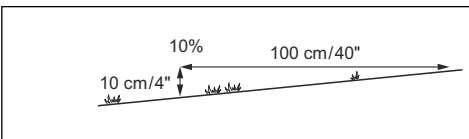

- Für Hänge mit einer Neigung von mehr als 25-35% im Arbeitsbereich, begrenzen Sie den Hang mit dem Begrenzungskabel.
- Für Hänge mit einer Neigung von mehr als 15% entlang der Außenkante des Rasens verlegen Sie das Begrenzungskabel 20 cm/8 Zoll (A) von der Kante entfernt.

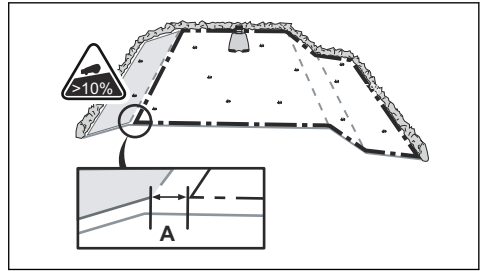

- Für Hänge neben öffentlichen Straßen platzieren Sie eine Begrenzung von mindestens 15 cm/6 Zoll entlang der Außenkante des Hangs. Sie können eine Wand oder einen Zaun als Begrenzung verwenden.

3.4.3.2 Passagen

Eine Passage ist ein Abschnitt, der zwei Arbeitsbereiche miteinander verbindet und ein Begrenzungskabel auf jeder Seite aufweist. Der Abstand zwischen dem Begrenzungskabel auf jeder Seite in der Passage muss mindestens 60 cm/24 Zoll betragen.

Hinweis: Wenn eine Passage enger als 2 m/6.5 ft. ist, installieren Sie ein Leitkabel durch die Passage.

Der Mindestabstand zwischen Leitkabel und Begrenzungskabel beträgt 30 cm/12 Zoll. Wenn Sie in Richtung der Ladestation blicken, fährt das Gerät immer links vom Leitkabel. Es wird empfohlen, möglichst viel freie Fläche links vom Leitkabel (A) einzuplanen.

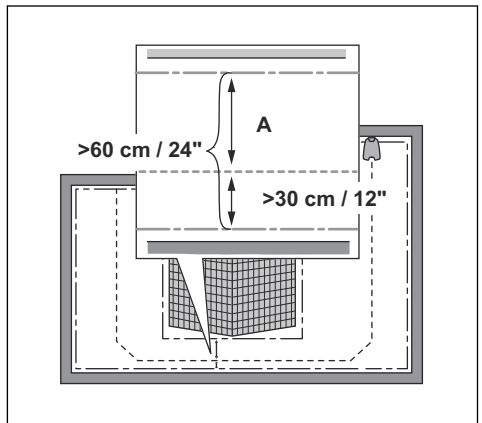

3.4.3.3 Erstellen einer Insel



ACHTUNG: Überkreuzen Sie keinen Abschnitt des Begrenzungskabels mit einem anderen. Die Abschnitte des Begrenzungskabels müssen parallel liegen.



ACHTUNG: Verlegen Sie das Leitkabel nicht über das Begrenzungskabel.



ACHTUNG: Isolieren oder entfernen Sie Hindernisse, die weniger als 15 cm/ 5.9 Zoll hoch sind. Isolieren oder entfernen Sie Hindernisse, die sich leicht neigen, z. B. Steine, Bäume oder Wurzeln. So werden Schäden an den Klingen des Geräts vermieden.



Um eine Insel zu erstellen, isolieren Sie Bereiche im Arbeitsbereich mit dem Begrenzungskabel. Wir empfehlen, alle festen Objekte im Arbeitsbereich zu isolieren.

Einige Hindernisse sind unempfindlich gegenüber Stößen, z. B. Bäume oder Büsche, die über 15 cm/ 5.9 Zoll hoch sind. Das Gerät kollidiert mit dem Hindernis und wählt dann eine neue Richtung.

- Verlegen Sie das Begrenzungskabel zu und um ein Hindernis herum, um eine Insel zu erstellen.
- Verlegen Sie die beiden Abschnitte des Begrenzungskabels, die zu und von der Insel weg verlaufen, nahe beieinander. So kann das Gerät über das Kabel fahren.
- Befestigen Sie die zwei Abschnitte des Begrenzungskabels an demselben Haken.

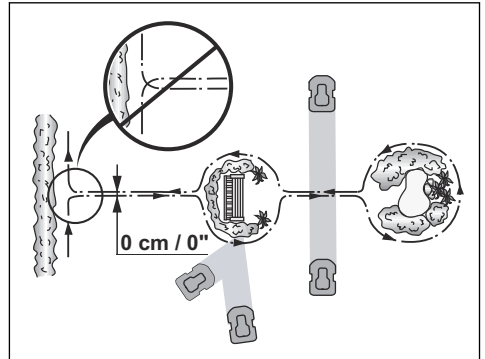

3.4.3.4 Erstellen eines Nebenbereichs

Erstellen Sie einen Nebenbereich (B), wenn der Arbeitsbereich zwei Bereiche hat, die nicht über eine Passage miteinander verbunden sind. Der Arbeitsbereich mit der Ladestation ist der Hauptbereich (A).

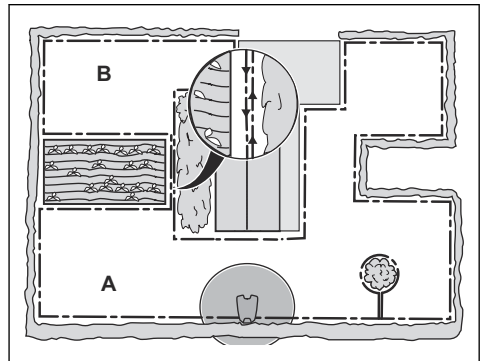

Hinweis: Das Gerät muss manuell zwischen dem Hauptbereich und dem Nebenbereich bewegt werden.

- Verlegen Sie das Begrenzungskabel um den Nebenbereich (B) herum, um eine Insel zu erstellen. Siehe *Erstellen einer Insel auf Seite 17*.

Hinweis: Das Begrenzungskabel muss als Schleife um den gesamten Arbeitsbereich (A + B) verlegt werden.

Hinweis: Wenn das Gerät Rasen im Nebenbereich mäht, muss der *Nebenbereich*-Modus ausgewählt sein. Siehe *Nebenbereich auf Seite 29*.

3.4.4 So finden Sie die richtige Position für das Leitkabel

Legen Sie das Leitkabel von der Ladestation aus durch den Arbeitsbereich und verbinden Sie es mit dem Begrenzungskabel.

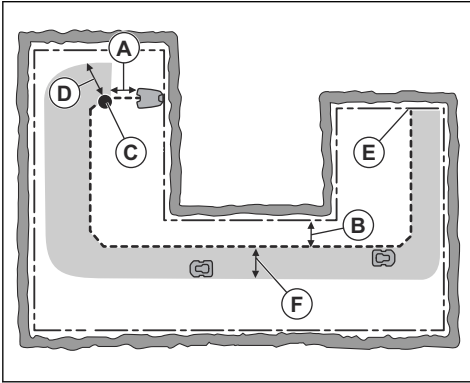

- Verlegen Sie das Leitkabel in einer geraden Linie von mindestens 1 m/3.3 ft. vor der Ladestation (A).
- Verlegen Sie das Leitkabel mindestens 30 cm/1 ft. vom Begrenzungskabel (B) entfernt.
- Startpunkt (C). Siehe *Einstellen des Startpunkts der Ladestation auf Seite 25*.
- Mindestabstand 60 cm/2 ft. vom Startpunkt senkrecht zum Begrenzungskabel (D). Siehe *Installieren des Leitkabels auf Seite 21*.
- Hier wird das Leitkabel mit dem Begrenzungskabel (E) verbunden.
- Leitkorridor (F). Das Gerät fährt immer links vom Leitkabel (von der Blickrichtung zur Ladestation aus gesehen). Stellen Sie sicher, dass das Leitkabel möglichst viel freie Fläche links vom Leitkabel hat. Der Leitkorridor kann maximal 1.2 m/4 ft. betragen.

Hinweis: Das Gerät bewegt sich immer innerhalb des Leitkorridors, variiert aber den Abstand zum Leitkabel.

- Machen Sie bei der Installation des Leitkabels auf keinen Fall scharfe Knicke.

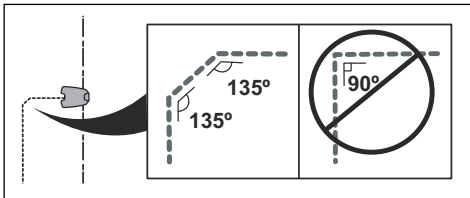

3.4.5 So finden Sie die richtige Position für das Leitkabel bei der LONA-Installation.

Diese Funktion ist nur für SMART-Modelle verfügbar, die mit dem GARDENA smart Gateway verbunden sind. Befolgen Sie die nachstehenden Anweisungen, wenn Sie einen virtuellen Arbeitsbereich mit der LONA-Funktion installieren.

- Verlegen Sie das Leitkabel in allen Teilen des Arbeitsbereichs.
- Wir empfehlen, das Leitkabel in allen Teilen des Arbeitsbereichs in Form einer Linie zu verlegen.

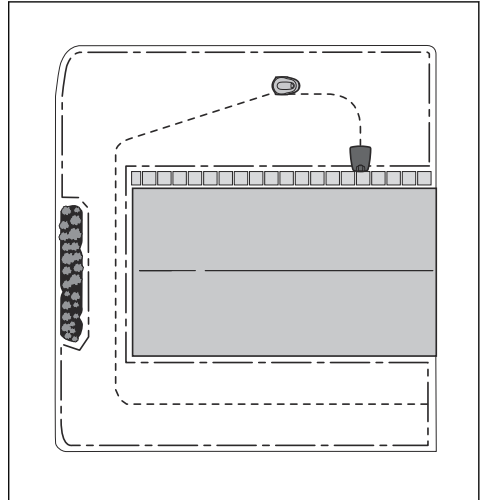

- Falls erforderlich, können Sie das Leitkabel in Form einer Schleife installieren. Platzieren Sie die Schleife mit dem Leitkabel rechts von der Ladestation. Platzieren Sie das Leitkabel in einem Abstand von mindestens 1,5 m/4,9 Zoll (A) zum anderen Abschnitt des Leitkabels.

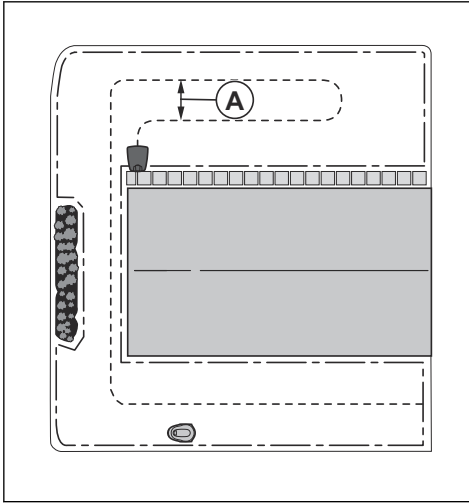

3.4.6 Arbeitsbereichbeispiele

- Wenn sich die Ladestation in einem engen Bereich (A) befindet, stellen Sie sicher, dass der Abstand zum Begrenzungskabel mindestens 2 m/ 6.6 ft. vor der Ladestation beträgt.
- Wenn der Arbeitsbereich über eine Passage (B) ohne installiertes Leitkabel verfügt, beträgt der Mindestabstand zwischen den Begrenzungskabeln 2 m/6.5 ft. Wenn ein Leitkabel durch die Passage installiert ist, beträgt der Mindestabstand zwischen den Begrenzungskabeln 60 cm/24 Zoll. Verwenden Sie zum Mähen dieser Passage die *CorridorCut*-Funktion. Siehe *Startpunkte und CorridorCut* auf Seite 24.
- Wenn der Arbeitsbereich über Bereiche verfügt, die durch eine schmale Passage (B) verbunden sind, können Sie das Gerät so einstellen, dass es dem Leitkabel zuerst folgt und es dann nach einer bestimmten Entfernung (C) verlässt. Die Einstellungen können unter *Startpunkte und CorridorCut* auf Seite 24 geändert werden.
- Wenn der Arbeitsbereich einen Nebenbereich (D) umfasst, lesen Sie *Nebenbereich* auf Seite 29. Stellen Sie das Gerät in den Nebenbereich, und wählen Sie den *Nebenbereich-Modus*.

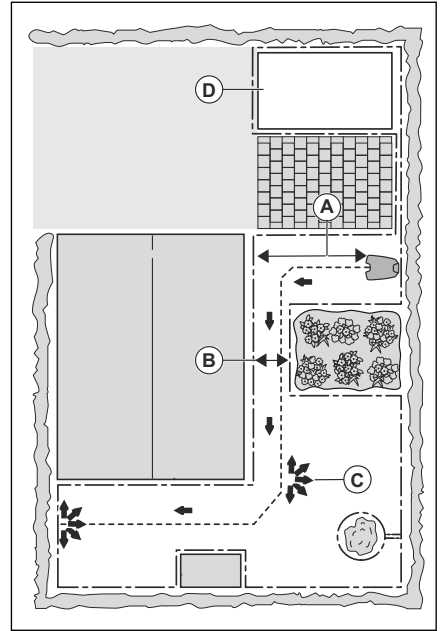

3.5 Installation des Geräts

3.5.1 Installationswerkzeuge

- Hammer/Kunststoffhammer: Zur einfachen Befestigung der Haken im Boden.
- Kantenschneider/gerader Spaten: Zum Vergraben des Begrenzungskabels.
- Kombizange: Zum Zuschneiden des Begrenzungskabels und Zusammendrücken der Anschlussklemmen.
- Universalzange: Zum Zusammendrücken der Verbinder.

3.5.2 Installieren der Ladestation



ACHTUNG: Mache keine neuen Löcher in die Platte der Ladestation.



ACHTUNG: Stelle Dich nicht mit den Füßen auf die Grundplatte der Ladestation.



WARNUNG: Achte darauf, dass die Stecker des Niederspannungskabels und des Netzteils sauber und trocken sind, bevor Du sie anschließt.

Schließe das Netzteil nur an Steckdosen an, die mit einem Fehlerstromschutzschalter (FI) ausgestattet sind.

1. Lies die Anweisungen zur Ladestation und mache Dich damit vertraut. Siehe *So finden Sie die richtige Position für die Ladestation auf Seite 13*.
2. Schließe das Kabel des Lademoduls an das Kabel der Ladestation an.

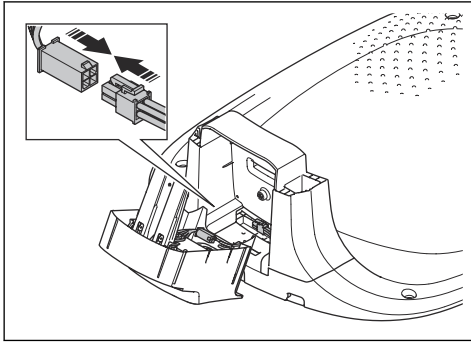

3. Das Lademodul (A) kippen und in die Ladestation (B) schieben.

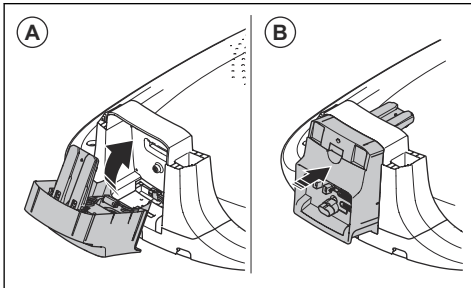

4. Installiere das Oberteil der Ladestation an der Ladestation.

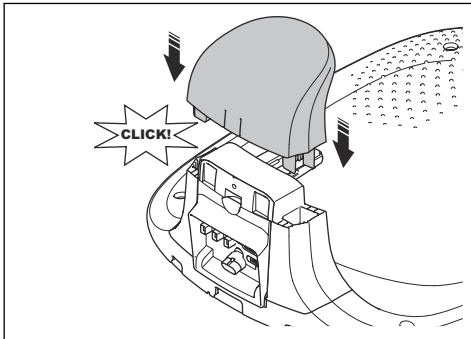

5. Wenn das Lademodul entfernt werden muss, drücke von unten mit dem Inbusschlüssel gegen die Clips. Entferne das Lademodul.

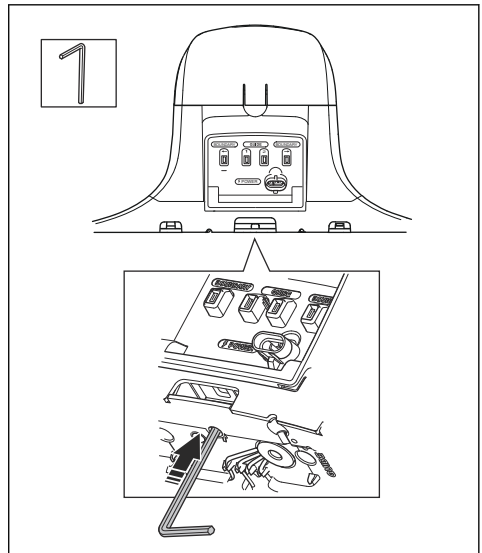

6. Positioniere die Ladestation im ausgewählten Bereich.

Hinweis: Befestige die Ladestation erst mit den Schrauben am Boden, nachdem das Leitkabel installiert wurde. Siehe *Einleitung auf Seite 7*.

7. Verbinde das Niederspannungskabel mit der Ladestation.
8. Positioniere das Netzteil auf einer Mindesthöhe von 30 cm/12 Zoll.

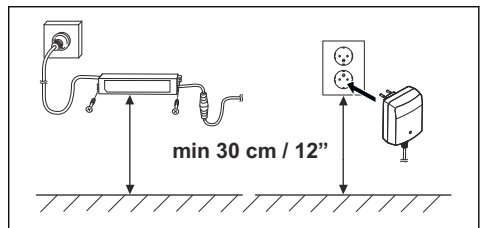

9. Schließe das Netzteil an eine Steckdose mit 100-240 V an.

Hinweis: Das Gerät kann zum Aufladen in die Ladestation gestellt werden, während Du das Begrenzungskabel und das Leitkabel installierst.

10. Befestige das Niederspannungskabel mit Haken im Boden oder verlege es unterirdisch. Siehe *Positionieren des Kabels mit Haken auf Seite 22* oder *Unterirdisches Verlegen des Begrenzungskabels oder des Leitkabels auf Seite 22*.

11. Verbinde die Kabel der Ladestation erst, nachdem das Begrenzungs- und das Leitkabel installiert wurden. Siehe *Installieren des Begrenzungskabels auf Seite 21* und *Installieren des Leitkabels auf Seite 21*.
12. Befestige die Ladestation mithilfe der mitgelieferten Schrauben am Boden, nachdem das Leitkabel installiert wurde. Siehe *Installieren des Leitkabels auf Seite 21*.

3.5.3 Installieren des Begrenzungskabels



ACHTUNG: Rollen Sie restliches Kabel nicht auf. Durch das Aufrollen kann es zu Interferenzen mit dem Gerät kommen.

1. Verlegen Sie das Begrenzungskabel komplett um den Arbeitsbereich herum. Starten und beenden Sie die Installation hinter der Ladestation.
2. Öffnen Sie die Anschlussklemme und legen Sie das Begrenzungskabel hinein.

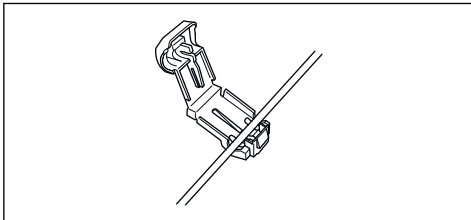

3. Schließen Sie die Anschlussklemme mit einer Zange.

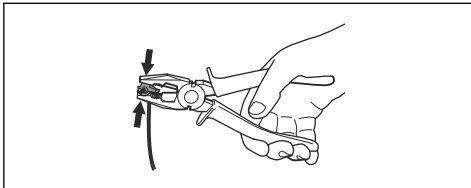

4. Schneiden Sie das Begrenzungskabel 1-2 cm/ 0.4-0.8" über jeder Anschlussklemme ab.
5. Drücken Sie die rechte Anschlussklemme auf den Metallstift der Ladestation mit der Markierung „BOUNDARY->“.
6. Drücken Sie die linke Anschlussklemme auf den Metallstift der Ladestation mit der Markierung „<-BOUNDARY“.

3.5.4 Installieren des Leitkabels



ACHTUNG: Verzwirbelte Kabelenden oder eine mit Isolierband isolierte Schraubklemme sind keine zulässige Verbindung. Die Feuchtigkeit im Erdreich führt zur Oxidation der Kabeladern und hat

zur Folge, dass der Stromkreis unterbrochen werden kann.

1. Öffnen Sie die Anschlussklemme und legen Sie das Kabel hinein.
2. Schließen Sie die Anschlussklemme mit einer Zange.
3. Schneiden Sie das Leitkabel 1-2 cm/0.4-0.8" über jeder Anschlussklemme ab.
4. Führen Sie das Leitkabel durch den Kanal in der Platte der Ladestation.
5. Führen Sie die linke Anschlussklemme auf den Metallstift der Ladestation mit der Markierung „GUIDE 1 / GUIDE 2“.
6. Trennen Sie die Ladestation von der Stromversorgung.
7. Führen Sie das Ende des Leitkabels an die Schlaufe des Begrenzungskabels.
8. Schneiden Sie das Begrenzungskabel mit einer Kneifzange durch.
9. Fügen Sie das Leitkabel und das Begrenzungskabel mithilfe eines Verbinders zusammen.

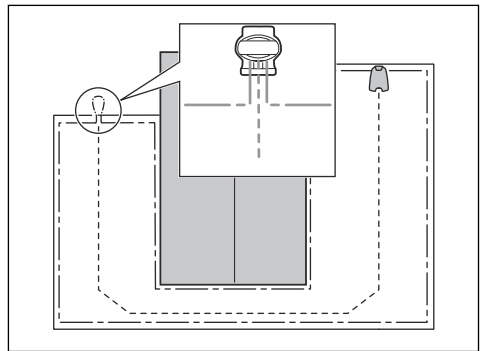

- a) Stecken Sie die beiden Enden des Begrenzungskabels und das Ende des Leitkabels in den Verbinders.

Hinweis: Stellen Sie sicher, dass Sie die Kabelenden durch den durchsichtigen Teil des Verbinders sehen können.

- b) Drücken Sie die Abdeckung des Verbinders mit einer verstellbaren Zange nach unten, um die Kabel im Verbinders zu befestigen.

3.8 Verlängern des Begrenzungskabels oder des Leitkabels

Hinweis: Verlängern Sie das Begrenzungskabel oder das Leitkabel, wenn es zu kurz für den Arbeitsbereich ist. Verwenden Sie nur Originalersatzteile, z. B. Verbinder.

1. Trennen Sie die Ladestation von der Stromversorgung.
2. Schneiden Sie das Begrenzungskabel oder das Leitkabel mit einer Kneifzange an der Stelle durch, an der die Verlängerung installiert werden soll.
3. Fügen Sie Kabel hinzu, wo es notwendig ist, um die Verlängerung zu installieren.
4. Bringen Sie das Begrenzungskabel oder das Leitkabel in die richtige Position.
5. Stecken Sie die Enden der Kabel zusammen in einen Verbinder.

Hinweis: Stellen Sie sicher, dass Sie die Enden des Begrenzungskabels oder des Leitkabels durch den durchsichtigen Teil des Verbinders sehen können.

6. Drücken Sie die Abdeckung des Verbinders mit einer verstellbaren Zange nach unten, um die Kabel im Verbinder zu befestigen.

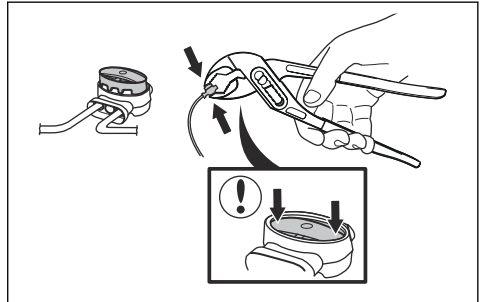

7. Bringen Sie das Begrenzungskabel oder das Leitkabel mit Haken in die richtige Position.
8. Schließen Sie die Ladestation an die Stromversorgung an.

3.9 Nach der Installation des Geräts

3.9.1 Sichtprüfung der Ladestation

1. Stelle sicher, dass die LED Anzeigelampe auf der Ladestation grün leuchtet.

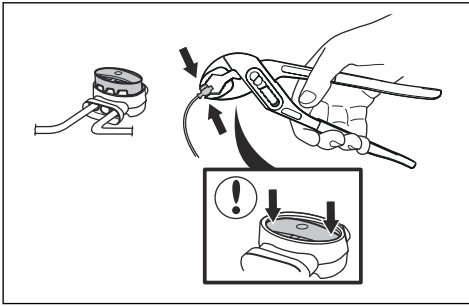

10. Bringen Sie das Leitkabel mit Haken im Boden an, oder graben Sie das Leitkabel im Boden ein. Siehe *Positionieren des Kabels mit Haken auf Seite 22* oder *Unterirdisches Verlegen des Begrenzungskabels oder des Leitkabels auf Seite 22*.
11. Schließen Sie die Ladestation an die Stromversorgung an.

3.6 Positionieren des Kabels mit Haken



ACHTUNG: Stellen Sie sicher, dass die Haken das Begrenzungskabel und das Leitkabel auf dem Boden halten.



ACHTUNG: Durch zu niedriges Rasenmähen nach der Installation kann die Kabelisolierung beschädigt werden. Schäden an der Isolierung können auch erst Wochen oder Monate später zu Unterbrechungen führen.

1. Legen Sie das Begrenzungskabel und das Leitkabel auf den Boden.
2. Setzen Sie die Haken in einem Maximalabstand von 100 cm/40 in.
3. Schlagen Sie die Haken mit einem Hammer oder einem Kunststoffhammer in den Boden.

Hinweis: Das Kabel ist nach ein paar Wochen von Gras überwuchert und nicht sichtbar.

3.7 Unterirdisches Verlegen des Begrenzungskabels oder des Leitkabels

- Schneiden Sie mit einem Kantenschneider oder einem geraden Spaten eine Kerbe in den Boden.
- Legen Sie das Begrenzungskabel oder das Leitkabel 1-20 cm/0,4-8 in. tief in den Boden.

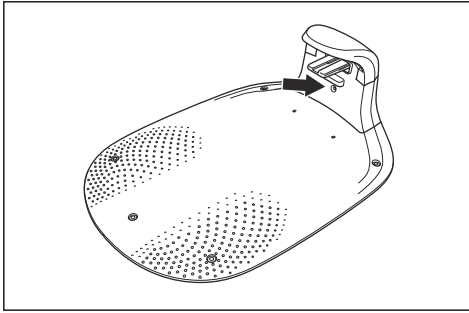

2. Wenn die LED Anzeigelampe nicht grün leuchtet, führe eine Überprüfung der Installation durch. Siehe *Anzeigelampe an der Ladestation auf Seite 42* und *Installieren der Ladestation auf Seite 19*.

3.10 Herunterladen der App GARDENA Bluetooth® herunter und koppeln mit dem Gerät

Verwende GARDENA Bluetooth® für die Geräte, die nicht über GARDENA smart system und GARDENA smart Gateway verfügen. Die App GARDENA Bluetooth® ist eine kostenlose Anwendung für Ihr Mobilgerät. Die App GARDENA Bluetooth® wird für die Einstellungen und den Betrieb des Geräts verwendet. Du kannst auf die Menüs und Funktionen zugreifen, wenn das Gerät via Bluetooth® mit der App verbunden ist.

1. Lade die App GARDENA Bluetooth® auf Dein Mobilgerät.
2. Drücken Sie 3 Sekunden lang die **ON/OFF**-Taste, um das Gerät einzuschalten.
3. Gib den Werks-PIN-Code 1234 über die Tasten am Gerät ein und drücke die **OK**-Taste. Siehe *PIN-Code auf Seite 26*.

Hinweis: Wir empfehlen, in der App GARDENA Bluetooth® zu einem persönlichen PIN-Code zu wechseln.

4. Drücke die **Verbindungstaste** am Gerät, um den Kopplungsvorgang zu aktivieren.

Hinweis: Der Bluetooth®-Kopplungsvorgang ist drei Minuten lang aktiv.

5. Verbinde die App GARDENA Bluetooth® mit dem Gerät.

3.11 Herunterladen der App GARDENA smart system herunter und koppeln mit dem Gerät

Verwende bei Geräten, die über GARDENA smart system und GARDENA smart Gateway verfügen, die App GARDENA smart system für die Einstellungen und den Betrieb des Geräts.

1. Installiere GARDENA smart system und stelle eine Verbindung zum Internet her.

Hinweis: Lies die Anweisungen für das GARDENA smart system um weitere Informationen zum Anschließen des GARDENA smart system zu erhalten.

2. Lade die App GARDENA smart system auf Dein Mobiltelefon.
3. Registriere Dich als Benutzer und melde Dich bei der App an.
4. Wähle in der App *Gerät aufnehmen* aus.
5. Wähle die Gerätkategorie *Mähroboter*.
6. Drücke die **Verbindungstaste** am Gerät, um den Kopplungsmodus zu aktivieren.
7. Befolge die Anweisungen in der App.

3.11.1 So entfernen Sie das Gerät aus der GARDENA smart system-App

- Drücken Sie die **Verbindungstaste** am Gerät 3 Sekunden lang, oder wählen Sie *Gerät entfernen* in der GARDENA smart system-App aus.

4 Einstellungen

Nehmen Sie über die -App Geräteeinstellungen vor. Die Werkseinstellungen treffen auf die meisten Arbeitsbereiche zu, aber die Einstellungen können auch an die Bedingungen der einzelnen Arbeitsbereiche angepasst werden.

4.1 Vornehmen der Zeitplan-Einstellungen

Das Gerät hat eine maximale Schneidezeit pro Tag. Du kannst die Betriebszeit des Geräts im Zeitplan festlegen. Die Betriebszeit umfasst Mähen, Suchen und Laden. Die Betriebszeit kann aus vielen Gründen schwanken, beispielsweise aufgrund der Struktur des Arbeitsbereichs, des Graswachstums oder des Alters des Akkus. Wenn das Gerät die maximale Schneidezeit pro Tag erreicht hat, wird die Meldung *Heutiges Mähen abgeschlossen* auf dem Geräte-Display angezeigt.

Du kannst den Zeitplan mit drei verschiedenen Verfahren festlegen:

- Verwende die von GARDENA unterstützte Planung. Gib die Größe Deines Arbeitsbereichs für den Planungsassistenten ein, um einen passenden Zeitplan anzuzeigen.
- Verwende die manuelle Planung, um den Zeitplan manuell festzulegen oder anzupassen.
- Drücke die **Start**-Taste und gleichzeitig die **SpotCut**-Taste, um einen täglichen Zeitplan festzulegen. Der tägliche Zeitplan beginnt jeden Tag zu dieser aktuellen Uhrzeit und das Gerät arbeitet jeden Tag bis zur maximalen Schneidezeit. Siehe *Einstellen, dass das Gerät im Hauptbereich betrieben wird und erstellen eines täglichen Zeitplans auf Seite 28*.



ACHTUNG: Schneide den Rasen nicht mehr als erforderlich, um Verschleiß am Gerät und Schaden am Rasen zu vermeiden.

4.2 Dynamische Startpunkte

Das Gerät verfügt über *dynamische Startpunkte*, die dem Gerät helfen, den optimalen Betrieb und die optimale Gartenabdeckung auszuwählen. Diese Funktion ist ab Werk aktiviert. Wenn Du manuelle Einstellungen für Deinen Rasen vornehmen oder *CorridorCut* verwenden möchten, deaktiviere manuell die *dynamischen Startpunkte* und die eingestellten *Startpunkte*.

4.2.1 Startpunkte und CorridorCut

Wenn der Arbeitsbereich Bereiche enthält, die durch schmale Passagen verbunden sind, sind die Funktionen *Startpunkte* und *CorridorCut* nützlich, um in allen Bereichen des Gartens einen gut gemähten Rasen zu

erzielen. Die Funktion *Startpunkte* wird verwendet, um das Gerät zu entlegenen Teilen des Arbeitsbereichs zu leiten. Die Funktion *CorridorCut* wird für das Mähen in schmalen Passagen verwendet. Ein Leitkabel muss installiert sein, um diese Funktionen nutzen zu können. Sie können bis zu 3 entlegene Bereiche speichern.

Bei Einsatz der Funktion *Startpunkte* folgt das Gerät zuerst dem Leitkabel und verlässt es dann nach einer bestimmten Strecke, um den Rasen zu mähen.

Bereich A, etwa 50 %

Bereich B, etwa 30 %

Bereich C, etwa 20 %

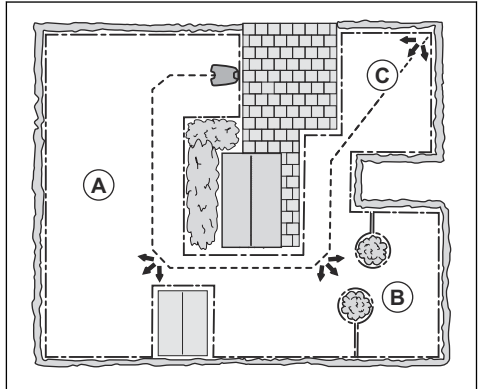

Die Funktion *CorridorCut* eignet sich für das Mähen schmalen Passagen mit einer Breite von 60 cm – 1.5 m / 2 ft. – 4.9 ft. Das Gerät bewegt sich in einem Muster, um die Gesamtbreite der Passage abzudecken. Das Gerät startet den *CorridorCut* in der festgelegten Distanz von der Ladestation. Wenn das Gerät das Ende der schmalen Passage erreicht, fährt es auf normale Weise mit dem Mähen fort.

Hinweis: Um zu verhindern, dass der Rasen in der schmalen Passage belastet wird, empfiehlt GARDENA, einen niedrigen Prozentsatz für die Funktion *CorridorCut* einzustellen.

In den Werkseinstellungen folgt das Gerät dem Leitkabel 20 % der Zeit für 99 m/325 ft. oder bis das Gerät die Verbindung mit dem Begrenzungskabel erreicht. In der verbleibenden Zeit beginnt das Gerät am Startpunkt zu schneiden. In den Werkseinstellungen ist der *CorridorCut* deaktiviert.

4.3 Funktion „Über Schleife fahren“

Die Vorderseite des Geräts bewegt sich immer um einen bestimmten Abstand über das Begrenzungskabel

hinaus. Dann bewegt sich das Gerät rückwärts und ändert die Richtung. Die Werkseinstellung beträgt 35 cm/14 Zoll. Du kannst einen Abstand von 25-40 cm/10-16 Zoll wählen.

Hinweis: Wenn Du den Abstand für *Über Schleife fahren* änderst, ändert sich der Abstand entlang des Begrenzungskabels in allen Teilen des Arbeitsbereichs.

4.4 Einstellen des Startpunkts der Ladestation

Das Gerät nimmt am Startpunkt den Betrieb auf. Der Startpunkt wird eingestellt, um zu steuern, wie weit sich das Gerät entlang des Leitkabels von der Ladestation entfernt bewegen darf. Das Gerät fährt entlang des Leitkabels von der Ladestation bis zum Startpunkt. Die Werkseinstellung beträgt 60 cm/2 ft.

- Stelle den Startpunkt in einem kurzen Abstand von der Ladestation ein, um Spuren auf dem Rasen zu vermeiden.
- Wenn die Ladestation in einem kleinen Bereich platziert wird, stelle den Startpunkt (A) so ein, dass der Mindestabstand (B) zum Begrenzungskabel 60 cm/2 ft. beträgt.

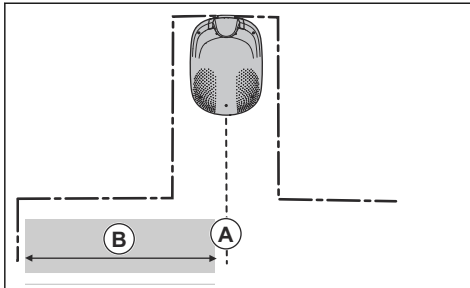

4.5 SensorControl



SensorControl passt automatisch die Schneidezeit an das Wachstum des Grases an. Das Gerät darf nicht häufiger betrieben werden als es die Zeitplan-Einstellungen vorgeben. Du kannst einstellen, wie häufig das Gerät das Gras schneidet, wenn Du *SensorControl* verwendest. Es gibt drei Häufigkeitsstufen: *Niedrig*, *Mittel* und *Hoch*. Je höher die Häufigkeit, desto empfindlicher ist das Gerät bezüglich des Graswachstums. Das heißt, wenn das Graswachstum hoch ist, kann das Gerät länger arbeiten.

Hinweis: Wenn *SensorControl* verwendet wird, wird empfohlen, so viel Betriebszeit wie möglich für

SensorControl bereitzustellen. Schränke den Zeitplan nicht unnötig ein. Überprüfe ebenfalls, ob der Klingenteller sauber und die Klingen in einem guten Zustand sind.

Der erste Betrieb des Tages wird durch die Zeitplan-Einstellungen bestimmt. Das Gerät schließt immer einen Mähzyklus ab und *SensorControl* entscheidet dann, ob das Gerät weiterarbeitet oder nicht. In der Werkseinstellung ist diese Funktion deaktiviert.

Hinweis: *SensorControl* wird zurückgesetzt, wenn das Gerät mehr als 50 Stunden lang ausgeschaltet war oder wenn ein *Zurücksetzen aller Benutzereinstellungen* vorgenommen wurde. *SensorControl* wird nicht geändert, wenn ein *Zurücksetzen der Zeitplan-Einstellungen* vorgenommen wurde.

4.6 ECO-Modus

Der *ECO-Modus* deaktiviert das Signal im Begrenzungskabel, dem Leitkabel und der Ladestation, wenn das Gerät geparkt oder geladen wird. Die LED Anzeigelampe der Ladestation blinkt grün, wenn das Schleifensignal deaktiviert ist.

Hinweis: Verwenden Sie den *ECO-Modus*, um Energie zu sparen und Interferenzen mit anderen Geräten wie z. B. Hörgeräte-Schleifen oder automatischen Garagentoren zu vermeiden.

Hinweis: Um das Produkt manuell im Arbeitsbereich zu starten, müssen Sie zunächst das Schleifensignal aktivieren.

4.6.1 So aktivieren Sie das Schleifensignal

1. Stellen Sie das Gerät auf ON.
2. Gerät in die Ladestation stellen.
3. Drücken Sie die **STOP**-Taste.
4. Warten Sie 2 Sekunden und nehmen Sie dann das Gerät aus der Ladestation.
5. Stellen Sie sicher, dass die LED Anzeigelampe der Ladestation grün leuchtet.
6. Stellen Sie das Gerät an den Punkt, an dem es zu mähen beginnen soll.

4.7 Trim-to-Edge

Mit der Funktion *Trim-to-Edge* kann das Gerät nah an den Rasenkanten schneiden. Dafür gibt es 2 Einstellungen am Gerät:

- Mit der Funktion *Entlang des Begrenzungskabels* arbeitet das Gerät mit dem Schnittmuster der Funktion *Trim-to-Edge* am Begrenzungskabel.

- Mit der Funktion *Bei Kollision* arbeitet das Gerät mit dem Schnittmuster der Funktion *Trim-to-Edge* nach einer Kollision mit einem Baum oder einem anderen Objekt.

4.8 Frostsensoren

Der Rasen ist besonders empfindlich, wenn der Garten mit Raureif (Frost) bedeckt ist. Wenn der *Frostsensoren* aktiviert ist, darf das Gerät das Gras nicht schneiden, wenn die Temperatur unter 5 °C/41 °F liegt. In der Werkseinstellung ist diese Funktion deaktiviert.

Hinweis: Der Frostsensoren befindet sich im Chassis und kann etwas verzögert auf die Umgebungstemperatur reagieren.

4.9 ZoneProtect

Zur Verwendung des GARDENA ZoneProtect-Zubehörs muss die GARDENA ZoneProtect-Funktion des Geräts zur Erkennung des GARDENA ZoneProtect-Zubehörs aktiviert sein.

4.10 Neues Schleifensignal

Das Schleifensignal wird zufällig ausgewählt, um eine eindeutige Verbindung zwischen dem Gerät und der Ladestation herzustellen. In seltenen Fällen kann es vorkommen, dass ein neues Signal erzeugt werden muss, z. B. wenn zwei benachbarte Installationen ein sehr ähnliches Signal verwenden. Stellen Sie das Gerät in die Ladestation bevor Sie ein neues Schleifensignal erzeugen.

4.11 PIN-Code

Wenn Du das Gerät zum ersten Mal verwendest, musst Du den Werks-PIN-Code 1234 eingeben. Du kannst den PIN-Code in der App ändern. Der PIN-Code muss aus vier Ziffern bestehen. Du kannst die Ziffern 1–4 verwenden, um einen neuen PIN-Code festzulegen.

4.12 Benutzereinstellungen zurücksetzen

Mit dieser Funktion können Sie alle Benutzereinstellungen zurücksetzen.

Hinweis: *PIN-Code*, *Schleifensignal* und *Meldungen* werden nicht zurückgesetzt, wenn Sie *Alle Benutzereinstellungen löschen* auswählen.

5 Betrieb

5.1 So bedienen Sie die ON/OFF-Taste



WARNUNG: Lesen Sie vor Gebrauch des Geräts das Kapitel über Sicherheit, und machen Sie sich damit vertraut.

- Drücken Sie 3 Sekunden lang die **ON/OFF**-Taste, um das Gerät einzuschalten. Vergewissern Sie sich, dass die grüne LED Anzeigelampe aufleuchtet.
- Das Gerät ist eingeschaltet und befindet sich im Stromsparmodus, wenn die LED Anzeigelampe blinkt. Drücken Sie 3 Sekunden lang die **ON/OFF**-Taste, um das Gerät einzuschalten.

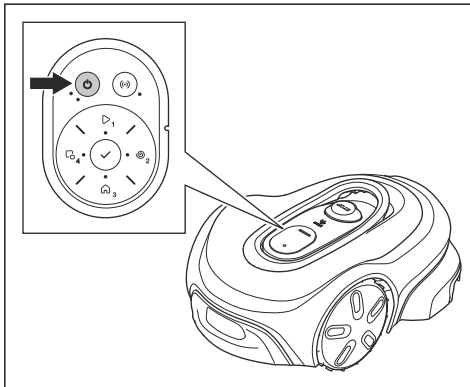

- Drücken Sie 3 Sekunden lang die **ON/OFF**-Taste, um das Gerät auszuschalten. Stelle sicher, dass die LED Anzeigelampe erlischt.

Hinweis: Das Gerät kann nicht **AUSGESCHALTET** werden, wenn es in der Ladestation steht.

5.1.1 Die Anzeigelampen

Die Anzeigelampen auf der Tastatur zeigen den Betriebsmodus des Geräts an, siehe *LED-Statusanzeige auf der Tastatur auf Seite 10*.

5.2 So starten Sie das Gerät

1. Drücken Sie die **ON/OFF**-Taste 3 Sekunden lang.
2. Verwenden Sie die Tasten auf der Tastatur, um den PIN-Code einzugeben, und drücken Sie dann die **OK**-Taste. Siehe *PIN-Code auf Seite 26*.
3. Wählen Sie einen Betriebsmodus. Siehe *Betriebsmodi auf Seite 27*.

Hinweis: In den ersten Wochen nach der Installation kann der wahrgenommene Geräuschpegel beim Schneiden von Gras womöglich höher sein als erwartet. Wenn das Gerät eine Zeitlang Gras geschnitten hat, ist der wahrgenommene Geräuschpegel deutlich niedriger.

5.3 Betriebsmodi

Folgende Betriebsmodi stehen zur Verfügung:

- *Hauptbereich*
- *Zeitplan ausschalten*
- *SpotCut*
- *Parken/Zeitplan*
- *Parken*
- *Nebenbereich*

5.3.1 Hauptbereich

Hauptbereich ist der standardmäßige Betriebsmodus, in dem das Gerät automatisch mäht und auflädt.

5.3.1.1 Einstellen, dass das Gerät im Hauptbereich betrieben wird

Dies kann im Dashboard der App oder über die Tastatur am Gerät eingestellt werden:

1. Drücken Sie die **STOP**-Taste.
2. Drücke eine Sekunde lang auf die **START**-Taste.

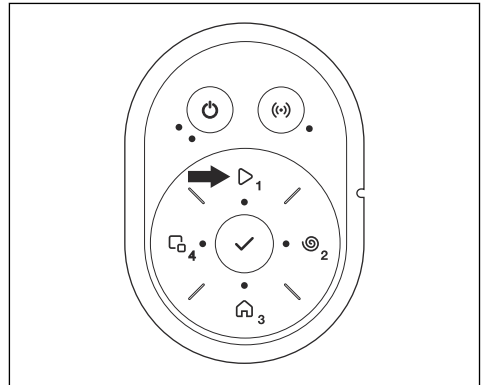

3. Drücken Sie die **OK**-Taste.

Hinweis: Wenn kein Zeitplan festgelegt ist, wird ein täglicher Zeitplan festgelegt. Der Zeitplan beginnt jeden Tag zur aktuellen Uhrzeit und das Gerät arbeitet jeden Tag bis zur maximalen Schneidezeit.

5.3.1.2 Einstellen, dass das Gerät im Hauptbereich betrieben wird und erstellen eines täglichen Zeitplans

Du kannst einen Zeitplan festlegen, der jeden Tag zur aktuellen Uhrzeit beginnt und die maximale Schneidezeit für das Gerät jeden Tag verkürzt. Dies kann über die Tastatur am Gerät eingestellt werden. Die aktuell festgelegten Zeitpläne werden gelöscht, wenn diese Option ausgewählt ist.

1. Drücken Sie die **STOP**-Taste.
2. Drücke die **Start**-Taste und die **SpotCut**-Taste gleichzeitig.

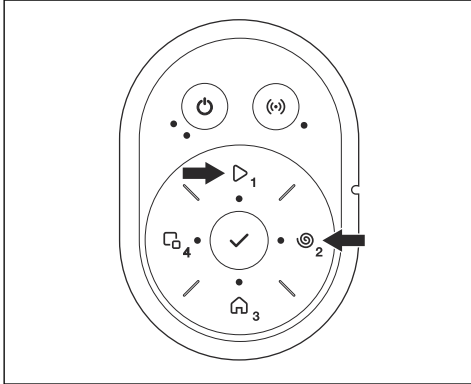

3. Drücken Sie die **OK**-Taste.

Hinweis: Diese Funktion ist nicht verfügbar, wenn Ihr Gerät mit dem GARDENA smart Gateway verbunden ist.

5.3.2 Zeitplan ausschalten

Wählen Sie *Zeitplan ausschalten*, um die Zeitplan-Einstellungen vorübergehend außer Kraft zu setzen. Sie können die Zeitplan-Einstellungen für 3 Stunden außer Kraft zu setzen. Das Gerät kann nicht so eingestellt werden, dass es die maximale Mähdauer pro Tag überschreitet.

5.3.2.1 Überschreiben des Zeitplans

Dies kann im Menü der App oder über die Tastatur am Gerät eingestellt werden:

1. Drücken Sie die **STOP**-Taste.
2. Drücke drei Sekunden lang die **START**-Taste.

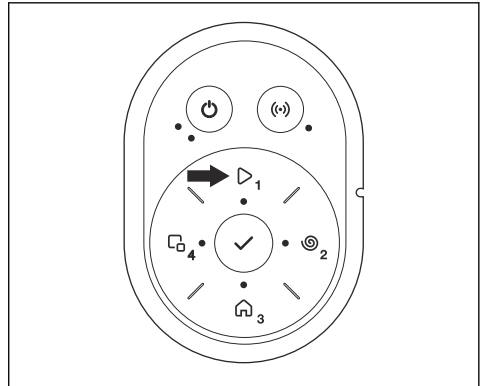

3. Drücken Sie die **OK**-Taste.

5.3.3 SpotCut

Verwende die Funktion *SpotCut*, um schnell einen Bereich zu schneiden, in dem das Gras weniger geschnitten wurde als in anderen Teilen des Rasens. Du musst das Gerät von Hand in den gewählten Bereich bewegen.

SpotCut bedeutet, dass das Gerät in spiralförmigen Mustern arbeitet, um das Gras nur in dem Bereich zu schneiden, in dem es gestartet wurde. Wenn dieser Vorgang abgeschlossen ist, schaltet das Gerät automatisch auf *Hauptbereich* oder *Nebenbereich* zurück.

5.3.3.1 Aktivieren von SpotCut

Dies kann im Menü der App oder über die Tastatur am Gerät eingestellt werden:

1. Drücken Sie die **STOP**-Taste.
2. Drücke die **SpotCut**-Taste eine Sekunde lang.

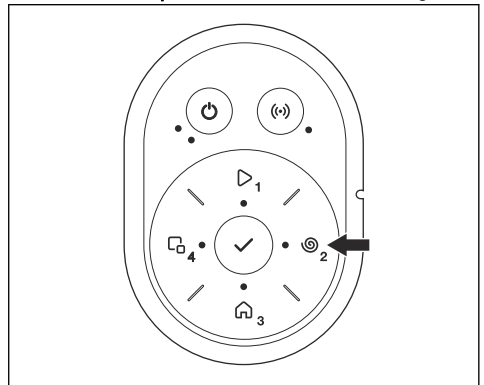

3. Drücken Sie die **OK**-Taste.

5.3.4 Parken/Zeitplan

Betriebsmodus *Parken/Zeitplan* bedeutet, dass das Gerät zurück zur Ladestation fährt, wo es bis zum nächsten Termin bleibt. Wenn das Gerät die maximale Mähdauer pro Tag erreicht hat, nimmt es am nächsten Tag erneut den Betrieb auf. Siehe *Vornehmen der Zeitplan-Einstellungen auf Seite 24*.

5.3.4.1 So parken Sie das Gerät und starten wieder mit dem nächsten Zeitplan

Dies kann im Menü der App oder über die Tastatur am Gerät eingestellt werden:

1. Drücken Sie die **STOP**-Taste.
2. Drücken Sie die **PARK**-Taste (Parken) 1 Sekunde lang.

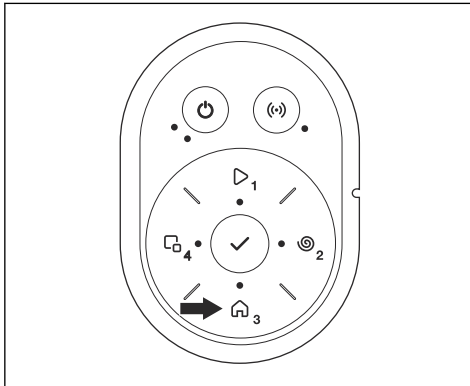

3. Drücken Sie die **OK**-Taste.

Hinweis: Um den Betriebsmodus des Geräts zu ändern, drücken Sie die **STOP**-Taste. Das Gerät befindet sich im Leerlauf, in dem Sie einen Betriebsmodus einstellen können.

5.3.5 Parken

Der Betriebsmodus *Parken* sorgt dafür, dass das Gerät zur Ladestation zurückkehrt, bis ein anderer Betriebsmodus ausgewählt wird.

5.3.5.1 So parken Sie das Gerät

Dies kann im Menü der App oder über die Tastatur am Gerät eingestellt werden:

1. Drücken Sie die **STOP**-Taste.
2. Drücken Sie die **PARK**-Taste (Parken) 3 Sekunden lang.

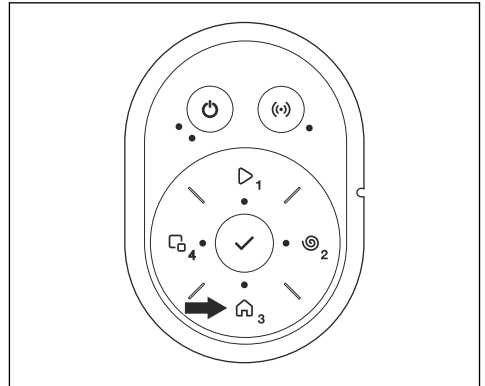

3. Drücken Sie die **OK**-Taste.

Hinweis: Um den Betriebsmodus des Geräts zu ändern, drücken Sie die **STOP**-Taste. Das Gerät befindet sich im Leerlauf, in dem Sie einen Betriebsmodus einstellen können.

5.3.6 Nebenbereich

Zum Mähen von Nebenbereichen muss der Betriebsmodus *Nebenbereich* gewählt werden. In diesem Modus muss der Bediener das Gerät manuell zwischen dem Hauptbereich und dem Nebenbereich bewegen. Das Gerät mäht, bis der Akku leer ist. Wenn der Akku leer ist, stellen Sie das Gerät in die Ladestation, um den Akku aufzuladen. Wenn der Akku aufgeladen ist, fährt das Gerät aus der Ladestation und hält an. Das Gerät ist nun betriebsbereit. Zuvor ist jedoch eine Bestätigung des Bedieners erforderlich.

Hinweis: Stellen Sie das Gerät in die Ladestation, und ändern Sie den Betriebsmodus in der App oder mit der Tastatur auf dem Gerät auf *Hauptbereich*, wenn Sie nach dem Laden des Akkus den Hauptbereich schneiden möchten.

5.3.6.1 Einstellen, dass das Gerät im Nebenbereich betrieben wird

Dies kann im Menü der App oder über die Tastatur am Gerät eingestellt werden:

1. Drücken Sie die **STOP**-Taste.
2. Drücke die **Nebenbereich**-Taste eine Sekunde lang.

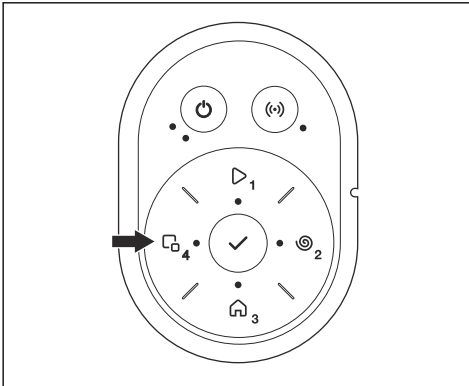

3. Drücken Sie die **OK**-Taste.

5.4 So stoppen Sie das Gerät

1. Drücken Sie die **STOP**-Taste oben am Gerät.

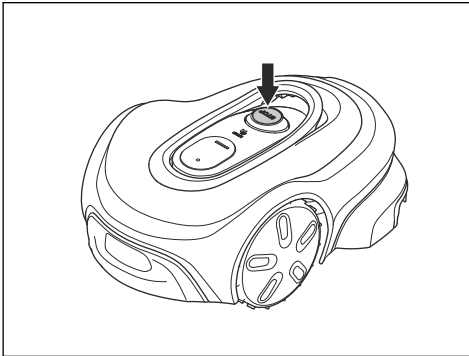

Hinweis: Wenn Sie die **STOP**-Taste drücken, befindet sich das Gerät im Leerlauf. Das Gerät hält an, und der Schneidmotor kommt zum Stillstand.

5.5 Das Gerät AUSSCHALTEN

1. Drücken Sie die **STOP**-Taste.
2. Drücken Sie 3 Sekunden lang die **ON/OFF**-Taste, um das Gerät auszuschalten. Stelle sicher, dass die LED Anzeigelampe erlischt.

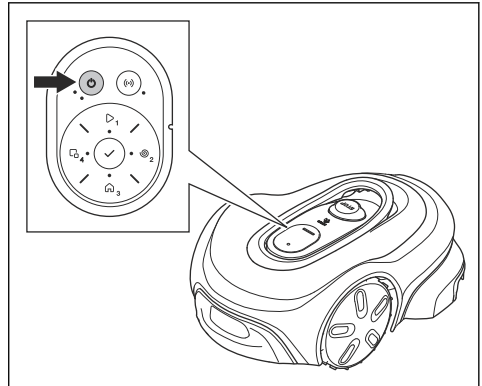

Hinweis: Das Gerät kann nicht **AUSGESCHALTET** werden, wenn es in der Ladestation steht.

5.6 So laden Sie den Akku



WARNUNG: Laden Sie das Gerät nur mit einer Ladestation, die dafür vorgesehen ist. Eine inkorrekte Verwendung kann zu elektrischen Schlägen, Überhitzung oder Austreten von ätzender Flüssigkeit aus dem Akku führen.

Spülen Sie den Bereich im Falle eines Austretens von Elektrolyt mit Wasser. Suchen Sie bei Kontakt mit den Augen o. ä. umgehend einen Arzt auf.

Ist das Gerät neu oder wurde es längere Zeit nicht benutzt, kann der Akku leer sein und muss vor dem Start aufgeladen werden. Im Modus *Hauptbereich* wechselt das Gerät automatisch zwischen Mäh- und Ladephasen.

1. Drücken Sie die **ON/OFF**-Taste, um das Gerät zu starten.
2. Stellen Sie das Gerät so weit wie möglich in die Ladestation hinein. Stellen Sie sicher, dass das Gerät und die Ladestation miteinander verbunden sind. Siehe Ladekontakte in *Geräteübersicht auf Seite 8*

5.7 Schnitthöheneinstellung



ACHTUNG: Stelle in den ersten Wochen nach einer Neuinstallation die Schnitthöhe auf 4 mm ein. So werden Schäden am Schleifenkabel vermieden. Anschließend können Sie die Schnitthöhe wöchentlich reduzieren.

Du kannst zwischen vier verschiedenen Schnitthöhen wählen. Der Messerteller hat eine Markierung für jede Schnitthöhe. Stufe 1 ist die niedrigste Höhe und Stufe 4 die höchste Höhe. Per Werkseinstellung ist Stufe 4 eingestellt. Für SILENO max kannst Du die Schnitthöhe an beiden Scheiben einstellen.

5.7.1 So stellen Sie die Schnitthöhe ein



WARNUNG: Tragen Sie stets Schutzhandschuhe.

1. Drücken Sie die **STOP**-Taste.
2. Drücken Sie 3 Sekunden lang die **ON/OFF**-Taste, um das Gerät auszuschalten. Stellen Sie sicher, dass die LED Anzeigelampe erlischt.
3. Legen Sie das Gerät mit dem Messerteller nach oben auf eine weiche und saubere Oberfläche.
4. Entferne die Abdeckung des Einstellknopfs für die Schnitthöhe.

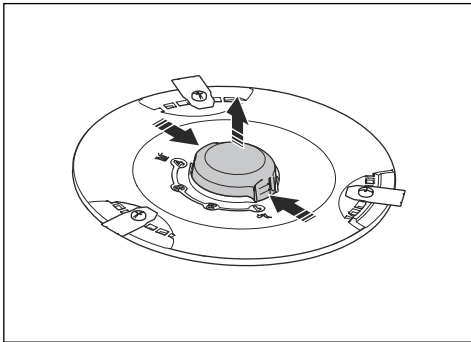

5. Drücke den Klingenteller nach unten und drehe den Einstellknopf für die Schnitthöhe, um eine Schnitthöhe auszuwählen.

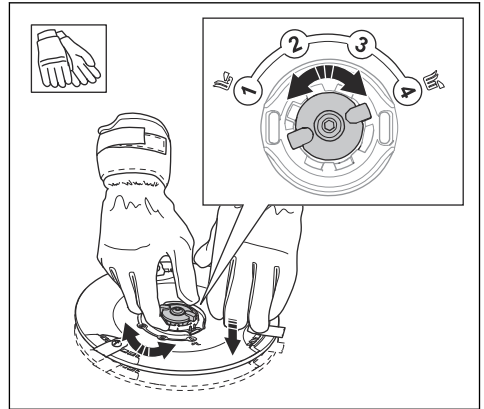

6. Lasse den Klingenteller los.
7. Bringe die Abdeckung des Einstellknopfs für die Schnitthöhe an.

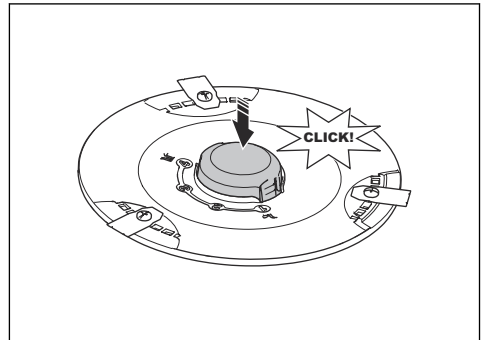

6 Wartung

6.1 Einführung – Wartung



WARNUNG: Schalten Sie das Gerät aus, bevor Sie Wartungsarbeiten daran vornehmen.



WARNUNG: Tragen Sie stets Schutzhandschuhe.

Zur Gewährleistung einer besseren Betriebszuverlässigkeit und einer längeren Lebensdauer überprüfen und reinigen Sie das Gerät regelmäßig, und tauschen Sie ggf. Verschleißteile aus.

Wenn das Gerät neu ist, sollten die Klingenteller und Klingen jede Woche geprüft werden. Wenn der Verschleiß gering ist, können Sie das Intervall für die nächste Untersuchung der Klingenteller und Klingen erhöhen. Wenn der Verschleiß hoch ist, untersuchen Sie die Klingenteller und die Klingen häufiger.

Es ist wichtig, dass sich der Klingenteller leicht dreht und dass die Kanten der Klingenteller nicht beschädigt sind. Die übliche Lebensdauer der Klingen ist 4 bis 7 Wochen. Die folgenden Bedingungen können die Lebensdauer der Klingen erhöhen oder verringern:

- Betriebszeit und Abmessungen des Arbeitsbereichs.
- Länge und Dicke des Grasses.
- Erde, Sand und Einsatz von Düngern.
- Gegenstände wie Kegel, Werkzeuge, Steine und Wurzeln im Arbeitsbereich.

Hinweis: Das Mähergebnis kann unbefriedigend sein, wenn die Klingen stumpf sind. Siehe *Austausch der Klingen auf Seite 33* zum Austauschen der Klingen.

6.2 Entfernen des Gehäuses des Geräts

1. Entferne die obere Abdeckung.

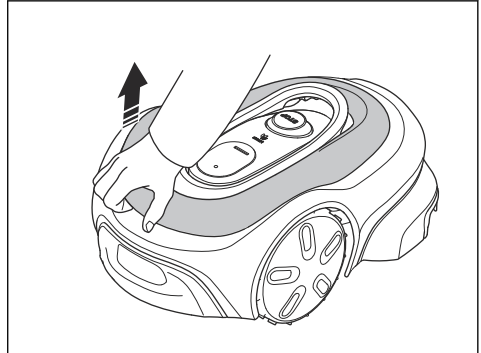

2. Drücke auf die Clips, die sich an der Rückseite des Gehäuses des Geräts befinden.

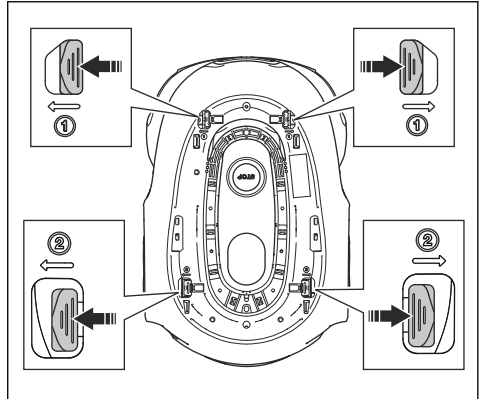

3. Drücke auf die Clips, die sich an der Vorderseite des Gehäuses des Geräts befinden.
4. Entferne das Gehäuse des Geräts vom Chassis.

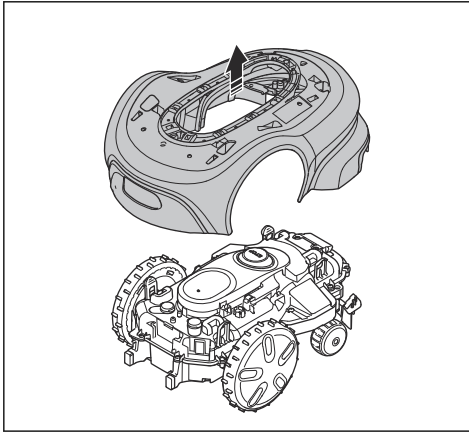

6.3 Das Gerät reinigen



ACHTUNG: Reinigen Sie das Gerät nicht mit einem Hochdruckreiniger. Verwenden Sie zum Reinigen kein Lösungsmittel.

GARDENA empfiehlt, ein spezielles Reinigungs- und Wartungskit zu verwenden. Kontaktieren Sie Ihren GARDENA-Service, um weitere Informationen zu erhalten.

6.3.1 Reinigen des Geräts

1. Entferne das Gehäuse des Geräts. Siehe *Entfernen des Gehäuses des Geräts auf Seite 32.*



ACHTUNG: Entferne keine anderen Teile vom Gerät, um es zu reinigen.

2. Reinige das Gehäuse und das Chassis des Geräts mit einer Bürste und fließendem Wasser.
3. Montiere das Gehäuse des Geräts und die obere Abdeckung.

6.3.2 Das Chassis und den Klingenteller reinigen

Überprüfen Sie Klingenteller und Klingen einmal pro Woche.

1. Drücken Sie die **STOP**-Taste.
2. Drücken Sie 3 Sekunden lang die **ON/OFF**-Taste, um das Gerät auszuschalten. Stellen Sie sicher, dass die LED Anzeigelampe an der Tastatur erlischt.
3. Heben/kippen Sie das Gerät auf die Seite.

4. Stellen Sie sicher, dass die Klingen nicht beschädigt sind und dass sich die Klingen und der Klingenteller frei drehen können.
5. Reinigen Sie Klingenteller und Chassis mit einer Bürste.

6.3.3 Die Räder reinigen

Das Gerät funktioniert an Hängen nicht zufriedenstellend, wenn die Räder mit Gras blockiert sind.

- Reinigen Sie die Räder mit einer weichen Bürste.

6.3.4 Das Gehäuse des Geräts reinigen

- Die Reinigung des Gerätegehäuses sollte mit einem feuchten Tuch und einer milden Seifenlösung erfolgen.

6.3.5 Die Ladeplatten und Kontaktplatten reinigen

1. Reinigen Sie die Ladeplatten und die Kontaktplatten mit einem feinkörnigen Schmiergelpapier.
2. Schmieren Sie die Ladeplatten und die Kontaktplatten mit Öl oder Schmierfett.

6.3.6 Die Ladestation reinigen



WARNUNG: Trennen Sie das Netzteil von der Steckdose, bevor Sie Reinigungsarbeiten oder eine Reinigung der Ladestation oder des Netzteils durchführen.



ACHTUNG: Reinigen Sie die Ladestation weder mit einem Hochdruckreiniger noch unter fließendem Wasser.

Hinweis: Das Gerät kann nicht in die Ladestation einfahren, wenn sich Gegenstände in der Ladestation befinden. Reinigen Sie die Ladestation regelmäßig.

- Entfernen Sie Gras, Zweige und andere Gegenstände aus der Ladestation.

6.4 Austausch der Klingen



WARNUNG: GARDENA kann Sicherheit nur gewährleisten, wenn Sie GARDENA Originalklingen mit geprägtem gekrönten H-Logo verwenden.

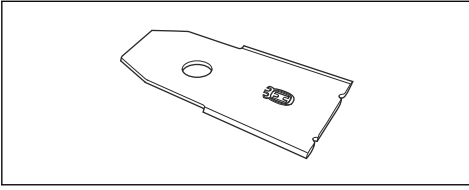

WARNUNG: Beim Austauschen der Klingen müssen auch die Schrauben ausgetauscht werden. Die verwendeten Schrauben können schnell verschleißen, wodurch die Klinge sich lösen und schwere Verletzungen verursachen kann.

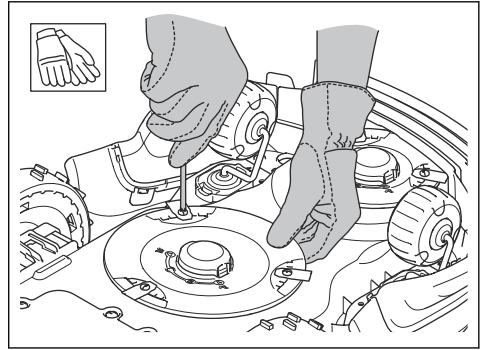

5. Bringen Sie neue Klingen und Schrauben an.
6. Stellen Sie sicher, dass sich die Klingen frei drehen können.

Ersetzen Sie abgenutzte oder beschädigte Klingen, um einen sicheren Betrieb zu gewährleisten. Tauschen Sie die Klingen regelmäßig aus, um ein zufriedenstellendes Schnittergebnis und einen geringen Energieverbrauch zu erzielen. Alle drei Klingen und Schrauben müssen bei Bedarf gleichzeitig ausgetauscht werden, damit das Schneidsystem richtig ausgewuchtet ist.

6.4.1 So ersetzen Sie die Klingen

1. Drücken Sie die **STOP**-Taste.
2. Drücken Sie 3 Sekunden lang die **ON/OFF**-Taste, um das Gerät auszuschalten. Stellen Sie sicher, dass die LED Anzeigelampe an der Tastatur erlischt.

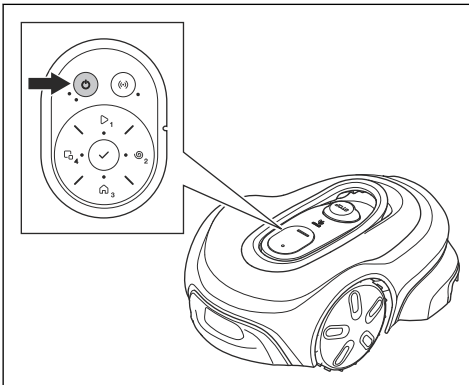

3. Legen Sie das Gerät mit dem Messerteller nach oben auf eine weiche und saubere Oberfläche.
4. Entfernen Sie die 3 Schrauben und die Klingen für jeden Klingenteller.

6.5 Firmware-Update

GARDENA empfiehlt die Verwendung der Apps zur Aktualisierung der Firmware. GARDENA aktualisiert die Firmware des Geräts regelmäßig. Du kannst die Firmware des Geräts in drei verschiedenen Verfahren aktualisieren:

- Mit der App GARDENA smart system und dem GARDENA smart Gateway.
- Mit der App GARDENA Bluetooth® mit WLAN-Verbindung und Firmware Over The Air (FOTA).
- Per Kabelanschluss an den Computer.

6.5.1 Firmware-Aktualisierung mit der App GARDENA smart system

Wenn eine neue Firmware verfügbar ist, wird in der App eine Benachrichtigung angezeigt, in der Du auswählen kannst, ob die neue Firmware installiert werden soll.

6.5.2 Firmware-Aktualisierung mit der App GARDENA Bluetooth®

Das Gerät verfügt über eine Funktion, die automatisch neue Firmwareversionen herunterlädt. Das Gerät lädt neue Firmware mit Firmware Over The Air (FOTA) herunter, wenn es in der Ladestation geparkt ist und Wi-Fi-Empfang hat. Wenn neue Firmware verfügbar ist, wird in der App eine Benachrichtigung angezeigt, in der Du auswählen kannst, ob die neue Firmware installiert werden soll. Befolge die Anweisungen in der App GARDENA Bluetooth®, um das Gerät über Wi-Fi zu verbinden.

6.5.3 Aktualisieren der Firmware mit einem Kabel

1. Entferne das Gehäuse des Geräts. Siehe *Entfernen des Gehäuses des Geräts auf Seite 32*.
2. Drücke mit einem Schlitzschraubendreher auf die Clips an der HMI-Abdeckung.

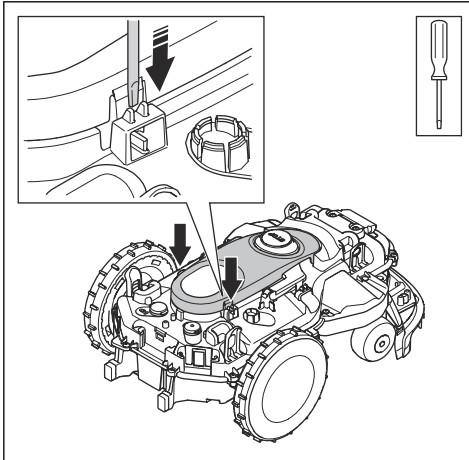

3. Entferne die HMI-Abdeckung.

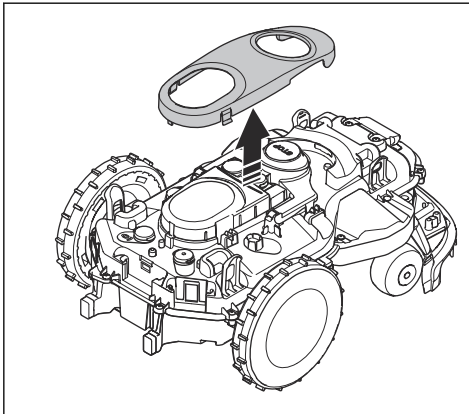

4. Entferne die USB-Abdeckung mit einem Schlitzschraubendreher.

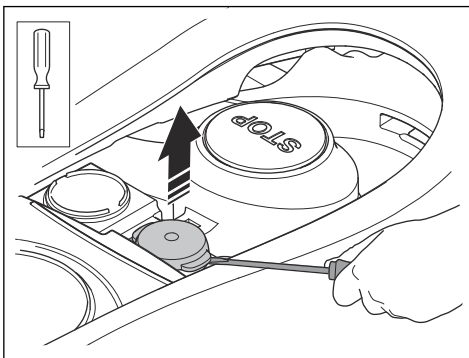

5. SchlieÙe das USB-Kabel am Gerat und am Computer an.

6. Gehe zu www.gardena.com. Lade das Firmware-Update-Tool herunter und befolge die Anweisungen.
 7. Trenne das Kabel.
 8. Bringe die Kappe wieder an und achte darauf, dass sie vollstandig abdichtet.



ACHTUNG: Vergewissere Dich, dass die Kappe vollstandig schlieÙt, um Feuchtigkeit zu vermeiden.

9. Montiere das Gerat und die obere Abdeckung.

6.5.4 Aktualisierung der Apps

Die Apps werden regelmaÙig aktualisiert. Aktualisiere die App im App Store oder auf Google Play, um sicherzustellen, dass Du die neueste Version hast.

6.6 Akku



ACHTUNG: Laden Sie den Akku vollstandig auf, bevor Sie das Gerat einlagern. Wenn der Akku nicht vollstandig aufgeladen ist, kann er beschadigt werden.

Wenn die Betriebszeit des Gerats zwischen den einzelnen Aufladungen kurzer als ublich wird, bedeutet dies, dass der Akku das Ende seiner Lebensdauer erreicht hat. Tauschen Sie den Akku aus, um die Betriebszeit zu verlangern.

Hinweis: Die Lebensdauer des Akkus hangt mit der Lange der Saison und der Stundenzahl zusammen, die das Gerat pro Tag in Betrieb ist. Eine lange Mahsaison oder eine groÙe Anzahl Betriebsstunden pro Tag konnen dazu fuhren, dass der Akku haufiger ausgetauscht werden muss.

6.6.1 Entfernen und installieren des Akkus



WARNUNG: Tragen Sie stets Schutzhandschuhe.



ACHTUNG: Die Leiterplatten nicht beruhren.



ACHTUNG: Wenn das Akkugehause beschadigt ist, darf der Akku nicht eingesetzt oder verwendet werden. Siehe *Entsorgung auf Seite 47*.

1. Drücken Sie 3 Sekunden lang die **ON/OFF**-Taste, um das Gerät auszuschalten. Stellen Sie sicher, dass die LED Anzeigelampe erlischt.
2. Legen Sie das Gerät mit dem Messerteller nach oben auf eine weiche und saubere Oberfläche.
3. Entferne die sechs Schrauben der Akkuabdeckung mit einem Torx-20-Schraubendreher und entferne die Akkuabdeckung.

6.7 Winterservice

Lassen Sie vor der Lagerung im Winter eine Wartung Ihres Geräts durch den Service von GARDENA vornehmen. Regelmäßiger Winterservice bewahrt den guten Zustand des Geräts und schafft die besten Bedingungen für eine neue Saison ohne Störungen.

Die Wartung umfasst normalerweise folgende Arbeiten:

- Sorgfältige Reinigung von Gehäuse, Chassis, Klingenteller und allen anderen beweglichen Teilen.
- Funktionsprüfung des Geräts und der einzelnen Komponenten.
- Kontrolle und bei Bedarf Austausch der Verschleißteile wie Klingen und Lager.
- Prüfung der Akkukapazität des Geräts und ggf. Empfehlung zum Austausch.
- Wenn neue Firmware zur Verfügung steht, wird das Gerät aktualisiert.

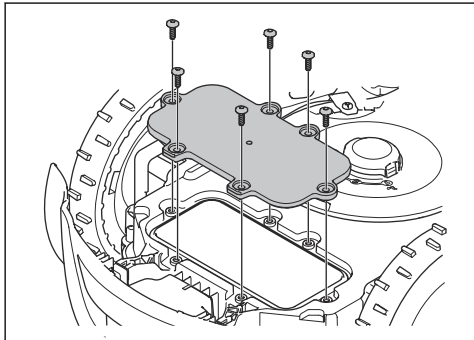

4. Drücke auf die Clips, mit denen der Akku befestigt ist, und hebe den Akku an.

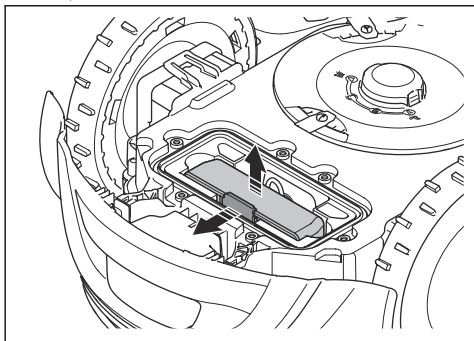

5. Ziehe die beiden Kabel vom Akku ab.

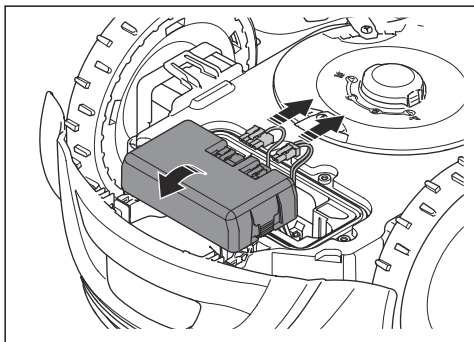

6. Entferne den Akku.
7. Montiere den Akku in umgekehrter Reihenfolge.

7 Fehlerbehebung

7.1 Meldungen

Die Meldungen in der Tabelle unten werden in der App angezeigt. Wenden Sie sich an Ihren GARDENA Service, wenn die gleiche Meldung immer wieder angezeigt wird.

Nachricht	Ursache	Maßnahme
<i>Linker/Rechter Radmotor ist blockiert</i>	Gras oder andere Gegenstände haben sich um das Antriebsrad gewickelt.	Gras oder andere Gegenstände entfernen.
<i>Schneidsystem blockiert</i>	Gras oder andere Gegenstände haben sich um den Klingenteller gewickelt.	Gras oder andere Gegenstände entfernen.
	Der Klingenteller befindet sich in Wasser.	Das Gerät versetzen und Wasseransammlungen im Arbeitsbereich vermeiden.
	Das Gras ist zu hoch.	Den Rasen vor der Installation des Geräts mähen. Sicherstellen, dass das Gras maximal 4 cm/1.6 Zoll hoch ist.
<i>Eingeschlossen</i>	Das Gerät befindet sich hinter einer Reihe von Hindernissen in einem kleinen Bereich.	Die Hindernisse entfernen oder das Begrenzungskabel um das Hindernis legen, um eine Insel zu schaffen. Siehe <i>Erstellen einer Insel auf Seite 17</i> .
<i>Außerhalb des Arbeitsbereichs</i>	Ein Abschnitt des Begrenzungskabels liegt über einem anderen Abschnitt des Begrenzungskabels zur Ladestation.	Sicherstellen, dass das Begrenzungskabel korrekt angeschlossen ist.
	Das Begrenzungskabel grenzt zu nah an den Rand des Arbeitsbereichs.	Sicherstellen, dass das Begrenzungskabel korrekt installiert ist. Siehe <i>Sicherheitshinweise für die Wartung auf Seite 5</i> .
	Der Arbeitsbereich weist in der Nähe des Begrenzungskabels ein starkes Gefälle auf.	
	Das Begrenzungskabel ist in der falschen Richtung um eine Insel verlegt worden.	
	Störungen des Begrenzungskabels durch metallische Objekte wie Zäune, Armierungsstahl oder in der Nähe vergrabene Kabel.	Das Begrenzungskabel versetzen.
	Das Gerät kann das richtige Schleifensignal nicht finden, da es Störungen mit einem Schleifensignal von einer anderen Geräte-Installation in der Nähe gibt.	Das Gerät in die Ladestation stellen und ein neues Schleifensignal erzeugen.

Nachricht	Ursache	Maßnahme
<i>Leerer Akku</i>	Das Gerät findet die Ladestation nicht.	Ändern Sie die Position des Leitkabels. Siehe <i>Installieren des Leitkabels auf Seite 21</i> .
	Der Akku ist am Ende seiner Lebensdauer.	Tauschen Sie den Akku aus. Siehe <i>Akku auf Seite 35</i> .
	Die Antenne der Ladestation ist beschädigt.	Prüfen, ob die Anzeigelampe an der Ladestation rot blinkt. Siehe <i>Anzeigelampe an der Ladestation auf Seite 42</i> .
	Die Ladeplatten des Geräts oder die Kontaktplatten der Ladestation sind aufgrund von Korrosion beschädigt.	Die Ladeplatten und Kontaktplatten reinigen. Siehe <i>Die Ladeplatten und Kontaktplatten reinigen auf Seite 33</i> . Falls das Problem weiterhin besteht, bitte den GAR-DENA Service kontaktieren.
<i>Abgerutscht</i>	Das Gerät hat sich in etwas verfangen und dreht durch.	Das Gerät vom Hindernis befreien und die Problemursache beheben. Falls die Ursache nasses Gras ist, mit dem Einsatz des Geräts warten, bis der Rasen wieder trocken ist.
	Im Arbeitsbereich befindet sich ein steiler Hang.	Steile Hänge müssen abgegrenzt werden. Siehe <i>So finden Sie die richtige Position für das Begrenzungskabel auf Seite 15</i> .
	Das Leitkabel ist nicht diagonal über dem Hang verlegt.	Sicherstellen, dass das Leitkabel diagonal über dem Hang verlegt ist. Siehe <i>So finden Sie die richtige Position für das Leitkabel auf Seite 18</i> .
<i>Linker/Rechter Radmotor ist überlastet</i>	Gras oder andere Gegenstände haben sich um das Antriebsrad gewickelt.	Gras oder Gegenstände vom Antriebsrad entfernen.
<i>Kollision/Problem Stoßsensor</i>	Die Vorderräder des Geräts sind blockiert.	Das Gerät vom Hindernis befreien und die Problemursache beheben. Falls das Problem weiterhin besteht, bitte den GAR-DENA Service kontaktieren.
<i>Ladestation blockiert</i>	Der Kontakt zwischen den Ladeplatten am Gerät und den Kontaktblechen an der Ladestation ist nicht in Ordnung. Das Gerät hat mehrere Ladeversuche unternommen.	Das Gerät in die Ladestation stellen und sicherstellen, dass die Kontaktplatten der Ladestation und die Ladeplatten am Gerät miteinander verbunden sind.
	Ein Gegenstand verhindert, dass das Gerät in die Ladestation einfahren kann.	Den Gegenstand entfernen.
	Die Ladestation ist verkantet oder verbogen.	Die Bodenplatte auf einer ebenen Fläche abstellen.
	Das Leitkabel ist nicht korrekt installiert.	Das Leitkabel korrekt installieren. Siehe <i>Installieren des Leitkabels auf Seite 21</i> .
<i>Blockiert in Ladestation</i>	Ein Gegenstand verhindert, dass das Gerät aus der Ladestation herausfahren kann.	Den Gegenstand entfernen.
<i>Verkehrt</i>	Das Gerät befindet sich in einer falschen Position, das Gerät ist zu stark geneigt oder steht auf dem Kopf.	Das Gerät in die korrekte Position bringen.

Nachricht	Ursache	Maßnahme
<i>Angehoben</i>	Der Hebesensor wurde aktiviert, da das Gerät angehoben wurde.	Sicherstellen, dass sich das Gerätegehäuse frei auf dem Chassis bewegen kann. Objekte entfernen, durch die das Gehäuse angehoben werden kann, oder Inseln um diese herum erstellen. Falls das Problem weiterhin besteht, bitte den GARDE-NA Service kontaktieren.
<i>Problem Antrieb rechts/ links</i>	Gras oder andere Gegenstände haben sich um das Antriebsrad gewickelt.	Reinigen Sie die Räder und den umliegenden Bereich.
<i>Elektronisches Problem</i>	Vorübergehendes Elektronik- oder Firmwareproblem des Geräts.	Starten Sie das Gerät neu. Falls das Problem weiterhin besteht, bitte den GARDE-NA Service kontaktieren.
<i>Problem Schleifensensor, vorn/hinten</i>		
<i>Kippsensorproblem</i>		
<i>Temporäres Problem</i>		
<i>Fehlerhafte Bauteilverbindung</i>		
<i>Kurzzeitiges Akkuproblem</i>		
<i>Sicherheitsfehler</i>		
<i>Problem mit der STOP-Taste</i>		
<i>Ungültige Systemkonfiguration</i>		
<i>Problem mit dem Hebesensor</i>		
<i>Problem Ladesystem</i>	Korrosion oder Schmutz auf den Ladeplatten und den Kontaktplatten.	Starten Sie das Gerät neu. Reinigen Sie die Ladeplatten am Produkt und die Kontaktplatten an der Ladestation.
	Vorübergehendes Elektronik- oder Firmwareproblem des Geräts.	Starten Sie das Gerät neu. Falls das Problem weiter besteht, einen autorisierten Fachhändler kontaktieren.
<i>Akkuproblem</i>	Vorübergehendes Problem mit Akku oder Firmware des Geräts.	Starten Sie das Gerät neu. Falls das Problem weiterhin besteht, bitte den GARDE-NA Service kontaktieren.
	Falscher Akkutyp.	Vom Hersteller empfohlene Originalakkus verwenden.
<i>Akkutemperatur außerhalb der Grenzwerte</i>	Die Akkutemperatur ist zu hoch oder zu niedrig, um den Betrieb aufnehmen zu können.	Die Temperatur des Akkus liegt nicht innerhalb seiner Betriebsgrenzen, und das Laden/Mähen wurde gestoppt. Das Laden/Mähen beginnt, wenn die Temperatur wieder innerhalb der Grenzen liegt.
<i>Ladestrom zu hoch</i>	Falsches oder beschädigtes Netzteil.	Starten Sie das Gerät neu. Falls das Problem weiterhin besteht, bitte den GARDE-NA Service kontaktieren.

Nachricht	Ursache	Maßnahme
<i>Kein Schleifensignal</i>	Das Netzteil oder das Niederspannungskabel sind nicht angeschlossen.	Wenn die LED-Statusanzeige an der Ladestation nicht leuchtet, deutet dies darauf hin, dass keine Stromversorgung vorhanden ist. Steckdosenanschluss und Fehlerstromschutzschalter prüfen. Sicherstellen, dass das Niederspannungskabel an die Ladestation angeschlossen ist.
	Das Netzteil oder das Niederspannungskabel ist beschädigt oder nicht angeschlossen.	Das Netzteil oder das Niederspannungskabel ersetzen.
	Das Begrenzungskabel ist nicht an die Ladestation angeschlossen.	Das Begrenzungskabel an die Ladestation anschließen. Die Anschlussklemmen ersetzen, falls sie beschädigt sind. Siehe <i>Installieren des Begrenzungskabels auf Seite 21</i> .
	Das Begrenzungskabel ist beschädigt.	LED-Statusanzeige der Ladestation prüfen. Wenn das Begrenzungskabel beschädigt ist, den beschädigten Abschnitt durch ein neues Begrenzungskabel ersetzen.
	Das Gerät hat versucht zu starten, befindet sich aber nicht in der Ladestation, und der <i>ECO-Modus</i> ist aktiviert.	Das Gerät in die Ladestation stellen und dann starten.
	Ein Abschnitt des Begrenzungskabels befindet sich über einem anderen Abschnitt des Begrenzungskabels zu und von einer Insel.	Das Begrenzungskabel in der richtigen Richtung um die Insel herum installieren. Siehe <i>Installieren des Begrenzungskabels auf Seite 21</i> .
	Problem bei der Verbindung zwischen dem Gerät und der Ladestation.	Stellen Sie das Gerät in die Ladestation und erzeugen Sie ein neues Schleifensignal. Siehe <i>Neues Schleifensignal auf Seite 26</i> .
	Störungen durch metallische Objekte wie Zäune, Armierungsstahl oder in der Nähe vergrabene Kabel.	Das Begrenzungskabel versetzen und/oder mehr Inseln im Arbeitsbereich anlegen, um die Signalstärke zu erhöhen.
	Das Gerät ist zu weit vom Begrenzungskabel entfernt.	Das Begrenzungskabel installieren, sodass alle Teile des Arbeitsbereichs maximal 15 m/ 50 ft. vom Begrenzungskabel entfernt sind.
<i>Mäher gekippt</i>	Die Neigung des Geräts übersteigt den maximalen Winkel.	Stellen Sie das Gerät auf einer ebenen Fläche ab.
<i>Leitkabel nicht gefunden</i>	Das Leitkabel ist nicht an die Ladestation angeschlossen.	Das Leitkabel an die Ladestation anschließen. Siehe <i>Installieren des Leitkabels auf Seite 21</i> .
	Beschädigtes Leitkabel.	Den beschädigten Abschnitt durch ein neues Leitkabel ersetzen.
	Das Leitkabel ist nicht an der Begrenzungsschleife angeschlossen.	Das Leitkabel korrekt an die Begrenzungsschleife anschließen. Siehe <i>Installieren des Leitkabels auf Seite 21</i> .
<i>Verbindung NICHT geändert</i>	Das Schleifensignal wurde aufgrund eines Fehlers nicht geändert.	Mehrmals ein <i>neues Schleifensignal</i> erstellen. Siehe <i>Neues Schleifensignal auf Seite 26</i> . Falls das Problem weiterhin besteht, bitte den GARDENA Service kontaktieren.

Nachricht	Ursache	Maßnahme
<i>Steigung zu groß</i>	Das Gerät hat angehalten, weil die Steigung zu groß ist.	Ändere die Installation des Begrenzungskabels, um diesen steilen Teil des Arbeitsbereichs auszuschließen. Siehe <i>Installieren des Begrenzungskabels auf Seite 21</i> .
<i>Unwucht im Schneid-system</i>	Das Gerät hat Vibrationen im Klingenteller festgestellt.	Untersuchen, ob die Klingen und Schrauben beschädigt oder verschlissen sind. Sicherstellen, dass alle Klingen korrekt installiert sind und an jeder Position des Klingentellers nur eine Klinge befestigt ist.
<i>Ladestation nicht mit Strom versorgt</i>	Das Netzteil ist falsch oder beschädigt.	Das Netzteil überprüfen. Das Netzteil bei Bedarf ersetzen.
	Stromausfall.	Die Ursache für den Stromausfall suchen und beheben.
	Das Gerät kann nicht aufgeladen werden, da zwischen den Kontaktplatten und den Ladeplatten kein Kontakt besteht.	Sicherstellen, dass die Ladeplatten und die Kontaktplatten verbunden sind. Die Ladeplatten und Kontaktplatten reinigen.
<i>Ziel nicht erreichbar</i>	Das Gerät kann das Ziel nicht erreichen, da sich kein Leit- oder Begrenzungskabel im Arbeitsbereich befindet.	Den Arbeitsbereich in der App bearbeiten oder dort neu einrichten und ein Leit- oder Begrenzungskabel in den Arbeitsbereich einfügen.
	Das Gerät kann das Ziel nicht erreichen, da ein ausgeschlossener Bereich den Weg zum Arbeitsbereich blockiert.	Den ausgeschlossenen Bereich bearbeiten oder entfernen oder eine neue Einrichtung des Arbeitsbereichs vornehmen.
<i>Ziel blockiert</i>	Der Weg zum Ziel ist durch ein Hindernis blockiert.	Das Hindernis, das den Weg zum Ziel blockiert, entfernen.
<i>Akku muss ersetzt werden</i>	Der Akkuzustand ist niedrig.	Tauschen Sie den Akku aus. Einen autorisierten Servicetechniker kontaktieren.
<i>Akku kurz vor Ende der Lebensdauer</i>	Der Akkuzustand ist kritisch niedrig.	Tauschen Sie den Akku aus. Einen autorisierten Servicetechniker kontaktieren.
<i>Ungültige Firmware-Konfiguration</i>	Die Firmware im Gerät ist ungültig.	Das Gerät in die Ladestation stellen und über FOTA die Firmware aktualisieren. Wende Dich an einen autorisierten Servicetechniker, wenn das Problem weiterhin besteht.
<i>Zonengenerator-Problem</i>	Der Akku des ZoneProtect-Zubehörs ist schwach. Das ZoneProtect-Zubehör funktioniert nicht, wenn der Akku leer ist. Das Gerät könnte in dem ausgeschlossenen Bereich mähen, wenn es gestartet wird, bevor das ZoneProtect-Zubehör aufgeladen wurde.	Das Gerät parken und das ZoneProtect-Zubehör aufladen, bevor das Gerät wieder gestartet wird.
	Die Temperatur des ZoneProtect-Zubehörs liegt über dem Maximalwert, weshalb es abgeschaltet wurde.	Das Gerät in einem Bereich mit Sonnenschutz platzieren. Das ZoneProtect-Zubehör abkühlen lassen, bevor das Gerät wieder gestartet wird.
<i>Kantenschneidscheibe blockiert</i>	Das Kantenschneidsystem ist durch Gras oder andere Fremdkörper blockiert.	Prüfe das Kantenschneidsystem und entferne das Gras oder die anderen Fremdkörper.

Nachricht	Ursache	Maßnahme
<i>Unwucht der Kantenschneidscheibe</i>	Das Gerät hat Vibrationen in der Kantenschneidscheibe festgestellt.	Untersuchen, ob die Klingen und Schrauben beschädigt oder verschlissen sind. Sicherstellen, dass alle Klingen korrekt installiert sind und an jeder Position des Klingentellers nur eine Klinge befestigt ist.

7.2 Anzeigelampe an der Ladestation

Die Anzeigelampe an der Ladestation muss zur korrekten Installation grün leuchten oder blinken. Falls nicht, bitte die Anweisungen in der nachstehenden Fehlerbehebungstabelle befolgen.

Kontaktiere Deinen GARDENA-Service, um weitere Informationen zu erhalten.

Lampe	Ursache	Maßnahme
Grünes Dauerlicht	Gutes Signal.	Normalbetrieb des Geräts.
Grünes blinkendes Licht	Das Signal ist gut und der <i>ECO-Modus</i> ist aktiviert.	Normalbetrieb des Geräts. Siehe <i>ECO-Modus auf Seite 25</i> .
Blaues blinkendes Licht	Das Begrenzungskabel ist nicht an die Ladestation angeschlossen.	Sicherstellen, dass das Begrenzungskabel korrekt in der Ladestation installiert ist. Siehe <i>Installieren des Begrenzungskabels auf Seite 21</i> .
	Beschädigtes Begrenzungskabel.	Die fehlerhafte Stelle suchen. Den beschädigten Abschnitt durch ein neues Begrenzungskabel ersetzen.
Rotes blinkendes Licht	Störung in der Antenne der Ladestation.	Den GARDENA-Service kontaktieren.
Rotes Dauerlicht	Platinenfehler oder falsches Netzteil in der Ladestation. Der Fehler muss vom GARDENA-Service behoben werden	Den GARDENA-Service kontaktieren.

7.3 Symptome

Wenn das Gerät nicht wie erwartet funktioniert, bitte die nachstehenden Anweisungen zur Fehlerbehebung befolgen. Den GARDENA Service kontaktieren, wenn die Fehlerursache unklar bleibt.

Symptome	Ursache	Maßnahme
Das Gerät hat Schwierigkeiten beim Andocken.	Das Leitkabel ist nicht in einer geraden Linie und im korrektem Abstand von der Ladestation verlegt.	Die Installation der Ladestation überprüfen. Siehe <i>Installieren der Ladestation auf Seite 19</i> .
	Das Leitkabel wurde nicht in die Öffnung in der Ladestationsplatte eingesteckt.	Sicherstellen, dass das Leitkabel in einer geraden Linie in die Öffnung in der Ladestationsplatte eingesteckt wurde. Siehe <i>Installieren des Leitkabels auf Seite 21</i> .
	Die Ladestation ist nicht auf einer ebenen Fläche abgestellt.	Stellen Sie die Ladestation auf einer ebenen Fläche ab. Siehe <i>So finden Sie die richtige Position für die Ladestation auf Seite 13</i> .
Das Gerät arbeitet zur falschen Zeit.	Die Start- und Stoppzeiten für den Betrieb sind falsch.	Die Zeitplan-Einstellungen ändern. Siehe <i>Vornehmen der Zeitplan-Einstellungen auf Seite 24</i> .
Das Gerät vibriert.	Das Schneidsystem ist aufgrund beschädigter Klingen nicht im Gleichgewicht.	Klingen und Schrauben auf Verschleiß prüfen und ggf. ersetzen. Siehe <i>Austausch der Klingen auf Seite 33</i> .
	Das Schneidsystem ist nicht im Gleichgewicht, weil zu viele Klingen in der gleichen Position sind.	Sicherstellen, dass an jeder Schraube nur eine Klinge befestigt ist.
	Am Gerät sind unterschiedlich dicke Klingen installiert.	Prüfen, ob unterschiedlich dicke Klingen installiert sind und ggf. ersetzen.
Das Gerät arbeitet, doch der Klingenteller dreht sich nicht.	Das Gerät sucht nach der Ladestation oder bewegt sich zum Startpunkt.	Normalbetrieb des Geräts. Der Klingenteller dreht sich nicht, wenn das Gerät nach der Ladestation sucht.
Das Gerät arbeitet zwischen den Ladephasen in kürzeren Zeiträumen als üblich.	Gras oder andere Gegenstände verursachen ein Blockieren des Klingentellers.	Entferne und reinige den Klingenteller, siehe <i>Das Chassis und den Klingenteller reinigen auf Seite 33</i> .
	Der Akku ist am Ende seiner Lebensdauer.	Tauschen Sie den Akku aus. Siehe <i>Akku auf Seite 35</i> .
	Stumpfe Klingen. Beim Mähen wird mehr Energie benötigt.	Die Klingen austauschen. Siehe <i>Austausch der Klingen auf Seite 33</i> .
Mäh- und Ladezeiten sind kürzer als üblich.	Der Akku ist am Ende seiner Lebensdauer.	Tauschen Sie den Akku aus. Siehe <i>Akku auf Seite 35</i> .
Das Gerät bleibt für mehrere Stunden in der Ladestation.	Das Gerät hat die maximale Mähdauer pro Tag erreicht.	Normalbetrieb des Geräts. Siehe <i>Vornehmen der Zeitplan-Einstellungen auf Seite 24</i> .
	Die STOP -Taste wurde gedrückt.	Den PIN-Code eingeben und die OK -Taste drücken. Die START -Taste drücken.
	Der Parkmodus ist aktiviert.	Den Betriebsmodus wechseln. Siehe <i>Betriebsmodi auf Seite 27</i> .
	Das Gerät funktioniert nicht, wenn die Akkumtemperatur zu hoch oder zu niedrig ist.	Die Ladestation in einem vor der Sonne geschützten Bereich aufstellen.

Symptome	Ursache	Maßnahme
Uneinheitliches Mäh- ergebnis.	Das Gerät ist nur wenige Stunden pro Tag im Einsatz.	Die Mähdauer verlängern. Siehe <i>Vornehmen der Zeitplan-Einstellungen auf Seite 24.</i>
	Je nach Form des Arbeitsbereichs müssen die Einstellungen für die <i>Startpunkte</i> entsprechend angepasst werden, um alle Teile des Arbeitsbereichs abzudecken.	Die Einstellungen der Bereiche ändern, in denen das Gerät mit dem Mähen beginnt und wie oft. Siehe <i>Startpunkte und Corridor-Cut auf Seite 24.</i>
	Der Arbeitsbereich ist zu groß.	Den Arbeitsbereich verkleinern oder den Zeitplan verlängern. Siehe <i>Vornehmen der Zeitplan-Einstellungen auf Seite 24.</i>
	Stumpfe Klingen.	Alle Klingen ersetzen. Siehe <i>Austausch der Klingen auf Seite 33.</i>
	Zu hohes Gras im Verhältnis zur eingestellten Schnitthöhe.	Die Schnitthöhe vergrößern und wieder reduzieren, wenn das Gras kürzer ist.
	Grasansammlung um den Klingenteller oder die Motorwelle.	Die Grasansammlung entfernen und das Gerät reinigen. Siehe <i>Das Gerät reinigen auf Seite 33.</i>
Der Ladezustand des Akkus ist hoch, aber das Gerät fährt zurück zur Ladestation.	Um zu verhindern, dass sich das Gerät in einem engen Bereich festfährt, folgt es dem Leitkabel zur Ladestation.	Normalbetrieb des Geräts.

7.4 Unterbrechungen/Brüche im Schleifenkabel finden

Brüche im Schleifenkabel rühren normalerweise von unbeabsichtigten Beschädigungen des Kabels, z. B. beim Graben mit einer Schaufel, her. In Gegenden, in denen es zu Bodenfrost kommt, können scharfe Steine, die sich im Untergrund bewegen, das Kabel beschädigen. Auch das starke Spannen des Kabels bei der Installation kann zu Brüchen führen.

Durch zu niedriges Rasenmähen nach der Installation kann die Kabelisolierung beschädigt werden. Schäden an der Isolierung können auch erst Wochen oder Monate später zu Unterbrechungen führen. Wählen Sie zur Vermeidung solcher Störungen in den ersten Wochen nach der Installation immer die größte Schnitthöhe, und reduzieren Sie danach alle zwei Wochen die Schnitthöhe um eine Stufe, bis die gewünschte Schnitthöhe erreicht ist.

Eine beschädigte Verbindung des Schleifenkabels kann in den ersten Wochen nach Einrichten der Verbindung ebenfalls zu Unterbrechungen führen. Wird der Verbinder nicht stark genug mit einer Zange zusammengedrückt, oder wird ein im Vergleich zum Originalverbinder minderwertiger Verbinder verwendet, kann die Verbindung fehlerhaft sein. Bitte zunächst alle bekannten Verlängerungen überprüfen, bevor die Fehlersuche fortgesetzt wird.

Ein Kabelbruch kann leichter gefunden werden, wenn man die Länge der Schleife in dem Bereich, in dem der Bruch vermutet wird, immer weiter halbiert, bis nur noch ein kleiner Kabelabschnitt übrig ist.

Die folgende Methode funktioniert nicht bei aktiviertem *ECO-Modus*. Stellen Sie sicher, dass der *ECO-Modus* deaktiviert ist. Siehe *ECO-Modus auf Seite 25.*

1. Prüfen Sie, ob die Anzeigelampe an der Ladestation blau blinkt. Dies zeigt eine Unterbrechung in der Begrenzungsschleife an. Siehe *Anzeigelampe an der Ladestation auf Seite 42.*

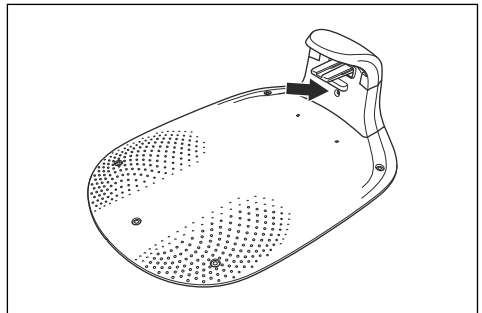

2. Prüfen Sie, ob Begrenzungskabelanschlüsse an der Ladestation korrekt vorgenommen wurden und nicht beschädigt sind. Prüfen Sie, ob die Anzeigelampe an der Ladestation noch immer blau blinkt.

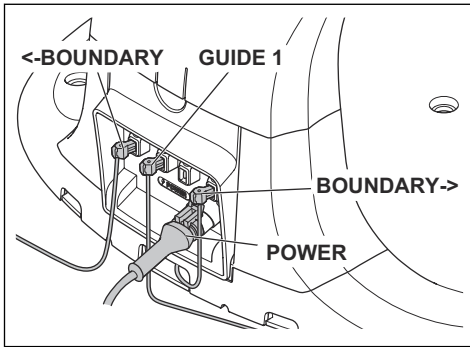

3. Verbinden Sie die Anschlüsse von Leitkabel und Begrenzungskabel mit der Ladestation.

Vertauschen Sie zunächst Anschluss BOUNDARY-> und GUIDE.

Blinkt die Anzeigelampe gelb, befindet sich der Bruch irgendwo am Begrenzungskabel zwischen BOUNDARY-> und der Stelle, an der das Leitkabel mit dem Begrenzungskabel verbunden ist (dicke schwarze Linie in der Zeichnung).

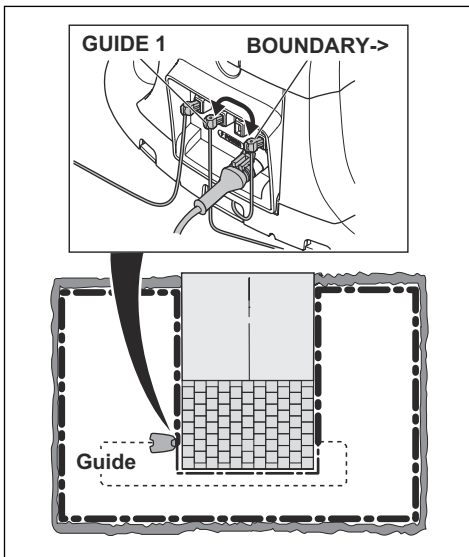

Zur Behebung des Fehlers benötigen Sie Begrenzungskabel, Anschlussklemme(n) und Verbinder:

- a) Ist das vermutlich defekte Begrenzungskabel kurz, so ist es am einfachsten, das gesamte Begrenzungskabel zwischen BOUNDARY-> und der Stelle auszutauschen, an der das Leitkabel

mit dem Begrenzungskabel verbunden ist (dicke schwarze Linie).

- b) Wenn das vermutlich defekte Begrenzungskabel lang ist (dicke schwarze Linie), dann gehen Sie wie folgt vor: Bringen Sie BOUNDARY-> und GUIDE zurück in die jeweilige Ausgangsposition. Trennen Sie anschließend <-BOUNDARY. Schließen Sie ein neues Schleifenkabel an <-BOUNDARY an. Schließen Sie das andere Ende des neuen Schleifenkabels in der Mitte des vermutlich defekten Kabelabschnitts an.

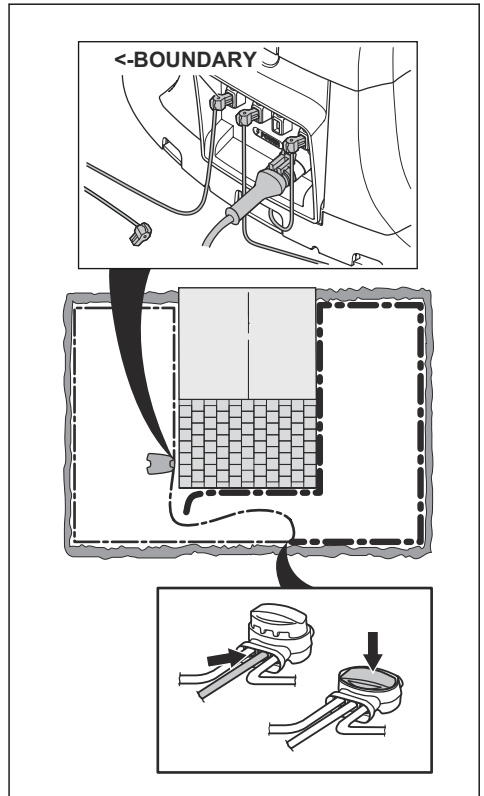

Blinkt die Anzeigelampe jetzt gelb, befindet sich der Bruch an einer Stelle zwischen dem ausgesteckten Ende und der Stelle, an der das neue Kabel angeschlossen wurde (dicke schwarze Linie unten). Verschieben Sie in diesem Fall das neue Kabel näher in Richtung ausgestecktes Ende (ungefähr in der Mitte des Bereichs, in dem der Bruch vermutet wird), und prüfen Sie erneut, ob die Anzeigelampe grün leuchtet.

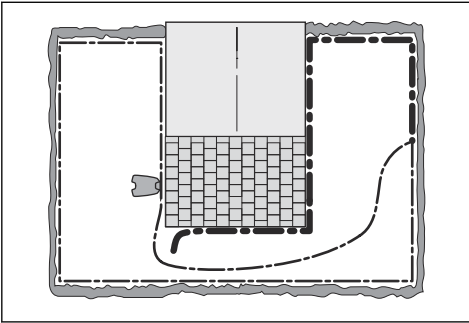

Fahren Sie fort, bis nur noch ein kurzes Teilstück den Unterschied zwischen einer dauerhaft grün leuchtenden und einer blau blinkenden Anzeigelampe ausmacht. Befolgen Sie dann die Anweisungen in Schritt 5 unten.

4. Wenn die Anzeigelampe in Schritt 3 oben weiterhin blau blinkt: Bringen Sie BOUNDARY-> und GUIDE zurück in die jeweilige Ausgangsposition. Tauschen Sie dann <-BOUNDARY und GUIDE aus. Leuchtet die Anzeigelampe jetzt mit grünem Dauerlicht, trennen Sie BOUNDARY-> und schließen ein neues Begrenzungskabel an BOUNDARY-> an. Schließen Sie das andere Ende des neuen Kabels in der Mitte des vermutlich defekten Kabelabschnitts an. Befolgen Sie das gleiche Verfahren wie unter 3a) und 3b) oben.
5. Sobald der Bruch aufgespürt wurde, muss der beschädigte Abschnitt durch ein neues Kabel ersetzt werden. Verwenden Sie stets Originalverbinder.

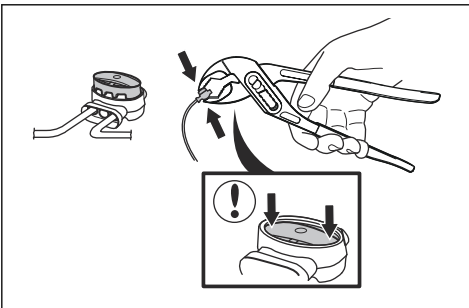

8 Transport, Lagerung und Entsorgung

8.1 Transport

Die mitgelieferten Lithium-Ionen-Akkus entsprechen den Anforderungen des Gefahrgutrechts.

- Beachten Sie sämtliche geltende nationale Vorschriften.
- Beachten Sie für den gewerblichen Transport, darunter durch Dritte oder Speditionen, die gesonderten Anforderungen auf Verpackung und Etiketten.

8.2 Lagerung

- Laden Sie das Gerät vollständig auf. Siehe *So laden Sie den Akku auf Seite 30*.
- Schalten Sie das Gerät aus (OFF). Siehe *Das Gerät AUSSCHALTEN auf Seite 30*.
- Das Gerät reinigen. Siehe *Das Gerät reinigen auf Seite 33*.
- Bewahren Sie das Gerät an einem trockenen, frostfreien Platz auf.
- Das Gerät muss mit allen Rädern auf einer ebenen Fläche stehen.
- Wenn Sie die Ladestation in Innenräumen aufbewahren, trennen und entfernen Sie das Netzteil und alle Anschlussklemmen von der Ladestation. Stecken Sie das Ende jeder Kabel-Anschlussklemme in einen Schutzbehälter.

Hinweis: Wenn Sie die Ladestation im Freien aufbewahren, trennen Sie nicht das Netzteil und die Anschlussklemmen.

- Kontaktieren Sie Ihren GARDENA Service, um Informationen über das verfügbare Aufbewahrungszubehör für Ihr Gerät zu erhalten.

8.3 Entsorgung

- Befolgen Sie die örtlichen Recyclinganforderungen und geltenden Vorschriften.
- Informationen zum Entfernen der Batterie finden Sie unter *Akku auf Seite 35*.

9 Technische Angaben

9.1 Technische Daten

Abmessungen	SILENO pro	SILENO max
Länge, cm	60	63
Breite, cm	41	43
Höhe, cm	26	26
Gewicht, kg	8,6	10,3

Elektrisches System	SILENO pro	SILENO max <1100 m ²	SILENO max ≥1100 m ²
Akku, Lithium-Ionen 18,0 V/2,0 Ah Art.-Nr.	5937420-03, 5937420-04, 5937420-05		
Netzteil (28 V DC), V AC	100-240		
Länge des Niederspannungskabels, m	3		
Mittlerer Energieverbrauch bei maximalem Einsatz	6 kWh/Monat in einem 600- m ² -Arbeitsbereich	8 kWh/Monat in einem 1000- m ² -Arbeitsbereich	10 kWh/Monat in einem 1500- m ² -Arbeitsbereich
Ladestrom, A DC	1/1,3		2,2
Art des Netzteils ⁶	ADP-40KR XX		FW7438/28/D/XX/Y
Durchschnittliche Mähzeit, min	50		
Durchschnittliche Ladezeit, min	90/70		40

Begrenzungskabelantenne	SILENO pro/max
Betriebsfrequenzband, Hz	100–80000
Maximales Magnetfeld ⁷ , dBuA/m	82
Maximale Funkfrequenz-Leistung ⁸ , mW bei 60 m	< 25

⁶ XX, YY können beliebige alphanumerische Zeichen oder leer sein, nur für Marketingzwecke, keine technischen Unterschiede.

⁷ Gemessen gemäß EN 303 447.

⁸ Maximale Ausgangsleistung zu den Antennen im Betriebsfrequenzbereich.

Geräuschpegel⁹	SILENO pro	SILENO max
(Wahrgenommener) Geräuschpegel, dB(A)	57	58
Gemessener Schalleistungspegel, dB (A)	56	57
Geräuschemission-Unsicherheiten K_{WA} , dB (A)	1	5
Schalldruck-Geräuschpegel am Ohr des Bedieners ¹⁰ , dB (A)	48	49

Mähen	SILENO pro	SILENO max
Schneidsystem	3 rotierende Messer	2 Scheiben mit 3 schwenkbaren Klingen
Drehzahl Schneidmotor, U/min	2670	2670 für Kantenscheibe/2300 für Hauptscheibe
Stromverbrauch beim Mähen, W +/- 20 %	23	25
Schnitthöhe, cm	2,5–4,5	
Schnittbreite, cm	16	22
Kleinstmögliche Passage, cm	60	
Maximale Steigung für Arbeitsbereich, %	25	35
Maximale Hangneigung für Begrenzungskabel in %	15	
Maximale Länge des Begrenzungskabels in m	300/980	
Maximale Länge Leitkabelschleife ¹¹ , m	150/490	

IP-Code	SILENO pro/max
Produkt	IPX5
Ladestation	IPX5
Netzteil	IP44

Bluetooth®	SILENO pro/max
Betriebsfrequenzband, MHz	2400 - 2484
Maximale übertragene Leistung, dBm	8

Internes Gerät mit niedriger Reichweite (SRD, Short Range Device)	
Betriebsfrequenzband, MHz	863-870
Maximale übertragene Leistung, dBm	14
Freifeld-Funkbereich, ca. m	100

⁹ Bestimmt gemäß Richtlinie 2006/42/EG und Norm EN 50636-2-107. Mit Ausnahme des Geräuschpegels, der gemäß ISO 11094:1991 gemessen wird.

¹⁰ Unsicherheiten bei Schalldruck K_{pA} , 2–4 dB (A)

¹¹ Die Leitkabelschleife ist die Schleife, die vom Leitkabel und dem Teil des Begrenzungskabels von der Verbindung mit dem Leitkabel zum rechten Anschluss in der Ladestation gebildet wird.

Husqvarna AB übernimmt keine Garantie für die vollständige Kompatibilität zwischen dem Gerät und anderen kabellosen Systemen wie Fernbedienungen, Sendern, Hörgeräte-Schleifen, im Boden verlegten elektrischen Umzäunungen von Viehweiden o. ä.

Die Geräte werden in England oder Tschechien hergestellt. Siehe Informationen auf dem Typenschild. Siehe *Einleitung auf Seite 7*.

9.2 Eingetragene Marken

Die *Bluetooth*[®]-Wortmarke und die Logos sind eingetragene Marken von *Bluetooth SIG, inc.* und die Verwendung dieser Marken durch GARDENA erfolgt unter Lizenz.

App Store ist eine Marke von Apple Inc.

Google Play ist eine Marke von Google LLC.

10 Konformitätserklärung

10.1 EU-Konformitätserklärung, Originalversion

EU Declaration of Conformity

ROB-P14G-24-2E

We, Husqvarna AB, SE 561 82 Huskvarna, SWEDEN, Tel. +46 36 146500 declare on our sole responsibility that the product:

Description	Robotic lawn mower
Brand	GARDENA
Type / Model	GARDENA SILENO pro, smart SILENO pro, SILENO max and smart SILENO max
Identification	Serial numbers dating from 2024 week 28

complies fully with the following EU directives and regulations:

Directive/Regulation	Description
2006/42/EC	"relating to machinery"
2014/53/EU	"relating to radio equipment"
2011/65/EU	"restriction of use of certain hazardous substances"

and that the following standards and/or technical specifications are applied;

EN 60335-1:2012+AC:2014+A11:2014+A13:2017+A15:2021

EN 50636-2-107:2015+A1:2018+A2:2020+A3:2021

EN IEC 63000:2018

EN 55014-1:2017+A11:2020

EN 55014-2:1997+A1:2001+A2:2008+AC:1997

ETSI EN 301 489-1 V1.9.2

ETSI EN 301 489-3 V2.3.2

ETSI EN 301 489-17 V3.2.4

ETSI EN 303 447 V1.3.1

ETSI EN 300 328 V2.2.2

ETSI EN 303 413 V1.2.1

and for the models equipped with radar accessory the following additional standards apply:

Draft ETSI EN 305 550 V2.1.0

ETSI EN 305 550-1 v1.2.1

ETSI EN 305 550-2 v1.2.1

and for the smart SILENO pro and smart SILENO max the following additional standards apply:

ETSI EN 301 489-19 V2.2.1

ETSI EN 300 220-1 V3.1.1

ETSI EN 300 220-2 V3.1.1

ETSI EN 303 413 V1.2.1

Lars Roos (Jun 13, 2024 12:52 GMT+2)

Lars Roos
Huskvarna

R&D Director, Robotics & Smart Business Unit
Husqvarna AB, Gardena Division
Responsible for technical documentation



10.2 EU-Konformitätserklärung, Übersetzung

Wir, Husqvarna AB, SE-561 82 Huskvarna, SWEDEN,
Tel: +46 36 146500, erklären in alleiniger
Verantwortung, dass das Gerät:

Beschreibung	Mähroboter
Marke	GARDENA
Typ/Modell	GARDENA SILENO pro, smart SILENO pro, SILENO max and smart SILENO max
Identifizierung	Seriennummern von 2024 Woche 28

Erfüllt die folgenden EU-Vorschriften und -Richtlinien:

Richtlinie/Verordnung	Beschreibung
2006/42/EC	„Maschinenrichtlinie“
2014/53/EU	„Zu Funkanlagen“
2011/65/EU	„Beschränkung der Verwendung bestimmter gefährlicher Stoffe“

und dass die folgenden harmonisierten Normen und/oder technischen Daten angewendet werden;

- EN 60335-1:2012+AC:2014+A11:2014+A13:2017+A15:2021
- EN 50636-2-107:2015+A1:2018+A2:2020+A3:2021
- EN IEC 63000:2018
- EN 55014-1:2017+A11:2020
- EN 55014-2:1997+A1:2001+A2:2008+AC:1997
- ETSI EN 301 489-1 V1.9.2
- ETSI EN 301 489-3 V2.3.2
- ETSI EN 301 489-17 V3.2.4
- ETSI EN 303 447 V1.3.1
- ETSI EN 300 328 V2.2.2
- ETSI EN 303 413 V1.2.1



und für die Modelle mit Radarzubehör gelten die folgenden zusätzlichen Normen:

- Draft ETSI EN 305 550 V2.1.0
- ETSI EN 305 550-1 v1.2.1
- ETSI EN 305 550-2 v1.2.1

und für smart SILENO pro and smart SILENO max gelten die folgenden zusätzlichen Normen:

- ETSI EN 301 489-19 V2.2.1
- ETSI EN 300 220-1 V3.1.1
- ETSI EN 300 220-2 V3.1.1
- ETSI EN 303 413 V1.2.1

Lars Roos

Huskvarna

R&D Director, Robotics & Smart Business Unit.
Husqvarna AB, Gardena Division. Verantwortlich für die
technische Dokumentation.

GARDENA GmbH

Central Service

Hans-Lorenser-Straße 40
89079 Ulm, Deutschland

Allgemeine Produktberatung / Ersatzteile:

+49 731 490 123

Technische Beratung:

+49 731 490 6419

service@gardena.com

www.gardena.com

Husqvarna Schweiz AG

Industriestraße 10
5506 Mägenwil, Schweiz

maehroboter@gardena.ch

www.gardena.com

Husqvarna Austria GmbH

Industriezeile 36
4010 Linz, Österreich
+43 732 770101 485

service.gardena@husqvarnagroup.com

www.gardena.com



ORIGINALANWEISUNGEN

Änderungen ohne vorherige Ankündigung vorbehalten.

Copyright © 2024 GARDENA Manufacturing GmbH. All rights reserved.

1144035-51



2024-09-12