

WORX®

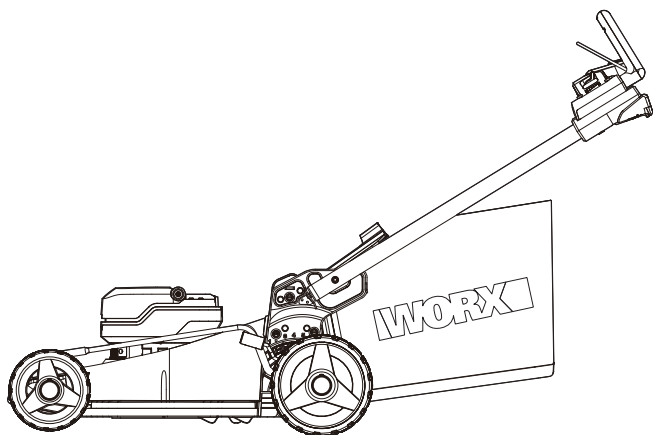

Cordless Lawn Mower	EN	P09
Kabelloser Rasenmäher	D	P20
Tondeuse à gazon sans fil	F	P32
Tosaerba senza fili	I	P46
Cortacésped a batería	ES	P58
Corta-relva sem fios	PT	P70
Snoerloze graasmaaier	NL	P82
Batteridrevet plæneklipper	DK	P93
Batteridrevet gressklipper	NOR	P104
Sladdlös gräsklippare	SV	P115
Bezprzewodowa kosiarka do trawników	PL	P126
Χλοκοπτική μηχανή μπαταρίας	GR	P138
Akkumulátoros fűnyíró	HU	P152
Mașină de tuns iarba fără fir	RO	P164
Bezdrátová travní sekačka	CZ	P176
Akumulátorová kosačka na trávu	SK	P187
Brezžična kosilnica	SL	P198
Kablosuz Çim Biçme Makinesi	TR	P209

WG760E WG760E.X

Original Instructions	EN
Originalbetriebsanleitung	D
Notice originale	F
Istruzioni originali	I
Manual original	ES
Manual original	PT
Oorspronkelijke gebruiksaanwijzing	NL
Original brugsanvisning	DK
Opprinnelige Instruksjonene	NOR
Bruksanvisning i original	SV
Instrukcja oryginalna	PL
ΠΡΩΤΟΤΥΠΟ ΟΔΗΓΙΩΝ ΧΡΗΣΗΣ	GR
Eredeti használati utasítás	HU
Instrucțiuni originale	RO
Původní návod k používání	CZ
Pôvodný návod na použitie	SK
Izvirna navodila	SL
Orijinal işletme talimatı	TR

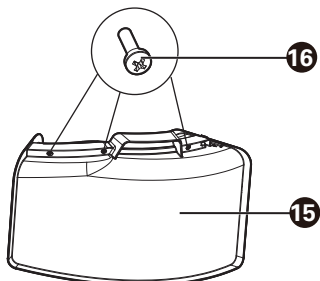
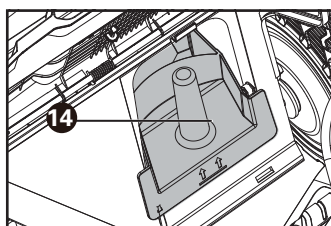
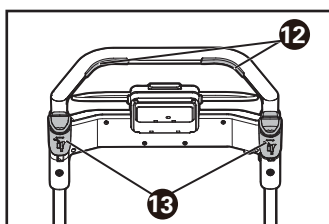
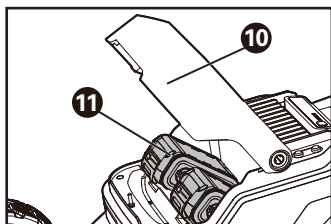
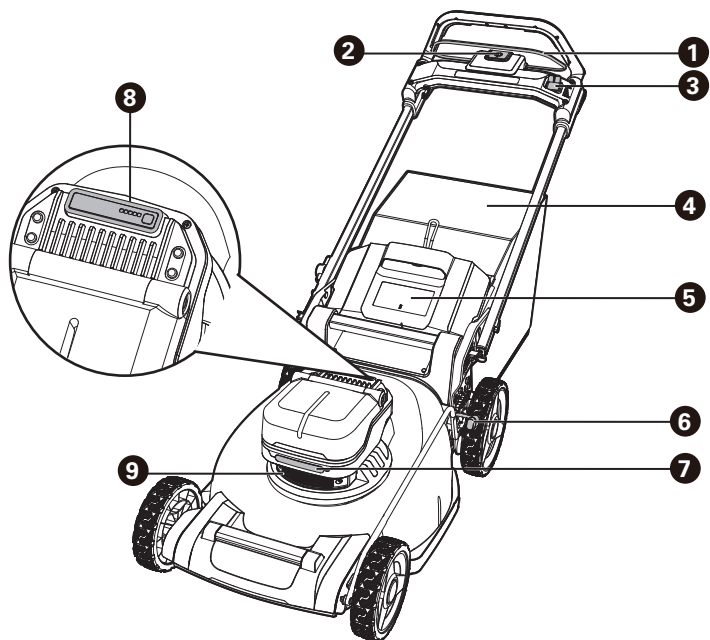

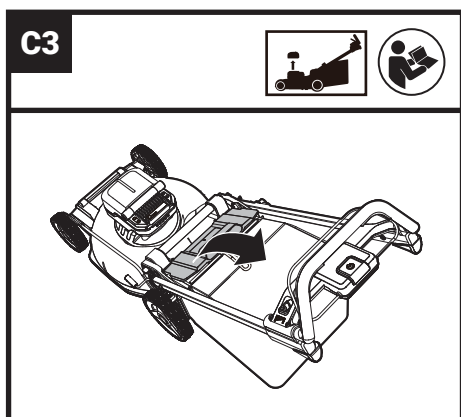
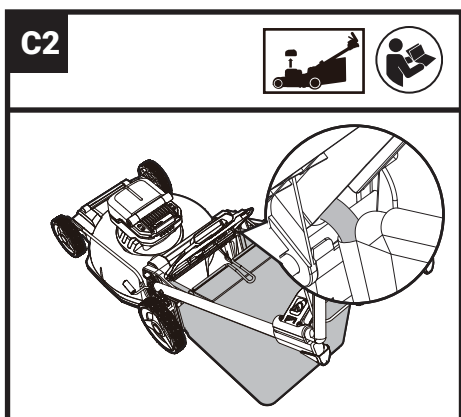
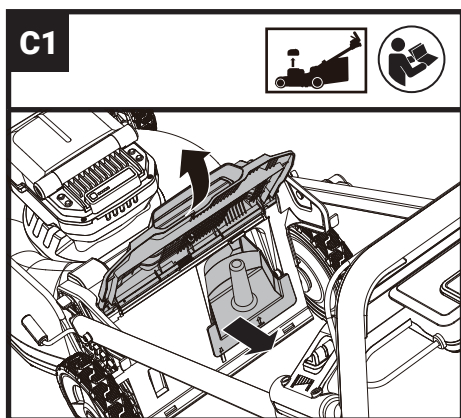
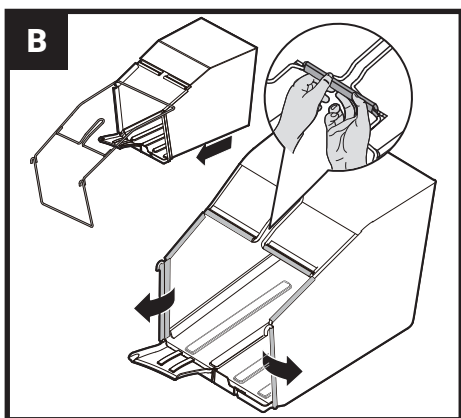
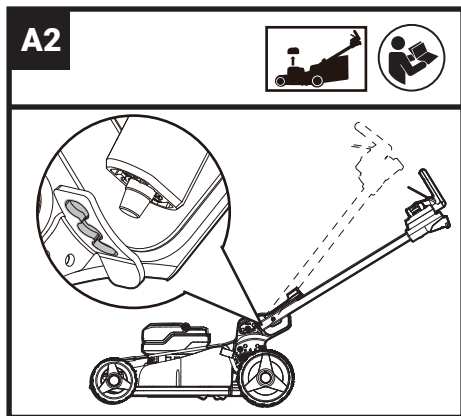
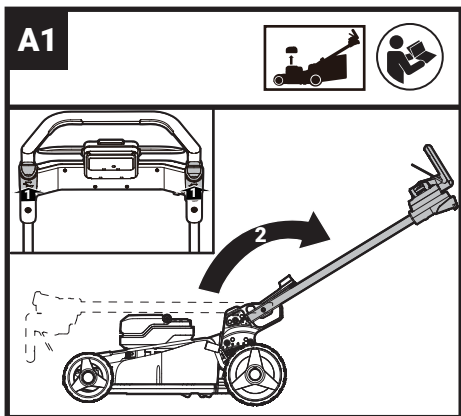

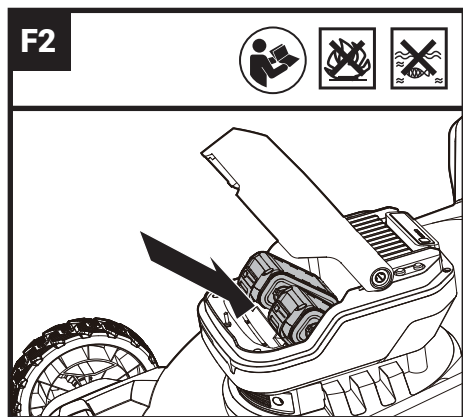
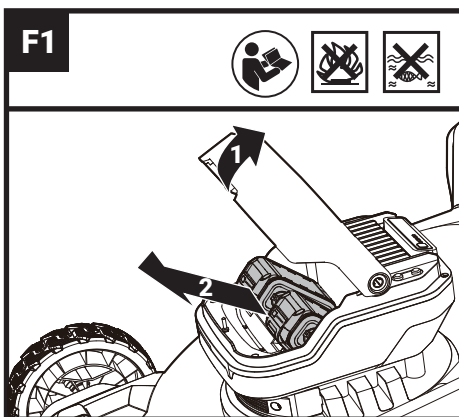
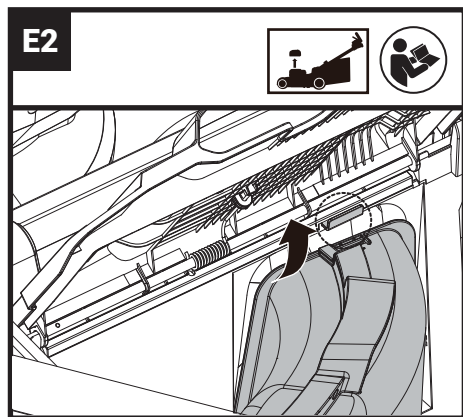
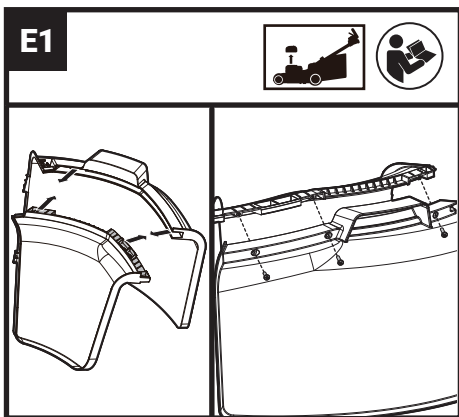
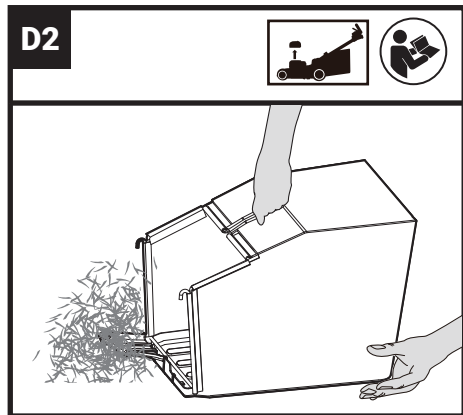
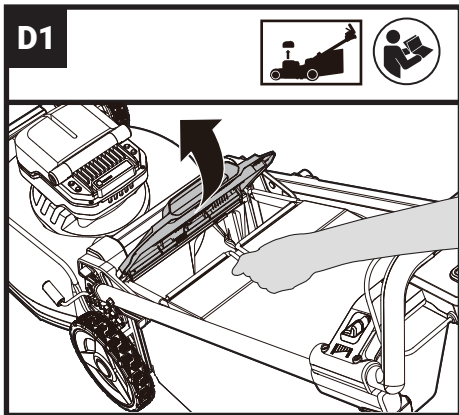

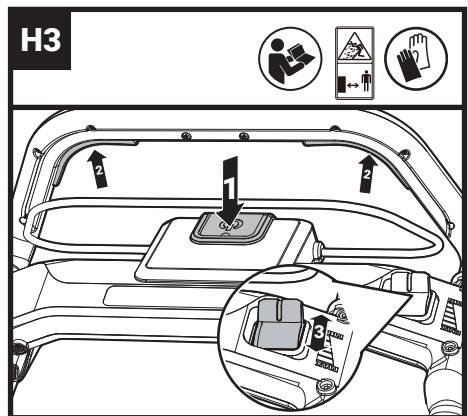
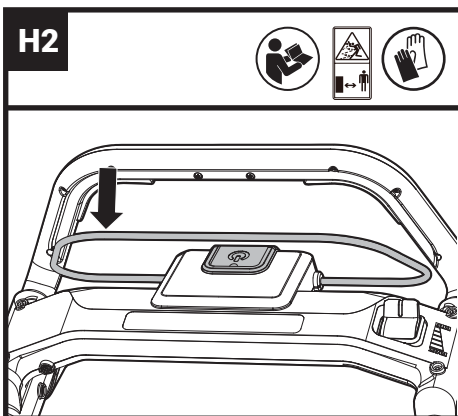
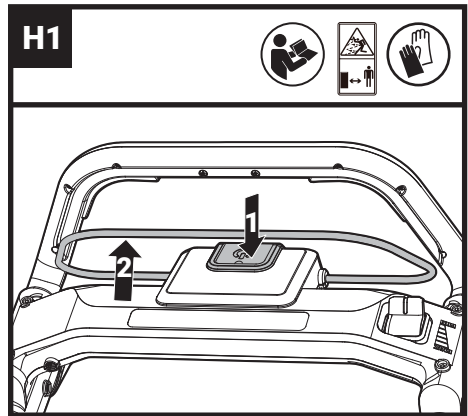
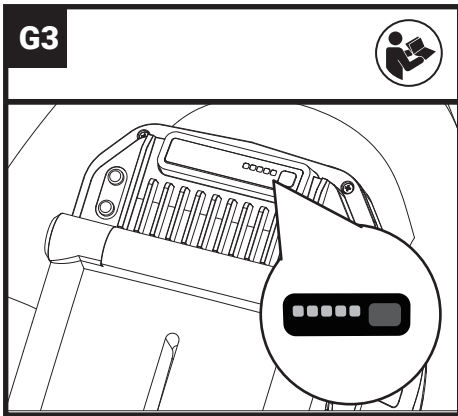
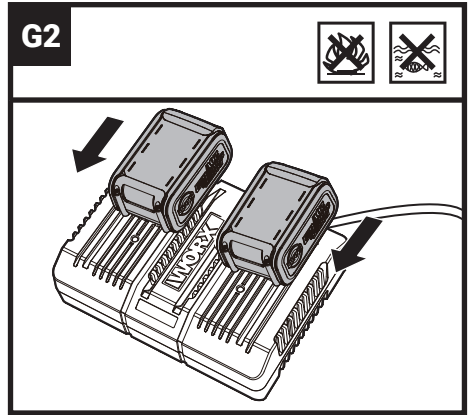
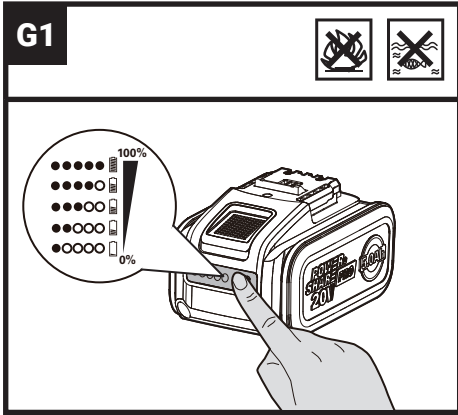

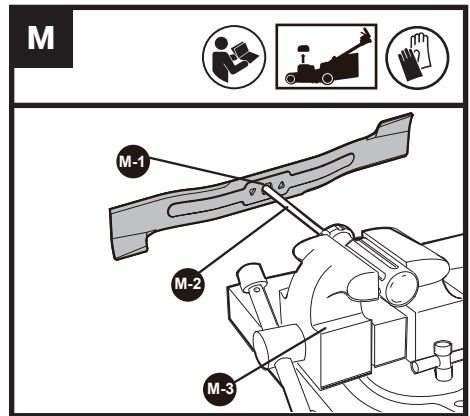
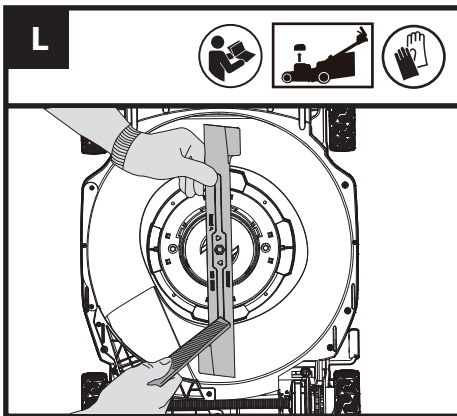
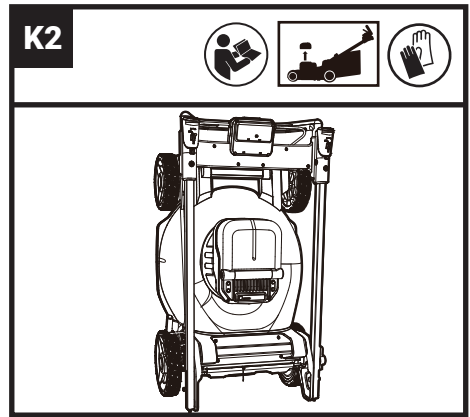
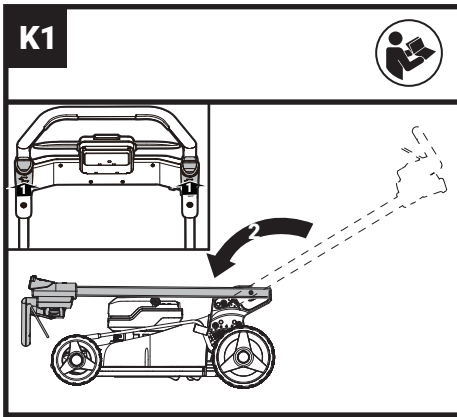
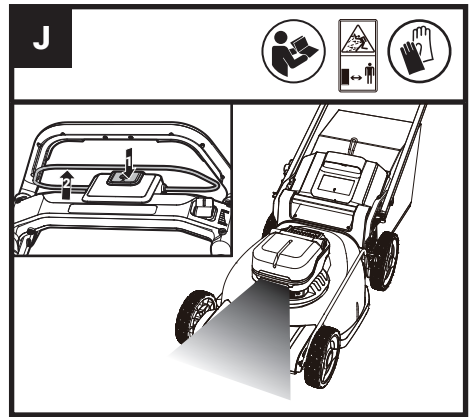
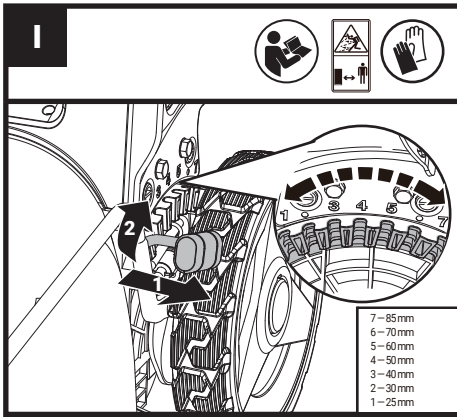

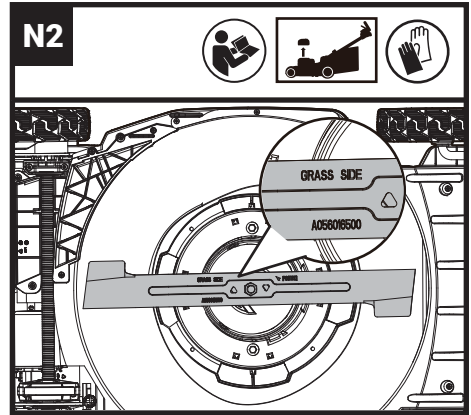
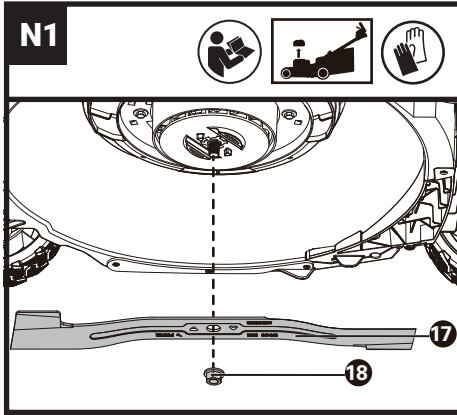

TABLE OF CONTENT

1. SAFETY INSTRUCTIONS
2. COMPONENT LIST
3. TECHNICAL DATA
4. INTENDED USE
5. OPERATING INSTRUCTIONS
6. MAINTENANCE
7. STORAGE
8. TROUBLESHOOTING
9. DECLARATION OF CONFORMITY

1. SAFETY INSTRUCTIONS

PRODUCT SAFETY

GENERAL POWER TOOL

SAFETY WARNINGS



WARNING Read all safety warnings, instructions, illustrations and specifications provided with this power tool. Failure to follow all instructions listed below may result in electric shock, fire and/or serious injury.

Save all warnings and instructions for future reference.

The term "power tool" in the warnings refers to your mains-operated (corded) power tool or battery-operated (cordless) power tool.

1) Work area safety

- Keep work area clean and well lit.** Cluttered or dark areas invite accidents.
- Do not operate power tools in explosive atmospheres, such as in the presence of flammable liquids, gases or dust.** Power tools create sparks which may ignite the dust or fumes.
- Keep children and bystanders away while operating a power tool.** Distractions can cause you to lose control.

2) Electrical safety

- Power tool plugs must match the outlet. Never modify the plug in any way. Do not use any adapter plugs with earthed (grounded) power tools.** Unmodified plugs and matching outlets will reduce risk of electric shock.
- Avoid body contact with earthed or grounded surfaces, such as pipes, radiators, ranges and refrigerators.** There is an increased risk of electric

shock if your body is earthed or grounded.

- Do not expose power tools to rain or wet conditions.** Water entering a power tool will increase the risk of electric shock.
- Do not abuse the cord. Never use the cord for carrying, pulling or unplugging the power tool. Keep cord away from heat, oil, sharp edges or moving parts.** Damaged or entangled cords increase the risk of electric shock.
- When operating a power tool outdoors, use an extension cord suitable for outdoor use.** Use of a cord suitable for outdoor use reduces the risk of electric shock.
- If operating a power tool in a damp location is unavoidable, use a residual current device (RCD) protected supply.** Use of an RCD reduces the risk of electric shock.

3) Personal safety

- Stay alert, watch what you are doing and use common sense when operating a power tool. Do not use a power tool while you are tired or under the influence of drugs, alcohol or medication.** A moment of inattention while operating power tools may result in serious personal injury.
- Use personal protective equipment. Always wear eye protection.** Protective equipment such as dust mask, non-skid safety shoes, hard hat, or hearing protection used for appropriate conditions will reduce personal injuries.
- Prevent unintentional starting. Ensure the switch is in the off-position before connecting to power source and/or battery pack, picking up or carrying the tool.** Carrying power tools with your finger on the switch or energising power tools that have the switch on invites accidents.
- Remove any adjusting key or wrench before turning the power tool on.** A wrench or a key left attached to a rotating part of the power tool may result in personal injury.
- Do not overreach. Keep proper footing and balance at all times.** This enables better control of the power tool in unexpected situations.
- Dress properly. Do not wear loose clothing or jewellery. Keep your hair and clothing away from moving parts.** Loose clothes, jewellery or long hair can be caught in moving parts.
- If devices are provided for the connection of dust extraction and collection facilities, ensure these are connected and properly used.** Use of dust collection can reduce dust-related hazards.
- Do not let familiarity gained from frequent use of tools allow you to become complacent and ignore tool safety principles.** A careless action can cause severe injury within a fraction of a second.

4) Power tool use and care

a) **Do not force the power tool. Use the correct power tool for your application.** *The correct power tool will do the job better and safer at the rate for which it was designed.*

b) **Do not use the power tool if the switch does not turn it on and off.** *Any power tool that cannot be controlled with the switch is dangerous and must be repaired.*

c) **Disconnect the plug from the power source and/ or remove the battery pack, if detachable, from the power tool before making any adjustments, changing accessories, or storing power tools.** *Such preventive safety measures reduce the risk of starting the power tool accidentally.*

d) **Store idle power tools out of the reach of children and do not allow persons unfamiliar with the power tool or these instructions to operate the power tool.** *Power tools are dangerous in the hands of untrained users.*

e) **Maintain power tools and accessories. Check for misalignment or binding of moving parts, breakage of parts and any other condition that may affect the power tool's operation. If damaged, have the power tool repaired before use.** *Many accidents are caused by poorly maintained power tools.*

f) **Keep cutting tools sharp and clean.** *Properly maintained cutting tools with sharp cutting edges are less likely to bind and are easier to control.*

g) **Use the power tool, accessories and tool bits etc. in accordance with these instructions, taking into account the working conditions and the work to be performed.** *Use of the power tool for operations different from those intended could result in a hazardous situation.*

h) **Keep handles and grasping surfaces dry, clean and free from oil and grease.** *Slippery handles and grasping surfaces do not allow for safe handling and control of the tool in unexpected situations.*

5) Battery tool use and care

a) **Recharge only with the charger specified by the manufacturer.** *A charger that is suitable for one type of battery pack may create a risk of fire when used with another battery pack.*

b) **Use power tools only with specifically designated battery packs.** *Use of any other battery packs may create a risk of injury and fire.*

c) **When battery pack is not in use, keep it away from other metal objects, like paper clips, coins, keys, nails, screws or other small metal objects, that can make a connection from one terminal to another.** *Shorting the battery terminals together may cause burns or a fire.*

d) **Under abusive conditions, liquid may be ejected from the battery; avoid contact. If contact accidentally occurs, flush with water. If liquid contacts eyes, additionally seek medical help.** *Liquid ejected from the battery may cause irritation or burns.*

e) **Do not use a battery pack or tool that is damaged or modified.** *Damaged or modified batteries may exhibit unpredictable behaviour resulting in fire, explosion or risk of injury.*

f) **Do not expose a battery pack or tool to fire or excessive temperature.** *Exposure to fire or temperature above 130 °C may cause explosion.*

g) **Follow all charging instructions and do not charge the battery pack or tool outside the temperature range specified in the instructions.** *Charging improperly or at temperatures outside the specified range may damage the battery and increase the risk of fire.*

6) Service

a) **Have your power tool serviced by a qualified repair person using only identical replacement parts.** *This will ensure that the safety of the power tool is maintained.*

b) **Never service damaged battery packs.** *Service of battery packs should only be performed by the manufacturer or authorized service providers.*

LAWNMOWER SAFETY WARNINGS

a) **Do not use the lawnmower in bad weather conditions, especially when there is a risk of lightning.** *This decreases the risk of being struck by lightning.*

b) **Thoroughly inspect the area for wildlife where the lawnmower is to be used.** *Wildlife may be injured by the lawnmower during operation.*

c) **Thoroughly inspect the area where the lawnmower is to be used and remove all stones, sticks, wires, bones, and other foreign objects.** *Thrown objects can cause personal injury.*

d) **Before using the lawnmower, always visually inspect to see that the blade and the blade assembly are not worn or damaged.** *Worn or damaged parts increase the risk of injury.*

e) **Check the grass catcher frequently for wear or deterioration.** *A worn or damaged grass catcher may increase the risk of personal injury.*

f) **Keep guards in place. Guards must be in working order and be properly mounted.** *A guard that is*

loose, damaged, or is not functioning correctly may result in personal injury.

- g) **Keep all cooling air inlets clear of debris.** Blocked air inlets and debris may result in overheating or risk of fire.
- h) **While operating the lawnmower, always wear non-slip and protective footwear. Do not operate the lawnmower when barefoot or wearing open sandals.** This reduces the chance of injury to the feet from contact with the moving blade.
- i) **While operating the lawnmower, always wear long trousers.** Exposed skin increases the likelihood of injury from thrown objects.
- j) **Do not operate the lawnmower in wet grass. Walk, never run.** This reduces the risk of slipping and falling which may result in personal injury.
- k) **Do not operate the lawnmower on excessively steep slopes.** This reduces the risk of loss of control, slipping and falling which may result in personal injury.
- l) **When working on slopes, always be sure of your footing, always work across the face of slopes, never up or down and exercise extreme caution when changing direction.** This reduces the risk of loss of control, slipping and falling which may result in personal injury.
- m) **Use extreme caution when reversing or pulling the lawnmower towards you. Always be aware of your surroundings.** This reduces the risk of tripping during operation.
- n) **Do not touch blades and other hazardous moving parts while they are still in motion.** This reduces the risk of injury from moving parts.
- o) **When clearing jammed material or cleaning the lawnmower, make sure all power switches are off and the battery pack is disconnected.** Unexpected operation of the lawnmower may result in serious personal injury.

- c) **Do not expose battery pack to heat or fire. Avoid storage in direct sunlight.**
- d) **Do not subject battery pack to mechanical shock.**
- e) **In the event of battery leaking, do not allow the liquid to come into contact with the skin or eyes. If contact has been made, wash the affected area with copious amounts of water and seek medical advice.**
- f) **Keep battery pack clean and dry.**
- g) **Wipe the battery pack terminals with a clean dry cloth if they become dirty.**
- h) **Battery pack needs to be charged before use. Always refer to this instruction and use the correct charging procedure.**
- i) **Do not maintain battery pack on charge when not in use.**
- j) **After extended periods of storage, it may be necessary to charge and discharge the battery pack several times to obtain maximum performance.**
- k) **Recharge only with the charger specified by Worx. Do not use any charger other than that specifically provided for use with the equipment.**
- l) **Do not use any battery pack which is not designed for use with the equipment.**
- m) **Keep battery pack out of the reach of children.**
- n) **Retain the original product literature for future reference.**
- o) **Remove the battery from the equipment when not in use.**
- p) **Dispose of properly.**
- q) **Do not mix cells of different manufacture, capacity, size or type within a device.**
- r) **Keep the battery away from microwaves and high pressure.**
- s) **Warning! Do not use non-rechargeable batteries.**









SAFETY WARNINGS FOR BATTERY PACK





- a) **Do not dismantle, open or shred cells or battery pack.**
- b) **Do not short-circuit a battery pack. Do not store battery packs haphazardly in a box or drawer where they may short-circuit each other or be short-circuited by conductive materials.** When battery pack is not in use, keep it away from other metal objects, like paper clips, coins, keys, nails, screws or other small metal objects, that can make a connection from one terminal to another. Shorting the battery terminals together may cause burns or a fire.

SYMBOLS



To reduce the risk of injury, user must read instruction manual

	WARNING – Beware of thrown objects – keep bystanders away
	WARNING – Keep hands and feet away from the blades
	WARNING – Disconnect battery before maintenance
	Blade continues to rotate after the machine is switched off. Wait until all machine components have completely stopped before touching them.
	Wear protective gloves.
	Remove battery from the socket before carrying out any adjustment, servicing or maintenance.
	Batteries may enter water cycle if disposed improperly, which can be hazardous for ecosystem. Do not dispose of waste batteries as unsorted municipal waste.
	Do not burn

 Li-Ion 	Li-Ion battery This product has been marked with a symbol relating to 'separate collection' for all battery packs and battery pack. It will then be recycled or dismantled in order to reduce the impact on the environment. Battery packs can be hazardous for the environment and for human health since they contain hazardous substances.
	The symbol on the packaging is for France only.
	Waste electrical products should not be disposed of with household waste. Please recycle where facilities exist. Check with your Local Authority or retailer for recycling advice.

2. COMPONENT LIST

1.	OPERATING BAIL
2.	SAFETY LOCK-OUT BUTTON
3.	SELF-PROPEL SPEED CONTROL
4.	GRASS COLLECTION BAG
5.	SAFETY FLAP
6.	CUTTING HEIGHT ADJUSTMENT LEVER
7.	LED HEADLIGHT
8.	BATTERY POWER INDICATOR
9.	INTAKE HOOD
10.	BATTERY PACK COVER
11.	BATTERY PACK *
12.	SELF-PROPEL TRIGGERS
13.	QUICK FOLDING RELEASE BUTTON
14.	MULCHING INSERT
15.	REAR SIDE DISCHARGE CHUTE
16.	REAR SIDE DISCHARGE CHUTE NUT
17.	BLADE (SEE FIG. N1)

18. BLADE BOLT (SEE FIG. N1)

* Not all the accessories illustrated or described are included in standard delivery.

3. TECHNICAL DATA

Type **WG760E WG760E.X (7 - designation of machinery, representative of cordless lawn mower)**

	WG760E WG760E.X **
Voltage	40 V  Max. (2x20 V Max.)***
No load speed	2820/3000/min
Deck diameter	53 cm
Cutting diameter	51 cm
Front wheel diameter	200 mm
Rear wheel diameter	250 mm
Cutting height	25 – 85 mm
Cutting height positions	7
Grass collection capacity	80 L
Battery type	Lithium-Ion
Machine Weight (bare tool)	28.8 kg

** X=1-999, A-Z, M1-M9 there are only used for different customers, there are no safe relevant changes between these models

*** Voltage measured without workload. Initial battery voltage reaches maximum of 20 volts. Nominal voltage is 18 volts.

SUGGESTED BATTERIES AND CHARGERS

Category	Type	Capacity
20V Battery	WA3645	5.0 Ah
	WA3648	8.0 Ah
20V Charger	WA3883	4.0 A

We recommend that you purchase your accessories listed in the above list from the same store that sold you the tool. Refer to the accessory packaging for further details. Store personnel can assist you and

offer advice.

NOISE DATA

A weighted sound pressure	$L_{pA} = 81.30 \text{ dB(A)}$
K_{pA}	3.0 dB (A)
A weighted sound power	$L_{wA} = 94.32 \text{ dB(A)}$
K_{wA}	0.94 dB (A)

Wear ear protection.



VIBRATION INFORMATION

Typical weighted vibration	$a_h < 2.5 \text{ m/s}^2$
Uncertainty	$K = 1.5 \text{ m/s}^2$

! WARNING: The vibration emission value during actual use of the power tool can differ from the declared value depending on the ways in which the tool is used dependant on the following examples and other variations on how the tool is used: How the tool is used and the materials being cut or drilled.

The tool being in good condition and well maintained. Using the correct accessory for the tool and ensuring it is sharp and in good condition.

The tightness of the grip on the handles and if any anti vibration accessories are used.

And the tool is being used as intended by its design and these instructions.

This tool may cause hand-arm vibration syndrome if its use is not adequately managed.

! WARNING: To be accurate, an estimation of exposure level in the actual conditions of use should also take account of all parts of the operating cycle such as the times when the tool is switched off and when it is running idle but not actually doing the job. This may significantly reduce the exposure level over the total working period.

Helping to minimise your vibration exposure risk. ALWAYS use sharp chisels, drills and blades.

Maintain this tool in accordance with these instructions and keep well lubricated (where appropriate).

If the tool is to be used regularly then invest in anti vibration accessories.

Plan your work schedule to spread any high vibration tool use across a number of days.

4. INTENDED USE

This product is intended for domestic lawn mowing.

5. OPERATING INSTRUCTIONS



NOTE: Read instruction handbook before operation this machine.

ASSEMBLY & OPERATION

ACTION	FIGURE
ASSEMBLY	
Assembling the handle bar & Adjusting handle's height NOTE: Press and hold quick folding release button during assembly.	See Fig. A1, A2
Assembling the grass collection bag	See Fig. B
Assembling the grass collection bag to the lawn mower NOTE: Take the mulching insert out of the lawn mower before fitting the grass collection bag. NOTE: Depress the grass collection bag slightly to ensure that it is completely installed.	See Fig. C1, C2, C3
Removing/emptying grass collection bag  WARNING! Always check the safety flap close the discharge outlet before using. Never lift the safety flap when the lawn mower is being used without fitted grass collection bag.	See Fig. D1, D2
Assembling the rear side discharge chute NOTE: Remember to remove the grass collection bag and the mulching insert before assembling the rear side discharge chute.	See Fig. E1, E2
Removing /fitting the battery pack NOTE: This machine will only run when sp - batteries are installed. It is recommended to use the same AH batteries and charge the two batteries at the same time. When you use two batteries with different AH, the machine will only run to the lower common denominator.	See Fig. F1, F2

Checking the battery charge condition
NOTE: Fig.G1 only applies for the battery pack with battery indicator light.

See Fig. G1

Charging the battery pack
NOTE: The batteries are shipped uncharged. Each battery must be fully charged before the first mow. Always fully charge the two batteries at same time. More details can be found in charger's manual.

See Fig. G2

OPERATION

Battery power indicator
See details in BATTERY STATUS part
IMPORTANT:
When only one light is illuminated, your battery is overly discharged, even though the machine may still be capable to work. Continuing to operate your machine with the battery in this discharged condition may reduce the life and performance of your battery. When no light is illuminated, at least one battery is not fully installed or battery may be defective, please double check the batteries are fully seated into position.

See Fig. G3

Starting and Stopping
For starting, press and hold the safety lock-out button, then pull back the operating bail while continuing to hold the safety lock-out button.
For stopping, release the operating bail.

See Fig. H1, H2

Operating the self-propel system.
NOTE: To activate self-propel, press both the safety lock-out button and the self-propel speed-control button at the same time.

See Fig. H3

Adjusting the cutting height
 **WARNING!** Stop, release operating bail and wait until the motor stops before adjusting height. The blades continue to rotate after the machine is switched off, a rotating blade can cause injury. Do not touch rotating blades.

See Fig. I

LED headlight

See Fig. J

Storage

See Fig. K1, K2

BATTERY STATUS (See Fig. G1)

• Before starting or after use, press the button

beside the power indicator light on the machine to check the battery capacity.

- During operation, the battery capacity will be indicated automatically by the battery power indicator. The indicator constantly senses and displays the battery condition as follows.
- When charging 2 different amp hour batteries, the power indicator light displays the battery condition with the lower one of the two batteries.

Battery power indicator status	Battery condition
Five green lights (●●●●●) are illuminated.	The two batteries are in a highly charged condition.
Two, three or four green lights are illuminated.	The two batteries have a remaining charge. The more lights are illuminated, the more battery capacity.
Only one green light (●○○○○) is illuminated.	The battery level of at least one battery pack is very low. Please check and charge the battery pack.
No light is illuminated.	At least one battery is not fully installed or battery may be defective.
Only one light is flashing twice per cycle.	At least one battery is over discharged (please refer to the battery charge condition), please recharge the two batteries at once before use again or storage.
Only one light is flashing three times per cycle.	At least one battery is hot, wait for them to cool down before start again.
Only one light is flashing four times per cycle.	The machine is over load. Raise the cutting height or push slowly.

MULCHING MOWING TIPS

When in mulch mode, your new mower is designed to cut the grass clippings into small pieces and distribute them back into the lawn, using mulching fins located inside the mower deck.

Under normal conditions, the mulched grass will biodegrade quickly to provide nutrients to the lawn. Please review the following recommendations for optimum mulching performance.

- 1) Avoid mowing when the grass is wet from rain or dew. Wet grass may form clumps which interfere with the mulching action and reduce runtime. The best time to mow grass is in the late afternoon when the grass is dry and the newly cut area will not be exposed to direct sunlight.
- 2) For best mulching performance, set the cutting

height to remove about one third of the grass blade length, ideally no more than 3.8 cm at one time. If the lawn is overgrown, it may be necessary to increase the cut height to reduce the pushing effort and prevent overloading the motor. The side-discharge chute can also be used to evacuate excessively grown grass and minimize overloading the motor. For extremely heavy mulching, it is advisable to first cut at a high cut height setting, and then re-cut to the final cut height. Otherwise, make narrower cuts and mow slowly.

- 3) For best performance, keep the mower deck free of built-up grass. From time to time turn mower off, remove batteries and wait for the blade to come to a complete stop. Turn mower on its side. Using an object such as a stick, wipe out any accumulation of grass in the blade area. Be careful of the sharp edges of the blade. Clean often in wet, new grass, and always after every use.
- 4) Certain types of grass or grass conditions may require that an area be mulched a second time to fully disperse the grass throughout the lawn. If cutting a second time, it is advisable to cut perpendicular (across) the first cut pattern. **DO NOT CHANGE CUT PATTERN IN ANY WAY THAT WOULD CAUSE MOWING DOWN A HILL.**
- 5) Change your cutting pattern from week to week. This will help prevent matting and graining of the lawn.

CUTTING AREA

The cutting area can be affected by many factors including: cutting height, operation practices (ex: starting/stopping), lawn moisture levels, grass length and thickness.

TIPS:

- 1) Mowing the lawn frequently and reducing the amount of starting/stopping procedures will help conserve battery runtime. It is recommended to always use the same two batteries during operation with fully charged levels.
- 2) For the best cutting performance, it is recommended to only mow up to 1/3 or less of the current grass height at a time. Mow at a slower pace when cutting long/thick grass to allow the mower time to cut and to properly discharge the clippings.
- 3) It is necessary to clear leaves, dirt, grass clippings and any other accumulated debris out by cleaning the underside of the mower deck after each usage.

NOTE: Turn off the mower, remove the battery, and wait the blade to stop before cleaning.

6. MAINTENANCE



WARNING: Stop the mower and remove batteries before removing the grass collection bag.

NOTE: To ensure long and reliable service, perform the following maintenance procedures regularly. Check for obvious defects such as a loose, dislodged or a damaged blade, loose fittings, and worn or damaged components. Check that the covers and guards are all undamaged and are correctly attached to mower. Carry out any necessary maintenance or repairs before operating mower. If the mower should happen to fail despite regular maintenance, please call our customer helpline for advice.

BLADE SHARPENING

KEEP BLADE SHARP FOR BEST MOWER PERFORMANCE. A DULL BLADE DOES NOT CUT GRASS CLEANLY OR MULCH PROPERLY. WEAR PROPER EYE PROTECTION WHILE REMOVING, SHARPENING, AND INSTALLING BLADE. ENSURE THE BATTERIES ARE REMOVED. Sharpening the blade twice during a mowing season is usually sufficient under normal circumstances. Sand causes the blade to dull quickly. If your lawn has sandy soil, more frequent sharpening may be required.

REPLACE BENT OR DAMAGED BLADE IMMEDIATELY.

WHEN SHARPENING THE BLADE (See Fig. L)

1. Make sure blade remains balanced.
2. Sharpen blade at the original cutting angle.
3. Sharpen cutting edges on both ends of blade to keep it balanced, removing equal amounts of material from both ends.

NOTE:

1. Be sure the mower is turned off and remove batteries.
2. Place the mower in stand up storage mode.

BLADE BALANCING (See Fig. M)

Check balance of blade by placing center hole in blade M-1 over a screwdriver shank M-2, clamped horizontally in a vise M-3. If either end of the blade rotates downward, file that end. Blade is properly balanced when neither end drops.

BLADE MAINTENANCE (See Fig. N1, N2)

Replace your mower blade after 50 hours of mowing or 2 years of use, whichever comes first. Follow these procedures to remove and replace the blade. You will need garden gloves (not provided) and a spanner wrench (not provided) to remove the blade. Make sure batteries are not installed. Wedge

a block of wood between the blade and the mower deck to prevent the blade from turning and unscrew the blade bolt counter-clockwise using a spanner wrench, and then remove the blade.

To re-assemble, position the blade with the cutting edges towards the ground. Then securely tighten the blade bolt.

7. STORAGE (SEE FIG. K1, K2)

Stop the mower and remove batteries. Clean the exterior of the machine thoroughly using a soft brush and cloth. Do not use water, solvents or polishes. Remove all grass and debris, especially from the ventilation slots.

Turn the machine on its side and clean the blade area. If grass cuttings are compacted in the blade area, remove with a wooden or plastic implement. Store the machine in a dry place. Do not place other objects on top of the machine.

To aid storage, press and hold the quick folding release button to fold the handle bar. The mower can also be stored in a vertical orientation to conserve space (Fig. K2).

NOTE: After the Handle bar is folded, the Quick-release button needs to be screwed back into place.

ENVIRONMENTAL PROTECTION



Waste electrical products must not be disposed of with household waste. Please recycle where facilities exist. Check with your local authorities or retailer for recycling advice.

FOR BATTERY TOOLS

The ambient temperature range for the use and storage of tool and battery is 0 °C~45 °C.

The recommended ambient temperature range for the charging system during charging is 0 °C~40 °C.

Details regarding safe disposal of used batteries

At the end of the life of the appliance, remove the battery pack safely before disposing of the appliance. Do not throw batteries away or throw them in the normal trash can. Also do not dispose of the battery with the machine. Remove the used battery pack from the appliance and dispose of it at the nearest or convenient dedicated recycling facility. If in doubt, consult your local environmental protection department. Batteries may enter water cycle if disposed improperly, which can be hazardous for ecosystem. Do not dispose of waste batteries as unsorted municipal waste.

8. TROUBLE SHOOTING

 **WARNING:** Switch the machine off and remove the battery prior to any troubleshooting.

Problem	Solution
1. Mower doesn't run when operating bail is activated.	A. Release operating bail to turn mower off. Remove batteries. Turn mower over and check that blade is free to turn. If not free, contact customer service. Blade should turn freely. Also ensure the mower is not sitting in tall grass that may prevent the blade from starting to spin. If so, move the mower into an area where it isn't under load to start. B. Has battery been fully charged? Plug in charger and wait for green light to come on. C. For starting, press and hold the safety lock-out button, then pull back the operating bail while continuing to hold the safety lock-out button. (See Fig. H1)
2. Motor stops while mowing.	A. Release operating bail to turn mower off. Remove batteries. Turn mower over and check that blade is free to turn. If not free, call customer service. Blade should turn freely. B. Raise cutting height of wheels to highest position and start mower. C. Has battery been fully charged? Plug in charger and wait for green light to come on. D. Avoid overloading the mower. Slow down the cutting pace by pushing mower slower or raise the cut height. Or both.

3. Mower runs but cutting performance is unsatisfactory, or does not cut entire lawn.	A. Has battery been fully charged? Plug in charger and wait for green light to come on. B. Release operating bail to turn mower off. Remove batteries. Turn mower over and check: Blade for sharpness - Keep blade sharp. Check deck and discharge chute for clogging. C. Wheel height adjustment may be set too low for grass condition. Raise cutting height.
4. Mower is too hard to push.	A. Raise cutting height to reduce deck drag on grass. Check each wheel for free rotation.
5. Mower is abnormally noisy and vibrates.	A. Release operating bail to turn mower off. Remove batteries. Turn mower on side and check blade to ensure it has not been bent or damaged. If blade is damaged, replace with a replacement blade. If the underside of the deck is damaged, call customer service. Excessive debris could possibly be accumulated on the underside of the deck compromising the airflow. Remove the batteries, take a scraping tool, and remove the build-up of debris. B. If there is no visible damage to the blade and the mower still vibrates: Release operating bail to turn mower off, remove batteries and remove blade. Rotate blade 180 degrees and retighten. If mower still vibrates, contact customer service.
6. Battery charger LED's not on.	A. Check plug connection. B. Replace charger.
7. Battery charger LED does not flip to green.	A. Battery needs to be diagnosed. Contact customer service.

8. Mower not picking up clippings with the Grass Collection Bag.	A. Remove mulching insert when bagging. B. Chute clogged. Release operating bail to turn mower off. Remove batteries. Clear chute of grass clippings. C. Too much cut grass is clogging the airflow. Raise cutting height of wheels to shorten length of the cut. D. Bag full. Empty bag more often.
9. When mulching there are clippings visible.	A. Too much cut grass. Raise cutting height of wheels to shorten length of the cut. Do not cut off more than 1/3 of total length. B. Check blade for sharpness. Always keep blade sharp.
10. Low or diminished run-time after many uses.	A. Contact customer service. May need new battery.
11. The battery charger LED flashes red and the battery can't be charged.	A. The battery overheats after continuous use. Remove battery from the charger and allow it to cool to 42°C or less.

9. DECLARATION OF CONFORMITY

We,
Positec Germany GmbH
Postfach 680194, 50704 Cologne, Germany

On behalf of Positec declare that the product
Description **Cordless Lawn Mower**
Type **WG760E WG760E.X (7- designation of machinery, representative of cordless lawn mower)**
Function **mowing grass**

Complies with the following Directives,
2006/42/EC, 2014/30/EU
2011/65/EU&(EU)2015/863
2000/14/EC amended by 2005/88/EC & (EU)2024/1208

2000/14/EC amended by 2005/88/EC & (EU)2024/1208 :
Conformity assessment procedure as per **Annex VI.**
Measured Sound Power Level **94.32 dB(A)**
Declared Guaranteed Sound Power Level **96 dB(A)**

The notified body involved
Name: TÜV Rheinland LGA Products GmbH
(notified body 0197)
Address: Tillystraße 2-90431 Nürnberg

Standards conform to,
EN 62841-1, EN IEC 62841-4-3, EN ISO 3744, EN IEC 55014-1, EN IEC 55014-2, EN IEC 63000

The person authorized to compile the technical file,
Name: Marcel Filz
Address Positec Germany GmbH
Postfach 680194, 50704 Cologne, Germany



2024/11/20
Allen Ding
Deputy Chief Engineer, Testing & Certification
Positec Technology (China) Co., Ltd
18, Dongwang Road, Suzhou Industrial

DECLARATION OF CONFORMITY (BATTERY)

We,
Positec Germany GmbH
Postfach 680194, 50704 Cologne, Germany

Declare that the product
Description **Battery pack**
Type Designation **WA3645 WA3648**
Function **Provide energy for power tools, garden tools and similar products**

Complies with the following Directives:
(EU) 2023/1542, 2011/65/EU & (EU) 2015/863

Standards conform to
EN 62133-2, EN IEC 63000

The person authorized to compile the technical file,
Name Marcel Filz
Address Positec Germany GmbH
Postfach 680194, 50704 Cologne, Germany



2024/11/20
Allen Ding
Deputy Chief Engineer, Testing & Certification
Positec Technology (China) Co., Ltd
18, Dongwang Road, Suzhou Industrial
Park, Jiangsu 215123, P. R. China

INHALTSVERZEICHNIS

1. SICHERHEITSHINWEISE
2. KOMPONENTEN
3. TECHNISCHE DATEN
4. BESTIMMUNGSGEMÄSSER GEBRAUCH
5. HINWEISE ZUM BETRIEB
6. WARTUNG
7. AUFBEWAHRUNG
8. STÖRUNGSBEHEBUNG
9. KONFORMITÄTSEKTLÄRUNG

1. SICHERHEITSHINWEISE PRODUKTSICHERHEIT ALLGEMEINE SICHERHEITSHINWEISE



WARNUNG! Machen Sie sich mit allen Sicherheitswarnungen, Anweisungen, Abbildungen und Spezifikationen vertraut, die mit diesem Elektrowerkzeug geliefert werden. Die Nichtbeachtung der unten aufgeführten Anweisungen kann zu elektrischem Schlag, Bränden und/oder schweren Verletzungen führen.

Bewahren Sie alle Sicherheitshinweise und Anweisungen für die zukünftige Verwendung auf.

Der in den Sicherheitshinweisen verwendete Begriff „Elektrowerkzeug“ bezieht sich auf akkubetriebene Elektrowerkzeuge (ohne Netzkabel).

1) Arbeitsplatzsicherheit

- Halten Sie Ihren Arbeitsbereich sauber und gut beleuchtet.** Unordnung oder unbeleuchtete Arbeitsbereiche können zu Unfällen führen.
- Arbeiten Sie mit dem Elektrowerkzeug nicht in explosionsgefährdeten Umgebungen, in der sich brennbare Flüssigkeiten, Gase oder Stäube befinden.** Elektrowerkzeuge erzeugen Funken, die Staub oder Dämpfe entzünden können.
- Halten Sie Kinder und andere Personen während der Benutzung des Elektrowerkzeugs fern.** Bei Ablenkung können Sie die Kontrolle über das Gerät verlieren.

2) Elektrische Sicherheit

- Der Anschlussstecker des Elektrowerkzeuges muss in die Steckdose passen. Der Stecker darf in keiner Weise verändert werden. Verwenden**

Sie keine Adapterstecker gemeinsam mit geschützten Elektrowerkzeugen.

Unveränderte Stecker und passende Steckdosen verringern das Risiko eines elektrischen Schlages.

- Vermeiden Sie Körperkontakt mit geerdeten Oberflächen wie von Rohren, Heizungen, Herden und Kühlschränken.** Es besteht ein erhöhtes Risiko durch einen elektrischen Schlag, wenn Ihr Körper geerdet ist.
- Halten Sie Elektrowerkzeuge von Regen oder Nässe fern.** Das Eindringen von Wasser in ein Elektrowerkzeug erhöht das Risiko eines elektrischen Schlages.
- Zweckentfremden Sie das Kabel nicht, um das Elektrowerkzeug zu tragen, aufzuhängen oder um den Stecker aus der Steckdose zu ziehen. Halten Sie das Kabel fern von Hitze, Öl, scharfen Kanten oder sich bewegenden Geräteteilen.** Beschädigte oder verwickelte Kabel erhöhen das Risiko eines elektrischen Schlages.
- Wenn Sie mit einem Elektrowerkzeug im Freien arbeiten, verwenden Sie nur Verlängerungskabel, die auch für den Außenbereich geeignet sind.** Die Anwendung eines für den Außenbereich geeigneten Verlängerungskabels verringert das Risiko eines elektrischen Schlages.
- Wenn der Betrieb des Elektrowerkzeuges in feuchter Umgebung nicht vermeidbar ist, verwenden Sie einen Fehlerstromschutzschalter.** Der Einsatz eines Fehlerstromschutzschalters vermindert das Risiko eines elektrischen Schlages.

3) Sicherheit von Personen

- Seien Sie aufmerksam. Lassen Sie bei Arbeiten mit einem Elektrowerkzeug immer Vernunft walten. Benutzen Sie kein Elektrowerkzeug, wenn Sie müde sind oder unter dem Einfluss von Drogen, Alkohol oder Medikamenten stehen.** Ein Moment der Unachtsamkeit beim Gebrauch des Elektrowerkzeuges kann zu ernsthaften Verletzungen führen.
- Tragen Sie persönliche Schutzausrüstung und immer eine Schutzbrille.** Das Tragen einer persönlichen Schutzausrüstung, wie Staubmaske, rutschfeste Sicherheitsschuhe, Schutzhelm oder Gehörschutz, je nach Art und Einsatz des Elektrowerkzeuges, verringert das Risiko von Verletzungen.
- Vermeiden Sie eine unbeabsichtigte Inbetriebnahme. Vergewissern Sie sich, dass das Elektrowerkzeug ausgeschaltet ist, bevor Sie es an den Akku anschließen, es aufnehmen oder tragen.** Wenn Sie beim Tragen des Elektrowerkzeuges den Finger am Schalter haben oder das Gerät eingeschaltet an

die Stromversorgung anschließen, kann dies zu Unfällen führen.

d) Entfernen Sie Einstellwerkzeuge oder Schraubenschlüssel, bevor Sie das Elektrowerkzeug einschalten. Ein Werkzeug oder Schlüssel, der sich in einem drehenden Geräteteil befindet, kann zu Verletzungen führen.

e) Vermeiden Sie eine abnormale Körperhaltung. Sorgen Sie für einen sicheren Stand und halten Sie jederzeit das Gleichgewicht. Dadurch können Sie das Elektrowerkzeug in unerwarteten Situationen besser kontrollieren.

f) Tragen Sie geeignete Kleidung. Tragen Sie keine weite Kleidung oder Schmuck. Halten Sie Haare und Kleidung fern von sich bewegenden Teilen. Lockere Kleidung, Schmuck oder lange Haare können von sich bewegenden Teilen erfasst werden.

g) Wenn Staubabsaug- und -auffangeinrichtungen montiert werden können, vergewissern Sie sich, dass diese angeschlossen sind und richtig verwendet werden. Die Verwendung einer Staubabsaugung kann Gefährdungen durch Staub verringern.

h) Bleiben Sie auch bei häufiger Nutzung des Werkzeugs stets achtsam und beachten Sie immer die Grundsätze der Werkzeugsicherheit. Eine unachtsame Aktion kann im Bruchteil einer Sekunde zu schweren Verletzungen führen.

4) Verwendung und Behandlung des Elektrowerkzeuges

a) Überlasten Sie das Gerät nicht. Verwenden Sie für Ihre Arbeit das dafür bestimmte Elektrowerkzeug. Mit dem passenden Elektrowerkzeug arbeiten Sie besser und sicherer im angegebenen Leistungsbereich.

b) Benutzen Sie kein Elektrowerkzeug, dessen Schalter defekt ist. Ein Elektrowerkzeug, das sich nicht mehr ein- oder ausschalten lässt, ist gefährlich und muss repariert werden.

c) Trennen Sie den Stecker von der Stromversorgung und/oder entfernen Sie den Akku (falls abnehmbar) aus dem Elektrowerkzeug, bevor Sie Geräteeinstellungen vornehmen, Zubehörteile wechseln oder das Gerät ablegen. Diese Vorsichtsmaßnahme verhindert den unbeabsichtigten Start des Elektrowerkzeuges.

d) Bewahren Sie unbenutzte Elektrowerkzeuge außerhalb der Reichweite von Kindern auf. Lassen Sie Personen das Gerät nicht benutzen, die mit diesem nicht vertraut sind oder diese Anweisungen nicht gelesen haben. Elektrowerkzeuge sind gefährlich, wenn Sie von unerfahrenen Personen benutzt werden.

e) Warten Sie die Elektrowerkzeuge und Zubehör. Kontrollieren Sie, ob bewegliche Teile einwandfrei funktionieren und nicht klemmen, ob Teile gebrochen oder so beschädigt sind, dass die Funktion des Elektrowerkzeuges beeinträchtigt ist. Lassen Sie beschädigte Teile vor dem Einsatz des Gerätes reparieren. Viele Unfälle haben ihre Ursache in schlecht gewarteten Elektrowerkzeugen.

f) Halten Sie Schneidwerkzeuge scharf und sauber. Sorgfältig gepflegte Schneidwerkzeuge mit scharfen Schneidkanten verkleben sich weniger und sind leichter zu führen.

g) Verwenden Sie Elektrowerkzeug, Zubehör, Einsatzwerkzeuge usw. entsprechend diesen Anweisungen. Berücksichtigen Sie dabei die Arbeitsbedingungen und die auszuführende Tätigkeit. Der Gebrauch von Elektrowerkzeugen für andere als die vorgesehenen Anwendungen kann zu gefährlichen Situationen führen.

h) Halten Sie die Griffe trocken, sauber und frei von Öl und Fett. Rutschige Griffe und Oberflächen beeinträchtigen die sichere Bedienbarkeit und Kontrolle über das Werkzeug in unerwarteten Situationen.

5) Verwendung und Behandlung des Akkuwerkzeugs

a) Laden Sie die Akkus nur in Ladegeräten auf, die vom Hersteller empfohlen werden. Für ein Ladegerät, das für eine bestimmte Art von Akkus geeignet ist, besteht Brandgefahr, wenn es mit anderen Akkus verwendet wird.

b) Verwenden Sie nur die dafür vorgesehenen Akkus in den Elektrowerkzeugen. Der Gebrauch von anderen Akkus kann zu Verletzungen und Brandgefahr führen.

c) Halten Sie den nicht benutzten Akku fern von Büroklammern, Münzen, Schlüsseln, Nägeln, Schrauben oder anderen kleinen Metallgegenständen, die eine Überbrückung der Kontakte verursachen könnten. Ein Kurzschluss zwischen den Akkukontakten kann Verbrennungen oder Brände zur Folge haben.

d) Bei falscher Anwendung kann Flüssigkeit aus dem Akku austreten. Vermeiden Sie den Kontakt damit. Bei zufälligem Kontakt mit Wasser abspülen. Wenn die Flüssigkeit in die Augen kommt, nehmen Sie zusätzlich ärztliche Hilfe in Anspruch. Austretende Akkuflüssigkeit kann zu Hautreizungen oder Verbrennungen führen.

e) Verwenden Sie kein Akkupack oder Werkzeug, das beschädigt ist. Beschädigte oder modifizierte Akkus können unvorhersehbare Reaktionen auslösen und zu Bränden, Explosionen oder Verletzungen führen.

- f) **Setzen Sie das Akkupack oder Werkzeug keinem Feuer oder übermäßig hohen Temperaturen aus.** Die Belastung durch Feuer oder Temperaturen über 130 °C kann zur Explosion führen.
- g) **Befolgen Sie alle Ladeanweisungen, und laden Sie das Akkupack oder Werkzeug nicht außerhalb des in den Anweisungen festgelegten Temperaturbereichs auf.** Ein unsachgemäßer Ladevorgang oder Temperaturen außerhalb des festgelegten Bereichs können den Akku schädigen und die Brandgefahr erhöhen.
- 6) **Service**
- a) **Lassen Sie Ihr Elektrowerkzeug nur von qualifiziertem Fachpersonal und nur mit Original-Ersatzteilen reparieren.** Damit wird sichergestellt, dass die Sicherheit des Gerätes erhalten bleibt.
- b) **Führen Sie niemals Wartungsarbeiten an beschädigten Akkus durch.** Die Wartung von Akkupacks darf nur vom Hersteller selbst oder autorisierten Dienstleistern durchgeführt werden.

montiert sein. Eine lockere, beschädigte oder nicht ordnungsgemäß funktionierende Schutzvorrichtung kann zu Körperverletzungen führen.

- g) **Halten Sie alle Kühllufteinlässe sauber.** Blockierte Luftpfeileinlässe und Schmutzpartikel können zu Überhitzung oder Brandgefahr führen.
- h) **Tragen Sie beim Betrieb des Rasenmähers immer rutschfeste und schützende Schuhe. Benutzen Sie den Rasenmäher nicht barfuß oder mit offenen Sandalen.** Dadurch wird das Verletzungsrisiko der Füße durch den Kontakt mit dem sich bewegenden Messer verringert.
- i) **Tragen Sie bei der Bedienung des Gerätes immer lange Hosen.** Unbedeckte Haut erhöht die Wahrscheinlichkeit von Verletzungen durch weggeschleuderte Gegenstände.
- j) **Benutzen Sie den Rasenmäher nicht bei nassem Gras. Gehen Sie, bitte niemals rennen.** Dadurch wird die Gefahr von Ausrutschen und Stürzen, die zu Verletzungen führen können, verringert.
- k) **Benutzen Sie den Rasenmäher nicht an übermäßig steilen Hängen.** Dies verringert das Risiko von Kontrollverlust, Ausrutschen und Stürzen, die zu Verletzungen führen können.
- l) **Achten Sie bei der Arbeit an Hängen immer auf einen sicheren Stand, arbeiten Sie immer quer über Hänge, niemals bergauf oder bergab, und seien Sie vorsichtig bei Richtungsänderung.** Dies verringert das Risiko von Kontrollverlust, Ausrutschen und Stürzen, die zu Verletzungen führen können.
- m) **Seien Sie vorsichtig, wenn Sie den Rasenmäher rückwärts bewegen oder zu sich heranziehen. Achten Sie immer auf Ihre Umgebung.** Dadurch wird die Stolpergefahr während des Betriebs reduziert.
- n) **Berühren Sie keine Messer und andere gefährliche Teile, während sie noch in Bewegung sind.** Dadurch wird die Verletzungsgefahr durch sich bewegende Teile verringert.
- o) **Achten Sie beim Entfernen von eingeklemmtem Material oder beim Reinigen des Rasenmähers darauf, dass alle Netzschalter ausgeschaltet und der Akku entfernt ist.** Der unerwartete Betrieb des Rasenmähers kann zu schweren Verletzungen führen.

SICHERHEITSHINWEISE FÜR DEN RASENMÄHER

- a) **Verwenden Sie den Rasenmäher nicht beim schlechten Wetter, insbesondere bei Blitzgefahr.** Dadurch verringert sich das Risiko, vom Blitz getroffen zu werden.
- b) **Untersuchen Sie den Bereich, in dem der Rasenmäher eingesetzt werden soll, gründlich auf Wildtiere.** Wildtiere können während des Betriebs des Rasenmähers verletzt werden.
- c) **Untersuchen Sie sorgfältig den Bereich, in dem der Rasenmäher verwendet werden soll, und beseitigen Sie alle Steine, Stöcke, Drähte, Knochen und andere Fremdgegenstände.** Herumgeschleuderte Gegenstände können zu Körperverletzungen führen.
- d) **Überprüfen Sie vor der Verwendung das Mähmesser und die Messerbaugruppe, um sicherzustellen, dass sie nicht abgenutzt oder beschädigt sind.** Abgenutzte oder beschädigte Teile erhöhen das Verletzungsrisiko.
- e) **Überprüfen Sie den Grasfänger regelmäßig auf Verschleiß oder Beschädigung.** Ein abgenutzter oder beschädigter Grasfänger kann das Verletzungsrisiko erhöhen.
- f) **Lassen Sie die Schutzvorrichtungen an ihrem Platz.** Die Schutzvorrichtungen müssen ordnungsgemäß funktionieren und korrekt







SICHERHEITSHINWEISE FÜR AKKUPACK



- a) Zellen bzw. Akkupack nicht zerlegen, öffnen oder zerdrücken.
- b) Akkupack nicht kurzschließen. Akkupacks nicht wahllos in einer Schachtel oder Schublade aufbewahren, wo sie einander kurzschließen oder durch andere leitfähige Materialien kurzgeschlossen werden könnten. Bei Nichtverwendung des Akkupacks ist dieses von Metallgegenständen fernzuhalten, wie etwa Büroklammern, Münzen, Nägeln, Schrauben oder anderen kleinen Metallgegenständen, die die Batterieklemmen kurzschließen könnten. Das Kurzschließen der Batterieklemmen kann Verbrennungen bzw. einen Brand verursachen.
- c) Zellen bzw. Akkupacks nicht Hitze oder Feuer aussetzen. Lagerung in direktem Sonnenlicht vermeiden.
- d) Akkupack nicht mechanischen Stößen aussetzen.
- e) Falls Flüssigkeit aus dem Akku austritt, darf diese nicht in Kontakt mit der Haut oder den Augen kommen. Sollte dies dennoch geschehen, den betroffenen Bereich sofort mit viel Wasser spülen und einen Arzt aufsuchen.
- f) Akkupack sauber und trocken halten.
- g) Sollten die Klemmen des Akkupacks schmutzig werden, diese mit einem sauberen, trockenen Tuch abwischen.
- h) Das Akkupack muss vor Gebrauch aufgeladen werden. Immer dieses Anweisungen beachten und den korrekten Ladevorgang ausführen.
- i) Akkupack bei Nichtverwendung nicht längere Zeit aufladen lassen.
- j) Nach längerer Lagerung des Gerätes ist es eventuell notwendig, die Zellen oder das Akkupack mehrere Male aufzuladen und zu entladen, um eine optimale Leistung zu erhalten.
- k) Nur mit dem von Worx angegebenen Ladegerät aufladen. Kein Ladegerät verwenden, das nicht ausdrücklich für den Gebrauch mit dem Gerät vorgesehen ist.
- l) Kein Akkupack verwenden, das nicht für den Gebrauch mit dem Gerät vorgesehen ist.
- m) Akkupacks von Kindern fernhalten.
- n) Die originalen Produktunterlagen zum späteren Nachschlagen aufbewahren.
- o) Den Akku bei Nichtverwendung aus dem Gerät nehmen.
- p) Ordnungsgemäß entsorgen.
- q) Keine Zellen verschiedener Hersteller,

Kapazitäten, Größen oder Typen innerhalb eines Geräts vermischen.

- r) Halten Sie den Akku von Mikrowellen und hohem Druck fern.
- s) Achtung! Verwenden Sie keine nicht wiederaufladbaren Batterien.

SYMBOLE

	<p>Zur Reduzierung der Verletzungsgefahr bitte die Bedienungsanleitung durchlesen</p>
	<p>ACHTUNG – Achten Sie auf weggeschleuderte Gegenstände – halten Sie Unbeteiligte fern</p>
	<p>ACHTUNG – Halten Sie Hände und Füße weg von den Mähmessern</p>
	<p>ACHTUNG – Vor der Wartung ist der Akkupack abzuklemmen</p>
 <p>STOP</p>	<p>Die Messer drehen sich nach dem Ausschalten der Maschine weiter. Warten Sie, bis alle Teile der Maschine vollkommen zur Ruhe gekommen sind, ehe Sie etwas anfassen.</p>
	<p>Schutzhandschuhe tragen</p>
	<p>Entfernen Sie den Akku aus der Halterung, bevor Sie Einstellungen, Service- oder Wartungsarbeiten durchführen.</p>

	Batterien können bei falscher Entsorgung in der Wasserkreislauf gelangen und das Ökosystem bedrohen. Entsorgen Sie alte Batterien nicht im unsortierten Haushaltsabfall.
	Nicht verbrennen
 Li-Ion 	Lithium-Ionen-Akku: Dieses Produkt wurde mit einem Symbol markiert, das sich auf die 'gesonderte Sammlung' aller Akkupacks und Akkus bezieht. Es wird anschließend recycelt oder demontiert, um die Beeinträchtigung der Umwelt zu verringern. Akkupacks können die Umwelt und menschliche Gesundheit beeinträchtigen, da diese schädliche Substanzen enthalten.
	Das Symbol auf der Verpackung gilt nur für Frankreich.
	Elektroprodukte dürfen nicht mit dem normalen Haushaltsmüll entsorgt werden, sondern sollten nach Möglichkeit zu einer Recyclingstelle gebracht werden. Ihre zuständigen Behörden oder Ihr Fachhändler geben Ihnen hierzu gerne Auskunft.

2. KOMPONENTEN

1. BETRIEBSCHEBEL
2. SICHERHEITS-SPERRTASTE
3. SELBSTANTRIEBS-GESCHWINDIGKEITS-REGELUNG
4. GRAS-SAMMELBEUTEL
5. SICHERHEITSKLAPPE
6. SCHNITTHÖHEN-EINSTELLHEBEL
7. LED-SCHEINWERFER
8. BATTERIELEISTUNGSANZEIGE

9. ANSAUGHAUBE
10. AKKUPACK-ABDECKUNG
11. BATTERIEPACK *
12. SELBSTANTRIEBS-AUSLÖSER
13. SCHNELLFALT-FREIGABETASTE
14. MULCHSTOPFEN
15. HINTERER SEITLICHER AUSWURF-SCHACHT
16. MUTTER DES HINTEREN SEITLICHEN AUSWURFSCHACHTS
17. MESSER (SIEHE ABB. N1)
18. MESSERSCHRAUBE (SIEHE ABB. N1)

* Abgebildetes oder beschriebenes Zubehör gehört teilweise nicht zum Lieferumfang.

3. TECHNISCHE DATEN

Typ **WG760E WG760E.X (7 - Bezeichnung der Maschinen, steht für kabellose Rasenmäher)**

	WG760E WG760E.X**
Nennspannung	40 V  Max. (2x20 V Max.)***
Leerlaufdrehzahl	2820/3000/min
Gesamtdurchmesser	53 cm
Schnittbreite	51 cm
Vorderrad-Durchmesser	200 mm
Hinterrad-Durchmesser	250 mm
Schnitthöhe	25 – 85 mm
Schneidehöhen-Positionen	7
Grasfangkorb	80 L
Batterietyp	Lithium-Ionen
Gewicht (ohne Akku)	28.8 kg

**X=1-999, A-Z, M1-M9 werden nur für verschiedene Kunden verwendet, es gibt keine

sicherheitsrelevanten Veränderungen zwischen diesen Modellen.

***Spannung ohne Arbeitslast gemessen.

Anfangsakkuspannung erreicht maximal 20 Volt.
Nennspannung ist 18 Volt.

EMPFOHLENE AKKUS UND LADEGERÄTE

Kategorie	Modell	Kapazität
20V Akku	WA3645	5.0 Ah
	WA3648	8.0 Ah
20V Ladegerät	WA3883	4.0 A

Wir empfehlen Ihnen, sämtliche Zubehörteile beim selben Fachhändler zu beziehen, bei dem Sie auch Ihr Elektrowerkzeug gekauft haben. Wählen Sie den Werkzeugtyp entsprechend der Arbeit, die Sie durchführen möchten. Weitere Informationen finden Sie auf der Verpackung der Zubehörteile. Auch Ihr Fachhändler berät Sie gerne.

INFORMATIONEN ÜBER LÄRM

Gewichteter Schalldruck	$L_{pA} = 81.30 \text{ dB(A)}$
K_{pA}	3.0 dB (A)
Gewichtete Schallleistung	$L_{wA} = 94.32 \text{ dB(A)}$
K_{wA}	0.94 dB (A)

Tragen Sie einen Gehörschutz.



INFORMATIONEN ÜBER VIBRATIONEN

Typischer gewichteter Vibrationswert:	$a_h < 2.5 \text{ m/s}^2$
Unsicherheit	$K = 1.5 \text{ m/s}^2$

! WARNUNG: Der Vibrationsemissionswert kann während des tatsächlichen Gebrauchs des Elektrowerkzeugs vom angegebenen Wert abweichen, je nachdem, wie das Werkzeug gemäß folgenden Beispielen und weiteren Verwendungsmöglichkeiten eingesetzt wird:

Die Verwendung des Werkzeugs und die Art, wie die

Materialien geschnitten oder angebohrt werden. Der Pflege- und Wartungszustand des Werkzeugs. Die Verwendung des richtigen Zubehörs und dessen Schärfe und Zustand.

Die Festigkeit der Handgriffe und die Benutzung von Antivibrationszubehör.

Der bestimmungsgemäß eund diesen Anweisungen entsprechende Gebrauch.

Wird dieses Werkzeug nicht angemessen gehandhabt, kann es zum Auftreten des Hand-Arm-Vibrationssyndroms kommen.

! WARNUNG: Sie sollten die tatsächlichen Arbeitsabschnitte genau ermitteln, um so den Belastungsgrad abzuschätzen. Auf diese Weise kann der Belastungsgrad während der gesamten Arbeitszeit möglicherweise wesentlich gemindert werden.

So minimieren Sie das Risiko, dem Sie bei Vibrationen ausgesetzt sind.

Verwenden Sie IMMER scharfe Meißel, Bohrer und Sägeblätter.

Pflegen Sie dieses Werkzeug den Anweisungen entsprechend und achten Sie stets auf eine gutes Einfetten (wo erforderlich).

Bei regelmäßiger Verwendung von Elektrowerkzeug sollten Sie in Antivibrationszubehör investieren.

Erstellen Sie einen Arbeitsplan, um die Verwendung von hochvibrierenden Werkzeugen auf mehrere Tage zu verteilen.

4. BESTIMMUNGSGEMÄSSER GEBRAUCH

Dieses Produkt ist bestimmt für das Rasenmähen im privaten Bereich.



5. HINWEISE ZUM BETRIEB



HINWEIS: Lesen Sie das Handbuch vor Inbetriebnahme des Werkzeuges sorgfältig durch.

MONTAGE UND BEDIENUNG

MASSNAHME	ABBILDUNG
MONTAGE	
Montage der Griffstange & Einstellung der Griffhöhe HINWEIS: Drücken und halten Sie die Schnellfalt-Freigabetaste während der Montage.	Siehe Abb. A1, A2

Montage des Gras-Sammelbeutels	Siehe Abb. B	Batterieleistungsanzeige Details siehe Abschnitt STATUSANZEIGEN DER BATTERIE	
Montage des Gras-Sammelbeutels am Rasenmäher HINWEIS: Nehmen Sie den Mulcheinsatz aus dem Rasenmäher heraus, bevor Sie den Gras-Sammelbeutel montieren. HINWEIS: Drücken Sie den Gras-Beutel leicht ein, um sicherzugehen, dass er komplett installiert ist.	Siehe Abb. C1, C2, C3	WICHTIG: Wenn nur eine Lampe aufleuchtet, dann ist Ihre Batterie übermäßig entladen, auch wenn der Rasenmäher immer noch in der Lage sein könnte, Gras zu schneiden. Wenn Sie den Rasenmäher mit einer solchen entladenen Batterie weiter benutzen, könnte dies die Lebensdauer und Leistung Ihrer Batterien beeinträchtigen. Wenn keine LED leuchtet, ist mindestens ein Akku nicht vollständig installiert oder der Akku ist defekt, bitte überprüfen Sie noch einmal, dass die Akkus vollständig in Position eingesetzt sind.	Siehe Abb. G3
Einfernen/Leeren des Gras-Sammelbeutels  WARNUNG! Überprüfen Sie vor der Verwendung stets, dass die Sicherheitsklappe den Auswurf verschlossen hat. Heben Sie die Sicherheitsklappe niemals an, wenn der Rasenmäher ohne montierten Gras-Sammelbeutel verwendet wird.	Siehe Abb. D1, D2	Starten & Stoppen Zum Starten: Drücken und halten Sie die Sicherheitsverriegelungstaste, ziehen Sie dann den Betriebhebel zurück, während Sie weiterhin die Sicherheitsverriegelungstaste gedrückt halten. Zum Stoppen: Lassen Sie den Betriebhebel los. Betrieb des Selbstantriebssystems HINWEIS: Um den Selbstantrieb zu aktivieren, Drücken Sie gleichzeitig die Sicherheitsverriegelungstaste und die Selbstantriebs-Geschwindigkeitsregelungstaste.	Siehe Abb. H1, H2
Montage des hinteren seitlichen Auswurfschachts HINWEIS: Denken Sie daran, den Grasfangsack und den Mulcheinsatz zu entfernen, bevor Sie den hinteren seitlichen Auswurfschacht montieren.	Siehe Abb. E1, E2	Einstellen der Schnitthöhe  WARNUNG! Zum Stoppen, Lassen Sie den Betriebhebel los und warten Sie, bis der Motor stoppt, bevor Sie die Höhe einstellen. Die Klängen drehen sich weiter, nachdem die Maschine ausgeschaltet wurde. Drehende Klängen können Verletzungen verursachen. Berühren Sie niemals rotierende Klängen!	Siehe Abb. H3
Einsetzen/ausbauen der Batterie HINWEIS: Dieses Gerät läuft nur, wenn SP-Batterien installiert sind. Es wird empfohlen, die gleichen AH-Batterien zu verwenden und die beiden Batterien gleichzeitig zu laden. Wenn Sie zwei Batterien mit unterschiedlichen AH verwenden, läuft die Maschine nur bis zum niedrigeren gemeinsamen Nenner.	Siehe Abb. F1, F2	Prüfen des Akkuladestands HINWEIS: Abb. G1 gilt nur für das Akkupack mit Akkustandanzeige.	Siehe Abb. G1
Aufladen des Akkupacks HINWEIS: Das Akkupack wird ungeladen geliefert. Der Akku muss vor der ersten Nutzung vollständig geladen werden. Laden Sie die beiden Akkus stets gleichzeitig auf. Weitere Details finden Sie im Handbuch des Ladegeräts.	Siehe Abb. G2	Led-scheinwerfer	Siehe Abb. J
BETRIEB		Aufbewahrung	Siehe Abb. K1, K2

STATUSANZEIGEN DER BATTERIE (Siehe Abb. H)

- Betätigen Sie vor Beginn oder nach Beendigung der Nutzung die Taste auf dem Gerät neben der Ladezustandsanzeige der Batterie, um die Batteriekapazität zu überprüfen.
- Während des Betriebs wird die Batteriekapazität automatisch auf der Ladezustandsanzeige der Batterie angezeigt. Die Anzeige überprüft die Batterie durchgehend und zeigt den Batteriezustand wie folgt an.
- Laden Sie die Maschine mit 2 Akkupacks mit unterschiedlichem AH auf, Ladezustandsanzeige der Batterie den Zustand der Batterie mit dem jeweils niedrigeren Ladezustand an.

Status der Akku-Ladestandsanzeige	Batterieladezustand
Fünf grüne LEDs (●●●●●) leuchten.	Beide Akkus sind vollständig aufgeladen.
Zwei, drei oder vier grüne LEDs leuchten.	Die beiden Akkus haben eine Restladung. Je mehr LEDs leuchten, desto höher ist die Akkukapazität.
Es leuchtet nur eine grüne LED (●○○○○).	Mindestens ein Akku ist leer und muss aufgeladen werden.
Es leuchtet keine LED.	Mindestens ein Akku ist nicht vollständig installiert oder defekt.
Pro Zyklus blinkt nur eine LED zweimal.	Mindestens ein Akku ist tiefentladen (siehe Ladestatus der Batterie); bitte laden Sie die beiden Akkus auf, bevor Sie diese erneut nutzen oder lagern.
Pro Zyklus blinkt nur eine LED dreimal.	Mindestens ein Akku ist heiß gelaufen; warten Sie vor der Nutzung, bis dieser abgekühlt ist.
Pro Zyklus blinkt nur eine LED dreimal.	Die Maschine ist überlastet. Heben Sie die Schnitthöhe an oder schieben Sie langsam.

TIPPS ZUM MULCHEN

Beim Mulchen ist Ihr neuer Mäher so konzipiert, dass er die Grasschnittstücke in kleine Teile schneidet und zurück auf den Rasen verteilt, mithilfe von Mulchschaufeln, die sich im Mähdeck befinden. Unter normalen Bedingungen wird das gemulchte Gras schnell abgebaut und liefert Nährstoffe für den Rasen.

Bitte beachten Sie die folgenden Empfehlungen für optimale Mulchleistung.

- 1) Vermeiden Sie das Mähen, wenn das Gras von Regen oder Tau feucht ist. Feuchtes Gras kann Klumpen bilden, die den Mulchprozess beeinträchtigen und die Laufzeit reduzieren. Die beste Zeit für das Mähen von Gras ist der Spätnachmittag. Dann ist das Gras trocken und die frisch geschnittene Stelle wird nicht dem direkten Sonnenlicht ausgesetzt.
- 2) Für eine optimale Mulchleistung sollten Sie die Schnitthöhe so einstellen, dass Sie ungefähr ein Drittel der Länge der Halmlänge abschneiden. Idealerweise nicht mehr als 3.8 cm auf einmal. Wenn der Rasen überwuchert ist, dann kann es notwendig sein, die Schnitthöhe zu reduzieren, um den Aufwand beim Schieben zu verringern und eine Überlastung des Motors zu verhindern. Der Seitenauswurf kann auch verwendet werden, um übermäßig gewachsenes Gras zu entfernen und eine Überlastung des Motors zu minimieren. Bei extrem schwerem Mulchen ist es ratsam, erst auf hoher Schnitthöhe zu schneiden und dann noch einmal auf endgültiger Schnitthöhe zu schneiden. Oder Sie können engere Schnitte machen und langsam mähen.
- 3) Für beste Leistung, Halten Sie das Mäherdeck frei von angesammeltem Gras. Schalten Sie den Mäher von Zeit zu Zeit aus, entfernen Sie die Batterien und warten Sie, bis das Messer vollständig zum Stillstand gekommen ist. Drehen Sie den Mäher auf die Seite. Benutzen Sie einen Gegenstand, wie z.B. einen Stock, um alle Ansammlungen von Gras im Bereich der Klingen wegzuwischen. Seien Sie vorsichtig wegen der scharfen Kanten der Klingen. Reinigen Sie oft in feuchtem Frühlingsgras und am Ende jeder Benutzung.
- 4) Einige Arten von Gras oder Zustände von Gras können es notwendig machen, dass eine Stelle ein zweites Mal gemulcht werden muss, um das Gras komplett über den Rasen zu verteilen. Wenn Sie ein zweites Mal schneiden, dann ist es ratsam, rechtwinklig zum ersten Schnittmuster zu schneiden. **WECHSELN SIE DAS SCHNITTMUSTER NIEMALS SO; DASS SIE DEN ABHANG EINES HÜGELS HINAUF- ODER HINAB-MÄHEN!**
- 5) Wechseln Sie das Schnittmuster wöchentlich. Dies verhindert Vermattierung und Körnung Ihres Rasens.

SCHNEIDEBEREICH

Der Mähbereich kann von verschiedenen Faktoren beeinflusst werden, einschließlich: Schnitthöhe, Betriebspraktiken (z.B. Starten/ Stoppen), Feuchtigkeitsgehalt des Rasens, Grashöhe und -dicke.

TIPPS:

- 1) Häufiges Mähen des Rasens und die

Verringerung der Start-/Stoppvorgänge helfen, die Batterielaufzeit zu schonen. Es wird empfohlen, immer dieselben zwei vollständig aufgeladenen Batterien während des Betriebs zu verwenden.

- 2) Für die beste Schnittleistung wird empfohlen, nur bis zu 1/3 oder weniger der aktuellen Grashöhe auf einmal zu mähen. Mähen Sie langsamer, wenn Sie langes/dickes Gras schneiden, um dem Mäher Zeit zu geben, zu schneiden und die Grasschnitt ordnungsgemäß auszuwerfen.
- 3) Es ist notwendig, Blätter, Schmutz, Grasschnitt und andere angesammelte Rückstände durch Reinigen der Unterseite des Mäherdecks nach jedem Gebrauch zu entfernen.

HINWEIS: Schalten Sie den Mäher aus, entfernen Sie die Batterie und warten Sie, bis das Messer gestoppt ist, bevor Sie mit der Reinigung beginnen.

6. WARTUNG

 **WARNUNG:** Schalten Sie den Mäher aus und entfernen Sie den Akku, bevor Sie die Grasfangbox abnehmen.

HINWEIS: Folgende Wartungsarbeiten sind regelmäßig auszuführen, um den zuverlässigen und sicheren Betrieb zu gewährleisten. Den Rasenmäher auf offensichtliche Defekte wie z. B. ein lockeres, verstelltes oder beschädigtes Messer, lose Befestigungs- oder Zubehörteile und verschlissene oder beschädigte Komponenten. Die Abdeckungen und Schutzbleche müssen in einwandfreiem Zustand und richtig angebracht sein. Vor dem Betrieb des Rasenmähers die notwendigen Wartungs- und Reparaturarbeiten durchführen. Sollte der Rasenmäher trotz regelmäßiger Wartung ausfallen, kontaktieren Sie bitte den Kundendienst.

SCHÄRFEN DES MESSERS

HALTEN SIE DAS MESSER FÜR EINE OPTIMALE MÄH-LEISTUNG SCHARF. EIN STUMPFES MESSER SCHNEIDET GRAS NICHT SAUBER ODER MULCHT NICHT KORREKT.

TRAGEN SIE EINEN ORDNUNGSGEMÄSSEN AUGENSCHUTZ BEIM ENTFERNEN, SCHÄRFEN UND EINSETZEN DER KLINGE. STELLEN SIE SICHER, DASS DIE BATTERIEN ENTFERNT SIND.

Es ist unter normalen Umständen ausreichend, die Klinge zweimal in der Mäh-Saison zu schärfen. Sand sorgt dafür, dass das Messer rasch stumpf wird. Falls Ihr Rasen auf sandiger Erde wächst, dann muss es öfter geschärft werden.

EIN VERBOGENES ODER BESCHÄDIGTES MESSER IST SOFORT ZU ERSETZEN.

BEIM SCHÄRFEN DES MESSERS (Siehe Abb. L)

1. Das Messer muss immer ausbalanciert sein.
2. Schärfen das Messer entsprechend dem originalen

Winkel.

3. Schärfen Sie die Schnittkanten an beiden Enden des Messers und entfernen Sie von beiden Enden gleich viel Material.

HINWEIS:

1. Vergewissern Sie sich, dass der Mäher ausgeschaltet ist, und entfernen Sie die Batterien.
2. Bringen Sie den Mäher in die senkrechte Lagerstellung.

AUSBALANCIEREN DES MESSERS (Siehe Abb. M)

Überprüfen Sie die Balance des Messers dadurch, dass Sie das zentrale Loch im Messer M-1 auf einen Nagel oder Schraubenzieher-Schaft M-2 platzieren, der horizontal im Schraubstock M-3 eingeklemmt ist. Wenn eines der beiden Enden des Messers nach unten hin rotiert, müssen Sie dieses Ende weiter feilen. Das Messer ist korrekt ausbalanciert, wenn keines der beiden Enden nach unten hängt.

MESSER WARTEN (Siehe Abb. N1, N2)

Erneuern Sie - unabhängig vom Zustand - das Messer, sobald Sie 50 Stunden mit ihm gemäht haben oder spätestens nach 2 Jahren. Je nachdem, was früher eintritt. Folgen Sie diesen Arbeitsschritten, um das Messer herauszunehmen und zu ersetzen. Sie brauchen dafür Gartenhandschuhe (nicht mitgeliefert) und einen Gabelschlüssel (nicht mitgeliefert), um das Messer herauszunehmen. Stellen Sie sicher, dass kein Akku installiert ist. Klemmen Sie einen Holzklötz zwischen dem Messer und dem Mähwerk ein, um das Drehen des Messers zu verhindern fest und lösen Sie die Messerschraube mit einem Schraubenschlüssel. Entfernen Sie dann das Messer.

Zum Zusammenbau setzen Sie das Messer mit den Schneidflächen zum Boden hin ein, danach ziehen Sie den Bolzen fest.

7. AUFBEWAHRUNG (SIEHE ABB. K1, K2)

Schalten Sie den Mäher aus und entfernen Sie den Akku. Das Äußere des Rasenmähers gründlich mit einer weichen Bürste und einem Tuch reinigen. Kein Wasser und keine Lösungs- oder Poliermittel verwenden. Anhaftendes Gras und Schmutz entfernen, insbesondere von den Lüftungsschlitzen. Den Rasenmäher auf die Seite legen und den Messerbereich reinigen. Zusammengepresstes Schnittgut im Messerbereich mit einem Holz- oder Plastikstück entfernen.

Den Rasenmäher an einem trockenen Ort aufbewahren. Keine anderen Gegenstände auf die Maschine stellen.

Zur Unterstützung bei der Lagerung, Drücken und halten Sie die Schnellfalt-Freigabetaste gedrückt, um den Lenker zu falten. Der Mäher kann auch vertikal gelagert werden, um Platz zu sparen (Abb. K2).

HINWEIS: Nachdem der Lenker zusammengeklappt ist, muss die Schnellfreigabetaste wieder eingeschraubt werden.

UMWELTSCHUTZ

 Elektroprodukte dürfen nicht mit dem normalen Haushaltsmüll entsorgt werden, sondern sollten nach Möglichkeit zu einer Recyclingstelle gebracht werden. Ihre zuständigen Behörden oder Ihr Fachhändler geben Ihnen hierzu gerne Auskunft.

BEI AKKUWERKZEUGEN

Der Umgebungstemperaturbereich für die Nutzung und Lagerung von Werkzeug und Akku liegt zwischen 0 °C und 45 °C.

Der empfohlene Umgebungstemperaturbereich für die Ladestation liegt zwischen 0 °C und 40 °C.

Details zur sicheren Entsorgung von gebrauchten Batterien

Am Ende der Lebensdauer des Geräts entfernen Sie das Batteriepack sicher, bevor Sie das Gerät entsorgen. Werfen Sie Batterien nicht einfach weg oder in den normalen Müll. Entsorgen Sie die Batterie auch nicht zusammen mit dem Gerät. Entfernen Sie das gebrauchte Batteriepack aus dem Gerät und entsorgen Sie es in der nächsten oder bequemsten speziellen Recycling-Einrichtung. Wenn Sie sich unsicher sind, konsultieren Sie Ihre örtliche Umweltschutzabteilung. Batterien können in den Wasserkreislauf gelangen, wenn sie unsachgemäß entsorgt werden, was für das Ökosystem gefährlich sein kann. Entsorgen Sie Abfallbatterien nicht als unsortierten kommunalen Abfall.

8. STÖRUNGSBEHEBUNG

 **ACHTUNG:** Schalten Sie das Gerät aus und entfernen Sie den Akku, bevor Sie eine Fehlersuche durchführen.

Problem	Abhilfemaßnahme
1. Mäher startet nicht, wenn der Betriebhebel aktiviert ist.	<p>A. Lassen Sie den Betriebhebel los, um den Mäher auszuschalten. Entfernen Sie die Batterien. Drehen Sie den Mäher um und überprüfen Sie, ob das Messer frei drehbar ist. Wenn es sich nicht frei dreht, wenden Sie sich an den Kundenservice. Das Messer sollte sich frei drehen. Stellen Sie außerdem sicher, dass der Mäher nicht im hohen Gras steht, was das Starten des Messers verhindern könnte. Bewegen Sie den Mäher gegebenenfalls in einen Bereich, in dem er nicht unter Last starten muss.</p> <p>B. Wurde der Akku vollständig aufgeladen? Schließen Sie das Ladegerät an und warten Sie, bis die grüne LED aufleuchtet.</p> <p>C. Zum Starten, Drücken und halten Sie die Sicherheitsverriegelungstaste gedrückt, ziehen Sie dann den Betriebhebel zurück, während Sie weiterhin die Sicherheitsverriegelungstaste gedrückt halten. (Siehe Abb. H1)</p>

2. Der Motor blockiert beim Mähen.	<p>A. Lassen Sie den Betriebhebel los, um den Mäher auszuschalten. Entfernen Sie die Batterien. Drehen Sie den Mäher um und überprüfen Sie, ob das Messer frei drehbar ist. Wenn nicht, wenden Sie sich an den Kundenservice. Das Messer sollte sich frei drehen lassen.</p> <p>B. Stellen Sie die Schnitthöhe der Räder auf die höchste Position ein, und starten Sie den Rasenmäher.</p> <p>C. Wurde der Akku vollständig aufgeladen? Schließen Sie das Ladegerät an und warten Sie, bis die grüne LED aufleuchtet.</p> <p>D. Vermeiden Sie eine Überlastung des Rasenmähers. Vermeiden Sie eine Überlastung des Rasenmähers. Verlangsamen Sie die Schnittgeschwindigkeit, oder heben Sie die Schnitthöhe an. Oder beides.</p>
------------------------------------	--

3. Der Rasenmäher läuft, aber die Schneidleistung ist unbefriedigend, oder er schneidet nicht den gesamten Rasen.	<p>A. Wurde der Akku vollständig aufgeladen? Schließen Sie das Ladegerät an und warten Sie, bis die grüne LED aufleuchtet.</p> <p>B. Lassen Sie den Betriebhebel los, um den Mäher auszuschalten. Entfernen Sie die Batterien. Kippen Sie den Rasenmäher auf die Seite, und überprüfen Sie Folgendes: Schärfe des Messers – halten Sie das Messer scharf. Das Deck und die Auswurföffnung auf Verstopfungen.</p> <p>C. Die Radhöhereinstellung ist möglicherweise zu niedrig für den Rasen. Heben Sie die Schnitthöhe an.</p>
---	---

4. Der Rasenmäher lässt sich nur schwer schieben.	<p>A. Die Radhöhereinstellung ist möglicherweise zu niedrig für den Rasen. Heben Sie die Schnitthöhe an, um den Widerstand durch das Gras zu verringern. Überprüfen Sie, ob sich die Räder frei drehen lassen.</p>
---	--

5. Der Rasenmäher ist ungewöhnlich laut und vibriert.	<p>A. Lassen Sie den Betriebhebel los, um den Mäher auszuschalten. Entfernen Sie die Batterien. Kippen Sie den Rasenmäher auf die Seite, und überprüfen Sie, ob das Messer verbogen oder beschädigt ist. Wenn die Unterseite des Decks beschädigt ist, wenden Sie sich an den Kundenservice. Es könnte sich übermäßiger Schmutz auf der Unterseite des Decks angesammelt haben, was den Luftstrom beeinträchtigt. Entfernen Sie die Batterien, nehmen Sie ein Schabwerkzeug und entfernen Sie die angesammelten Rückstände.</p> <p>B. Wenn die Klinge keine sichtbaren Schäden aufweist und der Mäher immer noch vibriert: Lassen Sie den Betriebhebel los, um den Mäher auszuschalten, entfernen Sie die Batterien und das Messer. Drehen Sie das Messer um 180 Grad und ziehen Sie es wieder fest. Wenn der Mäher weiterhin vibriert, wenden Sie sich an den Kundenservice.</p>
---	---

6. Ladestatus-LEDs leuchten nicht.	<p>A. Steckverbindung prüfen.</p> <p>B. Tauschen Sie das Ladegerät aus.</p>
------------------------------------	---

7. Die LED des Akku-Ladegeräts schaltet nicht auf grün um.	<p>A. Die Batterie muss diagnostiziert werden. Wenden Sie sich an den Kundenservice.</p>
--	--

8. Geschnittenes Gras wird vom Rasenmäher nicht im Beutel aufgesammelt.	<p>A. Entfernen Sie den Mulcheinsatz beim Sammeln von Grasschnitt.</p> <p>B. Die Auswurföffnung ist verstopft. Lassen Sie den Betriebhebel los, um den Mäher auszuschalten. Entfernen Sie die Batterien. Entfernen Sie abgeschnittenes Gras aus der Auswurföffnung.</p> <p>C. Die Schnitthöhe ist zu hoch. Heben Sie die Schnitthöhe der Räder an, um die abgeschnittene Länge zu verkürzen.</p> <p>C. Der Behälter ist voll. Leeren Sie den Behälter öfter.</p>
---	--

9. Beim Mulchen sind Ablagerungen erkennbar.	A. Die Schnitthöhe ist zu hoch. Heben Sie die Schnitthöhe der Räder an, um die abgeschnittene Länge zu verkürzen. Schneiden Sie nicht mehr als 1/3 der Gesamtlänge. B. Prüfen Sie das Messer auf dessen Schärfe. Halten Sie das Messer stets gut geschärft.
10. Niedrige oder verringerte Laufzeit nach zahlreichen Anwendungen.	A. Wenden Sie sich an den Kundenservice. Möglicherweise wird eine neue Batterie benötigt.
11. Die LED des Akkuladegeräts blinkt rot und der Akku kann nicht aufgeladen werden.	A. Der Akku überhitzt nach dauerhafter Nutzung. Entnehmen Sie den Akku aus dem Ladegerät und lassen Sie diesen auf 42 °C oder weniger abkühlen.

Name Marcel Filz
Anschrift Positec Germany GmbH
Postfach 680194, 50704 Cologne, Germany



2024/11/20
 Allen Ding
 Stellvertretender Cheffingenieur,
 Prüfung und Zertifizierung
 Positec Technology (China) Co., Ltd
 18, Dongwang Road, Suzhou Industrial
 Park, Jiangsu 215123, P. R. China

KONFORMITÄTSERKLÄRUNG (AKKU)

Wir,
 Positec Germany GmbH
 Postfach 680194, 50704 Cologne, Germany

Erklären Hiermit, Dass Unser Produkt
 Beschreibung **Akku**
 Typ **WA3645 WA3648**
 Funktion **Energie für Elektrowerkzeuge, Gar-
 tengeräte und ähnliche Produkte bereitstellen.**

Den Bestimmungen der folgenden Richtlinien
 entspricht,
(EU) 2023/1542, 2011/65/EU & (EU) 2015/863

Normen,
EN 62133-2, EN IEC 63000

Zur Kompilierung der technischen Datei ermächtigte
 Person,

Name Marcel Filz
Anschrift Positec Germany GmbH
Postfach 680194, 50704 Cologne, Germany



2024/11/20
 Allen Ding
 Stellvertretender Cheffingenieur,
 Prüfung und Zertifizierung
 Positec Technology (China) Co., Ltd
 18, Dongwang Road, Suzhou Industrial
 Park, Jiangsu 215123, P. R. China

9. KONFORMITÄTSERKLÄRUNG

Wir,
 Positec Germany GmbH
 Postfach 680194, 50704 Cologne, Germany

Erklären im Namen von Positec, dass das Produkt
 Beschreibung **Akku-Rasenmäher**
 Typ **WG760E WG760E.X (7 - Bezeichnung der
 Maschinen, steht für kabellose Rasenmäher)**
 Funktion **Grasschnitt**

Den Bestimmungen der folgenden Richtlinien
 entspricht,
2006/42/EC, 2014/30/EU
2011/65/EU&(EU)2015/863
**2000/14/EC geändert durch 2005/88/EC &
 (EU)2024/1208**

2000/14/EC geändert durch 2005/88/EC &
 (EU)2024/1208 :
 Konformitätsbewertungsverfahren nach **Anhang VI**
 Gemessene Schallleistung **94.32 dB(A)**
 Garantierte Schallleistung **96 dB(A)**

Zertifizierungsstelle
Name: TÜV Rheinland LGA Products GmbH
(notifizierte Stelle 0197)
Anschrift: Tillystraße 2-90431 Nürnberg

Normen,
EN 62841-1, EN IEC 62841-4-3, EN ISO 3744, EN
IEC 55014-1, EN IEC 55014-2, EN IEC 63000

Zur Kompilierung der technischen Datei ermächtigte
 Person,

TABLE DES MATIÈRES

1. CONSIGNES DE SÉCURITÉ
2. LISTE DES COMPOSANTS
3. DONNÉES TECHNIQUES
4. UTILISATION PRÉVUE
5. INSTRUCTIONS D'UTILISATION
6. ENTRETIEN
7. ENTREPOSAGE
8. GUIDE DE DEPANNAGE
9. DECLARATION DE CONFORMITE

1. CONSIGNES DE SÉCURITÉ SÉCURITÉ DU PRODUIT AVERTISSEMENTS DE SÉCURITÉ GÉNÉRAUX



AVERTISSEMENT Lire l'ensemble des mises en garde, instructions, illustrations et spécifications fourni avec cet outil électrique.

Ne pas suivre toutes les instructions énumérées ci-dessous peut conduire à une électrocution, un incendie et / ou des blessures graves.

Conservé tous les avertissements et toutes les instructions pour pouvoir s'y reporter ultérieurement.

Le terme «outil» dans les avertissements fait référence à votre outil électrique alimenté par le secteur (avec cordon d'alimentation) ou votre outil fonctionnant sur batterie (sans cordon d'alimentation).

1) Sécurité de la zone de travail

- a) Conserver la zone de travail propre et bien éclairée.** *Les zones en désordre ou sombres sont propices aux accidents.*
- b) Ne pas faire fonctionner les outils électriques en atmosphère explosive, par exemple en présence de liquides inflammables, de gaz ou de poussières.** *Les outils électriques produisent des étincelles qui peuvent enflammer les poussières ou les fumées.*
- c) Maintenir les enfants et les personnes présentes à l'écart pendant l'utilisation de l'outil.** *Les distractions peuvent vous faire perdre le contrôle de l'outil.*

2) Sécurité électrique

- a) Il faut que les fiches de l'outil électrique soient adaptées au socle. Ne jamais modifier la fiche de quelque façon que ce soit. Ne pas utiliser d'adaptateurs avec des outils à branchement de terre.** *Des fiches non modifiées et des socles adaptés réduiront le risque de choc électrique.*
- b) Éviter tout contact du corps avec des surfaces reliées à la terre telles que les tuyaux, les radiateurs, les cuisinières et les réfrigérateurs.** *Il existe un risque accru de choc électrique si votre corps est relié à la terre.*
- c) Ne pas exposer les outils à la pluie ou à des conditions humides.** *La pénétration d'eau à l'intérieur d'un outil augmentera le risque de choc électrique.*
- d) Ne pas maltraiter le cordon. Ne jamais utiliser le cordon pour porter, tirer ou débrancher l'outil. Maintenir le cordon à l'écart de la chaleur, du lubrifiant, des arêtes ou des parties en mouvement.** *Des cordons endommagés ou emmêlés augmentent le risque de choc électrique.*
- e) Lorsqu'on utilise un outil à l'extérieur, utiliser un prolongateur adapté à l'utilisation extérieure.** *L'utilisation d'un cordon adapté à l'utilisation extérieure réduit le risque de choc électrique.*
- f) Si l'usage d'un outil dans un emplacement humide est inévitable, utiliser une alimentation protégée par un dispositif à courant différentiel résiduel (DDR).** *L'usage d'un DDR réduit le risque de choc électrique.*

3) Sécurité des personnes

- a) Restez vigilant, regardez ce que vous êtes en train de faire et faites preuve de bon sens dans votre utilisation de l'outil. Ne pas utiliser un outil lorsque vous êtes fatigué ou sous l'emprise de drogues, d'alcool ou de médicaments.** *Un moment d'inattention en cours d'utilisation d'un outil peut entraîner des blessures graves des personnes.*
- b) Utiliser un équipement de sécurité. Toujours porter une protection pour les yeux.** *Les équipements de sécurité tels que les masques contre les poussières, les chaussures de sécurité antidérapantes, les casques ou les protections acoustiques utilisés pour les conditions appropriées réduiront les blessures de personnes.*
- c) Éviter tout démarrage intempestif. S'assurer que l'interrupteur est en position arrêt avant de brancher l'outil au secteur et/ou au bloc de batteries, de le ramasser ou de le porter.** *Porter les outils en ayant le doigt sur l'interrupteur ou brancher des outils dont l'interrupteur est en position marche est source d'accidents.*

- d) **Retirer toute clé de réglage avant de mettre l'outil en marche.** Une clé laissée fixée sur une partie tournante de l'outil peut donner lieu à des blessures de personnes.
- e) **Ne pas se précipiter. Garder une position et un équilibre adaptés à tout moment.** Cela permet un meilleur contrôle de l'outil dans des situations inattendues.
- f) **S'habiller de manière adaptée. Ne pas porter de vêtements amples ou de bijoux. Garder les cheveux et les vêtements à distance des parties en mouvement.** Des vêtements amples, des bijoux ou les cheveux longs peuvent être pris dans des parties en mouvement.
- g) **Si des dispositifs sont fournis pour le raccordement d'équipements pour l'extraction et la récupération des poussières, s'assurer qu'ils sont connectés et correctement utilisés.** Utiliser des collecteurs de poussière peut réduire les risques dus aux poussières.
- h) **Ne pas laisser les habitudes acquises au cours d'une utilisation fréquente des outils nous rendre complaisants et ignorer les principes de sécurité de l'outil.** Une action imprudente peut entraîner des blessures graves en une fraction de seconde.
- 4) **Utilisation et entretien de l'outil**
- a) **Ne pas forcer l'outil. Utiliser l'outil adapté à votre application.** L'outil adapté réalisera mieux le travail et de manière plus sûre au régime pour lequel il a été construit.
- b) **Ne pas utiliser l'outil si l'interrupteur ne permet pas de passer de l'état de marche à arrêt et vice versa.** Tout outil qui ne peut pas être commandé par l'interrupteur est dangereux et il faut le réparer.
- c) **Débrancher la prise de la source d'alimentation et / ou retirer la batterie, si elle est amovible, de l'outil, avant tout réglage, changement d'accessoires ou avant de ranger l'outil.** De telles mesures de sécurité préventives réduisent le risque de démarrage accidentel de l'outil.
- d) **Conserver les outils à l'arrêt hors de la portée des enfants et ne pas permettre à des personnes ne connaissant pas l'outil ou les présentes instructions de le faire fonctionner.** Les outils sont dangereux entre les mains d'utilisateurs novices.
- e) **Entretenir les outils et accessoires électriques. Vérifier qu'il n'y a pas de mauvais alignement ou de blocage des parties mobiles, des pièces cassées ou toute autre condition pouvant affecter le fonctionnement de l'outil. En cas de dommages, faire réparer l'outil avant de l'utiliser.** De nombreux accidents sont dus à des outils mal entretenus.
- f) **Garder affûtés et propres les outils permettant de couper.** Des outils destinés à couper correctement entretenus avec des pièces coupantes tranchantes sont moins susceptibles de bloquer et sont plus faciles à contrôler.
- g) **Utiliser l'outil, les accessoires et les lames etc., conformément à ces instructions, en tenant compte des conditions de travail et du travail à réaliser.** L'utilisation de l'outil pour des opérations différentes de celles prévues pourrait donner lieu à des situations dangereuses.
- h) **Maintenir les poignées et les surfaces de préhension sèches, propres et exemptes d'huile et de graisse.** Des poignées et surfaces de préhension glissantes ne permettent pas une manipulation et un contrôle de l'outil en toute sécurité en cas d'imprévu.
- 5) **Utilisation des outils fonctionnant sur batteries et précautions d'emploi**
- a) **Ne recharger qu'avec le chargeur spécifié par le fabricant.** Un chargeur qui est adapté à un type de bloc de batteries peut entraîner un risque d'incendie lorsqu'il est utilisé avec un autre type de bloc de batteries.
- b) **N'utiliser les outils qu'avec des blocs de batteries spécifiquement désignés.** L'utilisation de tout autre bloc de batteries peut entraîner un risque de blessure et d'incendie.
- c) **Lorsqu'un bloc de batteries n'est pas utilisé, le maintenir à l'écart de tout autre objet métallique, par exemple trombones, pièces de monnaie, clés, clous, vis ou autres objets de petite taille qui peuvent donner lieu à une connexion d'une borne à une autre.** Le court-circuitage des bornes d'une batterie entre elles peut causer des brûlures ou un incendie.
- d) **Dans de mauvaises conditions, du liquide peut être éjecté de la batterie; éviter tout contact. En cas de contact accidentel, nettoyer à l'eau. Si le liquide entre en contact avec les yeux, rechercher en plus une aide médicale.** Le liquide éjecté des batteries peut causer des irritations ou des brûlures.
- e) **N'utilisez pas de batterie ou d'outil endommagé ou modifié.** Des batteries endommagées ou modifiées peuvent se comporter de façon imprévisible et causer un incendie, une explosion ou un risque de blessure.
- f) **N'exposez pas une batterie ou un outil à un incendie ou à une température excessive.** L'exposition à un incendie ou une température supérieure à 130 °C peut causer une explosion.
- g) **Suivez toutes les instructions de charge et ne**

rechargez pas la batterie ou l'outil en dehors de la plage de température spécifiée dans les instructions. Recharger la batterie de façon inappropriée ou en dehors de la plage de température spécifiée peut l'endommager et augmente le risque d'incendie.

6) Maintenance et entretien

- a) **Faire entretenir l'outil par un réparateur qualifié utilisant uniquement des pièces de rechange identiques.** Cela assurera le maintien de la sécurité de l'outil.
- b) **Ne réviser jamais de batteries endommagées.** La révision de batteries doit uniquement être effectuée par le fabricant ou les prestataires de service autorisés.

AVERTISSEMENTS DE SÉCURITÉ DE LA TONDEUSE

- a) **N'utilisez pas la tondeuse en cas d'intempéries, surtout lorsqu'il y a un risque de foudre.** Cela réduit le risque d'être frappé par la foudre.
- b) **Cela réduit le risque d'être frappé par la foudre.** La tondeuse pourrait blesser les animaux pendant son fonctionnement.
- c) **Inspectez bien la zone à tondre et retirez les pierres, morceaux de bois, fils, os et autres objets.** Les objets projetés peuvent causer des blessures.
- d) **Avant d'utiliser la tondeuse, effectuez toujours une inspection visuelle pour vérifier si la lame et l'assemblage de la lame ne sont pas usés ou endommagés.** Des pièces usées ou endommagées augmentent le risque de blessures.
- e) **Vérifiez régulièrement le bac de ramassage d'herbe pour repérer tout signe d'usure ou de détérioration.** Un bac de ramassage d'herbe usé ou endommagé peut augmenter le risque de blessures.
- f) **Maintenez les dispositifs de protection en place. Les dispositifs de protection doivent être en état de marche et correctement montés.** Un dispositif de protection desserré, endommagé ou qui ne fonctionne pas correctement peut provoquer des blessures.
- g) **Maintenez toutes les entrées d'air de refroidissement exemptes de débris.** Des entrées d'air obstruées et des débris faisant obstacle peuvent entraîner une surchauffe ou un risque d'incendie.

- h) **Pendant l'utilisation de la tondeuse, portez toujours des chaussures de protection antidérapantes. N'utilisez pas la tondeuse lorsque vous êtes pieds nus ou que vous portez des sandales ouvertes.** Cela réduit le risque de blessures aux pieds en cas de contact avec la lame en mouvement.
- i) **Pendant l'utilisation de la tondeuse, portez toujours des pantalons longs.** Une peau exposée augmente le risque de blessures liées à des projectiles.
- j) **N'utilisez pas la tondeuse sur une pelouse mouillée.** Travaillez en marchant, jamais en courant. Cela réduit le risque de glissade et de chute, qui peut entraîner des blessures.
- k) **N'utilisez pas la tondeuse sur des dévers trop importants.** Cela réduit le risque de perte de contrôle, de glissade et de chute, qui peut entraîner des blessures.
- l) **Lorsque vous tondez un terrain en pente, gardez toujours un bon équilibre, tondez toujours en travers de la pente, jamais en montée ou en descente, et soyez extrêmement prudent au moment de changer de direction.** Cela réduit le risque de perte de contrôle, de glissade et de chute, qui peut entraîner des blessures.
- m) **Soyez extrêmement prudent lorsque vous reculez ou tirez la tondeuse vers vous. Restez attentif à ce qui se passe autour de vous.** Cela réduit le risque de trébuchement pendant le fonctionnement.
- n) **Ne touchez pas les lames et autres pièces mobiles dangereuses lorsqu'elles sont toujours en mouvement.** Cela réduit le risque de blessures liées aux pièces mobiles.
- o) **Au moment de retirer un objet bloqué ou de nettoyer la tondeuse, n'oubliez pas de mettre tous les interrupteurs d'alimentation hors tension, et de débrancher le bloc de batterie.** Le fonctionnement inattendu de la tondeuse peut entraîner des blessures graves.

MISES EN GARDE CONCERNANT LA BATTERIE





- a) **La batterie et les piles secondaires ne doivent pas être ouvertes, démontées ou broyées.**
- b) **La batterie ne doit pas être court-circuitée. Évitez de mettre la batterie en vrac dans une boîte ou dans un tiroir où elles risqueraient de se court-circuiter entre elles ou au contact d'autres objets métalliques.** Après usage, évitez

tout contact de la batterie avec d'autres objets métalliques de petite taille (trombones, pièces, clés, clous, vis etc.) susceptibles de court-circuiter les pôles. Un court-circuit entre les pôles de la batterie peut être à l'origine de brûlures ou d'un incendie.

- c) **La batterie ne doit pas être exposée au feu et à la chaleur. Évitez de la ranger à la lumière du soleil.**
- d) **La batterie et les piles ne doivent pas être soumises à des chocs mécaniques.**
- e) **En cas de fuite des piles, évitez tout contact du liquide avec la peau et les yeux. En cas de contact, rincez abondamment la surface touchée avec de l'eau et appelez les urgences.**
- f) **La batterie et les piles doivent rester propres et sèches.**
- g) **Si la batterie ou les piles se salissent, essuyez-les avec un chiffon propre et sec.**
- h) **La batterie et les piles doivent être chargées avant usage. Utilisez toujours le chargeur adéquat, et respectez les instructions du fabricant ou le mode d'emploi de l'appareil concernant la procédure de recharge.**
- i) **Évitez de laisser une batterie se charger pendant trop longtemps lorsqu'elle n'est pas utilisée.**
- j) **Après de longues périodes d'inutilisation, il peut être nécessaire de charger et décharger la batterie et les piles à plusieurs reprises avant que celles-ci ne retrouvent leur capacité maximale.**
- k) **N'utilisez pas d'autre chargeur que celui spécifié par Worx. N'utilisez pas d'autre chargeur que celui spécifiquement fourni avec l'appareil.**
- l) **N'utilisez en aucun cas une batterie autre que celle prévue pour cet appareil.**
- m) **La batterie doit être tenue hors de portée des enfants.**
- n) **Gardez la documentation d'origine du produit afin de pouvoir vous y référer ultérieurement.**
- o) **Enlevez la batterie de l'appareil lorsque vous ne l'utilisez pas.**
- p) **Respectez les procédures de mise au rebut.**
- q) **Ne pas mélanger des piles de fabrication, capacité, taille ou type différents dans un appareil.**
- r) **Protégez la batterie des micro-ondes et des hautes pressions.**
- s) **Attention ! Ne pas utiliser de piles non rechargeables.**

SYMBOLES

	<p>Pour réduire le risque de blessure, l'utilisateur doit lire le mode d'emploi.</p>
	<p>AVERTISSEMENT - Faites attention aux projections d'objets – personne ne doit se tenir à proximité</p>
	<p>AVERTISSEMENT - Éloignez vos mains et pieds des lames</p>
	<p>AVERTISSEMENT - Débranchez la batterie avant toute opération d'entretien</p>
 <p>STOP</p>	<p>La lame continue à tourner après le relâchement de l'interrupteur. Attendre que tous les composants de la machine se soient complètement arrêtés avant de les toucher.</p>
	<p>Portez des gants de protection</p>
	<p>Retirez la batterie de la prise avant de procéder à tout ajustement, révision ou maintenance.</p>
	<p>Les batteries peuvent entrer dans le cycle de l'eau si elles sont éliminées de façon inappropriée, ce qui peut être dangereux pour l'écosystème. Ne pas éliminer les batteries usagées comme un déchet municipal non trié.</p>

	Ne pas brûler
 Li-Ion 	Batterie Li-Ion Ce produit comporte un symbole de « Collecte séparée » de toutes les batteries. Il sera ensuite recyclé ou démantelé, afin de réduire l'impact sur l'environnement. Les batteries peuvent être dangereuses pour l'environnement et la santé humaine, car elles contiennent des substances dangereuses.
 éléments d'emballage	Le symbole sur l'emballage est uniquement pour la France.
	Les déchets d'équipements électriques et électroniques ne doivent pas être déposés avec les ordures ménagères. Ils doivent être collectés pour être recyclés dans des centres spécialisés. Consultez les autorités locales ou votre revendeur pour obtenir des renseignements sur l'organisation de la collecte.

2. LISTE DES COMPOSANTS

1.	MANETTE DE FONCTIONNEMENT
2.	BOUTON DE VERROUILLAGE DE SÉCURITÉ
3.	RÉGLAGE DE LA VITESSE D'AUTOPROPULSION
4.	SAC DE COLLECTE DE L'HERBE
5.	RABAT DE SÉCURITÉ
6.	LEVIER DE RÉGLAGE DE LA HAUTEUR DE COUPE
7.	PHARE LED
8.	INDICATEUR DE NIVEAU DE BATTERIE
9.	CAPOT D'ADMISSION
10.	AKKU-ABDECKUNG

11.	BATTERIE *
12.	DÉCLENCHEURS D'AUTOPROPULSION
13.	BOUTON DE LIBÉRATION RAPIDE POUR LE PLIAGE
14.	INSERT DE MULCHING
15.	GOULOTTE D'ÉJECTION LATÉRALE ARRIÈRE
16.	ÉCROU DE LA GOULOTTE D'ÉJECTION LATÉRALE ARRIÈRE
17.	LAME (VOIR FIG. N1)
18.	BOULON DE LA LAME (VOIR FIG. N1)

* Les accessoires reproduits ou décrits ne sont pas tous compris dans les fournitures.

3. CARACTERISTIQUES TECHNIQUES

Modèle **WG760E WG760E.X (7 - Désignation des machines, représentant la tondeuse à gazon sans fil)**

	WG760E WG760E.X**
Puissance nominale	40V  Max. (2x20V Max.)***
Vitesse à vide	2820/3000/min
Diamètre du plateau	53 cm
Diamètre de coupe	51 cm
Diamètre de roue avant	200 mm
Diamètre de roue arrière	250 mm
Hauteur de coupe	25 – 85 mm
Positions de hauteur de coupe	7
Capacité du bac	80 L
Type de batterie	Lithium-Ion
Poids de la machine (Outil nu)	28.8 kg

**X = 1-999 ,A-Z , M1-M9, la seule différence entre ces modèles est que les clients visés sont différents.

Il n'y a pas de changement concernant la sécurité.
 ***La tension est mesurée à vide. La tension initiale de la batterie atteint un maximum de 20 volts. La tension nominale est de 18 volts.

BATTERIES ET CHARGEURS CONSEILLÉS

Catégorie	Modèle	Capacité
20V Batterie	WA3645	5.0 Ah
	WA3648	8.0 Ah
20V Chargeur	WA3883	4.0 A

Nous recommandons d'acheter tous les accessoires dans le magasin d'acquisition de la machine. Choisir la vitesse en fonction du travail à réaliser. Pour plus d'informations, se référer à l'emballage des accessoires. Le personnel du magasin est également là pour vous conseiller.

INFORMATIONS RELATIVES AU BRUIT

Niveau de pression acoustique	$L_{pA} = 81.30 \text{ dB(A)}$
K_{pA}	3.0 dB (A)
Niveau de puissance acoustique	$L_{wA} = 94.32 \text{ dB(A)}$
K_{wA}	0.94 dB (A)

Porter des protections auditives.



INFORMATIONS RELATIVES AUX VIBRATIONS

Valeur de vibration mesurée	$a_h < 2.5 \text{ m/s}^2$
Incertitude	$K = 1.5 \text{ m/s}^2$

AVERTISSEMENT: La valeur d'émission de vibrations pendant l'utilisation réelle de l'outil électrique peut différer de la valeur déclarée selon la manière dont l'outil est utilisé, selon les exemples suivants et d'autres variations sur la manière dont l'outil est utilisé:

Comment l'outil est utilisé et quels matériaux sont coupés ou percés.

L'outil est en bon état et bien entretenu.

L'utilisation du bon accessoire pour l'outil et l'assurance

qu'il est affûté et en bon état.

La bonne tenue des poignées et, le cas échéant, les accessoires anti-vibrations utilisés.

L'outil est utilisé comme prévu dans sa conception et dans le présent mode d'emploi.

Cet outil peut causer un syndrome des vibrations main-bras s'il n'est pas correctement géré.

AVERTISSEMENT: Pour être précise, une évaluation du niveau d'exposition en conditions réelles d'utilisation doit également tenir compte de toutes les parties du cycle d'utilisation telles que les moments où l'outil est éteint, et ceux où il fonctionne au ralenti mais ne réalise pas réellement de tâche. Ceci peut réduire de manière significative le niveau d'exposition et la durée d'utilisation totale.

Afin de minimiser le risque d'exposition aux vibrations: Utilisez TOUJOURS des burins, des forets et des lames affûtés.

Entretenez cet outil de manière conforme au mode d'emploi et maintenez-le lubrifié (le cas échéant).

Si l'outil doit être utilisé régulièrement, investissez dans des accessoires anti-vibrations.

Planifiez votre travail pour étaler l'utilisation des outils à forte vibration sur plusieurs jours.

4. UTILISATION CONFORME

Ce produit est destiné à la tonte de pelouses de particuliers.



5. FONCTIONNEMENT



REMARQUE: Avant d'utiliser cet outil, lire attentivement les instructions.

ASSEMBLAGE ET FONCTIONNEMENT

ACTION	FIGURE
ASSEMBLAGE	
Assemblage du guidon & Réglage de la hauteur de la poignée REMARQUE : Appuyez et maintenez le bouton de libération rapide pour le pliage lors du montage.	Voir Fig. A1, A2
Installation du sac de collecte d'herbe	Voir Fig. B

<p>Installation du sac de collecte d'herbe sur la tondeuse à gazon REMARQUE: Retirez l'insert de paillage de la tondeuse à gazon avant d'installer le sac de ramassage d'herbe. REMARQUE: Enfoncez légèrement le sac à herbe pour vous assurer qu'il est complètement installé.</p>	<p>Voir Fig. C1, C2, C3</p>	<p>Battery power indicator Voir détails dans la partie ETAT DE LA BATTERIE IMPORTANT: Si seul un témoin vert s'allume, votre batterie est plus que déchargée, bien que la tondeuse puisse encore être capable de couper de l'herbe. Le fait de continuer à utiliser votre tondeuse avec la batterie dans cet état déchargé peut diminuer la durée de vie et la performance de vos batteries. Lorsqu'aucun témoin n'est allumé, au moins une batterie n'est pas complètement installée ou la batterie est défectueuse, veuillez vérifier de nouveau leur complète assise dans la position correcte.</p>	<p>Voir Fig. G3</p>
<p>Retrait / Vidage du sac de collecte d'herbe  AVERTISSEMENT! Toujours vérifier que le rabat de sécurité obstrue la sortie de décharge avant utilisation. Ne jamais soulever le rabat de sécurité lorsque la tondeuse à gazon est en cours d'utilisation sans avoir installé de sac de collecte de l'herbe.</p>	<p>Voir Fig. D1, D2</p>		
<p>Montage de la goulotte d'éjection latérale arrière REMARQUE: Pensez à retirer le sac de collecte de l'herbe et l'insert de mulching avant de monter la goulotte d'éjection latérale arrière.</p>	<p>Voir Fig. E1, E2</p>	<p>Démarrage & Arrêt Pour démarrer, appuyez et maintenez le bouton de verrouillage de sécurité, puis tirez la manette de fonctionnement tout en continuant à appuyer sur le bouton de verrouillage de sécurité. Pour arrêter, relâchez la manette de fonctionnement.</p>	<p>Voir Fig. H1, H2</p>
<p>Monter/retirer la batterie REMARQUE: La machine ne fonctionnera que lorsque les batteries séparées sont installées. Il est conseillé d'utiliser les mêmes batteries AH et de charger les deux batteries en même temps. Lorsque vous utilisez deux batteries AH différentes, la machine ne fonctionnera que selon le dénominateur commun le plus faible.</p>	<p>Voir Fig. F1, F2</p>	<p>Fonctionnement du système auto-tractionné REMARQUE: Pour activer l'autopropulsion, appuyez simultanément sur le bouton de verrouillage de sécurité et sur le bouton de réglage de la vitesse d'autopropulsion.</p>	<p>Voir Fig. H3</p>
<p>Vérification de l'état de charge de la batterie REMARQUE: La Fig. G1 s'applique uniquement à la batterie avec témoin lumineux de batterie.</p>	<p>Voir Fig. G1</p>	<p>Réglage de la hauteur de coupe  AVERTISSEMENT! Pour arrêter, relâchez la manette de fonctionnement et attendez que le moteur s'arrête avant de régler la hauteur. Les lames continuent à tourner une fois la machine éteinte, une lame en rotation peut provoquer des blessures. Ne touchez pas les lames en rotation.</p>	<p>Voir Fig. I</p>
<p>Recharge du pack de batteries REMARQUE: Le pack de batteries est livré non chargé. La batterie doit être complètement chargée avant la première tonte. Rechargez toujours complètement les deux batteries en même temps. Pour plus d'informations, reportez-vous au manuel du chargeur.</p>	<p>Voir Fig. G2</p>	<p>Phare led</p>	<p>Voir Fig. J</p>
<p>FONCTIONNEMENT</p>		<p>Stockage</p>	<p>Voir Fig. K1, K2</p>

ETAT DE LA BATTERIE (Voir Fig. G1)

- Avant de démarrer ou après utilisation, appuyez sur le bouton à côté du voyant d'alimentation de la batterie sur la machine pour vérifier la capacité de la batterie.
- Au cours du fonctionnement, la capacité de la batterie sera indiquée automatiquement par le voyant d'alimentation de la batterie. L'indicateur détecte et

affiche en permanence l'état de la batterie comme suit.

• Pour la machine équipée de 2 batteries de puissance différente, le témoin d'alimentation affiche l'état de la batterie la plus basse.

État de l'indicateur d'alimentation de la batterie	État de la batterie
Cinq voyants verts (●●●●●) sont allumés.	Les deux batteries sont très chargées.
Deux, trois ou quatre voyants verts sont allumés.	Les deux batteries disposent d'une charge restante. Plus il y a de voyants allumés, plus la capacité de la batterie est grande.
Un seul voyant vert (●○○○○) est allumé.	Au moins une batterie est épuisée et doit être rechargée
Aucun voyant n'est allumé.	Au moins une batterie n'est pas complètement installée ou la batterie est défectueuse.
Un seul voyant clignote deux fois par cycle.	Au moins une batterie est déchargée excessivement (veuillez vous reporter à l'état de charge de la batterie), veuillez recharger les deux batteries à la fois avant de les réutiliser ou de les ranger.
Un seul voyant clignote trois fois par cycle.	Au moins une batterie est chaude, attendez qu'elle refroidisse avant de redémarrer.
Un seul voyant clignote quatre fois par cycle.	La machine est surchargée. Augmentez la hauteur de coupe ou poussez lentement.

CONSEILS POUR TONDRE AVEC PAILLAGE

Lorsque vous effectuez du mulchage, votre nouvelle tondeuse est conçue pour découper les débris d'herbe en petits morceaux et les redistribuer sur le gazon, en utilisant des ailettes de mulchage situées à l'intérieur du plateau de la tondeuse.

Dans des conditions normales, la paille se décomposera rapidement pour fournir des nutriments au gazon.

Veuillez consulter les recommandations suivantes pour une performance optimale du mulchage.

1) Évitez de tondre quand l'herbe est humide à cause

de la pluie ou de la rosée. L'herbe humide peut former les blocs qui gênent l'action de paillage et réduisent la durée de vie.

La meilleure heure pour tondre l'herbe est vers la fin d'un après-midi quand l'herbe est sèche et que la zone nouvellement coupée n'est pas exposée à la lumière directe du soleil.

- 2) Pour un meilleur fonctionnement du paillage, réglez la hauteur de coupe pour enlever environ un tiers de la longueur de lame d'herbe, idéalement pas plus de 3.8 cm à la fois. Si la pelouse est envahie, il peut être nécessaire d'augmenter la hauteur de coupe pour réduire l'effort de poussée et pour empêcher de surcharger le moteur. La goulotte d'éjection latérale peut également être utilisée pour évacuer l'herbe trop haute et minimiser la surcharge du moteur. Pour le paillage extrêmement intense, il est recommandé de couper d'abord une première fois avec un réglage de hauteur de coupe élevé, puis de recouper ensuite à la taille finale. Autrement, faire des coupes plus étroites et tondre lentement.
- 3) Pour de meilleures performances, gardez le plateau de coupe exempt d'accumulation d'herbe. De temps en temps, éteignez la tondeuse, retirez les batteries et attendez que la lame soit complètement arrêtée. Retournez la tondeuse sur le côté. A l'aide d'un objet tel qu'un bâton, éliminez toute accumulation d'herbe dans la zone de la lame. Faites attention aux arêtes tranchantes de la lame. Nettoyez souvent en cas d'herbe humide, de printemps, et toujours après chaque utilisation.
- 4) Certains types d'herbe ou certains états d'herbe peuvent exiger qu'une zone soit paillée une deuxième fois pour disperser entièrement l'herbe dans toute la pelouse. Si vous coupez une deuxième fois, il est recommandé de couper perpendiculairement (en travers) à la première configuration de coupe. **NE PAS MODIFIER LE MOTIF DE COUPE EN AUCUNE FAÇON QUI VOUS FERAIT TONDRE EN DESCENTE.**
- 5) Changez votre motif de coupe de semaine en semaine. Ceci aide à empêcher les nattes et la granulation de la pelouse.

ZONE DE COUPE

La zone de coupe peut être affectée par de nombreux facteurs, notamment : la hauteur de coupe, les pratiques d'utilisation (ex : démarrages/arrêts), le niveau d'humidité de la pelouse, la longueur et l'épaisseur de l'herbe.

CONSEILS:

- 1) Tondre fréquemment la pelouse et réduire le nombre de démarrages/arrêts aidera à préserver l'autonomie de la batterie. Il est recommandé d'utiliser toujours les deux mêmes batteries pendant le fonctionnement avec un niveau de charge complet.

- 2) Pour une meilleure performance de coupe, il est recommandé de tondre au maximum 1/3 de la hauteur actuelle de l'herbe à la fois. Tondez plus lentement lorsque vous coupez de l'herbe longue/épaisse afin de permettre à la tondeuse de couper et d'éjecter correctement les résidus.
- 3) Il est nécessaire de retirer les feuilles, la saleté, les résidus d'herbe et tous les autres débris accumulés présents sous le plateau de coupe après chaque utilisation.

REMARQUE : Éteignez la tondeuse, retirez la batterie, et attendez que la lame s'arrête avant de procéder au nettoyage.

6. ENTRETIEN

 **AVERTISSEMENT ! Arrêtez la tondeuse et retirez les batteries avant de retirer le sac de ramassage.**

REMARQUE: Pour assurer une utilisation longue et sans problème, suivre les procédures d'entretien suivantes de manières régulières. Vérifier les défauts évidents tels qu'une lame endommagée, des accessoires mal ajustés, et des pièces usées ou endommagées. Vérifier que les capots et les protections soient tous intacts et correctement fixés à la tondeuse. Effectuer tout l'entretien et toutes les réparations nécessaires avant d'utiliser la tondeuse. Si la tondeuse ne fonctionne plus malgré l'entretien régulier, Veuillez appeler le service client pour tout conseil.

AFFUTAGE DE LA LAME

MAINTENEZ LA LAME AFFUTÉE POUR UNE MEILLEURE EXÉCUTION DE LA TONTE. UNE LAME ÉMOUSSÉE NE COUPE PAS L'HERBE PROPREMENT, CE QUI DIMINUE LA QUALITÉ DU MULCHING. PORTEZ UNE PROTECTION DES YEUX APPROPRIÉE QUAND VOUS RETIREZ, AFFUTEZ, ET INSTALLEZ LA LAME. ASSUREZ-VOUS QUE LES BATTERIES SONT RETIRÉES.

L'affutage de la lame deux fois pendant une saison de tonte est habituellement suffisant dans des circonstances normales. Le sable émousse la lame rapidement. Si votre pelouse a un sol sablonneux, un affutage plus fréquent peut être requis. REMPLACER IMMÉDIATEMENT TOUTE LAME PLIÉE OU ENDOMMAGÉE.

EN AFFUTANT LA LAME (Voir Fig. L)

1. Assurez-vous que la lame reste équilibrée.
2. Affutez la lame à l'angle de coupe initial.
3. Affutez les tranchants sur les deux extrémités de la lame, en enlevant des quantités égales de matière aux deux extrémités.

REMARQUE:

1. Assurez-vous que la tondeuse est éteinte et retirez les batteries.

2. Placez la tondeuse en mode de stockage vertical.

ÉQUILIBRAGE DE LA LAME (Voir Fig. M)

Contrôlez l'équilibrage de la lame en plaçant le trou au centre de la lame M-1 au-dessus d'un clou ou d'un tournevis M-2, maintenu horizontalement dans un étau M-3. Si l'une ou l'autre extrémité de la lame tourne vers le bas, limez cette extrémité. La lame est correctement équilibrée quand ni l'une ni l'autre extrémité ne tombe.

MAINTENANCE DE LA LAME (Voir Fig. N1, N2)

Remplacez votre lame en après 50 heures de tonte ou tous les 2 ans, selon la condition qui se réalise le plus tôt.

Suivez ces procédures pour retirer et remplacer la lame. Vous avez besoin de gants de jardin (non fournis) et d'une clé à fourche (non fournie) pour retirer la lame. Assurez-vous que les batteries ne sont pas installées. Calez un bloc de bois entre la lame et le plateau de la tondeuse pour empêcher la lame de tourner et dévissez le boulon de la lame dans le sens contraire des aiguilles d'une montre à l'aide de la clé à fourche puis enlevez la lame. Pour remonter, placez la lame avec les parties coupantes vers le sol. Serrez alors solidement l'écrou de la lame.

7. ENTREPOSAGE (VOIR FIG. K1, K2)

Arrêtez la tondeuse et retirez les batteries. Nettoyer l'extérieur de la machine en utilisant une brosse douce et un chiffon. N'utiliser jamais d'eau, de produits chimiques. Enlever tous les herbes et débris et maintenir les fentes de ventilations propres.

Coucher la machine et nettoyer le secteur de la lame. Si il reste de l'herbe sous la lame, retirer la avec un instrument en bois ou en plastique. Ranger la machine dans un endroit sec. Ne posez pas d'autres objets sur la machine.

Pour faciliter le rangement, appuyez et maintenez le bouton de libération rapide pour plier le guidon. La tondeuse peut également être rangée à la verticale pour économiser de l'espace (Fig. K2).

REMARQUE : Une fois le guidon plié, le bouton de libération rapide doit être revissé en place.

PROTECTION DE L'ENVIRONNEMENT

 Les déchets d'équipements électriques et électroniques ne doivent pas être déposés avec les ordures ménagères. Ils doivent être collectés pour être recyclés dans des centres spécialisés. Consultez les autorités locales ou votre revendeur pour obtenir des renseignements sur l'organisation de la collecte.

POUR LES OUTILS À BATTERIE

La plage de température ambiante pour l'utilisation et le stockage de l'outil et de la batterie est de 0 °C à 45 °C.

La plage de température ambiante recommandée pour le système de recharge au cours de la charge est de 0 °C à 40 °C.

Détails concernant la sécurité de la mise au rebut des batteries usagées

À la fin de la vie de l'appareil, retirez le pack de batteries avant de jeter l'appareil. Ne jetez pas les batteries à la poubelle ou dans le conteneur de déchets ordinaire. Ne jetez pas non plus la batterie avec la machine. Retirez le pack de batteries usagées de l'appareil et déposez-le dans un centre de recyclage spécialisé le plus proche ou la plus pratique. En cas de doute, consultez votre bureau local de protection de l'environnement. Les batteries peuvent entrer dans le cycle de l'eau si elles sont mises au rebut sans précautions, ce qui peut être dangereux pour l'écosystème. Ne jetez pas les batteries usagées en tant que déchets municipaux non triés.

8. GUIDE DE DEPANNAGE

 **AVERTISSEMENT !** Éteignez la machine et retirez la batterie avant d'effectuer un dépannage.

Problème	Remède
1. La tondeuse ne fonctionne pas lorsque la manette de fonctionnement est activée.	<p>A. Relâchez la manette de fonctionnement pour éteindre la tondeuse. Retirez les batteries. Retournez la tondeuse et vérifiez que la lame tourne librement. Si ce n'est pas le cas, contactez le service client. La lame doit tourner librement. Assurez-vous également que la tondeuse ne se trouve pas dans une herbe haute qui pourrait empêcher la lame de commencer à tourner. Si c'est le cas, déplacez la tondeuse dans une zone sans charge pour démarrer.</p> <p>B. La batterie a-t-elle été chargée à fond? Branchez le chargeur et attendez que le voyant vert s'allume.</p> <p>C. Pour démarrer, appuyez et maintenez le bouton de verrouillage de sécurité, puis tirez la manette de fonctionnement tout en continuant à maintenir le bouton de verrouillage de sécurité. (Voir Fig. H1)</p>
2. Le moteur s'arrête pendant la tonte.	<p>A. Relâchez la manette de fonctionnement pour éteindre la tondeuse. Retirez les batteries. Retournez la tondeuse et vérifiez que la lame tourne librement. Si ce n'est pas le cas, appelez le service client. La lame doit tourner librement.</p> <p>B. Relevez la hauteur de coupe des roues à la position la plus haute et démarrez la tondeuse.</p> <p>C. La batterie a-t-elle été chargée à fond? Branchez le chargeur et attendez que le voyant vert s'allume.</p> <p>D. Évitez de surcharger la tondeuse. Ralentissez la cadence de tonte ou relevez la hauteur de coupe. Ou les deux.</p>

<p>3. La tondeuse se met en marche pour les performances de tonte ne sont pas satisfaisantes, ou toute la pelouse n'est pas coupée.</p>	<p>A. La batterie a-t-elle été chargée à fond? Branchez le chargeur et attendez que le voyant vert s'allume. B. Relâchez la manette de fonctionnement pour éteindre la tondeuse. Retirez les batteries. Retournez la tondeuse et vérifiez: L'affûtage des lames - maintenez les lames aiguisées en permanence. La présence d'un colmatage en-dessous de la tondeuse ou dans le passage d'évacuation. C. Le réglage de la hauteur des roues est peut-être trop bas pour la pelouse à tondre. Relevez la hauteur de coupe.</p>	<p>7. Le voyant LED du chargeur de batterie ne devient pas vert.</p>	<p>A. La batterie doit être diagnostiquée. Contactez le service client.</p>
<p>4. La tondeuse est difficile à pousser.</p>	<p>A. Relevez la hauteur de coupe pour réduire le freinage sur l'herbe. Vérifiez la rotation libre de chaque roue.</p>	<p>8. La tondeuse ne récupère pas les résidus de tonte dans le sac.</p>	<p>A. Retirez l'insert de mulching lors de l'utilisation du sac de ramassage B. La goulotte est bouchée. Relâchez la manette de fonctionnement pour éteindre la tondeuse. Retirez les batteries. Éliminez l'herbe accumulée dans la goulotte. C. Trop d'herbe coupée. Augmentez la hauteur de coupe des roues afin de diminuer la longueur des résidus. D. Le sac est plein. Videz le sac plus fréquemment.</p>
<p>5. La tondeuse est anormalement bruyante et vibre.</p>	<p>A. Relâchez la manette de fonctionnement pour éteindre la tondeuse. Retirez les batteries. Retournez la tondeuse sur le côté et vérifiez la lame pour vous assurer qu'elle n'est pas endommagée ou tordue. Si la lame est endommagée, remplacez-la par une lame. Si le dessous du plateau est endommagé, appelez le service client. Des débris excessifs pourraient s'accumuler sous le plateau, compromettant le flux d'air. Retirez les batteries, prenez un outil de raclage et enlevez l'accumulation de débris. B. Si la lame ne présente aucun dommage visible et que la tondeuse vibre toujours: Relâchez la manette de fonctionnement pour éteindre la tondeuse, retirez les batteries et la lame. Faites pivoter la lame de 180 degrés et resserrez-la. Si la tondeuse vibre encore, contactez le service client.</p>	<p>9. Lors du paillage, les tontes sont visibles.</p>	<p>A. Une quantité d'herbe excessive est tondu. Relevez la hauteur de coupe des roues afin de diminuer la hauteur de coupe. Ne coupez pas plus de 1/3 de la longueur totale. B. Vérifiez la précision de la lame. Gardez toujours la lame bien aiguisée.</p>
<p>6. Le voyant du chargeur de batterie ne s'allume pas.</p>	<p>A. Vérifiez qu'il est correctement branché. B. Remplacez le chargeur.</p>	<p>10. Temps d'exécution faible ou réduit après de nombreuses utilisations.</p>	<p>A. Contactez le service client. Il se peut qu'une nouvelle batterie soit nécessaire.</p>
		<p>11. Le voyant LED du chargeur de batterie clignote en rouge et la batterie ne peut pas être chargée.</p>	<p>A. La batterie surchauffe après une utilisation continue. Retirez la batterie du chargeur et laissez-la refroidir à 42 °C ou moins.</p>

9. DECLARATION DE CONFORMITE

Nous,
Positec Germany GmbH
Postfach 680194, 50704 Cologne, Germany

Positec déclare que le produit
Description **Tondeuse à gazon sans fil**
Modèle **WG760E WG760E.X (7 - Désignation des machines, représentant de la tondeuse à gazon sans fil)**
Fonction **Tondeuse à gazon**

Est conforme aux directives suivantes,
2006/42/EC, 2014/30/EU
2011/65/EU&(EU)2015/863
2000/14/EC amendée par 2005/88/EC & (EU)2024/1208

2000/14/EC amendée par 2005/88/EC & (EU)2024/1208 :
Procédure d'évaluation de la conformité conformément à **Annex VI**
Niveau de pression acoustique I **94.32 dB(A)**
Niveau d'intensité acoustique **96 dB(A)**

Notification réalisée par
Nom: TÜV Rheinland LGA Products GmbH
(Organisme notifié 0197)
Adresse: Tillystraße 2-90431 Nürnberg

Est conforme aux normes,
EN 62841-1, EN IEC 62841-4-3, EN ISO 3744, EN IEC 55014-1, EN IEC 55014-2, EN IEC 63000

La personne autorisée à compiler le dossier technique,
Nom Marcel Filz
Adresse Positec Germany GmbH
Postfach 680194, 50704 Cologne, Germany



2024/11/20
Allen Ding
Ingénieur en chef adjoint, Essais & Certification
Positec Technology (China) Co., Ltd
18, Dongwang Road, Suzhou Industrial Park, Jiangsu 215123, P. R. China

DECLARATION DE CONFORMITE (BATTERIE)

Nous,
Positec Germany GmbH
Postfach 680194, 50704 Cologne, Germany

Déclarons ce produit
Description **Batterie**
Modèle **WA3645 WA3648**
Fonction **Fournir de l'énergie pour les outils électriques, les outils de jardin et des produits similaires.**

Est conforme aux directives suivantes,
(EU) 2023/1542, 2011/65/EU & (EU) 2015/863

Et conforme aux normes,
EN 62133-2, EN IEC 63000

La personne autorisée à compiler le dossier technique,
Nom Marcel Filz
Adresse Positec Germany GmbH
Postfach 680194, 50704 Cologne, Germany



2024/11/20
Allen Ding
Ingénieur en chef adjoint, Essais & Certification
Positec Technology (China) Co., Ltd
18, Dongwang Road, Suzhou Industrial Park, Jiangsu 215123, P. R. China

EXIGENCES D'ÉTIQUETAGE DES PRODUITS DE TRIMAN FRANCE

Gros outils (ne pouvant être déplacés par une seule personne)

Applicables aux outils contenant des blocs de batterie et des accessoires (y compris les chargeurs)



FR
Cet appareil, ses accessoires, et batteries se recyclent



Points de collecte sur www.quefairedemesdechets.fr
Privilégiez la réparation ou le don de votre appareil !

Applicables aux outils contenant des blocs de batterie, des piles sèches ou des piles boutons et des accessoires



FR
Cet appareil, ses accessoires, piles et batteries se recyclent



Points de collecte sur www.quefairedemesdechets.fr
Privilégiez la réparation ou le don de votre appareil !

Applicables aux outils CC sans accessoires, aux outils CC/CA avec noyau électrique intégré et aux chargeurs vendus séparément



FR
Cet appareil se recycle



Points de collecte sur www.quefairedemesdechets.fr
Privilégiez la réparation ou le don de votre appareil !

Applicables aux outils CC avec accessoires et aux outils CC/CA avec noyau électrique intégré



FR
Cet appareil et ses accessoires se recyclent



Points de collecte sur www.quefairedemesdechets.fr
Privilégiez la réparation ou le don de votre appareil !

Petit outil

Applicables aux outils contenant des blocs de batterie et des accessoires (y compris les chargeurs)



FR
Cet appareil, ses accessoires, et batteries se recyclent



Points de collecte sur www.quefairedemesdechets.fr
Privilégiez la réparation ou le don de votre appareil !

Applicables aux outils contenant des blocs de batterie, des piles sèches ou des piles boutons et des accessoires



FR
Cet appareil, ses accessoires, piles et batteries se recyclent



Points de collecte sur www.quefairedemesdechets.fr
Privilégiez la réparation ou le don de votre appareil !

Applicables aux outils CC sans accessoires, aux outils CC/CA avec noyau électrique intégré et aux chargeurs vendus séparément



FR
Cet appareil se recycle



Points de collecte sur www.quefairedemesdechets.fr
Privilégiez la réparation ou le don de votre appareil !

Applicables aux outils CC avec accessoires et aux outils CC/CA avec noyau électrique intégré



FR
Cet appareil et ses accessoires se recyclent

À DÉPOSER EN MAGASIN



OU

À DÉPOSER EN DÉCHÈTERIE



Points de collecte sur www.quefairedemesdechets.fr
Privilégiez la réparation ou le don de votre appareil !

Bloc de batterie vendu séparément



FR
Les batteries se recyclent

À DÉPOSER EN MAGASIN



OU

À DÉPOSER EN DÉCHÈTERIE



Points de collecte sur www.quefairedemesdechets.fr

TABELLA DEI CONTENUTI

1. ISTRUZIONI DI SICUREZZA
2. ELENCO DEI COMPONENTI
3. DATI TECNICI
4. USO CONFORME ALLE NORME
5. ISTRUZIONI SUL FUNZIONAMENTO
6. MANUTENZIONE
7. IMMAGAZZINAMENTO
8. RISOLUZIONE DEI PROBLEMI
9. DICHIARAZIONE DI CONFORMITÀ

1. ISTRUZIONI DI SICUREZZA SICUREZZA DEL PRODOTTO AVVISI GENERALI PER LA SICUREZZA



AVVERTENZA: Leggere tutte le avvertenze di sicurezza, le istruzioni, le illustrazioni e le specifiche fornite con questo elettrotensile.

La mancata osservanza delle istruzioni elencate di seguito potrebbe provocare una scossa elettrica, un incendio e/o lesioni gravi.

Conservare tutti gli avvisi e le istruzioni per poterli consultare quando necessario.

Il termine «elettrotensile elettrico» utilizzato di seguito in questo manuale si riferisce a utensili elettrici alimentati dalla rete (con linea di allacciamento), oltre che ad utensili elettrici alimentati a batteria (senza linea di allacciamento).

1. POSTO DI LAVORO

- Mantenere pulito ed ordinato il posto di lavoro.**
Il disordine e le zone di lavoro non illuminate possono essere fonte di incidenti.
- Evitare d'impiegare l'utensile in ambienti soggetti al rischio di esplosioni nei quali si trovino liquidi, gas o polveri infiammabili.**
Gli utensili elettrici producono scintille che possono far infiammare la polvere o i gas.
- Mantenere lontani i bambini ed altre persone durante l'impiego dell'utensile elettrico.**
Eventuali distrazioni potranno comportare la perdita del controllo sull'utensile.

2. SICUREZZA ELETTRICA

- La spina per la presa di corrente dovrà essere adatta alla presa. Evitare assolutamente di apportare modifiche alla spina. Non impiegare spine adattatrici assieme ad utensili con**

collegamento a terra. *Le spine non modificate e le prese adatte allo scopo riducono il rischio di scosse elettriche.*

- Evitare il contatto fisico con superfici collegate a terra, come tubi, riscaldamenti, cucine elettriche e frigoriferi.** *Sussiste un maggior rischio di scosse elettriche nel momento in cui il corpo è messo a massa.*
- Custodire l'utensile al riparo dalla pioggia o dall'umidità.** *L'eventuale infiltrazione di acqua in un utensile elettrico va ad aumentare il rischio d'insorgenza di scosse elettriche.*
- Non usare il cavo per scopi diversi da quelli previsti al fine di trasportare o appendere l'apparecchio, oppure di togliere la spina dalla presa di corrente. Mantenere l'utensile al riparo da fonti di calore, dall'olio, dagli spigolosi da parti di strumenti in movimento.** *I cavi danneggiati o aggrovigliati aumentano il rischio d'insorgenza di scosse elettriche.*
- Qualora si voglia usare l'utensile all'aperto, impiegare solo ed esclusivamente cavi di prolunga omologati per l'impiego all'esterno.** *L'uso di un cavo di prolunga omologato per l'impiego all'esterno riduce il rischio d'insorgenza di scosse elettriche.*
- Se si deve utilizzare l'utensile a motore in un luogo umido, utilizzare una fonte di alimentazione con protezione a corrente residua.** *L'uso di un dispositivo a corrente residua reduce il rischio di folgorazioni elettriche.*

3. SICUREZZA DELLE PERSONE

- È importante concentrarsi su ciò che si sta facendo e a maneggiare con giudizio l'utensile elettrico durante le operazioni di lavoro. Non utilizzare l'utensile in caso di stanchezza o sotto l'effetto di droghe, bevande alcoliche e medicinali.** *Un attimo di distrazione durante l'uso dell'utensile potrà causare lesioni gravi.*
- Indossare sempre dispositivi di protezione individuale individuale, nonché guanti protettivi.** *Se si avrà cura d'indossare equipaggiamento protettivo individuale come la maschera antipolvere, la calzatura antidruggiolevole di sicurezza, il casco protettivo o la protezione dell'udito, a seconda dell'impiego previsto per l'utensile elettrico, si potrà ridurre il rischio di ferite.*
- Evitare avviamenti involontari. Controllare che l'interruttore sia nella posizione off prima di effettuare il collegamento a una sorgente di alimentazione/batteria, e prima di sollevare o trasportare l'utensile.** *Il fatto di tenere il dito sopra all'interruttore o di collegare l'utensile acceso all'alimentazione di corrente potrà essere*

causa di incidenti.

- d) **Togliere gli attrezzi di regolazione o la chiave inglese prima di accendere l'utensile.** *Un utensile o una chiave inglese che si trovino in una parte di strumento in rotazione potranno causare lesioni.*
- e) **È importante non sopravvalutarsi. Avere curadi mettersi in posizione sicura e di mantenere l'equilibrio.** *In tale maniera sarà possibile controllare meglio l'apparecchio in situazioni inaspettate.*
- f) **Indossare vestiti adeguati. Evitare di indossare vestiti larghi o gioielli. Tenere i capelli, i vestiti ed i guanti lontani da pezzi in movimento.** *Vestiti lenti, gioielli o capelli lunghi potranno impigliarsi in pezzi in movimento.*
- g) **Se sussiste la possibilità di montare dispositivi di aspirazione o di captazione della polvere, assicurarsi che gli stessi siano stati installati correttamente e vengano utilizzati senza errori.** *L'impiego dei suddetti dispositivi diminuisce il pericolo rappresentato dalla polvere.*
- h) **Non lasciare che la familiarità acquisita con l'utilizzo frequente dell'elettrotensile si trasformi in autocompiacimento e trascuratezza dei principi di sicurezza.** *Un'azione imprudente può causare lesioni gravi entro una frazione di secondo.*
- 4. Maneggio ed impiego accurato di utensili elettrici**
- a) **Non sovraccaricare l'utensile. Impiegare l'utensile elettrico adatto per sbrigare il lavoro.** *Utilizzando l'utensile elettrico adatto si potrà lavorare meglio e con maggior sicurezza nell'ambito della gamma di potenza indicata.*
- b) **Non utilizzare utensili elettrici con interruttori difettosi.** *Un utensile elettrico che non si può più accendere o spegnere è pericoloso e dovrà essere riparato.*
- c) **Scollegare la spina dalla sorgente di alimentazione e/o la batteria dall'utensile prima di effettuare regolazione, cambiare accessori, o riporre gli utensili a motore.** *Tale precauzione eviterà che l'apparecchio possa essere messo in funzione inavvertitamente.*
- d) **Custodire gli utensili elettrici non utilizzati al di fuori della portata dei bambini. Non fare usare l'apparecchio a persone che non sono abituate ad usarlo o che non abbiano letto le presenti istruzioni.** *Gli utensili elettrici sono pericolosi se utilizzati da persone inesperte.*
- e) **Effettuare accuratamente la manutenzione dell'apparecchio. Verificare che le parti mobili dello strumento funzionino perfettamente e non s'incepino, che non ci siano pezzi rotti o danneggiati al punto tale da limitare la funzione dell'apparecchio stesso. Far riparare le parti danneggiate prima d'impiegare l'apparecchio.** *Numerosi incidenti vengono causati da utensili elettrici la cui manutenzione è stata effettuata poco accuratamente.*
- f) **Mantenere affilati e puliti gli utensili da taglio.** *Gli utensili da taglio curati con particolare attenzione e con taglienti affilati s'incepiscono meno frequentemente e sono più facili da condurre.*
- g) **Utilizzare utensili elettrici, accessori, attrezzi, ecc. in conformità con le presenti istruzioni e secondo quanto previsto per questo tipo specifico di apparecchio. Osservare le condizioni di lavoro ed il lavoro da eseguirsi durante l'impiego.** *L'impiego di utensili elettrici per usi diversi da quelli consentiti potrà dar luogo a situazioni di pericolo.*
- h) **Mantenere le impugnature e le superfici di presa asciutte, pulite e prive di olio e grasso.** *Le impugnature e le superfici di presa scivolose non permettono l'uso e il controllo sicuri dell'elettrotensile in situazioni impreviste.*
- 5. MANEGGIO ED IMPIEGO ACCURATO DI ACCUMULATORI**
- a) **Caricare l'accumulatore solo ed esclusivamente nei dispositivi di carica consigliati dal produttore.** *Per un dispositivo di carica previsto per un determinato tipo di accumulatore, sussiste pericolo di incendio, se utilizzato con un accumulatore di tipo diverso.*
- b) **Utilizzare negli utensili elettrici solo ed esclusivamente gli accumulatori previsti allo scopo.** *L'uso di accumulatori di tipo diverso potrà dare insorgenza a lesioni e comportare il rischio d'incendi.*
- c) **Tenere l'accumulatore non utilizzato lontano da graffette, monete, chiavi, chiodi, viti o da altri oggetti in metallo di piccole dimensioni che potrebbero causare un ponte tra i contatti.** *Un eventuale corto circuito tra i contatti dell'accumulatore potrà dare origine a bruciature o ad incendi.*
- d) **In caso di impiego sbagliato, potranno insorgere fuoriuscite di liquido dall'accumulatore. Evitarne il contatto. In caso di contatto casuale, sciacquare con acqua.** *Qualora il liquido dovesse entrare in contatto con gli occhi, chiedere immediato consiglio al medico. Il liquido fuoriuscito dall'accumulatore potrà causare irritazioni cutanee o bruciature.*
- e) **Non utilizzare una batteria o un elettrotensile danneggiati o modificati.** *Le batterie danneggiate o modificate potrebbero manifestare un comportamento imprevedibile con la possibilità*

di causare un'esplosione o un incendio.

- f) **Non esporre una batteria o un utensile al fuoco o a temperature elevate.** L'esposizione al fuoco o a una temperatura superiore a 130 °C potrebbe provocare un'esplosione.
- g) **Seguire tutte le istruzioni per la carica e non caricare la batteria o l'elettro utensile a una temperatura che non rientri nell'intervallo di valori specificato nelle istruzioni.** Una ricarica effettuata in maniera scorretta o a una temperatura che non rientra nell'intervallo di valori specificato, potrebbe danneggiare la batteria aumentando il rischio d'incendio.

6. ASSISTENZA

- a) **Fare riparare l'apparecchio solo ed esclusivamente da personale specializzato e solo impiegando pezzi di ricambio originali.** In tale maniera potrà essere salvaguardata la sicurezza dell'apparecchio.
- b) **Non riparare le batterie danneggiate.** Gli interventi di riparazione sulle batterie devono essere eseguiti dal costruttore o da fornitori di assistenza autorizzati.

AVVERTENZE DI SICUREZZA RELATIVE AL TOSAERBA

- a) **Non usare il tosaerba in condizioni di maltempo, in particolare quando sussiste il rischio di fulmini.** In tal modo si riduce il rischio di essere colpiti da un fulmine.
- b) **Ispezionare accuratamente l'area in cui si deve utilizzare il tosaerba, per individuare la presenza di eventuali animali selvatici.** Gli animali selvatici potrebbero restare feriti durante il funzionamento del tosaerba.
- c) **Ispezionare accuratamente l'area in cui si deve utilizzare il tosaerba, e rimuovere pietre, bastoni, cavi, ossa e altri oggetti estranei.** Tali oggetti potrebbero essere scagliati e causare lesioni personali.
- d) **Prima di utilizzare il tosaerba, controllare sempre visivamente che la lama e i componenti di assemblaggio della lama non siano usurati o danneggiati.** Le parti usurate o danneggiate accrescono il rischio di lesioni.
- e) **Controllare frequentemente che il raccoglitore dell'erba non sia usurato o deteriorato.** Un raccoglitore dell'erba usurato o danneggiato può accrescere il rischio di lesioni personali.
- f) **Tenere le parti di protezione al loro posto. Le**

protezioni devono essere funzionanti e montate correttamente. Una protezione allentata, danneggiata o che non funziona correttamente può causare lesioni personali.

- g) **Tenere tutte le prese dell'aria di raffreddamento libere da detriti.** Le prese d'aria ostruite e i detriti possono causare surriscaldamento o rischio di incendio.
- h) **Durante l'utilizzo del tosaerba, indossare sempre calzature antiscivolo e protettive. Non utilizzare il tosaerba a piedi nudi o indossando sandali.** In tal modo si riduce il rischio di lesioni ai piedi dovute al contatto con la lama in movimento.
- i) **Durante l'utilizzo del tosaerba, indossare sempre pantaloni lunghi.** L'assenza di protezione aumenta il rischio di danni a causa del lancio di oggetti o corpi estranei
- j) **Non utilizzare il tosaerba sull'erba bagnata. Camminare, mai correre.** In questo modo si riduce il rischio di scivolare e cadere, con conseguenti lesioni personali.
- k) **Non utilizzare il tosaerba su superfici eccessivamente in pendenza.** In tal modo si riduce il rischio di perdere il controllo, di scivolare e di cadere, con conseguenti lesioni personali.
- l) **Quando si lavora su superfici in pendenza, assicurarsi sempre di avere una buona presa sul terreno, lavorare sempre in senso trasversale, mai in salita o in discesa, e prestare la massima attenzione durante il cambio di direzione.** In tal modo si riduce il rischio di perdere il controllo, di scivolare e di cadere, con conseguenti lesioni personali.
- m) **Prestare la massima attenzione quando si inverte la direzione o si tira il tosaerba verso di sé. Prestare sempre attenzione all'ambiente circostante.** In tal modo si riduce il rischio di inciampare durante il funzionamento.
- n) **Non toccare le lame e le altre parti mobili pericolose quando sono ancora in movimento.** In tal modo si riduce il rischio di lesioni dovute alle parti in movimento.
- o) **Durante la rimozione del materiale incastrato o la pulizia del tosaerba, assicurarsi che tutti gli interruttori siano spenti e che la batteria sia stata scollegata.** L'attivazione accidentale del tosaerba può causare gravi lesioni personali.







ISTRUZIONI PER LA SICUREZZA DEL PACCO BATTERIA





- a) Non smontare, aprire o strappare le cellule secondarie o il pacco batteria.
- b) Non cortocircuitare un pacco batteria. Non conservare un pacco batteria disordinatamente in una scatola o un cassetto in cui potrebbero cortocircuitarsi tra essi o essere cortocircuitati da altri oggetti metallici. Quando il pacco batteria non è in uso, tenerlo lontano da altri oggetti metallici come graffette, monete, chiavi, chiodi, viti e altri piccoli oggetti metallici, potrebbe avverarsi un collegamento tra i due terminali. Collegare i terminali della batteria potrebbe causare incendi o ustioni.
- c) Non esporre il pacco batteria a calore o fuoco. Evitare di conservarli alla luce diretta del sole.
- d) Non sottoporre il pacco batteria a scosse meccaniche.
- e) In caso di perdite da una cellula, evitare che il liquido entri in contatto con la pelle o gli occhi. In caso di contatto, lavare l'area interessata con abbondante acqua e consultare un medico.
- f) Tenere le cellule e il pacco batteria puliti e asciutti.
- g) Pulire i terminali delle cellule e del pacco batteria con un panno pulito e asciutto nel caso in cui si sporchino.
- h) Il pacco batteria deve essere caricato prima dell'uso. Utilizzare sempre il caricatore corretto e consultare le istruzioni.
- i) Non lasciare un pacco batteria in carica se non in uso.
- j) Dopo lunghi periodi di conservazione, potrebbe essere necessario caricare e scaricare le cellule o il pacco batteria diverse volte per ottenere le massime prestazioni.
- k) Ricaricare solo con il caricatore specificato da Worx. Non utilizzare caricatori diversi da quelli forniti per l'uso specifico con l'apparecchiatura.
- l) Non utilizzare un pacco batteria non progettato per l'uso con l'apparecchiatura.
- m) Tenere il pacco batteria fuori dalla portata dei bambini.
- n) Conservare i documenti originali del prodotto per riferimenti futuri.
- o) Rimuovere la batteria dall'apparecchiatura, se non in uso.
- p) Smaltire adeguatamente.
- q) Non mischiare batterie di diverse marche, capacità, dimensioni o tipologia nello stesso dispositivo.
- r) Tenere la batteria lontano da microonde e alta

pressione.

- s) **Attenzione! Non utilizzare batterie non ricaricabili.**

SIMBOLI

	Per ridurre il rischio di lesioni, l'utente deve leggere il manuale di istruzioni
	AVVERTENZA - Attenzione agli oggetti lanciati - tenere lontano gli astanti
	AVVERTENZA - Tenere mani e piedi lontani dalle lame
	WARNING - Scollegare la batteria prima di effettuare la manutenzione
	Le lame continuano a ruotare anche dopo lo spegnimento dell'attrezzo. Prima di toccarle, attendere fino a quando le parti in movimento della macchina si sono completamente arrestate.
	Indossare guanti protettivi
	Rimuovere la batteria dalla presa prima di eseguire qualsiasi regolazione, riparazione o intervento di manutenzione.
	Se smaltite in maniera scorretta, le batterie potrebbero entrare nel ciclo dell'acqua, con conseguenti rischi per l'ambiente. Non smaltire le batterie esaurite nei rifiuti generici.

	Non bruciare
	Batteria agli ioni di litio (Li-Ion). Questo prodotto è stato contrassegnato con un simbolo riguardante la raccolta differenziata per tutti i pacchi batteria. La batteria sarà poi riciclata o demolita allo scopo di ridurre l'impatto ambientale. I pacchi batteria possono costituire un pericolo per l'ambiente e per la salute umana in quanto contengono sostanze pericolose.
	Il simbolo sulla confezione è solo per la Francia.
	I prodotti elettrici non possono essere gettati tra i rifiuti domestici. L'apparecchio da rottamare deve essere portato al centro di riciclaggio per un corretto trattamento. Controllare con le autorità locali o con il rivenditore per localizzare il centro di riciclaggio più vicino

2. ELEMENTI DELL'APPARECCHIO

1.	LEVA DI COMANDO
2.	PULSANTE DI BLOCCO DI SICUREZZA
3.	CONTROLLO DELLA VELOCITÀ DI AUTOPROPULSIONE
4.	SACCO RACCOLTA ERBA
5.	ALETTA DI SICUREZZA
6.	LEVA DI REGOLAZIONE DELL'ALTEZZA DI TAGLIO
7.	FARO A LED
8.	INDICATORE DI CARICA DELLA BATTERIA
9.	CAPPA DI ASPIRAZIONE

10.	COPERCHIO DEL PACCOBATTERIA
11.	BATTERIA *
12.	LEVE DI AUTOPROPULSIONE
13.	PULSANTE DI RILASCIO RAPIDO PER IL RPIEGAMENTO
14.	ACCESSORIO PER PACCIAMATURA
15.	SCIVOLO DI SCARICO LATO POSTERIORE
16.	DADO DELLO SCIVOLO DI SCARICO DEL LATO POSTERIORE
17.	LAMA (VEDI FIG.N1)
18.	BULLONE DELLA LAMA (VEDI FIG.N1)

* Accessori illustrati o descritti non fanno necessariamente parte del volume di consegna.

3. SPECIFICHE TECNICHE

Codice **WG760E WG760E.X (7 - Designazione delle macchine, rappresentante del tagliaerba a batteria)**

	WG760E WG760E.X**
Potenza Nominale	40V  Max. (2x20V Max.)***
Velocità a vuoto	2820/3000/min
Diametro del piatto	53 cm
Diametro di taglio	51 cm
Diametro ruote anteriori	200 mm
Diametro ruote posteriori	250 mm
Altezza di taglio	25 – 85 mm
Posizioni altezza di taglio	7
Capacità contenitore erba	80 L
Tipo di batteria	Lithium-Ion
Peso (Utensile nudo)	28.8 kg

**X = 1-999 ,A-Z , M1-M9 solo per clienti diversi, non ci sono cambiamenti rilevanti sicuri tra questi modelli.

***Tensione misurata senza carico di lavoro. La tensione iniziale della batteria raggiunge un massimo di 20 Volt. La tensione nominale è di 18 Volt.

BATTERIE E CARICABATTERIE CONSIGLIATI

Categoria	Modello	Capacità
20V Batteria	WA3645	5.0 Ah
	WA3648	8.0 Ah
20V Caricabatteria	WA3883	4.0 A

Si raccomanda di acquistare tutti gli accessori nello stesso negozio in cui è stato acquistato l'attrezzo. Scegliere il tipo in base al lavoro che si intende effettuare. Fare riferimento alla confezione dell'accessorio per altri dettagli. Il personale del negozio può aiutarvi e consigliarvi.

INFORMAZIONI SUL RUMORE

Pressione acustica ponderata	$L_{pA} = 81.30 \text{ dB(A)}$
K_{pA}	3.0 dB (A)
Potenza acustica ponderata	$L_{wA} = 94.32 \text{ dB(A)}$
K_{wA}	0.94 dB (A)

Indossare protezione per le orecchie. 

INFORMAZIONI SULLA VIBRAZIONE

Vibrazione ponderata tipica	$a_h < 2.5 \text{ m/s}^2$
Incertezza	$K = 1.5 \text{ m/s}^2$

 **AVVERTENZA:** Il valore delle vibrazioni emesse durante il reale utilizzo dello strumento può differire dal valore dichiarato in base ai modi con cui viene usato lo strumento, ai seguenti esempi e ad altre variabili:

Come viene usato l'apparecchio e i materiali tagliati o forati.

Le condizioni e la buona manutenzione dello strumento.

L'uso dell'accessorio corretto per il taglio e la sua affilatura, nonché le sue buone condizioni.

La stretta sull'impugnatura e l'eventuale utilizzo di accessori antivibrazione.

L'adeguatezza dell'utilizzo dell'utensile rispetto a quanto previsto.

Questo strumento potrebbe causare la sindrome da vibrazioni mano-braccio se il suo utilizzo non viene gestito correttamente.

 **AVVERTENZA:** Per essere precisi, una stima del livello di esposizione nelle attuali condizioni di utilizzo dovrebbe anche tenere conto di tutte le parti del ciclo operativo, come le volte in cui lo strumento viene spento e il tempo in cui viene lasciato girare a vuoto senza realmente fare il suo lavoro. Questo potrebbe ridurre significativamente il livello di esposizione sul periodo di lavoro totale.

Un aiuto a minimizzare il proprio rischio di esposizione alle vibrazioni.

USARE sempre scalpelli, trapani e lame affilati.

Conservare questo strumento sempre in conformità a queste istruzioni e mantenerlo ben lubrificato (dove appropriato).

Se lo strumento deve essere usato regolarmente, investire in accessori antivibrazione.

Pianificare il programma di lavoro in modo da suddividere i lavori che implicano le maggiori vibrazioni nell'arco di più giorni.

51

4. USO CONFORME ALLE NORME

Questo prodotto è stato progettato per tosare l'erba di prati domestici.

5. ISTRUZIONI OPERATIVE

 **NOTA:** Leggere scrupolosamente il manuale delle istruzioni prima di usare l'attrezzo.

MONTAGGIO E FUNZIONAMENTO

AZIONE	FIGURA
MONTAGGIO	

Montaggio del manubrio & Regolazione dell'altezza della maniglia NOTA: Tenere premuto il pulsante di rilascio rapido per ripiegamento durante il montaggio.	Vedi Fig. A1, A2
Assemblaggio del sacco di raccolta della polvere	Vedi Fig. B
Assemblaggio del sacco di raccolta della polvere al tagliaerba NOTA: prima di montare il sacco di raccolta dell'erba estrarre l'inserito per pacciamatura dal tosaerba. NOTA: Rilasciare leggermente la sacca raccolta erba per controllare che sia stata installata bene.	Vedi Fig. C1, C2, C3
Rimozione/svuotamento del sacco di raccolta della polvere  AVVERTENZA! Verificare sempre che lo sportello di sicurezza chiuda la bocca di scarico prima dell'uso. Non sollevare mai lo sportello di sicurezza quando il rasaerba viene usato senza il sacco raccogliherba montato.	Vedi Fig. D1, D2
Montaggio dello scivolo di scarico lato posteriore NOTA: Ricordarsi di rimuovere il sacco di raccolta dell'erba e l'inserito per pacciamatura prima di montare lo scivolo di scarico del lato posteriore.	Vedi Fig. E1, E2
Montaggio/smontaggio della batteria NOTA: Quest'apparecchio funziona solo quando sono installate batterie separate. Si raccomanda di utilizzare le stesse batterie AH e di caricare le due batterie contemporaneamente. Quando si utilizzano due batterie con diverso AH, l'apparecchio funziona solo al denominatore comune inferiore.	Vedi Fig. F1, F2
Controllo dello stato di carica della batteria NOTA: la Fig. G1 si riferisce solamente alla batteria con indicatore luminoso.	Vedi Fig. G1

Caricamento del pacco batteria NOTA: il pacco batteria viene spedito scarico. La batteria deve essere completamente carica prima del primo taglio. Caricare sempre completamente le due batterie nello stesso momento. È possibile trovare maggiori dettagli nel manuale del caricatore.	Vedi Fig. G2
FUNZIONAMENTO	
Indicatore di potenza della batteria Leggere i dettagli nella sezione LED DI STATO DELLA BATTERIA IMPORTANTE: Quando è illuminata solo una luce verde, la batteria è scarica, anche se il tagliaerba potrebbe essere ancora in grado di tagliare l'erba. Se si continua ad utilizzare il tagliaerba con la batteria così scarica si rischia di ridurre la durata e le prestazioni della batteria. Quando nessuna spia è accesa, almeno una delle batterie non è correttamente installata o è difettosa, ricontrollare le batterie siano completamente inserite in sede.	Vedi Fig. G3
Avvio & Arresto Per avviare, premere e tenere premuto il pulsante di sicurezza, quindi tirare indietro la leva di comando continuando a tenere premuto il pulsante di sicurezza. Per fermarsi, rilasciare la leva di comando.	Vedi Fig. H1, H2
Funzionamento del sistema di autopropulsione NOTA: Per attivare l'autopropulsione, premere contemporaneamente il pulsante di sicurezza e il pulsante di controllo della velocità di autopropulsione.	Vedi Fig. H3
Regolazione dell'altezza di taglio  AVVERTENZA! Per fermarsi, rilasciare la leva di comando e attendere che il motore si fermi prima di regolare l'altezza. Le lame continuano a ruotare una volta spenta l'apparecchiatura, una lama in rotazione può provocare ferite. Non toccare le lame in rotazione.	Vedi Fig. I
Faro a led	Vedi Fig. J

Immagazzinaggio	Vedi Fig. K1, K2
-----------------	------------------

pezzi e distribuirli nuovamente sul prato, utilizzando alette di mulching situate all'interno del piatto del tagliaerba.

In condizioni normali, l'erba sminuzzata si decomporrà rapidamente fornendo nutrienti al prato.

Si prega di consultare le seguenti raccomandazioni per una prestazione ottimale del mulching.

- 1) Evitare di tagliare quando l'erba è umida per pioggia o rugiada. L'erba bagnata può formare dei grossi grumi che rendono difficoltoso il taglio e possono ridurre l'autonomia. Il momento migliore per tagliare l'erba è il tardo pomeriggio quando l'erba è asciutta e l'area dove si è tagliata l'erba non viene esposta alla luce diretta del sole.
- 2) Per avere le prestazioni migliori, impostare l'altezza di taglio in modo che si tagli circa un terzo della lunghezza delle foglie del prato, la situazione ideale è di non tagliare più di 3.8 cm alla volta. Se il prato è troppo cresciuto, potrebbe essere necessario aumentare l'altezza di taglio per ridurre la spinta ed evitare di sovraccaricare il motore. Lo scivolo di scarico laterale può essere utilizzato anche per far uscire l'erba troppo cresciuta e ridurre al minimo il sovraccarico del motore. Nel caso di taglio intensivo, si consiglia prima di tagliare utilizzando un'altezza maggiore e poi eseguire un secondo taglio all'altezza desiderata. Altrimenti, fare dei tagli più profondi e muoversi con lentezza.
- 3) Per delle prestazioni ottimali, tenere il piatto di taglio libero da accumuli di erba. Di tanto in tanto spegnere la falciatrice, rimuovere le batterie e attendere che la lama si fermi completamente. Girare la falciatrice su un lato. Aiutandosi con un bastoncino, eliminare eventuali accumuli di erba nell'area della lama. Fare attenzione ai bordi affilati della lama. Eseguire spesso questa pulizia in caso di prati primaverili ed umidi, e dopo ogni utilizzo.
- 4) Alcuni tipi di prato o di condizioni del prato potrebbero rendere necessario un secondo passaggio del decespugliatore per poter disperdere completamente l'erba sul prato. Se si rendesse necessario un secondo taglio, si raccomanda di procedere ad un taglio perpendicolare al primo taglio. **NON CAMBIARE IL TIPO/ORIENTAMENTO DEL TAGLIO SE QUESTO COSTRINGE AD EFFETTUARE UN TAGLIO VERSO IL BASSO DI UNA SUPERFICIE COLLINARE.**
- 5) Cambiare ogni settimana il tipo di taglio. In questo modo si evita di rovinare il prato.

AREA DI TAGLIO

La zona di taglio può essere influenzata da molti fattori, tra cui:

LED DI STATO DELLA BATTERIA (Vedi Fig. G1)

- Prima dell'avvio e dell'uso premere il pulsante accanto all'indicatore alimentazione batteria delle batterie sulla sega per verificare la loro capacità.
- Durante il funzionamento la capacità delle batterie sarà indicata in automatico dall'indicatore alimentazione batteria. L'indicatore rileva e visualizza costantemente la condizione delle batterie come descritto di seguito.
- Per gli utensili dotati di 2 batterie con potenze diverse, l'indicatore alimentazione batteria mostra la condizione della batteria che ha la potenza inferiore tra le due.

Stato dell'indicatore di carica	Condizione della batteria
Cinque spie verdi (●●●●●) accese	Le due batterie sono completamente cariche.
Due, tre o quattro spie verdi accese.	Le due batterie sono ancora cariche. Più spie sono accese, maggiore è la carica residua.
Solo una spia verde (●○○○○) accesa.	Almeno una delle batterie è scarica e deve essere ricaricata.
Nessuna spia accesa.	Almeno una delle batterie non è correttamente installata o è difettosa.
Una sola spia lampeggia due volte per ciclo.	Almeno una delle batterie è troppo scarica (consultare lo stato di carica della batteria): ricaricare le due batterie insieme prima dell'uso o del rimessaggio.
Una sola spia lampeggia tre volte per ciclo.	Almeno una delle batterie è surriscaldata: attendere il raffreddamento prima di ricominciare.
Una sola spia lampeggia quattro volte per ciclo.	La macchina è in sovraccarico. Aumentare l'altezza di taglio o spingere più lentamente.

SUGGERIMENTI PER IL TAGLIO CON DECESPUGLIATORE

Quando si effettua il mulching, il nuovo tagliaerba è progettato per tagliare i residui d'erba in piccoli

l'altezza di taglio, le pratiche operative (es: avvio/arresto), i livelli di umidità del prato, la lunghezza e lo spessore dell'erba.

SUGGERIMENTO:

- 1) Tagliare frequentemente il prato e ridurre la quantità di procedure di avvio/arresto contribuirà a risparmiare la durata della batteria. Si consiglia di utilizzare sempre le stesse due batterie durante il funzionamento, assicurandosi che siano completamente cariche.
- 2) Per ottenere le migliori prestazioni di taglio, si consiglia di tagliare non più di 1/3 dell'altezza attuale dell'erba alla volta. Procedere più lentamente quando si taglia erba lunga/spessa per dare alla falciatrice il tempo di tagliare e scaricare correttamente i residui.
- 3) È necessario eliminare foglie, sporco, residui di erba e altri detriti accumulati, pulendo la parte inferiore del piatto di taglio dopo ogni utilizzo.
NOTA: Spegner la falciatrice, rimuovere la batteria e attendere che la lama si fermi prima di pulire.

6. MANUTENZIONE

 **ATTENZIONE: Fermare il tagliaerba e rimuovere le batterie prima di rimuovere il sacco di raccolta dell'erba.**

NOTA: Per garantire una vita di servizio più lunga ed affidabile, è necessario attenersi con regolarità alle seguenti procedure di manutenzione. Verificare la presenza di difetti oggettivi, quali lame allentate, fuori sede o danneggiate, fissaggi lenti e componenti usurati o guasti. Accertarsi che tutte le coperture e le protezioni siano in buon ordine e correttamente agganciate al tosaerba. Eseguire ogni necessaria operazione di manutenzione o riparazione prima di utilizzare l'apparecchio. Qualora i problemi persistano nonostante una manutenzione regolare, rivolgersi al nostro servizio assistenza clienti per eventuali consigli e suggerimenti.

AFFILATURA DELLA LAMA

PER AVERE PRESTAZIONI OTTIMALI TENERE LA LAMA SEMPRE AFFILATA. UNA LAMA POCO AFFILATA NON CONSENTE DI TAGLIARE BENE ERBA E CESPUGLI.

QUANDO SI SMONTA, AFFILA E SI RIMONTA LA LAMA INDOSSARE UNA PROTEZIONE IDONEA PER GLI OCCHI. VERIFICARE CHE LA CHIAVETTA DI SICUREZZA SIA STATA TOLTA. ASSICURARSI CHE LE BATTERIE SIANO RIMOSSE.

L'affilatura della lama due volte nella stagione in cui si taglia l'erba è solitamente sufficiente in condizioni normali di utilizzo. La sabbia consuma rapidamente il filo della lama. Se il suo prato ha un terreno ricco

di sabbia potrebbe essere necessario dover affilare la lama con una frequenza maggiore.

SOSTITUIRE IMMEDIATAMENTE LA LAMA SE PIEGATA O DANNEGGIATA.

QUANDO SI AFFILA LA LAMA (Vedi Fig. L)

1. Verificare che la lama rimanga equilibrata.
2. Affilare la lama con l'angolo di taglio originale.
3. Affilare i bordi di taglio su entrambe le estremità della lama, togliendo la stessa quantità di materiale da entrambi i lati.

NOTA:

1. Assicurarsi che la falciatrice sia spenta e rimuovere le batterie.
2. Riporre il tagliaerba in modalità di riposo in posizione verticale.

EQUILIBRATURA DELLA LAMA (Vedi Fig. M)

Verificare l'equilibratura della lama posizionando il foro centrale della lama M-1 su un chiodo o su un giravite M-2, bloccati in orizzontale su una morsa M-3. Se una delle estremità della lama ruota verso il basso deve essere limata. La lama è bene equilibrata quando nessuna delle due estremità va in basso.

MANUTENZIONE DELLA LAMA (Vedi Fig. N1, N2)

Sostituire la lama dopo 50 ore di taglio o 2 anni, quale delle due condizioni si verifica prima, indipendentemente dalle condizioni.

Per smontare e rimontare la lama seguire queste procedure. Sono necessari guanti da giardinaggio (non in dotazione) ed una chiave (non in dotazione) per smontare la lama. Assicurarsi che la le batterie non siano installate. Incastrare un blocco di legno tra la lama e il piatto del tosaerba per evitare che la lama ruoti e svitare il bullone della lama ruotandolo in senso antiorario con la chiave, poi rimuovere la lama.

Per rimontare, mettere la lama con il lato affilato verso il basso. Serrare bene il dado della lama.

7. IMMAGAZZINAMENTO (VEDI FIG. K1, K2)

Fermare il tagliaerba e rimuovere le batterie. Pulire a fondo la parte esterna della macchina usando un panno o una spazzola morbida. Non usare acqua, solventi o prodotti lucidanti. Rimuovere ogni traccia di grasso e detriti, soprattutto dalle fessure di ventilazione.

Ribaltare lateralmente il tosaerba e procedere alla pulizia del gruppo di taglio. Rimuovere dalla lama gli eventuali accumuli di erba servendosi di un utensile di legno o plastica.

Conservare la macchina in un posto asciutto. Non

accatastare sopra di essa altri oggetti. Per facilitare lo stoccaggio, premere e tenere premuto il pulsante di rilascio rapido per ripiegare il manubrio. La falciatrice può anche essere riposta in posizione verticale per risparmiare spazio (Fig. K2). **NOTA:** Dopo aver ripiegato il manubrio, è necessario riavvitare il pulsante di rilascio rapido.

TUTELA AMBIENTALE

 I prodotti elettrici non possono essere gettati tra i rifiuti domestici. L'apparecchio da rottamare deve essere portato al centro di riciclaggio per un corretto trattamento. Controllare con le autorità locali o con il rivenditore per localizzare il centro di riciclaggio più vicino.

PER GLI UTENSILI A BATTERIA

La temperatura ambientale raccomandata per l'uso e la conservazione dell'utensile e della batteria è di 0 °C~45 °C.

La temperatura ambientale raccomandata per il caricabatterie durante la carica è di 0 °C~40 °C.

Dettagli relativi alla corretta eliminazione delle batterie usate

Alla fine della vita dell'elettrodomestico, rimuovere in modo sicuro il pacchetto batterie prima di smaltire l'apparecchio. Non gettare le batterie via o buttarle nel normale bidone della spazzatura. Inoltre, non smaltire la batteria insieme alla macchina. Rimuovere il pacchetto batterie usato dall'elettrodomestico e smaltirlo presso la struttura di riciclaggio dedicata più vicina o conveniente. In caso di dubbio, consultare il dipartimento locale per la protezione dell'ambiente. Le batterie possono entrare nel ciclo dell'acqua se smaltite in modo improprio, il che può essere pericoloso per l'ecosistema. Non smaltire le batterie usate come rifiuti municipali non differenziati.

8. RISOLUZIONE DEI PROBLEMI

 **ATTENZIONE:** Spegnerne la macchina e rimuovere la batteria prima di qualsiasi risoluzione dei problemi.

Problema	Soluzione
1. La falciatrice non funziona quando la leva di comando è attivata.	<p>A. Rilasciare la leva di comando per spegnere la falciatrice. Rimuovere le batterie. Girare la falciatrice e controllare che la lama ruoti liberamente. Se non è libera, contattare il servizio clienti. La lama deve ruotare liberamente. Assicurarsi inoltre che la falciatrice non si trovi su erba alta che potrebbe impedire alla lama di iniziare a girare. Se è così, spostare la falciatrice in un'area senza carico per avviarla.</p> <p>B. La batteria è stata caricata completamente? Collegare il caricabatterie e attendere che si accenda la spia verde.</p> <p>C. Per avviare, premere e tenere premuto il pulsante di sicurezza, quindi tirare indietro la leva di comando continuando a tenere premuto il pulsante di sicurezza. (Vedi Fig. H1)</p>
2. Il motore si spegne durante la falciatura.	<p>A. Rilasciare la leva di comando per spegnere la falciatrice. Rimuovere le batterie. Girare la falciatrice e controllare che la lama ruoti liberamente. In caso contrario contattare il servizio clienti. La lama deve ruotare liberamente.</p> <p>B. Regolare l'altezza di taglio delle ruote sulla posizione più alta e accendere il tosaerba.</p> <p>C. La batteria è stata caricata completamente? Collegare il caricabatterie e attendere che si accenda la spia verde.</p> <p>D. Evitare di sovraccaricare il tosaerba. Rallentare la velocità di taglio oppure aumentare l'altezza di taglio, oppure applicare entrambe le misure.</p>

<p>3. Il motore si spegne durante la falciatura o non riesce a tagliare tutto il prato.</p>	<p>A. La batteria è stata caricata completamente? Collegare il caricabatterie e attendere che si accenda la spia verde. B. Rilasciare la leva di comando per spegnere la falciatrice. Rimuovere le batterie. Capovolgere il tosaerba e controllare: l'affilatura della lama – mantenere ben affilata la lama. Che la scocca e il condotto di scarico non siano intasati. C. Le ruote possono essere state regolate a un'altezza troppo bassa per le condizioni dell'erba. Aumentare l'altezza di taglio.</p>	<p>7. Il LED del caricabatterie non diventa verde.</p>	<p>A. La batteria deve essere controllata. Contattare il servizio clienti.</p>
<p>4. Il tosaerba è troppo duro da spingere.</p>	<p>A. Aumentare l'altezza di taglio per ridurre la resistenza della scocca sull'erba. Controllare che ogni ruota giri liberamente.</p>	<p>8. Il rasaerba non raccoglie lo sfalcio nel sacco.</p>	<p>A. Rimuovere l'inserito per la pacciamatura quando si utilizza il sacco di raccolta. B. Condotto intasato. Rilasciare la leva di comando per spegnere la falciatrice. Rimuovere le batterie. Eliminare lo sfalcio dal condotto. C. Troppa erba tagliata. Sollevare l'altezza di taglio delle ruote per accorciare la lunghezza del taglio. D. Sacco pieno. Svuotare il sacco più frequentemente.</p>
	<p>A. Rilasciare la leva di comando per spegnere la falciatrice. Rimuovere le batterie. Girare di lato il tosaerba e controllare la lama per verificare che non si sia piegata o danneggiata. Se la lama è danneggiata, sostituirla con una di ricambio. Se il lato inferiore del piatto è danneggiato, contattare il servizio clienti. Potrebbero essersi accumulati detriti in eccesso sotto il piatto compromettendo il flusso d'aria. Rimuovere le batterie, prendere un raschietto e rimuovere l'accumulo di detriti.</p>	<p>9. Durante la pacciamatura si vedono sfalci evidenti.</p>	<p>A. Viene tagliata troppa erba. Sollevare l'altezza di taglio delle ruote per accorciare la lunghezza del taglio. Non tagliare più di 1/3 della lunghezza totale. B. Verificare l'affilatura della lama. Mantenere la lama sempre affilata.</p>
<p>5. Il tosaerba fa rumore e vibra più del solito.</p>	<p>B. Se non vi sono danni visibili sulla lama e il tosaerba continua a vibrare: Rilasciare la leva di comando per spegnere la falciatrice, rimuovere le batterie e la lama. Ruotare la lama di 180 gradi e stringere nuovamente. Se la falciatrice vibra ancora, contattare il servizio clienti.</p>	<p>10. Tempo di funzionamento ridotto dopo molti utilizzi.</p>	<p>A. Contattare il servizio clienti. Potrebbe essere necessaria una nuova batteria.</p>
		<p>11. Il LED del caricabatterie lampeggia in rosso e la batteria non si carica.</p>	<p>A. La batteria si surriscalda a seguito di un uso prolungato. Rimuovere la batteria dal caricabatterie e lasciarla raffreddare fino a 42 °C o meno.</p>
<p>6. Il LED del caricabatterie non si accendono.</p>	<p>A. Controllare la connessione. B. Sostituire il caricabatterie.</p>		

9. DICHIARAZIONE DI CONFORMITÀ

NOI,
Positec Germany GmbH
Postfach 680194, 50704 Cologne, Germany

A nome di Positec si dichiara che il prodotto
Descrizione **Tagliaerba a batteria**
Codice **WG760E WG760E.X (7 - Designazione delle macchine, rappresentante del tagliaerba a batteria)**
Funzione **Falciatura prati**

È conforme alle seguenti direttive,
2006/42/EC, 2014/30/EU
2011/65/EU&(EU)2015/863
2000/14/EC modificata dalla 2005/88/EC & (EU)2024/1208

2000/14/EC modificata dalla 2005/88/EC & (EU)2024/1208:
Procedura di conformità come da **Annex VI**
Potenza acustica pesata **94.32 dB(A)**
Massima potenza di rumore garantita **96 dB(A)**

L'organismo competente
Nome: TÜV Rheinland LGA Products GmbH
(organismo notificato 0197)
Indirizzo: Tillystraße 2-90431 Nürnberg

Conforme a,
EN 62841-1, EN IEC 62841-4-3, EN ISO 3744, EN IEC 55014-1, EN IEC 55014-2, EN IEC 63000

Il responsabile autorizzato alla compilazione della documentazione tecnica,
Nome Marcel Filz
Indirizzo Positec Germany GmbH
Postfach 680194, 50704 Cologne, Germany



2024/11/20
Allen Ding
Vice capo ingegnere, testing e certificazione
Positec Technology (China) Co., Ltd
18, Dongwang Road, Suzhou Industrial
Park, Jiangsu 215123, P. R. China

DICHIARAZIONE DI CONFORMITÀ (BATTERIA)

NOI,
Positec Germany GmbH
Postfach 680194, 50704 Cologne, Germany

Dichiara che l'apparecchio
Descrizione **Batteria**
Codice **WA3645 WA3648**
Funzioni **Fornire energia per utensili elettrici, attrezzi da giardino e prodotti simili.**

È conforme alle seguenti direttive,
(EU) 2023/1542, 2011/65/EU & (EU) 2015/863

Conforme a,
EN 62133-2, EN IEC 63000

Il responsabile autorizzato alla compilazione della documentazione tecnica,
Nome Marcel Filz
Indirizzo Positec Germany GmbH
Postfach 680194, 50704 Cologne, Germany



2024/11/20
Allen Ding
Vice capo ingegnere, testing e certificazione
Positec Technology (China) Co., Ltd
18, Dongwang Road, Suzhou Industrial
Park, Jiangsu 215123, P. R. China

TABLA DE CONTENIDOS

1. LAS INSTRUCCIONES DE SEGURIDAD
2. LISTA DE COMPONENTES
3. CARACTERÍSTICAS TÉCNICAS
4. UTILIZACIÓN REGLAMENTARIA
5. INSTRUCCIONES DE FUNCIONAMIENTO
6. MANTENIMIENTO
7. ALMACENAMIENTO
8. SOLUCIÓN DE PROBLEMAS
9. DECLARACIÓN DE CONFORMIDAD

1. LAS INSTRUCCIONES DE SEGURIDAD

SEGURIDAD DEL PRODUCTO

ADVERTENCIAS DE SEGURIDAD GENERALES



ADVERTENCIA: Lea todas las advertencias de seguridad, instrucciones, ilustraciones y especificaciones que acompañan a esta herramienta eléctrica. Si no se respetan todas las instrucciones que se indican abajo, podría producirse una descarga eléctrica, un incendio o alguien podría resultar herido de gravedad.

Conservar todas las advertencias e instrucciones para futuras consultas.

El término "herramienta eléctrica" en todas las advertencias siguientes corresponde a la herramienta eléctrica con o sin cable.

1. ZONA DE TRABAJO

- Mantener su lugar de trabajo limpio y bien iluminado.** Bancos de trabajo desordenados y lugares oscuros invitan a los accidentes.
- No utilizar herramientas eléctricas en atmósferas explosivas, como por ejemplo en presencia de líquidos inflamables, gases o polvo.** Las herramientas eléctricas crean chispas que pueden encender el polvo o los vapores.
- Mantener alejados a los niños y visitantes mientras opera una herramienta eléctrica.** Las distracciones pueden hacerle perder el control.

2. SEGURIDAD ELÉCTRICA

- Los enchufes de la herramienta eléctrica deben encajar perfectamente en el tomacorriente. Nunca modificar el enchufe de ninguna manera. No utilizar adaptadores con herramientas**

eléctricas conectadas a tierra. Los enchufes no modificados y los que encajan perfectamente en el tomacorriente reducirán el riesgo de descarga eléctrica.

- Evitar el contacto del cuerpo con superficies conectadas a tierra tales como caños, radiadores, cocinas y heladeras.** Existe un riesgo creciente de descarga eléctrica si su cuerpo queda conectado a tierra.
- No exponer las herramientas eléctricas a la lluvia y no guardar en lugares húmedos.** El agua que penetra en ellas aumentará el riesgo de una descarga eléctrica.
- No abusar del cable. Nunca utilizar el cable para transportar, tirar o desenchufar la herramienta eléctrica.** Mantener el cable alejado del calor, del aceite, de bordes agudos o piezas móviles. Los cables dañados o enredados aumentan el riesgo de descarga eléctrica.
- Cuando utilice su herramienta eléctrica al aire libre, emplear un prolongador apto para uso en exteriores.** El empleo de cables para uso al aire libre reduce el riesgo de descarga eléctrica.
- Si es necesario utilizar la herramienta motorizada en un lugar muy húmedo, utilice una fuente de alimentación con dispositivo de corriente residual (RCD).** El uso de un RCD reduce el riesgo de descarga eléctrica.

3. SEGURIDAD PERSONAL

- Mantenerse alerta, poner atención en lo que está haciendo y utilice el sentido común mientras opera una herramienta eléctrica. No emplear la herramienta cuando se encuentre cansado o bajo la influencia de drogas, alcohol o medicación.** Un momento de falta de atención durante el manejo de herramientas eléctricas puede dar lugar a daños corporales serios.
- Utilizar equipo de seguridad. Usar siempre protección ocular.** Equipo de seguridad como máscaras contra el polvo, zapatos antideslizantes de seguridad, sombrero o protección auditiva para condiciones apropiadas reducirá daños corporales.
- Evite el arranque accidental. Asegúrese de que el interruptor se encuentra desactivado antes de enchufar la máquina o colocar la batería, al tomar la herramienta o transportarla.** Transportar herramientas con el dedo en el interruptor o enchufar la herramienta cuando el interruptor está encendido invitan a los accidentes.
- Retire llaves de ajuste o llaves inglesas antes de poner la herramienta en funcionamiento.** Una llave que queda unida a una pieza móvil de la herramienta puede originar daños corporales.

- e) **No extralimitarse. Mantenerse firme y con buen equilibrio en todo momento.** *Esto permite un mejor control de la herramienta en situaciones inesperadas.*
- f) **Vestirse apropiadamente. No usar ropa suelta ni alhajas. Mantener su cabello, ropa y guantes alejados de las piezas móviles.** *La ropa suelta, las alhajas o el cabello largo pueden ser atrapados por las piezas móviles.*
- g) **Si se proporcionan dispositivos para la extracción y recolección de polvo, asegurarse de que estos estén conectados y utilizados correctamente.** *El uso de estos dispositivos puede reducir peligros relacionados con el polvo.*
- h) **No permita que el hecho de estar familiarizado con el uso de herramientas le haga volverse descuidado o ignorar las normas de seguridad.** *La falta de atención puede provocar heridas graves en una fracción de segundo.*

4. MANTENIMIENTO DE LA HERRAMIENTA MOTORIZADA

- a) **No forzar la herramienta eléctrica. Utilizar la herramienta eléctrica correcta para su aplicación.** *La herramienta eléctrica correcta hará el trabajo mejor y más seguro a la velocidad para la cual fue diseñada.*
- b) **No utilizar la herramienta eléctrica si el interruptor no la enciende o apaga.** *Cualquier herramienta eléctrica que no pueda ser controlada con el interruptor es peligrosa y debe ser reparada.*
- c) **Desconecte el enchufe de la toma eléctrica y/o la batería de la herramienta antes de realizar cualquier ajuste, cambiar un accesorio o guardar la herramienta.** *Tales medidas de seguridad preventivas reducen el riesgo de arranque accidental de la herramienta.*
- d) **Mantener las herramientas eléctricas que no usa fuera del alcance de los niños y no permita que personas no familiarizadas con la herramienta o con estas instrucciones maneje la herramienta eléctrica.** *Las herramientas eléctricas son peligrosas en manos de usuarios inexpertos.*
- e) **Revisar las herramientas eléctricas. Comprobar si hay desalineamiento o atascamiento de piezas móviles, rotura de piezas en general y cualquier otra condición que pueda afectar la operación normal de la herramienta. Si se verifican daños, recurra a un service calificado antes de volver a usar la herramienta.** *Las herramientas mal mantenidas causan muchos accidentes.*
- f) **Mantener las piezas de corte limpias y afiladas.** *Puesto que son menos probables de atascarse y más fáciles de controlar.*
- g) **Utilizar la herramienta eléctrica, accesorios y brocas etc., de acuerdo con estas instrucciones y de la manera prevista para el tipo particular de herramienta eléctrica, teniendo en cuenta las condiciones de trabajo y el trabajo a ser realizado.** *El uso de la herramienta eléctrica para otras operaciones distintas de lo previsto podría dar lugar a una situación peligrosa.*
- h) **Mantenga las empuñaduras y las superficies de agarre secas, limpias y sin aceite ni grasa.** *Una empuñadura o una superficie de agarre resbaladiza dificultan la correcta manipulación y el control de la herramienta en situaciones imprevistas.*

5. UTILIZACIÓN Y MANTENIMIENTO DE LA BATERÍA

- a) **Recargar solamente con el cargador indicado por el fabricante.** *Un cargador adaptado a un tipo de batería podría crear un riesgo de incendio si se utiliza con una diferente batería.*
- b) **Utilizar las herramientas eléctricas solamente con baterías especialmente adaptadas.** *La utilización de cualquier otra batería podría causar un riesgo de incendio o herida.*
- c) **Cuando la batería no está en uso, tenerla lejos de los objetos metálicos como los trombones, las piezas de moneda, las llaves, los clavos, los tornillos, o cualquier otro pequeño objeto metálico susceptibles de establecer una conexión de un terminal a otra.** *El cortocircuito de un terminal a otra puede causar quemaduras o un incendio.*
- d) **Hay una fuga de líquido de la batería. Evitar todo contacto. Si entre accidentalmente en contacto con este líquido, lavar con agua limpia. En caso de contacto con los ojos, consultar a un médico.** *El líquido presente en las baterías puede causar irritaciones o quemaduras.*
- e) **No utilice una batería o una herramienta que estén dañadas o hayan sido modificadas.** *Las baterías dañadas y modificadas pueden comportarse de forma imprevisible y provocar un incendio, una explosión o herir a alguien.*
- f) **No arroje una batería o herramienta al fuego ni las exponga a una temperatura excesiva.** *La exposición al fuego y a temperaturas superiores a 130 °C puede provocar una explosión.*
- g) **Respete todas las instrucciones de carga y no cargue la batería o la herramienta fuera del rango de temperatura especificado en las instrucciones.** *Una carga inadecuada o a una temperatura fuera del rango especificado puede ocasionar daños en la batería y aumentar el riesgo de incendio.*

6. REPARACIÓN

- a) **Permitir que el mantenimiento de su herramienta eléctrica sea efectuado por una persona calificada usando solamente piezas de recambio idénticas.** *Esto es primordial para mantener la seguridad de la herramienta eléctrica.*
- b) **No intente reparar nunca una batería dañada.** *Cualquier intervención técnica en una batería debe ser realizada exclusivamente por el fabricante o por un servicio técnico autorizado.*

ADVERTENCIAS SOBRE LA SEGURIDAD DEL CORTACÉSPED









- a) **No utilice el cortacésped en malas condiciones meteorológicas, especialmente si hay riesgo de rayos.** *Esto disminuye el riesgo de ser alcanzado por un rayo.*
- b) **Inspeccione minuciosamente si en la zona donde se vaya a usar el cortacésped hay vida salvaje.** *La vida salvaje puede resultar herida por el cortacésped durante el funcionamiento.*
- c) **Inspeccione minuciosamente la zona en la que se vaya a usar el cortacésped y retire piedras, palitos, alambres, huesos y otros objetos extraños.** *Los objetos lanzados pueden provocar lesiones personales.*
- d) **Antes de usar el cortacésped, inspeccione siempre visualmente para ver si la cuchilla y el conjunto de cuchilla están desgastados o dañados.** *Las piezas desgastadas o dañadas aumentan el riesgo de lesiones.*
- e) **Compruebe con frecuencia si el captador de césped tiene desgaste o deterioro.** *Un captador de césped desgastado o dañado puede aumentar el riesgo de lesiones.*
- f) **Mantenga los protectores en su sitio. Los protectores deben estar en condiciones de trabajo y montados correctamente.** *Un protector suelto, dañado o que no funcione correctamente puede provocar lesiones.*
- g) **Mantenga todas las entradas de aire de enfriamiento despejadas de restos.** *Las entradas de aire bloqueadas y los restos pueden provocar recalentamiento o riesgo de fuego.*
- h) **Cuando use el cortacésped, lleve siempre calzado protector y antideslizante. No use el cortacésped con los pies descalzos o llevando sandalias.** *Esto reduce la posibilidad de lesiones en los pies si hacen contacto con las cuchillas en movimiento.*

- i) **Cuando use el cortacésped, lleve siempre pantalones largos.** *La piel expuesta aumenta la probabilidad de lesiones por objetos lanzados.*
- j) **No use el cortacésped en césped húmedo. Se debe caminar, nunca correr.** *Esto reduce el riesgo de resbalar y caerse, lo que puede provocar lesiones.*
- k) **No use el cortacésped en pendientes excesivamente pronunciadas.** *Esto reduce el riesgo de perder el control, resbalar y caerse, que podrían provocar lesiones.*
- l) **Cuando trabaje en pendientes, asegúrese siempre de apoyar bien los pies, trabajar siempre a través de las pendientes, nunca hacia arriba o abajo, y tomar extrema precaución al cambiar de dirección.** *Esto reduce el riesgo de perder el control, resbalar y caerse, que podrían provocar lesiones.*
- m) **Tenga extremada precaución cuando cambie de sentido o tire del cortacésped hacia usted. Sea siempre consciente de lo que hay en los alrededores.** *Esto reduce el riesgo de tropezar durante el funcionamiento.*
- n) **No toque las cuchillas ni otras piezas móviles peligrosas si todavía están en movimiento.** *Esto reduce el riesgo de lesionarse con dichas piezas móviles.*
- o) **Cuando limpie el material atascado o el cortacésped, asegúrese de que todos los interruptores de encendido estén desactivados y que el paquete de baterías esté desconectado.** *Un funcionamiento inesperado del cortacésped puede provocar lesiones grave.*

ADVERTENCIAS DE SEGURIDAD PARA LA BATERÍA

- a) **No desmonte, abra o destruya las pilas o las baterías recargables.**
- b) **No provoque un cortocircuito en la batería. No almacene las baterías de forma descuidada en una caja o cajón donde podría provocar un cortocircuito entre ellas o mediante otros objetos metálicos.** *Cuando la batería no esté siendo utilizada, manténgala alejada de objetos metálicos, como clips de papel, monedas, llaves, clavos, tornillos u otros objetos metálicos pequeños, que pueden posibilitar la conexión de un borne con otro. Al provocar un cortocircuito con los bornes de la batería se pueden sufrir quemaduras o generar un incendio.*

- c) No exponga las baterías al calor o al fuego. No las guarde expuestas directamente al sol.
- d) No exponga las baterías a impactos mecánicos.
- e) En caso de que la batería tenga fugas de líquido, no permita que el líquido entre en contacto con la piel o los ojos. Si se produce el contacto, lave la zona afectada con grandes cantidades de agua y acuda a un médico.
- f) Mantenga las baterías limpias y secas.
- g) Limpie los bornes de la batería con un paño limpio si se ensucian.
- h) Cargue la batería antes de utilizarla. Consulte siempre estas instrucciones y aplique el procedimiento de carga adecuado.
- i) No deje la batería cargándose durante prolongados períodos de tiempo cuando no se utilice.
- j) Después de prolongados períodos de almacenamiento, puede que sea necesario cargar y descargar la batería varias veces para obtener el máximo rendimiento.
- k) Recargue solo con el cargador indicado por Worx. No utilice ningún otro cargador que no sea el específicamente proporcionado para el uso con este equipo.
- l) No utilice ninguna batería distinta a la diseñada para utilizarse con el aparato.
- m) Mantenga la batería fuera del alcance de los niños.
- n) Conserve la documentación original del producto por si tuviera que consultarla en otro momento.
- o) Extraiga la batería del aparato cuando no lo utilice.
- p) Deshágase del producto correctamente.
- q) No se deben mezclar pilas de diferentes fabricantes, capacidad, tamaño o tipo en un mismo dispositivo.
- r) Mantener la batería lejos de microondas y alta presión.
- s) ¡Advertencia! No utilice pilas no recargables.

	<p>ADVERTENCIA: Tenga cuidado con los objetos lanzados; mantenga alejados a los transeúntes</p>
	<p>ADVERTENCIA: Mantenga las manos y los pies alejados de las cuchillas</p>
	<p>ADVERTENCIA - Desconecte la batería antes del mantenimiento</p>
 <p>STOP</p>	<p>La cuchilla continúa rotando después de apagar la máquina. Espere hasta que todos los componentes de la misma se hayan detenido antes de tocarlos.</p>
	<p>Utilizar guantes de protección</p>
	<p>Antes de realizar cualquier trabajo de ajuste, reparación o mantenimiento, desenchufe la batería de la toma.</p>
	<p>Si no se eliminan correctamente, las baterías podrían interferir en el ciclo del agua, una situación que pondría en riesgo el ecosistema. Por este motivo, las baterías no deben eliminarse junto con los residuos municipales sin clasificar.</p>
	<p>No incinerar</p>

SÍMBOLOS

	<p>Para reducir el riesgo de lesión, lea el manual de instrucciones</p>
---	---



Li-Ion



Batería de iones de litio. Este producto tiene una marca que lo designa para la recogida selectiva, junto con otras pilas y baterías. Una vez recogido, se reciclará o se desmontará con el fin de reducir el impacto en el medioambiente. Las baterías contienen sustancias peligrosas y pueden ser perjudiciales para el medioambiente y para la salud de las personas.



El símbolo en el embalaje es solo para Francia.



Los residuos de aparatos eléctricos y electrónicos no deben depositarse en la basura doméstica. Se deben reciclar en las instalaciones especializadas. Consulte a las autoridades locales o el establecimiento para saber cómo reciclar estos productos.

2. LISTA DE COMPONENTES

1. PALANCA DE OPERACIÓN
2. BOTÓN DE BLOQUEO DE SEGURIDAD
3. CONTROL DE VELOCIDAD DE AUTOPROPULSIÓN
4. BOLSA DE RECOLECCIÓN DE HIERBA
5. COMPUERTA DE SEGURIDAD
6. PALANCA DE AJUSTE DE LA ALTURA DE CORTE
7. FARO LED
8. INDICADOR DE POTENCIA DE LA BATERÍA
9. CAPÓ DE ADMISIÓN
10. CUBIERTA DEL COMPARTIMENTO DE LA BATERÍA
11. BATERÍA *
12. DISPARADORES DE AUTOPROPULSIÓN

13. BOTÓN DE LIBERACIÓN RÁPIDA PARA PLEGADO RÁPIDO
14. ACCESORIO DE MANTILLO
15. CANAL DE DESCARGA LATERAL TRASERO
16. TUERCA DEL CANAL DE DESCARGA LATERAL TRASERO
17. CUCHILLA (VÉASE LA FIG. N1)
18. PERNO DE LA CUCHILLA (VÉASE LA FIG. N1)

*Los accesorios ilustrados o descritos pueden no corresponder al material suministrado de serie con el aparato.

3. DATOS TÉCNICOS

Modelo WG760E WG760E.X (7 - Denominación de la maquinaria, representante del cortacésped sin cable)

	WG760E WG760E.X**
Potencia nominal	40V Máx. (2x20V Máx.)***
Velocidad sin carga	2820/3000/min
Diámetro del cubierta	53 cm
diámetro de corte	51 cm
Diámetro de la rueda delantera	200 mm
Diámetro de la rueda trasera	250 mm
Altura de corte	25 – 85 mm
Posiciones de altura de corte	7
Capacidad de colección de césped	80 L
Tipo de batería	iones de litio
Peso (sin batería)	28.8 kg

**X = 1-999, A-Z, M1-M9 solo se utilizan para diferentes clientes, no hay cambios relevantes seguros entre estos modelos.

***Voltaje medido sin carga. El voltaje inicial máximo de la batería es de 20 voltios. El voltaje nominal es de 18 voltios.

BATERÍAS Y CARGADORES RECOMENDADOS

Categoría	Modelo	Capacidad
20V Batería	WA3645	5.0 Ah
	WA3648	8.0 Ah
20V Cargador	WA3883	4.0 A

Recomendamos que adquiera todos sus accesorios en el mismo comercio donde compró la herramienta. Elija los accesorios de acuerdo con el trabajo que pretende realizar. Consulte los estuches de los accesorios para más detalles. El personal del comercio también puede ayudar y aconsejar.

INFORMACIÓN SOBRE EL RUIDO

Nivel de presión acústica de ponderación	$L_{pA} = 81.30 \text{ dB(A)}$
K_{pA}	3.0 dB (A)
Nivel de potencia acústica de ponderación	$L_{wA} = 94.32 \text{ dB(A)}$
K_{wA}	0.94 dB (A)

Utilice protección auditiva.



INFORMACIÓN SOBRE LAS VIBRACIONES

Frecuencia de vibración típica	$a_n < 2.5 \text{ m/s}^2$
Incertidumbre	$K = 1.5 \text{ m/s}^2$

ADVERTENCIA: El valor de emisión de vibraciones durante el uso de la herramienta podría ser distinto al valor declarado dependiendo de la forma en que se use la herramienta según las condiciones siguientes, y otras variaciones sobre el uso de la herramienta:

El modo de uso de la herramienta y los materiales que se cortan o perforan.

El estado general y las condiciones de mantenimiento de la herramienta.

La utilización del accesorio correcto para la herramienta y su correcto mantenimiento afilado y en buenas condiciones.

La firme sujeción de las empuñaduras y la utilización de accesorios antivibración.

El uso de la herramienta conforme a su diseño y estas instrucciones.

Esta herramienta podría causar síndrome de vibración mano-brazo si no se utiliza correctamente.

ADVERTENCIA: Para conseguir una mayor precisión, debe tenerse en cuenta una estimación del nivel de exposición en condiciones reales de todas las partes del ciclo de uso, como los tiempos durante los que la herramienta está apagada o el tiempo que está funcionando al ralentí sin realizar ningún trabajo. Esto podría reducir notablemente el nivel de exposición durante el periodo completo de trabajo.

Cómo minimizar el riesgo de exposición a la vibración. Utilice SIEMPRE cinceles, brocas y cuchillas afiladas. Mantenga esta herramienta de acuerdo con estas instrucciones y bien lubricada (si es necesario). Si la herramienta se utiliza regularmente, invierta en accesorios antivibración. Planifique su programa de trabajo para distribuir el uso de la herramienta a lo largo de varios días.

4. UTILIZACIÓN REGLAMENTARIA



Este producto ha sido proyectado para utilizarse en el área doméstica.

5. INSTRUCCIONES DE FUNCIONAMIENTO

NOTA: Antes de utilizar la herramienta, lea detenidamente el manual de instrucciones

MONTAJE Y FUNCIONAMIENTO

ACCIÓN	ILUSTRACIÓN
MONTAJE	
Montaje de la barra del mango & Ajuste de la altura del mango NOTA: Presione y mantenga presionado el botón de liberación rápida durante el montaje.	Véase la fig. A1, A2
Montaje de la bolsa de recolección de hierba	Véase la fig.B

<p>Montaje de la bolsa de recolección de hierba en el cortacésped</p> <p>NOTA: Antes de instalar la bolsa de recogida de hierba, extraiga la pieza de mantilla del cortacésped.</p> <p>NOTA: Presione ligeramente la bolsa para pasto para asegurarse de que se encuentra completamente instalada.</p>	<p>Véase la fig. C1, C2, C3</p>	<p>Indicador de potencia de la batería</p> <p>Consulte la información de ESTADO DE LA BATERÍA</p> <p>IMPORTANTE:</p> <p>Si sólo se ilumina una luz verde, la batería está descargada. Esto será así aunque el cortacésped continúe funcionando. Si continúa utilizando su cortacésped con la batería descargada, podría reducir la vida y el rendimiento de su batería.</p> <p>Si no se ilumina ninguna luz, significa que como mínimo una batería no está bien instalada o que tiene un fallo. Vuelva a comprobar que las baterías estén colocadas correctamente.</p>	<p>Véase la fig.G3</p>
<p>Desmontaje y vaciado de la bolsa de recolección de hierba</p> <p> ¡ADVERTENCIA! Compruebe siempre que la tapa de seguridad cierre la salida de descarga antes del uso. No levante nunca la tapa de seguridad cuando se esté utilizando el cortacésped sin la bolsa de hierba instalada.</p>	<p>Véase la fig. D1, D2</p>	<p>Arranque y Parada</p> <p>Para arrancar, presione y mantenga presionado el botón de bloqueo de seguridad, luego tire hacia atrás la palanca de operación mientras continúa manteniendo presionado el botón de bloqueo de seguridad. Para detener, suelte la palanca de operación.</p>	<p>Véase la fig. H1, H2</p>
<p>Montaje del canal de descarga lateral trasero</p> <p>NOTA: Recuerde retirar la bolsa recolectora de césped y el inserto de mantillo antes de montar el canal de descarga lateral trasero.</p>	<p>Véase la fig. E1, E2</p>	<p>Funcionamiento del sistema autopropulsado.</p> <p>NOTA: Para activar la autopropulsión, presione tanto el botón de bloqueo de seguridad como el botón de control de velocidad de autopropulsión al mismo tiempo.</p>	<p>Véase la fig.H3</p>
<p>Instalar/extraer la batería</p> <p>NOTA: Esta máquina solo funciona cuando se instalan baterías separadas. Se recomienda usar las mismas baterías AH y cargar las dos baterías al mismo tiempo. Cuando se usan dos baterías con diferente AH, la máquina solo funcionará según el menor denominador común.</p>	<p>Véase la fig. F1, F2</p>	<p>Ajuste de la altura de corte</p> <p> ¡ADVERTENCIA! Para detenerse, suelte la palanca de operación y espere a que el motor se detenga antes de ajustar la altura. Las cuchillas continuarán girando después de apagar la máquina. Una cuchilla en movimiento podría causar una lesión. No toque las cuchillas en movimiento.</p>	<p>Véase la fig. I</p>
<p>Comprobación del nivel de carga de la batería</p> <p>NOTA: La Fig. G1 solo es aplicable a la batería con indicador de la batería.</p>	<p>Véase la fig.G1</p>	<p>Faro led</p>	<p>Véase la fig.J</p>
<p>Cargar la batería</p> <p>NOTA: la batería se entrega descargada y debe cargarse completamente antes de cortar el césped por primera vez.</p> <p>Cargue siempre las dos baterías por completo y al mismo tiempo. Encontrará más información en el manual del cargador.</p>	<p>Véase la fig.G2</p>	<p>Almacenamiento</p>	<p>Véase la fig. K1, K2</p>
<p>FUNCIONAMIENTO</p>			

ESTADO DE LA BATERÍA (See Fig. G1)

- Antes de encender la máquina o cuando termine de usarla, pulse el botón que hay al lado del indicador de la batería para ver el nivel de batería.
- Durante el funcionamiento. El indicador de batería muestra automáticamente el nivel de batería. Este indicador detecta y muestra el nivel de batería constantemente, tal como se indica a continuación.
- En las máquinas con 2 baterías con diferente cantidad de energía, el indicador de la batería muestra el nivel de la batería con menos energía.

Estado del indicador de la batería	Estado de la batería
Se iluminan cinco luces en color verde (●●●●●)	Las dos baterías tienen mucha carga.
Se iluminan dos, tres o cuatro luces en color verde.	Hay energía en las dos baterías. Cuantas más luces se iluminen, mayor es la cantidad de energía restante.
Solo se ilumina una luz en color verde (●□□□□)	Como mínimo una batería está agotada y se tiene que cargar.
No se ilumina ninguna luz.	Como mínimo una batería no está bien instalada o tiene un fallo.
Parpadea una única luz con una frecuencia de dos veces por ciclo.	Como mínimo una batería está sobre descargada (consulte el estado de carga de la batería). Recargue las dos baterías al mismo tiempo antes de usarlas de nuevo o de guardarlas.
Parpadea una única luz con una frecuencia de tres veces por ciclo.	Como mínimo una batería está caliente. Deje enfriar las baterías antes de volver a encender la máquina.
Parpadea una única luz con una frecuencia de cuatro veces por ciclo.	La máquina está sobrecargada. Eleve la altura de corte o empuje lentamente.

SUGERENCIAS PARA CORTAR HIERBA

Al depositar el mantillo, su nuevo cortacésped está diseñado para cortar los restos de hierba en pedazos pequeños y redistribuirlos en el césped, utilizando aletas de mantillo ubicadas dentro de la cubierta del cortacésped.

En condiciones normales, la hierba triturada se descompondrá rápidamente proporcionando nutrientes al césped.

Consulte las siguientes recomendaciones para un rendimiento óptimo del mantillo.

- 1) Evite cortar si la hierba está mojada por la lluvia o el rocío. La hierba mojada forma grumos que interfieren con la acción trituradora y reducen el tiempo de funcionamiento. El mejor momento para cortar la hierba es a última hora de la tarde, cuando la hierba está seca y el área recién cortada no se encuentre expuesta a la luz solar directa.
- 2) Para conseguir el mejor abono, establezca la altura de corte para cortar un tercio de la longitud de la cuchilla, idealmente no más de 3.8 cm cada vez. Si la hierba de su jardín ha crecido demasiado, puede que sea necesario aumentar la altura de corte para reducir la presión y no sobrecargar el motor. El conducto de descarga lateral también se puede usar para evacuar el césped crecido en exceso y minimizar la sobrecarga del motor. Si necesita triturar hierba extremadamente pesada, es aconsejable cortar primero con una altura alta de corte, y volver a cortar después a la altura de corte final. Si no lo hace así, haga cortes más estrechos y corte el césped lentamente.
- 3) Para obtener el mejor rendimiento, mantenga la plataforma de corte libre de acumulaciones de césped. De vez en cuando, apague el cortacésped, retire las baterías y espere a que la cuchilla se detenga por completo. Coloque el cortacésped de lado. Utilizando un objeto puntiagudo, como una rama, elimine las acumulaciones de hierba del área de las cuchillas. Tenga cuidado con los bordes afilados de la cuchilla. Limpie con más frecuencia si corta hierba mojada, y siempre después de cada uso.
- 4) Algunos tipos de hierba podrían requerir un segundo corte para dispersar la hierba por todo el jardín. Si realiza un segundo corte, es aconsejable hacerlo en dirección perpendicular al patrón del primer corte. **NO CAMBIE EL PATRÓN DE CORTE DE NINGUNA MANERA PODRÍA PROVOCAR QUE EL CORTE SE REALICE EN PENDIENTE DESCENDENTE.**
- 5) Cambie el patrón de corte cada semana. Ello le ayudará a espesar y vigorizar la hierba de su jardín.

ZONA DE CORTE

El área de corte puede verse afectada por muchos factores, incluyendo:

la altura de corte, las prácticas de operación (por ejemplo: encender/apagar), los niveles de humedad del césped, la longitud y el grosor del césped.

CONSEJOS:

- 1) Cortar el césped con frecuencia y reducir la cantidad de procedimientos de encendido/

apagado ayudará a conservar la duración de la batería. Se recomienda usar siempre las mismas dos baterías durante la operación, asegurándose de que estén completamente cargadas.

- 2) Para obtener el mejor rendimiento de corte, se recomienda cortar solo hasta 1/3 o menos de la altura actual del césped a la vez. Corte a un ritmo más lento cuando esté cortando césped largo o grueso para darle tiempo al cortacésped a cortar y descargar adecuadamente los recortes.
- 3) Es necesario limpiar las hojas, la suciedad, los recortes de césped y cualquier otro residuo acumulado limpiando la parte inferior de la plataforma de corte después de cada uso.
NOTA: Apague el cortacésped, retire la batería y espere a que la cuchilla se detenga antes de limpiarla.

equilibrada.

2. Afíle la cuchilla con el ángulo de corte original.
3. Afíle los bordes de corte a ambos extremos de la cuchilla, retirando cantidades iguales de material de ambos bordes.

NOTA:

1. Asegúrese de que el cortacésped esté apagado y retire las baterías.
2. Coloque el cortacésped en el modo de almacenamiento vertical.

EQUILIBRAR LA CUCHILLA (Véase la fig. M)

Compruebe que la cuchilla se encuentre equilibrada colocando el orificio central de la cuchilla M-1 sobre un clavo o un destornillador M-2 sostenido horizontalmente en un torno M-3. Si alguno de los extremos de la cuchilla gira hacia abajo, afíle ese extremo. La cuchilla se encuentra equilibrada correctamente cuando no cae ningún extremo.

6. MANTENIMIENTO

⚠ ¡ADVERTENCIA! Detenga el cortacésped y retire las baterías antes de quitar la bolsa de recogida de hierba.

ATENCIÓN: Para asegurarse de un servicio prolongado y confiable, realice regularmente los siguientes procedimientos de mantenimiento. Verifique si hay defectos obvios tales como una cuchilla suelta, fuera de lugar o dañada, accesorios sueltos y componentes desgastados o dañados. Compruebe que las cubiertas y guardas protectoras no se hayan dañado y estén correctamente unidas a la cortadora de césped. Realice todo mantenimiento o reparación necesarios antes de utilizar la cortadora de césped. Si a pesar del mantenimiento regular la cortadora llegara a presentar fallas, por favor llame a nuestra línea de ayuda al cliente para asesoramiento.

AFILAR LA CUCHILLA

MANTENGA LAS CUCHILLAS AFILADAS PARA CONSEGUIR EL MEJOR RENDIMIENTO DEL CORTACÉSPED. UNA CUCHILLA DESAFILADA NO CORTA EL CÉSPED DE MANERA LIMPIA NI REALIZA UN BUEN MANTILLO. UTILICE PROTECCIÓN OCULAR AL DESINSTALAR, AFILAR E INSTALAR LA CUCHILLA. ASEGÚRESE DE QUE LAS BATERÍAS ESTÉN RETIRADAS. Afilar la cuchilla dos veces durante una sesión de corte suele ser suficiente en circunstancias normales. La arena hace que la cuchilla se desafilé rápidamente. Si el suelo de su jardín es arenoso, necesitará afilar las cuchillas con más frecuencia. CAMBIE INMEDIATAMENTE LAS CUCHILLAS SI ESTÁN DOBLADAS O DETERIORADAS.

AL AFILAR LA CUCHILLA (Véase la fig. L)

1. Asegúrese de que la cuchilla permanezca

MAINTENANCE DE LA LAME (Véase la fig. N1, N2)

Remplacez votre lame en après 50 heures de tonte ou tous les 2 ans, selon la condition qui se réalise le plus tôt.

Suivez ces procédures pour retirer et remplacer la lame. Vous avez besoin de gants de jardin (non fournis) et d'une clé à fourche (non fournie) pour retirer la lame. Asegúrese de que no haya baterías instaladas. Calez un bloc de bois entre la lame et le plateau de la tondeuse pour empêcher la lame de tourner et dévissez le boulon de la lame dans le sens contraire des aiguilles d'une montre à l'aide de la clé à fourche puis enlevez la lame.

Pour remonter, placez la lame avec les parties coupantes vers le sol. Serrez alors solidement l'écrou de la lame.

7. ALMACENAMIENTO (VÉASE LA FIG. K1, K2)

Detenga el cortacésped y retire las baterías. Limpie a fondo las partes exteriores de la máquina usando una escobilla suave y un paño. No utilice agua, solventes ni lustradores. Deje su máquina libre de césped y deshechos, especialmente en las ranuras de ventilación.

Coloque la máquina de costado y limpie el área de la cuchilla. Si encuentra residuos de césped compactados en el área de la cuchilla, retírelos con un implemento de madera o plástico.

Guarde la máquina en un lugar seco. No coloque otros objetos encima de la máquina.

Para facilitar el almacenamiento, presione y mantenga presionado el botón de liberación rápida para plegar el manillar. La cortadora también se puede almacenar en posición vertical para ahorrar

espacio (Fig. K2).

NOTA: Después de plegar el manillar, el botón de liberación rápida debe atornillarse nuevamente en su lugar.

PROTECCIÓN AMBIENTAL

 Los residuos de equipamientos eléctricos y electrónicos no deben depositarse con las basuras domésticas. Se recogen para reciclarse en centros especializados. Consulte las autoridades locales o su distribuidor para obtener información sobre la organización de la recogida.

PARA LAS HERRAMIENTAS A BATERÍA

El rango de temperatura ambiente de funcionamiento y almacenamiento para la herramienta y la batería es de 0 °C~45 °C.

El rango de temperatura ambiente recomendado para el Sistema de carga durante el proceso de carga es de 0 °C~40 °C.

Detalles sobre la eliminación segura de baterías usadas

Al final de la vida útil del aparato, retire el paquete de baterías de manera segura antes de desechar el aparato. No tire las baterías a la basura o en el contenedor de basura normal. Tampoco deseche la batería con la máquina. Retire el paquete de baterías usadas del aparato y deseche en la instalación de reciclaje especializada más cercana o conveniente. Si tiene dudas, consulte con su departamento local de protección ambiental. Las baterías pueden ingresar al ciclo del agua si se eliminan de manera incorrecta, lo que puede ser peligroso para el ecosistema. No deseche las baterías usadas como residuos municipales no clasificados.

8. SOLUCIÓN DE PROBLEMAS



¡ADVERTENCIA: Apague la máquina y retire la batería antes de proceder a la solución de problemas.

Problemas	Acción correctora
1. El cortacésped no funciona cuando la palanca de operación está activada.	A. Suelte la palanca de operación para apagar el cortacésped. Retire las baterías. Gire el cortacésped y verifique que la cuchilla gire libremente. Si no lo hace, contacte al servicio de atención al cliente. La cuchilla debe girar libremente. También asegúrese de que el cortacésped no esté sobre césped alto que pueda impedir que la cuchilla comience a girar. Si es así, mueva el cortacésped a un área donde no esté cargado para arrancar. B. ¿La batería está completamente cargada? Conecte el cargador y espere hasta que se ilumine la luz verde. C. Para arrancar, presione y mantenga presionado el botón de bloqueo de seguridad, luego tire hacia atrás la palanca de operación mientras continúa manteniendo presionado el botón de bloqueo de seguridad. (Véase la fig. H1)

<p>2. El motor se detiene mientras está cortando el césped.</p>	<p>A. Suelte la palanca de operación para apagar el cortacésped. Retire las baterías. Gire el cortacésped y verifique que la cuchilla gire libremente. Si no lo hace, llame al servicio de atención al cliente. La cuchilla debe girar libremente.</p> <p>B. Eleve la altura de corte de las ruedas a la posición más alta y encienda el cortacésped.</p> <p>C. ¿La batería está completamente cargada? Conecte el cargador y espere hasta que se ilumine la luz verde.</p> <p>D. No sobrecargue el cortacésped. Disminuya la velocidad de corte o aumente la altura de corte. O ambos. Use the cut height. Or both.</p>	<p>5. El cortacésped produce vibraciones y ruidos de una manera inusual.</p>	<p>A. Suelte la palanca de operación para apagar la cortadora. Retire las baterías. Voltee el cortacésped sobre uno de los lados y revise la cuchilla para asegurarse de que no esté curvada o dañada. Si la cuchilla está dañada, sustitúyala por una cuchilla de repuesto. Si la parte inferior de la plataforma está dañada, llame al servicio de atención al cliente. Es posible que se hayan acumulado desechos excesivos en la parte inferior de la plataforma comprometiendo el flujo de aire. Retire las baterías, tome una herramienta de raspado y elimine la acumulación de desechos.</p> <p>B. Si no hay daños visibles en la cuchilla y el cortacésped todavía vibra: Suelte la palanca de operación para apagar el cortacésped, retire las baterías y la cuchilla. Gire la cuchilla 180 grados y apriete nuevamente. Si el cortacésped sigue vibrando, contacte al servicio de atención al cliente.</p>
<p>3. El cortacésped funciona pero el corte no es satisfactorio, o no se corta todo el césped.</p>	<p>A. ¿La batería está completamente cargada? Conecte el cargador y espere hasta que se ilumine la luz verde.</p> <p>B. Suelte la palanca de operación para apagar la cortadora. Retire las baterías. Voltee el cortacésped y compruebe lo siguiente: Asegúrese de que la cuchilla esté siempre afilada. Que no haya obstrucciones en la cubierta ni en el conducto de descarga.</p> <p>C. Es probable que la altura de las ruedas se haya fijado en una posición demasiado baja para el estado del césped. Eleve la altura de corte.</p>	<p>6. Los LEDs del cargador de batería no se encienden.</p>	<p>A. Compruebe el enchufe de conexión.</p> <p>B. Sustituya el cargador.</p>
<p>4. El cortacésped resulta difícil de empujar.</p>	<p>A. Eleve la altura de corte para reducir el rozamiento de la cubierta contra el césped. Compruebe que cada rueda gire libremente.</p>	<p>7. El LED de carga de la batería no se vuelve verde.</p>	<p>A. La batería tiene que ser diagnosticada. Contacte al servicio de atención al cliente.</p>
		<p>8. El cortacésped no recoge los recortes en la bolsa.</p>	<p>A. Retire el inserto de mantillo cuando utilice la bolsa de recolección.</p> <p>B. Conducto obstruido. Suelte la palanca de operación para apagar la cortadora. Retire las baterías. Limpie el conducto de recortes de hierba.</p> <p>C. Demasiada hierba cortada. Eleve la altura de corte de las ruedas para reducir la longitud del corte.</p> <p>D. Bolsa llena. Vacíe la bolsa con más frecuencia.</p>

9. Se ven recortes en el mantillo.	A. Se está cortando demasiado césped. Eleve la altura de corte de las ruedas para reducir la longitud del corte. No corte más de 1/3 de la longitud total. B. Compruebe que la cuchilla esté afilada. La cuchilla debe mantenerse siempre afilada.
10. El tiempo de funcionamiento se acorta tras varios usos.	A. Contacte al servicio de atención al cliente. Es posible que necesite una batería nueva.
11. El LED del cargador de baterías parpadea en rojo y la batería no se puede cargar.	A. La batería se sobrecalienta cuando funciona de forma continua. Extraiga la batería del cargador y deje que se enfríe a 42 °C o menos.

9. DECLARACIÓN DE CONFORMIDAD

Los que reciben,
Positec Germany GmbH
Postfach 680194, 50704 Cologne, Germany

En nombre de Positec declaran que el producto
Descripción **Cortacésped sin cables**
Modelo **WG760E WG760E.X (7 - Denominación de la maquinaria, representante del cortacésped sin cable)**
Función **Corte de césped**

Cumple con las siguientes Directivas,
2006/42/EC, 2014/30/EU
2011/65/EU&(EU)2015/863
2000/14/EC modificada por 2005/88/EC & (EU)2024/1208

2000/14/EC modificada por 2005/88/EC & (EU)2024/1208 :
Procedimiento de evaluación de la conformidad de acuerdo con **Annex VI**
Nivel de presión acústica **94.32 dB(A)**
Nivel de intensidad acústica **96 (A)**

Notificación realizada por
Nombre: TÜV Rheinland LGA Products GmbH (cuerpo notificado 0197)
Dirección: Tillystraße 2-90431 Nürnberg

Normativas conformes a,
EN 62841-1, EN IEC 62841-4-3, EN ISO 3744, EN IEC 55014-1, EN IEC 55014-2, EN IEC 63000

La persona autorizada para componer el archivo técnico,
Firma Marcel Filz
Dirección Positec Germany GmbH
Postfach 680194, 50704 Cologne, Germany



2024/11/20
Allen Ding
Ingeniero Jefe Adjunto. Pruebas y Certificación
Positec Technology (China) Co., Ltd
18, Dongwang Road, Suzhou Industrial
Park, Jiangsu 215123, P. R. China

DECLARACIÓN DE CONFORMIDAD (BATERÍA)

Los que reciben,
Positec Germany GmbH
Postfach 680194, 50704 Cologne, Germany

Declaran que el producto
Descripción **Batería**
Modelo **WA3645 WA3648**
Función **Proporcionar energía para herramientas eléctricas, herramientas de jardín y productos similares.**

Cumple con las siguientes Directivas,
(EU) 2023/1542, 2011/65/EU & (EU) 2015/863

Normativas conformes a,
EN 62133-2, EN IEC 63000

La persona autorizada para componer el archivo técnico,
Firma Marcel Filz
Dirección Positec Germany GmbH
Postfach 680194, 50704 Cologne, Germany



2024/11/20
Allen Ding
Ingeniero Jefe Adjunto. Pruebas y Certificación
Positec Technology (China) Co., Ltd
18, Dongwang Road, Suzhou Industrial
Park, Jiangsu 215123, P. R. China

ÍNDICE

1. INSTRUÇÕES DE SEGURANÇA
2. LISTA DE COMPONENTES
3. DADOS TÉCNICOS
4. UTILIZAÇÃO CONFORME AS DISPOSIÇÕES
5. INSTRUÇÕES DE FUNCIONAMENTO
6. MANUTENÇÃO
7. ARMAZENAMENTO
8. RESOLUÇÃO DE PROBLEMAS
9. DECLARAÇÃO DE CONFORMIDADE

1. INSTRUÇÕES DE SEGURANÇA

SEGURANÇA DO PRODUTO

AVISOS GERAIS DE SEGURANÇA



AVISO Leia todos os avisos de segurança, instruções, ilustrações e especificações fornecidos com esta ferramenta elétrica. Caso não siga todas as instruções listadas de seguida poderá resultar em choque elétrico, incêndio e/ou lesões graves.

Guarde estas instruções para referência futura.

Os termos “ferramenta elétrica” utilizados em todos os avisos constantes destas instruções referem-se à sua ferramenta elétrica acionada por bateria (sem cabo de alimentação).

1) LOCAL DE TRABALHO

- Mantenha o local de trabalho limpo e bem arrumado.** Áreas com pouca iluminação e desordenadas podem provocar acidentes.
- Não utilize o aparelho em locais onde existam líquidos, gases ou poeiras inflamáveis e onde exista o risco de explosão.** As ferramentas elétricas produzem faíscas que podem inflamar poeiras ou gases.
- Mantenha as pessoas e particularmente as crianças afastadas da ferramenta elétrica durante o seu funcionamento.** Qualquer distração pode fazê-lo perder o controlo do berbequim.

2) SEGURANÇA ELÉTRICA

- A ficha do berbequim deve encaixar bem na**

tomada de alimentação. Nunca modifique fichas, seja de que maneira for. Não utilize nenhuma ficha de adaptação com ferramentas elétricas que tenham ligação à terra. Fichas não modificadas e tomadas de corrente adequadas reduzem o risco de choque elétrico.

- Evite o contacto do corpo com superfícies ligadas à terra como tubos, aquecedores, fogões e frigoríficos.** Existe um aumento do risco de choque elétrico se o seu corpo estiver em contacto com a terra ou a massa.
- Não exponha este equipamento à chuva ou humidade.** A infiltração de água num aparelho elétrico aumenta o risco de choque elétrico.
- Não maltrate o cabo de alimentação. Nunca utilize o cabo para transportar, puxar ou desligar o aparelho da tomada de corrente. Mantenha o cabo afastado de fontes de calor, óleos, arestas afiadas ou peças em movimento.** Cabos danificados ou enredados aumentam o risco de choque elétrico.
- Quando trabalhar com uma ferramenta elétrica ao ar livre, use um cabo de extensão adequado para utilização no exterior.** A utilização de um cabo adequado para uso exterior reduz o risco de choque elétrico.
- Se não puder evitar a utilização de uma ferramenta elétrica num local húmido, utilize uma fonte de alimentação protegida contra corrente residual.** A utilização de um dispositivo com proteção contra corrente residual reduz o risco de choque elétrico.

3) SEGURANÇA DE PESSOAS

- Esteja atento, observe o que está a fazer e seja prudente sempre que trabalhar com uma ferramenta elétrica. Não utilize nunca uma ferramenta elétrica quando estiver cansado ou sob a influência de drogas, álcool ou medicamentos.** Um momento de desatenção quando se utiliza uma ferramenta elétrica pode causar lesões graves.
- Utilize equipamentos de segurança. Use sempre óculos de proteção.** Equipamentos de segurança, tais como máscaras protetoras, sapatos de sola antiderrapante, capacetes ou proteções auriculares devidamente utilizados reduzem o risco de lesões.
- Evite o arranque acidental da ferramenta. Certifique-se de que o comutador de alimentação está desligado antes de ligar a ferramenta à fonte de alimentação e/ou à bateria, antes de pegar nela ou antes de a transportar.** Se mantiver o dedo no interruptor ou acionar o aparelho enquanto este estiver ligado podem ocorrer acidentes.

- d) **Remova quaisquer chaves de ajuste ou de porcas antes de ligar a ferramenta elétrica.** *Chaves de porcas ou de ajuste fixadas a peças móveis do berbequim podem causar lesões.*
- e) **Não exceda as suas próprias capacidades.** *Mantenha sempre o corpo em posição firme e de equilíbrio, o que lhe permite controlar melhor a ferramenta elétrica em situações imprevisíveis.*
- f) **Use roupa apropriada. Não use vestuário solto ou artigos de joalheria. Mantenha o cabelo e as roupas e luvas afastados das peças móveis.** *Roupas soltas, artigos de joalheria ou cabelos compridos podem ser agarrados por peças em movimento.*
- g) **Se forem fornecidos dispositivos para a montagem de unidades de extração ou recolha de resíduos, Assegure-se de que são montados e utilizados adequadamente.** *A utilização destes dispositivos pode reduzir os perigos relacionados com a presença de resíduos.*
- h) **Não permita que a familiaridade obtida do uso frequente de ferramentas o tornem complacente o o faça ignorar os princípios de segurança da ferramenta.** *Uma ação descuidada pode causar lesões graves numa fração de segundo.*

4) UTILIZAÇÃO E MANUTENÇÃO DA FERRAMENTA ELÉTRICA

- a) **Não force a ferramenta. Utilize a ferramenta elétrica apropriada para cada aplicação.** *A utilização da ferramenta elétrica apropriada executa o trabalho de forma melhor e mais segura, à velocidade para a qual foi concebida.*
- b) **Não utilize esta ferramenta se o interruptor estiver deficiente, não ligar ou desligar.** *Qualquer ferramenta elétrica que não possa ser controlada pelo interruptor é perigosa e deve ser reparada.*
- c) **Desligue a ficha da tomada elétrica e/ou remova o conjunto de pilhas, caso seja possível removê-lo, da ferramenta elétrica antes de realizar quaisquer ajustes, substituir acessórios ou armazenar ferramentas elétricas.** *Estas medidas de segurança preventivas reduzem o risco de ativação acidental da ferramenta.*
- d) **Quando não estiver a usar a ferramenta elétrica, guarde-a fora do alcance das crianças e não deixe que esta seja utilizada por pessoas que não a conheçam, nem tenham lido as instruções.** *As ferramentas elétricas são perigosas nas mãos de utilizadores inexperientes.*
- e) **Realize a manutenção de ferramentas elétricas e acessórios. Verifique quaisquer desalinhamentos, encaixes de peças móveis, quebras e outras condições que possam afetar o funcionamento. Se esta ferramenta**

estiver avariada, mande-a reparar antes a utilizar. *Muitos acidentes são causados pela manutenção deficiente de ferramentas elétricas.*

- f) **Mantenha as ferramentas de corte limpas e afiadas.** *As ferramentas de corte com manutenção adequada e arestas de corte afiadas têm menos probabilidades bloquear e são mais fáceis de controlar.*
- g) **Utilize a ferramenta elétrica, acessórios, brocas, etc. em conformidade com estas instruções e da forma prevista para este tipo específico de ferramenta, tendo em conta as condições presentes e o trabalho a executar.** *A utilização de ferramentas elétricas para aplicações diferentes daquelas a que se destinam pode levar a situações de perigo.*
- h) **Mantenha as pegas e as superfícies de aderência secas, limpas e sem óleo e massa lubrificante.** *As pegas e superfícies de aderência escorregadias não permitem o manuseamento e controlo seguros da ferramenta em situações inesperadas.*

5) USO E TRATAMENTO DE APARELHOS COM ACUMULADOR

- a) **Apenas deverá carregar em carregadores, acumuladores recomendados pelo fabricante.** *Um carregador que é apropriado para um tipo de acumulador, pode causar um incêndio caso seja utilizado para carregar outros acumuladores.*
- b) **Apenas utilize nas ferramentas elétricas os acumuladores previstos.** *A utilização de outros acumuladores pode levar a lesões e riscos de incêndio.*
- c) **Quando o acumulador não estiver em uso, mantenha-o afastado de outros objetos de metal, como por exemplo agrafos, moedas, chaves, pregos, parafusos, ou outros pequenos objetos metálicos que possam ligar em ponte os contactos.** *Um curto-circuito entre os contactos do acumulador pode causar queimaduras ou incêndio.*
- d) **Aplicações inadequadas podem provocar fugas do líquido do acumulador. Evite o contacto com este líquido. No caso de um contacto acidental, lave imediatamente com água fresca. Se o líquido entrar em contacto com os olhos, procure auxílio médico.** *O líquido que escapa do acumulador pode levar a irritações ou queimaduras da pele.*
- e) **Não utilize um conjunto de baterias ou ferramenta que esteja danificado ou tenha sido modificado.** *As baterias danificadas ou modificadas podem exibir um comportamento imprevisível, resultando em incêndio, explosão ou risco de lesão.*

- f) **Não exponha um conjunto de baterias ou ferramenta ao fogo ou temperatura excessiva.** *A exposição ao fogo ou temperatura superior a 130 °C pode causar explosão.*
- g) **Siga todas as instruções de carregamento e não carregue o conjunto das baterias ou ferramenta fora do intervalo de temperatura especificado nas instruções.** *O carregamento indevido ou a temperatura fora do intervalo especificado pode danificar a bateria e aumentar o risco de incêndio.*
- 6) **ASSISTÊNCIA TÉCNICA**
- a) **A sua ferramenta elétrica só deve ser reparada por um técnico de assistência qualificado e devem ser apenas utilizadas peças de substituição genuínas, mantendo assim a segurança da ferramenta.**
- b) **Nunca faça a manutenção de conjuntos de baterias danificados.** *A manutenção de conjuntos de baterias só deve ser efetuado pelo fabricante ou prestadores de serviço autorizados.*

ADVERTÊNCIAS DE SEGURANÇA PARA O CORTA-RELVA

- a) **Não utilize o corta-relva em más condições climáticas, especialmente quando existe o risco de relâmpagos.** *Isto diminui o risco de ser atingido por um raio.*
- b) **Inspeccione minuciosamente a área onde o corta-relva vai ser utilizado para detetar a presença de animais selvagens.** *Os animais selvagens podem ser feridos pelo corta-relva durante a operação.*
- c) **Inspeccione minuciosamente a área onde o corta-relva vai ser utilizado e remova todas as pedras, paus, arames, ossos e outros objetos estranhos.** *Os objetos projetados podem causar ferimentos pessoais.*
- d) **Antes de utilizar o corta-relva, inspecione-o sempre visualmente para ver se a lâmina e o conjunto da lâmina não estão desgastados ou danificados.** *Peças gastas ou danificadas aumentam o risco de lesões.*
- e) **Verifique o apanhador de relva com frequência para detetar sinais de desgaste ou deterioração.** *Um apanhador de relva desgastado ou danificado aumenta o risco de lesões pessoais.*
- f) **Mantenha todas as proteções instaladas. As proteções têm de estar devidamente instaladas e em bom estado de funcionamento.** *Uma proteção*

que esteja solta, danificada ou que não esteja a funcionar corretamente, poderá resultar em ferimentos pessoais.





- g) **Mantenha todas as entradas de ar de arrefecimento livres de detritos.** *As entradas de ar bloqueadas e com detritos podem resultar em sobreaquecimento ou risco de incêndio.*
- h) **Durante a operação do corta-relva, use sempre calçado antiderrapante e de proteção. Não opere o corta-relva quando estiver descalço ou a usar sandálias abertas.** *Isso reduz a probabilidade de sofrer lesões nos pés pelo contacto com a lâmina em movimento.*
- i) **Durante a operação do corta-relva, use sempre calças compridas.** *A pele exposta aumenta a probabilidade de ferimentos por objetos projetados.*
- j) **Não opere o corta-relva quando a relva estiver molhada. Caminhe, nunca corra.** *Isto reduz o risco de escorregar e cair, podendo resultar em ferimentos pessoais.*
- k) **Não opere o corta-relva em áreas com grande inclinação.** *Isto reduz o risco de perda de controlo, escorregar e cair, o que pode resultar em ferimentos pessoais.*
- l) **Ao trabalhar em áreas inclinadas, certifique-se sempre de que tem uma boa base de apoio, trabalhe no sentido transversal da inclinação, nunca a subir ou descer, e tenha extrema cautela ao mudar de direção.** *Isto reduz o risco de perda de controlo, escorregar e cair, o que pode resultar em ferimentos pessoais.*
- m) **Tenha extrema cautela ao fazer marcha-atrás ou ao puxar o corta-relva na sua direção.** *Esteja sempre atento ao que se passa em seu redor. Isso reduz o risco de tropeçar durante a operação.*
- n) **Não toque nas lâminas nem noutras peças móveis perigosas quando ainda estiverem em movimento.** *Isto reduz o risco de ferimentos ocasionados pelas peças móveis.*
- o) **Ao remover qualquer material encravado ou ao limpar o corta-relva, certifique-se de que todos os interruptores de energia estão desligados e que o módulo de bateria está desligado.** *A colocação em funcionamento inesperada do corta-relva pode resultar em lesões pessoais graves.*

AVISOS DE SEGURANÇA PARA A BATERIA

- a) **Não desmonte, abra ou corte as células da bateria.**

SÍMBOLOS

- b) **Não submeta a bateria a curtos-circuitos. Não armazene as baterias ao acaso numa caixa ou gaveta onde possam provocar um curto-circuito ou submetidas a curtos-circuitos por materiais condutores.** Quando não estiver a utilizar a bateria, mantenha-a afastada de outros objetos metálicos, como clips, moedas, chaves, pregos, parafusos ou outros pequenos objetos de metal, que possam realizar uma ligação de um terminal a outro. Um curto-circuito dos terminais da bateria pode provocar queimaduras ou um incêndio.
- c) **Não exponha a bateria ao calor ou a incêndios. Evite o armazenamento à exposição de luz solar direta.**
- d) **Não exponha a bateria ao choque elétrico.**
- e) **Em casos de fugas na bateria, não permita que o líquido entre em contacto com a pele ou olhos. Caso entre em contacto, lave a área afetada com quantidades abundantes de água e procure aconselhamento médico.**
- f) **Mantenha a bateria limpa e seca.**
- g) **Limpe os terminais da bateria com um pano limpo e seco em caso de sujidade.**
- h) **A bateria necessita de ser carregada antes de ser utilizada. Consulte sempre estas instruções e utilize o procedimento de carga correto.**
- i) **Não mantenha a bateria a carregar quando não for utilizada.**
- j) **Após longos períodos de tempos de armazenamento, pode ser necessário carregar e descarregar a bateria diversas vezes para obter o desempenho máximo.**
- k) **Recarregue apenas com o carregador especificado pela Worx. Não utilize um carregador que não se encontre especificado para a utilização com o equipamento.**
- l) **Não utilize uma bateria que não se encontre concebida para a utilização com o equipamento.**
- m) **Mantenha a bateria fora do alcance das crianças.**
- n) **Preserve as informações originais do produto para futura referência.**
- o) **Retire a bateria do equipamento quando não estiver em utilização.**
- p) **Elimine-a de forma adequada.**
- q) **Não misture pilhas de diferente fabrico, capacidade, tamanho ou tipo num dispositivo.**
- r) **Mantenha a bateria longe de fornos micro-ondas e altas pressões.**
- s) **Aviso! Não utilize pilhas não recarregáveis.**

	<p>Para reduzir o risco de ferimentos o utilizador deve ler o manual de instruções</p>
	<p>AVISO – Cuidado com os objetos atirados – mantenha os transeuntes afastados</p>
	<p>AVISO – Mantenha as mãos e os pés afastados das lâminas</p>
	<p>AVISO – Desligue a bateria antes da manutenção</p>
 <p>STOP</p>	<p>A lâmina continua a funcionar após ter desligado o corta-relva. Aguarde até todos os componentes do corta-relva pararem completamente antes de tocar nos mesmos.</p>
	<p>Usar luvas de proteção</p>
	<p>Remova o conjunto de pilhas da ferramenta antes de realizar qualquer ajuste, reparação ou manutenção.</p>
	<p>As baterias poderão entrar no ciclo hídrico caso sejam descartadas indevidamente, o que pode representar perigo para o ecossistema. Não elimine as baterias usadas como resíduos municipais não separados.</p>



Não queimar



Li-Ion



Bateria de íões de lítio Este produto foi marcado com um símbolo relacionado com a “recolha separada” de todos os conjuntos de baterias e o conjunto de bateria. Será reciclada ou desmontada para reduzir o impacto no meio ambiente. Os conjuntos de baterias podem ser perigosos para o meio ambiente e para a saúde humana, uma vez que contém substâncias perigosas.



O símbolo na embalagem é apenas para a França.



Os equipamentos elétricos não devem ser depositados com o lixo doméstico. Se existirem instalações adequadas deve reciclá-los. Consulte a sua autoridade local para tratamento de lixos ou fornecedor para obter aconselhamento sobre reciclagem.

2. LISTA DE COMPONENTES

1.	ALAVANCA DE OPERAÇÃO
2.	BOTÃO DE BLOQUEIO DE SEGURANÇA
3.	CONTROLO DE VELOCIDADE AUTOPROPULSADO
4.	SACO DE RECOLHA DA RELVA
5.	MEMBRANA DE SEGURANÇA
6.	ALAVANCA PARA AJUSTE DA ALTURA DO CORTE
7.	FAROL LED
8.	INDICADOR DE CARGA DA BATERIA
9.	CAPÔ DE INSUFLAÇÃO
10.	TAMPA DO COMPARTIMENTO DA BATERIA

11.	CONJUNTO DE BATERIAS *
12.	GATILHOS AUTOPROPULSADOS
13.	BOTÃO DE LIBERTAR RÁPIDO PARA DOBRAR
14.	ACESSÓRIO PARA MULCHING
15.	TUBO DE DESCARGA LATERAL TRASEIRO
16.	PORCA DO TUBO DE DESCARGA LATERAL TRASEIRO
17.	LÂMINA (VEJA FIGURA N1)
18.	PARAFUSO DA LÂMINA (VEJA FIGURA N1)

*Acessórios ilustrados ou descritos não estão totalmente abrangidos no fornecimento.

3. DADOS TÉCNICOS

Tipo **WG760E WG760E.X (7 - Designação da maquinaria, representante do corta-relva sem fio)**

	WG760E WG760E.X**
Tensão	40V Máx. (2x20V Máx.)***
Velocidade sem carga	2820/3000/min
Diâmetro do deck	53 cm
Diâmetro de corte	51 cm
Diâmetro da roda dianteira	200 mm
Diâmetro da roda traseira	250 mm
Altura do corte	25 – 85 mm
Diâmetro da roda dianteira Diâmetro da roda traseira	7
Capacidade da caixa de recolha	80 L
Tipo de bateria	íões de Lítio
Peso da máquina (Ferramenta nua)	28.8 kg

** X = 1-999, A-Z, M1-M9, são utilizados apenas para

clientes diferentes, não há alterações relevantes seguras entre esses modelos.
 *** Tensão medida sem carga. A tensão inicial da bateria atinge o máximo de 20 volts. A tensão nominal é de 18 volts.

BATERIAS E CARREGADORES SUGERIDOS

Categoria	Modelo	Capacidade
20V Baterias	WA3645	5.0 Ah
	WA3648	8.0 Ah
20V Carregador	WA3883	4.0 A

Recomendamos-lhe que compre todos os acessórios no fornecedor onde tenha adquirido a ferramenta. Escolha o grau de acordo com o trabalho que pretende empreender. Para mais pormenores, consulte a embalagem destes. Os comerciais também pode ajudar e aconselhar.

INFORMAÇÃO DE RUÍDO

Pressão de som avaliada	$L_{pA} = 81,30 \text{ dB(A)}$
K_{pA}	3,0 dB (A)
Potência de som avaliada	$L_{wA} = 94,32 \text{ dB(A)}$
K_{wA}	0,94 dB (A)

Use proteção de ouvidos.



INFORMAÇÃO DE VIBRAÇÃO

Vibração característica ponderada	$a_h < 2,5 \text{ m/s}^2$
Instabilidade	$K = 1,5 \text{ m/s}^2$

AVISO: Os valores de emissão de vibração durante a utilização da ferramenta podem divergir dos valores declarados, dependendo da forma como a ferramenta é utilizada, dependendo dos exemplos seguintes e de outros modos de utilização: O modo como a ferramenta é utilizada, os materiais a cortar ou perfurar. A ferramenta estar em boas condições e bem conservada.

A utilização do acessório correto para a ferramenta e a

garantia de que está afiada e em boas condições. A firmeza com que se segura nas pegas e se quaisquer acessórios vibratórios são utilizados. Se a ferramenta é utilizada para o objetivo para o qual foi concebida e segundo as instruções.

Esta ferramenta pode causar síndrome de vibração mão-braço, se não for adequadamente utilizada.

AVISO: Para ser preciso, uma estimativa do nível de exposição nas condições atuais de utilização devem ter em conta todas as partes do ciclo de operação, como tempos em que a ferramenta está desligada e quando está em funcionamento, mas inativa, ou seja, não realizando o seu trabalho. Isto poderá reduzir significativamente o nível de exposição durante o período total de trabalho.

Como minimizar o seu risco de exposição a vibração. Utilize SEMPRE formões, brocas e lâminas afiadas. Mantenha esta ferramenta de acordo com as instruções e bem lubrificada (quando aplicável). Se a ferramenta for utilizada regularmente, invista em acessórios anti-vibração.

Planeie o seu horário de trabalho de forma a distribuir a utilização de ferramentas de alta vibração ao longo de vários dias.

4. UTILIZAÇÃO CONFORME AS DISPOSIÇÕES

Este produto é concebido para o corte de relva doméstico.

75

5. INSTRUÇÕES DE FUNCIONAMENTO

NOTA: Antes de utilizar a ferramenta, leia atentamente o livro de instruções.

MONTAGEM E FUNCIONAMENTO

AÇÃO	FIGURA
MONTAGEM	
Montagem da pega & Ajuste da altura da pega NOTA: Pressione e segure o botão de libertar rápido durante a montagem	Veja figura A1, A2
Montagem do saco de recolha da relva	Veja figura B

<p>Instalação do saco de recolha de relva</p> <p>NOTA: Retire a inserção para adubação verde do corta-relva antes de instalar o saco para recolha de relva.</p> <p>NOTA: Exerça uma ligeira pressão sobre o saco de recolha de relva para garantir que este está correctamente colocado.</p>	<p>Veja figura C1, C2, C3</p>
<p>Remover/Esvaziar do saco de recolha de relva</p> <p> AVISO! Verifique sempre se a aba de segurança fecha a saída de descarga antes da utilização. Nunca levante a aba de segurança quando o corta-relvas estiver a ser utilizado sem o saco de recolha de relva instalado.</p>	<p>Veja figura D1, D2</p>
<p>Montar o tubo de descarga lateral traseiro</p> <p>NOTA: Lembre-se de remover o saco de recolha de relva e o acessório para mulching antes de montar o tubo de descarga lateral traseiro.</p>	<p>Veja figura E1, E2</p>
<p>Colocação/remoção da bateria</p> <p>NOTA: Esta máquina só funciona quando as baterias separadas estiverem instaladas. Recomenda-se que use baterias com o mesmo valor de AH e que carregue as duas baterias ao mesmo tempo. Quando usa duas baterias com valores de AH diferentes, a máquina só funcionará com o menor denominador comum.</p>	<p>Veja figura F1, F2</p>
<p>Verificar o estado de carga da bateria</p> <p>NOTA: A Fig. G1 apenas se aplica ao conjunto de bateria com luz indicadora da bateria.</p>	<p>Veja figura G1</p>
<p>Carregamento da bactéria</p> <p>NOTA: a embalagem da bateria é expedida sem carga. A bateria tem de ser totalmente carregada antes de cortar a relva pela primeira vez. Carregue sempre as duas baterias até ao fim e ao mesmo tempo. Pode encontrar mais detalhes no manual do carregador.</p>	<p>Veja figura G2</p>
<p>FUNCIONAMENTO</p>	

<p>Indicador de potência da bateria</p> <p>Consulte os detalhes na parte referente ao ESTADO DA BATERIA</p> <p>IMPORTANTE:</p> <p>Quando apenas o LED de cor verde é sinal de que a bateria está totalmente descarregada mesmo que o corta-relva consiga continuar a cortar relva. Se continuar a usar o corta-relva com a bateria neste estado poderá reduzir a vida útil e o desempenho desta.</p> <p>Quando nenhuma luz estiver acesa, pelo menos uma bateria não está totalmente instalada ou a bateria está com defeito, volte a verificar se as baterias estão totalmente colocadas na sua posição.</p>	<p>Veja figura G3</p>
<p>Ligar & Parar</p> <p>Para iniciar, pressione e segure o botão de bloqueio de segurança, depois puxe a alavanca de operação para trás enquanto continua a segurar o botão de bloqueio de segurança.</p> <p>Para parar, solte a alavanca de operação.</p>	<p>Veja figura H1, H2</p>
<p>Operação do sistema de autopulsão</p> <p>NOTA: Para ativar a autopulsão, pressione simultaneamente o botão de bloqueio de segurança e o botão de controlo de velocidade autopulsado.</p>	<p>Veja figura H3</p>
<p>Ajuste da altura de corte</p> <p> AVISO! Pare, solte a alavanca de operação e espere até que o motor pare antes de ajustar a altura. As lâminas continuam a funcionar após ter desligado o corta-relva podendo causar ferimentos. Não toque nas lâminas em movimento.</p>	<p>Veja figura I</p>
<p>Farol led</p>	<p>Veja figura J</p>
<p>Armazenamento</p>	<p>Veja figura K1, K2</p>

ESTADO DA BATERIA (Veja figura G1)

- Antes de iniciar ou depois da utilização, prima o botão ao lado da luz indicador de alimentação da bateria na máquina para verificar a capacidade da bateria.
- Durante o funcionamento, a capacidade da bateria será indicada automaticamente pelo indicador de alimentação da bateria. O indicador deteta e exhibe constantemente a condição da bateria como apresentado abaixo.
- Se carregar a máquina com dois módulos de bateria com valores de AH diferentes, a luz indicador de alimentação da bateria exhibe a condição da

bateria com menos capacidade.

Estado do indicador de alimentação da bateria	Estado da bateria
Cinco luzes verdes (●●●●●) estão acesas.	As duas baterias estão num estado totalmente carregado.
Duas ou três ou quatro luzes verdes estão acesas.	As suas baterias têm carga remanescente. Quanto mais luzes estiverem acesas, mais capacidade tem a bateria.
Apenas uma luz verde (●□□□□) está acesa.	Pelo menos uma bateria está gasta e necessita de ser carregada.
Nenhuma luz está acesa.	Pelo menos uma bateria não está totalmente instalada ou a bateria está com defeito.
Apenas uma luz está intermitente duas vezes por ciclo.	Pelo menos uma bateria está descarregada em excesso (por favor, consulte o estado de carga da bateria), por favor, recarregue as duas baterias de uma vez só antes de utilizar novamente ou de proceder ao armazenamento.
Apenas uma luz está intermitente três vezes por ciclo.	Pelo menos uma bateria está quente, aguarde que arrefeçam antes de iniciar novamente.
Apenas uma luz está intermitente quatro vezes por ciclo.	A máquina está sobrecarregada. Aumente a altura de corte ou empurre lentamente.

SUGESTÕES PARA O MULCHING

Ao fazer mulch, o seu novo corta-relva está projetado para cortar os restos de relva em pedaços pequenos e redistribuí-los no terreno, utilizando as aletas de mulch localizadas dentro do deck do corta-relva.

Em condições normais, a relva picada decompõe-se rapidamente, fornecendo nutrientes ao terreno. Consulte as seguintes recomendações para um desempenho ideal do mulch.

- 1) Evite cortar a relva quando esta estiver molhada da chuva ou devido à queda de orvalho. A relva molhada pode colar-se uma à outra e interferir com a operação de mulching reduzindo também o tempo de funcionamento do corta-relva. A melhor altura para cortar relva é ao fim do dia quando a relva está seca e a zona cortada não

fica tão exposta à luz solar directa.

- 2) Para um melhor desempenho em termos do mulching, defina a altura do corte de forma a remover cerca de um terço da altura da relva. O ideal será não remover mais do que 3.8 cm de cada vez. Se a relva estiver muito grande, pode ser necessário aumentar a altura de corte de forma a reduzir o esforço necessário e evitar sobrecarregar o motor. A saída lateral também pode ser usada para evacuar a relva excessivamente crescida e minimizar a sobrecarga do motor. Para um mulching mais intenso, recomendamos-lhe que faça o primeiro corte com a altura definida para um valor alto e depois volte a cortar usando a altura de corte final. Caso contrário, faça cortes menores e desloque-se a uma velocidade menor.
- 3) Para melhor desempenho, mantenha a plataforma do corta-relva sem acumulação de relva. De vez em quando, desligue o corta-relva, remova as baterias e espere até que a lâmina pare completamente. Vire o corta-relva de lado. Com um pau, por exemplo, limpe a relva acumulada na área da lâmina. Tenha cuidado com as arestas afiadas da lâmina. Limpe sempre que cortar relva molhada e sempre após cada utilização.
- 4) Alguns tipos de relva ou a condição do relvado podem exigir o mulching de uma área uma segunda vez de forma a dispersar totalmente a relva cortada pelo relvado. Se precisar de cortar uma segunda vez, recomendamos-lhe que faça o primeiro corte na perpendicular (através do relvado). **NÃO ALTERE O PADRÃO DE CORTE.**
- 5) Altere o padrão de corte de semana para semana. Isto ajuda a evitar que a relva fique acamada.

ÁREA DE CORTE

A área de corte pode ser afetada por muitos fatores, incluindo: altura de corte, práticas de operação (ex: iniciar/parar), níveis de umidade do gramado, comprimento e espessura da grama.

DICAS:

- 1) Cortar a relva com frequência e reduzir a quantidade de procedimentos de iniciar/parar ajudará a conservar o tempo de funcionamento da bateria. Recomenda-se usar sempre as mesmas duas baterias durante a operação com níveis totalmente carregados.
- 2) Para o melhor desempenho de corte, é recomendado cortar apenas até 1/3 ou menos da altura atual da relva de cada vez. Corte num ritmo mais lento ao cortar relva longa/espessa para permitir que o corta-relva tenha tempo para cortar e descarregar corretamente os restos.
- 3) É necessário limpar folhas, sujidade, restos de relva e qualquer outro detrito acumulado

limpando a parte inferior da plataforma do corta-relva após cada uso.

NOTA: Desligue o corta-relva, remova a bateria e espere a lâmina parar antes de limpar.

6. MANUTENÇÃO

 **AVISO: Pare o corta-relva e remova as baterias antes de remover o saco de recolha de relva.**

NOTA: Para assegurar um serviço longo e fiável, execute regularmente os seguintes procedimentos de manutenção. Verifique se deteta defeitos óbvios, tais como uma lâmina solta, deslocada ou danificada, acessórios soltos e componentes gastos ou danificados. Verifique se as coberturas e proteções estão todas livres de danos e corretamente ligados ao corta-relva. Leve a cabo quaisquer manutenções ou reparações necessárias, antes de utilizar o corta-relva. Se o corta-relva falhar, apesar da manutenção regular, queira ligar para a nossa linha de ajuda ao cliente, para obter aconselhamento.

AFIAR A LÂMINA

MANTENHA A LÂMINA AFIADA PARA UM MELHOR DESEMPENHO POR PARTE DO CORTA-RELVA. UMA LÂMINA QUE NÃO ESTEJA AFIADA NÃO CORTA A RELVA DEVIDAMENTE OU FAZ O MULCHING DE FORMA CORRETA.

USE PROTEÇÃO OCULAR AO REMOVER, AFIAR E INSTALAR A LÂMINA. GARANTA QUE AS BATERIAS SEJAM REMOVIDAS.

Geralmente, e em condições normais de segurança, é suficiente afiar a lâmina duas vezes durante a época de corte da relva. A areia faz com que a lâmina perca o fio rapidamente. Se o seu relvado tiver um solo arenoso, pode ser necessário afiar a lâmina mais vezes.

SUBSTITUA IMEDIATAMENTE A LÂMINA SE ESTA ESTIVER AMOLGADA OU DANIFICADA.

AO AFIAR A LÂMINA (Veja figura L)

1. Certifique-se de que esta se mantém equilibrada.
2. Afie a lâmina mantendo o ângulo de corte original.
3. Afie as arestas de corte de ambos os lados da lâmina e sempre em quantidades iguais de ambos os lados.

NOTA:

1. Certifique-se de que o corta-relva está desligado e remova as baterias.
2. Coloque o corta-relva no modo de armazenamento na vertical.

CALIBRAR A LÂMINA (Veja figura M)

Verifique o equilíbrio da lâmina colocando o furo central na lâmina M-1 sobre o eixo de um chave de fenda

M-2, presa horizontalmente em um torno M-3. Se uma das extremidades da lâmina girar para baixo, lime essa extremidade. A lâmina estará devidamente equilibrada quando nenhuma das extremidades cair.

MANUTENÇÃO DA LÂMINA (Veja figura N1, N2)

Substitua a lâmina após 50 horas de utilização ou 2 anos, conforme o período que for atingido primeiro e independentemente da condição da lâmina. Siga estes procedimentos para remover e substituir a lâmina: Para remover a lâmina irá precisar de luvas de jardinagem (não fornecidas) e de uma chave de porcas (não incluída). Certifique-se de que as baterias não estão instaladas. Entale um bloco de madeira entre a lâmina e a plataforma do corta-relva de relva para evitar que a lâmina rode e desaperte o respectivo parafuso no sentido contrário ao dos ponteiros do relógio usando uma chave de porcas e de seguida remova a lâmina e a ventoinha.

Para voltar a montar, comece por posicionar a lâmina com as arestas de corte viradas para o chão. Depois, aperte a porca da lâmina.

7. ARMAZENAMENTO (VEJA FIGURA N1, N2)

Pare o corta-relva e remova as baterias. Limpe muito bem o exterior do corta-relva com uma escova macia e com um pano. Não utilize água, solventes ou produtos para polir. Remova toda a relva e detritos, especialmente das ranhuras de ventilação.

Vire o corta-relva de lado e limpe a zona da lâmina. Se a relva cortada ficar presa de forma compacta na zona da lâmina, remova-a com um objeto de madeira ou de plástico.

Para ajudar na armazenagem, pressione e segure o botão de libertar rápido para dobrar a pega. O corta-relva também pode ser armazenado em uma orientação vertical para economizar espaço (Fig. K2).

NOTA: Após dobrar a pega, o botão de libertar rápido deve ser parafusado de volta no lugar.

PROTEÇÃO AMBIENTAL

 Os equipamentos elétricos não devem ser depositados com o lixo doméstico. Se existirem instalações adequadas deve reciclá-los. Consulte a sua autoridade local para tratamento de lixos ou fornecedor para obter aconselhamento sobre reciclagem.

PARA FERRAMENTAS ELÉTRICAS

A amplitude térmica ambiente para utilização e armazenamento da ferramenta e da bateria é 0 °C~45 °C.

A amplitude térmica ambiente recomendada para o Sistema de carregamento durante o carregamento é 0 °C~40 °C.

Detalhes sobre o descarte seguro de baterias usadas

No final da vida útil do aparelho, remova o pacote de bateria com segurança antes de descartar o aparelho. Não jogue as baterias fora ou as coloque no lixo comum. Também não descarte a bateria junto com o aparelho. Remova o pacote de bateria usado do aparelho e descarte-o em uma instalação de reciclagem dedicada mais próxima ou conveniente. Em caso de dúvida, consulte o departamento local de proteção ambiental. As baterias podem entrar no ciclo da água se forem descartadas de forma inadequada, o que pode ser perigoso para o ecossistema. Não descarte as baterias usadas como lixo municipal não classificado.

8. RESOLUÇÃO DE PROBLEMAS

 **AVISO:** Desligue a máquina e remova a bateria antes de tentar resolver qualquer problema.

Problemas	Ação de correção
1. O corta-relva não funciona quando a alavanca de operação está ativada.	A. Solte a alavanca de operação para desligar o corta-relva. Remova as baterias. Vire o corta-relva e verifique se a lâmina está livre para girar. Se não estiver livre, entre em contacto com o serviço de atendimento ao cliente. A lâmina deve girar livremente. Também verifique se o corta-relva não está apoiado em relva alta que possa impedir a lâmina de começar a girar. Se sim, mova o corta-relva para uma área onde não esteja sob carga para iniciar. B. A bateria foi completamente carregada? Insira a ficha do carregador e aguarde que a luz verde acenda. C. Para iniciar, pressione e segure o botão de bloqueio de segurança, depois puxe a alavanca de operação para trás enquanto continua a segurar o botão de bloqueio de segurança. (Veja figura H1)

<p>2. O motor pára durante o corte.</p>	<p>A. Solte a alavanca de operação para desligar o corta-relva. Remova as baterias. Vire o corta-relva e verifique se a lâmina está livre para girar. Se não estiver livre, ligue para o serviço de atendimento ao cliente. A lâmina deve girar livremente.</p> <p>B. Eleve a altura de corte das rodas para a posição mais elevada e ligue o corta-relva.</p> <p>C. A bateria foi completamente carregada? Insira a ficha do carregador e aguarde que a luz verde acenda.</p> <p>D. Evite sobrecarregar o corta-relva. Diminua a velocidade de corte ou eleve a altura de corte. Ou ambos.</p>	<p>5. O corta-relva emite ruído e vibração anormais.</p>	<p>A. Solte a alavanca de operação para desligar o corta-relva. Remova as baterias. Coloque o corta-relva de lado e verifique a lâmina de modo a certificar-se de que não está dobrada ou danificada. Se a lâmina se encontrar danificada, substitua-a por uma lâmina de substituição. Se a parte inferior da plataforma estiver danificada, ligue para o serviço de atendimento ao cliente. Detritos excessivos podem estar acumulados na parte inferior da plataforma comprometendo o fluxo de ar. Remova as baterias, pegue uma ferramenta de raspagem e remova a acumulação de detrito.</p> <p>B. Se não existirem danos visíveis na lâmina e o corta-relva continuar a vibrar: Solte a alavanca de operação para desligar o corta-relva, remova as baterias e retire a lâmina. Gire a lâmina 180 graus e aperte novamente. Se o corta-relva ainda vibrar, entre em contacto com o serviço de atendimento ao cliente.</p>
<p>3. O motor pára durante o corte ou não corta toda a relva.</p>	<p>A. A bateria foi completamente carregada? Insira a ficha do carregador e aguarde que a luz verde acenda.</p> <p>B. Solte a alavanca de operação para desligar o corta-relva. Remova as baterias. Volte o corta-relva ao contrário e verifique: A afiação da lâmina - mantenha a lâmina afiada. A estrutura e o cano de descarga relativamente a obstruções.</p> <p>C. O ajuste de altura das rodas poderá ser demasiado baixo para as condições da relva. Eleve a altura de corte.</p>	<p>6. Os LED do carregador não acendem.</p>	<p>A. Verifique se a ficha está ligada.</p> <p>B. Volte a ligar o carregador.</p>
<p>4. É excessivamente difícil empurrar o corta-relva.</p>	<p>A. Eleve a altura de corte para reduzir o efeito de arrastamento da estrutura na relva. Verifique se todas as rodas giram livremente.</p>	<p>7. O LED do carregador da bateria não muda para verde.</p>	<p>A. A bateria precisa ser diagnosticada. Entre em contacto com o serviço de atendimento ao cliente.</p>
		<p>8. O corta-relva não aspira aparas com o saco.</p>	<p>A. Remova o acessório para mulching ao embalar.</p> <p>B. Cano obstruído. Solte a alavanca de operação para desligar o corta-relva. Remova as baterias. Elimine as aparas de relva no cano.</p> <p>C. Demasiada erva cortada. Eleve a altura de corte das rodas para diminuir o comprimento do corte.</p> <p>D. Saco cheio. Esvazie o saco com maior frequência.</p>

9. Quando realiza mulching, os cortes estão visíveis.	A. Corte excessivo de relva. Eleve a altura de corte das rodas para diminuir o comprimento do corte. Não corte mais de 1/3 do comprimento total. B. Verifique se a lâmina está afiada. Mantenha sempre a lâmina afiada.
10. Tempo de funcionamento baixo ou diminuído após demasiadas utilizações.	A. Entre em contacto com o serviço de atendimento ao cliente. Pode precisar de uma nova bateria.
11. O LED do carregador da bateria pisca a vermelho e a bateria não pode ser carregada.	A. A bateria sobreaquece após uso contínuo. Remova a bateria do carregador e deixe-a arrefecer até 42° ou menos.

9. DECLARAÇÃO DE CONFORMIDADE

Nós,
Positec Germany GmbH
Postfach 680194, 50704 Cologne, Germany

Em nome da Positec, declaramos que o produto
Descrição **Corta-relva sem fios da**
Tipo **WG760E WG760.X (7 - Designação da**
maquinaria, representante do corta-relva sem fio)
Função **corte de relva**

Cumpramos as seguintes Diretivas,
2006/42/EC, 2014/30/EU
2011/65/EU&(EU)2015/863
2000/14/EC retificada em 2005/88/EC &
(EU)2024/1208

2000/14/EC retificada em 2005/88/EC &
(EU)2024/1208 :
Processo de Avaliação de Conformidade segundo
Annex VI
Nível de Volume de Som Medido **94,32 dB(A)**
Nível de Volume de Som Garantido **96 dB(A)**

Organismo notificado envolvido
Nome: TÜV Rheinland LGA Products GmbH
(organismo notificado 0197)
Endereço: Tillystraße 2-90431 Nürnberg

Normas em conformidade com:
EN 62841-1, EN IEC 62841-4-3, EN ISO 3744, EN
IEC 55014-1, EN IEC 55014-2, EN IEC 63000

Pessoa autorizada a compilar o ficheiro técnico,
Nome Marcel Filz
Endereço Positec Germany GmbH
Postfach 680194, 50704 Cologne, Germany



2024/11/20
Allen Ding
Engenheiro-chefe adjunto, Teste e Certificação
Positec Technology (China) Co., Ltd
18, Dongwang Road, Suzhou Industrial
Park, Jiangsu 215123, P. R. China

DECLARAÇÃO DE CONFORMIDADE (BATERIAS)

Nós,
Positec Germany GmbH
Postfach 680194, 50704 Cologne, Germany

Declaramos que o produto,
Descrição **Baterias**
Tipo **WA3645 WA3648**
Função **Fornecer energia para ferramentas**
elétricas, ferramentas de jardim e produtos
semelhantes.

Cumpramos as seguintes Diretivas,
(EU) 2023/1542, 2011/65/EU & (EU) 2015/863

Normas em conformidade com:
EN 62133-2, EN IEC 63000

Pessoa autorizada a compilar o ficheiro técnico,
Nome Marcel Filz
Endereço Positec Germany GmbH
Postfach 680194, 50704 Cologne, Germany



2024/11/20
Allen Ding
Engenheiro-chefe adjunto, Teste e Certificação
Positec Technology (China) Co., Ltd
18, Dongwang Road, Suzhou Industrial
Park, Jiangsu 215123, P. R. China

INHOUDSOPGAVE

1. VEILIGHEIDSINSTRUCTIES
2. ONDERDELENLIJST
3. TECHNISCHE GEGEVENS
4. BEOOGD GEBRUIK
5. BEDIENINGSINSTRUCTIES
6. ONDERHOUD
7. PROBLEMEN OPLOSSEN
8. CONFORMITEITVERKLARING

1. SAFETY INSTRUCTIONS PRODUCTVEILIGHEID ALGEMENE VEILIGHEIDSWAARSCHUWINGEN



WAARSCHUWING Lees alle veiligheidswaarschuwingen, instructies, illustraties en specificaties die bij dit elektrisch gereedschap werden meegeleverd. *Het niet opvolgen van alle onderstaande voorschriften kan tot een elektrische schok, brand en/of ernstig persoonlijk letsel leiden.*

Bewaar alle waarschuwingen en instructies voor latere naslag.

De term "(elektrisch) gereedschap" in de waarschuwingen hieronder, verwijst naar uw op netspanning werkende gereedschap (met stroomdraad) of uw accugereedschap (draadloos).

1. WERKGEBIED

- Houd uw werkgebied schoon en zorg ervoor dat deze goed verlicht is.** *In rommelige en slecht verlichte werkgebieden gebeuren sneller ongelukken.*
- Gebruik elektrisch gereedschap niet in explosieve atmosferen, zoals in de nabijheid van ontvlambare vloeistoffen, gassen of stof.** *Elektrisch gereedschap veroorzaakt vonken die de stof of de gassen kunnen doen ontvlammen.*
- Houd kinderen en omstanders uit de buurt terwijl u met elektrisch gereedschap werkt.** *Afleidingen kunnen ervoor zorgen dat u de controle over het gereedschap verliest.*

2. ELEKTRISCHE VEILIGHEID

- De stekker van het elektrisch gereedschap moet**

passen in het stopcontact. Pas de stekker op geen enkele manier aan om te zorgen dat hij wel past. Gebruik geen adapterstekkers terwijl u geaard elektrisch gereedschap gebruikt.

Onaangepaste stekkers die in het stopcontact passen, verminderen de kans op een elektrische schok.

- Vermijd lichamelijk contact met gearde of gegronde oppervlakken, zoals buizen, radiatoren, fornuizen en koelkasten.** *Als uw lichaam geaard of gegronnd is, is er een grotere kans op een elektrische schok.*
- Stel uw elektrische gereedschap niet bloot aan regen of natte omstandigheden.** *Water dat elektrisch gereedschap kan binnendringen, vergroot de kans op een elektrische schok.*
- Gebruik de stroomdraad niet op een andere manier dan waarvoor deze gemaakt is. Trek niet aan de stroomdraad, ook niet om de stekker uit het stopcontact te krijgen en draag het gereedschap niet door het aan de stroomdraad vast te houden. Houd de stroomdraad uit de buurt van hitte, olie, scherpe hoeken en bewegende onderdelen.** *Beschadigde of verwarde stroomdraden vergroten de kans op een elektrische schok.*
- Wanneer u het elektrische gereedschap buitenshuis gebruikt, dient u te zorgen voor een verlengsnoer dat geschikt is voor gebruik buitenshuis.** *Het gebruik van een verlengsnoer dat geschikt is voor gebruik buitenshuis, vermindert de kans op een elektrische schok.*
- Moet een krachtmachine in een vochtige locatie worden gebruikt, gebruik dan een aardlekschakelaar (ALS).** *Een ALS vermindert het gevaar op elektrische schokken.*

3. PERSOONLIJKE VEILIGHEID

- Blijf alert, kijk waar u mee bezig bent en gebruik uw gezonde verstand wanneer u met elektrisch gereedschap werkt. Gebruik geen elektrisch gereedschap wanneer u moe bent of onder de invloed van drugs, alcohol of medicijnen.** *Een moment van onoplettendheid bij het gebruik van elektrisch gereedschap kan leiden tot ernstig persoonlijk letsel.*
- Gebruik een veiligheidsuitrusting. Draag altijd oogbescherming.** *Een veiligheidsuitrusting, zoals een stofmasker, schoenen met antislipzolen, een veiligheidshelm, of oorbescherming die onder de juiste omstandigheden gebruikt wordt, vermindert de kans op persoonlijk letsel.*
- Pas op dat het apparaat niet onbedoeld wordt gestart. Zorg ervoor dat de schakelaar uit staat voordat u de voeding en/of batterij aansluit, en als u de machine oppakt en draagt.** *Gereedschap*

dragen terwijl u uw vinger op de schakelaar houdt, of de stekker in het stopcontact steken terwijl het gereedschap ingeschakeld staat, is vragen om ongelukken.

- d) Verwijder inbussleutels of moersleutels voordat u het gereedschap inschakelt.** *Een sleutel die nog in of op een draaiend onderdeel van het elektrische gereedschap zit, kan leiden tot ernstig persoonlijk letsel.*
- e) Werk niet boven uw macht. Zorg er altijd voor dat u stevig staat en goed in balans bent.** *Hierdoor heft u betere controle over het gereedschap in onverwachte situaties.*
- f) Draag geschikte kleding. Draag geen loszittende kleding of sieraden. Houd uw haar, kleding en handschoenen uit de buurt van bewegende onderdelen.** *Loszittende kleding, sieraden of lang haar kan vast komen te zitten in bewegende onderdelen.*
- g) Wanneer er apparaten worden bijgeleverd voor stofafzuiging en -opvang, zorg er dan voor dat deze aangesloten zijn en op de juiste manier gebruikt worden.** *Het gebruik van deze apparaten vermindert de gevaren die door stof kunnen ontstaan.*
- h) Als u gereedschap veelvuldig gebruikt, dan kan dit leiden tot het negeren van de veiligheidsprincipes, probeer dit te vermijden.** *Een achteloze actie kan binnen een fractie van een seconde leiden tot ernstig letsel.*

4. GEBRUIK EN ONDERHOUD VAN ELEKTRISCH GEREEDSCHAP

- a) Forceer het gereedschap niet. Gebruik gereedschap dat voor de toepassing geschikt is.** *Het gebruik van geschikt gereedschap levert beter werk af en werkt veiliger als het gebruikt wordt op de snelheid waar het voor ontworpen is.*
- b) Gebruik het gereedschap niet wanneer de aan/uitschakelaar niet functioneert.** *Gereedschap dat niet kan worden bediend met behulp van de schakelaar is gevaarlijk en dient te worden gerepareerd.*
- c) Neem de stekker uit het stopcontact en/of verwijder de batterij voordat u instellingen verandert, toebehoren vervangt of de machine opbergt.** *Deze preventieve veiligheidsmaatregelen verminderen de kans op het ongewild inschakelen van het gereedschap.*
- d) Berg gereedschap dat niet gebruikt wordt buiten het bereik van kinderen op en laat personen die niet bekend zijn met het gereedschap of met deze veiligheidsinstructies het gereedschap niet bedienen.** *Elektrisch gereedschap kan in de handen van ongetrainde gebruikers gevaarlijk zijn.*

- e) Onderhoud elektrisch gereedschap op de juiste wijze. Controleer of bewegende onderdelen nog goed uitgelijnd staan, of ze niet ergens vastzitten en controleer op elke andere omstandigheid die ervoor kan zorgen dat het gereedschap niet goed functioneert. Wanneer het gereedschap beschadigd is, dient u het te repareren voordat u het in gebruik neemt.** *Veel ongelukken worden veroorzaakt door slecht onderhouden elektrisch gereedschap.*
- f) Houd snijdend gereedschap schoon en scherp.** *Goed onderhouden snijdend gereedschap met scherpe zaagbladen/messen zal minder snel vastlopen en is makkelijker te bedienen.*
- g) Gebruik het gereedschap, de accessoires, de bitjes, enz. in overeenstemming met deze instructies en op de manier zoals bedoeld voor het specifieke type elektrisch gereedschap, rekening houdend met de werkomstandigheden en het uit te voeren werk.** *Het gereedschap gebruiken voor andere doeleinden dan waar deze voor ontworpen is, kan gevaarlijke situaties opleveren.*
- h) Houd de handgrepen en grijppoppervlakten droog, schoon en vrij van olie en smeermiddel.** *Glibberige handgrepen en grijppoppervlakten laten geen veilige hantering toe, en zorgen ervoor dat u geen controle hebt over het gereedschap in onverwachte omstandigheden.*

5. GEBRUIK EN ONDERHOUD VAN ACCUGEREEDSCHAP

- a) Laad het accupack alleen op met de door de fabrikant aangegeven oplader.** *Een oplader die geschikt is voor het ene type accupack, kan brand veroorzaken wanneer die gebruikt wordt voor een ander type accupack.*
- b) Gebruik het gereedschap uitsluitend met het aangegeven accupack.** *Door het gebruik van andere accupacks ontstaat de kans op letsel of brand.*
- c) Wanneer het accupack niet gebruikt wordt, dient u het uit de buurt te houden van metalen voorwerpen, zoals paperclips, munten, sleutels, spijkers, schroeven of andere kleine metalen voorwerpen die een verbinding kunnen maken tussen de contactpunten van de terminal.** *Het kortsluiten van de accuterminals kan zorgen voor brandwonden of brand.*
- d) Onder extreme omstandigheden kan er vloeistof uit de accu lopen; raak deze vloeistof niet aan. Wanneer u toch onverhoopt met de vloeistof in aanraking komt, dient u dit onmiddellijk af te spoelen met water.** *Wanneer de vloeistof in de ogen komt, dient u zo snel mogelijk een arts te raadplegen. Vloeistof die afkomstig is uit de accu*

kan irritatie of brandwonden veroorzaken.

- e) **Gebruik geen accu of gereedschap dat beschadigd of aangepast is.** Beschadigde of aangepaste accu's kunnen onvoorspelbaar reageren, wat kan leiden tot brand, explosie of het veroorzaken van letsel.
- f) **Stel een accu of gereedschap niet bloot aan vuur of extreme temperatuur.** Blootstelling aan brand of een temperatuur boven 130°C kan explosie veroorzaken.
- g) **Volg alle instructies en laad de accu of het gereedschap niet op buiten het temperatuurbereik dat vermeld is in de handleiding.** Onjuist opladen of opladen bij temperaturen buiten het aangegeven bereik kan de accu beschadigen en het risico op brand vergroten.

6. SERVICE

- a) **Laat uw elektrisch gereedschap repareren door een bevoegde reparateur die alleen originele reserveonderdelen gebruikt.** Zo bent u er zeker van dat uw gereedschap veilig blijft.
- b) **Repareer nooit beschadigde accu's.** Reparatie van accu's mag alleen worden uitgevoerd door de fabrikant of geautoriseerde onderhoudstechnici.

VEILIGHEIDSWAARSCHUWINGEN VOOR GRASMAAIER

- a) **Gebruik de grasmaaier niet tijdens slechte weersomstandigheden, in het bijzonder wanneer er kans op onweer is.** Dit verlaagt het risico om geraakt te worden door de bliksem.
- b) **Inspecteer het gebied waar de grasmaaier zal worden gebruikt grondig op wilde dieren.** Tijdens het gebruik kunnen wilde dieren door de grasmaaier worden verwond.
- c) **Inspecteer het gebied waar de grasmaaier gebruikt gaat worden grondig en verwijder alle stenen, stokken, draden, botten en andere vreemde voorwerpen.** Weggeslingerde voorwerpen kunnen persoonlijk letsel veroorzaken.
- d) **Weggeslingerde voorwerpen kunnen persoonlijk letsel veroorzaken.** Versleten of beschadigde onderdelen verhogen het risico op letsel.
- e) **Versleten of beschadigde onderdelen verhogen het risico op letsel.** Een versleten of beschadigde grasopvangbak kan het risico op persoonlijk letsel vergroten.

- f) **Houd afschermingen op hun plaats.** Afschermingen moeten in goede staat verkeren en correct zijn gemonteerd. Een afscherming die los zit, beschadigd is of niet goed functioneert, kan persoonlijk letsel tot gevolg hebben.
- g) **Houd alle inlaten voor koellucht vrij van vuil.** Geblokkeerde luchtinlaten en vuil kunnen oververhitting of brandgevaar veroorzaken.
- h) **Draag altijd antislip en beschermend schoeisel tijdens het gebruik van de grasmaaier. Bedien de grasmaaier niet op blote voeten of met open sandalen aan.** Dit vermindert de kans op letsel aan de voeten door contact met het bewegende mes.
- i) **Dit vermindert de kans op letsel aan de voeten door contact met het bewegende mes.** Blootgestelde huid vergroot de kans op letsel door weggeslingerde voorwerpen.
- j) **Gebruik de grasmaaier niet in nat gras. Lopen, nooit rennen.** Dit vermindert het risico op uitglijden en vallen, wat kan leiden tot persoonlijk letsel.
- k) **Gebruik de grasmaaier niet op extreem steile hellingen.** Dit vermindert het risico van verlies van controle, uitglijden en vallen, wat kan leiden tot persoonlijk letsel.
- l) **Zorg er bij het werken op hellingen altijd voor dat u stevig staat, werk altijd dwars over hellingen, nooit op of neer en wees uiterst voorzichtig bij het veranderen van richting.** Dit vermindert het risico van verlies van controle, uitglijden en vallen, wat kan leiden tot persoonlijk letsel.
- m) **Wees uiterst voorzichtig wanneer u de grasmaaier achteruitrijdt of naar u toe trekt. Wees altijd bewust van uw omgeving.** Dit vermindert het risico op struikelen tijdens bedrijf.
- n) **Raak de messen en andere gevaarlijke bewegende delen niet aan terwijl ze nog in beweging zijn.** Dit verkleint de kans op letsel door bewegende delen.
- o) **Wanneer vastgelopen materiaal wordt verwijderd of de grasmaaier gereinigd, zorg er dan voor dat alle stroomschakelaars uit staan en dat de batterij is losgekoppeld.** Onverwachte bediening van de grasmaaier kan leiden tot ernstig persoonlijk letsel.

VEILIGHEIDSLINSTRUCTIES VOOR HET ACCUPACK

- a) Batterijcellen en accupacks mogen niet gedemonteerd, geopend of vernietigd worden.
- b) Sluit accupacks niet kort. Bewaar accupacks niet willekeurig in een doos of lade waar ze elkaar kunnen kortsluiten of door geleidende voorwerpen kortgesloten kunnen worden. Houd het accupack op een afstand van andere metalen voorwerpen als paperclips, muntstukken, sleutels, nagels, schroeven en andere kleine metalen voorwerpen die de contacten van de accupack kunnen verbinden. Kortgesloten contacten van accupacks kunnen brandwonden of brand veroorzaken.
- c) Stel accupacks niet bloot aan warmte of vuur. Vermijd opslag in direct zonlicht.
- d) Stel accupacks niet bloot aan mechanische schokken.
- e) Als een accu lekt dient men voorzichtig te zijn dat de vloeistof niet in contact komt met de huid of de ogen. Als dat toch gebeurt spoelt men de huid onder stromend water en raadpleegt men een arts.
- f) Houd batterijcellen en accupacks schoon en droog.
- g) Veeg de aansluitingen van het accupack schoon met een droge doek als ze vuil zijn geworden.
- h) Accupacks moeten voor gebruik worden opgeladen. Lees de gebruiksaanwijzing voor de juiste laadinstructies.
- i) Laat accupacks niet langdurig opladen als ze niet worden gebruikt.
- j) Na een lange opslagperiode kan het nodig zijn het accupack enkele keren op te laden en te ontladen voor een optimale prestatie.
- k) Laad alleen op met een lader met de technische gegevens van Worx. Gebruik geen andere lader dan de lader die specifiek voor dat doel met de apparatuur is meegeleverd.
- l) Gebruikt geen accupack dat niet bedoeld is voor gebruik met deze apparatuur.
- m) Houd accupacks buiten het bereik van kinderen.
- n) Bewaar de oorspronkelijke instructies van het product voor latere gebruik.
- o) Verwijder het batterijpakket uit de apparatuur als het niet in gebruik is.
- p) Volg de juiste procedure voor afvalverwijdering na afdanken van dit apparaat .
- q) Gebruik geen cellen van verschillende fabrikanten, capaciteit, afmetingen of typen binnen een apparaat.
- r) Houd de accu uit de buurt van microgolven en hoge

druk.

- s) **Waarschuwing! Gebruik geen niet-oplaadbare batterijen.**

SYMBOLLEN

	Lees de gebruikershandleiding om het risico op letsels te beperken
	WAARSCHUWING – Pas op voor weggeslingerde voorwerpen – houd omstanders op afstand
	WAARSCHUWING – Houd handen en voeten uit de buurt van de messen
	WAARSCHUWING – Koppel de accu los vóór onderhoud
	De messen blijven nog even doordraaien nadat de machine is uitgeschakeld. Wacht tot alle onderdelen van de machine helemaal tot stilstand zijn gekomen voor u deze aanraakt.
	Draag beschermende handschoenen
	Verwijder de batterij uit de houder voor alle instel-, service- of onderhoudswerkzaamheden.
	Accu's kunnen in de waterkringloop terecht komen als ze op onjuiste wijze worden weggegooid, wat gevaarlijk kan zijn voor het ecosysteem. Gooi afgedankte accu's niet weg bij het ongesorteerde huishoudelijke afval.



Niet in brand steken



Li-Ion



Li-Ion-accu Dit product is uitgerust met een symbool dat 'gescheiden inzameling' aanduidt voor alle accu's. Ze worden dan gerecycled of gedemonteerd om de impact op het milieu te verminderen. Accu's kunnen gevaarlijk zijn voor het milieu en de menselijke gezondheid, omdat ze gevaarlijke stoffen bevatten.



Het symbool op de verpakking is alleen voor Frankrijk.



Afgedankte elektrische producten mogen niet bij het normale huisafval terechtkomen. Breng deze producten waar mogelijk naar een recyclecentrum bij u in de buurt. Vraag de verkoper of de gemeente informatie en advies over het recyclen van elektrische apparatuur.

2. ONDERDELENLIJST

1. **BEDIENINGSBEUGEL**
2. **VEILIGHEIDSVERGRENDELING-KNOP**
3. **SNELHEIDSREGELING VOOR ZELFAANDRIJVING**
4. **GRASOPVANGZAK**
5. **VEILIGHEIDSKLEP**
6. **INSTELHENDEL MAAIHOOGTE**
7. **LED-KOPLAMP**
8. **ACCUVERMOGENSINDICATOR**
9. **INLAATKAP**
10. **AFSCHERMING ACCUPACK**

11. **ACCU ***
12. **TREKKERS VOOR ZELFAANDRIJVING**
13. **SNELONTGRENDDELINGSKNOP VOOR INKLAPPEN**
14. **MULCHINZETSTUK**
15. **ZIJ-AFVOERGoot AAN DE ACHTERZIJDE**
16. **MOER VOOR ZIJ-AFVOERGoot AAN DE ACHTERZIJDE**
17. **BLAD (ZIE FIG. N1)**
18. **BLADBOUT (ZIE FIG.N1)**

*Sommige afgebeelde of beschreven toebehoren worden niet meegeleverd.

3. TECHNISCHE GEGEVENS

Type **WG760E WG760E.X (7 - Benaming van de machine, vertegenwoordigt de draadloze maaier)**

	WG760E WG760E.X**
Nominaal vermogen	40V Max. (2x20V Max.)***
Toerental onbelast	2820/3000/min
Diameter van het maaidek	53 cm
Snijdiameter	51 cm
Diameter van voorwiel	200 mm
Diameter van achterwiel	250 mm
Maaihogte	25 – 85 mm
Hoogte-instellingen	7
Capaciteit grasbak	80 L
Accutype	Lithium-Ion
Accutype	28.8 kg

**X = 1-999, A-Z, M1-M9 zijn alleen voor verschillende klanten, er zijn geen veiligheidsgerelateerde wijzigingen tussen deze modellen.

***Spanning gemeten zonder belasting. Beginspanning batterij bereikt maximum 20 volt. Nominale spanning is 18 volt.

JAVASOLT AKKUMULÁTOROK ÉS TÖLTŐK

Categorie	Modellen	Hoedanigheid
20V Accupack	WA3645	5.0 Ah
	WA3648	8.0 Ah
20V Lader	WA3883	4.0 A

Wij adviseren u alle accessoires te kopen in de winkel waar u het gereedschap heeft gekocht. Kies de kwaliteit afhankelijk van het werk dat u wil gaan uitvoeren. Kijk op de verpakking van het accessoire voor meer informatie. Ook het winkelpersoneel kan u helpen en adviseren.

GELUIDSPRODUCTIE

A-gewogen geluidsdruk $L_{pA} = 81.30 \text{ dB(A)}$

K_{pA} 3.0 dB (A)

A-gewogen geluidsvermogen $L_{wA} = 94.32 \text{ dB(A)}$

K_{wA} 0.94 dB (A)

Draag oorbescherming.



TRILLINGSGEGEVENS

Gewogen trillingswaarde $a_h < 2.5 \text{ m/s}^2$

Onzekerheid $K = 1.5 \text{ m/s}^2$

WAARSCHUWING: De trillingsemissiewaarde tijdens het feitelijke gebruik van dit elektrisch gereedschap kan afwijken van de opgegeven waarde, afhankelijk van de wijze waarop het gereedschap wordt gebruikt, zoals in de volgende voorbeelden: Hoe het gereedschap wordt gebruikt en welk materiaal wordt gesneden of geboord. Of het gereedschap in goede staat verkeerd en correct wordt onderhouden. Gebruik van de juiste toebehoren voor het gereedschap en of deze scherp zijn en in goede staat verkeren. De stevigheid van de grip op de handgrepen en het eventuele gebruik van antivibratie-accessoires. En of het gereedschap wordt gebruikt waarvoor het ontworpen is en in overeenstemming met deze instructies.

Dit gereedschap kan een trillingsyndroom in de handen en armen veroorzaken als het niet op de

juiste wijze gehanteerd wordt.



WAARSCHUWING: Voor de nauwkeurigheid moet bij een schatting van het blootstellingsniveau in de feitelijke gebruiksomstandigheden rekening worden gehouden met alle delen van de bedrijfscyclus, zoals het moment waarop het gereedschap wordt uitgeschakeld en terwijl het gereedschap in werking is zonder daadwerkelijk gebruikt te worden. Dit kan het blootstellingsniveau over de totale werkperiode aanzienlijk verminderen.

Help de blootstelling aan trillingen te minimaliseren. Gebruik ALTIJD scherpe beitels, boren en messen. Onderhoud het gereedschap in overeenstemming met deze instructies en houd het goed gesmeerd (indien van toepassing).

Schaf antivibratie-accessoires aan wanneer u het gereedschap geregeld gebruikt.

Plan de werkzaamheden zodat de taken met veel trillingen over een aantal dagen verspreid worden.

4. GEBRUIK VOLGENS BESTEMMING

Dit product is bestemd voor het maaien van gazons (uitsluitend particulier gebruik).



5. BEDIENINGSINSTRUCTIES



OPMERKING: lees het instructieboekje aandachtig voor gebruik van het gereedschap.

ASSEMBLAGE EN BEDIENING

ACTIE	FIGUUR
ASSEMBLAGE	
Assemblen van de greepstang & Instellen van de greephoogte OPMERKING: Houd de snelontgrendelingsknop voor het inklappen ingedrukt tijdens de montage.	Zie Fig. A1, A2
Assemblen van grasopvangzak	Zie Fig. B

<p>Assembleren van de grasopvangzak aan de grasmaaimachine OPMERKING: Neem het inzetstuk voor mulchen uit de gazonmaaier, voordat u de grasverzamelzak plaatst. OPMERKING: Druk de graszak iets naar beneden om te controleren of hij volledig gemonteerd is.</p>	<p>Zie Fig. C1, C2, C3</p>	<p>Accuvermogensindicator Zie bijzonderheden in het gedeelte ACCUSTATUS BEANGRIJK: Als slechts één licht brandt, dan is de accu te ver ontladen, zelfs al kan er nog gras gemaaid worden. Gaat u verder met grasmaaien terwijl de accu in deze toestand is, dan vermindert u de levensduur en de prestaties van de accu. Als er geen enkel lampje brandt is minstens één lampje niet geheel geïnstalleerd of defect, controleer dan of de accu's goed zijn geplaatst.</p>	<p>Zie Fig. G3</p>
<p>Verwijderen/leggen van de grasopvangzak  WAARSCHUWING! Controleer altijd de veiligheidsflap, sluit de uitlaat voor gebruik. Til nooit de veiligheidsflap op wanneer de grasmaaier in gebruik is zonder de grasopvangbak.</p>	<p>Zie Fig. D1, D2</p>		
<p>De zij-afvoergoot aan de achterzijde monteren OPMERKING: Vergeet niet om de grasopvangzak en het mulchinzetstuk te verwijderen voordat u de zij-afvoergoot aan de achterzijde monteert.</p>	<p>Zie Fig. E1, E2</p>	<p>Starten en stoppen Houd voor het starten de knop voor de veiligheidsvergrendeling ingedrukt en trek vervolgens de bedieningsbeugel naar achteren terwijl u de knop voor de veiligheidsvergrendeling ingedrukt blijft houden. Laat de bedieningsbeugel los om te stoppen.</p>	<p>Zie Fig. H1, H2</p>
<p>Verwijderen & Plaatsen van het accupack OPMERKING: Deze machine zal alleen werken wanneer SP-batterijen zijn geïnstalleerd. Het wordt aanbevolen om batterijen met dezelfde AH te gebruiken en de twee batterijen tegelijkertijd op te laden. Wanneer u twee batterijen met verschillende AH gebruikt, zal de machine alleen werken met de lagere gemeenschappelijke deler.</p>	<p>Zie Fig. F1, F2</p>	<p>Bediening van het zelfaandrijvingsstelsel. OPMERKING: Om de zelfaandrijving te activeren, drukt u tegelijkertijd op de knop voor de veiligheidsvergrendeling en de knop voor de snelheidsregeling voor zelfaandrijving.</p>	<p>Zie Fig. H3</p>
<p>Controleren van de laadtoestand van het accupack OPMERKING: Fig. G1 is alleen geschikt voor het accupack met indicatielampje voor de accu.</p>	<p>Zie Fig. G1</p>	<p>Instellen van de maaihoogte  WAARSCHUWING! Stoppen, laat de bedieningsbeugel los en wacht tot de motor stopt voordat u de hoogte aanpast. De messen draaien na het uitschakelen nog even door en een draaiend mes kan letsel veroorzaken. Raak de draaiende messen niet aan.</p>	<p>Zie Fig. I</p>
<p>Laden van het accupack OPMERKING: het accupack wordt onopgeladen geleverd. Voor de eerste keer maaien moet het accupack volledig worden opgeladen. Laad de twee accu's altijd op hetzelfde moment op. U vindt meer gedetailleerde informatie in de handleiding voor het laadapparaat.</p>	<p>Zie Fig. G2</p>	<p>Led-koplamp</p>	<p>Zie Fig. J</p>
<p>BEDIENING</p>		<p>Opslag</p>	<p>Zie Fig. K1, K2</p>

ACCUSTATUS (Zie Fig. G1)

- Druk vóórdát u start of na gebruik de knop in naast het vermogensindicatielampje op de machine om de accucapaciteit te controleren.
- De accucapaciteit zal automatisch door de batterij laadindicator. De indicator controleert en toont de accutoestand als volgt.
- Laad de machine op met 2 batterijpakken met verschillende AH, toont het vermogensindicatielampje de accutoestand van de

accu die het minste vermogen bevat.

Indicatie voor de status van het accuvermogen	Accustatus
Vijf groene lampjes (●●●●●) branden.	De twee accu's zijn geheel opgeladen.
Twee, drie of vier groen lampjes branden.	De twee accu's hebben restvermogen. Hoe meer lampjes oplichten, hoe meer accuvermogen.
Er brandt maar één groen lampje (●○○○○)	Minstens één accu is leeg en moet worden opgeladen.
Er brandt geen enkel lampje.	Minstens één accu is niet geheel geïnstalleerd of de accu is defect.
Er brandt maar één lampje tweemaal per cyclus.	Tenminste één accu is te ver ontladen (raadpleeg de op-laadstatus van de accu). Laad de twee accu's tegelijk op voordat u ze opnieuw gebruikt of opslaat.
Er brandt maar één lampje driemaal per cyclus.	Minstens één accu is heet. Wacht totdat hij is afgekoeld, voordat u opnieuw opstart.
Er brandt maar één lampje viermaal per cyclus.	Het apparaat is overbelast. Vergroot de maaihoogte of duw langzamer.

TIPS VOOR MULCHEN

Voor het mulchen is uw nieuwe maaier ontworpen om grasresten in kleine stukjes te snijden en deze weer over het gazon te verdelen, met behulp van mulchvinnen die zich binnenin het maaidek bevinden.

Onder normale omstandigheden breekt het gemulchte gras snel af en levert voedingsstoffen aan het gazon.

Raadpleeg de volgende aanbevelingen voor optimale mulchprestaties.

- 1) Maai niet als het gras nat is door regen of dauw. Nat gras vormt klompen die de grasbemesting bemoeilijken en de effectiviteit verminderen. De beste tijd om het gras te maaien is laat in de middag als het gras droog is en het versgemaaide deel niet bloot komt te staan aan direct zonlicht.
- 2) Voor de beste grasbemesting zet u de maaihoogte zo dat ongeveer een derde van de lengte van het gras afgemaaid wordt, bij voorkeur niet meer dan 3.8 cm tegelijk. Is het gras erg hoog, dan kan het nodig zijn de

maaihoogte te verhogen om minder hard te hoeven duwen en de motor niet te overbelasten. De zij-afvoergoot kan ook worden gebruikt om overmatig gegroeid gras af te voeren en overbelasting van de motor tot een minimum te beperken. Voor extreme zware grasbemesting is het aan te bevelen eerst bij een hoge instelling te maaien en daarna op nieuw te maaien bij de gewenste hoogte. Anders maakt u smallere sneden en maait u langzaam.

- 3) Voor de beste prestaties moet het maaidek vrij zijn van opgestapeld gras. Schakel de maaier af en toe uit, verwijder de accu's en wacht tot het mes volledig tot stilstand is gekomen. Draai de maaier op zijn kant. U kunt nu met een stok al het opgehoopte gras weghalen. Pas op voor de scherpe kanten van het mes. Maak de maaier vaak schoon in vochtig lentegras en bovendien steeds na ieder gebruik.
- 4) Bij sommige grassoorten en sommige omstandigheden kan het nodig zijn dat een deel van het grasveld opnieuw bemest wordt om het gras volledig over het grasveld te verspreiden. Maait u een tweede keer, doe dat dan loodrecht (dwars) op de eerste keer. **VERANDER HET MAAIPATROON NIET OP ENIGE WIJZE ALS U DAARDOOR HEUVELAFWAARTS ZOU GAAN.**
- 5) Verander het maaipatroon van week tot week. Hierdoor voorkomt u dat het gras in de war raakt of korrels vormt.

MAAIGEBIED

Het snijgebied kan door verschillende factoren worden beïnvloed, waaronder: snijhoogte, operationele praktijken (bijv. starten/stoppen), vochtigheid van het gras, lengte en dikte van het gras.

TIPS:

- 1) Door het gazon regelmatig te maaien en het aantal start-/stopprocedures te beperken, kunt u de gebruiksduur van de accu besparen. Het is aan te raden om tijdens het gebruik altijd dezelfde twee accu's te gebruiken die volledig opgeladen zijn.
- 2) Voor de beste maaiprestaties wordt aanbevolen om slechts tot 1/3 of minder van de huidige grashoogte per keer te maaien. Maai langzamer wanneer u lang/dik gras maait, zodat de maaier de tijd heeft om te maaien en het maaisel goed kan afvoeren.
- 3) Het is noodzakelijk om bladeren, vuil, grasmaaisel en ander opgehoopt vuil te verwijderen door de onderkant van het maaidek na elk gebruik schoon te maken.

OPMERKING: Schakel de maaier uit, verwijder de accu en wacht tot het mes stilstaat voordat u het schoonmaakt.

6. ONDERHOUD

 **WAARSCHUWING: Stop de maaier en verwijder de batterijen voordat u de grasvangzak verwijdt.**

OPMERKING: Om er zeker van te zijn dat uw machine lang meegaat en betrouwbaar blijft, dient u de volgende onderhoudstaken regelmatig uit te voeren. Controleer op duidelijk zichtbare defecten, zoals een loszittend, verbogen of beschadigd mes, loszittende montages en versleten of beschadigde onderdelen. Controleer of de afdekkingen en beschermkappen onbeschadigd zijn en op de juiste wijze op de grasmaaier bevestigd zijn. Voer eventueel noodzakelijk onderhoud of noodzakelijke reparaties uit voordat u de grasmaaier gebruikt. Wanneer de grasmaaier ondanks regelmatig onderhoud toch niet werkt, neem contact op met onze klantenservice voor advies.

HET MES SLIJPEN

HOUD HET MES SCHERP VOOR DE BESTE PRESTATIES. EEN BOT MES MAAIT HET GRAS NIET ZUIVER OF MULCHT NIET GOED.

DRAAG GOEDE OOGBESCHERMING ALS U HET MES VERWIJDERT, SLIJPT EN MONTEERT. ZORG ERVOOR DAT DE ACCU'S ZIJN VERWIJDERD.

Het is meestal voldoende het mes twee keer tijdens het maaiseizoen te slijpen. Door zand wordt het mes snel bot. Heeft het gras een zanderige bodem, dan moet het mes vaker geslepen worden.

VERVANG EEN VERBOGEN OF BESCHADIGD MES DIRECT.

ALS U HET MES SLIJPT (Zie Fig. L)

1. Zorg ervoor dat het mes gebalanceerd blijft.
2. Slijp het mes op de oorspronkelijke snijhoek.
3. Slijp de randen aan beide kanten van het mes en verwijder dezelfde hoeveelheid materiaal van weerszijden.

OPMERKING:

1. Controleer of de maaier is uitgeschakeld en verwijder de accu's.
2. Plaats de machine rechtop in de opslagstand.

BHET MES BALANCEREN (Zie Fig. M)

Controleer de balancering van het mes door het centrale gat van het mes ML-1 over een spijker of schroevendraaier M-2 te zetten, horizontaal in een bankschroef geklemd M-3. Als het mes niet in elke stand blijft staan, vijl dan aan het einde dat naar beneden komt. Het mes is goed gebalanceerd als het horizontaal blijft staan.

ONDERHOUD VAN HET MES (Zie Fig. N1, N2)

Vernieuw het mes na 50 uur maaien met een minimum vanaf 2 jaar, ongeacht de conditie waarin het mes verkeert. Volg deze werkwijze voor het

verwijderen en vervangen van het mes. Draag tuinhandschoenen (niet meegeleverd) en gebruik een moersleutel (niet meegeleverd) om het mes te verwijderen. Zorg ervoor dat de batterijen niet zijn geïnstalleerd. Klem een blok hout vast tussen het mes en het maaiede om te voorkomen dat het mes draait en schreef de bout linksom met de moersleutel, en verwijder vervolgens het blad. Om opnieuw te monteren, plaatst u het blad met de snijranden naar de grond gericht. Zet daarna de moer stevig vast.

OPSLAG

Stop de maaier en verwijder de batterijen. Maak de buitenkant van de machine goed schoon met behulp van een zachte borstel en een doek. Gebruik geen water, oplosmiddelen of poetsmiddelen. Verwijder al het gras en andere resten, met name uit de ventilatieopeningen.

Leg de machine op zijn kant en maak de messen schoon. Wanneer grasresten vastzitten in de beschermkap van de messen, kunt u deze verwijderen met een houten of plastic voorwerp. Berg de machine op een droge plek op. Plaats geen andere objecten op de machine.

Om het opbergen te vergemakkelijken, houdt u de snelontgrendelingsknop voor het inklappen ingedrukt en klappt u de stuurstang in. De maaier kan ook in een verticale positie worden opgeslagen om ruimte te besparen (afb. K2).

OPMERKING: Nadat de stuurstang is ingeklapt, moet de snelontgrendelingsknop terug op zijn plek geschroefd worden.

BESCHERMING VAN HET MILIEU

 Afgedankte elektrische producten kunt u niet met het normale huisafval weggooien. Breng deze producten, indien mogelijk, naar een recyclecentrum bij u in de buurt. Vraag de verkoper of de gemeente naar informatie en advies over het recyclen van elektrische producten.

VOOR GEREEDSCHAP MET ACCU'S

De omgevingstemperatuur voor het gebruik en de opslag van het gereedschap ligt tussen 0 °C~45 °C. De aanbevolen omgevingstemperatuur voor het oplaadsysteem tijdens het opladen ligt tussen 0 °C~40 °C.

Details met betrekking tot de veilige verwijdering van gebruikte batterijen

Aan het einde van de levensduur van het apparaat dient u de batterij veilig te verwijderen voordat u het apparaat weggooit. Gooi batterijen niet weg of gooi ze niet in de normale vuilnisbak. Verwijder ook de batterij niet samen met het apparaat. Haal de gebruikte batterij uit het apparaat en breng deze naar de dichtstbijzijnde speciale recyclefaciliteit. Raadpleeg bij twijfel uw lokale milieubeschermingsafdeling. Batterijen kunnen in de watercyclus terechtkomen als ze verkeerd worden weggegooid, wat gevaarlijk kan zijn voor het ecosysteem. Gooi afvalbatterijen niet weg als ongesorteerd huishoudelijk afval.

8. PROBLEMEN OPLOSSEN

 **WAARSCHUWING:** Schakel de machine uit en verwijder het accupakket voordat u problemen oplost.

Problemen	Herstelhandeling
1. De maaier werkt niet wanneer de bedieningsbeugel is geactiveerd.	<p>A. Laat de bedieningsbeugel los om de maaier uit te schakelen. Verwijder de accu's. Draai de maaier om en controleer of het mes vrij kan draaien. Neem contact op met de klantenservice als deze niet vrij draait. Het mes moet vrij kunnen draaien. Zorg er ook voor dat de maaier niet in hoog gras staat, omdat dit het draaien van het mes kan verhinderen. Verplaats de maaier dan naar een plek waar hij niet belast wordt om te starten.</p> <p>B. Is de accu volledig opgeladen? Koppel de oplader aan op de stroomtoevoer en wacht tot de groene lamp oplicht.</p> <p>C. Houd voor het starten de knop voor de veiligheidsvergrendeling ingedrukt en trek vervolgens de bedieningsbeugel naar achteren terwijl u de knop voor de veiligheidsvergrendeling ingedrukt blijft houden. (Zie Fig. H1)</p>

2. De motor stopt tijdens het maaien.	<p>A. Laat de bedieningsbeugel los om de maaier uit te schakelen. Verwijder de accu's. Draai de maaier om en controleer of het mes vrij kan draaien. Als het mes niet vrij kan draaien, bel dan de klantenservice. Het mes moet vrij kunnen draaien.</p> <p>B. Verhoog de maaihogte van de wielen naar de hoogste positie en start de maaier.</p> <p>C. Is de accu volledig opgeladen? Koppel de oplader aan op de stroomtoevoer en wacht tot de groene lamp oplicht.</p> <p>D. Voorkom overbelasting van de maaier. Ga langzamer maaien of verhoog de maaihogte. Of doe beide.</p>
3. De maaimachine werkt maar het maaien verloopt niet naar tevredenheid, of maait niet het hele gazon.	<p>A. Is de accu volledig opgeladen? Koppel de oplader aan op de stroomtoevoer en wacht tot de groene lamp oplicht.</p> <p>B. Laat de bedieningsbeugel los om de maaier uit te schakelen. Verwijder de accu's. Keer de maaier om en controleer: Het blad op scherpte – houd het blad scherp. Het dek en de uitwerpgoot op blokkades.</p> <p>C. De aanpassing van de wielhoogte kan te laag zijn ingesteld voor de staat van het gras. Verhoog de maaihogte.</p>
4. De maaier is moeilijk te duwen.	<p>A. Verhoog de maaihogte om de wrijving tussen het dek en het gras te verminderen. Controleer of de wielen allemaal vrij kunnen draaien.</p>

5. De maaier is abnormaal luidruchtig en trilt.	<p>A. Laat de bedieningsbeugel los om de maaier uit te schakelen. Verwijder de accu's. Draai de maaier op zijn kant en controleer het blad om er zeker van te zijn dat het niet gebogen of beschadigd is. Als het blad beschadigd is, vervangt u het door een vervangend blad van. Als de onderkant van het maaidek beschadigd is, bel dan de klantenservice. Er kan zich te veel vuil hebben opgehoopt aan de onderkant van het dek, waardoor de luchtstroom wordt belemmerd. Verwijder de accu's, pak een schraper en verwijder de opeenhoping van vuil.</p> <p>B. Als er geen zichtbare schade aan het blad is en de maaier blijft trillen: Laat de bedieningsbeugel los om de maaier uit te zetten, verwijder de accu's en verwijder het mes. Draai het mes 180 graden en draai het daarna opnieuw vast. Neem contact op met de klantenservice als de maaier nog steeds trilt.</p>
6. LED's van de acculader branden niet.	<p>A. Controleer dat de stekker goed in het stopcontact zit.</p> <p>B. Vervang de lader</p>
7. De acculader-LED wordt niet groen.	<p>A. De accu moet worden gediagnosticeerd. Neem contact op met de klantenservice.</p>
8. De maaier pakt het gemaaid gras niet op.	<p>A. Verwijder het mulchinzetstuk bij het opzakken.</p> <p>B. De grasopvang zit verstopt. Laat de bedieningsbeugel los om de maaier uit te schakelen. Verwijder de accu's. Haal het gemaaid gras uit de grasopvang.</p> <p>C. Gras wordt teveel weggemaaid. Verhoog de maaihoogte van de wielen zodat het gras minder kort wordt gemaaid.</p> <p>D. De zak is vol. Leeg de zak vaker.</p>

9. Bij mulchen zijn snoeisporen zichtbaar.	<p>A. Het gras wordt te kort gemaaid. Verhoog de maaihoogte van de wielen om de lengte van het maaisel te reduceren. Maai niet meer dan 1/3 van de totale lengte.</p> <p>B. Controleer of de bladen scherp zijn. Houd de bladen altijd scherp.</p>
10. Laag of verminderd arbeidsvermogen na vele malen gebruik.	<p>A. Neem contact op met de klantenservice. U heeft mogelijk een nieuwe accu nodig.</p>
11. De LED van de accu-oplader knippert rood en de accu kan niet worden opgeladen.	<p>A. De accu raakt na continuegebruik oververhit. Haal de accu uit de oplader en laat hem tot 42 °C of minder afkoelen.</p>

9. CONFORMITEITVERKLARING

Wij,
Positec Germany GmbH
Postfach 680194, 50704 Cologne, Germany

Namens Positec verklaar ik dat het product
Beschrijving **Snoerloze grasmaaier**
Type **WG760E WG760E.X (7 - Benaming van de machines, vertegenwoordiger van de draadloze maaier)**
Functie **Gras maaien**

Overeenkomt met de volgende richtlijnen,
2006/42/EC, 2014/30/EU
2011/65/EU&(EU)2015/863
2000/14/EC gewijzigd door 2005/88/EC & (EU)2024/1208

2000/14/EC gewijzigd door 2005/88/EC & (EU)2024/1208 :
Procedure beoordeling conformiteit volgens **Annex VI**
Niveau gemeten geluidsvermogen **94.32 dB(A)**
Opgegeven, gegarandeerde niveau geluidsvermogen **96 dB(A)**

De betrokken aangemelde instantie
Naam: TÜV Rheinland LGA Products GmbH (aangemelde instantie 0197)
Adres: Tillystraße 2-90431 Nürnberg

Standaards in overeenstemming met,
EN 62841-1, EN IEC 62841-4-3, EN ISO 3744, EN IEC 55014-1, EN IEC 55014-2, EN IEC 63000

De persoon die bevoegd is om het technische bestand te compileren,

Naam Marcel Filz

Adres Positec Germany GmbH

Postfach 680194, 50704 Cologne, Germany



2024/11/20

Allen Ding

Plaatsvervangend Chief Ingenieur,

Testen en Certificering

Positec Technology (China) Co., Ltd

18, Dongwang Road, Suzhou Industrial

Park, Jiangsu 215123, P. R. China

CONFORMITEITVERKLARING (ACCUPACK)

Wij,

Positec Germany GmbH

Postfach 680194, 50704 Cologne, Germany

Verklaren dat het product,

Beschrijving **Accupack**

Type **WA3645 WA3648**

Functie **Energie leveren voor elektrisch gereedschap, tuingereedschap en soortgelijke producten.**

Overeenkomt met de volgende richtlijnen,

(EU) 2023/1542, 2011/65/EU & (EU) 2015/863

Standaards in overeenstemming met,

EN 62133-2, EN IEC 63000

De persoon die bevoegd is om het technische

bestand te compileren,

Naam Marcel Filz

Adres Positec Germany GmbH

Postfach 680194, 50704 Cologne, Germany



2024/11/20

Allen Ding

Plaatsvervangend Chief Ingenieur,

Testen en Certificering

Positec Technology (China) Co., Ltd

18, Dongwang Road, Suzhou Industrial

Park, Jiangsu 215123, P. R. China

INDHOLDSFORTEGNELSE

1. SIKKERHEDSINSTRUKTIONER
2. KOMPONENTLISTE
3. TEKNISKE DATA
4. BEREGNET ANVENDELSE
5. BETJENINGSVEJLEDNING
6. VEDLIGEHOLDELSE
7. OPBEVARING
8. FEJLFINDING
9. OVERENSSTEMMELSESERKLÆRING

1. SIKKERHEDSINSTRUKTIONER PRODUKTSIKKERHED GENERELLE ADVARSLER



ADVARSEL: Læs alle sikkerhedsadvarsler, instruktioner, illustrationer og specifikationer, som følger med el-værktøjet. I tilfælde af manglende overholdelse af anvisningerne nedenfor er der risiko for elektrisk stød, brand og/eller alvorlige personskader.

Gem alle advarsler og instruktioner til senere brug.

Begrebet "el-værktøj" i advarslerne refererer til el-værktøj, der kører på lysnettet, (med netkabel) samt akku-værktøj (uden netkabel).

1) SIKKERHED PÅ ARBEJDSPLADSEN

- a) **Sørg for, at arbejdsområdet er rent og ryddeligt.** Uorden eller uoplyste arbejdsområder øger faren for uheld.
- b) **Brug ikke el-værktøjet i eksplosionstruede omgivelser, hvor der er brændbare væsker, gasser eller støv.** El-værktøj kan slå gnister, der kan antænde støv eller dampe.
- c) **Sørg for, at andre personer og ikke mindst børn holdes væk fra arbejdsområdet, når el-værktøjet er i brug.** Hvis man distraheres, kan man miste kontrollen over el-værktøjet.

2) ELEKTRISK SIKKERHED

- a) **El-værktøjets stik skal passe til kontakten. Stikket må under ingen omstændigheder ændres. Brug ikke adapterstik sammen med jordforbundet el-værktøj.** Uændrede stik, der passer til kontakterne, nedsætter risikoen for elektrisk stød.
- b) **Undgå kropskontakt med jordforbundne**

overflader som f.eks. rør, radiatorer, komfurer og køleskabe. Hvis din krop er jordforbundet, øges risikoen for elektrisk stød.

- c) **El-værktøjet må ikke udsættes for regn eller fugt.** Indtrængning af vand i et el-værktøj øger risikoen for elektrisk stød.
- d) **Brug ikke ledningen til formål, den ikke er beregnet til.** Du må aldrig bære el-værktøjet i ledningen, hænge el-værktøjet op i ledningen eller rykke i ledningen for at trække stikket ud af kontakten. Beskyt ledningen mod varme, olie, skarpe kanter eller maskindele, der er i bevægelse. Beskadigede eller indviklede ledninger øger risikoen for elektrisk stød.
- e) **Hvis el-værktøjet benyttes i det fri, må der kun benyttes en forlængerledning, der er egnet til udendørs brug.** Brug af forlængerledning til udendørs brug nedsætter risikoen for elektrisk stød.
- f) **Hvis det ikke kan undgås at bruge el-værktøjet i fugtige omgivelser, skal der bruges et HFI-relæ.** Brug af et HFI-relæ reducerer risikoen for at få elektrisk stød.

3) PERSONLIG SIKKERHED

- a) **Det er vigtigt at være opmærksom, se, hvad man laver, og bruge el-værktøjet fornuftigt.** Brug ikke noget el-værktøj, hvis du er træt, har nydt alkohol eller er påvirket af medikamenter eller euforiserende stoffer. Få sekunders uopmærksomhed ved brug af el-værktøjet kan føre til alvorlige personskader.
 - b) **Brug beskyttelsesudstyr og hav altid beskyttelsesbriller på.** Brug af sikkerhedsudstyr som f.eks. støvmaske, skridsikket fodtøj, beskyttelseshjelm eller høreværn afhængig af maskintype og anvendelse nedsætter risikoen for personskader.
 - c) **Undgå utilsigtet igangsætning. Kontrollér, at el-værktøjet er slukket, før du tilslutter det til strømtilførslen og/eller akkuen, løfter eller bærer det.** Undgå at bære el-værktøjet med fingeren på afbryderen og sørg for, at el-værktøjet ikke er tændt, når det slutes til nettet, da dette øger risikoen for personskader.
 - d) **Gør det til en vane altid at fjerne indstillingsværktøj eller skrænevogle, før el-værktøjet tændes.** Hvis et stykke værktøj eller en nøgle sidder i en roterende maskindel, er der risiko for personskader.
 - e) **Undgå en unormal legemsposition. Sørg for at stå sikkert, mens der arbejdes, og kom ikke ud af balance.** Dermed har du bedre muligheder for at kontrollere el-værktøjet, hvis der skulle opstå uventede situationer.
- f) **Brug egnet arbejdstøj. Undgå løse beklædningsgenstande eller smykker.** Hold hår og tøj væk fra dele, der bevæger sig. Dele, der er i bevægelse, kan gribe fat i løstsiddende tøj, smykker eller langt hår.
 - g) **Hvis støvudsugnings- og opsamlingsudstyr kan monteres, er det vigtigt, at dette tilsluttes og benyttes korrekt.** Brug af en støvopsugning kan reducere støvmængden og dermed den fare, der er forbundet støv.
 - h) **Selvom du kender værktøjet godt og er vant til at bruge det, skal du alligevel være opmærksom og overholde sikkerhedsanvisningerne.** Et øjeblikks uopmærksomhed kan medføre alvorlige personskader.
- ### 4) OMHYGGELIG OMGANG MED OG BRUG AF EL-VÆRKTØJ
- a) **Undgå overbelastning af el-værktøjet. Brug altid et el-værktøj, der er beregnet til det stykke arbejde, der skal udføres.** Med det passende el-værktøj arbejder man bedst og mest sikkert inden for det angivne effektområde.
 - b) **Brug ikke et el-værktøj, hvis afbryder er defekt. Et el-værktøj, der ikke kan startes og stoppes, er farligt og skal repareres.**
 - c) **Træk stikket ud af stikkontakten og/eller fjern akkuen, hvis den er aftagelig, før maskinen indstilles, før skift af tilbehørsdele eller før el-værktøjet lægges til opbevaring.** Disse sikkerhedsforanstaltninger forhindrer utilsigtet start af el-værktøjet.
 - d) **Opbevar ubenyttet el-værktøj uden for børns rækkevidde. Lad aldrig personer, der ikke er fortrolige med el-værktøjet eller ikke har gennemlæst disse instrukser, benytte el-værktøjet.** El-værktøj er farligt, hvis det benyttes af ukyndige personer.
 - e) **Vedligehold el-værktøj og tilbehørsdele. Kontroller, om bevægelige maskindele fungerer korrekt og ikke sidder fast, og om delene er brækket eller beskadiget, således at el-værktøjets funktion påvirkes.** Få beskadigede dele repareret, inden el-værktøjet tages i brug. Mange uheld skyldes dårligt vedligeholdte el-værktøjer.
 - f) **Sørg for, at skæreværktøjer er skarpe og rene.** Omhyggeligt vedligeholdte skæreværktøjer med skarpe skærekanter sætter sig ikke så hurtigt fast og er nemmere at føre.
 - g) **Brug el-værktøj, tilhører, indsatsværktøj osv. iht. disse instrukser. Tag hensyn til arbejdsforholdene og det arbejde, der skal udføres.** Anvendelse af el-værktøjet til formål, som ligger uden for det fastsatte anvendelsesområde, kan føre til farlige

situationer.

h) Hold håndtag og gribeblade tørre, rene og fri for olie og smørefedt. Hvis håndtag og gribeblade er glatte, kan værktøjet ikke håndteres og styres sikkert, hvis der sker noget uventet.

5) OMHYGGELIG OMGANG MED OG BRUG AF AKKU-VÆRKTØJER

a) Oplad kun akkuer i ladeaggregater, der er anbefalet af fabrikanten. ET ladeaggregat, der er egnet til en bestemt type akkuer, må ikke benyttes med andre akkuer - brandfare.

b) Brug kun de akkuer, der er beregnet til værktøjet. Brug af andre akkuer øger risikoen for personskader og er forbundet med brandfare.

c) Ikke benyttede akkuer må ikke komme i berøring med kontorclips, mønter, nøgler, søm, skruer eller andre små metalgenstande, da disse kan kortslutte kontakterne. En kortslutning mellem akku-kontakterne øger risikoen for personskader i form af forbrændinger.

d) Hvis akkuen anvendes forkert, kan der slippe væske ud af akkuen. Undgå at komme i kontakt med denne væske. Hvis det alligevel skulle ske, skylles med vand. Søg læge, hvis væske kommer i øjnene. Akku-væske kan give hudirritation eller forbrændinger.

e) Brug ikke akkuer eller værktøj, som er beskadiget eller modificeret. Beskadede eller modificerede akkuer kan opføre sig uforudsigeligt og forårsage brand, eksplosion eller fare for personskade.

f) Akkuer eller værktøj må ikke udsættes for ild eller meget høje temperaturer. Ild eller temperaturer over 130 °C kan medføre eksplosion.

g) Følg alle instruktioner for opladning. Akkuen må ikke oplades ved temperaturer uden for det område, der er angivet i instruktionerne. Forkert opladning eller opladning ved temperaturer uden for det angivne område kan medføre skader på akkuen og forøge brandfaren.

6) Service

a) Sørg for, at el-værktøj kun reparerer af kvalificerede fagfolk og at der kun benyttes originale reservedele. Dermed sikres størst mulig maskinsikkerhed.

b) Beskadede akkuer må aldrig reparerer. Reparation af akkuer må kun udføres af producenten eller autoriserede reparatører.

SIKKERHEDSADVARSLER TIL PLÆNEKLIPPEREN

a) Plæneklipperen må ikke bruges i dårlige vejforhold, især hvis der er risiko for lynnedslag. Dette reducerer risikoen for, at blive ramt af lyn.

b) Kontroller grundigt for dyreliv i området, hvor plæneklipperen skal bruges. Dyr kan komme til skade, når plæneklipperen bruges.

c) Kontrollér grundigt området, hvor plæneklipperen skal bruges og fjern alle sten, pinde, ledninger, knogler og andre fremmedlegemer. Genstande der slynges omkring kan forårsage personskade.

d) Før plæneklipperen tages i brug, skal du altid se efter om klingens eller klingesamlingen er beskadiget. Slidte eller beskadigede dele øger risiko for personskader.

e) Se regelmæssigt græsopsamlere efter for slitage eller forringelse. En slidt eller beskadiget græsopsamler kan øge risikoen for personskader.

f) Hold skærmene på plads. Skærmene skal være i funktionsdygtig tilstand, og de skal sidde rigtigt på værktøjet. En skærm, der er løs, beskadiget eller som ikke virker ordentligt, kan føre til personskader.

g) Hold alle luftindtag fri for skidt. Tilstoppede luftindtag og skidt kan overophede produktet, og det udgør en risiko for brand.

h) Brug altid skridsikkert og beskyttende fodtøj, når plæneklipperen bruges. Plæneklipperen må ikke bruges, når du er barfodet eller bruger åbne sandaler. Dette reducerer risikoen for skader på fødderne, da de kan komme i kontakt med klingens.

i) Under brug af plæneklipperen, skal du altid bruge lange bukser. Hud, der ikke er tildækket, kan tage skade fra genstande, der slynges omkring.

j) Plæneklipperen må ikke bruges på vådt græs. Gå. Du må aldrig løbe. Dette reducerer risikoen for, at du glider og falder, hvilket kan føre til personskader.

k) Plæneklipperen må ikke bruges på meget stejle skrånninger. Dette reducerer risikoen for, at brugeren taber kontrol med maskinen, glider eller falder, hvilket kan føre til personskade.

l) Ved arbejde på skrånninger skal brugeren altid sørg for, at have ordentlig fodfæste. Arbejd altid på tværs af skrånningen, aldrig op/med og vær ekstremt forsigtig ved retningsskift. Dette reducerer risikoen for, at brugeren taber kontrol

med maskinen, glider eller falder, hvilket kan føre til personskade.

- m) **Vær meget forsigtig, når du bakker eller trækker plæneklipperen mod dig selv. Vær altid opmærksom på dine omgivelser.** Dette reducerer risikoen for, at du snubler under brug.
- n) **Rør ikke ved klingerne eller andre farlige bevægelige dele, når de er i bevægelse.** Dette reducerer risiko for tilskadekomst fra bevægelige dele.
- o) **Når du fjerner fastklemt materiale eller rengør maskinen, skal du sørge for, at alle kontakter er slukket, og at batteriet er afbrudt.** Hvis plæneklipperen startes ved et uheld, kan det føre til alvorlige personskader.

- k) **Genoplad kun med laderen specificeret af Worx. Anvend ingen anden oplader end den, der specificeret er beregnet til brug med udstyret.**
- l) **Brug kun det korrekte batteri til udstyret.**
- m) **Batterisættet skal opbevares utilgængeligt for børn.**
- n) **Opbevar den originale produktliteratur til fremtidig brug.**
- o) **Batterisættet skal fjernes fra udstyret, når det ikke er i brug.**
- p) **Bortscaffes på en miljørigtig måde.**
- q) **Bland ikke batterier af forskellig fremstilling, kapacitet, størrelse eller type i enheden.**
- r) **Hold batteriet væk fra mikrobølgeovne og højt tryk.**
- s) **Advarsel! Brug ikke engangsbatterier.**

SIKKERHEDSFORSKRIFTER TIL BATTERISÆT

- a) **Sekundærelementer eller batterisæt må ikke skilles ad, åbnes eller knuses.**
- b) **Et batterisæt må ikke kortsluttes. Batterisæt må ikke opbevares lemfældigt i en kasse eller skuffe, hvor de kan kortsluttes hinanden eller kortsluttes af ledende genstande.** Når batterisættet ikke er i brug, skal det holdes væk fra andre metalgenstande, såsom papirclips, mønter, nøgler, søm, skruer eller andre små metalgenstande, der kan skabe en forbindelse fra en pol til en anden, Kortslutning af batteripoler kan medføre forbrændinger eller brand.
- c) **Batterisæt må ikke udsættes for varme eller ild. Må ikke opbevares i direkte sollys.**
- d) **Batterisæt må ikke udsættes for mekaniske stød.**
- e) **I tilfælde af at et batteri lækker, må væsken ikke komme i kontakt med huden eller øjne. Hvis der er sket kontakt, skal det berørte område vaskes med rigelige mængder vand, hvorefter der søges lægehjælp.**
- f) **Opbevar batterisæt på et rent og tørt sted.**
- g) **Aftør batterisættets poler med en tør klud, hvis de bliver snavsede.**
- h) **Batterisæt skal oplades før anvendelsen. Anvend altid den korrekte oplader, og læs producentens anvisninger eller brugervejledning for, hvordan batterierne oplades korrekt.**
- i) **Et batterisæt må ikke efterlades til opladning i længere tid, hvis det ikke anvendes.**
- j) **Efter længere opbevaringsperioder kan det være nødvendigt at oplade eller aflade batterisættet flere gange for at op den optimale ydelse.**

SYMBOLER

	For at undgå risikoen for personskader skal brugeren læse brugervejledningen
	ADVARSEL – Pas på udslyngede genstande – hold tilskuere på afstand
	ADVARSEL – Hold hænder og fødder væk fra knivene
	ADVARSEL – Tag batteriet ud inden vedligeholdelse
	Bladet fortsætter att rotera efter det att maskinen stängts av. Vänta till maskinens komponenter har stannat helt och hållet innan du rör vid dem.

	Bær beskyttelseshandsker
	Fjern batteriet fra soklen før justering, vedligeholdelse eller brug.
	Batterier kan påvirke vandmiljøet, hvis de ikke bortskaffes korrekt, hvorved de kan udgøre en fare for økosystemet. Bortskaf ikke batterierne som almindeligt affald.
	Må ikke brændes
	Li-Ion Lithium-ion batteri Dette produkt er mærket med et symbol i forbindelse med "separat indsamling" af alle batterier og batteripakker. Det genanvendes eller fjernes for at reducere miljøbelastningen. Batteriet kan være skadeligt for miljøet og menneskers sundhed, fordi det indeholder skadelige stoffer.
	Symbolet på emballagen er kun for Frankrig.
	Affald af elektriske produkter må ikke bortskaffes sammen med husholdningsaffald. Indlever så vidt muligt produktet til genbrug. Kontakt de lokale myndigheder eller forhandleren, hvis du er i tvivl.

2. AGGREGATELEMENTER

- BETJENINGSHÅNDTAG**
- KNAP TIL SIKKERHEDSPÆRRING**

- HASTIGHEDSKONTROL VED SELVKØRSEL**
- POSE TIL GRÆSOPSAMLING**
- SIKKERHEDSKLAP**
- HÅNDTAG TIL INDSTILLING AF SKÆREHØJDE**
- LED-FORLYGTE**
- KONTROLLAMPE FOR BATTERIS-TRØM**
- DÆKSEL TIL INDTAG**
- BATTERICOVER**
- BATTERIPAKKE ***
- UDLØSERE TIL SELVKØRSEL**
- UDLØSER TIL HURTIG SAMMENFOLDNING**
- INDSATS TIL BLOKLIP**
- RØR TIL UDLEDNING PÅ BAGSIDE**
- MØTRIK TIL UDLEDNING PÅ BAGSIDE**
- Blad (Se Fig. N1)**
- Bladbolt (Se Fig. N1)**

*Illustreret eller beskrevet tilbehør er kun delvis indeholdt i leverancen.

3. TEKNISK DATA

Type **WG760E WG760E.X (7 - Betegnelse af maskiner, repræsentant for akku-plæneklipper)**

	WG760E WG760E.X**
Nominel Spænding	40V --- Max. (2x20V Max.)***
Nominel Friløbshastighed	2820/3000/min
Skjolddiameter	53 cm
Skærediameter	51 cm
Forhjul diameter	200 mm
Baghjul diameter	250 mm
Skæredybde	25 – 85 mm
Antal stillinger til klippehøjden	7

Græsopsamlingskapacitet	80 L
Batteritype	Lithium-ion
Maskinvægt (Bare værktøjer)	28.8 kg

**X = 1-999, A-Z, M1-M9 er kun til forskellige kunder, der er ingen sikkerhedsrelaterede ændringer mellem disse modeller

***Spænding målt uden arbejdsbyrde.

Startbatterispænding når et maksimum på 20 volt.

Nominal spænding er 18 volt.

ANBEFALEDE BATTERIER OG OPLADERE

Kategori	typen	Kapacitet
20V batteri	WA3645	5.0 Ah
	WA3648	8.0 Ah
20V oplader	WA3883	4.0 A

Det anbefales, at alt udstyr købes i samme butik som maskinen. Vælg typen afhængigt af det arbejde, du vil foretage. Se på emballagen til tilbehøret for at få yderligere oplysninger. Få hjælp og råd i butikken.

STØJINFORMATION

A-vægtet lydtryksniveau	$L_{pA} = 81.30 \text{ dB(A)}$
K_{pA}	3.0 dB (A)
A-vægtet lyd effekt niveau	$L_{wA} = 94.32 \text{ dB(A)}$
K_{wA}	0.94 dB (A)
Bær høreværn.	

VIBRATIONSINFORMATION

Typisk, vægtet vibration	$a_h < 2.5 \text{ m/s}^2$
Usikkerhed	$K = 1.5 \text{ m/s}^2$

ADVARSEL: Vibrationsværdien under den faktiske brug af maskinværktøjet kan afvige fra den opgivne værdi afhængigt af måderne, værktøjet benyttes på. Se følgende eksempler på, hvad vibrationerne kan afhænge af:

Hvordan værktøjet bruges og materialerne, der skæres eller bores i.

Værktøjets stand og vedligeholdelse.

Anvendelse af korrekt tilbehør og kontrol med, at det er skarpt og i en i det hele taget god tilstand.

Hvor kraftigt, der holdes fast i håndtaget og, om der benyttes antivibrationsudstyr.

Om værktøjet anvendes i henhold til dets konstruktion og nærværende anvisninger.

Værktøjet kan medføre et hånd/arm-vibrationssyndrom, hvis det ikke bruges på rigtig måde.

ADVARSEL: En vurdering af udsættelsesgraden under det aktuelle brug skal omfatte alle dele af arbejds cyklussen, herunder antallet af gange værktøjet slås til og fra, og tomgangsdriften uden for selve arbejdsopgaven. Dette kan afgørende reducere udsættelsesniveauet i den samlede arbejdsperiode.

Sådan kan du minimere risikoen for udsættelse for vibrationer:

Brug ALTID skarpe mejsler, bor og blade. Vedligehold værktøjet i overensstemmelse med disse instruktioner og hold det korrekt smurt (hvor det er nødvendigt).

Hvis værktøjet bruges ofte, bør du anskaffe antivibrationsudstyr.

Planlæg dit arbejde, så du kan fordele arbejde med kraftige vibrationer over flere dage.

4. BEREGNET ANVENDELSE

Dette produkt er beregnet til privat plæneklipping.

5. BETJENINGSVEJLEDNING



NOTER: Før du bruger dette værktøj, læs instruktionsbogen omhyggeligt.

SAMLING & BETJENING

HANDLING	BILLEDE
MONTERING	
Montering af styret & Justering af styrets højde BEMÆRK: Tryk og hold udløseren til hurtig sammenfoldning nede under samlingen.	Se Fig. A1, A2
Montering af posen til opsamling af græs	Se Fig. B

<p>Montering af opsamlingsposen på plæneklipperen</p> <p>BEMÆRK: Tag bioklip indsatsen ud af plæneklipperen, inden du sætter græsopsamlingsposen i.</p> <p>BEMÆRK: Tryk let på græsopsamleren for at sikre, at den er rigtigt monteret.</p>	<p>Se Fig. C1, C2, C3</p>
<p>Fjernelse/Tømning af græsopsamlingsposen</p> <p> ADVARSEL! Kontroller altid, at sikkerhedsklappen kan lukke tømningåbningen ordentligt, inden plæneklipperen tages i brug. Løft aldrig sikkerhedsklappen uden græsfangeren, når plæneklipperen bruges.</p>	<p>Se Fig. D1, D2</p>
<p>Montering af det bagudvendte udlædningsrør på bagside</p> <p>BEMÆRK: Husk at fjerne græsopsamlingsposen og indsatsen til bioklip, før du monterer det bagudvendte udlædningsrør.</p>	<p>Se Fig. E1, E2</p>
<p>Isætning/fjernelse af batteriet</p> <p>BEMÆRK: Denne maskine vil kun køre, når sp-batterier er installeret. Det anbefales at bruge de samme AH-batterier og oplade de to batterier samtidigt.</p> <p>Når du bruger to batterier med forskellige AH, vil maskinen kun køre i henhold til den med lavest opladning.</p>	<p>Se Fig. F1, F2</p>
<p>Tjek af batteriniveaets tilstand</p> <p>BEMÆRK: Fig. G1 gælder kun for batteripakken med batteriindikatorlampen.</p>	<p>Se Fig. G1</p>
<p>Opladning af batteriet</p> <p>BEMÆRK: Batteripakken leveres uopladet. Batteriet skal være helt opladet før første brug. Oplad altid begge batterier fuldstændigt og samtidigt. Flere detaljer kan findes i manualen.</p>	<p>Se Fig. G2</p>
<p>DRIFT</p>	

<p>Batteriets strømindikator</p> <p>Se detaljer i BATTERI STATUS afsnittet</p> <p>VIGTIGT:</p> <p>Når kun en lampe lyser er dit batteri afladt for meget, selv om maskinen måske stadig kan arbejde. Fortsat brug af din maskine med batteriet i afladt tilstand kan reducere batteriets levetid og ydelse.</p> <p>Når ingen af lamperne lyser, er mindst et batteri forkert installeret eller defekt. Kontrollér er tilsluttet og placeret korrekt.</p>	<p>Se Fig. G3</p>
<p>Start og stop</p> <p>Tryk og hold knappen til sikkerhedslåsen nede for at starte, og træk derefter betjeningshåndtaget tilbage, mens du fortsat holder knappen til sikkerhedslåsen.</p> <p>Slip betjeningshåndtaget for at stoppe.</p>	<p>Se Fig. H1, H2</p>
<p>Sådan betjenes systemet til selvkørsel</p> <p>BEMÆRK: Tryk på både knappen til sikkerhedslåsen og knappen til hastigheden for selvkørsel samtidig.</p>	<p>Se Fig. H3</p>
<p>Justering af græsslåningshøjden</p> <p> ADVARSEL! Stop, slip betjeningshåndtaget, og vent, indtil motoren stopper, før du justerer højden. Kniven fortsætter med at dreje rundt, efter at plæneklipperen er slukket, og derfor kan kniven forårsage personskader. Tag aldrig fat i en kniv, der roterer.</p>	<p>Se Fig. I</p>
<p>Led-forlygte</p>	<p>Se Fig. J</p>
<p>Opbevaring</p>	<p>Se Fig. K1, K2</p>

BATTERI STATUS (Se Fig. F)

- Før start eller efter brug trykkes knappen ved siden af batteri-indikatorlampen, for at kontrollere batterikapaciteten.
- Under drift indikeres batterikapaciteten automatisk af batteristrømindikatoren. Lamperne overvåger og viser hele tiden batteritilstanden som følger.
- Oplad maskinen med 2 batteripakker med forskellige AH, opladning viser indikatorlampen den batteritilstand med den laveste batteriopladning.

Batteriindikator status	Batteritilstand
Kun en lampe (●●●●●) lyser.	De to batterier er fuldt opladet.

To, tre eller fire lamper lyser.	De to batterier er ikke fuldt opladet. Desto flere lamper der lyser, desto bedre batterikapacitet.
Kun en lampe (■□□□□) lyser.	Opladningsniveauet på mindst et batteri er meget lavt. Kontrollér venligst, og oplad batteriet.
Ingen lamper lyser.	Mindst et batteri er ikke korrekt installeret, eller batteriet er defekt.
Kun en lampe blinker 2 gange pr. cyklus.	Mindst et batteri er overopladet (se betingelser for batterioplading). Genoplad de to batterier inden brug eller opbevaring.
En lampe blinker 3 gange pr. cyklus.	Mindst et batteri er varmt, vent til de er kølet ned, før du starter igen.
En lampe blinker 4 gange pr. cyklus.	Maskinen er overbelastet. Hæv klippehøjden eller skub langsomt.

TIPS OM GRÆSKLIPNING MED BIOKLIP

Når du bioklipper, er din nye plæneklipper designet til at klippe græsset i små stykker og sprede dem tilbage på græsplænen ved hjælp af bioklipflapper, der er placeret inde i klippebordet.

Under normale forhold vil det bioklippede græs hurtigt nedbrydes og give næringsstoffer til græsplænen.

Gennemgå følgende anbefalinger for optimal bioklipydelse.

- 1) Undgå at slå græsset, når det er vådt efter regnvejr eller morgendug. Vådt græs kan danne klumper, som kan forhindre finklipningen og mindske køretiden på batteriet. Det bedste tidspunkt til plæneklipning er ud på eftermiddagen, når græsset er tørt og det nyklippede område ikke udsættes for direkte sollys.
- 2) Den bedste bioklipning opnås ved at indstille klippehøjden til ca. 1/3 af græslængden, og helst ikke mere end 3.8 cm ad gangen. Hvis græsset er groet for langt, kan det blive nødvendigt at øge klippehøjden for at mindske skubbeanstrengelsen og forhindre en overbelastning af motoren. Udlædningsrøret i siden kan også bruges til at fjerne alt for højt græs og minimere overbelastning af motoren. For at opnå en ekstrakraftig bioklipning, anbefales det først at klippe med en høj indstilling og derefter at klippe igen til den endelige højde. Ellers klip smallere og klip langsomt.

- 3) For at opnå den bedste ydeevne skal du holde klippebordet fri for ophobet græs. Sluk med jævne mellemrum for plæneklipperen, fjern batterierne, og vent, indtil kniven er helt stoppet. Vip plæneklipperen om på siden. Ved hjælp af en genstand, f.eks. en kæp, fjernes alt det ophobede græs fra knivområdet. Pas på, kniven har skarpe kanter! Rens oftere, hvis græsset er vådt eller nyt, og altid efter hver eneste anvendelse af plæneklipperen.
- 4) Visse typer græs eller græsforhold kan kræve, at græsset skal bioklippes en gang mere for at få det ordentligt spredt ud over plænen. Hvis plænen klippes en gang mere, anbefales det at klippe vinkelret på (på tværs af) den første klipning. PÅ SKRÆNTER MÅ KLIPPEMØNSTRET IKKE ÆNDRES PÅ NOGEN MÅDE. DET FORÅRSAGER BARE, AT DER KLIPPES NED AD BAKKE.
- 5) Skift klippemønster fra uge til uge. Det er med til at forhindre dannelse af en måtte og marmorering af plænen.

KLIPPEAREAL

Klippeområdet kan påvirkes af flere faktorer, herunder klippehøjde, driftspraksis (f.eks. start/stop), fugtniveauer i græsplænen, græslængde og -tykkelse.

TIPS:

- 1) At slå græsplænen hyppigt og reducere antallet af start-/stopprocedurer hjælper med at bevare batteriets levetid. Det anbefales altid at bruge de samme to batterier under drift med fuldt opladede niveauer.
- 2) For at opnå den bedste klippeydelse anbefales det kun at klippe op til 1/3 eller mindre af den aktuelle græshøjde ad gangen. Klip langsommere, når du slår langt/tykt græs, for at give plæneklipperen tid til at klippe og korrekt bortskaffe afklippet.
- 3) Det er nødvendigt at fjerne blade, snavs, græsafklip og andet ophobet skidt ved at rengøre undersiden af plæneklipperens klippebord efter hver brug. **BEMÆRK:** Sluk plæneklipperen, fjern batteriet, og vent på, at kniven stopper, før du begynder rengøringen.

6. VEDLIGEHOLDELSE

 **ADVARSEL! Stop plæneklipperen, og fjern batterierne, før du fjerner græsopsamlingsposen.**

NOTER: For at sikre en lang og pålidelig levetid, skal følgende vedligeholdelsesprocedurer udføres regelmæssigt. Kontroller for åbenlyse fejl, så som en løs, løsgjort eller beskadiget kniv, løse dele, og slidte eller beskadigede dele. Kontroller, at

alle dæksler og afskærmninger er ubeskadiget og sider rigtigt på plads. Sørg for at udføre al nødvendig vedligeholdelse eller reparationer, før plæneklipperen anvendes. Hvis plæneklipperen skulle svigte trods en regelmæssig vedligeholdelse, bør du henvende dig til vor kundetjeneste for at få nærmere råd og vejledning.

SLIBNING AF KNIVEN

VED AT HOLDE KNIVEN SKARP OPNÅS DEN BEDSTE KLIPNING. EN SLØV KNIV KAN NEMLIG IKKE SKÆRE GRÆSSET RENT OG BIOKLIPPE ORDENTLIGT. DER SKAL BÆRES KORREKT ØJENVÆRN VED FJERNELSE, SLIBNING ELLER MONTERING AF KNIVEN. SØRG FOR, AT BATTERIERNE ER FJERNET. Normalt er det tilstrækkeligt at slibe kniven 2 gange i løbet af sæsonen. Sand sløver dog kniven meget hurtigt. Så hvis plænen er sandet i bunden, kan det være nødvendigt at slibe kniven oftere. UDSKIFT STRAKS BUGGEDE ELLER BESKADIGEDE KNIVE.

NÅR KNIVEN SLIBES (Se Fig. L)

1. Sørg for, at kniven forbliver i balance.
2. Slib kniven i den oprindelige skærevinkel.
3. Slib knivæggene, så lige meget materiale fjernes i begge ender.

BEMÆRK:

1. Sørg for, at plæneklipperen er slukket og batterierne fjernet.
2. Placér plæneklipperen i oprejst opbevaringsposition.

AFVEJNING AF KNIVEN (Se Fig. M)

Kontroller afvejningen på kniven ved at placere midterhullet på kniven (M-1) over et søm eller et skruetrækkerskaft (M-2), spændt vandret op i en skruestik (M-3). Den ende, der drejer nedad, files. Kniven er ordentligt afvejet, når ingen af enderne drejer nedad.

VEDLIGEHOLDELSE AF BLADET (Se Fig. N1, N2)

Udskift bladet efter 50 timers slåning eller 2 år, hvilket kommer først, uanset condition. Følg disse procedurer for at fjerne eller udskifte bladet. Du har brug for havehandsker (medfølger ikke) og en spændenøgle (medfølger ikke) for at fjerne bladet. Sørg for, at batterierne ikke er installeret. Kil en træblok fast mellem bladet og plæneklipperdækket for at forhindre bladet i at dreje og løsn bladbolten mod uret, ved brug af spændenøglen, og fjern derefter kniven. Genmonter kniven med skærekanten mod jorden. Spænd derefter møtrikken forsvarligt.

7. OPBEVARING (SE FIG. K1, K2)

Stop plæneklipperen og fjern batterierne. Rengør omhyggeligt plæneklipperen udvendigt med en blød børste og en blød klud. Der må hverken anvendes vand, opløsningsmidler eller pudsemidler. Fjern al græs og snavs, specielt fra ventilationsåbningerne.

Hæld maskinen til den ene side og rengør området omkring bladene. Hvis græsrester er komprimeret i bladområdet, fjernes de med et træ- eller plastikredskab.

Opbevar maskinen på et tørt sted. Placer ikke andre objekter på toppen af maskinen.

For at lette opbevaringen skal du trykke og holde knappen til hurtigt sammenfoldning nede for at folde styret. Plæneklipperen kan også opbevares i lodret position for at spare plads (fig. K2).

BEMÆRK: Efter at styret er foldet, skal hurtigudløsningsknappen skrues tilbage på plads.

MILJØBESKYTTELSE

 Afkald af elektriske produkter må ikke bortskaffes sammen med husholdningsaffald. Indlever så vidt muligt produktet til genbrug. Kontakt de lokale myndigheder eller forhandleren, hvis du er i tvivl.

TIL BATTERIREDSKABER

Et temperaturområde fra 0 °C til 45 °C kan hæve temperaturen.

Hele systemet testes i temperaturområdet fra 0 °C til 40 °C.

Detaljer vedrørende sikker bortskaffelse af brugte batterier

Ved slutningen af apparatets levetid skal du sikkert fjerne batteripakken, inden du bortskaffer apparatet. Smid ikke batterier væk eller kast dem i almindelige affaldsbeholdere. Bortskaf heller ikke batteriet sammen med maskinen. Fjern den brugte batteripakke fra apparatet og bortskaf den på den nærmeste eller mest praktiske dedikerede genbrugsfacilitet. Hvis du er i tvivl, kan du kontakte din lokale miljøbeskyttelsesafdeling. Batterier kan komme ind i vandkredsløbet, hvis de bortskaffes forkert, hvilket kan være farligt for økosystemet. Bortskaf ikke affaldsbatterier som usorteret kommunalt affald.

8. FEJLFINDING

 **ADVARSEL:** Sluk for maskinen, og fjern batteripakken før evt. fejlfinding.

Problem	Solution
1. Plæneklipperen starter ikke, når betjeningshåndtaget aktiveres.	<p>A. Slip betjeningshåndtaget for at slukke plæneklipperen. Fjern batterierne. Vend plæneklipperen om, og kontroller, at kniven kan dreje frit. Hvis ikke, skal du kontakte kundeservice. Klingen skal kunne dreje frit. Sørg også for, at plæneklipperen ikke står i højt græs, der kan forhindre kniven i at begynde at rotere. Hvis det er tilfældet, flyt plæneklipperen til et område uden belastning for at starte.</p> <p>B. Er batteriet ladet helt op? Tilslut opladeren og vent til at den grønne lampe lyser.</p> <p>C. Tryk og hold knappen til sikkerhedslåsen for at starte, nede, og træk derefter betjeningshåndtaget tilbage, mens du fortsat holder knappen til sikkerhedslåsen nede. (Se Fig. H1)</p>
2. Motoren stopper under slåning.	<p>A. Slip betjeningshåndtaget for at slukke plæneklipperen. Fjern batterierne. Vend plæneklipperen om, og kontroller, at kniven kan dreje frit. Hvis ikke, kontakt kundeservice. Knivene skal kunne dreje frit.</p> <p>B. Forøg klippehøjden på hjulene til den højeste position, og start plæneklipperen.</p> <p>C. Er batteriet ladet helt op? Tilslut opladeren og vent til at den grønne lampe lyser.</p> <p>D. Undgå at overbelaste plæneklipperen. Sæt farten ned, eller forøg klippehøjden. Eller gør begge dele.</p>
3. Plæneklipperen kører, men klipningen er utilfredsstillende, eller klipper ikke helt.	<p>A. Er batteriet ladet helt op? Tilslut opladeren og vent til at den grønne lampe lyser.</p> <p>B. Slip betjeningshåndtaget for at slukke plæneklipperen. Fjern batterierne. Læg græsslåmaskinen på siden, og kontroller: Kniven for skarphed – hold kniven skarp. Bunden og udkastet for tilstopning.</p> <p>C. Hjulhøjdejusteringen kan være indstillet for lavt i forhold til græssets tilstand. Forøg klippehøjden.</p>
4. Plæneklipperen er for svær at skubbe.	<p>A. Forøg klippehøjden for at reducere maskinens træk i græsset. Kontroller, at alle hjul drejer frit.</p>
5. Plæneklipperen støjer unormalt meget og vibrerer.	<p>A. Slip betjeningshåndtaget for at slukke plæneklipperen. Fjern batterierne. Læg plæneklipperen på siden, og kontroller, at kniven ikke er bøjet eller beskadiget. Udskift kniven med en ny fra, hvis den er beskadiget. Hvis undersiden af klippebordet er beskadiget, bedes du kontakte kundeservice. Kraftig ophobning af snavs kan muligvis være akkumuleret på undersiden af klippebordet og kompromittere luftstrømmen. Fjern batterierne, brug et skrabeværktøj, og fjern ophobningen af snavs.</p> <p>B. Hvis der ikke er nogen synlig skade på klingen, og påvirke stadig vibrerer: Slip betjeningshåndtaget for at slukke plæneklipperen, fjern batterierne, og fjern kniven. Drej kniven 180 grader, og spænd den igen. Hvis plæneklipperen stadig vibrerer, bedes du kontakte kundeservice.</p>
6. Batteriopladerens LEDs er ikke tændt.	<p>A. Kontrollér stikforbindelsen.</p> <p>B. Udskift oplader.</p>
7. LED-lys på batterioplader skifter ikke til grøn.	<p>A. Batteriet skal diagnosticeres. Kontakt kundeservice.</p>

8. Plæneklipperen samler ikke græsset op.	A. Fjern indsatsen til bioklip ved opsamling af græs. B. Udkastet er tilstoppet. Slip betjeningshåndtaget for at slukke plæneklipperen. Fjern batterierne. Rens udkastet for græsrester. C. For meget afklippet græs. Forøg klippehøjden på hjulene for at afkorte klippelængden. D. Posen er fuld. Tøm posen oftere.
9. Når jorden tildækkes ses det afklippet.	A. Der klippes for meget græs. Forøg klippehøjden på hjulene for at afkorte klippelængden. Klip ikke mere end 1/3 af den totale længde. B. Kontrollér kniv for skarphed. Hold altid kniven skarp.
10. Lav eller aftaget kørselstid efter mange opladninger.	A. Kontakt kundeservice. Batteriet skal muligvis udskiftes.
11. LED-lyset på batteriopladeren blinker rødt, og batteriet kan ikke oplades.	A. Batteriet overophedes efter kontinuerlig brug. Fjern batteriet fra opladeren og lad det køle ned til 42 °C eller mindre.

9. OVERENSSTEMMELSESERKLÆRING

Vi,
Positec Germany GmbH
Postfach 680194, 50704 Cologne, Germany

På vegne af Positec erklæres at produktet
Beskrivelse **ledningsfri plæneklipper**
Type **WG760E WG760E.X (7 - Betegnelse af maskiner, repræsentant for akku-plæneklipper)**
Funktion **græsklipning**

Er i overensstemmelse med følgende direktiver:
2006/42/EC, 2014/30/EU
2011/65/EU&(EU)2015/863
2000/14/EC ændret ved 2005/88/EC & (EU)2024/1208

2000/14/EC ændret ved 2005/88/EC & (EU)2024/1208 :

- Konformitetstestprocedure pr. **Anneks VI 94.32 dB(A)**
- Målt niveau for lydeffekt **96 dB(A)**
- Deklareret garanteret niveau for lydeffekt **96 dB(A)**

Afprøvningsorgan involveret
Navn: TÜV Rheinland LGA Products GmbH (notificeret myndighed 0197)
Adresse: Tillystraße 2-90431 Nürnberg

Standarder i overensstemmelse med:
EN 62841-1, EN IEC 62841-4-3, EN ISO 3744, EN IEC 55014-1, EN IEC 55014-2, EN IEC 63000

Personen, autoriseret til at udarbejde den tekniske fil,
Navn Marcel Filz
Adresse Positec Germany GmbH
Postfach 680194, 50704 Cologne, Germany



2024/11/20
Allen Ding
Vicechef, Ingeniør, Test & Certificering
Positec Technology (China) Co., Ltd
18, Dongwang Road, Suzhou Industrial Park, Jiangsu 215123, P. R. China

OVERENSSTEMMELSESERKLÆRING (BATTERI)

Vi,
Positec Germany GmbH
Postfach 680194, 50704 Cologne, Germany

Erklærer herved, at produktet
Beskrivelse **Batteri**
Type **WA3645 WA3648**
Funktion **Lever energi til elværktøj, havværktøj og lignende produkter.**

Er i overensstemmelse med følgende direktiver:
(EU) 2023/1542, 2011/65/EU & (EU) 2015/863

Standarder i overensstemmelse med:
EN 62133-2, EN IEC 63000

Personen, autoriseret til at udarbejde den tekniske fil,
Navn Marcel Filz
Adresse Positec Germany GmbH
Postfach 680194, 50704 Cologne, Germany



2024/11/20
Allen Ding
Vicechef, Ingeniør, Test & Certificering
Positec Technology (China) Co., Ltd
18, Dongwang Road, Suzhou Industrial Park, Jiangsu 215123, P. R. China

INNHOLDSFORTEGNELSE

1. SIKKERHETSINSTRUKSJONER
2. DELELISTE
3. TEKNISKE DATA
4. MULIG BRUK
5. BRUKSANVISNING
6. VEDLIKEHOLD
7. LAGRING
8. FEILSØKING
9. SAMSVARERKLÆRING

1. SIKKERHETSINSTRUKSJONER PRODUKTSIKKERHET GENERELLE SIKKERHETS- ADVARSLER



ADVARSEL Les alle sikkerhetsanvisningene, instruksjonene, illustrasjonene og spesifikasjonene som følger med dette elektroverktøyet. Manglende overholdelse av anvisningene nedenfor kan medføre elektrisk støt, brann og/eller alvorlige personskader.

104

Ta godt vare på alle advarslene og informasjonene.

Det nedenstående anvendte uttrykket "elektroverktøy" gjelder for strømdrevne (med ledning) og batteridrevne elektroverktøy (uten ledning).

1) SIKKERHET PÅ ARBEIDSPLASSEN

- Hold arbeidsområdet rent og ryddig.** Rotete arbeidsområder eller arbeidsområder uten lys kan føre til ulykker.
- Ikke arbeid med elektroverktøyet i eksplosjonsutsatte omgivelser – der det befinner seg brennbare væsker, gass eller støv.** Elektroverktøy lager gnister som kan antenne støv eller damper.
- Hold barn og andre personer unna når elektroverktøyet brukes.** Hvis du blir forstyrret under arbeidet, kan du miste kontrollen over elektroverktøyet.

2) ELEKTRISK SIKKERHET

- Støpselet til elektroverktøyet må passe inn i stikkkontakten. Støpselet må ikke forandres på noen som helst måte. Ikke bruk adapterstøpsler sammen med jordede maskiner.** Bruk av støpsler som ikke er forandret på og passende stikkontakter reduserer risikoen for elektriske

støt.

- Unngå kroppskontakt med jordede overflater slik som rør, ovner, komfyrer og kjøleskap.** Det er større fare ved elektriske støt hvis kroppen din er jordet.
- Hold elektroverktøyet unna regn eller fuktighet.** Dersom det kommer vann i et elektroverktøy, øker risikoen for elektriske støt.
- Ikke bruk ledningen til andre formål, f.eks. til å bære elektroverktøyet, henge den opp eller trekke den ut av stikkkontakten. Hold ledningen unna varme, olje, skarpe kanter eller maskindeler som beveger seg.** Med skadede eller opphopede ledninger øker risikoen for elektriske støt.
- Når du arbeider utendørs med et elektroverktøy, må du kun bruke en skjøteledning som er godkjent til utendørs bruk.** Når du bruker en skjøteledning som er egnet for utendørs bruk, reduseres risikoen for elektriske støt.
- Hvis det ikke kan unngås å bruke elektroverktøyet i fuktige omgivelser, må du bruke en jordfeilbryter.** Bruk av en jordfeilbryter reduserer risikoen for elektriske støt.

3) PERSONSIKKERHET

- Vær oppmerksom, pass på hva du gjør, gå fornuftig frem når du arbeider med et elektroverktøy. Ikke bruk elektroverktøyet når du er trett eller er påvirket av narkotika, alkohol eller medikamenter.** Et øyeblikks uoppmerksomhet ved bruk av elektroverktøyet kan føre til alvorlige skader.
- Bruk personlig verneutstyr og husk alltid å bruke vernebriller.** Bruk av personlig sikkerhetsutstyr som støvmaske, sklifaste arbeidssko, hjelm eller hørselvern – avhengig av type og bruk av elektroverktøyet – reduserer risikoen for skader.
- Unngå å starte verktøyet ved en feiltagelse. Forviss deg om at elektroverktøyet er slått av før du kobler det til strømmen og/eller batteriet, løfter det opp eller bærer det.** Hvis du holder fingeren på bryteren når du bærer elektroverktøyet eller kobler elektroverktøyet til strømmen i innkoblet tilstand, kan dette føre til uhell.
- Fjern innstillingsverktøy eller skrunøkler før du slår på elektroverktøyet.** Et verktøy eller en nøkkel som befinner seg i en roterende maskindel, kan føre til skader.
- Ikke overvurder deg selv. Sørg for å stå stødig og i balanse.** Dermed kan du kontrollere elektroverktøyet bedre i uventede situasjoner.
- Bruk alltid egnede klær. Ikke bruk vide klær eller smykker.** Hold hår og klær unna deler som beveger seg. Løst sittende tøy, smykker eller lang

hår kan komme inn i deler som beveger seg.

- g) Hvis det kan monteres støvavsug- og oppsamlingsinnretninger, må du forvise deg om at disse er tilkoblet og brukes på korrekt måte.** *Bruk av et støvavsug reduserer faren på grunn av støv.*
- h) Selv når du er blitt vant til verktøyet, må du ikke bli sløv og ignorere sikkerhetsreglene for verktøyet.** *En uforsiktig handling kan forårsake alvorlig personskade i løpet av et brøkdels sekund.*
- 4) AKTSOM HÅNTERING OG BRUK AV ELEKTROVERKTØY**
- a) Ikke overbelast elektroverktøyet. Bruk et elektroverktøy som er beregnet til den type arbeid du vil utføre.** *Med et passende elektroverktøy arbeider du bedre og sikrere i det angitte effektområdet.*
- b) Ikke bruk elektroverktøy med defekt på-/avbryter.** *Et elektroverktøy som ikke lenger kan slås av eller på, er farlig og må repareres.*
- c) Trekk støpselet ut av stikkontakten og/eller fjern batteriet (hvis demonterbart) før du utfører innstillinger på elektroverktøyet, skifter tilbehørsdeler eller legger elektroverktøyet bort.** *Disse tiltakene forhindrer en utilsiktet start av elektroverktøyet.*
- d) Elektroverktøy som ikke er i bruk må oppbevares utilgjengelig for barn. Ikke la elektroverktøyet brukes av personer som ikke er fortrolig med dette eller ikke har lest disse anvisningene.** *Elektroverktøy er farlige når de brukes av uerfarne personer.*
- e) Vær nøye med vedlikeholdet av elektroverktøyet og tilbehøret. Kontroller om bevegelige maskindeler fungerer feilfritt og ikke klemmes fast, og om deler er brukt eller skadet, slik at dette innvirker på elektroverktøyet funksjon.** *La skadede deler repareres før elektroverktøyet brukes. Dårlig vedlikeholdte elektroverktøy er årsaken til mange uhell.*
- f) Hold skjæreverktøyene skarpe og rene.** *Godt stelte skjæreverktøy med skarpe skjær setter seg ikke så ofte fast og er lettere å føre.*
- g) Bruk elektroverktøy, tilbehør, verktøy osv. i henhold til disse anvisningene. Ta hensyn til arbeidsforholdene og arbeidet som skal utføres.** *Bruk av elektroverktøy til andre formål enn det som er angitt kan føre til farlige situasjoner.*
- h) Hold håndtak og gripeflater tørre, rene og uten olje eller fett.** *Glatte håndtak og gripeflater hindrer sikker håndtering og styring av verktøyet i uventede situasjoner.*

5) AKTSOM HÅNTERING OG BRUK AV BATTERIDREVNE VERKTØY

- a) Lad batteriet kun opp i ladeapparater som er anbefalt av produsenten.** *Det oppstår brannfare hvis et ladeapparat som er egnet til en bestemt type batterier, brukes med andre batterier.*
- b) Bruk derfor kun riktig type batterier for elektroverktøyene.** *Bruk av andre batterier kan medføre skader og brannfare.*
- c) Hold batteriet som ikke er i bruk unna binders, mynter, nøkler, spikre, skruer eller andre mindre metallgjenstander, som kan lage en forbindelse mellom kontaktene.** *En kortslutning mellom batterikontaktene kan føre til forbrenninger eller brann.*
- d) Ved gal bruk kan det lekke væske ut av batteriet. Unngå kontakt med denne væsken. Ved tilfeldig kontakt må det skylles med vann. Hvis det kommer væske i øynene, må du i tillegg oppsøke en lege.** *Batterivæske som renner ut kan føre til irritasjoner på huden eller forbrenninger.*
- e) Ikke bruk batteriet eller verktøyet hvis det er skadet eller modifisert.** *Ødelagte eller modifiserte batterier kan oppføre seg uforutsigbart, noe som kan føre til brann, eksplosjon eller fare for personskade.*
- f) Ikke utsett batteriet eller verktøyet for åpen ild eller for høye temperaturer.** *Eksponering for ild eller temperaturer over 130°C kan forårsake eksplosjon.*
- g) Følg alle ladeinstruksjoner, og ikke lad batteriet eller verktøyet utenfor temperaturområdet som er spesifisert i bruksanvisningen.** *Feil lading eller lading ved temperaturområdet, kan skade batteriet og øke brannfaren.*
- 6) Service**
- a) Maskinen din skal alltid kun repareres av kvalifisert fagpersonale og kun med originale reservedeler.** *Slik opprettholdes elektroverktøyet sikkerhet.*
- b) Ikke utfør service på ødelagte batterier.** *Service på batterier skal alltid utføres av produsenten eller godkjente forhandlere.*

SIKKERHETSADVARSLER FOR GRESSKLIPPER

- a) Ikke bruk gressklipperen under dårlige værforhold, spesielt når det er fare for lyn.** *Dette reduserer risikoen for å bli truffet av lynet.*
- b) Inspiser området grundig for dyr der**

gressklipperen skal brukes. Dyr kan bli skadet når gressklipperen er i bruk.

- c) **Inspiser området der gressklipperen skal brukes med jevne mellomrom.** Fjern alle steiner, pinner, ledninger, bein og andre fremmedlegemer. Gjenstander som kastes kan forårsake personskade.
- d) **Før du bruker gressklipperen må den alltid kontrolleres for å se at knivene og knivenheten ikke er skadet.** Slitte eller ødelagte deler øker risikoen for skader.
- e) **Kontroller gressoppsamleren ofte for slitasje eller skade.** Slitt eller ødelagt gressoppsamler øker risikoen for skader.
- f) **Ha beskyttelsevern på plass. Beskyttelsesvern må være i god stand og riktig montert.** Beskyttelsesvern som er løst, skadet eller ikke fungerer som det skal, kan føre til personskade.
- g) **Hold alle luftinntak for kjøling frie for rusk.** Blokkerte luftinntak og rusk kan føre til overoppheting eller brannfare.
- h) **Når du bruker gressklipperen, må du alltid benytte sklisikkert og beskyttende fotteøy. Ikke bruk gressklipperen når du er barbeint eller bruker sandaler.** Det reduserer sjansen for skade på føttene ved kontakt med den bevegelige kniven.
- i) **Når du bruker gressklipperen, må du alltid ha på lange bukser.** Eksponert hud øker sannsynligheten for skader fra gjenstander som kastes.
- j) **Ikke bruk gressklipperen i vått gress. Gå, aldri løp.** Det reduserer risikoen for å skli og falle, noe som kan føre til personskade.
- k) **Ikke bruk gressklipperen i for bratte bakker.** Dette reduserer risikoen for mistet kontroll, skli og fall, noe som kan føre til personskade.
- l) **Når du arbeider i bakker, må du alltid ha et kontrollert fotfeste. Arbeid alltid på tvers av skråninger, aldri opp eller ned. Vær ekstremt forsiktig når du endrer retning.** Dette reduserer risikoen for mistet kontroll, skli og fall, noe som kan føre til personskade.
- m) **Vær ekstremt forsiktig når du reverserer eller drar gressklipperen mot deg. Vær alltid oppmerksom på omgivelsene dine.** Dette reduserer risikoen for å snuble under bruk.
- n) **Ikke berør knivene og andre farlige bevegelige deler mens de fortsatt er i bevegelse.** Dette reduserer risikoen for skade fra bevegelige deler.
- o) **Når du fjerner fastkjørt materiale eller rengjør gressklipperen, må du sørge for at alle strømbrytere er av og at batteripakken er frakoblet.** Uventet start av gressklipperen kan føre til alvorlig personskade.

SIKKERHETSANVISNINGER FOR BATTERIPAKKE

- a) **Ikke demonter, åpne eller riv opp sekundære celler eller batteripakker.**
- b) **Ikke kortslett en celle eller en batteripakke. Ikke oppbevar celler eller batteripakke løst i en boks eller skuff hvor de kan kortslutte hverandre eller bli kortslettet av andre metallgjenstander.** Når batteripakken ikke er i bruk skal den holdes adskilt fra andre metallgjenstander som binders, mynter, nøkler, spiker, skruer eller andre små metallobjekter. Kortslutning av batteriet kan forårsake skader eller brann.
- c) **Ikke utsett celler eller batteripakke for varme eller ild. Unngå oppbevaring i direkte sollys.**
- d) **Ikke utsett celler eller batteripakke for mekanisk støt.**
- e) **Hvis du opplever cellelekkasje, ikke la væsken komme i kontakt med huden eller øynene. Dersom kontakt har oppstått, vask området med rikelige mengder vann og oppsøk medisinsk hjelp.**
- f) **Hold batteripakken ren og tørr.**
- g) **Tørk batteripakkekontaktene med en ren, tørr klut hvis de blir skitne.**
- h) **Batteripakken må lades før bruk. Bruk denne instruksjonen og korrekt ladeprosedyre.**
- i) **Ikke ha batteripakken til ladning når den ikke er i bruk.**
- j) **Etter en lang lagringsperiode kan det være nødvendig å lade og utlade batteripakken flere ganger for å oppnå maksimal ytelse.**
- k) **Bruk kun batterilader spesifisert av Worx. Bruk ikke andre ladere enn de som er levert for bruk med utstyret.**
- l) **Tikke bruk batteripakker som ikke er beregnet for bruk sammen med utstyret.**
- m) **Hold batteripakken utenfor barns rekkevidde.**
- n) **Ta vare på den originale bruksanvisningen for fremtidig bruk**
- o) **Ta ut batteriene fra utstyret når det ikke er i bruk**
- p) **Kvitt deg med produktet på forsvarlig måte.**
- q) **Ikke bland batterier av forskjellig produksjon, kapasitet, størrelse eller type i enheten.**
- r) **Hold batteriet unna mikrobølger og høyt trykk.**
- s) **Advarsel! Ikke bruk ikke-oppladbare batterier.**

SYMBOLER

	For å redusere risikoen for personskade, må brukeren lese instruksjonsveiledningen
	ADVARSEL – pass på gjenstander som kastes – hold tilskuere på avstand
	ADVARSEL – hold hender og føtter unna knivene
	ADVARSEL – koble fra batteriet før vedlikehold
	Knivene fortsetter å rotere selv etter at motoren er slått av. Ikke berør noen av delene på hageredskapet før de er helt stanset.
	Bruk vernehansker
	Fjern batteriet fra holderen før det utføres noen form for justering, service eller vedlikehold.
	Hvis det ikke håndteres riktig, kan batteriet komme inn i vannsyklusen, noe som kan forårsake skade på økosystemet. Ikke kast brukte batterier som usortert kommunalt avfall.
	Ikke brenn

 Li-Ion 	Litium-ion-batteri. Dette produktet er merket med symbolet "samlet separat" med alle batteripakker og batteripakker. Du kan deretter resirkulere eller fjerne den for å redusere påvirkningen på miljøet. Batteripakken inneholder skadelige stoffer som kan være skadelige for miljøet og menneskers helse.
	Symbolet på emballasjen er bare for Frankrike.
	Avfall etter elektriske produkter må ikke legges sammen med husholdningsavfall. Vennligst resirkuler avfallet der dette finnes. Undersøk hos de lokale myndighetene eller en detaljist for resirkuleringsråd.

2. APPARATELEMENTER

107

1. BETJENINGSBØYLE
2. SIKKERHETSKNAPP
3. HASTIGHETSKONTROLL SELVDRIFT
4. GRESSAMLEPOSE
5. SIKKERHETSSPJELD
6. JUSTERINGSHÅNDTAK FOR KUTTE-HØYDE
7. LED-HOVEDLYS
8. BATTERIKRAFTINDIKATOR
9. INNTAKSHETTE
10. BATTERIDEKSEL
11. BATTERIPAKKE *
12. UTLØSERE FOR SELVDRIFT
13. HURTIGFOLDENDE LÅSEKNAPP
14. BIOKLIPP-INNSATS
15. BAKUTLØP
16. MUTTER FOR BAKUTLØP

17. BLAD (SE FIGUR N1)

18. BLADBOLT (SE FIGUR N1)

*Ikke alt illustrert eller beskrevet tilbehør inngår i leveransen.

3. TEKNISKE DATA

Type **WG760E WG760E.X (7 - Betegnelse på maskiner, representant for trådløs plenklipper)**

	WG760E WG760E.X**
Merkespenning	40V  Maks. (2x20V Maks.)***
Nominell Tomgangshastighet	2820/3000/min
Dekseldiameter	53 cm
Skjærediameter	51 cm
Forhjul diameter	200 mm
Bakhjul diameter	250 mm
Klippehøyde	25 – 85 mm
Klippehøyde posisjoner	7
Gressoppsamlingskapasitet	80 L
Batteri type	Litium-ion
Maskinvekt (bare verktøy)	28.8 kg

** X = 1-999, A-Z, M1-M9 er kun for forskjellige kunder, det er ingen sikkerhetsrelaterte endringer mellom disse modellene.

*** Spenning målt uten belastning. Batterispenningen når maksimum 20 V ved oppstart. Merkespenningen er 18 V.

FORESLÅTTE BATTERIER OG LADERE

Kategori	Typen	Kkapasitet
20V batteri	WA3645	5.0 Ah
	WA3648	8.0 Ah
20V lader	WA3883	4.0 A

Vi anbefaler at du kjøper alt ekstrautstyr fra butikken der du kjøpte dette verktøyet. Velg kvalitet i henhold til det arbeidet du akter å gå i gang med. Les på tilbehørspakningen for videre detaljer. Butikkpersonalet kan også gi hjelp og råd.

STØYINFORMASJON

Belastning lydtrykk	$L_{pA} = 81.30 \text{ dB(A)}$
K_{pA}	3.0 dB (A)
Belastning lydeffekt	$L_{wA} = 94.32 \text{ dB(A)}$
K_{wA}	0.94 dB (A)

Bruk hørselsvern.



VIBRASJONSINFORMASJON

Vanlig belastningsvibrasjon	$a_h < 2.5 \text{ m/s}^2$
Usikkerhet K	$K = 1.5 \text{ m/s}^2$

 **ADVARSEL:** Vibrasjonsutslippsverdien under faktisk bruk av verktøyet kan avvike fra oppgitt verdi, avhengig av måten verktøyet brukes på og følgende eksempler og andre variasjoner i hvordan verktøyet brukes:

Hvordan verktøyet brukes og hvilke materialene som blir kuttet eller drillt.

Verktøyet er i god stand og godt vedlikeholdt.

Bruk av riktig tilbehør for verktøyet, og sørg for at det er skarpt og i god stand.

Hvor stramt grepet på håndtakene er, og om det brukes antivibrasjonstilbehør.

Og at verktøyet blir brukt til det formålet det er tilsiktet i henhold til designet og disse instruksjonene.

Dette verktøyet kan forårsake hånd-arm vibrasjonssyndrom, hvis det ikke brukes riktig.

⚠ ADVARSEL: For å være nøyaktig, bør også et overslag over eksponeringsnivå under faktiske bruksforhold også tas med i betraktning i alle deler av driftssyklusen, slik som når verktøyet er skrudd av og når det går på tomgang, men ikke faktisk gjør jobben. Dette kan redusere eksponeringsnivået betraktelig over hele arbeidsperioden.

For å hjelpe til å minimere risikoen for vibrasjonseksponering. Bruk ALLTID skarpe meisler, driller og blad. Vedlikehold verktøyet i henhold til disse instruksjonene og sørg for at det er godt smurt (der det er hensiktsmessig). Hvis verktøyet skal brukes regelmessig, invester i antivibrasjonstilbehør. Planlegg arbeidstidplanen din slik at du sprer bruk av høyvibrasjonsverktøy utover flere dager

4. FORMÅLSMESSIG BRUK

Dette produktet er beregnet for gressklipping på private eiendommer.

5. BRUKSVEILEDNING

📖 MERK: Les nøye gjennom instruksjonsboka før du bruker verktøyet.

MONTERING & BRUK

HÅNDTERING	FIGUR
MONTERING	
Montering av håndtaket & Justering av håndtakets høyde MERK: Trykk og hold inne den hurtigfoldende låseknappen under montering.	Se figur A1, A2
Montering av gresssamleposen	Se figur B
Montering av gresssamleposen på gressklipperen MERK: Ta mulching innlegget ut av gressklipperen før du monterer gress oppsamlingsposen. MERK: Trykk lett på gressposen for å forsikre at den er fullstendig installert.	Se figur C1, C2, C3

Fjerning/tømming av gresssamleposen	Se figur D1, D2
⚠ ADVARSEL! Kontroller at sikkerhetsklaffen lukker utkastertrakten ordentlig før du bruker gressklipperen. Løft aldri sikkerhetsklaffen når gressklipperen brukes uten at gressposen er montert.	
Montering av baksidens utløpskjør MERK: Husk å fjerne gressoppsamlingsposen og mulcheinnsatsen før du monterer baksidens utløpskjør.	Se figur E1, E2
Tilpassing/fjerning av batteriet MERK: Denne maskinen vil bare kjøre når det er installert sp - batterier. Det anbefales å bruke de samme AH-batteriene og lade de to batteriene samtidig. Når du bruker to batterier med forskjellig AH, vil maskinen bare gå til den nedre fellesnevneren.	Se figur F1, F2
Kontrollere batteriladingen MERK: Fig. G1 gjelder bare for batteripakken med batterilampen tent.	Se figur G1
Lading av batteripakken MERK: Batteripakken leveres uladet. Batteriet må lades opp helt før første klipp. Lad alltid de to batteriene samtidig. Mer detaljer finnes i håndboken.	Se figur G2
DRIFT	
Batterikraftindikator Se detaljer i delen BATTERISTATUS VIKTIGN: Når bare én lampe lyser, er batteriet fortsatt kan fungere. Hvis du fortsetter å bruke maskinen med batteriet i denne utladede tilstanden, kan det redusere batteriets levetid og ytelse. Når ingen lys er tent sitter batteriet ikke riktig i, eller batteriet er defekt, og du må dobbeltsjekke at batteriene er helt på plass i posisjon.	Se figur G3
Start & Stopp For å starte, trykker du på og holder inne sikkerhetslåseknappen. Trekk deretter tilbake betjeningsbøylen mens du fortsetter å holde inne sikkerhetslåseknappen. Slipp betjeningsbøylen for å stoppe.	Se figur H1, H2

Betjening av selvdriftssystem MERK: For å aktivere selvdrift, trykker du på både sikkerhetslås knappen og selvdriftens hastighetskontroll samtidig.	Se figur H3
Justering av klippehøyde  ADVARSEL! Stopp, slipp betjeningsbøylen og vent til motoren stopper før du justerer høyden. Knivene fortsetter å rotere etter at maskinen er slått av, et roterende kniv kan forårsake skade. Ta ikke på de roterende knivene.	Se figur I
Led-hovedlys	Se figur J
Lagring	Se figur K1, K2

Bare ett lys blinker fire ganger pr. syklus.	Maskinen er overbelastet. Hev skjærehøyden eller skyv langsomt.
--	---

TIPS OM MULCH-KLIPPING

Når du bruker mulch, er din nye plenklipper designet for å kutte gresset i små biter og spre dem tilbake på plenen ved hjelp av mulchvifter plassert inne i klippebordet.

Under normale forhold vil det mulchede gresset raskt brytes ned og gi næringsstoffer til plenen. Vennligst gjennomgå følgende anbefalinger for optimal mulchytelse.

- 1) Unngå å klippe gress som er vått fra regn eller dugg. Vått gress kan danne klumper som kan blande seg med komposterings handling og reduserer operasjonstiden. Det beste tidspunktet for å klippe gresset er sen ettermiddag når gresset er tørt og det nylig klijpt området vil ikke bli eksponert for direkte sol.
- 2) For best komposterings ytelse still inn klippehøyde på omtrent en tredjedel av gressknivens lengde, idealt sett ikke mer enn 3.8 cm på en gang. Hvis plenen er overgrodd kan det være nødvendig å øke klippehøyden for å redusere krefter for dytting og forhindre overbelastning av motoren. Sideutløpet kan også brukes til å fjerne overgrodd gress og minimere overbelastning av motoren. For ekstremt tung kompostering er det hensiktsmessig å først klippe på en høy klippehøyde innstilling og deretter klippe en gang til for endelig klippehøyde. Ellers, mindre og saktere klipping.
- 3) For best ytelse, holdes klipperdekket fritt for oppsamlet gress. Slå tidvis av klipperen, fjern batteriene og vent til bladet stopper helt. Vipp klipperen på siden. Ved bruk av en gjenstand som for eksempel en pinne, skrap ut eventuelle gressoppsamlinger i kniv området. Vær forsiktig med de skarpe endene til kniven. Rengjør ofte når brukt i vått, nytt gress og alltid etter hver bruk.
- 4) Visse typer av gress og gress omstendigheter kan kreve at et område blir kompostert en gjentatt gang for å fullstendig distribuere gresset over plenen. Hvis gresset blir klijt en gang til er det hensiktsmessig å klippe perpendikulært (på tvers av) det første klippe mønsteret. **ENDR IKKE KLIPPE MØNSTER PÅ NOEN MÅTE SOM KAN FORÅRSAKE KLIPPING NEDOVER EN BAKKE.**
- 5) Endr ditt klippe mønster fra uke til uke. Dette kan hjelpe til å forhindre mattelse og frøing av plenen.

BATTERISTATUS (Se figur G1)

- Trykk på knappen ved siden av strømindikatorlampen på maskinen før du starter eller etter bruk for å kontrollere batterikapasiteten.
- Når klipperen er i bruk, vil batterikapasiteten angis automatisk av batteriindikatoren. LED's konstante sanser og viser batteri tilstand som følgende.
- Lad maskinen med 2 batteripakker med forskjellig AH, viser strømindikatorlampen batteriets tilstand til det laveste av de to batteriene.

Indikator for batteristatus	Batteritilstand
Fem grønne lamper ()lyser.	De to batteriene er fulladet.
To, tre eller fire grønne lamper lyser.	De to batteriene har noe energi igjen. Jo flere lamper som lyser, jo mer batterikapasitet er igjen.
Bare én grønn lampe () lyser.	Batterinivået på minst én batteripakke er svært lav. Kontroller og lad batteripakken.
Ingen lampe lyser.	Minst ett batteri er ikke riktig satt inn, eller batteriet er defekt.
Bare ett lys blinker to ganger pr. syklus.	Minst ett batteri er flatt (se batteritilstand), lad opp de to batteriene straks for ny bruk eller oppbevaring.
Bare ett lys blinker tre ganger pr. syklus.	Minst ett batteri er varmt, vent på at batteriene er avkjølt før du starter igjen.

KLIPPEOMRÅDE

Klippeområdet kan påvirkes av mange faktorer, inkludert: klippeshøyde, driftsrutiner (f.eks. start/stopp), fuktighetsnivåer i plenen, gressets lengde og tykkelse.

TIPS:

- 1) Klipp plenen ofte og reduser antall start/stopp-prosedyrer for å bevare batterilevetiden. Det anbefales å alltid bruke de samme to batteriene under drift, med fullt oppladde nivåer.
- 2) For best klippeytelse anbefales det å klippe kun opptil 1/3 eller mindre av gjeldende gresshøyde om gangen. Klipp saktere når du klipper langt/tykt gress for å gi klipperen tid til å kutte og tømme gresset skikkelig.
- 3) Det er nødvendig å fjerne blader, smuss, gressklipp og annet oppsamlet avfall ved å rengjøre undersiden av klipperdekket etter hver bruk.

MERK: Slå av klipperen, fjern batteriet og vent til bladet stopper før rengjøring.

6. VEDLIKEHOLD

 **ADVARSEL: Stopp plenklipperen og fjern batteriene før du fjerner gressoppsamlingsposen.**

MERK: For å forsikre lang og pålitelig bruk, utfør følgende vedlikeholdsprosedyrer med jevne mellomrom. Sjekk for åpenbare feil slik som en løs, feilplassert eller skadet kniv, løse tilbehør og utbrukte eller skadede deler. Sjekk at deksel og beskyttelse ikke er skadet og korrekt montert til gressklipper. Utfør det nødvendige vedlikehold eller reparasjoner før bruk av gressklipper. Hvis gressklipper skulle feile selv om vedlikehold har blitt utført vennligst kontakt vår kunde hjelpline for råd.

KVRESSING AV KNIV

OPPRETT HOLD KNIVEN SKARP FOR BEST MULIG GRESSKLIPPINGS YTELSE. EN SLØV KNIV KLIPPER IKKE GRESSET SKIKKELIG OG KOMPOSTERER IKKE ORDENTLIG.

BRUK KORREKT ØYE BESKYTTELSE UNDER FJERNING, SKARPGING OG MONTERING AV KNIV. SØRG FOR AT BATTERIENE ER FJERNET.

Skarping av kniven to ganger under en gressklippings sesong er vanligvis tilstrekkelig under normale omstendigheter. Sand kan årsake at kniven blir hurtigere sløv. Hvis plenen din har jord med sand i kan det være nødvendig med en hyppigere skarping av kniv.

ERSTATT BØYD ELLER SKADET KNIV ØYEBLIKKELIG.

UNDER SKARPGING AV KNIV (Se figur L)

1. Forsikr av kniven forblir balansert.
2. Skarp kniven etter den opprinnelige klippe vinkel.

3. Skarp klippe endene på begge endene av kniven, fjern lik mengde materiale fra begge sider.

MERK:

1. Sørg for at klipperen er slått av og fjern batteriene.
2. Plasser klipperen stående i lagringsmodus.

KNIVBALANSERING (Se figur M)

Kontroller balansen til bladet ved å plassere midthullet i bladet M-1 over en skrutrekkerstamme M-2, som er klemmet horisontalt i en skrustikke M-3. Hvis en av endene på bladet roterer nedover, skal den enden files. Bladet er riktig balansert når ingen av endene faller ned.

KNIV-VEDLIKEHOLD (Se figur N1, N2)

Skift ut kniven etter 50 timers drift eller annethvert år, avhengig av hva som kommer først - uansett forfatning.

For å bytte kniven kan du følge disse anvisninger. Du trenger hagehansker (medfølger ikke) og en skrunøkkel (medfølger ikke) for å fjerne kniven. Forsikre deg om at batteriene ikke er satt inn. Sett inn en trekloss mellom bladet og kutteenheten for å forhindre at bladet snur og skru opp knivbolten mot klokken ved å bruke skrunøkkel, og så fjerne bladet.

For å montere igjen kan du plassere bladet med skjærekantene mot bakken. Deretter stramm forsiktig kniv mutteren

7. LAGRING (SE FIGUR K1, K2)

Stopp plenklipperen og fjern batteriene. Rengjør utsiden av maskinen omstendig ved bruk av en myk børste eller klut. Bruk ikke vann, løsningsmiddel eller polerende middle. Fjern alt gress og annet rusk spesielt fra ventilasjons slusene.

Legg maskinen på siden og rengjør knivområdet. Hvis det finnes gress som er presset sammen i knivområdet bør du fjerne det med et redskap av tre eller plast.

Oppbevar maskinen på et tørt sted. Ikke sett andre ting oppå maskinen.

For å lette lagring, trykker du på og holder inne hurtigfoldelåseknappen for å folde håndtaket. Klipperen kan også lagres i vertikal stilling for å spare plass (fig. K2).

MERK: Etter at håndtaket er foldet, må hurtigfrigjøringsknappen skrues tilbake på plass.

MILJØVERNTILTAK

 Avfall etter elektriske produkter må ikke legges sammen med husholdningsavfall. Vennligst

resirkuler avfallet der dette finnes. Undersøk hos de lokale myndighetene eller en detaljist for resirkuleringstråd.

FOR BATTERIVERKTØY

Omgivelsestemperatur for bruk og oppbevaring av verktøy og batteri er 0 °C~45 °C.

Anbefalt omgivelsestemperatur for ladesystemet under lading er 0 °C~40 °C.

Detaljer angående sikker avhending av brukte batterier

Ved slutten av apparatets levetid, fjern batteripakken på en sikker måte før du kaster apparatet. Ikke kast batterier i vanlig søppelbøtte. Ikke kast batteriet sammen med maskinen. Fjern den brukte batteripakken fra apparatet og kast den på nærmeste eller mest praktiske dedikerte gjenvinningsanlegg. Hvis du er i tvil, kontakt ditt lokale miljøvernkontor. Batterier kan komme inn i vannkretsløpet hvis de ikke blir riktig avhendet, noe som kan være skadelig for økosystemet. Ikke kast avfallsbatterier som usortert kommunalt avfall.

8. FEILSØKING

 **ADVARSEL:** Slå av maskinen og fjern batteriet før all feilsøking.

112

Problemer	Feilrettende tiltak
1. Klipperen starter ikke når betjeningsbøylen er aktivert.	A. Slipp betjeningsbøylen for å slå av klipperen. Fjern batteriene. Snu klipperen og kontroller at bladet kan dreie fritt. Kontakt kundeservice hvis det ikke er fritt. Bladet skal dreie fritt. Sørg også for at klipperen ikke står i høyt gress som kan hindre bladet fra å starte. Hvis det er tilfelle, flytter klipperen til et område hvor det ikke er belastning for å starte. B. Er batteriet ladet helt opp? Sett inn kontakten til laderen og vent til det grønne lyset tennes. C. For å starte, trykker du på og holder inne sikkerhetslåseknappen. Trekk deretter tilbake betjeningsbøylen mens du fortsetter å holde inne sikkerhetslåseknappen (se figur H1).

2. Motoren stopper under klipping.	A. Slipp betjeningsbøylen for å slå av klipperen. Fjern batteriene. Snu klipperen og sjekk at bladet kan dreie fritt. Kontakt kundeservice hvis det ikke er fritt. B. Hev hjulenes klippehøyde til høyeste posisjon, og start gressklipperen. C. Er batteriet ladet helt opp? Sett inn kontakten til laderen og vent til det grønne lyset tennes. D. Ikke overbelast gressklipperen. Senk farten, eller hev klippehøyden. Eller begge deler.
3. Gressklipperen er i gang, men klippedytelsen er utilfredstillende, eller klipper ikke hele plenen.	A. Er batteriet ladet helt opp? Sett inn kontakten til laderen og vent til det grønne lyset tennes. B. Slipp betjeningsbøylen for å slå av klipperen. Fjern batteriene. Legg gressklipperen på siden og kontroller: at bladet er skarpt – hold bladet skarpt om undersiden og utmatingen er tilstoppet. C. Innstillingen av hjulhøyden kan være for lav for gressforholdene. Hev klippehøyden.
4. Det er unormalt tungt å skyve gressklipperen.	A. Hev klippehøyden for å hindre at gressklipperen sleper i bakken. Kontroller at hvert hjul roterer fritt.

5. Gressklipperen bråker unormalt mye og vibrerer.	<p>A. Slipp betjeningsbøylen for å slå av klipperen. Fjern batteriene. Legg gressklipperen på siden, og kontroller at bladet ikke har blitt bøyd eller skadet. Hvis bladet er skadet, skifter du det ut med et nytt blad. Kontakt kundeservice hvis undersiden av dekket er skadet. Overdreven oppsamling av avfall kan ha samlet seg på undersiden av dekket og påvirke luftstrømmen. Fjern batteriene, bruk et skrapeverktøy og fjern oppsamling av avfall.</p> <p>B. Hvis det ikke er synlig skade på bladet, og gressklipperen fortsatt vibrerer: Slipp betjeningsbøylen for å slå av klipperen, fjern batteriene og fjern bladet. Roter bladet 180 grader og stram til. Kontakt kundeservice hvis klipperen fortsatt vibrerer.</p>	10. Liten eller redusert kjøretid etter mye bruk.	A. Kontakt kundeservice. Batteriet kan trenge utskifting
6. Batteriladerens LED-lys er ikke på.	<p>A. Sjekk kontaktkoblingen.</p> <p>B. Bytt ut laderen.</p>	11. LED-lampen på batteriladeren blinker rødt og batteriet kan ikke lades.	A. Batteriet overopphetes etter fortsatt bruk. Ta ut batteriet fra laderen og la det avkjøles til 42 °C eller lavere.
7. LED-lampen veksler ikke til grønt lys.	A. Batteriet må diagnostiseres. Kontakt kundeservice.		
8. Gressklipperen samler ikke opp gresset.	<p>A. Fjern bioklipp-innsatsen ved bruk av oppsamlingspose.</p> <p>B. Utmatningen er tilstoppet. Slipp betjeningsbøylen for å slå av klipperen. Fjern batteriene. Fjern gress fra utmatningen.</p> <p>C. For mye avklippet gress. Hev hjulenes klippehøyde for å klippe mindre gress.</p> <p>D. Gressoppsamleren er full. Tøm gressoppsamleren oftere.</p>		
9. Når du samler opp gress, er avklippet synlig.	<p>A. Det klippes for mye gress. Hev hjulenes klippehøyde for å klippe mindre gress. Ikke klipp mer enn 1/3 av total lengde.</p> <p>B. Sjekk om bladet er skarpt. Bladet må alltid holdes skarpt.</p>		

9. SAMSVARERKLÆRING

Vi,
Positec Germany GmbH
Postfach 680194, 50704 Cologne, Germany

På vegne av Positec erklær at produktet
Beskrivelse **batteridrevet gressklipper**
Type **WG760E WG760E.X (7 - Betegnelse på maskiner, representant for trådløs plenklipper)**
Funksjon **gressklipping**

Samsvarer med følgende direktiver,
2006/42/EC, 2014/30/EU
2011/65/EU&(EU)2015/863
2000/14/EC revidert ved 2005/88/EC & (EU)2024/1208

2000/14/EC revidert ved 2005/88/EC & (EU)2024/1208 :
- Tilpassningsbedømmelse Utført ifølge **Anneks VI**
- Målt Lydkraftniv **94.32 dB(A)**
- Erklært Garantert Lydkraftniv **96 dB(A)**

Den notifiserte gruppen involvert
Navn: TÜV Rheinland LGA Products GmbH (teknisk kontrollorgan 0197)
Adresse: Tillystraße 2-90431 Nürnberg

Standardene samsvarer med,
EN 62841-1, EN IEC 62841-4-3, EN ISO 3744, EN IEC 55014-1, EN IEC 55014-2, EN IEC 63000

Personen som er autorisert til å utarbeide den tekniske filen,
Navn Marcel Filz
Adresse Positec Germany GmbH
Postfach 680194, 50704 Cologne, Germany

2024/11/20
Allen Ding
Visesjefsingeniør, Testing og Sertifisering
Positec Technology (China) Co., Ltd
18, Dongwang Road, Suzhou Industrial Park, Jiangsu 215123, P. R. China

SAMSVARERKLÆRING (BATTERI)

Vi,
Positec Germany GmbH
Postfach 680194, 50704 Cologne, Germany

Erklærer at produktet,
Beskrivelse **Batteri**
Type **WA3645 WA3648**
Funksjon **Gi energi til elektrisk verktøy, hageverktøy og lignende produkter.**

Samsvarer med følgende direktiver,
(EU) 2023/1542, 2011/65/EU & (EU) 2015/863

Standardene samsvarer med,
EN 62133-2, EN IEC 63000

Personen som er autorisert til å utarbeide den tekniske filen,
Navn Marcel Filz
Adresse Positec Germany GmbH
Postfach 680194, 50704 Cologne, Germany

2024/11/20
Allen Ding
Visesjefsingeniør, Testing og Sertifisering
Positec Technology (China) Co., Ltd
18, Dongwang Road, Suzhou Industrial Park, Jiangsu 215123, P. R. China

INNEHÅLLSFÖRTECKNING

1. SÄKERHETSINSTRUKTIONER
2. KOMPONENTER
3. TEKNISKA DATA
4. INTENDED USE
5. ÄNDAMÅLSENLIG ANVÄNDNING
6. UNDERHÅLL
7. FELSÖKNING
8. DEKLARATION OM ÖVERENSSTÄMMELSE

1. SÄKERHETSINSTRUKTIONER PRODUKTSÄKERHET GENERELLA SÄKERHETSVARNINGAR



Varning: Läs alla säkerhetsföreskrifter, instruktioner, illustrationer och specifikationer som följer med detta elverktyg. Underlåtelse att följa instruktionerna nedan kan leda till elstöt, brand och/eller allvarlig skada.

Spara alla varningar och instruktioner för framtida bruk.

Termen "strömförande verktyg" i alla varningsmeddelande nedan avser ditt (sladdverktyg) strömförande verktyg eller batteridrivna (sladdlösa) strömförande verktyg.

1. ARBETSOMRÅDET

- a) Håll arbetsområdet och väl upplyst. Skräpiga och mörka områden är skaderisker.
- b) Använd inte strömförande verktyg i explosiva miljöer, som nära brandfarliga vätskor, gaser eller damm. Strömförande verktyg skapar gnistor som kan antända damm eller ångor.
- c) Håll barn och åskådare borta när du använder ett elverktyg. Distractioner kan göra att du förlorar kontrollen.

2. ELSÄKERHET

- a) Stickkontaktarna till verktyget måste matcha eluttaget. Modifiera inte stickkontakten på något sätt. Använd inte adapterkontakter tillsammans med jordade strömförande verktyg. Omodifierade stickkontakter och matchande eluttag minskar risken för elstöt.
- b) Undvik kroppskontakt med jordade ytor som rör, element, spisar och kylskåp. Det finns en större

risk för elstöt om din kropp är jordad.

- c) Exponera inte strömförande verktyg för regn eller fuktiga förhållanden. Kommer det in vatten i ett strömförande verktyg ökar det risken för elstöt.
- d) Missbruka inte sladden. Använd aldrig sladden för att bära, dra eller dra ut stickkontakten för det strömförande verktyget. Håll sladden borta från hetta, olja, skarpa kanter eller rörliga delar. Skadade eller tilltrasslade sladdar ökar risken för elstöt.
- e) När du använder ett strömförande verktyg utomhus använder du en förlängningssladd som lämpar sig för utomhus bruk. Använder du en sladd för utomhus bruk reducerar du risken för elstöt.
- f) Om det inte går att undvika att driva ett elverktyg i en fuktig lokal, använd då en restströmsskyddad (RCD) strömtillförelänsordning. Användning av en RCD minskar risken för elektriska stöt.

3. PERSONLIG SÄKERHET

- a) Var uppmärksam, håll ögonen på vad du gör och använd sunt förnuft när du använder ett elverktyg. Använd inte ett elverktyg när du är trött eller påverkad av droger, alkohol eller läkemedel. En kort stund av ouppmärksamhet med elverktyg kan resultera i allvarliga personskador.
- b) Använd säker utrustning. Använd alltid skyddsglasögon. Säkerhetsutrustning som munskydd, halkfria skor, skyddshjälm eller hörselskydd som används när det behövs kommer att reducera personskador.
- c) Förhindra ofrivillig start. Se till att kontakten är i off-läge innan du ansluter till strömkälla och/eller batterienhet, tar upp eller bär med dig verktyget. Bär du elverktyg med fingret på kontakten eller sätter i stickkontakten i elluttaget när kontakten är i PÅ-läge utgör det en skaderisk.
- d) Ta bort alla skiftnycklar eller skruvnycklar innan du slår på det strömförande verktyget. En skift- eller skruvnyckel som lämnas kvar på en roterande del på ett strömförande verktyg kan orsaka personskador.
- e) Sträck dig inte för långt. Bibehåll alltid fotfästet och balansen. Detta gör att du kan kontrollera verktyget bättre i oväntade situationer.
- f) Klä dig rätt. Använd inte löst sittande kläder eller smycken. Håll ditt hår, dina kläder och handskar borta från rörliga delar. Lösa kläder, smycket eller långt hår kan snärjas in i rörliga delar.
- g) Om det på enheterna finns anslutning för dammsug och dammuppsamling ser du till att

de är anslutna och används korrekt. Använder du dessa anordningar reducerar det dammrelaterade faror.

- h) Låt inte förtrogenhet, tack vare frekvent användning av verktyget, lura dig att känna dig för tryggt med det och därmed ignorera säkerhetsföreskrifterna. En vårdslös handling kan orsaka allvarlig skada inom loppet av en sekund.

4. ANVÄNDNING OCH UNDERHÅLL AV ELVERKTYG

- a) **Forcera inte elverktyget. Använd korrekt verktyg för arbetet.** Det korrekta verktyget kommer att göra jobbet bättre och säkrare med den hastighet den tillverkats för.
- b) **Använd inte verktyget om kontakten inte slår på eller stänger av det.** Alla elverktyg som inte kan kontrolleras med kontakten är farliga och måste repareras.
- c) **Koppla från stickkontakten från strömkällan och/eller batterienheten från elverktyget innan du utför några justeringar, byter tillbehören eller magasinerar elverktygen.** Sådana förebyggande säkerhetsåtgärder reducerar risken för att du startar verktyget oavsiktligt.
- d) **Förvara verktyget som inte används utom räckhåll för barn och låt inte någon person använda verktyget som inte känner till verktyget eller dessa anvisningar.** Strömförande verktyg är farliga i händerna på utbildade användare.
- e) **Utför underhåll på verktygen. Kontrollera inriktningen eller fästet för rörliga delar, defekta delar och alla andra saker som kan påverka användningen av elverktyget. Om det skadats måste elverktyget repareras före användning.** Många olyckor orsakas av felaktigt underhållna elverktyg.
- f) **Håll slögverktyget skarpa och rena.** Korrekt underhållna skärverktyg med skarpa egg kommer inte att köra fast lika ofta och är enklare att kontrollera.
- g) **Använd elverktyget, tillbehören och verktygsbitsen etc. i enlighet med dessa anvisningar och på det sätt som avsetts för varje typ av elverktyg.** Ha också i åtanke arbetsförhållandena och arbetet som skall utföras. Använder du elverktyg för åtgärder som skiljer sig det avsedda arbetet kan det resultera i riskfyllda situationer.
- h) **Håll handtag och greppytorna torra, rena och fria från olja och fett.** Håll handtag och greppytorna inte säkra hantering och kontroll över verktyget i oväntade situationer.

5. ANVÄNDNING OCH SKÖTSEL AV SLADDLÖSA VERKTYG

- a) **Ladda bara med den laddare som tillverkaren anger.** En laddare som passar en typ av batteripaket kan medföra en risk för brand när den används till ett annat batteripaket.
- b) **Använd elverktyg bara tillsammans med det särskilt konstruerade batteripaketet.** Användning av andra batteripaket kan medföra en risk för personskador och brand.
- c) **När batteripaketet inte används ska det hållas borta från metallföremål som gem, mynt, nycklar, skruvar och andra små metallföremål som kan skapa kontakt mellan batteripaketets poler och kortsluta det.** En kortslutning kan orsaka brännskador och brand.
- d) **Under olyckliga omständigheter kan vätska komma ut ur batteriet. Undvik kontakt. Om den kommer i kontakt med huden, skölj med vatten.** Om den kommer i kontakt med ögonen, skölj rikligt med vatten och sök läkarhjälp. Vätska som kommer ut ur batteriet kan orsaka irritation eller brännskador.
- e) **Använd inte ett batteripaket eller verktyg som skadats eller modifierats.** Skadade eller modifierade batterier kan uppvisa förväntade beteende som kan leda till brand, explosion eller skada.
- f) **Utsätt inte batteripaket eller verktyg för eld eller höga temperaturer.** Eld eller temperaturer som överstiger 130 °C kan orsaka explosioner.
- g) **Följ alla laddningsinstruktioner och ladda inte batteripaketet eller verktyget utanför temperaturintervallen som anges i instruktionerna.** Felaktig laddning eller laddning i temperaturer utanför det angivna temperaturintervallen kan skada batteriet eller öka brandrisken.

6. UNDERHÅLL

- a) **Låt ditt elverktyg underhållas av en kvalificerad reparatör som bara använder äkta reservdelar.** Det kommer att garantera att elverktygets säkerhet bibehålls.
- b) **Försök aldrig reparera skadade batteripaket.** Batteripack får endast underhållas av tillverkaren eller behöriga servicetekniker.

SÄKERHETSVARNINGAR FÖR GRÄSKLIPPARE

- a) **Använd inte gräsklipparen i dåliga**

väderförhållanden, särskilt inte när det finns risk för blixtnedslag. Detta minskar risken att bli träffad av blixten.

- b) **Inspektera noggrant området för djurliv och växter där gräsklipparen ska användas.** Djurliv och växter kan komma till skada under drift.
- c) **Inspektera noggrant det område där gräsklipparen ska användas och plocka bort alla stenar, pinnar, kablar, ben och andra främmande föremål.** Kastade föremål kan orsaka personskador.
- d) **Innan gräsklipparen tas i bruk ska kniv och dess montering alltid inspekteras visuellt så att dessa inte är slitna eller skadade.** Slitna och skadade delar ökar risken för personskador.
- e) **Kontrollera gräsuppsamlaren ofta för att upptäcka slitage eller defekter.** En sliten eller skadad gräsuppsamlare kan öka risken för personskador.
- f) **Låt skyddsanordningen sitta på. Skyddsanordningen måste fungera och vara korrekt monterad.** En skyddsanordning som sitter löst, är skadad eller inte fungerar korrekt kan orsaka personskador.
- g) **Se till att alla luftintag för kylning är fria från skräp.** Blockerade luftintag och skräp kan resultera i överhettning eller risk för brand.
- h) **När gräsklipparen används ska halkfria skyddsskor användas. Använd inte gräsklipparen när du är barfota eller använder öppna sandaler.** Detta minskar risken att skada fötterna vid kontakt med den rörliga kniven.
- i) **Använd alltid långbyxor när du använder gräsklipparen.** Blottad hud ökar sannolikheten för skador från utkastade föremål.
- j) **Använd inte gräsklipparen i vått gräs. Gå alltid, spring inte.** Detta minskar risken för att halka och falla omkull, något som kan resultera i personskador.
- k) **Använd inte gräsklipparen i alltför branta sluttningar.** Detta minskar risken för tappad kontroll eller att man halkar och faller, vilket kan leda till personskador.
- l) **När arbete utförs i sluttningar, var alltid säker på ditt fotfäste, arbeta alltid tvärs över sluttningar, aldrig upp eller ner och iaktta extrem försiktighet när du byter riktning.** Detta minskar risken för tappad kontroll eller att man halkar och faller, vilket kan leda till personskador.
- m) **Iaktta extrem försiktighet när du backar eller drar gräsklipparen mot dig. Var alltid uppmärksam på omgivningen.** Detta minskar risken för att snubbla under användningen.
- n) **Rör inte vid kniven och andra farliga rörliga delar när de är i gång.** Detta minskar risken för

skador från rörliga delar.

- o) **När du rensar material som fastnat eller rengör gräsklipparen ska du se till att alla strömbrytare är avstängda och att batteripaketet är bortkopplat.** Oförutsedd drift av gräsklipparen kan resultera i allvariga personskador.



SÄKERHETSFORESKRIFTER FÖR BATTERIET

- a) **Ta inte isär batteriet, öppna inte heller batteriet eller sära på battericeller.**
- b) **Kortslut inte batteriet. Förvara inte batteriet på ett slarvigt sätt i en låda där det kan kortslutas eller skadas av ledande material.** När batteriet inte används, håll det borta från metallobjekt, såsom pappersgem, pengar, nycklar, naglar, skruvar eller andra små metallobjekt som kan leda ström från en terminal till en annan. Om batteriterminalerna kortsluter varandra kan de försäkra brandrisk.
- c) **Exponera inte batteriet för eld eller värme. Undvik förvaring i direkt solljus.**
- d) **Utsätt inte batteriet för mekanisk chock.**
- e) **Om batteriet läcker, låt inte vätskan komma i kontakt med hud eller ögon. Om så ändå skulle hända, skölj med mycket vatten och sök läkarhjälp.**
- f) **Håll batteriet rent och torrt.**
- g) **Torka av batteriet om det blir smutsigt med en torr, ren trasa.**
- h) **Batteriet måste laddas före användning. Använd den här bruksanvisningen för att ladda batteriet korrekt.**
- i) **Låt inte batteriet stå på laddning när det inte används.**
- j) **Efter lång tids användning kan det bli nödvändigt att ladda och ladda ur batteriet många gånger för att nå maximal prestanda.**
- k) **Ladda endast med laddare av varumärket Worx. Använd ingen annan laddare än den som specifikt ska användas med det här batteriet.**
- l) **Använd inte ett batteri som inte är avsett för användning med det här verktyget.**
- m) **Håll batteriet borta från barn.**
- n) **Behåll den ursprungliga bruksanvisningen för framtida användning.**
- o) **Plocka ur batteriet från verktyget då det inte används.**
- p) **Kassera batteriet på rätt sätt.**

- q) **Blanda inte celler från olika tillverkning, kapacitet, storlek eller typ inom en enhet.**
- r) **Håll batteriet borta från mikrovågor och högt tryck.**
- s) **Varning! Använd inte engångsbatterier.**

SYMBOLER

	För att minska risken för skador måste användaren läsa bruksanvisningen
	VARNING – Se upp för föremål som kastas iväg – håll åskådare på avstånd
	VARNING – Håll händer och fötter borta från kniven
	VARNING – Koppla bort batterier före underhåll
 STOP	Bladet fortsätter att rotera efter det att maskinen stängts av. Vänta till maskinens komponenter har stannat helt och hållet innan du rör vid dem.
	Använd skyddshandskar
	Avlägsna batteriet från hylsan innan justeringar, service eller underhåll utförs.

	Batterierna kan komma in i vattnets kretslopp om de inte kasseras korrekt och detta kan vara skadligt för EKO-systemet. Kasta inte batterier i de vanliga sorterade hushållssoporna.
	Får ej uppeldas
 Li-Ion 	Li-Ion-batteri Denna produkt har märkts med en symbol för sopsortering för alla batterisatser. De kommer då att återvinnas och plockas isär för att minska påverkan på miljön. Batterisatser kan vara skadliga för miljön och för människors hälsa då de innehåller farliga substanser.
  FR éléments d'emballage	Symbolen på förpackningen gäller endast för Frankrike.
	Uttjänade elektriska produkter får inte kasseras som hushållsavfall. Återanvänd där det finns anläggningar för det. Kontakta dina lokala myndigheter eller återförsäljare för återvinningsråd.

2. LADDARENS KOMPONENTER

- DRIFTSPÅRR**
- SÄKERHETSLÅSNINGSKNAPP**
- SJÄLVGÅENDE HASTIGHETSKONTROLL**
- GRÄSUPPSAMLINGSSÄCK**
- SÄKERHETSFLIK**
- JUSTERINGSSPAK FÖR KLIPPHÖJD**

7.	LED-STRÅLKASTARE
8.	BATTERINIVÅINDIKATOR
9.	LUFTINTAGSHUV
10.	BATTERIHÖLJE
11.	BATTERIPAKET *
12.	SJÄLVGÅENDE TRIGGERS
13.	SNABBFÄLLNINGSKNAPP
14.	MULLINSATS
15.	BAKTILL UTKASTKANAL
16.	BAKTILL UTKASTKANAL MUTTER
17.	BLAD (SE FIG. N1)
18.	BLADBULT (SE FIG. N1)

* Alla tillbehör beskrivna eller avbildade nedan medföljer inte standardprodukten.

3. TEKNISKA DATA

Typ **WG760E WG760E.X (7 - Beteckning av maskiner, representant för trådlös gräsklippare)**

	WG760E WG760E.X**
Effekt	40V $\overline{---}$ Max. (2x20V Max.)***
Hastighet utan belastning	2820/3000/min
Däckdiameter	53 cm
Klippdiameter	51 cm
Främre hjul diameter	200 mm
Bakre hjul diameter	250 mm
Klipphöjd	25 – 85 mm
Klipphöjds lägen	7
Gräs samlingskapacitet	80 L
Batterityp	Lithiumjon
Maskinens vikt (Utan verktyg)	28.8 kg

** X = 1-999, A-Z, M1-M9 är endast för olika kunder,

det finns inga säkerhetsrelaterade förändringar mellan dessa modeller.

*** Spänning uppmätt utan belastning. Initial batterispänning är max. 20V. Nominell spänning är 18V.

REKOMMENDERADE BATTERIER OCH LADDARE

Kategori	Modell	Kapacitet
20V Batteripaket	WA3645	5.0 Ah
	WA3648	8.0 Ah
20V Laddning	WA3883	4.0 A

Vi rekommenderar att du köper dina tillbehör från samma återförsäljare som du köpte produkten från. Läs på tillbehörens förpackning för mera information. Din återförsäljare kan också hjälpa dig och ge dig råd.

BULLERINFORMATION

Uppmätt ljudtryck	$L_{pA} = 81.30 \text{ dB(A)}$
K_{pA}	3.0 dB (A)
Uppmätt ljudstyrka	$L_{wA} = 94.32 \text{ dB(A)}$
K_{wA}	0.94 dB (A)
Använd hörselskydd.	

119

VIBRATIONSINFORMATION

Typisk uppmätt vibrering	$a_h < 2.5 \text{ m/s}^2$
Osäkerhet	$K = 1.5 \text{ m/s}^2$

! WARNING: Vibrationsemissionsvärdet vid användning av maskinverktyg kan skilja sig åt från det deklarerade värdet beroende på hur verktyget används och beroende på följande exempel och andra variationer av hur verktyget används:
Hur verktyget används och materialet som verktyget används med.
Verktyget är i bra skick och bra underhåll.
Användning av korrekt tillbehör till verktyget och säkerställandet att det är vasst och i bra skick.
Beroende på hur tajt åtdraget handtaget är och om några antivibrationstillbehör används.
Verktyget används som avsett enligt konstruktionen

och de här instruktionerna.

Detta verktyg kan orsaka hand-arm-vibrationssyndrom om det används på felaktigt sätt.

! VARNING: För att det ska bli korrekt bör en beräkning av exponeringsnivån under verkliga förhållanden vid användning också tas med för alla delar av hanteringscykeln såsom tiden när verktyget är avstängt och när det körs på tomgång utan att utföra något arbete. Detta kan betydligt minska exponeringsnivån över den totala arbetsperioden.

Hjälp för att minimera risken för vibrationsexponering.

Använd ALLTID skarpa mejslar, borrar och blad. Underhåll verktyget i enlighet med dessa instruktioner och håll det välsmort (där det är nödvändigt). Om verktyget ska användas regelbundet, investera i antivibrationstillbehör. Planera ditt arbetsschema för att sprida ut användning av kraftigt vibrerande verktyg över flera dagar.

4. ÄNDAMÅLSENLIG ANVÄNDNING

Denna gräsklippare är avsedd för hemmabruk.

5. ANVÄNDARHANDLEDNING

 **OBS: Innan du använder verktyget, läs noga igenom bruksanvisningen.**

MONTERING & HANTERING

AKTIVITET	BILD
MONTERING	
Montering av handtaget och justering av handtagets höjd. OBS: Håll in snabbfällningsknappen under monteringen.	Se Fig. A1, A2
Anslutning av gräsupsamlings säcken till gräsklipparen	Se Fig. B
Anslutning av gräsupsamlings säcken till gräsklipparen OBS: Ta ut kompostering gs tillbehöret ur gräsklipparen innan gräs uppsamlingspåsen monteras. OBS: Tryck ned gräsbehållaren lätt för att se till att den är installerad helt och hållet.	Se Fig. C1, C2, C3

Avlägsnande/Tömning av gräsupsamlings säcken ! VARNING! Kontrollera alltid att säkerhetsklaffen stänger tömningsutloppet före användning. Lyft aldrig säkerhetsklaffen när gräsklipparen används utan monterad gräsupsamlingspåse.	Se Fig. D1, D2
Montering av baktill utkastkanal OBS: Kom ihåg att ta bort gräsupsamlingspåsen och kompostering-indsatsen innan du monterar baktill utkastkanalen.	Se Fig. E1, E2
Montera/borttagning av batteri OBS: Denna maskin körs bara när extra batterier är installerade. Vi rekommenderar att du använder samma AH-batterier och laddar de två batterierna samtidigt. När du använder två batterier med olika AH, går maskinen bara till den nedre gemensamma nämnaren.	Se Fig. F1, F2
Kontroll av batteriets laddningstillstånd OBS: Figur G1 gäller endast batteripack med batterilampor.	Se Fig. G1
Laddning av batteripaketet OBS: Batteripaketet levereras oladdat. Batteriet måste laddas helt innan första klippningen. Ladda alltid helt de två batterierna samtidigt. Mer information finns i bruksanvisningen till laddaren.	Se Fig. G2
DRIFT	
Batterinivåindikator Se avsnittet BATTERISTATUS VIKTIGT När endast en grön lampan lyser är ditt batteri alltför urladdat även om klipparen fortfarande klarar av att klipp gräs. Om du fortsätter att använda din gräsklippare med batteriet i denna urladdade kondition kan det reducera batteriets livslängd om dess prestanda. Om ingen lampa är tänd är minst ett batteri fel isatt eller defekt. var god dubbelkolla att batterierna är helt fastsatta på plats.	Se Fig. G3
Start & Stopp För att starta, håll in säkerhetsspärren och dra tillbaka driftspärren medan du fortsätter att hålla in säkerhetsspärren. För att stanna, släpp driftspärren.	Se Fig. H1, H2

Manövrering av självgående system OBS: För att aktivera självgående, tryck samtidigt på säkerhetsspärren och hastighetskontrollen för självgående.	Se Fig. H3
Justering av klipphöjden ⚠️ WARNING! Stanna, släpp driftsspärren och vänta tills motorn stannar innan du justerar höjden. Bladen fortsätter att rotera efter att motorn stängts av, ett roterande blad kan orsaka skador. Vidrör inte roterande blad.	Se Fig. I
LED-strålkastare	Se Fig. J
Förvaring	Se Fig. K1, K2

BATTERISTATUS (Se bild G1)

- Innan användning eller efter användning trycker du på knappen bredvid strömindikatorlampan på maskinen för att kontrollera batterikapaciteten.
- Under drift kommer batterikapaciteten automatiskt att indikeras av batteriindikatorn. Indikatorn känner av och visar batterietnivån enligt följande.
- För maskiner med 2 batterier som har olika strömstyrkor, visar strömindikatorlampan batteriets tillstånd för den nedre av de två batterierna.

Batteristatus	Batteritillstånd
Fem gröna lampor  lyser.	Hög batterinivå.
Två, tre eller fyra gröna lampor lyser.	Medelhög batterinivå. Ju fler lampor som lyser, desto högre är batterinivån.
Endast en grön lampa  lyser.	Minst ett batteri är fel isatt eller defekt.
Inga lampor lyser.	Minst ett batteri är fel isatt eller defekt.
Endast en lampa blinkar två gånger per cykel.	Minst ett batteri är urladdat (se batteriladdningstillstånd), ladda de två batterierna minst en gång innan maskinen används igen eller förvaras.
Endast en lampa blinkar tre gånger per cykel.	Minst ett batteri är hett. Låt dem svalna innan du startar maskinen igen.

Endast en lampa blinkar fyra gånger per cykel.	Maskinen är överbelastad. Höj klippningshöjden eller för fram maskinen långsammare.
--	---

MULLKLIPPNINGSTIPS

När du gör kompost är din nya gräsklippare designad för att klippa gräset i små bitar och sprida dem tillbaka på gräsmattan med hjälp av kompostvingar som sitter inuti klippdäcket. Under normala förhållanden kommer det komposterade gräset snabbt att brytas ner och ge näring till gräsmattan.

Vänligen gå igenom följande rekommendationer för optimal kompostprestanda.

- 1) Undvik att klippa när gräset är vått av regn eller dagg. Vått gräs kan bilda klumpar vilka påverkar mullfunktionen och påverkar körtiden. Bästa tiden att klippa gräset är sent på eftermiddagen när gräset är torrt och de nyligen klippta områdena kommer inte att utsättas för direkt solljus.
- 2) För bästa mullprestanda, ställ in klipphöjden på klippning av en tredjedel av gräshöjden, idealiskt inte mer än 3.8 cm i taget. Om gräset är för långt kan det vara nödvändigt att öka klipphöjden för att minska kraftansträngningen och förhindra överbelastning av motorn. Sidoutkastet kan också användas för att evakuera övervuxet gräs och minska belastningen på motorn. För extrem tung mullning är det förstärkt att först klippa med en hög klippinställning och sedan klippa en gång till för den slutliga klippningen. I annat fall gör korta klippningar och rör dig sakta framåt.
- 3) För bästa prestanda, håll gräsklipparens däck rent från uppbyggt gräs. Stäng av gräsklipparen, ta bort batterierna och vänta tills bladet har stannat helt. Vänd gräsklipparen på sidan. Använd ett föremål såsom en pinne och peta bort eventuellt ihopklumpat gräs i bladområdet. Var försiktig med de vassa kanterna på bladet. Rengör ofta vid vått, nytt gräs och alltid efter varje användning.
- 4) Vissa typer av gräs eller gräsförhållande kan kräva att ett område mullas en andra gång för att helt fördela gräset över gräsmattan. Om det klipps en andra gång är rådet att klippa vinkelrätt (tvärs över) den första klippningen. **ÄNDRA INTE KLIPPVÄG PÅ NÅGOT SÄTT SOM GÖR ATT RÖRELSEN ÄR NEDFÖR EN KULLE.**
- 5) Byt ditt klippmönster varje vecka. Detta förhindrar att matting och marmorering över gräsmattan.

Klippområdet

Klipptområdet kan påverkas av flera faktorer, inklusive: klipphöjd, driftsvanor (t.ex. start/stopp),

gräsmattans fuktnivå, grässets längd och tjocklek.

TIPS:

- 1) Klipp gräsmattan ofta och minska antalet start/stopp-procedurer för att spara batteritid. Det rekommenderas att alltid använda samma två batterier under drift, båda fullt laddade.
- 2) För bästa klippresultat rekommenderas att endast klippa högst en tredjedel av grässets nuvarande höjd åt gången. Klipp i långsammare takt när du klipper långt/tjockt gräs för att ge gräsklipparen tid att klippa och ordentligt avlägsna klippen.
- 3) Det är nödvändigt att rensa bort löv, smuts, gräsklipp och annat ansamlat skräp genom att rengöra undersidan av gräsklipparens däck efter varje användning.
OBS: Stäng av gräsklipparen, ta bort batteriet och vänta tills bladet stannat innan du rengör.

6. UNDERHÅLL

 **VARNING! Stäng av gräsklipparen och ta bort batterierna innan du tar bort gräsuppsamlings säcken.**

OBS: För att garantera lång och pålitlig funktion, genomför följande underhållsprocedurer regelbundet. Leta efter tydliga defekter såsom en lös, rubbat eller ett skadat blad, lösa delar och slitna eller skadade komponenter. Kontrollera att huvar och skydd är oskadade och korrekt monterade på gräsklipparen. Utför nödvändigt underhåll eller reparationer innan gräsklipparen används. Om gräsklipparen strejkar trots regelbundet underhåll, ring vår kundtjänst för råd.

BLADSLIPNING

HÅLL BLADET VASST FÖR BÄSTA KLIPPNINGSPRESTANDA. ETT TRUBBIGT BLAD KLIPPER INTE GRÄSET RENT ELLER MULLAR ORDENTLIGT.
ANVÄND SKYDDSGLASÖGON VID BORTTAGNING, SLIPNING OCH INSTALLATION AV BLADET.
SÄKERSTÄLL ATT BATTERIERNA ÄR BORTTAGNA.
Slipning av bladet två gånger under klippssäsongen är vanligtvis tillräckligt under normala förhållanden. Sand gör att bladet blir trubbigt snabbt. Om din gräsmatta har sandjord kan mer regelbunden slipning krävas.
BYT BÖJDA ELLER SKADADE BLAD OMEDELBART.

VID SLIPNING AV BLADET (Se bild L)

1. Se till att bladet behåller balansen.
 2. Slipa bladet i den ursprungliga vinkeln.
 3. Slipa klippkanterna på båda sidor om bladet, ta bort lika mycket material från båda sidorna.
- OBS:**
1. Se till att gräsklipparen är avstängd och ta bort

batterierna.

2. Placera gräsklipparen stående i förvaringsposition.

BLADBALANSERING (Se bild M)

Kontrollera balansen på bladet genom att placera centrumhålet M-1 på en spik eller ett skruvmejselskaf M-2, fastklämd horisontellt i ett skruvstäd M-3. Om någon ände av bladet roterar nedåt, fila den änden. Bladet är korrekt balanserat när ingen ände roterar nedåt.

BLADUNDERHÅLL (Se bild N1, N2)

Förnya bladet efter 50 timmars klippning eller 2 år, vilken som inträffar först – oavsett kondition. Följ dessa procedurer för att ta bort och byta bladet. Du behöver handskar (medföljer inte) och en skiftnyckel (medföljer inte) för att ta bort bladet. Se till att batterierna inte är installerade. Klyv ett träblock mellan kniven och klippaggregatet för att förhindra att bladet roterar och skruva loss bladbulen medurs med en skiftnyckel, och ta sedan bort bladet och fläkten. Återmontera, bladet och fläkten med skärtytan riktad mot marken. Sedan dra åt knivbulen.

7. FÖRVARING (SE BILD K1, K2)

Stäng av gräsklipparen och ta bort batterierna. Rengör maskinens yttre ordentligt med en mjuk borste och trasa. Använd inte vatten, lösningsmedel eller polermedel. Ta bort gräs och skräp, speciellt från ventilationsöppningarna. Vänd maskinen på sidan och gör rent bladområdet. Om gräsklippen är kompakt i bladområdet, ta bort det med en trä eller plast pinne. Förvara maskinen på en torr plats. Placera inga andra föremål ovanpå maskinen. För att underlätta förvaring, håll in snabbfällningsknappen för att fälla styret. Gräsklipparen kan också förvaras i vertikalt läge för att spara utrymme (Fig. K2).
OBS: Efter att styret fällts, måste snabbfällningsknappen skruvas tillbaka på plats.

MILJÖSKYDD

 Uttjänade elektriska produkter får inte kasseras som hushållsavfall. Återanvänd där det finns anläggningar för det. Kontakta dina lokala myndigheter eller återförsäljare för återvinningsråd.

FÖR BATTERIVERKTYG

Verktyget och batteriet bör användas och förvaras i 0 °C~45 °C.

Den rekommenderade omgivningstemperaturen för laddningssystem vid laddning är 0 °C~40 °C.

Detaljer angående säker hantering av använda batterier

Vid slutet av apparatens livstid, ta bort batteripacket säkert innan du gör dig av med apparaten. Släng inte batterier i vanliga sopkärl eller hushållssopor.

Kasta inte heller batteriet tillsammans med maskinen. Ta bort det använda batteripacket från apparaten och lämna in det på närmaste eller lämpliga återvinningsanläggning för batterier. Vid tveksamheter, kontakta din lokala miljöskyddsavdelning. Batterier kan komma in i vattenkretsen om de inte hanteras korrekt, vilket kan vara farligt för ekosystemet. Kasta inte batterier som osorterat kommunalt avfall.

8. FELSÖKNING

 **WARNING:** Stäng av maskinen och tag bort batteriet före eventuell felsökning.

Problem	Korrigerande åtgärd
1. Gräsklipparen startar inte när driftspärren är aktiverad.	A. Släpp driftspärren för att stänga av gräsklipparen. Ta bort batterierna. Vänd gräsklipparen och kontrollera att bladet är fritt att snurra. Om det inte är fritt, kontakta kundtjänst. Bladet ska snurra fritt. Se också till att gräsklipparen inte står i högt gräs som kan hindra bladet från att börja snurra. Om så är fallet, flytta gräsklipparen till ett område där den inte är belastad för att starta. B. Är batteriet fulladdat? Koppla in laddaren och vänta på att en grön lampa tänds. C. För att starta, håll in säkerhetspärren och dra tillbaka driftspärren medan du fortsätter att hålla in säkerhetspärren. (Se Fig. H1)

2. Motorn stannar under klippning.	A. Släpp driftspärren för att stänga av gräsklipparen. Ta bort batterierna. Vänd gräsklipparen och kontrollera att bladet är fritt att snurra. Om det inte är fritt, ring kundtjänst. Bladet bör rotera fritt. B. Hög hjulen till den högsta klipphöjden och starta gräsklipparen. C. Är batteriet fulladdat? Koppla in laddaren och vänta på att en grön lampa tänds. D. Undvik att överbelasta gräsklipparen. Sänk klipp hastigheten eller öka klipphöjden, eller både och.
3. Gräsklipparen kör men klippprestandan är otillfredsställande, eller klipper inte hela gräsmattan.	A. Är batteriet fulladdat? Koppla in laddaren och vänta på att en grön lampa tänds. B. Släpp driftspärren för att stänga av gräsklipparen. Ta bort batterierna. Vänd på gräsklipparen och kontrollera följande: Kniven ska vara vass. Undersidan och utkastarrännan är fria från gräsrester. C. Hjulinställningen kan vara för låg för gräsförhållandena. Öka klipphöjden.
4. Gräsklipparen är för tung att skjuta framåt.	A. Öka klipphöjden för att minska undersidans motstånd mot gräset. Kontrollera att alla hjul roterar fritt.

5. Gräsklipparen bullrar och vibrerar onormalt mycket.	<p>A. Släpp driftspärren för att stänga av gräsklipparen. Ta bort batterierna. Ställ gräsklipparen på sidan och säkerställ att kniven inte är böjd eller skadad. Om kniven är skadad ska den bytas mot en ersättningskniv från. Om undersidan av däckets är skadat, kontakta kundtjänst. Överflödigt skräp kan ha ansamlats på undersidan av däckets och försämrat luftflödet. Ta bort batterierna, ta ett skrapverktyg och ta bort ansamlat skräp.</p> <p>B. Om det inte syns några skador på bladet och gräsklipparen fortfarande vibrerar: Släpp driftspärren för att stänga av gräsklipparen, ta bort batterierna och ta bort bladet. Vrid bladet 180 grader och dra åt igen. Om gräsklipparen fortfarande vibrerar, kontakta kundtjänst.</p>
124 6. Batteriladdarens LED lyser inte.	<p>A. Kontrollera kontaktanslutningen. B. Byte av laddare.</p>
7. Batteriladdarens lampa går inte över till grönt.	<p>A. Batteriet behöver diagnostiseras. Kontakta kundtjänst.</p>
8. Gräsklipparen tar inte upp klipprester.	<p>A. Ta bort kompostering-insatsen vid uppsamling i påse. B. Utkastarrännan har täppts igen. Släpp driftspärren för att stänga av gräsklipparen. Ta bort batterierna. Rensa bort klipprester från utkastarrännan. C. För mycket gräsklipp. Höj hjulen för att minska längden på gräset som klipps. D. Behållaren är full. Töm behållaren oftare.</p>

9. Synligt gräsklipp vid kompostering.	<p>A. För mycket gräs klipps åt gången. Höj hjulen för att minska längden på gräset som klipps. Klipp inte mer än en tredjedel av den totala höjden. B. Kontrollera att bladet är vasst. Håll alltid bladet vasst.</p>
10. Låg eller förkortad drifttid efter flera användningar.	<p>A. Kontakta kundtjänst. Batteriet kan behöva bytas.</p>
11. Batteriladdarens lampa blinkar rött och batteriet kan inte laddas.	<p>A. Batteriet överladdas efter kontinuerlig användning. Ta ut batteriet ur laddaren och låt det svalna till 42 °C eller lägre.</p>

9. DEKLARATION OM ÖVERENSSTÄMMELSE

Vi,
Positec Germany GmbH
Postfach 680194, 50704 Cologne, Germany

På Positecs vägnar förklara att produkten
Beskrivning **Sladdlös gräsklippare**
Typ **WG760E WG760E.X (7 - Beteckning av maskiner, representant för trådlös gräsklippare)**
Funktion **klippa gräs**

Uppfyller följande direktiv,
2006/42/EC, 2014/30/EU
2011/65/EU&(EU)2015/863
2000/14/EC ändrad av 2005/88/EC &
(EU)2024/1208

2000/14/EC ändrad av 2005/88/EC &
(EU)2024/1208 :
- Konformitetsutvärderingsprocedur enligt **Bilaga VI.**
- Uppmätt bullernivå **94.32 dB(A)**
- Deklarerad garanterad bullernivå **96 dB(A)**

Berört notifierat organ
Namn: TÜV Rheinland LGA Products GmbH (anmält organ 0197)
Adress: Tillystraße 2-90431 Nürnberg

Standarder överensstämmer med,
EN 62841-1, EN IEC 62841-4-3, EN ISO 3744, EN
IEC 55014-1, EN IEC 55014-2, EN IEC 63000

Personen som godkänts att sammanställa den tekniska filen,
Namn Marcel Filz
Adress Positec Germany GmbH
Postfach 680194, 50704 Cologne, Germany



2024/11/20
Allen Ding
Vice chefsingenjör, tester och certifiering
Positec Technology (China) Co., Ltd
18, Dongwang Road, Suzhou Industrial
Park, Jiangsu 215123, P. R. China

DEKLARATION OM ÖVERENSSTÄMMELSE (BATTERIPAKET)

Vi,
Positec Germany GmbH
Postfach 680194, 50704 Cologne, Germany

Deklarerar att denna produkt,
Beskrivning **Batteripaket**
Typ **WA3645 WA3648**
Funktion **Tillhandahåll energi för elverktyg, trädgårdsverktyg och liknande produkter.**

Uppfyller följande direktiv,
(EU) 2023/1542, 2011/65/EU & (EU) 2015/863

Standarder överensstämmer med,
EN 62133-2, EN IEC 63000

Personen som godkänts att sammanställa den tekniska filen,
Namn Marcel Filz
Adress Positec Germany GmbH
Postfach 680194, 50704 Cologne, Germany



2024/11/20
Allen Ding
Vice chefsingenjör, tester och certifiering
Positec Technology (China) Co., Ltd
18, Dongwang Road, Suzhou Industrial
Park, Jiangsu 215123, P. R. China

125

SPIS TREŚCI

1. INSTRUKCJE BEZPIECZEŃSTWA
2. LISTA KOMPONENTÓW
3. DANE TECHNICZNE
4. UŻYCIE ZGODNE Z PRZEZNACZENIEM
5. INSTRUKCJE OBSŁUGI
6. KONSERWACJA
7. PRZECHOWYWANIE
8. ROZWIĄZYWANIE PROBLEMÓW
9. DEKLARACJA ZGODNOŚCI

1. INSTRUKCJE BEZPIECZEŃSTWA BEZPIECZEŃSTWO PRODUKTU OGÓLNE OSTRZEŻENIA DOTYCZĄCE BEZPIECZEŃSTWA



OSTRZEŻENIE Przeczytaj wszystkie ostrzeżenia, instrukcje, ilustracje i specyfikacje dostarczone z elektronarzędziem. Niestosowanie się do podanych wskazówek może spowodować porażenie prądem, pożar i / lub ciężkie obrażenia ciała.

Należy dobrze przechowywać te przepisy.

Użyte w dalszej części pojęcie „elektonarzędzie” odnosi się do elektronarzędzi napędzanych prądem (z kablem zasilającym) i do elektronarzędzi napędzanych akumulatorami (bez kabla zasilającego).

1. MIEJSCE PRACY

- Miejsce pracy należy utrzymywać w czystości i dobrze oświetlone.** Nieporządek i nie oświetlane zakreślenia pracy mogą doprowadzić do wypadków.
- Nie należy pracować tym narzędziem w otoczeniu zagrożonym wybuchem, w którym znajdują się np. łatwopalne ciecze, gazy lub pyły.** Elektronarzędzia wywołują iskry, które mogą podpalić ten pył lub parę.
- Elektonarzędzie trzymać podczas pracy z daleka od dzieci i innych osób.** Przy odwróceniu uwagi można stracić kontrolę nad narzędziem.

2. BEZPIECZEŃSTWO ELEKTRYCZNE

- Wtyczka urządzenia musi pasować do gniazda. Nie wolno zmieniać wtyczki w jakikolwiek sposób. Nie należy używać wtyczek adapterowych razem z uziemionymi narzędziami.** Niezmienione wtyczki i pasujące gniazda zmniejszają ryzyko porażenia prądem.
- Należy unikać kontaktu z uziemionymi powierzchniami jak rury, grzejniki, piece i lodówki.** Istnieje zwiększone ryzyko porażenia prądem, gdy Państwa ciało jest uziemione.
- Urządzenie należy trzymać zabezpieczone przed deszczem i wilgocią.** Wniknięcie wody do elektronarzędzia podwyższa ryzyko porażenia prądem.
- Nigdy nie należy używać kabla do innych czynności. Nigdy nie używać kabla do noszenia urządzenia za kabel, zawieszenia lub do wyciągania wtyczki z gniazda.** Kabel należy trzymać z daleka od wysokich temperatur, oleju; ostrych krawędzi lub ruchomych części urządzenia. Uszkodzone lub poplątane kable zwiększają ryzyko porażenia prądem.
- W przypadku, że elektronarzędziem pracuje się na świeżym powietrzu należy używać kabla przedłużającego, który dopuszczony jest do używania na zewnątrz.** Użycie dopuszczonego do używania na zewnątrz kabla przedłużającego zmniejsza ryzyko porażenia prądem.
- Jeśli nie można uniknąć posługiwania się elektronarzędziem w miejscu o dużej wilgotności należy użyć zabezpieczonego zasilacza domowego (RCD).** Stosowanie RCD zmniejsza ryzyko porażenia prądem elektrycznym.

3. BEZPIECZEŃSTWO OSÓB

- Należy być uważnym, zważać na to co się robi i pracę elektronarzędziem rozpoczynać z rozsądkiem.** Nie należy używać urządzenia gdy jest się zmęczonym lub pod wpływem narkotyków, alkoholu lub leków. Moment nieuwagi przy użyciu urządzenia może doprowadzić do poważnych obrażeń ciała.
- Należy nosić osobiste wyposażenie ochronne i zawsze okulary ochronne.** Noszenie osobistego wyposażenia ochronnego jak maska przeciwpyłowa, nie ślizgające się buty robocze, hełm ochronny lub ochrona słuchu, w zależności od rodzaju i użycia elektronarzędzia zmniejsza ryzyko obrażeń ciała.
- Należy zapobiec przypadkowemu uruchomieniu.** Przed podłączeniem do sieci zasilającej i/lub zestawu baterii, podniesieniem urządzenia i przenoszeniem urządzenia należy sprawdzić, czy przełącznik znajduje się w pozycji wyłączenia. W przypadku, że przy noszeniu

urządzenia trzyma się palec na włączniku/ wyłączniku lub włączone urządzenie podłączone zostanie do prądu, to może to doprowadzić do wypadków.

d) Zanim urządzenie zostanie włączone należy usunąć narzędzia nastawcze lub klucze.

Narzędzie lub klucz, które znajdują się w ruchomych częściach urządzenia mogą doprowadzić do obrażeń ciała.

e) Nie należy przeceniać swoich możliwości.

Należy dbać o bezpieczną pozycję pracy i zawsze utrzymywać równowagę. Przez to możliwa jest lepsza kontrola urządzenia w nieprzewidzianych sytuacjach.

f) Należy nosić odpowiednie ubranie. Nie należy nosić luźnego ubrania lub biżuterii. Włosy, ubranie i rękawice należy trzymać z daleka od ruchomych części.

Luźne ubranie, biżuteria lub długie włosy mogą zostać ujęte przez poruszające się części.

g) W przypadku, że możliwe jest zamontowanie urządzeń odsysających lub podchwytyjących należy upewnić się, czy są one właściwie podłączone i prawidłowo użyte.

Użycie tych urządzeń zmniejsza zagrożenie spowodowane pyłami.

h) Częste używanie urządzenia i rutyna może osłabić twoją uwagę i być przyczyną niedotrzymywania zasad bezpieczeństwa.

Nieuważne działanie może spowodować poważne szkody w ułamku sekundy.

4. STARANNE OBCOWANIE ORAZ UŻYCIE ELEKTRONARZĘDZI

a) Nie należy przeciążać urządzenia. Do pracy używać należy elektronarzędzia, które jest do tego przewidziane.

Odpowiednim narzędziem pracuje się lepiej i bezpieczniej w podanym zakresie sprawności.

b) Nie należy używać elektronarzędzia, którego włącznik/wyłącznik jest uszkodzony.

Elektronarzędzie, którego nie można włączyć lub wyłączyć jest niebezpieczne i musi zostać naprawione.

c) Należy odłączyć wtykę od źródła zasilania i/lub zestawu baterii, przed wykonaniem jakichkolwiek regulacji, zmiany akcesoriów lub podczas przechowywania elektronarzędzi.

Ten środek ostrożności zapobiega niezamierzonemu włączeniu się urządzenia.

d) Nie używane elektronarzędzia należy przechowywać poza zasięgiem dzieci. Nie należy dać narzędzia do użytku osobom, które jego nie znają lub nie przeczytały tych przepisów.

Używane przez niedoświadczonych osoby elektronarzędzia są niebezpieczne.

e) Urządzenie należy pieczołowicie pielęgnować.

Należy kontrolować, czy ruchome części urządzenia funkcjonują bez zaryzutu i nie są zablokowane, czy części nie są pęknięte lub uszkodzone, co mogłoby mieć wpływ na prawidłowe funkcjonowanie urządzenia. Uszkodzone części należy przed użyciem urządzenia oddać do naprawy. Wiele wypadków spowodowanych jest przez niewłaściwą konserwację elektronarzędzi.

f) Narzędzia tnące należy utrzymywać ostre i czyste.

Starannie pielęgnowane narzędzia tnące z ostrymi krawędziami tnącymi zablokują się rzadziej i łatwiej się je prowadzi.

g) Elektronarzędzia, sprzęt, narzędzia itd. należy używać odpowiednio do tych przepisów i tak, jak jest to przewidziane dla tego specjalnego typu urządzenia.

Uwzględnić należy przy tym warunki pracy i czynność do wykonania. Użycie elektronarzędzi do innych niż przewidziane prace może doprowadzić do niebezpiecznych sytuacji.

h) Uchwyty oraz powierzchnie elementów obsługi urządzenia utrzymywać suche, czyste, bez oleju i smaru.

Śliskie uchwyty oraz inne powierzchnie stanowią przeszkodę w bezpiecznej obsłudze i kontroli nad narzędziem w nieoczekiwanych sytuacjach.

5. STARANNE UŻYTKOWANIE ELEKTRONARZĘDZI NAPĘDZANYCH AKUMULATORAMI

a) Akumulatory należy ładować tylko w ładowarkach, które polecił producent.

Dla ładowarki, która nadaje się do ładowania określonych akumulatorów istnieje niebezpieczeństwo pożaru, gdy użyte zostaną inne akumulatory.

b) Do elektronarzędzi należy używać jedynie przewidzianych do tego akumulatorów.

Użycie innych akumulatorów może doprowadzić do obrażeń ciała i niebezpieczeństwa pożaru.

c) Nie używany akumulator należy trzymać z daleka od spinaczy, monet, kluczy, gwoździ, śrub lub innych małych przedmiotów metalowych, które mogłyby spowodować zmostkowanie kontaktów.

Zwarcie pomiędzy kontaktami akumulatora może spowodować oparzenia lub pożar.

d) Przy niewłaściwym użyciu możliwe jest wydostanie się cieczy z akumulatora. Należy unikać kontaktu z nią.

Przy przypadkowym kontakcie splukać wodą. W przypadku, że ciecz dostała się do oczu należy dodatkowo skonsultować się z lekarzem. Ciecz akumulatorowa może doprowadzić do podrażnienia skóry lub oparzeń,

- e) **Zabrania się używania uszkodzonego lub zmodyfikowanego akumulatora lub urządzenia.** Uszkodzone lub zmodyfikowane akumulatory mogą działać w nieoczekiwany sposób wywołując pożar, eksplozję lub zagrożenie zranienia osób.
- f) **Zabrania się wystawiania akumulatora lub urządzenia na działanie ognia lub podwyższonej temperatury.** Działanie ognia lub temperatury przekraczającej 130 °C może spowodować eksplozję.
- g) **Kierować się instrukcjami dotyczącymi sposobu ładowania, nie wystawiać akumulatora na działanie temperatury poza zakresem podanym w instrukcji obsługi.** Niewłaściwy sposób ładowania akumulatora lub działanie temperatury poza zakresem podanym w instrukcji, może być przyczyną uszkodzenia akumulatora lub nastanie podwyższonego ryzyka wybuchu pożaru.

6. SERWIS

- a) **Naprawę urządzenia należy zlecić jedynie kwalifikowanemu fachowcowi i przy użyciu oryginalnych części zamiennych.** To gwarantuje, że bezpieczeństwo urządzenia zostanie zachowane.
- b) **Zabrania się dokonywania naprawy uszkodzonego akumulatora.** Naprawę akumulatora może wykonywać wyłącznie producent lub autoryzowany punkt serwisowy.

kosz na trawę może zwiększyć ryzyko obrażeń ciała.

- f) **Upewnij się, że osłony są na swoim miejscu. Osłony muszą być sprawne i prawidłowo zamontowane.** Osłona, która jest luźna, uszkodzona lub nie działa prawidłowo może spowodować obrażenia ciała.
- g) **Utrzymuj wszystkie wloty powietrza chłodzącego wolne od zanieczyszczeń.** Zablokowane wloty powietrza i zanieczyszczenia mogą powodować przegrzanie lub ryzyko pożaru.
- h) **Podczas obsługi kosiarki należy zawsze nosić obuwie antypoślizgowe i ochronne. Nie należy obsługiwać kosiarki będąc boso lub w otwartych sandałach.** Zmniejsza to szansę na zranienie stóp w wyniku kontaktu z ruchomym ostrzem.
- i) **Podczas obsługi kosiarki należy zawsze nosić długie spodnie.** Odsłonięta skóra zwiększa prawdopodobieństwo zranienia przez wyrzucone przedmioty.
- j) **Podczas obsługi kosiarki gdy trawa jest mokra. Idź, nigdy nie biegnij.** Zmniejsza to ryzyko poślizgnięcia się i upadku, co może skutkować obrażeniami ciała.
- k) **Nie należy używać kosiarki na zbyt stromych zboczach.** Zmniejsza to ryzyko utraty kontroli, poślizgnięcia się i upadku, co może skutkować obrażeniami ciała.
- l) **Podczas pracy na zboczach należy zawsze mieć pewność, że pewnie stoi się na nogach, należy zawsze pracować w poprzek zbocza, nigdy w górę lub w dół, a przy zmianie kierunku należy zachować szczególną ostrożność.** Zmniejsza to ryzyko utraty kontroli, poślizgnięcia się i upadku, co może skutkować obrażeniami ciała.
- m) **Zachowaj szczególną ostrożność podczas cofania lub ciągnięcia kosiarki. Zawsze bądź świadomy/świadoma swojego otoczenia.** Zmniejsza to ryzyko potknięcia się podczas pracy.
- n) **Nie dotykaj ostrej i innych niebezpiecznych części ruchomych, gdy są one w ruchu.** Zmniejsza to ryzyko obrażeń spowodowanych przez ruchome części.
- o) **Podczas usuwania zakleszczonego materiału lub czyszczenia kosiarki upewnij się, że wszystkie przełączniki zasilania są wyłączone, a akumulator odłączony.** Nieoczekiwana praca kosiarki może spowodować poważne obrażenia ciała.

OSTRZEŻENIA BEZPIECZEŃSTWA PODCZAS PRACY KOSIARKI

- a) **Nie używaj kosiarki w złych warunkach pogodowych, zwłaszcza gdy istnieje ryzyko wyładowań atmosferycznych.** Zmniejsza to ryzyko porażenia piorunem.
- b) **Dokładnie sprawdź teren, na którym ma być używana kosiarka pod kątem obecności dzikich zwierząt.** Dzikie zwierzęta mogą zostać zranione przez kosiarkę podczas pracy.
- c) **Dokładnie sprawdź teren, na którym ma być używana kosiarka i usuń wszystkie kamienie, patyki, druty, kości i inne obce przedmioty.** Wyrzucone przedmioty mogą spowodować obrażenia ciała.
- d) **Przed użyciem kosiarki zawsze sprawdź wzrokowo, czy ostrze i zespół ostrzy nie są zużyte lub uszkodzone.** Zużyte lub uszkodzone części zwiększają ryzyko obrażeń.
- e) **Często sprawdzaj kosz na trawę pod kątem zużycia lub zniszczenia.** Zużyty lub uszkodzony







INSTRUKCJA BEZPIECZEŃSTWA DOTYCZĄCA MODUŁU AKUMULATORA







- a) Nie demontuj, nie otwieraj lub nie niszcz ogniw pomocniczych lub modułu akumulatora.
- b) Nie zwieraj ognia lub modułu akumulatora. Nie przechowuj ognia lub modułu akumulatora w sposób bezładny w pudle lub szufladzie, gdzie mogą się wzajemnie zewrzeć lub ulec zwarcia przez inne metalowe przedmioty. Nie używany akumulator należy trzymać z daleka od spinaczy, monet, kluczy, gwoździ, śrub lub innych małych przedmiotów metalowych, które mogłyby spowodować zmostkowanie kontaktów. Zwarcie pomiędzy kontaktami akumulatora może spowodować oparzenia lub pożar.
- c) Nie narażaj ognia lub modułu akumulatora na działanie ciepła lub ognia. Unikaj składowania w miejscach pod bezpośrednim działaniem światła słonecznego.
- d) Nie narażaj ognia lub modułu akumulatora na uderzenia mechaniczne.
- e) W razie wycieku z ognia, nie dopuść, aby płyn zetknął się ze skórą lub dostał się do oczu. Jeśli już nastąpił kontakt z płynem, przemyj skażoną powierzchnię dużą ilością wody i zwróć się o pomoc medyczną.
- f) Utrzymuj ognia i moduł akumulatora w czystości i w stanie suchym.
- g) Jeśli zaciski ognia lub akumulatora zostały zanieczyszczone, oczyść je czystą i suchą szmatką.
- h) Ogniwa pomocnicze i moduł akumulatora należy przed użyciem naładować. Zawsze używaj właściwej ładowarki i przestrzegaj instrukcji ładowania zawartej w instrukcji obsługi dostarczonej przez producenta urządzenia.
- i) Nie pozostawiaj modułu akumulatora na długie ładowanie, jeśli go nie używasz.
- j) Po dłuższym okresie składowania może być niezbędne kilkukrotne naładowanie i rozładowanie ogniw lub modułu akumulatora, aby uzyskać optymalną wydajność.
- k) Akumulatory należy ładować tylko w ładowarkach, które poleci producent Worx.
- l) Nie używaj ognia lub modułu akumulatora nie przeznaczonego do pracy z danym urządzeniem.
- m) Trzymaj ognia i moduł akumulatora poza

zasięgiem dzieci.

- n) Zachowaj oryginalne instrukcje produktu do wglądu.
- o) Kiedy to możliwe, wyjmuj moduł akumulatora, jeśli urządzenia się nie używa.
- p) Zużyte ogniwa i akumulatory utylizuj zgodnie z zasadami gospodarki odpadami.
- q) Nie używaj w urządzeniu ogniw różnych producentów, pojemności i wymiarów.
- r) Akumulatora nie należy zbliżać do źródeł promieniowania mikrofalowego ani narażać na wysokie ciśnienie.
- s) **Ostrzeżenie! Nie używaj baterii jednorazowych.**

SYMBOLE

	Aby zmniejszyć niebezpieczeństwo odniesienia obrażeń, użytkownik powinien przeczytać podręcznik z instrukcjami.
	OSTRZEŻENIE – Uważaj na odrzucane przedmioty – podczas pracy osoby postronne nie powinny się zbliżać do kosiarki
	OSTRZEŻENIE – Nie zbliżaj dłoni ani stóp do ostrzy
	OSTRZEŻENIE – Przed przystąpieniem do czynności konserwacyjnych odłącz akumulator
	Noże obracają się jeszcze przez jakiś czas po wyłączeniu silnika narzędzia ogrodowego i mogą spowodować obrażenia. Przed dotknięciem elementów maszyny należy odczekać do momentu ich całkowitego zatrzymania się.
	Należy zakładać okulary ochronne

	Wyjąć akumulator z gniazda przed dokonaniem jakiegokolwiek regulacji, serwisowania lub konserwacji.
	Nieprawidłowo utylizowane baterie mogą dostać się do obiegu wodnego, co jest groźne dla ekosystemu. Nie wyrzucaj baterii wraz z niesortowanymi odpadami miejskimi..
	Nie wrzucać do ognia
	Bateria litowo-jonowa. Ten produkt oznaczono symbolem „segregacji odpadów” dla zużytych baterii i akumulatorów. Umożliwia to jego recykling i demontaż, które zmniejszają negatywny wpływ na środowisko. Pakiety akumulatorów są niebezpieczne dla środowiska i dla ludzkiego życia, gdyż zawierają niebezpieczne substancje.
	Symbol na opakowaniu dotyczy tylko Francji.
	Odpady wyrobów elektrycznych nie powinny być wyrzucane razem z odpadami gospodarstwa domowego. Należy korzystać z recyklingu, jeśli istnieje odpowiednia infrastruktura. Porady dotyczące recyklingu można uzyskać u władz lokalnych lub sprzedawcy detalicznego.

2. LISTA KOMPONENTÓW

1.	DŹWIGNIA ROBOCZA
2.	PRZYCIISK ODCIĘCIA ZASILANIA
3.	REGULACJA PRĘDKOŚCI NAPĘDU
4.	WOREK NA TRAWĘ
5.	KLAPA BEZPIECZEŃSTWA

6.	DŹWIGNIA REGULACJI WYSOKOŚCI CIĘCIA
7.	REFLEKTOR LED
8.	WSKAŹNIK POZIOMU NAŁADOWANIA BATERII
9.	OSŁONA WLOTOWA
10.	POKRYWA AKUMULATORA
11.	AKUMULATOR *
12.	PRZYCISKI URUCHAMIAJĄCE NAPĘD
13.	PRZYCIISK SZYBKIEGO SKŁADANIA
14.	WKŁAD DO MULCZOWANIA
15.	RURA WYRZUTU TYLNEGO
16.	NAKRĘTKA RURY WYRZUTU TYLNEGO
17.	OSTRZE (PATRZ RYS. N1)
18.	NAKRĘTKA OSTRZA (PATRZ RYS. N1)

* Nie wszystkie pokazane na ilustracji akcesoria są dostarczane standardowo.

3. DANE TECHNICZNE

Typ **WG760E WG760E.X (7 - Oznaczenie maszyn, przedstawiciel kosiarki akumulatorowej)**

	WG760E WG760E.X**
Napięcie znamionowe	40V  Max. (2x20V Max.)***
Prędkość na biegu jałowym	2820/3000/min
Średnica pokrywy	53 cm
Szerokość cięcia	51 cm
Średnica kół tylnych	200 mm
Pojemność zbiornika na trawę	250 mm
Zakres wysokości cięcia	25 – 85 mm
Pozycje wysokości cięcia	7
Pojemność zbiornika na trawę	80 L

Typ baterii	Lithium-Ion
Masa urządzenia (Gołe narzędzie)	28.8 kg

** X = 1-999, A-Z, M1-M9 są tylko dla różnych klientów, nie ma żadnych zmian związanych z bezpieczeństwem między tymi modelami.

***Napięcie mierzone bez obciążenia roboczego. Początkowe napięcie akumulatora osiąga maksymalnie 20 V. Napięcie nominalne to 18 V.

ZALECANE AKUMULATORY I ŁADOWARKI

Kategoria	Modelami	Pojemność
20V Akumulatorki	WA3645	5.0 Ah
	WA3648	8.0 Ah
20V Ładowarki	WA3883	4.0 A

Zaleca się zakup wszystkich akcesoriów w sklepie, gdzie zakupiono narzędzie. Typ narzędzia wybierz według rodzaju pracy, którą będziesz wykonywał. Więcej szczegółów można znaleźć w dodatkowym opakowaniu. Personel sklepu może również udzielić pomocy i porad.

DANE DOTYCZĄCE HAŁASU

Ważone ciśnienie akustyczne $L_{pA} = 81.30 \text{ dB(A)}$

$K_{pA} = 3.0 \text{ dB (A)}$

Ważona moc akustyczna $L_{wA} = 94.32 \text{ dB(A)}$

$K_{wA} = 0.94 \text{ dB (A)}$

Używać ochrony słuchu.



INFORMACJE DOTYCZĄCE DRGAŃ

Typowa wibracja ważona $a_h < 2.5 \text{ m/s}^2$

Niepewność $K = 1.5 \text{ m/s}^2$

! OSTRZEŻENIE: Wartość emisji wibracji w czasie rzeczywistego używania elektronarzędzia może się różnić od zadeklarowanej, w zależności od sposobu używania narzędzia w następujących przykładach i innych sposobach używania

narzędzia:

Jak używane jest narzędzie oraz, czy materiał jest cięty czy wiercony.

Czy narzędzie jest w dobrym stanie i czy jest prawidłowo konserwowane.

Czy używane są prawidłowo akcesoria narzędzia i czy narzędzie jest właściwie naostrzone oraz w dobrym stanie.

Czy dokręcone są szczęki na uchwycie i czy używane są jakiegokolwiek akcesoria antywibracyjne.

Oraz, czy narzędzie jest używane zgodnie z przeznaczeniem i według instrukcji.

Nieprawidłowe prowadzenie tego narzędzia może spowodować syndrom wibracji rąk .



OSTRZEŻENIE: W szczególności,

oszacowanie poziomu ekspozycji w rzeczywistych warunkach używania powinno brać także pod uwagę wszystkie elementy cyklu działania, takie jak czas wyłączenia narzędzia i czas beczynności, ale nie rzeczywiście wykonywaną pracę. Może to znacznie zmniejszyć poziom ekspozycji w całym okresie pracy.

Pomoc w minimalizacji narażenia na wibracje. Należy ZAWSZE używać ostrych dłut, wiertel i ostrzy.

Narzędzie należy konserwować z godnie z instrukcjami i prawidłowo smarować (w odpowiednich miejscach).

Jeśli narzędzie jest używane regularnie należy zakupić akcesoria antywibracyjne.

Należy zaplanować harmonogram pracy w celu rozłożenia używania narzędzi wytwarzających wysoki poziom drgań na kilka dni.

131

4. MOŻLIWE UŻYCIE

Ten produkt służy do koszenia trawników w domu.

5. INSTRUKCJE OBSŁUGI





UWAGA: Przed użyciem narzędzia należy uważnie przeczytać instrukcje.

MONTAŻ I OBSŁUGA

DZIAŁANIE	RYСУNEK
MONTAŻ	

Bezprzewodowa kosiarka do trawników

PL

<p>Montaż uchwytu i regulacja wysokości uchwytu UWAGA: Naciśnij i przytrzymaj przycisk szybkiego składania podczas montażu.</p>	<p>Patrz Rys.A1, A2</p>	<p>Wskaźnik poziomu naładowania baterii W celu uzyskania szczegółów należy zapoznać się z rozdziałem STAN AKUMULATORKA WAŻNE: Jedno zielone światło oznacza rozładowanie baterii, bateria jest całkowicie rozładowana nawet, jeśli kosiarka nadal może kosić trawę. Kontynuowanie używania kosiarki z rozładowaną baterią może zmniejszyć żywotność i wydajność baterii. Jeśli nie świeci żadna kontrolka oznacza to, że przynajmniej jedna bateria nie jest w pełni doładowana lub jest uszkodzona, sprawdzić, czy są dobrze założone na swoim miejscu.</p>	<p>Patrz Rys.G3</p>
<p>Montaż worka na trawę</p>	<p>Patrz Rys.B</p>		
<p>Montaż worka na trawę w kosiarce UWAGA: Wyjmij wkładkę do mulczowania z kosiarki przed zamontowaniem worka na trawę. UWAGA: Naciśnij lekko worek na trawę, aby upewnić się, że został całkowicie zainstalowany.</p>	<p>Patrz Rys.C1, C2, C3</p>		
<p>FjDemontaż/opróźnianie worka na trawę  Ostrzeżenie! Przed użyciem należy zawsze sprawdzić kłapkę bezpieczeństwa przy wylocie. Nigdy nie podnosić kłapki bezpieczeństwa, gdy kosiarka jest używana bez worka na trawę.</p>	<p>Patrz Rys.D1, D2</p>	<p>Uruchamianie i Zatrzymanie Uruchamianie, naciśnij i przytrzymaj przycisk blokady bezpieczeństwa, a następnie pociągnij dźwignię roboczą, nadal trzymając przycisk blokady bezpieczeństwa. Aby zatrzymać, zwolnij dźwignię roboczą.</p>	<p>Patrz Rys.H1, H2</p>
<p>Montaż rury wyrzutu tylnego UWAGA: Pamiętaj, aby zdjąć worek na trawę oraz wkład do mulczowania przed montażem rury wyrzutu tylnego.</p>	<p>Patrz Rys.E1, E2</p>	<p>Obsługa układu napędowego UWAGA: Aby aktywować napęd, naciśnij jednocześnie przycisk blokady bezpieczeństwa oraz przycisk regulacji prędkości napędu.</p>	<p>Patrz Rys.H3</p>
<p>Dopasowanie/wyjęcie baterii UWAGA: Urządzenie może pracować wyłącznie przy zasilaniu dwoma osobnymi akumulatorami. Zalecamy stosowanie akumulatorów o tej samej pojemności, oraz ładowanie ich w tym samym czasie. W przypadku zastosowania akumulatorów o różnej pojemności urządzenie będzie pracować z mocą słabszego akumulatora.</p>	<p>Patrz Rys.F1, F2</p>	<p>Regulacja wysokości cięcia  OSTRZEŻENIE! Zatrzymaj, zwolnij dźwignię roboczą i poczekaj, aż silnik się zatrzyma przed regulacją wysokości. Noże kontynuują obracanie po wyłączeniu urządzenia, obracające się ostrze może spowodować obrażenia. Nie wolno dotykać obracających się ostrzy.</p>	<p>Patrz Rys.I</p>
<p>Sprawdzanie stanu naładowania akumulatora UWAGA: Fig. G1 dotyczy wyłącznie akumulatora wyposażonego w kontrolkę świetlną.</p>	<p>Patrz Rys.G1</p>	<p>Reflektor LED</p>	<p>Patrz Rys.J</p>
<p>Ładowanie akumulatora UWAGA: akumulator jest dostarczany w stanie nienaładowanym. Przed pierwszym użyciem kosiarki należy w pełni naładować akumulator. Zawsze ładować oba akumulatory jednocześnie. Więcej szczegółów znajduje się w instrukcji obsługi ładowarki.</p>	<p>Patrz Rys.G2</p>	<p>Przechowywanie</p>	<p>Patrz Rys.K1, K2</p>
<p>DZIAŁANIE</p>		<p>STAN AKUMULATORKA (Patrz Rys. G1)</p> <ul style="list-style-type: none"> • Przed uruchomieniem lub po eksploatacji urządzenia naciśnij przycisk znajdujący się obok wskaźnik mocy akumulatora na urządzeniu, aby sprawdzić pojemność akumulatora. • Podczas pracy pojemność akumulatora będzie wskazywana automatycznie przez wskaźnik mocy akumulatora. Wskaźnik nieustannie mierzy i wyświetla stan akumulatora w następujący sposób. • W przypadku założenia do urządzenia 2 baterii 	

akumulatorowych o różnej pojemności, wskaźnik mocy akumulatora pokazuje stan naładowania akumulatora o niższym poziomie naładowania.

Stan kontrolki LED baterii	Stan baterii
Świeci pięć zielonych kontrolki (●●●●●)	Dwie baterie są w pełni doładowane.
Świecą dwie, trzy lub cztery zielone kontrolki.	Dwie baterie są w czynności. Większa ilość świejących kontrolki oznacza wyższy stan doładowania baterii.
Świeci wyłącznie jedna zielona kontrolka (●○○○○)	Przynajmniej jedna bateria jest wyładowana i należy ją doładować.
Nie świeci żadna kontrolka.	Nie zainstalowano przynajmniej jednej baterii lub jest uszkodzona.
Wyłącznie jedna kontrolka świeci dwa razy w cyklu.	Przynajmniej jedna bateria jest wyładowana (skontrolować stan naładowania), przed ponownym użyciem lub składowaniem należy naładować dwie baterie.
Wyłącznie jedna kontrolka świeci trzy razy w cyklu.	Przynajmniej jedna bateria jest gorąca, poczekać do obniżenia temperatury przed ponownym użyciem.
Wyłącznie jedna kontrolka świeci cztery razy w cyklu.	Maszyna jest obciążona. Podnieść wysokość koszenia lub zwolnić ruch.

WSKAZÓWKI DOTYCZĄCE MULCZOWANIA

Podczas mulczowania twoja nowa kosiarka jest zaprojektowana do cięcia resztek trawy na małe kawałki i rozpraszania ich z powrotem na trawniku, przy użyciu skrzydełek do mulczowania znajdujących się wewnątrz pokrywy kosiarki.

W normalnych warunkach mulczowana trawa szybko się rozkłada, dostarczając składników odżywczych do trawnika.

Zapoznaj się z poniższymi zaleceniami w celu uzyskania optymalnej wydajności mulczowania.

- 1) Nie należy wykonywać koszenia, gdy trawa jest mokra od deszczu lub rosy. Mokra trawa może zbijać się w bryły, co zakłóca rozdrabnianie i skraca czas pracy.

Trawę najlepiej kosić późnym popołudniem, gdy trawa jest sucha, a nowo wykoszone miejsce można wystawić na bezpośrednie promienie słońca.

- 2) W celu uzyskania najlepszej wydajności rozdrabniania należy ustawić wysokość koszenia na jedną trzecią wysokości trawy, najlepiej nie więcej jednorazowo niż 3.8 cm. Jeśli trawa na trawniku jest zbyt wysoka, może się okazać niezbędne zwiększenie wysokości cięcia, aby zmniejszyć opór i zabezpieczyć przed nadmiernym obciążeniem silnika. Wylot boczny można również wykorzystać do usunięcia nadmiernie wyrosniętej trawy i zminimalizowania przeciążenia silnika. Przy ekstremalnie trudnym rozdrabnianiu, zaleca się, aby najpierw ciąć przy najwyższym ustawieniu wysokości, a następnie powtórzyć cięcie w celu uzyskania dokładnego cięcia końcowego. W przeciwnym razie należy obejmować kosiarką jak najwęższą szerokość trawnika i przesuwać się powoli.
- 3) Dla najlepszej wydajności, trzymaj pokład kosiarki wolny od nagromadzonej trawy. Od czasu do czasu wyłącz kosiarkę, wyjmij baterie i poczekaj, aż ostrze całkowicie się zatrzyma. Następnie połóż kosiarkę na bok. Używając patyka należy usunąć nagromadzoną trawę w obszarze działania noża. Należy uważać na ostre krawędzie noża. Po skoszeniu mokrej, nowej trawy i po każdym użyciu należy wykonać czyszczenie.
- 4) Niektóre rodzaje trawy lub stan trawy wymagają przeprowadzenia kolejnego rozdrabniania w celu pełnego rozproszenia trawy po trawniku. Podczas drugiego cięcia, zaleca się koszenie w kierunku prostopadłym (poprzecznie) do pierwszego cięcia. **NIE NALEŻY ZMIENIAĆ KIERUNKU CIĘCIA, JEŚLI NOWY KIERUNEK ZAKŁADA PORUSZANIE SIĘ W DÓŁ ZBOCZA.**
- 5) Należy co tydzień zmieniać kierunek cięcia. Zapobiega to utrwalaniu się na trawniku wzorów.

WIELKOŚĆ POWIERZCHNI KOSZENIA

Obszar cięcia może być zależny od wielu czynników, w tym wysokości koszenia, praktyk operacyjnych (np. uruchamiania/zatrzymywania), poziomu wilgotności trawnika, długości i grubości trawy.

RADY:

- 1) Częste koszenie trawnika i ograniczenie liczby procedur uruchamiania/zatrzymywania pomoże oszczędzać czas pracy baterii. Zaleca się zawsze używać tych samych dwóch w pełni naładowanych baterii podczas pracy.
- 2) Dla najlepszego efektu koszenia zaleca się kosić tylko do 1/3 lub mniej obecnej wysokości trawy. Koszenie wolniejszym tempem w przypadku długiej/gęstej trawy pozwala kosiarce na odpowiednie cięcie i prawidłowe wyrzucanie ścinków.
- 3) Konieczne jest usunięcie liści, brudu, ścinków trawy i innych nagromadzonych zanieczyszczeń, czyszcząc dolną część pokładu kosiarki po

każdym użyciu.

UWAGA: Wyłącz kosiarkę, wyjmij baterię i poczekaj, aż ostrze się zatrzyma przed czyszczeniem.

6. KONSERWACJA

 **OSTRZEŻENIE:** Zatrzymaj kosiarkę i wyjmij baterie przed usunięciem torby do zbierania trawy.

UWAGA: Aby zapewnić długie i skuteczne działanie należy regularnie przeprowadzać następujące procedury konserwacji. Należy sprawdzać widoczne defekty, takie jak luźne, nieprawidłowo ulokowany lub uszkodzony nóż, luźne uszczelnienia i zużyte lub uszkodzone komponenty. Należy sprawdzić, czy pokrywy i osłony nie są uszkodzone i czy są prawidłowo zainstalowane w kosiarce. Przed rozpoczęciem używania kosiarki należy przeprowadzać wszystkie niezbędne czynności konserwacyjne lub naprawy. Jeśli nie można wykonać normalnych czynności konserwacji kosiarki w celu uzyskania porady należy zadzwonić na linię pomocy klienta.

OSTRZENIE NOŻA

ABY ZAPEWNIĆ NAJLEPSZĄ WYDAJNOŚĆ KOSIARKI, NOŻ POWINIEN BYĆ OSTRY. TĘPY NOŻ NIE ZAPEWNIĄ CZYSTEGO CIĘCIA TRAWY LUB PRAWIDŁOWEGO ROZDRABNIANIA.

PODCZAS WYJMOWANIA, OSTRZENIA I INSTALOWANIA NOŻA NALEŻY ZAKŁADAĆ ODPOWIEDNIĄ OSŁONĘ OCZU. UPEWNIJ SIĘ, ŻE BATERIE SĄ WYJĘTE.

W normalnych okolicznościach w ciągu sezonu wystarczy dwukrotne ostrzenie noża. Piasek może powodować szybkie tępienie noża. Jeśli trawnik jest zapiaszczony, może być wymagane częstsze ostrzenie.

WYGIĘTY LUB USZKODZONY NOŻ NALEŻY WYMIENIĆ NIEZWŁOCZNIE.

KIEDY NALEŻY OSTRZYĆ NOŻ (Patrz Rys. L)

1. Upewnij się, że nóż jest prawidłowo wyważony.
2. Naostrz nóż pod prawidłowym kątem.
3. Naostrz krawędzie tnące po obu stronach noża, zdejmując po obu stronach równą ilość materiału.

UWAGA:

1. Upewnij się, że kosiarka jest wyłączona i wyjmij baterie.
2. Uściścić kosiarkę w pozycji pionowej do przechowywania.

ZRÓWNOWAŻENIE NOŻA (Patrz Rys. M)

Sprawdź balans ostrza, umieszczając środkowe otwarcie w ostrzu M-1 nad trzpieniem śrubokręta M-2, zamocowanym poziomo w imadle M-3. Jeśli którekolwiek z końców ostrza obraca się w dół, ostrze

należy oszlifować na tym końcu. Ostrze jest właściwie wyważone, gdy żaden z końców nie opada.

KONSERWACJA OSTRZA (Patrz Rys. N1, N2)

Nóż metalowy należy wymienić na nowy po 50 godzinach koszenia lub po 2 latach, w zależności, co wcześniej zostanie osiągnięte, niezależnie od warunków. Należy zastosować się do podanych procedur zdejmowania i zakładania noża. W celu zdjęcia noża należy założyć rękawice ogrodowe (niedostarczone) i użyć klucza (niedostarczone). Upewnij się, że baterie nie są zainstalowane. Pomiedzy noż a obudowę kosiarki należy włożyć drewniany klin, co zapobiegnie obracaniu się noża i odkręć kluczem nakrętkę noża w kierunku przeciwnym do wskazówek zegara, a następnie wyjmij nóż.

W celu ponownego montażu, najpierw ustaw nóż krawędziami tnącymi w kierunku ziemi. Następnie dokręć nakrętkę noża.

7. PRZECHOWYWANIE (PATRZ RYS. K1, K2)

Zatrzymaj kosiarkę i wyjmij baterie. Należy dokładnie oczyścić zewnętrzne części maszyny, miękką szczotką i szmatką. Nie należy używać wody, rozpuszczalników lub środków do polerowania. Należy usunąć trawę i zanieczyszczenia, szczególnie ze szczelin wentylacyjnych. Przekręć maszynę na bok i oczyść obszar noża. Jeśli w okolicy noża zbiorą się zbite cząstki trawy, usuń je drewnianym lub plastikowym narzędziem. Maszynę należy przechowywać w suchym miejscu. Nie należy umieszczać innych obiektów na maszynie.

Aby ułatwić przechowywanie, naciśnij i przytrzymaj przycisk szybkiego składania, aby złożyć rączkę. Kosiarka może być również przechowywana w pionowej pozycji, aby zaoszczędzić miejsce (rys. K2).

UWAGA: Po złożeniu rączki, przycisk szybkiego zwolnienia musi zostać przykręcony z powrotem na swoje miejsce.

ZASADY OCHRONY ŚRODOWISKA

 Nie wolno mieszać zużytych urządzeń elektrycznych z innymi odpadami domowymi. Należy je oddawać do recyklingu tam, gdzie istnieją odpowiednie zakłady bądź punkty zdawania odpadów. Porady w tym zakresie można zasięgnąć u najbliższego sprzedawcy lub w przedstawicielstwie władz lokalnych.

ZALECENIA DLA NARZĘDZI AKUMULATOROWYCH

Zakres temperatury roboczej i przechowywania narzędzi oraz akumulatora wynosi 0 °C~45 °C. Zalecany zakres temperatury ładowania dla układu ładowania wynosi 0 °C~40 °C.

Szczegóły dotyczące bezpiecznego usuwania zużytych baterii

Pod koniec eksploatacji urządzenia, przed wyrzuceniem go, należy bezpiecznie usunąć akumulator. Nie wyrzucaj baterii ani nie wrzucaj ich do zwykłego kosza na śmieci. Nie usuwaj również baterii razem z urządzeniem. Wyjmij zużyty akumulator z urządzenia i usuń go w najbliższym dedykowanym miejscu do recyklingu. W przypadku wątpliwości skonsultuj się z lokalnym oddziałem ochrony środowiska. Niewłaściwe usuwanie baterii może prowadzić do ich dostania się do cyklu wodnego, co jest szkodliwe dla ekosystemu. Nie usuwaj zużytych baterii jako niesegregowanych odpadów komunalnych.

8. ROZWIĄZYWANIE PROBLEMÓW

 **OSTRZEŻENIE:** Przed przystąpieniem do opisanych czynności należy wyłączyć maszynę i wyjąć akumulator.

Objawy	Możliwe rozwiązanie
1. Kosiarka nie działa po aktywacji dźwigni roboczej	A. Zwolnij dźwignię roboczą, aby wyłączyć kosiarkę. Wyjmij baterie. Przewróć kosiarkę i sprawdź, czy ostrze może się swobodnie obracać. Jeśli nie, skontaktuj się z obsługą klienta. Ostrze powinno obracać się swobodnie. Upewnij się również, że kosiarka nie stoi w wysokiej trawie, co mogłoby uniemożliwić start ostrza. Jeśli tak, przesun kosiarkę na obszar, gdzie nie jest obciążona, aby ją uruchomić. B. Czy akumulator został całkowicie naładowany? Baterię umieścić w ładowarce i poczekać do rozświecania się zielonej kontrolki. C. W celu uruchomienia, naciśnij i przytrzymaj przycisk blokady bezpieczeństwa, a następnie pociągnij dźwignię roboczą, nadal trzymając przycisk blokady bezpieczeństwa. (Patrz Rys. H1)

<p>2. Silnik zatrzymuje się podczas koszenia.</p>	<p>A. Zwolnij dźwignię roboczą, aby wyłączyć kosiarkę. Wyjmij baterie. Przewróć kosiarkę i sprawdź, czy ostrze może się swobodnie obracać. Jeśli nie, skontaktuj się z obsługą klienta. Ostrze powinno obracać się swobodnie. B. Zwiększyć wysokość ustawienia kół do najwyższego położenia i włączyć kosiarkę. C. Czy akumulator został całkowicie naładowany? Baterię umieścić w ładowarce i poczekać do rozświetlenia się zielonej kontrolki. D. Unikać przeciążania kosiarki. Zmniejszyć prędkość lub zwiększyć wysokość koszenia. Bądź dwóch.</p>	<p>5. Kosiarka pracuje nietypowo głośno i drga.</p>	<p>A. Zwolnij dźwignię roboczą, aby wyłączyć kosiarkę. Wyjmij baterie. Obróć kosiarkę na bok i sprawdź, czy ostrze nie jest wygięte lub uszkodzone. Jeśli ostrze jest uszkodzone, wymień je na ostrze zamienne. Jeśli spód pokładu jest uszkodzony, skontaktuj się z obsługą klienta. Nadmierna ilość zanieczyszczeń mogła się nagromadzić pod spodem pokładu, co wpływa na przepływ powietrza. Wyjmij baterie, weź narzędzie do skrobania i usuń nagromadzone zanieczyszczenia. B. Jeśli nie ma żadnych widocznych uszkodzeń ostrza, a kosiarka nadal drga: Zwolnij dźwignię roboczą, aby wyłączyć kosiarkę, wyjmij baterie i usuń ostrze. Obróć ostrze o 180 stopni i ponownie dokręć. Jeśli kosiarka nadal wibruje, skontaktuj się z obsługą klienta.</p>
<p>3. Kosiarka jest włączona ale skuteczność koszenia jest niska lub nie pokosiła całego trawnika.</p>	<p>A. Czy akumulator został całkowicie naładowany? Baterię umieścić w ładowarce i poczekać do rozświetlenia się zielonej kontrolki. B. Zwolnij dźwignię roboczą, aby wyłączyć kosiarkę. Wyjmij baterie. Obróć kosiarkę dołem do góry i sprawdź: Ostrość ostrza - Utrzymać ostrze naostrzone. Czy spód i otwór wylotowy nie są zatkane. C. Wysokość kół może być ustawiona za nisko dla danego stanu trawy. Zwiększyć wysokość koszenia.</p>	<p>6. Nie świeci LED kontrolka ładowarki.</p>	<p>A. Skontrolować podłączenie do sieci elektrycznej. B. Wymienić ładowarkę.</p>
<p>4. Kosiarkę pcha się z nadmiernym wysiłkiem.</p>	<p>A. Zwiększyć wysokość koszenia w celu zmniejszenia oporu powodowanego przez tarcie spodem kosiarki o trawę. Sprawdzić, czy wszystkie koła obracają się swobodnie.</p>	<p>7. Kontrolka LED ładowarki nie świeci na zielonym światłem.</p>	<p>A. Konieczna jest diagnostyka baterii. Skontaktuj się z obsługą klienta.</p>
		<p>8. Kosiarka nie przemieszcza skoszonej trawy do worka.</p>	<p>A. Usunąć wkład do mulczowania podczas zbierania do worka. B. Zsuw jest uniedrożniony. Zwolnij dźwignię roboczą, aby wyłączyć kosiarkę. Wyjmij baterie. Opróżnić zsuw. C. Za duża ilość skoszonej trawy. Podwyższyć wysokość cięcia w celu obniżenia długości ściętej trawy. D. Worek/pojemnik jest pełny. Częściej opróżniać worek/pojemnik.</p>

9. Widoczne są wycięcia podczas mulczowania.	A. Koszona jest nadmierna ilość trawy naraz. Zwiększyć wysokość kół, aby zmniejszyć długość ścinanych fragmentów. Nie kosić więcej niż 1/3 długości. B. Skontrolować stan naostrzenia noży. Ostrza zawsze utrzymywać w dobrze naostrzonym stanie.
10. Niski lub skrócony czas pracy po wielu zastosowaniach.	A. Skontaktuj się z obsługą klienta. Może być potrzebna nowa bateria.
11. Kontrola LED ładowarki miga na czerwono, baterii nie można doładować.	A. Bateria jest przegrzana po ciągłym użyciu. Wyjąć baterię z ładowarki i poczekać na jej schłodzenie do 42 °C lub mniej.

9. DEKLARACJA ZGODNOŚCI

My,
Positec Germany GmbH
Postfach 680194, 50704 Cologne, Germany

W imieniu firmy Positec zaświadczam, że produkt
Nazwa **Bezprzewodowa kosiarka do trawy**
Typ **WG760E WG760E.X (7 - Oznaczenie maszyn, przedstawiciel kosiarki akumulatorowej)**
Funkcje **Koszenie trawy**

jest zgodny z następującymi dyrektywami,
2006/42/EC, 2014/30/EU
2011/65/EU&(EU)2015/863
2000/14/EC zmieniona dyrektywą 2005/88/EC & (EU)2024/1208

2000/14/EC zmieniona dyrektywą 2005/88/EC & (EU)2024/1208 :

Procedura oceny zgodności zgodna z

Aneksem VI Dyrektywy

Moc dźwięku

94.32 dB(A)

Deklarowana gwarantowana moc dźwięku **96 dB(A)**

Dane jednostki notyfikowanej

Nazwa: TÜV Rheinland LGA Products GmbH
(jednostka notyfikowana 0197)

Adres: Tillystraße 2-90431 Nürnberg

Normy są zgodne z,

EN 62841-1, EN IEC 62841-4-3, EN ISO 3744, EN IEC 55014-1, EN IEC 55014-2, EN IEC 63000

Osoba upoważniona do kompilacji pliku technicznego,

Nazwa Marcel Filz

Adres Positec Germany GmbH
Postfach 680194, 50704 Cologne, Germany



2024/11/20

Allen Ding

Zastępca głównego inżyniera,
testowanie i certyfikacja
Positec Technology (China) Co., Ltd
18, Dongwang Road, Suzhou Industrial
Park, Jiangu 215123, P. R. China

DEKLARACJA ZGODNOŚCI (AKUMULATORKI)

My,
Positec Germany GmbH
Postfach 680194, 50704 Cologne, Germany

Deklarujemy, że produkt,
Nazwa **Akumulatorki**
Typ **WA3645 WA3648**
Funkcje **Dostarczaj energię do elektronarzędzi, narzędzi ogrodowych i podobnych produktów.**

jest zgodny z następującymi dyrektywami,
(EU) 2023/1542, 2011/65/EU & (EU) 2015/863

Normy są zgodne z,
EN 62133-2, EN IEC 63000

Osoba upoważniona do kompilacji pliku technicznego,

Nazwa Marcel Filz

Adres Positec Germany GmbH
Postfach 680194, 50704 Cologne, Germany



2024/11/20

Allen Ding

Zastępca głównego inżyniera,
testowanie i certyfikacja
Positec Technology (China) Co., Ltd
18, Dongwang Road, Suzhou Industrial
Park, Jiangu 215123, P. R. China

Bezprzewodowa kosiarka do trawników

PL

ΠΙΝΑΚΑΣ ΠΕΡΙΕΧΟΜΕΝΩΝ

1. ΟΔΗΓΙΕΣ ΑΣΦΑΛΕΙΑΣ
2. ΛΙΣΤΑ ΣΥΣΤΑΤΙΚΩΝ
3. ΤΕΧΝΙΚΕΣ ΠΛΗΡΟΦΟΡΙΕΣ
4. ΠΡΟΒΛΕΠΟΜΕΝΗ ΧΡΗΣΗ
5. ΟΔΗΓΙΕΣ ΛΕΙΤΟΥΡΓΙΑΣ
6. ΕΡΓΑΣΙΕΣ ΣΥΝΤΗΡΗΣΗΣ
7. ΑΠΟΘΗΚΕΥΣΗ
8. ΑΝΤΙΜΕΤΩΠΙΣΗ ΠΡΟΒΛΗΜΑΤΩΝ
9. ΔΗΛΩΣΗ ΣΥΜΜΟΡΦΩΣΗΣ

1. ΟΔΗΓΙΕΣ ΑΣΦΑΛΕΙΑΣ ΑΣΦΑΛΕΙΑ ΠΡΟΪΟΝΤΟΣ ΓΕΝΙΚΕΣ ΥΠΟΔΕΙΞΕΙΣ ΑΣΦΑΛΕΙΑΣ ΓΙΑ ΗΛΕΚΤΡΙΚΑ ΕΡΓΑΛΕΙΑ



ΠΡΟΕΙΔΟΠΟΙΗΣΗ Διαβάστε όλες τις υποδείξεις ασφαλείας, οδηγίες, εικονογραφήσεις και όλα τα τεχνικά στοιχεία, που συνοδεύουν αυτό το ηλεκτρικό εργαλείο.

Αμέλειες κατά την τήρηση των ακόλουθων υποδείξεων μπορεί να προκαλέσουν ηλεκτροπληξία, πυρκαγιά και/ή σοβαρούς τραυματισμούς.

Φυλάξτε όλες τις προειδοποιητικές υποδείξεις και οδηγίες για κάθε μελλοντική χρήση.

Ο όρος «ηλεκτρικό εργαλείο» που χρησιμοποιείται στις προειδοποιητικές υποδείξεις αναφέρεται σε ηλεκτρικά εργαλεία που τροφοδοτούνται από το ηλεκτρικό δίκτυο (με ηλεκτρικό καλώδιο) καθώς και σε ηλεκτρικά εργαλεία που τροφοδοτούνται από μπαταρία (χωρίς ηλεκτρικό καλώδιο).

1) Ασφάλεια στο χώρο εργασίας

- α) Διατηρείτε τον χώρο εργασίας καθαρό και καλά φωτισμένο.** Ρύπανση ή σκοτεινές περιοχές προκαλούν ατυχήματα.
- β) Μην εργάζεστε με το ηλεκτρικό εργαλείο σε περιβάλλον, όπου υπάρχει κίνδυνος έκρηξης, όπως με την παρουσία εύφλεκτων υγρών, αερίων ή σκόνης.** Τα ηλεκτρικά εργαλεία δημιουργούν σπινθηρισμό ο οποίος μπορεί να αναφλέξει τη σκόνη ή τις αναθυμιάσεις.
- γ) Όταν χρησιμοποιείτε το ηλεκτρικό εργαλείο, κρατάτε μακριά τα παιδιά και άλλα τυχόν**

παρευρισκόμενα άτομα. Σε περίπτωση απόσπασης της προσοχής σας μπορεί να χάσετε τον έλεγχο του εργαλείου.

2) Ηλεκτρική ασφάλεια

- α) Το φως του ηλεκτρικού εργαλείου πρέπει να ταιριάζει στην πρίζα. Μην τροποποιήσετε το φως με κανέναν τρόπο. Μην χρησιμοποιείτε φως προσαρμογής σε συνδυασμό με γειωμένα ηλεκτρικά εργαλεία.** Αμεταποίητα φως και κατάλληλες πρίζες μειώνουν τον κίνδυνο ηλεκτροπληξίας.
 - β) Αποφεύγετε την επαφή του σώματός σας με γειωμένες επιφάνειες, όπως σωλήνες, θερμοαγωγικά σώματα (καλοριφέρ), κουζίνες ή ψυγεία.** Όταν το σώμα σας είναι γειωμένο αυξάνεται ο κίνδυνος ηλεκτροπληξίας.
 - γ) Μην εκθέτετε τα ηλεκτρικά εργαλεία στη βροχή ή στην υγρασία.** Η διείσδυση νερού σ' ένα ηλεκτρικό εργαλείο αυξάνει τον κίνδυνο ηλεκτροπληξίας.
 - δ) Μην τραβάτε το καλώδιο. Μην χρησιμοποιείτε το καλώδιο για τη μεταφορά ή το τράβηγμα για την αποσύνδεση του ηλεκτρικού εργαλείου. Κρατάτε το καλώδιο μακριά από θερμότητα, λάδι, κοφτερές ακμές ή κινούμενα εξαρτήματα.** Τυχόν χαλασμένα ή περιπλεγμένα ηλεκτρικά καλώδια αυξάνουν τον κίνδυνο ηλεκτροπληξίας.
 - ε) Όταν εργάζεστε μ' ένα ηλεκτρικό εργαλείο στην ύπαιθρο, χρησιμοποιείτε καλώδιο επέκτασης (μπαλαντέζα) που είναι κατάλληλο και για εξωτερική χρήση.** Η χρήση καλωδίων επιμήκυνσης κατάλληλων για υπαίθριους χώρους ελαττώνει τον κίνδυνο ηλεκτροπληξίας.
 - φ) Όταν η χρήση του ηλεκτρικού εργαλείου σε υγρό περιβάλλον είναι αναπόφευκτη, τότε χρησιμοποιήστε έναν προστατευτικό διακόπτη διαρροής (διακόπτης FI/ RCD).** Η χρήση ενός προστατευτικού διακόπτη διαρροής ελαττώνει τον κίνδυνο ηλεκτροπληξίας.
- ### 3) Ασφάλεια προσώπων
- α) Να είστε σε επαγρύπνηση, δίνετε προσοχή στην εργασία που κάνετε και χρησιμοποιείτε το ηλεκτρικό εργαλείο με περίσκεψη. Μην χρησιμοποιείτε το ηλεκτρικό εργαλείο όταν είστε κουρασμένοι ή υπό την επίδραση ναρκωτικών, οινοπνεύματος ή φαρμάκων.** Μια στιγμή απροσεξία κατά το χειρισμό του ηλεκτρικού εργαλείου μπορεί να οδηγήσει σε σοβαρούς τραυματισμούς.
 - β) Χρησιμοποιείτε τον προσωπικό εξοπλισμό προστασίας. Φοράτε πάντα προστατευτικά γυαλιά. Ο κατάλληλος προστατευτικός**

εξοπλισμός, όπως μάσκα προστασίας από σκόνη, αντιολισθητικά υποδήματα ασφαλείας, προστατευτικό κράνος ή ιωτασιπίδες, ανάλογα με τις εκάστοτε συνθήκες, ελαττώνει τον κίνδυνο τραυματισμών.

c) Αποφεύγετε την αθέλητη εκκίνηση.

Βεβαιωθείτε, ότι ο διακόπτης είναι στη θέση Off, πριν συνδέσετε το ηλεκτρικό εργαλείο με την πηγή τροφοδοσίας και/ή την μπαταρία καθώς και πριν το παραλάβετε ή το μεταφέρετε. Όταν μεταφέρετε τα ηλεκτρικά εργαλεία έχοντας το δάχτυλό σας στο διακόπτη ή όταν συνδέσετε τα ηλεκτρικά εργαλεία με την πηγή ρεύματος όταν αυτά είναι ακόμη στη θέση ON, τότε δημιουργείται κίνδυνος τραυματισμών.

d) Απομακρύνετε από το ηλεκτρικό εργαλείο τυχόν εξαρτήματα ρύθμισης ή κλειδιά πριν θέσετε το ηλεκτρικό εργαλείο σε λειτουργία.

Ένα εργαλείο ή κλειδί συναρμολογημένο σ' ένα περιστρεφόμενο τμήμα ενός ηλεκτρικού εργαλείου μπορεί να οδηγήσει σε τραυματισμούς.

e) Προσέχετε πως στέκεστε. Φροντίζετε για την ασφαλή στάση του σώματός σας και διατηρείτε πάντοτε την ισορροπία σας. Έτσι μπορείτε να ελέγξετε καλύτερα το ηλεκτρικό εργαλείο σε περιπτώσεις απροσδόκητων περιστάσεων.

f) Φοράτε σωστή ενδυμασία. Μη φοράτε φαρδιά ρούχα ή κοσμήματα. Κρατάτε τα μαλλιά και τα ρούχα σας μακριά από τα κινούμενα εξαρτήματα. Χαλαρή ενδυμασία, κοσμήματα ή μακριά μαλλιά μπορεί να εμπλακούν στα κινούμενα εξαρτήματα.

g) Όταν υπάρχει η δυνατότητα σύνδεσης διατάξεων αναρρόφησης ή συλλογής σκόνης, βεβαιωθείτε ότι αυτές είναι συνδεδεμένες και ότι χρησιμοποιούνται σωστά. Η χρήση μιας αναρρόφησης σκόνης μπορεί να ελαττώσει τον κίνδυνο που προκαλείται από τη σκόνη.

h) Μη εφυσχάζετε και μην αφηφάτε τους κανόνες ασφαλείας για τα ηλεκτρικά εργαλεία, ακόμα και όταν μετά από συχνή χρήση είστε εξοικειωμένοι με το εργαλείο. Ένας απρόσεκτος χειρισμός μπορεί μέσα σε κλάσματα του δευτερολέπτου να οδηγήσει σε σοβαρούς τραυματισμούς.

4) Χρήση και φροντίδα των ηλεκτρικών εργαλείων

a) Μην υπερφορτώνετε το ηλεκτρικό εργαλείο. Χρησιμοποιήστε το σωστό ηλεκτρικό εργαλείο για την εφαρμογή σας. Με το κατάλληλο ηλεκτρικό εργαλείο

εργάζεστε καλύτερα και ασφαλέστερα στην αναφερόμενη περιοχή ισχύος.

b) Μη χρησιμοποιήσετε ποτέ ένα ηλεκτρικό εργαλείο που έχει χαλασμένο διακόπτη On/Off. Ένα ηλεκτρικό εργαλείο που δεν μπορείτε πλέον να το θέσετε σε λειτουργία και/ή εκτός λειτουργίας είναι επικίνδυνο και πρέπει να επισκευαστεί.

c) Αποσυνδέστε το φως από την πρίζα και/ή απομακρύνετε μια αποσπώμενη μπαταρία από το ηλεκτρικό εργαλείο, προτού εκτελέσετε ρυθμίσεις, αλλάξετε εξαρτήματα ή προτού φυλάξετε το ηλεκτρικό εργαλείο. Αυτά τα προληπτικά μέτρα ασφαλείας μειώνουν τον κίνδυνο από τυχόν αθέλητη εκκίνηση του ηλεκτρικού εργαλείου.

d) Φυλάγετε τα ηλεκτρικά εργαλεία που δε χρησιμοποιούνται μακριά από παιδιά και μην επιτρέψετε τη χρήση του ηλεκτρικού εργαλείου σε άτομα που δεν είναι εξοικειωμένα με το ηλεκτρικό εργαλείο ή τις οδηγίες για τη λειτουργία του ηλεκτρικού εργαλείου. Τα ηλεκτρικά εργαλεία είναι επικίνδυνα όταν χρησιμοποιούνται από άπειρα πρόσωπα.

e) Συντηρείτε τα ηλεκτρικά εργαλεία και τα εξαρτήματα. Ελέγχετε, αν τα κινούμενα εξαρτήματα είναι σωστά ευθυγραμμισμένα και προσαρμοσμένα ή μήπως έχουν σπάσει τυχόν εξαρτήματα ή οποιαδήποτε άλλη κατάσταση, η οποία επηρεάζει τη λειτουργία του ηλεκτρικού εργαλείου. Σε περίπτωση βλάβης, επισκευάστε το ηλεκτρικό εργαλείο πριν τη χρήση. Η κακή συντήρηση των ηλεκτρικών εργαλείων αποτελεί αιτία πολλών ατυχημάτων.

f) Διατηρείτε τα εργαλεία κοπής κοφτερά και καθαρά. Προσεκτικά συντηρημένα κοπτικά εργαλεία σφηνώνουν δυσκολότερα και οδηγούνται ευκολότερα.

g) Χρησιμοποιείτε τα ηλεκτρικά εργαλεία τα εξαρτήματα κτλ. σύμφωνα με αυτές τις οδηγίες, λαμβάνοντας υπόψη τη συνθήκες εργασίας και τις εργασίες που πρέπει να εκτελεστούν. Η χρησιμοποίηση των ηλεκτρικών εργαλείων για εργασίες που δεν προβλέπονται γι' αυτά μπορεί να δημιουργήσει επικίνδυνες καταστάσεις.

h) Διατηρείτε τις λαβές και τις επιφάνειες λαβής στεγνές, καθαρές και ελεύθερες από λάδι και γράσο. Οι ολισθηρές λαβές και επιφάνειες λαβής δεν επιτρέπουν κανέναν ασφαλή χειρισμό και έλεγχο του ηλεκτρικού εργαλείου σε τυχόν απρόβλεπτες καταστάσεις.

5) Προσεκτικός χειρισμός και χρήση εργαλείων μπαταρίας

a) Επαναφορτίζετε μόνο με τον φορτιστή που καθορίζεται από τον κατασκευαστή. Ένας φορτιστής που είναι κατάλληλος μόνο για ένα συγκεκριμένο τύπο μπαταριών δημιουργεί κίνδυνο πυρκαγιάς όταν χρησιμοποιηθεί για άλλες μπαταρίες.

b) Χρησιμοποιείτε τα ηλεκτρικά εργαλεία μόνο με τις ειδικά σχεδιασμένες μπαταρίες. Η χρήση άλλων μπαταριών μπορεί να οδηγήσει σε τραυματισμούς και να δημιουργήσει κίνδυνο πυρκαγιάς.

c) Όταν η μπαταρία δε χρησιμοποιείται, κρατήστε την μακριά από άλλα μεταλλικά αντικείμενα, όπως συνδετήρες χαρτιών, νομίσματα, κλειδιά, καρφιά, βίδες ή άλλα μικρά μεταλλικά αντικείμενα που μπορούν να βραχυκυκλώσουν τις επαφές της μπαταρίας. Ένα βραχυκύκλωμα των επαφών της μπαταρίας μπορεί να προκαλέσει τραυματισμούς ή φωτιά.

d) Μια τυχόν εσφαλμένη χρήση μπορεί να οδηγήσει σε διαρροή υγρών από την μπαταρία. Αποφεύγετε κάθε επαφή μ' αυτά. Σε περίπτωση τυχαίας επαφής ξεπλύνετε καλά με νερό. Εάν τα υγρά έρθουν σε επαφή με τα μάτια, ζητήστε επιπλέον ιατρική βοήθεια. Διαρρέοντα υγρά μπαταρίας μπορεί να οδηγήσουν σε ερεθισμούς του δέρματος ή σε εγκαυματα.

e) Μην χρησιμοποιείτε μπαταρία ή εργαλείο που είναι κατεστραμμένο ή τροποποιημένο. Οι χαλασμένες ή τροποποιημένες μπαταρίες μπορεί να παρουσιάσουν μια απρόβλεπτη συμπεριφορά και να οδηγήσουν σε φωτιά, έκρηξη ή σε κίνδυνο τραυματισμού.

f) Μην εκθέτετε μια μπαταρία ή ένα εργαλείο μπαταρίας σε φωτιά ή σε πολύ υψηλές θερμοκρασίες. Η έκθεση στη φωτιά ή σε θερμοκρασία πάνω από τους 130 °C μπορεί να προκαλέσει έκρηξη.

g) Θρητέτε όλες τις υποδείξεις για τη φόρτιση και μη φορτίζετε την μπαταρία ή το εργαλείο μπαταρίας ποτέ εκτός της περιοχής θερμοκρασίας που αναφέρεται στις οδηγίες λειτουργίας. Η λάθος φόρτιση ή η φόρτιση εκτός της επιτρεπτής περιοχής θερμοκρασίας μπορεί να καταστρέψει την μπαταρία και να αυξήσει τον κίνδυνο πυρκαγιάς.

6) Σέρβις

a) Δώστε το ηλεκτρικό εργαλείο σας για συντήρηση από εξειδικευμένο προσωπικό, χρησιμοποιώντας μόνο γνήσια ανταλλακτικά. Έτσι εξασφαλίζετε τη διατήρησή της

ασφάλειας του ηλεκτρικού εργαλείου.

b) Μην συντηρείτε ποτέ χαλασμένες μπαταρίες. Κάθε συντήρηση των μπαταριών πρέπει να πραγματοποιείται μόνο από τον κατασκευαστή ή από εξουσιοδοτημένα συνεργεία σέρβις πελατών.

ΠΡΟΕΙΔΟΠΟΙΗΣΕΙΣ ΑΣΦΑΛΕΙΑΣ ΧΟΡΤΟΚΟΠΤΙΚΟΥ

a) Μην χρησιμοποιείτε το χλοοκοπτικό σε κακές καιρικές συνθήκες, ειδικά όταν υπάρχει κίνδυνος κεραυνού. Αυτό μειώνει τον κίνδυνο να χτυπηθείτε από κεραυνό.

β) Επιθεωρήστε διεξοδικά την περιοχή για άγρια ζώα όπου πρόκειται να χρησιμοποιηθεί το χορτοκοπτικό. Τα άγρια ζώα μπορεί να τραυματιστούν από το χορτοκοπτικό κατά τη λειτουργία.

γ) Επιθεωρήστε σχολαστικά την περιοχή όπου πρόκειται να χρησιμοποιηθεί το χορτοκοπτικό και αφαιρέστε όλες τις πέτρες, ξύλα, σύρματα, οστά και άλλα ξένα αντικείμενα. Τα εκσφενδονιζόμενα αντικείμενα μπορεί να προκαλέσουν τραυματισμό.

δ) Πριν χρησιμοποιήσετε το χλοοκοπτικό, ελέγχετε πάντα οπτικά για να δείτε ότι η λειπίδα και το συγκρότημα λειπίδων δεν έχουν φθαρεί ή καταστραφεί. Τα φθαρμένα ή κατεστραμμένα μέρη αυξάνουν τον κίνδυνο τραυματισμού.

e) Ελέγχετε συχνά τον συλλέκτη χόρτου για φθορά ή αλλοίωση. Ένας φθαρμένος ή κατεστραμμένος συλλέκτης χόρτου μπορεί να αυξήσει τον κίνδυνο τραυματισμού.

στ) Κρατήστε τους προφυλακτήρες στη θέση τους. Οι προφυλακτήρες πρέπει να είναι σε κατάσταση λειτουργίας και να είναι σωστά τοποθετημένοι. Ένας προφυλακτήρας που είναι χαλαρός, κατεστραμμένος ή δεν λειτουργεί σωστά μπορεί να προκαλέσει τραυματισμό.

ζ) Διατηρείτε όλες τις εισόδους αέρα ψύξης μακριά από υπολείμματα. Οι μπλοκαρισμένες εισόδους αέρα και τα υπολείμματα μπορεί να οδηγήσουν σε υπερθέρμανση ή κίνδυνο πυρκαγιάς.

η) Κατά τη λειτουργία του χορτοκοπτικού, να φοράτε πάντα αντιολισθητικά και προστατευτικά υποδήματα. Μην χρησιμοποιείτε το χορτοκοπτικό όταν είστε ξυπόλητοι ή φοράτε ανοιχτά σανδάλια. Αυτό μειώνει την πιθανότητα τραυματισμού των ποδιών από την επαφή με την

κινούμενη λεπίδα.

- θ) **Κατά τη λειτουργία του χορτοκοπτικού, να φοράτε πάντα μακρύ παντελόνι.** Το εκτεθειμένο δέρμα αυξάνει την πιθανότητα τραυματισμού από εκσφενδονιζόμενα αντικείμενα.
- ι) **Μη θέτετε το χορτοκοπτικό σε λειτουργία σε βρεγμένο γρασίδι.** Περιπατάτε, μην τρέχετε. Αυτό μειώνει τον κίνδυνο ολίσθησης και πτώσης που μπορεί να οδηγήσει σε τραυματισμό.
- ια) **Μη θέτετε το χορτοκοπτικό σε λειτουργία σε υπερβολικά απότομες πλαγιές.** Αυτό μειώνει τον κίνδυνο απώλειας ελέγχου, ολίσθησης και πτώσης που μπορεί να οδηγήσει σε τραυματισμό.
- ιβ) **Όταν εργάζεστε σε πλαγιές, να είστε πάντα σίγουροι για το πάτημά σας, να εργάζεστε πάντα κατά μήκος των πλαγιών, ποτέ πάνω ή κάτω και να είστε εξαιρετικά προσεκτικοί όταν αλλάζετε κατεύθυνση.** Αυτό μειώνει τον κίνδυνο απώλειας ελέγχου, ολίσθησης και πτώσης που μπορεί να οδηγήσει σε τραυματισμό.
- ιγ) **Να είστε ιδιαίτερα προσεκτικοί όταν κάνετε όπισθεν ή τραβάτε το χορτοκοπτικό προς το μέρος σας. Να έχετε πάντα επίγνωση του περιβάλλοντός σας.** Αυτό μειώνει τον κίνδυνο παραπατήματος κατά τη λειτουργία.
- ιδ) **Μην αγγίζετε λεπίδες και άλλα επικίνδυνα κινούμενα μέρη ενώ βρίσκονται ακόμα σε κίνηση.** Αυτό μειώνει τον κίνδυνο τραυματισμού από κινούμενα μέρη.
- ιε) **Κατά τον καθαρισμό μπλοκαρισμένου υλικού ή τον καθαρισμό του χορτοκοπτικού μηχανήματος, βεβαιωθείτε ότι όλοι οι διακοπτες τροφοδοσίας είναι απενεργοποιημένοι και ότι η μπαταρία είναι αποσυνδεδεμένη.** Η απροσδόκητη λειτουργία του χορτοκοπτικού μπορεί να οδηγήσει σε σοβαρό τραυματισμό.

ΠΡΟΕΙΔΟΠΟΙΗΣΕΙΣ ΑΣΦΑΛΕΙΑΣ ΓΙΑ ΤΗ ΣΥΣΤΟΙΧΙΑ ΜΠΑΤΑΡΙΩΝ







- α) Απαγορεύονται η αποσυναρμολόγηση, το άνοιγμα ή το κόψιμο στοιχείων μπαταριών ή συστοιχιών μπαταριών.
- β) Δεν πρέπει να βραχυκυκλώνετε συστοιχίες μπαταριών. Οι συστοιχίες μπαταριών δεν πρέπει να φυλάσσονται ανοργάνωτα σε κουτί ή συρτάρι όπου μπορεί να βραχυκυκλώσουν η μία την άλλη ή να βραχυκυκλωθούν από αγωγή υλικά. Όταν δεν χρησιμοποιείτε την μπαταρία, φροντίστε να τη φυλάσσετε μακριά από άλλα μεταλλικά αντικείμενα, όπως συνδετήρες







χαρτιού, κέρματα, κλειδιά, καρφιά, βίδες ή άλλα μικρά μεταλλικά είδη, που μπορεί να δημιουργήσουν σύνδεση μεταξύ των δύο ακροδεκτών. Αν τοποθετήσετε τους ακροδέκτες της μπαταρίας τον ένα δίπλα στον άλλο, μπορεί να προκληθούν εγκαύματα ή πυρκαγιά.

- γ) **Μην αφήσετε τη συστοιχία μπαταριών εκτεθειμένη σε υψηλή θερμοκρασία ή φωτιά.** Αποφύγετε την αποθήκευσή της σε σημείο άμεσα εκτεθειμένο στο φως του ήλιου.
- δ) **Μην αφήσετε τη συστοιχία μπαταριών να υποστεί μηχανικό πλήγμα.**
- ε) Σε περίπτωση διαρροής της μπαταρίας, μην αφήσετε το υγρό να έρθει σε επαφή με το δέρμα ή τα μάτια σας. Αν συμβεί κάτι τέτοιο, πλύνετε το προσβεβλημένο σημείο με άφθονο νερό και ζητήστε τη συμβουλή γιατρού.
- ς) Η συστοιχία μπαταριών πρέπει να είναι πάντα καθαρή και στεγνή.
- ζ) Αν λερωθούν οι ακροδέκτες της συστοιχίας μπαταριών, σκουπίστε τους με καθαρό στεγνό πανί.
- η) Η συστοιχία μπαταριών χρειάζεται φόρτιση πριν από τη χρήση της. Πρέπει να ανατρέχετε πάντοτε στην παρούσα οδηγία και να χρησιμοποιείτε τη σωστή διαδικασία φόρτισης.
- ι) Μην αφήνετε τη συστοιχία μπαταριών να φορτίζεται όταν δεν τη χρησιμοποιείτε.
- ια) Μετά από παρατεταμένες περιόδους αποθήκευσης, μπορεί να χρειαστεί να φορτίσετε και να αποφορτίσετε τη συστοιχία μπαταριών αρκετές φορές για να επιτευχθούν οι μέγιστες επιδόσεις της.
- ιβ) Για επαναφόρτιση χρησιμοποιήστε μόνο τον φορτιστή που καθορίζει η Worx. Μη χρησιμοποιήσετε άλλον φορτιστή εκτός από αυτόν που παρέχεται αποκλειστικά για χρήση μαζί με τον εξοπλισμό.
- ιγ) Μη χρησιμοποιήσετε άλλη συστοιχία μπαταριών που δεν έχει σχεδιαστεί για χρήση μαζί με τον εξοπλισμό.
- ιδ) Φυλάξτε τη συστοιχία μπαταριών μακριά από σημεία όπου μπορεί να τη βρουν τα παιδιά.
- ιε) Φυλάξτε τα αρχικά ενημερωτικά έντυπα του προϊόντος γιατί μπορεί να τα χρειαστείτε στο μέλλον.
- ις) Όταν δεν χρησιμοποιείτε την μπαταρία, πρέπει να την αφαιρείτε από τον εξοπλισμό.
- ιζ) Η απόρριψη των μπαταριών πρέπει να γίνεται με τον ενδεδειγμένο τρόπο.

- q) Μην αναμειγνύετε στοιχεία διαφορετικών κατασκευαστών, χωρητικότητας, μεγέθους ή τύπου μέσα στη συσκευή.
- r) Διατηρείτε την μπαταρία μακριά από συσκευές μικροκυμάτων και υψηλή πίεση.
- s) ΠΡΟΕΙΔΟΠΟΙΗΣΗ! Μην χρησιμοποιείτε μη επαναφορτιζόμενες μπαταρίες.

ΣΥΜΒΟΛΑ

	Διαβάστε το βιβλίο οδηγιών πριν να λειτουργήσετε το μηχάνημα
	ΠΡΟΕΙΔΟΠΟΙΗΣΗ - Προσοχή στα εκσφενδονιζόμενα αντικείμενα - κρατήστε τους παρευρισκόμενους μακριά
	ΠΡΟΕΙΔΟΠΟΙΗΣΗ - Κρατήστε τα χέρια και τα πόδια μακριά από τις λεπίδες
	ΠΡΟΕΙΔΟΠΟΙΗΣΗ - Αποσυνδέστε την μπαταρία πριν από τη συντήρηση
	Η λεπίδα συνεχίζει να περιστρέφεται και μετά τη διακοπή της μηχανής. Περιμένετε μέχρι να σταματήσουν όλα τα εξαρτήματα της μηχανής πριν τα αγγίξετε
	Φοράτε προστατευτικά γάντια.
	Βγάλτε την μπαταρία από την πρίζα πριν προβείτε σε οποιαδήποτε προσαρμογή, σε σέρβις ή σε συντήρηση.

	Εάν γίνει εσφαλμένη απόρριψη των μπαταριών μπορεί να εισέλθουν στον κύκλο του νερού με αποτέλεσμα να τεθεί σε κίνδυνο το οικοσύστημα. Μην απορρίπτετε τις άχρηστες μπαταρίες ως μη ταξινομημένα αστικά απορρίμματα.
	Απαγορεύεται η καύση.
 Li-Ion 	Μπαταρία ιόντων λιθίου. Το προϊόν αυτό διαθέτει επισήμανση ενός συμβόλου που αφορά την «εξεχωριστή συλλογή» για όλες τις συστοιχίες μπαταριών και για τη συστοιχία μπαταριών του προϊόντος αυτού. Στη συνέχεια θα ανακυκλωθεί ή θα αποσημαρμολογηθεί ώστε να ελαχιστοποιηθούν οι επιπτώσεις στο περιβάλλον. Οι συστοιχίες μπαταριών μπορούν να είναι επικίνδυνες για το περιβάλλον και την ανθρώπινη υγεία καθότι περιέχουν επικίνδυνες ουσίες.
 FR éléments d'emballage 	Το σύμβολο στη συσκευασία ισχύει μόνο για τη Γαλλία.
	Απόβλητα σχετικά με ηλεκτρισμό δεν πρέπει να πετάγονται μαζί με τα απόβλητα του νοικοκυριού. Παρακαλούμε να τα ανακυκλώνετε εκεί όπου υπάρχουν οι απαραίτητες εγκαταστάσεις. Ελέγξτε στον τοπικό σας δήμο ή στους πωλητές για συμβουλές ανακύκλωσης.

ΛΙΣΤΑ ΣΥΣΤΑΤΙΚΩΝ

1. ΣΤΑΘΕΡΟΠΟΙΗΤΙΚΟ ΛΕΙΤΟΥΡΓΙΑΣ
2. ΚΟΥΜΠΙ ΑΣΦΑΛΙΣΗΣ
3. ΕΛΕΓΧΟΣ ΤΑΧΥΤΗΤΑΣ ΑΥΤΟΚΙΝΟΥΜΕΝΟΥ

4.	ΣΑΚΟΣ ΣΥΛΛΟΓΗΣ ΧΟΡΤΟΥ
5.	ΠΤΕΡΥΓΙΟ ΑΣΦΑΛΕΙΑΣ
6.	ΜΟΧΛΟΣ ΡΥΘΜΙΣΗΣ ΥΨΟΥΣ ΚΟΠΗΣ
7.	ΠΡΟΒΟΛΕΑΣ LED
8.	ΕΝΔΕΙΞΗ ΙΣΧΥΟΣ ΜΠΑΤΑΡΙΑΣ
9.	ΚΑΛΥΜΜΑ ΕΙΣΟΔΟΥ
10.	ΚΑΛΥΜΜΑ ΣΥΣΤΟΙΧΙΑΣ ΜΠΑΤΑΡΙΩΝ
11.	ΜΠΑΤΑΡΙΩΝ *
12.	ΣΚΑΝΔΑΛΕΣ ΑΥΤΟΚΙΝΟΥΜΕΝΟΥ
13.	ΚΟΥΜΠΙ ΓΡΗΓΟΡΗΣ ΑΝΑΔΙΠΛΩΣΗΣ
14.	ΕΝΘΕΜΑ ΚΑΛΥΨΗΣ ΕΔΑΦΟΥΣ
15.	ΠΙΣΩ ΠΛΑΪΝΟΣ ΑΓΩΓΟΣ ΑΠΟΡΡΙΨΗΣ
16.	ΠΑΞΙΜΑΔΙ ΠΙΣΩ ΠΛΑΪΝΟΥ ΑΓΩΓΟΥ ΑΠΟΡΡΙΨΗΣ
17.	ΛΕΠΙΔΑ (ΔΕΙΤΕ Ν1)
18.	ΜΠΟΥΛΟΝΙ ΛΕΠΙΔΑΣ (ΔΕΙΤΕ Ν1)

* Δεν περιλαμβάνονται στο βασικό εξοπλισμό όλα τα εξαρτήματα που απεικονίζονται ή περιγράφονται.

ΤΕΧΝΙΚΕΣ ΠΛΗΡΟΦΟΡΙΕΣ

Τύπος **WG7600E WG760E.X** (7 - ονομασία μηχανήματος, αντιπροσωπευτική χλοοκοπτικού μπαταρίας)

	WG760E WG760E.X**
Τάση	40V --- Μέγ. (2x20V Μέγ.)***
Ονομαστική ταχύτητα χωρίς φορτίο	2820/3000/min
Διάμετρος ντεκ	53 cm
Διάμετρος κοπής	51 cm
Διάμετρος μπροστινού τροχού	200 mm
Διάμετρος πίσω τροχού	250 mm
Ύψος κοπής	25 – 85 mm

Θέσεις ρύθμισης ύψους κοπής	7
Χωρητικότητα συλλογής γκαζόν	80 L
Τύπος μπαταρίας	Λιθίου-Ιόν
Βάρος (μόνο το εργαλείο)	28.8 kg

**Χ=1-999, A-Z, M1-M9 χρήση μόνο για διαφορετικούς πελάτες, δεν υπάρχουν ασφαλείς σχετικές διαφορές μεταξύ αυτών των μοντέλων
*** Τάση μετρηθείσα χωρίς φορτίο. Η αρχική τάση της μπαταρίας φτάνει έως 20 volt. Η ονομαστική τάση είναι 18 volt.

ΠΡΟΤΕΙΝΟΜΕΝΕΣ ΜΠΑΤΑΡΙΕΣ ΚΑΙ ΦΟΡΤΙΣΤΕΣ

Κατηγορία	Μοντέλο	Χωρητικότητα
Μπαταρία 20V	WA3645	5.0 Ah
	WA3648	8.0 Ah
Φορτιστής 20V	WA3883	4.0 A

Προτείνουμε να αγοράσετε όλα τα αξεσουάρ από το κατάστημα που αγοράσατε το εργαλείο. Επιλέξτε τον βαθμό ποιότητας σύμφωνα με την δουλειά που σκοπεύετε να κάνετε. Ανατρέξτε στη συσκευασία του αξεσουάρ για περισσότερες πληροφορίες. Το προσωπικό του καταστήματος μπορεί επίσης να βοηθήσει και να συμβουλευθεί.

ΠΛΗΡΟΦΟΡΙΕΣ ΘΟΡΥΒΟΥ

Μετρημένη ηχητική πίεση	$L_{pA} = 81.30 \text{ dB(A)}$
K_{pA}	3.0 dB (A)
Μετρημένη ηχητική δύναμη	$L_{wA} = 94.32 \text{ dB(A)}$
K_{wA}	0.94 dB (A)

Φοράτε Προστατευτικά για τα Αυτιά.



ΠΛΗΡΟΦΟΡΙΕΣ ΔΟΝΗΣΕΩΝ

Τυπική μετρημένη δόνηση $a_h < 2.5 \text{ m/s}^2$

Αβεβαιότητα $K = 1.5 \text{ m/s}^2$

ΠΡΟΣΟΧΗ: Η τιμή εκπομπής κραδασμών κατά τη διάρκεια της ενεργούς χρήσης του εργαλείου ενδέχεται να διαφέρει από την τιμή που αναφέρεται ανάλογα με τους τρόπους με τους οποίους χρησιμοποιείται το εργαλείο, ανάλογα με τα ακόλουθα παραδείγματα και άλλες μεταβλητές στον τρόπο χρήσης του εργαλείου:

Πώς χρησιμοποιείται το εργαλείο και τα υλικά που είναι τα αντικείμενα κοπής ή διάτρησης. Αν το εργαλείο βρίσκεται σε καλή κατάσταση και συντηρείται σωστά.

Αν χρησιμοποιείται το κατάλληλο εξάρτημα για το εργαλείο και αν είναι αιχμηρό και σε καλή κατάσταση.

Πόσο σφικτή είναι η λαβή στο χερούλι και αν χρησιμοποιούνται αξεσουάρ κατά των κραδασμών. Αν χρησιμοποιείται το εργαλείο όπως έχει προδιαγραφεί από το σχεδιασμό του και τις παρούσες οδηγίες.

Το εργαλείο αυτό ενδέχεται να προκαλέσει σύνδρομο κραδασμού χεριού-βραχίονα εάν η χρήση του δεν ελέγχεται σωστά.

ΠΡΟΣΟΧΗ: Για να υπάρχει ακρίβεια, η εκτίμηση του επιπέδου έκθεσης σε πραγματικές συνθήκες χρήσης πρέπει να λάβει επίσης υπόψη όλα τα μέρη του κύκλου λειτουργίας όπως τις φορές που το εργαλείο απενεργοποιείται καθώς και όταν λειτουργεί σε κενό αλλά δεν κάνει πραγματικά την εργασία. Αυτό μπορεί να μειώσει σημαντικά το επίπεδο έκθεσης μέσα στη συνολική περίοδο λειτουργίας.

Βοήθεια στην ελαχιστοποίηση του κινδύνου έκθεσης σε κραδασμούς.

Χρησιμοποιείτε πάντα ακονισμένα σκαλιά, τρυπάνια και λεπίδες.

Να συντηρείτε το εργαλείο σύμφωνα με τις παρούσες οδηγίες και να το διατηρείτε καλά γρσαρισμένο (εκεί που ισχύει).

Εάν το εργαλείο πρόκειται να χρησιμοποιείται τακτικά τότε επενδύστε σε αξεσουάρ κατά των κραδασμών.

Σχεδιάστε το πρόγραμμα της εργασίας σας έτσι ώστε να διαμοιράσετε τη χρήση εργαλείων υψηλών κραδασμών μέσα σε μερικές μέρες.

4. ΧΡΗΣΗ ΣΥΜΦΩΝΑ ΜΕ ΤΟΝ ΠΡΟΟΡΙΣΜΟ

Το προϊόν αυτό προορίζεται για την κοπή γρασιδιού στον ιδιωτικό τομέα.

5. ΔΙΑΔΙΚΑΣΙΑ ΦΟΡΤΙΣΗΣ



ΣΗΜΕΙΩΣΗ: Πριν χρησιμοποιήσετε το εργαλείο διαβάστε το βιβλίο οδηγιών προσεκτικά.

ΣΥΝΑΡΜΟΛΟΓΗΣΗ ΚΑΙ ΛΕΙΤΟΥΡΓΙΑ

ΕΝΕΡΓΕΙΑ	ΣΙΚ
ΣΥΝΑΡΜΟΛΟΓΗΣΗ	
Συναρμολόγηση της μπάρας χειρολαβής & Ρύθμιση ύψους χειρολαβής ΣΗΜΕΙΩΣΗ: Πατήστε παρατεταμένα το κουμπί γρήγορης απελευθέρωσης αναδίπλωσης κατά τη συναρμολόγηση.	Δείτε A1, A2
Συναρμολόγηση του δοχείου συλλογής γκαζόν	Δείτε B
Συναρμολόγηση του σάκου συλλογής χόρτου στη χλοοκοπτική μηχανή ΣΗΜΕΙΩΣΗ: Αφαιρέστε το ένθεμα κάλυψης εδάφους από τη χλοοκοπτική μηχανή προτού τοποθετήσετε τον σάκο συλλογής χόρτου. ΣΗΜΕΙΩΣΗ: Χαλαρώστε ελαφρά το δοχείο συλλογής γκαζόν για να βεβαιωθείτε ότι έχει τοποθετηθεί πλήρως.	Δείτε C1, C2, C3
Αφαίρεση/άδειασμα σάκου συλλογής χόρτου ΠΡΟΕΙΔΟΠΟΙΗΣΗ! Ελέγχετε πάντα το πτερύγιο ασφαλείας να κλείνει την έξοδο απόρριψης πριν από τη χρήση. Μη σηκώνετε ποτέ το πτερύγιο ασφαλείας όταν η χλοοκοπτική μηχανή χρησιμοποιείται χωρίς τοποθετημένο σάκο συλλογής χόρτου.	Δείτε D1, D2

<p>Συναρμολόγηση του πίσω πλαινίου αγωγού απόρριψης ΣΗΜΕΙΩΣΗ: Θυμηθείτε να αφαιρέσετε τον σάκο συλλογής χόρτου και το ένθεμα κάλυψης εδάφους πριν από τη συναρμολόγηση του πίσω πλαινίου αγωγού απόρριψης.</p>	<p>Δείτε E1, E2</p>	<p>Εκκίνηση και Διακοπή Για την εκκίνηση, πατήστε παρατεταμένα το κουμπί κλειδώματος ασφαλείας και στη συνέχεια τραβήξτε προς τα πίσω το σταθεροποιητικό λειτουργίας ενώ συνεχίζετε να πατάτε παρατεταμένα το κουμπί κλειδώματος ασφαλείας. Για διακοπή, ελευθερώστε το σταθεροποιητικό λειτουργίας.</p>	<p>Δείτε H1, H2</p>
<p>Τοποθέτηση/αφαίρεση της μπαταρίας ΣΗΜΕΙΩΣΗ: Το μηχάνημα αυτό θα μπορέσει να λειτουργήσει μόνο εφόσον τοποθετηθούν ξεχωριστές μπαταρίες. Συστήνεται να χρησιμοποιείτε τις ίδιες μπαταρίες AH και να τις φορτίζετε ταυτόχρονα. Όταν χρησιμοποιείτε 2 μπαταρίες με διαφορετική τιμή AH, το μηχάνημα θα λειτουργεί μόνο στην χαμηλότερη κοινή ονομαστική τιμή.</p>	<p>Δείτε F1, F2</p>	<p>Λειτουργία του αυτοκινούμενου συστήματος. ΣΗΜΕΙΩΣΗ: Για να ενεργοποιήσετε την αυτοπροώθηση, πατήστε μαζί το κουμπί κλειδώματος ασφαλείας και το κουμπί ελέγχου ταχύτητας αυτοπροώθησης την ίδια στιγμή.</p>	<p>Δείτε H3</p>
<p>Ελεγχος της καταστασης φορτισης μπαταρισ ΣΗΜΕΙΩΣΗ: Η Εικ. G1, ισχύει μόνο για τη συστοιχία μπαταριών με ενδεικτική λυχνία μπαταρίας.</p>	<p>Δείτε G1</p>	<p>Ρυθμιση του υψους κοπη  Προειδοποίηση! Σταματήστε, αποδεσμεύστε το σταθεροποιητικό λειτουργίας και περιμένετε μέχρι να σταματήσει το μοτέρ προτού ρυθμίσετε το ύψος. Οι λεπίδες κοπής συνεχίζουν να περιστρέφονται και μετά την απενεργοποίηση της μηχανής και μπορεί να προκαλέσουν τραυματισμό.</p>	<p>Δείτε I</p>
<p>Φορτιση Της Μπαταρίας ΣΗΜΕΙΩΣΗ: Οι μπαταρίες αποστέλλονται απενεργοποιημένες. Κάθε μπαταρία πρέπει να φορτιστεί πλήρως πριν από το πρώτο κόψιμο. Πάντα φορτίστε πλήρως τις δύο μπαταρίες ταυτόχρονα. Περισσότερες λεπτομέρειες μπορούν να βρεθούν στο εγχειρίδιο του φορτιστή.</p>	<p>Δείτε G2</p>	<p>Προβλεασ led</p>	<p>Δείτε J</p>
<p>ΛΕΙΤΟΥΡΓΙΑ</p>		<p>ΑΠΟΘΗΚΕΥΣΗ</p>	<p>Δείτε K1, K2</p>
<p>Ενδειξη ισχους μπαταρισ Δείτε τις λεπτομέρειες στο απόσπασμα ΚΑΤΑΣΤΑΣΗ ΜΠΑΤΑΡΙΑΣ ΣΗΜΑΝΤΙΚΟ: Όταν ανάβει μόνο μια λυχνία, η μπαταρία σας έχει αποφορτιστεί υπερβολικά, παρότι το μηχάνημα έχει ακόμα δυνατότητα λειτουργίας. Εάν συνεχίσετε με τη λειτουργία του μηχανήματός σας με την μπαταρία σε αυτή την αποφορτισμένη κατάσταση, μπορεί να μειωθεί η διάρκεια ζωής και η απόδοση της μπαταρίας σας. Όταν δεν ανάβει καμία λυχνία, τουλάχιστον μια μπαταρία δεν έχει εγκατασταθεί καλά ή η μπαταρία μπορεί να είναι ελαττωματική. Βεβαιωθείτε ότι οι μπαταρίες εδράζονται καλά στη θέση τους.</p>	<p>Δείτε G3</p>	<p>ΚΑΤΑΣΤΑΣΗ ΜΠΑΤΑΡΙΑΣ (Δείτε G1)</p> <ul style="list-style-type: none"> • Πριν την εκκίνηση ή μετά τη χρήση πατήστε το κουμπί δίπλα στη λυχνία ένδειξης ισχύος στο μηχάνημα για να ελέγξετε την ισχύ μπαταρίας. • Κατά τη διάρκεια της χρήσης η ισχύς μπαταρίας θα προβάλλεται αυτόματα από την ένδειξη ισχύος μπαταρίας. Η ένδειξη ανιχνεύει και προβάλλει συνεχώς την κατάσταση μπαταρίας ως εξής. • Όταν φορτίζετε το μηχάνημα με 2 πακέτα μπαταριών διαφορετικής τιμής AH, η λυχνία ένδειξης ισχύος προβάλλει την κατάσταση μπαταρίας με την χαμηλότερη ισχύ από τις δύο μπαταρίες. 	
<p>Κατάσταση λυχνίας ένδειξης μπαταρίας</p>		<p>Κατάσταση μπαταρίας</p>	
<p>Ανάβουν πέντε πράσινες λυχνίες (●●●●●)</p>		<p>Οι δύο μπαταρίες είναι πλήρως φορτισμένες.</p>	

Δύο, τρεις ή τέσσερις πράσινες λυχνίες ανάβουν.	Οι δύο μπαταρίες έχουν λίγη εναπομείνουσα φόρτιση. Όσο περισσότερες λυχνίες ανάβουν, τόσο μεγαλύτερη είναι η χωρητικότητα της μπαταρίας.
Μόνο μια πράσινη λυχνία (■□□□) ανάβει.	Η ισχύς μπαταρίας τουλάχιστον μιας συστοιχίας μπαταριών είναι πολύ χαμηλή. Ελέγξτε και φορτίστε τη συστοιχία μπαταριών.
Δεν ανάβει καμία λυχνία.	Τουλάχιστον μια μπαταρία δεν έχει εγκατασταθεί καλά ή η μπαταρία μπορεί να είναι ελαττωματική.
Μόνο μια λυχνία αναβοσβήνει δύο φορές ανά κύκλο.	Τουλάχιστον μια μπαταρία έχει υπερφορτιστεί (ανατρέξτε στην κατάσταση φόρτισης μπαταρίας), επαναφορτίστε τις δύο μπαταρίες αμέσως πριν από εκ νέου χρήση ή αποθήκευση.
Μόνο μια λυχνία αναβοσβήνει τρεις φορές ανά κύκλο.	Τουλάχιστον μια μπαταρία είναι καυτή, περιμένετε να κρυώσει πριν από επανεκκίνηση.
Μόνο μια λυχνία αναβοσβήνει τέσσερις φορές ανά κύκλο.	Το μηχάνημα έχει υπερφορτωθεί. Απομακρύνετε το εργαλείο από τον τομέα κοπής και δοκιμάστε ξανά.

- 2) Για την καλύτερη απόδοση στη δημιουργία άχυρου, ρυθμίστε το ύψος κοπής ώστε να κόβει περίπου το ένα τρίτο του μήκους της λεπίδας, ιδανικά όχι περισσότερο από 3.8 cm κάθε φορά. Αν το γκαζόν έχει αναπτυχθεί πολύ, μπορεί να είναι απαραίτητο να αυξήσετε το ύψος κοπής για να μειώσετε την πίεση που ασκείτε και να προφυλάξετε το μοτέρ από υπερφόρτωση. Ο αγωγός πλευρικής απόρριψης μπορεί επίσης να χρησιμοποιηθεί για την εκκένωση του υπερβολικά ψηλού γρασιδιού και την ελαχιστοποίηση της υπερφόρτωσης του μοτέρ. Για μεγάλη παραγωγή άχυρου, συνιστάται πρώτα να ρυθμίζετε το ύψος κοπής υψηλά και στη συνέχεια να κόβετε ξανά στο τελικό ύψος κοπής. Αλλιώς, κόψτε σε πιο κοντό ύψος και κουρέψτε αργά.
- 3) Για βέλτιστη απόδοση, διατηρήστε τη βάση του χλοοκοπτικού απαλλαγμένο από συσσωρευμένα χόρτα. Κατά διαστήματα απενεργοποιείτε το χλοοκοπτικό, αφαιρείτε τις μπαταρίες και περιμένετε να σταματήσει τελείως η λεπίδα. Γυρίστε το χλοοκοπτικό στο πλάι. Με ένα αντικείμενο όπως βέργα, καθαρίστε την περιοχή της λεπίδας από συσσωρευσεις γκαζόν. Να είστε προσεκτικοί στις ακμές της λεπίδας. Να τις καθαρίζετε συχνά σε υγρό, νέο γκαζόν και πάντα μετά από κάθε χρήση.
- 4) Μπορεί να χρειαστεί να στρώσετε άχυρο για δεύτερη φορά σε μερικούς τύπους γκαζόν ή συνθήκες γκαζόν ώστε το άχυρο να διασπαρεί σε όλο το γκαζόν. Αν κόβετε για δεύτερη φορά, συνιστάται να κόβετε κάθεται στο πρώτο σχέδιο κοπής. ΜΗΝ ΑΛΛΑΖΕΤΕ ΤΟ ΣΧΕΔΙΟ ΚΟΠΗΣ ΜΕ ΚΑΝΕΝΑΝ ΤΡΟΠΟ. ΑΥΤΟ ΘΑ ΠΡΟΚΑΛΕΣΕΙ ΚΛΙΣΗ ΣΤΟ ΚΟΥΡΕΜΑ.
- 5) Αλλάζετε το σχέδιο κοπής από εβδομάδα σε εβδομάδα. Αυτό θα προστατεύσει το γκαζόν από το μπέρδεμα.

ΤΟΜΕΑΣ ΚΟΠΗΣ

Η περιοχή κοπής μπορεί να επηρεαστεί από πολλούς παράγοντες, όπως: ύψος κοπής, πρακτικές λειτουργίας (π.χ. εκκίνηση/διακοπή), επίπεδα υγρασίας χόρτου, μήκος και πάχος χόρτου.

ΥΠΟΔΕΙΞΕΙΣ:

- 1) Το συχνό κούρεμα του γρασιδιού και η μείωση του αριθμού των διαδικασιών εκκίνησης/διακοπής θα συμβάλει στην εξοικονόμηση του χρόνου λειτουργίας της μπαταρίας. Συνιστάται να χρησιμοποιείτε πάντα τις ίδιες δύο μπαταρίες κατά τη λειτουργία με πλήρως φορτισμένα επίπεδα.
- 2) Για την καλύτερη απόδοση κοπής, συνιστάται να κόβετε μόνο μέχρι το 1/3 ή λιγότερο του

ΣΥΜΒΟΥΛΕΣ ΓΙΑ ΤΗΝ ΚΟΠΗ ΑΧΥΡΟΥ

Κατά την κοπή σε χορτολίπασμα, το νέο σας χλοοκοπτικό έχει σχεδιαστεί για να κόβει τα υπολείμματα του γρασιδιού σε μικρά κομμάτια και να τα διανέμει πίσω στο γρασίδι, χρησιμοποιώντας πτερυγία κοπής σε χορτολίπασμα που βρίσκονται μέσα στο ντεκ του χλοοκοπτικού.

Υπό κανονικές συνθήκες, το κομμένο σε χορτολίπασμα γρασίδι θα βιοδιασπαστεί γρήγορα για να παρέχει θρεπτικά συστατικά στο γρασίδι. Διαβάστε τις παρακάτω συστάσεις για βέλτιστη απόδοση κοπής σε χορτολίπασμα.

- 1) Αποφεύγετε την κοπή γκαζόν όταν αυτό είναι υγρό από βροχή ή υγρασία. Το υγρό γκαζόν μπορεί να δημιουργήσει μάζες οι οποίες αλληλεπιδρούν με τη δημιουργία άχυρου και μειώνουν το χρόνο λειτουργίας της μηχανής. Η καλύτερη ώρα για να κουρέψετε το γκαζόν είναι αργά το απόγευμα όταν το γκαζόν είναι στεγνό και η περιοχή κοπής έχει εκτεθεί στο άμεσο ηλιακό φως.

τρέχοντος ύψους χόρτου κάθε φορά. Κόψτε με πιο αργό ρυθμό όταν κόβετε μακρύ/παχύ χόρτο για να επιτρέψετε στο χλοοκοπτικό να κόψει και να απορρίψει σωστά τα υπολείμματα.

- Είναι απαραίτητο να καθαρίσετε τα φύλλα, τη βρωμιά, τα υπολείμματα χόρτου και τυχόν άλλα συσσωρευμένα απορρίμματα καθαρίζοντας την κάτω πλευρά της βάσης του χλοοκοπτικού μετά από κάθε χρήση.

ΣΗΜΕΙΩΣΗ: Απενεργοποιήστε το χλοοκοπτικό, αφαιρέστε την μπαταρία και περιμένετε να σταματήσει η λεπίδα πριν το καθαρίσετε.

6. ΣΥΝΤΗΡΗΣΗ

ΠΡΟΕΙΔΟΠΟΙΗΣΗ: Σταματήστε το χλοοκοπτικό και αφαιρέστε τις μπαταρίες πριν αφαιρέσετε τον κάδο συλλογής χόρτου.

ΣΗΜΕΙΩΣΗ: Για να διασφαλίσετε μακροχρόνια και αξιόπιστη χρήση, να εκτελείτε τακτικά τις ακόλουθες διαδικασίες συντήρησης. Να ελέγχετε για εμφανή ελαττώματα όπως χαλαρή, μετατοπισμένη ή χαλασμένη λεπίδα, χαλαρά εξαρτήματα και φθαρμένα ή χαλασμένα εξαρτήματα. Να ελέγχετε ότι τα καλύμματα και οι προστασίες δεν είναι χαλασμένα και είναι σωστά προσαρτημένα στη μηχανή. Να εκτελείτε οποιαδήποτε απαραίτητη εργασία συντήρησης ή επισκευής πριν λειτουργήσετε τη μηχανή. Εάν εμφανιστεί σφάλμα στη λειτουργία της μηχανής κουρέματος παρά την τακτική συντήρηση, καλέστε τη γραμμή εξυπηρέτησης πελατών για βοήθεια.

ΑΚΟΝΙΣΜΑ ΛΕΠΙΔΑΣ

ΝΑ ΔΙΑΤΗΡΕΙΤΕ ΤΗ ΛΕΠΙΔΑ ΑΚΟΝΙΣΜΕΝΗ ΓΙΑ ΚΑΛΥΤΕΡΗ ΑΠΟΔΟΣΗ ΤΗΣ ΜΗΧΑΝΗΣ ΚΟΠΗΣ ΓΚΑΖΟΝ. ΜΙΑ ΜΗ ΑΚΟΝΙΣΜΕΝΗ ΛΕΠΙΔΑ ΔΕΝ ΚΟΒΕΙ ΚΑΛΑ ΤΟ ΓΚΑΖΟΝ ΟΥΤΕ ΤΟ ΑΧΥΡΟ. ΝΑ ΦΟΡΑΤΕ ΚΑΤΑΛΛΗΛΑ ΓΥΑΛΙΑ ΠΡΟΣΤΑΣΙΑΣ ΟΤΑΝ ΑΠΟΜΑΚΡΥΝΕΤΕ, ΑΚΟΝΙΣΤΕ ΚΑΙ ΤΟΠΟΘΕΤΕΙΤΕ ΤΗ ΛΕΠΙΔΑ. ΒΕΒΑΙΩΘΕΙΤΕ ΟΤΙ ΟΙ ΜΠΑΤΑΡΙΕΣ ΕΧΟΥΝ ΑΦΑΙΡΕΘΕΙ.

Σε κανονικές συνθήκες λειτουργίας το ακόνισμα της λεπίδας δύο φορές το χρόνο είναι συνήθως επαρκές. Η άμμος προκαλεί φθορά της λεπίδας. Αν το γκαζόν σας έχει αμμώδες υπέδαφος, ενδέχεται να χρειάζεστε πιο συχνό ακόνισμα.

ΝΑ ΑΝΤΙΚΑΘΙΣΤΑΤΕ ΑΜΕΣΩΣ ΤΗ ΛΕΠΙΔΑ ΑΝ ΕΧΕΙ ΛΥΓΙΣΕΙ Ή ΠΑΘΕΙ ΒΛΑΒΗ.

ΚΑΤΑ ΤΟ ΑΚΟΝΙΣΜΑ ΤΗΣ ΛΕΠΙΔΑΣ (Δείτε L)

- Βεβαιωθείτε ότι η λεπίδα είναι σε ισορροπία.
- Ακονίστε τη λεπίδα στην αρχική γωνία κοπής.
- Ακονίστε τη λεπίδα και στις δύο ακμές κοπής, αφαιρώντας ίσα μέρη και από τις δύο πλευρές.

Σημείωση:

- Βεβαιωθείτε ότι ο χλοοκοπτικός μηχανισμός είναι απενεργοποιημένος και αφαιρέστε τις

μπαταρίες.

- Τοποθετήστε το χλοοκοπτικό όρθιο κατά την αποθήκευση.

ΙΣΟΡΡΟΠΙΑ ΛΕΠΙΔΑΣ (Δείτε M)

Ελέγξτε την ισορροπία της λεπίδας τοποθετώντας την κεντρική οπή στη λεπίδα M-1 πάνω από κατασβίδι M-2, το οποίο είναι οριζόντια σφηνωμένο σε μέγγην M-3. Αν οποιαδήποτε από τις ακμές της λεπίδας γέρνει προς τα κάτω ακονίστε αυτήν την ακμή. Η λεπίδα είναι σε ισορροπία όταν καμία άκρη δεν γέρνει.

ΣΥΝΤΗΡΗΣΗ ΛΕΠΙΔΑΣ (Δείτε N1, N2)

Να ανανεώνετε τη λεπίδα μετά από 50 ώρες κούρεμα ή μετά από 2 χρόνια, οποιοδήποτε από τα δύο συμβεί νωρίτερα ανεξάρτητα από τις συνθήκες.

Θα χρειαστείτε γάντια κήπου (δεν παρέχονται) και κλειδί με άγκιστρο (δεν παρέχεται) για να αφαιρέσετε τη λεπίδα. Βεβαιωθείτε ότι οι μπαταρίες δεν είναι τοποθετημένες. Σφηνώστε ένα κομμάτι ξύλο ανάμεσα στη λεπίδα και το ντεκ χλοοκοπτικού για να αποφύγετε την περιστροφή της λεπίδας και ξεβιδώστε το μάνδαλο της λεπίδας αριστερόστροφα χρησιμοποιώντας το κλειδί με άγκιστρο, και αφαιρέστε τη λεπίδα. Για να τη συναρμολογήσετε ξανά, τοποθετήστε τη λεπίδα μαζί με τα άκρα κοπής προς το έδαφος. Στη συνέχεια σφίξτε καλά τα παξιμάδια της λεπίδας.

7. ΑΠΟΘΗΚΕΥΣΗ (ΔΕΙΤΕ K1, K2)

Σταματήστε το χλοοκοπτικό και αφαιρέστε τις μπαταρίες. Καθαρίστε το εξωτερικό της μηχανής εξονυχιστικά με μια απαλή βούρτσα και πανί. Μην χρησιμοποιείτε νερό, διαλυτικά υγρά ή γυαλιστικά. Αφαιρέστε όλες τις λιπαρές ουσίες και τα υπολείμματα από τις σχισμές αερισμού.

Γυρίστε τη μηχανή στο πλάι και καθαρίστε την περιοχή της λεπίδας. Εάν έχουν συσσωρευτεί υπολείμματα από γκαζόν στην περιοχή της λεπίδας, αφαιρέστε τα με ξύλινο ή πλαστικό εργαλείο.

Αποθηκεύετε τη μηχανή σας σε ξηρό μέρος. Μην τοποθετείτε αντικείμενα πάνω στη μηχανή. Βεβαιωθείτε ότι το χορτοκοπτικό είναι απενεργοποιημένο και αφαιρέστε τις μπαταρίες. Για τη διευκόλυνση της αποθήκευσης, πατήστε παρατεταμένα το κουμπί γρήγορης απελευθέρωσης αναδίπλωσης για να διπλώσετε την μπάρα χειρολαβής. Το χλοοκοπτικό μπορεί επίσης να αποθηκευτεί σε κατακόρυφο προσανατολισμό για εξοικονόμηση χώρου (εικ. K2).

ΣΗΜΕΙΩΣΗ: Αφού διπλωθεί η μπάρα χειρολαβής, το κουμπί γρήγορης απελευθέρωσης πρέπει να βιδωθεί ξανά στη θέση του.

ΠΡΟΣΤΑΣΙΑ ΤΟΥ ΠΕΡΙΒΑΛΛΟΝΤΟΣ

 Απόβλητα σχετικά με ηλεκτρισμό δεν πρέπει να πετάγονται μαζί με τα απόβλητα του νοικοκυριού. Παρακαλούμε να τα ανακυκλώνετε εκεί όπου υπάρχουν οι απαραίτητες εγκαταστάσεις. Ελέγξτε στον τοπικό σας δήμο ή στους πωλητές για συμβουλές ανακύκλωσης.

ΓΙΑ ΕΡΓΑΛΕΙΑ ΜΠΑΤΑΡΙΑΣ

Η περιοχή θερμοκρασίας περιβάλλοντος για τη χρήση και αποθήκευση του εργαλείου και της μπαταρίας είναι 0 °C~45 °C.

Η προτεινόμενη περιοχή θερμοκρασίας περιβάλλοντος για το σύστημα φόρτισης κατά τη διάρκεια της φόρτισης είναι 0 °C~40 °C.

Λεπτομέρειες σχετικά με την ασφαλή απόρριψη των χρησιμοποιημένων μπαταριών

Στο τέλος του χρόνου ζωής της συσκευής, αφαιρέστε με ασφάλεια το πακέτο μπαταριών πριν απορρίψετε τη συσκευή. Μην πετάτε τις μπαταρίες στα σκουπίδια ή στο κανονικό κάδο απορριμμάτων.

Επίσης, μην απορρίπτετε τη μπαταρία μαζί με τη μηχανή. Αφαιρέστε το χρησιμοποιημένο πακέτο μπαταριών από τη συσκευή και απορρίψτε το σε κοντινή ή βολική εξειδικευμένη μονάδα ανακύκλωσης. Εάν έχετε αμφιβολίες, συμβουλευθείτε τον τοπικό φορέα προστασίας του περιβάλλοντος. Οι μπαταρίες μπορεί να εισέλθουν στον κύκλο του νερού εάν απορριφθούν εσφαλμένα, με τις επιπτώσεις να είναι επικίνδυνες για το οικοσύστημα. Μην απορρίπτετε τις αποβλήτους μπαταρίες ως ακατάταξα οικιακά απορρίμματα.

8. ΑΝΤΙΜΕΤΩΠΙΣΗ ΠΡΟΒΛΗΜΑΤΩΝ

 **ΠΡΟΕΙΔΟΠΟΙΗΣΗ:** Απενεργοποιήστε τη μηχανή και αφαιρέστε την μπαταρία προτού ξεκινήσετε οποιαδήποτε αντιμετώπιση προβλημάτων.

ΠΡΟΒΛΗΜΑ	ΛΥΣΗ
1. Το χλοοκοπτικό δεν λειτουργεί όταν είναι ενεργοποιημένο το σταθεροποιητικό λειτουργίας.	A. Απελευθερώστε το σταθεροποιητικό λειτουργίας για να απενεργοποιήσετε το χλοοκοπτικό. Αφαιρέστε τις μπαταρίες. Γυρίστε το χλοοκοπτικό και ελέγξτε αν η λεπίδα μπορεί να κάνει ελεύθερη περιστροφή. Σε αντίθετη περίπτωση, επικοινωνήστε με την εξυπηρέτηση πελατών. Η λεπίδα πρέπει να γυρίζει ελεύθερα. Βεβαιωθείτε επίσης ότι το χλοοκοπτικό δεν κάθεται σε ψηλό γρασίδι, κάτι που μπορεί να εμποδίσει τη λεπίδα να αρχίσει να περιστρέφεται. Εάν ναι, μετακινήστε το χλοοκοπτικό σε μια περιοχή όπου δεν είναι με φορτίο για να ξεκινήσει. B. Έχει φορτιστεί πλήρως η μπαταρία; Συνδέστε το φορτιστή και περιμένετε να ανάψει η πράσινη λυχνία. C. Για την εκκίνηση, πατήστε παρατεταμένα το κουμπί κλειδώματος ασφαλείας και στη συνέχεια τραβήξτε προς τα πίσω το σταθεροποιητικό λειτουργίας ενώ συνεχίζετε να πατάτε παρατεταμένα το κουμπί κλειδώματος ασφαλείας. (Δείτε H1)

<p>2. Ο κινητήρας σταματάει κατά το κούρεμα.</p>	<p>A. Απελευθερώστε το σταθεροποιητικό λειτουργίας για να απενεργοποιήσετε το χλοοκοπτικό. Αφαιρέστε τις μπαταρίες. Γυρίστε το χλοοκοπτικό και ελέγξτε αν η λεπίδα μπορεί να κάνει ελεύθερη περιστροφή. Σε αντίθετη περίπτωση, καλέστε την εξυπηρέτηση πελατών. Η λεπίδα πρέπει να περιστρέφεται ελεύθερα. B. Αυξήστε το ύψος κοπής στους τροχούς για υψηλότερη θέση και εκκινήστε το χλοοκοπτικό. C. Έχει φορτιστεί πλήρως η μπαταρία; Συνδέστε το φορτιστή και περιμένετε να ανάψει η πράσινη λυχνία. D. Αποφεύγετε υπερφόρτωση του χλοοκοπτικού. Επιβραδύνετε το ρυθμό κοπής ωθώντας το χλοοκοπτικό πιο αργά ή αυξήστε το ύψος κοπής. Ή πραγματοποιήστε και τα δύο.</p>	<p>5. Το χλοοκοπτικό κάνει αφύσικους θορύβους και δονήσεις.</p>	<p>A. Απελευθερώστε το σταθεροποιητικό λειτουργίας για να απενεργοποιήσετε το χλοοκοπτικό. Αφαιρέστε τις μπαταρίες. Γυρίστε στα πλάγια το χλοοκοπτικό και ελέγξτε τη λεπίδα για να εξασφαλίσετε ότι δεν έχει καμφθεί ή πάθει ζημιά. Εάν η λεπίδα έχει ζημιά, αντικαταστήστε με μια εφεδρική. Εάν η κάτω πλευρά της βάσης έχει ζημιά, καλέστε την εξυπηρέτηση πελατών. Υπερβολικά απορρίμματα θα μπορούσαν ενδεχομένως να συσσωρευτούν στην κάτω πλευρά του καταστρώματος εμποδίζοντας τη ροή του αέρα. Αφαιρέστε τις μπαταρίες, πάρτε ένα ξέστρο και αφαιρέστε τα συσσωρευμένα υπολείμματα. B. Αν δεν υπάρχουν ορατές ζημιές στη λεπίδα και το χλοοκοπτικό μηχανήμα συνεχίζει να δονείται: Αν ο χλοοκοπτικός μηχανισμός εξακολουθεί να δονείται, επικοινωνήστε με την εξυπηρέτηση πελατών. επικοινωνήστε με την εξυπηρέτηση πελατών.</p>
<p>3. Το χλοοκοπτικό λειτουργεί αλλά η απόδοση κοπής δεν είναι ικανοποιητική ή το γρασίδι δεν κόβεται εντελώς.</p>	<p>A. Έχει φορτιστεί πλήρως η μπαταρία; Συνδέστε το φορτιστή και περιμένετε να ανάψει η πράσινη λυχνία. B. Απελευθερώστε το σταθεροποιητικό λειτουργίας για να απενεργοποιήσετε το χλοοκοπτικό. Αφαιρέστε τις μπαταρίες. Αφαιρέστε τις μπαταρίες. Γυρίστε ανάποδα το χλοοκοπτικό και ελέγξτε: Λεπίδα για αιχμηρότητα - Διατηρείτε τη λεπίδα αιχμηρή. Ντεκ και χοάνη εξόδου για έμφραξη. C. Η ρύθμιση ύψους τροχού μπορεί να είναι πολύ χαμηλή σε σχέση με την κατάσταση γρασιδιού. Αυξήστε το ύψος κοπής.</p>	<p>6. Οι LED του φορτιστή μπαταρίας είναι αναμμένες.</p>	<p>A. Ελέγξτε το σύνδεση βύσματος. B. Αντικαταστήστε το φορτιστή.</p>
<p>4. Το χλοοκοπτικό είναι πολύ δύσκολο να ωθηθεί.</p>	<p>A. Αυξήστε το ύψος κοπής για να μη χρειάζεται να σέρνεται τόσο το ντεκ στο γρασίδι. Ελέγξτε κάθε τροχό για ελεύθερη περιστροφή.</p>	<p>7. Η LED του φορτιστή μπαταρίας δεν αλλάζει σε πράσινο χρώμα.</p>	<p>A. A. Πρέπει να γίνει διάγνωση στην μπαταρία. Επικοινωνήστε με την εξυπηρέτηση πελατών.</p>

<p>8. ο χλοοκοπτικό δεν συλλέγει το κομμένο γρασίδι στο σάκο συλλογής γρασιδιού.</p>	<p>A. Απομακρύνετε το ένθεμα κάλυψης εδάφους κατά την τοποθέτηση σε σάκο. B. Η χοάνη αποκομιδής είναι φραγμένη. Απελευθερώστε το σταθεροποιητικό λειτουργίας για να απενεργοποιήσετε το χλοοκοπτικό. Αφαιρέστε τις μπαταρίες. Αφαιρέστε τις μπαταρίες. Καθαρίστε τη χοάνη από κομμένο γρασίδι. C. Πολύ κομμένο γρασίδι. Αυξήστε το ύψος κοπής στους τροχούς για να μειώσετε το μήκος κοπής. D. Η σακούλα είναι γεμάτη. Αδειάζε τη σακούλα πιο συχνά.</p>
<p>9. Κατά την κάλυψη εδάφους υπάρχει ορατό κομμένο γρασίδι.</p>	<p>A. Πολύ κομμένο γρασίδι. Αυξήστε το ύψος κοπής στους τροχούς για να μειώσετε το μήκος κοπής. Μην κόβετε περισσότερο από το 1/3 του συνολικού μήκους. B. Ελέγξτε εάν είναι αιχμηρή η λεπίδα. Διατηρείτε πάντα τη λεπίδα αιχμηρή.</p>
<p>10. Χαμηλός ή μειωμένος χρόνος λειτουργίας μετά από πολλές χρήσεις</p>	<p>A. Επικοινωνήστε με την εξυπηρέτηση πελατών. Ενδέχεται να χρειαστεί νέα μπαταρία.</p>
<p>11. Η LED του φορτιστή μπαταρίας αναβοσβήνει με κόκκινο χρώμα και η μπαταρία δεν μπορεί να φορτιστεί.</p>	<p>A. Η μπαταρία υπερθερμαίνεται μετά από συνεχή χρήση. Απομακρύνετε την μπαταρία από το φορτιστή και αφήστε να κρυώσει στους 42 °C ή λιγότερους.</p>

9. ΔΗΛΩΣΗ ΣΥΜΜΟΡΦΩΣΗΣ

Εμείς,
Positec Germany GmbH
Postfach 680194, 50704 Cologne, Germany

Εκ μέρους της Positec δηλώνουμε ότι το προϊόν
Περιγραφή **Ασύρματη μηχανή γκαζόν**
Τύπος **WG760E WG760E.X (7 - ονομασία**
μηχανήματος, αντιπροσωπευτική χλοοκοπτικού
μπαταρίας)
Λειτουργία **Κούρεμα γρασιδιού**

Συμμορφώνεται με τις παρακάτω Οδηγίες,
2006/42/EC, 2014/30/EU
2011/65/EU&(EU)2015/863
2000/14/EC τροποποιήθηκε από την22005/88/EC &
(EU)2024/1208

2000/14/EC τροποποιήθηκε από την2005/88/EC &
(EU)2024/1208 :
- Διαδικασία Αξιολόγησης Συμβατότητας σύμφωνα
με Παράρτημα VI
- Μετρημένο επίπεδο τάσης ήχου **94.32 dB(A)**
- Δηλωμένο εγγυημένο επίπεδο τάσης ήχου **96**
dB(A)

Ο εμπλεκόμενος αναγνωρισμένος οργανισμός
Όνομα: TÜV Rheinland LGA Products GmbH
(αναγνωρισμένος οργανισμός 0197)
Διεύθυνση: Tillystraße 2-90431 Nürnberg

Πρότυπα συμμόρφωσης,
EN 62841-1, EN IEC 62841-4-3, EN ISO 3744, EN
IEC 55014-1, EN IEC 55014-2, EN IEC 63000

Το πρόσωπο που έχει εξουσιοδότηση να συντάξει
το τεχνικό αρχείο,
Όνομα: Marcel Filz
Διεύθυνση Positec Germany GmbH
Postfach 680194, 50704 Cologne, Germany



2024/10/18
Allen Ding
Βοηθός Αρχιμηχανικός, Δοκιμές & Πιστοποιήσεις
Positec Technology (China) Co., Ltd
18, Dongwang Road, Suzhou Industrial
Park, Jiangsu 215123, P. R. China

ΔΗΛΩΣΗ ΣΥΜΜΟΡΦΩΣΗΣ (ΜΠΑΤΑΡΙΑ)

Εμείς,
Positec Germany GmbH
Postfach 680194, 50704 Cologne, Germany

Εκ μέρους της Positec δηλώνουμε ότι το προϊόν
Περιγραφή **Μπαταρία**
Τύπος **WA3645 WA3648**
Λειτουργία **Παρέχετε ενέργεια για ηλεκτρικά**
εργαλεία, εργαλεία κήπου και παρόμοια προϊόντα.

Συμμορφώνεται με τις παρακάτω Οδηγίες,
(EU) 2023/1542, 2011/65/EU & (EU) 2015/863

Πρότυπα συμμόρφωσης,
EN 62133-2, EN IEC 63000

Το πρόσωπο που έχει εξουσιοδότηση να συντάξει
το τεχνικό αρχείο,
Όνομα: Marcel Filz
Διεύθυνση Positec Germany GmbH
Postfach 680194, 50704 Cologne, Germany



2024/10/18
Allen Ding
Βοηθός Αρχιμηχανικός, Δοκιμές & Πιστοποιήσεις
Positec Technology (China) Co., Ltd
18, Dongwang Road, Suzhou Industrial
Park, Jiangsu 215123, P. R. China

TARTALOMJEGYZÉK

1. BIZTONSÁGI UTASÍTÁSOK
2. AZ ALKATRÉSZEK LISTÁJA
3. MŰSZAKI ADATOK
4. RENDELLETÉS
5. HASZNÁLATI UTASÍTÁSOK
6. KARBANTARTÁS
7. TÁROLÁS
8. HIBAKERESÉS
9. MEGFELELŐSÉGI NYILATKOZAT

1. BIZTONSÁGI UTASÍTÁSOK BIZTONSÁGOS TERMÉKHASZNÁLAT ÁLTALÁNOS FIGYELMEZTETÉSEK



FIGYELEM: Olvassa el az összes, ehhez az elektromos kéziszerszámhoz mellékelt biztonsági figyelmeztetést, utasítást és részletes ismertetést, illetve tekintse meg az ábrákat. Az alább felsorolt utasítások bármelyikének figyelmen kívül hagyása áramütést, tüzet és/vagy súlyos testi sérüléseket eredményezhet.

Örizzen meg az összes figyelmeztetést és utasítást, a jövőben szüksége lehet ezekre.

A figyelmeztetésekből használatos "elektromos kéziszerszám" kifejezés az ön hálózatról üzemeltetett (vezetékes) elektromos kéziszerszámára vagy akkumulátoros (vezeték nélküli) elektromos kéziszerszámára vonatkozik.

- 1) **A munkaterület biztonsága**
- a) **A munkaterületet tartsa tisztán és jól megvilágítva.** A zsúfolt vagy sötét munkaterület balesetveszélyhez vezethet.
- b) **Ne üzemeltessen elektromos kéziszerszámot robbanékony légkörben, például gyúlékony folyadékok, gázok vagy por jelenléte mellett.** Az elektromos kéziszerszámok használata során szikrák keletkezhetnek, amelyek hatására a por vagy gáz kigyulladhat.
- c) **Elektromos kéziszerszámok működtetése közben tartsa távol a gyermekeket és bámészködőket.** A figyelem elterelése kontrollvesztést eredményezhet.
- 2) **Elektromos biztonság**

- a) **Az elektromos kéziszerszámok csatlakozó dugaszának találnia kell a csatlakozó aljzathoz. Soha, semmilyen módon ne módosítsa a csatlakozó dugaszt. Földelt elektromos kéziszerszámokkal ne használjon adaptert.** Ha eredeti, módosítatlan csatlakozó dugaszt és megfelelő csatlakozó aljzathoz használja, azzal csökkenti az áramütés kockázatát.
 - b) **Ne érintse meg a földelt felületeket, például csöveket, radiátorokat, tűzhelyeket vagy hűtőszekrényeket.** Ha a test földelt, nagyobb az áramütés kockázata.
 - c) **Ne tegye ki esőnek vagy nedves körülményeknek az elektromos kéziszerszámokat.** Ha egy elektromos kéziszerszámba víz kerül, megnő az áramütés kockázata.
 - d) **Vigyázzon a szerszám kábelére. Soha ne hordozza, húzogassa vagy húzza ki az áramból az elektromos kéziszerszámot a kábelnél fogva. A kábelt tartsa távol a hőtől, olajtól, éles peremektől vagy mozgó részekről. A sérült vagy összegubancolódott kábel növeli az áramütés kockázatát.**
 - e) **Ha az elektromos kéziszerszámot szabadkézzel üzemelteti, használjon külső használatra alkalmas hosszabbítót. A külső használatra alkalmas kábel használatával csökken az áramütés kockázata.**
 - f) **Ha elkerülhetetlen, hogy az elektromos kéziszerszámot nedves helyen működtesse, használjon maradékáram-működtetésű megszakító (RCD) védelemmel rendelkező áramforrást. A maradékáram-működtetésű megszakító használata csökkenti az áramütés kockázatát.**
- 3) **Személyi biztonság**
 - a) **Az elektromos kéziszerszám működtetése közben maradjon éber, figyeljen arra, amit csinál, és használja a józan eszét. Ne működtesse az elektromos kéziszerszámot fáradtan, illetve gyógyszerek, alkohol vagy drogok hatása alatt áll. Egy pillanatnyi figyelmetlenség az elektromos kéziszerszámok működtetése közben súlyos sérülésekhez vezethet.**
 - b) **Használjon személyi védőfelszereléseket. Mindig használjon szemvédelmet. A személyi védőfelszerelés, például pormaszok, csúszásmentes biztonsági lábbeli, védősisak vagy szükség esetén hallásvédelem használatával csökkenthető a személyi sérülések kockázata.**
 - c) **Kerülje el, hogy a szerszám véletlenül működésbe lépjen. Mielőtt az elektromos**

kéziszerszámot áramhoz csatlakoztatná, behelyezné az akkumulátort, felemelné vagy költöztetné a szerszámot, ellenőrizze hogy a kapcsoló a "ki" helyzetbe legyen állítva. Ha a szerszám hordozásakor ujját a kapcsolón tartja, vagy áram alá helyezi a bekapcsolt készüléket, az balesetekhez vezethet.

- d) **Mielőtt az elektromos kéziszerszámot bekapcsolná, távolítson el róla minden állítókulcsot.** Ha az elektromos kéziszerszám forgórészein állítókulcs marad, az személyi sérüléshez vezethet.
- e) **Ne próbáljon túl messzire nyúlni. Mindig vigyázzon, hogy stabilan álljon, és őrizze meg egyensúlyát.** Ez segít, hogy váratlan helyzetekben uralja az elektromos kéziszerszámot.
- f) **Viseljen megfelelő öltözéket. Ne viseljen bő ruházatot vagy hosszú ékszert. Tartsa távol a haját és ruházatát a mozgó alkatrészekről.** A bő ruházatot, hosszú ékszert vagy hosszú hajat bekapathatják a mozgó elemek.
- g) **Ha a szerszámhoz porszívó vagy -gyűjtő is csatlakoztatható, gondoskodjon ezek megfelelő csatlakoztatásáról és használatáról.** A porgyűjtő használatával csökkenthetőek a porral kapcsolatos kockázatok.
- h) **Ne hagyja, hogy a szerszám gyakori használata túl elbizakodottá tegye, és hogy ezáltal figyelmen kívül hagyja a szerszám biztonsági követelményeit.** A másodperc töredéke is elég ahhoz, hogy egy figyelmen mozdulat súlyos sérüléshez vezessen.

4) Az elektromos kéziszerszám használata és karbantartása

- a) **Ne erőltesse az elektromos kéziszerszámot. Mindig megfelelő elektromos kéziszerszámot használjon.** Ha a megfelelő elektromos kéziszerszámot használja, azzal a rendeltetési területén jobban és biztonságosabban elvégezhető a munka.
- b) **Ne használja az elektromos kéziszerszámot, ha azt nem lehet kikapcsolni.** Ha egy elektromos kéziszerszám nem szabályozható a kapcsolóval, az veszélyes, és javításra szorul.
- c) **Húzza ki a csatlakozó dugaszt az áramellátást biztosító aljzatból, és/vagy távolítsa el a kivehető akkusomagot a szerszámból, ha beállításokat vagy tartozékcsere-t hajt végre, vagy ha a szerszámot elraktározza.** Ezekkel a megelőző biztonsági intézkedésekkel csökken annak a kockázata, hogy a kéziszerszám véletlenül bekapcsoljon.
- d) **Az elektromos kéziszerszámokat használaton kívül tartsa a gyermekektől távol, és ne hagyja,**

hogy a szerszámot vagy ezeket az utasításokat nem ismerő személyek működtessék azt.

A tapasztalatlan felhasználók kezében az elektromos kéziszerszámok veszélyessé válnak.

- e) **Az elektromos kéziszerszámok és tartozékaik karbantartása. Ellenőrizze, hogy a mozgó elemek megfelelően helyezkednek-e el és nem szorultak-e be, az alkatrészek épek, és semmilyen más hiba nincs kihatással az elektromos kéziszerszám működésére.** Ha sérülést talál, használat előtt javíttassa meg a szerszámot. A nem megfelelően karbantartott elektromos kéziszerszámok sok balesetet okoznak.
- f) **A vágószerszámokat tartsa tisztán, és figyeljen, hogy élesek maradjanak.** A megfelelően karbantartott, éles vágószerszámok ritkábban akadnak meg, és egyszerűbben irányíthatóak.
- g) **Az elektromos kéziszerszámot, a kiegészítőket és fejeket használja a fenti utasításoknak megfelelően, figyelembe véve a munkakörülményeket és az elvégzendő munkát.** Ha az elektromos kéziszerszámot nem rendeltetésszerűen használja, az veszélyhelyzetet teremthet.
- h) **Tartsa szárazon, tisztán, olaj- és zsírinteszen a szerszám fogantyúit és megragadási részeit.** A csúszos fogantyúk és megragadási részek főleg váratlan helyzetekben akadályozzák a szerszám biztonságos megfogását, kezelését és irányítását.

5) Az akkumulátoros kéziszerszám használata és karbantartása

- a) **Csak a gyártó által javasolt töltővel töltsse fel.** Ha egy adott akkumulátorhoz megfelelő töltőt másik akkumulátorral használ, az tűzveszélyes lehet.
- b) **Az elektromos kéziszerszámokat csak a kijelölt akkumulátorokkal használja.** Ha más akkumulátorokat használ, az sérülés- és tűzveszélyes.
- c) **Az akkumulátorokat használaton kívül tartsa a fémtárgyaktól, például gémkapcsoktól, pénzérméktől, kulcsoktól, szögektől, csavaroktól vagy más kis fémtárgyaktól távol, mert ezek összekapcsolhatják a pólusokat.** Az akkumulátor pólusainak rövidzárlata égés- és tűzveszélyes.
- d) **Nem megfelelő körülmények között az akkumulátorból folyadék szivároghat; kerülje az érintkezést ezzel a folyadékkal. Véletlen érintkezés esetén mossa le vízzel. Ha a folyadék szembe kerül, mossa ki vízzel,**

és forduljon orvoshoz. Az akkumulátorból szivárgó folyadék irritációt vagy égési sérülést okozhat.

- e) **Ne használjon károsodott vagy módosított akkucsomagot vagy szerszámot.** A károsodott vagy módosított akkucsomagok használata előreláthatatlan következményekkel jár, mert ezek felgyulladhatnak, felrobbanhatnak vagy személyi sérüléseket okozhatnak.
- f) **Óvja az akkucsomagot és a szerszámot a tűztől vagy a magas hőmérsékletektől.** A 130°C-t meghaladó hőmérséklet vagy tűz robbanást okozhat.
- g) **Tartsa be az összes újratöltési utasítást és az akkucsomagot vagy a szerszámot csak az utasításokban megadott hőmérsékleti tartományban töltsé újra.** Az előírásoktól vagy a megengedett hőmérsékleti tartománytól eltérő töltési folyamat az akkucsomag károsodását okozhatja, és növeli a tűzveszély kockázatát.

6) Szerviz

- a) **Az elektromos kéziszerszámot csak képzett szerelő javíthatja megfelelő cserealkatrészekkel.** Ez biztosítja az elektromos kéziszerszám biztonságos működését.
- b) **Soha ne szervizelje a károsodott akkucsomagokat.** A károsodott akkucsomagok szervizelését csak a gyártó vagy az erre felhatalmazott szervizközpontok hajthatják végre.

A FŰNYÍRÓRA VONATKOZÓ BIZTONSÁGI FIGYELMEZTETÉSEK

- a) **Ne használja a fűnyírót rossz időjárási körülmények között, különösen, ha villámlás veszélye áll fenn.** Így csökkentheti a villámcsapás kockázatát.
- b) **A területet, ahol a fűnyírót használni kívánja, gondosan vizsgálja át, hogy nem élnek-e ott vadon élő állatok.** A fűnyíró működés közben a vadállatok sérülését okozhatja.
- c) **Gondosan ellenőrizze a fűnyíró használati helyét, és távolítsa el minden követ, botot, drótot, csontot és egyéb idegen tárgyat.** Az elrepülő tárgyak személyi sérülést okozhatnak.
- d) **A fűnyíró használata előtt szemrevételezéssel mindig ellenőrizze, hogy a kés és a késegyeség nem használódott-e el vagy sérült-e.** Az elhasználódott vagy sérült alkatrészek növelik a

sérülésveszélyt.

- e) **Rendszeresen ellenőrizze a fűgyűjtőt kopás vagy sérülés szempontjából.** A kopott vagy sérült fűgyűjtő megnövelheti a személyi sérülés kockázatát.
- f) **A védőelemek mindig legyenek a helyükön. A védőelemek legyenek működőképes állapotban, megfelelően felszerelve.** A laza, sérült vagy működésképtelen védőelemek személyi sérülést okozhatnak.
- g) **A hűtőlevegő-beömlőket tartsa tisztán.** Az eltömődött hűtőlevegő-beömlők és az idegen tárgyak túlmelegedést okozhatnak, vagy tűzveszélyesek lehetnek.
- h) **A fűnyíró használata közben viseljen csúszásgátló munkavédelmi lábbelit. Ne működtesse a fűnyírót mezítláb vagy nyitott szandálban.** Ez csökkenti a láb sérülésének kockázatát, ha azok a mozgó vágófejhez érnek.
- i) **A fűnyíró működtetése közben mindig viseljen hosszúnadrágot.** A szabadon lévő bőrfelület megnöveli az elrepülő tárgyak okozta személyi sérülés valószínűségét.
- j) **Ne használja a fűnyírót nedves fűben. Sétáljon, soha ne fusson.** Ez csökkenti a megcsúszás és elesés veszélyét, ami személyi sérüléshez vezethet.
- k) **Ne használja a fűnyírót rendkívül meredek lejtőn.** Ez csökkenti annak veszélyét, hogy elveszti a gép feletti uralmat, megcsúszik vagy elesik, ami személyi sérüléshez vezethet.
- l) **Lejtőn végzett munka közben mindig stabilan álljon, mindig a lejtő vonalával párhuzamosan dolgozzon, soha ne használja fel-le irányban, és irányváltáskor legyen rendkívül óvatos.** Ez csökkenti annak veszélyét, hogy elveszti a gép feletti uralmat, megcsúszik vagy elesik, ami személyi sérüléshez vezethet.
- m) **A fűnyíró tolatásakor vagy magához húzásakor fokozott óvatossággal járjon el. Mindig figyeljen oda a környezetére.** Ez csökkenti a használat közbeni megbotlás kockázatát.
- n) **Ne érintse meg a késeket és más veszélyes mozgó alkatrészeket, amíg azok mozgásban vannak.** Ez csökkenti a mozgó alkatrészek okozta személyi sérülések kockázatát.
- o) **Beszorult anyag eltávolításakor vagy a fűnyíró tisztításakor győződjön meg arról, hogy minden hálózati kapcsoló ki van kapcsolva, és az akkumulátoregység hátlapja le van választva.** A fűnyíró nem várt működése súlyos személyi sérülést okozhat.

AZ AKKUMULÁTORRAL KAPCSOLATOS BIZTONSÁGI FIGYELMEZTETÉSEK

- a) Az akkumulátort ne szedje szét, ne nyissa fel és ne vágja meg.
- b) **Ne zárja rövidre az akkumulátort. Az akkumulátorokat ne tárolja olyan dobozban vagy fiókban, ahol rövidre zárhatják egymást, vagy valamilyen vezető anyag a rövidzárlatukat okozhatja.** Az akkumulátorokat használaton kívül tartsa a fémtárgyaktól, például gemkapcsoktól, pénzérméktől, kulcsoktól, szögektől, csavaroktól vagy más kis fémtárgyaktól távol, mert ezek összekapcsolhatják a pólusokat. Az akkumulátor pólusainak rövidzárlata égés- és tűzveszélyes.
- c) **Ne tegye ki hőnek vagy tűznek az akkumulátort. Ne tárolja közvetlen napfényben.**
- d) **Az akkumulátort ne tegye ki ütésnek.**
- e) **Ha az akkumulátor szivárog, vigyázzon, hogy a folyadék ne kerüljön a bőrre vagy szembe. Amennyiben a bőrre vagy szembe kerül, az érintett területet mossa le bő vízzel, és forduljon orvoshoz.**
- f) **Vigyázzon, hogy az akkumulátor tiszta és száraz maradjon.**
- g) **Ha az akkumulátor pólusaira szennyeződés kerül, azt egy tiszta, száraz ruhával törölje le.**
- h) **Az akkumulátort használat előtt fel kell tölteni. A töltést mindig az utasításoknak megfelelően, helyes eljárást használva végezze.**
- i) **Használaton kívül ne hagyja töltőn az akkumulátort.**
- j) **Hosszan tartó tárolást követően a maximális teljesítmény elérése érdekében szükséges lehet, hogy az akkumulátort többször feltöltse és lemerítse.**
- k) **Csak a Worx által javasolt töltővel töltsse fel. Kizárólag a készülékhez való használatra mellékelt töltőt használja.**
- l) **Ne használjon a készülékkel való használatra tervezettől eltérő akkumulátort.**
- m) **Az akkumulátor gyermekektől távol tartandó.**
- n) **Őrizze meg a termékhez mellékelt utasításokat, a későbbiekben szüksége lehet ezekre.**
- o) **Amikor a szerszámot nem használja, vegye ki belőle az akkumulátort.**
- p) **Ártalmatlanításnál megfelelően járjon el.**
- q) **Ne helyezzen be különböző gyártóktól származó, illetve eltérő kapacitású, méretű vagy típusú akkukat a készülékbe.**
- r) **Tartsa távol az akkumulátort mikrohullámoktól és nagy nyomástól.**

s) **Figyelem! Ne használjon nem újratölthető elemeket.**

SZIMBÓLUMOK

	A sérülésveszély csökkentése érdekében a felhasználónak el kell olvasnia az utasításokat
	FIGYELEM – Vigyázzon az eldobott tárgyakkal – tartsa távol a járókelőket
	FIGYELEM – Tartsa távol a kezét és lábát a késektől
	FIGYELMEZTETÉS – Karbantartás előtt válassza le az akkumulátort
	A kések a kerti kiegészítő kikapcsolása után még tovább forognak és sérüléseket okozhatnak. Mielőtt az alkatrészekhez hozzátérne, várja meg, míg a berendezés minden alkatrésze leáll.
	Viseljen védőkesztyűt.
	Mindennemű beállítás, javítás vagy karbantartás előtt vegye ki az akkut az akkubázisból.
	Az akkumulátor nem megfelelő leselejtezése esetén bekerülhet a víz körforgásba, ami veszélyes lehet az ökoszisztémára nézve. A hulladék akkumulátort ne dobja a kommunális hulladékba.
	Ne dobja tűzbe



Li-Ion



Lítium-ion akkumulátor. A terméken található szimbólum arra utal, hogy minden akkumulátorcsomagot külön kell gyűjteni. Ezeket aztán újrahasznosítják vagy szétszerelik, hogy csökkentsék a környezetre gyakorolt hatását. Az akkumulátorcsomag veszélyes lehet a környezetre és az emberi egészségre nézve, mivel veszélyes anyagokat tartalmaz.



A csomagoláson található szimbólum csak Franciaországra vonatkozik.



A leselejtezett elektromos készülékek nem dobhatók ki a háztartási hulladékkal. Ha van a közelben elektromos hulladék gyűjtő udvar, vigye oda a készüléket. Az újrahasznosítási lehetőségekről tájékozódjon a helyi hatóságoknál vagy a kereskedőnél.

2. AZ ALKATRÉSZEK LISTÁJA

1. MŰKÖDTETŐKAR
2. BIZTONSÁGI ZÁR GOMB
3. ÖNJÁRÓ SEBESSÉGSZABÁLYOZÁS
4. FÜGYŰJTŐ KOSÁR
5. BIZTONSÁGI LAP
6. VÁGÁSI MAGASSÁG BEÁLLÍTÓ KAR
7. LED FÉNYSZÓRÓ
8. AKKUMULÁTOR TELJESÍTMÉNY JELZŐFÉNY
9. SZÍVÓFEDÉL
10. AKKUHÁZ FEDÉL
11. AKKUMULÁTOR *
12. ÖNJÁRÓ VEZÉRLŐK
13. GYORS ÖSSZEC SUKÓ GOMB
14. SZÁRZÚZÓ BETÉT

15. HÁTSÓ OLDALSÓ KIDOBÓCSATORNA
16. HÁTSÓ OLDALSÓ KIDOBÓCSATORNA ANYA
17. KÉS (LÁSD AZ N1 ÁBRÁT)
18. KÉSCSAVAR (LÁSD AZ N1 ÁBRÁT)

*Nem minden készülék tartalmazza valamennyi, a fentiekben felsorolt alkatrészt.

MŰSZAKI ADATOK

Típus **WG760E WG760E.X (7 - gép megnevezése, akkumulátoros fűnyíró egy típusa)**

	WG760E WG760E.X**
Feszültség	40V --- Max. (2x20V Max.)***
Terhelés nélküli sebesség	2820/3000/min
Gépház átmérő	53 cm
Vágási átmérő	51 cm
Az első kerék átmérője	200 mm
A hátsó kerék átmérője	250 mm
Vágásmagasság	25 – 85 mm
Vágásmagasság beállítások	7
Fűgyűjtő kapacitása	80 L
Akkumulátor típusa	Lítium-ion
A készülék súlya (Meztelen eszköz)	28.8 kg

**X = 1-999, A-Z, M1-M9 csak különféle vásárlókra vonatkozik, ezek között a modellek között nincs biztonsági változás.

***Terhelés nélküli feszültség. Az akkumulátor kezdő feszültsége maximum 20 V. A névleges feszültség 18 V.

JAVASOLT AKKUMULÁTOROK ÉS TÖLTŐK

Kategória	Modell	Mapacitás
20V Akkumuláto	WA3645	5.0 Ah
	WA3648	8.0 Ah
20V Töltés	WA3883	4.0 A

Javasoljuk, hogy a tartozékokat ugyanabból a boltból vásárolja meg, ahol a szerszámot is vásárolta. A tartozék típusát az elvégzendő munkának megfelelően válassza meg. További részleteket a tartozék csomagolásán talál. Kérjen segítséget és tanácsot a bolti eladóktól.

ZAJÉRTÉKEK

A-súlyozású hangnyomásszint $L_{pA} = 81.30 \text{ dB(A)}$

K_{pA} 3.0 dB (A)

A-súlyozású hangerő $L_{WA} = 94.32 \text{ dB(A)}$

K_{WA} 0.94 dB (A)

Viseljen hallásvédőt.



REZGÉSÉRTÉKEK

Tipikus súlyozott rezgés $a_h < 2.5 \text{ m/s}^2$

Bizonytalanság $K = 1.5 \text{ m/s}^2$

FIGYELEM: Az elektromos kéziszerszám használata során a rezgés kibocsátás eltérhet a fenti értéktől attól függően, hogy a szerszámot hogyan használják. Az érték függhet az alábbiaktól: Hogyan használják a szerszámot, milyen anyagokat vágnak vagy fúrnak.

Az eszköz jó állapotban van-e, megfelelően karbantartják-e.

Megfelelő tartozékokat használnak-e az eszközhöz, vigyáznak-e, hogy éles legyen és jó állapotban maradjon.

A fogantyú megfelelően rögzül-e, használnak-e rezgéscsillapító tartozékokat.

A szerszámot rendeltetés szerűen, kialakításának és a jelen utasításoknak megfelelően használják-e.

Ha a szerszámot nem kezelik megfelelően, kéz-kar vibrációs szindrómát okozhat.



FIGYELEM: A pontosság érdekében az expozíciós szint becsült értékéhez a valós használati körülmények között figyelembe kell venni a működési ciklus valamennyi elemét, így azt az időt is, amikor a szerszám ki van kapcsolva, és amikor üresjáratban működik. Ez a teljes munkaidőszak viszonylatában jelentősen csökkentheti az expozíciós szintet.

A rezgéskockázatnak való kitettséget az alábbiakkal csökkentheti: **MINDIG** éles vésőt, pengét, és hegyes fúrófejet használjon.

Az eszközt jelen utasításoknak megfelelően tartsa karban, és vigyázzon a megfelelő kenésre (ahol erre szükség van).

Ha rendszeresen használja az eszközt, vásároljon rezgéscsillapító tartozékokat.

Úgy tervezze meg a munkáját, hogy a magas rezgésszámú eszközök használatát igénylő feladatokat több napra ossza el.

4. RENDELTETÉS

A termék háztartási használatú fűnyírásra alkalmas.



5. HASZNÁLATI UTASÍTÁSOK



MEGJEGYZÉS: Mielőtt a szerszámot használná, olvassa el figyelmesen az utasításokat.

ÖSSZESZERELÉS ÉS MŰKÖDÉS

MŰVELET	ÁBRA
ÖSSZESZERELÉS	
A fogantyú összeszerelése és Markolat-magasság beállítása MEGJEGYZÉS: Nyomja meg és tartsa lenyomva a gyors összecsuksó gombot az összeszerelés során.	Lásd az A1, A2 ábrát
Gyűjtőkösár összeállítása	Lásd a B ábrát
A gyűjtőkösár felerősítésre a fűnyíróra MEGJEGYZÉS: A fűgyűjtő zsák felszerelése előtt távolítsa el a talajtakaró betéteket a fűnyírógépről. MEGJEGYZÉS: Kicsit nyomja le a fűgyűjtő tartályt, hogy ellenőrizze, teljesen rögzült-e.	Lásd az C1, C2, C3 ábrát

<p>A gyűjtőkosár leemelése/kiürítése  Figyelmeztetés! Használat előtt mindig ellenőrizze a kibocsátó nyílás közelében található biztonsági csappantyút. Ha a fűnyírógépet fűgyűjtő zsák nélkül szándékszik használni, soha nem emelje fel a biztonsági csappantyút.</p>	<p>Lásd az D1, D2 ábrát</p>	<p>Akkumulátor teljesítmény jelző Lásd a részleteket az AKKU ÁLLAPOTA című fejezetben FONTOS: Ha csak egy jelzőfény világít, az akkumulátor túlságosan lemerült, bár előfordulhat, hogy még lehet fűvet vágni vele. Ha a fűnyíró lemerült akkumulátorral tovább működteti, az csökkentheti az akkumulátor élettartamát és teljesítményét. Ha egyetlen jelzőfény sem ég, minimum egy akku nincs tökéletesen behelyezve, vagy az akku hibás. Kérjük, alaposan ellenőrizze az akkuk megfelelő behelyezését és pozicionálását.</p>	<p>Lásd az G3 ábrát</p>
<p>A hátsó oldalsó kidobócsatorna összeszerelése MEGJEGYZÉS: Ne felejtse el eltávolítani a fűgyűjtő zsákat és a mulcsozó betétet, mielőtt összeszereli a hátsó oldalsó kidobócsatornát.</p>	<p>Lásd az E1, E2 ábrát</p>	<p>Indítás és leállítás Az indításhoz nyomja meg és tartsa lenyomva a biztonsági biztonsági zár gombot, majd húzza hátra a működtetőkart, miközben továbbra is nyomva tartja a biztonsági zár gombot. A leállításhoz engedje el a működtetőkart.</p>	<p>Lásd az H1, H2 ábrát</p>
<p>Az akkumulátor behelyezése és eltávolítása MEGJEGYZÉS: Ez a gép csak akkor működik, ha sp - akkumulátorokat helyeztek be. Javasoljuk, hogy ugyanazokat az AH akkumulátorokat használja, és a két akkumulátort egyszerre töltsse fel. Ha két különböző AH-s akkumulátort használ, akkor a gép csak az alsó közös nevezőig fut.</p>	<p>Lásd az F1, F2 ábrát</p>	<p>Az önjáró rendszer működtetése Megjegyzés: Az önjáró rendszer aktiválásához egyszerre nyomja meg a biztonsági zár gombot és az önjáró sebességszabályozó gombot.</p>	<p>Lásd az H3 ábrát</p>
<p>Akku töltöttség állapot ellenőrzés MEGJEGYZÉS: A G1 ábra csak az akku feltöltöttségi szintjét is jelző akkucsomagra vonatkozik.</p>	<p>Lásd az G1 ábrát</p>	<p>Fűnyírási magasság beállítása  FIGYELMEZTETÉS! Álljon meg, engedje el a működtetőkart, és várja meg, amíg a motor megáll, mielőtt beállítja a magasságot. A készülék kikapcsolását követően a kések tovább forognak, a forgó kések pedig sérülésveszélyesek. Mielőtt a készülék valamely alkatrészéhez érne, várja meg, hogy teljesen leálljon.</p>	<p>Lásd az I ábrát</p>
<p>158 Akkutöltés MEGJEGYZÉS: A csomagolásban található elem töltetlen állapotú. Az első fűnyírás előtt az akkut teljesen fel kell tölteni. A két akkut mindig egyidőben és teljesen töltsse fel. További részletek a töltő használati útmutatójában.</p>	<p>Lásd az G2 ábrát</p>	<p>Led fényszóró</p>	<p>Lásd az J ábrát</p>
<p>MŰKÖDÉS</p>		<p>Tárolás</p>	<p>Lásd az K1, K2 ábrát</p>

AKKU ÁLLAPOTA (Lásd G1 ábrát)

- Az akku feltöltöttségi szintjének ellenőrzése végett, nyomja meg az akku feltöltöttségiszintjét jelző lámpa mellett található gombot a gép elindítása előtt vagy a gép használata után.
- A gép használata közben az akkucsomag feltöltöttségi szintje automatikusan megjelenik az akku feltöltöttségi állapotát jelző lámpán.

A jelzőlámpa folyamatosan érzékeli, és u-csak folyamatosan jelzi ki az akkucsomag feltöltöttségi állapotát.

• Töltse fel a gépet 2 különböző AH típusú akkumulátorral, az akku feltöltöttségi állapotát jelző lámpa az alacsonyabb feltöltöttségi szinttel rendelkező akku állapotát fogja jelezni.

Az akkumulátor feltöltöttségi szintjét jelző mutató	Az akku állapota
Mind az öt zöld fényű LED ég. (●●●●●)	Mindkét akku nagyon fel van töltve.
Két, három vagy négy zöld fényű LED ég.	A két akkuban még elegendő energia van. Minél több LED ég, az akkuk annál jobban fel vannak töltve.
Csak egy zöld fényű LED ég (●□□□□)	Minimum egy akku le van merülve, és fel kell tölteni.
Egyetlen zöld fényű LED sem ég.	Minimum egy akku nincs megfelelően behelyezve vagy valamelyik akku hibás.
Az egyik LED kétszer villog egy ciklus alatt.	Minimum egy akku teljesen lemerült (kérjük, hivatkozzon az akku feltöltöttségi állapota című fejezetre), ezért kérjük, hogy használat vagy tárolás előtt mindkét akkut egyszerre töltse fel.
Az egyik LED háromszor villog egy ciklus alatt.	Használat közben minimum egy akku felhevült, ezért várja meg a lehűlését/lehűlésüket, mielőtt ismét folytatná a munkát.
Az egyik LED négyszer villog egy ciklus alatt.	A gép túlterhelt. Állítsa magasabbra a fűnyírás magasságát, vagy tolja lassabban a gépet.

TIPPEK SZÁRZÚZÁSOS FŰNYÍRÁSHOZ

Mulcsozáskor az új fűnyíró úgy van tervezve, hogy a fűdarabokat apró részecskékre vágja, és visszajuttassa őket a gypepre, a fűnyíró gépházán belül található mulcsozó lamellák segítségével. Normál körülmények között a mulcsozott fű gyorsan lebomlik, tápanyagokat biztosítva a gypep számára. Kérjük, tekintse át az alábbi ajánlásokat az optimális mulcsozási teljesítmény érdekében.

- 1) Ne nyíron esőtől vagy harmattól nedves fűvet. A nedves fű ugyanis összetapad, és csökkenti a szárzúzás hatékonyságát, valamint az

akkumulátor élettartamát. Fűnyíráshoz a legjobb időpont késő délután, amikor a fű száraz, és a fű mint lenyírt felületet nem éri közvetlen és intenzív napsugárzás.

- 2) A legjobb szárzúzási eredmény érdekében a nyírás magasságát legfeljebb 3.8 cm-re, azaz megközelítőleg a fűszálak hosszának egyharmadára állítsa be. Ha a fűszálak ennél hosszabbak, a motor túlterhelésének megelőzése és a könnyebb haladás érdekében állítsa magasabbra a fűnyírás magasságát. A fűgyűjtő zsák felszerelése helyett használhatja az oldalsó kidobócsatornát is, hogy a túlzottan megnőtt fűvet kiürítse, és minimalizálja a motor túlterhelését. Hosszabb szálú fű szárzúzása esetén először állítsa be maximumra a fűnyírás magasságát, és csak második áthaladásakor állítsa be a végeredményként kívánt magasságát. További lehetőség csak a vágási szélesség egy részét kihasználni, és vágás közben lassan haladni.
- 3) A legjobb teljesítmény érdekében tartsa tisztán a fűnyíró alvázat a a ráakódó fűnesedéktől. Időnként kapcsolja ki a fűnyíró, vegye ki az akkumulátorokat, és várja meg, amíg a penge teljesen megáll. Fordítsa oldalra a fűnyíró. Megfelelő segédeszközzel, pl. bottal, kaparja le a lerakódott fűmaradékokat a kés környékéről. Friss, nedves fű nyírásakor gyakrabban tisztítsa a fűnyíró, és ne felejtse el minden használatot követően megtisztítani.
- 4) Egyes fűfajták vagy bizonyos fűnyírás körülmények megkövetelik, hogy a lenyírt felületen még egyszer végighaladjon, és a fűnyíró egyenletesen szétterítse a lenyírt fűvet. A második áthaladás során ajánlott az eredeti haladási irányra merőlegesen haladni. **SOHA SEMMILYEN KÖRÜLMÉNYEK KÖZÖTT NE VÁLTOZTASSA MEG A NYÍRÁSI RÁNYT ÚGY, HOGY DOMBRÓL LEFELÉ KELLJEN HALADNIA.**
- 5) Minden héten kissé eltérő útvonalon haladjon, mint az előző héten. Ezzel megelőzheti, hogy rajzolatok alakuljanak ki a pázsiton.

VÁGÁSI TERÜLET

A vágási területet számos tényező befolyásolhatja, többek között: a vágási magasság, működési gyakorlatok (pl. indítás/leállítás), a pázsit nedvességtartalma, a fű hosszúsága és vastagsága.

TANÁCSOK:

- 1) A gyakori fűnyírás és az indítási/leállítási műveletek számának csökkentése segít megőrizni az akkumulátor üzemidejét. Ajánlott mindig két ugyanolyan akkumulátort használni, teljesen feltöltött állapotban.
- 2) A legjobb vágási teljesítmény érdekében ajánlott egyszerre csak a fű jelenlegi magasságának 1/3-át vagy annál kevesebbet lenyírni. Lassabb

tempóban vágjon, ha hosszú/vastag fűvet nyír, hogy a fűnyírónak legyen ideje rendszeresen vágni és kidobni a nyesedéket.

- 3) Fontos, hogy minden használat után eltávolítsa a leveleket, szennyeződések, fűnyesedéket és minden más felhalmozódott törmeléket a fűnyíró alvázáról a felület megtisztításával.

MEGJEGYZÉS: Kapcsolja ki a fűnyírót, vegye ki az akkumulátort, és várja meg, hogy a penge megálljon a tisztítás előtt.

6. KARBANTARTÁS

 **Figyelem: Állítsa le a fűnyírót és távolítsa el az akkumulátorokat a fűgyűjtő zsák eltávolítása előtt.**

MEGJEGYZÉS: A hosszú élettartam és megbízható használat érdekében rendszeresen végezze el az alábbi karbantartási műveleteket. Ellenőrizze az egyértelmű hibákat: laza, elmozdult vagy sérült késeket, meglazult csavarokat, kopott vagy sérült alkatrészeket. Ellenőrizze, hogy a fedőlapok és védőelemek sérülésmentesek legyenek, és megfelelően illeszkedjenek a fűnyíróra. Mielőtt a fűnyírót működtetné, végezzen el minden szükséges karbantartást vagy javítást. Ha a rendszeres karbantartás ellenére a fűnyíró elromlik, kérjük, hívja ügyfélszolgálati vonalunkat, és kérjen segítséget.

A KÉSEK ÉLÉZÉSE

A KÉSEK MINDIG LEGYENEK ÉLESEK, HOGY A FŰNYÍRÓ MEGFELELŐEN MŰKÖDHESSEN. AZ ÉLETLEN KÉSEK NEM VÁGJÁK EGYSZERLETESEN A FŰVET, ILLETVE NEM LESZ MEGFELELŐ A MULCSOZÁS.

A KÉSEK ELTÁVOLÍTÁSOKOR, ÉLÉZÉSEKOR ÉS BEHELYEZÉSEKOR VISELJEN MEGFELELŐ SZEMVÉDŐ FELSZERELÉST. GYŐZDÖN MEG ARRÓL, HOGY AZ AKKUMULÁTOROK EL VANNAK TÁVOLÍTVÁ.

Normál körülmények között egy szezonban elég kétszer élezni a késeket. A homok hatására a kés gyorsan élettenné válik. Ha homokos talajon nyír fűvet, a kések gyakoribb élezésére lehet szükség.

AZ ELHAJLOTT VAGY SÉRÜLT KÉSEKET AZONNAL CSERÉLJE KI.

KÉSÉLÉZÉS KÖZBEN (Lásd L ábrát)

1. Vigyázzon, hogy a kés egyensúlyban maradjon.
2. A kést az eredeti vágásszögben élezze.
3. A kés mindkét végén élezze meg a vágóélet, mindkét végéről egyenlő mennyiségű anyagot távolítson el.

MEGJEGYZÉS:

1. Győződjön meg róla, hogy a fűnyíró ki van kapcsolva, és vegye ki az akkumulátorokat.
2. Tároláskor állítsa a fűnyírót függőleges állásba.

A KÉSEK KIEGYENSÚLYOZÁSA (Lásd M ábrát)

Ellenőrizze a kés egyensúlyát azzal, hogy a M-1 középső lyukát helyezi a M-2 csavarhúzó markolatára, amelyet vízszintesen rögzít egy M-3 fogóban. Ha a kés valamelyik végén lefelé forog, akkor azt a végét élezze le. A kés akkor van megfelelően kiegyensúlyozva, amikor egyik vége sem esik le.

A KÉSEK KARBANTARTÁSA (Lásd N1, N2 ábrát)

50 munkaóra vagy két év elteltével (amelyik előbb bekövetkezik) az állapottól függetlenül cserélje ki a kést. A kés eltávolításához és cseréjéhez kövesse az alábbi lépéseket. A kések eltávolításához kerti kesztyűre és csavarhúzóra van szükség (nem tartozékok). Győződjön meg róla, hogy az akkumulátorok nincsenek beszerelve. A fűrészlapot ékelje be a penge és a fűnyírófedél közé, hogy megakadályozza a penge elfordulását, és egy csavarhúzóval az óramutató járásával ellenkező irányba csavarja ki a csavart, majd vegye ki a kést. A behelyezéshez tegye be a kést úgy, hogy a vágóél a talaj felé mutasson. Szorítsa meg a csavart.

7. TÁROLÁS (LÁSD K1, K2 ÁBRÁT)

Állítsa le a fűnyírót és távolítsa el az akkumulátorokat. Egy puha kefével és ronggyal alaposan tisztítsa meg a készülék külsejét.

Ne használjon vizet, oldószereket vagy fényezőanyagokat. Távolítsa el minden fűvet és szennyeződést, különösen a szellőzőnyílásokról. Fordítsa az oldalára a készüléket, és tisztítsa meg a késeket és az a körüli területet. Ha a kések körül felgyülemlt a fű, ezt egy fa vagy műanyag eszközzel távolítsa el.

A készüléket száraz helyen tárolja. A készülék tetejére ne helyezzen semmilyen tárgyat.

A tárolás megkönnyítése érdekében nyomja meg és tartsa lenyomva a gyors összecukó gombot, hogy összecukja a fogantyút. A fűnyíró függőleges helyzetben is tárolható a helytakarékoság érdekében (2. ábra).

MEGJEGYZÉS: Miután a fogantyú összecukódott, a gyorskioldó gombot vissza kell csavarozni a helyére.

KÖRNYEZETVÉDELEM

 A leselejtezett elektromos készülékek nem dobhatók ki a háztartási hulladékkal. Ha van a közelben elektromos hulladék gyűjtő udvar, vigye oda a készüléket. Az újrahasznosítási lehetőségekről tájékozódjon a helyi hatóságoknál vagy a kereskedőnél.

AKKUS KÉZISZERSZÁMOKRA VONATKOZÓ FIGYELMEZTETÉSEK

A szerszámot és az akkumulátort csak 0~45 °C közötti hőmérsékleti tartományban szabad használni és tárolni.

Az akkumulátor újratöltéséhez ajánlott hőmérsékleti tartomány 0~40 °C között található.

A használt elemek biztonságos eltávolításával kapcsolatos részletek

Az eszköz élettartama végén távolítsa el az elemeket biztonságosan, mielőtt megszabadulna az eszköztől. Ne dobják el az elemeket vagy ne dobálják őket a szokásos szemetesbe. Ne dobja el az elemet a géppel együtt sem. Vegye ki a használt elemet az eszközből, és helyezze el a legközelebbi vagy kényelmesen elérhető külön erre a célra kijelölt újrahatszámítási központban. Kétség esetén forduljon a helyi környezetvédelmi hivatalhoz. Az elemek hibás eltávolítása esetén a vízkörforgásba kerülhetnek, ami káros lehet az ökoszisztémára. Ne dobja el a használt elemeket nem szelektált települési hulladékként.

8. HIBAKERESÉS

 **FIGYELEM!** A hibaelhárítás előtt kapcsolja ki a készüléket, és vegye ki az akkumulátort.

Tünetek	Elhárítás módja
1. A fűnyíró nem indul el, amikor a működtető kart aktiválják.	A. Engedje el a működtetőkart a fűnyíró leállításához. Vegye ki az akkumulátorokat. Fordítsa meg a fűnyíró, és ellenőrizze, hogy a penge szabadon forog-e. Ha nem forog szabadon, vegye fel a kapcsolatot az ügyfélszolgálattal. A pengének szabadon kell forognia. Továbbá, ellenőrizze, hogy a fűnyíró nem áll-e túl magas fűben, ami megakadályozhatja a penge forgását. Ha igen, helyezze át a fűnyíró egy olyan területre, ahol az indítás nem terhelés alatt történik. B. Teljesen fel van töltve az akkumulátor? Kapcsolja be a töltőt, és várja meg a zöld fényel világító LED felgyulladását. C. Indításhoz nyomja meg és tartsa lenyomva a biztonsági zár gombot, majd húzza hátra a működtetőkart, miközben továbbra is nyomva tartja a biztonsági zár gombot. (Lásd a H1 ábrát)

<p>2. Fűnyírás közben leáll a motor.</p>	<p>A. Engedje el a működtetőkart a fűnyíró leállításához. Vegye ki az akkumulátorokat. Fordítsa meg a fűnyírot, és ellenőrizze, hogy a penge szabadon forog-e. Ha nem, hívja az ügyfélszolgálatot. Az élnek szabadon kell forognia! B. Állítsa a kereket a legnagyobb vágási magasságra, majd indítsa a fűnyírot. C. Teljesen fel van töltve az akkumulátor? Kapcsolja be a töltőt, és várja meg a zöld fényvel világító LED felgyulladását. D. Kerülje a fűnyíró túlterhelését. Nyírjon lassabban, vagy állítson be nagyobb vágási magasságot. Vagy mindkettőn változtasson.</p>
<p>3. A fűnyíró működik, de a teljesítménye nem felel meg az elvárásoknak, vagy nem mindenhol nyírja le a fűvet.</p>	<p>A. Teljesen fel van töltve az akkumulátor? Kapcsolja be a töltőt, és várja meg a zöld fényvel világító LED felgyulladását. B. Engedje el a működtetőkart a fűnyíró leállításához. Vegye ki az akkumulátorokat. Fordítsa át a fűnyírot, majd ellenőrizze a következőket: A kés élessége – Tartsa élesen a kést. Eltömődés a kэшházban és a kidobó nyílásban. C. Lehet, hogy a fű jellegéhez képest túl kis magasságra vannak állítva a kerekek. Állítson be nagyobb magasságot.</p>
<p>4. Túl nehéz tolni a fűnyírot.</p>	<p>A. Állítson be nagyobb magasságot, hogy a kэшház kevésbé súrolja a fűvet. Ellenőrizze, hogy minden kerék szabadon forgatható-e.</p>

<p>5. A fűnyíró rendellenes zajt kelt és rázkódik.</p>	<p>A. Engedje el a működtetőkart a fűnyíró leállításához. Vegye ki az akkumulátorokat. Fordítsa a fűnyírot az oldalára, és ellenőrizze, nem görbült-e el vagy nem sérült-e meg a kés. Ha a kés sérült, cserélje ki egy másik késre. Ha a fűnyíró alváza megsérült, hívja az ügyfélszolgálatot. Ha túl nagy mennyiségű törmelék halmozódik fel az alváz alatt, az befolyásolhatja a légáramlást. Vegye ki az akkumulátorokat, fogjon egy kaparóeszközt, és távolítsa el a felhalmozódott törmelékét. B. Ha a késen nincs látható sérülés, de a fűnyíró mégis rázkódik: Engedje el a működtetőkart a fűnyíró leállításához, vegye ki az akkumulátorokat, és távolítsa el a pengét. Fordítsa el a pengét 180 fokkal, és húzza meg újra. Ha a fűnyíró továbbra is rezeg, forduljon az ügyfélszolgálatához.</p>
<p>6. Az akkutöltő LED-je nincs bekapcsolva.</p>	<p>A. Ellenőrizze a dugasz csatlakoztatását. B. Cserélje ki a töltőt.</p>
<p>7. Az akkutöltő LED-je nem vált zöld színre.</p>	<p>A. Az akkumulátort diagnosztizálni kell. Lépjen kapcsolatba az ügyfélszolgálattal.</p>
<p>8. A fűnyírógép fűgyűjtő zsákja nem gyűjti össze a lenyírt fűszálakat.</p>	<p>A. Távolítsa el a mulcsözőbetétet, amikor a fűgyűjtő zsákot használja. B. A kidobócsatorna eltömődött. Engedje el a működtetőkart a fűnyíró leállításához. Vegye ki az akkumulátorokat. Tisztítsa meg a kidobócsatornát a fűszálaktól. C. Túl sok fűvet nyír le. Állítsa a kerekeket nagyobb magasságra, hogy kisebb legyen a vágás hossza. D. A zsák megtelt. Gyakrabban ürítse a zsákot !</p>

9. Talajtakarás közben a talajon lenyírt fűszálak láthatók.	A. Túl sok fűvet nyír le. Állítsa a kerekeket nagyobb magasságra, hogy kisebb legyen a vágás hossza. Csak a teljes vágáshossz maximum 1/3-ig vágjon. B. Ellenőrizze a vágóél élességét. Gondoskodjon arról, hogy az él mindig éles legyen.
10. Rövid vagy csökkent üzemidő a gép többszöri használata után.	A. Lépjen kapcsolatba az ügyfélszolgálatl. Lehet, hogy új akkumulátor szükséges.
11. Az akkutöltő LED-je piros fénnel villog, és az akkut nem lehet feltölteni.	A. A folyamatos töltés miatt az akku túlhevülhet. Vegye ki az akkut a töltőből, és várja meg, amíg az akku 42 °C-ra vagy annál kevesebbre hűl.

9. MEGFELELŐSÉGI NYILATKOZAT

A gyártó,
Positec Germany GmbH
Postfach 680194, 50704 Cologne, Germany

A Positec nevében kijelenti, hogy a termék
Leírás **Akkumulátoros fűnyíró**
Típus **WG760E WG760E.X (7 - Gépek jelölése, akkumulátoros fűnyíró képviselője)**
Rendeltetés **Fűnyírás**

Megfelel a következő irányelveknek,
2006/42/EC, 2014/30/EU
2011/65/EU&(EU)2015/863
2000/14/EC módosítva: 2005/88/EC & (EU)2024/1208

2000/14/EC módosítva 2005/88/EC & (EU)2024/1208 :
Megfelelőség-ellenőrző eljárás a **VI. függelék értelmében**
Mért hangerő-szint **94.32 dB(A)**
Garantált hangerő-szint **96 dB(A)**

Tanúsítási szervezet
Név: TÜV Rheinland LGA Products GmbH (tanúsítási szervezet 0197)
Cím: Tillystraße 2-90431 Nürnberg

Az alábbi normáknak:
EN 62841-1, EN IEC 62841-4-3, EN ISO 3744, EN IEC 55014-1, EN IEC 55014-2, EN IEC 63000

A műszaki dokumentáció összeállítására jogosult személy:

Név Marcel Filz
Cím Positec Germany GmbH
Postfach 680194, 50704 Cologne, Germany



2024/11/20
Allen Ding
Helyettes főmérnök, Tesztelés és minősítés
Positec Technology (China) Co., Ltd
18, Dongwang Road, Suzhou Industrial Park, Jiangsu 215123, P. R. China

MEGFELELŐSÉGI NYILATKOZAT (AKKUMULÁTO)

A gyártó,
Positec Germany GmbH
Postfach 680194, 50704 Cologne, Germany

Kijelenti, hogy a termék
Leírás **Akkumulató**
Típus **WA3645 WA3648**
Rendeltetés **Biztonsítson energiát elektromos szerszámokhoz, kerti szerszámokhoz és hasonló termékekhez.**

Megfelel a következő irányelveknek,
(EU) 2023/1542, 2011/65/EU & (EU) 2015/863

Az alábbi normáknak:
EN 62133-2, EN IEC 63000

A műszaki dokumentáció összeállítására jogosult személy:

Név Marcel Filz
Cím Positec Germany GmbH
Postfach 680194, 50704 Cologne, Germany



2024/11/20
Allen Ding
Helyettes főmérnök, Tesztelés és minősítés
Positec Technology (China) Co., Ltd
18, Dongwang Road, Suzhou Industrial Park, Jiangsu 215123, P. R. China

CUPRINS

1. INSTRUCȚIUNI DE SIGURANȚA
2. LISTĂ DE COMPONENTE
3. DATE TEHNICE
4. DESTINAȚIA DE UTILIZARE
5. INSTRUCȚIUNI DE FOLOSIRE
6. ÎNTREȚINERE
7. DEPOZITARE
8. DETECTAREA DEFECȚIUNILOR
9. DECLARAȚIE DE CONFORMITATE

1. INSTRUCȚIUNI DE SIGURANȚA SECURITATEA PRODUSULUI AVERTISMENTE GENERALE DE SIGURANȚĂ



ATENȚIONARE: Citiți toate atenționările de siguranță și parcurgeți toate instrucțiunile, ilustrațiile și specificațiile atașate acestei scule electrice. Nerespectarea tuturor instrucțiunilor enumerate mai jos poate duce la electrocutare, incendiu și/sau leziune corporală gravă.

164

Păstrați toate avertismentele și instrucțiunile pentru consultări ulterioare.

Termenul „sculă electrică” din avertismente se referă la o sculă electrică alimentată de la rețeaua de energie electrică (prin cablu) sau la o unealtă electrică alimentată de la un acumulator (fără cablu).

1. SIGURANȚA ZONEI DE LUCRU

- Mențineți zona de lucru curată și bine iluminată.** Zonele de lucru în dezordine și întunecoase favorizează accidentele.
- Nu utilizați sculele electrice în atmosfere explozive, de exemplu în prezența unor lichide, gaze sau praf inflamabile.** Sculele electrice provoacă scânteii ce pot aprinde pulberea sau vaporii.
- Asigurați-vă că nu sunteți în apropiere de persoane și copii în timpul funcționării unei unelte electrice.** Distragerea atenției poate duce la pierderea controlului sculei.

2. SIGURANȚA ELECTRICĂ

- Ștecherul sculei electrice trebuie să se**

potrivească perfect în priză de alimentare. Nu modificați niciodată ștecherul. Nu folosiți niciun adaptor pentru sculele electrice cu împământare. Utilizarea ștecherelor nemodificate în prize corespunzătoare va reduce riscul electrocutării.

- Evitați contactul fizic cu suprafețe cu legătură la pământ, cum ar fi țevi, radiatoare, mașini de gătit sau frigider.** Riscul electrocutării este mai mare în cazul în care corpul dumneavoastră vine în contact cu suprafața împământată.
- Nu expuneți sculele electrice la ploaie sau la umiditate.** Dacă intră apă în scula electrică, riscul electrocutării este mai mare.
- Nu deteriorați cablul de alimentare.** Nu folosiți niciodată cablul pentru transportarea, tragerea sau scoaterea din priză a sculei electrice. Păstrați cablul de alimentare la distanță de căldură, ulei, margini ascuțite sau părți mobile. Cablurile deteriorate sau încurcate măresc riscul electrocutării.
- Când folosiți scula electrică în exterior, utilizați un prelungitor potrivit pentru utilizarea în exterior.** Utilizarea unui cablu potrivit pentru uzul în exterior reduce riscul electrocutării.
- Dacă utilizarea sculei electrice într-un loc umed nu poate fi evitată, folosiți o alimentare protejată cu dispozitiv de curent rezidual (RCD).** Folosirea unui dispozitiv RCD reduce riscul electrocutării.

3. SIGURANȚA PERSONALĂ

- Fiți concentrat, urmăriți ceea ce faceți și dați dovadă de simț practic când folosiți o sculă electrică.** Nu folosiți o sculă electrică dacă sunteți obosit sau sub influența drogurilor, a alcoolului sau a medicamentelor. O clipă de neatenție în timpul funcționării sculei electrice poate duce la accidentări personale grave.
- Folosiți echipament personal de protecție.** Purtați întotdeauna ochelari de protecție. Echipamentele de protecție precum masca de protecție contra prafului, încălțăminte cu talpă antiderapantă, casca sau protecția pentru urechi vor reduce riscul accidentărilor, utilizate în mod corespunzător.
- Preveniți punerea accidentală în funcțiune.** Asigurați-vă că întrerupătorul se află în poziția de oprire înainte de a face conectarea la sursa de alimentare și/sau la acumulator, înainte de a ridica sau a transporta scula. Transportarea sculelor electrice ținând degetul pe întrerupător sau alimentarea acestora cu întrerupătorul pornit poate duce la accidentări.
- Scoateți orice cheie de reglare sau cheie de piulițe înainte de a porni scula electrică.** O cheie de piulițe sau o altă cheie rămasă prinsă de o componentă rotativă a sculei poate duce la

rânirea personală.

- e) **Păstrați un echilibru corect.** Mențineți-vă permanent echilibrul și sprijiniți-vă ferm pe picioare. Acest lucru permite un control mai bun al unelei electrice în situații neprevăzute.
- f) **Îmbrăcați-vă corespunzător.** Nu purtați îmbrăcăminte prea largă sau bijuterii. Nu vă apropiați părul, hainele sau mânușile de componentele mobile. Hainele prea largi, bijuteriile și părul lung se pot prinde în piesele mobile.
- g) **Dacă sunt furnizate accesorii pentru conectarea unor dispozitive de aspirare și colectare a prafului, asigurați-vă că acestea sunt montate și folosite corect.** Folosirea colectorului de praf poate reduce riscul accidentărilor din cauza prafului.
- h) **Nu lăsați ca odată cu familiarizarea dvs. cu utilizarea sculei să deveniți indolenți și să uitați respectarea principiilor de siguranță ale sculei electrice.** Orice acțiune nesăbuită poate duce la leziuni corporale grave într-o fracțiune de secundă.

4. UTILIZAREA ȘI ÎNTREȚINEREA SCULELOR ELECTRICE

- a) **Nu forțați scula electrică.** Folosiți scula electrică potrivită pentru aplicație. Cu scula electrică potrivită, veți lucra mai bine și mai în siguranță, la viteza pentru care a fost concepută.
- b) **Nu folosiți scula electrică dacă nu o puteți porni sau opri de la întrerupător.** Orice unealtă electrică ce nu poate fi acționată de la întrerupător este periculoasă și trebuie reparată.
- c) **Scoateți ștecherul din sursa de curent și/sau scoateți bateria din scula electrică înainte de a efectua reglaje, de a schimba accesoriile sau de a depozita sculele electrice.** Astfel de măsuri de siguranță reduc riscul pornirii accidentale a sculei electrice.
- d) **Nu lăsați sculele electrice la îndemâna copiilor și nu permiteți persoanelor ce nu știu să le manevreze și nu cunosc instrucțiunile să acționeze aceste scule.** Sculele electrice sunt periculoase în mâinile utilizatorilor neinstruiți.
- e) **Efectuați întreținerea sculelor electrice.** Verificați posibila aliniere incorectă sau posibilă blocare a componentelor mobile, deteriorarea componentelor sau orice alte situații care pot afecta funcționarea unelei electrice. Dacă scula electrică este deteriorată, reparați-o înainte de utilizare. Multe accidente sunt provocate din cauza întreținerii incorecte a sculelor.
- f) **Unelte de tăiere trebuie menținute ascuțite și curate.** Riscul blocării uneltelor de tăiere cu

margini ascuțite întreținute corect este mai mic și acestea sunt mai ușor de controlat.

- g) **Folosiți scula electrică, accesoriile, piesele etc. conform acestor instrucțiuni, luând în considerare condițiile de lucru și operația de efectuat.** Folosirea sculei electrice pentru operații diferite de cele pentru care a fost concepută poate duce la accidente.
- h) **Păstrați uscate, curate și fără urme de ulei sau grăsimi mânerul și suprafețele de apucare ale unelei.** Mânerul și suprafețele de apucare alunecoase împiedică manipularea și controlul sigur al sculei tocmai în cele mai neașteptate situații.

5. UTILIZAREA ȘI ÎNTREȚINEREA SCULELOR CU ACUMULATORI

- a) **Efectuați reincărcarea numai cu încărcătorul specificat de producător.** Un încărcător adecvat pentru un anumit tip de acumulator poate prezenta risc de incendiu dacă este utilizat cu alt tip de acumulator.
- b) **Folosiți mașinile electrice numai cu acumulatorii special destinați acestora.** Utilizarea oricărui altor acumulatori poate prezenta risc de rânire și de incendiu.
- c) **Când nu folosiți acumulatorul, țineți-l la distanță de obiecte metalice precum agrafe de birou, monede, chei, cuie, șuruburi sau alte obiecte metalice mici, ce pot constitui o legătură între cele două borne.** Un scurtcircuit al bornelor acumulatorului poate duce la arsuri sau incendiu.
- d) **În condiții necorespunzătoare de utilizare, se poate prelinge lichid din acumulator; evitați contactul.** În caz de producere accidentală a contactului, clătiți bine cu apă. Dacă v-a intrat lichid în ochi, consultați imediat medicul. Lichidul expulzat din acumulator poate cauza iritații sau arsuri.
- e) **Nu utilizați acumulatorul sau scula dacă acestea sunt deteriorate sau modificate.** Acumulatorii deteriorați sau modificate se pot comporta într-un mod imprevizibil, crescând riscul unui incendiu, unei explozii sau leziunilor corporale.
- f) **Evitați expunerea la foc și la temperaturi excesive a acumulatorului sau a sculei.** Expunerea la foc sau la temperaturi care depășesc 130 °C poate duce la explozie.
- g) **Respectați toate instrucțiunile de reincărcare și nu încărcăți acumulatorul sau scula decât în plaja de temperaturi specificată în instrucțiuni.** Reincărcarea necorespunzătoare sau la temperaturi din afara plajei de temperaturi specificate poate duce la deteriorarea acumulatorului și la creșterea riscului de incendiu.

6. SERVICE

- a) **Service-ul sculei electrice trebuie efectuat de persoane calificate, folosind doar piese de schimb identice.** Acest lucru va asigura folosirea în continuare a sculei electrice în siguranță.
- b) **Nu reparați niciodată acumulatorii deteriorați.** Service-ul acumulatorilor trebuie efectuat numai de către fabricant sau de centre de service autorizate.

AVERTISMENTE DE SIGURANȚĂ PENTRU MAȘINA DE TUNS IARBA

- a) **Nu utilizați mașina de tuns iarba în condiții meteorologice nefavorabile, în special atunci când există riscul de fulger.** Acest lucru scade riscul de a fi lovit de fulger.
- b) **Inspectați atent zona în care veți folosi mașina pentru a descoperi prezența animalelor sălbatice.** Animalele sălbatice pot fi vătămate în timpul folosirii mașinii.
- c) **Inspectați atent zona în care va fi utilizată mașina și îndepărtați toate pietrele, bețele, cablurile, oasele și alte obiecte străine.** Obiectele aruncate de mașină pot cauza vătămări corporale.
- d) **Înainte de a utiliza mașina, întotdeauna verificați vizual pentru a constata că lama și ansamblul lamei nu sunt uzate sau deteriorate.** Piesele uzate sau deteriorate cresc riscul de vătămare.
- e) **Verificați frecvent colectorul de iarbă pentru a vedea dacă este uzat sau deteriorat.** Un colector de iarbă uzat sau deteriorat crește riscul de vătămare.
- f) **Păstrați protecțiile pe poziție. Protecțiile trebuie să fie în stare de funcționare și montate corect.** O protecție slăbită, deteriorată sau care nu funcționează corect poate duce la vătămare corporală.
- g) **Mențineți toate gurile de admisie a aerului curate, fără resturi.** Gurile de aer blocate și resturile pot conduce la supraîncălzire și la pericol de foc.
- h) **În timpul utilizării mașinii de tuns iarba, purtați întotdeauna încălțăminte de protecție antiderapantă. Nu operați mașina când sunteți desculț sau purtați sandale decupate.** Acest fapt reduce posibilitatea vătămării picioarelor prin contactul cu lama aflată în mișcare.
- i) **În timpul utilizării mașinii, purtați întotdeauna**











pantaloni lungi. Expunerea unor porțiuni de piele crește riscul vătămării corporale datorită obiectelor aruncate de mașină.

- j) **Nu folosiți mașina de tuns iarba când gazonul este umed. Mergeți, nu alergați niciodată.** Astfel se reduce riscul de alunecare și cădere, care ar putea conduce la vătămări corporale.
- k) **Nu utilizați mașina pe pante excesiv de înclinate.** Astfel se reduce riscul de pierdere a controlului, alunecare și cădere, care ar putea conduce la vătămări corporale.
- l) **Când lucrați pe pante, întotdeauna să fiți atent la poziția dvs, lucrați transversal pe suprafața pantei, nu lucrați niciodată în sus sau în jos și fiți extrem de atent când schimbați direcția.** Astfel se reduce riscul de pierdere a controlului, alunecare și cădere, care ar putea conduce la vătămări corporale.
- m) **Fiți extrem de atent când întoarceți sau trageți mașina de tuns iarba spre dvs. Întotdeauna observați împrejurimii.** Acest fapt reduce riscul de împiedicare în timpul operării mașinii.
- n) **Nu atingeți lamele sau alte părți mobile periculoase cât timp acestea sunt în mișcare.** Acest lucru reduce riscul de vătămare din cauza pieselor mobile.
- o) **Când scoateți materiile aglomerate sau curățați mașina, asigurați-vă că toate comutatoarele de alimentare sunt oprite și că acumulatorul este deconectat.** Pornirea accidentală a mașinii de tuns iarba poate conduce la vătămări corporale grave.



AVERTISMENTE PRIVIND SIGURANȚA PENTRU ACUMULATOR

- a) **Nu demontați, deschideți sau rupeți celulele sau acumulatorul.**
- b) **Nu scurtcircuitați un acumulator. Nu depozitați acumulatorii la întâmplare într-o cutie sau într-un sertar unde s-ar putea scurtcircuita între ele sau prin materiale conductoare.** Când acumulatorul nu este utilizat, țineți-l la distanță de alte obiecte metalice, precum agrafele de birou, monede, chei, cuie, șuruburi sau alte obiecte metalice mici, care pot crea contact între cele două borne. Scurtcircuitarea bornelor acumulatorului poate cauza arsuri sau incendii.
- c) **Nu expuneți acumulatorul la căldură sau foc. Evitați depozitarea în lumina directă a soarelui.**
- d) **Nu supuneți acumulatorul la șocuri mecanice.**

- e) În cazul scurgerii acumulatorului, aveți grijă ca lichidul să nu intre în contact cu pielea sau ochii. În cazul contactului, spălați zona afectată cu apă din belșug și solicitați asistență medicală.
- f) Mențineți acumulatorul curat și uscat.
- g) Ștergeți bornele acumulatorului cu o cârpă curată și uscată dacă se murdăresc.
- h) Acumulatorul trebuie încărcat înainte de utilizare. Consultați întotdeauna aceste instrucțiuni și utilizați procedura de încărcare corectă.
- i) Nu lăsați acumulatorul la încărcat dacă nu îl utilizați.
- j) După perioade extinse de depozitare, poate fi necesară încărcarea și descărcarea acumulatorului de mai multe ori pentru a obține performanțe maxime.
- k) Reîncărcați folosind doar încărcătorul specificat de Worx. Nu utilizați niciun alt încărcător în afară de cel conceput specific pentru utilizarea cu acest echipament.
- l) Nu utilizați acumulatori care nu sunt concepuți pentru utilizarea cu acest echipament.
- m) Nu lăsați acumulatorul la îndemâna copiilor.
- n) Păstrați documentația originală a produsului pentru consultări ulterioare.
- o) Scoateți acumulatorul din echipament dacă nu îl utilizați.
- p) Depuneți acumulatorul la deșeurile în mod corespunzător.
- q) Nu introduceți în aparat acumulatori care provin de la producători diferiți sau cu capacități, dimensiuni sau tipuri diferite.
- r) Țineți acumulatorul departe de microunde și presiune ridicată.
- s) Atenție! Nu utilizați baterii ne-reîncărcabile.

	AVERTISMENT - Țineți mâinile și picioarele departe de lame
	AVERTISMENT – Scoateți bateria înainte de mentenanță
	A kések a kerti kiegészítő kikapcsolása után még tovább forognak és sérüléseket okozhatnak. Mielőtt az alkatrészekhez hozzátérne, várja meg, míg a berendezés minden alkatrészre leáll.
	Purtați mănuși de protecție
	Deconectați acumulatorul de la priză de alimentare înainte de a efectua orice operațiuni de reglare, service sau întreținere.
	Bateriile pot intra în circuitul apei, dacă sunt lichidate incorect, fapt ce poate fi periculos pentru ecosistem. Nu lichițați deșeurile de baterii la fel ca deșeurile comune nesortate.
	Nu ardeți
	Baterie Li-Ion. Acest produs a fost marcat cu simbolul referitor la 'colectarea separată' a tuturor blocurilor de baterii și a carcasi de baterie. Acestea vor fi apoi reciclate sau demontate pentru a se reduce impactul asupra mediului. Acumulatorii pot fi periculoși pentru mediu și sănătatea umană pentru că ele conțin substanțe periculoase.
	Pentru a reduce riscul de accidentări, utilizatorul trebuie să citească manualul de instrucțiuni.
	AVERTISMENT - Fiți atent la obiectele aruncate de mașină - țineți alte persoane la distanță
	Simbolul de pe ambalaj este doar pentru Franța.

SIMBOLURI

	Pentru a reduce riscul de accidentări, utilizatorul trebuie să citească manualul de instrucțiuni.
	AVERTISMENT - Fiți atent la obiectele aruncate de mașină - țineți alte persoane la distanță



Produsele electrice nu trebuie depuse la deșeuri împreună cu gunoiul menajer. Vă rugăm să depuneți produsele electrice la unitățile de reciclare existente. Consultați-vă cu autoritățile locale sau cu distribuitorul pentru sfaturi privind reciclarea.

2. LISTĂ DE COMPONENTE

1.	MANETĂ DE FUNCȚIONARE
2.	BUTON DE BLOCARE DE SIGURANȚĂ
3.	CONTROLUL VITEZEI DE AUTO-PROPULSARE
4.	SAC DE COLECTARE IARBĂ
5.	CLAPETĂ DE SIGURANȚĂ
6.	MANETĂ DE REGLARE ÎNĂLȚIME DE TĂIERE
7.	FAR LED
8.	INDICATOR DE PUTERE A BATERIEI
9.	CAPOTĂ DE ADMISIE
10.	CAPAC CARCASĂ ACUMULATOR
11.	ACUMULATOR *
12.	DECLANȘATOARE DE AUTO-PROPULSARE
13.	BUTON DE ELIBERARE RAPIDĂ PENTRU PLIERE
14.	INSERT DE MULCIRE
15.	GURĂ DE EVACUARE LATERALĂ SPATE
16.	PIULIȚA GURII DE EVACUARE LATERALĂ SPATE
17.	LAMĂ (CONSULTAȚI FIG. N1)
18.	ȘURUB LAMĂ (CONSULTAȚI FIG. N1)

* Nu toate accesoriile ilustrate sau descrise sunt incluse în livrarea standard.

3. DATE TEHNICE

Tip **WG760E WG760E.X** (7 - desemnarea echipamentului, reprezentanță pentru mașina de tuns iarba fără fir)

**WG760E
WG760E.X****

Tensiune	40V $\overline{\text{---}}$ Max. (2x20V Max.)***
Turație nominală fără sarcină	2820/3000/min
Diametrul platformei	53 cm
Diametru de tăiere	51 cm
Diametru roată față	200 mm
Diametru roată spate	250 mm
Înălțime de tăiere	25 – 85 mm
Poziții înălțime de tăiere	7
Capacitate colectare iarbă	80 L
Tip acumulator	Litiu-ion
Greutate unealtă (în gol)	28.8 kg

** X = 1-999, A-Z, M1-M9 sunt destinate doar clienților diferiți, nu există modificări legate de siguranță între aceste modele.

*** Tensiune măsurată în gol. Tensiunea inițială a bateriei atinge maximum 20 volți. Tensiunea nominală este de 18 volți.

BATERII ȘI ÎNCĂRCĂTOARE SUGERATE

Categorie	Modele	Capacitate
20V Acumulator	WA3645	5.0 Ah
	WA3648	8.0 Ah
20V Încărcător	WA3883	4.0 A

Vă recomandăm să achiziționați accesoriile de la același magazin de la care ați cumpărat unealta. Alegeți tipul în funcție de lucrarea pe care urmează să o efectuați. Consultați ambalajul accesoriului pentru detalii suplimentare. Personalul din magazin vă poate oferi asistență și sfaturi.

INFORMAȚII PRIVIND ZGOMOTUL

Presiune sonoră ponderată A $L_{pA} = 81.30 \text{ dB(A)}$

K_{pA} 3.0 dB (A)

Putere sonoră ponderată A $L_{WA} = 94.32 \text{ dB(A)}$

K_{WA} 0.94 dB (A)

Purtați echipament de protecție pentru urechi.



INFORMAȚII PRIVIND VIBRAȚIILE

Vibrație ponderată tipică $a_h < 2.5 \text{ m/s}^2$

Marjă de eroare $K = 1.5 \text{ m/s}^2$



AVERTISMENT: Valoarea emisiilor de vibrații în timpul utilizării efective a sculei electrice poate diferi de valoarea nivelului declarat, în funcție de modul în care scula este utilizată, în funcție de următoarele exemple și alte variații privind utilizarea sculei: Modul în care este utilizată scula și materialele tăiate sau găurite.

Scula să fie într-o stare bună și întreținută corespunzător.

Utilizarea accesoriului corect pentru sculă, fiind ascuțit și în bună stare de funcționare.

Strângerea cu fermitate a mânerelor și utilizarea oricărui accesorii anti-vibrații.

Iar scula este utilizată conform destinației de utilizare și acestor instrucțiuni.

Această unealtă poate cauza sindromul vibrației mâinii-brățului dacă nu este utilizată corespunzător.



AVERTISMENT: Pentru precizie, o estimare a nivelului de expunere în condițiile de utilizare reale trebuie de asemenea să țină cont de toate componentele ciclului de operare, precum momentele când scula este oprită și când merge în gol, dar nu efectuează operația propriu-zisă. Acest lucru ar putea reduce semnificativ nivelul de expunere pe durata totală de lucru.

Ajută la reducerea riscului de expunere la vibrații.

Utilizați ÎNTOTDEAUNA dălți, burghie și lame ascuțite.

Întrețineți scula în conformitate cu aceste instrucțiuni și mențineți-o bine lubrifiată (dacă este cazul).

Dacă scula va fi utilizată în mod regulat, investiți în accesorii anti-vibrații.

Planificați-vă lucrul pentru a desfășura utilizarea uneltelor cu nivel ridicat de vibrații de-a lungul mai multor zile.

4. DESTINAȚIA DE UTILIZARE

Acest produs este destinat pentru tunderea ierbii în sectorul domestic.

5. INSTRUCȚIUNI DE FOLOSIRE



NOTĂ: Înainte de a utiliza scula, citiți cu atenție manualul de instrucțiuni.

ASAMBLARE ȘI OPERARE

ACȚIUNE	ACȚIUNE	
ASAMBLARE		
Asamblarea barei de ghidare & Reglarea înălțimii mânerului NOTĂ: Apăsăți și mențineți apăsat butonul de eliberare rapidă în timpul asamblării.	Consultați fig. A1, A2	
Asamblarea sacului de colectare a ierbii	Consultați fig. B	169
Asamblarea sacului de colectare a ierbii la mașina de tuns iarba NOTĂ: Îndepărtați elementul de acoperire a solului înainte să montați sacul de colectare a ierbii. NOTĂ: Apăsăți ușor sacul pentru iarbă pentru a vă asigura de instalarea sa completă.	Consultați fig. C1, C2, C3	
A Îndepărtarea/golirea sacului de colectare a ierbii ! Avertisment! Înainte de utilizare, verificați întotdeauna clapeta de siguranță aflată în apropierea nișei de evacuare. Nu ridicați niciodată clapeta de siguranță dacă mașina de tuns iarba este utilizată fără sacul de colectare a ierbii.	Consultați fig. D1, D2	

Asamblarea gurii de evacuare laterală spate NOTĂ: Amintiți-vă să scoateți sacul colector de iarbă și inserția de mulcire înainte de a asambla gura de evacuare laterală spate.	Consultați fig. E1, E2
Fixarea/indepărtarea acumulatorului NOTĂ: Mașina va funcționa numai atunci când sunt instalate baterii separate. Se recomandă utilizarea de baterii cu același amperaj AH și încărcarea celor două baterii în același timp. Când utilizați două baterii cu AH diferit, mașina va rula doar la nivelul numitorului comun inferior.	Consultați fig. F1, F2
Verificarea stării de încărcare a acumulatorului NOTĂ: Fig. G1 se referă numai la acel pachet de acumulator care are și indicator luminos al nivelului de încărcare.	Consultați fig. G1
Încărcarea acumulatorului NOTĂ: Acumulatorul este livrat neîncărcat. Acumulatorul trebuie încărcat complet înainte de prima operație de tundere a ierbii. Încărcați complet și simultan cele două acumulatori ale mașinii. Mai multe detalii în ghidul de utilizare al încărcătorului.	Consultați fig. G2
OPERAȚIUNE	
Indicator de putere a bateriei Vezi detalii în paragraful: STAREA ACUMULATORULUI IMPORTANT: Când un singur bec verde este aprins, bateria este descărcată, deși mașina de cosit poate fi capabilă încă de tăierea ierbii. Continuarea acționării mașinii de cosit cu bateria în stare descărcată poate reduce durata de funcționare și performanțele bateriei. Dacă niciun un LED nu este aprins, cel puțin un acumulator este instalat greșit sau este defect. Vă rugăm să verificați cu atenție dacă acestea sunt așezate corect în locașul lor.	Consultați fig. G3

Pornire & Oprire Pentru a porni, apăsați și mențineți apăsat butonul de siguranță, apoi trageți înapoi maneta de funcționare, continuând să țineți apăsat butonul de siguranță. Pentru a opri, eliberați maneta de funcționare.	Consultați fig. H1, H2
Funcționarea sistemului de autopropulsare NOTĂ: Pentru a activa autopropulsarea, apăsați simultan butonul de siguranță și butonul de control al vitezei de auto-propulsare.	Consultați fig. H3
Reglarea înălțimii de tăiere  AVERTISMENT! Opriți, eliberați maneta de funcționare și așteptați până când motorul se oprește complet înainte de a ajusta înălțimea. Lamele continuă să se rotească după oprirea mașinii, o lamă în mișcare poate provoca accidentare. Nu atingeți lamele în mișcare.	Consultați fig. I
Far led	Consultați fig. J
Depozitare	Consultați fig. K1, K2

STAREA ACUMULATORULUI (Consultați fig. G1)

- Dacă doriți să aflați nivelul de încărcare al acumulatorului, apăsați butonul de lângă indicator de capacitate acumulator înainte de utilizarea sau după utilizarea mașinii.
- În timpul utilizării mașinii, indicator de capacitate acumulator va indica automat nivelul de încărcare al acestuia. Indicatorul luminos detectează și indică în mod constant starea acumulatorului.
- Încărcați mașina cu 2 baterii cu AH diferit, indicator de capacitate acumulator indică nivelul de încărcare al acumulatorului cu nivelul de încărcare mai scăzut.

Indicatorul stării de încărcare a acumulatorului	Starea acumulatorului
Ard cinci LED-uri verzi (●●●●●)	Cele două acumulatori sunt încărcate foarte bine.
Ard două, trei sau patru LED-uri verzi.	Există energie în cele două acumulatori. Cu cât ard mai multe LED-uri verzi, acumulatorii dețin cu atât mai multă energie.

Doar un singur LED verde este aprins (■□□□)	Cel puțin un acumulator este descărcat și trebuie reîncărcat.
Nu arde niciun LED.	Cel puțin un acumulator este instalat greșit sau este defect.
Doar un singur LED pâlpâie de două ori într-un ciclu.	Cel puțin un acumulator este complet descărcat (vă rugăm să vă referiți la paragraful care descrie starea de încărcare a acumulatorului). Vă rugăm să reîncărcați simultan cele două acumulatori înainte de o nouă utilizare a mașinii sau înainte de stocarea ei.
Doar un singur LED pâlpâie de trei ori într-un ciclu.	Cel puțin un acumulator s-a supraîncălzit, așteptați răcirea lui/lor înainte de a reîncepe munca.
Doar un singur LED pâlpâie de patru ori într-un ciclu.	Mașina este suprasolicitată. Măriți înălțimea de tundere a ierbiilor sau împingeți mașina mai încet.

SFATURI PENTRU ACOPERIREA CU STRAT DE MULCIRE

Când mulciți, noul tăietor este proiectat să taie resturile de iarbă în bucăți mici și să le redistribuie în gazon, folosind aripioarele de mulcire situate în interiorul platformei de tăiere. În condiții normale, iarba mulcită se va descompune rapid, oferind nutrienți gazonului. Vă rugăm să consultați următoarele recomandări pentru performanță optimă a mulcirii.

- 1) Evitați cosirea când iarba este udă de ploaie sau de rouă. Iarba udă formează bulgări care interferează cu acțiunea stratului protector și reduce timpul de funcționare. Perioada optimă pentru cosirea ierbiilor este după-amiaza târziu, când iarba este uscată și zona proaspăt tăiată nu este expusă luminii directe a soarelui.
- 2) Pentru performanțe optime ale stratului protector, setați înălțimea de tăiere pentru îndepărtarea unei treimi din lungimea firului, în mod ideal nu mai mult de 3.8 cm o dată. Dacă iarba este crescută excesiv, poate fi necesară creșterea înălțimii de tăiere pentru reducerea efortului de împingere și prevenirea supraîncărcării motorului. Gura de evacuare laterală poate fi folosită și pentru a evacua iarba crescută excesiv și pentru a reduce suprasolicitarea motorului. Pentru acoperirea cu strat protector extrem de greu, se recomandă

tăierea inițială la o setare ridicată a înălțimii de tăiere, iar apoi tăierea din nou la înălțimea de tăiere finală. În caz contrar, execuția tăierii mai înguste și cosiți încet.

- 3) Pentru cea mai bună performanță, păstrați puntea mașinii de tuns curată, fără acumulări de iarbă. Din când în când, opriți mașina de tuns, scoateți bateriile și așteptați ca lama să se oprească complet. Întoarceți mașina de tuns pe lateral. Utilizând un obiect, cum ar fi un băț, îndepărtați acumularea de iarbă din zona lamei. Aveți grijă la marginile ascuțite ale lamei. Curățați des iarba udă și nouă și curățați întotdeauna după fiecare utilizare.
- 4) Anumite tipuri de iarbă sau stări ale ierbii pot necesita un al doilea strat protector pentru împrăștierea completă a ierbii pe gazon. Dacă tăiați a doua oară, se recomandă tăierea perpendiculară (de-a lungul) pe primul model de tăiere. **NU MODIFICAȚI ÎN NICIUN FEL MODELUL DE TĂIERE CARE AR DETERMINA COSIREA ÎN JOS PE O PANTĂ.**
- 5) Modificați-vă modelul de tăiere săptămânal. Aceasta previne granulara și pierderea luciului gazonului.

MĂRIMEA SUPRAFETEI TUNSE

Zona de tăiere poate fi influențată de mulți factori, inclusiv: înălțimea de tăiere, practici de operare (ex: pornire/oprire), nivelul de umiditate al gazonului, lungimea și grosimea ierbiilor.

SFATURI:

- 1) Tunderea frecventă a gazonului și reducerea numărului de proceduri de pornire/oprire vor ajuta la conservarea autonomiei bateriei. Se recomandă utilizarea aceluiași două baterii în timpul funcționării, la niveluri complet încărcate.
- 2) Pentru cea mai bună performanță de tăiere, se recomandă tăierea a doar 1/3 sau mai puțin din înălțimea actuală a ierbiilor de fiecare dată. Tundeți la o viteză mai lentă atunci când tăiați iarba lungă/groasă pentru a permite mașinii de tuns să taie corect și să evacueze tăieturile.
- 3) Este necesar să curățați frunzele, murdăria, tăieturile de iarbă și orice alte resturi acumulate prin curățarea punții mașinii de tuns după fiecare utilizare. **NOTĂ:** Opriți mașina de tuns, scoateți bateria și așteptați ca lama să se oprească înainte de a începe curățarea.

6. ÎNTREȚINEREA

 **AVERTISMENT: Opriti mașina de tuns iarba și îndepărtați bateriile înainte de a scoate sacul de colectare a ierbii.**

NOTĂ: Pentru asigurarea unei durate de funcționare prelungite și fiabile, efectuați următoarele proceduri de întreținere în mod regulat. Verificați existența unor defecte evidente, cum ar fi o lamă slăbită, deplasată sau deteriorată, garnituri slăbite, sau componente defecte sau uzate. Verificați ca dispozitivele de protecție și capacele să nu fie deteriorate și să fie atașate corect pe mașina de tuns iarba. Efectuați lucrările de întreținere și reparațiile necesare înainte de acționarea mașinii de tuns iarba. Dacă mașina de tuns iarba se defectează în ciuda întreținerii normale, contactați linia de asistență pentru clienți.

ASCUȚIREA LAMEI

PĂSTRĂȚI LAMA ASCUȚITĂ PENTRU O PERFORMANȚĂ DE COSIRE OPTIMĂ. O LAMĂ TOCITĂ NU TAIE IARBA CORECT ȘI NU ACOPERĂ CU UN STRAT PROTECTOR ÎN MOD ADECVAT.

PURTAȚI OCHELARI DE PROTECȚIE ADECVAȚI ÎN TIMPUL ÎNDEPĂRTĂRII, ASCUȚIRII ȘI INSTALĂRII LAMEI. ASIGURAȚI-VĂ CĂ BATERIILE SUNT SCOASE.

Ascuțirea lamei de două ori în timpul sezonului de cosire este suficientă de obicei, în circumstanțe normale. Nisipul cauzează tocirea rapidă a lamei. Dacă gazonul conține sol nisipos, poate fi necesară ascuțirea mai frecventă.

ÎNLOCUIȚI IMEDIAT LAMA ÎNDOITĂ SAU DETERIORATĂ.

CÂND ASCUȚIȚI LAMA (Consultați fig. L)

1. Asigurați-vă de menținerea echilibrului lamei.
2. Ascuțiți lama la unghiul de tăiere inițial.
3. Ascuțiți marginile de tăiere de pe ambele capete ale lamei, îndepărtând cantități egale de material de pe ambele capete.

NOTĂ:

1. Asigurați-vă că mașina de tuns este oprită și scoateți bateriile.
2. Așezați mașina în modul vertical de depozitare.

BLADE BALANCING (Consultați fig. M)

Verificați echilibrul lamei plasând orificiul central din lamă L-1 peste tija șurubelniței L-2, fixată orizontal într-o menghină L-3. Dacă oricare dintre extremitățile lamei se rotește în jos, șlefuiți acea parte. Lama este corect echilibrată atunci când nicio extremitate nu cade.

ÎNȚREȚINEREA LAMEI (Consultați fig. N1, N2)

Înlocuiți lama de după 50 de ore de cosit sau după 2 ani, oricare situație survine prima – indiferent de stare.

Urmați aceste proceduri pentru îndepărtarea și înlocuirea lamei. Aveți nevoie de mănuși de

grădinarit (nu sunt furnizate) și de o cheie pentru piulițe (nu este furnizată) pentru îndepărtarea lamei. Asigurați-vă că bateriile nu sunt instalate. Așezați un bloc de lemn între lama și puntea mașinii de tuns gazonul pentru a împiedica rotirea lamei și deșurubati piulița lamei în sens contrar acelor de ceasornic, utilizând cheia pentru piulițe. Scoateți lama și montați una nouă pe șurubul lamei. Asigurați-vă că lama este poziționată corect și apoi strângeți ferm șurubul.

7. DEPOZITARE (CONSULTAȚI FIG. K1, K2)

Opriti mașina de tuns iarba și îndepărtați bateriile. Curățați bine exteriorul mașinii utilizând o perie moale și o cârpă. Nu utilizați apă, solvenți sau substanțe de lustruit. Îndepărtați toată iarba și resturile, în special din fantele de ventilație. Răsturnați mașina pe o parte și curățați zona lamei. Dacă iarba tunsă este acumulată în zona lamei, îndepărtați-o cu un obiect din plastic sau lemn. Depozitați mașina într-un loc uscat. Nu amplasați alte obiecte pe mașină.

Pentru a facilita depozitarea, apăsați și mențineți apăsat butonul de eliberare rapidă pentru a plia ghidonul. Mașina de tuns poate fi depozitată și într-o poziție verticală pentru a economisi spațiu (Fig. K2).

NOTĂ: După ce ghidonul este pliat, butonul de eliberare rapidă trebuie înșurubat la loc.

PROTECȚIA MEDIULUI ÎNCONJURĂTOR

 Deșeurile produselor electrice nu se vor arunca împreună cu deșeurile menajere.

Reciclați acolo unde există instalații de reciclare. Consultați autoritățile locale sau vânzătorul pentru recomandări privind reciclarea.

CONSIDERAȚII PRIVIND UNELTELE ALIMENTATE CU ACUMULATOR

Plaja temperaturii ambientale în care se poate utiliza și stoca unealta electrică și acumulatorul, este cuprinsă între 0~45 °C.

Plaja temperaturii ambientale în care se poate utiliza sistemul de reîncărcare și se poate reîncărca acumulatorul, este cuprinsă între 0~40 °C.

Detalii privind eliminarea în condiții de siguranță a

bateriilor uzate

La sfârșitul duratei de viață a aparatului, îndepărtați în siguranță acumulatorul înainte de a elimina aparatul. Nu aruncați bateriile la gunoi sau în recipientele obișnuite de gunoi. De asemenea, nu eliminați bateria împreună cu aparatul. Îndepărtați acumulatorul uzat din aparat și eliminați-l la cea mai apropiată facilități de reciclare specializată sau la cea mai convenabilă. În caz de îndoială, consultați departamentul local de protecție a mediului. Bateriile pot ajunge în ciclul apei dacă sunt eliminate necorespunzător, ceea ce poate fi periculos pentru ecosistem. Nu eliminați bateriile uzate ca deșeuri menajere nesortate.

8. DETECTAREA DEFECȚIUNILOR

 **AVERTISMENT:** opriti mașina de tuns gazonul și scoateți acumulatorul înainte de orice depanare.

Simptome	Remediere
1. Mașina de tuns nu pornește atunci când maneta de funcționare este activat.	A. Eliberați maneta de funcționare pentru a opri mașina de tuns. Scoateți bateriile. Răsturnați mașina de tuns și verificați dacă lama se poate roti liber. Dacă nu se rotește liber, contactați serviciul de asistență clienți. Lama ar trebui să se rotească liber. De asemenea, asigurați-vă că mașina de tuns nu este așezată pe iarba înaltă, ceea ce poate împiedica rotirea lamei la pornire. Dacă este așa, mutați mașina de tuns într-o zonă unde nu este supusă unei sarcini pentru a porni. B. Acumulatorul a fost încărcat complet? Conectați încărcătorul și așteptați aprinderea LED-ului verde. C. Pentru a porni, apăsați și mențineți apăsat butonul de siguranță, apoi trageți înapoi maneta de funcționare, continuând să țineți apăsat butonul de siguranță. (Consultați fig. H1)

2. Motorul se oprește în timpul operațiunii de tuns iarba.	A. Eliberați maneta de funcționare pentru a opri mașina de tuns. Scoateți bateriile. Răsturnați mașina de tuns și verificați dacă lama se poate roti liber. Dacă nu, contactați serviciul de asistență clienți. Lama trebuie să se rotească liber. B. Ridicați roțile până la cea mai înaltă poziție de tăiere și porniți mașina. C. Acumulatorul a fost încărcat complet? Conectați încărcătorul și așteptați aprinderea LED-ului verde. D. Evitați suprasolicitarea mașinii. Reduceți capacitatea de tăiere a ierbii prin împingerea mai înceată a mașinii sau măriți înălțimea de tăiere. Sau efectuați ambele corecții.
3. Mașina de tuns iarba funcționează, dar performanța de tundere este nesatisfăcătoare sau nu poate tunde toată iarba.	A. Acumulatorul a fost încărcat complet? Conectați încărcătorul și așteptați aprinderea LED-ului verde. B. Eliberați maneta de funcționare pentru a opri mașina de tuns. Scoateți bateriile. Răsturnați mașina și verificați următoarele: tăișul lamei – păstrați lama ascuțită. Verificați și desfundati evacuarea. C. Înălțimea roții nu trebuie să fie niciodată prea mică din cauza stării gazonului. Măriți înălțimea de tăiere.
4. Împingerea mașinii de tuns iarba este foarte dificilă.	A. Măriți înălțimea de tăiere pentru a reduce frecarea dintre puntea inferioară și iarbă. Verificați rotirea liberă a fiecărei roți.

<p>5. Mașina de tuns iarba este anormal de zgomotoasă și vibrează.</p>	<p>A. Eliberați maneta de funcționare pentru a opri mașina de tuns. Scoateți bateriile. Răsturnați mașina pe o parte și verificați lama de tăiere pentru a vă asigura că nu este îndoită sau deteriorată. Dacă lama prezintă deteriorări, înlocuiți-o cu o lamă de rezervă. Dacă partea inferioară a punții este deteriorată, contactați serviciul de asistență clienți. Resturi excesive ar putea să se acumuleze sub punte și să compromită fluxul de aer. Scoateți bateriile, luați un instrument de răzuit și îndepărtați acumulările de resturi. B. Dacă lama nu prezintă niciun semn vizibil de deteriorare, dar mașina de tuns continuă să vibreze: Eliberați maneta de funcționare pentru a opri mașina de tuns, scoateți bateriile și scoateți lama. Rotiți lama la 180 de grade și strângeți din nou. Dacă mașina de tuns încă vibrează, contactați serviciul de asistență clienți.</p>	<p>9. La curățarea terenului există goluri vizibile.</p>	<p>A. Prea multă iarbă tăiată. Măriți înălțimea de tăiere prin înălțarea roților deoarece astfel scurtați lungimea de tăiere. Nu tăiați mai mult de 1/3 din lungimea totală a firelor. B. Verificați tăișul lamei. Păstrați întotdeauna lama ascuțită.</p>
<p>6. LED-ul încărcătorului acumulatorului este stins.</p>	<p>A. Verificați conectarea ștecherului. B. Înlocuiți încărcătorul.</p>	<p>10. Durată de funcționare scăzută sau redusă după mai multe utilizări.</p>	<p>A. Contactați serviciul de asistență clienți. Este posibil să aveți nevoie de o baterie nouă.</p>
<p>7. LED-ul încărcătorului acumulatorului nu vrea să ardă cu lumină verde.</p>	<p>A. Bateria trebuie diagnosticată. Contactați serviciul de asistență clienți.</p>	<p>11. LED-ul încărcătorului acumulatorului pâlpâie cu lumină roșie și acumulatorul nu poate fi încărcat.</p>	<p>A. În timpul unei reîncărcări neîntrerupte acumulatorul se poate supraîncălzi. Scoateți acumulatorul din încărcător și așteptați până se răcește la o temperatură de maxim 42 °C sau la una mai scăzută de atât.</p>
<p>8. Mașina de tuns iarba nu reușește să colecteze firele de iarbă tăiate cu ajutorul sacului de colectare a ierbii.</p>	<p>A. Scoateți inserția de mulcire atunci când folosiți sacul de colectare a ierbii. B. Evacuarea s-a înfundat. Eliberați maneta de funcționare pentru a opri mașina de tuns. Scoateți bateriile. Curățați evacuarea de firele de iarbă tăiate. C. Prea multă iarbă tăiată. Măriți înălțimea de tăiere prin înălțarea roților deoarece astfel scurtați lungimea de tăiere. D. Sacul este plin. Goliți sacul mai des.</p>		

9. DECLARAȚIE DE CONFORMITATE

Noi,
Positec Germany GmbH
Postfach 680194, 50704 Cologne, Germany

În numele Positec declarăm că produsul
Descriere **Mașină de cosit iarba fără cordon**
Tip **WG760E WG760E.X (7 - desemnarea echipamentului, reprezentantă pentru mașina de tuns iarba fără fir)**
Funcție **tunderea ierbii**

Este conform cu următoarele Directive,
2006/42/EC, 2014/30/EU
2011/65/EU&(EU)2015/863
2000/14/EC modificată prin 2005/88/EC & (EU)2024/1208

2000/14/EC modificată prin 2005/88/EC & (EU)2024/1208 :
Procedură de evaluare a conformității conformă cu **Anexa VI**
Nivel de putere sonoră măsurat **94.32 dB(A)**
Nivel de putere sonoră garantat declarat **96 dB(A)**

Organismul notificat implicat
Num: TÜV Rheinland LGA Products GmbH
(organism notificat 0197)
Adresa: Tillystraße 2-90431 Nürnberg

Standardele sunt conforme cu,
EN 62841-1, EN IEC 62841-4-3, EN ISO 3744, EN IEC 55014-1, EN IEC 55014-2, EN IEC 63000

Persoana autorizată să compileze fișierul tehnic,
Denumire Marcel Filz
Adresă Positec Germany GmbH
Postfach 680194, 50704 Cologne, Germany



2024/11/20
Allen Ding
Adjunct Inginer șef, Testare și certificare
Positec Technology (China) Co., Ltd
18, Dongwang Road, Suzhou Industrial Park, Jiangsu 215123, P. R. China

DECLARAȚIE DE CONFORMITATE (ACUMULATOR)

Noi,
Positec Germany GmbH
Postfach 680194, 50704 Cologne, Germany

Declarăm că produsul,
Descriere **Acumulator**
Tip **WA3645 WA3648**
Funcție **Furnizați energie pentru unelte electrice, unelte de grădină și produse similare.**

Este conform cu următoarele Directive,
(EU) 2023/1542, 2011/65/EU & (EU) 2015/863

Standardele sunt conforme cu,
EN 62133-2, EN IEC 63000

Persoana autorizată să compileze fișierul tehnic,
Denumire Marcel Filz
Adresă Positec Germany GmbH
Postfach 680194, 50704 Cologne, Germany



2024/11/20
Allen Ding
Adjunct Inginer șef, Testare și certificare
Positec Technology (China) Co., Ltd
18, Dongwang Road, Suzhou Industrial Park, Jiangsu 215123, P. R. China

175

OBSAH

1. BEZPEČNOSTNÍ INSTRUKCE
2. SEZNAM SOUČÁSTÍ
3. TECHNICKÉ ÚDAJE
4. ÚČEL POUŽITÍ
5. NÁVOD NA POUŽITÍ
6. ÚDRŽBA
7. ULOŽENÍ
8. HLEDÁNÍ ZÁVAD
9. PROHLÁŠENÍ O SHODĚ

1. BEZPEČNOSTNÍ INSTRUKCE BEZPEČNOST VÝROBKU VŠEOBECNÉ BEZPEČNOSTNÍ POKYNY



VAROVÁNÍ Přečtěte si všechna bezpečnostní varování, pokyny, seznamte se s ilustracemi a technickými údaji dodanými s tímto elektrickým nářadím. Nedodržení jakýchkoliv níže uvedených pokynů může mít za následek úraz elektrickým proudem, vznik požáru nebo vážného úrazu.

Uložte instrukce a veškerou dokumentaci pro budoucí použití.

Výraz "elektrické ruční nářadí" znamená v upozornění buď na nářadí na elektrický pohon (napájené elektrickou sítí) nebo na akumulátorové nářadí (napájené z akumulátoru).

1. BEZPEČNOST NA PRACOVÍŠTI

- Udržujte pracoviště v čistotě a dobře osvětlené.** Pracoviště plné nepotřebných předmětů nebo slabě osvětlené zvyšuje možnost úrazu.
- Nepoužívejte elektrické ruční nářadí v prostředí náchylném na exploze jako například v přítomnosti hořlavých tekutin, plynů nebo prachu.** Elektrické ruční nářadí při práci vytváří jiskry, které mohou vznítit prach nebo výpary.
- Při práci s elektrickým ručním nářadím udržujte děti a přihlízející osoby v dostatečné vzdálenosti.** Ztráta pozornosti může vést ke ztrátě kontroly nad nářadím.

2. BEZPEČNOST PŘI PRÁCI S ELEKTRINOU

- Vidlice elektrického ručního nářadí musí být shodného typu jako zásuvky el. sítě. Neměňte vidlici nedovoleným nebo neodborným způsobem, předejdete tak možným zraněním nebo úrazu el proudem.** Nepoužívejte spolu s uzemněným ručním nářadím žádné adaptéry, které neumožňují ochranu zemněním.
- Vyhýbejte se kontaktu s uzemněnými povrchy jako například trubkami, radiátory, sporáky a ledničkami.** Je-li vaše tělo spojené s uzemněným předmětem nebo stojí na uzemněné ploše, vzniká zvýšené riziko úrazu elektrickým proudem.
- Nevystavujte ruční nářadí dešti nebo vlhkým podmínkám.** Když se voda dostane pod povrch elektrického ručního nářadí, vzniká zvýšené riziko úrazu elektrickým proudem.
- Nemanipulujte s napájecím kabelem necitlivě. Nikdy si nepřítahujte elektrické ruční nářadí k sobě pomocí kabelu, netahejte je za sebou pomocí kabelu a nevytrhávejte kabel ze zástrčky, abyste ruční nářadí vypnuli. Nevystavujte kabel vysokým teplotám, oleji, ostrým hranám nebo kontaktu s pohyblivými díly.** Poškozené nebo zamotané kabely mohou vést k zvýšenému riziku úrazu elektrickým proudem.
- Při práci s ručním nářadím v exteriéru použijte prodlužovací kabel vhodný pro použití v exteriéru.** Použijte kabel vhodný pro venkovní prostředí, snížíte tím riziko vzniku úrazu elektrickým proudem.
- Pokud je práce s ručním nářadím ve vlhkých podmínkách nevyhnutelná, použijte napájení chráněné jističem typu proudový chránič (RCD).** Použití RCD jističe redukuje riziko vzniku úrazu elektrickým proudem.

3. OSOBNÍ BEZPEČNOST

- Budte soustředění, sledujte co děláte a při práci s ručním nářadím se řiďte zdravým rozumem.** Nepoužívejte ruční nářadí, jste-li unavení nebo pod vlivem omamných látek, alkoholu nebo léků. Moment nepozornosti při práci s ručním nářadím může vést k vážnému osobnímu zranění.
- Použijte osobní ochranné pomůcky. Vždy noste ochranu očí.** Ochranné pomůcky jako například proti prachová maska, boty s protiskluzovou podrážkou nebo chrániče sluchu použité v příslušných podmínkách pomáhají redukovat nebezpečí vážného osobního zranění.
- Předcházejte neúmyslnému zapnutí. Ujistěte se, že vypínač je ve vypnuté poloze předtím, než zapojíte nářadí do elektrické sítě a nebo k akumulátoru, rovněž při zvedání nebo nošení nářadí.** Nošení nářadí s prstem na vypínači nebo nářadí pod napětím zvyšuje možnost úrazu.
- Odstraňte jakékoliv nastavovací nebo maticové**

klíče a šrouby předtím, než zapnete ruční nářadí.

Nastavovací nebo jiný klíč ponechaný na rotující části ručního nářadí může způsobit osobní úraz.

- e) **Nepřeceňujte se. Udržujte si stabilitu a pevnou zem pod nohama za každých podmínek.**
Umožňuje vám to lepší kontrolu nad ručním nářadím v neočekávaných situacích.
- f) **Pro práci se vhodně oblečte. Nenoste volné oblečení nebo šperky. Udržujte své vlasy, oblečení a rukavice ve vzdálenosti od pohyblivých částí.**
Volné oblečení, šperky nebo dlouhé vlasy se mohou do pohyblivých částí zachytit.
- g) **Pokud jsou zařízení nastavená na spojení se zařízeními na zachytávání a extrakci prachu, ujistěte se, že jsou tato zařízení správně připojena a použita.**
Použitím sběrače prachu redukuje rizika vyvolaná prachem.
- h) **Nedopusťte, abyste díky zkušenostem nabytým častým používáním elektrického nářadí přestali dodržovat základy bezpečného použití.**
Neopatrný úkon může způsobit vážný úraz během zlomku sekundy.

4. POUŽITÍ A ÚDRŽBA RUČNÍHO NÁŘADÍ

- a) **Na ruční nářadí netlačte. Použijte správné ruční nářadí pro danou činnost.**
Správné ruční nářadí udělá práci lépe a takovou rychlostí, pro kterou bylo navrženo.
- b) **Nepoužívejte ruční nářadí, pokud správně nefunguje vypínač on/off.**
Jakékoliv ruční nářadí, které se nedá ovládat vypínačem, je nebezpečné a musí být opraveno.
- c) **Dříve než začnete dělat jakékoliv úpravy, vyměňovat doplňky nebo ruční nářadí odkládat, odpojte zástrčku od sítě a nebo akumulátoru.**
Taková preventivní bezpečnostní opatření redukuje riziko náhodného zapnutí ručního nářadí.
- d) **Nepoužíváte-li ruční nářadí, skladujte je mimo dosah dětí a nedovolte osobám, které nemají zkušenosti s prací s ručním nářadím nebo neznají tyto pokyny, s nářadím pracovat.**
Ruční nářadí je nebezpečné v rukách neškolené a nezkušené osoby.
- e) **Údržba ručního nářadí. Zkontrolujte chybné připojení nebo spojení pohyblivých částí, zlomené části nebo jiné okolnosti, které by mohly ovlivnit funkčnost ručního nářadí. Je-li nářadí poškozeno, nechte je před novým použitím opravit.**
Mnoho úrazů vzniká proto, že je elektrické ruční nářadí špatně udržováno.
- f) **Udržujte řezné nástroje ostré a čisté.**
Správně udržované řezné nástroje s ostrými řezacími hranami jsou méně náchylné na zakousnutí a lépe se ovládají.
- g) **Používejte elektrické nářadí v souladu s těmito**

pokyny, berte v úvahu pracovní podmínky a druh vykonávané práce.
Je-li elektrické nářadí použito na jiné účely, než je určeno, může docházet k nebezpečným situacím.

- h) **Rukojeti a povrchy držadel udržujte suché, čisté, bez maziv a tuků.**
Kluzké rukojeti a držadla neumožňují bezpečnou manipulaci a obsluhu nářadí v neočekávaných situacích.

5. POUŽÍVÁNÍ A PÉČE O AKUMULÁTOROVÉ ELEKTRICKÉ NÁŘADÍ

- a) **Nabíjejte je nabíječkou určenou výrobcem.**
Nabíječka, která je vhodná pro jeden typ baterií, může při použití s jiným typem baterií způsobit požár.
- b) **Elektrické nářadí používejte jen s určenou baterií.**
Použití jakéhokoliv jiného typu baterií může zvýšit riziko zranění a požáru.
- c) **Není-li baterie používána, neukládejte ji do blízkosti jiných kovových předmětů, jako jsou sponky na papír, mince, klíče, hřebíky, šrouby nebo jiné drobné kovové předměty, které by mohli zkratovat kontakty.**
Zkratování kontaktů baterie může vést k popáleninám nebo vzniku požáru.
- d) **Při nesprávném používání může z baterie vystříknout elektrolyt, vyhýbejte se styku s ním, má žíravé účinky. Dojde-li ke styku kapaliny s pokožkou, opláchněte zasažené místo vodou.**
Dostane-li se kapalina do očí, použijte čistou vodu k vypláchnutí a ihned vyhledejte lékařskou pomoc. Kapalina uniknutá z baterie může způsobit podráždění a poleptání.
- e) **Akumulátor nebo nářadí, které je poškozeno nebo je upravené, nepoužívejte.**
Poškozené nebo upravené akumulátory mohou mít nepředvídatelné chování s následkem požáru, exploze nebo s nebezpečným úrazu.
- f) **Akumulátor nebo nářadí nevhazujte do ohně nebo je nevystavujte nadměrným teplotám.**
Při vhození do ohně nebo vystavení teplotě nad 130 °C může dojít k explozi.
- g) **Dodržujte veškeré pokyny pro nabíjení a akumulátor nebo nářadí nenabíjejte mimo teplotní rozsah specifikovaný v tomto návodu.**
Nesprávné nabíjení, nebo nabíjení při teplotách mimo specifikovaný rozsah může poškodit akumulátor a zvýšit riziko vzniku požáru.

6. SERVIS

- a) **Servisní práce na nářadí nechte provést kvalifikovanými pracovníky za použití originálních náhradních dílů.**
Výsledkem bude trvalá bezpečnost při práci s elektrickým nářadím.
- b) **Poškozené akumulátory nikdy neopravujte.**

Servis akumulátorů by měl být prováděn pouze výrobcem nebo autorizovaným servisním zástupcem.

BEZPEČNOSTNÍ UPOZORNĚNÍ K SEKAČCE NA TRÁVU

- a) **Sekačku na trávu nepoužívejte za špatných povětrnostních podmínek, obzvláště ne, když hrozí nebezpečí blesku.** Tím snížíte nebezpečí zasažení bleskem.
- b) **Před použitím sekačky důkladně prohleďte zvolenou oblast z důvodu případného výskytu zvířat.** Během používání sekačky na trávu by mohlo dojít ke zranění zvířat.
- c) **Důkladně prohleďte oblast, kde budete sekačku na trávu používat, a odstraňte všechny kameny, klacky, dráty, kosti a další cizí předměty.** Vymrštěné předměty mohou způsobit zranění.
- d) **Před použitím sekačky vždy vizuálně zkontrolujte, zda není poškozena čepel nebo její mechanismus.** Opotřebované nebo poškozené části zvyšují riziko zranění.
- e) **Pravidelně kontrolujte sběrný koš na trávu, zda není opotřebovaný nebo poškozený.** Opotřebovaný nebo poškozený sběrný koš na trávu zvyšuje riziko zranění.
- f) **Kryty ponechte na místě. Kryty musejí být ve funkčním stavu a řádně namontovány.** Kryt, který je volný, poškozený nebo nefunguje správně, může způsobit zranění.
- g) **Udržujte všechny vstupní otvory vzduchu volné a bez nečistot.** Ucpané vstupní otvory vzduchu a zbytky trávy mohou způsobit přehřátí nebo vznik požáru.
- h) **Při práci se sekačkou na trávu na sobě vždy mějte protiskluzovou ochrannou obuv. Se sekačkou na trávu nepracujte, pokud jste bosí nebo máte otevřené sandály.** To snižuje možnost poranění nohou při kontaktu s pohyblivými se čepeli.
- i) **Při práci se sekačkou vždy noste dlouhé kalhoty.** Odhalená kůže zvyšuje pravděpodobnost zranění vymrštěnými předměty.
- j) **Sekačku na trávu nepoužívejte na mokré trávě. Chodte, nikdy neběhejte.** Tím snížíte riziko uklouznutí a pádu, což by mohlo vést ke zranění.
- k) **Sekačku na trávu nepoužívejte na příliš strmých svazích.** Tím snížíte riziko ztráty kontroly, uklouznutí a pádu, což by mohlo vést ke zranění.
- l) **Při práci na svazích mějte vždy pevnou půdu**

pod nohama, vždy pracujte kolmo ke svahu, nikdy nahoru a dolů, a při změně směru budete mimořádně opatrní. Tím snížíte riziko ztráty kontroly, uklouznutí a pádu, což by mohlo vést ke zranění.

- m) **Při couvání nebo přitahování sekačky k sobě budete mimořádně opatrní. Vždy si budete vědomí svého okolí.** To při provozu snižuje nebezpečí zakopnutí.
- n) **Nedotýkejte se čepelí a jiných nebezpečných, pohyblivých se částí, pokud jsou stále v pohybu.** To snižuje riziko poranění způsobeného pohyblivými částmi.
- o) **Při odstraňování zaseknutého materiálu nebo čištění sekačky se ujistěte, že jsou všechny vypínače vypnuté a baterie je odpojena.** Nečekané zapnutí sekačky na trávu by mohlo vyústit ve vážné zranění.





BEZPEČNOSTNÍ VAROVÁNÍ TÝKAJÍCÍ SE BATERIÍ









- a) **Nepokoušejte se demontovat, rozebírat nebo rozřezávat baterie nebo její články.**
- b) **Neprovádějte zkratování baterie. Neukládejte baterie nahodile v krabicích nebo v zásuvkách, kde by mohlo dojít k jejich vzájemnému zkratování nebo k zkratování způsobenému jinými předměty.** Není-li baterie používána, udržujte ji v bezpečné vzdálenosti od sponky na papíry, mincí, klíčů, hřebíků, šroubů nebo jiných malých kovových předmětů, které mohou způsobit propojení kontaktů baterie. Zkratování kontaktů baterie může způsobit popáleniny nebo požár.
- c) **Nevystavujte baterii působení horka nebo ohně. Vytvářejte se skladování baterií na otevřeném slunci.**
- d) **Nevystavujte baterii mechanickým rázům.**
- e) **Dojde-li k úniku kapaliny z baterie, zabraňte tomu, aby se tato kapalina dostala do kontaktu s pokožkou nebo aby zasáhla oči. Dojde-li k takovému kontaktu, zasažené místo omyjte značným množstvím vody a vyhledejte lékařské ošetření.**
- f) **Udržujte baterie čisté a suché.**
- g) **Jsou-li svorky baterie znečištěny, otřete je čistým a suchým hadříkem.**
- h) **Baterie musí být před použitím nabita. Vždy postupujte podle uvedených pokynů a používejte správný postup nabíjení.**
- i) **Nenechávejte baterii nabíjet, nebude-li baterie**

použita.

- j) Po dlouhodobém uložení budete možná muset provést několik cyklů nabíjení a vybíjení, aby baterie dosáhla svého maximálního výkonu.
- k) Provádějte nabíjení pouze v nabíječce, která je specifikovaná společností Worx. Nepoužívejte jinou nabíječku, než je nabíječka speciálně dodaná pro použití s tímto zařízením.
- l) Nepoužívejte žádnou baterii, která není určena pro použití s tímto zařízením.
- m) Ukládejte baterie mimo dosah dětí.
- n) Ušchovejte originální dokumentaci k tomuto výrobku pro budoucí odkazy.
- o) Není-li zařízení používáno, vyjměte z něj baterii.
- p) Provádějte řádnou likvidaci baterie.
- q) V zařízení nekombinujte bateriové články různého data výroby, kapacity, velikosti nebo typu.
- r) Baterii uchovávejte dál od mikrovlnných trub a vysokého tlaku.
- s) **Varování!** Nepoužívejte nenabíjecí baterie.

SYMBOLY

	Pro snížení nebezpečí vzniku zranění je třeba přečíst si tuto příručku.
	UPOZORNĚNÍ – Dávejte pozor na odmrštěné předměty - držte ostatní osoby mimo dosah.
	UPOZORNĚNÍ – Udržujte ruce a nohy v dostatečné vzdálenosti od čepelí.
	UPOZORNĚNÍ – Před provedením údržby odpojte baterii.
	Nože po vypnutí zahradního nářadí ještě dále rotují a mohou způsobit zranění. Nedotýkejte se žádné části nářadí, dokud nedojde k jejich úplnému zastavení.

	Používejte ochranné rukavice
	Před prováděním jakéhokoli seřízení, servisu nebo údržby vyjměte z úložného prostoru baterii.
	Akumulátory se mohou při nesprávném způsobu likvidace dostat do systému koloběhu vody, což může ohrozit vlastní ekosystém. Dosloužilé akumulátory nelikvidujte jako netříděný komunální odpad.
	Nevystavujte působení ohně
	Akumulátor Li-Ion. Tento výrobek byl označen symbolem „tříděný odpad“ pro všechny jednotlivé a složené akumulátory. Proto musí být s ohledem dopadu na životní prostředí po dosloužení recyklován nebo demontován. Akumulátory obsahují nebezpečné látky, proto mohou být nebezpečné pro životní prostředí a lidské zdraví.
	
	Symbol na obalu platí pouze pro Francii.
	Nepotřebné elektrické přístroje by neměly být vyhazovány společně s odpadem z domácnosti. Nářadí recyklujte ve sběrnách zřízených k tomuto účelu. O možnostech recyklace se informujte na místních úřadech nebo u prodejce.

179

2. SEZNAM SOUČÁSTEK

1. OVLÁDACÍ PÁKA

2.	TLAČÍTKO BEZPEČNÉHO POZASTAVENÍ CHODU
3.	OVLÁDÁNÍ RYCHLOSTI POJEZDU
4.	SBĚRNÝ KOŠ NA TRÁVU
5.	BEZPEČNOSTNÍ KRYT
6.	PÁKA PRO NASTAVENÍ VÝŠKY SEKÁNÍ
7.	LED SVĚTLO
8.	UKAZATEL STAVU BATERIE
9.	SACÍ KRYT
10.	KRYT ÚLOŽNÉHO PROSTORU BATERIE
11.	AKUMULÁTOR *
12.	SPOUŠTĚ POJEZDU
13.	TLAČÍTKO RYCHLÉHO SKLÁDÁNÍ
14.	MULČOVACÍHO KRYTU
15.	ZADNÍ BOČNÍ VÝVOD
16.	MATICE ZADNÍHO BOČNÍHO VÝVODU
17.	NŮŽ (VIZ OBR.N1)
18.	ŠROUB NOŽE (VIZ OBR.N1)

* Ne všechno zobrazené nebo popisované příslušenství je součástí standardní dodávky.

3. TECHNICKÉ ÚDAJE

Typ **WG760E WG760E.X (7 - označení stroje, typ akumulátorové sekačky na trávu)**

	WG760E WG760E.X**
Napájecí napětí	40V  Max. (2x20V Max.)***
Otáčky naprázdno	2820/3000/min
Průměr desky	53 cm
Šířka záběru	51 cm
Průměr předního kola	200 mm
Průměr zadního kola	250 mm
Výška sekání	25 – 85 mm
Počet poloh pro výšku sekání	7

Objem sběrného koše	80 L
Typ baterie	Lithium-iontový
Hmotnost stroje (Holé nářadí)	28.8 kg

**X = 1-999, A-Z, M1-M9 jsou pouze pro různé zákazníky, mezi těmito modely neexistují žádné změny související s bezpečností.

***Napětí měřeno bez pracovního zatížení. Původní napětí baterie dosahuje maximálně 20 V. Jmenovité napětí je 18 V.

NAVRHOVANÉ BATERIE A NABÍJENÍ

Kategorie	Modely	Kapacita
20V Baterie	WA3645	5.0 Ah
	WA3648	8.0 Ah
20V Nabíječka baterií	WA3883	4.0 A

Doporučujeme vám, abyste zakoupili příslušenství ve stejném obchodě, ve kterém jste zakoupili i vaše nářadí. Vyberte si typ podle toho, jakou práci hodláte vykonávat. Další podrobnosti naleznete na obalu příslušenství. Personál prodejny vám může pomoci a také vám může poskytnout užitečnou radu.

ÚDAJE O HLUKU

Měřený akustický tlak	$L_{pA} = 81.30 \text{ dB(A)}$
K_{pA}	3.0 dB (A)
Měřený akustický výkon	$L_{wA} = 94.32 \text{ dB(A)}$
K_{wA}	0.94 dB (A)

Používejte ochranu sluchu.



INFORMACE O VIBRACÍCH

Typická naměřená hodnota vibrací	$a_h < 2.5 \text{ m/s}^2$
Kolisání	$K = 1.5 \text{ m/s}^2$



VÝSTRAHA: Hodnota vibračních emisí během

praktického používání tohoto elektrického nástroje se může lišit od deklarované hodnoty v závislosti na způsobech, jakými je nástroj používán v závislosti na následujících podmínkách a dalších možnostech použití nástroje:

Způsob, jakým je nástroj používán, a povaha narušovaných nebo vrtaných materiálů.

Dobrá stav nástroje a řádné provádění jeho údržby.

Používání správného příslušenství s nástrojem, ostrost a dobrý stav příslušenství.

Utažení úchopu na rukojetích a použití antivibračního příslušenství.

Používání nástroje k účelům určeným konstrukcí a v souladu s těmito pokyny.

Při nesprávném používání může tento nástroj způsobit syndrom vibrací rukou a paží.



VÝSTRAHA: Je třeba upřesnit, že při odhadu výše rizika vibrací v praxi je nutno rovněž zohlednit všechny fáze pracovního cyklu, například dobu, kdy je nástroj vypnutý a kdy běží naprázdno, ale nevykonává práci. To může podstatně snížit působení vibrací v rámci celkového pracovního času.

Zásady pro omezení rizika působení vibrací.

VŽDY používejte ostré trny, vrtáky a čepele.

Provádějte údržbu tohoto nástroje v souladu s těmito pokyny a nástroj (příslušným způsobem) dobře promazávejte.

Má-li být tento nástroj používán pravidelně, zakupte antivibrační příslušenství.

Naplánujte práci tak, aby bylo provádění úkolů, které vyžadují silné vibrace nástroje, rozloženo do několika dní.

4. URČENÉ POUŽITÍ

Tento výrobek je určen pro sečení trávníků na soukromých pozemcích.

5. URČENÉ POUŽITÍ



POZNÁMKA: Předtím než začnete nářadí používat, přečtěte si pečlivě manuál.

SESTAVENÍ A POUŽÍVÁNÍ

PROVÁDĚNÝ ÚKON	OBR.
SESTAVENÍ	
Sestavení rukojeti & Nastavení výšky rukojeti POZNÁMKA: Během montáže stiskněte a podržte tlačítko rychlého skládání.	Viz Obr. A1, A2



Sestavení sběrného koše	Viz Obr. B
Upevnění sběrného koše na sekačku POZNÁMKA: Před nasazením sběrného vaku na trávu vyjměte ze sekačky mulčovací vložku. POZNÁMKA: správnou instalaci sběrače trávy zkontrolujte mírným zatlačením na něj.	Viz Obr. C1, C2, C3
Sejmutí/vyprázdnění sběrného koše VAROVÁNÍ! Před použitím vždy zkontrolujte, zda je bezpečnostní klapka vstupních ootvorů uzavřena. Bezpečnostní klapku nikdy nevedejte, pokud je sekačka používána bez nasazeného sběrného vaku na trávu.	Viz Obr. D1, D2
Montáž zadního bočního vývodu POZNÁMKA: Nezapomeňte před montáží zadního bočního vývodu odstranit sběrný koš na trávu a mulčovací vložku.	Viz Obr. E1, E2
Vložení/vyjmutí akumulátoru POZNÁMKA: Tento stroj bude fungovat pouze, když budou nainstalovány samostatné baterie. Doporučujeme, abyste používali stejné AH baterie a vždy nabíjeli dvě baterie současně. Když použijete dvě baterie s různým AH, tak stroj poběží pouze do nejmenšího společného jmenovatele.	Viz Obr. F1, F2
Kontrola stavu nabití baterie POZNÁMKA: Obr. G1 platí pouze pro akumulátor s indikátorem stavu nabití.	Viz Obr. G1
Nabíjení baterie POZNÁMKA: Tato baterie je dodávána jako nenabitá. Před prvním sekáním trávníku musí být baterie zcela nabitá. Oba akumulátory a dobíječe naplňte současně. Další informace naleznete v návodu pro model.	Viz Obr. G2
POUŽÍVÁNÍ	

<p>Ukazatel stavu baterie Podrobné informace naleznete v části STAV NABITÍ AKUMULÁTORU</p> <p>DŮLEŽITÉ Když svítí pouze jedno zelené světlo, je akumulátor příliš vybit, i když možná sekačka ještě dokáže sekat trávu. Dalším používáním sekačky s takto vybitým akumulátorem může dojít ke zkrácení životnosti a snížení výkonu akumulátoru. Pokud nesvítí žádná kontrolka, nejméně jeden akumulátor není plně nasazen, nebo je vadný. Zkontrolujte prosím, zda jsou oba akumulátory usazeny ve správné poloze.</p>	Viz Obr. G3
<p>Spuštění & Zastavení Pro spuštění stiskněte a podržte bezpečnostní tlačítko, poté zatáhněte ovládací páku, zatímco stále držíte bezpečnostní tlačítko. Pro zastavení uvolněte ovládací páku.</p>	Viz Obr. H1, H2
<p>Aktivace systému pojezdu POZNÁMKA: Pro aktivaci pojezdu stiskněte současně bezpečnostní tlačítko a tlačítko ovládání rychlosti pojezdu.</p>	Viz Obr. H3
<p>Nastavení výšky sekání UPOZORNĚNÍ! Před nastavením výšky zastavte, uvolněte ovládací páku a počkejte, dokud se motor úplně nezastaví. Nože se otáčejí i po vypnutí sekačky a mohou způsobit poranění. Nedotýkejte se rotujících nožů.</p>	Viz Obr. I
<p>Leď světlo</p>	Viz Obr. J
<p>Uložení</p>	Viz Obr. K1, K2

STAV NABITÍ AKUMULÁTORU (Viz Obr. G1)

- Před spuštěním nebo po použití stiskněte tlačítko umístěné na přístroji vedle indikátor stavu nabití baterie, abyste zkontrolovali kapacitu akumulátoru.
- Během provozu je kapacita akumulátoru automaticky zobrazena na indikátor stavu nabití baterie. Indikátor neustále snímá a zobrazuje stav akumulátoru následujícím způsobem.
- U zařízení se 2 akumulátory s různým výkonem indikuje indikátor stavu nabití baterie napájení stav spodního akumulátoru.

Indikátor stavu nabití akumulátoru	Stav akumulátoru
------------------------------------	------------------

<p>Svítí pět zelených kontrolk ()</p>	Dva akumulátory jsou plně nabitě.
<p>Svítí dvě, tři nebo čtyři zelené kontrolky.</p>	Dva akumulátory jsou ještě částečně nabitě. Čím více zelených kontrolk svítí, tím je vyšší zbývající kapacita nabití.
<p>Svítí pouze jedna zelená kontrolka ()</p>	Nejméně jeden akumulátor je zcela vybit a je nutné jej znovu nabít.
<p>Nesvítí žádná kontrolka.</p>	Nejméně jeden akumulátor není plně nasazen, nebo je vadný.
<p>Bliká pouze jedna kontrolka dvakrát za sebou.</p>	Nejméně jeden akumulátor je téměř vybitý (viz indikátor stavu nabití akumulátoru). Před opětovným použitím, nebo před uskladněním nabijte současně oba akumulátory.
<p>Bliká pouze jedna kontrolka třikrát za sebou.</p>	Nejméně jeden akumulátor je příliš zahřátý. Před opětovným spuštěním zařízení počkejte, až vychladne.
<p>Bliká pouze jedna kontrolka čtyřikrát za sebou.</p>	Sekačka je přetížená. Zvyšte výšku řezu nebo na sekačku tlače jen zvolna.

TIPY PRO SEKÁNÍ S MULČOVÁNÍM

Vaše nová sekačka je navržena tak, aby při mulčování sekala nasekanou trávu na malé kousky a pomocí mulčovacích žeber umístěných uvnitř jejího šasi je vpravovala zpět do trávníku. Za normálních podmínek se mulčovaná tráva rychle biologicky rozloží a trávníku poskytne živiny. Přečtěte si následující doporučení pro zajištění optimálního výkonu mulčování.

- 1) Nesekejte trávu mokrou po dešti nebo rose. Mokrý tráva může tvořit žmolky, které omezují účinnost mulčování a zkracují výdrž baterie. Nejlepší čas na sekání trávy je pozdní odpoledne, kdy je tráva vyschlá a čerstvě posekaná plocha nebude vystavena přímému slunci.
- 2) Chcete-li dosáhnout nejlepšího výkonu mulčování, nastavte výšku sekání tak, abyste

sekali nejvýše 3.8 cm, přibližně třetinu délky travního listu. Pokud je trávník přerostlý, bude možná nutné nastavení větší výšky sekání, aby nedošlo k přetížení motoru a aby nebylo tlačení sekačky příliš namáhavé. Boční vývod může být také použit k odvodu přerostlé trávy a minimalizaci přetížení motoru. Při mulčování objemné travní hmoty doporučujeme nejprve nastavit maximální výšku sekání a potom při druhém průjezdu sekat na požadovanou výšku. Další možností je využit jen část šířky záběru a sekat pomalu.

- 3) Pro dosažení nejlepšího výkonu udržujte kryt žacího ústrojí bez nánosů trávy. Občas vypněte sekačku, vyjměte baterie a počkejte, až se nůž úplně zastaví. Otočte sekačku na bok. Vhodným předmětem, například klackem, vyškrábejte nános trávy z okolí nože. Při sekání čerstvé, mokré trávy čistěte sekačku častěji a nezapomeňte ji vyčistit po každém použití.
- 4) Některé typy trávy nebo určité podmínky při sekání vyžadují, abyste posekanou plochu přejeli ještě jednou a sekačka mohla posekanou trávu rovnoměrně rozprostřít. Při druhém průjezdu doporučujeme sekat kolmo k prvnímu sekání. V ŽÁDNÉM PŘÍPADĚ NEMĚNTE SMĚR SEKÁNÍ TAK, ABYSTE MUSELI SEKAT SE SVAHU.
- 5) Každý týden jezděte se sekačkou po mírně odlišné trase. Tak zabráníte vytvoření obrazců v trávníku.

VELIKOST POSEKANÉ PLOCHY

Plocha sečení může být ovlivněna mnoha faktory, včetně: výšky sečení, způsobu používání (např. spouštění/zastavování), úrovně vlhkosti trávníku, délky a hustoty trávy.

RADY:

- 1) Časté sekání trávníku a omezení spouštění/zastavování pomůže šetřit dobu chodu baterie. Doporučuje se vždy používat dvě stejně plně nabitě baterie během provozu.
 - 2) Pro nejlepší výkon sečení se doporučuje sekat maximálně 1/3 nebo méně současně výšky trávy. Při sekání dlouhé/husté trávy sekejte pomaleji, aby sekačka měla čas trávu správně posekat a vyhodit zbytky posečené trávy.
 - 3) Je nutné odstranit listí, nečistoty, odřezky trávy a jiné nahromaděné nečistoty očištěním spodní strany krytu sekačky po každém použití.
- POZNÁMKA:** Vypněte sekačku, vyjměte baterie a počkejte, až se nůž zastaví, než začnete s čištěním.

6. ÚDRŽBA



UPOZORNĚNÍ: Před odstraněním sběrného koše sekačku vypněte a vyjměte baterie.

POZNÁMKA: Z důvodu dosažení dlouhé životnosti a vysoké spolehlivosti provádějte pravidelně níže popsanou údržbu. Kontrolujte jakékoli odchylky od normálu, například uvolnění, posunutí nebo poškozené nože, povolené spojovací prvky a poškozené nebo nadměrně opotřebené součásti. Zkontrolujte, zda jsou kryty a ochrany bez poškození a zda jsou upevněny na správné místo na sekačce. Potřebnou údržbu nebo opravu proveďte ještě před použitím sekačky. Pokud sekačka nefunguje i při provádění pravidelné údržby, kontaktujte naši podporu zákazníků.

BROUŠENÍ NOŽE

Z DŮVODU DOSAŽENÍ NEJLEPŠÍHO VÝKONU SEKAČKY UDRŽUJTE NŮŽ OSTRÝ. TUPÝ NŮŽ NESEKÁ ČISTĚ A SPRÁVNĚ NEMULČUJE. PŘI DEMONTÁŽI, BROUŠENÍ A ZPĚTNÉ MONTÁŽI NOŽE POUŽÍVEJTE OCHRANU ZRAKU. ZAJISTĚTE, ABY BYLY BATERIE VYJMUTY. V běžných podmínkách obvykle stačí nůž brousit dvakrát za sezónu. Písek způsobuje rychlé ztupení nože. Pokud máte trávník na písčité půdě, může být nutné častější broušení nože. OHNUTÝ NEBO POŠKOZENÝ NŮŽ OKAMŽITĚ VYMĚNTE.

PŘI BROUŠENÍ NOŽE (Viz Obr. L)

1. Zkontrolujte, zda zůstalo zachováno vyvážení nože.
2. Dodržte původní úhel broušení nože.
3. Bruste břity na obou koncích nože a ubírejte stejný množství materiálu.

POZNÁMKA:

1. Ujistěte se, že je sekačka vypnutá, a vyjměte baterie.
2. Postavte sekačku do režimu skladování ve svislé poloze.

VYVÁŽENÍ NOŽE (Viz Obr. M)

Zkontrolujte vyvážení čepelí tím, že umístíte střední otvor v čepeli M-1 nad hrotem šroubováku M-2, který je svorkou horizontálně upnutý v třmeni M-3. Pokud se jakýkoli konec čepelí pootočí dolů, souborujte tento konec. Čepel je správně vyvážena, když se žádný konec nesníží.

ÚDRŽBA NOŽE (Viz Obr. N1, N2)

Vyměňte nůž po 50 hodinách sekání nebo po 2 letech, podle toho, co nastane dříve, a to i v případě, zdá-li se být v pořádku. Dodržujte tento předepsaný postup demontáže a montáže nože. Budete potřebovat zahradní rukavice (nejsou součástí dodávky) a klíč (není součástí dodávky). Ujistěte se, že baterie nejsou nainstalovány baterie. Zaklínujte blokem dřeva mezi nožem a horním krytem, abyste jej zabránili

v otáčení a klíčem vyšroubujte matici proti směru hodinových ručiček. Potom nůž sejměte. Zpětná montáž se provádí tak, že nejdříve nůž otočíte břity směrem k zemi. Potom pevně utáhněte upínací matici nože.

7. ULOŽENÍ (VIZ OBR. K1, K2)

Zastavte sekačku a vyjměte baterie. Očistěte kompletně povrch sekačky pomocí měkkého kartáče a hadříku. Nepoužívejte vodu, rozpouštědla nebo leštící přípravky. Odstraňte všechny zbytky trávy, a to zejména z větracích drážek.

Otočte sekačku na bok a očistěte pracovní prostor nože. Nachází-li se v pracovním prostoru nože zbytky trávy, odstraňte je pomocí dřevěného nebo plastového nástroje.

Skladujte tento stroj na suchém místě. Nepokládejte na horní část tohoto stroje žádné další předměty.

Pro usnadnění skladování stiskněte a podržte tlačítko rychlého skládání a sklopte rukojeť. Sekačku lze také uložit ve svislé poloze, aby se šetřilo místo (obr. K2).

POZNÁMKA: Po sklopení rukojeti je třeba tlačítko rychlého skládání znovu přišroubovat na místo.

OCHRANA ŽIVOTNÍHO PROSTŘEDÍ

 Elektrické výrobky se nesmí likvidovat spolu s domácím odpadem. Recyklujte je v sběrnách pro tento účel zřízených. O možnostech recyklace se informujte na místních úřadech nebo u prodejce.

PRO AKUMULÁTOROVÁ NÁŘADÍ

Rozsah okolní teploty, pro použití a skladování nářadí a akumulátoru je 0 °C~45 °C.

Doporučený rozsah okolní teploty pro nabíjecí systém v průběhu nabíjení je 0 °C~40 °C.

Podrobnosti ohledně bezpečné likvidace použitých baterií

Na konci životnosti zařízení pečlivě odstraňte bateriový blok před likvidací zařízení. Nepoužívejte baterie nebo je nevyhazujte do běžného odpadu. Nesete s sebou ani nevyhazujte baterie spolu se zařízením. Odstraňte použitý bateriový blok z zařízení a zlikvidujte jej v nejbližším specializovaném sběrném místě pro recyklaci baterií. Pokud máte pochybnosti, konzultujte místní orgán ochrany životního prostředí. Nesprávné likvidované baterie

mohou vstoupit do vodního cyklu a představovat nebezpečí pro ekosystém. Nepokládejte odpadní baterie za neseparovaný komunální odpad.

8. HLEDÁNÍ ZÁVAD

 **VÝSTRAHA:** Před jakýmkoli odstraňováním závad stroj vypněte a vyjměte baterii.

Příznaky	Náprava
1. Sekačka se nespustí, když je aktivována ovládací páka.	<p>A. Uvolněte ovládací páku, abyste sekačku vypnuli. Vyjměte baterie. Otočte sekačku a zkontrolujte, zda se nůž volně otáčí. Pokud není volně otočný, kontaktujte zákaznický servis. Nůž by se měl volně otáčet. Také se ujistěte, že sekačka nestojí ve vysoké trávě, která by mohla bránit spuštění nože. Pokud ano, přesuňte sekačku na místo, kde není zatížena.</p> <p>B. Byla baterie zcela nabitá? Připojte nabíječku a počkejte, až se rozsvítí zelená kontrolka.</p> <p>C. Pro spuštění stiskněte a podržte bezpečnostní tlačítko, poté zatáhněte ovládací páku, zatímco stále držíte bezpečnostní tlačítko. (Viz Obr. H1)</p>
2. Motor se během sekání zastavuje.	<p>A. Uvolněte ovládací páku, abyste sekačku vypnuli. Vyjměte baterie. Otočte sekačku a zkontrolujte, zda se nůž volně otáčí. Pokud není volně otočný, zavolejte zákaznický servis. Nůž by se měl volně otáčet.</p> <p>B. Zvětšete výšku sekání nastavením žacího ústrojí do nejvyšší možné polohy a spusťte sekačku.</p> <p>C. Byla baterie zcela nabitá? Připojte nabíječku a počkejte, až se rozsvítí zelená kontrolka.</p> <p>D. Vyvarujte se přetížení sekačky. Snižte rychlost sekání nebo zvyšte polohu žacího ústrojí. Nebo obojí.</p>

3. Sekačka běží, ale výkon sečení není uspokojivý. Nebo neposeče celou rozlohu trávníku.	<p>A. Byla baterie zcela nabitá? Připojte nabíječku a počkejte, až se rozsvítí zelená kontrolka.</p> <p>B. Uvolněte ovládací páku, abyste sekačku vypnuli. Vyjměte baterie. Otočte sekačku na bok a zkontrolujte následující: Nabroušení nože - Nůž musí být ostrý. Zda nedošlo k zanesení žacího ústrojí a výstupního otvoru.</p> <p>C. Žací ústrojí může být nastaveno příliš nízkou vzhledem k stavu trávníku. Zvětšete výšku žacího ústrojí.</p>
4. Sekačka se těžko tlačí.	A. Zvětšete výšku žacího ústrojí, aby se snížil tlak žacího ústrojí na trávu. Zkontrolujte, zda se volně otáčí každé kolečko.
5. Sekačka je velmi hlučná a vibruje.	<p>A. Uvolněte ovládací páku, abyste sekačku vypnuli. Vyjměte baterie. Otočte sekačku na bok a zkontrolujte nůž, abyste se ujistili, zda není ohnutý nebo poškozený. Je-li nůž poškozen, proveďte jeho výměnu. Pokud je spodní strana krytu poškozená, zavolejte zákaznický servis. Na spodní straně krytu se mohlo hromadit nadměrné množství nečistot, což by mohlo narušit proudění vzduchu. Vyjměte baterie, vezměte škrabku a odstraňte nahromaděné nečistoty.</p> <p>B. Nejistíte-li žádné viditelné poškození nože a sekačka stále vibruje: Uvolněte ovládací páku, abyste sekačku vypnuli, vyjměte baterie a vyjměte nůž. Otočte nůž o 180 stupňů a znovu jej utáhněte. Pokud sekačka stále vibruje, kontaktujte zákaznický servis.</p>
6. LED indikátor nabíječky nesvítí.	<p>A. Zkontrolujte připojení zástrčky.</p> <p>B. Nabíječku vyměňte.</p>
7. Kontrolka LED nabíječky akumulátorů se nepřepne na zelenou.	A. Baterie musí být diagnostikovány. Kontaktujte zákaznický servis.

8. Sekačka nesbírá posečenou trávu do sběrného vaku.	<p>A. Při sbírání trávy vyjměte mulčovací vložku.</p> <p>B. Svod je zanesen. Uvolněte ovládací páku, abyste sekačku vypnuli. Vyjměte baterie. Ze svodu odstraňte travní odřezky.</p> <p>C. Příliš mnoho posečené trávy. Zvedněte nastavením výšky kol řez, a zkratěte tak délku odřezávaných stonků.</p> <p>D. Zanesený svodový žlab. Vysypávání sběrného vaku provádějte častěji.</p>
9. Při mulčování jsou useknuté části viditelné.	<p>A. Bylo nastaveno sekání příliš velké části stonků trávy. Zvětšete výšku žacího ústrojí, aby došlo ke zkrácení ustřížené části trávy. Nesekejte více jak 1/3 celkové délky.</p> <p>B. Zkontrolujte, zda jsou sekací nože ostré. Nože mějte vždy nabroušené.</p>
10. Po více použitích nízká nebo zkrácená doba chodu.	A. Kontaktujte zákaznický servis. Může být potřeba nová baterie.
11. Indikátor nabíječky akumulátorů bliká červeně a akumulátory nelze nabíjet.	A. Při trvalém provozu se akumulátor přehřívá. Vyjměte jej z nabíječky a nechte jej vychladnout na teplotu 42 °C nebo méně.

9. PROHLÁŠENÍ O SHODĚ

My,
Positec Germany GmbH
Postfach 680194, 50704 Cologne, Germany

Jménem společnosti Positec prohlašujeme, že výrobek
Název **Akumulátorová sekačka na trávu**
Typ **WG760E WG760E.X (7 - označení stroje, typ akumulátorové sekačky na trávu)**
Funkce **sekání trávy**

Splňuje požadavky následujících směrnic,
2006/42/EC, 2014/30/EU
2011/65/EU & (EU)2015/863
2000/14/EC v novelizaci 2005/88/EC & (EU)2024/1208

2000/14/EC v novelizaci 2005/88/EC & (EU)2024/1208 :
Postup posuzování shody podle **Dodatek VI**.
Měřený akustický výkon **94.32 dB(A)**
Deklarovaný zaručený akustický výkon **96 dB(A)**

Pověřený úřední orgán
Název: **TÜV Rheinland LGA Products GmbH (úřední vyhláška 0197)**
Adresa: **Tillystraße 2-90431 Nürnberg**

Splňují požadavky norem,
EN 62841-1, EN IEC 62841-4-3, EN ISO 3744, EN IEC 55014-1, EN IEC 55014-2, EN IEC 63000

Osoba odpovídající za vytvoření technické dokumentace,
Jméno Marcel Filz
Adresa Positec Germany GmbH
Postfach 680194, 50704 Cologne, Germany

2024/11/20
Allen Ding
Zástupce vrchní konstrukční kanceláře,
Testování & Certifikace
Positec Technology (China) Co., Ltd
18, Dongwang Road, Suzhou Industrial Park, Jiangsu 215123, P. R. China

PROHLÁŠENÍ O SHODĚ (BATERIE)

We,
Positec Germany GmbH
Postfach 680194, 50704 Cologne, Germany

Tímto prohlašujeme, že výrobek,
Název **Baterie**
Typ **WA3645 WA3648**
Funkce **Poskytněte energii pro elektrické nářadí, zahradní nářadí a podobné produkty.**

Splňuje požadavky následujících směrnic,
(EU) 2023/1542, 2011/65/EU & (EU) 2015/863

Splňují požadavky norem,
EN 62133-2, EN IEC 63000

Osoba odpovídající za vytvoření technické dokumentace,
Jméno Marcel Filz
Adresa Positec Germany GmbH
Postfach 680194, 50704 Cologne, Germany

2024/11/20
Allen Ding
Zástupce vrchní konstrukční kanceláře,
Testování & Certifikace
Positec Technology (China) Co., Ltd
18, Dongwang Road, Suzhou Industrial Park, Jiangsu 215123, P. R. China



OBSAH

1. BEZPEČNOSTNÉ INŠTRUKCIE
2. ZOZNAM SÚČASTÍ
3. TECHNICKÉ ÚDAJE
4. URČENÉ POUŽITIE
5. NÁVOD NA POUŽITIE
6. ÚDRŽBA
7. USKLADNENIE
8. ODSTRÁŇOVANIE PROBLÉMOV
9. PREHLÁSENIE O ZHODE

1. BEZPEČNOSTNÉ INŠTRUKCIE BEZPEČNOSŤ VÝROBKU VŠEOBECNÉ BEZPEČNOSTNÉ POKYNY



VAROVANIE: Prečítajte si všetky bezpečnostné varovania, pokyny, zoznamte sa s ilustráciami a technickými údajmi dodanými s týmto elektrickým náradím. Nedodržanie akýchkoľvek nižšie uvedených pokynov môže mať za následok úraz elektrickým prúdom, vznik požiaru alebo vážneho úrazu.

Odložte si všetky varovania a inštrukcie pre budúcu potrebu.

Výraz „elektrické ručné náradie“ vás vo varovaniach odkazuje buď na náradie na elektrický pohon (napájané z elektrickej siete) alebo na akumulátorové náradie (napájané z akumulátora).

1. BEZPEČNOSŤ NA PRACOVISKU

- Udržujte pracovisko čisté a dobre osvetlené.** Pracovisko plné nepotrebných predmetov alebo slabo osvetlené zvyšuje možnosť úrazu.
- Nepoužívajte elektrické ručné náradie v prostredí náchylnom na explóziu, ako napríklad v prítomnosti horľavých tekutín, plynov alebo prachu.** Elektrické ručné náradie vytvára iskry, ktoré môžu vznietiť prach alebo výpary.
- Udržujte deti a prizerajúcich sa v dostatočnej vzdialenosti pri práci s elektrickým ručným náradím.** Strata pozornosti môže viesť k strate kontroly nad náradím.

2. BEZPEČNOSŤ PRI PRÁCI S ELEKTRINOU

- Prípojky elektrického ručného náradia musia byť zhodné so zástrčkami.** Nemodifikujte prípojku žiadnym spôsobom. Nepoužívajte spolu s uzemneným ručným náradím žiadne adaptérové prípojky, ktoré neumožňujú ochranu uzemnením. Pôvodné prípojky a k nim prislúchajúce zástrčky znižujú riziko úrazu elektrickým prúdom.
- Vyhýbajte sa kontaktu s uzemnenými povrchmi, ako napríklad rúrkami, radiátormi, sporákmi a chladničkami.** Keď je vaše telo spojené s uzemneným predmetom alebo stojí na uzemnenom území, je zvýšené riziko elektrického šoku.
- Nevystavujte ručné náradie dažďu alebo vlhkým podmienkam.** Keď sa voda dostane pod povrch elektrického ručného náradia, je zvýšené riziko elektrického šoku.
- Nezaobchádzajte s káblom prípojky necitlivo.** Nikdy si nepriťahujte elektrické ručné náradie k sebe pomocou kábla, neťahajte ho za sebou pomocou kábla a nevytrhávajte kábel zo zástrčky aby ste ručné náradie vyplli. Nevystavujte kábel vysokým teplotám, oleju, ostrým hranám alebo pohyblivým častiam. Poškodené alebo zamotané káble môžu viesť k zvýšenému riziku elektrického šoku.
- Pri práci s ručným náradím v exteriéri použite predlžovací kábel vhodný na použitie v exteriéri.** Použitím kábla vhodného na použitie v exteriéri redukuje riziko vzniku elektrického šoku.
- Pokiaľ je práca s ručným náradím vo vlhkých podmienkach nevyhnutná, použite napájanie chránené ističom typu prúdový chránič (RCD).** Použitie RCD ističa redukuje riziko vzniku elektrického šoku.

3. OSOBNÁ BEZPEČNOSŤ

- Buďte sústredení, sledujte, čo robíte, a pri práci s ručným náradím sa riadte zdravým rozumom.** Nepoužívajte ručné náradie, keď ste unavení alebo pod vplyvom omamných látok, alkoholu alebo liekov. Moment nepozornosti pri práci s ručným náradím môže viesť k vážnemu osobnému zraneniu.
- Použite osobné ochranné pomôcky. Vždy noste ochranu očí.** Ochranné pomôcky, ako napríklad protiprachová maska, topánky s protišmykovou podrážkou alebo chrániče sluchu použité v príslušných podmienkach pomáhajú redukovat' vážne osobné zranenia.
- Predíd'te neúmyselnému zapnutiu.** Uistite sa, že prepínač je vo vypnutej pozícii, pred tým, než zapojíte náradie do elektriny a/alebo k akumulátoru, pri zdvihnutí alebo nosení náradia. Nosenie náradia s prstom na prepínači alebo aktívneho náradia, ktoré je zapnuté, zvyšuje

možnosť úrazu.

- d) **Odstáňte akékoľvek nastavovacie kľúče alebo kľúče na matice a skrutky pred tým, než zapnete ručné náradie.** *Nastavovací alebo iný kľúč ponechaný pripnutý na rotujúcej časti ručného náradia môže spôsobiť osobný úraz.*
- e) **Nepreceňujte sa.** *Udržujte si stabilitu a pevnú zem pod nohami za každých podmienok. Umožňuje vám to lepšiu kontrolu nad ručným náradím v neočakávaných situáciách.*
- f) **Oblečte sa náležite.** *Nenoste voľné oblečenie alebo šperky. Udržujte svoje vlasy, oblečenie a rukavice vzdialené od pohyblivých častí. Voľné oblečenie, šperky alebo dlhé vlasy sa môžu do pohyblivých častí zachytiť.*
- g) **Pokiaľ sú zariadenia nastavené na spojenie so zariadeniami na zachytávanie a extrakciu prachu, uistite sa, že sú náležite využitá a pripojené.** *Použitím zberača prachu redukuje riziká spojené s prachom.*
- h) **Nedovoľte, aby ste vďaka skúsenostiam získaným častým používaním elektrického náradia prestali dodržiavať základy bezpečného použitia.** *Neopatrný úkon môže spôsobiť vážny úraz v priebehu zlomku sekundy.*

4. POUŽITIE A ÚDRŽBA RUČNÉHO NÁRADIA

- a) **Nepreťažujte ručné náradie.** *Použite správne ručné náradie na danú činnosť. Správne ručné náradie spraví prácu lepšie a v medziach, na ktoré bolo navrhnuté.*
- b) **Nepoužívajte ručné náradie, pokiaľ sa prepínač neprepína medzi zapnutím a vypnutím.** *Akékoľvek ručné náradie, ktoré nie je kontrolovateľné prepínačom, je nebezpečné a musí byť opravené.*
- c) **Odpojte prípojku ručného náradia od zdroja energie a/alebo akumulátora pred tým, než začnete robiť akékoľvek úpravy, vymieňať doplnky alebo uskladňovať ručné náradie.** *Takéto preventívne bezpečnostné opatrenia redukovávajú riziko náhodného zapnutia ručného náradia.*
- d) **Keď ručné náradie nepoužívate, skladujte ho mimo dosahu detí a nedovoľte osobám, ktoré nemajú skúsenosti s prácou s ručným náradím alebo neboli oboznámené s týmito inštrukciami, dotýkať sa náradia.** *Ručné náradie je nebezpečné v rukách netrénovanej osoby.*
- e) **Údržba ručného náradia.** *Skontrolujte chybné pripojenia alebo spojenia pohyblivých častí, zlomené časti alebo iné okolnosti, ktoré by mohli ovplyvniť funkčnosť ručného náradia. Pri poškodení musí byť pred použitím najprv elektrické ručné náradie opravené. Mnoho úrazov vzniká preto, že je elektrické ručné náradie zle*

udržiavané.

- f) **Udržujte rezacie nástroje ostré a čisté.** *Náležite udržiavané rezacie nástroje s ostrými rezacími hranami sú menej náchylné na „zaseknutie“ a sú ľahšie ovládateľné.*
- g) **Používajte elektrické náradie v súlade týmito pokynmi, berte pritom do úvahy pracovné podmienky a druh vykonávanej práce.** *Ak sa elektrické náradie použije na iné účely, než na čo je určené, môže dochádzať k nebezpečným situáciám.*
- h) **Rukoväte a povrchy držiadiel udržiavajte suché, čisté, bez mazív a tukov.** *Šmyklivé rukoväte a držadlá neumožňujú bezpečnú manipuláciu a obsluhu náradia v neočakávaných situáciách.*

5. POUŽÍVANIE A STAROSTLIVOSŤ O BATÉRIOVÉ ELEKTRICKÉ NÁRADIE

- a) **Nabíjajte iba nabíjačkou určenou výrobcom.** *Nabíjačka, ktorá je vhodná na jeden typ bloku batérií, môže pri použití s iným typom batérií spôsobiť požiar.*
- b) **Elektrické náradie používajte iba s určeným typom bloku batérií.** *Použitie akéhokoľvek iného typu batérií môže zvýšiť riziko zranenia a požiaru.*
- c) **Ak sa blok batérií nepoužíva, neukladajte ho do blízkosti iných kovových predmetov, ako sú sponky na papier, mince, kľúče, klince, skrutky alebo iné drobné kovové predmety, ktoré by mohli skratovať kontakty.** *Skratovanie kontaktov batérie môže viesť k popáleninám alebo vzniku požiaru.*
- d) **Pri nesprávnom používaní môže z batérie vystreknúť kvapalina; vyhýbajte sa styku s ňou.** *Ak dôjde k styku kvapaliny s pokožkou, opláchnite zasiahnuté miesto vodou. Ak sa kvapalina dostane do očí, ihneď vyhľadajte lekársku pomoc. Kvapalina, ktorá unikla z batérie, môže spôsobiť podráždenie a poleptanie.*
- e) **Akumulátor alebo náradie, ktoré je poškodené alebo upravené, nepoužívajte.** *Poškodené alebo upravené akumulátory môžu mať nepredvídateľné chovanie s následkom požiaru, explózie alebo s nebezpečenstvom úrazu.*
- f) **Akumulátor alebo náradie nevyhadzujte do ohňa alebo ho nevystavujte nadmerným teplotám.** *Pri vhození do ohňa alebo vystavení teplote nad 130 °C môže dôjsť k explózii.*
- g) **Dodržiavajte všetky pokyny pre nabíjanie a akumulátor alebo náradie nenabíjajte mimo teplotný rozsah špecifikovaný v tomto návode.** *Nesprávne nabíjanie alebo nabíjanie pri teplotách mimo špecifikovaný rozsah môže poškodiť akumulátor a zvýšiť riziko požiaru.*

6. SERVIS

- a) **Servisné práce na náradí nechajte vykonať kvalifikovaných pracovníkov s použitím originálnych náhradných dielov.** *Výsledkom bude trvalá bezpečnosť pri práci s elektrickým náradím.*
- b) **Poškodené akumulátory nikdy neopravujte.** *Servis akumulátorov by mal byť prevedený iba výrobcom alebo autorizovaným servisným zástupcom.*

BEZPEČNOSTNÉ VÝSTRAHY TÝKAJÚCE SA KOSAČKY TRÁVNÍKA

- a) **Kosačku nepoužívajte v zlých poveternostných podmienkach, obzvlášť vtedy, keď existuje riziko bleskov.** Znižuje to riziko zásahu bleskom.
- b) **Dôkladne skontrolujte priestor, kde sa má kosačka použiť, či sa tam nenachádzajú zvieratá.** Pri prevádzke kosačky by mohlo dôjsť k ich poraneniu.
- c) **Dôkladne skontrolujte priestor, kde sa má kosačka použiť, a odstráňte všetky kamene, palice, drôty, kosti a iné cudzie predmety.** Odletujúce predmety by mohli spôsobiť poranenia osôb.
- d) **Pred použitím kosačky vizuálne skontrolujte, či nie je poškodený alebo opotrebovaný nôž a zostava noža.** Opatrebované a poškodené súčasti zvyšujú riziko zranenia.
- e) **Často kontrolujte opotrebovanie a poškodenie zásobníka na trávu.** Opatrebovaný alebo poškodený zásobník na trávu môže zvýšiť riziko osobného poranenia.
- f) **Ochranné kryty nechajte na mieste. Ochranné kryty musia byť funkčné a riadne namontované.** Ochranný kryt, ktorý je uvoľnený, poškodený alebo nefunguje správne, môže spôsobiť zranenie osôb.
- g) **Udržujte všetky vstupy chladiaceho vzduchu bez nečistôt.** Zablokované vstupy vzduchu a nečistoty môžu viesť k prehriatiu alebo nebezpečenstvu požiaru.
- h) **Počas používania kosačky noste vždy protišmykovú ochrannú obuv. Kosačku nepoužívajte, keď ste bosí alebo máte obuté otvorené sandále.** Znižuje to riziko zranenia nôh spôsobené kontaktom s pohybujúcim sa nožom.
- i) **Pri práci s kosačkou majte vždy oblečené dlhé nohavice.** Odhalené časti pokožky zvyšujú pravdepodobnosť poranenia od odletujúcich predmetov.
- j) **Kosačku nepoužívajte v mokrej tráve. Kráčajte, nikdy nebežte.** Znižuje to riziko pošmyknutia a









pádu, ktoré môže viesť k zraneniu..

- k) **Kosačku nepoužívajte na príliš strmých svahoch.** Znižuje to riziko straty kontroly, pošmyknutia alebo pádu, čo by mohlo viesť k zraneniam.
- l) **Pri práci na svahoch vždy skontrolujte svoje postavenie. Vždy pracujte smerom cez svah, nikdy nie smerom nadol alebo nahor a pri zmene smeru buďte mimoriadne opatrní.** Znižuje to riziko straty kontroly, pošmyknutia alebo pádu, čo by mohlo viesť k zraneniam.
- m) **Buďte mimoriadne opatrní, keď ťaháte kosačku dozadu alebo smerom k sebe. Vždy dávajte pozor na okolie.** Znižuje to riziko zakopnutia.
- n) **Nedotýkajte sa nožov ani iných nebezpečných pohyblivých častí, kým sú ešte v pohybe.** Znižuje to riziko poranenia pohyblivými časťami.
- o) **Pri odstraňovaní zaseknutého materiálu alebo čistení kosačky dbajte na to, aby boli všetky spínače vypnuté a batériový blok bol odpojený.** Neočakávané spustenie kosačky môže viesť k vážnemu osobnému poraneniu.





BEZPEČNOSTNÉ VAROVANIA TÝKAJÚCE SA BATÉRIÍ

- a) **Nepokúšajte sa demontovať, rozoberať alebo rozrezávať batérie alebo jej články.**
- b) **Batériu neskratujte. Neukladajte batérie náhodne v škatuliach alebo v zásuvkách, kde by mohlo dôjsť k ich vzájomnému skratovaniu alebo k skratovaniu spôsobenému inými predmetmi.** Ak sa batéria nepoužíva, udržiňte ju v bezpečnej vzdialenosti od sponiek na papieri, minci, kľúčov, klinčov, skrutiek alebo iných malých kovových predmetov, ktoré môžu spôsobiť prepojenie kontaktov batérie. Skratovanie kontaktov batérie môže spôsobiť popáleniny alebo požiar.
- c) **Nevystavujte batériu pôsobeniu tepla alebo ohňa. Vyvarujte sa skladovania batérií na otvorenom slnku.**
- d) **Nevystavujte batériu mechanickým rázom.**
- e) **Ak dôjde k úniku kvapaliny z batérie, zabráňte tomu, aby sa táto kvapalina dostala do kontaktu s pokožkou alebo aby zasiahla oči. Ak dôjde k takému kontaktu, zasiahnuté miesto umyte značným množstvom vody a vyhľadajte lekárske ošetrenie.**
- f) **Udržujte batérie čisté a suché.**
- g) **Ak sú svorky batérie znečistené, utrite ich čistou a suchou handričkou.**

- h) **Batéria musí byť pred použitím nabitá. Vždy postupujte podľa uvedených pokynov a používajte správny postup nabíjania.**
- i) **Nenechávajte batériu nabíjať, ak nebude batéria použitá.**
- j) **Po dlhodobom uložení budete možno musieť vykonať niekoľko cyklov nabíjania a vybíjania, aby batéria dosiahla svoj maximálny výkon.**
- k) **Vykonávajte nabíjanie iba v nabíjačke, ktorá je špecifikovaná spoločnosťou Worx. Nepoužívajte inú nabíjačku, než je nabíjačka špeciálne dodaná na použitie s týmto zariadením**
- l) **Nepoužívajte žiadnu batériu, ktorá nie je určená na použitie s týmto zariadením.**
- m) **Ukladajte batérie mimo dosahu detí.**
- n) **Uchovajte originálnu dokumentáciu k tomuto výrobku na budúce odkazy.**
- o) **Ak sa zariadenie nepoužíva, vyberte z neho batériu.**
- p) **Vykonávajte riadnu likvidáciu batérie.**
- q) **V zariadení nekombinujte batérové články rôzneho dátumu výroby, kapacity, veľkosti alebo typu.**
- r) **Batériu uchovávajte ďalej od mikrovlnných rúr a zariadení pod vysokým tlakom.**
- s) **Upozornenie! Nepoužívajte neopakovateľné batérie.**

 <p>STOP</p>	<p>Po vypnutí tohto záhradníckeho náradia nože ešte rotujú ďalej a mohli by Vám spôsobiť poranenie. Pred kontaktom so zariadením, počkajte, až sa všetky jeho súčasti zastavia.</p>
	<p>Noste ochranné rukavice</p>
	<p>Pred akýmkoľvek nastavením, servisom alebo údržbou vyberte z úložného priestoru batériu.</p>
	<p>Akumulátory sa môžu pri nesprávnom spôsobe likvidácie dostať do systému kolobehu vody, čo môže ohroziť vlastný ekosystém. Doslúžile akumulátory nelikvidujte ako zmesový komunálny odpad.</p>
	<p>Nespaľujte ich</p>
 <p>Li-Ion</p> 	<p>Akumulátor Li-Ion. Tento výrobok bol označený symbolom "triedený odpad" pre všetky jednotlivé a zložené akumulátory. Preto musí byť s ohľadom vplyvu na životné prostredie po doslúžení recyklovaný alebo demontovaný. Akumulátory obsahujú nebezpečné látky, preto môžu byť nebezpečné pre životné prostredie a ľudské zdravie.</p>
 	<p>Symbol na obale platí len pre Francúzsko.</p>

SYMBOLY

	<p>S cieľom znížiť nebezpečenstvo vzniku zranenia je potrebné prečítať si túto príručku.</p>
	<p>VÝSTRAHA – Dávajte pozor na odletujúce predmety – nepovolane osoby sa musia zdržiavať ďalej</p>
	<p>VÝSTRAHA – Rukami ani nohami sa nepribližujte k nožom</p>
	<p>VÝSTRAHA – Pred údržbou odpojte batériu</p>



Elektrické výrobky sa nesmú likvidovať spolu s domácim odpadom. Recyklujte v zberných miestach na tento účel zriadených. O možnosti recyklácie sa informujte na miestnych úradoch alebo u predajcu.

2. ZOZNAM SÚČASTÍ

1.	OVĽADACIA PÁKA
2.	BEZPEČNOSTNÉ TLAČIDLO VYPNUTIA
3.	OVĽADANIE SAMOHYBNEJ RÝCHLOSTI
4.	ZBERNÝ KÔŠ NA TRÁVU
5.	BEZPEČNOSTNÝ KRYT
6.	PÁKA NA NASTAVENIE VÝŠKY KOSE- NIA
7.	LED SVETLOMET
8.	UKAZOVATEĽ STAVU BATÉRIE
9.	VSTUPNÝ KRYT
10.	KRYT ÚLOŽNÉHO PRIESTORU BATÉ- RIE
11.	AKUMULÁTOR *
12.	SPÚŠŤAČE POJAZDU
13.	TLAČIDLO RÝCHLEHO SKLADANIA
14.	MULČOVACIA VLOŽKA
15.	ZADNÝ BOČNÝ VYHADZOVAČÍ ŽLAB
16.	MATICA ZADNÉHO BOČNÉHO VYHAD- ZOVACIEHO ŽLABU
17.	NÔŽ (POZRITE OBR. N1)
18.	SKRUTKA NOŽA (POZRITE OBR. N1)

* Nie všetko zobrazené alebo popísané príslušenstvo je súčasťou štandardnej dodávky.

3. TECHNICKÉ ÚDAJE

Typ **WG760E WG760E.X (7 - označenie zariadenia, zástupca bezdrôtovej kosačky)**

**WG760E
WG760E.X****

Napájacie napätie	40V --- Max. (2x20V Max.)***
Otáčky naprázdno	2820/3000/min
Priemer platformy	53 cm
Šírka záberu	51 cm
Priemer predného kolesa	200 mm
Priemer zadného kolesa	250 mm
Výška kosenia	25 – 85 mm
Počet polôh pre výšku kosenia	7
Objem zberného koša	80 L
Typ akumulátora	Lítiový ión
Hmotnosť (Holé náradie)	28.8 kg

** X = 1-999, A-Z, M1-M9 sú len pre rôznych zákazníkov, medzi týmito modelmi nie sú žiadne zmeny týkajúce sa bezpečnosti.

***Napätie merané bez pracovného zaťaženia. Pôvodné napätie batérie dosahuje maximálne 20 V. Menovité napätie je 18 V.

ODPORÚČANÉ BATÉRIE A NABÍJAČKY

Kategória	Modelmi	Kapacita
20V Batériový	WA3645	5.0 Ah
	WA3648	8.0 Ah
20V Nabíjačka	WA3883	4.0 A

Odporúčame Vám, aby ste si zakúpili príslušenstvo v rovnakej predajni, v akej ste zakúpili aj vaše náradie.

Typ príslušenstva zvolte podľa typu vykonávanej práce. Ďalšie podrobnosti nájdete na obale príslušenstva. Pomoc a užitočné rady vám môže poskytnúť predajca náradia.

INFORMÁCIE O HLUKU

Meraný akustický tlak	$L_{pA} = 81.30 \text{ dB(A)}$
K_{pA}	3.0 dB (A)
Meraný akustický výkon	$L_{wA} = 94.32 \text{ dB(A)}$
K_{wA}	0.94 dB (A)

Používajte ochranu sluchu.



INFORMÁCIE O VIBRÁCIÁCH

Typická nameraná hodnota vibrácií $a_h < 2.5 \text{ m/s}^2$

Nepresnosť $K = 1.5 \text{ m/s}^2$

⚠ VÝSTRAHA: Hodnota emisie vibrácií počas skutočného používania elektrického náradia sa môže odlišovať od deklarovanej hodnoty, a to v závislosti od spôsobu používania náradia a v závislosti od nasledujúcich príkladov odchýlok od spôsobu používania náradia:

Akým spôsobom sa náradie používa a aké materiály budú rezané alebo vrtné.

Náradie je v dobrom stave a je dobre udržiavané.

Používanie správneho príslušenstva v spojení s náradím a zabezpečenie jeho ostrosti a dobrého stavu.

Tesnosť zovretia rukovätí a používanie doplnkov proti vibráciám.

Používanie náradia na podľa konštrukcie určený účel a v súlade s pokynmi.

Toto náradie môže vyvolať syndróm trasenia rúk a ramien, pokiaľ jeho používanie nie je správnym spôsobom riadené.

⚠ VÝSTRAHA: Kvôli presnosti by mal odhad úrovne expozície v skutočných podmienkach používania obsahovať tiež všetky súčasti prevádzkového cyklu, ako sú doby, počas ktorých je náradie vypnuté a počas ktorých beží na voľnobehu, a to mimo skutočného vykonávania práce. Tým môže dôjsť k značnému zníženiu úrovne expozície počas celkového prevádzkového času.

Pomôžte minimalizovať riziko expozície účinkom vibrácií.

VŽDY používajte ostré sekáče a čepele.

Náradie udržiavajte v súlade s týmto návodom a udržiavajte ho dobre namazané (ak je to potrebné).

Ak sa náradie používa často, investujte do príslušenstva zabraňujúceho vibráciám.

Prácu si naplánujte tak, aby ste akékoľvek používanie

náradia pri vysokých vibráciách rozdelili na niekoľko dní.

4. URČENÉ POUŽITIE

Tento výrobok je určený na kosenie trávnikov na súkromných pozemkoch.

5. NÁVOD NA POUŽITIE



POZNÁMKA: Pred tým, ako náradie použijete, prečítajte si návod na použitie.

MONTÁŽ A OBSLUHA

VYKONÁVANÝ ÚKON	OBR.
MONTÁŽ	
Zostavenie rukoväti & Nastavenie výšky rukoväti POZNÁMKA: Stlačte a podržte tlačidlo rýchleho skladania počas montáže.	Pozrite Obr.A1, A2
Zostavenie zberného koša	Pozrite Obr.B
Upevnenie zberného koša na kosačku POZNÁMKA: Pred nasadením zberného vaku na trávu vyberte z kosačky mulčovaciu vložku. POZNÁMKA: Vrecko na trávu jemne zatlačte a presvedčte sa takto, že je úplne nainštalované.	Pozrite Obr.C1, C2, C3
Odobratie/vyprázdnenie zberného koša ⚠ VAROVANIE! Pred použitím v zbernom kontrole, či je bezpečnostná klapka výstupného otvoru uzavretá. Bezpečnostnú klapku nikdy nezdvíhajte, ak sa kosačka používa v zbernom kontrole.	Pozrite Obr.D1, D2
Montáž zadného bočného vyhadzovacieho žlabu POZNÁMKA: Pred montážou zadného bočného vyhadzovacieho žlabu nezabudnite odstrániť zberný kôš na trávu a mulčovaciu vložku.	Pozrite Obr.E1, E2
Vloženie/vytiahnutie akumulátora POZNÁMKA: Tento stroj je možné spustiť len vtedy, ak sú nainštalované samostatné batérie. Odporúčame použiť batérie s rovnakým Ah a súčasne nabiť dve batérie. Keď používate dve batérie s rozdielnym Ah, stroj bude možné spustiť len pri nižšom spoločnom menovateli.	Pozrite Obr.F1, F2

Kontrola stavu nabitia batérie POZNÁMKA: Obr. G1 platí len pre akumulátor s indikátorom stavu nabitia.	Pozrite Obr.G1
Nabíjanie batérie POZNÁMKA: Táto batéria sa dodáva ako nenabitá. Pred prvým kosením trávnik musí byť batéria celkom nabitá. Oba akumulátory nabíjajte naplnú kapacitu uvádzajú súčasne. Podrobné údaje nájdete v príručke k nabíjačke.	Pozrite Obr.G2
OBSLUHA	
Ukazovateľ stavu batérie Podrobné informácie nájdete v časti STAV NABITIA AKUMULÁTORA DŮLEŽITÉ: Keď svieti iba jedno zelené svetlo, váš akumulátor je takmer vybitý, a to aj napriek tomu, že kosačka dokáže kosiť trávu. Pokračujúce používanie kosačky na trávu v prípade vybitého akumulátora môže skrátiť životnosť a výkon akumulátora. Ak nesvieti žiadna kontrolka, najmenej jeden akumulátor nie je plne nasadený, alebo je chybný. Skontrolujte, prosím, číslo akumulátory nasadené v správnej polohe.	Pozrite Obr. G3
Spustenie & Zastavenie Na spustenie stlačte a podržte tlačidlo bezpečnostnej zámky, potom zatiahnite za ovládaciu páku, pričom stále držíte tlačidlo bezpečnostnej zámky. Na zastavenie uvoľnite ovládaciu páku.	Pozrite Obr. H1, H2
Ovládanie samohybného systému POZNÁMKA: Na aktiváciu pojazdu stlačte súčasne tlačidlo bezpečnostnej zámky a tlačidlo ovládania rýchlosti pojazdu.	Pozrite Obr. H3
Nastavenie výšky kosenia  VAROVANIE! Zastavte, uvoľnite ovládaciu páku a počkajte, kým sa motor nezastaví, pred nastavením výšky. Po vypnutí stroja čepele pokračujú v otáčaní; rotujúca čepeľ môže zapríčiniť poranenie. Nedotýkajte sa rotujúcich čepelí.	Pozrite Obr. I
Led svetlomet	Pozrite Obr. J
Uloženie	Pozrite Obr. K1, K2

STAV NABITIA AKUMULÁTORA (Pozrite Obr. G1)

• Pred spustením alebo po použití stlačte tlačidlo umiestnené na prístroji vedľa indikátor stavu nabitia

batérie, aby ste skontrolovali kapacitu akumulátora.

- Počas prevádzky je kapacita akumulátora automaticky zobrazená na indikátor stavu nabitia batérie. Indikátor neustále sníma a zobrazuje stav akumulátora nasledujúcim spôsobom.
- Pri zariadeniach s 2 akumulátory s rôznym výkonom indikuje indikátor stavu nabitia batérie stav spodného akumulátora.

Indikátor stavu nabitia akumulátora	Stav akumulátora
Svieti päť zelených kontroliek (●●●●●)	Dva akumulátory sú úplne nabité.
Svietia dve, tri alebo štyri zelené kontrolky.	Dva akumulátory sú ešte čiastočne nabité. Čím viac zelených kontroliek svieti, tým je vyššia zostávajúca kapacita nabitia.
Svieti iba jedna zelená kontrolka (●□□□□)	Najmenej jeden akumulátor je úplne vybitý a je nutné ho znovu nabiť.
Nesvieti žiadna kontrolka.	Najmenej jeden akumulátor nie je úplne nasadený, alebo je chybný.
Bliká iba jedna kontrolka dvakrát za sebou.	Najmenej jeden akumulátor je takmer vybitý (pozri indikátor stavu nabitia akumulátora). Pred opätovným použitím, alebo pred uskladnením nabite súčasne oba akumulátory.
Bliká iba jedna kontrolka trikrát za sebou.	Najmenej jeden akumulátor je príliš zahriaty. Pred opätovným spustením zariadenia počkajte, až vychladne.
Bliká iba jedna kontrolka štyrikrát za sebou.	Kosačka je preťažená. Zvýšte výšku rezu alebo na kosačku tlačte len zvolna.

TIPY OHĽADNE KOSENIA A MULČOVANIA

Pri mulčovaní je vaša nová kosačka navrhnutá na rozrezávanie zvyškov trávy na malé kúsky a ich spätné rozptýlenie do trávnik pomocou mulčovacích plôch umiestnených vo vnútri platformy kosačky. Za normálnych podmienok sa mulčovaná tráva rýchlo rozloží a poskytne živiny trávniku. Pre optimálny výkon mulčovania si preštudujte nasledujúce odporúčania.

- 1) Vyhnite sa koseniu ak je tráva mokrá od dažďa alebo od rosy. Mokrú trávu môže vytvárať zhľuku, ktoré znemožňujú mulčovanie a znižujú chod. Najlepší čas na kosenie trávy je neskoré

popoludnie, kedy je tráva suchá a kedy čerstvo pokosená plocha nebude vystavená priamemu slnečnému žiareniu.

- 2) Pre dosiahnutie najlepšieho mulčovacieho výkonu nastavte reznú výšku tak, aby ste odsekli asi jednu tretinu výšky stebra trávy; ideálne je naraz odseknúť nie viac ako 3.8 cm. Ak je trávnik prerastený, bude pravdepodobne potrebné zvýšiť reznú výšku s cieľom znížiť silu potrebnú na tlačenie a preťažovanie motora. Zadný bočný vyhadzovací žľab môžete použiť aj na odstránenie príliš vysokej trávy a minimalizovanie preťaženia motora. V prípade veľmi náročného mulčovania sa odporúča najprv vykonať kosenie pri nastavenej vysokej výške rezu a následne pokosiť pri finálnej výške rezu. V opačnom prípade vykonávajte rovné zábery a pohybujte sa kosačkou pomaly.
- 3) Pre najlepší výkon udržiajte kryt kosiaceho zariadenia bez nahromadenej trávy. Občas vypnite kosačku, vyberte batérie a počkajte, kým sa čepeľ úplne nezastaví. Otočte kosačku na bok. Pomocou predmetu ako je palička odstráňte z priestoru čepele nahromadenú trávu. Dávajte pozor na ostré hrany čepele. Čistenie vykonávajte často v prípade novej trávy a vždy po každom použití.
- 4) Určité typy trávy alebo stav trávy môže vyžadovať vykonanie druhého mulčovania s cieľom roztrúsiť trávu kompletne v rámci trávnik. V prípade druhého kosenia sa odporúča vykonať kosenie kolmo (naprieč) prvým smerom kosenia. V ŽIADNOM PRÍPADE NEMÉňte SMER KOSENIA TÝM BY MOHLO DÔJSŤ KU KOSNIU SMEROM ZO SVAHU.
- 5) Každý týždeň zmeňte svoj smer kosenia. Tým pomôžete zachovať hustotu trávnatého koberca a textúru trávnik.

VELKOSŤ POKOSENEJ PLOCHY

Oblasť kosenia môže byť ovplyvnená rôznymi faktormi vrátane: výšky kosenia, spôsobu prevádzky (napr. spustenie/zastavenie), úrovne vlhkosti trávnik, dĺžky a hustoty trávy.

RADY:

- 1) Časté kosenie a zníženie počtu štartovacích/zastavovacích cyklov pomôže šetriť výdrž batérie. Odporúča sa vždy používať rovnaké dve batérie s úplným nabitím.
- 2) Pre najlepší výkon kosenia sa odporúča kosieť len 1/3 alebo menej súčasnej výšky trávy. Pri kosení dlhých/hustej trávy koste pomalšie, aby mala kosačka čas správne pokosiť a vyhodíť odrezky.
- 3) Je potrebné po každom použití odstrániť listie, nečistoty, odrezky trávy a ďalšie nahromadené zvyšky vyčistením spodnej časti kosiaceho zariadenia.

POZNÁMKA: Vypnite kosačku, vyberte batériu a

počkajte, kým sa čepeľ nezastaví, pred čistením.

6. ÚDRŽBA

 **VAROVANIE:** Zastavte kosačku a vyberte batérie pred vybratím vrečka na zber trávy.

POZNÁMKA: Aby ste zabezpečili dlhú a spoľahlivú prevádzku, pravidelne vykonávajte nasledujúce postupy údržby. Kontrolujte bežné poškodenia ako je uvoľnenie, zablokovanie alebo poškodenie čepele, uvoľnenie upevňovacích prvkov a opotrebovanie alebo poškodenie jednotlivých súčastí. Skontrolujte, či kryty a chrániče nie sú poškodené a skontrolujte, že sú na kosačke správne osadené. Pred prevádzkovaním kosačky vykonajte potrebnú údržbu a opravy. Ak dôjde k chybe činnosti kosačky aj napriek vykonávaniu pravidelnej údržby, o pomoc požiadajte zákaznicku linku.

OSTRENIE ČEPELE

PRE ZACHOVANIE MAXIMÁLNEHO VÝKONU KOSAČKY UDRŽIAVAJTE ČEPEL NAOSTRENÚ. OTUPENÁ ČEPEL NEDOKÁŽE DÔKLADNE TRÁVU POKOSIŤ ANI SPRÁVNE VYKONÁVAŤ MULČOVANIE. POČAS DEMONTÁŽE, OSTRENIA A INŠTALÁCIE ČEPELE POUŽÍVAJTE SPRÁVNU OCHRANU OČÍ. ZAISTITE, ŽE BATÉRIE SÚ VYBRATÉ.

Ostrenie čepele dvakrát za sezónu je zvyčajne postačujúce v rámci bežných podmienok. Piesok spôsobuje rýchle otupenie čepele. Ak je váš trávnik založený na piesčitej pôde, možno bude potrebné ostrenie čepele vykonať častejšie.

OHNUTÚ ALEBO POŠKODENÚ ČEPEL OKAMŽITE VYMEŇTE.

POČAS OSTRENIA ČEPELE (Pozrite Obr. L)

1. Čepeľ musí zostať vyvážená.
2. Čepeľ ostríte pod pôvodným uhlom rezu.
3. Ostríte hrany oboch koncov čepele a z oboch koncov odstraňuje rovnaké množstvo materiálu.

POZNÁMKA:

1. Uistite sa, že je kosačka vypnutá a vyberte batérie.
2. Postavte kosačku do zvislej polohy na uloženie.

VYVÁŽENIE ČEPELE (Pozrite Obr. M)

Skontrolujte vyváženosť čepele umiestnením stredného otvoru v čepeľi M-1 nad hrotom skrutkovača M-2, horizontálne upevneného v skľučovadle M-3. Ak sa akýkoľvek koniec čepele otočí nadol, upravte ten koniec. Čepeľ je správne vyvážená, keď sa žiadny koniec neposunie nadol.

ÚDRŽBA ČEPELE (Pozrite Obr. N1, N2)

Svoju čepeľ vymeňte po 50 hodinách prevádzky alebo po 2 rokoch; uplatnite dobu, ktorá nastane skôr, a to bez ohľadu na podmienky. Tieto postupy dodržiavajte v prípade demontáže a výmeny čepele. Na demontáž čepele budete potrebovať záhradnícky

rukavice (nie sú súčasťou) a kľúč na matice. Uistite sa, že batérie nie sú nainštalované. Zaklinujte kus dreva od medzi čepeľ a kryt kosačky, aby ste predišli otáčaniu čepele a pomocou kľúča na matice odskrutkujte maticu čepele proti smeru hodinových ručičiek., a následne čepeľ demontujte. Opätovne nasadenie vykonajte tak, že najprv čepeľ umiestnite tak, aby jej rezné hrany smerovali smerom k zemi. Následne dôkladne utiahnite skrutku čepele.

7. USKLADNENIE (POZRITE OBR. K1, K2)

Zastavte kosačku a vyberte batérie. Dôkladne pomocou mäkkej kefy a tkaniny vyčistite vonkajšie plochy stroja. Nepoužívajte vodu, rozpúšťadlá alebo leštiace prostriedky. Všetku trávu a úlomky odstráňte, a to hlavne z vetracích otvorov. Otočte stroj na jednu stranu a vyčistite priestor čepele. Ak sa v priestore čepele nachádzajú zvyšky trávy, odstráňte ich pomocou dreveného alebo plastového kusa. Stroj uskladnite na suchom mieste. Na hornú plochu stroja neumiestňujte žiadne predmety. Na uľahčenie skladovania stlačte a podržte tlačidlo rýchleho skladania, aby ste zložili rukoväť. Kosačku môžete tiež skladovať vo vertikálnej polohe, aby ste ušetrili miesto (obr. K2).

POZNÁMKA: Po zložení rukoväte musí byť tlačidlo rýchleho skladania znova priskrutkované na miesto.

OCHRANA ŽIVOTNÉHO PROSTREDIA

 Elektrické výrobky neslobodno likvidovať spolu s domácim odpadom. Recyklujte v zberných miestach na tento účel zariadených. O možnosti recyklácie sa informujte na miestnych úradoch alebo u predajcu.

PRE AKUMULÁTOROVÉ NÁRADIE

Rozsah okolitej teploty, na použitie a skladovanie náradia a akumulátora je 0~45 °C.

Odporúčaná rozsah okolitej teploty pre nabíjací systém v priebehu nabíjania je 0~40 °C.

Podrobnosti týkajúce sa bezpečného zneškodňovania použitých batérií

Na konci životnosti spotrebiča dôkladne odstráňte batériový balík pred zneškodnením spotrebiča. Batérie nevyhadzujte do bežného odpadu ani ich

neodhazujte s strojom. Odstráňte použitý batériový balík zo spotrebiča a zneškodnite ho v najbližšom alebo pohodlnom vyhradenom zariadení na recykláciu batérií. Ak máte pochybnosti, obráťte sa na miestny orgán ochrany životného prostredia. Batérie môžu nebezpečne zasiahnuť do vodného cyklu, ak sa nesprávne zneškodňujú, čo môže ohroziť ekosystém. Neodhazujte odpadové batérie ako nesortovaný komunálny odpad.

8. ODSTRAŇOVANIE PROBLÉMOV

 **VAROVANIE:** Pred odstraňovaním problémov vypnite zariadenie a vyberte batériu.

Symptóm	Nápravné činnosti
1. Kosačka nefunguje, keď je aktivovaná ovládací páka.	<p>A. Uvoľnite ovládaciu páku, aby ste kosačku vyplli. Vyberte batérie. Otočte kosačku a skontrolujte, či sa čepeľ voľne otáča. Ak sa neotáča, kontaktujte zákaznický servis. Čepeľ by sa mala otáčať voľne. Skontrolujte tiež, či kosačka nestojí vo vysokej trávě, ktorá by mohla brániť otáčaniu čepele. Ak áno, presuňte kosačku na miesto, kde nie je pod zatažením, aby ste ju mohli spustiť.</p> <p>B. Bol akumulátor celkom nabitý? Pripojte nabíjačku a počkajte, až sa rozsvieti zelená kontrolka.</p> <p>C. Na spustenie stlačte a podržte bezpečnostné tlačidlo vypnutia, potom zatiahnite za ovládaciu páku, pričom stále držte tlačidlo vypnutia. (Pozrite obr. H1)</p>

<p>2. Motor sa počas kosenia zastavuje.</p>	<p>A. Uvoľnite ovládaciu páku, aby ste kosačku vypli. Vyberte batérie. Otočte kosačku a skontrolujte, či sa čepeľ voľne otáča. Ak nie, zavolajte zákaznický servis. Nôž by sa mal voľne otáčať.</p> <p>B. Zväčšite výšku kosenia nastavením žacieho ústrojenstva do najvyššej možnej polohy a spustite kosačku.</p> <p>C. Bol akumulátor celkom nabitý? Pripojte nabíjačku a počkajte, až sa rozsvieti zelená kontrolka.</p> <p>D. Vyvarujte sa preťaženia kosačky. Znížte rýchlosť kosenia alebo zvýšte polohu žacieho ústrojenstva. Alebo oboje.</p>	<p>A. Uvoľnite ovládaciu páku, aby ste kosačku vypli. Vyberte batérie. Otočte kosačku na bok a skontrolujte nôž, aby ste sa uistili, či nie je ohnutý alebo poškodený. Ak je nôž poškodený, vymeňte ho náhradným nožom. Ak je spodná časť paluby poškodená, zavolajte zákaznický servis. Nadmerné množstvo nečistôt by mohlo byť nahromadené na spodnej strane paluby, čo by narušilo prúdenie vzduchu. Vyberte batérie, vezmite si nástroj na škrabanie a odstráňte nahromadené nečistoty.</p> <p>B. Ak nezistíte žiadne viditeľné poškodenie noža a kosačka stále vibruje: Uvoľnite ovládaciu páku, pre vypnutie kosačky, vyberte batérie a odstráňte čepeľ. Otočte čepeľ o 180 stupňov a znova ju pripevnite. Ak kosačka stále vibruje, kontaktujte zákaznický servis.</p>
<p>3. Kosačka beží, ale výkon kosenia nie je uspokojivý. Alebo nepokosí celú rozlohu trávniku.</p>	<p>A. Bol akumulátor celkom nabitý? Pripojte nabíjačku a počkajte, až sa rozsvieti zelená kontrolka.</p> <p>B. Uvoľnite ovládaciu páku, aby ste kosačku vypli. Vyberte batérie. Otočte kosačku na bok a skontrolujte nasledujúce: Nabrúsenie noža – Nôž musí byť ostrý. Či nedošlo k zaneseniu žacieho ústrojenstva a výstupného otvoru.</p> <p>C. Žacie ústrojenstvo môže byť nastavené príliš nízko vzhľadom na stav trávniku. Zväčšite výšku žacieho ústrojenstva.</p>	<p>6. LED indikátor nabíjačky nesvieti.</p> <p>A. Skontrolujte pripojenie zástrčky. B. Nabíjačku vymeňte.</p> <p>7. Kontrolka LED nabíjačky akumulátorov sa neprepne na zelenú.</p> <p>A. Batéria potrebuje diagnostiku. Kontaktujte zákaznický servis.</p>
<p>4. Kosačka sa ťažko tlačí.</p>	<p>A. Zväčšite výšku žacieho ústrojenstva, aby sa znížil tlak žacieho ústrojenstva na trávu. Skontrolujte, či sa voľne otáča každé koliesko.</p>	<p>8. Kosačka nezbera pokosenú trávu do zberného vaku.</p> <p>A. Odstráňte mulčovaciu vložku pri používaní zberného koša.</p> <p>B. Výstupný otvor je zanesený. Uvoľnite ovládaciu páku, aby ste kosačku vypli. Vyberte batérie. Z výstupného otvoru odstráňte pokosenú trávu.</p> <p>C. Príliš veľa pokosenej trávy. Zdvihnite nastavením výšky kolies rez, a skráťte tak dĺžku odrezávaných stoniek.</p> <p>D. Zanesený zvodový žľab. Vysypávanie zberného vaku vykonávajte častejšie.</p>

9. Pri mulčovaní sú useknuté časti viditeľné.	A. Bolo nastavené kosenie príliš veľkej časti stoniek trávy. Zväčšite výšku žacieho ústrojenstva, aby došlo ku skráteniu odstrihnutej časti trávy. Nekoste viac ako 1/3 celkovej dĺžky. B. Skontrolujte, či sú sekacie nože ostré. Nože majte vždy nabrúsené.
10. Po viacerých použitíach nízka alebo skrátená doba chodu.	A. Kontaktujte zákaznícky servis. Možno budete potrebovať novú batériu.
11. Indikátor nabíjačky akumulátorov bliká červeno a akumulátory nie je možné nabíjať.	A. Pri trvalej prevádzke sa akumulátor prehrieva. Vyberte ho z nabíjačky a nechajte ho vychladnúť na teplotu 42 °C alebo menej.

9. VYHLÁSENIE O ZHODE

My,
Positec Germany GmbH
Postfach 680194, 50704 Cologne, Germany

V mene spoločnosti Positec vyhlasujeme, že produkt
Popis **Akumulátorová kosačka na trávu**
Typ **WG760E WG760E.X (7 - označenie zariadenia, zástupca bezdrôtovej kosačky)**
Funkcie **kosenie trávy**

Zodpovedá nasledujúcim smerniciam:
2006/42/EC, 2014/30/EU
2011/65/EU&(EU)2015/863
2000/14/EC v novelizácii 2005/88/EC & (EU)2024/1208

2000/14/EC v novelizácii 2005/88/EC & (EU)2024/1208 :
Postup vyhodnotenia zhody podľa **Dodatku VI.**
Meraný akustický výkon **94.32 dB(A)**
Deklarovaný záručený akustický výkon **96 dB(A)**

Poverený úradný organ
Názov: TÜV Rheinland LGA Products GmbH (úradná vyhláška 0197)
Adresa: Tillystraße 2-90431 Nürnberg

Spĺňa posudzované normy,
EN 62841-1, EN IEC 62841-4-3, EN ISO 3744, EN IEC 55014-1, EN IEC 55014-2, EN IEC 63000

Osoba oprávnená za zostavenie technického súboru,
Názov Marcel Filz

Adresa Positec Germany GmbH
Postfach 680194, 50704 Cologne, Germany



2024/11/20
Allen Ding
Zástupca vrchnej konštrukčnej kancelárie,
Testovanie & Certifikácia
Positec Technology (China) Co., Ltd
18, Dongwang Road, Suzhou Industrial
Park, Jiangsu 215123, P. R. China

VYHLÁSENIE O ZHODE (BATÉRIOVÝ)

We,
Positec Germany GmbH
Postfach 680194, 50704 Cologne, Germany

Vyhlasujeme, že tento výrobok
Popis **Batériový**
Typ **WA3645 WA3648**
Funkcie **Poskytnite energiu pre elektrické náradie, záhradné náradie a podobné produkty.**

Zodpovedá nasledujúcim smerniciam:
(EU) 2023/1542, 2011/65/EU & (EU) 2015/863

Spĺňa posudzované normy,
EN 62133-2, EN IEC 63000

Osoba oprávnená za zostavenie technického súboru,
Názov Marcel Filz
Adresa Positec Germany GmbH
Postfach 680194, 50704 Cologne, Germany



2024/11/20
Allen Ding
Zástupca vrchnej konštrukčnej kancelárie,
Testovanie & Certifikácia
Positec Technology (China) Co., Ltd
18, Dongwang Road, Suzhou Industrial
Park, Jiangsu 215123, P. R. China

KAZALO

1. VARNOSTNA NAVODILA
2. SESTAVNI DELI
3. TEHNIČNI PODATKI
4. NAMEN UPORABE
5. NAVODILA ZA UPORABO
6. VZDRŽEVANJE
7. SHRANJEVANJE
8. ODPRAVLJANJE NAPAK
9. IZJAVA O SKLADNOSTI

1. VARNOSTNA NAVODILA SEGURANÇA DO PRODUTO SPLOŠNA VARNOSTNA NAVODILA ZA ELEKTRIČNA ORODJA



OPOZORILO! Pred uporabo orodja, pozorno preberite vsa varnostna opozorila, navodila, preglejte ilustracije ter preverite tehnične podatke orodja. Neupoštevanje opozoril in navodil lahko privede do električnega udara in/ali resnih poškodb.

Vsa opozorila in napotila shranite, ker jih boste v prihodnje še potrebovali.

Pojem „električno orodje“, ki se pojavlja v nadaljnjem besedilu, se nanaša na električna orodja z električnim pogonom (z električnim kablom) in na akumulatorska električna orodja (brez električnega kabla).

1. Varnost na delovnem mestu

- Delovno področje naj bo vedno čisto in dobro osvetljeno.** Nered in neosvetljena delovna področja lahko povzročijo nezgode.
- Ne uporabljajte električnega orodja v okolju, kjer lahko pride do eksplozij oziroma tam, kjer se nahajajo vnetljive tekočine, plini ali prah.** Električna orodja povzročajo iskenje, zaradi katerega se lahko prah ali para vnameta.
- Prosimo, da med uporabo električnega orodja ne dovolite otrokom ali drugim osebam, da bi se Vam približali.** Odvračanje Vaše pozornosti drugam lahko povzroči izgubo kontrole nad napravo.

2. Električna varnost

- Priključni vtičnik električnega orodja se mora**

prilegati vtičnici. Spreminjanje vtičnika na kakršenkoli način ni dovoljeno. Pri ozemljenih električnih orodjih ne uporabljajte vtičačev z adapterji. Nespremenjeni vtičniki in ustrezne vtičnice zmanjšujejo tveganje električnega udara.

- Izogibajte se telesnemu stiku z ozemljenimi površinami kot so na primer cevi, grelci, štedilniki in hladilniki.** Tveganje električnega udara je večje, če je Vaše telo ozemljeno.
 - Prosimo, da napravo zavarujete pred dežjem ali vlago.** Vdor vode v električno orodje povečuje tveganje električnega udara.
 - Ne uporabljajte kabla za nošenje ali obešanje električnega orodja in ne vlecite za kabel, če želite vtičnik izvleči iz vtičnice.** Kabel zavaruje pred vročino, oljem, ostrimi robovi ali premikajočimi se deli naprave. Poškodovani ali zapleteni kabli povečujejo tveganje električnega udara.
 - Kadar uporabljate električno orodje zunaj, uporabljajte samo kabelske podaljške, ki so primerni za delo na prostem.** Uporaba kabelskega podaljška, ki je primeren za delo na prostem, zmanjšuje tveganje električnega udara.
 - Če je uporaba električnega orodja v vlažnem okolju neizogibna, uporabljajte stikalo za zaščito pred kvarnim tokom.** Uporaba zaščitnega stikala zmanjšuje tveganje električnega udara.
- ### 3. Osebnostna varnost
- Bodite pozorni, pazite kaj delate ter se dela z električnim orodjem lotite z razumom. Ne uporabljajte električnega orodja, če ste utrujeni oziroma če ste pod vplivom mamil, alkohola ali zdravil.** Trenutek nepazljivosti med uporabo električnega orodja je lahko vzrok za resne telesne poškodbe.
 - Uporabljajte osebno zaščitno opremo in vedno nosite zaščitna očala.** Nošenje osebne zaščitne opreme, na primer maske proti prahu, ndrsečih zaščitnih čevljev, varnostne čelade ali zaščitnih slušnikov, kar je odvisno od vrste in načina uporabe električnega orodja, zmanjšuje tveganje telesnih poškodb.
 - Izogibajte se nenamernemu zagonu.** Pred priključitvijo električnega orodja na električno omrežje in/ali na akumulator in pred dviganjem ali nošenjem se prepričajte, če je električno orodje izklopljeno. Prenašanje naprave s prstom na stikalo ali priključitev vklopljenega električnega orodja na električno omrežje je lahko vzrok za nezgodo.
 - Pred vklopjanjem električnega orodja odstranite nastavljena orodja ali izvijače.** Orodje ali ključ, ki se nahaja v vrtečem se delu naprave, lahko povzroči telesne poškodbe.
 - Izogibajte se nenormalni telesni drži.** Poskrbite

za trdno stojišče in za stalno ravnotežje. Tako boste v nepričakovanih situacijah električno orodje lahko bolje nadzorovali.

- f) **Nosite primerna oblačila. Ne nosite ohlapnih oblačil in nakita. Lase, oblačila in rokavice ne približujte premikajočim se delom naprave.** Premikajoči se deli naprave lahko zagrabijo ohlapno oblačilo, dolge lase ali nakit.
- g) **Če je na napravo možno montirati priprave za odsesavanje ali prestrezanje prahu, se prepričajte, če so le-te priključene in če se pravilno uporabljajo.** Uporaba priprave za odsesavanje prahu zmanjšuje zdravstveno ogroženost zaradi prahu.
- h) **Upošteвайте, da boste s pogosto uporabo orodja, s njim postali zelo domači, zaradi česar bi lahko ravnali ravnodušno, ter spregledali varnostna pravila za uporabo orodja.** Nepremišljeno ravnanje lahko že v trenutku nepazljivosti, povzroči resne poškodbe.

4. Skrbna uporaba in ravnanje z električnimi orodji

- a) **Ne preobremenjujte naprave. Pri delu uporabljajte električna orodja, ki so za to delo namenjena.** Z ustreznim električnim orodjem boste v navedenem zmogljivostnem področju delali bolje in varneje.
- b) **Ne uporabljajte električnega orodja s pokvarjenim stikalom.** Električno orodje, ki se ne da več vklopiti ali izklopiti, je nevarno in ga je potrebno popraviti.
- c) **Pred nastavljanjem naprave, zamenjavo delov pribora ali odlaganjem naprave izvlecite vtičak iz električne vtičnice in/ali odstranite akumulator.** Ta previdnostni ukrep preprečuje nenameren zagon električnega orodja.
- d) **Električna orodja, katerih ne uporabljate, shranjujte izven dosega otrok. Osebam, ki naprave ne poznajo ali niso prebrale teh navodil za uporabo, naprave ne dovolite uporabljati.** Električna orodja so nevarna, če jih uporabljajo neizkušene osebe.
- e) **Skrbno negujte električno orodje. Kontrolirajte brezhibno delovanje premičnih delov naprave, ki se ne smejo zatikati.** Če so ti deli zlomljeni ali poškodovani do te mere, da ovirajo delovanje električnega orodja, jih je potrebno pred uporabo naprave popraviti. Slabo vzdrževana električna orodja so vzrok za mnoge nezgode.
- f) **Rezalna orodja vzdržujte tako, da bodo vedno ostra in čista.** Skrbno negovana rezalna orodja z ostrimi robovi se manj zatikajo in so lažje vodljiva.
- g) **Električna orodja, pribor, vsadna orodja in podobno uporabljajte ustrezno tem navodilom.** Pri tem upoštevajte delovne pogoje in dejavnost,

ki jo boste opravljali. Uporaba električnih orodij v namene, ki so drugačni od predpisanih, lahko privede do nevarnih situacij.

- h) **Poskrbite, da bodo ročaji in ostale prijemalne površine, vedno suhi, čisti in brez ostankov olj ali masti.** Če pride do nepredvidenih situacij, vam spolzki ročaji in prijemalne površine ne zagotavljajo varnega rokovanja in nadzora nad orodjem.
- #### 5. Skrbno ravnanje in uporaba akumulatorskih orodij
- a) **Akumulatorske baterije polnite samo v polnilnikih, ki jih priporoča proizvajalec.** Polnilnik, ki je namenjen določeni vrsti akumulatorskih baterij, se lahko vname, če ga boste uporabljali skupaj z drugačnimi akumulatorskimi baterijami.
 - b) **V električnih orodjih uporabljajte le akumulatorske baterije, ki so zanje predvidene.** Uporaba drugih akumulatorskih baterij lahko povzroči telesne poškodbe ali požar.
 - c) **Akumulatorska baterija, katere ne uporabljate, ne sme priti v stik s pisarniškiimi sponkami, kovanci, žebliji, vijaki in drugimi manjšimi kovinskimi predmeti, ki bi lahko povzročili premostitev kontaktov.** Kratak stik med akumulatorskimi kontakti lahko ima za posledico opekline ali požar.
 - d) **V primeru napačne uporabe lahko iz akumulatorske baterije izteče tekočina. Izogibajte se kontaktu z njo. Pri naključnem kontaktu s kožo spirajte z vodo.** Če pride tekočina v oko, dodatno poiščite tudi zdravniško pomoč. Iztekajoča akumulatorska tekočina lahko povzroči draženje kože ali opekline.
 - e) **Ne uporabljajte poškodovanih ali prilagojenih akumulatorskih baterij oz. orodij.** Poškodovane ali prilagojene akumulatorske baterije ali prilagojene akumulatorske baterije se lahko nepredvidljivo obnašajo, kar lahko povzroči požar, eksplozijo ali tveganje za poškodbe.
 - f) **Akumulatorske baterije ali orodja ne izpostavljajte ognju previsoki temperaturi. Izpostavljenost ognju ali previsoki temperaturi. Izpostavljenost ognju ali vročini nad 130oC lahko povzroči eksplozijo.**
 - g) **Upošteвайте navodila za polnjenje in ne polnite akumulatorske baterije ali orodja pri temperaturi, ki je izven območja, navedenega v navodilih.** Če orodje polnite na nepravilen način ali pri temperaturah, ki so izven določenega območja, lahko pride do poškodb akumulatorske baterije, kar poveča tveganje za požar.
- #### 6. Servisiranje

- a) **Vaše električno orodje naj popravlja samo kvalificirano strokovno osebje ob obvezni uporabi originalnih rezervnih delov.** Tako bo zagotovljena ohranitev varnosti naprave.
- b) **Nikoli ne servisirajte poškodovanih akumulatorjev.** Poškodovane akumulatorje lahko servisira le proizvajalec ali pooblaščen servisier.

VARNOSTNA OPOZORILA ZA KOSILNICO

- a) **Kosilnice ne uporabljajte v slabih vremenskih razmerah, zlasti če obstaja nevarnost udara strele.** S tem se zmanjša tveganje udara strele.
- b) **Območje, kjer boste uporabljali kosilnico, temeljito preglejte glede divjih živali.** Kosilnica lahko med delovanjem poškoduje divje živali.
- c) **Temeljito preglejte območje, kjer boste uporabljali kosilnico in odstranite vse kamne, palice, žice, kosti in druge tuje.** Vrženi predmeti lahko povzročijo telesne poškodbe.
- d) **Pred uporabo kosilnice vedno vizualno preglejte, ali sta rezilo ter sklop rezila obrabljena ali poškodovana.** Obrabljeni ali poškodovani deli povečujejo tveganje za telesno poškodbo.
- e) **Pogosto preverjajte, ali je zbiralnik trave obrabljen ali okvarjen.** Obrabljen ali poškodovan zbiralnik trave povečuje tveganje za telesno poškodbo.
- f) **Varovala naj bodo na mestu. Varovala morajo biti v delovnem stanju in pravilno nameščena.** Varovala, ki je zrahljana, poškodovano ali ne deluje pravilno, lahko povzročijo telesne poškodbe.
- g) **Vse odprtine za hlajenje zraka naj bodo brez smeti.** Zamašene zračne odprtine in smeti lahko povzročijo pregrevanje ali nevarnost požara.
- h) **Med upravljanjem kosilnice vedno nosite nedrsečo zaščitno obutev.** Kosilnice ne upravljajte bosi ali v odprtih sandalih. To zmanjša možnost poškodbe stopal zaradi stika s premikajočim se rezilom.
- i) **Pri delu s kosilnico vedno nosite dolge hlače.** Izpostavljena koža povečuje verjetnost telesnih poškodb zaradi vrženih predmetov.
- j) **Kosilnice ne uporabljajte v mokri travi. Hodite, nikoli ne tecite.** To zmanjša tveganje zdrsa in padca, kar lahko povzroči telesne poškodbe.
- k) **Kosilnice ne uporabljajte na preveč strmih pobočjih.** To zmanjša tveganje izgube nadzora, zdrsa ali padca, kar lahko povzroči telesne poškodbe.
- l) **Pri delu na pobočjih se vedno prepričajte, da trdno stojite, vedno delajte čez pobočje, nikoli**









navzgor ali navzdol in bodite zelo previdni pri spreminjanju smeri. To zmanjša tveganje izgube nadzora, zdrsa ali padca, kar lahko povzroči telesne poškodbe.

- m) **Bodite izjemno previdni, ko vozite vzvratno ali vlečete kosilnico proti sebi. Vedno bodite pozorni na svojo okolico.** To zmanjša nevarnost spotkanja med delovanjem.
- n) **Ne dotikajte se rezil ali drugih nevarnih gibljivih delov, ko se še premikajo.** To zmanjša nevarnost poškodb zaradi gibljivih delov.
- o) **Pri odstranjevanju zagozdenega materiala ali čiščenju kosilnice se prepričajte, da so vsa stikala za vklop izklopljena in da je baterijski sklop odklopljen.** Nepričakovano delovanje kosilnice lahko povzroči resne telesne poškodbe.





BATERIJSKA VARNOST VARNOSTNA OPOZORILA ZA AKUMULATOR

- a) **Ne razstavljajte, odpirajte ali odstranjujte celic akumulatorja.**
- b) **Pazite, da ne povzročite kratkega stika med kontaktoma akumulatorja.** Akumulatorjev nikoli ne shranjujte v škatli ali predalu, kjer bi lahko prišlo do kratkega stika zaradi stika kontaktov s prevodnimi predmeti. Kadar akumulator ni nameščen v orodju, ga hranite proč od drugih kovinskih predmetov, kot so sponke za papir, kovanci, ključji, žebliji, vijaki ali drugi drobni kovinski predmeti, ki bi lahko omogočili stik med kontaktoma. Če pride do stika med kontaktoma akumulatorja, to lahko povzroči požar.
- c) **Akumulatorja ne izpostavljajte vročini ali ognju.** Poskrbite, da ne bo izpostavljen neposredni sončni svetlobi.
- d) **Akumulatorja ne izpostavljajte mehanskim udarcem.**
- e) **Če opazite, da akumulator pušča, pazite, da tekočina ne bo prišla v stik z očmi.** Če akumulatorska tekočina vseeno pride v stik z očmi, izperite prizadeto območje z obilo vode in poiščite zdravniško pomoč.
- f) **Akumulator shranjujte na čistem in suhem mestu.**
- g) **Če se akumulator zamaže, ga takoj očistite s čisto in suho krpo.**
- h) **Akumulator morate pred uporabo napolniti.** Pri polnjenju akumulatorja vedno upoštevajte predpisana navodila in postopke.

- i) Če akumulatorja ne polnite, ga odstranite iz polnilca.
- j) Po daljšem obdobju skladiščenja, boste za doseg maksimalne zmogljivosti akumulatorja verjetno morali slednjega nekajkrat napolniti in izprazniti.
- k) Za polnjenje uporabljajte le polnilce, ki jih je predpisal Worx. Nikoli ne uporabljajte polnilcev, ki niso posebej namenjeni za polnjenje vašega akumulatorja.
- l) Nikoli ne uporabljajte polnilcev, ki niso posebej zasnovani za polnjenje vašega akumulatorja.
- m) Akumulatorje shranjujte izven dosega otrok.
- n) Za podrobnosti, si oglejte gradivo, ki je bilo priloženo akumulatorju.
- o) Če orodja ne uporabljate, iz njega odstranite akumulator.
- p) Akumulatorje odlagajte skladno s predpisi.
- q) V napravi ne uporabljajte celic različnih proizvajalcev, zmogljivosti, velikosti ali tipa.
- r) Baterije držite stran od mikrovalov in visokega tlaka.
- s) **Opozorilo! Ne uporabljajte nepolnilnih baterij.**

 STOP	Noži po izklopu vrtnega orodja nadaljujejo z rotiranjem in lahko povzročijo poškodbe. Preden se boste dotikali delov naprave, počakajte, da se zaustavijo.
	Nosite zaščitne rokavice
	Pred vsakim prilagajanjem, servisiranjem ali vzdrževanjem izvlecite akumulator iz ležišča.
	Če se baterije nepravilno odlaga, lahko vstopijo v vodni cikel, kar pa je lahko nevarno za ekosistem. Odpadnih baterij ne odlagajte v nesortirane komulane odpadke.
	Prepovedano sežiganje
 Li-Ion	Baterije Li-Ion Ta izdelek je označen s simbolom, ki se nanaša na 'ločeno zbiranje' za vse baterijske napajalnike in baterijski napajalnik. Nato bodo reciklirane ali razstavljene, da se zmanjša škodljiv vpliv na okolje. Baterijski napajalniki vsebujejo nevarne snovi in so zato lahko nevarni za okolje in za zdravje ljudi.
	
	Simbol na embalaži velja le za Francijo.
	Odpadnih električnih naprav ne smete zavreči skupaj z ostalimi gospodinjstskimi odpadki. Dostavite jih na mesto za ločeno zbiranje odpadkov. Glede podrobnosti, se posvetujte z lokalno službo za ravnanje z odpadki.

SYMBOLY

	Zaradi zmanjševanja nevarnosti poškodb, se temeljito seznanite z navodili za uporabo
	OPOZORILO – Pazite na izstreljene predmete – obdržite opazovalce stran
	OPOZORILO – Držite roke in noge stran od rezil
	OPOZORILO – Odklopite baterijo pred vzdrževanjem

2. SESTAVNI DELI

1.	UPRAVLJALNA ROČICA
2.	GUMB ZA VARNOSTNO ZAKLEPANJE
3.	NADZOR HITROSTI SAMOHODA
4.	KOŠARA ZA ZBIRANJE TRAVE
5.	VARNOSTNA LOPUTA
6.	ROČICA ZA NASTAVITEV VIŠINE REZANJA
7.	LED ŽAROMET
8.	INDIKATOR MOČI BATERIJE
9.	POKROV ZA VSTOP ZRAKA
10.	POKROV BATERIJE
11.	BATERIJSKI PAKET *
12.	SPROŽILCI SAMOHODA
13.	GUMB ZA SPROSTITEV ZA HITRO ZLAGANJE
14.	VLOŽEK ZA MULČENJE
15.	ZADNJI STRANSKI IZMETNI KANAL
16.	MATICA ZA ZADNJI STRANSKI IZMETNI KANAL
17.	REZILO (GLEJTE SLIKO N1)
18.	VIJAK REZILA (GLEJTE SLIKO N1)

* Pri standardni dobavi niso vključeni vsi prikazani podatki.

3. TEHNIČNI PODATKI

Tip WG760E WG760E.X (7 - oznaka stroja, predstavniki brežične kosilnice)

	WG760E WG760E.X**
Napetost	40V \equiv maks. (2x20V maks.)***
Št. vrt. brez obremenitve	2820/3000/min
Premer plošče	53 cm
Premer rezanja	51 cm
Premer sprednjega kolesa	200 mm

Premer zadnjega kolesa	250 mm
Višina rezanja	25 – 85 mm
Položaji višine rezanja	7
Prostornina košare za travo	80 L
Vrsta akumulatorja	Litijev
Teža strojčka (Golo orodje)	28.8 kg

**X = 1-999, A-Z, M1-M9 so samo za različne kupce, med temi modeli ni nobenih varnostnih sprememb.
*** Napetost merjena brez obremenitve. Začetna napetost akumulatorja doseže maksimum 20 V. Običajna napetost je 18 V.

PRIPOROČENE BATERIJE IN POLNILNIKI

Kategorija	Vtipkajte	Zmogljivost
20V baterijo	WA3645	5,0 Ah
	WA3648	8,0 Ah
20V Polnilnik	WA3883	4,0 A

Priporočamo vam, da dodatke vedno kupujete v isti trgovini, kot ste kupili napravo. Vedno uporabite takšen dodatek, ki ustreza vašemu delu. Za podrobnosti si oglejte razlage na embalaži kompleta dodatkov. Pri odločanju o ustreznem dodatku, vam lahko pomaga tudi osebeje v trgovini.

PODATKI O HRUPU

Vrednotena raven zvočnega tlaka	$L_{pA} = 81,30 \text{ dB(A)}$
K_{pA}	3,0 dB (A)
Vrednotena raven zvočne moči	$L_{wA} = 94,32 \text{ dB(A)}$
K_{wA}	0,94 dB (A)

Uporabljajte zaščito za sluh.



PODATKI O VIBRACIJAH

Tipična vrednotena raven vibracij $a_h < 2,5 \text{ m/s}^2$

Nezanesljivost meritve $K = 1,5 \text{ m/s}^2$

⚠ OPOZORILO: Dejanska vrednost emisije vibracij med uporabo strojčka, se lahko razlikuje od navedene, kajti nanjo vpliva tudi način uporabe strojčka, predvsem naslednje okoliščine: Način uporabe strojčka in materiali v katere vrtate ali vijate.

Ali je strojček v dobrem stanju in ustrezno vzdrževan.

Uporaba ustreznega dodatka in njegova brezhibnost.

Čvrstost oprijema ročajev in morebitna uporaba dodatkov za zmanjševanje vibracij.

Uporaba orodja za predviden namen, skladen s temi navodili.

Če strojčka ne uporabljate pravilno, lahko povzroči vibracijski sindrom zapetja in rok.

⚠ OPOZORILO: Če želimo resnično natančno oceniti raven izpostavljenosti v dejanskih okoliščinah, moramo upoštevati tudi vse faze delovnega procesa, tudi število vklopov in izklopov strojčka ter čas, ko deluje v prostem teku in neobremenjeno. To lahko znatno zmanjša raven izpostavljenosti tekom celotnega delovnega procesa.

Pomoč pri zmanjševanju tveganja pri izpostavljenosti vibracijam.

VEDNO uporabljajte le ostra dleta, svedre in rezila.

Strojček vzdržujte skladno s temi navodili in poskrbite, da bo dobro namazan (kjer je potrebno). Če boste strojček uporabljali redno, potem investirajte v dodatke za zmanjševanje vibracij.

Delo si organizirajte tako, da boste opravila z visoko ravno vibracij izvajali v več fazah, tekom nekaj dni.

4. NAMEN UPORABE

Ta naprava je namenjena domači uporabi.

5. NAVODILA ZA UPORABO

ⓘ OPOMBA: Preden začnete uporabljati strojček, si pozorno preberite navodila.

SESTAVLJANJE IN NAČIN UPORABE

DEJANJE	SLIKA
---------	-------

SESTAVLJANJE	
Sestavljanje ročaja & Nastavljanje višine ročaja OPOMBA: Med sestavljanjem pritisnite in držite gumb za sprostitvev za hitro zlaganje.	Glejte Sliko A1, A2
Sestavljanje košare za travo	Glejte Sliko B
Nameščanje košare za zbiranje trave na kosilnico OPOMBA: Pred nameščanjem košare za zbiranje trave, izvlecite nastavek za zastiranje iz ležišča. OPOMBA: Košaro za zbiranje trave poskusite premakniti, da se prepričate, če je dobro nameščena.	Glejte Sliko C1, C2, C3
Odstranjevanje/praznjenje košare za zbiranje trave ⚠ Opozorilo! Pred uporabo vedno preverite, če se varnostna loputa odprtine za izmetavanje ustrezno zapira. Varnostne lopute ne dvigujte, če na kosilnici ni pritrjena koraša za zbiranje trave.	Glejte Sliko D1, D2
Sestavljanje zadnjega stranskega izmetnega kanala OPOMBA: Ne pozabite odstraniti košare za zbiranje trave in vložka za mulčenje pred sestavljanjem zadnjega stranskega izmetnega kanala.	Glejte Sliko E1, E2
Nameščanje/odstranjevanje akumulatorja OPOMBA: Ta naprava bo delovala samo, če so nameščene ločene baterije. Priporočljivo je, da uporabljate iste baterije AH in hkrati polnite obe bateriji. Ko uporabljate dve bateriji z različnimi AH, bo naprava delovala le do spodnjega skupnega imenovalca.	Glejte Sliko F1, F2
Preverjanje stanja napolnjenosti akumulatorja OPOMBA: Slika G1 se nanaša le na akumulatorje z indikatorsko lučko.	Glejte Sliko G1
Polnjenje akumulatorja OPOMBA: Akumulator je ob dobavi prazen. Pred prvo uporabo ga morate zato napolniti. Akumulatorja, ki ju polnite skupaj, vedno napolnite do konca. Več podrobnosti si lahko ogledate v priročniku za polnilnik.	Glejte Sliko G2
NAČIN UPORABE	

203

<p>Indikator moči baterije</p> <p>Glejte podrobnosti v poglavju STANJE AKUMULATORJA</p> <p>POMEMBNO:</p> <p>Kadar sveti le ena lučka, je akumulator prekomerno izpraznjen, čeprav kosilnica še lahko reže travo. Če nadaljujete z njegovo uporabo, bo to škodljivo vplivalo na stanje akumulatorja in skrajšalo njegovo življenjsko dobo ter učinkovitost. Če ne sveti nobena lučka, to pomeni, da v ležišče ni pravilno vstavljen niti en akumulator, oziroma je slednji v okvari, zato preverite stanje in ga(ju) potisnite do konca v ležišče.</p>	Glejte Sliko G3
<p>Zagon in zaustavitev</p> <p>Za zagon pritisnite in držite varnostni gumb, nato potegnite upravljalno ročico nazaj, medtem ko še naprej držite varnostni gumb.</p> <p>Za zaustavitev sprostite upravljalno ročico.</p>	Glejte Sliko H1, H2
<p>Upravljanje samohodnega sistema</p> <p>OPOMBA: Za aktivacijo samohoda hkrati pritisnite gumb za varnostno zaklepanje in gumb za nadzor hitrosti samohoda.</p>	Glejte Sliko H3
<p>Nastavljanje višine rezanja</p> <p>Opozorilo! Ustavite, sprostite upravljalno ročico in počakajte, da se motor ustavi, preden prilagodite višino.</p> <p>Rezila se bodo po izklopu motorja še nekaj časa vrtela, zaradi česar se lahko poškodujete. Ne dotikajte se vrtečih se rezil.</p>	Glejte Sliko I
<p>Led žaromet</p>	Glejte Sliko J
<p>Shranjevanje</p>	Glejte Sliko K1, K2

Indikator napoljenosti akumulatorja	Stanje akumulatorja
Sveti pet zelenih lučk (●●●●●)	Oba akumulatorja sta popolnoma napolnjena.
Svetita dve, tri ali štiri zelene lučke.	Akumulatorja sta še vedno delno polna. Več lučk sveti, bolj sta akumulatorja napolnjena.
Sveti le ena zelena lučka (●○○○○)	Vsaj en akumulator je izpraznjen in ga je potrebno napolniti.
Ne sveti nobena zelena lučka.	Najmanj eden od akumulatorjev ni do konca vstavljen ali je v okvari.
Le ena lučka utripne dvakrat na cikel.	Najmanj eden od akumulatorjev je prekomerno izpraznjen (preverite stanje akumulatorja), zato oba do konca napolnite in šele nato nadaljujte z delom ali ju shranite.
Le ena lučka utripne trikrat na cikel.	Najmanj eden od akumulatorjev se je pregrel, zato pred nadaljevanjem počakajte, da se ustrezno ohladi.
Le ena lučka utripne štirikrat na cikel.	Naprava je preobremenjena. Dvignite višino rezanja ali kosilnico potiskajte počasneje.

NAPOTKI ZA KOŠNJO Z MULČENJEM

Pri mulčenju je vaša nova kosilnica zasnovana za sekanje ostankov trave na majhne kose in njihovo vračanje v trato z uporabo lopatic mulčerja, ki se nahajajo znotraj plošče kosilnice.

Pod običajnimi pogoji se zmulčena trava hitro razgradi in zagotovi hranila trati. Oglejte si naslednja priporočila za optimalno delovanje mulčenja.

- Če je zelenica mokra od dežja ali rose, ne izvajajte postopka zastiranja. Mokra trava se bo kopicila v grudice, ki bodo oteževale zastiranje in zmanjševale učinek delovanja. Najboljši čas za košnjo je pozno popoldan, ko je trava suha, hkrati pa na novo pokošena trava ne bo izpostavljena premočnemu soncu.
- Za doseganje najboljše učinkovitosti, nastavite višino rezanja nad eno tretjino travne bilke, idealno je do 40 mm naenkrat. Če je trava visoka, boste morda morali postopek košnje nekajkrat ponoviti tako, da boste postopoma zniževali višino in tako tudi poskrbeli, da se motor ne bo preobremenil. Stranski izpušni kanal se lahko

uporablja za odvajanje prekomerno zrasle trave in zmanjšanje obremenitve motorja. Pri izjemno zahtevnem zastiranju priporočamo, da rez nekajkrat ponovite s postopnim zniževanjem višine. V nasprotnem primeru izvajajte poševne reze in se premikajte počasi.

- 3) Za optimalno delovanje poskrbite, da je krov kosilnice brez nabranih ostankov trave. Občasno izklopite kosilnico, odstranite baterije in počakajte, da se rezilo popolnoma ustavi. Obrnite kosilnico na bok. S palico ali podobnim predmetom očistite travo, ki se je nakopičila okoli rezil. Pazite na ostre robove. Če kosite mokro ali mlado travo, rezila čistite pogosteje.
- 4) Določene vrste trav ali različni pogoji zahtevajo, da zastiranje opravite v dveh fazah in tako resnično temeljito razpršite zastirko. Priporočamo, da drugi rez trave opravljate pravokotno na smer prvega. NIKOLI NE KOSITE TAKO, DA BO SE S KOSILNICO POMIKALI NAVPIČNO PO POBOČJU.
- 5) Vsak teden spreminjajte vzorec košnje. To bo preprečilo pojavljanje lis na zelenici.

OBMOČJE REZANJA

Na območje košnje lahko vplivajo različni dejavniki, vključno z višino reza, načinom uporabe (npr. zagob/zaustavitvev), ravnijo vlage v trati, dolžino in debelino trave.

NAPOTKI

- 1) Pogosto košenje trate in zmanjšanje števila postopkov zagoba/zaustavitve pomaga varčevati s časom delovanja baterije. Priporočljivo je, da med delovanjem vedno uporabljate isti dve popolnoma napolnjeni bateriji.
- 1) Za najboljšo učinkovitost košnje je priporočljivo pokositi največ 1/3 ali manj trenutne višine trave naenkrat. Kosite počasneje, ko režete dolgo/debelo travo, da kosilnici omogočite čas za rezanje in pravilen izmet ostankov.
- 1) Po vsaki uporabi je potrebno očistiti spodnjo stran okrova kosilnice, da odstranite listje, umazanijo, ostanke trave in druge nabrane ostanke.

OPOMBA: Pred čiščenjem izklopite kosilnico, odstranite baterijo in počakajte, da se rezilo ustavi.

6. VZDRŽEVANJE

 **OPOZORILO: Ustavite kosilnico in odstranite baterije, preden odstranite košaro za zbiranje trave.**

OPOMBA: Za zagotavljanje dolgega in učinkovitega delovanja, redno izvajajte naslednje vzdrževalne postopke. Preverite glede očitnih okvar, pritrjenost delov, topost ali poškodovanost rezil, ter obrabljenosti

in drugih poškodb. Preverite, če so pokrovi in varovala v brezhibnem stanju in pravilno pritrjeni na kosilnico. Pred vklopom kosilnice preverite, če je slednja v brezhibnem stanju. Če spregledate priporočeni interval za vzdrževanje, se posveujte s službo za podporo kupcem.

BRUŠENJE REZIL REZIL

ZA ZAGOTAVLJANJE NAJBOLJŠE UČINKOVITOSTI, NAJ BODO REZILA VEDNO OSTRA. TOPO REZILLO TRAVE NE REŽE ČISTO ALI MULČI PRAVILNO. MED ODSTRANJEVANJEM, OSTRENJEM IN NAMEŠČANJEM REZIL UPORABLJAJTE ZAŠČITNA OČALA. POSKRIBITE, DA SO BATERIJE ODSTRANJENE.

Ostrenje rezil dvakrat v sezoni košnje običajno zadošča za delo v normalnih pogojih. Če je na zelenici pesek, bodo rezila postala topa hitreje. Če je zemlja vaše zelenice peščena, boste morda morali rezila ostriti pogosteje. OPOGNEJENA ALI POŠKODOVANA REZILA TAKOJ ZAMENJAJTE.

PRI BRUŠENJU REZIL (Glejte sliko L)

1. Poskrbite, da bodo rezila ostala uravnotežena.
2. Rezila vedno brusite pod izvornim kotom.
3. Rezila vedno brusite na obeh straneh, pri tem pa pazite, da boste na obeh koncih odstranili enako materiala.

OPOMBA:

1. Prepričajte se, da je kosilnica izklopljena in odstranite baterije.
2. Kosilnico med postavite v pokončni položaj.

URAVNAVANJE REZIL (Glejte sliko M)

Preverite ravnovesje rezila tako, da postavite sredinski odprtini v rezilu M-1 nad konico izvijača M-2, pritrjenega vodoravno v sponki M-3. Če se kateri koli konec rezila obrne navzdol, ga obrežite. Rezilo je pravilno uravnoteženo, ko noben konec ne pade navzdol.

BLADE MAINTENANCE (Glejte sliko N1, N2)

Rezilo zamenjajte po 50 urah uporabe ali vsaki 2 leti, kar je prej, ne glede na okoliščine.

Pri odstranjevanju in menjavi rezil upoštevajte naslednje postopke. Pri odstranjevanju rezil uporabljajte vrtno rokavice (niso priložene) in ključ (ni priložen). Prepričajte se, da baterije niso nameščene. Med rezilo in pokrov kosilnice zagodite lesen blok, s čimer preprečite, da bi se rezilo obračalo in odvijte pritrilni vijak s ključem, nato odstranite rezilo in vreteno.

Pri nameščanju rezila in vretena pazite, da ju boste obrnili tako, da bodo rezila obrnjena proti tlom. Nato trdno privijte vijak.

7. SHRANJEVANJE (GLEJTE SLIKO K1, K2)

Ustavite kosilnico in odstranite baterije. Z mehko ščetko in krpo očistite zunanost kosilnice. Ne uporabljajte vode, raztopin ali polirnih sredstev. Odstranite vso travo in druge ostanke, še posebej iz odprtih za prezračevanje.

Nagnite kosilnico na bok in očistite predel kjer so rezila. Če so se rezanci trave trdno nakopičilo na obod okoli rezil, jih odstranite z lesenim ali plastičnim strgalom.

Kosilnico shranite na suhem in čistem mestu. Na kosilnico ne odlagajte drugih predmetov.

Za lažje shranjevanje pritisnite in držite gumb za sporstitev za hitro zlaganje, da zložite ročaj. Kosilnico je mogoče shraniti tudi v navpičnem položaju, da prihranite prostor (slika K2).

OPOMBA: Ko je ročaj zložen, je potrebno gumb za sprostitvev za hitro zlaganje ponovno priviti na svoje mesto.

VAROVANJE OKOLJA



Odpadnih električnih naprav ne smete zavreči skupaj z ostalimi gospodinjstskimi odpadki.

Dostavite jih na mesto za ločeno zbiranje odpadkov. Glede podrobnosti, se posvetujte z lokalno službo za ravnanje z odpadki.

ZA AKUMULATORSKA ORODJA

Razpon temperature okolice za uporabo in shranjevanje orodja in baterije je 0 °C~45 °C.

Priporočeni razpon temperature okolice za polnilni sistem med polnjenjem je 0 °C~40 °C.

Podrobnosti glede varnega odlaganja uporabljenih baterij

Ob koncu življenjske dobe naprave pred odlaganjem varno odstranite baterijski paket. Ne odvrzite baterij ali jih ne mečite v običajno smetnjak. Prav tako ne odlagajte baterije skupaj z napravo. Odstranite uporabljen baterijski paket iz naprave in ga odložite v najbližji ali najprimernejši poseben center za recikliranje. Če ste v dvomih, se posvetujte z lokalnim organom za varstvo okolja. Nepravilno odstranjevanje baterij lahko povzroči, da se le-te znajdejo v vrednem krogu, kar je lahko škodljivo za ekosistem. Ne odlagajte odpadnih baterij med mešane komunalne odpadke.

8. ODPRAVLJANJE NAPAK



OPOZORILO: Pred odpravljanjem težav izklopite stroj in odstranite baterijo.

Napake	Dejanje za odpravo
1. Kosilnica se ne zažene, ko je upravljalna ročica aktivirana.	<p>A. Sprostite upravljalno ročico, da izklopite kosilnico. Odstranite baterije. Obrnite kosilnico in preverite, ali se rezilo prosto vrti. Če se ne vrti prosto, se obrnite na servisno službo. Rezilo bi se moralo prosto vrteti. Prav tako se prepričajte, da kosilnice ne damo v visoko travo, ki bi lahko preprečila zagon rezila. Če je tako, premaknite kosilnico na območje, kjer ni obremenitve, in jo ponovno zaženite.</p> <p>B. Ali je akumulator do konca napolnjen? Priključite polnilnik ter počakajte, da se vklopi zelena lučka.</p> <p>C. Za zagon pritisnite in držite gumb za varnostno zaklepanje, nato povlecite upravljalno ročico nazaj, medtem ko še naprej držite gumb za varnostno zaklepanje. (Glejte sliko H1)</p>
2. Motor se med košnjo zaustavi.	<p>A. Sprostite upravljalno ročico, da izklopite kosilnico. Odstranite baterije. Obrnite kosilnico in preverite, ali se rezilo prosto vrti. Če se ne vrti prosto, pokličite servisno službo. Rezila se morajo prosto vrteti.</p> <p>B. S položajem koles povečajte višino rezanja v najvišji položaj in zaženite kosilnico.</p> <p>C. Ali je akumulator do konca napolnjen? Priključite polnilnik ter počakajte, da se vklopi zelena lučka.</p> <p>D. Izogibajte se preobremenjevanju kosilnice. Upočasnite premikanje oziroma povečajte višino rezanja. Lahko pa oboje.</p>

3. Kosilnica deluje, vendar ne zadosti učinkovito, oziroma za njo ostaja del zelenice nepokošen.	<p>A. Ali je akumulator do konca napolnjen? Priklopite polnilnik ter počakajte, da se vklopi zelena lučka.</p> <p>B. Sprostite upravljalno ročico, da izklopite kosilnico. Odstranite baterije. Obrnite kosilnico okoli in preverite: Če so rezila zadosti ostra - vedno morajo biti. Če na stenah ohišja ali v odprtini za izmetavanje niso ostanke pokošene trave.</p> <p>C. Položaj koles je, glede na stanje zelenice, morda nastavljen previsoko. Dvignite višino rezanja.</p>
4. Kosilnico je pretežko potiskati.	A. Dvignite višino rezanja in tako zmanjšajte trenje ohišja ob zelenico. Preverite, če se vsa kolesa prosto vrtijo.
5. Kosilnica je prekomerno glasna in vibrira.	<p>A. Sprostite upravljalno ročico, da izklopite kosilnico. Odstranite baterije. Obrnite kosilnico na bok in preverite rezilo, če morda ni ukrivljeno ali poškodovano. V primeru, da opazite poškodbe, ga zamenjajte z novim. Če je spodnja stran okrova poškodovana, pokličite službo za stranke. Odvečni ostanke so se morda nabrali pod okrovom in ovirajo pretok zraka. Odstranite baterije, vzemite orodje za čiščenje in odstranite nabrane ostanke.</p> <p>B. Če ne opazite nobenih vidnih poškodb rezila, kosilnica pa še vedno vibrira: Sprostite upravljalno ročico, izklopite kosilnico, odstranite baterije in rezilo. Obrnite rezilo za 180 stopinj in ga ponovno pritrдите. Če kosilnica še vedno vibrira, se obrnite na službo za stranke.</p>
6. LED lučka polnilnika ne sveti.	<p>A. Preverite stanje priklopa.</p> <p>B. Zamenjajte polnilnik.</p>
7. LED lučka na polnilniku se ne preklopi na zeleno.	A. Testirajte baterijo. Obrnite se na službo za stranke.

8. Kosilnica noče pobirati pokošene trave v košaro za travo.	<p>A. Odstranite vložek za mulčenje, ko uporabljate košaro za zbiranje trave.</p> <p>B. Odprtina za praznjenje je zamašena. Sprostite upravljalno ročico, da izklopite kosilnico. Odstranite baterije. Iz odprtine za praznjenje odstranite ostanke pokošene trave.</p> <p>C. Prekomerna količina pokošene trave. Dvignite višino rezanja in tako zmanjšajte količino pokošene trave.</p> <p>D. Košara za travo je polna. Košaro praznite pogosteje.</p>
9. Pri mulčenju opazite prevelike kose.	<p>A. Prekomerna količina pokošene trave. Dvignite višino rezanja in tako zmanjšajte količino pokošene trave. Ne kosite več kot 1/3 skupne višine trave.</p> <p>B. Preverite ostrino rezil. Poskrbite, da bodo rezila vedno ostra.</p>
10. Po več uporabah, se čas delovanja skrajša.	A. Obrnite se na službo za stranke. Morda potrebujete novo baterijo.
11. LED na polnilniku utripa rdeče, akumulatorja pa ni možno polniti.	A. Akumulator se po več uporabah začne pregrevati. Odstranite ga iz polnilnika ter počakajte, da se ohladi do 42 °C ali manj.

9. IZJAVA O SKLADNOSTI

Mi,
Positec Germany GmbH
Postfach 680194, 50704 Cologne, Germany

V imenu družbe Positec izjavljamo, da je izdelek
Opis izdelka **Brezžična kosilnica**
Vrsta izdelka **WG760E WG760E.X (7 - oznaka stroja, predstavnik brežične kosilnice)**
Funkcija **košnja trave**

Skladen z naslednjimi direktivami,
2006/42/EC, 2014/30/EU
2011/65/EU&(EU)2015/863
2000/14/EC spremenjena z 2005/88/EC &
(EU)2024/1208

2000/14/EC spremenjena z 2005/88/EC &
(EU)2024/1208 :
- Postopek za ugotavljanje skladnosti, glede na
Annex VI
- Izmerjena raven zvočne moči **94,32 dB(A)**
- Deklarirana raven zvočne moči **96 dB(A)**

Pristojni priglasitveni organ
Ime: TÜV Rheinland LGA Products GmbH
(нотифицированный орган 0197)
Naslov: Tillystraße 2-90431 Nürnberg

In izpolnjuje naslednje standarde,
EN 62841-1, EN IEC 62841-4-3, EN ISO 3744, EN
IEC 55014-1, EN IEC 55014-2, EN IEC 63000

Oseba, ki je pooblaščenca za skladnost tehnične dokumentacije,
Ime Marcel Filz
Naslov Positec Germany GmbH
Postfach 680194, 50704 Cologne, Germany



2024/11/20
Allen Ding
Namestnik glavnega inženirja,
Testiranje in certifikacija
Positec Technology (China) Co., Ltd
18, Dongwang Road, Suzhou Industrial
Park, Jiangsu 215123, P. R. China

IZJAVA O SKLADNOSTI (BATERIJO)

Mi,
Positec Germany GmbH
Postfach 680194, 50704 Cologne, Germany

Izjavljamo, da je izdelek,
Opis izdelka **Baterijo**
Vrsta izdelka **WA3645 WA3648**
Funkcija **Zagotovite energijo za električno orodje, vrtnarsko orodje in podobne izdelke.**

Skladen z naslednjimi direktivami,
(EU) 2023/1542, 2011/65/EU & (EU) 2015/863

In izpolnjuje naslednje standarde,
EN 62133-2, EN IEC 63000

Oseba, ki je pooblaščenca za skladnost tehnične dokumentacije,
Ime Marcel Filz
Naslov Positec Germany GmbH
Postfach 680194, 50704 Cologne, Germany



2024/11/20
Allen Ding
Namestnik glavnega inženirja,
Testiranje in certifikacija
Positec Technology (China) Co., Ltd
18, Dongwang Road, Suzhou Industrial
Park, Jiangsu 215123, P. R. China

İÇİNDEKİLER

1. GÜVENLİK TALİMATLARI
2. BİLEŞEN LİSTESİ
3. TEKNİK VERİLER
4. AMAÇLANAN KULLANIM
5. KULLANIM TALİMATLARI
6. BAKIM
7. SAKLAMA
8. SORUN GİDERME
9. UYUMLULUK BEYANI

1. GÜVENLİK TALİMATLARI ÜRÜN GÜVENLİĞİ ELEKTRİKLİ EL ALETLERİ İÇİN GENEL GÜVENLİK UYARILARI



UYARI Bu elektrikli el aletiyle birlikteUYARİgelen tüm güvenlik uyarılarını,talimatları, resim ve açıklamaları okuyun. Aşağıdadbulunan talimatlara uyulmaması halinde elektrikçarpmalarına, yangınlara ve/veya ağır yaralanmalara nedenolabilir.

Bütün uyarıları ve talimat hükümlerini ileride kullanmaküzere saklayın.

Uyarı ve talimat hükümlerinde kullanılan "elektrikli el aleti"terimi, akım şebekesine bağlı (elektrikli) aletlerle akü ileçalışan aletleri (akülü) kapsamaktadır.

1) Çalışma yeri güvenliği

- Çalıştığınız yeri temiz tutun ve iyi aydınlatın.** Dağınıkuveya karanlık alanlar kazalara davetiye çıkarır.
- Yakınında patlayıcı maddeler, yanıcı sıvı, gaz veyaotzların bulunduğu yerlerde elektrikli el aleti ile çalışmayın.** Elektrikli el aletleri, toz veya buharlarıntutuşmasına neden olabilecek kıvılcımlar çıkarır.
- Elektrikli el aleti ile çalışırken çocukları ve etraftaki kişileri uzakta tutun.** Dikkatiniz dağılacak olursa aletinkontrolünü kaybedebilirsiniz.

2) Elektrik güvenliği

- Elektrikli el aletinin fişi prize uymalıdır. Fişi hiçbiruzaman değiştirmeyin. Korumalı**

(topraklanmış)elektrikli el aletleri ile birlikte adaptör fişkullanmayın. Değiştirilmemiş fiş ve uygun priz elektrikçarpma tehlikesini azaltır.

- Borular, kalorifer petekleri, ısıtıcılar ve buzdolaplarıugibi topraklanmış yüzeylerle vücudunuzun temasinden kaçının.** Vücudunuz topraklandığı andabüyük bir elektrik çarpma tehlikesi ortaya çıkar.
- Elektrikli el aletlerini yağmur altında veya nemliuortamlarda bırakmayın.** Suyun elektrikli el aleti içinesizması elektrik çarpma tehlikesini artırır.
- Kabloya zarar vermeyin. Elektrikli el aletiniukablosundan tutarak taşımayın, kabloyu kullanarakçekmeyin veya kablodan çekerek fişi çıkarmayın.Kabloyu ateş, yanıcı ve/veya keskin ve hareket edenmaddelerden uzak tutun. Hasarlı veya dolaşmış kabloelektrik çarpma tehlikesini artırır.**
- Bir elektrikli el aleti ile açık havada çalışırken mutlaka açık havada kullanılmaya uygun uzatma kablosukullanın. Açık havada kullanılmaya uygun uzatmakablosunun kullanılması elektrik çarpma tehlikesini azaltır.**
- Elektrikli el aletinin nemli ortamlarda çalıştırılmasıuşartsa mutlaka kaçak akım koruma rölesi kullanın. Kaçak akım koruma rölesi şalterinin kullanımı elektrikçarpma tehlikesini azaltır.**

3) Kişilerin Güvenliği

- Dikkatli olun, ne yaptığınıza dikkat edin, elektrikli el aleti ile işinizi makul bir tempo ve yöntemle yürütün.Yorgunsanız, kullandığınız hapların, ilaçların veyaalkolün etkisinde iseniz elektrikli el aletinkullanmayın. Elektrikli el aletini kullanırken bir ankidikkatsizlik önemli yaralanmalara neden olabilir.**
- Daima kişisel koruyucu donanım kullanın. Daimaukoruyucu gözlük kullanın. Elektrikli el aletinin türü vekullanımına uygun olarak; toz maskesi, kaymayan işayakkabıları, koruyucu kask veya koruyucu kulaklık gibikoruyucu donanım kullanımı yaralanma tehlikesini azaltır. Aleti yanlışlıkla çalıştırmaktan kaçının.**
- Güçkaynağına ve/veya aküye bağlamadan, elinize alptışmadan önce elektrikli el aletinin kapalıolduğundan emin olun. Elektrikli el aletinin parmağınızşalter üzerinde dururken taşırsanız ve elektrikli el aletiaçıkken fişi prize sokarsanız kazalara neden olabilirsiniz.**
- Elektrikli el aletini çalıştırmadan önce ayar aletleriniuveya anahtarları aletten çıkarın. Elektrikli el aletindöner parçaları içinde bulunabilecek bir yardımcı aletyaralanmalara neden olabilir.**

- e) **Çalışırken vücudunuz anormal durumda olmasın.** uÇalışırken duruşunuz güvenli olsun ve dengenizi her zaman koruyun. Bu sayede elektrikli el aletini beklenmedik durumlarda daha iyi kontrol edebilirsiniz. Uygun iş elbiseleri giyin.
- f) **Geniş giysiler giymeyin** vcutaki takımların. **Şaclarınızı ve giysilerinizi aletinhareketli parçalarından uzak tutun.** Bol giysiler, uzunsaçlar veya takılar aletin hareketli parçaları tarafından tutulabilir.
- g) **Toz emme donanımı veya toz tutma tertibatı kullanırken, bunların bağlı olduğundan ve doğru kullanıldığından emin olun.** Toz emme donanımının kullanımı tozdan kaynaklanabilecek tehlikeleri azaltır.
- h) **Aletleri sık kullanmanız sebebiyle onlara alışmış olmanız, güvenlik prensiplerine uymanızı önlememelidir.** Dikkatsiz bir hareket, bir anda ciddi yaralanmalara yol açabilir
- 4) **Elektrikli el aletlerinin kullanımı ve bakımı**
- a) **Elektrikli el aletini aşırı ölçüde zorlamayın.** Yaptığınızı işe uygun elektrikli el aletleri kullanın. Uygun performanslı elektrikli el aleti ile, belirlenen çalışma alanında daha iyi ve güvenli çalışırsınız.
- b) **Şalteri bozuk olan elektrikli el aletini kullanmayın.** uAçılıp kapanamayan bir elektrikli el aleti tehlikelidir ve onarılmalıdır.
- c) **Elektrikli el aletinde bir ayarlama işlemine başlamadan, herhangi bir aksesuarı değiştirirken veya elektrikli el aletini elinizden bırakırken fişi güç kaynağından çekin veya aküyü çıkarın.** Bu önlem, elektrikli el aletinin yanlışlıkla çalışmasını önler.
- d) **Kullanım dışı duran elektrikli el aletlerini çocuklarını ulaşamayacağı bir yerde saklayın.** Aleti kullanmayabilmeyen veya bu kullanım kılavuzunu okumayan kişilerin aletle çalışmasına izin vermeyin. Deneyimsiz kişiler tarafından kullanıldığında elektrikli el aletleri tehlikelidir.
- e) **Elektrikli el aletinizin ve aksesuarlarınızın bakımını düzenli yapın.** Elektrikli el aletinizin kusursuz olarak çalışmasını engelleyebilecek bir durum oluşup oluşmadığını, hareketli parçaların kusursuz olarak işlev görüp görmediklerini ve sıkışık sıkışmadıklarını, parçaların hasarlı olup olmadığını kontrol edin. Elektrikli el aletini kullanmaya başlamadan önce hasarlı parçaları onartın. Birçok iş kazası elektrikli el aletlerine yeterli bakım yapılmamasından kaynaklanır.
- f) **Kesici uçları daima keskin ve temiz tutun.** Özenle bakım yapılmış keskin kenarlı kesme uçlarının malzemesinde sıkışma tehlikesi daha

azdır ve daha rahat kullanım olanağı sağlarlar.

- g) **Elektrikli el aletini, aksesuarı, uçları ve benzerlerini, ubu özel tip alet için öngörülen talimata göre kullanın.** Bu sırada çalışma koşullarını ve yaptığınız işi dikkate alın. Elektrikli el aletlerinin kendileri için öngörülen alanındasadece kullanılması tehlikeli durumlara neden olabilir.
- h) **Tutamak ve kavrama yüzeylerini kuru, yağsız ve temiz tutun.** Kaygan tutamak ve kavrama yüzeyleri, aletin beklenmeyen durumlarda güvenli şekilde tutulmasını ve kontrol edilmesini engeller.
- 5) **Akülü aletlerin özenli bakımı ve kullanımı**
- a) **Aküyü sadece üreticinin tavsiye ettiği şarj cihazı ile şarj edin.** Bir akünün şarjına uygun olarak üretilmiş şarj cihazı başka bir akünün şarjı için kullanılırsa yangın tehlikesi ortaya çıkar.
- b) **Sadece ilgili elektrikli el aleti için öngörülen aküleri kullanın.** Başka akülerin kullanımı yaralanmalara veya yangınlara neden olabilir.
- c) **Kullanılmayan aküyü büro ataçları, madeni bozuk paralar, anahtarlar, çiviler, vidalar veya metal nesnelere uzak tutun.** Bunlar köprüleme yapar ve kontaktlara neden olabilir. Akü kontaktları arasındaki bir kısım devre yanmalara veya yangınlara neden olabilir.
- d) **Yanlış kullanım durumunda aküden sıvı dışarı sızabilir.** uBu sıvı ile temastan kaçının. Yanlışlıkla temas ederseniz su ile iyice yıkayın. Eğer sıvı gözlerinize gelecekte olursa hemen bir hekime başvurun. Dışarısızan akü sıvısı cilt tahrişlerine ve yanmalara neden olabilir.
- e) **Hasarlı veya değiştirilmiş akü veya el aletini kullanmayın.** Hasarlı veya değiştirilmiş aküler beklenmedik davranışlara yol açarak yangın, patlama veya yaralanmalara neden olabilir.
- f) **Aküyü veya aleti ateşe veya yüksek sıcaklıklara maruz bırakmayın.** Ateşe veya 130°C üstündeki sıcaklıklara maruz kalma patlamalara yol açabilir.
- g) **Tüm şarj talimatlarını uygulayın ve akü ya da aleti talimatlarda belirtilen sıcaklık aralığının dışında şarj etmeyin.** Hatalı şarj veya belirtilen aralık dışındaki sıcaklıklarda şarj aküye zarar vererek yangın riskini yükseltebilir.
- 6) **Servis**
- a) **Elektrikli el aletinizi sadece yetkili personele veya orijinal yedek parça kullanma kolu ile onartın.** Bu sayede elektrikli el aletinin güvenliğini sürekli hale getirirsiniz.

- b) **Hasarlı akülerde onarım işlemi yapmayın.** Akülerinuonarımı sadece üretici veya yetkili servisler tarafından yapılmalıdır.

ÇİM BİÇME MAKİNESİ GÜVENLİK UYARILARI

- a) **Çim biçme makinesini kötü hava koşullarında, özellikle yıldırım riski olduğunda kullanmayın.** Bu, yıldırım çarpma riskini azaltır.
- b) **Çim biçme makinesinin kullanılacağı alanı iyice inceleyin ve vahşi yaşamı kontrol edin.** Çim biçme makinesi çalışırken vahşi hayvanlar zarar görebilir.
- c) **Çim biçme makinesinin kullanılacağı alanı iyice inceleyin ve taşları, sopaları, telleri, kemikleri ve diğer yabancı nesnelere temizleyin.** Fırlayan nesnelere kişisel yaralanmalara neden olabilir.
- d) **Çim biçme makinesini kullanmadan önce, bıçakların ve bıçak montajının aşınmış veya hasar görmüş olup olmadığını görsel olarak kontrol edin.** Aşınmış veya hasarlı parçalar yaralanma riskini artırır.
- e) **Çim toplama sepetini düzenli olarak aşınma veya bozulma açısından kontrol edin.** Aşınmış veya hasarlı bir çim toplama sepeti kişisel yaralanma riskini artırabilir.
- f) **Koruyucuları yerinde tutun.** Koruyucular çalışır durumda olmalı ve düzgün şekilde monte edilmelidir. Gevşek, hasarlı veya düzgün çalışmayan bir koruyucu kişisel yaralanmaya yol açabilir.
- g) **Soğutma hava girişlerini her zaman döküntülerden temiz tutun.** Tıkalı hava girişleri ve döküntüler aşırı ısınmaya veya yangın riskine neden olabilir.
- h) **Çim biçme makinesini kullanırken her zaman kaymaz ve koruyucu ayakkabılar giyin.** Çıplak ayakla veya açık sandaletlerle çim biçme makinesini çalıştırmayın. Bu, hareketli bıçakla temas sonucu ayak yaralanmalarını azaltır.
- i) **Çim biçme makinesini kullanırken her zaman uzun pantolon giyin.** Açıkta kalan cilt, fırlayan nesnelere kaynaklanan yaralanma olasılığını artırır.
- j) **Çim biçme makinesini ıslak çim üzerinde çalıştırmayın.** Yürüyün, asla koşmayın. Bu, kayıp düşme riskini azaltır ve kişisel yaralanmaları önler.
- k) **Çim biçme makinesini aşırı dik yamaçlarda çalıştırmayın.** Bu, kontrol kaybı, kayma ve düşme riskini azaltır ve kişisel yaralanmaları önler.

- l) **Yamaçlarda çalışırken her zaman ayağınızın sağlam olduğundan emin olun, her zaman yamaç yüzeyi boyunca çalışın, asla yukarı veya aşağı değil.** Yön değiştirirken son derece dikkatli olun. Bu, kontrol kaybı, kayma ve düşme riskini azaltır ve kişisel yaralanmaları önler.
- m) **Çim biçme makinesini geri çekerken veya kendinize doğru çekerken son derece dikkatli olun.** Her zaman çevrenizin farkında olun. Bu, çalışma sırasında takılma riskini azaltır.
- n) **Bıçaklara ve diğer tehlikeli hareketli parçalara hareket halindeyken dokunmayın.** Bu, hareketli parçalardan kaynaklanan yaralanma riskini azaltır.
- o) **Sıkışmış malzemeyi temizlerken veya çim biçme makinesini temizlerken tüm güç anahtarlarının kapalı ve pil takımının bağlantısının kesik olduğundan emin olun.** Çim biçme makinesinin beklenmedik şekilde çalışması ciddi kişisel yaralanmalara neden olabilir.







PİL PAKETİ İÇİN GÜVENLİK UYARILARI





- a) **Pil hücrelerini veya pil paketini parçalamayın, açmayın veya ezmeyin.**
- b) **Pil paketini kısa devre yaptırmayın. Pil paketlerini rasgele bir kutuya veya çekmeceye koyarak kısa devreye neden olabilecek metal nesnelere saklamayın.** Pil paketi kullanılmadığında, metal klips, bozuk para, anahtar, çivi, vida veya diğer küçük metal nesnelere gibi diğer metal nesnelere uzak tutun, aksi takdirde terminalleri birbirine bağlayarak yanıklara veya yangına neden olabilir.
- c) **Pil paketini ısıya veya ateşe maruz bırakmayın. Güneş ışığından uzak tutun.**
- d) **Pil paketini mekanik darbelerle maruz bırakmayın.**
- e) **Pilin sızması durumunda, sıvının cilt veya gözle temas etmesine izin vermeyin. Temas olması durumunda etkilenen bölgeyi bol su ile yıkayın ve tıbbi yardım alın.**
- f) **Pil paketini temiz ve kuru tutun.**
- g) **Terminaller kirlenirse temiz bir kuru bezle silin.**
- h) **Pil paketi kullanılmadan önce şarj edilmelidir. Her zaman bu kılavuzu takip edin ve doğru şarj prosedürünü uygulayın.**
- i) **Kullanılmadığında pili şarjda bırakmayın.**
- j) **Uzun süreli depolama sonrası, maksimum performans elde etmek için pili birkaç kez şarj edip boşaltmak gerekebilir.**
- k) **Yalnızca Worx tarafından belirtilen şarj cihazıyla**

şarj edin. Ekipmanla birlikte sağlanmayan başka bir şarj cihazı kullanmayın.

- l) Ekipman için tasarlanmamış bir pil paketini kullanmayın.
- m) Pil paketini çocukların erişiminden uzak tutun.
- n) Gelecekte referans için orijinal ürün belgelerini saklayın.
- o) Kullanılmadığında pili ekipmandan çıkarın.
- p) Doğru şekilde atın.
- q) Bir cihaz içinde farklı üretim, kapasite, boyut veya tipte pilleri karıştırmayın.
- r) Pili mikrodalga ve yüksek basınçtan uzak tutun.
- s) Uyarı! Şarj edilemeyen pilleri kullanmayın.

SEMBOLLER

	Yaralanma riskini azaltmak için, kullanıcı kullanım kılavuzunu okumalıdır.
	UYARI – Fırlayan nesnelere dikkat edin – Çevredeki insanları uzak tutun.
	UYARI – Ellerinizi ve ayaklarınızı bıçaklardan uzak tutun.
	UYARI – Bakım yapmadan önce pili çıkarın.
	Makine kapatıldıktan sonra bıçak dönmeye devam eder. Tüm makine parçaları tamamen durana kadar onlara dokunmayın.
	Koruyucu eldiven giyin.

	Herhangi bir ayarlama, servis veya bakım yapmadan önce pili yuvasından çıkarın.
	Atık piller uygun şekilde atılmadığında su döngüsüne karışarak ekosistem için tehlike oluşturabilir. Atık pilleri ayrıştırılmamış belediye atıkları olarak atmayın.
	Yakmayın.
	Li-Ion pil Bu ürün, tüm pil paketleri ve pil için "ayrı toplama" sembolü ile işaretlenmiştir. Çevreye olan etkisini azaltmak amacıyla geri dönüştürülecek veya demonte edilecektir. Pil paketleri, tehlikeli maddeler içerdiğinden çevre ve insan sağlığı için tehlikeli olabilir.
	Ambalaj üzerindeki sembol yalnızca Fransa içindir.
	Elektrikli atık ürünler, evsel atıklarla birlikte atılmamalıdır. Uygun geri dönüşüm olanakları olan yerlerde geri dönüşüm yapın. Geri dönüşüm önerileri için yerel yetkililere veya satıcıya danışın.

2. BİLEŞEN LİSTESİ

1. ÇALIŞTIRMA KOLU
2. GÜVENLİK KİLİDİ DÜĞMESİ
3. KENDİNDEN İTMELİ HIZ KONTROLÜ
4. ÇİM TOPLAMA TORBASİ
5. GÜVENLİK KAPAĞI
6. KESME YÜKSEKLİĞİ AYAR DÜĞMESİ
7. LED FAR

8.	PİL GÜÇ GÖSTERGESİ
9.	HAVA GİRİŞ KAPAĞI
10.	PİL TAKIMI KAPAĞI
11.	PİL TAKIMI *
12.	KENDİNDEN İTMELİ TETİKLER
13.	HIZLI KATLAMA SERBEST BIRAKMA DÜĞMESİ
14.	MALÇ EKİ
15.	ARKA YAN BOŞALTMA OLUĞU
16.	ARKA YAN BOŞALTMA OLUĞU SO-MUNU
17.	BIÇAK (BKZ. ŞEKİL N1)
18.	BIÇAK CIVATASI (BKZ. ŞEKİL N1)

* Gösterilen veya tanımlanan tüm aksesuarlar standart teslimata dahil değildir.

3. TEKNİK VERİLER

Tip **WG760E WG760E.X (7- Makinenin Tanımı: Kablosuz Çim Biçme Makinesi Temsilcisi)**

	WG760E WG760E.X **
Voltaj	40 V \equiv Max. (2x20 V Max.)***
Yüksüz Hızı	2820/3000/min
Gövde Çapı	53 cm
Kesme Çapı	51 cm
Ön Tekerlek Çapı	200 mm
Arka Tekerlek Çapı	250 mm
Kesme Yüksekliği	25 – 85 mm
Kesme Yüksekliği Pozisyonları	7
Çim Toplama Kapasitesi	80 L
Pil Türü	Lityum-İyon
Makine Ağırlığı (Boş Alet)	28.8 kg

** X=1-999, A-Z, M1-M9 sadece farklı müşteriler için kullanılır, bu modeller arasında güvenlikle ilgili herhangi bir değişiklik yoktur.

*** Voltaj, iş yükü olmadan ölçülmüştür. İlk pil voltajı

maksimum 20 volta ulaşır. Nominal voltaj 18 voltur

ÖNERİLEN PİLLER VE ŞARJ CİHAZLARI

Kategori	Tür	Kapasite
20V Pil	WA3645	5.0 Ah
	WA3648	8.0 Ah
20V Şarj Cihazı	WA3883	4.0 A

Aksesuarlarınızı, aracı satın aldığınız aynı mağazadan almanızı tavsiye ederiz. Yapmayı planladığınız işe göre doğru türü seçin. Daha fazla detay için aksesuar ambalajına bakın. Mağaza personeli size yardımcı olabilir ve tavsiyelerde bulunabilir.

GÜRÜLTÜ VERİSİ

A Ağırlıklı Ses Basıncı $L_{pA} = 81.30 \text{ dB(A)}$

$K_{pA} = 3.0 \text{ dB (A)}$

A Ağırlıklı Ses Gücü $L_{WA} = 94.32 \text{ dB(A)}$

$K_{WA} = 0.94 \text{ dB (A)}$

213

Kulak koruması kullanın.



TİTREŞİM BİLGİSİ

Tipik Ağırlıklı Titreşim $a_h < 2.5 \text{ m/s}^2$

Belirsizlik $K = 1.5 \text{ m/s}^2$

! UYARI: Elektrikli aletin gerçek kullanımındaki titreşim yayılma değeri, aletin nasıl kullanıldığına bağlı olarak açıklanan değerden farklılık gösterebilir. Aşağıdaki örnekler ve diğer kullanım farklılıkları buna etki edebilir: Aletin nasıl kullanıldığı ve kesilen veya delinen malzemeler.

Aletin iyi durumda ve iyi bakımlı olması.

Alete uygun aksesuarın kullanılması ve aksesuarın keskin ve iyi durumda olması.

Tutamaçlara olan kavrayışın sıklığı ve herhangi bir anti titreşim aksesuarı kullanılıp kullanılmadığı.

Aletin tasarımı ve bu talimatlara göre amaçlandığı şekilde kullanılması.

Bu alet, kullanımı yeterince yönetilmezse, el-kol titreşim sendromuna neden olabilir.

UYARI: Gerçek kullanım koşullarındaki maruziyet seviyesinin doğru bir şekilde tahmin edilmesi, tüm çalışma döngüsündeki tüm bölümleri dikkate almalıdır. Bu, örneğin alet kapalıyken veya iş yapmadan boşta çalışırken geçen süreyi içermelidir. Bu, toplam çalışma süresi boyunca maruziyet seviyesini önemli ölçüde azaltabilir.

Titreşim maruziyet riskinizi en aza indirmeye yardımcı olmak için:

HER ZAMAN keskin çekiçler, matkaplar ve bıçaklar kullanın.

Bu aleti, bu talimatlara uygun şekilde bakımını yaparak iyi yağlanmış tutun (uygun olduğunda).

Alet düzenli olarak kullanılacaksa, anti titreşim aksesuarlarına yatırım yapın.

Çalışma programınızı, yüksek titreşimli alet kullanımını birden fazla güne yayacak şekilde planlayın.

4. AMAÇLANAN KULLANIM

Bu ürün, ev tipi çim biçme amacıyla tasarlanmıştır.

5. KULLANIM TALİMATLARI

NOT: Bu makineyi kullanmadan önce kullanım kılavuzunu okuyun.

214

MONTAJ VE KULLANIM

EYLEM	ŞEKİL
MONTAJ	
Tutma çubuğunu monte etme ve tutma çubuğu yüksekliğini ayarlama NOT: Montaj sırasında hızlı katlama serbest bırakma düğmesine basılı tutun.	Bkz. Şekil A1, A2
Çim Toplama Torbasının Montajı	Bkz. Şekil B
Çim Toplama Torbasının Çim Biçme Makinesine Takılması NOT: Çim toplama torbasını takmadan önce malç ekini çim biçme makinesinden çıkarın. NOT: Çim toplama torbasının tamamen takıldığından emin olmak için torbaya hafifçe basın.	Bkz. Şekil C1, C2, C3

Çim toplama torbasını çıkarma/boşaltma

UYARI! Kullanımdan önce her zaman güvenlik kapağının boşaltma çıkışı kapattığını kontrol edin. Çim biçme makinesi, takılı bir çim toplama torbası olmadan kullanılırken asla güvenlik kapağını kaldırmayın.

Bkz. Şekil D1, D2

Arka yan boşaltma oluğunu monte etme
NOT: Arka yan boşaltma oluğunu monte etmeden önce çim toplama torbasını ve malç ekini çıkarmayı unutmayın.

Bkz. Şekil E1, E2

Batarya Paketini Çıkarma/Takma
NOT: Bu makine yalnızca SP bataryalar takılı olduğunda çalışır. Aynı AH değerine sahip bataryaların kullanılması ve iki bataryanın aynı anda şarj edilmesi tavsiye edilir.
Farklı AH değerine sahip iki batarya kullandığınızda, makine yalnızca düşük olan ortak değere kadar çalışır.

Bkz. Şekil F1, F2

Pil Şarj Durumunun Kontrolü
NOT: Şekil G1, sadece pil göstergesi ışığına sahip pil takımı için geçerlidir.

Bkz. Şekil G1

Pil Takımının Şarj Edilmesi
NOT: Piller şarj edilmemiş olarak gönderilir. Her bir pil, ilk çim biçmeden önce tamamen şarj edilmelidir. İki pili her zaman aynı anda tamamen şarj edin. Daha fazla detay için şarj cihazı kullanım kılavuzuna bakın.

Bkz. Şekil G2

ÇALIŞTIRMA

Pil Güç Göstergesi
Detaylar için BATARYA DURUMU bölümüne bakın.

ÖNEMLİ:
Sadece bir ışık yanıyorsa, piliniz fazla boşalmış demektir, ancak makine hala çalışabilir durumda olabilir. Makineyi bu deşarj durumunda kullanmaya devam etmek, pilinizin ömrünü ve performansını azaltabilir.
Hiçbir ışık yanıyorsa, en az bir pil tam olarak takılmamış olabilir veya pil arızalı olabilir. Pillerin tamamen yerine oturduğundan emin olmak için tekrar kontrol edin.

Bkz. Şekil G3

Başlatma ve Durdurma Başlatma için güvenlik kilitleme düğmesine basılı tutun, ardından güvenlik kilitleme düğmesine basılı tutmaya devam ederken çalışma kolunu geri çekin. Durdurma için çalışma kolunu bırakın.	Bkz. Şekil H1, H2
Kendi Kendine İlerleme Sistemi ile Çalışma NOT: Kendi kendine ilerlemeyi aktifleştirmek için, güvenlik kilitleme düğmesine ve kendi kendine ilerleme hız kontrol düğmesine aynı anda basın.	Bkz. Şekil H3
Kesme Yüksekliğini Ayarlama UYARI! Yüksekliği ayarlamadan önce, durun, çalışma kolunu bırakın ve motorun durmasını bekleyin. Makine kapatıldığında bıçaklar dönmeye devam eder, dönen bıçaklar yaralanmalara neden olabilir. Dönen bıçaklara dokunmayın.	Bkz. Şekil I
LED Far	Bkz. Şekil J
Saklama	Bkz. Şekil K1, K2

BATARYA DURUMU (Bkz. Şekil G1)

- Başlamadan önce veya kullanım sonrası, makinenin güç göstergesi ışığının yanındaki düğmeye basarak pil kapasitesini kontrol edin.
- Çalışma sırasında, pil kapasitesi otomatik olarak pil güç göstergesi tarafından gösterilecektir. Gösterge, pil durumunu aşağıdaki gibi sürekli olarak algılar ve görüntüler.
- İki farklı amper-saat pil şarj edilirken, güç gösterge ışığı, iki pilin daha düşük kapasitesine sahip olanın durumunu gösterir.

Pil Güç Göstergesi Durumu	Pil Durumu
Beş yeşil ışık (●●●●●) yanıyor.	İki pil yüksek şarj durumundadır.
İki, üç veya dört yeşil ışık yanıyor.	İki pilin de şarj vardır. Ne kadar fazla ışık yanarsa, pil kapasitesi o kadar fazla demektir.
Sadece bir yeşil ışık (●□□□□) yanıyor.	En az bir pilin seviyesi çok düşük. Lütfen pili kontrol edin ve şarj edin.
Hiçbir ışık yanmıyor.	En az bir pil tam olarak takılmamış veya pili arızalı olabilir.

Sadece bir ışık, her döngüde iki kez yanıp sönüyor.	En az bir pil aşırı deşarj olmuş (lütfen pil şarj durumuna bakın), tekrar kullanmadan veya saklamadan önce iki pili birden şarj edin.
Sadece bir ışık, her döngüde üç kez yanıp sönüyor.	En az bir batarya sıcak, yeniden başlamadan önce soğumalarını bekleyin.
Sadece bir ışık, her döngüde dört kez yanıp sönüyor.	Makine aşırı yüklendi. Kesim yüksekliğini artırın veya yavaşça itin.

MALÇLAMA BİÇME İPUÇLARI

Yeni çim biçme makineniz, mulç modundayken çim kırpıntılarını küçük parçalara ayırır ve bunları makine tablası içinde bulunan malçlama kanatlarını kullanarak çimlere geri dağıtır. Normal koşullarda, bu parçalanmış çimler hızlıca biyolojik olarak ayrışarak çimlere besin sağlar. En iyi malçlama performansı için aşağıdaki önerileri gözden geçirin:

- 1) Yağmur veya çiğ nedeniyle ıslak olan çimleri biçmeden kaçının. Islak çimler, malçlama işlemini zorlaştırabilecek ve çalışma süresini azaltabilecek kümeler oluşturabilir. Çim biçmek için en uygun zaman, çimlerin kuru olduğu ve yeni kesilen alanın doğrudan güneşe maruz kalmayacağı öğleden sonradır.
- 2) En iyi malçlama performansı için, çim biçicinin uzunluğunun yaklaşık üçte birini kesin, ideal olarak bir seferde 3,8 cm'den fazla olmamalıdır. Çim aşırı büyümüşse, itme çabasını azaltmak ve motorun aşırı yüklenmesini önlemek için kesim yüksekliğini artırmazın gerekebilir. Aşırı büyümüş çimleri boşaltmak ve motorun yükünü azaltmak için yan boşaltma oluğunu da kullanabilirsiniz. Çok yoğun malçlama yapıyorsanız, önce yüksek kesim yüksekliğinde biçmek, ardından son yüksekliğe ulaşmak için tekrar biçmek önerilir. Aksi takdirde, dar alanlarda kesim yaparak ve yavaş biçerek devam edin.
- 3) En iyi performans için makine tablasını biriken çimlerden temiz tutun. Ara sıra çim biçme makinesini kapatın, pilleri çıkarın ve bıçak tamamen durana kadar bekleyin. Makineyi yan çevirin ve bir çubuk gibi bir nesne kullanarak bıçak alanında biriken çimleri temizleyin. Bıçakların keskin kenarlarına dikkat edin. Özellikle ıslak ve yeni çimlerde sık sık, her kullanımı sonrasında mutlaka temizleyin.
- 4) Bazı çim türleri veya çim koşulları, çimlerin tamamen dağılması için aynı alanın tekrar malçlanmasını gerektirebilir. İkinci kez biçiyorsanız, ilk kesim desenine dik (çapraz) olacak şekilde biçmek önerilir. TEPEYE DOĞRU

BİÇMEYE SEBEP OLABİLECEK ŞEKİLDE KESİM DESENİNİ DEĞİŞTİRMEYİN.

- 5) Her hafta kesim deseninizi değiştirin. Bu, çimlerin matlaşmasını ve çizgilenmesini önlemeye yardımcı olacaktır.

KESME ALANI

Kesim alanı, kesim yüksekliği, çalışma uygulamaları (örneğin: başlatma/durdurma), çimin nem seviyesi, çim uzunluğu ve kalınlığı gibi birçok faktörden etkilenebilir.

İPUÇLARI:

- 1) İyisi sık sık biçmek ve başlatma/durdurma işlemlerini azaltmak, pil ömrünü korumaya yardımcı olacaktır. Çalışma sırasında her zaman tam şarjlı iki aynı pili kullanmanız önerilir.
- 2) En iyi kesim performansı için, mevcut çim yüksekliğinin en fazla 1/3'ünü veya daha azını bir seferde biçmeniz önerilir. Uzun/kalın çimleri biçerken çim biçme makinesinin kesmesi ve kırıntıları düzgün bir şekilde boşaltması için daha yavaş bir hızda biçin.
- 3) Her kullanımın ardından çim biçme makinesi güvertesinin alt kısmını temizleyerek yaprakları, tozları, çim kırıntılarını ve birikmiş diğer kalıntıları temizlemek gereklidir.

NOT: Çim biçme makinesini kapatın, pili çıkarın ve temizlemeden önce bıçağın durmasını bekleyin.

6. BAKIM



UYARI: Çim toplama torbasını çıkarmadan önce çim biçme makinesini durdurun ve pil takımını çıkarın.

NOT: Uzun ve güvenilir bir hizmet sağlamak için aşağıdaki bakım işlemlerini düzenli olarak yapın. Gevşemiş, yerinden çıkmış veya hasar görmüş bıçaklar, gevşek bağlantılar ve aşınmış veya hasar görmüş bileşenler gibi belirgin kusurları kontrol edin. Kapakların ve koruyucuların hasar görmemiş ve doğru şekilde çim biçme makinesine takılmış olduğundan emin olun. Makineyi çalıştırmadan önce gerekli bakım veya onarımları yapın. Eğer makine düzenli bakıma rağmen arızalanırsa, tavsiye almak için müşteri yardım hattımızı arayın.

BİÇAK KESKİNLEŞTİRME

TÜM ÇİM BİÇME PERFORMANSINI İYİ TUTMAK İÇİN BİÇAĞI KESKİN TUTUN. KÖTÜ DURUMDA BİR BİÇAK, ÇİMİ TEMİZ BİR ŞEKİLDE KESMEZ VEYA MALÇLAMA İŞLEMİNİ DOĞRU YAPMAZ. BİÇAĞI ÇIKARMA, KESKİNLEŞTİRME VE TAKMA İŞLEMİ SIRASINDA DOĞRU GÖZ KORUMASI KULLANIN. PİLLERİN ÇIKARILDIĞINDAN EMİN OLUN.

Normal şartlar altında, çim biçme sezonu boyunca bıçağı iki kez keskinleştirmek genellikle yeterlidir. Kum, bıçağı hızla körelmesine neden olur. Çim alanınız kumlu topraksa, daha sık keskinleştirme gerekebilir. Eğilmiş veya hasar görmüş bıçakları hemen DEĞİŞTİRİN.

BİÇAĞI KESKİNLEŞTİRİRKEN (Bkz. Şekil L)

1. Bıçağın dengede kaldığından emin olun.
2. Bıçağı orijinal kesme açısında keskinleştirin.
3. Bıçağın her iki ucundaki kesme kenarlarını, her iki uçtan eşit

NOT:

1. Çim biçme makinesinin kapalı olduğundan emin olun ve pilleri çıkarın.
1. Çim biçme makinesinin dikey depolama moduna yerleştirin.

BİÇAK DENGELEME (Bkz. Şek. M)

Bıçağın dengesini, bıçak M-1'in orta deliğini bir tornavida sapı M-2 üzerine yerleştirerek ve, bir mengine M-3'e yatay olarak sabitleyerek kontrol edin. Bıçağın her iki ucu aşağıya doğru dönerse, o ucu törpüleyin. Bıçak, her iki ucu da düşmediğinde dengelenmiş olur.

BİÇAK BAKIMI (Bkz. Şek.N1, N2)

Çim biçme bıçağınızı 50 saat çim biçme veya 2 yıl kullanım sonrasında, hangisi önce gerçekleşirse değiştirin.

Bıçağı çıkarıp değiştirmek için aşağıdaki prosedürleri takip edin. Bıçağı çıkarmak için bahçe eldivenleri (sağlanmamaktadır) ve bir anahtar anahtar (sağlanmamaktadır) gereklidir. Pillerin takılı olmadığından emin olun. Bıçağın dönmelerini engellemek için bıçak ile çim biçme makinesi arasına bir ahşap blok yerleştirin ve bir anahtar anahtar kullanarak bıçak somununu saat yönünün tersine çevirerek sökün, ardından bıçağı çıkarın. Tekrar montaj yaparken, bıçağı kesme kenarları yere doğru olacak şekilde yerleştirin. Ardından bıçak somununu güvenli bir şekilde sıkın.

7. SAKLAMA (BKZ. ŞEK K1, K2)

Çim biçme makinesini durdurun ve pilleri çıkarın. Makinenin diş yüzeyini yumuşak bir fırça ve bez kullanarak iyice temizleyin. Su, çözücüler veya cilalar kullanmayın. Çim ve diğer kalıntıları, özellikle havalandırma deliklerinden tamamen temizleyin. Makineyi yan çevirin ve bıçak bölgesini temizleyin. Eğer bıçak bölgesinde çim kesintileri sıkışmışsa, bunları tahta veya plastik bir aletle çıkarın. Makineyi kuru bir yerde saklayın. Makinenin üzerine başka eşyalar koymayın.

Depolamayı kolaylaştırmak için, hızlı katlama serbest bırakma düğmesine basılı tutarak sapı katlayın. Çim biçme makinesi ayrıca yer tasarrufu sağlamak için dikey konumda da depolanabilir (Şekil K2).

NOT: Sap katlandıktan sonra, hızlı serbest bırakma düğmesinin yerine vidalanması gerekir.

ÇEVRE KORUMA

 Atık elektrikli ürünler, evsel atıklarla birlikte imha edilmemelidir. Lütfen geri dönüşüm imkânlarının bulunduğu yerlerde geri dönüştürün. Yerel otoritelerinizle veya perakendecinizle geri dönüşüm tavsiyesi almak için iletişime geçin.

PİL ALETLERİ İÇİN

Alet ve pilin kullanım ve saklama için ortam sıcaklığı aralığı 0 °C~45 °C'dir.

Şarj sırasında şarj sistemi için önerilen ortam sıcaklığı aralığı 0 °C~40 °C'dir.

Kullanılmış Pillerin Güvenli İmhası ile İlgili Detaylar

Aletin ömrü sona erdiğinde, aleti imha etmeden önce pil paketini güvenli bir şekilde çıkarın. Pilleri normal çöp kutusuna atmayın veya çöpe atmayın. Ayrıca pili makineyle birlikte imha etmeyin. Kullanılmış pil paketini aletin üzerinden çıkarın ve en yakın veya uygun bir geri dönüşüm tesisinde imha edin. Şüphe durumunda, yerel çevre koruma dairenizle iletişime geçin. Piller, düzgün bir şekilde imha edilmediğinde su döngüsüne girebilir, bu da ekosistem için tehlikeli olabilir. Atık pilleri, ayrıştırılmamış belediye atığı olarak imha etmeyin.

8. SORUN GİDERME



UYARI: Herhangi bir arıza tespiti yapmadan önce makineyi kapatın ve pili çıkarın.

Problem	Çözüm
1. Çim biçme makinesi, çalışma kolu etkinleştirildiğinde çalışmıyor.	A. Çalışma kolunu serbest bırakın ve çim biçme makinesini kapatın. Pilleri çıkarın. Makineyi ters çevirin ve bıçağın serbestçe dönüp dönmediğini kontrol edin. Eğer dönmüyorsa, müşteri hizmetleriyle iletişime geçin. Bıçak serbestçe dönmelidir. Ayrıca, çim biçme makinesinin bıçağın dönmeye başlamasını engelleyen uzun çimlerin üzerinde olmadığından emin olun. Eğer öyleyse, makineyi yük altında olmayan bir alana taşıyın. B. Pil tam olarak şarj edildi mi? Şarj cihazını takın ve yeşil ışığın yanmasını bekleyin. C. Başlatmak için güvenlik kilit düğmesini basılı tutun, ardından güvenlik kilit düğmesini tutmaya devam ederken çalışma kolunu geri çekin. (Bkz. Şekil H1)
2. Çim biçme sırasında motor duruyor.	A. Çalışma kolunu serbest bırakın, çim biçme makinesini kapatın. Pillerini çıkarın. Makineyi ters çevirin ve bıçağın serbestçe döndüğünü kontrol edin. Eğer dönmüyorsa, yetkili bir servise başvurun. Bıçak serbestçe dönmelidir. B. Tekerleklerin kesme yüksekliğini en yüksek konuma yükseltin ve çim biçme makinesini çalıştırın. C. Pil tam olarak şarj edildi mi? Şarj cihazını takın ve yeşil ışığın yanmasını bekleyin. D. Çim biçme makinesini aşırı yüklemeyin. Makineyi daha yavaş iterek kesme hızını azaltın veya kesme yüksekliğini yükseltin. Ya da her ikisini de yapın.

3. Çim biçme makinesi çalışıyor ancak kesme performansı tatmin edici değil veya tüm çimi kesmiyor.	<p>A. Pil tam olarak şarj edildi mi? Şarj cihazını takın ve yeşil ışığın yanmasını bekleyin.</p> <p>B. Çalışma kolunu serbest bırakın, çim biçme makinesini kapatın. Pillerini çıkarın. Makineyi ters çevirin ve kontrol edin: Bıçak keskinliğini - Bıçağı keskin tutun. Gövde ve boşaltma çıkışı tıkanmalara karşı kontrol edin.</p> <p>C. Tekerlek yüksekliği ayarı, çim koşullarına göre çok düşük olabilir. Kesme yüksekliğini yükseltin.</p>
4. Çim biçme makinesini itmek çok zor.	<p>A. Gövdenin çime sürtünmesini azaltmak için kesme yüksekliğini yükseltin. Her tekerleği serbestçe dönebilmesi için kontrol edin.</p>
5. Çim biçme makinesi anormal şekilde gürültülü ve titreşim yapıyor.	<p>A. Çalışma kolunu serbest bırakın, çim biçme makinesini kapatın. Pillerini çıkarın. Makineyi yan çevirin ve bıçağın eğilmediğinden veya hasar görmediğinden emin olmak için kontrol edin. Eğer bıçak hasar görmüşse, yenisiyle değiştirin. Eğer gövdenin alt kısmı hasar görmüşse, çim biçme makinesini yetkili bir servise götürün. Aşırı kir ve atık, çim biçme makinesinin alt kısmında birikerek hava akışını engelleyebilir. Pilleri çıkarın, bir kazıyıcı alet kullanarak biriken kirleri temizleyin.</p> <p>B. Eğer bıçakta görünür bir hasar yoksa ve makine hala titreşim yapıyorsa: Çalıştırma kolunu serbest bırakın, çim biçme makinesini kapatın, pilleri ve bıçağı çıkarın. Bıçağı 180 derece döndürüp tekrar sıkın. Eğer makine hala titreşim yapıyorsa, çim biçme makinesini yetkili bir servise götürün.</p>
6. Pil şarj cihazının LED'leri yanmıyor.	<p>A. Priz bağlantısını kontrol edin.</p> <p>B. Şarj cihazını değiştirin.</p>
7. Pil şarj cihazının LED'i yeşile dönmüyor.	<p>A. Pilin teşhis edilmesi gerekiyor. Yetkili servis merkezine götürün.</p>

8. Çim toplama torbası ile çim biçme makinesi, biçilmiş çimleri toplamıyor.	<p>A. Çim torbasını takarken malçlama ekini çıkarın.</p> <p>B. Boşaltma çıkışı tıkanmış. Çalışma kolunu serbest bırakın, çim biçme makinesini kapatın. Pillerini çıkarın. Boşaltma çıkışındaki çimenleri temizleyin.</p> <p>C. Çok fazla kesilmiş çim. Tekerleklerin kesme yüksekliğini artırarak kesim uzunluğunu kısaltın.</p> <p>D. Torba dolmuş. Torbayı daha sık boşaltın.</p>
9. Malçlama sırasında çimler görünmüyor.	<p>A. Çok fazla kesilmiş çim. Kesme yüksekliğini artırarak kesim uzunluğunu kısaltın. Toplam uzunluğun %1/3'ünden fazlasını kesmeyin.</p> <p>B. Bıçağı keskinlik açısından kontrol edin. Bıçağınızı her zaman keskin tutun.</p>
10. Birçok kullanımdan sonra düşük veya azalmış çalışma süresi.	<p>A. Yetkili Servis merkezine götürün - yeni pil gerekebilir.</p>
11. Pil şarj cihazının LED'i kırmızı yanıp sönüyor ve pil şarj olmuyor.	<p>A. Pil, sürekli kullanım sonrası aşırı ısınır. Pili şarj cihazından çıkarın ve 42°C veya daha düşük bir sıcaklığa soğumasını bekleyin.</p>

9. UYUMLULUK BEYANI

We,
Positec Germany GmbH
Postfach 680194, 50704 Cologne, Germany

Ürün ile ilgili Aşağıdakileri Beyan Ederiz
Açıklama **Kablosuz Çim Biçme Makinesi**
Tip **WG760E WG760E.X (7- Makinenin Tanımı: Kablosuz Çim Biçme Makinesi Temsilcisi)**
Fonksiyon **Çim Biçme**

Aşağıdaki Yönetmeliklere Uygunluk Gösterir:
2006/42/EC, 2014/30/EU
2011/65/EU&(EU)2015/863
2000/14/EC değiştirilen 2005/88/EC & (EU)2024/1208

2000/14/EC değiştirilen 2005/88/EC & (EU)2024/1208 :
Uygunluk Değerlendirme Prosedürü **Ek VI.**
Ölçülen Ses Gücü Seviyesi **94.32 dB(A)**
Beyan Edilen Garanti Ses Gücü Seviyesi **96 dB(A)**

İlgili bildirilmiş kuruluş
Ad: TÜV Rheinland LGA Products GmbH
(Bildirilmiş Kuruluş 0197)
Adres: Tillystraße 2-90431 Nürnberg

Uygun Olduğu Standartlar
EN 62841-1, EN IEC 62841-4-3, EN ISO 3744, EN IEC 55014-1, EN IEC 55014-2, EN IEC 63000

Teknik dosyayı derlemekle yetkilendirilmiş kişi,
İsim Marcel Filz
Adres Positec Germany GmbH
Postfach 680194, 50704 Cologne, Germany

2024/11/20
Allen Ding
Test ve Sertifikasyon, Başkan Yardımcı Mühendisi
Positec Technology (China) Co., Ltd
18, Dongwang Road, Suzhou Industrial

UYUMLULUK BEYANI (PİL)

Biz
Positec Germany GmbH
Postfach 680194, 50704 Cologne, Germany

Ürünü beyan ederiz
Açıklama **Pil paketi**
Tip Adı **WA3645 WA3648**
Fonksiyon **Elektrikli aletler, bahçe aletleri ve benzer ürünler için enerji sağlamak**

Aşağıdaki Yönetmeliklere Uygunluk Gösterir:
(EU) 2023/1542, 2011/65/EU & (EU) 2015/863

Uygun Olduğu Standartlar
EN 62133-2, EN IEC 63000

Teknik dosyayı derlemekle yetkilendirilmiş kişi,
İsim Marcel Filz
Adres Positec Germany GmbH
Postfach 680194, 50704 Cologne, Germany

2024/11/20
Allen Ding
Test ve Sertifikasyon, Başkan Yardımcı Mühendisi
Positec Technology (China) Co., Ltd
18, Dongwang Road, Suzhou Industrial
Park, Jianguo 215123, P. R. China

219

WORX
it's your nature

www.worx.com

Copyright © 2024 Positec. All Rights Reserved.
AR01791801