

## ON/OFF > PAR56-XY-RGB & PAR56-XY-RMT

<b>ES</b>	<p>El control integrado de la lámpara se hace de forma manual por los atajos de la energía.  <b>Rápido OFF-&gt;</b> ON el poder en menos de 2 segundos puede cambiar el modo de color.  <b>Frenar OFF-&gt;</b> ON el poder entre 3-8 segundos se restablecerá el modo al modo de color estática primero (blanco).                  Después de dejar el poder OFF durante más de 10 segundos, interruptor ON se reinicia desde el último modo de color antes de la última OFF.</p>
<b>PT</b>	<p>O controle integrado a lâmpada é feita manualmente por meio de atalhos do poder.  <b>Rápido OFF-&gt;</b> ON o poder em menos de 2 segundos pode mudar o modo de cor.  <b>Retardar OFF-&gt;</b> ON o poder entre 3-8 segundos pode redefinir o modo de 1 modo de cor estática (branco).                  Depois de deixar o poder OFF por mais de 10 segundos, interruptor ON reinicia a partir do último modo de cor antes da última OFF.</p>
<b>IT</b>	<p>Il controllo incorporato nella lampada viene effettuato manualmente da tagli corti della potenza.  <b>Veloce OFF-&gt;</b> ON la carica in meno di 2 secondi può cambiare la modalità colore.  <b>Rallentare OFF-&gt;</b> ON l'alimentazione tra i 3-8 secondi può ripristinare la modalità di prima modalità colore statico (bianco).                  Dopo aver lasciato il potere OFF per oltre 10 secondi, interruttore ON riparte dall'ultima modalità colore prima dell'ultimo OFF.</p>
<b>NL</b>	<p>De besturing ingebouwd in de lamp wordt handmatig gemaakt door short cuts van de macht.  <b>Snel OFF-&gt;</b> ON het vermogen in minder dan 2 seconden kunt de kleur te wijzigen.  <b>Vertragen OFF-&gt;</b> ON de macht tussen 3-8 seconden kunt de modus terug te zetten naar 1 statische kleurenmodus (wit).                  Na het verlaten van de macht OFF van meer dan 10 seconden, schakelaar ON opnieuw bij de laatste kleur modus voor de laatste OFF.</p>
<b>EN</b>	<p>The control built-in the lamp is made manually by short cuts of the power.  <b>Fast OFF-&gt;</b>ON the power in less than 2 seconds can change the colour mode.  <b>Slow OFF-&gt;</b>ON the power between 3-8 seconds can reset the mode to 1st static colour mode (white).                  After leaving the power OFF for over 10 seconds, switch ON restarts from the last colour mode before the last OFF.</p>
<b>FR</b>	<p>Le contrôle intégré dans la lampe est fait manuellement par des variations de puissance.  <b>Appui rapide OFF-&gt;</b> ON le mode de couleur peut changer en moins de 2 secondes.  <b>Appui lent OFF-&gt;</b> ON le mode d'origine, couleur blanche, se réinitialise (entre 3-8 secondes).                  Appui lent OFF le mode couleur redémarre à partir du dernier mode couleur enregistré avant le dernier OFF (10 secondes).</p>
<b>DE</b>	<p>Das Steuer eingebauten Lampe wird manuell durch kurze Schnitte der Strom gemacht.  <b>Schnelle OFF-&gt;</b> ON die Leistung in weniger als 2 Sekunden können den Farbmodus ändern.  <b>Verlangsamten OFF-&gt;</b> ON die Macht zwischen 3-8 Sekunden können Sie den Modus auf erste statische Farbmodus (weiß) zurückgesetzt.                  Nach dem Verlassen der Macht OFF länger als 10 Sekunden, Schalter ON startet von der letzten Farbmodus vor dem letzten OFF.</p>
<b>PL</b>	<p>Sterowanie wbudowane lampy jest wykonany ręcznie przez skróty w mocy.  <b>Szybko OFF-&gt;</b> ON moc w mniej niż 2 sekundy można zmienić tryb kolorów.  <b>Spowolnić OFF-&gt;</b> ON moc między 3-8 sekund można zresetować tryb do trybu statycznego (1st kolor biały).                  Po opuszczeniu zasilania OFF na ponad 10 sekund, przełącznik ON ponownym uruchomieniu w trybie ostatniego koloru przed ostatnim OFF.</p>

## RF > PAR56-XY-RMT

<b>ES</b>	<p>Con el primer uso del mando a distancia debe estar emparejado con el receptor incorporado en la lámpara.  <b>Preparación paso antes de utilizar la función RF - Maridaje RF:</b>                  Instale el 12V23A batería en el mando a distancia y el poder en las lámparas.                  Cortar el OFF encendido durante 10 segundos por lo menos y encienda de nuevo la alimentación                  Interruptor de la potencia rápido OFF / ON / OFF / ON. Cada brecha interruptor debe ser inferior a 2 segundos.                  Pulse los botones de " ON/OFF " y " SYNC " juntos en 30 segundos                  Cada lámpara se combina con éxito parpadeará 3 veces y mantener un color estático.                  Pulse varias veces el botón de "COLOR" o "DISCO" hasta obtener el modo de color deseado.</p>
<b>PT</b>	<p>Na primeira utilização, o controle remoto deve ser emparelhado com o receptor embutido na lâmpada.  <b>Preparando passo antes de usar a função de RF - emparelhamento RF:</b>                  Instale o 12V23A bateria no controle remoto e ligar as lâmpadas.                  Corte o OFF alimentação durante 10 segundos, pelo menos, e ligue novamente a alimentação                  Mudar o poder jejuar OFF / ON / OFF / ON. Cada lacuna interruptor deve ser inferior a 2 segundos.                  Pressione os botões de " ON/OFF " e " SYNC " juntos em 30 segundos                  Cada lâmpada emparelhados pisca 3 vezes e manter uma cor estática.                  Pressione várias vezes o botão "COLOR" ou "DISCO" até obter o modo de cor desejado.</p>

<b>IT</b>	<p>Al primo utilizzo, il telecomando deve essere accoppiato con il ricevitore integrato nella lampada.  <b>Preparazione passo prima di utilizzare la funzione RF - Associazione RF:</b>                  Installare la 12V23A batteria nel telecomando e accendere le lampade.                  Tagliare il OFF accensione per 10 secondi almeno e accendere di nuovo l'alimentazione                  Accendere l'alimentazione velocemente OFF / ON / OFF / ON. Ogni gap interruttore deve essere inferiore a 2 secondi.                  Premere il tasto " ON/OFF " pulsanti e " SYNC " insieme in 30 secondi                  Ogni lampada accoppiato con successo lampeggia 3 volte e mantenere un colore statico.                  Premere più volte il tasto "COLOR" o "DISCO" fino a ottenere la modalità colore desiderato.</p>
<b>NL</b>	<p>Bij het eerste gebruik moet de afstandsbediening worden gekoppeld met de ontvanger ingebouwd in de lamp.  <b>Stap het voorbereiden voor het gebruik van RF-functie - RF koppelen:</b>                  Installeer de batterij 12V23A in de afstandsbediening en Power op de lampen.                  Snijd de stroom UIT gedurende 10 seconden tenminste en schakel de stroom weer                  Schakel de stroom snel OFF / ON / OFF / ON. Elke switch afstand moet minder dan 2 seconden.                  Druk op de toetsen " ON/OFF " &amp; " SYNC " samen in 30 seconden                  Elke lamp met succes gekoppeld zal 3 keer knipperen en houdt een statische kleur.                  Druk meerdere malen op de knop "COLOR" of "DISCO" tot het verkrijgen van de gewenste kleur modus.</p>
<b>EN</b>	<p>At first use, the remote controller should be paired with the receiver built-in the lamp.  <b>Preparing step before using RF function - RF pairing :</b>                  Install the battery 12V23A in the remote controller and Power on the lamps.                  Cut the power OFF for 10 seconds at least and turn ON the power again                  Switch the power fast OFF/ON/OFF/ON. Each Switch gap should be less than 2 seconds.                  Press the buttons "ON/OFF" &amp; "SYNC" together in 30 seconds                  Each lamp paired successfully will flash 3 times and keep a static colour.                  Press several times the button "COLOR" or "DISCO" until obtaining the desired colour mode.</p>
<b>FR</b>	<p>Dès la première utilisation, la télécommande doit être jumelée avec le récepteur intégré à la lampe.  <b>Préparation de l'opération avant d'utiliser la fonction jumelage:</b>                  Installez la batterie 12V23A dans la télécommande et allumer la lampe.                  Eteignez l'appareil pendant 10 secondes puis rallumez le.                  Appuyez plusieurs fois sur le bouton OFF / ON / OFF / ON (toutes les 2 secondes).                  Appuyez sur les boutons " ON/OFF " et " SYNC " simultanément pendant 30 secondes                  Chaque lampe jumelée avec succès clignotera 3 fois et gardera une couleur statique.                  Appuyez plusieurs fois sur le bouton "COLOR" ou "DISCO" jusqu'à obtenir le mode de couleur désiré.</p>
<b>DE</b>	<p>Beim ersten Gebrauch sollte die Fernbedienung mit dem Empfänger eingebauten Lampe gekoppelt werden.  <b>Vorbereitung Schritt vor Verwendung von RF-Funktion - RF-Paarung:</b>                  Installieren Sie den Akku 12V23A in der Fernbedienung und Netz auf die Lampen.                  Schneiden Sie das Gerät aus, 10 Sekunden mindestens, und schalten Sie die Stromversorgung wieder                  Schalten Sie die Strom schnell OFF / ON / OFF / ON. Jeder Schaltabstand sollte weniger als 2 Sekunden.                  Drücken Sie die Tasten " ON/OFF " und " SYNC " zusammen in 30 Sekunden                  Jede Lampe erfolgreich gepaart blinken 3 Mal und halten eine statische Farbe.                  Drücken Sie mehrmals die Taste "COLOR" oder "DISCO", bis man den gewünschten Farbmodus.</p>
<b>PL</b>	<p>Przy pierwszym użyciu, pilot powinien być połączony z odbiornikiem wbudowanym lampy.  <b>Przygotowanie krok przed użyciem funkcji RF - Parowanie RF:</b>                  Zainstaluj 12V23A baterii w pilocie i włączyć światła.                  Wytnij wyłączyć zasilanie na 10 sekund co najmniej i włącz ponownie zasilanie                  Przełączanie zasilania szybko OFF / ON / OFF / ON. Każda szczelina zasilania powinien być mniejszy niż 2 sekundy.                  Za pomocą przycisków " ON/OFF " i " SYNC " razem w 30 sekund                  Każda lampka miga pomyślnie sparowane 3 razy i zachować statyczny kolor.                  Naciśnij kilka razy przycisk "COLOR" lub "DISCO", aż do uzyskania pożądanego trybu kolorów.</p>



ON/OFF	ON & OFF
SYNC	Sincronizar / Sincronizar / Sincronizzare / Synchronisieren / Synchronize / Synchroniser / Synchronisieren / Synchronizować
COLOR	Color estático / Cor estática / Colore statico / Statische kleur / Static color / Couleur statique / Statische Farb / Kolor statyczny
DISCO	Cambio de color / Mudando de cor / Cambiando colore / Veranderende kleur / Changing color / Changeant de couleur / Farbwechsel / Zmienia kolor
ON/OFF & SYNC	Maridaje RF / Emparelhamento RF / Accoppiamento RF / RF koppelen / RF pairing / RF jumelage / RF-Paarung / parowanie RF

Especificación / Especificação / Specificazione / Specificatie / Specification / Spécification / Spezifikation / Specyfikacja

Número del modelo Número do modelo Numero di modello Modelnummer	PAR56-135S-W	PAR56-270S-W	PAR56-360S-W	PAR56-180S-RGB	PAR56-270S-RGB	PAR56-360S-RGB	Model number Número de modelo Modellnummer Numer modelu
	○	○	○	○	○	○	
	PAR56-45S5-W	PAR56-60S5-W	PAR56-90S5-W	PAR56-180S-RMT	PAR56-270S-RMT	PAR56-360S-RMT	
Número de LED Número de LED Numero di LED Aantal LED	135pcs(0.06W)	270pcs(0.06W)	360pcs(0.06W)	180pcs(0.06W)	270pcs(0.06W)	360pcs(0.06W)	Number of LED Nombre de LED Anzahl der LED Ilość LED
	45pcs(0.5W)	60pcs(0.5W)	90pcs(0.5W)	180pcs(0.06W)	270pcs(0.06W)	360pcs(0.06W)	
Colore Cor Colore Kleur	Blanco / Branco / Bianco / Wit White / Blanc / Weiß / Biały			16 modos de color/modos de cor/modalità di colore / kleuren modes / colour modes / modes de couleur / Farb-Modi / trybów kolorów			Colour Couleur Farbe Kolor
La intensidad de luz A intensidade da luz L'intensità della luce Lichtintensiteit	900lm±10%	1800lm±10%	2300lm±10%	380lm±10%	550lm±10%	800lm±10%	Light intensity Intensité de la lumière Die Lichtintensität Natężenie światła
	1600lm±10%	2100lm±10%	2800lm±10%	380lm±10%	550lm±10%	800lm±10%	
Fuente de alimentación Alimentação Alimentazione Voeding	12VAC/50-60Hz						Power supply Source de courant Stromversorgung Zasilanie
Potencia Poder Potenza Vermogen	10W±10%	20W±10%	25W±10%	14W±10%	20W±10%	25W±10%	Power Puissance Leistung Potęga
	20W±10%	25W±10%	35W±10%	14W±10%	20W±10%	25W±10%	

Para la operación sólo con transformador de aislamiento de seguridad  
Para a operação apenas com transformador de isolamento de segurança  
Per il funzionamento solo con trasformatore di sicurezza  
Voor de bediening alleen met veiligheidstransformator

For operation only with safety isolation transformer  
Pour un fonctionnement uniquement avec transformateur de sécurité  
Für den Betrieb nur mit Sicherheitstransformator  
Do pracy tylko z transformator bezpieczeństwa



Instalación  
Instalação  
Installazione  
Installatie  
Installation  
D'installation  
Montage  
Instalacja

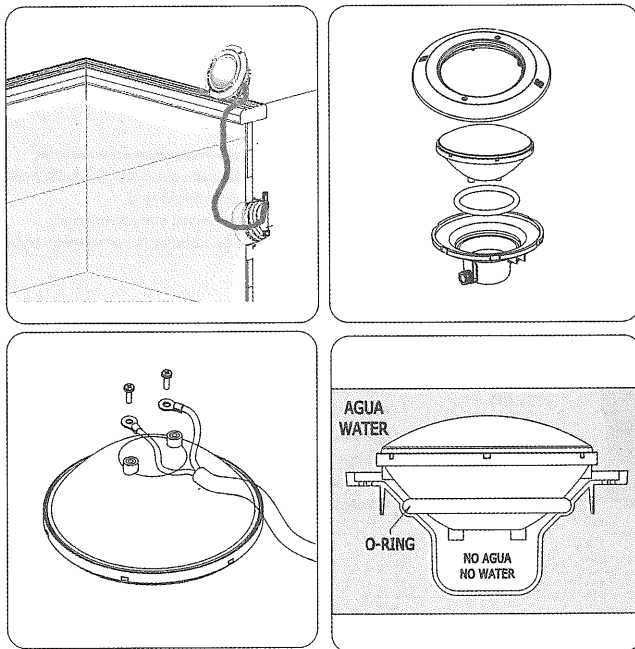

ES	Bombilla LED PAR56 12v para piscina	Manual de Instalación y Mantenimiento
PT	Lâmpada LED PAR56 12V para piscina	Manual de Instalação e Manutenção
IT	Lampadina LED PAR56 12V per piscina	Installazione e manutenzione
NL	LED-lamp PAR56 12V voor zwembad	Installatie en onderhoud
EN	LED bulb PAR56 12V for swimming pool	Installation & Maintenance Manual
FR	Ampoule LED PAR56 12V pour piscine	Manuel d'installation et d'entretien
DE	LED-Lampe PAR56 12V für Schwimmbad	Installations-und Wartungshandbuch
PL	Żarówka LED PAR56 12V na basenie	Instrukcja montażu i konserwacji

**Safety Certificated by SGS-CSTC**

Low Voltage Directive 2006/95/EC  
EN 60598-2-18; EN 60598-1  
EN 62493; EN 62471  
EMC Directive 2004/108/EC  
Radio Directive 1999/5/EC(R&TTE)

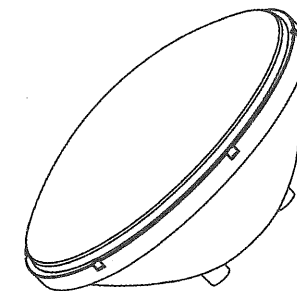

Para su uso sólo cuando se sumerge en agua  
Para uso somente quando imerso em água  
Per uso solo quando immerso in acqua  
Alleen voor gebruik bij onderdompeling in water

For use only when immersed in water  
Pour l'utilisation seulement lorsqu'il est immergé dans l'eau  
Einsatz nur, wenn sie in Wasser eingetaucht  
Do użytku po zanurzeniu w wodzie

Contenido del embalaje / Conteúdo da embalagem / Contenuto delle confezioni / Inhoud van de verpakking  
Contents of the packing / Contenu de l'emballage / Inhalt der Verpackung / Zawartość opakowania

	PAR56-XY -W	PAR56-XY -RGB	PAR56-XY -RMT
Bombilla LED / Lâmpada LED / Lampadina LED / LED-lamp PAR56 LED bulb / Ampoule à LED / LED-Lampe / Żarówka LED PAR56	●	●	●
Tornillos / Parafusos / Viti / Ruuvit Screws / Vis / Schrauben / Wkręty	●	●	●
Control Remoto / Controle Remoto / Telecomando / Afstandsbediening Remote controller / Télécommande / Fernsteuerung / Zdalne sterowanie	○	○	●
Batería / Bateria / Batteria / Batterij 23A12V Battery / Batterie / Batterie / Bateria 23A12V	○	○	●
Manual / Manual / Manuale / Handboek Manual / Manuel / Handbuch / Ręczny	●	●	●

