

## Steckregal

GB Plug-in shelf

DK Indstiks-reol

TR Ana dolap - geçme sistemli

F Etagère à emboiter

CZ Základní regál

E Estante de pie, empotrado

H illeszhető alappolc



**D**  
Steckregal  
weiß  
mit 4 Böden  
ca: 40 Kg Traglast pro  
Boden bei gleichmäßig  
verteilter Last

Montageanleitung auf der Rückseite.  
Die Standfestigkeit wird dadurch  
gewährleistet, dass das Regal im oberen  
Bereich an der Wand befestigt werden  
muss.  
Konstruktionsänderungen vorbehalten!  
Lieferung ohne Dekorationsmaterial.

**GB**  
Plug-in shelf  
white  
With 4 floors  
load capacity per floor  
approx. 40 Kg with weight  
evenly distributed

Assembly instructions see over.  
Stability is ensured by fixing the upper part  
of the shelf to the wall.  
Right to technical changes reserved!  
Delivery without decorative material.

**F**  
Etagère à emboiter  
blanc  
à 4 étages  
charge limitée par étage:  
environs 40 Kg en cas de  
répartition uniforme

Instructions de montage au dos.  
La stabilité n'est garantie que si l'étagère  
est fixée au niveau du rayonnage le plus haut.  
Sous toutes réserves de modifications!  
La décoration ne fait pas partie du colis.

**DK**  
Indstiks-reol  
hvid  
med 4 hylder  
ca. 40 Kg belastnings-  
evne pr. hylde ved jævn  
belastning

Monteringsvejledning på bagsiden.  
Stabiliteten sikres ved, at reolen fastgøres  
til væggen i det øverste område  
Der tages forbehold for ændringer i  
konstruktionen!  
levering uden dekorationmateriale.

**CZ**  
Základní regál  
v barvě bílé  
se 4 dny  
nosnost ca. 40 Kg /dno  
při rovnoměrném zatížení.

Montážní návod na zadní straně  
Stabilita je zaručena tím, že je regál v horní  
části připevněn ke zdi.  
Vývařujte se konstrukčních změn!  
K dodání bez dekorativního materiálu.

**TR**  
Ana dolap-geçme  
sistemli  
beyaz  
4 yatay elemanlı  
göz başına taşıma  
kapasitesi:  
Yaklaşık 40 Kg  
(yük yatay eleman üzerine eşit  
biçimde yayıldığı takdirde)

Montaj talimatı arka sayfada.  
Rafin ayakta sağlam durması üst kismından  
duvara tesbit edilerek sağlanır.  
Konstrüksiyon değişiklikleri saklıdır.  
Dekorasyon malzemesi takıma dahil değildir.

**E**  
Estante de pie,  
empotrado  
blanco  
4 pisos  
con capacidad  
de carga de 40 Kg  
aproximadamente  
por cada piso con  
la carga distribuida  
uniformemente

Instrucción de Montaje en la  
página posterior.  
La estabilidad del estante de pie  
se garantiza mediante su fijación  
a la pared en la parte superior.  
Se reservan los derechos a  
introducir cambios en el diseño.  
El suministro se realiza sin  
material decorativo

**H**  
Illeszhető alappolc  
fehér  
4 lappal  
laponként egyenletesen  
elosztott terhelésnél  
kb.40 Kg terhelhetőség

Szerelési útmutató a hátoldalon.  
A stabilitást az biztosítja, hogy a polcot  
a felső részén rögzítjük a falhoz.  
Konstruktív változtatások jogát  
fenntartjuk.  
Szállítás dekorációs anyag nélkül

CR4PB430ND  
32385250

334

BAHAG AG, Gutenbergstr. 21, 68167 Mannheim, Germany - [regalux.service@bauhaus.info](mailto:regalux.service@bauhaus.info)



## Steckregal

GB Plug-in shelf

DK Indstiks-reol

TR Ana dolap - geçme sistemli

F Etagère à emboiter

CZ Základní regál

E Estante de pie, empotrado

H illeszhető alappolc



1

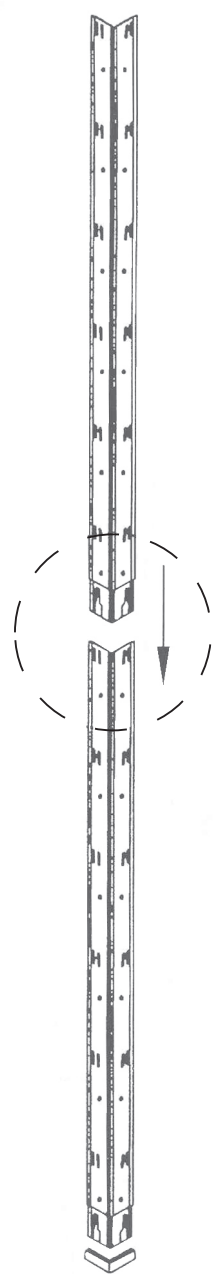

## D Montageanleitung für Steck-Grundregale

1. Montierte Winkel vorsichtig senkrecht auf den Boden aufschlagen, damit die Lasche stramm in der Tasche sitzt.
2. Zwei der Winkel auf den Boden legen und die Metallböden, im gewünschten Abstand, mit den Taschen von oben nach unten in die Winkel eindrücken. Anschließend die beiden anderen Winkel an der Oberseite genauso eindrücken.
3. Stellen Sie das Regal aufrecht und schlagen Sie die Böden mit einem Gummi Hammer nach. Den unteren Metallboden nicht höher als 100 bis 150 mm vom Fußboden montieren. Dies gewährleistet höchste Standfestigkeit.



**Aufgrund von Maßtoleranzen können sich, trotz sorgfältiger Herstellung, eventuell scharfe Kanten bei den Böden und Winkelprofilen bilden. Zur Vermeidung von Verletzungen empfehlen wir deshalb vorbeugend, die oben genannten Teile mittels Arbeitshandschuhen zu montieren und das Regal dann anschließend zu versetzen. Tragen Sie die Handschuhe auch bei der Reinigung des Regals.**

### Sicherheitshinweis!

Wir können als Hersteller nur dann für Reklamationen haften, wenn das Regal ordnungsgemäß an der Rückwand, mindestens an zwei Stellen, fest angedübelt wurde. Bitte die Dübel nach jeweiligem Untergrund, ob Holz oder Beton, wählen. Wenn die Regale nicht laut obiger Vorschrift befestigt sind, entfällt die Herstellerhaftung!

### 3 Jahre Garantie ab Kaufdatum.

Die Garantieerklärung umfasst Material- und Verarbeitungsfehler. Weitere Schäden sind ausgeschlossen.

**4 Das Regal muss von der vorderen Längsseite her beladen werden.**

## GB Mounting instructions for plug-in basic shelves

1. Make the assembled angle piece tap the ground carefully and in vertical direction to ensure a firm seat of the strap in the pocket.
2. Put two angle pieces on the floor and push the metal boards, spaced as desired, with their pockets into place working downwards from above. Subsequently insert the two remaining angle pieces in the same way at the top.
3. Put shelf in upright position and consolidate seat of the boards by means of a PVC hammer. The distance from the floor of the lowest metal board should not exceed 100-150 to ensure maximum shelf stability.



**Due to tolerances, the bolt, may show some edges. This in spite of the careful production processes. In order to prevent injuries, we strongly recommend to wear protective gloves when assembling and when putting the shelf unit to its final position. Gloves must also be used to clean the shelf.**

### Safety tip!

The manufacturer is not responsible for damage caused by the incorrect installation of the product. The Heavy duty Shelf must be secured to the wall by a minimum of two dowelled fixings. Always choose dowels suitable for the appropriate wall (wood/concrete).

### 3 Guarantee three years after purchase.

This warranty covers material and manufacturing faults only. All possible other defects are excluded from the guarantee.

**4 The shelf must be loaded from the long front side**

## F Instructions de montage pour rayonnages de rangement

1. Dresser prudemment et verticalement la cornière montée sur le sol afin que la patte se fixe fermement dans la pochette.
2. Déposer deux des cornières sur le sol et enforcer aux distances souhaitées les étagères métalliques dans les cornières avec les pochettes du haut vers le bas. Enforcer ensuite de la même manière les deux autres cornières dans la partie supérieure
3. Redressez le rayonnage et achevez l'enfoncement des étagères à l'aide d'un marteau de plastique. Ne montez pas les étagères métalliques inférieures à plus de 100 à 150 mm du sol afin d'assurer une stabilité maximale.



**Suite aux tolérances dans les dimensions et malgré tous les soins apportés en cours de fabrication, des arêtes vives peuvent apparaître sur les étagères et les cornières. Pour prévenir des lésions, nous conseillons à titre préventif de porter des gants de protection en montant les pièces et d'ensuite déplacer le rayonnage. Utiliser les gants aussi pour le nettoyage de l'étagère.**

### Informations sur la sécurité !

Le fabricant décline toute responsabilité en cas de dommages résultant d'une mauvaise installation du produit. L'étagère pour charges lourdes devra être fixée au mur avec au moins deux chevilles à expansion. Toujours choisir des chevilles à expansion adaptées au mur de fixation (bois/béton).

### 3 ans de garantie depuis la date d'achat.

La garantie comprend les défauts de matériaux et défauts de fabrication. Les autres dommages sont exclus.

**4 L'étagère doit être chargée à partir du côté long frontal.**

## DK Monteringsvejledning til indsktikks-grundereoler

1. Monterede vinkler skal forsigtigt slås op mod hylden i lodret position, så at lasken sidder stramt i lommen.
2. Læg to af vinklerne på hylden, og tryk med lommerne metalhylderne ind i vinklerne oppefra og nedefter med den ønskede afstand. Derefter skal de to andre vinkler på oversiden trykkes ind på samme måde.
3. Stil reolen op, og brug en PVC hammer til at fisere hylderne ordentligt. Undgå at montere den nederste metalhylde højere oppe end 100 til 150 mm fra gulvet. Derved opnås optimal stabilitet.



**På grund af måltolerancer kan det ske, at der dannes skarpe kanter på hylderne og vinkeljernene. For at undgå skader anbefales det derfor at montere de dele iført arbejdsdandsker og så flytte reolen bagefter. Brug også handskerne i forbindelse med rengøring af reolen.**

### Sikkerhedsinformation!

Producenten kan ikke gøres ansvarlig for eventuelle skader, som skyldes forkert installation. Reolen til tunge genstande skal fastgøres til væggen ved hjælp af min. to rawlplugs. Vælg altid rawlplugs, som er egnet til vægtypen (træ/beton).

### 3 års garanti fra købsdato at regne.

Garantien omfatter materiale - og forarbejdningsfejl. Skader herudover er ikke omfattet.

**4 Stå foran reolen, når du sætter ting på reolen.**

## CZ Montážní návod k základnímu regálu

1. Smontované rohy přibijte pečlivě ve svislé poloze ke dnům tak, aby lamela byl ve výřezu napjatá.
2. Položte na zem dva z rohů a vtačte do nich ve směru od shora dolů kovová dna s výřezy v takovém rozmezí, jaké si sami zvolíte. V souvislosti s tím vtačte i do horní strany oba dva ostatní úhly.
3. Postavte regál vzpříma a přibijte dna PVC kladivem. Z důvodu stability nemontujte spodní kokové dno výše jak 100 max 150 mm od podlahy.



**Z důvodu tolerance rozměrů se i přes pečlivý postup při výrobě mohou vytvořit ostré hrany u den rožků. Aby nedošlo ke zranění, doporučujeme, smontovat části za použití pracovních rukavic a regál pak v souvislosti s tím přemístit. Brug også handskerne i forbindelse med rengøring af reolen.**

### Bezpečnostní informace!

Výrobce odmítá odpovědnost za škody způsobené nesprávnou montáží výrobku. Regál pro těžká břemena je nutné připevnit ke zdi alespoň pomocí dvou hmoždinek. Vždy vyberte hmoždinky vhodné pro použitou zeď (dřevo/beton).

### 3 Záruční doba 3 roky ode dne prodeje.

Záruka se vzťahuje na vady v materiále a na vady způsobené při výrobě. Ostatní vady nebudou uznány.

**4 Vkládejte věci na regál z přední dlouhé strany**

2

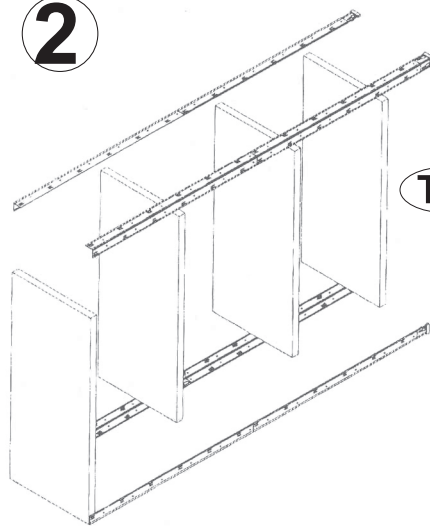

## TR Ana dolap - geçme sistemli montaj talimati

1. Monte edilmiş köşebentleri, bağlama parçalarının gergin bir şekilde köşeliklerde klabilmesi için, dikkatlice dikey raf katına çakınız.
2. Köşebentlerden iki tanesini yere koyarak madeni levha rafları istenilen aralıklarda, yukarıdan aşağıya doğru olmak üzere, köşeliklerden köşebentlerin içine bastırınız. Daha sonra diğer iki köşebentini de üst köşeliklere aynı şekilde bastırınız.
3. Dolabı dik duruma getiriniz, bir lascık çekin. En alt madeni raf yerden en fazla 100 ile 150 mm yükseklikte monte edilmemelidir. Böylece en emin şekilde sağlam durması sağlanır.



**İmalatta gösterdiğimiz özene rağmen, ölçüm toleransları nedeniyle, yatay elemanlarda ve profil cubuklarında keskin kenarlar meydana gelmiş olabilir. Bu yüzden, yaralanmaları önleyici bir tedbir olarak, kısımların montajını yaparken iş eldiveni giymenizi verafi bu şekilde yerine oturtmanızı tavsiye ederiz. Rafın temizliği için de eldiven kullanınız**

### Güvenlik bilgileri!

Üretici firma, ürünün hatalı kurulmasından kaynaklanan hasarlardan sorumlu değildir. Ağır yükler için raf, en az iki tespit dübeli ile duvara sabitlenmelidir. Daima kullanılan duvara (ağşap/beton) uygun tespit dübellerini kullanınız.

### 3 Alım tarihinden itibaren 3 sene Garanti

Yalnız malzeme ve üretim hataları Garanti dahilindedir.

**4 Raf, uzun ön yandan yerleştirilmelidir.**

3

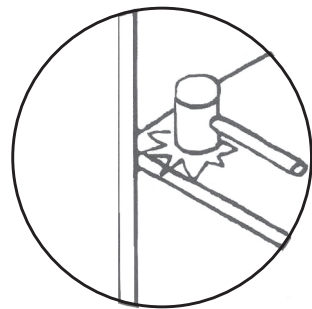

## E Instrucción de montaje para estantes de pie empotrables

1. Golpear con cuidado los angulares montados en posición vertical sobre el piso para que la pieza de unión entre bien en la ranura.
2. Colocar dos de los angulares en el suelo y presionar los pisos metálicos a la distancia deseada, con las ranuras de arriba hacia abajo dentro de los angulares. Por último presionar del mismo modo los otros dos angulares sobre la parte de arriba.
3. Colocar de pie el estante. Golpear los pisos con un martillo de PVC. No monte el piso metálico de abajo a una altura superior de 100 a 150 mm del suelo, ya que esto garantiza una máxima estabilidad de su posición.



**Debido a las tolerancias de las medidas pueden surgir eventualmente bordes afinados en los pisos y en los angulares, a pesar de todo el cuidado empeñado en la producción. Por estas razones recomendamos evitar accidentes, mediante el uso de guantes de trabajo para el montaje de las piezas y para colocar el estante en su lugar al final. Utilice también los guantes para la limpieza de la estantería.**

### Informaciones de seguridad

La empresa fabricante no responderá por daños provocados por una instalación equivocada del producto. La estantería para cargas pesadas tendrá que fijarse a la pared con al menos dos tacos de expansión. Elija siempre tacos de expansión apropiados para la pared utilizada (madera/hormigón).

### Indicación de seguridad:

**3 años de garantía a partir de la fecha de adquisición .**

La garantía cubre defectos de material o de elaboración, quedando excluida cualquier otra clase de daños.

**4 La estantería ha de cargarse por el lado largo delantero**

## H Szerelési útmutató illeszthető alappalcokhoz

1. Összeszerelt szögvas profilokat óvatosan üssük be a padlóba, hogy a fesszesen illeszkedjen a nyílásban.
2. Helyezzük a két derékszögprofilat a padlóra és a fémlapokat a kívánt távolságban a tasakokkal felülről lefelé nyomjuk be a derékszögprofilba. Majd ugyan így nyomjuk be a gumí kolopucs.
3. Allítsuk fel a polcot és üssük be a lapokat kalapáccsal és a mellékelt fadarabokkal. Az alsó fémlapot a padlótól 100-150 cm. nél ne szereljük magasabbra. Ez biztosítja a legnagyobb állóképességet.



**Mérettűrések miatt, gondos gyártás ellenére is képződhetnek esetleges éles élek a lapokon és szögvas profilokon. Ezért, sérülések elkerülésére elővigyázatossággként a egységek kesztyűvel történő szerelését ajánljuk és csak azt követően helyezük a polcot a helyére. Használjon kesztyűt a polc tisztításához is.**

### Biztonsági információk!

A gyártó vállalat nem felel a termék helytelen felszereléséből származó károkért. A polcot nehéz terhek elhelyezése esetén legalább két tiplivel a falhoz kell rögzíteni. Mindig a használt falhoz (fa/beton) megfelelő tiplit használjon.

### 3 Vásárlás időpontjától 3 év garancia.

A garancianyilatkozat anyag - és feldolgozási hibákat foglalja magában. További károk kizárva.

**4 A polc az elülső hosszabb oldalról terhelhető.**

