

AEG

BEWS18-115BLPX2 BEWS18-125BLPX2

Original instructions

Übersetzung der Originalanleitung

Traduction de la notice originale

Traduzione delle istruzioni originali

Traducción del manual original

Tradução do manual original

Vertaling van de originele instructies

Oversættelse af den originale brugsanvisning

Oversættelse av de originale instruksjonene

Översättning av originalinstruktionerna

Alkuperäisten ohjeiden käännös

Μετάφραση των πρωτότυπων οδηγιών

Orijinal talimatların çevirileri

Překlad původního návodu k obsluze

Preklad originálu pokynov

Tłumaczenie oryginalnej instrukcji

Az eredeti útmutató fordítása

Prevod originalnih navodil

Prijevod originalnih uputa

Originālo instrukciju tulkojums

Originalių instrukcijų vertimas

Originaaljuhendi tõlge

Перевод оригинальных инструкций

Превод на оригиналните инструкции

Traducerea instrucțiunilor originale

Преводи на оригиналните упатства

Переклад оригінальних інструкцій

ترجمة تعليمات النسخة الأصلية

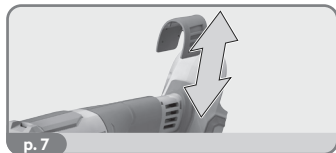
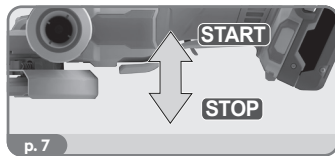
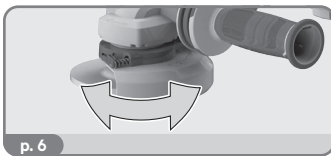
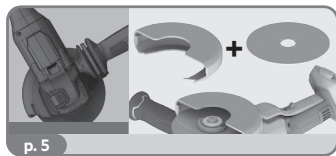
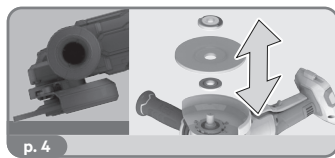
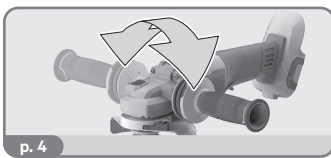
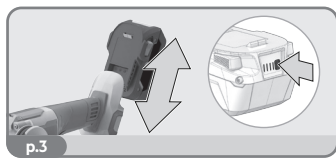
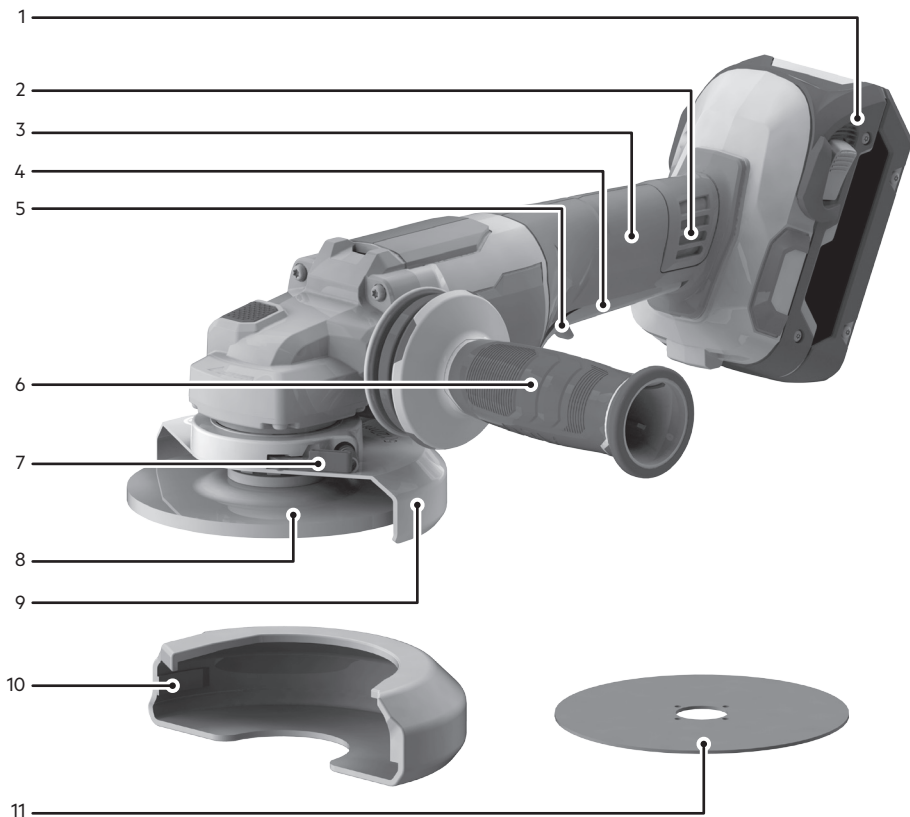



Remove the battery pack before starting any work on the product.

Entfernen Sie den Akku bevor Sie an dem Gerät arbeiten.

Retirez le bloc-batterie avant d'effectuer la moindre intervention sur le produit.

Rimuovere il pacco batteria prima di iniziare a lavorare sul prodotto.

Retire la batería antes de iniciar cualquier trabajo en el producto.

Retire a bateria antes de iniciar quaisquer tarefas no produto.

Verwijder de accu alvorens werkzaamheden aan de machine uit te voeren.

Fjern batteripakken inden start af arbejde på produktet.

Fjern batteripakken før du starter noe arbeid på produktet.

Ta bort batteripaketet innan arbete på produkten påbörjas.

Irrota akkupakkaus ennen kuin teet tuotteeseen mitään toimenpiteitä.

Αφαιρέστε τη μπαταρία πριν ξεκινήσετε οποιαδήποτε εργασία στο μηχάνημα.

Ürün üzerinde herhangi bir işleme başlamadan önce pil paketini çıkarın.

Před zahájením práce na produktu vyjměte baterii.

Pred akoukoľvek činnosťou na výrobku vyberte z neho súpravu batérii.

Przed rozpoczęciem prac przy produkcji należy wyjąć akumulator.

A termékén végzett bármilyen munka elkezdése előtt vegye ki az akkut.

Pred začatkom izvajanja kakršnihkoli posegov na izdelku odstranite baterijski vložek.

Baterijski sklop uklonite prije početka bilo kakvog rada na proizvodu.

Neņemiet akumulatoru bloku, pirms uzsākt jebkādas apkopes darbus.

Išimkite akumulatorių, prieš vykdydami bet kokius įrenginio techninės priežiūros, valymo ar remonto darbus.

Eemaldage aku enne mistahes tööde teostamist toote juures.

До начала любых работ над изделием извлеките аккумуляторный блок.

Издадете акумулаторната батерия, преди да започнете каквато и да е дейност по продукта.

Înainte de a începe orice operație asupra produsului, scoateți acumulatorul.

Отстранете ги батериите пред да почнете да вършите некаква работа на самото производство.

Перед началом будь-яких операций с пристроєм вийміть акумулаторну батарею.

يجب إزالة حزمة البطارية قبل البدء في أي أعمال المنتج.

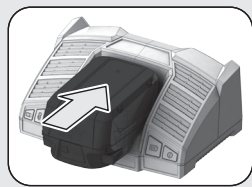
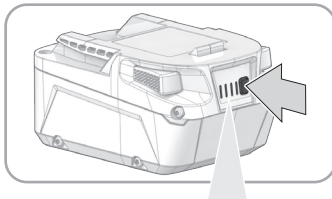
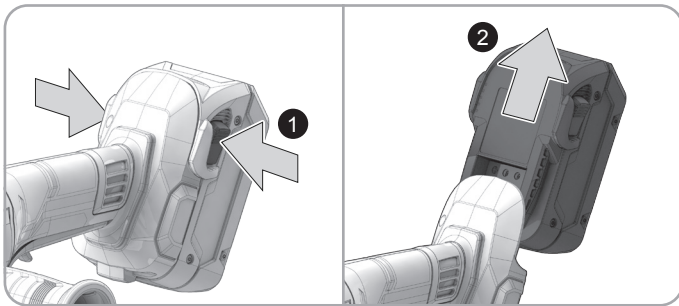
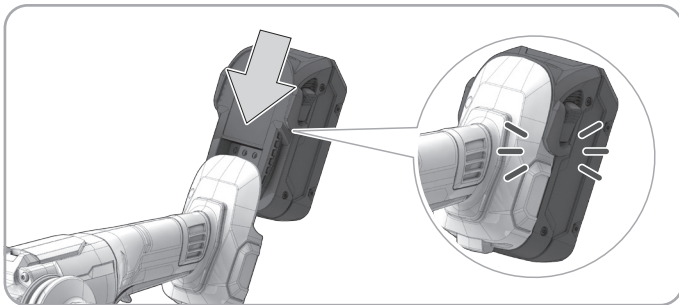

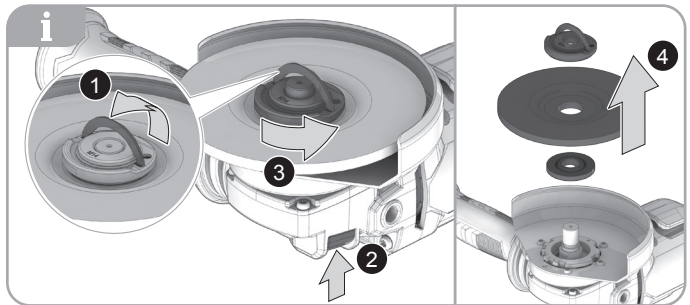
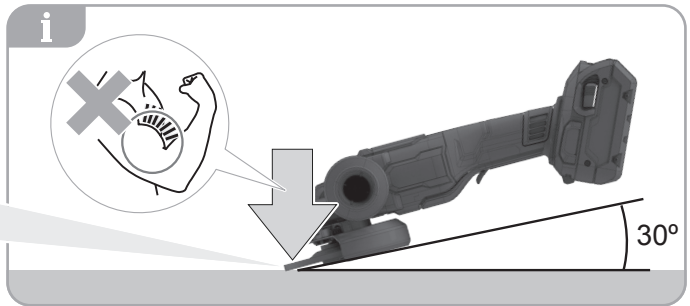
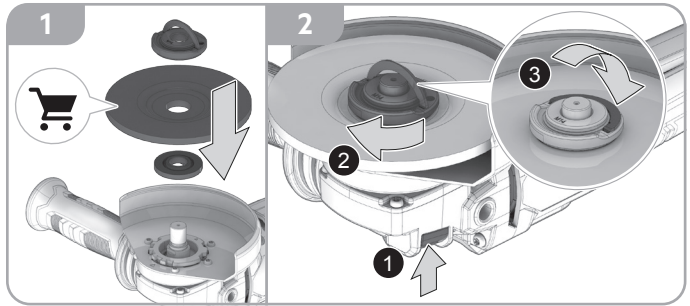
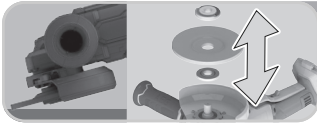
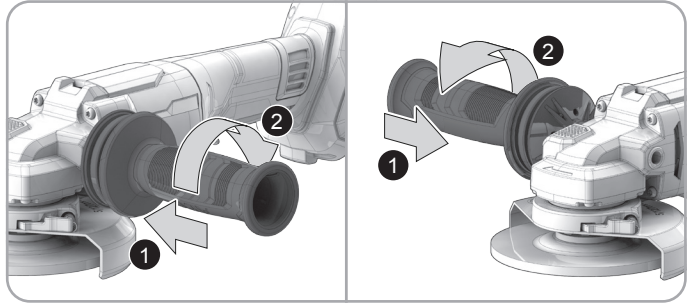

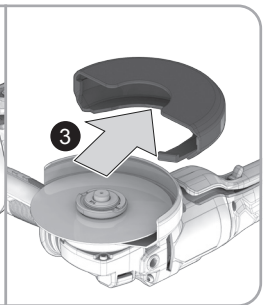
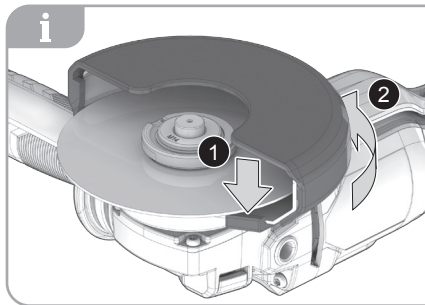
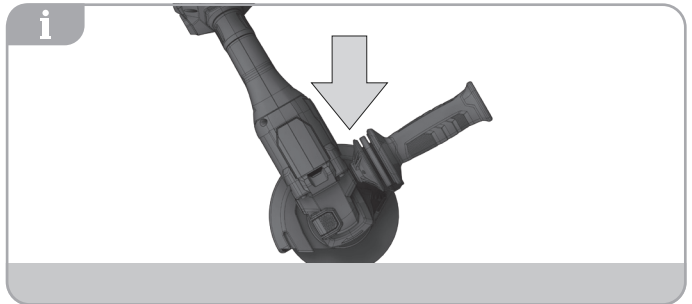
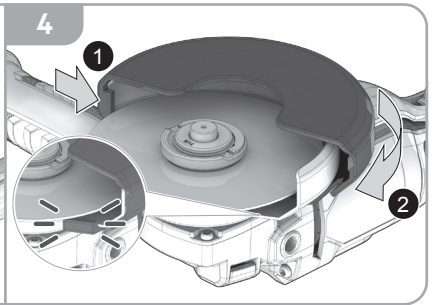
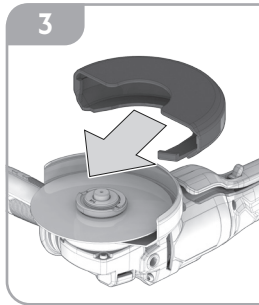
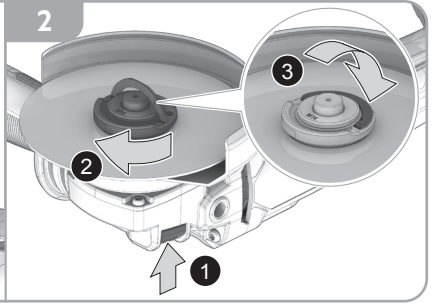
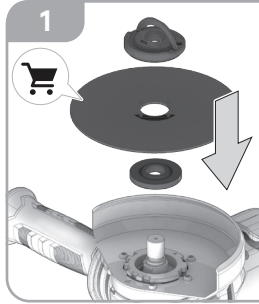

- EN
- DE
- FR
- IT
- ES
- PT
- NL
- DA
- NO
- SV
- FI
- EL
- TR
- CS
- SK
- PL
- HU
- SL
- HR
- LV
- LT
- ET
- RU
- BG
- RO
- MK
- UK
- AR



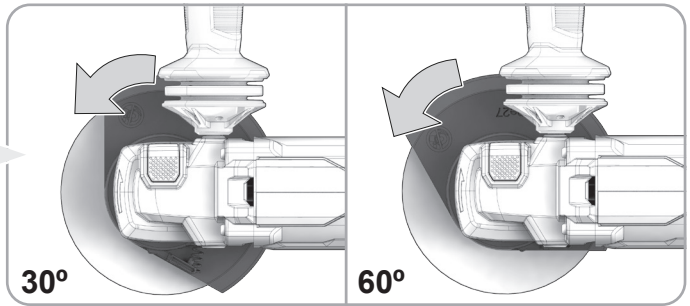
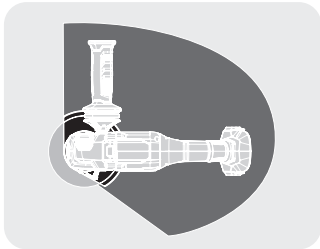
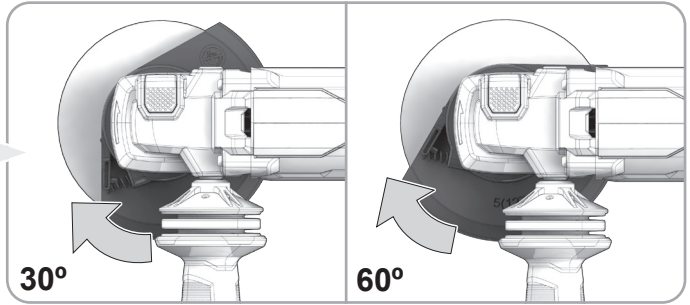
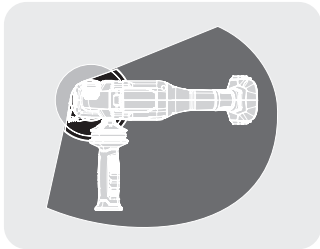
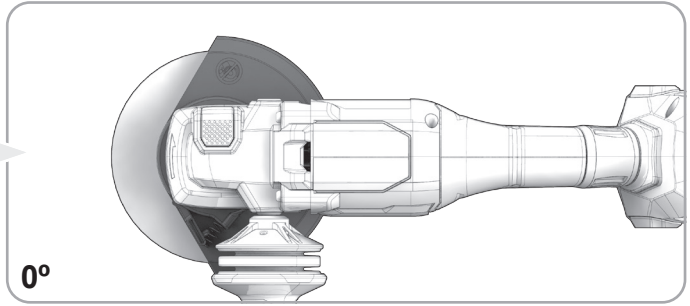
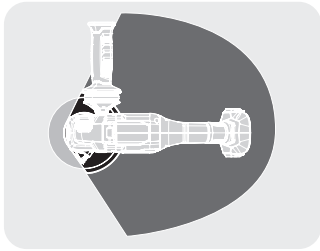
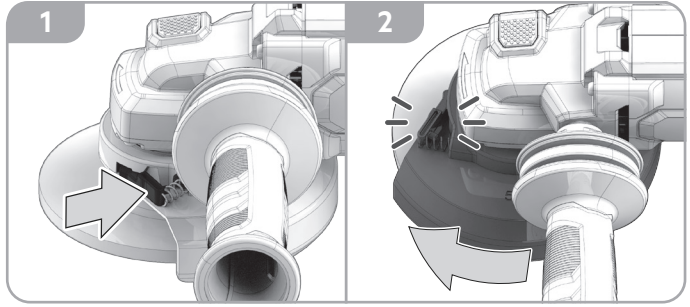
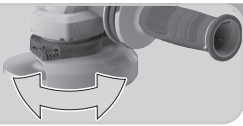

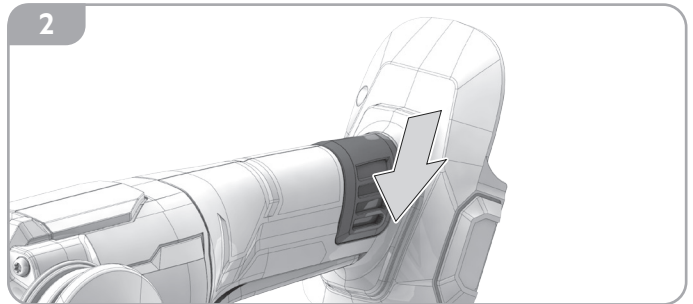
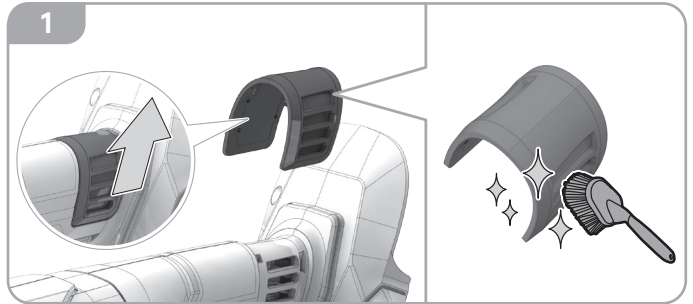
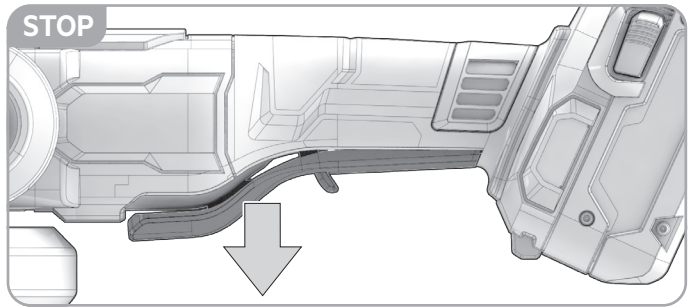
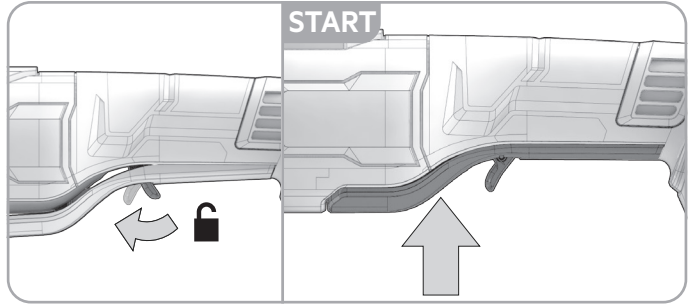
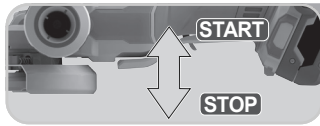

- EN
- DE
- FR
- IT
- ES
- PT
- NL
- DA
- NO
- SV
- FI
- EL
- TR
- CS
- SK
- PL
- HU
- SL
- HR
- LV
- LT
- ET
- RU
- BG
- RO
- MK
- UK
- AR
-

EN ORIGINAL INSTRUCTIONS

SPECIFIED CONDITIONS OF USE

The product is designed for grinding and cutting metals and stone materials. Only appropriate grinding and cutting wheels as described in the product specifications section of this manual should be fitted to the angle grinder.

The product is intended for dry use only. Do not use the product for wet applications.

The product is designed for handheld use. The product is not to be mounted onto a workbench.

Do not use the product for any other purpose.

⚠ WARNING! Read all safety warnings, instructions, illustrations and specifications provided with this power tool. Failure to follow all instructions listed below may result in electric shock, fire and/or serious injury.

Save all warnings and instructions for future reference.

ANGLE GRINDER SAFETY WARNINGS

Safety warnings common for grinding or cutting-off operations:

This power tool is intended to function as a grinder or cut-off tool. Read all safety warnings, instructions, illustrations and specifications provided with this power tool. Failure to follow all instructions listed below may result in electric shock, fire and/or serious injury.

Operations such as sanding, wire brushing, polishing or hole cutting are not to be performed with this power tool. Operations for which the power tool was not designed may create a hazard and cause personal injury.

Do not convert this power tool to operate in a way which is not specifically designed and specified by the tool manufacturer. Such a conversion may result in a loss of control and cause serious personal injury.

Do not use accessories which are not specifically designed and specified by the tool manufacturer. Just because the accessory can be attached to your power tool, it does not assure safe operation.

The rated speed of the accessory must be at least equal to the maximum speed marked on the power tool. Accessories running faster than their rated speed can break and fly apart.

The outside diameter and the thickness of your accessory must be within the capacity rating of your power tool. Incorrectly sized accessories cannot be adequately guarded or controlled.

The dimensions of the accessory mounting must fit the dimensions of the mounting hardware of the power tool. Accessories that do not match the mounting hardware of the power tool will run out of balance, vibrate excessively and may cause loss of control.

Do not use a damaged accessory. Before each use inspect the accessory such as abrasive wheels for chips and cracks, backing pad for cracks, tear or excess wear, wire brush for loose or cracked wires. If power tool or accessory is dropped, inspect for damage or install an undamaged accessory. After inspecting and installing an accessory, position yourself and bystanders away from the plane of the rotating accessory and run the power tool at maximum no-load speed for one minute. Damaged accessories will normally break apart during this test time.

Wear personal protective equipment. Depending on application, use face shield, safety goggles or safety glasses. As appropriate, wear dust mask, hearing protectors, gloves and workshop apron capable of stopping small abrasive or workpiece fragments. The eye protection must be capable of stopping flying debris generated by various applications. The dust mask or respirator must be capable of filtrating particles generated by the particular application. Prolonged exposure to high intensity noise may cause hearing loss.

Keep bystanders a safe distance away from work area. Anyone entering the work area must wear personal protective equipment. Fragments of workpiece or of a broken accessory may fly away and cause injury beyond immediate area of operation.

Hold the power tool by insulated gripping surfaces only, when performing an operation where the cutting tool may contact hidden wiring. Contact with a "live" wire will also make exposed metal parts of the power tool "live" and could give the operator an electric shock.

Never lay the power tool down until the accessory has come to a complete stop. The spinning accessory may grab the surface and pull the power tool out of your control.

Do not run the power tool while carrying it at your side. Accidental contact with the spinning accessory could snag your clothing, pulling the accessory into your body.

Regularly clean the power tool's air vents. The motor's fan will draw the dust inside the housing and excessive accumulation of powdered metal may cause electrical hazards.

Do not operate the power tool near flammable materials. Sparks could ignite these materials.

Do not use accessories that require liquid coolants. Using water or other liquid coolants may result in electrocution or shock.

Kickback and related warnings:

Kickback is a sudden reaction to a pinched or snagged rotating wheel, backing pad, brush or any other accessory. Pinching or snagging causes rapid stalling of the rotating accessory which in turn causes the uncontrolled power tool to be forced in the direction opposite of the accessory's rotation at the point of binding.

For example, if an abrasive wheel is snagged or pinched by the workpiece, the edge of the wheel that is entering into the pinch point can dig into the surface of the material causing the wheel to climb out or kick out. The wheel may either jump toward or away from the operator, depending on the direction of the wheel's movement at the point of pinching. Abrasive wheels may also break under these conditions.

Kickback is the result of power tool misuse and/or incorrect operating procedures or conditions and can be avoided by taking proper precautions as given below.

- **Maintain a firm grip with both hands on the power tool and position your body and arms to allow you to resist kickback forces.** Always use auxiliary handle, if provided, for maximum control over kickback or torque reaction during start-up. The operator can control torque reactions or kickback forces, if proper precautions are taken.
- **Never place your hand near the rotating accessory.** Accessory may kickback over your hand.
- **Do not position your body in the area where power tool will move if kickback occurs.** Kickback will propel the tool in direction opposite to the wheel's movement at the point of snagging.
- **Use special care when working corners, sharp edges, etc.** Avoid bouncing and snagging the accessory. Corners, sharp edges or bouncing have a tendency to snag the rotating accessory and cause loss of control or kickback.
- **Do not attach a saw chain woodcarving blade, segmented diamond wheel with a peripheral gap greater than 10 mm or toothed saw blade.** Such blades create frequent kickback and loss of control.

Safety warnings specific for grinding and cutting-off operations:

Use only wheel types that are specified for your power tool and the specific guard designed for the selected wheel. Wheels for which the power tool was not designed cannot be adequately guarded and are unsafe.

The grinding surface of centre depressed wheels must be mounted below the plane of the guard lip. An improperly mounted wheel that projects through the plane of the guard lip cannot be adequately protected.

The guard must be securely attached to the power tool and positioned for maximum safety, so the least amount of wheel is exposed towards the operator. The guard helps to protect the operator from broken wheel fragments, accidental contact with wheel and sparks that could ignite clothing.

Wheels must be used only for specified applications. For example: do not grind with the side of cut-off wheel. Abrasive cut-off wheels are intended for peripheral grinding, side forces applied to these wheels may cause them to shatter.

Always use undamaged wheel flanges that are of correct size and shape for your selected wheel. Proper wheel flanges support the wheel thus reducing the possibility of wheel breakage. Flanges for cut-off wheels may be different from grinding wheel flanges.

Do not use worn down wheels from larger power tools. A wheel intended for larger power tool is not suitable for the higher speed of a smaller tool and may burst.

When using dual purpose wheels always use the correct guard for the application being performed. Failure to use the correct guard may not provide the desired level of guarding, which could lead to serious injury.

Additional safety warnings specific for cutting-off operations:

Do not "jam" the cut-off wheel or apply excessive pressure.

Do not attempt to make an excessive depth of cut.

Overstressing the wheel increases the loading and susceptibility to twisting or binding of the wheel in the cut and the possibility of kickback or wheel breakage.

Do not position your body in line with and behind the rotating wheel. When the wheel, at the point of operation, is moving away from your body, the possible kickback may propel the spinning wheel and the power tool directly at you.

When the wheel is binding or when interrupting a cut for any reason, switch off the power tool and hold it motionless until the wheel comes to a complete stop. Never attempt to remove the cut-off wheel from the cut while the wheel is in motion otherwise kickback may occur. Investigate and take corrective action to eliminate the cause of wheel binding.

Do not restart the cutting operation in the workpiece. Let the wheel reach full speed and carefully re-enter the cut. The wheel may bind, walk up or kickback if the power tool is restarted in the workpiece.

Support panels or any oversized workpiece to minimize the risk of wheel pinching and kickback. Large workpieces tend to sag under their own weight. Supports must be placed under the workpiece near the line of cut and near the edge of the workpiece on both sides of the wheel.

Use extra caution when making a "pocket cut" into existing walls or other blind areas. The protruding wheel may cut gas or water pipes, electrical wiring or objects that can cause kickback.

Do not attempt to do curved cutting. Overstressing the wheel increases the loading and susceptibility to twisting or binding of the wheel in the cut and the possibility of kickback or wheel breakage, which can lead to serious injury.

ADDITIONAL SAFETY AND WORKING INSTRUCTIONS

Clamp the workpiece with a clamping device. Unclamped workpieces can cause severe injury and damage.

Do not switch on the product again after it has stalled. Switching it on again can cause a kickback with high reaction force. Determine why the product has stalled and rectify it, paying heed to the safety instructions.

Remove the battery pack before starting any work on the product.

ADDITIONAL BATTERY SAFETY WARNINGS

⚠️ WARNING! To reduce the risk of fire, personal injury, and product damage due to a short circuit, never immerse your tool, battery pack, or charger in fluid or allow fluid to flow inside them. Corrosive or conductive fluids, such as seawater, certain industrial chemicals, and bleach or bleach containing products, etc., can cause a short circuit.

Do not dispose of used battery packs in the household refuse or by burning them. AEG distributors offer to retrieve old batteries to protect our environment.

Battery packs that have not been used for some time should be recharged before use.

For an optimum lifetime, the battery packs have to be fully charged after use.

For battery pack storage longer than 30 days:

- Store the battery pack where the temperature is below 27°C and away from moisture.
- Store the battery packs in a 30% - 50% charged condition.
- Every six months of storage, charge the pack as normal.

Battery pack protection

The battery pack has overload protection that protects it from being overloaded and helps to ensure long life.

Under extreme stress, the battery electronics turn off the product automatically. To restart, turn the product off and then on again. If the product does not start up again, the battery pack may have discharged completely. Recharge the battery pack.

Transporting lithium batteries

Lithium-ion batteries are subject to the Dangerous Goods Legislation requirements.

Transportation of those batteries has to be done in accordance with local, national, and international provisions and regulations.

- Batteries can be transported by road without further requirement.
- Commercial transport of lithium-ion batteries by third parties is subject to Dangerous Goods regulations. Transport preparation and transport are exclusively to be carried out by appropriately trained persons and the process has to be accompanied by corresponding experts.

When transporting batteries:

- Ensure that the battery contact terminals are protected and insulated to prevent short circuit.
- Ensure that the battery pack is secured against movement within the packaging.
- Do not transport batteries that are cracked or leaking.
- Check with the forwarding company for further advice.

KNOW YOUR PRODUCT

See page 2.

1. Battery pack
2. Dust mesh cover
3. Handle, insulated gripping surface
4. Paddle switch
5. Lock-out switch
6. Side handle
7. Guard lever lock
8. Grinding wheel
9. Toolless grinding guard
10. Toolless cutting guard attachment
11. Cutting wheel

MAINTENANCE

Avoid using solvents when cleaning plastic parts. Most plastics are susceptible to various types of commercial solvents and may be damaged by their use. Use clean cloths to remove dirt, carbon dust, etc.

Use only AEG accessories and spare parts. Should components that have not been described need to be replaced, contact one of our AEG service agents (see our list of guarantee/service addresses).

If needed, an exploded view of the product can be ordered. State the product type and the serial number printed on the label, and order the drawing at your local service agents or directly at: Techtronic Industries GmbH, Max-Eyth-Strasse 10, 71364 Winnenden, Germany.

SYMBOLS



Read the instructions carefully before starting the product.



CAUTION! WARNING! DANGER!











Remove the battery pack before starting any work on the product.



Wear eye protection.



	Always operate the product with two hands.
	Do not use the guard for cut-off operations.
	Accessory - Not included in standard equipment, available as an accessory.
	Do not dispose of waste batteries, waste electrical and electronic equipment as unsorted municipal waste. Waste batteries and waste electrical and electronic equipment must be collected separately. Waste batteries, waste accumulators, and light sources have to be removed from the equipment. Check with your local authority or retailer for recycling advice and collection point. According to local regulations, retailers may have an obligation to take back waste batteries and waste electrical and electronic equipment free of charge. Your contribution to the reuse and recycling of waste batteries and waste electrical and electronic equipment helps to reduce the demand of raw materials. Waste batteries, in particular containing lithium, and waste electrical and electronic equipment contain valuable and recyclable materials, which can adversely impact the environment and the human health if not disposed of in an environmentally compatible manner. Delete personal data from waste equipment, if any.
n_o	No-load speed
V	Volts
	Direct current
	European Conformity Mark
	Ukraine Conformity Mark
	EurAsian Conformity Mark

DE ÜBERSETZUNG DER ORIGINALANLEITUNG

BESTIMMUNGSGEMÄSSE VERWENDUNG

Das Gerät wurde zum Schleifen und Schneiden von Metallen und Stein konzipiert. Nur die entsprechenden Schleif- und Trennscheiben, wie im Abschnitt Produktspezifikation dieser Anleitung beschrieben, sollten am Winkelschleifer angebracht werden.

Das Gerät ist ausschließlich zur Trockennutzung geeignet. Verwenden Sie das Gerät nicht für Nassanwendungen.

Das Produkt muss beim Einsatz in der Hand gehalten werden. Das Gerät darf nicht an einer Werkbank montiert werden.

Benutzen Sie das Werkzeug nicht für andere Aufgaben, als die genannten bestimmungsgemäßen Verwendungen.

⚠ WARNUNG! Lesen Sie aufmerksam alle mit diesem Werkzeug gelieferten Warnungen, Anweisungen und

Spezifikationen, beziehen Sie sich auf die Illustrationen. Die Nichtbeachtung der weiter unten aufgeführten Anweisungen kann Unfälle wie Brände, Elektroschocks und/oder schwere Körperverletzungen zur Folge haben.

Bewahren Sie alle Sicherheitshinweise und Anleitungen zum späteren Nachschlagen auf.

SPZIFISCHE SICHERHEITSVORSCHRIFTEN FÜR WINKELSCHLEIFER

Sicherheitshinweise für die Arbeitsschritte Schleifen, Sandpapierschleifen, Abbürsten, Polieren und Trennschleifen:

Dieses Elektrowerkzeug fungiert als Schleifmaschine und Werkzeug zum Trennschleifen. Lesen Sie aufmerksam alle mit diesem Werkzeug gelieferten Warnungen, Anweisungen und Spezifikationen, beziehen Sie sich auf die Illustrationen. Die Nichtbeachtung der weiter unten aufgeführten Anweisungen kann Unfälle wie Brände, Elektroschocks und/oder schwere Körperverletzungen zur Folge haben.

Funktionen wie das Sandpapierschleifen, Drahtbürsten, Polieren oder Lochsägen dürfen mit diesem Elektrowerkzeug nicht durchgeführt werden. Die Nichtbeachtung dieser Vorschrift kann Unfälle und schwere Körperverletzungen zur Folge haben.

Bauen Sie dieses Elektrowerkzeug nicht auf eine Art um, für die es nicht spezifisch konstruiert und vom Hersteller ausgeschrieben wurde. Ein solcher Umbau kann zu einem Kontrollverlust führen und schwerwiegende persönliche Verletzungen verursachen.

Verwenden Sie keine Zubehörteile, die nicht speziell entwickelt und vom Hersteller des Werkzeugs zugelassen wurden. Selbst wenn es möglich ist, ein Zubehörteil auf ein Werkzeug zu montieren, ist dies keine Garantie dafür, dass dieses Gerät in aller Sicherheit benutzt werden kann.

Die nominale Geschwindigkeit des Zubehörs muss gleich oder schneller sein, als die maximale, auf dem Werkzeug angegebene Geschwindigkeit. Zubehörteile, die schneller drehen als ihre Nominalgeschwindigkeit, können brechen und weggeschleudert werden.

Der Außendurchmesser und die Dicke des Zubehörteils müssen den spezifischen Eigenschaften des Werkzeuges entsprechen. Wenn die Zubehörteile nicht den angegebenen Eigenschaften entsprechen, können die Schutz- und Einstellsysteme des Werkzeuges nicht korrekt funktionieren.

Die Abmessungen der Halterung des Zubehörteils müssen den Abmessungen der Halterung des Elektrogeräts entsprechen. Zubehörteile die nicht an das Gerät passen, drehen sich mit Unwucht, vibrieren übermäßig und können zu Kontrollverlust führen.

Benutzen Sie kein beschädigtes Zubehör. Kontrollieren Sie vor jeder Verwendung Einsatzwerkzeuge wie Schleifscheiben auf Absplitterungen und Risse, Schleifteller auf Risse, Verschleiß oder starke Abnutzung, Drahtbürsten auf lose oder gebrochene Drähte. Überprüfen Sie, für den Fall, dass Ihr Werkzeug oder ein Zubehörteil herunterfällt, ob kein Element beschädigt worden ist, montieren Sie bei Bedarf ein neues Zubehörteil. Nachdem Sie den korrekten Zustand des Zubehörs geprüft und sie es montiert haben, nehmen Sie Abstand vom beweglichen Zubehörteil und lassen das Werkzeug eine Minute lang auf Höchstgeschwindigkeit laufen. Wenn das Zubehörteil beschädigt ist, bricht es bei diesem Test.

Persönliche Schutzausrüstung tragen. Tragen Sie je nach Verwendungsart Ihres Werkzeuges eine Schutzmaske, Sicherheitsbrille, oder Schutzbrille. Tragen Sie bei Bedarf eine Staubschutzmaske, einen Gehörschutz, Handschuhe und eine Schutzhürze, um sich gegen fliegende Fremdkörper (Schleifelemente, Holzspäne, usw.) zu schützen. Der Augenschutz muss in der Lage sein, umherfliegende Teile, die bei unterschiedlichen Anwendungen entstehen, abzuhalten. Die Staub- oder Atemmaske muss in der Lage sein, die von der jeweiligen Anwendung freigesetzten Partikel zu filtern. Anhaltender, starker Lärm kann zu Gehörverlust führen.

Bitten Sie Besucher darum, sich in gebührendem Abstand vom Arbeitsbereich aufzuhalten und Schutzkleidung zu tragen. Jeder, der den Arbeitsbereich betritt muss eine persönliche Schutzausrüstung tragen. Splitter des zu bearbeitenden Teils oder zerbrochenes Zubehör können bis

außerhalb des Arbeitsbereiches geschleudert werden und schwere Verletzungen verursachen.

Halten Sie das Elektrowerkzeug an den isolierten Griffflächen, wenn Sie Arbeiten ausführen, bei denen das Einsatzwerkzeug verborgene Stromleitungen treffen kann. Der Kontakt mit einer spannungsführenden Leitung kann auch metallene Geräteteile unter Spannung setzen und könnte zu einem elektrischen Schlag führen.

Legen Sie Ihr Werkzeug nie ab, bevor das Zubehörteil vollständig zum Stillstand gekommen ist. Das drehende Zubehörteil könnte mit der Oberfläche, auf der es abgelegt wurde, in Kontakt kommen und es besteht die Gefahr, dass Sie die Kontrolle über das Werkzeug verlieren.

Lassen Sie Ihr Werkzeug nicht eingeschaltet, während Sie es transportieren. Das sich drehende Zubehörteil könnte sich in Ihren Kleidern verfangen und Sie schwer verletzen.

Säubern Sie regelmäßig die Lüftungsspalten des Werkzeugs. Die Motorlüftung lässt Staub ins Motorgehäuseinnere eindringen, dies kann zur Ansammlung von Metallpartikeln führen und Elektroschocks auslösen.

Benutzen Sie Ihr Werkzeug nicht in der Nähe leicht entflammbarer Produkte. Funken könnten sie entzünden.

Benutzen Sie kein Zubehör, das Kühlwasser benötigt. Die Benutzung von Wasser oder Kühlfüssigkeiten kann elektrische Schläge oder Elektroschocks verursachen.

Rückschlag und entsprechende Sicherheitshinweise

Der Rückprall ist eine plötzliche Reaktion, die auftreten kann, wenn die sich drehende Schleifscheibe, der Schleifschuh, die Bürste oder ein anderes Zubehörteil sich verklemmt oder verbiegt und die schnelle Blockierung des Zubehörs verursacht. Verhaken oder Blockieren führt zu einem abrupten Stopp des rotierenden Einsatzwerkzeugs. Dadurch wird ein unkontrolliertes Elektrowerkzeug gegen die Drehrichtung des Einsatzwerkzeugs an der Blockierstelle beschleunigt.

Wenn zum Beispiel eine Schleifscheibe sich in dem Werkstück verklemmt oder verbiegt, kann die Schnittfläche der Scheibe sich in die Oberfläche des Werkstücks einfräsen, wodurch die Scheibe unvermittelt aus dem Teil schnell und rückschlägt. Die Schleifscheibe kann beim Rückprall auch brechen. Der Rückprall ist die Folge unangenehmer Benutzung des Werkzeugs und/oder des Verfahrens oder unangemessener Benutzungsbedingungen.

Der Rückprall ist die Folge unangenehmer Benutzung des Werkzeugs und/oder des Verfahrens oder unangemessener Benutzungsbedingungen. Er kann durch die Beachtung bestimmter Sicherheitsmaßnahmen vermieden werden:

- **Halten Sie das Elektrowerkzeug fest in beiden Händen und positionieren Sie Ihre Arme und den Körper so, dass Sie einem Rückstoß widerstehen können. Wenn das Werkzeug über einen zusätzlichen Handgriff verfügt, dann halten Sie ihn stets fest, um im Falle eines Rückpralls oder eines Gegenwirkungsmoments beim Einschalten des Werkzeugs eine optimale Kontrolle über das Werkzeug zu haben.** Ergreifen Sie die erforderlichen Maßnahmen, um Ihr Werkzeug im Falle eines Rückpralls oder Gegenwirkungsmoments kontrollieren zu können.
- **Bringen Sie Ihre Hand niemals in die Nähe des drehenden Zubehörs, dies kann im Falle eines Rückpralls schwere Körperverletzungen vermeiden.** Zubehör kann über Ihre Hand zurückschlagen.
- **Stellen Sie sich nicht in den Bereich, in deren Richtung das Werkzeug im Falle eines Rückpralls geschleudert werden könnte.** Das Werkzeug wird bei einem Rückprall in die entgegen gesetzte Richtung der Scheibendrehung geschleudert.
- **Arbeiten Sie besonders vorsichtig im Bereich von Ecken, scharfen Kanten usw. Verhindern Sie, dass Einsatzwerkzeuge vom Werkstück zurückprallen und verklemmen.** Wenn Sie an Ecken oder scharfen Kanten arbeiten, oder mit dem Werkzeug abrutschen, ist das Risiko, das Zubehörteil zu blockieren, die Kontrolle über das Werkzeug zu verlieren und einen Rückprall zu verursachen, größer.
- **Montieren Sie keine Kettensäge, Holzschnitzmesser, segmentierte Diamantscheibe mit einem Seitenspalz von**

mehr als 10 mm oder ein gezahntes Sägeblatt. Solche Sägeblätter steigern das Rückprallrisiko und die Gefahr, die Kontrolle über das Werkzeug zu verlieren.

Sicherheitswarnungen für das Abschleifen und Trennschleifen:

Nutzen Sie ausschließlich die für Ihr Elektrowerkzeug vorgesehenen Trennscheiben und die spezifische Schutzvorrichtung für die ausgewählte Scheibe. Werden Scheiben verwendet, für die das Elektrowerkzeug nicht entwickelt wurde, ist der angemessene Schutz nicht sichergestellt und der Betrieb des Geräts ist nicht sicher.

Die Schleiffläche von gewölbten Schleifscheiben muss unterhalb des Randes der Schutzabdeckung montiert sein. Eine falsch montierte Scheibe, die über den Rand der Schutzabdeckung hinaus ragt, kann nicht ausreichend geschützt werden.

Die Schutzvorrichtung muss zur Gewährleistung einer optimalen Sicherheit fest angebracht werden und so, dass der Benutzer dem Rad so wenig wie möglich ausgesetzt ist. Der Schutz hilft den Benutzer vor Scheibenfragmenten und versehentlichem Kontakt mit der Scheibe zu schützen, und Funken die die Kleidung entzünden könnten.

Die Scheiben dürfen ausschließlich für die vorgesehenen Anwendungen verwendet werden. Schleifen Sie zum Beispiel nicht mit der Seite einer Trennscheibe. Trennschleifscheiben sind zum Umfangschleifen vorgesehen, seitlich auf die solche Scheiben wirkende Kräfte können zum Zerbrechen der Scheibe führen.

Verwenden Sie immer nur Radflansche in der richtigen Größe und mit der richtigen Form für das gewünschte Rad. Ein korrekter Spannfansch unterstützt die Schleifscheibe, wodurch das Risiko eines Zerbrechens der Schleifscheibe verringert wird. Flansche für Schneidräder können sich von denen für Schleifräder unterscheiden.

Verwenden Sie keine abgenutzten Räder von größeren Werkzeugen! Schleifscheiben, die für große Werkzeuge vorgesehen sind, sind für die höhere Geschwindigkeit des kleineren Werkzeugs nicht geeignet und können zerbrechen.

Verwenden Sie bei zweifach verwendbaren Scheiben immer die korrekte Schutzvorrichtung für die auszuführende Anwendung. Wird nicht die korrekte Schutzvorrichtung verwendet, kann dies dazu führen, dass nicht die gewünschte Schutzwirkung entsteht, was zu schwerwiegenden Verletzungen führen kann.

Zusätzliche Sicherheitswarnungen für das Trennschleifen:

Achten Sie darauf, die Trennscheibe nicht zu verklemmen oder zu viel Druck auszuüben. Versuchen Sie nicht, einen übermäßig tiefen Schnitt auszuführen. Wird die Scheibe überspannt, erhöht dies die Belastung der Scheibe und sie ist anfälliger dafür, im Schnitt zu verdrehen oder zu blockieren, für Rückschlag und dafür, zu zerbrechen.

Stellen Sie sich nie in einer Linie hinter der rotierenden Scheibe auf. Wenn die Scheibe während des Betriebs von ihrem Körper wegbewegt wird, kann der mögliche Rückschlag dazu führen, dass sich die drehende Scheibe und das Elektrowerkzeug direkt auf sie zu bewegt.

Wenn sich das Rad einklemmt oder ein Schnitt unterbrochen wird, schalten Sie das Elektrowerkzeug aus und halten Sie es still, bis das Rad vollständig zum Stillstand kommt. Versuchen Sie nie, die noch laufende Trennscheibe aus dem Schnitt zu ziehen, sonst kann ein Rückschlag erfolgen. Wenn die Scheibe sich verklemmt, suchen Sie nach der Ursache und ergreifen die erforderlichen Maßnahmen, damit dies nicht wieder geschieht.

Starten Sie den Schneidvorgang in dem Werkstück nicht erneut. Lassen Sie die Scheibe die volle Geschwindigkeit erreichen und führen Sie die Scheibe vorsichtig wieder in den Schnitt ein. Andernfalls kann die Scheibe verhaken, aus dem Werkstück springen oder einen Rückschlag verursachen.

Stützen Sie Platten oder andere übergroße Werkstücke ab um die Gefahr eines Verkantens oder Rückschlages zu vermeiden. Große Werkstücke können durch ihr eigenes Gewicht durchhängen. Das Werkstück muss auf beiden Seiten der Scheibe abgestützt werden, und zwar sowohl in der Nähe des Trennschnitts als auch an der Kante.



Seien Sie besonders vorsichtig bei „Taschenschnitten“ in bestehende Wände oder nicht einsehbare Bereiche. Die hervorstehende Scheibe kann Gas- oder Wasserrohre, Elektrokabel oder Gegenstände die einen Rückschlag verursachen können schneiden.

Versuchen Sie nicht, Bögen zu schneiden. Das übermäßige Belasten der Scheibe verstärkt die Last und die Anfälligkeit der Scheibe, sich im Schnitt zu verdrehen oder steckenzubleiben, und die Möglichkeit eines Rückstoßes oder eines Scheibenbruchs, was zu schwerwiegenden Verletzungen führen kann.

ZUSÄTZLICHE SICHERHEITS- UND ARBEITSANWEISUNGEN

Sichern Sie Ihr Werkstück mit einer Spannvorrichtung. Ungesicherte Werkstücke können schwere Verletzungen und Schäden verursachen.

Schalten Sie das Gerät nicht wieder ein, wenn es sich verklemmt hat. Beim Wiedereinschalten kann es zu einem Rückschlag mit hoher Reaktionskraft kommen. Bestimmen Sie die Ursache des Stillstands des Geräts und beheben Sie das Problem unter Beachtung der Sicherheitshinweise.

Entfernen Sie den Akku bevor Sie an dem Gerät arbeiten.

WEITERE SICHERHEITSHINWEISE ZUM AKKU

⚠️ WARNUNG! Um die durch einen Kurzschluss verursachte Gefahr eines Brandes, von Verletzungen oder Produktbeschädigungen zu vermeiden, tauchen Sie das Werkzeug, den Wechselakku oder das Ladegerät nicht in Flüssigkeiten ein und sorgen Sie dafür, dass keine Flüssigkeiten in die Geräte und Akkus eindringen. Korrodierende oder leitfähige Flüssigkeiten, wie Salzwasser, bestimmte Chemikalien und Bleichmittel oder Produkte, die Bleichmittel enthalten, können einen Kurzschluss verursachen.

Entsorgen Sie benutzte Akkus nicht im Hausabfall oder durch Verbrennen. AEG-Vertriebspartner bieten an, alte Akkus zum Schutz unserer Umwelt wieder zurückzunehmen.

Akkus, die seit einiger Zeit nicht benutzt wurden, sollten vor Gebrauch wieder aufgeladen werden.

Für eine optimale Lebensdauer müssen die Akkupacks nach dem Gebrauch voll aufgeladen werden.

Bei einer Lagerung des Akkus für mehr als 30 Tage:

- Lagern Sie den Akku bei einer Temperatur unter 27 °C und vor Feuchtigkeit geschützt.
- Lagern Sie den Akku mit einer Ladung von 30 bis 50 %.
- Laden Sie den Akku nach jeweils sechs Monaten der Lagerung normal.

Schutz des Akkus

Der Akku verfügt über einen Überladungsschutz, der ihn vor dem Überladen schützt und hilft, eine lange Lebensdauer zu gewährleisten.

Bei extremer Belastung schaltet die Elektronik des Akkus das Gerät automatisch ab. Um das Gerät neu zu starten, schalten Sie es aus und wieder ein. Wenn sich das Gerät nicht wieder einschaltet, ist der Akku möglicherweise vollständig entladen. Laden Sie den Akku auf.

Transport von Lithium-Ionen-Akkus

Der Lithium-Ionen Akku unterliegt der Gesetzgebung für gefährliche Waren.

Der Transport dieser Akkus muss in Übereinstimmung mit den örtlichen, nationalen und internationalen Bestimmungen und Vorschriften erfolgen.

- Akkus können ohne weitere Anforderungen auf der Straße transportiert werden.
- Der kommerzielle Transport von Lithium-Ionen-Akkus durch Dritte unterliegt den Gefahrgutvorschriften. Die Transportvorbereitungen und der Transport dürfen ausschließlich von angemessenen ausgebildeten Personen durchgeführt werden, und der Vorgang muss von den entsprechenden Experten begleitet werden.

Beim Transport von Akkus:

- Stellen Sie sicher, dass die Akkupole geschützt und isoliert sind, um Kurzschlüsse zu verhindern.

- Vergewissern Sie sich, dass der Akku in der Verpackung gegen Verrutschen und Wackeln gesichert ist.
- Beschädigte oder auslaufende Akkus dürfen nicht transportiert werden.
- Befragen Sie Ihre Transportfirma nach weiteren Informationen.

KENNEN SIE IHR PRODUKT

Siehe Seite 2.

1. Akkupack
2. Staubschutz mit Netz
3. Griff, isolierte Grifffläche
4. Paddelschalter
5. Sperrschalter
6. Seitengriff
7. Arretierung Schutzhaube
8. Schleifscheibe
9. Schutzhaube werkzeuglos montierbar
10. Schutzhaube für Trennschleifen, werkzeuglos montierbar
11. Trennscheibe









WARTUNG UND PFLEGE

Vermeiden Sie die Verwendung von Lösungsmitteln bei der Reinigung von Kunststoffteilen. Die meisten Kunststoffe sind empfindlich gegenüber verschiedenen Arten von handelsüblichen Lösungsmitteln und können durch deren Verwendung beschädigt werden. Verwenden Sie saubere Tücher, um Schmutz, Kohlestaub usw. zu entfernen.

Verwenden Sie nur Zubehör und Ersatzteile von AEG. Sollten Komponenten ersetzt werden müssen, die noch nicht beschrieben wurden, wenden Sie sich bitte an einen unserer AEG-Kundendienstmitarbeiter (siehe unsere Liste der Garantie-/Service-Adressen).

Bei Bedarf kann eine Einzelteildarstellung des Geräts bestellt werden. Geben Sie die Art des Geräts und die auf dem Etikett aufgedruckte Seriennummer an und bestellen Sie die Zeichnung beim Serviceanbieter vor Ort oder direkt bei: Techtronic Industries GmbH, Max-Eyth-Straße 10, 71364 Winnenden, Germany.

SYMBOLE

	Lesen Sie die Anleitung aufmerksam durch, bevor Sie das Gerät verwenden.
	ACHTUNG! WARNUNG! GEFAHR!
	Entfernen Sie den Akku bevor Sie an dem Gerät arbeiten.
	Tragen Sie einen Augenschutz
	Bedienen Sie das Gerät immer mit beiden Händen.
	Verwenden Sie die Schutzhaube nicht für Trennvorgänge.
	Zubehör – nicht im Lieferumfang enthalten, als Zubehör erhältlich.
	Entsorgen Sie Altbatterien, Elektro- und Elektronikgeräte nicht als unsortierten Siedlungsabfall. Altbatterien und Elektro- und Elektronikgeräte müssen getrennt gesammelt werden. Altbatterien, Akkumulatoren und Lichtquellen müssen aus den Geräten entfernt werden.

Informieren Sie sich bei den örtlichen Behörden oder bei Ihrem Einzelhändler über Recyclingoptionen und die Entsorgungseinrichtung.

Je nach den örtlichen Vorschriften kann der Einzelhandel verpflichtet sein, Altbatterien und Elektro- und Elektronik-Altgeräte unentgeltlich zurückzunehmen.

Ihr Beitrag zur Wiederverwendung und zum Recycling von Altbatterien und Elektro- und Elektronikaltgeräten trägt dazu bei, den Bedarf an Rohstoffen zu verringern.

Altbatterien, insbesondere lithiumhaltige Batterien, und Elektro- und Elektronik-Altgeräte enthalten wertvolle, wiederverwertbare Materialien, die sich negativ auf die Umwelt und die menschliche Gesundheit auswirken können, wenn sie nicht auf umweltverträgliche Weise entsorgt werden.

Löschen Sie ggf. personenbezogene Daten aus Altgeräten.

	Leerlaufdrehzahl
	Spannung
	Gleichstrom
	Europäisches Konformitätskennzeichen
	Ukrainisches Konformitätskennzeichen
	EurAsian Konformitätszeichen

FR TRADUCTION DE LA NOTICE ORIGINALE

UTILISATION CONFORME AUX PRESCRIPTIONS

Le produit est conçu pour meuler et découper les matériaux en métal et en pierre. Seuls les disques de meulage et de coupe appropriés, tels que décrits dans la section Spécifications du produit du présent manuel, doivent être montées sur la meuleuse d'angle.

Ce produit est exclusivement destiné à une utilisation dans des conditions sèches. N'utilisez pas le produit pour des applications humides.

Ce produit est conçu pour une utilisation à la main. Le produit n'est pas destiné à être monté sur un établi.

Ne vous servez pas de ce produit pour d'autres utilisations que celles décrites au chapitre des utilisations prévues.

⚠ AVERTISSEMENT! Lisez l'ensemble des avertissements, instructions, illustrations et spécifications relatifs à la sécurité fournis avec ce produit. Le non-respect des instructions présentées ci-après peut entraîner des accidents tels que des incendies, des décharges électriques et/ou des blessures corporelles graves.

Conservez toutes les mises en garde et instructions à des fins de référence ultérieure.

AVERTISSEMENTS DE SÉCURITÉ CONCERNANT LA MEULEUSE D'ANGLE

Avertissements de sécurité communs pour les opérations de meulage et de découpe :

Cet outil électrique est conçu pour servir d'outil à meuler et découper. Lisez l'ensemble des avertissements, instructions, illustrations et spécifications relatifs à la sécurité fournis avec

ce produit. Le non-respect des instructions présentées ci-après peut entraîner des accidents tels que des incendies, des décharges électriques et/ou des blessures corporelles graves.

Des opérations comme le ponçage, le brossage métallique, le polissage et le perçage de trous ne doivent pas être réalisées avec cet outil électrique. Les opérations pour lesquelles l'outil électrique n'a pas été conçu peuvent créer un danger et provoquer des blessures.

Ne transformez pas cet outil électrique pour qu'il fonctionne d'une manière pour laquelle il n'est pas spécifiquement conçu et précisé par son fabricant. Une telle transformation peut entraîner une perte de contrôle et provoquer des blessures graves.

N'utilisez pas d'accessoires qui ne sont pas spécifiquement conçus et spécifiés par le fabricant de l'outil. Le seul fait que l'accessoire peut être fixé à votre outil électrique ne garantit pas un fonctionnement sûr.

La vitesse nominale de l'accessoire doit avoir des spécifications correspondant au moins à la vitesse maximale indiquée sur l'outil électrique. Les accessoires fonctionnant plus rapidement que leur vitesse nominale peuvent se briser et être projetés.

Le diamètre extérieur et l'épaisseur de votre accessoire doivent être compris dans la capacité nominale de votre outil électrique. Des accessoires de taille inadaptée ne peuvent pas être correctement protégés ou contrôlés.

Les dimensions des accessoires fixés doivent correspondre aux dimensions du matériel de montage de l'outil électrique. Les accessoires qui ne correspondent pas au matériel de montage de l'outil électrique fonctionneront de façon déséquilibrée, vibreront excessivement et pourraient entraîner une perte de contrôle.

N'utilisez pas un accessoire endommagé. Avant chaque utilisation, inspectez l'accessoire, notamment les disques abrasifs, pour détecter les éclats et les fissures, le tampon de support pour détecter les fissures, les déchirures ou une usure excessive, et la brosse métallique pour détecter des fils lâches ou fissurés. En cas de chute de l'outil électrique ou d'un accessoire, vérifiez qu'il n'est pas endommagé ou installez un accessoire non endommagé. Après avoir inspecté et installé un accessoire, positionnez-vous ainsi que les observateurs à l'écart du plan de l'accessoire rotatif et faites fonctionner l'outil électrique à une vitesse maximale sans charge pendant une minute. Les accessoires endommagés se détacheront normalement pendant cette période de test.

Portez un équipement de protection individuelle. Selon l'application, utilisez une visière de protection, des lunettes de sécurité ou des lunettes de sécurité. Le cas échéant, portez un masque anti-poussière, des protections auditives, des gants et un tablier d'atelier capable d'arrêter de petits fragments abrasifs ou de pièces à usiner. La protection oculaire doit être en mesure d'arrêter les débris volants générés par diverses utilisations. Le masque anti-poussière ou filtrant doit être capable de filtrer les particules générées par l'utilisation spécifique. Une exposition prolongée au bruit de haute intensité peut entraîner une perte auditive.

Tenez les observateurs à distance de sécurité de la zone de travail. Toute personne entrant dans la zone de travail doit porter un équipement de protection individuelle. Des fragments de la pièce à usiner ou d'un accessoire cassé peuvent être projetés et provoquer des blessures au-delà de la zone de fonctionnement immédiate.

Lorsqu'il existe un risque que l'accessoire de coupe puisse entrer en contact avec des câbles électriques dissimulés, tenez l'outil électrique uniquement au niveau de ses surfaces de saisie isolées. Un accessoire de coupe qui entre en contact avec un câble «sous tension» est susceptible de véhiculer le courant électrique vers les parties métalliques de l'outil et de provoquer un choc électrique à l'opérateur.

Ne posez jamais l'outil électrique avant l'arrêt complet de l'accessoire. L'accessoire en rotation peut s'accrocher à la surface et tirer l'outil électrique hors de votre contrôle.

Ne faites pas fonctionner l'outil électrique lorsque vous le portez à vos côtés. Un contact accidentel avec l'accessoire en rotation pourrait entailler vos vêtements, et provoquer des blessures.



Nettoyez régulièrement les aérations du produit. Le ventilateur du moteur attirera la poussière à l'intérieur du boîtier et une accumulation excessive de poussières métalliques peut entraîner des risques électriques.

N'utilisez pas l'outil électrique près de matériaux inflammables. Les étincelles pourraient enflammer ces matériaux.

N'utilisez pas d'accessoires nécessitant des liquides de refroidissement. L'utilisation d'eau ou d'autres liquides de refroidissement peut entraîner une électrocution ou un choc.

Recul et avertissements associés :

Le recul est une réaction soudaine à un disque en rotation, un tampon de support, une brosse ou tout autre accessoire pincé ou accroché. Le pincement ou l'accrochage entraîne un blocage rapide de l'accessoire rotatif, ce qui, à son tour, pousse l'outil électrique non contrôlé dans la direction opposée à la rotation de l'accessoire au point de fixation.

Par exemple, si un disque abrasif est accroché ou pincé dans la pièce à usiner, le bord de la roue qui entre dans le point d'accroche peut s'enfoncer dans la surface du matériau provoquant l'élévation ou l'expulsion du disque. Le disque peut sauter soit en direction, soit à l'écart de l'opérateur, en fonction de la direction du mouvement du disque au point de pincement. Les disques abrasifs peuvent également se briser dans ces conditions.

Le recul est le résultat d'une mauvaise utilisation de l'outil électrique et/ou de conditions ou procédures d'utilisation inadéquates et peut être évité en prenant les précautions nécessaires mentionnées ci-dessous :

- **Maintenez une prise ferme avec les deux mains sur l'outil électrique et positionnez votre corps et vos bras pour vous permettre de résister au recul.** Utilisez toujours une poignée auxiliaire, le cas échéant, pour un contrôle maximal du recul ou de la réaction de couple pendant le démarrage. L'opérateur peut contrôler les réactions de couple ou le recul si des précautions adaptées sont prises.
- **Ne placez jamais votre main près de l'accessoire en rotation.** L'accessoire peut effectuer un rebond sur votre main.
- **Ne positionnez pas votre corps dans la zone où l'outil se dirigera en cas de recul.** Le recul propulsera l'outil dans la direction opposée au mouvement du disque au point d'accrochage.
- **Faites particulièrement attention lorsque vous travaillez les coins, les bords tranchants, etc.** Évitez de faire rebondir et d'accrocher l'accessoire. Les coins, les bords tranchants ou le rebond ont tendance à accrocher l'accessoire rotatif et à entraîner une perte de contrôle ou un recul.
- **Ne fixez pas une lame de scie à sculpter, un disque diamant segmentée avec un écart périphérique supérieur à 10 mm ou une lame de scie dentée.** De telles lames créent fréquemment un recul et une perte de contrôle.

Avertissements de sécurité spécifiques relatifs aux opérations de meulage et de découpe :

Utilisez uniquement les types de disque qui sont spécifiés pour votre outil électrique et la protection spécifique conçue pour le disque choisi. Les disques pour lesquels l'outil électrique n'a pas été conçu ne peuvent pas être correctement protégés et sont dangereux.

La surface de meulage des disques à moyeu déporté doit être montée sous le plan du rebord de protection. Un disque mal monté qui se projette dans le plan du rebord de protection ne peut pas être correctement protégé.

La protection doit être solidement fixée à l'outil électrique et positionnée pour une sécurité maximale, de sorte que le disque soit exposé le moins possible à l'opérateur. La protection permet de protéger l'opérateur contre les fragments de disque cassés, le contact accidentel avec le disque et les étincelles qui pourraient enflammer les vêtements.

Les disques doivent être utilisés uniquement pour les applications spécifiées. Par exemple : ne meulez pas avec le côté du disque de coupe. Les disques de coupe abrasifs sont conçus pour le meulage périphérique, les forces latérales appliquées à ces disques peuvent les briser.

Utilisez toujours des brides de disque en bon état dont la taille et la forme sont adaptées au disque que vous avez sélectionné. Des brides de disque appropriées soutiennent le

disque, réduisant ainsi le risque de rupture du disque. Les brides des disques de coupe peuvent être différentes des brides des disques de meulage.

N'utilisez pas de disques usés provenant d'outils électriques plus grand. Un disque conçu pour un outil électrique de plus grande taille n'est pas adapté à la vitesse plus élevée d'un outil de plus petite taille et peut éclater.

Lorsque vous utilisez des disques à double usage, appliquez toujours les mesures de protection adéquates pour l'application réalisée. Le manquement à utiliser la protection adéquate peut ne pas fournir le niveau de protection souhaité, ce qui peut conduire à des blessures graves.

Avertissements de sécurité supplémentaires relatifs aux opérations de découpe :

Ne « coincez » pas le disque de coupe et n'exercez pas une pression excessive. Ne tentez pas de faire une coupe d'une profondeur excessive. Une sollicitation excessive du disque augmente sa charge et sa susceptibilité à se tordre ou à s'accrocher lors de la découpe, ainsi que la possibilité de rebond ou de cassure du disque.

Ne placez pas votre corps en travers ou derrière le disque en rotation. Quand le disque en fonctionnement s'éloigne de votre corps, tout rebond potentiel peut renvoyer le disque en rotation et l'outil électrique directement sur vous.

Quand le disque se bloque ou si la découpe est interrompue pour une raison quelconque, éteignez l'outil électrique et maintenez-le immobile jusqu'à ce que le disque s'arrête complètement. Ne tentez jamais de retirer le disque de coupe lorsqu'il est en mouvement, sinon un rebond pourrait se produire. Recherchez et prenez une mesure corrective pour éliminer la cause du blocage du disque.

Ne reprenez pas l'opération de coupe dans la pièce à usiner. Laissez le disque atteindre sa pleine vitesse et reprenez prudemment sur la coupe. Le disque peut se bloquer, monter ou reculer si l'outil électrique est redémarré dans la pièce à usiner.

Maintenez les panneaux ou les pièces de grande taille pour éviter le risque de pincement et de rebond du disque. Les grandes pièces à usiner ont tendance à s'affaisser sous leur propre poids. Des supports doivent être placés sous la pièce à usiner près de la ligne de coupe et près du bord de la pièce à usiner des deux côtés du disque.

Faites preuve de prudence lors de la « découpe d'une poche » dans les murs existants ou dans d'autres zones aveugles. Le disque en saillie peut couper des conduites d'eau ou de gaz, des câbles électriques ou des objets susceptibles de provoquer un recul.

N'essayez pas de réaliser des coupes incurvées. Une sollicitation excessive du disque augmente sa charge et sa susceptibilité à se tordre ou à s'accrocher lors de la découpe, ainsi que la possibilité de recul ou de cassure du disque, ce qui peut provoquer des blessures graves.

INSTRUCTIONS DE FONCTIONNEMENT ET DE SÉCURITÉ SUPPLÉMENTAIRES

Sécurisez la pièce à couper à l'aide d'un dispositif de serrage. Une pièce à travailler non-fixée peut être la cause de blessures graves et de dommages.

Ne pas rallumer le produit une fois qu'il a calé. La rallumer peut provoquer un rebond avec une force de réaction élevée. Identifier la raison du blocage du produit et corriger le problème, en tenant compte des instructions de sécurité.

Retirez le bloc de batterie avant de commencer un quelconque travail sur le produit.

MISES EN GARDE DE SÉCURITÉ SUPPLÉMENTAIRES CONCERNANT LA BATTERIE

⚠ AVERTISSEMENT! Pour réduire le risque d'incendie, de blessures corporelles et de dommages causés par un court-circuit, n'immergez jamais l'outil, la batterie ou le chargeur dans un liquide et ne laissez jamais couler un fluide à l'intérieur de celui-ci. Les fluides corrosifs ou conducteurs, tels que l'eau de mer, certains produits chimiques industriels, les produits de blanchiment ou contenant des agents de blanchiment etc. peuvent provoquer un court-circuit

Ne jetez pas les blocs de batterie usagés avec les ordures ménagères et ne les jetez pas au feu. Les distributeurs AEG proposent de reprendre les anciennes batteries afin de préserver l'environnement.

Les packs de batterie n'ayant pas été utilisés depuis un moment doivent être rechargés avant emploi.

Pour une durée de vie optimale, la batterie doit être complètement rechargée après usage.

Pour le stockage du pack de batterie pendant plus de 30 jours :

- Entrepoiser le pack de batterie dans un endroit où la température est inférieure à 27 °C et à l'abri de l'humidité.
- Entrepoiser les packs de batterie dans un état de charge de 30 % à 50 %.
- Tous les six mois de stockage, recharger le pack comme d'habitude.

Protection du pack de batterie

Le pack de batterie est doté d'une protection contre les surcharges qui le protège contre les surcharges et contribue à garantir une longue durée de vie.

En cas de sollicitation extrême, l'électronique de la batterie éteint automatiquement le produit. Pour redémarrer, arrêtez l'appareil, puis remettez-le en marche. Si le produit ne redémarre pas, il se peut que le pack de batterie soit complètement déchargé. Recharger le bloc-batteries.

Transport des batteries au lithium

La batterie lithium ion est susceptible d'être concernée par la législation concernant les marchandises dangereuses.

Le transport de ces batteries doit être réalisé conformément aux dispositions et réglementations en vigueur au niveau local, national et international.

- Les batteries sont aptes à un transport routier sans exigences supplémentaires.
- Le transport commercial des batteries au lithium-ion par des tierces parties est soumis aux réglementations relatives aux marchandises dangereuses. Les préparatifs du transport et le transport doivent être effectués exclusivement par des personnes ayant reçu une formation adéquate, et le processus doit être accompagné par les experts correspondants.

Lors du transport des batteries :

- Assurez-vous que les bornes des batteries sont protégées et isolées afin d'empêcher tout court-circuit.
- Veillez à la bonne fixation du pack de batterie pour éviter tout mouvement dans l'emballage.
- Ne transportez pas une batterie qui serait fendue ou qui fuirait.
- Demandez conseil au transporteur pour de plus amples informations.

MAÎTRISEZ VOTRE PRODUIT

Voir la page 2.

1. Bloc de batterie
2. Cache-poussière en maille
3. Poignée, surface de préhension isolée
4. Interrupteur à palette
5. Commutateur de verrouillage
6. Poignée latérale
7. Verrouillage du levier de protection
8. Disque de meulage
9. Protection de meulage sans outil
10. Accessoire de protection pour coupe sans outil
11. Disque de coupe

ENTRETIEN

Évitez d'utiliser des solvants pour nettoyer les pièces en plastique. La plupart des plastiques sont sensibles à différents types de solvants disponibles dans le commerce et peuvent être endommagés en cas d'utilisation. Utilisez des chiffons propres pour éliminer la saleté, la poussière de charbon, etc.

Utiliser uniquement des accessoires AEG et des pièces de rechange AEG. Si vous devez remplacer des composants qui n'ont pas été décrits, veuillez contacter un de nos agents de service AEG (consultez notre liste de contact pour les services et la garantie).

Au besoin, une vue éclatée du produit peut être commandée. Mentionnez le type du produit et le numéro de série imprimé sur

l'étiquette, et commandez le schéma auprès de votre agent de service local ou directement au : Techtronic Industries GmbH, Max-Eyth-Straße 10, 71364 Winnenden, Germany.

SYMBOLES

	Veillez lire attentivement les instructions avant d'utiliser le produit.
	PRUDENCE AVERTISSEMENT! DANGER
	Retirez le bloc de batterie avant de commencer un quelconque travail sur le produit.
	Porter une protection oculaire.
	Utilisez toujours le produit avec les deux mains.
	N'utilisez pas la protection pour les opérations de découpe.
	Accessoire - Non inclus dans l'équipement de série, disponible sous forme d'accessoire.
	Ne jetez pas les batteries et les équipements électriques et électroniques usagés parmi les déchets municipaux non triés. Les batteries et les équipements électriques et électroniques usagés doivent être collectés séparément. Les batteries, accumulateurs et sources lumineuses usagés doivent être retirés de l'équipement. Pour obtenir des conseils en matière de recyclage et de points de collecte, se renseigner auprès des autorités locales ou du détaillant. Selon les réglementations locales, les détaillants peuvent avoir l'obligation de récupérer gratuitement les batteries et les équipements électriques et électroniques usagés.
	Votre contribution à la réutilisation et au recyclage des batteries et des équipements électriques et électroniques usagés contribue à réduire la demande en matières premières. Les batteries, notamment celles qui contiennent du lithium, ainsi que les équipements électriques et électroniques usagés contiennent des matériaux précieux et recyclables, qui peuvent avoir un impact négatif sur l'environnement et la santé humaine s'ils ne sont pas éliminés de manière respectueuse de l'environnement. Supprimer les données personnelles de l'équipement usagé, le cas échéant.
n_0	Vitesse de rotation à vide
V	Tension
	Courant continu
CE	Marque de conformité européenne



- EN
- FR
- DE
- IT
- ES
- PT
- NL
- DA
- NO
- SV
- FI
- EL
- TR
- CS
- SK
- PL
- HU
- SL
- HR
- LV
- LT
- ET
- RU
- BG
- RO
- MK
- UK
- AR





Marque de conformité ukrainienne

001



Marque de conformité d'Eurasie

IT TRADUZIONE DELLE ISTRUZIONI ORIGINALI

UTILIZZO RACCOMANDATO

Il prodotto è pensato per la smerigliatura e il taglio di metalli e materiali in pietra. Montare solo ruote di smerigliatura e taglio appropriate come descritte nella sezione delle specifiche del prodotto di questo manuale.

Il prodotto è destinato esclusivamente all'uso asciutto. Non utilizzare il prodotto per applicazioni bagnate.

Il prodotto è progettato per un uso portatile. Il prodotto non deve essere montato su un banco.

Non utilizzare il prodotto in modi diversi da quelli indicati.

⚠ AVVERTENZA! Leggere tutte le istruzioni e avvertenze di sicurezza, le illustrazioni e le specifiche fornite con questo prodotto. La mancata osservanza delle istruzioni riportate di seguito potrebbe provocare incidenti quali incendi, scosse elettriche e/o gravi lesioni fisiche.

Conservare tutte le avvertenze e le istruzioni come riferimento futuro.

AVVERTENZE DI SICUREZZA DELLA SMERIGLIATRICE ANGOLARE

Avvertenze di sicurezza comuni per operazioni di smerigliatura o taglio:

Questo elettrotensile è pensato per funzionare come smerigliatrice o attrezzo di taglio. Leggere tutte le istruzioni e avvertenze di sicurezza, le illustrazioni e le specifiche fornite con questo prodotto. La mancata osservanza delle istruzioni riportate di seguito potrebbe provocare incidenti quali incendi, scosse elettriche e/o gravi lesioni fisiche.

Operazioni come levigatura, spazzolatura, lucidatura o lama per fori non sono effettuate con questo elettrotensile. Le operazioni per le quali l'elettrotensile non è stato progettato potrebbe creare un pericolo e causare lesioni personali.

Non convertire questo elettrotensile per farlo funzionare nel modo che non è specificamente progettato e specificato dal produttore. Tale conversione può comportare una perdita di controllo e causare gravi lesioni personali.

Non utilizzare accessori che non sono specificamente progettati e indicati dal produttore dello strumento. Proprio perché l'accessorio può essere collegato all'elettrotensile, questo non garantisce un funzionamento sicuro.

La velocità nominale dell'accessorio deve essere almeno uguale alla velocità massima contrassegnata sull'elettrotensile. Gli accessori che superano la velocità nominale possono rompersi e volare via.

Il diametro esterno e lo spessore dell'accessorio devono rientrare nella capacità nominale dell'elettrotensile. Gli accessori di misura non corretta non possono essere adeguatamente protetti o controllati.

Le dimensioni dell'accessorio devono adattarsi alle dimensioni della struttura di montaggio dell'elettrotensile. Gli accessori che non corrispondono alla struttura di montaggio dell'elettrotensile funzionano in maniera squilibrata, vibrano eccessivamente e possono causare perdita di controllo.

Non utilizzare accessori danneggiati. Prima di ogni utilizzo ispezionare l'accessorio come le ruote abrasive per schegge e crepe, la base di carica per crepe, strappi o usura eccessiva, la spazzola metallica per fili lenti o rotti. Se l'elettrotensile o l'accessorio viene fatto cadere, controllare gli eventuali danni o installare un accessorio non danneggiato. Dopo

aver ispezionato o installato un accessorio, far allontanare i passanti e indietreggiare rispetto al piano dell'accessorio rotante e azionare l'elettrotensile alla massima velocità senza carico per un minuto. Gli accessori danneggiati normalmente si romperanno durante la fase di prova.

Indossare equipaggiamento protettivo personale (DPI). A seconda dell'applicazione, utilizzare schermo facciale, occhiali di protezione o occhiali di sicurezza. Se necessario, indossare maschera antipolvere, protezioni per le orecchie, guanti e grembiule per bloccare piccoli frammenti di lavoro abrasivi. La protezione per gli occhi deve poter fermare i detriti volanti generati da diverse applicazioni. La maschera per la polvere o il respiratore deve essere in grado di filtrare le particelle generate dalla specifica applicazione. L'esposizione prolungata a rumori ad alta intensità potrebbe causare perdita dell'udito.

Tenere i passanti a distanza di sicurezza dall'area di lavoro. Chiunque entri nell'area di lavoro deve indossare equipaggiamento protettivo personale. Frammenti di pezzi di lavoro o di accessori rotti potrebbero volare via e causare lesioni oltre l'area di funzionamento.

Tenere l'elettrotensile solo dalle superfici antiscivolo isolate, durante l'esecuzione dell'operazione in cui l'accessorio di taglio potrebbe toccare il cavo nascosto. Se la lama taglia un cavo "vivo" le parti esposte dell'elettrotensile potrebbero fare da conduttore e causare scosse elettriche.

Non deporre mai l'elettrotensile fino a quando l'accessorio non è stato completamente fermato. L'accessorio rotante potrebbe afferrare la superficie e tirare l'elettrotensile fuori dal controllo.

Non azionare l'elettrotensile durante il trasporto di lato. Al contatto accidentale con l'accessorio rotante potrebbe impigliarsi negli abiti, tirando l'accessorio sul corpo.

Pulire regolarmente le feritoie d'aria dell'elettrotensile. La ventola del motore estrarrà la polvere all'interno dell'alloggiamento e l'accumulo eccessivo di metallo triturato potrebbe causare pericoli elettrici.

Non azionare l'elettrotensile vicino ai materiali infiammabili. Le scintille potrebbero accendere questi materiali.

Non utilizzare gli accessori che richiedono refrigeranti liquidi. Utilizzando acqua o altri refrigeranti liquidi si potrebbe causare elettrocuzione o scosse.

Contraccolpo e altri avvisi correlati:

Il contraccolpo è una reazione improvvisa a una ruota rotante forata o impigliata, base di carica, spazzola o altri accessori. Lo schiacciamento o impigliamento causa un rapido blocco dell'accessorio rotante che a sua volta causa la forzatura incontrollata dell'elettrotensile nella direzione opposta alla rotazione dell'accessorio nel punto di inceppamento.

Ad esempio, se una ruota abrasiva si impiglia o si schiaccia nel pezzo di lavoro, il bordo della ruota che sta entrando nel punto di schiacciamento può affondare nella superficie del materiale e causare che la ruota esca fuori o salti. La ruota può saltare verso l'operatore o lontano da lui, a seconda della direzione di spostamento della ruota nel punto di schiacciamento. Le ruote abrasive potrebbero anche rompersi in queste condizioni.

Il contraccolpo è il risultato dell'uso improprio dell'elettrotensile e/o di procedure o condizioni di funzionamento non corrette che possono essere evitate prendendo le corrette precauzioni indicate in basso:

- **Mantenere una buona presa con entrambe le mani sull'elettrotensile e posizionare il corpo e le mani per consentire di resistere alle forze di contraccolpo. Utilizzare sempre un manico ausiliario, se fornito, per il massimo controllo sul contraccolpo o la reazione di torsione durante l'avvio.** L'operatore può controllare le reazioni di coppia o le forze di contraccolpo, se vengono prese le corrette precauzioni.
- **Non mettere mai le mani vicino all'accessorio rotante.** L'accessorio potrebbe avere un contraccolpo sulla tua mano.
- **Non mettere il corpo nell'aria in cui l'elettrotensile si sposterà se si verifica il contraccolpo.** Il contraccolpo azionerà l'attrezzo nella direzione opposta al movimento della ruota nel punto di impigliamento.

- **Prestare particolare attenzione quando si lavora con angoli, bordi affilati, ecc. Evitare rimbalzi e strappi dell'accessorio.** Angoli, bordi affilati o rimbalzi hanno la tendenza a impigliarsi nell'accessorio rotante e causare perdita di controllo o contraccolpo.
- **Non collegare una lama da intaglio a catena, una ruota con diamante segmentato con uno spazio periferico superiore a 10 mm o una lama a sega dentata.** Tali lame creano frequenti contraccolpi e perdita di controllo.

Avvisi di sicurezza specifici per operazioni di smerigliatura e taglio:

Utilizzare esclusivamente tipi di ruote specifici per l'elettrotensile e protezioni specifiche per la ruota selezionata. Le ruote per le quali l'elettrotensile non è progettato non possono essere adeguatamente protette e rimangono a rischio.

La superficie di smerigliatura delle ruote centrali abbassate deve essere montata sotto il piano del labbro di protezione. Una ruota non correttamente montata che si proietta attraverso il piano del labbro di protezione non può essere adeguatamente protetta.

La protezione deve essere correttamente collegata all'elettrotensile e posizionata per la massima sicurezza, in modo che il minore quantitativo di ruota sia esposto verso l'operatore. La protezione consente di proteggere l'operatore dai frammenti di ruota rotti, il contatto accidentale con ruota e schegge che potrebbero far accendere gli abiti.

Le ruote devono essere utilizzate solo per applicazioni specifiche. Ad esempio: non smerigliare con il lato della ruota di taglio. Le ruote di taglio abrasive sono pensate per la smerigliatura periferica, le forze laterali applicate a queste ruote potrebbe causare la frantumazione.

Utilizzare sempre flange di ruote non danneggiate che sono della dimensione e forma corrette per la ruota selezionata. Le flange di ruota corrette supportano la ruota riducendo quindi la possibilità di rottura della stessa. Le flange per le ruote di taglio potrebbero essere diverse dalle flange della ruota di smerigliatura.

Non utilizzare ruote usurate di elettrotensili di dimensioni superiori. Una ruota pensata per elettrotensile più grande non è adatta per la velocità superiore di un attrezzo più piccolo e potrebbe esplodere.

Quando si utilizzano ruote per doppio uso, utilizzare la protezione corretta per l'applicazione eseguita. Il mancato utilizzo della protezione corretta potrebbe non fornire il livello di protezione desiderato che potrebbe portare a gravi lesioni.

Avvisi di sicurezza aggiuntivi per le operazioni di taglio:

Non far "inceppare" la ruota di taglio o applicare eccessiva pressione. Non provare a effettuare un taglio di eccessiva profondità. Sovraccaricando eccessivamente la ruota aumenta il carico e la possibilità di rotazione o lacerazione della ruota nel taglio e la possibilità di contraccolpo o rottura della stessa.

Non mettere il corpo in linea e dietro la ruota rotante. Quando la ruota, nel punto di funzionamento, si allontana dal corpo, il possibile contraccolpo potrebbe azionare la ruota che gira e l'elettrotensile direttamente sull'utente.

Quando la ruota è inceppata o interrompe il taglio per qualche ragione, spegnere l'elettrotensile e tenerlo fermo fino a quando la ruota non si arresta completamente. Non provare mai a rimuovere la ruota di taglio dallo stesso mentre la ruota è in movimento altrimenti si verificano contraccolpi. Ricercare e intraprendere le azioni correttive per eliminare la causa dell'inceppamento della ruota.

Non far ripartire l'operazione di taglio nel pezzo di lavoro. Lasciare che la ruota raggiunga la massima velocità e con attenzione effettuare nuovamente il taglio. La ruota potrebbe bloccarsi, avvicinarsi o rinculare se l'elettrotensile viene riavviato nel pezzo di lavoro.

Mantenere eventuali pannelli o pezzi di grandi dimensioni per ridurre al minimo il rischio di bucare la ruota o di contraccolpo. I pezzi di grandi dimensioni tendono a cedere sotto il proprio peso. I supporti devono essere posizionati vicino alla linea di taglio e vicino al bordo del pezzo di lavoro su entrambi i lati della ruota.

Prestare particolare attenzione quando si effettua un "taglio a tasca" nelle pareti esistenti o altre aree cieche. La ruota che fuoriesce potrebbe tagliare i tubi di gas e acqua, cavi elettrici od oggetti che possono causare contraccolpo.

Non provare ad effettuare il taglio curvo. Stressando eccessivamente la ruota si incrementa il carico e la suscettibilità alla rotazione o all'inceppamento della ruota nel taglio e la possibilità di contraccolpo o di rottura della stessa, che può causare gravi danni.

ISTRUZIONI OPERATIVE E DI SICUREZZA AGGIUNTIVE

Aggianciare il pezzo sul quale si sta lavorando con un morsetto. Pezzi non assicurati correttamente potranno causare gravi lesioni e danni.

Non accendere di nuovo il prodotto dopo che si è bloccato. Accenderlo di nuovo può provocare un contraccolpo eccessivo. Determinare la causa dello stallo e correggerla, prestando attenzione alle istruzioni di sicurezza.

Rimuovere il pacco batteria prima di iniziare qualsiasi lavoro sul prodotto.

AVVERTENZE AGGIUNTIVE PER LA SICUREZZA DELLA BATTERIA

⚠ AVVERTENZA! Per ridurre il rischio di incendio, lesioni personali e danni al prodotto dovuti a corto circuito, non immergere mai il pacco batteria o il caricabatterie in liquidi, né favorire la penetrazione di liquidi al loro interno. I fluidi corrosivi o conduttori come acqua salata, alcuni agenti chimici, agenti candeggianti o prodotti contenenti agenti candeggianti potrebbero provocare un corto circuito.

Non smaltire i gruppi batteria utilizzati tra i rifiuti domestici né bruciarli. I distributori AEG offrono la raccolta delle batterie usate per proteggere l'ambiente.

Le batterie che non sono state usate per qualche tempo devono essere ricaricate prima dell'uso.

Per una durata ottimale le batterie devono essere caricate completamente dopo l'uso.

Per una conservazione dei pacchi batteria superiore a 30 giorni:

- Conservare il pacco batteria dove la temperatura è inferiore a 27°C e lontano dall'umidità.
- Conservare i pacchi batteria in una condizione di carica al 30%-50%.
- Ogni sei mesi di conservazione, caricare il pacco come sempre.

Protezione pacco batteria

Il pacco batteria ha una protezione da sovraccarico e garantisce una lunga durata.

In condizioni di stress estremo, i componenti elettronici della batteria spengono i prodotti automaticamente. Per riavviarlo, spegnerlo e riaccenderlo. Se il prodotto non si riavvia, il pacco batteria deve essere completamente scaricato. Ricaricare il pacco batterie.

Trasporto batterie al litio

La batteria agli ioni di litio è soggetta a legislazione sui materiali pericolosi.

Il trasporto delle batterie deve avvenire nel rispetto delle disposizioni e delle normative locali, nazionali e internazionali.

- Le batterie possono essere trasportate per strada senza ulteriori requisiti.
- Il trasporto commerciale delle batterie agli ioni di litio da parte di terzi è soggetto ai regolamenti sulle merci pericolose. La preparazione per il trasporto e il trasporto sono esclusivamente da portare a termine da persone che abbiano ricevuto adeguate istruzioni in materia e il procedimento deve essere accompagnato da esperti in materia.

Durante il trasporto delle batterie:

- Assicurarsi che i terminali dei contatti della batteria siano protetti e isolati per prevenire corto circuiti.
- Assicurarsi che la batteria sia fissata per evitarne il movimento dentro l'imballaggio.
- Non trasportare batterie rotte o che perdono liquidi.
- Rivolgersi alla ditta distributrice per ulteriori consigli.



EN
DE
FR
IT
ES
PT
NL
DA
NO
SV
FI
EL
TR
CS
SK
PL
HU
SL
HR
LV
LT
ET
RU
BG
RO
MK
UK
AR
i

FAMILIARIZZARE CON IL PRODOTTO

Vedere la pagina 2.

1. Pacco batteria
2. Coperchio a rete per polvere
3. Impugnatura con superficie isolata antiscivolo
4. Interruttore a leva
5. Interruttore di blocco
6. Maniglia laterale
7. Blocco leva di protezione
8. Ruota di molatura
9. Protezione per smerigliatura senza strumenti
10. Accessorio di protezione dal taglio senza strumento
11. Disco di taglio

MANUTENZIONE

Evitare di usare solventi quando si puliscono pezzi di plastica. La maggior parte delle plastiche sono suscettibili a vari tipi di solventi commerciali e potrebbero danneggiarsi con l'uso. Utilizzare panni puliti per rimuovere sporco, polvere al carbone, ecc.

Usare solo accessori e parti di ricambio AEG. In caso di sostituzione di componenti che non sono stati descritti, rivolgersi a uno degli agenti di assistenza AEG (consultare la lista degli indirizzi per garanzia/assistenza).

Se necessario si può ordinare una vista esplosa del prodotto. Indicare il tipo di prodotto e il numero di serie stampato sull'etichetta e ordinare il disegno presso l'agente di assistenza locale oppure direttamente a: Techtronic Industries GmbH, Max-Eyth-Straße 10, 71364 Winnenden, Germany.







SIMBOLI

	Leggere attentamente le istruzioni prima di utilizzare il prodotto.
	ATTENZIONE! AVVERTENZA! PERICOLO!
	Rimuovere il pacco batteria prima di iniziare qualsiasi lavoro sul prodotto.
	Indossare una protezione oculare.
	Azionare sempre il prodotto con due mani.
	Non utilizzare la protezione per le operazioni di taglio.
	Accessorio - Non incluso nell'apparecchiatura standard, disponibile come accessorio.
	Non smaltire le batterie scariche e altre apparecchiature elettriche ed elettroniche come normali rifiuti. Le batterie scariche e i dispositivi elettrici ed elettronici dovranno essere raccolti separatamente. Le batterie usate, gli accumulatori e le fonti luminose non più utilizzabili dovranno essere rimossi dall'apparecchiatura. Consultare l'autorità locale o il rivenditore per consigli sullo smaltimento e il punto di raccolta. In base alle normative locali i rivenditori potrebbero avere l'obbligo di riprendersi le batterie usate e le apparecchiature elettriche ed elettroniche gratuitamente.

Il vostro contributo al riutilizzo e al riciclo delle batterie usate e dei dispositivi elettrici ed elettronici aiuta a ridurre la richiesta di materie prime.

Le batterie usate, in particolare quelle che contengono litio e le apparecchiature elettriche ed elettroniche contengono materiali preziosi e riciclabili che potrebbero avere un impatto avverso sull'ambiente e la salute umana, se non smaltiti in un modo ecocompatibile.

Eliminare i dati personali, se presenti, dalle apparecchiature da buttare.

	Velocità a vuoto
	Tensione
	Corrente diretta
	Marchio di conformità europeo
	Marchio di conformità ucraino
	Marchio di conformità EurAsian

ES TRADUCCIÓN DEL MANUAL ORIGINAL

APLICACIÓN DE ACUERDO A LA FINALIDAD

El producto está diseñado para llevar a cabo operaciones de amolado y corte en metales y piedra. Solo se podrán acoplar a la amoladora angular los discos de amolado y de corte descritos en las especificaciones del producto del presente manual.

Este producto está diseñado exclusivamente para su uso en seco. No utilice el producto en aplicaciones húmedas.

El producto está diseñado para su uso manual. El producto no se debe montar en un banco de trabajo.

Utilice el producto exclusivamente para el uso para el que fue diseñado.

⚠ ¡ADVERTENCIA! Lea atentamente todas las advertencias, instrucciones y especificaciones suministradas con la herramienta, y consulte las ilustraciones. El incumplimiento de las instrucciones que se indican a continuación puede ocasionar diversos accidentes como incendios, descargas eléctricas y/o graves heridas corporales.

Guarde todas las advertencias e instrucciones para futuras consultas.

ADVERTENCIAS DE SEGURIDAD DE LA AMOLADORA ANGULAR

Advertencias de seguridad comunes para las operaciones de amolado o corte:

Esta herramienta eléctrica está diseñada para funcionar como una herramienta de amolado o corte. Lea atentamente todas las advertencias, instrucciones y especificaciones suministradas con la herramienta, y consulte las ilustraciones.

El incumplimiento de las instrucciones que se indican a continuación puede ocasionar diversos accidentes como incendios, descargas eléctricas y/o graves heridas corporales.

Operaciones como el lijado, el cepillado, el pulido o la perforación de orificios no se deben realizar con esta herramienta eléctrica. Las operaciones para las que no se ha diseñado la herramienta eléctrica pueden crear un peligro y provocar lesiones personales.

No manipule esta herramienta eléctrica para utilizarla de un modo que no sea el previsto y autorizado específicamente por el fabricante de la herramienta. Una conversión de este tipo puede dar como resultado una pérdida de control y provocar lesiones personales graves.

No utilice ningún accesorio que no se haya diseñado de forma específica y autorizado por el fabricante de la herramienta. El hecho de que un accesorio se pueda acoplar a la herramienta eléctrica no significa que su uso sea seguro.

La velocidad nominal del accesorio debe ser, como mínimo, igual a la velocidad máxima indicada en la herramienta eléctrica. Los accesorios con una velocidad especificada superior a la velocidad nominal pueden romperse y salir despedidos.

El diámetro exterior y el grosor del accesorio deben estar dentro de los valores nominales de capacidad de la herramienta eléctrica. Unos accesorios de un tamaño incorrecto no se podrán proteger ni controlar de forma adecuada.

Las dimensiones del accesorio de montaje deben coincidir con el hardware de montaje de la herramienta eléctrica. Los accesorios no compatibles con el hardware de montaje de la herramienta eléctrica se desequilibrarán, vibrarán excesivamente y pueden provocar una pérdida de control.

No utilice un accesorio dañado. Antes de cada uso, inspeccione el accesorio, como los discos abrasivos, en busca en esquirlas y grietas, la placa portadiscos, en busca de grietas, roturas o un desgaste excesivo, y el cepillo metálico, en busca de alambres sueltos o rotos. Si se produce una caída de la herramienta eléctrica o el accesorio, compruebe si hay daños o instale un accesorio no dañado. Después de inspeccionar e instalar un accesorio, tanto usted como cualquier otra persona cercana deben alejarse del plano del accesorio giratorio y ponga en marcha la herramienta eléctrica a máxima velocidad sin carga durante un minuto. Normalmente, los accesorios dañados se romperán al realizar esta prueba.

Utilice equipos de protección individual. En función de la aplicación, utilice una mascarilla facial o unas gafas de seguridad. Según proceda, utilice una mascarilla antipolvo, protectores auditivos, guantes y un delantal de taller capaces de detener el impacto de pequeños fragmentos abrasivos o de la pieza de trabajo. La protección ocular debe ser capaz de detener los residuos generados por las diferentes aplicaciones. La mascarilla de polvo o el respirador deben ser capaces de filtrar las partículas generadas por las diferentes aplicaciones. Una exposición prolongada a ruidos de alta intensidad puede provocar una pérdida auditiva.

Mantenga a cualquier transeúnte a una distancia segura de la zona de trabajo. Cualquier persona que acceda a la zona de trabajo debe utilizar equipos de protección personal. Los fragmentos de una pieza de trabajo o de un accesorio roto pueden salir despedidos y causar lesiones más allá de la zona de trabajo.

La herramienta eléctrica se debe sujetar únicamente por las superficies de agarre aisladas cuando se lleve a cabo cualquier operación en la que el accesorio de corte pueda entrar en contacto con cables eléctricos ocultos. El accesorio de corte que esté en contacto con un cable "vivo" puede transmitir corriente a las piezas metálicas de la herramienta que estén expuestas y el operador podría sufrir una descarga eléctrica.

No deje nunca la herramienta eléctrica a un lado hasta que el accesorio se haya detenido por completo. El accesorio giratorio puede entrar en contacto con la superficie y hacer que pierda el control de la herramienta eléctrica.

No ponga en marcha la herramienta eléctrica mientras la lleve a su lado. Un contacto accidental con el accesorio giratorio podría hacer que se enganchase a su ropa, tirando del accesorio hacia su cuerpo.

Limpie las salidas de ventilación de la herramienta eléctrica de forma periódica. El ventilador del motor atraerá el polvo hacia el interior de la carcasa y una acumulación excesiva de polvo metálico podría provocar riesgos eléctricos.

No utilice la herramienta eléctrica cerca de materiales inflamables. Las chispas podrían provocar la ignición de estos materiales.

No utilice accesorios que requieran el uso de refrigerantes líquidos. El uso de agua o de cualquier otro refrigerante líquido podría provocar una electrocución o una descarga eléctrica.

Retroceso y advertencias relacionadas:

El retroceso es una reacción repentina que se produce cuando un disco giratorio, una placa portadiscos, un cepillo o cualquier otro accesorio se quedan enganchados o atascados. Este enganche o atasco provoca un calado rápido del accesorio giratorio que, a su vez, hace que la herramienta eléctrica, tras perder el control, salte en la dirección opuesta al sentido de rotación del accesorio en el punto en el que se produce el atasco.

Por ejemplo, si un disco abrasivo se engancha o atasca en la pieza de trabajo, el borde del disco que entra en el punto en el que se produce el atasco puede alcanzar la superficie del material, provocando que el disco salte o retroceda de forma brusca hacia fuera. El disco puede saltar entonces hacia el usuario o en la dirección contraria, dependiendo de la dirección del movimiento del disco en el punto en el que se produce el atasco. Los discos abrasivos también se podrían romper en estas condiciones.

El retroceso brusco es el resultado de un uso indebido de la herramienta eléctrica y/o de procedimientos o condiciones de funcionamiento incorrectos, y se puede evitar adoptando las precauciones adecuadas indicadas a continuación.

- **Mantenga un agarre firme con las dos manos colocadas en la herramienta eléctrica y coloque el cuerpo y los brazos de tal forma que puedan soportar las fuerzas de retroceso. Utilice siempre el mango auxiliar, si se cuenta con él, para mantener el máximo control sobre el retroceso la reacción de par durante la puesta en marcha.** El usuario puede controlar las reacciones de par o las fuerzas de retroceso si se toman las precauciones adecuadas.
- **No coloque nunca la mano cerca del accesorio giratorio.** Se podría producir un retroceso brusco del accesorio hacia la mano.
- **No coloque el cuerpo en la zona hacia la que se desplazará la herramienta eléctrica en caso de que se produzca un retroceso brusco.** El retroceso propulsará la herramienta en la dirección contraria a la del movimiento del disco en el punto en el que se produzca en enganche.
- **Extreme las precauciones cuando trabaje en esquinas, bordes afilados, etc. Evite los rebotes y los enganches del accesorio.** Las esquinas, los bordes afilados o los rebotes suelen provocar el enganche del accesorio giratorio, la pérdida de control de la herramienta o retrocesos bruscos.
- **No acople una cuchilla de tallado en madera para motosierra, un disco de diamante segmentado con una holgura periférica superior a 10 mm ni una cuchilla de sierra dentada.** Estos tipos de cuchillas generan frecuentes retrocesos y pérdida de control.

Advertencias de seguridad específicas para las operaciones de amolado y de corte:

Utilice únicamente discos especificados para su herramienta eléctrica y la protección diseñada específicamente para el disco seleccionado. Los discos no diseñados específicamente para la herramienta eléctrica no se pueden proteger adecuadamente y su uso no es seguro.

La superficie de amolado de los discos con centro hundido se deben montar por debajo del plano del borde de la protección. Un disco mal montado y que sobresalga por encima del plano del borde de la protección no podrá contar con una protección adecuada.

La protección se debe colocar y fijar correctamente a la herramienta eléctrica para ofrecer la máxima seguridad, de forma que quede expuesta la menor cantidad posible del disco hacia el usuario. La protección ayuda a proteger al usuario de cualquier fragmento roto del disco, del contacto accidental con el disco y de chispas que puedan provocar la ignición de la ropa.

Los discos se deben utilizar únicamente para las aplicaciones especificadas. Por ejemplo: no realice operaciones de amolado con el lateral del disco de corte. Los discos de corte abrasivos están diseñados para realizar amolados periféricos. Las fuerzas laterales aplicadas a estos discos pueden hacer que se rompan.



Utilice siempre fijaciones de discos no dañados y del tamaño y forma correctos para el disco seleccionado. El uso de fijaciones de discos adecuadas reduce la posibilidad de rotura del disco. Las fijaciones de los discos de corte pueden diferir a las fijaciones de los discos de amolado.

No utilice discos desgastados de herramientas eléctricas de mayor tamaño. Un disco diseñado para una herramienta eléctrica de mayor tamaño no es adecuado para la velocidad superior de una herramienta más pequeña y podría romperse.

Cuando utilice discos de doble finalidad, emplee siempre la protección correcta para la aplicación ejecutada. Si no se utiliza la protección correcta, es posible que no se alcance el nivel de protección adecuado, lo que podría provocar una lesión grave.

Advertencias de seguridad adicionales específicas para las operaciones de corte:

No permita que el disco de corte se «atasque» ni ejerza una presión excesiva. No intente realizar cortes con una profundidad excesiva. La aplicación de una tensión excesiva sobre el disco aumenta la carga y la posibilidad de retorcer o enganchar el disco en la zona de corte, así como la probabilidad de que se produzcan retrocesos o la rotura del disco.

No coloque el cuerpo en línea o detrás del disco mientras esté girando. Cuando el disco, durante su funcionamiento, se aleja de su cuerpo, un posible retroceso podría propulsar el disco y la herramienta eléctrica directamente hacia usted.

Cuando el disco está bloqueado o si se interrumpe un corte por algún motivo, apague la herramienta eléctrica y matégala inmóvil hasta que el disco se detenga por completo. No intente nunca retirar el disco de corte de la posición de corte mientras el disco esté en movimiento; de lo contrario, podría producirse un movimiento de retroceso. Investigue y toma las medidas correctoras necesarias para eliminar la causa del atasco del disco.

No reinicie la operación de corte en la pieza de trabajo. Deje que el disco alcance la velocidad máxima y vuelva a acceder con cuidado al corte. El disco podría atascarse, saltar hacia arriba o retroceder si la herramienta eléctrica se vuelve a poner en funcionamiento en la pieza de trabajo.

Sujete los paneles o cualquier pieza de trabajo de gran tamaño para minimizar el riesgo de que «muera» el material y de posibles retrocesos. Las piezas de trabajo de gran tamaño tienden a combarse por su propio peso. Es necesario colocar sujeciones debajo de la zona de trabajo cerca de la línea de corte o cerca del borde de la pieza de trabajo a ambos lados del disco.

Extreme las precauciones cuando realice un «corte para embutir» en paredes existentes o en cualquier otro punto ciego. El disco podría cortar tuberías de gas o agua, cables eléctricos u otros objetos, lo que podría provocar un movimiento de retroceso.

No intente realizar cortes en curva. La aplicación de una tensión excesiva sobre el disco aumenta la carga y la posibilidad de retorcer o bloquear el disco en la zona de corte, así como la probabilidad de que se produzcan retrocesos o la rotura del disco, lo que podría provocar lesiones graves.

INSTRUCCIONES ADICIONALES DE SEGURIDAD Y FUNCIONAMIENTO

Sujete la pieza de trabajo con un dispositivo de sujeción. Las piezas de trabajo mal sujetas pueden causar daños y lesiones graves.

No vuelva a encender el producto después de que se haya atascado. Volver a encenderlo puede provocar un retroceso con una gran fuerza de reacción. Analice por qué se ha atascado el producto y rectifíquelo, prestando atención a las instrucciones de seguridad.

Quite las baterías antes de empezar ningún trabajo con el producto.

ADVERTENCIAS DE SEGURIDAD DE LA BATERÍA ADICIONAL

⚠ ¡ADVERTENCIA! Para reducir el riesgo de incendio, lesiones personales y daños al producto provocados por un cortocircuito, nunca sumerja la herramienta, la batería ni el cargador en líquido, ni permita que un líquido fluya por su interior. Los fluidos corrosivos

o conductivos, como el agua de mar, ciertos productos químicos industriales y blanqueadores o lejías que contienen, etc., pueden causar un cortocircuito.

Al desechar baterías usadas, no deben tirarse con los residuos domésticos ni quemarse. Los distribuidores de AEG se ofrecen a recuperar baterías viejas para proteger el medioambiente.

Las baterías que no se han utilizado durante un tiempo deberían recargarse antes de su uso.

Para una duración óptima, las baterías se tienen que cargar completamente después de su uso.

Para un almacenamiento de la batería superior a 30 días:

- Almacene la batería en lugar con una temperatura inferior a 27 °C y alejado de la humedad.
- Almacene la batería con un estado de carga del 30 %-50 %.
- Cada seis meses de almacenamiento, cargue la batería de forma normal.

Protección de la batería

La batería cuenta con una protección contra sobrecargas que la protege en caso de sobrecarga y ayuda a garantizar una larga vida útil.

En situaciones de estrés extremo, los componentes electrónicos de la batería desactivan el producto de forma automática. Para volver a poner en marcha el producto, apáguelo y vuelva a encenderlo. Si el producto no se vuelve a encender, puede que la batería se haya descargado por completo. Recargue la batería.

Transporte de baterías de litio

La batería de ión-litio está sujeta a la legislación sobre mercancías peligrosas.

El transporte de las baterías se tiene que realizar conforme a las provisiones y regulaciones locales, nacionales e internacionales.

- Las baterías se pueden transportar por carretera sin más requisitos adicionales.
- El transporte comercial de baterías de iones de litio por parte de terceros está sujeto a las regulaciones de bienes peligrosos. La preparación del transporte y el transporte sólo deben ser realizados por personal con la formación adecuada y el proceso debe ser supervisado por los correspondientes expertos.

Al transportar baterías:

- Asegúrese de que los terminales de contacto de la batería están protegidos y aislados para evitar cortocircuitos.
- Compruebe que la batería esté asegurada dentro del embalaje para que no se dañe con el movimiento.
- No transporte baterías con fisuras o fugas.
- Para más asesoramiento, póngase en contacto con la empresa de distribución.

CONOZCA SU PRODUCTO

Consulte la página 2.

1. Batería
2. Guardapolvo de malla
3. Mango, superficie de agarre aislada
4. Interruptor de paleta
5. Interruptor de bloqueo
6. Asa lateral
7. Bloqueo de la palanca de protección
8. Disco de amolado
9. Protección de amolado con fijación sin herramientas
10. Accesorio de protección de corte con fijación sin herramientas
11. Disco de corte

MANTENIMIENTO

Evite el uso de disolventes para la limpieza de los componentes de plástico. La mayoría de los plásticos son sensibles a diferentes tipos de disolventes comerciales y su uso puede provocar daños. Utilice paños limpios para quitar la suciedad, la carbonilla, etc.

Utilice exclusivamente accesorios AEG y piezas de recambio AEG. Si es necesario sustituir algún componente que no se haya descrito, póngase en contacto con nuestro agente de servicio de AEG (ver nuestra lista de direcciones de garantía/mantenimiento).

Si fuera necesario, se puede solicitar una vista ampliada del producto. Indique el tipo de producto y el número de serie que aparecen impresos en la etiqueta, y solicite el esquema a sus agentes de servicio locales o directamente a: Techntron Industries GmbH, Max-Eyth-Straße 10, 71364 Winnenden, Germany.

	Lea las instrucciones atentamente antes de poner en marcha el producto.
	¡PRECAUCIÓN! ¡ADVERTENCIA! ¡PELIGRO!
	Quite las baterías antes de empezar ningún trabajo con el producto.
	Utilice protecciones oculares.
	Accione siempre el producto con las dos manos.
	No utilice la protección en operaciones de corte.
	Accesorio: no incluido en el equipo estándar, disponible como accesorio.
	No deseche los residuos de baterías, aparatos eléctricos y electrónicos como residuos municipales no clasificados. Los residuos de baterías, aparatos eléctricos y electrónicos se deben recoger de forma independiente. Los residuos de baterías, acumuladores y fuentes de luz se deben retirar de los aparatos. Consulte a sus autoridades locales o a su vendedor para obtener información sobre reciclaje y puntos de recogida. De acuerdo con lo establecido en las normativas locales, los establecimientos minoristas pueden tener la obligación de recuperar los residuos de baterías, aparatos eléctricos y electrónicos de forma gratuita. Su contribución a la hora de reutilizar y reciclar los residuos de baterías, aparatos eléctricos y electrónicos ayuda a reducir la demanda de materias primas. Los residuos de baterías, en especial las que contienen litio, y los residuos de aparatos eléctricos y electrónicos contienen materiales valiosos que se pueden reciclar, y que podrían afectar de forma negativa al medio ambiente y a la salud humana si no se desechan de un modo medioambientalmente responsable. Si lo hubiera, elimine cualquier dato personal de los residuos de los aparatos.
n_0	Velocidad sin carga
V	Voltios
	Corriente directa
	Marca de conformidad europea
	Marca de conformidad de Ucrania
001	

PT TRADUÇÃO DO MANUAL ORIGINAL

USO PREVISTO

O produto foi concebido para esmerilar e cortar metais e materiais de rocha. Apenas os discos para esmerilar e de corte descritos na secção de especificações do produto do presente manual devem ser instalados na afiadora angular.

O produto destina-se apenas a uma utilização a seco. Não utilize o produto em aplicações molhadas.

O produto foi concebido para ser manipulado directamente com as mãos. O produto não se destina a ser montado numa bancada.

Utilize o produto exclusivamente para o uso para o qual foi concebido.

⚠ ADVERTÊNCIA! Leia todas as instruções dos avisos de segurança, as ilustrações e as especificações técnicas fornecidas com este produto. O incumprimento das instruções seguintes pode ocasionar acidentes como incêndios, choques eléctricos e/ou ferimentos graves.

Guarde todos os avisos e instruções para referência futura.

AVISOS DE SEGURANÇA DA AFIADORA ANGULAR

Avisos de segurança comuns para operações de esmerilar ou corte:

Esta ferramenta eléctrica destina-se a funcionar como ferramenta para esmerilar ou de corte. Leia todas as instruções dos avisos de segurança, as ilustrações e as especificações técnicas fornecidas com este produto. O incumprimento das instruções seguintes pode ocasionar acidentes como incêndios, choques eléctricos e/ou ferimentos graves.

Operações tais como lixar, utilizar com escova de arame, polir ou perfurar não devem ser realizadas com esta ferramenta eléctrica. As operações para as quais a ferramenta eléctrica não foi concebida podem criar perigos e resultar em ferimentos pessoais.

Não converta esta ferramenta eléctrica de tal forma que não seja especificamente concebida e especificada pelo fabricante da ferramenta. Tal conversão poderá resultar na perda de controlo e provocar graves ferimentos pessoais.

Não utilize acessórios que não tenham sido especificamente concebidos e especificados pelo fabricante da ferramenta. A possibilidade de instalar um acessório na ferramenta eléctrica não garante uma utilização segura.

A velocidade nominal do acessório deve ser, no mínimo, igual à velocidade máxima assinalada na ferramenta eléctrica. Os acessórios utilizados a uma velocidade superior à velocidade nominal podem partir-se e projetar-se.

O diâmetro externo e a espessura do acessório deve obedecer à classificação de capacidade da ferramenta eléctrica. Os acessórios de tamanho incorreto não podem ser resguardados ou controlados corretamente.

As dimensões do suporte de acessórios devem ajustar-se às dimensões das ferragens de montagem da ferramenta eléctrica. Os acessórios que não correspondam às ferramentas de montagem da ferramenta eléctrica desequilibrar-se, vibram excessivamente e podem provocar a perda de controlo.

Não utilize acessórios danificados. Antes de cada utilização, inspecione o acessório, tal como discos abrasivos quando a fendas e rachas, painel posterior quanto a fendas, rasgões ou desgaste excessivo, escovas de arame quanto a fios soltos ou danificados. Se deixar cair a ferramenta eléctrica ou o acessório, inspecione a existência de danos ou instale um acessório não danificado. Depois de inspecionar e instalar um acessório, o utilizador e outras pessoas devem posicionar-se num plano afastado do acessório rotativo e operar a ferramenta eléctrica à velocidade máxima sem carga durante

um minuto. Regra geral, os acessórios danificados partem-se ao realizar este teste.

Use equipamento de proteção individual. Dependendo da aplicação, utilize uma viseira, óculos de proteção ou óculos de segurança. Conforme adequado, use máscara, protetores auditivos, luvas e avental de oficina com capacidade para deter pequenos fragmentos abrasivos ou da peça de trabalho. A proteção ocular deve ter capacidade para deter os resíduos projetados e gerados por várias aplicações. As máscara de pó ou respirador deve ter capacidade para filtrar as partículas geradas pela aplicação particular. A exposição prolongada a ruído de alta intensidade poderá provocar perda auditiva.

Mantenha outras pessoas a uma distância segura da área de trabalho. Qualquer pessoa que entre na área de trabalho tem de utilizar equipamento de proteção individual. Os fragmentos da peça de trabalho ou um acessório partido poderão ser projetados e provocar ferimentos para além da área de operação imediata.

Quando executar uma operação onde o acessório de corte possa entrar em contacto com fios condutores ocultos, agarre a ferramenta elétrica apenas pelas superfícies de prensão isoladas. O acessório de corte que entre em contacto com um fio “ligado” pode tornar as peças de metal da ferramenta elétrica condutivas e tal pode causar um choque eléctrico ao operador.

Nunca pouse a ferramenta sem que o acessório tenha parado por completo. O acessório em rotação pode agarrar a superfície e puxar o cabo de alimentação, impedindo o seu controlo.

Não opere a ferramenta elétrica enquanto a transportar ao seu lado. O contacto accidental com o acessório em rotação pode prender peças de vestuário, puxando o acessório para o corpo.

Limpe regularmente as saídas de ar da ferramenta elétrica. A ventoinha do produto suga poeira para o interior da estrutura e a acumulação excessiva de pó de metal pode provocar perigos eléctricos.

Não opere a ferramenta elétrica perto de materiais inflamáveis. As faíscas produzidas podem incendiar estes materiais.

Não utilize acessórios que exijam líquidos de refrigeração. Utilizar água ou outros líquidos de refrigeração poderá resultar em electrocussão ou choque eléctrico.

Ressalto e avisos relacionados:

O ressalto é uma reação súbita a um disco em rotação, painel traseiro, escova ou qualquer outro acessório dobrado ou preso. A presença de dobras ou encravamentos provoca a paragem rápida do acessório rotativo que, por sua vez, provoca o movimento descontrolado da ferramenta na direção oposta da rotação do acessório rotativo.

Por exemplo, se um disco abrasivo ficar preso ou dobrado na peça de trabalho, o rebordo do disco que entra no ponto da dobra ou encravamento pode perfurar a superfície do material, fazendo com que o disco suba ou seja projetado. O disco pode saltar na direção do operador ou afastar-se do mesmo, dependendo da direção do movimento do disco no ponto da dobra ou encravamento. Nestas condições, os discos abrasivos também se podem partir.

O ressalto é o resultado da utilização incorreta da ferramenta elétrica e/ou procedimentos ou condições de utilização incorretos e pode ser evitado ao tomar as precauções adequadas, como indicadas abaixo:

- **Mantenha uma prensão firme com ambas as mãos na ferramenta elétrica e posicione o corpo e os braços de modo a conseguir resistir às forças de retorno. Utilize sempre a pega auxiliar, se fornecida, para ter o máximo controlo do ressalto ou reação no arranque.** Se forem tomadas precauções, o operador pode controlar as reações ou forças de ressalto.
- **Nunca coloque as mãos perto do acessório rotativo.** O acessório pode ressaltar sobre a mão.
- **Não posicione o corpo na área de movimento da ferramenta elétrica se ocorrer o ressalto.** O ressalto projeta a ferramenta na direção oposta do movimento do disco no ponto de encravamento.
- **Exerça especial cuidado ao trabalhar em cantos, rebordos afiados, etc. Evite o ressalto ou encravamento do acessório.** Os cantos, rebordos afiados ou contornos têm

a tendência para prender o acessórios rotativo e provocar a perda de controlo ou o ressalto.

- **Não instale uma lâmina para talhar madeira da motosserra, um disco de diamante segmentado com um intervalo periférico superior a 10 mm ou uma lâmina dentada.** Tais lâminas criam ressaltos frequentes e a perda de controlo.

Avisos de segurança específicos para operações de esmerilar e cortar:

Utilize apenas tipos de discos que sejam especificados para a sua ferramenta elétrica e o resguardo específico concebido para o disco selecionado. Os discos para os quais a ferramenta elétrica não foi concebida não podem ser corretamente resguardados e não são seguros.

A superfície para esmerilar dos discos de centro rebaixado tem de ser montada abaixo do plano do rebordo do resguardo. Um disco incorretamente montado que se projete além do rebordo do resguardo não pode ser corretamente protegido.

O resguardo tem de ser bem fixo à ferramenta elétrica e corretamente posicionado para garantir a máxima segurança para que o disco seja o menos exposto possível na direção do operador. O resguardo ajuda a proteger o operador de fragmentos do disco partido, do contacto accidental com o disco e faíscas que possam incendiar peças de vestuário.

Os discos devem ser utilizados apenas nas aplicações especificadas. Por exemplo: não esmerile com o lado de corte do disco. Os discos de recorte abrasivos destinam-se ao esmerilamento periférico; as forças laterais aplicadas a estes discos podem fazer com que estilhem.

Utilize sempre flanges de discos não danificadas, que sejam do tamanho e forma corretos para os discos que seleccionou. As flanges de disco adequadas suportam o disco, reduzindo assim a possibilidade de quebra do disco. As flanges para discos de recorte poderão ser diferentes das flanges para discos de esmerilar.

Não utilize discos gastos de ferramentas elétricas maiores. Um disco destinado a uma ferramenta elétrica maior não é adequado para a velocidade superior de uma ferramenta mais pequena e pode explodir.

Ao utilizar discos de dupla função, utilize sempre o resguardo correto para a aplicação em causa. A não utilização do resguardo correto pode não fornecer o nível de proteção pretendido, o que pode conduzir a ferimentos graves.

Avisos de segurança adicionais específicos para operações de corte:

Não “prenda” o disco de corte nem aplique pressão excessiva. Não tente realizar um corte de profundidade excessiva. O excesso de tensão no disco aumenta a carga e a suscetibilidade à torção e o deslocamento do disco no corte, bem como a possibilidade de retorno ou quebra do disco.

Não coloque o corpo em linha nem por trás do disco giratório. Quando o disco, no ponto de operação, se afastar do corpo, um possível retorno pode projetar o disco giratório e a ferramenta elétrica na sua direção.

Quando o disco fica preso ou ao interromper um corte por qualquer motivo, desligue a ferramenta elétrica e segure a unidade de corte imóvel até que o disco pare por completo. Nunca tente retirar o disco de corte do corte enquanto o disco estiver em movimento; caso contrário, pode ocorrer o ressalto. Investigue e inicie ações corretivas para eliminar a causa do encravamento do disco.

Não reinicie a operação de corte na peça de trabalho. Permita que o disco atinja a velocidade máxima e volte a entrar cuidadosamente no corte. O disco pode prender, subir ou ressaltar se a ferramenta elétrica for reiniciada na peça de trabalho.

Apoie os painéis ou qualquer peça de trabalho de grandes dimensões para minimizar o risco de ressalto ou encravamento do disco. As peças de trabalho grande tendem a descair com o seu próprio peso. Os apoios devem ser colocado por baixo da peça de trabalho e junto ao rebordo da mesma em ambos os lados do disco.

Exerça cautela adicional ao realizar um “corte em bolsa” em paredes existente ou noutras áreas escondidas. O disco

proeminente pode cortar tubos de gás ou água, fios elétricos ou objetos que possam provocar ressalto.

Não tente realizar um corte curvo. O excesso de tensão no disco aumenta a carga e a suscetibilidade à torção ou dobra do disco, bem como a possibilidade de retorno ou quebra do disco, o que pode conduzir a ferimentos graves.

INSTRUÇÕES DE SEGURANÇA E FUNCIONAMENTO ADICIONAIS

Fixe a peça de trabalho com um dispositivo de fixação. As peças de trabalho mal presas podem causar danos e lesões graves.

Não volte a ligar o produto depois de entrar em paragem espontânea. Se o voltar a ligar, pode provocar um efeito de ricochete muito violento. Descubra o problema que fez o produto entrar em paragem espontânea e corrija-o, certificando-se de que cumpre todas as instruções de segurança.

Antes de fazer quaisquer trabalhos de manutenção ou limpeza ao produto, desmonte o conjunto de baterias.

AVISOS DE SEGURANÇA ADICIONAIS DAS BATERIAS

⚠️ ADVERTÊNCIA! Para reduzir o risco de incêndio, ferimentos pessoais e danos ao produto causados por curto-circuito, nunca coloque o conjunto de baterias ou a ferramenta dentro de qualquer líquido, nem deixe que sejam penetrados por qualquer líquido! Líquidos corrosivos ou condutivos como água salgada, determinadas substâncias químicas ou produtos que contenham branqueadores podem causar um curto-circuito.

Não deite fora baterias usadas juntamente com o lixo doméstico nem queimando-as. Os Distribuidores AEG estão disponíveis para recolher baterias velhas, para proteger o meio-ambiente.

Conjuntos de baterias que tenham estado algum tempo sem serem utilizados devem ser recarregados antes de serem utilizados.

Para assegurar a máxima vida útil, os conjuntos de baterias têm obrigatoriamente de ser totalmente carregados depois de serem utilizados.

Para um armazenamento da bateria superior a 30 dias:

- Armazene a bateria num local em que a temperatura seja inferior a 27 °C e afastada da humidade.
- Guarde as baterias num estado de carregamento de 30%-50%.
- A cada seis meses de armazenamento, carregue a bateria normalmente.

Proteção da bateria

A bateria tem uma proteção de sobrecarga que a protege e ajuda a garantir uma vida útil prolongada.

Em condições de tensão extrema, os componentes eletrónicos da bateria desligam o produto automaticamente. Para reiniciar, desligue o produto e ligue-o novamente. Se o produto não ligar novamente, a bateria poderá estar completamente descarregada. Recarregue a bateria.

Transporte de baterias de lítio

A bateria de ião de lítio está sujeita à legislação de mercadorias perigosas.

O transporte dessas baterias tem de ser feito de acordo com as disposições e os regulamentos locais, nacionais e internacionais.

- As baterias podem ser transportadas por via rodoviária sem mais equipamentos.
- O equipamento comercial de baterias de iões de lítio por terceiros está sujeito à regulamentação de Mercadorias Perigosas. A preparação do transporte e o transporte apenas devem ser realizados por pessoal com a formação adequada e o processo deve ser supervisionado pelos especialistas correspondentes.

Quando transportar baterias:

- Assegure-se que os terminais de contacto da bateria estão protegidos e isolados para evitar curto-circuitos.
- Utilize materiais de embalagem para se certificar de que o conjunto de baterias está acondicionado de forma segura, contra movimentos ou quedas.
- Não transporte baterias com fissuras ou fugas.
- Contacte a empresa transitária para mais aconselhamento.

CONHEÇA O SEU PRODUTO

Consulte a página 2.

1. Bateria
2. Tampa malha do pó
3. Pega, superfícies de prensão isoladas
4. Interruptor
5. Interruptor de bloqueio
6. Pega lateral
7. Manípulo de bloqueio do resguardo
8. Disco de esmerilar
9. Resguardo de esmerilar sem ferramentas
10. Acessório de proteção de corte sem ferramentas
11. Disco de corte

MANUTENÇÃO

Evite utilizar solventes ao limpar as peças de plástico. A maior parte dos plásticos é suscetível a vários tipos de solventes comerciais e a sua utilização poderá provocar danos. Utilize panos limpos para remover a sujidade, o pó de carbono, etc.

Utilize apenas acessórios AEG e sobresselentes AEG. Se for necessário substituir componentes que não foram descritos, entre em contacto com um dos nossos agentes de assistência técnica AEG (consulte a nossa lista de moradas de assistência técnica/garantia).

Se necessário, pode ser encomendado um diagrama mostrando o produto em perspetiva ampliada. Indique o tipo de produto e o número de série impresso na etiqueta e solicite o diagrama no seu agente local ou diretamente em: Techtronic Industries GmbH, Max-Eyth-Straße 10, 71364 Winnenden, Germany.

SÍMBOLOS







	Leia atentamente as instruções antes de ligar o produto.
	ATENÇÃO! ADVERTÊNCIA! PERIGO!
	Antes de fazer quaisquer trabalhos de manutenção ou limpeza ao produto, desmonte o conjunto de baterias.
	Use proteção para os olhos.
	Opere sempre o produto com as duas mãos.
	Não utilize o resguardo para operações de recorte.
	Acessórios - Não incluído no equipamento padrão, disponível como acessório.
	Não elimine baterias, pilhas, equipamentos elétricos e eletrónicos juntamente com resíduos municipais não separados.
	Os resíduos de baterias, pilhas e equipamentos elétricos e eletrónicos devem ser recolhidos separadamente.
	Os resíduos de acumulares de baterias, pilhas e fontes de luz têm de ser retirados do equipamento.
	Consulte a sua autoridade local ou retalhista para obter aconselhamento sobre reciclagem e pontos de recolha.
	De acordo com os regulamentos locais, os retalhistas têm a obrigação de receber os resíduos de baterias, pilhas e equipamentos elétricos e eletrónicos livres de encargos.

- EN
- FR
- DE
- IT
- ES
- PT
- NL
- DA
- NO
- SV
- FI
- EL
- TR
- CS
- SK
- PL
- HU
- SL
- HR
- LV
- LT
- ET
- RU
- BG
- RO
- MK
- UK
- AR

A sua contribuição para reutilizar e reciclar os resíduos de baterias, pilhas e equipamentos elétricos e eletrônicos ajuda a reduzir a procura de matérias-primas.

As baterias e pilhas usadas, em particular, contêm lítio e os resíduos de equipamentos elétricos e eletrônicos contêm materiais recicláveis preciosos, que podem afetar negativamente o meio ambiente e a saúde humana se não forem eliminados de uma forma ambientalmente compatível.

Elimine os dados pessoais dos equipamentos, se existirem.

	Velocidade em vazio
	Tensão
	Corrente directa
	Marca europeia de conformidade
	Marca ucraniana de conformidade
	Marca de conformidade EurAsian

NL VERTALING VAN DE ORIGINELE INSTRUCTIES

VOORGESCHREVEN GEBRUIK VAN HET SYSTEEM

Het product is ontworpen voor het slijpen en doorslijpen van metalen en steenmaterialen. Alleen geschikte slijp- en doorslijpschijven, zoals beschreven in het hoofdstuk productspecificaties van deze handleiding, mogen op de haakse slijpmachine worden gemonteerd.

Het product is uitsluitend bedoeld voor gebruik in droge omstandigheden. Gebruik het product niet voor natte toepassingen.

Het product is ontworpen voor draagbaar gebruik. Het apparaat mag niet op een werkbank worden gemonteerd.

Gebruik het product niet voor andere doeleinden dan waarvoor het is bestemd.

⚠ WAARSCHUWING! Lees alle veiligheidsinstructies, illustraties en specificaties die met dit product worden meegeleverd. Als u onderstaande voorschriften niet opvolgt, kan dit leiden tot ongelukken zoals brand, elektrische schokken en/of ernstig lichamelijk letsel.

Bewaar alle waarschuwingen en instructies voor toekomstig gebruik.

VEILIGHEIDSWAARSCHUWINGEN VOOR HAAKSE SLIJPMACHINES

Veiligheids waarschuwingen die gebruikelijk zijn bij slijp- of doorslijpbewerkingen:

Dit elektrisch gereedschap is bedoeld om te functioneren als slijp- of doorslijpmachine. Lees alle veiligheidsinstructies, illustraties en specificaties die met dit product worden meegeleverd. Als u onderstaande voorschriften niet opvolgt, kan dit leiden tot ongelukken zoals brand, elektrische schokken en/of ernstig lichamelijk letsel.

Bewerkingen zoals schuren, draadborstelen, polijsten en gaten snijden mogen met dit elektrische gereedschap niet worden uitgevoerd. Handelingen waarvoor het elektrische gereedschap niet ontworpen is, kunnen gevaar opleveren en persoonlijk letsel veroorzaken.

Dit elektrische apparaat mag niet zo worden gemodificeerd, dat het niet meer werkt op een manier die specifiek door de fabrikant van het apparaat is bedoeld en gespecificeerd. Een dergelijke modificatie kan leiden tot controleverlies en ernstig persoonlijk letsel veroorzaken.

Gebruik geen accessoires die niet specifiek door de fabrikant van het gereedschap zijn ontworpen en gespecificeerd. Het feit dat een accessoire op uw elektrisch gereedschap kan worden bevestigd, is nog geen garantie voor een veilige werking.

Het nominale toerental van het accessoire moet minstens gelijk zijn aan het maximale toerental dat op het elektrische gereedschap is aangegeven. Accessoires die sneller draaien dan hun nominale snelheid kunnen breken en uit elkaar vliegen.

De buitendiameter en de dikte van uw accessoire moeten binnen de nominale capaciteit van uw elektrisch gereedschap liggen. Onjuist gedimensioneerde accessoires kunnen niet afdoende worden beveiligd of gecontroleerd.

De afmetingen van het bevestigingsaccessoire moeten passen bij de afmetingen van de bevestiging van het elektrische gereedschap. Accessoires die niet passen bij de bevestigingshardware van het elektrische gereedschap zullen uit balans lopen, overmatig trillen en kunnen controleverlies veroorzaken.

Gebruik geen beschadigde accessoires. Inspecteer voor elk gebruik het accessoire, zoals slijpschijven, op spanen en barsten, de steunschijf op barsten, scheuren of overmatig slijtage, de draadborstel op losse of gebarsten draden. Als het elektrische gereedschap of een accessoire is gevallen, inspecteer het dan op beschadiging of installeer een onbeschadigd accessoire. Nadat u een accessoire heeft geïnstalleerd en geïnstalleerd, moet u net als omstanders uit de buurt van het draaiende accessoire blijven en het elektrische gereedschap gedurende één minuut op maximum onbelast toerental laten draaien. Beschadigde accessoires zullen normaal gesproken tijdens deze testtijd kapot gaan.

Draag persoonlijke veiligheidsuitrusting. Gebruik afhankelijk van de toepassing een gelaatsscherm, oogbescherming of een veiligheidsbril. Draag naar behoefte een stofmasker, gehoorbeschermers, handschoenen en een werkschort, dat kleine slijp- of werkstukfragmenten kan tegenhouden. De oogbescherming moet geschikt zijn om rondvliegende brokstukken tegen te houden, die bij diverse toepassingen ontstaan. Het stofmasker of ademhalingsapparaat moet in staat zijn de deeltjes te filteren, die bij een specifieke toepassing vrijkomen. Langdurige blootstelling aan lawaai van hoge intensiteit kan gehoorverlies veroorzaken.

Houd omstanders op veilige afstand van het werkbereik. Iedereen die de verruimte betreedt, moet persoonlijke beschermingsmiddelen dragen. Brokstukken van werkstuk of van een gebroken hulpstuk kunnen rondvliegen en letsel veroorzaken buiten de onmiddellijke omgeving van de bediening.

Houd het apparaat vast bij de geïsoleerde handgrepen tijdens werkzaamheden waarbij het snijaccessoire in contact kan komen met zichtbare bedrading. Wanneer de accessoire een spanningvoerende leiding raakt, kunnen de blootgestelde onderdelen van de machine onder spanning komen waardoor de gebruiker wordt geëlectrocuteerd.

Leg het apparaat nooit neer voordat het accessoire volledig tot stilstand is gekomen. Het ronddraaiende accessoire kan in het oppervlak vastgrijpen en het elektrische gereedschap uit uw macht trekken.

Laat het elektrische gereedschap niet draaien terwijl u het aan uw zijde draagt. Als u per ongeluk in aanraking komt met het draaiende accessoire, kan uw kleding blijven haken, waardoor het accessoire in uw lichaam getrokken wordt.

Maak regelmatig de luchtroosters van het elektrische gereedschap schoon. De ventilator van de motor zal het stof in de behuizing aanzuigen en een te grote opeenhoping van metaaldeeltjes kan elektrische risico's veroorzaken.

Gebruik het elektrische gereedschap niet in de buurt van ontvlambare materialen. Vonken kunnen deze materialen doen ontbranden.

Gebruik geen accessoires die vloeibare koelvloeistof nodig hebben. Het gebruik van water of andere vloeibare koelvloeistoffen kan elektrocutie of schokken tot gevolg hebben.

Terugslag en aanverwante waarschuwingen:

Terugslag is een plotselinge reactie op een vastgeklemde of vastgelopen draaiende schijf, steunschijf, borstel of ander accessoire. Vastklemmen of knellen veroorzaakt snel vastlopen van het draaiende accessoire, dat op zijn beurt tot gevolg heeft dat het ongecontroleerde elektrische gereedschap in de richting wordt gestuwd, die tegengesteld is aan de draairichting van het accessoire op het punt waar het vastklemt.

Als een slijpschijf bijvoorbeeld vastgeklemd of bekneld raakt in het werkstuk, kan de rand van de schijf die in het knelpunt komt zich ingraven in het oppervlak van het materiaal, waardoor de schijf eruit loopt of terug slaat. De schijf kan naar de bediener toe of van hem af springen, afhankelijk van de richting van de beweging van de schijf op het punt waar het vastgeklemd raakt. Slijpschijven kunnen onder deze omstandigheden ook breken.

Terugslag is het gevolg van verkeerd gebruik van elektrisch gereedschap en/of onjuiste werkprocedures of omstandigheden en kan worden vermeden door de juiste voorzorgsmaatregelen te nemen, zoals hieronder aangegeven.

- **Houd het elektrische gereedschap met beide handen stevig vast en plaats uw lichaam en armen in een zodanige positie, dat u weerstand kunt bieden tegen de terugslagkrachten. Gebruik altijd de hulpgreep, indien aanwezig, voor maximale controle over terugslag of koppelreactie tijdens het starten.** De bediener kan koppelreacties of terugslagkrachten onder controle houden, als de juiste voorzorgsmaatregelen worden genomen.
- **Plaats uw hand nooit in de buurt van het draaiende accessoire.** Het accessoire kan over uw hand terugslaan.
- **Plaats geen lichaamsdeel binnen het bereik waar het elektrische gereedschap zal bewegen als er terugslag optreedt.** Bij terugslag zal het gereedschap terugspringen in de richting tegengesteld aan de beweging van de schijf, vanaf het punt waar deze vastloopt.
- **Wees bijzonder voorzichtig bij het bewerken van hoeken, scherpe randen, etc. Voorkom opspringen en vasthaken aan het accessoire.** Bochten, scherpe kanten of stuiters hebben de neiging om vast te haken aan het draaiende hulpstuk en verlies van controle of terugslag te veroorzaken.
- **Bevestig geen zaagketting met houtsnijblad, gesegmenteerde diamantschijf met een perifere spleet van meer dan 10 mm of getand zaagblad. Zulke snijbladen veroorzaken vaak terugslag en verlies van controle.**

Specifieke veiligheidsvoorschriften voor slijp- en doorslijpbewerkingen

Gebruik uitsluitend schijftypes die zijn gespecificeerd voor uw elektrisch gereedschap en de specifieke beschermkap, die voor de geselecteerde schijf is ontworpen. Schijven waarvoor het elektrische gereedschap niet ontworpen is, kunnen niet afdoende beveiligd worden en gelden als onveilig.

Het slijpvlak van centreerdrukschijven moet onder het vlak van de beschermkap gemonteerd worden. Een verkeerd gemonteerde schijf die door het vlak van de beschermkap uitsteekt, kan niet afdoende worden beschermd.

De afscherming moet stevig aan het elektrische gereedschap zijn bevestigd en voor een maximale veiligheid zo zijn geplaatst, dat er zo weinig mogelijk schijf naar de bediener wordt blootgesteld. De beschermkap helpt om de bediener te beschermen tegen afgebroken schijfsplinters, onbedoeld contact met de schijf en rondvliegende vonken, die kleding kunnen doen ontbranden.

Schijven mogen alleen worden gebruikt voor gespecificeerde toepassingen. Bijvoorbeeld: nooit slijpen met de zijkant van de doorslijpschijf. Afbraamschijven zijn bedoeld voor perifere slijpen, zijwaartse krachten die op deze schijven worden uitgeoefend, kunnen ertoe leiden dat zij versplinteren.

Gebruik voor uw gekozen schijf altijd onbeschadigde schijfflensen met de juiste afmetingen en vorm. De juiste schijfflensen ondersteunen de schijf en verkleinen zo de kans op breuk. Flenzen voor doorslijpschijven kunnen afwijken van de flenzen voor slijpschijven.

Gebruik geen versleten schijven van grotere elektrische gereedschappen. Een schijf, bedoeld voor een groter elektrisch

gereedschap, is niet geschikt voor de hogere snelheid van een kleiner gereedschap en kan barsten.

Bij gebruik van schijven voor dubbel gebruik, altijd de juiste beschermkap aanbrengen voor de uit te voeren toepassing. Indien niet de juiste beschermkap wordt gebruikt is het mogelijk dat deze niet de gewenste mate van bescherming biedt, wat tot ernstig letsel kan leiden.

Extra veiligheidswaarschuwingen specifiek voor doorslijpwerkzaamheden:

Laat de doorslijpschijf niet "vastlopen" en oefen geen overmatige druk uit. Probeer niet een te grote snijdiepte te bereiken. Door overbelasting van de schijf kan deze vervormen of vastlopen in de snede, terugslag veroorzaken of kapotgaan.

Plaats uw lichaam niet op één lijn met en achter de draaiende schijf. Wanneer de schijf vanaf het punt van de bewerking van uw lichaam af beweegt, kan de mogelijke terugslag de draaiende schijf en het elektrische gereedschap rechtstreeks in uw richting springen.

Wanneer de schijf vastloopt of wanneer u een snede om welke reden dan ook onderbreekt, schakel dan het elektrische gereedschap uit en houd het snijblad stil, totdat de schijf volledig tot stilstand komt. Probeer nooit de doorslijpschijf uit de snede te halen terwijl de schijf in beweging is, anders kan terugslag optreden. Onderzoek en neem corrigerende maatregelen om de oorzaak van vastlopen van de schijf weg te nemen.

Start de snijbewerking niet opnieuw in het werkstuk. Laat de schijf op volle snelheid komen en ga voorzichtig weer de snede in. Als het elektrische gereedschap opnieuw in het werkstuk wordt gestart kan de schijf vastlopen, oplopen of terugslaan.

Ondersteun panelen of elk te groot werkstuk om het risico van afknelling en terugslag van de schijf te minimaliseren. Grote werkstukken hebben de neiging onder hun eigen gewicht door te zakken. Er moeten steunen onder het werkstuk worden geplaatst in de buurt van de snede en van de rand van het werkstuk aan beide kanten van de schijf.

Wees extra voorzichtig bij het maken van een "insnede" tussen vaste delen of andere blinde zones. De uitstekende schijf kan gas- of waterleidingen, elektrische bedrading of voorwerpen doorsnijden, die een terugslag kunnen veroorzaken.

Probeer nooit om gebogen sneden te maken. Overspanning van de schijf verhoogt de belasting en de gevoeligheid voor verdraaiing of vastlopen van de schijf in de snede en de mogelijkheid van terugslag of schijfbreuk, wat tot ernstig letsel kan leiden.

AANVULLENDE VEILIGHEIDS- EN WERKINSTRUCTIES

Klem het werkstuk met een klem vast. Werkstukken die niet zijn vastgeklemd kunnen ernstige letsel en schade veroorzaken.

Schakel het product niet opnieuw in nadat het is vastgelopen. Opnieuw inschakelen kan een terugslag met een hoge reactiekracht veroorzaken. Stel vast waarom het product is vastgelopen en herstel dit. Neem daarbij de veiligheidsinstructies in acht.

Verwijder de accu voordat u werkzaamheden aan het product uitvoert.

EXTRA WAARSCHUWINGEN BATTERIJVEILIGHEID

⚠ WAARSCHUWING! Dompel de accu of oplader nooit onder in vloeistof en laat er nooit vloeistof instromen, om het risico op brand, persoonlijk letsel en productschade door kortsluiting te vermijden. Corrosieve of geleidende vloeistoffen zoals zout water, bepaalde chemicaliën, bleekmiddelen of producten die bleekmiddelen bevatten, kunnen een kortsluiting veroorzaken.

Gooi gebruikte accu's niet weg met het huishoudelijk afval of verbrand ze niet. AEG-distributeurs nemen oude accu's terug ter bescherming van ons milieu.

Accu's die lange tijd niet gebruikt zijn, dienen voor gebruik opnieuw opgeladen te worden.

Voor een optimale levensduur dient de accu na gebruik volledig opgeladen te worden.

Voor langer dan 30 dagen opslaan van accu's:

- Bewaar de accu op een plaats waar de temperatuur lager is dan 27°C en uit de buurt van vocht.



- Bewaar accu's in een 30% -50% opgeladen toestand.
- Laad opgeslagen accu's zoals gewoonlijk om de zes maanden.

Bescherming van accu

De accu heeft een beveiliging tegen overbelasting. Deze beschermt tegen een te hoge lading en helpt een lange levensduur te garanderen.

Bij extreme belasting schakelt de accu-elektronica het apparaat automatisch uit. Schakel om te herstarten het apparaat uit en vervolgens weer in. Als het product niet opnieuw opstart, is de accu mogelijk volledig leeg. Laad het batterijpak op.

Vervoeren van lithium batterijen

De lithium-ionaccu is onderworpen aan de wetgeving inzake gevaarlijke stoffen.

Vervoer van de accu's is geregeld volgens plaatselijke, nationale en internationale voorwaarden en regelgeving.

- Accu's kunnen zonder verdere vereisten over de weg worden vervoerd.
- Commercieel vervoer van lithium-ion-accu's door derde partijen is onderhevig aan regelgeving voor gevaarlijke stoffen. De voorbereidingen voor het transport en het transport zelf mag uitsluitend worden uitgevoerd door personeel dat vakkundig werd opgeleid en het proces moet worden begeleid door overeenkomstige experts.

Tijdens het vervoeren van accu's:

- Zorg ervoor dat de batterijcontactterminals beschermd en geïsoleerd zijn om kortsluiting te voorkomen.
- Zorg ervoor dat de accu niet kan verschuiven binnen de verpakking.
- Geen gekraakte of lekkende accu's vervoeren.
- Controleer bij het doorsturende bedrijf voor verder advies.

KEN UW PRODUCT

Zie pagina 2.

1. Accu
2. Stofgasafdekking
3. Hendel, geïsoleerd grijppoppervlak
4. Knoppenschakelaar
5. Vergrendelingschakelaar
6. Zijhandgreep
7. Vergrendelingshendel
8. Slijpschijf
9. Beschermkap zonder slijpgereedschap
10. Beschermkapbevestiging zonder snijgereedschap
11. Slijpschijf

ONDERHOUD

Vermijd het gebruik van oplosmiddelen bij het reinigen van kunststof onderdelen. De meeste kunststoffen zijn gevoelig voor diverse soorten in de handel verkrijgbare oplosmiddelen en kunnen door het gebruik daarvan worden beschadigd. Gebruik schone doeken om vuil, carbonstof, etc. te verwijderen.

Gebruik alleen accessoires en reserveonderdelen van AEG. Als er onderdelen vervangen moeten worden die niet omschreven zijn, neem dan contact op met een van onze medewerkers van AEG-serviceonderhoud (zie onze lijst van garantie-/ serviceonderhoudsadressen).

Eventueel kunt u een onderdelenoverzicht van het apparaat bestellen. Vermeld het producttype en het serienummer dat op het etiket staat en bestel het overzicht bij uw lokale serviceagent of direct bij: Techtronic Industries GmbH, Max-Eyth-Straße 10, 71364 Winnenden, Germany.

SYMBOLEN

 Lees de instructies zorgvuldig door alvorens het apparaat in gebruik te nemen.

 LET OP! WAARSCHUWING! GEVAAR!

 Verwijder de accu voordat u werkzaamheden aan het product uitvoert.

 Draag oogbescherming.

 Bedien het product altijd met twee handen.

 Gebruik de beschermkap niet voor doorslijpwerkzaamheden.

 Accessoire - behoort niet tot de standaarduitrusting, is als accessoire verkrijgbaar.

 Gooi afgedankte elektrische en elektronische apparatuur niet weg als ongesorteerd gemeentelijk afval.

Afgedankte elektrische en elektronische apparatuur moet afzonderlijk worden ingezameld.

Afvalbatterijen, afvalaccu's en lichtbronnen moeten uit de apparatuur worden verwijderd.

Neem contact op met uw gemeente of winkelier voor advies over recycling en het inzamelpunt.

Volgens de plaatselijke voorschriften kunnen detailhandelaars verplicht zijn afgedankte elektrische en elektronische apparatuur kosteloos terug te nemen.

Uw bijdrage aan hergebruik en recycling van afgedankte elektrische en elektronische apparatuur helpt de vraag naar grondstoffen te verminderen.

Afgedankte elektrische en elektronische apparatuur bevat waardevolle, recycleerbare materialen, die een negatief effect kunnen hebben op het milieu en de volksgezondheid, indien zij niet op een milieuvriendelijke manier worden verwijderd.

Verwijder eventuele persoonlijke gegevens van afgedankte apparatuur.

 Onbelast toerental

 Spanning

 Gelijktroom

 CE-markering

 Oekraïens conformiteitskeurmerk
001

 EurAsian-symbol van overeenstemming

DA OVERSÆTTELSE AF DEN ORIGINALE BRUGSANVISNING

TILTÆNKET ANVENDELSESFORMÅL

Produktet er designet til slibning og skæring af metaller og stenmaterialer. Kun passende slibe- og skærehjul som beskrevet i afsnittet om produktspecifikationer i denne vejledning må monteres på vinkelsliberen.

Produktet er kun beregnet til tør brug. Brug ikke produktet til våde anvendelser.

Produktet er designet til håndholdt brug. Produktet må ikke monteres på en arbejdsbænk.

Må ikke bruges til andre formål.

⚠ ADVARSEL! Læs alle omhyggeligt alle advarsler, anvisninger og specifikationer, som følger med maskinen, og studer illustrationerne. Hvis nedenstående forskrifter ikke overholdes, kan der ske uheld og ulykker som brand, elektrisk stød og/eller alvorlige personskader.

Gem alle advarsler og instruktioner til fremtidig reference.

SIKKERHEDSADVARSLER FOR VINKELSLIBER

Sikkerhedsadvarsler læses for grovslibnings- og afskæringsoperationer:

Dette elværktøj er tiltænkt at fungere som grovsliber og afskæringsværktøj. Læs alle omhyggeligt alle advarsler, anvisninger og specifikationer, som følger med maskinen, og studer illustrationerne. Hvis nedenstående forskrifter ikke overholdes, kan der ske uheld og ulykker som brand, elektrisk stød og/eller alvorlige personskader.

Handlinger såsom finslibning, stålbrøstning, polering eller hullskæring må ikke udføres med dette elværktøj. Handlinger, som elværktøjet ikke er fremstillet til, kan udgøre en fare og forårsage personskade.

Konverter ikke dette elværktøj til at fungere på en måde, det ikke specifikt er designet til, og som er specificeret af værktøjsproducenten. En sådan konvertering kan resultere i tab af kontrol og forårsage alvorlig personskade.

Brug ikke tilbehør, som ikke er specielt designet og specificeret af værktøjsproducenten. Bare fordi tilbehøret kan påsættes dit elværktøj, garanterer det ikke sikker drift.

Tilbehørets hastighedsangivelser skal mindst svare til maks. hastigheden afmærket på elværktøjet. Tilbehør, der kører hurtigere end deres nominelle hastighed, kan gå i stykker og falde fra hinanden.

Den udvendige diameter og tykkelsen på dit tilbehør skal være inden for kapacitetsklassificering for dit elværktøj. Tilbehør i ukorrekt størrelse kan ikke beskyttes eller styres i tilstrækkeligt omfang.

Dimensionerne på tilbehørsmontering skal passe til dimensionerne på el-værktøjets monteringshardware. Tilbehør, der ikke matcher elværktøjets monteringshardware, vil blive ubalanceret, vibrere for meget og kan forårsage tab af kontrol.

Brug ikke beskadede tilbehør. Inspicér tilbehøret for hver brug, såsom slibehjul for rester og revner, bagstykket for revner, slid eller ælde, fastbrøster for løse eller revnede ledninger. Hvis elværktøjet eller tilbehøret tabes, skal du kontrollere det for skader eller påsætte uskadede tilbehør. Når du har undersøgt og installeret en ny del til tilbehør, skal du placere dig selv og tilskuere væk fra det roterende tilbehørs retning og køre elværktøjet ved maksimal ubelastet hastighed i et minut. Beskadede tilbehør vil normalt falde fra hinanden i løbet af denne testperiode.

Bær personligt beskyttelsesudstyr. Brug ansigtsskærm, beskyttelsesbriller eller sikkerhedsbriller, afhængigt af anvendelsesområdet. Brug passende støvmaske, høreværn, handsker og værktøjsforklæde, der kan stoppe små fragmenter fra slibning eller arbejdssemner. Øjenbeskyttelsen skal være i stand til at stoppe flyvende snavs genereret ved forskellige anvendelser. Støvmasken eller åndedrætsværnet skal være i stand til at filtrere partikler, der genereres af den specifikke anvendelse. Længere tids udsættelse for høje lyde kan forårsage høretab.

Hold tilskuere på sikker afstand af arbejdsområdet. Enhver, der går inden for arbejdsområdet, skal bære personligt beskyttelsesudstyr. Fragmenter fra arbejdsområdet eller fra et defekt stykke tilbehør kan flyve afsted og forårsage skade uden for det umiddelbare arbejdsområde.

Hold kun på elværktøjet på de isolerede gribeflader, når du udfører et stykke arbejde, hvor skæretilbehøret evt. kan komme i berøring med skjulte ledninger. Hvis der skæres i en strømførende ledning, kan det gøre udsatte metaldele af maskinværktøjet strømførende og give operatøren elektrisk stød.

Læg aldrig elværktøjet ned, før tilbehøret er fuldt stoppet. Det roterende tilbehør kan gribe fat i overfladen og trække elværktøjet ud af din kontrol.

Kør ikke elværktøjet, mens du bærer det ved din side. Utilsiget kontakt med det roterende tilbehør kan gribe fast i dit tøj og trække tilbehøret ind mod din krop.

Rengør elværktøjets ventilationsåbninger regelmæssigt. Motorens blæser trækker støv ind i huset, og støv opbygning af metalstøv kan medføre elektrisk fare.

Elværktøjet må ikke betjenes i nærheden af antændelige materialer. Gnister kan antænde disse materialer.

Brug ikke tilbehør, der kræver væskefølemlidler. Brug af vand eller andre flydende følemlidler kan resultere i elektriske stød.

Tilbageslag og relaterede advarsler:

Tilbageslag er en pludselig reaktion på et presset eller fastklemt roterende hjul, støttepude, børste eller andet tilbehør. Pres eller fastklemning forårsager hurtig standning af det roterende tilbehør, hvilket igen tvinger det ukontrollerede elværktøj i den modsatte retning af tilbehørets rotationsretning ved bindingspunktet.

Hvis f.eks. et slibehjul sætter sig fast eller klemmes af arbejdsområdet, kan kanten af det hjul, der går ind i fastklemningspunktet, grave sig ned i overfladen på det materiale, der får hjulet til at bevæge sig ud eller slå tilbage. Hjulet kan enten ryge hen mod eller væk fra operatøren, afhængigt af retningen af hjulets bevægelse ved fastklemningspunktet. Slibehjul kan også knække under disse forhold.

Tilbageslag er et resultat af forkert brug af elværktøjet og/eller forkerte handlingsprocedurer eller betingelser og kan undgås ved at tage passende forholdsregler som angivet nedenfor:

- **Vedligehold et fast greb med begge hænder på elværktøjet, og placer din krop og arme, så du kan modstå tilbageslagskraften. Brug altid et ekstra håndtag, hvis det er relevant, for at få maksimal kontrol over tilbageslag eller momentreaktioner under opstart. Operatøren kan styre opadgående momentreaktioner eller tilbageslagskræfter, hvis der træffes passende forholdsregler.**
- **Placer aldrig din hånd i nærheden af det roterende tilbehør. Tilbehør kan slå tilbage over din hånd.**
- **Placer ikke din krop inden for det område, hvor elværktøjet bevæger sig i tilfælde af, at der skulle opstå tilbageslag. Tilbageslag vil føre værktøjet modsat hjulets bevægelsesretning fra det punkt, hvor det fastklemmes.**
- **Vær særlig forsigtig, når du arbejder med hjørner, skarpe kanter osv. Undgå at støde og fastklemme tilbehøret. Hjørner, skarpe kanter eller stød har en tendens til at fastgøre det roterende tilbehør og forårsage tab af kontrol eller tilbageslag.**
- **Fastgør ikke en savkæde, en træskærende klinge, et segmenteret diamanthjul med et periferimellemrum på over 10 mm eller en savklinge med tænder. Sådanne klinger forårsager hyppige tilbageslag og tab af kontrol.**

Sikkerhedsadvarsler, der er specifikke for grovslibning og afskæring:

Brug kun hjul typer, der er specificeret for dit elværktøj, og den specifikke afskærmning, der er designet til det valgte hjul. Hjul, for hvilke elværktøjet ikke er fremstillet, kan ikke beskyttes tilstrækkeligt og er usikre.

Grovsliboverfladen på midterhjulene skal være monteret under afskærmningens beskyttelseskant. Et forkert monteret hjul, der går gennem afskærmningens plan, kan ikke beskyttes tilstrækkeligt.

Afskærmningen skal være sikkert fastgjort til elværktøjet og placeret for maksimal sikkerhed, så mindst muligt af hjulet er eksponeret hen mod operatøren. Afskærmningen hjælper med at beskytte operatøren mod afrevne hjulfragmenter, utilsiget kontakt med hjulet og gnister, der kan antænde tøj.

Hjul må kun bruges til bestemte applikationer. For eksempel: Slib ikke med siden af afskæringshjulet. Slibende afskæringshjul er beregnet til periferslibning, sidekræfter, der påføres disse hjul, kan få dem til at splintre.

Brug altid uskadede hjulflangere, der har den korrekte størrelse og form til dit valgte hjul. Korrekte hjulflangere understøtter hjulet, hvilket reducerer muligheden for brud på



hjulene. Flangere til afskærningshjul kan være forskellige fra slibehjul.

Brug ikke slidte hjul fra større elværktøjer. Et hjul beregnet til større elværktøj er ikke egnet til den højere hastighed ved et mindre værktøj og kan sprænges.

Når du bruger hjul med dobbelt funktion, skal du altid bruge den korrekte afskærmning til den applikation, der udføres. Undladelse af brug af den korrekte beskyttelse vil muligvis ikke give det ønskede beskyttelsesniveau, hvilket kan føre til alvorlig personskade.

Yderligere sikkerhedsadvarsler, der er specifikke for afskæring:

Afskærningshjulet må ikke "blokeres" eller påføres overdrevent tryk. Forsøg ikke at skære i en for stor skæredybde.

Overbelastning af hjulet øger belastning og tilbøjelighed til vridding eller fastkørsel af hjulet i snittet og muligt tilbageslag eller brud på hjul.

Anbring ikke kroppen på linje med eller bag det roterende hjul. Når hjulet på operationspunktet flytter sig væk fra din krop, kan evt. tilbageslag sende det roterende hjul og elværktøj direkte mod dig.

Når hjulet binder eller ved afbrydelse af et snit af en eller anden grund skal du slukke for værktøjet og holde det ubevægeligt, indtil hjulet standser fuldstændigt. Forsøg aldrig at fjerne afskærningshjulet fra snittet, mens hjulet er i bevægelse, ellers kan der opstå tilbageslag. Undersøg problemet, og iværksæt korrigerende handlinger for at fjerne årsagen til fastsættelsen.

Genstart ikke skæringen i arbejdsemnet. Lad hjulet nå op på fuld hastighed og gå forsigtigt ind i snittet igen. Hjulet kan sætte sig fast, bevæge sig opad eller slå tilbage, hvis elværktøjet genstartes i arbejdsemnet.

Understøt paneler eller ethvert overdimensioneret emne for at minimere risikoen for knibning og tilbageslag. Store arbejdsemner har tendens til at synke under deres egen vægt. Understøtninger skal placeres under arbejdsemnet i nærheden af skærelinjen og i nærheden af arbejdsemnets kant på begge sider af hjulet.

Vær ekstra forsigtig, når du laver en udskæring i eksisterende vægge eller andre blinde områder. Det fremtrædende hjul kan overskære gas- eller vandrør, elektriske ledninger eller genstande, der kan forårsage tilbageslag.

Forsøg ikke at udføre buet skæring. Overbelastning af hjulet øger belastning og tilbøjelighed til vridding eller fastkørsel af hjulet i snittet og muligt tilbageslag eller brud på hjul, hvilket kan føre til alvorlig personskade.

YDERLIGERE SIKKERHEDS- OG ARBEJDSINSTRUKTIONER

Emnet skal fastspændes med en fastspændingsanordning. Ikke-spændte emner kan forårsage alvorlige (person)skader.

Tænd ikke igen for produktet, efter at det er gået i stå. At tænde for det igen, kan forårsage tilbageslag med stor reaktionskraft. Slå fast, hvorfor produktet er gået i stå, og foretag udbedring af dette, og tag samtidig højde for sikkerhedsanvisningerne.

Fjern batteripakken inden start af arbejde på produktet.

YDERLIGERE SIKKERHEDSADVARSLER OM BATTERI

⚠ ADVARSEL! For at nedsætte risikoen for brand, personskade og produktbeskadigelse på grund af kortslutning må dit redskab, batteripakke eller oplader aldrig nedsænkes i en væske, ligesom væsker ikke må flyde ind i dem. Sørg ligeledes for, at der ikke trænger væske ind i enhederne og batterierne. Korroderende eller ledende væsker, f.eks. saltvand, bestemte kemikalier, blegestoffer eller produkter, som indeholder blegestoffer, kan forårsage kortslutning.

Brugte batterier må ikke bortskaffes som husholdningsaffald eller afbrændes. AEG's forhandlere tilbyder at modtage gamle batterier for at beskytte miljøet.

Batteripakker, der ikke er brugt i et stykke tid, skal genoplades inden brug.

For at opnå en optimal levetid for batteripakker skal de oplades fuldstændigt efter brug.

Ved opbevaring af batterier længere end 30 dage:

- Opbevar batteriet på et tørt sted med temperaturer under 27 ° C.
- Opbevar batterierne i en 30% -50% opladet tilstand.
- Hvert halve år under opbevaring, skal pakken oplades som normalt.

Beskyttelse af batteripakken

Batteripakken har overbelastningsbeskyttelse, der beskytter den mod overbelastning og hjælper med at sikre en lang levetid.

Ved ekstrem belastning slukker batterielektronikken automatisk for produktet. For at genstarte slukkes produktet og tændes derefter igen. Hvis produktet ikke starter igen, kan batteripakken være helt afladet. Genoplad batteripakken.

Transport af lithium-batterier

Lithium-ion-batteriet er omfattet af lovgivningen om farligt gods.

Transport af de batterier skal foretaget i overensstemmelse med lokale, nationale og internationale forskrifter og forordninger.

- Batterier kan transporteres på offentlig vej uden yderligere krav.
- Kommerciel transport af lithium-ion-batterier foretaget af tredjeparter er underlagt forordninger om farligt gods. Forberedelse af transport og selve transporten må kun forestås af behørigt uddannet personale, og processen skal ledsages af relevante fagfolk.

Ved transport af batterier:

- Kontrollér, at batteriets kontaktklemmer er beskyttet og isoleret for at forebygge kortslutning.
- Sørg for, at batteripakken er sikret mod bevægelse inden i emballagen.
- Undlad at transportere batterier med revner eller utætheder.
- Rådfør dig desuden hos speditøren.

KEND DIT PRODUKT

Se side 2.

1. Batteri
2. Støvbeskyttelsesnet
3. Håndtag, isoleret gribeplade
4. Vippekontakt
5. Udslipslås
6. Sidehåndtag
7. Lås til beskyttelsesskærm
8. Slibehjul
9. Værktøjsfri afskærmning til slibning
10. Værktøjsfri skærefafsærmningstilbehør
11. Skærehjul

VEDLIGEHOLDELSE

Undgå at bruge opløsningsmidler ved rengøring af plastdele. De fleste former for plastik er modtagelige for forskellige typer kommercielle opløsningsmidler og kan blive beskadiget ved deres anvendelse. Brug rene klude til at fjerne snavs, kulstøv osv.

Brug kun AEG-tilbehør og AEG-reservedele. Hvis komponenter, der ikke er blevet beskrevet, skal udskiftes, så kontakt et af vores AEG servicecentre (se vores liste over garanti-/serviceadresser).

Om nødvendigt kan der bestilles en eksploderet visning af produktet. Angiv produkttypen og serienummeret, der er trykt på etiketten, og bestil tegningen hos dine lokale serviceagenter eller direkte på: Techtronic Industries GmbH, Max-Eyth-Straße 10, 71364 Winnenden, Germany.

SYMBOLER



Læs anvisningerne omhyggeligt inden du starter produktet.











FORSIGTIG! ADVARSEL! FARE!



Fjern batteripakken inden start af arbejde på produktet.



Brug øjenbeskyttelse.

	Betjen alltid produktet med to hender
	Brug ikke afskærmningen ved afskæringsoperationer.
	Tilbehør - Er ikke inkluderet i standardudstyret, men fås som tilbehør.
	Bortskaf ikke brugte batterier, elektriske dele og elektronisk udstyr som usorteret kommunalt affald. Brugte batterier, kasserede elektriske dele og elektronisk udstyr skal indsamles separat. Brugte batterier, affaldsakkumulatorer og lyskilder skal fjernes fra udstyret. Kontakt din lokale myndighed eller forhandler for rådgivning om genbrug og indsamlingssted. Ifølge lokale bestemmelser er detailhandlere måske forpligtede til gratis at tage kasserede batterier, elektriske dele og elektronisk udstyr retur til bortskaffelse. Dit bidrag til genbrug og genanvendelse af kasserede batterier, elektriske dele og elektronisk udstyr bidrager til at reducere efterspørgslen efter råmaterialer. Kasserede batterier, navnlig indeholdende lithium, og kasserede elektriske dele og elektronisk udstyr indeholder værdifulde, genanvendelige materialer, som kan have en negativ indvirkning på miljøet og menneskers sundhed, hvis det ikke bortskaffes på en miljøvenlig måde. Slet persondata fra eventuelt kasseret udstyr.
n_o	Tomgangshastighed
V	Spænding
	Direkte strøm
	Europæisk overensstemmelsesmærkning
	Ukrainsk overensstemmelsesmærkning
	EurAsian overensstemmelsesmærke

NO OVERSETTELSE AV DE ORIGINALE INSTRUKSJONENE

FORMALSMESSIG BRUK

Produktet er designet for å slippe og kutte metaller og steinmaterialer. Kun egnede slipe- og kuttehjul som beskrevet i produktets spesifikasjoner i denne håndboken skal monteres på vinkelsliperen.

Produktet er kun beregnet til tørr bruk. Ikke bruk produktet til våte bruksområder.

Produktet er designet for håndholdt bruk. Produktet skal ikke monteres på en arbeidsbenk.

Ikke bruk produktet på noe annen måte enn det som er beskrevet som tiltenkt bruk.

⚠ ADVARSEL! Les alle sikkerhetsadvarsler og -instruksjoner, illustrasjoner og spesifikasjoner som følger

med dette produktet. Hvis forskriftene nedenfor ikke overholdes, kan det forårsake ulykker som brann, elektrisk støt og/eller alvorlige personskader.

Ta vare på alle advarsler og instruksjoner for fremtidig referanse.

SIKKERHETSADVARSLER FOR VINKELSLIPEREN

Sikkerhetsadvarsler som er vanlige for slipe- eller kappeoperasjoner:

Dette elektriske verktøyet er beregnet til å fungere som en slipemaskin eller et kappeverktøy. Les alle sikkerhetsadvarsler og -instruksjoner, illustrasjoner og spesifikasjoner som følger med dette produktet. Hvis forskriftene nedenfor ikke overholdes, kan det forårsake ulykker som brann, elektrisk støt og/eller alvorlige personskader.

Operasjoner som ssandsliping, stålborsting, polering eller hulling skal ikke utføres med dette elektriske verktøyet. Operasjoner som det elektriske verktøyet ikke er utformet for kan utgjøre en fare og forårsake personskade.

Ikke konverter dette elektriske verktøyet på en måte som ikke er spesifikt designet og spesifisert av verktøyproduzenten. En slik konvertering kan føre til et tap av kontroll og forårsake alvorlig personskade.

Ikke bruk tilbehør som ikke er spesifikt designet og spesifisert av verktøyproduzenten. Selv om tilbehøret kan festes til elektroverktøyet, er det ikke sikkert at det fungerer trygt.

Nominell hastighet på tilbehøret må være minst lik maksimum hastighet merket på det elektriske verktøyet. Tilbehør som går raskere enn den nominelle hastigheten, kan brenne og fly fra hverandre.

Den ytre diameteren og tykkelsen på tilbehøret må være innenfor kapasiteten til det elektriske verktøyet. Tilbehør i feil størrelse kan ikke vernes eller kontrolleres tilstrekkelig.

Dimensjonene til tilbehørsmonteringen må passe til dimensjonene til monteringsutstyret til det elektriske verktøyet. Tilbehør som ikke samsvarer med monteringsutstyret til det elektriske verktøyet vil ikke være i balanse, vibrere for mye og kan føre til tap av kontroll.

Ikke bruk skadet tilbehør. Før hver bruk må du inspisere tilbehøret, slik som slipeskiver for chips og sprekker, bakpute for sprekker, revning eller overflødig slitasje, stålborste for løse eller sprukne ledninger. Hvis det elektriske verktøyet eller tilbehøret faller, må du inspisere for skade eller installere et uskadet tilbehør. Etter å ha inspisert og installert et tilbehør, posisjoner deg selv og tilskuere på avstand fra flyet til det roterende tilbehøret og kjør det elektriske verktøyet med maksimal belastningsfri hastighet i ett minutt. Skadet tilbehør vil normalt gå i stykker i løpet av denne testtiden.

Bruk personlig verneutstyr. Avhengig av bruksområde, bruk ansiktsvern, vernebriller eller vernebriller. Bruk støvmaske, hørselvern, hansker og verkstedforbele som er i stand til å stoppe små slipedeler eller arbeidsstykkefragmenter. Øyevernet må være i stand til å stoppe flyvende avfall som er generert av ulike applikasjoner. Støvmasken eller respiratoren må være i stand til å filtrere partikler som er generert av det bestemte bruksområdet. Langvarig eksponering for kraftig støt kan føre til hørselstap.

Hold tilskuere på trygg avstand fra arbeidsområdet. Alle som kommer inn i arbeidsområdet må bruke personlig verneutstyr. Fragmenter av arbeidsstykket eller et ødelagt tilbehør kan fly bort og forårsake skade utenfor det umiddelbare driftsområdet.

Hold det elektriske verktøyet kun etter de isolerte gripeoverflatene når det utføres en operasjon der kutte/tilbehøret kan komme i kontakt med skjult kabling. Skjæreredskap som får kontakt med strømførende elektriske ledninger kan føre til at metalldelene på verktøyet blir strømførende og at brukeren kan få støt.

Legg aldri ned det elektriske verktøyet før tilbehøret har stoppet helt. Det roterende tilbehøret kan gripe tak i overflaten og trekke det elektriske verktøyet ut av kontroll.

Ikke kjør det elektriske verktøyet mens du bærer det ved din side. Utilsiktet kontakt med det roterende tilbehøret kan klemme fast klærne dine og trekke tilbehøret inn i kroppen din.



Rengjør produktets luftventiler regelmessig. Motorens vifte vil trekke støvet inn i huset, og overdreven opphopning av metallpartikler kan utgjøre elektrisk fare.

Ikke bruk det elektriske verktøyet i nærheten av brennbar materiale. Gnister kan antenne disse materialene.

Ikke bruk tilbehør som krever flytende kjølemidler. Bruk av vann eller andre flytende kjølemidler kan føre til elektroshokk eller støt.

Rekyl og relaterte advarsler:

Rekyl er en plutselig reaksjon på et klemt eller fastlåst, roterende hjul, bakpuste, børste eller annet tilbehør. Klemming eller fastkjøring fører til at det roterende tilbehøret raskt stopper, noe som igjen fører til at det ukontrollerte elektroverktøyet tvinges i motsatt retning av tilbehørets rotasjon ved bindingspunktet.

Hvis for eksempel et slipehjul blir fastkjørt eller klemt av arbeidsstykket, kan kanten på skiven som kommer inn i klemmepunktet, grave ned i overflaten på materialet og forårsake hjulet til å hoppe ut eller sparke ut. Hjulet kan hoppe enten mot eller bort fra operatøren, avhengig av hvilken retning skiven beveger seg i når den klemmes. Slipehjul kan også brenke under slike forhold.

Rekyl er resultatet av misbruk av elektroverktøyet og/eller feil driftsprosedyrer eller -forhold og kan unngås ved å ta riktige forholdsregler, slik som angitt nedenfor:

- **Ha et fast grep med begge hender på det elektriske verktøyet og posisjoner kroppen og armene for å kunne motstå rekylkrefter. Bruk alltid hjelpehåndtaket, hvis det finnes, for maksimal kontroll over rekyl eller momentreaksjon under oppstart.** Operatøren kan kontrollere momentreaksjoner eller rekylkrefter hvis det tas riktige forholdsregler.
- **Plasser aldri hånden i nærheten av det roterende tilbehøret.** Tilbehøret kan velte over hånden din.
- **Ikke posisjoner kroppen i området der det elektriske verktøyet vil bevege seg hvis det oppstår rekyl.** Rekyl vil bevege verktøyet i motsatt retning av skivens bevegelse når det kjører seg fast.
- **Vær spesielt forsiktig ved arbeid på hjørner, skarpe kanter osv. Unngå å stå på og kjøre fast tilbehøret.** Hjørner, skarpe kanter eller spretting har en tendens til å kjøre fast det roterende tilbehøret og forårsake tap av kontroll eller tilbakeslag.
- **Ikke fest et sagkjede med treskjærende blad, segmentert diamanthjul med en perifer åpning på mer enn 10 mm eller tannslagblad. Slike blader skaper hyppig tilbakeslag og tap av kontroll.**

Sikkerhetsadvarsler som er spesifikke for slipe- og kappeoperasjoner:

Bruk kun skivetyper som er spesifisert for ditt elektriske verktøy og det spesifikke verne som er designet for den valgte skiven. Skiver som det elektriske verktøyet ikke var designet for, kan ikke beskyttes tilstrekkelig og er utrygge.

Den slipende overflaten på senternedtrykkede hjul må monteres under planet til beskyttelseskanten. Et hjul som ikke er riktig montert, og som stikker gjennom vernkanten, kan ikke beskyttes godt nok.

Vernet må være godt festet til det elektriske verktøyet og posisjonert for maksimal sikkerhet, slik at den minste mengden hjul er eksponert mot operatøren. Vernet bidrar til å beskytte operatøren mot brukne skivefragmenter, utilsikket kontakt med skive og gnister som kan antenne klær.

Skiver må kun brukes til spesifiserte arbeidsområder. For eksempel: ikke slip med siden av kappeskiven. Slipeskiver er beregnet til perifer sliping, sidekrefter som påføres disse skivene kan få dem til å knuse.

Bruk alltid uskadde skiveflenser med riktig størrelse og form for den valgte skiven. Riktige skiveflenser støtter skiven og reduserer dermed muligheten for brudd på skiven. Flenser for kappehjul kan være annerledes enn slipehjulflenser.

Ikke bruk nedslitte hjul fra større verktøy. Et hjul som er beregnet på større elektroverktøy, er ikke egnet for høyere hastighet på et mindre verktøy og kan sprekke.

Ved bruk av skiver til dobbelt formål bruk alltid riktig vern for den utførte bruken. Hvis det ikke brukes riktig vern, kan det hende at det ikke gis ønsket vernnivå, noe som kan føre til alvorlig personskade.

Ekstra sikkerhetsadvarsler som er spesifikke for avkappingsoperasjoner:

Ikke "kjør fast" kappeskiven eller bruk for mye trykk. Ikke gjør forsøk på å skjære for dypt. Overbelastning når skiven øker lasten og mottakeligheten for vridding og fastkjøring av skiven i kuttet og muligheten til rekyl eller skivebrudd.

Ikke posisjoner kroppen i linje med eller bak den roterende skiven. Når skiven ved driftspunktet beveger seg bort fra kroppen din, kan den mulige rekylene pellerer den spinnende skiven og det elektriske verktøyet rett mot deg.

Når skiven bindes eller ved avbrudd av en kapping av en eller annen grunn, slå av det elektriske verktøyet og hold den i ro inntil skiven stopper helt. Forsøk aldri å fjerne kappeskiven fra kuttet mens skiven er i bevegelse, ellers kan det oppstå rekyl. Undersøk og foreta utbedrende tiltak for å eliminere årsaken til skivefastkjøringen.

Ikke start kuttedriften på nytt i arbeidsstykket. La skiven nå full hastighet og gå forsiktig inn i kuttet igjen. Skiven kan kjøre seg fast, gå opp eller tilbake hvis det elektriske verktøyet startes på nytt i arbeidsstykket.

Støtt paneler eller eventuell for stort arbeidsstykke for å minimere risikoen for skiveklemming og rekyl. Store arbeidsstykker har en tendens til å synke ned under sin egen vekt. Støtter må plasseres under arbeidsstykket nær kuttelinjen og nær kanten av arbeidsstykket på begge sider av skiven.

Vær ekstra forsiktig når du skjærer en lomme inn i eksisterende vegger eller andre blinde områder. Den fremstikkende skiven kan kutte gass- eller vannrør, elektriske ledninger eller gjenstander som kan forårsake rekyl.

Ikke gjør forsøk på kurvet kapping. Overbelastning når skiven øker lasten og mottakeligheten for vridding og fastkjøring av skiven i kuttet og muligheten til rekyl eller skivebrudd.

EKSTRA SIKKERHETS- OG ARBEIDSANVISNINGER

Fest arbeidsstykket med en tvinge. Ikke festede emner kan påføre alvorlig personskade og materielle skader.

Skru ikke på produktet igjen etter at det har stoppet. Å skru det på igjen kan forårsake et tilbakeslag med høy reaksjonskraft. Avgjør hvorfor produktet har stoppet og utbedre dette, samtidig som sikkerhetsanvisningene overholdes.

Fjern batteripakken før du starter arbeid på produktet.

EKSTRA ADVARSLER FOR BATTERISIKKERHET

⚠ ADVARSEL! For å redusere risikoen for brann, personskade og produktskade på grunn av en kortslutning skal verktøyet, batteripakken eller laderen aldri senkes ned i væske, og væske skal aldri flyte inn på innsiden av disse. Korroderende og ledende væsker som saltvann, visse kjemikalier og blekemidler eller produkt som inneholder blekemidler kan forårsake en kortslutning.

Ikke brenn kast brukte batterier sammen med husholdningsavfall. Skal ikke brennes. Utladde batterier kan leveres til AEG-distributører.

Batteripakker som ikke har vært brukt på en stund bør lades opp før du bruker dem.

Batteripakkene må lades helt opp etter bruk hvis du ønsker at de skal vare lengst mulig.

For batteripakkelagring som er lengre enn 30 dager:

- Oppbevar batteripakken der temperaturen er under 27 °C og på avstand fra fuktighet.
- Oppbevar batteripakken ei en 30-50 % ladet tilstand.
- Etter hver sjettede måned med lagring skal pakken lades som vanlig.

Beskyttelse av batteripakken

Batteripakken har overbelastningsvern for å beskytte den mot overbelastning og hjelper til med å sikre en lang levetid.

Under ekstrem belastning slår batterielektronikken av produktet automatisk. For å starte på nytt, slå av produktet og deretter på igjen. Hvis produktet ikke starter opp igjen, kan det hende at batteripakken kan ha ladet helt ut. Lad opp batteripakken.

Transportere litium-batterier

Litium ion-batteri omfattes av lovgivning for farlig gods.

Transport av disse batteriene må gjøres i samsvar med lokale, nasjonale og internasjonale bestemmelser og forskrifter.

- Batterier kan transporteres på vei uten ytterligere krav.
- Kommersiell frakt av Lithium-Ion-batterier er underlagt bestemmelsene om transport av farlig gods. Klargjøring av transporten og transporten kan kun utføres av passende opplærte personer og prosessen må følges av tilsvarende kvalifiserte eksperter.

Iverksatt følgende tiltak når du frakter batteriene:

- Påse at batterienes kontaktterminaler er beskyttet og isolert for å hindre kortslutning.
- Se til at batteripakken er sikret mot bevegelse inni pakningen.
- Ikke transportert batterier som har sprekker eller lekket.
- Sjekk med transportfirmaet for ytterligere råd.

KJENN PRODUKTET DITT

Se side 2.

1. Batteri
2. Støvgitterdeksel
3. Håndtak, isolert gripeoverflate
4. Skovlbryter
5. Utlåsningsbryter
6. Sidehåndtak
7. Beskyttelseslåsepak
8. Slipeskive
9. Verktøytøyt slipevern
10. Verktøytøyt kutteverneutstyr
11. Kappeskive

VEDLIKEHOLD

Unngå bruk av løsemidler ved rengjøring av komponenter. De fleste plashtyper er følsomme overfor ulike typer kommersielle løsemidler og kan skades av bruken av disse. Bruk rene kluter for å fjerne smuss, karbonstøv osv.

Bruk bare tilbehør og reservedeler fra AEG. Kontakt en av AEG-serviceagentene våre hvis du må erstatte deler som ikke er omtalt her (se listen over garanti/serviceadresser).

Ved behov kan en eksplodert visning av produktet bestilles. Angi produkttype og serienummer som er skrevet på etiketten og bestill tegningen ved den lokale serviceagenten eller direkte på: Techtronic Industries GmbH, Max-Eyth-Straße 10, 71364 Winnenden, Germany.

SYMBOLER

	Les anvisningene nøye før start av produktet.
	ADVARSEL! ADVARSEL! FARE!
	Fjern batteripakken før du starter arbeid på produktet.
	Bruk vernebriller.
	Bruk alltid produktet med to hender.
	Ikke bruk vernet til kappeoperasjoner.
	Tilbehør - Ikke inkludert i standardutstyret, men tilgjengelig som et tilbehør.



Ikke kast avfallsbatterier, elektrisk og elektronisk utstyrsavfall som usortert kommunalt avfall.

Avfallsbatterier og elektrisk og elektronisk utstyrsavfall må samles inn separat.





Avfallsbatterier, avfallsakkumulatorer og lyskilder må fjernes fra utstyret.

Forhør deg med de lokale myndighetene for resirkuleringsråd og innsamlingspunkt.

I henhold til lokale forskrifter kan forhandlere være forpliktet til å ta tilbake avfallsbatterier, elektrisk og elektronisk utstyrsavfall gratis.

Ditt bidrag til gjenbruk av og gjenvinning av avfallsbatterier, elektrisk og elektronisk utstyrsavfall bidrar til å redusere etterspørselen etter råmaterialer.

Avfallsbatterier, spesielt de som inneholder litium og elektrisk og elektronisk utstyrsavfall inneholder verdifulle, resirkulerbare materialer som kan påvirke miljøet og menneskets helse negativt, hvis de ikke blir kastet på en miljøkompatibel måte. Slett personlig data fra utstyrsavfall, om noen.

	Hastighet ubelastet
	Spenning
	Likestrøm
	Europeisk samsvarsmerking
	Ukrainsk samsvarsmerking
	EurAsian Konformitetstegn

SV ÖVERSÄTTNING AV ORIGINALINSTRUKTIONERNA

ANVÄND MASKINEN ENLIGT ANVISNINGARNA

Produkten är avsedd för slipning och skärning av metall- och stenmaterial. Endast lämpliga slip- och kapskivor som beskrivs i avsnittet produktspecifikationer i denna manual ska monteras på vinkelsliparen.

Produkten är endast avsedd för torr användning. Använd inte produkten vid våta tillämpningar.

Produkten är utformad för bärbar användning. Produkten ska inte monteras på en arbetsbänk.

Använd inte produkten på något annat sätt än vad som är avsett.

⚠ VARNING! Studera alla säkerhetsvarningar och -instruktioner, illustrationer och specifikationer som följer med denna produkt. Underlåtenhet att respektera dessa föreskrifter kan leda till olyckor som brand, elektriska stötar och/eller allvariga kroppsskador.

Spara alla varningar och instruktioner för framtida bruk.

SAKERHETSANVISNINGAR FÖR VINKELSLIP

Vanliga säkerhetsvarningar vid slipnings- eller kapningsarbeten:

Elverktøyet er avsett for slipning og kapping. Studera alla säkerhetsvarningar och -instruktioner, illustrationer och specifikationer som följer med denna produkt. Underlåtenhet att respektera dessa föreskrifter kan leda till olyckor som brand, elektriska stötar och/eller allvariga kroppsskador.



- EN
- DE
- FR
- IT
- ES
- PT
- NL
- DA
- NO
- SV
- FI
- EL
- TR
- CS
- SK
- PL
- HU
- SL
- HR
- LV
- LT
- ET
- RU
- BG
- RO
- MK
- UK
- AR



Sandpapping, stålborstning, polering och hälskärning ska inte utföras med det här elverktaget. Operationer för vilka elverktaget inte har konstruerats kan utgöra en fara och orsaka personskada.

Gör inte om elverktaget för användning för något som det inte är utformat för och som inte specifikt angivits av verktygstillverkaren. Sådan ändring kan medföra att verktyget inte kan styras och orsaka allvarlig personskada.

Använd inte tillbehör som inte specifikt är utformade och specificerade av verktygstillverkaren. Bara för att tillbehöret kan fästas på ditt elverktyg garanterar det inte en säker användning.

Tillbehörets nominella hastighet måste vara åtminstone lika med den maximala hastigheten som anges på elverktaget. Tillbehör som körs snabbare än dess nominella hastighet kan gå sönder och flyga isär.

Ytterdiametern och tjockleken på tillbehöret måste ligga inom kapacitetsklassen för ditt elverktyg. Tillbehör med felaktigt storlek kan inte kontrolleras tillräckligt.

Måttan på monteringsfästet för tillbehör måste stämma överens med måttan på elverktygets montering. Tillbehör som inte matchar elverktygets monteringsverktyg kommer att gå ur balans, vibrera överdrivet och kan orsaka kontrollförlust.

Använd inte ett skadat tillbehör. Före varje användning, inspektera tillbehöret med avseende på flisor och sprickor, stöddyna med avseende på sprickor eller slitage, trädborste med avseende på lösa eller spruckna ledningar. Om elverktyg eller tillbehör tappas, inspektera med avseende på skador eller installera ett skadat tillbehör. Efter inspektion och installation av ett tillbehör, placera dig själv och personer i närheten på avstånd från det roterande tillbehörets plan och kör elverktaget med maximal hastighet utan belastning under en minut. Skadade tillbehör kommer normalt att brytas isär under denna testtid.

Bär personlig skyddsutrustning. Beroende på användningsområde, använd ansiktsskydd eller skyddsglasögon. Bär dammskyddsmask, hörselskydd, handskar och verkstadsförkläde vid behov som kan stoppa små fragment från slipmedel eller arbetsstycken. Skyddsglasögon/visir måste kunna stoppa kringflygande flis och liknande som kan förekomma vid diverse användningar. Dammfiltermasken eller andningsmasken måste kunna filtrera bort partiklar som uppstår vid respektive användning. Långvarig exponering för högtintensiv ljud kan orsaka hörselnedsättning.

Se till att personer i närheten befinner sig på ett säkert avstånd från arbetsområdet. Den som kommer in i arbetsområdet måste bära personlig skyddsutrustning. Fragment från arbetsstycken eller ett trasigt tillbehör kan flyga iväg och orsaka skada utanför det omedelbara driftområdet.

Håll elverktaget i de isolerade greppytorna vid utförande av ett arbete där skärtillbehöret kan komma i kontakt med dolda ledningar. Vid kontakt med en strömförande kabel kan de exponerade delarna på verktyget bli strömförande och ge användaren en elektrisk stöt.

Lägg aldrig ner elverktaget förrän tillbehöret har stannat helt. Det snurrande tillbehöret kan greppa tag i ytan och dra elverktaget så att du förlorar kontrollen.

Använd inte elverktaget medan du bär det vid din sida. Oavsiktlig kontakt med det snurrande tillbehöret kan göra att det fastnar i kläderna, vilket gör att tillbehöret dras in mot kroppen.

Rengör regelbundet elverktygets luftventiler. Motorns fläkt drar in dammet i hölet och överdriven ansamling av pulvermetall kan orsaka elektriska faror.

Använd inte elverktaget i närheten av lättantändliga material. Gnistor kan antända dessa material.

Använd inte tillbehör som kräver flytande kylarvätskor. Att använda vatten eller andra flytande kylarvätskor kan leda till elstöt eller stötår.

Återstuds och relaterade varningar:

Återstuds är en plötslig reaktion på en fastklämd eller fasthakad roterande skiva, stöddyna, borste eller något annat tillbehör. Klämning eller hakning gör att det roterande tillbehöret snabbt stannar, vilket i sin tur gör att det okontrollerade elverktaget tvingas in i tillbehörets motsatta rotationsriktning vid bindingspunkten.

Om till exempel en slipskiva hakas eller kläms fast av arbetsstycket kan skivans kant som träder in i klämpunkten gräva sig genom materialets yta vilket gör att skivan kan skjutas eller kastas ut. Skivan kan antingen hoppa mot eller bort från operatören, beroende på hur skivan rör sig vid klämpunkten. Slipande skivor kan också gå sönder under dessa förhållanden.

Återstuds är resultatet av missbruk av eldrivna verktyg och/eller felaktiga drifts procedurer eller förhållanden och kan undvikas genom att vidta lämpliga försiktighetsåtgärder enligt nedan.

- **Håll hela tiden elverktaget med ett fast grepp med bägge händer och placera kropp och armar så att du kan hålla emot återstuds.** Använd alltid extra handtag, om sådant finns, för maximal kontroll över återstuds eller vridmomentsreaktion under uppstart. Operatören kan styra vridmomentsreaktioner eller återstuds krafter, om lämpliga försiktighetsåtgärder vidtas.
- **Placera aldrig din hand nära det roterande tillbehöret.** Tillbehör kan återstudsas över din hand.
- **Placera inte kroppen i det område där elverktaget kommer att röra sig om återstuds inträffar.** Återstuds kommer att driva verktyget i motsatt riktning mot skivans rörelse när det hakar fast.
- **Vår särskilt försiktig när du arbetar med hörn, vassa kanter och osv.** Undvik att studsas och haka fast tillbehöret. Hörn, vassa kanter eller studsar har en tendens att haka fast det roterande tillbehöret och orsaka kontrollförlust eller återstuds.
- **Fäst inte ett träsniderblad för sågkedja, segmenterad diamantskiva med ett perforerat gap som är större än 10 mm eller tandat sågblad.** Sådana blad skapar frekvent återstuds och kontrollförlust.

Säkerhetsvarningar specifikt vid slipnings- eller kapningsarbeten:

Använd enbart slipskivor som specificerats för elverktaget och det särskilda skydd som är utformat för vald skiva. Skivor för vilka elverktaget inte är konstruerat kan inte skyddas tillräckligt och är inte säkra.

Slipytan på centralt nedtryckta skivor måste monteras under skyddsläppens plan. En felaktigt monterad skiva som skjuter genom skyddsläppens plan kan inte skyddas tillräckligt.

Skyddet måste vara säkert fäst vid elverktaget och placeras för maximal säkerhet, så att åtminsta möjliga mängd skiva exponeras mot operatören. Skyddet hjälper till att skydda operatören från trasiga skivfragment, oavsiktlig kontakt med skivor och gnistor som kan antända kläder.

Skivorna får bara användas för sina angivna tillämpningar. Till exempel: slipa inte med sidan av kapskivan. Slipande kapningsskivor är avsedda för perifer slipning. Sidokrafter som appliceras på dessa skivor kan få dem att brytas sönder.

Använd alltid oskadade skivflänsar som har rätt storlek och form för den valda skivan. Lämpliga skivflänsar stöder skivan och minskar därmed risken för att skivan går sönder. Flänsar för kapskivor kan skilja sig från slipskivans flänsar.

Använd inte slitna skivor från större elverktyg. En skiva avsedd för större elverktyg är inte lämplig för den högre hastigheten hos ett mindre verktyg och kan brytas.

Vid användning av skivor för två ändamål, använd alltid rätt skydd för respektive tillämpning. Om inte rätt skydd används uppnås eventuellt inte önskad skyddsnivå, vilket kan orsaka allvarlig kroppsskada.

Ytterligare säkerhetsvarningar specifikt för kapningsarbeten: "Fastna" inte i av kapskivan och använd inte överdrivet tryck. Försök inte göra ett för stora skärdjup. Att överbelasta skivan ökar belastningen och känsligheten för att vrida eller haka fast skivan under avskärningen och möjligheten för återstuds eller sönderbrytning av skivan.

Placera inte din kropp i linje med eller bakom den roterande skivan. När skivan rör sig bort från din kropp under driftpunkten, kan den möjliga återstudsens drivna den snurrande skivan och elverktaget direkt mot dig.

När skivan fastnar eller när en kapning avbryts oavsett anledning, stäng av elverktaget och håll det helt stilla tills skivan har stannat helt. Försök aldrig att ta bort av kapskivan från skärområdet medan skivan är i rörelse, annars kan

återstuds inträffa. Undersök och vidta lämpliga åtgärder för att eliminera orsaken till att skivan fastnar.

Starta inte om skärningen i arbetsstycket. Låt skivan nå full hastighet och träd försiktig in i snittet igen. Skivan kan fastna, gå upp eller återstudsas om elverktuget startas om i arbetsstycket.

Stöd paneler eller alla överdimensionerade arbetsstycken för att minimera risken för att skivor kläms samt återstuds. Stora arbetsstycken tenderar att svikta av sin egen vikt. Stöd måste placeras under arbetsstycket nära snittlinjen och nära arbetsstyckets kant på båda sidor om skivan.

Var extra försiktig när du gör en "fickskäring" i befintliga väggar eller andra blinda områden. Den utskjutande skivan kan skära gas- eller vattenrör, elektriska ledningar eller föremål som kan orsaka återstuds.

Försök inte utföra rundad kapning. Att överbelasta skivan ökar belastningen och medför ökad risk för att skivan vrids eller nypas fast under kapningen liksom ökad risk för återstuds eller att skivan bryts, vilket kan medföra allvarlig kroppsskada.

YTTERLIGARE SÄKERHETS OCH ARBETSINSTRUKTIONER

Fest arbetsstycket med klämanordning. Icke fastklämda arbetsstycken kan orsaka allvarliga skador och skada på egendom.

Slå inte på produkten igen efter att den har fått motorstopp. Att sätta på den igen kan orsaka en kraftig återstuds. Fastställ varför motorn stannade och åtgärda det, samtidigt som du beaktar säkerhetsanvisningarna.

Ta bort batteripaketet innan du påbörjar arbete på produkten.

YTTERLIGARE SÄKERHETSVARNINGAR FÖR BATTERIER

⚠ VARNING! För att minska risken för brand, personskador och produktskador på grund av kortslutning, sänk aldrig ner verktyget, batteripaketet eller laddaren i vätska och låt inte vätska tränga in i dem. Korroderande eller ledande vätskor, som saltvatten, vissa kemikalier, blekningsmedel eller produkter som innehåller blekmedel, kan orsaka en kortslutning.

Kasta inte förbrukade batterier i hushållssoporna eller genom att bränna dem. AEG Distributors erbjuder sig att ta hand om gamla batterier för att skydda vår miljö.

Batteripaket som inte har använts under någon tid skall laddas före användning.

För optimal livslängd skall batteripaketet laddas upp helt och hållet efter användning.

För batteripaket som förvaras längre än 30 dagar:

- Förvara batteripaketet där temperaturen är under 27 °C och i en fuktfri miljö.
- Förvara batteripaketet i ett laddningstillstånd mellan 30-50 %.
- Ladda batteripaketet som vanligt var 6:e månad.

Skydd för batteripaket

Batteripaketet har ett överbelastningsskydd som skyddar det från att överbelastas och hjälper till att säkerställa lång livslängd.

Vid extrem påfrestning stänger batterielektroniken av produkten automatiskt. För att starta om produkten, stäng av den och slå på den igen. Om produkten inte startar upp igen kanske batteripaketet är helt urladdat. Återladda batteripaketet.

Transportera litiumbatterier

Litiumbatteriet ska hanteras som farligt gods.

Transport av dessa batterier måste ske i enlighet med lokala, nationella och internationella bestämmelser och föreskrifter.

- Batterier kan utan speciella krav transporteras på väg.
- Kommersiell transport av litium-jon-batterier genom tredje part lyder under bestämmelser om farligt gods. Transportförberedelse och transport får enbart utföras av därför utbildade personer och processen ska övervakas av motsvarande experter.

Vid transport av batterier:

- Se till att batteriernas kontaktterminaler är skyddade och isolerade så att kortslutning förhindras.
- Säkerställ att batteripaketet inte kan röra sig inuti förpackningen.
- Transportera inte batterier som är spruckna eller läcker.
- Kontrollera med vidarebefordrande företaget för mer information.

LÄR KÄNNA DIN PRODUKT

Se sidan 2.

1. Batteripaket
2. Dammskyddsnät
3. Handtag, isolerad greppyta
4. Paddelbrytare
5. Lockout-brytare
6. Sidohandtag
7. Lås för skyddsspak
8. Slipskiva
9. Verktygslost slipskydd
10. Fäste för verktygslost bladskydd
11. Skårskiva



UNDERHÅLL

Använd inte lösningsmedel vid rengöring av plastdelar. De flesta plaster är känsliga för olika typer av kommersiella lösningsmedel och kan skadas genom användningen av dessa. Använd rena dukar för att avlägsna smuts, koldamm osv.





Använd endast tillbehör och reservdelar från AEG. Om komponenter som inte har beskrivits här behöver ersättas, var vänlig kontakta ett av våra AEG serviceombud (se vår förteckning över garanti-/serviceadresser).

Vid behov kan en sprängskiss av produkten beställas. Ange produkttyp och serienummer (finns tryckta på märkningen) och beställ ritningen från ditt lokala serviceombud eller direkt på: Techtronic Industries GmbH, Max-Eyth-Straße 10, 71364 Winnenden, Germany.

SYMBOLER

	Läs anvisningarna noggrant innan du startar produkten.
	OBSERVERA! VARNING! FARA!
	Ta bort batteripaketet innan du påbörjar arbete på produkten.
	Använd skyddsglasögon.
	Använd alltid produkten med två händer.
	Använd inte skyddet vid kapning.
	Tillbehör – Ingår inte i standardutrustningen, finns som tillbehör.
	Kassera inte uttjänta batterier, elavfall och elektronisk utrustning som restavfall. Uttjänta batterier, elavfall och elektronisk utrustning måste samlas in separat. Uttjänta batterier, uttjänta ackumulatörer och ljuskällor måste avlägsnas från utrustningen. Fråga din lokala myndighet eller återförsäljare för återvinningsråd och uppsamlingsplats. Berövande på lokala bestämmelser kan återförsäljare vara skyldiga att kostnadsfritt ta tillbaka uttjänta batterier, elavfall och elektronisk utrustning. Ditt bidrag till återanvändning och återvinning av elavfall, uttjänta batterier och elektronisk utrustning bidrar till att minska behovet av råmaterial.

- EN
- DE
- FR
- IT
- ES
- PT
- NL
- DA
- NO
- SV
- FI
- EL
- TR
- CS
- SK
- PL
- HU
- SL
- HR
- LV
- LT
- ET
- RU
- BG
- RO
- MK
- UK
- AR

	Uttjanta batterier, særskilt litiumbatterier, samt elavfall og elektronisk utrustning inneheller värdefulla, återvinningsbara material som kan påverka miljön och människors hälsa negativt, om de inte kasseras på ett miljömässigt sätt. Radera eventuella personuppgifter från avfallsutrustningen.
n_o	Tomgångshastighet
V	Spänning
	Likström
	CE-märkning
	Ukrainsk CE-märkning
	EurAsian överensstämmelsesymbol

FI ALKUPERÄISTEN OHJEIDEN KÄÄNNÖS

KÄYTTÖTARKOITUS

Laitte on suunniteltu metallin ja kiviainesten hiertoon ja katkaisuun. Kulmahiomakoneeseen saa asentaa vain tämän käyttöoppaan tuotetiedot-osiossa kuvattuja asianmukaisia hiomalaikkoja ja katkaisulaikkoja.

Laitte on tarkoitettu vain kuivakäyttöön. Älä käytä laitetta märkätoihin.

Kone on suunniteltu käsin pidettäväksi. Konetta ei ole tarkoitettu työpöytäan asennettavaksi.

Älä käytä tätä tuotetta millään muulla tavalla kuin mihin se on tarkoitettu.

VAROITUS! Lue kaikki laitteen mukana toimitetut turvaohjeet, kuvat ja tekniset tiedot. Näiden ohjeiden laiminlyönti voi aiheuttaa onnettomuuksia kuten tulipalon, sähköiskun ja/tai vakavia ruumiinvammoja.

Säilytä kaikki varoitukset ja ohjeet, koska voit vielä tarvita niitä.

KULMAHIOMAKONEEN TURVALLISUUSVAROITUKSET

Yhteiset turvallisuusvaroitukset hiertoon ja katkaisuun:

Tämä sähkötyökalu on tarkoitettu käytettäväksi hiehto- tai katkaisutyökaluna. Lue kaikki laitteen mukana toimitetut turvaohjeet, kuvat ja tekniset tiedot. Näiden ohjeiden laiminlyönti voi aiheuttaa onnettomuuksia kuten tulipalon, sähköiskun ja/tai vakavia ruumiinvammoja.

Tätä sähkötyökalua ei ole tarkoitettu käytettäväksi hiontaan, teräsharjaukseen, kiillotukseen tai reikien leikkaamiseen.

Toiminnot, joita varten sähkötyökalua ei ole suunniteltu, voivat aiheuttaa vaaran ja henkilövahinkoja.

Älä muuta tätä sähkötyökalua toimimaan tavalla, jota työkalun valmistaja ei ole nimenomaisesti suunnitellut ja määrittänyt.

Muuntaminen voi johtaa vakavan henkilövahingon aiheuttavaan hallinnan menettämiseen.

Älä käytä lisävarusteita, joita työkalun valmistaja ei ole erityisesti suunnitellut ja määrittänyt. Vaikka lisävaruste voidaan kiinnittää sähkötyökaluun, se ei takaa turvallista käyttöä.

Lisävarusteen nimellisen nopeuden on oltava vähintään sama kuin sähkötyökaluun merkitty enimmäisnopeus.

Nimellisenopeutta nopeammin toimivat lisävarusteet voivat rikkoutua ja irota.

Lisävarusteen ulkohalkaisijan ja paksuuden on oltava sähkötyökalusi kapasiteettiluokituksen mukaisia. Väärän kokoisia lisävarusteita ei voida valvoa ja hallita oikeoppisesti.

Asennettavan lisävarusteen mittojen on vastattava sähkötyökalun kiinnityslaitteiden mittoja. Lisävarusteet, jotka eivät vastaa sähkötyökalun kiinnityslaitteita, eivät toimi tasapainossa, värähtelevät liikaa ja voivat aiheuttaa hallinnan menetyksen.

Älä käytä vahingoittunutta lisävarustetta. Tarkista aina ennen käyttöä lisävaruste, kuten hiomalaikat lohkeilun ja halkeamien varalta, tukilaippa halkeamien, repeämien tai liiallisen kulumisen varalta, ja teräsharja irtonaisten tai halkeilevien johtojen varalta. Jos sähkötyökalu tai lisävaruste putoaa, tarkista vauriot tai asenna vahingoittumaton lisävaruste. Kun olet tarkistanut ja asentanut lisävarusteen, siirry ja pyydä sivullisia siirtymään pois pyörivän lisävarusteen tasolta ja käytä sähkötyökalua suurimmalla kuormittamattomalla nopeudella minuutin ajan. Vaurioituneet lisävarusteet rikkoutuvat normaalisti tämän testin aikana.

Käytä henkilösuojavarusteita. Käytä käyttökohteesta riippuen kasvosuojia, silmäsuojaimia tai suoja-laseja. Käytä tarvittaessa pölymaskia, kuulosuojaimia, käsiineitä ja työesiliinaa, joilla voidaan estää pienet hankaavat tai työkalupaleen palaset. Silmäsuojuksien on kyettävä suojaamaan silmiä eri työtehtävissä syntyvältä lentävältä roskalta. Pölymaskin tai hengityssuojaimen on kyettävä suodattamaan tietyissä työtehtävissä syntyvät hiukkaset. Pitkäaikainen altistuminen voimakkaalle melulle voi aiheuttaa kuulon heikkenemistä.

Pidä sivulliset turvallisen etäisyyden päässä työskentelyalueelta. Työskentelyalueelle tulevien henkilöiden on käytettävä henkilökohtaisia suojavarusteita. Työkappaleen tai rikkoutuneen lisävarusteen palaset voivat lennellä ympäriinsä ja aiheuttaa loukkaantumisen välittömän työskentelyalueen ulkopuolella.

Pitele sähkötyökalua vain eristetyistä pitopinnoista, kun käytät sitä olosuhteissa, joissa sen terä saattaa koskea pilotettuja johtoja. Jos leikkuri koskettaa sähköistettyä johtoa, työkalun metalliosat voivat sähköistyä ja aiheuttaa käyttäjälle sähköiskun.

Älä koskaan laske sähkötyökalua alas, ennen kuin lisävaruste on pysähtynyt kokonaan. Pyörivä lisävaruste saattaa tarttua pintaan ja vetää sähkötyökalun pois hallinnastasi.

Älä käytä sähkötyökalua, kun kuljetat sitä sivullasi. Jos joudut kosketuksiin pyörivän lisävarusteen kanssa, se voi tarttua vaatteeseesi ja vetää lisävarusteen kehoosi.

Puhdista sähkötyökalun tuuletusaukot säännöllisesti.

Mootorin tuuletin imee pölyn kotolon sisälle, ja jauhetun metallin liiallinen kertyminen voi aiheuttaa sähköön liittyviä vaaroja.

Älä käytä sähkötyökalua syyttyvien materiaalien lähellä. Kipinät voivat sytyttää nämä materiaalit.

Älä käytä lisävarusteita, joiden käyttö edellyttää nestemäisiä jäähdytysaineita. Veden tai muiden nestemäisten jäähdyttimien käyttö voi aiheuttaa sähköiskun.

Takapotku ja siihen liittyvät varoitukset:

Takapotku on äkillinen reaktio, joka tapahtuu puristetulle tai tarttuneelle pyörivälle laikalle, tukilaille, harjalle tai muulle lisävarusteelle. Puristuminen tai tarttuminen aiheuttaa pyörivän lisävarusteen nopean jumiutumisen, mikä puolestaan pakottaa hallitsemattoman sähkötyökalun kääntymisen vastakkaiseen suuntaan verrattuna lisävarusteen pyörimiseen kiinnityskohdassa.

Jos esimerkiksi hiomalaikka tarttuu kiinni tai puristuu työkalupaleeseen, nipistyspisteeseen joutuvan laikan reuna voi u-pota materiaalin pintaan, mikä saa laikan nousemaan tai lentämään ulos. Laikka voi joko hypätä käyttäjää kohti tai pois päin käyttäjältä riippuen laikan liikkeen suunnasta puristuskohdassa. Hiomalaikat voivat myös katketa näissä olosuhteissa.

Takapotku on seurausta sähkötyökalun värännäisestä käytöstä ja/tai väärästä käyttömenetelmästä tai olosuhteista, se voidaan välttää asianmukaisilla varotoimilla seuraavien ohjeiden mukaisesti:

- Pidä tukeva otte sähkötyökalusta molemmin käsin ja varaudu ottamaan kehollasi ja käsivarsillasi vastaan takapotkun voima. Käytä aina lisäkahvaa, jos sellainen on, jotta voit hallita takapotkua tai vääntömomentin reaktiota mahdollisimman hyvin käynnistyksen aikana. Käyttäjä voi

säättää vääntömomentin reaktioita tai takapotkuvoimia oikeita varoitusmerkkejä käyttämällä.

- **Älä koskaan laita kättäsi pyörivän lisävarusteen lähelle.** Lisävaruste saattaa lentää kätesi yli.
- **Älä sijoita kehoasi alueelle, jonne sähkötyökalu liikkuu takapotkun sattuessa.** Takapotku liikuttaa työkalua vastakkaiseen suuntaan verrattuna laikan liikkeeseen tarttumiskohdassa.
- **Ole erityisen varovainen, kun käsittelet kulumia, teräviä reunoja jne. Vältä lisävarusteen pommipimia ja tarttumista.** Kulmat, terävät reunat tai värinä voivat helposti tarttua pyörivään lisävarusteeseen ja aiheuttaa hallinnan menetyksen tai takapotkun.
- **Älä kiinnitä sahaketjun puunveistoterää, segmentoitua timanttitakkaa, jonka reunarokko on yli 10 mm, tai hammastettua sahanterää.** Tällaiset terät aiheuttavat usein takapotkun ja hallinnan menetyksen.

Erityisesti hirttoa ja leikkua koskevat turvallisuusvaroitukset:

Käytä vain laikkoja, jotka on tarkoitettu sähkötyökalullesi, ja valitse laikalke suunniteltua suojainta. Laikkoja, joille sähkötyökalua ei ole suunniteltu, ei voida suojata asianmukaisesti ja ne ovat vaarallisia.

Keskeltä painettujen laikkojen hirttopinnan on asennettava suoja-reunan tason alapuolelle. Virheellisesti kiinnitettyä laikkaa, joka työntyy suoja-reunan tason läpi, ei voida suojata asianmukaisesti.

Suojos on kiinnitettävä tiukasti sähkötyökaluun ja sijoitettava siten, että se on mahdollisimman turvallinen, jotta mahdollisimman pieni osa laikkaa on esillä käyttäjään nähden. Suojos auttaa suojaamaan käyttäjää rikkoutuneilta laikan palasilta, tahattomalta kosketukselta laikan kanssa ja kipinöiltä, jotka voivat syyttää vaahteet.

Laikkoja saa käyttää vain tiettyihin töihin. Esimerkiksi: älä hio katkaisulaikan sivulla. Hiomakatkaisulaikat on tarkoitettu reunahiontaan, ja näihin laikkoihin kohdistuvat sivuvoimat voivat aiheuttaa niiden haurastumisen.

Käytä aina vaurioitumattomia laikan laippoja, jotka ovat oikeankokoisia ja -muotoisia valitulle laikalke. Oikeat laikan laipat tukevat laikkaa, mikä vähentää laikan rikkoutumisriskiä. Katkaisulaikkojen laipat voivat olla erilaisia kuin hiomalaikkojen laipat.

Älä käytä suurimpien sähkötyökalujen kuluneita laikkoja. Suuremmalle sähkötyökalulle tarkoitettu laikka ei sovellu pienemmän työkalun suuremmalle nopeudelle, ja se voi puhjeta.

Kun käytät kaksoiskäyttöisiä laikkoja, käytä aina kulloisenkin työn mukaisia suojia. Oikeanlaisen suojan käyttäminen jättäminen voi johtaa vakavaan loukkaantumiseen.

Katkaisutöitä koskevat lisäturvallisuusvaroitukset:

Älä jumuta katkaisulaikkaa tai paina sitä liikaa. Älä yritä tehdä liian suurta katkaisusyvyyttä. Jos laikkaan kohdistuu liikaa rasitusta, sen jumiuminen tai kiertyminen leikatessa on todennäköistä, seurauksena voi olla takapotku tai laikan rikkoutuminen ja siitä johtuva vakava loukkaantuminen.

Älä laita kehoasi pyörivän laikan linjalle ja sen taakse.

Kun laikka työskentelyn aikana liikkuu kauemmaksi kehostasi, mahdollinen takaisu voi tuoda pyörivän laikan ja sähkötyökalun suoraan sinua kohti.

Kun laikka kiinnittyy tai kun leikkuu keskeytetään jostakin syystä, sammuta sähkötyökalu ja pidä sitä paikoillaan, kunnes laikka pysähtyy kokonaan. Älä koskaan yritä irrottaa katkaisulaikkaa, kun laikka on liikkeessä, muutoin seurauksena voi olla takapotku. Tutki laikan tarttumisen syy ja ryhdy korjaaviin toimenpiteisiin.

Älä käynnistä katkaisua uudelleen työkappaleessa. Anna laikan saavuttaa täysi nopeus ja syötä laikka varovasti takaisin katkaisukohtaan. Laikka voi jumiuua, nousta ylös tai iskeytyä taaksepäin, jos sähkötyökalu käynnistetään uudelleen työkappaleessa.

Tue paneleja tai suurikokoisia työkappaleita minimoidaksesi laikan puristumisen ja takapotkun vaaran. Suurilla työkappaleilla on taipumus liukua omalla painollaan. Tuet on asetettava

työkappaleen alle lähelle katkaisulinjaa ja työkappaleen reunan lähelle laikan ollemmille puoleille.

Ole erityisen varovainen, kun teet taskukatkaisua olemassa oleviin seinii tai muihin näkymättömiin alueisiin. Ulkoneva laikka voi katkaista kaasu- tai vesiputkia, sähköjohtoja tai esineitä, jotka voivat aiheuttaa takapotkun.

Älä yritä tehdä kaarevaa leikkua. Jos laikkaan kohdistuu liikaa rasitusta, sen jumiuminen tai kiertyminen leikatessa on todennäköistä, seurauksena voi olla takapotku tai laikan rikkoutuminen ja siitä johtuva vakava loukkaantuminen.

TURVALLISUUTTA JA KÄYTTÖÄ KOSKEVAT LISÄOHJEET

Kiinnitä työkappale paikoilleen puristimella. Kiinnittämätön työkappale voi aiheuttaa vakavan vamman ja vaurioita.

Älä kytke laitetta uudelleen päälle, kun se on pysähtynyt. Käynnistäminen uudelleen saattaa aiheuttaa takapotkun suurella reaktiivoimalla. Selvitä, miksi laite pysähtyi, ja korjaa tilanne noudattaen turvallisuusohjeita.

Irrota akkuyksikkö laitteesta ennen kuin teet siihen mitään toimenpiteitä.

MUITA AKUN TURVALLISUUSVAROITUKSIA

VAROITUS! Jotta oikosulusta aiheutuva tulipalon, loukkaantumisen ja tuotevaurion riski olisi pienempi, älä koskaan upota työkalua, akkuyksikköä tai laturia nesteeseen tai päästä nesteitä niiden sisälle. Syövyttävät tai sähköä johtavat nesteet, kuten suolavesi, tietyt kemikaalit ja lalkaisuiaineet tai valkaisuaineita sisältävät tuotteet voivat aiheuttaa lyhytsulun.

Älä hävitä akkuja talousjätteiden seassa tai polttamalla. AEG:n tuotteita ottavat takaisin vanhat akut ympäristön suojelemiseksi.

Jos akkupakkauksia ei ole käytetty vähään aikaan, ne on ladattava uudelleen ennen käyttöä.

Akkupakkausten käyttöänsä optimoimiseksi ne on ladattava täyteen, käytön jälkeen.

Jos akkupakkaus on varastoituna yli 30 päivää:

- Säilytä akkupakkausta paikassa, jossa ei ole kosteutta ja jossa lämpötila on alle 27 °C.
- Säilytä akkupakkauksia 30 %:n - 50 %:n varaustilassa.
- Lataa säilytysaikana akkupakkaus kuuden kuukauden välein normaalisti.

Akkupakkauksen suojaaminen

Akkupakkauksessa on ylikuormitussuoja, joka suojaaa sitä ylikuormituksesta ja auttaa varmistamaan pitkän käyttöajan.

Äänimmissä rasituksessa akun elektroniikka sammuttaa laitteen automaattisesti. Kun haluat jatkaa, sammuta laite ensin ja käynnistä sitten heti uudelleen. Jos laite ei käynnisty uudelleen, akkupakkaus on saatanut purkautua kokonaan. Lataa akkupakkaus uudelleen.

Litiumakujen kuljettaminen

Litiumioniakku on vaarallisten tuotteiden lainsäädännön alainen.

Akkujen kuljettamisessa on noudatettava paikallisia, kansallisia ja kansainvälisiä säännöksiä ja määräyksiä.

- Akkuja voidaan kuljettaa maanteillä ilman lisävaatimuksia.
- Litiumioniakujen kaupallinen kuljetus kolmansien osapuolten toimesta on vaarallisten aineiden sääntöjen alainen. Kuljetusvalmistelut ja kuljetus vaativat yksinomaan asianmukaisesti koulutettua henkilöstöä, ja vastaavien asiantuntijoiden on valvottava toimintaa.

Akkujen kuljettaminen:

- Varmista, että akkujen navat on suojattu ja eristetty oikosuilulta.
- Varmista, että akkupaketti on pakattu turvallisesti niin, ettei se liuku pakkauksessa.
- Älä kuljeta akkuja, jotka ovat halkeilleet tai vuotavat.
- Kysy välityritykseltä lisäneuvoja.

TUNNE TUOTTEESI

Ks. sivu 2.

1. Akku
2. Pölyverkkosuoja
3. Kahva, eristetty tartuntapinta
4. Melakytin



EN
DE
FR
IT
ES
PT
NL
DA
NO
SV
FI
EL
TR
CS
SK
PL
HU
SL
HR
LV
LT
ET
RU
BG
RO
MK
UK
AR



5. Lukituskytkin
6. Sivukahva
7. Suojuksen vivun lukitus
8. Hiomalaikka
9. Ilman työkaluja asennettava/irrotettava hiontasuoja
10. Ilman työkaluja asennettava/irrotettava leikkusuojalisävaruste
11. Katkaisulaikka









HUOLTO

Vältä liuottimien käyttöä puhdistaessasi muoviosia. Useimmat muovit ovat herkkiä monentyyppisille kaupallisille liuottimille ja saattavat vahingoittaa niitä käytettäessä. Poista lika, hiilipöly jne. puhtailla liinoilla.

Käytä vain AEG:n tarvikkeita ja varaosia. Jos jokin tässä kuvaamatta oleva osa pitää vaihtaa, ota yhteys johonkin AEG:n huoltohenkilöstä (ks. takuu- ja huolto-osoitteiden luettelo).

Laitteen räjähdyskuvan voi tilata tarvittaessa. Ilmoita tuotetyyppi ja etikettiin painettu sarjanumero ja tilaa piirros paikalliselta huoltoedustajalta tai suoraan osoitteesta: Techtronic Industries GmbH, Max-Eyth-Straße 10, 71364 Winnenden, Germany.

SYMBOLIT

	Lue ohjeet huolellisesti ennen laitteen käynnistämistä.
	HUOMIO! VAROITUS! VAARA!
	Irrota akkuyksikkö laitteesta ennen kuin teet siihen mitään toimenpiteitä.
	Pidä suojalaseja.
	Käytä laitetta aina kahdella kädellä.
	Älä käytä suojusta katkaisutoimintoihin.
	Lisävaruste – Ei sisälly vakiokokoonpanoon, saatavana lisävarusteena.
	Älä hävitä käytettyjä akkuja sekä sähkö- ja elektroniikkalaiteromu lajittelemattomana yhdyskuntajätteenä. Käytetyt akut sekä sähkö- ja elektroniikkalaiteromu on kerättävä erikseen. Käytetyt paristot ja akut ja hukkavalonlähteet on poistettava laitteista. Kysy paikalliselta viranomaiselta tai jälleenmyyjältä kierrätysneuvoja ja keräyspiste. Paikallisten määräysten mukaan jälleenmyyjällä voi olla velvollisuus ottaa käytetyt akut sekä sähkö- ja elektroniikkalaiteromu takaisin veloitusetta. Panoksesi käytettyjen akkujen sekä sähkö- ja elektroniikkalaiteromuun uudelleenkäyttöön ja kierrätykseen auttaa vähentämään raaka-aineiden kysyntää. Käytetyt, erityisesti litiumia sisältävät akut sekä sähkö- ja elektroniikkalaiteromu sisältävät arvokkaita, kierrätettäviä materiaaleja, jotka voivat vaikuttaa haitallisesti ympäristöön ja ihmisten terveyteen, jos niitä ei hävitetä ympäristöstäytävällisellä tavalla. Poista mahdolliset henkilötiedot jätelaitteista.
	Nopeus ilman kuormaa

	Jännite
	Tasavirta
	Eurooppalainen vaatimustenmukaisuusmerkintä
	Ukrainalainen vaatimustenmukaisuusmerkintä
	EurAsian-vaatimustenmukaisuusmerkki

EL ΜΕΤΑΦΡΑΣΗ ΤΩΝ ΠΡΩΤΟΤΥΠΩΝ ΟΔΗΓΙΩΝ

ΧΡΗΣΗ ΣΥΜΦΩΝΑ ΜΕ ΤΟ ΣΚΟΠΟ ΠΡΟΟΡΙΣΜΟΥ

Το προϊόν έχει σχεδιαστεί για λείανση και κοπή μετάλλων και πετρωδών υλικών. Μόνο οι κατάλληλοι τροχοί λείανσης και κοπής όπως περιγράφονται στην ενότητα προδιαγραφών προϊόντος αυτού του εγχειριδίου θα πρέπει να τοποθετούνται στο γωνιακό δράπανο.

Το εργαλείο προορίζεται μόνο για στεγνή χρήση. Μην χρησιμοποιείτε το προϊόν σε υγρές εφαρμογές.

Το προϊόν έχει σχεδιαστεί να χρησιμοποιείται με κράτημα στα χέρια. Το προϊόν δεν πρέπει να στερεώνεται σε πάγκο εργασίας. Μην χρησιμοποιείτε το προϊόν με τρόπο διαφορετικό από αυτόν που αναφέρεται για τη χρήση του.

⚠️ ΠΡΟΕΙΔΟΠΟΙΗΣΗ! Διαβάστε όλες τις προειδοποιήσεις ασφαλείας, τις απεικονίσεις και τις προδιαγραφές που παρέχονται με το παρόν ηλεκτρικό εργαλείο. Τυχόν μη τήρηση όλων των παρακάτω οδηγιών μπορεί να οδηγήσει σε ηλεκτροπληξία, πυρκαγιά και/ή σοβαρό τραυματισμό.

Διατηρήστε όλες τις προειδοποιήσεις και τις οδηγίες για μελλοντική χρήση.

ΠΡΟΕΙΔΟΠΟΙΗΣΕΙΣ ΑΣΦΑΛΕΙΑΣ ΓΙΑ ΤΟ ΓΩΝΙΑΚΟ ΔΡΑΠΑΝΟ

Προειδοποιήσεις ασφαλείας κοινές για εργασίες λείανσης ή αποκοπής:

Αυτό το ηλεκτρικό εργαλείο είναι προορίζεται για να λειτουργεί ως εργαλείο λείανσης ή εργαλείο αποκοπής.

Διαβάστε όλες τις προειδοποιήσεις ασφαλείας, τις απεικονίσεις και τις προδιαγραφές που παρέχονται με το παρόν ηλεκτρικό εργαλείο. Τυχόν μη τήρηση όλων των παρακάτω οδηγιών μπορεί να οδηγήσει σε ηλεκτροπληξία, πυρκαγιά και/ή σοβαρό τραυματισμό.

Εργασίες, όπως τρίψιμο, εργασία συρματόβουρτσας, στίλβωση ή διάτρηση σπών δεν πρέπει να εκτελούνται με το παρόν ηλεκτρικό εργαλείο. Λειτουργίες για τις οποίες δεν έχει σχεδιαστεί το ηλεκτρικό εργαλείο μπορεί να δημιουργήσουν κίνδυνο και να προκαλέσουν τραυματισμό.

Μην τροποποιείτε το παρόν ηλεκτρικό εργαλείο κατά τρόπο που δεν έχει σχεδιαστεί και προβλεφθεί από τον κατασκευαστή του. Σε αντίθετη περίπτωση, θα μπορούσε να προκληθεί απώλεια ελέγχου και σοβαρός τραυματισμός του χειριστή.

Μην χρησιμοποιείτε εξαρτήματα που δεν είναι ειδικά σχεδιασμένα και καθορισμένα από τον κατασκευαστή του εργαλείου. Το γεγονός ότι το εξάρτημα μπορεί να συνδεθεί στο ηλεκτρικό σας εργαλείο, δεν διασφαλίζει από μόνο του την ασφαλή λειτουργία.

Η ονομαστική ταχύτητα του εξαρτήματος θα πρέπει να είναι τουλάχιστον ίση με τη μέγιστη ταχύτητα που αναγράφεται στο ηλεκτρικό εργαλείο. Τα εξαρτήματα που τρέχουν πιο γρήγορα από την ονομαστική τους ταχύτητα μπορούν να σπάσουν και να εκτοξευθούν.

Η εξωτερική διάμετρος και το πάχος του εξαρτήματος σας πρέπει να είναι εντός της ονομαστικής χωρητικότητας του ηλεκτρικού σας εργαλείου. Δεν είναι δυνατή η επαρκής προφύλαξη ή έλεγχος εξαρτημάτων που δεν έχουν το σωστό μέγεθος.

Οι διαστάσεις που στηρίζονται του εργαλείου θα πρέπει να ταιριάζουν με τις διαστάσεις της διάταξης στερέωσης του εργαλείου. Τα εξαρτήματα που δεν ταιριάζουν με τη διάταξη στερέωσης του ηλεκτρικού εργαλείου θα βρίσκονται εκτός ισορροπίας, θα δονούνται υπερβολικά και μπορεί να προκαλέσουν απώλεια ελέγχου.

Μην χρησιμοποιείτε εξάρτημα που έχει υποστεί ζημιά. Πριν από κάθε χρήση επιθεωρήστε το εξάρτημα, όπως λειαντικούς τροχούς, για τρίμματα και ρωγμές, τα πέλματα υποστηρίξης για ρωγμές, σχισμές ή υπερβολική φθορά, τη συμπίεση βούρτσας για χαλαρά ή ραγισμένα σφύρατα. Εάν το ηλεκτρικό εργαλείο ή εξάρτημα υποστεί πτώση, επιθεωρήστε για ζημιά ή εγκαταστήστε ένα άθικτο εξάρτημα. Μετά την επιθεώρηση και την εγκατάσταση ενός εξαρτήματος, τοποθετήστε τον εαυτό σας και τους παρευρισκόμενους μακριά από το επίπεδο του περιστρεφόμενου εξαρτήματος και λειτουργήστε το ηλεκτρικό εργαλείο στη μέγιστη ταχύτητα χωρίς φορτίο για ένα λεπτό. Τα εξαρτήματα που φέρουν ζημιά κανονικά θα σπαστούν κατά τη διάρκεια αυτού του χρόνου δοκιμής.

Φοράτε προσωπικό προστατευτικό εξοπλισμό. Ανάλογα με την εφαρμογή, χρησιμοποιήστε ασπίδα προσώπου, προστατευτικά γυαλιά ή γυαλιά ασφαλείας. Φοράτε, κατά το δέν, μάσκα κατά της σκόνης, προστατευτικά ακούς, γάντια και ποδιά εργασιακού ικανά να προστατεύουν από μικρά αποξυστικά ή θραύσματα τεμαχίων εργασίας. Τα προστατευτικά ματιών θα πρέπει να είναι κατάλληλα να εμποδίσουν τυχόν θραύσματα που μπορεί να πεταχτούν από τις διάφορες εφαρμογές. Η μάσκα σκόνης ή ο αναπνευστήρας θα πρέπει να είναι κατάλληλος να φιλτράρει σωματίδια που δημιουργούνται από την εκάστοτε εφαρμογή. Η παραπεταμένη έκθεση σε θόρυβο υψηλής έντασης μπορεί να προκαλέσει απώλεια ακοής.

Κρατήστε τους παρευρισκόμενους σε απόσταση ασφαλείας από την περιοχή εργασίας. Όποιοι εισέρχονται στον χώρο εργασίας πρέπει να φοράει ατομικό προστατευτικό εξοπλισμό. Θραύσματα του τεμαχίου εργασίας ή ενός οπασμένου εξαρτήματος μπορεί να εκτοξευθούν και να προκαλέσουν τραυματισμό εκτός της άμεσης περιοχής λειτουργίας.

Κρατάτε το ηλεκτρικό εργαλείο μόνο από τις μονωμένες επιφάνειες λαβής όταν εκτελείτε εργασία κατά την οποία το εξάρτημα κοπής μπορεί να έρθει σε επαφή με κρυμμένα καλώδια. Εάν κάποιο εξάρτημα κοπής έρθει σε επαφή με γυμνό καλώδιο, μπορεί να καταστήσει τα εκτεθειμένα μεταλλικά τμήματα του εργαλείου αγώγιμα και να προκαλέσει στον χειριστή ηλεκτροπληξία.

Ποτέ μην αφήνετε το ηλεκτρικό εργαλείο από τα χέρια σας μέχρι το εξάρτημα να σταματήσει εντελώς. Το περιστρεφόμενο εξάρτημα μπορεί να πιαστεί στην επιφάνεια και να τραβήξει το ηλεκτρικό εργαλείο εκτός του ελέγχου σας.

Μην θέτετε σε λειτουργία το ηλεκτρικό εργαλείο ενώ το μεταφέρετε στο πλάι του σώματός σας. Η τυχαία επαφή με το περιστρεφόμενο εξάρτημα μπορεί να παγιδεύσει τα ρούχα σας, τραβώντας το εξάρτημα προς το σώμα σας.

Καθαρίζετε τακτικά τους αεραγωγούς του ηλεκτρικού εργαλείου. Ο ανεμιστήρας του κινητήρα θα τραβήξει σκόνη μέσα στο περίβλημα και η υπερβολική συσσώρευση κοινοτριποποιημένου μετάλλου μπορεί να αποτελέσει κινδύνους ηλεκτροπληξίας.

Μην χρησιμοποιείτε το ηλεκτρικό εργαλείο κοντά σε εύφλεκτα υλικά. Τυχόν σπινθές μπορεί να προκαλέσουν ανάφλεξη των υλικών αυτών.

Μην χρησιμοποιείτε εξάρτηματα που απαιτούν υγρά ψυκτικά μέσα. Η χρήση νερού ή άλλων υγρών ψυκτικών μέσων μπορεί να προκαλέσει ηλεκτροπληξία.

Αναπήδηση και συναφείς προειδοποιήσεις:

Η αναπήδηση είναι μια ξαφνική αντίδραση σε έναν περιστρεφόμενο τροχό, πέλμα στήριξης, βούρτσα ή οποιοδήποτε άλλο εξάρτημα που παγιδεύεται ή μπλέκεται κάπου. Η παγίδευση ή η εμπλοκή προκαλεί ταχεία ακινητοποίηση του περιστρεφόμενου εξαρτήματος, η οποία με τη σειρά της αναγκάζει το μη ελεγχόμενο ηλεκτρικό εργαλείο να μετακινηθεί προς την αντίθετη κατεύθυνση από την περιστροφή του εξαρτήματος στο σημείο της εμπλοκής.

Για παράδειγμα, εάν ένας λειαντικός τροχός εγκλωβιστεί ή παγιδευτεί από το τεμάχιο εργασίας, η άκρη του τροχού που εισέρχεται στο σημείο παγίδευσης μπορεί να εισχωρήσει στην επιφάνεια του υλικού προκαλώντας το κλώσισμα του τροχού. Ο τροχός μπορεί να μετακινήσει απότομα είτε προς τον χειριστή είτε προς την αντίθετη κατεύθυνση, ανάλογα με την κατεύθυνση της κίνησης του τροχού στο σημείο παγίδευσης. Υπό αυτές τις συνθήκες, οι λειαντικοί τροχοί μπορεί να σπασούν επίσης.

Το κλώσισμα είναι το αποτέλεσμα κακής χρήσης ηλεκτρικού εργαλείου ή/και εσφαλμένων διαδικασιών ή συνθηκών λειτουργίας και μπορεί να αποφευχθεί με τη λήψη των κατάλληλων προφυλάξεων όπως περιγράφεται παρακάτω.

- **Κρατήστε το εργαλείο σταθερά, με τα δύο χέρια στο πριόνι και τοποθετήστε το σώμα και τα μπράτσα σας έτσι ώστε να σας επιτρέπουν να αντισταθείτε σε τυχόν κλώσιμα.** Χρησιμοποιείτε πάντα τη βοηθητική χειρολαβή, εάν υπάρχει, για μέγιστο έλεγχο της αναπήδησης ή της αντίδρασης ροπής στρέψης κατά την εκκίνηση. Ο χειριστής μπορεί να ελέγξει τις αντιδράσεις ροπής στρέψης ή αναπήδησης, αν ληφθούν οι κατάλληλες προφυλάξεις.
- **Ποτέ μην τοποθετείτε το χέρι σας κοντά στο περιστρεφόμενο εξάρτημα.** Το εξάρτημα μπορεί να κλωστήσει πάνω στο χέρι σας.
- **Μην τοποθετείτε το σώμα σας στην περιοχή όπου θα κινηθεί το ηλεκτρικό εργαλείο σε περίπτωση κλωσίματος.** Η αναπήδηση θα ωθήσει το εργαλείο προς την αντίθετη κατεύθυνση από την κίνηση του τροχού στο σημείο παγίδευσης.
- **Επιδεικνύετε ιδιαίτερη προσοχή όταν εργάζεστε σε γωνίες, αιχμηρές άκρες, κ.λπ. Αποφύγετε την αναπήδηση και την παγίδευση του εξαρτήματος.** Οι γωνίες, οι αιχμηρές άκρες ή οι αναπήδησεις έχουν την τάση να παγιδεύουν το περιστρεφόμενο εξάρτημα και να προκαλούν απώλεια ελέγχου ή κλώσισμα.
- **Μην τοποθετείτε λεπίδα ξυλογλυπτικής με πλισίδα πριονιού, ασθρωτό διαμετάνιο τροχό με περιφερειακό διάκενο μεγαλύτερο από 10 mm ή οδοντωτή πριονόλαμα.** Τέτοιου είδους λεπίδες δημιουργούν συχνά αναπήδηση και απώλεια ελέγχου.

Προειδοποιήσεις ασφαλείας ειδικά για εργασίες λείανσης και αποκοπής:

Χρησιμοποιείτε μόνο τους τύπους τροχών που καθορίζονται για το ηλεκτρικό σας εργαλείο και το ειδικό προστατευτικό που έχει σχεδιαστεί για τον επιλεγμένο τροχό. Οι τροχοί για τους οποίους δεν έχει σχεδιαστεί το ηλεκτρικό εργαλείο δεν μπορούν να προστατευθούν επαρκώς και δεν είναι ασφαλείς.

Η επιφάνεια λείανσης των τροχών με κεντρικό κοίλωμα πρέπει να τοποθετείται κάτω από το επίπεδο του χείλους του προστατευτικού. Ένας λανθασμένα τοποθετημένος τροχός που προεξέχει από το επίπεδο του χείλους του προστατευτικού δεν μπορεί να προστατευθεί επαρκώς.

Το προστατευτικό πρέπει να στερεώνεται με ασφάλεια στο ηλεκτρικό εργαλείο και να είναι τοποθετημένο για μέγιστη ασφάλεια, έτσι ώστε να εκτίθεται το μικρότερο δυνατό μέρος του τροχού προς τον χειριστή. Το προστατευτικό συμβάλλει στην προστασία του χειριστή από σπασμένα θραύσματα του τροχού, τυχαία επαφή με τον τροχό και σπινθίρες που θα μπορούσαν να αναφλέξουν ρουχισμό.

Οι τροχοί πρέπει να χρησιμοποιούνται μόνο για συγκεκριμένες εφαρμογές. Για παράδειγμα: μην λειανείτε με το πλάι μέρος του τροχού αποκοπής. Οι λειαντικοί τροχοί αποκοπής προορίζονται για περιφερειακή λείανση, και οι πλευρικές δυνάμεις που ασκούνται σε αυτούς τους τροχούς μπορεί να τους προκαλέσουν θρυμματισμό.

Χρησιμοποιείτε πάντα άθικτες φλάντζες τροχού που έχουν το σωστό μέγεθος και σχήμα για τον επιλεγμένο τροχό σας. Οι σωστές φλάντζες τροχού στριζούν τον τροχό, μειώνοντας έτσι την πιθανότητα θραύσης του τροχού. Οι φλάντζες για τους τροχούς αποκοπής μπορεί να είναι διαφορετικές από τις φλάντζες των τροχών λείανσης.

Μην χρησιμοποιείτε φαρμένους τροχούς από μεγαλύτερα ηλεκτρικά εργαλεία. Ένας τροχός που προορίζεται για μεγαλύτερο ηλεκτρικό εργαλείο δεν είναι κατάλληλος για την υψηλότερη ταχύτητα ενός μικρότερου εργαλείου και μπορεί να σπαστεί.



Κατά τη χρήση τροχών διπλής χρήσης, φροντίστε να χρησιμοποιείτε πάντα το σωστό προστατευτικό για την εργασία που εκτελείτε. Σε αντίθετη περίπτωση, το προστατευτικό ίσως δεν παράσχει το επιθυμητό επίπεδο προστασίας πράγμα που μπορεί να οδηγήσει σε σοβαρό τραυματισμό.

Επιπλέον προειδοποιήσεις ασφαλείας ειδικά για εργασίες αποκοπής:

Μην «μπλοκάρτε» τον τροχό αποκοπής και μην ασκείτε υπερβολική πίεση. Μην προσπαθείτε να προχωρήσετε σε υπερβολικό βάθος κοπής. Η υπερβολική πίεση του τροχού αυξάνει τη φόρτιση και την ευαισθησία στη στρέβλωση ή την παγίδευση του τροχού κατά την κοπή καθώς και την πιθανότητα κλωστήματος ή θραύσης του τροχού.

Μην τοποθετείτε το σώμα σας στην ευθεία και πίσω από τον περιστρεφόμενο τροχό. Όταν ο τροχός, στο σημείο λειτουργίας, απομακρύνεται από το χέρι σας, το πιθανό κλώστημα μπορεί να ωθήσει τον περιστρεφόμενο τροχό και το ηλεκτρικό εργαλείο απευθείας προς το μέρος σας.

Όταν ο τροχός μαγκώνει ή όταν διακόπτεται η κοπή για οποιονδήποτε λόγο, απενεργοποιήστε το ηλεκτρικό εργαλείο και κρατήστε το ακίνητο μέχρι ο τροχός να σταματήσει εντελώς. Ποτέ μην επιχειρείτε να απομακρύνετε τον τροχό αποκοπής από το σημείο κοπής ενώ ο τροχός βρίσκεται σε κίνηση, διαφορετικά μπορεί να προκληθεί κλώσημα.

Διερευνήστε και λάβετε τα απαραίτητα διορθωτικά μέτρα για να εξαλείψετε το αίτιο παγίδευσης του εργαλείου.

Μην επανεκκινήσετε τη διαδικασία κοπής στο τεμάχιο εργασίας. Αφήστε τον τροχό να φτάσει σε πλήρη ταχύτητα και επανλάβετε προσεκτικά στο σημείο κοπής. Ο τροχός μπορεί να μπλοκάρει, να μετακινήθει ή να κλωστήσει, εάν το ηλεκτρικό εργαλείο ξεκινήσει ξανά ενώ βρίσκεται ήδη εντός του τεμαχίου εργασίας.

Στηρίξτε τα πλαίσια ή οποιοδήποτε υπερμέγεθος τεμάχιο για να ελαχιστοποιήσετε τον κίνδυνο παγίδευσης και κλωστήματος του τροχού. Τα μεγάλα τεμάχια εργασίας τείνουν να λυγίζουν υπό το ίδιο βάρος τους. Τα στηρίγματα πρέπει να τοποθετούνται κάτω από το τεμάχιο εργασίας κοντά στη γραμμή κοπής και κοντά στην άκρη του τεμαχίου και στις δύο πλευρές του τροχού.

Να είστε ιδιαίτερα προσεκτικοί όταν κάνετε «κοπή διάτρησης» σε υπάρχοντες τοίχους ή άλλες τυφλές περιοχές. Ο προεξέχων τροχός μπορεί να κόψει σωληνούς αερίου ή νερού, ηλεκτρικά καλώδια ή αντικείμενα που μπορεί να προκαλέσουν κλώσημα.

Μην επιχειρήσετε να κάνετε καμπύλες κοπές. Η υπερβολική πίεση του τροχού αυξάνει τη φόρτιση και την ευαισθησία στη στρέβλωση ή την παγίδευση του τροχού κατά την κοπή, καθώς και την πιθανότητα κλωστήματος ή θραύσης του τροχού, με πιθανό αποτέλεσμα σοβαρό τραυματισμό.

ΠΡΟΣΘΕΤΕΣ ΟΔΗΓΙΕΣ ΑΣΦΑΛΕΙΑΣ ΚΑΙ ΕΡΓΑΣΙΑΣ

Στερεώστε το τεμάχιο εργασίας με σφιγκτήρα. Τυχόν μη στερεωμένα τεμάχια εργασίας μπορεί να προκαλέσουν τραυματισμό και ζημιές.

Μην θέτετε εκ νέου σε λειτουργία το προϊόν αφού έχει σβήσει. Η ενεργοποίησή του μπορεί να προκαλέσει κλώσημα με μεγάλη δύναμη αντίδρασης. Προσδιορίστε την αιτία του προβλήματος στο προϊόν και διορθώστε την, τηρώντας τις οδηγίες ασφαλείας.

Αφαιρέστε τη μπαταρία πριν ξεκινήσετε οποιαδήποτε εργασία στο μηχανήμα.

ΕΠΙΠΡΟΣΘΕΤΕΣ ΠΡΟΕΙΔΟΠΟΙΗΣΕΙΣ ΑΣΦΑΛΕΙΑΣ ΜΠΑΤΑΡΙΑΣ

⚠️ ΠΡΟΕΙΔΟΠΟΙΗΣΗ! Για ελαχιστοποίηση του κινδύνου φωτιάς, τραυματισμών και καταστροφής αντικειμένων λόγω βραχυκυκλώματος, φροντίστε να μην βυθίζετε το εργαλείο, το πακέτο μπαταρίας ή τον φορτιστή σε υγρά και μην αφήνετε τυχόν υγρά να εισχωρήσουν σε αυτά. Διαβρωτικά ή αγνώριμα υγρά, όπως το θαλάσσιο νερό, κάποια βιομηχανικά χημικά, το χλώριο, προϊόντα που περιέχουν χλώριο, κ.α., μπορούν να προκαλέσουν βραχυκύκλωμα.

Μην απορρίπτετε τις χρησιμοποιημένες μπαταρίες με τα απόβλητα του σπιτιού και μην τις καίτε. Οι διαμονές της AEG αναλαμβάνουν την παραλαβή παλιών μπαταριών για την προστασία του περιβάλλοντος.

Πακέτο μπαταρίας που δεν έχουν χρησιμοποιηθεί για κάποιο διάστημα θα πρέπει να φορτίζονται πριν από τη χρήση.

Για μέγιστη διάρκεια ζωής, τα πακέτα μπαταρίας πρέπει να φορτίζονται πλήρως μετά από τη χρήση.

Για αποθήκευση μπαταριών πάνω από 30 ημέρες:

- Αποθηκεύστε την μπαταρία σε χώρο όπου η θερμοκρασία είναι κάτω από 27 °C και μακριά από την υγρασία.
- Αποθηκεύστε τα πακέτα μπαταρίας φορτισμένα κατά 30%-50%.
- Κάθε έξι μήνες αποθήκευσης, φορτίζετε τη μπαταρία ως συνήθως.

Προστασία πακέτου μπαταρίας

Η μπαταρία διαθέτει προστασία υπερφόρτωσης που την προστατεύει από την υπερφόρτωση και εξασφαλίζει μακρά διάρκεια ζωής.

Υπό ακραία καταπόνηση, τα ηλεκτρονικά στοιχεία της μπαταρίας απενεργοποιούν αυτόματα το προϊόν. Για να ξαναθέσετε το προϊόν σε λειτουργία, απενεργοποιήστε και στη συνέχεια ενεργοποιήστε το ξανά. Αν το προϊόν δεν ξεκινάει ξανά, ενδέχεται να έχει αποφορτιστεί πλήρως το πακέτο μπαταρίας. Επαναφορτίστε το πακέτο μπαταρίας.

Μεταφορά μπαταριών λιθίου

Οι μπαταρίες λιθίου υπόκεινται στις απαιτήσεις της Νομοθεσίας περί Επικινδύνων Εμπορευμάτων.

Η μεταφορά των μπαταριών αυτών πρέπει να πραγματοποιείται σύμφωνα με τις τοπικές, εθνικές και διεθνείς διατάξεις και κανονισμούς.

- Οι μπαταρίες μπορούν να μεταφερθούν οδικώς χωρίς περαιτέρω απαίτησης.
- Η εμπορική μεταφορά μπαταριών ιόντων λιθίου από τρίτους υπόκειται στις απαιτήσεις της Νομοθεσίας περί Επικινδύνων Εμπορευμάτων. Η προετοιμασία της μεταφοράς και η εκτέλεσή της πρέπει να πραγματοποιούνται αποκλειστικά από κατάλληλα εκπαιδευμένα άτομα και η διαδικασία πρέπει να εγκρίνεται από σχετικούς εμπειρογνώμονες.

Κατά τη μεταφορά μπαταριών:

- Βεβαιωθείτε ότι οι ακροδέκτες επαφής της μπαταρίας είναι προστατευμένοι και μονωμένοι προς αποφυγή βραχυκυκλώματος.
- Βεβαιωθείτε ότι η μπαταρία παραμένει ακίνητη εντός της συσκευασίας.
- Μη μεταφέρετε μπαταρίες που έχουν χτυπήματα ή διαρροή.
- Ενυμερωθείτε από τη πρακτορεία μεταφορών για περαιτέρω ειδοποιήσεις.

ΓΝΩΡΙΣΤΕ ΤΟ ΕΡΓΑΛΕΙΟ ΣΑΣ

Βλ. σελίδα 2.

1. Πακέτο μπαταριών
2. Κάλυμμα πλέγματος σκόνης
3. Λαβή, μονωμένη επιφάνεια λαβής
4. Διακόπτης πτερυγίου
5. Διακόπτης κλειδώματος ασφαλείας
6. Πλευρική λαβή
7. Ασφάλιση μοχλού προστατευτικού
8. Τροχός λείανσης
9. Προστατευτικό λείανσης χωρίς εργαλείο
10. Εξάρτημα προστασίας κοπής χωρίς εργαλείο
11. Τροχός κοπής

ΣΥΝΤΗΡΗΣΗ

Αποφύγετε τη χρήση διαλυτικών κατά τον καθαρισμό πλαστικών τμημάτων. Τα περισσότερα πλαστικά είναι ευαίσθητα σε διάφορους τύπους εμπορικών διαλυτικών και μπορεί να καταστραφούν από τη χρήση τους. Χρησιμοποιείτε καθαρά πανιά για την αφαίρεση ρύπων, σκόνης, άνθρακα κτλ.

Χρησιμοποιείτε αποκλειστικά εξαρτήματα και ανταλλακτικά AEG. Σε περίπτωση ανάγκης αντικατάστασης εξαρτημάτων που δεν έχουν περιγραφεί, επικοινωνήστε με κάποιον από τους παρόχους σέρβις της AEG (βλ. τη λίστα των διευθύνσεων εγγύησης/ σέρβις).

Αν χρειαστεί, μπορεί να παραγγελθεί ένα σχηματικό διάγραμμα του εργαλείου. Αναφέρετε τον τύπο προϊόντος και τον σειριακό αριθμό που αναγράφεται στην ετικέτα και παραγγείλετε το διάγραμμα στον τοπικό αντιπρόσωπο σέρβις ή απευθείας στη διεύθυνση: Techtronic Industries GmbH, Max-Eyth-Strasse 10, 71364 Winnenden, Germany.

	Διαβάστε προσεκτικά τις οδηγίες πριν χρησιμοποιήσετε το προϊόν.
	ΠΡΟΣΟΧΗ! ΠΡΟΕΙΔΟΠΟΙΗΣΗ! ΚΙΝΔΥΝΟΣ!
	Αφαιρέστε τη μπαταρία πριν ξεκινήσετε οποιαδήποτε εργασία στο μηχάνημα.
	Φοράτε προστατευτικά μαγιών.
	Πάντα να λειτουργείτε το προϊόν χρησιμοποιώντας και τα δύο χέρια.
	Μην χρησιμοποιείτε το προστατευτικό για λειτουργίες αποκοπής.
	Εξάρτημα - Δεν περιλαμβάνεται στον βασικό εξοπλισμό, διαθέσιμο ως εξάρτημα.
	Οι μπαταρίες καθώς και ο ηλεκτρονικός και ηλεκτρικός εξοπλισμός δεν πρέπει να απορρίπτονται στα αδιαχώριστα απορρίμματα της κοινότητας. Οι μπαταρίες καθώς και ο ηλεκτρονικός και ηλεκτρικός εξοπλισμός προς απόρριψη θα πρέπει να συλλέγονται χωριστά. Οι μπαταρίες, οι συσσωρευτές και οι πηγές φωτός προς απόρριψη θα πρέπει να αφαιρούνται από τον εξοπλισμό. Επικοινωνήστε με την τοπική σας αρχή ή τον προμηθευτή σας για συμβουλές ανακύκλωσης και σημείο συλλογής. Σύμφωνα με τους τοπικούς κανονισμούς, οι προμηθευτές ενδέχεται να υποχρεούνται να παραλαμβάνουν πίσω τις μπαταρίες καθώς και τον ηλεκτρονικό και ηλεκτρικό εξοπλισμό προς απόρριψη, χωρίς χρέωση. Η συμβολή σας στην επαναχρησιμοποίηση και την ανακύκλωση μπαταριών καθώς και ηλεκτρονικού και ηλεκτρικού εξοπλισμού προς απόρριψη, βοηθά στη μείωση της ζήτησης πρώτων υλών. Οι άχρηστες μπαταρίες, και κυρίως όσες περιέχουν λίθιο, όπως και ο άχρηστος ηλεκτρονικός και ηλεκτρικός εξοπλισμός, περιέχουν πολύτιμα ανακυκλώσιμα υλικά, τα οποία μπορεί να βλάψουν τόσο το περιβάλλον, όσο και την ανθρώπινη υγεία, εάν δεν απορρίπτονται με τρόπο φιλικό προς το περιβάλλον. Διαγράψτε τυχόν προσωπικά δεδομένα από τον εξοπλισμό.
№	Ταύτιση στ κεν
V	Βλτ
	Συνεχές ρεύμα
CE	Ευρωπαϊκό σήμα συμμόρφωσης
	Ουκρανικό σήμα συμμόρφωσης
001	

TR ORIJINAL TALIMATLARIN ÇEVIRILERI**KULLANIM ŞARTLARI**

Ürün ta^alamaya, metalleri ve ta^a malzemeleri kesmeye yöneliktir. Açılı taşlama makinesine yalnızca bu kılavuzun ürün özelliklerinde belirtilen uygun taşlama ve kesme çarkları takılmalıdır.

Ürün sadece kuru kullanıma yöneliktir. Ürünü ıslak uygulamalar için kullanmayın.

Ürün elle kullanılmak üzere tasarlanmıştır. Ürün bir tezgaha monte edilemez.

Bu ürünü belirtilen kullanım amacı dışında herhangi bir amaçla kullanmayın.

⚠ UYARI! Bu elektrikli aletle birlikte sağlanan bütün güvenlik uyarı ve talimatlarını, çizim ve teknik özellikleri okuyun. Aşağıda belirtilen talimatlara uyulmaması, yangın, elektrik çarpması ve/veya ciddi bedensel yaralanmalar gibi kazalar sebep olabilir. İleride başvurmak üzere tüm uyarıları ve talimatları saklayın.

AÇILI TAŞLAMA MAKİNESİ GÜVENLİK UYARILARI**Taşlama ve kesme işlemleri için ortak güvenlik uyarıları**

Bu elektrikli alet bir taşlama ve kesme aleti olarak çalışmak üzere tasarlanmıştır. Bu elektrikli aletle birlikte sağlanan bütün güvenlik uyarı ve talimatlarını, çizim ve teknik özellikleri okuyun. Aşağıda belirtilen talimatlara uyulmaması, yangın, elektrik çarpması ve/veya ciddi bedensel yaralanmalar gibi kazalar sebep olabilir.

Kumlama, tel fırçalama, cilalama veya delik kesme gibi işlemler bu elektrikli aletle gerçekleştirilmemelidir. Elektrikli aletin tasarlanmadığı işlemlerde kullanılması tehlike oluşturabilir ve kişisel yaralanmalara neden olabilir.

Bu elektrikli aleti, alet üreticisinin tasarımına uygun olmayan veya belirtmediği şekilde çalıştırmak amacıyla dönüştürmeyin. Bu tür bir dönüştürme kontrol kaybıyla sonuçlanabilir ve ciddi kişisel yaralanmalara neden olabilir.

Özel olarak tasarlanmamış ve alet üreticisi tarafından belirtilmemiş aksesuarları kullanmayın. Aksesuarın elektrikli aletinize takılabiliyor olması güvenli bir şekilde çalışacağı anlamına gelmez.

Aksesuarın nominal hızı en azından elektrikli aletin üstünde belirtilen maksimum hıza eşit olmalıdır. Nominal hızlarından yüksek hızda çalışan aksesuarlar kırılabilir ve sıçrayabilir.

Aksesuarınızın dış çapı ve kalınlığı elektrikli aletinizin kapasite sınıfı aralığında olmalıdır. Yanlış ebatlı aksesuarlar gerektiği gibi muhafaza veya kontrol edilemez.

Aksesuar montajının boyutları elektrikli aletin montaj donanımıyla eşleşmeyen aksesuarlar dengesiz çalışır, fazla titreşir ve kontrol kaybına neden olabilir.

Hasarlı aksesuarları kullanmayın. Her bir kullanıma öncesinde çapaklar ve çatlaklara, destek pedinde çatlaklara, yirtilmalara veya aşırı aşınmaya, tel fırçalarda gevşek ve çatlak tellere karşı aşındırıcı çarklar gibi aksesuarları inceleyin. Elektrikli alet veya aksesuar düşerse hasar görüp görmediğini kontrol edin veya hasar görmemiş bir aksesuar takın. Aksesuarı inceledikten ve monte ettikten sonra kendinizi ve yanınızdakileri dönen aksesuarın bıçağından uzakta tutun ve elektrikli aleti bir dakika boyunca maksimum yüksüz hızda çalıştırın. Hasarlı aksesuarlar bu test süre sırasında normal olarak dağılacaktır.

Kiⁱsel koruyucu ekipman giyin. Uygulamaya bağlı olarak yüz siperi, koruyucu gözlük veya emniyet gözlükleri kullanın. Uygun olduğunda küçük aşındırıcı parçaları veya iş parçalarını durdurabilen toz maskesi, kulak koruyucu, eldiven ve afölye önlüğü kullanın. Göz koruma, çeşitli uygulamaların oluşturduğu uçan döküntüleri durduracak nitelikte olmalıdır. Toz maskesi veya solunum maskesi belirli uygulamalar tarafından oluşturulan partikülleri

filtreleme özelliğine sahip olmalıdır. Yüksek yoğunlukta sese uzun kalmak işitme kaybına neden olabilir.

Yanınızdakileri çalışma alanından güvenli bir mesafede tutun. Çalışma alanına giren herhangi biri kişisel koruyucu ekipman kullanmalıdır. İş parçasının veya kırılan bir aksesuarın kırılmış parçaları sıçrayabilir ve çalışma alanının ötesinde yaralanmalara neden olabilir.

Kesme aksesuarının gizli kablolarla temas edebileceği durumlarda işlem yaparken, elektrikli cihazı sadece yalıtılmış kavrama yüzeylerinden tutun. Kesici aksesuarların "akımlı" bir kabloyla temas etmesi, elektrikli aletin açtıktaki metal kısımlarının "akımlı" olmasına ve operatörün elektrik çarpmasına maruz kalmasına neden olabilir.

Aksesuar tamamen durana kadar elektrikli aleti asla yere bırakmayın. Dönen aksesuar yüzeyi kayabilir ve elektrikli aletin kontrolünüzdən çıkmasına neden olabilir.

Elektrikli aleti yanınızda taşırken çalıştırmayın. Dönen aksesuarla kazara temas etmek kıyafetlerinizi yakalanmasına ve aksesuarın vücudunuza çekilmesine neden olabilir.

Elektrikli aletin havalandırma deliklerini düzenli olarak temizleyin. Motor fanı, mahfazanın içindeki parçacıkları çeker ve aşırı metal parçacık birikimi elektriksiz tehlikelere neden olabilir.

Elektrikli aleti yanlış materyallerin yanında çalıştırmayın. Kivilicimler bu materyalleri tutuşturabilir.

Sıvı soğutucular gerektiren aksesuarları kullanmayın. Su veya diğer sıvı soğutucuları kullanmak elektrik çarpmasına veya şoka neden olabilir.

Geri tepme veya ilgili uyarılar:

Geri tepme dönen çarkın, destek pedinin, fırçanın veya başka herhangi bir aksesuarın sıkışması veya takılması halinde ortaya çıkan ani bir reaksiyondur. Sıkışma veya takılma dönen aksesuarın hızlı bir şekilde teklemesine neden olur ve bu da kontrolden çıkan elektrikli aletin aksesuarın takıldığı noktadaki dönme yönünün tersi yöne zorlanmasıyla sonuçlanır.

Örneğin, aşındırıcı bir çark iş parçasına sıkışmışsa veya takılmışsa sıkışma noktasında giren çarkın kenarı çarkın yukarı tırmanmasına veya geri tepmesine neden olarak malzemenin yüzeyine girebilir. Çark, sıkışma noktasında çarkın yönüne bağlı olarak operatöre doğru veya operatörden uzağa sıçrayabilir. Aşındırıcı çarklar da bu durumlarda kırılabilir.

Geri tepme, elektrikli aletin yanlış kullanılmasının ve/veya yanlış çalıştırma prosedürlerinin veya koşullarının sonucudur ve aşağıda verilen uygun önlemlerin alınmasıyla önlenir:

- **İli ekiniz de elektrikli alette olacak şekilde sıkıca kavrayın ve geri tepme kuvvetine direnmek için vücudunuzu ve kollarınızı konuşturun.** Geri tepme veya başlatırken **tork reaksiyonunu en iyi şekilde kontrol etmek için varsa yardımcı tutamağı kullanın.** Gerekli önlemlerin alınması halinde, operatör tork reaksiyonlarına veya tepme güçlerini kontrol edebilir.
- **Elinizi asla dönen aksesuarın yakınına yerleştirmeyin.** Aksesuar elinizin üstüne geri tepebilir.
- **Vücudunuzu elektrik aletin geri tepme durumunda hareket edeceği bir alanda konumlandırmayın.** Geri tepme aleti sıkıştığı noktada çarkın hareket yönünün tersi yönde ilerletir.
- **Köşelerde, keskin kenarlarda vs. çalışırken özellikle dikkatli olun.** Aksesuarın sekmesini veya takılmasını önleyin. Köşeler, keskin kenarları veya kesme dönen aksesuarın takılmasına ve kontrol kaybına ya da geri tepmeye neden olabilir.
- **Zincirli bir ahsap oyma bıçağı, çevresel açıklığı 10 mm'den büyük olan elmas kademeli çark veya dişli testere bıçağı takmayın.** Bu tür bıçaklar sık geri tepme ve kontrol kaybına neden olur.

Taşılama ve kesme işlemlerine özel güvenlik uyarıları:

Yalnızca elektrikli alet için belirtilen çark türlerini ve seçili çark için tasarlanmış özel muhafazayı kullanın. Elektrikli alete özel tasarlanmamış çarklar yeterli şekilde muhafaza edilemez ve güvenli değildir.

Ortayı çukur çarkların taşılama yüzeyi muhafaza ağzının plakasının altına montaj edilmelidir. Muhafaza ağzının plakası boyunca çıkıntı yapan yanlış takılmış bir çark yeterli şekilde korunamaz.

Muhafaza elektrikli alete güvenli bir şekilde takılmalıdır ve maksimum güvenliği sağlayacak şekilde yerleştirilmelidir, böylece çarkın mümkün olan en az kısmı operatöre açık olmalıdır. Muhafaza operatörü kırık çark parçalarına, çarkla kazara temastan ve kıyafetleri tutuşturabilecek kivilicimlerden korumaya yardımcı eder.

Çarklar yalnızca belirtilen uygulamalar için kullanılmalıdır. Örneğin: Kesme çarkının yanıyla taşılama yapmayın. Aşındırıcı kesme çarkları çevresel taşılamaya yöneliktir, bu çarklara uygulamam yan kuvvetler çatlamalarına neden olabilir.

Her zaman seçtiğiniz çarka uygun boyutta ve şekilde hasar görmemiş çark flaşları kullanın. Düzgün çark flaşları çarkı destekleyerek çarkın kırılma ihtimalini azaltır. Kesme çarklarının flaşları taşılama çarkı flaşlarından farklı olabilir.

Daha geniş elektrikli aletlerin aşınmış çarklarını kullanmayın. Daha büyük bir elektrikli alet için tasarlanmış bir çark daha küçük aletin daha yüksek hıza uygun değildir ve patlayabilir.

Çift amaçlı çarklar kullanırken her zaman gerçekleştirilen uygulamaya yönelik doğru muhafazayı kullanın. Doğru muhafazanın kullanılmaması istenen muhafaza seviyesini sağlamayabilir, bu da ciddi yaralanmalara neden olabilir.

Kesme işlemlerine yönelik ilave güvenlik uyarıları:

Kesme çarkını "sıkıştırma" veya aşırı basınç uygulamayın. Aşırı derinlikte kesi yapmaya çalışmayın. Çarkı aşırı girmek yükü ve çarkın kesik içinde bükülme veya sıkışması ve geri tepmesi ve çarkın kırılması ihtimalini artırır.

Vücudunuzu dönen çarkın hizasına ya da gerisine koymayın. Çark işlem sırasında vücudunuzdan uzaklaşıyorsa, olası geri tepme dönen çarkı ve elektrikli aleti doğruca size doğru fırlatabilir.

Çarkın yapışması ya da kesme işleminin herhangi bir nedenle durdurulması halinde elektrikli aleti kapatın ve çark tamamen durana kadar hareketsiz tutun. Çark hala dönerken kesme çarkını kesimden geri çekmeye çalışmayın **bu geri tepmeye neden olabilir.** Araştırın ve çark sıkışmasının nedenini ortadan kaldıracak önlemleri alın.

İş parçasında kesme işlemini başlatmayın. Çarkın tam hıza ulaşmasını bekleyin ve kesime dikkatlice yeniden girin. Elektrikli alet iş parçasının içinde tekrar çalıştırılırsa çark sıkışabilir, hareket edebilir veya geri tepebilir.

Çarkın sıkışması ya da geri tepmesi riskini asgariye indirmek için panelleri ve işlenince aşırı büyük parçaları destekleyin. Büyük iş parçaları kendi ağırlıkları altında eğilebilirler. Kesim çizgisinin yanına iş parçasının altına ve çarkın her iki tarafındaki iş parçasının kenarının yanına destekler yerleştirilmelidir.

Mevcut duvarlara veya diğer kör alanlar "cep kesimi" yaparken dikkatli olun. İçeri giren çark gaz veya su borularını, elektrik kablolarını veya geri tepmeye neden olabilecek nesnelere kesebilir.

Kivirilmiş kesim yapmaya çalışmayın. Çarkı aşırı girmek yükü ve çarkın kesik içinde bükülme veya sıkışması ve geri tepmesi ve çarkın kırılması ihtimalini artırarak ciddi yaralanmalara neden olabilir.

İLAVE GÜVENLİK VE ÇALIŞMA TALİMATLARI

İş parçasını bir kelepçeleme aletiyle kelepçeleyin. Kelepçelenmemiş iş parçaları ağır yaralanma ve hasara neden olabilir.

Ürün durduktan sonra tekrar çalıştırmayın. Tekrar çalıştırılması, yüksek tepki kuvvetiyle geri tepmeye neden olabilir. Güvenlik talimatlarını göz önünden uzaklaştırmadan, ürünün neden stop ettiğini belirleyin ve sorunu düzeltin.

Ürün üzerinde herhangi bir çalışma yapmaya başlamadan önce batarya takımını çıkartın.

PİL İÇİN EK GÜVENLİK UYARILARI

⚠ UYARI! Kısa devreden kaynaklanacak yangın, yaralanma ve maddi hasar risklerini azaltmak için aletinizi, pil paketini ya da şarj cihazını asla bir sıvıya batırmayın, ya da içine sıvı girmesine izin vermemeyin. Deniz suyu bazı sanayi kimyasalları, çamaşır suyu ya da çamaşır suyu içeren ürünler vb. gibi aşındırıcı ya da iletken sıvılar kısa devreye neden olabilir.

Kullanılmış pil paketlerini ev atıklarına katarak ya da yakarak bertaraf etmeyin. AEG Distribütörleri çevremizi korumak için eski pilleri geri almayı önerir.

Belirli bir süre kullanılmayan pil paketlerinin kullanılmadan önce yeniden şarj edilmesi gerekir.

Optimal bir ömür için, pil paketlerinin kullanımdan sonra yeniden şarj edilmesi gerekir.

30 günden uzun süre depolanacak batarya paketleri için:

- Batarya paketini 27°C altı sıcaklıkta ve nemden uzakta depolayın.
- Batarya paketlerini %30-%50 şarj edilmiş durumda muhafaza edin.
- Depolandıktan sonra her altı ayda bir batarya takımını normal şekilde şarj edin.

Batarya paketi koruması

Batarya paketinin aşırı yüklemeye koruyan ve uzun ömür sağlayan bir aşırı yük koruması vardır.

Yoğun stres altında batarya elektronikleri aleti otomatik olarak kapatır. Yeniden çalıştırmak için ürünü kapatıp yeniden açın. Ürün yeniden çalışmazsa batarya paketi tamamen deşarj olmuş olabilir. Pil paketini şarj edin.

Lityum pillerin nakliyesi

Lityum-iyon pil, Tehlikeli Madde Düzenlemelerine gerekliliklerine tabidir.

Bu pillerin nakliyesi yerel, ulusal, uluslararası hüküm ve düzenlemelere uygun olarak yapılmalıdır.

- Piller ilave gereklilik olmaksızın kara yoluyla taşınabilir.
- Lityum-iyon pillerin üçüncü taraflarca ticari nakliyesi Tehlikeli Maddeler düzenlemelerine tabidir. Taşıma hazırlığı ve taşıma yalnızca uygun eğitimi almış kişilerce gerçekleştirilmeli ve taşıma sürecine ilgili uzmanlar eşlik etmelidir.

Pil taşıırken:

- Kısa devreyi önlemek için pil kontak terminallerinin korumalı ve yalıtımlı olduğundan emin olun.
- Pil paketinin ambalaj içinde hareket etmeyecek gibi tespit edilmesini sağlayın.
- Çatlak veya sızıntı yapan pilleri nakletmeyin.
- Daha fazla bilgi için nakliye şirketine danışın.

ÜRÜNÜZÜ TANIYIN

Bkz. sayfa 2.

1. Batarya takımı
2. Örgü toz örtüsü
3. Tutamak, yalıtılmış kavrama yüzeyi
4. Paletli anahtar
5. Kilitleme düğmesi
6. Yan tutamak
7. Muhafaza kolu kilidi
8. Taşlama çarkı
9. Aletsiz taşlama muhafazası
10. Aletsiz kesme muhafazası ataşmanı
11. Kesme disk

BAKIM

Plastik parçaları temizlerken solvent kullanmaktan kaçının. Çoğu plastik cinsi çeşitli ticari solvent türlerine duyarlıdır ve bunların kullanımı sonucu hasar görebilir. Kir, karbon tozu ve benzerini çıkarmak için temiz bez kullanın.

Sadece AEG aksesuarları ve yedek parçaları kullanın.

Tanımlanmamış parçaların değiştirilmesi gerektiğinde, AEG servis acentelerimizden biriyle iletişime geçin (garanti/servis adresleri listemize bakın).

Gerektiğinde, ürünün parçaları dağıtık bir çizimi sipariş edilebilir. Ürün türünü ve etiketin üzerinde yazılı olan seri numarasını belirtin ve çizimi yerel servis temsilcinizden veya doğrudan şu adresten sipariş edin: Techtronic Industries GmbH, Max-Eyth-Straße 10, 71364 Winnenden, Germany.

SEMBOLLER



Bu ürünü çalıştırmadan önce lütfen bu talimatları dikkate okuyun.



DIKKAT! UYARI! TEHLİKE!



Ürün üzerinde herhangi bir çalışma yapmaya başlamadan önce batarya takımını çıkartın.



Göz koruyucu ekipman kullanın.



Aleti her zaman iki el kullanarak çalıştırın.



Kesme işlemlerinde korumayı kullanmayın.



Aksesuar - Standart ekipmana dahil değildir, aksesuar olarak kullanılabilir.



Atık pilleri, atık elektrikli ve elektronik ekipmanı, sınıflandırılmamış belediye atığı olarak bertaraf etmeyin.

Atık piller ile atık elektrikli ve elektronik ekipmanlar ayrıca toplanmalıdır.

Atık pil, akü ve ışık kaynakları ekipmandan çıkarılmalıdır.

Yerel otorite veya satıcıdan geri dönüşüm tavsiyesi alın ve toplama noktasını öğrenin.

Yerel düzenlemelere göre perakendecilerin atık piller ile atık elektrikli ve elektronik ekipmanı ücretsiz olarak geri alma yükümlülüğü olabilir.

Atık piller ile atık elektrikli ve elektronik ekipmanların yeniden kullanımı ve geri dönüşümüne katkınız, ham madde talebini azaltmaya yardımcı olur.

Özellikle lityum içeren atık piller ile atık elektrikli ve elektronik ekipmanlar, çevreye uyumlu bir şekilde bertaraf edilmediği takdirde çevre ve insan sağlığını olumsuz yönde etkileyebilecek değerli, geri dönüştürülebilir malzemeler içerir.

Varsa, atık ekipmandaki kişisel verileri silin.

n_o

Yüksüz hız

V

Volt



Doğru akım



Avrupa Uyumluluk İşareti



Ukrayna Uyumluluk İşareti



EurAsian Uygunluk İşareti

CS PŘEKLAD PŮVODNÍHO NÁVODU K OBSLUZE

ZAMÝŠLENÉ POUŽITÍ

Tento přístroj je určen k broušení a řezání kovových a kamenických materiálů. Na úhlovou brusku by měly být namontovány pouze

vhodné brusné a řezné kotočce, jak je popsáno v části výrobkové specifikace tohoto návodu.

Tento přístroj je určen k používání pouze za sucha. Přístroj nepoužívejte v mokřem prostředí.

Toto nářadí je určeno k ručnímu používání. Tento přístroj není určen k montáži na pracovní stůl.

Nepoužívejte výrobek jinak než je uvedeno v určeném použití.

VAROVÁNÍ! Přečtěte si všechny bezpečnostní pokyny, ilustrace a specifikace dodané s tímto produktem. Nedodržení uvedených pokynů může způsobit požár, úraz elektrickým proudem a/nebo jiné vážné zranění.

Ušchovejte si všechna upozornění a všechny pokyny pro pozdější potřebu.

BEZPEČNOSTNÍ UPOZORNĚNÍ PRO ÚHLOVOU BRUSKU

Společná bezpečnostní upozornění pro broušení nebo rozbrušování:

Toto elektrické nářadí je určeno k používání jako bruska nebo rozbrušovačka. Přečtěte si všechny bezpečnostní pokyny, ilustrace a specifikace dodané s tímto produktem. Nedodržení uvedených pokynů může způsobit požár, úraz elektrickým proudem a/nebo jiné vážné zranění.

S tímto elektrickým nářadím nelze provádět činnosti jako smrkování, kartáčování, leštění či děrování. Operace, pro které není toto elektrické nářadí navrženo, mohou představovat nebezpečí a způsobit zranění.

Neupravujte toto elektrické nářadí způsobem, pro který nebylo specificky určeno a který není konkrétně uveden výrobcem nářadí. Podobná úprava by mohla vyústit ve ztrátu kontroly a způsobit vážný úraz.

Nepoužívejte doplňky, které nejsou konkrétně určeny a specifikovány výrobcem nářadí. Pouhá skutečnost, že příslušenství lze připojit k vašemu elektrickému nářadí, ještě nezaručuje bezpečný provoz.

Příslušenství a nástroje musí mít jmenovité otáčky minimálně stejné jako jsou maximální otáčky elektrického nářadí. Příslušenství, které se pohybuje vyšší rychlostí, než na jaké je homologováno, se může roztrhnout a rozletnout se po okolí.

Vnější průměr a tloušťka vašeho příslušenství a nástrojů musí vyhovovat jmenovité kapacitě elektrického nářadí. Příslušenství nesprávné velikosti nelze dostatečně chránit ani kontrolovat.

Montážní rozměry příslušenství musí odpovídat rozměrům montážních pomůcek elektrického nářadí. Příslušenství, které neodpovídá montážním pomůckám elektrického nářadí, bude nevyvážené, bude nadměrně vibrovat a může způsobit ztrátu kontroly.

Nepoužívejte poškozené příslušenství. Před každým použitím zkontrolujte příslušenství, zda nejsou třísky a praskliny na brusných kotočcích, zda nejsou prasklé opěrné podložky, zkontrolujte trhliny nebo nadměrné opotřebení, zda nemá drátěný kartáč uvolněné nebo prasklé dráty. Jestliže elektrické nářadí nebo příslušenství spadne, zkontrolujte, zda nedošlo k jeho poškození, nebo nainstalujte nepoškozené příslušenství. Po kontrole a instalaci příslušenství se postavte i s přihlížením mimo rovinu rotujícího příslušenství a nechte nářadí běžet při maximálních otáčkách naprázdno po dobu jedné minuty. Poškozené příslušenství se během této zkušební doby obvykle rozpadne.

Používejte osobní ochranné pomůcky. V závislosti na způsobu použití použijte obličejový štít, pracovní nebo ochranné brýle. Podle potřeby používejte masku proti prachu, chráničích sluchu, rukavice a dílenskou zástěru schopnou zadržet malé úlomky brusiva nebo obrobku. Ochrana očí musí být schopna zadržet letící třísky vznikající při konkrétním použití. Ochranná rouška nebo respirátor musí být schopny odfiltrovat částice vznikající při konkrétním použití. Dlouhodobé vystavení hluku o vysoké intenzitě může způsobit ztrátu sluchu.

Okolostojící musí dodržovat bezpečnou vzdálenost od pracovního prostoru. Každý, kdo vstupuje do pracovního prostoru, musí mít na sobě osobní ochranné prostředky. Úlomky obrobku nebo rozbitého příslušenství mohou odletnout a způsobit zranění mimo bezprostřední oblast práce.

Pokud by řezný nástroj tohoto přístroje mohl přijít do styku se skřepými vodiči, držte jej během používání pouze za izolované

plochy. Kontakt s „živým“ vodičem způsobí, že kovové části elektricky poháněného nástroje se stanou také „živými“ a způsobí elektrický úraz obsluze.

Nikdy neodkládejte elektrické nářadí, dokud se příslušenství úplně nezastaví. Rotující příslušenství se může zachytit o povrch a tím vytrhnout elektrické nářadí z vaší kontroly.

Nenechávejte elektrické nářadí v chodu, když je nosíte u sebe. Při náhodném kontaktu s rotujícím příslušenstvím by se mohl zachytit váš oděv a příslušenství by mohlo vniknout do vašeho těla.

Pravidelně čistěte větrací otvory elektrického nářadí. Ventilátor motoru vtahuje prach do krytu přístroje a nadměrná akumulace kovového prachu může způsobit nebezpečí úrazu elektrickým proudem.

Nepoužívejte elektrické nářadí v blízkosti hořlavých materiálů. Odletující jiskry by mohly takové materiály zapálit.

Nepoužívejte příslušenství, které vyžaduje chladicí kapalinu. Použití vody nebo jiných chladicích kapalin může způsobit úraz elektrickým proudem nebo šok.

Zpětný ráz a příslušné výstrahy:

Zpětný ráz je náhla reakce na skřípnutý nebo zaseknutý rotující kotoč, opěrný kotoč, kartáč nebo jakékoli jiné příslušenství. Sevření nebo zaseknutí způsobí rychle zablokovaní rotujícího příslušenství, což následně způsobí, že neovládané elektrické nářadí bude v místě zaseknutí odmrštěno opačným směrem, než je směr otáčení.

Pokud se například brusný kotoč zasekne nebo přiskřípne v obrobku, hrana kotočce, která vstupuje do bodu sevření, se může zaryt do povrchu materiálu a způsobit vyhození nebo vyskočení kotočce. Kotoč může buďto poskočit směrem k operátorovi nebo od něj, v závislosti na směru pohybu kotočce v místě sevření. Brusné kotočce se za těchto okolností mohou i zlomit.

Důsledkem nesprávného použití elektrického nářadí anebo nesprávného pracovního postupu či podmínek může být zpětný ráz, kterému se lze vyhnout dodržováním níže uvedených opatření.

- **Držte pevně elektrické nářadí oběma rukama a postavte se do takové pozice, abyste dokázali tělem a pažemi zachytit síly zpětného rázu. Je-li k dispozici, vždy používejte přidavnou rukojeť pro maximální kontrolu zpětného rázu nebo reakce na točivý moment během spouštění.** Obsluha může regulovat sílu zpětného rázu nebo reakci na točivý moment, když uplatní příslušná preventivní opatření.
- **Nikdy nedávejte ruku do blízkosti rotujícího příslušenství.** Příslušenství může způsobit zpětný ráz přes vaši ruku.
- **Vyhnete se pozici těla v oblasti, kam se pohne elektrické nářadí, dojde-li ke zpětnému rázu.** Zpětný ráz odmrští nástroj opačným směrem, než je pohyb kotočce v místě sevření.
- **Buďte zvláště opatrní při práci v koutech, na ostrých hranách atd.** Vyvarujte se poskočení a zaseknutí příslušenství. Rohy, ostré hrany nebo odsakování mají tendenci zachytit rotující příslušenství a způsobit ztrátu kontroly nebo zpětný ráz.
- **Nepřipojujte plový řezbářský kotoč, segmentový diamantový kotoč s obvodovou mezerou větší než 10 mm nebo ozubený plový kotoč.** Tyto kotočce často způsobují zpětný ráz a ztrátu kontroly.

Bezpečnostní upozornění platná specificky pro broušení a děrování:

Používejte pouze kotočce, které jsou určeny pro vaše nářadí, a s ochranným krytem určeným pro zvolený kotoč. Kotočce, pro které není elektrické nářadí navrženo, nelze dostatečně chránit a nejsou tedy bezpečné.

Brusná plocha středově prolisovaných kotočců musí být namontována pod rovinou ochranného břitu. Nesprávně namontovaný kotoč, který vyčnívá přes rovinu ochranného břitu, nemůže být dostatečně ochráněn.

Ochranný kryt musí být bezpečně připevněn k elektrickému nářadí a umístěn tak, aby byla zajištěna maximální bezpečnost, aby směrem k obsluze byla namířena co nejmenší část kotočce. Ochranný kryt pomáhá chránit obsluhu před úlomky kotočce, náhodným kontaktem s kotočem a jiskrami, které by mohly zapálit oděv.

Kotočce se mohou používat jen k určeným způsobům použití. Například: nebruste stranou rozbrušovacího kotočce.

Rozbrušovací kotouče jsou určeny pro obvodové broušení a boční síly působící na tyto kotouče mohou způsobit jejich rozbití.

Vždy používejte nepoškozené příruby kotouče, které mají správnou velikost a tvar pro vámi vybraný kotouč. Správné příruby podporují kotouč a snižují tak možnost jeho zlomení. Příruby rozbrušovacích kotoučů se mohou lišit od přírub brusných kotoučů.

Nepoužívejte opotřebované kotouče z většího elektrického nářadí. Kotouče určené pro větší elektrické nářadí není vhodný pro vyšší rychlost menšího nářadí a může prasknout.

Při používání dvojitých kotoučů vždy používejte správný ochranný kryt určený k provádění činnosti. Nesprávné použití ochranných prostředků nemusí zajišťovat požadovanou úroveň bezpečnosti, což může vést k vážnému úrazu.

Dodatečná bezpečnostní upozornění platná specificky pro rozbrušování:

Řezací kotouč „nezasekávejte“ a nevyvíjejte na něj nadměrný tlak. Nepokoušejte se dosahovat nadměrné hloubky řezu. Přílišné tlačení na kotouč zvyšuje zatížení a náchylnost ke zkroucení nebo zachycení kotouče v řezu s případným zpětným rázem nebo zlomením kotouče.

Nestávejte před rotujícím kotoučem ani za ním ve směru jeho pohybu. I když se kotouč v místě provozu pohybuje od těla, může případný zpětný ráz odmrštit rotující kotouč i elektrické nářadí vašim směrem.

Pokud dochází ke svírání nebo je potřeba z jakéhokoliv důvodu řezání přerušit, vypněte elektrické nářadí a držte je bez pohybu, dokud se kotouč úplně nezastaví. Nikdy se nepokoušejte vyjmout řezací kotouč z řezu, když je kotouč v pohybu, protože může dojít ke zpětnému rázu. Najděte a proveďte nápravná opatření k odstranění příčiny zablokování kotouče.

Neobnovujte operaci řezání v obrobku. Nechte kotouč dosáhnout plné rychlosti a opatrně se znovu vraťte do řezu. Kotouč se může zaseknout, vyskočit nebo odmrštit zpětným rázem, jestliže se elektrické nářadí znovu spustí v obrobku.

Nadměrné desky nebo obrobky upevněte, aby se minimalizovalo riziko sevření kotouče a zpětného rázu. Velké obrobky mají tendenci prohýbat se vlastní vahou. Podpěry musí být umístěny pod obrobkem v blízkosti linie řezu a poblíž okraje obrobku na obou stranách kotouče.

Při provádění „kapsového řezu“ do stávajících zdi nebo jiných slepých oblastí dbejte zvýšené opatrnosti. Vyčnívající kotouč může přirozitun plynové nebo vodní potrubí, elektrické vedení nebo předměty, které mohou způsobit zpětný ráz.

Nepokoušejte se řezat v křivkách. Přílišné tlačení na kotouč zvyšuje zatížení a náchylnost ke zkroucení nebo zachycení kotouče v řezu s případným zpětným rázem nebo zlomením kotouče, což může vést k vážnému úrazu.

DOPLŇKOVÉ BEZPEČNOSTNÍ A PRACOVNÍ POKYNY

Upínadlo obrobku s upínacím zařízením. Neupnuté obrobky mohou způsobit vážné zranění nebo škody na majetku.

Pokud se sponkovačka zastaví, nezapínejte ji. Opětovné zapnutí může způsobit silný zpětný ráz. Určete příčinu zastavení sponkovačky a odstraňte ji. Dbejte přitom bezpečnostních pokynů. Před zahájením práce na reflektoru vyjměte baterii.

DOPLŇKOVÉ BEZPEČNOSTNÍ UPOZORNĚNÍ K BATERII

VAROVÁNÍ! Ke snížení rizika požáru, úrazu a poškození výrobku v důsledku zkratu nikdy nenořte přístroj, akumulátor ani nabíječku do tekutiny a nedovoďte, aby do nich tekutina vnikla. Korodující nebo vodivé kapaliny, jako je slaná voda, určité chemikálie a bělicí prostředky nebo výrobky, které obsahují bělidlo, mohou způsobit zkrat.

Nelikvidujte baterie v domovním odpadu či ohni. Distributoři AEG nabízejí odběr starých baterií pro ochranu životního prostředí.

Baterie, které nebyly nějakou dobu používány, by měly být před použitím dobity.

Pro optimální životnost by se akumulátory měly po použití plně dobít.

Při nepoužívání baterie po dobu delší než 30 dní:

- Uložte baterii na místě s teplotou pod 27 °C a bez vlhkosti.

- Skladujte baterie ve stavu nabití na 30–50 % kapacity.
- Každého půl roku skladování baterii normálním způsobem nabíje.

Ochrana baterie

Baterie obsahuje ochranu proti přetížení, která pomáhá prodlužovat její životnost.

Elektronické obvody baterie vypnou přístroj automaticky při nadměrném zatížení. Restartování provedte vypnutím a opětovným zapnutím přístroje. Pokud se zařízení nespustí, může být úplně vybitá baterie. Nabít baterii.

Transport lithiových baterií

Lithium-iontové baterie podléhá legislativě o nebezpečném zboží.

Převážení takových akumulátorů musí probíhat podle místních, státních a mezinárodních opatření a předpisů.

- Převážení baterií nevyžaduje další opatření.
- Komerční přeprava lithium-iontových akumulátorů třetími stranami podléhá předpisům týkajících se nebezpečného zboží. Přípravu na přepravu a přepravu je výlučně nutné provádět řádně vyškolenými osobami a proces musí být pod dohledem odpovídajících odborníků.

Při přepravě akumulátorů:

- Ujistěte se, že kontakty baterie jsou chráněny a izolovány, aby se zabránilo zkratu.
- Zajistěte, aby akumulátory byly v obalu zajištěny proti pohybu.
- Nepřevážte prasklé nebo baterie s unikajícím elektrolytem.
- Ptejte se u zásilkové společnosti na další radu.

POZNEJTE SVŮJ PRODUKT

Viz strana 2.

1. Akumulátor
2. Protiprachová ochranná mřížka
3. Rukojeť s izolací a protiskluzovým povrchem
4. Kolébkový spínač
5. Blokovací spínač
6. Boční držadlo
7. Ochranná páčka aretace
8. Brusný kotouč
9. Ochranný kryt k broušení bez použití nástroje
10. Nasazovací ochranný kryt k řezání bez použití nástroje
11. Rozbrušovací kotouč





UDRŽBA









Při čištění plastových částí nepoužívejte rozpouštědla. Většina plastů nesnáší různé druhy komerčně dostupných rozpouštědel a mohou být při jejich použití poškozena. K odstranění špíny, uhlíkového prachu apod. použijte čistou hadičku.

Používejte pouze příslušenství AEG a náhradní díly AEG. Pokud je potřeba vyměnit díly a není to popsáno, obraťte se prosím na jednoho z našich servisních zástupců AEG (podívejte se na náš seznam záručních/servisních adres).

V případě potřeby je možno objednat podrobný náčrtek výrobku. Uveďte typ přístroje a jeho sériové číslo uvedené na štítku a objednejte si výkres u svých místních servisních zástupců nebo přímo na adrese: Technicon Industries GmbH, Max-Eyth-Straße 10, 71364 Winnenden, Germany.

SYMBOLY

	Před používáním tohoto výrobku si důkladně přečtěte pokyny.
	UPOZORNĚNÍ! VAROVÁNÍ! NEBEZPEČÍ!
	Před zahájením práce na reflektoru vyjměte baterii.
	Noste ochranné brýle.

	Vždy pracujte s prístrojom oboma rukami.
	Nepoužívajte chránič pri rozbrušovaní.
	Príslušenstvá – není součástí standardního vybavení, dostupné jen jako příslušenství.
	Nelikvidujte vybité baterie a elektrické a elektronické zařízení společně s netříděným komunálním odpadem. Vybité baterie a elektrický a elektronický odpad musí být shromažďovány odděleně. Vybité baterie, akumulátory a odpadní světelné zdroje musí být od zařízení odděleny. Zjistěte si u místní samosprávy nebo u maloobchodníka, jaké jsou pokyny k recyklaci a kde je sběrné místo. Podle místních nařízeních mohou mít maloobchodníci povinnost brát bezplatně zpět vybité baterie, elektrický a elektronický odpad. Když budete přispívat k opětovnému použití a recyklaci vybitých baterií, elektrického a elektronického odpadu, pomůže to snížit potřebu surovin. Vybité baterie, zejména ty s obsahem lithia, elektrický a elektronický odpad obsahující cenné recyklovatelné materiály, které mohou mít nepříznivý dopad na životní prostředí a lidské zdraví, nebudou-li zlikvidovány ekologickým způsobem. Odstraňte z odpadu osobní údaje, pokud nějaké obsahuje.
n_o	Otáčky naprázdno
V	Napětí
	Stejnosměrný proud
	Značka shody s evropskými normami
	Značka shody s ukrajinskými normami
001	
	Euroasijská značka shody

SK PREKLAD ORIGINALU POKYNOV

ŠPECIFIKOVANÉ PODMIENKY POUŽITIA

Tento výrobok bol navrhnutý na brúsenie a rezanie kovových a kamenných materiálov. Na uhlovú brúsku by sa mali inštalovať len vhodné brúsne a rezné kotúče, ktoré sú opísané v časti špecifikácie výrobku v tomto návode.

Tento výrobok je určený len na suché použitie. Výrobok nepoužívajte na mokré aplikácie.

Tento produkt bol navrhnutý na ručné používanie. Tento výrobok nie je určený na namontovanie na pracovný stôl.

Tento produkt nepoužívajte žiadnym iným spôsobom, ako je uvedené v účele použitia.

VAROVANIE! Prečítajte si všetky pokyny s bezpečnostnými výstrahami, obrázky a parametre uvádzané

pre tento výrobok. Pri nedodržaní pokynov uvedených nižšie môže dôjsť k úrazu elektrickým prúdom, požiaru alebo závažnému osobnému poraneniu.

Všetky výstrahy a pokyny si odložte na použitie v budúcnosti.

BEZPEČNOSTNÉ VÝSTRAHY PRE UHLOVÚ BRÚSKU

Bezpečnostné výstrahy bežné pre brúsenie alebo rozbrušovanie:

Toto elektrické náradie je určené na používanie ako náradie na brúsenie alebo rozbrušovanie. Prečítajte si všetky pokyny s bezpečnostnými výstrahami, obrázky a parametre uvádzané pre tento výrobok. Pri nedodržaní pokynov uvedených nižšie môže dôjsť k úrazu elektrickým prúdom, požiaru alebo závažnému osobnému poraneniu.

S týmto elektrickým náradím sa nesmú vykonávať činnosti, ako jemné brúsenie, upravovanie drôtenou kefou, leštenie alebo rezanie otvorov. Operácie, na ktoré elektrické náradie nebolo navrhnuté, môžu predstavovať nebezpečenstvo a spôsobiť zranenie osôb.

Toto elektrické náradie nemeňte na používanie iným spôsobom, než na aký ho konkrétne navrhoval a určil výrobca náradia. Takáto zmena môže mať za následok stratu kontroly a môže spôsobiť vážne osobné poranenie.

Nepoužívajte príslušenstvo, ktoré nie je výhradne navrhnuté a uvádzané výrobcom náradia. To, že príslušenstvo možno pripojiť k elektrickému náradu, ešte nezaručuje jeho bezpečnú prevádzku.

Menovité otáčky príslušenstva musia byť minimálne rovnaké ako maximálne otáčky vyznačené na elektrickom náradí. Príslušenstvo, ktoré beží rýchlejšie, ako je jeho menovitá rýchlosť, sa môže zlomiť a rozletieť.

Vonkajší priemer a hrúbka vášho príslušenstva musia zodpovedať menovitej kapacite vášho elektrického náradia. Príslušenstvo nesprávnej veľkosti nie je možné dostatočne chrániť alebo ovládať.

Rozmery montovaného príslušenstva musia vyhovovať rozmerom montážnych prvkov na elektrickom náradí. Príslušenstvo, ktoré nepasuje na montážne prvky elektrického náradia, bude nevyvážené, nadmerne vibruje a môže spôsobiť stratu kontroly.

Nepoužívajte poškodené príslušenstvo. Pred každým použitím skontrolujte príslušenstvo, ako napríklad brúsne kotúče, či nie sú vylomené alebo prasknuté, opornú podložku, či nemá, praskliny, trhliny alebo nie je nadmerne opotrebovaná a či nie sú na drôtenej kefe uvoľnené alebo poľamané drôty. **Pokiaľ náradie alebo príslušenstvo spadlo, skontrolujte poškodenie alebo namontujte nepoškodené príslušenstvo.** Po skontrolovaní a inštalácii príslušenstva sa spolu s okolostojacími osobami postavte mimo roviny rotujúceho príslušenstva a nechajte elektrické náradie bežať jednu minútu pri maximálnych otáčkach bez zaťaženia. Poškodené príslušenstvo sa počas tohto testovania zvyčajne rozpadne.

Noste osobné ochranné prostriedky. V závislosti od použitia výrobku používajte ochranný štít, bezpečnostné okuliare alebo bezpečnostné ochranné okuliare. V prípade potreby noste vhodnú masku proti prachu, chrániče sluchu, rukavice a pracovnú zásteru, ktorá dokáže zastaviť malé čiastočky brúsneho materiálu alebo obrobru. Ochrana zraku musí zastaviť letiace úlomky, ktoré sa tvoria pri rôznych aplikáciách. Protiprachová maska alebo respirátor musia odfiltrovať častice, ktoré vznikajú pri konkrétnej aplikácii. Dlhodobé vystavenie hluku vysokej intenzity môže spôsobiť stratu sluchu.

Udržujte okolostojacie osoby v bezpečnej vzdialenosti od pracoviska. Každý, kto vstupuje do pracovného priestoru, musí mať na sebe osobné ochranné prostriedky. Úlomky obrobru alebo poškodeného príslušenstva môžu odletieť a spôsobiť zranenie aj mimo bezprostredného priestoru prevádzky.

Pri vykonávaní činnosti, kedy môžu rezné príslušenstvo prísť do kontaktu so skrytou kabeľážou, držte elektrické náradie len za izolované povrchy na uchopenie. Pri kontakte rezacieho príslušenstva so „živým“ vodičom by mohli byť obnažené kovové diely pod prúdom a spôsobiť obsluhujúcemu úder elektrickým prúdom.

Nikdy neodkladajte elektrické náradie, kým sa príslušenstvo úplne nezastaví. Rotujúce príslušenstvo môže zachytiť povrch a vytrhnúť elektrické náradie spod vašej kontroly.

Nespúšťajte elektrické náradie vtedy, keď ho nesiete pri sebe. Pri náhodnom kontakte s rotujúcim príslušenstvom by mohlo dôjsť k zachyteniu vášho odevu a pritiahnutiu príslušenstva k vášmu telu.

Pravidelne čistíte vetracie otvory elektrického náradia.

Ventilátor motora nasaje prach do skrine motora a príliš veľké množstvo nahromadeného kovového prášku môže spôsobiť nebezpečenstvo zásahu elektrickým prúdom.

Nepoužívajte elektrické náradie v blízkosti horľavých materiálov. Iskry môžu tieto materiály zapáliť.

Nepoužívajte príslušenstvo, ktoré potrebuje chladiacu kapalinu. Použitie vody alebo iných chladiacich kapalin môže spôsobiť úraz elektrickým prúdom alebo šok.

Spätný náraz a súvisiace výstrahy:

Spätný náraz je náhla reakcia na zovretý alebo zaseknutý rotujúci kotúč, opornú podložku, kefu alebo iné príslušenstvo. Zovretie alebo zaseknutie spôsobí rýchle zastavenie rotujúceho príslušenstva, čo následne spôsobí, že nekontrolované elektrické náradie sa v mieste zovretia bude otáčať v opačnom smere, ako sa otáča príslušenstvo.

Napríklad, ak sa brúsny kotúč zasekne alebo je zovretý obrobkom, hrana kotúča v bode zaseknutia môže zísť hlbšie do materiálu a spôsobí vyskočenie kotúča alebo odhodenie. Kotúč môže vyskočiť buď smerom k obsluhu, alebo od nej, podľa toho, v akom smere sa kotúč pohyboval v mieste zovretia. V týchto podmienkach môže dôjsť aj k zlomeniu brúsnych kotúčov.

Spätný náraz je výsledkom nesprávneho používania elektrického náradia a/alebo nesprávnych postupov obsluhy alebo podmienok a dá sa mu predísť predísť prijatím vhodných bezpečnostných opatrení uvedených nižšie.

- **Elektrické náradie pevne držte obomi rukami a telo a ruky umiestnite tak, aby ste dokázali odolať silám spôsobeným spätým nárazom. Vždy používajte pomocnú rúčku, ak je k dispozícii, na maximálnu kontrolu spätného rázu alebo reakcie krútiaceho momentu počas spustenia.** Obsluha je schopná kontrolovať reakcie krútiaceho momentu alebo sily spätného nárazu pri dodržaní správnych bezpečnostných opatrení.
- **Nikdy nedávajte ruku do blízkosti rotujúceho príslušenstva.** Pri spätnom náraze by vám mohlo príslušenstvo zasiahnuť ruku.
- **Nestoďte v mieste, ktoré je v dosahu pohybu elektrického náradia, ak dôjde k spätnému nárazu.** Spätý náraz vymrští náradie v opačnom smere, ako je pohyb kotúča v mieste zaseknutia.
- **Dávajte si mimoriadny pozor pri opravovaní rohov, ostrých rohov a podobne. Zabráňte poskakovaniu a zasekávaniu príslušenstva.** Rohy, ostré hrany alebo poskakovanie majú tendenciu zachytiť rotujúce príslušenstvo a spôsobiť stratu kontroly alebo spätný náraz.
- **Nepripájajte pilový reťazový rezbársky kotúč, segmentový diamantový kotúč s obvodovou medzerou väčšou ako 10 mm alebo ozubený pilový kotúč.** Takéto kotúče spôsobujú časté spätné nárazy a stratu kontroly nad náradím.

Bezpečnostné výstrahy špecifické pre brúsenie a rozbrusovanie:

Používajte len také druhy kotúčov, ktoré sú uvedené pre vaše elektrické náradie a špecifický chránič navrhnutý pre vybraný kotúč. Kotúče, ktoré nie sú určené pre toto elektrické náradie, nie je možné dostatočne chrániť a sú nebezpečné.

Brúsna plocha kotúčov so zatlačeným stredom musí byť namontovaná pod rovinou ochranného okraja. Nesprávne namontovaný kotúč, ktorý vyčnieva cez rovinu ochranného okraja, nemôže byť primerane chránený.

Ochranný kryt musí byť bezpečne pripevnený k elektrickému náradu a umiestnený tak, aby bola zaistená maximálna bezpečnosť tak, aby smerom k operátorovi bola odkrytá čo najmenšia časť kotúča. Ochranný kryt pomáha chrániť obsluhu pred úlomkami kotúča, náhodným kontaktom s kotúčom a iskrami, ktoré by mohli zapáliť odev.

Kotúče sa môžu používať len na uvedené aplikácie. Napríklad: **nebrúste bočnou stranou rozbrusovacieho kotúča.** Brúsne rozbrusovacie kotúče sú určené na obvodové brúsenie, bočné sily pôsobiace na tieto kotúče môžu spôsobovať ich rozbitie.

Vždy používajte nepoškodené príruby kotúčov, ktoré majú správnu veľkosť a tvar pre vami vybraný kotúč. Správne príruby kotúča podopierajú kotúč a tým znižujú možnosť prasknutia kotúča. Príruby pre rezné kotúče sa môžu líšiť od prírub brúsnych kotúčov.

Nepoužívajte opotrebované kotúče pochádzajúce z väčšieho elektrického náradia. Kotúč určený pre väčšie elektrické náradie nie je vhodný pre vyššie otáčky menšieho náradia a môže prasknúť.

Pri používaní dvojúčelových kotúčov vždy použite správny chránič pre vykonávanú aplikáciu. Pochybenie použiť správny chránič nemusí zaistiť dostatočnú úroveň ochrany, čo môže viesť k vážnemu poraneniu.

Doplňkové bezpečnostné výstrahy pre rozbrusovanie:

Vyhýbajte sa „zaseknutiu“ rozbrusovacieho kotúča alebo použitiu príliš veľkého prítlaču. Nevykonávajte žiadne nadmierne hlboké rezy. Nadmerný tlak na kotúč zvyšuje zaťaženie a náchylnosť na stočenie alebo uviaznutie kotúča v reze s dôsledkom spätného nárazu alebo poškodenia kotúča.

Nestoďte v jednej rovine s rotujúcim kotúčom ani za ním. Keď sa kotúč v bode používania pohybuje smerom od vás, prípadný spätý náraz môže odhodiť otáčajúci sa kotúč spolu s elektrickým náradím priamo na vás.

Ak dôjde k uviaznutiu kotúča alebo zastaveniu rezu kvôli akémukoľvek dôvodu, elektrické náradie vypnite a držte ho nepohnute až do úplného zastavenia kotúča. Nikdy sa nepokúšajte vybrať rezný kotúč z rezu, keď je kotúč v pohybe, inak môže dôjsť k spätnému nárazu. Zistite príčinu zaseknutia kotúča a vykonajte kroky na jeho odstránenie.

Nespúšťajte znovu rezanie v obrobku. Nechajte najprv kotúč dosiahnuť plné otáčky a opatrne sa vráťte do rezu. Ak by ste elektrické náradie znovu spustili s kotúčom v obrobku, kotúč by sa mohol zaseknúť, vyskočiť z obrobku alebo vyvolať spätý náraz.

Aby ste zabránili vzniku zovretia alebo spätného nárazu, dosky alebo nadmerné obrobky pri rezaní podoprite. Veľké obrobky majú tendenciu prehybať sa pod vlastnou váhou. Podpery musia byť umiestnené pod obrobkom v blízkosti línie rezu a blízko hrany obrobku na oboch stranách kotúča.

Dbajte na zvýšenú opatrnosť pri vykonávaní „rezu do dutiny“ do existujúcich stien alebo iných slepých priestorov. Prenikajúci kotúč môže prerezať plynové alebo vodovodné potrubie, elektrické vedenie alebo predmety, ktoré môžu spôsobiť spätý náraz.

Nepokúšajte sa vykonávať zaoblené rezy. Nadmerný tlak na kotúč zvyšuje zaťaženie a náchylnosť na stočenie alebo uviaznutie kotúča v reze s dôsledkom spätného nárazu alebo poškodenia kotúča, čo môže viesť k vážnemu poraneniu.

ODDATOČNÉ BEZPEČNOSTNÉ A PRACOVNÉ POKYNY

Uplňte obrobok pomocou upínacieho zariadenia. Neupnuté obrobky môžu spôsobiť závažné poranenie a škody.

Po zastavení výrobku znova nezapínajte. Opätovné zapnutie bude mať za následok spätý ráz s vysokou reakčnou silou. Zistite, prečo sa výrobok zastavil, odstráňte príčinu zastavenia a dodržiavajte pritom bezpečnostné pokyny.

Vyberte sadu batérií pred vykonávaním akýchkoľvek prác na výrobku.

DOPLŇKOVÉ BEZPEČNOSTNÉ VÝSTRAHY PRE BATÉRIU

VAROVANIE! Aby ste znížili riziko požiaru alebo poškodenia výrobku skratom, nikdy vaše náradie, akumulátor ani nabíjačku neponárajte do kvapaliny ani nedovoľte, aby sa do nich kvapalina dostala. Korodujúce alebo vodivé kvapaliny, ako je slaná voda, určité chemikálie a bieliace prostriedky alebo výrobky, ktoré obsahujú bieliadlo, môžu spôsobiť skrat.

Použitie akumulátory nevyhadzujte do komunálneho odpadu ani ich nespájajte. Predajcovia výrobkov značky AEG ponúkajú službu prevzatia starých akumulátorov, aby sa šetrilo naše životné prostredie.

Akumulátory, ktoré ste nejaký čas nepoužívali, treba pred použitím nabiť.

Na dosiahnutie optimálnej životnosti je nutné akumulátory po použití nabiť.



Pre skladovanie akumulátora dlhšie ako 30 dní:

- Akumulátor skladujte na mieste s teplotou nižšou než 27 ° C a chránený pred vlhkosťou.
- Akumulátory skladujte nabité na 30 % – 50 %.
- Každých šesť mesiacov skladovania nabite jednotku zvyčajným spôsobom.

Ochrana akumulátora

Akumulátor má ochranu proti preťaženiu, ktorá ho chráni pred preťažením a pomáha zabezpečiť dlhú životnosť.

Pri extrémnom zaťažení elektronika batérie automaticky vypne výrobok. Ak chcete výrobok reštartovať, vypnite ho a znova zapnite. Ak sa výrobok znovu nespustí, akumulátor môže byť úplne vybitý. Nabite akumulátor.

Preprava lítiových akumulátorov

Lítium-iónový akumulátor podlieha legislatíve pre nebezpečné náklady.

Prepravu týchto akumulátorov treba vykonávať podľa miestnych, štátnych a medzinárodných ustanovení a nariadení.

- Akumulátory sa môžu prepravovať po cestách bez ďalších požiadaviek.
- Na komerčnú prepravu lítium-iónových akumulátorov tretími stranami sa vzťahujú nariadenia o nebezpečných tovaroch. Prípravu na prepravu a samotnú prepravu musia vykonávať výlučne primerane zaškolené osoby a tento proces musí byť doprevádzaný zodpovedajúcimi odborníkmi.

Pri preprave akumulátorov:

- Skontrolujte, či sú konektory akumulátorov sú chránené a izolované, aby nedošlo ku skratu.
- Akumulátor v balení zaistite proti pohybu.
- Neprepravujte akumulátory, ktoré sú prasknuté alebo vytekajú.
- Ďalšie pokyny zistíte u nasledujúcej spoločnosti.

SPoznajte svoj výrobok

Pozri stranu 2.

1. Súprava batérií
2. Mriežkový kryt proti prachu
3. Rúčka, izolovaný povrch na držanie
4. Lopatkový vypínač
5. Poistný spínač
6. Bočná rukoväť
7. Uzamykacia páčka chrániča
8. Brúsny kotúč
9. Kompletný chránič na brúsenie
10. Doplnkový kompletný chránič na rezanie
11. Kotúč na rezanie

ÚDRŽBA

Pri čistení plastových dielov nepoužívajte rozpúšťadlá. Väčšina plastov je náchylná na rôzne typy bežne predávaných rozpúšťadiel a môže sa ich použitím poškodiť. Na odstránenie nečistôt, uhlíkového prachu a podobných nečistôt používajte čisté handričky. Používajte len príslušenstvo AEG a náhradné diely AEG. Ak potrebujete vymeniť súčasti, ktoré tu nie sú opísané, kontaktujte jedného zo servisných zástupcov spoločnosti AEG (pozrite si zoznam adries pre potreby uplatnenia záruky alebo vykonania servisu).

V prípade potreby si môžete rozvinutý pohľad na výrobok objednať. Uvedte typ výrobku a sériové číslo vytačené na štítku a objednajte si výkres u vašich miestnych servisných zástupcov alebo priamo na adrese: Techtronic Industries GmbH, Max-Eyth-Straße 10, 71364 Winnenden, Germany.

SYMBOLY

 Pred spustením výrobku si dôkladne prečítajte pokyny.

 UPOZORNENIE! VAROVANIE! NEBEZPEČENSTVO!

 Vyberte sadu batérií pred vykonávaním akýchkoľvek prác na výrobku.

 Používajte ochranu zraku.

 Výrobok vždy obsluhujte obidvomi rukami.

 Nepoužívajte chránič pri rozbrusovaní.

 Príslušenstvo – Nie je súčasťou štandardného vybavenia. K dispozícii ako príslušenstvo.

 Odpadové batérie a akumulátory a odpadové elektrické a elektronické zariadenia nelikvidujte ako netriedený komunálny odpad.

Odpadové batérie a akumulátory a odpadové elektrické a elektronické zariadenia sa musia zbierať separovane.

Odpadové batérie, odpadové akumulátory a svetelné zdroje treba z výrobku vybrať.

Pokyny na recykláciu a miesta recyklácie zistíte u vášho miestneho orgánu alebo predajcu.

Podľa miestnych predpisov môžu mať maloobchodníci povinnosť bezplatne prevziať odpadové batérie a akumulátory a odpadové elektrické a elektronické zariadenia.

Váš príspevok k opätovnému použitiu a recyklácii odpadových batérií a akumulátorov a odpadových elektrických a elektronických zariadení pomáha znižovať dopyt po surovinách.

Odpadové batérie a akumulátory, konkrétne tie, ktoré obsahujú lítium, a odpadové elektrické a elektronické zariadenia obsahujú cenné, recyklovateľné materiály, ktoré môžu mať nepriaznivý vplyv na životné prostredie a ľudské zdravie, ak sa nelikvidujú ekologicky vhodným spôsobom.

Odstráňte prípadné osobné údaje z odpadového zariadenia.

 Otláčky bez zaťaženia

 Napätie

 Jednosmerný prúd

 Európske označenie zhody

 Ukrajinské označenie zhody

 Euroázijská značka zhody

PL TŁUMACZENIE ORYGINALNEJ INSTRUKCJI

WARUNKI UŻYTKOWANIA

Produkt przeznaczony jest do szlifowania i cięcia metali i kamienia. Na szlifierce kątowej należy montować wyłącznie odpowiednie

tarcze do szlifowania i cięcia, zgodnie z opisem w części niniejszej instrukcji dotyczącej specyfikacji produktu.

Produkt przeznaczony jest do stosowania wyłącznie na sucho. Nie używać produktu na mokro.

Ten produkt przeznaczony jest do trzymania w dłoni. Produktu nie należy montować na stole warsztatowym.

Nie należy używać tego produktu niezgodnie z przeznaczeniem.

⚠ OSTRZEŻENIE! Należy zapoznać się ze wszystkimi dostarczonymi w tym produktem instrukcjami, ilustracjami i specyfikacjami. Nie przestrzeganie przedstawionych niżej zaleceń mogłoby pociągnąć za sobą wypadki takie jak pożary, porażenia prądem elektrycznym i /lub poważne obrażenia ciała.

Zachować wszystkie ostrzeżenia i instrukcje do wglądu na przyszłość.

SZLIFIERKA KĄTOWA – OSTRZEŻENIA DOTYCZĄCE BEZPIECZEŃSTWA

Ostrzeżenia dotyczące bezpieczeństwa wspólne dla operacji szlifowania i odcinania:

To narzędzie z napędem przeznaczone jest do pracy jako szlifierka lub narzędzie do odcinania. Należy zapoznać się ze wszystkimi dostarczonymi w tym produktem instrukcjami, ilustracjami i specyfikacjami. Nie przestrzeganie przedstawionych niżej zaleceń mogłoby pociągnąć za sobą wypadki takie jak pożary, porażenia prądem elektrycznym i /lub poważne obrażenia ciała.

Za pomocą tego narzędzia z napędem nie należy wykonywać czynności takich jak wyglądanie, czyszczenie szczołki druciana lub wykonywanie otworów. Czynności, do których to narzędzie z napędem nie zostało zaprojektowane, mogą stwarzać zagrożenie i powodować obrażenia ciała.

Nie należy przekształcać tego narzędzia z napędem w sposób, który nie został specjalnie zaprojektowany i określony przez producenta narzędzia. Tego rodzaju konwersja może spowodować utratę kontroli i poważne obrażenia.

Nie należy używać akcesoriów, które nie zostały specjalnie zaprojektowane i określone przez producenta narzędzia. Sama możliwość zamocowania akcesorium na narzędziu z napędem nie zapewnia bezpieczeństwa jego pracy.

Prędkość znamionowa akcesorium musi być co najmniej równa prędkości maksymalnej podanej na narzędziu z napędem. Akcesoria pracujące z prędkością większą niż znamionowa mogą pęknąć i rozpaść się.

Średnica zewnętrzna i grubość akcesorium muszą mieścić się w zakresie znamionowym narzędzia z napędem. Akcesoria o nieprawidłowych wymiarach nie mogą być odpowiednio zabezpieczone lub kontrolowane.

Wymiary montażu akcesoriów muszą odpowiadać wymiarom osprzętu montażowego narzędzia z napędem. Akcesoria niepasujące do osprzętu montażowego narzędzia z napędem będą źle wyważone, będą nadmiernie wibrować i mogą spowodować utratę kontroli.

Nie używać uszkodzonych akcesoriów. Przed każdym użyciem należy sprawdzić akcesoria, takie jak tarcze ścierne, pod kątem braku odprysków i pęknięć, podkładkę tylną pod kątem braku pęknięć, rozdarć lub nadmiernego zużycia, a szczołkę druciana pod kątem braku luznych lub pękniętych drutów. W przypadku upuszczenia narzędzia z napędem lub akcesoriów należy sprawdzić, czy nie uległy one uszkodzeniu, bądź zainstalować nieuwidnione akcesorium. Po sprawdzeniu i zainstalowaniu akcesorium należy odsunąć się oraz odsunąć osoby postronne od płaszczyzny obracającego się akcesorium i uruchomić narzędzie z napędem z maksymalną prędkością bez obciążenia na jedną minutę. Uszkodzone akcesoria zwykle rozpadają się podczas takiego testu.

Nosić środki ochrony osobistej. W zależności od zastosowania należy stosować osłonę twarzy, gogle lub okulary ochronne. W razie potrzeby należy nosić maskę przeciwpyłową, ochronnik słuchu, rękawice i fartuch warsztatowy zdolny do zatrzymania drobnych odłamków ścierniwa lub przedmiotu obrabianego. Ochrona oczu musi być w stanie zatrzymać drobiny wyrzucane w trakcie pracy narzędzia. Maski przeciwpyłowa lub oddechowa muszą być zdolne do filtrowania cząstek powstających

w wyniku konkretnego zastosowania. Długotrwałe narażenie na hałas o wysokim natężeniu może spowodować utratę słuchu.

Należy dbać, aby osoby postronne przebywały w bezpiecznej odległości od miejsca pracy. Wszystkie osoby wchodzące na stanowisko pracy muszą nosić środki ochrony osobistej. Fragmenty obrabianego przedmiotu lub uszkodzonego akcesorium mogą odlecieć i spowodować obrażenia poza bezpośrednim obszarem obsługi.

Podczas wykonywania czynności, w trakcie których narzędzie tnące może zetknąć się z ukrytym okablowaniem, należy trzymać je wyłącznie za izolowane uchwyty. Kontakt z przewodem pod napięciem może spowodować przepływ prądu przez metalowe elementy urządzenia i porażenie operatora.

Nigdy nie należy odkładać narzędzia z napędem na ziemię, dopóki akcesorium całkowicie się nie zatrzyma. Wirujące akcesorium może chwycić powierzchnię i wyrwać narzędzie z napędem z dłoni użytkownika.

Nie uruchamiać narzędzia z napędem podczas noszenia go u boku. Przypadkowy kontakt z wirującym akcesorium może spowodować zahaczenie o ubranie i wciągnięcie akcesorium w kierunku ciała.

Otwory wentylacyjne urządzenia należy regularnie czyścić. Wentylator silnika wciąga kurz do wnętrza obudowy, a nadmierne nagromadzenie sproszkowanego metalu może spowodować zagrożenie elektryczne.

Nie obsługiwaj narzędzia z napędem w pobliżu substancji łatwopalnych. Iskry mogłyby spowodować ich zapłon.

Nie używać akcesoriów, które wymagają płynnych czynników chłodzących. Użycie wody lub innych płynnych środków chłodzących może spowodować porażenie prądem elektrycznym.

Zjawisko odrzutu i powiązane ostrzeżenia:

Odrzut jest nagłą reakcją na ściśnięcie lub zaczepienie tarczy obrotowej, podkładki, szczołki lub innego akcesorium. Ściśnięcie lub zaczepienie powoduje gwałtowne zatrzymanie obracającego się akcesorium, co z kolei wymusza niekontrolowany ruch narzędzia z napędem w kierunku przeciwnym do kierunku obrotu akcesorium w miejscu utknięcia.

Na przykład jeżeli tarcza ścierna zaczepi się o przedmiot obrabiany lub zakleszczy się w nim, krawędź tarczy, która wchodzi w punkt zacisku, może zagłębić się w powierzchnię materiału, powodując wysunięcie się lub wybitcie tarczy. Tarcza może odskoczyć w kierunku operatora lub oddalić się od niego, w zależności od kierunku ruchu tarczy w miejscu zakleszczenia. W takich warunkach tarcze ściernie mogą również pękać.

Zjawisko odrzutu jest wynikiem niewłaściwego użytkowania narzędzia z napędem i/lub nieprawidłowych procedur lub warunków pracy — można go uniknąć poprzez zastosowanie następujących odpowiednich środków ostrożności:

- **Mocno trzymać narzędzie z napędem obiema rękami i ustawić ciało i ramiona tak, by móc oprzeć się siłom odrzutu. Jeśli w zestawie znajduje się rękojeść pomocnicza, należy jej zawsze używać podczas rozruchu, aby uzyskać maksymalną kontrolę nad odrzutem lub reakcją na moment obrotowy.** Operator może kontrolować siły reakcji na moment obrotowy lub siły powodujące zjawisko odrzutu, pod warunkiem podjęcia odpowiednich środków ostrożności.
- **Nigdy nie zbliżać dłoni do obracającego się akcesorium.** W rezultacie wystąpienia zjawiska odrzutu narzędzie z napędem może przemieścić się nad dłonią operatora.
- **Należy zadbac o to, aby żadna część ciała nie znajdowała się w obszarze, do którego przemieściłoby się narzędzie z napędem w przypadku wystąpienia zjawiska odrzutu.** Zjawisko odrzutu spowoduje wyrzucenie narzędzia w kierunku przeciwnym do ruchu tarczy w punkcie zakleszczenia.
- **Należy zachować szczególną ostrożność podczas obróbki narożników, ostrych krawędzi itp. Należy zapobiegać odbijaniu się i zakleszczaniu akcesorium.** Narożniki, ostre krawędzie lub zderzaki mają tendencję do zahaczania o obracające się akcesorium i powodują utratę kontroli lub odrzut.
- **Nie należy zakładać przeznaczonych do reźbienia w drewnie tarcz łańcuchowych, segmentowych tarcz diamentowych ze szczelinami obwodowymi powyżej niż**



10 mm ani tarcz zębanych. Takie tarcze powodują częste odrzuty oraz utratę kontroli.

Ostrzeżenia dotyczące bezpieczeństwa dotyczące operacji szlifowania i odcinania:

Używać tylko tych typów tarcz, które zostały określone dla danego narzędzia z napędem, a także określonej osłony zaprojektowanej dla wybranej tarczy. Tarcze, do współpracy z którymi narzędzie z napędem nie zostało zaprojektowane, nie mogą zostać odpowiednio zabezpieczone i są niebezpieczne.

Powierzchnia szlifierska ściernic z załączeniem środkowym musi być zamontowana poniżej płaszczyny występu ochronnego. Nieprawidłowo zamontowana tarcza, która wystaje poza płaszczynę występu ochronnego, nie może być odpowiednio zabezpieczona.

Osłona musi być pewnie przymocowana do elektronarzędzia i ustawiona w sposób zapewniający maksymalne bezpieczeństwo, tak aby jak najmniejsza część tarczy była odsłonięta od strony operatora. Osłona pomaga chronić operatora przed odłamkami tarczy, przypadkowym kontaktem z tarczą oraz iskrami, które mogą spowodować zapalenie się odzieży.

Poszczególne tarcze mogą być używane tylko do określonych zastosowań. Na przykład nie należy szlifować bokiem tarczy tnącej. Tarcze tnące przeznaczone są do szlifowania obwodowego, ponieważ działające na nie siły boczne działające mogą spowodować ich rozerwanie.

Należy zawsze używać nieuszkodzonych kołnierzy tarcz, mających dopasowany do wybranej tarczy prawidłowy rozmiar i kształt. Odpowiednio dobrane kołnierze tarcz podpierają je, ograniczając tym samym możliwość ich pęknięcia. Kołnierze do tarcz tnących mogą różnić się od tych przeznaczonych do tarcz szlifierskich.

Nie używać zużytych tarcz z większych narzędzi z napędem. Tarcze przeznaczone do większych narzędzi z napędem nie nadają się do pracy z większą prędkością obrotową mniejszego narzędzia i mogą ulec rozerwaniu.

Podczas używania tarcz do dwóch zastosowań należy zawsze stosować osłonę odpowiednią do bieżącego zastosowania. Niezastosowanie odpowiedniej osłony może nie zapewnić pożądanego poziomu ochrony, co może prowadzić do poważnych obrażeń.

Dodatkowe ostrzeżenia dotyczące bezpieczeństwa specyficzne dla operacji odcinania:

Nie „zakleszczać” tarczy tnącej ani wywierać nadmiernego nacisku. Nie próbować wykonywać zbyt głębokich cięć. Nadmierne napięcie tarczy zwiększa obciążenie i podatność na skręcanie lub wciągnięcie tarczy w nacięciu, a także możliwość odbicia lub złamania tarczy.

Nie ustawiać ciała w płaszczynie obracającej się tarczy ani za nią. Kiedy tarcza w punkcie pracy oddala się od ciała operatora, możliwe odbicie wsteczne może spowodować wyrzut obracającej się tarczy i narzędzia z napędem bezpośrednio w kierunku operatora.

Gdy tarcza zakleszczy się lub gdy cięcie zostanie przerwane z jakiegokolwiek powodu, należy wyłączyć narzędzie z napędem i przytrzymać je nieruchomo do momentu całkowitego wyhamowania tarczy. Ze względu na ryzyko wystąpienia zjawiska odrzutu nigdy nie podejmować prób usuwania tarczy tnącej z razu, gdy znajduje się ona w ruchu. Przeprowadzić dochodzenie i podjąć działania naprawcze w celu wyeliminowania przyczyny zakleszczenia tarczy.

Nie rozpoczynać operacji cięcia w obrabianym przedmiocie ponownie. Poczekać, aż tarcza osiągnie pełną prędkość, i ostrożnie ponownie uruchomić ją w rzazie. Jeżeli narzędzie z napędem zostanie ponownie uruchomione w obrabianym przedmiocie, tarcza może uwięznąć, podnieść się lub ulec odrzutowi.

Panele nośne oraz wszelkie nadwymiarowe elementy obrabiane należy podeprzeć w celu ograniczenia ryzyka zakleszczenia i odrzutu tarczy. Duże elementy obrabiane mają tendencję do uginania się pod własnym ciężarem. Podpory muszą zostać umieszczone pod obrabianym przedmiotem w pobliżu linii cięcia oraz w pobliżu krawędzi obrabianego przedmiotu po obu stronach tarczy.

Należy zachować szczególną ostrożność podczas wycinania „kieszoni” w istniejących ścianach lub innych miejscach bez widoczności drugiej strony. Wystająca tarcza może przeciąć rury gazowe lub wodne, przewody elektryczne lub przedmioty, które mogą spowodować odrzut.

Nie podejmować prób cięcia krzywoliniowego. Nadmierne napięcie tarczy zwiększa obciążenie i podatność na skręcanie lub zakleszczenie się tarczy w nacięciu, a także możliwość odbicia lub złamania tarczy, co może prowadzić do poważnych obciążeń.

DODATKOWE ŚRODKI BEZPIECZEŃSTWA I INSTRUKCJA EKSPLOATACJI

Obrabiany element należy zamocować za pomocą zacisku. Niezabezpieczone elementy mogą spowodować poważne obrażenia ciała i uszkodzenia.

Nie włączać produktu po samoczynnym zatrzymaniu. Ponowne włączenie może spowodować zjawisko odrzutu z dużą siłą. Określić przyczynę samoczynnego zatrzymania i usunąć ją, zwracając uwagę na zalecenia dotyczące bezpieczeństwa.

Przed rozpoczęciem pracy z produktem wymontować akumulator.

AKUMULATOR — DODATKOWE OSTRZEŻENIA DOTYCZĄCE BEZPIECZEŃSTWA

⚠ OSTRZEŻENIE! Aby ograniczyć ryzyko pożaru, obrażeń oraz uszkodzenia produktu z powodu zwarcia, nigdy nie zanurzać narzędzia, akumulatora ani ładowarki w płynie ani nie dopuszczać do przedostania się płynu do ich wnętrza. Zwarcie spowodować mogą korodujące lub przewodzące cieczce, takie jak woda morską, określone chemikalia i wybielacze lub produkty zawierające wybielacze.

Nie należy wyrzucać zużytych akumulatorów z odpadami domowymi ani ich palić. Dystrybutorzy sprzętu AEG oferują odbiór zużytych akumulatorów w celu ochrony środowiska.

Akumulatory, które nie były używane od pewnego czasu, należy ponownie naładować przed użyciem.

W celu uzyskania optymalnej żywotności akumulatory należy ładować do pełna po każdym użyciu.

W przypadku przechowywania akumulatorów dłużej niż 30 dni:

- Akumulator należy przechowywać w temperaturze poniżej 27°C i z dala od wilgoci.
- Akumulatory należy przechowywać w stanie naładowania 30–50%.
- Co sześć miesięcy przechowywania należy naładować akumulator jak zwykle.

Zabezpieczenie akumulatora

Akumulator posiada zabezpieczenie przed przeładowaniem, które chroni go przed przeładowaniem i zapewnia długą żywotność.

Przy ekstremalnym obciążeniu elektronika akumulatora wyłącza produkt automatycznie. Aby ponownie uruchomić produkt, należy go wyłączyć, a następnie ponownie włączyć. Jeśli produkt nie uruchomi się ponownie, może to oznaczać, że akumulator jest całkowicie rozładowany. Naładować akumulator.

Transportowanie akumulatorów litowych

Akumulator litowo-jonowy podlega przepisom dotyczącym produktów niebezpiecznych.

Transport tych akumulatorów musi odbywać się zgodnie z przepisami i regulacjami lokalnymi, krajowymi oraz międzynarodowymi.

- Akumulatory można przewozić drogami bez konieczności spełnienia dodatkowych wymogów.
- Komercyjny transport akumulatorów litowo-jonowych przez osoby trzecie podlega przepisom o towarach niebezpiecznych. Przygotowanie transportu oraz przewóz mogą być realizowane wyłącznie przez dobrze przeszkolony personel, a proces musi być nadzorowany przez odpowiednich ekspertów.

W trakcie transportowania akumulatorów:

- Należy upewnić się, że styki baterii są zabezpieczone i zabezpieczone, aby nie dopuścić do zwarcia.
- Upewnić się, że akumulator został zabezpieczony przed przemieszczaniem się w opakowaniu.
- Nie należy transportować pękniętych ani nieszczelnych akumulatorów.
- Szczegółowe porady można uzyskać w firmie spedycyjnej.

POZNAJ SWÓJ PRODUKT

Part strona 2.

1. Akumulator
2. Siatkowa osłona przeciwpływowa
3. Rękojeść, izolowana powierzchnia chwytna
4. Przełącznik łopatkowy
5. Przełącznik blokady
6. Uchwyt boczny
7. Blokada dźwigni osłony
8. Tarcza ścierna
9. Osłona szlifarska montowana bez użycia narzędzi
10. Montowana bez użycia narzędzi osłona zakładana na czas operacji cięcia
11. Tarcza tnąca





KONSERWACJA

Unikać stosowania rozpuszczalników do czyszczenia części z tworzyw sztucznych. Większość tworzyw sztucznych jest podatna na działanie różnego rodzaju rozpuszczalników i może ulec uszkodzeniu w wyniku ich stosowania. Do usuwania brudu, pyłu węglowego itp. należy używać czystych ściereczek.

Stosować wyłącznie akcesoria i części zamienne AEG. W przypadku zaistnienia konieczności wymiany komponentów na nieopisane w niniejszej instrukcji należy skontaktować się z jednym z naszych agentów serwisowych AEG (prosimy o zapoznanie się z naszą listą podmiotów realizujących naprawy gwarancyjne i serwisowe).

W razie potrzeby można zamówić rysunek produktu rozebranego. Należy podać typ produktu i numer seryjny nadrukowany na etykiecie oraz zamówić rysunek u lokalnego przedstawiciela handlowego lub bezpośrednio: Techtronic Industries GmbH, Max-Eyth-Straße 10, 71364 Winnenden, Germany.

SYMBOLE







	Przed uruchomieniem produktu należy dokładnie zapoznać się z instrukcjami.
	UWAGA! OSTRZEŻENIE! NIEBEZPIECZEŃSTWO!
	Przed rozpoczęciem pracy z produktem wymontować akumulator.
	Nosić ochronę oczu.
	Zawsze obsługiwać produkt dwoma rękoma.
	W trakcie odcinania nie stosować osłony.
	Wyposażenie dodatkowe – nie wchodzi w skład wyposażenia standardowego, dostępne jako wyposażenie dodatkowe.
	Zużytego sprzętu elektrycznego i elektronicznego, w tym zużytych baterii i akumulatorów, nie należy wyrzucać jako nieposortowanych odpadów komunalnych. Zużyty sprzęt elektryczny i elektroniczny, w tym zużyte baterie i akumulatory, musi być gromadzony osobno. Zużyte baterie, akumulatory i źródła światła muszą zostać usunięte ze sprzętu. Skontaktować się z lokalnymi władzami lub sprzedawcą detalicznym w celu uzyskania porad dotyczących recyklingu i punktu zbiórki odpadów.

Zgodnie z lokalnymi przepisami sprzedawcy detaliczni mogą być zobowiązani do nieodpłatnego odbioru zużytego sprzętu elektrycznego i elektronicznego, w tym baterii i akumulatorów.

Państwa wkład w ponowne wykorzystanie i recykling zużytego sprzętu elektrycznego i elektronicznego, w tym baterii i akumulatorów, pomaga zmniejszyć zapotrzebowanie na surowce.

Zużyte baterie i akumulatory — w szczególności zawierające lit — a także pozostały sprzęt elektryczny i elektroniczny, zawierają nadające się do recyklingu cenne materiały i surowce, które mogą mieć negatywny wpływ na środowisko naturalne i zdrowie ludzkie, jeśli nie są usuwane w sposób przyjazny dla środowiska naturalnego.

Z używanego sprzętu należy usunąć wszelkie ewentualne dane osobowe.

	Prędkość bez obciążenia
	Napięcie
	Prąd stały
	Symbol zgodności z przepisami europejskimi
	Symbol zgodności z przepisami ukraińskimi
	Znak zgodności EurAsian

HU AZ EREDETI ÚTMUTATÓ FORDÍTÁSA

RENDELTETTÉSZERŰ HASZNÁLAT

A terméket fémek és kőanyagok csiszolására és vágására tervezték. Csak a kézikönyv termékadatok részében leírtaknak megfelelő csiszoló- és vágókorongokat szabad felszerelni a sarokcsiszolóra.

A terméket kizárólag száraz felületen szabad használni. Ne használja a terméket nedves alkalmazásokhoz.

A terméket kézi használatra tervezték. A terméket nem szabad munkaasztalra szerelni.

Ne használja a terméket a rendeltetésétől eltérő célra.

⚠ FIGYELMEZTETÉS! Olvassa el, illetve tekintse meg a termékhez biztosított minden biztonsági figyelmeztetést, illusztrációt és műszaki leírást. Az alább részletezett előírások be nem tartása olyan baleseteket okozhat, mint pl. tűz, áramütés és/vagy súlyos testi sérülések.

Őrizze meg az összes figyelmeztetést és utasítást későbbi felhasználás céljából.

BIZTONSÁGI FIGYELMEZTETÉSEK A SAROKCSISZOLÓHOZ

Csiszolóssal vagy vágással kapcsolatos általános biztonsági figyelmeztetések:

A szerszám csiszolásra vagy vágásra használható. Olvassa el, illetve tekintse meg a termékhez biztosított minden biztonsági figyelmeztetést, illusztrációt és műszaki leírást. Az alább részletezett előírások be nem tartása olyan baleseteket okozhat, mint pl. tűz, áramütés és/vagy súlyos testi sérülések.

Nem szabad ezzel a géppel végrehajtani olyan műveleteket, mint például a csiszolás, drótkoronggal való felületkezelés, polírozás vagy lyukvágás. Veszélyt jelenthet és személyi sérülést okozhat, ha a szerszámot nem tervezett műveletre használja.

- EN
- FR
- DE
- IT
- ES
- PT
- NL
- DA
- NO
- SV
- FI
- EL
- TR
- CS
- SK
- PL
- HU
- SL
- HR
- LV
- LT
- ET
- RU
- BG
- RO
- MK
- UK
- AR

Ne alakítsa át ezt a gépet olyan működésre, amelyet nem kifejezetten a szerszám gyártója tervezett és adott meg. Az ilyen átalakítás eredményeként elveszitheti az irányítást az eszköz felett, és az súlyos személyi sérüléseket okozhat.

Ne használjon olyan tartozékokat, amelyeket nem kifejezetten a szerszám gyártója tervezett és határozott meg. Nem garantálja a biztonságos működést, hogy a tartozék a szerszámmal rögzíthető.

A tartozék névleges sebessége legyen legalább egyenlő a készüléken feltüntetett maximális sebességgel. A névleges sebességüknél gyorsabban forgó tartozékok szétfórhatnak és elrepülhetnek.

A tartozék külső átmérőjének és vastagságának kell felelnie a szerszám teljesítményének. A nem megfelelő méretű tartozékok nem irányíthatók megfelelően, illetve a szerszám nem biztosít megfelelő védelmet a használatuk során.

A tartozék felszerelési méreteinek meg egyezniük a nagy teljesítményű eszköz felszerelési méreteivel. A szerszám felszerelési méreteinek nem megfelelő tartozékok egyenetlenül foroghatnak, túlságosan rezzeghetnek, illetve a kezelő elveszitheti az irányítást a szerszám felett.

Ne használjon sérült tartozékokat. Minden használat előtt vizsgálja meg a tartozékokat, hogy pl. a csiszolókorongokon nincsen-e forgács vagy repedés, szakadás vagy túlzott mértékű kopás, illetve drótkéfeiken kilazult vagy megrepedt drótok. Ha a szerszámot vagy a tartozékok lelei, vizsgálja meg, hogy nem sérült-e meg, vagy szereljen fel ép tartozékokat. Tartozék vizsgálata és felszerelése után Ön és a közelében tartózkodók a forgó tartozék síkján kívül helyezkedjenek el, és működtesse a szerszámot egy percig maximális sebességen, terhelés nélkül. A sérült tartozékok általában szétfórhatnak a próbaüzem során.

Viseljen személyi védőfelszerelést. Az alkalmazástól függően viseljen arcmaszkot, valamint biztonsági vagy védőszemüveget. A körülményeknek megfelelően viseljen pormaszkot, fülvédőt, kesztyűt, és az apró csiszolószemcséktől vagy a munkadarabból származó részecskéktől védő kötetnyt. A szemvédelemnek képesnek kell lennie a különféle alkalmazások által generált repülő törmelékelt megállítani. A porvédő maszknak vagy a légzőkészüléknek képesnek kell lennie arra, hogy az adott alkalmazás során keltező részecskéket kiszűrje. A nagy intenzitású zajnak való hosszú kitetéshez hallásvesztést okozhat.

Minden közelben tartózkodót küldjön biztonságos távolságra a munkaterülettől. A munkaterületre lépő embereknek személyi védelmi eszközöket kell viselniük. A munkadarabról vagy egy törött tartozékról leváló részecskék kiröpülhetnek, és a munkavégzés közvetlen környezetén kívül is sérülést okozhatnak.

Ha a nagy teljesítményű gépet olyan művelétnél használja, ahol a vágótartozék rejtett vezetékekkel érintkezhet, akkor azt csak a szigetelt fogófelületnél tartsa meg. A feszültség alatt lévő vezetékek történő érintkezése során a szerszám fém alkatrészei áram alá kerülhetnek, minek következtében a kezelőt áramütés érheti.

Soha ne fektesse le a szerszámot addig, amíg a tartozék nem áll le teljesen. A forgó tartozék belekaphat a felületbe, és kitépheti a szerszámot a kezéből.

Ne működtesse a szerszámot, miközben azt a teste mellett tartja. A forgó tartozék egy véletlen érintkezés során letépheti a ruháját, és a tartozékokat a testébe húzhatja.

Rendszeresen tisztítsa meg a szerszám szellőzőnyílásait. A motor ventilátora beszívja a port a ház belsejébe, és a fémzsemcsék túlzott felhalmozódása elektromos veszélyt okozhat.

Ne működtesse a szerszámot gyúlékony anyagok mellett. A szikrák begyújtják ezeket az anyagokat.

Ne használjon folyékony hűtőközeget igénylő tartozékokat. Viz vagy más hűtőfolyadék használata esetén áramütést szenvedhet.

A szerszám visszarúgása és egyéb kapcsolódó figyelmeztetések:

A visszarúgás a beakadó vagy beszoruló korong, hátlap, kefe vagy egyéb tartozék hirtelen reakciója. A beakadás vagy beszorulás a forgó alkatrész gyors leállítását okozza, ami ennek következtében

az irányíthatatlan szerszámot a tartozék forgásával ellentétes irányba forgatja a beakadási pont körül.

Ha például a csiszolókorong beakad vagy beszorul a munkadarabba, a korong beakadási pontba erő széle behatolhat az anyag felületébe, és emiatt a korong kiugorhat vagy visszarúghat. A korong a kezelő felé vagy vele ellentétes irányba is ugorhat attól függően, hogy a korong hogyan mozog a beszorulási pontnál. A csiszolókorongok el is törhetnek ilyen körülmények között.

A visszarúgás a szerszám hibás használatának, és/vagy helytelen működtetési eljárásainak vagy körülményeinek következménye, mely elkerülhető az alább megadott megfelelő óvintézkedések betartásával.

- Szilárdan tartsa mindkét kezével a gépet, és úgy helyezze a testét és a karjait, hogy ellenálljon a visszarúgási erőnek. Ha kiegészítő fogantyú tartozik a szerszámhoz, a visszarúgás maximális, és az indítás során kifejtett forgatónyomaték maximális kezeléséért mindig használja azt. A kezelő a megfelelő óvintézkedésekkel meg tudja akadályozni a forgatónyomaték okozta reakciókat és visszarúgásokat.
- Soha ne helyezze a kezét a forgó tartozék közelébe. A tartozék visszarúghat a keze felé.
- Ne helyezze a testét arra a területre, ahová a szerszám visszarúgás esetén fog mozdulni. A visszarúgás a korong beszorulási pontjánál végzett mozgásával ellentétes irányba forgatja a szerszámot.
- Különösen körültekintően járjon el, ha sarkoknál, éléknél stb. dolgozik. Akadályozza meg a tartozék ugrálását és beszorulását. A sarkok, az élek vagy az ugrálás miatt a forgó tartozékok gyakran elakadnak, emiatt a kezelők elvesztik felettük az irányítást, vagy visszarúgnak.
- Ne csatlakoztasson fűrészlánccs tárcsát, 10 mm-nél nagyobb foghézaggal rendelkező szegmált gyémánttárcsát vagy fogas kőrűfészlapot. Az ilyen lapok gyakran rúgnak vissza, és a kezelő sokszor veszti el felettük az irányítást.

Biztonsági figyelmeztetések a csiszolási és a vágási műveletekhez:

Csak a géphez és a kiválasztott koronghoz tervezett védőburkolathoz megadott típusú korongot használjon. A nem a szerszámhoz tervezett korongok nem biztonságosak, és a szerszám nem biztosít velük szemben megfelelő védelmet.

A sülyesztett közepű korongok csiszolófelületét a védőperem síkja alá kell szerelni. A védőperem síkján túlnyúló, nem megfelelően felszerelt koronggal szemben a szerszám nem biztosít megfelelő védelmet.

A védőelem szilárdan a szerszámmal rögzíthető, és a maximális biztonsághoz állítható, így a tárcsa legkisebb része nyúljon ki a kezelő felé. A védőelem óvja a kezelőt a tárcsa letört darabjaitól, a tárcsával való véletlen érintkezéstől és a ruházatot esetlegesen begyújtó szikráktól.

A tárcsákat csak meghatározott alkalmazásokhoz szabad használni. Például: ne csiszoljon a vágókorong oldalával. A csiszoló vágókorongokat úgy alakították ki, hogy a szélükkel csiszoljanak, a korongokra ható oldalirányú erők eltörhetik őket.

Mindig ép, a kiválasztott tárcsához megfelelő méretű és alakú tárcsaperemeket használjon. A megfelelő tárcsaperemek megtartják a tárcsát, ezáltal csökkentik a tárcsa eltörésének kockázatát. A vágókorongokhoz való peremek eltérhetnek a csiszolókorongokhoz készült peremektől.

Ne használjon nagyobb szerszámmal készült lekopott tárcsákat. A nagyobb szerszámokhoz készült tárcsák nem felelnek meg egy kisebb szerszám nagyobb sebességéhez, és szétfórhatnak.

Kettős célú kerek használata esetén mindig a megfelelő védőburkolatot kell használni az alkalmazáshoz. Ha nem a megfelelő védőburkolatot használja, nem biztos, hogy a kívánt szintű védelmet nyújtja, ami súlyos sérülésekhez vezethet.

A vágási műveletekre vonatkozó kiegészítő biztonsági figyelmeztetések:

Ne szorítsa meg a vágókorongot, és ne fejtse ki rá túlzott nyomóerőt. Ne próbáljon túlságosan mélyre vágni. A tárcsa túlerhelése miatt a tervezettnél nagyobb nyomás éri a szerszámot,

a kerék könnyebben elcsavarodhat, elakadhat vagy megugorhat vágás közben, a szerszám visszarúghat, illetve eltörhet a tárcsa.

Ne helyezze a testét a forgó tárcsa mögé vagy azzal egy vonalba. Amikor a tárcsa a megmunkálás helyén eltávolodik a kezelő testétől, egy esetleges visszarúgás a forgó tárcsát és a szerszámot közvetlenül a kezelő felé lökheti.

Amikor a körfűrész bármilyen okból megszorul vagy megszakítja a vágást, kapcsolja ki a szerszámot, és rögzítse a helyzetét, amíg a körfűrész teljesen megáll. Soha ne próbálja kihúzni a vágókorongot a vágatból, miközben a korong még mozgásban van, különben az visszarúghat. Végezzen vizsgálatot és javításokat, hogy megszüntesse a korong beragadásának okát.

Ne kezdje el a vágást a munkadarabban. Hagyja, hogy a korong felpörögjön a teljes sebességre, és óvatosan irányítsa vissza a vágatba. A korong elakadhat, kiugorhat vagy visszarúghat, ha a szerszámot a munkadarabban indítja be.

A korong beakadásának és a szerszám visszarúgásának kockázatát a lemezek vagy a túl nagy méretű munkadarabok megtámasztásával csökkentheti. A nagy méretű munkadarabok saját súlyuk miatt meggörbülhetnek. A támasztelemek a vágás vonalához, valamint a munkadarag széléhez közel kell elhelyezni a munkadarab alá, a korong mindkét oldalára.

Különösen körültekintően járjon el, amikor meglévő falakon vagy egyéb holttereken hajtának végre zsebvágást. A kinyúló korong elvághatja a gáz- vagy vízcsöveket, elektromos vezetéket vagy visszarúgást okozó tárgyakat.

Ne próbáljon ívelt vágást végezni. A tárcsa túlterhelése miatt a tervezettnél nagyobb nyomás éri a szerszámot, a korong könnyebben elcsavarodhat vagy megakadhat vágás közben, a szerszám visszarúghat, illetve eltörhet a tárcsa, ami súlyos sérülést okozhat.

KIEGÉSZÍTŐ BIZTONSÁGI ÉS MUNKAUTASÍTÁSOK

Szorítsa le a munkadarabot egy szorítóval. A nem rögzített munkadarabok súlyos sérüléseket és károkat okozhatnak.

Ne kapcsolja vissza a terméket, miután elakad. Ha bekapcsolja, nagy erővel rúghat vissza. Ellenőrizze, hogy miért akadt el a termék és hárítsa el az okot, figyelembe véve a biztonsági utasításokat.

A terméken végzett bármilyen munkát előtt vegye ki az akkumulátort

AZ AKKUMULÁTOR KIEGÉSZÍTŐ BIZTONSÁGI FIGYELMEZTETÉSEI

⚠ FIGYELMEZTETÉS! Tűz, személyi sérülés és termékkárosodás rövidzárlat miatti kockázatának csökkentése érdekében soha ne merítse az eszközt, az akkucsomagot vagy a töltőt folyadékba, illetve ne engedje, hogy folyadék jusson ezekbe. A korrozív hatású vagy vezetőképes folyadékok, mint pl. a sós víz, bizonyos vegyi anyagok, fehérítők vagy fehérítő tartalmú termékek, rövidzárlatot okozhatnak.

Ne dobja a háztartási hulladékok közé és ne égesse el az akkumulátorokat. Környezetünk védelme érdekében az AEG viszonteladói átveszik a régi akkumulátorokat.

A hosszabb ideig nem használt akkumulátorcsomagokat használat előtt újból fel kell tölteni.

Az optimális élettartam érdekében használat után az akkumulátorokat teljesen fel kell tölteni.

Amennyiben 30 napnál tovább tárolja az akkumulátorcsomagot:

- Az akkumulátort olyan helyen tárolja, ahol a hőmérséklet 27°C alatt van, és azt nem érheti nedvesség.
- Az akkumulátorcsomagokat 30%-50%-os feltöltöttségi állapotban tárolja.
- Minden fél év tárolás után a megszokott módon cserélje az akkumulátorcsomagot.

Az akkumulátorcsomag védelme

Az akkumulátorcsomag el van látva túlterhelés elleni védelemmel, amely megóvja a túlterheléstől és segít a hosszú élettartam biztosításában.

Extrém terhelés alatt az akkumulátor elektronika automatikusan lekapcsolja a terméket. A termék újraindításához kapcsolja azt ki, majd újra be. Amennyiben a termék nem indul újra, lehetséges,

hogy teljesen lemerült az akkumulátorcsomag. Töltse fel az akkumulátorcsomagot.

Lítium akkumulátorok szállítása

A lítium-ion akkumulátor a veszélyes árukra vonatkozó szabályozás hatálya alá tartozik.

Az akkumulátorok szállítását a helyi, nemzeti és nemzetközi előírásokkal és szabályozásokkal összhangban kell végezni.

- Az akkumulátorokat további követelmények nélkül lehet közúton szállítani.
- A lítiumion akkumulátorok harmadik fél általi kereskedelmi szállítására a veszélyes árucikkek szabályai vonatkoznak. A szállítás előkészítését és a szállítást kizárólag megfelelően képzett személyek végezhetik, és a folyamatot szakértőknek folyamatosan ellenőrizniük kell.

Az akkumulátorok szállításakor:

- Ügyeljen arra, hogy a rövidzárlat elkerülése érdekében az akkumulátor érintkezői védve és szigetelve legyenek.
- A csomagoláson belül biztosítsa az akkucsomagot, hogy ne mozduljon el.
- Ne szállítson repedt vagy szivárgó akkumulátorokat.
- További információért vegye fel a kapcsolatot a továbbított végző céggel.

ISMERJE A TERMÉKÉT

Lásd a 2. oldalt

1. Akkumulátor
2. Porszűrő burkolat
3. Fogantyú, szigetelt fogófelület
4. Lapátkapcsoló
5. Reteszelőkapcsoló
6. Oldalsó kar
7. Védőelem zárókarja
8. Csiszolókorong
9. Szerszám nélküli csiszolási védőelem
10. Eszköz nélküli vágólap-takarólemez
11. Vágókerék

KARBANTARTÁS

Ne használjon oldószerkeket a műanyag alkatrészek tisztításakor. A legtöbb műanyag érzékeny különböző típusú kereskedelmi forgalomban kapható oldószerekre, és károsodhat a használatuktól. A kosz, szénpor stb. eltávolítására tiszta ruhát használjon.

Csak AEG tartozékokat és AEG pótalkatrészeket használjon. Ha olyan alkatrészeket kell kicserélni, amelyről nincs leírás, forduljon egy AEG szervizpartnerhez (lásd a garanciális helyek és szervizek listáját).

Szükség esetén megrendelheti a termék bontott nézetét. Adja meg a termék típusát és a címkeré nyomtatott sorozatszámot, és rendelje meg a tervrajzot a helyi szerviznél vagy közvetlenül az alábbi elérhetőségen: Techchron Industries GmbH, Max-Eyth-Straße 10, 71364 Winnenden, Germany.

SZIMBÓLUMOK



A termék elindítása előtt olvassa el figyelmesen a használati utasítást.



VIGYÁZAT! FIGYELMEZTETÉSI VESZÉLY!



A terméken végzett bármilyen munkát előtt vegye ki az akkumulátort









Viseljen szemvédőt.



Mindig két kézzel működtesse a terméket.



	Ne használja a védőelemet vágáshoz.
	Tartozék – Az alaperendezés nem tartalmazza, tartozékként kapható.
	Az akkumulátorok, valamint az elektromos és elektronikus berendezések hulladékait ne dobja a válogatatlan települési hulladékok közé. Az akkumulátorok, valamint az elektromos és elektronikus berendezések hulladékait elkülönítve gyűjtse. A hulladékká vált elemeket, akkumulátorokat és fénnyforrásokat vegye ki a berendezésből. Lépjén kapcsolatba a helyi hatósággal vagy kereskedővel az újrahasznosításra vonatkozó útmutatásért és a gyűjtőállomásokkal kapcsolatos információkért. A helyi szabályozások szerint a kereskedők kötelesek lehetnek ingyen visszavenni az akkumulátorok, illetve az elektromos és elektronikus berendezések hulladékait. Az Ön hozzájárulása az akkumulátorok, illetve az elektromos és elektronikus berendezések hulladékaiknak újrafelhasználásához és újrafeldolgozásához segít csökkenteni a nyersanyagok iránti keresletet. Különösen a lítiumot tartalmazó akkumulátorok, illetve az elektromos és elektronikus berendezések hulladékaik értékes, újrafeldolgozható anyagokat tartalmaznak, amelyek káros hatással lehetnek a környezetre és az emberi egészségre, ha nem környezetbarát módon kezelik őket. A hulladékká vált berendezésből szükség esetén törölje a személyes adatokat.
n_0	Üresjáratú fordulatszám
V	Feszültség
	Egyenáram
	Európai megfelelőségi jelölés
	Ukrán megfelelőségi jelölés
	Eurázsiai megfelelőségi jelzés

SL PREVOD ORIGINALNIH NAVODIL

DOLOČENI POGOJI ZA UPORABO

Izdelek je zasnovan za brušenje in rezanje kovinskih in kamnitih materialov. Na kotni brusilnik je dovoljeno namestiti samo primerne brusilne in rezalne diske, opisane v razdelku s tehničnimi podatki o izdelku.

Izdelek je predviden samo za suho obdelavo. Izdelka ne uporabljajte za mokro obdelavo.

Izdelek je zasnovan za ročno uporabo. Izdelek ni namenjen za pritrjevanje na delovni pult.

Izdelka ne uporabljajte na noben način, ki ni predpisan za to napravo.

⚠ OPOZORILO! Preberite vsa varnostna opozorila, risbe in tehnične podatke, priložene tem izdelkom. Če ne upoštevate opozoril in navodil, lahko pride do električnega udara, ognja in/ali hudih poškodb.

Vsa opozorila in navodila shranite za poznejšo uporabo.

VARNOSTNA OPOZORILO ZA KOTNI BRUSILNIK

Skupna varnostna opozorila za brušenje ali obrezovanje:

To električno orodje je namenjeno za uporabo kot brusilnik ali obrezovalnik. Preberite vsa varnostna opozorila, risbe in tehnične podatke, priložene tem izdelkom. Če ne upoštevate opozoril in navodil, lahko pride do električnega udara, ognja in/ali hudih poškodb.

S tem električnim orodjem se ne sme izvajati brušenja z brusnim papirjem, žičnega brušenja, poliranja ali vrtnaja lukenj. Uporaba, za katero električno orodje ni zasnovano, lahko povzroči nevarnost in privede do telesnih poškodb.

Tega električnega orodja ne prireajte in ne uporabljajte na način, za katerega ni posebej zasnovano in ga ne navaja proizvajalec orodja. Takšno prirejanje lahko povzroči izgubo nadzora in hude telesne poškodbe.

Ne uporabljajte dodatkov, ki niso posebej zasnovani in navedeni s strani proizvajalca orodja. Dejstvo, da je dodatek mogoče priključiti na električno orodje, ne zagotavlja varnega delovanja.

Nazivna hitrost dodatka mora biti vsaj enaka največji hitrosti, navedeni na električnem orodju. Dodatki, ki tečejo s hitrostjo, ki presega njihovo nazivno hitrost, se lahko zlomijo in razletijo.

Zunanji premer in debelina dodatka morata biti v okviru nazivne zmogljivosti električnega orodja. Dodatek nepravilne velikosti ni mogoče ustrezno zaščititi ali upravljati.

Dimenzije nameščenega dodatka se morajo ujemati z dimenzijami nastavka na električnem orodju. Dodatki, ki se ne ujemajo z montažnim nastavkom na električnem orodju, bodo delovali neuravnoteženo, prekomerno vibrirali in lahko povzročijo izgubo nadzora.

Poškodovanega dodatka ne uporabljajte. Dodatek pred vsako uporabo preglejte, da na primer odkrijete odkruške in razpoke na brusilnih diskih, razpoke, raztrganine ali prekomerno obrabo podložne plošče, zrahljane ali počene žice na žičnati krtači. Če vam orodje ali dodatek pade, preverite, ali se je poškodoval, ali pa namestite nepoškodovan dodatek. Po pregledu in namestitvi dodatka se vi in opazovalci premaknite v položaj stran od poskve vrtečega se dodatka in električno orodje poženite z največjo hitrostjo neobremenjenega motorja za eno minuto. Poškodovani dodatki se v tem času preskušanja običajno zlomijo.

Nosite osebno varovalno opremo. Glede na uporabo nosite ščitnik za obraz, zaščitno masko za oči ali varnostna očala. Po potrebi nosite protiprašno masko, ščitnike za ušesa, rokavice in delavniški predpasnik, ki lahko zaustavijo majhne odkruške ali delce obdelovanca. Zaščitna oči mora zagotavljati zaustavitel letečega drobirja, ki nastaja pri različnih uporabah. Protiprašna maska ali dihalni aparat mora zagotavljati filtriranje delcev, ki nastajajo pri različnih uporabah. Daljša izpostavljenost velikemu hrupu lahko povzroči oglušelost.

Opazovalci naj bodo na varni razdalji od delovnega območja. Vsaka oseba, ki vstop v delovno območje, mora nositi osebno varovalno opremo. Delci obdelovanca ali zlomljenega dodatka lahko poletijo in povzročijo telesno poškodbo tudi izven neposrednega območja uporabe.

Med izvajanjem del, pri katerih bi rezalni dodatek lahko prišel v stik s skrito električno napeljavo, električno orodje držite samo za izolirana držala. Če se pripomočki za rezanje dotaknejo žice, ki je pod električno napetostjo, lahko izpostavljeni kovinski deli električnega orodja povzročijo električni udar.

Električnega orodja nikoli ne odložite, preden se dodatek povsem ne ustavi. Vrteči se dodatek se lahko zatakne za površino in povzroči izgubo nadzora nad električnim orodjem.

Električnega orodja ne zaganjajte, ko ga prenašate ob telesu. Če se vrteči se dodatek slučajno zatakne v vaša oblačila, ga lahko ta povlečejo k vašemu telesu.

Zračne šobe električnega orodja redno čistite. Ventilator motorja vleče prah v ohišje, prevelika količina nabranega

kovinskega prahu pa lahko povzroči z elektriko povezano nevarnost.

Dodatka ne upravljajte v bližini vnetljivih materialov. Iskre lahko te materiale vnamejo.

Ne uporabljajte dodatkov, ki zahtevajo uporabo tekočih hladilnih sredstev. Uporaba vode ali drugih tekočih hladilnih sredstev lahko povzroči smrt zaradi električnega udara ali električni šok.

Povratni udarec in s tem povezana opozorila

Povratni udarec je nenadna reakcija na zataknenj ali ukleščen vrteči se disk, podložno ploščico, krtačo ali katerikoli drug dodatek. Zatikanje ali ukleščenje povzroči nenadno zaustavitev vrtečega se dodatka, ki nenadzorovano električno orodje nato v točki zatika prisili k premiku v smer, nasprotno smeri vrtenja dodatka.

Na primer, če se brusilni disk zatakne ali uklešči v obdelovanca, lahko rob diska, ki vstopa v točko zatika, zareže v površino materiala, kar povzroči izpad ali izmet diska. Disk lahko skoči proti uporabniku ali stran od njega, kar je odvisno od smeri premikanja diska v točki zatika. V navedenih pogojih se lahko brusilni diski tudi zlomijo.

Povratni udarec je posledica zlorabe in/ali nepravilnih postopkov uporabe električnega orodja ali pogojev, ki se jih lahko prepreči z ustreznimi previdnostnimi ukrepi, ki so navedeni spodaj:

- **Električno orodje trdno držite z obema rokama in telo tre rok imejte v položaju, ki omogoča odpor na sile povratnih udarcev.** Če je na voljo pomožni ročaj, ga vedno uporabljajte, da boste imeli najboljši nadzor nad reakcijo povratnega udarca ali navora med zagonom. Če se izvajajo ustrezni previdnostni ukrepi, lahko uporabnik nadzoruje sile navora ali povratnega udarca.
- **Nikoli ne približujte rok vrtečemu se dodatku.** Povratni udarec lahko povzroči premik dodatka prek vaše roke.
- **Telesa ne imejte območju, v katerega bi se premaknilo električno orodje v primeru povratnega udarca.** Povratni udarec bo orodje vrgel v nasprotni smeri premikanja diska v točki zatika.
- **Pri obdelavi kovov, ostrih robov itd. bodite posebej previdni. Preprečite poskovanje in zatikanje dodatka.** Kot, ostrimi robovi ali poskovanje povzročijo zatikanje vrtečega se dodatka in privedejo do izgube nadzora ali povratnega udarca.
- **Ne pritrdite verige žage za rezljanje lesa, segmentiranega diamantnega diska z obodnim razmikom, večjim od 10 mm, ali zobatega rezila žage. Omenjena rezila povzročijo pogoste povratne udarce in izgubo nadzora.**

Posebna varnostna opozorila za brušenje in obrezovanje:

Uporabljajte izključno vrste diskov, ki so specifične za vaše električno orodje in poseben ščitnik, zasnovan za izbrani disk. Diskov, za katere električno orodje ni bilo zasnovano, ni mogoče ustrezno zaščititi, zato so nevarni.

Brusilna površina diskov s sredinskim utorom mora biti nameščena pod ploskev ustnice ščitnika. Neustrezno nameščena diska, ki sega skozi ploskev ustnice ščitnika, ni mogoče ustrezno zaščititi.

Ščitnik mora biti dobro pritrjen na električno orodje in v položaju, ki zagotavlja največjo varnost, tako da je v smeri proti uporabniku izpostavljena kar najmanjša količina diska. Ščitnik pomaga varovati uporabnika pred odlomljenimi delci diska, nenamernim stikom z diskom in iskrami, ki bi lahko zanetile oblačila.

Diske se lahko uporablja izključno za specifične uporabe. Na primer: ne brusite s stranskim delom rezalnega diska. Brusilni rezalni diski so namenjeni bočnemu brušenju; stranske sile, ki delujejo na tovrstne diske, lahko povzročijo njihov razpad.

Vedno uporabljajte nepoškodovane prirobnice za disk ustreznih velikosti in oblike za vaš izbrani disk. Ustrezne prirobnice za disk podpirajo disk, s čimer zmanjšajo možnost zloma diska. Prirobnice za rezalne diske so morda drugačne od prirobnic za brusilne diske.

Ne uporabljajte obrabljenih diskov, namenjenih za večje električno orodje. Disk, ki je namenjen za večje električno orodje, ni primeren za veliko hitrost manjšega orodja, zato se lahko razleti.

Ob uporabi diskov za dvojni namen vedno uporabljajte ustrezen ščitnik za vrsto uporabe, ki jo izvajate. Če ne uporabljate ustreznega ščitnika, ta morda ne bo zagotovil zaželeno stopnje zaščite, kar lahko povzroči hudo telesno poškodbo.

Dodatna varnostna opozorila za obrezovanje:

Ne »zatikajte« rezalnega diska oziroma nanj ne pritiskajte pretirano. Ne poskušajte narediti preglobokega reza. Preobremenitev diska poveča obremenitev in možnost ukriavljenja ali zatikanja diska v rezu ter morda povratni udarec ter zlom diska.

Ne stojte pred in za vrtečim se diskom. Ko se disk na mestu obratovanja premika stran od vašega telesa, lahko morebitni povratni udarec vrže vrteči se disk in električno orodje neposredno v vas.

Če se disk zatika ali če se rezanje iz kakršnega razloga prekine, izklopite električno orodje in ga držite v nepremičnem položaju, dokler se disk povsem ne ustavi. Ko se rezalni disk premika, ga nikoli ne poskušajte odstraniti iz reza, saj lahko pride do povratnega udarca. Ugotovite vzrok zatikanja diska in ustrezno ukrepajte, da ga odpravite.

Ne nadaljujte z rezanjem obdelovanca. Počakajte, da disk doseže polno hitrost, in ga previdno znova vstavite v rez. Če električno orodje ponovno zaženete, kot je disk v obdelovancu, se lahko disk zatakne, privzdigne ali povzroči povratni udarec.

Plošče ali velike obdelovalce podprite, da minimizirate nevarnost zatikanja diska in povratnega udarca. Veliki obdelovalci se radi posejedo pod lastno težo. Obdelovanec je treba podstaviti blizu linije reza in blizu roba obdelovanca na obeh straneh diska.

Pri izvajanju žepnih rezov v obstoječe stene ali druga slepa območja bodite posebej previdni. S prodirajočim diskom lahko prerežete vodovodne ali plinske cevi, električno napeljavajo ali predmete, ki lahko povzročijo povratni udarec.

Ne poskušajte izdelovati ukriavljenih rezov. Preobremenitev diska poveča obremenitev in možnost ukriavljenja ali zatikanja diska v rezu ter morda povratni udarec ali zlom diska, kar lahko povzroči hudo telesno poškodbo.

DODATNA NAVODILA ZA VARNOST IN DELO

Obdelovanec vrnite z vpenjalno napravo. Obdelovalci, ki niso vpniti, lahko povzročijo hude poškodbe in škodo.

Če izdelek zastane, ga ne vklopite znova. Nivoičen vklp lahko povzroči povratni udarec z visoko reakcijsko silo. Ugotovite vzrok za zastoj izdelka in ga odpravite, pri čemer upoštevajte varnostna navodila.

Pred izvajanjem del na pripomočku odstranite akumulatorski vložek.

DODATNA VARNOSTNA OPOZORILA ZA BATERIJO

⚠ OPOZORILO: Za zmanjšanje nevarnosti požara, telesne poškodbe in poškodbe izdelka zaradi kratkega stika nikoli ne potopite orodja, baterijskega vložka ali polnilca v tekočino ali dopustite, da bi tekočina vrla vanje. Korozivne ali prevodne tekočine, ki so slana voda, določene kemikalije in belila ali proizvodi, ki le ta vsebujejo, lahko povzročijo kratek stik.

Uporabljenih baterij ne odlagajte med gospodinske odpadke oziroma jih ne sežigajte. Distributerji družbe AEG ponujajo prevzem starih baterij z namenom varovanja okolja.

Baterije, ki jih nekaj časa niste uporabljali, je treba pred uporabo napolniti.

Za zagotovitev optimalne življenjske dobe baterijskih vložkov jih je treba pu uporabi povsem napolniti.

Shranjevanje baterijskega vložka za dlje kot 30 dni:

- Baterijski vložek shranite v prostoru, kjer je temperatura nižja od 27 °C in ni vlage.
- Baterijske vložke shranjujte napolnjene od 30 do 50 %.
- Vsakih šest mesecev shranjevanja baterijo napolnite kot običajno.

Zaščita baterijskega vložka

Baterijski vložek ima zaščito pred obremenitvijo, ki pripomore k preprečitvi preobremenitve vložka in zagotovitvi dolge življenjske dobe.

Elektronski deli baterije v primeru velike obremenitve samodejno izklopijo izdelek. Za ponovni zagon izdelek izklopite in znova



vklopite. Če se izdelek ne zažene znova, se je baterijski vložek morda povsem izpraznil. Napolnite baterijski vložek.

Prevažanje litijevih akumulatorjev

Za litij-ionsko baterijo velja zakonodaja o nevarnem blagu.

Prevoz teh baterij je treba izvesti v skladu z lokalnimi, nacionalnimi in mednarodnimi določbami ter predpisi.

- Cestni prevoz baterij je dovoljen brez posebnih zahtev.
- Za komercialni prevoz litij-ionskih baterij s strani tretjih oseb se uporabljajo predpisi o nevarnem blagu. Priprave za transport in transport mora izvajati ustrezno usposobljeno osebo, proces pa morajo spremljati ustrezni strokovnjaki.

Pri prevozu baterij:

- Zagotovite, da bodo kontakti baterij zaščiteni in izolirani, da ne bo prišlo do kratkega stika.
- poskrbite, da embalaža prepreči premikanje baterij.
- Ne prevažajte poškodovanih akumulatorjev oz. akumulatorjev, ki puščajo.
- Za nadaljnje informacije se obrnite na posredništvo.

SPOZNAJTE SVOJ IZDELEK

Glejte stran 2.

1. Akumulator
2. Mrežasti protiprašni pokrov
3. Ročaj, izolirano držalo
4. Lopatično stikalo
5. Zaklepno stikalo
6. Stranski ročaj
7. Zaklep ročice ščitnika
8. Brusilni disk
9. Ščitnik za brušenje brez orodja
10. Nastavek za ščitnik za brušenje brez orodja
11. Rezalni disk







VZDRŽEVANJE

Plastičnih delov ne čistite s topli. Večina vrst plastike je občutljivih na razne vrste komercialnih topil, zato se lahko ob njihovi uporabi poškoduje. Umazanijo, karbonski prah in podobno odstranite s čisto krpo.

Uporabljajte samo dodatke AEG in rezervne dele AEG. Če je treba zamenjati dele, ki niso opisani, se obrnite na enega od servisov družbe AEG (glejte seznam naslovov za uveljavljanje garancije/servisov).

Po potrebi lahko naročite eksplozijski pogled izdelka. Navedite vrsto izdelka in serijsko številko, natisnjeno na oznaki, ter naročite načrt pri lokalnem servisnem agentu ali neposredno na: Techronic Industries GmbH, Max-Eyth-Straße 10, 71364 Winnenden, Germany.

SIMBOLI

	Pred zagonom izdelka pazljivo preberite navodila.
	POZOR! OPOZORILO! NEVARNOST!
	Pred izvajanjem del na pripomočku odstranite akumulatorski vložek.
	Nosite zaščito oči.
	Izdelek vedno uporabljajte z dvema rokama.
	Med obrezovanjem ščitnika ne uporabljajte.



Dodatek - ni na voljo kot standardna oprema, na voljo kot dodatek.



Odpadnih baterij in odpadne električne in elektronske opreme ne odlagajte med nesortirane gospodinjne odpadke.

Odpadne baterije in odpadno električno in elektronsko opremo je treba zbirati ločeno.

Odpadne baterije, odpadne akumulatorje in svetlobne vire je treba odstraniti iz opreme.

Glede recikliranja in zbirališča se posvetujte z lokalnim organom ali prodajalcem.

Skladno z lokalnimi predpisi morajo trgovci na drobno odpadne baterije in odpadno električno in elektronsko opremo morda brezplačno prevzeti.

Vaš prispevek k ponovni uporabi in recikliranju odpadnih baterij in odpadne električne in elektronske opreme pomaga zmanjšati zahteve po surovinah.

Odpadne baterije, predvsem tiste, ki vsebujejo litij, in odpadna električna in elektronska oprema vsebujejo dragocene materiale, ki jih je mogoče reciklirati, in lahko v primeru, da se ne odložijo na način, skladen z okoljem, negativno vplivajo na okolje in zdravje ljudi. Če so v odpadni opremi shranjeni osebni podatki, jih izbršite.



Hitrost brez obremenitve



Napetost



Enosmerni tok



Evropski znak skladnosti



Ukrajinski znak skladnosti



EurAsian oznaka o skladnosti

HR PRIJEVOD ORIGINALNIH UPUTA

SPECIFICIRANI UVJETI KORIŠTENJA

Proizvod je konstruiran za brušenje i rezanje metala i kamenih materijala. Na kutnu brusilicu potrebno je pričvrstiti samo odgovarajuće brusne i rezne diskove opisane u dijelu ovog priručnika koji se odnosi na specifikacije proizvoda.

Proizvod je namijenjen samo za korištenje u suhim uvjetima. Proizvod nemojte koristiti za primjenu u mokrim uvjetima.

Proizvod je namijenjen za ručnu uporabu. Proizvod se ne smije montirati na radni stol.

Nemojte koristiti proizvod na bilo koji drugi način od onog za koji je namijenjen.

⚠ UPOZORENJE! Pročitajte i pregledajte sve sigurnosne upute, slike i specifikacije isporučene uz ovaj proizvod. Nepoštivanje svih uputa može dovesti do električnog udara, požara i / ili teške ozljede.

Sva upozorenja i upute sačuvajte za buduću upotrebu.

Sigurnosna upozorenja uobičajena za postupke brušenja ili odsijecanja:

Ovaj električni alat namijenjen je da funkcionira kao brusilica ili alat za odsijecanje. Pročitajte i pregledajte sve sigurnosne upute, slike i specifikacije isporučene uz ovaj proizvod. Nepoštovanje svih uputa može dovesti do električnog udara, požara i / ili teške ozljede.

Postupci kao što su brušenje brusnim papirom, četkanje žicom, poliranje ili izvezivanje otvora ne smiju se obavljati ovim električnim alatom. Postupci za koje ovaj električni alat nije projektiran mogu stvoriti opasnost i prouzročiti tjelesne ozljede.

Ovaj električni alat nemojte mijenjati tako da radi na način za koji ga proizvođač alata nije konstruirao i namijenio. Takva preinaka može dovesti do gubitka nadzora i može prouzročiti teške tjelesne ozljede.

Ne koristite pribor koji proizvođač alata nije konstruirao i naveo. Samo zato što se pribor može pričvrstiti za vaš električni alat to ne jamči sigurno rukovanje.

Nazivna brzina pribora mora biti barem jednaka maksimalnoj brzini označenoj na alatu. Pribori koji se kreću brže od njihove nazivne brzine mogu se razletjeti.

Vanjski promjer i debljina vašeg pribora moraju biti unutar nazivne vrijednosti kapaciteta vašeg električnog alata. Priboru nepravilne veličine ne može se ugraditi odgovarajuća zaštita niti se njime može upravljati.

Dimenzije okvira pribora moraju odgovarati elementima za ugradnju električnog alata. Pribor koji se ne poklapa s montažnom strojnom opremom električnog alata će izgubiti ravnotežu, previše vibrirati i može dovesti do gubitka nadzora.

Ne koristite oštećeni pribor. Prije svake upotrebe pregledajte dijelove pribora kao što su abrazivni diskovi i uvjerite se da na njima nema otkrnuća i napuklina, da na potpornim podlogama nema napuklina, procijepa, i prekomjernog trošenja, da na žičanoj četki nema labavih ili napuklih žica. Ako vam je alat ili dio pribora ispaoo iz ruke, provjerite ima li oštećenja ili instalirajte neoštećeni pribor. Nakon pregledavanja i instaliranja nekog pribora, ni vi niti naočne osobe nemojte ostati u ravni s rotirajućim priborom i pokrenite električni alat maksimalnom brzinom bez opterećenja u trajanju od jedne minute. Oštećeni dijelovi pribora će se obično polomiti tijekom ovog probnog vremenskog razdoblja.

Nosite osobnu zaštitnu opremu. Ovisno o primjeni, koristite zaštitnu masku za lice, zaštitu za oči ili sigurnosne naočale. Kao što je prikladno, nosite masku za zaštitu od prašine, štitičke za uši, rukavice i radioničku pregaču koja može zaustaviti male abrazivne fragmente ili komadiće obratka. Zaštita za oči mora biti u stanju zaustaviti leteće krhotine koje nastaju tijekom različitih primjena. Maska za prašinu ili respirator moraju biti u stanju filtrirati čestice koje nastaju tijekom određene primjene. Produljeno izlaganje buci velikog intenziteta može prouzročiti gubitak sluha.

Nazočne osobe držite na sigurnoj udaljenosti od radnog područja. Sve osobe koje ulaze u radno područje moraju nositi osobnu zaštitnu opremu. Fragmenti obratka ili slomljenog pribora mogu izlijetati i prouzročiti ozljede izvan neposrednog radnog područja.

Električni alat držite samo za izolirane površine za hvatanje, kada režete tako da pribor za rezanje može dotaknuti skriveno ožičenje. Dodirivanje „žive“ žice priborom za rezanje može izložiti metalne dijelove alata električnoj energiji i može dovesti do strujnog udara na operatera.

Električni alat nikada nemojte odlagati na neku podlogu sve dok se pribor potpuno ne zaustavi. Pribor koji se vrti može zahvatiti površinu i povući električni alat izvan vašeg nadzora.

Električni alat ne smije biti u pokretu dok ga nosite pokraj sebe. Slučajan kontakt s dijelom pribora koji se vrti mogao bi izazvati hvatanje vaše odjeće i pritom povući pribor prema vašem tijelu.

Redovito čistite otvore za zrak na električnom alatu. Ventilator motora uvlačit će prašinu u kućište, a prekomjerno nakupljanje metalne prašine može prouzročiti opasnosti povezane s električnom strujom.

S električnim alatom ne radite u blizini zapaljivih materijala. Iskre bi mogle zapaliti te materijale.

Ne koristite pribor koji traži korištenje tekućih sredstava za hlađenje. Korištenjem vode ili ostalih tekućih sredstava za hlađenje moglo bi doći do strujnog udara.

Povratni udar i povezana upozorenja:

Povratni udar je iznenadna reakcija na priklješten ili zaglavljen rotirajući disk, potpuno podlogu, četku ili bilo koji drugi pribor. Priklještenje ili zaglavljivanje uzrokuje brzo zatajenje rotirajućeg pribora što uzrokuje nekontrolirano silovito kretanje električnog alata u smjeru suprotnom od rotacije pribora u točki spajanja.

Na primjer, ako je neki abrazivni disk zaglavljen ili priklješten u obratku, rub diska koji ulazi u mjesto priklještenja može se zabit u površinu materijala uzrokuje iskakanje ili izlijetanje diska. Kolač može poskočiti prema rukovatelju ili od njega, ovisno o smjeru kretanja diska na mjestu priklještenja. Abrazivni diskovi mogu se i slomiti u tim uvjetima.

Povratni udar je posljedica pogrešne upotrebe električnog alata i / ili nepravilnih radnih postupaka ili uvjeta i moguće ga je izbjeći poduzimanjem odgovarajućih mjera opreza kako je prikazano u nastavku.

- Električni alat čvrsto uhvatite s obje ruke, a tijelo i ruke postavite u takav položaj koji vam omogućava da izdržite sile povratnog udara. Uvijek koristite pomoćnu ruku, ako vam je dostavljena, kako biste imali maksimalan nadzor nad povratnim udarom ili reakcijom okretnog momenta tijekom početka rada. Rukovatelj može kontrolirati sile okretnog momenta ili povratnog udara, ako se poduzmu odgovarajuće mjere opreza.
- Nikada ne stavljajte ruku pokraj pribora koji rotira. Pribor bi prilikom povratnog udara mogao prijeći preko vaše ruke.
- Tijelo nikada ne stavljajte u područje u koje će se električni alat pomaknuti ako dođe do povratnog udara. Povratni udar će pomaknuti alat u smjeru suprotnom od smjera kretanja diska na mjestu zaglavljivanja.
- Budite osobito oprezni prilikom obrade kutova, oštrih rubova itd. Izbjegavajte odbijanje i zaglavljivanje pribora. Kutovi, oštri rubovi ili odbijanje dovode do zaglavljivanja rotirajućeg pribora i uzrokuju gubitak nadzora ili povratni udar.
- Na alatu nemojte pričvršćivati lanac pile, oštricu za rezarenje drva, segmentirani dijamantni disk s periferim procijepom većim od 10 mm ili nazubljenu oštricu pile. Takve oštrice često izazivaju povratni udar i gubitak nadzora.

Sigurnosna upozorenja specifična za postupke brušenja i rezanja:

Koristite samo vrste diska koje su navedene za vaš električni alat i specifični štitičnik konstruiran za odabrani disk. Diskovi za koje električni alat nije projektiran ne mogu se zaštititi na odgovarajući način i nesigurni su.

Brusna površina diskova s udubljenjem u sredini mora se montirati ispod ravnine zaštitnog jezička. Nepravilno montiran disk koji strši iz plohe jezička štitičnika ne može se zaštititi na odgovarajući način.

Štitičnik se mora dobro pričvrstiti za električni alat i postaviti u položaj maksimalne sigurnosti, tako da je izložen najmanji dio diska okrenut prema rukovatelju. Štitičnik pomaže da se rukovatelj zaštiti od fragmenata slomljenog diska, slučajnog kontakta s diskom i iskri koje bi mogle zapaliti odjeću.

Diskovi se moraju koristiti samo za navedene primjene. **Primjer: ne brusite bočnim dijelom reznog diska.** Abrazivni rezni diskovi namijenjeni su za periferno brušenje, bočne sile kojima su izloženi ti diskovi mogle bi prouzročiti njihovo prsnučje.

Uvijek koristite neoštećene prirubnice diska odgovarajuće veličine i oblika za vaš odabrani disk. Odgovarajuće prirubnice diska podupiru disk i time smanjuju mogućnost pucanja diska. Prirubnice reznih diskova mogu se razlikovati od prirubnica brusnog diska.

Ne koristite istrošene diskove većih električnih alata. Disk namijenjen za veći električni alat nije prikladan za veću brzinu manjeg alata i mogao bi se raspuknuti.

Dok koristite dvonamjenske diskove uvijek koristite štitičnik prikladan za primjenu koja se obavlja. Ne budete li koristili



odgovarajući štitnik možda neće te postići željenu razinu zaštite, što bi moglo dovesti do teške ozljede.

Dodatna sigurnosna upozorenja specifična za postupke rezanja:

Nemojte „zaglavljivati” rezni disk ili primjenjivati prekomjeran pritisak. Ne pokušavajte napraviti rez prevelike dubine. Prekomjerno naprezanje diska povećava opterećenje i sklonost savijanju ili usijecanju diska u rezu i mogućnost povratnog udara ili loma diska.

Svoje tijelo nemojte stavljati u ravninu s rotirajućim diskom i iza njega. Kada se disk u trenutku rada odmiche od vašeg tijela, mogući povratni udar može odbaciti disk koji se vrti i električni alat izravno prema vama.

Kada se disk spaja ili kada se rezanje prekida zbog bilo kojeg razloga, isključite električni alat i držite ga u nepomičnom položaju sve dok se disk potpuno ne zaustavi. Nikada ne pokušavajte izvaditi rezni disk iz reza dok se disk kreće, u suprotnom bi moglo doći do povratnog udara. Istražite uzrok i poduzmite korektivnu radnju kako biste uklonili uzrok usijecanja diska.

Postupak rezanja nemojte ponovno pokretati dok je disk u obratku. Pustite da disk postigne punu brzinu i pažljivo ponovno udite u rez. Disk bi se mogao usjeći, krenuti prema gore ili odbiti se unatrag ako se električni alat pokrene dok se nalazi u obratku.

Poduprite ploče ili svaki obradak prekomjerne veličine kako biste smanjili rizik od zaglavljivanja diska i povratnog udara. Veliki obraci sklone su propadanju pod svojom vlastitom težinom. Potpore se moraju postaviti ispod obratka blizu crte rezanja i blizu ruba obratka s obje strane diska.

Budite izuzetno oprezni prilikom izrezivanja „džepova” u postojećim zidovima ili drugim slijepim područjima. Disk koji se probije uvijek može prerezati plinske ili vodovodne cijevi, električno ožičenje ili predmete koji mogu prouzročiti povratni udar.

Ne pokušavajte izvršiti zakrivljeno rezanje. Prekomjerno naprezanje kotača povećava opterećenje i sklonost savijanju ili vezivanju kotača u rezu i mogućnost povratnog udara ili loma kotača, što može dovesti do teške ozljede.

DODATNE INFORMACIJE O SIGURNOSTI I RADU

Spojite uradak s uređajem za spajanje. Odspojeni izratci mogu uzorkovati ozbiljne ozljede i oštećenje.

Nemojte ponovno uključivati proizvod nakon što zataji. Njegovo ponovno uključivanje moglo bi prouzročiti povratni udar s velikom reaktivnom silom. Odredite zašto je proizvod zatajio i ispravite to, obračunajući pažnju na sigurnosne upute.

Baterijski sklop uklonite prije početka bilo kakvog rada na proizvodu.

DODATNA SIGURNOSNA UPOZORENJA ZA BATERIJU

⚠ UPOZORENJE! Kako biste smanjili rizik od požara, tjelesnih ozljeda i oštećenja proizvoda zbog kratkog spoja, nikada nemojte umakati svoj alat, baterijski sklop ili punjač u tekućinu ili dozvoliti da tekućina prođe u njih. Korozirajuće ili vodljive tekućine kao slana voda, određene kemikalije i sredstva za bijeljenje ili proizvodi koji sadrže sredstva bijeljenja, mogu prouzročiti kratak spoj.

Ne odlažite iskorištenu bateriju u kućni otpad ili ih spaljivati. Kako bi doprinijeli zaštiti okoliša, distributeri tvrtke AEG nude mogućnost povrata starijih baterija.

Baterije uređaja koje nisu korištene neko vrijeme treba ponovno napuniti prije korištenja.

Za optimalni životni vijek, bateriju nakon korištenja morate potpuno napuniti.

Za pohranu baterije dulje od 30 dana:

- Baterije skladištite na temperaturi ispod 27°C i zaštićene od vlage.
- Baterije skladištite u stanju napunjenosti od 30%-50%.
- Svakih šest mjeseci skladištenja, bateriju napunite kao i obično.

Zaštita baterijskog sklopa

Baterijski sklop posjeduje zaštitu od preopterećenja koja ga štiti od preopterećenja i osigurava mu dugotrajnost.

U uvjetima krajnjeg naprezanja, elektronika baterije automatski isključuje proizvod. Za ponovno pokretanje, isključite pa ponovno

uključite proizvod. Ako se proizvod ponovno ne pokrene, baterijski sklop je možda potpuno ispražnjen. Napunite bateriju.

Transportiranje litijumskih baterija

Litij ionska baterija je predmet zakona o opasnim tvarima.

Prijevoz tih baterija mora se izvršiti u skladu s lokalnim, nacionalnim i međunarodnim odredbama i propisima.

- Baterije se mogu prevoziti cestovnim putem bez dodatnih zahtjeva.
- Komercijalni transport litij-ionskih baterija od strane trećih strana podložno je relevantnim Propisima o opasnim tvarima (Dangerous Goods Regulations, DGR). Priprema transporta i transport isključivo provode odgovarajuće obučene osobe i postupak treba uskladiti s odgovarajućim stručnjacima.

Prilikom transporta baterija:

- Osigurajte da su kontaktni terminali baterije zaštićeni i izolirani za sprječavanje kratkog spoja.
- Osigurajte da je baterija u ambalaži učvršćena tako da se spriječi njeno pomicanje.
- Nemojte transportirati baterije koje su polomljene ili cure.
- Provjerite kod kompanije koja transportira za daljnju pomoć.

UPOZNAJTE SVOJ PROIZVOD

Vidi stranicu 2.

1. Baterijski sklop
2. Mrežasti poklopac za prašinu
3. Drška, izolirana površina za hvatanje
4. Granična sklopka
5. Sklopka za isključivanje
6. Bočna ručka
7. Blokada ručice štitnika
8. Brusni disk
9. Bezalatni štitnik za brušenje
10. Bezalatni nastavak štitnika za rezanje
11. Rezni disk





ODRŽAVANJE

Izbjegavajte korištenje otapala za čišćenje plastičnih dijelova. Većina plastičnih materijala osjetljiva je na razne vrste komercijalnih otapala i mogu se oštetiti prilikom njihove upotrebe. Čistim krpama uklonite prljavštinu, ugljenu prašinu, itd.

Koristite isključivo nastavke, dodatke i rezervne dijelove tvrtke AEG. Ako je komponente koje nisu opisane potrebno zamijeniti, obratite se našem AEG servisnom agentu (pogledajte naš popis jamstvenih/servisnih adresa).

Crtež prikaza rastavljenog sklopa proizvoda moguće je naručiti prema potrebi. Navedite vrstu proizvoda i serijski broj otisnut na oznaci i naručite crtež od svojih lokalnih servisnih predstavnika ili izravno na: Techtronic Industries GmbH, Max-Eyth-Straße 10, 71364 Winnenden, Germany.

SIMBOLI

	Prije pokretanja proizvoda pažljivo pročitajte upute.
	OPREZI UPOZORENJE! OPASNOST!
	Baterijski sklop uklonite prije početka bilo kakvog rada na proizvodu.
	Nosite zaštitu za oči.
	Proizvodom uvijek rukujte s dvije ruke.

pārmērīga metāla putekļu daļiņu uzkrāšanās var radīt elektrisku apdraudējumu.

Neizmantojiet elektroinstrumentu degošu materiālu tuvumā. Dzirksteles var aizdedzināt šos materiālus.

Neizmantojiet piederumus, kam nepieciešami šķidrie dzesēšanas līdzekļi. Ūdens vai citu šķidro dzesēšanas līdzekļu izmantošana var izraisīt elektriskās strāvas triecienu.

Atsitiens un ar to saistītie brīdinājumi:

Atsitiens ir pēkšņa reakcija uz iesprūdušu vai iespiestu rotējošo disku, atbalsta pamatni, birsti vai jebkuru citu piederumu. Iespēšana vai iekēršanās rada strauju rotējošā piederuma apstāšanos, kas savukārt izraisa nekontrolētu elektroinstrumenta rāvienu virzienā, kas ir pretējs piederuma rotācijai sakeres punktā.

Piemēram, ja abrazīvais disks iekeras vai tiek iespiests apstrādājamā materiālā, slīpripas mala, kas atrodas sakeres punktā, var iegrimt materiāla virsmā, izraisot slīpripas izraušanos vai atsitienu. Disks var tikt rauts lietotāja virzienā vai prom no tā, atkarībā no rītena kustības virziena iesprūšanas vietā. Šādos apstākļos abrazīvo rītenus diski var salūzt.

Atsitiens ir nepiemērotas un/vai nepareizas elektroinstrumenta lietošanas vai tās apstākļu rezultāts, un no tā var izvairīties, veicot atbilstošus piesardzības pasākumus, kas aprakstīti tālāk.

- **Nodrošiniet elektroinstrumenta stingru satvērienu ar abām rokām un novietojiet ķermeni un rokas tā, lai varēti pretoties atsitiens spēkiem.** Vienmēr izmantojiet papildu rokturi, ja tāds ir iekļauts komplektācijā, lai maksimāli kontrolētu atsitienu vai griezes momenta palaišanas laikā reakciju. Lietotājs var kontrolēt griezes momenta vai atsitienu spēku, ja tiek ievēroti atbilstoši drošības pasākumi.
- **Nekad nenovietojiet roku rotējošā piederuma tuvumā.** Piederuma atsitiens var izraisīt tā kustību pār roku.
- **Novietojiet ķermeni zonā, kurā elektroinstrumenti var virzīties, ja notiek atsitiens.** Atsitiens izraisa instrumenta raušanu virzienā, kas ir pretējs diska kustībai iekēršanās vietā.
- **Ievērojiet īpašu piesardzību, strādājot pie stūriem, asām malām utt.** Izvairieties no piederuma atsitienu vai iesprūšanas. Stūriem, asām malām vai atsitienu ierīcēm ir tendence iespiest rotējošo piederumu un izraisīt kontroles zaudēšanu vai atsitienu.
- **Neizmantojiet zāga ķēdes koka griešanas asmeni, segmentētu dimantā disku ar periferu atstarpi, kas lielāka par 10 mm, vai zobu zāga asmeni.** Šādi asmeņi rada biežu atsitienu un kontroles zaudēšanu.

Drošības brīdinājumi, kas īpaši paredzēti slīpēšanas un griešanas darbībām:

Izmantojiet tikai disku veidus, kas norādīti Jūsu elektroinstrumentam un noteiktu aizsargu, kas paredzēts izvēlētajam diskam. Diskus, kuriem elektroinstrumenti nav paredzēti, nevar atbilstoši aizsargāt un tie nav droši.

Disku padziļinātu centru slīpēšanas virsmas ir jāuzstāda zem aizsarga apmales plaknes. Nepareizi uzstādītu disku, kas atrodas ārpus aizsarga malas plaknes, nevar atbilstoši aizsargāt.

Aizsargs ir kārtīgi jāpiestiprina pie elektroinstrumenta un jānovieto maksimālai drošībai, lai pret lietotāju būtu vērsti pēc iespējas mazāka atklātā diska daļa. Aizsargs palīdz pasargāt lietotāju no salauztiem slīpripas fragmentiem, nejaucas saskarsmes ar slīpripu un dzirkstelēm, kas var aizdedzināt apģērbu.

Slīpripas drīkst izmantot tikai paredzētajam pielietojumam. Piemēram: neveiciet slīpēšanu ar griešanas diska sānu.

Abrazīvie griešanas diski ir paredzēti perifērai slīpēšanai, jo sānos pielietoti spēki var izraisīt šo disku sabrukšanu.

Vienmēr izmantojiet nebojātus disku atlokus, kuru izmērs un forma ir atbilstoši jūsu izvēlētajam diskam. Pareizi slīpripas atloki atbalsta slīpripu, tādējādi samazinot slīpripas salūšanas iespēju. Griešanas disku atloki var atšķīrēties no slīpripas atlokiem.

Neizmantojiet nodilušos diskus no lielākiem elektroinstrumentiem. Disks, kas paredzēts lielākam elektroinstrumentam, nav piemērots mazāka instrumenta lielākajam ātrumam un var pasprāgt.

Izmantojot divējāda pielietojuma ripas, vienmēr izmantojiet pareizu aizsargu, kas piemērots veicamajam darbam. Neizmantojot pareizu aizsargu, iespējams, netiks nodrošināts

vēlamais aizsardzības līmenis, kas var izraisīt smagus ievainojumus.

Papildu drošības brīdinājumi, kas īpaši attiecināmi uz griešanas darbībām:

Neļaujiet griešanas diskam iekerties un nepielietojiet pārmērīgu spiedienu. Nemēģiniet veikt pārmērīgi dzīlu iegriezumu. Diska pārmērīga noslogošana palielina slodzi uz motoru un rada iespēju diskam likties vai iekerties griezumā, palielinot iespēju rasties atsitienu vai diska plīšanai.

Novietojiet jūsu ķermeni vienā līnijā vai aiz rotējošā diska. Kad disks pielietošanas punktā kustās prom no jūsu rokās, iespējams atsitiens var raut rotējošo disku un instrumentu tieši jums virsū.

Iekerties diskam, vai jebkāda cita iemesla pārtraucot griešanas darbību, izslēdziet instrumentu un turiet to nekustīgu, līdz disks pilnīgi apstājas. Nekad nemēģiniet izņemt griešanas disku no griezuma, kamēr disks ir kustībā, jo var rasties atsitiens. Pārbaudiet un veiciet darbības, lai novērstu diska iekļēšanās iemeslus.

Neatsāciet griešanas darbību apstrādājamā materiālā. Laujiet diskam sasniegt pilnu griešanas ātrumu un uzmanīgi atkārtoti ievietojiet to griezumā. Ja elektroinstrumenti tiek atkārtoti ieslēgti, kamēr disks atrodas materiālā, disks var iekerties, tikt rauts uz augšu vai sistis atpakaļ.

Atbalstiet plāksnes vai jebkuru lielāku apstrādājamo materiālu, lai novērstu diska iekēršanās un atsitienu risku. Lieliem apstrādājamiem gabaliem ir tendence deformēties ar savu svaru. Balsti ir jānovieto zem apstrādājamā materiāla griešanas līnijas tuvumā un pie apstrādājamā materiāla malām abās diska pusēs.

Ievērojiet īpašu piesardzību, veicot "kabatas iegriezumu" esošajās sienās vai citās aklās zonās. Izvirzītais disks var iegriezties gāzes vai ūdens caurulēs, elektroinstalācijā vai priekšmetos, kas var izraisīt atsitienu.

Nemēģiniet veikt griešanu pa liektu līniju. Diska pārmērīga noslogošana palielina slodzi uz motoru un rada iespēju diskam likties vai iesprūst griezumā, palielinot iespēju rasties atsitienu vai diska plīšanai. kas var radīt smagus ievainojumus.

PAPILDU DROŠĪBAS UN DARBA NORĀDES

Nostipriniet apstrādājamo objektu ar nostiprinājuma skavu. Neiespiētas sagataves var izraisīt nopietnas traumas un bojājumus.

Neieslēdziet produktu atkārtoti, kad tas ir apstājies. Tā atkārtota ieslēgšana var izraisīt atsitienu ar augstu reakcijas spēku. Nosakiet, kāpēc produkts ir apstājies, un novērsiet traucējumus, pievērojot uzmanību drošības instrukcijām.

Noņemiet akumulatora bloku pirms veikt jebkādas darbus ar pūtēju.

PAPILDU AKUMULATORU BLOKA DROŠĪBAS BRĪDINĀJUMI

▲ BRĪDINĀJUMS! Lai samazinātu aizdegšanās, ievainojumu un produkta bojājumu risku, kas radies īssavienojuma rezultātā, nekad neiemērciet instrumentu, akumulatoru bloku vai lādētāju šķidrumā vai nepieļaujiet šķidruma ieplūšanu tajos. Koroziju izraisoši vai vadītspējīgi šķidrumi, piemēram, sālsūdens, noteiktas ķīmikālijas, balinātāji vai produkti, kas satur balinātājus, var izraisīt īssavienojumu.

Neizmetiet izlietotos akumulatorus sadzīves atkritumos un nededziniet tos. AEG izplatītāji piedāvā nolietoto akumulatoru savākšanu, lai aizsargātu mūsu vidi.

Akumulatoru blokus, kuri kādu laiku nav bijuši lietošanā, pirms lietošanas nepieciešams uzlādēt.

Optimālam darba mūžam akumulatoru bloku pēc lietošanas pilnībā jāuzlādē.

Akumulatoru bloku glabāšanai ilgāk par 30 dienām:

- Glabājiet akumulatoru bloku sausā vietā, kur temperatūra ir zemāka par 27°C.
- Glabājiet akumulatorus stāvoklī, kad to lādētājs ir 30%-50% no pilna.
- Reizi sešos mēnešos veiciet akumulatora bloka uzlādi kā parasti.

Akumulatoru bloka aizsardzība

Akumulatoru blokam ir pārslodzes aizsardzība, kas aizsargā to un palīdz nodrošināt ilgu darbību.

Galējū slodžu gadījumā akumulatora elektronika automātiski izslēdz produktu. Lai atiestatītu produktu, izslēdziet un tad ieslēdziet produktu. Ja produkts nesāk darboties, akumulatora bloks var būt pilnīgi izlādējies. Uzlādējiet akumulatoru bloku.

Litija bateriju transportēšana

Litija jonu baterija ir pakļauta bīstamo preču likumdošanai.

Šo akumulatoru pārvadāšana ir jāveic saskaņā ar vietējo, valsts un starptautisko likumdošanu un normatīvajiem aktiem.

- Akumulatorus drīkst pārvadāt ar autotransportu bez turpmākiem ierobežojumiem.
- Uz Litija jonu akumulatoru trešo pušu veiktiem komercpārvadājumiem tiek attiecināti Bīstamo kravu pārvadājumu noteikumi. Transporta sagatavošanu un transportēšanu veic attiecīgi apmācītas personas un procesus jāpārbauga ekspertiem.

Pārvadājot akumulatorus:

- Nodrošiniet, ka baterijas saskares termināļi ir aizsargāti un izolēti, lai novērstu īssavienojumus.
- Nodrošiniet, ka akumulatora bloks iepakojumā ir nekustīgi nostiprināts.
- Netransportējiet ietilpšājus baterijas vai baterijas, kurām ir noplūde.
- Lūdziet padomu kravu pārvadāšanas uzņēmumam.

ZINIET SAVU PRODUKTU

Skatīt 2. lappusi.

1. Akumulatora bloks
2. Putekļu sieta pārvalks
3. Rokturis, izolēta satveršanas virsma
4. Bīdāmais slēdzis
5. Bloķēšanas slēdzis
6. Šānu rokturis
7. Aizsarga fiksācijas svira
8. Slīpriņa
9. Bez instrumentiem uzstādāms slīpēšanas aizsargs
10. Bez instrumentiem uzliekama griešanas aizsarga uzlika
11. Griešanas disks

APKOPE

Neizmantojiet šķīdinātājus plastmasas detaļu tīrīšanai. Vairums plastikātu pakļaujas dažādu tirdzniecībā pieejamu šķīdinātāju iedarbībai un šādu šķīdinātāju lietošanas tos var bojāt. Izmantojiet tīru audumu, lai notīrītu netīrumus, oglekļa putekļus utt.

Izmantojiet tikai AEG papildaprīkojumu un AEG rezerves daļas. Ja nepieciešams nomainīt daļas, kuras nav aprakstītas, sazinieties ar vienu no mūsu AEG servisu pārstāvjiem (skatīt sarakstu ar mūsu garantijas/servisu adresēm).

Ja nepieciešams, iespējams pasūtīt produkta sprādzienveida skatu. Norādiet produkta veidu un sērijas numuru, kas uzdrukāts uz etiķetes, un pasūtiet attēlu pie Jūsu vietējiem servisa pārstāvjiem vai tieši no: Technonic Industries GmbH, Max-Eyth-Straße 10, 71364 Winnenden, Germany.

APZĪMĒJUMI

	Lūdz rūpīgi izlasiet instrukcijas, pirms sākt lietot produktu.
	UZMANĪBU! BRĪDINĀJUMS! BĪSTAMI!
	Noņemiet akumulatora bloku pirms veikt jebkādas darbus ar pūtēju.
	Valkājiet acu aizsarglīdzekļus.
	Vienmēr darbiniet produktu ar divām rokām.



Neizmantojiet aizsargu nogriešanas darbībām.



Papildaprīkojums - Nav iekļauts standarta aprīkojumā, pieejams kā papildaprīkojums.



Neizmetiet akumulatoru atkritumus kā nešķīrotus sadzīves atkritumus.

Akumulatoru atkritumi, elektrisko un elektronisko iekārtu atkritumi jāsavāc atsevišķi.

Bateriju, akumulatoru un gaismas avotu atkritumi ir jāizņem no iekārtām.

Sazinieties ar vietējo pašvaldību vai mazumtirgotāju, lai saņemtu ieteikumus pārstrādei un savākšanas punktus.

Saskaņā ar vietējiem noteikumiem mazumtirgotājiem var būt pienākums bez maksas pieņemt atpakaļ akumulatoru, elektrisko un elektronisko iekārtu atkritumus.

Jūsu ieguldījums akumulatoru, elektrisko un elektronisko iekārtu atkritumu atsevišķā izmantošanā un atsevišķā pārstrādē palīdz samazināt izejvielu pieprasījumu.

Akumulatoru atkritumi, it īpaši tie, kas satur litiju, un elektrisko un elektronisko iekārtu atkritumi satur vērtīgus, pārstrādājamus materiālus, kas var nelabvēlīgi ietekmēt vidi un cilvēku veselību, ja tos nelabvēlīgi atveid druzdzīgā veidā.

Izdzēsiet no atkritumos nododamajām iekārtām personīgos datus, ja tādi tur ir.

n_o

Greitis be apkrovimo

V

Spriegums



Līdzstrāva



Eiropas atbilstības zīme



Ukrainas atbilstības zīme



EurAsian atbilstības marķējums

LT ORIGINALIŲ INSTRUKCIJŲ VERTIMAS

YPATINGOS NAUDOJIMO SĄLYGOS

Įrankis skirtas metalams ir akmenims šlifuoti bei pjauti. Prie kampinio šlifukoilio turi būti tvirtinami tik tinkami šlifavimo ir pjovimo diskai, aprašyti šios naudojimo instrukcijos įrankio specifikacijų skyriuje.

Šis įrankis skirtas tik sausojo pjovimo ar šlifavimo darbams. Nenaudokite šio įrankio drėgnojo pjovimo ar šlifavimo darbams.

Produktas sukurtas naudoti laikant rankose. Įrankio negalima montuoti ant darbastalio.

Gaminį galima naudoti tik pagal paskirtį.

⚠️ ĮSPĖJIMAS! Perskaitykite visus su šiuo gaminiu pateiktus saugos įspėjimus, nurodymus, paveikslėlius ir specifikacijas. Apačioje išdėstyty instrukcijų nesilaikymas gali sukelti elektros smūgį, gaisrą ir (ar) sunkius sužeidimus.

Išsaugokite visas saugos taisykles ir naudojimo instrukciją, kad galėtumėte pasinaudoti ateityje.



- EN
- DE
- FR
- IT
- ES
- PT
- NL
- DA
- NO
- SV
- FI
- EL
- TR
- CS
- SK
- PL
- HU
- SL
- HR
- LV
- LT
- ET
- RU
- BG
- RO
- MK
- UK
- AR



Saugos taisyklės vykdamas galandimo ar pjovimo darbus:

Šis elektrinis įrankis skirtas galastu arba pjovimo įrankio funkcijoms vykdyti. Perskaitykite visus su šiuo gaminiu pateiktus saugos įspėjimus, nurodymus, paveikslėlius ir specifikacijas. Apačioje išdėstyti instrukcijų nesilaikymas gali sukelti elektros smūgį, gaisrą ir (ar) sunkius sužeidimus.

Šiuo elektriniu įrankiu negalima vykdyti šių darbų: šlifuoti, valyti vieliniu šepetiu, poliuruoti arba pjauti skylių. Vykdyti darbus, kuriems šis elektrinis įrankis nėra skirtas, galima sukelti pavojų ir sužaloti žmogų.

Jokiais būdais nekeiskite šio elektrinio įrankio konstrukcijos – naudokite jį tik taip, kaip konkrečiai sukūrė ir nurodė įrankio gamintojas. Atlikę tokių pakeitimų, galite nesuvaldyti įrankio ir sunkiai susižaloti.

Nenaudokite priedų, kurie nėra specialiai sukurti ir nurodyti įrankio gamintojo. Net jei priedą galima pritvirtinti prie elektrinio įrankio, dar nereiškia, kad jį naudoti yra saugu.

Naudojant antgalius su nominaliais sukimosi greičio parametrais, sukimosi greitis privalo būti mažiausiai lygus maksimaliam greičiui, pažymėtam ant elektrinio įrankio. Priedai, veikiantys didesniu nei nominalusis greičiu, gali skilti ir subyrėti.

Išorinis antgalio skersmuo ir storis turi atitikti elektrinio įrankio vardines specifikacijas. Naudojant netinkamo dydžio antgalius įrankis negali būti saugiai ir tinkamai valdomas.

Prieto montavimo matmenys privalo atitikti elektrinio įrankio montavimo dalių matmenis. Antgaliai, neatitinkantys elektrinio įrankio tvirtinimo įrangos, neišlaikys pusiausvyros, pernelyg vibruos, todėl galite nesuvaldyti įrankio.

Nenaudokite apgadintų antgalių. Prieš kiekvieną naudojimą apžiūrėkite antgalius, pvz., šlifavimo diskus, ar nėra atplaišų ir įtrūkimų, pagrindo pada, ar nėra įtrūkimų ar per didelio nusidėvėjimo, vielinį šepetį, ar nėra atsilaisvinusių ar įtrūkusių vielių. Jei elektrinis įrankis ar antgalis nukrito, apžiūrėkite, ar jis nepažeistas, arba sumontuokite nepagadintą antgalį. Patikrinę ir sumontavę antgalį, atstokite toliau nuo besisukančio antgalio plokštumos ir vieną minutę paleiskite elektrinį įrankį didžiausiu greičiu be apkrovos. Apgadinti antgaliai per šį bandymą paprastai subyra.

Dėvėkite asmenines apsaugos priemones. Atsižvelgdami į darbą, naudokite veido skydelį, apsauginius akinius arba apsauginius akinius. Prireikus dėvėkite dulkių kaukę, klausos apsaugos priemones, pirštines ir stalius prijuoste, galinčią sulaikyti smulknes šlifavimo dulkių ar ruošinių daleles. Akių apsaugos priemonės privalo būti pagėji sustabdyti daleles, kurios yra svaidomos vykdamas darbus. Dulkių kaukė arba respiratorius privalo pagėji sulaikyti daleles, kylančias vykdamas tam tikrus darbus. Ilgalaiski didelio intensyvumo triukšmo poveikis gali sukelti klausos praradimą.

Pašaliniai asmenys privalo būti saugiai atstumu nuo darbo vietos. Bet kuriu asmuo, atvykęs į darbo vietą, privalo dėvėti asmenines apsaugos priemones. Lėkiančios ruošinio arba sulūžusio antgalio skeveldros gali sužeisti netoli darbo vietos esančius asmenis.

Dirbdami darbus, kurių metu pjovimo įrankio antgalis galėtų prisiliesti prie paslėptų laidų, laikykite elektrinį įrankį tik už izoliuotų paviršių. Pjovimo metu priedas, prisilietęs prie laido, prijungto prie maitinimo šaltinio, gali aktyvuoti metalines elektrinio įrankio detales ir sukelti operatoriui elektros smūgį.

Niekada nepadėkite elektrinio įrankio, kol antgalis visiškai nesustos. Besisukantis antgalis gali pagriebti paviršių ir elektrinis įrankis gali tapti nevaldomas.

Neneškite įjungto elektrinio įrankio sau prie šono. Netyčia prisilietus prie besisukančio antgalio, gali būti įtraukti drabužiai ir antgalis gali įsikirsti jums į šoną.

Reguliariai valykite elektrinio įrankio ventilacijos angas. Varklio ventiliatorius trauks dulkes į korpuso vidų, o, prisikaupus per daug elektrostatinių metalo dalelių, gali kilti elektros pavojų.

Nenaudokite elektrinio įrankio šalia degių medžiagų. Šie iršos gali uždegti medžiagas.

Nenaudokite antgalių, kuriems reikia aušinimo skysčių. Naudojant vandenį ar kitus aušinimo skysčius, galima elektros iškrava arba elektros smūgis.

Atatranka ir susiję įspėjimai:

Atatranka – tai staigi reakcija į suspaustą arba užstrigusį besisukančią diską, atraminį pagrinda, šepetį ar bet kokį kitą antgalį. Sugnybtas arba suspaustas antgalis staiga užstringa, todėl nevaldomas elektrinis įrankis priverčiamas sukintis priešinga kryptimi, nei suspaustas antgalis.

Pavyzdžiui, jei ruošinyje užstringa arba suspaudžiamas šlifavimo diskas, diskio kraštas gali įsirežti į ruošinio paviršių, todėl diskas gali išlįsti arba atsokti. Diskas gali pajudėti link arba nuo naudotojo, atsižvelgiant į disko judėjimo kryptį suspaudimo taške. Be to, tokiomis sąlygomis šlifuojamieji diskai gali lūžti.

Atatranka yra netinkamo elektrinio įrankio naudojimo ir (arba) netinkamų darbo tvarkos ar sąlygų padarinys, kurio galima išvengti imantis tinkamų, toliau nurodytų atsargumo priemonių:

- Laikykite tvirtai suėmę elektrinį įrankį abiem rankomis; kūno ir rankų padėtis privalo būti stabili, kad galėtumėte atlaikyti atatrankos jėgas. Visada naudokite pagalbinę rankeną, jei ji yra, kad paleidimo metu maksimaliai suvaldytumėte atatrankos arba sukimo momento reakciją. Naudotojas gali suvaldyti sukimo momento arba atatrankos jėgas, jei imsis tinkamų atsargumo priemonių.
- Niekada neikiškite rankų prie besisukančio antgalio. Antgalis gali atsitrenkti į ranką.
- Nestovėkite įrankio veikimo trajektorijoje, kuria, įvykus atatranka, judės elektrinis įrankis. Atatranka išstums įrankį priešinga kryptimi, nei diskas judės užstrigimo taške.
- Prieširdami kampus, aštrius kraštus ir pan. būkite ypač atsargūs. Stenkitės, kad antgalis nešokinėtų ir neužstrigtų. Aštrindami kampus, aštrius kraštus arba įrankių šokinėjant, besisukantis antgalis gali užstrigti ir dėl to galite nesuvaldyti įrankio arba gali įvykti atatranka.
- Nenaudokite grindinio pjūklo medžio drožimo disko, segmentinio deimantinio disko su didesniu nei 10 mm periferiniu tarpu arba dantyto pjūklo disko. Tokie diskai dažnai sukelia atatranką ir sąlygoja įrankio nesuvaldyumą.

Saugos taisyklės, taikomos galandimo ir pjovimo darbams:

Naudokite tik tokių tipų diskus, kurie yra nurodyti šiam elektriniam įrankiui, ir specialiai pasirinktam diskui sukurtą apsauginį gaubtą. Diskai, kuriems elektrinis įrankis nebuvo suprojektuotas, negali būti tinkamai apsaugoti ir yra nesaugūs.

Šlifavimo diskus su įdubusiu centru privaloma montuotas žemiau apsauginės briaunos plokštumos. Netinkamai sumontuotas diskas, kuris kyšo per apsauginį gaubtą, negali būti tinkamai apsaugotas.

Apsauginį gaubtą privaloma tvirtai pritvirtinti prie elektrinio įrankio ir nustatyti taip, kad tuo mažesnio disko dalis būtų neuždengta naudotojo puseje. Apsauginis gaubtas padeda apsaugoti naudotoją nuo disko atplaišų, atsitiktinio prisilietimo prie disko ir kibirkščių, galinčių uždegti drabužius.

Diskus privaloma naudoti pagal paskirtį, tik nurodytiems darbams. Pavyzdžiui, neįliuokite pjovimo disko šlifuojamieji pjovimo diskaiki skirti periferiniam šlifavimui; veikiami šoninių jėgų, jie gali suskilti.

Visada naudokite nesudugintą diską junges, kurios yra tinkamo dydžio ir formos įsų pasirinktam diskui. Disko jungės laiko diska, todėl sumažėja disko lūžimo galimybė. Pjovimo diskų jungės gali skirtis nuo galandimo diskų jungių.

Nenaudokite didesnių elektrinių įrankių nusidėvėjusių diskų. Didesnio elektrinio įrankio diskas netinka mažesniams, greičiau veikiančiam įrankiui, ir gali skilti.

Naudodami dvigubos paskirties diskus, visada naudokite tinkamą, atliekamam darbiui skirtą apsauginį gaubtą. Nenaudojant tinkamo apsauginio gaubto, nebus užtikrintas reikiamas apsaugos lygis, dėl to galima sunkiai susižaloti.

Papildomos saugos taisyklės vykdamas šlifavimo ir pjovimo darbus:

Neu strigdykite pjovimo disko ir nespaukite jo per stipriai. Nebandykite pjauti per gliani. Per smarkiai spaudžiant diską, padidėja apkrova ir didėja tikimybė, kad diskas persuksis arba užstrigs pjūvyje, dėl to gali kilti atatranka arba gali skilti diskas.

Nestatykite kūno vienoje linijoje su besisukančiu ratu ir už jo. Kai darbo vietoje diskas juda nuo jūsų kūno, galima atatranka gali užsukti besisukančią diską ir elektrinį įrankį tiesiai į jus.

Diskui užstrigus arba, kai pjovimas dėl kitų priežasčių nutrūksta, išjunkite elektrinį įrankį ir nelieskite jo, kol diskas visiškai nenustos sukintis. Niekada nebandykite ištraukti pjovimo disko iš pjūvio, kol diskas juda, antraip gali įvykti ataranka. Jei diskas stringa ruošinyje, nustatykite priežastį ir imkitės taisomųjų veiksmų.

Nepradėkite vėl pjauti ruošinio. Palaukite, kol diskas įsisuks visu greičiu, tada atsargiai vėl nuleiskite antgalį į pjūvį. Jei elektrinis įrankis vėl bus įjungtas diskui esant ruošinyje, diskas gali įstrigti, iššokti iš ruošinio arba gali įvykti ataranka.

Paremkite plokštes arba labai didelius ruošinius, kad maksimaliai sumažėtų pavojus suspausti diską ir sukelti ataranką. Dideli ruošiniai dėl savo svorio gali nusvirti. Atromos turi būti išdėstytos po ruošinio ties pjovimo linija ir prie ruošinio krašto iš abiejų disko pusių.

Būkite ypač atsargūs darydami įleidžiamą pjūvį esanose sienose ar kitose aklinese vietose. Išsikūšęs diskas gali pjauti dujotiekio ar vandentiekio vamzdžius, elektros laidus ar daiktus, kurie gali sukelti ataranką.

Nebandykite pjauti lenktų profilių. Per smarkiai spaudžiant diską, padidėja apkrova ir didėja tikimybė, kad diskas persisuks arba užstrigs pjūvyje, dėl to gali kilti ataranka arba gali skilti diskas, o tai gali sukelti sunkių sužalojimų.

PAPILDOMOS SAUGOS IR DARBO TAISYKLĖS

Suspauskite ruošinį spaustuvu. Neprispausti ruošiniai gali pajudėti ir sukelti sunkių traumų ar apgadinoti vietą, prie kurios yra tvirtinami.

Nejunkite įrenginio, jei jis užstrigo. Vėl jį įjungus, gali atsirasti ataranka su didele reakcijos jėga. Išsiaiškinkite įrankio užstrigimo priežastį ir pašalinkite ją, nepamiršdami laikytis saugos taisyklių.

Prieš pradėdami bet kokius darbus gaminyje išimkite akumuliatorių bloką.

PAPILDOMI AKUMULIATORIAUS SAUGOS ĮSPĖJIMAI

⚠️ ĮSPĖJIMAI! Siekiant sumažinti gaisro, susižeidimų ir įrangos pažeidimų pavojus, galinčius kilti dėl trumpojo elektros jungimo, pasirūpinkite, kad akumuliatorius arba įroviklis niekada nebūtų panardintas į jokį skystį, o taip pat, kad skystis nepatektų į jų vidų. Koroziją sukeliantys arba laidūs skysčiai, pvz., sūrus vanduo, tam tikri chemikalai ir balikliai arba produktai, kurių sudėtyje yra baliklių, gali sukelti trumpąjį jungimą.

Nemeskite panaudotų baterijų blokų kartu su buitinėmis atliekomis ir nedeginkite jų. AEG platintojai siūlo sugrąžinti senus akumuliatorius perdirbimui, kad būtų saugoma gamta.

Ilgai nenaudotus akumuliatorius prieš naudojimą privaloma įkrauti.

Norint, kad akumuliatorius tarnautų optimaliai ilgai, po kiekvieno panaudojimo jį būtina visiškai įkrauti.

Jei akumuliatorius bus sandėliuojamas ilgiau nei 30 dienų:

- Laikykite akumuliatorių sausoje vietoje, kurioje temperatūra yra žemesnė nei 27°C.
- Akumuliatorius sandėliuokite įkrautus 30–50 %.
- Praėjus šešioms mėnesiams nuo saugojimo, akumuliatorių įkraukite, kaip visada.

Akumuliatoriaus apsauga

Akumuliatorius turi apsaugą nuo perkrovos, kuri apsaugo jį nuo perkrovimo ir padeda pailginti jo eksploatacavimo laiką.

Esant ekstremalioms sąlygoms, akumuliatoriaus elektronika automatiškai išjungia įrenginį. Norėdami vėl paleisti įrenginį, jį išjunkite ir vėl įjunkite. Jei įrenginys nepasileidžia, galbūt visiškai išsikrovė akumuliatorius. Įkraukite akumuliatorių.

Ličio baterijų transportavimas

Ličio-jonų akumuliatoriui taikomi įstatymai dėl pavojaingų prekių.

Šie akumuliatoriai transportuojami laikantis atitinkamų vietos, nacionalinių ir tarptautinių taisyklių bei reglamentų.

- Akumuliatorių gabenimui keliais netaikomi jokie papildomi reikalavimai.
- Trečiųjų šalių vykdomam komerciniam ličio jonų akumuliatorių transportavimui taikomos taisyklės dėl pavojaingų prekių vežimo. Parengti gabenimui ir gabenti išimtinai gali tik atitinkamai apmokyti asmenys, o visą procesą turi prižiūrėti atitinkami specialistai.

Veždami akumuliatorius:

- Baterijų kontaktiniai gnybtai turi būti apsaugoti ir izoliuoti, kad neįvyktų trumpasis jungimas.
- Užtikrinkite, kad akumuliatorius būtų tvirtai ir saugiai supakuotas.
- Įskilusių ir tekančių akumuliatorių negabenkite.
- Dėl tolesnių patarimų kreipkitės į transporto įmonę.

PAŽINKITE SAVO ĮRENGINĮ

Žr. 2 psl.

1. Akumuliatorius
2. Tinklinis dulkių filtras
3. Rankena, izoliuotu paviršiumi
4. Jungiklis
5. Fiksatorius
6. Šoninė rankena
7. Apsauginio gaubto svirties fiksuatorius
8. Šlifavimo diskas
9. Be raktų montuojamas šlifavimo disko apsauginis gaubtas
10. Be raktų montuojamas pjovimo disko apsauginis gaubtas
11. Pjovimo diskas

PRIEŽIŪRA

Valydami plastikines dalis nenaudokite tirpiklių. Daugelis plastikų yra jautrūs parduotuvėse parduvėjamams tirpikliams, kurie juos gali pažeisti. Švaria šluoste nuvalykite nešvarumus, anglies dulkes ir kt.







Naudokite tik AEG priedus ir AEG atsargines dalis. Jei reikėtų pakeisti naudojimo instrukcijoje nenaurotus komponentus, kreipkitės į mūsų AEG techninės priežiūros atstovą (žr. mūsų garantinio aptarnavimo / techninės priežiūros skyrių adresų sąrašą).

Jei reikia, galite užsisakyti įrenginio dalių brėžinį. Nurodykite įrenginio tipą ir serijos numerį, išspausdintą etiketėje, ir užsisakykite brėžinį iš artimiausio techninės priežiūros skyriaus arba tiesiogiai: Techtronic Industries GmbH, Max-Eyth-Straße 10, 71364 Winnenden, Germany.

ŽENKLAI

	Prieš naudodamiesi įrankiu, atidžiai perskaitykite šią naudojimo instrukciją.
	PERSPĖJIMAI! ĮSPĖJIMAI! PAVOJUS!
	Prieš pradėdami bet kokius darbus gaminyje išimkite akumuliatorių bloką.
	Dėvėkite akių apsaugos priemones.
	Įrenginį visada naudokite dviem rankomis.
	Nesinaudokite apsauginiu gaubtu vykdydami pjovimo darbus.
	Priedo standartiniame komplekte nėra, jį privaloma įsigyti kaip atskirą priedą.
	Neišmeskite senų akumuliatorių, elektros ir elektroninės įrangos atliekų kartu su nerūšiuotomis komunalinėmis atliekomis. Seni akumuliatoriai, elektros ir elektroninės įrangos atliekos privaloma surinkti atskirai. Senos baterijos, akumuliatoriai ir šviesos šaltinių atliekos turi būti pašalinti iš įrangos. Kur rasti surinkimo ir perdirbimo punktą ir kaip tinkamai užliuoti seną įrenginį, kreipkitės į vietos valdžios įstaigą ar pardavėją.



	Atsižvelgiant j vietos teisēs aktus, mažmenininkai gali būti įpareigoti nemokamai priimti atgal senus akumulatorius, elektros ir elektroninės įrangos atliekas.
	Prisidėdami prie pakartotinio senų akumuliatorių, elektros ir elektroninės įrangos atliekų panaudojimo ir perdavimo padedate mažinti žaliavų poreikį.
	Senuose akumuliatoriuose, ypač tuose, kuriuose yra ličio, elektros ir elektroninės įrangos atliekose yra vertingų, perdirbimui tinkamų medžiagų, kurios gali turėti neigiamą poveikį aplinkai ir žmonių sveikatai, jei nėra šalinamos aplinkai nekenksmingu būdu.
	Ištrinkite senuose prietaisuose esančius asmens duomenis, jei tokie yra.
	Greitis be apkrovimo
	Voltai
	Nuolatinė srovė
	Europos atitikties ženklas
	Ukrainos atitikties ženklas
	„EurAsian“ atitikties ženklas

ET ORIGINALJUHENDI TÖLGE

OTSTARBEKOHANE KASUTAMINE

Toode on mõeldud metalli ja kivimaterjali lihvimiseks ja lõikamiseks. Nurklihvija külge tohib paigaldada ainult käesoleva juhendi toote tehnilises oses kirjeldatud sobivaid lihvimis- ja lõikeketaid.

Toode on mõeldud üksnes kuivpindade töötlemiseks. Ärge kasutage toodet märgtöötlemiseks.

Kasutamise ajal hoitakse toodet käes. Toodet ei tohi kasutada tööpingile kinnitatuna.

Ärge kasutage seadet ühelgi muul viisil kui mainitud sihtstarbeks.

⚠ HOIATUS! Lugege läbi kõik tooteaga kaasasolevad ohutusjuhised, illustratsioonid ja spetsifikatsioonid. Allpool esitatud hoiatuste ja juhiste eiramise puhul on oht saada elektrilööki või raskeid kehavigastusi ning/või tekitada tulekahju.

Hoidke kõik hoiatused ja juhised edaspidiseks alles.

NURKLIHVJA OHUTUSJUHISED

Ühised ohutusjuhised lihvimis- või lõikamistöökdeks

See mootortööriist toimib kui lihvija või lõikamisriist. Lugege läbi kõik tooteaga kaasasolevad ohutusjuhised, illustratsioonid ja spetsifikatsioonid. Allpool esitatud hoiatuste ja juhiste eiramise puhul on oht saada elektrilööki või raskeid kehavigastusi ning/või tekitada tulekahju.

Selle tööriistaga ei saa teha järgmisi toiminguid: lihvimine, traatharjamine, poleerimine ja aukude lõikamine. Toimingud, mille jaoks elektritööriist ei ole ette nähtud, võivad tekitada ohu ja põhjustada kehavigastusi.

Ärge tehke tööriista juures mingeid muudatusi, et seda kasutada viisil, mis ei ole tootja poolt spetsiaalselt ette nähtud ega soovitatud. Sellised muudatused võivad põhjustada tööriista üle kontrolli kaotamist, mis võib lõppeda tõsiste kehavigastustega.

Ärge kasutage tarvikuid, mis ei ole tööriista tootja poolt selleks spetsiaalselt mõeldud ega soovitatud. Ainuüksi seepärast, et tarviku saab elektritööriista külge kinnitada, ei ole tagatud ohutu kasutamine.

Nimikiirusega tarvikud peavad olema vähemalt võrdsed tööriistal märgitud maksimaalse kiirusega. Tarvikud, mida kasutatakse nimikiirusest kiiremini, võivad puruneda ja minema lennata.

Tarviku välisläbimõõt ja paksus peavad jääma elektritööriista nimivõimsuse piiresse. Vale suurusega tarvikud ei ole piisavalt kontrollitavad.

Tarvikute mõõdmed peavad sobima tööriista kinnitusvahendite mõõtetega. Tarvikud, mis ei ühti elektritööriista paigaldusriistvaraga, kaotavad tasakaalu, vibreerivad liigselt ja võivad põhjustada kontrolli kadumist tööriista üle.

Ärge kasutage kahjustatud tarvikut. Enne iga kasutuskorda kontrollige tarvikuid, nagu abrasiivkettad laastude ja pragude suhtes, tugipadjaja pragude, rebemise või liigse kulumise suhtes, traatharja lahtiste või möranenud traatide suhtes. Kui elektritööriist või tarvik kukub maha, kontrollige seoses kahjustustega või paigaldage kahjustumata tarvik. Pärast tarviku kontrollimist ja paigaldamist sadke ennast ja kõrvalseisjad pöörleva tarviku tasapinnal eemale ning laske elektritööriistal 1 minuti jooksul maksimaalsel tühikäigukiirusel töötada. Kahjustatud tarvikud lagunevad tavaiselt selle katseaaja jooksul.

Kasutage isikukaitsevahendeid. Sõltuvalt tööst kasutage näokaitset või kaitseprille. Kandke vastavalt vajadusele tolmumaski, kuulmiskaitsevahendeid, kindaid ja tööpõlle, mis suudavad peatada väikesed abrasiivid või töödeldava detaili killud. Silmakaitset peavad suutma peatada eri tööde juures tekkiva lendava prahi. Tolmumask või respiraator peab suutma filtreerida tööd käigus tekkivaid osakesi. Pikaajaline kokkupuude suure intensiivsusega müraga võib kuulmist kahjustada.

Hoidke kõrvalseisjad tööpiirkonnast ohutuskauguses. Kõik tööpiirkonda sisenejad peavad kandma isikukaitsevahendeid. Detaili või purunenud tarviku tükid võivad eemale paiskuda ja põhjustada vigastusi ka väljaspool otsest tööpiirkonda.

Hoidke mootortööriista üksnes käepidemete isoleeritud pinnast, kui sooritate toimingut, mille käigus võib lõikeriist tabada varjatud elektrijuhet. Kui kinnitusdetaili või puur satub kontakti pingele all olevate juhtmetega, jäävad tööriista isoleerimata metallosad pingele alla ja kasutaja võib saada elektrilöögi.

Ärge pange tööriista maha enne, kui tarvik on täielikult peatunud. Pöörlev tarvik võib pinda haakuda ja tööriist võib teie kontrolli alt väljuda.

Ärge kasutage elektritööriista, kui kannate seda enda küljes. Juhuslik kokkupuude pöörleva tarvikuaga võib riietesse haakuda, tõmmates tarviku teie kehase.

Puhastage regulaarselt tööriista õhuavasid. Mootori ventilaator tõmbab korpusesse tolm ja metallosakeste liigne kogunemine võib põhjustada elektriga seotud ohtusid.

Ärge kasutage tööriista kergsüttivate materjalide lähedal. Sädemed võivad nend materjalid põlema süüdata.

Ärge kasutage tarvikuid, mis vajavad vedelaid jahutusvedelikke. Vee või teiste vedelate jahutusainete kasutamine võib põhjustada elektrilöögi.

Tagasilöökk ja sellega seotud hoiatused

Tagasilöökk on äkiline reaktsioon kinnikiilunud või kinnijäänud pöörlevale kettale, tugipadjale, harjale või mõnele muule tarvikule. Muljumine või kinnijäämine põhjustab pöörleva tarviku kiire seiskumise, mis omakorda sunnib kontrollimatult elektritööriista kinnikiilumiskohas tarviku pöörlemisele vastupidises suunas.

Näiteks kui lihvkatas jääb töödeldava detaili külge kinni või kiilub selssele, võib ketta muljumiskohta sisenev serv materjalil pinna sisse kaevuda, põhjustades ketta väljapaiskumise või väljalöögi. Sõltuvalt ketta liikumise suunast kinnikiilumispunktsil võib kettas liukuda kas kasutaja poole või paiskuda eemale. Lihvkettad võivad nendes tingimustes ka puruneda.

Tagasilöökk on tööriista väärkasutuse ja/või valede tööprotseduuride või -tingimuste tulemus ning seda saab vältida alljärgnevatid ettevaatusabinõusid järgides:

- **Hoidke tööriista kahe käega tugevasti kinni ning valige keha ja käte asend, mis suudab tagasilöögi jõuga toime tulla.** Kui see on olemas, kasutage käivitamisel alati lisakäepidet tagasilöögi ja pöördemomendi maksimaalse kontrolli all hoidmiseks. Kui rakendatakse asjakohaseid

ettevaatusabinõusid, saab kasutada pöördeomendi reaktsiooni ja tagasilöögiõude juhtida.

- **Ärge kunagi pange kätt pöörleva tarviku lähedale.** Tagasilöögi tõttu võib tarvik võib teie käe vastu pürgata.
- **Ärge seadke oma keha piirkonda, kus elektritööriist tagasilöögi korral liikuda võib.** Tagasilööki liigub tööriista suunas, mis on vastupidine ketta liikumisele kinnikiilumispunkts.
- **Olge eriti ettevaatlik, kui töötate nurkade, teravate servade jms kallal. Vältige tarviku pöörumist ja kinnihaakumist.** Nurgad, teravad servad ja pöörumine võivad põhjustada pöörleva tarviku kinnikiilumist ja see omakorda juhitavuse kaotust või tagasilööki.
- **Ärge kinnitage saeketti saeketast, segmenteeritud teemantratast, mille periferime vahe on üle 10 mm, ega hammastega saeketast. Sellised terad põhjustavad sagedast tagasilööki ja kontrolli kadu.**

Ohutusjuhised lihvimiseks ja lõikamiseks

Kasutage üksnes teie tööriistale soovitud kettatüüpe ja valitud kettale mõeldud kettakaitset. Kettaid, mille jaoks ei ole tööriist ette nähtud, ei saa piisavalt toetada ja need on ohtlikud.

Keskelt surutud ketaste lihvimispead peab olema paigaldatud kaitseääre tasapinnast allapoole. Valesi paigaldatud ketast, mis ulatub läbi kaitseääre tasapinna, ei saa piisavalt toetada.

Kaitse peab olema elektritööriista külge kindlalt kinnitatud ja maksimaalse ohutuse tagamiseks paigutatud nii, et kasutaja poole jääks võimalikult vähe ketast. Kaitse aitab kaitsta kasutajat purunenud kettakiilude, juhusliku kettaga kokkupuutumise ja sädemete eest, mis võivad nideid süüdata.

Kettaid tohib kasutada ainult selleks ettenähtud otstarbel.

Näiteks: ärge lihvige lõikeketta külgega. Abrasiivlõikekettad on ette nähtud perifeeriseks lihvimiseks ja neile rakendatud külgjõud võib põhjustada nende purunemist.

Kasutage alati kahjustamata ketta äärikuid, mis on teie valitud ketta jaoks õige suuruse ja kujuga. Õiged kettaäärikud toetavad ketast ja see vähendab ketta purunemise võimalust. Lõikeketaste äärikud võivad lihvketta ääriketest erineda.

Ärge kasutage kulunud kettaid, mis on mõeldud suurematele elektritööriistadele. Suurema tööriista jaoks mõeldud ketas ei sobi väiksema tööriista suuremaks kiiruseks ja võib puruneda.

Kui kasutate kaheks otstarbeks mõeldud ketast, kasutage alati antud töö jaoks mõeldud kettakaitset. Vastasel juhul ei pruugi kettakaitse pakkuda vajalikku kaitset, mis võib põhjustada tõsiseid vigastusi.

Täiendavad ohutusjuhised lõikamiseks

Ärge laske lõikekettal kinni kiiluda ega suruge liigselt. Ärge proovige saavutada liigest lõikesügavust. See avaldab kettale liiga suurt koormust ja ketas võib lõikes painduda või sellesse kinni jääda ning see võib põhjustada tagasilöögi või ketta purunemise.

Ärge pange oma keha pöörleva kettaga ühele joonele ega selle taha. Kui töötamise ajal liigub ketas kehast eemale, võib tekkida tagasilööki, mille tagajärjel liiguvad pöörlev ketas ja tööriist otse teie suunas.

Kui ketas jääb kinni või katkestate lõike mingil põhjusel, lülitage tööriist välja ja hoidke seda liikumatult, kuni ketas täielikult peatub. Ärge kunagi proovige lõikeketast lõikekohalt eemaldada, kui ketas liigub, vastasel korral võib tekkida tagasilööki. Selgitage välja kinnikiilumise põhjus ja eemaldage see.

Ärge taaskäivitage lõiketööd töödeldavas detailsis. Laske kettal saavutada täiskirrus ja sisestage see ettevaatlikult lõikesse. Kui tööriist töödeldavas detailsis taaskäivitatakse, võib ketas kinni kiiluda, üles paisata või põhjustada tagasilöögi.

Toetage paneele või suurt toorikut, et minimeerida ketta pitsumist ja tagasilööki. Suured toorikud kipuvad oma raskuse all longu vajuma. Toed tuleb asetada tooriku alla, lõikejoone lähedale ja tooriku serva lähedale. mõlemal pool ketast.

Olge eriti ettevaatlik, kui teete „tasukõiget“ olemasolevatesse seintesse või teistesse pimedatesse kohtadesse. Väljaulatuv ketas võib läbi lõigata gaasi- või veetorusid, elektrijuhtmeid või asju, mis võivad põhjustada tagasilöögi.

Ärge proovige lõigata kaarjal. See avaldab kettale liiga suurt koormust ja ketas võib lõikes painduda või sellesse kinni jääda ning

see võib põhjustada tagasilöögi või ketta purunemise, ning tekitada tõsiseid vigastusi.

TÄIENDAVAD OHUTUS- JA TÖÖJUHISED

Kinnitage toorik pitskruga. Kinnitamata toorik võib põhjustada raske kehavigastuse või tekitada varakahju.

Ärge lülitage toodet pärast selle kinnikiilumist uuesti sisse. Uuesti käivitamine võib põhjustada kõrge reaktsioonijõuga tagasilöögi. Tehke kindlaks, miks toode kinni kiilus ja kõrvaldage selle põhjus, pidades kinni ohutusjuhistest.

Eemaldage aku, enne mistahes tööde teostamist toote juures.

AKU LISAOHUTUSJUHISED

⚠ HOIATUS! Et vältida tulekahju ja kehaliste vigastuste ohtu ning lühisest tulenevat toote vigastamist, ärge kunagi kasutage seadet, akut või laadijat vedelikesse ega laske vedelikul neisse valguda. Korrodeeruvad või elektrit juhitavad vedelikud, nagu soolvesi, teatud kemikaalid ja pleegitusained või pleegitusaineid sisaldavad tooted, võivad põhjustada lühisi.

Ärge pange kasutatud akupakette majapidamisjätmete hulka ega püüdke neid põletada. AEG müügisindused võtavad vastu vanu akusid, et kaitsta keskkonda.

Kui akut ei ole mõnda ECHOa kasutatud, tuleb see enne kasutamist uuesti laadida.

Optimaalse kasutusajaga seoses tuleb aku pärast kasutamist täis laadida.

Kui aku hoistatakse kauemaks kui 30 päevaks:

- Hoidke akut kohas, mille temperatuur on madalam kui 27 °C ja mis on kaitstud niiskuse eest.
- Hoistage akud 30%-50% laetud olekus.
- Iga kuue kuu hoistamise möödudes laadige akut tavalisel moel.

Aku kaitse

Akul on ülekoormuskaitse, mis kaitseb seda üle koormamise eest ja aitab tagada seadme pikka kasutusiga.

Äärmusliku pinge korral lülitab aku elektroonika toote automaatselt välja. Taaskäivitamiseks lülitage toode välja ja seejärel uuesti sisse. Kui toode uuesti ei käivitu, võib aku olla täielikult tühenenud. Laadige aku.

Liitiumakude teiselamine

Liitiumioonakule kehtib ohtlike kaupade seadusandlus.

Akude transportimisel peab järgima kohalikke, riiklikke ja rahvusvahelisi sätteid ning määruseid.

- Akusid saab maanteel transportida täiendavate nõueteta.
- Ärilsel eesmärgil toimuvale liitium-ioonakude transportile kolmandate isikute poolt kohalduvad ohtlike kaupadega seotud eeskirjad. Veoks ettevalmistamist ja vedu tohivad korraldada ainult vastava väljaõppega töötajad pädevate asjatundjate järelevalve all.

Akude transportimisel:

- Veenduge, et aku kontaktlemmid on nii kaitstud ja isoleeritud, et lühiühendus on vedamise ajal välistatud.
- veenduge, et aku ei liiguks pakendis.
- Ärge transportige pragunenud või lekkivaid akusid.
- Küsige lisateavet transportettevõtelt.

TEA OMA TOODET

Vt lk 2.

1. Aku
2. Tolmuvõrkdate
3. Isoleeritud haardepinnaga käepide
4. Labalüliti
5. Lukustuslüüti
6. Külgmine käepide
7. Kaitsehoova lukk
8. Lihvketas
9. Lihvketta kaitse
10. Lisatööriista lõikekettat kaitse
11. Lõikeketas

HOOLDUS

Plastosade puhastamisel vältige lahustite kasutamist. Enamik plastikuud on vastuvõtlikud erinevat tüüpi kaubanduslikele



lahustitele ja võivad kokkupuutel saada kahjustada. Kasutage mustuse, süsinikutolmu jms eemaldamiseks puhtaid lappe. Kasutage üksnes AEG tarvikuid ja AEG varuosi. Kui on vaja asendada osi, mida siin ei ole kirjeldatud, võtke ühendust AEG hooldusspetsialistiga (vt meie garantii/hooldusega seotud aadresside nimekirja).

Vajaduse korral saab tellida toote jooniseid. Märkige etiketile trükitud toote tüüp ja seerianumber ning tellige joonis kohalikul hooldusspetsialistilt või otse aadressilt: Techtronic Industries GmbH, Max-Eyth-Straße 10, 71364 Winnenden, Germany.



Ukraina vastavusmärgis



Euraasia vastavusmärk

SÜMBOLID

	Enne toote kasutamist lugege juhised korralikult läbi.
	ETTEVAATUST! HOIATUS! OHT!
	Eemaldage aku, enne mistahes tööde teostamist toote juures.
	Kasutage silmakaitseid.
	Töötamisel kasutage alati kahte kätt.
	Ärge kasutage kaitset äralõikamistoimingute korral
	Lisatarvik - ei kuulu standardvarustusse, saadaval lisavarustusena.
	Ärge kõrvaldage kasutatud patareisid ning elektri- ja elektroonikaseadmete jäätmeid sortimata olmejäätmetena. Kasutatud patareisid ning elektri- ja elektroonikaseadmete jäätmeid tuleb koguda eraldi. Patareijäätmed, akujäätmed ja jäätmetest valgusallikad tuleb seadmetest eemaldada. Taaskasutusnõuannete ja kogumispunkti seotud teabe saamiseks pöörduge kohaliku omavalitsuse või edasimüüja poole. Kohalike eeskirjade kohaselt võib jaemüüjatel olla kohustus kasutatud patareisid ning elektri- ja elektroonikaseadmete jäätmed tasuta tagasi võtta. Teie panus kasutatud patareide ning elektri- ja elektroonikaseadmete jäätmete korduskasutamisse ja ringlussevõttu aitab vähendada toorainete nõudlust. Patareijäätmed, mis sisaldavad eelkõige liitiumi, ning elektri- ja elektroonikaseadmete jäätmed sisaldavad väärtuslikke ringlussevõetavaid materjale, mis võivad keskkonda ja inimeste tervist kahjustada, kui neid ei kõrvaldata keskkonnasäästlikul viisil. Olemasolul kustutage jäätmeseadmest isikuandmed.
n_o	Kiirus ilma koormuseta
V	Pinge
	Alalisvool
	Euroopa vastavusmärgis

RU ПЕРЕВОД ОРИГИНАЛЬНЫХ ИНСТРУКЦИЙ

ИСПОЛЬЗОВАНИЕ

Это изделие предназначено для измельчения и резки металлических и каменных материалов. Допускается установка на эту угловую шлифовальную машину только шлифовальных и отрезных дисков, описанных в разделе настоящего руководства, посвященном техническим характеристикам изделия.

Изделие предназначено для использования всухую. Использование этого изделия для мокрого шлифования запрещено.

Изделие предназначено для использования в портативном режиме. Изделие не подлежит креплению на верстаке. Используйте устройство строго по назначению, указанному в настоящем руководстве.

⚠ ОСТОРОЖНО! Ознакомьтесь со всеми инструкциями по технике безопасности, иллюстрациями и техническими характеристиками, входящими в комплект изделия. Несоблюдение всех инструкций, указанных ниже, может привести к поражению электрическим током, пожару и / или серьезным травмам.

Храните все предупреждения и инструкции для дальнейшего использования.

ТРЕБОВАНИЯ БЕЗОПАСНОСТИ ПРИ РАБОТЕ С УГЛОВОЙ ШЛИФОВАЛЬНОЙ МАШИНОЙ

Универсальные требования безопасности для шлифования и резки:

Этот электроинструмент может использоваться в качестве инструмента для шлифования или отрезания. Ознакомьтесь со всеми инструкциями по технике безопасности, иллюстрациями и техническими характеристиками, входящими в комплект изделия. Несоблюдение всех инструкций, указанных ниже, может привести к поражению электрическим током, пожару и / или серьезным травмам.

Этот электроинструмент не предназначен для выполнения таких операций как шлифование, очистка щеткой, полировка и пробивка отверстий. Выполнение операций, для которых этот электроинструмент не предназначен, может привести к возникновению опасности и получению травм.

Запрещается переоборудовать этот инструмент под выполнение операций, не предусмотренных и не указанных его производителем. Подобные конструкционные изменения могут привести к потере управления и получению серьезных травм.

Допускается использование только принадлежностей, предусмотренных и указанных производителем инструмента. Если какую-то принадлежность можно физически установить на ваш электроинструмент, это еще не гарантирует безопасность эксплуатации устройства.

Значение номинальной скорости вращения принадлежности должно быть не менее значения максимальной скорости вращения, указанного на электроинструменте. Принадлежности, скорость вращения которых превышают номинальное значение, могут разрушаться с разлетом его частей в разные стороны.

Внешний диаметр и толщина используемой принадлежности должна находиться в пределах диапазона номинальных параметров, предусмотренных для вашего электроинструмента. Обеспечить должную защиту

и управление принадлежностями неправильного размера невозможно.

Габаритные размеры элементов крепления принадлежностей должны соответствовать габаритным размерам элементов крепления электроинструмента. Использование принадлежностей, которые не подходят к элементам крепления электроинструмента, приведет к потере балансировки, чрезмерному уровню вибрации, а также к возможной потере управления.

Использование поврежденного зарядного устройства запрещено. Перед каждым случаем использования инструмента осмотрите принадлежность (например, абразивный диск) на предмет наличия сколов и трещин, диск-подшосу на предмет наличия трещин, задиrow или следов износа, проволочную щетку на предмет наличия выпадающей или поврежденной проволоки. В случае падения электроинструмента или принадлежности осмотрите его/ее на предмет наличия повреждений, либо установите принадлежность без повреждений. После осмотра и установки принадлежности разберите инструмент поверхность диска от себя (также проследите, чтобы перед вами не было других людей) и включите электроинструмент на максимальную скорость на одну минуту. Как правило, в течение этого испытания поврежденные принадлежности не выдерживают и ломаются.

Используйте средства индивидуальной защиты. В зависимости от условий эксплуатации, используйте защитную маску, защитные очки закрытого или открытого типа. По мере необходимости используйте противопылевую респиратор, средства защиты органов слуха, перчатки и рабочий фартук, способные защитить вас от мелких частиц абразивного или обрабатываемого материала. Защита глаз должна быть достаточной для операций разлетающихся в ходе выполнения различных операций осколков. Пылезащитная маска или респиратор должны быть достаточно эффективными для задержки образующихся в ходе той или иной операции частиц. Длительное воздействие шума высокой интенсивности может вызвать потерю слуха.

Пассивные наблюдатели должны находиться на безопасном расстоянии от зоны выполнения работ. Всем лицам, осуществляющим вход в зону выполнения работ, следует использовать средства индивидуальной защиты. Фрагменты обрабатываемого изделия или поврежденной принадлежности могут отлететь и нанести травмы за пределами зоны выполнения работ.

При выполнении операций, при которых отрезной диск может задеть скрытые провода, удерживайте инструмент только за изолированные рукоятки. В результате контакта полотна с проводом, находящимся под напряжением, металлические части инструмента также могут оказаться под напряжением, что приведет к поражению работающего электрическим током.

Ни при каких обстоятельствах не кладите электроинструмент диском вниз до его полной остановки. Вращающаяся принадлежность может зацепиться за поверхность и привести к потере управления электроинструментом.

Запрещается включать электроинструмент во время его нахождения сбоку от вас. Случайное соприкосновение с вращающейся принадлежностью может привести к зацеплению одежды и контакту принадлежности с вашим телом.

Регулярно производите очистку вентиляционных отверстий электроинструмента. Вентилятор двигателя притягивает пыль внутрь корпуса, и избыточное скопление металлического порошка может стать причиной угрозы поражения электрическим током.

Запрещается использование электроинструмента в непосредственной близости от легковоспламеняющихся материалов. Искры могут привести к воспламенению подобных материалов.

Запрещается использовать принадлежности, требующие применения охлаждающей жидкости. Применение воды или иной охлаждающей жидкости может привести к поражению электрическим током.

Отскок и связанные с ним предупреждения:

Отскок представляет собой внезапную реакцию нажатия или повреждение вращающегося диска, диска-подшосы, щетки или любой иной принадлежности. Нажатие или повреждение становится причиной резкого заклинивания вращающейся принадлежности, которое, в свою очередь, приводит к резкому смещению неуправляемого электроинструмента по направлению, противоположному направлению вращения принадлежности в области места защемления.

К примеру, если заклинивание или повреждение абразивного диска вызвано обрабатываемым изделием, кромка диска, входящего в контакт с местом защемления, может глубоко врезаться в материал, в результате чего диск может сместиться или полностью слететь с инструмента. Диск может полететь в сторону оператора или по направлению от него, в зависимости от направления вращения диска в месте защемления. Подобные условия также могут привести к повреждению абразивного диска.

Отскок является результатом ненадлежащего использования электроинструмента и/или нарушения правил или условий эксплуатации, и может быть предотвращена принятием нижеуказанных мер предосторожности.

- **Крепко удерживайте электроинструмент обеими руками, располагая туловище и руки таким образом, чтобы противостоять отскоку.** Во всех случаях используйте дополнительную рукоятку (при ее наличии в комплекте). Это обеспечит вам максимальную степень управления отскоком и реакцией от крутящего момента при пуске инструмента. При условии принятия надлежащих мер предосторожности оператор может управлять реакцией от крутящего момента и усилием отскока.
- **Ни при каких обстоятельствах не размещайте руки в непосредственной близости от вращающейся принадлежности.** В результате отскока принадлежность может войти в соприкосновение с вашей рукой.
- **Запрещается размещать какие-либо части тела в области потенциального движения электроинструмента в случае отскока.** Отскок приводит к резкому смещению инструмента по направлению, противоположному направлению вращения диска, в области места защемления.
- **Особую осторожность следует проявлять при обработке углов, острых кромок и т. д.** Избегайте подпрыгивания и заклинивания принадлежности. Обработка углов, острых кромок, а также подпрыгивание часто приводят к заклиниванию вращающейся принадлежности, а также потере управления или возникновению отскока.
- **Запрещается устанавливать цепной диск для работы по дереву, сегментные алмазные диски с величиной зазора между сегментами более 10 мм, а также дисковые пилы с зубьями.** Подобные дисковые пилы могут приводить к частым отскокам и потере управления.

Требования безопасности для шлифования и резки:

Допускается использование только дисков, предусмотренных для вашего электроинструмента, а также защитного кожуха, подходящего для выбранного круга. При использовании дисков, применение которых с этим электроинструментом не предусмотрено, невозможно обеспечить должную степень защиты и безопасности.

Шлифовую поверхность дисков с вогнутым центром следует размещать ниже плоскости кромки защитного кожуха. При установке диска с его выступанием за пределы плоскости кромки защитного кожуха невозможно обеспечить должную степень защиты.

Защитный кожух должен быть надежно закреплен на электроинструменте и расположен с обеспечением максимальной степени защиты, чтобы со стороны оператора была минимальная часть неприкрытого диска. Защитный кожух помогает защитить оператора от воздействия фрагментов поврежденной принадлежности, случайного соприкосновения с диском и искр, которые могут вызвать возгорание одежды.



Диски следует использовать только для указанных производителем видов работ. Например: запрещается выполнять шлифование с применением боковой плоскости отрезного диска. Абразивные отрезные диски предназначены для шлифования периферийной окружности. Приложение к подобному диску бокового усилия может привести к разрушению диска.

Во всех случаях используйте крепежный фланец правильно подобранных размера и формы, с учетом особенностей используемого диска. Правильно подобранный крепежный фланец обеспечивает поддержку диска, снижая таким образом вероятность разрушения диска. Фланцы для отрезных дисков могут иметь отличия от фланцев для шлифовальных дисков.

Использование изношенных дисков от электроинструментов больше размера запрещено. Диск, предназначенный для электроинструментов больше размера, не подходит для инструмента с более высокой скоростью вращения диска или инструмента меньшего размера. В подобном случае диск может просто разорваться на части.

При использовании дисков двойного назначения всегда применяйте защитный кожух, подходящий для выполняемой операции. Неверный выбор защитного кожуха может привести к снижению уровня защиты и получению серьезных травм.

Дополнительные требования безопасности, относящиеся к резке:

Избегайте застревания отрезного диска. Не прилагайте к инструменту чрезмерное усилие. Не предпринимайте попыток резки на чрезмерную глубину. Перенапряжение диска увеличивает нагрузку и степень подверженности переключению или зацеплению диска в месте реза, а также степень вероятности отскока или разрушения диска.

Запрещается размещать какие-либо части тела на одной линии с вращающимся диском и позади него. Когда диск в момент работы отходит от вашей руки, возможный отскок может толкнуть вращающийся диск и электроинструмент прямо на вас.

При застревании или иной остановке диска отключите электроинструмент и удерживайте его в неподвижном состоянии до полной остановки диска. Ни при каких обстоятельствах не пытайтесь извлечь отрезной диск из места реза в процессе вращения диска. В подобном случае может произойти отскок. Выясните причину застревания диска и примите меры по его устранению.

Запрещается выполнять повторный пуск инструмента при соприкосновении диска с обрабатываемым изделием. Дайте диску достичь полной скорости вращения, а затем аккуратно введите диск в место реза. При попытке повторного пуска инструмента при соприкосновении диска с обрабатываемым изделием может произойти застревание, смещение или отскок диска.

Обеспечьте поддержку панели или крупного обрабатываемого изделия, чтобы свести к минимуму риск заклинивания и отскока. Крупные обрабатываемые изделия могут провисать под собственным весом. Необходимо разместить опоры под обрабатываемым изделием в области линии реза и возле кромок обрабатываемого изделия с обеих сторон диска.

Проявляйте особые меры предосторожности при выполнении вырезания углублений в существующих стенах и иных областях с отсутствием видимости. Выступающий вперед диск может разрезать газопроводные или водопроводные трубы, электропроводку или другие объекты, что, в свою очередь, может привести к отскоку.

Не пытайтесь выполнять криволинейную резку. Избыточный нажим на диск увеличивает нагрузку и вероятность искривления или застревания диска в месте реза, а также отскока или разрушения диска, что может привести к получению серьезных травм.

ДОПОЛНИТЕЛЬНАЯ ТЕХНИКА БЕЗОПАСНОСТИ И ИНСТРУКЦИИ ПО ЭКСПЛУАТАЦИИ

Зажимайте обрабатываемое изделие зажимным устройством. Незажатые обрабатываемые изделия могут стать причиной тяжелых травм и повреждений.

В случае заклинивания и выключайте изделие повторно. Повторный запуск может вызвать отдачу под воздействием силы противодействия. Определите причину заклинивания инструмента и устраните ее, внимательно соблюдая технику безопасности.

Перед запуском и использованием изделия извлеките аккумуляторный блок.

ТРЕБОВАНИЯ БЕЗОПАСНОСТИ ПРИ ИСПОЛЬЗОВАНИИ ДОПОЛНИТЕЛЬНОЙ АККУМУЛЯТОРНОЙ БАТАРЕИ

⚠ ОСТОРОЖНО! Чтобы уменьшить риск пожара, травмы и повреждения изделия вследствие короткого замыкания не погружайте инструмент, аккумуляторный блок или зарядное устройство в жидкость и не допускайте попадания жидкости внутрь. Коррозионные и проводящие жидкости, такие как соленый раствор, определенные химикаты, отбеливающие средства или содержащие их продукты, могут привести к короткому замыканию.

Не выбрасывайте использованные батареи как бытовой мусор и не сжигайте их. Дистрибьюторы AEG предлагают услугу возврата старых аккумуляторов для защиты окружающей среды.

Аккумуляторные блоки, которые не использовались какое-то время, перед началом эксплуатации необходимо зарядить.

Для обеспечения оптимального срока службы после использования изделия аккумуляторные блоки необходимо полностью заряжать.

При хранении аккумуляторного блока более 30 дней:

- Храните аккумуляторный блок в сухом месте при температуре до 27°C.
- Храните аккумуляторный блок с зарядом 30%-50%.
- Через каждые шесть месяцев хранения заряжайте блок в нормальном режиме.

Защита аккумуляторного блока

Аккумуляторный блок оснащен защитой от перегрузки, препятствующей перегрузке и продляющей его срок службы.

При резком увеличении нагрузки электроника отключает аккумулятор автоматически. Чтобы перезагрузить изделие, выключите и повторно включите его. Если изделие не запустится, возможно, аккумуляторный блок полностью разряжен. Зарядите аккумуляторный блок.

Перевозка литиевых батарей

При обращении с литий-ионной батареей выполняйте рекомендации постановлений об обращении с опасными изделиями.

Транспортировка указанных аккумуляторов должна осуществляться в соответствии с региональными, национальными и международными нормами и правилами.

- Допускается перевозка аккумуляторов без дополнительных требований.
- Коммерческая транспортировка литий-ионных аккумуляторов третьими лицами регулируется правилами обращения с опасными грузами. Подготовка транспорта и перевозка должны выполняться только обученным работником и под наблюдением соответствующих специалистов.

При транспортировке аккумуляторов:

- Убедитесь, что батарея и контакты защищены и изолированы для предотвращения короткого замыкания.
- Убедитесь в том, что аккумуляторный блок надежно зафиксирован внутри упаковки.
- Не переносите батареи с повреждениями или утечками.
- За дальнейшими консультациями обратитесь в транспортно-экспедиционную компанию.

ИНФОРМАЦИЯ ОБ ИЗДЕЛИИ

См. стр. 2.

1. Аккумуляторный блок
2. Крышка с пылезащитной сеткой

3. Рукоятка, изолированная поверхность захвата
4. Лопаточный переключатель
5. Переключатель блокировки
6. Боковая рукоятка
7. Рычаг блокировки защитного кожуха
8. Шлифовальный диск
9. Защитный кожух для шлифовального диска (с установкой без инструментов)
10. Защитный кожух отрезного диска (с установкой без инструмента)
11. Отрезной диск

ОБСЛУЖИВАНИЕ

В процессе очистки пластиковых деталей не используйте растворители. Большинство пластмасс подвержены пагубному воздействию различных типов бытовых растворителей и могут быть повреждены под их воздействием. Для удаления грязи, карбоновой пыли и т.д. используйте чистую ткань.

Используйте только дополнительное оборудование AEG и запасные детали AEG. При необходимости замены неуказанных здесь компонентов обратитесь к одному из сервисных представителей AEG (см. перечень адресов гарантийных/сервисных центров).

В случае необходимости можно заказать изображение изделия в разобранном виде. Заявку с указанием типа изделия, а также серийного номера, напечатанного на этикетке, отправьте одному из сервисных представителей в вашем регионе или по адресу: Techtronic Industries GmbH, Max-Eyth-Straße 10, 71364 Winnenden, Germany.







УСЛОВНЫЕ ОБОЗНАЧЕНИЯ

	Перед запуском изделия ознакомьтесь с инструкцией.
	ОСТОРОЖНО! ОСТОРОЖНО! ОПАСНО!
	Перед запуском и использованием изделия извлеките аккумуляторный блок.
	Используйте защитные очки.
	В процессе работы с инструментом всегда используйте обе руки.
	Использование защитного кожуха при выполнении операций резки запрещено.
	Принадлежность - не входит в стандартный список оборудования, доступно в качестве принадлежности.
	Утилизация аккумуляторов, электрического и электронного оборудования в месте с несортируемыми бытовыми отходами не допускается.
	Сбор аккумуляторов, электрического и электронного оборудования в целях утилизации должен осуществляться отдельно.
	Перед утилизацией необходимо извлечь из оборудования элементы питания, аккумуляторы и источники света.
	Уточните порядок утилизации и местонахождения пункта приема у местных властей или поставщика.
	Ритейлеры могут быть обязаны бесплатно принимать аккумуляторы, электрическое и электронное оборудование на утилизацию в соответствии с местными регламентами.

Ваш вклад в повторную переработку аккумуляторов, электрического и электронного оборудования позволит сократить потребность в сырье.

Аккумуляторы, в частности, содержащие литий, а также электрическое и электронное оборудование содержит ценные для повторной переработки материалы, которые в случае ненадлежащей утилизации способны вредить экологии и здоровью людей.

Перед утилизацией удалите с оборудования все персональные данные.

	Холостая скорость
	Напряжение
	Постоянный ток
	Знак соответствия европейским стандартам
	Знак соответствия Украины
	Знак Евразийского Соответствия

BG ПЕРЕВОД НА ОРИГИНАЛНИТЕ ИНСТРУКЦИИ

ОПРЕДЕЛЕНИ УСЛОВИЯ НА УПОТРЕБА

Продуктът е предназначен за шлифване и рязане на материали от метал и камък. Към Ъглошлайфа трябва да се монтира само подходящи шлифовъчни и режещи дискове, както е описано в раздела със спецификации на продукта на настоящото ръководство.

Продуктът е предназначен само за суха употреба. Не използвайте продукта за мокри приложения.

Проектиран е за ръчна употреба. Продуктът не трябва да се монтира на работна маса.

Не го използвайте за никакви други цели.

⚠ ПРЕДУПРЕЖДЕНИЕ! Прочетете всички инструкции с предупреждения за безопасност, илюстрации и спецификации, предоставени с този продукт. Неспазването на инструкциите, изброени по-долу, може да доведе до електрически удар, пожар и/или тежки физически травми.

Запазете всички предупреждения и инструкции за бъдещи справки.

ПРЕДУПРЕЖДЕНИЯ ЗА БЕЗОПАСНОСТ ПРИ РАБОТА С ЪГЛОШЛАЙФА

Обичайни предупреждения за безопасност при операции за рязане:

Този електрически инструмент е предназначен да функционира като шлайфмашина или инструмент за рязане. Прочетете всички инструкции с предупреждения за безопасност, илюстрации и спецификации, предоставени с този продукт. Неспазването на инструкциите, изброени по-долу, може да доведе до електрически удар, пожар и/или тежки физически травми.

Не се препоръчва с този електрически инструмент да се извършват операции като шлайфане, четкане с телена четка, полиране или изрязване на отвори. Операциите, за които не е предназначен електрическият инструмент, могат да доведат до рискове и да причинят физическо нараняване.



EN

DE

FR

IT

ES

PT

NL

DA

NO

SV

FI

EL

TR

CS

SK

PL

HU

SL

HR

LV

LT

ET

RU

BG

RO

MK

UK

AR

ⓘ

Не преобразувайте този електрически инструмент, за да работи по начин, за който не е специално предназначен и който не е посочен от производителя на инструмента. Такова преобразуване може да доведе до загуба на управление и да причини сериозно нараняване.

Не използвайте принадлежности, които не са конкретно предназначени и посочени от производителя на инструмента. Това, че аксесоарът може да бъде прикачен към електрическия инструмент, не гарантира безопасна работа.

Номиналната скорост на аксесоара трябва да е поне равна на максималната скорост, означена върху електрическия инструмент. Аксесоари, работещи по-бързо от номиналната си скорост, могат да се счупят и да се разхвърчат части от тях.

Външният диаметър и дебелината на аксесоара трябва да попадат в номиналните стойности за капацитета на електрическия инструмент. Аксесоари с неподходящ размер не могат да бъдат правилно предпазвани и контролирани.

Размерите на цокъла на аксесоара трябва да съответстват на размерите на монтажната арматура на електрическия инструмент. Аксесоари, които не съвпадат с монтажната арматура на електрическия инструмент, ще излязат от баланс, ще вибрират прекалено и могат да доведат до загуба на контрол над уреда.

Не използвайте аксесоар, ако е повреден. Преди всяко използване проверявайте аксесоара, например абразивните дискове – за пукнатини и стружки, поддържащата подложка – за пукнатини, разкъсване или прекомерно износване, телената четка за разхлабени или пречупени телчета. Ако електрическият инструмент или даден аксесоар бъдат изпуснати, проверете ги за повреда или поставете неповреден аксесоар. След проверката и поставянето на аксесоар, вие и страничните лица трябва да застанете настрани от зоната на действие на ротационния аксесоар и след това стартирайте електрическия инструмент на максимална скорост в ненатоварен режим в продължение на една минута. Обикновено повредените аксесоари ще се счупят през този тестов период.

Носете лични предпазни средства. В зависимост от приложението използвайте маска за лице или предпазни очила. Ако е необходимо, носете противопрахова маска, антифони, ръкавици и работна престилка, която да е в състояние да спре малки абразивни фрагменти или елементи от работния материал. Предпазните очила трябва да са в състояние да спрат хвърчащи детайли, образувани при различните приложения. Противопраховата маска или респираторът трябва да са в състояние да филтрират частиците, образувани при съответното приложение. Продължителното излагане на действието на шум с висока интензивност може да доведе до загуба на слуха.

Страничните лица трябва да са на безопасно разстояние от работната зона. Всеки, който навлиза в работната зона, трябва да носи лични предпазни средства. Фрагменти от работния материал или отчупени елементи от аксесоар могат да изхвърчат и да причинят нараняване извън непосредствената работна зона.

Дръжте електрическия инструмент само за изолираните повърхности за хващане, когато извършвате операция, при която режещият аксесоар може да влезе в контакт със скрити проводници. Режещ аксесоар, който влезе в контакт с проводник, по който тече ток, може да доведе до протичането на ток по неиззолираните метални части на електрическия инструмент и да причини токов удар на оператора.

Никога не полагайте електрически инструмент, докато аксесоарът не спре да се движи напълно. Въртящият се аксесоар може да захване повърхността и да изведе електрическия инструмент извън контрола ви.

Не стартирайте електрическия инструмент, докато го носите странично от себе си. Случайното влизане в контакт с въртящия се аксесоар може да доведе до захващане на облеклото ви, при което аксесоарът да се доближи до тялото ви.

Редовно почиствайте вентилационните отвори на електрическия инструмент. Вентилаторът на мотора ще придърпва праха в корпуса, а прекомерното натрупване на

метални прахообразни частици може да причини рисковете от електрическа неизправност.

Не използвайте електрическия инструмент в близост до запалими материали. Искрите могат да ги запалят.

Не използвайте аксесоари, които изискват техни охладители. Използването на вода или друг течен охладител може да доведе до токов удар.

Откат и свързани с това предупреждения:

Откатът е внезапна реакция при стягане или захващане на въртящ се диск, поддържаща подложка, четка или друг аксесоар. При зашпиване или заклиняване въртящата се поставка спира бързо, което на свой ред тласка неуправляемия електрически инструмент в посока, обратна на въртенето на приставката, в точката на заклиняване.

Ако например абразивен диск бъде стегнат или захванат в работния детайл, ръбът на диска, който влиза в точката на захващане, може да задълбае в повърхността на материала, което да доведе до излизане или откат на диска. Дискът може да отскочи в посока към или встрани от оператора в зависимост от посоката на движение на диска в точката на захващане. Абразивните дискове могат и да се счупят при тези условия.

Откатът се дължи на неправилна употреба на електрическия инструмент и/или неправилни експлоатационни процедури или условия и може да бъде избегнат, като се вземат подходящи предпазни мерки, както е посочено по-долу.

- **Поддържайте здрав захват с две ръце на електрическия инструмент и разположете тялото и ръката си така, че да можете да устоите на силите на отката. Винаги използвайте спомагателната ръкохватка, ако има такава, за максимален контрол върху отката или реакцията на въртящия момент по време на стартиране.** Операторът може да контролира реакциите на въртящия момент или силите на отката, ако са взети подходящи предпазни мерки.
- **Никога не поставяйте ръката си в близост до въртящ се аксесоар.** Аксесоарът може да отскочи над ръката ви.
- **Ако се получи откат, не поставяйте тялото си в зоната на движение на електрическия инструмент.** Откатът ще завърти инструмента в посока, противоположна на движението на диска в точката на захващане.
- **Бъдете особено внимателни, когато работите близо до ъгли, остри ръбове и т.н. Избягвайте отскачането и захващането на аксесоара.** При ъгли, остри ръбове или отскачане има риск въртящият се аксесоар да се закачи и това да доведе до загуба на контрол или до откат.
- **Не поставяйте режеща верига, острие за резба на дърво, сегментирани диамантени дискове с по-големи от 10 mm периферни промени или циркулярни дискове.** Такива остриета причиняват често откат и загуба на контрол.

Предупреждения за безопасност, специфични за операции за шлифване и рязане:

Използвайте само видове дискове, които са посочени за вашия електрически инструмент, както и специфичен предпазител, проектиран за избрания диск. Дискове, за които електрическият инструмент не е проектиран, не могат да бъдат правилно обезопасени и са опасни.

Шлифовъчната повърхност на притиснатите в центъра дискове трябва да бъде монтирана под равнината на ръба на предпазителя. Неправилно монтиран диск, който минава през равнината на ръба на предпазителя, не може да бъде правилно обезопасен.

Предпазителят трябва да бъде поставен и здраво закрепен за електрическия инструмент за максимална безопасност, така че възможно най-малка част от диска да бъде изложена към оператора. Предпазителят помага за защитата на оператора срещу счупени части на диска, случаен контакт с диска и искри, които могат да запалят облеклото му.

Дисковете трябва да се използват само за посочените приложения. Например: не шлифвайте със страничната част на режещ диск. Абразивните режещи дискове са предназначени за периферно шлифване, страничните

сили, приложени към тези дискове, могат да доведат до разтрошаването им.

Винаги използвайте здрави фланци за дискове, които са с правилния размер и форма за избиране от вас диск.

Подходящият фланец поддържа диска, като по този начин намалява вероятността за неговото счупване. Фланците за режещи дискове могат да се различават от фланците за шлифовъчни.

Не използвайте износени дискове от по-големи електрически инструменти. Диск, предназначен за по-голям електрически инструмент, не е подходящ за по-високата скорост на по-малкия инструмент и може да се пръсне.

Когато използвате дискове с двойно предназначение, винаги използвайте правилния предпазител за конкретното приложение. Неизползването на правилния предпазител може да не осигури желаното ниво на защита, което може да доведе до сериозни наранявания.

Допълнителни предупреждения за безопасност, специфични за операции за рязане:

Внимавайте режещият диск да не „заседне“ и не прилагайте прекомерен натиск. Не се опитвайте да правите разрез с прекалена дълбочина. Претоварването на диска увеличава натоварването и податливостта му на усукване или заклещване в разреза, както и вероятността от откат или счупване на диска.

Не разполагайте тялото си зад или успоредно на въртящия се диск. Когато по време на работа дискът се отдалечава от тялото ви, възможният откат може да задвижи въртящия се диск и електрическият инструмент директно към вас.

Когато дискът е заклещен или даден разрез е прекъснат поради някаква причина, изключете електрическият инструмент и го задръжте неподвижен, докато дискът спре напълно. Никога не опитвайте да извадите режещия диск от разреза, докато се движи, тъй като може да се получи откат. Направете проверка и предприемете коригиращи действия, за да отстраните причината за заклещване на диска.

Не започвайте отново операцията по рязане на детайла. Нека дискът да достигне пълна скорост и внимателно го вкарите отново в разреза. Дискът може да отскочи, да се придвижи нагоре или да се получи откат, ако електрическият инструмент е стартиран повторно в работния детайл.

Поддържайте панелите или всеки голям работен детайл, с цел намаляване до минимум на риска от захващане или стягане на диска. Големите работни детайли могат да се огънат от собствената си тежест. Трябва да се поставят подпори под работния детайл, близо до линията на рязане и до ръба на детайла, от двете страни на диска.

Бъдете особено внимателни, когато правите „изрязване на джоб“ в съществуващите стени или други слепи зони. Издаденият диск може да реже газове или водни тръби, електрически кабели или предмети, които могат да доведат до откат.

Не опитвайте да режете с извивки. Претоварването на диска увеличава натоварването и податливостта му на усукване или захващане в разреза, както и вероятността от откат или счупване на диска, което може да доведе до сериозно нараняване.

ДОПЪЛНИТЕЛНИ ИНСТРУКЦИИ ЗА РАБОТА И БЕЗОПАСНОСТ

Закрепете работния детайл с устройство за захващане. Незакрепени обработвани детайли могат да причинят сериозно нараняване или щети.

Не включвайте продукта отново, след като е блокирал. Повторно му включване може да предизвика откат с голяма реакционна сила. Разберете защо продуктът е блокирал и отстранете причината за това, като се съобразите с инструкциите за безопасност.

Извадете батерията, преди да започнете каквато и да е работа по уреда.

ДОПЪЛНИТЕЛНИ ПРЕДУПРЕЖДЕНИЯ ЗА БЕЗОПАСНОСТ ЗА БАТЕРИЯТА

⚠ ПРЕДУПРЕЖДЕНИЕ! За да намалите риска от пожар, физическо нараняване и повреда на продукта поради късо съединение, никога не потапяйте инструмента, акумулаторната батерия или зарядното устройство в течност и не позволявайте в тях да проникне течност. Течностите, предизвикващи корозия или провеждащи електричество, като солена вода, определени химикали, избелващи вещества или продукти, съдържащи избелващи вещества, могат да предизвикат късо съединение.

Не изхвърляйте използваните батерии в битовите отпадъци и не се опитвайте да ги горите. Дистрибуторите на AEG предлагат да приемат обратно стари батерии, за да защитят нашата околна среда.

Акумулаторните батерии, които не са били използвани известно време, трябва да се презаредят преди употреба.

За да се гарантира оптимален срок на използване на акумулаторните батерии, те трябва да се заредят напълно след употреба.

За съхраняване на батерията над 30 дни:

- Съхранявайте батерията на места, където температурата е под 27°C и липсва влага.
- Съхранявайте батериите при заредено състояние от 30%-50%.
- На всеки шест месеца съхранение, зареждайте батериите по обичайния начин.

Защита на акумулаторната батерия

Акумулаторната батерия има защита от презареждане, която я предпазва от прекомерно зареждане и помага за увеличаването на нейния експлоатационен цикъл.

При прекомерно натоварване електрониката в батерията изключва продукта автоматично. За да рестартирате продукта, изключете го и отново го включете. Ако продуктът не се стартира отново, акумулаторната батерия може да не се е разрешила докрай. Заредете батерията.

Транспортиране на литиеви батерии

Литиево-йонната батерия подлежи на законодателството за опасни стоки.

Транспортирането на тези батерии трябва да се извършва в съответствие с местните, националните и международните разпоредби и наредби.

- Батериите могат да се транспортират по шосе без допълнителни изисквания.
- Търговският транспорт на литиево-йонни батерии от трети страни е предмет на разпоредбите на нормативната уредба за опасните товари. Подготовката за транспортиране и самото транспортиране следва да се извършват от лица, изрично обучени за тези цели, като тези дейности трябва да се съблюдават от съответните експерти.

При транспортиране на батерии:

- Уверете се, че контактните клеми на батерията са защитени и изолирани, за да се предотврати възникването на късо съединение.
- Уверете се, че акумулаторната батерия е закрепена и не се движи в опаковката.
- Не транспортирайте батерии, които са спукани или текат.
- Свържете се със следната компания за допълнителен съвет.

ЗАПОЗНАЙТЕ СЕ С ПРОДУКТА СИ

Вж. стр. 2.

1. Акумулаторна батерия
2. Капак за прахоуловителната мрежа
3. Ръкохватка, изолирана повърхност за захващане
4. Лостов превключвател
5. Превключвател за заключване
6. Странична ръкохватка
7. Заключване на лоста на предпазителя
8. Шлифовъчен диск
9. Предпазител за безинструментно фиксиране при операции за шлифоване
10. Приставка с предпазител за безинструментно фиксиране при операции за рязане
11. Режещ диск











ПОДДРЪЖКА

Избягвайте употребата на разтвори, когато почиствате пластмасови части. Повечето пластмасови елементи са податливи на различни видове достъпни в търговската мрежа разтвори и могат да бъдат повредени при използването на такива разтвори. Използвайте меки кърпи за отстраняване на замърсявания, въглероден прах и др.

Използвайте само аксесоари и резервни части на AEG. Ако компоненти, които не са описани, трябва да се подменят, се свържете с някой от нашите сервизни представители на AEG (вижте нашия списък с адреси за гаранции/обслужване).







Ако е необходимо, можете да поръчате изображение на продукта в разглобен вид. Посочете типа и серийния номер на продукта, отпечатани на етикета, и поръчайте чертежа при местните сервизни представители или директно на: Techtronic Industries GmbH, Max-Eyth-Straße 10, 71364 Winnenden, Germany.

СИМВОЛИ

	Прочетете внимателно инструкциите, преди да стартирате продукта.
	ВНИМАНИЕ! ПРЕДУПРЕЖДЕНИЕ! ОПАСНОСТ!
	Извадете батерията, преди да започнете каквато и да е работа по уреда.
	Носете предпазни средства за очите.
	Винаги работете с уреда с две ръце.
	Не използвайте предпазителя за операции зарязане.
	Принадлежност – Не е включено в стандартното оборудване, налично като принадлежност.
	Не изхвърляйте отпадъците от батерии, електрическо и електронно оборудване като несортирани битови отпадъци.
	Отпадъците от батерии и електрически и електронно оборудване трябва да се събират отделно.
	Отпадъците от батерии, акумулатори и светлинни източници трябва да бъдат премахнати от оборудването.
	За съвети относно рециклирането и пункта за събиране се обрънете към вашите местни власти или търговски представители.
	Съгласно местните разпоредби търговците на дребно трябва да бъдат задължени да приемат обратно отпадъци от батерии и електрическо и електронно оборудване.
	Вашият принос за повторната употреба и рециклирането на отпадъци от батерии и електрическо и електронно оборудване помага за намаляване на търсенето на суровини.

Отпадъците от батерии, особено съдържащите литий, и електрическо и електронно оборудване съдържат ценни, подходящи за рециклиране материали, които може да имат неблагоприятно въздействие върху околната среда и човешкото здраве, ако не бъдат изхвърлени по екологичен начин.

Ако на отпадъчното оборудване има лични данни, изтрийте ги.

	Скорост на празен ход
	Напрежение
	Постоянен ток
	Знак за съответствие с европейските изисквания
	Знак за съответствие с изискванията на Украйна
	EurAsian знак за съответствие

RO TRADUCEREA INSTRUCȚIUNILOR ORIGINALE

CONDIȚII DE UTILIZARE SPECIFICE

Produsul este conceput pentru rindeluirea și tăierea materialelor din metal și piatră. A se monta pe polizorul unghiular numai discuri de tăiere și șlefuire adecvate, conform specificațiilor produsului din manual.

Produsul este destinat exclusiv pentru utilizarea pe uscat. A nu se utiliza produsul pentru aplicații cu umezeală.

Produsul este conceput pentru a fi ținut în mână. Produsul nu a fost conceput pentru a fi montat pe un stand de lucru.

Nu folosiți produsul în niciun alt fel decât cel menționat pentru folosirea lui destinată.

⚠ AVERTISMENT! Citiți toate instrucțiunile privind avertizările de siguranță, ilustrațiile și specificațiile furnizate împreună cu acest produs. Nerespectarea instrucțiunilor prezentate în continuare poate provoca accidente cum ar fi incendii, electrocutare și/sau vătămări corporale grave.

Păstrați toate instrucțiunile și atenționările de siguranță pentru consultare ulterioară.

AVERTISMENTE DE SIGURANȚĂ PRIVIND POLIZORULUI UNGIULAR

Atenționări de securitate comune pentru operațiile de polizare sau tăieri:

Această unealtă electrică este concepută pentru a funcționa ca un polizor sau instrument de tăiere. Citiți toate instrucțiunile privind avertizările de siguranță, ilustrațiile și specificațiile furnizate împreună cu acest produs. Nerespectarea instrucțiunilor prezentate în continuare poate provoca accidente cum ar fi incendii, electrocutare și/sau vătămări corporale grave.

Operațiile de sablare, utilizare a periei de sârmă, polisare sau găurire nu se vor executa cu această unealtă electrică. Operațiile pentru care unealta nu a fost concepută pot fi periculoase și pot cauza vătămare corporală.

Nu modificați această unealtă astfel încât să opereze într-un mod pentru care nu a fost proiectată și care nu este conform specificațiilor producătorului unelei. O astfel de modificare ar putea duce la pierderea controlului și poate cauza răni grave.

A nu se utiliza accesorii care nu sunt proiectate conform specificațiilor și care nu corespund specificațiilor

producătorului unelei. Doar fiindcă accesoriile pot fi montate pe unealta dvs. nu înseamnă că aceasta vă asigură o funcționare în condiții de siguranță.

Viteza nominală a accesoriului trebuie să fie cel puțin egală cu valoarea maximă a vitezei de lucru a unelei electrice. Accesoriile operate la o viteză mai mare decât viteza lor nominală maximă se pot rupe și pot fi avzârlite.

Diametrul exterior și grosimea accesoriului trebuie să se încadreze în parametri de capacitate a unelei dvs. Accesoriile cu dimensiuni nepotrivite nu pot fi protejate sau controlate în mod adecvat.

Dimensiunile accesoriului care se montează trebuie să se potrivească cu dimensiunile suportului unelei electrice pe care se montează. Accesoriile care nu se potrivesc cu elementele de montare de pe unealtă se vor descentra, vor vibra excesiv și pot cauza pierderea controlului.

Nu utilizați un accesoriu deteriorat. Înainte de fiecare utilizare verificați accesoriile, cum ar fi discurile abrazive, să nu fie ciobite sau fisurate, materialul de suport să nu fie fisurat, rupt sau uzat în exces, peria de sârmă să nu fie slăbită sau să prezinte fire rupte. Dacă vă cade accesoriul sau unealta, verificați să ne se fi deteriorat sau montați un accesoriu nedeteriorat. După verificarea și montarea unui accesoriu, poziționați-l pe dvs. și persoanele din jur departe de planul de rotire al accesoriului și porțiți unealta la viteză maximă fără sarcină, un minut. Accesoriile defecte se vor sparge în timpul acestui test.

Purtați echipament personal de protecție. În funcție de aplicație, purtați protecție pentru față, ochelari de protecție sau ochelari cu protecție laterală. Conform normelor de protecție, purtați mască de praf, antioană, mănuși și șorț de lucru în atelier capabil să oprească bucițele mici abrazive sau fragmente din piesa de lucru. Protecția pentru ochi trebuie să poată să oprească resturile zburătoare generate la diverse aplicații. Masca de praf sau protecția pentru respirație trebuie să poată să filtreze particulele generate de o anumită aplicație. Expunerea prelungită la zgomot puternic poate cauza pierdere de auz.

Persoanele din zonă trebuie să stea la o distanță sigură față de zona de lucru. Toate persoanele care intră în zona de lucru trebuie să poarte echipament personal de protecție. Fragmente din piesa în lucru sau din accesoriul rotit pot fi avzârlite și pot cauza vătămări corporale ale persoanelor aflate în apropierea zonei de lucru.

Prindeți unealta electrică numai de suprafețele de prindere izolate atunci când efectuați o operațiune în care accesoriul de tăiere poate intra în contact cu cabluri ascunse. Accesoriul de tăiere ce intră în contact cu un cablu sub curent ar putea alimenta electric părțile metalice expuse ale unelei electrice și ar putea expune operatorul la un șoc electric.

Nu lăsați niciodată din mână unealta dacă accesoriul nu s-a oprit complet. Accesoriul în mișcare de rotire se poate ancora de suprafață, trăgând unealta iar dvs. pierdeți controlul asupra ei.

Nu lăsați în funcțiune unealta în timp ce o transportați ținând-o lateral de dvs. Contactul accidental cu accesoriul în rotație vă poate prinde haina și se poate înfige în corpul dvs.

Curățați cu regularitate fantele de ventilație ale unelei. Ventilatorul motorului va atrage pulbere în interiorul carcasei, iar acumulările excesive de pulbere de metal pot fi factori de risc de electrocutare.

Nu utilizați unealta electrică în apropierea unor materiale inflamabile. Scântele pot aprinde aceste materiale.

Nu utilizați accesoriu care necesită lichide de răcire. Utilizarea apei sau a altor lichide de răcire poate duce la electrocutare.

Avertismente privind reculul și alte probleme aferente:

Reculul este o reacție bruscă la blocarea sau prinderea discului rotativ, a materialului de susținere, a periei sau a altui accesoriu. Prinderea sau blocarea accesoriului cauzează oprirea mișcării de rotire, ceea ce va cauza mișcarea bruscă și necontrolată a unelei, în direcția opusă rotirii accesoriului, în punctul de prindere.

De exemplu, dacă un disc abraziv este prins sau blocat în piesa de lucru, marginea discului poate pătrunde mai adânc în suprafața materialului făcând discul să iasă de pe poziție sau să fie avzârlit. Discul poate sări fie în direcția operatorului, fie în direcția opusă

operatorului, în funcție de sensul de rotire al discului în momentul blocării. Discurile abrazive se pot și rupe în aceste condiții.

Reculul este rezultatul utilizării inadecvate a unelei electrice și/sau a procedurilor sau condițiilor de operare incorecte și se poate evita prin luarea măsurilor de precauție adecvate, date mai jos:

- **Țineți ferm cu ambele mâini de unealta electrică și poziționați-vă corpul astfel încât să rezistați forței de recul.** Utilizați întotdeauna mânerul auxiliar, dacă este prevăzut, pentru a avea un control maxim asupra reacției de recul sau de torsiune în timpul pornirii. Operatorul poate controla forțele de recul sau de torsiune dacă se iau măsuri adecvate de protecție.
- **Nu țineți niciodată mâna în apropierea accesoriului în mișcare de rotație.** Accesoriul poate avea o mișcare de recul peste mâna dvs.
- **Nu vă poziționați niciodată corpul în zona în care se va deplasa unealta în caz de recul.** Reculul va avzârli unealta în direcția opusă mișcării discului în punctul de blocare.
- **Acordați o atenție deosebită când prelucrați colțuri, margini ascuțite, etc.** Evitați situațiile în care accesoriul să fie prins sau să sară. Colțurile, marginile ascuțite sau săriturile prezintă risc crescut de blocare a accesoriului rotativ și de pierdere a controlului asupra unelei sau de recul.
- **Nu montați o pânză de circular pentru lucru în lemn, un disc cu diamant segmentat cu fante mai mari de 10 mm sau pânză de circular zimțată.** Astfel de lame generează frecvent recul sau pierdere de control.

Avertismente de siguranță specifice pentru operațiunile de rindeluire sau de tăiere

Utilizați numai tipurile de discuri care sunt specificate pentru unealta dvs. electrică și protecția specifică proiectată pentru discul selectat. Discurile pentru care unealta electrică nu a fost proiectată nu pot fi protejate adecvat și sunt nesigure.

Suprafața centrului adâncit al discurilor trebuie să se afle sub planul apărătorii de protecție. Un disc montat incorect, care depășește planul apărătorii de protecție nu poate fi protejat corespunzător.

Apărătoarea trebuie montată corect pe unealtă și poziționată pentru o maximă siguranță, astfel încât spre operator să fie expusă o suprafață a discului cât mai mică. Apărătorile protejează operatorul de fragmentele rupte din disc, de contactul accidental cu discul și de scântele care ar putea da foc îmbrăcămintii.

Discurile trebuie utilizate numai pentru aplicațiile specificate. De exemplu: a nu se rindelui cu marginea unui disc de tăiere. Discurile abrazive pentru tăiere sunt concepute pentru slefuire periferică, forțele laterale aplicate acestor discuri le pot distruge.

Utilizați întotdeauna flanșe de disc nedeteriorate care au dimensiunile și forma corectă pentru discul dvs. Flanșele de disc adecvate susțin discul astfel încât se reduce probabilitatea de rupere a discului. Flanșele pentru discurile de tăiere pot fi diferite de flanșele pentru discurile de rindeluire.

Nu utilizați discuri uzate de la unele mai mari. Un disc conceput pentru o unealtă mai mare nu se potrivește cu viteza mai mare a unei unele mai mici și se poate rupe.

Când se utilizează discuri cu dublă întrebuintă, utilizați întotdeauna apărătoarea adecvată pentru aplicație care se execută. Neutilizarea apărătorii adecvate poate duce la un nivel mai scăzut de siguranță ceea ce poate cauza răni grave.

Avertismente de siguranță suplimentare specifice pentru operațiunile de tăiere

Nu „împiedicați” discul de tăiere și nu aplicați o presiune excesivă. Nu încercați să faceți o tăietură excesiv de adâncă. Dacă roata este strânsă prea tare, se mărește sarcina acesteia și se mărește probabilitatea ca aceasta să se deformeze sau să se oprească în timpul operației de tăiere, existând riscul de a se rupe sau de a se provoca lovituri de recul.

Nu vă poziționați corpul pe direcția de acționare a discului și nici în spatele acestuia. Când discul aflat în funcțiune se îndepărtează de mâna dvs. reculul potențial poate face ca discul care se învârtiște și unealta să vă lovească direct.

Când discul s-a prins în ceva sau când se întrerupe procesul de tăiere dintr-un oarecare motiv, opriți unealta electrică și



țineți-o nemișcată până când discul se oprește complet. Nu încercați niciodată să scoateți discul de tăiere din tăietură în timp ce discul este în mișcare. În caz contrar, poate apărea mișcarea de recul. Verificați și luați măsurile de corecție necesare pentru a elimina cauza blocării.

Nu reîncepeți operația de tăiere în interiorul piesei de lucru. Lăsați unealta să ajungă la viteza maximă și cu atenție reîncepeți tăierea. Discul se poate prinde, se poate deplasa în sus sau poate avea recul dacă unealta este repornită în piesa de lucru.

Sprâjiniți pe un suport piesele de lucru sau panourile de dimensiuni mai mari pentru a reduce la minim riscul ca discul să se împotmolescă sau să aibă recul. Piesele de lucru mari au tendința să se blocheze sub propria lor greutate. Trebuie să se pună suport sub piesa de lucru lângă linia de tăiere și marginea piesei de lucru, pe ambele părți.

Dați atenție deosebită când executați o „tăietură de buzunar” în pereți existenți sau în alte zone fără vizibilitate. Discul poate secționa conducte de apă sau gaze, cablaje electrice sau obiecte ce pot cauza mișcări de recul.

Nu încercați să executați operațiuni de tăiere curbată. Dacă discul este strâns prea tare, se mărește sarcina acestuia și se mărește probabilitatea ca acesta să se deformeze sau să se oprească în timpul operației de tăiere, existând riscul de a se rupe sau de a se provoca lovituri de recul, ceea ce poate cauza răni grave.

INSTRUCȚIUNI DE LUCRU ȘI DE SIGURANȚĂ SUPLIMENTARE

Prindeți piesa de lucru cu un dispozitiv de prindere. Piesele de lucru nefixate cu clemă pot cauza vătămare gravă și pagube.

Nu porniți din nou produsul după ce s-a blocat. Dacă îl porniți iar, se poate genera un recul foarte puternic. Identificați cauza blocării produsului și eliminați-o, respectând instrucțiunile de siguranță.

Decuplați acumulatorul înainte de a realiza orice fel de operație de întreținere sau reparație asupra produsului.

AVERTISMENTE SUPPLEMENTARE PRIVIND SIGURANȚA LA UTILIZAREA BATERIILOR

⚠ AVERTISMENT! Pentru a reduce riscurile de incendiu, accidentare și deteriorare a produsului în urma unui scurtcircuit, nu scufundați niciodată acumulatorul sau încărcătorul în lichide și nici nu permiteți pătrunderea lichidelor în interiorul acestora. Lichidele corosive sau cu conductibilitate, precum apa sărată, anumite substanțe chimice și înalbitori sau produse ce conțin înalbitori, pot provoca un scurtcircuit.

Nu aruncați acumulatorii uzați la gunoierul menajer sau să-i ardeți. Distribuitorii AEG se oferă să ia preia spre reciclare acumulatorii uzați, pentru a proteja mediul.

Acumulatorii care nu au fost utilizați o perioadă mai lungă de timp trebuie încărcăți înainte de utilizare.

Pentru o durată de viață cât mai lungă, acumulatorii trebuie încărcăți complet, după fiecare utilizare.

În cazul depozitării acumulatorului pentru un interval mai mare de 30 de zile:

- Depozitați acumulatorii la o temperatură sub 27°C și feriiți de umezeală.
- Depozitați acumulatorii cu grad de încărcare de 30%-50%.
- La fiecare șase luni, încărcăți acumulatorii în mod normal.

Protecția acumulatorilor

Acumulatorii au protecție la supraîncărcare ceea ce îi protejează contra supra-încărcării și le prelungeste durata de funcționare.

În condiții de stres extrem, sistemele electronice cu acumulatori se opresc automat. Pentru repornire, puneți comutatorul pe poziția „off” și apoi din nou pe poziția „on”. Dacă echipamentul nu pornește din nou, este posibil ca acumulatorii să se fi descărcat complet. Reîncărcăți acumulatorul.

Transportarea acumulatorilor pe litii

Bateria de litiu-ion este subiect a legislației privind bunurile periculoase.

Transportul acumulatorilor trebuie realizat în concordanță cu prevederile și reglementările locale, naționale și internaționale.

- Acumulatorii pot fi transportați cu vehicule fără alte condiții.

- Transportul comercial al acumulatorilor Li-Ion de către terți face obiectul reglementărilor privind bunurile periculoase. Pregătirea transportării și transportarea sunt exclusiv îndeplinite de către persoane instruite corespunzător și procesul trebuie să fie însoțit de experții corespunzători.

Atunci când transportați acumulatorii:

- Asigurați-vă că bornele de contact a bateriilor sunt protejate și izolate pentru a preveni scurtcircuitarea lor.
- Asigurați-vă că acumulatorul nu se poate mișca în interiorul ambalajului.
- Nu transportați acumulatori ce sunt crăpați sau au scurgeri.
- Verificați cu compania de transport pentru sfaturi ulterioare.

AFLAȚI CUM FUNCȚIONEAZĂ PRODUSUL DVS.

Vedeți pagina 2.

1. Acumulator
2. Apărătoare plasă antipraf
3. Mâner, suprafață de contact izolată
4. Comutator paletă
5. Comutator blocare
6. Mâner lateral
7. Levier de blocare apărătoare
8. Disc de rindeluire
9. Apărătoare pentru rindeluire detașată de unealtă
10. Accesorii de prindere al apărătorii detașate de unealtă
11. Disc de tăiere

ÎNȚREȚINEREA

A nu se utiliza solvenți pentru curățarea pieselor din plastic Majoritatea plasticelor reacționează la diverse tipuri de solvenți comerciali și pot fi deteriorate de aceștia. Utilizați cârpe curate pentru a curăța mizeria, praful, etc.

Utilizați doar accesorii și piese de schimb AEG Dacă este necesară înlocuirea unor componente despre care nu se discută aici, contactați un agent de service AEG (consultați lista de service-uri pentru operații în și în afara garanției).

Dacă este necesar, poate fi comandată o imagine/ schemă cu produsul descompus în piese. Specificați tipul de produs și numărul de serie de pe etichetă și comandați schema la centrul de service sau direct la: Techtronic Industries GmbH, Max-Eyth-Straße 10, 71364 Winnenden, Germany.

SIMBOLURI



Citiți cu atenție instrucțiunile înainte de a utiliza produsul.



ATENȚIE! AVERTISMENT! PERICOL!



Decuplați acumulatorul înainte de a realiza orice fel de operație de întreținere sau reparație asupra produsului.



Purtați echipament de protecție.



A ne manevra întotdeauna produsul cu ambele mâini.



A nu se utiliza apărătoarea pentru operațiuni de tăiere



Accesorii - nu sunt livrate cu echipamentul standard, se comercializează separat ca accesorii.



A nu se arunca deșeurile de echipamente electronice și electrice și bateriile epuizate la gunioli menajer.

Deșeurile formate din echipamente electrice și electronice și bateriile epuizate trebuie colectate separat.

Sursele de iluminare, bateriile și acumulatorii epuizați trebuie scoase din aceste echipamente.

Solicitați consiliere de la autoritatea dvs. locală sau de la comerciantul de unde ați achiziționat aspiratorul, în privința punctului de colectare.

Conform reglementărilor naționale, vânzătorii cu amănuntul au obligația de a colecta bateriile epuizate, deșeurile de echipament electric și electronic, gratuit.

Contribuția dvs. la reciclarea și reutilizarea bateriilor epuizate, a echipamentelor electrice și electronice ajută la reducerea cererii de materii prime.

Bateriile epuizate, în special cele cu litiu, deșeurile formate din echipamente electrice și electronice conțin materiale reciclabile valoroase, care pot avea o influență negativă asupra mediului înconjurător și asupra sănătății umane, dacă nu sunt eliminate într-o manieră ecologică.

Ștergeți datele personale din echipamentul deșeu, dacă este cazul.

	Viteză în gol
	Tensiune
	Curent continuu
	Marcajul european de conformitate
	Marcajul ucrainian de conformitate
	Marcaj de conformitate EurAsian

МК ПРЕВОДИ НА ОРИГИНАЛНИТЕ УПАТСТВА

КОНКРЕТНИ УСЛОВИ ЗА УПОТРЕБА

Производот е дизајниран за брусење и сечење на метали и материјали од камен. На аголната брусилка треба да се монтираат само соодветни дискови за брусење и сечење како што е опишано во делот за спецификации на производот од ова упатство.

Производот е наменет само за сува употреба. Не го користете производот за влажни апликации.

Производот е дизајниран за рачна употреба. Производот не треба да се монтира на работна маса.

Не го користете производот за друга намена.

⚠ ПРЕДУПРЕДУВАЊЕ! Прочитајте ги сите предупредувања за безбедност, упатства, илустрации и спецификации дадени со овој електричен алат. Непочитувањето на сите упатствата наведени подолу, може да доведе до струен удар, пожар и/или сериозна повреда.

Зачувајте ги сите предупредувања и упатства за понатамошна употреба.

БЕЗБЕДНОСНИ ПРЕДУПРЕДУВАЊА ЗА АГОЛНА БРУСИЛКА

Безбедносни предупредувања вообичаени за операциите за брусење или отсекување :

Овој алат е наменет да функционира како брусилка или алат за отсекување. Прочитајте ги сите предупредувања за безбедност, упатства, илустрации и спецификации дадени со овој електричен алат. Непочитувањето на сите упатствата наведени подолу, може да доведе до струен удар, пожар и/или сериозна повреда.

Операциите како што се пескарее, четкање со жица, полирање или сечење дупки не треба да се вршат со овој електричен алат. Операциите за кои не е дизајниран електричниот алат може да создадат опасност и да предизвикаат лична повреда.

Не го конвертирајте овој електричен алат да работи на начин за кој не е посебно дизајниран и одреден од производителот на алатот. Таквото конвертирање може да доведе до губење на контрола и да предизвика сериозна лична повреда.

Не користете додатоци кои не се посебно дизајнирани и специфицирани од производителот на алатот. Само затоа што додатокот може да се прикачи на вашиот електричен алат, тој не гарантира безбедно работење.

Номиналната брзина на додатокот мора да биде најмалку еднаква на максималната брзина означена на електричниот алат. Додатоците што работат побрзо од нивната номинална брзина може да се скршат и да се распрнат.

Надворешниот дијаметар и дебелината на вашиот додаток мора да бидат во рамки на капацитетот на вашиот електричен алат. Додатоците со неправилна големина не може соодветно да се заштитат или да се контролираат.

Димензиите на додатокот што се монтира мора да одговараат на димензиите на хардверот за монтирање на електричниот алат. Додатоците што не се совпаѓаат со хардверот за монтирање на електричниот алат ќе останат без рамнотежа, ќе вибрираат и може да предизвикаат губење на контролата.

Не употребувајте оштетен додаток. Пред секоја употреба проверете го додатокот како што се абразивните дискови за струготини и пукнатини, подлошката за подлогата за пукнатини, кинеење или прекумено абеење, жичената четка за лабави или испукани жици. Доколку електричниот алат или додатокот паднат, проверете дали има оштетување или инсталирајте неоштетен додаток. По проверка и инсталирање на додаток, поставете се себеси и другите минувачи подалеку од рамнината на ротирачкиот додаток и вклучете го електричниот алат со максимална брзина без отповарување една минута. Оштетените додатоци нормално ќе се распаднат за време на овој тест период.

Носете лична заштитна опрема. Во зависност од примената, носете штитник за лице, заштитни наочари или заштитни наочари за сонце. Како што е соодветно, носете маска за прав, штитници за слух, ракавици и работничка престилка што може да ги спречи малите делови од абразив или работното парче. Заштитата за очи мора да биде способна да го спречи летечкиот отпад што се создава од различни апликации. Маската за прав или респираторот мора да бидат способни за ги филтрираат честичките што се создаваат од конкретната апликација. Долготрајната изложеност на висок интензитет на бучава може да предизвика губење на слухот.

Чувајте ги случајните минувачи на безбедно растојание подалеку од работниот простор. Секој што влегува во работниот простор мора да носи лична заштитна опрема. Делови од работното парче или од скршен додаток може да одлетаат и да предизвикаат повреда надвор од непосредниот простор за работа.

Држете го електричниот алат само покрај изолирани површини при вршење на операција каде додатокот за сечење може да дојде во контакт со скриени жици. Доколку додатокот за сечење дојде во контакт со „гола“ жица изложените метални делови од електричниот апарат може да станат „голи“ и ракувачот може да доживее струен удар.



Никогаш не го оставајте електричниот алат додека додатокот целосно не запре. Додатокот што се врти може да ја згрпчи површината и да го извади електричниот алат надвор од вашата контрола.

Не го вклучувајте електричниот алат додека го носите до себе. Случајниот контакт со додатокот што се врти може да ја зафати вашата облека, повлекувајќи го додатокот во вашето тело.

Редовно чистете ги отворите за воздух на електричниот алат. Вентилаторот на моторот ќе го повлече правот во кукиштето а прекумерното натрупување на метал во прав може да предизвика електрични опасности.

Не ракувајте со електричниот алат во близина на запаливи материјали. Искри може да ги запалат овие материјали.

Не користете додатокот кои бараат течни средства за ладење. Користењето вода или други течни средства за ладење може да предизвика струен удар или шок.

Повратен удар или слични предупредувања:

Повратниот удар е ненадејна реакција на прикештен или заглавен ротирачки диск, подлога, четка или кој било друг додаток. Прикештувањето или закачувањето предизвикува брз застој на ротирачкиот додаток, што пак предизвикува неконтролираниот електричен алат да биде принудно турнат во насока спротивна од ротацијата на додатокот на местото на врзување.

На пример, ако абразивниот диск се заглави или прикешти од страна на работното парче, работ на дискот што влегува во точката на штипење може да се вкопа во површината на материјалот и да предизвика дискот да се искачи или да се исфрли. Дискот може или да скокне кон операторот или подолку од него, во зависност од насоката на движење на дискот на точката на штипење. Во овие услови може да се скршат абразивните дискови.

Повратниот удар е резултат на неправилна употреба на електричниот алат и/или неправилни оперативни постапки или услови и може да се избегне со преземање соодветни мерки на претпазливост како што е наведено подолу.

- **Цврсто држете ја пилата со двете длани на електричниот алат и поставете го вашето тело и раце за да се спротивставите на силите на повратен удар.** Секогаш користете помошна рачка, доколку постои, за максимална контрола врз реакцијата на повратен удар или вртење за време на стартување. Операторот може да ги контролира реакциите на силите на вртење или силите на повратниот удар, доколку се земат соодветни мерки за претпазливост.
- **Никогаш не ставајте ја раката во близина на ротирачкиот додаток.** Додатокот може да отскокне преку вашата рака.
- **Не го поставувајте вашето тело во област каде што електричниот алат ќе се движи ако се појави повратен удар.** Повратниот удар ќе го придвижи алатот во правец спротивен на движењето на дискот на местото на заглавување.
- **Посебно внимавајте кога работите со агли, остри рабови, итн.** Избегнувајте потскокнување и фаќање на додатокот. Аглите, острите рабови или потскокнувањето имаат тенденција да го заглават ротирачкиот додаток и да предизвикаат губење на контролата или повратен удар.
- **Не прицврстувајте сечило за резбање дрво за ланец на пила, сегментиран дијамантски диск со периферен процеп поголем од 10 mm или назабено сечило на пила.** Таквите сечила создаваат чести повратни удари и губење на контрола.

Безбедносни предупредувања специфични за операциите за брусење и сечење:

Употребувајте само типови на дискови што се наведени за вашиот електричен алат и специфичниот штитник што е дизајниран за избраниот диск. Дисковите за кои не е дизајниран електричниот алат не може соодветно да се заштитат и не се безбедни.

Површината за брусење на централно притиснатите дискови мора да се монтира под рамнината на заштитната

усна. Неправилно монтиран диск што стрчи преку рамнината на заштитната усна не може да биде соодветно заштитен.

Штитникот мора да биде безбедно прикачен на електричниот алат и поставен за максимална безбедност, така што најмалку дискот е изложен кон операторот. Штитникот помага да се заштити операторот од скршени парчиња од дискот, ненамерен контакт со дискот и искри што можат да ја запалат облеката.

Дисковите мора да се употребуваат само за одредени апликации. На пример: **не брусете со страната на дискот за сечење.** Абразивните дискови за сечење се наменети за периферно брусење, страничните сили што се применуваат на овие дискови може да предизвикаат нивно кршење.

Секогаш користете нешоштетени фланши на дисковите кои се со правилна големина и форма за вашиот избран диск. Соодветните фланши на дисковите го поддржуваат дискот со што се намалува можноста за кршење на дискот. Фланшите за дисковите за сечење може да се разликуваат од фланшите за дисковите за брусење.

Не употребувајте истрошени дискови од поголеми електрични алати. Диск наменет за поголем електричен алат не е погоден за поголема брзина на помал алат и може да пуне.

Кога користите дискови со двојна намена, секогаш употребувајте го правилниот штитник за апликацијата што се изведува. Некористењето на правилниот штитник може да не го обезбеди посакуваното ниво на заштита, што може да доведе до сериозна повреда.

Дополнителни безбедносни предупредувања специфични за операциите за сечење:

Не го „заглавувајте“ дискот за сечење и не применувајте прекумерен притисок. Не обидувајте се да направите прекумерна длабочина на засекот. Преголемо напрегање на дискот го зголемува оптоварувањето и подложноста на извртување или заглавување на дискот во засекот и можноста за повратен удар или кршење на дискот.

Не го поставувајте вашето тело во линија со ротирачкиот диск и зад него. Кога дискот, на местото на работа, се оддалечува од вашето тело, можниот повратен удар може да ги придвижи дискот што се врти и електричниот алат директно кон вас.

Кога дискот се заглавува или кога го прекинувате засекот од која било причина, исклучете го електричниот алат и држете го неподвижно додека дискот целосно не запре. Никогаш не обидувајте се да го извадите дискот за сечење од засекот додека дискот е во движење, во спротивно може да дојде до повратен удар. Истражете и преземете корективни мерки за да ја отстранете причината за заглавување на дискот.

Не го рестартирајте сечењето во работното парче.

Оставете го дискот да достигне целосна брзина и внимателно повторно влезете во засекот. Дискот може да се заглави, да оди нагоре или да се поврати ако електричниот алат се рестартира во работното парче.

Подржете ги плочите или кое било преголемо работно парче за да се намали ризику од прикештување на дискот и повратниот удар. Големите работни парчиња имаат тенденција да попуштат под сопствената тежина. Носачи мора да бидат поставени под работното парче во близина на линијата на засекот и во близина на работ на работното парче од двете страни на дискот.

Користете дополнителна претпазливост кога правите „чепен рез“ на постојните ѕидови или други објекти. Испакнатиот диск може да исече цевки за гас или вода, електрични жици или предмети што може да предизвикаат повратен удар.

Не обидувајте се да правите заоблено сечење. Преголемо напрегање на дискот го зголемува оптоварувањето и подложноста на извртување или заглавување на дискот во засекот и можноста од повратен удар или кршење на дискот, што може да доведе до сериозна повреда.

ДОПОЛНИТЕЛНИ ИНСТРУКЦИИ ЗА БЕЗБЕДНОСТ И РАБОТЕЊЕ

Прицврстете го работното парче со уред за прицврстување. Неприцврстените работни делови може да предизвикаат сериозна повреда и оштетување.

Не го вклучувајте производот повторно откако ќе зачочи. Повторно вклучување може да предизвика повратен удар со голема сила на реакција. Увердете зошто производот зачочил и поправете го, внимавајќи на упатствата за безбедност.

Отстранете ги батериите пред да почнете да вршите некаква работа на самиот производ.

ДОПОЛНИТЕЛНИ ПРЕДУПРЕДУВАЊА ЗА БЕЗБЕДНОСТ ЗА БАТЕРИЈАТА

⚠ ПРЕДУПРЕДУВАЊЕ! За да се намали ризикот од пожар, телесна повреда и оштетување на производот како резултат на краток спој, алатот, батеријата и полначот никогаш не го потопувајте во течност или не дозволувајте да навлезе течност во нив. Корозивни или проводни течности како што се морска вода, одредени индустриски хемикалии, белила или производи кои содржат белила итн. може да доведат до краток спој.

Не ги фрлајте потрошените батерии во домашниот отпад и не ги горете. Дистрибутерите на AEG нудат обновување на старите батерии со цел да ја заштитат нашата животна средина.

Батерии кои не се користени некое време, пред употреба треба да се наполнат.

За оптимална трајност, батериите треба целосно да се наполнат по употребата.

Чување на батеријата подолго од 30 дена:

- Чувајте ја батеријата на температура под 27°C и подалеку од влага.
- Чувајте ја батеријата наполнета од 30% - 50%.
- На секои шест месеци од складирањето, наполнете ја батеријата на вообичаениот начин.

Заштита на батеријата

Батеријата има заштита од преоптоварување што ја штити од преоптоварување и помага да се обезбеди долг век на траење.

При екстремно напрегање, електрониката на батеријата го исклучува производот автоматски. За повторно вклучување, исклучете го производот и повторно вклучете го. Доколку производот не се стартовува повторно, батеријата може да се испразни целосно. Наполнете ја батеријата повторно.

Транспорт на литиумски батерии

Литиум-јонските батерии треба да ги исполнуваат условите пропишани во законот за опасни стоки.

Транспортот на тие батерии треба да се изврши во согласност со локалните, националните и меѓународните одредби и прописи.

- Батериите може да се транспортираат по друмски пат без дополнително барање.
- Комерцијалниот транспорт на литиум-јонските батерии од страна на трети лица подлежи на прописите за опасни стоки. Подготовката за транспорт и самиот транспорт треба да го вршат само соодветно обучени лица и процесот треба да биде следен од соодветни експерти.

При транспортот на батериите:

- Погрижете се контактните излези на батеријата да се заштитени и изолирани за да се избегне краток спој.
- Погрижете се батеријата да е стабилно спакувана за да не се поместува при транспортот.
- Не вршете транспорт на батериите доколку се дупнати или течат.
- Контакттирајте со шпедитерот за дополнителни совети

ЗАПОЗНАЈТЕ ГО ВАШИОТ ПРОИЗВОД

Видете страна 2.

1. Пакет батерии
2. Капак од мрежа за прав
3. Рачка, изолирана површина за фаќање
4. Прекинувач за лопатка
5. Прекинувач за вклучување
6. Странична рачка

7. Заклучување на заштитна рачка
8. Диск за брусење
9. Заштита за брусење без алат
10. Додаток за штитник за сечење без алат
11. Сечење за сечење







ОДРЖУВАЊЕ

Избегнувајте употреба на растворувачи при чистење на пластични делови. Повеќе пластики подлежат на различни типови комерцијални растворувачи и може да се оштетат со нивната употреба. Користете чисти крпи за отстранување на нечистотија, јаглеродна прашина итн.

Користете само додатоци и резервни делови од AEG. Ако треба да се заменат компоненти кои не се опишани во упатството, контактирајте со некој од агентите за сервис на AEG (видете го списокот со адреси за гаранција/сервис).

Доколку ви е потребно, може да се порача расклопен приказ на алатот. Наведете го типот и серискиот број отпечатен на етикетата и нарачајте го цртежот кај вашиот локален агент за сервис или директно на: Techronic Industries GmbH, Max-Eyth-Straße 10, 71364 Winnenden, Germany.







СИМБОЛИ

	Внимателно прочитајте ги инструкциите пред употреба на производот.
	ВНИМАНИЕ! ПРЕДУПРЕДУВАЊЕ! ОПАСНОСТ!
	Отстранете ги батериите пред да почнете да вршите некаква работа на самиот производ.
	Носете заштита за очите.
	Секогаш работете со производот со две раце.
	Не користете го штитникот за операции за сечење.
	Дополнителна опрема - Не е вклучена во стандардната опрема, достапна како дополнителна опрема.
	Не ги фрлајте отпадните батерии, отпадната електрична и електронска опрема како несортиран комунален отпад.
	Отпадните батерии и отпадната електрична и електронска опрема мора да се собираат одделно. Отпадните батерии, отпадните акумулатори и изворите на светлина треба да се отстранат од опремата.
	Проверете кај вашиот локален орган или продавач за совет за рециклирање и место за собирање.
	Според локалните прописи, трговците на мало може да имаат обврска бесплатно да ги враќаат отпадните батерии и отпадната електрична и електронска опрема.
	Вашиот придонес за повторна употреба и рециклирање на отпадни батерии и отпадна електрична и електронска опрема помага да се намали побарувачката на сурови материјали.



Отпадните батерии, особено што содржат литиум и отпадната електрична и електронска опрема содржат вредни материјали што може да се рециклираат кои можат негативно да влијаат на животната средина и на здравјето на луѓето, доколку не се отстранат на еколошки соодветен начин.

Избришете ги личните податоци од отпадната опрема, доколку ги има.

	Брзина без оптоварување
	Вошти
	Директна струја
	Европски знак за сообразност
	Знак за сообразност на Украина
	Евразиски знак за усогласеност

UK ПЕРЕКАД ОРИГИНАЛНИХ ИНСТРУКЦИЈ

ПЕРЕДБАЧУВАНОМУ ВИКОРИСТАЊИ

Виріб назначен для шліфування та різання металів і камення. На кутову шліфмашинку встановлюються тільки відповідні шліфувальні та різальні круги, як описано у цьому керівництві.

Пристрій призначено тільки для сухого використання. Виріб не призначений для використання із застосуванням води.

Пристрій призначений для ручного використання. Виріб не монтується на робочій поверхні.

Не використовуйте пристрій для будь-яких інших цілей.

⚠ ПОПЕРЕДЖЕННЯ! Прочитайте всі правила безпеки, інструкції, ілюстрації і специфікації, що постачаються з електроінструментом. Недотримання всіх зазначених інструкцій може призвести до ураження електричним струмом, пожежі та/або серйозних травм.

Збережіть усі попередження та інструкції для подальшого використання.

ТЕХНІКА БЕЗПЕКИ ПРИ ЕКСПЛУАТАЦІЇ КУТОВОЇ ШЛІФУВАЛЬНОЇ МАШИНИ

Загальні заходи безпеки для операцій шліфування та різання:

Цей електроінструмент призначений для роботи в якості шліфувальної машини або інструменту для різання. Прочитайте всі правила безпеки, інструкції, ілюстрації і специфікації, що постачаються з електроінструментом. Недотримання всіх зазначених інструкцій може призвести до ураження електричним струмом, пожежі та/або серйозних травм.

Такі операції, як шліфування з використанням піску або дрітної шітки, полірування та прорізання отворів, не рекомендується виконувати за допомогою цього інструменту. Виконання операцій, для яких виріб не призначений, може становити небезпеку та призводити до травмування.

Не переробляйте цей інструмент для використання у цілях, не визначених виробником. Таке перероблення може призвести до втрати контролю і стати причиною серйозної травми.

Використовуйте тільки аксесуари, розроблені виробником спеціально для цього інструменту. Навіть якщо аксесуар можна встановити на інструменті, це ще не гарантує безпечної роботи.

Номинальний швидкість аксесуара має щонайменше дорівнювати максимальній швидкості, позначеної на електроінструменті. Аксесуари, які рухаються зі швидкістю, вищу за допустиму, можуть розламуватися, при цьому розплатитимуться скалки.

Зовнішній діаметр та товщина аксесуарів мають відповідати паспортним параметрам аксесуарів для цього електроінструменту. Аксесуари недопустимих розмірів не будуть безпечними, і ними важко буде керувати.

Розміри насадок мають бути співмірними з розміром знаряддя для кріплення на інструменті. Аксесуари, чий розмір не відповідають розмірам монтажних кріплень інструменту, розбалансовуватимуться та сильно вібруватимуться, що може призвести до втрати контролю.

Не використовуйте пошкоджені аксесуари. Перед кожним використанням огляньте аксесуар, наприклад, шліфувальні диски на предмет відколіт та тріщин, опорну платву перевірте на наявність тріщин, розривів або надмірного зносу, дрітну шітку на ослаблені або потріскані дроти. У разі падіння електроінструменту або аксесуарів перевірте їх на предмет пошкоджень або встановіть новий аксесуар замість пошкодженого. Після перевірки та встановлення аксесуара займіть місце поза площиною обертowego аксесуара, переконайтеся, що таке ж безпечне місце зайняли й інші особи, та увімкніть виріб на максимальну швидкість без навантаження на одну хвилину. Пошкоджені аксесуари зазвичай розламуються при тестовому ввімкненні.

Надайте засоби індивідуального захисту. У залежності від типу робіт надягайте щиток, робочі рукавички або захисні окуляри. За необхідності використовуйте респіратор, засоби захисту слуху, рукавичка та робочий фартук, здатний зупинити маленькі частинки абразивного диску або матеріалу, що обробляється. Окуляри мають бути достатньо міцними, щоби не допустити потраплення скалок в очі. Пілозахисна маска або респіратор мають зупиняти частки, що утворюються при виконанні операції. Тривалий вплив гучного шуму може призвести до пошкодження слуху.

Слідкуйте за тим, щоби сторонні особи не наблизилися до робочої зони. Забороняється входити до робочої зони без засобів захисту. Фрагменти оброблюваної деталі або розбитого аксесуара можуть розлітатися та спричинити травмування за межами безпосередньої робочої зони.

Під час виконання операції, в якій різальне приладдя може контактувати з прихованою проводкою, тримайте електроінструмент тільки за ізолювані поверхні. Під час контакту різального приладдя з дротом під напругою струм може передаватися на металеві частини електроінструменту, що може призвести до ураження оператора електричним струмом.

Ніколи не кладіть інструмент, доки аксесуар не зупиниться повністю. Інструмент, що обертається, може зачепитися за поверхню, і інструмент може вилетіти з руки.

Не вмикайте електроінструмент, коли переносите його. При випадковому контакті аксесуара, що обертається, з одягом вона може намотатися на аксесуар з травматичними наслідками.

Регулярно чистіть вентиляційні отвори. Вентилятор мотора втягне пил до корпусу, і при значному накопиченні пилу можливе коротке замикання.

Заборонено використовувати електроінструмент поблизу вогнебезпечних матеріалів. Ці матеріали можуть загорітися від іскри.

Не використовуйте аксесуари, що потребують охолоджувальних рідин. Використання водних або інших рідких охолоджувачів може стати причиною ураження електричним струмом або смерті.

Віддача та інші ризики:

Віддача є раптовою реакцією на щемлення або зачеплення обертального диску, опорної платви, шітки або будь-якого іншого аксесуару. Зачіпання або забивання спричиняє стрімку

зупинку аксесуару, що в свою чергу, викликає неконтрольоване відкидання пристрою у напрямку, протилежному до обертання в точці зачіпання.

Наприклад, якщо абразивний диск застрягає у заготовці, край диска може врізатися в матеріал, при цьому або диск вивільниться, або виникне віддача. Диск може потягнути інструмент уперед або назад у залежності від напрямку руху диска відносно точки застрягання. Окрім того, абразивні диски в таких ситуаціях можуть ламатися.

Віддача є результатом неправильного використання електроінструменту та (або) неправильних дій оператора, а також умов використання; віддачу можна уникнути за допомогою зазначених нижче запобіжних заходів:

- **Міцно утримуйте інструмент обома руками, ставайте так, щоби зберегти положення у разі віддачі. Завжди використовуйте помічну ручку, якщо є, для максимального контролювання віддачі або крутної реакції при запуску.** Оператор може контролювати реакції крутного моменту або віддачу, якщо будуть прийнятні відповідні запобіжні заходи.
- **Ніколи не розміщуйте руку поблизу аксесуарів, що обертаються.** При віддачі аксесуаром можна поранити руку.
- **Не ставайте в місці потенційного руху електроінструменту при віддачі.** У разі віддачі інструмент рухається у напрямку, протилежному напрямку руху диска в точці застрягання.
- **Будьте особливо уважні при обробці кутів, гострих країв тощо. Не допускайте підстрибування та зачеплення аксесуарів.** На кутах і гострих краях або при підстрибуванні аксесуари можуть зачеплятися при обертанні, що може стати причиною втрати контролю або віддачі.
- **Не використовуйте ножі для деревини від ланцюгових пилок, сегментовані алмазні диски з периферійним зазором більше 10 мм або зубчасті дискові пили.** Використання таких дисків і ножів призводить до частих віддач і втрати контролю.

Додаткові заходи безпеки для шліфувальних та відрізних операцій:

Використовуйте виключно диски, призначені для вашого електроінструменту, і захисні щитки, що відповідають обраним дискам. Диски, які не призначені для цього електроінструменту, не гарантують належного захисту та не є безпечними.

Шліфувальна поверхня дисків із заглибленим центром має знаходитися нижче площини захисної губи. При неправильному встановленні, коли диск знаходиться вище захисної губи, не забезпечується належний рівень захисту.

Щиток необхідно надійно закріпити на інструменті у положенні максимального захисту так, щоби повернувшись бік оператора відкрита частина диска була мінімальною. Щиток допомагає захистити оператора від осколків розбитого диска, випадкового контакту з диском та іскор, які можуть підпалити одяг.

Диски використовуються тільки за призначенням. Наприклад, не слід шліфувати краєм різального диска. Абразивні різальні диски призначені для периферійного шліфування, і при використанні бічного зусилля вони можуть розламуватися.

Завжди використовуйте неушкоджені дискові фланці правильного розміру і форми, що відповідають обраному диску. Правильно підібраний дисковий фланець підтримує диск, знижуючи таким чином вірогідність розламування. Фланці для відрізних дисків можуть відрізнятися від фланців для шліфувальних дисків.

Не використовуйте зношені диски від електроінструментів більших за розміром. Диск, призначений для більшого за розміром електроінструменту, не підходить для більш високої швидкості меншого інструменту, його може розірвати.

При використанні дисків подвійного призначення застосовуйте захисні щитки, призначені для відповідних операцій. При використанні неправильних щитків рівень

захисту може виявитися недостатнім, і це може призвести до серйозної травми.

Додаткові заходи безпеки для операцій відрізання:

Не зупиняйте диск притисканням чи надавланням. Не намагайтеся зробити проріз більшої глибини, ніж дозволяє диск. При докладанні надмірних зусиль навантаження на диск зростає; диск може гнутися або застрягати у прорізі, виникає ризик віддачі та руйнування диска.

Не ставайте на одній лінії з площиною обертання диска або позаду диска, що обертається. Якщо робочий край диска рухається в напрямку від вас, при віддачі диск й електроінструмент рухатимуться прямо на вас.

У разі застрягання диска або коли треба перервати операцію різання з будь-якої причини, вимкніть електроінструмент і тримайте його нерухомо, поки диск не зупиниться повністю. Ніколи не намагайтеся виїняти диск із розрізу, доки він рухається, інакше може виникнути віддача. Якщо диск застрягає, знайдіть та усуньте причини застрягання.

Не викайте інструмент, якщо диск знаходиться у розрізі. Дайте диску досягнути повної швидкості, і тільки після цього обережно вводьте його у розріз. Якщо диск знаходиться в розрізі, при ввімкненні інструменту можливе застрягання, викид із розрізу або віддача.

Підтримуйте панелі або великі заготовки, щоби зменшити ризик застрягання диска та віддачі. Довгі заготовки можуть провисати під власною вагою. Необхідно розмістити опори під заготовкою поблизу до лінії різання та біля країв заготовки по обидва боки від диска.

Будьте особливо обережними при вирізанні «кишені» у стінах та інших спільних зонах. Диск може перерізати труби газо- або водопостачання чи електропроводку або натрапити на перешкоди, які спричиняють віддачу.

Не намагайтеся виконувати операції фігурної різьби. При докладанні надмірних зусиль навантаження на диск зростає; диск може гнутися або застрягати у прорізі, виникає ризик віддачі та руйнування диску, що може стати причиною серйозної травми.

ДОДАТКОВІ ЗАХОДИ БЕЗПЕКИ ТА ВКАЗІВКИ З ЕКСПЛУАТАЦІЇ

Затисніть заготовку за допомогою затисного пристрою. Не затиснуті заготовки можуть спричинити серйозні травми та пошкодження.

Не викайте інструмент, якщо він застряг. У разі вмикання можлива сильна віддача. Визначте, чому пристрій заглух, та усуньте причину, дотримуючись усіх заходів безпеки.

Вийміть батарею перед початком ремонту або технічного обслуговування приладу.

ДОДАТКОВІ ПОПЕРЕДЖЕННЯ З ТЕХНІКИ БЕЗПЕКИ ЩОДО ВИКОРИСТАННЯ АКУМУЛЯТОРІВ

⚠ ПОПЕРЕДЖЕННЯ! Для зменшення ризику загоряння, травмування та пошкодження пристрою у разі короткого замикання ніколи не занурюйте інструмент, акумуляторну батарею або зарядний пристрій у рідину та не допускайте потрапляння рідини всередину. Корозійні або струмопровідні рідини, такі як морська вода, деякі промислові хімікати, вибілювачі або продукти, що містять вибілювачі, та інше, можуть стати причиною короткого замикання.

Не викидайте використані акумуляторні батареї разом з побутовими відходами та не спалюйте їх. AEG Distributors пропонує послугу забирання старих акумуляторів, щоби захистити довкілля.

Якщо акумулятори не використовувалися впродовж певного часу, їх слід підзарядити перед експлуатацією.

Щоб подовжити термін служби акумуляторів, повністю заряджайте їх після використання.

Під час зберігання акумуляторної батареї більш ніж 30 днів:

- Зберігайте акумулятор при температурі нижче 27°C якомога далі від вологих приміщень.
- Зберігайте акумулятори у «зарядженому» стані з рівнем заряду 30%-50%.



- Кожні 6 місяців слід заряджати акумулятор як звичайно.

Захист акумулятора

Акумулятор має захист від перевантаження, що захищає його від перевантаження та допомагає забезпечити тривалий термін служби.

Під час великого перевантаження акумулятор вимикається. Для перезапуску вимкніть пристрій та увімкните знову. Якщо пристрій знову не запускається, акумулятор може повністю розрядитися. Зарядіть акумулятор.

Перевезення літєвих батарей

Літій-іонні акумулятори підпадають під дію закону про поводження з небезпечними продуктами.

Транспортування цих акумуляторів має здійснюватися згідно з місцевими, національними та міжнародними директивами та правилами.

- Акумулятори можна транспортувати автомобільним транспортом без додаткових вимог.
- Комерційне перевезення літій-іонних акумуляторів відбувається з дотриманням правил перевезення небезпечних вантажів. Підготовка до транспортування та транспортування має виконуватись виключно належним чином підготовленим персоналом та здійснюватись під наглядом відповідних експертів.

При перевезенні акумуляторів:

- Переконайтесь, що контакти з'єднання захищені та ізольовані, щоб запобігти короткому замиканню.
- Переконайтесь, що акумулятор надійно закріплений в упакуванні.
- Не перевозити батареї, які мають тріщини або протечки.
- Консультуйтеся з експедиторською компанією для подальших консультацій.

ОЗНАЙОМТЕСЯ З ВИРОБОМ

Див. стор. 2.

1. Акумуляторна батарея
2. Сітчаста кришка
3. Ручка, ізольована поверхня для утримання
4. Лопатковий перемикач
5. Блокувальний перемикач
6. Бічна ручка
7. Важіль фіксування щитка
8. Шліфувальний диск
9. Знімний щиток для диска
10. Кріплення знімного щитка для диска
11. Різальний диск



ТЕХНІЧНЕ ОБСЛУГОВУВАННЯ













При чищенні деталей з пластику не використовуйте розчинники. Більшість пластмас не є стійкими до дії комерційних розчинників і можуть бути пошкоджені. Використовуйте чисту ганчірку з тканини для видалення бруду, вуглецевого пилу, тощо.

Використовуйте лише аксесуари та запасні частини виробництва AEG. У разі потреби у заміні компонентів, не описаних в інструкції, звертайтеся до сервісних центрів та агентів AEG (див. список наших гарантійних та сервісних центрів з адресами).

За потреби можна замовити зображення пристрою у розібраному вигляді. Вкажіть тип товару та серійний номер, надруковані на етикетці, і замовляйте креслення у місцевому сервісному представництві або безпосередньо за адресою: Techronic Industries GmbH, Max-Eyth-Straße 10, 71364 Winnenden, Germany.

СИМВОЛИ

	Перед використанням пристрою уважно прочитайте ці інструкції.
	УВАГА! ПОПЕРЕДЖЕННЯ! НЕБЕЗПЕЧНО!

	Вийміть батарею перед початком ремонту або технічного обслуговування приладу.
	Надягайте засоби захисту очей.
	При роботі завжди тримайте інструмент обома руками.
	Не використовуйте щиток для операцій різання.
	Аксесуари - не входять до стандартного комплекту, замовляються окремо.
	Не викидайте старі акумулятори, старе електричне та електронне устаткування разом із несортованим побутовим сміттям. Старі акумулятори, старе електричне та електронне устаткування збираються окремо. З устаткування необхідно зняти старі батареї, акумулятори та джерела світла. За інформацією стосовно утилізації або місць збору звертайтеся до місцевої влади або дилера. Місцеве законодавство може вимагати безкоштовного повернення старих акумуляторів, електричного та електронного устаткування. Ваш внесок до справи повторного використання та переробки старих акумуляторів, електричного та електронного устаткування зменшує потребу у сировині. В акумуляторах, особливо літєвих, і старому електричному та електронному устаткуванні містяться цінні матеріали, які можуть перероблятися, і якщо утилізація такого устаткування проводиться у неекологічний спосіб, це негативно впливає на навколишнє середовище та людське здоров'я. Видаліть персональні дані з устаткування, яке передається на переробку.
	Швидкість без навантаження
	Вольт
	Постійний струм
	Європейський знак відповідності
	Український знак відповідності
	Євразійська знак відповідності.



- EN
- DE
- FR
- IT
- ES
- PT
- NL
- DA
- NO
- SV
- FI
- EL
- TR
- CS
- SK
- PL
- HU
- SL
- HR
- LV
- LT
- ET
- RU
- BG
- RO
- MK
- UK
- AR
-

يجب ارتداء واقي للعين.	
يجب دائماً تشغيل المنتج بكتلي يديك.	
يجب عدم استخدام الواقي في عمليات القطع.	
ملحق - غير مدرج في المعدات القياسية، متوفر كملحق.	
يجب عدم التخلص من نفايات البطاريات أو نفايات المعدات الكهربائية والإلكترونية على أنها نفايات بلدية بلا فرز.	
يجب جمع نفايات البطاريات والمعدات الكهربائية والإلكترونية وفرزها بشكل منفصل.	
يجب عزل نفايات البطاريات ومراكم النفايات ومصادر الضوء وفصلها عن المعدات.	
استشر المسؤول أو بائع التجزئة المحلي للحصول على نصائح حول إعادة التدوير ونقطة التجميع.	
وفقاً للوائح المحلية، قد يلزم تجار التجزئة باسترداد نفايات البطاريات ونفايات المعدات الكهربائية والإلكترونية مجاناً.	
تساعد مساهمتك في إعادة استخدام وتدوير نفايات البطاريات ونفايات المعدات الكهربائية والإلكترونية على تقليل الطلب على المواد الخام.	
تحتوي نفايات البطاريات -ولا سيما التي تحتوي على الليثيوم- ونفايات المعدات الكهربائية والإلكترونية على مواد ذات قيمة مرتفعة وقابلة لإعادة التدوير وقد تؤثر سلبيًا على البيئة وصحة الإنسان إذا لم يتم التخلص منها بطريقة متوافقة مع النظم البيئية.	
يجب حذف البيانات الشخصية من نفايات المعدات، إن وُجدت.	

السرعة اللاحمية

n₀

فولت

V

تيار مباشر



علامة المطابقة الأوروبية



علامة المطابقة الأوكرانية



001

علامة المطابقة الأوروبية الأسيوية



- تحذير!** لتقليل مخاطر التعرض للحرائق والإصابات الشخصية وتلف المنتج بسبب دائرة القصر، لا تقم أبداً بغمز الأداة أو حزمة البطارية أو الشاحن في سائل أو ترك أي سائل يتدفق إلى داخلها. فالسوائل المسببة للتآكل أو الموصولة -مثل مياه البحر وبعض المواد الكيميائية الصناعية ومنتجات التبييض أو المنتجات التي تحتوي على مواد التبييض وما إلى ذلك- قد تتسبب في حدوث دائرة قصر كهربائية.
- لا تتصلص من حزم البطاريات المستخدمة بالفانها ضمن قفامة المنزل أو حرقها. يقدم موزعو شركة AEG عرضاً لاستعادة البطاريات القديمة من أجل حماية بيئتنا.
- يجب إعادة شحن حزمة البطارية التي لم تُستخدم لبعض الوقت قبل الاستخدام. يجب شحن حزمة البطارية بالكامل بعد استخدامها لإطالة عمرها الافتراضي.
- لتخزين حزمة البطارية لفترة أطول من 30 يوماً:
- يجب تخزين حزمة البطارية في مكان بدرجة حرارة أقل من 27 مئوية وبعيداً عن الرطوبة.
 - يجب تخزين حزمة البطارية وهي مشحونة بنسبة 30% - 50%.
 - كل ستة أشهر من التخزين، يجب إعادة شحن حزمة البطارية كالمعتاد.
- حماية حزمة البطارية**
- تحتوي حزمة البطارية على حماية ضد الحمل الزائد والتي تحميها من التحميل الزائد وتساعد على ضمان عمر طويل.
- تقوم الأجزاء الإلكترونية للبطارية -عند تعرضها للضغط الشديد- بإيقاف تشغيل المنتج تلقائياً. لإعادة التشغيل، أوقف تشغيل المنتج ثم أعد تشغيله من جديد. إذا لم يبدأ تشغيل المنتج مرة أخرى، فربما تكون مجموعة البطارية فارغة تماماً. يجب إعادة شحن حزمة البطارية
- نقل بطاريات الليثيوم**
- تخضع بطاريات Lithium-ion لمطلوبات تشريع البضائع الخطرة.
- يجب نقل هذه البطاريات وفقاً للوائح الوطنية والأنظمة المحلية والوطنية والدولية.
- يمكن نقل البطاريات بزا دون متطلبات إضافية.
 - يخضع النقل التجاري لبطاريات أيون الليثيوم للوائح البضائع الخطرة. يجب أن يتم إعداد النقل وتنفيذه بواسطة أشخاص مدربين تدريباً مناسباً وأن يصبح تنفيذ العملية خيراً من نظيرين.
- عند نقل البطاريات:
- تأكد من أن نهايات توصيل البطارية محمية ومغزولة لمنع حدوث دائرة قصر.
 - تأكد من أن حزمة البطارية مؤمنة ضد التحرك داخل عبوة التغليف.
 - لا تنقل البطاريات المكسورة أو التي حدث بها تسريب.
 - راجع الأمر مع شركة الشحن لمزيد من المشورة.

تعرف على المنتج

انظر صفحة 2.

1. حزمة البطارية
2. شبكة حجب الغبار
3. مقبض بسطح معزول
4. مفاتيح تبديل
5. مفاتيح القفل
6. مقبض جانبي
7. ذراع القفل الواقي
8. حجر الجليخ
9. واقي التلجيج
10. ملحق واقي للقطع
11. حجر القطع

الصيانة

تجنب استخدام أي مذيبات عند تنظيف الأجزاء البلاستيكية. تتعرض معظم الأجزاء البلاستيكية لأنواع مختلفة من المذيبات التجارية وقد تتضرر جراء استخدامها. استخدم قطعة قماش نظيفة لإزالة الأوساخ وغبار الكربون وما نحو ذلك.

استخدم فقط ملحقات وقطع غيار AEG. إذا اقتضت الحاجة تغيير بعض المكونات التي لم يرد وصفها، يُرجى الاتصال بأحد وكلاء خدمة AEG لدينا (راجع قائمتنا الخاصة بعناوين الضمان/الخدمة).

إذا اقتضت الحاجة، يمكن طلب الحصول على عرض مفصل للمنتج. حدد نوع المنتج والرقم التسلسلي المطبوع على الملصق، واطلب الرسم من وكيل الخدمة المحلي أو مشورة في: Max-Eyth-Strasse 10, 71364 Winnenden, Germany

الرموز

اقرأ التعليمات بعناية قبل بدء تشغيل المنتج.



احتياطات! تحذيراً! خطر!



قم بإزالة حزمة البطارية قبل البدء في أي عمل على المنتج.



شروط استخدام مختدة

صمم المنتج لتجليخ وقطع المعادن والمواد الحجرية. يجب أن يتم تركيب حجر الجليخ والقطع المناسب فقط على صابرو حجليخ الزاوية كما هو موضح في قسم مواصفات المنتج في هذا الدليل.

صمم هذا المنتج للاستخدام الجاف فقط. لا تستخدم المنتج في أعمال ذات طبيعة رطبة.

صمم المنتج للاستخدام محمولاً باليد. لا يمكن تركيب المنتج على منصة العمل.

لا تستخدم المنتج لأي غرض آخر.

⚠ تحذير! اقرأ جميع تحذيرات السلامة والتعليمات والرسوم التوضيحية والمواصفات المتوفرة مع هذه الأداة الكهربائية. قد يؤدي عدم اتباع جميع الإرشادات المذكورة أدناه إلى حدوث صدمة كهربائية و/أو حرق و/أو إصابة خطيرة.

احتفظ بجميع التحذيرات والتعليمات للرجوع إليها مستقبلاً.

تحذيرات السلامة لصاروخ التجليخ

تحذيرات السلامة الشائعة لعمليات التجليخ أو القطع:

صممت هذه الأداة الكهربائية لأعمال التجليخ والقطع. اقرأ جميع تحذيرات السلامة والتعليمات والرسوم التوضيحية والمواصفات المتوفرة مع هذه الأداة الكهربائية. قد يؤدي عدم اتباع جميع الإرشادات المذكورة أدناه إلى حدوث صدمة كهربائية و/أو حرق و/أو إصابة خطيرة.

يجب ألا يتم إجراء أعمال مثل الصنفرة أو تنظيف الأسلاك أو التلميع أو التثقيب باستخدام هذه الأداة الكهربائية. قد يؤدي استخدام هذه الأداة الكهربائية في أعمال لم تصمم من أجلها إلى حدوث مخاطر، والتسبب في إصابة شخصية.

لا يتم تحويل هذه الأداة الكهربائية لتعمل بطريقة لم يتم تصميمها وتحديدها بشكل خاص من قبل الشركة المصنعة للأداة. قد يؤدي هذا التحويل إلى فقدان السيطرة ويسبب إصابات جسدية خطيرة.

لا تستخدم الملحقات التي لم يتم تصميمها وتحديدها بشكل خاص من قبل الشركة المصنعة للأداة. إن مجرد إمكانية توصيل هذه الملحقات بأداةك الكهربائية لا يضمن لك التشغيل الآمن. يجب أن تكون السرعة المقترحة للملحقات مساوية على الأقل للسرعة القصوى المحددة على الأداة الكهربائية. قد تتسكك الملحقات التي تعمل بشكل أسرع من سرعتها المقترحة وتتطاير.

يجب أن يكون القطر الخارجي للملحقات الخاص بك وسعها في نطاق معدل السرعة لأداةك الكهربائية. لا يمكن حماية الملحقات ذات الحجم غير الصحيح أو التحكم فيها بشكل كافٍ.

يجب أن تتناسب أبعاد تركيب الملحقات مع أبعاد معدات التركيب الخاصة بالأداة الكهربائية. فقد الملحقات التي لا تتطابق مع معدات التركيب الخاص بالأداة الكهربائية وتتراها وتتهتز بشكل كبير مما قد يتسبب في فقدان التحكم بها.

يجب عدم استخدام ملحقات ثقيلة. قبل كل استخدام، يجب فحص الملحق مثل حجر الجليخ بحثاً عن الشظايا والشروخ، وفحص سداة الدع بحثاً عن الشروخ أو التمزق أو التآكل الزائد، وفحص الفرشاة المشروخ، وبحثاً عن الأسلاك المفككة أو المتشققة. في حالة تعرض الأداة الكهربائية أو ملحقاتها للمسحوق، يجب إصفاها عن التفت أو تثبت ملحقاً غير تالف. بعد فحص أحد الملحقات وتثبيتها، قف أنت ومن جوارك بعيداً عن مستوى الملحق الدوار وقم بتشغيل الأداة الكهربائية بأقصى سرعة بدون تحميل لمدة دقيقة واحدة. عادةً ما تتسكك الملحقات التالفة أثناء إجراء هذا الاختبار.

يجب ارتداء معدات الحماية الشخصية. يجب استخدام واقي للوجه أو نظارات واقية أو نظارات أمV لحجب التفتيق التي تستخدم في الأداة الكهربائية. حسب الاختصاص، يجب ارتداء قناع الغبار وواقيات السمع والقفاز ومنزور الوروشة الذي يمكنه إيقاف شظايا التجليخ الصغيرة أو شظايا قطعة العمل. يجب أن تكون معدات حماية العين قادرة على حجب الحطام المتطاير الناتج عن التطبيقات التلميع. يجب أن يكون قناع الغبار أو الكمامة له قدرة على ترشيح الجسيمات الناتجة عن تطبيق معين. قد يؤدي التعرض المطول للضوضاء عالية الكثافة إلى فقدان السمع.

حافظ على إبعاد المحيطين إلى مسافة آمنة من مكان العمل. يجب على أي شخص يدخل منطقة العمل ارتداء معدات الحماية الشخصية. قد تتطاير شظايا قطعة العمل أو الملحق المكسور بعيداً وتتسبب في إصابة جرح خطيرة منطقة التشغيل المباشرة.

يجب الإسمالك بأداة القطع للاستخدام أسطح معزولة مخصصة لذلك فقط عند القيام بعمل يتطلب ملاصقة ملحق القطع للأعمال الخفيفة. قد تؤدي لمخاط القطع التي تلامس السلك "مكهربة" إلى "كهربة" الأجزاء المعدنية المكونة من الأداة الكهربائية، وقد يؤدي ذلك إلى إصابة مشغل الأداة بصدمة كهربائية.

يجب عدم إزال الأداة الكهربائية ووضعها أرضاً حتى يتوقف الملحق تماماً عن الدوران. قد ينتجك الملحق الدوار والسلموح ويحتمل الأداة الكهربائية خارج سيطرتك.

لا تقم بتشغيل الأداة الكهربائية أثناء حملها على جانبك. قد يؤدي التلامس العرضي مع الملحق الدوار إلى تمزيق ملابسك، مما يؤدي إلى جذب الملحق نحو جسمك.

يجب تنظيف فتحات التهوية الخاصة بالأداة الكهربائية بانتظام. تسحب مروحة المحرك الغبار داخل هيكل الأداة وقد يتسبب التراكم المفرط للمسحوق المعني في حدوث مخاطر صدمة كهربائية.

يجب عدم تشغيل الأداة الكهربائية بالقرب من المواد القابلة للاشتعال. قد يؤدي الشرر إلى اشتعال هذه المواد.

يجب عدم استخدام الملحقات التي تتطلب مبردات سائلة. قد يؤدي استخدام الماء أو المبردات السائلة الأخرى إلى حدوث صعق أو صدمة كهربائية.

التحذيرات الخاصة بالارتداد وما شابهها:

الارتداد هو ردة فعل مفاجئة لحجر جليخ دوار أو وسادة دعم أو فرشاة أو أي ملحق آخر يكون مقروصاً أو محسوراً. يتسبب القرص من الحشر وقد يسرع للملحق الدوار مما يؤدي بدوره إلى دفع الأداة الكهربائية غير المتحكم فيها في الاتجاه المعاكس لدوران الملحق عند نقطة الربط.

على سبيل المثال، إذا تعرض حجر الإلخ للقرص أو الانحسار بواسطة قطعة العمل، يمكن لحافة القطر التي تدخل في نقطة القرص أن تحفر في سطح المادة مما يتسبب في فك الحجر أو خلع. قد يفجر حجر التجليخ باتجاه المشغل أو بعيداً عنه، اعتماداً على اتجاه حركة الحجر عند نقطة القرص. قد ينكسر حجر الجليخ أيضاً في ظل هذه الظروف.

ينتج هذا الارتداد عن سوء استخدام الأداة الكهربائية و/أو إجراءات أو ظروف تشغيل غير صحيحة، ويمكن تجنبه من خلال اتخاذ الاحتياطات المناسبة على النحو المبين أدناه.

■ يجب الحفاظ على إسمالك الأداة الكهربائية بقبضة محكمة بكتلي يدك ووضع جسمك وأذراك بحيث يمكنك من مقاومة قوى الارتداد. يجب دائماً استخدام القبض الإضافي إذا كان متوفراً للتحقق أقصى قدر من التحكم في ردة فعل الارتداد أو عزيم الدوران أثناء بدء التشغيل. يمكن للمشغل التحكم في ردة فعل عزيم الدوران أو قوى الارتداد إذا اتخذ الاحتياطات المناسبة.

■ يجب عدم وضع يدك مطلقاً بالقرب من الملحق الدوار. قد يرتد الملحق ويصيب يدك.

■ يجب عدم وضع جسمك في المنطقة التي يتجه العاكس لحركة حجر الجليخ عند نقطة الانحسار. ارتداد، سبب ارتداد الأداة في الاتجاه المعاكس لحركة حجر الجليخ عند نقطة الانحسار.

■ يجب توخي الحذر عند العمل في الزوايا والحواف الحادة وما إلى ذلك. يجب تجنب تراجع الملحق وانحساره. تميل الزوايا والحواف الحادة أو التراجيح إلى تعطيل الملحق الدوار والتسبب في فقد التحكم أو الارتداد.

■ يجب عدم تركيب نصل المشاعر الجزئيري لقطع الخشب أو حجر الجليخ الماسي الممزراً ذي الفجوة الطرفية أكبر من 10 مم أو نصل المشاعر المسن. ينتج عن هذه الشفرات ارتدادات متكررة وفقد القدرة على التحكم.

تحذيرات السلامة الخاصة بعمليات التجليخ أو القطع:

يجب استخدام أنواع حجر الجليخ المخصصة لأداةك الكهربائية والواقي المخصص والمصمم لحجر الجليخ المختار. لا يمكن حماية حجر الجليخ الذي لم تصمم الأداة الكهربائية له بشكل كافٍ، ولذلك باستخدامه غير آمن.

يجب تثبيت سطح الجليخ للحجر المركزي المنخفض أسفل مستوى حافة الحماية. لا يمكن حماية حجر الجليخ المثبت بشكل غير صحيح والي يظهر من خلال مستوى حافة الحماية بشكل كافٍ.

يجب توصيل الوابل بالأداة الكهربائية بإحكام ووضعها في مكان تحقيق أقصى درجات الأمان، بحيث يكون أقل قدر من الحجر مكشوفاً تجاه المشغل. يساعد الواقي على حماية المشغل من شظايا الحجر المكسورة والتلالس العرضي مع الحجر والشرر الذي قد يؤدي إلى اشتعال الملابس.

يجب استخدام حجر الجليخ لتطبيقات محددة فقط على سبيل المثال: يجب عدم التجليخ باستخدام حجر الجليخ. تم تصميم حجر القطع. تم تصميم حجر القطع الكاشط للتجليخ المحيطي، وقد تتسبب القوى الجانبية المبطقة على حجر الجليخ في تطميره.

يجب دائماً استخدام شفة الحجر غير التالفة والتي تكون بحجم وشكل المناسبين للحجر الذي اخترته. شفة حجر الجليخ الجانبية تدعم الحجر وبالتالي تقلل من احتمالية كسره. قد تختلف شفة الحجر القطع عن شفة حجر الجليخ.

يجب عدم استخدام أحجار جليخ مستهلكة من أدوات كهربائية أكبر. الحجر المخصص لأداة كهربائية ليس أكبر مناسباً للسرعة الأعلى في أداة أصغر وقد يفجر.

عند استخدام حجر شائلي الغرض، يجب دائماً استخدام الواقي الصحيح للتطبيق الذي يتم تنفيذه. عدم استخدام الواقي الصحيح لا يوفر المستوى المطلوب من الحماية، مما قد يؤدي إلى إصابة خطيرة.

تحذيرات إضافية لسلامة المشاعر بعمليات القطع:

يجب عدم حشر حجر القطع أو تعرضه لضغط مفرط. يجب عدم محاولة القطع بعقب كبير للغاية. يؤدي الضغط الزائد على حجر القطع إلى تعرضه لزيادة الحمل والالتواء أو توقف الحجر داخل الشق وإمكانية الارتداد أو كسر الحجر.

لا تضع جسمك في خط موانع للحجر الدوار وخلفه. عندما يتحرك الحجر عند نقطة التشغيل بعيداً عن جسمك، فقد يدفع الارتداد المحتمل الحجر الدوار والأداة الكهربائية نحوك مباشرة.

إذا توقف الحجر أو إذا إيقاف عملية القطع لأي سبب من الأسباب، يجب إيقاف تشغيل الأداة الكهربائية وتثبيتها حتى حرك حتى يتوقف الحجر تماماً. يجب عدم محاولة إزالة حجر القطع من داخل الشق أثناء تحرك الحجر وإيقافه. يجب عدم قطع العمل على جانبي الحجر.

يجب عدم إعادة تشغيل عملية القطع أثناء وجود الحجر في قطعة العمل. يجب أن يصل الحجر إلى السرعة القصوى ثم إعادة إتمام الشق بعناية. قد يتوقف الحجر أو يتحرك أو يرتد إذا تم إعادة تشغيل الأداة الكهربائية في قطعة العمل.

يجب دعم الألواح أو أية قطعة عمل كبيرة الحجم لتقليل مخاطر قرص الحجر والارتداد. تميل قطع العمل الكبيرة إلى التفتيق بسبب وزنها. يجب وضع الدعامات أسفل قطعة العمل بالقرب من خط القطع والقرب من نهاية قطعة العمل على جانبي الحجر.

يجب توخي مزيد من الحذر عند عمل "شقوق جيبي" في الجدران الموجودة أو المناطق المعصاه الأخرى. قد يؤدي الحجر البرازلي إلى قطع الغاز أو أنابيب المياه أو الأسلاك الكهربائية أو الأشياء التي يمكن أن تسبب ارتداداً.

يجب عدم محاولة قطع منحنى. يؤدي الضغط الزائد على حجر القطع إلى تعرضه لزيادة الحمل والالتواء أو توقف الحجر داخل الشق وإمكانية الارتداد أو كسر الحجر، مما قد يؤدي إلى وقوع إصابة خطيرة.

تعليمات إضافية للسلامة والتشغيل

تتطلب قطعة العمل بأداة تثبيت. يمكن أن تتسبب قطع العمل غير المثبتة في وقوع إصابات خطيرة وتلفيات.

يجب عدم تشغيل المفاجئة مرة أخرى بعد تعطله. قد يتسبب تشغيله مرة أخرى في حدوث ارتداد عظيم. يجب تحديد سبب تعطل المنتج وإصلاح ذلك، مع مراعاة تعليمات السلامة.

قم بإزالة حزمة البطارية قبل البدء في أي عمل على المنتج.

EN
DE
FR
IT
ES
PT
NL
DA
NO
SV
FI
EL
TR
CS
SK
PL
HU
SL
HR
LV
LT
ET
RU
BG
RO
UK
AR

English	Deutsch	Français	Italiano	Español
Technical data	Technische Daten	Données techniques	Dati tecnici	Datos técnicos
Rated speed	Nennrehzahl	Vitesse nominale	Velocità nominale	Velocidad nominal
Spindle thread	Spindelgewinde	Filetage	Filettatura mandrino	Rosca del husillo
Type of grinding wheel	Art der Schleifscheibe	Type de disque de meulage	Tipo di ruota di molatura	Tipo de disco de amolado
Maximum diameter of grinding wheel	Maximaler Durchmesser der Schleifscheibe	Diamètre maximal du disque de meulage	Diametro massimo della ruota di molatura	Diámetro máximo del disco de amolado
Maximum thickness of grinding wheel	Maximale Stärke der Schleifscheibe	Épaisseur maximale du disque de meulage	Spessore massimo ruota di molatura	Grosor máximo del disco de amolado
Type of cutting wheel	Art der Trennscheibe	Type de disque de coupe	Tipo di ruota di taglio	Tipo de disco de corte
Maximum diameter of cutting wheel	Maximaler Durchmesser der Trennscheibe	Diamètre maximal du disque de coupe	Diametro massimo della ruota di taglio	Diámetro máximo del disco de corte
Thickness of cutting wheel	Stärke der Trennscheibe	Épaisseur du disque de coupe	Spessore della ruota di taglio	Grosor del disco de corte
Inner diameter of wheel	Innendurchmesser der Scheibe	Diamètre interne du disque	Diametro interno della ruota	Diámetro interior del disco
Battery voltage	Akkuspannung	Tension de batterie	Tensione batteria	Tensión de la batería
Weight without battery pack	Gewicht ohne Akkupack	Poids sans bloc-batterie	Peso senza pacco batteria	Peso sin batería
Weight according to EPTA-Procedure 01/2014 (Li-ion 2.0 Ah ... 9.0 Ah)	Gewicht gemäß EPTA-Verfahren 01/2014 (2,0 Ah ... 9,0 Ah Li-Ion)	Poids selon la procédure EPTA 01/2014 (2,0 Ah ... 9,0 Ah Li-Ion)	Peso in base alla procedura EPTA 01/2014 (2,0 Ah ... 9,0 Ah agli ioni di litio)	Peso de acuerdo con el procedimiento EPTA 01/2014 (2,0 Ah ... 9,0 Ah, Li-Ion)
Recommended ambient operating temperature	Empfohlene Umgebungstemperatur während des Betriebs	Température ambiante de fonctionnement recommandée	Temperatura ambiente consigliata per il funzionamento	Temperatura ambiente recomendada para el funcionamiento
Recommended battery types	Empfohlener Akkutyp	Type de batterie conseillé	Tipo di batteria consigliato	Tipo de batería recomendado
Recommended charger	Empfohlenes Ladegerät	Chargeur conseillé	Caricatore consigliato	Cargador recomendado
Noise Information	Geräuschinformationen	Informations sur le bruit	Informazioni su rumori	Información sobre ruido
Measured values determined according to EN 62841. Typically, the A-weighted noise levels of the tool are:	Messwerte ermittelt gemäß EN 62841. Die typischen A-bewerteten Geräuschpegel des Werkzeugs sind:	Valeurs mesurées déterminées selon la norme EN 62841. En standard, les niveaux sonores pondérés A de l'outil sont :	I valori misurati sono determinati secondo EN 62841. Tipicamente i livelli di rumorosità con pesatura A dell'utensile sono:	Los valores evaluados se determinan conforme a la norma EN 62841. Habitualmente, los niveles de ruidos ponderados A de la herramienta son:
Sound pressure level / Uncertainty	Schalldruckpegel / Unsicherheit	Niveau de pression acoustique / Incertitude	Livello di pressione sonora / Incertezza	Nivel de presión acústica / Incertidumbre
Sound power level / Uncertainty	Schalleistungspegel / Unsicherheit	Niveau de puissance acoustique / Incertitude	Livello di potenza sonora / Incertezza	Nivel de potencia acústica / Incertidumbre
Wear ear protection!	Tragen Sie einen Gehörschutz!	Porter une protection auditive	Indossare la protezione per orecchie!	¡Utilice protecciones auditivas!
Vibration Information	Schwingungsinformationen	Informations sur les vibrations	Informazioni su vibrazioni	Información sobre vibraciones
Vibration total values (triaxial vector sum) determined according to EN 62841.	Die Gesamtvibrationswerte (triaxiale Vektorsumme) ermittelt gemäß EN 62841:	Valeur totale de vibration (somme vectorielle à trois axes) déterminée en fonction de la norme EN 62841.	Valori totali di vibrazione (somma del vettore triassiale) determinati in base a EN 62841:	Valores totales de vibración (suma de vectores triaxiales) se determinan conforme a la norma EN 62841.
Vibration emission value / Uncertainty	Schwingungsemissionswert / Unsicherheit	Valeur d'émission de vibration / Incertitude	Valore di emissione delle vibrazioni / Incertezza	Valor de emisión de vibración, ah / Incertidumbre
Surface grinding	Flachschleifen	Meulage de surface	Smerigliatura della superficie	Amolado de superficies
Cutting off	Schneiden	Découpe	Taglio	Cortes

Português	Nederlands	Dansk	Norsk	Svenska	
Dados técnicos	Technische gegevens	Tekniske data	Tekniske data	Tekniska uppgifter	
Velocidade nominal	Nominale snelheid	Nominel hastighed	Nomniell hastighet	Nominell hastighet	9000 min ⁻¹
Rosca do eixo	Spindeldraad	Spiralgevind	Spindelgjenge	Spindelgång	M14
Tipo de disco de esmerilar	Type slijpschijf	Type slibehjul	Type slipekskive	Typ av slipskiva	Type 27
Diâmetro máximo do disco de esmerilar	Maximale diameter van de slijpschijf	Maksimal diameter på slibehjul	Maksimal diameter for slipekskiven	Slipskivans maximala diameter	115 mm (BEWS-115BLPX2) 125 mm (BEWS-125BLPX2)
Espresso máxima do disco de esmerilar	Maximale dikte van de slijpschijf	Maksimal tykkelse på slibehjulet	Maksimal tykkelse på slipekskiven	Slipskivans maximala tjocklek	6 mm
Tipo do disco de corte	Type slijpschijf	Type skærehjul	Type kappekskive	Typ av skårskiva	Type 41
Diâmetro máximo do disco de corte	Maximale diameter van de slijpschijf	Maksimal diameter på skærehjulet	Maksimal diameter for kappekskiven	Skårskivans maximala diameter	115 mm (BEWS-115BLPX2) 125 mm (BEWS-125BLPX2)
Espresso do disco de corte	Dikte van snijschijf	Maksimal tykkelse på skærehjulet	Tykkelse på kappekskiven	Skårskivans tjocklek	2,5 mm
Diâmetro interno do disco	Binnenste diameter van schijf	Indvendig diameter på hjul	Indre diameter på hjul	Skivans innerdiameter	22,2 mm
Voltagem da bateria	Accuspanning	Batterispænding	Batterispenning	Batterispanning	18 V
Peso sem a bateria	Gewicht zonder accu	Vægt uden batteripakke	Vekt uten batteripakke	Vikt utan batteripaket	2,0 kg
Peso de acordo com o procedimento EPTA 01/2014 (íões de lítio de 2,0 Ah ... 9,0 Ah)	Gewicht volgens EPTA-procedure 01/2014 (2,0 Ah ... 9,0 Ah Li-Ion)	Vægt i henhold til EPTA-procedure 01/2014 (2,0 Ah ... 9,0 Ah Li-Ion)	Vekt i henhold til EPTA-proseduren 01/2014 (2,0 Ah ... 9,0 Ah Li-Ion)	Vikt enligt EPTA 01/2014 (2,0 Ah ... 9,0 Ah Li-Ion)	2,5 kg ... 3,2 kg
Temperatura de funcionamento ambiente recomendada	Aanbevolen omgevings temperatuur tijdens gebruik	Anbefalet omgivende arbejdstemperatur	Anbefalt omgivelsestemperatur ved drift	Rekommenderad omgivningstemperatur vid drift	-18...+50 °C
Tipo de bateria recomendada	Aanbevolen accutype	Anbefalet batteritype	Anbefalt batteritype	Rekommenderad batterityp	L18...
Carregador recomendado	Aanbevolen oplader	Anbefalet oplader	Anbefalt lader	Rekommenderad laddare	AL18G, BL1...
Informação sobre ruído	Informatie over geluidshinder	Information om støj	Informasjon om støy	Ljuduppgifter	
Valores medidos determinados de acordo com a norma EN 62841. Em geral, os níveis de ruído do produtos ponderados a A são:	Gemeten geluidswaarden bepaald conform EN 62841. De A-gewogen geluidsniveaus van het gereedschap zijn normaliter:	Målte værdier i henhold til EN 62841. Typisk er de A-vægtede støjniveauer for værktøjet:	Målte verdier bestemt i henhold til EN 62841. De A-klassifiserte støynivåene til verktøyet er vanligvis:	Uppmätta värden fastställda enligt EN 62841. De typiska A-viktade ljudnivåerna för verktyget är:	
Nível de pressão sonora/ Incerteza	Geluidsdrukniveau/onzekerheid	Lydtrykkniveau/Usikkerhed	Lydtryknivå / Usikkerhet	Ljudtrycksnivå / Osäkerhet	$L_{pA} = 90,0 \text{ dB(A)}$ / $K = 3 \text{ dB(A)}$
Nível de potência sonora/ Incerteza	Geluidsvermogensniveau/onzekerheid	Lydeffektniveau/Usikkerhed	Lydeffektnivå / Usikkerhet	Ljudeffektsnivå / Osäkerhet	$L_{WA} = 98,0 \text{ dB(A)}$ / $K = 3 \text{ dB(A)}$
Use proteção auditiva!	Draag gehoorbescherming!	Brug høreværn!	Bruk hørselvern!	Använd hörselskydd!	
Informações sobre vibração	Gegevens geluid/trilling	Information om vibration	Informasjon om vibrasjon	Vibrationsuppgifter	
Os valores totais de vibração (soma de vetores triaxiais) determinados de acordo com a norma EN 62841.	Trillingstotaalwaarden (triaxiale vectorsom) bepaald volgens EN 62841.	De samlede vibrationsværdier (triaksial vektorsum) i henhold til EN 62841:	Totale vibrasjonsverdier (triaksial vektorsum) bestemt i henhold til EN 62841:	Totala värden för vibration (triaxiell vektorsumma) fastställda enligt EN 62841.	
Valor da emissão de vibrações/Incerteza	Trillingsemisiewaarde/onzekerheid	Vibrationsemissionsværdi/Usikkerhed	Verdien på utslippet fra vibreringen / Usikkerhet	Emissionsvärde vibration / Osäkerhet K	
Lixamento de superfície	Vlakslijpen	Slibeoverflade	Overflatesliping	Ytslipning	$a_n = 5,6 \text{ m/s}^2$ $K = 1,5 \text{ m/s}^2$
Recorte	Afsnijden	Afskæring	Kutting av	Kapning	$a_n = 5,4 \text{ m/s}^2$ $K = 1,5 \text{ m/s}^2$



Suomi	Ελληνικά	Türkçe	Čeština	Slovenčina
Tekniset tiedot	Τεχνικά στοιχεία	Teknik veriler	Technické údaje	Technické údaje
Nimellisoikeus	Ονομαστική ταχύτητα	Nominal hız	Nominální otáčky	Menovitě otáčky
Karan kierre	Σπειρωμα άξονα	Mil dişlisi	Závit vřetena	Závit vřetena
Hiomalaikan tyyppi	Τύπος τροχού λείανσης	Taşlama çarkı türü	Typ brusného kotouče	Typ brúsneho kotúča
Hiomalaikan maksimihalkaisija	Μέγιστη διάμετρος τροχού λείανσης	Taşlama çarkının maksimum çapı	Maximální průměr brusného kotouče	Maximálny priemer brúsneho kotúča
Hiomalaikan maksimpaksuus	Μέγιστο πάχος τροχού λείανσης	Taşlama çarkının maksimum kalınlığı	Maximální tloušťka brusného kotouče	Maximálna hrúbka brúsneho kotúča
Katkaisulaikan tyyppi	Τύπος τροχού αποκοπής	Kesme çarkı türü	Typ řezného kotouče	Typ rezného kotúča
Katkaisulaikan maksimihalkaisija	Μέγιστη διάμετρος τροχού αποκοπής	Kesme çarkının maksimum çapı	Maximální průměr řezného kotouče	Maximálny priemer rezného kotúča
Katkaisulaikan paksuus	Πάχος τροχού αποκοπής	Kesme çarkı kalınlığı	Tloušťka řezného kotouče	Hrúbka rezného kotúča
Laikan sisäläpimitta	Εσωτερική διάμετρος τροχού	Çarkın iç çapı	Vnitřní průměr kotouče	Vnútrotný priemer kotúča
Akkujännite	Τάση μπαταρίας	Pil voltajı	Napětí akumulátoru	Napätie akumulátora
Paino ilman akkupakkausta	Βάρος χωρίς τη μπαταρία	Pil takımsız ağırlık	Hmotnost bez akumulátoru	Hmotnosť bez súpravy batérií
Paino EPTA-menetelyn 01/2014 mukaan (2,0 Ah ... 9,0 Ah Li-Ion)	Βάρος σύμφωνα με τη διαδικασία EPTA 01/2014 (2,0 Ah ... 9,0 Ah Li-Ion)	EPTA-Prosedürüne 01/2014 (2,0 Ah ... 9,0 Ah Li-Ion) Uygun Olarak Ağırlık	Hmotnost podle postupu EPTA 01/2014 (2,0 Ah ... 9,0 Ah Li-Ion)	Hmotnosť podľa postupu EPTA 01/2014 (2,0 Ah ... 9,0 Ah lítiová-ionová)
Suosittelun toimintalämpötila	Συνιστώμενη θερμοκρασία περιβάλλοντος λειτουργίας	Önerilen çalıştırma ortam sıcaklığı	Doporučená teplota okolí při provozu	Odporúčaná okolitá prevádzková teplota
Suosittelu akkutyypin	Συνιστώμενος τύπος μπαταρίας	Tavsiye edilen pil takımı tipi	Doporučený druh baterie	Odporúčaný typ batérie
Suosittelu laturin	Συνιστώμενος φορτιστής	Tavsiye edilen şarj cihazı	Doporučená nabíječka	Odporúčaná nabijačka
Melutiedot	Πληροφορίες θορύβου	Gürültü Bilgisi	Informace o hluku	Informácie o hluku
Mitatut arvot määritetty EN 62841 -standardin mukaan. Työkäluen A-painotetut melutasot ovat tyyppisessä:	Μετρούμενες τιμές προσδιοριζόμενες σύμφωνα με το EN 62841. Συνήθως τα Α-σταθμισμένα επίπεδα θορύβου του εργαλείου είναι:	EN 62841'e göre belirlenen ölçülen degerler:. Tipik olarak, cihazın A-ağırlıklı gürültü seviyeleri şöyledir:	Naměřené hodnoty určené podle EN 62841. Typické hladiny hluku A nástroje:	Namerané hodnoty stanovené podľa normy EN 62841. Typické A-vážené úroveň hluku náradia sú:
Äänipaine / epävarmuus	Στάθμη ηχητικής πίεσης / Αβεβαιότητα	Ses basınç seviyesi / Belirsizlik	Hladina akustického tlaku / Nefesnost	Hladina akustického tlaku / Odchýlka
Äänenteho / epävarmuus	Επίπεδο ηχητικής ισχύος / Αβεβαιότητα	Ses gücü seviyesi / Belirsizlik	Úroveň akustického výkonu / Nefesnost	Hladina akustického výkonu / Odchýlka
Pidä kuulusoajaimia!	Φοράτε προστατευτικά ακοής!	Kulak tikacı kullanın!	Používejte ochranu sluchu!	Používajte ochranu sluchu!
Tärinätiedot	Πληροφορίες κραδασμών	Titreşim Bilgisi	Informace o vibracích	Informácie o vibráciách
Tärinän kokonaisarvot (kolmiakseliisen vektorin summa) määritetty EN 62841-standardin mukaisesti.	Οι συνολικές τιμές κραδασμών (τριαξονικό διανυσματικό άθροισμα) προσδιορίζονται σύμφωνα με το πρότυπο EN 62841.	EN 62841'e göre belirlenen titreşim toplam değerleri (üç eksenli vektör toplamı).	Celkové hodnoty vibrace (trojosový vektorový součet) určené podle EN 62841.	Celkové hodnoty vibrácií (trojosový vektorový súčet) stanovené podľa normy EN 62841.
Tärinäpäästöarvo / epävarmuus	Τιμή παραγόμενων κραδασμών / Αβεβαιότητα	Titreşim emisyon değeri / Belirsizlik	Úroveň vibrací / Nefesnost	Hodnota emisii vibrácií / Odchýlka
Pintahionta	Λείανση επιφανείας	Yüzey taşlama	Broušení povrchu	Brusenie povrchu
Katkaisu	Αποκοπή	Kesme	Rozbrušování	Rozbrusovanie

Polski	Magyar	Slovenščina	Hrvatski	
Dane techniczne	Műszaki adatok	Tehnični podatki	Tehnički podaci	
Prędkość znamionowa	Névleges sebesség	Nazivna hitrost	Nazivna brzina	9000 min ⁻¹
Gwint wrzeciona	Orsómenet	Navoj vretena	Navoj vretena	M14
Typ tarczy ścierniej	Csiszolókorong típusa	Vrsta brusilnega diska	Vrsta brusnog diska	Type 27
Maksymalna średnica tarczy ścierniej	Csiszolókorong maximális átmérője	Največji premer brusilnega diska	Maksimalni promjer brusnog diska	115 mm (BEWS-115BLPX2) 125 mm (BEWS-125BLPX2)
Maksymalna grubość tarczy ścierniej	Csiszolókorong maximális vastagsága	Največja debelina brusilnega diska	Maksimalna debljina brusnog diska	6 mm
Typ tarczy tnącej	Vágókorong típusa	Vrsta rezalnega diska	Vrsta reznog diska	Type 41
Maksymalna średnica tarczy tnącej	Vágókorong maximális átmérője	Največji premer rezalnega diska	Maksimalni promjer reznog diska	115 mm (BEWS-115BLPX2) 125 mm (BEWS-125BLPX2)
Grubość tarczy tnącej	Vágókorong vastagsága	Debelina rezalnega diska	Debljina reznog diska	2,5 mm
Wewnętrzna średnica tarczy	Korong belső átmérője	Notranji premer diska	Unutarnji promjer kotača	22,2 mm
Napięcie akumulatora	Akkumulátor feszültsége	Napetost baterije	Napon baterije	18 V
Masa bez akumulatora	Súly akkumulátor nélkül	Teža brez baterijskega vložka	Težina bez baterijskog sklopa	2,0 kg
Masa wg procedury EPTA 01/2014 (akumulator 2,0 Ah ... 9,0 Ah, litowo-jonowy)	Súly a 01/2014. EPTA-eljárás szerint (2,0 Ah ... 9,0 Ah lítium-ion)	Teža skladno s postopkom EPTA 01/2014 (2,0 Ah ... 9,0 Ah Li-Ion)	Težina u skladu s EPTA postupkom 01/2014 (2,0 Ah ... 9,0 Ah Li-Ion)	2,5 kg ... 3,2 kg
Zalecana temperatura otoczenia w miejscu pracy	Ajánlott üzemi hőmérséklet	Priporočena temperatura okolja med delovanjem	Preporučena okolna radna temperatura	-18...+50 °C
Zalecany typ akumulatora	Ajánlott akkumulátorfajta	Priporočeni tip baterije	Preporučena vrsta baterije	L18...
Zalecana ładowarka	Ajánlott töltő	Priporočeni polnilnik	Preporučeni punjač	AL18G, BL1...
Informacje o hałasie	Zajinformációk	Informacije o hrupu	Informacije o buci	
Zmierzone wartości określono zgodnie z normą EN 62841. Typowe wartości poziomu dźwięku A dla narzędzia wynoszą:	A mért értékek meghatározása az EN 62841 szabvány szerint. Jellemzően az eszköz „A” súlyozott zajszintjei:	Izmerjene vrednosti določene v skladu z EN 62841. Običajne povprečno uravnotežene stopnje hrupa orodja so:	Izmerjene vrijednosti u skladu s normom EN 62841. Tipično, A-ponderirane vrijednosti razine buke iznose:	
Poziom ciśnienia akustycznego / niepewność	Hangnyomásmérszint/bizonytalanság	Raven zvočnega tlaka / negotovost	Razina zvučnog tlaka / Nesigurnost	L _{PA} = 90,0 dB(A) / K = 3 dB(A)
Poziom natężenia dźwięku / niepewność	Hangteljesítményszint/bizonytalanság	Raven zvočne moči / negotovost	Razina jakosti zvuka / Nesigurnost	L _{WA} = 98,0 dB(A) / K = 3 dB(A)
Nosić ochronę słuchu!	Viseljen hallásvédőt!	Nosite zaščito za ušesa!	Nosite zaštitu za uši!	
Informacje o wibracjach	Rezgési információk	Informacije o vibracijah	Informacije o vibracijama	
Całkowite wartości drgań (suma wektorów trójosiowych) określono zgodnie z normą EN 62841.	Rezgés összetett értékei (háromdimenziós vektorösszeg) az EN 62841 szerint meghatározva.	Skupne vrednosti vibracij (triosna vektorska vsota), določene v skladu z EN 62841.	Ukupne vrijednosti vibracija (zbroj troosnog vektora) određene u skladu s normom EN 62841.	
Poziom emisji vibracji / niepewność	Rezgés kibocsátási értéke/bizonytalanság	Vrednost oddajanja vibracij / negotovost	Vrijednost emisije vibracija / Nesigurnost	
Szűfolytató felületének	Felületcsiszolás	Površinsko brušenje	Površinsko brušenje	a _w = 5,6 m/s ² K = 1,5 m/s ²
Odcinanie	Vágás	Obrezovanje	Rezanje	a _w = 5,4 m/s ² K = 1,5 m/s ²



Latviski	Lietuviškai	Eesti	Русский	Български
Tehniskie dati	Techniniai duomenys	Tehnilised andmed	Технические характеристики	Технически данни
Nominālais ātrums	Nominalus greitis	Nominaalkiirus	Расчетная скорость вращения	Номинална скорост
Ass vītne	Suklio sriegis	Spindli keere	Резьба шпинделя	Резба на шпиндела
Slīpripas veids	Šlifavimo disko tipas	Lihvketta tüüp	Тип шлифовального диска	Тип на шлифовъчния диск
Maksimālais slīpripas diametrs	Maksimālais šlifavimo disko skersmuo	Lihvketta maksimālais diametrs	Максимальный диаметр шлифовального диска	Максимален диаметър на шлифовъчния диск
Maksimālais slīpripas biezums	Maksimālais šlifavimo disko storis	Lihvketta maksimālais paksus	Максимальная толщина шлифовального диска	Максимална дебелина на шлифовъчния диск
Griešanas diska veids	Pļovimo disko tipas	Lihvketta tüüp	Тип отрезного диска	Тип на режещия диск
Maksimālais griešanas diska diametrs	Maksimālais pļovimo disko skersmuo	Lihvketta maksimālais diametrs	Максимальный диаметр отрезного диска	Максимален диаметър на режещия диск
Griešanas diska biezums	Pļovimo disko storis	Lõikeketta paksus	Толщина отрезного диска	Дебелина на режещия диск
Iekšējais diska diametrs	Vidinis disko skersmuo	Ketta siseläbimõõt	Внутренний диаметр диска	Вътрешен диаметър на диска
Akumulatora spriegums	Akumulatoriaus įtampa	Aku pinge	Напряжение аккумулятора	Напрежение на батерията
Svars bez akumulatoru bloka	Svoris be akumulatoriaus	Kaal ilma akuta	Вес без аккумуляторного блока	Тегло без аккумуляторната батерия
Svars saskaņā ar EPTA procedūru 01/2014 (2,0 Ah ... 9,0 Ah Li-juon)	Svoris pagal EPTA procedūrą 01/2014 (2,0 Ah ... 9,0 Ah ličio jonų)	Kaal vastavalt EPTA protseduurile 01/2014 (2,0 Ah ... 9,0 Ah liitiumioon)	Вес в соответствии с процедурой EPTA-Procedure 01/2014 (2,0 Ач ... 9,0 Ач литий-ионный)	Тегло съгласно процедура 01/2014 на ЕРТА (литиево-йонна батерия, 2,0 Ah ... 9,0 Ah)
Ieteicamā apkārtējās vides temperatūra lietošanai	Rekomenduojama darbo aplinkos temperatūra	Soovitatav ümbristseva keskkonna temperatuur tootamiseks	Рекомендуемая температура окружающей среды	Препоръчителна температура на околната среда
Ieteicamais akumulatora veids	Rekomenduojamas akumulatoriaus tipas	Soovitatav aku tüüp	Рекомендуемый тип аккумулятора	Препоръчителен тип батерия
Ieteicamais lādētājs	Rekomenduojamas įkroviklis	Soovitatav laadija	Рекомендуемое зарядное устройство	Препоръчително зарядно устройство
Trokšņu informācija	Informācija apie keliāmā triukšmā	Andmed müra kohta	Данные об уровне шума	Информация за шума
Izmēritās vērtības noteiktas saskaņā ar EN 62841. Parasti instrumenta A-svērte skaņu līmeņi ir:	Išmatuotosios vērtēs, nustatytos pagal standartą EN 62841. Įrankio nustatyteji A triukšmo lygiai dažniausiai yra:	Mõõdetud väärtused vastavad standardile EN 62841. Tööriista A-korjereeritud müratasemed on üldjuhul:	Значения получены в соответствии со стандартом EN 62841. Как правило, амплитудно-взвешенные уровни шума инструмента составляют:	Измерените стойности са определени съгласно EN 62841. Обикновено A-претеглените нива на шум на инструмента са:
Skaņas spiediena līmenis / Nenoteiktība	Garso slėgio lygis / paklaida	Helirõhutase / määramatus	Уровень звукового давления / Погрешность	Ниво на звуково налягане / Неопределеност
Skaņas jaudas līmenis / Nenoteiktība	Garso galios lygis / paklaida	Helivõimsuse tase / määramatus	Уровень звуковой мощности / Погрешность	Ниво на звукова мощност / Неопределеност
Valkājiet dzirdes aizsarglīdzekļus!	Dēvēkite ausų apsaugos priemones!	Kasutage kõrvakaitsmeid!	Используйте средства защиты органов слуха!	Носете антифони!
Vibrācijas informācija	Informācija apie keliāmā vibrācijā	Andmed vibratsiooni kohta	Данные об уровне вибрации	Информация за вибрациите
Vibrāciju kopējā vērtība (trīs asu vektoru summa), kas noteikta saskaņā ar EN 62841:	Bendrosios vibracijos vertės (triasių vektorių suma), nustatytos pagal standartą EN 62841.	Standardile EN 62841 vastavad vibratsiooni koguväärtused (kolmiaktsiaalvektori summa):	Общие значения вибрации (триаксиальная векторная сумма) в соответствии с EN 62841.	Общата стойност на вибрациите (векторна сума по трите оси) е определена съгласно EN 62841.
Vibrāciju veidošanās vērtība / Nenoteiktība	Vibrācijas emisijos vertė / paklaida	Vibratsiooni tase / määramatus	Значение вибрационного воздействия / Погрешность	Стойност на излъчените вибрации / Неопределеност
Vīrsmas slīpēšana	Paviršiaus šlifavimas	Pinna lihvimine	Плоскошлифовальный	Шлифоване на повърхност
Griešana	Pļovimas	Lõikamine	Отрезной	Рязане

Româna	Македонски	Українська	عربي	
Fișă de date tehnice	Технички податоци	Технічні характеристики	البيانات التقنية	
Viteză nominală	Номинална брзина	Номинална швидкість	السرعة المقرة	9000 min ⁻¹
Ax filetat	Навој на вретено	Різьблення шпинделя	عمود الدوران المسنن	M14
Tip de disc de rindeluire	Тип на диск за брусење	Товщина шліфувального диска	نوع حجر الجلبغ	Type 27
Diametrul maxim al discului de rindeluire	Максимален дијаметар на диск за брусење	Максималниј дијаметр шліфувального диска	أقصى قطر لحجر الجلبغ	115 mm (BEWS-115BLPX2) 125 mm (BEWS-125BLPX2)
Grosime maximă a discului de rindeluire	Максимална дебелина на диск за брусење	Максималнај товщина шліфувального диска	أقصى سمك لحجر الجلبغ	6 mm
Tip de disc de tăiere	Тип на диск за сечење	Товщина різального диска	نوع حجر القطع	Type 41
Diametrul maxim al discului de tăiere	Максимален дијаметар на диск за сечење	Максималниј дијаметр різального диска	أقصى قطر لحجر القطع	115 mm (BEWS-115BLPX2) 125 mm (BEWS-125BLPX2)
Grosimea discului de tăiere	Дебелина на диск за сечење	Товщина різального диска	سمك حجر القطع	2,5 mm
Diametrul interior al discului	Внатрешен дијаметар на диск	Внутрішній дијаметр диска	القطر الداخلي للحجر	22,2 mm
Tensiune baterie	Напон на батеријата	Напруга акумулатора	جهد البطارية	18 V
Greutate fără acumulator	Тежина без батерија	Вага без акумулатора	الوزن (بدون حزمة البطارية)	2,0 kg
Greutate în conformitate cu Procedura EPTA 01/2014 (2.0 Ah ... 9.0 Ah Li-Ion)	Тежина според ЕПТА-Постапка 01/2014 (2.0 Ah ... 9.0 Ah Li-Ion)	Вага згідно з процедурою ЕПТА 01/2014 (2.0 Ач ... 9.0 Ач Li-Ion)	الوزن وفقاً لإجراء جمعية أدوات الطاقة الأوروبية (EPTA) رقم 01/2014 (إيثيوم أيون 2.0 أمبير/الساعة ... 9.0 أمبير/الساعة)	2,5 kg ... 3,2 kg
Temperatura ambientală recomandată pentru operare	Препорачана амбиентална температура при работење	Рекомендована работна температура навколишнього середовища	درجة الحرارة الموصى بها للوسط المحيط أثناء التشغيل	-18...+50 °C
Tipul de acumulator recomandat	Препорачан тип на батерии	Рекомендованиј тип батареј	نوع البطارية الموصى بها	L18...
Încărcător recomandat	Препорачан полнач	Рекомендованиј зарядниј пристрій	الشاحن الموصى به	AL18G, BL1...
Date despre nivelul de zgomot	Информации за бучава	Інформація про шум	معلومات المتعلقة بالضوضاء	
Valori măsurate conform standardului EN 62841. În mod uzual, nivelurile de zgomot ponderate A ale unelei sunt:	Измерени вредности пресметани според EN 62841. Вообичаено, нивоата на бучава од А-мерењата на алатот се:	Виміряні значення відповідно до EN 62841. Номінально А-зважені значення шуму інструменту такі:	يتم قياس القيم وفقاً للمواصفة EN 62841. عادة، تكون مستويات الضوضاء A المرجحة للآلة هي:	
Nivel de zgomot/incertitudine	Ниво на звучен притисок / Неизвесност	Рівень звукового тиску / похибка	مستوى الضغط المناسب / غير مؤكد	L _{pA} = 90,0 dB(A) / K = 3 dB(A)
Nivel putere sonoră/incertitudine	Ниво на моќност на звук / Неизвесност	Рівень звуковој потужності / похибка	مستوى الطاقة المناسب / غير مؤكد	L _{WA} = 98,0 dB(A) / K = 3 dB(A)
Purtați protecție pentru urechi!	Носете заштита за уши!	Надягайте навушници!	يجب ارتداء واقيات الأذن!	
Informații despre vibrații	Информации за вибрации	Інформація про вібрацію	المعلومات المتعلقة بالاهتزاز	
Valori ale vibrațiilor totale (suma vectorului triaxial) măsurate conform standardului EN 62841:	Вкупни вредности на вибрации (триаксијален векторски збир определени според EN 62841.	Загальні значення вібрації (сума векторів за трьома осями) визначена відповідно до EN 62841.	يتم تحديد القيم الإجمالية للاهتزاز (مجموع متجه ثلاثي المحاور) وفقاً للمواصفة EN 62841.	
Valoarea vibrațiilor/incertitudine	Вредност на емисија на вибрации / Неизвесност	Рівень вібрації / похибка	قيمة معاملات الاهتزاز / غير مؤكد	
Șlefuirea suprafețelor	Брусење на површина	Шліфувална поврхња	سطح التجليخ	a _s = 5,6 m/s ² K = 1,5 m/s ²
Retezare	Сечење	Різання	القطع	a _s = 5,4 m/s ² K = 1,5 m/s ²



EN ⚠ WARNING!

The declared vibration total values and the declared noise emission values given in this instruction manual have been measured in accordance with a standardised test and may be used to compare one tool with another. They may be used for a preliminary assessment of exposure.

The declared vibration and noise emission values represent the main applications of the tool. However, if the tool is used for different applications, used with different accessories, or poorly maintained, the vibration and noise emission may differ. These conditions may significantly increase the exposure levels over the total working period. An estimation of the level of exposure to vibration and noise should take into account the times when the tool is turned off or when it is running idle. These conditions may significantly reduce the exposure level over the total working period.

Identify additional safety measures to protect the operator from the effects of vibration and noise, such as maintaining the tool and the accessories, keeping the hands warm (in case of vibration), and organising work patterns.

Grinding thin sheets of metal or other easily vibrating structures with a large surface can result in a total noise emission much higher (up to 15 dB) than the declared noise emission values. Such workpieces should as far as possible be prevented from emitting sound by suitable measures such as the application of heavy flexible damping mats. The increased noise emission is also to be considered for both the risk assessment of noise exposure and selecting adequate hearing protection.

DE ⚠ WARNUNG!

Die in dieser Anleitung deklarierten Gesamtwerte der Schwingungsemission und die deklarierten Werte der Geräuschemission wurden gemäß einer standardisierten Testmethode gemessen und können verwendet werden, um Werkzeuge miteinander zu vergleichen. Sie können für eine vorläufige Beurteilung der Belastung verwendet werden.

Die deklarierten Werte für Schwingungs- und Geräuschemission treffen auf die Hauptanwendung des Werkzeugs zu. Wenn jedoch das Werkzeug für verschiedene Anwendungen oder mit unterschiedlichem Zubehör genutzt wird oder schlecht gewartet ist, kann die Schwingungs- und Geräuschemission variieren. Diese Bedingungen können das Belastungsniveau über die gesamte Arbeitszeit deutlich steigern. Eine Schätzung der Schwingungsbelastung sollte auch die Zeiten berücksichtigen, in denen das Werkzeug ausgeschaltet ist oder im Leerlauf läuft. Diese Bedingungen können das Belastungsniveau über die gesamte Arbeitszeit deutlich reduzieren.

Legen Sie zusätzliche Sicherheitsmaßnahmen fest, um den Bediener vor den Auswirkungen von Schwingung und Geräuschen zu schützen, z. B. Warten des Geräts und der Zubehöreile, Warmhalten der Hände (bei Schwingung) und Organisieren der Tätigkeit.

Das Schleifen von dünnem Blech oder anderen großflächigen Werkstücken, die leicht vibrieren, kann Geräuschemissionen verursachen, die wesentlich höher (bis zu 15 dB) als die angegebenen Geräuschemissionen sind. Mit geeigneten Maßnahmen, beispielsweise dicken Dämmmatten, sollte die Schallabstrahlung dieser Werkstücke weitgehend verhindert werden. Die erhöhte Geräuschemission muss auch bei der Risikoeinschätzung bezüglich Lärmbelastung und der Auswahl von geeignetem Gehörschutz berücksichtigt werden.

FR ⚠ MISE EN GARDE

Le niveau total de vibrations et le niveau total d'émissions sonores déclarés indiqués dans ce manuel d'instruction ont été mesurés selon une méthode de test normalisée et peut servir de référence pour comparer les outils entre eux. Ils peuvent servir d'évaluation préliminaire à l'exposition.

Les niveaux d'émissions sonores et de vibrations déclarés représentent les principales applications de l'outil. Toutefois, si l'outil est utilisé pour des applications différentes ou de accessoires différents, ou s'il est mal entretenu, les vibrations émises peuvent varier. Ces facteurs pourraient augmenter considérablement les niveaux d'exposition sur la durée totale d'utilisation. Une estimation du niveau d'exposition aux vibrations et du bruit doit aussi prendre en compte les périodes durant lesquelles l'outil est éteint ou lorsqu'il fonctionne à vide. Ces facteurs pourraient réduire considérablement le niveau d'exposition sur la durée totale d'utilisation.

Identifiez toute mesure de sécurité supplémentaire à observer pour protéger l'opérateur des effets des vibrations et du bruit, comme l'entretien de l'outil et des accessoires, le maintien au chaud des mains (en cas de vibrations), et l'élaboration de schémas de pulvérisation.

Le meulage de feuilles minces de métal ou d'autres structures vibrant facilement avec une grande surface peut entraîner un niveau total d'émissions sonores beaucoup plus élevé (jusqu'à 15 dB) que le niveau d'émissions sonores déclaré. Il faut empêcher, dans la mesure du possible, les émissions sonores de ces pièces à usiner par des mesures appropriées telles que l'application de tapis d'amortissement souples et lourds. L'augmentation des émissions sonores doit également être prise en compte pour l'évaluation des risques liés à l'exposition au bruit et le choix d'une protection auditive adéquate.

IT ⚠ MISE EN GARDE

Il livello di emissioni di vibrazioni riportato in questa scheda informativa è stato misurato con un metodo di prova standardizzato ed è utilizzabile per confrontare gli utensili fra di loro. Questi possono essere usati per una valutazione preliminare dell'esposizione.

I valori di emissione di rumori e vibr. azioni rappresentano le principali applicazioni dello strumento. Tuttavia, se l'utensile viene utilizzato in applicazioni differenti, con differenti accessori o con scarsa manutenzione, l'emissione di vibrazioni e rumori può essere diversa. Queste condizioni possono significativamente aumentare il livello

di esposizione nel periodo di lavoro totale. Una stima del livello di esposizione alle vibrazioni e ai rumori va presa in considerazione anche quando l'utensile viene spento oppure è in funzione a folle. Queste condizioni possono significativamente ridurre il livello di esposizione nel periodo di lavoro totale.

Identificare le misure di sicurezza aggiuntive per proteggere l'operatore dagli effetti di vibrazioni e rumori, come la manutenzione di strumento e accessori, mantenendo le mani calde (in caso di vibrazione) e le modalità di lavoro.

La smerigliatura di sottili lame di metallo o di altre strutture soggette a facili vibrazioni con una grossa superficie possono produrre un'emissione di rumore totale molto superiore (fino a 15 dB) rispetto ai valori di rumorosità dichiarati. Tali pezzi di lavoro devono il più possibile impedire l'emissione di suoni con mezzi adeguati come l'applicazione di piastrelle di ammortizzamento flessibili. La maggiore emissione di rumore deve essere inoltre considerata per la valutazione dei rischi di esposizione al rumore e la selezione di adeguate cuffie di protezione.

ES ⚠ ADVERTENCIA!

Los valores totales de emisión de vibración declarados y los valores de emisiones de ruido declarados que se indican en este manual de instrucciones se han calculado según lo establecido en una prueba estandarizada y se pueden utilizar para comparar una herramienta con otra. Se pueden utilizar para una evaluación preliminar de exposición.

Los valores declarados de emisión de vibración y ruido representan las aplicaciones principales de la herramienta. No obstante, si la herramienta se utiliza para diferentes aplicaciones, con distintos accesorios o con un mantenimiento deficiente, la emisión de vibración y ruido podría diferir. Estas condiciones podrían aumentar significativamente los niveles de exposición sobre el periodo de funcionamiento total. Una estimación del nivel de exposición a la vibración y el ruido debería también tenerse en cuenta cuando la herramienta está apagada o cuando funciona a baja intensidad. Estas condiciones podrían reducir significativamente el nivel de exposición sobre el periodo de funcionamiento total.

Identifique cualquier medida de protección adicional para proteger al operario de los efectos de la vibración y el ruido, como el mantenimiento de la herramienta y los accesorios, mantener las manos calientes (en caso de vibración) y la organización de los patrones de trabajo.

El amolado de chapas metálicas finas o de cualquier otra estructura de gran superficie que pueda emitir vibraciones puede provocar una emisión de ruido total muy superior (hasta 15 dB) a los valores declarados de emisiones sonoras. Se debe evitar en lo posible que estas piezas de trabajo puedan emitir sonido mediante la adopción de medidas adecuadas, como la colocación de alfombrillas amortiguadoras de alta flexibilidad. El aumento de las emisiones sonoras también se debe tener en cuenta en la evaluación de riesgos de exposición a ruidos y a la hora de seleccionar protecciones auditivas adecuadas.

PT ⚠ AVISO!

Os valores de vibração totais declarados e o nível de emissão de ruído dado nesta ficha de informações foi medido de acordo com um teste normalizado e pode ser utilizado para fazer comparações entre ferramentas. Podem ser utilizados para uma avaliação preliminar da exposição.

O nível declarado de emissão de vibrações e ruído representa as aplicações principais da ferramenta. Contudo, se a ferramenta for utilizada para várias aplicações, com diferentes acessórios ou se receber manutenção insuficiente, a emissão de vibrações e ruído pode ser diferente. Estas condições podem aumentar significativamente o nível de exposição ao longo do período total de trabalho. Uma estimativa do nível de exposição às vibrações e ruído deverá também levar em conta os tempos que a ferramenta está desligada ou que está a funcionar mas sem estar a ser utilizada para trabalho. Estas condições podem reduzir significativamente o nível de exposição ao longo do período total de trabalho.

Identifique medidas de segurança adicionais para proteger o operador dos efeitos da vibração e ruído, tal como a manutenção da ferramenta e dos acessórios, manter as mãos quentes (em caso de vibração) e organizar padrões de trabalho.

Esmerilar folhas de metal finas ou outras estruturas facilmente vibratórias com uma grande superfície pode resultar numa emissão de ruído muito superior (acima de 15 dB) aos valores de emissão de ruído declarados. Tais peças de trabalho deverão, tanto quanto possível, ser impedidas de emitir som através da utilização de medidas, tais como a aplicação de tapetes amortecedores flexíveis pesados. A emissão de ruído aumentada também deverá ser considerada na avaliação do risco de exposição ao ruído e na seleção da proteção auditiva adequada.

NL ⚠ WAARSCHUWING!

Het gespecificeerde totale trillingswaarden en geluidsemissiewaarden in deze instructiehandleiding zijn gemeten overeenkomstig een gestandaardiseerde test en kunnen worden gebruikt om gereedschappen met elkaar te vergelijken. Ze kunnen worden gebruikt voor een voorafgaande beoordeling van blootstelling.

De gespecificeerde trillings- en geluidsemissiewaarden vertegenwoordigen de belangrijkste toepassingen van het gereedschap. Als het gereedschap echter voor andere toepassingen of met andere accessoires wordt gebruikt of slecht wordt onderhouden, kunnen de trillings- en geluidsemissiewaarden afwijken. Deze omstandigheden kunnen het blootstellingsniveau over de gehele gebruiksperiode aanzienlijk verhogen. Een schatting van het niveau van blootstelling aan trillingen en geluid dient ook rekening te houden met de perioden dat het gereedschap is uitgeschakeld of is ingeschakeld maar niet wordt gebruikt. Deze omstandigheden kunnen de blootstellingsniveaus over de gehele gebruiksperiode aanzienlijk verhogen.

Stel aanvullende veiligheidsmaatregelen vast om de gebruiker te beschermen tegen de effecten van trillingen en geluid, zoals onderhoud van het gereedschap en de accessoires, het warm houden van de handen (in geval van trillingen) en het organiseren van werkpatronen.

Het slijpen van dunne platen metaal of andere gemakkelijk trillende structuren met een groot oppervlak kan een totale geluidsemissie tot gevolg hebben, die veel hoger is (tot 15 dB) dan de opgegeven geluidsemissiewaarden. De geluidsemissie van dergelijke werkstukken moet zoveel mogelijk worden voorkomen door passende maatregelen, zoals het aanbrengen van zware flexibele dempingsmatten. De verhoogde geluidsemissie moet ook in acht worden genomen bij zowel de risico beoordeling van de blootstelling aan lawaai, als bij de keuze van passende gehoorbescherming.

DA ⚠ ADVARSEL!

Vibrations- og støjemissionsværdierne, der er angivet i denne vejledning er målt i overensstemmelse med en standardiseret test og kan bruges til at sammenligne et værktøj med et andet. De kan bruges til en foreløbig vurdering af udsættelse.

De angivne vibrations- og støjemissionsværdier repræsenterer værktøjets hovedændringer. Hvis værktøjet imidlertid anvendes til andre formål med forskelligt tilbehør eller er dårligt vedligeholdt, kan vibrations- og lydmissionen afvige. Disse forhold kan i væsentlig grad forvære udsættelsesniveauerne over den samlede arbejdsperiode. Et overslag over udsættelsesniveauet for vibrationer og støj bør også tage højde for de gange, hvor værktøjet er slukket, eller når det kører i tomgang. Disse forhold kan i betragteligt omfang reducere udsættelsesniveauet over den samlede arbejdsperiode.

Find yderligere sikkerhedsforanstaltninger, der kan beskytte operatøren mod virkningerne af vibrationer og støj, såsom vedligeholdelse af værktøjet og tilbehøret, holde hænderne varme (i tilfælde af vibrationer) og organisering af arbejdsområdet.

Slibning af tynde metalplader eller andre let vibrerende strukturer med store overflader kan resultere i en samlet støjemission, der er meget højere (op til 15 dB) end de angivne støjemissionsværdier. Sådanne arbejdssemner bør så vidt muligt forhindres i at udsende lyd ved hjælp af passende foranstaltninger såsom pålægning af tunge, fleksible dæmpningsmætter. Den agede støjemission skal også tages i betragtning både ved risikovurderingen af støjeksponeringen og ved valg af et passende høreværn.

NO ⚠ ADVARSEL!

De erklærte totale vibrasjonsverdiene og de erklærte støytustlipsverdiene gitt i denne brukerhåndboken har blitt målt i samsvar med en standardisert test og kan brukes til å sammenligne et verktøy med et annet. De kan brukes for en preliminær vurdering av eksponering.

De opplyste vibrasjons- og støytustlipsverdiene representerer verktøyets hovedbruksområder. Men hvis verktøyet brukes til ulike bruksområder, brukes med ulike tilbehør eller vedlikeholdet er dårlig, kan vibrasjons- og støytustlipp være forskjellig. Disse forholdene kan øke eksponeringsnivået betraktelig i løpet av hele arbeidsperioden. En vurdering av eksponeringsnivået for vibrasjon og støy skal ta hensyn til de gangene verktøyet er slått av eller går i tomgang. Disse forholdene kan betydelig redusere eksponeringsnivået over den totale arbeidsperioden.

Identifiser ytterligere sikkerhetstiltak for å beskytte operatøren mot virkningen av vibrasjon og støy, slik som å vedlikeholde verktøyet og tilbehøret, holde hendene varme (i tilfelle vibrasjoner) eller organisere arbeidsområdet.

Sliping av tunne metallplater eller andre lett vibrerende strukturer med en stor overflate kan resultere i et totalt støytustlipp som ligger mye høyere (opptil 15 dB) enn de erklærte utslippsverdiene. Slike arbeidsstykker bør i så stor grad som mulig hindres i å skal lyd ved hjelp av egnede tiltak, for eksempel påføring av kraftige, fleksible dempermatter. Den økte støyvelen må også tas med i både risikovurdering av støjeksponering og ved valg av adekvat hørvern.

SV ⚠ VARNING!

De angivna totala vibrations- och bulleremissionsvärdena som anges i denna instruktionsmanual har uppmätt i enlighet med ett standardiserat test och kan användas för att jämföra olika verktyg. De kan användas för en preliminär bedömning av exponering.

De angivna vibrations- och bulleremissionsvärdena representerar verktygets huvudsakliga användningsområden. Om verktyget emellertid används i andra tillämpningar, med andra tillbehör eller underhålls bristfälligt, kan vibrationer och bulleremission skilja sig från de angivna. Dessa förhållanden kan öka exponeringsnivåerna under den totala arbetsperioden avsevärt. En uppskattning av exponeringsnivåer för vibrationer och buller bör även ta med i beräkningen de tider då verktyget är avstängt eller när det är i gång men inte används i arbete. Dessa förhållanden kan minska exponeringsnivån under den totala arbetsperioden avsevärt.

Identificera ytterligare säkerhetsåtgärder för att skydda operatören från effekterna av vibrationer och buller, såsom att underhålla verktyget och tillbehören, hålla händerna varma (i händelse av vibrationer) och organisera arbetsområdet.

Att slipa tunna metallplattor eller andra lätt vibrerande strukturer med en stor yta kan resultera i ett totalt bullerutsläpp som är mycket högre (upp till 15 dB) än de angivna bulleremissionsvärdena. Sådana arbetsstycken bör hindras från att avge ljud så gott det går genom lämpliga åtgärder såsom applicering av tunna, flexibla dämpningsmattor. Det ökade bullerutsläppet ska också beaktas vid både risikobedömningen av bullerexponering och vid val av lämpligt hörselskydd.

FI ⚠ VAROITUS!

Tässä ohjekäsikirjassa tärnälle annettukokonaisarvot ja ilmoitetut melupäästöarvot on mitattu standarditilanteissa koeken mukaisesti, ja niitä voidaan käyttää työkalujen vertaamiseen toisiinsa. Niitä voidaan käyttää altistumisen alustavaan arvioimiseen. Ilmoitetut tärinä- ja melupäästöarvot koskevat työkalun pääkäyttötarkoituksia. Tärinäpäästö voi kuitenkin vaihdella, jos työkalua käytetään eri käyttötarkoituksiin,

eri tarvikkeilla tai huonosti huollettuna. Mainitut olosuhteet saattavat nostaa altistumistasoa huomattavasti kokonaistyöajaksi aikana. Tärinän ja melun altistumistaso arvioitui tuloksi ottaa huomioon myös silloin, kun työkalu on kytetty pois päältä tai kun se on tyhjänä, mutta sitä ei varsinaisesti käytetä. Mainitut olosuhteet saattavat vähentää huomattavasti altistumistasoa kokonaistyöajaksi aikana.

Lisäturvatoniemeillä, kuten työkalun ja lisävarustien huoltamisella, käsien lämpimänä pitämisellä (tärinänsäilytyspakkauksessa) ja työmaailman järjestämisellä, voit suojella käyttäjä tärinältä ja melulta.

Jos ohuita metallilevyjä tai muita helposti täriseviä rakenteita hitaata suurella pinnalla, kokonaismelupäästöt voivat olla paljon suurempia (jopa 15 dB) kuin ilmoitetut melupäästöarvot. Tällaisien työkalupelaiden on mahdollisuuksien mukaan estettävä tuottamasta ääntä sopivilla tonienpeitteillä, kuten käyttämällä raskaita joustavia vaimennusmateriaaleja. Lisäyhteyksiä kasvatane melupäästöt on myös otettava huomioon sekä melulle altistumisen riskiarvioinnissa että riittävien kuulosuojainten valinnassa.

EL ⚠ ΠΡΟΕΙΔΟΠΟΙΗΣΗ!

Η δηλωθείσα τιμή συνολικών κραδασμών και η δηλωθείσα τιμή εκπομπής θορύβου, οι οποίες αναγράφονται στο παρόν χειρίδιο, έχουν μετρηθεί σύμφωνα με υποτυποποιημένη δοκιμή και μπορεί να χρησιμοποιηθούν για συγκρίσεις εργαλείων. Μπορούν να χρησιμοποιηθούν για προκαταρκτική αξιολόγηση της έκθεσης.

Οι δηλωθείσες τιμές κραδασμών και εκπομπών θορύβου αφορούν ισχύουσα για τις κύριες εφαρμογές του εργαλείου. Ωστόσο, εάν το εργαλείο χρησιμοποιηθεί για διαφορετικές εφαρμογές, με διαφορετικά εξαρτήματα ή δεν συντηρηθεί σωστά, οι τιμές κραδασμών και εκπομπών θορύβου μπορεί να διαφοροποιηθούν. Οι προϋποθέσεις αυτές μπορεί να αυξήσουν σημαντικά τα επίπεδα έκθεσης κατά τη διάρκεια της συνολικής περιόδου εργασίας. Θα πρέπει να ληφθεί υπόψη για εκτίμηση της έκθεσης σε κραδασμούς και θόρυβο όταν το εργαλείο είναι απενεργοποιημένο ή όταν μεταβρίθεται σε αδράνεια. Οι συνθήκες αυτές μπορεί να μειώσουν σημαντικά τα επίπεδα έκθεσης κατά τη διάρκεια της συνολικής περιόδου εργασίας.

Προσδιορίστε πρόσθετα μέτρα ασφαλείας για την προστασία του χειριστή από τις επιπτώσεις των κραδασμών και του θορύβου, όπως συντήρηση του εργαλείου και των εξαρτημάτων, διατήρηση των χεριών ζεστών, (σε περίπτωση κραδασμών) και οργάνωση σχεδίου εργασίας.

Η λείανση λεπτών φύλλων μετάλλου ή άλλων εύκαλων δονομένων κατασκευών με μεγάλη επιφάνεια μπορεί να οδηγήσει σε συνολική εκπομπή θορύβου πολύ υψηλότερη (έως 15 dB) από τις δηλωμένες τιμές εκπομπής θορύβου. Τέτοια τέμνη εργασίας θα πρέπει να εμποδίζονται να παράγουν ήχο όσο το δυνατόν περισσότερο, με κατάλληλα μέτρα, όπως με τη χρήση βαριών ευκαμπτών φύλλων απόσβεσης. Η αυξημένη εκπομπή θορύβου πρέπει επίσης να ληφθεί υπόψη τόσο για την αξιολόγηση κινδύνου της έκθεσης στο θόρυβο, όσο και για την επιλογή της κατάλληλης προστασίας ακούς.

TR ⚠ UYARI!

Bu kullanim kılavuzunda verilen toplam titreşim değerleri ve gürültü emisyonu değerleri standartlaştırılmış bir teste göre ölçülmüştür ve bir aleti diğerleriyle karşılaştırılmak için kullanılabılır. Maruz kalmanın önceden değerlendirilmesi için kullanılabılır.

Beyan edilen titreşim ve gürültü emisyonu değerleri aletin ana uygulamarının temsil eder. Ancak, alet farklı uygulamaları için kullanılıyorsa, farklı aksesuarlarla kullanılıyorsa ve bakımı yapılmıyorsa, titreşim ve gürültü emisyonu değersizlik gösterebilir. Bu koşullar toplam çalıřma süresi genelinde maruz kalma düzeylerini önemli oranda artırabilir. Titreşim ve gürültü emisyonu maruz seviyesinin tahmininde aletin kapatıldığı veya doęta çalıştırıldığı süreler dikkate alınmalıdır. Bu koşullar toplam çalıřma süresi boyunca maruz kalma seviyesini önemli oranda azaltabilir.

Kullanın ayrıntılı titreşim ve gürültüün etkilerini öğrenmek için aletin ve aksesuarların bakımını yapmak, (titreşim halinde) elleri sıcak tutmak ve çalıřma modelleri öğrenme etmek gibi ilave güvenliç önlemlerini tanımlayın.

İnce metal levhaların veya çenib bir yüzeye sahip diğer türde kolayca titreşen yapıların taslanması, beyan edilen gürültü emisyonu değerlerinden çok daha yüksek (15 dB'ye kadar) toplam gürültü emisyonuna neden olabilir. Bu tür iş parçalarını, ağır esnek sünlümleme matlarını kullanılması gibi uygun önlemlere ses yayması mümkün olduğunca engellenmelidir. Fazla gürültü emisyonu, hem gürültüye maruz kalma risk değerlendirilmesinde hem de yeterli işitme korumasının seçilmesinde dikkate alınmalıdır.

CS ⚠ VAROVÁNÍ!

Deklarované celkové hodnoty vibrací a deklarované hodnoty hloučnosti uvedené v tomto návodu byly zmeřeny standardizovanou zkušební metodou a mohou být použity k porovnání jednoho mlohačve s druhým. Mohou být použity k předběžnému posouzení vystavení vibracím a hluku.

Deklarované hodnoty vibrací a hloučnosti jsou vymezeny hlavními způsoby použití tohoto mlohačve. Pokud je však mlohačve použit jiným způsobem, s jiným příslušenstvím nebo při nedostatečné údržbě, úroveň vibrací a hluku se mohou lišit. Tyto podmínky mohou podstatně zvýšit úroveň vystavení vibracím a hluku za celou pracovní dobu. Při odhadu úrovně vystavení vibracím a hluku je nutné vzít v úvahu také dobu, kdy je mlohačve vypnutý nebo běží naprázdno. Tyto podmínky mohou podstatně snížit úroveň vystavení vibracím a hluku za celou pracovní dobu.

K ochraně obsluhy před účinky vibrací a hluku určete další bezpečnostní opatření, například provádění údržby mlohačve a příslušenství, udržování rukou v teple (v případě vibrací) a organizování pracovních cyklů.

Při broušení tenkých kovových plechů nebo jiné snadno vibrující konstrukce s velkým povrchem může být emitován mnohem větší hluk (až 15 dB), než jsou uváděné hodnoty hloučnosti. Podobně broušené kusy by se měly chránit před emisí hluku vhodnými prostředky, například použitím pružných tlumících rohoží. Tato zvýšená hloučnost může být považována za riziko vystavení nadměrnému hluku a za důvod k výběru adekvátní ochrany sluchu.



SK ⚠️ VÝSTRAHA!

Deklarované celkové hodnoty vibrácií a deklarované hodnoty emisii hluku uvedené v tomto návode na obsluhu boli merané v súlade so štandardizovanou skúškou a môžu sa použiť na porovnanie jedného náradia s druhým. Môžu sa použiť na predbežné posúdenie expozície.

Deklarované hodnoty vibrácií a emisii hluku sú pre hlavné použitia náradia. No ak sa náradie používa na iné aplikácie, v spojení s iným príslušenstvom alebo je jeho údržba nepostačujúca, emisie vibrácií a hluku sa môžu líšiť. Tieto podmienky značne zvýšia úroveň expozície počas celkovej pracovnej doby. Odhad úroveň expozície účinkom vibrácií a hluku sú mátktie zohľadniť čas vypnutia náradia alebo ak beží na voľnobeh. Tieto podmienky môžu značne znížiť úroveň expozície počas celkovej pracovnej doby.

Identifikujte ďalšie bezpečnostné opatrenia na ochranu obsluhy pred účinkami vibrácií a hluku, ako je napríklad udržiavanie náradia a príslušenstva, udržiavanie teplej rúk (v prípade vibrácií) a organizácia pracovných postupov.

Brúsenie tenkých ploch alebo iných ľahko vibrujúcich konštrukcií s veľkým povrchom môže spôsobit, že celkové emisie hluku budú oveľa vyššie (až 15 dB) ako sú deklarované hodnoty emisii hluku. Pri takýchto obrobkoch by ste mali čo najviac zabrániť vytváraniu hluku vhodnými opatreniami, ako je napríklad použitie ťažkých pružných tlmiacich rohoží. Zvýšenie emisii hluku je potrebné zohľadniť aj pri posúdení rizika vystavenia hluku a pri výbere vhodnej ochrany sluchu.

PL ⚠️ OSTRZEŻENIE!

Podany v nižšieaj instrukcji łączny poziom emisji wibracji zmierzony zgodnie ze znormalizowaną metodą testowania — może on być wykorzystywany do wzajemnego porównywania narzędzi. Można go wykorzystywać do wstępnej oceny narażenia.

Deklarowany poziom emisji wibracji i hałasu odpowiada głównym zastosowaniom narzędzia. Jeżeli jednak narzędzie będzie używane do innych zastosowań lub z innymi akcesoriami, bądź też będzie niewłaściwie konserwowane, poziom emisji wibracji i hałasu może się różnić. Warunki takie mogą doprowadzić do znaczącego wzrostu poziomu narażenia w całym okresie eksploatacji. Oszacowanie poziomu narażenia na wibracje i hałas powinno również uwzględniać okresy, w których narzędzie jest wyłączane bądź działa, ale nie jest wykorzystywane do pracy. Warunki takie mogą doprowadzić do znaczącego ograniczenia poziomu narażenia w całym okresie eksploatacji.

Należy zidentyfikować dodatkowe środki bezpieczeństwa mające na celu ochronę operatora przed skutkami wibracji i hałasu, takie jak konserwacja narzędzia i akcesoriów, utrzymywanie ciepła dłoni (w przypadku wibracji) oraz organizacja pracy.

Szlifowanie cienkich blach lub innych łatwo wibrujących struktur o dużej powierzchni może powodować całkowitą emisję hałasu znacznie przekraczającą (do 15 dB) deklarowane wartości emisji hałasu. Takie przedmioty obrabiane należy w miarę możliwości zabezpieczać przed emitowaniem dźwięku za pomocą odpowiednich środków, takich jak obłożenie ciężkimi, elastycznymi matami tłumiącymi. Zwiększoną emisję hałasu należy również uwzględnić zarówno przy ocenie ryzyka związanego z narażeniem na hałas, jak i przy wyborze odpowiednich środków ochrony sluchu.

HU ⚠️ FIGYELMEZTETÉS!

A jelen használati kézikönyvben kövél rezgés- és zajkibocsátási értékeket szabványosított vizsgálat segítségével mértük, amelynek segítségével az eszközök egymással összehasonlíthatók. Ezek alkalmazhatóak a kitetség előzetes felmérésére is.

A megadott rezgés-kibocsátási és zajkibocsátási szint az eszköz fő alkalmazásait jelöli. Azonban ha az eszköz nem megfelelően tartják karban, különböző alkalmazásokra vagy eltérő tartozékokkal használják, akkor a rezgés- és zajkibocsátás változhat. Ezek a beavatkozások jelentősen növelhetik a kitetségi szintet a teljes működési időtartam során. A rezgésnek és zajnak való kitetségi szint becsült értéké akkor is figyelembe kell venni, amikor az eszköz ki van kapcsolva, vagy amikor csak ténylel jár. Ezek jelentősen csökkenthetik a kitetségi szintet a teljes működési időtartam során.

A kezéző rezgés- és zajártalom elleni védelméhez tegyen meg további bizonysági intézkedéseket, mint pl. az eszköz és alkatrészei karbantartása, a kéz melegen tartása (rezgés esetén) és a munkavégzési folyamat megszervezése.

Vékony fémlemezek vagy más nagy felületű, könnyen rezgő szerkezetek csiszolása a megadott zajkibocsátási értékeknel sokkal nagyobb (akár 15 dB) teljes zajkibocsátást eredményezhet. Az ilyen munkadarabokat a lehető leginkább akadályozza meg a hangkibocsátásban megfelelő lépésekkel, például súlyos, rugalmas hangszigetelő szőnyegek alkalmazásával. Ezenkívül vegye figyelembe a megvétel zajkibocsátást mind a zajnak való kitetségi kockázatfelméréséhez, mind a megfelelő fülvédő kiválasztásához.

SL ⚠️ OPOZORILO!

Skupni vrednosti emisii vibracij in emisij hrupa, navedeni v tem priročniku, sta bili izmerjeni v skladu z metodo standardiziranega preskusa in se lahko uporabijo za medsebojno primerjavo orodja. Uporabljajo se lahko za predhodno oceno stopnje izpostavljenosti.

Navedeni vrednosti emisii vibracij in hrupa veljata za glavne namene uporabe orodja. Vendar, če se orodje uporablja v druge namene, z drugačnimi dodatki ali je slabo vzdrževano, sta lahko ravni emisij vibracij in hrupa drugačni. V teh pogojih se lahko stopnja izpostavljenosti v celotnem delovnem obdobju občutno zviša. V oceni stopnje izpostavljenosti vibracijam in hrupu je treba upoštevati tudi obdobja, v katerih je orodje ugasnjeno oziroma teče, vendar ni v dejanski uporabi. V teh pogojih se lahko stopnja izpostavljenosti v celotnem delovnem obdobju občutno zniža.

Ugotovite dodatne varnostne ukrepe za zaščito uporabnika pred učinki vibracij in hrupa, kot je vzdrževanje orodja in dodatkov, ohranjanje toplih rok (v primeru vibracij) in organizacija delovnih vzorcev.

Brúsenje tankih kovinskih plošč ali drugih konstrukcij z veliko površino, ki zlahka vibrirajo, lahko povzroči veliko višje skupne emisije hrupa (do 15 dB) od navedenih vrednosti emisii hrupa. V primeru navedenih odlovalencev je treba odhajanje zvoka v največji možni meri preprečiti z ustreznimi ukrepi, na primer z uporabo težkih, upogljivih dušilnih blazin. Povečano emisijo hrupa je treba upoštevati tudi pri oceni vteganja izpostavljenosti hrupu in izbiri ustreznje zaščite sluha.

HR ⚠️ UPOZORENJE!

Deklarirane ukupne vrijednosti vibracija i deklarirane emisije buke navedene u ovom priručniku s uputama izmjerne su u skladu sa standardiziranim ispitnom metodom i mogu se koristiti za uporedu jednog alata s drugim. Moguće ih je upotrijebiti za preliminarnu procjenu izlaganja.

Deklarirane vrijednosti razine emisije vibracija i buke predstavljaju glavne primjene alata. Međutim, ako se alat koristi za druge primjene, koristi s različitim dodacima ili ako se loše održava, emisija vibracija i buke se može razlikovati od navedene vrijednosti. Ti uvjeti mogu uzrokovati značajno povećanje razine izloženosti u ukupnom vremenu rada alatom. Procjena razine izloženosti vibracijama i buci također bi trebala uzeti u obzir i vrijeme u kojem je alat isključen ili rudi u praznom hodiu. Ti uvjeti mogu uzrokovati značajno smanjenje razine izloženosti u ukupnom vremenu rada alatom.

Utvrdite dodatne sigurnosne mjere za zaštitu rukovatelja od djelovanja vibracija i buke, kao što su održavanje alata i pribora, održavanje topline ruku (u slučaju vibracija) i organiziranje radnog vremena.

Brúsenje tankih metalnih limenih ploča ili drugih struktura koje lako vibriraju velike površine može rezultirati ukupnom emisijom buke mnogo većom od objavljenih vrijednosti emisija buke (do 15 dB). Emitiranje zvuka takvih obrobaka potrebno je što je više moguće sprečavati prikladnim mjerama kao što je primjena težkih savijljivih prigušnih podlozaka. Povećanu emisiju buke potrebno je razmotriti i kao za procjenu rizika pri izlaganju buci tako i za odabir odgovarajuće zaštite za sluh.

LV ⚠️ UZMANĪBU!

Deklarētē kopējie vibrāciju līmeņi un deklarētē trokšņu izstarošanas līmeņi, kas norādīti šajā instrukcijā ir mēriti saskaņā ar standartizētajiem testiem, un var tikt izmantoti vien instrumenta salīdzināšanai ar citu. Tos var izmantot sākotnējai ietekmes novērtēšanai.

Deklarētās vibrāciju un trokšņu veidošanas vērtības atspoguļo galvenajam instrumenta pielietojumam. Tomēr, ja instrumentus tiek izmantots citam pielietojumam, izmantots ar citiem aksesuāriem, vai netiek pienācīgi kopts, vibrāciju un trokšņu līmeņi var atšķirties. Šie apstākļi var būtiski palielināt ietekmes līmeņi visā darba laikā. Vibrāciju un trokšņu iedarbības līmeņa noteikšanai jāņem vērā arī laika posmi, kad instrumenti ir izslēgti, vai arī darbojas tukšgaitā. Šie apstākļi var būtiski samazināt ietekmes līmeņi visā darba laikā.

Nosakiet papildu drošības pasākumus, lai aizsargātu lietotāju no vibrācijām un trokšņu ietekmes, piemēram, veicot instrumenta un aprīkojuma apkopes, roku uzturēšana siltumā (vibrāciju gadījumā), vai organizējot darba grafiku.

Silpējot plānas metāla loksnes vai citas viegli vibrējošas konstrukcijas ar lielu virsmu, kopējais izstaroto trokšņu līmeņi var būt daudz lielāks (līdz 15 dB) nekā deklarētās trokšņa emisijas vērtības. Šādiem apstākļiem jāizmanto piemēroti materiāli, cik vien iespējams, jānovērš skaņas rašanās, nodot piemērotus pasākumus, piemēram, izmantot smagus, elastiskus slāpēšanas pārliekus. Paaugstinātais izstaroto trokšņu līmeņi ir jāņem vērā gan trokšņa iedarbības riska novērtējumā, gan atbilstošas dzirdes aizsargājošā izvēlē.

LT ⚠️ ĮSPĖJIMAS!

Šioje naudojimo instrukcijoje nurodytos keliamos vibracijos vertės nustatytos atsižvelgiant į standartinį bandymo metodą, todėl jas galima palyginti su kitų elektrinių įrankių keliamo vibracija. Šios taip pat gali būti naudojamos preliminariam vibracijos poveikiui įvertinti.

Deklaruojamos vibracijos ir skleidžiamo triukšmo vertės atspindi pagrindinius įrenginio taikymo būdus. Tačiau, jei šiuo įrenginiu atliekami kiti darbai, naudojant kitus priedus arba prastai prižiūriamus priedus, keliamos vibracijos ir triukšmo vertės gali skirtis. Šiomis sąlygomis gali žymiai padidėti vibracijos poveikio lygiai per visą darbo laiką. Vertinant vibracijos ir triukšmo poveikio lygį per tam tikrą darbo laikotarpį, reikia atsižvelgti ne tik į laiką, kai įrenginys veikia, bet ir į tą laiką, kai įrenginys yra išjungtas, ir į laiką, kai jis veikia tuščiajia eiga be apkrovos. Šiomis sąlygomis gali žymiai sumažėti vibracijos poveikio lygis per visą darbo laiką.

Nustatykite papildomas saugos priemones, skirtas operatoriui apsaugoti nuo vibracijos ir triukšmo poveikio, pvz., techniški prižiūrėti įrenginį ir priedus, laikykite rankas šiltais (vibracijos atveju) ir organizuokite darba pamaiss.

Šifuojant plonus metalo lakštus ar kitus didelio paviršiaus ruošinius, kurie gali vibruoti, bendras triukšmas gali būti daug didesnis (iki 15 dB), nei deklaruotas skleidžiamo triukšmo vertės. Tokiu ruošiniu, kiek įmanoma, turėtų būti apsaugoti nuo garso sklaidimo tinkamomis priemonėmis, pavyzdžiui, naudojant sunkius lankšnius drėkinimo kilimėlius. Taip pat reikia atsižvelgti į padidėjusį triukšmą sklaidimą vertinant triukšmo poveikį ir parenkant tinkamą klausos apsaugą.

ET ⚠️ HOIATUS!

Kaesoлева juhendis toodub vibratsioonitase ja deklareeritud müraemissiooni väärtused on mõeldud standardmeetodi järgi ja seda saab kasutada tööriistade omavaheliseks võrdlemiseks. Neid võib kasutada ka emissiooni esialgseks hindamiseks.

Deklareeritud vibratsiooni ja müraemissiooni väärtused kehtivad tööriista peamiste rakendustele. Kui aga tööriista kasutatakse muudeks töödeks, rakendatakse teisi tarvikuid või kui tööriista hooldus pole piisav, võib vibratsiooni ja müraemissiooni tase kõhkuda. Need tingimused võivad emissiooni tööperioodi jooksul tunduvalt

suurendada. Vibratsiooni ja müraemissiooni täpseks hindamiseks tuleb arvesse võtta ka aega, mil seade on välja lülitatud või sisse lülitatud, kuid tegelikult tööle rakendatuna. Need tingimused võivad emissiooni tööperioodi jooksul tunduvalt vähendada.

Tehke kindlaks täiendavad ohutusmeetmed kasutaja kaitsmiseks vibratsiooni ja müra mõju eest: näiteks tööriista ja liisaseadmete hooldamine, kaite sõjase hoidmine (vibratsiooni korral) ja töökorraldus.

Suure pinnaga õhukeste metallilehtede või muude kergesti vibreerivate konstruktsioonide lihtvime võib põhjustada deklaratsioon müraemissiooni väärtustest palju suurema (kuni 15 dB) kõrgum. Selliste tööeldavate detailide heli tekitamist tuleks võimaluse korral vältida sobivate meetmete, näiteks rasket ja painduvate summutusmateriale paigaldamine jalgade all. Suurendum määratsete tuleb arvestada nii müraga kokkupuute riski hindamisel kui ka piisavate kuulmiskaitsevahendite valimisel.

RU ВНИМАНИЕ!

Заявленные данные о совокупном уровне вибрационного и шумового воздействия, указанные в настоящем руководстве, полученные в ходе стандартизированных исследований и могут использоваться для сравнения инструментов. Могут применяться в рамках предварительной оценки степени воздействия.

Заявленный уровень вибрационного и шумового воздействия учитывает основные области применения инструмента. При этом, если инструмент используется иным образом, с другим оборудованием либо некачественно обслуживается, степень вибрационного и шумового воздействия может отличаться. В рамках всего периода эксплуатации эти условия могут способствовать значительному повышению уровней воздействия. Расчет уровня вибрационного и шумового воздействия должен также проводиться с учетом количества выключенного инструмента и продолжительности работы на холостом ходу. В рамках всего периода эксплуатации эти условия могут способствовать значительному снижению уровня воздействия.

Обеспечьте дополнительные меры защиты оператора от воздействия вибрации и шума, например, техническое обслуживание инструмента и принадлежностей, поддержания температуры рук (в случае вибрации) и организация графика работ.

Шлифование тонких листов металла или иных легкое поддающихся вибрации структур с большой поверхностью может привести к общему шумовому воздействию намного выше (до 15 dB), чем заявленные значения шумового воздействия. Необходимо как можно лучше предотвратить шумовое воздействие подобных деталей, предприняв соответствующие меры, например, используя тяжелые гибкие демпфирующие маты. Повышенное распространение шума также должно рассматриваться при оценке степени риска от шумового воздействия и при выборе соответствующих средств для защиты органов слуха.

BG ПРЕДУПРЕЖДЕНИЕ!

Декларираните общи стойности на излъчените вибрации и на шумовите емисии, посочени в настоящото ръководство, са измерени в съответствие със стандартизиран тестов метод и може да се използват за сравнение на един инструмент с друг. Те може да се използват за предварително оценяване на въздействието.

Декларираните стойности на излъчените вибрации и на шумовите емисии представляват основните приложения на инструмента. Въпреки това, ако инструментът се използва за различни приложения, с различни принадлежности или поддръжка му е некачествена, излъчените вибрации и шумовите емисии могат да се различават. Тези условия може значително да увеличат нивото на излагане през целия срок на работа. При оценяване на нивото на излагане на вибрации и шум също трябва да се вземе предвид колко пъти инструментът е бил изключван или колко пъти е работил на празен ход. Тези условия може значително да намалят нивото на излагане през целия срок на работа.

Определете допълнителни мерки за предпазване на оператора от ефектите от вибрациите и шума, като например поддръжка на инструмента и аксесоарите, поддръжка на ръцете топли (в случай на вибрации), организация на моделите за работа.

Шлифоването на тънки метални листови или други лесно вибриращи конструкции с голяма повърхност може да доведе до общи емисии на шум, много по-високи (до 15 dB) от декларираните стойности на шумови емисии. Такива детайли трябва, доколкото е възможно, да бъдат предпазени от издаване на звук чрез поддръжката мерки, като например използването на тежки гъвкави заглушаващи подложки. Повишените шумови емисии също трябва да се има предвид както при оценката на риска от излагане на шум, така и при избора на подходящи антифони.

RO ATENȚIE!

Nivelul total al vibrațiilor și valorile emisiilor de zgomot declarate în acest manual cu instrucțiuni au fost măsurate în conformitate cu o metodă de testare standardizată și pot fi utile pentru compararea uneltelor între ele. Acestea pot fi utilizate pentru evaluarea preliminară a expunerii.

Valorile emisiilor de vibrație și de zgomot declarate sunt relevante pentru domeniul de utilizare al acestor unelte. Totuși, dacă unealta este utilizată în alt scop, sau și alte accesorii sau este întreținută necorespunzător, nivelul vibrațiilor și al zgomotului poate fi diferit. În acest caz, nivelul de expunere total, pe parcursul întregii perioade de lucru, poate crește. O estimare a nivelului de expunere la vibrații și zgomot trebuie să țină cont și de numărul de porniri-opriți, precum și de perioada în care unealta este oprită sau funcționează în gol. În acest caz, nivelul de expunere total, pe parcursul întregii perioade de lucru, poate fi mai mic.

Identificați măsuri de protecție suplimentare pentru protecția operatorului contra efectelor vibrațiilor și zgomotului, precum întreținerea unelei și a accesorilor, menținerea mâinilor calde (în caz de vibrație) și organizarea de perioade de lucru.

Rindelureia suprafețelor de tablă subțire sau a altor structuri care vibrează cu ușurință, cu o suprafață mare, poate duce la o emisie de zgomot mai mare decât valoarea declarată (de până la 15 dB). În cazul unor astfel de piese de lucru trebuie, pe cât posibil, să se prevină emitearea de sunete, prin măsuri adecvate, precum aplicarea de covoaie flexibile, grele, amortizoare. Trebuie să se ia în considerare emisia crescută de zgomot atât pentru evaluarea factorilor de risc rezultați din expunerea la zgomot, cât și pentru selectarea protecției adecvate a auzului.

МК ПРЕДУПРЕДУВАЊЕ!

Наведените вкупни вредности на вибрации и вредности на емисија на бучава дадени во овој прирачник со инструкции се измерени во согласност со стандартизиран тест и може да се користат за споредба на еден алат со друг. Може да се користи за прелиминарна проценка на изложеноста.

Наведените вредности на емисија на вибрации и бучава се однесуваат на примената на алатот. Меѓутоа, ако алатот се користи за различна намена, со различни додатоци или доколку не се одржува соодветно, емисијата на вибрации и бучава може да е различна. Тоа може значително да го зголеми нивото на изложеност во текот на вкупниот работен период. При проценката на нивото на изложеност на вибрации и бучава треба, исто така, да се земе предвид и времето кога алатот е исклучен или кога работи неправилно. Тоа може значително да го намали нивото на изложеност во текот на вкупниот работен период.

Утврдете дополнителни мерки за безбедност за заштита на ракувачот од ефектите на вибрациите и бучавата како на пример одржување на алатот и додатоците, одржување на температурата на рацете (во случај на вибрации) и организирање на распоред на работа.

Мелењето на тенки метални лимови или други конструкции со голема површина што вибрираат лесно може да резултира со вкупна емисија на бучава многу повисока (до 15 dB) од одредените вредности за емисија за бучава. Таквите парчиња треба колку што е можно повеќе да се спречат да емитираат звук со соодветни мерки како што е применување на тешки флексибилни душеци за амортизација. Зголемената емисија на бучава треба да се земе во предвид исто така и за проценка на ризикот од изложеноста на бучава и за избор на соодветна заштита на слухот.

UK УВАГА!

Значенја вибрациј та шуму, наведени в цьому керівництві, вимірювалися відповідно до стандартизованого методу випробування та можуть бути використані для порівняння одного інструменту з іншим. Ними можна користуватися для попередньої оцінки впливу.

Наведені значення виміряно при стандартній експлуатації виробу. Утім якщо виріб використовується для інших цілей, з іншими додатковими пристосуваннями або ж не проходить належного обслуговування, рівні вібрації та шуму можуть відрізнятися від зазначених. Як наслідок, рівні впливу впродовж загального робочого часу можуть значно збільшитися. При оцінці рівнів впливу вібрації та шуму слід враховувати періоди, коли виріб вимкнений або працює на холостих обертах. Як наслідок, рівні впливу впродовж загального робочого часу можуть значно зменшитися.

Дотримуйтеся додаткових заходів, які можуть захистити оператора від впливу вібрації та шуму: підтримуйте пристрій та додаткові пристосування у належному стані, слідкуйте, щоб руки залишалися теплими (при вібрації), та продумайте графік роботи.

При шлифування листового металу або інших схильних до вібрації предметів з великою площею поверхні загальний рівень шуму може бути значно вищим (до 15 dB), ніж зазначені нормативні показники шуму. При роботі з такими предметами слід уникати до всіх заходів по зниженню шумового рівня, наприклад, використання важкі гнучкі амортизаційні мати. Підвищений рівень шуму слід також враховувати як при оцінці ризику впливу шуму, так і при обранні адекватних засобів захисту органів слуху.

AR

تحذير!

تم قياس القيم الجمالية المصروح بها للاهتزاز وقيم انبعاث الضوضاء المصروح بها الواردة في هذا الدليل للتعليقات وفقاً للاختيار مُوحَّد ويمكن استخدامها لمقارنة أداة بأخرى. ويمكن استخدامها لإجراء تقييم أولي للتعرض للاهتزاز.

يُعطي مستوى انبعاثات الاهتزاز والضوضاء المصروح به القيم المصنورة عن استخدام الأداة في التطبيقات الأساسية لها. ومع ذلك فإذا استُخدمت الأداة لتطبيقات مختلفة، ومع تلمحات مختلفة أو مع سوء الصيانة، فقد تختلف قيم انبعاثات الاهتزاز والضوضاء. وقد تؤدي هذه الظروف إلى زيادة كبيرة في مستويات التعرض للاهتزاز والضوضاء خلال فترة العمل بأكملها.

وعد تقدير مستوى التعرض للاهتزاز والضوضاء يجب أن يُراعى الأوقات التي يتم فيها إيقاف تشغيل الأداة أو عند تشغيلها بدون حمل. وقد تؤدي هذه الظروف إلى خفض كبير في مستويات التعرض للاهتزاز والضوضاء خلال فترة العمل بأكملها.

حدد تدابير السلامة الإضافية لحماية المشغل من تأثيرات الاهتزاز والضوضاء مثل: سوية الأداة والمُلحقات، والحفاظ على فناء الأيدي (في حالة الاهتزاز)، وتنظيم أنماط العمل.

قد يؤدي تحميل الأبراج الروطية أو أية هياكل أخرى ممتدة الأسطح سهلة الاهتزاز إلى إجمالي انبعاث ضوضائي (تصل إلى 15 ديسيبل) أعلى بمرور كبيراً مما هي عليه الانبعاث الضوضائي المعتادة. ومع قدر الإمكان الجعولة دون إصدار مثل هذه الأنواع من صوت عن طريق اتخاذ تدابير مناسبة مثل استعمال حشوات تخميد ثقوبية ومرونة. كما يجب مراقبة الانبعاثات الضوضائية المتأزجة فيما يتعلق بتقييم مخاطر التعرض للضوضاء واتقاء الوسائل الملائمة لحماية حاسة السمع.

EN
DE
FR
IT
ES
PT
NL
DA
NO
SV
FI
EL
TR
CS
SK
PL
HU
SL
HR
LV
LT
ET
RU
BG
RO
МК
UK
AR
!

EN EC-DECLARATION OF CONFORMITY

Angle grinder

Brand: AEG | Manufacturer¹ | Model number² | Production code³

We declare as the manufacturer under our sole responsibility that the product described under Technical Data fulfills all the relevant provisions of the following European Directives, European Regulations and harmonised standards.⁴

Authorised to compile the technical file.⁵

DE EU-KONFORMITÄTSERKLÄRUNG

Winkelschleifer

Marke: AEG | Hersteller¹ | Modellnummer² | Produktionscode³

Wir als Hersteller erklären in alleiniger Verantwortung, dass das unter „Technische Daten“ beschriebene Produkt allen einschlägigen Bestimmungen der folgenden EU-Richtlinien, EU-Verordnungen und harmonisierten Normen entspricht.⁴

Autorisiert die technische Datei zu erstellen.⁵

FR DÉCLARATION DE CONFORMITÉ CE

Meuleuse d'angle

Marque: AEG | Fabricant¹ | Numéro de modèle² | Code de production³

Nous déclarons, en qualité de fabricant, sous notre entière responsabilité, que le produit décrit dans la section Données techniques remplit toutes les dispositions pertinentes des directives et réglementations européennes suivantes, ainsi que des normes harmonisées.⁴

Autorisé à rédiger le dossier technique.⁵

IT DICHIARAZIONE DI CONFORMITÀ CE

Smerigliatura angolare

Marca: AEG | Ditta produttrice¹ | Numéro de modèle² | Codice di produzione³

In qualità di produttori, dichiariamo, sotto la nostra esclusiva responsabilità, che il prodotto descritto nelle Specifiche tecniche ottempera a tutte le pertinenti disposizioni delle seguenti direttive europee, normative europee e dei seguenti standard armonizzati.⁴

Autorizzato per compilare il file tecnico.⁵

ES DECLARACIÓN DE CONFORMIDAD CE

Amoladora angular

Marca: AEG | Fabricante¹ | Número de modelo² | Código de producción³

Como fabricante, declaramos, bajo nuestra exclusiva responsabilidad, que el producto descrito en el apartado Datos Técnicos cumple con todas las disposiciones relevantes de las siguientes directivas, normas armonizadas y reglamentos europeos.⁴

Autorizado para elaborar la ficha técnica.⁵

PT DECLARAÇÃO DE CONFORMIDADE DA CE

Afiadora angular

Marca: AEG | Fabricante¹ | Número do modelo² | Código de produção³

Declaramos na qualidade de fabricante e sob nossa exclusiva responsabilidade que o produto mencionado nos Dados técnicos cumpre todas as disposições aplicáveis das seguintes diretivas, regulamentos e normas harmonizadas da União Europeia.⁴

Autorizado para compilar o ficheiro técnico.⁵

NL EG-VERKLARING VAN OVEREENSTEMMING

Haakse slijper

Merk: AEG | Fabrikant¹ | Modelnummer² | Productiecode³

Wij verklaren naar onze eigen verantwoordelijkheid als fabrikant, dat het hieronder genoemde product voldoet aan alle relevante bepalingen van de volgende Europese richtlijnen, Europese verordeningen en geharmoniseerde normen.⁴

Afgevaardigde voor het samenstellen van de technische fiche.⁵

DA EF-OVERENSSTEMMELSESERKLÆRING

Vinkelsliber

Brand: AEG | Producent¹ | Modelnummer² | Produktionskode³

Vi erklærer som fremstiller under eget ansvar, at produktet beskrevet under Tekniske data opfylder alle de relevante forskrifter i de følgende europæiske direktiver, europæiske forordninger og harmoniserede standarder.⁴

Bemyndiget til at udarbejde det tekniske kartotek.⁵

NO EU-ERKLÆRING OM SAMSVAR

Vinkelsliper

Merke: AEG | Produsent¹ | Modellnummer² | Produksjonskode³

Vi erklærer, som produsent, på eget ansvar at produktet beskrevet under tekniske data opfylder alle de relevante bestemmelsene i de europeiske direktiver, europeiske forskrifter og harmoniserte standarder.⁴

Autorisert til å sette sammen den tekniske filen.⁵

SV EG-FÖRSÄKRAN OM ÖVERENSSTÄMMELSE

Vinkelslip

Märke: AEG | Tillverkare¹ | Modellnummer² | Tillverkningskod³

Vi som tillverkare förklarar under eget ansvar att den produkt som beskrivs under rubriken Tekniska uppgifter uppfyller alla relevanta föreskrifter i följande europeiska direktiv, europeiska förordningar och harmoniserade standarder.⁴

Godkänd att sammanställa den tekniska filen.⁵

FI EY-VAATIMUSTENMUKAISUUSVAKUUTUS

Kulmahiomakone

Tuotemerkki: AEG | Valmistaja¹ | Mallinnumero² | Valmistuskoodi³

Valmistajana vakuutamme omalla vastuullamme, että teknisissä tiedoissa kuvattu tuote täyttää kaikki seuraavien eurooppalaisten direktiivien ja määräysten ja yhdenmukaistettujen standardien kaikki asiaankuuluvat säännökset.⁴

Valtutettu kokoamaan tekninen tiedosto.⁵

EL ΔΗΛΩΣΗ ΣΥΜΜΟΡΦΩΣΗΣ ΕΕ

Γωνιακό δρόπανο

Μάρκα: AEG | Κατασκευαστής¹ | Αριθμός μοντέλου² | Κωδικός προϊόντος³

Δηλώνουμε, με την ιδιότητα του κατασκευαστή και με αποκλειστικά δική μας ευθύνη, ότι το προϊόν που περιγράφεται στα Τεχνικά στοιχεία πληρεί όλες τις σχετικές διατάξεις των ακόλουθων Ευρωπαϊκών Οδηγιών, Ευρωπαϊκών Κανονισμών και εναρμονισμένων προτύπων.⁴

Εξουσιοδοτημένος για τη σύνταξη του αρχείου τεχνικών χαρακτηριστικών.⁵

TR AT-UYGUNLUK BEYANI

Açılı taşıyıcı

Marka: AEG | Üretici¹ | Model numarası² | Üretim kodu³

Üretici olarak tüm sorumluluğu bize ait olmak üzere, Teknik Verilerde belirtilen ürünün aşağıdaki Avrupa Direktifleri, Avrupa Mevzuatı ve uyumlaştırılmış standartların ilgili hükümlerini yerine getirdiğini beyan ederiz.⁴

Teknik dosyayı derleme yetkisine sahip.⁵

CS PROHLÁŠENÍ O SHODĚ EC

Úhlová bruska

Značka: AEG | Výrobce¹ | Číslo modelu² | Výrobní kód³

Jako výrobce prohlašujeme výhradně na vlastní odpovědnost, že výrobek uvedený v Technických údajích splňuje všechna příslušná ustanovení evropských směrnic, evropských nařízení a harmonizovaných norem.⁴

Pověřen ke kompilaci technického souboru.⁵

SK VYHLÁŠENIE O ZHODE SE

Uhlová brúska

Značka: AEG | Výrobca¹ | Číslo modelu² | Výrobný kód³

Ako výrobca na vlastnú zodpovednosť vyhlasujeme, že výrobok uvedený nižšie pod technickými údajmi vyhovuje príslušným ustanoveniam nasledujúcich európskych smerníc, európskych nariadení a harmonizovaných noriem.⁴

Oprávnená osoba na zostavenie technického súboru.⁵

PL DEKLARACJA ZGODNOŚCI WE

Szlifierka kątowna

Marka: AEG | Producent¹ | Numer modelu² | Kod produkcyjny³

Jako producent oświadczamy na własną odpowiedzialność, że produkt opisany w sekcji „Specyfikacja” spełnia wszystkie istotne postanowienia wymienionych poniżej dyrektyw UE, przepisów europejskich oraz norm zharmonizowanych.⁴

Dyrektor zarządzający.⁵

HU EK-MEGFELELŐSÉGI NYILATKOZAT SZERINT

Sarokcsiszoló

Márka: AEG | Gyártó¹ | Típuszám² | Gyártási kód³

Gyártóként kizárólagos felelősségünk tudatában nyilatkozunk, hogy a Műszaki adatok részben leírt termék megfelel a következő európai irányelvek, szabályozások és harmonizált szabványok vonatkozó rendelkezéseinek.⁴

A műszaki dokumentáció összeállítására felhatalmazott.⁵

SL IZJAVA O SKLADNOSTI ES

Kotni brusilnik

Znamka: AEG | Proizvajalec¹ | Številka modela² | Koda proizvodnje³

Kot proizvajalec pod izključno lastno odgovornostjo izjavljamo, da izdelek, opisan v razdelku tehnični podatki, izpolnjuje vse ustrezne predpise naslednjih evropskih direktiv, evropskih uredb in harmoniziranih standardov.⁴

Pooblaščen a oseba za sestavo tehnične dokumentacije.⁵

HR EZ IZJAVA O SUKLADNOSTI

Kutna brusilica

Marka: AEG | Proizvođač¹ | Broj modela² | Proizvodni kod³

Kao proizvođač, pod punom odgovornošću izjavljujemo da proizvod opisan u tehničkim podacima zadovoljava sve relevantne odredbe sljedećih evropskih direktiva, evropskih uredbi i usklađenih normi.⁴

Ovlašten za sastavi tehničku datoteku.⁵

LV ES ATBILSTĪBAS DEKLARĀCIJA

Leņķa slīpmašīna

Zīmols: AEG | Ražotājs¹ | Modeļa numurs² | Ražošanas kods³

Ar pilnu atbildību mēs kā ražotājs deklarējam, ka sadaļā Tehniskie dati aprakstītais produkts izpilda visas atbilstošās norādīto Eiropas direktīvu, Eiropas regulu un harmonizēto standartu prasības.⁴

Pilnvarots sastādīt tehnisko failu.⁵

LT EB ATITIKTIES DEKLARACIJA

Kampinis šlifuoכליס

Prekės ženklas: AEG | Gamintojas¹ | Modelio numeris² | Gamybos kodas³

Mes, gamintojai, atsakingai pareiškiame, kad techninių duomenų dokumente aprašytas gaminys atitinka visas atitinkamas toliau nurodytu Europos direktyvų, Europos reglamentų ir darnųjų standartų nuostatas.⁴

Igalotas sudaryti techninį failą.⁵

ET EÜ VASTAVUSDEKLARATSIOON

Nurklilviija

Mark: AEG | Tootja¹ | Mudeli number² | Tootekood³

Kinnitame tootjana oma ainuisikulisel vastutusel, et jaotises „Tehnilised andmed“ kirjeldatud toode vastab kõigile järgmistele Euroopa direktiivide, Euroopa määruste ja ühtlustatud standardite asjakohastele sätetele.⁴

Tehnilise faili koostamiseks volitatud isik.⁵

RU ДЕКЛАРАЦИЯ О СООТВЕТСТВИИ ЕЭС

Угловая шлифовальная машина

Марка: AEG | Изготовитель¹ | Номер модели² | Код производителя³

Со всей ответственностью как производитель заявляем, что изделие, указанное в «Технических характеристиках», отвечает всем соответствующим положениям следующих европейских директив, европейских регламентов, а также гармонизированных стандартов.⁴

Лицо, ответственное за подготовку технической документации.⁵

BG ДЕКЛАРАЦИЯ НА ЕО ЗА СЪОТВЕТСТВИЕ

Ъглошлайф

Марка: AEG | Производител¹ | Номер на модела² | Производствен код³

Като производител декларираме на своя лична отговорност, че продуктът, описан в „Технически данни“, отговаря на всички съответни разпоредби на директивите и регламентите на Европейския съюз и хармонизираните стандарти по-долу.⁴

Упълномощено лице за съставяне на техническия файл.⁵

RO DECLARAȚIA CE DE CONFORMITATE

Polizor unghiular

Marcă: AEG | Producător¹ | Număr serie² | Cod produs³

În calitate de producător, declarăm pe proprie responsabilitate că produsul descris în fișa de date tehnice îndeplinește toate prevederile relevante ale directivelor Uniunii Europene, ale Regulamentelor UE și standardele armonizate.⁴

Autorizat să completeze fișa tehnică.⁵

МК ЕК-ДЕКЛАРАЦИЈА ЗА СООБРАЗНОСТ

Аглона бруслнка

Трговска марка: AEG | Производител¹ | Број на модел² | Шифра на производство³

Ние, како производител, изјавуваме под наша единствена одговорност дека производот опишан во Технички податоци ги исполнува сите соодветни одредби на следните европски директиви, европски регулативи и усогласени стандарди.⁴

Овластен за прибирање технички податоци.⁵

UK ДЕКЛАРАЦІЯ ВІДПОВІДНОСТІ ЄС

Кутова шліфувальна машинка

Марка: AEG | Виробник¹ | Номер на модела² | Заводський код³

Як виробник ми відповідально заявляємо, що описаний нижче у Технічних даних, пристрій відповідає всім чинним положенням директив ЄС, Європейських норм та гармонізованих стандартів.⁴

Уповноважений скласти технічну документацію.⁵

AR

بيان المطابقة-EC

صاروخ تجليخ زاوية

العلامة التجارية: AEG | الشركة المصنعة¹ | رقم الطراز² | رمز الإنتاج³

نقر نحن الشركة المصنعة تحت مسؤوليتنا المنفردة بأن المنتج الموصوف تحت البيانات التقنية يفي بجميع الشروط ذات الصلة بالتوجيهات الأوروبية واللوائح الأوروبية والمعايير المنسقة الواردة فيما يلي.⁴

مخوّل بكتابة الملف التقني.⁵

¹ Techtronic Industries GmbH

Max-Eyth-Straße 10, 71364 Winnenden, Germany

² BEWS18-115BLPX2 / BEWS18-125BLPX2

³ BEWS18-115BLPX2: 48610301000001-999999

BEWS18-125BLPX2: 48609901000001-999999

⁴ 2011/65/EU (RoHS)

2014/30/EU

2006/42/EC

EN 62841-1:2015

EN IEC 62841-2-3:2021+A11:2021

EN IEC 55014-1:2021

EN IEC 55014-2:2021

EN IEC 63000:2018

Todd Chipner

Vice President, Quality – Asia

Winnenden, 2022-04-08

⁵ Alexander Krug, Managing Director

Techtronic Industries GmbH

Max-Eyth-Straße 10,

71364 Winnenden,

Germany



- EN
- FR
- DE
- IT
- ES
- PT
- NL
- DA
- NO
- SV
- FI
- EL
- TR
- CS
- SK
- PL
- HU
- SL
- HR
- LV
- LT
- ET
- RU
- BG
- RO
- МК
- UK
- AR



AEG

www.aeg-powertools.eu

Techtronic Industries GmbH

Max-Eyth-Straße 10
71364 Winnenden
Germany

(05.22)
961075726-01A

*AEG is a registered trade mark used under
license from AB Electrolux (publ).*