

# AEG

## BMT18BL

Original instructions

Übersetzung der Originalanleitung

Traduction de la notice originale

Traduzione delle istruzioni originali

Traducción del manual original

Tradução do manual original

Vertaling van de originele instructies

Oversættelse af den originale brugsanvisning

Oversættelse av de originale instruksjonene

Översättning av originalinstruktionerna

Alkuperäisten ohjeiden käännös

Μετάφραση των πρωτότυπων οδηγιών

Orijinal talimatların çevirileri

Překlad původního návodu k obsluze

Preklad originálu pokynov

Tłumaczenie oryginalnej instrukcji

Az eredeti útmutató fordítása

Prevod originalnih navodil

Prijevod originalnih uputa

Originālo instrukciju tulkojums

Originalių instrukcijų vertimas

Originaaljuhendi tõlge

Перевод оригинальных инструкций

Превод на оригиналните инструкции

Traducerea instrucțiunilor originale

Преводи на оригиналните упатства

Переклад оригінальних інструкцій

ترجمة تعليمات النسخة الأصلية

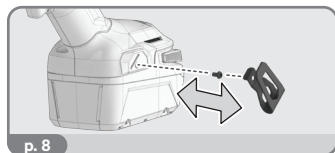
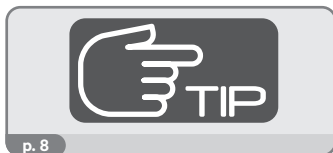
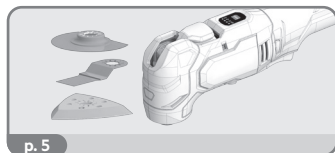
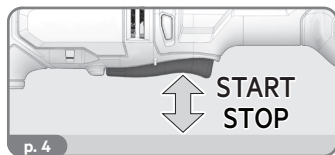
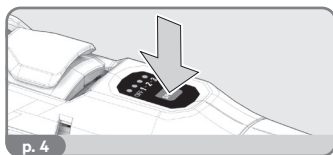
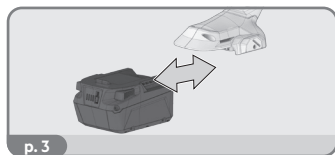
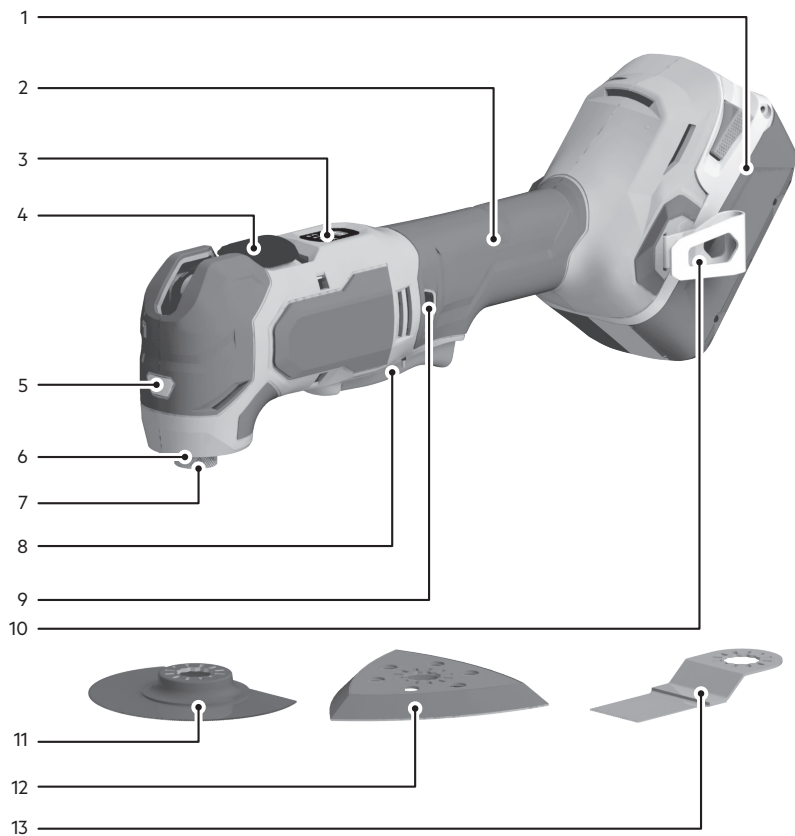

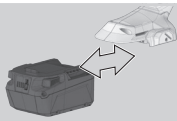

Remove the battery pack before starting any work on the product.

Entfernen Sie den Akkupack, bevor Sie an dem Gerät arbeiten.

Retirez le bloc-batterie avant d'effectuer la moindre intervention sur le produit.

Rimuovere il pacco batteria prima di iniziare a lavorare sul prodotto.

Retire la batería antes de iniciar cualquier trabajo en el producto.

Retire a bateria antes de iniciar quaisquer tarefas no produto.

Vervijder de accu alvorens werkzaamheden aan de machine uit te voeren.

Fjern batteripakken inden start af arbejde på produktet.

Fjern batteripakken før du starter noe arbeid på produktet.

Ta bort batteripaketet innan arbete på produkten påbörjas.

Irrota akkupakkaus ennen kuin teet tuotteeseen mitään toimenpiteitä.

Αφαιρέστε τη μπαταρία πριν ξεκινήσετε οποιαδήποτε εργασία στο μηχάνημα.

Ūrūn ūzerinde herhangi bir işleme başlamadan önce pil paketini çıkarın.

Před zahájením práce na produktu vyjměte baterii.

Pred akoukoľvek činnosťou na výrobku vyberte z neho súpravu batérii.

Przed rozpoczęciem prac przy produkcie należy wyjąć akumulator.

A terméknek végzett bármilyen munka elkezdése előtt vegye ki az akkut.

Pred začetkom izvajanja kakršnihkoli posegov na izdelku odstranite baterijski vložek.

Baterijski sklop uklonite prije početka bilo kakvog rada na proizvodu.

Novemiet akumulatoru bloku, pirms uzsākt jebkādas apkopes darbus.

Išimkite akumuliatorių, prieš vykdydami bet kokius įrenginio techninės priežiūros, valymo ar remonto darbus.

Eemaldage aku enne mistahes tööde teostamist toote juures.

До начала любых работ над изделием извлеките аккумуляторный блок.

Издадете акумулаторната батерия, преди да започнете каквато и да е дейност по продукта.

Înainte de a începe orice operație asupra produsului, scoateți acumulatorul.

Отстранете ги батериите пред да почнете да вршите некаква работа на самиот производ.

Перед початком будь-яких операций з пристроєм вийміть акумулаторну батарею .

يجب إزالة حزمة البطارية قبل البدء في أي أعمال على المنتج.

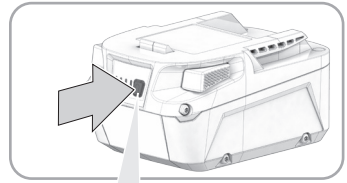
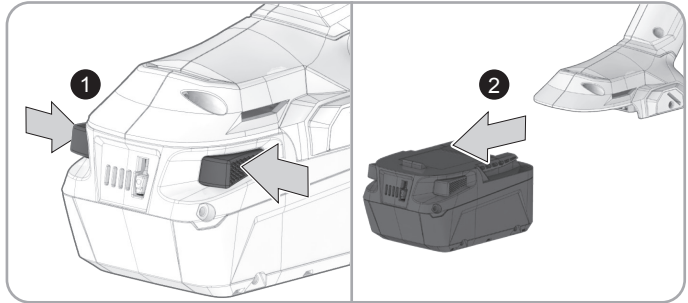
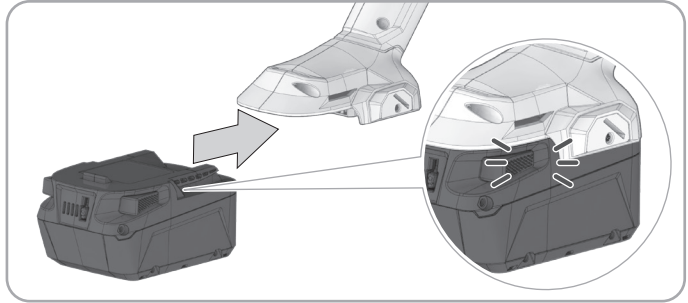

75-100 %



50-75 %



25-50 %

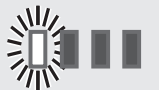

0-25 %

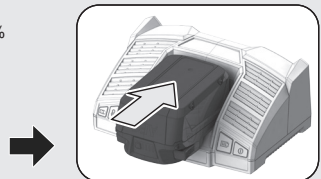

- EN
- DE
- FR
- IT
- ES
- PT
- NL
- DA
- NO
- SV
- FI
- EL
- TR
- CS
- SK
- PL
- HU
- SL
- HR
- LV
- LT
- ET
- RU
- BG
- RO
- MK
- UK
- AR



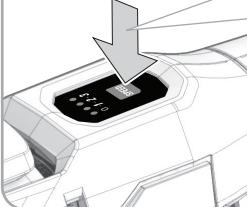
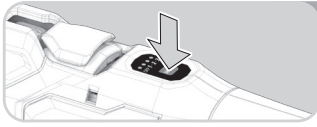

|               |  |
|---------------|--|
| ○ ○ ○ ○       |  |
| ○ - 1 - 2 - 3 |  |
| SPEED         |  |

|   |           |
|---|-----------|
| 1 | 10000 OPM |
| 2 | 15000 OPM |
| 3 | 20000 OPM |

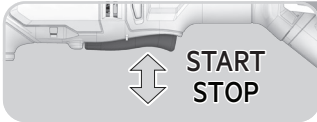

**START**

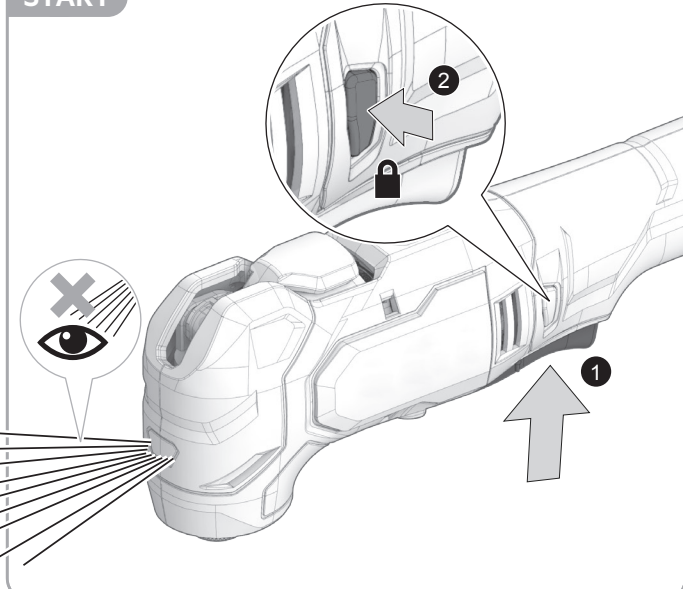

**STOP**

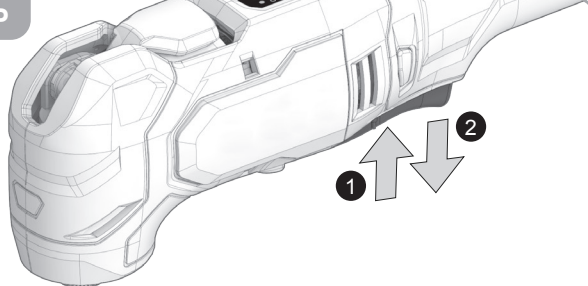

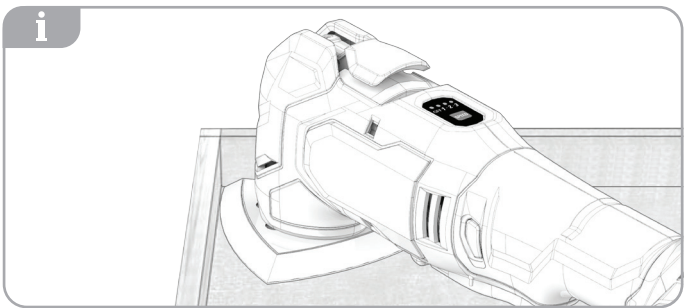
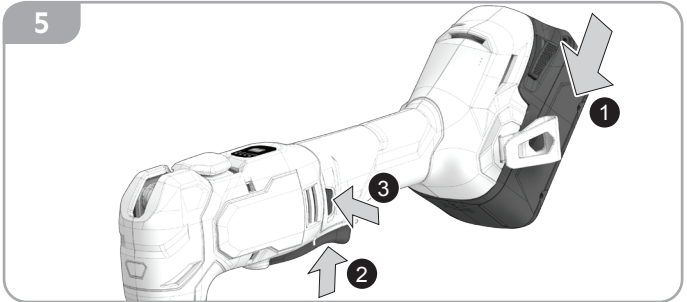
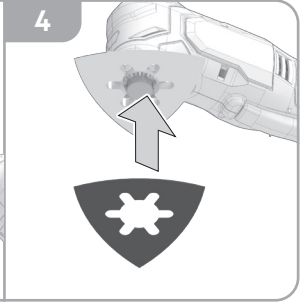
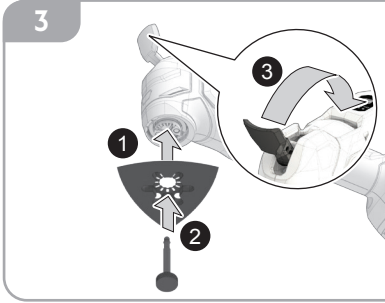
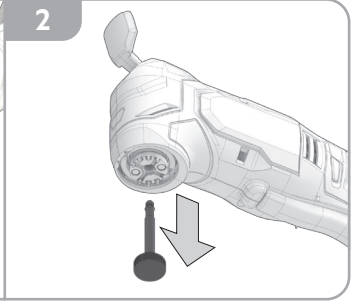
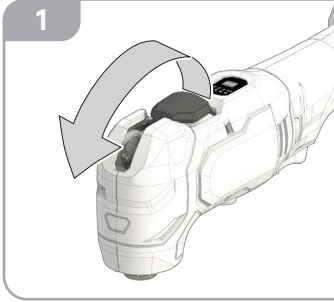
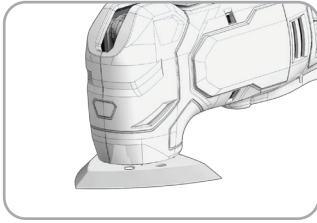
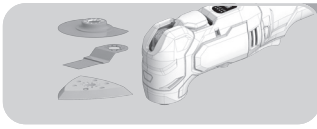

- EN
- DE
- FR
- IT
- ES
- PT
- NL
- DA
- NO
- SV
- FI
- EL
- TR
- CS
- SK
- PL
- HU
- SL
- HR
- LV
- LT
- ET
- RU
- BG
- RO
- MK
- UK
- AR

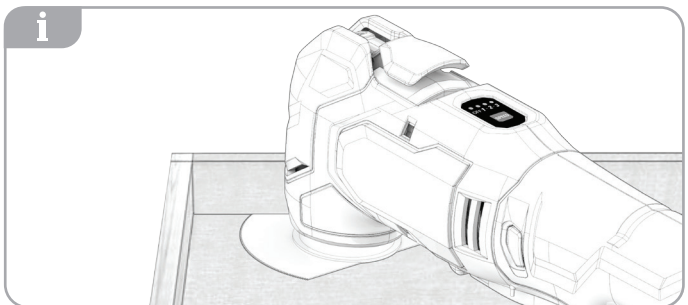
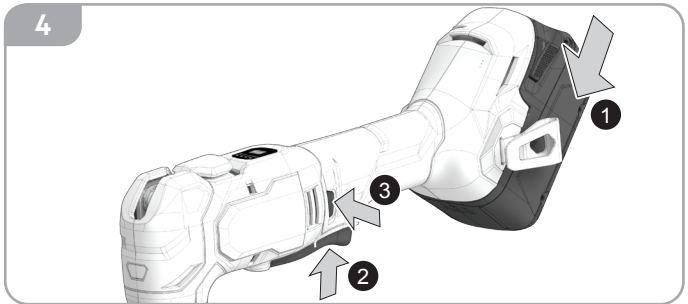
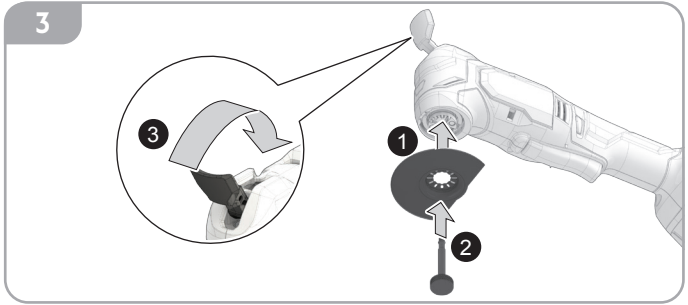
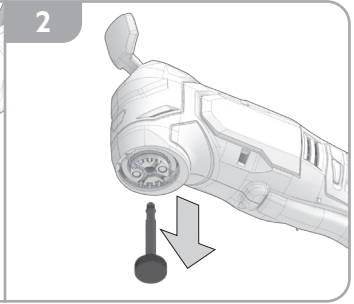
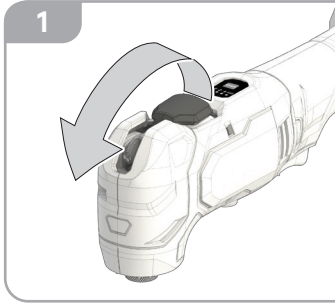
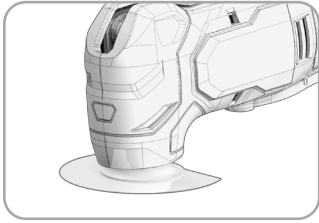
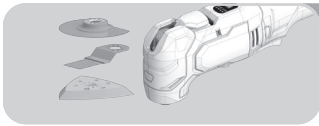

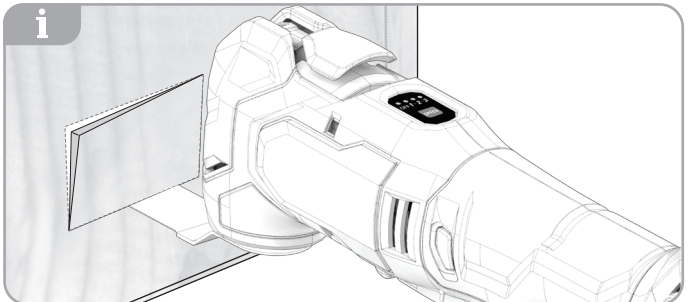
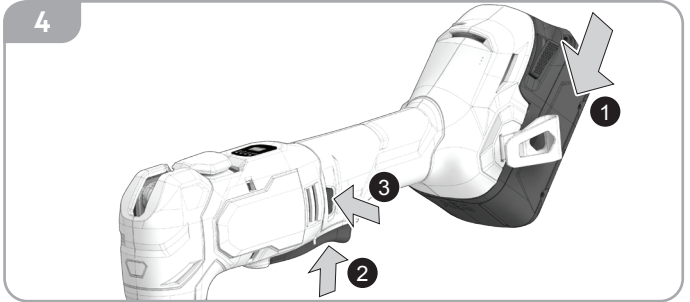
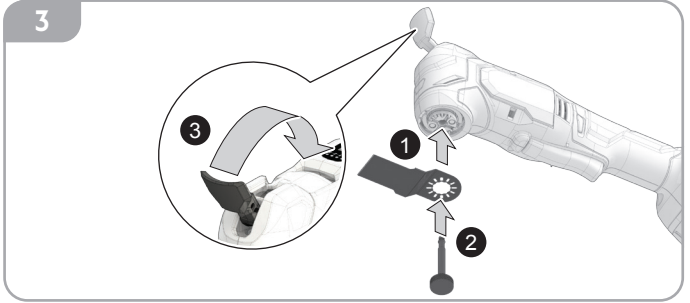
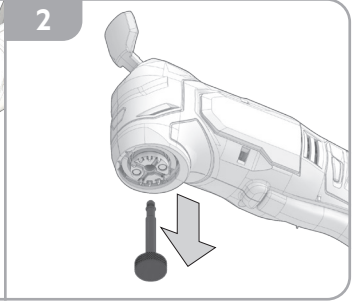
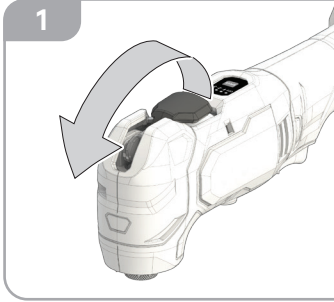
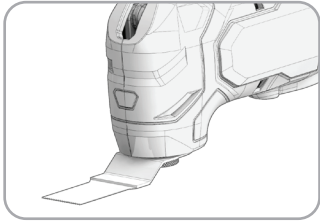
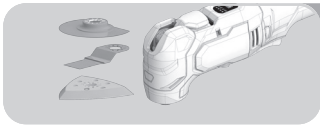

- EN
- DE
- FR
- IT
- ES
- PT
- NL
- DA
- NO
- SV
- FI
- EL
- TR
- CS
- SK
- PL
- HU
- SL
- HR
- LV
- LT
- ET
- RU
- BG
- RO
- MK
- UK
- AR

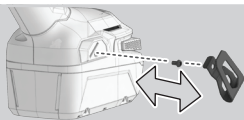
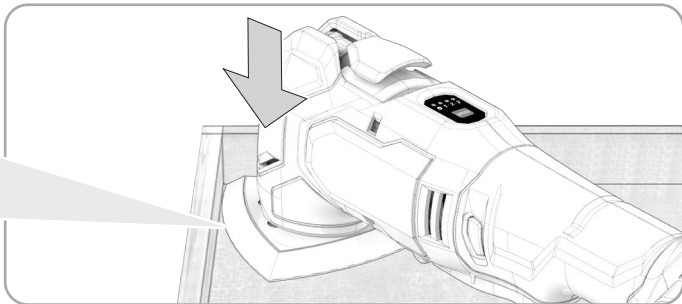

1

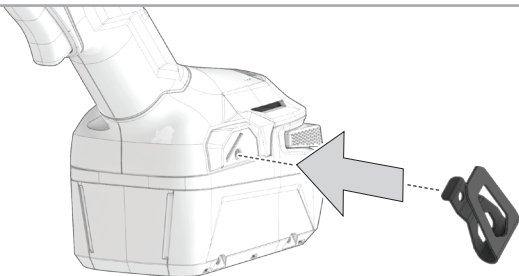

2

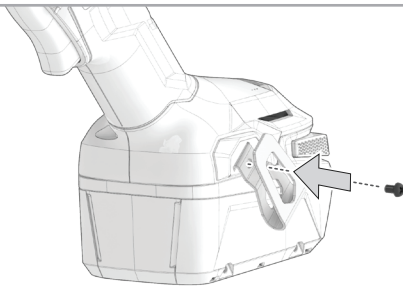

i

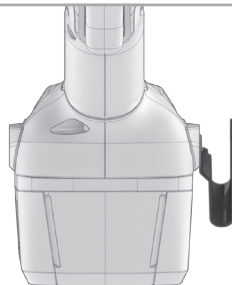
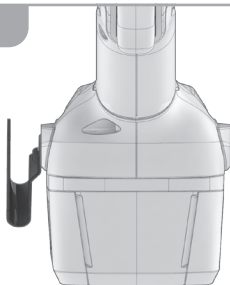

## EN ORIGINAL INSTRUCTIONS

### SPECIFIED CONDITIONS OF USE

The multi-tool is intended to be used only by adults who have read and understood the instructions and warnings in this manual and can be considered responsible for their actions.

The multi-tool is intended to be used:

- for sanding and finishing metal, wood, plastics, or similar materials using the sanding pad with the shaped abrasive sheets provided
- for scraping and plunge-cutting into non-ferrous metal, wood, plastics, plasterboard, etc., using the provided metallic cutting blades
- for cutting holes in walls to accommodate switches or power sockets
- for removing grouting from between ceramic tiles

The product is intended to be operated indoors in dry, well-illuminated, and adequately ventilated conditions.

The product is not intended to be used on wet materials or surfaces.

Do not use the product for any other purpose.

**⚠ WARNING! Read all safety warnings, instructions, illustrations and specifications provided with this power tool.**

Failure to follow all instructions listed below may result in electric shock, fire and/or serious injury.

**Save all warnings and instructions for future reference.**

### MULTI-TOOL SAFETY WARNINGS

**Hold the power tool by insulated gripping surfaces, when performing an operation where the fastener may contact hidden wiring.** Fasteners contacting a "live" wire may make exposed metal parts of the power tool "live" and could give the operator an electric shock.

Ambient temperature range for tool during operation is between 0 °C and 40 °C.

Ambient temperature range for tool storage is between 0 °C and 40 °C.

The recommended ambient temperature range for the charging system during charging is between 10 °C and 38 °C.

### ADDITIONAL SAFETY AND WORKING INSTRUCTIONS

Always wear safety goggles and a dust mask when sanding, especially when sanding overhead.

A suitable breathing respirator must be worn while sanding lead paint, some woods, and metal to avoid breathing the harmful/toxic dust or air.

The dust produced when using the product may be harmful to the health of the operator and bystanders. Operator and bystanders shall not touch and not inhale the dust. Wear a suitable dust protection mask.

Do not machine any materials that present a danger to health, such as asbestos.

Clamp the workpiece with a clamping device. Unclamped workpieces can cause severe injury and damage.

Do not switch on the product again after it has stalled. Switching it on again, can cause a kickback with high reaction force. Determine why the product has stalled and rectify it, paying heed to the safety instructions. If necessary, remove the insertion tool.

The dust produced when using the product may be harmful to health. Do not inhale the dust. Wear a suitable dust protection mask.

Remove the battery pack before starting any work on the product.

### ADDITIONAL BATTERY SAFETY WARNINGS

**⚠ WARNING!** To reduce the risk of fire, personal injury, and product damage due to a short circuit, never immerse the tool, battery pack, or charger in fluid or allow fluid to flow inside them. Corrosive or conductive fluids, such as seawater, certain industrial chemicals, and bleach or bleach-containing products, etc., can cause a short circuit.

Do not dispose of used battery packs in the household refuse or by burning them. AEG distributors offer to retrieve old batteries to protect our environment.

Battery packs that have not been used for some time should be recharged before use.

For an optimum lifetime, the battery packs have to be fully charged after use.

For battery pack storage longer than 30 days:

- Store the battery pack where the temperature is below 27 °C and away from moisture.
- Store the battery packs in a 30% - 50% charged condition.
- Every six months of storage, charge the pack as normal.

### BATTERY PACK PROTECTION

The battery pack has overload protection that protects it from being overloaded and helps to ensure long life.

Under extreme stress, the battery electronics turn off the product automatically. To restart, turn the product off and then on again. If the product does not start up again, the battery pack may have discharged completely. Recharge the battery pack.

### TRANSPORTING LITHIUM BATTERIES

Lithium-ion batteries are subject to the Dangerous Goods Legislation requirements.

Transportation of those batteries has to be done in accordance with local, national, and international provisions and regulations.

- Batteries can be transported by road without further requirement.
- Commercial transport of lithium-ion batteries by third parties is subject to Dangerous Goods regulations. Transport preparation and transport are exclusively to be carried out by appropriately trained persons and the process has to be accompanied by corresponding experts.

When transporting batteries:

- Ensure that the battery contact terminals are protected and insulated to prevent short circuit.
- Ensure that the battery pack is secured against movement within the packaging.
- Do not transport batteries that are cracked or leaking.
- Check with the forwarding company for further advice.

### KNOW YOUR PRODUCT

See page 2.

1. Battery pack
2. Handle, insulated gripping surface
3. Speed control
4. Blade release lever
5. LED light
6. Blade mount
7. Locking pin
8. Trigger
9. Lock-on button
10. Belt clip
11. Segment saw blade
12. Sanding pad
13. Plunge cut blade

### MAINTENANCE

Avoid using solvents when cleaning plastic parts. Most plastics are susceptible to various types of commercial solvents and may be damaged by their use. Use clean cloths to remove dirt, carbon dust, etc.

Use only AEG accessories and spare parts. Should components that have not been described need to be replaced, contact one of our AEG service agents (see our list of guarantee/service addresses).

If needed, an exploded view of the product can be ordered. State the product type and the serial number printed on the label, and order the drawing at your local service agents or directly at: Techtronic Industries GmbH, Max-Eyth-Straße 10, 71364 Winnenden, Germany.



|    |
|----|
| EN |
| DE |
| FR |
| IT |
| ES |
| PT |
| NL |
| DA |
| NO |
| SV |
| FI |
| EL |
| TR |
| CS |
| SK |
| PL |
| HU |
| SL |
| HR |
| LV |
| LT |
| ET |
| RU |
| BG |
| RO |
| MK |
| UK |
| AR |



## SYMBOLS

|  |  |
|--|--|
|   | Read the instructions carefully before starting the product.   |
|  | CAUTION! WARNING! DANGER!  |
|  | Remove the battery pack before starting any work on the product.   |
|  | To reduce the risk of injury or damage, avoid contact with any hot surface.  |
|  | Wear eye protection.   |
|  | Wear ear protectors.   |
|  | Wear a suitable dust protection mask.  |
|  | Wear gloves.   |
|  | Direct current   |
|  | Do not dispose of waste batteries, waste electrical and electronic equipment as unsorted municipal waste. Waste batteries and waste electrical and electronic equipment must be collected separately. Waste batteries, waste accumulators, and light sources have to be removed from the equipment. Check with your local authority or retailer for recycling advice and collection point.<br>According to local regulations, retailers may have an obligation to take back waste batteries and waste electrical and electronic equipment free of charge. Your contribution to the reuse and recycling of waste batteries and waste electrical and electronic equipment helps to reduce the demand of raw materials. Waste batteries, in particular containing lithium, and waste electrical and electronic equipment contain valuable and recyclable materials, which can adversely impact the environment and the human health if not disposed of in an environmentally compatible manner.<br>Delete personal data from waste equipment, if any. |

## DE ÜBERSETZUNG DER ORIGINALANLEITUNG

### BESTIMMUNGSGEMÄSSE VERWENDUNG

Der Multifunktionswerkzeug darf nur von Erwachsenen verwendet werden, die die Anweisungen und Warnhinweise in diesem Handbuch gelesen und verstanden haben und deren Fähigkeit, verantwortungsvoll zu handeln, nicht beeinträchtigt ist.

Das Multitool ist für den folgenden Gebrauch bestimmt:

- Zum Schleifen und Veredeln von Metall, Holz, Kunststoffen oder ähnlichen Materialien unter Verwendung des Schleifpads mit den mitgelieferten geformten Schleifblättern.
- Zum Schaben und für den Eintauchschnitt in Nichteisenmetalle, Holz, Kunststoffe, Gipskartonplatten usw. mit den mitgelieferten Metallmessern.

- Zum Schneiden von Löchern in Wänden zur Aufnahme von Schaltern oder Steckdosen.
- Zum Entfernen von Fugen zwischen Keramikfliesen.

Das Produkt ist für den Einsatz in trockenen, gut beleuchteten und ausreichend belüfteten Innenräumen vorgesehen.

Das Produkt ist nicht für die Verwendung auf nassen Materialien oder Oberflächen vorgesehen.

Benutzen Sie das Werkzeug nicht für andere Aufgaben, als die genannten bestimmungsgemäßen Verwendungen.

**⚠️ WARNUNG! Lesen Sie aufmerksam alle mit diesem Werkzeug gelieferten Warnungen, Anweisungen und Spezifikationen, beziehen Sie sich auf die Illustrationen.** Die Nichtbeachtung der weiter unten aufgeführten Anweisungen kann Unfälle wie Brände, Elektroschocks und/oder schwere Körperverletzungen zur Folge haben.

**Bewahren Sie alle Sicherheitshinweise und Anweisungen für die Zukunft auf.**

### SICHERHEITSWARNUNGEN MULTITOOL

**Halten Sie das Elektrowerkzeug während des Betriebs an der isolierten Grifffläche, wenn das Befestigungselement verborgene Verkabelung berühren kann.** Wenn das Befestigungselement Kontakt zu einem stromführenden Draht hat, kann das dazu führen, dass offenliegende Metallteile des Elektrowerkzeugs ebenfalls Strom führen, und der Bediener könnte einen Stromschlag erleiden.

Der Umgebungstemperaturbereich für das Werkzeug (Produkt) während des Betriebs liegt zwischen 0 °C und 40 °C.

Der Umgebungstemperaturbereich für die Lagerung des Werkzeugs (Produkt) liegt zwischen 0 °C und 40 °C.

Der empfohlene Umgebungstemperaturbereich für das Ladesystem während des Ladevorgangs liegt zwischen 10 °C und 38 °C.

### ZUSÄTZLICHE SICHERHEITS- UND ARBEITSANWEISUNGEN

Tragen Sie beim Schleifen immer eine Schutzbrille und eine Staubmaske, insbesondere beim Schleifen über Kopf.

Beim Schleifen von Bleifarben, einigen Hölzern und Metall muss ein geeignetes Atemschutzgerät getragen werden, um das Einatmen von schädlichem/toxischem Staub oder Luft zu vermeiden.

Der beim Einsatz des Geräts anfallende Staub kann gesundheitsschädlich für den Bediener und sonstige anwesende Personen sein. Der Bediener und die übrigen anwesenden Personen dürfen den Staub weder berühren noch einatmen. Tragen Sie eine angemessene Staubschutzmaske.

Bearbeiten Sie keine Materialien, die ein Gesundheitsrisiko darstellen, wie z. B. Asbest.

Sichern Sie Ihr Werkstück mit einer Spannvorrichtung. Ungesicherte Werkstücke können schwere Verletzungen und Schäden verursachen.

Schalten Sie das Gerät nicht wieder ein, wenn es sich verklemmt hat. Beim Wiedereinschalten kann es zu einem Rückschlag mit hoher Reaktionskraft kommen. Bestimmen Sie die Ursache des Stillstands des Geräts und beheben Sie das Problem unter Beachtung der Sicherheitshinweise. Entfernen Sie bei Bedarf das Einsatzwerkzeug.

Der beim Einsatz des Produktes anfallende Staub kann gesundheitsschädlich sein. Atmen Sie den Staub nicht ein. Tragen Sie eine angemessene Staubschutzmaske.

Entfernen Sie den Akku bevor Sie an dem Gerät arbeiten.

### WEITERE SICHERHEITSHINWEISE ZUM AKKU

**⚠️ WARNUNG!** Um die durch einen Kurzschluss verursachte Gefahr eines Brandes, von Verletzungen oder Produktbeschädigungen zu vermeiden, tauchen Sie das Werkzeug, den Wechselakku oder das Ladegerät nicht in Flüssigkeiten ein und sorgen Sie dafür, dass keine Flüssigkeiten in die Geräte und Akkus eindringen. Korrosive oder leitfähige Flüssigkeiten, beispielsweise Salzwasser, bestimmte Industriechemikalien und Bleiche oder bleichehaltige Produkte, können einen Kurzschluss verursachen.

Entsorgen Sie benutzte Akkupacks nicht im Hausabfall oder durch Verbrennen. AEG-Vertriebspartner bieten an, alte Akkus zum Schutz unserer Umwelt wieder zurückzunehmen.

Akkus, die seit einiger Zeit nicht benutzt wurden, sollten vor Gebrauch wieder aufgeladen werden.

Für eine optimale Lebensdauer müssen die Akkupacks nach dem Gebrauch voll aufgeladen werden.

Bei einer Lagerung des Akkus für mehr als 30 Tage:

- Lagern Sie den Akku bei einer Temperatur unter 27 °C und vor Feuchtigkeit geschützt.
- Lagern Sie den Akku mit einer Ladung von 30 bis 50 %.
- Laden Sie den Akku nach jeweils sechs Monaten der Lagerung normal.

### SCHUTZ DES AKKUS

Der Akku verfügt über einen Überladungsschutz, der ihn vor dem Überladen schützt und hilft, eine lange Lebensdauer zu gewährleisten.

Bei extremer Belastung schaltet die Elektronik des Akkus das Gerät automatisch ab. Um das Gerät neu zu starten, schalten Sie es aus und wieder ein. Wenn sich das Gerät nicht wieder einschaltet, ist der Akku möglicherweise vollständig entladen. Laden Sie den Akku auf.

### TRANSPORT VON LITHIUM-IONEN-AKKUS

Der Lithium-Ionen Akku unterliegt der Gesetzgebung für gefährliche Waren.

Der Transport dieser Akkus muss in Übereinstimmung mit den örtlichen, nationalen und internationalen Bestimmungen und Vorschriften erfolgen.

- Akkus können ohne weitere Anforderungen auf der Straße transportiert werden.
- Der kommerzielle Transport von Lithium-Ionen-Akkus durch Dritte unterliegt den Gefahrgutvorschriften. Die Transportvorbereitungen und der Transport dürfen ausschließlich von angemessen ausgebildeten Personen durchgeführt werden, und der Vorgang muss von den entsprechenden Experten begleitet werden.

Beim Transport von Akkus:

- Stellen Sie sicher, dass die Akkupole geschützt und isoliert sind, um Kurzschlüsse zu verhindern.
- Vergewissern Sie sich, dass der Akku in der Verpackung gegen Verrutschen und Wackeln gesichert ist.
- Beschädigte oder auslaufende Akkus dürfen nicht transportiert werden.
- Befragen Sie Ihre Transportfirma nach weiteren Informationen.

### KENNEN SIE IHR PRODUKT

Siehe Seite 2.

1. Akkupack
2. Griff, isolierte Grifffläche
3. Drehzahlregelung
4. Betätigungshebel Sägeblatt
5. LED-Licht
6. Klingenbefestigung
7. Sicherungsstift
8. Betätigungshebel
9. Einschaltsperr
10. Gürtelclip
11. Segmentsägeblatt
12. Schleifkissen
13. Tauchschnittblatt

### WARTUNG UND PFLEGE

Vermeiden Sie die Verwendung von Lösungsmitteln bei der Reinigung von Kunststoffteilen. Die meisten Kunststoffe sind empfindlich gegenüber verschiedenen Arten von handelsüblichen Lösungsmitteln und können durch deren Verwendung beschädigt werden. Verwenden Sie saubere Tücher, um Schmutz, Kohlestaub usw. zu entfernen.

Verwenden Sie nur Zubehör und Ersatzteile von AEG. Sollten Komponenten ersetzt werden müssen, die noch nicht beschrieben wurden, wenden Sie sich bitte an einen unserer

AEG-Kundendienstmitarbeiter (siehe unsere Liste der Garantie-/Service-Adressen).

Bei Bedarf kann eine Einzelteildarstellung des Geräts bestellt werden. Geben Sie die Art des Geräts und die auf dem Etikett aufgedruckte Seriennummer an und bestellen Sie die Zeichnung beim Serviceanbieter vor Ort oder direkt bei: Techtronic Industries GmbH, Max-Eyth-Straße 10, 71364 Winnenden, Germany.

### SYMBOLE



Lesen Sie die Anleitung aufmerksam durch, bevor Sie das Gerät verwenden.



ACHTUNG! WARNUNG! GEFAHR!



Entfernen Sie den Akku bevor Sie an dem Gerät arbeiten.



Um die Gefahr von Verletzungen oder Schäden zu verringern, vermeiden Sie den Kontakt mit heißen Oberflächen.



Tragen Sie einen Augenschutz.



Tragen Sie Gehörschutz.



Tragen Sie eine angemessene Staubschutzmaske.



Tragen Sie Handschuhe.



Gleichstrom



Entsorgen Sie Altbatterien, Elektro- und Elektronikaltgeräte nicht als unsortierten Siedlungsabfall. Altbatterien und Elektro- und Elektronikaltgeräte müssen getrennt gesammelt werden. Altbatterien, Altakkumulatoren und Lichtquellen müssen aus den Geräten entfernt werden. Informieren Sie sich bei den örtlichen Behörden oder bei Ihrem Einzelhändler über Recyclingoptionen und die Entsorgungseinrichtung. Je nach den örtlichen Vorschriften kann der Einzelhandel verpflichtet sein, Altbatterien und Elektro- und Elektronik-Altgeräte unentgeltlich zurückzunehmen. Ihr Beitrag zur Wiederverwendung und zum Recycling von Altbatterien und Elektro- und Elektronikaltgeräten trägt dazu bei, den Bedarf an Rohstoffen zu verringern. Altbatterien, insbesondere lithiumhaltige Batterien, und Elektro- und Elektronik-Altgeräte enthalten wertvolle, wiederverwertbare Materialien, die sich negativ auf die Umwelt und die menschliche Gesundheit auswirken können, wenn sie nicht auf umweltverträgliche Weise entsorgt werden. Löschen Sie ggf. personenbezogene Daten aus Altgeräten.



- EN
- DE
- FR
- IT
- ES
- PT
- NL
- NO
- DA
- SV
- FI
- EL
- TR
- CS
- SK
- PL
- HU
- SL
- HR
- LV
- LT
- ET
- RU
- BG
- RO
- MK
- UK
- AR



**UTILISATION CONFORME AUX PRESCRIPTIONS**

L'outil multiple est destiné à être utilisé uniquement par des adultes ayant lu et compris les instructions et les avertissements contenus dans ce manuel, et pouvant être considérés comme responsables de leurs actions.

L'outil multi-usage est destiné à être utilisé :

- pour le ponçage et à la finition du métal, du bois, du plastique ou de matériaux similaires à l'aide des patins de ponçage ou des feuilles abrasives fournies
- pour le grattage et la coupe dans le métal non ferreux, le bois, le plastique, le plâtre, etc. à l'aide des lames de coupe métalliques fournies
- pour percer des trous dans les murs afin de placer des interrupteurs ou des prises électriques
- pour retirer les joints entre les dalles en céramique

Le produit est conçu pour fonctionner à l'intérieur dans des conditions sèches, bien éclairées et suffisamment aérées.

Le produit n'est pas destiné à être utilisé sur des matériaux ou des surfaces humides.

Ne vous servez pas de ce produit pour d'autres utilisations que celles décrites au chapitre des utilisations prévues.

**⚠ AVERTISSEMENT! Lisez l'ensemble des avertissements, instructions, illustrations et spécifications relatifs à la sécurité fournis avec ce produit.** Le non-respect des instructions présentées ci-après peut entraîner des accidents tels que des incendies, des décharges électriques et/ou des blessures corporelles graves.

**Conservez tous les avertissements et toutes les instructions pour pouvoir vous y reporter ultérieurement.**

**AVERTISSEMENTS DE SÉCURITÉ CONCERNANT L'OUTIL MULTI-USAGE**

**Lorsqu'il existe un risque que l'outil électrique puisse entrer en contact avec des câbles électriques dissimulés, le tenir uniquement au niveau de ses surfaces de saisie isolées.**

Le contact entre les fixations et un fil sous tension peut rendre conductrices les parties métalliques exposées de l'outil électrique et envoyer une décharge électrique à l'opérateur.

La plage de température ambiante pour l'outil (produit) en fonctionnement se situe entre 0 °C et 40 °C.

La plage de température ambiante pour l'entreposage de l'outil (produit) se situe entre 0 °C et 40 °C.

La plage de température ambiante recommandée pour le système de chargement en fonctionnement se situe entre 10 °C et 38 °C.

**INSTRUCTIONS DE FONCTIONNEMENT ET DE SÉCURITÉ SUPPLÉMENTAIRES**

Portez toujours des lunettes de sécurité et un masque anti-poussière lors du ponçage, en particulier en hauteur.

Une protection respiratoire appropriée doit être portée lors du ponçage de la peinture au plomb, de certains bois et du métal pour éviter d'inhaler la poussière ou l'air dangereux/toxique.

La poussière générée lors de l'utilisation du produit pourrait être nocive pour la santé de l'opérateur et des observateurs. L'opérateur et les observateurs ne doivent ni toucher ni respirer la poussière. Porter un masque anti-poussière adapté.

N'usinez aucun matériau dangereux pour la santé, par exemple l'amiante.

Sécurisez la pièce à couper à l'aide d'un dispositif de serrage. Une pièce à travailler non-fixée peut être la cause de blessures graves et de dommages.

Ne pas rallumer le produit une fois qu'il a calé. La rallumer peut provoquer un rebond avec une force de réaction élevée. Identifier la

raison du blocage du produit et corriger le problème, en tenant compte des instructions de sécurité. Si nécessaire, retirez l'outil d'insertion.

La poussière générée lors de l'utilisation du produit pourrait entraîner des risques pour la santé. N'inhalez pas la poussière. Porter un masque anti-poussière adapté.

Retirez le bloc de batterie avant de commencer un quelconque travail sur le produit.

**MISES EN GARDE DE SÉCURITÉ SUPPLÉMENTAIRES CONCERNANT LA BATTERIE**

**⚠ AVERTISSEMENT!** Pour réduire le risque d'incendie, de blessures corporelles et de dommages causés par un court-circuit, n'immergez jamais l'outil, la batterie ou le chargeur dans un liquide et ne laissez jamais couler un fluide à l'intérieur de celui-ci. Les liquides corrosifs ou conducteurs, comme l'eau de mer, certains produits chimiques industriels, l'eau de Javel ou les produits contenant de l'eau de Javel, etc., peuvent provoquer des courts-circuits.

Ne jetez pas les blocs de batterie usagés avec les ordures ménagères et ne les jetez pas au feu. Les distributeurs AEG proposent de reprendre les anciennes batteries afin de préserver l'environnement.

Les packs de batterie n'ayant pas été utilisés depuis un moment doivent être rechargés avant emploi.

Pour une durée de vie optimale, la batterie doit être complètement rechargée après usage.

Pour le stockage du pack de batterie pendant plus de 30 jours:

- Entreposer le pack de batterie dans un endroit où la température est inférieure à 27 °C et à l'abri de l'humidité.
- Entreposer les packs de batterie dans un état de charge de 30 % à 50 %.
- Tous les six mois de stockage, recharger le pack comme d'habitude.

**PROTECTION DU PACK DE BATTERIE**

Le pack de batterie est doté d'une protection contre les surcharges qui le protège contre les surcharges et contribue à garantir une longue durée de vie.

En cas de sollicitation extrême, l'électronique de la batterie éteint automatiquement le produit. Pour redémarrer, arrêtez l'appareil, puis remettez-le en marche. Si le produit ne redémarre pas, il se peut que le pack de batterie soit complètement déchargé. Recharger le bloc-batteries.

**TRANSPORT DES BATTERIES AU LITHIUM**

La batterie lithium ion est susceptible d'être concernée par la législation concernant les marchandises dangereuses.

Le transport de ces batteries doit être réalisé conformément aux dispositions et réglementations en vigueur au niveau local, national et international.

- Les batteries sont aptes à un transport routier sans exigences supplémentaires.
- Le transport commercial des batteries au lithium-ion par des tierces parties est soumis aux réglementations relatives aux marchandises dangereuses. Les préparatifs du transport et le transport doivent être effectués exclusivement par des personnes ayant reçu une formation adéquate, et le processus doit être accompagné par les experts correspondants.

Lors du transport des batteries :

- Assurez-vous que les bornes des batteries sont protégées et isolées afin d'empêcher tout court-circuit.
- Veiller à la bonne fixation du pack de batterie pour éviter tout mouvement dans l'emballage.
- Ne transportez pas une batterie qui serait fendue ou qui fuirait.
- Demandez conseil au transporteur pour de plus amples informations.

## MAÎTRISEZ VOTRE PRODUIT

Voir la page 2.

1. Bloc de batterie
2. Poignée, surface de préhension isolée
3. Contrôle de vitesse
4. Levier de déverrouillage de la lame
5. Éclairage à LED
6. Support de lame
7. Goupille de verrouillage
8. Gâchette
9. Bouton de verrouillage
10. Clip de ceinture
11. Lame de scie segment
12. Patin de ponçage
13. Fraise plongante

## ENTRETIEN

Évitez d'utiliser des solvants pour nettoyer les pièces en plastique. La plupart des plastiques sont sensibles à différents types de solvants disponibles dans le commerce et peuvent être endommagés en cas d'utilisation. Utilisez des chiffons propres pour éliminer la saleté, la poussière de charbon, etc.

Utiliser uniquement des accessoires AEG et des pièces de rechange AEG. Si vous devez remplacer des composants qui n'ont pas été décrits, veuillez contacter un de nos agents de service AEG (consultez notre liste de contact pour les services et la garantie).

Au besoin, une vue éclatée du produit peut être commandée. Mentionnez le type du produit et le numéro de série imprimé sur l'étiquette, et commandez le schéma auprès de votre agent de service local ou directement au : Techtronic Industries GmbH, Max-Eyth-Straße 10, 71364 Winnenden, Germany.

## SYMBOLES

|  |   |
|--|---|
|    | Veuillez lire attentivement les instructions avant d'utiliser le produit.                         |
|    | PRUDENCE! AVERTISSEMENT! DANGER!  |
|   | Retirez le bloc de batterie avant de commencer un quelconque travail sur le produit.              |
|  | Afin de réduire le risque de blessure ou de dommage, évitez tout contact avec une surface chaude. |
|  | Porter une protection oculaire.   |
|  | Portez une protection acoustique.   |
|  | Porter un masque anti-poussière adapté.   |
|  | Portez des gants.   |
|  | Courant continu   |



Ne jetez pas les batteries et les équipements électriques et électroniques usagés parmi les déchets municipaux non triés. Les batteries et les équipements électriques et électroniques usagés doivent être collectés séparément. Les batteries, accumulateurs et sources lumineuses usagés doivent être retirés de l'équipement. Pour obtenir des conseils en matière de recyclage et de points de collecte, se renseigner auprès des autorités locales ou du détaillant. Selon les réglementations locales, les détaillants peuvent avoir l'obligation de récupérer gratuitement les batteries et les équipements électriques et électroniques usagés. Votre contribution à la réutilisation et au recyclage des batteries et des équipements électriques et électroniques usagés contribue à réduire la demande en matières premières. Les batteries, notamment celles qui contiennent du lithium, ainsi que les équipements électriques et électroniques usagés contiennent des matériaux précieux et recyclables, qui peuvent avoir un impact négatif sur l'environnement et la santé humaine s'ils ne sont pas éliminés de manière respectueuse de l'environnement. Supprimer les données personnelles de l'équipement usagé, le cas échéant.

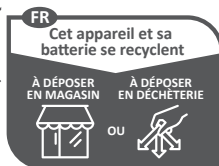

Points de collecte sur [www.quefairedemesdechets.fr](http://www.quefairedemesdechets.fr)

## IT TRADUZIONE DELLE ISTRUZIONI ORIGINALI

### UTILIZZO RACCOMANDATO

L'utensile multifunzione è destinato all'uso solo da parte di adulti che abbiano letto e compreso le istruzioni e le avvertenze presenti nel presente manuale, e che possano essere considerati responsabili delle loro azioni.

Il multiutensile è pensato per essere utilizzato per:

- levigatura e finitura di metallo, legno, plastica o materiali simili utilizzando piastra levigante o carta abrasiva
- per raschiatura e taglio ad immersione in metallo non ferroso, legno, plastica, cartongesso ecc utilizzando le lame di taglio metalliche fornite
- per taglio di fori nelle pareti per accogliere interruttori o prese di corrente
- per la rimozione della malta dalle piastrelle in ceramica

Il prodotto è pensato per essere utilizzato all'interno in condizioni asciutte, ben illuminate e adeguatamente arieggiate.

Il prodotto non è pensato per essere utilizzato su materiali o superfici bagnate.

Non utilizzare il prodotto in modi diversi da quelli indicati.

**⚠ AVVERTENZA! Leggere tutte le istruzioni e avvertenze di sicurezza, le illustrazioni e le specifiche fornite con questo prodotto.** La mancata osservanza delle istruzioni riportate di seguito potrebbe provocare incidenti quali incendi, scosse elettriche e/o gravi lesioni fisiche.

**Conservare le presenti avvertenze ed istruzioni per poterle consultare in seguito.**

### AVVISI DI SICUREZZA MULTISTRUMENTO

**Tenere l'elettro utensile solo tramite le superfici antiscivolo isolate, durante l'esecuzione dell'operazione in cui l'elemento di fissaggio potrebbe toccare il cavo nascosto.** Gli elementi di fissaggio possono mettere sotto tensione a loro volta le parti



EN  
DE  
FR  
IT  
ES  
PT  
NL  
DA  
NO  
SV  
FI  
EL  
TR  
CS  
SK  
PL  
HU  
SL  
HR  
LV  
LT  
ET  
RU  
BG  
RO  
MK  
UK  
AR



metalliche dell'elettrotensile, con conseguente scossa elettrica per l'operatore.

L'intervallo della temperatura ambiente per l'utensile durante l'azionamento rientra tra 0 °C e 40 °C.

L'intervallo della temperatura ambiente per la conservazione dell'utensile rientra tra 0 °C e 40 °C.

L'intervallo della temperatura ambiente raccomandato per il sistema di carica durante la carica rientra tra 10 °C e 38 °C.

### ISTRUZIONI OPERATIVE E DI SICUREZZA AGGIUNTIVE

Indossare sempre occhiali di sicurezza e una maschera protettiva durante la levigatura, specialmente verso l'alto.

Indossare un respiratore idoneo durante la levigatura della vernice in piombo, alcuni legni e metallo per evitare di respirare polvere dannosa/tossica.

La polvere prodotta durante l'uso del prodotto può essere dannosa per la salute dell'operatore e dei passanti. Né l'operatore né i passanti dovranno inalare la polvere. Indossare una maschera antipolvere adeguata.

Non lavorare i materiali che sono dannosi per la salute come l'asbesto.

Aggianciare il pezzo sul quale si sta lavorando con un morsetto. Pezzi non assicurati correttamente potranno causare gravi lesioni e danni.

Non accendere di nuovo il prodotto dopo che si è bloccato. Accenderlo di nuovo può provocare un contraccolpo eccessivo. Determinare la causa dello stallo e correggerla, prestando attenzione alle istruzioni di sicurezza. Se necessario, rimuovere l'utensile di inserimento.

La polvere prodotta durante l'utilizzo del prodotto può essere dannosa per la salute. Non inalare la polvere. Indossare una maschera antipolvere adeguata.

Rimuovere il pacco batteria prima di iniziare qualsiasi lavoro sul prodotto.

### AVVERTENZE AGGIUNTIVE PER LA SICUREZZA DELLA BATTERIA

**⚠ AVVERTENZA!** Per ridurre il rischio di incendio, lesioni personali e danni al prodotto dovuti a corto circuito, non immergere mai il pacco batteria o il caricabatterie in liquidi, né favorire la penetrazione di liquidi al loro interno. I fluidi corrosivi o conduttivi, come l'acqua marina, certi prodotti chimici industriali e la candeggina o i prodotti che la contengono ecc. possono causare un corto circuito.

Non smaltire i gruppi batteria utilizzati tra i rifiuti domestici né bruciarli. I distributori AEG offrono la raccolta delle batterie usate per proteggere l'ambiente.

Le batterie che non sono state usate per qualche tempo devono essere ricaricate prima dell'uso.

Per una durata ottimale le batterie devono essere caricate completamente dopo l'uso.

Per una conservazione dei pacchi batteria superiore a 30 giorni:

- Conservare il pacco batteria dove la temperatura è inferiore a 27 °C e lontano dall'umidità.
- Conservare i pacchi batteria in una condizione di carica al 30%-50%.
- Ogni sei mesi di conservazione, caricare il pacco come sempre.

### PROTEZIONE PACCO BATTERIA

Il pacco batteria ha una protezione da sovraccarico e garantisce una lunga durata.

In condizioni di stress estremo, i componenti elettronici della batteria spongono i prodotti automaticamente. Per riavviarlo, spegnerlo e riaccenderlo. Se il prodotto non si riavvia, il pacco batteria deve essere completamente scaricato. Ricaricare il pacco batteria.

### TRASPORTO BATTERIE AL LITIO

La batteria agli ioni di litio è soggetta a legislazione sui materiali pericolosi.

Il trasporto delle batterie deve avvenire nel rispetto delle disposizioni e delle normative locali, nazionali e internazionali.

- Le batterie possono essere trasportate per strada senza ulteriori requisiti.
- Il trasporto commerciale delle batterie agli ioni di litio da parte di terzi è soggetto ai regolamenti sulle merci pericolose. La preparazione per il trasporto e il trasporto sono esclusivamente da portare a termine da persone che abbiano ricevuto adeguate istruzioni in materia e il procedimento deve essere accompagnato da esperti in materia.

Durante il trasporto delle batterie:

- Assicurarsi che i terminali dei contatti della batteria siano protetti e isolati per prevenire corto circuiti.
- Assicurarsi che la batteria sia fissata per evitarne il movimento dentro l'imballaggio.
- Non trasportare batterie rotte o che perdono liquidi.
- Rivolgersi alla ditta distributrice per ulteriori consigli.

### FAMILIARIZZARE CON IL PRODOTTO

Verdere la pagina 2.

1. Pacco batteria
2. Impugnatura con superficie isolata antiscivolo
3. Controllo velocità
4. Leva di rilascio della lama
5. Luce LED
6. Supporto lama
7. Perno di bloccaggio
8. Grilletto
9. Pulsante di blocco
10. Clip da cintura
11. Lama per sega a segmenti
12. Tampone di levigatura
13. Lama per taglio ad immersione

### MANUTENZIONE

Evitare di usare solventi quando si puliscono pezzi di plastica. La maggior parte delle plastiche sono suscettibili a vari tipi di solventi commerciali e potrebbero danneggiarsi con l'uso. Utilizzare panni puliti per rimuovere sporco, polvere al carbone, ecc.

Usare solo accessori e parti di ricambio AEG. In caso di sostituzione di componenti che non sono stati descritti, rivolgersi a uno degli agenti di assistenza AEG (consultare la lista degli indirizzi per garanzia/assistenza).

Se necessario si può ordinare una vista esplosa del prodotto. Indicare il tipo di prodotto e il numero di serie stampato sull'etichetta e ordinare il disegno presso l'agente di assistenza locale oppure direttamente a: Techtronic Industries GmbH, Max-Eyth-Straße 10, 71364 Winnenden, Germany.

### SIMBOLI



Leggere attentamente le istruzioni prima di utilizzare il prodotto.



ATTENZIONE! AVVERTENZA! PERICOLO!



Rimuovere il pacco batteria prima di iniziare qualsiasi lavoro sul prodotto.



Per diminuire il rischio di lesioni o danni, evitare il contatto con qualsiasi superficie calda.



Indossare una protezione oculare.



Indossare protezioni acustiche adeguate.



Indossare una maschera antipolvere adeguata.



Indossare i guanti.



Corrente diretta



Non smaltire le batterie scariche e altre apparecchiature elettriche ed elettroniche come normali rifiuti. Le batterie scariche e i dispositivi elettrici ed elettronici dovranno essere raccolti separatamente. Le batterie usate, gli accumulatori e le fonti luminose non più utilizzabili dovranno essere rimossi dall'apparecchiatura. Consultare l'autorità locale o il rivenditore per consigli sullo smaltimento e il punto di raccolta.

In base alle normative locali i rivenditori potrebbero avere l'obbligo di riprendersi le batterie usate e le apparecchiature elettriche ed elettroniche gratuitamente. Il vostro contributo al riutilizzo e al riciclo delle batterie usate e dei dispositivi elettrici ed elettronici aiuta a ridurre la richiesta di materie prime. Le batterie usate, in particolare quelle che contengono litio e le apparecchiature elettriche ed elettroniche contengono materiali preziosi e riciclabili che potrebbero avere un impatto avverso sull'ambiente e la salute umana, se non smaltiti in un modo ecocompatibile.

Eliminare i dati personali, se presenti, dalle apparecchiature da buttare.

El rango de temperatura ambiente para la herramienta en funcionamiento es de entre 0 °C y 40 °C.

El rango de temperatura ambiente en el entorno en el que se guarde la herramienta (producto) es de entre 0 °C y 40 °C.

El rango de temperatura ambiente recomendado para el sistema de carga durante la carga es de entre 10 °C y 38 °C.

### ISTRUCCIONES ADICIONALES DE SEGURIDAD Y FUNCIONAMIENTO

Utilice siempre gafas de seguridad y una mascarilla antipolvo cuando lije, especialmente cuando lije en altura.

Se debe utilizar un respirador adecuado si se lija pintura con plomo, algunos tipos de maderas y metal para evitar respirar el polvo o aire dañino/tóxico generado.

El polvo producido durante el uso del producto puede suponer un peligro para la salud del usuario o de los transeúntes. El usuario y los transeúntes no deben tocar ni inhalar el polvo. Utilice una máscara de protección contra el polvo adecuada.

No trabaje con ningún material que pueda suponer un peligro para la salud, como por ejemplo, amianto.

Sujete la pieza de trabajo con un dispositivo de sujeción. Las piezas de trabajo mal sujetas pueden causar daños y lesiones graves.

No vuelva a encender el producto después de que se haya atascado. Volver a encenderlo puede provocar un retroceso con una gran fuerza de reacción. Analice por qué se ha atascado el producto y rectifíquelo, prestando atención a las instrucciones de seguridad. En caso necesario, retire la herramienta de inserción.

El polvo producido durante el uso del producto puede suponer un peligro para la salud. No inhale el polvo. Utilice una máscara de protección contra el polvo adecuada.

Quite las baterías antes de empezar ningún trabajo con el producto.

### ADVERTENCIAS DE SEGURIDAD DE LA BATERÍA ADICIONAL

**⚠ ¡ADVERTENCIA!** Para reducir el riesgo de incendio, lesiones personales y daños al producto provocados por un cortocircuito, nunca sumerja la herramienta, la batería ni el cargador en líquido, ni permita que un líquido fluya por su interior. Los líquidos corrosivos o conductores, como el agua marina, algunas sustancias químicas industriales y la lejía o los productos que la contienen, etc., pueden provocar un cortocircuito.

Al desechar baterías usadas, no deben tirarse con los residuos domésticos ni quemarse. Los distribuidores de AEG se ofrecen a recuperar baterías viejas para proteger el medioambiente.

Las baterías que no se han utilizado durante un tiempo deberían recargarse antes de su uso.

Para una duración óptima, las baterías se tienen que cargar completamente después de su uso.

Para un almacenamiento de la batería superior a 30 días:

- Almacene la batería en lugar con una temperatura inferior a 27 °C y alejado de la humedad.
- Almacene la batería con un estado de carga del 30 %-50 %.
- Cada seis meses de almacenamiento, cargue la batería de forma normal.

### PROTECCIÓN DE LA BATERÍA

La batería cuenta con una protección contra sobrecargas que la protege en caso de sobrecarga y ayuda a garantizar una larga vida útil.

En situaciones de estrés extremo, los componentes electrónicos de la batería desactivan el producto de forma automática. Para volver a poner en marcha el producto, apáguelo y vuelva a encenderlo. Si el producto no se vuelve a encender, puede que la batería se haya descargado por completo. Recargue la batería.

### TRANSPORTE DE BATERÍAS DE LITIO

La batería de ión-litio está sujeta a la legislación sobre mercancías peligrosas.

El transporte de las baterías se tiene que realizar conforme a las provisiones y regulaciones locales, nacionales e internacionales.

## ES TRADUCCIÓN DEL MANUAL ORIGINAL

### APLICACIÓN DE ACUERDO A LA FINALIDAD

La multiherramienta está diseñada para utilizarse únicamente por adultos que hayan leído y comprendido las instrucciones y advertencias de este manual, y pueden considerarse responsables de sus acciones.

La multiherramienta está diseñada para ser utilizada:

- para lijar y realizar el acabado de metal, madera, plástico o materiales similares mediante el uso de la base de lijado con las hojas de lija suministradas
- para el raspado y el corte en profundidad de metales no ferrosos, madera, plástico, cartón yeso, etc., mediante el uso de las cuchillas de corte para metales suministradas
- para realizar orificios en paredes con el fin de colocar interruptores o enchufes
- para eliminar la lechada entre azulejos

El producto está diseñado para ser utilizado en espacios interiores, en lugares secos, bien iluminados y con una ventilación adecuada.

El producto no está diseñado para ser utilizado en superficies o materiales húmedos.

Utilice el producto exclusivamente para el uso para el que fue diseñado.

**⚠ ¡ADVERTENCIA!** Lea atentamente todas las advertencias, instrucciones y especificaciones suministradas con la herramienta, y consulte las ilustraciones. El incumplimiento de las instrucciones que se indican a continuación puede ocasionar diversos accidentes como incendios, descargas eléctricas y/o graves heridas corporales.

Conservar estas advertencias e instrucciones para poder consultarlas posteriormente.

### ADVERTENCIAS DE SEGURIDAD DE LA MULTIHERRAMIENTA

La herramienta eléctrica se debe sujetar por las superficies de agarre aisladas cuando se lleve a cabo cualquier operación en la que la fijación pueda entrar en contacto con cables eléctricos ocultos. Si las fijaciones entran en contacto con un cable bajo tensión, es posible que las piezas metálicas de la herramienta eléctrica también reciban esta tensión y provoquen una descarga eléctrica al usuario.



|    |
|----|
| EN |
| FR |
| DE |
| IT |
| ES |
| PT |
| NL |
| DA |
| NO |
| SV |
| FI |
| EL |
| TR |
| CS |
| SK |
| PL |
| HU |
| SL |
| HR |
| LV |
| LT |
| ET |
| RU |
| BG |
| RO |
| MK |
| UK |
| AR |



- Las baterías se pueden transportar por carretera sin más requisitos adicionales.
- El transporte comercial de baterías de iones de litio por parte de terceros está sujeto a las regulaciones de bienes peligrosos. La preparación del transporte y el transporte sólo deben ser realizados por personal con la formación adecuada y el proceso debe ser supervisado por los correspondientes expertos.

Al transportar baterías:

- Asegúrese de que los terminales de contacto de la batería están protegidos y aislados para evitar cortocircuitos.
- Compruebe que la batería esté asegurada dentro del embalaje para que no se dañe con el movimiento.
- No transporte baterías con fisuras o fugas.
- Para más asesoramiento, póngase en contacto con la empresa de distribución.

## CONOZCA SU PRODUCTO

Consulte la página 2.

1. Batería
2. Mango, superficie de agarre aislada
3. Control de velocidad
4. Palanca de desbloqueo de la cuchilla
5. LED
6. Soporte de la hoja
7. Pasador de bloqueo
8. Gatillo
9. Botón de activación del bloqueo
10. Clip para cinturón
11. Hoja de sierra de segmentos
12. Almohadilla de lijado
13. Hoja de corte profundo

## MANTENIMIENTO

Evite el uso de disolventes para la limpieza de los componentes de plástico. La mayoría de los plásticos son sensibles a diferentes tipos de disolventes comerciales y su uso puede provocar daños. Utilice paños limpios para quitar la suciedad, la carbonilla, etc.

Utilice exclusivamente accesorios AEG y piezas de recambio AEG. Si es necesario sustituir algún componente que no se haya descrito, póngase en contacto con nuestro agente de servicio de AEG (ver nuestra lista de direcciones de garantía/mantenimiento).

Si fuera necesario, se puede solicitar una vista ampliada del producto. Indique el tipo de producto y el número de serie que aparecen impresos en la etiqueta, y solicite el esquema a sus agentes de servicio locales o directamente a: Techtronic Industries GmbH, Max-Eyth-Straße 10, 71364 Winnenden, Germany.

## SÍMBOLOS

|  |   |
|--|---|
|  | Lea las instrucciones atentamente antes de poner en marcha el producto.                       |
|  | ¡PRECAUCIÓN! ¡ADVERTENCIA! ¡PELIGRO!  |
|  | Quite las baterías antes de empezar ningún trabajo con el producto.                           |
|  | Para reducir el riesgo de lesión o daño, evite el contacto con cualquier superficie caliente. |
|  | Utilice protecciones oculares.  |
|  | Utilice protección auditiva.  |
|  | Utilice una máscara de protección contra el polvo adecuada.                                   |



Utilice guantes.



Corriente directa



No deseche los residuos de baterías, aparatos eléctricos y electrónicos como residuos municipales no clasificados. Los residuos de baterías, aparatos eléctricos y electrónicos se deben recoger de forma independiente. Los residuos de baterías, acumuladores y fuentes de luz se deben retirar de los aparatos. Consulte a sus autoridades locales o a su vendedor para obtener información sobre reciclaje y puntos de recogida.

De acuerdo con lo establecido en las normativas locales, los establecimientos minoristas pueden tener la obligación de recuperar los residuos de baterías, aparatos eléctricos y electrónicos de forma gratuita. Su contribución a la hora de reutilizar y reciclar los residuos de baterías, aparatos eléctricos y electrónicos ayuda a reducir la demanda de materias primas. Los residuos de baterías, en especial las que contienen litio, y los residuos de aparatos eléctricos y electrónicos contienen materiales valiosos que se pueden reciclar, y que podrían afectar de forma negativa al medio ambiente y a la salud humana si no se desechan de un modo medioambientalmente responsable.

Si lo hubiera, elimine cualquier dato personal de los residuos de los aparatos.

## PT TRADUÇÃO DO MANUAL ORIGINAL

### USO PREVISTO

A ferramenta múltipla destina-se a ser utilizada apenas por adultos que tenham lido e compreendido as instruções e avisos presentes neste manual e que possam ser considerados responsáveis pelas suas ações.

A multi-ferramenta destina-se a ser utilizada para:

- lixar e proceder ao acabamento de metal, madeira, plásticos ou materiais similares, utilizando o painel de lixa com as folhas de lixa abrasiva do formato fornecido
- raspar e realizar cortes em profundidade em metal não ferroso, madeira, plásticos, estuque, etc., utilizando as lâminas de corte metálicas fornecidas
- perfurar em paredes para a colocação de interruptores ou tomadas
- remover argamassa entre revestimentos cerâmicos

O produto destina-se a ser utilizado em espaços interiores secos, bem iluminados e adequadamente ventilados.

O produto não se destina a ser utilizado em materiais ou superfícies molhadas.

Utilize o produto exclusivamente para o uso para o qual foi concebido.

**⚠️ ADVERTÊNCIA! Leia todas as instruções dos avisos de segurança, as ilustrações e as especificações técnicas fornecidas com este produto.** O incumprimento das instruções seguintes pode ocasionar acidentes como incêndios, choques elétricos e/ou ferimentos graves.

**ConsERVE estas advertências e instruções para que possa consultá-las mais tarde.**

### AVISOS DE SEGURANÇA DA MULTI-FERRAMENTA

**Quando executar uma operação onde a ferramenta de aperto possa entrar em contacto com fios condutores ocultos, agarre a ferramenta elétrica pelas superfícies de preensão isoladas.** Em contacto com um fio "energizado", os fixadores podem expor partes metálicas da ferramenta elétrica energizada e resultar em choques elétricos para o operador.

O intervalo de temperaturas ambiente para a ferramenta durante o funcionamento é entre 0 °C e 40 °C.

O intervalo de temperaturas ambiente para a ferramenta durante o armazenamento é entre 0 °C e 40 °C.

O intervalo de temperaturas ambiente recomendado para o sistema de carregamento durante o carregamento é entre 10 °C e 38 °C.

## INSTRUÇÕES DE SEGURANÇA E FUNCIONAMENTO ADICIONAIS

Use sempre óculos de proteção e uma máscara de pó ao lixar, especialmente, numa posição acima da cabeça.

Deve ser utilizado um respirador adequado ao lixar tinta à base de chumbo, algumas madeiras e metais para evitar respirar o pó ou ar nocivo/tóxico.

O pó produzido ao utilizar o produto pode ser nocivo para a saúde do operador e terceiros. O operador e terceiros não devem tocar nem inalar o pó. Utilize uma máscara de proteção de poeira.

Não manipule quaisquer materiais que sejam prejudiciais para a saúde, como, por exemplo, amianto.

Fixe a peça de trabalho com um dispositivo de fixação. As peças de trabalho mal presas podem causar danos e lesões graves.

Não volte a ligar o produto depois de entrar em paragem espontânea. Se o voltar a ligar, pode provocar um efeito de rícochete muito violento. Descubra o problema que fez o produto entrar em paragem espontânea e corrija-o, certificando-se de que cumpre todas as instruções de segurança. Se necessário, remova a ferramenta de inserção.

A poeira gerada pela utilização do produto pode ser prejudicial para a saúde. Não inale o pó. Utilize uma máscara de proteção de poeira.

Antes de fazer quaisquer trabalhos de manutenção ou limpeza ao produto, desmonte o conjunto de baterias.

## AVISOS DE SEGURANÇA ADICIONAIS DAS BATERIAS

**⚠️ ADVERTÊNCIA!** Para reduzir o risco de incêndio, ferimentos pessoais e danos ao produto causados por curto-circuito, nunca coloque o conjunto de baterias ou a ferramenta dentro de qualquer líquido, nem deixe que sejam penetrados por qualquer líquido. Líquidos que sejam corrosivos ou que conduzam a eletricidade, como por exemplo água do mar, certos produtos químicos industriais e lixívia/produtos com lixívia, etc., podem causar um curto-circuito.

Não deite fora baterias usadas juntamente com o lixo doméstico nem queimando-as. Os Distribuidores AEG estão disponíveis para recolher baterias velhas, para proteger o meio-ambiente.

Conjuntos de baterias que tenham estado algum tempo sem serem utilizados devem ser recarregados antes de serem utilizados.

Para assegurar a máxima vida útil, os conjuntos de baterias têm obrigatoriamente de ser totalmente carregados depois de serem utilizados.

Para um armazenamento da bateria superior a 30 dias:

- Armazene a bateria num local em que a temperatura seja inferior a 27 °C e afastada da humidade.
- Guarde as baterias num estado de carregamento de 30%-50%.
- A cada seis meses de armazenamento, carregue a bateria normalmente.

## PROTEÇÃO DA BATERIA

A bateria tem uma proteção de sobrecarga que a protege e ajuda a garantir uma vida útil prolongada.

Em condições de tensão extrema, os componentes eletrónicos da bateria desligam o produto automaticamente. Para reiniciar, desligue o produto e ligue-o novamente. Se o produto não ligar novamente, a bateria poderá estar completamente descarregada. Recarregue a bateria.

## TRANSPORTE DE BATERIAS DE LÍCIO

A bateria de íão de lítio está sujeita à legislação de mercadorias perigosas.

O transporte dessas baterias tem de ser feito de acordo com as disposições e os regulamentos locais, nacionais e internacionais.

- As baterias podem ser transportadas por via rodoviária sem mais equipamentos.
- O transporte comercial de baterias de íões de lítio por terceiros está sujeito à regulamentação de Mercadorias Perigosas. A preparação do transporte e o transporte apenas devem ser realizados por pessoal com a formação adequada e o processo deve ser supervisionado pelos especialistas correspondentes.

Quando transportar baterias:

- Assegure-se que os terminais de contacto da bateria estão protegidos e isolados para evitar curto-circuitos.
- Utilize materiais de embalagem para se certificar de que o conjunto de baterias está acondicionado de forma segura, contra movimentos ou quedas.
- Não transporte baterias com fissuras ou fugas.
- Contacte a empresa transitária para mais aconselhamento.

## CONHEÇA O SEU PRODUTO

Consulte a página 2.

1. Bateria
2. Pega, superfícies de prensão isoladas
3. Controlo de velocidade
4. Manípulo de libertação da lâmina
5. Luz LED
6. Suporte da lâmina
7. Pino de bloqueio
8. Gatilho
9. Botão de bloqueio
10. Clipe para cinto
11. Lâmina de serra segmentada
12. Almofada de polimento
13. Lâmina de corte por imersão

## MANUTENÇÃO

Evite utilizar solventes ao limpar as peças de plástico. A maior parte dos plásticos é suscetível a vários tipos de solventes comerciais e a sua utilização poderá provocar danos. Utilize panos limpos para remover a sujidade, o pó de carbono, etc.





Utilize apenas acessórios AEG e sobresselentes AEG. Se for necessário substituir componentes que não foram descritos, entre em contacto com um dos nossos agentes de assistência técnica AEG (consulte a nossa lista de moradas de assistência técnica/garantia).

Se necessário, pode ser encomendado um diagrama mostrando o produto em perspetiva ampliada. Indique o tipo de produto e o número de série impresso na etiqueta e solicita o diagrama no seu agente local ou diretamente em: Techtronic Industries GmbH, Max-Eyth-Straße 10, 71364 Winnenden, Germany.

## SÍMBOLOS

|  |  |
|--|--|
|  | Leia atentamente as instruções antes de ligar o produto.   |
|  | ATENÇÃO! ADVERTÊNCIA! PERIGO!  |
|  | Antes de fazer quaisquer trabalhos de manutenção ou limpeza ao produto, desmonte o conjunto de baterias. |
|  | Para reduzir o risco de ferimentos ou de danos, evite o contacto com qualquer superfície quente.         |
|  | Use proteção para os olhos.  |
|  | Sempre use a protecção dos ouvidos.  |



|  |  |
|--|--|
|   | Utilize uma máscara de proteção de poeira.   |
|  | Use luvas.   |
|  | Corrente directa   |
|  | Não elimine baterias, pilhas, equipamentos elétricos e eletrônicos juntamente com resíduos municipais não separados. Os resíduos de baterias, pilhas e equipamentos elétricos e eletrônicos devem ser recolhidos separadamente. Os resíduos de acumulares de baterias, pilhas e fontes de luz têm de ser retirados do equipamento. Consulte a sua autoridade local ou retalhista para obter aconselhamento sobre reciclagem e pontos de recolha.<br>De acordo com os regulamentos locais, os retalhistas têm a obrigação de receber os resíduos de baterias, pilhas e equipamentos elétricos e eletrônicos livres de encargos. A sua contribuição para reutilizar e reciclar os resíduos de baterias, pilhas e equipamentos elétricos e eletrônicos ajuda a reduzir a procurar de matérias-primas. As baterias e pilhas usadas, em particular, contêm lítio e os resíduos de equipamentos elétricos e eletrônicos contêm materiais recicláveis preciosos, que podem afetar negativamente o meio ambiente e a saúde humana se não forem eliminados de uma forma ambientalmente compatível.<br>Elimine os dados pessoais dos equipamentos, se existirem. |

die contact maken met een draad 'onder spanning', kunnen blootliggende metalen onderdelen van het apparaat 'onder spanning' zetten en de gebruiker een elektrische schok bezorgen.

Omgevingstemperatuurbereik voor het gereedschap tijdens werking is tussen 0 °C en 40 °C.

Omgevingstemperatuurbereik voor opslag van het gereedschap is tussen 0 °C en 40 °C.

Het aanbevelen omgevingstemperatuurbereik voor het gereedschap voor het laadsysteem tijdens laden is tussen 10 °C en 38 °C.

## AANVULLENDE VEILIGHEIDS- EN WERKINSTRUCTIES

Draag altijd een veiligheidsbril en een stofmasker tijdens het schuren, in het bijzonder bij bovenhands schuren.

Bij het schuren van loodverf, sommige houtsoorten en metaal moet een geschikt ademhalingsmasker worden gedragen om te voorkomen dat schadelijk/giftig stof of lucht wordt ingeademd.

De stof die bij het gebruik van het product vrijkomt, kan een gevaar vormen voor de gezondheid van de operator en omstanders. De operator en omstanders dienen de stof niet aan te raken of in te ademen. Draag een geschikt stofmasker.

Bewerk geen materialen die een gevaar vormen voor de gezondheid, zoals asbest.

Klem het werkstuk met een klem vast. Werkstukken die niet zijn vastgeklemd kunnen ernstige letsels en schade veroorzaken.

Schakel het product niet opnieuw in nadat het is vastgelopen. Opnieuw inschakelen kan een terugslag met een hoge reactiekracht veroorzaken. Stel vast waarom het product is vastgelopen en herstel dit. Neem daarbij de veiligheidsinstructies in acht. Verwijder het inbrengulpmiddel indien nodig.

Het stof dat tijdens het gebruik van het apparaat vrijkomt kan een gevaar voor de gezondheid vormen. Stof niet inademen. Draag een geschikt stofmasker.

Verwijder de accu voordat u werkzaamheden aan het product uitvoert.

## NL VERTALING VAN DE ORIGINELE INSTRUCTIES

### VOORGESCHREVEN GEBRUIK VAN HET SYSTEEM

De multitool is uitsluitend bedoeld voor gebruik door volwassenen die de instructies en waarschuwingen in deze handleiding hebben gelezen en begrepen, en verantwoordelijk kunnen worden beschouwd voor hun handelingen.

Het multi-gereedschap is bedoeld om gebruikt te worden voor:

- het schuren en afwerken van metaal, hout, plastic of vergelijkbare materialen met behulp van de meegeleverde schuurzool en gevormde schuurvellen.
- het schrappen en invallend zagen in non-ferro metaal, hout, kunststof, gipsplaat, enz. met behulp van de meegeleverde metalen snijbladen
- het snijden van gaten in muren om schakelaars of stopcontacten te plaatsen.
- het verwijderen van voegmateriaal tussen keramische tegels.

Het product is bedoeld om binnen gebruikt te worden in droge, goed verlichte en gepast geventileerde omstandigheden.

Het product is niet bedoeld om te worden gebruikt op natte materialen of oppervlakken.

Gebruik het product niet voor andere doeleinden dan waarvoor het is bestemd.

**⚠ WAARSCHUWING! Lees alle veiligheidsinstructies, illustraties en specificaties die met dit product worden meegeleverd.** Als u onderstaande voorschriften niet opvolgt, kan dit leiden tot ongelukken zoals brand, elektrische schokken en/of ernstig lichamelijk letsel.

**Bewaar deze waarschuwingen en voorschriften zorgvuldig om ze ook later te kunnen inzien.**

### VEILIGHEIDSWAARSCHUWINGEN VOOR HET MULTI-GEREEDSCHAP

**Houd het apparaat vast bij de geïsoleerde handgrepen tijdens werkzaamheden waar de bevestigingsklem in contact kan komen met zichtbare bedrading. Bevestigingsklemmen**

### EXTRA WAARSCHUWINGEN BATTERIJVEILIGHEID

**⚠ WAARSCHUWING!** Dompel de accu of oplader nooit onder in vloeistof en laat er nooit vloeistof instromen, om het risico op brand, persoonlijk letsel en productschade door kortsluiting te vermijden. Bijtende of geleidende vloeistoffen, zoals zeewater, bepaalde industriële chemicaliën en bleekmiddelen of chloorhoudende producten, etc., kunnen kortsluiting veroorzaken.

Gooi gebruikte accu's niet weg met het huishoudelijk afval of verbrand ze niet. AEG-distributeurs nemen oude accu's terug ter bescherming van ons milieu.

Accu's die lange tijd niet gebruikt zijn, dienen voor gebruik opnieuw opgeladen te worden.

Voor een optimale levensduur dient de accu na gebruik volledig opgeladen te worden.

Voor langer dan 30 dagen opslaan van accu's:

- Bewaar de accu op een plaats waar de temperatuur lager is dan 27 °C en uit de buurt van vocht.
- Bewaar accu's in een 30% -50% opgeladen toestand.
- Laad opgeslagen accu's zoals gewoonlijk om de zes maanden.

### BESCHERMING VAN ACCU

De accu heeft een beveiliging tegen overbelasting. Deze beschermt tegen een te hoge lading en helpt een lange levensduur te garanderen.

Bij extreme belasting schakelt de accu-elektronica het apparaat automatisch uit. Schakel om te herstarten het apparaat uit en vervolgens weer in. Als het product niet opnieuw opstart, is de accu mogelijk volledig leeg. Laad het batterijpak op.

### VERVOEREN VAN LITHIUM BATTERIJEN

De lithium-ionaccu is onderworpen aan de wetgeving inzake gevaarlijke stoffen.

Vervoer van de accu's is geregeld volgens plaatselijke, nationale en internationale voorwaarden en regelgeving.

- Accu's kunnen zonder verdere vereisten over de weg worden vervoerd.
- Commercieel vervoer van lithium-ion-accu's door derde partijen is onderhevig aan regelgeving voor gevaarlijke stoffen. De voorbereidingen voor het transport en het transport zelf mag uitsluitend worden uitgevoerd door personeel dat vakkundig werd opgeleid en het proces moet worden begeleid door overeenkomstige experts.

Tijdens het vervoeren van accu's:

- Zorg ervoor dat de batterijcontactterminals beschermd en geïsoleerd zijn om kortsluiting te voorkomen.
- Zorg ervoor dat de accu niet kan verschuiven binnen de verpakking.
- Geen gekraakte of lekkende accu's vervoeren.
- Controleer bij het doorsturende bedrijf voor verder advies.

## KEN UW PRODUCT

Zie pagina 2.

1. Accu
2. Hendel, geïsoleerd grijpoppervlak
3. Snelheidsregeling
4. Ontgrendelingshendel voor zaagblad
5. Led-lamp
6. Bladbevestiging
7. Borgpen
8. Aan/uit-hendel
9. Vergrendelknop
10. Riemclip
11. Segmentzaagblad
12. Schuurzool
13. Invalzaagblad

## ONDERHOUD

Vermijd het gebruik van oplosmiddelen bij het reinigen van kunststof onderdelen. De meeste kunststoffen zijn gevoelig voor diverse soorten in de handel verkrijgbare oplosmiddelen en kunnen door het gebruik daarvan worden beschadigd. Gebruik schone doeken om vuil, carbonstof, etc. te verwijderen.

Gebruik alleen accessoires en reserveonderdelen van AEG. Als er onderdelen vervangen moeten worden die niet omschreven zijn, neem dan contact op met een van onze medewerkers van AEG-serviceonderhoud (zie onze lijst van garantie-/serviceonderhoudsadressen).

Eventueel kunt u een onderdelenoverzicht van het apparaat bestellen. Vermeld het producttype en het serienummer dat op het etiket staat en bestel het overzicht bij uw lokale serviceagent of direct bij: Techtronic Industries GmbH, Max-Eyth-Straße 10, 71364 Winnenden, Germany.

## SYMBOLEN

|  |   |
|--|---|
|  | Lees de instructies zorgvuldig door alvorens het apparaat in gebruik te nemen.            |
|  | LET OP! WAARSCHUWING! GEVAAR!   |
|  | Verwijder de accu voordat u werkzaamheden aan het product uitvoert.                       |
|  | Vermijd contact met alle hete oppervlakken om het risico op letsel of schade te beperken. |
|  | Draag oogbescherming.   |
|  | Draag oorbeschermers.   |



Draag een geschikt stofmasker.



Draag handschoenen.



Gelijkstroom



Gooi afgedankte elektrische en elektronische apparatuur niet weg als ongesorteerd gemeentelijk afval. Afgedankte elektrische en elektronische apparatuur moet afzonderlijk worden ingezameld. Afvalbatterijen, afvalaccu's en lichtbronnen moeten uit de apparatuur worden verwijderd. Neem contact op met uw gemeente of winkelier voor advies over recycling en het inzamelpunt.

Volgens de plaatselijke voorschriften kunnen detailhandelaars verplicht zijn afgedankte elektrische en elektronische apparatuur kosteloos terug te nemen. Uw bijdrage aan hergebruik en recycling van afgedankte elektrische en elektronische apparatuur helpt de vraag naar grondstoffen te verminderen. Afgedankte elektrische en elektronische apparatuur bevat waardevolle, recycleerbare materialen, die een negatief effect kunnen hebben op het milieu en de volksgezondheid, indien zij niet op een milieuvriendelijke manier worden verwijderd. Verwijder eventuele persoonlijke gegevens van afgedankte apparatuur.

## DA OVERSÆTTELSE AF DEN ORIGINALE BRUGSANVISNING

### TILTÆNK ANVENDELSESFORMÅL

Multiværktøjet er kun beregnet til at blive brugt af voksne, som har læst og forstår instruktionerne og advarslerne i denne vejledning, og som kan betragtes som værende ansvarlige for deres handlinger.

Multiværktøjet er beregnet til følgende brug:

- Til slibning og overfladebehandling af metal, træ, plast eller tilsvarende materialer ved brug af de slibepuder med de formede ark, der medfølger.
- til skrabning og dykkskæring i ikke-jernholdige metaller, træ, plast, gipsplader osv. ved hjælp af de medfølgende metalskærebåde
- til skæring af huller i vægge, der kan indeholde kontakter eller stikkontakter
- til fjernelse af fugning mellem keramiske fliser

Produktet er beregnet til at blive betjent indendørs under tørre, godt belyste og tilstrækkeligt ventilerede forhold.

Produktet er ikke beregnet til brug på våde materialer eller overflader.

Må ikke bruges til andre formål.

**⚠ ADVARSEL! Læs alle omhyggeligt alle advarsler, anvisninger og specifikationer, som følger med maskinen, og studer illustrationerne.** Hvis nedenstående forskrifter ikke overholdes, kan der ske uheld og ulykker som brand, elektrisk stød og/eller alvorlige personskader.

**Gem vejledningen med advarsler og anvisninger til senere opslag.**

### SIKKERHEDSADVARSLER FOR MULTIVÆRKTØJ

**Hold kun fast i elværktøjet på de isolerede gribeplader, når du udfører et stykke arbejde, hvor skruer etc. kan komme i berøring med skjulte ledninger.** Skruer etc., der kommer i



|    |
|----|
| EN |
| DE |
| FR |
| IT |
| ES |
| PT |
| NL |
| DA |
| NO |
| SV |
| FI |
| EL |
| TR |
| CS |
| SK |
| PL |
| HU |
| SL |
| HR |
| LV |
| LT |
| ET |
| RU |
| BG |
| RO |
| MK |
| UK |
| AR |
| i  |

berøring med en strømførende ledning, kan gøre de blottede metaldele på værktøjet strømførende og give operatøren elektrisk stød.

Omgivelsestemperaturområdet for værktøj (produkt) under betjening er mellem 0 °C og 40 °C.

Omgivelsestemperaturområdet for værktøj (produkt) under opbevaring er mellem 0 °C og 40 °C.

Det anbefalede omgivelsestemperaturområde for ladesystemet under opladning er mellem 10 °C og 38 °C.

## YDERLIGERE SIKKERHEDS- OG ARBEJDSINSTRUKTIONER

Brug altid sikkerhedsbriller og en støvmaske ved slibning, især slibning over hovedhøjde.

Du skal bære et passende åndedrætsværn under slibning af blymaling, nogle trætyper og metal for at undgå indånding af skadeligt/giftigt støv eller luft.

Det støv, der genereres ved brug af produktet, kan udgøre en sundhedsfare for operatøren og tilskuere. Operatør og tilskuere må ikke berøre eller inhalere støvet. Bær en passende støvbeskyttelsesmaske.

Bearbejd ikke materialer, der udgør en sundhedsfare f.eks. asbest.

Emnet skal fastspændes med en fastspændingsanordning. Ikke-spændte emner kan forårsage alvorlige (person)skader.

Tænd ikke igen for produktet, efter at det er gået i stå. At tænde for det igen, kan forårsage tilbageslag med stor reaktionskraft. Slå fast, hvorfor produktet er gået i stå, og foretag udbedring af dette, og tag samtidig højde for sikkerhedsanvisningerne. Fjern om nødvendigt indsætningsværktøjet.

Det støv, der genereres ved brug af produktet, kan udgøre en sundhedsfare. Undgå at indånde støvet. Bær en passende støvbeskyttelsesmaske.

Fjern batteripakken inden start af arbejde på produktet.

## YDERLIGERE SIKKERHEDSADVARSLER OM BATTERI

**⚠ ADVARSEL!** For at nedsætte risikoen for brand, personskade og produktbeskadigelse på grund af kortslutning må dit redskab, batteripakke eller oplader aldrig nedsænkes i en væske, ligesom væsker ikke må flyde ind i dem. Ætsende eller ledende væsker som havvand, visse industrikemikalier og blegemidler eller blegemiddelholdige produkter osv. kan forårsage en kortslutning. Brugte batterier må ikke bortskaffes som husholdningsaffald eller afbrændes. AEG's forhandlere tilbyder at modtage gamle batterier for at beskytte miljøet.

Batteripakker, der ikke er brugt i et stykke tid, skal genoplades inden brug.

For at opnå en optimal levetid for batteripakker skal de oplades fuldstændigt efter brug.

Ved opbevaring af batterier længere end 30 dage:

- Opbevar batteriet på et tørt sted med temperaturer under 27 °C.
- Opbevar batterierne i en 30% -50% opladet tilstand.
- Hvert halve år under opbevaring, skal pakken oplades som normalt.

## BESKYTTELSE AF BATTERIPAKKEN

Batteripakken har overbelastningsbeskyttelse, der beskytter den mod overbelastning og hjælper med at sikre en lang levetid.

Ved ekstrem belastning slukker batterielektronikken automatisk for produktet. For at genstarte slukkes produktet og tændes derefter igen. Hvis produktet ikke starter igen, kan batteripakken være helt afladet. Genoplad batteripakken.

## TRANSPORT AF LITHIUM-BATTERIER

Lithium-ion-batteriet er omfattet af lovgivningen om farligt gods.

Transport af de batterier skal foretaget i overensstemmelse med lokale, nationale og internationale forskrifter og forordninger.

- Batterier kan transporteres på offentlig vej uden yderligere krav.
- Kommerciel transport af lithium-ion-batterier foretaget af tredjeparter er underlagt forordninger om farligt gods.
- Forberedelse af transport og selve transporten må kun forestås

af behørigt uddannet personale, og processen skal ledsages af relevante fagfolk.

Ved transport af batterier:

- Kontrollér, at batteriets kontaktklemmer er beskyttet og isoleret for at forebygge kortslutning.
- Sørg for, at batteripakken er sikret mod bevægelse inden i emballagen.
- Undlad at transportere batterier med revner eller utætheder.
- Rådfør dig desuden hos speditøren.

## KEND DIT PRODUKT

Se side 2.

1. Batteri
2. Håndtag, isoleret gribeblade
3. Hastighedskontrol
4. Udløsningshåndtag til klinge
5. LED-lys
6. Klingeholder
7. Låsestift
8. Udløser
9. Låseknop
10. Bælteclips
11. Segmenteret savklinge
12. Slibepude
13. Dyksav

## VEDLIGEHOLDELSE

Undgå at bruge opløsningsmidler ved rengøring af plastdele. De fleste former for plastik er modtagelige for forskellige typer kommercielle opløsningsmidler og kan blive beskadiget ved deres anvendelse. Brug rene klude til at fjerne snavs, kulstøv osv.

Brug kun AEG-tilbehør og AEG-reservedele. Hvis komponenter, der ikke er blevet beskrevet, skal udskiftes, så kontakt et af vores AEG servicecentre (se vores liste over garanti-/serviceadresser).

Om nødvendigt kan der bestilles en eksploderet visning af produktet. Angiv produkttypen og serienummeret, der er trykt på etiketten, og bestil tegningen hos dine lokale serviceagenter eller direkte på: Techtronic Industries GmbH, Max-Eyth-Strasse 10, 71364 Winnenden, Germany.

## SYMBOLER



Læs anvisningerne omhyggeligt inden du starter produktet.



FORSIGTIG! ADVARSEL! FARE!



Fjern batteripakken inden start af arbejde på produktet.



Undgå kontakt med varme overflader for at mindske risikoen for person- eller tingsskader.



Brug øjenbeskyttelse.



Bær høreværn.



Bær en passende støvbeskyttelsesmaske.



Bær handsker.



Bortskaf ikke brukte batterier, elektriske dele og elektronisk utstyr som sorteret kommunalt affald. Brugte batterier, kasserede elektriske dele og elektronisk utstyr skal indsamles separat. Brugte batterier, affaldsakkumulatører og lyskilder skal fjernes fra udstyret. Kontakt din lokale myndighed eller forhandler for rådgivning om genbrug og indsamlingssted. Ifølge lokale bestemmelser er detailhandlere måske forpligtet til gratis at tage kasserede batterier, elektriske dele og elektronisk utstyr retur til bortskaffelse. Dit bidrag til genbrug og genanvendelse af kasserede batterier, elektriske dele og elektronisk utstyr bidrager til at reducere efterspørgslen efter råmaterialer. Kasserede batterier, navnlig indeholdende lithium, og kasserede elektriske dele og elektronisk utstyr indeholder værdifulde, genanvendelige materialer, som kan have en negativ indvirkning på miljøet og menneskers sundhed, hvis det ikke bortskaffes på en miljøvenlig måde. Slet persondata fra eventuelt kasseret utstyr.

## NO OVERSETTELSE AV DE ORIGINALE INSTRUKSJONENE

### FORMÅLMESSIG BRUK

Flerbruksverktøyet er bare ment for bruk av voksne som har lest og forstått instruksjonene og advarelsene i denne håndboken, og som kan anses som ansvarlig for sine handlinger.

Multiverktøyet er beregnet til bruk:

- for sliping og overflatebehandling av metall, tre, plast eller lignende materialer ved bruk av slipeskivene med de formede slipearkene som medfølger.
- for skraping og kapping av metall, tre, plast, gipsplater etc. ved bruk av de medfølgende metalliske kappeskivene
- for kutting av hull i vegger for å gi plass til brytere eller strømuttak
- for å fjerne mørtel mellom keramiske fliser

Produktet er beregnet til bruk innendørs i tørre, godt belyste og tilstrekkelig ventilerte forhold.

Produktet er ikke beregnet til bruk på våte materialer eller overflater.

Ikke bruk produktet på noe annen måte enn det som er beskrevet som tiltenkt bruk.

**⚠ ADVARSEL! Les alle sikkerhetsadvarelsene og -instruksjoner, illustrasjoner og spesifikasjoner som følger med dette produktet.** Hvis forskriftene nedenfor ikke overholdes, kan det forårsake ulykker som brann, elektrisk støt og/eller alvorlige personskader.

**Ta vare på disse advarelsene og instruksjonene for å se i dem senere.**

### SIKKERHETSADVARSLER FOR MULTIVERKTØY

**Hold det elektriske verktøyet etter de isolerte gripeoverflatene når det utføres en operasjon der skrutrekkeren kan komme i kontakt med skjult kabling.** Hvis skrutrekkeren kommer i kontakt med strømførende ledninger, kan det føre til at metalldelene på elektroverktøyet blir strømførende slik at operatøren blir utsatt for elektrisk støt.

Omgivelsestemperaturområdet for verktøyet under drift er mellom 0 °C og 40 °C.

Omgivelsestemperaturområdet for lagring av verktøyet er mellom 0 °C og 40 °C.

Den anbefalte omgivelsestemperaturen for ladesystemet under lading er mellom 10 °C og 38 °C.

### EKSTRA SIKKERHETS- OG ARBEIDSANVISNINGER

Bruk alltid vernebriller og støvmaske når du pusser, spesielt når du pusser over hodet.

Et egnet åndedrettsapparat må brukes under sliping av lakk, tre og metall for å unngå å puste inn skadelig/giftig støv eller luft.

Støv som produseres ved bruk av produktet, kan være helseskadelig for operatøren og personer som befinner seg i nærheten. Operatøren og andre personer i nærheten skal ikke berøre eller inhalere støvet. Bruk egnet støvbeskyttelsesmaske.

Ikke maskinbehandle noen materialer som utgjør helsefare, slik som f.eks. asbest.

Fest arbeidsstykket med en tvinge. Ikke festede emner kan påføre alvorlig personskade og materielle skader.

Skru ikke på produktet igjen etter at det har stoppet. Å skru det på igjen kan forårsake et tilbakeslag med høy reaktionskraft. Avgjør hvorfor produktet har stoppet og utbedre dette, samtidig som sikkerhetsanvisningene overholdes. Fjern innføringsverktøyet om nødvendig.

Støvet som produseres under bruk av sagen, kan være helseskadelig. Ikke pust inn støvet. Bruk egnet støvbeskyttelsesmaske.

Fjern batteripakken før du starter arbeid på produktet.

### EKSTRA ADVARSLER FOR BATTERISIKKERHET

**⚠ ADVARSEL!** For å redusere risikoen for brann, personskade og produktskade på grunn av en kortslutning skal verktøyet, batteripakken eller laderen aldri senkes ned i væske, og væske skal aldri flyte inn på innsiden av disse. Korrosive eller ledende væsker, slik som sjøvann, visse industrielle kjemikalier og blekemiddel eller blekemiddelholdige produkter osv. kan forårsake kortslutning.

Ikke brenn kast brukte batterier sammen med husholdningsavfall. Skal ikke brennes. Utladete batterier kan leveres til AEG-distributører.

Batteripakker som ikke har vært brukt på en stund bør lades opp før du bruker dem.

Batteripakkene må lades helt opp etter bruk hvis du ønsker at de skal vare lengst mulig.

For batteripakkelagring som er lengre enn 30 dager:

- Oppbevar batteripakken der temperaturen er under 27 °C og på avstand fra fuktighet.
- Oppbevar batteripakken ei en 30-50 % ladet tilstand.
- Etter hver sjette måned med lagring skal pakken lades som vanlig.

### BESKYTTELSE AV BATTERIPAKKEN

Batteripakken har overbelastningsvern for å beskytte den mot overbelastning og hjelper til med å sikre en lang levetid.

Under ekstrem belastning slår batterielektronikken av produktet automatisk. For å starte på nytt, slå av produktet og deretter på igjen. Hvis produktet ikke starter opp igjen, kan det hende at batteripakken kan ha ladet helt ut. Lad opp batteripakken.

### TRANSPORTERE LITIUM-BATTERIER

Litium ion-batteri omfattes av lovgivning for farlig gods.

Transport av disse batteriene må gjøres i samsvar med lokale, nasjonale og internasjonale bestemmelser og forskrifter.

- Batterier kan transporteres på vei uten ytterligere krav.
- Kommersiell frakt av Lithium-Ion-batterier er underlagt bestemmelsene om transport av farlig gods. Klargjøring av transporten og transporten kan kun utføres av passende opplærte personer og prosessen må følges av tilsvarende kvalifiserte eksperter.

Iverksatt følgende tiltak når du frakter batteriene:

- Påse at batterienes kontaktkterminaler er beskyttet og isolert for å hindre kortslutning.
- Se til at batteripakken er sikret mot bevegelse inni pakningen.
- Ikke transportert batterier som har sprekker eller lekket.
- Sjekk med transportfirmaet for ytterligere råd.

### KJENN PRODUKTET DITT

Se side 2.

1. Batteri
2. Håndtak, isolert gripeoverflate
3. \*Hastighetskontroll
4. Bladfriggivelsesspak
5. LED-lys
6. Bladfeste
7. Låsebolt



EN

DE

FR

IT

ES

PT

NL

DA

NO

SV

FI

EL

TR

CS

SK

PL

HU

SL

HR

LV

LT

ET

RU

BG

RO

MK

UK

AR



8. Utløser
9. Pålåsingsknapp
10. Belteklips
11. Segmentsagblad
12. Støtterondell
13. Dykksagblad

## VEDLIKEHOLD

Unngå bruk av løsemidler ved rengjøring av plastdeler. De fleste plasttyper er følsomme overfor ulike typer kommersielle løsemidler og kan skades av bruken av disse. Bruk rene kluter for å fjerne smuss, karbonstøv osv.

Bruk bare tilbehør og reservedeler fra AEG. Kontakt en av AEG-serviceagentene våre hvis du må erstatte deler som ikke er omtalt her (se listen over garanti/serviceadresser).

Ved behov kan en eksplodert visning av produktet bestilles. Angi produkttype og serienummer som er skrevet på etiketten og bestill tegningen ved den lokale serviceagenten eller direkte på: Techtronic Industries GmbH, Max-Eyth-Straße 10, 71364 Winnenden, Germany.

## SYMBOLER

|  |   |
|--|---|
|    | Les anvisningene nøye før start av produktet.   |
|    | ADVARSEL! ADVARSEL! FARE!   |
|    | Fjern batteripakken før du starter arbeid på produktet.   |
|    | Unngå å komme i kontakt med varme overflater for å redusere risikoen for skade.   |
|    | Bruk vernebriller.  |
|    | Bruk hørselsvern.   |
|    | Bruk egnet støvbeskyttelsesmaske.   |
|   | Bruk vernehansker.  |
|  | Likestrøm   |
|  | Ikke kast avfallsbatterier, elektrisk og elektronisk utstyrsavfall som usortert kommunalt avfall. Avfallsbatterier og elektrisk og elektronisk utstyrsavfall må samles inn separat. Avfallsbatterier, avfallsakkumulatorer og lyskilder må fjernes fra utstyret. Forhør deg med de lokale myndighetene for resirkuleringsråd og innsamlingspunkt. I henhold til lokale forskrifter kan forhandlere være forpliktet til å ta tilbake avfallsbatterier, elektrisk og elektronisk utstyrsavfall gratis. Ditt bidrag til gjenbruk av og gjenvinning av avfallsbatterier, elektrisk og elektronisk utstyrsavfall bidrar til å redusere etterspørselen etter råmaterialer. Avfallsbatterier, spesielt de som inneholder litium og elektrisk og elektronisk utstyrsavfall inneholder verdifulle, resirkulerbare materialer som kan påvirke miljøet og menneskets helse negativt, hvis de ikke blir kastet på en miljøkompatibel måte. Slett personlig data fra utstyrsavfall, om noen. |

## SV ÖVERSÄTTNING AV ORIGINALINSTRUKTIONERNA

### ANVÄND MASKINEN ENLIGT ANVISNINGARNA

Multiverktyget är endast avsedd att användas av vuxna som har läst och förstått instruktionerna och varningstexterna i den här handboken och som kan anses vara ansvariga för sina handlingar.

Multiverktyget är avsett att användas:

- För slipning och efterbehandling av metall, trä, plast eller liknande material med hjälp av medföljande slipdyna med de specialformade slipskivorna.
- För skrapning och instickssågning i icke-järnhaltiga metaller, trä, plast, gipskivor etc. med hjälp av de medföljande skärbladen av metall.
- För att skära ut hål i väggar för strömbrytare och eluttag.
- För att avlägsna fogmassa mellan keramiska plattor.

Produkten är avsedd att användas inomhus under torra, väl belysta och tillräckligt ventilerade förhållanden.

Produkten är inte avsedd att användas på våta material eller ytor.

Använd inte produkten på något annat sätt än vad som är avsett.

**⚠️ VARNING! Studera alla säkerhetsvarningar och -instruktioner, illustrationer och specifikationer som följer med denna produkt.** Underlåtenhet att respektera dessa föreskrifter kan leda till olyckor som brand, elektriska stötar och/eller allvariga kroppsskador.

Spara dessa varningar och instruktioner för senare behov.

### SÄKERHETSVARNINGAR FÖR MULTIVERKTYG

**Håll elverktyget i de isolerade greppytorna vid utförande av ett arbete där fästelement kan komma i kontakt med dolda ledningar.** Fästelement som nuddar en strömförande ledning kan göra att elverktygets exponerade metalldelar blir strömförande och användaren drabbas av en elstöt.

Omgivningstemperatur för verktyget vid drift skall ligga mellan 0 °C och 40 °C.

Omgivningstemperatur för verktyget vid förvaring skall ligga mellan 0 °C och 40 °C.

Den rekommenderade omgivningstemperaturen vid laddning av systemet skall ligga mellan 10 °C och 38 °C.

### YTTERLIGARE SÄKERHETS OCH ARBETSINSTRUKTIONER

Använd alltid skyddsglasögon och mask med dammfilter vid slipning, särskilt vid slipning över huvudhöjd.

En lämplig andningsmask måste användas vid slipning av blyfärg, vissa träslag och metall för att undvika att det skadliga/giftiga dammet eller luften andas in.

Det damm som uppstår vid användningen av produkten kan utgöra en hälsorisk för användaren och personer i närheten. Användaren och personer i närheten ska inte vidröra eller andas in dammet. Bär en lämplig dammskyddsmask.

Använd inte maskinen i material som utgör hälsofara, t.ex. asbest.

Fest arbetsstycket med klämanordning. Icke fastklämda arbetsstycken kan orsaka allvarliga skador och skada på egendom.

Slå inte på produkten igen efter att den har fått motorstopp. Att sätta på den igen kan orsaka en kraftig återstuds. Fastställ varför motorn stannade och åtgärda det, samtidigt som du beaktar säkerhetsanvisningarna. Avlägsna införingsverktyget vid behov.

Det damm som uppstår vid användning av produkten kan utgöra en hälsorisk. Andas inte in dammet. Bär en lämplig dammskyddsmask.

Ta bort batteripaketet innan du påbörjar arbete på produkten.

### YTTERLIGARE SÄKERHETSVARNINGAR FÖR BATTERIER

**⚠️ VARNING!** För att minska risken för brand, personskador och produktskador på grund av kortslutning, sänk aldrig ner verktyget, batteripaketet eller laddaren i vätska och låt inte vätska tränga in i dem. Korrosiva eller ledande vätskor, som havsvatten, vissa industrikemikalier och blekmedel eller produkter som innehåller blekmedel etc. kan orsaka kortslutning.

Kasta inte förbrukade batterier i hushållssoporna eller genom att bränna dem. AEG Distributörens erbjuder sig att ta hand om gamla batterier för att skydda vår miljö.

Batteripaket som inte har använts under någon tid skall laddas före användning.

För optimal livslängd skall batteripaketerna laddas upp helt och hållet efter användning.

För batteripaket som förvaras längre än 30 dagar:

- Förvara batteripaketet där temperaturen är under 27 °C och i en fuktfri miljö.
- Förvara batteripaketerna i ett laddningstillstånd mellan 30-50 %.
- Ladda batteripaketet som vanligt var 6:e månad.

## SKYDD FÖR BATTERIPAKET

Batteripaketet har ett överbelastningsskydd som skyddar det från att överbelastas och hjälper till att säkerställa lång livslängd.

Vid extrem påfrestning stänger batterielektroniken av produkten automatiskt. För att starta om produkten, stäng av den och slå på den igen. Om produkten inte startar upp igen kanske batteripaketet är helt urladdat. Återladda batteripaketet.

## TRANSPORTERA LITIUMBATTERIER

Litiumionbatterier ska hanteras som farligt gods.

Transport av dessa batterier måste ske i enlighet med lokala, nationella och internationella bestämmelser och föreskrifter.

- Batterier kan utan speciella krav transporteras på väg.
- Kommersiell transport av litium-jon-batterier genom tredje part lyder under bestämmelser om farligt gods. Transportförberedelse och transport får enbart utföras av därför utbildade personer och processen ska övervakas av motsvarande experter.

Vid transport av batterier:

- Se till att batteriernas kontaktterminaler är skyddade och isolerade så att kortslutning förhindras.
- Säkerställ att batteripaketet inte kan röra sig inuti förpackningen.
- Transportera inte batterier som är spruckna eller läcker.
- Kontrollera med vidarebefordrande företag för mer information.

## LÄR KÄNNA DIN PRODUKT

Se sidan 2.

1. Batteripaket
2. Handtag, isolerad greppyta
3. Hastighetsreglage
4. Frigöringsspak för blad
5. LED-lampa
6. Bladmontering
7. Låsstift
8. Utfösare
9. Låsknapp
10. Bältesklämma
11. Segmentsågblad
12. Slipdyna
13. Insticksågblad

## UNDERHÅLL

Använd inte lösningsmedel vid rengöring av plastdelar. De flesta plaster är känsliga för olika typer av kommersiella lösningsmedel och kan skadas genom användningen av dessa. Använd rena dukar för att avlägsna smuts, koldamm osv.

Använd endast tillbehör och reservdelar från AEG. Om komponenter som inte har beskrivits här behöver ersättas, var vänlig kontakta ett av våra AEG serviceombud (se vår förteckning över garanti-/serviceadresser).

Vid behov kan en sprängskiss av produkten beställas. Ange produkttyp och serienummer (finns tryckta på märkningen) och beställ ritningen från ditt lokala serviceombud eller direkt på: Techtronic Industries GmbH, Max-Eyth-Straße 10, 71364 Winnenden, Germany.

## SYMBOLER



Läs anvisningarna noggrant innan du startar produkten.



OBSERVERA! VARNING! FARA!



Ta bort batteripaketet innan du påbörjar arbete på produkten.



För att minska risken för olycksfall och skador, undvik kontakt med heta ytor.



Använd skyddsglasögon.



Bär hörselskydd.



Bär en lämplig dammskyddsmask.



Använd handskar.



Likström



Kassera inte uttjänta batterier, elavfall och elektronisk utrustning som restavfall. Uttjänta batterier, elavfall och elektronisk utrustning måste samlas in separat. Uttjänta batterier, uttjänta ackumulatorer och ljuskällor måste avlägsnas från utrustningen. Fråga din lokala myndighet eller återförsäljare för återvinningsråd och uppsamlingsplats.

Beroende på lokala bestämmelser kan återförsäljare vara skyldiga att kostnadsfritt ta tillbaka uttjänta batterier, elavfall och elektronisk utrustning. Ditt bidrag till återanvändning och återvinning av elavfall, uttjänta batterier och elektronisk utrustning bidrar till att minska behovet av råmaterial. Uttjänta batterier, särskilt litiumbatterier, samt elavfall och elektronisk utrustning innehåller värdefulla, återvinningsbara material som kan påverka miljön och människors hälsa negativt, om de inte kasseras på ett miljömässigt sätt. Radera eventuella personuppgifter från avfallsutrustningen.

## FI ALKUPERÄISTEN OHJEIDEN KÄÄNNÖS

### KÄYTÖTARKOITUS

Monitoimiyökalu on tarkoitettu vain aikuisille, jotka ovat lukeneet ja ymmärtäneet tämän käsikirjan ohjeet ja varoitukset ja joiden voidaan katsoa olevan vastuussa teoistaan.

Monitoimiyökalu on tarkoitettu:

- metallin, puun, muovin ja vastaavien materiaalien hiontaan ja viimeistelyyn mukana toimitetuilla hiomatyyppillä ja muotoon leikatulla hionta-arkkeilla
- raudattoman metallin, puun, muovin, kipsilevyn jne. kaapimiseen ja uppoleikkaamiseen mukana toimitetuilla metallisilla leikkuterillä
- seinien reikien tekemiseen kytkimiä tai pistorasioita varten
- keraamisten laattojen välisen laastin poistamiseen

Tuote on tarkoitettu käytettäväksi sisätiloissa kuivissa, hyvin valaistuissa ja asianmukaisesti ilmastoiduissa olosuhteissa.

Tuotetta ei ole tarkoitettu käytettäväksi märille materiaaleille tai pinnoille.

Älä käytä tätä tuotetta millään muulla tavalla kuin mihin se on tarkoitettu.

**⚠ VAROITUS! Lue kaikki laitteen mukana toimitetut turvaohjeet, kuvat ja tekniset tiedot.** Näiden ohjeiden laiminlyönti voi aiheuttaa onnettomuuksia kuten tulipalon, sähköiskun ja/tai vakavia ruumiinvammoja.

**Säilytä nämä varoitukset ja ohjeet myöhempää tarvetta varten.**



## MONITOIMITYÖKALUN TURVAOHJET

**Pitele sähkötyökäluu eristetyistä pitopinnoista, kun käytät sitä olosuhteissa, joissa kiinnitin saattaa koskea piilotettuja johtoja.** Jos kiinnittimet koskettavat jännitteellistä johtoa, virta saattaa kulkeutua metallipintojen kautta käyttäjään ja aiheuttaa sähköiskun.

Ympäristön lämpötila-alue työkalun käytön aikana on 0 °C ja 40 °C välillä.

Ympäristön lämpötila-alue työkalun säilytyksen aikana on 0 °C ja 40 °C välillä.

Suosittelu ympäristön lämpötila-alue latausjärjestelmän latauksen aikana on 10 °C ja 38 °C välillä.

## TURVALLISUUTTA JA KÄYTTÖÄ KOSKEVAT LISÄOHJEET

Käytä hionnan aikana aina suojalaseja ja pölymaskia, erityisesti pään yläpuolella suoritettavan hionnan aikana.

Lyijymaalia, joitakin puulajeja ja metallia hiottaessa on käytettävä sopivaa hengityssuojainta, jotta haitallinen/myrkyllinen pöly tai ilma ei pääse hengitysteihin.

Työkalun käytön tuloksena syntyvä pöly voi olla vaarallista käyttäjän ja lähellä oleskelevien terveydelle. Käyttäjän ja lähellä oleskelevien ei pidä koskea eikä hengittää pölyä. Käytä asianmukaista pölyä suojaavaa maskia.

Älä työstä mitään terveydelle vahingollista materiaalia, kuten asbestia.

Kiinnitä työkalu paikoilleen puristimella. Kiinnittämätön työkalu voi aiheuttaa vakavan vamman ja vaurioita.

Älä kytke laitetta uudelleen päälle, kun se on pysähtynyt. Käynnistäminen uudelleen saattaa aiheuttaa takapotkun suurella reaktiivoimalla. Selvitä, miksi laite pysähtyi, ja korjaa tilanne noudattaen turvallisuusohjeita. Poista tarvittaessa kiinnitystyökalu.

Laitteen käytön tuloksena syntyvä pöly voi olla terveydelle vaarallista. Älä hengitä pölyä. Käytä asianmukaista pölyä suojaavaa maskia.

Irrota akkuyksikkö laitteesta ennen kuin teet siihen mitään toimenpiteitä.

## MUITA AKUN TURVALLISUUSVAROITUKSIA

**VAROITUS!** Jotta oikosulusta aiheutuva tulipalon, loukkaantumisen ja tuotevaurion riski olisi pienempi, älä koskaan upota työkalua, akkuyksikköä tai laturia nesteeseen tai päästä nesteitä niiden sisälle. Syövyttävät ja sähköä johtavat nesteet, kuten merivesi, tietyt teollisuuskemikaalit ja valkaisuaine tai valkaisuainetta sisältävät tuotteet jne. voivat aiheuttaa oikosulun.

Älä hävitä akkuja talousjätteiden seassa tai polttamalla. AEG:n tuotekelijat ottavat takaisin vanhat akut ympäristön suojelemiseksi.

Jos akkupakkauksia ei ole käytetty vähään aikaan, ne on ladattava uudelleen ennen käyttöä.

Akkupakkausten käyttöön optimoimiseksi ne on ladattava täyteen, käytön jälkeen.

Jos akkupakkaus on varastoituna yli 30 päivää:

- Säilytä akkupakkausta paikassa, jossa ei ole kosteutta ja jossa lämpötila on alle 27 °C.
- Säilytä akkupakkauksia 30 %:n - 50 %:n varaustilassa.
- Lataa säilytysaikana akkupakkaus kuuden kuukauden välein normaalisti.

## AKKUPAKKAUKSEN SUOJAAMINEN

Akkupakkauksessa on ylikuormitusuoja, joka suojaaa sitä ylikuormitukselta ja auttaa varmistamaan pitkän käyttöiän.

Äärimmäisessä rasituksessa akun elektroniikka sammuttaa laitteen automaattisesti. Kun haluat jatkaa, sammuta laite ensin ja käynnistä sitten heti uudelleen. Jos laite ei käynnisty uudelleen, akkupakkaus on saattanut purkautua kokonaan. Lataa akkupakkaus uudelleen.

## LITIUMAKKUNEN KULJETTAMINEN

Litiumioniakku on vaarallisten tuotteiden lainsäädännön alainen.

Akkujen kuljettamisessa on noudatettava paikallisia, kansallisia ja kansainvälisiä säännöksiä ja määräyksiä.

- Akkuja voidaan kuljettaa maanteillä ilman lisävaatimuksia.
- Litiumioniakkujen kaupallinen kuljetus kolmansien osapuolten toimesta on vaarallisten aineiden säännösten alainen. Kuljetusvalmistelut ja kuljetus vaativat yksinomaan asianmukaisesti koulutettua henkilöstöä, ja vastaavien asiantuntijoiden on valvottava toimintaa.

Akkujen kuljettaminen:

- Varmista, että akkujen navat on suojattu ja eristetty oikosuluilta.
- Varmista, että akkupaketti on pakattu turvallisesti niin, ettei se liiku pakkauksessa.
- Älä kuljeta akkuja, jotka ovat halkeilleet tai vuotavat.
- Kysy välitysyrityksestä lisäneuvoja.

## TUNNE TUOTTEESI

Ks. sivu 2.

1. Akku
2. Kahva, eristetty tartuntapinta
3. Nopeudensäätö
4. Terän vapautusvipu
5. Merkkivalo
6. Terän kiinnitys
7. Lukitustappi
8. Liipaisin
9. Lukituspainike
10. Vyökiinnike
11. Segmenttisahanterä
12. Hiomalevy
13. Uputussahanterä

## HUOLTO

Vältä liuottimien käyttöä puhdistaussasi muoviosia. Useimmat muovit ovat herkkiä monenlaisille kaupallisille liuottimille ja saattavat vahingoittua niitä käytettäessä. Poista liika, hiilipöly jne. puhtaalla liinolla.

Käytä vain AEG:n tarvikkeita ja varaosia. Jos jokin tässä kuvaamatta oleva osa pitää vaihtaa, ota yhteys johonkin AEG:n huoltohenkilöistä (ks. takuu- ja huolto-osoitteiden luettelo).

Laitteen räjähdyskuvan voi tilata tarvittaessa. Ilmoita tuotetyyppi ja etikettiin painettu sarjanumero ja tilaa piirros paikalliselta huoltoedustajalta tai suoraan osoitteesta: Techtronic Industries GmbH, Max-Eyth-Strasse 10, 71364 Winnenden, Germany.

## SYMBOLIT



Lue ohjeet huolellisesti ennen laitteen käynnistämistä.



HUOMIO! VAROITUS! VAARA!



Irrota akkuyksikkö laitteesta ennen kuin teet siihen mitään toimenpiteitä.



Vältä koskettamasta mitään kuumaa pintaa loukkaantumisen- tai vahingoittumisriskin vähentämiseksi.



Pidä suojalaseja.



Käytä korvasuojia.



Käytä asianmukaista pölyä suojaavaa maskia.



Käytä käsineitä.



Älä hävitä käytettyjä akkuja sekä sähkö- ja elektroniikkalaiteromua lajittelemattomana yhdyskuntajätteenä. Käytetyt akut sekä sähkö- ja elektroniikkalaiteromu on kerättävä erikseen. Käytetyt paristot ja akut ja hukkavalonlähteet on poistettava laitteista. Kysy paikalliselta viranomaiselta tai jälleennymyyjältä kierrätysneuvoja ja keräyspiste. Paikallisten määräysten mukaan jälleennymyyjällä voi olla velvollisuus ottaa käytetyt akut sekä sähkö- ja elektroniikkalaiteromu takaisin veloituksetta. Panoksesi käytettyjen akkujen sekä sähkö- ja elektroniikkalaiteromun uudelleenkierrätykseen ja kierrätykseen auttaa vähentämään raaka-aineyden kysyntää. Käytetyt, erityisesti litiumia sisältävät akut sekä sähkö- ja elektroniikkalaiteromu sisältävät arvokkaita, kierrätettäviä materiaaleja, jotka voivat vaikuttaa haitallisesti ympäristöön ja ihmisten terveyteen, jos niitä ei hävitetä ympäristöstöystävällisellä tavalla. Poista mahdolliset henkilötiedot jätelaitteista.

Otan triβete βαφές μολύβδου, ορισμένα ξύλα και μέταλλα, πρέπει να φοράτε κατάλληλο αναπνευστήρα για να αποφύγετε την εισπνοή επιβλαβούς/τοξικής σκόνης ή αέρα.

Η σκόνη που παράγεται κατά τη χρήση του μηχανήματος μπορεί να είναι επιβλαβής για την υγεία του χειριστή και των παρευρισκόμενων. Ο χειριστής και οι παρευρισκόμενοι δεν πρέπει να αγγίζουν και να εισπνέουν τη σκόνη. Φοράτε την κατάλληλη μάσκα προστασίας από τη σκόνη.

Μην επεξεργάζεστε υλικά που είναι επικίνδυνα για την υγεία, όπως αμιάντο.

Στερεώστε το τεμάχιο εργασίας με σφιγκτήρα. Τυχόν μη στερεωμένα τεμάχια εργασίας μπορεί να προκαλέσουν τραυματισμό και ζημιές.

Μην θέτετε εκ νέου σε λειτουργία το προϊόν αφού έχει σβήσει. Η ενεργοποίηση του μπορεί να προκαλέσει κλότσημα με μεγάλη δύναμη αντίδρασης. Προσδιορίστε την αιτία του προβλήματος στο προϊόν και διορθώστε την, τηρώντας τις οδηγίες ασφάλειας. Εάν χρειάζεται, αφαιρέστε το εργαλείο εισαγωγής.

Η σκόνη που παράγεται κατά τη χρήση του μηχανήματος μπορεί να είναι επιβλαβής για την υγεία. Μην εισπνέετε σκόνη. Φοράτε την κατάλληλη μάσκα προστασίας από τη σκόνη.

Αφαιρέστε τη μπαταρία πριν ξεκινήσετε οποιαδήποτε εργασία στο μηχανήμα.

## EL ΜΕΤΑΦΡΑΣΗ ΤΩΝ ΠΡΩΤΟΤΥΠΩΝ ΟΔΗΓΙΩΝ

### ΧΡΗΣΗ ΣΥΜΦΩΝΑ ΜΕ ΤΟ ΣΚΟΠΟ ΠΡΟΟΡΙΣΜΟΥ

Το πολυεργαλείο προορίζεται για χρήση μόνο από ενήλικες που έχουν διάβαση και κατανοήσει τις οδηγίες και τις προειδοποιήσεις του παρόντος εγχειριδίου και μπορούν να θεωρηθούν υπεύθυνοι για τις ενέργειές τους.

Το πολυεργαλείο προορίζεται για χρήση:

- για τρίψιμο και φινιρίσμα μετάλλων, ξύλου, πλαστικών ή παρόμοιων υλικών με χρήση του πέλματος τριβής με τα χρησιμοποιούμενα φύλλα τριβής που παρέχονται
- για ξύσιμο και ακτινική κοπή σε μη σιδηρούχα μέταλλα, ξύλο, πλαστικά, γυψοσανίδες, κ.λπ. χρησιμοποιώντας τις παρεχόμενες μεταλλικές λεπίδες κοπής
- για κοπή όπως σε τοίχους για την τοποθέτηση διακοπών ή πριζών
- για αφαίρεση των αρμών μεταξύ κεραμικών πλακιδίων

Το προϊόν προορίζεται να λειτουργεί σε εσωτερικούς χώρους σε ξηρές, καλά φωτισμένες και επαρκώς αεριζόμενες συνθήκες.

Το προϊόν δεν προορίζεται για χρήση σε υγρά υλικά ή επιφάνειες.

Μην χρησιμοποιείτε το προϊόν με τρόπο διαφορετικό από αυτόν που αναφέρεται για τη χρήση του.

**ΠΡΟΕΙΔΟΠΟΙΗΣΗ!** Διαβάστε όλες τις προειδοποιήσεις ασφάλειας, τις απεικονίσεις και τις προδιαγραφές που παρέχονται με το παρόν ηλεκτρικό εργαλείο. Τυχόν μη τήρηση όλων των παρακάτω οδηγιών μπορεί να οδηγήσει σε ηλεκτροπληξία, πυρκαγιά και/ή σοβαρό τραυματισμό.

Διατηρήστε όλες τις προειδοποιήσεις και τις οδηγίες για μελλοντική χρήση.

### ΠΡΟΕΙΔΟΠΟΙΗΣΕΙΣ ΑΣΦΑΛΕΙΑΣ ΓΙΑ ΤΟ ΠΟΛΥΕΡΓΑΛΕΙΟ

Κρατάτε το ηλεκτρικό εργαλείο από τις μονωμένες επιφανείες λαβής όταν εκτελείτε εργασία κατά την οποία ο σφιγκτήρας μπορεί να έρθει σε επαφή με κρυμμένα καλώδια. Εάν οι σφιγκτήρες έρθουν σε επαφή με γυμνό καλώδιο, μπορεί να καταστήσουν τα εκτεθειμένα μεταλλικά τμήματα του εργαλείου αγώγιμα και να προκαλέσουν στον χειριστή ηλεκτροπληξία.

Το εύρος θερμοκρασίας περιβάλλοντος για το εργαλείο στη διάρκεια της λειτουργίας είναι μεταξύ 0 °C και 40 °C.

Το εύρος θερμοκρασίας περιβάλλοντος για την αποθήκευση του εργαλείου είναι μεταξύ 0 °C και 40 °C.

Το συνιστάμενο εύρος θερμοκρασίας περιβάλλοντος για το σύστημα φόρτισης στη διάρκεια της φόρτισης είναι μεταξύ 10 °C και 38 °C.

### ΠΡΟΣΘΕΤΕΣ ΟΔΗΓΙΕΣ ΑΣΦΑΛΕΙΑΣ ΚΑΙ ΕΡΓΑΣΙΑΣ

Φοράτε πάντα προστατευτικά γυαλιά και μάσκα κατά της σκόνης όταν τριβετε, ειδικά όταν τριβετε κοιτώντας προς τα πάνω.

## ΕΠΙΠΡΟΣΘΕΤΕΣ ΠΡΟΕΙΔΟΠΟΙΗΣΕΙΣ ΑΣΦΑΛΕΙΑΣ ΜΠΑΤΑΡΙΑΣ

**ΠΡΟΕΙΔΟΠΟΙΗΣΗ!** Για ελαχιστοποίηση του κινδύνου φωτιάς, τραυματισμών και καταστροφής αντικειμένων λόγω βραχυκυκλώματος, φροντίστε να μην βυθίζετε το εργαλείο, το πακέτο μπαταρίας ή τον φορητό σε υγρά και μην αφήνετε τυχόν υγρά να εισχωρήσουν σε αυτά. Διαβρωτικά ή αγνώμιμα υγρά, όπως το θαλάσσιο νερό, κάποια βιομηχανικά χημικά, τα χλώριο, προϊόντα που περιέχουν χλώριο, κ.α., μπορούν να προκαλέσουν βραχυκύκλωμα.

Μην απορρίπτετε τις χρησιμοποιημένες μπαταρίες με τα απόβλητα του σπιτιού και μην τις καίτε. Οι διανομείς της AEG αναλαμβάνουν την παραλαβή παλιών μπαταριών για την προστασία του περιβάλλοντος.

Πακέτα μπαταρίας που δεν έχουν χρησιμοποιηθεί για κάποιο διάστημα θα πρέπει να φορτίζονται πριν από τη χρήση.

Για μέγιστη διάρκεια ζωής, τα πακέτα μπαταρίας πρέπει να φορτίζονται πλήρως μετά από τη χρήση.

Για αποθήκευση μπαταριών πάνω από 30 ημέρες:

- Αποθηκεύστε την μπαταρία σε χώρο όπου η θερμοκρασία είναι κάτω από 27 °C και μακριά από την υγρασία.
- Αποθηκεύστε τα πακέτα μπαταρίας φορτισμένα κατά 30%-50%.
- Κάθε έξι μήνες αποθήκευσης, φορτίζετε τη μπαταρία ως συνήθως.

### ΠΡΟΣΤΑΣΙΑ ΠΑΚΕΤΟΥ ΜΠΑΤΑΡΙΑΣ

Η μπαταρία διαθέτει προστασία υπερφόρτωσης που την προστατεύει από την υπερφόρτωση και εξασφαλίζει μακρά διάρκεια ζωής.

Υπό ακραία κατάσταση, τα ηλεκτρονικά στοιχεία της μπαταρίας απενεργοποιούν αυτόματα το προϊόν. Για να ξαναθέσετε το προϊόν σε λειτουργία, απενεργοποιήστε και στη συνέχεια ενεργοποιήστε το ξανά. Αν το προϊόν δεν ξεκινάει ξανά, ενδέχεται να έχει αποφορτιστεί πλήρως το πακέτο μπαταρίας. Επαναφορτίστε το πακέτο μπαταρίας.

### ΜΕΤΑΦΟΡΑ ΜΠΑΤΑΡΙΩΝ ΛΙΘΙΟΥ

Οι μπαταρίες λιθίου υπόκεινται στις απαιτήσεις της Νομοθεσίας περί Επικίνδυνων Εμπορευμάτων.

Η μεταφορά των μπαταριών αυτών πρέπει να πραγματοποιείται σύμφωνα με τις τοπικές, εθνικές και διεθνείς διατάξεις και κανονισμούς.

- Οι μπαταρίες μπορούν να μεταφερθούν οδικώς χωρίς περαιτέρω απαιτήσεις.
- Η εμπορική μεταφορά μπαταριών ιόντων λιθίου από τρίτους υπόκειται στις απαιτήσεις της Νομοθεσίας περί Επικίνδυνων Εμπορευμάτων. Η προετοιμασία της μεταφοράς και η εκτέλεσή της πρέπει να πραγματοποιούνται αποκλειστικά από κατάλληλα εκπαιδευμένα άτομα και η διαδικασία πρέπει να εγκρίνεται από σχετικούς εμπειρογνώμονες.

- EN
- FR
- DE
- IT
- ES
- PT
- NL
- DA
- NO
- SV
- FI
- EL
- TR
- CS
- SK
- PL
- HU
- SL
- HR
- LV
- LT
- ET
- RU
- BG
- RO
- MK
- UK
- AR

## Κατά τη μεταφορά μπαταριών:

- Βεβαιωθείτε ότι οι ακροδέκτες επαφής της μπαταρίας είναι προστατευμένοι και μονωμένοι προς αποφυγή βραχυκυκλώματος.
- Βεβαιωθείτε ότι η μπαταρία παραμένει ακίνητη εντός της συσκευασίας.
- Μη μεταφέρετε μπαταρίες που έχουν χτυπήματα ή διαρροή.
- Ενημερωθείτε από τη πρακτορείο μεταφορών για περαιτέρω ειδοποιήσεις.

## ΓΝΩΡΙΣΤΕ ΤΟ ΕΡΓΑΛΕΙΟ ΣΑΣ

Βλ. σελίδα 2.

1. Πακέτο μπαταριών
2. Λαβή, μονωμένη επιφάνεια λαβής
3. Έλεγχος ταχύτητας
4. Μοχλός απασφάλισης λεπίδας
5. Φως LED
6. Στήριγμα Λεπίδας
7. Ασφαλιστικός πείρος
8. Σκανδάλη
9. Κουμπί κλειδώματος
10. Κλιπ ζώνης
11. Λεπίδα πριονιού με διαφορετικά τμήματα
12. Πέλμα λείανσης
13. Λεπίδα βυθίζομενης κοπής









## ΣΥΝΤΗΡΗΣΗ

Αποφύγετε τη χρήση διαλυτικών κατά τον καθαρισμό πλαστικών τμημάτων. Τα περισσότερα πλαστικά είναι ευαίσθητα σε διάφορους τύπους εμπορικών διαλυτικών και μπορεί να καταστραφούν από τη χρήση τους. Χρησιμοποιείτε καθαρά πανιά για την αφαίρεση ρύπων, σκόνης άνθρακα κτλ.

Χρησιμοποιείτε αποκλειστικά εξαρτήματα και ανταλλακτικά AEG. Σε περίπτωση ανώρινης αντικατάστασης εξαρτημάτων που δεν έχουν περιγραφεί, επικοινωνήστε με κάποιον από τους παρόχους σέρβις της AEG (βλ. τη λίστα των διευθύνσεων εγγύησης/ σέρβις).

Αν χρειαστεί, μπορεί να παραγγελθεί ένα σχηματικό διάγραμμα του εργαλείου. Αναφέρετε τον τύπο προϊόντος και τον σειριακό αριθμό που αναγράφεται στην ετικέτα και παραγγείτε το διάγραμμα στον τοπικό αντιπρόσωπο σέρβις ή απευθείας στη διεύθυνση: Technonic Industries GmbH, Max-Eyth-Straße 10, 71364 Winnenden, Germany.

## ΣΥΜΒΟΛΑ

|  |  |
|--|--|
|    | Διαβάστε προσεκτικά τις οδηγίες πριν χρησιμοποιήσετε το προϊόν.                                      |
|  | ΠΡΟΣΟΧΗ! ΠΡΟΕΙΔΟΠΟΙΗΣΗ! ΚΙΝΔΥΝΟΣ!  |
|  | Αφαιρέστε τη μπαταρία πριν ξεκινήσετε οποιαδήποτε εργασία στο μηχάνημα.                              |
|  | Για να μειωθεί ο κίνδυνος τραυματισμού ή ζημιάς, αποφύγετε την επαφή με οποιαδήποτε θερμή επιφάνεια. |
|  | Φοράτε προστατευτικά ματιών.   |
|  | Φοράτε αωασπίδες.  |
|  | Φοράτε την κατάλληλη μάσκα προστασίας από τη σκόνη.  |
|  | Φοράτε γάντια.   |



## Συνεχές ρεύμα

Οι μπαταρίες καθώς και ο ηλεκτρονικός και ηλεκτρικός εξοπλισμός δεν πρέπει να απορρίπτονται στα αδιαχώριστα απορρίματα της κοινότητας. Οι μπαταρίες καθώς και ο ηλεκτρονικός και ηλεκτρικός εξοπλισμός προς απόρριψη θα πρέπει να συλλέγονται χωριστά. Οι μπαταρίες, οι συσσωρευτές και οι πηγές φωτός προς απόρριψη θα πρέπει να αφαιρούνται από τον εξοπλισμό. Επικοινωνήστε με την τοπική σας αρχή ή τον προμηθευτή σας για συμβουλές ανακύκλωσης και σημείο συλλογής. Σύμφωνα με τους τοπικούς κανονισμούς, οι προμηθευτές ενδέχεται να υποχρεούνται να παραλαμβάνουν πίσω τις μπαταρίες καθώς και τον ηλεκτρονικό και ηλεκτρικό εξοπλισμό προς απόρριψη, χωρίς χρέωση. Η συμβολή σας στην επαναχρησιμοποίηση και την ανακύκλωση μπαταριών καθώς και ηλεκτρονικού και ηλεκτρικού εξοπλισμού προς απόρριψη, βοηθά στη μείωση της ζήτησης πρώτων υλών. Οι άχρηστες μπαταρίες, και κυρίως όσες περιέχουν λίθιο, όπως και ο άχρηστος ηλεκτρονικός και ηλεκτρικός εξοπλισμός, περιέχουν πολύτιμα ανακυκλώσιμα υλικά, τα οποία μπορεί να βλάψουν τόσο το περιβάλλον, όσο και την ανθρώπινη υγεία, εάν δεν απορρίπτονται με τρόπο φιλικό προς το περιβάλλον. Διαγράψτε τυχόν προσωπικά δεδομένα από τον εξοπλισμό.

## TR ORJİNİN TALİMATLARIN ÇEVİRİLERİ

### KULLANIM ŞARTLARI

Çok amaçlı alet, yalnızca bu kılavuzdaki talimatları ve uyarıları okuyup anlayan ve eylemlerinden sorumlu olarak kabul edilen yetişkinler tarafından kullanılmalı üzere tasarlanmıştır.

Çok işlevli alet aşağıdaki amaçlarla kullanılmak için tasarlanmıştır:

- zımpara pedini tedarik edilen şekilli aşındırıcı levhalarla kullanarak metal, ahşap, plastik veya benzeri malzemeleri zımparalamak ve perdelamak için
- tedarik edilen metalik kesme bıçaklarını kullanarak demirsiz metal, ahşap, plastik, alçıpan vb. malzemelerin kazınması ve daldırılma kesilmesi için
- elektrik düğmelerini veya elektrik prizlerini yerleştirmek için duvarlarda delikler açmak için
- seramik karolar arasındaki derzleri çıkarmak için

Ürün kuru, iyi aydınlatılmış ve yeterince havalandırılmış koşullarda iç mekanlarda çalıştırılmak için tasarlanmıştır.

Ürün ıslak malzemelerin veya yüzeylerin üzerinde kullanılmak için tasarlanmamıştır.

Bu ürünü belirlenen kullanım amacı dışında herhangi bir amaçla kullanmayın.

**⚠ UYARI! Bu elektrikli aletle birlikte sağlanan bütün güvenli uyarı ve talimatları, çizim ve teknik özellikleri okuyun.** Aşağıda belirtilen talimatlara uyulmaması, yangın, elektrik çarpması ve/veya ciddi bedensel yaralanmalar gibi kazalar sebep olabilir.

**İleride başvurmak üzere tüm uyarıları ve talimatları saklayın.**

### ÇOK İŞLEVİLİ ALET GÜVENLİK UYARILARI

**Elektrikli aleti gizli kablolarla temas edebileceği durumlarda işlem yaparken, cihazı sadece yalıtılmış kavrama yüzeylerinden tutun.** Bağlantı elemanlarının "akımlı" bir telle temas etmesi, elektrikli aletin açtıktaki metal kısımlarının "akımlı" olmasına ve operatörün elektrik çarpmasına maruz kalmasına neden olabilir.

Alet için ortam sıcaklığı aralığı çalışma sırasında 0 °C ile 40 °C arasındadır.

Alet için depolama ortam sıcaklığı aralığı 0 °C ile 40 °C arasındadır. Şarj sırasında şarj sistemi için önerilen ortam sıcaklığı aralığı 10 °C ile 38 °C arasındadır.

## LAVE GÜVENLİK VE ÇALIŞMA TALİMATLARI

Zımpara yaparken, özellikle baş üstü zımpara yaparken daima koruyucu gözlük ve toz maskesi takın.

Kurşun boya, bazı ahaşaplar ve metal zımparalanırken zararlı/zehirli toz veya havayı solumaktan kaçınmak için uygun bir solunum maskesi takılmalıdır.

Ürünü kullanırken ortaya çıkan toz operatörün ve çevredekilere sağlığı için zararlı olabilir. Operatör ya da çevredeki toza dokunmamalı, solumamalıdır. Uygun bir toz koruma maskesi kullanın.

Asbest gibi sağlığa zararlı olabilecek herhangi bir materyali işlemeyin.

İş parçasını bir kelepçeleme aletiyle kelepçeleysin. Kelepçelenmemiş iş parçaları ağır yaralanma ve hasara neden olabilir.

Ürün durduktan sonra tekrar çalıştırmayın. Tekrar çalıştırılması, yüksek tepki kuvvetiyle geri tepmeye neden olabilir. Güvenlik talimatlarını göz önünden uzaklaştırmadan, ürünün neden stop ettiğini belirleyin ve sorunu düzeltin. Gerekirse yerleştirme aletini çıkarın.

Ürünü kullanırken ortaya çıkan toz sağlığa zararlı olabilir. Tozu solumayın. Uygun bir toz koruma maskesi kullanın.

Ürün üzerinde herhangi bir çalışma yapmaya başlamadan önce batarya takımını çıkartın.

## PİL İÇİN EK GÜVENLİK UYARILARI

**UYARI!** Kısa devreden kaynaklanacak yangın, yaralanma ve maddi hasar risklerini azaltmak için aletinizi, pil paketini ya da şarj cihazını asla bir sıvıya batırmayın, ya da içine sıvı girmesine izin vermeyin. Deniz suyu bazı sanayi kimyasalları, çamaşır suyu ya da çamaşır suyu içeren ürünler vb. gibi aşındırıcı ya da iletken sıvılar kısa devreye neden olabilir.

Kullanılmış pil paketlerini ev atıklarına katarak ya da yakarak bertaraf etmeyin. AEG Distribütörleri çevremizi korumak için eski pilleri geri almayı önerir.

Belirli bir süre kullanılmayan pil paketlerinin kullanılmadan önce yeniden şarj edilmesi gerekir.

Optimal bir ömür için, pil paketlerinin kullanımdan sonra yeniden şarj edilmesi gerekir.

30 günden uzun süre depolanacak batarya paketleri için:

- Batarya paketini 27 °C altı sıcaklıkta ve nemden uzakta depolayın.
- Batarya paketlerini %30-%50 şarj edilmiş durumda muhafaza edin.
- Depolandıktan sonra her altı ayda bir batarya takımını normal şekilde şarj edin.

## BATARYA PAKETİ KORUMASI

Batarya paketinin aşırı yüklemeyi koruyan ve uzun ömür sağlayan bir aşırı yük koruması vardır.

Yoğun stres altında batarya elektronikleri aleti otomatik olarak kapatır. Yeniden çalıştırmak için ürünü kapatıp yeniden açın. Ürün yeniden çalışmazsa batarya paketi tamamen deşarj olmuş olabilir. Pil paketini şarj edin.

## LİTYUM PİLLERİN NAKLİYESİ

Lityum-iyon pil, Tehlikeli Madde Düzenlemelerine gerekliliklerine tabidir.

Bu pillerin nakliyesi yerel, ulusal, uluslararası hüküm ve düzenlemelere uygun olarak yapılmalıdır.

- Piller ilave gereklilik olmaksızın kara yoluyla taşınabilir.
- Lityum-iyon pillerin üçüncü taraflarca ticari nakliyesi Tehlikeli Maddeler düzenlemelerine tabidir. Taşıma hazırlığı ve taşıma yalnızca uygun eğitimi almış kişilerce gerçekleştirilmeli ve taşıma sürecine ilgili uzmanlar eşlik etmelidir.

Pil taşırken:

- Kısa devreyi önlemek için pil kontak terminallerinin korumalı ve yalıtımlı olduğundan emin olun.
- Pil paketinin ambalaj içinde hareket etmeyecek gibi tespit edilmesini sağlayın.
- Çatlak veya sızıntı yapan pilleri nakletmeyin.
- Daha fazla bilgi için nakliye şirketinize danışın.

## ÜRÜNÜNÜZÜ TANIYIN

Bkz. sayfa 2.

1. Batarya takımı
2. Tutamak, yalıtılmış kavrama yüzeyi
3. Hız kontrolü
4. Bıçak açma kolu
5. LED ışık
6. Bıçak tutacağı
7. Kilitleme pimi
8. Tetik
9. Kilit açık düğmesi
10. Kemer klipsi
11. Segmanlı testere bıçağı
12. Zımpara pedi
13. Daldırma bıçağı

## BAKIM









Plastik parçaları temizlerken solvent kullanmaktan kaçının. Çoğu plastik cinsi çeşitli ticari solvent türlerine duyarlıdır ve bunların kullanımını sonucu hasar görebilir. Kir, karbon tozu ve benzerini çıkarmak için temiz bez kullanın.

Sadece AEG aksesuarları ve yedek parçaları kullanın.

Tanımlanmamış parçaların değiştirilmesi gerektiğinde, AEG servis acentelerimizden birine iletişime geçin (garanti/servis adresleri listemize bakın).

Gerektiğinde, ürünün parçaları dağıtık bir çizimi sipariş edilebilir. Ürün türünü ve etiketin üzerinde yazılı olan seri numarasını belirtin ve çizimi yerel servis temsilcinizden veya doğrudan şu adresten sipariş edin: Techtronic Industries GmbH, Max-Eyth-Straße 10, 71364 Winnenden, Germany.

## SEMBOLLER

|   |   |
|---|---|
|    | Bu ürünü çalıştırmadan önce lütfen bu talimatları dikkate okuyun.                     |
|   | DİKKAT! UYARI! TEHLİKE!   |
|  | Ürün üzerinde herhangi bir çalışma yapmaya başlamadan önce batarya takımını çıkartın. |
|  | Yaralanma ya da hasar riskini azaltmak için her türlü sıcak yüzeye temastan kaçının.  |
|  | Göz koruyucu ekipman kullanın.  |
|  | Kulak koruyucu kullanın.  |
|  | Uygun bir toz koruma maskesi kullanın.  |
|  | Eldiven kullanın.   |
|  | Doğru akım  |

- EN
- DE
- FR
- IT
- ES
- PT
- NL
- DA
- NO
- SV
- FI
- EL
- TR
- CS
- SK
- PL
- HU
- SL
- HR
- LV
- LT
- ET
- RU
- BG
- RO
- MK
- UK
- AR
- i



Atık pilleri, atık elektrikli ve elektronik ekipmanı, siniflandırılmamış belediye atığı olarak bertaraf etmeyin. Atık piller ile atık elektrikli ve elektronik ekipmanlar ayrıca toplanmalıdır. Atık pil, akü ve ışık yakıtla çalıştırılan ekipmanlar çikarılmalıdır. Yerel otorite veya satıcıdan geri dönüşüm tavsiyesi alın ve toplama noktasını öğrenin.

Yerel düzenlemelere göre perakendecilerin atık piller ile atık elektrikli ve elektronik ekipmanı ücretsiz olarak geri alma yükümlülüğü olabilir. Yerel piller ile atık elektrikli ve elektronik ekipmanların yeniden kullanımı ve geri dönüşümüne katkıınız, ham madde talebini azaltmaya yardımcı olur. Özellikle lityum içeren atık piller ile atık elektrikli ve elektronik ekipmanlar, çevreye uyumlu bir şekilde bertaraf edilmediği takdirde çevre ve insan sağlığını olumsuz yönde etkileyebilecek değerli, geri dönüşürlürebilir malzemeler içerir.

Varsa, atık ekipmandaki kişisel verileri silin.

nesmējī vdechovat prach či piliny. Používejte vhodnou protiprachovou ochrannou masku.

Nepracujte s materiály, které mohou představovat zdravotní rizika (například azbest).

Upínadlo obrobku s upínacím zařízením. Neupnuté obrobky mohou způsobit vážné zranění nebo škody na majetku.

Pokud se sponkovačka zastaví, nezapínejte ji. Opětovné zapnutí může způsobit silný zpětný ráz. Určete příčinu zastavení sponkovačky a odstraňte ji. Dbejte přitom bezpečnostních pokynů. V případě nutnosti nástroj vyjměte.

Prach a piliny vznikající při používání výrobku mohou představovat zdravotní riziko. Prach nevdechujte. Používejte vhodnou protiprachovou ochrannou masku.

Před zahájením práce na reflektoru vyjměte baterii.

## DOPLŇUJÍCÍ BEZPEČNOSTNÍ UPOZORNĚNÍ K BATERII

**⚠ VAROVÁNÍ** Ke snížení rizika požáru, úrazu a poškození výrobku v důsledku zkratu nikdy nenotejte přístroj, akumulátor ani nabíječku do tekutiny a nedovoďte, aby do nich tekutina vnikla. Korozivní a vodivé tekutiny, například mořská voda, určité průmyslové chemikálie a bělidla nebo prostředky s obsahem bělidel a podobné látky mohou způsobit elektrický zkrat.

Nelikvidujte baterie v domovním odpadu či ohni. Distributoři AEG nabízejí odběr starých baterií pro ochranu životního prostředí.

Baterie, které nebyly nějakou dobu používány, by měly být před použitím dobity.

Pro optimální životnost by se akumulátory měly po použití plně dobít.

Při nepoužívání baterie po dobu delší než 30 dní:

- Uložte baterii na místě s teplotou pod 27 °C a bez vlhkosti.
- Skladujte baterie ve stavu nabití na 30–50 % kapacity.
- Každého půl roku skladování baterii normálním způsobem nabijte.

## OCHRANA BATERIE

Baterie obsahuje ochranu proti přetížení, která pomáhá prodloužovat její životnost.

Elektronické obvody baterie vypnou přístroj automaticky při nadměrném zatížení. Restartování provedte vypnutím a opětovným zapnutím přístroje. Pokud se zařízení nespustí, může být úplné vybití baterie. Nabít baterii.

## TRANSPORT LITHIOVÝCH BATERIÍ

Lithium-iontové baterie podléhá legislativě o nebezpečném zboží.

Přeprava takových akumulátorů musí probíhat podle místních, státních a mezinárodních opatření a předpisů.

- Převoz baterií vyžaduje další opatření.
- Komerční přeprava lithium-iontových akumulátorů třetími stranami podléhá předpisům týkajících se nebezpečného zboží. Přípravu na přepravu a přepravu je výlučně nutné provádět řádně vyškolenými osobami a proces musí být pod dohledem odpovídajících odborníků.

Při přepravě akumulátorů:

- Ujistěte se, že kontakty baterie jsou chráněny a izolovány, aby se zabránilo zkratu.
- Zajistěte, aby akumulátory byly v obalu zajištěny proti pohybu.
- Nepřepravujte prasklé nebo baterie s unikajícím elektrolytem.
- Ptejte se u zásilkové společnosti na další radu.

## POZNEJTE SVŮJ PRODUKT

Viz strana 2.

1. Akumulátor
2. Rukojeť s izolací a protiskluzovým povrchem
3. Regulace otáček
4. Páčka uvolňující plátek
5. Světlo LED
6. Držák čepele
7. Pojistný čep
8. Spoušť
9. Zajišťovací tlačítko
10. Spona no opasek
11. Segmentový pilový list
12. Brusná podložka
13. Čepel zanořovací frézy

## CS PŘEKLAD PŮVODNÍHO NÁVODU K OBSLUZE

### ZAMÝŠLENÉ POUŽITÍ

Multifunkční nářadí je určeno k použití pouze dospělými osobami, které si přečly pokyny a varování v této příručce a porozuměly jim a které lze pokládat za zodpovědné za jejich jednání.

Multifunkční nářadí je možno použít k:

- broušení a leštění kovů, dřeva, plastů a podobných materiálů pomocí dodané brusné podložky s tvarovými smirkovými papíry
- seškrabávání a ponornému řezání neželezných kovů, dřeva, plastů, sádkokartonu apod. pomocí dodaných kovových řezných kotoučů
- vrtání děr do zdi k připevnění vypínačů nebo elektrických zásuvek
- začistiění spár mezi keramickými kachličkami

Tento produkt je určen k práci uvnitř místnosti, v suchém, dobře osvětleném a adekvátně větraném prostředí.

Tento produkt není určen k používání na mokré materiály či povrchy.

Nepoužívejte výrobek jinak než je uvedeno v určeném použití.

**⚠ VAROVÁNÍ! Přečtěte si všechny bezpečnostní pokyny, ilustrace a specifikace dodané s tímto produktem.** Nedodržení uvedených pokynů může způsobit požár, úraz elektrickým proudem a/nebo jiné vážné zranění.

**Uschovejte všechny pokyny a upozornění, abyste se k nim mohli v budoucnu vrátit.**

### BEZPEČNOSTNÍ UPOZORNĚNÍ K MULTIFUNKČNÍMU NÁŘADÍ

**Pokud by utahováč elektrického nářadí mohl přijít do styku se skrytými vodiči, držte jej během používání pouze na izolovaných plochách.** Styk elektrického nářadí s „živým“ vodičem může vystavit jeho kovové části napětí proti zemi a způsobit uživateli zásah elektrickým proudem.

Rozsah teplot okolí při používání nářadí činí 0 °C až 40 °C.

Rozsah teplot okolí při skladování nářadí činí 0 °C až 40 °C.

Rozmezí doporučených teplot okolí při používání systému nabíjení činí 10 °C až 38 °C.

### DODATEČNÉ BEZPEČNOSTNÍ A PRACOVNÍ POKYNY

Při broušení a zejména při broušení nad hlavou mějte vždy nasazeny ochranné brýle a roušku.

Při broušení olovnatých nátěrů, některých druhů dřeva a kovu musí být nasazen dechový respirátor, který zabrání vdechnutí škodlivého/toxického prachu nebo vzduchu.

Prach a piliny vznikající při používání výrobku mohou představovat zdravotní riziko pro uživatele i přihlížející. Uživatele ani přihlížející

Při čištění plastových částí nepoužívejte rozpouštědla. Většina plastů nesnáší různé druhy komerčně dostupných rozpouštědel a mohou být při jejich použití poškozena. K odstranění špíny, uhlíkového prachu apod. použijte čisté hadříky.

Používejte pouze příslušenství AEG a náhradní díly AEG. Pokud je potřeba vyměnit díly a není to popsáno, obraťte se prosím na jednoho z našich servisních zástupců AEG (podívejte se na náš seznam záručních/servisních adres).

V případě potřeby je možno objednat podrobný náčrtek výrobku. Uveďte typ přístroje a jeho sériové číslo uvedené na štítku a objednejte si výkres u svých místních servisních zástupců nebo přímo na adrese: Techtronic Industries GmbH, Max-Eyth-Straße 10, 71364 Winnenden, Germany.

**SYMBOLY**

|  |  |
|--|--|
|  | Před používáním tohoto výrobku si důkladně přečtěte pokyny.  |
|  | <b>UPOZORNĚNÍ! VAROVÁNÍ! NEBEZPEČÍ!</b>  |
|  | Před zahájením práce na reflektoru vyjměte baterii.  |
|  | Abyste předešli riziku úrazu nebo poškození, vyhněte se kontaktu s horkými povrchy.  |
|  | Noste ochranné brýle.  |
|  | Používejte chrániče sluchu.  |
|  | Používejte vhodnou protiprachovou ochrannou masku.   |
|  | Používejte rukavice.   |
|  | Stejnoseměrný proud  |
|  | Nelikvidujte vybité baterie a elektrické a elektronické zařízení společně s netříděným komunálním odpadem. Vybité baterie a elektrický a elektronický odpad musí být shromažďovány odděleně. Vybité baterie, akumulátory a odpadní světelné zdroje musí být od zařízení odděleny. Zjistěte si u místní samosprávy nebo u maloobchodníka, jaké jsou pokyny k recyklaci a kde je sběrné místo. Podle místních nařízení mohou mít maloobchodníci povinnost brát bezplatně zpět vybité baterie, elektrický a elektronický odpad. Když budete přispívat k opětovnému použití a recyklaci vybitých baterií, elektrického a elektronického odpadu, pomůže to snížit potřebu surovin. Vybité baterie, zejména ty s obsahem lithia, elektrický a elektronický odpad obsahují cenné recyklovatelné materiály, které mohou mít nepříznivý dopad na životní prostředí a lidské zdraví, nebudou-li zlikvidovány ekologickým způsobem. Odstraňte z odpadu osobní údaje, pokud nějaké obsahuje. |

**ŠPECIFIKOVANÉ PODMIENKY POUŽITIA**

Používání multifunkčného nástroja je určené len pre dospelých, ktorí si prečítali pokyny a upozornenia v tejto príručke, porozumeli im a sú zodpovední za svoje konanie.

Viacúčelové náradie je určené na:

- brúsenie a povrchovú úpravu kovov, dreva, plastov a podobných materiálov pomocou dodaných brúsnych podložiek s tvarovanými brúsnymi papiermi;
- na obrusovanie a rezanie so zapichovaním do neželezných kovov, dreva, plastov, sadrokartónu atď. s použitím dodaných kovových rezacích nožov
- na rezanie dier do stien na osadenie spínačov alebo elektrických zásuviek,
- na odstraňovanie škárovacích hmôt spomedzi keramických obkladáčiek.

Výrobok je určený na obsluhu v interiéri v suchých, dobre osvetlených a náležite vetraných podmienkach.

Výrobok nie je určený na používanie na vlhkých materiáloch alebo plochách.

Tento produkt nepoužívajte žiadnym iným spôsobom, ako je uvedené v účele použitia.

**⚠ VAROVANIE! Prečítajte si všetky pokyny s bezpečnostnými výstrahami, obrázky a parametre uvádzané pre tento výrobok.** Pri nedodržaní pokynov uvedených nižšie môže dôjsť k úrazu elektrickým prúdom, požiaru alebo závažnému osobnému poraneniu.

**Odložte všetky upozornenia a pokyny použité v budúcnosti.**

**BEZPEČNOSTNÉ VÝSTRAHY PRE VIACÚČELOVÉ NÁRADIE**

**Pri vykonávaní činností, kedy môže upínací prvok prísť do kontaktu so skrytou kabelážou, držte elektrické náradie len za izolované povrchy na uchopenie.** Upínací prvok, ktorý sa dotkne kábla pod napätím, môže zapríčiniť vodivosť nechránených kovových častí náradia a spôsobiť obsluhu zásah elektrickým prúdom.

Rozsah okolitej teploty počas prevádzkovania náradia je 0 °C až 40 °C.

Rozsah okolitej teploty počas skladovania náradia je 0 °C až 40 °C. Odporúčany rozsah okolitej teploty pre nabíjací systém počas nabíjania je 10 °C až 38 °C.

**DODATOČNÉ BEZPEČNOSTNÉ A PRACOVNÉ POKYNY**

Pri jemnom brúsení, najmä ak brúsíte nad hlavou, noste vždy ochranné okuliare a masku proti prachu.

Ak brúsíte olovené nátery, niektoré druhy dreva a kovu, musíte nosiť vhodný respirátor na dýchanie, aby ste nevdychovali škodlivý/ jedovatý prach alebo vzduch.

Prach vznikajúci pre používaní tohto výrobku môže byť škodlivý pre zdravie obsluhy a okolostojacich. Obsluha ani okolostojaci sa nesmú prachu dotýkať ani ho vdychovať. Používajte vhodnú masku na ochranu pred prachom.

Nepracujte s materiálmi, ktoré ohrozujú zdravie, ako napr. azbest.

Upnite obrobok pomocou upínacieho zariadenia. Neupnuté obroby môžu spôsobiť závažné poranenie a škody.

Po zastavení výrobok znova nezapínajte. Opätovné zapnutie bude mať za následok spätný ráz s vysokou reakčnou silou. Zistite, prečo sa výrobok zastavil, odstráňte príčinu zastavenia a dodržiavajte pritom bezpečnostné pokyny. Ak je to potrebné, odstráňte zasúvacie náradie.

Prach vznikajúci pri používaní tohto výrobku môže byť škodlivý pre zdravie. Tento prach nevdychujte. Používajte vhodnú masku na ochranu pred prachom.

Vyberte sadu batérií pred vykonávaním akýchkoľvek prác na výrobku.

**DOPLNKOVÉ BEZPEČNOSTNÉ VÝSTRAHY PRE BATÉRIU**

**⚠ VAROVANIE!** Aby ste znížili riziko požiaru alebo poškodenia výrobku skratom, nikdy vaše náradie, akumulátor ani nabíjačku neponárajte do kvapaliny ani nedovoľte, aby sa do nich kvapalína

- 
- EN
- DE
- FR
- IT
- ES
- PT
- NL
- NO
- DA
- SV
- FI
- EL
- TR
- CS
- SK
- PL
- HU
- SL
- HR
- LV
- LT
- ET
- RU
- BG
- RO
- MK
- UK
- AR
-

dostala. Žieravé a vodivé kvapaliny, ako je morská voda, určité priemyselné chemikálie a bielidlo alebo bielidlo obsahujúce produkty atď. môžu spôsobiť skrat.

Použitie akumulátory nevyhadzujte do komunálneho odpadu ani ich nespálujte. Predajcovia výrobkov značky AEG ponúkajú službu prevzatia starých akumulátorov, aby sa šetrilo naše životné prostredie.

Akumulátory, ktoré ste nejaký čas nepoužívali, treba pred použitím nabiť.

Na dosiahnutie optimálnej životnosti je nutné akumulátory po použití nabiť.

Pre skladovanie akumulátora dlhšie ako 30 dní:

- Akumulátor skladujte na mieste s teplotou nižšou než 27 °C a chránené pred vlhkosťou.
- Akumulátory skladujte nabité na 30 % – 50 %.
- Každých šesť mesiacov skladovania nabite jednotku zvyčajným spôsobom.

## OCHRANA AKUMULÁTORA

Akumulátor má ochranu proti preťaženiu, ktorá ho chráni pred preťažením a pomáha zabezpečiť dlhú životnosť.

Pri extrémnom zaťažení elektronika batérie automaticky vypne výrobok. Ak chcete výrobok reštartovať, vypnite ho a znova zapnite. Ak sa výrobok znovu nespustí, akumulátor môže byť úplne vybitý. Nabite akumulátor.

## PREPRAVA LÍTOVÝCH AKUMULÁTOROV

Lítium-iónový akumulátor podlieha legislatíve pre nebezpečné náklady.

Prepravu týchto akumulátorov treba vykonávať podľa miestnych, štátnych a medzinárodných ustanovení a nariadení.

- Akumulátory sa môžu prepravovať po cestách bez ďalších požiadaviek.
- Na komerčnú prepravu lítium-iónových akumulátorov tretími stranami sa vzťahujú nariadenia o nebezpečných tovaroch. Prípravu na prepravu a samotnú prepravu musia vykonávať výlučne primerane zaškolené osoby a tento proces musí byť doprevádzaný zodpovedajúcimi odborníkmi.

Pri preprave akumulátorov:

- Skontrolujte, či sú konektory akumulátorov sú chránené a izolované, aby nedošlo ku skratu.
- Akumulátor v balení zaistite proti pohybu.
- Neprepravujte akumulátory, ktoré sú prasknuté alebo vytekajú.
- Ďalšie pokyny zistíte u nasledujúcej spoločnosti.

## SPOZNAJTE SVOJ VÝROBK

Pozri stranu 2.

1. Súprava batérií
2. Rúčka, izolovaný povrch na držanie
3. Ovládanie rýchlosti
4. Páčka na uvoľnenie čepele
5. LED svetlo
6. Držiak čepele
7. Poistný kolík
8. Spínač
9. Blokovacie tlačidlo
10. Spona na opasok
11. Segmentový pílový kotúč
12. Brúsna podložka
13. Fréza na vnorenie

## ÚDRŽBA

Pri čistení plastových dielov nepoužívajte rozpúšťadlá. Väčšina plastov je náchylná na rôzne typy bežne predávaných rozpúšťadiel a môže sa ich použitím poškodiť. Na odstránenie nečistôt, uhlíkového prachu a podobných nečistôt používajte čisté handričky.

Používajte len príslušenstvo AEG a náhradné diely AEG. Ak potrebujete vymeniť súčasti, ktoré tu nie sú opísané, kontaktujte jedného zo servisných zástupcov spoločnosti AEG (pozrite si zoznam adries pre potreby uplatnenia záruky alebo vykonania servisu).

V prípade potreby si môžete rozvinutý pohľad na výrobok objednať. Uveďte typ výrobku a sériové číslo vytlačené na štítku a objednajte si výkres u vašich miestnych servisných zástupcov alebo priamo na adrese: Technicon Industries GmbH, Max-Eyth-Straße 10, 71364 Winnenden, Germany.

## SYMBOLY



Pred spustením výrobku si dôkladne prečítajte pokyny.



UPOZORNENIE! VAROVANIE! NEBEZPEČENSTVO!



Vyberte sadu batérií pred vykonávaním akýchkoľvek prác na výrobku.



Aby ste znížili riziko poškodenia, zabráňte kontaktu s horúcim povrchom.



Používajte ochranu zraku.



Používajte chrániče sluchu.



Používajte vhodnú masku na ochranu pred prachom.



Používajte rukavice.



Jednosmerný prúd



Odpadové batérie a akumulátory a odpadové elektrické a elektronické zariadenia nelikvidujte ako netriedený komunálny odpad. Odpadové batérie a akumulátory a odpadové elektrické a elektronické zariadenia sa musia zbierať separovane. Odpadové batérie, odpadové akumulátory a svetelné zdroje treba z výrobku vybrať. Pokyny na recykláciu a miesta recyklácie zistíte u vášho miestneho orgánu alebo predajcu. Podľa miestnych predpisov môžu mať maloobchodníci povinnosť bezplatne prevziať odpadové batérie a akumulátory a odpadové elektrické a elektronické zariadenia. Váš príspevok k opätovnému použitiu a recyklácii odpadových batérií a akumulátorov a odpadových elektrických a elektronických zariadení pomáha znížiť dopyt po surovinách. Odpadové batérie a akumulátory, konkrétne tie, ktoré obsahujú lítium, a odpadové elektrické a elektronické zariadenia obsahujú cenné, recyklovateľné materiály, ktoré môžu mať nepriaznivý vplyv na životné prostredie a ľudské zdravie, ak sa nelikvidujú ekologicky vhodným spôsobom. Odstráňte prípadné osobné údaje z odpadového zariadenia.

## PL TŁUMACZENIE ORYGINALNEJ INSTRUKCJI

### WARUNKI UŻYTKOWANIA

Narzędzie wielofunkcyjne jest przeznaczony do stosowania wyłącznie przez osoby dorosłe, które zapoznają się z wytycznymi i ostrzeżeniami przedstawionymi w niniejszej instrukcji oraz zrozumiały je, i mogą być uznane za odpowiedzialne za swoje działania.

Narzędzi uniwersalne przeznaczone jest:

- do szlifowania i wykańczania metalu, drewna, tworzyw sztucznych lub podobnych materiałów przy użyciu dostarczonego talerza z dopasowanymi arkuszami ściernymi;
- do skrobienia i cięcia wgłębnego w metalach nieżelaznych, drewnie, tworzywach sztucznych, płytach gipsowo-kartonowych itp. za pomocą dołączonych metalowych ostrzy tnących

- do wycinania otworów w ścianach w celu umieszczenia wyłączników lub gniazdek elektrycznych;
- do usuwania fug pomiędzy płytek ceramicznych.

Produkt przeznaczony jest do pracy w pomieszczeniach zamkniętych, w miejscach suchych, dobrze oświetlonych i odpowiednio wentylowanych.

Produkt nie jest przeznaczony do stosowania na mokrych materiałach lub powierzchniach.

Nie należy używać tego produktu niezgodnie z przeznaczeniem.

**⚠ OSTRZEŻENIE!** Należy zapoznać się ze wszystkimi dostarczonymi z tym produktem instrukcjami, ilustracjami i specyfikacjami. Nie przestrzeganie przedstawionych niżej zaleceń mogłoby pociągnąć za sobą wypadki takie jak pożary, porażenia prądem elektrycznym i/lub poważne obrażenia ciała.

**Zachowajcie te ostrzeżenia i zalecenia, aby móc się do nich odnieść w późniejszym czasie.**

## NARZĘDZIE UNIWERSALNE – OSTRZEŻENIA DOTYCZĄCE BEZPIECZEŃSTWA

W trakcie pracy trzymać elektronarzędzie za izolowane uchwyty, ponieważ w przeciwnym przypadku element złączny może zetknąć się z ukrytymi przewodami. Zetknięcie się elementu złącznego z przewodem pod napięciem może spowodować, że odsłonięte metalowe części elektronarzędzia również znajdą się pod napięciem, co może skutkować porażeniem prądem elektrycznym.

Zakres temperatury otoczenia dla narzędzia podczas eksploatacji to 0–40 °C.

Zakres temperatury otoczenia dla narzędzia podczas przechowywania to 0–40 °C.

Zalecany zakres temperatury otoczenia dla układu ładującego podczas ładowania to 10–38 °C.

## DODATKOWE ŚRODKI BEZPIECZEŃSTWA I INSTRUKCJA EKSPLOATACJI

Podczas szlifowania, zwłaszcza nad głową, należy zawsze nosić okulary ochronne i maskę przeciwpyłową.

Podczas szlifowania farby olejowej oraz niektórych gatunków drewna, a także metalu, należy nosić odpowiedni aparat oddechowy, aby uniknąć wdychania szkodliwego/toksycznego pyłu lub powietrza.

Pył wytwarzany podczas korzystania z produktu może być niebezpieczny dla zdrowia operatora i osób znajdujących się w pobliżu. Ani operator, ani osoby znajdujące się w pobliżu nie powinni dotykać ani wdychać pyłu. Nosić odpowiednią maskę przeciwpyłową.

Nie obrać materiałów niebezpiecznych dla zdrowia, takich jak azbest.

Obrobiony element należy zamocować za pomocą zacisku. Niezabezpieczone elementy mogą spowodować poważne obrażenia ciała i uszkodzenia.

Nie włączaj produktu po samoczynnym zatrzymaniu. Ponowne włączenie może spowodować zjawisko odrzutu z dużą siłą. Określić przyczynę samoczynnego zatrzymania i usunąć ją, zwracając uwagę na zalecenia dotyczące bezpieczeństwa. W razie potrzeby wyjąć narzędzie wkładane.

Pył wytwarzany podczas korzystania z produktu może być niebezpieczny dla zdrowia. Nie wdychać pyłu. Nosić odpowiednią maskę przeciwpyłową.

Przed rozpoczęciem pracy z produktem wymontować akumulator.

## AKUMULATOR — DODATKOWE OSTRZEŻENIA DOTYCZĄCE BEZPIECZEŃSTWA

**⚠ OSTRZEŻENIE!** Aby ograniczyć ryzyko pożaru, obrażeń oraz uszkodzenia produktu z powodu zwarcia, nigdy nie zanurzać narzędzia, akumulatora ani ładowarki w płynie ani nie dopuszczać do przedostania się płynu do ich wnętrza. Płynny żrący lub przewodzący, takie jak woda morska, niektóre chemikalia przemysłowe, a także wybielacze lub produkty zawierające wybielacze itp. mogą powodować zwarcie.

Nie należy wyrzucać zużytych akumulatorów z odpadami domowymi ani ich palić. Dystrybutorzy sprzętu AEG oferują odbiór zużytych akumulatorów w celu ochrony środowiska.

Akumulatory, które nie były używane od pewnego czasu, należy ponownie naładować przed użyciem.

W celu uzyskania optymalnej żywotności akumulatory należy ładować do pełna po każdym użyciu.

W przypadku przechowywania akumulatorów dłużej niż 30 dni:

- Akumulator należy przechowywać w temperaturze poniżej 27 °C i z dala od wilgoci.
- Akumulatory należy przechowywać w stanie naładowania 30–50%.
- Co sześć miesięcy przechowywania należy naładować akumulator jak zwykle.

## ZABEZPIECZENIE AKUMULATORA

Akumulator posiada zabezpieczenie przed przeładowaniem, które chroni go przed przeładowaniem i zapewnia długą żywotność.

Przy ekstremalnym obciążeniu elektronika akumulatora wyłącza produkt automatycznie. Aby ponownie uruchomić produkt, należy go wyłączyć, a następnie ponownie włączyć. Jeśli produkt nie uruchomi się ponownie, może to oznaczać, że akumulator jest całkowicie rozładowany. Naładować akumulator.

## TRANSPORTOWANIE AKUMULATORÓW LITOWYCH

Akumulator litowo-jonowy podlega przepisom dotyczącym produktów niebezpiecznych.

Transport tych akumulatorów musi odbywać się zgodnie z przepisami i regulacjami lokalnymi, krajowymi oraz międzynarodowymi.

- Akumulatory można przewozić drogami bez konieczności spełnienia dodatkowych wymogów.
- Komercyjny transport akumulatorów litowo-jonowych przez osoby trzecie podlega przepisom o towarach niebezpiecznych. Przygotowanie transportu oraz przewóz mogą być realizowane wyłącznie przez dobrze przeszkolony personel, a proces musi być nadzorowany przez odpowiednich ekspertów.

W trakcie transportowania akumulatorów:

- Należy upewnić się, że styki baterii są zabezpieczone i zabezpieczone, aby nie dopuścić do zwarcia.
- Upewnić się, że akumulator został zabezpieczony przed przemieszczaniem się w opakowaniu.
- Nie należy transportować pękniętych ani nieszczelnych akumulatorów.
- Szczegółowe porady można uzyskać w firmie spedycyjnej.

## POZNAJ SWÓJ PRODUKT

Patrz strona 2.

1. Akumulator
2. Rękojeść, izolowana powierzchnia chwytana
3. Regulacja prędkości
4. Dźwignia zwalnająca brzeszczot
5. Oświetlenie LED
6. Mocowanie noża
7. Trzpień blokujący
8. Przycisk uruchamiający
9. Przycisk blokujący
10. Klips na pasek
11. Ostrze piły segmentowej
12. Tarcza szlifierska
13. Ostrze do cięcia węgłowego

## KONSERWACJA

Unikać stosowania rozpuszczalników do czyszczenia części z tworzyw sztucznych. Większość tworzyw sztucznych jest podatna na działanie różnego rodzaju rozpuszczalników i może ulec uszkodzeniu w wyniku ich stosowania. Do usuwania brudu, pyłu węglowego itp. należy używać czystych ściereczek.

Stosować wyłącznie akcesoria i części zamienne AEG. W przypadku zaistnienia konieczności wymiany komponentów na nieopisane w niniejszej instrukcji należy skontaktować się z jednym z naszych agentów serwisowych AEG (prosimy o zapoznanie się z naszą listą podmiotów realizujących naprawy gwarancyjne i serwisowe).

W razie potrzeby można zamówić rysunek produktu rozebranego. Należy podać typ produktu i numer seryjny nadrukowany na etykiecie oraz zamówić rysunek u lokalnego przedstawiciela handlowego lub bezpośrednio: Techtronic Industries GmbH, Max-Eyth-Straße 10, 71364 Winnenden, Germany.



|  |   |
|--|---|
|  | Przed uruchomieniem produktu należy dokładnie zapoznać się z instrukcjami.  |
|  | <b>UWAGA! OSTRZEŻENIE! NIEBEZPIECZEŃSTWO!</b>   |
|  | Przed rozpoczęciem pracy z produktem wymontować akumulator.   |
|  | W celu ograniczenia ryzyka obrażeń lub uszkodzeń unikać kontaktu z gorącymi powierzchniami.   |
|  | Nosić ochronę oczu.   |
|  | Stosować środki ochrony słuchu!   |
|  | Nosić odpowiednią maskę przeciwpyłową.  |
|  | Nosić rękawice.   |
|  | Prąd stały  |
|  | Zużytego sprzętu elektrycznego i elektronicznego, w tym zużytych baterii i akumulatorów, nie należy wyrzucać jako nieposortowanych odpadów komunalnych. Zużyty sprzęt elektryczny i elektroniczny, w tym zużyte baterie i akumulatory, musi być gromadzony osobno. Zużyte baterie, akumulatory i źródła światła muszą zostać usunięte ze sprzętu. Skontaktować się z lokalnymi władzami lub sprzedawcą detalicznym w celu uzyskania porad dotyczących recyklingu i punktu zbiórki odpadów. Zgodnie z lokalnymi przepisami sprzedawcy detaliczni mogą być zobowiązani do nieodpłatnego odbioru zużytego sprzętu elektrycznego i elektronicznego, w tym baterii i akumulatorów. Państwa wkład w ponowne wykorzystanie i recykling zużytego sprzętu elektrycznego i elektronicznego, w tym baterii i akumulatorów, pomaga zmniejszyć zapotrzebowanie na surowce. Zużyte baterie i akumulatory — w szczególności zawierające lit — a także pozostały sprzęt elektryczny i elektroniczny, zawierają nadające się do recyklingu cenne materiały i surowce, które mogą mieć negatywny wpływ na środowisko naturalne i zdrowie ludzkie, jeśli nie są usuwane w sposób przyjazny dla środowiska naturalnego. Z utylizowanego sprzętu należy usunąć wszelkie ewentualne dane osobowe. |

- sznurek, fa, műanyag, gipszkarton stb. kaparásához és süllyesztett vágásához a mellékelt fém vágókések segítségével
- lyukak vágásához a falakon csatlók vagy konnektorok elhelyezése céljából
- a kerámialapok közötti fugázás eltávolítására

A terméket száraz, jól megvilágított és megfelelően szellőző, beltéri körülmények között kell használni.

A termék nem használható nedves anyagokon vagy felületeken.

Ne használja a terméket a rendeltetésétől eltérő célra.

**⚠ FIGYELMEZTETÉSI! Olvassa el, illetve tekintse meg a termékhez biztosított minden biztonsági figyelmeztetést, illusztrációt és műszaki leírást.** Az alább részletezett előírások be nem tartása olyan baleseteket okozhat, mint pl. tűz, áramütés és/vagy súlyos testi sérülések.

**Őrizze meg ezeket a figyelmeztetéseket és utasításokat a későbbi tájékozódásra is.**

### A TÖBBFUNKCIÓS GÉP BIZTONSÁGI FIGYELMEZTETÉSEI

**Ha a nagy teljesítményű gépet olyan művelőnél használja, ahol a rögzítőelem rejtett vezetékkel érintkezhet, akkor azt a szigetelt fogófelületnél tartsa meg.** Ha feszültség alatti vezetékkel érintkeznek a rögzítők, akkor a szerszám fém részei is áram alá kerülhetnek, és megrázhathják a kezelőt.

Az eszköz környezeti hőmérséklet-tartománya a működés során: 0 °C – 40 °C.

Az eszköz környezeti hőmérséklet-tartománya a tárolás során: 0 °C – 40 °C.

A töltőrendszer ajánlott környezeti hőmérséklet-tartománya töltés során: 10 °C – 38 °C.

### KIEGÉSZÍTŐ BIZTONSÁGI ÉS MUNKAUTASÍTÁSOK

Csiszoláskor mindig viseljen védőszemüveget és porvédő maszkot, különösen, amikor a feje fölött csiszol.

Ólomfesték, egyes faanyagok és fémek csiszolásakor megfelelő légzőkészüléket kell viselni, hogy elkerülhető legyen a káros/mérgező por vagy levegő belégzése.

A termék használata során keletkező por káros lehet a felhasználó és a körülötte állók egészségére. A felhasználó és a körülötte állók ne érintsék meg és ne lélegezzék be a port. Viseljen megfelelő porvédő maszkot.

Ne munkáljon meg az egészségre veszélyt jelentő anyagokat (pl. azbeszt).

Szorítsa le a munkadarabot egy szorítóval. A nem rögzített munkadarabok súlyos sérüléseket és károkat okozhatnak.

Ne kapcsolja vissza a terméket, miután elakadt. Ha bekapcsolja, nagy erővel rúghat vissza. Ellenőrizze, hogy miért akadt el a termék és hárítsa el az okot, figyelembe véve a biztonsági utasításokat. Szükség esetén vegye el az illesztőszerszámot.

A termék használata során termelt por az egészségre káros lehet. Ne lélegezze be a port. Viseljen megfelelő porvédő maszkot.

A terméken végzett bármilyen munkálat előtt vegye ki az akkumulátort

### AZ AKKUMULÁTOR KIEGÉSZÍTŐ BIZTONSÁGI FIGYELMEZTETÉSEI

**⚠ FIGYELMEZTETÉSI! Tűz, személyi sérülés és termékkárosodás rövidzárlat miatti kockázatának csökkentése érdekében soha ne merítse az eszközt, az akkucsomagot vagy a töltőt folyadékba, illetve ne engedje, hogy folyadék jusson ezekbe.** A korrozív vagy vezetőképes folyadékok, például a tengervíz, bizonyos ipari vegyi anyagok és a fehérítőszer vagy a fehérítőszer-tartalmú termékek stb. rövidzárlatot okozhatnak.

Ne dobja a háztartási hulladékok közé és ne égesse el az akkumulátorokat. Környezetünk védelme érdekében az AEG vizszonteladói átveszik a régi akkumulátorokat.

A hosszabb ideig nem használt akkumulátorcsomagokat használat előtt újból fel kell tölteni.

## HU AZ EREDETI ÚTMUTATÓ FORDÍTÁSA

### RENDELTESSZERŰ HASZNÁLAT

A többfunkciós szerszámot kizárólag olyan felnőttek használhatják, akik elolvasták és megértették a jelen kézikönyvben található utasításokat és figyelmeztetéseket, és felelősségük teljes tudatában végzik a tevékenységeiket.

A többfunkciós szerszám a következőkre szól:

- fém, fa, műanyag vagy hasonló anyagok csiszolására a csiszolópaprák és mellékelt formázott csiszolólapok használatával

Az optimális élettartam érdekében használat után az akkumulátorokat teljesen fel kell tölteni.

Amennyiben 30 napnál tovább tárolja az akkumulátorcsomagot:

- Az akkumulátort olyan helyen tárolja, ahol a hőmérséklet 27 °C alatt van, és azt nem érheti nedvesség.
- Az akkumulátorcsomagokat 30%-50%-os feltöltöttségi állapotban tárolja.
- Minden fél év tárolás után a megszokott módon cserélje az akkumulátorcsomagot.

### AZ AKKUMULÁTORCSOMAG VÉDELME

Az akkumulátorcsomag el van látva túlterhelés elleni védelemmel, amely megóvja a túlterheléstől és segít a hosszú élettartam biztosításában.

Extrém terhelés alatt az akkumulátor elektronikája automatikusan lekapcsolja a terméket. A termék újraindításához kapcsolja azt ki, majd újra be. Amennyiben a termék nem indul újra, lehetséges, hogy teljesen lemerült az akkumulátorcsomag. Tölts fel az akkumulátorcsomagot.

### LÍTIUM AKKUMULÁTOROK SZÁLLÍTÁSA

A lítium-ion akkumulátor a veszélyes árukra vonatkozó szabályozás hatálya alá tartozik.

Az akkumulátorok szállítását a helyi, nemzeti és nemzetközi előírásokkal és szabályozásokkal összhangban kell végezni.

- Az akkumulátorokat további követelmények nélkül lehet közúton szállítani.
- A lítiumion akkumulátorok harmadik fél általi kereskedelmi szállítására a veszélyes árucikkek szabályai vonatkoznak. A szállítás előkészítését és a szállítást kizárólag megfelelően képzett személyek végezhetik, és a folyamatot szakértőnkkel folyamatosan ellenőrizniük kell.

Az akkumulátorok szállításakor:

- Ügyeljen arra, hogy a rövidzárlat elkerülése érdekében az akkumulátor érintkezői védve és szigetelve legyenek.
- A csomagoláson belül biztosítsa az akkusomagot, hogy ne mozduljon el.
- Ne szállítson repedt vagy szivárgó akkumulátorokat.
- További információért vegye fel a kapcsolatot a továbbítást végző céggel.

### ISMERJE A TERMÉKÉT

Lásd a 2. oldalt

1. Akkumulátor
2. Fogantyú, szigetelt fogófelület
3. Sebességszabályozó
4. Késkioldó kar
5. LED-lámpa
6. Tartozékrögztítő
7. Rögztítőcsap
8. Kioldó
9. Rögztítógomb
10. Övcsipesz
11. Szegmensfűrészlap
12. Csiszolólap
13. Merülőfűrészlap

### KARBANTARTÁS

Ne használjon oldószereket a műanyag alkatrészek tisztításakor.

A legtöbb műanyag érzékeny különböző típusú kereskedelmi forgalomban kapható oldószerekre, és károsodhat a használatuktól. A kosz, szénpor stb. eltávolítására tiszta ruhát használjon.

Csak AEG tartozékokat és AEG pótalkatrészeket használjon. Ha olyan alkatrészeket kell kicserélni, amelyről nincs leírás, forduljon egy AEG szervizpartnerhez (lásd a garanciális helyek és szervizek listáját).

Szükség esetén megrendelheti a termék bontott nézetét. Adja meg a termék típusát és a címkére nyomtatott sorozatszámot, és rendelje meg a tervrajzot a helyi szerviznél vagy közvetlenül az alábbi elérhetőségen: Techtronic Industries GmbH, Max-Eyth-Straße 10, 71364 Winnenden, Germany.

### SZIMBÓLUMOK



A termék elindítása előtt olvassa el figyelmesen a használati utasítást.



VIGYÁZAT! FIGYELMEZTETÉS! VESZÉLY!



A terméken végzett bármilyen munkálat előtt vegye ki az akkumulátort



Sérülés vagy kár kockázatának csökkentéséhez ne érjen hozzá semmilyen forró felülethez.



Viseljen szemvédőt.



Viseljen hallásvédőt.



Viseljen megfelelő porvédő maszkot.



Viseljen kesztyűt!



Egyenáram



Az akkumulátorok, valamint az elektromos és elektronikus berendezések hulladékait ne dobja a válogatatlan települési hulladékok közé. Az akkumulátorok, valamint az elektromos és elektronikus berendezések hulladékait elkülönítve gyűjtse. A hulladékká vált elemeket, akkumulátorokat és fényforrásokat vegye ki a berendezésből. Lépjen kapcsolatba a helyi hatósággal vagy kereskedővel az újrahasznosításra vonatkozó útmutatásért és a gyűjtőállomásokkal kapcsolatos információkért. A helyi szabályozások szerint a kereskedők kötelesek lehetnek ingyen visszavenni az akkumulátorok, illetve az elektromos és elektronikus berendezések hulladékait. Az Ön hozzájárulása az akkumulátorok, illetve az elektromos és elektronikus berendezések hulladékainak újrafelhasználásához és újrafeldolgozásához segít csökkenteni a nyersanyagok iránti keresletet. Különösen a lítiumot tartalmazó akkumulátorok, illetve az elektromos és elektronikus berendezések hulladékai értékes, újrafeldolgozható anyagokat tartalmaznak, amelyek káros hatással lehetnek a környezetre és az emberi egészségre, ha nem környezetbarát módon kezelik őket. A hulladékká vált berendezésből szükség esetén törölje a személyes adatokat.

### SL PREVOD ORIGINALNIH NAVODIL

#### DOLOČENI POGOJI ZA UPORABO

Večnamensko orodje lahko uporabljajo samo odrasle osebe, ki so prebrale in razumele navodila ter opozorila v tem priročniku in so odgovorne za svoje ravnanje.

Večnamensko orodje je predvideno za naslednje uporabe:

- za brušenje in poliranje kovine, lesa, plastike ali podobnega materiala z uporabo brusilne ploščice s priloženimi oblikovanimi brusilnimi lističi
- za obrezovanje in potopno rezanje v neželezne kovine, les, plastiko, mavce itd. z uporabo priloženih kovinskih rezil



EN

DE

FR

IT

ES

PT

NL

NO

SV

FI

EL

TR

CS

SK

PL

HU

SL

HR

LV

LT

ET

RU

BG

RO

MK

UK

AR



- Za vrtnje lukenj v stene za namestitve stikal ali vtičnic
- Za odstranjevanje fug med keramičnimi ploščicami

Izdelek je predviden za uporabo v zaprtih prostorih, ki so suhi, dobro osvetljeni in ustrezno prezračevani.

Izdelek ni predviden za uporabo na mokrih materialih ali površinah. Izdelka ne uporabljajte na noben način, ki ni predpisan za to napravo.

**⚠ OPOZORILO! Preberite vsa varnostna opozorila, risbe in tehnične podatke, priložene tem izdelkom.** Če ne upoštevate opozoril in navodil, lahko pride do električnega udara, ognja in/ali hudih poškodb.

**Shranite vsa opozorila in navodila za kasnejšo uporabo.**

### VARNOSTNA OPOZORIILA ZA VEČNAMENSKO ORODJE

Med izvajanjem del, pri katerih bi pritrdilni element lahko prišel v stik s skrito električno napeljavo, električno orodje držite za izolirana držala. Pritrdilni elementi, ki pridejo v stik s kablom pod napetostjo, lahko povzročijo prenos napetosti na kovinske dele električnega orodja, zaradi česar uporabnik lahko doživi električшок.

Temperatura okolja delovanja orodja je med 0 °C in 40 °C.

Temperatura okolja shranjevanja orodja je med 0 °C in 40 °C.

Priporočena temperatura okolja za polnilni sistem med polnjenjem je med 10 °C in 38 °C.

### DODATNA NAVODILA ZA VARNOST IN DELO

Med brušenjem, predvsem če brusite nad glavo, vedno nosite varnostna očala in protiprašno masko.

Med brušenjem svinčeve barve, nekaterih vrst lesa in kovine je treba nositi ustrezno dihalno napravo, da se prepreči vdihavanje škodljivega/strupenega prahu ali zraka.

Prah, ki nastaja med uporabo izdelka, lahko škoduje zdravju uporabnika in opazovalcev. Uporabnik in opazovalci se ne smejo dotikati in vdihavati prahu. Nosite ustrezno protiprašno masko.

Ne obdelujte materialov, ki predstavljajo nevarnost za zdravje, kot je azbest.

Obdelovanec vpnite z vpenjalno napravo. Obdelovanci, ki niso vpeti, lahko povzročijo hude poškodbe in škodo.

Če izdelek zastane, ga ne vklopite znova. Vnovičen vklop lahko povzroči povratni udarec z visoko reakcijsko silo. Ugotovite vzrok za zastoj izdelka in ga odpravite, pri čemer upoštevajte varnostna navodila. Po potrebi odstranite orodje za vstavljanje.

Prah, ki nastaja med uporabo izdelka, lahko škoduje zdravju. Prahu ne vdihavajte. Nosite ustrezno protiprašno masko.

Pred izvajanjem del na pripomočku odstranite akumulatorski vložek.

### DODATNA VARNOSTNA OPOZORIILA ZA BATERIJO

**⚠ OPOZORILO!** Za zmanjšanje nevarnosti požara, telesne poškodbe in poškodbe izdelka zaradi kratkega stika nikoli ne potopite orodja, baterijskega vložka ali polnilca v tekočino ali dopustite, da bi tekočina vdrila vanje. Korozivne ali prevodne tekočine, kot so morska voda, določene industrijske kemikalije in belilo oziroma izdelki, ki vsebujejo belilo itd., lahko povzročijo kratek stik.

Uporabljenih baterij ne odlagajte med gospodinske odpadke oziroma jih ne sežigajte. Distributerji družbe AEG ponujajo prevzem starih baterij z namenom varovanja okolja.

Baterije, ki jih nekaj časa niste uporabljali, je treba pred uporabo napolniti.

Za zagotovitev optimalne življenjske dobe baterijskih vložkov jih je treba po uporabi povsem napolniti.

Shranjevanje baterijskega vložka za dlje kot 30 dni:

- Baterijski vložek shranite v prostoru, kjer je temperatura nižja od 27 °C in ni vlage.
- Baterijske vložke shranjujte napolnjene od 30 do 50 %.
- Vsakih šest mesecev shranjevanja baterijo napolnite kot običajno.

### ZAŠČITA BATERIJSKEGA VLOŽKA

Baterijski vložek ima zaščito pred obremenitvijo, ki pripomore k preprečitvi preobremenitve vložka in zagotovitvi dolge življenjske dobe.

Elektronski deli baterije v primeru velike obremenitve samodejno izklopijo izdelek. Za ponovni zagon izdelek izklopite in znova vklopite. Če se izdelek ne zažene znova, se je baterijski vložek morda povsem izpraznil. Napolnite baterijski vložek.

### PREVAŽANJE LITIJEVIH AKUMULATORJEV

Za litij-ionsko baterijo velja zakonodaja o nevarnem blagu.

Prevoz teh baterij je treba izvesti v skladu z lokalnimi, nacionalnimi in mednarodnimi določbami ter predpisi.

- Cestni prevoz baterij je dovoljen brez posebnih zahtev.
- Za komercialni prevoz litij-ionskih baterij s strani tretjih oseb se uporabljajo predpisi o nevarnem blagu. Priprave za transport in transport mora izvajati ustrezno usposobljeno osebo, proces pa morajo spremljati ustrezni strokovnjaki.

Pri prevozu baterij:

- Zagotovite, da bodo kontakti baterij zaščiteni in izolirani, da ne bo prišlo do kratkega stika.
- poskrbite, da embalaža prepreči premikanje baterij.
- Ne prevažajte poškodovanih akumulatorjev oz. akumulatorjev, ki puščajo.
- Za nadaljnje informacije se obrnite na posredništvo.

### SPOZNAJTE SVOJ IZDELEK

Glejte stran 2.

1. Akumulator
2. Ročaj, izolirano držalo
3. Nadzor hitrosti
4. Vzvod za sprostitve rezila
5. Luč LED
6. Nosilec rezila
7. Blokirni zatič
8. Sprožilec
9. Gumb za zaklepanje
10. Sponka za pas
11. Segmentno rezilo za žaganje
12. Brusni nastavek
13. Potopno rezilo

### VZDRŽEVANJE

Plastičnih delov ne čistite s topli. Večina vrst plastike je občutljivih na razne vrste komercialnih topil, zato se lahko ob njihovi uporabi poškoduje. Umazanijo, karbonski prah in podobno odstranite s čisto krpo.

Uporabljajte samo dodatke AEG in rezervne dele AEG. Če je treba zamenjati dele, ki niso opisani, se obrnite na enega od servisov družbe AEG (glejte seznam naslovov za uveljavljanje garancije/ servisov).

Po potrebi lahko naročite eksplozijski pogled izdelka. Navedite vrsto izdelka in serijsko številko, natisnjeno na oznaki, ter naročite načrt pri lokalnem servisnem agentu ali neposredno na: Technronic Industries GmbH, Max-Eyth-Straße 10, 71364 Winnenden, Germany.

### SIMBOLI



Pred zagonom izdelka pazljivo preberite navodila.



POZOR! OPOZORILO! NEVARNOST!



Pred izvajanjem del na pripomočku odstranite akumulatorski vložek.



Za zmanjšanje nevarnosti telesne poškodbe ali poškodbe predmetov preprečite stik z vročimi površinami.



Nosite zaščitno oči.



Nosite štitiče za ušesa.



Nosite uzredno protiprašnu masku.



Nosite rukavice.



Enosmerni tok



Odpadnih baterij i odpadne električne i elektronske opreme ne odlagajte med nesortirane gospodinske odpadke. Odpadne baterije i odpadno električno i elektronsko opremo je treba zbirati ločeno. Odpadne baterije, odpadne akumulatore i u svetlobne vire je treba odstraniti iz opreme. Glede recikliranja i zbirališta se posvetujte s lokalnim organom ili prodajalcem. Skladno s lokalnim predpis moraju trgovci na drobno odpadne baterije i odpadno električno i elektronsko opremo morda brezplačno prevzeti. Vaš prispevek k ponovni uporabi i recikliranju odpadnih baterij i odpadne električne i elektronske opreme pomoga zmanjšati zahteve po surovinah. Odpadne baterije, predvsem tiste, ki vsebujejo litij, in odpadna električna i elektronska oprema vsebujejo dragocene materiale, ki jih je mogoče reciklirati, in lahko v primeru, da se ne odložijo na način, skladen z okoljem, negativno vplivajo na okolje in zdravje ljudi. Če so v odpadni opremi shranjeni osebni podatki, jih izbršite.

Raspon temperatura okoline za skladištenje alata: izmedu 0 °C i 40 °C.

Preporučeni raspon temperatura okoline za sustav punjača za vrijeme punjenja: izmedu 10 °C i 38 °C.

## DODATNE INFORMACIJE O SIGURNOSTI I RADU

Prilikom brušenja uvijek nosite sigurnosne naočale i masku za zaštitu od prašine, osobito kada brusite površine iznad glave. Prikladan respirator za disanje mora se nositi prilikom brušenja boje, nekih vrsta drva i metala kako bi se izbjeglo udisanje štetne/toksične prašine ili zraka.

Prašina koja nastaje tijekom korištenja proizvoda može biti štetna za zdravlje rukovatelja i nazočnih osoba. Rukovatelj i nazočne osobe ne smiju dodirivati i udisati prašinu. Nosite prikladnu masku za zaštitu od prašine.

Nemojte strojno obradivati nijedan od materijala koji predstavlja opasnost za zdravlje, poput azbesta.

Spojite uradak s uređajem za spajanje. Odspojeni izratci mogu uzrokovati ozbiljne ozljede i oštećenje.

Nemojte ponovno uključivati proizvod nakon što zataji. Njegovo ponovno uključivanje moglo bi prouzročiti povratni udar s velikom reaktivnom silom. Odredite zašto je proizvod zatajio i ispravite to, obračunajući pažnju na sigurnosne upute. Ako je potrebno, uklonite alat za umetanje.

Prašina koja nastaje tijekom korištenja proizvoda može biti štetna za zdravlje. Nemojte udisati prašinu. Nosite prikladnu masku za zaštitu od prašine.

Baterijski sklop uklonite prije početka bilo kakvog rada na proizvodu.

## DODATNA SIGURNOSNA UPOZORENJA ZA BATERIJU

**⚠ UPOZORENJE!** Kako biste smanjili rizik od požara, tjelesnih ozljeda i oštećenja proizvoda zbog kratkog spoja, nikada nemojte umakati svoj alat, baterijski sklop ili punjač u tekućinu ili dozvoliti da tekućina prode u njih. Korozivni ili vodljivi fluidi, poput morske vode, određenih industrijskih kemikalija i izbjeljivača ili proizvoda koji sadrže izbjeljivač, itd., mogu uzrokovati nastanak kratkog spoja. Ne odlažite iskorištenu bateriju u kućni otpad ili ih spaljivati. Kako bi doprinijeli zaštiti okoliša, distributeri tvrtke AEG nude mogućnost povrata starih baterija.

Baterije uređaja koje nisu korištene neko vrijeme treba ponovno napuniti prije korištenja.

Za optimalni životni vijek, bateriju nakon korištenja morate potpuno napuniti.

Za pohranu baterije dulje od 30 dana:

- Baterije skladištite na temperaturi ispod 27 °C i zaštićene od vlage.
- Baterije skladištite u stanju napunjenosti od 30%-50%.
- Svakih šest mjeseci skladištenja, bateriju napunite kao i obično.

## ZAŠTITA BATERIJSKOG SKLOPA

Baterijski sklop posjeduje zaštitu od preopterećenja koja ga štiti od preopterećenja i osigurava mu dugotrajnost.

U uvjetima krajnjeg naprezanja, elektronika baterije automatski isključuje proizvod. Za ponovno pokretanje, isključite pa ponovno uključite proizvod. Ako se proizvod ponovno ne pokrene, baterijski sklop je možda potpuno ispražnjen. Napunite bateriju.

## TRANSPORTIRANJE LITIJUMSKIH BATERIJA

Litij ionska baterija je predmet zakona o opasnim tvarima.

Prijevoz tih baterija mora se izvršiti u skladu s lokalnim, nacionalnim i međunarodnim odredbama i propisima.

- Baterije se mogu prevoziti cestovnim putem bez dodatnih zahtjeva.
- Komercijalni transport litij-ionskih baterija od strane trećih strana podložno je relevantnim Propisima o opasnim tvarima (Dangerous Goods Regulations, DGR). Priprema transporta i transport isključivo provode odgovarajuće obučene osobe i pristupak treba uskladiti s odgovarajućim stručnjacima.

## HR PRIJEVOD ORIGINALNIH UPUTA

### SPECIFICIRANI UVJETI KORIŠTENJA

Višenamjenski alat smiju koristiti isključivo odrasle osobe koje su pročitale i shvatile upute i upozorenja u ovom priručniku te se mogu smatrati odgovornima za svoja djela.

Višenamjenski alat namijenjen je:

- za brušenje i završnu obradu metala, drveta, plastike ili sličnih materijala pomoću abrazivnih podloga ili listova određenog oblika
- za struganje i uranjajuće rezanje obojenih metala, drva, plastike, gipsanih ploča itd. uz korištenje dostavljenih metalnih oštrica za rezanje
- za izrezivanje otvora u zidovima za umetanje sklopki ili utičnica
- za uklanjanje mase za fugiranje izmedu keramičkih pločica

Proizvod je namijenjen za rad u dobro osvijetljenom i prikladno provjetravanom zatvorenom prostoru.

Proizvod nije namijenjen za korištenje na mokrim materijalima ili površinama.

Nemojte koristiti proizvod na bilo koji drugi način od onog za koji je namijenjen.

**⚠ UPOZORENJE!** Pročitajte i pregledajte sve sigurnosne upute, slike i specifikacije isporučene uz ovaj proizvod. Nepoštovanje svih uputa može dovesti do električnog udara, požara i / ili teške ozljede.

**Sačuvajte ova upozorenja i upute kako biste ih naknadno mogli konzultirati.**

### SIGURNOSNA UPOZORENJA ZA VIŠENAMJENSKI ALAT

Električni alat držite za izolirane površine za hvatanje, kada obavljate neku radnju pri kojoj zatezač može dotaknuti skriveno ožičenje. Zatezači koji su u doticaju sa žicom i pod naponom izložene metalne dijelove i lančanu pilu mogu staviti pod napon i mogu prouzročiti strujni udar rukovatelju.

Raspon temperatura okoline za alat za vrijeme rada: izmedu 0 °C i 40 °C.



|    |
|----|
| EN |
| DE |
| FR |
| IT |
| ES |
| PT |
| NL |
| DA |
| NO |
| SV |
| FI |
| EL |
| TR |
| CS |
| SK |
| PL |
| HU |
| SL |
| HR |
| LV |
| LT |
| ET |
| RU |
| BG |
| RO |
| MK |
| UK |
| AR |
| i  |

Prilikom transporta baterija:

- Osigurajte da su kontakti terminali baterije zaštićeni i izolirani za sprječavanje kratkog spoja.
- Osigurajte da je baterija u ambalaži učvršćena tako da se spriječi njeno pomicanje.
- Nemojte transportirati baterije koje su polomljene ili cure.
- Proverite kod kompanije koja transportira za daljnju pomoć.

## UPOZNAJTE SVOJ PROIZVOD

Vidi stranicu 2.

1. Baterijski sklop
2. Drška, izolirana površina za hvatanje
3. Kontrola brzine
4. Ručica za otpuštanje oštrice
5. LED svjetlo
6. Nosač oštrice
7. Klin za osiguranje
8. Okidač
9. Gumb za blokiranje
10. Kvačica za remen
11. Segmentirani list pile
12. Podloga za brušenje
13. Oštrica za uranjanje

## ODRŽAVANJE

Izbjegavajte korištenje otapala za čišćenje plastičnih dijelova. Većina plastičnih materijala osjetljiva je na razne vrste komercijalnih otapala i mogu se oštetiti prilikom njihove upotrebe. Čistim krpama uklonite prljavštinu, ugljenu prašinu, itd.

Koristite isključivo nastavke, dodatke i rezervne dijelove tvrtke AEG. Ako je komponente koje nisu opisane potrebno zamijeniti, obratite se našem AEG servisnom agentu (pogledajte naš popis jamstvenih/servisnih adresa).

Crtež prikaza rastavljenog sklopa proizvoda moguće je naručiti prema potrebi. Navedite vrstu proizvoda i serijski broj otnisnut na oznaci i naručite crtež od svojih lokalnih servisnih predstavnika ili izravno na: Techtronic Industries GmbH, Max-Eyth-Straße 10, 71364 Winnenden, Germany.

## SIMBOLI

|  |   |
|--|---|
|    | Prije pokretanja proizvoda pažljivo pročitajte upute.   |
|   | OPREZ! UPOZORENJE! OPASNOST!  |
|  | Baterijski sklop uklonite prije početka bilo kakvog rada na proizvodu.                              |
|  | Kako biste smanjili rizik od ozljede ili oštećenja, izbjegavajte kontakt sa svakom ručom površinom. |
|  | Nosite zaštitu za oči.  |
|  | Nosite štitičke za uši.   |
|  | Nosite prikladnu masku za zaštitu od prašine.   |
|  | Nosite rukavice.  |
|  | Istosmjerna struja  |



Otpadne akumulatore, otpadnu električnu i električnu opremu nemojte odlagati kao nesortirani komunalni otpad. Otpadni akumulatori i otpadna električna i električna oprema moraju se prikupljati odvojeno. Otpadne baterije, otpadni akumulatori i izvori svjetla moraju se ukloniti iz opreme. Od lokalnih nadležnih tijela ili trgovca zatražite savjete koji se odnose na recikliranje i mjesto za skupljanje otpada. U skladu s lokalnim propisima, trgovci u maloprodaji imaju obvezu besplatnog preuzimanja otpadnih baterija i otpadne električne i električne opreme. Vaš doprinos ponovnoj upotrebi i recikliranju otpadnih baterija i otpadne električne i električne opreme pomaže u smanjenju potrebe za sirovinama. Otpadne baterije, osobito one koje sadrže litij i električna i električna oprema sadrži vrijedne materijale koje je moguće reciklirati, koji mogu negativno utjecati na okoliš i ljudsko zdravlje, ako se ne uklanja na način ekološki sukladan s okolišem. Izbrišite osobne podatke iz otpadne opreme, ako ih ima.

## LV ORIGINALNO INSTRUKCIJU TULKOJUMS

### IPASI LIETOŠANAS APSTAKĻĪ

Daudzfunkcionālais instruments ir paredzēts lietošanai tikai pieaugušajiem, kuri ir izlasījuši un sapratuši šajā rokasgrāmātā sniegtos norādījumus un brīdinājumus un var tikt uzskatīti par tādiem, kas spēj atbildēt par savām darbībām.

Daudzfunkcionālo instrumentu ir paredzēts izmantot:

- metāla, koka, plastikāta un līdzīgu materiālu slīpēšanai un pulēšanai, izmantojot slīpēšanas paliktņi ar komplektācijā iekļautajām abrazīvā materiāla loksņēm.
- skrāpēšanai un gremdgrīšanasai krāsainā metāla, koka, plastmasas, ģipškartona un citos materiālos, izmantojot paredzētos metāla grīšanas asmeņus
- caurumu grīšanasai sienās, lai izvietotu slēdzus vai elektrības kontaktligzdas
- lai iztīrītu šuvojumu starp keramikas flīzēm

Produkts ir paredzēts lietošanai iekšējās sausus, labi apgaismotos un pietiekamas ventilācijas apstākļos.

Produkts nav paredzēts lietošanai uz mitriem materiāliem vai virsmām.

Neizmantojiet ierīci citiem mērķiem, bet tikai tam paredzētajiem.

**⚠ BRĪDINĀJUMS!** Izlasiet visus drošības brīdinājumus, norādes, ilustrācijas un specifikācijas, kas sniegtas kopā ar šo izstrādājumu. Visu uzskaitīto instrukciju neievērošana ir bīstama; tā var izraisīt elektrisko triecienu, aizdegšanos un/vai nopietnas traumas.

**Brīdinājumus un instrukcijas saglabājiet turpmākai uzziņai.**

### DAUDZFUNKCIONĀLĀ INSTRUMENTA DROŠĪBAS BRĪDINĀJUMI

**Turiet elektroinstrumentu tikai aiz izolētajām satveršanas virsmām, gadijums, kad veicamā darba laikā skavotājs var nonākt saskarsmē ar apslēptu vadu instalāciju.** Skavotāju saskarsme ar zem sprieguma esošu vadu var radīt strāvas noplūdi uz elektroinstrumenta metāla daļām un izraisīt lietotāja elektrotraumas.

Apkārējās vides temperatūras diapazons instrumentam (produktam) lietošanas laikā ir starp 0 °C un 40 °C.

Apkārējās vides temperatūras diapazons instrumenta (produkta) uzglabāšanai ir starp 0 °C un 40 °C.

Ieteicamais apkārējās vides temperatūras diapazons lādēšanas sistēmai uzlādes laikā ir starp 10 °C un 38 °C.

### PAPILDU DROŠĪBAS UN DARBA NORĀDES

Slīpējot vienmēr valkājiet aizsargbrilles un putekļu masku, jo īpaši slīpējot virs galvas.

Lai izvairītos no kaitīgu/toksisku putekļu vai gaisa ieelpošanas, svina krāsas, dažu koksnes veidu un metāla slīpēšanas laikā jāvalkā piemērots elpošanas respirators.

Produkta izmantošanas laikā radītie putekļi var būt kaitīgi lietotāja un apkārtnējo veselībai. Lietotājs un apkārtnējie nedrīkst saskarties un ieelpot putekļus. Valkājiet piemērotu putekļu aizsargmasku.

Nesīļpējiet jebkādas materiālus, kas rada briesmas veselībai, piemēram, azbestu.

Nostipriniet apstrādājamo objektu ar nostiprinājuma skavu. Neiespīlētas sagataves var izraisīt nopietnas traumas un bojājumus.

Neieslēdziet produktu atkārtoti, kad tas ir apstājies. Tā atkārtota ieslēgšana var izraisīt atslētienu ar augstu reakcijas spēku. Nosakiet, kāpēc produkts ir apstājies, un novērsiet traucējumus, pievērsot uzmanību drošības instrukcijām. Ja nepieciešams, ņemiet uzgal.

Produkta izmantošanas laikā radītie putekļi var būt kaitīgi veselībai. Neieelpojiet putekļus. Valkājiet piemērotu putekļu aizsargmasku.

Ņemiet akumulatora bloku pirms veikt jebkādas darbus ar pūtēju.

## PAPILDU AKUMULATORU BLOKA DROŠĪBAS BRĪDINĀJUMI

**▲ BRĪDINĀJUMS!** Lai samazinātu aizdegšanās, ievainojumu un produkta bojājumu risku, kas radies īssavienojuma rezultātā, nekad neizmērciet instrumentu, akumulatoru bloku vai lādētāju šķidrumā vai nepiezūjiet šķidruma iepļūšanu tajos. Korozīvi vai strāvu vadoši šķidrumi, piemēram, jūras ūdens, noteiktas rūpnieciskās ķīmikālijas, balinātāji vai balinātājus saturoši produkti utml. var izraisīt īssavienojumu.

Neizmetiet izlietotos akumulatoru sadzīves atkritumos un nedeziniet tos. AEG izplatītāji piedāvā nolietoto akumulatoru savākšanu, lai aizsargātu mūsu vidi.

Akumulatoru blokus, kuri kādu laiku nav bijuši lietošanā, pirms lietošanas nepieciešams uzlādēt.

Optimālam darba mūžam akumulatoru bloku pēc lietošanas pilnībā jāuzlādē.

Akumulatoru bloku glabāšanai ilgāk par 30 dienām:

- Glabājiet akumulatoru bloku sausā vietā, kur temperatūra ir zemāka par 27 °C.
- Glabājiet akumulatorus stāvoklī, kad to lādējis ir 30%-50% no pilna.
- Reizi sešos mēnešos veiciet akumulatora bloka uzlādi kā parasti.

## AKUMULATORU BLOKA AIZSARDZĪBA

Akumulatoru blokam ir pārslodzes aizsardzība, kas aizsargā to un palīdz nodrošināt ilgu darbību.

Galēju slodžu gadījumā akumulatora elektronika automātiski izslēdz produktu. Lai atiestatītu produktu, izslēdziet un tad ieslēdziet produktu. Ja produkts nesāk darboties, akumulatora bloks var būt pilnīgi izlādējies. Uzlādējiet akumulatoru bloku.

## LITĪJA BATERIJU TRANSPORTĒŠANA

Litija jonu baterija ir pakļauta bīstamo preču likumdošanai.

Šo akumulatoru pārvadāšana ir jāveic saskaņā ar vietējo, valsts un starptautisko likumdošanu un normatīvajiem aktiem.

- Akumulatorus drīkst pārvadāt ar autotransportu bez turpmākiem ierobežojumiem.
- Uz Litija jonu akumulatoru trešo pušu veiktiem komercpārvadājumiem tiek attiecināti Bīstamo kravu pārvadājumu noteikumi. Transporta sagatavošanu un transportēšanu veic attiecīgi apmācītas personas un procesus jāpārbauga ekspertiem.

Pārvadājot akumulatorus:

- Nodrošiniet, ka baterijas saskares termināļi ir aizsargāti un izolēti, lai novērstu īssavienojumus.
- Nodrošiniet, ka akumulatora bloks iepakojumā ir nekustīgi nostiprināts.
- Netransportējiet iekļausušas baterijas vai baterijas, kurām ir noplūde.
- Lūdziet padomu kravu pārvadāšanas uzņēmumam.

## ZINĪET SAVU PRODUKTU

Skatīt 2. lappusi.

1. Akumulatora bloks
2. Rokturis, izolēta satveršanas virsma
3. Ātruma kontrole
4. Asmens atbrīvošanas svira
5. LED apgaismojums
6. Asmens pamatne
7. Bloķēšanas tapa

8. Mēlīte
9. Poga ieslēgta stāvokļa fiksēšana
10. Sīksnas fiksators
11. Segmentzāga asmens
12. Noslīpēšanas paliktnis
13. Iegremdējama griešanas asmens

## APKOPE

Neizmantojiet šķīdinātājus plastmasas detaļu tīrīšanai. Vairums plastikātu pakļaujas dažādu tirdzniecībā pieejamu šķīdinātāju iedarbībai un šādu šķīdinātāju lietošanas tos var bojāt. Izmantojiet tīru audumu, lai notīrītu netīrumus, oglekļa putekļus utt.

Izmantojiet tikai AEG papildaprīkojumu un AEG rezerves daļas. Ja nepieciešams nomainīt daļas, kuras nav aprakstītas, sazinieties ar mūsu AEG servisu pārstāvjiem (skatīt sarakstu ar mūsu garantijas/servisu adresēm).

Ja nepieciešams, iespējams pasūtīt produkta sprādzienveida skatu. Norādiet produkta veidu un sērijas numuru, kas uzdrukāts uz etiķetes, un pasūtiet attēlu pie Jūsu vietējiem servisa pārstāvjiem vai tieši no: Technonic Industries GmbH, Max-Eyth-Straße 10, 71364 Winnenden, Germany.

## APZĪMĒJUMI

|   |   |
|---|---|
|    | Lūdzu rūpīgi izlasiet instrukcijas, pirms sākt lietot produktu.                                     |
|    | <b>UZMANĪBU! BRĪDINĀJUMS! BĪSTAMI!</b>  |
|    | Neņemiet akumulatora bloku pirms veikt jebkādas darbus ar pūtēju.                                   |
|    | Lai samazinātu ievainojumu vai bojājumu risku, izvairieties no saskarsmes ar jebkuru karstu virsmu. |
|    | Valkājiet acu aizsarglīdzekļus.   |
|    | Lietojiet dzirdes aizsargus.  |
|   | Valkājiet piemērotu putekļu aizsargmasku.   |
|  | Valkājiet cimdus.   |
|  | Līdzstrāva  |

 Neizmetiet akumulatoru atkritumos kā nešķirotus sadzīves atkritumus. Akumulatoru atkritumi, elektrisko un elektronisko iekārtu atkritumi jāsavāc atsevišķi. Bateriju, akumulatoru un gaismas avotu atkritumi ir jāizņem no iekārtām. Saazinieties ar vietējo pašvaldību vai mazumtirgotāju, lai saņemtu ieteikumus pārstrādei un savākšanas punktos.

Saskaņā ar vietējiem noteikumiem mazumtirgotājiem var būt pienākums bez maksas pieņemt atpakaļ akumulatoru, elektrisko un elektronisko iekārtu atkritumus. Jūsu ieguldījums akumulatoru, elektrisko un elektronisko iekārtu atkritumu atpakaļņemšanai ir jānodrošina ar atpakaļņemšanu. Akumulatoru atkritumi, it īpaši tie, kas satur litiju, un elektrisko un elektronisko iekārtu atkritumi satur vērtīgus, pārstrādājamos materiālus, kas var nelabvēlīgi ietekmēt vidi un cilvēku veselību, ja tos neapglabā viedē draudzīgā veidā. Ikdziesiet no atkritumos nododamajām iekārtām personīgos datus, ja tādi tur ir.



## LT ORIGINALIŲ INSTRUKCIJŲ VERTIMAS

### YPATINGOS NAUDOJIMO SĄLYGOS

Daugiafunkcis įrankis skirtas naudoti tik šį vadovą ir jame pateiktus įspėjimus perskaitysiems ir supratusiems suaugusiems, kurie gali būti atsakingi už savo veiksmus.

Universalusis įrankis skirtas:

- metalui, medienai, plastikams ar panašioms medžiagoms šlifuoti ir daiktini naudojami pateiktuosius įvairių formų šlifavimo pagrindus;
- spalvotiesiems metalams, medienai, plastikui, gipso kartono plokštėms ir pan. grandyti ir pjaušti įleidižiamaisiais pjūviais, naudojant pateiktus metalo pjovimo diskus
- skylėms sienose išpjauti, kad būtų galima įrengti jungiklius arba elektros lizdus;
- skiediniui tarp keraminių plytelių šalinti.

Įrenginys skirtas naudoti sausoje, gerai apšviestoje ir tinkamai vėdinamoje patalpoje.

Įrenginys nėra skirtas drėgnoms medžiagoms ar paviršiams apdoroti.

Gaminį galima naudoti tik pagal paskirtį.

**⚠️ ĮSPĖJIMAS! Perskaitykite visus su šiuo gaminiu pateiktus saugos įspėjimus, nurodymus, pavoiskelėjus ir specifikacijas.**

Apačioje išdėstytų instrukcijų nesilaikymas gali sukelti elektros smūgį, galimą ir (ar) sunkius sužeidimus.

**Saugokite šiuos įspėjimus ir nurodymus, kad galėtumėte vadovautis jais vėliau.**

### UNIVERSALIOJO ĮRANKIO NAUDOJIMO SAUGOS Taisyklės

**Dirdami darbus, kurių metu suktuvus galėtų prisiliesti prie paslėptų laidų, laikykite elektrinį įrankį tik už izoliuotų paviršių.**

Tvirtinimo detalėms prisilietus prie „gyvo“ laido, neizoliuotos metalinės elektrinio įrankio dalys gali sukelti elektros smūgį ir nutrenkti operatorių.

Įrankio darbinės aplinkos temperatūros diapazonas nuo 0 °C iki 40 °C.

Įrankio sandėliavimo aplinkos temperatūros diapazonas nuo 0 °C iki 40 °C.

Rekomenduojamas įkrovimo sistemų darbinės aplinkos temperatūros diapazonas nuo 10 °C iki 38 °C.

### PAPILDOMOS SAUGOS IR DARBO Taisyklės

Šlifudami, ypač virš galvos esančius paviršius, visada dėvėkite apsauginius akinius ir apsauginę kaukę.

Šlifaujant švino dažus, kai kurias medienos rūšis ir metalą, privaloma dėvėti tinkamą respiratorių, kad būtų išvengta kenksmingų ir (arba) toksiškų dulkių ar oro.

Dulkės, kylančios naudojant šį įrenginį, gali kelti pavojų naudotojo ir šalia esančių žmonių sveikatai. Naudotojas ir šalia esantys žmonės privalo neliesiti ir neįkvėpti dulkių. Dėvėkite tinkamą apsaugos nuo dulkių kaukę.

Neapdirbkite jokių medžiagų, kurios kelia pavojų sveikatai, pvz., asbesto.

Suspauskite ruošinį spaustuviu. Neprispausti ruošiniai gali pajudėti ir sukelti sunkių traumų ar apgadinti vietą, prie kurios yra tvirtinami.

Nejunkite įrenginio, jei jis užstrigo. Vėl jį įjungus, gali atsirasti atatranka su didele reakcijos jėga. Išsiaiškinkite įrankio užstrigimo priežastį ir pašalinkite ją, nepamiršdami laikytis saugos taisyklių. Jei reikia, išimkite antgalį.

Dulkės, kylančios naudojant šį įrenginį, gali kelti pavojų sveikatai. Dulkių negalima įkvėpti. Dėvėkite tinkamą apsaugos nuo dulkių kaukę.

Prieš pradėdami bet kokius darbus gaminyje išimkite akumuliatorių bloką.

### PAPILDOMI AKUMULIATORIAUS SAUGOS ĮSPĖJIMAI

**⚠️ ĮSPĖJIMAS!** Siekiant sumažinti gaisro, susižeidimų ir įrangos pažeidimų pavojus, galinčius kilti dėl trumpojo elektros jungimo, pasirūpinkite, kad akumuliatorius arba įkroviklis niekada nebūtų panardintas į joki skystį, o taip pat, kad skystis nepatektų į jų vidų. Elektrai laidūs ir (arba) koroziją galintys sukelti skystiniai, tokie kaip,

jūros vanduo, tam tikri pramoniniai chemikalai, balinimo priemonė arba produktai, kuriuose yra balinimo priemonės, gali sukelti trumpąjį elektros jungimą.

Nemeskite panaudotų baterijų bloką kartu su buitiniams atliekoms ir nedeginkite jų. AEG platintojai siūlo saugiai senus akumuliatorius perdribimui, kad būtų saugoma gamta.

Ilgai nenaudotus akumuliatorius prieš naudojimą privaloma įkrauti.

Norint, kad akumuliatorius tarnautų optimaliai ilgai, po kiekvieno panaudojimo jį būtina visiškai įkrauti.

Jei akumuliatorius bus sandėliuojamas ilgiau nei 30 dienų:

- Laikykite akumuliatorių sausoje vietoje, kurioje temperatūra yra žemesnė nei 27 °C.
- Akumuliatorius sandėliuokite įkrautus 30–50 %.
- Praėjus šešioms mėnesiams nuo saugojimo, akumuliatorių įkraukite, kaip visada.

### AKUMULIATORIAUS APSAUGA

Akumuliatorius turi apsaugą nuo perkrovos, kuri apsaugo jį nuo perkrovimo ir padeda paiginti jo eksploataavimo laiką.

Esant ekstremalioms sąlygoms, akumuliatoriaus elektronika automatiškai išjungia įrenginį. Norėdami vėl paleisti įrenginį, jį išjunkite ir vėl įjunkite. Jei įrenginys nepasileidžia, galbūt visiškai išsikrovė akumuliatorius. Įkraukite akumuliatorių.

### LIČIO BATERIJŲ TRANSPORTAVIMAS

Ličio-jonų akumuliatorių taikomi įstatymai dėl pavojingų prekių.

Šie akumuliatoriai transportuojami laikantis atitinkamų vietos, nacionalinių ir tarptautinių taisyklių bei reglamentų.

- Akumuliatorių gabenimui keliais netaikomi jokie papildomi reikalavimai.
- Trečiųjų šalių vykdomam komerciniam ličio jonų akumuliatorių transportavimui taikomos taisyklės dėl pavojingų prekių vežimo. Parengti gabenimui ir gabenti išimtinai gali tik atitinkamai apmokyti asmenys, o visą procesą turi prižiūrėti atitinkami specialistai.

Veždami akumuliatorius:

- Baterijų kontaktiniai gnybtai turi būti apsaugoti ir izoliuoti, kad nevyktų trumpasis jungimas.
- Užtikrinkite, kad akumuliatorius būtų tvirtai ir saugiai supakuotas.
- Įsklįsčius ir tekančius akumuliatorių negebenkite.
- Dėl tolesnių patarimų kreipkitės į transporto įmonę.

### PAŽINKITE SAVO ĮRENGINĮ

Žr. 2 psl.

1. Akumuliatorius
2. Rankena, izoliuotu paviršiumi
3. Greičio reguliatorius
4. Pjūklėlio atlaisvinimo svirtis
5. LED lemputė
6. Geležtės laikiklis
7. Fiksavimo kaištis
8. Gaidukas
9. Fiksavimo mygtukas
10. Diržo spaustukas
11. Segmentinė pjūklė geležtė
12. Šlifavimo pagalvėlė
13. Įleidžiamasis pjoviklis

### PRIEŽIŪRA

Valydami plastikines dalis nenaudokite tirpiklių. Daugelis plastikų yra jautrūs parduotuviuose pardavinėjamiems tirpikliams, kurie juos gali pažeisti. Švaria šluoste nuvalykite nešvarumus, anglies dulkes ir kt.

Naudokite tik AEG priedus ir AEG atsargines dalis. Jei reikėtų pakeisti naudojimo instrukcijoje neaprašytus komponentus, kreipkitės į mūsų AEG techninės priežiūros atstovą (žr. mūsų garantinio aptarnavimo / techninės priežiūros skyrių adresų sąrašą).

Jei reikia, galite užsisakyti įrenginio dalių brėžinį. Nurodykite įrenginio tipą ir serijos numerį, išspausdintą etiketėje, ir užsisakykite brėžinį iš artimiausio techninės priežiūros skyriaus arba tiesiogiai: Techtronic Industries GmbH, Max-Eyth-Straße 10, 71364 Winnenden, Germany.

|  |   |
|--|---|
|  | Prieš naudodamiesi įrankiu, atidžiai perskaitykite šią naudojimo instrukciją.   |
|  | <b>PERSPĖJIMAS! ĮSPĖJIMAS! PAVOJUS!</b>   |
|  | Prieš pradėdami bet kokius darbus gaminyje išimkite akumuliatorių bloką.  |
|  | Norėdami išvengti sužalojimų ar žalos, stenkitės neliesiti įkaitusio paviršiaus.  |
|  | Dėvėkite akių apsaugos priemones.   |
|  | Naudokite ausų apsaugos priemones.  |
|  | Dėvėkite tinkamą apsaugos nuo dulkių kaukę.   |
|  | Dėvėkite apsauginę pirštines.   |
|  | Nuolatinė srovė   |
|  | Neišmeskite senų akumuliatorių, elektros ir elektroninės įrangos atliekų kartu su nerūšiuotomis komunalinėmis atliekomis. Seni akumulatoriai, elektros ir elektroninės įrangos atliekos privaloma surinkti atskirai. Senos baterijos, akumulatoriai ir šviestovės šaltinių atliekos turi būti pašalinti iš įrangos. Kur rasti surinkimo ir perdavimo punktą ir kaip tinkamai tiliizuoti seną įrenginį, kreipkitės į vietos valdžios įstaigą ar pardavėją. Atsižvelgiant į vietos teisės aktus, mažmenininkai gali būti įpareigoti nemokamai priimti atgal senus akumulatorius, elektros ir elektroninės įrangos atliekas. Prisdėdami prie pakartotinio senų akumuliatorių, elektros ir elektroninės įrangos atliekų panaudojimo ir perdavimo padedate mažinti žaliavų poreikį. Senuose akumuliatoriuose, ypač tuose, kuriuose yra ličio, elektros ir elektroninės įrangos atliekose yra vertingų, perdirbimui tinkamų medžiagų, kurios gali turėti neigiamą poveikį aplinkai ir žmonių sveikatai, jei nėra šalinamos aplinkai nekenksmingu būdu. Ištrinkite senuose prietaisuose esančius asmenis duomenis, jei tokių buvo. |

- seintesse aukude lõikamiseks, et paigaldada lüliteid või pistikupesasid
- vuugi eemaldamiseks keraamiliste plaatide vahelt

Toode on ette nähtud kasutamiseks siseruumides kuivades, hästi valgustatud ja piisavalt ventileeritud tingimustes.

Toode ei ole ette nähtud kasutamiseks märgadel materjalidel või pindadel.

Ärge kasutage seadet ühelgi muul viisil kui mainitud sihtotstarbeks.

**⚠ HOIATUS! Lugege läbi kõik tootega kaasasolevad ohutusjuhised, illustratsioonid ja spetsifikatsioonid.** Allpool esitatud hoiatuste ja juhiste eiramise puhul on oht saada elektrilööki või rasked kehavigastusi ning/või tekitada tulekahju.

**Hoidke kõik hoiatused ja juhised tulevikus vaatamiseks alles.**

**UNIVERSAALTÖÖRIISTA OHUTUSHOIATUS**

**Hoidke elektritööriista üksnes käepidemete isoleeritud pinnast, kui sooritate toimingut, mille käigus võib kinniti tabada varjatud elektrijuhet.** Voolu all oleva juhtmega kokku puutuv kinniti võib panna elektritööriista metallosad voolu alla ja anda elektrilöögi.

Tööriista ümbritseva keskkonna temperatuur töö ajal jääb vahemikku 0 °C ja 40 °C.

Tööriista hoiustamistemperatuur jääb vahemikku 0 °C ja 40 °C.

Selle laadimissüsteemi soovitatav laadimistemperatuur jääb vahemikku 10 °C ja 38 °C.

**TÄIENDAVAD OHUTUS- JA TÖÖJUHISED**

Lihvimisel kandke alati kaitseprille ja tolumaski, eriti pea kohal lihvimisel.

Pliivärvi, osade puitude ja metalli lihvimisel tuleb kanda sobivat respiraatorit, et vältida kahjuliku/mürgise tolmu või õhu sissehingamist.

Toote kasutamisel tekkiv tolm võib olla toote kasutaja ja kõrvalseisjate tervisele kahjulik. Kasutaja ja kõrvalseisjad ei tohi tolmu puudutada ega sisse hingata. Kasutage sobivat tolumaski.

Ärge töödelge tervisele ohtlikke materjale, nt asbesti.

Kinnitage toorik pitskruviga. Kinnitamata toorik võib põhjustada raske kehavigastuse või tekitada varakahju.

Ärge lülitage toodet pärast selle kinnikiilumist uuesti sisse. Uuesti käivitamine võib põhjustada kõrge reaktsioonijõuga tagasilöögi. Tehke kindlaks, miks toode kinni kiilus ja kõrvaldage selle põhjus, pidades kinni ohutusjuhistest. Vajaduse korral eemaldage sisestusvahend.

Toote kasutamisel tekkiv tolm võib olla tervisele kahjulik. Ärge hingake tolmu sisse. Kasutage sobivat tolumaski.

Eemaldage aku, enne mistahes tööde teostamist toote juures.

**AKU LISAOHUTUSJUHISED**

**⚠ HOIATUS!** Et vältida tulekahju ja kehaliste vigastuste ohtu ning lühisest tulenevat toote vigastamist, ärge kunagi kaske seadet, akut või laadijat vedelikesse ega laske vedelikul neisse valguda. Söövitavad või elektrit juhtivad vedelikud (nt merevesi, teatud tööstuskemikaalid ja pleegitusvahendid või pleegitajat sisaldavad tooted jne) võivad põhjustada lühise.

Ärge pange kasutatud akupakette majapidamisjäätmete hulka ega püüdke neid põletada. AEG müügiesindused võtavad vastu vanu akusid, et kaitsta keskkonda.

Kui akut ei ole mõnda aega kasutatud, tuleb seda enne kasutamist laadida.

Optimaalse kasutusajaga seoses tuleb aku pärast kasutamist täis laadida.

Kui aku hoiustatakse kauemaks kui 30 päevaks:

- Hoidke akut kohas, mille temperatuur on madalam kui 27 °C ja mis on kaistud niiskuse eest.
- Hoiustage akut 30%-50% laetud olekus.
- Iga kuue kuu hoiustamise möödudes laadige akut tavalisel moel.

**AKU KAITSE**

Aku on ülekoormuskaitse, mis kaitseb seda üle koormamise eest ja aitab tagada seadme pikka kasutusiga.

**ET ORIGINALJUHENDI TÕLGE**

**OTSTARBEKOHANE KASUTAMINE**

Mitmeotstarbeline tööriist on ette nähtud kasutamiseks ainult täiskasvanutele, kes on käesoleva juhendi juhised ja ohutusnõuded läbi lugenud ja nendest aru saanud ning suudavad oma tegude eest vastutada.

Universaaltööriist on ette nähtud kasutamiseks:

- metalli, puidu, plasti või muude taoliste materjalide lihvimiseks ja poleerimiseks, kasutades lihvpataja koos kaasas oleva vormitud abrasiivlehega
- värvilise metalli, puidu, plasti, kipsplaadi jne kraapimiseks ja lintsaega lõikamiseks, kasutades kaasasolevaid metallist lõiketerasid

|    |
|----|
|    |
| EN |
| DE |
| FR |
| IT |
| ES |
| PT |
| NL |
| DA |
| NO |
| SV |
| FI |
| EL |
| TR |
| CS |
| SK |
| PL |
| HU |
| SL |
| HR |
| LV |
| LT |
| ET |
| RU |
| BG |
| RO |
| MK |
| UK |
| AR |
|    |

Äärmusliku pinge korral lülitab aku elektroonika toote automaatselt välja. Taaskäivitamiseks lülitage toode välja ja seejärel uuesti sisse. Kui toode uuesti ei käivitu, võib aku olla täielikult tühenenud. Laadige aku.

## LIITIUMAKUDE TEISALDAMINE

Liitiumioonakule kehtib ohtlike kaupade seadusandlus.

Akude transportimisel peab järgima kohalikke, riiklikke ja rahvusvahelisi sätteid ning määraseid.

- Akusid saab maanteel transportida täiendavate nõueteta.
- Ärilsel eesmärgil toimuvale liitium-ioonakude transportidile kolmandate isikute poolt kohalduvad ohtlike kaupadega seotud eeskirjad. Veoks ettevalmistamist ja vedu tohivad korraldada ainult vastava väljaõppega töötajad pädevate asjatundjate järelevalve all.

Akude transportimisel:

- Veenduge, et aku kontaktklemmid on nii kaitstud ja isoleeritud, et lühiühendus on vedamise ajal välditud.
- veenduge, et aku ei liiguks pakendis.
- Ärge sportitge pragunenud või lekkivaid akusid.
- Küsige lisateavet transportettevõtelt.

## TEA OMA TOODET

Vt lk 2.

1. Aku
2. Isoleeritud haardepinnaga käepide
3. Kiiruse reguleerimine
4. Tera vastabusthoob
5. LED-märgutuli
6. Terakinnitus
7. Lukustustihvt
8. Päästik
9. Lukustusnupp
10. Rihmaklamber
11. Segmentsae tera
12. Lihvpadi
13. Sukeldusloiketera

## HOOLDUS

Plastosade puhastamisel vältige lahustite kasutamist. Enamik plastikuid on vastuvõtlikud erinevat tüüpi kaubanduslikele lahustitele ja võib kokkupuutel saada kahjustada. Kasutage mustuse, süsinikutolmu jms eemaldamiseks puhtaid lappe.

Kasutage üksnes AEG tarvikuid ja AEG varuosi. Kui on vaja asendada osi, mida siin ei ole kirjeldatud, võtke ühendust AEG hooldusspetsialistiga (vt meie garantii/hooldusega seotud aadresside nimekirja).

Vajaduse korral saab tellida toote jooniseid. Märkige etiketile trükitud toote tüüp ja seerianumber ning tellige joonis kohalikul hooldusspetsialistilt või otse aadressilt: Techtronic Industries GmbH, Max-Eyth-Straße 10, 71364 Winnenden, Germany.

## SÜMBOLID

 Enne toote kasutamist lugege juhised korralikult läbi.

 ETTEVAATUST! HOIATUS! OHT!

 Eemaldage aku, enne mistahes tööde teostamist toote juures.

 Vigastuste või kahjustuste ohu vähendamiseks vältige kokkupuudet kuumade pindadega.

 Kasutage silmakaitseid.



Kasutage kuulmiskaitsevahendeid.



Kasutage sobivat tolumaski.



Kasutage kaitsekindaid.



Alalisvool



Ärge kõrvaldage kasutatud patareid ning elektri- ja elektroonikaseadmete jäätmehäädmeid sortimata olmejäätmetena. Kasutatud patareid ning elektri- ja elektroonikaseadmete jäätmehäädmeid tuleb koguda eraldi. Patareijäätmehääd, akujäätmehääd ja jäätmehäädmetest valgusallikad tuleb seadmetest eemaldada. Taaskasutusnõuannete ja kogumispunktiaga seotud teabe saamiseks pöörduge kohaliku omavalitsuse või edasimüüja poole.

Kohalike eeskirjade kohaselt võib jaemüüjatel olla kohustus kasutatud patareid ning elektri- ja elektroonikaseadmete jäätmehäädmeid tasuta tagasi võtta. Teie panus kasutatud patareide ning elektri- ja elektroonikaseadmete jäätmehäädmete korduskasutamisse ja ringlussevõttu aitab vähendada toorainete nõudlust. Patareijäätmehääd, mis sisaldavad eelkõige liitiumi, ning elektri- ja elektroonikaseadmete jäätmehäädmeid sisaldavad väärtuslikke ringlussevõetavaid materjale, mis võivad keskkonda ja inimeste tervist kahjustada, kui neid ei kõrvaldata keskkonnasäästlikul viisil. Olemasolul kustutage jäätmehäädmetest isikuandmed.

## RU ПЕРЕВОД ОРИГИНАЛЬНЫХ ИНСТРУКЦИЙ

### ИСПОЛЬЗОВАНИЕ

Мультитул предназначен для использования только взрослыми, которые прочитали и поняли инструкции и предупреждения, приведенные в данном руководстве, и несут ответственность за свои действия.

Многофункциональный инструмент может использоваться для:

- шлифовки и финишной обработки металла, дерева, пластика и аналогичных материалов с помощью абразивного полотна в комплекте;
- соскребания и врезного шлифования цветных металлов, дерева, пластика, гипсокартона и пр. с помощью лезвий в комплекте
- вырезания отверстий в стенах для установки выключателей питания или розеток электропитания;
- для удаления затирочных швов между керамическими плитками.

Изделие предназначено для использования в помещениях в сухих условиях при достаточном освещении и вентиляции.

Изделие не предназначено для использования на сырых материалах или поверхностях.

Используйте устройство строго по назначению, указанному в настоящем руководстве.

**⚠ ОСТОРОЖНО! Ознакомьтесь со всеми инструкциями по технике безопасности, иллюстрациями и техническими характеристиками, входящими в комплект изделия.** Несоблюдение всех инструкций, указанных ниже, может привести к поражению электрическим током, пожару и / или серьезным травмам.

**Сохраните все предупреждения и инструкции по технике безопасности для последующего использования.**

## ТРЕБОВАНИЯ БЕЗОПАСНОСТИ ПРИ РАБОТЕ С МНОГОФУНКЦИОНАЛЬНЫМ ИНСТРУМЕНТОМ.

При выполнении операций, при которых крепежный элемент может задеть скрытые провода, удерживайте инструмент за изолированную захватную поверхность. Крепежные элементы при соприкосновении с проводкой под напряжением могут получить электрический заряд и причинить оператору электротравму.

Допустимый диапазон температуры окружающей среды в ходе эксплуатации инструмента находится в пределах от 0 °C до 40 °C.

Допустимый диапазон температуры окружающей среды в ходе хранения инструмента находится в пределах от 0 °C до 40 °C.

Рекомендуемая температура окружающей среды для зарядного устройства в процессе зарядки находится в пределах диапазона от 10 °C до 38 °C.

## ДОПОЛНИТЕЛЬНАЯ ТЕХНИКА БЕЗОПАСНОСТИ И ИНСТРУКЦИИ ПО ЭКСПЛУАТАЦИИ

В процессе шлифования всегда надевайте защитные очки и пылезащитную маску, особенно при выполнении работ на высоте.

Необходимо надевать подходящий респиратор во время шлифования поверхностей, окрашенных свинецсодержащей краской, некоторых видов дерева и металла во избежание вдыхания вредных/токсичных частиц пыли или воздуха.

Пыль, образуемая в процессе эксплуатации изделия, может нанести вред здоровью оператора или находящихся поблизости людей. Следует не допускать попадания пыли на кожу или в дыхательные пути оператора и находящихся поблизости людей. Используйте подходящую пылезащитную маску.

Запрещается обрабатывать материалы, представляющие опасность для здоровья (например, асбест).

Зажимайте обрабатываемое изделие зажимным устройством. Незажатые обрабатываемые изделия могут стать причиной тяжелых травм и повреждений.

В случае заклинивания не включайте изделие повторно. Повторный запуск может вызвать отдачу под воздействием силы противодействия. Определите причину заклинивания инструмента и устраните ее, внимательно соблюдая технику безопасности. При необходимости извлеките монтажный инструмент.

Пыль, образуемая в процессе эксплуатации изделия, может нанести вред здоровью. Не вдыхайте пыль. Используйте подходящую пылезащитную маску.

Перед запуском и использованием изделия извлеките аккумуляторный блок.

## ТРЕБОВАНИЯ БЕЗОПАСНОСТИ ПРИ ИСПОЛЬЗОВАНИИ ДОПОЛНИТЕЛЬНОЙ АККУМУЛЯТОРНОЙ БАТАРЕИ

**⚠ ОСТОРОЖНО!** Чтобы уменьшить риск пожара, травмы и повреждения изделия вследствие короткого замыкания не погружайте инструмент, аккумуляторный блок или зарядное устройство в жидкость и не допускайте попадания жидкости внутрь. Коррозионные или проводящие жидкости, такие как морская вода, некоторые промышленные химикаты, отбеливатели и содержащие отбеливатели продукты и т.п., могут приводить к короткому замыканию.

Не выбрасывайте использованные батареи как бытовой мусор и не сжигайте их. Дистрибьюторы AEG предлагают услугу возврата старых аккумуляторов для защиты окружающей среды.

Аккумуляторные блоки, которые не использовались какое-то время, перед началом эксплуатации необходимо зарядить.

Для обеспечения оптимального срока службы после использования изделия аккумуляторные блоки необходимо полностью заряжать.

При хранении аккумуляторного блока более 30 дней:

- Храните аккумуляторный блок в сухом месте при температуре до 27 °C.
- Храните аккумуляторный блок с зарядом 30%-50%.
- Через каждые шесть месяцев хранения заряжайте блок в нормальном режиме.

## ЗАЩИТА АККУМУЛЯТОРНОГО БЛОКА

Аккумуляторный блок оснащен защитой от перегрузки, препятствующей перегрузке и продляющий его срок службы.

При резком увеличении нагрузки электроника отключает аккумулятор автоматически. Чтобы перезарядить изделие, выключите и повторно включите его. Если изделие не запустится, возможно, аккумуляторный блок полностью разряжен. Зарядите аккумуляторный блок.

## ПЕРЕВОЗКА ЛИТИЕВЫХ БАТАРЕЙ

При обращении с литий-ионной батареей выполняйте рекомендации постановлений об обращении с опасными изделиями.

Транспортировка указанных аккумуляторов должна осуществляться в соответствии с региональными, национальными и международными нормами и правилами.

- Допускается перевозка аккумуляторов без дополнительных требований.
- Коммерческая транспортировка литий-ионных аккумуляторов третьими лицами регулируется правилами обращения с опасными грузами. Подготовка транспорта и перевозка должны выполняться только обученным работником и под наблюдением соответствующих специалистов.

При транспортировке аккумуляторов:

- Убедитесь, что батарея и контакты защищены и изолированы для предотвращения короткого замыкания.
- Убедитесь в том, что аккумуляторный блок надежно зафиксирован внутри упаковки.
- Не переносите батареи с повреждениями или утечками.
- За дальнейшими консультациями обратитесь в транспортно-экспедиционную компанию.

## ИНФОРМАЦИЯ ОБ ИЗДЕЛИИ

См. стр. 2.

1. Аккумуляторный блок
2. Рукоять, изолированная поверхность захвата
3. Регулировка скорости вращения
4. Рычаг высвобождения полотна
5. Светодиодная лампа
6. Крепление пыльного полотна
7. Стопорный штифт
8. Курковый переключатель
9. Кнопка блокировки
10. Зажим для крепления на ремне
11. Сегментное пыльное полотно
12. Шлифовальная насадка
13. Погружное пыльное полотно

## ОБСЛУЖИВАНИЕ

В процессе очистки пластиковых деталей не используйте растворители. Большинство пластмасс подвержены пагубному воздействию различных типов бытовых растворителей и могут быть повреждены под их воздействием. Для удаления грязи, карбоновой пыли и т.д. используйте чистую ткань.

Используйте только дополнительное оборудование AEG и запасные детали AEG. При необходимости замены неуказанных здесь компонентов обратитесь к одному из сервисных представителей AEG (см. перечень адресов гарантийных/сервисных центров).

В случае необходимости можно заказать изображение изделия в разобранном виде. Заявку с указанием типа изделия, а также серийного номера, напечатанного на этикетке, отправьте одному из сервисных представителей в вашем регионе или по адресу: Techtronic Industries GmbH, Max-Eyth-Straße 10, 71364 Winnenden, Germany.

## УСЛОВНЫЕ ОБОЗНАЧЕНИЯ



Перед запуском изделия ознакомьтесь с инструкцией.



ОСТОРОЖНО! ОСТОРОЖНО! ОПАСНО!

|    |
|----|
| EN |
| DE |
| FR |
| IT |
| ES |
| PT |
| NL |
| NO |
| DA |
| SV |
| FI |
| EL |
| TR |
| CS |
| SK |
| PL |
| HU |
| SL |
| HR |
| LV |
| LT |
| ET |
| RU |
| BG |
| RO |
| MK |
| UK |
| AR |

|  |   |
|--|---|
|  | Перед запуском и использованием изделия извлеките аккумуляторный блок.  |
|  | Для снижения риска получения травмы не касайтесь горячих поверхностей.  |
|  | Используйте защитные очки.  |
|  | Используйте наушники!   |
|  | Используйте подходящую пылезащитную маску.  |
|  | Используйте перчатки.   |
|  | Постоянный ток  |
|  | Утилизация аккумуляторов, электрического и электронного оборудования в месте с несоортированными бытовыми отходами не допускается. Сбор аккумуляторов, электрического и электронного оборудования в целях утилизации должен осуществляться отдельно. Перед утилизацией необходимо извлечь из оборудования элементы питания, аккумуляторы и источники света. Уточните порядок утилизации и местонахождение пункта приема у местных властей или поставщика. Ритейлеры могут быть обязаны бесплатно принимать аккумуляторы, электрическое и электронное оборудование на утилизацию в соответствии с местными регламентами. Ваш вклад в повторную переработку аккумуляторов, электрического и электронного оборудования позволит сократить потребность в сырье. Аккумуляторы, в частности, содержащие литий, а также электрическое и электронное оборудование содержат ценные для повторной переработки материалы, которые в случае ненадлежащей утилизации способны вредить экологии и здоровью людей. Перед утилизацией удалите с оборудования все персональные данные. |

Изделието не е предназначено да се използва върху влажни материали или повърхности.

Не го използвайте за никакви други цели.

**⚠ ПРЕДУПРЕЖДЕНИЕ!** Прочетете всички инструкции с предупреждения за безопасност, илустрации и спецификации, предоставени с този продукт. Неспазването на инструкциите, изброени по-долу, може да доведе до електрически удар, пожар и/или тежки физически травми.

**Съхранявайте всички предупреждения и инструкции за бъдещи справки.**

#### ПРЕДУПРЕЖДЕНИЯ ЗА БЕЗОПАСНОСТ ПРИ РАБОТА С МНОЖЕСТВО ИНСТРУМЕНТИ

Дръжте електрическия инструмент за изолираните повърхности за хващане, когато извършвате операция, при която скобата може да влезе в контакт със скрити проводници. Скоби, които влязат в контакт с проводник, по който тече ток, могат да доведат до протичането на ток по неизоллираните метални части на електрическия инструмент и да причинят токов удар на оператора.

Диапазонът на околната температура при работа с инструмента е между 0 °C и 40 °C.

Диапазонът на околната температура при съхранение на инструмента е между 0 °C и 40 °C.

Препоръчителният диапазон на околната температура при зареждане със зарядната система е между 10 °C и 38 °C.

#### ДОПЪЛНИТЕЛНИ ИНСТРУКЦИИ ЗА РАБОТА И БЕЗОПАСНОСТ

Винаги носете предпазни очила и маска против прах, когато шлифовате, по-специално, когато шлифовате над главата си.

Трябва да се носи подходящ дихателен респиратор, докато се шлифова оловна боя, някои видове дърво и метал, за да се избегне вдихването на вреден/токсичен прах или въздух.

Прахът, произведен при използването на продукта, може да бъде вреден за здравето на оператора и страничните наблюдатели. Операторът и страничните наблюдатели не бива да докосват и да вдихват праха. Носете подходяща прахозащитна маска

Не обработвайте материали, които представляват опасност за здравето, напр. азбест.

Закрепете работния детайл с устройство за захващане. Незакрепени обработвани детайли могат да причинят сериозно нараняване или щети.

Не включвайте продукта отново, след като е блокирал. Повторното му включване може да предизвика откат с голяма реакционна сила. Разберете защо продуктът е блокирал и отстранете причината за това, като се съобразите с инструкциите за безопасност. Ако е необходимо, отстранете монтажния инструмент.

Прахът, произведен при използването на този продукт, може да бъде вреден за здравето. Да не се вдихва прахът. Носете подходяща прахозащитна маска

Извадете батерията, преди да започнете каквато и да е работа по уреда.

#### ДОПЪЛНИТЕЛНИ ПРЕДУПРЕЖДЕНИЯ ЗА БЕЗОПАСНОСТ ЗА БАТЕРИЯТА

**⚠ ПРЕДУПРЕЖДЕНИЕ!** За да намалите риска от пожар, физическо нараняване и повреда на продукта поради късо съединение, никога не потапяйте инструмента, акумулаторната батерия или зарядното устройство в течност и не позволявайте в тях да проникне течност. Корозивни или електропроводими течности, като например морска вода, някои промишлени химикали и белина или съдържащи белина продукти и др., могат да причинят късо съединение.

Не изхвърляйте използваните батерии в битовите отпадъци и не се опитвайте да ги горите. Дистрибуторите на AEG предлагат да приемат обратно стари батерии, за да защитят нашата околна среда.

Акумулаторните батерии, които не са били използвани известно време, трябва да се презареждат преди употреба.

## BG ПРЕВОД НА ОРИГИНАЛНИТЕ ИНСТРУКЦИИ

### ОПРЕДЕЛЕНИ УСЛОВИЯ НА УПОТРЕБА

Мултишлайфът е предназначен да се използва само от възрастни, които са прочели и разбрали инструкциите и предупрежденията в това ръководство и могат да се считат за отговорни за своите действия.

Мулти-инструментът е предназначен да се използва:

- за шлифоване и окончателно обработване на метал, дърво, пластмаси или подобни материали, чрез използване на шлифовъчна подложка с предоставените оформени шлифовъчни листове
- за шаброване и обработване чрез врязване в цветни метали, дърво, пластмаси, гипскартон и т.н. чрез предоставените метални остриета за рязане
- за рязане на отвори в стени за поставяне на електрически ключове или контакти
- за премахване на материал от фуги между керамични плочки

Изделието е предназначено за работа на закрито при сухи, добре осветени и съответно вентилирани условия.

За да се гарантира оптимален срок на използване на акумулаторните батерии, те трябва да се зареждат напълно след употреба.

За съхраняване на батерията над 30 дни:

- Съхранявайте батерията на място с температура под 27 °C и далеч от влага.
- Съхранявайте батериите при заредено състояние от 30%-50%.
- На всеки шест месеца съхранение, зареждайте батериите по обичайния начин.

## ЗАЩИТА НА АКУМУЛАТОРНАТА БАТЕРИЯ

Акумулаторната батерия има защита от презареждане, която я предпазва от прекомерно зареждане и помага за увеличаването на нейния експлоатационен цикъл.

При прекомерно натоварване електрониката в батерията изключва продукта автоматично. За да рестартирате продукта, изключете го и отново го включете. Ако продуктът не се стартира отново, акумулаторната батерия може да не се е разредила докрай. Заредете батерията.

## ТРАНСПОРТИРАНЕ НА ЛИТИЕВИ БАТЕРИИ

Литиево-йонната батерия подлежи на законодателството за опасни стоки.

Транспортирането на тези батерии трябва да се извършва в съответствие с местните, националните и международните разпоредби и наредби.

- Батериите могат да се транспортират по шосе без допълнителни изисквания.
- Търговският транспорт на литиево-йонни батерии от трети страни е предмет на разпоредбите на нормативната уредба за опасните товари. Подготовката за транспортиране и самото транспортиране следва да се извършват от лица, изрично обучени за тези цели, като тези дейности трябва да се съблюдават от съответните експерти.

При транспортиране на батерии:

- Уверете се, че контактните клеми на батерията са защитени и изолирани, за да се предотврати възникването на късо съединение.
- Уверете се, че акумулаторната батерия е закрепена и не се движи в опаковката.
- Не транспортирайте батерии, които са спукани или текат.
- Свържете се със следната компания за допълнителен съвет.

## ЗАПОЗНАЙТЕ СЕ С ПРОДУКТА СИ

Вж. стр. 2.

1. Акумулаторна батерия
2. Ръкохватка, изолирана повърхност за захващане
3. Управление на скоростта
4. Лост за освобождаване на острието
5. Бутон за светодиодна светлина
6. Гнездо за нож
7. Фиксиращ щифт
8. Спусък
9. Бутон за заключване
10. Щипка за колан
11. Сегментиран нож
12. Подложка за шлифоване
13. Нож за фуги

## ПОДДРЪЖКА

Избягвайте употребата на разтвори, когато почиствате пластмасови части. Повечето пластмасови елементи са податливи на различни видове достъпни в търговската мрежа разтвори и могат да бъдат повредени при използването на такива разтвори. Използвайте меки кърпи за отстраняване на замърсявания, въглероден прах и др.

Използвайте само аксесоари и резервни части на AEG. Ако компоненти, които не са описани, трябва да се подменят, се свържете с някой от нашите сервизни представители на AEG (вижте нашия списък с адреси за гаранции/обслужване).

Ако е необходимо, можете да поръчате изображение на продукта в разглобен вид. Посочете типа и серийния номер на продукта, отпечатани на етикета, и поръчайте чертежа при местните сервизни представители или директно на: Techtronic Industries GmbH, Max-Eyth-Straße 10, 71364 Winnenden, Germany.

## СИМВОЛИ

|  |   |
|--|---|
|  | Прочетете внимателно инструкциите, преди да стартирате продукта.  |
|  | ВНИМАНИЕ! ПРЕДУПРЕЖДЕНИЕ! ОПАСНОСТ!   |
|  | Извадете батерията, преди да започнете каквато и да е работа по уреда.  |
|  | За да намалите риска от нараняване или повреда, избягвайте контакт с горещи повърхности.  |
|  | Носете предпазни средства за очите.   |
|  | Носете антифони.  |
|  | Носете подходяща прахозащитна маска   |
|  | Носете ръкавици.  |
|  | Постоянен ток   |
|  | Не изхвърляйте отпадъците от батерии, електрическо и електронно оборудване като несортирани битови отпадъци. Отпадъците от батерии и електрически и електронно оборудване трябва да се събират отделно. Отпадъците от батерии, акумулатори и светлинни източници трябва да бъдат премахнати от оборудването. За съвети относно рециклирането и пункта за събиране се обърнете към вашите местни власти или търговски представители. Съгласно местните разпоредби търговците на дребно трябва да бъдат задължени да приемат обратно отпадъци от батерии и електрическо и електронно оборудване. Вашият принос за повторна употреба и рециклирането на отпадъци от батерии и електрическо и електронно оборудване помага за намаляване на търсенето на суровини. Отпадъците от батерии, особено съдържащите литий, и електрическо и електронно оборудване съдържат ценни, подходящи за рециклиране материали, които може да имат неблагоприятно въздействие върху околната среда и човешкото здраве, ако не бъдат изхвърлени по екологичен начин. Ако на отпадъчното оборудване има лични данни, изтрийте ги. |

## RO TRADUCEREA INSTRUCȚIUNILOR ORIGINALE

### CONDIȚII DE UTILIZARE SPECIFICATE

Unealta multifuncțională este destinată utilizării numai de către adulții care au citit și au înțeles instrucțiunile și avertismentele din acest manual și pot fi considerați responsabili pentru acțiunile lor.

Unealta multifuncțională este destinată următoarelor utilizări:

- pentru șlefuirea și finisarea metalelor, a lemnului, plasticului sau altor materiale similare, utilizându-se bucițele sau foile abrazive furnizate.

- pentru răzuirea și tăierea în adâncime în metale neferoase, lemn, materiale plastice, gips-carton etc. utilizându-se lamele de tăiere metalice furnizate
- pentru tăierea găurilor în pereți pentru amplasarea întrerupătoarelor sau prizelor
- pentru îndepărtarea chitului dintre plăcile ceramice

Produsul este destinat utilizării în interior, în condiții uscate, bine iluminate și ventilate adecvat.

Produsul nu este destinat utilizării pe materiale sau suprafețe umede.

Nu folosiți produsul în niciun alt fel decât cel menționat pentru folosirea lui destinată.

**⚠️ AVERTISMENT! Citiți toate instrucțiunile privind avertizările de siguranță, ilustrațiile și specificațiile furnizate împreună cu acest produs.** Nerespectarea instrucțiunilor prezentate în continuare poate provoca accidente cum ar fi incendii, electrocutare și/sau vătămări corporale grave.

**Păstrați aceste avertismente și instrucțiuni, pentru a le putea consulta ulterior.**

### AVERTISMENTE DE SIGURANȚĂ PRIVIND UNEALTA MULTIFUNCȚIONALĂ

**Prindeți unealta electrică numai de suprafețele de prindere izolate când efectuați o operațiune în care elementul de prindere poate intra în contact cu cabluri ascunse.** Elementele de prindere care intră în contact cu fire aflate „sub tensiune” pot face ca piesele metalice expuse ale unelei electrice să intre „sub tensiune”, ceea ce ar putea electrocuta operatorul.

Temperatura ambientală în timpul funcționării unelei trebuie să fie cuprinsă între 0 °C și 40 °C.

Temperatura ambientală în timpul depozitării unelei trebuie să fie cuprinsă între 0 °C și 40 °C.

Temperatura ambientală în timpul încărcării unelei trebuie să fie cuprinsă între 10 °C și 38 °C.

### INSTRUCȚIUNI DE LUCRU ȘI DE SIGURANȚĂ SUPPLEMENTARE

Purtați întotdeauna ochelari de protecție și o mască de praf atunci când șlefuiți, în special când șlefuiți deasupra capului.

În timpul șlefuirii vopselei cu plumb, a anumitor tipuri de lemn și a metalului, trebuie purtat un respirator adecvat pentru a evita inhalarea prafului sau aerului dăunător/toxic.

Praful produs în timpul utilizării produsului poate reprezenta un pericol pentru sănătatea operatorului și a persoanelor din jurul său. Operatorul și persoanele din jurul său nu trebuie să atingă și nici să inhaleze praful. Purtați mască adecvată de protecție contra prafului.

Nu procesați niciun material care prezintă pericol pentru sănătate, de ex. azbest.

Prindeți piesa de lucru cu un dispozitiv de prindere. Piese de lucru nefixate cu clemă pot cauza vătămare gravă și pagube.

Nu porniți din nou produsul după ce s-a blocat. Dacă îl porniți iar, se poate genera un recul foarte puternic. Identificați cauza blocării produsului și eliminați-o, respectând instrucțiunile de siguranță. Dacă este necesar, scoateți accesoriul inserat.

Praful produs în timpul utilizării produsului poate reprezenta un pericol pentru sănătate. Nu inhalați praful. Purtați mască adecvată de protecție contra prafului.

Decuplați acumulatorii înainte de a realiza orice fel de operație de întreținere sau reparație asupra produsului.

### AVERTISMENTE SUPPLEMENTARE PRIVIND SIGURANȚA LA UTILIZAREA BATERIILOR

**⚠️ AVERTISMENT!** Pentru a reduce riscurile de incendiu, accidentare și deteriorare a produsului în urma unui scurtcircuit, nu scufundați niciodată unealta acumulatorului sau încărcătorul în lichide și nici nu permiteți pătrunderea lichidelor în interiorul acestora. Lichidele corozive sau bune conductoare de electricitate, precum apa de mare, anumite substanțe chimice industriale, hipocloritul de sodiu sau produsele care conțin hipoclorit de sodiu pot cauza scurtcircuite.

Nu aruncați acumulatorii uzați la gunoii menajer sau să-i ardeți. Distribuitorii AEG se oferă să preia spre reciclare acumulatorii uzați, pentru a proteja mediul.

Acumulatorii care nu au fost utilizați o perioadă mai lungă de timp trebuie încărcăți înainte de utilizare.

Pentru o durată de viață cât mai lungă, acumulatorii trebuie încărcăți complet, după fiecare utilizare.

În cazul depozitării acumulatorului pentru un interval mai mare de 30 de zile:

- Depozitați acumulatorii la o temperatură sub 27 °C și feriți de umezeală.
- Depozitați acumulatorii cu grad de încărcare de 30%-50%.
- La fiecare șase luni, încărcăți acumulatorii în mod normal.

### PROTECȚIA ACUMULATORILOR

Acumulatorii au protecție la supraîncărcare ceea ce îi protejează contra supra-încărcării și le prelungește durata de funcționare.

În condiții de stres extrem, sistemele electronice cu acumulatori se opresc automat. Pentru reparație, puneți comutatorul pe poziția „off” și apoi din nou pe poziția „on”. Dacă echipamentul nu pornește din nou, este posibil ca acumulatorii să se fi descărcat complet. Reîncărcați acumulatorii.

### TRANSPORTAREA ACUMULATORILOR PE LITIU

Bateria de litiu-ion este subiect a legislației privind bunurile periculoase.

Transportul acumulatorilor trebuie realizat în concordanță cu prevederile și reglementările locale, naționale și internaționale.

- Acumulatorii pot fi transportați cu vehicule fără alte condiții.
- Transportul comercial al acumulatorilor Li-Ion de către terți face obiectul reglementărilor privind bunurile periculoase. Pregătirea transportării și transportarea sunt exclusiv îndeplinite de către persoane instruite corespunzător și procesul trebuie să fie însoțit de experiență corespunzătoare.

Atunci când transportați acumulatori:

- Asigurați-vă că bornele de contact a bateriilor sunt protejate și izolate pentru a preveni scurtcircuitarea lor.
- Asigurați-vă că acumulatorul nu se poate mișca în interiorul ambalajului.
- Nu transportați acumulatori ce sunt crăpați sau au scurgeri.
- Verificați cu compania de transport pentru sfaturi ulterioare.

### AFLAȚI CUM FUNCȚIONEAZĂ PRODUSUL DVS.

Vedeți pagina 2.

1. Acumulator
2. Mâner, suprafață de contact izolată
3. Buton viteză
4. Pârghie de decuplare a lamei
5. LED
6. Suport de disc
7. Știft de blocare
8. Mecanism de declanșare
9. Butonul de blocare
10. Clemă de curea
11. Pânză de ferăstrău segmentată
12. Foaie de șlefuire
13. Pânză de ferăstrău cu intrare directă

### ÎNȚEȚINEREA

A nu se utiliza solvenți pentru curățarea pieselor din plastic Majoritatea plasticelor reacționează la diverse tipuri de solvenți comerciali și pot fi deteriorate de aceștia. Utilizați cârpe curate pentru a curăța mizeria, praful, etc.

Utilizați doar accesorii și piese de schimb AEG Dacă este necesară înlocuirea unor componente despre care nu se discută aici, contactați un agent de service AEG (consultați lista de service-uri pentru operații în și în afara garanției).

Dacă este necesar, poate fi comandată o imagine/ schemă cu produsul descompus în piese. Specificați tipul de produs și numărul de serie de pe etichetă și comandați schema la centrul de service sau direct la: Techtronic Industries GmbH, Max-Eyth-Straße 10, 71364 Winnenden, Germany.



Батерии кои не се користени некое време, пред употреба треба да се наполнат.

За оптимална трајност, батериите треба целосно да се наполнат по употребата.

Чување на батеријата подолго од 30 дена:

- Чувајте ја батеријата на температура под 27 °C и подалеку од влага.
- Чувајте ја батеријата наполнета од 30% - 50%.
- На секои шест месеци од складирањето, наполнете ја батеријата на вообичаениот начин.

### ЗАШТИТА НА БАТЕРИЈАТА

Батеријата има заштита од преоптоварување што ја штити од преоптоварување и помага да се обезбеди долг век на траење.

При екстремно напрегање, електрониката на батеријата го исклучува производот автоматски. За повторно вклучување, исклучете го производот и повторно вклучете го. Доколку производот не се стартува повторно, батеријата може да се испразни целосно. Наполнете ја батеријата повторно.

### ТРАНСПОРТ НА ЛИТИУМСКИ БАТЕРИИ

Литиум-јонските батерии треба да ги исполнуваат условите пропишани во законот за опасни стоки.

Транспортот на тие батерии треба да се изврши во согласност со локалните, националните и меѓународните одредби и прописи.

- Батериите може да се транспортираат по друмски пат без дополнително барање.
- Комерцијалниот транспорт на литиум-јонските батерии од страна на трети лица подлежи на прописите за опасни стоки. Подготовката за транспорт и самиот транспорт треба да го вршат само соодветно обучени лица и процесот треба да биде следен од соодветни експерти.

При транспортот на батериите:

- Погрижете се контактните излези на батеријата да се заштитени и изолирани за да се избегне краток спој.
- Погрижете се батеријата да е стабилно спакувана за да не се поместува при транспортот.
- Не вршете транспорт на батериите доколку се дупнати или течат.
- Контакттирајте со шпедитерот за дополнителни совети

### ЗАПОЗНАЈТЕ ГО ВАШИОТ ПРОИЗВОД

Видете страна 2.

1. Пакет батерии
2. Рачка, изолирана површина за фаќање
3. Контрола на брзина
4. Рачка за ослободување на сечило
5. ЛЕД светилка
6. Приклучок за сечило
7. Игла за заклучување
8. Чкрапало
9. Копче за заклучување
10. Прицврстувач за појас
11. Сечило за циркуларна пила
12. Подлога за шмирглање
13. Потопна пила

### ОДРЖУВАЊЕ

Избегнувајте употреба на растворувачи при чистење на пластични делови. Повеќе пластички подлежат на различни типови комерцијални растворувачи и може да се оштетат со нивната употреба. Користете чисти крпи за отстранување на нечистотија, јаглеродна прашина итн.

Користете само додаточи и резервни делови од AEG. Ако треба да се заменат компоненти кои не се опишани во упатството, контактирајте со некој од агентите за сервис на AEG (видете го списокот со адреси за гаранција/сервис).

Доколку ви е потребно, може да се порача расклопен приказ на алатот. Наведете го типот и серискиот број отпечатен на етикетата и нарачајте го сртџот кај вашиот локален агент за сервис или директно на: Techtronic Industries GmbH, Max-Eyth-Straße 10, 71364 Winnenden, Germany.

### СИМБОЛИ



Внимателно прочитајте ги инструкциите пред употреба на производот.



**ВНИМАНИЕ! ПРЕДУПРЕДУВАЊЕ! ОПАСНОСТ!**



Отстранете ги батериите пред да почнете да вршете некаква работа на самиот производ.



За да го намалите ризикот од повреда или оштетување, избегнувајте контакт со каква било топла површина.



Носете заштита за очите.



Носете заштитни средства за уши.



Носете соодветна маска за заштита од прашина.



Носете ракавици.



Директна струја



Не ги фрлајте отпадните батерии, отпадната електрична и електронска опрема како несортиран комунален отпад. Отпадните батерии и отпадната електрична и електронска опрема мора да се собираат одделно. Отпадните батерии, отпадните акумулатори и изворите на светлина треба да се отстранат од опремата. Проверете кај вашиот локален орган или продавач за совет за рециклирање и место за собирање. Според локалните прописи, трговците на мало може да имаат обврска бесплатно да ги враќаат отпадните батерии и отпадната електрична и електронска опрема. Вашиот придонес за повторна употреба и рециклирање на отпадни батерии и отпадна електрична и електронска опрема помага да се намали побарувачката на сурови материјали. Отпадните батерии, особено што содржат литиум и отпадната електрична и електронска опрема содржат вредни материјали што може да се рециклираат кои можат негативно да влијаат на животната средина и на здравјето на луѓето, доколку не се отстранат на еколошки соодветен начин. Избришете ги личните податоци од отпадната опрема, доколку ги има.

### УК ПЕРЕКАЛАД ОРИГИНАЛНИХ ИНСТРУКЦИЈ

#### ПЕРЕДБАЧУВАНОМУ ВИКОРИСТАНИИ

Працювајте з цим багатифункционалним инструментом маюте лише досордї, якї ознајомилися з указівками й попередженнями, наведеними в цїй інструкції, та можуть уважатися відповідальними за свої дії.

Багатифункциональний пристрій призначений:

- для шліфування та полірування металу, деревини, пластику або аналогічних матеріалів з використанням абразивних накладок, що входять до комплекту;

- для зачищення та глибокого різання кольорових металів, деревини, пластику, гіпсокартону тощо за допомогою металевих ножів, що входять до комплекту
- для вирізання отворів у стінах під вимикачі та розетки;
- для видалення затирки швів між кахельними плитками.

Виріб призначений для використання всередині приміщень у сухому, добре освітлюваному середовищі з адекватною вентиляцією.

Виріб не призначений для обробки вологих матеріалів та поверхонь.

Не використовуйте пристрій для будь-яких інших цілей.

**⚠ ПОПЕРЕДЖЕННЯ! Прочитайте всі правила безпеки, інструкції, ілюстрації й специфікації, що постачаються з електроінструментом.** Недотримання всіх зазначених інструкцій може призвести до ураження електричним струмом, пожежі та/або серйозних травм.

**Збережіть усі попередження та інструкції для подальшого використання.**

### ПОПЕРЕДЖЕННЯ З БЕЗПЕКИ ЩОДО ВИКОРИСТАННЯ БАГАТОФУНКЦІОНАЛЬНОГО ПРИСТРОЮ

Під час виконання операцій, в якій кріпильний елемент може контактувати з прихованою проводкою, тримайте електроінструмент тільки за ізольовані поверхні. Під час контакту кріпильного елемента з дротом під напругою струм може передаватися на металеві частини електроінструменту, наслідком чого може стати ураження користувача електричним струмом.

Діапазон навколишніх температур удвоє інструмента під час використання становить від 0 °C до 40 °C.

Діапазон навколишніх температур для інструмента під час зберігання становить від 0 °C до 40 °C.

Рекомендований діапазон навколишніх температур для системи заряджання під час заряджання становить від 10 °C до 38 °C.

### ДОДАТКОВІ ЗАХОДИ БЕЗПЕКИ ТА ВКАЗІВКИ З ЕКСПЛУАТАЦІЇ

При шліфуванні, особливо при шліфуванні на висоті, завжди надягайте окуляри та респіратор.

При обробці матеріалів, покритих свинцевою фарбою, а також деяких видів деревини та металів необхідно надягати респіратор відповідної марки, щоби запобігти вдиханню шкідливого/токсичного пилу або повітря.

Пил, що виробляється під час використання пристрою, може завдати шкоди здоров'ю оператора та сторонніх спостерігачів. Оператор та сторонні особи не повинні торкатися пилу та вдихати його. Одягніть відповідну захисну маску для захисту від пилу.

Не обробляйте матеріали, які становлять небезпеку для здоров'я (наприклад, азбест).

Затисніть заготовку за допомогою затискного пристрою. Не затиснуті заготовки можуть спричинити серйозні травми та пошкодження.

Не вмикайте інструмент, якщо він застряг. У разі вмикання можлива сильна віддача. Визначте, чому пристрій загнув, та усуньте причину, дотримуючись усіх заходів безпеки. За необхідності вийміть вставний інструмент.

Пил, що утворюється під час використання пристрою, може завдати шкоди здоров'ю. Не вдихайте пил. Одягніть відповідну захисну маску для захисту від пилу.

Вийміть батарею перед початком ремонту або технічного обслуговування приладу.

### ДОДАТКОВІ ПОПЕРЕДЖЕННЯ З ТЕХНІКИ БЕЗПЕКИ ЩОДО ВИКОРИСТАННЯ АКУМУЛЯТОРІВ

**⚠ ПОПЕРЕДЖЕННЯ!** Для зменшення ризику загоряння, травмування та пошкодження пристрою у разі короткого замикання ніколи не занурюйте інструмент, акумуляторну батарею або зарядний пристрій у рідину та не допускайте потрапляння рідини всередину. Корозійні або електропровідні рідини, такі як морська вода, деякі промислові хімікати,

вибільовачі або продукти, що містять вибільовачі, а також інші речовини, можуть стати причиною короткого замикання.

Не викидайте використані акумуляторні батареї разом з побутовими відходами та не спалюйте їх. AEG Distributors пропонує послугу забирання старих акумуляторів, щоби захистити довкілля.

Якщо акумулятори не використовувалися впродовж певного часу, їх слід підзарядити перед експлуатацією.

Щоб подовжити термін служби акумуляторів, повністю заряджайте їх після використання.

Під час зберігання акумуляторної батареї більш ніж 30 днів:

- Зберігайте акумулятор при температурі нижче 27 °C якомога далі від вологих приміщень.
- Зберігайте акумулятори у "зарядженому" стані з рівнем заряду 30%-50%.
- Кожні 6 місяців слід заряджати акумулятор як звичайно.

### ЗАХИСТ АКУМУЛЯТОРА

Акумулятор має захист від перевантаження, що захищає його від перевантаження та допомагає забезпечити тривалий термін служби.

Під час великого перевантаження акумулятор вимикається. Для перезапуску вимкніть пристрій та увімкните знову. Якщо пристрій знову не запускається, акумулятор може повністю розрядитися. Зарядіть акумулятор.

### ПЕРЕВЕЗЕННЯ ЛІТЄВИХ БАТАРЕЙ

Літій-іонні акумулятори підпадають під дію закону про поводження з небезпечними продуктами.

Транспортування цих акумуляторів має здійснюватися згідно з місцевими, національними та міжнародними директивами та правилами.

- Акумулятори можна транспортувати автомобільним транспортом без додаткових вимог.
- Комерційне перевезення літій-іонних акумуляторів відбувається з дотриманням правил перевезення небезпечних вантажів. Підготовка до транспортування та транспортування має виконуватись виключно належним чином підготовленим персоналом та здійснюватись під наглядом відповідних експертів.

При перевезенні акумуляторів:

- Переконайтеся, що контакти з'єднання захищені та ізольовані, щоби запобігти короткому замиканню.
- Переконайтеся, що акумулятор надійно закріплений в упакуванні.
- Не перевозити батареї, які мають тріщини або протечки.
- Консультуйтеся з експедиторською компанією для подальшого консультування.

### ОЗНАЙОМТЕСЯ З ВИРОБОМ

Див. стор. 2.

1. Акумуляторна батарея
2. Ручка, ізольована поверхня для утримання
3. Регулювання швидкості
4. Важіль вивільнення пилкового полотна
5. Світлодіодний ліхтарик
6. Кріплення полотна
7. Стопорний штифт
8. Кнопка
9. Кнопка-фіксер
10. Ремінь кріплення
11. Сегментне пильне полотно
12. Шліфувальне полотно
13. Занурювальне пильне полотно

### ТЕХНІЧНЕ ОБСЛУГОВУВАННЯ

При чищенні деталей з пластику не використовуйте розчинники. Більшість пластмас не є стійкими до дії комерційних розчинників і можуть бути пошкоджені. Використовуйте чисту ганчірку з тканини для видалення бруду, вуглецевого пилу, тощо.

Використовуйте лише асесуари та запасні частини виробництва AEG. У разі потреби у заміні компонентів, не описаних в інструкції, звертайтеся до сервісних центрів та



агентів AEG (див. список наших гарантійних та сервісних центрів з адресами).

За потреби можна замовити зображення пристрою у розібраному вигляді. Вкажіть тип товару та серійний номер, надруковані на етикетці, і замовляйте креслення у місцевому сервісному представництві або безпосередньо за адресою: Technic Industries GmbH, Max-Eyth-Straße 10, 71364 Winnenden, Germany.

تیار مباشر



يجب عدم التخلص من نفايات البطاريات أو نفايات المعدات الكهربائية والإلكترونية على أنها نفايات بلدية بلا فرز. يجب جمع نفايات البطاريات والمعدات الكهربائية والإلكترونية وفرزها بشكل منفصل. يجب عزل نفايات البطاريات ومراكم النفايات ومصادر الضوء وفصلها عن المعدات. استشر المسؤول أو بائع التجزئة المحلي للحصول على نصائح حول إعادة التدوير ونقطة التجميع.

وفقاً للوائح المحلية، قد يلتزم تجار التجزئة باسترداد نفايات البطاريات ونفايات المعدات الكهربائية والإلكترونية مجاناً. تساعد مساهمتك في إعادة استخدام وتدوير نفايات البطاريات ونفايات المعدات الكهربائية والإلكترونية على تقليل الطلب على المواد الخام. تحتوي نفايات البطاريات -و لا سيما ذات تحتوي على الليثيوم- ونفايات المعدات الكهربائية والإلكترونية على مواد ذات قيمة مرتفعة وقابلة لإعادة التدوير وقد تؤثر سلباً على البيئة وصحة الإنسان إذا لم يتم التخلص منها بطريقة متوافقة مع النظم البيئية. يجب حذف البيانات الشخصية من نفايات المعدات، إن وجدت.

## СИМВОЛИ



Перед використанням пристрою уважно прочитайте ці інструкції.



УВАГА! ПОПЕРЕДЖЕННЯ! НЕБЕЗПЕЧНО!



Вийміть батарею перед початком ремонту або технічного обслуговування приладу.



Щоб знизити ризик отримання травми або пошкодження, уникайте контакту з будь-якою гарячою поверхнею.



Надягайте засоби захисту очей.



Носіть захисні навушники.



Одягніть відповідну захисну маску для захисту від пилу.



Надягайте робочі рукавиці.



Постійний струм



Не викидайте старі акумулятори, старе електричне та електронне устаткування разом із несортованим побутовим сміттям. Старі акумулятори, старе електричне та електронне устаткування збираються окремо. З устаткування необхідно зняти старі батареї, акумулятори та джерела світла. За інформацією стосовно утилізації або місць збору звертайтеся до місцевої влади або дилера. Місцеве законодавство може вимагати безкоштовного повернення старих акумуляторів, електричного та електронного устаткування. Ваш внесок до справи повторного використання та переробки старих акумуляторів, електричного та електронного устаткування зменшує потребу у сировині. В акумуляторах, особливо літєвих, і старому електричному та електронному устаткуванні містяться цінні матеріали, які можуть перероблятися, і якщо утилізація такого устаткування проводиться у неекологічний спосіб, це негативно впливає на навколишнє середовище та людське здоров'я. Видаліть персональні дані з устаткування, яке передається на переробку.

تخضع بطاريات Lithium-ion لمطالبات تشرع البضائع الخطرة.

يجب نقل هذه البطاريات وفقاً للقوانين والأنظمة المحلية والوطنية والدولية.

- يمكن نقل البطاريات بزا دون متطلبات إضافية.
- يخضع النقل التجاري لبطاريات آيون الليثيوم للوائح البضائع الخطرة. يجب أن يتم إعداد النقل وتنفيذه بواسطة أشخاص مدربين تدريباً مناسباً وأن يصحب تنفيذ العملية خبراء مفاشرين.

عند نقل البطاريات:

- تأكد من أن نهايات توصيل البطارية محمية ومزودة لمنع حدوث دائرة قصر.
- تأكد من أن حزمة البطارية مؤمنة ضد التحرك داخل عبوة التغليف.
- لا تنتقل البطاريات المكسورة أو التي حدث بها تسريب.
- راجع الأمر مع شركة الشحن لمزيد من المشورة.

### تعرف على المنتج

انظر صفحة 2.

1. حزمة البطارية
2. مقبض بسيط مزول
3. ضبط السرعة
4. ذراع تحرير شفرات المنشار
5. إضاءة LED
6. حامل الشفرة
7. سن التثبيت
8. زناد
9. زر الفتح
10. مشبك الحزام
11. شفرة المنشار الناثر
12. لوحة الصنفرة
13. شفرة القطع العميق

### الصلابة

تجنب استخدام أي معدات عند تنظيف الأجزاء البلاستيكية. تتعرض معظم الأجزاء البلاستيكية لأنواع مختلفة من المذيبات التجارية وقد تتضرر جراء استخدامها. استخدم قطعة قماش نظيفة لإزالة الأوساخ وغياب الكربون وما نحو ذلك.

استخدام فقط مملكات وقطع غيار AEG. إذا اقتضت الحاجة تغيير بعض المكونات التي لم يرد وصفها، يُرجى الاتصال بأحد وكلاء خدمة AEG لدينا (راجع قائمتنا الخاصة بعنوان الضمان/الخدمة).

إذا اقتضت الحاجة، يمكن طلب الحصول على عرض مفصل للمنتج، حدد نوع المنتج والرقم التسلسلي المطبوع على التلميح، واطلب الرسم من وكيل الخدمة المحلي أو مباشرة في: Techtronic Industries GmbH, Max-Eyth-Straße 1, 71334 Winnenden, Germany.

### الرموز

اقرأ التعليمات بعناية قبل بدء تشغيل المنتج.



احتياطات! تحذير! خطر!



قم بإزالة حزمة البطارية قبل البدء في أي عمل على المنتج.



لتقليل مخاطر الإصابة أو التلف، تجنب ملامسة أي سطح ساخن.



يجب ارتداء واقي للعين.



ارتد واقيات الأذن.



يجب ارتداء قناع حماية مناسب ضد الغبار.



يجب ارتداء قفازات.



### شروط استخدام محددة

تم تصميم الأداة المتعددة الاستخدامات ليستخدمها البالغون الذين قرأوا التعليمات والتحذيرات الواردة في هذا النليل وفهموا جيداً والذين يمكن اعتبارهم مسؤولين عن أفعالهم الشخصية فقط. صُممت الأداة متعددة الأغراض للاستخدام في:

- صنفرة وصلف المعادن أو الأخشاب أو البلاستيك أو المواد المماثلة باستخدام الواح الصنفرة مع الألواح الكاشطة المشكّلة المتوفرة مع الأداة
- الكشط والقطع الغاطس في المعادن غير الحديدية والأخشاب والبلاستيك والألواح الجصية وما إلى ذلك؛ باستخدام شفرات القطع المعدنية المتوفرة مع الأداة
- عمل فتحات في الجدران لتثبيت مفتاح أو مأخذ الطاقة
- إزالة حشو الملاط بين بلاط السيراميك

صُمم المنتج للعمل في الداخل في ظروف جافة وجيدة الإضاءة والتهوية.

المنتج غير مخصص للاستخدام على المواد أو الأسطح المرئية.

لا تستخدم المنتج لأي عرض آخر.

**تحذير! اقرأ جميع تحذيرات السلامة والتعليمات والرسوم التوضيحية والمواصفات المتوفرة مع هذه الأداة الكهربائية.** قد يؤدي عدم اتباع جميع الإرشادات المذكورة أدناه إلى حدوث صدمة كهربائية وأل حريق وأل وإصابة خطيرة. احتفظ بجميع التحذيرات والتعليمات للرجوع إليها مستقبلاً.

### تحذيرات السلامة للأداة متعددة الأغراض

**يجب الإمساك بالأداة الكهربائية عن طريق الأسطح المعزولة المخصصة لذلك عند القيام بعمل يتطلب ملامسة الميكنات للأسلاك المخفية.** قد تؤدي الميكنات التي تلامس سلكاً «مكهرباً» إلى «كهربة» الأجزاء المعدنية المشكوفة من الأداة الكهربائية، وقد يؤدي ذلك إلى إصابة مُشغل الأداة بصدمة كهربائية.

يتراوح نطاق درجة الحرارة المحيطة بالأداة في أثناء التشغيل ما بين ٠ درجة مئوية و ٤٠ درجة مئوية.

يتراوح نطاق درجة الحرارة المحيطة لتخزين الأداة ما بين ٠ درجة مئوية و ٤٠ درجة مئوية.

يتراوح نطاق درجة الحرارة المحيطة الموصى به لنظام الشحن في أثناء الشحن ما بين ١٠ درجة مئوية و ٢٨ درجة مئوية.

### تعليمات إضافية للسلامة والتشغيل

يجب دائماً ارتداء نظارات واقية وقناع ضد الغبار عند الصنفرة، خاصة الصنفرة العلوية. يجب ارتداء قناع تنفس مناسب أثناء صنفرة الطلاء المحتوي على الرصاص وبعض الأخشاب والمعادن لتجنب استنشاق الغبار أو الهواء الضار/السام.

قد يكون الغبار الناتج عن استخدام المنتج ضاراً بصحة مشغل الأداة والمحيطين به. يجب أن يحرص مشغل الأداة والمحيطون به على عدم لمس الغبار أو استنشاقه. يجب ارتداء قناع حماية مناسب ضد الغبار.

يجب عدم استخدام الأداة مع أي مواد تشكل خطراً على الصحة (مثل الأسيستوس). ثبتت قطعة العمل بإداة تثبيت. يمكن أن تتسبب قطع العمل غير المثبتة في وقوع إصابات خطيرة وتلفيات.

يجب عدم تشغيل المنتج مرة أخرى بعد تعطله. قد يتسبب تشغيله مرة أخرى في حدوث ارتداد بقوة عالية. يجب تحديد سبب تعطل المنتج وإصلاح ذلك، مع مراعاة تعليمات السلامة. يجب إزالة أداة الإخلال إذا لزم الأمر.

قد يكون الغبار الناتج عن استخدام المنتج ضاراً بالصحة. لا تستنشق الغبار. يجب ارتداء قناع حماية مناسب ضد الغبار. قم بإزالة حزمة البطارية قبل البدء في أي عمل على المنتج.

### تحذيرات إضافية للسلامة خاصة بالبطاريات

**تحذير! لتقليل مخاطر التعرض للحرق والإصابات الشخصية وتلف المنتج بسبب دائرة القصر، لا تمم أبداً بعمر الأداة أو حزمة البطارية أو الشاحن في سائل أو ترك أي سائل يتدفق إلى داخلها.** فالسوائل المسببة للتآكل أو الموصلية مثل مياه البحر وبعض المواد الكيميائية الصناعية ومنتجات التبييض أو المنظفات التي تحتوي على مبيضات وما إلى ذلك قد تتسبب في حدوث دائرة قصر كهربائية.

لا تتخلص من حزم البطاريات المستخدمة بإلقائها ضمن مُمامة المنزل أو حرقها. يقدم موزع شركة AEG عرضاً لاستعادة البطاريات القديمة من أجل حماية بيئتنا.

يجب إعادة شحن حزمة البطارية التي لم تستخدم لبعض الوقت قبل الاستخدام.

يجب شحن حزمة البطارية بالكامل بعد استخدامها لإطالة عمرها الافتراضي.

لتخزين حزمة البطارية لفترة أطول من 30 يوماً:

- يجب تخزين حزمة البطارية في مكان بدرجة حرارة أقل من 27 مئوية وبعيداً عن الرطوبة.
- يجب تخزين حزمة البطارية وهي مشحونة بنسبة 30% - 50%.
- كل ستة أشهر من التخزين، يجب إعادة شحن حزمة البطارية كالمعتاد.

### حماية حزمة البطارية

تحتوي حزمة البطارية على حماية ضد الحمل الزائد والتي تحميها من التحويل الزائد وتساعد على ضمان عمر طويل.

تقوم الأجزاء الإلكترونية للبطارية - عند تعرضها للضغط الشديد - بإيقاف تشغيل المنتج تلقائياً. تقوم إعادة التشغيل، أو إيقاف تشغيل المنتج ثم أعد تشغيله من جديد. إذا لم يبدأ تشغيل المنتج مرة أخرى، فربما تكون مجموعة البطارية فارغة تماماً. يجب إعادة شحن حزمة البطارية

| English  | Deutsch   | Français   | Italiano   | Español  |
|--|---|--|--|--|
| Technical data   | Technische Daten  | Données techniques   | Dati tecnici   | Datos técnicos   |
| No-load speed  | Leerlaufdrehzahl  | Vitesse à vide   | Velocità senza carico  | Velocidad sin carga  |
| Oscillation angle left/right   | Oszillationswinkel links/rechts   | Angle d'oscillation gauche/droite  | Angolo di oscillazione sinistro/<br>destro   | Ángulo de oscilación, izquierda/<br>derecha  |
| Battery voltage  | Akkuspannung  | Tension de batterie  | Tensione batteria  | Tensión de la batería  |
| Weight without battery pack  | Gewicht ohne Akkupack   | Poids sans bloc-batterie   | Peso senza pacco batteria  | Peso sin batería   |
| Weight according to EPTA-<br>Procedure 01/2014 (Li-ion 2.0<br>Ah ... 9.0 Ah)                                       | Gewicht gemäß EPTA-Verfahren<br>01/2014 (2,0 Ah ... 9,0 Ah Li-Ion)  | Poids selon la procédure EPTA<br>01/2014 (2,0 Ah ... 9,0 Ah Li-Ion)  | Peso in base alla procedura<br>EPTA 01/2014 (2,0 Ah ... 9,0 Ah<br>agli ioni di litio)  | Peso de acuerdo con el<br>procedimiento EPTA 01/2014 (2,0<br>Ah ... 9,0 Ah, Li-Ion)  |
| Recommended ambient<br>operating temperature   | Empfohlene Betriebstemperatur   | Température de fonctionnement<br>recommandée   | Temperatura d'esercizio<br>raccomandata  | Temperatura de servicio<br>recomendada   |
| Recommended battery types  | Empfohlener Akkutyp   | Type de batterie conseillé   | Tipo di batteria consigliato   | Tipo de batería recomendado  |
| Recommended chargers   | Empfohlene Ladegeräte   | Chargeurs recommandés  | Caricabatterie consigliati   | Cargadores recomendados  |
| Noise information  | Geräuschinformationen   | Informations sur le bruit  | Informazioni su rumori   | Información sobre ruido  |
| Measured values determined<br>according to EN 62841. Typically,<br>the A-weighted noise levels of<br>the tool are: | Messwerte ermittelt gemäß EN<br>62841. Die typischen A-bewerteten<br>Geräuschpegel des Werkzeugs<br>sind: | Valeurs mesurées déterminées<br>selon la norme EN 62841. En<br>standard, les niveaux sonores<br>pondérés A de l'outil sont : | I valori misurati sono determinati<br>secondo EN 62841. Tipicamente<br>i livelli di rumorosità con pesatura<br>A dell'utensile sono: | Los valores evaluados se<br>determinan conforme a la norma<br>EN 62841. Habitualmente, los<br>niveles de ruidos ponderados A de<br>la herramienta son: |
| Sound pressure level /<br>Uncertainty  | Schalldruckpegel / Unsicherheit   | Niveau de pression acoustique<br>/ Incertitude   | Livello di pressione sonora /<br>Incertezza  | Nivel de presión acústica /<br>Incertidumbre   |
| Sound power level / Uncertainty  | Schalleistungspegel /<br>Unsicherheit   | Niveau de puissance acoustique<br>/ Incertitude  | Livello di potenza sonora /<br>Incertezza  | Nivel de potencia acústica /<br>Incertidumbre  |
| Wear ear protection!   | Tragen Sie einen Gehörschutz!   | Porter une protection auditive   | Indossare la protezione per<br>orecchie!   | ¡Utilice protecciones auditivas!   |
| Vibration information  | Schwingungsinformationen  | Informations sur les vibrations  | Informazioni su vibrazioni   | Información sobre vibraciones  |
| Vibration total values (triaxial<br>vector sum) determined<br>according to EN 62841.                               | Die Gesamtvibrationswerte<br>(triaxiale Vektorsumme) ermittelt<br>gemäß EN 62841.                         | Valeur totale de vibration<br>(somme vectorielle à trois axes)<br>déterminée en fonction de la<br>norme EN 62841.            | Valori totali di vibrazione (somma<br>del vettore triassiale) determinati<br>in base a EN 62841.                                     | Valores totales de vibración<br>(suma de vectores triaxiales) se<br>determinan conforme a la norma<br>EN 62841.  |
| Vibration emission value /<br>Uncertainty  | Schwingungsemissionswert /<br>Unsicherheit  | Valeur d'émission de vibration /<br>Incertitude  | Valore di emissione delle<br>vibrazioni / Incertezza   | Valor de emisión de vibración, ah<br>/ Incertidumbre   |
| Sanding with sanding pad   | Schleifen mit Schleifpad  | Ponçage avec patin de ponçage  | Levigatura con spugna levigante  | Lijado con base de lijado  |
| Plunge cutter  | Tauchschnittblatt   | Fraise plongante   | Lama per taglio ad immersione  | Hoja de corte profundo   |
| Segment saw  | Segmentsäge   | Scie segment   | Sega a segmenti  | Sierra de segmentos  |

| Português   | Nederlands   | Dansk   | Norsk  | Svenska  |   |
|---|--|---|--|--|---|
| Dados técnicos  | Technische gegevens  | Tekniske data   | Tekniske data  | Tekniska uppgifter   | <b>BMT18BL</b>  |
| Velocidade sem carga  | Onbelast toerental   | Hastighed uden belastning   | Hastighet uten belastning  | Hastighet utan belastning  | 0-20,000 min <sup>-1</sup>                              |
| Ângulo de oscilação para a direita/esquerda   | Oscillatiehoek links/rechts  | Svingningsvinkel til venstre/højre  | Oscilleringsvinkel venstre/høyre   | Svängningsvinkel vänster/höger   | 2/2°  |
| Voltagem da bateria   | Accuspanning   | Batterispænding   | Batterispenning  | Batterispänning  | 18 V  |
| Peso sem a bateria  | Gewicht zonder accu  | Vægt uden batteripakke  | Vekt uten batteripakke   | Vikt utan batteripaket   | 0,98 kg   |
| Peso de acordo com o procedimento EPTA 01/2014 (íões de lítio de 2,0 Ah ... 9,0 Ah)   | Gewicht volgens EPTA-procedure 01/2014 (2,0 Ah ... 9,0 Ah Li-Ion)  | Vægt i henhold til EPTA-procedure 01/2014 (2,0 Ah ... 9,0 Ah Li-ion)  | Vekt i henhold til EPTA-proseduren 01/2014 (2,0 Ah ... 9,0 Ah Li-ion)  | Vikt enligt EPTA 01/2014 (2,0 Ah ... 9,0 Ah Li-Ion)  | 0,425 kg ...<br>1,148 kg                                |
| Temperatura de serviço recomendada  | Aanbevolen bedrijfstemperatuur   | Anbefalet driftstemperatur  | Anbefalt driftstemperatur  | Rekommenderad drifttemperatur  | -18...+50 °C  |
| Tipo de bateria recomendada   | Aanbevolen accutype  | Anbefalet batteritype   | Anbefalt batteritype   | Rekommenderad batterityp   | L18...  |
| Carregadores recomendados   | Aanbevolen laders  | Anbefalede opladere   | Anbefalte ladere   | Rekommenderade laddare   | AL18G, BL1...   |
| Informação sobre ruído  | Informatie over geluidshinder  | Information om støj   | Informasjon om støy  | Ljuduppgifter  |   |
| Valores medidos determinados de acordo com a norma EN 62841. Em geral, os níveis de ruído do produtos ponderados a A são:<br>Nível de pressão sonora/ Incerteza               | Gemeten geluidswaarden bepaald conform EN 62841. De A-gewogen geluidsniveaus van het gereedschap zijn normaliter:<br>Geluidsdrukniveau/onzekerheid | Målte værdier i henhold til EN 62841. Typisk er de A-vægtede støjniveauer for værktøjet:  | Målte verdier bestemt i henhold til EN 62841. De A-klassifiserte støynivåene til verktøyet er vanligvis:   | Uppmåttade värden fastställda enligt EN 62841. De typiska A-viktade ljudnivåerna för verktyget är:   | $L_{pA}=84 \text{ dB(A)}$ /<br>$K_{pA}=3 \text{ dB(A)}$ |
| Nível de potência sonora/ Incerteza   | Geluidsvermogensniveau/onzekerheid   | Lydeffektniveau/Usikkerhed  | Lydeffektnivå / Usikkerhet   | Ljudeffektsnivå / Osäkerhet  | $L_{WA}=92 \text{ dB(A)}$ /<br>$K_{WA}=3 \text{ dB(A)}$ |
| Use proteção auditiva!  | Draag gehoorbescherming!   | Brug høreværn!  | Bruk hørselvern!   | Använd hörselskydd!  |   |
| Informações sobre vibração  | Gegevens geluid/trilling   | Information om vibration  | Informasjon om vibrasjon   | Vibrationsuppgifter  |   |
| Os valores totais de vibração (soma de vetores triaxiais) determinados de acordo com a norma EN 62841.<br>Valor da emissão de vibrações/Incerteza<br>Lixar com painel de lixa | Trillingstotaalwaarden (triaxiale vectorsom) bepaald volgens EN 62841.<br>Trillingsemisiewaarde/onzekerheid<br>Schuren met schuurzool              | De samlede vibrationsværdier (triaksial vektorsum) i henhold til EN 62841.<br>Vibrationsemissionsværdi/Usikkerhed<br>Slibning med slibepude | Totala vibrationsverdier (triaksial vektorsum) bestemt i henhold til EN 62841.<br>Verdien på utslippet fra vibreringen / Usikkerhet<br>Pussing med sandpapirpute | Totala värden för vibration (triaxiell vektorsumma) fastställda enligt EN 62841.<br>Emissionsvärde vibration / Osäkerhet K<br>Slipning med slippdyna | $a_w = 1,4 \text{ m/s}^2$ /<br>$K = 1,5 \text{ m/s}^2$  |
| Lâmina de corte por imersão   | Invalzaagblad  | Dyksav  | Dykkssagblad   | Instickssågblad  | $a_w = 2,8 \text{ m/s}^2$ /<br>$K = 1,5 \text{ m/s}^2$  |
| Serra segmentada  | Segmentzaag  | Segmenteret sav   | Segmentsag   | Segmentsåg   | $a_w = 1,6 \text{ m/s}^2$ /<br>$K = 1,5 \text{ m/s}^2$  |



| Suomi   | Ελληνικά   | Türkçe  | Čeština   | Slovenčina   |
|---|--|---|---|--|
| Tekniset tiedot   | Τεχνικά στοιχεία   | Teknik veriler  | Technické údaje   | Technické údaje  |
| Kuormittamaton nopeus   | Ταχύτητα χωρίς φορτίο  | Yüksüz hız  | Otáčky bez zatížení   | Rýchlosť naprázdno   |
| Värsähtelyklima vasen/oikea   | Γωνία ταλάντωσης αριστερά/δεξιά  | Salinim açısı sol/sağ   | Úhel oscilace vlevo/vpravo  | Oscilačný uhol ľavý/pravý  |
| Akkujännite   | Τάση μπαταρίας   | Pil voltajı   | Napětí akumulátoru  | Napätie akumulátora  |
| Paino ilman akkupakkausta   | Βάρος χωρίς τη μπαταρία  | Pil takimsız ağırlık  | Hmotnost bez akumulátoru  | Hmotnosť bez súpravy batérií   |
| Paino EPTA-menetelyn 01/2014 mukaan (2,0 Ah ... 9,0 Ah Li-Ion)  | Βάρος σύμφωνα με τη διαδικασία EPTA 01/2014 (2,0 Ah ... 9,0 Ah Li-Ion)   | EPTA-Prosedürüne 01/2014 (2,0 Ah ... 9,0 Ah Li-Ion) Uygun Olarak Ağirlik                                    | Hmotnost podle postupu EPTA 01/2014 (2,0 Ah ... 9,0 Ah Li-Ion)              | Hmotnosť podľa postupu EPTA 01/2014 (2,0 Ah ... 9,0 Ah lítiových)                          |
| Suositteltu käyttölämpötila   | Συνιστώμενη θερμοκρασία λειτουργίας  | Tavsiye edilen işletim sıcaklığı  | Doporučená provozní teplota   | Odporúčaná prevádzková teplota   |
| Suositteltu akkutyyppi  | Συνιστώμενος τύπος μπαταρίας   | Tavsiye edilen pil takımı tipi  | Doporučený druh baterie   | Odporúčaný typ batérie   |
| Suosittelut laturit   | Συνιστώμενοι φορτιστές   | Önerilen şarj cihazları   | Doporučené nabíječky  | Odporúčané nabíjačky   |
| Melutiedot  | Πληροφορίες θορύβου  | Gürültü Bilgisi   | Informace o hluku   | Informácie o hluku   |
| Mitatut arvot määritetty EN 62841 -standardin mukaan. Työkalun A-painotetut melutasot ovat tyypillisiä: | Μετρούμενες τιμές προσδιοριζόμενες σύμφωνα με το EN 62841. Συνήθως τα A-σταθμισμένα επίπεδα θορύβου του εργαλείου είναι: | EN 62841'e göre belirlenen ölçülen değerler. Tipik olarak, cihazın A-ağırlıklı gürültü seviyeleri şöyledir: | Naměřené hodnoty určené podle EN 62841. Typické hladiny hluku A nástroje:   | Namerané hodnoty stanovené podľa normy EN 62841. Typické A-vážené úrovne hluku náradia sú: |
| Äänipaine / epävarmuus  | Στάθμη ηχητικής πίεσης / Αβεβαιότητα   | Ses basınç seviyesi / Belirsizlik   | Hladina akustického tlaku / Nepřesnost                                      | Hladina akustického tlaku / Odchýlka   |
| Äänenteho / epävarmuus  | Επίπεδο ηχητικής ισχύος / Αβεβαιότητα  | Ses gücü seviyesi / Belirsizlik   | Úroveň akustického výkonu / Nepřesnost                                      | Hladina akustického výkonu / Odchýlka  |
| Pidä kuulusoajimial   | Φοράτε προστατευτικά ακοής!  | Kulak tıkaçı kullanın!  | Používejte ochranu sluchu!  | Používajte ochranu sluchu!   |
| Tärinätiedot  | Πληροφορίες κραδασμών  | Titreşim Bilgisi  | Informace o vibracích   | Informácie o vibráciách  |
| Tärinän kokonaisarvot (kolmiakselaisen vektorin summa) määritellyt EN 62841-standardin mukaisesti.      | Οι συνολικές τιμές κραδασμών (τριασονικό διανυσματικό άθροισμα) προσδιορίζονται σύμφωνα με το πρότυπο EN 62841.          | EN 62841'e göre belirlenen titreşim toplam değerleri (üç eksenli vektör toplama).                           | Celkové hodnoty vibrace (trojosový vektorový součet) určené podle EN 62841. | Celkové hodnoty vibrácií (trojosový vektorový súčet) stanovené podľa normy EN 62841.       |
| Tärinäpäästöarvo / epävarmuus   | Τιμή παραγόμενων κραδασμών / Αβεβαιότητα   | Titreşim emisyon değeri / Belirsizlik   | Úroveň vibrací / Nepřesnost   | Hodnota emisii vibrácií / Odchýlka   |
| Hiominen hiomalaikalla  | Τριβή με πέλαμα τριβής   | Zımpara pedi ile zımparalama  | Broušení s brusnou podložkou  | Jemné brúsenie s brúsnou podložkou   |
| Uputussahanterä   | Λεπίδα βυθιζόμενης κοπής   | Daldırma bıçağı   | Čepel zanořovací frézy  | Fréza na vnorenie  |
| Segmentisahanterä   | Πρίομι με διαφορετικά τμήματα  | Segmanlı testere  | Segmentová pila   | Segmentová pila  |

| Polski  | Magyar   | Slovenščina  | Hrvatski   |   |
|---|--|--|--|---|
| Dane techniczne   | Műszaki adatok   | Tehnični podatki   | Tehnički podaci  | BMT18BL   |
| Prędkość bez obciążenia   | Terhelés nélküli sebesség  | Hitrost brez obremenitve   | Brzina bez opterećenja   | 0-20,000 min <sup>-1</sup>                                |
| Kąt oscylacji lewo/prawo  | Oscillációs szög balra/jobbra  | Levi/desni kot vrtenja   | Lijevi/desni kut oscilacije  | 2/2°  |
| Napięcie akumulatora  | Akkumulátor feszültsége  | Napetost baterije  | Napon baterije   | 18 V  |
| Masa bez akumulatora  | Súly akkumulátor nélkül  | Teža brez baterijskega vložka  | Težina bez baterijskog sklopa  | 0,98 kg   |
| Masa wg procedury EPTA 01/2014 (akumulator 2,0 Ah ... 9,0 Ah, litowo-jonowy)                                    | Súly a 01/2014. EPTA-eljárás szerint (2,0 Ah ... 9,0 Ah lítium-ion)  | Teža skladno s postopkom EPTA 01/2014 (2,0 Ah ... 9,0 Ah Li-Ion)   | Težina u skladu s EPTA postupkom 01/2014 (2,0 Ah ... 9,0 Ah Li-Ion)                                      | 0,425 kg ... 1,148 kg                                     |
| Zalecana temperatura pracy  | Ajánlott üzemi hőmérséklet   | Priporočena delovna temperatura  | Preporučena radna temperatura  | -18...+50 °C  |
| Zalecany typ akumulatora  | Ajánlott akkumulátorfajta  | Priporočeni tip baterije   | Preporučena vrsta baterije   | L18...  |
| Zalecane ładowarki  | Ajánlott töltők  | Priporočeni polnilci   | Preporučeni punjači  | AL18G, BL1...   |
| Informacje o hałasie  | Zajinformációk   | Informacije o hrupu  | Informacije o buci   |   |
| Zmierzone wartości określono zgodnie z normą EN 62841. Typowe wartości poziomu dźwięku A dla narzędzia wynoszą: | A mért értékek meghatározása az EN 62841 szabvány szerint. Jellemzően az eszközök „A” súlyozott zajszintjei: | Izmerjene vrednosti določene v skladu z EN 62841. Običajne povprečno uravnotežene stopnje hrupa orodja so: | Izmerjene vrijednosti u skladu s normom EN 62841. Tipično, A-ponderirane vrijednosti razine buke iznose: |   |
| Poziom ciśnienia akustycznego / niepewność  | Hangnyomásszint/bizonytalanság   | Raven zvočnega tlaka / negotovost  | Razina zvučnog tlaka / Nesigurnost   | $L_{pA}=84$ dB(A) / $K_{pA}=3$ dB(A)                      |
| Poziom natężenia dźwięku / niepewność   | Hangteljesítményszint/ bizonytalanság  | Raven zvočne moči / negotovost   | Razina jakosti zvuka / Nesigurnost   | $L_{WA}=92$ dB(A) / $K_{WA}=3$ dB(A)                      |
| Nosić ochronę słuchu!   | Viseljen hallásvédőt!  | Nosite zaščito za ušesa!   | Nosite zaštitu za uši!   |   |
| Informacje o wibracjach   | Rezgési információk  | Informacije o vibracijah   | Informacije o vibracijama  |   |
| Całkowite wartości drgań (suma wektorów trójosiowych) określono zgodnie z normą EN 62841.                       | Rezgés összesített értékei (háromdimenziós vektorösszeg) az EN 62841 szerint meghatározva.                   | Skupne vrednosti vibracij (triosna vektorska vsota), določene v skladu z EN 62841.                         | Ukupne vrijednosti vibracija (zbroj troosnog vektora) određene u skladu s normom EN 62841.               |   |
| Poziom emisji wibracji / niepewność   | Rezgés kibocsátási értéke/ bizonytalanság  | Vrednost oddajanja vibracij / negotovost   | Vrijednost emisije vibracija / Nesigurnost   |   |
| Sziflowanie arkuszem ściemnym   | Csiszolás csiszolópárnával   | Brušenje z brusilno ploščico   | Brušenje s brusnom podlogom  | $a_w = 1,4$ m/s <sup>2</sup> / $K = 1,5$ m/s <sup>2</sup> |
| Ostrze do cięcia wglębnego  | Merülőfűrészlap  | Potopno rezilo   | Oštrica za uranjanje   | $a_w = 2,8$ m/s <sup>2</sup> / $K = 1,5$ m/s <sup>2</sup> |
| Pila segmentowa   | Szegmensfűrész   | Segmentna žaga   | Segmentirana pila  | $a_w = 1,6$ m/s <sup>2</sup> / $K = 1,5$ m/s <sup>2</sup> |



- EN
- DE
- FR
- IT
- ES
- PT
- NL
- DA
- NO
- SV
- FI
- EL
- TR
- CS
- SK
- PL
- HU
- SL
- HR
- LV
- LT
- ET
- RU
- BG
- RO
- MK
- UK
- AR



| Latviski  | Lietuviškai   | Eesti  | Русский   | Български  |
|---|---|--|---|--|
| Tehniskie dati  | Techniniai duomenys   | Tehnilised andmed  | Технические характеристики  | Технически данни   |
| Tukšgaitas ātrums   | Greitis be apkrovimo  | Tõõkiirus koormuse puudumisel  | Скорость вращения без нагрузки  | Скорост на празен ход  |
| Svārstību leņķis pa kreisi / pa labi<br>dešinēn   | Oscilācijas kampas, kairēn /<br>dešinēn   | Võnkenurk vasak/parem  | Угол отклонения влево/вправо  | Ляв/десен ъгъл на трептене   |
| Akumulatora spriegums   | Akumulātorais ītampa  | Aku pinge  | Напряжение аккумулятора   | Напрежение на батерията  |
| Svars bez akumulatoru bloka   | Svoris be akumulātorius   | Kaal ilma akuta  | Вес без аккумуляторного блока   | Тегло без аккумуляторната батерия  |
| Svars saskaņā ar EPTA procedūru 01/2014 (2,0 Ah ... 9,0 Ah Li-jonu)                             | Svoris pagal EPTA procedūru 01/2014 (2,0 Ah ... 9,0 Ah līcio jonu)  | Kaal vastavalt EPTA protseduurile 01/2014 (2,0 Ah ... 9,0 Ah liitiumioon)                            | Вес в соответствии с процедурой EPTA-Procedure 01/2014 (2,0 Ач ... 9,0 Ач литий-ионный)   | Тегло съгласно процедура 01/2014 на ЕРТА (литигово-йонна батерия, 2,0 Ah ... 9,0 Ah)                           |
| Ieteicamā ekspluatācijas temperatūra  | Rekomenduojama eksploatavimo temperatūra  | Soovitavik töötemperatuur  | Рекомендуемая рабочая температура   | Препоръчителна работна температура   |
| Ieteicamais akumulatora veids   | Rekomenduojamas akumulātorius tips  | Soovitavad aku tüüp  | Рекомендуемый тип аккумулятора  | Препоръчителен тип батерия   |
| Ieteicamie lādētāji   | Rekomenduojami įkrovikliai  | Soovitavad laadijad  | Рекомендованные зарядные устройства   | Препоръчителни зарядни устройства  |
| Trokšņu informācija   | Informācija apie keliām triukšmā  | Andmed müra kohta  | Данные об уровне шума   | Информация за шума   |
| Izmēritās vērtības noteiktas saskaņā ar EN 62841. Parasti instrumenta A-svērtē skaņu līmeņi ir: | Išmatuotosios vērtēs, nustatytos pagal standartą EN 62841. Įrankio nustatyteji A triukšmo lygiai dažniausiai yra: | Mõõdetud väärtused vastavad standardile EN 62841. Tõõriista A-korrigeeritud määrasemend on üldjuhul: | Значения получены в соответствии со стандартом EN 62841. Как правило, амплитудно-взвешенные уровни шума инструмента составляют: | Измерените стойности са определени съгласно EN 62841. Обикновено А-претеглените нива на шум на инструмента са: |
| Skaņas spiediena līmenis / Nenoteiktība   | Garso slėgio lygis / paklaida   | Helirõhutase / määramatus  | Уровень звукового давления / Погрешность  | Ниво на звуково налягане / Неопределеност  |
| Skaņas jaudas līmenis / Nenoteiktība  | Garso galios lygis / paklaida   | Helivõimsuse tase / määramatus   | Уровень звуковой мощности / Погрешность   | Ниво на звукова мощност / Неопределеност   |
| Valkājiet dzirdes aizsarglīdzekļus!   | Dēvēkite ausų apsaugos priemonės!   | Kasutage kõrvakaitsmeid!   | Используйте средства защиты органов слуха!  | Носете антифони!   |
| Vibrācijas informācija  | Informācija apie keliām vibrācijā   | Andmed vibratsiooni kohta  | Данные об уровне вибрации   | Информация за вибрациите   |
| Vibrāciju kopējā vērtība (tris asu vektoru summa), kas noteikta saskaņā ar EN 62841.            | Bendrosios vibracijos vertės (trīšio vektoriaus suma), nustatytos pagal standartą EN 62841.                       | Standardile EN 62841 vastavad vibratsiooni koguväärtused (kolmiaksiaalvektori summa).                | Общие значения вибрации (триаксиальная векторная сумма) в соответствии с EN 62841.  | Общата стойност на вибрациите (векторна сума по трите оси) е определена съгласно EN 62841.                     |
| Vibrāciju veidošanās vērtība / Nenoteiktība   | Vibrācijas emisijas vērtē / paklaida  | Vibratsioontase / määramatus   | Значение вибрационного воздействия / Погрешность  | Стойност на излъчените вибрации / Неопределеност   |
| Slīpēšana ar slīpēšanas paliktņi  | Šlifavimas naudojant šlifavimo pagrinda   | Lihvpadjaga lihvimine  | Шлифование с помощью шлифовальной подушки   | Шлифоване с шлифовъчна подложка  |
| Iegremdējama griešanas asmens Segmentzāģis  | Įleidžiamasis pjoviklis   | Sukelduslõiketera  | Погружное пильное полотно   | Нож за фуги  |
|   | Segmentinis pjūklas   | Segmentsaag  | Сегментное пильное полотно  | Сегментиран нож  |

| Româna  | Македонски   | Українська   | عربي  |   |
|---|--|--|---|---|
| Fișă de date tehnice  | Технички податоци  | Технічні характеристики  | البيانات التقنية  | BMT18BL   |
| Viteză fără sarcină   | Брзина без оптоварување  | Швидкість без навантаження   | السرعة دون حمل  | 0-20.000 min <sup>-1</sup>  |
| Unghi de oscilație stânga/dreapta   | Агол на осцилација лево/десно  | Кут качання лівий/правий   | زاوية التارجح يسار/يمين   | 2/2°  |
| Tensiune baterie  | Напон на батеријата  | Напруга акумулатора  | جهد البطارية  | 18 V  |
| Greutate fără acumulator  | Тежина без батерија  | Вага без акумулатора   | الوزن (بدون حزمة البطارية)  | 0,98 kg   |
| Greutate în conformitate cu Procedura EPTA 01/2014 (2.0 Ah ... 9.0 Ah Li-Ion)                                   | Тежина според ЕПТА-Постапка 01/2014 (2.0 Ah ... 9.0 Ah Li-Ion)   | Вага згідно з процедурою ЕПТА 01/2014 (2,0 Ач ... 9,0 Ач Li-Ion)                               | الوزن وفقاً لإجراء جمعية أدوات الطاقة الأوروبية (EPTA) رقم 01/2014 (ثلاثيوم أيون 2.0 أمبير/الساعة ... 9.0 أمبير/الساعة) | 0,425 kg ...<br>1,148 kg  |
| Temperatură ambientă de lucru recomandată   | Препорачана работна температура  | Рекомендована работна температура  | درجة حرارة التشغيل الموصوح بها  | -18...+50 °C  |
| Tipul de acumulator recomandat  | Препорачан тип на батерии  | Рекомендован тип батареи   | نوع البطارية الموصى بها   | L18...  |
| Încărcătoare recomandate  | Препорачани полначи  | Рекомендовани зарядни пристрої   | أجهزة الشحن الموصى بها  | AL18G, BL1...   |
| Date despre nivelul de zgomot   | Информација за бучава  | Информација про шум  | معلومات المتعلقة بالضوضاء   |   |
| Valori măsurate conform standardului EN 62841. În mod uzual, nivelurile de zgomot ponderate A ale uneltei sunt: | Измерени вредности пресметани според EN 62841. Вообичаено, нивоата на бучава од А-мерењата на алатот се: | Виміряні значення відповідно до EN 62841. Номінально А-зважені значення шуму інструменту такі: | يتم قياس القيم وفقاً للمواصفة EN 62841. في العادة، تكون مستويات الضوضاء A المرجحة للأداة هي:                            |   |
| Nivel de zgomot/incertitudine   | Ниво на звучен притисок / Неизвесност  | Рівень звукового тиску / похибка   | مستوى الضغط المناسب / غير مؤكد  | L <sub>pA</sub> =84 dB(A) /<br>K <sub>pA</sub> =3 dB(A)             |
| Nivel putere sonoră/incertitudine   | Ниво на моќност на звук / Неизвесност  | Рівень звуковој потужности / похибка   | مستوى الطاقة المناسب / غير مؤكد   | L <sub>WA</sub> =92 dB(A) /<br>K <sub>WA</sub> = 3 dB(A)            |
| Purtați protecție pentru urechi!  | Носете заштита за уши!   | Надягајте навушници!   | يجب ارتداء واقيات الأذن!  |   |
| Informații despre vibrații  | Информација за вибрации  | Информација про вибрацію   | المعلومات المتعلقة بالاهتزاز  |   |
| Valori ale vibrațiilor totale (suma vectorului triaxial) măsurate conform standardului EN 62841.                | Вкупни вредности на вибрации (триаксијален векторски збир определени според EN 62841.                    | Загальні значення вібрації (сума векторів за трьома осями) визначена відповідно до EN 62841.   | يتم تحديد القيم الإجمالية للاهتزاز (مجموع متجه ثلاثي المحاور) وفقاً للمواصفة EN 62841.                                  |   |
| Valoarea vibrațiilor/incertitudine  | Вредност на емисија на вибрации / Неизвесност  | Рівень вібрації / похибка  | قيمة انبعاثات الاهتزاز / غير مؤكد   |   |
| Șlefuire cu disc de șlefuit   | Брусене со подлога за брусене  | Шліфування шкуркою   | صنفرة مع لوح الصنفرة  | a <sub>w</sub> = 1,4 m/s <sup>2</sup> /<br>K = 1,5 m/s <sup>2</sup> |
| Pânză de ferăstrău cu intrare directă   | Потопна пила   | Занурювальне пильне полотно  | شفرة القطع العميق   | a <sub>w</sub> = 2,8 m/s <sup>2</sup> /<br>K = 1,5 m/s <sup>2</sup> |
| Ferăstrău segmentat   | Циркуларна пила  | Сегментна пила   | المششار الدائري   | a <sub>w</sub> = 1,6 m/s <sup>2</sup> /<br>K = 1,5 m/s <sup>2</sup> |



EN  
DE  
FR  
IT  
ES  
PT  
NL  
DA  
NO  
SV  
FI  
EL  
TR  
CS  
SK  
PL  
HU  
SL  
HR  
LV  
LT  
ET  
RU  
BG  
RO  
MK  
UK  
AR



## EN ⚠ WARNING!

The declared vibration total values and the declared noise emission values given in this instruction manual have been measured in accordance with a standardised test and may be used to compare one tool with another. They may be used for a preliminary assessment of exposure.

The declared vibration and noise emission values represent the main applications of the tool. However, if the tool is used for different applications, used with different accessories, or poorly maintained, the vibration and noise emission may differ. These conditions may significantly increase the exposure levels over the total working period. An estimation of the level of exposure to vibration and noise should take into account the times when the tool is turned off or when it is running idle. These conditions may significantly reduce the exposure level over the total working period.

Identify additional safety measures to protect the operator from the effects of vibration and noise, such as maintaining the tool and the accessories, keeping the hands warm (in case of vibration), and organising work patterns.

## DE ⚠ WARNUNG!

Die in dieser Anleitung deklarierten Gesamtwerte der Schwingungsemission und die deklarierten Werte der Geräuschemission wurden gemäß einer standardisierten Testmethode gemessen und können verwendet werden, um Werkzeuge miteinander zu vergleichen. Sie können für eine vorläufige Beurteilung der Belastung verwendet werden.

Die deklarierten Werte für Schwingungs- und Geräuschemission treffen auf die Hauptanwendung des Werkzeugs zu. Wenn jedoch das Werkzeug für verschiedene Anwendungen oder mit unterschiedlichem Zubehör genutzt wird oder schlecht gewartet ist, kann die Schwingungs- und Geräuschemission variieren. Diese Bedingungen können das Belastungsniveau über die gesamte Arbeitszeit deutlich steigern. Eine Schätzung der Schwingungsbelastung sollte auch die Zeiten berücksichtigen, in denen das Werkzeug ausgeschaltet ist oder im Leerlauf läuft. Diese Bedingungen können das Belastungsniveau über die gesamte Arbeitszeit deutlich reduzieren.

Legen Sie zusätzliche Sicherheitsmaßnahmen fest, um den Bediener vor den Auswirkungen von Schwingung und Geräuschen zu schützen, z. B. Warten des Geräts und der Zubehöreile, Warmhalten der Hände (bei Schwingung) und Organisieren der Tätigkeit.

## FR ⚠ MISE EN GARDE

Le niveau total de vibrations et le niveau total d'émissions sonores déclarés indiqués dans ce manuel d'instruction ont été mesurés selon une méthode de test normalisée et peut servir de référence pour comparer les outils entre eux. Ils peuvent servir d'évaluation préliminaire à l'exposition.

Les niveaux d'émissions sonores et de vibrations déclarés représentent les principales applications de l'outil. Toutefois, si l'outil est utilisé pour des applications différentes ou des accessoires différents, ou s'il est mal entretenu, les vibrations émises peuvent varier. Ces facteurs pourraient augmenter considérablement les niveaux d'exposition sur la durée totale d'utilisation. Une estimation du niveau d'exposition aux vibrations et du bruit doit aussi prendre en compte les périodes durant lesquelles l'outil est éteint ou lorsqu'il fonctionne à vide. Ces facteurs pourraient réduire considérablement le niveau d'exposition sur la durée totale d'utilisation.

Identifiez toute mesure de sécurité supplémentaire à observer pour protéger l'opérateur des effets des vibrations et du bruit, comme l'entretien de l'outil et des accessoires, le maintien au chaud des mains (en cas de vibrations), et l'élaboration de schémas de pulvérisation.

## IT ⚠ MISE EN GARDE

Il livello di emissioni di vibrazioni riportato in questa scheda informativa è stato misurato con un metodo di prova standardizzato ed è utilizzabile per confrontare gli utensili fra di loro. Questi possono essere usati per una valutazione preliminare dell'esposizione.

I valori di emissione di rumori e vibrazioni rappresentano le principali applicazioni dello strumento. Tuttavia, se l'utensile viene utilizzato in applicazioni differenti, con differenti accessori o con scarsa manutenzione, l'emissione di vibrazioni e rumori può essere diversa. Queste condizioni possono significativamente aumentare il livello di esposizione nel periodo di lavoro totale. Una stima del livello di esposizione alle vibrazioni e ai rumori va presa in considerazione anche quando l'utensile viene spento oppure è in funzione a folle. Queste condizioni possono significativamente ridurre il livello di esposizione nel periodo di lavoro totale.

Identificare le misure di sicurezza aggiuntive per proteggere l'operatore dagli effetti di vibrazioni e rumori, come la manutenzione di strumento e accessori, mantenendo le mani calde (in caso di vibrazione) e le modalità di lavoro.

## ES ⚠ ADVERTENCIA!

Los valores totales de emisión de vibración declarados y los valores de emisiones de ruido declarados que se indican en este manual de instrucciones se han calculado según lo establecido en una prueba estandarizada y se pueden utilizar para comparar una herramienta con otra. Se pueden utilizar para una evaluación preliminar de exposición.

Los valores declarados de emisión de vibración y ruido representan las aplicaciones principales de la herramienta. No obstante, si la herramienta se utiliza para diferentes aplicaciones, con distintos accesorios o con un mantenimiento deficiente, la emisión de vibración y ruido podría diferir. Estas condiciones

podrían aumentar significativamente los niveles de exposición sobre el periodo de funcionamiento total. Una estimación del nivel de exposición a la vibración y el ruido debería también tenerse en cuenta la herramienta está apagada o cuando funciona a baja intensidad. Estas condiciones podrían reducir significativamente el nivel de exposición sobre el periodo de funcionamiento total.

Identifique cualquier medida de protección adicional para proteger al operario de los efectos de la vibración y el ruido, como el mantenimiento de la herramienta y los accesorios, mantener las manos calientes (en caso de vibración) y la organización de los patrones de trabajo.

## PT ⚠ AVISO!

Os valores de vibração totais declarados e o nível de emissão de ruído dado nesta ficha de informações foi medido de acordo com um teste normalizado e pode ser utilizado para fazer comparações entre ferramentas. Podem ser utilizados para uma avaliação preliminar da exposição.

O nível declarado de emissão de vibrações e ruído representa as aplicações principais da ferramenta. Contudo, se a ferramenta for utilizada para várias aplicações, com diferentes acessórios ou se receber manutenção insuficiente, a emissão de vibrações e ruído pode ser diferente. Estas condições podem aumentar significativamente o nível de exposição ao longo do período total de trabalho. Uma estimativa do nível de exposição às vibrações e ruído deverá também levar em conta os tempos que a ferramenta está desligada ou que está a funcionar mas sem estar a ser utilizada para trabalho. Estas condições podem reduzir significativamente o nível de exposição ao longo do período total de trabalho.

Identifique medidas de segurança adicionais para proteger o operador dos efeitos da vibração e ruído, tal como a manutenção da ferramenta e dos acessórios, manter as mãos quentes (em caso de vibração) e organizar padrões de trabalho.

## NL ⚠ WAARSCHUWING!

Het gespecificeerde totale trillingswaarden en geluidsemissiewaarden in deze instructiehandleiding zijn gemeten overeenkomstig een gestandaardiseerde test en kunnen worden gebruikt om gereedschappen met elkaar te vergelijken. Ze kunnen worden gebruikt voor een voorafgaande beoordeling van blootstelling.

De gespecificeerde trillings- en geluidsemissiewaarden vertegenwoordigen de belangrijkste toepassingen van het gereedschap. Als het gereedschap echter voor andere toepassingen of met andere accessoires wordt gebruikt of slecht wordt onderhouden, kunnen de trillings- en geluidsemissiewaarden afwijken. Deze omstandigheden kunnen het blootstellingsniveau over de gehele gebruiksperiode aanzienlijk verhogen. Een schatting van het niveau van blootstelling aan trillingen en geluid dient ook rekening te houden met de perioden dat het gereedschap is uitgeschakeld of is ingeschakeld maar niet wordt gebruikt. Deze omstandigheden kunnen de blootstellingsniveau over de gehele gebruiksperiode aanzienlijk verhogen.

Stel aanvullende veiligheidsmaatregelen vast om de gebruiker te beschermen tegen de effecten van trillingen en geluid, zoals onderhoud van het gereedschap en de accessoires, het warm houden van de handen (in geval van trillingen) en het organiseren van werkpatronen.

## DA ⚠ ADVARSEL!

Vibrations- og støjemissionsværdierne, der er angivet i denne vejledning er målt i overensstemmelse med en standardiseret test og kan bruges til at sammenligne et værktøj med et andet. De kan bruges til en foreløbig vurdering af udsættelse.

De angivne vibrations- og støjemissionsværdier repræsenterer værktøjets hovedanvendelser. Hvis værktøjet imidlertid anvendes til andre formål med forskellig tilbehør eller er dårligt vedligeholdt, kan vibrations- og lydmissionen afvige. Disse forhold kan i væsentlig grad fjerne udsættelsesniveauerne over den samlede arbejdsperiode. Et overslag over udsættelsesniveauet for vibrationer og støj bør også tage højde for de gange, hvor værktøjet er slukket, eller når det kører i tomgang. Disse forhold kan i betragteligt omfang reducere udsættelsesniveauet over den samlede arbejdsperiode.

Find yderligere sikkerhedsforanstaltninger, der kan beskytte operatøren mod virkningerne af vibrationer og støj, såsom vedligeholdelse af værktøjet og tilbehøret, holde hænderne varme (i tilfælde af vibrationer) og organisering af arbejdsmonstrer.

## NO ⚠ ADVARSEL!

De erklærte totale vibrasjonsverdiene og de erklærte støytutsittelsesverdiene gitt i denne brukerhåndboken har blitt målt i samsvar med en standardisert test og kan brukes til å sammenligne ett verktøy med ett annet. De kan brukes for en preliminær vurdering av eksponering.

De opplyste vibrasjons- og støytutsittelsesverdiene representerer verktøyet hovedbruksområder. Men hvis verktøyet brukes til ulike bruksområder, brukes med ulike tilbehør eller vedlikeholdet er dårlig, kan vibrasjons- og støytutsittelse være forskjellig. Disse forholdene kan øke eksponeringsnivået betraktelig i løpet av hele arbeidsperioden. En vurdering av eksponeringsnivået for vibrasjon og støy skal ta hensyn til de gangene verktøyet er slått av eller går på tomgang. Disse forholdene kan betydelig redusere eksponeringsnivået over den totale arbeidsperioden.

Identifiser ytterligere sikkerhetstiltak for å beskytte operatøren mot virkningene av vibrasjon og støy, slik som å vedlikeholde verktøyet og tilbehøret, holde hendene varme (i tilfelle vibrasjon) eller organisere arbeidsmonstrer.

## SV ⚠ VARNING!

De angivna totala vibrations- och bulleremissionsvärdena som anges i denna instruktionsmanual har uppmätts i enlighet med ett standardiserat test och kan användas för att jämföra olika verktyg. De kan användas för en preliminär bedömning av exponering.

De angivna vibrations- och bulleremissionsvärdena representerar verktygets huvudsakliga användningsområden. Om verktyget emellertid används i andra tillämpningar, med andra tillbehör eller underhållsfristligt, kan vibrationer och bulleremission skilja sig från de angivna. Dessa förhållanden kan öka exponeringsnivåerna under den totala arbetsperioden avsevärt. En uppskattning av exponeringsnivåer för vibrationer och buller bör även ta med i beräkningen de tider då verktyget är avstängt eller när det är igång men inte används i arbete. Dessa förhållanden kan minska exponeringsnivån under den totala arbetsperioden avsevärt.

Identifiera ytterligare säkerhetsåtgärder för att skydda operatören från effekterna av vibrationer och buller, såsom att underhålla verktyget och tillbehören, hålla händerna varma (i händelse av vibrationer) och organisera arbetsmönster.

## FI ⚠ VAROITUS!

Tässä ohjekäsikirjassa tärinällä annettukonokaisarvot ja ilmoitetut melupäästöarvot on mitattu standardisoitua koeken mukaisesti, ja niitä voidaan käyttää työkalujen vertaamiseen toisiinsa. Niitä voidaan käyttää altistumisen alustavaan arvioimiseen.

Ilmoitetut tärinä- ja melupäästöarvot koskevat työkalun pääkäyttötarkoituksia. Tärinäpäästö voi kuitenkin vaihdella, jos työkalua käytetään eri käyttötarkoituksiin, eri tarvikkeilla tai huonosti huollettuina. Mainitut olosuhteet saattavat nostaa altistumistasoa huomattavasti kokonaistyöajakson aikana. Tärinän ja melun altistumistasoa arviointi tulisi ottaa huomioon myös silloin, kun työkalu on kytketty pois päältä tai kun se on käynnissä, mutta sitä ei varsinaisesti käytetä. Mainitut olosuhteet saattavat vähentää huomattavasti altistumistasoa kokonaistyöajakson aikana.

Lisäturvatoimenpiteillä, kuten työkalun ja lisävarusteiden huoltamisella, käsien laupimänä pitämällä (tärinästä tapauksessa) ja työmailien järjestämisellä, voit suojella käyttäjä tärinältä ja melulta.

## EL ⚠ ΠΡΟΕΙΔΟΠΟΙΗΣΗ!

Η δηλωθείσα τιμή συνολικής κραδασμών και η δηλωθείσα τιμή εκπομπής θορύβου, οι οποίες αναγράφονται στο παρόν χειρίδιο, έχουν μετρηθεί σύμφωνα με τυποποιημένη δοκιμή και μπορεί να χρησιμοποιηθεί για συγκρίσεις εργαλείων. Μπορούν να χρησιμοποιηθούν για προκαταρκτική αξιολόγηση της έκθεσης.

Οι δηλωθείσες τιμές κραδασμών και εκπομπών θορύβου αφορούν ισχύουν για τις κύριες εφαρμογές του εργαλείου. Ωστόσο, εάν το εργαλείο χρησιμοποιηθεί για διαφορετικές εφαρμογές, με διαφορετικά εξαρτήματα ή δεν συντηρηθεί σωστά, οι τιμές κραδασμών και εκπομπών θορύβου μπορεί να διαφοροποιηθούν. Οι προϋποθέσεις αυτές μπορεί να αυξήσουν σημαντικά τα επίπεδα έκθεσης κατά τη διάρκεια της συνολικής περιόδου εργασίας. Θα πρέπει να ληφθεί υπόψη μια εκτίμηση της έκθεσης σε κραδασμούς και θόρυβο όταν το εργαλείο είναι απενεργοποιημένο ή όταν μεταβληθεί σε αδράνεια. Οι συνθήκες αυτές μπορεί να μειώσουν σημαντικά τα επίπεδα έκθεσης κατά τη διάρκεια της συνολικής περιόδου εργασίας.

Προσδιορίστε πρόσθετα μέτρα ασφαλείας για την προστασία του χειριστή από τις επιπτώσεις των κραδασμών και του θορύβου, όπως συντήρηση του εργαλείου και των εξαρτημάτων, διατήρηση των χεριών ζεστών, (σε περίπτωση κραδασμών) και οργάνωση σχεδίου εργασίας.

## TR ⚠ UYARI!

Bu kullanim taliruzunda verilen toplam titreşim değeri ve gürtülü emisyonu değeri standartlaştırılmış bir teste göre ölçülmüştür ve bir alet diğeriyle karşılaştırmak için kullanılabılır. Maruz kalmanın önceden değeriendirilmesi için kullanılabılır.

Beyan edilen titreşim ve gürtülü emisyonu değeri aletin ana uygulamalarını temsil eder. Ancak, alet farklı uygulamalar için kullanılıyorsa, farklı aksesuarlarla kullanılıyorsa ve bakımı yapılmıyorsa, titreşim ve gürtülü emisyonu değeriğikiğosterebilir. Bu koşullar toplam çalıřma süresi genelinde maruz kalma düzeylerini önemli oranda artırabilir. Titreşime ve gürtülü emisyonu maruz kalma seviyelerini tahmininde aletin katıpladıđı veya bořta çalıřtıđı süreler dikkate alınmalıdır. Bu koşullar toplam çalıřma süresi boyunca maruz kalma seviyelerini önemli oranda azaltabilir.

Kullanım kiřiti titreşim ve gürtülü emisyon etkilerinden korumak için aletin ve aksesuarların bakımını yapınak. (titreşim halinde) elleri sıcak tutmak ve çalıřma modelleri organize etmek gibi ilave güvenliğinlemlerini tanımlayın.

## CS ⚠ VAROVÁNÍ!

Deklarované celkové hodnoty vibrací a deklarované hodnoty hluku uvedené v tomto návodu byly změněny standardizovanou zkušební metodou a mohou být použity k porovnání jednoho mlhovače s druhým. Mohou být použity k předěžněmu posouzení vystavení vibracím a hluku.

Deklarované hodnoty vibrací a hluku jsou vymezeny hlavními způsoby použití tohoto mlhovače. Pokud je však mlhovač použit jiným způsobem, s jiným příslušenstvím nebo při nedostatečném udržbě, úrovně vibrací a hluku se mohou lišit. Tyto podmínky mohou podstatně zvýšit úrovně vystavení vibracím a hluku za celou pracovní dobu. Při odhadu úrovně vystavení vibracím a hluku je nutné vězt v úvahu také dobu, kdy je mlhovač vypnutý nebo běží naprázdno. Tyto podmínky mohou podstatně snížit úrovně vystavení vibracím a hluku za celou pracovní dobu.

K ochraně obsluhy před účinky vibrací a hluku určete další bezpečnostní opatření, například provádění udržby mlhovače a příslušenství, udržování rukou v teple (v případě vibrací) a organizování pracovních cyklů.

## SK ⚠ VÝSTRAHA!

Deklarované celkové hodnoty vibrací a deklarované hodnoty emisii hluku uvedené v tomto návode na obsluhu boli merané v súlade so štandardizovanou skúškou a môžu sa použiť na porovnanie jedného náradia s druhým. Mōžu sa použiť na predbežné posúdenie expozície.

Deklarované hodnoty vibráci a emisii hluku sú pre hlavné použitia náradia. No ak sa náradie používa na ine aplikácie, v spojení s iným príslušenstvom alebo je jeho udržba nepostačujúca, emisie vibráci a hluku sa môžu líšiť. Tieto podmienky značne zvyšujú úroveň expozície počas celkovej pracovnej doby. Odhad úrovne expozície účinkom vibráci a hluku musí taktiež zohľadniť čas vypnutia náradia alebo ak beží na voľnobeh. Tieto podmienky môžu značne znížiť úroveň expozície počas celkovej pracovnej doby.

Identifikujte ďalšie bezpečnostné opatrenia na ochranu obsluhy pred účinkami vibráci a hluku, ako je napríklad udržiavanie náradia a príslušenstva, udržiavanie teplých rúk (v prípade vibráci) a organizácia pracovních postupov.

## PL ⚠ OSTRZEŻENIE!

Podany w niniejszej instrukcji łączny poziom emisji wibracji zmierzono zgodnie ze znormalizowaną metodą testowania — może on być wykorzystywany do wzajemnego porównywania narzędzi. Można go wykorzystywać do wstępnej oceny narażenia.

Deklarowany poziom emisji wibracji i hałasu odpowiada głównym zastosowaniom narzędzia. Jeżeli jednak narzędzie będzie używane do innych zastosowań lub z innymi akcesoriami, bądź też jeśli będzie niewłaściwie konserwowane, poziom emisji wibracji i hałasu może się różnić. Warunki takie mogą doprowadzić do znaczącego wzrostu poziomu narażenia w całym okresie eksploatacji. Oszacowanie poziomu narażenia na wibracje i hałas powinno również uwzględniać okresy, w których narzędzie jest wyłączone bądź działa, ale nie jest wykorzystywane do pracy. Warunki takie mogą doprowadzić do znaczącego ograniczenia poziomu narażenia w całym okresie eksploatacji.

Należy zidentyfikować dodatkowe środki bezpieczeństwa mające na celu ochronę operatora przed skutkami wibracji i hałasu, takie jak konserwacja narzędzia i akcesoriów, utrzymywanie ciepła dłoni (w przypadku wibracji) oraz organizacja pracy.

## HU ⚠ FIGYELMEZTETÉS!

A jelen használati kézikönyvben közölt rezgés- és zajkibocsátási értékeket szabványosított vizsgálat segítségével mértük, amelynek segítségével az eszközök egymással összehasonlíthatók. Ezek alkalmazhatóak a kitettségek előzetes felmérésére is.

A megadott rezgés- és zajkibocsátási szint az eszközök alkalmazásait jelöli. Azonban ha az eszközök nem megfelelően tartják karban, különböző alkalmazásokra vagy eltérő tartozékokkal használják, akkor a rezgés- és zajkibocsátás változhat. Ezek a beavatkozások jelentősen növelhetik a kitettségi szintet a teljes működési időtartam során. A rezgésnek és zajnak való kitettségi szint becslést érdekében akkor is figyelembe kell venni, amikor az eszközök van kapcsolva, vagy amikor csak időtállóan jár. Ezek jelentősen csökkenthetik a kitettségi szintet a teljes működési időtartam során.

A kezelő rezgés- és zajártalom elleni védelméhez tegyen meg további biztonságí intézkedéseket, mint pl. az eszközök alkatrészei karbantartása, a kéz melegen tartása (rezgés esetén) és a munkavégzési folyamat megszerzése.

## SL ⚠ OPOZORILO!

Skupni vrednosti emisij vibracij in emisij hrupa, navedeni v tem priručniku, sta bili izmerjeni v skladu z metodo standardiziranega preskusa in se lahko uporabljata za medsebojno primerjavo orodja. Uporabljajo se lahko za predhodno oceno stopnje izpostavljenosti.

Navedeni vrednosti emisij vibracij in hrupa veljata za glavne namene uporabe orodja. Vendar, če se orodje uporablja v druge namene, z drugačnimi dodatki ali je slabo vzdrževano, sta lahko ravni emisij vibracij in hrupa drugačni. V tej pogojih se lahko stopnja izpostavljenosti v celotnem delovnem obdobju občutno zviša. V oceni stopnje izpostavljenosti vibracijam in hrupu je treba upoštevati tudi obdobja, v katerih je orodje ugasnjeno oziroma teče, vendar ni v dejanski uporabi. V tej pogojih se lahko stopnja izpostavljenosti v celotnem delovnem obdobju občutno zniža.

Ugotovite dodatne varnostne ukrepe za zaščito uporabnika pred učinki vibracij in hrupa, kot je vzdrževanje orodja in dodatkov, ohranjanje toplih rok (v primeru vibracij) in organizacija delovnih vzorcev.

## HR ⚠ UPOZORENJE!

Deklarirane ukupne vrijednosti vibracija i deklarirane emisije buke navedene u ovom priručniku s uputama izmjerne su na skladu sa standardizirano ispitnom metodom i mogu se koristiti za usporebu jednog alata s drugim. Moguće ih je upotrijebiti za preliminarnu procjenu izlaganja.

Deklarirane vrijednosti razine emisije vibracija i buke predstavljaju glavne primjene alata. Međutim, ako se alat koristi za druge primjene, koristi s različitim dodacima ili ako se loše održava, emisija vibracija i buke se može razlikovati od navedene vrijednosti. Ti uvjeti mogu uzrokovati značajno povećanje razine izloženosti u ukupnom vremenu rada alatom. Procjena razine izloženosti vibracijama i buci također bi trebala uzeti u obzir i vrijeme u kojem je alat isključen ili radi u praznom

|    |
|----|
| EN |
| DE |
| FR |
| IT |
| ES |
| PT |
| NL |
| DA |
| NO |
| SV |
| FI |
| EL |
| TR |
| CS |
| SK |
| PL |
| HU |
| SL |
| HR |
| LV |
| LT |
| ET |
| RU |
| BG |
| RO |
| MK |
| UK |
| AR |
| i  |

hodu. Ti uvjeti mogu uzrokovati značajno smanjenje razine izloženosti u ukupnom vremenu rada alatom.

Utvrđite dodatne sigurnosne mjere za zaštitu rukovatelja od djelovanja vibracija i buke, kao što su održavanje alata i pribora, održavanje topline ruku (u slučaju vibracija) i organiziranje radnog vremena.

## LV ⚠ UZMANĪBU!

Deklarētie kopējie vibrāciju līmeņi un deklarētie trokšņu izstarošanas līmeņi, kas norādīti šajās instrukcijās ir mērīti saskaņā ar standartizētajiem testiem, un var tikt izmantoti viena instrumenta salīdzināšanai ar citu. Tos var izmantot sākotnējai ietekmes novērtēšanai.

Deklarētās vibrāciju un trokšņu veidošanās vērtības apspoguļotas galvenajam instrumenta pielietojumam. Tomēr, ja instruments tiek izmantots citam pielietojumam, izmantotais citiem aksesuāriem, vai netiek pieņemti kopīgi, vibrāciju un trokšņu līmeņis var atšķirties. Šie apstākļi var būtiski palielināt ietekmes līmeņi visā darba laikā. Vibrāciju un trokšņu iedarbības līmeņa noteikšanai jāņem vērā arī laika posmi, kad instrumenti ir izslēgti, vai ar darbojas tukšgaitā. Šie apstākļi var būtiski samazināt ietekmes līmeņi visā darba laikā.

Nosakiet papildu drošības pasākumus, lai aizsargātu lietotāju no vibrācijas un trokšņu ietekmes, piemēram, veicot instrumenta un aprīkojuma apkopes, roku uzturēšana siltumā (vibrāciju gadījumā), vai organizējot darba grafiku.

## LT ⚠ SPĖJIMAS!

Šīje naudojimo instrukcijoje nurodytos keliamos vibracijos vertės nustatytos atsižvelgiant į standartinį bandymo metodą, todėl jas galima palyginti su kitų elektrinių įrankių keliamią vibraciją. Jos taip pat gali būti naudojamos preliminariam vibracijos poveikiui įvertinti.

Deklaruojamos vibracijos ir sklaidėjimo triukšmo vertės atspindi pagrindinius įrenginio veikimo būdus. Tačiau, jei šiuo įrenginiu atliekami kiti darbai, naudojant kitus priedus arba prastai prižiūrimus priedus, keliamos vibracijos ir triukšmo vertės gali skirtis. Šiomis sąlygomis gali žymiai padidėti vibracijos poveikio lygiai per visą darbo laiką. Vertinant vibracijos ir triukšmo poveikio lygį per tam tikrą darbo laikotarpį, reikia atsižvelgti ne tik į laiką, kai įrenginys veikia, bet ir į tą laiką, kai įrenginys yra išjungtas, ir į laiką, kai jis veikia tuščiajia eiga be apkrovos. Šiomis sąlygomis gali žymiai sumažėti vibracijos poveikio lygis per visą darbo laiką.

Nustatykite papildomas saugos priemones, skirtas operatoriui apsaugoti nuo vibracijos ir triukšmo poveikio, pvz., techniškai prižiūrėti įrenginį ir priedus, laikykite rankas šiltai (vibracijos atveju) ir organizuokite darbo pamainas.

## ET ⚠ HOIATUS!

Kāesolevas juhendis toodud vibratsioonitase ja deklareeritud müraemissiooni väärtused on mõeldud standardmeetodi järgi ja seda saab kasutada tööriistade omavaheliseks võrdlemiseks. Neid võib kasutada ka emissiooni esialgseks hindamiseks.

Deklareeritud vibratsiooni ja müraemissiooni väärtused kehtivad tööriista peamistele rakendustele. Kui aaga tööriista kasutatakse muudeks töödeks, rakendatakse teisi tarvikuid või kui tööriista hooldus pole piisav, võib vibratsiooni ja müraemissiooni tase kõikuda. Need tingimused võivad emissiooni tööperioodi jooksul tunduvalt suurendada. Vibratsiooni ja müraemissiooni täpseks hindamiseks tuleb arvesse võtta ka aega, mil seade on välja lülitatud või sisse lülitatud, kuid tegelikult tööle rakendama. Need tingimused võivad emissiooni tööperioodi jooksul tunduvalt vähendada.

Tehke kindlaks täiendavad ohutusmeetmed kasutaja kaitsmiseks vibratsiooni ja müra mõju eest: näiteks tööriista ja liisaseadmete hooldamine, käte soojas hoidmine (vibratsiooni korral) ja töökorraldus.

## RU ⚠ ВНИМАНИЕ!

Заявленные данные о совокупном уровне вибрационного и шумового воздействия, указанные в настоящем руководстве, получены в ходе стандартизированных исследований и могут использоваться для сравнения инструментов. Могут применяться в рамках предварительной оценки степени воздействия.

Заявленный уровень вибрационного и шумового воздействия учитывает основные области применения инструмента. При этом, если инструмент используется иным образом, с другим оборудованием либо некачественно обслуживается, степень вибрационного и шумового воздействия может отличаться. В рамках всего периода эксплуатации эти условия могут способствовать значительному повышению уровней воздействия. Расчет уровня вибрационного и шумового воздействия должен также проводиться с учетом количества выключений инструмента и продолжительности работы на холостом ходу. В рамках всего периода эксплуатации эти условия могут способствовать значительному снижению уровня воздействия.

Обеспечьте дополнительные меры защиты оператора от воздействия вибрации и шума, например, техническое обслуживание инструмента и принадлежностей, поддержание температуры рук (в случае вибрации) и организации графика работ.

## BG ⚠ ПРЕДУПРЕЖДЕНИЕ!

Deklarirante obști stoinosti na izlyčnenite vibracii i na шумовите емисии, посочени в настоящото ръководство, са измерени в съответствие със стандартизиран тестов метод и може да се използва за сравнение на един инструмент с друг. Те може да се използват за предварително оценяване на въздействието.

Deklarirante stoinosti na izlyčnenite vibracii i na шумовите емисии представляват основните приложения на инструмента. Въпреки това, ако инструментът се използва за различни приложения, с различни принадлежностите или поддръжката му е некачествена, излъчените вибрации и шумовите емисии могат да се различават. Тези условия могат значително да увеличат нивото на излагане през целия срок на работа. При оценяване на нивото на излагане на вибрации и шум също трябва да се вземе предвид колко пъти инструментът е бил изключван или колко пъти е работил на празен ход. Тези условия може значително да намалят нивото на излагане през целия срок на работа.

Определете допълнителни мерки за предпазване на оператора от ефектите от вибрациите и шума, като например поддръжане на инструмента и аксесоарите, поддръжане на ръцете топли (в случай на вибрации), организация на моделите за работа.

## RO ⚠ ATENȚIE!

Nivelul total al vibrațiilor și valorile emisiilor de zgomot declarate în acest manual cu instrucțiuni au fost măsurate în conformitate cu o metodă de testare standardizată și pot fi utile pentru compararea uneltelor între ele. Acestea pot fi utilizate pentru evaluarea preliminară a expunerii.

Valorile emisiilor de vibrație și de zgomot declarate sunt relevante pentru domeniul de utilizare al acestor unelte. Totuși, dacă uneltele este utilizată în alte scopuri, cu alte accesorii sau este întreținută necorespunzător, nivelul vibrațiilor și al zgomotului poate fi diferit. În acest caz, nivelul de expunere total, pe parcursul întregii perioade de lucru, poate crește. O estimare a nivelului de expunere la vibrații și zgomot trebuie să țină cont și de numărul de porniri-opriți, precum și de perioada în care uneltele este oprită sau funcționează în gol. În acest caz, nivelul de expunere total, pe parcursul întregii perioade de lucru, poate fi mai mic.

Identificați măsuri de protecție suplimentare pentru protecția operatorului contra efectelor vibrațiilor și zgomotului, precum întreținerea uneltei și a accesoriilor, menținerea mâinilor calde (în caz de vibrație) și organizarea de perioade de lucru.

## MK ⚠ ПРЕДУПРЕДУВАЊЕ!

Наведените вклучи вредности на вибрации и вредности на емисии на бучава дадени во овој прирачник со инструкции се измерени во согласност со стандартизиран тест и може да се користат за споредба на еден алат со друг. Може да се користи за прелиминарна проценка на изложеноста.

Наведените вредности на емисија на вибрации и бучава се однесуваат на примената на алатот. Меѓутоа, ако алатот се користи за различна намена, со различни додатоци или доколку не се одржува соодветно, емисијата на вибрации и бучава може да е различна. Тоа може значително да го зголеми нивото на изложеност во текот на вклучниот работен период. При проценката на нивото на изложеност на вибрации и бучава треба, исто така, да се земе предвид и времето кога алатот е исклучен или кога работи напразно. Тоа може значително да го намали нивото на изложеност во текот на вклучниот работен период.

Утврдете дополнителни мерки за безбедност за заштита на ракувачот од ефектите на вибрациите и бучавата како на пример одржување на алатот и додатоците, одржување на температурата на рацете (во случај на вибрации) и организирање на распоред на работа.

## UK ⚠ УВАГА!

Значения вибрації та шуму, наведені в цьому керівництві, вимірювалися відповідно до стандартизованого методу випробування та можуть бути використані для порівняння одного інструменту з іншим. Ними можна користуватися для попередньої оцінки впливу.

Наведені значення виміряно при стандартній експлуатації виробу. Утім якщо виріб використовується для інших цілей, з іншими додатками пристосуваннями або ж не проходить належного обслуговування, рівні вибрації та шуму можуть відрізнятись від зазначених. Як наслідок, рівні впливу впродовж загального робочого часу можуть значно збільшитися. При оцінці рівнів впливу вібрації та шуму слід враховувати періоди, коли виріб вимкнений або працює на холостих обертах. Як наслідок, рівні впливу впродовж загального робочого часу можуть значно зменшитися.

Дотримуйтеся додаткових заходів, які можуть захистити оператора від впливу вібрації та шуму: підтримуйте пристрій та додаткові пристосування у належному стані, слідуйте, щоби руки залишалися теплими (при вібрації), та подумайте графік роботи.

## AR ⚠ تحذیر!

تم قياس القيم الإجمالية المصرح بها للإهتزاز وقيم انبعاثات الضوضاء المصرح بها الواردة في هذا الدليل لتعليمات وفقاً لاختبار مُحدّد ويمكن استخدامها لمقارنة أداة بأخرى. ويمكن استخدامها لإجراء تقييم أولي للتعرض للإهتزاز.

يتمثل مستوى انبعاثات الاهتزاز والضوضاء المصرح به القيم المصدرة عن استخدام الأداة في التطبيقات الاسمية لها. ومع ذلك فإذا استخدمت الأداة لتطبيقات مختلفة، مع ملحقَات مختلفة أو مع سروس الصيانة، فقد تختلف قيم انبعاثات الاهتزاز والضوضاء. وقد تؤدي هذه الظروف إلى زيادة كبيرة في مستويات التعرض للإهتزاز والضوضاء خلال فترة العمل بأكملها.

وعند تقدير مستوى التعرض للإهتزاز والضوضاء يجب أن تراعى الأوقات التي يتم فيها إيقاف تشغيل الأداة أو عند تشغيلها بدون حمل. وقد تؤدي هذه الظروف إلى خفض كبير في مستويات الاهتزاز والضوضاء خلال فترة العمل بأكملها.

حدد تدابير السلامة الإضافية لحماية المشغل من تأثيرات الاهتزاز والضوضاء مثل: صيانة الأداة والملحقات، والحفاظ على دفء اليدين (في حالة الاهتزاز)، وتنظيم أوقات العمل.

## EN EC-DECLARATION OF CONFORMITY

### Multi-tool

Brand: AEG | Manufacturer<sup>1</sup> | Model number<sup>2</sup> | Production code<sup>3</sup>

We declare as the manufacturer under our sole responsibility that the product described under Technical Data fulfills all the relevant provisions of the following European Directives, European Regulations and harmonised standards.<sup>4</sup>

Authorised to compile the technical file.<sup>5</sup>

## DE EU-KONFORMITÄTSEKTLÄRUNG

### Multi-Werkzeug

Marke: AEG | Hersteller<sup>1</sup> | Modellnummer<sup>2</sup> | Produktionscode<sup>3</sup>

Wir als Hersteller erklären in alleiniger Verantwortung, dass das unter „Technische Daten“ beschriebene Produkt allen einschlägigen Bestimmungen der folgenden EU-Richtlinien, EU-Verordnungen und harmonisierten Normen entspricht.<sup>4</sup>

Autorisiert die technische Datei zu erstellen.<sup>5</sup>

## FR DÉCLARATION DE CONFORMITÉ CE

### Outil multi-usage

Marque: AEG | Fabricant<sup>1</sup> | Numéro de modèle<sup>2</sup> | Code de production<sup>3</sup>

Nous déclarons, en qualité de fabricant, sous notre entière responsabilité, que le produit décrit dans la section Données techniques remplit toutes les dispositions pertinentes des directives et réglementations européennes suivantes, ainsi que des normes harmonisées.<sup>4</sup>

Autorisé à rédiger le dossier technique.<sup>5</sup>

## IT DICHIARAZIONE DI CONFORMITÀ CE

### Multiutensile

Marca: AEG | Ditta produttrice<sup>1</sup> | Numero di modello<sup>2</sup> | Codice di produzione<sup>3</sup>

In qualità di produttori, dichiariamo, sotto la nostra esclusiva responsabilità, che il prodotto descritto nelle Specifiche tecniche ottempera a tutte le pertinenti disposizioni delle seguenti direttive europee, normative europee e dei seguenti standard armonizzati.<sup>4</sup>

Autorizzato per compilare il file tecnico.<sup>5</sup>

## ES DECLARACIÓN DE CONFORMIDAD CE

### Multiherramienta

Marca: AEG | Fabricante<sup>1</sup> | Número de modelo<sup>2</sup> | Código de producción<sup>3</sup>

Como fabricante, declaramos, bajo nuestra exclusiva responsabilidad, que el producto descrito en el apartado Datos Técnicos cumple con todas las disposiciones relevantes de las siguientes directivas, normas armonizadas y reglamentos europeos.<sup>4</sup>

Autorizado para elaborar la ficha técnica.<sup>5</sup>

## PT DECLARAÇÃO DE CONFORMIDADE DA CE

### Multi-ferramenta

Marca: AEG | Fabricante<sup>1</sup> | Número do modelo<sup>2</sup> | Código de produção<sup>3</sup>

Declaramos na qualidade de fabricante e sob nossa exclusiva responsabilidade que o produto mencionado nos Dados técnicos cumpre todas as disposições aplicáveis das seguintes diretivas, regulamentos e normas harmonizadas da União Europeia.<sup>4</sup>

Autorizado para compilar o ficheiro técnico.<sup>5</sup>

## NL EG-VERKLARING VAN CONFORMENSTEMMING

### Multi-gereedschap

Merk: AEG | Fabrikant<sup>1</sup> | Modelnummer<sup>2</sup> | Productiecode<sup>3</sup>

Wij verklaren naar onze eigen verantwoordelijkheid als fabrikant, dat het hieronder genoemde product voldoet aan alle relevante bepalingen van de volgende Europese richtlijnen, Europese verordeningen en geharmoniseerde normen.<sup>4</sup>

Afgevaardigde voor het samenstellen van de technische fiche.<sup>5</sup>

## DA EF-OVERENSSTEMMELSESEKTLÆRING

### Multiværktøj

Brand: AEG | Producent<sup>1</sup> | Modelnummer<sup>2</sup> | Produktionskode<sup>3</sup>

Vi erklærer som fremstiller under eget ansvar, at produktet beskrevet under Tekniske data opfylder alle de relevante forskrifter i de følgende europæiske direktiver, europæiske forordninger og harmoniserede standarder.<sup>4</sup>

Bemyndiget til at udarbejde det tekniske kartotek.<sup>5</sup>

## NO EU-ERKLÆRING OM SAMSVAR

### Multiverktøy

Merke: AEG | Produsent<sup>1</sup> | Modellnummer<sup>2</sup> | Produksjonskode<sup>3</sup>

Vi erklærer, som produsent, på eget ansvar at produktet beskrevet under tekniske data oppfyller alle de relevante bestemmelserne i de europeiske direktiver, europeiske forskrifter og harmoniserte standarder.<sup>4</sup>

Autorisert til å sette sammen den tekniske filen.<sup>5</sup>

## SV EG-FÖRSÄKRAN OM ÖVERENSSTÄMMELSE

### Multiredskap

Märke: AEG | Tillverkare<sup>1</sup> | Modellnummer<sup>2</sup> | Tillverkningskod<sup>3</sup>

Vi som tillverkare förklarar under eget ansvar att den produkt som beskrivs under rubriken Tekniska uppgifter uppfyller alla relevanta föreskrifter i följande europeiska direktiv, europeiska förordningar och harmoniserade standarder.<sup>4</sup>

Godkänd att sammanställa den tekniska filen.<sup>5</sup>

## FI EY-VAATIMUSTENMUKAISUUSVAKUUTUS

### Monitoimiyökalu

Tuotemerkki: AEG | Valmistaja<sup>1</sup> | Mallinumero<sup>2</sup> | Valmistuskoodi<sup>3</sup>

Valmistajana vakuutamme omalla vastuullamme, että teknisissä tiedoissa kuvattu tuote täyttää kaikki seuraavien eurooppalaisten direktiivien ja määräysten ja yhdenmukaistettujen standardien kaikki asiaankuuluvat säännökset.<sup>4</sup>

Valtuutettu kokoamaan tekninen tiedosto.<sup>5</sup>

## EL ΔΗΛΩΣΗ ΣΥΜΜΟΡΦΩΣΗΣ ΕΕ

### Πολυεργαλείο

Μάρκα: AEG | Κατασκευαστής<sup>1</sup> | Αριθμός μοντέλου<sup>2</sup> | Κωδικός προϊόντος<sup>3</sup>

Δηλώνουμε, με την ιδιότητα του κατασκευαστή και με αποκλειστικά δική μας ευθύνη, ότι το προϊόν που περιγράφεται στα Τεχνικά στοιχεία πληρεί όλες τις σχετικές διατάξεις των ακόλουθων Ευρωπαϊκών Οδηγιών, Ευρωπαϊκών Κανονισμών και εναρμονισμένων προτύπων.<sup>4</sup>

Εξουσιοδοτημένος για τη σύνταξη του αρχείου τεχνικών χαρακτηριστικών.<sup>5</sup>

## TR AT-UYGUNLUK BEYANI

### Çok işlevli alet

Marka: AEG | Üretici<sup>1</sup> | Model numarası<sup>2</sup> | Üretim kodu<sup>3</sup>

Üretici olarak tüm sorumluluğu bize ait olmak üzere, Teknik Verilerde belirtilen ürünün aşağıdaki Avrupa Direktifleri, Avrupa Mevzuatı ve uyumlaştırılmış standartların ilgili hükümlerini yerine getirdiğini beyan ederiz.<sup>4</sup>

Teknik dosyayı derleme yetkisine sahip.<sup>5</sup>

## CS PROHLÁŠENÍ O SHODĚ EC

### Multifunkční nářadí

Značka: AEG | Výrobce<sup>1</sup> | Číslo modelu<sup>2</sup> | Výrobní kód<sup>3</sup>

Jako výrobce prohlašujeme výhradně na vlastní odpovědnost, že výrobek uvedený v Technických údajích splňuje všechna příslušná ustanovení evropských směrnic, evropských nařízení a harmonizovaných norem.<sup>4</sup>

Pověřeni ke kompilaci technického souboru.<sup>5</sup>

## SK VYHLÁŠENIE O ZHODE ES

### Viacúčelové náradie

Značka: AEG | Výrobca<sup>1</sup> | Číslo modelu<sup>2</sup> | Výrobný kód<sup>3</sup>

Ako výrobca na vlastnú zodpovednosť vyhlasujeme, že výrobok uvedený nižšie pod technickými údajmi vyhovie príslušným ustanoveniam nasledujúcich európskych smerníc, európskych nariadení a harmonizovaných noriem.<sup>4</sup>

Oprávnená osoba na zostavenie technického súboru.<sup>5</sup>

## PL DEKLARACJA ZGODNOŚCI WE

### Narzędzie uniwersalne

Marka: AEG | Producent<sup>1</sup> | Numer modelu<sup>2</sup> | Kod produkcyjny<sup>3</sup>

Jako producent oświadczamy na własną odpowiedzialność, że produkt opisany w sekcji „Specyfikacja” spełnia wszystkie istotne postanowienia wymienionych poniżej dyrektyw UE, przepisów europejskich oraz norm zharmonizowanych.<sup>4</sup>

Dyrektor zarządzający.<sup>5</sup>

## HU EK-MEGFELELŐSÉGI NYILATKOZAT SZERINT

### Többfunkciós gép

Márka: AEG | Gyártó<sup>1</sup> | Típuszám<sup>2</sup> | Gyártási kód<sup>3</sup>



EN

DE

FR

IT

ES

PT

NL

DA

NO

SV

FI

EL

TR

CS

SK

PL

HU

SL

HR

LV

LT

ET

RU

BG

RO

MK

UK

AR

Icon representing a list or menu.

Gyártóként kizárólagos felelősségünk tudatában nyilatkozunk, hogy a Műszaki adatok részben leírt termék megfelel a következő európai irányelvek, szabályozások és harmonizált szabványok vonatkozó rendelkezéseinek.<sup>4</sup>

A műszaki dokumentáció összeállítására felhatalmazott.<sup>5</sup>

## SL IZJAVA O SKLADNOSTI ES

### Večnamensko orodje

Znamka: AEG | Proizvajalec<sup>1</sup> | Številka modela<sup>2</sup> | Koda proizvodnje<sup>3</sup>

Kot proizvajalec pod izključno lastno odgovornostjo izjavljam, da izdelek, opisan v razdelku tehnični podatki, izpolnjuje vse ustrezne predpise naslednjih evropskih direktiv, evropskih uredb in harmoniziranih standardov.<sup>4</sup>

Pooblaščen oseba za sestavo tehnične dokumentacije.<sup>5</sup>

## HR EZ IZJAVA O SUKLADNOSTI

### Višenamjenski alat

Marka: AEG | Proizvođač<sup>1</sup> | Broj modela<sup>2</sup> | Proizvodni kod<sup>3</sup>

Kao proizvođač, pod punom odgovornošću izjavljujemo da proizvod opisan u tehničkim podacima zadovoljava sve relevantne odredbe sljedećih evropskih direktiva, evropskih uredbi u uskladenih normi.<sup>4</sup>

Ovlašten da sastavi tehničku datoteku.<sup>5</sup>

## LV ES ATBILSTĪBAS DEKLARĀCIJA

### Daudzfunkcionālais instruments

Zīmols: AEG | Ražotājs<sup>1</sup> | Modeļa numurs<sup>2</sup> | Ražošanas kods<sup>3</sup>

Ar pilnu atbildību mēs kā ražotājs deklarējam, ka sadaļā Tehniskie dati aprakstītais produkts izpilda visas atbilstošās norādīto Eiropas direktīvu, Eiropas regulu un harmonizēto standartu prasības.<sup>4</sup>

Pilnvarots sastādīt tehnisko failu.<sup>5</sup>

## LT EB ATITIKTIES DEKLARACIJA

### Universalusis įrankis

Prekės ženklas: AEG | Gamintojas<sup>1</sup> | Modelio numeris<sup>2</sup> | Gamybos kodas<sup>3</sup>

Mes, gamintojai, atsakingai pareiškiame, kad techninių duomenų dokumente aprašytas gaminytis atitinka visas atitinkamas toliau nurodytų Europos direktyvų, Europos reglamentų ir darniųjų standartų nuostatas.<sup>4</sup>

Igaliotas sudaryti techninį failą.<sup>5</sup>

## ET EÜ VASTAVUSDEKLARATSIOON

### Universaaltööriist

Mark: AEG | Tootja<sup>1</sup> | Mudeli number<sup>2</sup> | Tootekood<sup>3</sup>

Kinnitame tootjana oma ainuiskulisel vastutusel, et jaotises „Tehnilised andmed“ kirjeldatud toode vastab kõigile järgmistele Euroopa direktiivide, Euroopa määruste ja ühtlustatud standardite asjakohastele sätetele.<sup>4</sup>

Tehnilise faili koostamiseks volitatud isik.<sup>5</sup>

## RU ДЕКЛАРАЦИЯ О СООТВЕТСТВИИ ЕЭС

### Многофункциональный инструмент

Марка: AEG | Изготовитель<sup>1</sup> | Номер модели<sup>2</sup> | Код производителя<sup>3</sup>

Со всей ответственностью как производитель заявляем, что изделие, указанное в «Технических характеристиках», отвечает всем соответствующим положениям следующих европейских директив, европейских регламентов, а также гармонизированных стандартов.<sup>4</sup>

Лицо, ответственное за подготовку технической документации.<sup>5</sup>

## BG ДЕКЛАРАЦИЯ НА ЕО ЗА СЪОТВЕТСТВИЕ

### Мулти-инструмент

Марка: AEG | Производител<sup>1</sup> | Номер на модела<sup>2</sup> | Производствен код<sup>3</sup>

Като производител декларираме на своя лична отговорност, че продуктът, описан в „Технически данни“, отговаря на всички съответни разпоредби на директивите и регламентите на Европейския съюз и хармонизираните стандарти по-долу.<sup>4</sup>

Упълномощено лице за съставяне на техническия файл.<sup>5</sup>

## RO DECLARAȚIA CE DE CONFORMITATE

### Unealtă multifuncțională

Marcă: AEG | Producător<sup>1</sup> | Număr serie<sup>2</sup> | Cod produs<sup>3</sup>

În calitate de producător, declarăm pe proprie responsabilitate că produsul descris în fișa de date tehnice îndeplinește toate prevederile relevante ale directivelor Uniunii Europene, ale Regulamentelor UE și standardele armonizate.<sup>4</sup>

Autorizat să completeze fișa tehnică.<sup>5</sup>

## MK EK-DEKLARACIJA ZA SOOBRAZNOST

### Повеќенаменски алат

Трговска марка: AEG | Производител<sup>1</sup> | Број на модел<sup>2</sup> | Шифра на производство<sup>3</sup>

Ние, како производител, изјавуваме под наша единствена одговорност дека производот опишан во Технички податоци ги исполнува сите соодветни одредби на следните европски директиви, европски регулативи и усогласени стандарди.<sup>4</sup>

Овластен за прибирање технички податоци.<sup>5</sup>

## UK ДЕКЛАРАЦІЯ ВІДПОВІДНОСТІ ЕС

### Багатофункціональний пристрій

Марка: AEG | Виробник<sup>1</sup> | Номер на модела<sup>2</sup> | Заводський код<sup>3</sup>

Як виробник ми відповідально заявляємо, що описаний нижче у Технічних даних, пристрій відповідає всім чинним положенням директив ЄС, Європейських норм та гармонізованих стандартів.<sup>4</sup>

Уповноважений складати технічну документацію.<sup>5</sup>

## AR

## بيان المطابقة - EC

### أداة متعددة الأغراض

العلامة التجارية: AEG | الشركة المصنعة<sup>1</sup> | رقم الطراز<sup>2</sup> | رمز الإنتاج<sup>3</sup>  
تقر نحن -الشركة المصنعة- تحت مسؤوليتنا المنفردة بأن المنتج الموصوف تحت البيانات التقنية بني جميع الشروط ذات الصلة بالوجيهات الأوروبية واللوائح الأوروبية والمعايير المنسقة الواردة فيما يلي.<sup>4</sup>  
مخزل بكتابة الملف التقني.<sup>5</sup>

<sup>1</sup> Techtronic Industries GmbH

Max-Eyth-Straße 10, 71364 Winnenden, Germany

<sup>2</sup> BMT18BL

<sup>3</sup> 486877 01 000001-999999

<sup>4</sup> 2011/65/EU (RoHS)

2014/30/EU

2006/42/EC

EN IEC 55014-1:2021

EN IEC 55014-2:2021

EN 62841-1:2015+A11:2022

EN 62841-2-4:2014

EN IEC 63000:2018

Todd Chipner

Senior Vice President, Quality – Asia

Winnenden, 2024-01-19

<sup>5</sup> Techtronic Industries GmbH

Max-Eyth-Straße 10,

71364 Winnenden,

Germany



EN

DE

FR

IT

ES

PT

NL

DA

NO

SV

FI

EL

TR

CS

SK

PL

HU

SL

HR

LV

LT

ET

RU

BG

RO

MK

UK

AR







# AEG

[www.aeg-powertools.eu](http://www.aeg-powertools.eu)

**Techtronic Industries GmbH**

Max-Eyth-Straße 10  
71364 Winnenden  
Germany

(01.24)  
961098006-01A

*AEG is a registered trade mark used under  
license from AB Electrolux (publ).*