

# AEG

## B18BN16

Original instructions

Übersetzung der Originalanleitung

Traduction de la notice originale

Traduzione delle istruzioni originali

Traducción del manual original

Tradução do manual original

Vertaling van de originele instructies

Oversættelse af den originale brugsanvisning

Oversættelse av de originale instruksjonene

Översättning av originalinstruktionerna

Alkuperäisten ohjeiden käännös

Μετάφραση των πρωτότυπων οδηγιών

Orijinal talimatların çevirileri

Překlad původního návodu k obsluze

Preklad originálu pokynov

Tłumaczenie oryginalnej instrukcji

Az eredeti útmutató fordítása

Prevod originalnih navodil

Prijevod originalnih uputa

Originālo instrukciju tulkojums

Originalių instrukcijų vertimas

Originaaljuhendi tõlge

Перевод оригинальных инструкций

Превод на оригиналните инструкции

Traducerea instrucțiunilor originale

Преводи на оригиналните упатства

Переклад оригінальних інструкцій

ترجمة تعليمات النسخة الأصلية

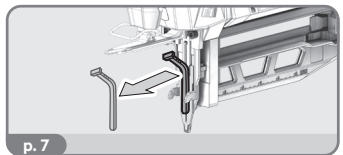
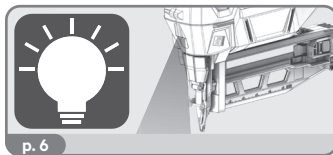
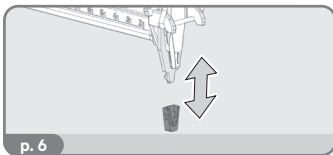
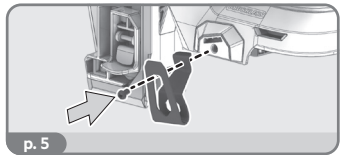
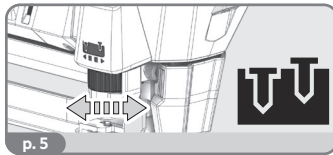
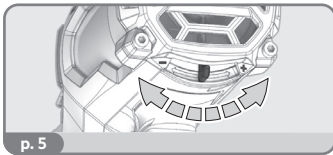
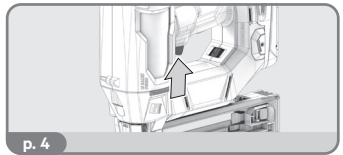
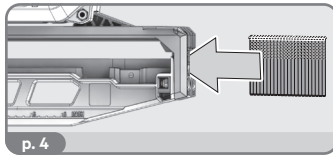
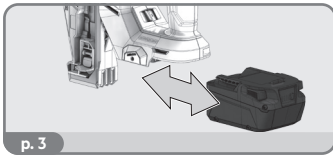
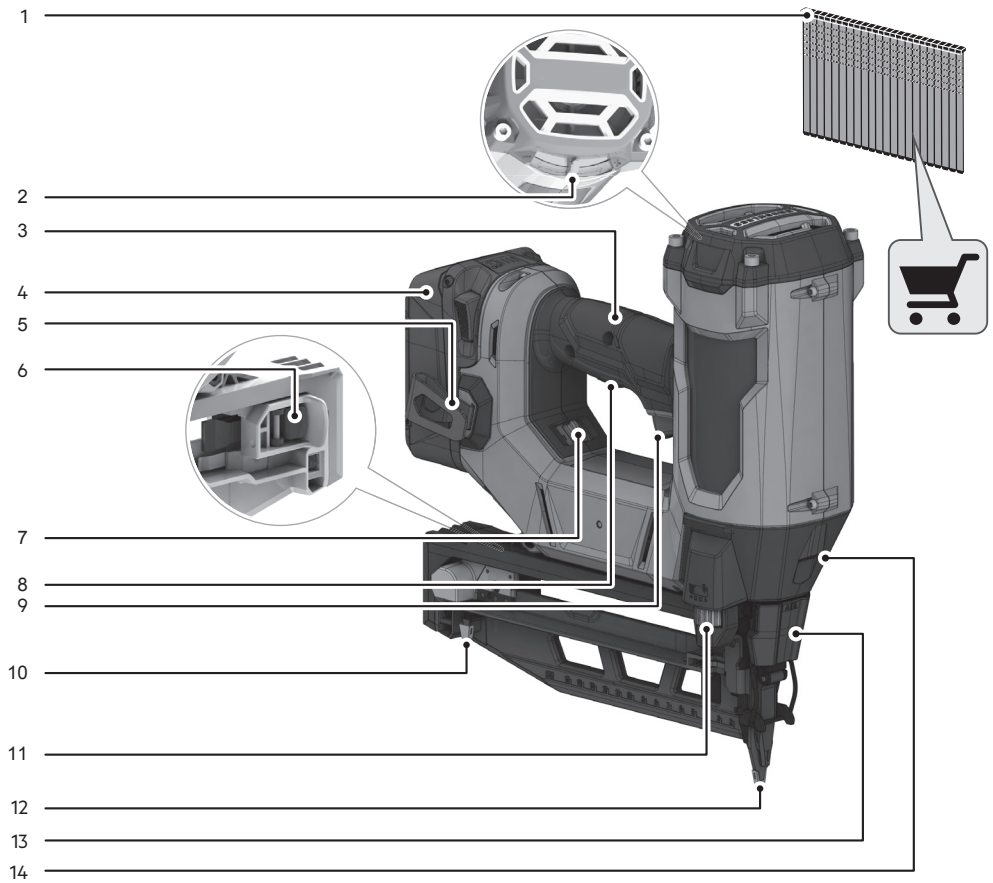

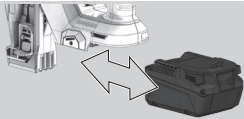

Remove the battery pack before starting any work on the product.

Entfernen Sie den Akku, bevor Sie an dem Gerät arbeiten.

Retirez le bloc-batterie avant d'effectuer la moindre intervention sur le produit.

Rimuovere il pacco batteria prima di iniziare a lavorare sul prodotto.

Retire la batería antes de iniciar cualquier trabajo en el producto.

Retire a bateria antes de iniciar quaisquer tarefas no produto.

Verwijder de accu alvorens werkzaamheden aan de machine uit te voeren.

Fjern batteripakken inden start af arbejde på produktet.

Fjern batteripakken før du starter noe arbeid på produktet.

Ta bort batteripaketet innan arbete på produkten påbörjas.

Irrota akkupakkaus ennen kuin teet tuotteeseen mitään toimenpiteitä.

Αφαιρέστε τη μπαταρία πριν ξεκινήσετε οποιαδήποτε εργασία στο μηχάνημα.

Ûrün ÷zerinde herhangi bir iřleme bařlamadan önce pil paketini çıkarın.

Před zahájením práce na produktu vyjměte baterii.

Před akoukoľvek činnosťou na výrobku vyberte z neho súpravu batérií.

Przed rozpoczęciem prac przy produkcji należy wyjąć akumulator.

A terméken végzett bármilyen munka elkezdése előtt vegye ki az akkut.

Před začátkom izvajanja kakršnihkoli posegov na izdelku odstranite baterijski vložek.

Baterijski sklop uklonite prije početka bilo kakvog rada na proizvodu.

Noņemiet akumulatoru bloku, pirms uzsākt jebkādu apkopes darbus.

Iřimkile akumulatori÷ru, pries vykdydami bet kokius įrenginio techninēs priežiūros, valymo ar remonto darbus.

Eemaldage aku enne mistahes tööde teostamist toote juures.

До начала любых работ над изделием извлеките аккумуляторный блок.

Издадете акумулаторната батерия, преди да започнете каквато и да е дейност по продукта.

Înainte de a începe orice operație asupra produsului, scoateți acumulatorul.

Отстранете ги батериите пред да почнете да вршите некаква работа на самиот производ.

Перед початком будь-яких операцій з пристроєм вийміть акумуляторну батарею .

يجب إزالة حزمة البطارية قبل البدء في أي أعمال على المنتج.

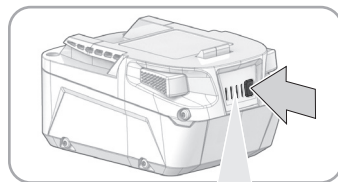
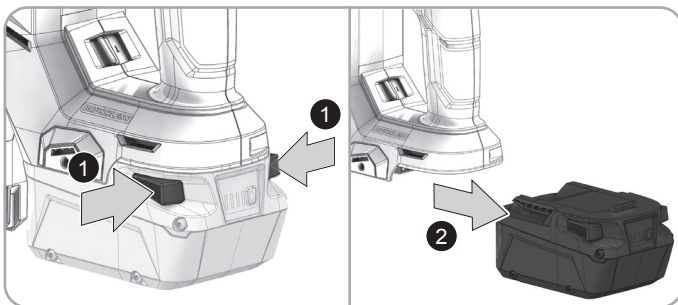
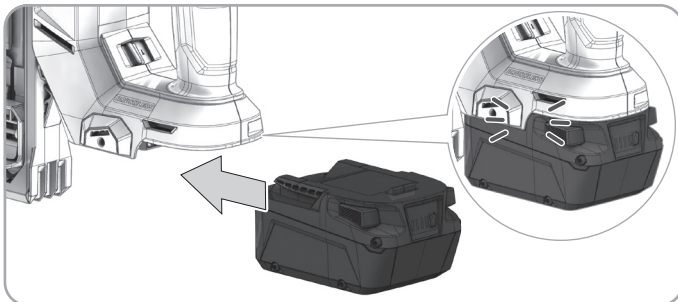

75-100 %



50-75 %



25-50 %

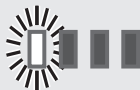

0-25 %

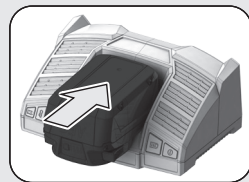

EN

DE

FR

IT

ES

PT

NL

DA

NO

SV

FI

EL

TR

CS

SK

PL

HU

SL

HR

LV

LT

ET

RU

BG

RO

MK

UK

AR



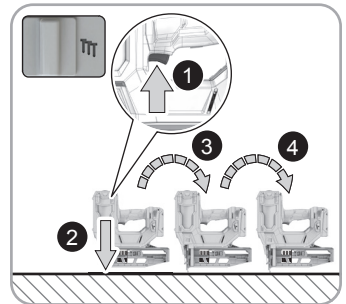
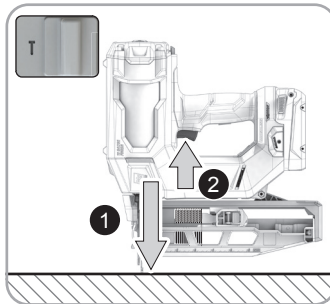
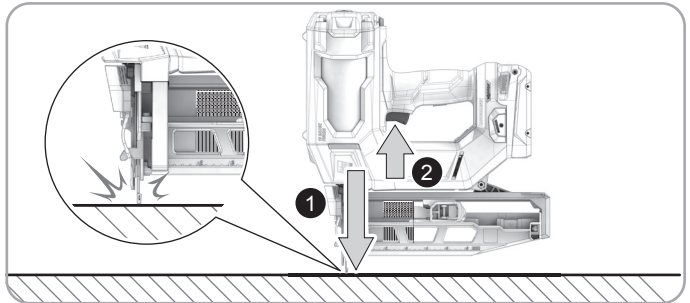
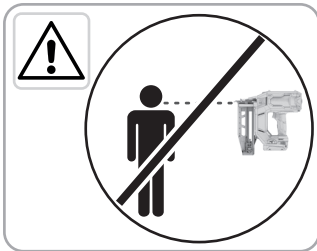
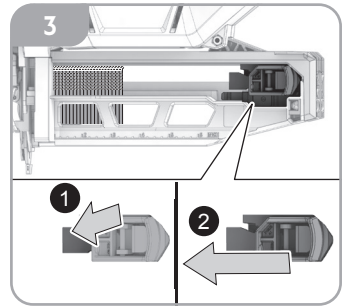
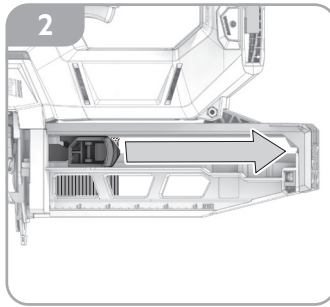
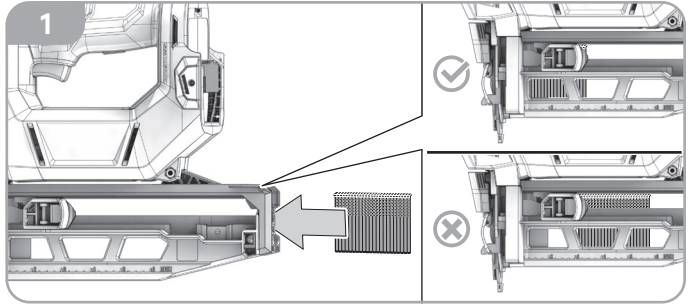
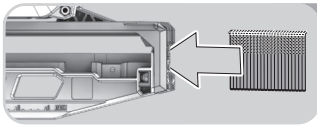

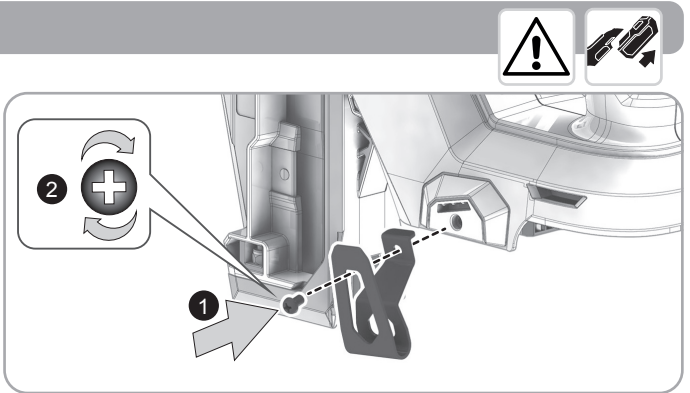
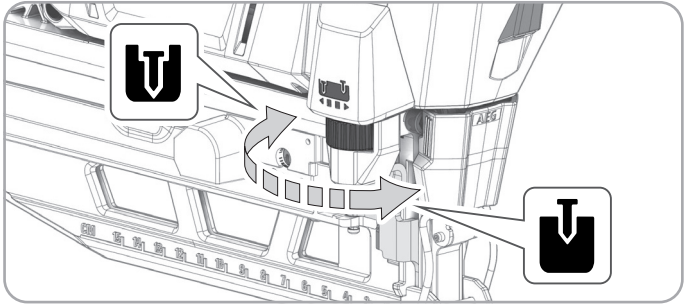
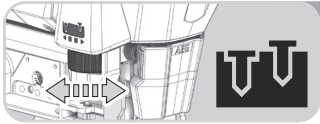
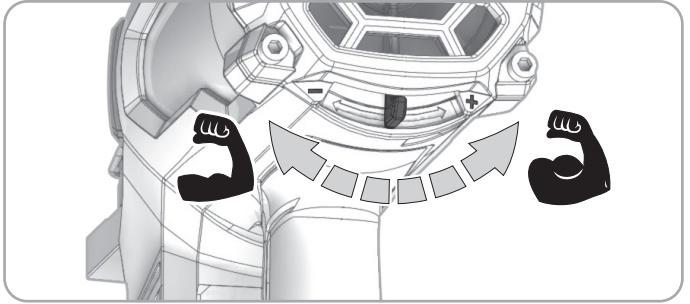
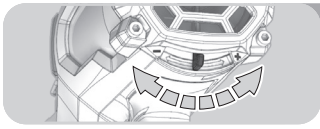

- EN
- DE
- FR
- IT
- ES
- PT
- NL
- DA
- NO
- SV
- FI
- EL
- TR
- CS
- SK
- PL
- HU
- SL
- HR
- LV
- LT
- ET
- RU
- BG
- RO
- MK
- UK
- AR
- i

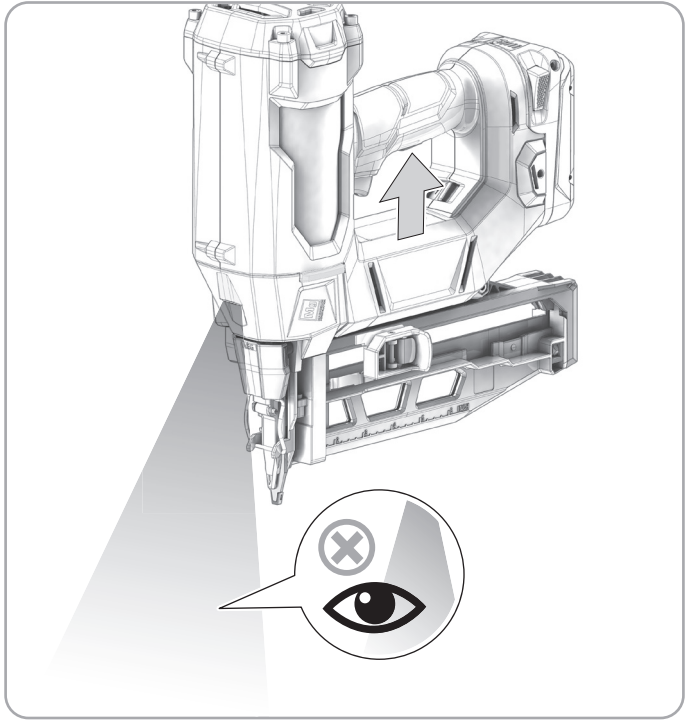
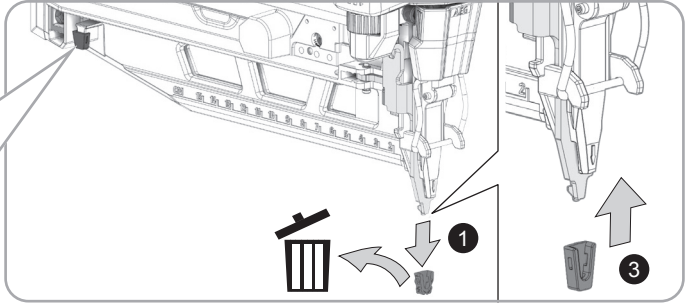
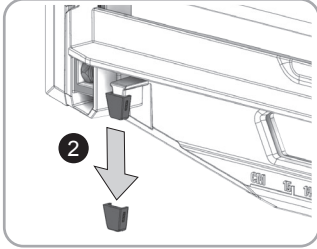
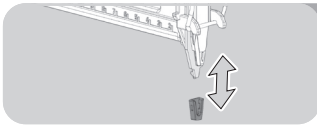

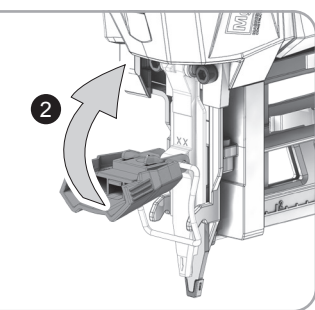
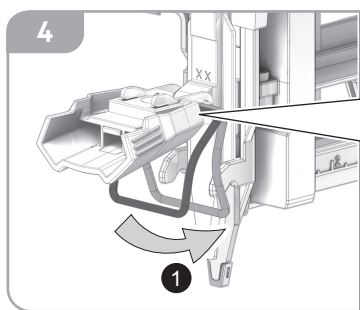
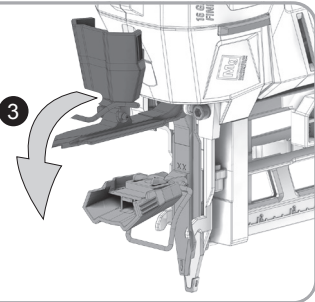
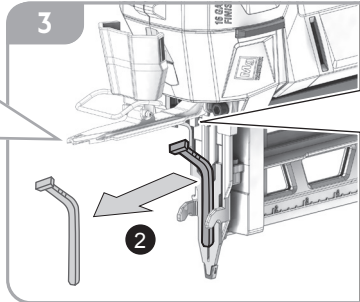
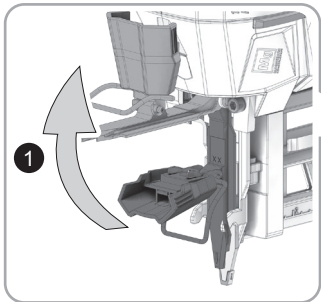
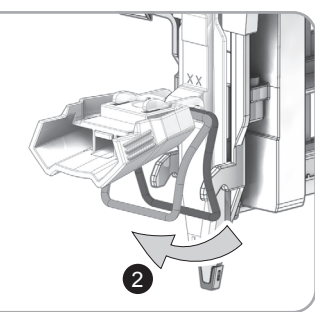
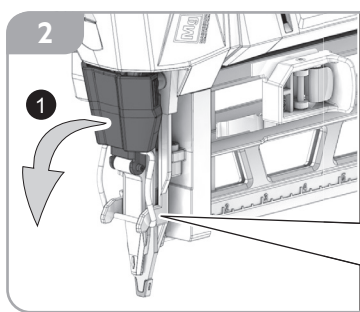
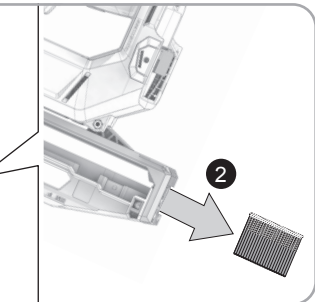
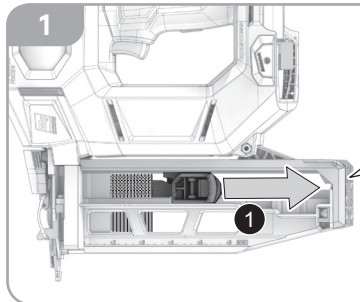
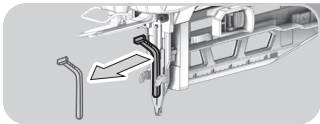

- 
- EN
- DE
- FR
- IT
- ES
- PT
- NL
- DA
- NO
- SV
- FI
- EL
- TR
- CS
- SK
- PL
- HU
- SL
- HR
- LV
- LT
- ET
- RU
- BG
- RO
- MK
- UK
- AR
- 

## EN ORIGINAL INSTRUCTIONS

### SPECIFIED CONDITIONS OF USE

The product is intended to drive nails in soft materials, such as wood.

The product is not suitable for fixing electric cables.

Do not use the product for any other purpose.

**⚠ WARNING! Read all safety warnings, instructions, illustrations and specifications provided with this power tool.** Failure to follow all instructions listed below may result in electric shock, fire and/or serious injury.

**Save all warnings and instructions for future reference.**

### NAILER SAFETY WARNINGS

**Always assume that the tool contains fasteners.** Careless handling of the nailer can result in unexpected firing of fasteners and personal injury.

**Do not point the tool towards yourself or anyone nearby.**

Unexpected triggering will discharge the fastener, causing an injury.

**Do not actuate the tool unless the tool is placed firmly against the workpiece.** If the tool is not in contact with the workpiece, the fastener may be deflected away from your target.

**Disconnect the tool from the power source when the fastener jams in the tool.** While removing a jammed fastener, the nailer may be accidentally activated if it is plugged in.

**Use caution while removing a jammed fastener.** The mechanism may be under compression and the fastener may be forcefully discharged while attempting to free a jammed condition.

**Do not use this nailer for fastening electrical cables.** It is not designed for electric cable installation and may damage the insulation of electric cables, thereby causing electric shock or fire hazards.

### ADDITIONAL SAFETY AND WORKING INSTRUCTIONS

The product is designed for single-hand use. Do not hold the product by the front of the magazine. Do not put hands, head, or other parts of your body near the bottom of the magazine where the nail exits the product as serious personal injury could be caused.

Always ensure that the workpiece contact is fully positioned above the workpiece. Partially positioning the workpiece contact above the workpiece could cause the nail to completely miss the workpiece and result in serious personal injury.

Do not drive nails near the edge of the material. The workpiece may split, causing the nail to ricochet, injuring you or a coworker. Be aware that the nail may follow the grain of the wood, causing it to protrude from the side of the work material or deflect, possibly causing injury.

Keep hands and body parts clear of the immediate work area. Hold the workpiece with clamps when necessary to keep hands and body out of potential harm. Make sure that the workpiece is properly secured before pressing the fastener against the material. The workpiece contact may cause the work material to shift unexpectedly.

Keep face and body parts away from the back of the tool cap when working in restricted areas. Sudden recoil can result in impact to the body, especially when stapling into hard or dense material.

During normal use, the product will recoil immediately after driving a fastener. This is a normal function of the product. Do not attempt to prevent the recoil by holding the nailer against the workpiece.

Grip the handle firmly, let the product do the work and do not place a second hand on top of the product or near the exhaust at any time. Failure to heed this warning can result in serious personal injury.

Do not drive fasteners on top of other fasteners or with the product at an overly steep angle as this may cause deflection of fasteners, which could cause injury.

Always check the work area for hidden wiring, gas lines, and water lines before using the product on such work area.

After using the product in the contact actuation mode, switch it back to the full sequential mode.

Adjust the driving depth of the nail before the actual work. It is advisable to test the depth on a scrap workpiece to determine the required depth for the application.

Only fasteners matching the description in the product specifications table can be used with the product. Using incorrect fasteners may lead to jamming or other malfunctions.

Always remove the battery before adjusting the depth of drive.

Do not press the trigger while adjusting the depth of drive.

Always select full sequential firing mode before adjusting the depth of drive.

Do not point the product towards yourself or anyone nearby when adjusting the depth of drive.

Clamp the workpiece with a clamping device. Unclamped workpieces can cause severe injury and damage.

Remove the battery pack before starting any work on the product.

### ADDITIONAL BATTERY SAFETY WARNINGS

**⚠ WARNING!** To reduce the risk of fire, personal injury, and product damage due to a short circuit, never immerse your tool, battery pack, or charger in fluid or allow fluid to flow inside them. Corrosive or conductive fluids, such as seawater, certain industrial chemicals, and bleach or bleach-containing products, etc., can cause a short circuit.

Do not dispose of used battery packs in the household refuse or by burning them. AEG distributors offer to retrieve old batteries to protect our environment.

Battery packs that have not been used for some time should be recharged before use.

For an optimum lifetime, the battery packs have to be fully charged after use.

For battery pack storage longer than 30 days:

- Store the battery pack where the temperature is below 27 °C and away from moisture.
- Store the battery packs in a 30% - 50% charged condition.
- Every six months of storage, charge the battery pack as normal.

### BATTERY PACK PROTECTION

The battery pack has overload protection that protects it from being overloaded and helps to ensure long life.

Under extreme stress, the battery electronics turn off the product automatically. To restart, turn the product off and then on again. If the product does not start up again, the battery pack may have discharged completely. Recharge the battery pack.

### TRANSPORTING LITHIUM BATTERIES

Lithium-ion batteries are subject to the Dangerous Goods Legislation requirements.

Transportation of those batteries has to be done in accordance with local, national, and international provisions and regulations.

- Batteries can be transported by road without further requirement.
- Commercial transport of lithium-ion batteries by third parties is subject to Dangerous Goods regulations. Transport preparation and transport are exclusively to be carried out by appropriately trained persons and the process has to be accompanied by corresponding experts.

When transporting batteries:

- Ensure that the battery contact terminals are protected and insulated to prevent short circuit.
- Ensure that the battery pack is secured against movement within the packaging.
- Do not transport batteries that are cracked or leaking.
- Check with the forwarding company for further advice.

### KNOW YOUR PRODUCT

See page 2.

1. Nails
2. Air pressure dial
3. Handle, insulated gripping surface
4. Battery pack
5. Belt clip screw hole
6. Pusher
7. Mode selector
8. LED light button
9. Trigger switch
10. No-mar pad
11. Belt clip screw

12. Belt clip
13. Depth-of-drive adjustment
14. No-mar pad
15. Jam release
16. LED light





## MAINTENANCE

Avoid using solvents when cleaning plastic parts. Most plastics are susceptible to various types of commercial solvents and may be damaged by their use. Use clean cloths to remove dirt, carbon dust, etc.

Use only AEG accessories and spare parts. Should components that have not been described need to be replaced, contact one of our AEG service agents (see our list of guarantee/service addresses).

If needed, an exploded view of the product can be ordered. State the product type and the serial number printed on the label, and order the drawing at your local service agents or directly at: Techtronic Industries GmbH, Max-Eyth-Straße 10, 71364 Winnenden, Germany.

## SYMBOLS

	Read the instructions carefully before starting the product.
	Direct current
	Wear eye protectors.
	Keep hands away.
	Do not dispose of waste batteries, waste electrical and electronic equipment as unsorted municipal waste. Waste batteries and waste electrical and electronic equipment must be collected separately. Waste batteries, waste accumulators, and light sources have to be removed from the equipment. Check with your local authority or retailer for recycling advice and collection point. According to local regulations, retailers may have an obligation to take back waste batteries and waste electrical and electronic equipment free of charge. Your contribution to the reuse and recycling of waste batteries and waste electrical and electronic equipment helps to reduce the demand of raw materials. Waste batteries, in particular containing lithium, and waste electrical and electronic equipment contain valuable and recyclable materials, which can adversely impact the environment and the human health if not disposed of in an environmentally compatible manner. Delete personal data from waste equipment, if any.

## DE ÜBERSETZUNG DER ORIGINALANLEITUNG

### BESTIMMUNGSGEMÄSSE VERWENDUNG

Das Produkt ist dafür vorgesehen, Nägel in weiche Materialien, z. B. Holz, einzuschlagen.

Das Produkt ist nicht zur Befestigung elektrischer Kabel geeignet.

Benutzen Sie das Werkzeug nicht für andere Aufgaben, als die genannten bestimmungsgemäßen Verwendungen.

**⚠️ WARNUNG!** Lesen Sie aufmerksam alle mit diesem Werkzeug gelieferten Warnungen, Anweisungen und Spezifikationen, beziehen Sie sich auf die Illustrationen. Die Nichtbeachtung der weiter unten aufgeführten Anweisungen

kann Unfälle wie Brände, Elektroschocks und/oder schwere Körperverletzungen zur Folge haben.

**Bewahren Sie alle Sicherheitshinweise und Anleitungen zum späteren Nachschlagen auf.**

## NAGLER SICHERHEITSWARNUNGEN

**Gehen Sie immer davon aus, dass das Werkzeug mit Klammern gefüllt ist.** Die sorglose Handhabung des Eintreibgeräts kann zu unerwarteten Ausschleßen von Klammern führen und Sie verletzen.

**Richten Sie das Werkzeug nicht auf sich selbst oder andere in der Nähe.** Unerwartetes Auslösen schießt Klammern heraus und kann Verletzungen verursachen.

**Betätigen Sie das Werkzeug nur, wenn es fest gegen das Werkstück gedrückt ist.** Wenn das Werkzeug das Werkstück nicht berührt, können Klammern von dem Ziel abgelenkt werden.

**Trennen Sie das Werkzeug von der Stromversorgung, wenn eine Klammer in dem Werkzeug verklemt ist.** Wenn das Eintreibgerät angeschlossen ist, kann es beim Entfernen einer fest sitzenden Klammer versehentlich betätigt werden.

**Seien Sie vorsichtig, wenn Sie eine verklemmte Klammer lösen.** Der Mechanismus kann unter Druck stehen und die Klammer kraftvoll ausgestoßen werden während Sie versuchen eine Verklemmung zu beseitigen.

**Verwenden Sie dieses Eintreibgerät nicht zur Befestigung von Elektroleitungen.** Es ist nicht geeignet für die Installation von elektrischen Kabeln und kann die Isolierung der elektrischen Kabel beschädigen, und so Gefahr von Stromschlag oder Feuer verursachen.

## ZUSÄTZLICHE SICHERHEITS- UND ARBEITSANWEISUNGEN

Das Werkzeug ist zur Benutzung mit einer Hand entworfen worden. Halten Sie das Werkzeug nicht an der Vorderseite des Magazins. Platzieren Sie nicht Ihre Hände, Ihren Kopf oder andere Körperteile in der Nähe der Magazinunterseite, wo die Klammern aus dem Werkzeug austreten, weil sonst schwere Verletzungen entstehen können.

Stellen Sie immer sicher, dass der Werkstückkontakt vollständig über dem Werkstück ist. Wenn die Werkstückauflage nur teilweise über dem Werkstück positioniert wird, kann der Nagel das Werkstück verfehlen und schwere Verletzungen verursachen.

Schießen Sie keine Klammern an der Materialkante ein. Das Werkstück kann sich spalten und der Nagel abprallen, und Sie oder einen anderen Arbeiter verletzen. Da der Nagel möglicherweise der Holzfaserung folgt, kann er über die Kante des Arbeitsmaterials hinausragen oder ausschlagen und Verletzungen verursachen.

Halten Sie Hände und Körperteile von dem unmittelbaren Arbeitsbereich fern. Halten Sie das Werkstück, wenn nötig mit Klammern fest, um Hände und Körper aus dem Gefahrenbereich zu halten. Stellen Sie sicher, dass das Werkstück gesichert ist, bevor Sie das Werkzeug gegen das Material drücken. Kontakt mit dem Werkstück kann zu unerwarteter Bewegung des Arbeitsmaterials führen.

Halten Sie Gesicht und Körperteile von der Rückseite des Werkzeugs fern, wenn Sie in enger Umgebung arbeiten. Ein plötzlicher Rückstoß kann sich auf den Körper auswirken, insbesondere beim Tackern in hartes oder kompaktes Material.

Bei normaler Benutzung schlägt das Werkzeug sofort nach dem Einschleßen eines Nagels zurück. Das ist eine normale Funktion des Werkzeugs. Versuchen Sie nicht, den Rückstoß zu verhindern, indem Sie das Nagelgerät gegen das Werkstück halten.

Halten Sie den Griff fest, lassen Sie das Werkzeug die Arbeit machen und platzieren Sie Ihre zweite Hand niemals auf das Werkzeug oder in die Nähe der Mündung. Die Nichtbeachtung dieser Warnung kann zu schweren Verletzungen führen.

Schießen Sie keinen Nagel auf einen anderen Nagel ein, oder mit dem Werkzeug in einem übermäßig steilen Winkel, weil dadurch Nägel abgelenkt werden und Verletzungen verursachen können.

Überprüfen Sie immer den Arbeitsbereich auf versteckte Verkabelung, Gasleitungen, Wasserleitungen usw., bevor Sie das Werkzeug in dem Arbeitsbereich benutzen.



Schalten Sie das Produkt zurück auf Einzelauslösung, nachdem Sie es mit Kontaktauslösung benutzt haben.

Stellen Sie die Einschlagtiefe des Nagels ein, bevor Sie mit der eigentlichen Arbeit beginnen. Es ist ratsam die Tiefe auf einem Abfallstück zu testen, um die erforderliche Tiefe für die Anwendung zu ermitteln.

Nur Nägel die der Beschreibung in der Produktspezifikation entsprechen können mit diesem Werkzeug benutzt werden. Benutzung der falschen Klammern kann zum Verkleben oder anderen Fehlfunktionen führen.

Entnehmen Sie die Batterie, bevor Sie die Eindringtiefe anpassen. Drücken Sie den Auslöser nicht, während Sie die Eindringtiefe anpassen.

Wählen Sie immer die Einzelauslösung, bevor Sie den Tiefenschlag einstellen.

Richten Sie das Werkzeug nicht auf sich selbst oder andere, wenn Sie den Tiefenschlag einstellen.

Sichern Sie Ihr Werkstück mit einer Spannvorrichtung. Ungesicherte Werkstücke können schwere Verletzungen und Schäden verursachen.

Entfernen Sie den Akku bevor Sie an dem Gerät arbeiten.

## WEITERE SICHERHEITSHINWEISE ZUM AKKU

**⚠️ WARNUNG!** Um die durch einen Kurzschluss verursachte Gefahr eines Brandes, von Verletzungen oder Produktbeschädigungen zu vermeiden, tauchen Sie das Werkzeug, den Wechselakku oder das Ladegerät nicht in Flüssigkeiten ein und sorgen Sie dafür, dass keine Flüssigkeiten in die Geräte und Akkus eindringen. Korrosive oder leitfähige Flüssigkeiten, beispielsweise Salzwasser, bestimmte Industriechemikalien und Bleiche oder bleichehaltige Produkte, können einen Kurzschluss verursachen.

Entsorgen Sie benutzte Akkupacks nicht im Hausabfall oder durch Verbrennen. AEG-Vertriebspartner bieten an, alte Akkus zum Schutz unserer Umwelt wieder zurückzunehmen.

Akkus, die seit einiger Zeit nicht benutzt wurden, sollten vor Gebrauch wieder aufgeladen werden.

Für eine optimale Lebensdauer müssen die Akkupacks nach dem Gebrauch voll aufgeladen werden.

Bei einer Lagerung des Akkus für mehr als 30 Tage:

- Lagern Sie den Akku bei einer Temperatur unter 27 °C und vor Feuchtigkeit geschützt.
- Lagern Sie den Akku mit einer Ladung von 30 bis 50 %.
- Laden Sie gelagerte Akkus alle sechs Monate wie gewohnt auf.

## SCHUTZ DES AKKUS

Der Akku verfügt über einen Überladungsschutz, der ihn vor dem Überladen schützt und hilft, eine lange Lebensdauer zu gewährleisten.

Bei extremer Belastung schaltet die Elektronik des Akkus das Gerät automatisch ab. Um das Gerät neu zu starten, schalten Sie es aus und wieder ein. Wenn sich das Gerät nicht wieder einschaltet, ist der Akku möglicherweise vollständig entladen. Laden Sie den Akku auf.

## TRANSPORT VON LITHIUM-IONEN-AKKUS

Der Lithium-Ionen Akku unterliegt der Gesetzgebung für gefährliche Waren.

Der Transport dieser Akkus muss in Übereinstimmung mit den örtlichen, nationalen und internationalen Bestimmungen und Vorschriften erfolgen.

- Akkus können ohne weitere Anforderungen auf der Straße transportiert werden.
- Der kommerzielle Transport von Lithium-Ionen-Akkus durch Dritte unterliegt den Gefahrgutvorschriften. Die Transportvorbereitungen und der Transport dürfen ausschließlich von angemessen ausgebildeten Personen durchgeführt werden, und der Vorgang muss von den entsprechenden Experten begleitet werden.

Beim Transport von Akkus:

- Stellen Sie sicher, dass die Akkupole geschützt und isoliert sind, um Kurzschlüsse zu verhindern.
- Vergewissern Sie sich, dass der Akku in der Verpackung gegen Verrutschen und Wackeln gesichert ist.

- Beschädigte oder auslaufende Akkus dürfen nicht transportiert werden.
- Befragen Sie Ihre Transportfirma nach weiteren Informationen.

## KENNEN SIE IHR PRODUKT

Siehe Seite 2.

1. Nägel
2. Luftdruckauswahl
3. Griff, isolierte Grifffläche
4. Akkupack
5. Schraubenbohrung für Gürtelclip
6. Drücker
7. Moduswähler
8. LED-Taste
9. Auslöseschalter
10. Nicht-kratzendes Pad
11. Schraube für Gürtelclip
12. Gürtelclip
13. Einstellung der Einschlagtiefe
14. Nicht-kratzendes Pad
15. Blockierungslösung
16. LED-Licht

## WARTUNG UND PFLEGE

Vermeiden Sie die Verwendung von Lösungsmitteln bei der Reinigung von Kunststoffteilen. Die meisten Kunststoffe sind empfindlich gegenüber verschiedenen Arten von handelsüblichen Lösungsmitteln und können durch deren Verwendung beschädigt werden. Verwenden Sie saubere Tücher, um Schmutz, Kohlestaub usw. zu entfernen.

Verwenden Sie nur Zubehör und Ersatzteile von AEG. Sollten Komponenten ersetzt werden müssen, die noch nicht beschrieben wurden, wenden Sie sich bitte an einen unserer AEG-Kundendienstmitarbeiter (siehe unsere Liste der Garantie-/Service-Adressen).

Bei Bedarf kann eine Einzelteildarstellung des Geräts bestellt werden. Geben Sie die Art des Geräts und die auf dem Etikett aufgedruckte Seriennummer an und bestellen Sie die Zeichnung beim Serviceanbieter vor Ort oder direkt bei: Techtronic Industries GmbH, Max-Eyth-Straße 10, 71364 Winnenden, Germany.

## SYMBOL E



Lesen Sie die Anleitung aufmerksam durch, bevor Sie das Gerät verwenden.



Gleichstrom



Tragen Sie eine Schutzbrille.



Halten Sie die Hände fern.



Entsorgen Sie Altbatterien, Elektro- und Elektronikaltgeräte nicht als unsortierten Siedlungsabfall.

Altbatterien und Elektro- und Elektronikaltgeräte müssen getrennt gesammelt werden.

Altbatterien, Altakkumulatoren und Lichtquellen müssen aus den Geräten entfernt werden.

Informieren Sie sich bei den örtlichen Behörden oder bei Ihrem Einzelhändler über Recyclingoptionen und die Entsorgungseinrichtung.

Je nach den örtlichen Vorschriften kann der Einzelhandel verpflichtet sein, Altbatterien und Elektro- und Elektronik-Altgeräte unentgeltlich zurückzunehmen.

Ihr Beitrag zur Wiederverwendung und zum Recycling von Altbatterien und Elektro- und Elektronikaltgeräten trägt dazu bei, den Bedarf an Rohstoffen zu verringern.

Altbatterien, insbesondere lithiumhaltige Batterien, und Elektro- und Elektronik-Altgeräte enthalten wertvolle, wiederverwertbare Materialien, die sich negativ auf die Umwelt und die menschliche Gesundheit auswirken können, wenn sie nicht auf umweltverträgliche Weise entsorgt werden.

Löschen Sie ggf. personenbezogene Daten aus Altgeräten.

## FR TRADUCTION DE LA NOTICE ORIGINALE

### UTILISATION CONFORME AUX PRESCRIPTIONS

Le produit est destiné à enfoncer des clous dans les matériaux tendres, tels que le bois.

Ce produit ne convient pas pour fixer les câbles électriques.

Ne vous servez pas de ce produit pour d'autres utilisations que celles décrites au chapitre des utilisations prévues.

**AVERTISSEMENT!** Lisez l'ensemble des avertissements, instructions, illustrations et spécifications relatifs à la sécurité fournis avec ce produit. Le non-respect des instructions présentées ci-après peut entraîner des accidents tels que des incendies, des décharges électriques et/ou des blessures corporelles graves.

Conservez toutes les mises en garde et instructions à des fins de référence ultérieure.

### AVERTISSEMENTS DE SÉCURITÉ CONCERNANT LA CLOUEUSE

**Toujours partir du principe que l'outil contient des agrafes.**

Une manipulation sans précaution de la cloueuse peut entraîner l'émission inattendue de clous et provoquer des blessures.

**Ne pas pointer l'outil vers vous ou vers toute personne se trouvant à proximité.** Le déclenchement inattendu libérera l'agrafe, provoquant une blessure.

**Ne pas actionner l'outil à moins qu'il ne soit fermement placé contre la pièce àagrafer.** Si l'outil n'est pas en contact avec la pièce à fixer, l'agrafe peut être déviée de votre cible.

**Débrancher l'outil de la source d'alimentation lorsque l'agrafe se coince dans l'outil.** Lors du retrait d'un clou coincé, la cloueuse peut être activée par accident si elle est branchée.

**Faire preuve de prudence lors du retrait d'une agrafe coincée.**

Le mécanisme peut être sous compression et l'agrafe peut être vivement libérée lors de votre tentative de déblocage.

**N'utilisez pas cette cloueuse pour fixer les câbles électriques.**

Elle n'est pas conçue pour l'installation de câbles électriques et peut endommager l'isolation des câbles électriques entraînant un choc électrique ou des risques d'incendie.

### INSTRUCTIONS DE FONCTIONNEMENT ET DE SÉCURITÉ SUPPLÉMENTAIRES

L'outil est conçu pour une utilisation d'une seule main. Ne pas tenir l'outil par l'avant du chargeur. Ne mettez pas les mains, la tête ou une autre partie du corps à proximité du bas du chargeur de clous, car cela peut provoquer de graves blessures.

Toujours s'assurer que le contact avec la pièce àagrafer est bien positionné au-dessus de la pièce. Un contact partiel avec les pièces à usiner peut entraîner le fait que le clou passe totalement à côté de la pièce à usiner et provoque de graves blessures.

N'enfoncez pas de clous sur le bord des matériaux. La pièce à usiner peut se fendre et faire ricocher le clou, ce qui peut vous blesser ou blesser un collègue. Sachez que le clou peut suivre les aspérités du bois, ce qui peut provoquer une protubérance sur le côté de la pièce à usiner, voire une déviation, et ainsi des blessures potentielles.

Garder vos mains et les parties de votre corps à l'écart de la zone de travail immédiate. Tenir la pièce àagrafer avec des pinces si nécessaire pour garder vos mains et votre corps à l'abri

de tout danger potentiel. Veiller à ce que la pièce àagrafer soit correctement fixée avant de presser l'agrafeuse contre le matériau. Le contact avec la pièce àagrafer peut entraîner un déplacement inattendu de la pièce.

Tenir votre visage et votre corps éloignés de l'arrière du capuchon de l'outil lorsque vous travaillez dans des zones restreintes. Un recul soudain peut provoquer un choc corporel, surtout quand on agrafe des matériaux denses ou durs.

Lors d'une utilisation normale, l'outil produira un recul immédiatement après avoir enfoncé une agrafe. Il s'agit d'une fonction normale de l'outil. Ne tentez pas d'éviter le recul en maintenant le clou contre la pièce à usiner.

Tenir la poignée fermement, laisser l'outil faire le travail et ne jamais placer votre main libre sur le dessus du produit ou près de la sortie. Le non-respect de cet avertissement peut provoquer des blessures graves.

Ne pas enfoncer d'agrafe au-dessus d'autres agrafes ou en plaçant l'outil à un angle trop aigu. Cela pourrait entraîner une déviation des agrafes et provoquer des blessures.

Avant d'utiliser le produit sur une zone de travail, toujours vérifier qu'il n'y a pas de câbles, de conduites de gaz ou de conduites d'eau cachés.

Après avoir utilisé le produit en mode d'actionnement au contact, remettez-le en mode séquentiel complet.

Réglez la profondeur d'enfoncement du clou avant d'effectuer le travail proprement dit. Il est conseillé de tester la profondeur sur une pièce afin de déterminer la profondeur requise pour l'application.

Seules les agrafes correspondant à la description dans le tableau des spécifications du produit peuvent être utilisées avec cet outil. L'utilisation d'agrafes incorrectes peut entraîner un blocage ou d'autres dysfonctionnements.

Toujours retirer la batterie avant de régler la profondeur d'insertion.

Ne pas appuyer sur le déclencheur pendant le réglage de la profondeur d'insertion.

Sélectionnez toujours le mode de déclenchement séquentiel complet avant de régler la profondeur d'insertion.

Ne pas pointer l'outil vers vous ou vers toute personne se trouvant à proximité lorsque vous réglez la profondeur d'insertion.

Sécurisez la pièce à couper à l'aide d'un dispositif de serrage. Une pièce à travailler non-fixée peut être la cause de blessures graves et de dommages.

Retirez le bloc de batterie avant de commencer un quelconque travail sur le produit.

### MISES EN GARDE DE SÉCURITÉ SUPPLÉMENTAIRES CONCERNANT LA BATTERIE

**AVERTISSEMENT!** Pour réduire le risque d'incendie, de blessures corporelles et de dommages causés par un court-circuit, n'immergez jamais l'outil, la batterie ou le chargeur dans un liquide et ne laissez jamais couler un fluide à l'intérieur de celui-ci. Les liquides corrosifs ou conducteurs, comme l'eau de mer, certains produits chimiques industriels, l'eau de Javel ou les produits contenant de l'eau de Javel, etc., peuvent provoquer des courts-circuits.

Ne jetez pas les blocs de batterie usagés avec les ordures ménagères et ne les jetez pas au feu. Les distributeurs AEG proposent de reprendre les anciennes batteries afin de préserver l'environnement.

Les packs de batterie n'ayant pas été utilisés depuis un moment doivent être rechargés avant emploi.

Pour une durée de vie optimale, la batterie doit être complètement rechargée après usage.

Pour le stockage du pack de batterie pendant plus de 30 jours :

- Entreposer le pack de batterie dans un endroit où la température est inférieure à 27 °C et à l'abri de l'humidité.
- Entreposer les packs de batterie dans un état de charge de 30 % à 50 %.
- Chargez le bloc-batterie normalement après six mois d'entreposage.

### PROTECTION DU PACK DE BATTERIE

Le pack de batterie est doté d'une protection contre les surcharges qui le protège contre les surcharges et contribue à garantir une longue durée de vie.



En cas de sollicitation extrême, l'électronique de la batterie éteint automatiquement le produit. Pour redémarrer, arrêtez l'appareil, puis remettez-le en marche. Si le produit ne redémarre pas, il se peut que le pack de batterie soit complètement déchargé. Recharger le bloc-batteries.

## TRANSPORT DES BATTERIES AU LITHIUM

La batterie lithium ion est susceptible d'être concernée par la législation concernant les marchandises dangereuses.

Le transport de ces batteries doit être réalisé conformément aux dispositions et réglementations en vigueur au niveau local, national et international.

- Les batteries sont aptes à un transport routier sans exigences supplémentaires.
- Le transport commercial des batteries au lithium-ion par des tierces parties est soumis aux réglementations relatives aux marchandises dangereuses. Les préparatifs du transport et le transport doivent être effectués exclusivement par des personnes ayant reçu une formation adéquate, et le processus doit être accompagné par les experts correspondants.

Lors du transport des batteries :

- Assurez-vous que les bornes des batteries sont protégées et isolées afin d'empêcher tout court-circuit.
- Veillez à la bonne fixation du pack de batterie pour éviter tout mouvement dans l'emballage.
- Ne transportez pas une batterie qui serait fendue ou qui fuirait.
- Demandez conseil au transporteur pour de plus amples informations.

## MAÎTRISEZ VOTRE PRODUIT

Voir la page 2.

1. Clous
2. Cadran de pression d'air
3. Poignée, surface de préhension isolée
4. Bloc de batterie
5. Trou de vis de clip de ceinture
6. Dispositif de poussée
7. Sélecteur de mode
8. Bouton d'éclairage LED
9. Gâchette
10. Coussinet de protection
11. Vis de clip de ceinture
12. Clip de ceinture
13. Réglage de la profondeur d'enfoncement
14. Coussinet de protection
15. Déblocage
16. Éclairage à LED

## ENTRETIEN

Évitez d'utiliser des solvants pour nettoyer les pièces en plastique. La plupart des plastiques sont sensibles à différents types de solvants disponibles dans le commerce et peuvent être endommagés en cas d'utilisation. Utilisez des chiffons propres pour éliminer la saleté, la poussière de charbon, etc.

Utiliser uniquement des accessoires AEG et des pièces de rechange AEG. Si vous devez remplacer des composants qui n'ont pas été décrits, veuillez contacter un de nos agents de service AEG (consultez notre liste de contact pour les services et la garantie).

Au besoin, une vue éclatée du produit peut être commandée. Mentionnez le type du produit et le numéro de série imprimé sur l'étiquette, et commandez le schéma auprès de votre agent de service local ou directement au : Techtronic Industries GmbH, Max-Eyth-Straße 10, 71364 Winnenden, Germany.

## SYMBOLES

 Veuillez lire attentivement les instructions avant d'utiliser le produit.

 Courant continu

 Porter une protection oculaire.



Tenir ses mains à l'écart.



Ne jetez pas les batteries et les équipements électriques et électroniques usagés parmi les déchets municipaux non triés.

Les batteries et les équipements électriques et électroniques usagés doivent être collectés séparément.

Les batteries, accumulateurs et sources lumineuses usagés doivent être retirés de l'équipement.

Pour obtenir des conseils en matière de recyclage et de points de collecte, se renseigner auprès des autorités locales ou du détaillant.

Selon les réglementations locales, les détaillants peuvent avoir l'obligation de récupérer gratuitement les batteries et les équipements électriques et électroniques usagés.

Votre contribution à la réutilisation et au recyclage des batteries et des équipements électriques et électroniques usagés contribue à réduire la demande en matières premières.

Les batteries, notamment celles qui contiennent du lithium, ainsi que les équipements électriques et électroniques usagés contiennent des matériaux précieux et recyclables, qui peuvent avoir un impact négatif sur l'environnement et la santé humaine s'ils ne sont pas éliminés de manière respectueuse de l'environnement.

Supprimer les données personnelles de l'équipement usagé, le cas échéant.

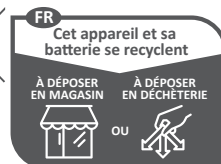

Points de collecte sur [www.quefairedesdechets.fr](http://www.quefairedesdechets.fr)

## IT TRADUZIONE DELLE ISTRUZIONI ORIGINALI

### UTILIZZO RACCOMANDATO

Il prodotto è progettato per l'inserimento di chiodi in materiali morbidi, come ad esempio il legno.

Il prodotto non è adatto per la riparazione di cavi elettrici.

Non utilizzare il prodotto in modi diversi da quelli indicati.

**⚠️ AVVERTENZA!** Leggere tutte le istruzioni e avvertenze di sicurezza, le illustrazioni e le specifiche fornite con questo prodotto. La mancata osservanza delle istruzioni riportate di seguito potrebbe provocare incidenti quali incendi, scosse elettriche e/o gravi lesioni fisiche.

Conservare tutte le avvertenze e le istruzioni come riferimento futuro.

### AVVERTENZE DI SICUREZZA DELLA CHIODATRICE

Presumere sempre che l'utensile contenga dispositivi di fissaggio. Maneggiare la chiodatrice in modo inadeguato può comportare l'espulsione imprevista dei dispositivi di fissaggio e lesioni personali.

Non puntare lo strumento verso di sé o verso altre persone nelle vicinanze. Un innesco inaspettato scaricherà il dispositivo di fissaggio, causando un infortunio.

Non azionare l'utensile se l'utensile non è posizionato saldamente contro il pezzo da lavorare. Se l'utensile non è a

contatto con il pezzo da lavorare, il dispositivo di fissaggio può essere deviato dall'obiettivo.

**Scollegare l'utensile dalla fonte di alimentazione quando il dispositivo di fissaggio si blocca nell'utensile.** Durante la rimozione di un dispositivo di fissaggio inceppato, la chiodatrice potrebbe accidentalmente attivarsi se inserita in corrente.

**Prestare attenzione durante la rimozione di un dispositivo di fissaggio inceppato.** Il meccanismo può essere sotto compressione e il dispositivo di fissaggio potrebbe essere espulso con forza nel tentativo di risolvere uno stato di inceppamento.

**Non utilizzare la chiodatrice per fissare cavi elettrici.** Non è progettata per l'installazione di cavi elettrici e può danneggiare l'isolamento di cavi elettrici, causando così scosse elettriche o rischi di incendio.

## ISTRUZIONI OPERATIVE E DI SICUREZZA AGGIUNTIVE

L'utensile è progettato per l'uso con una sola mano. Non reggere l'utensile dalla parte anteriore del caricatore. Non mettere mani, testa o altre parti del corpo vicino alla parte inferiore del caricatore laddove il chiodo esce dall'utensile, poiché questo potrebbe provocare lesioni personali.

Accertarsi sempre che il contatto del pezzo di lavoro sia completamente posizionato sopra il pezzo di lavoro. Il posizionamento del pezzo a contatto parziale sopra il pezzo di lavoro potrebbe far sì che il chiodo sia espulso lontano dal pezzo di lavoro e causare lesioni personali gravi.

Non dirigere i chiodi vicino al bordo del materiale. Il pezzo di lavoro potrebbe causare il rimbalzo del chiodo, ferendo l'utente o l'assistente. Attenzione: il chiodo potrebbe seguire la grana del legno, facendola quindi sporgere inaspettatamente dalla parte laterale del materiale di lavoro o deflettere, causando potenziali lesioni.

Tenere mani e parti del corpo lontano dall'area di lavoro nelle immediate vicinanze. Tenere il pezzo di lavoro con pinze quando è necessario per proteggere mani e corpo da potenziali danni. Assicurarsi che il pezzo di lavoro sia ben fissato prima di premere il dispositivo di fissaggio contro il materiale. Il contatto con il pezzo di lavoro può causare uno spostamento imprevisto del materiale da lavorare.

Tenere il viso e le parti del corpo lontani dalla parte posteriore della copertura dell'utensile quando si lavora in aree ristrette. Un improvviso rinculo può comportare impatti sul corpo, specialmente durante la punzonatura di materiali duri e solidi.

Durante il normale utilizzo, il prodotto produrrà un improvviso contraccolpo dopo aver inserito il dispositivo di fissaggio. Questo fa parte del funzionamento del prodotto. Non tentare di evitare il rinculo tenendo la chiodatrice contro il pezzo di lavoro.

Tenere saldamente la maniglia, lasciare che l'utensile lavori e non posizionare mai l'altra mano sulla parte superiore dello stesso o vicino allo scarico. Il mancato rispetto di questa avvertenza può provocare gravi lesioni personali.

Non inserire i dispositivi di fissaggio sopra altri dispositivi di fissaggio o con l'utensile a un'angolazione troppo accentuata, perché questo potrebbe causare lo spostamento degli stessi e conseguenti lesioni.

Controllare sempre l'area di lavoro per individuare cavi nascosti, linee del gas e dell'acqua prima di usare il prodotto su tale area di lavoro.

Dopo aver usato il prodotto in modalità azionamento contatto, riportarlo in modalità sequenziale completa.

Regolare la profondità di inserimento del chiodo prima di eseguire il lavoro effettivo. Si consiglia di testare la profondità su un pezzo di scarto per determinare la profondità necessaria per l'applicazione.

Con questo utensile, è possibile usare solo i dispositivi di fissaggio corrispondenti alla descrizione riportata nella tabella delle specifiche del prodotto. L'uso di dispositivi di fissaggio sbagliati può provocare inceppamenti o altri malfunzionamenti.

Rimuovere sempre la batteria prima di regolare la profondità di azionamento.

Non premere il grilletto durante la regolazione della profondità di azionamento.

Selezionare sempre la modalità di accensione sequenziale completa prima della regolazione della profondità di azionamento.

Non puntare l'utensile verso di sé o altre persone nelle vicinanze durante la regolazione della profondità di azionamento.

Agganciare il pezzo sul quale si sta lavorando con un morsetto. Pezzi non assicurati correttamente potranno causare gravi lesioni e danni.

Rimuovere il pacco batteria prima di iniziare qualsiasi lavoro sul prodotto.

## AVVERTENZE AGGIUNTIVE PER LA SICUREZZA DELLA BATTERIA

**⚠ AVVERTENZA!** Per ridurre il rischio di incendio, lesioni personali e danni al prodotto dovuti a corto circuito, non immergere mai il pacco batteria o il caricabatterie in liquidi, né favorire la penetrazione di liquidi al loro interno. I fluidi corrosivi o conduttivi, come l'acqua marina, certi prodotti chimici industriali e la candeggina o i prodotti che la contengono ecc. possono causare un corto circuito.

Non smaltire i gruppi batteria utilizzati tra i rifiuti domestici né bruciarli. I distributori AEG offrono la raccolta delle batterie usate per proteggere l'ambiente.

Le batterie che non sono state usate per qualche tempo devono essere ricaricate prima dell'uso.

Per una durata ottimale le batterie devono essere caricate completamente dopo l'uso.

Per una conservazione dei pacchi batteria superiore a 30 giorni:

- Conservare il pacco batteria dove la temperatura è inferiore a 27°C e lontano dall'umidità.
- Conservare i pacchi batteria in una condizione di carica al 30%-50%.
- Durante lo stoccaggio, caricare normalmente il pacco batteria ogni sei mesi.

## PROTEZIONE PACCO BATTERIA

Il pacco batteria ha una protezione da sovraccarico e garantisce una lunga durata.

In condizioni di stress estremo, i componenti elettronici della batteria spongono i prodotti automaticamente. Per riavviarlo, spegnerlo e riaccenderlo. Se il prodotto non si riavvia, il pacco batteria deve essere completamente scaricato. Ricaricare il pacco batteria.

## TRASPORTO BATTERIE AL LITIO

La batteria agli ioni di litio è soggetta a legislazione sui materiali pericolosi.

Il trasporto delle batterie deve avvenire nel rispetto delle disposizioni e delle normative locali, nazionali e internazionali.

- Le batterie possono essere trasportate per strada senza ulteriori requisiti.
- Il trasporto commerciale delle batterie agli ioni di litio da parte di terzi è soggetto ai regolamenti sulle merci pericolose. La preparazione per il trasporto e il trasporto sono esclusivamente da portare a termine da persone che abbiano ricevuto adeguate istruzioni in materia e il procedimento deve essere accompagnato da esperti in materia.

Durante il trasporto delle batterie:

- Assicurarsi che i terminali dei contatti della batteria siano protetti e isolati per prevenire corto circuiti.
- Assicurarsi che la batteria sia fissata per evitarne il movimento dentro l'imballaggio.
- Non trasportare batterie rotte o che perdono liquidi.
- Rivolgersi alla ditta distributrice per ulteriori consigli.

## FAMILIARIZZARE CON IL PRODOTTO

Vedere la pagina 2.

1. Chiodi
2. Manometro aria
3. Impugnatura con superficie isolata antiscivolo
4. Pacco batteria
5. Foro per vite clip da cintura
6. Spingichiodi



EN
DE
FR
IT
ES
PT
NL
DA
NO
SV
FI
EL
TR
CS
SK
PL
HU
SL
HR
LV
LT
ET
RU
BG
RO
MK
UK
AR



7. Selettore modalità
8. Pulsante con spia LED
9. Interruttore grilletto
10. Cuscinetto antidanno
11. Vite clip da cintura
12. Clip per cintura
13. Regolazione della profondità di inserimento
14. Cuscinetto antidanno
15. Sblocco antiinceppamento
16. Luce LED





## MANUTENZIONE

Evitare di usare solventi quando si puliscono pezzi di plastica. La maggior parte delle plastiche sono suscettibili a vari tipi di solventi commerciali e potrebbero danneggiarsi con l'uso. Utilizzare panni puliti per rimuovere sporco, polvere al carbone, ecc.

Usare solo accessori e parti di ricambio AEG. In caso di sostituzione di componenti che non sono stati descritti, rivolgersi a uno degli agenti di assistenza AEG (consultare la lista degli indirizzi per garanzia/assistenza).

Se necessario si può ordinare una vista esplosa del prodotto. Indicare il tipo di prodotto e il numero di serie stampato sull'etichetta e ordinare il disegno presso l'agente di assistenza locale oppure direttamente a: Techtronic Industries GmbH, Max-Eyth-Straße 10, 71364 Winnenden, Germany.

## SIMBOLI

	Leggere attentamente le istruzioni prima di utilizzare il prodotto.
	Corrente diretta
	Indossare una protezione oculare.
	Tenere lontane le mani.
	Non smaltire le batterie scariche e altre apparecchiature elettriche ed elettroniche come normali rifiuti. Le batterie scariche e i dispositivi elettrici ed elettronici dovranno essere raccolti separatamente. Le batterie usate, gli accumulatori e le fonti luminose non più utilizzabili dovranno essere rimossi dall'apparecchiatura. Consultare l'autorità locale o il rivenditore per consigli sullo smaltimento e il punto di raccolta. In base alle normative locali i rivenditori potrebbero avere l'obbligo di riprendersi le batterie usate e le apparecchiature elettriche ed elettroniche gratuitamente. Il vostro contributo al riutilizzo e al riciclo delle batterie usate e dei dispositivi elettrici ed elettronici aiuta a ridurre la richiesta di materie prime. Le batterie usate, in particolare quelle che contengono litio e le apparecchiature elettriche ed elettroniche contengono materiali preziosi e riciclabili che potrebbero avere un impatto avverso sull'ambiente e la salute umana, se non smaltiti in un modo ecocompatibile. Eliminare i dati personali, se presenti, dalle apparecchiature da buttare.

## ES TRADUCCIÓN DEL MANUAL ORIGINAL

### APLICACIÓN DE ACUERDO A LA FINALIDAD

El producto está diseñado para clavar clavos en materiales blandos, como la madera.

Este producto no sirve para fijar cables eléctricos.

Utilice el producto exclusivamente para el uso para el que fue diseñado.

**⚠ ¡ADVERTENCIA!** Lea atentamente todas las advertencias, instrucciones y especificaciones suministradas con la herramienta, y consulte las ilustraciones. El incumplimiento de las instrucciones que se indican a continuación puede ocasionar diversos accidentes como incendios, descargas eléctricas y/o graves heridas corporales.

**Guarde todas las advertencias e instrucciones para futuras consultas.**

### ADVERTENCIAS DE SEGURIDAD DE LA PISTOLA DE CLAVOS

**Asuma siempre que la herramienta contiene elementos de fijación.** El manejo negligente de la pistola de clavos puede provocar fugo inesperado en los elementos de fijación y daños personales.

**No apunte la herramienta hacia usted ni hacia ninguna persona.** Una activación inesperada descargará el elemento de fijación, provocando lesiones.

**No accione la herramienta a menos que esté colocada firmemente sobre la pieza de trabajo.** Si la herramienta no está en contacto con la pieza de trabajo, el elemento de fijación podrá desviarse de su trayectoria.

**Desconecte la herramienta de la fuente de alimentación si el elemento de fijación queda atascado en la herramienta.** Al retirar un elemento de fijación atascado, la pistola de clavos se podría activar accidentalmente si está enchufada.

**Tenga cuidado al extraer un elemento de fijación atascado.** Puede que el mecanismo esté bajo compresión y el elemento de fijación se descargue con fuerza al tratar de liberar un atascamiento.

**No use la pistola de clavos para fijar cables eléctricos.** No está diseñada para la instalación de cables eléctricos y puede dañar el aislamiento de los cables eléctricos, provocando con ello una descarga eléctrica o riesgos de incendio.

### INSTRUCCIONES ADICIONALES DE SEGURIDAD Y FUNCIONAMIENTO

La herramienta está diseñada para usarse con una sola mano. No sujete la herramienta por la parte delantera del cargador. No coloque las manos, la cabeza ni otras partes del cuerpo cerca de la parte inferior del cargador donde el clavo sale de la herramienta, ya que podría provocar graves lesiones personales.

Asegúrese siempre de que la pieza de trabajo esté completamente en contacto sobre la pieza de trabajo. Colocar la pieza de trabajo en contacto solo parcial sobre la pieza de trabajo podría causar que el clavo se suelte completamente y provocar graves lesiones personales.

No clave los clavos cerca del borde del material. La pieza de trabajo podría dividirse provocando que el clavo rebote, lo que causaría daños a usted o a un compañero. Tenga en cuenta que el clavo puede seguir la veta de la madera, provocando que sobresalga por el lateral del material de trabajo o que se desvíe, lo que puede provocar lesiones.

Mantenga las manos y las partes del cuerpo alejadas de la zona de trabajo inmediata. Sujete la pieza de trabajo con las abrazaderas cuando resulte necesario para evitar posibles lesiones en manos o partes del cuerpo. Asegúrese de que la pieza de trabajo está correctamente asegurada antes de presionar el elemento de fijación contra el material. El contacto con la pieza de trabajo podría provocar que el material de trabajo se mueva inesperadamente.

Mantenga la cara y las partes del cuerpo alejadas de la parte posterior de la tapa de la herramienta cuando trabaje en zonas con

poco espacio. El retroceso repentino podría provocar un impacto en el cuerpo, especialmente cuando se grapa en un material duro o denso.

Durante su uso normal, la herramienta generará un movimiento de retroceso inmediato después de impulsar un elemento de fijación. Se trata de una función normal de la herramienta. No intente evitar el retroceso sujetando la pistola de clavos contra la pieza de trabajo.

Agarre el mango con fuerza, deje que la grapadora haga el trabajo y no coloque en ningún momento una segunda mano encima de la grapadora ni cerca de la zona de escape. No seguir esta advertencia puede provocar lesiones personales graves.

No intente colocar elementos de fijación encima de otros elementos de fijación ni cuando la herramienta mantenga un ángulo excesivo, ya que esto puede provocar la desviación de los elementos de fijación, lo que podría causar lesiones.

Compruebe siempre que en el área de trabajo no haya cables eléctricos ocultos, conductos de gas ni tuberías de agua antes de utilizar el producto en esa área de trabajo.

Tras usar el producto en el modo de activación por contacto, vuélvalo a poner en el modo secuencial completo.

Ajuste la profundidad de inserción del clavo antes del trabajo real. Es aconsejable probar la profundidad en una pieza de trabajo de desecho para determinar la profundidad requerida en la aplicación.

Solo se pueden utilizar con el producto elementos de fijación que coincidan con la descripción indicada en la tabla de especificaciones de la herramienta. Usar elementos de fijación incorrectos podría producir atascamientos u otras anomalías.

Quite siempre la batería antes de ajustar la profundidad.

No apriete el gatillo hasta que se ajuste la profundidad.

Seleccione siempre el modo de disparo secuencial completo antes de ajustar la profundidad de fijación.

No apunte la herramienta hacia usted ni hacia ninguna otra persona mientras ajusta la profundidad de impulso de la fijación.

Sujete la pieza de trabajo con un dispositivo de sujeción. Las piezas de trabajo mal sujetas pueden causar daños y lesiones graves.

Quite las baterías antes de empezar ningún trabajo con el producto.

### ADVERTENCIAS DE SEGURIDAD DE LA BATERÍA ADICIONAL

**⚠ ¡ADVERTENCIA!** Para reducir el riesgo de incendio, lesiones personales y daños al producto provocados por un cortocircuito, nunca sumerja la herramienta, la batería ni el cargador en líquido, ni permita que un líquido fluya por su interior. Los líquidos corrosivos o conductores, como el agua marina, algunas sustancias químicas industriales y la lejía o los productos que la contienen, etc., pueden provocar un cortocircuito.

Al desechar baterías usadas, no deben tirarse con los residuos domésticos ni quemarse. Los distribuidores de AEG se ofrecen a recuperar baterías viejas para proteger el medioambiente.

Las baterías que no se han utilizado durante un tiempo deberán recargarse antes de su uso.

Para una duración óptima, las baterías se tienen que cargar completamente después de su uso.

Para un almacenamiento de la batería superior a 30 días:

- Almacene la batería en lugar con una temperatura inferior a 27 °C y alejado de la humedad.
- Almacene la batería con un estado de carga del 30 %-50 %.
- Cargue la batería con normalidad cada seis meses si el producto está almacenado.

### PROTECCIÓN DE LA BATERÍA

La batería cuenta con una protección contra sobrecargas que la protege en caso de sobrecarga y ayuda a garantizar una larga vida útil.

En situaciones de estrés extremo, los componentes electrónicos de la batería desactivan el producto de forma automática. Para volver a poner en marcha el producto, apáguelo y vuélvalo a encenderlo. Si

el producto no se vuelve a encender, puede que la batería se haya descargado por completo. Recargue la batería.

### TRANSPORTE DE BATERÍAS DE LITIO

La batería de ión-litio está sujeta a la legislación sobre mercancías peligrosas.

El transporte de las baterías se tiene que realizar conforme a las provisiones y regulaciones locales, nacionales e internacionales.

- Las baterías se pueden transportar por carretera sin más requisitos adicionales.
- El transporte comercial de baterías de iones de litio por parte de terceros está sujeto a las regulaciones de bienes peligrosos. La preparación del transporte y el transporte sólo deben ser realizados por personal con la formación adecuada y el proceso debe ser supervisado por los correspondientes expertos.

Al transportar baterías:

- Asegúrese de que los terminales de contacto de la batería están protegidos y aislados para evitar cortocircuitos.
- Compruebe que la batería esté asegurada dentro del embalaje para que no se dañe con el movimiento.
- No transporte baterías con fisuras o fugas.
- Para más asesoramiento, póngase en contacto con la empresa de distribución.

### CONOZCA SU PRODUCTO

Consulte la página 2.

1. Clavos
2. Dial de ajuste de la presión de aire
3. Mango, superficie de agarre aislada
4. Batería
5. Orificio para el tornillo del clip para cinturón
6. Empujador
7. Selector de modo
8. Botón de luz LED
9. Interruptor de accionamiento
10. Anillo de protección
11. Tornillo del clip para cinturón
12. Gancho para cinturón
13. Ajuste de la profundidad de inserción
14. Anillo de protección
15. Dispositivo de liberación de atascos
16. LED





### MANTENIMIENTO

Evite el uso de disolventes para la limpieza de los componentes de plástico. La mayoría de los plásticos son sensibles a diferentes tipos de disolventes comerciales y su uso puede provocar daños. Utilice paños limpios para quitar la suciedad, la carbonilla, etc.

Utilice exclusivamente accesorios AEG y piezas de recambio AEG. Si es necesario sustituir algún componente que no se haya descrito, póngase en contacto con nuestro agente de servicio de AEG (ver nuestra lista de direcciones de garantía/mantenimiento).

Si fuera necesario, se puede solicitar una vista ampliada del producto. Indique el tipo de producto y el número de serie que aparecen impresos en la etiqueta, y solicite el esquema a sus agentes de servicio locales o directamente a: Techtronic Industries GmbH, Max-Eyth-Straße 10, 71364 Winnenden, Germany.

### SÍMBOLOS

-  Lea las instrucciones atentamente antes de poner en marcha el producto.
-  Corriente directa
-  Utilice protecciones oculares.
-  No tocar.

EN
DE
FR
IT
ES
PT
NL
DA
NO
SV
FI
EL
TR
CS
SK
PL
HU
SL
HR
LV
LT
ET
RU
BG
RO
MK
UK
AR



No deseche los residuos de baterías, aparatos eléctricos y electrónicos como residuos municipales no clasificados.

Los residuos de baterías, aparatos eléctricos y electrónicos se deben recoger de forma independiente.

Los residuos de baterías, acumuladores y fuentes de luz se deben retirar de los aparatos.

Consulte a sus autoridades locales o a su vendedor para obtener información sobre reciclaje y puntos de recogida.

De acuerdo con lo establecido en las normativas locales, los establecimientos minoristas pueden tener la obligación de recuperar los residuos de baterías, aparatos eléctricos y electrónicos de forma gratuita.

Su contribución a la hora de reutilizar y reciclar los residuos de baterías, aparatos eléctricos y electrónicos ayuda a reducir la demanda de materias primas.

Los residuos de baterías, en especial las que contienen litio, y los residuos de aparatos eléctricos y electrónicos contienen materiales valiosos que se pueden reciclar, y que podrían afectar de forma negativa al medio ambiente y a la salud humana si no se desechan de un modo medioambientalmente responsable.

Si lo hubiera, elimine cualquier dato personal de los residuos de los aparatos.

## INSTRUÇÕES DE SEGURANÇA E FUNCIONAMENTO ADICIONAIS

A ferramenta foi concebida para ser utilizada só com uma mão. Não pegue na ferramenta pela frente do depósito. Não coloque as mãos, a cabeça ou outras partes do corpo perto do fundo do depósito por onde os pregos são disparados da ferramenta, pois pode sofrer ferimentos pessoais graves.

Confirme sempre que o contacto da peça de trabalho está totalmente posicionado sobre a mesma. Posicionar o contacto apenas parcialmente sobre a peça de trabalho pode fazer com que o prego falhe por completo a peça de trabalho e provocar ferimentos graves.

Não coloque pregos perto do bordo do material. A peça de trabalho pode abrir, provocando o ricochete do prego, ferindo o operando ou os seus colegas. Note que o prego poderá seguir o grão da madeira, fazendo com que fique saliente do lado da madeira ou defletir, provocando possíveis ferimentos.

Mantenha as mãos e as partes do corpo afastadas da área de trabalho imediata. Se necessário, prenda a peça de trabalho com grampos para evitar ferir as mãos e o corpo. Certifique-se de que a peça de trabalho está devidamente fixada antes de pressionar o agrafador contra o material. O contacto da peça de trabalho pode fazer causar uma movimentação inesperada do material de trabalho.

Mantenha a face e partes do corpo afastadas da parte de trás da tampa da ferramenta quando trabalhar em áreas estreitas. O retorno repentino pode resultar em impactos súbitos com o corpo, especialmente ao agrafar materiais duros ou densos.

Durante a utilização normal, a ferramenta recolhe imediatamente após disparar um agrafador. Este é um funcionamento normal da ferramenta. Não tente impedir o retorno segurando o agrafador contra a peça de trabalho.

Segure firmemente na pega, permita que a ferramenta funcione e não coloque a outra mão sobre a ferramenta ou perto da saída em momento algum. Se não respeitar este aviso, pode sofrer ferimentos graves.

Não agrafe agrafos sobre outros agrafos ou com a ferramenta posicionada num ângulo excessivamente inclinado, pois pode provocar a deflexão dos agrafos e causar ferimentos.

Verifique sempre se existem cabos ocultos ou linhas de gás/água antes de utilizar o produto na área de trabalho.

Depois de utilizar o produto no modo de atuação por contacto, mude para o modo sequencial completo.

Ajuste a profundidade de colocação do prego antes de efetuar o trabalho real. É aconselhável testar a profundidade numa peça de trabalho rejeitada para determinar a profundidade necessária para a aplicação.

Apenas os agrafos que correspondam à descrição nas especificações do produto podem ser utilizados com esta ferramenta. A utilização de agrafos incorretos pode levar a encravamentos ou outras avarias.

Retire sempre a bateria antes de regular a profundidade do agrafador.

Não prima o gatilho ao regular a profundidade do agrafador.

Selecione sempre o modo de disparo sequencial completo antes de regular a profundidade da colocação.

Não aponte a ferramenta para si mesmo ou para qualquer pessoa próxima quando ajustar a profundidade do disparo.

Fixe a peça de trabalho com um dispositivo de fixação. As peças de trabalho mal presas podem causar danos e lesões graves.

Antes de fazer quaisquer trabalhos de manutenção ou limpeza ao produto, desmonte o conjunto de baterias.

## AVISOS DE SEGURANÇA ADICIONAIS DAS BATERIAS

**⚠️ ADVERTÊNCIA!** Para reduzir o risco de incêndio, ferimentos pessoais e danos ao produto causados por curto-circuito, nunca coloque o conjunto de baterias ou a ferramenta dentro de qualquer líquido, nem deixe que sejam penetrados por qualquer líquido! Líquidos que sejam corrosivos ou que conduzam a eletricidade, como por exemplo água do mar, certos produtos químicos industriais e lixívia/produtos com lixívia, etc., podem causar um curto-circuito.

Não deite fora baterias usadas juntamente com o lixo doméstico nem queimando-as. Os Distribuidores AEG estão disponíveis para recolher baterias velhas, para proteger o meio-ambiente.

## PT TRADUÇÃO DO MANUAL ORIGINAL

### USO PREVISTO

O produto destina-se à colocação de pregos em materiais macios, como madeira.

Este produto não é adequado para a fixação de cabos elétricos.

Utilize o produto exclusivamente para o uso para o qual foi concebido.

**⚠️ ADVERTÊNCIA!** Leia todas as instruções dos avisos de segurança, as ilustrações e as especificações técnicas fornecidas com este produto. O incumprimento das instruções seguintes pode ocasionar acidentes como incêndios, choques elétricos e/ou ferimentos graves.

**Guarde todos os avisos e instruções para referência futura.**

### AVISOS DE SEGURANÇA DA PISTOLA DE PREGOS

**Assuma sempre que a ferramenta contém agrafos.** O manuseamento imprudente da pistola de pregos pode resultar no disparo inesperado de pregos e provocar ferimentos pessoais.

**Não aponte a ferramenta para si nem para outras pessoas.** Um disparo accidental do agrafador pode provocar ferimentos.

**Não dispare a ferramenta se esta não estiver colocada firmemente sobre a peça de trabalho.** Se a ferramenta não estiver em contacto com a peça de trabalho, o agrafador pode não atingir o alvo.

**Desligue a ferramenta da corrente elétrica se os agrafos ficarem encravados na mesma.** Ao retirar um prego encravado, a pistola de pregos pode ser ativada accidentalmente se estiver ligada.

**Tenha cuidado quando tiver de retirar um agrafador encravado.** O mecanismo pode estar sob compressão e o agrafador pode ser disparado à força enquanto tentar resolver o encravamento.

**Não utilize esta pistola de pregos para fixar cabos elétricos.** Não foi concebido para instalar cabos elétricos e pode danificar o isolamento de cabos elétricos, provocando assim choques elétricos ou riscos de incêndio.

Conjuntos de baterias que tenham estado algum tempo sem serem utilizados devem ser recarregados antes de serem utilizados.

Para assegurar a máxima vida útil, os conjuntos de baterias têm obrigatoriamente de ser totalmente carregados depois de serem utilizados.

Para um armazenamento da bateria superior a 30 dias:

- Armazene a bateria num local em que a temperatura seja inferior a 27 °C e afastada da humidade.
- Guarde as baterias num estado de carregamento de 30%-50%.
- Carregue a bateria normalmente a cada seis meses de armazenamento.

### PROTEÇÃO DA BATERIA

A bateria tem uma proteção de sobrecarga que a protege e ajuda a garantir uma vida útil prolongada.

Em condições de tensão extrema, os componentes eletrónicos da bateria desligam o produto automaticamente. Para reiniciar, desligue o produto e ligue-o novamente. Se o produto não ligar novamente, a bateria poderá estar completamente descarregada. Recarregue a bateria.

### TRANSPORTE DE BATERIAS DE LÍLIO

A bateria de íão de lítio está sujeita à legislação de mercadorias perigosas.

O transporte dessas baterias tem de ser feito de acordo com as disposições e os regulamentos locais, nacionais e internacionais.

- As baterias podem ser transportadas por via rodoviária sem mais equipamentos.
- O transporte comercial de baterias de íões de lítio por terceiros está sujeito à regulamentação de Mercadorias Perigosas. A preparação do transporte e o transporte apenas devem ser realizados por pessoal com a formação adequada e o processo deve ser supervisionado pelos especialistas correspondentes.

Quando transportar baterias:

- Assegure-se que os terminais de contacto da bateria estão protegidos e isolados para evitar curto-circuitos.
- Utilize materiais de embalagem para se certificar de que o conjunto de baterias está acondicionado de forma segura, contra movimentos ou quedas.
- Não transporte baterias com fissuras ou fugas.
- Contacte a empresa transitária para mais aconselhamento.

### CONHEÇA O SEU PRODUTO

Consulte a página 2.

1. Pregos
2. Manómetro de pressão do ar
3. Pega, superfícies de prensão isoladas
4. Bateria
5. Orifício do parafuso do clipe para cinto
6. Empurrador
7. Seletor de modo
8. Botão da luz LED
9. Interruptor de acionamento
10. Almofada anti-marcas
11. Parafuso do clipe para cinto
12. Gancho para cinto
13. Ajuste da profundidade de colocação
14. Almofada anti-marcas
15. Libertação de encravamento
16. Luz LED

### MANUTENÇÃO

Evite utilizar solventes ao limpar as peças de plástico. A maior parte dos plásticos é suscetível a vários tipos de solventes comerciais e a sua utilização poderá provocar danos. Utilize panos limpos para remover a sujidade, o pó de carbono, etc.

Utilize apenas acessórios AEG e sobresselentes AEG. Se for necessário substituir componentes que não foram descritos, entre em contacto com um dos nossos agentes de assistência técnica AEG (consulte a nossa lista de moradas de assistência técnica/garantia).

Se necessário, pode ser encomendado um diagrama mostrando o produto em perspetiva ampliada. Indique o tipo de produto e o número de série impresso na etiqueta e solicite o diagrama no seu agente local ou diretamente em: Technronic Industries GmbH, Max-Eyth-Straße 10, 71364 Winnenden, Germany.

### SÍMBOLOS



Leia atentamente as instruções antes de ligar o produto.



Corrente directa



Use proteção para os olhos.



Mantenha as mãos afastadas.



Não elimine baterias, pilhas, equipamentos elétricos e eletrónicos juntamente com resíduos municipais não separados.

Os resíduos de baterias, pilhas e equipamentos elétricos e eletrónicos devem ser recolhidos separadamente.

Os resíduos de acumulares de baterias, pilhas e fontes de luz têm de ser retirados do equipamento.

Consulte a sua autoridade local ou retalhista para obter aconselhamento sobre reciclagem e pontos de recolha.

De acordo com os regulamentos locais, os retalhistas têm a obrigação de receber os resíduos de baterias, pilhas e equipamentos elétricos e eletrónicos livres de encargos.

A sua contribuição para reutilizar e reciclar os resíduos de baterias, pilhas e equipamentos elétricos e eletrónicos ajuda a reduzir a procura de matérias-primas.

As baterias e pilhas usadas, em particular, contêm lítio e os resíduos de equipamentos elétricos e eletrónicos contêm materiais recicláveis preciosos, que podem afetar negativamente o meio ambiente e a saúde humana se não forem eliminados de uma forma ambientalmente compatível.

Elimine os dados pessoais dos equipamentos, se existirem.

### NL VERTALING VAN DE ORIGINELE INSTRUCTIES

#### VOORGESCHREVEN GEBRUIK VAN HET SYSTEEM

Het product is bedoeld om spijkers in zachte materialen, zoals hout, te slaan.

Dit product is niet geschikt om elektrische kabels te bevestigen.

Gebruik het product niet voor andere doeleinden dan waarvoor het is bestemd.

**⚠ WAARSCHUWING! Lees alle veiligheidsinstructies, illustraties en specificaties die met dit product worden meegeleverd.** Als u onderstaande voorschriften niet opvolgt, kan dit leiden tot ongelukken zoals brand, elektrische schokken en/of ernstig lichamelijk letsel.

**Bewaar alle waarschuwingen en instructies voor toekomstig gebruik.**

#### VEILIGHEIDSWAARSCHUWINGEN VOOR TACKER

**Ga er altijd van uit dat het gereedschap bevestigingsnieten bevat.** Onzorgvuldig gebruik van de tackler kan leiden tot onverwacht afschieten van nagels en tot persoonlijk letsel.

**Richt het gereedschap niet op uzelf of op iemand die dichtbij staat.** Onbedoeld activeren zorgt ervoor dat de bevestigingsniet wordt afgeschoten en letsel veroorzaakt.

**Activeer het gereedschap alleen als het stevig op een werkstuk is geplaatst.** Als het gereedschap geen contact maakt met het werkstuk, kan de bevestigingsniet langs het doel schieten.



EN

FR

DE

IT

ES

PT

NL

DA

NO

SV

FI

EL

TR

CS

SK

PL

HU

SL

HR

LV

LT

ET

RU

BG

RO

MK

UK

AR



**Koppel het gereedschap los van de stroomvoorziening als er een bevestigingsniet in het gereedschap blijft steken.** Bij het verwijderen van een vastzittende nagel kan de tacker per ongeluk worden geactiveerd als de stroom is aangesloten.

**Wees voorzichtig bij het verwijderen van een vastzittende bevestigingsniet.** Het mechanisme kan onder druk staan; hierdoor kan de bevestigingsniet bij het verwijderen met kracht losschieten.

**Gebruik deze tacker niet om elektrische kabels te bevestigen.** Deze nietmachine is niet ontworpen voor het bevestigen van elektrische kabels en kan de isolatie van de elektrische kabel beschadigen. Hierdoor kan een elektrische schok of brandgevaar ontstaan.

### AANVULLENDE VEILIGHEIDS- EN WERKINSTRUCTIES

Het gereedschap is bedoeld voor gebruik met één hand. Houd het gereedschap niet vast aan de voorkant van het magazijn. Plaats uw handen, hoofd of andere lichaamsdelen niet in de buurt van de onderkant van het magazijn waar de nagel uit het gereedschap worden geschoten. Dit kan ernstig persoonlijk letsel veroorzaken.

Zorg er altijd voor dat het vlak dat contact moet maken met het werkstuk volledig boven het werkstuk is geplaatst. Als het contactvlak slechts gedeeltelijk boven het werkstuk is geplaatst, kan de nagel langs het werkstuk schieten en ernstig persoonlijk letsel veroorzaken.

Bevestig geen nagels aan de rand van het materiaal. Het werkstuk kan splijten, waardoor de nagel kan afketsen en letsel kan veroorzaken bij u of bij een collega. Houd er rekening mee dat de nagel de nerf van het hout kan volgen. Hierdoor kan de nagel aan de zijkant van het werkmateriaal uitsteken of afbuigen, wat letsel kan veroorzaken.

Houd uw handen en lichaamsdelen uit de buurt van het directe werkvlak. Zet het werkstuk indien nodig met klemmen vast, om uw handen en lichaam uit de buurt van de gevarezone te houden. Zorg ervoor dat het werkstuk correct is vastgezet voordat u de nietmachine tegen het materiaal duwt. Door het stevige contact met het werkstuk kan het werkmateriaal onverwachts verschuiven.

Houd uw gezicht en lichaamsdelen bij werkzaamheden in krappe ruimten uit de buurt van de achterzijde van het gereedschap. Door de plotselinge terugslag kan het gereedschap hard tegen het lichaam stoten, vooral bij het nieten in hard of stevig materiaal.

Bij normaal gebruik slaat het gereedschap onmiddellijk na het inslaan van een bevestigingsniet terug. Dit is normaal gedrag van het gereedschap. Probeer de terugslag niet te voorkomen door de tacker tegen het werkstuk te houden.

Pak de handgreep stevig vast, laat het apparaat zijn werk doen en plaats nooit een tweede hand bovenop het apparaat of in de buurt van de uitlaat. Als deze waarschuwing niet wordt opgevolgd kan dit leiden tot ernstig persoonlijk letsel.

Sla geen bevestigingsnieten bovenop andere nietjes of met het apparaat onder een te steile hoek. Dit kan ertoe leiden dat de nieten afketsen, wat letsel kan veroorzaken.

Controleer het werkvlak altijd op verborgen bedrading, gaspijpen en waterleidingen voordat u het product op een dergelijk werkvlak gaat gebruiken.

Nadat u het product hebt gebruikt in de contactmodus, moet u het weer in de volledige sequentiële modus schakelen.

Pas de inbrengdiepte van de spijker aan voordat u de werkzaamheden uitvoert. Het wordt aangeraden om de diepte op een proefstuk te testen, om zo de gewenste diepte voor de toepassing te kunnen bepalen.

In dit gereedschap kunnen uitsluitend bevestigingsnieten worden gebruikt die voldoen aan de beschrijving vermeld in de tabel productspecificaties. Het gebruik van de verkeerde bevestigingsnieten kan ertoe leiden dat het apparaat vast slaat of tot andere storingen.

Verwijder altijd de accu voordat u de inslagdiepte aanpast.

Druk niet op de knop terwijl u de inslagdiepte aanpast.

Selecteer altijd eerst de volledige sequentiële modus voordat u de inslagdiepte afstelt.

Richt het apparaat nooit op uzelf of op iemand in de buurt wanneer u de inslagdiepte instelt.

Klem het werkstuk met een klem vast. Werkstukken die niet zijn vastgeklemd kunnen ernstige letsels en schade veroorzaken.

Verwijder de accu voordat u werkzaamheden aan het product uitvoert.

### EXTRA WAARSCHUWINGEN BATTERIJVEILIGHEID

**⚠ WAARSCHUWING!** Dompel de accu of oplader nooit onder in vloeistof en laat er nooit vloeistof instromen, om het risico op brand, persoonlijk letsel en productschade door kortsluiting te vermijden. Bijtende of geleidende vloeistoffen, zoals zeewater, bepaalde industriële chemicaliën en bleekmiddelen of chloorhoudende producten, etc., kunnen kortsluiting veroorzaken.

Gooi gebruikte accu's niet weg met het huishoudelijk afval of verbrand ze niet. AEG-distributeurs nemen oude accu's terug ter bescherming van ons milieu.

Accu's die lange tijd niet gebruikt zijn, dienen voor gebruik opnieuw opgeladen te worden.

Voor een optimale levensduur dient de accu na gebruik volledig opgeladen te worden.

Voor langer dan 30 dagen opslaan van accu's:

- Bewaar de accu op een plaats waar de temperatuur lager is dan 27 °C en uit de buurt van vocht.
- Bewaar accu's in een 30% -50% opgeladen toestand.
- Laad het accupak na zes maanden opslag op de gebruikelijke manier op.

### BESCHERMING VAN ACCU

De accu heeft een beveiliging tegen overbelasting. Deze beschermt tegen een te hoge lading en helpt een lange levensduur te garanderen.

Bij extreme belasting schakelt de accu-elektronica het apparaat automatisch uit. Schakel om te herstarten het apparaat uit en vervolgens weer in. Als het product niet opnieuw opstart, is de accu mogelijk volledig leeg. Laad het batterijpak op.

### VERVOEREN VAN LITHIUM BATTERIJEN

De lithium-ionaccu is onderworpen aan de wetgeving inzake gevaarlijke stoffen.

Vervoer van de accu's is geregeld volgens plaatselijke, nationale en internationale voorwaarden en regelgeving.

- Accu's kunnen zonder verdere vereisten over de weg worden vervoerd.
- Commercieel vervoer van lithium-ion-accu's door derde partijen is onderhevig aan regelgeving voor gevaarlijke stoffen. De voorbereidingen voor het transport en het transport zelf mag uitsluitend worden uitgevoerd door personeel dat vakkundig werd opgeleid en het proces moet worden begeleid door overeenkomstige experts.

Tijdens het vervoeren van accu's:

- Zorg ervoor dat de batterijcontactterminals beschermd en geïsoleerd zijn om kortsluiting te voorkomen.
- Zorg ervoor dat de accu niet kan verschuiven binnen de verpakking.
- Geen gekraakte of lekkende accu's vervoeren.
- Controleer bij het doorsturende bedrijf voor verder advies.

### KEN UW PRODUCT

Zie pagina 2.

1. Spijkers
2. Draaiknop perslucht
3. Hendel, geïsoleerd grijppoppervlak
4. Accu
5. Schroefgat riemclip
6. Aanduwknop
7. Modusschakelaar
8. Knop met led-lamp
9. Activeringsschakelaar
10. Beschermepad
11. Schroef riemclip
12. Riemclip
13. Afstelling van de inbrengdiepte
14. Beschermepad
15. Vrijgave voor blokkering
16. Led-lamp

## ONDERHOUD

Vermijd het gebruik van oplosmiddelen bij het reinigen van kunststof onderdelen. De meeste kunststoffen zijn gevoelig voor diverse soorten in de handel verkrijgbare oplosmiddelen en kunnen door het gebruik daarvan worden beschadigd. Gebruik schone doeken om vuil, carbonstof, etc. te verwijderen.

Gebruik alleen accessoires en reserveonderdelen van AEG. Als er onderdelen vervangen moeten worden die niet omschreven zijn, neem dan contact op met een van onze medewerkers van AEG-serviceonderhoud (zie onze lijst van garantie-/serviceonderhoudsadressen).

Eventueel kunt u een onderdelenoverzicht van het apparaat bestellen. Vermeld het producttype en het serienummer dat op het etiket staat en bestel het overzicht bij uw lokale serviceagent of direct bij: Techtronic Industries GmbH, Max-Eyth-Straße 10, 71364 Winnenden, Germany.

## SYMBOLEN



Lees de instructies zorgvuldig door alvorens het apparaat in gebruik te nemen.



Gelijkstroom



Draag oogbescherming.



Houd uw handen uit de buurt.



Gooi afgedankte elektrische en elektronische apparatuur niet weg als ongesorteerd gemeentelijk afval.

Afgedankte elektrische en elektronische apparatuur moet afzonderlijk worden ingezameld.

Afvalbatterijen, afvalaccu's en lichtbronnen moeten uit de apparatuur worden verwijderd.

Neem contact op met uw gemeente of winkelier voor advies over recycling en het inzamelpunt.

Volgens de plaatselijke voorschriften kunnen detailhandelaars verplicht zijn afgedankte elektrische en elektronische apparatuur kosteloos terug te nemen.

Uw bijdrage aan hergebruik en recycling van afgedankte elektrische en elektronische apparatuur helpt de vraag naar grondstoffen te verminderen.

Afgedankte elektrische en elektronische apparatuur bevat waardevolle, recycleerbare materialen, die een negatief effect kunnen hebben op het milieu en de volksgezondheid, indien zij niet op een milieuvriendelijke manier worden verwijderd.

Verwijder eventuele persoonlijke gegevens van afgedankte apparatuur.

## DA OVERZETTELSE AF DEN ORIGINALE BRUGSANVISNING

### TILTÆNKT ANVENDELSESFØRMÅL

Produktet er beregnet til at skyde søm i bløde materialer, såsom træ. Produktet er ikke egnet til fastgørelse af elektriske kabler.

Må ikke bruges til andre formål.

**⚠ ADVARSEL!** Læs alle omhyggeligt alle advarsler, anvisninger og specifikationer, som følger med maskinen, og studer illustrationerne. Hvis nedenstående forskrifter ikke overholdes, kan der ske uheld og ulykker som brand, elektrisk stød og/eller alvorlige personskader.

Gem alle advarsler og instruktioner til fremtidig reference.

## SIKKERHEDSADVARSLER FOR SØMPISTOL

**Antag altid, at værktøjet indeholder hæfteklammer.** Uforsigtig håndtering af sømpistolen kan resultere i uventet fyring af fastgørelseselementer og personskade.

**Peg ikke værktøjet mod dig selv eller nogen i nærheden.** Uventet affyring vil udløse hæfteklammen og forårsage skade.

**Aktivér ikke værktøjet, medmindre værktøjet er placeret solidt mod arbejdsområdet.** Hvis værktøjet ikke er i kontakt med arbejdsområdet, kan hæfteklammen afbøjes fra dit mål.

**Frakobl værktøjet fra strømkilden, når hæfteklammer sætter sig fast i værktøjet.** Når du fjerner et fastgjort fastgørelseselement, kan sømpistolen muligvis aktiveres, hvis den er tilsluttet.

**Vær forsigtig, når du fjerner en hæfteklamme, der har sat sig fast.** Mekanismen kan være under tryk, og hæfteklammen kan udløses kraftfuldt, mens du forsøger at frigøre den.

**Brug ikke denne sømpistol til fastgørelse af elektriske kabler.** Den er ikke beregnet til installation af elektriske kabler og kan beskadige isoleringen på elektriske kabler og derved forårsage elektrisk stød eller brandfare.

### YDERLIGERE SIKKERHEDS- OG ARBEJDSINSTRUKTIONER

Værktøjet er designet til enhåndsbred brug. Hold ikke i værktøjet foran på magasinet. Anbring ikke hænder, hoved eller andre dele af din krop tæt ved bunden af magasinet, hvor sømmet forlader værktøjet, da det kan forårsage alvorlig personskade.

Sørg altid for, at kontaktstykket er placeret helt hen over arbejdsområdet. Delvis placering af kontaktstykket på emnet kan medføre, at sømmet går fuldstændigt forbi emnet og medfører alvorlig personskade.

Fastgør ikke søm nær kanten på materialet. Afbejdsmenet kan flække og forårsage, at sømmet bliver kastet tilbage, så du eller en arbejdskollega kommer til skade. Vær opmærksom på, at sømmet kan følge træets korn, hvilket får den til at stikke ud af arbejdsområdet side eller afbøjes, hvilket muligvis kan forårsage skade.

Hold hænder og kropsdele væk fra det umiddelbare arbejdsområde. Fastgør arbejdsområdet med klemmer, når det er nødvendigt for at holde hænder og krop væk fra potentiel skade. Sørg for, at arbejdsområdet er korrekt fastgjort, før hæftemaskinen trykkes mod materialet. Kontakt med arbejdsområdet kan få arbejdsområdet til at flytte sig uventet.

Hold ansigt og kropsdele væk fra bagsiden af værktøjshætten, når du arbejder i begrænsede områder. Pludselig rekyll kan medføre påvirkning af kroppen, især når man hæfter i hårdt eller tæt materiale.

Under normal brug vil værktøjet give rekyll, straks efter at hæfteklammer indføres. Dette er en normal funktion ved værktøjet. Forsøg ikke at forhindre rekyll ved at holde sømpistolen ind mod arbejdsområdet.

Tag godt fat i håndtaget, lad værktøjet udføre arbejdet og placer ikke den anden hånd oven på værktøjet eller nær udgangsstedet på noget tidspunkt. Manglende overholdelse af denne advarsel kan resultere i alvorlig personskade.

Indfør ikke hæfteklammer oven på andre hæfteklammer eller med værktøjet i en meget stejl vinkel, da dette kan forårsage afbøjning af hæfteklammer, hvilket kan forårsage personskade.

Kontroller altid arbejdsområdet for skjulte ledninger, gasledninger og vandledninger, før du bruger produktet på et sådant arbejdsområde.

Efter brug af produktet i kontaktaktiveringsstilstand, skal du skifte tilbage til fuld sekventiel tilstand.

Juster sømmens indskydningsdybde før det egentlige arbejde påbegyndes. Det anbefales at teste dybden på et kasseret arbejdsområde for at bestemme den nødvendige dybde til udførelsen.

Kun hæfteklammer, der matcher beskrivelsen i produktspecifikationstabellen, kan bruges med dette værktøj. Brug af forkerte fastgørelsesanordninger kan føre til at hæfteklammerne sætter sig fast eller andre funktionsfejl.

Fjern altid batteriet inden justering af fastgørelsesdybde.



EN

FR

DE

IT

ES

PT

NL

DA

NO

SV

FI

EL

TR

CS

SK

PL

HU

SL

HR

LV

LT

ET

RU

BG

RO

MK

UK

AR

i

Tryk ikke på aftrækkeren under justering af indføringsdyben.

Vælg altid fuld sekventiel affyringstilstand, før du justerer indføringsdyben.

Ret ikke værktøjet mod dig selv eller nogen i nærheden, når du justerer indføringsdyben.

Emnet skal fastspændes med en fastspændingsanordning. Ikke-spændte emner kan forårsage alvorlige (person)skader.

Fjern batteripakken inden start af arbejde på produktet.

## YDERLIGERE SIKKERHEDSADVARSLER OM BATTERI

**⚠ ADVARSEL!** For at nedsætte risikoen for brand, personskade og produktbeskadigelse på grund af kortslutning må dit redskab, batteripakke eller oplader aldrig nedsænkes i en væske, ligesom væsker ikke må flyde ind i dem. Ætsende eller ledende væsker som havvand, visse industrikemikalier og blegemidler eller blegemiddelholdige produkter osv. kan forårsage en kortslutning.

Brugte batterier må ikke bortskaffes som husholdningsaffald eller afbrændes. AEG's forhandlere tilbyder at modtage gamle batterier for at beskytte miljøet.

Batteripakker, der ikke er brugt i et stykke tid, skal genoplades inden brug.

For at opnå en optimal levetid for batteripakker skal de oplades fuldstændigt efter brug.

Ved opbevaring af batterier længere end 30 dage:

- Opbevar batteriet på et tørt sted med temperaturer under 27 °C.
- Opbevar batterierne i en 30% -50% opladet tilstand.
- Oplad batteriet som normalt hver sjette måned, når det opbevares.

## BESKYTTELSE AF BATTERIPAKKEN

Batteripakken har overbelastningsbeskyttelse, der beskytter den mod overbelastning og hjælper med at sikre en lang levetid.

Ved ekstrem belastning slukker batterielektronikken automatisk for produktet. For at genstarte slukkes produktet og tændes derefter igen. Hvis produktet ikke starter igen, kan batteripakken være helt afladet. Genoplad batteripakken.

## TRANSPORT AF LITHIUM-BATTERIER

Lithium-ion-batteriet er omfattet af lovgivningen om farligt gods.

Transport af de batterier skal foretaget i overensstemmelse med lokale, nationale og internationale forskrifter og forordninger.

- Batterier kan transporteres på offentlig vej uden yderligere krav.
- Kommerciel transport af lithium-ion-batterier foretaget af tredjeparter er underlagt forordninger om farligt gods. Forberedelse af transport og selve transporten må kun forestås af behørigt uddannet personale, og processen skal ledsages af relevante fagfolk.

Ved transport af batterier:

- Kontrollér, at batteriets kontaktklemmer er beskyttet og isoleret for at forebygge kortslutning.
- Sørg for, at batteripakken er sikret mod bevægelse inden i emballagen.
- Undlad at transportere batterier med revner eller utætheder.
- Rådfør dig desuden hos speditøren.

## KEND DIT PRODUKT

Se side 2.

1. Søm
2. Lufftryksskive
3. Håndtag, isoleret grebflade
4. Batteri
5. Skruer til bælteclips
6. Skubber
7. Tilstandsvælger
8. LED lysnap
9. Udløserkontakt
10. Ikke skadende pude
11. Skrue til bælteclips
12. Bælteklip
13. Justering af indskydningsdybde
14. Ikke skadende pude
15. Blokeringsfrigørelse
16. LED-lys

## VEDLIGEHOLDELSE

Undgå at bruge opløsningsmidler ved rengøring af plastdele. De fleste former for plastik er modtagelige for forskellige typer kommercielle opløsningsmidler og kan blive beskadiget ved deres anvendelse. Brug rene klude til at fjerne snavs, kulstøv osv.

Brug kun AEG-tilbehør og AEG-reservedele. Hvis komponenter, der ikke er blevet beskrevet, skal udskiftes, så kontakt et af vores AEG servicecentre (se vores liste over garanti-/serviceadresser).

Om nødvendigt kan der bestilles en eksploderet visning af produktet. Angiv produkttypen og serienummeret, der er trykt på etiketten, og bestil tegningen hos dine lokale serviceagenter eller direkte på: Techtronic Industries GmbH, Max-Eyth-Straße 10, 71364 Winnenden, Germany.

## SYMBOLER



Læs anvisningerne omhyggeligt inden du starter produktet.



Direkte strøm



Brug øjenbeskyttelse.



Hold hænderne på afstand.



Bortskaf ikke brugte batterier, elektriske dele og elektronisk udstyr som sorteret kommunalt affald.

Brugte batterier, kasserede elektriske dele og elektronisk udstyr skal indsamles separat.

Brugte batterier, affaldsakkumulatorer og lyskilder skal fjernes fra udstyret.

Kontakt din lokale myndighed eller forhandler for rådgivning om genbrug og indsamlingssted.

Ifølge lokale bestemmelser er detailhandlere måske forpligtede til gratis at tage kasserede batterier, elektriske dele og elektronisk udstyr retur til bortskaftelse.

Dit bidrag til genbrug og genanvendelse af kasserede batterier, elektriske dele og elektronisk udstyr bidrager til at reducere efterspørgslen efter råmaterialer.

Kasserede batterier, navnlig indeholdende lithium, og kasserede elektriske dele og elektronisk udstyr indeholder værdifulde, genanvendelige materialer, som kan have en negativ indvirkning på miljøet og menneskers sundhed, hvis det ikke bortskaftes på en miljøvenlig måde.

Slet persondata fra eventuelt kasseret udstyr.

## NO OVERSETTELSE AV DE ORIGINALE INSTRUKSJONENE

### FORMÅLSMESSIG BRUK

Produktet er ment for å drive spikre inn i myke materialer, som f.eks. tre.

Produktet er ikke egnet til å feste elektriske kabler.

Ikke bruk produktet på noe annen måte enn det som er beskrevet som tiltenkt bruk.

**⚠ ADVARSEL!** Les alle sikkerhetsadvarsler og -instruksjoner, illustrasjoner og spesifikasjoner som følger med dette produktet. Hvis forskriftene nedenfor ikke overholdes, kan det forårsake ulykker som brann, elektrisk støt og/eller alvorlige personskader.

Ta vare på alle advarsler og instruksjoner for fremtidig referanse.

## SIKKERHETSADVARSLER FOR SPIKERPISTOLEN

### Anta alltid at verktøyet inneholder festeinnretninger.

Skjødsløs håndtering av spikerpistolen kan føre til uventet avfyring av festeeenheter, med påfølgende personskader.

**Ikke pek verktøyet mot deg selv eller noen i nærheten.** Uventet utløsning vil utløse festeinnretningen og forårsake skade.

**Ikke aktiver verktøyet med mindre verktøyet er plassert godt mot arbeidsstykket.** Hvis verktøyet ikke er i kontakt med arbeidsstykket, kan festeinnretningen vri seg bort fra målet ditt.

**Koble verktøyet fra strømkilden når festeinnretningen sitter fast i verktøyet.** Ved fjerning av en fastkjørt festeinnretning, kan spikerpistolen plutselig aktiveres hvis den er koblet til strømmettet.

**Vær forsiktig ved fjerning av en fastkjørt festeinnretning.**

Mekanismen kan befinne seg under trykk, og festeinnretningen kan bli kraftig utløst mens du forsøker å frigjøre en fastkjørt tilstand.

**Ikke bruk spikerpistolen til å feste elektriske kabler.** Den er ikke designet for elektrisk kabelinstallasjon og kan skade isolasjonen av elektriske kabler og dermed forårsake elektrisk støt eller brannfare.

## EKSTRA SIKKERHETS- OG ARBEIDSANVISNINGER

Verktøyet er designet for bruk med én hånd. Hold ikke verktøyet etter fronten på magasinet. Ikke plasser hender, hode eller andre deler av kroppen i nærheten av bunnen på magasinet der spikeren kommer ut av verktøyet, da dette kan forårsake alvorlig personskade.

Pass alltid på at arbeidsstykkekontakten er korrekt plassert over arbeidsstykket. Delvis posisjonering av arbeidsstykkekontakt over arbeidsstykket kan få spikeren til å bomme på arbeidsstykket og føre til alvorlig personskade.

Driv ikke spiker i nærheten av kanten på materialet. Arbeidsstykket kan deles og få spikeren til å slynges ut og skade deg eller en medarbeider. Vær oppmerksom på at spikeren kan følge korningen i treverket, slik at den stikker ut uventet fra siden av arbeidsmaterialet eller bøyes, og dermed kan forårsake personskade.

Hold hender og kroppsdeler borte fra det umiddelbare arbeidsområdet. Hold arbeidsstykket med klemmer når det er nødvendig for å holde hender og kropp utenfor mulig skade. Pass på at arbeidsstykket er godt sikret før du trykker festeinnretningen mot materialet. Kontakten med arbeidsstykket kan føre til at arbeidsmaterialet skiftes uventet.

Hold ansiktet og kroppsdelenes av avstand fra baksiden av verktøyheten når du jobber i begrensede områder. Plutselig rekyl kan føre til støt mot kroppen, spesielt ved stifting inn i harde eller kompakte materialer.

Ved normal bruk vil verktøyet ha en rekyl rett etter å ha skutt inn en stift. Dette er en normal funksjon for verktøyet. Ikke gjør forsøk på å forhindre rekyl ved å holde spikeren mot arbeidet.

Ta fast tak i håndtaket, la verktøyet gjøre arbeidet og legg ikke den andre hånden på toppen av verktøyet eller nær eksportutgangen. Dersom denne advarselen ikke blir tatt til følge, kan resultatet bli alvorlig personskade.

Skyt ikke stifter over andre stifter eller med verktøyet i en for spiss vinkel, da det kan medføre avbøying av stifter, som igjen kan forårsake skade.

Sjekk alltid arbeidsområdet for skjulte ledninger, gassledninger og vannledninger før du bruker produktet på slike arbeidsområder.

Etter at du har brukt produktet i kontaktaktiveringsmodus, bytter du det tilbake til full sekvensiell modus.

Juster spikerens drivdybde før du begynner selve arbeidet. Det anbefales å teste dybden på et arbeidsstykke før å bestemme den nødvendige dybden for påføringen.

Bruk kun stifter som matcher beskrivelsen i verktøyet spesifikasjonstabell. Bruk av feil festeinnretninger kan føre til fastkjøring eller andre funksjonsfeil.

Fjern alltid batteriet før du justerer dybden på drivenheten.

Ikke trykk ned utløseren mens du justerer drivdybden.

Velg alltid full sekvensiell avfyringsmodus før du justerer dybden på drivenheten.

Rett ikke verktøyet mot deg selv eller andre når du justerer drivdybden.

Fest arbeidsstykket med en tvinge. Ikke festede emner kan påføre alvorlig personskade og materielle skader.

Fjern batteripakken før du starter arbeid på produktet.

## EKSTRA ADVARSLER FOR BATTERISIKKERHET

**⚠ ADVARSEL!** For å redusere risikoen for brann, personskade og produktskade på grunn av en kortslutning skal verktøyet, batteripakken eller laderen aldri senkes ned i væske, og væske skal aldri flyte inn på innsiden av disse. Korrosive eller ledende væsker, slik som sjøvann, visse industrielle kjemikalier og belemiddel eller belemiddelholdige produkter osv. kan forårsake kortslutning.

Ikke brenn kast brukte batterier sammen med husholdningsavfall. Skal ikke brennes. Utladete batterier kan leveres til AEG-distributører.

Batteripakker som ikke har vært brukt på en stund bør lades opp før du bruker dem.

Batteripakkene må lades helt opp etter bruk hvis du ønsker at de skal vare lengst mulig.

For batteripakkelagring som er lengre enn 30 dager:

- Oppbevar batteripakken der temperaturen er under 27 °C og på avstand fra fuktighet.
- Oppbevar batteripakken ei en 30-50 % ladet tilstand.
- Batteripakken må lades som normalt hver sjette måned under lagring.

## BESKYTTELSE AV BATTERIPAKKEN

Batteripakken har overbelastningsvern for å beskytte den mot overbelastning og hjelper til med å sikre en lang levetid.

Under ekstrem belastning slår batterielektronikken av produktet automatisk. For å starte på nytt, slå av produktet og deretter på igjen. Hvis produktet ikke starter opp igjen, kan det hende at batteripakken kan ha ladet helt ut. Lad opp batteripakken.

## TRANSPORTERE LITIUUM-BATTERIER

Litium ion-batteri omfattes av lovgivning for farlig gods.

Transport av disse batteriene må gjøres i samsvar med lokale, nasjonale og internasjonale bestemmelser og forskrifter.

- Batterier kan transporteres på vei uten ytterligere krav.
- Kommersiell frakt av Lithium-Ion-batterier er underlagt bestemmelserne om transport av farlig gods. Klargjøring av transporten og transporten kan kun utføres av passende opplærte personer og prosessen må følges av tilsvarende kvalifiserte eksperter.

Ivertsatt følgende tiltak når du frakter batteriene:

- Påse at batterienes kontaktkterminaler er beskyttet og isolert for å hindre kortslutning.
- Se til at batteripakken er sikret mot bevegelse inni pakningen.
- Ikke transportert batterier som har sprekker eller lekket.
- Sjekk med transportfirmaet for ytterligere råd.

## KJENN PRODUKTET DITT

Se side 2.

1. Spikre
2. Lufftrykksbryter
3. Håndtak, isolert gripeoverflate
4. Batteri
5. Skruell for belteklips
6. Skyver
7. Modusvelger
8. LED-lysknapp
9. Utløserbryter
10. Ikke-forringende skive
11. Skruer for belteklips
12. Belteklips
13. Drivdybdejustering
14. Ikke-forringende skive
15. Faskjøringfrigivelse
16. LED-lys







## VEDLIKEHOLD

Unngå bruk av løsemidler ved rengjøring av plastdeler. De fleste plasttyper er følsomme overfor ulike typer kommersielle løsemidler og kan skades av bruken av disse. Bruk rene kluter for å fjerne smuss, karbonstøv osv.

Bruk bare tilbehør og reservedeler fra AEG. Kontakt en av AEG-serviceagentene våre hvis du må erstatte deler som ikke er omtalt her (se listen over garanti/serviceadresser).

Ved behov kan en eksplodert visning av produktet bestilles. Angi produkttype og serienummer som er skrevet på etiketten og bestill tegningen ved den lokale serviceagenten eller direkte på: Techtronic Industries GmbH, Max-Eyth-Straße 10, 71364 Winnenden, Germany.

## SYMBOLER

	Les anvisningene nøye før start av produktet.
	Likestrøm
	Bruk vernebriller.
	Hold hendene på avstand.
	Ikke kast avfallsbatterier, elektrisk og elektronisk utstyrsvaffall som usortert kommunalt avfall. Avfallsbatterier og elektrisk og elektronisk utstyrsvaffall må samles inn separat.
	Avfallsbatterier, avfallsakkumulatører og lyskilder må fjernes fra utstyret.
	Forhør deg med de lokale myndighetene for resirkuleringsråd og innsamlingspunkt.
	I henhold til lokale forskrifter kan forhandlere være forpliktet til å ta tilbake avfallsbatterier, elektrisk og elektronisk utstyrsvaffall gratis.
	Ditt bidrag til gjenbruk av og gjenvinning av avfallsbatterier, elektrisk og elektronisk utstyrsvaffall bidrar til å redusere etterspørselen etter råmaterialer.
	Avfallsbatterier, spesielt de som inneholder litium og elektrisk og elektronisk utstyrsvaffall inneholder verdifulle, resirkulerbare materialer som kan påvirke miljøet og menneskets helse negativt, hvis de ikke blir kastet på en miljøkompatibel måte.
	Slett personlig data fra utstyrsvaffall, om noen.

## Rikta inte verktøyet mot dig sjelv eller någon i nærheten.

Uvøntad avfyring avlossar klammern, og kan orsaka personskada.

## Aktivera inte verktøyet om det inte placerats stadigt mot arbeidsstycket.

Om verktøyet inte har ordentlig kontakt med arbeidsstycket kan klammern bøjas bort frå målet.

## Koppla bort verktøyet från strömkällan om klammern fastnar i verktøyet.

Medan du tar bort en spik som har fastnat, kan spikpistolen oavsiktligt avfyres om den är inkopplad.

## Var försiktig när du tar bort en klammer som fastnat.

Mekanismen kan vara under tryck og klammern kan med kraft avlossas medan man försöker frigöra den.

## Använd inte spikpistolen för att fästa elkablar.

Den är avsedd för dragning av elkablar. Den kan skada elkablarnas isoleringen og orsaka elstötter och/eller brandrisk.

## YTERLIGARE SÄKERHETS OCH ARBETSINSTRUKTIONER

Verktøyet är avsett för engångsbruk. Fatta inte verktøyet genom att hålla i magasinets framkant. Placera inte händer, huvud eller övriga kroppsdelar nära underdelen av magasinet där spiken skjuts ut ur verktøyet, det kan orsaka allvarlig personskada.

Säkerställ alltid att kontakten mot arbeidsstycket ligger helt ovanför arbeidsstycket. Att delvis placera kontakten mot arbeidsstycket över arbeidsstycket kan få spiken att missa arbeidsstycket helt vilket kan resultera i allvarlig personskada.

Driv inte in spikar nära materialets kant. Arbeidsstycket kan splittras vilket kan göra att spiken återkastas og skadar dig eller en medarbetare. Tänk på att spiken kan följa träfibren, vilket gör att den uvøntat kan skjutas ut från sidan av arbeidsmaterialets eller avvika, vilket kan orsaka skada.

Håll händer og kroppsdelar undan det omedelbara arbetsområdet. Håll fast arbeidsstycket med klämmor när det behövs för att inte skada kroppsdelar. Arbeidsstycket ska vara ordentligt fastsatt innan du trycker klammern mot materialet. Kontakten med arbeidsstycket kan få arbeidsmaterialet att uvøntat förflyttas.

Håll ansikte og kroppsdelar undan baksidan av verktøyet då du arbetar i begränsade områden. Plötslig återstuds kan resultera i sammanstötning med kroppen, särskilt vid häftning i hårt eller kompakt material.

Vid normal användning uppstår en rekyl direkt efter att en klammer drivs in. Det är normalt för verktøyet. Försök inte att förhindra återstuds genom att hålla spikpistolen mot arbeidsstycket.

Fatta handtaget i ett fast grepp, låt verktøyet göra jobbet og håll aldrig den andra handen ovanpå verktøyet eller nära fränluften. Om inte dessa varningar beaktas kan allvarlig personskada inträffa.

Fäst inte klammarna ovan på andra klamrar eller medan verktøyet befinner sig en alltför brant vinkel, det kan få klammarna att vrida sig og orsaka kroppsskada.

Kontrollera alltid arbetsområdet med avseende på dolda ledningar, gasledningar og vattenledningar innan du använder produkten på ett sådant arbetsområde.

Efter användning av produkten i kontaktaktiveringsläget, växla tillbaka den till fullständig sekventiellt läge.

Justera djupet för spiken före du utför arbetet. Det är tillrådligt att testa djupet på ett kasserat arbeidsstycke för att fastställa vilket djup som krävs för tillämpningen.

Enbart fästodon som matchar beskrivningen i produktspecifikationstabellen kan användas med detta verktøyet. Användning av felaktiga klamrar kan leda till blockering eller annan feelfunktion.

Avlägsna alltid batteriet före justering av drivdjupet.

Tryck inte på utlösaren medan du justerar drivdjupet.

Välj alltid läget fullständig sekventiell avfyring innan du justerar drivdjupet.

Rikta inte verktøyet mot dig eller mot någon i nærheten när du justerar drivdjupet.

Fest arbeidsstycket med klämanordning. Icke fastklämda arbeidsstycken kan orsaka allvarliga skador og skada på egendom.

Ta bort batteripaketet innan du påbörjar arbete på produkten.

## SV ÖVERSÄTTNING AV ORIGINALINSTRUKTIONERNA

### ANVÄND MASKINEN ENLIGT ANVISNINGARNA

Produkten är avsedd att fästa spika i mjuka material, t.ex. trä.

Produkten är inte lämplig att använda på elkablar.

Använd inte produkten på något annat sätt än vad som är avsett.

**⚠ VARNING! Studera alla säkerhetsvarningar og -instruktioner, illustrationer og specifikationer som följer med denna produkt.**

Underlåtenhet att respektera dessa föreskrifter kan leda till olyckor som brand, elektriska stötar och/eller allvarliga kroppsskador.

**Spara alla varningar og instruktioner för framtida bruk.**

### SÄKERHETSVARNINGAR FÖR SPIKPISTOL

**Anta alltid att verktøyet innehåller klamrar.** Vårslös hantering av spikpistolen kan resultera i uvøntad avfyring av klamrar samt personskada.

## YTTERLIGARE SÄKERHETSVARNINGAR FÖR BATTERIER

**⚠ VARNING!** För att minska risken för brand, personskador och produktskador på grund av kortslutning, sänk aldrig ner verktyget, batteripaketet eller laddaren i vätska och låt inte vätska tränga in i dem. Korrosiva eller ledande vätskor, som havsvatten, vissa industrikemikalier och blekmedel eller produkter som innehåller blekmedel etc. kan orsaka kortslutning.

Kasta inte förbrukade batterier i hushållssoporna eller genom att bränna dem. AEG Distributors erbjuder sig att ta hand om gamla batterier för att skydda vår miljö.

Batteripaket som inte har använts under någon tid skall laddas före användning.

För optimal livslängd skall batteripaketet laddas upp helt och hållet efter användning.

För batteripaketet som förvaras längre än 30 dagar:

- Förvara batteripaketet där temperaturen är under 27 °C och i en fuktfri miljö.
- Förvara batteripaketet i ett laddningstillstånd mellan 30-50 %.
- Ladda batteripaketet som vanligt var sjätte månad.

## SKYDD FÖR BATTERIPAKET

Batteripaketet har ett överbelastningsskydd som skyddar det från att överbelastas och hjälper till att säkerställa lång livslängd.

Vid extrem påfrestning stänger batterielektroniken av produkten automatiskt. För att starta om produkten, stäng av den och slå på den igen. Om produkten inte startar upp igen kanske batteripaketet är helt urladdat. Återladda batteripaketet.

## TRANSPORTERA LITIUMBATTERIER

Litiumionbatteriet ska hanteras som farligt gods.

Transport av dessa batterier måste ske i enlighet med lokala, nationella och internationella bestämmelser och föreskrifter.

- Batterier kan utan speciella krav transporteras på väg.
- Kommersiell transport av litium-jon-batterier genom tredje part lyder under bestämmelser om farligt gods. Transportförberedelse och transport får enbart utföras av därför utbildade personer och processen ska övervakas av motsvarande experter.

Vid transport av batterier:

- Se till att batteriernas kontaktterminaler är skyddade och isolerade så att kortslutning förhindras.
- Säkerställ att batteripaketet inte kan röra sig inuti förpackningen.
- Transportera inte batterier som är spruckna eller läcker.
- Kontrollera med vidarebefordrande företag för mer information.

## LÄR KÄNNA DIN PRODUKT

Se sidan 2.

1. Spik
2. Vred för lufttryck
3. Handtag, isolerad greppyta
4. Batteripaket
5. Skruvhål för bältesklämma
6. Påskjutare
7. Lägesväljare
8. Knapp för LED-lampa
9. Avtryckare
10. No-mar-dyna
11. Skruv för bältesklämma
12. Bältesclips
13. Duppjustering
14. No-mar-dyna
15. Frigöring vid blockering
16. LED-lampa

## UNDERHÅLL





Använd inte lösningsmedel vid rengöring av plastdelar. De flesta plaster är känsliga för olika typer av kommersiella lösningsmedel och kan skadas genom användningen av dessa. Använd rena dukar för att avlägsna smuts, koldamm osv.

Använd endast tillbehör och reservdelar från AEG. Om komponenter som inte har beskrivits här behöver ersättas, var vänlig kontakta ett av våra AEG serviceombud (se vår förteckning över garanti-/serviceadresser).

Vid behov kan en sprängskiss av produkten beställas. Ange produkttyp och serienummer (finns tryckta på märkningen)

och beställ ritningen från ditt lokala serviceombud eller direkt på: Technronic Industries GmbH, Max-Eyth-Straße 10, 71364 Winnenden, Germany.

## SYMBOLER

	Läs anvisningarna noggrant innan du startar produkten.
	Likström
	Använd skyddsglasögon.
	Håll undan händerna.
	Kassera inte uttjänta batterier, elavfall och elektronisk utrustning som restavfall. Uttjänta batterier, elavfall och elektronisk utrustning måste samlas in separat. Uttjänta batterier, uttjänta ackumulatörer och ljuskällor måste avlägsnas från utrustningen. Fråga din lokala myndighet eller återförsäljare för återvinningsråd och uppsamlingsplats. Beroende på lokala bestämmelser kan återförsäljare vara skyldiga att kostnadsfritt ta tillbaka uttjänta batterier, elavfall och elektronisk utrustning. Ditt bidrag till återanvändning och återvinning av elavfall, uttjänta batterier och elektronisk utrustning bidrar till att minska behovet av råmaterial. Uttjänta batterier, särskilt litiumbatterier, samt elavfall och elektronisk utrustning innehåller värdefulla, återvinningsbara material som kan påverka miljön och människors hälsa negativt, om de inte kasseras på ett miljömässigt sätt. Radera eventuella personuppgifter från avfallsutrustningen.

## FI ALKUPERÄISTEN OHJEIDEN KÄÄNNÖS

### KÄYTTÖTARKOITUS

Tuote on tarkoitettu nauhojen upottamiseen pehmeisiin materiaaleihin, kuten puuhun.

Laitte ei sovellu sähköjohdoten kiinnittämiseen.

Älä käytä tätä tuotetta millään muulla tavalla kuin mihin se on tarkoitettu.

**⚠ VAROITUS!** Lue kaikki laitteen mukana toimitetut turvaohjeet, kuvat ja tekniset tiedot. Näiden ohjeiden laiminlyönti voi aiheuttaa onnettomuuksia kuten tulipalon, sähköiskun ja/tai vakavia ruumiinvammoja.

**Säilytä kaikki varoitukset ja ohjeet, koska voit vielä tarvita niitä.**

### NAULAIMEN TURVALLISUUSVAROITUKSET

**Pidä aina lähtökohtana, että työkalussa on kiinnikkeitä.**

Naulaimen varomatton käsittely saattaa laukaista kiinnikkeitä vahingossa ja aiheuttaa henkilövahinkoja.

**Älä suuntaa työkalua itseäsi tai ketään lähellä olevaa kohti.** Odottamaton liipaisu laukaasee kiinnikkeen ja aiheuttaa loukkaantumisen.

**Älä laukaista työkalua, ellei se ole tiiviisti työkalupäältä vasten.** Jos työkalua ei kosketa työkalupäältä, kiinnike saattaa saattaa kimmota pois kohteesta.



**Jos työkaluun juuttuu kiinnike, kytkä työkalu irti virtalähteestä.** Jumittunutta kiinnittämättä irrottaessa naulain voi vahingossa aktivoitua, jos se on kytketty virtaan.

**Poista juuttunut kiinnike varovasti.** Mekanismi saattaa olla puristuneena, jolloin juuttunut kiinnike saattaa sitä irrottaessa lauetta suurella voimalla.

**Älä käytä naulainta sähköjohtojen kiinnittämiseen.** Sitä ei ole suunniteltu sähköjohtojen asentamiseen, vaan se saattaa vaurioittaa niiden eristeitä ja aiheuttaa sähköisku- tai tulipalovaaran.

## TURVALLISUUTTA JA KÄYTTÖÄ KOSKEVAT LISÄOHJEET

Työkalu on suunniteltu käytettäväksi yhdellä kädellä. Älä pitele työkalua lippaan etupuolelta. Vakavien henkilövahinkojen välttämiseksi älä pane käsiä, päätä tai muita kehonosia lippaan alaosan lähelle, mistä naula tulee ulos.

Varmista aina, että työkalupaleen kosketusosa on asetettu kokonaan työkalupaleen päälle. Jos työkalupaleen kosketusosa asetetaan vain osittain työkalupaleen päälle, naula saattaa kokonaan ohittaa työkalupaleen ja aiheuttaa vakavan henkilövahingon.

Älä lyö nauloja lähelle materiaalin reunaa. Työkalupale voi hajelta ja johtaa naulan sinkoamiseen, jolloin sinä tai työtoverisi voivat loukkaantua. Huomaa, että naula saattaa kulkea puun syytä pitkin ja tulla ulos työmateriaalin sivusta tai kimmota ja aiheuttaa loukkaantumisen.

Pidä kädet ja kehonosat poissa välittömältä työskentelyalueelta. Pitele käsien ja kehon suojaamiseksi työkalupalelta tarvittaessa puristimilla. Varmista, että työkalupale on kunnolla kiinnitetty ennen kuin painat kiinnikkeen materiaalia vasten. Työmateriaali saattaa siirtyä odottamattomasti työkalun kosketuksesta.

Pidä ahtaissa tiloissa työskennellessä kasvat ja muut kehonosat loitolla työkalun takasuojuksesta. Äkillinen takapotku saattaa aiheuttaa iskun kehoon, etenkin nidottaessa kovaa tai tiivistä materiaalia.

Normaaliikätyössä työkalu potkaisee takaisin heti kiinnikkeen nitomisen jälkeen. Se kuuluu laitteen normaaliin toimintaan. Älä yritä estää takapotkua pitelemällä naulainta työkalupalelta vasten.

Tartu kahvaan tiukasti, anna työkalun tehdä työ, äläkä koskaan pane toista kättä työkalun päälle tai poistoaukon lähelle. Tämän varoituksen noudattamatta jättäminen saattaa aiheuttaa vakavan henkilövahingon.

Älä nido kiinnikkeitä muiden kiinnikkeiden päälle tai työkalu liian jyrkässä kulmassa, koska kiinnikkeet saattavat kimmota ja aiheuttaa loukkaantumisen.

Tarkista aina, onko työskentelyalueella piilossa johtoja tai kaasu- tai vesiputkia, ennen laitteen käyttämistä kyseisellä työskentelyalueella.

Kun tuotetta on käytetty kosketustoimintatilassa, vaihda se takaisin täyteen peräkkäiseen tilaan.

Säädä naulan upotussyvyys ennen varsinaista työtä. Syvyyss kannattaa käyttökohteessa tarvittavan syvyyden määrittämiseksi testata ensin romukappaleella.

Työkalun kanssa saa käyttää vain tuotemäärityksen tietojen mukaisia kiinnikkeitä. Väärin kiinnikkeiden käyttö saattaa aiheuttaa juuttumisen tai muita toimintahäiriöitä.

Poista aina akku ennen nitomissyvyyden säätöä.

Älä paina liipaisinta, kun säädät nitomissyvyyttä.

Valitse aina täysi peräkkäinen laukausutila, ennen kuin säädät iskusyvyyttä.

Älä suuntaa laitetta itseäsi tai lähellä olevia kohti, kun säädät nitomissyvyyttä.

Kiinnitä työkalupale paikoilleen puristimella. Kiinnittämätön työkalupale voi aiheuttaa vakavan vamman ja vaurioita.

Irrota akkuyksikkö laitteesta ennen kuin teet siihen mitään toimenpiteitä.

## MUITA AKUN TURVALLISUUSVAROITUKSIA

**VAROITUS!** Jotta oikosulusta aiheutua tulipalon, loukkaantumisen ja tuotevaurion riski olisi pienempi, älä koskaan upota työkalua, akkuyksikköä tai laturia nesteeseen tai päästä

nesteitä niiden sisälle. Syövyttävät ja sähköä johtavat nesteet, kuten merivesi, tietyt teollisuuskemikaalit ja valkaisuaine tai valkaisuainetta sisältävät tuotteet jne. voivat aiheuttaa oikosulun.

Älä hävitä akkuja talousjätteiden seassa tai polttamalla. AEG:n tuotekäkelijät ottavat takaisin vanhat akut ympäristön suojelemiseksi.

Jos akkupakkauksia ei ole käytetty vähään aikaan, ne on ladattava uudelleen ennen käyttöä.

Akkupakkausten käyttöäin optimoimiseksi ne on ladattava täyteen, käytön jälkeen.

Jos akkupakkaus on varastoituna yli 30 päivää:

- Säilytä akkupakkausta paikassa, jossa ei ole kosteutta ja jossa lämpötila on alle 27 °C.
- Säilytä akkupakkauksia 30 %:n - 50 %:n varaustilassa.
- Lataa varastoituna oleva akku kuuden kuukauden välein normaalisti.

## AKKUPAKKAUKSEN SUOJAAMINEN

Akkupakkauksessa on ylikuormitusuoja, joka suojaaa sitä ylikuormituksesta ja auttaa varmistamaan pitkän käyttöajan.

Äärimmäisessä rasituksessa akun elektroniikka sammuttaa laitteen automaattisesti. Kun haluat jatkaa, sammutta laite ensin ja käynnistä sitten heti uudelleen. Jos laite ei käynnisty uudelleen, akkupakkaus on saattanut purkautua kokonaan. Lataa akkupakkaus uudelleen.

## LITIUMAKKIJEN KULJETTAMINEN

Litiunioniaku on vaarallisten tuotteiden lainsäädännön alainen.

Akkujen kuljettamisessa on noudatettava paikallisia, kansallisia ja kansainvälisiä säännöksiä ja määräyksiä.

- Akkuja voidaan kuljettaa maanteillä ilman lisävaatimuksia.
- Litiunioniakujen kaupallinen kuljetus kolmansien osapuolten toimesta on vaarallisten aineiden säännösten alainen. Kuljetusvalmistelut ja kuljetus vaativat yksinomaan asianmukaisesti koulutettua henkilöstöä, ja vastaavien asiantuntijoiden on valvottava toimintaa.

Akkujen kuljettaminen:

- Varmista, että akkujen navat on suojattu ja eristetty oikosuluilta.
- Varmista, että akkupaketti on pakattu turvallisesti niin, ettei se liiku pakkauksessa.
- Älä kuljeta akkuja, jotka ovat halkeilleet tai vuotavat.
- Kysy välitysyritykseltä lisäneuvoja.

## TUNNE TUOTTEESI

Ks. sivu 2.

1. Naulat
2. Ilmanpaineen säädin
3. Kahva, eristetty tartuntapinta
4. Akku
5. Vyöpidikkeen ruuvien reikä
6. Työnnin
7. Toimintatilan valintakytkin
8. LED-valon painike
9. Liipaisukytkin
10. Vaurioilta suojaava osa
11. Vyöpidikkeen ruuvi
12. Vyöpidike
13. Upotussyvyyden säätö
14. Vaurioilta suojaava osa
15. Juuttumisen vapautus
16. Merkivalo

## HUOLTO

Vältä luottimien käyttöä puhdistuessa muoviosia. Useimmat muovit ovat herkkiä monentyyppisille kaupallisille luottimille ja saattavat vahingoittua niitä käytettäessä. Poista lika, hiilipöly jne. puhtailla liinoilla.

Käytä vain AEG:n tarvikkeita ja varosia. Jos jokin tässä kuvaamatta oleva osa pitää vaihtaa, ota yhteys johonkin AEG:n huoltohenkilöistä (ks. takuu- ja huolto-osoitteiden luettelo).

Laitteen räjähdyskuvan voi tilata tarvittaessa. Ilmoita tuotetyyppi ja etikettiin painettu sarjanumero ja tilaa piirros paikalliselta huoltoedustajalta tai suoraan osoitteesta: Techtronic Industries GmbH, Max-Eyth-Straße 10, 71364 Winnenden, Germany.



Lue ohjeet huolellisesti ennen laitteen käynnistämistä.



Tasavirta



Pidä suojalaseja.



Pidä kädet loitolla.



Älä hävitä käytettyjä akkuja sekä sähkö- ja elektroniikkalaiteromua lajittelemattomana yhdyskuntajätteenä.

Käytetyt akut sekä sähkö- ja elektroniikkalaiteromu on kerättävä erikseen.

Käytetyt paristot ja akut ja hukkavalonlähde on poistettava laitteista.

Kysy paikalliselta viranomaiselta tai jälleenmyyjältä kieräytysneuvoja ja keräyspiste.

Paikallisten määräysten mukaan jälleenmyyjillä voi olla velvollisuus ottaa käytetyt akut sekä sähkö- ja elektroniikkalaiteromu takaisin veloituksetta.

Panoksesi käytettyjen akkujen sekä sähkö- ja elektroniikkalaiteromun uudelleenkäyttöön ja kierrätykseen auttaa vähentämään raaka-aineiden kysyntää.

Käytetyt, erityisesti litiumia sisältävät akut sekä sähkö- ja elektroniikkalaiteromu sisältävät arvokkaita, kierrätettäviä materiaaleja, jotka voivat vaikuttaa haitallisesti ympäristöön ja ihmisten terveyteen, jos niitä ei hävitetä ympäristöstävällisellä tavalla.

Poista mahdolliset henkilötiedot jätelaitteista.

## EL METAΦΡΑΣΗ ΤΩΝ ΠΡΩΤΟΤΥΠΩΝ ΟΔΗΓΙΩΝ

### ΧΡΗΣΗ ΣΥΜΦΩΝΑ ΜΕ ΤΟ ΣΚΟΠΟ ΠΡΟΟΡΙΣΜΟΥ

Το προϊόν προορίζεται για την έμψηξη καρφίων σε μαλακά υλικά, όπως το ξύλο.

Το προϊόν δεν είναι κατάλληλο για στερέωση ηλεκτρικών καλωδίων.

Μην χρησιμοποιείτε το προϊόν με τρόπο διαφορετικό από αυτόν που αναφέρεται για τη χρήση του.

**⚠️ ΠΡΟΕΙΔΟΠΟΙΗΣΗ!** Διαβάστε όλες τις προειδοποιήσεις ασφάλειας, τις απεικονίσεις και τις προδιαγραφές που παρέχονται με το παρόν ηλεκτρικό εργαλείο. Τυχόν μη τήρηση όλων των παρακάτω οδηγιών μπορεί να οδηγήσει σε ηλεκτροπληξία, πυρκαγιά και/ή σοβαρό τραυματισμό.

**Διατηρήστε όλες τις προειδοποιήσεις και τις οδηγίες για μελλοντική χρήση.**

### ΠΡΟΕΙΔΟΠΟΙΗΣΕΙΣ ΑΣΦΑΛΕΙΑΣ ΓΙΑ ΤΟ ΚΑΡΦΩΤΙΚΟ

**Πάντοτε να θεωρείτε ότι το εργαλείο περιέχει συνδετήρες.** Ο απρόσεκτος χειρισμός του καρφωτικού μπορεί να οδηγήσει σε μη αναμενόμενη πυροδότηση συνδετήρων και τραυματισμό.

**Μην στρέψετε το εργαλείο προς το μέρος σας ή προς οποιονδήποτε τρίτο βρίσκεται κοντά.** Τυχόν ακούσια πυροδότηση θα προκαλέσει την έξοδο συνδετήρα με αποτέλεσμα την πρόκληση τραυματισμού.

**Μη θέτετε σε λειτουργία το εργαλείο παρά μόνο όταν είναι σταθερά τοποθετημένο επάνω στο τεμάχιο εργασίας.** Εάν το εργαλείο δεν είναι σε επαφή με το τεμάχιο εργασίας, ο συνδετήρας μπορεί να παρεκτραπεί από τον στόχο σας.

**Αποσυνδέστε το εργαλείο από την παροχή ρεύματος στην περίπτωση που μπλοκαριστεί συνδετήρας μέσα στο εργαλείο.** Κατά την αφαίρεση μπλοκαρισμένου συνδετήρα, το καρφωτικό μπορεί να ενεργοποιηθεί κατά λάθος αν είναι συνδεδεμένο στην παροχή ρεύματος.

**Απαιτείται προσοχή κατά την αφαίρεση μπλοκαρισμένου συνδετήρα.** Ο μηχανισμός ίσως να βρίσκεται υπό συμπίεση και ο συνδετήρας να πιεσθεί με δύναμη ενόσω γίνεται προσπάθεια διόρθωσης του μπλοκαρισματος.

**Μην χρησιμοποιείτε το παρόν καρφωτικό για τη στερέωση ηλεκτρικών καλωδίων.** Δεν είναι σχεδιασμένο για την εγκατάσταση ηλεκτρικών καλωδίων και μπορεί να προκαλέσει ζημιά στη μόνωση των ηλεκτρικών καλωδίων με αποτέλεσμα ηλεκτροπληξία ή πυρκαγιά.

### ΠΡΟΣΘΕΤΕΣ ΟΔΗΓΙΕΣ ΑΣΦΑΛΕΙΑΣ ΚΑΙ ΕΡΓΑΣΙΑΣ

Το εργαλείο έχει σχεδιαστεί για χρήση με το ένα χέρι. Μην κρατάτε το εργαλείο από το μπροστινό μέρος του γεμιστήρα. Μην βάζετε τα χέρια, το κεφάλι ή άλλα μέρη του σώματός σας κοντά στο κάτω μέρος του γεμιστήρα όπου το καρφι εξέρχεται από το εργαλείο, διότι μπορεί να προκληθεί σοβαρός τραυματισμός.

Πάντοτε να βεβαιώνετε ότι η επιφάνεια επαφής με το τεμάχιο εργασίας είναι πλήρως τοποθετημένη επάνω από το τεμάχιο εργασίας. Η τοποθέτηση της επιφάνειας επαφής με το τεμάχιο εργασίας μόνο μερικώς πάνω από το τεμάχιο εργασίας, θα μπορούσε να οδηγήσει το καρφι να μην βρει το τεμάχιο εργασίας και να οδηγήσει σε σοβαρό τραυματισμό.

Μην τοποθετείτε καρφία κοντά στις άκρες του υλικού. Το τεμάχιο εργασίας μπορεί να οχιστεί προκαλώντας τον εξοστρακισμό του καρφίου, τραυματίζοντας εσάς ή έναν συνάδελφο. Λάβετε υπόψη σας ότι το καρφι μπορεί να ακολουθήσει τα νερά του ξύλου, με αποτέλεσμα να προεξέχει από το πλάι του τεμαχίου εργασίας, οδηγώντας ενδεχομένως σε τραυματισμό.

Κρατάτε τα χέρια και το σώμα σας μακριά από τον άμεσο χώρο εργασίας. Στερεώστε το τεμάχιο εργασίας με σφιγκτήρες για να μην κινδυνεύουν τα χέρια και το σώμα σας. Βεβαιωθείτε ότι το τεμάχιο εργασίας είναι καλά στερεωμένο πριν πιέσετε τον συνδετήρα επάνω στο υλικό. Η επιφάνεια επαφής με το τεμάχιο εργασίας μπορεί να προκαλέσει ζαφνική μετακίνηση του υλικού εργασίας.

Όταν εργάζεστε σε περιορισμένους χώρους, κρατήστε το πρόσωπο και το σώμα σας μακριά από το πίσω μέρος του καλύμματος του εργαλείου. Η ζαφνική ανάκρουση μπορεί να προκαλέσει πρόσκρουση στο σώμα, ειδικά όταν συρράπτετε σε σκληρό ή πυκνό υλικό.

Σε κανονική χρήση, το εργαλείο θα εκτελέσει ανάκρουση μετά την εισαγωγή του συνδετήρα. Αυτή είναι μια φυσιολογική λειτουργία του εργαλείου. Μην επιχειρήσετε να αποτρέψετε την ανάκρουση κρατώντας το καρφωτικό κοντά στο τεμάχιο εργασίας.

Κρατήστε τη λαβή καλά, αφήστε το εργαλείο να εκτελέσει την εργασία και μην βάζετε, σε καμία περίπτωση, το άλλο σας χέρι στο επάνω μέρος του εργαλείου ή κοντά στην έξοδο των συνδετήρων. Τυχόν παράβλεψη αυτής της προειδοποίησης ενδέχεται να οδηγήσει σε σοβαρό τραυματισμό.

Μην επιχειρείτε να καρφώσετε συνδετήρες πάνω από άλλους ή με το εργαλείο σε εξαιρετικά οξεία γωνία γιατί μπορεί να προκληθεί εκτροπή των συνδετήρων και επακόλουθος τραυματισμός.

Πάντοτε να ελέγχετε τον χώρο εργασίας για τυχόν κρυμμένα καλώδια, αγωγούς αερίου ή νερού, πριν χρησιμοποιήσετε το προϊόν σε σχετικό χώρο εργασίας.

Αφού χρησιμοποιήσετε το προϊόν στη λειτουργία ενεργοποίησης επαφής, γυρίστε το πίσω στην πλήρη διαδοχική λειτουργία.

Ρυθμίστε το βάθος έμψηση του καρφίου πριν το χρησιμοποιήσετε κανονικά. Συνιστάται να δοκιμάσετε το βάθος σε ένα άχρηστο υλικό για να διαπιστώσετε ποιο βάθος ενδίδκνεται για την εργασία σας.

Με το παρόν εργαλείο, πρέπει να χρησιμοποιούνται μόνο συνδετήρες που συνιστώνται στον πίνακα προδιαγραφών του προϊόντος. Η χρήση ακατάλληλων συνδετήρων μπορεί να οδηγήσει σε μπλοκάρισμα ή άλλη δυσλειτουργία.

Αφαιρείτε πάντα τη μπαταρία πριν ρυθμίσετε το βάθος καρφώματος.

Μην πιέζετε την σκανδάλη ενώ ρυθμίζετε το βάθος καρφώματος.

Επιλέγτε πάντα πλήρη διαδοχική λειτουργία πυροδότησης πριν προσαρμόσετε το βάθος ώθησης.



Μην στρέφετε το προϊόν προς το σώμα σας ή προς τυχόν άλλο άτομο κατά τη ρύθμιση του βάθους καρφώματος.

Στερεώστε το τεμάχιο εργασίας με σφιγκτήρα. Τυχόν μη στερεωμένα τεμάχια εργασίας μπορεί να προκαλέσουν τραυματισμό και ζημιές.

Αφαιρέστε τη μπαταρία πριν ξεκινήσετε οποιαδήποτε εργασία στο μηχάνημα.

## ΕΠΙΠΡΟΣΘΕΤΕΣ ΠΡΟΕΙΔΟΠΟΙΗΣΕΙΣ ΑΣΦΑΛΕΙΑΣ ΜΠΑΤΑΡΙΑΣ

**⚠️ ΠΡΟΕΙΔΟΠΟΙΗΣΗ!** Για ελαχιστοποίηση του κινδύνου φωτιάς, τραυματισμών και καταστροφής αντικειμένων λόγω βραχυκυκλώματος, φροντίστε να μην βυθίσετε το εργαλείο, το πακέτο μπαταρίας ή τον φορτιστή σε υγρά και μην αφήνετε τυχόν υγρά να εισχωρήσουν σε αυτά. Διαβρωτικά ή αγώγιμα υγρά, όπως το θαλάσσιο νερό, κάποια βιομηχανικά χημικά, το χλωρίο, προϊόντα που περιέχουν χλώριο, κ.α., μπορούν να προκαλέσουν βραχυκύκλωμα.

Μην απορρίπτετε τις χρησιμοποιημένες μπαταρίες με τα απόβλητα του σπιτιού και μην τις καίτε. Οι διαμονές της AEG αναλαμβάνουν την παραλαβή παλιών μπαταριών για την προστασία του περιβάλλοντος.

Πακέτα μπαταρίας που δεν έχουν χρησιμοποιηθεί για κάποιο διάστημα θα πρέπει να φορτίζονται πριν από τη χρήση.

Για μέγιστη διάρκεια ζωής, τα πακέτα μπαταρίας πρέπει να φορτίζονται πλήρως μετά από τη χρήση.

Για αποθήκευση μπαταριών πάνω από 30 ημέρες:

- Αποθηκεύστε την μπαταρία σε χώρο όπου η θερμοκρασία είναι κάτω από 27 °C και μακριά από την υγρασία.
- Αποθηκεύστε τα πακέτα μπαταρίας φορτισμένα κατά 30%-50%.
- Κάθε έξι μήνες αποθήκευσης, φορτίζετε την μπαταρία ως συνήθως.

## ΠΡΟΣΤΑΣΙΑ ΠΑΚΕΤΟΥ ΜΠΑΤΑΡΙΑΣ

Η μπαταρία διαθέτει προστασία υπερφόρτωσης που την προστατεύει από την υπερφόρτωση και εξασφαλίζει μακρά διάρκεια ζωής.

Υπό ακραία καταπόνηση, τα ηλεκτρονικά στοιχεία της μπαταρίας απενεργοποιούν αυτόματα το προϊόν. Για να ξαναθεστεί το προϊόν σε λειτουργία, απενεργοποιήστε και στη συνέχεια ενεργοποιήστε το ξανά. Αν το προϊόν δεν ξεκινήσει ξανά, ενδέχεται να έχει αποφορτιστεί πλήρως το πακέτο μπαταρίας. Επαναφορτίστε το πακέτο μπαταρίας.

## ΜΕΤΑΦΟΡΑ ΜΠΑΤΑΡΙΩΝ ΛΙΘΙΟΥ

Οι μπαταρίες λιθίου υπόκεινται στις απαιτήσεις της Νομοθεσίας περί Επικίνδυνων Εμπορευμάτων.

Η μεταφορά των μπαταριών αυτών πρέπει να πραγματοποιείται σύμφωνα με τις τοπικές, εθνικές και διεθνείς διατάξεις και κανονισμούς.

- Οι μπαταρίες μπορούν να μεταφερθούν οδικώς χωρίς περαιτέρω απαιτήσεις.
- Η εμπορική μεταφορά μπαταριών ιόντων λιθίου από τρίτους υπόκειται στις απαιτήσεις της Νομοθεσίας περί Επικίνδυνων Εμπορευμάτων. Η προετοιμασία της μεταφοράς και η εκτέλεσή της πρέπει να πραγματοποιούνται αποκλειστικά από κατάλληλα εκπαιδευμένα άτομα και η διαδικασία πρέπει να εγκρίνεται από σχετικούς εμπειρογνώμονες.

Κατά τη μεταφορά μπαταριών:

- Βεβαιωθείτε ότι οι ακροδέκτες επαφής της μπαταρίας είναι προστατευμένοι και μονωμένοι προς αποφυγή βραχυκυκλώματος.
- Βεβαιωθείτε ότι η μπαταρία παραμένει ακίνητη εντός της συσκευασίας.
- Μη μεταφέρετε μπαταρίες που έχουν χτυπήματα ή διαρροή.
- Ενημερωθείτε από τη πρακτορεία μεταφορών για περαιτέρω ειδοποιήσεις.

## ΓΝΩΡΙΣΤΕ ΤΟ ΕΡΓΑΛΕΙΟ ΣΑΣ

Βλ. σελίδα 2.

1. Καρφιά
2. Επιλογέας πίεσης αέρα
3. Λαβή, μονωμένη επιφάνεια λαβής
4. Πακέτο μπαταριών
5. Οπή βίδας κλιπ ζώνης

6. Προωθητής
7. Επιλογέας λειτουργίας
8. Φωτιζόμενο κουμπί LED
9. Διακόπτης ενεργοποίησης
10. Προστατευτικό πέλημα
11. Βίδα κλιπ ζώνης
12. Κλιπ μιάντα
13. Ρύθμιση βάθους έμπηξης
14. Προστατευτικό πέλημα
15. Επίλυση μπλοκαρίσματος
16. Φως LED

## ΣΥΝΤΗΡΗΣΗ

Απονηύετε τη χρήση διαλυτικών κατά τον καθαρισμό πλαστικών τμημάτων. Τα περισσότερα πλαστικά είναι ευαίσθητα σε διάφορους τύπους εμπορικών διαλυτικών και μπορεί να καταστραφούν από τη χρήση τους. Χρησιμοποιείτε καθαρά πανιά για την αφαίρεση ρύπων, σκόνης άνθρακα κτλ.

Χρησιμοποιείτε αποκλειστικά εξαρτήματα και ανταλλακτικά AEG. Σε περίπτωση ανάγκης αντικατάστασης εξαρτημάτων που δεν έχουν περιγραφεί, επικοινωνήστε με κάποιον από τους παρόχους σέρβις της AEG (βλ. τη λίστα των διευθύνσεων εγγύησης/ σέρβις).

Αν χρειαστεί, μπορεί να παραγγελθεί ένα σχηματικό διάγραμμα του εργαλείου. Αναφέρετε τον τύπο προϊόντος και τον σειριακό αριθμό που αναγράφεται στην ετικέτα και παραγγείτε το διάγραμμα στον τοπικό αντιπρόσωπο σέρβις ή απευθείας στη διεύθυνση: Techtron Industries GmbH, Max-Eyth-Straße 10, 71364 Winnenden, Germany.

## ΣΥΜΒΟΛΑ



Διαβάστε προσεκτικά τις οδηγίες πριν χρησιμοποιήσετε το προϊόν.



Συνεχές ρεύμα



Φοράτε προστατευτικά ματιών.



Κρατήστε μακριά τα χέρια σας.



Οι μπαταρίες καθώς και ο ηλεκτρονικός και ηλεκτρικός εξοπλισμός δεν πρέπει να απορρίπτονται στα αδιαχώριστα απορρίματα της κοινότητας.

Οι μπαταρίες καθώς και ο ηλεκτρονικός και ηλεκτρικός εξοπλισμός προς απόρριψη θα πρέπει να συλλέγονται χωριστά.

Οι μπαταρίες, οι αισωσωρευτές και οι πηγές φωτός προς απόρριψη θα πρέπει να αφαιρούνται από τον εξοπλισμό.

Επικοινωνήστε με την τοπική σας αρχή ή τον προμηθευτή σας για συμβουλές ανακύκλωσης και σημείο συλλογής.

Σύμφωνα με τους τοπικούς κανονισμούς, οι προμηθευτές ενδέχεται να υποχρεούνται να παραλαμβάνουν πίσω τις μπαταρίες καθώς και τον ηλεκτρονικό και ηλεκτρικό εξοπλισμό προς απόρριψη, χωρίς χρέωση.

Η συμβολή σας στην επαναχρησιμοποίηση και την ανακύκλωση μπαταριών καθώς και ηλεκτρονικού και ηλεκτρικού εξοπλισμού προς απόρριψη, βοηθά στη μείωση της ζήτησης πρώτων υλών.

Οι άχρηστες μπαταρίες, και κυρίως όσες περιέχουν λίθιο, όπως και ο άχρηστος ηλεκτρονικός και ηλεκτρικός εξοπλισμός, περιέχουν πολύτιμα ανακυκλώσιμα υλικά, τα οποία μπορεί να βλάψουν τόσο το περιβάλλον, όσο και την ανθρώπινη υγεία, εάν δεν απορρίπτονται με τρόπο φιλικό προς το περιβάλλον.

Διαγράψτε τυχόν προσωπικά δεδομένα από τον εξοπλισμό.

**KULLANIM ŞARTLARI**

Ürün, ahşap gibi yumuşak malzemelerde çivi çakmak için tasarlanmıştır.

Bu ürün elektrik kablolarının tespiti için uygun değildir.

Bu ürünü belirtilen kullanım amacı dışında herhangi bir amaçla kullanmayın.

**⚠️ UYARI!** Bu elektrikli aletle birlikte sağlanan bütün güvenlik uyarı ve talimatların, çizim ve teknik özellikleri okuyun. Aşağıda belirtilen talimatların uygulanması, yangın, elektrik çarpması ve/veya ciddi bedensel yaralanmalar gibi kazalar sebeptir olabilir. İleride başvurmak üzere tüm uyarıları ve talimatları saklayın.

**ÇİVİ ÇAKMA MAKİNESİ GÜVENLİK UYARILARI**

**Aletin her zaman zimbalar içerdiğini varsayın.** Çivi çakma makinesinin dikkatsizce kullanılması tespit elemanlarının beklenmedik şekilde ateşlenmesine ve kişisel yaralanmaya yol açabilir.

**Aleti kendinize veya yakınınızda bulunan birine doğrultmayın.** Beklenmeyen tetikleme, zımbayı serbest bırakarak yaralanmaya neden olur.

**Aleti iş parçasına sıkıca bastırmadan aleti çalıştırmayın.** Alet iş parçasıyla temas halinde değilse, zimba hedefinizden uzaklaşabilir.

**Zimba alet içinde sıkıştığında aleti güç kaynağından ayırın.** Sıkışmış bir tespit elemanını çıkarırken, elektrige bağlıysa çivi çakma makinesi kazayla tetiklenebilir.

**Sıkışmış bir zımbayı çıkarırken dikkatli olun.** Mekanizma baskı altında olabilir ve zimba sıkışmış bir durumdan kurtarılmaya çalışılırken zorla serbest kalabilir.

**Bu çivi çakma makinesini elektrik kablolarının tespiti için kullanmayın.** Alet, elektrik kablosu montajı için tasarlanmamıştır ve elektrik kablolarının yalıtımına zarar vererek elektrik çarpmasına veya yangın tehlikesine yol açabilir.

**İLAVE GÜVENLİK VE ÇALIŞMA TALİMATLARI**

Alet tek elle kullanılmak üzere tasarlanmıştır. Aleti kartuşun önünde tutmayın. Ciddi kişisel yaralanmalara yol açabileceğinden ellerinizi, başınızı ya da vücudunuzun başka bölümlerini çivinin aletten çıktığı kartuş tabanına yaklaştırmayın.

İşlenecek parçayla temas bölümünün işlenecek parçanın tam olarak üzerinde olduğundan her zaman emin olun. İşlenecek parçayla temas bölümünü işlenecek parçanın kısmen üzerine yerleştirmek çivinin işlenecek parçayı iskalmasına ve ciddi şekilde yaralanmaya yol açabilir.

Çivileri malzeme kenarlarına yakın çakmayın. İşlenecek parça yarılacak çivinin sekmesine, sizin ya da bir iş arkadaşınızın yaralanmasına yol açabilir. Çivinin ahşabın damarını izleyebileceğini, işlenecek parçanın kenarından yükselerek ya da saparak yaralanmaya yol açabileceğini unutmayın.

Ellerinizi ve vücudunuzun bölümlerini yakın çalışma alanından uzak tutun. Ellerinizi ve vücudunuza olası zararlardan uzak tutmak için gerektiğinde işlenecek parçayı kısıpklarla tutun. Zımbayı malzemeye bastırmadan önce işlenecek parçanın düzgün şekilde sabitlendiğinden emin olun. İşlenecek parçayla temas bölümü, işlenecek malzemenin beklenmedik şekilde kaymasına neden olabilir.

Kısıtlı alanlarda çalışırken yüzünüzü ve vücudunuzun bölümlerini alet kapağının arkasından uzak tutun. Ani tepme, özellikle sert ya da yoğun malzeme zimbarken vücudun darbe almasına neden olabilir.

Alet, normal kullanım sırasında bir zimba çaktıktan hemen sonra geri tepecektir. Bu, aletin normal bir işlevidir. Çivi çakma makinesini iş parçasına bastırarak tepmeyi önlemeye çalışmayın.

Tutamağı sıkıca kavrayın, işi alete bırakın ve hiçbir zaman ikinci elinizi aletin üstüne veya egzozun yanına koymayın. Bu uyarıya uymamak ciddi bedensel yaralanmaya yol açabilir.

Zimbaların bükülmesine ve yaralanmaya neden olabileceğinden, zimbaları diğer zimbaların üzerine veya alet aşırı dik bir açıdayken çakmayın.

Ürünü bu tür bir çalışma alanında kullanmadan önce her zaman çalışma alanında gizli kablolar, gaz hatları ve su hatları olup olmadığını kontrol edin.

Ürünü temaslama çalıştırma modunda kullandıktan sonra tekrar tam sıralı moda getirin.

Asıl çalışmadan önce çivinin giriş derinliğini ayarlayın. Uygulama için gerekli derinliği belirlemek amacıyla derinliğin hurda bir iş parçası üzerinde test edilmesi tavsiye edilir.

Bu aletle birlikte sadece ürün özellikleri tablosundaki açıklamaya uyan zimbalar kullanılabilir. Yanlış zimbaların kullanılması, sıkışmaya veya başka arızalara neden olabilir.

Çakma derinliğini ayarlamadan önce pil paketini mutlaka çıkarın. Çakma derinliğini ayarlarken tetiğe basmayın.

Çakma derinliğini ayarlamadan önce daima tam sıralı ateşleme modunu seçin.

Çakma derinliğini ayarlarken aleti kendinize veya yakındaki herhangi birine doğrultmayın.

İş parçasına bir kelepçeleme aletiyle kelepçeleyin. Kelepçelenmemiş iş parçaları ağır yaralanma ve hasara neden olabilir.

Ürün üzerinde herhangi bir çalışma yapmaya başlamadan önce batarya takımını çıkartın.

**PİL İÇİN EK GÜVENLİK UYARILARI**

**⚠️ UYARI!** Kısa devreden kaynaklanacak yangın, yaralanma ve maddi hasar risklerini azaltmak için aletinizi, pil paketini ya da şarj cihazını asla bir sıvıya batırmayın, ya da içine sıvı girmesine izin vermeyin. Deniz suyu bazı sanayi kimyasalları, çamaşır suyu ya da çamaşır suyu içeren ürünler vb. gibi aşındırıcı ya da iletken sıvılar kısa devreye neden olabilir.

Kullanılmış pil paketlerini ev atıklarına katarak ya da yakarak bertaraf etmeyin. AEG Distribütörleri çevremizi korumak için eski pilleri geri almayı önerir.

Belirli bir süre kullanılmayan pil paketlerinin kullanılmadan önce yeniden şarj edilmesi gerekir.

Optimal bir ömür için, pil paketlerinin kullanımdan sonra yeniden şarj edilmesi gerekir.

30 günden uzun süre depolanacak batarya paketleri için:

- Batarya paketini 27 °C altı sıcaklıkta ve nemden uzakta depolayın.
- Batarya paketlerini %30-%50 şarj edilmiş durumda muhafaza edin.
- Her altı aylık depolamada, akü grubunu normal şekilde şarj edin.

**BATARYA PAKETİ KORUMASI**

Batarya paketinin aşırı yüklemeye maruz kalmasını ve uzun ömür sağlanmasını için aşırı yük koruması vardır.

Yoğun stres altında batarya elektronikleri aleti otomatik olarak kapatır. Yeniden çalıştırmak için ürünü kapatıp yeniden açın. Ürün yeniden çalışmazsa batarya paketi tamamen deşarj olmuş olabilir. Pili paketini şarj edin.

**LİTYUM PİLLERİN NAKLİYESİ**

Lityum-iyon pil, Tehlikeli Madde Düzenlemelerine gerekliliklerine tabidir.

Bu pillerin nakliyesi yerel, ulusal, uluslararası hüküm ve düzenlemelere uygun olarak yapılmalıdır.

- Piller ilave gereklilik olmaksızın kara yoluyla taşınabilir.
- Lityum-iyon pillerin üçüncü taraflarca ticari nakliyesi Tehlikeli Maddeler düzenlemelerine tabidir. Taşıma hazırlığı ve taşıma yalnızca uygun eğitilmiş kişilerce gerçekleştirilmeli ve taşıma sürecine ilgili uzmanlar eşlik etmelidir.

Pil taşıırken:

- Kısa devreyi önlemek için pil kontak terminalerinin korumalı ve yalıtımlı olduğundan emin olun.
- Pili paketinin ambalajı içinde hareket etmeyecek gibi tespit edilmesini sağlayın.
- Çatlak veya sızıntı yapan pilleri nakletmeyin.
- Daha fazla bilgi için nakliye şirketine danışın.

Bkz. sayfa 2.

1. Çiviler
2. Hava basıncı kadranı
3. Tutamak, yalıtılmış kavrama yüzeyi
4. Batarya takımı
5. Kemer klipsi vida deliği
6. İtici
7. Mod anahtarı
8. LED ışığı düğmesi
9. Tetik anahtarı
10. Bozulma önler pedi
11. Kemer klipsi vidası
12. Kemer tokası
13. Giriş derinliği ayarı
14. Bozulma önler pedi
15. Sıkışıklık boşaltma
16. LED ışık

## BAKIM

Plastik parçaları temizlerken solvent kullanmaktan kaçının. Çoğu plastik cinsi çeşitli ticari solvent türlerine duyarlıdır ve bunların kullanımını sonucu hasar görebilir. Kir, karbon tozu ve benzerini çıkarmak için temiz bez kullanın.

Sadece AEG aksesuarları ve yedek parçaları kullanın.

Tanımlanmamış parçaların değiştirilmesi gerektiğinde, AEG servis acentelerinizden biriyi iletişime geçin (garanti/servis adresleri listemize bakın).

Gerektiğinde, ürünün parçaları dağıtık bir çizimi sipariş edilebilir. Ürün türünü ve etiketin üzerinde yazılı olan seri numarasını belirtin ve çizimi yerel servis temsilcinizden veya doğrudan şu adresten sipariş edin: Techtronic Industries GmbH, Max-Eyth-Straße 10, 71364 Winnenden, Germany.

## SEMBOLLER

	Bu ürünü çalıştırmadan önce lütfen bu talimatları dikkate okuyun.
	Doğru akım
	Göz koruyucu ekipman kullanın.
	Ellerinizi uzak tutun.
	Atık pilleri, atık elektrikli ve elektronik ekipmanı, sınıflandırılmamış belediye atığı olarak bertaraf etmeyin.
	Atık piller ile atık elektrikli ve elektronik ekipmanlar ayrıca toplanmalıdır.
	Atık pil, akü ve ışık kaynakları ekipmandan çıkarılmalıdır.
	Yerel otorite veya satıcıdan geri dönüşüm tavsiyesi alın ve toplama noktasını öğrenin.
	Yerel düzenlemelere göre perakendecilerin atık piller ile atık elektrikli ve elektronik ekipmanı ücretsiz olarak geri alma yükümlülüğü olabilir.
	Atık piller ile atık elektrikli ve elektronik ekipmanların yeniden kullanımı ve geri dönüşümüne katkınız, ham madde talebini azaltmaya yardımcı olur.
	Özellikle lityum içeren atık piller ile atık elektrikli ve elektronik ekipmanlar, çevreye uyumlu bir şekilde bertaraf edilmediği takdirde çevre ve insan sağlığını olumsuz yönde etkileyebilecek değerli, geri dönüşürülebilir malzemeler içerir.
	Varsa, atık ekipmandaki kişisel verileri silin.

## ZAMÝŠLENÉ POUŽITÍ

Výrobek je určen k zatlokání hřebíků do měkkých materiálů, jako je například dřeva.

Tato sponkovačka není vhodná k uchytování elektrických kabelů.

Nepoužívejte výrobek jinak než je uvedeno v určeném použití.

**⚠ VAROVÁNÍ! Přečtěte si všechny bezpečnostní pokyny, ilustrace a specifikace dodané s tímto produktem.** Nedodržení uvedených pokynů může způsobit požár, úraz elektrickým proudem a/nebo jiné vážné zranění.

**Usochevte si všechna upozornění a všechny pokyny pro pozdější potřebu.**

## BEZPEČNOSTNÍ UPOZORNĚNÍ K HŘEBÍKOVACČE

**Vždy předpokládejte, že jsou ve sponkovačce spony.**

Nepozorné nakládání s hřebíkovačkou může způsobit nečekané vystřelení hřebíku a následný úraz.

**Sponkovačkou na sebe ani na nikoho jiného nemířte.** Může dojít k neúmyslnému vystřelení spony a k úrazu.

**Sponkovačku nespouštějte, dokud není pevně umístěna na spojovaném materiálu.** Pokud není sponkovačka ve styku se spojovaným materiálem, může dojít k odchylení spony od zamýšleného místa spojení.

**Jestliže dojde k zaseknutí spony ve sponkovačce, odpojte od sponkovačky napájení.** Při vyjímání zaseknutého hřebíku může dojít k náhodnému spuštění hřebíkovačky, když je připojena k napájení.

**Při vyjímání zaseknuté spony postupujte opatrně.** Vystřelovací mechanismus může být pod tlakem a při vyjímání spony může dojít k jejímu vystřelení.

**Tuto hřebíkovačku nepoužívejte k uchytování elektrických kabelů.** Sponkovačka není určena k montáži kabeláže a může poškodit izolaci elektrických kabelů s následným úrazem elektrickým proudem nebo nebezpečím požáru.

## DODATEČNÉ BEZPEČNOSTNÍ A PRACOVNÍ POKYNY

Sponkovačka je určena k používání v jedné ruce. Sponkovačku nedržte za přední stranu zásobníku. Nepřibližujte ruce, hlavu, ani jiné části těla ke spodní části zásobníku, kde hřebíky opouštějí hřebíkovačku. Mohlo by to způsobit vážný úraz.

Výstup spon musí být celý nad spojovaným materiálem. Umístění výstupu hřebíků pouze částečně nad spojovaným materiálem může způsobit, že hřebík spojovaný materiál zcela mine a dojde k úrazu.

Hřebíky nenastřelujte blízko okraje materiálu. Zpracovávaný předmět se může rozlomit, přičemž se hřebík odrazí a může zranit obsluhu nebo jinou osobu. Uvědomte si, že se hřebík může pohybovat podél vláken dřeva a nečekaně prorazit bok spojovaného materiálu nebo jej posunout a případně způsobit úraz.

Nepřibližujte ruce ani části těla do bezprostřední blízkosti místa spojování materiálu sponami. Chraňte ruce a části těla tak, že podle potřeby spojovaný materiál zajistíte svorkami. Spojovaný materiál musí být řádně zajištěn ještě před přiložením sponovačky. Přiložení sponovačky k spojovanému materiálu může nečekaně způsobit jeho posunutí.

Při práci v omezeném prostoru udržujte obličej a odkryté části těla v bezpečné vzdálenosti. Náhlý zpětný ráz může způsobit náraz do těla, obzvláště při sponkování do tvrdého nebo hutného materiálu.

V běžném používání se sponkovačka při nastřelení spony odrazí. To je její normální chování. Nezkoušejte bránit zpětnému rázu tlačím hřebíkovačky proti spojovanému materiálu.

Pevně uchopte rukojeť, nechte sponkovačku odvést svou práci a nikdy na ni nepokládejte shora ani do blízkosti výstupu spon druhou ruku. Nedodržení tohoto pravidla může způsobit vážný úraz.

Nenastřelujte spony přes jiné spony ani pod příliš ostrým úhlem, protože může dojít k odchylení spony a následnému vážnému úrazu.

Před používáním sponovačky vždy v pracovním prostoru zkontrolujte přítomnost skrytých vodičů a plynového či vodovodního potrubí.

Po použití výrobku v režimu aktivace kontaktem jej přepněte zpět do plně sekvenčního režimu.

Před samotnou prací upravte hloubku zatloukání hřebíku. Nejvhodnější je požadovanou hloubku vyzkoušet na materiálu určenému k likvidaci.

Ve sponovačce používejte pouze spony odpovídající uvedeným technickým podmínkám. Používání nesprávných spon může způsobit jejich zasekávání nebo jiný druh poruch.

Před seřizováním hloubky nastřelování vždy vyjměte baterii.

Během seřizování hloubky nastřelování regulátorem nestiskněte spoušť.

Před úpravou hloubky záběru vždy vyberte režim plně sekvenčního nastřelování.

Při seřizování hloubky nastřelování sponovačkou na sebe ani na nikoho jiného nemiňte.

Upínadlo obrobku s upínacím zařízením. Neupnuté obrobky mohou způsobit vážné zranění nebo škody na majetku.

Před zahájením práce na reflektoru vyjměte baterii.

## DOPLŇUJÍCÍ BEZPEČNOSTNÍ UPOZORNĚNÍ K BATERII

**VAROVÁNÍ!** Ke snížení rizika požáru, úrazu a poškození výrobku v důsledku zkratu nikdy nenote přístroj, akumulátor ani nabíječku do tekutiny a nedovolte, aby do nich tekutina vnikla. Korozivní a vodivé tekutiny, například mořská voda, určité průmyslové chemikálie a bělidla nebo prostředky s obsahem bělidla a podobné látky mohou způsobit elektrický zkrat.

Nelikvidujte baterie v domovním odpadu či ohni. Distributoři AEG nabízejí odběr starých baterií pro ochranu životního prostředí.

Baterie, které nebyly nějakou dobu používány, by měly být před použitím dobít.

Pro optimální životnost by se akumulátory měly po použití plně dobít.

Při nepoužívání baterie po dobu delší než 30 dní:

- Uložte baterii na místě s teplotou pod 27 °C a bez vlhkosti.
- Skladujte baterie ve stavu nabíty na 30–50 % kapacity.
- Každých šest měsíců skladování nabijte akumulátor obvyklým způsobem.

## OCHRANA BATERIE

Baterie obsahuje ochranu proti přetížení, která pomáhá prodlužovat její životnost.

Elektronické obvody baterie vypnou přístroj automaticky při nadměrném zatížení. Restartování provedete vypnutím a opětným zapnutím přístroje. Pokud se zařízení nespustí, může být úplně vybitá baterie. Nabíjete baterii.

## TRANSPORT LITHIOVÝCH BATERIÍ

Lithium-iontová baterie podléhá legislativě o nebezpečném zboží.

Přeprava takových akumulátorů musí probíhat podle místních, státních a mezinárodních opatření a předpisů.

- Převoz baterií nevyžaduje další opatření.
- Komerční přeprava lithium-iontových akumulátorů třetími stranami podléhá předpisům týkajícím se nebezpečného zboží. Přípravu na přepravu a přepravu je výlučně nutné provádět řádně vyškolenými osobami a proces musí být pod dohledem odpovídajících odborníků.

Při přepravě akumulátorů:

- Ujistěte se, že kontakty baterie jsou chráněny a izolovány, aby se zabránilo zkratu.
- Zajistěte, aby akumulátory byly v obalu zajištěny proti pohybu.
- Nepřepravujte prasklé nebo baterie s unikajícím elektrolytem.
- Ptejte se u zásilkové společnosti na další radu.

## POZNEJTE SVŮJ PRODUKT

Viz strana 2.

1. Hřebík
2. Ovladač tlaku vzduchu
3. Rukojeť s izolací a protiskluzovým povrchem
4. Akumulátor

5. Otvor pro šroub spony na opasek
6. Posouvač
7. Přepínač režimu
8. Tlačítko pro svítidlo LED
9. Spínač spouště
10. Ochranná krytka
11. Šroub spony na opasek
12. Závěs na opasek
13. Nastavení hloubky zatloukání
14. Ochranná krytka
15. Kryt pro uvolnění zaseknutí
16. Světlo LED











## UDRŽBA

Při čištění plastových částí nepoužívejte rozpouštědla. Většina plastů nesnáší různé druhy komerčně dostupných rozpouštědel a mohou být při jejich použití poškozena. K odstranění špíny, uhlíkového prachu apod. použijte čistou hadriku.

Používejte pouze příslušenství AEG a náhradní díly AEG. Pokud je potřeba vyměnit díly a není to popsáno, obraťte se prosím na jednoho z našich servisních zástupců AEG (podívejte se na náš seznam záručních/servisních adres).

V případě potřeby je možno objednat podrobný náčrtek výrobku. Uvedte typ přístroje a jeho sériové číslo uvedené na štítku a objednejte si výkres u svých místních servisních zástupců nebo přímo na adrese: Techtronic Industries GmbH, Max-Eyth-Straße 10, 71364 Winnenden, Germany.

## SYMBOLY

	Před používáním tohoto výrobku si důkladně přečtěte pokyny.
	Stejnoseměrný proud
	Noste ochranné brýle.
	Nepřibližovat ruce
	Nelikvidujte vybité baterie a elektrické a elektronické zařízení společně s netříděným komunálním odpadem.
	Vybité baterie a elektrický a elektronický odpad musí být shromažďovány odděleně.
	Vybité baterie, akumulátory a odpadní světelné zdroje musí být od zařízení odděleny.
	Zjistěte si u místní samosprávy nebo u maloobchodníka, jaké jsou pokyny k recyklaci a kde je sběrné místo.
	Podle místních nařízení mohou mít maloobchodníci povinnost brát bezplatně zpět vybité baterie, elektrický a elektronický odpad.
	Když budete přispívat k opětovnému použití a recyklaci vybitých baterií, elektrického a elektronického odpadu, pomůže to snížit potřebu surovin.
	Vybité baterie, zejména ty s obsahem lithia, elektrický a elektronický odpad obsahují cenné recyklovatelné materiály, které mohou mít nepříznivý dopad na životní prostředí a lidské zdraví, nebudou-li zlikvidovány ekologickým způsobem.

Odstraňte z odpadu osobní údaje, pokud nějaké obsahuje.



**ŠPECIFIKOVANÉ PODMIENKY POUŽITIA**

Výrobok je určený na zatĺkanie klincov do mäkkých materiálov, ako je napríklad drevo.

Tento výrobok nie je vhodný na upevňovanie elektrických káblov.

Tento produkt nepoužívajte žiadnym iným spôsobom, ako je uvedené v účele použitia.

**⚠ VAROVANIE! Prečítajte si všetky pokyny s bezpečnostnými výstrahami, obrázky a parametre uvádzané pre tento výrobok.** Pri nedodržiavaní pokynov uvedených nižšie môže dôjsť k úrazu elektrickým prúdom, požiaru alebo závažnému osobnému poraneniu.

**Všetky výstrahy a pokyny si odložte na použitie v budúcnosti.**

**BEZPEČNOSTNÉ VÝSTRAHY PRE KLINCOVAČKU**

**Vždy predpokladajte, že nástroj obsahuje upínacie prvky.**

Neopatrná manipulácia s klincovačkou môže mať za následok neočakávané vystrelenie upínacích prvkov a poranenie osôb.

**Nemierete nástrojom na seba ani na nikoho v okolí.**

Neočakávané spustenie uvoľní upínací prvok a spôsobí zranenie.

**Nespúšťajte nástroj, pokiaľ nie je pevne priložený k obrobku.**

Ak sa nástroj nedotýka obrobku, upínací prvok sa môže odkloniť od vášho cieľa.

**Keď sa upínací prvok zasekne v nástroji, odpojte nástroj od zdroja napájania.** Ak ponecháte klincovačku zapojenú do elektrickej siete, pri vyberaní zaseknutého upínacieho prvku môže dôjsť k jej náhodnému aktivovaniu.

**Buďte opatrní pri odstraňovaní zaseknutého upínacieho prvku.**

Mechanizmus môže byť pod tlakom a upínací prvok sa môže silou uvoľniť pri pokuse o uvoľnenie zaseknutého stavu.

**Nepoužívajte túto klincovačku na upevňovanie elektrických káblov.**

Nie je určená na inštaláciu elektrických káblov a môže poškodiť izoláciu elektrických káblov, čím môže spôsobiť úraz elektrickým prúdom alebo nebezpečenstvo požiaru.

**DODATOČNÉ BEZPEČNOSTNÉ A PRACOVNÉ POKYNY**

Tento nástroj je určený na používanie jednou rukou. Nedržte nástroj za prednú časť zásobníka. Nekladte ruky, hlavu ani inú časť tela blízko spodnej časti zásobníka, odkiaľ z nástroja vychádza klince, pretože môže dôjsť k vážnemu poraneniu osôb.

Vždy sa uistite, že je zabezpečený úplný kontakt s obrobkom.

Čiastočný kontakt s obrobkom môže spôsobiť, že klince úplne minie obrobok s následkom vážneho poranenia osôb.

Klince nevrážajte pri okrají materiálu. Obrobok sa môže zlomiť, spôsobiť odrazenie klinca a môžete sa poraniť tela mimo spolupracovník. Dávajte pozor, pretože klince môže naraziť na vlákna dreva, vyletieť na druhej strane obrobku alebo zmeniť smer a spôsobiť poranenie.

Ruky a časti tela udržujte mimo bezprostrednej pracovnej plochy. V prípade potreby držte obrobok svorkami, aby ste uchránili ruky a telo pred možným poranením. Pred zatlačením upínacieho prvku do materiálu sa uistite, že je obrobok riadne zaistený. Kontakt s obrobkom môže spôsobiť neočakávaný posun obrobku.

Pri práci v obmedzených priestoroch držte tvár a časti tela mimo zadnej časti krytu nástroja. Náhle trhnutie môže spôsobiť narazenie do tela, hlavne pri sponkovaní do tvrdých či hutných materiálov.

Pri bežnom používaní nástroj po zatlačení upínacieho prvku bezprostredne odskočí. Ide o štandardnú funkciu nástroja. Nepokúšajte sa zabrániť odskoku pridržiavaním klincovačky pri obrobku.

Pevne uchopte rukoväť, nechajte nástroj pracovať a v žiadnom prípade nedávajte druhú ruku na hornú časť nástroja alebo do blízkosti výfuku. Nedodržanie tohto varovania môže viesť k vážnemu poraneniu osôb.

Upínacie prvky nenastreľujte na iné upínacie prvky ani s nástrojom nepracujte pod príliš strmým uhlom, pretože to môže spôsobiť odchylenie upínacích prvkov, ktoré by mohli spôsobiť poranenie.

Pred použitím výrobku na pracovnej ploche vždy skontrolujte, či sa na tejto ploche nenachádza skrytá elektroinštalácia, plynové alebo vodovodné potrubie.

Po tom, ako ste výrobok použili v režime kontaktného spustenia, prepnite ho späť do úplného sekvenčného režimu.

Pred samotnou prácou nastavte hĺbku zatĺkania klinca. Odporúča sa vyskúšať hĺbku na odpadovom obrobku, aby ste určili požadovanú hĺbku pre danú aplikáciu.

S týmto nástrojom sa môžu používať len také upínacie prvky, ktoré vyhovujú opisom v špecifikáciách výrobku. Použitie nesprávnych upínacích prvkov môže viesť k zaseknutiu alebo iným poruchám.

Pred úpravou hĺbky nastreľovania vždy vyberte batériu.

Pri nastavovaní hĺbky gombíka na nastreľovanie nestláčajte vypínač.

Skôr, ako nastavíte hĺbku vrážania, vždy si zvolte úplný sekvenčný režim nastreľovania.

Pri nastavovaní hĺbky nastreľovania nemierťe nástrojom na seba ani nikoho v blízkosti.

Upnite obrobok pomocou upínacieho zariadenia. Neupnuté obrobky môžu spôsobiť závažné poranenie a škody.

Vyberte sadu batérií pred vykonávaním akýchkoľvek prác na výrobku.

**DOPLNKOVÉ BEZPEČNOSTNÉ VÝSTRAHY PRE BATÉRIU**

**⚠ VAROVANIE!** Aby ste znížili riziko požiaru alebo poškodenia výrobku skratom, nikdy vaše náradie, akumulátor ani nabíjačku neponárajte do kvapaliny ani nedovoľte, aby sa do nich kvapalina dostala. Zieravé a vodivé kvapaliny, ako je morská voda, určité priemyselné chemikálie a biellidlo alebo biellidlo obsahujúce produkty atď. môžu spôsobiť skrat.

Použitie akumulátory nevyhadzujte do komunálneho odpadu ani ich nespájajte. Predajcovia výrobkov značky AEG ponúkajú službu prevzatia starých akumulátorov, aby sa šetrilo naše životné prostredie.

Akumulátory, ktoré ste nejaký čas nepoužívali, treba pred použitím nabiť.

Na dosiahnutie optimálnej životnosti je nutné akumulátory po použití nabiť.

Pre skladovanie akumulátora dlhšie ako 30 dní:

- Akumulátor skladujte na mieste s teplotou nižšou než 27 °C a chránený pred vlhkosťou.
- Akumulátory skladujte nabité na 30 % – 50 %.
- Po každých šiestich mesiacoch skladovania nabite batériu na normálnu úroveň.

**OCHRANA AKUMULÁTORA**

Akumulátor má ochranu proti preťaženiu, ktorá ho chráni pred preťažením a pomáha zabezpečiť dlhú životnosť.

Pri extrémnom zaťažení elektronika batérie automaticky vypne výrobok. Ak chcete výrobok reštartovať, vypnite ho a znova zapnite. Ak sa výrobok znovu nespustí, akumulátor môže byť úplne vybitý. Nabite akumulátor.

**PREPAROVA LÍTIOVÝCH AKUMULÁTOROV**

Lítiová-ionový akumulátor podlieha legislatíve pre nebezpečné náklady.

Prepravu týchto akumulátorov treba vykonávať podľa miestnych, štátnych a medzinárodných ustanovení a nariadení.

- Akumulátory sa môžu prepravovať po cestách bez ďalších požiadaviek.
- Na komerčnú prepravu lítiových-ionových akumulátorov tretími stranami sa vzťahujú nariadenia o nebezpečných tovzoch. Prípravu na prepravu a samotnú prepravu musia vykonávať výlučne primerane zaškolené osoby a tento proces musí byť doprevádzaný zodpovedajúcimi odborníkmi.

Pri preprave akumulátorov:

- Skontrolujte, či sú konektory akumulátorov sú chránené a izolované, aby nedošlo ku skratu.

- Akumulátor v balení zaistíte proti pohybu.
- Neprepravujte akumulátory, ktoré sú prasknuté alebo vytekajú.
- Ďalšie pokyny zistíte u nasledujúcej spoločnosti.

## SPozNAJTE SVOJ VÝROBOK

Pozri stranu 2.

1. Klince
2. Otočný volič tlaku vzduchu
3. Rúčka, izolovaný povrch na držanie
4. Súprava batérií
5. Otvor skrutky spony na opasok
6. Posunovač
7. Volič režimu
8. Tlačidlo LED svetla
9. Spúšť
10. Chránič pred poškodením
11. Skrutka spony na opasok
12. Spona na opasok
13. Nastavenie hĺbky zatĺkania
14. Chránič pred poškodením
15. Uvoľnenie zaseknutia
16. LED svetlo

## UDRŽBA

Pri čistení plastových dielov nepoužívajte rozpúšťadlá. Väčšina plastov je náchylná na rôzne typy bežne predávaných rozpúšťadiel a môže sa ich použitím poškodiť. Na odstránenie nečistôt, uhlikového prachu a podobných nečistôt používajte čisté handričky.

Používajte len príslušenstvo AEG a náhradné diely AEG. Ak potrebujete vymeniť súčasti, ktoré tu nie sú opísané, kontaktujte jedného zo servisných zástupcov spoločnosti AEG (pozrite si zoznam adries pre potreby uplatnenia záruky alebo vykonania servisu).

V prípade potreby si môžete rozvinutý pohľad na výrobok objednať. Uveďte typ výrobku a sériové číslo vytlačené na štítku a objednajte si výkres u vašich miestnych servisných zástupcov alebo priamo na adrese: Techntron Industries GmbH, Max-Eyth-Straße 10, 71364 Winnenden, Germany.

## SYMBOLY



Pred spustením výrobku si dôkladne prečítajte pokyny.



Jednosmerný prúd



Používajte ochranu zraku.



Držte ruky v bezpečnej vzdialenosti.



Odpadové batérie a akumulátory a odpadové elektrické a elektronické zariadenia nelikvidujte ako netriedený komunálny odpad.

Odpadové batérie a akumulátory a odpadové elektrické a elektronické zariadenia sa musia zbierať separovane.

Odpadové batérie, odpadové akumulátory a svetelné zdroje treba z výrobku vybrať.

Pokyny na recykláciu a miesta recyklácie zistíte u vášho miestneho orgánu alebo predajcu.

Podľa miestnych predpisov môžu mať maloobchodníci povinnosť bezplatne prevziať odpadové batérie a akumulátory a odpadové elektrické a elektronické zariadenia.

Váš príspevok k opätovnému použitiu a recyklácii odpadových batérií a akumulátorov a odpadových elektrických a elektronických zariadení pomáha znížiť dopyt po surovinách.

Odpadové batérie a akumulátory, konkrétne tie, ktoré obsahujú lítium, a odpadové elektrické a elektronické zariadenia obsahujú cenné, recyklovateľné materiály, ktoré môžu mať nepriaznivý vplyv na životné prostredie a ľudské zdravie, ak sa nelikvidujú ekologicky vhodným spôsobom.

Odstráňte prípadné osobné údaje z odpadového zariadenia.

## PL TŁUMACZENIE ORYGINALNEJ INSTRUKCJI

### WARUNKI UŻYTKOWANIA

Produkt jest przeznaczony do wbijania gwoździ w miękkie materiały, takie jak drewno.

Ten produkt nie nadaje się do mocowania kabli elektrycznych.

Nie należy używać tego produktu niezgodnie z przeznaczeniem.

**⚠ OSTRZEŻENIE!** Należy zapoznać się ze **wszystkimi dostarczonymi z tym produktem instrukcjami, ilustracjami i specyfikacjami**. Nie przestrzeganie przedstawionych niżej zaleceń mogłoby pociągnąć za sobą wypadki takie jak pożary, porażenia prądem elektrycznym i /lub poważne obrażenia ciała.

**Zachować wszystkie ostrzeżenia i instrukcje do wglądu na przyszłość.**

### GWOŹDZIARKA – OSTRZEŻENIA DOTYCZĄCE BEZPIECZEŃSTWA

**Należy zawsze zakładać, że w narzędziu znajdują się zszywki.** Nieostrożna obsługa gwoździarki może spowodować nieoczekiwany wyrzut elementów złącznych i obrażenia ciała.

**Nie kierować narzędziami w stronę siebie lub osób w pobliżu.** Nieoczekiwane wyzwolenie spowoduje wyrzut zszywki, powodując obrażenia.

**Nie uruchamiać narzędzia, jeśli nie jest ono mocno przyłożone do mocowanego przedmiotu.** Jeżeli narzędzie nie będzie w kontakcie z przedmiotem obrabianym, zszywka może ulec odchyleniu w stosunku do zakładanego położenia docelowego.

**Jeżeli zszywka zakleszczy się w narzędziu, odłączyć je od źródła zasilania.** Podczas usuwania zakleszczonego elementu złącznego gwoździarka może zostać przypadkowo uruchomiona, jeżeli jest podłączona do sieci.

**Podczas usuwania zakleszczonej zszywki należy zachować ostrożność.** Mechanizm może znajdować się pod naciskiem, a przy próbie uwolnienia zakleszczonej zszywki może ona zostać wyrzucona z dużą prędkością.

**Nie używać gwoździarki do mocowania kabli elektrycznych.** Nie jest on przeznaczony do instalacji kabli elektrycznych i może uszkodzić ich izolację, powodując tym samym porażenie prądem lub zagrożenie pożarowe.

### DODATKOWE ŚRODKI BEZPIECZEŃSTWA I INSTRUKCJA EKSPLOATACJI

Narzędzie przeznaczone jest do obsługi jedną ręką. Nie trzymać narzędzia za przednią część magazynka. Nie należy umieszczać dłoni, głowy lub innych części ciała w pobliżu dolnej części magazynka, gdzie gwoździe są wyrzucane z narzędzia, ponieważ może to spowodować poważne obrażenia ciała.

Należy zawsze zwracać uwagę na to, aby obszar styku z obrabianym przedmiotem znajdował się całkowicie nad takim obrabianym przedmiotem. Umieszczenie przedmiotu obrabianego tylko częściowo nad drugim przedmiotem obrabianym może spowodować wyrzut gwoździa całkowicie poza taki przedmiot, a tym samym poważne obrażenia ciała.

Nie wprowadzać gwoździ w pobliżu krawędzi materiałów. Może wówczas dojść do pęknięcia przedmiotu obrabianego skutkującego odbiciem gwoździarki i obrażeniami u operatora lub współpracownika. Należy pamiętać, że gwoździe może ustawić się w drewnie zgodnie z jego rysunkiem, co może skutkować jego



- EN
- DE
- FR
- IT
- ES
- PT
- NL
- DA
- NO
- SV
- FI
- EL
- TR
- CS
- SK
- PL
- HU
- SL
- HR
- LV
- LT
- ET
- RU
- BG
- RO
- MK
- UK
- AR



wystawianiem z roku przedmiotu obrabianego lub wygięciem, prowadząc do obrażeń cielesnych.

Dłonie i pozostałe części ciała należy trzymać z dala od bezpośredniego obszaru pracy. W razie potrzeby przytrzymać obrabiany przedmiot za pomocą zacisków, aby uchronić dłonie i ciało przed potencjalnymi obrażeniami. Przed dociśnięciem zszywki do materiału należy upewnić się, że obrabiany przedmiot jest odpowiednio zamocowany i zabezpieczony. W wyniku kontaktu z obrabianym przedmiotem może dojść do nieoczekiwanego przesunięcia obrabianego materiału.

Podczas pracy w miejscach o ograniczonym dostępie należy trzymać rękę i pozostałe części ciała z dala od tylnej części pokrywy narzędzia. Nagły odrzut może spowodować uderzenie w ciało, zwłaszcza podczas zszywania twardych lub gęstych materiałów.

Podczas normalnego użytkowania narzędzie odbija się natychmiast po wbiciu zszywki. Jest to normalne zachowanie narzędzia. Nie należy próbować zapobiegać odrzutowi poprzez przytrzymywanie gwóździarki przy przedmiocie obrabianym.

Chwyć mocno za uchwyt, pozwól narzędziu wykonywać pracę i nigdy nie kłaść drugiej dłoni na narzędziu ani w pobliżu wylotu. Nieprzestrzeżenie tego ostrzeżenia może spowodować poważne obrażenia ciała.

Nie wbijać zszywek na inne zszywki lub gdy narzędzie jest ustawione pod zbyt dużym kątem, ponieważ może to spowodować ugięcie zszywek, co z kolei może spowodować obrażenia.

Zawsze przed użyciem produktu należy sprawdzić, czy w miejscu pracy nie ma ukrytych przewodów elektrycznych, gazowych i wodnych.

Po użyciu produktu w trybie uruchamiania kontaktowego należy przełączyć go z powrotem w tryb wprowadzania sekwencyjnego.

Przed rozpoczęciem pracy należy wyregulować głębokość wbijania gwoździ. Zaleca się przetestowanie głębokości wbijania na odpadzie w celu określenia głębokości wymaganej dla danego zastosowania.

Z produktem można stosować wyłącznie zszywki odpowiadające opisowi w tabeli specyfikacji narzędzia. Użycie nieprawidłowych zszywek może prowadzić do zakleszczenia lub innych zakłóceń w działaniu.

Przed przystąpieniem do regulacji głębokości wprowadzania należy zawsze wyciągnąć akumulator.

Nie naciskać spustu w trakcie regulacji głębokości wprowadzania.

Przed przystąpieniem do regulacji napędu należy zawsze wybrać tryb wprowadzania sekwencyjnego.

Podczas regulacji głębokości wbijania nie kierować narzędzia w stronę siebie lub osób znajdujących się w pobliżu.

Obrabiany element należy zamocować za pomocą zacisku. Niezabezpieczone elementy mogą spowodować poważne obrażenia ciała i uszkodzenia.

Przed rozpoczęciem pracy z produktem wymontować akumulator.

#### AKUMULATOR — DODATKOWE OSTRZEŻENIA DOTYCZĄCE BEZPIECZEŃSTWA

**⚠ OSTRZEŻENIE!** Aby ograniczyć ryzyko pożaru, obrażeń oraz uszkodzenia produktu z powodu zwarcia, nigdy nie zanurzać narzędzia, akumulatora ani ładowarki w płynie ani nie dopuszczać do przedostania się płynu do ich wnętrza. Płynny żrący lub przewodzący, takie jak woda morska, niektóre chemikalia przemysłowe, a także wybielacze lub produkty zawierające wybielacze itp. mogą powodować zwarcie.

Nie należy wyrzucać zużytych akumulatorów z odpadami domowymi ani ich palić. Dystrybutorzy sprzętu AEG oferują odbiór zużytych akumulatorów w celu ochrony środowiska.

Akumulatory, które nie były używane od pewnego czasu, należy ponownie naładować przed użyciem.

W celu uzyskania optymalnej żywotności akumulatory należy ładować do pełna po każdym użyciu.

W przypadku przechowywania akumulatorów dłużej niż 30 dni:

- Akumulator należy przechowywać w temperaturze poniżej 27 °C i z dala od wilgoci.
- Akumulatory należy przechowywać w stanie naładowania 30–50%.
- Akumulatory należy ładować co sześć miesięcy przechowywania.

#### ZABEZPIECZENIE AKUMULATORA

Akumulator posiada zabezpieczenie przed przeładowaniem, które chroni go przed przeładowaniem i zapewnia długą żywotność.

Przy ekstremalnym obciążeniu elektronika akumulatora wyłączy produkt automatycznie. Aby ponownie uruchomić produkt, należy go wyłączyć, a następnie ponownie włączyć. Jeśli produkt nie uruchomi się ponownie, może to oznaczać, że akumulator jest całkowicie rozładowany. Naładować akumulator.

#### TRANSPORTOWANIE AKUMULATORÓW LITOWYCH

Akumulator litowo-jonowy podlega przepisom dotyczącym produktów niebezpiecznych.

Transport tych akumulatorów musi odbywać się zgodnie z przepisami i regulacjami lokalnymi, krajowymi oraz międzynarodowymi.

- Akumulatory można przewozić drogami bez konieczności spełnienia dodatkowych wymogów.
- Komercyjny transport akumulatorów litowo-jonowych przez osoby trzecie podlega przepisom o towarach niebezpiecznych. Przygotowanie transportu oraz przewóz mogą być realizowane wyłącznie przez dobrze przeszkolony personel, a proces musi być nadzorowany przez odpowiednich ekspertów.

W trakcie transportowania akumulatorów:

- Należy upewnić się, że styki baterii są zabezpieczone i zabezpieczone, aby nie dopuścić do zwarcia.
- Upewnić się, że akumulator został zabezpieczony przed przemieszczaniem się w opakowaniu.
- Nie należy transportować pękniętych ani nieszczelnych akumulatorów.
- Szczegółowe porady można uzyskać w firmie spedycyjnej.

#### POZNAJ SWÓJ PRODUKT

Patrz strona 2.

1. Gwoździe
2. Tarcza manometru
3. Rękojeść, izolowana powierzchnia chwytna
4. Akumulator
5. Otwór na śrubę klipsa na pasek
6. Popychacz
7. Wybierak trybu
8. Przycisk lampki LED
9. Włącznik spustowy
10. Podkładka zabezpieczająca przed zarysowaniem
11. Śruba klipsa na pasek
12. Klips do paska
13. Regulacja głębokości wbijania
14. Podkładka zabezpieczająca przed zarysowaniem
15. Przyrząd do usuwania zatorów
16. Oświetlenie LED

#### KONSERWACJA

Unikać stosowania rozpuszczalników do czyszczenia części z tworzyw sztucznych. Większość tworzyw sztucznych jest podatna na działanie różnego rodzaju rozpuszczalników i może ulec uszkodzeniu w wyniku ich stosowania. Do usuwania brudu, pyłu węglowego itp. należy używać czystych ściereczek.

Stosować wyłącznie akcesoria i części zamienne AEG. W przypadku zaistnienia konieczności wymiany komponentów na nieopisane w niniejszej instrukcji należy skontaktować się z jednym z naszych agentów serwisowych AEG (prosimy o zapoznanie się z naszą listą podmiotów realizujących naprawy gwarancyjne i serwisowe).

W razie potrzeby można zamówić rysunek produktu rozebranego. Należy podać typ produktu i numer seryjny nadrukowany na etykiecie oraz zamówić rysunek u lokalnego przedstawiciela handlowego lub bezpośrednio: Techtronic Industries GmbH, Max-Eyth-Straße 10, 71364 Winnenden, Germany.

#### SYMBOLE



Przed uruchomieniem produktu należy dokładnie zapoznać się z instrukcjami.



Prąd stały



Nosici ochronę oczu.



Trzymać dłońie za dala.



Zużytego sprzętu elektrycznego i elektronicznego, w tym zużytych baterii i akumulatorów, nie należy wyrzucać jako nieposortowanych odpadów komunalnych.

Zużyty sprzęt elektryczny i elektroniczny, w tym zużyte baterie i akumulatory, musi być gromadzony osobno.

Zużyte baterie, akumulatory i źródła światła muszą zostać usunięte ze sprzętu.

Skontaktować się z lokalnymi władzami lub sprzedawcą detalicznym w celu uzyskania porad dotyczących recyklingu i punktu zbiórki odpadów.

Zgodnie z lokalnymi przepisami sprzedawcy detaliczni mogą być zobowiązani do nieodpłatnego odbioru zużytego sprzętu elektrycznego i elektronicznego, w tym baterii i akumulatorów.

Państwa wkład w ponowne wykorzystanie i recykling zużytego sprzętu elektrycznego i elektronicznego, w tym baterii i akumulatorów, pomaga zmniejszyć zapotrzebowanie na surowce.

Zużyte baterie i akumulatory — w szczególności zawierające lit — a także pozostały sprzęt elektryczny i elektroniczny, zawierają nadające się do recyklingu cenne materiały i surowce, które mogą mieć negatywny wpływ na środowisko naturalne i zdrowie ludzkie, jeśli nie są usuwane w sposób przyjazny dla środowiska naturalnego.

Z utylizowanego sprzętu należy usunąć wszelkie ewentualne dane osobowe.

## Ne használja a szögbelövót elektromos vezeték rögzítésére.

Nem elektromos vezeték szereléséhez tervezték, és károsíthatja az elektromos kábelek szigetelését, ezáltal áramütést vagy tüzet okozhat.

## KIEGÉSZÍTŐ BIZTONSÁGI ÉS MUNKAUTASÍTÁSOK

A szerszámot egykezes használatra tervezték. Ne tartsa a szerszámot a tár elejénél fogva. Ne tegye a kezét, fejét vagy egyéb testrészét a tár aljához, ahol a szöglet kilóvi a szerszámából, mert az súlyos személyi sérülést okozhat.

Mindig ellenőrizze, hogy a szerszám érintkezője teljes mértékben a munkadarabra illeszkedik. Amennyiben a tűzőgép érintkezőjét csak részlegesen helyezi a munkadarab fölé, a szög teljesen elkerülheti a munkadarabot, és súlyos személyi sérülést okozhat.

Ne tűzőzn szökeket az anyag szélének közelébe. A munkadarab meghasadása miatt a szög lepatlanhat, és a kezelő vagy egy közelben lévő munkatárs sérülését okozhatja Vegye figyelembe, hogy esetenként a szög a fa szálirányát követi, emiatt váratlanul eltérülhet, vagy kiállhat a munkadarabból, és esetleg sérülést okozhat.

Tartsa a kezzeit és testrészeit a közvetlen munkaterülettől távol. Ha a kezének vagy testrészeinek védelme érdekében szükséges, használjon fogókat a munkadarab megtartásához. Ellenőrizze, hogy a munkadarab megfelelően rögzült mielőtt a kapcsot beütözné az anyagba. A munkadarabbal való érintkezés miatt az anyag váratlan elcsúszhat.

Tartsa az arcát és testrészeit távol a szerszámsapka hátuljától miközben szűk helyen dolgozik. A hirtelen visszaütések miatt a szerszám a testének ütközhet, különösen ha kemény vagy nagy sűrűségű anyagon használja a tűzőgépet.

Normál használat során a szerszám egy tűzőkapocs belövése után azonnal visszapattan. Ez a szerszám normál működése. Ne próbálja a visszaütést a szögbelövő munkadarabhoz nyomásával megakadályozni.

Fogja meg erősen a fogantyút, hagyja, hogy a szerszám elvégezze a munkát, és a másik kezét soha ne tegye a szerszám tetejére vagy a kimenet közelébe. A figyelmeztetés be nem tartása súlyos személyi sérülést okozhat.

Ne üsse be a tűzőkapocsokat más tűzőkapocs tetejére vagy a szerszámmal túl meredek szögben, mivel ez a tűzőkapcsok elhajlását okozhatja, ami sérülést eredményezhet.

Mindig ellenőrizze, hogy nincs-e a munkaterületen rejtett kábel, gáz- vagy vízvezeték mielőtt a terméket az adott területen használná.

Miután a terméket érintéssé mekkódvetési módban használta, kapcsolja vissza a teljes szekvenciális üzemmódba.

A tényleges munka megkezdése előtt állítsa be a szög belövési mélységét. Ajánlott a mélységet egy próba munkadarabon tesztelni, hogy meghatározhasa az alkalmazáshoz szükséges mélységet.

A szerszámmal csak a termékleírasi táblázatban szereplő leírásnak megfelelő tűzőkapcsok használhatók. A nem megfelelő kapcsok használata elakadáshoz vagy más meghibásodáshoz vezethet. Mindig távolítsa el az akkumulátort a tűzés mélységének állítása előtt.

Ne nyomja meg a kioldót mélységbeállítás közben.

A behajtási mélység beállítása előtt mindig válassza a teljes szekvenciális beütési módot.

A beütési mélység beállításakor ne irányítsa a szerszámot saját maga vagy a közelben tartózkodó személyek felé.

Szorítsa le a munkadarabot egy szorítóval. A nem rögzített munkadarabok súlyos sérüléseket és károkat okozhatnak.

A terméken végzett bármilyen munkálat előtt vegye ki az akkumulátort

## AZ AKKUMULÁTÓR KIEGÉSZÍTŐ BIZTONSÁGI FIGYELMEZTÉSEI

**⚠ FIGYELMEZTETÉS!** Tűz, személyi sérülés és termékárosodás rövidzárlat miatti kockázatának csökkentése érdekében soha ne merítse az eszközt, az akkumomagot vagy a töltőt folyadékba, illetve ne engedje, hogy folyadék jusson ezekbe. A korrozív vagy vezetőképess folyadékok, például a tengervíz,

## HU AZ EREDETI ÚTMUTATÓ FORDÍTÁSA

### RENDELTESSZERŰ HASZNÁLAT

A termék szögek puha anyagokba, például fába történő belövéésére szolgál.

Ez a termék nem alkalmas elektromos vezeték rögzítésére.

Ne használja a terméket a rendeltetésétől eltérő célra.

**⚠ FIGYELMEZTETÉS!** Olvassa el, illetve tekintse meg a termékhez biztosított minden biztonsági figyelmeztetést, illusztrációt és műszaki leírást. Az alább részletezett előírások be nem tartása olyan baleseteket okozhat, mint pl. tűz, áramütés és/vagy súlyos testi sérülések.

**Örize meg az összes figyelmeztetést és utasítást későbbi felhasználás céljából.**

### A SZÖGBELÖVŐ BIZTONSÁGI FIGYELMEZTÉSEI

**Mindig úgy járjon el, mintha kapcsok lennének a gépben.** Nem körültekintő használata esetén a szögbelövő váratlanul kapcsot löhet ki, és személyi sérülést okozhat.

**Ne irányítsa a szerszámot saját maga vagy más közelben álló személy felé.** A váratlan beindítás kilóvi a kapcsot, ami sérülést okozhat.

**A szerszámot csak akkor indítsa el, ha az stabilan a munkadarabra van helyezve.** Ha a szerszám nem érintkezik a munkadarabbal, a kapcsot más irányba löheti.

**Válassza le a szerszámot a tápellátásról, ha a kapocs elakad a szerszámban.** Ha a beszorult kapcsok eltávolítása közben a szögbelövő be van dugva, véletlenül bekapcsolhat.

**Óvatosan járjon el a beszorult kapcsok eltávolításakor.**

Előfordulhat, hogy a szerszám szerkezete nyomás alatt van és a kilóvi a kapcsot, miközben kiszabadítani próbálja.



- EN
- DE
- FR
- IT
- ES
- PT
- NL
- DA
- NO
- SV
- FI
- EL
- TR
- CS
- SK
- PL
- HU
- SL
- HR
- LV
- LT
- ET
- RU
- BG
- RO
- MK
- UK
- AR



bizonyos ipari vegyi anyagok és a fehéritőszerv vagy a fehéritőszertartalmú termékek stb. rövidzárlatot okozhatnak.

Ne dobja a háztartási hulladékok közé és ne égesse el az akkumulátorokat. Környezetünk védelme érdekében az AEG vizsonteladói átvesszik a régi akkumulátorokat.

A hosszabb ideig nem használt akkumulátorcsomagokat használat előtt újból fel kell tölteni.

Az optimális élettartam érdekében használat után az akkumulátorokat teljesen fel kell tölteni.

Amennyiben 30 napnál tovább tárolja az akkumulátorcsomagot:

- Az akkumulátort olyan helyen tárolja, ahol a hőmérséklet 27 °C alatt van, és azt nem érheti nedvesség.
- Az akkumulátorcsomagokat 30%-50%-os feltöltöttségi állapotban tárolja.
- Hat havonta tölts fel az akkumulátorcsomagot a szokásos módon.

### AZ AKKUMULÁTORCSOMAG VÉDELME

Az akkumulátorcsomag el van látva túlterhelés elleni védelemmel, amely megóvja a túlterheléstől és segít a hosszú élettartam biztosításában.

Extrém terhelés alatt az akkumulátor elektronikája automatikusan lekapcsolja a terméket. A termék újraindításához kapcsolja azt ki, majd újra be. Amennyiben a termék nem indul újra, lehetséges, hogy teljesen lemerült az akkumulátorcsomag. Tölts fel az akkumulátorcsomagot.

### LÍTIUM AKKUMULÁTOROK SZÁLLÍTÁSA

A lítium-ion akkumulátor a veszélyes árukra vonatkozó szabályozás hatálya alá tartozik.

Az akkumulátorok szállítását a helyi, nemzeti és nemzetközi előírásokkal és szabályozásokkal összhangban kell végezni.

- Az akkumulátorokat további követelmények nélkül lehet közúton szállítani.
- A lítiumion akkumulátorok harmadik fél általi kereskedelmi szállítására a veszélyes árucikkek szabályai vonatkoznak. A szállítás előkészítését és a szállítást kizárólag megfelelően képzett személyek végezhetik, és a folyamatot szakértőknek folyamatosan ellenőrizniük kell.

Az akkumulátorok szállításakor:

- Ügyeljen arra, hogy a rövidzárlat elkerülése érdekében az akkumulátor érintkezői védve és szigetelve legyenek.
- A csomagoláson belül biztosítsa az akkusomagot, hogy ne mozduljon el.
- Ne szállítson repedt vagy szivárgó akkumulátorokat.
- További információért vegye fel a kapcsolatot a továbbított végző céggel.

### ISMERJE A TERMÉKÉT

Lásd a 2. oldalt

1. Szögek
2. Légnyomásmérő
3. Fogantyú, szigetelt fogófelület
4. Akkumulátor
5. Övcspesz csavarfurata
6. Tölőszkőz
7. Üzem módválasztó
8. LED-lámpa gombja
9. Kioldókapcsoló
10. Horzsolásmentes alátét
11. Övcspesz csavarja
12. Övcspitétő
13. A belővési mélység beállítása
14. Horzsolásmentes alátét
15. Elakadáskioldó
16. LED-lámpa

### KARBANTARTÁS

Ne használjon oldószereket a műanyag alkatrészek tisztításakor.

A legtöbb műanyag érzékeny különböző típusú kereskedelmi forgalomban kapható oldószerekre, és károsodhat a használatuktól. A kosz, szénpor stb. eltávolítására tiszta ruhát használjon.

Csak AEG tartozékokat és AEG pótalkatrészeket használjon. Ha olyan alkatrészeket kell kicserélni, amelyről nincs leírás, forduljon

egy AEG szervizpartnerhez (lásd a garanciális helyek és szervizek listáját).

Szükség esetén megrendelheti a termék bontott nézetét. Adja meg a termék típusát és a címkére nyomtatott sorozatszámot, és rendelje meg a tervrajzot a helyi szerviznél vagy közvetlenül az alábbi elérhetőségen: Techtronic Industries GmbH, Max-Eyth-Straße 10, 71364 Winnenden, Germany.

### SZIMBÓLUMOK



A termék elindítása előtt olvassa el figyelmesen a használati utasítást.



Egyenáram



Viseljen szemvédőt.



Tartsa távol a kezét.



Az akkumulátorok, valamint az elektromos és elektronikus berendezések hulladékeit ne dobja a válogatatlan települési hulladékok közé.

Az akkumulátorok, valamint az elektromos és elektronikus berendezések hulladékeit elkülönítve gyűjtse.

A hulladékká vált elemeket, akkumulátorokat és fényforrásokat vegye ki a berendezésből.

Lépjen kapcsolatba a helyi hatósággal vagy kereskedővel az újrahasznosításra vonatkozó útmutatásért és a gyűjtőállomásokkal kapcsolatos információkért.

A helyi szabályozások szerint a kereskedők kötelesek lehetnek ingyen visszavenni az akkumulátorok, illetve az elektromos és elektronikus berendezések hulladékait.

Az Ön hozzájárulása az akkumulátorok, illetve az elektromos és elektronikus berendezések hulladékaiknak újrafelhasználásához és újrafeldolgozásához segít csökkenteni a nyersanyagok iránti keresletet.

Különösen a lítiumot tartalmazó akkumulátorok, illetve az elektromos és elektronikus berendezések hulladécai értékes, újrafeldolgozható anyagokat tartalmaznak, amelyek káros hatással lehetnek a környezetre és az emberi egészségre, ha nem környezetbarát módon kezelik őket.

A hulladékká vált berendezésből szükség esetén törölje a személyes adatokat.

### SL PREVOD ORIGINALNIH NAVODIL

#### DOLOČENI POGOJI ZA UPORABO

Izdelek je namenjen za zabijanje žebjev v mehke materiale, na primer les.

Izdelek ni primeren za pritrdjevanje električnih kablov.

Izdelka ne uporabljajte na noben način, ki ni predpisan za to napravo.

**⚠ OPOZORILO! Preberite vsa varnostna opozorila, risbe in tehnične podatke, priložene tem izdelkom.** Če ne upoštevate opozoril in navodil, lahko pride do električnega udara, oginja in/ali hudih poškodb.

**Vsa opozorila in navodila shranite za poznejšo uporabo.**

## VARNOSTNA OPOZORILA ZA ŽEBLJALNIK

**Vedno predvidevajte, da orodje vsebuje sponke.** Nepredvidno ravnanje z žebeljnikom lahko povzroči nepričakovano sprožitev sponk in telesno poškodbo.

**Orodja ne obračajte proti sebi ali drugi osebi v bližini.** Nepričakovana sprožitev lahko sprosti sponko in povzroči poškodbo.

**Orodje aktivirajte le, če je trdno nameščeno ob delovno površino.** Če orodje ni v stiku z delovno površino, se lahko sponka odbije od vašega cilja.

**Če se sponka zagodzi v orodju, izključite orodje iz vira napajanja.** Če je žebeljnik med odstranjevanjem zagodene sponke vklopljen v električno vtičnico, se lahko po nesreči aktivira.

**Pri odstranjevanju zagodene sponke bodite previdni.**

Mehanizem je morda pod pritiskom, zato se lahko med poskusom odstranitve zagodene sponke ta na silo sproži.

**Žebeljnika ne uporabljajte za pritrdjevanje električnih kablov,** saj ni zasnovan za namestitvev električnih kablov in lahko poškoduje njihovo izolacijo ter privede do električnega udara ali nevarnosti požara.

## DODATNA NAVODILA ZA VARNOST IN DELO

Orodje je zasnovano za enoročno uporabo. Ne držite orodja za sprednjo stran nabojnika. Rok, glave ali drugih delov telesa ne približujte spodnjemu delu nabojnika, skozi katerega prihajajo žebli iz izdelka, ker lahko to povzroči hudo telesno poškodbo.

Vedno zagotovite, da je stična površina v celoti nameščena nad obdelovancem. Če stično površino za obdelovanca postavite tako, da je delno privzdignjen nad obdelovancem, lahko žebelj povsem zgreši obdelovanca in povzroči hude telesne poškodbe.

Žebelj ne vstavljajte blizu roba materiala. Obdelovavec lahko počni, kar povzroči odboj žeblija, ki lahko poškoduje vas ali sodelavca. Zavedajte se, da lahko žebelj sledi strukturi lesa, zaradi česar pogleda skozi stranski del delovnega materiala ali pa se upogne, kar lahko povzroči poškodbo.

Rok in delov telesa ne približujte neposredni delovni površini. Po potrebi držite obdelovavec s sponami, da roki in telesni deli ne bodo v morebitni nevarnosti. Preden sponko sprožite v material, se prepričajte, da je obdelovavec ustrezno pritrjen. Stik z obdelovancem lahko povzroči nepričakovan premik delovnega materiala.

Pri delu v zaprtih območjih obraza in rok ne približujte zadnjemu delu orodja. Nenaden odskok lahko povzroči udarec ob telo, predvsem pri spenjanju trdega ali gostega materiala.

Med normalno uporabo orodja takoj po vstavitvi sponke odskoči. To je normalno delovanje orodja. Ne poskušajte preprečiti odskoka s pritiskanjem žebeljnika ob obdelovanca.

Trdno primite ročaj, pustite orodju, da opravi svoje delo in nikoli ne postavljajte druge roke na vrh izdelka ali v bližino izstopne odprtine. Neupoštevanje tega opozorila lahko povzroči hude telesne poškodbe.

Ne vstavljajte sponk prek drugih sponk ali tako, da bi bilo orodje pod prevelikim kotom, saj s tem lahko povzročite ukrivljanje sponk, kar lahko privede do telesne poškodbe.

Pred uporabo izdelka vedno preverite, ali se na delovnem območju nahajajo skriti električni kabli ter plinska ali vodovodna napeljava.

Po uporabi izdelka v načinu sprožitve ob stiku ga preklopite nazaj v povsem zaporedni način.

Pred dejanskim delom je treba nastaviti globino zabijanja. Priporočamo vam, da preverite globino na odpadnem delu obdelovanca in tako določite zahtevano globino za namen uporabe.

V izdelku se lahko uporabljajo le sponke, ki se ujemajo z opisom v preglednici s tehničnimi podatki o orodju. Uporaba napačnih sponk lahko privede do zagozditve ali drugih napak.

Pred nastavljanjem globine delovanja vedno odstranite akumulator.

Med nastavljanjem globine delovanja ne pritiskajte sprožilca.

Pred nastavljanjem globine vstavljanja vedno izberite povsem zaporedni način delovanja.

Med prilagajanjem globine delovanja ne obračajte orodja proti sebi ali drugi osebi v bližini.

Obdelovavec vprnite z vpenjalno napravo. Obdelovanci, ki niso vpeti, lahko povzročijo hude poškodbe in škodo.

Pred izvajanjem del na pripomočku odstranite akumulatorski vložek.

## DODATNA VARNOSTNA OPOZORILA ZA BATERIJO

**⚠ OPOZORILO!** Za zmanjšanje nevarnosti požara, telesne poškodbe in poškodbe izdelka zaradi kratkega stika nikoli ne potopite orodja, baterijskega vložka ali polnilca v tekočino ali dopustite, da bi tekočina vdrla vanje. Korozivne ali prevodne tekočine, kot so morska voda, določene industrijske kemikalije in belilo oziroma izdelki, ki vsebujejo belilo itd., lahko povzročijo kratek stik.

Uporabljenih baterij ne odlagajte med gospodinjске odpadke oziroma jih ne sezigajte. Distributerji družbe AEG ponujajo prevzem starih baterij z namenom varovanja okolja.

Baterije, ki jih nekaj časa niste uporabljali, je treba pred uporabo napolniti.

Za zagotovitev optimalne življenjske dobe baterijskih vložkov jih je treba po uporabi povsem napolniti.

Shranjevanje baterijskega vložka za dlje kot 30 dni:

- Baterijski vložek shranite v prostoru, kjer je temperatura nižja od 27 °C in ni vlage.
- Baterijske vložke shranjujte napolnjene od 30 do 50 %.
- Vsakih šest mesecev shranjevanja morate kot običajno zamenjati baterijski sklop.

## ZAŠČITA BATERIJSKEGA VLOŽKA

Baterijski vložek ima zaščito pred obremenitvijo, ki pripomore k preprečitvi preobremenitve vložka in zagotovitvi dolge življenjske dobe.

Elektronski deli baterije v primeru velike obremenitve samodejno vklopijo izdelek. Za ponovni zagon izdelek izklopite in znova vklopite. Če se izdelek ne zažene znova, se je baterijski vložek morda povsem izpraznil. Napolnite baterijski vložek.

## PREVAŽANJE LITIJEVIH AKUMULATORJEV

Za litij-ionsko baterijo velja zakonodaja o nevarnem blagu.

Prevoz teh baterij je treba izvesti v skladu z lokalnimi, nacionalnimi in mednarodnimi določbami ter predpisi.

- Cestni prevoz baterij je dovoljen brez posebnih zahtev.
- Za komercialni prevoz litij-ionskih baterij s strani tretjih oseb se uporabljajo predpisi o nevarnem blagu. Priprave za transport in transport mora izvajati ustrezno usposobljeno osebo, proces pa morajo spremljati ustrezni strokovnjaki.

Pri prevozu baterij:

- Zagotovite, da bodo kontakti baterij zaščiteni in izolirani, da ne bo prišlo do kratkega stika.
- poskrbite, da embalaža prepreči premikanje baterij.
- Ne prevažajte poškodovanih akumulatorjev oz. akumulatorjev, ki puščajo.
- Za nadaljnje informacije se obrnite na posredništvo.

## SPOZNAJTE SVOJ IZDELEK

Glejte stran 2.

1. Žebli
2. Vrtljivi gumb za zračni tlak
3. Ročaj, izolirano držalo
4. Akumulator
5. Odprtina za vijak sponke za pas
6. Poljskač
7. Stikalo za izbiro načina
8. Gumb za lučko LED
9. Sprožilno stikalo
10. Zaščitna ploščica
11. Vijak sponke za pas
12. Sponka za pas
13. Nastavitev globine zabijanja
14. Zaščitna ploščica
15. Sprostilo blokade
16. Luč LED



EN
DE
FR
IT
ES
PT
NL
DA
NO
SV
FI
EL
TR
CS
SK
PL
HU
SL
HR
LV
LT
ET
RU
BG
RO
MK
UK
AR



Plastičnih delov ne čistite s topli. Večina vrst plastike je občutljivih na razne vrste komercialnih topil, zato se lahko ob njihovi uporabi poškoduje. Umazanijo, karbonski prah in podobno odstranite s čisto krpo.

Uporabljajte samo dodatke AEG in rezervne dele AEG. Če je treba zamenjati dele, ki niso opisani, se obrnite na enega od servisov družbe AEG (glejte seznam naslovov za uveljavljanje garancije/ servisov).

Po potrebi lahko naročite eksplozijski pogled izdelka. Navedite vrsto izdelka in serijsko številko, natisnjeno na oznaki, ter naročite načrt pri lokalnem servisnem agentu ali neposredno na: Techtronic Industries GmbH, Max-Eyth-Straße 10, 71364 Winnenden, Germany.

## SIMBOLI



Pred zagonom izdelka pazljivo preberite navodila.



Enosmerni tok



Nosite zaščito oči.



Ne približujte rok.



Odpadnih baterij in odpadne električne in elektronske opreme ne odlagajte med nesortirane gospodinjne odpadke.

Odpadne baterije in odpadno električno in elektronsko opremo je treba zbirati ločeno.

Odpadne baterije, odpadne akumulatorje in svetlobne vire je treba odstraniti iz opreme.

Glede recikliranja in zbirališča se posvetujte z lokalnim organom ali prodajalcem.

Skladno z lokalnimi predpisi morajo trgovci na drobno odpadne baterije in odpadno električno in elektronsko opremo morda brezplačno prevzeti.

Vaš prispevek k ponovni uporabi in recikliranju odpadnih baterij in odpadne električne in elektronske opreme pomaga zmanjšati zahteve po surovinah.

Odpadne baterije, predvsem tiste, ki vsebujejo litij, in odpadna električna in elektronska oprema vsebujejo dragocene materiale, ki jih je mogoče reciklirati, in lahko v primeru, da se ne odložijo na način, skladen z okoljem, negativno vplivajo na okolje in zdravje ljudi.

Če so v odpadni opremi shranjeni osebni podatki, jih izbršite.

**Uvijek imajte na umu da alat sadrži zatezače.** Nemarno rukovanje pištoljem za čavle može dovesti do neočekivanog ispaljivanja zatezača i tjelesne ozljede.

**Alat ne usmjeravajte prema prema sebi ili nekoj osobi u blizini.** Neočekivano okidanje izbacit će zatezač, uzrokujući ozljedu.

**Ne aktivirajte alat osim ako alat nije čvrsto prislonjen na obradak.** Ako alat nije u doticaju s obradkom, zatezač se može odbiti od vašeg cilja.

**Alat odvojite od izvora napajanja kada se zatezač zaglavi u alatu.** Prilikom uklanjanja zaglavljenog zatezača, pištolj za čavle se može nenamjerno aktivirati ako je uključen u struju.

**Budite oprezni prilikom uklanjanja zaglavljenog zatezača.**

Mehanizam može biti pod pritiskom, a zatezač se može silovito izbaciti prilikom pokušavanja oslobađanja iz stanja zaglavljenosti.

**Ovaj pištolj za čavle nemojte koristiti za zatezanje električnih kabela.** Ona nije konstruirana za postavljanje električnih kabela i može oštetiti izolaciju električnih kabela, uzrokujući time strujni udar ili opasnosti od požara.

## DODATNE INFORMACIJE O SIGURNOSTI I RADU

Alat je osmišljen za korištenje jednom rukom. Alat ne držite ispred spremnika. Ne stavljajte ruke, glavu ili druge dijelove svojeg tijela blizu donjeg dijela spremnika na kojem čavao izlazi iz alata, budući da bi moglo doći do teške tjelesne ozljede.

Uvijek se uvjerite da se kontakt s obradkom nalazi potpuno iznad obratka. Djelomično postavljanje obratka u takav položaj da samo djelomično dodiruje gornji dio obratka može dovesti do toga da čavao potpuno promaši obradak i izazove tešku tjelesnu ozljedu.

Čavle ne zabijajte pri rubu materijala. Obradak se može rascijepiti i uzrokovati odbijanje čavla, ozljeđivši pritom vas ili suradnika. Imajte na umu da čavao može slijediti žile na drvu, što može prouzročiti njegovo sršanje iz boka materijala u obradi ili do odbijanja, što može prouzročiti ozljedu.

Ruke i dijelove tijela držite podalje od neposrednog radnog područja. Obradak zadržavajte stegom kada je potrebno ruke i tijelo zaštititi od potencijalne ozljede. Uvjerite se da je obradak dobro pričvršćen prije pritiškanja zatezača na materijal. Kontaktna površina obratka može prouzročiti neočekivano pomicanje radnog materijala.

Lice i dijelove tijela držite podalje od stražnjeg dijela glave alata kada se nalazite u skušenim prostorima. Iznenadno odbijanje može dovesti do udara u tijelo, posebno kada se klamerice zabijaju u tvrd ili gust materijal.

Tijekom normalne upotrebe, odmah će doći do odbijanja alata nakon zabijanja zatezača. To je uobičajena funkcija alata. Ne pokušavajte spriječiti odbijanje držanjem pištolja za čavle naslonjenog na obradak.

Čvrsto uhvatite ručku, pustite da alat odradi posao i nemojte staviti drugu ruku na gornji dio alata ili blizu ispuha u bilo kojem trenutku. Ako zanemarite ovo upozorenje može doći do teške tjelesne ozljede.

Nemojte zabijati zatezače iznad drugih zatezača ili s alatom koji se nalazi pod prevelikim kutom jer to može dovesti do savijanja zatezača što može prouzročiti ozljedu.

Uvijek provjerite ima li u radnom području skrivenih žica, vodova plina, i vodovodnih cijevi prije korištenja proizvoda u takvom radnom području.

Nakon korištenja proizvoda u načinu rada s aktiviranjem nakon kontakta, ponovno se vratite na potpuno sekvencijski način rada. Dubinu zabijanja čavla prilagodite prije same radnje. Preporučuje se da ispitajte dubinu na otpadnom obradku kako biste odredili potrebnu dubinu za primjenu.

S ovim alatom je moguće koristiti samo zatezače koji odgovaraju opisu iz tablice sa specifikacijama proizvoda. Korištenje neodgovarajućih zatezača može dovesti do zaglavlivanja ili drugih nepravilnosti.

Uvijek uklonite bateriju prije podešavanja dubine zabijanja.

Nemojte pritiškati okidač dok namještate dubinu prodiranja.

Uvijek odaberite potpuno sekvencijski način ispaljivanja prije namještanja dubine zabijanja.

## HR PRIJEVOD ORIGINALNIH UPUTA

## SPECIFICIRANI UVJETI KORIŠTENJA

Proizvod je namijenjen zabijanju čavala u meke materijale kao što je drvo.

Ovaj proizvod nije prikladan za pričvršćivanje električnih kabela.

Nemojte koristiti proizvod na bilo koji drugi način od onog za koji je namijenjen.

**⚠ UPOZORENJE! Pročitajte i pregledajte sve sigurnosne upute, slike i specifikacije isporučene uz ovaj proizvod.**

Nepoštovanje svih uputa može dovesti do električnog udara, požara i/ili teške ozljede.

**Sva upozorenja i upute sačuvajte za buduću upotrebu.**

Prilikom namještanja dubine zabijanja alat ne okrećite niti prema sebi niti prema bilo kome u blizini.

Spojite uradak s uređajem za spajanje. Odspojeni izratci mogu uzrokovati ozbiljne ozljede i oštećenje.

Baterijski sklop uklonite prije početka bilo kakvog rada na proizvodu.

## DODATNA SIGURNOSNA UPOZORENJA ZA BATERIJU

**⚠ UPOZORENJE!** Kako biste smanjili rizik od požara, tjelesnih ozljeda i oštećenja proizvoda zbog kratkog spoja, nikada nemojte umakati svoj alat, baterijski sklop ili punjač u tekućinu ili dozvoliti da tekućina proдре u njih. Korozivni ili vodljiv fluidi, poput morske vode, određenih industrijskih kemikalija i izbjeljivača ili proizvoda koji sadrže izbjeljivač, itd., mogu uzrokovati nastanak kratkog spoja.

Ne odlažite iskorištenu bateriju u kućni otpad ili ih spaljivati. Kako bi doprinijeli zaštiti okoliša, distributeri tvrtke AEG nude mogućnost povrata starih baterija.

Baterije uređaja koje nisu korištene neko vrijeme treba ponovno napuniti prije korištenja.

Za optimalni životni vijek, bateriju nakon korištenja morate potpuno napuniti.

Za pohranu baterije dulje od 30 dana:

- Baterije skladištite na temperaturi ispod 27 °C i zaštićene od vlage.
- Baterije skladištite u stanju napunjenosti od 30%-50%.
- Nakon svakih šest mjeseci skladištenja na normalan način napunite bateriju.

## ZAŠTITA BATERIJSKOG SKLOPA

Baterijski sklop posjeduje zaštitu od preopterećenja koja ga štiti od preopterećenja i osigurava mu dugotrajnost.

U uvjetima krajnjeg naprezanja, elektronika baterije automatski isključuje proizvod. Za ponovno pokretanje, isključite pa ponovno uključite proizvod. Ako se proizvod ponovno ne pokrene, baterijski sklop je možda potpuno ispražnjen. Napunite bateriju.

## TRANSPORTIRANJE LITIJUMSKIH BATERIJA

Litij ionska baterija je predmet zakona o opasnim tvarima.

Prijevoz tih baterija mora se izvršiti u skladu s lokalnim, nacionalnim i međunarodnim odredbama i propisima.

- Baterije se mogu prevoziti cestovnim putem bez dodatnih zahtjeva.
- Komercijalni transport litij-ionskih baterija od strane trećih strana podložno je relevantnim Propisima o opasnim tvarima (Dangerous Goods Regulations, DGR). Priprema transporta i transport isključivo provode odgovarajuće obučene osobe i pristupak treba uskladiti s odgovarajućim stručnjacima.

Prilikom transporta baterija:

- Osigurajte da su kontaktni terminali baterije zaštićeni i izolirani za sprječavanje kratkog spoja.
- Osigurajte da je baterija u ambalaži učvršćena tako da se spriječi njeno pomicanje.
- Nemojte transportirati baterije koje su polomljene ili cure.
- Provjerite kod kompanije koja transportira za daljnju pomoć.

## UPOZNAJTE SVOJ PROIZVOD

Vidi stranicu 2.

1. Čavli
2. Brojčanik tlaka zraka
3. Drška, izolirana površina za hvatanje
4. Baterijski sklop
5. Otvor za vijak kvačice za remen
6. Potiskivač
7. Birač načina rada
8. Gumb LED svjetla
9. Prekidač okidača
10. Zaštitni podložak
11. Vijak kvačice za remen
12. Kvačica za pojas
13. Prilagodavanje dubine zabijanja
14. Zaštitni podložak
15. Oslobođanje zaglavljenih čavala
16. LED svjetlo

## ODRŽAVANJE

Izbjegavajte korištenje otapala za čišćenje plastičnih dijelova. Većina plastičnih materijala osjetljiva je na razne vrste komercijalnih otapala i mogu se oštetiti prilikom njihove upotrebe. Čistim krpama uklonite prljavštinu, ugljenu prašinu, itd.

Koristite isključivo nastavke, dodatke i rezervne dijelove tvrtke AEG. Ako je komponente koje nisu opisane potrebno zamijeniti, obratite se našem AEG servisnom agentu (pogledajte naš popis jamstvenih/servisnih adresa).

Crtež prikaza rastavljenog sklopa proizvoda moguće je naručiti prema potrebi. Navedite vrstu proizvoda i serijski broj otisnut na oznaci i naručite crtež od svojih lokalnih servisnih predstavnika ili izravno na: Techtronic Industries GmbH, Max-Eyth-Straße 10, 71364 Winnenden, Germany.

## SIMBOLI



Prije pokretanja proizvoda pažljivo pročitajte upute.



Istosmjerna struja



Nosite zaštitu za oči.



Ruke držite podalje.



Otpadne akumulatore, otpadne električnu i električnu opremu nemojte odlagati kao nesortirani komunalni otpad.

Otpadni akumulatori i otpadna električna i elektronička oprema moraju se prikupljati odvojeno.

Otpadne baterije, otpadni akumulatori i izvori svjetla moraju se ukloniti iz opreme.

Od lokalnih nadležnih tijela ili trgovca zatražite savjete koji se odnose na recikliranje i mjesto za skupljanje otpada.

U skladu s lokalnim propisima, trgovci u maloprodaji imaju obvezu besplatnog preuzimanja otpadnih baterija i otpadne električne i elektroničke opreme.

Vaš doprinos ponovnoj upotrebi i recikliranju otpadnih baterija i otpadne električne i elektroničke opreme pomaže u smanjenju potrebe za sirovinama.

Otpadne baterije, osobito one koje sadrže litij i električna i elektronička oprema sadrži vrijedne materijale koje je moguće reciklirati, koji mogu negativno utjecati na okoliš i ljudsko zdravlje, ako se ne uklanja na način ekološki sukladan s okolišem.

Izbrisite osobne podatke iz otpadne opreme, ako ih ima.

## LV ORIĀINĀLO INSTRUKCIJU TULKOJUMS

### ĪPAŠI LIETOŠANAS APSTĀKĻI

Izstrādājums ir paredzēts nagu ievadīšanai mīkstā materiālā, piemēram, koksnē.

Šis produkts nav piemērots elektrības vadu nostiprināšanai.

Neizmantojiet ierīci citiem mērķiem, bet tikai tam paredzētajiem.

**⚠ BRĪDINĀJUMS!** Izlasiet visus drošības brīdinājumus, norādes, ilustrācijas un specifiskācijas, kas sniegtas kopā ar šo izstrādājumu. Visu uzskaitīto instrukciju neievērošana ir bīstama; tā var izraisīt elektrisko triecienu, aizdegšanos un/vai nopietnas traumas.

Saglabājiet visus brīdinājumus un norādījumus turpmākai lietošanai.



- EN
- DE
- FR
- IT
- ES
- PT
- NL
- DA
- NO
- SV
- FI
- EL
- TR
- CS
- SK
- PL
- HU
- SL
- HR
- LV
- LT
- ET
- RU
- BG
- RO
- MK
- UK
- AR



## NAGLOTĀJA DROŠĪBAS BRĪDINĀJUMI

### Vienmēr pieņemiet, ka instruments satur stiprinājumus.

Pavirša apiešanās ar naglotāju var izraisīt neparedzētu naglu izšaušanu, radot ievainojumus.

### Nevērsiet instrumentu uz sevi vai tuvumā esošu personu.

Negaidīta iedarbināšana atbrīvos skavu, izraisot ievainojumus.

### Neizmantojiet instrumentu, ja vien instruments nav stingri

novietots pret apstrādājamo materiālu. Ja instruments nav saskarē ar apstrādājamo materiālu, skava var tikt novirzīta prom no Jūsu mērķa.

### Atvienojiet instrumentu no sprieguma avota, kad skava

iestrēgst darbarīkā. Ja skavotājs ir pievienots elektropadevei, ņemot ārā iesprūdušu naglu, naglotājā var nejausī iedarbināt.

### Ievērojiet piesardzību, ņemot iesprūdušu skavu. Mehānisms

var atstāties zem spiediena un skava var tikt spēcīgi izšauta, mēģinot novērst iesprūšanu.

### Neizmantojiet šo naglotāju elektrības vadu nostiprināšanai.

Tas nav paredzēts elektrokabeļu uzstādīšanai un var sabojāt elektrokabeļu izolāciju, tādējādi izraisot elektrošoku vai ugunsgrēka briesmas.

## PAPILDU DROŠĪBAS UN DARBA NORĀDES

Instruments ir paredzēts vienreizējai lietošanai. Neturiet rīku aiz aptveres priekšējās daļas. Nenovietojiet rokas, galvu vai citas Jūsu ķermeņa daļas pie aptveres apakšas, kur notiek naglu izšaušana, jo tas var izraisīt smagus ievainojumus.

Vienmēr pārlicinieties, ka saskares svira ir pilnībā novietota virs apstrādājamā materiāla. Novietojot saskares sviru daļēji saskarē ar apstrādājamo materiālu, tas var radīt naglas pilnīgu netrāpīšanu apstrādājamā materiālā, radot smagus ievainojumus.

Nesiet naglas blakus materiāla malai. Materiāls var sašķelties, radot naglas atlēkšanu un ievainojumus jums vai blakus strādājošam. Nemiet vērā, ka nagla var virzīties pa koka šķiedru, radot naglas izvīzīšanas caur materiāla sāniem vai naglas atlēkšanu, radot iespējumus ievainojumus.

Turiet rokas un ķermeņa daļas prom no tiešās darba zonas. Ja nepieciešams, turiet apstrādājamo priekšmetu ar skavām, lai pasargātu rokas un ķermeni no iespējamajiem bojājumiem. Pirms stiprinājuma piespiešanas pie materiāla pārlicinieties, vai apstrādājamā detaļa ir pareizi nostiprināta. Saskaroties ar apstrādājamo priekšmetu, apstrādājamais priekšmets var negaidīti pārvietoties.

Strādājot ierobežotās zonās, turiet sejas un ķermeņa daļas tālāk no instrumenta vācņa aizmugles. Pēkšņš atsiens var radīt sītienu ķermenim, it īpaši veicot skavu sišanu cietā vai blīvā materiālā.

Normālas lietošanas laikā rīks radīs atsienu tūlīt pēc skavas iesīšanas. Tā ir normāla rīka darbība. Nemēģiniet novērst atsienu, stingrāk piespiežot naglotāju pret apstrādājamo materiālu.

Stingri satveriet rokturi, ļaujiet rīkam veikt darbu un nekad nelieciet roku uz rīka augšdaļas vai gaisa izplūdes tuvumā. Šī brīdinājuma neievērošana var izraisīt nopietnus miesas bojājumus.

Neveiciet skavu iesīšanu virs citām skavām vai pārmērīgi slīpā leņķī, jo tas var izraisīt skavu atsišanos, kas var radīt ievainojumus.

Pirms produkta lietošanas šādā darba zonā vienmēr pārbaudiet, vai darba zonā nav slēptas elektroinstalācijas, gāzesvadi un ūdensvadi.

Pēc produkta lietošanas kontakta aktivācijas režīmā, pārslēdziet to atpakaļ uz pilnu secīgo režīmu.

Pirms darba izpildes noregulējiet naglas iedzišanas dziļumu. Ieteicams pārbaudīt dziļumu uz nevajadzīga apstrādājamā materiāla, lai noteiktu iedzišanas nepieciešamo dziļumu.

Produktam var izmantot tikai skavas, kas atbilst aprakstam šī rīka specifikāciju tabulā. Nepareizu skavu izmantošana var izraisīt iesprūšanu vai citus darbības traucējumus.

Vienmēr ņemiet akumulatore, pirms veikt iedzišanas dziļuma regulēšanu.

Nespiediet mēlīti, kamēr tiek griezta sišanas dziļuma poga.

Vienmēr atslēdziet pilnu secīgo aktivācijas režīmu, pirms pielāgot iesīšanas dziļumu.

Regulējot iedzišanas dziļumu, nevērsiet rīku pret sevi vai kādu citu, kas atrodas tuvumā.

Nostipriniet apstrādājamo objektu ar nostiprinājuma skavu.

Neiespīlētās sagataves var izraisīt nopietnas traumas un bojājumus.

Ņemiet akumulatore bloku pirms veikt jebkādas darbus ar pūtēju.

## PAPILDU AKUMULATORA BLOKA DROŠĪBAS BRĪDINĀJUMI

**⚠ BRĪDINĀJUMS!** Lai samazinātu aizdegšanās, ievainojumu un produkta bojājumu risku, kas radies īssavienojuma rezultātā, nekad neiemērciet instrumentu, akumulatore bloku vai lādētāju šķidrumā vai nepieļaujiet šķidruma ieplūšanu tajos. Korozīvi vai strāvu vadotāji šķidrumi, piemēram, jūras ūdens, noteiktas rūpnieciskās ķīmikālijas, balinātājus saturošī produkti utml. var izraisīt īssavienojumu.

Neizmēti lietotos akumulatore sadzīves atkritumos un nededziniet tos. AEG izplatītāji piedāvā nolietoto akumulatore savākšanu, lai aizsargātu mūsu vidi.

Akumulatore blokus, kuri kādu laiku nav bijuši lietošanā, pirms lietošanas nepieciešams uzlādēt.

Optimālam darba mūžam akumulatore bloku pēc lietošanas pilnībā jāuzlādē.

Akumulatore bloku glabāšanai ilgāk par 30 dienām:

- Glabājiet akumulatore bloku sausā vietā, kur temperatūra ir zemāka par 27 °C.
- Glabājiet akumulatore stāvoklī, kad to lādējis ir 30%-50% no pilna.
- Ik pēc sešiem glabāšanas mēnešiem uzlādējiet akumulatore bloku ierast.

## AKUMULATORU BLOKA AIZSARDZĪBA

Akumulatore blokam ir pārslodzes aizsardzība, kas aizsargā to un palīdz nodrošināt ilgu darbību.

Galēju slodžu gadījumā akumulatore elektronika automātiski izslēdz produktu. Lai atiestatītu produktu, izslēdziet un tad ieslēdziet produktu. Ja produkts nesāk darboties, akumulatore bloku var būt pilnīgi izlādējies. Uzlādējiet akumulatore bloku.

## LITĪJA BATERIJU TRANSPORTĒŠANA

Litija jonu baterija ir pakļauta bīstamo preču likumdošanai.

Šo akumulatore pārveidāšana ir jāveic saskaņā ar vietējo, valsts un starptautisko likumdošanu un normatīvajiem aktiem.

- Akumulatore drīkst pārvadāt ar autotransportu bez turpmākiem ierobežojumiem.
- Uz Litija jonu akumulatore trešo pušu veiktie komercpārveidājumiem tiek attiecināti Bīstamo kravu pārveidājumu noteikumi. Transporta sagatavošanu un transportēšanu veic attiecīgi apmācītas personas un procesu jāpārbauga ekspertiem.

Pārveidājot akumulatore blokus:

- Nodrošiniet, ka baterijas saskares termināļi ir aizsargāti un izolēti, lai novērstu īssavienojumus.
- Nodrošiniet, ka akumulatore bloks iepakojumā ir nekustīgi nostiprināts.
- Netransportējiet ieplaisājušas baterijas vai baterijas, kurām ir noplūde.
- Lūdziet padomu kravu pārveidāšanas uzņēmumam.

## ZINIET SAVU PRODUKTU

Skatīt 2. lappusi.

1. Naglas
2. Gaisa spiediena rādītājs
3. Rokturis, izolēta satveršanas virsma
4. Akumulatore bloks
5. Siksnas fiksatora skrūves atvere
6. Brīdītājs
7. Režīma pārslēdzējs
8. LED gaismas poga
9. Trīgera slēdzis
10. Amortizācijas paliktņi
11. Siksnas fiksatora skrūve
12. Jostas stiprinājums
13. Iedzišanas dziļuma regulēšana
14. Amortizācijas paliktņi
15. Iesprūšanas atbrīvotājs
16. LED apgaismojums

## APKOPE

Neizmantojiet šķīdinātājus plastmasas detaļu tīrīšanai. Vairums plastikātu pakļaujas dažādu tirdzniecībā pieejamu šķīdinātāju iedarbībai un šādu šķīdinātāju lietošanas tos var bojāt. Izsmantojiet tīru audumu, lai notīrītu netīrumus, oglekļa putekļus utt.

Izmantojiet tikai AEG papildaprīkojumu un AEG rezerves daļas. Ja nepieciešams nomainīt daļas, kuras nav aprakstītas, sazinieties ar vienu no mūsu AEG servisu pārstāvjiem (skatīt sarakstu ar mūsu garantijas/servisu adresēm).

Ja nepieciešams, iespējams pasūtīt produkta sprādzieneida skatu. Norādiet produkta veidu un sērijas numuru, kas uzdrukāts uz etiķetes, un pasūtiet attēlu pie Jūsu vietējiem servisa pārstāvjiem vai tieši no: Techtronic Industries GmbH, Max-Eyth-Straße 10, 71364 Winnenden, Germany.

## APZĪMĒJUMI



Lūdzu rūpīgi izlasiet instrukcijas, pirms sākt lietot produktu.



Līdzstrāva



Valkājiet acu aizsarglīdzekļus.



Turiet rokas atstatu.



Neizmetiet akumulatoru atkritumus kā nešķirotus sadzīves atkritumus.

Akumulatoru atkritumi, elektrisko un elektronisko iekārtu atkritumi jāsavāc atsevišķi.

Bateriju, akumulatoru un gaismas avotu atkritumi ir jāizņem no iekārtām.

Sazinieties ar vietējo pašvaldību vai mazumtirgotāju, lai saņemtu ieteikumus pārstrādei un savākšanas punktos.

Saskaņā ar vietējiem noteikumiem mazumtirgotājiem var būt pienākums bez maksas pieņemt atpakaļ akumulatoru, elektrisko un elektronisko iekārtu atkritumus.

Jūsu ieguldījums akumulatoru, elektrisko un elektronisko iekārtu atkritumu otrreizējā izmantošanā un otrreizējā pārstrādē palīdz samazināt izejvielu pieprasījumu.

Akumulatoru atkritumi, it īpaši tie, kas satur litiju, un elektrisko un elektronisko iekārtu atkritumi satur vērtīgos, pārstrādājamos materiālus, kas var nelabvēlīgi ietekmēt vidi un cilvēku veselību, ja tos neapglabā videi draudzīgā veidā.

Izdzēsiet no atkritumos nododamajām iekārtām personīgos datus, ja tādi tur ir.

## LT ORIGINALIŅU INSTRUKCIJŪ VERTIMAS

### YPATINGOS NAUDOJIMO SAĻYGOS

Gaminys skirtas vinims kalti j minkštas medžiagas, pvz., medienā.

Šio įrankio negalima naudoti elektriniams kabeliams tvirtinti.

Šio įrankia naudoti tik pagal paskirtį.

**⚠️ [SPĖJIMAS] Perskaitykite visus su šiuo gaminiu pateiktus saugos įspėjimus, nurodymus, pavelskėlius ir specifikacijas.** Apacioje išdėstyty instrukcijų nesilaikymas gali sukelti elektros smūgi, gaisrą ir (ar) sunkius sužeidimus.

**Išsaugokite visas saugos taisykles ir naudojimo instrukciją, kad galėtumėte pasinaudoti ateityje.**

## VINIAKALĖS NAUDOJIMO SAUGOS TAISYKLĖS

**Visada darykite prielaidą, kad įrankyje yra kabų.** Neatsargiai dirbant su viniakale, vinis galima netyčia iššauti ir susižaloti.

**Nenukreipkite įrankio į save ar kitus netoliese esančius asmenis.** Netyčia paspaudus gaiduką ir iššovus kabę, galima susižaloti.

**Nenaudokite įrankio, jei jis nėra tvirtai įremtas į ruošinį.** Jei įrankis nelies ruošinio, kabė gali nukrypti nuo tikslo.

**Atjunkite įrankį nuo energijos šaltinio, jei kabė užstringa įrankyje.** Jei paliksite viniakalę įjungtą, išimant įstrigusią vinį, viniakalė gali netikėtai iššauti.

**Išimdami užstrigusią kabę būkite atsargūs.** Bandant atlaisvinti užstrigusią kabę, kompresijos veikiamas mechanizmas gali ją iššauti.

**Nenaudokite šios viniakalės elektros kabeliams tvirtinti.** Jis nėra skirtas elektros kabeliams montuoti, nes gali pažeisti elektros kabelių izoliaciją, todėl gali kilti elektros smūgio arba gaisro pavojus.

### PAPILDOMOS SAUGOS IR DARBO TAISYKLĖS

Įrankis skirtas naudoti laikant jį viena ranka. Nelaikykite įrankio už dėtuves priekio. Rankas, galvą ir kitas kūno dalis privaloma laikyti atokiai nuo dėtuves apačios, pro kur iššaujami viny, nes galima sunkiai susižaloti.

Visada įsitikinkite, kad visas įrankio antgalis yra virš ruošinio paviršiaus. Nustačius antgalį taip, kad jis būtų virš ruošinio tik iš dalies, vinis gali visiškai nepataikyti į ruošinį ir sunkiai jus sužaloti.

Nekalkite vinių prie pat ruošinio krašto. Ruošinyje gali skilti, vinis gali atšokti ir sužeisti jus arba jūsų kolegą. Atkreipkite dėmesį, kad viny gali nuslysti pagal medienos pluoštą ir netikėtai išlįsti iš ruošinio arba nuo jo nukrypti ir jus sužaloti.

Nelaikykite rankų ir kūno dalių prie pat darbo vietos. Jei reikia, ruošinį laikykite spaustuvais, kad nesusižalotumėte rankų ir kūno. Prieš prispausdami kabę prie ruošinio, įsitikinkite, kad ruošinyje yra tinkamai įtvirtintas. Kalant kabę, ruošinyje gali netikėtai pasislinkti.

Dirbdami siaurose vietose, veidą ir kūno dalis laikykite atokiau nuo įrankio dangtelių galinės dalies. Staigiai atšokus kabė gali sužaloti, ypač kalant kabes į kietą ar didelio tankio ruošinį.

Įprastai naudojantis įrankiu, įkalus kabę, jis iškart atšoks atgal.

Tai – įprastas įrankio veikimo principas. Nebandykite išvengti atatranks, laikydami viniakalę prispaudę prie ruošinio.

Tvirtai laikykite rankena viena ranka bei leiskite įrankiui atlikti darbą ir niekada nedėkite antros rankos ant įrankio viršaus ar šalia kabų išstūmimo angos. Nepaisant šio įspėjimo, galima sunkiai susižaloti.

Nekalkite kabų ant kitų kabų ir nekalkite kabų laikydami įrankį pernelyg stačiu kampu, nes kabės gali nukrypti ir ką nors sužeisti.

Visada patikrinkite, ar darbo vietoje nėra paslėptų laidų, dujų linijų ir vandens linijų, prieš naudodami įrankį tokioje darbo vietoje.

Panaudoję įrankį kontaktinio aktyvinimo režimu, vėl perjunkite jį veikti visiško nuoseklaus režimą.

Prieš pradėdami darbą sureguliuokite vinių kalimo gylį. Patartina išbandyti gylį ant nereikalingos ruošinio atraižos, kad nustatytumėte reikiamą gylį.

Įrankiu galima kalti tik tas kabes, kurios atitinka aprašą įrankio specifikacijų lentelėje. Naudojant netinkamas kabes, jos gali užstrigti arba atsisirti kitų įrankio gedimų.

Visada išimkite bateriją prieš reguliuodami kalimo gylį.

Nespauskite gaiduko, kai reguliuojate kalimo gylį.

Prieš nustatydami kalimo gylį visada pasirinkite visiškai nuoseklaus kalimo režimą.

Reguliuodami kalimo gylį, nenukreipkite įrankio į save ar šalia esantį asmenį.

Suspauskite ruošinį spaustuvu. Neprispausti ruošinai gali pajudėti ir sukelti sunkių traumų ar apgadinti vietą, prie kurios yra tvirtinami.

Prieš pradėdami bet kokius darbus gaminyje išimkite akumuliatorių bloką.



EN  
DE  
FR  
IT  
ES  
PT  
NL  
DA  
NO  
SV  
FI  
EL  
TR  
CS  
SK  
PL  
HU  
SL  
HR  
LV  
LT  
ET  
RU  
BG  
RO  
MK  
UK  
AR



## PAPILDOMI AKUMULIATORIAUS SAUGOS ĮSPĖJIMAI

**⚠️ ĮSPĖJIMAS!** Siekiant sumažinti gaisro, susižeidimų ir įrangos pažeidimų pavojų, galinčius kilti dėl trumpojo elektros jungimo, pasirūpinkite, kad akumuliatorius arba įkroviklis niekada nebūtų panardintas į jokį skystį, o taip pat, kad skystis nepatektų į jų vidų. Elektrai laidūs ir (arba) koroziją galintys sukelti skysčiai, tokie kaip, jūros vanduo, tam tikri pramoniniai chemikalai, balinimo priemonė arba produktai, kuriuose yra balinimo priemonės, gali sukelti trumpąjį elektros jungimą.

Nemeskite panaudotų baterijų blokų kartu su buitiniėmis atliekomis ir nedeginkite jų. AEG platintojai siūlo sugražinti senus akumuliatorius perdirbimui, kad būtų saugoma gamta.

Ilgai nenaudotus akumuliatorius prieš naudojimą privaloma įkrauti. Norint, kad akumuliatorius tarnautų optimaliai ilgai, po kiekvieno panaudojimo jį būtina visiškai įkrauti.

Jei akumuliatorius bus sandėliuojamas ilgiau nei 30 dienų:

- Laikykite akumuliatorių sausoje vietoje, kurioje temperatūra yra žemesnė nei 27 °C.
- Akumuliatorius sandėliuokite įkrautus 30–50 %.
- Kas šešis mėnesius akumuliatorių bloką įkraukite taip, kaip įprastai.

## AKUMULIATORIAUS APSAUGA

Akumuliatorius turi apsaugą nuo perkrovos, kuri apsaugo jį nuo perkrovimo ir padeda pailginti jo eksploatacavimo laiką.

Esant ekstremalioms sąlygoms, akumuliatoriaus elektronika automatiškai išjungia įrenginį. Norėdami vėl paleisti įrenginį, jį išjunkite ir vėl įjunkite. Jei įrenginys nepasileidžia, galbūt visiškai išsikrovė akumuliatorius. Įkraukite akumuliatorių.

## LIČIO BATERIJŲ TRANSPORTAVIMAS

Ličio-jonų akumuliatoriui taikomi įstatymai dėl pavojingų prekių.

Šie akumuliatoriai transportuojami laikantis atitinkamų vietos, nacionalinių ir tarptautinių taisyklių bei reglamentų.

- Akumuliatorių gabenimui kelias netaikomi jokie papildomi reikalavimai.
- Trečiųjų šalių vykdomam komerciniam ličio jonų akumuliatorių transportavimui taikomos taisyklės dėl pavojingų prekių vežimo. Parengti gabenimui ir gabenti išimtinai gali tik atitinkamai apmokyti asmenys, o visą procesą turi prižiūrėti atitinkami specialistai.

Veždami akumuliatorius:

- Baterijų kontaktiniai gnybtai turi būti apsaugoti ir izoliuoti, kad neįvyktų trumpasis jungimas.
- Užtikrinkite, kad akumuliatorius būtų tvirtai ir saugiai supakuotas.
- Įskilusių ir tekančių akumuliatorių negabenkite.
- Dėl tolesnių patarimų kreipkitės į transporto įmonę.

## PAŽINKITE SAVO ĮRENGINĮ

Žr. 2 psl.

1. Vinys
2. Oro slėgio reguliavimo ratukas
3. Rankena, izoliuotu paviršiumi
4. Akumuliatorius
5. Diržo spaustuko kiaušymė sraigtams
6. Stūmiklis
7. Režimo jungiklis
8. Diodinės lempuotės įjungimo mygtukas
9. Paleidimo jungiklis
10. Apsauginis padėklas
11. Diržo spaustuko sraigtas
12. Diržo segtukas
13. Kalimo gylio reguliavimas
14. Apsauginis padėklas
15. Stripties šalinimas
16. LED lempuotė

## PRIEŽIŪRA

Valydami plastikines dalis nenaudokite tirpiklių. Daugelis plastikų yra jautrūs parduotuvėse parduojamiems tirpikliams, kurie juos gali pažeisti. Švaria šluoste nuvalykite nešvarumus, anglies dulkes ir kt.

Naudokite tik AEG priedus ir AEG atsargines dalis. Jei reikėtų pakeisti naudojimo instrukcijoje neaprašytus komponentus,

kreipkitės į mūsų AEG techninės priežiūros atstovą (žr. mūsų garantinio aptarnavimo / techninės priežiūros skyrių adresų sąrašą).

Jei reikia, galite užsisakyti įrenginio dalių brėžinį. Nurodykite įrenginio tipą ir serijos numerį, išspausdintą etiketėje, ir užsisakykite brėžinį iš artimiausio techninės priežiūros skyriaus arba tiesiogiai: Technonic Industries GmbH, Max-Eyth-Straße 10, 71364 Winnenden, Germany.

## ŽENKLAI



Prieš naudodamiesi įrankiu, atidžiai perskaitykite šią naudojimo instrukciją.



Nuolatinė srovė



Dėvėkite akių apsaugos priemones.



Laikykite rankas atokiai.



Neišmeskite senų akumuliatorių, elektros ir elektroninės įrangos atliekų kartu su nerūšiuotomis komunalinėmis atliekomis.

Seni akumuliatoriai, elektros ir elektroninės įrangos atliekas privaloma surinkti atskirai.

Senos baterijos, akumuliatoriai ir šviesos šaltinių atliekos turi būti pašalinti iš įrangos.

Kur rasti surinkimo ir perdavimo punktą ir kaip tinkamai utliuzuoti seną įrenginį, kreipkitės į vietos valdžios įstaigą ar pardavėją.

Atsižvelgiant į vietos teisės aktus, mažmenininkai gali būti įpareigoti nemokamai priimti atgal senus akumuliatorius, elektros ir elektroninės įrangos atliekas.

Prisidėdami prie pakartotinio senų akumuliatorių, elektros ir elektroninės įrangos atliekų panaudojimo ir perdavimo padedate mažinti žaliavų poreikį.

Senuose akumuliatoriuose, ypač tuose, kuriuose yra ličio, elektros ir elektroninės įrangos atliekos yra vertingų, perdirbimui tinkamų medžiagų, kurios gali turėti neigiamą poveikį aplinkai ir žmonių sveikatai, jei nėra šalinamos aplinkai nekenksmingu būdu.

Ištrinkite senuose prietaisuose esančius asmens duomenis, jei tokių buvo.

## ET ORIGINALJUHENDI TÖLGE

### OTSTARBEKOHANE KASUTAMINE

Toode on mõeldud naelte lõomiseks pehmetesse materjalidesse, nagu puit.

See toode ei sobi elektrijuhtmete kinnitamiseks.

Ärge kasutage seadet ühelgi muul viisil kui mainitud sihtotstarbeks.

**⚠️ HOIATUS!** Lugege läbi kõik tootega kaasasolevad ohutusjuhised, illustratsioonid ja spetsifikatsioonid. Allpool esitatud hoiatuste ja juhiste eiramise puhul on oht saada elektrilööki või raskeid kehavigastusi ning/või tekitada tulekahju.

**Hoidke kõik hoiatused ja juhised edaspidiseks alles.**

### NAELAPŪSTOLI OHUTUSJUHISED

**Eldage alati, et tööriist sisaldab kinnitusdetalle.** Naelapüstoli hooletu käsitsemine võib lõppeda kinnitee ootamatu vabastamise ja kehavigastustega.

**Ärge suunake tööriista enda või kellegi lähedal asuva poole.** Ootamatu käivitamine tühjendab kinniti, põhjustades vigastuse.

**Ärge käivitage tööriista, kui tööriist ei ole kindlalt töödeldava detaili vastu asetatud.** Kui tööriist ei puutu töödeldava detailiga kokku, võib kinniti teie sihtmärgist kõrvale kalduda.

**Kui kinniti tööriista kinni kiilib, ühendage tööriist toiteallikast lahti.** Kui naelapüstol on pistikusse ühendatud, võib see ummistunud kinniti eemaldades kogemata aktiveeruda.

**Olge ummistunud kinniti eemaldamisel ettevaatlik.** Mehhanism võib olla kokkusurutud ja kinniti võib kinnikiilumise vabastamisel jõuliselt tühjeneda.

**Ärge kasutage seda naelapüstolit elektrijuhtmete kinnitamiseks.** See ei ole ette nähtud elektrijuhtmete paigaldamiseks ja võib kahjustada elektrikaabli isolatsiooni, põhjustades sellega elektrilöögi või tuleohtu.

## TÄIENDAVAD OHUTUS- JA TÖÖJUHISED

Tööriist on ette nähtud ühes käes kasutamiseks. Ärge hoidke tööriista padruni esiküljel. Ärge pange käsi, pead või teisi kehaosi padruni allosa lähedusse, kus nael tööriistast väljub, sest see võib tekitada tõsiseid kehavigastusi.

Veenduge alati, et töödeldava detaili kontakt on täielikult töödeldava detaili kohale paigutatud. Kui asetate detaili kontakti ainult osaliselt üle detaili, võib nael detailist täielikult mööda minna ja tekitada tõsiseid kehavigastusi.

Ärge paigaldage naelu materjali serva lähedal. Toorik võib pooleks minna ja nael selle tagajärjel eemale pürgata, vigastades teid või kolleegi. Pange tähele, et nael võib järgida puidusüüdi ja selle tagajärjel ootamatult materjali küljelt läbi tungida või kõrvale kalduda, põhjustades vigastusi.

Hoidke käd ja kehaosad vahetust tööpiirkonnast eemal. Hoidke detaili klambritega, kui see on vajalik, et käd ja keha oleksid võimalikult ohust eemal. Enne kinnitaja surumist materjali vastu veenduge, et detail on korralikult kinnitatud. Detaili kokkupuude võib põhjustada töömaterjali ootamatu nihkumise.

Kui töötate piiratud alal, hoidke nägu ja kehaosad tööriista korgi tagaostast eemal. Ootamatu tagasipõrkamise tagajärjeks võib olla kokkupõrge kehaga, eriti kui paigaldate klambreid kõvasse või tihedas materjali.

Tavakasutamisel pörkub tööriist kohe pärast kinniti väljastamist tagasi. See on tööriista puhul tavapärane. Ärge proovige tagasipõrkamist takistada, hoides naelapüstolit detaili vastas.

Haarake käepidemest kindlalt kinni, laske tööriistal oma töö ära teha ja ärge asetage teist kätt tööriista kohale ega väljutusosa lähedale. Selle hoiatuse eiramine võib põhjustada tõsiseid kehavigastusi.

Ärge väljutage kinniteid teiste kinnitite peale ega tööriista liiga järsu nurga all hoides, kuna see võib põhjustada kinnitite kõrvalekallet ja lõppeda vigastustega.

Kontrollige alati tööpiirkonda varjatud juhtmetiku, gaasitorude ja veetrasside suhtes, enne kui toodet selles tööpiirkonnas kasutate. Pärast toote kasutamist kontakti käivitamise režiimis, lülitage see tagasi täielikule järjestikusele režiimile.

Enne tegelikku töö teostamist reguleerige naela sisestussügavust. Soovitatav on kontrollida praakdetaili sügavust, et määrata kindlaks rakenduse vajalik sügavus.

Selle tööriistaga saab kasutada ainult kinniteid, mis vastavad selle toote tehnilistes andmetes toodud tabeli kirjeldusele. Ebaõigete kinnitite kasutamine võib põhjustada kinnikiilumist või muid tõrkeid.

Enne paigaldamissügavuse kohandamist eemaldage alati aku.

Ärge vajutage paigaldamissügavuse reguleerimise ajal päästikut.

Enne paigaldamissügavuse kohandamist valige alati täielik järjestikune väljastusrežiim.

Paigaldamissügavuse reguleerimisel ärge suunake tööriista ei enda ega kellegi teise poole.

Kinnitage toorik pistikruviga. Kinnitamata toorik võib põhjustada raske kehavigastuse või tekitada varakahju.

Eemaldage aku, enne mistahes tööde teostamist toote juures.

## AKU LISAOHUTUSJUHISED

**⚠ HOIATUS!** Et vähendada tulekahju ja kehaliste vigastuste ohtu ning lühisest tulenevat toote vigastamist, ärge kunagi kaste seadet, akut või laadijat vedelikele ega laske vedelikul neisse

valguda. Söövitavad või elektrit juhtivad vedelikud (nt merevesi, teatud tööstuskeemikaalid ja pleegitusvahendid või pleegitajat sisaldavad tooted jne) võivad põhjustada lühise.

Ärge pange kasutatud akupakette majapidamisjäätmete hulka ega põletada neid põletada. AEG müügiesindused võtavad vastu vanu akusid, et kaitsa keskkonda.

Kui akut ei ole mõnda aega kasutatud, tuleb seda enne kasutamist laadida.

Optimaalse kasutusajaga seoses tuleb aku pärast kasutamist täis laadida.

Kui aku hoistatakse kauemaks kui 30 päevaks:

- Hoidke akut kohas, mille temperatuur on madalam kui 27 °C ja mis on kaitstud niiskuse eest.
- Hoistage akut 30%-50% laetud olekus.
- Pärast igat kuute hoistatud kuud, laadige akut nagu tavaliselt.

## AKU KAITSE

Akul on ülekoormuskaitse, mis kaitseb seda üle koormamise eest ja aitab tagada seadme pikka kasutusiga.

Äärmusliku pinge korral lülitab aku elektroonika toote automaatselt välja. Taaskäivitamiseks lülitage toode välja ja seejärel uuesti sisse. Kui toode uuesti ei käivitu, võib aku olla täielikult tühjenenud. Laadige aku.

## LIITUMAKUDE TEISALDAMINE

Liitiumioonakule kehtib ohtlike kaupade seadusandlus.

Akude transportimisel peab järgima kohalikke, riiklikke ja rahvusvahelisi sätteid ning määraseid.

- Akusid saab maanteel transportida täiendavate nõueteta.
- Äriliisel eesmärgil toimuvale liitium-ioonakude transportile kooldandate isikute poolt kohalduvad ohtlike kaupadega seotud eeskirjad. Veoks ettevalmistamist ja vedu tohivad korraldada ainult vastava väljaõppega töötajad pädevate asjatundjate järelevalve all.

Akude transportimisel:

- Veenduge, et aku kontaktklemmid on nii kaitstud ja isoleeritud, et lühihüendus on vedamise ajal välditud.
- veenduge, et aku ei liiguks pakendis.
- Ärge transportige pragnunetu või lekkivaid akusid.
- Küsige lisateavet transportettevõtelt.

## TEA OMA TOODET

Vt lk 2.

1. Naelad
2. Öhurõhu häälestusnupp
3. Isoleeritud haardepinnaga käepide
4. Aku
5. Rihmaklambrri kruvi auk
6. Tõukur
7. Režiimi valimisnupp
8. LED-valguse nupp
9. Päästiklüüti
10. Kahjustuskindel polster
11. Rihmaklambrri kruvi
12. Vööklamber
13. Sisestussügavuse reguleerimine
14. Kahjustuskindel polster
15. Kinnikiilumisevabasti
16. LED-märgutuli





## HOOLDUS

Plastosade puhastamiseks vältige lahustite kasutamist. Enamik plastikut on vastuvõtlikud erinevat tüüpi kaubanduslike lahustite ja võivad kokkupuutel saada kahjustada. Kasutage mustuse, süsinikutolmu jms eemaldamiseks puhtaid lappe.

Kasutage üksnes AEG tarvikuid ja AEG varuosi. Kui on vaja asendada osi, mida siin ei ole kirjeldatud, võtke ühendust AEG hooldusspetsialistiga (vt meie garanti/hoolduse seotud aadresside nimekirja).

Vajaduse korral saab tellida toote jooniseid. Märkige etiketile trükitud toote tüüp ja seerianumber ning tellige joonis kohalikul hooldusspetsialistil või otse aadressilt: Techtronic Industries GmbH, Max-Eyth-Straße 10, 71364 Winnenden, Germany.



	Enne toote kasutamist lugege juhised korralikult läbi.
	Alalisvool
	Kasutage silmakaitseid.
	Hoidke käed eemal.
	Ärge kõrvaldage kasutatud patareisid ning elektri- ja elektroonikaseadmete jäätmeid sortimata olmejäätmetena. Kasutatud patareisid ning elektri- ja elektroonikaseadmete jäätmed tuleb koguda eraldi. Patareijäätmel, akujäätmel ja jäätmetest valgusallikad tuleb seadmetest eemaldada. Taaskasutusnõuannete ja kogumispunktiga seotud teabe saamiseks pöörduge kohaliku omavalitsuse või edasimüüja poole. Kohalike eeskirjade kohaselt võib jaemüüjatel olla kohustus kasutada patareisid ning elektri- ja elektroonikaseadmete jäätmed tasuta tagasi võtta. Teie panus kasutatud patareide ning elektri- ja elektroonikaseadmete jäätmete korduskasutamisse ja ringlussevõttu aitab vähendada toorainete nõudlust. Patareijäätmel, mis sisaldavad eelkõige liitumi, ning elektri- ja elektroonikaseadmete jäätmel sisalduvad väärtuslikke ringlussevõetavaid materjale, mis võivad kahjustada ja inimeste tervist kahjustada, kui neid ei kõrvaldata keskkonnasäästlikul viisil. Olemasolul kustutage jäätmeseadmetest isikuandmed.

контакта с деталью скоба может отскочить от обрабатываемой детали.

**Отключайте инструмент от источника питания в случае застревания в нем скобы.** В процессе извлечения застрявшего крепежного изделия может произойти срабатывание подпружиненного к питанию гвоздезабивного пистолета.

**Будьте осторожны в процессе извлечения застрявшей скобы.** Механизм может находиться в положении сжатия, в связи с чем крепежный элемент может с силой вылететь при попытке извлечь застрявшую скобу.

**Запрещается использовать гвоздезабивной пистолет для закрепления электрических кабелей.** Он не предназначен для закрепления электрического кабеля, изоляцию которого может повредить, что приведет к поражению электрическим током или ожогу.

#### ДОПОЛНИТЕЛЬНАЯ ТЕХНИКА БЕЗОПАСНОСТИ И ИНСТРУКЦИИ ПО ЭКСПЛУАТАЦИИ

Инструмент предназначен для использования одной рукой. Запрещается удерживать инструмент за переднюю часть магазина. Запрещается помещать руки, голову и другие части тела под магазин, из которого выстреливаются гвозди, так как это может стать причиной получения серьезных травм.

Необходимо убедиться, что контактный элемент рабочей детали полностью расположен поверх рабочей детали. Размещение контактного элемента рабочей детали лишь частично над рабочей деталью может привести к непопаданию гвоздя и, как следствие, к получению серьезных травм.

Запрещается устанавливать гвозди близко к краю детали. Рабочая деталь может расколоться, а гвоздь отскочить и нанести травму вам или вашему коллеге. Обратите внимание на то, что гвоздь может уходить по текстуре дерева, в результате чего он может сместиться внутри материала или отскочить, причиняя травму.

Не касайтесь руками и частями тела непосредственной рабочей зоны. В случае необходимости зажмите деталь в тиски, чтобы не нанести травму рукам и телу. Убедитесь в надежном закреплении детали перед тем, как прижать к ней крепежный элемент. Контактный элемент рабочей детали может привести к неожиданному сдвигу материала.

Во время работы в ограниченном пространстве не касайтесь лицом и телом задней части крышки инструмента. Резкий отскок может причинить вред оператору, особенно при работе с твердым или плотным материалом.

При нормальном использовании после вбивания крепежного элемента возникает отдача инструмента. Это является штатным режимом его работы. Не пытайтесь подавить отдачу путем прижатия гвоздезабивного пистолета к обрабатываемой детали. Крепко сожмите рукоять, дайте инструменту возможность работать и не кладите ладонь сверху на инструмент или рядом с выхлопом. Несоблюдение этого предупреждения может привести к серьезной травме.

Запрещается вбивать крепежные элементы поверх других крепежных элементов или под слишком острым углом, поскольку это может привести к отбрасыванию крепежных элементов и, как следствие, к травме.

Всегда проверяйте рабочую зону на предмет нахождения в ней скрытой проводки, газопровода и водопровода перед началом использования в этой зоне изделия.

После работы с изделием в режиме контактного срабатывания переведите его обратно в полностью последовательный режим срабатывания.

Перед началом работы отрегулируйте глубину забивания гвоздей. Рекомендуется проверить глубину входа на похожей детали, чтобы определить требуемую глубину применения.

Допускается использование только крепежных элементов, указанных в спецификациях инструмента. Использование неподходящих крепежных элементов может привести к застреванию скобы или иным нарушениям.

Перед регулировкой глубины входа всегда извлекайте аккумулятор.

## RU ПЕРЕВОД ОРИГИНАЛЬНЫХ ИНСТРУКЦИЙ

### ИСПОЛЬЗОВАНИЕ

Изделие предназначено для забивания гвоздей в мягкие материалы, такие как дерево.

Изделие не предназначено для закрепления электрических кабелей.

Используйте устройство строго по назначению, указанному в настоящем руководстве.

**⚠ ОСТОРОЖНО! Ознакомьтесь со всеми инструкциями по технике безопасности, иллюстрациями и техническими характеристиками, входящими в комплект изделия.** Несоблюдение всех инструкций, указанных ниже, может привести к поражению электрическим током, пожару и / или серьезным травмам.

**Храните все предупреждения и инструкции для дальнейшего использования.**

### ТРЕБОВАНИЯ ТЕХНИКИ БЕЗОПАСНОСТИ ПРИ РАБОТЕ С ГВОЗДЕЗАБИВНЫМ ПИСТОЛОМ

**Следует всегда предполагать, что инструмент содержит крепежные элементы.** Неаккуратное обращение с гвоздезабивным пистолетом может привести к внезапному срабатыванию и получению травм.

**Запрещается направлять инструмент на себя или других лиц.** Случайное срабатывание инструмента может привести к вылету скобы и получению травмы.

**Разрешается включать инструмент только в случае его надежного размещения детали.** В случае ненадежного

В процессе регулировки глубины не нажимайте на кнопку спуска.

Перед настройкой глубины проникновения гвоздя всегда переводите изделие в полностью последовательный режим срабатывания.

В процессе регулировки глубины вбивания запрещается направлять изделие на себя или других лиц.

Зажимайте обрабатываемое изделие зажимным устройством. Незажатые обрабатываемые изделия могут стать причиной тяжелых травм и повреждений.

Перед запуском и использованием изделия извлеките аккумуляторный блок.

## ТРЕБОВАНИЯ БЕЗОПАСНОСТИ ПРИ ИСПОЛЬЗОВАНИИ ДОПОЛНИТЕЛЬНОЙ АККУМУЛЯТОРНОЙ БАТАРЕИ

**⚠ ОСТОРОЖНО!** Чтобы уменьшить риск пожара, травмы и повреждения изделия вследствие короткого замыкания не погружайте инструмент, аккумуляторный блок или зарядное устройство в жидкость и не допускайте попадания жидкости внутрь. Коррозионные или проводящие жидкости, такие как морская вода, некоторые промышленные химикаты, отбеливатели и содержащие отбеливатели продукты и т.п., могут приводить к короткому замыканию.

Не выбрасывайте использованные батареи как бытовой мусор и не сжигайте их. Дистрибьюторы AEG предлагают услугу возврата старых аккумуляторов для защиты окружающей среды.

Аккумуляторные блоки, которые не использовались какое-то время, перед началом эксплуатации необходимо зарядить. Для обеспечения оптимального срока службы после использования изделия аккумуляторные блоки необходимо полностью заряжать.

При хранении аккумуляторного блока более 30 дней:

- Храните аккумуляторный блок в сухом месте при температуре до 27 °C.
- Храните аккумуляторный блок с зарядом 30%-50%.
- Каждые шесть месяцев хранения заряжайте аккумуляторный блок в обычном режиме.

## ЗАЩИТА АККУМУЛЯТОРНОГО БЛОКА

Аккумуляторный блок оснащен защитой от перегрузки, препятствующей перегрузке и продляющий его срок службы.

При резком увеличении нагрузки электроника отключает аккумулятор автоматически. Чтобы перезагрузить изделие, выключите и повторно включите его. Если изделие не запустится, возможно, аккумуляторный блок полностью разряжен. Зарядите аккумуляторный блок.

## ПЕРЕВОЗКА ЛИТИЕВЫХ БАТАРЕЙ

При обращении с литий-ионной батареей выполняйте рекомендации постановлений об обращении с опасными изделиями.

Транспортировка указанных аккумуляторов должна осуществляться в соответствии с региональными, национальными и международными нормами и правилами.

- Допускается перевозка аккумуляторов без дополнительных требований.
- Коммерческая транспортировка литий-ионных аккумуляторов третьими лицами регулируется правилами обращения с опасными грузами. Подготовка транспорта и перевозка должны выполняться только обученным работником и под наблюдением соответствующих специалистов.

При транспортировке аккумуляторов:

- Убедитесь, что батарея и контакты защищены и изолированы для предотвращения короткого замыкания.
- Убедитесь в том, что аккумуляторный блок надежно зафиксирован внутри упаковки.
- Не переносите батареи с повреждениями или утечками.
- За дальнейшими консультациями обратитесь в транспортно-экспедиционную компанию.

## ИНФОРМАЦИЯ ОБ ИЗДЕЛИИ

См. стр. 2.

1. Гвозди
2. Воздушный манометр
3. Рукоять, изолированная поверхность захвата

4. Аккумуляторный блок
5. Отверстие под винт зажима для крепления на ремне
6. Толкатель
7. Переключатель режимов
8. Кнопка со светодиодной подсветкой
9. Курковый переключатель
10. Защитная насадка
11. Винт зажима для крепления на ремне
12. Поясной зажим
13. Регулировка глубины забивания
14. Защитная насадка
15. Рукоятка для высвобождения инструмента
16. Светодиодная лампа





## ОБСЛУЖИВАНИЕ

В процессе очистки пластиковых деталей не используйте растворители. Большинство пластмасс подвержены пагубному воздействию различных типов бытовых растворителей и могут быть повреждены под их воздействием. Для удаления грязи, карбоновой пыли и т.д. используйте чистую ткань.

Используйте только дополнительное оборудование AEG и запасные детали AEG. При необходимости замены неуказанных здесь компонентов обратитесь к одному из сервисных представителей AEG (см. перечень адресов гарантийных/сервисных центров).

В случае необходимости можно заказать изображение изделия в разобранном виде. Заявку с указанием типа изделия, а также серийного номера, напечатанного на этикетке, отправьте одному из сервисных представителей в вашем регионе или по адресу: Techtronic Industries GmbH, Max-Eyth-Straße 10, 71364 Winnenden, Germany.

## УСЛОВНЫЕ ОБОЗНАЧЕНИЯ

	Перед запуском изделия ознакомьтесь с инструкцией.
	Постоянный ток
	Используйте защитные очки.
	Не касаться.
	Утилизация аккумуляторов, электрического и электронного оборудования в месте с несортированными бытовыми отходами не допускается.
	Сбор аккумуляторов, электрического и электронного оборудования в целях утилизации должен осуществляться отдельно.
	Перед утилизацией необходимо извлечь из оборудования элементы питания, аккумуляторы и источники света.
	Уточните порядок утилизации и местонахождения пункта приема у местных властей или поставщика.
	Ритейлеры могут быть обязаны бесплатно принимать аккумуляторы, электрическое и электронное оборудование на утилизацию в соответствии с местными регламентами.
	Ваш вклад в повторную переработку аккумуляторов, электрического и электронного оборудования позволит сократить потребность в сырье.
	Аккумуляторы, в частности, содержащие литий, а также электрическое и электронное оборудование содержит ценные для повторной переработки материалы, которые в случае ненадлежащей утилизации способны вредить экологии и здоровью людей.
	Перед утилизацией удалите с оборудования все персональные данные.



**ОПРЕДЕЛЕНИ УСЛОВИЯ НА УПОТРЕБА**

Продуктът е предназначен за забиване на пирони в меки материали, като дърво.

Този продукт не е подходящ за фиксиране на електрически кабели.

Не го използвайте за никакви други цели.

**⚠ ПРЕДУПРЕЖДЕНИЕ! Прочетете всички инструкции с предупреждения за безопасност, илюстрации и спецификации, предоставени с този продукт.** Неспазването на инструкциите, изброени по-долу, може да доведе до електрически удар, пожар и/или тежки физически травми.

**Запазете всички предупреждения и инструкции за бъдещи справки.**

**ПРЕДУПРЕЖДЕНИЯ ЗА БЕЗОПАСНОСТ ОТНОСНО ПИСТОЛЕТА ЗА ПИРОНИ**

**Винаги считайте, че в инструмента има скоби.**

Невнимателната работа с пистолета за пирони може да доведе до неочаквано изстрелване на пирони и нараняване.

**Не насочвайте инструмента срещу себе си или други хора наоколо.** Неочаквано задействане ще освободи скоба, което ще причини нараняване.

**Не задействайте инструмента, освен ако не е поставен стабилно върху работния елемент.** Ако инструментът не е в контакт с работния елемент, скобата може да отскочи от целта си.

**Разкачете инструмента от електрозахранването, когато скобата се заклещи в него.** Докато отстранявате заклучен пирон, пистолетът за пирони може да се задейства инцидентно, ако е включен.

**Внимавайте, когато отстранявате заклучена скоба.**

Механизмът може да е под налягане и скобата може да се освободи насила, докато опитвате да отстраните задръстването.

**Не използвайте пистолета за пирони за фиксиране на електрически кабели.** Той не е предназначен за електрическа мрежа и може да повреди izolацията на електрическите кабели, като по този начин доведе до електрически удар или риск от пожар.

**ДОПЪЛНИТЕЛНИ ИНСТРУКЦИИ ЗА РАБОТА И БЕЗОПАСНОСТ**

Инструментът е предназначен за използване с една ръка. Не дръжте инструмента за предната част на пълнителя. Не доближавайте ръце, глава или други части на тялото си близо до долната част на пълнителя, когато в инструмента има пирон, тъй като може да настъпи сериозно нараняване.

Винаги съблюдавайте пълно позициониране на контакта върху работния елемент. Позиционирането на контакта частично върху работния елемент, може да доведе до пълно пропускане на работния елемент от пирона и до сериозно нараняване.

Не забивайте пирони близо до ръба на материала. Работният елемент може да се разцепи, което ще накара пирона да рикошира и да нарани вас или колега. Имайте предвид, че пиронът може да последва структурата на дървото, което да го накара да излезе от страни на материала или да се отклони, което може да доведе до нараняване.

Дръжте далеч ръцете и други части на тялото си от непосредствена близост до работната зона. Дръжте работния елемент със скоби, когато е нужно да предпазите ръцете или тялото си от потенциално нараняване. Уверете се, че работният елемент е добре подсигурен, преди да натиснете скобата срещу материала. Контактът с работния елемент може да накара работния материал да се премести неочаквано.

Дръжте далеч лицето и частите на тялото си от задната страна на капачката на инструмента, когато работите в ограничени зони. Внезапен откат може да доведе до удар по тялото, особено когато запивате в твърд или плътен материал.

При нормална работа инструментът ще даде откат веднага след забиването на скоба. Това е нормално действие на инструмента. Не опитвайте да предотвратите отката, като държите пистолета за пирони срещу детайла.

Хванете здраво дръжката, оставете инструмента да изпълни работата си и никога не слагайте другата си ръка върху него или изходното отворение. Неспазването на това предупреждение може да доведе до сериозно нараняване. Не забивайте скоби върху други скоби или когато инструментът е под много голям ъгъл, защото това може да доведе до отразяване на пироните, което от своя страна може да доведе до нараняване.

Винаги проверявайте работната среда за скрито окабеляване, тръби за газ и вода, преди да използвате продукта в такава работна зона.

След като използвате продукта в режим на задействане при контакт, го превключете на напълно последователния режим.

Регулирайте дълбочината на забиване на пирона преди същинската работа. Съветваме ви да проверите дълбочината на излишно парче материал, за да определите нужната дълбочина за това, върху което работите.

С продукта можете да използвате само скоби, които отговарят на описанието в таблицата със спецификации на инструмента. Използването на неправилни скоби може да доведе до задръстване или други неизправности.

Винаги отстранявайте батерията, преди да регулирате дълбочината на забиване.

Не натискайте спусъка, докато регулирате дълбочината на забиване.

Винаги избирайте напълно последователен режим на изстрелване, преди да регулирате дълбочината на забиване.

Не насочвайте инструмента към себе си или някого наоколо, когато регулирате дълбочината на забиване.

Закрепете работния детайл с устройство за захващане. Незакрепени обработвани детайли могат да причинят сериозно нараняване или щети.

Извадете батерията, преди да започнете каквато и да е работа по уреда.

**ДОПЪЛНИТЕЛНИ ПРЕДУПРЕЖДЕНИЯ ЗА БЕЗОПАСНОСТ ЗА БАТЕРИЯТА**

**⚠ ПРЕДУПРЕЖДЕНИЕ!** За да намалите риска от пожар, физическо нараняване и повреда на продукта поради късо съединение, никога не потапяйте инструмента, акумулаторната батерия или зарядното устройство в течност и не позволявайте в тях да проникне течност. Корозивни или електропроводими течности, като например морска вода, някои промишлени химикали и белина или съдържащи белина продукти и др., могат да причинят късо съединение.

Не изхвърляйте използваните батерии в битовите отпадъци и не се опитвайте да ги горите. Дистрибуторите на AEG предлагат да приемат обратно стари батерии, за да защитят нашата околна среда.

Акумулаторните батерии, които не са били използвани известно време, трябва да се презареждат преди употреба.

За да се гарантира оптимален срок на използване на акумулаторните батерии, те трябва да се зареждат напълно след употреба.

За съхраняване на батерията над 30 дни:

- Съхранявайте батерията на място с температура под 27 °C и далеч от влага.
- Съхранявайте батериите при заредено състояние от 30%-50%.
- На всеки шест месеца от съхранението зареждайте батерията както обикновено.

**ЗАЩИТА НА АКУМУЛАТОРНАТА БАТЕРИЯ**

Акумулаторната батерия има защита от презареждане, която я предпазва от прекомерно зареждане и помага за увеличаването на нейния експлоатационен цикъл.

При прекомерно натоварване електрониката в батерията изключва продукта автоматично. За да рестартирате продукта, изключете го и отново го включете. Ако продуктът не се

стартира отново, акумулаторната батерия може да не се е разредила докрай. Заредете батерията.

## ТРАНСПОРТИРАНЕ НА ЛИТИЕВИ БАТЕРИИ

Литиево-йонната батерия подлежи на законодателството за опасни стоки.

Транспортирането на тези батерии трябва да се извършва в съответствие с местните, националните и международните разпоредби и наредби.

- Батериите могат да се транспортират по шосе без допълнителни изисквания.
- Търговският транспорт на литиево-йонни батерии от трети страни е предмет на разпоредбите на нормативната уредба за опасните товари. Подготовката за транспортиране и самото транспортиране следва да се извършват от лица, изрично обучени за тези цели, като тези дейности трябва да се съблюдават от съответните експерти.

При транспортиране на батерии:

- Уверете се, че контактните клеми на батерията са защитени и изолирани, за да се предотврати възникването на късо съединение.
- Уверете се, че акумулаторната батерия е закрепена и не се движи в опаковката.
- Не транспортирайте батерии, които са спукани или текат.
- Свържете се със следната компания за допълнителен съвет.

## ЗАПОЗНАЙТЕ СЕ С ПРОДУКТА СИ

Вж. стр. 2.

1. Пирони
2. Ролка за въздушно налягане
3. Ръкохватка, изолирана повърхност за захващане
4. Акумулаторна батерия
5. Отвор за винт за щипка за колан
6. Бутало
7. Селектор на режим
8. Бутон за светодиодна светлина
9. Превключвател на спусъка
10. Обезопасяваща подложка
11. Винт за щипка за колан
12. Скоба за колана
13. Регулиране на дълбочината на задвижващия механизъм
14. Обезопасяваща подложка
15. Освобождаване при засядане
16. Бутон за светодиодна светлина

## ПОДДРЪЖКА

Избягвайте употребата на разтвори, когато почиствате пластмасови части. Повечето пластмасови елементи са податливи на различни видове достъпни в търговската мрежа разтвори и могат да бъдат повредени при използването на такива разтвори. Използвайте меки кърпи за отстраняване на замърсявания, въглероден прах и др.

Използвайте само аксесоари и резервни части на AEG. Ако компоненти, които не са описани, трябва да се подменят, се свържете с някой от нашите сервизни представители на AEG (вижте нашия списък с адреси за гаранции/обслужване).

Ако е необходимо, можете да поръчате изображение на продукта в разгледен вид. Посочете типа и серийния номер на продукта, отпечатани на етикета, и поръчайте чертежа при местните сервизни представители или директно на: Techtronic Industries GmbH, Max-Eyth-Straße 10, 71364 Winnenden, Germany.

## СИМВОЛИ



Прочетете внимателно инструкциите, преди да стартирате продукта.



Постоянен ток



Носете предпазни средства за очите.



Дръжте ръцете си настрана.



Не изхвърляйте отпадъците от батерии, електрическо и електронно оборудване като несортирани битови отпадъци.

Отпадъците от батерии и електрически и електронно оборудване трябва да се събират отделно.

Отпадъците от батерии, акумулатори и светлинни източници трябва да бъдат премахнати от оборудването.

За съвети относно рециклирането и пункта за събиране се обърнете към вашите местни власти или търговски представители.

Съгласно местните разпоредби търговците на дребно трябва да бъдат задължени да приемат обратно отпадъци от батерии и електрическо и електронно оборудване.

Вашият принос за повторната употреба и рециклирането на отпадъци от батерии и електрическо и електронно оборудване помага за намаляване на търсенето на суровини.

Отпадъците от батерии, особено съдържащите литий, и електрическо и електронно оборудване съдържат ценни, подходящи за рециклиране материали, които може да имат неблагоприятно въздействие върху околната среда и човешкото здраве, ако не бъдат изхвърлени по екологичен начин.

Ако на отпадъчното оборудване има лични данни, изтрийте ги.

## RO TRADUCEREA INSTRUCȚIUNILOR ORIGINALE

### CONDIȚII DE UTILIZARE SPECIFICE

Acest produs este destinat introducerii de cuie în materiale moi, precum lemnul.

Produsul nu este potrivit pentru fixarea cablurilor electrice.

Nu folosiți produsul în niciun alt fel decât cel menționat pentru folosirea lui destinată.

**⚠️ AVERTISMENT! Citiți toate instrucțiunile privind utilizarea de siguranță, ilustrațiile și specificațiile furnizate împreună cu acest produs.** Nerespectarea instrucțiunilor prezentate în continuare poate provoca accidente cum ar fi incendii, electrocutare și/sau vătămări corporale grave.

**Păstrați toate instrucțiunile și atenționările de siguranță pentru consultare ulterioară.**

### AVERTISMENTE PRIVIND SIGURANȚA PISTOLULUI CU CUIE

**Țineți întotdeauna cont de faptul că unealta conține elemente de fixare.** Manipularea cu neglijență a pistolului cu cuie poate avea ca rezultat tragerea accidentală a cuielor și rănirea persoanelor.

**Nu îndreptați unealta către dvs. sau către cineva din apropiere.** Activarea neprevăzută va declanșa elementul de fixare, provocând rănirea.

**Nu acționați unealta decât dacă aceasta este așezată ferm pe piesa de prelucrat.** Dacă unealta nu este în contact cu piesa de prelucrat, dispozitivul de fixare poate devia departe de țintă.

**Deconectați unealta de la sursa de alimentare atunci când dispozitivul de fixare se blochează în unealtă.** În timpul îndepărtării unui cui blocat, pistolul cu cuie poate fi activat accidental, dacă este conectat la o sursă de electricitate.

**Aveți grijă când scoateți dispozitivul de fixare blocat.** Mecanismul se poate afla sub compresie, iar elementul de fixare



EN  
DE  
FR  
IT  
ES  
PT  
NL  
DA  
NO  
SV  
FI  
EL  
TR  
CS  
SK  
PL  
HU  
SL  
HR  
LV  
LT  
ET  
RU  
BG  
RO  
MK  
UK  
AR



se poate descărca cu forță în timp ce se încearcă soluționarea unei situații de blocaj.

**A nu se utiliza pistolul cu cuie pentru prinderea cablurilor electrice.** Nu este proiectat pentru instalarea cablurilor electrice și poate deteriora izolația cablurilor electrice, provocând astfel șoc electric sau pericol de incendiu.

## INSTRUCȚIUNI DE LUCRU ȘI DE SIGURANȚĂ SUPLIMENTARE

Uneala este concepută pentru utilizare cu o singură mână. Nu țineți uneala apucând-o de partea din față a camerei de încărcare. Nu țineți mâinile, capul sau alte părți ale corpului în apropierea părții inferioare a camerei de încărcare, acolo pe unde ies cuiele din unealtă, întrucât pot surveni răniri grave.

Asigurați-vă întotdeauna că contactul cu piesa de prelucrat se face în totalitate deasupra piesei de prelucrat. Poziționarea piesei de lucru numai în contact parțial cu echipamentul poate cauza tragerea cuielei în poziție greșită în piesa de lucru și răniri grave ale persoanelor.

Nu trageți cuie în marginea materialului. Piesa de lucru se poate crăpa făcând cuiul să ricoșeze, rănindu-vă astfel pe dvs. sau un coechipier al dvs. Rețineți faptul că un eventual cui poate dizloca o bucată mică de lemn, ceea ce poate duce la ieșirea prea mult a cuiului în partea cealaltă a materialului sau poate să ricoșeze cauzând răniri.

Țineți mâinile și părțile corpului la distanță de zona imediată de lucru. Țineți piesa de prelucrat cu ajutorul clemelor, atunci când este necesar, pentru a ține mâinile și corpul la distanță de eventuale vătămări. Asigurați-vă că piesa de prelucrat este bine fixată înainte de a apăsa elementul de fixare pe material. Contactul cu piesa de prelucrat poate determina deplasarea neprevăzută a materialului de lucru.

Țineți fața și părțile corpului departe de partea din spate a capucului sculei atunci când lucrați în zone restricționate. Un eventual recul brusc poate avea ca rezultat lovirea corpului omensc, mai ales atunci când se fac capsări în material dur sau cu densitate mare.

În timpul funcționării normale, uneala va avea recul imediat ce s-a efectuat capsarea. Acest lucru este normal pentru unealtă. Nu încercați să evitați un eventual recul ținând pistolul cu cuie apăsat pe piesa de lucru.

Țineți mânerul cu fermitate, lăsați uneala să-și facă treaba și nu țineți cealaltă mână pe partea superioară a unelei și nici în preajma orificiului de ieșire a capselor. Dacă nu țineți cont de acest avertisment, pot rezulta vătămări corporale grave.

Nu capsati peste alte capsae sau cu uneala plasată într-un unghi prea ascuțit, întrucât acest lucru ar putea cauza îndoirea capselor, ceea ce ar provoca vătămări corporale.

Verificați întotdeauna zona de lucru pentru a identifica eventuale cablaje, conducte de gaz și conducte de apă ascunse, înainte de a utiliza produsul pe o astfel de zonă de lucru.

După utilizarea produsului în mod acționare contact, reveniți la modul complet secvențial.

Ajustați adâncimea de introducere a cuiului înainte de începerea efectivă a lucrului. Este recomandabil să testați adâncimea pe o bucată de deșeu de material, pentru a determina adâncimea necesară a aplicației.

Se pot utiliza numai capse conforme cu specificațiile unelei. Utilizarea elementelor de fixare incorecte poate duce la blocaje sau alte defecțiuni.

A se scoate întotdeauna bateria înainte de a se ajusta adâncimea capsării.

Nu apăsați trăgaciul în timp ce ajustați adâncimea cu ajutorul șurubului.

Întotdeauna selectați modul de tragere secvențial complet înainte de ajustarea adâncimii de intrare a cuiului.

Nu îndreptați uneala către dvs. și nici către alte persoane din apropiere, când ajustați adâncimea de capsare.

Prindeți piesa de lucru cu un dispozitiv de prindere. Piesele de lucru nefixate cu clemă pot cauza vătămare gravă și pagube.

Decuplați acumulatorul înainte de a realiza orice fel de operație de întreținere sau reparație asupra produsului.

## AVERTISMENTE SUPLIMENTARE PRIVIND SIGURANȚA LA UTILIZAREA BATERIILOR

**⚠ AVERTISMENT!** Pentru a reduce riscurile de incendiu, accidente și deteriorare a produsului în urma unui scurtcircuit, nu scufundați niciodată acumulatorul sau încărcătorul în lichide și nici nu permiteți pătrunderea lichidelor în interiorul acestora. Lichidele corozive sau bune conductoare de electricitate, precum apa de mare, anumite substanțe chimice industriale, hipocloritul de sodiu sau produsele care conțin hipoclorit de sodiu pot cauza scurtcircuitate.

Nu aruncați acumulatorii uzați la gunoii menajer sau să-i ardeți. Distribuitorii AEG se oferă să preia spre reciclare acumulatorii uzați, pentru a proteja mediul.

Acumulatorii care nu au fost utilizați o perioadă mai lungă de timp trebuie încărcăți înainte de utilizare.

Pentru o durată de viață cât mai lungă, acumulatorii trebuie încărcăți complet, după fiecare utilizare.

În cazul depozitării acumulatorului pentru un interval mai mare de 30 de zile:

- Depozitați acumulatorii la o temperatură sub 27 °C și feriți de umezeală.
- Depozitați acumulatorii cu grad de încărcare de 30%-50%.
- La fiecare șase luni de depozitare, încărcăți acumulatorul în mod normal.

## PROTECȚIA ACUMULATORILOR

Acumulatorii au protecție la supraîncărcare ceea ce îi protejează contra supra-încărcării și le prelungește durata de funcționare.

În condiții de stres extrem, sistemele electronice cu acumulatori se opresc automat. Pentru repornire, puneți comutatorul pe poziția „off” și apoi din nou pe poziția „on”. Dacă echipamentul nu pornește din nou, este posibil ca acumulatorii să se fi descărcat complet. Reîncărcați acumulatorul.

## TRANSPORTAREA ACUMULATORILOR PE LITIUM

Bateria de litiu-ion este subiect a legislației privind bunurile periculoase.

Transportul acumulatorilor trebuie realizat în concordanță cu prevederile și reglementările locale, naționale și internaționale.

- Acumulatorii pot fi transportați cu vehicule fără alte condiții.
- Transportul comercial al acumulatorilor Li-Ion de către terți face obiectul reglementărilor privind bunurile periculoase. Pregătirea transportării și transportarea sunt exclusiv îndeplinite de către persoane instruite corespunzător și procesul trebuie să fie însoțit de expertii corespunzători.

Atunci când transportați acumulatori:

- Asigurați-vă că bornele de contact a bateriilor sunt protejate și izolate pentru a preveni scurtcircuitarea lor.
- Asigurați-vă că acumulatorul nu se poate mișca în interiorul ambalajului.
- Nu transportați acumulatori ce sunt crăpați sau au scurgeri.
- Verificați cu compania de transport pentru sfaturi ulterioare.

## AFLAȚI CUM FUNCȚIONEAZĂ PRODUSUL DVS.

Vedeți pagina 2.

1. Cuie
2. Disc presiune aer
3. Mâner, suprafață de contact izolată
4. Acumulator
5. Gaură de șurub pentru clemă de curea
6. Împingător
7. Selector mod
8. Buton cu LED
9. Comutator declanșator
10. Garnitură
11. Șurub pentru clemă de curea
12. Cataramă pentru curea
13. Ajustare adâncime de introducere
14. Garnitură
15. Dispozitiv de deblocare
16. LED

## ÎNȚEȚINEREA

A nu se utiliza solventii pentru curățarea pieselor din plastic Majoritatea plasticelor reacționează la diverse tipuri de solventi

comerciali și pot fi deteriorate de aceștia. Utilizați cărpe curate pentru a curăța mizeria, praful, etc.

Utilizați doar accesorii și piese de schimb AEG Dacă este necesară înlocuirea unor componente despre care nu se discută aici, contactați un agent de service AEG (consultați lista de service-uri pentru operații în și în afara garanției).

Dacă este necesar, poate fi comandată o imagine/ schemă cu produsul descompus în piese. Specificați tipul de produs și numărul de serie de pe etichetă și comandați schema la centrul de service sau direct la: Techtronic Industries GmbH, Max-Eyth-Straße 10, 71364 Winnenden, Germany.

## SIMBOLURI



Citiți cu atenție instrucțiunile înainte de a utiliza produsul.



Curent continuu



Purtați echipament de protecție.



Țineți mâinile la distanță



A nu se arunca deșeurile de echipamente electronice și electrice și bateriile epuizate la gunoii menajeri.

Deșeurile formate din echipamente electrice și electronice și bateriile epuizate trebuie colectate separat.

Sursele de iluminare, bateriile și acumulatorii epuizați trebuie scoase din aceste echipamente.

Solicitați consiliere de la autoritatea dvs. locală sau de la comerciantul de unde ați achiziționat aspiratorul, în privința punctului de colectare.

Conform reglementărilor naționale, vânzătorii cu amănuntul au obligația de a colecta bateriile epuizate, deșeurile de echipament electric și electronic, gratuit.

Contribuția dvs. la reciclarea și reutilizarea bateriilor epuizate, a echipamentelor electrice și electronice ajută la reducerea cererii de materii prime.

Bateriile epuizate, în special cele cu litiu, deșeurile formate din echipamente electrice și electronice conțin materiale reciclabile valoroase, care pot avea o influență negativă asupra mediului înconjurător și asupra sănătății umane, dacă nu sunt eliminate într-o manieră ecologică.

Ștergeți datele personale din echipamentul deșeu, dacă este cazul.

## MK PREVEDEREA NA ORIGINALNITE UPATSTVA

### КОНКРЕТНИ УСЛОВИ ЗА УПОТРЕБА

Производот е наменет за закоување шајки во мекни материјали, како што е дрво.

Овој производ не е погоден за прицврстување електрични кабли.

Не го користете производот за друга намена.

**⚠ ПРЕДУПРЕДУВАЊЕ!** Прочитајте ги сите предупредувања за безбедност, упатства, илустрации и спецификации дадени со овој електричен алат.

Непочитувањето на сите упатствата наведени подолу, може да доведе до струен удар, пожар и/или сериозна повреда.

**Зачувајте ги сите предупредувања и упатства за понатамошна употреба.**

## ПРЕДУПРЕДУВАЊА ЗА БЕЗБЕДНОСТ ЗА ШАЈКАРКА

### Секогаш претпоставете дека алатот содржи

прицврстувачи. Невнимателно ракување со шајкарката може да доведе до неочекувано пукање на прицврстувачите и лична природа.

### Не го насочувајте алатот кон себе или кон кој било

во близина. Неочекувано активирање ќе го испушти прицврстувачот, што може да доведе до повреда.

### Не го вклучувајте алатот освен ако алатот не е цврсто

поставен врз работното парче. Ако алатот не е во контакт со работното парче, прицврстувачот може да се одбие од вашата цел.

### Исклучете го алатот од изворот на енергија кога

прицврстувачот ќе се заглави во алатот. Додека го отстранувате заглавениот прицврстувач, шајкарката може случајно да се активира ако е вклучена.

### Бидете внимателни додека отстранувате заглавен

прицврстувач. Механизмот може да е под компресија и прицврстувачот може да биде испуштен насилно, додека се обидува да се ослободи од заглавена состојба.

### Не користете ја оваа шајкарка за прицврстување

електрични кабли. Не е наменета за инсталирање електрични кабли и може да ја оштети изолацијата на електричните кабли а со тоа да предизвика електричен удар или опасност од пожар.

## ДОПОЛНИТЕЛНИ ИНСТРУКЦИИ ЗА БЕЗБЕДНОСТ И РАБОТНЕЌЕ

Овој алат е наменет за употреба со една рака. Не го држете алатот за предниот дел на касетата за муниција. Не ставајте ги рацете, главата или други делови од вашето тело во близина на дното на касетата каде што излегува шајката од алатот бидејќи тоа може да предизвика сериозна лична повреда.

Секогаш проверете дали контакто на работното парче е целосно поставен над работното парче. Делумното поставување на контакто на работното парче врз работното парче може да предизвика шајката целосно да го промаши работното парче и да предизвика сериозна лична повреда.

Не ги забивајте шајките во близина на работ на материјалот. Работното парче може да се распука, што може да предизвика враќање на шајката, повредувајќи ве вас или некој соработник. Имајте во предвид дека шајката може да ја следи структурата на дрвото, предизвикувајќи таа да стрчи странично од работниот материјал или да се одбие, што може да предизвика повреда.

Држете ги рацете и деловите од телото подалеку од непосредната работна површина. Држете го работното парче со стегачи кога е потребно за да ги заштитите рацете и телото од потенцијална штета. Проверете дали работното парче е правилно прицврстено пред да го притиснете прицврстувачот врз материјалот. Контактот на работното парче може да доведе до неочекувано поместување на работниот материјал.

Држете ги деловите на лицето и телото подалеку од задниот дел на капачето на алатот кога работите во ограничени површини. Ненадејно повлекување може да предизвика удар врз телото, особено кога се врши хефтање во тврд или густ материјал.

При нормална употреба, алатот ќе се повлече веднаш по забивање на прицврстувачот. Ова е нормална функција на алатот. Не се обидувајте да го спречите повратниот удар држејќи ја шајкарката врз работното парче.

Цврсто фатете ја рачката, оставете го алатот да ја заврши работата и не ставајте друга рака на врвот на алатот или во близина на издувниот систем во ниту еден момент. Непочитувањето на ова предупредување може да доведе до сериозна телесна повреда.

Не ги забивајте прицврстувачите врз други прицврстувачи или со алат под премногу стрмен агол бидејќи тоа може да доведе до одбивање на прицврстувачите што може да предизвика повреда.



EN

DE

FR

IT

ES

PT

NL

DA

NO

SV

FI

EL

TR

CS

SK

PL

HU

SL

HR

LV

LT

ET

RU

BG

RO

MK

UK

AR

ⓘ

Секогаш проверете ја работната површина за скриени жици, гасоводи и водоводи пред да се користи производот на таква работна површина.

По користење на производот во режим на контактно активирање, вратете го на целосен сервиски режим.

Прилагодете ја длабочината на заковување на шајката пред да започнете со работа. Препорачливо е да се испита длабочината на отпадно работно парче за да се одреди потребната длабочина за применување.

Со овој алат може да се употребуваат само прицврстувачи што одговараат на описот во табелата со спецификации на производот. Користењето на неисправни прицврстувачи може да доведе до заглавување или други дефекти.

Извадете ја батеријата секогаш пред да ја прилагодете длабочината на забивањето.

Не притискајте го чкрпалото додека не ја прилагодите длабочината на забивањето.

Секогаш изберете целосен сервиски режим пред да ја прилагодите длабочината на забивање.

Не го насочувајте алатот кон себе или кон кој било во близина кога ја прилагодувате длабочината на забивањето.

Прицврстете го работното парче со уред за прицврстување. Неприцврстените работни делови може да предизвикаат сериозна повреда и оштетување.

Отстранете ги батериите пред да почнете да вршите некаква работа на самиот производ.

## ДОПОЛНИТЕЛНИ ПРЕДУПРЕДУВАЊА ЗА БЕЗБЕДНОСТ ЗА БАТЕРИЈАТА

**⚠ ПРЕДУПРЕДУВАЊЕ!** За да се намали ризикот од пожар, телесна повреда и оштетување на производот како резултат на краток спој, алатот, батеријата и полначот никогаш не го потопувајте во течност или не дозволувајте да навлезе течност во нив. Корозивни или проводни течности како што се морска вода, одредени индустриски хемикалии, белила или производи кои содржат белила итн. може да доведат до краток спој.

Не ги фрлајте потрошените батерии во домашниот отпад и не ги горете. Дистрибутерите на AEG нудат обновување на старите батерии со цел да ја заштитат нашата животна средина.

Батерии кои не се користени некое време, пред употреба треба да се наполнат.

За оптимална трајност, батериите треба целосно да се наполнат по употребата.

Чување на батеријата подолго од 30 дена:

- Чувајте ја батеријата на температура под 27 °C и подалеку од влага.
- Чувајте ја батеријата наполнета од 30% - 50%.
- По секои шест месеци складирање, наполнете ја батеријата како и обично.

## ЗАШТИТА НА БАТЕРИЈАТА

Батеријата има заштита од преоптоварување што ја штити од преоптоварување и помага да се обезбеди долг век на траење.

При екстремно напрегање, електрониката на батеријата го исклучува производот автоматски. За повторно вклучување, исклучете го производот и повторно вклучете го. Доколку производот не се стартува повторно, батеријата може да се испразни целосно. Наполнете ја батеријата повторно.

## ТРАНСПОРТ НА ЛИТИУМСКИ БАТЕРИИ

Литиум-јонските батерии треба да се исполнуваат условите пропишани во законот за опасни стоки.

Транспортот на тие батерии треба да се изврши во согласност со локалните, националните и меѓународните одредби и прописи.

- Батериите може да се транспортираат по друмски пат без дополнително барање.
- Комерцијалниот транспорт на литиум-јонските батерии од страна на трети лица подлежи на прописите за опасни стоки. Подготовка за транспорт и самиот транспорт треба да го вршат само соодветно обучени лица и процесот треба да биде следен од соодветни експерти.

При транспортот на батериите:

- Погрижете се контактните излези на батеријата да се заштитени и изолирани за да се избегне краток спој.
- Погрижете се батеријата да е стабилно спакувана за да не се поместува при транспортот.
- Не вршете транспорт на батериите доколку се дупнати или течат.
- Контакттирајте со шпедитерот за дополнителни совети

## ЗАПОЗНАЈТЕ ГО ВАШИОТ ПРОИЗВОД

Видете страна 2.

1. Шајки
2. Брочник за воздушен притисок
3. Рачка, изолирана површина за фаќање
4. Пакет батерии
5. Отвор за завртка на прицврстувач за појас
6. Придвижувач на шајки
7. Избирач на режим
8. Копче за ЛЕД светилка
9. Прекинувач за активирање
10. Заштитна плочка
11. Завртка на прицврстувач за појас
12. Држач за појас
13. Прилагодување на длабочината на заковување
14. Заштитна плочка
15. Ослободување на заглавена шајка
16. ЛЕД светилка

## ОДРЖУВАЊЕ

Избегнувајте употреба на растворувачи при чистење на пластични делови. Повеќе пластички подлежат на различни типови комерцијални растворувачи и може да се оштетат со нивната употреба. Користете чисти крпи за отстранување на нечистотија, јаглеродна прашина итн.

Користете само додатоци и резервни делови од AEG. Ако треба да се заменат компоненти кои не се опишани во упатството, контактирајте со некој од агентите за сервис на AEG (видете го списокот со адреси за гаранција/сервис).

Доколку ви е потребно, може да се порача расклопен приказ на алатот. Наведете го типот и сервискиот број отпечатан на етикетата и нарачајте го цртежот кај вашиот локален агент за сервис или директно на: Techtronic Industries GmbH, Max-Eyth-Straße 10, 71364 Winnenden, Germany.

## СИМБОЛИ



Внимателно прочитајте ги инструкциите пред употреба на производот.



Директна струја



Носете заштита за очите.



Држете ги рацете подалеку.



Не ги фрлајте отпадните батерии, отпадната електрична и електронска опрема како несортиран комунален отпад.

Отпадните батерии и отпадната електрична и електронска опрема мора да се собираат одделно.

Отпадните батерии, отпадните акумулатори и изворите на светлина треба да се отстранат од опремата.

Проверете кај вашиот локален орган или продавач за совет за рециклирање и место за собирање.

Според локалните прописи, трговците на мало може да имаат обврска бесплатно да ги враќаат отпадните батерии и отпадната електрична и електронска опрема.

Вашиот придонес за повторна употреба и рециклирање на отпадни батерии и отпадна електрична и електронска опрема помага да се намали побарувачката на сурови материјали.

Отпадните батерии, особено што содржат литиум и отпадна електрична и електронска опрема содржат вредни материјали што може да се рециклираат кои може негативно да влијаат на животната средина и на здравјето на луѓето, доколку не се отстранат на еколошки соодветен начин.

Избришете ги личните податоци од отпадната опрема, доколку ги има.

Не забивайте цвяхи близо до крајот материјалу. Заготовка може розколати, цвяхи відлетити рикошетом, травмујучи вас або тих хто поруч. Майте на увазі, що напрям цвяха залежить від розташування волокон деревини, тому цвях може вийти з бокової частини заготовки або відхилитися, завдаючи травми.

Тримайте руки та частини тіла подалі від робочої зони. За потреби тримайте заготовку затискачами, щоб уберегти руки та тіло від потенційного пошкодження. Перш ніж притиснути скобу до матеріалу, переконайтеся, що заготовка правильно зафіксована. Контакт заготовки може призвести до несподіваного зміщення робочого матеріалу.

Тримайте частини обличчя та тіла подалі від задньої частини кришки інструменту під час роботи в обмежених місцях. Раптова віддача може призвести до удару по тілу, особливо при зшиванні в твердий або щільний матеріал.

Під час нормального використання інструмент дає віддачу відразу ж після відстрілювання скоби. Це нормальна функція інструмента. Не намагайтеся запобігти віддачі, притискаючи цвяхозабивач до заготовки.

Міцно зафіксуйте ручку, щоб інструмент вільно пересувався та не в якому разі не розмішуйте іншу руку на верхній частині пристрою або поруч з витягом з пристрою. Недотримання цього попередження може стати причиною серйозного травмування.

Не кріпите скоби поверх інших скоб або не тримайте інструмент під занадто крутим кутом, оскільки це може спричинити зміщення скоб та спричинити травму.

Завжди перевіряйте робочу зону на наявність прихованої проводки, газопроводів, ліній водопостачання та ін.

Після використання пристрою в режимі контактної спрацьовування завжди перемикайте його назад у повний послідовний режим.

Відрегулюйте глибину забивання цвяха, перш ніж виконувати роботу. Рекомендується перевірити глибину на заготовці, щоб визначити необхідну глибину для застосування.

З цим приладом можна використовувати тільки скоби, що відповідають опису в таблиці специфікації інструменту. Використання невідповідних скоб може призвести до заклинювання або інших несправностей.

Завжди виймайте акумулятор перед регулюванням глибини введення.

Не натискайте на курок, регулюючи глибину ручки введення.

Перш ніж регулювати глибину забивання, обов'язково перемикайте вибір у повний послідовний режим.

Не направляйте інструмент на себе чи когось поблизу, коли регулюєте глибину удару.

Затисніть заготовку за допомогою затискного пристрою. Не затиснути заготовки можуть спричинити серйозні травми та пошкодження.

Вийміть батарею перед початком ремонту або технічного обслуговування приладу.

### ДОДАТКОВІ ПОПЕРЕДЖЕННЯ З ТЕХНІКИ БЕЗПЕКИ ЩОДО ВИКОРИСТАННЯ АКУМУЛЯТОРІВ

**⚠ ПОПЕРЕДЖЕННЯ!** Для зменшення ризику загоряння, травмування та пошкодження пристрою у разі короткого замикання ніколи не занурюйте інструмент, акумуляторну батарею або зарядний пристрій у рідину та не допускайте потрапляння рідини всередину. Корозійні або електропровідні рідини, такі як морська вода, деякі промислові хімікати, вибілювачі або продукти, що містять вибілювачі, а також інші речовини, можуть стати причиною короткого замикання. Не викидайте використані акумуляторні батареї разом з побутовими відходами та не спалюйте їх. AEG Distributors пропонує послугу забирання старих акумуляторів, щоб захистити довкілля.

Якщо акумулятори не використовувалися впродовж певного часу, їх слід підзарядити перед експлуатацією.

Щоб подовжити термін служби акумуляторів, повністю заряджайте їх після використання.

## UK ПЕРЕКЛАД ОРИГІНАЛЬНИХ ІНСТРУКЦІЙ

### ПЕРЕДБАЧУВАНОМУ ВИКОРИСТАННІ

Виріб призначений для забивання цвяхів у м'які матеріали, як-от дерево.

Цей інструмент не підходить для кріплення електричних кабелів.

Не використовуйте пристрій для будь-яких інших цілей.

**⚠ ПОПЕРЕДЖЕННЯ!** Прочитайте всі правила безпеки, інструкції, ілюстрації й специфікації, що постачаються з електроінструментом. Недотримання всіх зазначених інструкцій може призвести до ураження електричним струмом, пожежі та/або серйозних травм.

**Збережіть усі попередження та інструкції для подальшого використання.**

### ЗАХОДИ БЕЗПЕКИ ПРИ ЕКСПЛУАТАЦІЇ ЦВЯХОЗАБИВАЧА

**Завжди припусайте, що в інструменті є скоби.** Необережне поводження із цвяхозабивачем може призвести до несподіваного вилітання скоб і травм.

**Не направляйте інструмент на себе чи когось поблизу.** Несподіване спрацьовування призведе до розблокування скоб, що спричинить травму.

**Не вмикайте інструмент, якщо він щільно не притиснутий до робочої поверхні.** Якщо інструмент не контактує з робочою поверхнею, скоба може відхилитися.

**Від'єднайте інструмент від джерела живлення, коли скоба застряє в інструменті.** Під час видалення застряглої скоби цвяхозабивач може випадково ввімкнутися, якщо він підключений.

**Будьте обережні, коли виймаєте застряглу скобу.** Під час видалення застряглої скоби, якщо механізм знаходиться у стані стиснення, скоба може раптово вилетити.

**Не використовуйте цей цвяхозабивач для кріплення електричних кабелів.** Інструмент не призначений для монтажу електричних кабелів і може пошкодити ізоляцію електричних кабелів, що спричинить ураження електричним струмом або небезпеку пожежі.

### ДОДАТКОВІ ЗАХОДИ БЕЗПЕКИ ТА ВКАЗІВКИ З ЕКСПЛУАТАЦІЇ

Інструмент призначений для ручного використання. Не тримайте інструмент за передню частину магазину. Тримайте руки, голову та інші частини тіла на відстані від нижньої частини магазину, де цвях виходить з інструмента, інакше можна отримати серйозні травми.

Завжди переконайтеся, що контакт з робочою поверхнею повністю розташований над робочою поверхнею. Неправильне розміщення інструменту над деталлю може призвести до того, що цвях не потрапить у заготовку та завдасть серйозних травм.



Під час зберігання акумуляторної батареї більш ніж 30 днів:

- Зберігайте акумулятор при температурі нижче 27 °C якомога далі від вологих приміщень.
- Зберігайте акумулятори у "зарядженому" стані з рівнем заряду 30%-50%.
- Під час зберігання акумулятора порібно раз на пів року заряджати його у звичному режимі.

### ЗАХИСТ АКУМУЛЯТОРА

Акумулятор має захист від перевантаження, що захищає його від перевантаження та допомагає забезпечити тривалий термін служби.

Під час великого перевантаження акумулятор вимикається. Для перезапуску вимкніть пристрій та увімкните знову. Якщо пристрій знову не запускається, акумулятор може повністю розрядитися. Зарядіть акумулятор.

### ПЕРЕВЕЗЕННЯ ЛІТІЄВИХ БАТАРЕЙ

Літій-іонні акумулятори підпадають під дію закону про поводження з небезпечними продуктами.

Транспортування цих акумуляторів має здійснюватися згідно з місцевими, національними та міжнародними директивами та правилами.

- Акумулятори можна транспортувати автомобільним транспортом без додаткових вимог.
- Комерційне перевезення літій-іонних акумуляторів відбувається з дотриманням правил перевезення небезпечних вантажів. Підготовка до транспортування та транспортування має виконуватись виключно належним чином підготовленим персоналом та здійснюватись під наглядом відповідних експертів.

При перевезенні акумуляторів:

- Переконайтесь, що контакти з'єднання захищені та ізольовані, щоб запобігти короткому замиканню.
- Переконайтеся, що акумулятор надійно закріпленний в упакуванні.
- Не перевозити батареї, які мають тріщини або протечки.
- Консультуйтеся з експедиторською компанією для подальших консультацій.

### ОЗНАЙОМТЕСЯ З ВИРОБОМ

Див. стор. 2.

1. Цвяхи
2. Регулятор тиску повітря
3. Ручка, ізольована поверхня для утримання
4. Акумуляторна батарея
5. Отвір для гвинта ремінного кріплення
6. Штовхач
7. Перемикач вибору режиму
8. Світлодіодний індикатор
9. Пусковий перемикач
10. М'яка захисна накладка
11. Гвинт ремінного кріплення
12. Затиск для пояса
13. Регулювання глибини забивання
14. М'яка захисна накладка
15. Послаблення при застряганні
16. Світлодіодний ліхтарик

### ТЕХНІЧНЕ ОБСЛУГОВУВАННЯ

При чищенні деталей з пластику не використовуйте розчинники. Більшість пластмас не є стійкими до дії комерційних розчинників і можуть бути пошкоджені. Використовуйте чисту ганчірку з тканини для видалення бруду, вуглецевого пилу, тощо.

Використовуйте лише аксесуари та запасні частини виробництва AEG. У разі потреби у заміні компонентів, не описаних в інструкції, звертайтеся до сервісних центрів та агентів AEG (див. список наших гарантійних та сервісних центрів з адресами).

За потреби можна замовити зображення пристрою у розібраному вигляді. Вкажіть тип товару та серійний номер, надруковані на етикетці, і замовляйте креслення у місцевому

сервісному представництві або безпосередньо за адресою: Techtronic Industries GmbH, Max-Eyth-Straße 10, 71364 Winnenden, Germany.

### СИМВОЛИ



Перед використанням пристрою уважно прочитайте ці інструкції.



Постійний струм



Надягайте засоби захисту очей.



Тримайте руки подалі.



Не викидайте старі акумулятори, старе електричне та електронне устаткування разом із несорттованим побутовим сміттям.

Старі акумулятори, старе електричне та електронне устаткування збираються окремо.

З устаткування необхідно зняти старі батареї, акумулятори та джерела світла.

За інформацією стосовно утилізації або місць збору звертайтеся до місцевої влади або дилера.

Місьцеве законодавство може вимагати безкоштовного повернення старих акумуляторів, електричного та електронного устаткування.

Ваш внесок до справи повторного використання та переробки старих акумуляторів, електричного та електронного устаткування зменшує потребу у сировині.

В акумуляторах, особливо літєвих, і старому електричному та електронному устаткуванні містяться цінні матеріали, які можуть перероблятися, і якщо утилізація такого устаткування проводиться у неекологічний спосіб, це негативно впливає на навколишнє середовище та людське здоров'я.

Видаліть персональні дані з устаткування, яке передається на переробку.



- EN
- DE
- FR
- IT
- ES
- PT
- NL
- DA
- NO
- SV
- FI
- EL
- TR
- CS
- SK
- PL
- HU
- SL
- HR
- LV
- LT
- ET
- RU
- BG
- RO
- MK
- UK
- AR
-

يجب ارتداء واقى للعين.



يجب إبعاد الأيدي.



يجب عدم التخلص من نفايات البطاريات أو نفايات المعدات الكهربائية والإلكترونية على أنها نفايات بلدية بلا فرز.

يجب جمع نفايات البطاريات والمعدات الكهربائية والإلكترونية وفرزها بشكل منفصل.



يجب عزل نفايات البطاريات ومراكز النفايات ومصادر الضوء وفصلها عن المعدات.

استشر المسؤول أو بائع التجزئة المحلي للحصول على نصائح حول إعادة التدوير ونقطة التجميع.

وفقاً للوائح المحلية، قد يلتزم تجار التجزئة بإسترداد نفايات البطاريات ونفايات المعدات الكهربائية والإلكترونية مجاناً.

تساعد مساهمتك في إعادة استخدام وتدوير نفايات البطاريات ونفايات المعدات الكهربائية والإلكترونية على تقليل الطلب على المواد الخام.

تحتوي نفايات البطاريات -ولا سيما التي تحتوي على الليثيوم- ونفايات المعدات الكهربائية والإلكترونية على مواد ذات قيمة مرتفعة وقابلة لإعادة التدوير وقد تؤثر سلباً على البيئة وصحة الإنسان إذا لم يتم التخلص منها بطريقة متوافقة مع النظم البيئية.

يجب حذف البيانات الشخصية من نفايات المعدات، إن وُجدت.

## شروط استخدام محددة

تم تصميم المنتج لربط المسامير وتثبيتها في المواد غير الصلبة مثل الخشب.

هذا المنتج غير مناسب لتثبيت الكابلات الكهربائية.

لا تستخدم المنتج لأي غرض آخر.

**⚠ تحذير!** اقرأ جميع تحذيرات السلامة والتعليمات والرسوم التوضيحية والموصفات المتوفرة مع هذه الأداة الكهربائية. قد يؤدي عدم اتباع جميع الإرشادات المذكورة أعلاه إلى حدوث مشكلات كهربائية وأو حريق أو إصابة خطيرة.

احتفظ بجميع التحذيرات والتعليمات للرجوع إليها مستقبلاً.

## تحذيرات السلامة لمسند المسامير

يجب دائماً افتراض أن الأداة تحتوي على دبابيس، يؤدي الإهمال في التعامل مع مسند

المسامير إلى إطلاق مسامير بشكل غير متوقع ووقوع إصابات شخصية.

يجب عدم توجيه الأداة نحوك أو في اتجاه أي شخص بجوارك. يؤدي التشغيل غير المتوقع إلى إطلاق الدبابيس، ما قد يتسبب في حدوث إصابة.

يجب عدم تشغيل الأداة ما لم يتم تثبيت الأداة بقوة فوق قطعة العمل، قد ينحرف الديوس بعيداً عن هدفك إذا لم تكن الأداة ملاصقة لقطعة العمل.

إذا انشطر الديوس داخل الأداة يجب فصلها عن مصدر الطاقة، قد يعمل مسند المسامير عن طريق الخطأ إذا كان متصلاً بمصدر الطاقة في أثناء إزالة مسامير مشحور.

يجب توخي الحرص والحذر أثناء إزالة الديوس المشحور. قد تكون الأجزاء الميكانيكية في

الدياسة تحت الضغط وينطلق الديوس المشحور بقوة أثناء محاولة إزالته.

لا تستخدم مسند المسامير في تثبيت الكابلات الكهربائية، فهي غير مصممة لتثبيت الكابلات

الكهربائية وقد تؤدي إلى إتلاف عزل الكابلات الكهربائية، ما قد يتسبب في مخاطر حدوث

صدمة كهربائية أو نشوب حريق.

## تعليمات إضافية للسلامة والتشغيل

هذه الأداة مصممة للاستخدام بحد واحد، يجب عدم إمساك الأداة من مقدمة مشط الدبابيس. يجب

الحرص عدم وضع يدك أو رأسك أو أجزاء أخرى من جسمك بالقرب من الجزء السفلي من

خزنة المسامير، وهو المكان الذي يخرج منه المسامير من المسند، فقد يتسبب ذلك في إصابة

جسدية خطيرة.

يجب دائماً الحرص على أن تكون نقطة تلاصق الأداة مع قطعة العمل موضوعة بالضغط فوق

قطعة العمل، قد تؤدي وضعية الملاصقة الجزئية للأداة فوق قطعة العمل إلى خروج المسامير

بعيداً تماماً عن قطعة العمل، ما يؤدي إلى حدوث إصابات جسدية خطيرة.

يجب عدم دسر المسامير بالقرب من حافة قطعة العمل. قد تنقسم قطعة العمل وتؤدي إلى ارتداد

المسامير، كما يؤدي إلى إصابتك أو إصابة زميلك، يجب الحذر من أن يأتي المسامير في اتجاه

الياف الخشب مما قد يسبب نتوء شظايا من قطعة العمل أو انحرافها ويؤدي إلى حدوث إصابة.

يجب الحفاظ على اليدين وأجزاء الجسم بعيدة عن منطقة العمل المباشرة. يجب تثبيت قطعة

العمل بالمخاطات عند الضرورة لإبعاد اليدين والجسم عن مواطن الأذى. يجب التأكد من إحكام

تثبيت قطعة العمل بشكل صحيح قبل إطلاق الديوس على قطعة العمل. قد يتسبب التلامس بقطعة

العمل في زحزحة قطعة العمل بشكل غير متوقع.

يجب إبعاد الوجه وأجزاء الجسم بعيداً عن الجزء الخلفي من غطاء الأداة عند العمل في الأماكن

الضيقة. قد يؤدي الارتداد المفاجئ إلى الارتطام بالجسم، خاصة عند التذبذب في مادة صلبة

أو كثيفة.

ترد الأداة على الفور في أثناء الاستخدام العادي بعد إطلاق الديوس. وهذه من الخصائص

الطبيعية للأداة. يجب عدم محاولة منع ارتداد الأداة عن طريق تثبيت مسند المسامير فوق

قطعة العمل.

يجب إمساك المقيض بإحكام وترك الأداة تقوم بالعمل وعدم وضع يد أخرى فوق الأداة أو

بالقرب من مخرج العادم في أي وقت. عدم مراعاة هذا التحذير قد يؤدي إلى حدوث إصابات

جسدية خطيرة.

يجب عدم إطلاق الدبابيس في أي دبابيس أخرى أو مع وضع الأداة بزوايا شديدة الانحراف لأن

ذلك قد يتسبب في انحراف الدبابيس، ويؤدي إلى حدوث إصابة.

يجب دائماً فحص منطقة العمل بحثاً عن الأسلاك المخفية وخطوط الغاز وخطوط المياه قبل

استخدام المنتج في منطقة العمل.

بعد استخدام المنتج في وضع التشغيل بالتلامس (contact actuation)، يجب إعادته إلى

الوضع التشغيل التسلسلي الكامل (full sequential).

اصبغ عمق الربط ليتلاءم مع المسامير قبل البدء بالعمل. يُنصح باختبار العمق على قطعة عمل

خردة لتحديد العمق المطلوب للتطبيق.

يجب استخدام الدبابيس المطابقة للوصف الوارد في جدول مواصفات المنتج فقط مع هذه الأداة.

قد يؤدي استخدام الدبابيس غير الصحيحة إلى حدوث انشطار أو أعطال أخرى.

يجب دائماً إزالة البطارية قبل ضبط عمق الإطلاق.

يجب عدم الضغط على الزناد أثناء ضبط عمق الإطلاق.

حدد دائماً وضع التشغيل التسلسلي الكامل قبل ضبط عمق دسر المسامير.

يجب عدم توجيه الأداة نحوك أو في اتجاه أي شخص بجوارك في أثناء ضبط عمق الإطلاق.

تُبث قطعة العمل بأداة تثبيت. يمكن أن تتسبب قطع العمل غير المثبتة في وقوع إصابات خطيرة

وتلفيات.

قم بإزالة حزمة البطارية قبل البدء في أي عمل على المنتج.

**⚠ تحذير!** لتقليل مخاطر التعرض للحرائق والإصابات الشخصية وتلف المنتج بسبب دائرة القصر، لا تقم أبداً بغمز الأداة أو حزمة البطارية أو الشاحن في سائل أو ترك أي سائل يتدفق إلى داخلها. فإسوالن المسببة للتآكل أو الموصلة مثل مياه الجير وبعض المواد الكيميائية الصناعية ومنتجات التبييض أو المنظفات التي تحتوي على مبيضات وما إلى ذلك. قد تتسبب في حدوث دائرة قصر كهربائية.

لا تخلطش ن حزم البطاريات المستخدمة بإلقتها ضمن قمامة المنزل أو حرقها. يقدم موزع

شركة AEG عرضاً لاستعادة البطاريات القديمة من أجل حماية بيئتنا.

يجب إعادة شحن حزمة البطارية التي لم تُستخدم لبعض الوقت قبل الاستخدام.

يجب شحن حزمة البطارية بالكامل بعد استخدامها لإطالة عمرها الافتراضي.

لتخزين حزمة البطارية لفترة أطول من ٣٠ يوماً:

- يجب تخزين حزمة البطارية في مكان بدرجة حرارة أقل من 27 مئوية وبعيداً عن الرطوبة.
- يجب تخزين حزمة البطارية وهي مشحونة بنسبة 30% - 50%.
- اشحن حزمة البطارية بالمتعاد بعد كل ستة أشهر من التخزين.

## حماية حزمة البطارية

تحتوي حزمة البطارية على حماية ضد الحمل الزائد والتي تحميها من التحميل الزائد وتساعد على ضمان عمر طويل.

تقوم الأجزاء الإلكترونية للبطارية - عند تعرضها للضغط الشديد - بإيقاف تشغيل المنتج تلقائياً.

إعادة التشغيل، وإيقاف تشغيل المنتج ثم أعد تشغيله من جديد. إذا لم يبدأ تشغيل المنتج مرة

أخرى، فربما تكون مجموعة البطارية فارغة تماماً. يجب إعادة شحن حزمة البطارية

## نقل بطاريات الليثيوم

تخضع بطاريات Lithium-ion لمتطلبات تشريع البضائع الخطرة.

يجب نقل هذه البطاريات وفقاً للقوانين والأنظمة المحلية والوطنية والدولية.

يمكن نقل البطاريات برأ دون متطلبات إضافية.

يخضع النقل التجاري لبطاريات أيون الليثيوم للوائح البضائع الخطرة. يجب أن يتم إعداد النقل

وتنفيذه بأساطة أشخاص مدرين تدريباً مناسباً وأن يصبح تنفيذ العملية خبرة أمانظيرين.

عند نقل البطاريات:

- تأكد من أن نهايات توصيل البطارية محمية ومعزولة لمنع حدوث دائرة قصر.
- تأكد من أن حزمة البطارية مؤمنة ضد التحرك داخل عبوة التغليف.
- لا تنقل البطاريات المشحورة أو التي حدث بها تسرب.
- راجع الأمر مع شركة الشحن لمزيد من المشورة.

## تعرف على المنتج

انظر صفحة ٢

1. المسامير
2. قوس ضغط الهواء
3. مقيض بسطح معزول
4. حزمة البطارية
5. قفص تثبيت مشبك الحزام
6. زر دفع
7. محدد الوضع
8. زر إضاءة LED
9. مفتاح التشغيل
10. الطرف الوافي
11. برغي تثبيت مشبك الحزام
12. مشبك الحزام
13. ضبط عمق الربط
14. الطرف الوافي
15. التحرير
16. إضاءة LED

## الصيانة

تجنب استخدام أي مذيبات عند تنظيف الأجزاء البلاستيكية. تتعرض معظم الأجزاء البلاستيكية لأنواع مختلفة من المذيبات التجارية وقد تتضرر جراء استخدامها. استخدم قطعة قماش نظيفة لإزالة الأوساخ وغيبار الكربون وما نحو ذلك.

استخدام فقط لمحفلات وقطع غير AEG. إذا اقتضت الحاجة تغيير بعض المكونات التي لم يرد

وصفها، يُرجى الاتصال بأحد وكلاء خدمة AEG لدينا

(راجع قائمتنا الخاصة بعنوانين الضمان/الخدمة).

إذا اقتضت الحاجة، يجب طلب الحصول على عرض مفصل للمنتج. حدد نوع المنتج

والرقم التسلسلي المطبوع على الملصق، وأطلب الرسم من وكيل الخدمة المحلي أو مباشرة

في: Techtronic Industries GmbH, Max-Eyth-Straße 10, ٧١٣٦٤

Winnenden, Germany

## الرموز



تيار مباشر

English	Deutsch	Français	Italiano	Español
<b>Technical data</b>	<b>Technische Daten</b>	<b>Données techniques</b>	<b>Dati tecnici</b>	<b>Datos técnicos</b>
Magazine capacity (number of nails)	Kapazität des Magazins (Anzahl der Nägel)	Capacité du chargeur (nombre de clous)	Capacità del caricatore (numero di chiodi)	Capacidad del cargador (número de clavos)
Fastener type: nails	Befestigungsart: Nägel	Type de fixation : Clous	Tipo di fissaggio: Chiodi	Tipo de elemento de fijación: Clavos
Length	Länge	Longueur	Lunghezza	Longitud
Diameter	Durchmesser	Diamètre	Diametro	Diámetro
Battery voltage	Akkuspannung	Tension de batterie	Tensione batteria	Tensión de la batería
Weight without battery pack	Gewicht ohne Akkupack	Poids sans bloc-batterie	Peso senza pacco batteria	Peso sin batería
Weight according to EPTA-Procedure 01/2014 (Li-Ion 2.0 Ah ... 9.0 Ah)	Gewicht gemäß EPTA-Verfahren 01/2014 (2,0 Ah ... 9,0 Ah Li-Ion)	Poids selon la procédure EPTA 01/2014 (2,0 Ah ... 9,0 Ah Li-Ion)	Peso in base alla procedura EPTA 01/2014 (2,0 Ah ... 9,0 Ah agli ioni di litio)	Peso de acuerdo con el procedimiento EPTA 01/2014 (2,0 Ah ... 9,0 Ah, Li-Ion)
Recommended ambient operating temperature	Empfohlene Betriebstemperatur	Température de fonctionnement recommandée	Temperatura d'esercizio raccomandata	Temperatura de servicio recomendada
Recommended battery types	Empfohlener Akkutyp	Type de batterie conseillé	Tipo di batteria consigliato	Tipo de batería recomendado
Recommended charger	Empfohlenes Ladegerät	Chargeur conseillé	Caricatore consigliato	Cargador recomendado
<b>Noise Information</b>	<b>Geräuschinformationen</b>	<b>Informations sur le bruit</b>	<b>Informazioni su rumori</b>	<b>Información sobre ruido</b>
Measured values determined according to EN 60745. Typically, the A-weighted noise levels of the tool are:	Messwerte ermittelt gemäß EN 60745. Die typischen A-bewerteten Geräuschpegel des Werkzeugs sind:	Valeurs mesurées déterminées selon la norme EN 60745. En standard, les niveaux sonores pondérés A de l'outil sont :	I valori misurati sono determinati secondo EN 60745. Tipicamente i livelli di rumorosità con pesatura A dell'utensile sono:	Los valores evaluados se determinan conforme a la norma EN 60745. Habitualmente, los niveles de ruidos ponderados A de la herramienta son:
Sound pressure level / Uncertainty	Schalldruckpegel / Unsicherheit	Niveau de pression acoustique / Incertitude	Livello di pressione sonora / Incertezza	Nivel de presión acústica / Incertidumbre
Sound power level / Uncertainty	Schalleistungspegel / Unsicherheit	Niveau de puissance acoustique / Incertitude	Livello di potenza sonora / Incertezza	Nivel de potencia acústica / Incertidumbre
<b>Wear ear protection!</b>	<b>Tragen Sie einen Gehörschutz!</b>	<b>Porter une protection auditive</b>	<b>Indossare la protezione per orecchie!</b>	<b>¡Utilice protecciones auditivas!</b>
<b>Vibration Information</b>	<b>Schwingungsinformationen</b>	<b>Informations sur les vibrations</b>	<b>Informazioni su vibrazioni</b>	<b>Información sobre vibraciones</b>
Vibration total values (triaxial vector sum) determined according to EN 60745.	Die Gesamtvibrationswerte (triaxiale Vektorsumme) ermittelt gemäß EN 60745.	Valeur totale de vibration (somme vectorielle à trois axes) déterminée en fonction de la norme EN 60745.	Valori totali di vibrazione (somma del vettore triassiale) determinati in base a EN 60745.	Valores totales de vibración (suma de vectores triaxiales) se determinan conforme a la norma EN 60745.
Vibration emission value / Uncertainty	Schwingungsemissionswert / Unsicherheit	Valeur d'émission de vibration / Incertitude	Valore di emissione delle vibrazioni / Incertezza	Valor de emisión de vibración, ah / Incertidumbre

Português	Nederlands	Dansk	Norsk	Svenska	
Dados técnicos	Technische gegevens	Tekniske data	Tekniske data	Tekniska uppgifter	
Capacidade do depósito (número de pregos)	Magazijn capaciteit (aantal nagels)	Magasinkapacitet (antal søm)	Magasinkapasitet (antall spiker)	Magasinkapacitet (antal spik)	112
Tipo de fixador: Pregos	Type bevestigingsmiddel: Spijkers	Type befæstelseselement: Søm	Festeinnretningstype: Spikre	Fastelement: Spik	
Comprimento	Lengte	Længde	Lengde	Längd	25 - 65 mm
Diâmetro	Diameter	Diameter	Diameter	Diameter	1,6 mm
Voltagem da bateria	Accuspanning	Batterispænding	Batterispenning	Batterispanning	18 V
Peso sem a bateria	Gewicht zonder accu	Vægt uden batteripakke	Vekt uten batteripakke	Vikt utan batteripaket	2,6 kg
Peso de acordo com o procedimento EPTA 01/2014 (ões de lítio de 2,0 Ah ... 9,0 Ah)	Gewicht volgens EPTA-procedure 01/2014 (2,0 Ah ... 9,0 Ah Li-Ion)	Vægt i henhold til EPTA-procedure 01/2014 (2,0 Ah ... 9,0 Ah Li-Ion)	Vekt i henhold til EPTA-prosedyren 01/2014 (2,0 Ah ... 9,0 Ah li-ion)	Vikt enligt EPTA 01/2014 (2,0 Ah ... 9,0 Ah Li-Ion)	3,0 kg ... 3,8 kg
Temperatura de serviço recomendada	Aanbevolen bedrijfstemperatuur	Anbefalet driftstemperatur	Anbefalt driftstemperatur	Rekommenderad drifttemperatur	-18...+50 °C
Tipo de batería recomendada	Aanbevolen accutype	Anbefalet batteritype	Anbefalt batteritype	Rekommenderad batterityp	L18...
Carregador recomendado	Aanbevolen oplader	Anbefalet oplader	Anbefalt lader	Rekommenderad laddare	AL18G, BL1...
<b>Informação sobre ruído</b>	<b>Informatie over geluidshinder</b>	<b>Information om støj</b>	<b>Informasjon om støy</b>	<b>Ljuduppgifter</b>	
Valores medidos determinados de acordo com a norma EN 60745. Em geral, os níveis de ruído do produtos ponderados a A são:	Gemeten geluidswaarden bepaald conform EN 60745. De A-gewogen geluidsniveaus van het gereedschap zijn normaliter:	Målte værdier i henhold til EN 60745. Typisk er de A-vægtede støjniveauer for værktøjet:	Målte verdier bestemt i henhold til EN 60745. De A-klassifiserte støynivåene til verktøyet er vanligvis:	Uppmätta värden fastställda enligt EN 60745. De typiska A-viktade ljudnivåerna för verktyget är:	
Nível de pressão sonora/ Incerteza	Geluidsdrukniveau/ onzekerheid	Lydtryksniveau/Usikkerhed	Lydtryknivå / Usikkerhet	Ljudtrycksnivå / Osäkerhet	$L_{pA} = 83,0 \text{ dB(A)}$ $K = 3 \text{ dB(A)}$
Nível de potência sonora/ Incerteza	Geluidsvermogensniveau/ onzekerheid	Lydeffektniveau/Usikkerhed	Lydeffektnivå / Usikkerhet	Ljudeffektsnivå / Osäkerhet	$L_{WA} = 94,0 \text{ dB(A)}$ $K = 3 \text{ dB(A)}$
<b>Use proteção auditiva!</b>	<b>Draag gehoorbescherming!</b>	<b>Brug høreværn!</b>	<b>Bruk hørselvern!</b>	<b>Använd hörselskydd!</b>	
<b>Informações sobre vibrações</b>	<b>Gegevens geluid/trilling</b>	<b>Information om vibration</b>	<b>Informasjon om vibrasjon</b>	<b>Vibrationsuppgifter</b>	
Os valores totais de vibração (soma de vetores triaxiais) determinados de acordo com a norma EN 60745.	Trillingstotaalwaarden (triaxiale vectorsom) bepaald volgens EN 60745.	De samlede vibrationsværdier (triaksial vektorsum) i henhold til EN 60745.	Totale vibrasjonsverdier (triaksial vektorsum) bestemt i henhold til EN 60745.	Totala värden för vibration (triaxiell vektorsumma) fastställda enligt EN 60745.	
Valor da emissão de vibrações/Incerteza	Trillingsemisiewaarde/ onzekerheid	Vibrationsemisjonsværdi/ Usikkerhed	Verdien på utslippet fra vibreringen / Usikkerhet	Emissionsvärde vibration / Osäkerhet K	$a_p = 3,6 \text{ m/s}^2$ $K = 1,5 \text{ m/s}^2$



Suomi	Ελληνικά	Türkçe	Čeština	Slovenčina
<b>Tekniset tiedot</b>	<b>Τεχνικά στοιχεία</b>	<b>Teknik veriler</b>	<b>Technické údaje</b>	<b>Technické údaje</b>
Lippaan tilavuus (naulojen määrä) (2,0 Ah ... 9,0 Ah Li-Ion)	Χωρητικότητα γεμιστήρα (αριθμός καρφιών)	Kartus kapasitesi (çivi sayısı)	Kapacita zásobníku (počet hřebíků)	Kapacita zásobníka (počet klincov)
Kiinniketyyppi: Naulat	Τύπος συνδετήρα: Καρφιά	Tespit elemanti türü: Çiviler	Typ spojovacího materiálu: Hřebíky	Typ upínacieho prvku: Klince
Pituus Läpimitta	Μήκος Διάμετρος	Uzunluk Çap	Délka Průměr	Dĺžka Priemer
Akkujännite	Τάση μπαταρίας	Pil voltajı	Napětí akumulátoru	Napätie akumulátora
Paino ilman akkupakkausta	Βάρος χωρίς τη μπαταρία	Pil takimsız ağırlık	Hmotnost bez akumulátoru	Hmotnosť bez súpravy batérií
Paino EPTA-menettelyn 01/2014 mukaan (2,0 Ah ... 9,0 Ah Li-Ion)	Βάρος σύμφωνα με τη διαδικασία EPTA 01/2014 (2,0 Ah ... 9,0 Ah Li-Ion)	EPTA-Prosedürüne 01/2014 (2,0 Ah ... 9,0 Ah Li-Ion) Uygun Olarak Ağırlık	Hmotnost podle postupu EPTA 01/2014 (2,0 Ah ... 9,0 Ah Li-Ion)	Hmotnosť podľa postupu EPTA 01/2014 (2,0 Ah ... 9,0 Ah lítiov-ioiónová)
Suosittelä käyttölämpötila	Συνιστώμενη θερμοκρασία λειτουργίας	Tavsiye edilen işletim sıcaklığı	Doporučená provozní teplota	Odporúčaná prevádzková teplota
Suositteltu akkutyyppi	Συνιστώμενος τύπος μπαταρίας	Tavsiye edilen pil takımı tipi	Doporučený druh baterie	Odporúčaný typ batérie
Suositteltu laturi	Συνιστώμενος φορτιστής	Tavsiye edilen şarj cihazı	Doporučená nabíječka	Odporúčaná nabíjačka
<b>Melutiedot</b>	<b>Πληροφορίες θορύβου</b>	<b>Gürültü Bilgisi</b>	<b>Informace o hluku</b>	<b>Informácie o hluku</b>
Mitatut arvot määritetty EN 60745 -standardin mukaan. Työkäulun A-painotetut melutasot ovat tyyppisessä:	Μετρούμενες τιμές προσδιοριζόμενες σύμφωνα με το EN 60745. Συνήθως τα A-σταθμισμένα επίπεδα θορύβου του εργαλείου είναι:	EN 60745'e göre belirlenen ölçülen değerler. Tipik olarak, cihazın A-ağırlıklı gürültü seviyeleri şöyledir:	Naměřené hodnoty určené podle EN 60745. Typické hladiny hluku A nástroje:	Namerané hodnoty stanovené podľa normy EN 60745. Typické A-vážené úrovne hluku náradia sú:
Äänipaine / epävarmuus	Στάθμη ηχητικής πίεσης / Αβεβαιότητα	Ses basınç seviyesi / Belirsizlik	Hladina akustického tlaku / Nefňesnost	Hladina akustického tlaku / Odchýlka
Äänenteho / epävarmuus	Επίπεδο ηχητικής ισχύος / Αβεβαιότητα	Ses gücü seviyesi / Belirsizlik	Úroveň akustického výkonu / Nefňesnost	Hladina akustického výkonu / Odchýlka
<b>Pidä kuulosuojaimia!</b>	<b>Φοράτε προστατευτικά ακοής!</b>	<b>Kulak tıkacı kullanın!</b>	<b>Používejte ochranu sluchu!</b>	<b>Používajte ochranu sluchu!</b>
<b>Tärinätiedot</b>	<b>Πληροφορίες κραδασμών</b>	<b>Titreşim Bilgisi</b>	<b>Informace o vibracích</b>	<b>Informácie o vibráciách</b>
Tärinän kokonaisarvot (kolmiakselaisen vektorin summa) määritetty EN 60745-standardin mukaisesti.	Οι συνολικές τιμές κραδασμών (τριαξονικό διανυσματικό άθροισμα) προσδιορίζονται σύμφωνα με το πρότυπο EN 60745.	EN 60745'e göre belirlenen titreşim toplam değerleri (üç eksenli vektör toplama).	Celkové hodnoty vibrace (trojosový vektorový součet) určené podle EN 60745.	Celkové hodnoty vibrácií (trojosový vektorový súčet) stanovené podľa normy EN 60745.
Tärinäpäästöarvo / epävarmuus	Τιμή παραγόμενων κραδασμών / Αβεβαιότητα	Titreşim emisyon değeri / Belirsizlik	Úroveň vibrací / Nefňesnost	Hodnota emisii vibrácií / Odchýlka
Naulain	Καρφωτικό	Çivi Çakma Makinesi	Nastřelovací klavido	Klincovačka

Polski	Magyar	Slovenščina	Hrvatski	
Dane techniczne	Műszaki adatok	Tehnični podatki	Tehnički podaci	
Pojemność magazynku (liczba gwoździ)	Tárhkapacitás (szögek száma)	Kapaciteta nabojnika (število žebjeljev)	Kapacitet spremnika (broj čavala)	112
Typ elementu złącznego: Gwoździe	Rögzítőelem típusa: Szögek	Vrsta sponk: Žebjli	Vrsta zatezača: Čavli	
Długość	Hosszúság	Dolžina	Duljina	25 - 65 mm
Średnica	Átmérő	Premier	Promjer	1,6 mm
Napięcie akumulatora	Akkumulátor feszültsége	Napetost baterije	Napon baterije	18 V
Masa bez akumulatora	Súly akkumulátor nélkül	Teža brez baterijskega vložka	Težina bez baterijskog sklopa	2,6 kg
Masa wg procedury EPTA 01/2014 (akumulator 2,0 Ah ... 9,0 Ah, litowo-jonowy)	Súly a 01/2014. EPTA-eljárás szerint (2,0 Ah ... 9,0 Ah lítium-ion)	Teža skladno s postopkom EPTA 01/2014 (2,0 Ah ... 9,0 Ah Li-Ion)	Težina u skladu s EPTA postupkom 01/2014 (2,0 Ah ... 9,0 Ah Li-Ion)	3,0 kg ... 3,8 kg
Zalecana temperatura pracy	Ajánlott üzemi hőmérséklet	Priporočena delovna temperatura	Preporučena radna temperatura	-18...+50 °C
Zalecany typ akumulatora	Ajánlott akkumulátorfajta	Priporočeni tip baterije	Preporučena vrsta baterije	L18...
Zalecana ładowarka	Ajánlott töltő	Priporočeni polnilnik	Preporučeni punjač	AL18G, BL1...
<b>Informacje o hałasie</b>	<b>Zajinformációk</b>	<b>Informacije o hrupu</b>	<b>Informacije o buci</b>	
Zmierzone wartości określono zgodnie z normą EN 60745. Typowe wartości poziomu dźwięku A dla narzędzia wynoszą:	A mért értékek meghatározása az EN 60745 szabvány szerint. Jellemzően az eszköz „A” súlyozott zajszintjei:	Izmerjene vrednosti določene v skladu z EN 60745. Običajne povprečno uravnotežene stopnje hrupa orodja so:	Izmerjene vrijednosti u skladu s normom EN 60745. Tipično, A-ponderirane vrijednosti razine buke iznose:	
Poziom ciśnienia akustycznego / niepewność	Hangnyomásszint/bizonytalanság	Raven zvočnega tlaka / negotovost	Razina zvučnog tlaka / Nesigurnost	$L_{pA} = 83,0 \text{ dB(A)} / K = 3 \text{ dB(A)}$
Poziom natężenia dźwięku / niepewność	Hangteljesítményszint/bizonytalanság	Raven zvočne moči / negotovost	Razina jakosti zvuka / Nesigurnost	$L_{WA} = 94,0 \text{ dB(A)} / K = 3 \text{ dB(A)}$
<b>Nosić ochronę słuchu!</b>	<b>Viseljen hallásvédőt!</b>	<b>Nosite zaščito za ušesa!</b>	<b>Nosite zaštitu za uši!</b>	
<b>Informacje o wibracjach</b>	<b>Rezgési információk</b>	<b>Informacije o vibracijah</b>	<b>Informacije o vibracijama</b>	
Całkowite wartości drgań (suma wektorów trójosiowych) określono zgodnie z normą EN 60745.	Rezgés összesített értékei (háromdimenziós vektorösszeg) az EN 60745 szerint meghatározva.	Skupne vrednosti vibracij (triosna vektorska vsota), določene v skladu z EN 60745.	Ukupne vrijednosti vibracija (zbroj troosnog vektora) određene u skladu s normom EN 60745.	
Poziom emisji wibracji / niepewność	Rezgés kibocsátási értéke/bizonytalanság	Vrednost oddajanja vibracij / negotovost	Vrijednost emisije vibracija / Nesigurnost	$a_{ij} = 3,6 \text{ m/s}^2$ $K = 1,5 \text{ m/s}^2$
Gwoździarka	Szögbelövő	Žebjalnik	Pištolj za čavle	



Latviski	Lietuviškai	Eesti	Русский	Български
Tehniskie dati	Techniniai duomenys	Tehnilised andmed	Технические характеристики	Технически данни
Aptveres ietilpība (naglu skaits)	Dētuvēs talpa (vīniņu skaičius)	Padrūni mahutavus (naelte arv)	Емкость магазина (количество гвоздей)	Капацитет на пълнителя (брой пирони)
Stiprinājumu veids: Naglas	Tvirtinimo dalies tipas: Vīnys	Kinniti tüüp: Naelad	Тип крепежного изделия: Гвозди	Тип крепежен елемент: Пирони
Garums	Ilgis	Pikkus	Длина	Дължина
Diametrs	Skersmuo	Läbimõõt	Диаметр	Диаметър
Akumulatora spriegums	Akumulatoriaus įtampa	Aku pinge	Напряжение аккумулятора	Напрежение на батерията
Svars bez akumulatoru bloka	Svoris be akumulatoriaus	Kaal ilma akuta	Масса без аккумуляторного блока	Тегло без акумулаторната батерия
Svars saskaņā ar EPTA procedūru 01/2014 (2,0 Ah ... 9,0 Ah Li-ijonu)	Svoris pagal EPTA procedūrą 01/2014 (2,0 Ah ... 9,0 Ah ličio jonų)	Kaal vastavalt EPTA protseduurile 01/2014 (2,0 Ah ... 9,0 Ah liitiumioon)	Вес в соответствии с процедурой EPTA-Procedure 01/2014 (2,0 Ач ... 9,0 Ач литий-ионный)	Тегло съгласно процедура 01/2014 на ЕРТА (литиево-ионна батерия, 2,0 Ah ... 9,0 Ah)
Ieteicamā ekspluatācijas temperatūra	Rekomenduojama eksploatavimo temperatūra	Soovitavik tōotemperatuur	Рекомендуемая рабочая температура	Препоръчителна работна температура
Ieteicamais akumulatora veids	Rekomenduojamas akumulatoriaus tipas	Soovitavata aku tüüp	Рекомендуемый тип аккумулятора	Препоръчителен тип батерия
Ieteicamais lādētājs	Rekomenduojamas įkroviklis	Soovitavata laadija	Рекомендуемое зарядное устройство	Препоръчително зарядно устройство
<b>Trokšņu informācija</b>	<b>Informācija apie keliāmā triukšmā</b>	<b>Andmed mūra kohta</b>	<b>Данные об уровне шума</b>	<b>Информация за шума</b>
Izmēritās vērtības noteiktas saskaņā ar EN 60745. Parasti instrumenta A-svērte skaņu līmeņi ir:	Išmatuotosios vērtēs, nustatytos pagal standartą EN 60745. Įrankio nustatyteji A triukšmo lygiai dažniausiai yra:	Mõõdetud väärtused vastavad standardile EN 60745. Tööriista A-korjereitud müratasemed on üldjuhul:	Значения получены в соответствии со стандартом EN 60745. Как правило, амплитудно-взвешенные уровни шума инструмента составляют:	Измерените стойности са определени съгласно EN 60745. Обикновено A-претеглените нива на шум на инструмента са:
Skaņas spiediena līmenis / Nenoteiktība	Garso slėgio lygis / paklaida	Helirõhutase / määramatus	Уровень звукового давления / Погрешность	Ниво на звуково налягане / Неопределеност
Skaņas jaudas līmenis / Nenoteiktība	Garso galios lygis / paklaida	Helivõimsuse tase / määramatus	Уровень звуковой мощности / Погрешность	Ниво на звукова мощност / Неопределеност
<b>Valkājiet dzirdes aizsarglīdzekļus!</b>	<b>Dēvēkiete ausų apsaugos priemones!</b>	<b>Kasutage kõrvakaitsmeid!</b>	<b>Используйте средства защиты органов слуха!</b>	<b>Носете антифони!</b>
<b>Vibrācijas informācija</b>	<b>Informācija apie keliāmā vibrācijā</b>	<b>Andmed vibratsiooni kohta</b>	<b>Данные об уровне вибрации</b>	<b>Информация за вибрациите</b>
Vibrāciju kopējā vērtība (trīs asu vektoru summa), kas noteikta saskaņā ar EN 60745.	Bendrosios vibracijos vertės (trisašio vektoriaus suma), nustatytos pagal standartą EN 60745.	Standardile EN 60745 vastavad vibratsiooni koguväärtused (kolmiaktsiaalvektori summa).	Общие значения вибрации (триаксиальная векторная сумма) в соответствии с EN 60745.	Общата стойност на вибрациите (векторна сума по трите оси) е определена съгласно EN 60745.
Vibrāciju veidošanās vērtība / Nenoteiktība	Vibrācijas emisijos vertė / paklaida	Vibratsioonitase / määramatus	Значение вибрационного воздействия / Погрешность	Стойност на излъчените вибрации / Неопределеност
Naglotājs	Vīniakalė	Naelutaja	Гвоздезабивной пистолет	Пистолет за пирони

Română	Македонски	Українська	عربي	
Fișă de date tehnice	Технички податоци	Технічні характеристики	البيانات التقنية	
Capacitatea camerei de încărcare (număr de cuie)	Капацитет на касета за муниција (број на шајки)	Смјност магазина (кількість цвяхів)	سعة الخزانة (عدد الذخائير)	112
Tipul elementelor de prindere: Cuie	Вид на прицврстувач: Шајки	Тип кріпильного елемента: Цвяхи	نوع المسامير: المسامير	
Lungime	Должина	Довжина	الطول	25 - 65 mm
Diametru	Дијаметар	Диаметр	القطر	1,6 mm
Tensiune baterie	Напон на батеријата	Напряга акумулатора	جهد البطارية	18 V
Greutate fără acumulator	Тежина без батерија	Вага без акумулатора	الوزن (بدون حزمة البطارية)	2,6 kg
Greutate în conformitate cu Procedura EPTA 01/2014 (2,0 Ah ... 9,0 Ah Li-Ion)	Тежина според ЕПТА-Постапка 01/2014 (2,0 Ah ... 9,0 Ah Li-Ion)	Вага згідно з процедурою ЕПТА 01/2014 (2,0 Ач ... 9,0 Ач Li-Ion)	الوزن وفقاً لإجراء جمعية أدوات الطاقة الأوروبية (EPTA) رقم 01/2014 (ثييوميون 2.0 امبير/الساعة ... 9.0 امبير/الساعة)	3,0 kg ... 3,8 kg
Temperatură ambientă de lucru recomandată	Препорачана работна температура	Рекомендована работна температура	درجة حرارة التشغيل الممنوح بها	-18...+50 °C
Tipul de acumulator recomandat	Препорачан тип на батерии	Рекомендовани тип батареї	نوع البطارية الموصى بها	L18...
Încărcător recomandat	Препорачан полнач	Рекомендовани зарядни пристрій	الشاحن الموصى به	AL18G, BL1...
<b>Date despre nivelul de zgomot</b>	<b>Информации за бучава</b>	<b>Информация про шум</b>	<b>معلومات المتعلقة بالضوضاء</b>	
Valori măsurate conform standardului EN 60745. În mod uzual, nivelurile de zgomot ponderate A ale unelei sunt:	Измерени вредности пресметани според EN 60745. Вообичаено, нивоата на бучава од А-мерењата на алатот се:	Вимјрани значења відповідно до EN 60745. Номінально А-зважені значення шуму інструменту такі:	يتم قياس القيم وفقاً للمواصفة EN 60745. المادة، تكون مستويات الضوضاء A المرجحة للإداة هي:	
Nivel de zgomot/incertitudine	Ниво на звучен притисок / Неизвесност	Рівень звукового тиску / похибка	مستوى الضغط المناسب / غير مؤكد	$L_{pA} = 83,0 \text{ dB(A)}$ $K = 3 \text{ dB(A)}$
Nivel putere sonoră/incertitudine	Ниво на моќност на звук / Неизвесност	Рівень звукової потужності / похибка	مستوى الطاقة المناسب / غير مؤكد	$L_{WA} = 94,0 \text{ dB(A)}$ $K = 3 \text{ dB(A)}$
Purtăți protecție pentru urechi!	Носете заштита за уши!	Надягайте навушники!	يجب ارتداء واقيات الأذن!	
<b>Informații despre vibrații</b>	<b>Информации за вибрации</b>	<b>Информация про вібрацію</b>	<b>المعلومات المتعلقة بالاهتزاز</b>	
Valori ale vibrațiilor totale (suma vectorului triaxial) măsurate conform standardului EN 60745.	Вкупни вредности на вибрации (триаксијален векторски збир определени според EN 60745.	Загальні значења вібрації (сума векторів за трьома осями) визначена відповідно до EN 60745.	يتم تحديد القيم الإجمالية للاهتزاز (مجموع متجه ثلاثي المحاور) وفقاً للمواصفة EN 60745.	
Valoarea vibrațiilor/incertitudine	Вредност на емисија на вибрации / Неизвесност	Рівень вібрації / похибка	قيمة التبعثات الاهتزاز / غير مؤكد	$a_v = 3,6 \text{ m/s}^2$ $K = 1,5 \text{ m/s}^2$
Pistol cu cuie	Заковувач	Цвяхозабивний пістолет	جهاز تثبيت المسامير	



- EN
- DE
- FR
- IT
- ES
- PT
- NL
- DA
- NO
- SV
- FI
- EL
- TR
- CS
- SK
- PL
- HU
- SL
- HR
- LV
- LT
- ET
- RU
- BG
- RO
- MK
- UK
- AR



## EN ⚠ WARNING!

The declared vibration total values and the declared noise emission values given in this instruction manual have been measured in accordance with a standardised test and may be used to compare one tool with another. They may be used for a preliminary assessment of exposure.

The declared vibration and noise emission values represent the main applications of the tool. However, if the tool is used for different applications, used with different accessories, or poorly maintained, the vibration and noise emission may differ. These conditions may significantly increase the exposure levels over the total working period. An estimation of the level of exposure to vibration and noise should take into account the times when the tool is turned off or when it is running idle. These conditions may significantly reduce the exposure level over the total working period.

Identify additional safety measures to protect the operator from the effects of vibration and noise, such as maintaining the tool and the accessories, keeping the hands warm (in case of vibration), and organising work patterns.

## DE ⚠ WARNING!

Die in dieser Anleitung deklarierten Gesamtwerte der Schwingungsemission und die deklarierten Werte der Geräuschemission wurden gemäß einer standardisierten Testmethode gemessen und können verwendet werden, um Werkzeuge miteinander zu vergleichen. Sie können für eine vorläufige Beurteilung der Belastung verwendet werden.

Die deklarierten Werte für Schwingungs- und Geräuschemission treffen auf die Hauptanwendung des Werkzeugs zu. Wenn jedoch das Werkzeug für verschiedene Anwendungen oder mit unterschiedlichem Zubehör genutzt wird oder schlecht gewartet ist, kann die Schwingungs- und Geräuschemission variieren. Diese Bedingungen können das Belastungsniveau über die gesamte Arbeitszeit deutlich steigern. Eine Schätzung der Schwingungsbelastung sollte auch die Zeiten berücksichtigen, in denen das Werkzeug ausgeschaltet ist oder im Leerlauf läuft. Diese Bedingungen können das Belastungsniveau über die gesamte Arbeitszeit deutlich reduzieren.

Legen Sie zusätzliche Sicherheitsmaßnahmen fest, um den Bediener vor den Auswirkungen von Schwingung und Geräuschen zu schützen, z. B. Warten des Geräts und der Zubehöreile, Warmhalten der Hände (bei Schwingung) und Organisieren der Tätigkeit.

## FR ⚠ MISE EN GARDE

Le niveau total de vibrations et le niveau total d'émissions sonores déclarés indiqués dans ce manuel d'instruction ont été mesurés selon une méthode de test normalisée et peut servir de référence pour comparer les outils entre eux. Ils peuvent servir d'évaluation préliminaire à l'exposition.

Les niveaux d'émissions sonores et de vibrations déclarés représentent les principales applications de l'outil. Toutefois, si l'outil est utilisé pour des applications différentes ou des accessoires différents, ou s'il est mal entretenu, les vibrations émises peuvent varier. Ces facteurs pourraient augmenter considérablement les niveaux d'exposition sur la durée totale d'utilisation. Une estimation du niveau d'exposition aux vibrations et du bruit doit aussi prendre en compte les périodes durant lesquelles l'outil est éteint ou lorsqu'il fonctionne à vide. Ces facteurs pourraient réduire considérablement le niveau d'exposition sur la durée totale d'utilisation.

Identifiez toute mesure de sécurité supplémentaire à observer pour protéger l'opérateur des effets des vibrations et du bruit, comme l'entretien de l'outil et des accessoires, le maintien au chaud des mains (en cas de vibrations), et l'élaboration de schémas de pulvérisation.

## IT ⚠ MISE EN GARDE

Il livello di emissioni di vibrazioni riportato in questa scheda informativa è stato misurato con un metodo di prova standardizzato ed è utilizzabile per confrontare gli utensili fra di loro. Questi possono essere usati per una valutazione preliminare dell'esposizione.

I valori di emissione di rumori e vibrazioni rappresentano le principali applicazioni dello strumento. Tuttavia, se l'utensile viene utilizzato in applicazioni differenti, con differenti accessori o con scarsa manutenzione, l'emissione di vibrazioni e rumori può essere diversa. Queste condizioni possono significativamente aumentare il livello di esposizione nel periodo di lavoro totale. Una stima del livello di esposizione alle vibrazioni e ai rumori va presa in considerazione anche quando l'utensile viene spento oppure è in funzione a folle. Queste condizioni possono significativamente ridurre il livello di esposizione nel periodo di lavoro totale.

Identificare le misure di sicurezza aggiuntive per proteggere l'operatore dagli effetti di vibrazioni e rumori, come la manutenzione di strumento e accessori, mantenendo le mani calde (in caso di vibrazione) e le modalità di lavoro.

## ES ⚠ ADVERTENCIA!

Los valores totales de emisión de vibración declarados y los valores de emisiones de ruido declarados que se indican en este manual de instrucciones se han calculado según lo establecido en una prueba estandarizada y se pueden utilizar para comparar una herramienta con otra. Se pueden utilizar para una evaluación preliminar de exposición.

Los valores declarados de emisión de vibración y ruido representan las aplicaciones principales de la herramienta. No obstante, si la herramienta se utiliza para diferentes aplicaciones, con distintos accesorios o con un mantenimiento deficiente, la emisión de vibración y ruido podría diferir. Estas condiciones

podrían aumentar significativamente los niveles de exposición sobre el periodo de funcionamiento total. Una estimación del nivel de exposición a la vibración y el ruido debería también tenerse en cuenta la herramienta está apagada o cuando funciona a baja intensidad. Estas condiciones podrían reducir significativamente el nivel de exposición sobre el periodo de funcionamiento total.

Identifique cualquier medida de protección adicional para proteger al operario de los efectos de la vibración y el ruido, como el mantenimiento de la herramienta y los accesorios, mantener las manos calientes (en caso de vibración) y la organización de los patrones de trabajo.

## PT ⚠ AVISO!

Os valores de vibração totais declarados e o nível de emissão de ruído dado nesta ficha de informações foi medido de acordo com um teste normalizado e pode ser utilizado para fazer comparações entre ferramentas. Podem ser utilizados para uma avaliação preliminar da exposição.

O nível declarado de emissão de vibrações e ruído representa as aplicações principais da ferramenta. Contudo, se a ferramenta for utilizada para várias aplicações, com diferentes acessórios ou se receber manutenção insuficiente, a emissão de vibrações e ruído pode ser diferente. Estas condições podem aumentar significativamente o nível de exposição ao longo do período total de trabalho. Uma estimativa do nível de exposição às vibrações e ruído deverá também levar em conta os tempos que a ferramenta está desligada ou que está a funcionar mas sem estar a ser utilizada para trabalho. Estas condições podem reduzir significativamente o nível de exposição ao longo do período total de trabalho.

Identifique medidas de segurança adicionais para proteger o operador dos efeitos da vibração e ruído, tal como a manutenção da ferramenta e dos acessórios, manter as mãos quentes (em caso de vibração) e organizar padrões de trabalho.

## NL ⚠ WAARSCHUWING!

Het gespecificeerde totale trillingswaarden en geluidsemissiewaarden in deze instructiehandleiding zijn gemeten overeenkomstig een gestandaardiseerde test en kunnen worden gebruikt om gereedschappen met elkaar te vergelijken. Ze kunnen worden gebruikt voor een voorafgaande beoordeling van blootstelling.

De gespecificeerde trillings- en geluidsemissiewaarden vertegenwoordigen de belangrijkste toepassingen van het gereedschap. Als het gereedschap echter voor andere toepassingen of met andere accessoires wordt gebruikt of slecht wordt onderhouden, kunnen de trillings- en geluidsemissiewaarden afwijken. Deze omstandigheden kunnen het blootstellingsniveau over de gehele gebruiksperiode aanzienlijk verhogen. Een schatting van het niveau van blootstelling aan trillingen en geluid dient ook rekening te houden met de perioden dat het gereedschap is uitgeschakeld of is ingeschakeld maar niet wordt gebruikt. Deze omstandigheden kunnen de blootstellingsniveaus over de gehele gebruiksperiode aanzienlijk verhogen.

Stel aanvullende veiligheidsmaatregelen vast om de gebruiker te beschermen tegen de effecten van trillingen en geluid, zoals onderhoud van het gereedschap en de accessoires, het warm houden van de handen (in geval van trillingen) en het organiseren van werkpatronen.

## DA ⚠ ADVARSEL!

Vibrations- og støjemissionsværdierne, der er angivet i denne vejledning er målt i overensstemmelse med en standardiseret test og kan bruges til at sammenligne et værktøj med et andet. De kan bruges til en foreløbig vurdering af udsættelse.

De angivne vibrations- og støjemissionsværdier repræsenterer værktøjets hovedanvendelser. Hvis værktøjet imidlertid anvendes til andre formål med forskellig tilbehør eller er dårligt vedligeholdt, kan vibrations- og lydmissionen afvige. Disse forhold kan i væsentlig grad fjerne udsættelsesniveauerne over den samlede arbejdsperiode. Et overslag over udsættelsesniveauet for vibrationer og støj bør også tage højde for de gange, hvor værktøjet er slukket, eller når det kører i tomgang. Disse forhold kan i betragteligt omfang reducere udsættelsesniveauet over den samlede arbejdsperiode.

Find yderligere sikkerhedsforanstaltninger, der kan beskytte operatøren mod virkningerne af vibrationer og støj, såsom vedligeholdelse af værktøjet og tilbehøret, holde hænderne varme (i tilfælde af vibrationer) og organisering af arbejdsmonstre.

## NO ⚠ ADVARSEL!

De erklærte totale vibrasjonsverdiene og de erklærte støytutslipsverdiene gitt i denne brukerhåndboken har blitt målt i samsvar med en standardisert test og kan brukes til å sammenligne ett verktøy med ett annet. De kan brukes for en preliminær vurdering av eksponering.

De opplyste vibrasjons- og støytutslipsverdiene representerer verktøyet hovedbruksområder. Men hvis verktøyet brukes til ulike bruksområder, brukes med ulike tilbehør eller vedlikeholdet er dårlig, kan vibrasjons- og støytutslipp være forskjellig. Disse forholdene kan øke eksponeringsnivået betraktelig i løpet av hele arbeidsperioden. En vurdering av eksponeringsnivået for vibrasjon og støy skal ta hensyn til de gangene verktøyet er slatt av eller går på tomgang. Disse forholdene kan betydelig redusere eksponeringsnivået over den totale arbeidsperioden.

Identifiser ytterligere sikkerhetstiltak for å beskytte operatøren mot virkningene av vibrasjon og støy, slik som å vedlikeholde verktøyet og tilbehøret, holde hendene varme (i tilfelle vibrasjon) eller organisere arbeidsmonstre.

## SV ⚠️ VARNING!

De angivna totala vibrations- och bulleremissionsvärdena som anges i denna instruktionsmanual har uppmätt i enlighet med ett standardiserat test och kan användas för att jämföra olika verktyg. De kan användas för en preliminär bedömning av exponering.

De angivna vibrations- och bulleremissionsvärdena representerar verktygets huvudsakliga användningsområden. Om verktyget emellertid används i andra tillämpningar, med andra tillbehör eller underhållsfristligt, kan vibrationer och bulleremission skilja sig från de angivna. Dessa förhållanden kan öka exponeringsnivåerna under den totala arbetsperioden avsevärt. En uppskattning av exponeringsnivåer för vibrationer och buller bör även ta med i beräkningen de tider då verktyget är avstängt eller när det är igång men inte används i arbete. Dessa förhållanden kan minska exponeringsnivån under den totala arbetsperioden avsevärt.

Identifiera ytterligare säkerhetsåtgärder för att skydda operatören från effekterna av vibrationer och buller, såsom att underhålla verktyget och tillbehören, hålla händerna varma (i händelse av vibrationer) och organisera arbetsmönster.

## FI ⚠️ VAROITUS!

Tässä ohjekäsikirjassa tärinällä ja äänitasoilla annetaan kokonaisarvot ja ilmoitettujen melupäästöarvojen osittain standardoituun kokeen mukaisesti, ja niitä voidaan käyttää työkalujen vertaamiseen toisiinsa. Niitä voidaan käyttää altistumisen alustavaan arvioimiseen.

Ilmoitetut tärinä- ja melupäästöarvot koskevat työkalun pääkäyttötarkoituksia. Tärinäpäästö voi kuitenkin vaihdella, jos työkalua käytetään eri käyttötarkoituksiin, eri tarvikkeilla tai huonosti huollettuina. Mainitut olosuhteet saattavat nostaa altistumistasoa huomattavasti kokonaistuloyljakson aikana. Tärinän ja melun altistumistasoa arviointi tulisi ottaa huomioon myös silloin, kun työkalu on kytketty pois päältä tai kun se on käynnissä, mutta sitä ei varsinaisesti käytetä. Mainitut olosuhteet saattavat vähentää huomattavasti altistumistasoa kokonaistuloyljakson aikana.

Lisäturvatoimenpiteillä, kuten työkalun ja lisävarusteiden huoltamisella, käsien laippimalla pitämällä (tärinän tapauksessa) ja työmailien järjestämisellä, voit suojella käyttäjä tärinältä ja melulta.

## EL ⚠️ ΠΡΟΕΙΔΟΠΟΙΗΣΗ!

Η δηλωθείσα τιμή συνολικής κραδασμών και η δηλωθείσα τιμή εκπομπής θορύβου, οι οποίες αναγράφονται στο παρόν χειρίδιο, έχουν μετρηθεί σύμφωνα με τυποποιημένη δοκιμή και μπορεί να χρησιμοποιηθεί για συγκρίσεις εργαλείων. Μπορούν να χρησιμοποιηθούν για προκαταρκτική αξιολόγηση της έκθεσης.

Οι δηλωθείσες τιμές κραδασμών και εκπομπών θορύβου αφορούν ισχύουσα για τις κύριες εφαρμογές του εργαλείου. Ωστόσο, εάν το εργαλείο χρησιμοποιηθεί για διαφορετικές εφαρμογές, με διαφορετικά εξαρτήματα ή δεν συντηρηθεί σωστά, οι τιμές κραδασμών και εκπομπών θορύβου μπορεί να διαφοροποιηθούν. Οι προϋποθέσεις αυτές μπορεί να αυξήσουν σημαντικά τα επίπεδα έκθεσης κατά τη διάρκεια της συνολικής περιόδου εργασίας. Θα πρέπει να ληφθεί υπόψη μια εκτίμηση της έκθεσης σε κραδασμούς και θόρυβο όταν το εργαλείο είναι απενεργοποιημένο ή όταν μεταβληθεί σε αδράνεια. Οι συνθήκες αυτές μπορεί να μειώσουν σημαντικά τα επίπεδα έκθεσης κατά τη διάρκεια της συνολικής περιόδου εργασίας.

Προσδιορίστε πρόσθετα μέτρα ασφαλείας για την προστασία του χειριστή από τις επιπτώσεις των κραδασμών και του θορύβου, όπως συντήρηση του εργαλείου και των εξαρτημάτων, διατήρηση των χεριών ζεστών, (σε περίπτωση κραδασμών) και οργάνωση σχεδίου εργασίας.

## TR ⚠️ UYARI!

Bu kullanim talavuzunda verilen toplam titreşim deęerleri ve gürültü emisyonu deęerleri standartlaştırmış bir teste göre ölçülmüştür ve bir alet dięeriley karşılaştırmak için kullanılabılır. Maruz kalmanın önceden deęerlendirilmesi için kullanılabılıriler.

Beyan edilen titreşim ve gürültü emisyonu deęerleri aletin ana uygulamalarını temsil eder. Ancak, alet farklı uygulamalar için kullanılıyorsa, farklı aksesuarlarla kullanılıyorsa ve bakımı yapılmıyorsa, titreşim ve gürültü emisyonu deęişiklik gösterebilir. Bu koşullar toplam çalıřma süresi genelinde maruz kalma düzeylerini önemli oranda artırabilir. Titreşime ve gürültüye maruz kalma seviyelerini tahmininde aletin katıpladığı veya bořta çalıřtığı süreler dikkate alınmalıdır. Bu koşullar toplam çalıřma süresi boyunca maruz kalma seviyelerini önemli oranda azaltabilir.

Kullanın kiřiyi titreşim ve gürültünün etkilerinden korumak için aletin ve aksesuarların bakımını yapın. (titreşim halinde) elleri sıcak tutmak ve çalıřma modelleri organize etmek gibi ilave güvenliç önlemlerini tanımlayın.

## CS ⚠️ VAROVÁNÍ!

Deklarované celkové hodnoty vibrací a deklarované hodnoty hloučnosti uvedené v tomto návodu byly změněny standardizovanou zkušební metodou a mohou být použity k porovnání jednoho mlhovače s druhým. Mohou být použity k předěžněmu posouzení vystavení vibracím a hluku.

Deklarované hodnoty vibrací a hloučnosti jsou vymezeny hlavními způsoby použití tohoto mlhovače. Pokud je však mlhovač použit jiným způsobem, s jiným příslušenstvím nebo při nedostatečném údržbě, úroveň vibrací a hluku se mohou lišit. Tyto podmiňky mohou podstatně zvýšit úrovní vystavení vibracím a hluku za celou pracovní dobu. Při odhadu úrovní vystavení vibracím a hluku je nutné vzít v úvahu také dobu, kdy je mlhovač vypnutý nebo běží naprázdno. Tyto podmiňky mohou podstatně snížit úroveň vystavení vibracím a hluku za celou pracovní dobu.

K ochraně obsluhy před účinky vibrací a hluku určete další bezpečnostní opatření, například provádění údržby mlhovače a příslušenství, udržování rukou v teple (v případě vibrací) a organizování pracovních cyklů.

## SK ⚠️ VÝSTRAHA!

Deklarované celkové hodnoty vibrací a deklarované hodnoty emisii hluku uvedené v tomto návode na obsluhu boli merané v súlade so štandardizovanou skúškou a môžu sa použiť na porovnanie jedného náradia s druhým. Mōžu sa použiť na preděžné posúdenie expozície.

Deklarované hodnoty vibrácií a emisii hluku sú pre hlavné použitia náradia. No ak sa náradie používa na iné aplikácie, v spojení s iným príslušenstvom alebo je jeho údržba nepostačujúca, emisie vibrácií a hluku sa môžu líšiť. Tieto podmienky značne zvyšujú úroveň expozície počas celkovej pracovnej doby. Odhad úrovne expozície účinkom vibrácií a hluku musí taktiež zohľadniť čas vypnutia náradia alebo ak by bol v pohobe. Tieto podmienky môžu značne znížiť úroveň expozície počas celkovej pracovnej doby.

Identifikujte ďalšie bezpečnostné opatrenia na ochranu obsluhy pred účinkami vibrácií a hluku, ako je napríklad udržiavanie náradia a príslušenstva, udržiavanie teplých rúk (v prípade vibrácií) a organizácia pracovních postupov.

## PL ⚠️ OSTRZEŻENIE!

Podany w niniejszej instrukcji łączny poziom emisji wibracji zmierzono zgodnie ze znormalizowaną metodą testowania — może on być wykorzystywany do wzajemnego porównywania narzędzi. Można go wykorzystywać do wstępnej oceny narażenia.

Deklarowany poziom emisji wibracji i hałasu odpowiada głównym zastosowaniom narzędzia. Jeżeli jednak narzędzie będzie używane do innych zastosowań lub z innymi akcesoriami, bądź też jeśli będzie niewłaściwie konserwowane, poziom emisji wibracji i hałasu może się różnić. Warunki takie mogą doprowadzić do znaczącego wzrostu poziomu narażenia w całym okresie eksploatacji. Oszacowanie poziomu narażenia na wibracje i hałas powinno również uwzględniać okresy, w których narzędzie jest wyłączone bądź działa, ale nie jest wykorzystywane do pracy. Warunki takie mogą doprowadzić do znaczącego ograniczenia poziomu narażenia w całym okresie eksploatacji.

Należy zidentyfikować dodatkowe środki bezpieczeństwa mające na celu ochronę operatora przed skutkami wibracji i hałasu, takie jak konserwacja narzędzia i akcesoriów, utrzymywanie ciepła dłoni (w przypadku wibracji) oraz organizacja pracy.

## HU ⚠️ FIGYELMEZTETÉS!

A jelen használati kézikönyvben közölt rezgés- és zajkibocsátási értékeket szabványosított vizsgálat segítségével mértük, amelynek segítségével az eszközök egymással összehasonlíthatók. Ezek alkalmazhatóak a kitéttség elözetes felmérésére is.

A megadott rezgés-kibocsátási és zajkibocsátási szint az eszközök alkalmazásait jelöli. Azonban ha az eszközök nem megfelelően tartják karban, különböző alkalmazásokra vagy eltérő tartozékokkal használják, akkor a rezgés- és zajkibocsátás változhat. Ezek a beavatkozások jelentősen növelhetik a kitéttség szintet a teljes működési időtartam során. A rezgésnek és zajnak való kitéttség szint becslés érdekében akkor is figyelembe kell venni, amikor az eszköz ki van kapcsolva, vagy amikor csak időtlen jár. Ezek jelentősen csökkenthetik a kitéttség szintet a teljes működési időtartam során.

A kezelő rezgés- és zajártalom elleni védelméhez tegyen meg további biztonsági intézkedéseket, mint pl. az eszközök alkatrészei karbantartása, a kéz melegen tartása (rezgés esetén) és a munkavégzési folyamat megszerzése.

## SL ⚠️ OPOZORILO!

Skupni vrednosti emisij vibracij in emisij hrupa, navedeni v tem priručniku, sta bili izmerjeni v skladu z metodo standardiziranega preskusa in se lahko uporabljata za medsebojno primerjavo orodja. Uporabljajo se lahko za predhodno oceno stopnje izpostavljenosti.

Navedeni vrednosti emisij vibracij in hrupa veljata za glavne namene uporabe orodja. Vendar, če se orodje uporablja v druge namene, z drugačnimi dodatki ali je slabo vzdrževano, sta lahko ravni emisij vibracij in hrupa drugačni. V tem pogojih se lahko stopnja izpostavljenosti v celotnem delovnem obdobju občutno zviša. V oceni stopnje izpostavljenosti vibracijam in hrupu je treba upoštevati tudi obdobja, v katerih je orodje ugasnjeno oziroma teče, vendar ni v dejanski uporabi. V tem pogojih se lahko stopnja izpostavljenosti v celotnem delovnem obdobju občutno zniža.

Ugotovite dodatne varnostne ukrepe za zaščito uporabnika pred učinki vibracij in hrupa, kot je vzdrževanje orodja in dodatkov, ohranjanje toplih rok (v primeru vibracij) in organizacija delovnih vzorcev.

## HR ⚠️ OPOZORENJE!

Deklarirane ukupne vrijednosti vibracija i deklarirane emisije buke navedene u ovom priručniku s uputama izmjerne su u skladu sa standardizirano ispitnom metodom i mogu se koristiti za usporedbu jednog alata s drugim. Moguće ih je upotrijebiti za preliminarnu procjenu izlaganja.

Deklarirane vrijednosti razine emisije vibracija i buke predstavljaju glavne primjene alata. Međutim, ako se alat koristi za druge primjene, koristi s različitim dodacima ili ako se loše održava, emisija vibracija i buke se može razlikovati od navedene vrijednosti. Ti uvjeti mogu uzrokovati značajno povećanje razine izloženosti u ukupnom vremenu rada alatom. Procjena razine izloženosti vibracijama i buci također bi trebala uzeti u obzir i vrijeme u kojem je alat isključen ili radi u praznom

EN
DE
FR
IT
ES
PT
NL
DA
NO
SV
FI
EL
TR
CS
SK
PL
HU
SL
HR
LV
LT
ET
RU
BG
RO
MK
UK
AR

hodu. Ti vjeti mogu uzrokovati značajno smanjenje razine izloženosti u ukupnom vremenu rada alatom.

Utvrđite dodatne sigurnosne mjere za zaštitu rukovatelja od djelovanja vibracija i buke, kao što su održavanje alata i pribora, održavanje topline ruku (u slučaju vibracija) i organiziranje radnog vremena.

## LV UZMANĪBU!

Deklarētie kopējie vibrāciju līmeņi un deklarētie trokšņu izstarošanas līmeņi, kas norādīti šajā instrukcijā ir mērīti saskaņā ar standartizētajiem testiem, un var tikt izmantoti vien instrumenta salīdzināšanai ar citu. Tos var izmantot sākotnējai ietekmes novērtēšanai.

Deklarētās vibrāciju un trokšņu veidošanās vērtības atspoguļotas galvenajam instrumenta pielietojumam. Tomēr, ja instruments tiek izmantots citam pielietojumam, izmantotās citiem aksesuāriem, vai netiek pieņemti kocti, vibrāciju un trokšņu līmeņis var atšķirties. Šie apstākļi var būtiski palielināt ietekmes līmeni visā darba laikā. Vibrāciju un trokšņu iedarbības līmeņa noteikšanai jāņem vērā arī laika posmi, kad instruments ir izslēgts, vai arī darbojas tukšgaitā. Šie apstākļi var būtiski samazināt ietekmes līmeni visā darba laikā.

Nosakiet papildu drošības pasākumus, lai aizsargātu lietotāju no vibrācijas un trokšņu ietekmes, piemēram, veicot instrumenta un aprīkojuma apkopes, roku uzurēšana siltumā (vibrāciju gadījumā), vai organizējot darba grafiku.

## LT ĮSPĖJIMAS!

Šioje naudojimo instrukcijoje nurodytos keliamos vibracijos vertės nustatytos atsižvelgiant į standartinį bandomo metodo, todėl jas galima palyginti su kitų elektrinių įrankių keliamią vibraciją. Jos taip pat gali būti naudojamos preliminariam vibracijos poveikiui įvertinti.

Deklaruojamos vibracijos ir sklaidžiama triukšmo vertės atspindi pagrindinius įrenginio taikymo būdus. Tačiau, jei šiuo įrenginiu atliekami kiti darbai, naudojant kitus priedus arba prastai prižiūrimus priedus, keliamos vibracijos ir triukšmo vertės gali skirtis. Šiomis sąlygomis gali žymiai padidėti vibracijos poveikio lygiai per visą darbo laiką. Vertinant vibracijos ir triukšmo poveikio lygį per tam tikrą darbo laikotarpį, reikia atsižvelgti ne tik į laiką, kai įrenginys veikia, bet ir į tą laiką, kai įrenginys yra išjungtas, ir į laiką, kai jis veikia tuščiajia eiga be apkrovos. Šiomis sąlygomis gali žymiai sumažėti vibracijos poveikio lygis per visą darbo laiką.

Nustatykite papildomus saugos priemonės, skirtas operatoriui apsaugoti nuo vibracijos ir triukšmo poveikio, pvz., techniškai prižiūrėkite įrenginį ir priedus, laikykite rankas šiltai (vibracijos atveju) ir organizuokite darbo pamainas.

## ET HOIATUS!

Käesolevas juhendis toodud vibratsioonitase ja deklareeritud müraemissiooni väärtused on mõeldud standardmeetodi järgi ja seda saab kasutada tööriistade omavaheliseks võrdlemiseks. Neid võib kasutada ka emissiooni esialgseks hindamiseks.

Deklareeritud vibratsiooni ja müraemissiooni väärtused kehtivad tööriista peamistele rakendustele. Kui aega tööriista kasutatavate muudeks töödeks, rakendatakse teisi tarvikuid või kui tööriista hooldus pole piisav, võib vibratsiooni ja müraemissiooni tase kõikuda. Need tingimused võivad emissiooni tööperioodi jooksul tunduvalt suurendada. Vibratsiooni ja müraemissiooni täpseks hindamiseks tuleb arvesse võtta ka aega, mil seade on välja lülitatud või sisse lülitatud, kuid tegegitel tööde rakendamata. Need tingimused võivad emissiooni tööperioodi jooksul tunduvalt vähendada.

Tehke kindlaks täiendavad ohutusmeetmed kasutaja kaitsmiseks vibratsiooni ja müra mõju eest: näiteks tööriista ja lisaseadmete hooldamine, käte soojas hoidmine (vibratsiooni korral) ja töökorratus.

## RU ВНИМАНИЕ!

Заявленные данные о совокупном уровне вибрационного и шумового воздействия, указанные в настоящем руководстве, получены в ходе стандартизированных исследований и могут использоваться для сравнения инструментов. Могут применяться в рамках предварительной оценки степени воздействия.

Заявленный уровень вибрационного и шумового воздействия учитывает основные области применения инструмента. При этом, если инструмент используется иным образом, с другим оборудованием либо некачественно обслуживается, степень вибрационного и шумового воздействия может отличаться. В рамках всего периода эксплуатации эти условия могут способствовать значительному повышению уровней воздействия. Расчет уровня вибрационного и шумового воздействия должен также проводиться с учетом количества выключений инструмента и продолжительности работы на холостом ходу. В рамках всего периода эксплуатации эти условия могут способствовать значительному снижению уровня воздействия.

Обеспечьте дополнительные меры защиты оператора от воздействия вибрации и шума, например, техническое обслуживание инструмента и принадлежностей, поддержание температуры рук (в случае вибрации) и организации графика работ.

## BG ПРЕДУПРЕЖДЕНИЕ!

Декларираните общи стойности на излъчените вибрации и на шумовите емисии, посочени в настоящото ръководство, са измерени в съответствие със стандартизиран тестов метод и може да се използва за сравнение на един инструмент с друг. Те може да се използват за предварително оценяване на въздействието.

Декларираните стойности на излъчените вибрации и на шумовите емисии представляват основните приложения на инструмента. Въпреки това, ако инструментът се използва за различни приложения, с различни принадлежностите или поддръжката му е некачествена, излъчените вибрации и шумовите емисии могат да се различават. Тези условия може значително да увеличат нивото на излагане през целия срок на работа. При оценяване на нивото на излагане на вибрации и шум също трябва да се вземе предвид колко пъти инструментът е бил изключван или колко пъти е работил на празен ход. Тези условия може значително да намалят нивото на излагане през целия срок на работа.

Определете допълнителни мерки за предпазване на оператора от ефектите от вибрациите и шума, като например поддръжане на инструментата и аксесоарите, поддръжане на ръцете топли (в случай на вибрации), организация на моделите за работа.

## RO ATENȚIE!

Nivelul total al vibrațiilor și valorile emisiilor de zgomot declarate în acest manual cu instrucțiuni au fost măsurate în conformitate cu o metodă de testare standardizată și pot fi utile pentru compararea uneltelor între ele. Acestea pot fi utilizate pentru evaluarea preliminară a expunerii.

Valorile emisiilor de vibrație și de zgomot declarate sunt relevante pentru domeniul de utilizare al acestor unelte. Totuși, dacă uneala este utilizată în alte scopuri, cu alte accesorii sau este întreținută necorespunzător, nivelul vibrațiilor și al zgomotului poate fi diferit. În acest caz, nivelul de expunere total, pe parcursul întregii perioade de lucru, poate crește. O estimare a nivelului de expunere la vibrații și zgomot trebuie să țină cont și de numărul de porniri-opri, precum și de perioada în care uneala este oprită sau funcționează în gol. În acest caz, nivelul de expunere total, pe parcursul întregii perioade de lucru, poate fi mai mic.

Identificați măsuri de protecție suplimentare pentru protecția operatorului contra efectelor vibrațiilor și zgomotului, precum întreținerea unelei și a accesoriilor, menținerea mâinilor calde (în caz de vibrație) și organizarea de perioade de lucru.

## МК ПРЕДУПРЕДУВАЊЕ!

Наведените вкупни вредности на вибрации и вредности на емисии на бучава дадени во овој прирачник со инструкции се измерени во согласност со стандартизиран тест и може да се користат за споредба на еден алат со друг. Може да се користи за прелиминарна процена на изложеноста.

Наведените вредности на емисијата на вибрации и бучава се однесуваат на примената на алатот. Меѓутоа, ако алатот се користи за различна намена, со различни додатоци или доколку не се одржува соодветно, емисијата на вибрации и бучава може да е различна. Тоа може значително да го зголеми нивото на изложеност во текот на вклучуиот работен период. При проценката на нивото на изложеност на вибрации и бучава треба, исто така, да се земе предвид и времето кога алатот е исклучен или кога работи напразно. Тоа може значително да го намали нивото на изложеност во текот на вклучуиот работен период.

Утврдете дополнителни мерки за безбедност за заштита на ракувачот од ефектите на вибрациите и бучавата како на пример одржување на алатот и додатоците, одржување на температурата на рацете (во случај на вибрации) и организирање на распоред на работа.

## UK УВАГА!

Значения вибрації та шуму, наведені в цьому керівництві, вимірювалися відповідно до стандартизованого методу вимірювання та можуть бути використані для порівняння одного інструменту з іншим. Ними можна користуватися для попередньої оцінки впливу.

Наведені значення виміряно при стандартній експлуатації виробу. Утім якщо виріб використовується для інших цілей, з іншими додатковими пристосуваннями або ж не проходить належного обслуговування, рівні вибрації та шуму можуть відрізнятись від зазначених. Як наслідок, рівні впливу впродовж загального робочого часу можуть значно збільшитися. При оцінці рівнів впливу вібрації та шуму слід враховувати періоди, коли виріб вимкнений або працює на холостих обертах. Як наслідок, рівні впливу впродовж загального робочого часу можуть значно зменшитися.

Дотримуйтеся додаткових заходів, які можуть захистити оператора від впливу вібрації та шуму: підтримуйте пристрій та додаткові пристосування у належному стані, слідкуйте, щоби руки залишалися теплими (при вібрації), та продумайте графік роботи.

## AR

## تحذیر!

تم قياس القيم الإجمالية المصّرح بها لإهتزاز وقيم انبعاثات الضوضاء المصّرح بها الواردة في هذا الدليل للتعليمات وفقاً لاختبار مُجرّد ويمكن استخدامها لمقارنة أداة بأخرى. ويمكن استخدامها لإجراء تقييم أولي للتعرض للاهتزاز.

يتمل مستوى الانبعاثات الاهتزاز والضوضاء المصّرح بها من القيم المصدرة عن استخدام الأداة في التطبيقات الأساسية لها. ومع ذلك إذا استخدمت الأداة لتطبيقات مختلفة، ومع مُعدّلات مختلفة أو مع سوه الصوتية، فقد تختلف قيم انبعاثات الاهتزاز والضوضاء، وقد تُؤدّي هذه الظروف إلى زيادة كبيرة في مستويات التعرض للاهتزاز والضوضاء خلال فترة العمل بأكملها.

وعند تقدير مستوى التعرض للاهتزاز والضوضاء يجب أن تُؤخذ الأوقات التي تم فيها إيقاف تشغيل الأداة أو عند تشغيلها بدون حمل. وقد تُؤدّي هذه الظروف إلى خفض كبير في مستويات التعرض للاهتزاز والضوضاء خلال فترة العمل بأكملها.

حدد تدابير السلامة الإضافية لحماية المُشغل من تأثيرات الاهتزاز والضوضاء مثل: صيانة الأداة والمُعدّلات، والحفاظ على دفء اليدين (في حالة الاهتزاز)، وتنظيم أوقات العمل.

## EN EC-DECLARATION OF CONFORMITY

### Brad nailer

Brand: AEG | Manufacturer<sup>1</sup> | Model number<sup>2</sup> | Production code<sup>3</sup>

We declare as the manufacturer under our sole responsibility that the product described under Technical Data fulfills all the relevant provisions of the following European Directives, European Regulations and harmonised standards.<sup>4</sup>

Authorised to compile the technical file.<sup>5</sup>

## DE EU-KONFORMITÄTSERKLÄRUNG

### Stiftnagler

Marke: AEG | Hersteller<sup>1</sup> | Modellnummer<sup>2</sup> | Produktionscode<sup>3</sup>

Wir als Hersteller erklären in alleiniger Verantwortung, dass das unter „Technische Daten“ beschriebene Produkt allen einschlägigen Bestimmungen der folgenden EU-Richtlinien, EU-Verordnungen und harmonisierten Normen entspricht.<sup>4</sup>

Autorisiert die technische Datei zu erstellen.<sup>5</sup>

## FR DÉCLARATION DE CONFORMITÉ CE

### Cloueuse de clous de vitrier

Marque: AEG | Fabricant<sup>1</sup> | Numéro de modèle<sup>2</sup> | Code de production<sup>3</sup>

Nous déclarons, en qualité de fabricant, sous notre entière responsabilité, que le produit décrit dans la section Données techniques remplit toutes les dispositions pertinentes des directives et réglementations européennes suivantes, ainsi que des normes harmonisées.<sup>4</sup>

Autorisé à rédiger le dossier technique.<sup>5</sup>

## IT DICHIARAZIONE DI CONFORMITÀ CE

### Chiodatrice per chiodi senza testa

Marca: AEG | Ditta produttrice<sup>1</sup> | Número de modelo<sup>2</sup> | Codice di produzione<sup>3</sup>

In qualità di produttori, dichiariamo, sotto la nostra esclusiva responsabilità, che il prodotto descritto nelle Specifiche tecniche ottempera a tutte le pertinenti disposizioni delle seguenti direttive europee, normative europee e dei seguenti standard armonizzati.<sup>4</sup>

Autorizzato per compilare il file tecnico.<sup>5</sup>

## ES DECLARACIÓN DE CONFORMIDAD CE

### Clavadora de clavos sin cabeza

Marca: AEG | Fabricante<sup>1</sup> | Número de modelo<sup>2</sup> | Código de producción<sup>3</sup>

Como fabricante, declaramos, bajo nuestra exclusiva responsabilidad, que el producto descrito en el apartado Datos Técnicos cumple con todas las disposiciones relevantes de las siguientes directivas, normas armonizadas y reglamentos europeos.<sup>4</sup>

Autorizado para elaborar la ficha técnica.<sup>5</sup>

## PT DECLARAÇÃO DE CONFORMIDADE DA CE

### Pistola de pregar

Marca: AEG | Fabricante<sup>1</sup> | Número do modelo<sup>2</sup> | Código de produção<sup>3</sup>

Declaramos na qualidade de fabricante e sob nossa exclusiva responsabilidade que o produto mencionado nos Dados técnicos cumpre todas as disposições aplicáveis das seguintes diretivas, regulamentos e normas harmonizadas da União Europeia.<sup>4</sup>

Autorizado para compilar o ficheiro técnico.<sup>5</sup>

## NL EG-VERKLARING VAN OVERENSTEMMING

### Bradspijkermachine

Merk: AEG | Fabrikant<sup>1</sup> | Modelnummer<sup>2</sup> | Productiecode<sup>3</sup>

Wij verklaren naar onze eigen verantwoordelijkheid als fabrikant, dat het hieronder genoemde product voldoet aan alle relevante bepalingen van de volgende Europese richtlijnen, Europese verordeningen en geharmoniseerde normen.<sup>4</sup>

Afgevaardigde voor het samenstellen van de technische fiche.<sup>5</sup>

## DA EF-OVERENSSTEMMELSESERKLÆRING

### Sømpistol

Brand: AEG | Producent<sup>1</sup> | Modelnummer<sup>2</sup> | Produktionskode<sup>3</sup>

Vi erklærer som fremstiller under eget ansvar, at produktet beskrevet under Tekniske data opfylder alle de relevante forskrifter i de følgende europæiske direktiver, europæiske forordninger og harmoniserede standarder.<sup>4</sup>

Bemyndiget til at udarbejde det tekniske kartotek.<sup>5</sup>

## NO EU-ERKLÆRING OM SAMSVAR

### Dykkertpistol

Merke: AEG | Produsent<sup>1</sup> | Modellnummer<sup>2</sup> | Produksjonskode<sup>3</sup>

Vi erklærer, som produsent, på eget ansvar at produktet beskrevet under tekniske data oppfyller alle de relevante bestemmelserne i de europeiske direktiver, europeiske forskrifter og harmoniserte standarder.<sup>4</sup>

Autorisert til å sette sammen den tekniske filen.<sup>5</sup>

## SV EG-FÖRSÄKRAN OM ÖVERENSSTÄMMELSE

### Dykkertpistol

Marke: AEG | Tillverkare<sup>1</sup> | Modellnummer<sup>2</sup> | Tillverkningskod<sup>3</sup>

Vi som tillverkare förklarar under eget ansvar att den produkt som beskrivs under rubriken Tekniska uppgifter uppfyller alla relevanta föreskrifter i följande europeiska direktiv, europeiska förordningar och harmoniserade standarder.<sup>4</sup>

Godkänd att sammanställa den tekniska filen.<sup>5</sup>

## FI EY-VAATIMUSTENMUKAISUUSVAKUUTUS

### Viimeistelynaulain

Tuotemerkki: AEG | Valmistaja<sup>1</sup> | Mallinumero<sup>2</sup> | Valmistuskoodi<sup>3</sup>

Valmistajana vakuutamme omalla vastuullamme, että teknisissä tiedoissa kuvattu tuote täyttää kaikki seuraavien eurooppalaisten direktiivien ja määräysten ja yhdenmukaistettujen standardien kaikki asiaankuuluvat säännökset.<sup>4</sup>

Valtuutettu kokoamaan tekninen tiedosto.<sup>5</sup>

## EL ΔΗΛΩΣΗ ΣΥΜΜΟΡΦΩΣΗΣ ΕΕ

### Καρφωτικό καρφιών με αφανή κεφαλή

Μάρκα: AEG | Κατασκευαστής<sup>1</sup> | Αριθμός μοντέλου<sup>2</sup> | Κωδικός προϊόντος<sup>3</sup>

Δηλώνουμε, με την ιδιότητα του κατασκευαστή και με αποκλειστικά δική μας ευθύνη, ότι το προϊόν που περιγράφεται στα Τεχνικά στοιχεία πληρεί όλες τις σχετικές διατάξεις των ακόλουθων Ευρωπαϊκών Οδηγιών, Ευρωπαϊκών Κανονισμών και εναρμονισμένων προτύπων.<sup>4</sup>

Εξουσιοδοτημένος για τη σύνταξη του αρχείου τεχνικών χαρακτηριστικών.<sup>5</sup>

## TR AT-UYGUNLUK BEYANI

### Brad çivi tabancası

Marka: AEG | Üretici<sup>1</sup> | Model numarası<sup>2</sup> | Üretim kodu<sup>3</sup>

Üretici olarak tüm sorumluluğu bize ait olmak üzere, Teknik Verilerde belirtilen ürünün aşağıdaki Avrupa Direktifleri, Avrupa Mevzuatı ve uyumlaştırılmış standartların ilgili hükümlerini yerine getirdiğini beyan ederiz.<sup>4</sup>

Teknik dosyayı derleme yetkisine sahip.<sup>5</sup>

## CS PROHLÁŠENÍ O SHODĚ EC

### Hřebíkovačka

Značka: AEG | Výrobce<sup>1</sup> | Číslo modelu<sup>2</sup> | Výrobní kód<sup>3</sup>

Jako výrobce prohlašujeme výhradně na vlastní odpovědnost, že výrobek uvedený v Technických údajích splňuje všechna příslušná ustanovení evropských směrnic, evropských nařízení a harmonizovaných norem.<sup>4</sup>

Pověřeni ke kompilaci technického souboru.<sup>5</sup>

## SK VYHLÁSENIE O ZHODE ES

### Klincovačka klincov bez hlavičky

Značka: AEG | Výrobca<sup>1</sup> | Číslo modelu<sup>2</sup> | Výrobný kód<sup>3</sup>

Ako výrobca na vlastnú zodpovednosť vyhlasujeme, že výrobok uvedený nižšie pod technickými údajmi vyhovuje príslušným ustanoveniam nasledujúcich európskych smerníc, európskych nariadení a harmonizovaných noriem.<sup>4</sup>

Oprávnená osoba na zostavenie technického súboru.<sup>5</sup>

## PL DEKLARACJA ZGODNOŚCI WE

### Gwoździarka

Marka: AEG | Producent<sup>1</sup> | Numer modelu<sup>2</sup> | Kod produkcyjny<sup>3</sup>

Jako producent oświadczamy na własną odpowiedzialność, że produkt opisany w sekcji „Specyfikacja” spełnia wszystkie istotne postanowienia wymienionych poniżej dyrektyw UE, przepisów europejskich oraz norm zharmonizowanych.<sup>4</sup>

Dyrektor zarządzający.<sup>5</sup>

## HU EK-MEGFELELŐSÉGI NYILATKOZAT SZERINT

### Tűszegező

Márka: AEG | Gyártó<sup>1</sup> | Típuszám<sup>2</sup> | Gyártási kód<sup>3</sup>



EN

DE

FR

IT

ES

PT

NL

DA

NO

SV

FI

EL

TR

CS

SK

PL

HU

SL

HR

LV

LT

ET

RU

BG

RO

MK

UK

AR

📄

Gyártóként kizárólagos felelősségünk tudatában nyilatkozunk, hogy a Műszaki adatok részben leírt termék megfelel a következő európai irányelvek, szabályozások és harmonizált szabványok vonatkozó rendelkezéseinek.<sup>4</sup>

A műszaki dokumentáció összeállítására felhatalmazott.<sup>5</sup>

## SL IZJAVA O SKLADNOSTI ES

### Igličar

Znamka: AEG | Proizvajalec<sup>1</sup> | Številka modela<sup>2</sup> | Koda proizvodnje<sup>3</sup>

Kot proizvajalec pod izključno lastno odgovornostjo izjavljamo, da izdelek, opisan v razdelku tehnični podatki, izpolnjuje vse ustrezne predpise naslednjih evropskih direktiv, evropskih uredb in harmoniziranih standardov.<sup>4</sup>

Pooblaščen oseba za sestavo tehnične dokumentacije.<sup>5</sup>

## HR EZ IZJAVA O SUKLADNOSTI

### Pištolj za čavle

Marka: AEG | Proizvođač<sup>1</sup> | Broj modela<sup>2</sup> | Proizvodni kod<sup>3</sup>

Kao proizvođač, pod punom odgovornošću izjavljujemo da proizvod opisan u tehničkim podacima zadovoljava sve relevantne odredbe sljedećih evropskih direktiva, evropskih uredbi i usklađenih normi.<sup>4</sup>

Ovlašten za sastavi tehničku datoteku.<sup>5</sup>

## LV ES ATBILSTĪBAS DEKLARĀCIJA

### Bezgalvas naglu naglotājs

Zīmols: AEG | Ražotājs<sup>1</sup> | Modeļa numurs<sup>2</sup> | Ražošanas kods<sup>3</sup>

Ar pilnu atbildību mēs kā ražotājs deklarējam, ka sadaļā Tehniskie dati aprakstītais produkts izpilda visas atbilstošās norādīto Eiropas direktīvu, Eiropas regulu un harmonizētos standartu prasības.<sup>4</sup>

Pilnvarots sastādīt tehniisko failu.<sup>5</sup>

## LT EB ATITIKTIES DEKLARACIJA

### Vinių mažomis galvutėmis šautuvas

Prekės ženklas: AEG | Gamintojas<sup>1</sup> | Modelio numeris<sup>2</sup> | Gamybos kodas<sup>3</sup>

Mes, gamintojai, atsakingai pareiškiame, kad techninių duomenų dokumente aprašytas gaminys atitinka visas atitinkamas toliau nurodytu Europos direktyvų, Europos reglamentų ir darniųjų standartų nuostatas.<sup>4</sup>

Igaliotas sudaryti techninį failą.<sup>5</sup>

## ET EÜ VASTAVUSDEKLARATSIOON

### Krohvinaelapüstol

Mark: AEG | Tootja<sup>1</sup> | Mudeli number<sup>2</sup> | Tootekood<sup>3</sup>

Kinnitame tootjana oma ainuisikulisel vastutusel, et jaotises „Tehnilised andmed“ kirjeldatud toode vastab kõigile järgmistele Euroopa direktiivide, Euroopa määruste ja ühtlustatud standardite asjakohastele sätetele.<sup>4</sup>

Tehnilise faili koostamiseks volitatud isik.<sup>5</sup>

## RU ДЕКЛАРАЦИЯ О СООТВЕТВИИ ЕЭС

### Гвоздезабивной пистолет для финишных гвоздей

Марка: AEG | Изготовитель<sup>1</sup> | Номер модели<sup>2</sup> | Код производителя<sup>3</sup>

Со всей ответственностью как производитель заявляем, что изделие, указанное в «Технических характеристиках», отвечает всем соответствующим положениям следующих европейских директив, европейских регламентов, а также гармонизированных стандартов.<sup>4</sup>

Лицо, ответственное за подготовку технической документации.<sup>5</sup>

## BG ДЕКЛАРАЦИЯ НА ЕО ЗА СЪОТВЕТСТВИЕ

### Такер за пирони

Марка: AEG | Производител<sup>1</sup> | Номер на модела<sup>2</sup> | Производствен код<sup>3</sup>

Като производител декларирам на своя лична отговорност, че продуктът, описан в „Технически данни“, отговаря на всички съответни разпоредби на директивите и регламентите на Европейския съюз и хармонизирани стандарти по-долу.<sup>4</sup>

Упълномощено лице за съставяне на техническия файл.<sup>5</sup>

## RO DECLARAȚIA CE DE CONFORMITATE

### Pistol pentru cuile fără cap

Marca: AEG | Producător<sup>1</sup> | Număr serie<sup>2</sup> | Cod produs<sup>3</sup>

În calitate de producător, declarăm pe proprie responsabilitate că produsul descris în fișa de date tehnice îndeplinește toate prevederile relevante ale directivelor Uniunii Europene, ale Regulamentelor UE și standardele armonizate.<sup>4</sup>

Autorizat să completeze fișa tehnică.<sup>5</sup>

## МК ЕК-ДЕКЛАРАЦИЈА ЗА СООБРАЗНОСТ

### Заковувач

Трговска марка: AEG | Производител<sup>1</sup> | Број на модел<sup>2</sup> | Шифра на производство<sup>3</sup>

Ние, како производител, изјавуваме под наша единствена одговорност дека производот опишан во Технички податоци ги исполнува сите соодветни одредби на следните европски директиви, европски регулативи и усогласени стандарди.<sup>4</sup>

Овластен за прибирање технички податоци.<sup>5</sup>

## UK ДЕКЛАРАЦІЯ ВІДПОВІДНОСТІ ЄС

### Цвяхозабивач

Марка: AEG | Виробник<sup>1</sup> | Номер на модела<sup>2</sup> | Заводський код<sup>3</sup>

Як виробник ми відповідально заявляємо, що описаний нижче у Технічних даних, пристрій відповідає всім чинним положенням директив ЄС, Європейських норм та гармонізованих стандартів.<sup>4</sup>

Уповноважений складати технічну документацію.<sup>5</sup>

## AR

## EC- بيان المطابقة

مستند مطابقة براد

العلامة التجارية: AEG | الشركة المصنعة<sup>1</sup> | رقم الطراز<sup>2</sup> | رمز الإنتاج<sup>3</sup>

نُفّر نحن -الشركة المصنعة- تحت مسؤوليتنا المنفردة بأن المنتج الموصوف تحت البيانات التقنية يفى بجميع الشروط ذات الصلة بالتوجيهات الأوروبية واللوائح الأوروبية والمعايير المنسقة الواردة فيما يلي.<sup>4</sup>

مُخوّل بكتابة الملف التقني.<sup>5</sup>

<sup>1</sup> Techtronic Industries GmbH

Max-Eyth-Straße 10, 71364 Winnenden, Germany

<sup>2</sup> B18BN16

<sup>3</sup> 48692401000001-999999

<sup>4</sup> 2011/65/EU (RoHS)

2014/30/EU

2006/42/EC

EN IEC 55014-1:2021

EN IEC 55014-2:2021

EN 60745-1:2009+A11:2010

EN 60745-2-16:2010

EN IEC 63000:2018

Todd Chipner

Senior Vice President, Quality – Asia

Winnenden, 2024-01-09

<sup>5</sup> Techtronic Industries GmbH

Max-Eyth-Straße 10,

71364 Winnenden,

Germany







# AEG

[www.aeg-powertools.eu](http://www.aeg-powertools.eu)

**Techtronic Industries GmbH**

Max-Eyth-Straße 10  
71364 Winnenden  
Germany

(12.23)  
961097083-01A

*AEG is a registered trade mark used under  
license from AB Electrolux (publ).*