

AEG

BL18C6

Original instructions

Übersetzung der Originalanleitung

Traduction de la notice originale

Traduzione delle istruzioni originali

Traducción del manual original

Tradução do manual original

Vertaling van de originele instructies

Oversættelse af den originale brugsanvisning

Oversættelse av de originale instruksjonene

Översättning av originalinstruktionerna

Alkuperäisten ohjeiden käännös

Μετάφραση των πρωτότυπων οδηγιών

Orijinal talimatların çevirileri

Překlad původního návodu k obsluze

Preklad originálu pokynov

Tłumaczenie oryginalnej instrukcji

Az eredeti útmutató fordítása

Prevod originalnih navodil

Prijevod originalnih uputa

Originālo instrukciju tulkojums

Originalių instrukcijų vertimas

Originaaljuhendi tõlge

Перевод оригинальных инструкций

Превод на оригиналните инструкции

Traducerea instrucțiunilor originale

Преводи на оригиналните упатства

Переклад оригінальних інструкцій

ترجمة تعليمات النسخة الأصلية

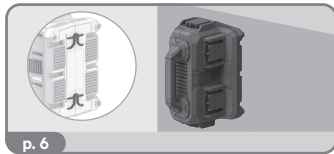
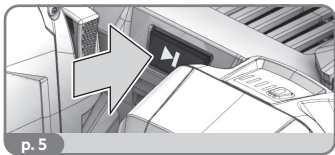
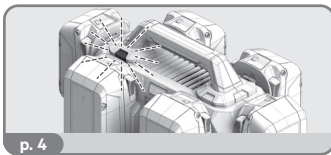
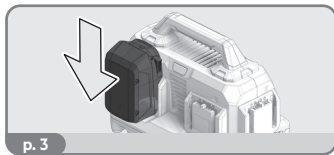
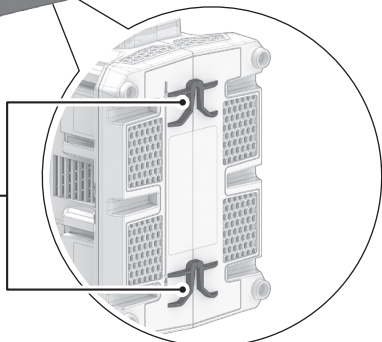
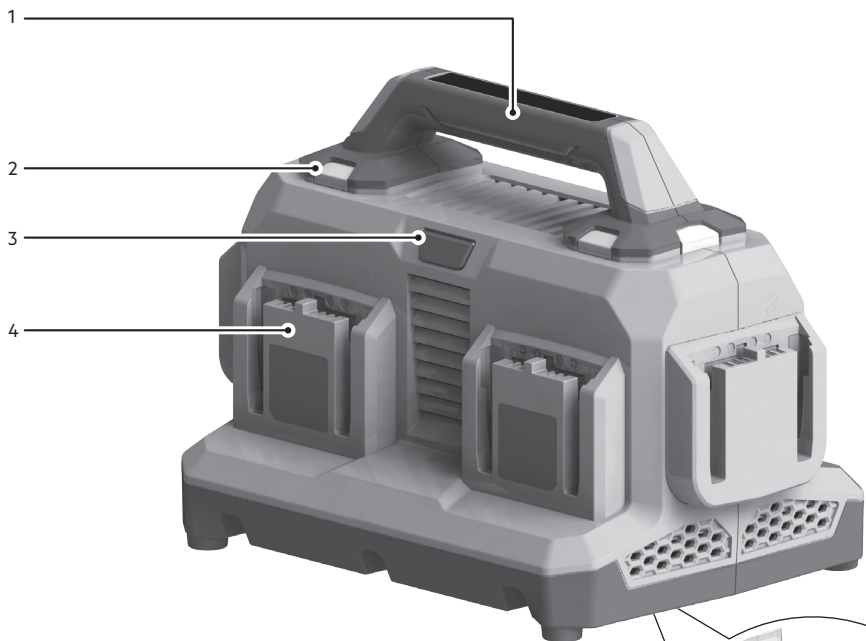

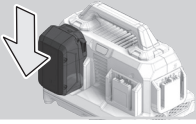

See "Operation" section for more details.

Weitere Informationen finden Sie im Abschnitt „Betrieb“.

Consulter la section « Fonctionnement » pour plus de détails.

Consultare la sezione "Funzionamento" per maggiori dettagli.

Consultar la sección «Funcionamiento» para obtener más información.

Consulte a secção "Operação" para obter mais detalhes.

Zie paragraaf "Bediening" voor meer informatie.

Se afsnittet "Drift" for flere oplysninger.

Se avsnittet «Drift» for mer informasjon.

Se avsnittet "Drift" för mer information.

Katso lisätietoja kohdasta Käyttö.

Βλέπε την ενότητα «Λειτουργία» για περισσότερες λεπτομέρειες.

Daha fazla bilgi için "Çalıştırma" bölümüne bakın.

Další podrobnosti naleznete v části „Provoz“.

Ďalšie podrobnosti nájdete v časti „Prevádzka“.

Więcej szczegółów można znaleźć w sekcji „Obsługa”.

További részletekért lásd a "Működtetés" szakaszt.

Za dodatne podrobnosti glejte razdelek »Delovanje«.

Za više pojedinosti pogledajte odjeljak "Rad".

Stikáku informáciu skatňt sadaľä "Lietošana".

Daugiau informacijos žr. skyrelyje „Naudojimas“.

Lisateavet leiate osast „Toimimine“.

Более подробная информация представлена в разделе «Эксплуатация».

Вижте раздела „Работа“ за повече подробности.

Vedeťi sečtjunea „Operare“ pentru mai multe detalii.

Za повеќе детали видете во делот „Работење“.

Детальніше див. розділ "Керування".

راجع قسم "التشغيل" لمزيد من التفاصيل.

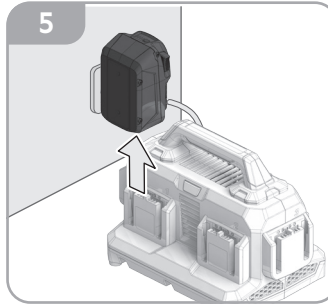
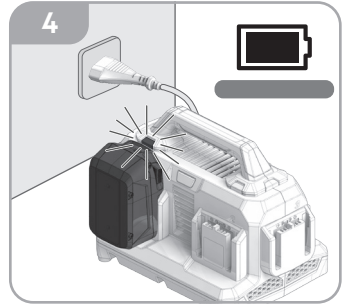
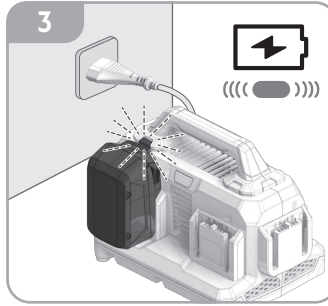
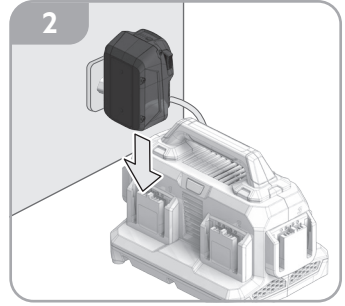
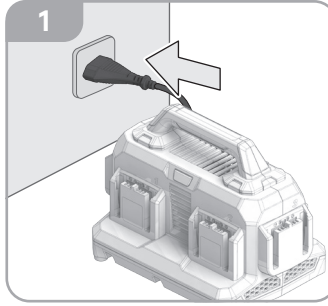

- EN
- DE
- FR
- IT
- ES
- PT
- NL
- DA
- NO
- SV
- FI
- EL
- TR
- CS
- SK
- PL
- HU
- SL
- HR
- LV
- LT
- ET
- RU
- BG
- RO
- MK
- UK
- AR



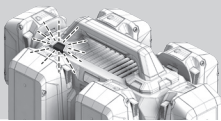

See "LED indicators" section for more details.

Siehe Abschnitt „LED-Anzeigen“ für weitere Einzelheiten.

Consultez la section « Indicateurs LED » pour plus de détails.

Consultare la sezione "Spie LED" per maggiori informazioni.

Consultar la sección «Indicadores LED» para obtener más información.

Consulte a secção "Indicadores LED" para obter mais detalhes.

Zie de rubriek "Led-indicatoren" voor meer details.

Se afsnittet "LED-indikatorer" for flere oplysninger.

Se avsnittet "LED-indikatorer" for mer informasjon.

Se avsnittet "LED-indikatorer" för mer information.

Katso tarkemmat tiedot kohdasta LED-merkkivalot.

Βλέπε την ενότητα «Φωτεινές ενδείξεις» για περισσότερες λεπτομέρειες.

Daha fazla bilgi için "LED göstergeler" bölümüne bakın.

Další podrobnosti naleznete v části „Indikátory LED“.

Ďalšie podrobnosti nájdete v časti „LED indikátory“.

Więcej szczegółów można znaleźć w sekcji „Lampki kontrolne”

További részletekért lásd a "LED-es jelzők" szakaszt.

Za dodatne podrobnosti glejte razdelke »Indikatorji LED«.

Pogledajte odjeljak „LED pokazivači” za više detalja.

Papildu informāciju skatīt sadaļā "LED indikatori".

Daugiau informacijos žr. skyrelyje „Šviesos diodų indikatoriai”.

Lisateavet leiate osast „LED märgutuled”.

Более подробную информацию см. в разделе «Светодиодные индикаторы».

Вижте раздела «Светодиодни индикатори» за повече подробности.

Consultați secțiunea „Indicatoare LED” pentru mai multe detalii.

За повеќе детали, видете во дел „LED индикатори”.

Детальніше див. розділ "Світлодіодні індикатори".

راجع قسم "مؤشرات إضاءة LED" لمزيد من التفاصيل.

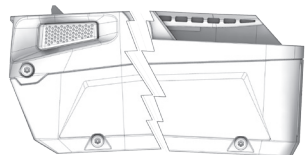
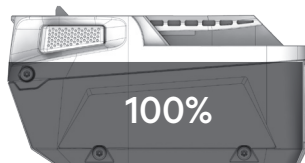
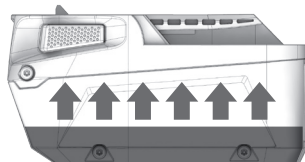
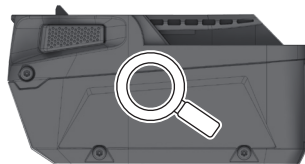



See "Operation" section for more details.

Weitere Informationen finden Sie im Abschnitt „Betrieb“.

Consulter la section « Fonctionnement » pour plus de détails.

Consultare la sezione "Funzionamento" per maggiori dettagli.

Consultar la sección «Funcionamiento» para obtener más información.

Consulte a secção "Operação" para obter mais detalhes.

Zie paragraaf 'Bediening' voor meer informatie.

Se afsnittet "Drift" for flere oplysninger.

Se avsnittet «Drift» for mer informasjon.

Se avsnittet "Drift" för mer information.

Katso lisätietoja kohdasta Käyttö.

Βλέπε την ενότητα «Λειτουργία» για περισσότερες λεπτομέρειες.

Daha fazla bilgi için "Çalıştırma" bölümüne bakın.

Další podrobnosti naleznete v části „Provoz“.

Ďalšie podrobnosti nájdete v časti „Prevádzka“.

Więcej szczegółów można znaleźć w sekcji „Obsługa”.

További részletekért lásd a "Működtetés" szakaszt.

Za dodatne podrobnosti glejte razdelek »Delovanje«.

Za više pojedinosti pogledajte odjeljak "Rad".

Stikáku informáciu skatŕň sadaľa "Lietošana".

Daugiau informacijos žr. skyrelyje „Naudojimas“.

Lisateavet leiate osast „Toimimine“.

Более подробная информация представлена в разделе «Эксплуатация».

Вижте раздела „Работа“ за повече подробности.

Vedeťi sečťiunea „Operare” pentru mai multe detalii.

Za повеќе детали видете во делот „Работење”.

Детальніше див. розділ "Керування".

راجع قسم "التشغيل" لمزيد من التفاصيل.

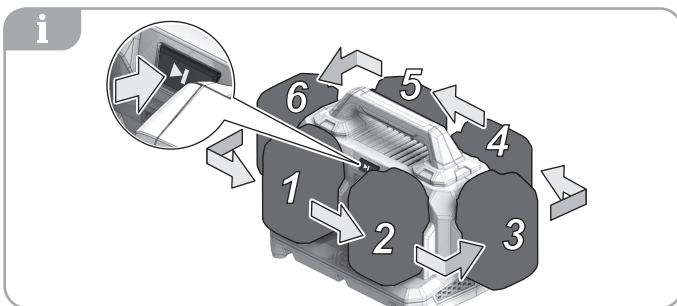
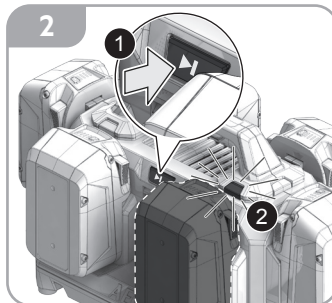
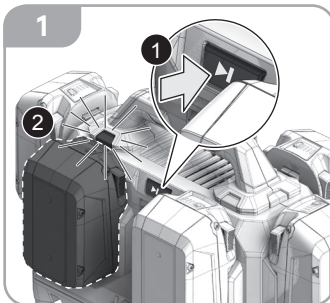

EN
DE
FR
IT
ES
PT
NL
DA
NO
SV
FI
EL
TR
CS
SK
PL
HU
SL
HR
LV
LT
ET
RU
BG
RO
MK
UK
AR



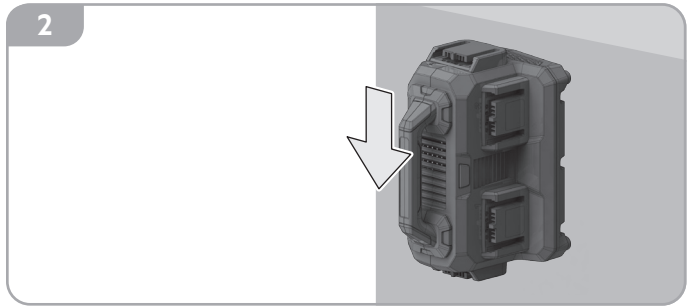
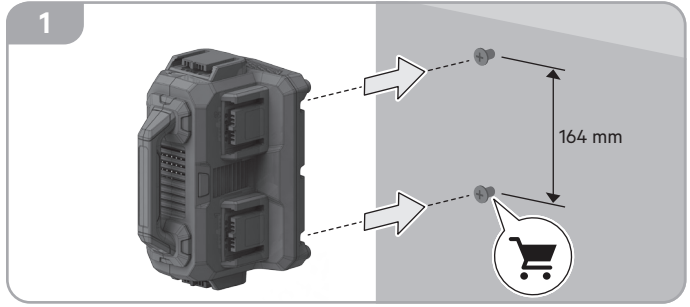

SPECIFIED CONDITIONS OF USE

The charger is intended only to charge the compatible battery packs listed in this manual.

The product is only for indoor use, in dry conditions.

The product is not intended to charge any other type of battery or be used as a power supply. It should never be used in explosive or flammable environments.

Do not use the product for any other purpose.

CHARGER SAFETY WARNINGS

The product is not intended to be used or cleaned by persons with reduced physical, sensory or mental capabilities, or lack of experience or knowledge, unless they have been given instructions concerning the safe use of the appliance by a person legally responsible for their safety. They should be supervised whilst using the product. Children shall not use, clean or play with the product, which when not in use should be secured out of their reach.

Read all safety warnings and all instructions. Failure to follow the warnings and instructions may result in electric shock, fire and/or serious injury.

Do not recharge primary cells (non-rechargeable).

The product must not be damp and should never be used in a damp environment.

The product is for indoor use only.

Do not cover any ventilation slots, and provide adequate ventilation during operation.

Mains voltage must correspond with the voltage specifications on the product.

Before using the product, check that the charger enclosure, cable, and plug are not damaged. If damage is found, do not use the product and bring it to an authorised service centre for repair.

Do not use the product if it has suffered any heavy shock or jolting, or if it is damaged in any other way.

When charging, do not expose the product to sunlight or other heat source. The recommended temperature range at charging vicinity is 5° to 40°C.

Due to the heat generated during charging, do not use the product on a combustible surface.

Do not use the product near flammable materials, such as cloth, packaging materials, paint, spray paint or aerosols, lubricants, thinners, petrol containers, gas containers, or gas appliances.

Never modify, disassemble, or attempt to repair the product yourself.

Do not allow the charger or battery packs to become contaminated with any material that could be conductive, such as metallic particles from grinding, cutting, or machining processes.

Protect the battery contact terminals from metallic objects to avoid a short circuit, which can cause fire or explosion.

Unplug the product from the power socket when it is not in use or when cleaning it.

Use only an extension cable that is approved and in good condition.

Do not charge battery packs that show signs of leaks. Dispose of them properly.

Never charge a damaged battery pack. Replace damaged battery packs immediately.

Before every use, examine the supply cord for damage. If there are signs of damage, it must be replaced by a qualified person at an authorised service centre to avoid a hazard.

ADDITIONAL BATTERY SAFETY WARNINGS

⚠ WARNING! To reduce the risk of fire, personal injury, and product damage due to a short circuit, never immerse your tool, battery pack, or charger in fluid or allow fluid to flow inside them. Corrosive or conductive fluids, such as seawater, certain industrial chemicals, and bleach or bleach containing products, etc., can cause a short circuit.

KNOW YOUR PRODUCT

See page 3.

1. Carrying handle
2. LED indicator
3. Port selector button
4. Battery port
5. Keyhole hanger





WALL MOUNTING

Carefully select a stable wall for mounting the charger. Make sure that there is no hindrance to mounting work or operation. The maximum gross weight of the charger is approximately 8.74 kg, provide sufficient reinforcement for the wall if necessary.

Mount the charger in a vertical orientation only. Install two screws on the wall to mount the charger. Otherwise, the charger may fall and cause serious injury.

Check the tightness of the screws on a regular basis. Make sure that the head of the screws fit properly in the wall mounting holes to hold the charger firmly in place. Otherwise, the charger may fall because of loose screws.

LED INDICATORS

	Continuous orange	Battery is being evaluated. / Battery is waiting to be charged.
	Flashing orange	Battery is too hot or cold. Charging will begin when battery reaches correct charging temperature.
	Flashing green	Battery is being charged.
	Continuous green	Charging is complete.
	Continuous red	Battery or charger is defective.

OPERATION

CHARGING THE BATTERY PACK

- Battery packs are shipped in a low charge condition. Therefore, you should charge them before first use. If the charger does not charge the battery pack under normal circumstances, bring both the battery pack and charger to an authorised service centre.
- Make sure that the power supply is normal household voltage, 220–240V, 50/60Hz, AC only.

NOTE: When multiple battery packs are connected to the charger, the battery packs are charged one at a time in the order of battery port numbers. To select the charging battery port, press the port selector button once. Then press the button again until the desired port begins flashing. After the selected battery pack is fully charged, the remaining battery packs will be charged in a counterclockwise order.

NOTE: When the battery becomes fully charged, the green LED remains on. It is normal for the battery pack to become slightly warm to touch while charging.

NOTE: When charging, the charger and battery pack should be placed in a location where the temperature is more than 5°C but less than 40°C.

CHARGING A COOL BATTERY PACK

1. Insert the battery pack into the charging port.
2. Connect the product to a power supply.
3. Disconnect the product from the power supply when the battery pack becomes fully charged.
4. Remove the battery pack from the product.



- EN
- DE
- FR
- IT
- ES
- PT
- NL
- DA
- NO
- SV
- FI
- EL
- TR
- CS
- SK
- HU
- PL
- SL
- HR
- LV
- LT
- ET
- RU
- BG
- RO
- MK
- UK
- AR



CHARGING A HOT BATTERY PACK

When using a tool continuously, the cells in the battery pack become hot. A hot battery pack should be allowed to cool down for approximately 30 minutes before recharging.

MAINTENANCE

When not using or when cleaning the product, disconnect it from the power supply and remove the battery pack.

Avoid using solvents when cleaning plastic parts. Most plastics are susceptible to various types of commercial solvents. Use clean cloth or soft brush to remove dirt and dust.

Do not, at any time, let brake fluids, gasoline, petroleum-based products, and penetrating oils come in contact with plastic parts. These products contain chemicals that can damage, weaken, or destroy plastic.

Hazardous voltages are present within the product; do not disassemble.

If needed, an exploded view of the product can be ordered. State the product type and the serial number printed on the label, and order the drawing at your local service agents or directly at: Techtronic Industries GmbH, Max-Eyth-Straße 10, 71364 Winnenden, Germany.

CLEANING THE CHARGER

Unplug the charger power cord from the power supply before cleaning to prevent serious personal injury.

Clean the charger surface (except labels) using a damp cloth with a mild detergent.









Do not use any strong detergents on the plastic housing. They can be damaged by certain aromatic oils, such as pine and lemon, and by solvents such as kerosene.

Moisture can cause a shock hazard. Wipe off any moisture with a soft, dry cloth.

STORAGE

Store the product in a cool, dry place between 10°C and 38°C.

SYMBOLS

	Read the instructions carefully before starting the product.
	CAUTION! WARNING! DANGER!
	Class II equipment
	For indoor use only
	Time-lag fuse 3.15 A
	Direct current
	Accessory - Not included in standard equipment, available as an accessory.
	Do not dispose of waste electrical and electronic equipment as unsorted municipal waste. Waste electrical and electronic equipment must be collected separately. Waste light sources have to be removed from the equipment. Check with your local authority or retailer for recycling advice and collection point. According to local regulations, retailers may have an obligation to take back waste electrical and electronic equipment free of charge.

Your contribution to the reuse and recycling of waste electrical and electronic equipment helps to reduce the demand of raw materials.

Waste electrical and electronic equipment contain valuable and recyclable materials, which can adversely impact the environment and the human health if not disposed of in an environmentally compatible manner.

Delete personal data from waste equipment, if any.



European Conformity Mark



Ukraine Conformity Mark



EurAsian Conformity Mark

DE ÜBERSETZUNG DER ORIGINALANLEITUNG

BESTIMMUNGSGEMÄSSE VERWENDUNG

Dieses Ladegerät dient nur zum Aufladen von kompatiblen Akkus, die in diesem Handbuch aufgeführt sind.

Das Gerät ist ausschließlich zur Nutzung in Innenräumen und unter trockenen Bedingungen geeignet.

Das Gerät wurde nicht zum Laden anderer Akkuarten oder als Stromversorgung konzipiert. Es sollte niemals in einer explosiven oder entzündlichen Umgebung verwendet werden.

Benutzen Sie das Werkzeug nicht für andere Aufgaben, als die genannten bestimmungsgemäßen Verwendungen.

LADEGERÄT SICHERHEITSWARNUNGEN

Das Gerät darf nicht von Personen mit eingeschränkten körperlichen, sensorischen oder geistigen Fähigkeiten oder mangelnder Erfahrung bzw. mangelnden Kenntnissen verwendet werden, es sei denn, sie wurden von einer Person, die rechtlich für die Sicherheit der jeweiligen Person verantwortlich ist, in die sichere Nutzung des Geräts eingewiesen. Diese Teile sollten bei der Nutzung des Geräts überwacht werden. Kinder dürfen das Gerät nicht nutzen, reinigen oder damit spielen, und wenn das Gerät nicht in Betrieb ist, sollte es außerhalb ihrer Reichweite aufbewahrt werden.

Lesen Sie alle Sicherheitshinweise und Anweisungen. Die Nichtbeachtung von Warnhinweisen und Anweisungen kann einen Stromschlag, Feuer und/oder schwere Verletzungen zur Folge haben.

Versuchen Sie niemals, nicht wiederaufladbare Batterien aufzuladen.

Das Gerät darf nicht feucht werden und sollte niemals in einer feuchten Umgebung verwendet werden.

Das Produkt ist nur für den Gebrauch im Innenbereich vorgesehen.

Decken Sie die Belüftungsschlitze nicht ab und ermöglichen Sie während des Betriebs angemessene Belüftung.

Die Netzspannung muss mit den Spannungsangaben auf dem Produkt übereinstimmen.

Überprüfen Sie vor dem Verwenden des Geräts, dass das Gehäuse des Ladegeräts, das Kabel und der Stecker nicht beschädigt sind. Wenn Beschädigungen zutage treten, verwenden Sie das Gerät nicht und bringen Sie es zwecks Reparatur zu einem autorisierten Servicecenter.

Verwenden Sie das Gerät nicht, wenn es einem starken Stoß oder einer Erschütterung ausgesetzt war oder auf andere Art beschädigt ist.

Setzen Sie das Gerät während des Ladevorgangs weder Sonnenlicht noch einer anderen Wärmequelle aus. Der empfohlene

Temperaturbereich für die Umgebung während des Ladens liegt bei 5°C bis 40 °C.

Aufgrund der während des Ladens erzeugten Wärme darf das Gerät nicht auf entzündlichen Oberflächen verwendet werden.

Nutzen Sie das Gerät nicht in der Nähe entzündlicher Materialien, z. B. Stoff, Verpackungsmaterial, Farbe, Sprayfarbe oder Aerosole, Schmierstoffe, Verdüner, Benzinkanister, Gasbehälter oder gasbetriebene Geräte.

Modifizieren Sie das Gerät nicht, zerlegen Sie es nicht und versuchen Sie nicht, es selbst zu reparieren.

Lassen Sie weder das Ladegerät noch die Akkus durch Material kontaminieren, das leitfähig sein könnte, z. B. Metallpartikel vom Schleifen, Schneiden oder sonstigen Verfahren der maschinellen Bearbeitung.

Schützen Sie die Kontaktpole für den Akku vor Metallobjekten, um einen Kurzschluss zu verhindern, der einen Brand oder eine Explosion verursachen könnte.

Ziehen Sie bei Nichtbenutzung und zur Reinigung den Stecker aus der Steckdose.

Nutzen Sie nur zugelassene Verlängerungskabel, die sich in gutem Zustand befinden.

Laden Sie keine Akkus, die Anzeichen für Leckagen aufweisen. Entsorgen Sie sie ordnungsgemäß.

Laden Sie niemals ein beschädigtes Akkupack auf. Tauschen Sie beschädigte Akkus sofort aus.

Überprüfen Sie das Stromkabel vor jeder Benutzung auf Beschädigungen. Sollten Anzeichen für Beschädigungen auftreten, muss das Stromkabel von einer qualifizierten Person in einem autorisierten Servicecenter ausgetauscht werden, damit keine Gefahr entsteht.

WEITERE SICHERHEITSHINWEISE ZUM AKKU

⚠️ WARNUNG! Um die durch einen Kurzschluss verursachte Gefahr eines Brandes, von Verletzungen oder Produktbeschädigungen zu vermeiden, tauchen Sie das Werkzeug, den Wechselakku oder das Ladegerät nicht in Flüssigkeiten ein und sorgen Sie dafür, dass keine Flüssigkeiten in die Geräte und Akkus eindringen. Korrodierende oder leitfähige Flüssigkeiten, wie Salzwasser, bestimmte Chemikalien und Bleichmittel oder Produkte, die Bleichmittel enthalten, können einen Kurzschluss verursachen.

KENNEN SIE IHR PRODUKT

Siehe Seite 3.

1. Tragegriff
2. LED Anzeige
3. Taste für Anschlussauswahl
4. Akku-Aufnahmeschacht
5. Aufhängvorrichtung

WANDMONTAGE

Wählen Sie sorgfältig eine stabile Wand zum Montieren des Ladegeräts. Stellen Sie sicher, dass Montage und Betrieb nicht behindert werden. Das maximale Bruttogewicht des Ladegeräts beträgt ca. 8,74 kg; verstärken Sie die Wand bei Bedarf ausreichend.

Montieren Sie das Ladegerät ausschließlich in vertikaler Ausrichtung. Installieren Sie zum Montieren des Ladegeräts zwei Schrauben in der Wand. Andernfalls kann das Ladegerät hinabfallen und schwerwiegende Verletzungen verursachen.

Überprüfen Sie den festen Sitz der Schrauben regelmäßig. Stellen Sie sicher, dass die Schraubenköpfe korrekt in die Bohrlöcher für die Wandmontage passen, damit sie das Ladegerät sicher an seinem Platz halten. Andernfalls kann das Ladegerät aufgrund von locker sitzenden Schrauben hinabfallen.

LED-ANZEIGEN



Kontinuierlich orange

Der Akku wird derzeit ausgewertet. / Akku muss aufgeladen werden.



Orange blinkend

Der Akku ist zu heiß oder zu kalt. Der Ladevorgang beginnt, wenn der Akku die richtige Ladetemperatur erreicht hat.



Grün blinkend

Der Akku wird geladen.



Kontinuierlich grün

Die Ladung ist abgeschlossen.



Kontinuierlich rot

Der Akku oder das Ladegerät ist defekt.

BETRIEB

AUFLADEN DES AKKUPACKS

- Akkus werden mit niedriger Ladung versandt. Daher sollten Sie die Akkus vor dem ersten Gebrauch aufladen. Wenn das Ladegerät den Akku unter normalen Umständen nicht auflädt, bringen Sie sowohl den Akku als auch das Ladegerät zu einem autorisierten Servicecenter.
- Stellen Sie sicher, dass es sich bei der Stromversorgung um die normale Haushaltsspannung handelt, 220 - 240 V, 50/60 Hz, nur Wechselstrom.

HINWEIS: Wenn mehrere Akkus in das Ladegerät eingesteckt sind, werden diese nacheinander in der Reihenfolge der Akkuanschlussnummern aufgeladen. Um den Akkuladeanschluss auszuwählen, drücken Sie die Taste für die Anschlussauswahl. Drücken Sie die Taste erneut, bis der gewünschte Anschluss blinkt. Nachdem der ausgewählte Akku vollständig aufgeladen wurde, werden die verbleibenden Akkus gegen den Uhrzeigersinn aufgeladen.

HINWEIS: Wenn der Akku vollständig geladen ist, bleibt die grüne LED an. Es ist normal, dass der Akku während des Aufladens etwas warm wird.

HINWEIS: Beim Laden sollten sich das Ladegerät und der Akku in einer Umgebung mit einer Temperatur von 5 °C bis 40 °C befinden.

LADEN EINES KALTEN AKKUS

1. Setzen Sie den Akku in den Ladeport ein.
2. Schließen Sie das Gerät an die Stromversorgung an.
3. Unterbrechen Sie die Stromversorgung, wenn der Akku vollständig geladen ist.
4. Den Akku aus dem Produkt entfernen.

AUFLADEN EINES ERHITZTEN AKKUPACKS

Wenn ein Werkzeug ununterbrochen verwendet wird, werden die Zellen im Akku heiß. Ein heißer Akku sollte vor dem erneuten Laden ca. 30 Minuten lang abkühlen.

WARTUNG UND PFLEGE

Bei Nichtbenutzung des Geräts oder zur Reinigung unterbrechen Sie die Stromversorgung und entfernen Sie den Akku.

Vermeiden Sie die Verwendung von Lösungsmitteln bei der Reinigung von Kunststoffteilen. Die meisten Kunststoffe reagieren empfindlich auf verschiedene kommerzielle Lösungsmittel. Nutzen Sie ein sauberes Tuch oder eine weiche Bürste, um Schmutz und Staub zu entfernen.

Lassen Sie zu keinem Zeitpunkt Bremsflüssigkeit, Benzin, Produkte auf Erdölbasis oder Kriechöl in Berührung mit den Kunststoffteilen kommen. Diese Produkte enthalten Chemikalien, die Kunststoffe beschädigen, angreifen oder zerstören können.

Innerhalb des Geräts sind gefährliche Spannungswerte vorhanden; zerlegen Sie es nicht.

Bei Bedarf kann eine Einzelteildarstellung des Geräts bestellt werden. Geben Sie die Art des Geräts und die auf dem Etikett aufgedruckte Seriennummer an und bestellen Sie die Zeichnung beim Serviceanbieter vor Ort oder direkt bei: Techtronic Industries GmbH, Max-Eyth-Straße 10, 71364 Winnenden, Germany.



- EN
- DE
- FR
- IT
- ES
- PT
- NL
- DA
- NO
- SV
- FI
- EL
- TR
- CS
- SK
- PL
- HU
- SL
- HR
- LV
- LT
- ET
- RU
- BG
- RO
- MK
- UK
- AR



REINIGEN DES LADEGERÄTS

Um schwerwiegende Verletzungen zu verhindern, ziehen Sie das Stromkabel des Ladegeräts aus der Steckdose, bevor Sie das Gerät reinigen.

Reinigen Sie die Oberfläche des Ladegeräts (mit Ausnahme der Typenschilder) mit einem feuchten Tuch mit mildem Reinigungsmittel.











Verwenden Sie keine starken Reinigungsmittel für das Kunststoffgehäuse. Es kann durch bestimmte aromatische Öle, z. B. Kiefer- und Zitrönenöl, und durch Lösungsmittel wie Kerosin beschädigt werden.

Feuchtigkeit kann die Gefahr eines Stromschlags verursachen. Entfernen Sie jegliche Feuchtigkeit mit einem trockenen weichen Tuch.

LAGERUNG

Bewahren Sie das Gerät an einem kühlen, trockenen Ort zwischen 10 °C und 38 °C auf.

SYMBOLE

	Lesen Sie die Anleitung aufmerksam durch, bevor Sie das Gerät verwenden.
	ACHTUNG! WARNUNG! GEFAHR!
	Elektrowerkzeug der Schutzklasse II
	Nur für die Nutzung im Innenbereich.
	Träge Sicherung 3,15 A
	Gleichstrom
	Zubehör – nicht im Lieferumfang enthalten, als Zubehör erhältlich.
	Entsorgen Sie Elektro- und Elektronik-Altgeräte nicht als unsortierten Siedlungsabfall. Elektro- und Elektronikaltgeräte müssen getrennt gesammelt werden. Alte Lichtquellen müssen aus den Geräten entfernt werden. Informieren Sie sich bei den örtlichen Behörden oder bei Ihrem Einzelhändler über Recyclingoptionen und die Entsorgungseinrichtung. Je nach den örtlichen Vorschriften können Einzelhändler dazu verpflichtet sein, Elektro- und Elektronik-Altgeräte kostenlos zurückzunehmen. Ihr Beitrag zur Wiederverwendung und zum Recycling von Elektro- und Elektronikaltgeräten trägt dazu bei, den Bedarf an Rohstoffen zu verringern. Elektro- und Elektronik-Altgeräte enthalten wertvolle und wiederverwertbare Materialien, die sich negativ auf die Umwelt und die menschliche Gesundheit auswirken können, wenn sie nicht auf umweltverträgliche Weise entsorgt werden. Löschen Sie ggf. personenbezogene Daten aus Altgeräten.
	Europäisches Konformitätskennzeichen
	Ukrainisches Konformitätskennzeichen



EurAsian Konformitätszeichen

FR TRADUCTION DE LA NOTICE ORIGINALE

UTILISATION CONFORME AUX PRESCRIPTIONS

Le chargeur est conçu uniquement pour charger les batteries compatibles listées dans ce manuel.

Ce produit est réservé à un usage en intérieur, dans un environnement sec.

Ce produit n'est pas conçu pour charger tout autre type de batterie, ni pour être utilisé en tant que source d'alimentation. Il ne doit jamais être utilisé dans des environnements explosifs ou inflammables.

Ne vous servez pas de ce produit pour d'autres utilisations que celles décrites au chapitre des utilisations prévues.

AVERTISSEMENTS DE SÉCURITÉ CONCERNANT LE CHARGEUR

Le produit n'est pas destiné à être utilisé ou nettoyé par des personnes présentant des capacités physiques, sensorielles ou mentales limitées ou un manque d'expérience ou de connaissances, à moins d'avoir reçu des instructions concernant l'utilisation sécurisée de l'appareil par une personne légalement responsable de leur sécurité. Ils doivent être surveillés lorsqu'ils utilisent le produit. Les enfants ne doivent pas utiliser, nettoyer ou jouer avec le produit, qui, lorsqu'il n'est pas utilisé, doit être placé hors de leur portée.

Veuillez lire l'intégralité des avertissements et consignes de sécurité. Tout manquement à suivre les avertissements et consignes peut entraîner un choc électrique, un incendie et/ou des blessures graves.

Ne rechargez pas les cellules primaires (non rechargeables).

Le produit ne doit pas être humide et ne doit jamais être utilisé dans un environnement humide.

Ce produit est exclusivement destiné à un usage en intérieur.

Ne couvrez pas les événements de ventilation et assurez une ventilation correcte en cours d'utilisation.

La tension secteur doit correspondre aux spécifications de tension applicables au produit.

Avant d'utiliser le produit, vérifiez que le boîtier, le câble et la prise du chargeur ne sont pas endommagés. Si un dommage est identifié, n'utilisez pas le produit et amenez-le à un centre d'entretien agréé à des fins de réparation.

N'utilisez pas le produit s'il a subi un choc ou une secousse violent(e), ou s'il est endommagé de toute autre manière.

Lors de la charge, n'exposez pas le produit au soleil ou à d'autres sources de chaleur. La plage de température recommandée à proximité de la charge est de 5 à 40 °C.

En raison de la chaleur générée lors de la charge, n'utilisez pas le produit sur une surface combustible.

N'utilisez pas le produit à proximité de matériaux inflammables, tels que des tissus, des matériaux d'emballage, de la peinture, de la peinture en pistolet ou en aérosol, de lubrifiants, de diluants, de conteneurs de pétrole, de conteneurs de gaz ou d'appareils à gaz.

Ne modifiez, ne désassemblez et ne tentez jamais de réparer vous-même le produit.

Évitez toute contamination du chargeur ou de la batterie par des matériaux potentiellement conducteurs, tels que des particules métalliques générées par les processus de meulage, de coupe ou d'usage.

Protégez les bornes de contact de la batterie des objets métalliques pour éviter un court-circuit pouvant provoquer un incendie ou une explosion.

Débranchez le produit de la prise murale lorsqu'il n'est pas utilisé ou lors de son nettoyage.

Utilisez uniquement un câble d'extension homologué et en bon état.

Ne chargez jamais une batterie présentant des signes de fuite. Mettez-la correctement au rebut.

Ne chargez jamais une batterie endommagée. Remplacez immédiatement la batterie.

Avant chaque utilisation, vérifiez que le câble d'alimentation n'est pas endommagé. En cas de signes d'usure, il doit être changé par une personne qualifiée dans un centre d'entretien agréé afin d'éviter tout risque.

MISES EN GARDE DE SÉCURITÉ SUPPLÉMENTAIRES CONCERNANT LA BATTERIE

⚠ AVERTISSEMENT! Pour réduire le risque d'incendie, de blessures corporelles et de dommages causés par un court-circuit, n'immergez jamais l'outil, la batterie ou le chargeur dans un liquide et ne laissez jamais couler un fluide à l'intérieur de celui-ci. Les fluides corrosifs ou conducteurs, tels que l'eau de mer, certains produits chimiques industriels, les produits de blanchiment ou contenant des agents de blanchiment etc. peuvent provoquer un court-circuit

MAÎTRISEZ VOTRE PRODUIT

Voir la page 3.

1. Poignée de transport
2. Indicateur LED
3. Bouton de sélection de port de batterie
4. Port de batterie
5. Crochet pour trou de serrure

MONTAGE MURAL

Sélectionnez un mur stable pour le montage du chargeur. Assurez-vous que rien ne viendra gêner le montage ou le fonctionnement du chargeur. Le poids brut maximal du chargeur est de 8,74 kg environ. Si nécessaire, prévoyez un renfort adéquat au niveau du mur.

Monter le chargeur en position verticale uniquement. Fixez deux vis au mur pour monter le chargeur. Si cette instruction n'est pas observée, le chargeur pourrait tomber et provoquer des blessures graves.

Vérifiez régulièrement le bon serrage des vis. Assurez-vous que la tête des vis est bien ajustée dans les trous de montage mural que celles-ci maintiennent bien le chargeur en place, faute de quoi le chargeur pourrait tomber.

INDICATEURS LED



Orange continu

La batterie est en cours d'évaluation. / La batterie attend d'être chargée.



Orange clignotant

La batterie est trop chaude ou trop froide. Le chargement démarre lorsque la batterie atteint la bonne température de charge.



Vert clignotant

La batterie est en cours de chargement.



Vert continu

La charge est terminée.



Rouge continu

La batterie ou le chargeur est défectueux.

FONCTIONNEMENT

CHARGEMENT DE LA BATTERIE

• Les batteries sont livrées avec une faible charge. Celles-ci doivent donc être chargées avant toute utilisation initiale. Si le chargeur ne charge pas la batterie dans des conditions normales,

amenez la batterie et le chargeur dans un centre d'entretien agréé.

- Assurez-vous que la source d'alimentation indique une tension domestique normale, 220–240 V, 50/60 Hz, CA uniquement.

REMARQUE : Lorsque plusieurs packs de batterie sont connectés au chargeur, ceux-ci se chargent un par un, dans l'ordre des numéros de port de batterie. Pour sélectionner le port de la batterie de chargement, appuyez une fois sur le bouton de sélection du port. Appuyez ensuite à nouveau sur le bouton jusqu'à ce que le port souhaité commence à clignoter. Une fois le bloc-batterie sélectionné complètement chargé, le reste des blocs-batteries sera chargé dans le sens antihoraire.

REMARQUE : Une fois la batterie complètement chargée, le voyant LED de couleur verte reste allumé. Il est normal que la batterie devienne légèrement chaude au toucher lors de la charge.

REMARQUE : Lors du chargement, le chargeur et la batterie doivent être placés à un endroit où la température est supérieure à 5 °C mais inférieure à 40 °C.

CHARGEMENT D'UNE BATTERIE FROIDE

1. Insérez une batterie dans le port de charge.
2. Connectez le produit à une alimentation électrique.
3. Une fois la batterie complètement chargée, déconnectez le produit de l'alimentation.
4. Retirez la batterie du produit.

CHARGEMENT D'UNE BATTERIE CHAUDE

Lors d'une utilisation en continu d'un outil, les cellules des batteries chauffent. Lorsqu'une batterie est chaude, elle doit refroidir pendant environ 30 minutes avant d'être rechargée.

ENTRETIEN

Lorsque le produit n'est pas utilisé ou lors de son nettoyage, déconnectez-le de l'alimentation et retirez-le de la batterie.

Évitez d'utiliser des solvants pour nettoyer les pièces en plastique. La plupart des plastiques sont sensibles à différents types de solvants disponibles dans le commerce. À l'aide d'un tissu ou d'une brosse souple, éliminez la saleté et la poussière.

Ne laissez jamais les liquides de frein, l'essence, les produits à base de pétrole et les huiles pénétrantes entrer en contact avec des pièces en plastique. Ces produits contiennent des substances chimiques susceptibles d'endommager, d'affaiblir ou de détruire le plastique.

Le produit contient des tensions dangereuses ; ne le démontez pas.

Au besoin, une vue éclatée du produit peut être commandée. Mentionnez le type du produit et le numéro de série imprimé sur l'étiquette, et commandez le schéma auprès de votre agent de service local ou directement au : Techtronic Industries GmbH, Max-Eyth-Straße 10, 711364 Winnenden, Germany.

NETTOYAGE DU CHARGEUR

Débranchez le câble d'alimentation du chargeur de l'alimentation électrique avant de le nettoyer pour éviter les blessures graves.

Nettoyez la surface du chargeur (à l'exception des étiquettes) à l'aide d'un chiffon humide et d'un détergent doux.

N'utilisez pas de détergents puissants sur le boîtier en plastique. Ils peuvent être endommagés par certaines huiles aromatiques, comme le pin et le citron, et par des solvants comme le kérosène.

L'humidité peut provoquer un risque de choc électrique. Essayez toute trace d'humidité à l'aide d'un chiffon doux et sec.

STOCKAGE

Stockez le produit dans un endroit frais et sec entre 10 et 38 °C.

SYMBOLES



Veillez lire attentivement les instructions avant d'utiliser le produit.



PRUDENCE AVERTISSEMENT! DANGER



EN
FR
DE
IT
ES
PT
NL
DA
NO
SV
FI
EL
TR
CS
SK
PL
HU
SL
HR
LV
LT
ET
RU
BG
RO
MK
UK
AR





Équipement de classe II



Pour usage en intérieur uniquement



Fusible à action différée 3,15 A



Courant continu



Accessoire - Non inclus dans l'équipement de série, disponible sous forme d'accessoire.



Ne pas jeter les déchets d'équipements électriques et électroniques parmi les déchets municipaux non triés.

Les déchets d'équipements électriques et électroniques doivent être collectés séparément.

Les sources lumineuses usagées doivent être retirées de l'équipement.

Pour obtenir des conseils en matière de recyclage et de points de collecte, se renseigner auprès des autorités locales ou du détaillant.

Selon les réglementations locales, les détaillants peuvent avoir l'obligation de récupérer gratuitement les déchets d'équipements électriques et électroniques.

Votre contribution à la réutilisation et au recyclage des déchets d'équipements électriques et électroniques permet de réduire la demande en matières premières.

Les déchets d'équipements électriques et électroniques contiennent des matériaux précieux et recyclables, qui peuvent avoir un impact négatif sur l'environnement et la santé humaine s'ils ne sont pas éliminés de manière respectueuse de l'environnement.

Supprimer les données personnelles de l'équipement usagé, le cas échéant.

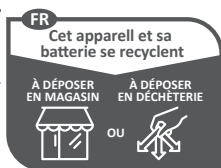

Points de collecte sur www.quefairedemesdechets.fr



Marque de conformité européenne



Marque de conformité ukrainienne



Marque de conformité d'Eurasie

Il prodotto non è destinato alla ricarica di qualsiasi altro tipo di batteria né deve essere usato come alimentatore. Non utilizzarlo mai in ambienti esplosivi o infiammabili.

Non utilizzare il prodotto in modi diversi da quelli indicati.

AVVERTENZE AGGIUNTIVE PER LA SICUREZZA DEL CARICATORE

Il prodotto non è pensato per essere utilizzato o pulito da persone con capacità fisiche, sensoriali o mentali fisiche ridotte, a meno che non siano state fornite istruzioni relative all'uso sicuro dell'applicazione da parte di una persona legalmente responsabile per la loro sicurezza. Costoro devono essere sorvegliati durante l'utilizzo del prodotto. I bambini non devono utilizzare, pulire o giocare con il prodotto che, quando non è in uso, deve essere tenuto lontano dalla loro portata.

Leggere tutte le avvertenze e le istruzioni di sicurezza. Il mancato rispetto delle avvertenze o istruzioni potrebbe causare scosse elettriche, incendi e lesioni gravi.

Non ricaricare le celle primarie (non ricaricabili).

Il prodotto non deve essere umido e non deve essere utilizzato in un ambiente umido.

Il prodotto è destinato all'uso interno.

Non coprire le feritoie di ventilazione e fornire una ventilazione adeguata durante il funzionamento.

Il voltaggio di rete deve corrispondere alle specifiche del prodotto.

Prima di utilizzare il prodotto, controllare che il suo involucro, il cavo e la spina non siano danneggiati. Se si riscontrano dei danni, non utilizzare il prodotto ma portarlo a un centro assistenza autorizzato per le riparazioni.

Non utilizzare il prodotto se ha subito scosse o colpi pesanti o se è stato danneggiato in altro modo.

Durante il caricamento, non esporre il prodotto alla luce del sole o ad altre fonti di calore. L'intervallo di temperatura consigliato per il caricamento va da 5° a 40°C.

A causa del calore generato durante il caricamento, non utilizzare il prodotto su di una superficie combustibile.

Non utilizzare il prodotto in prossimità di materiali infiammabili, come tessuti, materiali di imballaggio, vernici, vernici a spruzzo o aerosol, lubrificanti, diluenti, contenitori di benzina, contenitori di gas o apparecchi a gas.

Non tentare mai di modificare, smontare o riparare il prodotto da soli.

Non consentire la contaminazione del caricatore o delle batterie con qualsiasi materiale che potrebbe essere conduttivo, come particelle metalliche prodotte da molatura, taglio o processi di lavorazione a macchina.

Proteggere i terminali di contatto della batteria da oggetti metallici per evitare corto circuiti che possono causare incendi o esplosioni. Quando non si utilizza il prodotto o lo si sta pulendo staccarlo dalla presa di corrente.

Usare solo una prolunga omologata e in buone condizioni.

Non caricare delle batterie che mostrino segni di perdite. Smaltirle correttamente.

Non caricare mai una batteria danneggiata. Sostituire immediatamente i pacchi batteria danneggiati.

Prima di ogni uso, verificare che il cavo di alimentazione non sia danneggiato. Se ci sono segni di danni, questo deve essere sostituito da una persona qualificata presso un centro di assistenza autorizzato per evitare pericoli.

AVVERTENZE AGGIUNTIVE PER LA SICUREZZA DELLA BATTERIA

⚠ AVVERTENZA! Per ridurre il rischio di incendio, lesioni personali e danni al prodotto dovuti a corto circuito, non immergere mai il pacco batteria o il caricabatteria in liquidi, né favorire la penetrazione di liquidi al loro interno. I fluidi corrosivi o conduttori come acqua salata, alcuni agenti chimici, agenti candeggianti o prodotti contenenti agenti candeggianti potrebbero provocare un corto circuito.

IT TRADUZIONE DELLE ISTRUZIONI ORIGINALI

UTILIZZO RACCOMANDATO

Il caricatore è pensato per la sola ricarica del gruppo batterie compatibili elencate nel presente manuale.

Il prodotto è destinato al solo utilizzo in luoghi asciutti.

FAMILIARIZZARE CON IL PRODOTTO

Vedere la pagina 3.

1. Manico di trasporto
2. Spia luminosa LED
3. Pulsante connessione alla batteria
4. Connessione alla batteria
5. Gancio per chiavi

MONTAGGIO A PARETE

Scegliere accuratamente una parete stabile per il montaggio del caricatore. Assicurarsi che non ci siano ostacoli per il lavoro di montaggio o il funzionamento. Il peso lordo massimo del caricatore è di circa 8,74 kg, che fornisce un rinforzo sufficiente per la parete se necessario.

Montare il caricatore esclusivamente in posizione verticale. Installare due viti sulla parete per montare il caricatore. Diversamente il caricatore potrebbe cadere e causare lesioni gravi.

Controllare regolarmente che le viti siano bene strette. Assicurarsi che la testa delle viti si adatti correttamente ai fori di montaggio della parete per mantenere il caricatore fermo in posizione. Nel caso in cui le viti fossero lente, il caricatore potrebbe cadere.

SPIE LED



Arancione fisso

La batteria è sottoposta a valutazione. / la batteria è in attesa di essere ricaricata.



Luce arancione lampeggiante

La batteria è troppo calda o fredda. La carica inizierà quando la batteria raggiunge la corretta temperatura di carica.



Verde lampeggiante

La batteria è in carica.



Verde fisso

La carica è completa.



Rosso fisso

La batteria o il caricatore è difettoso.

FUNZIONAMENTO

CARICA DEL PACCO BATTERIA

- I pacchi batteria sono spediti poco carichi. Pertanto vanno caricati prima del primo utilizzo. Se il caricatore non ricarica la batteria nelle normali condizioni, portare sia la batteria sia il caricatore a un centro assistenza autorizzato.
- Assicurarsi che l'alimentazione abbia un voltaggio domestico normale, 220-240 V, 50/60 Hz, CA solo.

NOTA: Quando vengono collegate al caricatore più batterie, quest'ultime vengono caricate una alla volta nell'ordine numerico delle porte per le batterie. Per selezionare la connessione della batteria, premere il pulsante del selettore di porta una volta. Quindi premere di nuovo il pulsante fino a quando la porta desiderata non inizia a lampeggiare. Dopo che la batteria selezionata è completamente caricata, le batterie rimanenti saranno caricate in senso antiorario.

NOTA: Una volta caricata completamente la batteria, il LED verde rimane acceso. È normale che il pacco batteria risulti leggermente caldo al tatto durante la carica.

NOTA: Durante la carica, il caricatore e il pacco batteria devono essere posizionati in un luogo in cui la temperatura è superiore a 5°C ma inferiore a 40°C.

CARICA DI UN PACCO BATTERIA FREDDO

1. Inserire la batteria nella porta di carica.
2. Collegare il prodotto a una presa di corrente.
3. Scollegare il prodotto dalla presa di corrente quando il pacco batteria è completamente carico.
4. Rimuovere la batteria dal prodotto.

CARICA DI UN PACCO BATTERIA CALDO

Durante l'uso continuo di uno strumento, le celle nel pacco batteria diventano calde. Un pacco batteria caldo deve essere raffreddato per circa 30 prima di ricaricarlo.

MANUTENZIONE

Quando non si utilizza il prodotto o durante la pulizia dello stesso, scollegarlo dall'alimentazione e rimuovere la batteria.

Evitare di usare solventi quando si puliscono pezzi di plastica. La maggior parte delle plastiche sono suscettibili a vari tipi di solventi commerciali. Per rimuovere sporcizia e polvere usare un panno pulito o una spazzola morbida.

Non lasciare mai che i liquidi per freni, benzina, prodotti a base di petrolio e oli penetranti entrino in contatto con pezzi di plastica. Questi prodotti contengono prodotti chimici che possono danneggiare, indebolire o distruggere la plastica.

All'interno del prodotto sono presenti delle tensioni pericolose; non smontarlo.

Se necessario si può ordinare una vista esplosa del prodotto. Indicare il tipo di prodotto e il numero di serie stampato sull'etichetta e ordinare il disegno presso l'agente di assistenza locale oppure direttamente a: Techronic Industries GmbH, Max-Eyth-Straße 10, 71364 Winnenden, Germany.

PULIZIA DEL CARICATORE

Staccare il cavo di alimentazione del caricatore dalla corrente prima di pulirlo per evitare gravi lesioni personali.

Pulire la superficie del caricatore (tranne le etichette) utilizzando un panno umido con un detergente delicato.

Non utilizzare detergenti aggressivi sull'alloggiamento in plastica. Questi possono essere danneggiati da alcuni oli aromatici, come ananas e limone e da solventi come kerosene.

L'umido può causare pericoli di scosse. Rimuovere l'umido con un panno asciutto e morbido.

CONSERVAZIONE

Conservare il prodotto in un luogo fresco e asciutto a temperatura compresa fra 10° e 38°C.

SIMBOLI



Leggere attentamente le istruzioni prima di utilizzare il prodotto.



ATTENZIONE! AVVERTENZA! PERICOLO!



Apparecchiatura di Classe II



Solo per uso interno



Fusibile ritardato da 3,15 A



Corrente diretta



Accessorio - Non incluso nell'apparecchiatura standard, disponibile come accessorio.



Non smaltire i dispositivi elettrici ed elettronici come normali rifiuti.

I dispositivi elettrici ed elettronici dovranno essere raccolti separatamente. Le fonti luminose non più utilizzabili dovranno essere rimosse dall'apparecchiatura.

Consultare l'autorità locale o il rivenditore per consigli sullo smaltimento e il punto di raccolta.



EN

DE

FR

IT

ES

PT

NL

DA

NO

SV

FI

EL

TR

CS

SK

PL

HU

SL

HR

LV

LT

ET

RU

BG

RO

MK

UK

AR



In base alle normative locali i rivenditori potrebbero avere l'obbligo di riprendersi gratuitamente le apparecchiature elettriche ed elettroniche.

Il vostro contributo al riciclaggio delle apparecchiature elettriche ed elettroniche aiuta a ridurre la richiesta di materie prime.

Le apparecchiature elettriche ed elettroniche di scarto contengono materiali preziosi e riciclabili che potrebbero avere un impatto avverso sull'ambiente e la salute umana, se non smaltiti in un modo ecocompatibile.

Eliminare i dati personali, se presenti, dalle apparecchiature da buttare.



Marchio di conformità europeo



Marchio di conformità ucraino



Marchio di conformità EurAsian

ES TRADUCCIÓN DEL MANUAL ORIGINAL

APLICACIÓN DE ACUERDO A LA FINALIDAD

Este cargador es exclusivo para las baterías compatibles que aparecen indicadas en este manual.

El producto se utilizará exclusivamente en interiores en condiciones secas.

El producto no se utilizará para cargar ningún tipo de batería ni se utilizará como fuente de alimentación. No debería utilizarse en entornos explosivos ni inflamables.

Utilice el producto exclusivamente para el uso para el que fue diseñado.

ADVERTENCIAS DE SEGURIDAD DEL CARGADOR

El producto no está diseñado para ser utilizado o limpiado por personas con capacidades físicas, sensoriales o mentales reducidas, o con falta de experiencia o conocimientos, a menos que hayan recibido instrucciones sobre el uso seguro del aparato por parte de una persona legalmente responsable de su seguridad. Se deben supervisar durante el uso del producto. Los niños no pueden utilizar, limpiar ni jugar con el producto, que deberá permanecer fuera de su alcance cuando no esté siendo utilizado.

Lea todas las advertencias e instrucciones de seguridad. No seguir las advertencias e instrucciones puede dar como resultado una descarga eléctrica, un incendio y/o una lesión grave.

No recargar células primarias (no recargables).

El producto no debe estar húmedo ni se debe utilizar nunca en un entorno húmedo.

Este producto está diseñado exclusivamente para su uso en espacios interiores.

No cubra las rejillas de ventilación y proporcione la ventilación adecuada durante el uso.

La tensión de alimentación debe coincidir con las especificaciones de voltaje del producto.

Antes de usar el producto, compruebe que la caja del cargador, el cable y el enchufe no estén dañados. Si se detectan daños, no utilice el producto y llévelo a un centro de servicio homologado para su reparación.

No utilice el producto si ha sufrido algún golpe o sacudida fuerte, o si ha sufrido cualquier otro tipo de daño.

Al cargar, no exponga el producto a la luz del sol ni a ninguna otra fuente de calor. El rango de temperatura recomendado en las inmediaciones de carga es de entre 5 y 40 °C.

Debido al calor generado durante la carga, no utilice el producto en una superficie combustible.

No utilice el producto cerca de materiales inflamables como tela, material de embalaje, pintura, pintura pulverizada o aerosoles, lubricantes, disolventes, contenedores de combustible, contenedores de gas o aparatos de gas.

Nunca modifique, desmonte ni intente reparar el producto usted mismo.

No permita que el cargador ni la batería se contamine con ningún material que pudiera ser conductor, como partículas metálicas de procesos de molinada, corte o mecanizado.

Proteja los terminales de contacto de la batería de otros objetos metálicos para evitar un cortocircuito, lo que podría causar un incendio o una explosión.

Desenchufe el producto de la toma de corriente cuando no se esté utilizando o al limpiarlo.

Utilice solo un cable alargador si está homologado y en buen estado.

No cargue la batería si presenta alguna fuga. Deséchela adecuadamente.

Nunca cargue una batería dañada. Sustituya las baterías dañadas de forma inmediata.

Antes de cada uso, compruebe el cable de alimentación en busca de posibles daños. Si se observan signos de daños, debe ser sustituido por una persona cualificada en un centro de servicio autorizado para evitar una posible situación de peligro.

ADVERTENCIAS DE SEGURIDAD DE LA BATERÍA ADICIONAL

⚠ ¡ADVERTENCIA! Para reducir el riesgo de incendio, lesiones personales y daños al producto provocados por un cortocircuito, nunca sumerja la herramienta, la batería ni el cargador en líquido, ni permita que un líquido fluya por su interior. Los fluidos corrosivos o conductivos, como el agua de mar, ciertos productos químicos-cos industriales y blanqueadores o lejías que contienen, etc., Pueden causar un cortocircuito.

CONOZCA SU PRODUCTO

Consulte la página 3.

1. Asa de transporte
2. Indicador LED
3. Botón de selección del puerto
4. Conexión a la batería
5. Orificio para colgar

MONTAJE EN PARED

Seleccione cuidadosamente una pared estable para el montaje del cargador. Asegúrese de que no haya ningún elemento que pueda obstaculizar el trabajo de montaje o el funcionamiento del producto. El peso bruto máximo del cargador es de aproximadamente 8,74 kg, por lo que deberá reforzar convenientemente la pared si fuera necesario.

Monte el cargador únicamente en sentido vertical. Coloque dos tornillos en la pared para montar el cargador. De lo contrario, el cargador podría caerse y provocar una lesión grave.

Compruebe el apriete de los tornillos de forma periódica. Asegúrese de que la cabeza de los tornillos estén bien encajados en los orificios de montaje de en pared para fijar de forma adecuada el cargador en su posición. De lo contrario, el cargador podría caerse debido a la presencia de tornillos flojos.

INDICADORES LED



Naranja fijo

La batería se está evaluando. / La batería está esperando para ser cargada.



Naranja parpadeante

La batería está demasiado caliente o fría. La carga se iniciará cuando la batería alcanza la temperatura de carga correcta.



Verde parpadeante

La batería se está cargando.



Verde fijo

La carga se ha completado.



Rojo fijo

La batería o el cargador es defectuoso.

FUNCIONAMIENTO

CARGAR LA BATERÍA

- Las baterías se envían con un estado de carga bajo. Por tanto, debería cargarla antes del primer uso. Si el cargador no carga la batería en circunstancias normales, lleve la batería y el cargador a un centro de servicio homologado.
- Asegúrese de que la corriente eléctrica sea únicamente de una tensión residencial normal, 220–240 V, 50/60 Hz, CA.

NOTA: Cuando se conectan muchas baterías al cargador, estas se cargan de una en una en el orden del número de puerto de la batería. Para seleccionar el puerto de carga de la batería, presione una vez el botón de selección del puerto. A continuación, vuelva a pulsar el botón hasta que el puerto deseado empiece a parpadear. Cuando la batería seleccionada esté totalmente cargada, las baterías restantes se cargarán en el orden contrario de las agujas del reloj.

NOTA: Cuando la batería esté totalmente cargada, el LED verde se mantendrá encendido durante 10 minutos. Es normal que la batería esté ligeramente caliente al tacto durante el proceso de carga.

NOTA: Durante la carga, el cargador y la batería deben estar en una ubicación en la que la temperatura sea superior a 5 °C, pero inferior a 40 °C.

CARGA DE UNA BATERÍA FRÍA

- Inserte la batería en el puerto de carga.
- Conecte el producto a una fuente de alimentación.
- Desconecte el producto de la corriente eléctrica cuando la batería se haya cargado por completo.
- Quite la batería del producto.

CARGA DE UNA BATERÍA CALIENTE

Al usar una herramienta de manera continuada, las celdas de la batería se calentarán. Una batería caliente se debe dejar enfriar durante aproximadamente 30 minutos antes de volver a cargarla.

MANTENIMIENTO

Cuando no está utilizando el producto o al limpiarlo, desconéctelo de la fuente de suministro y quite la batería.

Evite el uso de disolventes para la limpieza de los componentes de plástico. La mayoría de los plásticos son sensibles a diferentes tipos de disolventes comerciales. Utilice un trapo o un cepillo suave para quitar el polvo y la suciedad.

En ningún caso, no deje que líquidos de frenos, gasolina, productos derivados del petróleo ni aceites penetrantes entren en contacto con los componentes de plástico. Estos productos contienen sustancias químicas que pueden dañar, debilitar o destruir el plástico.

El producto presenta tensiones peligrosas; no lo desmonte.

Si fuera necesario, se puede solicitar una vista ampliada del producto. Indique el tipo de producto y el número de serie que aparecen impresos en la etiqueta, y solicite el esquema a sus agentes de servicio locales o directamente a: Techtronic Industries GmbH, Max-Eyth-Straße 10, 71364 Winnenden, Germany.

LIMPIEZA DEL CARGADOR

Desenchufe el cable de alimentación del cargador de la corriente eléctrica antes de realizar la limpieza para evitar lesiones personales graves.

Limpie la superficie del cargador (excepto las etiquetas) con un paño húmedo y un detergente suave.

No utilice ningún detergente fuerte para limpiar la carcasa de plástico. Pueden sufrir daños si entran en contacto con

determinados aceites con fragancia, por ejemplo, de pino o de limón, y con disolventes, como queroseno.

La humedad puede provocar un riesgo de descarga eléctrica. Elimine toda la humedad con un paño seco suave.

ALMACENAMIENTO

Guarde el producto en un lugar fresco y seco, a una temperatura comprendida entre 10 °C y 38 °C.

SÍMBOLOS



Lea las instrucciones atentamente antes de poner en marcha el producto.



¡PRECAUCIÓN! ¡ADVERTENCIA! ¡PELIGRO!



Equipo de clase II



Solo para su uso en espacios interiores



Fusible de acción retardada 3,15 A



Corriente directa



Accesorio: no incluido en el equipo estándar, disponible como accesorio.



No deseche los residuos de aparatos eléctricos y electrónicos como residuos municipales no clasificados.

Los residuos de aparatos eléctricos y electrónicos se deben recoger de forma independiente.

Los residuos de fuentes de luz se deben retirar de los aparatos.

Consulte a sus autoridades locales o a su vendedor para obtener información sobre reciclaje y puntos de recogida.

De acuerdo con lo establecido en las normativas locales, los establecimientos minoristas pueden tener la obligación de recuperar los residuos de aparatos eléctricos y electrónicos de forma gratuita.

Su contribución a la hora de reutilizar y reciclar los residuos de aparatos eléctricos y electrónicos ayuda a reducir la demanda de materias primas.

Los residuos de aparatos eléctricos y electrónicos contienen materiales valiosos que se pueden reciclar, y que podrían afectar de forma negativa al medio ambiente y a la salud humana si no se desechan de un modo medioambientalmente responsable.

Si lo hubiera, elimine cualquier dato personal de los residuos de los aparatos.



Marca de conformidad europea



Marca de conformidad de Ucrania



Certificado EAC de conformidad



- EN
- DE
- FR
- IT
- ES
- PT
- NL
- DA
- NO
- SV
- FI
- EL
- TR
- CS
- SK
- PL
- HU
- SL
- HR
- LV
- LT
- ET
- RU
- BG
- RO
- MK
- UK
- AR



USO PREVISTO

O carregador destina-se apenas a carregar baterias compatíveis indicadas no presente manual.

O produto destina-se a ser utilizado apenas em recintos cobertos, em condições secas.

O produto não se destina a carregar qualquer outro tipo de bateria, nem a ser utilizado como fonte de alimentação elétrica. Nunca deve ser utilizado em ambientes explosivos ou inflamáveis.

Utilize o produto exclusivamente para o uso para o qual foi concebido.

AVISOS DE SEGURANÇA DO CARREGADOR

O produto não se destina a ser utilizado nem limpo por pessoas com capacidades físicas, sensoriais ou mentais reduzidas ou falta de experiência ou conhecimentos, salvo se tiverem recebido instruções relativas à utilização segura do aparelho por uma pessoa legalmente responsável pela sua segurança. Devem ser supervisionados durante a utilização do produto. As crianças não deverão utilizar, limpar ou brincar com o produto; quando o produto não estiver em utilização, deverá ser mantido guardado em segurança fora do alcance das crianças.

Leia todos os avisos de segurança e todas as instruções. Não observar os avisos e instruções poderá resultar em choque elétrico, incêndio e/ou ferimentos graves.

Não recarregue baterias primárias (não recarregáveis).

O produto não deve estar húmido e nunca deve ser utilizado num ambiente húmido.

O produto destina-se apenas a uma utilização no interior.

Não tape nenhuma das ranhuras de ventilação e proporcione ventilação adequada durante o funcionamento.

A voltagem da rede elétrica tem obrigatoriamente de corresponder às especificações na placa de características do produto.

Antes de utilizar o produto, certifique-se de que a carcaça do carregador, o cabo e a ficha não estão danificados. Se encontrar danos, não utilize o produto e leve-o a um centro de assistência técnica autorizado, para ser reparado.

Não utilize o produto se tiver sofrido choque ou vibrações intensas ou se tiver sido danificado de alguma forma.

Durante o carregamento, não exponha o produto à luz solar direta nem a outras fontes de calor. A amplitude de temperatura recomendada no local de carga é de 5 °C a 40 °C.

Devido ao calor gerado durante o carregamento, não utilize o produto em cima de superfícies combustíveis.

Não utilize o produto perto de materiais inflamáveis, como por exemplo, tecido, materiais de embalagem, tinta, tinta em spray, aerossóis, lubrificantes, diluentes, garrafas de gás ou aparelhos a gás.

Nunca modifique nem desmonte o produto, nem tente fazer reparações ao produto.

Não deixe o carregador ou os conjuntos de baterias ficarem contaminados com quaisquer materiais que possam ser condutores elétricos, como por exemplo, partículas metálicas geradas por processos de esmerilção, corte ou maquinaria.

Proteja os terminais de contacto da bateria de objetos metálicos para evitar um curto-circuito, que possa provocar um incêndio ou explosão.

Quando o produto não estiver a ser utilizado, ou quando estiver a limpar o produto, desligue o produto da tomada de corrente elétrica.

Use apenas um cabo de extensão elétrica do tipo aprovado e que esteja em boas condições.

Não carregue conjuntos de baterias que mostrem sinais visíveis de fugas. Elimine-os corretamente.

Nunca carregue um conjunto de baterias danificado. Substitua de imediato as baterias danificadas.

Antes de cada utilização, examine a existência de danos no cabo de alimentação. Se existirem sinais de danos, deve ser substituído por um técnico qualificado num centro de assistência autorizado para evitar perigos.

AVISOS DE SEGURANÇA ADICIONAIS DAS BATERIAS

⚠️ ADVERTÊNCIA! Para reduzir o risco de incêndio, ferimentos pessoais e danos ao produto causados por curto-circuito, nunca coloque o conjunto de baterias ou a ferramenta dentro de qualquer líquido, nem deixe que sejam penetrados por qualquer líquido! Líquidos corrosivos ou condutivos como água salgada, determinadas substâncias químicas o produtos que contenham branqueadores podem causar um curto-circuito.

CONHEÇA O SEU PRODUTO

Consulte a página 3.

1. Pega de transporte
2. Indicador LED
3. Botão de seleção da porta
4. Porta da bateria
5. Fixador de fechadura





MONTAGEM NA PAREDE

Selecione cuidadosamente uma parede estável para montar o carregador. Certifique-se de que não existem obstáculos ao trabalho de montagem ou utilização. O peso bruto máximo do carregador é de aproximadamente 8,74 kg. Se necessário, providencie reforço suficiente à parede.

Monte o carregador apenas na orientação vertical. Instale dois parafusos na parede para montar o carregador. Caso contrário, o carregador poderá cair e provocar ferimentos graves.

Verifique o aperto dos parafusos regularmente. Certifique-se de que a cabeça dos parafusos ajusta-se corretamente nos furos na parede de montagem para manter o carregador firmemente no lugar. Caso contrário, o carregador poderá cair devido a parafusos soltos.

INDICADORES LED

	Laranja contínuo	A bateria está a ser avaliada. /A bateria está à espera de ser carregada.
	Laranja intermitente	A bateria está demasiado quente ou fria. O carregamento deverá ser iniciado quando a bateria atingir a temperatura de carregamento correta.
	Verde intermitente	A bateria está a ser carregada.
	Verde contínuo	O carregamento está concluído.
	Vermelho contínuo	A bateria ou o carregador está defeituoso.

FUNCIONAMENTO

CARREGAR A UNIDADE DA BATERIA

- As baterias são enviadas com um nível de carga reduzido. Portanto, deve carregá-las antes da primeira utilização. Se o carregador não carregar a sua bateria em circunstâncias normais, leve a bateria e o carregador a um centro de assistência técnica autorizado.
- Certifique-se de que a fonte de alimentação tem a tensão doméstica normal, 220–240 V, 50/60 Hz, apenas CA.

NOTA: Quando houver várias baterias ligadas ao carregador, são carregadas uma de cada vez pela sequência dos números nas portas das mesmas. Para selecionar a porta de carregamento da bateria, prima o botão de seleção uma vez. Depois, volte a premir o botão mais uma vez até a porta pretendida começar a piscar. Quando a bateria selecionada estiver totalmente carregada, as baterias restantes serão carregadas numa sequência contrária aos pontos de relógio.

NOTA: Quando a bateria estiver completamente carregada, o LED verde permanece aceso. É normal que a bateria fique ligeiramente quente ao toque enquanto estiver a carregar.

NOTA: Durante o carregamento, o carregador e a bateria devem ser colocados num local em que a temperatura seja superior a 5 °C, mas inferior a 40 °C.

CARREGAR UMA BATERIA FRIA

1. Introduza a bateria na porta de carregamento.
2. Ligue o produto a uma fonte de alimentação.
3. Desligue o produto da fonte de alimentação quando a bateria estiver completamente carregada.
4. Desmonta bateria do produto.

CARREGAR UMA BATERIA QUENTE

Ao utilizar uma ferramenta continuamente, as células no interior da bateria ficam quentes. Deverá deixar arrefecer uma bateria quente durante aproximadamente 30 minutos antes de recarregar.

MANUTENÇÃO

Quando o produto não estiver a ser utilizado ou quando estiver a limpar o produto, desligue-o da fonte de alimentação eléctrica e desmonte o conjunto de baterias.

Evite utilizar solventes ao limpar as peças de plástico. A maior parte dos plásticos é suscetível a vários tipos de solventes comerciais. Use um pano limpo ou uma escova macia para limpar sujidade e pó.

Em circunstância alguma permita que fluidos de travão, gasolina, produtos à base de petróleo e óleos penetrantes entrem em contacto com as peças de plástico. Estes produtos contêm químicos que podem danificar, enfraquecer ou destruir o plástico.

Existem voltagens perigosas no interior do produto: não desmonte o produto.

Se necessário, pode ser encomendado um diagrama mostrando o produto em perspetiva ampliada. Indique o tipo de produto e o número de série impresso na etiqueta e solicita o diagrama no seu agente local ou diretamente em: Techtronic Industries GmbH, Max-Eyth-Straße 10, 71364 Winnenden, Germany.

LIMPAR O CARREGADOR

Desligue o cabo de alimentação da corrente eléctrica antes de limpar para evitar ferimentos pessoais graves.

Limpe a superfície do carregador (exceto etiquetas) com um pano húmido com um detergente suave.

Não utilize quaisquer detergentes fortes na estrutura de plástico. Podem sofrer danos devido a determinados óleos aromáticos, tais como pinho e limão, e por solventes, tais como querosene.

A humidade pode provocar um perigo de choque. Limpe qualquer humidade com um pano macio seco.

ARMAZENAMENTO

Guarde o produto num local seco e fresco entre 10 °C e 38 °C.

SÍMBOLOS

	Leia atentamente as instruções antes de ligar o produto.
	ATENÇÃO! ADVERTÊNCIA! PERIGO!
	Equipamento de Classe II
	Apenas para utilização em espaços interiores
	Fusível temporizado de 3,15 A
	Corrente directa



Accessórios - Não incluído no equipamento padrão, disponível como acessório.



Não elimine equipamentos elétricos e eletrônicos juntamente com resíduos municipais não separados. Os resíduos de equipamentos elétricos e eletrônicos devem ser recolhidos separadamente.

Os resíduos de fontes de luz têm de ser retirados do equipamento.

Consulte a sua autoridade local ou retalhista para obter aconselhamento sobre reciclagem e pontos de recolha.

De acordo com os regulamentos locais, os retalhistas têm a obrigação de receber os resíduos de equipamentos elétricos e eletrônicos livres de encargos.

O seu contributo para reutilizar e reciclar os resíduos de equipamentos elétricos e eletrônicos ajuda a reduzir a procura de matérias-primas.

Os resíduos de equipamentos elétricos e eletrônicos contêm materiais recicláveis preciosos, que podem afetar negativamente o meio ambiente e a saúde humana se não forem eliminados de uma forma ambientalmente compatível.

Elimine os dados pessoais dos equipamentos, se existirem.



Marca europeia de conformidade



Marca ucraniana de conformidade



Marca de conformidade EurAsian

NL VERTALING VAN DE ORIGINELE INSTRUCTIES

VOORGESCHREVEN GEBRUIK VAN HET SYSTEEM

De lader is uitsluitend bedoeld voor het opladen van compatibele accu's die in deze handleiding staan vermeld.

Het product is uitsluitend bedoeld voor gebruik binnenshuis.

Het product is niet bedoeld voor het opladen van andere soorten accu's en mag niet worden gebruikt als stroomvoorziening. Het mag nooit worden gebruikt in explosieve of ontvlambare omgevingen.

Gebruik het product niet voor andere doeleinden dan waarvoor het is bestemd.

VEILIGHEIDSWAARSCHUWINGEN VOOR DE LADER

Het apparaat is niet bedoeld om te worden gebruikt of gereinigd door personen met verminderde fysieke, sensorische of mentale capaciteiten, of met een gebrek aan ervaring of kennis, tenzij zij instructies hebben gekregen over het veilig gebruik van het apparaat door een persoon die wettelijk verantwoordelijk is voor hun veiligheid. Wanneer zij het product gebruiken dient er toezicht te zijn. Kinderen mogen het product niet gebruiken, reinigen of ermee spelen. Het product dient wanneer het niet wordt gebruikt buiten het bereik van kinderen worden bewaard.

Lees alle veiligheidswaarschuwingen en alle instructies. Het niet opvolgen van de waarschuwingen en instructies kan leiden tot elektrische schokken, brand en/of ernstig letsel.

Primaire cellen mogen niet worden opgeladen (niet-oplaadbaar).

Het product mag niet vochtig zijn en mag nooit worden gebruikt in een vochtige omgeving.

Het apparaat is uitsluitend bedoeld voor gebruik binnenshuis.



EN
DE
FR
IT
ES
PT
NL
DA
NO
SV
FI
EL
TR
CS
SK
PL
HU
SL
HR
LV
LT
ET
RU
BG
RO
MK
UK
AR



Dek ventilatieopeningen niet af en zorg voor voldoende ventilatie tijdens gebruik.

De netspanning moet overeenkomen met de voorgeschreven spanning die op het product staat vermeld.

Controleer vóór gebruik van het product de behuizing van de lader, de kabel en de stekker op beschadigingen. Bij beschadigingen mag het product niet worden gebruikt. Breng het voor reparatie naar een erkend onderhoudscentrum.

Gebruik het product niet als er krachtig tegenaan is gestoten of als het anderszins is beschadigd.

Tijdens het laden mag het product niet worden blootgesteld aan zonlicht of andere warmtebronnen. De aanbevolen omgevingstemperatuur tijdens het laden is tussen 5°C en 40°C.

Vanwege de warmte die tijdens het laden wordt geproduceerd, mag het product niet op een brandbaar oppervlak worden gebruikt.

Gebruik het product niet in de buurt van brandbare materialen, zoals stoffen, verpakkingsmateriaal, verf, spuitverf of aerosolen, smeermiddelen, verdunningsmiddelen, benzinetanks, gastanks of gasapparaten.

Probeer het product nooit zelf aan te passen, te demonteren of te repareren.

Voorkom dat de lader of de accu's worden verontreinigd met materiaal dat geleidend kan zijn, zoals metaaldeeltjes afkomstig van slijpen, snijden of machinale bewerking.

Bescherm de contactpunten van de accu tegen metaaldeeltjes om te voorkomen dat kortsluiting ontstaat wat zou kunnen leiden tot brand of explosie.

Trek de stekker uit het stopcontact wanneer u het product niet gebruikt of wanneer u het schoonmaakt.

Gebruik uitsluitend verlengkabels die zijn goedgekeurd en in goede staat verkeren.

Laad geen accu's op die tekenen van lekkage vertonen. Voer deze op de juiste wijze af.

Een beschadigde accu mag nooit worden opgeladen. Vervang beschadigde accu's onmiddellijk.

Controleer vóór elk gebruik de stroomkabel op schade. Bij tekenen van schade moet deze om gevaar te vermijden worden vervangen door een gekwalificeerd persoon bij een erkend servicecentrum.

EXTRA WAARSCHUWINGEN BATTERIJVEILIGHEID

⚠ WAARSCHUWING! Dompel de accu of oplader nooit onder in vloeistof en laat er nooit vloeistof instromen, om het risico op brand, persoonlijk letsel en productschade door kortsluiting te vermijden. Corrosieve of geleidende vloeistoffen zoals zout water, bepaalde chemicaliën, bleekmiddelen of producten die bleekmiddelen bevatten, kunnen een kortsluiting veroorzaken.

KEN UW PRODUCT

Zie pagina 3.

1. Draaghandvat
2. Led-indicator
3. Poortselectieknop
4. Accupoort
5. Sleutelganger





WANDMONTAGE

Zorg ervoor dat de lader aan een stabiele wand wordt gemonteerd. Zorg ervoor dat er geen obstakels in de weg zitten tijdens de montage of het gebruik. Het maximum totaalgewicht van de lader is ongeveer 8,74 kg. Indien nodig moet de wand voldoende worden versterkt.

Monteer de lader uitsluitend in verticale positie. Schroef twee schroeven in de wand om de lader aan te bevestigen. Anders kan de lader vallen met ernstig letsel tot gevolg.

Controleer regelmatig of de schroeven stevig vast zitten. Zorg ervoor dat de schroefkop goed in de gaten van de wandhouder past, zodat de lader stevig op zijn plek wordt gehouden. Anders kan de lader door te losse schroeven mogelijk vallen.

LED-INDICATOREN

	Continu oranje	Accu wordt gecontroleerd. / Accu wacht om te worden opgeladen.
	Knipperend oranje	Accu is te warm of te koud. Het laden zal beginnen wanneer de accu de juiste laadtemperatuur bereikt.
	Knipperend groen	Accu wordt geladen.
	Continu groen	Laden is voltooid.
	Continu rood	Accu of lader defect.

WERKING

LADEN VAN DE ACCU

- Accu's worden verzonden terwijl ze weinig geladen zijn. U dient een accu daarom vóór het eerste gebruik op te laden. Als de lader de accu onder normale omstandigheden niet oplaadt, moeten zowel de accu als de lader naar een erkend onderhoudscentrum worden gebracht.
- Controleer dat de stroomvoorziening bestaat uit de normale spanning voor huishoudelijk gebruik: uitsluitend 220–240V, 50/60Hz, AC (wisselstroom).

OPMERKING: Als meerdere accu's op de lader zijn aangesloten, worden de accu's één voor één opgeladen in de volgorde van de nummers van de acculaadpoorten. Om de acculaadpoort te selecteren, drukt u eenmaal op de poortselectieknop. Druk vervolgens opnieuw op de knop totdat de gewenste laadpoort gaat knipperen. Als de geselecteerde accu volledig is opgeladen, worden de resterende accu's in volgorde opgeladen, telkens de accu direct links van de vorige eerst.

OPMERKING: Wanneer de accu volledig is opgeladen, blijft het groene ledlampje branden. Het is normaal dat de accu tijdens het opladen enigszins warm aanvoelt.

OPMERKING: Tijdens het opladen moeten de lader en de accu zich op een plaats bevinden waar de temperatuur hoger is dan 5°C maar lager dan 40°C.

LADEN VAN EEN KOELE ACCU

1. Steek een accu in de laadpoort.
2. Sluit het product aan op een stroomvoorziening.
3. Koppel het product af van de stroomvoorziening wanneer de accu volledig is opgeladen.
4. Verwijder de accu uit het product.

LADEN VAN EEN WARMER ACCU

Wanneer gereedschap continu wordt gebruikt, worden de cellen in de accu heet. Een hete accu moet gedurende ongeveer 30 minuten afkoelen voordat deze opnieuw mag worden opgeladen.

ONDERHOUD

Wanneer het product niet in gebruik is of wanneer het product wordt gereinigd, moet het van de stroomvoorziening worden losgekoppeld en moet de accu worden verwijderd.

Vermijd het gebruik van oplosmiddelen bij het reinigen van kunststof onderdelen. De meeste kunststoffen zijn gevoelig voor diverse soorten commerciële oplosmiddelen. Gebruik een schone doek of zachte borstel om vuil en stof te verwijderen.

Laat nooit remvloeistof, benzine, producten op petroleumbasis of kruipolie in contact komen met kunststof onderdelen. Deze producten bevatten chemicaliën die kunststoffen kunnen beschadigen, verzwakken of vernietigen.

Binnen in het product is gevaarlijke spanning aanwezig; demonteer het product niet.

Eventueel kunt u een onderdelenoverzicht van het apparaat bestellen. Vermeld het producttype en het serienummer dat op het

etiket staat en bestel het overzicht bij uw lokale serviceagent of direct bij: Techronic Industries GmbH, Max-Eyth-Straße 10, 71364 Winnenden, Germany.

DE LADER REINIGEN

Koppel het stroom snoer van de lader los van de stroomvoorziening voordat de lader wordt gereinigd, om ernstig persoonlijk letsel te voorkomen.

Reinig het oppervlak van de lader (met uitzondering van de etiketten en stickers) met een vochtige doek en een mild reinigingsmiddel.









Gebruik geen agressieve reinigingsmiddelen op de kunststof behuizing. Deze kan worden beschadigd door bepaalde aromatische oliën, zoals dennen of citroen, en door oplosmiddelen zoals kerosine.

Vocht verhoogt de kans op een elektrische schok. Veeg mogelijk vocht weg met een zachte, droge doek.

OPSLAG

Bewaar het product op een koele, droge plek tussen 10°C en 38°C.

SYMBOLLEN

	Lees de instructies zorgvuldig door alvorens het apparaat in gebruik te nemen.
	LET OP! WAARSCHUWING! GEVAAR!
	Klasse II-uitrusting
	Uitsluitend voor gebruik binnenshuis
	Zekering van 3,15 A met vertraging
	Gelijkstroom
	Accessoire - behoort niet tot de standaarduitrusting, is als accessoire verkrijgbaar.
	Gooi afgedankte elektrische en elektronische apparatuur niet weg als ongesorteerd gemeentelijk afval.
	Afgedankte elektrische en elektronische apparatuur moet afzonderlijk worden ingezameld.
	Afgedankte lichtbronnen moeten uit de apparatuur worden verwijderd.
	Neem contact op met uw gemeente of winkelier voor advies over recycling en het inzamelpunt.
	Volgens de plaatselijke voorschriften kunnen detailhandelaars verplicht zijn afgedankte elektrische en elektronische apparatuur kosteloos terug te nemen.
	Uw bijdrage aan hergebruik en recycling van afgedankte elektrische en elektronische apparatuur helpt de vraag naar grondstoffen te verminderen.
	Afgedankte elektrische en elektronische apparatuur bevat waardevolle en recycleerbare materialen, die een negatief effect kunnen hebben op het milieu en de volksgezondheid indien ze niet op een milieuvriendelijke manier worden verwijderd.
	Verwijder eventuele persoonlijke gegevens van afgedankte apparatuur.
	CE-markering



Oekraïens conformiteitskeurmerk



EurAsian-symbol van overeenstemming

DA OVERSÆTTELSE AF DEN ORIGINALE BRUGSANVISNING

TILTÆNKET ANVENDELSESFORMÅL

Denne oplader er kun beregnet til at oplade kompatible batterier, som er oplistet i denne vejledning.

Produktet er kun beregnet til indendørs brug under tørre forhold. Produktet er ikke beregnet til at oplade et andet slags batteri eller blive brugt som strømforsyning. Det bør aldrig anvendes i miljøer med eksplosions- eller brandfare.

Må ikke bruges til andre formål.

SIKKERHEDSADVARSLER FOR OPLADER

Produktet er ikke beregnet til at blive brugt eller rengjort af personer med nedsat fysisk, sensorisk eller mental evne eller manglende erfaring eller viden, medmindre de har fået instruktioner om sikker brug af apparatet af en person, der er juridisk ansvarlig for deres sikkerhed. De skal være under opsyn under brug af produktet. Børn må aldrig bruge, rengøre eller lege med produktet. Når produktet ikke er i brug, skal det opbevares uden for børns rækkevidde.

Læs alle sikkerhedsadvarsler og alle instruktioner. Manglende overholdelse af advarslerne og instruktionerne kan kan medføre elektrisk stød, brand og/eller alvorlig personskade.

Genoplad ikke primærbatterier (ikke-genopladelige).

Produktet må ikke være fugtigt og bør aldrig bruges i fugtige omgivelser.

Produktet er kun beregnet til indendørs brug.

Dæk ikke ventilationshullerne til, og sørg for tilstrækkelig udluftning under betjening.

Elnettets spænding skal korrespondere med spændingsangivelserne på produktet.

Før produktet bruges, skal man tjekke, at opladerens indpakning, kabel og stik ikke er beskadiget. Hvis der findes skader, må produktet ikke bruges, og det skal bringes til et autoriseret servicecenter til reparation.

Brug ikke produktet, hvis det har været udsat for kraftige stød eller ryk, eller hvis det på anden måde er beskadiget.

Under opladning må produktet ikke eksponeres for sollys eller andre varmekilder. Det anbefalede temperaturinterval omkring opladeren er 5 °C til 40 °C.

Pga. den varme der genereres under opladning skal produktet ikke bruges på en brændbar overflade.

Brug ikke produktet i nærheden af antændelige materialer så som tøj, emballagematerialer, maling, sprøjtemaling eller aerosol, smøremidler, fortyndere, benzinbeholdere eller gasapparater.

Du skal ikke ændre på, adskille eller forsøge at reparere produktet selv.

Lad ikke opladeren eller batteripakkerne blive smittet med et materiale der kan være strømførende så som metalpartikler fra slibning, udskæring eller maskinforarbejdning.

Beskyt batteriets kontakterminaler mod metalgenstande for at undgå kortslutning, hvilket kan forårsage brand eller eksplosion.

Tag produktets stik ud af soklen, når det ikke er i brug, eller når det rengøres.

Anvend kun en forlængerledning, der er godkendt og i god stand.

Oplad ikke batteripakker, der viser tegn på lækage. De skal bortskaffes på ordentlig vis.



Oplad aldrig en beskadiget batteripakke. Udskift beskadigede batteripakker med det samme.

Kontroller elledningen for beskadigelse før hver brug. Hvis der er tegn på skade, skal den udskiftes af en autoriseret person på et autoriseret servicecenter for at undgå fare.

YDERLIGERE SIKKERHEDSADVARSLER OM BATTERI

⚠ ADVARSEL! For at nedsætte risikoen for brand, personskade og produktbeskadigelse på grund af kortslutning må dit redskab, batteripakke eller oplader aldrig nedsænkes i en væske, ligesom væsker ikke må flyde ind i dem. Sørg ligeledes for, at der ikke trænger væske ind i enhederne og batterierne. Korroderende eller ledende væsker, f.eks. saltvand, bestemte kemikalier, blegestoffer eller produkter, som indeholder blegestoffer, kan forårsage kortslutning.

KEND DIT PRODUKT

Se side 3.

1. Bærehåndtag
2. Led-indikator
3. Knap til portvælger
4. Batteriport
5. Nøglehulsophæng





VÆGMONTERING

Vælg omhyggeligt en sikker væg til montering af opladeren. Sørg for, at der ikke er nogen hindringer for monteringsarbejdet eller brugen. Opladerens maksimale bruttovægt er på ca. 8,74 kg, så sørg for tilstrækkelig forstærkning af væggen, hvis det er nødvendigt.

Montrér kun opladeren i lodret position. Skru to skruer i væggen for at montere opladeren. Ellers kan opladeren falde ned og forårsage alvorlig personskade.

Kontroller jævnligt, om skruerne er stramt skruet fast. Sørg for, at skruhovedet passer ordentligt ind i hullerne på vægmonteringen for at holde opladeren godt på plads. Ellers kan opladeren falde ned på grund af løse skruer.

LED-INDIKATORER

	Kontinuerligt orange	Batteriet er ved at blive evalueret. / batteriet venter på at blive opladet.
	Blinker orange	Batteriet er for varmt eller koldt. Opladningen vil begynde, når batteriet når den korrekte opladningstemperatur.
	Blinker grønt	Batteriet oplades.
	Kontinuerligt grønt	Opladningen er fuldført.
	Kontinuerligt rødt	Batteri eller oplader er defekt.

BETJENING

OPLADNING AF BATTERIET

- Batteripakker forsendes i lav opladet tilstand. Derfor bør du oplade dem før første brug. Hvis opladeren ikke oplader batteriet under normale omstændigheder, skal du returnere både batteripakken og opladeren til dit nærmeste autoriserede servicecenter.
- Sørg for, at strømforsyningen har normal husholdningsspænding, kun 220–240 V, 50/60 Hz, vekselstrøm.

BEMÆRK: Når adskillige batteripakker er forbundet til opladeren, oplades batteripakkerne ét ad gangen i rækkefølgen af batteriets forbindelsessted. For at vælge forbindelsesstedet til opladning skal du trykke på knappen portvælger én gang. Tryk derefter på knappen igen, indtil den ønskede port begynder at blinke. Når det

valgte batteri er fuldt opladet, vil de resterende batteripakker blive opladet i rækkefølge mod uret.

BEMÆRK: Når batteriet bliver fuldt opladet, forbliver den grønne LED tændt. Det er normalt, at batterierne vil føles lidt varme under opladningen.

BEMÆRK: Under opladning skal laderen og batteripakken anbringes på et sted, hvor temperaturen er mere end 5° C, men mindre end 40° C.

OPLADNING AF ET AFKØLET BATTERI

1. Indsæt et batteri i batteriporten.
2. Tilslut produktet til en strømkilde.
3. Kobl strømforsyningen fra produktet, når batteripakken er fuldt opladet.
4. Fjern batteripakken fra produktet.

OPLADNING AF ET VARTM BATTERI

Når et redskab bruges i længere tid, bliver batterierne varme. Et varmt batteri skal afkøles i ca. 30 minutter før genopladning.

VEDLIGEHOLDELSE

Når produktet ikke bruges eller rengøres, afbrydes det fra strømforsyningen, og batteripakken fjernes.

Undgå at bruge opløsningsmidler ved rengøring af plastdele. De fleste former for plastik er modtagelige for forskellige typer kommercielle opløsningsmidler. Brug en ren klud eller en blød børste til at fjerne skidt og støv.

Lad ikke på noget tidspunkt bremsevæske, benzin, oliebaseerede produkter og gennemtrængelige olier komme i kontakt med plastdele. Disse produkter indeholder kemikalier, der kan beskadige, svække eller ødelægge plastik.

Farlige spændinger findes i produktet; må ikke skilles ad.

Om nødvendigt kan der bestilles en eksploderet visning af produktet. Angiv produkttypen og serienummeret, der er trykt på etiketten, og bestil tegningen hos dine lokale serviceagenter eller direkte på: Techtronic Industries GmbH, Max-Eyth-Straße 10, 71364 Winnenden, Germany.

RENGØRING AF OPLADEREN

Træk opladerens elledning ud af strømforsyningen inden rengøring for at forhindre alvorlig personskade.

Rengør opladerens overflade (undtagen mærkaterne) med en fugtig klud med et mildt rengøringsmiddel.







Brug ikke stærke rengøringsmidler på plasthuset. De kan blive beskadiget af visse aromatiske olier, såsom fyrretræ og citron, og af opløsningsmidler som petroleum.

Fugt kan forårsage fare for stød. Aftør al fugt med en blød, tør klud.

OPBEVARING

Opbevar produktet på et tørt, køligt sted mellem 10 °C og 38 °C.

SYMBOLER

	Læs anvisningerne omhyggeligt inden du starter produktet.
	FORSIGTIG! ADVARSEL! FARE!
	Klasse II-udstyr
	Kun til indendørs brug
	Tidsforskydningssikring 3,15 A
	Direkte strøm



Tilbehør - Er ikke inkludert i standardudstyret, men fås som tilbehør.



Bortskaf ikke elektriske dele og elektronisk utstyr som usortert kommunalt avfall.

Kasserede elektriske dele og elektronisk utstyr skal innsamlles separat.

Avfalldets lyskilder skal fjernes fra utstyret.

Kontakt din lokale myndighet eller forhandler for rådgivning om genbruk og innsamlingssted.

Ifølge lokale bestemmelser kan detailhandlere være forpliktete til gratis at ta kasserede elektriske dele og elektronisk utstyr retur til bortskaffelse.

Dit bidrag til genbruk og genanvendelse av kasserede elektriske dele og elektronisk utstyr bidrager til at redusere efterspørslen etter råmaterialer.

Kasserede elektriske dele og elektronisk utstyr inneholder værdifulde og genanvendelige materialer, som kan ha en negativ innvirkning på miljøet og menneskers helse, hvis det ikke bortskaffes på en miljøvennlig måte.

Slet persondata fra eventuelt kasseret utstyr.



Europæisk overensstemmelsesmærkning



Ukrainsk overensstemmelsesmærkning



EurAsian overensstemmelsesmærke

NO OVERSETTELSE AV DE ORIGINALE INSTRUKSJONENE

FORMÅLSMESSIG BRUK

Denne laderen er kun beregnet til å lade kompatible batteripakker som er opplistet i denne håndboken.

Produktet skal bare brukes innendørs under tørre forhold.

Produktet er ikke beregnet til å lade andre typer batterier eller brukes som en strømforsyning. Det bør aldri brukes i eksplosive eller brannfarlige miljøer.

Ikke bruk produktet på noe annen måte enn det som er beskrevet som tiltenkt bruk.

SIKKERHETSADVARSLER FOR LADER

Produktet er ikke beregnet til å brukes eller rengjøres av personer med reduserte fysiske, sensoriske eller mentale egenskaper, eller mangel på erfaring eller kunnskap, med mindre de er gitt instruksjoner vedrørende sikker bruk av apparatet av en person som er juridisk ansvarlig for deres sikkerhet. De må være under tilsyn ved bruk av produktet. Barn skal ikke bruke, rengjøre eller leke med produktet, når det ikke er i bruk skal det sikres utenfor rekkevidde.

Les alle advarsler og sikkerhetsanvisninger. Hvis advarslene og instruksjonene ikke følges, kan det medføre elektrisk støt, brann og/eller alvorlig personskade.

Ikke lad primærceller (ikke-oppladbare).

Produktet må ikke være fuktig og skal aldri brukes i et fuktig miljø.

Produktet er kun beregnet til innendørs bruk.

Ikke dekk til ventilasjonsåpninger og sørg for tilstrekkelig ventilasjon under drift.

Nettspenningen må stemme overens med spenningsspesifikasjonene på produktet.

Før du bruker produktet, må du kontrollere at laderkapsel, kabel, og pluggen er uskadede. Dersom skade avdekkes, skal produktet ikke brukes. Ta det med til et autorisert serviceverksted for reparasjon.

Ikke bruk produktet hvis det har falt i bakken, blitt utsatt for kraftige støt eller hvis det er skadet på noen annen måte.

Når du lader må du ikke utsette produktet for sollys eller andre varmekilder. Anbefalt temperaturområde i nærheten av ladestedet er 5 til 40 °C.

På grunn av varmen som genereres under lading må produktet ikke brukes på brennbart underlag.

Ikke bruk produktet i nærheten av brennbart materiale, som for eksempel tekstiler, emballasje, maling, spraymaling eller aerosoler, smøreemidler, tynnere, bensinkanner, gassbeholdere eller gassapparater.

Aldri endre, demonter eller forsøk å reparere produktet selv.

Ikke la laderen eller batterier komme i kontakt med materiale som kan være ledende, for eksempel metallpartikler fra sliping, skjæring eller maskineringsprosesser.

Beskytt batterikontaktene mot metallgjenstander for å unngå kortslutning, som kan forårsake brann eller eksplosjon.

Koble produktet fra stikkkontakten når produktet ikke er i bruk, og når det blir rengjort.

Bruk kun skjøteledning som er godkjent og i god stand.

Ikke lad batteripakker som viser tegn på lekkasjer. Benytt korrekt avhending.

Lad aldri et skadet batteri. Skift ut batteripakkene umiddelbart.

Kontroller ledningen for skade før bruk. Hvis det finnes tegn på skade, må den skiftes ut av en kvalifisert person ved et autorisert servicesenter for å unngå en fare.

EKSTRA ADVARSLER FOR BATTERISIKKERHET

⚠ ADVARSEL! For å redusere risikoen for brann, personskade og produkskade på grunn av en kortslutning skal verktøyet, batteripakken eller laderen aldri senkes ned i væske, og væske skal aldri flyte inn på innsiden av disse. Korroderende og ledende væsker som saltvann, visse kjemikalier og blekemidler eller produkt som inneholder blekemidler kan forårsake en kortslutning.

KJENN PRODUKTET DITT

Se side 3.

1. Bærehåndtak
2. LED-indikator
3. Portvelgerknapp
4. Batteriport
5. Nøkkelhullfeste

VEGGMONTERING

Velg en stabil vegg til montering av laderen. Sørg for at det ikke er noen som hindrer montering og bruk. Laderens maksimale totalvekt er ca. 8,74 kg. Forsterk eventuelt veggen hvis det er nødvendig.

Laderen skal kun monteres vertikalt. Fest to skruer i veggen for å montere laderen. Dette for å unngå at laderen faller ned og forårsaker alvorlig skade.

Sjekk regelmessig at skruene er strammet til. Sørg for at skruhodene passer til hullene i veggbraketten for å holde laderen på plass. Løse skruer kan forårsake at laderen faller ned.

LED-INDIKATORER



Kontinuerlig oransje

Batteriet evalueres. / batteriet venter på å bli ladet.



Blinkende oransje

Batteriet er for varmt eller kaldt. Ladingen vil begynne når batteriet når riktig ladetemperatur.



Blinkende grønn

Batteripakken lades.





Kontinuerlig grønn Lading fullført.



Kontinuerlig rød Batteriet eller laderen er defekt.

DRIFT

LADE BATTERIPAKKEN

- Batteripakkene sendes i lav ladetilstand. Derfor bør du lade dem før første gangs bruk. Hvis laderen ikke lader batteripakken din under normale omstendigheter, skal du ta med batteripakken og laderen til et autorisert servicesenter for elektrisk kontroll.
- Sørg for at strømforsyningen er normal, kun 220–240 V, 50/60 Hz, AC.

MERK: Når flere batteripakker er koblet til laderen blir batteripakkene ladet én om gangen i samme rekkefølge som batteriporntumrene. Trykk på portvelgerknappen én gang for å velge ladebatteriporten. Trykk deretter på knappen igjen til den ønskede porten begynner å blinke. Etter at den valgte batteripakken er fulladet, vil de resterende batteripakkene lades mot klokken.

MERK: Når batteriet blir fulladet, forblir den grønne LED-en på. Det er normalt for batteripakken å bli litt varm ved berøring under lading.

MERK: Ved lading skal laderen og batteripakken plasseres på et sted der temperaturen er mer enn 5 °C, men mindre enn 40 °C.

LADING AV EN KALD BATTERIPAKKE

- Sett batteripakken i ladeporten.
- Koble produktet til et strømuttak.
- Koble produktet fra strømforsyningen når batteripakken blir fulladet.
- Fjern batteripakken fra produktet.

LADING AV EN VARM BATTERIPAKKE

Når du bruker et verktøy kontinuerlig, blir cellene i batteripakken varme. En varm batteripakke bør kjøles ned i omtrent 30 minutter før lading.

VEDLIKEHOLD

Når du ikke bruker eller rengjør produktet, må du koble den fra strømforsyningen og fjerne batteripakken.

Unngå bruk av løsemidler ved rengjøring av plastdeler. De fleste plasttyper er følsomme overfor ulike typer kommersielle løsemidler. Bruk ren klut eller myk børste for å fjerne skitt og støv.

Ikke la bremsevæsker, bensin, petroleumsbaserte produkter eller penetrerende oljer komme i kontakt med plastdeler. Disse produktene inneholder kjemikalier som kan skade, svekke eller ødelegge plast.

Farlige spenninger er til stede i produktet. Må ikke demonteres. Ved behov kan en eksplodert visning av produktet bestilles. Angi produkttype og serienummer som er skrevet på etiketten og bestill tegningen ved den lokale serviceagenten eller direkte på: Techtronic Industries GmbH, Max-Eyth-Straße 10, 71364 Winnenden, Germany.

RENGJØRING AV LADEREN

Koble laderstrømledningen fra strømforsyningen før rengjøring for å forhindre alvorlig personskade.

Rengjør laderens pverflater (unntatt etiketter) med en fuktig klut med et mildt rengjøringsmiddel.

Ikke bruk sterke rengjøringsmidler på plastdekslet. Det kan ta skade av enkelte aromatiske oljer, for eksempel furu og sitron, og av løsemidler som parafin.

Fuktighet kan gi fare for elektrisk støt. Tørk av eventuell fuktighet med en myk, tørr klut.

LAGRING

Lagre produktet på et kjølig, tørt sted mellom 10 og 38 °C.

SYMBOLER



Les anvisningene nøye før start av produktet.



ADVARSEL! ADVARSEL! FARE!



Utstyr av klasse II



Kun til innendørs bruk



T3,15A
Treg sikring 3,15 A



Likestrøm



Tilbehør - Ikke inkludert i standardutstyret, men tilgjengelig som et tilbehør.



Ikke kast elektrisk og elektronisk utstyrsavfall som usortert kommunalt avfall

Elektrisk og elektronisk utstyrsavfall må samles inn separat.

Avfallslyskilder må være fjernet fra utstyret.

Forhør deg med de lokale myndighetene for resirkuleringsråd og innsamlingspunkt.

I henhold til lokale forskrifter kan forhandlere være forpliktet til å ta tilbake elektrisk og elektronisk utstyrsavfall gratis.

Ditt bidrag til gjenbruk og gjenvinning av elektrisk og elektronisk utstyrsavfall bidrar til å redusere etterspørselen etter råmaterialer.

Elektrisk og elektronisk utstyrsavfall inneholder verdifulle og resirkulerbare materialer som kan påvirke miljøet og menneskets helse negativt, hvis de ikke blir kastet på en miljøkompatibel måte.

Slett personlig data fra utstyrsavfall, om noen.



Europeisk samsvarsmerking



Ukrainsk samsvarsmerking



EurAsian Konformitetstegen

SV ÖVERSÄTTNING AV ORIGINALINSTRUKTIONERNA

ANVÄND MASKINEN ENLIGT ANVISNINGARNA

Laddaren är endast avsedd att de ladda kompatibla batterier som listas i denna manual.

Produkten är endast avsedd för användning inomhus i torr omgivning.

Produkten är inte avsedd för laddning av någon annan batterityp eller för att användas som strömkälla. Den får aldrig användas i explosionsfarliga eller lättantändliga omgivelser.

Använd inte produkten på något annat sätt än vad som är avsett.

SÄKERHETSVARNINGAR FÖR LADDARE

Produkten är inte avsedd att användas eller rengöras av personer med nedsatta fysiska, sensoriska eller mentala förmågor, eller som saknar erfarenhet eller kunskap, såvida de inte har erhållit anvisningar angående säker användning av apparaten av en person som är juridiskt ansvarig för deras säkerhet. De ska övervakas när produkten används. Barn får inte använda, rengöra eller leka med produkten, den ska förvaras utom räckhåll för barn när den inte används.

Läs alla säkerhetsvarningar och instruktioner. Underlåtenhet att följa varningarna och instruktionerna kan resultera i elstöt, brand och/eller allvarlig personskada.

Ladda inte om primärbatterier (icke återuppladdningsbara).

Produkten får inte vara fuktigt och får aldrig användas i fuktigt miljö.

Produkten är endast avsedd för inomhusbruk.

Täck inte över ventilationsöppningar och säkerställ adekvat ventilation under drift.

Nätströmmen måste motsvara specifikationerna för spänning på produkten.

Före användning av produkten, kontrollera att laddarens hölje, kabeln och kontakten inte är skadade. Om en skada upptäcks, använd inte produkten och ta den till en auktoriserad serviceverkstad för reparation.

Använd inte produkten om den har utsatts för kraftiga stötar eller skakningar, eller om den är skadad på något annat sätt.

Exponera inte produkten för solljus eller annan värmekälla under laddning. Rekommenderat temperaturområde i närheten av laddningen är 5 °C till 40 °C.

På grund av den värme som genereras under laddning får produkten inte användas på en antändlig yta.

Använd inte produkten i närheten av antändliga material, såsom tyg, förpackningsmaterial, färg, sprejfärg eller aerosoler, smörjmedel, förtunningsmedel, bensinbehållare, gasbehållare eller gasdrivna enheter.

Försök aldrig ändra, demontera eller reparera produkten på egen hand.

Se till att laddaren eller batteripaketet inte blir förorenade med något material som kan vara elektriskt ledande, såsom metallpartiklar från fräsnings-, skärnings- eller bearbetningsprocesser.

Skydda batteriets kontaktterminaler från metallföremål för att undvika kortslutning, vilket kan orsaka brand eller explosion.

Koppla bort produkten från eluttaget när den inte används eller vid rengöring.

Använd endast en förlängningskabel som är godkänd och i gott skick.

Ladda inte batterier som visar tecken på läckage. Kassera dem på korrekt sätt.

Ladda aldrig ett skadat batteripaket. Byt omedelbart ut skadade batterier.

Undersök nätsladden efter skador före varje användning. Om det finns tecken på skada måste den, för att undvika fara, bytas ut av en kvalificerad person på ett auktoriserat servicecenter.

YTTERLIGARE SÄKERHETSVARNINGAR FÖR BATTERIER

⚠ VARNING! För att minska risken för brand, personskador och produktskador på grund av kortslutning, sänk aldrig ner verktyget, batteripaketet eller laddaren i vätska och låt inte vätska tränga in i dem. Korroderande eller ledande vätskor, som saltvatten, vissa kemikalier, blekningsmedel eller produkter som innehåller blekmedel, kan orsaka en kortslutning.

LÄR KÄNNA DIN PRODUKT

Se sidan 3.

1. Bärhandtag
2. LED-indikator
3. Portvalsknapp
4. Batteriport
5. Nyckelhålshängare





VÄGGMONTERING

Välj en stabil vägg för montering av laddaren. Kontrollera att det inte finns några hinder för montagearbetet eller användningen. Laddarens maximala bruttovikt är cirka 8,74 kg, förstärk väggen vid behov.

Laddaren får endast monteras vertikalt. Fäst två skruvar i väggen för att montera laddaren. I annat fall, kan laddaren ramla ner och orsaka allvarliga personskador.

Kontrollera regelbundet att skruvarna är ordentligt ådragna. Kontrollera att skruvarnas huvuden är korrekt placerade i hålen för väggmontering och att de håller laddaren ordentligt på plats. Laddaren kan annars ramla ner på grund av lösa skruvar.

LED-INDIKATORER

	Kontinuerligt orange	Batteriet utvärderas. / Batteriet väntar på att laddas.
	Blinkande orange	Batteriet är för varmt eller kallt. Laddningen börjar när batteriet når korrekt laddningstemperatur.
	Blinkande grönt	Batteriet laddas.
	Kontinuerligt grönt	Laddningen är klar.
	Kontinuerligt rött	Batteriet eller laddaren är defekt.

DRIFT

LADDA BATTERIET

- Batterierna skickas lågt laddade. De ska därför laddas före den första användningen. Om laddaren inte laddar batteriet under normala förhållanden, lämna både batteriet och laddaren till ett auktoriserat servicecenter.
- Säkerställ att strömförsörjningen är normal hushållsspänning, 220–240 V, 50/60 Hz, endast växelström.

ANM.: När flera batterier är anslutna till laddaren laddas ett batteri i taget enligt batteriportarnas nummerordning. För att välja port för att ladda batteri, tryck en gång på portvalsknappen. Tryck sedan på knappen igen tills önskad port börjar blinka. När det valda batteriet är fulladdat laddas de återstående batterierna i omvärd ordning.

ANM.: När batteriet är helt laddat lyser den gröna LED-lampan. Det är normalt att batteriet blir något varmt under laddning.

ANM.: Vid laddning ska laddaren och batteriet placeras där temperaturen är över 5 °C men under 40 °C.

LADDA ETT SVALT BATTERI

1. Sätt i ett batteripaket i laddningsporten.
2. Anslut produkten till en strömförsörjning.
3. Koppla från produkten från strömförsörjningen när batteripaketet är helt laddat.
4. Ta bort batteriet från produkten.

LADDA ETT VARMT BATTERI

Vid kontinuerlig användning av ett verktyg blir cellerna i batteriet varma. Ett varmt batteripaket bör tillåtas att svalna under cirka 30 minuter före återladdning.

UNDERHÅLL

När produkten inte används, eller när den rengörs, ska den kopplas bort från strömförsörjningen och batteripaketet ska tas bort.

Använd inte lösningsmedel vid rengöring av plastdelar. De flesta plaster är känsliga för olika typer av kommersiella lösningsmedel. Använd en ren duk eller en mjuk borste för att avlägsna smuts och damm.

Låt aldrig bromsvätskor, bensin, petroleumbaserade produkter och inträngande oljor komma i kontakt med plastdelar. Dessa produkter innehåller kemikalier som kan skada, försvaga eller förstöra plast.

- EN
- DE
- FR
- IT
- ES
- PT
- NL
- DA
- NO
- SV
- FI
- EL
- TR
- CS
- SK
- PL
- HU
- SL
- HR
- LV
- LT
- ET
- RU
- BG
- RO
- MK
- UK
- AR



Intui produkten finns farlig spänning - demontera inte produkten. Vid behov kan en sprängskiss av produkten beställas. Ange produkttyp och serienummer (finns tryckta på märkningen) och beställ ritningen från ditt lokala serviceombud eller direkt på: Techronic Industries GmbH, Max-Eyth-Straße 10, 71364 Winnenden, Germany.

RENGÖRA LADDAREN

Koppla ur laddarens strömsladd från strömförsörjningen före rengöring för att förhindra allvarlig personskada.

Rengör laddarens yta (utom etiketter) med en fuktig trasa och ett mildt rengöringsmedel.











Använd inga starka lösningsmedel på plasthöljet. Det kan skadas av vissa aromatiska oljor, såsom tall och citron, och av lösningsmedel som fotogen.

Fukt kan utgöra en risk för stötar. Torka av eventuell fukt med en mjuk, torr trasa.

FÖRVARING

Förvara produkten torrt och svalt vid en temperatur på 10–38 °C.

SYMBOLER

	Läs anvisningarna noggrant innan du startar produkten.
	OBSERVERA! VARNING! FARA!
	Klass II-utrustning
	Endast för inomhusbruk
	Tidsfördröjd säkring 3,15 A
	Likström
	Tillbehör – Ingår inte i standardutrustningen, finns som tillbehör.
	Kassera inte elektriskt och elektroniskt avfall som osorterat restavfall. Elektriskt och elektroniskt avfall måste samlas in separat. Ljuskällor måste plockas bort från utrustningen.
	Fråga din lokala myndighet eller återförsäljare för återvinningsråd och uppsamlingsplats. Enligt lokala bestämmelser kan återförsäljare ha en skyldighet att kostnadsfritt ta tillbaka elektriskt avfall och elektronisk utrustning. Ditt bidrag till återanvändning och återvinning av elektriskt och elektroniskt avfall bidrar till att minska behovet av råmaterial. Elektriskt och elektroniskt avfall innehåller värdefulla och återvinningsbara material som kan påverka miljön och människors hälsa negativt, om de inte kasseras på ett miljömässigt kompatibelt sätt. Radera eventuella personuppgifter från avfallsutrustningen.
	CE-märkning
	Ukrainsk CE-märkning



EurAsian överensstämmelsesymbol

FI ALKUPERÄISTEN OHJEIDEN KÄÄNNÖS

KÄYTTÖTARKOITUS

Laturi on tarkoitettu vain tässä käyttöoppaassa mainittujen yhteensopivien akkujen lataamiseen.

Laite on tarkoitettu käyttöön vain sisäkäyttöön kuivissa olosuhteissa.

Laitetta ei ole tarkoitettu lataamaan muuntotyypisiä akkuja tai käytettäväksi virtalähteenä. Sitä ei saa lainkaan käyttää räjähdys- tai palovaarallisissa tiloissa.

Älä käytä tätä tuotetta millään muulla tavalla kuin mihin se on tarkoitettu.

LATURIN TURVALLISUUSVAROITUKSET

Henkilöiden, joiden fyysiset tai henkiset kyvyt tai aistit ovat heikentyneet tai joilla ei ole tarvittavaa kokemusta tai tietoa, ei tule käyttää tätä tuotetta, ellei heidän turvallisuudestaan oikeudellisesti vastuussa oleva henkilö ole antanut ohjeita laitteen turvallisesta käytöstä. Heitä on valvottava tuotetta käytettäessä. Kun tuote ei ole käytössä, sitä tulee säilyttää paikassa, jossa se ei joudu lasten käsiin.

Lue kaikki turvavaroitukset ja -ohjeet. Varoitusten ja ohjeiden noudattamatta jättäminen saattaa johtaa sähköiskun, tulipalon ja/tai vakavaan loukkaantumiseen.

Ensiöpareja ei saa ladata (ne eivät ole ladattavissa).

Laite ei saa olla kostea, eikä sitä saa koskaan käyttää kosteassa ympäristössä.

Tuote on tarkoitettu vain sisäkäyttöön.

Tuuletusaukkoja ei saa peittää, ja käytön aikana täytyy varmistaa riittävä tuuletus.

Verkköjännitteen täytyy vastata tuotteeseen merkittyjä teknisiä tietoja jännitteestä.

Tarkista ennen laitteen käyttöä, että laturin kotelossa, kaapelissa ja pistokkeessa ei ole vaurioita. Jos vaurioita on, laitetta ei saa käyttää, vaan se täytyy viedä valtuutettuun huoltoon korjattavaksi.

Älä käytä tuotetta, jos se on saanut kovaa iskuja tai siihen on kohdistunut tärinää tai jos se on vaurioitunut jollain muulla tavalla.

Akkua ei saa ladata tuotteen ollessa auringonvalossa tai muun lämmönlähteen lähellä. Suositeltu ympäristön lämpötila akun lataamiselle on 5–40 °C.

Lataamisen tuottaman lämmön vuoksi tuotetta ei saa käyttää syttyvällä alustalla.

Laitetta ei saa käyttää lähellä syttyviä materiaaleja, muun muassa kankaita, pakkausmateriaaleja, maaleja, ruiskumaaleja tai aerosoleja, voiteluaineita, ohentimia, polttoainesäiliöitä, kaasusäiliöitä tai kaasulaiteita.

Laitetta ei saa muokata, purkaa tai yrittää korjata itse.

Laturiin tai akkuihin ei saa päästää mitään mahdollisesti sähköä johtavia aineita, esimerkiksi hiomisen, leikkaamisen tai koneistamisen tuottamaa metallihiukkasia.

Suojaa akun koskettimen navat metalliesineiltä välttääksesi oikosulun, joka voi aiheuttaa tulipalon tai räjähdyksen.

Irrota laitteen pistoke pistorasiasta, kun laitetta ei käytetä tai kun sitä puhdistetaan.

Käytä vain hyväksytyjä ja hyväkuntoisia jatkojohtoja.

Akkua ei saa ladata, jos niissä näkyy merkkejä vuotamisesta. Hävitä vuotavat akut oikein.

Älä koskaan lataa vaurioitunutta akkua. Vaihda vahingoittuneet akut välittömästi.

Ennen jokaista käyttökertaa tarkista jatkojohto vaurioiden varalta. Jos merkkejä vaurioitumisesta ilmenee, se on vaaran välttämiseksi

vaihdeettava valtuutetuissa huoltoilikkeissä tehtävään pätevyityneen henkilön toimesta.

MITA AKUN TURVALISUUSVAROITUKSIA

VAROITUS! Jotta oikosulusta aiheutuva tulipalon, loukkaantumisen ja tuotevaurion riski olisi pienempi, älä koskaan upota työkalua, akkuyksikköä tai laturia nesteeseen tai päästä nesteitä niiden sisälle. Syövyttävät tai sähköä johtavat nesteet, kuten suolavesi, tietyt kemikaalit ja lalkaisuaineet tai valkaisuaineita sisältävät tuotteet voivat aiheuttaa lyhytsulun.

TUNNE TUOTTEESI

Ks. sivu 3.

1. Kantokahva
2. LED-merkkivalo
3. Portinvalintapainike
4. Akkuliitin
5. Avaimenreikäripustin

SEINÄKIINNITYS

Valitse huolellisesti tukeva seinä laturin kiinnitykseen. Varmista, ettei kiinnittämiselle tai käytölle ole mitään esteitä. Laturin enimmäiskokonaispaino on noin 8,74 kg. Seinä täytyy tarvittaessa vahvistaa.

Asenna laturi vain pystysuoraan. Asenna seinään kaksi ruuvia laturin kiinnittämistä varten. Muuten laturi saattaa pudota ja aiheuttaa vakavan loukkaantumisen.

Tarkista ruuvien kireys säännöllisesti. Varmista, että ruuvien kannat sopivat hyvin seinäkiinnitysreikiin pitämään laturin tukevasti paikallaan. Muuten laturi saattaa pudota ruuvien löystymisen vuoksi.

LED-MERKKIVALOT



Jatkuva oranssi

Akkua arvioidaan. / Akku odottaa latausta.



Viilkkuva oranssi

Akku on liian kuumaa tai kylmää. Lataus alkaa, kun akku saavuttaa oikean latauslämpötilan.



Viilkkuva vihreä

Akku latautuu.



Jatkuva vihreä

Lataus on valmis.



Jatkuva punainen

Akku tai laturi on viallinen.

KÄYTTÖ

AKUN LATAAMINEN

- Toimitettavissa akkupakkauksissa on vähäinen lataus. Akut täytyy siksi ladata ennen ensimmäistä käyttökertaa. Jos laturi ei lataa akkua normaaleissa olosuhteissa, toimita sekä akku että laturi valtuutettuun huoltoilikkeeseen.
- Varmista, että virtälähde on normaali kotitalousjännite, 220–240 V, 50/60 Hz, vain vaihtovirta.

HUOMAUTUS: Kun laturiin liitetään useita akkuja, ne latautuvat yksitellen akkuliittimien numerojärjestyksessä. Voit valita akun latausliittimen painamalla portinvalintapainiketta kerran. Paina sitten painiketta uudelleen, kunnes haluttu portti alkaa vilkkua. Kun valittu akku on ladattu täyteen, muut akut ladataan vastapäivään kiertävässä järjestyksessä.

HUOMAUTUS: Kun akku on latautunut täyteen, vihreä LED jää palamaan. Ladattaessa akku lämpenee hieman, mikä on normaalia.

HUOMAUTUS: Latausta varten laturi ja akku on sijoitettava paikkaan, jossa lämpötila on yli 5 °C mutta alle 40 °C.

VILEÄN AKUN LATAAMINEN

1. Työnnä akku akkuporttiin.
2. Liitä laite virtalähteeseen.
3. Kun akkupakkaus on täyteen latautunut, irrota laturi virtalähteestä.
4. Irrota akku laitteesta.

KUUMAN AKUN LATAAMINEN

Akun kennot kuumentuvat, kun työkalua käytetään jatkuvasti. Kuumentuneen akun on annettava jäähtyä n. 30 minuuttia ennen uudelleenlatausta.

HUOLTO

Kun laitetta ei käytetä tai sitä puhdistetaan, irrota se virtalähteestä ja ota akku pois laitteesta.

Vältä liuottimien käyttöä puhdistaussasi muoviosia. Useimmat muovit ovat herkkiä monentyyppisille kaupallisille liuottimille. Puhdista pöly ja lika puhtaalla liinalla tai pehmeällä harjalla.

Älä koskaan anna jarrunesteiden, bensiinin, öljypohjaisten tuotteiden ja läpäisevien öljyjen joutua kosketuksiin muoviosien kanssa. Nämä tuotteet sisältävät kemikaaleja, jotka voivat vahingoittaa, heikentää tai tuhota muovia.

Laitteessa kulkee vaarallinen jännite, joten sitä ei saa purkaa.

Laitteen räjähdyskuvan voi tilata tarvittaessa. Ilmoita tuotetyyppi ja etikettiin painettu sarjanumero ja tilaa piirros paikalliselta huoltoedustajalta tai suoraan osoitteesta: Techtronic Industries GmbH, Max-Eyth-Straße 10, 71364 Winnenden, Germany.

LATURIN PUHDISTAMINEN

Irrota laturin virtajohto pistorasiasta ennen puhdistusta vakavien henkilövahinkojen välttämiseksi.

Puhdista laturin pinta (paitsi merkinnät) kostealla liinalla, jossa on mieto pesuainetta.

Älä käytä muovikoteloon voimakkaita pesuaineita. Tietyt aromaattiset öljyt, kuten mänty ja sitruuna, sekä liuotinaineet, kuten kerosiini, voivat vahingoittaa niitä.

Kosteus voi aiheuttaa sähköiskun vaaran. Pyyhi kaikki kosteus pois pehmeällä ja kuivalla liinalla.

SÄILYTYS

Säilytä tuotetta viileässä ja kuivassa paikassa, 10–38 °C:ssa.

SYMBOLIT



Lue ohjeet huolellisesti ennen laitteen käynnistämistä.



HUOMIO! VAROITUS! VAARA!



Luokan II laitteet



Vain sisäkäyttöön



Hidas sulake 3,15 A



Tasavirta



Lisävaruste – Ei sisälly vakiokokoonpanoon, saatavana lisävarusteena.



Älä hävitä sähkö- ja elektroniikkalaiteromua lajittelemattomana yhdyskuntajätteenä. Sähkö- ja elektroniikkalaiteromu on kerättävä erikseen. Hukkavalonlähteet on poistettava laitteista.



Kysy paikalliselta viranomaiselta tai jälleenmyyjältä kierrätysneuvoja ja keräyspiste.

Paikallisten määräysten mukaan jälleenmyyjällä voi olla velvollisuus ottaa sähkö- ja elektroniikkalaiteromut takaisin veloituksetta.

Panoksesi sähkö- ja elektroniikkalaiteromun uudelleenkäyttöön ja kierrätykseen auttaa vähentämään raaka-aineden kysyntää.

Sähkö- ja elektroniikkalaiteromun sisältäät arvokkaita ja kierrätettäviä materiaaleja, jotka voivat vaikuttaa haitallisesti ympäristöön ja ihmisten terveyteen, jos niitä ei hävitetä ympäristöstävällisellä tavalla.

Poista mahdolliset henkilötiedot jätealaitteista.



Eurooppalainen vaatimustenmukaisuusmerkintä



Ukrainalainen vaatimustenmukaisuusmerkintä



EurAsian-vaatimustenmukaisuusmerkintä

Katä the φόρτιση, μην εκθέτετε το προϊόν στο ηλιακό φως ή σε άλλη πηγή θερμότητας. Το συνιστώμενο εύρος θερμοκρασίας στον χώρο φόρτισης είναι 5° έως 40 °C.

Λόγω της θερμότητας που παράγεται κατά τη φόρτιση, μην χρησιμοποιείτε το προϊόν σε εύφλεκτη επιφάνεια.

Μην χρησιμοποιείτε το προϊόν κοντά σε εύφλεκτα υλικά, όπως ψάσματα, υλικά συσκευασίας, χρώματα, σπρέι βαφής ή αεροζόλ, λιπαντικά, διαλυτικά, δοχεία βενζίνης, δοχεία αερίου ή συσκευές αερίου.

Ποτέ μην τροποποιείτε, αποσυναρμολογείτε ή επιχειρείτε να επισκευάσετε το προϊόν μόνοι σας.

Μην αφήνετε τον φορτιστή ή τις μπαταρίες να ρυπαίνονται με οποιοδήποτε υλικό που θα μπορούσε να είναι αγωγίμο, όπως μεταλλικά σωματίδια από διαδικασίες λείανσης, κοπής ή κατεργασίας.

Προστατέψτε τους ακροδέκτες επαφής της μπαταρίας από μεταλλικά αντικείμενα για να αποφύγετε το βραχυκύκλωμα, το οποίο μπορεί να προκαλέσει πυρκαγιά ή έκρηξη.

Αποσυνδέστε το προϊόν από την πρίζα ρεύματος όταν δεν χρησιμοποιείται ή όταν θέλετε να το καθαρίσετε.

Χρησιμοποιήστε μόνο ένα καλώδιο επέκτασης που είναι εγκεκριμένο και σε καλή κατάσταση.

Μην φορτίζετε μπαταρίες που παρουνσιάζουν σημάδια διαρροής. Απορρίψτε τις ορθά.

Ποτέ μην φορτίζετε μια μπαταρία που έχει υποστεί ζημιά. Αντικαταστήστε αμέσως τις μπαταρίες που έχουν υποστεί βλάβη.

Ελέγξτε το καλώδιο τροφοδοσίας για ζημιές πριν από κάθε χρήση. Εάν υπάρχουν σημάδια ζημιάς, πρέπει να αντικατασταθεί από εξειδικευμένο άτομο σε εξουσιοδοτημένο κέντρο σέρβις για να αποφευχθεί ο κίνδυνος.

EL ΜΕΤΑΦΡΑΣΗ ΤΩΝ ΠΡΩΤΟΤΥΠΩΝ ΟΔΗΓΙΩΝ

ΧΡΗΣΗ ΣΥΜΦΩΝΑ ΜΕ ΤΟ ΣΚΟΠΟ ΠΡΟΟΡΙΣΜΟΥ

Ο φορτιστής προορίζεται για τη φόρτιση μόνο των συμβατών μπαταριών που αναφέρονται στο παρόν εγχειρίδιο.

Το προϊόν προορίζεται μόνο για χρήση σε εσωτερικό χώρο, σε στεγνές συνθήκες.

Το προϊόν δεν προορίζεται για τη φόρτιση οποιουδήποτε άλλου τύπου μπαταρίας ή για χρήση ως τροφοδοτικό. Δεν πρέπει ποτέ να χρησιμοποιείται σε εκρηκτικά ή εύφλεκτα περιβάλλοντα.

Μην χρησιμοποιείτε το προϊόν με τρόπο διαφορετικό από αυτόν που αναφέρεται για τη χρήση του.

ΠΡΟΕΙΔΟΠΟΙΗΣΕΙΣ ΑΣΦΑΛΕΙΑΣ ΦΟΡΤΙΣΤΗ

Το προϊόν δεν πρέπει να χρησιμοποιείται ή να καθαρίζεται από άτομα με μειωμένες σωματικές, αισθητηριακές ή διανοητικές ικανότητες ή έλλειψη εμπειρίας ή γνώσης, εκτός εάν τους έχουν δοθεί οδηγίες σχετικά με την ασφαλή χρήση του από άτομο νομικά υπεύθυνο για την ασφάλειά τους. Θα πρέπει να χρησιμοποιούν το εργαλείο με επίβλεψη. Τα παιδιά δεν θα πρέπει να χρησιμοποιούν, να καθαρίζουν ή να παίζουν με το εργαλείο, το οποίο όταν δεν χρησιμοποιείται θα πρέπει να αποθηκεύεται σε μη προσβάσιμο από αυτά χώρο.

Διαβάστε όλες τις προειδοποιήσεις και τις οδηγίες. Τυχόν μη τήρηση των προειδοποιήσεων και των οδηγιών μπορεί να επιφέρει ηλεκτροπληξία, πυρκαγιά ή/και σοβαρό τραυματισμό.

Μην επαναφορτίζετε πρωτογενείς ηλεκτρικές συστοιχίες (μη επαναφορτιζόμενες μπαταρίες).

Το προϊόν δεν πρέπει να είναι υγρό και δεν πρέπει ποτέ να χρησιμοποιείται σε υγρό περιβάλλον.

Το προϊόν προορίζεται μόνο για χρήση σε εσωτερικό χώρο.

Μην καλύπτετε τους αεραγωγούς και εξασφαλίστε επαρκή εξαερισμό κατά τη λειτουργία.

Η τάση της ηλεκτρικής παροχής πρέπει να ανταποκρίνεται στις προδιαγραφές τάσης που αναγράφονται στο προϊόν.

Πριν χρησιμοποιήσετε το προϊόν, ελέγξτε ότι το περιβλήμα του φορτιστή, το καλώδιο και το βύσμα δεν έχουν υποστεί ζημιά. Εάν διαπιστωθεί ζημιά, μην χρησιμοποιείτε το προϊόν και φέρτε το σε εξουσιοδοτημένο κέντρο σέρβις για επισκευή.

Μην χρησιμοποιείτε το προϊόν εάν έχει υποστεί βαριά κρούση ή τράνταγμα ή εάν έχει υποστεί ζημιά με οποιονδήποτε άλλο τρόπο.

ΕΠΙΠΡΟΣΘΕΤΕΣ ΠΡΟΕΙΔΟΠΟΙΗΣΕΙΣ ΑΣΦΑΛΕΙΑΣ ΜΠΑΤΑΡΙΑΣ

⚠️ ΠΡΟΕΙΔΟΠΟΙΗΣΗ! Για ελαχιστοποίηση του κινδύνου φωτιάς, τραυματισμών και καταστροφής αντικειμένων λόγω βραχυκύκλωματος, φροντίστε να μην βυθίζετε το εργαλείο, το πακέτο μπαταρίας ή τον φορτιστή σε υγρά και μην αφήνετε τυχόν υγρά να εισχωρήσουν σε αυτά. Διαβρωτικά ή αγωγίμο υγρά, όπως το θαλάσσιο νερό, κάποια βιομηχανικά χημικά, το χλώριο, προϊόντα που περιέχουν χλώριο, κ.α., μπορούν να προκαλέσουν βραχυκύκλωμα.

ΓΝΩΡΙΣΤΕ ΤΟ ΕΡΓΑΛΕΙΟ ΣΑΣ

Βλ. σελίδα 3.

1. Λαβή μεταφοράς
2. Φωτεινή ένδειξη
3. Κομπι επιλογής θύρας
4. Θέση μπαταρίας
5. Τρύπα για κρέμασμα

ΕΠΙΤΟΙΧΙΑ ΤΟΠΟΘΕΤΗΣΗ

Επιλέξτε προσεκτικά έναν σταθερό τοίχο για την τοποθέτηση του φορτιστή. Βεβαιωθείτε ότι πίσω δεν εμποδίζει τις εργασίες τοποθέτησης ή τη λειτουργία. Το μέγιστο μικτό βάρος του φορτιστή είναι περίπου 8,74 kg. Παρέχετε επαρκή ενίσχυση για τον τοίχο, εάν είναι απαραίτητο.

Τοποθετήστε τον φορτιστή μόνο σε κατακόρυφο προσανατολισμό. Τοποθετήστε δύο βίδες στον τοίχο για την τοποθέτηση του φορτιστή. Διαφορετικά, ο φορτιστής μπορεί να πέσει και να προκαλέσει σοβαρό τραυματισμό.





Ελέγξτε τακτικά το πόσο σφιχτές είναι οι βίδες. Βεβαιωθείτε ότι η κεφαλή κάθε βίδας εφαρμόζει σωστά στις οπές τοποθέτησης στον τοίχο, ώστε ο φορτιστής να συγκρατείται σταθερά στη θέση του. Διαφορετικά, ο φορτιστής μπορεί να πέσει λόγω χαλαρών βιδών.

ΦΩΤΕΙΝΕΣ ΕΝΔΕΙΞΕΙΣ



Σταθερό πορτοκαλί

Γίνεται εκτίμηση της μπαταρίας / Η μπαταρία αναμένει για φόρτιση.

	Παλλόμενο πορτοκαλί	Η μπαταρία είναι πολύ ζεστή ή πολύ κρύα. Η φόρτιση θα ξεκινήσει μόλις η μπαταρία φτάσει στη σωστή θερμοκρασία φόρτισης.
	Παλλόμενο πράσινο	Η μπαταρία φορτίζεται.
	Σταθερό πράσινο	Η φόρτιση έχει ολοκληρωθεί.
	Σταθερό κόκκινο	Η μπαταρία ή φορτιστής παρουσιάζουν πρόβλημα.

ΛΕΙΤΟΥΡΓΙΑ

ΦΟΡΤΙΣΗ ΜΠΑΤΑΡΙΑΣ

- Οι μπαταρίες αποστέλλονται σε κατάσταση χαμηλής φόρτισης. Επομένως, θα χρειαστούν φόρτιση πριν από την πρώτη χρήση. Εάν ο φορτιστής δεν φορτίζει τη μπαταρία σας υπό κανονικές συνθήκες, παραδώστε τη μπαταρία και τον φορτιστή σε εξουσιοδοτημένο πάροχο σέρβις.
- Βεβαιωθείτε ότι η παροχή ρεύματος είναι κανονικής οικιακής τάσης, 220-240V, 50/60Hz, μόνο εναλλασσόμενο ρεύμα.

ΣΗΜΕΙΩΣΗ: Όταν πολλές συστοιχίες μπαταριών είναι συνδεδεμένες στον φορτιστή, οι συστοιχίες μπαταριών φορτίζονται μία τη φορά με τη σειρά των αριθμών των θυρών των μπαταριών. Για να επιλέξετε τη θύρα φόρτισης της μπαταρίας, πατήστε μία φορά το κουμπί επιλογής θύρας. Στη συνέχεια, πατήστε ξανά το κουμπί μέχρι να αρχίσει να αναβοσβήνει η επιθυμητή θύρα. Αφού φορτιστεί πλήρως η επιλεγμένη συστοιχία μπαταριών, οι υπόλοιπες συστοιχίες μπαταριών θα φορτιστούν με αριστερόστροφη σειρά.

ΣΗΜΕΙΩΣΗ: Όταν η μπαταρία φορτιστεί πλήρως, η πράσινη λυχνία LED παραμένει αναμμένη. Είναι φυσιολογικό να νιώθετε την μπαταρία ελαφρώς ζεστή όταν την αγγίζετε κατά τη φόρτιση.

ΣΗΜΕΙΩΣΗ: Κατά τη φόρτιση, ο φορτιστής και η μπαταρία θα πρέπει να τοποθετούνται σε θέση όπου η θερμοκρασία είναι μεγαλύτερη από 5 °C αλλά μικρότερη από 40 °C.

ΦΟΡΤΙΣΗ ΨΥΧΡΗΣ ΜΠΑΤΑΡΙΑΣ

- Εισαγάγετε την μπαταρία μέσα στη θύρα φόρτισης.
- Συνδέστε το προϊόν στην παροχή ρεύματος.
- Αποσυνδέστε το προϊόν από την παροχή ρεύματος όταν η μπαταρία φορτιστεί πλήρως.
- Αφαιρέστε τη μπαταρία από τη συσκευή.

ΦΟΡΤΙΣΗ ΖΕΣΤΗΣ ΜΠΑΤΑΡΙΑΣ

Όταν χρησιμοποιείτε ένα εργαλείο συνεχώς, οι κυμέλες της μπαταρίας θερμαίνονται. Θα πρέπει να αφήνετε μια ζεστή μπαταρία να κρυώσει για περίπου 30 λεπτά πριν από την επαναφόρτιση.

ΣΥΝΤΗΡΗΣΗ

Όταν δεν χρησιμοποιείτε το προϊόν ή όταν το καθαρίζετε, αποσυνδέστε το από την παροχή ρεύματος και αφαιρέστε την μπαταρία.

Αποφύγετε τη χρήση διαλυτικών κατά τον καθαρισμό πλαστικών τμημάτων. Τα περισσότερα πλαστικά είναι ευαίσθητα σε διάφορους τύπους εμπορικών διαλυτικών. Χρησιμοποιήστε καθαρό πανί ή μαλακή βούρτσα για να απομακρύνετε τους ρύπους και τη σκόνη.

Μην αφήνετε, σε καμία περίπτωση, υγρά φρένων, βενζίνη, προϊόντα με βάση το πετρέλαιο και διεσποδικά έλαια να έρθουν σε επαφή με πλαστικά μέρη. Τα προϊόντα αυτά περιέχουν χημικές ουσίες που μπορούν να βλάψουν, να αποδυναμώσουν ή να καταστρέψουν το πλαστικό.

Στο εσωτερικό του προϊόντος υπάρχουν επικίνδυνες τάσεις. Μην το αποσυναρμολογείτε.

Αν χρειαστεί, μπορεί να παραγγελθεί ένα σχηματικό διάγραμμα του εργαλείου. Αναφέρετε τον τύπο προϊόντος και τον σειριακό αριθμό που αναγράφεται στην ετικέτα και παραγγέλλετε το διάγραμμα στον τοπικό αντιπρόσωπο σέρβις ή απευθείας στη διεύθυνση: Techtron Industries GmbH, Max-Eyth-Straße 10, 71364 Winnenden, Germany.

ΚΑΘΑΡΙΣΜΟΣ ΤΟΥ ΦΟΡΤΙΣΤΗ

Αποσυνδέστε το καλώδιο τροφοδοσίας του φορτιστή από την παροχή ρεύματος πριν από τον καθαρισμό για να αποφεύγετε σοβαρούς τραυματισμούς.

Καθαρίστε την επιφάνεια του φορτιστή (εκτός από τις ετικέτες) χρησιμοποιώντας ένα υγρό πανί με ήπιο απορρυπαντικό.

















Μην χρησιμοποιείτε ισχυρά απορρυπαντικά στο πλαστικό περιβλήμα. Μπορεί να υποστεί ζημιά από ορισμένα αρωματικά έλαια, όπως το πεύκο και το λεμόνι, και από διαλύτες όπως η κηροζίνη.

Η υγρασία μπορεί να προκαλέσει κίνδυνο ηλεκτροπληξίας. Σκουπίστε τυχόν υγρασία με ένα μαλακό στεγνό πανί.

ΑΠΟΘΗΚΕΥΣΗ

Αποθηκεύστε το προϊόν σε ξηρό και δροσερό χώρο, θερμοκρασίας μεταξύ 10 °C και 38 °C.

ΣΥΜΒΟΛΑ

	Διαβάστε προσεκτικά τις οδηγίες πριν χρησιμοποιήσετε το προϊόν.
	ΠΡΟΣΟΧΗ! ΠΡΟΕΙΔΟΠΟΙΗΣΗ! ΚΙΝΔΥΝΟΣ!
	Εξοπλισμός Κατηγορίας II
	Για χρήση μόνο σε εσωτερικό χώρο
	Ασφάλεια 3,15 A με χρονοκαθυστέρηση
	Συνεχές ρεύμα
	Εξάρτημα - Δεν περιλαμβάνεται στον βασικό εξοπλισμό, διαθέσιμο ως εξάρτημα.
	Ο ηλεκτρονικός και ηλεκτρικός εξοπλισμός δεν πρέπει να απορρίπτονται στα αδιαχώριστα απορρίμματα της κοινότητας.
	Ο ηλεκτρονικός και ηλεκτρικός εξοπλισμός προς απόρριψη θα πρέπει να συλλέγονται χωριστά.
	Τις πηγές φωτός προς απόρριψη θα πρέπει να αφαιρούνται από τον εξοπλισμό.
	Επικοινωνήστε με την τοπική σας αρχή ή τον προμηθευτή σας για συμβουλές ανακύκλωσης και σημείο συλλογής.
	Σύμφωνα με τους τοπικούς κανονισμούς, οι προμηθευτές ενδέχεται να υποχρεούνται να παραλαμβάνουν τα απόβλητα ηλεκτρικού και ηλεκτρονικού εξοπλισμού χωρίς χρέωση.
	Η συμβολή σας στην επαναχρησιμοποίηση και την ανακύκλωση ηλεκτρονικού και ηλεκτρικού εξοπλισμού προς απόρριψη βοηθά στη μείωση της ζήτησης πρώτων υλών.
	Ο άχρηστος ηλεκτρονικός και ηλεκτρικός εξοπλισμός περιέχει πολύτιμα ανακυκλώσιμα υλικά, τα οποία μπορεί να βλάψουν τόσο το περιβάλλον, όσο και την ανθρώπινη υγεία, εάν δεν απορρίπτονται με τρόπο φιλικό προς το περιβάλλον.
	Διαγράψτε τυχόν προσωπικά δεδομένα από τον εξοπλισμό.
	Ευρωπαϊκό σήμα συμμόρφωσης





Ουκρανικό σήμα συμμόρφωσης



EurAsian σήμα πιστότητας

Her kullanımdan önce, besleme kablosunu hasar açısından kontrol edin. Hasar belirtisi olması durumunda, tehlikeli bir durumdan kaçınmak için değiştirme işleminin yetkili bir servis merkezine yapılması gerekir.

PİL İÇİN EK GÜVENLİK UYARILARI

⚠ UYARI! Kısa devreden kaynaklanacak yangın, yaralanma ve maddi hasar risklerini azaltmak için aletinizi, pil paketini ya da şarj cihazını asla bir sıvıya batırmayın, ya da içine sıvı girmesine izin vermeyin. Deniz suyu bazı sanayi kimyasalları, çamaşır suyu ya da çamaşır suyu içeren ürünler vb. gibi aşındırıcı ya da iletken sıvılar kısa devreye neden olabilir.

ÜRÜNÜNÜZÜ TANIYIN

Bkz. sayfa 3.

1. Taşıma tutamağı
2. LED gösterge
3. Yuva seçme düğmesi
4. PİL yuvası
5. Anahtar deliği askısı

DUVARA MONTAJ

Şarj cihazını monte etmek için dikkatlice sabit bir duvar seçin. Montaj işinin veya çalışmasının önünde herhangi bir engel bulunmadığından emin olun. Şarj cihazının maksimum brüt ağırlığı yaklaşık 8,74 kg'dır. Gerekirse duvar için yeterli takviye sağlayın.

Şarj cihazını yalnızca dikey yönde monte edin. Şarj cihazını monte etmek için duvara iki vida takın. Aksi takdirde, şarj cihazı düşerek ciddi yaralanmaya yol açabilir.

Vidaların gevşeyip gevşemediğini düzenli olarak kontrol edin. Şarj cihazını sıkıca yerinde tutmak için vida başlarının duvardaki montaj deliklerine tam olarak oturduğundan emin olun. Aksi takdirde, gevşek vidalar nedeniyle şarj cihazı düşebilir.

LED GÖSTERGELER

	Sürekli turuncu	Pil değerlendiriliyor. / Pil şarj olmayı bekliyor.
	Yanıp sönen turuncu	Pil çok sıcak veya soğuk. Pil doğru şarj sıcaklığına ulaştığında şarj işlemi başlayacaktır.
	Yanıp sönen yeşil	Pil şarj oluyor.
	Sürekli yeşil	Şarj etme tamamlandı.
	Sürekli kırmızı	Pil ya da şarj cihazı arızalı.

KULLANIM

PİL TAKIMININ ŞARJ EDİLMESİ

- Pil takımları düşük şarjlı olarak gönderilir. Bu nedenle, bunları ilk kullanımdan önce şarj etmeniz gerekir. Şarj cihazı, pil takımını normal şartlar altında şarj etmiyorsa, hem şarj cihazını hem de pil takımını yetkili bir servis merkezine götürün.
- Güç kaynağının yalnızca normal ev voltajı olan AC 220~240V, 50/60Hz değerlerine sahip olduğundan emin olun.

NOT: Şarj cihazına birden fazla pil takımını bağlandığında, pil takımları pil yuvası numaralarına göre sırayla ve teker teker şarj olur. Pil şarj yuvasını seçmek için yuva seçme düğmesine bir kez basın. Ardından, istenen yuva yanıp sönmeye başlayana kadar düğmeye tekrar basın. Seçilen pil takımı tam şarj olduktan sonra kalan pil takımları saat yönünün tersine şarj olacaktır.

NOT: Pil tam şarj olduğunda yeşil LED sürekli yanar. Şarj sırasında dokunulduğunda pil takımının hafifçe sıcak gelmesi normaldir.

NOT: Şarj ederken, şarj cihazı ve pil takımı ısının 5°C'nin üzerinde, ancak 40°C'nin altında olduğu bir yere yerleştirilmelidir.

TR ORJİNAL TALİMATLARIN ÇEVİRİLERİ

KULLANIM ŞARTLARI

Bu şarj cihazı, yalnızca bu kılavuzda yer alan uyumlu pil takımlarını şarj etmeye yöneliktir.

Ürün sadece kapalı mekanlarda, kuru koşullarda kullanılmak üzere üretilmiştir.

Ürün herhangi bir başka tür pili şarj etmeye, güç kaynağı olarak kullanılmaya yönelik değildir. Patlayıcı ya da yanıcı ortamlarda asla kullanılmamalıdır.

Bu ürünü belirtilen kullanım amacı dışında herhangi bir amaçla kullanmayın.

ŞARJ CİHAZI GÜVENLİK UYARILARI

Bedensel, duygusal veya zihinsel becerileri kısıtlı ya da deneyimleri veya bilgileri eksik kişiler, yasal olarak güvenliklerinden sorumlu bir kişi tarafından cihazın güvenli kullanımıyla ilgili talimat almadıkça bu cihazı kullanamaz ya da temizleyemez. Ürünü kullanırken göz önünde bulundurulmaları gerekir. Çocuklar, kullanılmadığı zaman erişemeyecekleri yerde güvene alınması gereken bu ürünü kullanmamalı, temizlemeli veya ürünü oynamamalıdır.

Tüm güvenlik uyarılarını ve talimatları okuyun. Uyarılara ve talimatlara uymamak elektrik çarpması, yangın ve/veya ciddi yaralanmayla sonuçlanabilir.

Birincil pilleri (şarj edilemez) şarj etmeyin.

Ürün nemli olmamalı ve asla rutubetli ortamlarda kullanılmamalıdır.

Ürün sadece kapalı mekanlarda kullanılmak üzere üretilmiştir.

Havalandırma deliklerini örtmeyin ve işlem sırasında gerekli havalandırmayı sağlayın.

Şebeke gerilimi ürün üzerinde belirtilen voltaj özelliklerine uygun olmalıdır.

Ürünü kullanmadan önce şarj cihazı gövdesini, kablosunu ve fişini hasar açısından kontrol edin. Hasar gözlemlerseniz ürünü kullanmayın ve onarılması için yetkili bir servis merkezine götürün.

Ağır darbe ya da sarsıntı geçirmişse ya da herhangi bir başka hasarı varsa, ürünü kullanmayın.

Şarj sırasında, ürünün güneş ışınlarına ya da başka ısı kaynaklarına maruz kalmasına izin vermeyin. Şarj işlemi çevresinde tavsiye edilen ısı 5° ile 40°C arasındadır.

Şarj işlemi sırasında üretilen sıcaklık nedeniyle ürünü yanıcı bir yüzey üzerinde kullanmayın.

Ürünü kumaş, ambalaj malzemesi, boya, sprey boya veya spreyler, yağlama yağları, tinerler, benzin kapları, gaz kapları veya gazlı aletler gibi yanıcı malzemelerin yakınında kullanmayın.

Ürünü asla bizzat değiştirmeye, sökmeye ya da onarmaya kalkmayın.

Şarj aleti ya da pil takımlarına taşlama, kesme veya işleme artığı metalik parçacıklar gibi iletken olabilecek malzemelerin bulaşmasına izin vermeyin.

Yangına ya da patlamaya neden olabilecek kısa devrelerden kaçınmak için pil temas terminallerini metal cisimlerden koruyun.

Kullanılmadığı zaman ya da temizlik sırasında ürünün fişini prizden çıkarın.

Sadece onaylı ve iyi durumda olan uzatma kabloları kullanın.

Sızıntı belirtileri gösteren pil takımlarını şarj etmeyin. Böylesi pil takımlarını gerektiği gibi bertaraf edin.

Asla hasarlı bir batarya takımını şarj etmeyin. Hasarlı pil takımlarını derhal değiştirin.

SOĞUK BİR PİL TAKIMININ ŞARJ EDİLMESİ

1. PİL takımını şarj portuna yerleştirin.
2. Ürünü güç kaynağına bağlayın.
3. PİL takımını tam şarj olduğunda ürünü güç kaynağından ayırın.
4. PİL takımını üründen çıkarın.

SICAK BİR PİL TAKIMININ ŞARJ EDİLMESİ

Bir alet sürekli kullanıldığında, pil takımının içindeki hücreler ısınır. Isınmış bir pil takımını yeniden şarj edilmeden önce yaklaşık 30 dakika boyunca soğumaya bırakılmalıdır.

BAKIM

Ürünü kullanmaz ya da temizlerken, güç kaynağından ayırın ve pil paketini çıkarın.

Plastik parçaları temizlerken solvent kullanmaktan kaçının. Çoğu plastik cinsi çeşitli ticari solvent türlerine duyarlıdır. Kir ve tozu temizlemek için temiz ve yumuşak bir bez ya da yumuşak bir fırça kullanın.

Hiçbir zaman fren sıvıları, benzin, petrol bazlı ürünler ve nüfuz edici yağların plastik parçalara temas etmesine izin vermeyin. Bu ürünler plastiğe zarar verebilecek, zayıflatacak ya da yok edebilecek kimyasallar içerir.

Ürün tehlikeli gerilimler barındırır; sökmeyin.

Gerektiğinde, ürünün parçaları dağıtık bir çizimi sipariş edilebilir. Ürün türünü ve etiketin üzerinde yazılı olan seri numarasını belirtin ve çizimi yerel servis temsilcinizden veya doğrudan şu adresten sipariş edin: Techtronic Industries GmbH, Max-Eyth-Straße 10, 71364 Winnenden, Germany.

ŞARJ CİHAZININ TEMİZLENMESİ

Ciddi yaralanmaları önlemek için temizlikten önce mutlaka şarj cihazının güç kablosunu prizden çıkarın.

Şarj cihazının yüzeyini (etiketler hariç) yumuşak bir deterjan ve nemli bir bez kullanarak temizleyin.

Plastik muhafaza üzerine sert deterjan uygulamayın. Çam ve limon gibi belirli aromatik yağlar ve kerosen gibi çözücüler plastik mahfazaya zarar verebilir.

Nem, elektrik çarpması tehlikesi doğurabilir. Nemi kuru ve yumuşak bir bezle silin.

MUHAFAZA

Ürünü 10°C ile 38°C arasında serin ve kuru bir yerde muhafaza edin.

SEMBOLLER

	Bu ürünü çalıştırmadan önce lütfen bu talimatları dikkate okuyun.
	DİKKAT! UYARI! TEHLİKE!
	Sınıf II ekipman
	Sadece iç mekan kullanımına yöneliktir
	Gecikmeli sigorta 3,15 A
	Doğru akım
	Aksesuar - Standart ekipmana dahil değildir, aksesuar olarak kullanılabilir.
	Atık elektrikli ve elektronik ekipmanı, sınıflandırılmamış belediye atığı olarak bertaraf etmeyin.
	Atık elektrikli ve elektronik ekipmanlar ayrıca toplanmalıdır.

Atık ışık kaynakları ekipmandan çıkarılmalıdır.

Yerel otorite veya satıcıdan geri dönüşüm tavsiyesi alın ve toplama noktasını öğrenin.

Yerel düzenlemelere göre perakendecilerden atık elektrikli ve elektronik ekipmanı ücretsiz olarak geri alma yükümlülüğü olabilir.

Atık elektrikli ve elektronik ekipmanların yeniden kullanımı ve geri dönüşümüne katkınız, hammadde talebini azaltmaya yardımcı olur.

Atık elektrikli ve elektronik ekipmanlar, çevreye uyumlu bir şekilde bertaraf edilmediği takdirde çevre ve insan sağlığına olumsuz yönde etkileyebilecek değerli, geri dönüşürlürebilir malzemeler içerir.

Varsa, atık ekipmandaki kişisel verileri silin.



Avrupa Uyumluluk İşareti



Ukrayna Uyumluluk İşareti



EurAsian Uygunluk İşareti

CS PŘEKLAD PŮVODNÍHO NÁVODU K OBSLUZE

ZAMÝŠLENÉ POUŽITÍ

Tato nabíječka je určena výhradně k nabíjení kompatibilních akumulátorů uvedených v této příručce.

Tento přístroj je určen pouze k použití v interiéru a suchých podmínek.

Tento výrobek není určen k nabíjení jiných druhů baterií ani k používání jako napájecí zdroj. Nikdy by neměl být používán ve výbušném nebo hořlavém prostředí.

Nepoužívejte výrobek jinak než je uvedeno v určeném použití.

BEZPEČNOSTNÍ UPOZORNĚNÍ K NABÍJEČCE

Tento výrobek není určen k používání ani čištění osobami se sníženými tělesnými, smyslovými nebo duševními schopnostmi, případně nedostatkem zkušeností či znalostí, pokud nedostanou pokyny týkající se bezpečného používání tohoto zařízení osobou, která je zákonně zodpovědná za její bezpečnost. Při používání výrobku je nad ním nutný dohled. Děti nesmí výrobek používat, čistit ani si s ním hrát. Když není používán, musí být zabezpečen tak, aby k němu neměly přístup.

Přečtěte si všechna bezpečnostní upozornění a všechny pokyny. Nerespektování upozornění a pokynů může mít za následek zásah elektrickým proudem, požár anebo vážný úraz.

Nedobíjete primární články (nedobíjete).

Tento přístroj nesmí navlhnout a nikdy by se neměl používat ve vlhkém prostředí.

Tento přístroj je určen k používání pouze v interiéru.

Nezakrývejte ventilační otvory a při práci zajistěte přiměřené odvětrávání.

Napětí v síti musí odpovídat specifikaci napětí na přístroji.

Před použitím výrobku zkontrolujte, že závěr nabíječky a zástrčka nejsou poškozené. Pokud objevíte poškození, přístroj nepoužívejte a dopravte ho do autorizovaného servisu na opravu.

Přístroj nepoužívejte, pokud utrpěl silný náraz nebo otřesy, nebo pokud je jinak poškozen.

Při dobíjení přístroj nevystavujte slunečnímu záření nebo jinému tepelnému zdroji. Doporučený teplotní rozsah v okolí při nabíjení je 5 až 40 °C.

Kvůli teplu vytvářenému při dobíjení přístroj nepoužívejte na hořlavém povrchu.



Tento přístroj nepoužívejte v blízkosti hořlavých materiálů, jako jsou hadry, obalový materiál, nátery, sprejové barvy nebo aerosoly, lubrikanty, ředidla, nádoby na benzin nebo plyn či plynové spotřebiče.

Nikdy přístroj sami neupravujte, nerozebírejte a ani se ho sami nepokoušejte opravovat.

Nabíječka ani akumulátor se nesmí znečistit materiálem, který může být vodivý, například kovovými částicemi vzniklými při broušení, řezání nebo obrábění.

Chraňte svorky baterie před kovovými předměty, aby nedošlo ke zkratu, který může způsobit požár nebo výbuch.

Když přístroj nepoužíváte nebo jej čistíte, odpojte jej od zdroje proudu.

Používejte pouze prodlužovací kabel, který je schválený a v dobrém stavu.

Pokud si všimnete úniku kapaliny, akumulátor nepoužívejte. Likvidujte je řádně.

Nikdy nedobíjejte poškozené baterie. Poškozený akumulátor neprodlené vyměňte.

Před každým použitím zkontrolujte napájecí kabel, zda není poškozen. V případě známk poškození musí být odborně vyměněn v autorizovaném servisním středisku.

DOPLŇJÍCÍ BEZPEČNOSTNÍ UPOZORNĚNÍ K BATERII

VAROVÁNÍ! Ke snížení rizika požáru, úrazu a poškození výrobku v důsledku zkratu nikdy nenořte přístroj, akumulátor ani nabíječku do tekutiny a nedovoďte, aby do nich tekutina vnikla. Korodující nebo vodivé kapaliny, jako je slaná voda, určité chemikálie a bělicí prostředky nebo výrobky, které obsahují bělidlo, mohou způsobit zkrat.

POZNEJTE SVŮJ PRODUKT

Viz strana 3.

1. Rukojeť pro přenašení
2. LED indikátor
3. Tlačítko volby portu
4. Port akumulátoru
5. Závěsný otvor ve tvaru klíčové dírky





MONTÁŽ NA STĚNU

Pechlivě vyberte pevnou stěnu k montáži nabíječky. Ujistěte se, že na stěně není žádná překážka a že nic nebude bránit funkci přístroje. Maximální brutto hmotnost nabíječky činí přibližně 8,74 kg, v případě nutnosti stěnu zpevněte.

Nabíječku montujte pouze do svislé polohy. K montáži nabíječky nainstalujte do zdi dva šrouby. Jinak by mohla nabíječka spadnout a způsobit vážný úraz.

Pravidelně kontrolujte dotažení šroubů. Ujistěte se, že jsou hlavičky šroubů řádně upevněny v montážních otvorech vyvrtnutých ve zdi a udrží bezpečně nabíječku na svém místě. Jinak by se mohlo stát, že šrouby povolí a nabíječka spadne.

INDIKÁTORY LED

	Setralá oranžová	Stav baterie se vyhodnocuje. / akumulátor čeká na nabíjení.
	Blikající oranžová	Baterie je příliš horká nebo příliš studená. Nabíjení bude zahájeno, jakmile baterie dosáhne správné nabíjecí teploty.
	Blikající zelená	Baterie se nabíjí.
	Setralá zelená	Nabíjení je dokončeno.
	Setralá červená	Baterie nebo nabíječka jsou vadné.

PROVOZ

NABÍJENÍ AKUMULÁTORU

- Akumulátory jsou dodávány s nízkým stupněm nabití. Proto byste je měli před prvním použitím dobít. Pokud při normálních podmínkách nabíječka akumulátor nenabíjí, dopravte akumulátor i nabíječku do autorizovaného servisu.
- Ujistěte se, že napájecím zdrojem je normální domácí napětí, 220–240 V, 50/60 Hz, pouze střídavé.

POZNÁMKA: Pokud je k nabíječce připojeno více akumulátorů, nabíjejí se postupně v pořadí podle portů. Chcete-li vybrat port pro nabíjení akumulátoru, stiskněte jednu tlačítko volby portu. Pak stiskněte tlačítko znovu, dokud požadovaný port nezačne blikat. Po úplném nabití zvoleného akumulátoru se zbývající akumulátory budou nabíjet proti směru pohybu hodinových ručiček.

POZNÁMKA: Při úplném nabití akumulátoru zůstane zelená LED trvale svítit. Během dobíjení je normální, že je akumulátor mírně teplejší na dotyk.

POZNÁMKA: Při dobíjení by měly být nabíječka i akumulátor umístěny v prostředí s okolní teplotou nad 5 °C, ale pod 40 °C.

NABÍJENÍ STUDENÉHO AKUMULÁTORU

1. Zasuňte akumulátor do nabíjecího portu.
2. Připojte přístroj ke zdroji elektrického napájení.
3. Po úplném nabití akumulátoru odpojte nabíječku od napájení.
4. Vyměňte akumulátor z přístroje.

NABÍJENÍ HORKÉHO AKUMULÁTORU

Při nepřetržitém používání nástroje se články akumulátoru zahřejí. Horký akumulátor je třeba nechat před dobíjením přibližně 30 minut chladnout.

ÚDRŽBA

Jestliže přístroj nepoužíváte nebo čistíte, odpojte ho od zdroje napájení a vyjměte akumulátor.

Při čištění plastových částí nepoužívejte rozpouštědla. Většina plastů nesnáší různé druhy komerčně dostupných rozpouštědel. Špinu a prach odstraňte hadrem nebo jemným kartáčem.

Nikdy nedovoďte, aby se do kontaktu s plastovými díly dostaly brzdové kapaliny, benzin, ropné produkty a napouštěcí tuky. Takové prostředky obsahují chemikálie, které mohou plast poškodit, oslabit nebo zničit.

V přístroji je nebezpečné napětí, proto jej nerozebírejte.

V případě potřeby je možno objednat podrobný náčrtek výrobku. Uvedte typ přístroje a jeho sériové číslo uvedené na štítku a objednejte si výkres u svých místních servisních zástupců nebo přímo na adrese: Techntron Industries GmbH, Max-Eyth-Straße 10, 71364 Winnenden, Germany.

ČIŠTĚNÍ NABÍJEČKY

Před čištěním odpojte napájecí kabel nabíječky od zdroje napájení, abyste předešli vážnému úrazu.

Čistěte povrch nabíječky (kromě štítků) vlhkým hadříkem s jemným čisticím prostředkem.

Na plastové kryty nepoužívejte silné čisticí prostředky. Mohou je poškodit některé aromatické oleje jako borovice a citron a rozpouštědla jako petrolej.

Vlhkost může způsobit úraz elektrickým proudem. Veškerou vlhkost setřete měkkým suchým hadříkem.

SKLADOVÁNÍ

Ukládejte přístroj na chladném (mezi 10 a 38 °C) a suchém místě.

SYMBOLY

 Před používáním tohoto výrobku si důkladně přečtěte pokyny.

 UPOZORNĚNÍ! VAROVÁNÍ! NEBEZPEČÍ!

	Vybavení třídy II
	Používejte pouze uvnitř
	Pomalá tavná pojistka 3,15 A
	Stejnoseměrný proud
	Príslušenství – není součástí standardního vybavení, dostupné jen jako příslušenství.
	Nelikvidujte elektrické a elektronické zařízení společně s netříděným komunálním odpadem. Elektrický a elektronický odpad musí být shromažďován odděleně. Odpadní světelné zdroje musí být od zařízení odděleny. Zjistěte si u místní samosprávy nebo u maloobchodníka, jaké jsou pokyny k recyklaci a kde je sběrné místo. Podle místních nařízení mohou mít maloobchodníci povinnost brát bezplatně zpět elektrický a elektronický odpad. Když budete přispívat k opětnému použití a recyklaci elektrického a elektronického odpadu, pomůže to snížit potřebu surovin. Elektrický a elektronický odpad obsahuje cenné a recyklovatelné materiály, které mohou mít nepříznivý dopad na životní prostředí a lidské zdraví, nebudou-li zlikvidovány ekologickým způsobem. Odstraňte z odpadu osobní údaje, pokud nějaké obsahuje.
	Značka shody s evropskými normami
	Značka shody s ukrajinskými normami
	Euroasijská značka shody

s tímto výrobkom, ktorý v prípade, že sa nepoužíva, musí byť zabezpečený mimo ich dosahu.

Prečítajte si všetky bezpečnostné výstrahy a pokyny. Nedodržanie výstrah a pokynov môže mať za následok zasiahnutie elektrickým prúdom, požiar a/alebo vážne poranenie. Primárne články nenabíjajte (nie sú nabíjateľné).

Výrobok nesmie byť vlhký a nikdy sa nesmie používať vo vlhkom prostredí.

Výrobok je určený len na vnútorné použitie.

Počas prevádzky nezakrývajte žiadny z otvorov na vetranie a zabezpečte primerané vetranie.

Napätie v sieti musí zodpovedať parametrom napätia na výrobku.

Pred používaním výrobku skontrolujte, že kryt nabíjačky, kábel ani zástrčka nie sú poškodené. Ak zistíte poškodenie, výrobok nepoužívajte a zanešete ho do autorizovaného servisného strediska na vykonanie opravy.

Výrobok nepoužívajte, ak utrpel akýkoľvek silný náraz alebo otras, alebo ak je poškodený akýmkoľvek iným spôsobom.

Počas nabíjania nevystavujte výrobok účinkom slnečného žiarenia ani iného zdroja tepla. Odporúčany rozsah teplôt okolia miesta nabíjania je 5 °C až 40 °C.

Vzhľadom na teplo vznikajúce počas nabíjania nepoužívajte výrobok na horľavom povrchu.

Výrobok nepoužívajte v blízkosti horľavých materiálov, ako sú tkaniny, obalové materiály, nátery, sprejové farby a aerosóly, mazivá, riedidlá, nádoby s benzínom, nádoby s plynom alebo plynové spotrebiče.

Výrobok nikdy svojpomocne neupravujte, nerozoberajte ani sa ho nepokúšajte opravovať.

Neďovoľte, aby došlo k znečisteniu nabíjačky alebo batérií akýmkoľvek materiálom, ktorý by mohol byť vodivý, ako sú kovové častice vznikajúce pri brúsení, rezaní alebo opracovaní.

Chráňte kontaktné koncovky akumulátorov pred kovovými predmetmi, aby ste zabránili skratu, ktorý môže spôsobiť požiar alebo výbuch.

Výrobok odpojte z elektrickej zásuvky, ak ho nebudete používať alebo pri jeho čistení.

Používajte len schválený predlžovací kábel v dobrom stave.

Batérie, ktoré vykazujú unikanie, nenabíjajte. Správnym spôsobom ich zneškodnite.

Poškodenú batériu nikdy nenabíjajte. Poškodené batérie okamžite vymeňte.

Pred každým použitím skontrolujte napájací kábel, či nie je poškodený. Ak nesie známky poškodenia, musí ho vymeniť kvalifikovaný pracovník v autorizovanom servisnom stredisku, aby sa predišlo nebezpečenstvu.

DOPLNKOVÉ BEZPEČNOSTNÉ VÝSTRAHY PRE BATÉRIU

VAROVANIE! Aby ste znížili riziko požiaru alebo poškodenia výrobku skratom, nikdy vaše náradie, akumulátor ani nabíjačku neponárajte do kvapaliny ani nedovoľte, aby sa do nich kvapalina dostala. Korodujúce alebo vodivé kvapaliny, ako je slaná voda, určité chemikálie a bieliace prostriedky alebo výrobky, ktoré obsahujú bielidlo, môžu spôsobiť skrat.

SPOZNAJTE SVOJ VÝROBK

Pozri stranu 3.

1. Rúčka
2. LED indikátor
3. Tlačidlo na výber portu
4. Port na batériu
5. Držiak na zavesenie

MONTÁŽ NA STENU

Pre montáž nabíjačky si starostlivo vyberte stabilnú stenu. Uistite sa, že v montáži ani prevádzke nebudú brániť žiadne prekážky. Maximálna celková hmotnosť nabíjačky je približne 8,74 kg. V prípade potreby zabezpečte dostatočné spevnenie steny.

Nabíjačku montujte iba vo vertikálnom smere. Nainštalujte dve skrutky na stenu na pripevnenie nabíjačky. V opačnom prípade môže nabíjačka spadnúť a spôsobiť vážne zranenie.

SK PREKLAD ORIGINALU POKYNOV

ŠPECIFIKOVANÉ PODMIENKY POUŽITIA

Nabíjačka je určená len na nabíjanie kompatibilných batérií uvedených v tomto návode.

Výrobok je určený len na použitie v interiéri, v suchých podmienkach.

Výrobok nie je určený na nabíjanie iných typov akumulátorov a nesmie sa používať na napájanie. Nikdy sa nesmie používať vo výbušných alebo horľavých prostrediach.

Tento produkt nepoužívajte žiadnym iným spôsobom, ako je uvedené v účele použitia.





BEZPEČNOSTNÉ VÝSTRAHY PRE NABÍJAČKU

Tento výrobok nesmú používať ani čistiť osoby so zníženými fyzickými, zmyslovými či duševnými schopnosťami alebo nedostatočnými skúsenosťami či znalosťami, ak im neboli vydané pokyny o bezpečnom používaní spotrebiča osobou zákonne zodpovednou za ich bezpečnosť. Musia byť počas používania výrobku pod dohľadom. Deti nesmú používať, čistiť alebo sa hrať



Pravidelne kontrolujte dotiahnutie skrutiek. Zabezpečte, aby hlava skrutiek pasovala správne do montážnych otvorov na stene. Nabíjačka sa tak udrží pevne na mieste. V opačnom prípade môže nabíjačka v dôsledku povolených skrutiek spadnúť.

LED INDIKÁTORY

	Nepreerušovaná oranžová	Zisťuje sa stav batérie. / Batéria čaká na nabíjanie.
	Bliká na oranžovo	Batéria je príliš horúca alebo studená. Nabíjanie sa začne, keď batéria dosiahne správnu teplotu nabíjania.
	Bliká na zeleno	Batéria sa nabíja.
	Nepreerušovaná zelená	Nabíjanie sa skončilo.
	Nepreerušovaná červená	Batéria alebo nabíjačka je poškodená.

OBSLUHA

NABÍJANIE SÚPRAVY BATÉRIÍ

- Batérie sa dodávajú slabso nabité. Preto je potrebné ich pred prvým použitím nabiť. Ak nabíjačka za štandardných okolností batériu nenabíja, zanešte batériu aj nabíjačku do autorizovaného servisného strediska.
- Presvedčte sa, že zdroj napájania má bežné napätie pre domácnosť, 220 – 240 V, 50/60 Hz, len striedavý prúd.

POZNÁMKA: Ak bude k nabíjačke pripojených viac batérií, batérie sa budú nabíjať postupne, v poradí podľa čísel portov batérií. Ak chcete vybrať port na nabíjanie batérie, stlačte raz tlačidlo na výber portu. Potom stlačte tlačidlo znova, až kým nezačne blikat požadovaný port. Po úplnom nabití vybranej batérie sa budú ostatné batérie nabíjať v poradí proti smeru hodinových ručičiek.

POZNÁMKA: Po úplnom nabití akumulátora zostane zelená LED dióda svietiť. Je normálne, že počas nabíjania bude batéria na dotyk teplá.

POZNÁMKA: Počas nabíjania treba nabíjačku a batériu umiestniť na mieste s teplotou od 5 °C do 40 °C.

NABÍJANIE CHLADNEJ BATÉRIE

- Do portu na nabíjanie vložte batériu.
- Pripojte výrobok k zdroju napájania.
- Po úplnom nabití batérie odpojte výrobok zo zdroja napájania.
- Batériu vyberte z výrobku.

NABÍJANIE HORÚCEJ BATÉRIE

Pri nepretržitom používaní náradia budú články batérie horúce. Horúcu batériu treba pred opätovným nabitím nechať približne 30 minút chladnúť.

ÚDRŽBA

Ak nebudete výrobok používať alebo počas čistenia odpojte výrobok od zdroja napájania a vyberte z neho batériu.

Pri čistení plastových dielov nepoužívajte rozpúšťadlá. Väčšina plastov je náchylná na rôzne typy bežne predávaných rozpúšťadiel. Na odstránenie špiny alebo prachu použite čistú tkaninu alebo mäkkú kefu.

Nikdy nedovoľte, aby sa plastové časti dostali do kontaktu s brzdovými kvapalinami, benzínom, výrobkami na báze ropy a penetračnými olejmi. Tieto výrobky môžu obsahovať chemikálie, ktoré môžu plast poškodiť, oslabiť alebo znehodnotiť.

Vo výrobku sa nachádzajú nebezpečné napätia. Nerozoberajte ho. V prípade potreby si môžete rozvinutý pohľad na výrobok objednať. Uvedte typ výrobku a sériové číslo vytlačené na štítku a objednajte si výkres u vašich miestnych servisných zástupcov alebo priamo na adrese: Techtronic Industries GmbH, Max-Eyth-Straße 10, 71364 Winnenden, Germany.

ČISTENIE NABÍJAČKY

Pred čistením odpojte napájací kábel nabíjačky od zdroja napájania, aby ste predišli vážnym zraneniam osôb.

Povrch nabíjačky očistite (okrem štítkov) pomocou vlhkej handričky s jemným čistiacim prípravkom.















Na čistenie plastového krytu nepoužívajte silné čistiace prípravky. Môže dôjsť k poškodeniu určitými aromatickými olejmi, ako je borovicový alebo citrónový olej a rozpúšťadlami, ako napríklad petrolej.

Vlhkosť môže spôsobiť nebezpečenstvo zásahu elektrickým prúdom. Utrite všetku vlhkosť mäkkou suchou handričkou.

SKLADOVANIE

Výrobok skladujte na chladnom suchom mieste pri teplote 10 až 38 °C.

SYMBOLY

	Pred spustením výrobku si dôkladne prečítajte pokyny.
	UPOZORNENIE! VAROVANIE! NEBEZPEČENSTVO!
	Zariadenie triedy II
	Len na vnútorné použitie
	Pomalá poistka 3,15 A
	Jednosmerný prúd
	Príslušenstvo – Nie je súčasťou štandardného vybavenia. K dispozícii ako príslušenstvo.
	Odpadové elektrické a elektronické zariadenia nelikvidujte ako netriedený komunálny odpad. Odpadové elektrické a elektronické zariadenia sa musia zbierať separovane. Odpadové svetelné zdroje treba z výrobku vybrať.
	Pokyny na recykláciu a miesta recyklácie zistíte u vášho miestneho orgánu alebo predajcu. Podľa miestnych predpisov môžu mať maloobchodníci povinnosť bezplatne prevziať odpadové elektrické a elektronické zariadenia.
	Váš príspevok k opätovnému použitiu a recyklácii odpadových elektrických a elektronických zariadení pomáha znižovať dopyt po surovinách.
	Odpadové elektrické a elektronické zariadenia obsahujú cenné a recyklovateľné materiály, ktoré môžu mať nepriaznivý vplyv na životné prostredie a ľudské zdravie, ak sa nelikvidujú ekologicky vhodným spôsobom.
	Odstráňte prípadné osobné údaje z odpadového zariadenia.
	Európske označenie zhody
	Ukrajinské označenie zhody
	Euroázijská značka zhody

WARUNKI UŻYTKOWANIA

Ta ładowarka przeznaczona jest wyłącznie do ładowania wymienionych w tej instrukcji pasujących akumulatorów.

Produkt przeznaczony jest do stosowania wyłącznie w pomieszczeniach w miejscach suchych.

Produkt nie jest przeznaczony do ładowania akumulatorów jakiegokolwiek innego typu ani też wykorzystywania w charakterze zasilacza. Produktu nigdy nie należy używać w atmosferach wybuchowych lub łatwopalnych.

Nie należy używać tego produktu niezgodnie z przeznaczeniem.

ŁADOWARKA — OSTRZEŻENIA DOTYCZĄCE BEZPIECZEŃSTWA

Produkt nie jest przeznaczony do użytkowania ani czyszczenia przez osoby o ograniczonych zdolnościach fizycznych, sensorycznych lub umysłowych, lub też nieposiadające odpowiedniego doświadczenia bądź odpowiedniej wiedzy, o ile nie zostaną one poinstruowane w zakresie bezpiecznego użytkowania urządzenia przez osobę prawnie odpowiedzialną za ich bezpieczeństwo. Należy je nadzorować w trakcie używania produktu. Dzieci nie powinny używać produktu, czyścić go ani bawić się nim, a nieużywany produkt należy trzymać w bezpiecznym miejscu poza ich zasięgiem.

Należy zapoznać się z wszystkimi ostrzeżeniami i instrukcjami dotyczącymi bezpieczeństwa. Nieprzestrzeganie ostrzeżeń i instrukcji może spowodować porażenie prądem, pożar lub poważne obrażenia ciała.

Nie doładowywać ogniw pierwotnych (zwykłych baterii).

Produkt nie może być wilgotny i nigdy nie powinien być używany w wilgotnym środowisku.

Produkt jest przeznaczony do stosowania wyłącznie w pomieszczeniach.

Nie zasłaniać żadnych otworów wentylacyjnych i zapewnić odpowiednią wentylację w trakcie działania.

Napięcie sieciowe musi odpowiadać specyfikacji napięcia na produkcie.

Przed przystąpieniem do użytkowania produktu sprawdzić, czy obudowa, przewód i wtyczka ładowarki nie są uszkodzone. W przypadku wykrycia uszkodzenia nie używać produktu i zanieść go do autoryzowanego serwisu w celu naprawy.

Nie należy używać produktu, jeśli był on narażony na silne wstrząsy lub uderzenia, lub jeśli został uszkodzony w jakikolwiek inny sposób.

W trakcie ładowania nie narażać produktu na bezpośrednie działanie promieni słonecznych lub innego źródła ciepła. Zalecana temperatura w miejscu ładowania to 5–40°C.

Ze względu na ciepło powstające w trakcie ładowania nie używać produktu na palnej powierzchni.

Nie używać produktu w pobliżu substancji łatwopalnych, takich jak tekstylia, materiały opakowaniowe, farba, aerozole, środki smarne, rozcieńczalniki, kanistry na benzynę, butle z gazem lub inne urządzenia gazowe.

Nigdy nie modyfikować i nie demontować ani nie podejmować samodzielnych prób naprawy produktu.

Nie dopuszczać do zanieczyszczenia ładowarki lub akumulatorów materiałami przewodzącymi, takimi jak wióry ze szlifowania, cięcia lub obróbki skrawaniem.

Styki akumulatora należy chronić przed metalowymi przedmiotami, aby uniknąć zwarcia, które może spowodować pożar lub wybuch.

Wymyć wtyczkę produktu z gniazda sieciowego, gdy nie jest on używany, lub na czas czyszczenia.

Stosować wyłącznie przedłużacze posiadające odpowiednie atesty i znajdujące się w dobrym stanie.

Nie ładować akumulatorów, na których widać oznaki wycieków. Należy utylizować takie akumulatory.

Nigdy nie ładować uszkodzonego akumulatora. Uszkodzone akumulatory należy natychmiast wymienić.

Przed każdym użyciem sprawdzić przewód zasilania pod kątem braku uszkodzeń. W przypadku wystąpienia oznak uszkodzenia

przewód zasilania musi zostać wymieniony przez wykwalifikowaną osobę w autoryzowanym centrum serwisowym, tak by można było uniknąć zagrożenia.

AKUMULATOR — DODATKOWE OSTRZEŻENIA DOTYCZĄCE BEZPIECZEŃSTWA

⚠ OSTRZEŻENIE! Aby ograniczyć ryzyko pożaru, obrażeń oraz uszkodzenia produktu z powodu zwarcia, nigdy nie zanurzać narzędzia, akumulatora ani ładowarki w płynie ani nie dopuszczając do przedostania się płynu do ich wnętrza. Zwarcie spowodować mogą korodujące lub przewodzące cieczce, takie jak woda morską, określone chemikalia i wybielacze lub produkty zawierające wybielacze.

POZNAJ SWÓJ PRODUKT

Patrz strona 3.

1. Uchwyt do przenoszenia
2. Lampka kontrolna
3. Przycisk wyboru podłączenia
4. Podłączenie do akumulatora
5. Wieszak typu „dziurka od klucza”

MONTAŻ NA ŚCIANIE

Starannie wybrać stabilną ścianę do montażu ładowarki. Upewnić się, że nie występują przeszkody, które utrudniłyby montaż lub eksploatację. Maksymalny ciężar brutto ładowarki wynosi około 8,74 kg — w razie potrzeby należy zapewnić odpowiednie wzmocnienie ściany.

Ładowarkę należy montować wyłącznie pionowo. W celu zamontowania ładowarki w ścianie należy umieścić dwa wkręty. W przeciwnym razie ładowarka może spaść i spowodować poważne obrażenia.

Regularnie sprawdzać dokręcenie wkrętów. Upewnić się, że tby wkrętów są dokładnie dopasowane do otworów montażowych w ścianie, tak by ładowarka była dokładnie zamocowana. W przeciwnym razie ładowarka może spaść z powodu poluzowanych wkrętów.

LAMPKI KONTROLNE

	<p>[Świeci] Pomarańczowy</p>	Trwa ocena akumulatora. / Akumulator oczekuje na ładowanie.
	<p>Miga na pomarańczowo</p>	Akumulator jest zbyt gorący bądź zbyt zimny. Ładowanie rozpocznie się, gdy akumulator osiągnie właściwą temperaturę ładowania.
	<p>Miga na zielono</p>	Trwa ładowanie akumulatora.
	<p>Świeci na zielono</p>	Ładowanie zakończyło się.
	<p>Świeci na czerwono</p>	Występuje problem z akumulatorem lub ładowarką.

OBSŁUGA

ŁADOWANIE AKUMULATORA

- Akumulatory dostarczane są w stanie nisko naładowanym. W rezultacie należy naładować je przed pierwszym użyciem. Jeśli ładowarka nie ładuje akumulatora w normalnych okolicznościach, należy zanieść zarówno akumulator, jak i ładowarkę do autoryzowanego serwisu.
- Należy upewnić się, że prąd zasilania ma parametry typowe dla gospodarstw domowych: 220–240 V, 50/60 Hz, tylko prąd przemienny.

UWAGA: W przypadku podłączenia do ładowarki wielu akumulatorów są one ładowane po jednym naraz w kolejności numerów podłączeń. Aby wybrać podłączenie do akumulatora,

- 
- EN
- DE
- FR
- IT
- ES
- PT
- NL
- DA
- NO
- SV
- FI
- EL
- TR
- CS
- SK
- PL
- HU
- SL
- HR
- LV
- LT
- ET
- RU
- BG
- RO
- MK
- UK
- AR
- 

kóre będzie wykorzystywane do ładowania, naciśnij przycisk wyboru podłączenia jednokrotnie. Następnie naciśnij ten przycisk ponownie, dopóki pożądane podłączenie nie zacznie migać. Gdy wybrany akumulator będzie już w pełni naładowany, pozostałe akumulatory zostaną naładowane w kolejności zgodnej z ruchem wskazówek zegara.

WAGA: Po całkowitym naładowaniu akumulatora zielona dioda LED nadal świeci. Nieznaczne nagrzewanie się akumulatora w trakcie ładowania jest normalnym zjawiskiem.

WAGA: Akumulator należy ładować w miejscu, w którym temperatura przekracza 5°C, ale nie przekracza 40°C.

ŁADOWANIE CHŁODNEGO AKUMULATORA

1. Włożyć akumulator do portu ładowania.
2. Podłączyć produkt do gniazda zasilania.
3. Odłączyć produkt od zasilania, gdy akumulator zostanie w pełni naładowany.
4. Wymontować akumulator z produktu.

ŁADOWANIE GORĄCEGO AKUMULATORA

Ciągłe użytkowanie narzędzia powoduje, że ogniwa akumulatora stają się gorące. Gorący akumulator należy odstawić do ostygnięcia na około 30 minut przed rozpoczęciem ładowania.

KONSERWACJA

Odłączać produkt od zasilania i wyjmować akumulator na czas nieużywania lub czyszczenia.

Unikać stosowania rozpuszczalników do czyszczenia części z tworzyw sztucznych. Większość tworzyw sztucznych jest podatna na działanie różnego rodzaju dostępnych w handlu rozpuszczalników. Używać miękkiej szmatki lub szczotki w celu usuwania zanieczyszczeń i pyłu.

W żadnym wypadku nie należy dopuszczać do kontaktu płynów hamulcowych, benzyny, produktów ropopochodnych i olejów penetrujących z częściami plastikowymi. Produkty te zawierają substancje chemiczne, które mogą uszkodzić, osłabić lub zniszczyć plastik.

Wewnątrz produktu występuje niebezpieczne napięcie. Nie demontować.

W razie potrzeby można zamówić rysunek produktu rozebranego. Należy podać typ produktu i numer seryjny nadrukowany na etykiecie oraz zamówić rysunek u lokalnego przedstawiciela handlowego lub bezpośrednio: Techtronic Industries GmbH, Max-Eyth-Straße 10, 71364 Winnenden, Germany.

CZYSZCZENIE ŁADOWARKI

Przed przystąpieniem do czyszczenia należy odłączyć przewód zasilania ładowarki od źródła zasilania, aby uniknąć poważnych obrażeń ciała.

Oczyszczyć powierzchnię ładowarki (z wyjątkiem etykiet) za pomocą szmatki nasączonej niewielką ilością wody z dodatkiem łagodnego detergentu.

Nie myć obudowy z tworzywa sztucznego silnymi detergentami. Może dojść do uszkodzenia w rezultacie kontaktu z niektórymi olejkami aromatycznymi, takimi jak sosnowy i cytrynowy, a także rozpuszczalnikami, takimi jak nafta.

Wilgoć może spowodować zagrożenie porażeniem prądem elektrycznym. Wytrzeć wilgoć miękką, suchą ściereczką.

PRZECHOWYWANIE

Produkt należy przechowywać chłodnym i suchym miejscu, w temperaturze od 10 do 38°C.

SYMBOLE



Przed uruchomieniem produktu należy dokładnie zapoznać się z instrukcjami.



UWAGA! OSTRZEŻENIE! NIEBEZPIECZEŃSTWO!



Sprzęt klasy II



Wyłącznie do stosowania w pomieszczeniach



Bezpiecznik zwłocznony 3,15 A



Prąd stały



Wypożyczenie dodatkowe – nie wchodzi w skład wyposażenia standardowego, dostępne jako wyposażenie dodatkowe.



Zużytego sprzętu elektrycznego i elektronicznego nie należy wyrzucać jako nieposortowanych odpadów komunalnych.

Zużyty sprzęt elektryczny i elektroniczny musi być gromadzony osobno.

Zużyte źródła światła muszą zostać usunięte ze sprzętu.

Skontaktować się z lokalnymi władzami lub sprzedawcą detalicznym w celu uzyskania porad dotyczących recyklingu i punktu zbiórki odpadów.

Zgodnie z lokalnymi przepisami sprzedawcy detaliczni mogą być zobowiązani do nieodpłatnego odbioru zużytego sprzętu elektrycznego i elektronicznego.

Państwa wkład w ponowne wykorzystanie i recykling zużytego sprzętu elektrycznego i elektronicznego pomaga zmniejszyć zapotrzebowanie na surowce.

Zużyty sprzęt elektryczny i elektroniczny zawiera nadające się do recyklingu i cenne materiały i surowce, które mogą mieć negatywny wpływ na środowisko naturalne i zdrowie ludzkie, jeśli nie są usuwane w sposób przyjazny dla środowiska naturalnego.

Z utylizowanego sprzętu należy usunąć wszelkie ewentualne dane osobowe.



Symbol zgodności z przepisami europejskimi



Symbol zgodności z przepisami ukraińskimi



Znak zgodności EurAsian

HU AZ EREDETI ÚTMUTATÓ FORDÍTÁSA

RENDELTESSZERŰ HASZNÁLAT

A töltő kizárólag a használati utasításban szereplő kompatibilis akkumulátorok töltésére szolgál.

A termék csak beltéren, száraz környezetben használható.

A termék nem szolgál más típusú akkumulátorok töltésére vagy áramellátás biztosítására. Tilos robbanékony vagy tűzveszélyes környezetben használni.

Ne használja a terméket a rendeltetésétől eltérő célra.

A TÖLTŐRE VONATKOZÓ TOVÁBBI BIZTONSÁGI FIGYELMEZTETÉSEK

A terméket nem használhatják vagy tisztíthatják korlátozott fizikai, érzékszervi vagy értelmi képességekkel rendelkező, vagy a kellő tapasztalattal és tudással nem rendelkező személyek, hacsak egy biztonságukért jogilag felelős személy nem adott nekik útmutatást a készülék biztonságos használatához. Az e személyek

által használatot felügyelni kell. Gyermek nem használhatja és tisztíthatja a készüléket, és nem játszhatnak azzal. Amikor a termék nincs használatban, azt olyan helyre kell tenni, ahol gyermekek számára nem hozzáférhető.

Olvassa el az összes biztonsági figyelmeztetést és utasítást. A figyelmeztetések és utasítások be nem tartása áramütést, tüzet és/ vagy súlyos sérülést okozhat.

Ne töltse a (nem újratölthető) elsődleges cellákat.

A termék ne legyen nyirkos, és soha ne használja nyirkos környezetben.

A termék kizárólag beltéri használatra szolgál.

Ne takarja le a szellőzőnyílásokat, működés közben pedig biztosítsa a megfelelő szellőzést.

A hálózati feszültségnek meg kell felelnie a terméken szereplő értéknek.

A termék használata előtt ellenőrizze, hogy a töltő burkolata, kábele és dugója nem sérült-e. Ha sérülést talál, ne használja a terméket és vigye el megjavíttatni hivatalos szervizközpontba.

Ne használja a terméket, ha erős ütés vagy lökés érte, vagy ha bármilyen más módon sérült.

Töltéskor ne tegye ki a terméket napugárzásnak vagy más hőforrásnak. A töltő közelében a javasolt hőmérséklet: 5–40 °C.

A töltés során hő termelődik, ezért ne használja a terméket éghető felületen.

Ne használja a terméket gyúlékony anyagok közelében, úgymint textílianyag, csomagolóanyagok, festék, festékspray vagy -aeroszol, kenőanyagok, hígítók, benzintartályok, gáztartályok vagy gázkészülékek.

Soha ne módosítsa, szerelje szét vagy próbálja meg a terméket maga megszerelni.

Ne hagyja, hogy a töltő vagy az akkumulátor olyan anyagokkal szennyeződjön, amelyek vezetőképesek lehetnek, például csiszolásból, vágásból vagy más gépi megmunkálásból származó fémreszecskékből.

Védje az akkumulátor érintkezéskapcsait a fémtárgyaktól, hogy elkerülje a rövidzárlatot, amely tüzet vagy robbanást okozhat.

Ha a terméket nem használja vagy éppen tisztítja, húzza ki a hálózati aljzatból.

Csak jóváhagyott és jó állapotú hosszabbítókábel használjon.

Ne töltsön olyan akkucsomagokat, amelyek a szivárgás jeleit mutatják. Ezeket megfelelően ártalmatlanítsa.

Soha ne töltsön sérült akkumulátort. A sérült akkumulátorokat azonnal cserélje le.

Minden használat előtt ellenőrizze a tápkábel épségét. Ha sérülési jelei mutatkoznak, a veszély elhárítása érdekében a kábelt a szervizközpont egy képzett szerelőjével kell kicseréltetni.

AZ AKKUMULÁTOR KIEGÉSZÍTŐ BIZTONSÁGI FIGYELMEZTETÉSEI

▲ FIGYELMEZTETÉS! Tűz, személyi sérülés és termékkárosodás rövidzárlat miatti kockázatának csökkentése érdekében soha ne merítse az eszközt, az akkucsomagot vagy a töltőt folyadékba, illetve ne engedje, hogy folyadék jusson ezekbe. A korrozív hatású vagy vezetőképes folyadékok, mint pl. a sós víz, bizonyos vegyi anyagok, fehérítők vagy fehérítő tartalmú termékek, rövidzárlatot okozhatnak.

ISMERJE A TERMÉKÉT

Lásd a 3. oldalt

1. Hordozó fogantyú
2. Világító kijelző
3. Portválasztó gomb
4. Akkumulátorcsatlakozó
5. Kulcslyuk konzol

FALI RÖGZÍTÉS

Gondosan válasszon egy stabil falrészlet a töltő felszereléséhez. Győződjön meg arról, hogy a felszerelés és a működtetés nem akadályozza semmi. A töltő maximális bruttó tömege kb. 8,74 kg, ezért szükség esetén erősítse meg a falat.

A töltőt csak függőleges helyzetben szerelje fel. A töltőt két csavarral rögzítse a falra. Különböző leeshet és súlyos sérülést okozhat.

Rendszeresen ellenőrizze a csavarok szorosságát. Győződjön meg arról, hogy a csavarok feje jól illeszkedik a fali szerelőlyukakba, hogy a töltőt erősen a helyén tartsák. Ellenkező esetben a laza csavarok miatt a töltő leeshet a falról.

LED-ES JELZŐK

	Folyamatos narancssárga	Az akkumulátor kiértékelés alatt. / Az akkumulátor töltésre vár.
	Villogó narancssárga	Az akkumulátor túlságosan forró vagy hideg. A töltés megkezdődik, ha az akkumulátor elérte a megfelelő töltési hőmérsékletet.
	Villogó zöld	Az akkumulátor töltődik.
	Folyamatos zöld	A töltés befejeződött.
	Folyamatos piros	Az akkumulátor vagy a töltő hibás.

MŰKÖDTETÉS

AKKUMULÁTOR TÖLTÉSE

- Az akkumulátorokat alacsony töltöttségi állapotban szállítjuk ki, ezért az első használat előtt töltse fel. Ha a töltő normál körülmények mellett nem tölti fel az akkumulátort, akkor a töltőt és az akkumulátort is vigye el hivatalos szervizközpontba.
- Győződjön meg arról, hogy a tápellátás normál háztartási feszültségű, 220–240 V, 50/60 Hz, csak váltóáramú.

MEGJEGYZÉS: Ha a töltőhöz több akkucsomagot csatlakoztat, az akkucsomagok töltése a portszámok sorrendjében, egyesével történik. A töltő akkumulátorcsatlakozó kiválasztásához nyomja meg egyszer a portválasztó gombot. Ezután újra és újra nyomja le a gombot, egészen addig, amíg a kívánt port jelzője villogni nem kezd. Miután a kiválasztott akkumulátor teljesen feltöltődött, megkezdődik a többi akkumulátor töltése az óramutató járásával ellentétes sorrendben.

MEGJEGYZÉS: Az akkumulátor teljes feltöltődésekor a zöld LED tovább világít. Töltés közben normális, ha az akkumulátor kicsit fellemelegszik.

MEGJEGYZÉS: Töltés közben az akkumulátort és a töltőt olyan helyre tegye, ahol a hőmérséklet 5 °C-nál magasabb, de 40 °C-nál alacsonyabb.

HŰVŐS AKKUMULÁTOR TÖLTÉSE

1. Helyezze az akkumulátort a töltőportba.
2. Csatlakoztassa a terméket egy áramforráshoz.
3. Válassza le a terméket a tápellátásról, amikor az akkumulátor teljesen feltöltődik.
4. Távolítsa el az akkumulátort a termékről.

FORRÓ AKKUMULÁTOR TÖLTÉSE

Ha egy eszközt folyamatosan használ, az akkumulátor cellái felforrósodnak. A forró akkumulátort hagyja lehűlni körülbelül 30 percig, mielőtt újratölti.

KARBANTARTÁS

Ha a terméket nem használja, vagy tisztítja, akkor válassza le az áramellátásról, és távolítsa el az akkumulátort.

Ne használjon oldószerkeket a műanyag alkatrészek tisztításakor. A legtöbb műanyag érzékeny különböző típusú kereskedelmi forgalomban kapható oldószerekre. A szennyeződés és a por eltávolításához használjon egy tiszta rongyot vagy egy puha kefért.



Soha ne hagyja, hogy fékfolyadék, benzin, petróleumalapú termékek és átitatóolajok érintkezzenek műanyag alkatrészekkel. Ezek a termékek olyan vegyszereket tartalmaznak, amelyek károsíthatják, meggyengíthetik vagy elpusztíthatják a műanyagot.

A termékben veszélyes elektromos feszültség van, ezért ne szerelje szét.

Szükség esetén megrendelheti a termék bontott nézetét. Adja meg a termék típusát és a címkére nyomtatott sorozatszámot, és rendelje meg a tvrajtot a helyi szerviznél vagy közvetlenül az alábbi elérhetőségen: Techtron Industries GmbH, Max-Eyth-Straße 10, 71364 Winnenden, Germany.

A TÖLTŐ TISZTÍTÁSA

Tisztítás előtt válassza le a töltő tápkábelét a tápellátásról a súlyos személyi sérülések megelőzéséhez.

Enyhe tisztítószeres nedves törlőkendővel tisztítsa meg a töltő felszínét (kivéve a címkéket).









Ne használjon semmilyen erős tisztítószert a műanyag házra. Bizonyos aromás olajok, például fenyő és citrom, és az oldószerek, mint a kerozin, károsíthatják őket.

A nedvesség az áramütés veszélyét okozhatja. Az esetleges nedvességet törölje le puha, száraz ronggyal.

TÁROLÁS

A terméket hűvös, száraz helyen, 10–38 °C-os hőmérsékleten tárolja.

SZIMBÓLUMOK

	A termék elindítása előtt olvassa el figyelmesen a használati utasítást.
	VIGYÁZAT! FIGYELEMTETÉS! VESZÉLY!
	Berendezés besorolása: II.
	Kizárólag beltéri használatra
	Lomha biztosító 3,15 A
	Egyenáram
	Tartozék – Az alaptermék nem tartalmazza, tartozékként kapható.
	Az elektromos és elektronikus berendezések hulladékait ne ártalmatlanítsa válogatatlán települési hulladékként.
	Az elektromos és elektronikus berendezések hulladékait gyűjtse elkülönítve. A hulladékká vált fényforrásokat vegye ki a berendezésből. Lépjön kapcsolatba a helyi hatósággal vagy kereskedővel az újrahasznosításra vonatkozó útmutatásért és a gyűjtőállomásokkal kapcsolatos információkért. A helyi szabályozások szerint a kereskedők kötelesek lehetnek ingyen visszavenni az elektromos és elektronikus berendezések hulladékait. A hozzájárulása az elektromos és elektronikus berendezések hulladékainak újrafelhasználásához és újrafeldolgozásához segít csökkenteni a nyersanyagok iránti keresletet.

Az elektromos és elektronikus berendezések hulladékai értékes és újrafeldolgozható anyagokat tartalmaznak, amelyek káros hatással lehetnek a környezetre és az emberi egészségre, ha nem környezetbarát módon ártalmatlanítják őket.

A hulladékká vált berendezésből szükség esetén törölje a személyes adatokat.



Európai megfelelőségi jelölés



Ukrán megfelelőségi jelölés



Eurázsiai megfelelőségi jelzés

SL PREVOD ORIGINALNIH NAVODIL

DOLOČENI POGOJI ZA UPORABO

Polnilec je namenjen samo za polnjenje združitljivih baterij, ki so navedene v tem priročniku.

Izdelek je samo za uporabo v zaprtih in suhih prostorih.

Izdelek ni namenjen za polnjenje drugih vrst baterij ali kot vir napajanja. Nikoli ga ne smete uporabljati v eksplozivnih ali vnetljivih okoljih.

Izdelka ne uporabljajte na noben način, ki ni predpisan za to napravo.

VARNOSTNA OPOZORILO ZA POLNILEC

Izdelek ni predviden za uporabo ali čiščenje s strani oseb z zmanjšanimi fizičnimi, senzoričnimi ali umskimi sposobnostmi oziroma pomanjkanjem izkušenj ali znanja, razen če so bile te osebe poučene glede varne uporabe naprave s strani osebe, ki je zakonsko odgovorna za njihovo varnost. Med uporabo izdelka morajo biti pod nadzorom. Otroci ne smejo uporabljati, čistiti ali se igrati z izdelkom, ko se izdelek ne uporablja, pa mora biti shranjen izven njihovega dosega.

Preberite vsa varnostna opozorila in navodila. Neupoštevanje opozoril in navodil lahko privede do električnega udara, požara in/ali hudih telesnih poškodb.

Ne polnite primarnih celic (ki niso namenjene za večkratno polnjenje).

Izdelek ne sme biti moker in nikoli ga ne smete uporabljati v mokrem okolju.

Izdelek se lahko uporablja le v zaprtih prostorih.

Prezračevalnih rež ne pokrivajte in med delovanjem zagotovite zadostno prezračevanje.

Omrežna napetost mora ustrezati zahtevam glede napetosti, navedenih na izdelku.

Preden uporabite izdelek, se prepričajte, da ohišje, kabel in vtič niso poškodovani. Če odkrijete poškodbe, izdelka ne uporabite in ga odnesite na popravilo na pooblaščen servis.

Če je bil izdelek izpostavljen hudemu udarcu ali tresenju ali je kakor koli drugače poškodovan, ga ne uporabljajte.

Izdelek med polnjenjem ne sme biti izpostavljen sončni svetlobi ali drugim virom toplote. Priporočen razpon temperature okolja med polnjenjem je od 5 do 40 °C.

Ker se okolica delujočega polnilnika segreva, izdelka ne uporabljajte na vnetljivi površini.

Izdelka ne uporabljajte v bližini vnetljivih materialov, kot so tkanine, embalaža, barva, barva v razpršilu ali aerosoli, maziva, redčila, posode z bencinom, posode s plinom ali plinske naprave.

Izdelka nikoli ne spreminjajte, razstavljajte ali popravljajte sami.

Pazite, da polnilnika ali akumulatorjev ne kontaminirate s potencialno prevodnim materialom, kot so kovinski delci, ki nastanejo pri brušenju, rezanju ali strojni obdelavi.

Kontaktne priključke baterij zaščitite pred kovinskimi predmeti, da preprečite kratki stik, ki lahko povzroči požar ali eksplozijo.

Ko izdelka ne uporabljate ali ga čistite, ga iztaknite iz električne vtičnice.

Uporabljajte samo odobren podaljšek v brezhibnem stanju.

Ne polnite akumulatorjev, ki kažejo znake puščanja. Pravilno jih odložite.

Ne polnite poškodovanih akumulatorjev. Poškodovane akumulatorje takoj zamenjajte.

Pred vsako uporabo preverite, ali je napajalnik kabel poškodovan. Če odkrirete znake poškodb, ga mora zamenjati usposobljena oseba na pooblaščenem servisu, da se prepreči nevarnost.

DODATNA VARNOSTNA OPOZORILO ZA BATERIJO

⚠ OPOZORILO! Za zmanjšanje nevarnosti požara, telesne poškodbe in poškodbe izdelka zaradi kratkega stika nikoli ne potopite orodja, baterijskega vložka ali polnilca v tekočino ali dopustite, da bi tekočina vdrila vanje. Korozivne ali prevodne tekočine, kot so slana voda, določene kemikalije in belila ali proizvodi, ki le ta vsebujejo, lahko povzročijo kratek stik.

SPOZNAJTE SVOJ IZDELEK

Glejte stran 3.

1. Ročaj za prenašanje
2. Indikator LED
3. Gumb za izbiro vhoda
4. Vrata za baterijo
5. Obešalnik z luknjo





NAMESTITEV NA STENO

Pazljivo izberite stabilno steno za namestitev polnilca. Prepričajte se, da ni ovir za namestitev ali uporabo. Največja bruto teža polnilca je približno 8,74 kg; steno po potrebi dovolj ojačajte.

Polnilec namestite izključno navpično. Na steno namestite dva vijaka, na kateri boste namestili polnilec. Sicer polnilec lahko pade in povzroči hude telesne poškodbe.

Trdnost vijakov redno preverjajte. Prepričajte se, da se konici vijakov ustrezno prilegata v montažne luknje v steni, da bo polnilec dobro nameščen na svojem mestu. Če sta vijaka ohlapna, lahko polnilnik pade.

INDIKATORJI LED

	Sveti oranžno	Baterija se preverja. / Akumulator čaka na polnjenje.
	Utripa oranžno	Baterija je prevroča ali prehladna. Polnjenje se bo začelo, ko bo baterija dosegla ustrezno temperaturo za polnjenje.
	Utripa zeleno	Baterija se polni.
	Sveti zeleno	Polnjenje je dokončano.
	Sveti rdeče	Baterija ali polnilec je v okvari.

UPORABA

POLNENJE AKUMULATORJA

Akumulatorji se pošiljajo v stanju majhne napoljenosti. Zato jih morate pred prvo uporabo napolniti. Če polnilec v normalnih okoliščinah ne polni akumulatorja, odnesite akumulator in polnilec na pooblaščen servis.

• Poskrbite, da uporabljate napajanje običajne napetosti za gospodinjstva, tj. izključno izmenični tok 220–240V, 50/60Hz.

OPOMBA: Ko je na polnilec priključenih več akumulatorjev, se akumulatorji polnijo eden za drugim glede na vrstni red številke vhoda. Vhod za polnjenje akumulatorja izberite tako, da enkrat pritisnete gumb za izbiro vhoda. Nato znova pritisnete gumb dokler želeni vhod ne prične utripati. Ko je izbrani akumulator povsem napolnjen, se bodo preostali akumulatorji polnili v nasprotni smeri urinega kazalca.

OPOMBA: Ko se akumulator povsem napolni, sveti zelena lučka LED. Akumulator med polnjenjem postane rahlo topel na dotik, kar je normalno.

OPOMBA: Med polnjenjem je treba polnilec in akumulator postaviti na mesto, kjer je temperatura višja od 5 °C in nižja od 40 °C.

POLNENJE MRZLEGA AKUMULATORJA

1. Vstavite akumulator v polnilna vrata.
2. Izdelek priključite na napajanje.
3. Ko je akumulator povsem napolnjen, izklopite izdelek iz napajanja.
4. Akumulator odstranite iz izdelka.

POLNENJE VROČEGA AKUMULATORJA

Ob neprekinjeni uporabi orodja se celice v akumulatorju segrejejo. Vroč akumulator se mora pred polnjenjem ohlajati približno 30 minut.

VZDRŽEVANJE

Ko izdelka ne uporabljate oziroma ko ga čistite, ga iztaknite iz napajanja in odstranite akumulator.

Plastičnih delov ne čistite s topli. Večina vrst plastike je občutljivih na razne vrste komercialnih topil. Umazanijo in prah odstranite s čisto krpo ali mehko krtačko.

Nikoli ne dopustite, da bi zavorna tekočina, bencin, naftni izdelki in pronicajoča olja prišla v stik s plastičnimi deli. Ti izdelki vsebujejo kemikalije, ki lahko plastiko poškodujejo, oslabijo ali uničijo.

V notranjosti izdelka so prisotne nevarne napetosti, zato ga ne razstavljajte.

Po potrebi lahko naročite eksplozijski pogled izdelka. Navedite vrsto izdelka in serijsko številko, natisnjeno na oznaki, ter naročite načrt pri lokalnem servisnem agentu ali neposredno na: Techtronic Industries GmbH, Max-Eyth-Straße 10, 71364 Winnenden, Germany.

ČIŠČENJE POLNILNIKA

Za preprečitev hudih telesnih poškodb napajalni kabel polnilnika pred čiščenjem iztaknite iz napajanja.

Površino polnilnika (razen oznak) očistite z vlažno krpo, namočeno v blago čistilo.

Plastičnega ohišja ne čistite z močnimi čistili. Določena aromatična olja, kot sta smrekovino in limonino, ter topila, na primer kerozin, ga lahko poškodujejo.

Vlaga lahko povzroči nevarnost električnega udara. Morebitno vlago obrišite z mehko, suho krpo.

SHRANJEVANJE

Izdelek hranite v hladnem in suhem prostoru pri temperaturi od 10 °C do 38 °C.

SIMBOLI

 Pred zagonom izdelka pazljivo preberite navodila.

 POZOR! OPOZORILO! NEVARNOST!

 Oprema razreda II



EN

FR

DE

IT

ES

PT

NL

DA

NO

SV

FI

EL

TR

CS

SK

PL

HU

SL

HR

LV

LT

ET

RU

BG









RO

MK

UK

AR



	Samo za uporabo v zaprtih prostorih
	Zakasnitvena varovalka 3,15 A
	Enosmerni tok
	Dodatek - ni na voljo kot standardna oprema, na voljo kot dodatek.
	<p>Odpadne električne in elektronske opreme ne odlagajte med nesortirane gospodinjne odpadke.</p> <p>Odpadno električno in elektronsko opremo je treba zbirati ločeno.</p> <p>Odpadne svetlobne vire je treba odstraniti iz opreme.</p> <p>Glede recikliranja in zbirališča se posvetujte z lokalnim organom ali prodajalcem.</p> <p>Skladno z lokalnimi predpisi morajo trgovci na drobno odpadno električno in elektronsko opremo morda brezplačno prevzeti.</p> <p>Vaš prispevek k ponovni uporabi in recikliranju odpadne električne in elektronske opreme pomaga zmanjšati zahteve po surovinah.</p> <p>Odpadna električna in elektronska oprema vsebuje dragocene materiale in materiale, ki jih je mogoče reciklirati, in lahko v primeru, da se ne odložijo na način, skladen z okoljem, negativno vplivajo na okolje in zdravje ljudi.</p> <p>Če so v odpadni opremi shranjeni osebni podatki, jih izbršite.</p>
	Evropski znak skladnosti
	Ukrajinski znak skladnosti
	EurAsian oznaka o skladnosti

Proizvod nikada ne smije biti vlažen i ne smije se koristiti u vlažnom okruženju.

Proizvod je namijenjen samo za korištenje u zatvorenom prostoru.

Nemojte prekrivati ventilacijske otvore, i omogućite dovoljnu ventilaciju za vrijeme rada.

Mrežni napon električne energije mora odgovarati specifikacijama napona na proizvodu.

Prije korištenja proizvoda provjerite ima li oštećenja na kućištu punjača, kabela i utikaču. Ako otkrijete oštećenje, nemojte koristiti proizvod i odnesite ga na popravak u ovlaštenu servisni centar.

Proizvod nemojte koristiti ako je pretrpio jak udarac ili trzaj, ili ako je oštećen na bilo koji drugi način.

Proizvod nemojte izlagati izravnoj sunčevoj svjetlosti ili drugom izvoru topline za vrijeme punjenja. Preporučena temperatura okoliša mjesta punjenja iznosi od 5° do 40 °C.

Zbog topline koja se razvija tijekom punjenja, nemojte koristiti proizvod na zapaljivoj površini.

Proizvod nemojte koristiti u blizini zapaljivih materijala, kao što su tkanine, ambalažni materijali, boje, boje u sprejevima ili aerosoli, razrjeđivači, spremnici s benzinom, spremnici s plinom ili plinski uređaji.

Nemojte mijenjati, rastavljati niti sami pokušavati popraviti proizvod.

Punjač i baterija ne smiju se kontaminirati bilo kojim materijalom koji može biti vodljiv, kao što su npr. metalne čestice od brušenja, rezanja ili procesa strojne obrade.

Kontaktne terminale baterije zaštitite od metalnih predmeta kako biste spriječili nastanak kratkog spoja, koji može prouzročiti požer ili eksploziju.

Izvucite utikač proizvoda iz utičnice kada proizvod ne koristite ili kada ga čistite.

Upotrebjavajte samo produžni kabel koji je odobren i u dobrom stanju.

Nemojte puniti bateriju na kojoj su vidljivi znakovi curenja. Baterije odložite u otpad na propisani način.

Nemojte puniti oštećenu bateriju. Odmah zamijenite oštećene baterijske sklopove.

Prije svake upotrebe, pregledajte kabel za napajanje i utvrdite je li oštećen. Ako na njemu ima znakova oštećenja, kako bi se izbjegla opasnost, mora ga zamijeniti stručna osoba ili neki ovlaštenu servisni centar.

DODATNA SIGURNOSNA UPOZORENJA ZA BATERIJU

⚠ UPOZORENJE! Kako biste smanjili rizik od požara, tjelesnih ozljeda i oštećenja proizvoda zbog kratkog spoja, nikada nemojte umakati svoj alat, baterijski sklop ili punjač u tekućinu ili dozvoliti da tekućina prodre u njih. Korozirajuće ili vodljive tekućine kao slana voda, određene kemikalije i sredstva za bijeljenje ili proizvodi koji sadrže sredstva bijeljenja, mogu prouzročiti kratak spoj.

UPOZNAJTE SVOJ PROIZVOD

Vidi stranicu 3.

1. Ručka za nošenje
2. LED pokazivač
3. Gumb za odabir priključka
4. Baterijski priključak
5. Vješalica u prerezu

POSTAVLJANJE NA ZID

Pažljivo odaberite stabilan zid za postavljanje punjača. Uvjerite se da ništa ne ometa radove postavljanja ili rukovanje. Maksimalna bruto masa punjača iznosi približno 8,74 kg, prema potrebi provedite dovoljno ojačanje zida.

Punjač postavite samo u okomit položaj. U zid ugradite dva vijka kako biste postavili punjač. U suprotnom bi punjač mogao pasti i prouzročiti teške ozljede.

Redovito provjeravajte pritegnutost vijaka. Uvjerite se da glave vijaka pravilno ulaze u otvore za postavljanje na zid kako bi punjač čvrsto držali na jednom mjestu. U suprotnom, punjač bi mogao pasti zbog labavih vijaka.

HR PRIJEVOZ ORIGINALNIH UPUTA

SPECIFICIRANI UVJETI KORIŠTENJA

Punjač je namijenjen isključivo punjenju kompatibilnih baterijskih sklopova navedenih u ovom priručniku.

Proizvod je namijenjen isključivo uporabi u zatvorenom prostoru, u suhim uvjetima.

Proizvod nije namijenjen punjenju drugih tipova baterija ili korištenju kao izvor napona. Nikada ga se ne smije koristiti u eksplozivnom ili zapaljivom okolišu.

Nemojte koristiti proizvod na bilo koji drugi način od onog za koji je namijenjen.





SIGURNOSNA UPOZORENJA ZA PUNJAČ

Proizvod ne smiju koristiti niti čistiti osobe smanjenih tjelesnih, senzornih ili mentalnih sposobnosti, niti osobe bez iskustva i znanja, osim ako su od osobe zakonski odgovorne za njihovu sigurnost dobile upute koje se odnose na sigurno korištenje uređaja. Potrebno ih je nadzirati dok koriste proizvod. Djeca ne smiju koristiti, čistiti proizvod ili se igrati s njim, koji kada nije u uporabi treba biti zaštićen izvan njihovog dohvata.

Pročitajte sva sigurnosna upozorenja i sve upute. Propust da se slijede upozorenja i upute može dovesti do strujnog udara, požara i/ili teške ozljede.

Nemojte ponovo puniti primarne ćelije (nisu punjive).

LED POKAZIVAČI

	Neprekidno naračasto	Baterija se procjenjuje. / Baterija čeka na punjenje.
	Treptavo naračasto	Baterija je prevruća ili prehladna. Punjenje će početi kada baterija postigne odgovarajuću temperaturu punjenja.
	Treptavo zeleno	Baterija se puni.
	Neprekidno zeleno	Punjenje je završeno.
	Neprekidno crveno	Baterija ili punjač je neispravan.

RUKOVANJE

PUNJENJE BATERIJSKOG SKLOPA

- Baterijski sklopovi isporučuju se u stanju niske napunjenosti. Stoga ih morate napuniti prije prvog korištenja. Ako punjač ne puni bateriju u normalnim uvjetima, vratite i bateriju i punjač u ovlaštenu servisnu centar.
- Uvjerite se da je napajanje uobičajenog napona u kućanstvu, 220–240V, 50/60Hz, samo za izmjeničnu struju.

NAPOMENA: Ako je na punjač priključeno više baterija, punjenje baterija odvija se pojedinačno, redom brojeva na priključcima za baterije. Za odabir priključka za punjenje baterije, jednom pritisnite gumb za odabir priključka. Zatim ponovno pritisnite gumb dok željeni priključak ne počne treperiti. Nakon što se odabrana baterija u potpunosti napuni, preostale baterije će se puniti u smjeru suprotnom od kazaljke na satu.

NAPOMENA: Kada se baterija u potpunosti napuni, zelena LED lampica ostaje upaljena. Normalno je da je tijekom punjenja baterijskog sklop bude neznatno topao na dodir.

NAPOMENA: Tijekom punjenja, punjač i baterijski sklop treba se staviti na mjesto na kojem je temperatura viša od 5°C ili niža od 40°C.

PUNJENJE HLADNOG BATERIJSKOG SKLOPA

- Baterijski sklop umetnite u priključak za punjenje.
- Proizvod priključite na napajanje.
- Odvajite proizvod od izvora električnog napajanja kada se baterijski sklop do kraja napuni.
- Izvadite bateriju iz proizvoda.

PUNJENJE VRUĆEG BATERIJSKOG SKLOPA

Prilikom neprekidne uporabe alata, ćelije u baterijskom sklopu će postati vruće. Vrućem baterijskom sklopu treba se dozvoliti da se hladi približno 30 minuta prije ponovnog punjenja.

ODRŽAVANJE

Odspojite proizvod s izvora napajanja i izvadite bateriju kada ga ne koristite ili kada ga čistite.

Izbjegavajte korištenje otapala za čišćenje plastičnih dijelova. Većina plastičnih materijala osjetljiva je na razne vrste komercijalnih otapala. Za uklanjanje prljavštine i prašine koristite čistu krpnu ili mekanu četku.

Nemojte ni u jednom trenutku dozvoliti da tekućine za kočnice, benzin, proizvodi na bazi petroleja i prodiruća ulja dolaze u doticaj s plastičnim dijelovima. Ti proizvodi sadrže kemikalije koje mogu oštetiti, oslabiti ili uništiti plastiku.

U proizvodu je prisutan opasan napon; nemojte rastavljati proizvod.

Crtež prikaza rastavljenog sklopa proizvoda moguće je naručiti prema potrebi. Navedite vrstu proizvoda i serijski broj otisnut na oznaci i naručite crtež od svojih lokalnih servisnih predstavnika ili izravno na: Techtronic Industries GmbH, Max-Eyth-Straße 10, 71364 Winnenden, Germany.

ČIŠĆENJE PUNJAČA

Prije čišćenja, utikač kabela za napajanje na punjaču izvucite iz izvora napajanja kako biste spriječili teško tjelesno ozljeđivanje.

Površinu punjača (osim naljepnica) koristite vlažnom krpom s blagim deterdžentom.



















Na plastičnom kućištu ne koristite nikakve jake deterdžente. Mogu ga oštetiti određena aromatična ulja, kao što su ulje bora i limuna i otapala poput kerozina.

Vlaga može dovesti do opasnosti od udara. Svu vlagu obrišite mekom suhom krpom.

ČUVANJE I POHRANA

Proizvod čuvajte na hladnom i suhom mjestu na temperaturi između 10°C i 38°C.

SIMBOLI

	Prije pokretanja proizvoda pažljivo pročitajte upute.
	OPREZI! UPOZORENJE! OPASNOST!
	Oprema II. klase
	Samo za upotrebu u zatvorenom prostoru
	Spori osigurač od 3,15 A
	Istosmjerna struja
	Pribor - Nije uključen u standardnu opremu, dostupan je kao pribor.
	Otpadnu električnu i elektroničku opremu nemojte odlagati kao nesortirani komunalni otpad.
	Otpadna električna i elektronička oprema mora se prikupljati odvojeno.
	Otpadni izvori svjetla moraju se ukloniti iz opreme.
	Od lokalnih nadležnih tijela ili trgovca zatražite savjete koji se odnose na recikliranje i mjesto za skupljanje otpada.
	U skladu s lokalnim propisima, trgovci u maloprodaji imaju obvezu besplatnog preuzimanja električne i elektroničke opreme.
	Vaš doprinos ponovnoj upotrebi i recikliranju otpadne električne i elektroničke opreme pomaže u smanjenju potrebe za sirovinama.
	Otpadna električna i elektronička oprema sadrži vrijedne materijale i one koje je moguće reciklirati, koji mogu negativno utjecati na okoliš i ljudsko zdravlje, ako se ne uklanja na način ekološki sukladan s okolišem.
	Izbrisite osobne podatke iz otpadne opreme, ako ih ima.
	Europska oznaka sukladnosti
	Ukrajinska oznaka sukladnosti
	EurAsian znak konformnosti

- EN
- DE
- FR
- IT
- ES
- PT
- NL
- DA
- NO
- SV
- FI
- EL
- TR
- CS
- SK
- PL
- HU
- SL
- HR
- LV
- LT
- ET
- RU
- BG
- RO
- MK
- UK
- AR

LV ORIĢINĀLO INSTRUKCIJU TULKUJUMS

ĪPAŠI LIETOŠANAS APSTĀKĻI

Lādētājs ir paredzēts tikai saderīgu akumulatoru bloku lādēšanai, kas norādīti šajā rokasgrāmatā.

Izstrādājums paredzēts lietošanai tikai telpās, sausos apstākļos.

Izstrādājums nav paredzēts neviena cita akumulatoru veida lādēšanai vai izmantošanai par sprieguma avotu. To nekad nedrīkst lietot sprādzienbīstamā vai uzliesmojošā vidē.

Neizmantojiet ierīci citiem mērķiem, bet tikai tam paredzētajiem.

LĀDĒTĀJA DROŠĪBAS BRĪDINĀJUMI

Produkts nav paredzēts lietošanai vai tīrīšanai personām ar ierobežotām fiziskajām, sensorajām vai garīgajām spējām, pieredzes vai zināšanu trūkumu, ja vien viņām netiek nodrošinātas norādes par iekārtas drošu lietošanu no personas, kas ir juridiski atbildīga par viņu drošību. Produkta izmantošanas laikā tie ir jāuzrauga. Bērni nedrīkst izmantot, tīrīt vai spēlēties ar produktu, kas laikā, kad netiek izmantots, ir jāuzglabā bērniem nepieejamā vietā.

Izlasiet visus brīdinājumus un drošības norādes. Brīdinājumu un norādījumu neievērošana var izraisīt elektriskās strāvas triecienu, ugunsgrēku un/vai nopietnus savainojumus.

Neveiciet primāro šūnu lādēšanu (nav paredzētas atkārtotai lādēšanai).

Produkts nedrīkst būt mitrs, un to nekad nedrīkst izmantot mitrā vidē.

Produkts lietošanai tikai telpās.

Neaizsedziet nevienu no ventilācijas atverēm un darbības laikā nodrošiniet pietiekošu ventilāciju.

Elektrotīkla spriegumam ir jāatbilst sprieguma specifikācijai uz izstrādājuma.

Pirms izstrādājuma izmantošanas, pārliecinieties, ka lādētāja korpusa, vads vai kontaktdakša nav bojātas. Atrodot bojājumus, neizmantojiet izstrādājumu un nogādājiet to remontam pilnvarotā servisa centrā.

Neizmantojiet produktu, ja tas saņēmis stipru triecienu, ticis saspiests, vai ir bojāts jebkādā citā veidā.

Veicot lādēšanu, nepakļaujiet izstrādājumu saules staru vai siltuma avotu ietekmei. Ieteicamais apkārtējās temperatūras diapazons lādēšanai ir no 5 līdz 40 °C.

Nemot vērā lādēšanas gaitā radīto siltumu, neizmantojiet izstrādājumu uz degošām virsmām.

Neizmantojiet izstrādājumu tādā uzliesmojošu materiālu tuvumā kā audums, iepakojuma materiāli, krāsas, krāsu aerosoli, smērvielas, šķīdinātāji, degvielas tvertnes, gāzes baloni vai gāzes iekārtas.

Nekad nemēģiniet izmainīt, izjaukt vai remontēt izstrādājumu pašrocīgi.

Neļaujiet lādētājam vai akumulatoru blokiem kļūt piesārņotiem ar jebkādiem materiāliem, kas var būt elektrovadītāji, piemēram, metāla skaidām vai putekļiem no slīpēšanas, zāģēšanas vai asināšanas.

Aizsargājiet akumulatora kontakta spaiļus no metāla priekšmetiem, lai izvairītos no īssavienojuma, kas var izraisīt uzliesmošanu vai sprādzieni.

Veicot izstrādājuma tīrīšanu, vai gadījumā, ja to nelietojat, atslēdziet to no elektrotīkla.

Izmantojiet tikai piemērotu pagarinātāju, kas ir labā stāvoklī.

Nelādējiet akumulatoru blokus, kuriem ir noplūdes pazīmes. Utilizējiet tos atbilstošā veidā

Nekad nelādējiet bojātu akumulatoru bloku. Nekavējoties nomainiet bojātos akumulatoru blokus.

Pirms katras lietošanas reizes pārbaudiet, vai barošanas vads nav bojāts. Ja ir redzamas bojājumu pazīmes, lai izvairītos no apdraudējuma, to jānomaina kvalificētai personai pilnvarotā servisa centrā.

PAPILDU AKUMULATORU BLOKA DROŠĪBAS BRĪDINĀJUMI

⚠ BRĪDINĀJUMS! Lai samazinātu aizdegšanās, ievainojumu un produkta bojājumu risku, kas radies īssavienojuma rezultātā,

nekad neiemērciet instrumentu, akumulatoru bloku vai lādētāju šķidrumā vai nepieļaujiet šķidruma ieplūšanu tajos. Koroziju izraisoši vai vadītspējīgi šķidrumi, piemēram, sālsūdens, noteiktas ķīmikālijas, balinātāji vai produkti, kas satur balinātājus, var izraisīt īssavienojumu.

ZINIET SAVU PRODUKTU

Skatīt 3. lappusi.

1. Pārnesēšanas rokturis
2. LED indikator
3. Pieslēgvietas izvēles poga
4. Akumulatora pieslēgvietā
5. Atslēgas formas atveres pakaramais

UZSTĀDĪŠANA UZ SIENAS

Rūpīgi izvēlieties stingru sienu lādētāja uzstādīšanai.

Pārlicinieties, ka netiek traucēti uzstādīšanas darbi vai lietošana. Maksimālais lādētāja bruto svars ir aptuveni 8,74 kg. Ja nepieciešams, nodrošiniet pietiekamu sienas pastiprināšanu.

Uzstādi lādētāju tikai vertikālā stāvoklī. Lai uzstādītu lādētāju, nostipriniet sienu divas skrūves. Pretējā gadījumā lādētājs var nokrist un radīt smagus ievainojumus.

Regulāri pārbaudiet skrūvju nekustīgumu. Pārlicinieties, kas skrūvju galva pareizi sakrīt ar lādētāja sienas uzstādīšanas atverēm, lai lādētāju varētu nekustīgi noturēt vietā. Pretējā gadījumā lādētājs vaļīgu skrūvju dēļ var nokrist.

LED INDIKATORI

	Deg pastāvīgi oranžs	Akumulators tiek novērtēts. / akumulators gaida lādēšanu.
	Mirgojošs oranžs	Akumulators ir pārāk karsts vai auksts. Lādēšana sāksies, kad akumulators sasniegs piemērotu lādēšanas temperatūru.
	Mirgo zaļš	Akumulators tiek lādēts.
	Pastāvīgi deg zaļš	Lādēšana ir pabeigta.
	Pastāvīgi deg sarkans	Akumulators vai lādētājs ir bojāts.

LIETOŠANA

AKUMULATORU BLOKA LĀDĒŠANA

- Akumulatoru bloki tiek sūtīti zemas uzlādes stāvoklī. Tāpēc, pirms pirmās lietošanas reizes tos nepieciešams uzlādēt. Ja lādētājs neveic akumulatora bloka lādēšanu normālos apstākļos, nogādājiet gan akumulatoru bloku, gan lādētāju jums tuvākajā pilnvarotajā servisa centrā pārbaudei.
- Pārlicinieties, ka barošanas avots ir normāls mājāsaimniecības spriegums, tikai 220–240V, 50/60Hz, mainstrāva.

PIEZĪME: Pievienojot lādētājam vairākus akumulatorus vienlaikus, tie tiek uzlādēti pēc kārtas pa vienu, lādētāja pieslēgvietu numerācijas secībā. Lai atlasītu akumulatora pieslēgvietu, kura veiks lādēšanu, nospiediet pieslēgvietas izvēles pogu vienu reizi. Tad nospiediet pogu vēlreiz, līdz vēlamā pieslēgvietā sāk mirgot. Pēc tam, kad izvēlētais akumulatoru bloks ir pilnīgi uzlādēts, atlikšie akumulatoru bloki tiks uzlādēti secībā pretī pulksteņrādītāja virzienam.

PIEZĪME: Kad akumulators ir līdz galam uzlādēts, zaļais LED indikators turpina degt. Ir pilnīgi normāli, ka akumulatora bloks lādēšanas laikā nedaudz uzsilst.

PIEZĪME: Lādēšanas laikā lādētāju un akumulatoru bloku ir jānovieto vietā, kur temperatūra ir virs 5 °C, bet zem 40 °C.

AUKSTA AKUMULATORU BLOKA LĀDĒŠANA

1. Ievietojiet akumulatoru bloku lādēšanas pieslēgvietā.

2. Pievienojiet produktu sprieguma avotam.
3. Atvienojiet produktu no barošanas, kad akumulators ir pilnīgi uzlādēts.
4. Noņemiet akumulatoru bloku no produkta.

KARSTA AKUMULATORU BLOKA LĀDĒŠANA

Izmantojot instrumentu nepārtraukti, akumulatora bloka šūnas sakarsīs. Sakarsušam akumulatoru blokam jāļauj atdzist aptuveni 30 minūtes pirms sākt to lādēt.

APKOPE

Neizmantojot vai tīrot izstrādājumu, atvienojiet to no sprieguma avota un noņemiet akumulatora bloku.

Neizmantojiet šķīdinātājus plastmasas detaļu tīrīšanai. Vairums plastikātu pakļaujas dažādu tirdzniecībā pieejamu šķīdinātāju iedarbībai. Putekļu un netīrumu noņemšanai izmantojiet tīru drānu vai mīkstu suku.

Nekad neļaujiet bremžu šķidrumiem, benzīnam, naftas produktiem un šķīdināšanām eļļām nonākt saskarsmē ar plastikāta daļām. Šie produkti satur ķīmikālijas, kas var bojāt, vājināt vai iznīcināt plastikātus.

Neizjauciet izstrādājumu, tā iekšienē ir bīstams spriegums.

Ja nepieciešams, iespējams pasūtīt produkta sprādzienvēida skatu. Norādīt produkta veidu un sērijas numuru, kas uzdrukāts uz etiķetes, un pasūtiet attēlu pie Jūsu vietējiem servisa pārstāvjiem vai tieši no: Techtron Industries GmbH, Max-Eyth-Straße 10, 71364 Winnenden, Germany.

LĀDĒTĀJA TĪRĪŠANA

Pirms tīrīšanas atvienojiet lādētāja barošanas vadu no sprieguma padeves, lai novērstu smagus ievainojumus.

Notīriet lādētāja virsmu (izņemot etiķetes), izmantojot mitru drānu ar maigu mazgāšanas līdzekli.

Neizmantojiet plastmasas korpusa tīrīšanai agresīvus mazgāšanas līdzekļus. To var sabojāt noteiktas aromātiskās eļļas, piemēram, priedes un citrona, un šķīdinātāji, piemēram, petroleja.

Mitrums var izraisīt elektrības triecienu apdraudējumu. Noslaukiet jebkādu mitrumu ar mīkstu, sausu drānu.

UZGLABĀŠANA

Glabājiet produktu vēsā, sausā vietā temperatūrā starp 10 un 38°C.

APZĪMĒJUMI

	Lūdzu rūpīgi izlasiet instrukcijas, pirms sākt lietot produktu.
	UZMANĪBU! BRĪDINĀJUMS! BĪSTAMI!
	II klases aprīkojums
	Lietošanai tikai telpās
	Laika aiztures drošinātājs 3,15 A
	Līdzstrāva
	Papildaprīkojums - Nav iekļauts standarta aprīkojumā, pieejams kā papildaprīkojums.
	Neizmetiet elektrisko un elektronisko iekārtu atkritumus kā nešķirotus sadzīves atkritumus. Elektrisko un elektronisko iekārtu atkritumi jāsavāc atsevišķi.
	Gaismas avotu atkritumi ir jāizņem no iekārtām.

Sazinieties ar vietējo pašvaldību vai mazumtirgotāju, lai saņemtu ieteikumus pārstrādei un savākšanas punktos.

Saskaņā ar vietējiem noteikumiem mazumtirgotājiem var būt pienākums bez maksas pieņemt atpakaļ elektrisko un elektronisko iekārtu atkritumus.

Jūsu ieguldījums elektrisko un elektronisko iekārtu atkritumu otrreizējā izmantošanā un otrreizējā pārstrādē palīdz samazināt izejvielu pieprasījumu.

Elektrisko un elektronisko iekārtu atkritumi satur vērtīgus un pārstrādājamas materiālus, kas var nelabvēlīgi ietekmēt vidi un cilvēku veselību, ja tos neapglabā veidē draudzīgā veidā.

Izdzēsiet no atkritumos nododamajām iekārtām personīgos datus, ja tādi tur ir.



Eiropas atbilstības zīme



Ukrainas atbilstības zīme



EurAsian atbilstības marķējums

LT ORIGINALIŲ INSTRUKCIJŲ VERTIMAS

YPATINGOS NAUDOJIMO SĀLYGOS

Šis ikraviklis skirtas tik šimam vadove nurodytiems suderinamiems akumulatoriams įkrauti.

Šis gaminys skirtas naudoti tik lauke sauso oro sąlygomis.

Gaminys nėra skirtas jokių kitų tipų akumulatoriams įkrauti arba naudoti vietoj energijos šaltinio. Jo niekada negalima naudoti sprogioje arba užsiliepsnojančioje aplinkoje.

Gaminį galima naudoti tik pagal paskirtį.

ĮSPĖJIMAI DĖL ĮKROVIKLIO SAUGOS

Šis įrenginys neskirtas naudoti asmenims, turintiems fizinių, jutimo arba protinių negalių arba neturintiems pakankamai patirties ir žinių, kaip naudotis šiuo prietaisu, nebent juos prižiūrėtų arba su šio būtinio prietaiso naudojimu supažindintų teisėtai už jų saugą atsakingas asmuo. Leiskite jiems naudotis įrenginiu tik jums prižiūrint. Neleiskite vaikams valyti įrenginio, juo naudotis arba žaisti; nenaudojamas įrenginys turi būti laikomas vaikams nepasiekiamoje vietoje.

Perskaitykite visus saugos įspėjimus ir nurodymus. Jei nesilaikysite nurodymų ar nekreipsite dėmesio į įspėjimus, galite sukelti elektros smūgį, gaisrą ir (arba) sunkiai susižaloti.

Neįkraukite pirminių (vienkartinių) maitinimo elementų.

Įrenginys neturi būti drėgnas ir niekada neturi būti naudojamas drėgnoje aplinkoje.

Šis įrenginys skirtas naudoti tik patalpoje.

Naudojimosi metu neuždenkite ventilacijos angų ir užtikrinkite tinkamą ventilaciją.

Elektros tinklo įtampa privalo atitikti ant gaminio nurodytas įtampas specifikacijai.

Prieš pradėdami naudotis gaminiu, patikrinkite, ar nepažeisti įkroviklio korpusas, kabelis ir kištukas. Jei aptiktumėte pažeidimą, nesinaudokite gaminiu, o pristatykite jį remontui į įgaliojantį techninės priežiūros centrą.

Nenaudokite įrenginio, jei jis patyrė stiprų smūgį ar kratymą, arba buvo kitaip pažeistas.

Įkrovimo metu saugokite gaminį nuo tiesioginių saulės spindulių ar kitų šilumos šaltinių. Rekomenduojama, kad įkrovimo vietoje būtų 5–40 °C temperatūra.



Kadangi įkrovimo metu gaminyje įšyla, nedėkite jo lengvai užsiliepsnojančių paviršių.

Nesinaudokite gaminiu šalia degių medžiagų, pavyzdžiui skudurų, pakavimo medžiagų, dažų, purškiamųjų dažų arba aerosolių, tepalų, skiediklių, benzino bakų, dujų balionų ar dujinių prietaisų.

Niekada nemodifikuokite, neardykite ir nebandykite taisyti gaminio patys.

Saugokite kroviklį ir akumulatorius, kad jie nebūtų užteršti jokiomis medžiagomis, kurios gali būti laidžios elektrai, pavyzdžiui metalo dalelėmis, susidarantiomis šliufojant, pjaustant ar vykdant mašininio apdorojimo darbus.

Apsaugokite akumulatoriaus kontaktų gnybtus nuo metalinių objektų, kad išvengtumėte trumpojo jungimo, kuris gali sukelti gaisrą ar sprogingimą.

Atjunkite gaminį nuo elektros lizdo, kai jis nenaudojamas arba kai jį valote.

Naudokite tik aprobuotą ir geros būklės ilginamąjį kabelį.

Nekraukite akumuliatorių, jei pastebėjumėte jų ištekėjimo požymių. Tinkamai juos utilizuokite.

Niekada nebandykite įkrauti pažeisto baterijų bloko. Tuoj pat pakeiskite akumulatorius.

Kiekvieną kartą prieš naudodamiesi įrankiu, patikrinkite, ar nepažeistas jo maitinimo kabelis. Pastebėjus maitinimo kabelio pažeidimo požymių, jį privalo pakeisti kvalifikuotas specialistas įgaliotajame techninės priežiūros centre, kad nekiltų pavojus.

PAPILDOMI AKUMULIATORIAUS SAUGOS ĮSPĖJIMAI

⚠ ĮSPĖJIMAS! Siekiant sumažinti gaisro, susižeidimų ir įrangos pažeidimų pavojus, galinčius kilti dėl trumpojo elektros jungimo, pasirūpinkite, kad akumuliatorių arba įkroviklis niekada nebūtų panardintas į joki skystį, o taip pat, kad skystis nepatektų į jų vidų. Koroziją sukėliantys arba laidūs skysčiai, pvz., sūrus vanduo, tam tikri metalai ir balikliai arba produktai, kurių sudėtyje yra baliklių, gali sukelti trumpąjį jungimą.

PAŽINKITE SAVO ĮRENGINĮ

Žr. 3 psl.

1. Rankena įrenginiui nešti
2. Šviesos diodų indikatorius
3. Prievado pasirinkimo mygtukas
4. Akumuliatorių jungtis
5. Laikiklis su anga



MONTAVIMAS PRIE SIENOS

Krupočiai pasirinkite tvirtą sieną įkrovikliui montuoti. Įsitinkinkite, kad nėra niekas netrukdytų montavimo darbams vykdyti ar įrenginiui naudoti. Didžiausias bendras įkroviklio svoris yra maždaug 8,74 kg, todėl, jei reikia, atitinkamai sustiprinkite sieną.

Įkroviklį montuokite tik vertikaliai. Įkroviklį prie sienos pritvirtinkite dviem varžtais. Priešingu atveju įkroviklis gali nukristi ir sunkiai sužaloti.

Reguliariai tikrinkite varžtus, ar jie tinkamai priveržti. Įsitinkinkite, kad varžtų galvutės tinkamai įsitaiso angose, skirtose montavimui prie sienos, kad įkroviklis tvirtai laikytųsi. Priešingu atveju, atsilaisvinus varžtams, įkroviklis gali nukristi.

ŠVIESOS DIODŲ INDIKATORIAI

	Nuolat dega oranžinė spalva	Akumulatorius tikrinamas. / Akumuliatorių laukia, kol bus įkrautas.
	Mirksi oranžinė spalva	Akumuliatorių yra per karštas arba šaltas. Įkrovimas prasidės, kai akumuliatorių pasieks tinkamą įkrovimo temperatūrą.
	Mirksi žalia spalva	Akumuliatorių įkraunamas.



Nuolat dega žalia spalva

Įkrovimas baigtas.



Nuolat dega raudona spalva

Akumuliatorių arba įkroviklis yra su defektais.

EKSPLOATAVIMAS

AKUMULIATORIAUS ĮKROVIMAS

- Akumuliatorių pristatomas nevisiškai įkrautas. Todėl juos privalote įkrauti prieš naudodamiesi pirmą kartą. Jei šis įkroviklis įprastomis sąlygomis akumuliatorių nekrauna, pristatykite akumuliatorių ir įkroviklį į artimiausią įgaliotąjį techninės priežiūros centrą, kad būtų atliktas elektros sistemos patikra.
- Įrenginį privaloma prijungti prie įprasto 220–240 V įtampos, 50/60 Hz kintamosios srovės namų ūkio tinklo.

PASTABA. Jei prie kroviklio jungiami keli akumuliatoriai, akumuliatoriai įkraunami po vieną, pagal akumuliatorių prievadų numeraciją. Norėdami pasirinkti akumuliatorių prievadą, vieną kartą paspauskite prievado pasirinkimo mygtuką. Tada dar kartą paspauskite mygtuką, kol norimas prievadas pradės mirksėti. Visiškai įkrovus pasirinktą akumuliatorių, likusieji akumuliatoriai bus kraunami eilės prieš laikrodžio rodyklę tvarka.

PASTABA. Pilnai įkrovus akumuliatorių, šviečia žalias diodinis indikatorius. Įkraunamas akumuliatorių dažniausiai šiek tiek įšyla – tai normalu.

PASTABA. Akumuliatorių privaloma krauti tokioje vietoje, kur temperatūra yra aukštesnė nei 5 °C, bet žemesnė nei 40 °C.

ŠALTO AKUMULIATORIAUS ĮKROVIMAS

1. Įkiškite akumuliatorių į įkrovimo lizdą.
2. Prijunkite įrankį prie elektros tinklo.
3. Atjunkite įrenginį nuo elektros tinklo, kai akumuliatorių bus visiškai įkrautas.
4. Išimkite akumuliatorių iš gaminio.

KARŠTO AKUMULIATORIAUS ĮKROVIMAS

Be perstojo naudojantis įrankiu, akumuliatoriuje esantys elementai įkaista. Norint įkrauti įkaitusį akumuliatorių, reikia palaukti maždaug 30 minučių, kol jis atvės.

PRIEŽIŪRA

Jei gaminiu nesinaudojate arba jį valote, atjunkite jį nuo elektros tinklo ir išimkite akumuliatorių.

Valydami plastikinę dalis nenaudokite tirpiklių. Daugelis plastikų yra jautrūs parduotuvėse parduodamiems tirpikliams. Pašalinkite purvą ir dulkes švaria šluoste arba minkštu šepetėliu.

Saugokite plastikinę dalis, kad ant jų nepatektų stabdžių skysčių, benzino, naftos pagrindu pagamintų produktų ir skvarbiųjų alyvų. Šiuose produktuose yra cheminių medžiagų, galinčių pažeisti, susilpninti ar sugadinti plastiką.

Gaminyje susidaro pavojinga įtampa; neardykite jo.

Jei reikia, galite užsisakyti įrenginio dalių brėžinį. Nurodykite įrenginio tipą ir serijos numerį, išspausdintą etiketėje, ir užsisakykite brėžinį iš artimiausio techninės priežiūros skyriaus arba tiesiogiai: Techtronic Industries GmbH, Max-Eyth-Straße 10, 71364 Winnenden, Germany.

ĮKROVIKLIO VALYMAS

Prieš valydami atjunkite įkroviklio maitinimo kabelį nuo elektros tinklo, kad išvengtumėte sunkių susižalojimų.

Įkroviklio paviršius (išskyrus etiketes) valykite švelnia valymo priemone sudrėkinta šluoste.

Nevalykite plastikinio korpuso jokiomis stipriomis valymo priemonėmis. Jie gali būti pažeisti tam tikrų aromatinių alyvų, pavyzdžiui, pušų ir citrinų, taip pat – tirpiklių, pavyzdžiui, žibalo.

Kondensatas gali kelti elektros smūgio pavojų. Nuvalykite kondensatą minkšta sausa šluoste.

SAUGOJIMAS

Laikykite gaminį vėsioje, 10–38 °C temperatūros vietoje.

ŽENKLAI

 Prieš naudodamiesi įrankiu, atidžiai perskaitykite šią naudojimo instrukciją.

 **PERSPĖJIMAS! ĮSPĖJIMAS! PAVOJUS!**

 II klasės įranga

 Skirta naudoti tik patalpose

 T3,15A
Laiko uždelsimo saugiklis, 3,15 A

 Nuolatinė srovė

 Priedo standartiniame komplekte nėra, jį privaloma įsigyti kaip atskirą priedą.

 Nekuotite elektros ir elektroninės įrangos atliekų kartu su nerūšiuotomis komunalinėmis atliekomis. Elektros ir elektroninės įrangos atliekas privaloma surinkti atskirai.

Šviesos šaltinių atliekas iš įrangos privaloma pašalinti.

Kur rasti surinkimo ir perdavimo punktą ir kaip tinkamai užliuzuoti seną įrenginį, kreipkitės į vietos valdžios įstaigą ar pardavėją.

Atsižvelgiant į vietos teisės aktus, mažmenininkai gali būti įpareigoti nemokamai priimti atgal elektros ir elektroninės įrangos atliekas.

Prisidėdami prie pakartotinio elektros ir elektroninės įrangos atliekų panaudojimo ir perdavimo padedate mažinti žaliavų poreikį.

Elektros ir elektroninės įrangos atliekose yra vertingų ir perdibimui tinkamų medžiagų, kurios gali turėti neigiamą poveikį aplinkai ir žmonių sveikatai, jei nėra šalinamos aplinkai nekenksmingu būdu.

Išrinkite senuose prietaisuose esančius asmenis duomenis, jei tokių buvo.

 Europos atitikties ženklas

 Ukrainos atitikties ženklas

 „EurAsian“ atitikties ženklas

ET ORIGINAALJUHENDI TÖLGE

OTSTARBEKOHANE KASUTAMINE

See laadija on mõeldud üksnes selles juhendis loetletud ühilduvate akupakettide laadimiseks.

Toodet tohib kasutada ainult siseruumides ja kuivades tingimustes.

Toode ei ole mõeldud teist liiki akude laadimiseks ega kasutamiseks toiteallikana. Seda ei tohi kunagi kasutada plahvatus-ega tuleohtlikus keskkonnas.

Ärge kasutage seadet ühelgi muul viisil kui mainitud sihtotstarbeks.

LAADIJA OHUTUSJUHISED

Toodet ei tohi kasutada ega puhastada isikud, kelle füüsilised või vaimsed võimed on piiratud või kellel ei ole seadme kasutamiseks vajalikke kogemusi või teadmisi, v.a juhul kui isik, kes juriidiliselt vastutab nende ohutuse eest on andnud neile juhiseid, kuidas toodet ohutult kasutada. Toote kasutamise ajal peavad nad olema järelevalve all. Lapsed ei tohi toodet kasutada, seda puhastada ega sellega mängida ning kui toodet ei kasutata, peab see olema lastele kättesaamatus kohas.

Lugege kõiki ohutusohiatusi ja juhiseid. Kõigi hoiatuste ja juhiste eiramine võib lõppeda elektrilöögi, tulekahju ja/või tõsiste vigastustega.

Ärge taaslaadige galvaanielemente (mittetaaslaetavad).

Toode ei tohi olla niiske ja seda ei tohi kunagi kasutada niiskes keskkonnas.

Toode on kasutamiseks ainult sisetingimustes.

Ärge katke kinni ventilatsioonivahendid ja kasutamise ajal tagage piisav ventilatsioon.

Võrgupinge peab vastama toote toitepingele.

Enne toode kasutamist kontrollige, kas laadija korpus, juhe ja pistik on terved. Kui leiate kahjustuse, ärge toodet kasutage ja viige see parandamiseks volitatud teenindusse.

Ärge kasutage toodet, kui see on saanud tugeva löögi või kui see on kahjustunud mõnel muul viisil.

Laadimise ajal ärge jätke toodet päikese kätte ega muu kuumusallika lähedale. Laadimiskoha soovitatav temperatuur on vahemikus 5 °C kuni 40 °C.

Laadimise ajal eralduva kuumuse tõttu ärge kasutage toodet kergestisüttival pinnal.

Ärge kasutage toodet kergestisüttiva materjali lähedal nagu kangas, pakkematerjalid, värv, puhastatav värv või aerosoolid, määrded, vedeldajad, bensiniapaigid, gaasiballoonid ja gaasiseadmed.

Ärge kunagi tehke seadme juures mingeid muudatusi, võtke seda lahti ega proovige ise remontida.

Ärge laske laadijal ega akul puutuda kokku juhtivate materjalidega, nagu hõõveldamisel, lõikamisel või mehaanilisel töötlemisel tekkinud metallosakesed.

Kaitske akukontaktklemme metallesemete eest. Nii väldite lühistumist, mis võib põhjustada tulekahju või plahvatus.

Kui te toodet ei kasuta või seda puhastate, eemaldage toode vooluvõrgust.

Kasutage vaid lubatud ja töökorras pikendusjuhet.

Ärge laadige akut, millel on märke lekkimisest. Kõrvaldage need kasutuselt õigesti.

Ärge kunagi laadige kahjustatud akut. Kahjustatud aku tuleb viivitamatult välja vahetada.

Kontrollige toitejuhet enne iga kasutamist võimalike kahjustuste suhtes. Kahjustustunnuste esinemisel peab võimalike ohtude vältimiseks toitejuhtme välja vahetama ametliku teeninduskeskuse kvalifitseeritud tehnik.

AKU LISAOHUTUSJUHISED

⚠ HOIATUS! Et vähendada tulekahju ja kehaliste vigastuste ohtu ning lühisest tulenevat toote vigastamist, ärge kunagi kastke seadet, akut või laadijat vedelikesse ega laske vedelikul neisse valguada. Korrodeeruvad või elektrit juhtivad vedelikud, nagu soolvesi, teatud kemikaalid ja pleegitusained või pleegitusaineid sisaldavad tooted, võivad põhjustada lühist.

TEA OMA TOODET

Vt lk 3.

1. Kandekäepide
2. LED märgutuli
3. Pordi valikunupp
4. Akuterminal
5. Lukuaugu riputi

SEINAKINNITUS

Valige laadija paigaldamiseks hoolikalt stabiilne sein. Veenduge, et paigaldustööd ega toiminguid ei takistataks. Laadija maksimaalne







EN
DE
FR
IT
ES
PT
NL
DA
NO
SV
FI
EL
TR
CS
SK
PL
HU
SL
HR
LV
LT
ET
RU
BG
RO
MK
UK
AR

brutokaal on ligikaudu 8,74 kg, vajadusel tuleb seina piisavalt tugevdada.

Paigaldage laadija ainult vertikaalselt. Sisestage laadija paigaldamiseks seina sisse 2 kruvi. Vastasel juhul võib laadija maha kukkuda ja põhjustada tõsisid vigastusi.

Kontrollige kruvide tihedust regulaarselt. Veenduge, et kruvipea sobituks korralikult seinakinnitussavadega, et laadijat kindlalt paigal hoida. Vastasel juhul võib laadija lahtiste kruvide tõttu maha kukkuda.

LED MÄRGUTULED

	Pidev oranž	Akut hinnatakse. / Aku ootab laadimist.
	Vilkuv oranž	Aku on liiga kuum või külm. Laadimine algab siis, kui aku on saavutanud õige laadimistemperatuuri.
	Vilkuv roheline	Akut laetakse.
	Pidev roheline	Laadimine on lõpetatud.
	Pidev punane	Aku või laadija on rikkis.

KASUTAMINE

AKU LAADIMINE

- Kaasasoleva aku laetuse tase on madal. Seetõttu peab neid enne esmakordset kasutamist laadima. Kui laadija tavatingimustes akut ei lae, viige nii aku kui ka laadija volitatud teenindusse.
- Veenduge, et toiteallikaks oleks tavaline majapidamispinge, 220–240 V, 50/60 Hz, ainult vahelduvvool.

MÄRKUS. Kui laadijaga on ühendatud mitu akut, toimub akude laadimine ükshaaval akupesade numbri järjekorras. Aku laadimisprotsessi peatamiseks vajutage ühe korra pordi valikunuppu. Seejärel vajutage uuesti nuppu, kuni soovitud port hakkab vilkuma. Kui valitud aku on täislaetud, laetakse ülejäänud akud vastupäeva järjekorras.

MÄRKUS. Kui aku on täis laetud, jääb roheline LED-tuli põlema. Laadimise ajal võib aku käega katsudes tunduda veidi soe.

MÄRKUS. Laadimise ajaks tuleb laadija ja aku asetada kohta, kus temperatuur on kõrgem kui 5 °C, kuid jääb alla 40 °C.

JAHEDA AKU LAADIMINE

1. Sisestage aku laadimispesse.
2. Ühendage toode vooluvõrku.
3. Kui aku on laetud, ühendage toode toiteallikast lahti.
4. Eemaldage aku toote küljest.

KUUMA AKU LAADIMINE

Tööriista pideval kasutamisel lähevad akueleemendid kuumaks. Enne taaslaadimist peab kuum aku umbes 30 minutit jahtuma.

HOOLDUS

Kui te toodet ei kasuta või seda puhastate, ühendage toode vooluvõrgust lahti ja eemaldage aku.

Plastosade puhastamisel vältige lahustite kasutamist. Kaubanduslikult müüdatavad lahustid võivad enamikke plastosi kahjustada. Mustuse ja tolmu eemaldamiseks kasutage puhast lappi või pehmet harja.

Ärge kunagi laske pidurivedelikel, bensiinil, naftapõhistel toodetel ja õlidel plastosadega kokku puutuda. Need tooted sisaldavad kemikaale, mis võivad plasti kahjustada, nõrgestada või hävitada. Toote toitepinge on ohtlik; ärge võtke toodet lahti.

Vajaduse korral saab tellida toote jooniseid. Märkige etiketile trükitud toote tüüp ja seerianumber ning tellige joonis kohalikult

hoolduspetsialistilt või otse aadressilt: Techtronic Industries GmbH, Max-Eyth-Straße 10, 71364 Winnenden, Germany.

LAADIJA PUHASTAMINE

Enne puhastamist eemaldage raskete kehavigastuste vältimiseks toitejuhe laadija küljest.

Puhastage laadija pinda (v.a sildid) pehmetoimelise puhastusvahendiga niisutatud lapiga.











Ärge kasutage plastkorpuse puhastamiseks tugevatoimelisi puhastusvahendeid. Neid võivad kahjustada teatud aroomaatsed õlid, nagu mänd ja sidrun, ning lahustid, nagu keroseen.

Niiskus võib põhjustada elektrilöögiohtu. Eemaldage igasugune niiskus pehme kuiva lapiga.

HOIUSTAMINE

Hoiustage toodet jahedas ja kuivas kohas, temperatuurivahemikus 10 °C kuni 38 °C.

SÜMBOLID

	Enne toote kasutamist lugege juhised korralikult läbi.
	ETTEVAATUST! HOIATUS! OHT!
	II klassi seadmed
	Ainult siseruumides kasutamiseks
	Viitkaitse 3,15 A
	Alalisvool
	Lisatarvik - ei kuulu standardvarustusse, saadaval lisavarustusena.
	Ärge kõrvaldage elektri-ja elektroonikaseadmete jäätmeid sortimata olmejäätmetena. Elektri-ja elektroonikaseadmete jäätmed tuleb koguda eraldi.
	Jäätmetest valgusallikad tuleb seadmetest eemaldada.
	Taaskasutusnõuannete ja kogumispunktiga seotud teabe saamiseks pöörduge kohaliku omavalitsuse või edasimüüja poole.
	Kohalike eeskirjade kohaselt võib jaemüüjatel olla kohustus elektri-ja elektroonikaseadmete jäätmed tasuta tagasi võtta.
	Teie panus elektri-ja elektroonikaseadmete jäätmete korduskasutamisse ja ringlussevõttu aitab vähendada tootmisjäätmete nõudlust.
	Elektri-ja elektroonikaseadmete jäätmed sisaldavad väärtuslikke ja ringlussevõetavaid materjale, mis võivad keskkonda ja inimeste tervist kahjustada, kui neid ei kõrvaldata keskkonnasäästlikul viisil.
	Olemasolul kustutage jäätmeseadmest isikuandmed.
	Euroopa vastavusmäär
	Ukraina vastavusmäär

RU ПЕРЕВОД ОРИГИНАЛЬНЫХ ИНСТРУКЦИЙ**ИСПОЛЬЗОВАНИЕ**

Это зарядное устройство предназначено только для зарядки совместимых аккумуляторных блоков, перечисленных в настоящем руководстве.

Изделие предназначено для использования только внутри помещений при отсутствии влаги.

Изделие не предназначено для зарядки аккумуляторов другого типа и использования в качестве источника питания. Запрещается использовать его во взрывоопасных и огнеопасных окружающих средах.

Используйте устройство строго по назначению, указанному в настоящем руководстве.

ТЕХНИКА БЕЗОПАСНОСТИ ПРИ ИСПОЛЬЗОВАНИИ ЗАРЯДНОГО УСТРОЙСТВА

Это изделие не предназначено для использования и очистки лицами с ограниченными физическими и умственными возможностями, сенсорными способностями, а также не обладающими достаточными знаниями и не прошедшими инструктаж по безопасной работе с устройством, за исключением случаев, когда они прошли инструктаж по безопасной работе с устройством, проведенный лицом, несущим юридическую ответственность за их безопасность. Необходимо следить за ними в процессе использования изделия. Запрещается привлекать детей к использованию и очистке изделия. Не разрешайте им играть с изделием. В промежутках между случаями эксплуатации изделие должно храниться в недоступном для детей месте.

Внимательно ознакомьтесь со всеми инструкциями по технике безопасности. Несоблюдение инструкций и мер предосторожности может привести к поражению электрическим током, ожогу и/или серьезной травме.

Повторная зарядка первичных элементов (неперезаряжаемых) не допускается.

Запрещается воздействие на изделие влаги, а также его использование во влажной среде.

Изделие предназначено для использования только внутри помещений.

Запрещается накрывать какие-либо вентиляционные отверстия; в процессе эксплуатации необходимо обеспечивать достаточную вентиляцию.

Напряжение в сети должно соответствовать техническим характеристикам изделия.

Перед использованием изделия осмотрите корпус, кабель и разъем зарядного устройства на предмет повреждения. При выявлении повреждений воздержитесь от использования изделия и обратитесь в авторизованный сервисный центр для проведения ремонта.

Запрещается использовать изделие после того, как оно подвергалось воздействию высокой ударной нагрузки или тряски, а также в случаях, когда имеются любые иные повреждения.

В процессе зарядки не допускайте воздействия на изделие солнечных лучей или другого источника тепла. Рекомендуемая температура воздуха в месте зарядки: от 5 °C до 40 °C.

По причине выделения тепла в процессе зарядки запрещается использовать изделие на огнеопасной поверхности.

Эксплуатация изделия рядом с воспламеняемыми материалами, такими как ткань, упаковочные материалы, краска, распылители и аэрозоли, смазочные материалы, растворители, контейнеры с топливом, газовые баллоны и оборудование.

Запрещается самостоятельно видоизменять, разбирать и ремонтировать изделие.

Не допускайте попадания на зарядное устройство или аккумуляторные блоки материалов, которые могут обладать токопроводящими свойствами, таких как металлические частицы, возникшие в процессе шлифования, резки или механической обработки.

Обеспечьте защиту контактов аккумулятора от воздействия металлических предметов. Это поможет избежать короткого замыкания и потенциального возгорания или взрыва.

Отсоединяйте изделие от электрической розетки на периоды, когда оно не используется, а также при очистке.

Допускается использование только одобренного удлинительного кабеля в хорошем состоянии.

Зарядка аккумуляторных блоков с признаками утечки запрещена. Они подлежат утилизации в надлежащем порядке.

Зарядка аккумуляторного блока с признаками повреждения не допускается. Поврежденные аккумуляторные блоки подлежат немедленной замене.

Перед каждым использованием проверяйте шнур на предмет повреждений. Во избежание аварийных ситуаций при обнаружении признаков повреждения шнура питания должен быть заменен квалифицированным специалистом авторизованного сервисного центра.

ТРЕБОВАНИЯ БЕЗОПАСНОСТИ ПРИ ИСПОЛЬЗОВАНИИ ДОПОЛНИТЕЛЬНОЙ АККУМУЛЯТОРНОЙ БАТАРЕИ

⚠ ОСТОРОЖНО! Чтобы уменьшить риск пожара, травмы и повреждения изделия вследствие короткого замыкания не погружайте инструмент, аккумуляторный блок или зарядное устройство в жидкость и не допускайте попадания жидкости внутрь. Коррозионные и проводящие жидкости, такие как соленый раствор, определенные химикаты, отбеливающие средства или содержащие их продукты, могут привести к короткому замыканию.

ИНФОРМАЦИЯ ОБ ИЗДЕЛИИ

См. стр. 3.

1. Рукоять для переноски
2. Светодиодный индикатор
3. Кнопка выбора порта
4. Порт для аккумулятора
5. Отверстие для крепления в виде замочной скважины



УСТАНОВКА НА СТЕНУ

Тщательно выберите надежный участок стены, способный выдержать зарядное устройство. Убедитесь в отсутствии препятствий для установки и эксплуатации изделия. Максимальный вес брутто зарядного устройства составляет около 8,74кг; при необходимости укрепите стену.

Допускается только вертикальное размещение зарядного устройства. Вкрутите в стену два шурупа для последующего крепления зарядного устройства. В противном случае устройство может упасть и причинить серьезную травму.

Регулярно проверяйте надежность шурупов. Убедитесь в том, что головки шурупов помещаются в отверстия для настенного размещения в целях надежной фиксации зарядного устройства. В противном случае из-за плохого качества монтажа шурупов возможно падение зарядного устройства.

СВЕТОДИОДНЫЕ ИНДИКАТОРЫ

	Светится оранжевым	Осуществляется проверка аккумулятора. / Ожидание зарядки аккумулятора.
	Мигает оранжевым	Слишком высокая или низкая температура аккумулятора. Зарядка начнется после того, как аккумулятор достигнет приемлемой для зарядки температуры.



EN

DE

FR

IT

ES

PT

NL

DA

NO

SV

FI

EL

TR

CS

SK

PL

HU

SL

HR

LV

LT

ET

RU

BG



RO

MK

UK

AR



	Мигает зеленым	Осуществляется зарядка аккумулятора.
	Светится зеленым	Зарядка завершена.
	Светится красным	Неисправность зарядного устройства или аккумулятора.

ЭКСПЛУАТАЦИЯ

ЗАРЯДКА АККУМУЛЯТОРНОГО БЛОКА

- Аккумуляторные блоки поставляются с низким уровнем заряда. Следовательно, перед первым использованием их необходимо зарядить. Если при обычных условиях зарядное устройство не заряжает аккумуляторные блоки, обратитесь в авторизованный сервисный центр.
- Убедитесь, что для питания используется стандартная бытовая электрическая сеть с параметрами 220–240 В переменного тока, 50/60 Гц.

ПРИМЕЧАНИЕ: При одновременном подключении к зарядному устройству нескольких аккумуляторных блоков они заряжаются по очереди, в соответствии с номерами портов. Для выбора порта для зарядки аккумулятора нажмите на кнопку выбора порта один раз. После этого нажимайте на эту кнопку до тех пор, пока не начнет мигать светодиодный индикатор необходимого порта. После завершения зарядки выбранного аккумуляторного блока будет осуществляться зарядка остальных аккумуляторных блоков в направлении против часовой стрелки.

ПРИМЕЧАНИЕ: По завершении зарядки светится зеленый светодиодный индикатор. В процессе зарядки может происходить небольшой нагрев аккумуляторного блока.

ПРИМЕЧАНИЕ: Во время зарядки зарядное устройство и аккумуляторный блок должны находиться в помещении с температурой воздуха в пределах диапазона от 5 °C до 40 °C.

ЗАРЯДКА ХОЛОДНОГО АККУМУЛЯТОРНОГО БЛОКА

- Установите аккумуляторный блок в зарядный порт.
- Подключите изделие к электрической сети.
- По завершении зарядки аккумуляторного блока отсоедините изделие от электрической сети.
- Извлеките аккумуляторный блок из изделия.

ЗАРЯДКА ГОРЯЧЕГО АККУМУЛЯТОРНОГО БЛОКА

При непрерывном использовании инструмента происходит нагрев ячеек аккумуляторного блока. Перед началом зарядки дайте горячему аккумуляторному блоку остыть в течение около 30 минут.

ОБСЛУЖИВАНИЕ

Если изделие не используется, а также при выполнении очистки отключите изделие от электрической сети и извлеките аккумуляторный блок.

В процессе очистки пластиковых деталей не используйте растворители. Большинство пластмасс подвержены пагубному воздействию различных типов бытовых растворителей. Для удаления грязи и пыли используйте ткань или мягкую щетку.

Ни при каких обстоятельствах не допускайте контакта с пластмассовыми деталями тормозных жидкостей, бензина, иных веществ на нефтяной основе и petroleum-based products, and penetrating oils come in contact with plastic parts. Эти продукты содержат химические вещества, способные повредить, ослабить или разрушить пластмассу.

В изделии присутствует напряжение опасного уровня; разборка изделия запрещена.

В случае необходимости можно заказать изображение изделия в разобранном виде. Заявку с указанием типа изделия, а также серийного номера, напечатанного на этикетке, отправьте одному из сервисных представителей в вашем регионе или по адресу: Techtronic Industries GmbH, Max-Eyth-Straße 10, 71364 Winnenden, Germany.

ОЧИСТКА ЗАРЯДНОГО УСТРОЙСТВА

Во избежание серьезных травм перед началом очистки отсоедините шнур питания зарядного устройства от электрической сети.

Выполните очистку поверхности зарядного устройства (за исключением заводских наклеек) при помощи влажной тряпки и мягкого моющего средства.









Запрещается наносить на пластмассовый корпус сильнодействующие моющие средства. Корпус подвержен повреждению при контакте с определенными ароматическими маслами, например, сосновым или лимонным маслом, а также растворителями, например, керосином.

Воздействие на изделие влаги может привести к поражению электрическим током. Удалите остатки влаги мягкой сухой тканью.

ХРАНЕНИЕ

Это изделие следует хранить в сухом и прохладном месте при температуре воздуха в пределах диапазона от 10 °C до 38 °C.

УСЛОВНЫЕ ОБОЗНАЧЕНИЯ

	Перед запуском изделия ознакомьтесь с инструкцией.
	ОСТОРОЖНО! ОСТОРОЖНО! ОПАСНО!
	Оборудование класса II
	Для использования только внутри помещений
	Плавкий предохранитель с задержкой срабатывания номиналом 3,15 А
	Постоянный ток
	Принадлежность - не входит в стандартный список оборудования, доступно в качестве принадлежности.
	Утилизация электрического и электронного оборудования в месте с несортированными бытовыми отходами не допускается. Сбор электрического и электронного оборудования в целях утилизации должен осуществляться отдельно. Перед утилизацией необходимо извлечь из оборудования источники света. Уточните порядок утилизации и местонахождения пункта приема у местных властей или поставщика. Ритейлеры могут быть обязаны бесплатно принимать электрическое и электронное оборудование на утилизацию в соответствии с местными регламентами. Ваш вклад в повторную переработку электрического и электронного оборудования позволит сократить потребность в сырье. Электрическое и электронное оборудование содержит ценные и подлежащие повторной переработке материалы, которые в случае ненадлежащей утилизации способны вредить экологии и здоровью людей. Перед утилизацией удалите с оборудования все персональные данные.
	Знак соответствия европейским стандартам



Знак соответствия Украины



Знак Евразийского Соответствия

ВГ ПРЕВОД НА ОРИГИНАЛНИТЕ ИНСТРУКЦИИ

ОПРЕДЕЛЕНИ УСЛОВИЯ НА УПОТРЕБА

Зарядното устройство е предназначено за зареждане само на съвместимите батерии, посочени в настоящото ръководство.

Продуктът е предназначен за употреба само на закрито в сухи условия.

Продуктът не е предназначен за зареждане на други типове батерии и не трябва да се използва като захранващо устройство. Никога не трябва да се използва във взривоопасни или запалими среди.

Не го използвайте за никакви други цели.

ПРЕДУПРЕЖДЕНИЯ ЗА БЕЗОПАСНОСТ ПРИ РАБОТА СЪС ЗАРЯДНОТО УСТРОЙСТВО

Продуктът не е предназначен да бъде използван или почитван от лица с намалени физически, сетивни или умствени способности или от лица, които нямат необходимите опит и знания, освен ако същите не са инструктирани относно безопасното използване на този уред от лице, носещо законова отговорност за тяхната безопасност. Те трябва да бъдат под надзор по време на използването на продукта. Не трябва да се допуска деца да използват, да почитват или да си играят с този продукт; когато продуктът не се използва, той трябва да е извън техен достъп.

Прочетете всички предупреждения и инструкции за безопасност. Неспазването на предупрежденията и инструкциите може да доведе до токов удар, пожар и/или сериозно нараняване.

Не презареждайте първичните галванични елементи (неподлежащи на презареждане).

Продуктът не трябва да е влажен и никога не трябва да се използва във влажна среда.

Продуктът е предназначен за употреба само на закрито.

Не покривайте вентилационните отвори и осигурявайте подходяща вентилация по време на работа.

Мрежовото напрежение трябва да отговаря на спецификациите за напрежението върху продукта.

Преди да използвате продукта, проверете дали корпусът, кабелът и шепселът на зарядното устройство не са повредени. Ако се установи повреда, не използвайте продукта и го занесете в оторизиран сервизен център за ремонт.

Не използвайте продукта, ако е претърпял силен удар или сътресение, или ако е повреден по някакъв друг начин.

При зареждане не излагайте продукта на слънчева светлина или други източници на топлина. Препоръчителният температурен диапазон на зареждане е от 5° до 40°C.

Поради загряването по време на зареждане не използвайте продукта върху леснозапалима повърхност.

Не използвайте продукта в близост до запалими материали, като например тъкани, опаковъчни материали, боя, флакони с боя или aerosoli, смазочни материали, разреждатели, съдове с бензин, газ или газови уреди.

Никога не модифицирайте, не разглобявайте и не се опитвайте да ремонтирате продукта сами.

Не допускате зарядното устройство или батериите да се замърсят с материал, който може да е проводим, като например метални частици, получени при процеси на шлифоване, рязане или машинна обработка.

Защитете контактните клеми на батерията от метални предмети, за да избегнете късо съединение, което може да причини пожар или експлозия.

Изключете продукта от контакта, когато не се използва или по време на почистване.

Използвайте само удължаващ кабел, който е одобрен и е в добро състояние.

Не зареждайте батерии, които показват признаци на изтичане на течност. Изхвърлете ги по подходящ начин.

Никога не зареждайте повредена акумулаторна батерия. При повреда в акумулаторните батерии ги сменете незабавно.

Преди всяка употреба проверявайте захранващия кабел за повреда. Ако има следи от повреда, той трябва да бъде заменен от квалифицирано лице в упълномощен сервиз, за да се избегнат рискове.

ДОПЪЛНИТЕЛНИ ПРЕДУПРЕЖДЕНИЯ ЗА БЕЗОПАСНОСТ ЗА БАТЕРИЯТА

⚠ ПРЕДУПРЕЖДЕНИЕ! За да намалите риска от пожар, физическо нараняване и повреда на продукта поради късо съединение, никога не потапяйте инструмента, акумулаторната батерия или зарядното устройство в течност и не позволявайте в тях да проникне течност. Течностите, предизвикващи корозия или провеждащи електричество, като солена вода, определени химикали, изобелващи вещества или продукти, съдържащи изобелващи вещества, могат да предизвикат късо съединение.

ЗАПОЗНАЙТЕ СЕ С ПРОДУКТА СИ

Вж. стр. 3.





1. Ръкохватка за пренасяне
2. Светодиоден индикатор
3. Бутон за избор на гнездо
4. Гнездо за батерията
5. Отвор за окачване

МОНТАЖ НА СТЕНА

Внимателно изберете стабилна стена, за да монтирате зарядното устройство. Уверете се, че няма пречки за работата по монтажа или експлоатацията. Максималното брутно тегло на зарядното устройство е приблизително 8,74 kg, така че осигурете достатъчно укрепване на стената, ако е необходимо.

Монтирайте зарядното устройство само във вертикално положение. Монтирайте зарядното устройство на стената с помощта на два винта. В противен случай зарядното устройство може да падне и да причини сериозно нараняване. Редовно проверявайте затягането на винтовете. Уверете се, че главите на винтовете пасват правилно в отворите за монтаж на стената, за да се задържи зарядното устройство стабилно на мястото си. В противен случай зарядното устройство може да падне поради разхлабени винтове.

СВЕТОДИОДНИ ИНДИКАТОРИ

	Постоянно оранжево	Извършва се оценка на батерията. / Батерията изчака зареждане.
	Мигащо оранжево	Батерията е прекалено топла или студена. Зареждането ще започне, когато батерията достигне подходящата температура за зареждане.
	Мигащо зелено	Батерията се зарежда.
	Постоянно зелено	Зареждането е завършено.





Постоянно
червено

Има повреда в батерията
или в зарядното
устройство.

Влагата може да предизвика опасност от токов удар.
Избършете влагата с мека и суха кърпа.

РАБОТА

ЗАРЕЖДАНЕ НА БАТЕРИЯТА

- Акумулаторните батерии се доставят с нисък заряд. Затова трябва да ги заредите, преди да ги използвате за първи път. Ако зарядното устройство не зарежда батериите при нормални обстоятелства, занесете батериите и зарядното устройство в оторизиран сервизен център.
- Уверете се, че захранването е с нормално битово напрежение, 220-240 V, 50/60 Hz, само променлив ток.

ЗАБЕЛЕЖКА: Когато към зарядното устройство са свързани няколко батерии, те се зареждат една по една според поредните номера на гнездата. За да изберете дадено гнездо за зареждане на батерия, натиснете веднъж бутона за избор на гнездо. След това натиснете отново бутона – желаното гнездо ще започне да мига. След като избраната батерия е напълно заредена, останалите батерии ще бъдат заредени в последователност, обратна на часовниковата стрелка.

ЗАБЕЛЕЖКА: Когато батерията се зареди докрай, зеленият светодиод продължава да свети. Нормално е батерията да е леко топла при допир по време на зареждане.

ЗАБЕЛЕЖКА: При зареждане зарядното устройство и батерията трябва да са поставени на място, където температурата е над 5 °C, но по-ниска от 40 °C.

ЗАРЕЖДАНЕ НА СТУДЕНА БАТЕРИЯ

1. Поставете акумулаторна батерия в порта за зареждане.
2. Включете продукта към електрическо захранване.
3. Изключете продукта от електрозахранването, когато акумулаторната батерия се зареди докрай.
4. Свалете батерията от продукта.

ЗАРЕЖДАНЕ НА ТОПЛА БАТЕРИЯ

При продължително използване на уреда елементите в батерията се загреят. Загрятата акумулаторна батерия трябва да се изчака да се охлади за около 30 минути преди презареждане.

ПОДДРЪЖКА

Когато не използвате или когато почиствате продукта, го изключете от захранването и извадете батерията.

Избягвайте употребата на разтвори, когато почиствате пластмасови части. Повечето пластмасови елементи са податливи на различни видове достъпни в търговската мрежа разтвори. Използвайте чиста кърпа или мека четка, за да отстраните замърсяванията и праха.

В никакъв случай не допускайте контакт със спирални течности, бензин, продукти на петролна основа и проникващи масла с пластмасови части. Тези продукти съдържат химически вещества, които могат да повредят, отслабят или унищожат пластмасата.

В продукта има наличие на опасно напрежение; не го разглобявайте.

Ако е необходимо, можете да поръчате изображение на продукта в разглобен вид. Посочете типа и серийния номер на продукта, отпечатани на етикета, и поръчайте чертежа при местните сервизни представители или директно на: Techtronic Industries GmbH, Max-Eyth-Straße 10, 71364 Winnenden, Germany.

ПОЧИСТВАНЕ НА ЗАРЯДНОТО УСТРОЙСТВО

Преди почистване изключете захранващия кабел на зарядното устройство от електрическата мрежа, за да предотвратите сериозно нараняване.

Почистете повърхността на зарядното устройство (с изключение на етикетите) с влажна кърпа със слаб почистващ препарат.

Не използвайте силни почистващи препарати върху пластмасовия корпус. Те могат да бъдат увредени от някои ароматни масла, като борово и лимоново, както и от разтворители, напр. керосин.

СЪХРАНЕНИЕ

Съхранявайте продукта на хладно и сухо място при температура между 10 °C и 38 °C.

СИМВОЛИ



Прочетете внимателно инструкциите, преди да стартирате продукта.



ВНИМАНИЕ! ПРЕДУПРЕЖДЕНИЕ! ОПАСНОСТ!



Оборудване от клас II



Само за употреба на закрито



Бавнодействащ стопяем предпазител 3,15 A



Постоянен ток



Принадлежност – Не е включено в стандартното оборудване, налично като принадлежност.



Не изхвърляйте отпадъците от електрическо и електронно оборудване като несортирани битови отпадъци.

Отпадъците от електрически и електронно оборудване трябва да се събират отделно.

Отпадъците от светлинни източници трябва да бъдат премахнати от оборудването.

За съвети относно рециклирането и пункта за събиране се обърнете към вашите местни власти или търговски представители.

Съгласно местните разпоредби търговците на дребно може да бъдат задължени да приемат отпадъци от електрическо и електронно оборудване.

Вашият принос за повторната употреба и рециклирането на отпадъци от електрическо и електронно оборудване помага за намаляване на търсенето на суровини.

Отпадъците от електрическо и електронно оборудване съдържат ценни, подходящи за рециклиране материали, които може да имат неблагоприятно въздействие върху околната среда и човешкото здраве, ако не бъдат изхвърлени по екологичен начин.

Ако на отпадъчното оборудване има лични данни, изтрийте ги.



Знак за съответствие с европейските изисквания



Знак за съответствие с изискванията на Украйна



EurAsian знак за съответствие

CONDIȚII DE UTILIZARE SPECIFICATE

Încărcătorul este destinat numai pentru a încărca acumulatorii compatibili menționați în acest manual.
 Produsul este destinat doar utilizării la interior, în condiții uscate.
 Produsul nu este destinat să încarce alt tip de baterie nici să fie utilizat ca sursă de alimentare. Acesta nu trebuie utilizat în medii explozive sau inflamabile.
 Nu folosiți produsul în niciun alt fel decât cel menționat pentru folosirea lui destinată.

AVERTISMENTE PRIVIND SIGURANȚA LA UTILIZAREA ÎNCĂRCĂTORULUI

Acest produs nu trebuie curățat de către persoane cu dizabilități fizice, senzoriale sau mintale, nici de către persoane fără experiență sau cunoștințe, decât dacă au fost instruite în prealabil cu privire la utilizarea în siguranță a aparatului electrocasnic, de către o persoană ce răspunde legal de siguranța lor. Acestea trebuie supravegheate pe durata utilizării produsului. Este interzis copiilor să utilizeze, să curete sau să se joace cu produsul, care atunci când nu este în funcțiune, nu va fi lăsat la îndemâna acestora.

Citiți toate avertismentele de siguranță și toate instrucțiunile. Nerespectarea tuturor avertismentelor și instrucțiunilor poate duce la electrocutare, incendiu și/sau rănire gravă.

Nu reîncărcați celele primare (nereîncărcabile).

Produsul nu trebuie să vină în contact cu umezeala și nu trebuie utilizat niciodată într-un mediu cu umiditate.

Produsul este destinat exclusiv pentru utilizare la interior.

Nu acoperiți fantele de ventilație și asigurați o ventilație adecvată în timpul funcționării.

Tensiunea de alimentare trebuie să corespundă cu specificațiile de tensiune de pe produs.

Înainte de a folosi produsul, verificați dacă carcasa încărcătorului, cablul și ștecherul nu sunt deteriorate. În cazul în care se constată deteriorări, nu folosiți produsul și aduceți-l la un centru de service autorizat pentru reparații.

Nu folosiți produsul dacă acesta a suferit lovituri puternice sau șocuri sau dacă este deteriorat în vreun alt fel.

În timpul încărcării, nu expuneți produsul la lumina soarelui sau la alte surse de căldură. Intervalul de temperatură recomandat lângă sursa de încărcare este de la 5 °C până la 40 °C.

Din cauza căldurii generate în timpul încărcării, nu folosiți produsul pe suprafețe inflamabile.

Nu folosiți produsul în apropierea materialelor inflamabile, cum ar fi pânză, materiale de ambalare, vopsea, vopsea cu spray sau aerosoli, lubrifianți, diluanți, recipiente cu benzină, recipiente de gaz sau aparate cu gaz.

Nu încercați niciodată să modificați, demontați sau să reparați singur produsul.

Asigurați-vă că încărcătorul sau acumulatorul nu sunt contaminate cu niciun fel de material conductor, cum ar fi particule metalice de la șlefuire, tăiere sau din procesele de prelucrare.

Protejați bornele acumulatorului contra contactului cu obiecte metalice pentru a evita un scurtcircuit ce ar putea cauza un incendiu sau o explozie.

Deconectați produsul de la priză când nu-l utilizați sau când îl curățați.

Utilizați doar un prelungitor aprobat și în stare bună.

Nu încărcați acumuloare care prezintă semne de scurgeri. Eliminați-le în mod corespunzător.

Nu încărcați niciodată un acumulator deteriorat. Înlocuiți imediat acumulatorul defect.

Înainte de fiecare utilizare, verificați cablul de alimentare să nu aibă defecte. Dacă sunt semne de deteriorare, cablul de alimentare trebuie înlocuit de o persoană calificată, la un centru service autorizat, pentru a se evita orice pericol.

AVERTISEMTE SUPPLEMENTARE PRIVIND SIGURANȚA LA UTILIZAREA BATERILOR

⚠ AVERTISMENT! Pentru a reduce riscurile de incendiu, accidentare și deteriorare a produsului în urma unui scurtcircuit, nu scufundați niciodată acumulatorul sau încărcătorul în lichide și nici nu permiteți pătrunderea lichidelor în interiorul acestora. Lichidele corosive sau cu conductibilitate, precum apa sărată, anumite substanțe chimice și înalbitori sau produse ce conțin înalbitori, pot provoca un scurtcircuit.

AFLAȚI CUM FUNCȚIONEAZĂ PRODUSUL DVS.

Vedeți pagina 3.

1. Mâner
2. Indicator LED
3. Buton selector port
4. Port baterie
5. Suport cu orificiu





MONTARE PE PERETE

Alegeți cu atenție un perete solid pentru montarea stației de încărcare. Asigurați-vă că nimic nu vă obstrucționează operarea sau efectuarea lucrării de montare. Greutatea brută maximă a stației de încărcare este de aproximativ 8,74 kg, asigurați o întărire suficientă a peretelui dacă este necesar.

Montați încărcătorul orientat numai vertical. Înstalați două bolțuri în perete pentru a monta stația de încărcare. În caz contrar, este posibil ca stația să cadă și să cauzeze răni grave.

Verificați regulat cât de bine sunt strânse șuruburile. Asigurați-vă că se potrivește bine capetele șuruburilor în găurile de montare din perete pentru ca stația de încărcare să fie ținută ferm. În caz contrar, este posibil ca încărcătorul să cadă datorită șuruburilor slăbite.

INDICATOARE LED

	Portocaliu solid	Bateria este evaluată. / Bateria este aptă să fie încărcată.
	Portocaliu intermitent	Bateria este prea fierbinte sau prea rece. Încărcarea va începe când bateria atinge temperatura corectă de încărcare.
	Verde intermitent	Bateria este în curs de încărcare.
	Verde solid	Încărcarea s-a încheiat.
	Roșu solid	Bateria sau încărcătorul sunt defecte.

OPERAREA

ÎNCĂRCAREA ACUMULATORULUI

- Acumuloarele sunt livrate cu un nivel scăzut de încărcare. Prin urmare, trebuie să le încărcați înainte de prima utilizare. Dacă încărcătorul nu reușește să încarce acumulatorul în condiții normale, returnați atât încărcătorul, cât și acumulatorul la un centru de service autorizat.
- Asigurați-vă că alimentarea cu energie este o sursă normală, cu tensiune de uz casnic, de 220–240V, 50/60Hz, numai curent alternativ.

NOTĂ: Când mai multe acumuloare sunt conectate la încărcător, acestea se încarcă pe rând, în ordinea numerelor de port ale bateriei. Pentru a selecta portul de încărcare al bateriei, apăsați o dată butonul selector. Apoi apăsați din nou butonul până portul dorit începe să liărească. După ce acumulatorul selectat este complet încărcat, celelalte acumuloare vor fi încărcate în ordinea inversă a acelor de ceasornic.



NOTĂ: Când acumulatorul s-a încărcat complet, LED-ul verde rămâne aprins. În timpul încărcării, este normal ca, la atingere, acumulatorul să fie ușor cald.

NOTĂ: În timpul încărcării, încărcătorul și acumulatorul trebuie amplasate într-un loc unde temperatura este mai mare de 5 °C, dar mai mică de 40 °C.

ÎNCĂRCAREA UNUI ACUMULATOR RECE

1. Inserați un acumulator în portul de încărcare.
2. Conectați produsul la o sursă de alimentare cu energie.
3. Deconectați echipamentul de la sursa de energie când acumulatorul s-a încărcat complet.
4. Scoateți acumulatorul din aparat.

ÎNCĂRCAREA UNUI ACUMULATOR ÎNCINS

Când dispozitivul este folosit încontinuu, celulele din acumulator se încing. Un acumulator fierbinte trebuie lăsat să se răcească aproximativ 30 de minute înainte de încărcare.

ÎNȚREȚINEREA

În cazul în care nu utilizați sau atunci când curățați produsul, deconectați-l de la sursa de alimentare și scoateți acumulatorul.

A nu se utiliza solvenți pentru curățarea pieselor din plastic. Majoritatea plasticelor reacționează la diverse tipuri de solvenți comerciali. Folosiți o cârpă curată sau o perie moale pentru a îndepărta murdăria și praful.

Niciodată să nu lăsați fluide de frână, benzină produse pe bază de petrol și uleiuri penetrante să vină în contact cu piesele din plastic. Aceste produse conțin substanțe chimice care pot deteriora, slăbi sau distruge plasticul.

Voltajul prezent în interiorul produsului poate fi periculos; nu demontați (produsul).

Dacă este necesar, poate fi comandată o imagine/ schemă cu produsul descompus în piese. Specificați tipul de produs și numărul de serie de pe etichetă și comandați schema la centrul de service sau direct la: Techtronic Industries GmbH, Max-Eyth-Straße 10, 71364 Winnenden, Germany.

CURĂȚAREA ÎNCĂRCĂTORULUI

Scoateți din priză cablul de alimentare cu energie înainte de curățare pentru a preveni vătămirile corporale grave.

Curățați suprafața încărcătorului (cu excepția etichetelor) cu o cârpă umezită într-un detergent slab.







Nu utilizați detergenți agresivi pe carcasa de plastic. Aceasta se poate deteriora de la anumite uleiuri aromatice, precum cel de pin și de lămâie și de la solvenți precum benzina ușoară.

Umezeala poate cauza pericol de electrocutare. Ștergeți toată umezeala cu o cârpă moale și uscată.

DEPOZITAREA

Depozitați produsul într-un loc răcoros și uscat, cu temperatura între 10 °C și 38 °C.

SIMBOLURI

	Citiți cu atenție instrucțiunile înainte de a utiliza produsul.
	ATENȚIE! AVERTISMENT! PERICOLI!
	Echipamente de clasa a II-a
	Exclusiv pentru uz în spații închise.
	Siguranță cu decalaj 3,15 A
	Curent continuu



Accesorii - nu sunt livrate cu echipamentul standard, se comercializează separat ca accesorii.



A nu se arunca deșeurile de echipamente electronice și electrice la gunoii menajer.

Deșeurile formate din echipamente electrice și electronice trebuie colectate separat.

Sursele de iluminare trebuie scoase din aceste echipamente.

Solicitați consiliere de la autoritatea dvs. locală sau de la comerciantul de unde ați achiziționat aspiratorul, în privința punctului de colectare.

Conform regulmentărilor naționale, vânzătorii cu amănuntul au obligația de a colecta deșeurile de echipament electric și electronic, gratuit.

Contribuția dvs. la reciclarea și reutilizarea echipamentelor electrice și electronice ajută la reducerea cererii de materii prime.

Deșeurile formate din echipamente electrice și electronice conțin materiale reciclabile valoroase, care pot avea o influență negativă asupra mediului înconjurător și asupra sănătății umane, dacă nu sunt eliminate într-o manieră ecologică.

Ștergeți datele personale din echipamentul deșeu, dacă este cazul.



Marcajul european de conformitate



Marcajul ucrainian de conformitate



Marcaj de conformitate EurAsian

МК ПЕРЕВОДИ НА ОРИГИНАЛНИТЕ УПАТСТВА

КОНКРЕТНИ УСЛОВИ ЗА УПОТРЕБА

Полначот е наменет само за полнење на компатибилните батериски пакувања наведени во ова упатство.

Производот е наменет само за внатрешна употреба, во суви услови.

Производот не е наменет за полнење на друг тип батерија или не може да се користи за напојување. Никогаш не треба да се користи во експлозивни или запаливи средини.

Не го користете производот за друга намена.

БЕЗБЕДНОСНИ ПРЕДУПРЕДУВАЊА ЗА ПОЛНАЧ

Производот не е наменет да го употребуваат или да го чистат лица со намалени физички, сензорни или ментални способности или со недостаток на искуство или знаење освен ако не им се дадени упатства за безбедно користење на апаратот од лице кое е законски одговорно за нивната безбедност. Тие треба да бидат надгледувани додека го употребуваат производот. Децата не смеат да го употребуваат, чистат или да си играат со производот кој кога не е во употреба треба да биде заштитен подалеку од нивниот дофат.

Прочитајте ги сите предупредувања за безбедност и сите упатства. Непочитувањето на предупредувањата и упатствата може да доведе до струен удар, пожар и/или сериозна повреда.

Не ги полнете примарните ќелии (не може да се полнат).

Производот не смее да биде влажен и никогаш не треба да се користи во влажна средина.

Производот е наменет само за внатрешна употреба.

Не покривајте ги отворите за вентилација и обезбедете соодветна вентилација за време на работењето.

Напонот во мрежата мора да одговара на спецификациите за напон на производот.

Пред да го користете производот, проверете дали куќиштето на полначот, кабелот и приклучокот не се оштетени. Ако се открие оштетување, не го користете производот и однесете го кај овластен сервисен центар за поправка.

Не користете го производот ако претрпел силен удар или потрес или ако е оштетен на кој било друг начин.

Кога се полни, не го изложувајте производот на сончева светлина или друг извор на топлина. Препорачаниот температурен опсег при полнење е 5° до 40°С.

Поради топлината што се создава за време на полнењето, не користете го производот на запалива површина.

Не користете го производот близу запаливи материји, како што се ткаенина, материјали за пакување, боја, боја за прскање или аеросоли, лубриканти, разредувачи, контејнери за бензин, контејнери за гас или апарати за гас.

Никогаш немојте да го менувате, расклопувате или да се обидуваате сами да го поправате производот.

Не дозволувајте полначот или батериските пакувања да се контаминираат со материјал што може да биде спроводлив, како што се метални честички од процесите на брусење, сечење или машинска обработка.

Заштитете ги контактните терминали од метални предмети за да избегнете краток спој, што може да предизвика пожар или експлозија.

Исклучете го производот од штекерот кога не го користите или кога го чистите.

Користете само продолжен кабел кој е одобрен и во добра состојба.

Не полнете батериски пакувања кои покажуваат знаци на протекување. Фрлете ги правилно.

Никогаш не ги полнете оштетените батерии. Веднаш заменете ги оштетените батерии.

Пред секоја употреба, проверете дали кабелот за напојување е оштетен. Ако постојат знаци на оштетување, тој мора да се замени од квалификувано лице во овластениот сервис за да се избегне опасност.

ДОПОЛНИТЕЛНИ ПРЕДУПРЕДУВАЊА ЗА БЕЗБЕДНОСТ ЗА БАТЕРИЈАТА

⚠ ПРЕДУПРЕДУВАЊЕ! За да се намали ризикот од пожар, телесна повреда и оштетување на производот како резултат на краток спој, алатот, батеријата и полначот никогаш не го потопувајте во течност или не дозволувајте да навлезе течност во нив. Корозивни или проводни течности како што се морска вода, одредени индустриски хемикалии, белила или производи кои содржат белила итн. може да доведат до краток спој.

ЗАПОЗНАЈТЕ ГО ВАШИОТ ПРОИЗВОД

Видете страна 3.

1. Носечка рачка
2. LED индикатор
3. Копче за избирање приклучок
4. Приклучок за батерија
5. Закачалка за клучалка





МОНТАЖА НА ЗИД

Внимателно изберете стабилен зид за монтажа на полначот. Уверете се дека нема пречка за монтажата или работењето. Максималната бруто тежина на полначот е приближно 8,74 kg, доколку е потребно обезбедете доволно зацврстување на зидот.

Монтирајте го полначот само во хоризонтална ориентација. Поставете две завртки на зидот за да го монтирате полначот. Во спротивно, полначот може да падне и да предизвика сериозна повреда.

Редовно проверувајте ја затегнатоста на завртките. Проверете дали главата на завртките се вклопува правилно во дупките за монтирање на зид за да го држи цврсто полначот на место. Во спротивно, полначот може да падне заради лабави завртки.

LED ИНДИКАТОРИ

	Континуирано портокалова	Батеријата се проценува / Батеријата чека да се полни.
	Трепери портокаловото	Батеријата е премногу жешка или ладна. Полнењето ќе започне кога батеријата ќе ја достигне соодветната температура на полнење.
	Трепери зелено	Батеријата се полни.
	Континуирано зелено	Полнењето е завршено.
	Континуирано црвено	Батеријата или полначот се неисправни.

РАБОТЕЊЕ

ПОЛНЕЊЕ НА БАТЕРИСКОТО ПАКУВАЊЕ

- Батериските пакувања се испорачуваат во состојба на мало полнење. Затоа, треба да ги наполнете пред првата употреба. Ако полначот не го полни батериското пакување во нормални околности, однесете го и батериското пакување и полначот кај овластен сервисен центар.
- Проверете дали напојувањето е нормален напон за домаќинста, 220–240V, 50/60Hz, само наизменична струја.

НАПОМЕНА: Кога повеќе батериски пакувања се поврзани со полначот, батериските пакувања се полнат едно по едно по редослед на броевите на приклучоците за батерии. За да го изберете приклучокот за полнење на батеријата, притиснете го копчето за избирање приклучок еднаш. Потоа повторно притиснете го копчето додека саканиот приклучок не почне да трепка. Откога избраното батериско пакување ќе се наполни целосно, преостанатите батериски пакувања ќе се полнат спротивно од стрелките на часовникот.

НАПОМЕНА: Кога батеријата ќе се наполни целосно, зеленото LED светло останува запалено. Нормално е батериското пакување да се загрее малку на допир додека се полни.

НАПОМЕНА: Кога се полната, полначот и батериското пакување треба да се стават на место каде што температурата е повеќе од 5°C а помала од 40°C.

ПОЛНЕЊЕ НА ЛАДНО БАТЕРИСКО ПАКУВАЊЕ

1. Вметнете го батериското пакување во приклучокот за полнење.
2. Поврзете го производот со напојување.
3. Исклучете го производот од напојувањето кога батериското пакување ќе се наполни целосно.
4. Отстранете го батериското пакување од производот.

ПОЛНЕЊЕ НА ЖЕЖОК БАТЕРИСКО ПАКУВАЊЕ

Кога непрекинато користите алат, ќелиите во батериско пакување се загреваат. Жешкото батериско пакување треба да се остави да се олади приближно триесет минути пред повторно полнење.

ОДРЖУВАЊЕ

Кога не го користите или кога го чистите производот, исклучете го од напојувањето и отстранете го батериското пакување.

Избегнувајте употреба на растворувачи при чистење на пластични делови. Повеќе пластики подлежат на различни типови комерцијални растворувачи. Користете чиста ткаенина или мека четка за да ја отстранете нечистотијата и прашина.

Во ниту еден момент не дозволувајте, течностите за сопирачки, бензин, нафтни производи и маслата што продираат да дојдат во допир со пластични делови. Овие производи содржат хемикалии кои може да ја оштетат, ослабат или уништат пластиката.



Во производот се содржани опасни напони; не расклопувајте го.

Доколку ви е потребно, може да се порача расклопен приказ на алатот. Наведете го типот и сервисниот број отпечатен на етикетата и нарачајте го цртежот кај вашиот локален агент за сервис или директно на: Techtronc Industries GmbH, Max-Eyth-Straße 10, 71364 Winnenden, Germany.

ЧИСТЕЊЕ НА ПОЛНАЧОТ

Исклучете го кабелот за напојување на полначот од напојувањето за да спречите сериозни лични повреди.

Исчистете ја површината на полначот (освен етикетите) со влажна ткаенина со благ детергент.









Не користете јаки детергенти на пластичното куќиште. Тие може да се оштетат од одредени ароматични масла, како што се бор и лимон и од растворувачи како керозин.

Влагата може да предизвика опасност од шок. Избришете ја влагата со мека сува ткаенина.

СКЛАДИРАЊЕ

Чувајте го производот на ладно и суво место на температура помеѓу 10°C и 38°C.

СИМБОЛИ

	Внимателно прочитајте ги инструкциите пред употреба на производот.
	ВНИМАНИЕ! ПРЕДУПРЕДУВАЊЕ! ОПАСНОСТ!
	Опрема од II класа
	Само за внатрешна употреба
	Осигурувач за временско задоцнување 3,15 A
	Директна струја
	Дополнителна опрема - Не е вклучена во стандардната опрема, достапна како дополнителна опрема.
	Не ја фрлајте отпадната електрична и електронска опрема како несортиран комунален отпад. Отпадната електрична и електронска опрема мора да се собира одделно. Отпадните извори на светлина треба да се отстранат од опремата. Проверете кај вашиот локален орган или продавач за совет за рециклирање и место за собирање. Според локалните прописи, трговците на мало може да имаат обврска бесплатно да ја враќаат отпадната електрична и електронска опрема. Вашиот придонес за повторна употреба и рециклирање на отпадната електрична и електронска опрема помага да се намали побарувачката на сурови материјали. Отпадната електрична и електронска опрема содржи вредни материјали што може да се рециклираат кои можат негативно да влијаат врз животната средина и врз здравјето на луѓето, доколку не се отстранат на еколошки соодветен начин. Избришете ги личните податоци од отпадната опрема, доколку ги има.



Европски знак за сообразност



Знак за сообразност на Украина



Евразиски знак за усогласеност

UK ПЕРЕКЛАД ОРИГИНАЛНИХ ИНСТРУКЦИЈ

ПЕРЕДБАЧУВАНОМУ ВИКОРИСТАЊИ

Цей зарядниот пристрій призначений для заряджання тільки сумісних акумуляторних батарей, перелік яких надано у цій інструкції з експлуатації.

Пристрій призначено тільки для використання у приміщенні у сухих умовах.

Пристрій не призначений для заряджання будь-яких інших типів акумуляторів або використання в якості джерела живлення. Заборонено використання пристрою у вибухонебезпечних та легкозаймистих середовищах.

Не використовуйте пристрій для будь-яких інших цілей.

ЗАХОДИ БЕЗПЕКИ ПРИ РОБОТІ З ЗАРЯДНИМ ПРИСТРОЄМ

Особам з обмеженими фізичними, сенсорними або інтелектуальними здібностями та особам, яким бракує досвіду або знань, дозволяється користуватися пристроєм або чистити його лише після того, як відповідальна за їхню безпеку особа проведе інструктаж з правил безпечної експлуатації. Ці особи мають знаходитися під наглядом під час користування виробом. Діти не повинні користуватися виробом, чистити його чи гратися з ним. Коли виріб не використовується, його слід зберігати у недоступному для дітей місці.

Прочитайте всі заходи безпеки та інструкції. Недотримання попереджень та інструкцій може призвести до ураження електричним струмом, пожежі або серйозних травм.

Не перезаряджайте первинні елементи (якщо вони одноразові).

Пристрій не повинен бути вологим та використовуватись у вологому середовищі.

Пристрій призначено тільки для використання у приміщенні.

Не закривайте вентиляційні отвори та слідкуйте за належною вентиляцією пристрою під час використання.

Напруга електричної мережі має відповідати специфікаціям напруги на пристрої.

Перед використанням пристрою, переконайтесь, що корпус зарядного пристрою, кабель, та штепсель не пошкоджені. Якщо були виявлені будь-які пошкодження, не використовуйте пристрій та доставте його до авторизованого сервісного центру для ремонту.

Заборонено використання пристрою, якщо він був пошкоджений в результаті удару або струшування або зазнав ушкодженъ у будь-який інший спосіб.

На час заряджання не розміщуйте пристрій під сонячними променями або біля джерел тепла. Рекомендований діапазон температур під час заряджання становить приблизно від 5° до 40°C.

Оскільки під час заряджання виділяється тепло, не розміщуйте пристрій на легкозаймистих поверхнях.

Заборонено використання пристрою поблизу горючих матеріалів, таких як тканина, пакувальні матеріали, фарби, фарби-спрей або аерозоли, масляни матеріали, розчинники, контейнери із бензином, газові балони або газові прилади.

Ніколи не намагайтесь модифікувати, розібрати або ремонтувати пристрій власноруч.

Не допускайте забруднення зарядного пристрою або акумуляторів будь-якими матеріалами, що можуть бути провідниками, наприклад, металевими частинками під час шліфування, різання або обробки.

Захищайте контакти акумулятора від металевих предметів, які можуть стати причиною короткого замикання та, як наслідок, загоряння або вибуху.

Від'єднуйте виріб від розетки для очищення або коли він не використовується.

Використовуйте лише надійні подовжувачі, що знаходяться у належному стані.

Заборонено заряджання акумуляторів, на яких є ознаки протікання. Утилізуйте їх належним чином.

Забороняється заряджати пошкоджені акумуляторні батареї. Пошкоджену акумуляторну батарею слід негайно замінити.

Перевіряйте кабель живлення на наявність пошкодження перед кожним використанням. Якщо є ознаки пошкодження, він повинен бути замінений кваліфікованим фахівцем в авторизованому сервісному центрі, щоб уникнути небезпеки.

ДОДАТКОВІ ПОПЕРЕДЖЕННЯ З ТЕХНІКИ БЕЗПЕКИ ЩОДО ВИКОРИСТАННЯ АКУМУЛЯТОРІВ

⚠ ПОПЕРЕДЖЕННЯ! Для зменшення ризику загоряння, травмування та пошкодження пристрою у разі короткого замикання ніколи не занурюйте інструмент, акумуляторну батарею або зарядний пристрій у рідину та не допускайте потрапляння рідини всередину. Корозійні або струмопровідні рідини, такі як морська вода, деякі промислові хімікати, вибілювачі або продукти, що містять вибілювачі, та інше, можуть стати причиною короткого замикання.

ОЗНАЙОМТЕСЯ З ВИРОБОМ

Див. стор. 3.

1. Ручка для перенесення
2. Світлодіодний індикатор
3. Кнопка вибору порту
4. Акумуляторний порт
5. Кріплення для підвішування

СТІННИЙ МОНТАЖ

Оберіть надійну стіну для кріплення зарядного пристрою. Переконайтеся у відсутності перешкод для монтажу або експлуатації. Максимальна вага бруто зарядного пристрою становить приблизно 8,74 кг, тому якщо стіна недостатньо надійна, забезпечте відповідне зміцнення.

Зарядний пристрій монтується тільки у вертикальному положенні. Закріпіть у стіні два монтажні болти. Інакше зарядний пристрій може впасти та призвести до серйозного травмування.

Регулярно перевіряйте надійність болтів. Переконайтеся, що головки болтів чітко входять в отвори у стіні та надійно тримають зарядний пристрій. Якщо болти ослабнуть, пристрій може впасти.

СВД/LED ІНДИКАТОР



Постійний помаранчевий

Перевірка акумуляторної батареї. / Акумуляторна батарея очікує на заряджання.



Помаранчевий, блимає

Акумуляторна батарея занадто гаряча або холодна. Заряджання почнеться, коли температура акумуляторної батареї стане прийнятною.



Зелений, блимає

Акумуляторна батарея заряджається.



Постійний зелений

Заряджання завершено.



Постійний червоний

Несправна акумуляторна батарея або зарядний пристрій.

КЕРУВАННЯ

ЗАРЯДЖАННЯ АКУМУЛЯТОРНОЇ БАТАРЕЇ

- Акумуляторні батареї постачаються з низьким рівнем зарядки. Отже, ви повинні зарядити їх перед першим використанням. Якщо в нормальних умовах зарядний пристрій не заряджає акумулятор, відправте акумулятор та зарядний пристрій до авторизованого сервісного центру.
- Параметри мережі побутового живлення мають становити 220–240 В, 50/60 Гц, тільки перемінний струм.

ПРИМІТКА. Коли до зарядного пристрою підключено блок акумуляторних батарей, вони заряджаються одна за одною за нумерацією акумуляторних портів. Щоб обрати акумуляторний порт для заряджання, натисніть кнопку вибору порту один раз. Потім натискайте кнопку, доки не почне блимати індикатор бажаного порту. Після повного заряджання обраної акумуляторної батареї решта буде заряджатися одна за одною в напрямку проти годинникової стрілки.

ПРИМІТКА. При повному заряджанні загоряється зелений світлодіодний індикатор. Акумуляторна батарея при заряджанні трішки нагрівається.

ПРИМІТКА. Для заряджання зарядний пристрій та акумуляторну батарею слід розмістити у місці з температурою від 5° С до 40° С.

ЗАРЯДЖАННЯ ХОЛОДНОЇ АКУМУЛЯТОРНОЇ БАТАРЕЇ

1. Під'єднайте акумуляторну батарею до зарядного порту.
2. Підключіть пристрій до джерела живлення.
3. Після повного заряджання акумулятора від'єднайте пристрій від джерела живлення.
4. Вийміть акумуляторну батарею з виробу.

ЗАРЯДЖАННЯ ГАРЯЧОЇ АКУМУЛЯТОРНОЇ БАТАРЕЇ

Елементи акумуляторної батареї нагріватимуться при тривалому використанні виробу. Якщо акумуляторна батарея гаряча, перед підзарядкою їй слід дати охолонути впродовж 30 хвилин.

ТЕХНІЧНЕ ОБСЛУГОВУВАННЯ

Від'єднуйте пристрій від мережі живлення та виймайте акумуляторну батарею під час очищення або коли пристрій не використовується.

При чищенні деталей з пластику не використовуйте розчинники. Більшість пластмас пошкоджуються від дії мийних засобів. Для видалення пилу та бруду використовуйте чисту тканину або м'яку щітку.

Слідкуйте за тим, щоби на пластикові деталі не потрапляли галльована рідина, бензин, продукти нафтопереробки та мастя. Виріб містять хімічні речовини, які можуть пошкодити, послабити або зруйнувати пластик.

Пристрій знаходиться під небезпечною напругою; заборонено розбирати.

За потреби можна замовити зображення пристрою у розібраному вигляді. Вкажіть тип товару та серійний номер, надруковані на етикетці, і замовляйте креслення у місцевому сервісному представництві або безпосередньо за адресою: Techtronic Industries GmbH, Max-Eyth-Straße 10, 71364 Winnenden, Germany.

ОЧИЩЕННЯ ЗАРЯДНОГО ПРИСТРОЮ

Для запобігання серйозному травмуванню перед чищенням пристрою завжди від'єднуйте кабель живлення від електричної мережі.

Очистити поверхню зарядного пристрою (окрім наліпок), використовуючи вологу тканину з м'яким мийним засобом.

Не використовуйте концентровані мийні засоби для чищення пластикового корпусу. Деякі ароматичні масла, зокрема соснове або лимонне, або розчинники, зокрема гас, здатні пошкодити пластик.

Вологість може стати причиною небезпеки ураження електричним струмом. Витріть вологу м'якою сухою тканиною.



ЗБЕРІГАННЯ

Зберігайте виріб у прохолодному сухому місці за температури від 10° С до 38° С.

СИМВОЛИ



Перед використанням пристрою уважно прочитайте ці інструкції.



УВАГА! ПОПЕРЕДЖЕННЯ! НЕБЕЗПЕЧНО!



Пристрій класу II



Тільки для використання в приміщенні



Запобіжник 3,15 А із затримкою спрацювання



Постійний струм



Акcesуари - не входять до стандартного комплекту, замовляються окремо.



Не викидайте старе електричне та електронне устаткування разом із несортованим побутовим сміттям.

Старе електричне та електронне устаткування збирається окремо.

З устаткування необхідно зняти старі джерела світла.

За інформацією стосовно утилізації або місць збору звертайтеся до місцевої влади або дилера.

Місцеве законодавство може зобов'язувати продавців безкоштовно приймати старе електричне й електронне устаткування.

Ваш внесок до справи повторного використання та переробки старого електричного та електронного устаткування зменшує потребу у сировині.

У старому електричному та електронному устаткуванні містяться цінні, придатні для повторного використання матеріали, і якщо утилізація такого устаткування проводиться у неекологічний спосіб, це негативно впливає на навколишнє середовище та людське здоров'я.

Видаліть персональні дані з устаткування, яке передається на переробку.



Європейський знак відповідності



Український знак відповідності



Євразійська знак відповідності.



- EN
- DE
- FR
- IT
- ES
- PT
- NL
- DA
- NO
- SV
- FI
- EL
- TR
- CS
- SK
- PL
- HU
- SL
- HR
- LV
- LT
- ET
- RU
- BG
- RO
- MK
- UK
- AR
-

اقرأ التعليمات بعناية قبل بدء تشغيل المنتج.	
احتياطات! تحذير! خطر!	
معدات الفئة الثانية	
للاستخدام الداخلي فقط	
قتيل الفاصل الزمني 3,15 أمبير	
تيار مباشر	
ملحق - غير مدرج في المعدات القياسية، متوفر كملحق.	
يجب عدم التخلص من نفايات المعدات الكهربائية والإلكترونية على أنها نفايات بلدية بلا فرز. يجب جمع نفايات المعدات الكهربائية والإلكترونية وفرزها بشكل منفصل. يجب عزل نفايات مصادر الضوء وفصلها عن المعدات. استشر المسؤول أو بائع التجزئة المحلي للحصول على نصائح حول إعادة التدوير ونقطة التجميع. وفقاً للوائح المحلية، قد يلتزم تجار التجزئة باسترداد نفايات المعدات الكهربائية والإلكترونية مجاناً. تساعد مساهمتك في إعادة استخدام وتدوير نفايات المعدات الكهربائية والإلكترونية على تقليل الطلب على المواد الخام. تحتوي نفايات المعدات الكهربائية والإلكترونية على مواد ذات قيمة مرتفعة وقابلة لإعادة التدوير وقد تؤثر سلباً على البيئة وصحة الإنسان إذا لم يتم التخلص منها بطريقة متوافقة مع النظم البيئية. يجب حذف البيانات الشخصية من نفايات المعدات، إن وجدت.	
علامة المطابقة الأوروبية	
علامة المطابقة الأوكرانية	
علامة المطابقة الأوروبية الآسيوية	

شروط استخدام محددة

صمم الشاحن فقط لشحن مجموعة البطاريات المتوافقة معه والمدرجة في هذا الدليل.

صمم هذا المنتج فقط للاستخدام الداخلي وفي ظروف جافة.

المنتج غير مخصص لاستخدام أي نوع آخر من البطاريات أو لاستخدامه كمصدر طاقة. يجب عدم استخدامه مطلقاً في بيئات قابلة للانفجار أو الاشتعال.

لا تستخدم المنتج لأي غرض آخر.

تحذيرات السلامة للشاحن

المنتج غير مخصص للاستخدام أو التنظيف بواسطة أشخاص من ذوي القدرات البدنية أو الحسية أو العقلية المتدنية، أو ممن لديهم نقص في الخبرة أو المعرفة، ما لم يتم إعطاؤهم تعليمات بشأن الاستخدام الآمن للجهاز من قِبل شخص مسؤول قانونياً عن سلامتهم. ويجب خضوعهم للإشراف أثناء استخدامهم المنتج. يجب عدم استخدام الأطفال المنتج أو تنظيفه أو العبث به، ويجب تأمينه بعيداً عن متناولهم عندما لا يكون قيد الاستخدام.

يجب قراءة جميع تحذيرات السلامة وجميع التعليمات. قد يؤدي عدم اتباع جميع التحذيرات والإرشادات إلى حدوث صدمة كهربائية و/أو حرق و/أو إصابة خطيرة.

يجب عدم إعادة شحن الخلايا الأولية (غير القابلة لإعادة الشحن).

يجب ألا يتعرض المنتج للرطوبة ويجب عدم استخدامه مطلقاً في بيئة رطبة.

صمم هذا المنتج للاستخدام الداخلي فقط.

يجب عدم تغطية أي فتحات التهوية وتوفير تهوية مناسبة أثناء التشغيل.

يجب أن يتوافق جهد المآخذ الرئيسي مع مواصفات الجهد على المنتج.

قبل استخدام المنتج، تأكد من عدم تلف الغلاف الخارجي للشاحن والكابل والمقبس. إذا عثر على تلف، فلا تستخدم المنتج وأخضره إلى مركز خدمة معتمد لإصلاحه.

يجب عدم استخدام المنتج إذا تعرض لأي صدمة شديدة أو اهتزاز أو في حالة تلفه بأي طريقة أخرى.

يجب عدم تعريض المنتج عند شحنه لأشعة الشمس أو أي مصدر حراري آخر. نطاق درجة الحرارة الموصى به في محيط الشحن هو من 5 إلى 40 درجة مئوية.

يجب عدم استخدام المنتج على نظارة للاستهلاك نظراً للحرارة المتولدة أثناء الشحن.

يجب عدم استخدام المنتج بالقرب من المواد القابلة للاشتعال مثل الأقمشة أو مواد التنظيف أو الطلاء أو زياد الطلاء أو البخاخات أو مواد التنشيم أو المخففات أو حاويات البنزين أو حاويات الغاز أو الأبخرة التي تعمل بالغاز.

يجب عدم تعديل المنتج أو تفكيكه أو محاولة إصلاحه بنفسك.

يجب عدم ترك الشاحن أو حزم البطاريات غرضة للتلوث بأي مادة قد تكون جيدة التوصيل مثل الجسيمات المعدنية الناتجة عن عمليات الجلف أو القطع أو عمليات التنقيب.

يجب حماية أطراف التلامس بالبطارية من الأجسام المعدنية لتجنب حدوث ماس كهربائي، والذي قد يتسبب في نشوب حريق أو انفجار.

يجب فصل المنتج عن مقبس الطاقة عندما لا يكون قيد الاستخدام أو عند تنظيفه.

يجب فقط استخدام كابل تمديد معتمد وبمحالة جيدة.

يجب عدم شحن حزم البطاريات التي تظهر عليها علامات التسريب. يجب التخلص منها بشكل صحيح.

يجب عدم شحن حزمة بطارية تالفة مطلقاً. يجب استبدال حزم البطاريات التالفة على الفور.

يجب فحص سلك التمديد بحثاً عن التلف قبل كل استخدام. إذا كانت هناك علامات تلف، فيجب استبدالها بواسطة شخص مؤهل في مركز خدمة معتمد لتجنب الخطر.

تحذيرات إضافية للسلامة خاصة بالبطاريات

تحذير! تقليل مخاطر التعرض للحرائق والإصابات الشخصية وتلف المنتج بسبب دائرة القصر، لا تقم أبداً بتمرير الأداة أو حزمة البطارية أو الشاحن في سائل أو تركه أي سائل يتدفق إلى داخلها. فالسوائل المسببة للتآكل أو التوصيلية مثل مياه البحر وبعض المواد الكيميائية الصناعية ومنتجات التبييض أو المنتجات التي تحتوي على مواد التبييض وما إلى ذلك قد تتسبب في حدوث دائرة قصر كهربائية.

تعرف على المنتج

انظر صفحة 3.

1. مقبض للحمل
2. مؤشر إضاءة LED
3. زر محد المنفذ
4. منفذ البطارية
5. موضع تعليق ثقب المتفاح

التثبيت على الحائط

حدد بعناية جزءاً ثابتاً لتثبيت الشاحن. تأكد من عدم وجود أية عوائق في سبيل أعمال التثبيت والتشغيل. يبلغ الحد الأقصى للوزن الإجمالي للشاحن 8,74 كجم تقريباً، يجب توفير تعزيز كافٍ للجدار إذا زاد الأمر.

يجب تثبيت الشاحن في اتجاه رأسه فقط. يجب تركيب برغيين على الحائط لتثبيت الشاحن. وإذا لم يتم ذلك فقد يسقط الشاحن ويسبب في إصابة خطيرة.

يجب التحقق من إحكام ربط المسامير اللولبية بشكل منظم. تأكد من أن رأس البراغي مناسب بشكل صحيح في فتحات التثبيت على الحائط لتثبيت الشاحن بإحكام في مكانه. وإذا فقد يسقط الشاحن بسبب البرغي المفكوك.

برتقالي مستمر



البطارية قيد التقييم. / البطارية في انتظار الشحن.

وميض برتقالي



البطارية ساخنة جداً أو باردة سيبدأ الشحن عندما تصل البطارية إلى درجة حرارة الشحن الصحيحة.

وميض أخضر



البطارية قيد الشحن.

أخضر مستمر



اكتمل الشحن

أحمر مستمر



البطارية أو الشاحن معيب.

التشغيل

شحن حزمة البطارية

• يتم شحن البطاريات ونقلها أثناء كونها في حالة شحن طاقة منخفض. لذلك يجب شحنها قبل أول استخدام. إذا لم يتم الشحن ببطارية الموصلة بها لتدديد شحن البطارية، اصطف على زر بكل من حزمة البطارية والشاحن إلى مركز خدمة معتمد.

• يجب التأكد من أن مصدر الطاقة هو جهد منزلي عادي 220-240 فولت، 50/60 هرتز، تيار متردد فقط.

ملاحظة: عند توصيل العديد من حزم البطاريات بالشاحن، يتم شحن حزم البطاريات واحدة تلو الأخرى بترتيب أرقام من 1 إلى 40 درجة مئوية. نطاق درجة الحرارة الموصى به في محيط الشحن هو من 5 إلى 40 درجة مئوية.

يجب عدم استخدام المنتج على نظارة للاستهلاك نظراً للحرارة المتولدة أثناء الشحن.

يجب عدم استخدام المنتج بالقرب من المواد القابلة للاشتعال مثل الأقمشة أو مواد التنظيف أو الطلاء أو زياد الطلاء أو البخاخات أو مواد التنشيم أو المخففات أو حاويات البنزين أو حاويات الغاز أو الأبخرة التي تعمل بالغاز.

يجب عدم تعديل المنتج أو تفكيكه أو محاولة إصلاحه بنفسك.

يجب عدم ترك الشاحن أو حزم البطاريات غرضة للتلوث بأي مادة قد تكون جيدة التوصيل مثل الجسيمات المعدنية الناتجة عن عمليات الجلف أو القطع أو عمليات التنقيب.

يجب حماية أطراف التلامس بالبطارية من الأجسام المعدنية لتجنب حدوث ماس كهربائي، والذي قد يتسبب في نشوب حريق أو انفجار.

يجب فصل المنتج عن مقبس الطاقة عندما لا يكون قيد الاستخدام أو عند تنظيفه.

يجب فقط استخدام كابل تمديد معتمد وبمحالة جيدة.

يجب عدم شحن حزم البطاريات التي تظهر عليها علامات التسريب. يجب التخلص منها بشكل صحيح.

يجب عدم شحن حزمة بطارية تالفة مطلقاً. يجب استبدال حزم البطاريات التالفة على الفور.

يجب فحص سلك التمديد بحثاً عن التلف قبل كل استخدام. إذا كانت هناك علامات تلف، فيجب استبدالها بواسطة شخص مؤهل في مركز خدمة معتمد لتجنب الخطر.

شحن حزمة بطارية باردة

1. أدخل حزمة البطارية في منفذ الشحن.

2. قم بتوصيل المنتج بمصدر الطاقة.

3. يجب فصل المنتج عن مصدر الطاقة عندما يكتمل شحن حزمة البطارية.

4. يجب فك حزمة البطارية وإزالتها من المنتج.

شحن حزمة بطارية ساخنة

عند استخدام أداة بشكل مستمر، تصبح الخلايا الموجودة في حزمة البطارية ساخنة. يجب ترك حزمة البطارية الساخنة حتى تبرد لمدة 30 دقيقة تقريباً قبل إعادة شحنها.

الصيانة

يجب فصل المنتج عن مصدر الطاقة وإزالة حزمة البطارية عندما لا يكون قيد الاستخدام أو التنظيف.

تجنب استخدام أي مزيلات عن تنظيف الأجزاء البلاستيكية. تتعرض معظم الأجزاء البلاستيكية لأنواع مختلفة من المذيبات التجارية. يجب استخدام قطعة قماش نظيفة أو فرشاة ناعمة لإزالة الأوساخ والعباث.

لا تسمح أبداً تحت أي ظرف بحدوث تلامس بين سوائل الكلج والبنزين والمنتجات ذات الأساس النفطي والزيوت المخففة والأجزاء البلاستيكية. تحتوي هذه المنتجات على مواد كيميائية يمكنها إتلاف البلاستيك أو إضعافه أو تدميرها.

يجب عدم فك المنتج، حيث يوجد بداخله الجهد الكهربائي الذي ينطوي على خطورة.

إذا اقتضت الحاجة، يمكن طلب الحصول على عرض مفصل للمنتج. نود نوع المنتج والرقم التسلسلي المطبوع على المصنوع، واطلب الرمز من وكيل الخدمة المحلي أو مباشرة في: Techtronic Industries GmbH, Max-Eyth-Straße 10, 71364 Winnenden, Germany.

تنظيف الشاحن

يجب فصل سلك طاقة الشاحن من مصدر الطاقة قبل التنظيف لمنع الإصابة الشخصية الخطيرة.

يجب نفض سطح الشاحن (باستثناء المصمقات) باستخدام قطعة قماش مبللة بمنظف معتدل.

يجب عدم استخدام أي منظفات قوية على السبب البلاستيكي للشاحن. قد تؤدي بعض الزيوت العظمية مثل الصابون والبيون، وكذلك المذيبات مثل الكيروسين، إلى إتلافه.

يمكن أن تسبب الرطوبة خطر حدوث صدمة. يجب مسح أي رطوبة بقمعة قماش جافة وناعمة.

التخزين

يجب تخزين المنتج في مكان بارد وجاف بين درجات حرارة 10 مئوية و 38 مئوية.

English	Deutsch	Français	Italiano	Español
Technical data	Technische Daten	Données techniques	Dati tecnici	Datos técnicos
Charger	Ladegerät	Chargeur	Caricatore	Cargador
Weight	Gewicht	Poids	Peso	Peso
Weight with heaviest battery pack	Gewicht mit schwerstem Akku	Poids avec la batterie la plus lourde	Peso con la batteria più pesante	Peso con la batería más pesada
Voltage	Elektrische Spannung	Tension	Voltaggio	Tensión
Charger input	Eingangsspannung	Entrée du chargeur	Alimentazione assorbita	Entrada del cargador
Input power	Eingangsleistung	Alimentation d'entrée	Potenza ingresso	Alimentación de entrada
Output current	Ausgangsleistung	Courant de sortie	Corrente in uscita	Corriente de salida
Recommended ambient operating temperature	Empfohlene Umgebungstemperatur während des Betriebs	Température ambiante de fonctionnement recommandée	Temperatura ambientale consigliata per il funzionamento	Temperatura ambiente recomendada para el funcionamiento

Suomi	Ελληνικά	Türkçe	Čeština	Slovenčina
Tekniset tiedot	Τεχνικά στοιχεία	Teknik veriler	Technické údaje	Technické údaje
Laturi	Φορτιστής	Şarj cihazı	Nabíječka	Nabijačka
Paino	Βάρος	Ağırlık	Hmotnost	Hmotnost
Paino painavimman akun kanssa	Βάρος συμπεριλαμβανομένης της βαρύτερης μπαταρίας	En ağır pil takımıyla ağırlık	Hmotnost s nejtěžším akumulátorem	Hmotnost s najtežjou batériou
Jännite	Ηλεκτρική τάση	Voltaj	Elektrické napětí	Napätie
Tulovirta	Είσοδος φορτιστή	Şarj cihazı girişi	Napájení nabíječky	Vstup
Tuloteho	Ισχύς εισόδου	Giriş gücü	Příkon	Prikon
Antovirta	Ρεύμα εξόδου	Çıkış akımı	Výstupní proud	Výstupný prúd
Suositteltu käyttölämpötila	Συνιστώμενη θερμοκρασία περιβάλλοντος λειτουργίας	Önerilen çalıştırma ortam sıcaklığı	Doporučená pracovní teplota okolí	Odporúčaná prevádzková teplota okolia

Latviski	Lietuviškai	Eesti	Русский	Български
Tehniskie dati	Techniniai duomenys	Tehnilised andmed	Технические характеристики	Технически данни
Lādētājs	Ķroviklis	Laadija	Зарядное устройство	Зарядно устройство
Svars	Svoris	Kaal	Вес	Тегло
Svars ar smagāko akumulatoru bloku	Svoris su sunkiausiu akumulatoriumi	Kaal raskeima akuga	Вес с самым тяжелым аккумуляторным блоком	Тегло с най-тежката батерия
Spriegums	Ītampa	Pinge	Напряжение	Напрежение
Lādētāja ieeja	Ķroviklio įvadas	Laadija sisend	Входной разъем зарядного устройства	Вход на зарядното устройство
Ieejas jauda	Īvado galia	Sisendvõimsus	Входная мощность	Входяща мощност
Izejas strāva	Išvado el. srovės stiprumas	Väljundvool	Выходной ток	Изходен ток
Ieteicamā apkārtējās vides temperatūra lietošanai	Rekomenduojama darbo aplinkos temperatūra	Soovitav ümbritseva keskkonna töötemperatuur	Рекомендуемая температура окружающей среды в процессе работы	Препоръчителна работна температура на околната среда

Português	Nederlands	Dansk	Norsk	Svenska	
Dados técnicos	Technische gegevens	Tekniske data	Tekniske data	Tekniska uppgifter	
Carregador	Lader	Oplader	Lader	Laddare	
Peso	Gewicht	Vægt	Vekt	Vikt	1,78 kg
Peso com a bateria mais pesada	Gewicht met de zwaarste accu	Vægt med det tungeste batteri	Vekt med det tyngste batteriet	Vikt med tyngsta batteri	8,74 kg
Tensão	Spanning	Spænding	Spenning	Spänning	18 V
Entrada do carregador	Voedingsstroom	Strømforsyning	Laderinggang	Laddarens ingång	220 - 240V ~ 50 / 60 Hz
Potência de entrada	Ingangsvermogen	Indgangseffekt	Inngangsstrøm	Ingångseffekt	105 W
Corrente de saída	Uitgangsstroom	Udgangsstrøm	Utgangsstrøm	Utgångsström	4,0 A max
Temperatura de funcionamento ambiente recomendada	Aanbevolen omgevingstemperatuur tijdens gebruik	Anbefalet omgivende arbejdstemperatur	Anbefalt omgivelsestemperatur ved drift	Rekommenderad omgivningstemperatur vid drift	+5...+40 °C

PolSKI	Magyar	Slovenščina	Hrvatski	
Dane techniczne	Műszaki adatok	Tehnični podatki	Tehnički podaci	
Ładowarka	Töltő	Polnilnik	Punjač	
Masa	Súly	Teža	Težina	1,78 kg
Masa z najcięższym akumulatorem	Súly a legnehezebb akkusomaggal	Teža z najtežjim akumulatorjem	Težina s najtežom baterijom	8,74 kg
Napięcie	Feszültség	Napetost	Napon	18 V
Wejście ładowarki	Bemeneti feszültség	Vhod polnilnika	Ulaz punjača	220 - 240V ~ 50 / 60 Hz
Moc wejściowa	Bemeneti teljesítmény	Vhodna moč	Ulazna snaga	105 W
Natężenie wyjściowe	Kimeneti áramerősség	Izhodni tok	Izlazna struja	4,0 A max
Zalecana temperatura otoczenia w miejscu pracy	A működés ajánlott környezeti hőmérséklete	Prilagočena temperatura okolja med delovanjem	Preporučena okolna radna temperatura	+5...+40 °C

Româna	Македонски	Українська	عربي	
Fișă de date tehnice	Технички податоци	Технічні характеристики	البيانات التقنية	
Încărcător	Полнач	Зарядний пристрій	الشاحن	
Greutate	Тежина	Вага	الوزن	1,78 kg
Greutatea cu cel mai greu acumulator	Тежина со најмногу батериски пакувања	Вага з најважчою акумулаторною батареєю	الوزن بأثقل حزمة للبطارية	8,74 kg
Tensiune	Напон	Напряга	الجهد الكهربی	18 V
Tensiune absorbită	Влез на полнач	Вхід зарядного пристрою	دخل الشاحن	220 - 240V ~ 50 / 60 Hz
Putere la intrare	Влезна моќност	Вхідна потужність	قدرة الدخل	105 W
Curent la ieșire	Излезна струја	Вихідний струм	تيار الخرج	4,0 A max
Temperatura ambientală recomandată pentru operare	Препорачана амбиентална температура при работење	Рекомендована робоча температура навколишнього середовища	درجة الحرارة الفوصى بها للوسط المحیط أثناء التشغيل	+5...+40 °C



- EN
- DE
- FR
- IT
- ES
- PT
- NL
- NO
- DA
- SV
- FI
- EL
- TR
- CS
- SK
- PL
- HU
- SL
- HR
- LV
- LT
- ET
- RU
- BG
- RO
- MK
- UK
- AR



English	Compatible battery packs	Battery type: Lithium-ion	Battery capacity	Number of cell	Approximate charging time (minutes)
Deutsch	Kompatible Akkupacks	Akku-Typ: Lithium-Ionen	Akku-Kapazität	Anzahl an Zellen	Ungefähre Ladezeit (Minuten)
Français	Batteries compatibles	Type de batterie : lithium-ion	Capacité de la batterie	Nombre de cellules	Temps de charge approximatif (minutes)
Italiano	Gruppo batterie compatibili	Tipo di batteria: ioni di litio	Capacità batteria	Numero di celle	Tempo di carica approssimativo (minuti)
Español	Baterías compatibles	Tipo de batería: Ion-litio	Capacidad de la batería	Número de celdas	Tiempo de carga aproximado (minutos)
Português	Baterias compatíveis	Tipo de bateria: íões de lítio	Capacidade da bateria	Número de células	Tempo de carregamento aproximado (minutos)
Nederlands	Compatibele accu's	Batterijtype: lithium-Ion	Accu-capaciteit	Aantal cellen	Geschatte laadtijd (minuten)
Dansk	Kompatible batterier	Batteritype: Lithium-Ion	Batterikapacitet	Antal celler	Omtrentlig opladningstid (minutter)
Norsk	Kompatible batteripakker	Batteritype: litium-ion	Batterikapasitet	Antall celler	Omtrentlig ladetid (minutter)
Svenska	Kompatibla batterier	Batterityp: Li-jon	Batterikapacitet	Antal battericeller	Ungefärlig laddningstid (minuter)
Suomi	Yhteensopivat akut	Akkutyypit: Litiumioni	Akun kapasiteetti	Kennojen määrä	Arvioitu latausaika (minuuttia)
Ελληνικά	Συμβατές μπαταρίες	Τύπος μπαταρίας: Λίθιων ιόντων	Χωρητικότητα μπαταρίας	Αριθμός κυψελών	Χρόνος φόρτισης κατά προσέγγιση (λεπτά)
Türkçe	Uyumlu pil takımları	Pil türü: Lityum-lyon	Pil kapasitesi	Hücre sayısı	Yaklaşık şarj süresi (dakika)
Čeština	Kompatibilní akumulátory	Typ baterií: Li-ion baterie	Kapacita baterie	Počet článků	Průměrná doba nabíjení (v minutách)
Slovenčina	Kompatibilné batérie	Typ batérie: lítium-iónová	Kapacita batérie	Počet článkov	Približná doba nabíjania (v minútach)
Polski	Pasujące akumulatory	Typ akumulatora: litowo-jonowy	Pojemność akumulatora	Liczba ogniw	Przybliżony czas ładowania (minuty)
Magyar	Kompatibilis akkumulátorok	Akkumulátor típusa: lítium-ion	Akkumulátor teljesítménye	Cellák száma	Körülbelül töltési idő (perc)
Slovensčina	Združljive baterije	Vrsta baterije: litij-ionska	Zmogljivost baterije	Število celic	Približno trajanje polnjenja (v minutah)
Hrvatski	Kompatibilni baterijski sklopovi	Vrsta baterije: Litij-ion	Kapacitet baterije	Broj ćelija	Približno vrijeme punjenja (minute)
Latviski	Savietojamie akumulatoru bloki	Akumulatora veids: litija jonu	Akumulatora ietilpība	Šūnu skaits	Arptuvenais lādēšanas laiks (minūtes)
Lietuviškai	Suderinami akumulatoriai	Akumulatoriaus tipas: ličio jonų	Akumulatoriaus talpa	Elementų skaičius	Apytikslis įkrovimo laikas (minutėmis)
Eesti	Ühilduvad akud	Aku tüüp: liitium-ioon	Aku mahtuvus	Akueleemendite arv	Ligikaudne laadimisaeg (minutites)
Русский	Совместимые аккумуляторные блоки	Тип аккумулятора: литий-ионный аккумулятор	Емкость аккумулятора	Количество ячеек	Приблизительное время зарядки (минут)
Български	Съвместими акумулаторни батерии	Тип на батерията: литиево-йонна	Капацитет на батерията	Брой елементи	Приблизително време за зареждане (минути)
Româna	Acumulatori compatibili	Tip baterie: Litiu-ion	Capacitate baterie	Număr de celule	Timp de încărcare aproximativ (minute)
Македонски	Компатибилни батериски пакувања	Тип на батерија: Литиум-јонска	Капацитет на батерија	Број на ќелии	Приближно време на полнење (минути)
Українська	Сумісні акумуляторні батареї	Тип акумулятора: літій-іонний	Ємність акумулятора	Кількість елементів	Приблизна тривалість заряджання (у хвилинах)
عربي	حزم البطاريات المتوافقة	نوع البطارية: أيون الليثيوم	سعة البطارية	عدد الخلايا	زمن الشحن التقريبي (بالدقائق)

L1820..	≤ 2,0 Ah	5	50
L1825..	≤ 2,5 Ah	5	60
L1830..	≤ 3,0 Ah	5	65
L1840..	≤ 4,0 Ah	2 x 5	80
L1850..	≤ 5,0 Ah	2 x 5	95
L1860..	≤ 6,0 Ah	2 x 5	110
L1890..	≤ 9,0 Ah	3 x 5	155

AEG

www.aeg-powertools.eu

Techtronic Industries GmbH

Max-Eyth-Straße 10

71364 Winnenden

Germany

(09.22)

961096898-01A

*AEG is a registered trade mark used under
license from AB Electrolux (publ).*