



DE/CH/AT SUMBA PAVILLON 3x3m WEISS

BG Павилион SUMBA, 3x3 м

CZ PÁRTY STAN SUMBA 3x3m BÍLÝ

DK PARTIES STATE SUMBA 3x3m HVID

EN PARTIES STATE SUMBA 3x3m WHITE

ES CARPA SUMBA 300X300X245

CA PE mirador sumba 3x3m blanc

FI PUUTARHAKATOS SUMBA 3X3 M VALKOINEN. Kangas polyesteria  
100g/m2. Korkeus 2,5 m, metalli runko.

FR État partie Sumba 3x3m blanc

HR Paviljon Sumba 3x3m, bijeli Sunfun

HU Sumba pavilon 3x3 m, magasság 2,5 m, porszórt acélcsöváz, PE ponyva  
100g/m2

IT PARTIES STATE SUMBA 3x3m BIANCO

SK 3X3m PÁRTY STAN SUMBA

SI Paviljon Sumba 3x3m, bijeli Sunfun

SE PARTYTÄLT SUNFUN GAZEBO SUMBA 3X3M VIT

TR SUMBA PAVİLLİON BEYAZ 3X3M

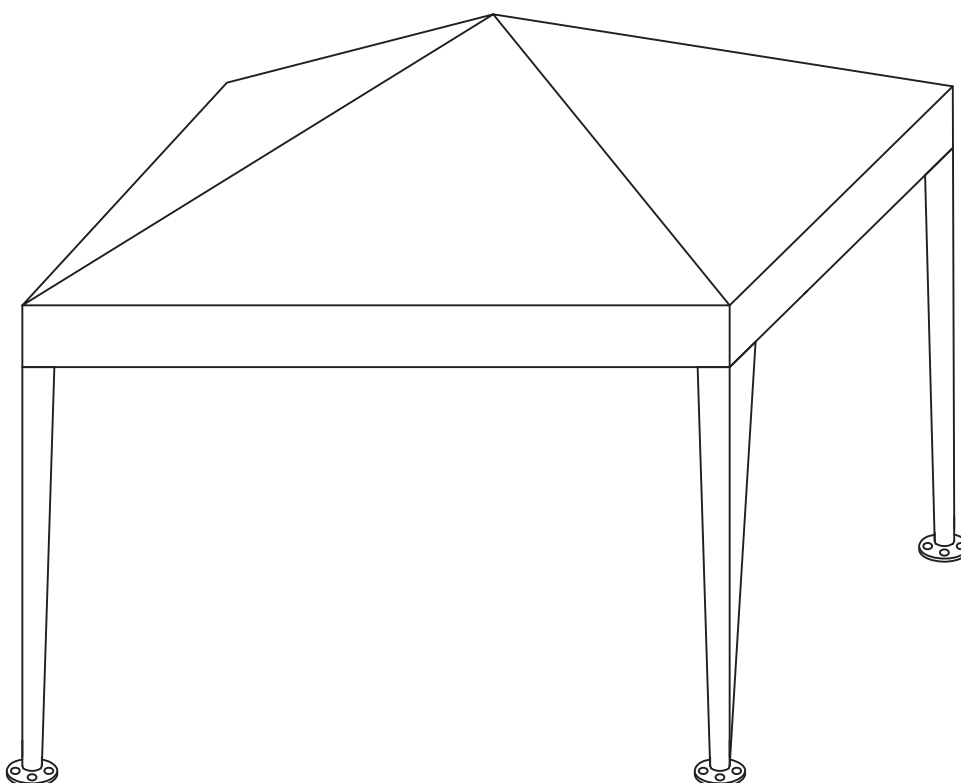

**BAHAG AG**

Gutenbergstr. 21

68167 Mannheim

Deutschland

service@bauhaus.info

Art. No.: 7001261A  
60571962  
22321389  
7001860A  
1028656



**WICHTIG! Bewahren Sie diese Anleitung zum späteren Gebrauch auf. Lesen Sie alle Sicherheitshinweise und Anweisungen sorgfältig durch. Wir haften nicht für Schäden, wenn das Produkt unter Bedingungen gelagert oder eingesetzt wurde, die ausserhalb der technischen Spezifikation liegt oder Schäden, die durch den unsachgemäßen Gebrauch, insbesondere durch Nichtbeachtung der Betriebsanleitung oder technische Veränderungen verursacht wurden.**

## Sicherheitshinweise



Das Produkt wurde nicht auf Wind- und Schneelast getestet und ist als Schutz gegen weitere Wettererscheinungen nur bedingt geeignet. Wir haften nicht für Schäden am Produkt, die durch höhere Gewalt wie Wind, Hagel, Schnee, Frost usw. entstanden sind. Achten Sie beim Auf- und Abbau auf die Wetterbedingungen.



Bei dem gekauften Produkt handelt es sich um einen temporären Artikel, dessen Nutzung auf einen bestimmten Zeitraum beschränkt ist. Das Zelt ist nicht zur ganzjährigen Nutzung geeignet und nicht für den dauerhaften Aufenthalt geeignet. Bei schlechten Wetterbedingungen sollte es nicht benutzt werden.



Offenes Feuer oder Heizungen mit offenen Flammen wie z.B. Terrassenheizer sollten unter keinen Umständen im Zelt benutzt werden.

## **WARNUNG**

1. Halten Sie immer genügend Abstand zu Schläuchen sowie Gas- und Stromleitungen, um mögliche Schäden zu vermeiden.
2. Überprüfen Sie die Umgebung auf Strom- und Gasleitungen. Erkundigen Sie sich bei den örtlichen Behörden nach weiteren Informationen, um Schäden zu vermeiden.
3. Überprüfen Sie regelmäßig die Verankerung, um Schäden zu vermeiden.
4. Prüfen Sie, ob der Boden für den Aufbau des Zeltes geeignet ist.
5. Tragen Sie bei der Montage persönliche Schutzausrüstung wie Handschuhe um Verletzungen zu vermeiden.
6. Halten Sie Kinder und Haustiere vom Aufbaubereich fern.
7. Bauen Sie das Zelt nicht bei Wind oder Nässe auf.
8. Montieren Sie das Zelt nicht, wenn Sie sich unwohl fühlen.
9. Achten Sie regelmäßig darauf, daß keine dauerhafte Beeinträchtigung durch Schnee, Regen und/oder z.B. Äste oder Ähnlichem vorliegt und entfernen Sie diese gegebenenfalls.
10. Kein Anbau! Das Verbinden von mehreren Zelten ist zu unterlassen.
11. Vorsicht! Gefahr der Sachbeschädigung. Durch starken Regen kann sich Wasser in der Dachbespannung sammeln. Dies kann die Stabilität des Zeltes beeinträchtigen. Lassen Sie das Zelt daher nicht unbeobachtet und entfernen Sie gegebenenfalls die Wasseransammlungen, indem Sie die Dachbespannung von innen nach außen drücken.

## **Vor dem Aufbau**

Packen Sie die Kartons aus und überprüfen Sie die Komponentenliste. Falls Teile fehlen, wenden Sie sich bitte an das nächste Fachzentrum für Unterstützung.

## **Reinigung und Aufbewahrung**

1. Verwenden Sie keine starken Scheuermittel zur Reinigung der Zeltplanen. Das beste Reinigungsmittel ist laugenhaltiges Wasser.
2. Das Zelt sollte nicht in nassem Zustand gefaltet und verpackt werden. Trocknen Sie es gründlich vor dem Zusammenpacken.
3. Bei Nichtgebrauch sollte das Zelt an einem trockenen, gut belüfteten Ort gelagert werden.
4. Nehmen Sie keine Veränderungen an der Metallstruktur des Zeltes vor, wie z.B. das Verbinden oder Schweißen zusätzlicher Elemente oder Lasten, das Anbringen von Kerben oder Verformungen.
5. Vorsicht beim Umgang mit den Bestandteilen des Zeltes. Stellen Sie beim Abbau anhand der untenstehenden Komponentenliste sicher, daß keine Teile fehlen, um Probleme beim nächsten Aufbau zu vermeiden.

## **Technische Daten**

Grundmaß ca. 3 x 3 m

Material Rahmen: Weißes Spritzstahlrohr

Dachabmessung ca. 3 x 3m

Material Abdeckung: PE

Gesamthöhe ca. 2.45 m

Raumhöhe ca. 2 m

## **Entsorgung**



Entsorgen Sie das Produkt gemäß den örtlichen Vorschriften. Wenden Sie sich im Zweifelsfall an Ihre örtlichen Behörden.



**BG ВАЖНО!** Запазете това ръководство за по-късна употреба. Прочетете изцяло внимателно всички инструкции за безопасност и указания. Ние не носим отговорност за щети, ако продуктът е бил съхраняван или използван при условия, които са извън техническите спецификации или щети, причинени от неправилна употреба, по-специално неспазване на инструкциите за експлоатация или технически промени.

### BG Инструкции за безопасност



Продуктът не е тестван за натоварване от вятър и сняг и е подходящ само в ограничена степен като защита срещу други атмосферни явления. Ние не носим отговорност за повреди на продукта, причинени от непреодолима сила като вятър, градушка, сняг, скреж и др. Обърнете внимание на метеорологичните условия по време на монтажа и демонтажа.



Закупеният продукт е временен артикул, чиято употреба е ограничена до определен период от време. Палатката не е подходяща за целогодишно ползване и не е подходяща за постоянно живеене. При лоши метеорологични условия тя не трябва да бъде използвана.



В палатката при никакви обстоятелства не трябва да се използват открит огън или нагреватели с открит пламък, като нагреватели за вътрешни дворове.

### ПРЕДУПРЕЖДЕНИЕ

1. Винаги спазвайте достатъчно разстояние от маркучи и газопроводи и електропроводи, за да избегнете възможни повреди.
2. Проверете околността за електропроводи и газопроводи. Обърнете се към местните власти за повече информация, за да избегнете щети.
3. Проверявайте редовно закрепването, за да избегнете повреда.
4. Проверете дали теренът е подходящ за монтажа на палатката.
5. Носете при монтажа лична предпазна екипировка като ръкавици, за да

избегнете наранявания.

6. Дръжте децата и домашните животни далеч от мястото на монтажа.
7. Не монтирайте палатката при вятър или влага.
8. Не монтирайте палатката, ако не се чувствате добре.
9. Редовно проверявайте дали няма трайни повреди, причинени от сняг, дъжд и/или например клони или други подобни, и ги отстранявайте, ако е необходимо.
10. Не извършвайте надграждане! Свързването на няколко палатки не е разрешено.
11. Внимание! Опасност от материални щети. Проливен дъжд може да доведе до събиране на вода в покривната тъкан. Това може да влоши стабилността на палатката. Затова не оставяйте палатката без надзор и отстранете натрупаната вода, като натиснете покривната тъкан отвътре навън

### **Преди монтажа**

Разпакувайте кашоните и проверете списъка на компонентите. Ако липсват части, обърнете се към най-близкия специализиран център за помощ.

### **Почистване и съхранение**

1. Не използвайте силни абразивни средства за почистване на платното на палатката. Най-добрият почистващ препарат е водата съдържаща луга.
2. Палатката не трябва да бъде сгъвана и опакована в мокро състояние. Изсушете я основно преди опаковане.
3. Ако не я използвате, трябва да съхранявате палатката на сухо, добре проветрено място.
4. Не правете никакви промени в металната конструкция на палатката, като съединяване или заваряване на допълнителни елементи или товари, правене на прорези или деформиране.
5. Бъдете внимателни при боравене със съставните части на палатката. Когато демонтирате, използвайте списъка с компоненти по-долу, за да сте сигурни, че не пропускате части, за да избегнете проблеми при следващото монтиране.

### **Технически данни**

Основни размери припл. 3 x 3 m

Метална рамка: Прахово боядисана тръба

Размери на покрива припл. 3 x 3 m

Материал на покривалото: Полиетилен

Обща височина припл. 2.45 m

Височина на помещението припл. 2 m

### **Изхвърляне**



Изхвърляйте продукта съгласно местните предписания. В случай на колебания се обърнете към местните органи.



**CZ DŮLEŽITÉ!** Uchovejte tento návod pro pozdější použití. Pečlivě si přečtěte všechny bezpečnostní pokyny a poučení. Neodpovídáme za škody, pokud byl výrobek skladován nebo používán za podmínek, které neodpovídají technické specifikaci, ani za škody způsobené nesprávným používáním, zejména nedodržením návodu k obsluze nebo technickými úpravami.

### CZ Bezpečnostní pokyny



Výrobek nebyl testován na zatížení větrem a sněhem a je pouze podmíněně vhodný jako ochrana proti jiným povětrnostním jevům. Neodpovídáme za škody na výrobku způsobené vyšší mocí, jako je vítr, krupobití, sníh, mráz apod. Při montáži a demontáži věnujte pozornost povětrnostním podmínkám.



Zakoupený produkt je dočasným předmětem, jehož použití je omezeno na určitou dobu. Stan není vhodný pro celoroční použití a není vhodný k trvalému pobytu. Neměl by se používat za špatných povětrnostních podmínek.



Ve stanu v žádném případě nepoužívejte otevřený oheň ani vytápění s otevřeným plamenem, jako jsou například terasové ohřívače.

### VAROVÁNÍ

1. Vždy dodržujte dostatečnou vzdálenost od hadic a plynových a elektrických vedení, abyste zabránili případnému poškození.
2. Zkontrolujte, zda v okolí není elektrické a plynové vedení. Další informace pro prevenci škod získáte od místních úřadů.
3. Pravidelně kontrolujte ukotvení, aby nedošlo k poškození.
4. Zkontrolujte, zda je půda vhodná pro postavení stanu.
5. Na prevenci zranění používejte při montáži osobní ochranné pomůcky, například rukavice.
6. Zabraňte vstupu dětí a domácích zvířat do instalačního prostoru.

7. Stan nestavte ve větrném nebo vlhkém počasí.
8. Neprovádějte montáž stanu, pokud se necítíte dobře.
9. Pravidelně kontrolujte, zda nedochází k trvalému omezování funkce sněhem, deštěm a/nebo např. větvemi apod., a v případě potřeby je odstraňte.
10. Napřídávejte žádné nástavby! Propojování několika stanů je zakázáno.
11. Pozor! Nebezpečí věcných škod. Přívalový déšť může způsobit nahromadění vody ve střešním plášti. To může ovlivnit stabilitu stanu. Nenechávejte proto stan bez dozoru a v případě potřeby odstraňte nahromaděnou vodu zatlačením na střešní plášť zevnitř.

### **Před instalací**

Rozbalte krabice a zkontrolujte seznam součástí. Pokud díly chybí, obraťte se na nejbližší specializované středisko a požádejte o pomoc.

### **Čištění a skladování**

1. K čištění stanových plachet nepoužívejte silné abrazivní čisticí prostředky. Nejlepším čisticím prostředkem je alkalická voda.
2. Stan neskládejte a nebalte, je-li mokrá. Před sbalením jej důkladně vysušte.
3. Pokud stan nepoužíváte, měl by být uložen na suchém, dobře větraném místě.
4. Neprovádějte žádné změny na kovové konstrukci stanu, jako je připojování nebo navařování dalších prvků nebo zátěží, vytváření zářezů nebo deformace.
5. Při manipulaci se součástmi stanu buďte opatrní. Při demontáži použijte níže uvedený seznam součástí, abyste se ujistili, že nechybí žádné díly, a předešli tak problémům při příštím sestavování.

### **Technické údaje**

Základna přibližně 3 x 3 m

Materiál rámu: Práškově potažená trubka

Rozměry střechy přibližně 3 x 3 m

Krycí materiál: PE

Celková výška přibližně 2,45 m

Vnitřní výška přibližně 2 m

### **Likvidace**



Výrobek zlikvidujte v souladu s místními předpisy. V případě pochybností se obraťte na místní úřady



**DK VIGTIGT!** Opbevar denne vejledning til senere brug. Læs alle sikkerhedshenvisninger og vejledninger grundigt igennem. Vi hæfter ikke for skader, hvis produktet er opbevaret eller anvendt under forhold, der ikke er i overensstemmelse med de tekniske specifikationer, eller hvis skaderne skyldes uhensigtsmæssig brug, især manglende overholdelse af brugsvejledningen eller at der er foretaget tekniske ændringer.

### DK Sikkerhedshenvisninger



Produktet er ikke testet for vind- eller snebelastning og er kun begrænset egnet til beskyttelse mod øvrige vejrforhold. Vi hæfter ikke for skader på produktet, der er opstået som følge af, at det har været udsat for voldsomme kræfter som vind, hagl, sne, frost osv. Vær opmærksom på vejrforholdene ved opsætning og nedtagning.



Produktet, du har købt, er en artikel med en begrænset levetid, som er beregnet til brug i et bestemt tidsrum. Teltet er ikke egnet til brug året rundt eller til permanent ophold. Det bør ikke bruges under dårlige vejrforhold.



Der må under ingen omstændigheder forekomme brug af åben ild eller flammer fra f.eks. terrassevarmere i teltet.

### ADVARSEL

1. Hold altid tilstrækkelig afstand til slanger, f.eks. gasslanger eller strømførende ledninger for at undgå mulige skader.
2. Kontroller, om der er strøm- eller gasledninger på stedet. Indhent informationer fra de lokale myndigheder for at forhindre skader.
3. Kontroller jævnligt forankringen for at forhindre skader.
4. Kontroller, om underlaget egner sig til opsætning af teltet.
5. Under opsætning skal der bæres personligt beskyttelsesudstyr, f.eks. handsker, for at undgå skader.
6. Børn og husdyr holdes væk fra området, hvor teltet opsættes.
7. Sæt ikke teltet op i tilfælde af vind eller regn.
8. Undlad at sætte teltet op, hvis du ikke føler dig tilpas.

9. Hold øje med, at der ikke forekommer vedvarende belastninger i form af sne, regn og/eller f.eks. grene eller lignende; i givet fald skal disse fjernes.
10. Må ikke udbygges! Flere telte må ikke sættes sammen.
11. Forsigtig! Fare for materielle skader. Der kan samle sig vand i tagdækningen i tilfælde af stærk regn. Det kan påvirke teltets stabilitet. Efterlad derfor ikke teltet uden opsyn og fjern i givet fald ansamlinger af vand ved indefra at presse tagdækningen opad.

### **Inden opsætning**

Udpak emballagen og kontroller indholdslisten. Hvis nogle af delene mangler, kan du henvende dig til den nærmeste forhandler for hjælp.

### **Rengøring og opbevaring**

1. Undlad at anvende kraftige skuremidler til rengøring af teltdugen. Det bedste rengøringsmiddel er ludholdigt vand.
2. Teltet bør ikke foldes og nedpakkes i våd tilstand. Det skal tørre helt, inden det pakkes sammen.
3. Når det ikke bruges, bør det opbevares på et tørt sted med god ventilation.
4. Foretag ikke ændringer i teltets metalkonstruktion, f.eks. påsætning eller påsvejsning af yderligere dele eller tunge elementer eller ved at lave indhak eller deformationer.
5. Vær forsigtig under håndtering af teltets dele. Ved nedtagning kontrolleres ud fra nedenstående indholdsliste, at ingen dele mangler for at undgå problemer næste gang, teltet skal sættes op.

### **Tekniske data**

Areal ca. 3 x 3 m

Rammemateriale: Pulverlakeret rør

Tagets mål ca. 3 x 3 m

Tagmateriale: PE

Totalhøjde ca. 2,45 m

Indvendig højde ca. 2 m

### **Bortskaffelse**



Produktet bortskaffes i henhold til de lokale forskrifter. Kontakt i tvivlstilfælde de lokale myndigheder.



**EN IMPORTANT! Keep these instructions for future reference. Read all safety information and instructions carefully. We shall not be liable for damage if the product was stored or used in conditions outside the range stated in the technical specifications, or for damage caused by improper use, especially failure to observe the instructions or unauthorized technical modifications.**

### EN Safety information



The product was not tested to withstand wind and snow and is only partially suitable as protection against other weather conditions. We shall not be liable for damage to the product caused by acts of nature such as wind, hail, snow, frost, etc. Pay attention to the weather conditions when pitching and taking down the tent.



This product is a temporary item designed to be used for a limited period. The tent is not suitable for permanent or year-round use. It should not be used in poor weather conditions.



Open flames or heaters with open flames (e.g. patio heaters) must not be used in the tent under any circumstances.

### WARNING

1. Keep a sufficient distance from pipes such as gas and electricity lines order to prevent the risk of damage.
2. Check the surroundings for gas and electricity lines. Consult the local authorities for further information to prevent the risk of damage.
3. Check the anchoring on a regular basis to prevent the risk of damage.
4. Check whether the ground is suitable for pitching the tent.
5. When pitching the tent, wear personal protective equipment such as gloves to prevent the risk of injury.
6. Keep children and pets away from the pitching area.
7. Do not pitch the tent in wet or windy conditions.
8. Do not pitch the tent if you feel unwell.

9. Check for snow, rain, branches other objects on the tent on a regular basis, and remove them if necessary.
10. No extensions permitted! Do not connect the tent to other tents.
11. Warning! Risk of damage to property! In the event of heavy rain, water may collect in the roof material. This can impair the stability of the tent. For this reason, do not leave the tent unattended and remove any accumulated water by pushing the roof material from the inside.

### **Before pitching**

Unpack the boxes and check that all parts are present. If there are any missing parts, contact your nearest specialist centre for assistance.

### **Cleaning and storage**

1. Do not use any abrasive cleaning products to clean the flysheets of the tent. The best cleaning solution is alkaline water.
2. Do not fold or pack the tent when it is wet. Dry it thoroughly before packing it together.
3. Store the tent in a dry, well-ventilated location when it is not in use.
4. Do not make any changes to the metal structure of the tent, such as connecting or welding additional parts or loads, or making notches or changes to the shape.
5. Exercise caution when handling the tent components. When taking down the tent, refer to the list of components below to ensure that no parts are missing and to prevent problems during subsequent use.

### **Technical data**

Base dimensions: Approx. 3 x 3 m

Frame material: power coated

Roof dimensions: Approx. 3 x 3 m

Cover material: PE

Total height: Approx. 2.45 m

Ceiling height: Approx. 2 m

### **Disposal**



Dispose of the product in accordance with local regulations. If in doubt, contact your local authorities.



**ES ¡IMPORTANTE!** Guarde estas instrucciones para consultarlas en el futuro. Lea atentamente todas las indicaciones de seguridad y las instrucciones. No aceptamos ninguna responsabilidad por los daños que se produzcan si el producto se almacena o utiliza en unas condiciones que no cumplan las especificaciones, ni por los daños ocasionados por un uso incorrecto, en especial si no se tienen en cuenta las instrucciones de funcionamiento o si se realizan modificaciones técnicas.

### ES Indicaciones de seguridad



El producto no ha sido comprobado en cuanto a carga de viento y nieve, y solo protege de forma limitada contra otros fenómenos meteorológicos. No aceptamos ninguna responsabilidad por los daños que se produzcan en el producto debido a fuerza mayor, como viento, granizo, nieve, heladas, etc. Tenga en cuenta las condiciones meteorológicas cuando monte y desmonte la carpa.



El producto que ha adquirido es un artículo temporal, cuyo uso está limitado a un periodo determinado. La carpa no es adecuada para usarla durante todo el año ni como residencia permanente. No debe usarse si las condiciones meteorológicas son adversas.



En ningún caso deben usarse dentro de la carpa llamas abiertas ni estufas con llamas abiertas como, por ejemplo, calefacciones de terraza.

### ADVERTENCIA

1. Para evitar posibles daños, mantenga siempre suficiente distancia a las mangueras, así como a las tuberías de gas y los cables eléctricos.
2. Compruebe si en el entorno hay tuberías de gas y cables eléctricos. Pida más información a las autoridades locales para evitar que se produzcan daños.
3. Compruebe periódicamente el anclaje para evitar posibles daños.
4. Compruebe si el suelo es adecuado para montar esta carpa.
5. Cuando realice el montaje, lleve equipo de protección individual, como guantes,

para evitar lesiones.

6. Mantenga a los niños y los animales domésticos fuera del área de montaje.
7. No monte la carpa en condiciones de viento y humedad.
8. No monte la carpa si no se siente bien.
9. Compruebe regularmente que no se produzca un deterioro permanente debido a nieve, lluvia, ramas u objetos similares, y retírelos en caso necesario.
10. ¡No ampliar! Está prohibido unir varias carpas.
11. ¡Precaución! Peligro de daños materiales. La lluvia intensa puede acumularse en la cubierta del techo. Esto puede afectar a la estabilidad de la carpa. Por tanto, no deje la carpa sin vigilancia y, en caso necesario, quite el agua acumulada presionando la cubierta del techo desde el interior hacia el exterior.

### **Antes del montaje**

Saque el contenido de las cajas y compruebe la lista de componentes. Si faltan piezas, diríjase al establecimiento especializado más cercano para solicitar ayuda.

### **LIMPIEZA Y CONSERVACIÓN**

1. No utilice productos fuertemente abrasivos para limpiar las lonas de la carpa. El mejor producto de limpieza es agua con lejía.
2. No debe plegarse y guardarse la carpa cuando esté mojada. Séquela bien antes de plegarla.
3. Cuando no utilice la carpa, guárdela en un lugar seco y bien ventilado.
4. No modifique de ningún modo la estructura metálica de la carpa, por ejemplo, mediante la unión o soldadura de elementos o cargas adicionales, o la realización de muescas o deformaciones.
5. Manipule con cuidado los componentes de la carpa. Utilice la lista de componentes que se especifica más abajo para comprobar que no falte ninguna pieza. Así evitará problemas la próxima vez que monte la carpa.

### **Datos técnicos**

Dimensiones de la base: 3 x 3 m

Material del bastidor: Tubo recubierto de polvo

Dimensiones del techo: aprox. 3 x 3 m

Material de la cubierta: PE

Altura total: aprox. 2,45 m

Altura del espacio interior: aprox. 2 m

### **Eliminación**



Elimine el producto cumpliendo las normativas locales. En caso de duda, póngase en contacto con las autoridades locales.



**CA IMPORTANT!** Manteniu aquestes instruccions per a un ús posterior. Llegiu amb atenció tota la informació i instruccions de seguretat. No som responsables de danys si el producte s'ha emmagatzemat o utilitzat en condicions que estan fora de

l'especificació tècnica o els danys causats per un ús inadequat, en particular per la falta d'observança de les instruccions de funcionament o les modificacions tècniques

### CA Instruccions de seguretat



El producte no ha estat provat per la càrrega de vent i neu i només és condicionalment adequat com a protecció contra altres fenòmens meteorològics. No som responsables de cap mal al producte causat per la força major com el vent, la calamarsa, la neu, les gelades, etc.

Pareu esment a les condicions meteorològiques en establir i desmantellar



El producte adquirit és un article temporal l'ús del qual es limita a un període de temps determinat. La carpa no és adequatda per a ús durant tot l'any i no és adequada per a la residència permanent. No s'ha d'utilitzar en condicions meteorològiques adverses



Els focs oberts o escalfadors amb flames obertes com els calefactores d'exterior no s'han d'utilitzar en cap circumstància

### AVÍS

1. Manteniu sempre la distància suficient de les mànegues i del gas i de les línies elèctriques per evitar possibles danys.
2. Consulteu les línies d'electricitat i gas dels voltants. Consulteu amb les autoritats locals per obtenir més informació per evitar danys.
3. Comproveu l'ancoratge regularment per evitar danys.
4. Comproveu si el terreny és adequat per a configurar la tenda.
5. Porteu equips de protecció personal com guants durant el muntatge per evitar llessions..
6. Allunyeu els nens i les mascotes de la zona de reunió.
7. No configureu la carpa en condicions ventoses o humides.
8. No munteu la carpa si us sentiu incòmodes.

9. Assegureu-vos regularment que no hi ha deterioraments permanents causats per la neu, la pluja i/o branques o similars i suprimiu-los si cal.
10. Està prohibit connectar diverses tendes de campanya.
11. Vés amb compte! Risc de danys a la propietat. Pluges fortes poden fer que l'aigua s'arrepli al sostre. Això pot afectar l'estabilitat de la tenda. Per tant, no deixeu la carpa desatessa i, si cal, elimineu qualsevol acumulació d'aigua empenyent el sostre que cobreix des de dins cap a fora

### **Abans del muntatge**

Desempaqueteu les caselles i marqueu la llista de components. Si falta alguna part, contacteu amb el centre especialitzat més proper per obtenir assistència.

### **Neteja i emmagatzematge**

1. No utilitzeu netejadors abrasius forts per netejar les lones de la carpa. El millor agent de neteja és l'aigua alcalina.
2. La carpa no s'ha de plegar ni empaquetar quan està mullat. Secar bé abans d'empaquetar.
3. Quan no s'utilitza, la carpa s'ha d'emmagatzemar en un lloc sec i ben ventilat.
4. No facis cap canvi en l'estructura metàl·lica de la tenda, com ara connectar o soldar elements o càrregues addicionals, fer osques o deformacions.
5. Vagi amb compte en manipular els components de la carpa. Si està muntat a partir de peces individuals, utilitzi la llista de components adjunta en desmuntar-ho per a assegurar-se que no falti cap peça i que no hi hagi problemes durant el següent muntatge.

### **Dades tècniques**

Dimensions bàsiques aprox. 3 x 3 m

Material estructura: Tub recobert de pols

Dimensions del sostre aprox. 3 x 3 m

Material de coberta: PE

Alçada total aproximada de. 2.45 m

Alçada interior. 2 m

### **Disposa**



Disposar del producte d'acord amb la normativa local. En cas de dubte, contacta amb les autoritats locals.



**FI TÄRKEÄÄ!** Säilytä tämä ohje tulevia tarpeita varten. Lue kaikki turvallisuusohjeet ja muut ohjeet huolellisesti. Emme ole vastuussa vahingoista silloin, jos tuotetta on varastoitu tai käytetty olosuhteissa, jotka eivät vastaa teknisiä tietoja, tai vahingoista, jotka ovat aiheutuneet virheellisestä käytöstä, erityisesti käyttöohjeiden noudattamatta jättämisestä tai tehdyistä teknisistä muutoksista.

## FI Turvallisuusohjeet



Tuotetta ei ole testattu tuuli- ja lumikuormille ja se soveltuu vain rajoitetusti suojaamaan muita säilmiöitä vastaan. Emme vastaa tuotteen vahingoittumisesta, jos se aiheutuu luonnonvoimista, kuten tuuli, rakeet, lumi, pakkanen jne. Huomioi sääolosuhteet, kun pystytät tai purat teltan.



Ostettu tuote on väliaikainen tuote, jonka käyttö on rajoitettu tiettyyn ajanjaksoon. Teltta ei sovellu ympärivuotiseen käyttöön eikä pysyvään asumiseen. Sitä ei saa käyttää huonoissa sääolosuhteissa.



Avotulta tai avoliekillä toimivia lämmittimiä, kuten terassilämmittimiä, ei saa missään tapauksessa käyttää teltassa.

## VAROITUS

1. Pidä aina riittävä etäisyys letkuihin, kuten kaasu- ja sähköjohtoihin, välttääksesi mahdolliset vahingot.
2. Tarkista ympäristö sähkö- ja kaasujohtojen varalta. Pyydä paikallisilta viranomaisilta lisätietoja vahinkojen välttämiseksi.
3. Tarkista säännöllisesti kiinnitys maahan vahinkojen välttämiseksi.
4. Tarkista, että maaperä on sopiva teltan pystyttämiseksi.
5. Käytä pystytyksen aikana henkilönsuojaimia, kuten käsineitä loukkaantumisten välttämiseksi.
6. Pidä lapset ja kotieläimet poissa pystytysalueelta.
7. Älä pystytä telttaa tuulisissa tai märissä olosuhteissa.

8. Älä pystytä telttaa, jos olet huonovointinen.
9. Tarkista säännöllisesti, ettei lumi, sade ja/tai esim. oksat tai vastaavat ole aiheuttaneet pysyviä vahinkoja ja korjaa vahingot tarvittaessa.
10. Ei saa laajentaa! Usean teltan yhdistäminen on kielletty.
11. Varo! Omaisuusvahinkojen vaara. Kovalla sateella vettä voi kerääntyä katon päälle. Se voi heikentää teltan vakautta. Älä jätä telttaa ilman valvontaa. Poista vesikertymät painelemalla kattoa sisäpuolelta ulospäin.

### **Ennen pystytystä**

Pura laatikot ja tarkista osat osaluettelon kanssa. Mikäli osia puuttuu, ota yhteys lähimpään asiakaspalvelukeskukseen.

### **Puhdistaminen ja varastointi**

1. Älä käytä telttakankaan puhdistamiseen voimakkaita, hankaavia puhdistusaineita. Paras puhdistusaine on saippuavesi.
2. Telttaa ei saa taittaa ja pakata, kun se on märkä. Kuivata se perusteellisesti ennen pakkaamista.
3. Kun et käytä telttaa, säilytä sitä kuivassa paikassa, jossa on hyvä ilmanvaihto.
4. Älä tee mitään muutoksia teltan metallirakenteeseen, kuten esim. lisäosien yhdistäminen tai hitsaaminen, äläkä tee mitään leikkauksia tai muodonmuutoksia.
5. Ole varovainen käsitellessäsi teltan osia. Kun purat telttaa, käytä alla olevaa osaluetteloa varmistaaksesi, että mitään osia ei puutu, jotta vältät ongelmat, kun telttaa pystytetään seuraavan kerran.

### **Tekniset tiedot**

Pohjan koko noin. 3 x 3 m

Katon koko noin 3 x 3 m

Kokonaiskorkeus noin 2.45 m

Sisäkorkeus noin 2 m

Rungon rakenne: Jauhemaalattu putki

Päällysmateriaali: PE

### **Hävittäminen**



Hävitä tuote paikallisten määräysten mukaisesti. Jos olet epävarma, ota yhteyttä paikallisiin viranomaisiin.



**FR ATTENTION !** Conservez ces instructions pour une utilisation ultérieure. Lisez attentivement toutes les consignes de sécurité et les instructions. Nous ne sommes pas responsables des dommages si le produit a été stocké ou utilisé dans des conditions qui ne

correspondent pas aux spécifications techniques ou des dommages causés par une mauvaise utilisation, en particulier le non-respect du mode d'emploi ou des modifications techniques.

### FR Conseils de sécurité



Le produit n'a pas été testé pour la charge de vent et de neige et ne convient que partiellement comme protection contre d'autres phénomènes météorologiques. Nous ne sommes pas responsables des dommages causés au produit en cas de force majeure comme le vent, la grêle, la neige, le gel, etc. Faites attention aux conditions météorologiques lors du montage et du démontage.



Le produit acheté est un article temporaire dont l'utilisation est limitée à une période déterminée. La tente n'est pas conçue pour être utilisée toute l'année et n'est pas adaptée à un séjour permanent. Elle ne doit pas être utilisée en cas de mauvaises conditions météorologiques.



Les feux ouverts ou les chauffages à flamme nue, par exemple les chauffages de terrasse, ne doivent en aucun cas être utilisés dans la tente.

### AVERTISSEMENT

1. Maintenez toujours une distance suffisante par rapport aux tuyaux et aux conduites de gaz et d'électricité afin d'éviter d'éventuels dommages.
2. Vérifiez la présence de lignes électriques et de gaz dans les environs. Renseignez-vous auprès des autorités locales pour obtenir des informations supplémentaires afin d'éviter tout dommage.

3. Vérifiez régulièrement les ancrages afin d'éviter tout dommage.
4. Vérifiez que le sol est adapté au montage de la tente.
5. Portez des équipements de protection individuelle tels que des gants lors du montage afin d'éviter de vous blesser.
6. Tenez les enfants et les animaux domestiques éloignés de la zone de montage.
7. Ne montez pas la tente en cas de vent ou d'humidité.
8. Ne montez pas la tente si vous ne vous sentez pas bien.
9. Veillez régulièrement à ce que la neige, la pluie et/ou des branches ou autres n'entravent pas durablement le bon fonctionnement de la tente et enlevez-les le cas échéant.
10. Pas d'extension ! Il est interdit de relier plusieurs tentes entre elles.
11. Attention ! Risque de détérioration des biens. En cas de forte pluie, de l'eau peut s'accumuler dans la toile du toit. Cela peut nuire à la stabilité de la tente. Ne laissez donc pas la tente sans surveillance et enlevez le cas échéant les accumulations d'eau en poussant la toile de toit de l'intérieur vers l'extérieur.

### **Avant le montage**

Déballez les cartons et vérifiez la liste des composants. S'il manque des pièces, contactez le centre spécialisé le plus proche pour obtenir de l'aide.

### **Nettoyage et rangement**

6. N'utilisez pas de produits abrasifs puissants pour nettoyer les toiles de tente. Le meilleur produit de nettoyage est l'eau contenant de l'alcali.
  1. La tente ne doit pas être pliée et emballée lorsqu'elle est mouillée. Séchez-la soigneusement avant de la plier.
  2. Lorsqu'elle n'est pas utilisée, la tente doit être stockée dans un endroit sec et bien aéré.
  3. N'apportez aucune modification à la structure métallique de la tente, par exemple l'assemblage ou la soudure d'éléments ou de charges supplémentaires, la réalisation d'encoches ou de déformations.
  4. Soyez prudent lors de la manipulation des éléments de la tente. Lors du démontage, assurez-vous à l'aide de la liste des composants ci-dessous qu'aucune pièce ne manque afin d'éviter tout problème lors du prochain montage.

### **Données techniques**

Dimensions de base env. 3 x 3 m

Matériau du cadre : Tubes enduits de poudre

Dimensions du toit en. 3 x 3 m

Matériau de la couverture : PE

Hauteur totale env. 2,45 m

Hauteur de la pièce env. 2 m

### **Mise au rebut**



Éliminez le produit conformément aux réglementations locales. En cas de doute, adressez-vous aux autorités locales.



**HR VAŽNO!** Sačuvajte ove upute za buduću uporabu. Pažljivo pročitajte sve sigurnosne napomene i upute. Ne snosimo odgovornost za štetu nastalu ako je proizvod bio skladišten ili korišten pod uvjetima koji su izvan tehničkih specifikacija ili za štetu nastalu nestručnom uporabom, posebice nepridržavanjem uputa za uporabu ili tehničkim izmjenama.

### HR Oznake obavijesti



Proizvod nije ispitan na otpornost na vjetar i snijeg te je samo u ograničenoj mjeri prikladan kao zaštita od drugih vremenskih pojava. Ne odgovaramo za bilo kakvu štetu na proizvodu nastalu višom silom kao što su vjetar, grad, snijeg, mraz itd. Obratite pozornost na vremenske uvjete tijekom montaže i demontaže.



Kupljeni proizvod je privremeni artikl čija je uporaba ograničena na određeno vrijeme. Šator nije prikladan za korištenje tijekom cijele godine i nije prikladan za stalni boravak. Proizvod se ne smije koristiti u lošim vremenskim uvjetima.



Otvorena vatra ili grijalice s otvorenim plamenom, kao što su grijalice za terasu, ne smiju se koristiti u šatoru ni pod kojim okolnostima.

### UPOZORENJE

1. Uvijek držite dovoljan razmak od crijeva i vodova za plin i struju kako biste izbjegli moguća oštećenja.
2. Provjerite postoje li u okolici električni i plinski vodovi. Dodatne informacije potražite od lokalnih vlasti kako biste izbjegli štetu.
3. Redovito provjeravajte sidrište kako biste izbjegli oštećenja.
4. Provjerite je li tlo prikladno za postavljanje šatora.
5. Nosite osobnu zaštitnu opremu kao što su rukavice tijekom sastavljanja kako biste izbjegli moguće ozljede.
6. Držite djecu i kućne ljubimce dalje od područja postavljanja.
7. Nemojte podizati šator tijekom vjetrovitih ili vlažnih uvjeta.
8. Ne sastavljajte šator ako se osjećate nelagodno.

9. Redovito provjeravajte nema li trajnih oštećenja od snijega, kiše i/ili npr. grane ili slično i uklonite ih ako je potrebno.
10. Ne povezujte šatore! Povezivanje više šatora nije dopušteno.
11. Oprez! Opasnost od oštećenja imovine. Voda se može nakupljati u krovnom pokrovu zbog jake kiše. To može utjecati na stabilnost šatora. Stoga ne ostavljajte šator bez nadzora i po potrebi uklonite nakupljenu vodu pritiskom na krovni pokrov iznutra prema van.

### **Prije montaže**

Raspakirajte kutije i provjerite popis dijelova. Ako bilo koji dio nedostaje, obratite se najbližem tehničkom centru za pomoć.

### **Čišćenje i skladištenje**

1. Ne koristite jaka abrazivna sredstva za čišćenje šatorskog platna. Najbolje sredstvo za čišćenje je alkalna voda.
2. Šator se ne smije sklapati i pakirati dok je mokar. Temeljito ga osušite prije pakiranja.
3. Kada se ne koristi, šator treba čuvati na suhom, dobro prozračenom mjestu.
4. Ne vršite nikakve izmjene na metalnoj konstrukciji šatora, poput spajanja ili zavarivanja dodatnih elemenata ili tereta, pravljenja ureza ili izobličenja.
5. Budite oprezni pri rukovanju dijelovima šatora. Prilikom rastavljanja koristite donji popis dijelova kako biste bili sigurni da nijedan dio ne nedostaje, a kako biste izbjegli probleme tijekom sljedećeg sastavljanja.

### **Tehnički podaci**

Osnovne mjere cca 3 x 3 m  
Dimenzije krova cca 3 x 3 m  
Ukupna visina cca 2,45m  
Visina prostorije cca 2 m

Materijal okvira: power coated  
Materijal šatorskog pokrova: PE

### **Odlaganje**



Odložite proizvod u skladu s lokalnim propisima. Ako ste u nedoumici, obratite se lokalnim vlastima.



**HU FONTOS! A későbbi használat érdekében őrizze meg az útmutatót. Alaposan olvassa végig az összes biztonsági utasítást. Nem vállalunk felelősséget a károkért, ha a terméket nem a műszaki specifikációnak megfelelően tárolták vagy használták, vagy az olyan károkért, amelyet a szakszerűtlen használat, elsősorban az üzemeltetési útmutató figyelmen kívül hagyása vagy műszaki változtatások okoztak.**

## HU Biztonsági utasítások



A termék szél- és hóterhelés tesztelése megtörtént, és további időjárási jelenségek elleni védelemként csak bizonyos feltételek mellett alkalmas. Nem vállalunk felelősséget a termék olyan sérüléseiért, amelyek vis major miatt keletkeztek, pl. szél, jégeső, hó, fagy stb. A felállításnál és szétszerelésnél ügyeljen az időjárási körülményekre.



A megvásárolt termék időszakos cikk, amelynek használata meghatározott időszakra korlátozódik. A sátor nem alkalmas egész évben történő használatra, vagy arra, hogy tartósan benne tartózkodjanak. Rossz időjárási körülmények esetén nem szabad használni.



A nyílt tüzet vagy nyílt lánggal működő fűtéseket, pl. teraszfűtőt, semmilyen körülmények között nem szabad a sátorban használni.

## FIGYELMEZTETÉS

1. A lehetséges sérülések elkerülése érdekében legyen mindig elegendő távolság a tömlőktől, valamint gáz- és áramvezetésektől.
2. Ellenőrizze a környezetben az áram- és gázvezetéseket. A sérülések elkerülése érdekében további információkért érdeklődjön a helyi hatóságoknál.
3. A sérülések elkerülése érdekében rendszeresen ellenőrizze a rögzítést.
4. Ellenőrizze, hogy a talaj alkalmas-e a sátor felállítására.
5. A sérülések elkerülése érdekében a szerelésnél viseljen személyes védőfelszerelést, például kesztyűt.
6. A gyerekeket és háziállatokat tartsa távol a felállítás területétől.
7. Szélben vagy esőben ne állítsa fel a sátrat.
8. Ne szerelje össze a sátrat, ha rosszul érzi magát.

9. Rendszeresen ellenőrizze, hogy ne álljon fenn tartós káros hatás hó, eső és/vagy pl. ágak vagy hasonlók miatt, és adott esetben távolítsa el őket.
10. Tilos a toldás! Több sátrat tilos összekapcsolni.
11. Vigyázat! Dologi kár veszélye. A heves esőzés miatt víz gyűlhet össze a tetőn. Ez hátrányosan befolyásolhatja a sátor stabilitását. Ezért a sátrat ne hagyja felügyelet nélkül, és adott esetben távolítsa el az összegyűlt vizet, ehhez belülről kifelé tolja fel a tetőt.

### **A felállítás előtt**

Pakolja ki a kartondobozokat, és ellenőrizze az alkatrészlistát. Ha hiányoznak alkatrészek, akkor kérjük, forduljon segítségért a legközelebbi szakosított központhoz.

### **Tisztítás és tárolás**

1. Ne használjon erős súrolószert a sátorponyva tisztításához. A legjobb tisztítószer a lúgos víz.
2. A sátrat ne hajtsa össze, és ne csomagolja be nedves állapotban. Az összecsomagolás előtt alaposan szárítsa meg.
3. Amikor a sátrat nem használja, száraz, jól szellőztetett helyen tárolja.
4. Ne hajtson végre változtatásokat a sátor fémszerkezetén, ilyen pl. kiegészítő elemek vagy terhek összekapcsolása vagy hegesztése, bevágások vagy deformációk alkalmazása.
5. Óvatosan bánjon a sátor alkatrészeivel. A szétszerelésnél az alábbi alkatrészlista alapján ellenőrizze, hogy nem hiányoznak-e alkatrészek, hogy elkerülje a problémákat a következő felállítás során.

### **Műszaki adatok**

Alapméret kb. 3 x 3 m  
Tető mérete kb. 3 x 3 m  
Teljes magasság kb. 2,45 m  
Belmagasság kb. 2 m

Keret anyaga: Porfestett cső  
Burkolat anyaga: PE

### **Ártalmatlanítás**



A terméket a helyi előírásoknak megfelelően ártalmatlanítsa. Kétség esetén forduljon a helyi hivatalokhoz.



**IT IMPORTANTE!** Conservare queste istruzioni per un uso successivo. Leggere attentamente tutte le avvertenze e le istruzioni di sicurezza. Non siamo responsabili per danni se il prodotto è stato immagazzinato o utilizzato in condizioni che non rientrano nelle specifiche tecniche o danni causati da un uso improprio, in particolare in caso di mancato rispetto delle istruzioni per l'uso o se si apportano modifiche tecniche.

### IT Istruzioni di sicurezza



A termék szél- és hóterhelés tesztelése megtörtént, és további időjárási jelenségek elleni védelemként csak bizonyos feltételek mellett alkalmas. Nem vállalunk felelősséget a termék olyan sérüléseiért, amelyek vis major miatt keletkeztek, pl. szél, jégeső, hó, fagy stb. A felállításnál és szétszerelésnél ügyeljen az időjárási körülményekre.



A megvásárolt termék időszakos cikk, amelynek használata meghatározott időszakra korlátozódik. A sátor nem alkalmas egész évben történő használatra, vagy arra, hogy tartósan benne tartózkodjanak. Rossz időjárási körülmények esetén nem szabad használni.



A nyílt tüzet vagy nyílt lánggal működő fűtéset, pl. teraszfűtőt, semmilyen körülmények között nem szabad a sátorban használni.

### FIGYELMEZTETÉS

1. A lehetséges sérülések elkerülése érdekében legyen mindig elegendő távolság a tömlőktől, valamint gáz- és áramvezetésektől.
2. Ellenőrizze a környezetben az áram- és gázvezetéseket. A sérülések elkerülése érdekében további információkért érdeklődjön a helyi hatóságoknál.
3. A sérülések elkerülése érdekében rendszeresen ellenőrizze a rögzítést.
4. Ellenőrizze, hogy a talaj alkalmas-e a sátor felállítására.
5. A sérülések elkerülése érdekében a szerelésnél viseljen személyes védőfelszerelés, például kesztyűt.
6. A gyerekeket és háziállatokat tartsa távol a felállítás területétől.
7. Szélben vagy esőben ne állítsa fel a sátrat.

8. Ne szerelje össze a sátrat, ha rosszul érzi magát.
9. Rendszeresen ellenőrizze, hogy ne álljon fenn tartós káros hatás hó, eső és/vagy pl. ágak vagy hasonlók miatt, és adott esetben távolítsa el őket.
10. Tilos a toldás! Több sátrat tilos összekapcsolni.
11. Vigyázat! Dologi kár veszélye. A heves esőzés miatt víz gyűlhet össze a tetőn. Ez hátrányosan befolyásolhatja a sátor stabilitását. Ezért a sátrat ne hagyja felügyelet nélkül, és adott esetben távolítsa el az összegyűlt vizet, ehhez belülről kifelé tolja fel a tetőt.

### **A felállítás előtt**

Pakolja ki a kartondobozokat, és ellenőrizze az alkatrészlistát. Ha hiányoznak alkatrészek, akkor kérjük, forduljon segítségért a legközelebbi szakosított központhoz.

### **Tisztítás és tárolás**

1. Ne használjon erős súrolószert a sátorponyva tisztításához. A legjobb tisztítószer a lúgos víz.
2. A sátrat ne hajtsa össze, és ne csomagolja be nedves állapotban. Az összezsugorítás előtt alaposan szárítsa meg.
3. Amikor a sátrat nem használja, száraz, jól szellőztetett helyen tárolja.
4. Ne hajtson végre változtatásokat a sátor fémszerkezetén, ilyen pl. kiegészítő elemek vagy terhek összekapcsolása vagy hegesztése, bevágások vagy deformációk alkalmazása.
5. Óvatosan bánjon a sátor alkatrészeivel. A szétszerelésnél az alábbi alkatrészlista alapján ellenőrizze, hogy nem hiányoznak-e alkatrészek, hogy elkerülje a problémákat a következő felállítás során.

### **Műszaki adatok**

Alapméret kb. 3 x 3 m  
Tető mérete kb. 3 x 3 m  
Teljes magasság kb. 2,45 m  
Belmagasság kb. 2 m

Keret anyaga: Tubo verniciato a polvere  
Burkolat anyaga: PE

### **Ártalmatlanítás**



A terméket a helyi előírásoknak megfelelően ártalmatlanítsa. Kétség esetén forduljon a helyi hivatalokhoz.



**SK DÔLEŽITÉ!** Uschovajte si tento návod na neskoršie použitie. Poriadne si prečítajte všetky bezpečnostné pokyny a inštrukcie.

Neručíme za škody, pokiaľ sa výrobok skladoval alebo používal za podmienok, ktoré sú mimo technickej špecifikácie, alebo za škody, ktoré boli zapríčinené neodborným používaním, najmä nedodržiavaním návodu na používanie alebo technickými zmenami.

### SK Bezpečnostné pokyny



Výrobok nebol testovaný pri veternej alebo snehovej záťaži a ako ochrana proti ďalším poveternostným javom je vhodný iba v obmedzenej miere. Neručíme za škody na výrobku, ktoré vznikli vyššou silou, akou je vietor, krúpy, sneh, mráz atď. Pri montáži a demontáži dbajte na poveternostné podmienky.



V prípade zakúpeného výrobku ide o dočasný tovar, ktorého využívanie je obmedzené na určité časové obdobie. Stan nie je vhodný na celoročné používanie a nie je vhodný na dlhodobý pobyt. Pri zlých poveternostných podmienkach by sa nemal používať.



Otvorený oheň alebo ohrevy s otvorenými plameňmi, akými sú napr. terasové ohrievače, by sa v stane nemali používať za žiadnych okolností.

### VÝSTRAHA

1. Vždy dodržiavajte dostatočnú vzdialenosť od hadíc, ako aj od plynových a elektrických vedení, aby sa zabránilo možným poškodeniam.
2. Skontrolujte, či sa v okolí nenachádzajú elektrické a plynové vedenia. Ďalšie informácie, ako zabrániť poškodeniam, získate od miestnych úradov.
3. Pravidelne kontrolujte ukotvenie, aby ste zabránili poškodeniam.
4. Skontrolujte, či je podlaha vhodná na montáž stanu.
5. Pri montáži noste osobné ochranné pracovné prostriedky, akými sú rukavice, aby ste zabránili zraneniam.

6. Udržujte deti a domáce zvieratá mimo montážnej oblasti.
7. Nemontujte stan pri vetre alebo vlhkosti.
8. Nemontujte stan, keď sa necítite dobre.
9. Pravidelne dbajte na to, aby nenastávalo dlhodobé obmedzenie snehom, dažďom a napr. konármi alebo podobnými predmetmi, a prípadne ich odstráňte.
10. Žiadna nadstavba! Spájanie viacerých stanov nie je povolené.
11. Pozor! Nebezpečenstvo vecného poškodenia. V dôsledku silného dažďa sa môže v strešnom plášti hromadiť voda. Môže to znížiť stabilitu stanu. Preto nikdy nenechávajte stan bez dozoru a prípadne odstráňte nahromadenú vodu, a to stlačením strešného plášťa zvnútra von.

### **Pred montážou**

Vybaľte kartóny a skontrolujte zoznam komponentov. Pokiaľ chýbajú diely, požiadajte o pomoc najbližšie odborné centrum.

### **Čistenie a skladovanie**

1. Nepoužívajte žiadne silné abrazívne prostriedky na čistenie plachiet stanu. Najlepším čistiacim prostriedkom je mydlová voda.
2. Stan by sa nemal skladat' ani baliť vo vlhkom stave. Pred zložením stanu ho poriadne vysušte.
3. Pri nepoužívaní by sa mal stan skladovať na suchom, dobre vetranom mieste.
4. Na kovovej konštrukcii stanu nevykonávajú žiadne zmeny, akými je napr. spájanie alebo zváranie doplnkových prvkov alebo záťaží, vytváranie drážok alebo deformácií.
5. Dávajte pozor pri manipulácii so súčasťami stanu. Pri demontáži zabezpečte na základe zoznamu komponentov, ktorý sa nachádza nižšie, aby nechýbali žiadne diely, čím zabránite problémom pri ďalšej montáži.

### **Technické údaje**

Základný rozmer cca 3 x 3 m

Rozmer strechy cca 3 x 3 m

Celková výška cca 2,45 m

Výška priestoru cca 2 m

Materiál rámu: Prášková potrubia

Materiál krytu: PE

### **Likvidácia**



Zlikvidujte výrobok podľa miestnych predpisov. V prípade pochybností sa obráťte na vaše miestne úrady.



**SI POMEMBNO!** Ta navodila shranite za prihodnjo uporabo. Skrbno preberite vsa varnostne napotke in navodila. Ne odgovarjamo za škodo, če je bil izdelek shranjen ali uporabljen pod pogoji, ki niso v skladu s tehničnimi specifikacijami, ali za škodo zaradi nepravilne uporabe, zlasti zaradi neupoštevanja navodil za uporabo ali tehničnih sprememb.

## SI Varnostni napotki



Izdelek ni bil preizkušen za obremenitev z vetrom in snegom ter je le pogojno primeren za zaščito pred drugimi vremenskimi pojavi. Ne odgovarjamo za poškodbe izdelka zaradi višje sile, kot so veter, toča, sneg, zmrzal itd. Pri montaži in demontaži bodite pozorni na vremenske razmere.



Kupljeni izdelek je začasen predmet, katerega uporaba je omejena na določeno obdobje. Šotor ni primeren za celoletno uporabo in ni primeren za stalno bivanje. V slabih vremenskih razmerah ga ne smete uporabljati.



V šotoru nikakor ne smete uporabljati odprtega ognja ali grelnikov z odprtim plamenom, kot so grelniki na terasi.

## OPOZORILO

1. Vedno bodite dovolj oddaljeni od cevi ter plinskih in električnih vodov, da preprečite morebitne poškodbe.
2. V okolici preverite, ali so v njej električne in plinske napeljave. Za dodatne informacije se obrnite na lokalne oblasti, da bi se izognili poškodbam.
3. Da bi se izognili poškodbam, redno preverjajte pritrditev.
4. Preverite, ali so tla primerna za postavitve šotora.
5. Med sestavljanjem nosite osebno zaščitno opremo, kot so rokavice, da se izognete poškodbam.
6. Otrokom in hišnim ljubljencem preprečite dostop do kraja montaže.
7. Šotora ne postavljajte v vetrovnih ali mokrih razmerah.
8. Šotora ne sestavljajte, če se počutite nelagodno.

9. Redno preverjajte, ali sneg, dež in/ali npr. veje in podobno trajno ne ovirajo izdelka, in jih po potrebi odstranite.
10. Brez razširitev! Ne povezujte več šotorov skupaj.
11. Previdno! Nevarnost materialne škode. Ob močnem deževju se lahko v strešni kritini nabere voda. To lahko vpliva na stabilnost šotora. Zato šotora ne puščajte brez nadzora in po potrebi odstranite nabrano vodo tako, da z notranje strani pritisnete strešno kritino navzven.

### **Pred sestavljanjem**

Razpakirajte škatle in preverite seznam sestavnih delov. Če deli manjkajo, se za pomoč obrnite na najbližji specializirani center.

### **Čiščenje in shranjevanje**

1. Za čiščenje platna ne uporabljajte močnih abrazivnih čistil. Najboljše čistilo je milnica.
2. Mokrega šotora ne smete zlagati in pakirati. Pred pakiranjem ga temeljito posušite.
3. Če šotora ne uporabljate, ga shranite v suhem, dobro prezračevanem prostoru.
4. Ne spreminjajte kovinske konstrukcije šotora, na primer s spajanjem ali varjenjem dodatnih elementov ali obremenitev, dodajanjem zarez ali deformiranjem.
5. Pri ravnanju s sestavnimi deli šotora bodite previdni. Pri razstavljanju uporabite spodnji seznam sestavnih delov in se prepričajte, da ne manjkajo nobeni deli, da se izognete težavam pri naslednji namestitvi izdelka.

### **Tehnični podatki**

Osnovna dimenzija pribl. 3 x 3 m

Material okvirja: cev s praškom prevlečena

Dimenzije strehe pribl. 3 x 3 m

Material kritine: PE

Skupna višina pribl. 2,45 m

Višina okvirja pribl. 2 m

### **Odstranjevanje**



Izdelek odstranite v skladu z lokalnimi predpisi. Če ste v dvomih, se obrnite na lokalne organe.



**SE VIKTIGT!** Spara denna anvisning för senare bruk. Läs noga igenom alla säkerhetsanvisningar och övriga anvisningar. Vi tar inte ansvar för skador om produkten förvaras eller används under förhållanden, som inte täcks av de tekniska specifikationerna, eller för skador, som beror på ej ändamålsenligt användning, framför allt om bruksanvisningen inte följts eller om det gjorts tekniska förändringar.

### SE Säkerhetsanvisningar



Produkten är inte testad för vind- eller snöbelastningar och är bara i begränsad omfattning lämplig för skydd mot andra väderförhållanden. Vi tar inte ansvar för skador på produkten, som uppstått på grund av våldsamma krafter, som t.ex. vind, hagel, snö, frost osv. Var under uppsättning och nedtagning uppmärksam på väderförhållandena.



Den produkt, som du har köpt är en vara med begränsad hållbarhet, som har en begränsad livslängd. Tältet är inte avsett att användas året runt eller under en längre tid. Det bör inte användas under dåliga väderförhållanden.



Det är förbjudet att använda öppen eld eller värmeanordningar med öppna lågor, som t.ex. terrassvärmare i tältet.

### WARNING

1. Håll alltid ett tillräckligt avstånd till slangar, såsom gas- och elledningar för att undvika eventuella skador.
2. Kontrollera om det finns el- eller gasledningar i omgivningen. Inhämta informationer hos de lokala myndigheterna för att förebygga skador.
3. Kontrollera regelbundet förankringen för att förebygga skador.
4. Kontrollera att underlaget är lämpligt för att sätta upp tältet.
5. Bär personlig skyddsutrustning, såsom handskar, vid monteringen för att undvika skador.
6. Håll barn och husdjur borta från det område där tältet sätts upp.

7. Bygg inte upp tältet vid blåst eller väta.
8. Montera inte upp tältet om du inte mår bra.
9. Var uppmärksam på att det inte förekommer belastningar, såsom snö, regn och/eller t.ex. grenar eller liknande och avlägsna i förekommande fall dessa.
10. Får inte byggas till! Det är förbjudet att koppla samman flera tält.
11. Försiktigt! Risk för materiella skador. Vid kraftigt regn kan det samlas vatten i taktäckningen. Det kan påverka tältets stabilitet. Lämna därför inte tältet utan uppsikt och avlägsna i förekommande fall vattensamlingar genom att trycka taktäckningen uppåt från insidan.

### **Innan monteringen**

Packa upp kartongerna. Om det saknas delar vänder du dig till närmaste specialistcentrum för att få hjälp.

### **Rengöring och förvaring**

1. Använd inga starka skurmedel för att rengöra tältpresenningarna. Det bästa rengöringsmedlet är en vatten och tvållösning.
2. Tältet bör inte vikas ihop och förpackas i vått skick. Torka tältet noga innan du packar ihop det.
3. När tältet inte används skall det förvaras på ett torrt och välventilerat ställe.
4. Gör inga förändringar på tältets metallstruktur genom att t.ex. koppla ihop eller svetsa till ytterligare element eller belastningar, sätta dit skenor eller göra deformationer.
5. Var försiktig vid hanteringen av tältets olika delar. Säkerställ vid demonteringen att inga delar saknas enligt den nedanstående komponentlistan för att undvika problem nästa gång tältet skall monteras.

### **Tekniska data**

Grundmått ca. 3 x 3 m

Takmått ca. 3 x 3 m

Totalhöjd ca. 2,45 m

Inre höjd ca. 2 m

Material ram: Pulverlackerade rör

Material övertäckning: PE



### **Avfallshantering**

Avfallshantera produkten enligt de lokala föreskrifterna. Vänd dig i tveksamma fall till dina lokala myndigheter.



**TR ÖNEMLİ!** Bu talimatları daha sonra kullanmak üzere saklayın. Tüm güvenlik uyarılarını ve talimatlarını dikkatlice okuyun. Ürün teknik özelliklerin dışındaki koşullarda depolanması veya kullanımından ya da uygunsuz kullanımdan kaynaklanan hasarlardan veya özellikle kullanım talimatlarına uyulmaması veya teknik değişikliklerden kaynaklanan hasarlardan sorumlu değiliz.

### TR Güvenlik Talimatları



Ürün rüzgar ve kar yükleri için test edilmemiştir ve diğer hava durumu olaylarına karşı koruma olarak yalnızca sınırlı ölçüde uygundur. Rüzgar, dolu, kar, don vb. gibi mücbir sebeplerden dolayı üründe meydana gelen hasarlardan sorumlu değiliz. Montaj ve demontaj sırasında hava koşullarına dikkat edin.



Satın alınan ürün, kullanımı belirli bir süre ile sınırlı olan geçici bir üründür. Çadır yıl boyu kullanım ve sürekli konaklama için uygun değildir. Kötü hava koşullarında kullanılmamalıdır.



Açık şömineler veya ısıtıcılar gibi açık alevli ısıtıcılar hiçbir koşulda çadırda kullanılmamalıdır.

### UYARI

1. Olası hasarları önlemek için her zaman hortumlardan, gaz ve elektrik hatlarından yeterli mesafeyi koruyun.
2. Elektrik ve gaz hatları için alanı kontrol edin. Hasarı önlemek için, daha fazla bilgi için yerel yetkililere danışın.
3. Hasarı önlemek için ankrajı düzenli olarak kontrol edin.
4. Çadırı kurmak için zeminin uygun olup olmadığını kontrol edin.
5. Yaralanmaları önlemek için montaj sırasında eldiven gibi kişisel koruyucu ekipman kullanın.
6. Çocukları ve evcil hayvanları kurulum alanından uzak tutun.

7. adırdı rüzgarlı veya ıslak koşullarda kurmayın.
8. Kendinizi rahatsız hissediyorsanız adırdı kurmayın.
9. Kar, yağmur ve/veya örneğın dal ve benzeri şeylerden kaynaklanan kalıcı bir hasar olmadığını düzenli olarak kontrol edin ve gerekirse bunları çıkarın.
10. Uzatma/genişletme yapılmaz! Birkaç adırdın birbirine bağlanmasına izin verilmez.
11. Dikkat! Maddi hasar riski. Şiddetli yağmur, çatı kaplamasında su birikmesine neden olabilir. Bu, adırdın dengesini etkileyebilir. Bu nedenle, adırdı başıboş bırakmayın ve çatı kumaşını içten dışa doğru bastırarak biriken suları boşaltın.

### **Kurulumdan önce**

Kutuları açın ve para listesini kontrol edin. Herhangi bir para eksikse, yardım için lütfen en yakın teknik merkezle iletişime geçin.

### **Temizlik ve Saklama**

1. adırdı temizlemek için güçlü aşındırıcılar kullanmayın. En iyi temizlik maddesi alkali sudur.
2. adır ıslakken katlanmamalı ve paketlenmemelidir. Paketlemeden önce iyice kurulayın.
3. Kullanılmadığı zaman, adır kuru ve iyi havalandırılan bir yerde saklanmalıdır.
4. Ek elemanların veya yüklerin birleştirilmesi veya kaynaklanması, entik açılması veya deformasyon gibi adırdın metal yapısında herhangi bir deęişiklik yapmayın.
5. adırdın bileşenlerini tutarken dikkatli olun. Sökerken, bir sonraki montajda sorun yaşamamak için herhangi bir parayı atlamadığınızdan emin olmak için aşağıdaki bileşen listesini kullanın.

### **Teknik Özellikler**

Taban ebatları yakl. 3 x 3 m

Çatı boyutları yakl.3 x 3 m

Toplam yükseklik yakl. 2.45 m

Oda yükseklięi yakl. 2 m

Çereve malzemesi: Barut kaplı boru

Giriş yeri malzemesi: PE

### **Bertarafı**



Ürünü yerel düzenlemelere göre bertaraf edin. Şüphemiz varsa, yerel yetkililere başvurun.

3\*3M

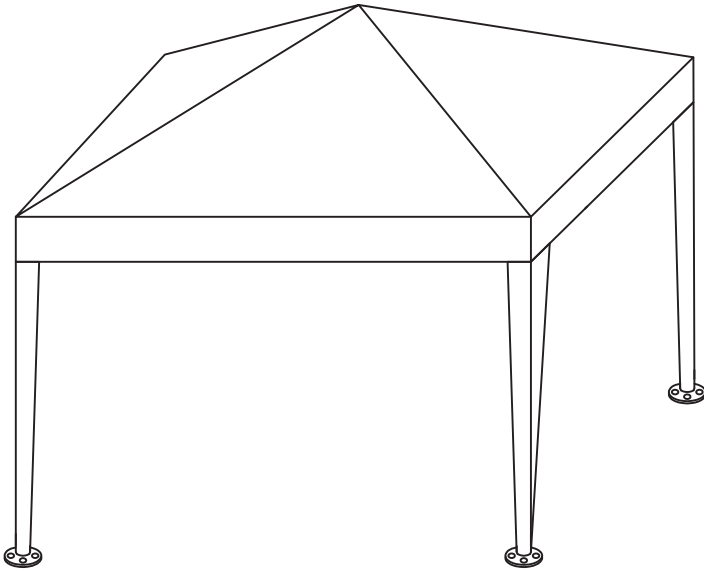

1.

03		8pcs
04		4pcs
08		4pcs

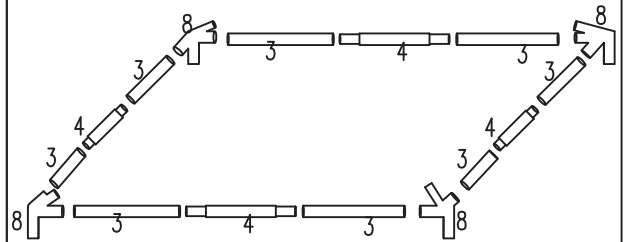

01		4
02		4
03		8
04		4
05		4
06		4
07		1
08		4
09		4
10		4
11		8
12		1

2.

01		4pcs
02		4pcs
07		1pc

