

Montageanleitung

ÜBERPRÜFEN SIE VOR DEM EINBAU OB DIE ABMESSUNGEN STIMMEN, DAS PAKET VOLLSTÄNDIG IST, DIE WÄRMESCHUTZHAUBE KEINE SICHTBARE SCHÄDEN HAT.

Inhalt

- 10 Stk. Dübel 8mm
- 10 Stk. Spax 6x70
- 12 Stk. Winkel (lang) für den Holzrahmen (3)
- 110 Stk. Spax 5x16
- 18 Stk. Winkel zum Teile verschrauben und zum Befestigen auf dem Boden (4,1)
- 2 Stk. Gasdruckdämpfer (270 Nm) (6)

1) Isolierte Rahmenteile auf Gehrung zusammenstellen und mit Blechwinkel (1) und Spax fixieren.

2) Aufsatzrahmen auf Isolierten Rahmen auflegen und mit Blechwinkel (3) und Spax fixieren. Achtung!!! Abstand der Blechwinkel wie Zeichnung A+B

3) Winkelteile für Bodenbefestigung (4) im gleichen Abstand wie (3) mit Spax am Isolierten Rahmen Befestigen (Zeichnung C)

4) Isolierter Deckel an den Scharnieren (2) mit M5-Senkkopfschrauben und Mutter auf dem Aufsatzrahmen verschrauben.

5) Winkelblech (5) für Gasdruckdämpfer in die Vorgebohrten Löcher des Aufsatzrahmens verschrauben. (Zeichnung A,C)

6) Gasdruckdämpfer (6) an Deckel und Winkelblech befestigen.

Die Wärmeschutzhaube ist unbedingt direkt an die feste Decke zu montieren!

Gewährleistung ist nur bei sachgemäßen Einbau möglich.

Informieren Sie sich auch über Wohnraum- und Hauseingangstüren von WIPPRO!!!

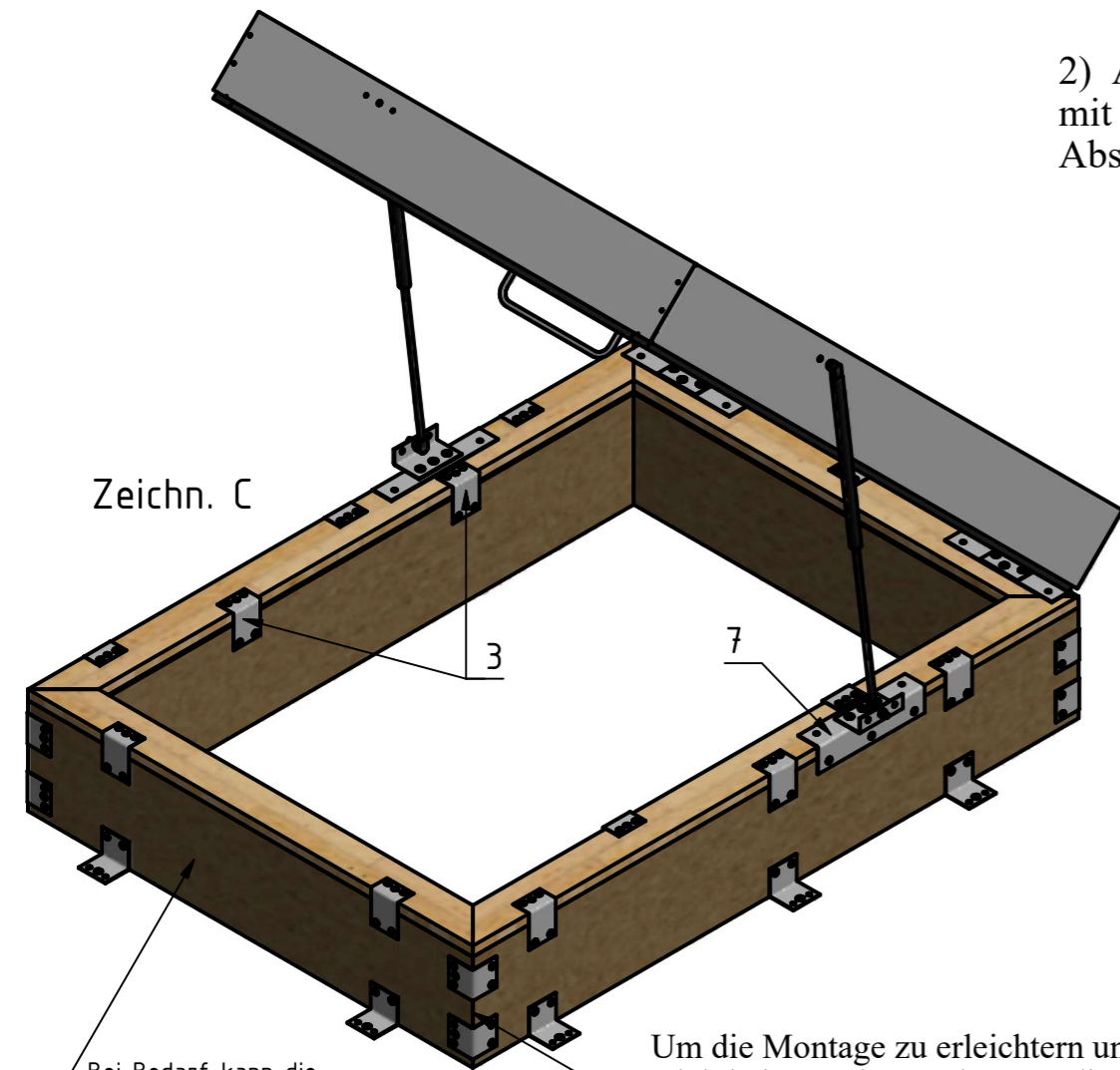
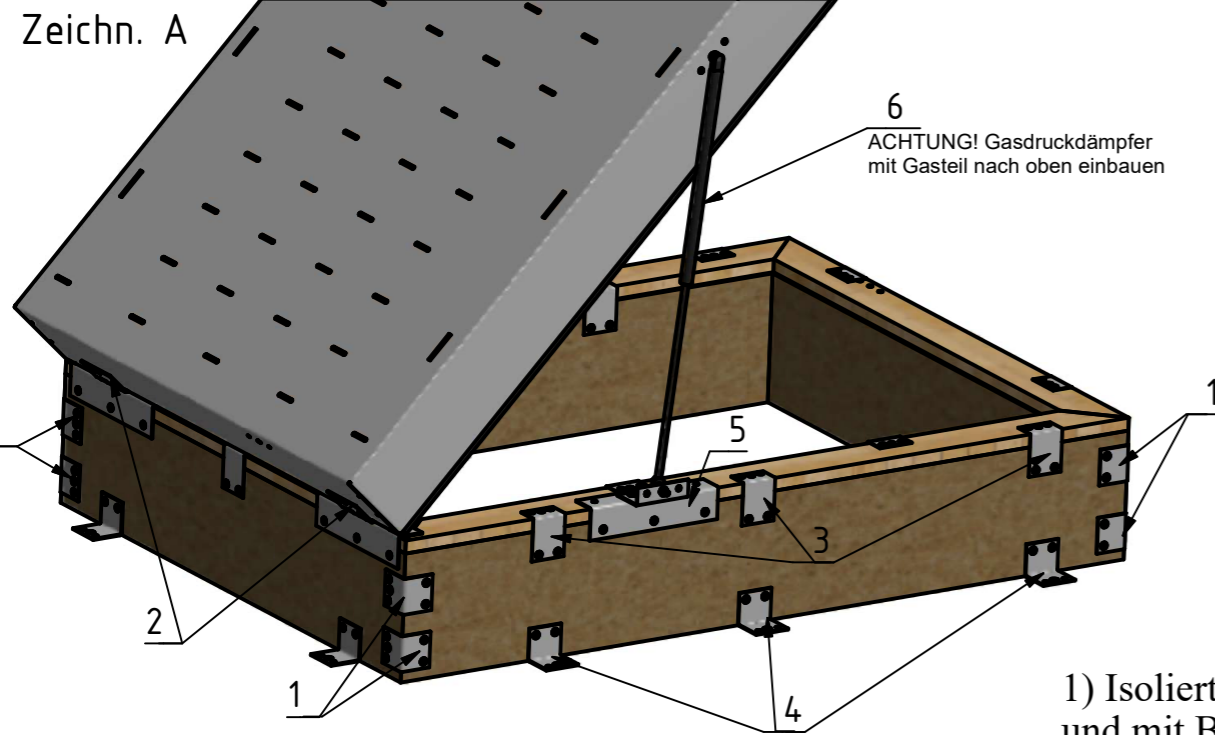

Bei Bedarf kann die Höhe angepasst werden

Um die Montage zu erleichtern und um eine bessere Dichtheit zu erlangen können die Ecken zusätzlich mit Silicon oder ähnlichen Werkstoffen verklebt werden

Zeichn. B

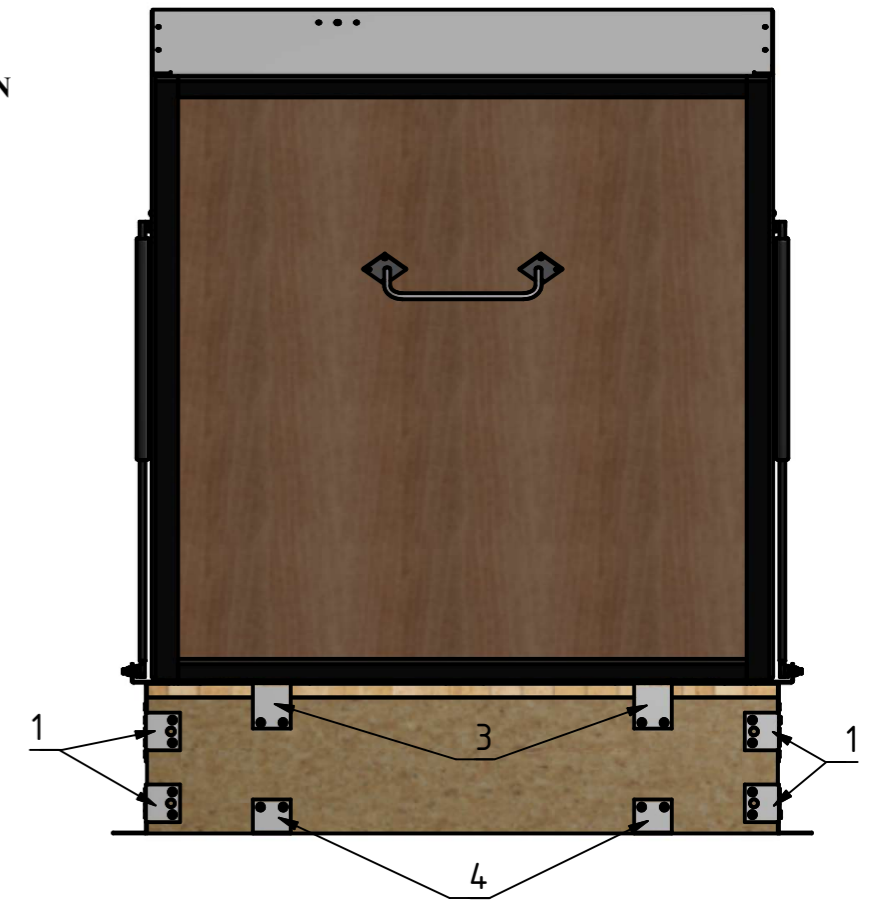

Wipro Türen- und Treppenwerk
 Wipplinger GesmbH & Co KG
 A-4191 Vorderweissenbach, Gewerbestr.2
 Tel.: 07219/7004-0 Fax: 07219/7004-76
 E-Mail: info@wipro.at
 www.wipro.at
 Stand: Juni 2019

! MONTAGEANLEITUNG AUF RÜCKSEITE BEACHTEN !



Wärmeschutzhaube

- 118 x 68
- 108 x 68
- 128 x 68
- 138 x 68
- Maßanfertigung