

ZONE[®]
D E N M A R K

www.zonedenmark.design

DA | Vi anbefaler, at der pumpes varmt vand igennem pumpen inden den fyldes med sæbe første gang, for at fjerne eventuelt støv inde i pumpen. Fyld derefter sæbe i beholderen og pump indtil sæben kommer ud. Husk at rense pumpehovedet for gamle sæberester ved hver påfyldning – kan gøres ved at skylle med vand.

EN | We recommend pumping hot water through the pump before filling it with soap the first time in order to remove any dust inside the pump. Then fill soap in the container and pump until soap comes out. Remember to clean the top of the pump (flush with water) before each new filling.

DE | Wir empfehlen das durch den Spender warmes Wasser gepumpt, bevor er erstmals mit Seife gefüllt wird, damit eventueller Staub in dem Spender entfernt wird. Füllen Sie anschließend Seife in den Behälter und pumpen Sie. Reinigen sie den pumpenkopf bei jeder Neufüllung von alten seifenresten, indem sie ihn mit wasser durchspülen.

SV | Vi rekommenderar att man pumpar varmt vatten igenom pumpen innan den fylls med tvål första gången. Detta för att få bort eventuella partiklar inne i pumpen. Håll därefter tvål i behållaren och pumpa tills tvålen kommer ut. Kom ihåg att göra ren toppen på pumpen från gamla tvålröster vid varje påfyllning – kan göras genom att skölja med vatten.

FR | Nous recommandons de injecter de l'eau chaude dans la pompe avant de remplir celle-ci avec du savon afin d'enlever toute impureté de l'intérieur de la pompe. Puis, remplir le contenant de savon et pomper jusqu'à ce que du savon sorte. Ne pas oublier de nettoyer le dressus (asperger d'eau) avant de remplir.

IT | La prima volta, raccomandiamo di aspirare acqua calda attraverso la pompa prima di riempirla con il sapone, al fine di rimuovere eventuali tracce di polvere presenti nel tubo di aspirazione. Quindi, inserire il sapone nel contenitore e aspirarlo sino a quando esce. Ricordare di pulire l'estremità (con acqua corrente) prima di riempire nuovamente.

ES | Se recomienda antes de llenar el difusor con jabón por primera vez, bombee agua caliente a través del difusor para eliminar cualquier mota de polvo del interior del mismo. A continuación, rellene con jabón el contenedor y presione el difusor hasta que salga jabón. Recuerde limpiar la parte superior (bombeando agua) antes de cada nuevo llenado.

PL | Dozownik przed pierwszym napełnieniem mydłem przepłukać gorącą wodą, aby usunąć ewentualny kurz ze środka. Następnie napełnić pojemnik mydłem i pompować do momentu pojawienia się mydła. Przy każdym napełnieniu należy pamiętać, aby oczyścić głowicę pompki ze resztek starego mydła – można to zrobić splukując wodą.

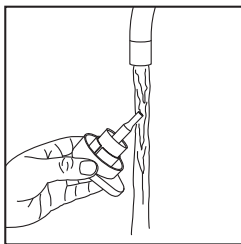

DA | Skru toppen af sæbepumpen og fyld plasticrøret med vand.

EN | Unscrew the top of the soap pump and fill the plastic tube with water.

DE | Schrauben Sie das Oberteil des Siefenspenders ab und füllen Sie das Kunststoffrohr mit Wasser.

SV | Skruva av toppen på tvålumpen och fyll plaströret med vatten.

FR | Dévisser le dessus de la pompe à savon et remplir le tube en plastique avec de l'eau.

IT | Svitare l'estremità superiore della pompa del sapone e riempire il tubo di plastica con acqua.

ES | Destornille la parte superior del difusor de jabón y rellene el tubo de plástico con agua.

PL | Odkręcić górną część dozownika mydła i napełnić plastikową rurkę wodą.

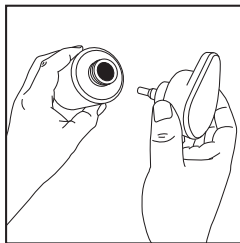

DA | Sæt toppen på beholderen mens denne ligger næsten vandret, således at vandet ikke løber ud af plasticrøret. Skru toppen fast og pump et par gange til vandet er ude og sæben flyder let.

EN | Put the top on the container while this is almost horizontal to prevent water from flowing out of the plastic tube. Screw the top on and pump a few times until the water is out and the soap flows easily.

DE | Setzen Sie das Oberteil auf den Behälter, wobei dieser fast waagrecht liegt, so dass das Wasser nicht aus dem Kunststoffrohr läuft. Schrauben Sie das Oberteil fest und pumpen Sie einige Male, bis das Wasser draußen ist und die Seife leicht fließt.

SV | Sätt på toppen på behållaren medan den ligger nästan vågrätt, så att vattnet inte rinner ur plasticröret. Skruva fast toppen och pumpa ett par gånger tills vattnet är borta och tvålen flyter lätt.

FR | Enfiler horizontalement la pompe sur le dessus du contenant afin d'éviter toute exfiltration d'eau du tube en plastique. Visser le tube et pomper quelques fois jusqu'à ce que l'eau sorte et que le savon sort facilement.

IT | Porre l'estremità sul contenitore in posizione quasi orizzontale per impedire la fuoriuscita dell'acqua dal tubo di plastica. Avvitare l'estremità ed aspirare alcune volte fintantoché l'acqua fuoriesca ed il sapone scorra agevolmente.

ES | Coloque la parte superior del difusor en el contenedor mientras éste esté casi horizontal para que el agua no se salga del tubo de plástico. Atornillar la parte superior del difusor y presione unas cuantas veces hasta que salga el agua y el jabón fluya fácilmente.

PL | Złożyć górną część na dozownik, trzymając go w prawie poziomej pozycji tak, aby z plastikowej rurki nie wylewała się woda. Dokręcić górną część i przycisnąć dozownik kilka razy, do momentu wypłynięcia wody i łatwego przepływu mydła.

RIM SOAP DISPENSER - WALL-MOUNTED

DESIGN: VE2

Sæbepumpe - Vægghængt | Seifenpumpe - Wandaufhängung | Distributeur à savon - Mural |
Tvålpump - Vägghängd | Dispensador per sapone - Montaggio a parete |
Dispensador de jabón - Para montaje en pared | Dozownik mydła - Ścienny

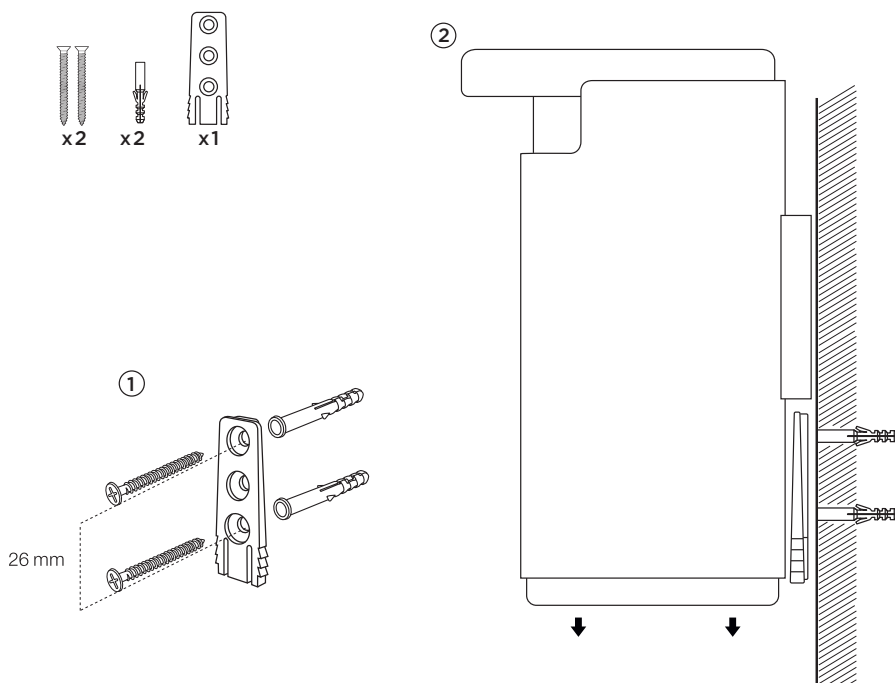

EN | Screws and rawplugs for brick walls are included. But please note that there are many different wall materials, so always choose screws and rawplugs that are suited to the relevant wall material and have sufficient bearing capacity.

DA | Der medfølger skruer og rawplugs beregnet til murstensvæg. Men bemærk at der findes mange forskellige vægmateriale og vælg derfor altid skruer og rawplugs, der egner sig til det pågældende vægmateriale, og som har tilstrækkelig bæreevne.

DE | Inklusive Schrauben und Dübeln für gemauerte Wände. Denken Sie jedoch daran, dass es viele verschiedene Wandmaterialien gibt und wählen Sie daher immer Schrauben und Dübel, die für das betreffende Wandmaterial geeignet sind und über eine ausreichende Tragfähigkeit verfügen.

FR | Les vis et les chevilles pour les murs en briques sont incluses. Toutefois, comme il existe de nombreux matériaux muraux différents, il convient de toujours choisir des vis et des chevilles adaptées au matériau du mur et ayant une capacité de charge suffisante.

