

VOLTO MAT®

COOL



DE **AT** **CH** Standventilator, faltbarer Fuss

BG стоящи фен, сгъващ се крак

BA stojeći ventilator, preklopna noga

CZ stojící ventilátor, skládací noha

DK stående ventilator, foldet ben

ES ventilador de pie, pierna plegable

EE alaline fänn, kokkukäiv jalg

FI seisova tuuletin, taitettava jalka

FR ventilateur debout, jambe pliante

GB Stand fan, folding leg

HR stoji ventilator, preklopna noga

HU álló ventilátor, összecusukható láb

IS standandi aðdándi, brjóta fótinn

IT ventilatore, gamba pieghevole

NL bevindende ventilator, vouwende been

NO stående fan, folding bein

RS stoji ventilator, preklopna noga

SK stojaci ventilátor, skladacia noha

SI stojeći ventilator, zložljiva noga

SE stående fan, vikningsben

TR ayakta fan, katlanır ayak

CA Ventilador de peu, pota plegable

BAHAG AG
Gutenbergstr. 21
68167 Mannheim
Germany
service@bauhaus.info

BAHAG No.: 20571072, 20571470,
20803517, 20794408,
2147810A
Modell: RD-40B(F)

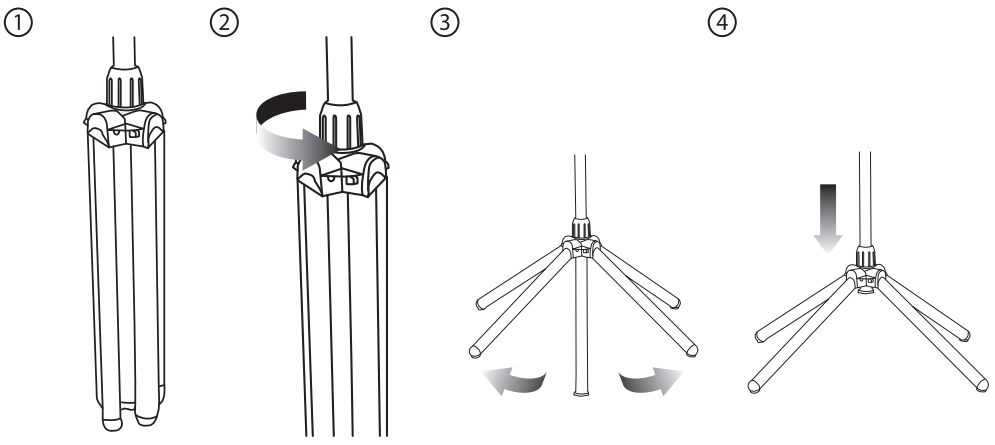
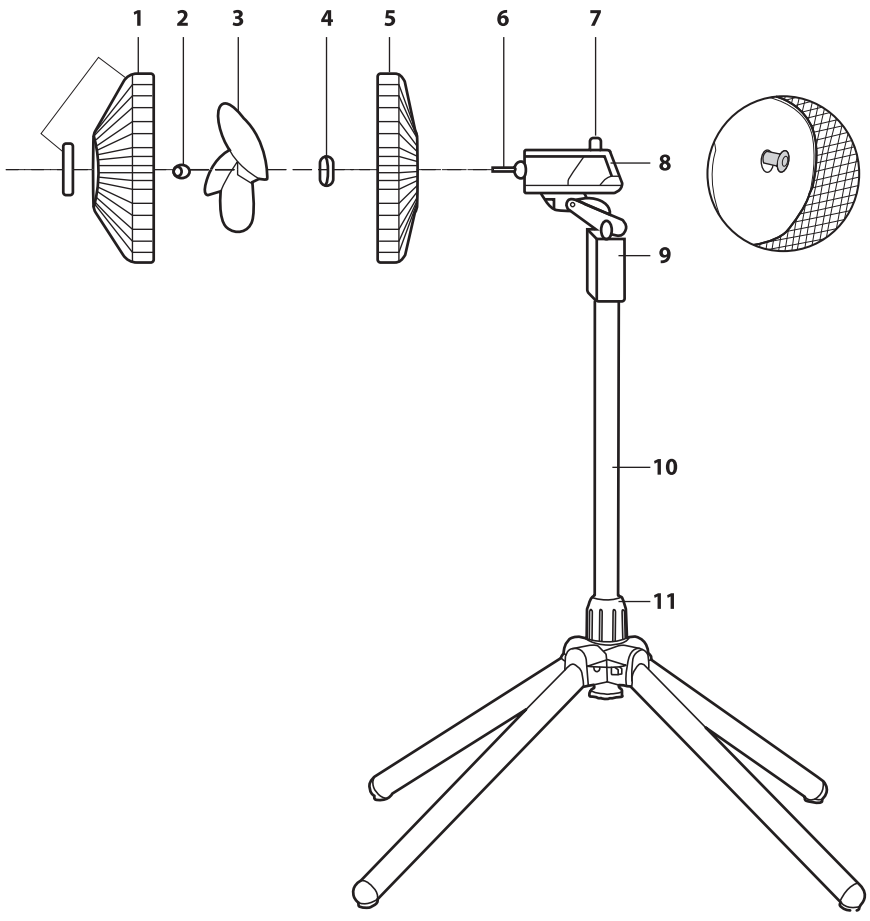

LESEN SIE VOR DEM GEBRAUCH DES PRODUKTS ALLE ANLEITUNGEN SORGFÄLTIG DURCH.

Beim Gebrauch dieses elektrischen Geräts sind die nachfolgenden grundlegenden Sicherheitsvorkehrungen zu beachten.

WARNUNG – Zur Vermeidung von Brand-, Stromschlag- oder Verletzungsgefahren sowie Sachschäden:

- Verbinden Sie das Produkt nur mit einer Stromversorgung, deren Spannung, Frequenz und Nennleistung mit den Angaben auf dem Typenschild des Geräts übereinstimmen.
- Verwenden Sie dieses Gerät nicht mit einem kontaktlosen Geschwindigkeitsregler, um die Gefahr eines Stromschlags zu vermeiden.
- Dieses Gerät ist nicht geeignet für den Gebrauch durch Personen (einschließlich Kinder) mit eingeschränkten körperlichen, sensorischen oder geistigen Fähigkeiten, oder ohne Erfahrung und Wissen, es sei denn sie werden von einer für ihre Sicherheit zuständigen Person beaufsichtigt oder über den Gebrauch des Geräts angeleitet.
- Kinder müssen beaufsichtigt werden, damit sie nicht mit dem Gerät spielen.
- Lassen Sie das Gerät während des Betriebs nicht unbeaufsichtigt.
- Verwenden Sie das Gerät nicht, falls es fallengelassen oder beschädigt wurde oder Fehlfunktionen aufweist. Verwenden Sie das Gerät nicht mit beschädigtem Stecker oder Kabel. Lassen Sie das gesamte Gerät am Ort des Kaufs überprüfen, erstatten oder ersetzen.
- Falls das Gerät nicht ordnungsgemäß funktioniert, wenden Sie sich zwecks Überprüfung und Reparatur an einen qualifizierten Elektriker oder einen Kundendienst. Nehmen Sie das Gerät niemals eigenständig auseinander.
- Das Gerät bzw. das flexible Kabel sind vor Regen und Feuchtigkeit zu schützen und dürfen nicht in Flüssigkeiten eingetaucht werden.
- Dieses Gerät darf nicht in der unmittelbaren Umgebung von Wasser wie z.B. Badewannen, Waschbecken, Swimming Pools usw. verwendet werden, da an solchen Orten die Gefahr besteht, dass das Gerät in Wasser eingetaucht oder bespritzt wird.
- Installieren Sie das Gerät nicht an Orten, an denen es nachfolgenden Bedingungen ausgesetzt ist:
 - Wärmequellen wie Heizkörper, Wärmespeicher, Öfen / andere wärmeerzeugende Geräte
 - Direkte Sonneneinstrahlung
 - Mechanische Vibrationen oder Aufprall
 - Übermäßige Staubbelastung
 - Unzureichende Belüftung, wie z.B. in Regalen oder Bücherschränken
 - Uebene Oberflächen
- Schalten Sie das Gerät aus und trennen Sie es vom Netzstrom, wenn es nicht in Gebrauch ist, bevor Sie es zusammen- oder abbauen und bevor Sie es reinigen. Schalten Sie das Gerät erst nach der vollständigen Montage ein.
- Vermeiden Sie Kontakt mit beweglichen Teilen. Stecken Sie während des Betriebs keine Körperteile (z.B. Finger) oder Gegenstände in das Schutzgitter.
- Das Schutzgitter nicht abdecken und nicht in der Nähe von Gardinen usw. betreiben.
- Dieses Gerät ist nur für den normalen, privaten Heimgebrauch bestimmt.
- Trennen Sie das Gerät immer vom Netzstrom, bevor Sie es an einen anderen Ort stellen.
- Durch die Verwendung von Zubehör, das nicht vom Händler empfohlen oder verkauft wird, können Gefahrensituationen, Verletzungen oder Sachschäden verursacht werden.
- Stellen Sie das Gerät während des Gebrauchs auf einen ebenen Untergrund, damit es nicht umkippen kann.

- Nicht in Wasser eintauchen.
- Ein beschädigtes Netzkabel muss vom Hersteller oder von dessen Kundendienst bzw. einer ähnlich qualifizierten Person ersetzt werden, um Gefahrensituationen zu vermeiden.

ДИЕ СЕ АНЛЕИТУНГЕН ДУРХЛЕСЕН УНД ГУТ АУФБЕВАХЕН.

Teileliste

1. Vorderes Schutzgitter	6. Motorwelle	11. Höhenfeststellung
2. Befestigungsknopf für Flügelrad	7. Taste zum Aktivieren der Schwenkbewegung (Ziehen/Drücken)	
3. Flügelrad	8. Motorgehäuse	
4. Befestigungsring für hinteres Schutzgitter	9. Bedienpanel	
5. Hinteres Schutzgitter	10. Teleskoprohr	

Bedienpanel

 hoch

 mittel

 niedrig

 aus

Technische Daten

Betriebsspannung: 220 - 240 V~, 50 Hz

Energieverbrauch: 50 Watt

Schutzklasse:

Klasse II

BG

Важни предпазни мерки

МОЛЯ ПРОЧЕТЕТЕ ВНИМАТЕЛНО ВСИЧКИ ИНСТРУКЦИИ, ПРЕДИ ДА ИЗПОЛЗВАТЕ ПРОДУКТА.

Когато използвате този електрически уред, винаги трябва да се вземат следните основни предпазни мерки за безопасност.

ПРЕДУПРЕЖДЕНИЕ - за да се намали рискът от пожар, токов удар, нараняване на хора или увреждане на имущество:

- Винаги използвайте продукта със захранващ източник със същите напрежение, честота и мощност, посочени на типовата табелка на продукта.
- Не използвайте този уред с каквото и да е устройство за управление на скоростта тип solid state, за да намалите риска от токов удар.
- Уредът не е предназначен за употреба от лица (включително деца) с намалени физически, сетивни, интелектуални способности или недостатъчни опит и познания, освен ако не са наблюдавани и инструктирани по отношение на употребата на уреда от отговорно за тяхната безопасност лице.
- Децата трябва да бъдат наблюдавани, за да се гарантира, че не си играят с уреда.
- Не оставяйте уреда да работи без наблюдение.
- Не използвайте продукта, ако той е паднал, повреден или показва признаци на неправилно функциониране. Не използвайте продукта с повреден щепсел или кабел. Върнете целия продукт на мястото на закупуване за инспекция, връщане на парите или замяна.
- Ако той не работи правилно, свържете се с квалифициран електротехник или сервизен център за преглед и ремонт, никога не се опитвайте да го разглобите сами.
- Не потапяйте в и не излагайте продукта или гъвкавия кабел на дъжд, влага или друга течност.

- Този продукт не бива да се използва в непосредствена близост на вода, като вани, мивки, басейни и т.н., където има вероятност от потапяне или напръскване.
- Никога не монтирайте устройството на места, където може да бъде изложено на:
 - Източници на топлина като радиатори, топлинни регулатори, печки или други продукти, създаващи топлина
 - Директна слънчева светлина
 - Механични вибрации или удари
 - Прекалено количество прах
 - Липса на вентилация, като шкаф или библиотека
 - Неравна повърхност
- Изключвайте и изваждайте щепсела от контакта, когато продуктът не се използва, преди сглобяване или разглобяване на части и преди почистване. Преди включване сглобявайте напълно уреда.
- Избягвайте контакт с движещи се части. Не вкарвайте никакви части на тялото (напр. пръст) или предмети през решетката, когато уредът работи.
- Не покривайте решетката и не включвайте в непосредствена близост до пердета и др.
- Този продукт е предназначен само за нормална домашна/домакинска употреба.
- Винаги изключвайте уреда от контакта, когато го премествате от едно място на друго.
- Използването на принадлежности или аксесоари, които не се препоръчват или продават от дистрибутора на продукта, може да причини телесни наранявания или имуществени щети.
- Поставете уреда върху стабилна повърхност при използване, за да избегнете преобръщане.
- Не потапяйте във вода.
- Ако захранващият кабел е повреден, той трябва да бъде сменен от производителя, от негов сервизен представител или от подобно квалифицирано лице, за да се избегне опасност.

ПРОЧЕТЕТЕ И ЗАПАЗЕТЕ ТЕЗИ ИНСТРУКЦИИ ЗА БЪДЕЩИ СПРАВКИ.

Списък на частите

- | | |
|--------------------------------|--|
| 1. Предна решетка | 7. Бутон за осцилиране нагоре-надолу |
| 2. Фиксатор на перката | 8. Корпус на двигателя |
| 3. Перка | 9. Панел за управление |
| 4. Фиксатор на задната решетка | 10. Телескопична тръба |
| 5. Задна решетка | 11. Конектор за регулиране на височината |
| 6. Ос на двигателя | |

Панел за управление

 висока

 средна

 ниска

 изключено

Технически данни

Работно напрежение:

220 - 240 V~, 50 Hz

Консумирана енергия:

50 W

Клас на защита:

Клас II

PAŽLJIVO PROUČITE SVA UPUTSTVA PRIJE KORIŠTENJA PROIZVODA.

Kada koristite električni uređaj, uvijek se pridržavajte se osnovnih sigurnosnih mjera opreza.

UPOZORENJE - da biste smanjili opasnost od požara, strujnog udara, povrede ili oštećenja imovine.

- Proizvod uvijek koristite preko izvora napajanja sa jednakim naponom, frekvencijom i radnim karakteristikama, kao što je navedeno na identifikacionoj pločici.
- Ne koristite uređaj s poluvodičkim upravljačkim uređajem da biste smanjili opasnost od električnog udara.
- Ovaj uređaj nije namijenjen za upotrebu osobama (uključujući djecu) sa smanjenim fizičkim, osjetnim i mentalnim sposobnostima, ili s nedostatkom iskustva i znanja, osim ako imaju nadzor ili uputstva odgovorne osobe za njihovu sigurnost u vezi s korištenjem uređaja.
- Djecu treba nadzirati da bi se osiguralo da se ne igraju s uređajem.
- Ne ostavljajte uređaj bez nadzora za vrijeme rada.
- Uređaj ne koristite ako je pao, ošteto se ili ako pokazuje znake kvarenja. Uređaj ne koristite s oštećenim utikačem ili kabelom. Vratite cijeli proizvod na prodajno mjesto radi pregleda, povrata novca ili zamjene.
- Ako uređaj ne funkcioniše pravilno, obratite se kvalifikovanom električaru ili servisnom centru radi provjere i popravka. Nikada sami ne pokušavajte da rastavite uređaj.
- Proizvod ili fleksibilni kabel ne uranjajte i ne izlažite ih kiši, vlazi ili bilo kojim drugim tečnostima.
- Ovaj se proizvod ne smije koristiti u neposrednoj blizini vode, kao što su kupaonske kade, lagori, bazeni itd. gdje bi mogo doći do uranjanja ili polijevanja.
- Uređaj nikada ne postavljajte na mjestima na kojima bi mogao biti izložen:
 - izvorima topline, kao što su radijatori, grijalice, pećnice ili drugi proizvodi koji proizvode toplinu
 - izravnom sunčevom svjetlu
 - mehaničkim vibracijama ili udarcima
 - prekomjernoj prašini
 - slaboj ventilaciji, kao što je ormar ili kutija za knjige
 - neravnoj površini
- Kada proizvod ne koristite, prije sastavljanja i rastavljanja dijelova ili čišćenja isključite ga i iskopčajte iz utičnice. Prije uključivanja proizvod sastavite u cijelosti.
- Izbjegavajte dodirivanje dijelova u pokretu. Ne umećite nikakve dijelove tijela (npr. prst) ili predmete kroz rešetku dok uređaj radi.
- Ne prekrivajte rešetku i ne koristite uređaj u blizini zastora itd.
- Ovaj je proizvod namijenjen isključivo za uobičajenu upotrebu u kućanstvima.
- Uređaj uvijek iskopčajte prije pomjeranja s jednog mjesta na drugo.
- Upotreba dodataka ili pribora koje ne preporučuje ili ne prodaje distributer naših proizvoda može uzrokovati opasnost od ozljeda ili oštećenja imovine.
- Postavite uređaj na stabilnu površinu da biste spriječili prevrtanje.
- Ne uranjajte u vodu.
- Ako je kabel napajanja oštećen, mora ga zamijeniti proizvođač, servisni agent ili osoba sa sličnim kvalifikacijama kako bi se izbjegle opasnosti.

PROČITAJTE I SPREMITE OVE UPUTE ZA BUDUĆE POTREBE.

Popis díjlova

- | | |
|-----------------------------|------------------------------------|
| 1. Prednja rešetka | 7. Dugme za osciliranje gore-dolje |
| 2. Fiksator za sječiva | 8. Kučičte motora |
| 3. Sječiva | 9. Kontrolna ploča |
| 4. Fiksator za crnu rešetku | 10. Teleskopska cijev |
| 5. Stražnja rešetka | 11. Konektor za kontrolu visine |
| 6. Osovina motora | |

Kontrolna ploča

 velika

 srednja

 mala

 isključeno

Tehnički podaci

Radni napon: 220 - 240 V~, 50 Hz

Snaga: 50 W

Klasa zaštite: klasa II



Důležité ochrany

PŘEČTĚTE PEČLIVĚ VŠECHNY POKYNY PŘED POUŽITÍM TOHOTO VÝROBKU.

Při použití tohoto elektrického spotřebiče je třeba vždy dodržovat tato základní bezpečnostní opatření. **VAROVÁNÍ** - abyste snížili nebezpečí vzniku požáru, úrazu elektrickým proudem nebo zranění osob nebo škody na majetku:

- Vždy provozujte výrobek ze zdroje napájení stejného napětí, frekvence a jmenovitého výkonu, jak je uvedeno na typovém štítku výrobku.
- Aby se snížilo riziko úrazu elektrickým proudem, nepoužívejte tento spotřebič se žádným polovodičovým regulátorem otáček zařízení.
- Spotřebič není určen k užívání osobami (včetně dětí) s omezenými fyzickými, smyslovými nebo mentálními schopnostmi, nedostatkem zkušeností, nebo nedostatkem znalostí, pokud nejsou pod dozorem osoby zodpovědné za jejich bezpečnost a nedostaly pokyny o tom, jak spotřebič používat.
- Děti by měly být pod dozorem, aby se zajistilo, že si se spotřebičem nehrají.
- Nenechávejte spotřebič běžet bez dozoru.
- Nepoužívejte výrobek, pokud spadl, je poškozený nebo vykazuje známky poruchy. Nepoužívejte přístroj s poškozenou zástrčkou nebo kabelem. Kompletní produkt vraťte do místo nákupu pro kontrolu, náhradu nebo výměnu.
- Pokud nefunguje správně, obraťte se na kvalifikovaného elektrikáře nebo servisní středisko pro kontrolu a opravu, nikdy se ho nepokoušejte demontovat sami.
- Neponořujte ani nevystavujte výrobek nebo ohebný kabel dešti, vlhkosti nebo jiné kapalině.
- Tento produkt by neměl být používán v bezprostřední blízkosti vody, jako jsou vany, umyvadla, bazény apod., kde by mohla nastat pravděpodobnost ponoření a postříkání vodou.





- Nikdy neinstalujte přístroj tam, kde by mohlo být vystaven:
 - Přímému slunečnímu světlu
 - Mechanickým vibracím nebo šoku
 - Nadměrné prašnosti
 - Nedostatečné ventilaci, například ve skříni nebo knihovně
 - Nerovnému povrchu
- Pokud výrobek není v provozu, před montáží nebo demontáží dílů a před čištěním ho vypněte a odpojte ze zásuvky. Před zapnutím plně přístroj smontujte.
- Zabraňte kontaktu s pohyblivými částmi. Nevkládejte žádné části těla (např. prst) nebo objekty přes mřížku, když je spotřebič v provozu.
- Nezakrývejte mřížku nebo ho neprovozujte v těsné blízkosti záclon, atd.
- Tento výrobek je určen pouze pro normální domácí použití/v domácnosti.
- Vždy spotřebič odpojte, když ho přesouváte z jednoho místa na druhé.
- Používání nedoporučených přídatných zařízení nebo příslušenství nebo neprodávaných distributorů produktu může způsobit zranění osob nebo nebezpečí ztrát na majetku.
- Spotřebič umístěte na stabilní povrch, když je zapnutý, abyste zabránili jeho převrácení.
- Neponořujte do vody.
- Když je napájecí šňůra poškozena, musí být vyměněna výrobcem, jeho servisním agentem nebo podobně kvalifikovanou osobou, aby se zabránilo rizikům.

PŘEČTĚTE A ULOŽTE TYTO POKYNY PRO BUDOUCÍ POUŽITÍ.

Seznam částí

- | | |
|------------------------|----------------------------------|
| 1. Přední mřížka | 7. Tlačítko oscilace nahoru-dolů |
| 2. Upínač lopatek | 8. Kryt motoru |
| 3. Lopatky | 9. Ovládací panel |
| 4. Upínač zadní mřížky | 10. Teleskopická trubka |
| 5. Zadní mřížka | 11. Konektor výškového ovládání |
| 6. Hřídel motoru | |

Ovládací panel

-  vysoké
-  střední
-  nízké
-  vypnutí

Technická data

Provozní napětí: 220 - 240 V~, 50 Hz

Spotřeba: 50 Wattů

Třída ochrany: Třída II

DK

Vigtige sikkerhedsforanstaltninger

LÆS VENLIGST ALLE INSTRUKTIONER IGENNEM FØR PRODUKTET TAGES I BRUG

Når dette elektriske apparat anvendes, skal følgende grundlæggende sikkerhedsforanstaltninger altid følge.

ADVARSEL - for at mindske risikoen for ildebrand, elektrisk stød, kvæstelser eller materiel skade:

- Forsyn altid apparatet med strøm fra en strømkilde med samme spænding, frekvens og klassifikation, som angivet på produktets identifikationsplade.
- Anvend ikke apparatet med nogen styringsenhed til fast hastighed for at undgå elektrisk stød.

- Apparatet er ikke beregnet til brug af personer (inkl. børn) med nedsat fysisk, følelsesmæssig eller metal evne eller mangel på erfaring og viden, medmindre de er blevet superviseret eller instrueret i brugen af apparatet af en person, der er ansvarlig for deres sikkerhed.
- Børn bør være under opsyn for at sikre at de ikke leger med apparatet.
- Lad ikke apparatet køre uden opsyn.
- Anvend ikke apparatet hvis det har været tabt, er beskadiget eller viser tegn på at det ikke fungerer fejlfrit. Brug ikke apparatet med beskadiget ledning eller stik. Returnér hele produktet til forhandleren, du købte det af, til inspektion, refundering eller ombytning.
- Hvis apparatet ikke fungerer korrekt, kontaktes en uddannet elektriker eller et servicecenter for inspektion og reparation – forsøg aldrig selv at skille apparatet ad.
- Nedsænk ikke apparatet i væske og udsæt hverken det eller ledningen for regn, fugt eller anden væske.
- Dette produkt bør ikke anvendes i umiddelbar nærhed af vand, såsom badekar, vaskebaljer, svømmebassiner etc. hvor der kan forekomme sprøjt.
- Installer aldrig apparatet, hvor det kan blive udsat for:
 - Varmekilder som radiatorer, varmemålere, komfurer eller andre varmeproducerende produkter
 - Direkte sollys
 - Mekaniske vibrationer eller stød
 - Omfattende støv
 - Manglende ventilation, i f.eks. en reol eller et skab
 - Ujævn overflade
- Sluk for og tag stikket ud af stikkontakten, når produktet ikke er i brug, før samling eller adskillelse og før rengøring. Saml apparatet helt før det tændes.
- Undgå kontakt med bevægelige dele. Stik ikke nogen legemsdel (f.eks. fingre) eller objekter ind gennem risten mens apparatet er i drift.
- Dæk ikke risten til eller brug apparatet i nærheden af gardiner, etc.
- Dette produkt er kun beregnet til almindelig hjemme-/husholdningsbrug.
- Frakobl altid apparatet når det flyttes fra et sted til et andet.
- Brugen af tilbehør og ekstraudstyr, der ikke anbefales og sælges ikke af produktleverandøren kan forårsage kvæstelser eller materiel skade.
- Placér apparatet på en fast, jævn overflade, når det er i drift for at undgå at det vælter.
- Nedsænk ikke i vand.
- Hvis den elektriske ledning er beskadiget, skal den udskiftes af producenten eller dennes servicemontør eller lignende fagligt kvalificeret person, for at undgå ulykker.

LÆS OG OPBEVAR DISSE INSTRUKTIONER TIL FREMTIDIG BRUG

List over dele

- | | |
|-------------------------|----------------------------|
| 1. Frontgitter | 7. Op-ned oscilleringsknap |
| 2. Vingespændeknap | 8. Motorhus |
| 3. Vinge | 9. Kontrolpanel |
| 4. Baggitter spændering | 10. Teleskoprar |
| 5. Baggitter | 11. Højdejusteringsring |
| 6. Motoraksel | |

Kontrolpanel

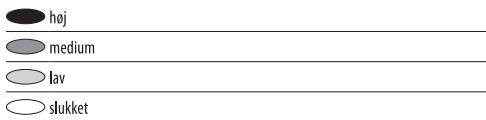

Tekniske data

Driftsspænding: 220 - 240 V~, 50 Hz

Strømforbrug: 50 Watt

Beskyttelsesklasse:

Klasse II

ES

Consideraciones importantes de seguridad

¡LEA TODAS LAS INSTRUCCIONES CUIDADOSAMENTE ANTES DE USAR ESTE PRODUCTO!

Al utilizar este aparato eléctrico, se deben tomar siempre las siguientes consideraciones de seguridad.

ADVERTENCIA: para reducir el riesgo de incendios, descarga eléctrica o lesiones a personas y daños a la propiedad:

- Utilice siempre el producto en una fuente de alimentación del mismo voltaje, frecuencia y clasificación que la indicada en la placa de identificación del producto.
- Para reducir el riesgo de descarga eléctrica, no utilice este aparato con un dispositivo de control de velocidad de estado sólido.
- El artículo no está diseñado para que lo usen personas (incluyendo niños) con capacidades físicas, sensoriales o mentales reducidas, o que no tengan la experiencia y conocimiento necesarios, a menos que hayan recibido supervisión e instrucción en relación con el uso del aparato por parte de una persona responsable de su seguridad.
- Debiera supervisarse a los niños para asegurarse de que no jueguen con este aparato.
- No deje el aparato funcionando sin supervisión.
- No utilice el aparato si se ha caído, si está dañado o si presenta señales evidentes de malfuncionamiento. No utilice el producto si el cable o enchufe están dañados. Devuelva el producto completo al lugar de compra para que lo inspeccionen y realicen un reembolso o cambio.
- Si no funciona correctamente, contacte a un electricista calificado o centro de servicio para que examinen y reparen su producto; jamás intente desmantelarlo por su propia cuenta.
- No sumerja ni exponga el producto o su cable a la lluvia, humedad o líquidos.
- Este producto no debe utilizarse en inmediata cercanía de agua, en lugares tales como tinas, lavaplatos, piscinas, etc. donde exista peligro de inmersión o salpicaduras de agua.
- Jamás instale la unidad en lugares donde pueda estar sujeta a:

- Fuentes de calor tales como radiadores, calentadores, estufas u otros productos que produzcan calor
 - Luz solar direct
 - Vibración mecánica o golpes
 - Polvo excesivo
 - Falta de ventilación, en lugares tales como gabinetes o libreros
 - Superficies disperejas
- Apague y desconecte el aparato cuando no esté en uso, antes de armarlo o desarmarlo y antes de limpiarlo. Arme el aparato por completo antes de encenderlo.
 - Evite el contacto con las piezas móviles. No inserte partes de su cuerpo (dedos) u objetos en la parrilla cuando el producto esté funcionando.
 - No cubra la parrilla ni la utilice cerca de cortinas, etc.
 - Este producto está hecho para uso doméstico normal.
 - Desconecte siempre el aparato al moverlo de un lugar a otro.
 - El uso de accesorios no recomendados o comercializados por el distribuidor del producto podría provocar lesiones o riesgos tanto a personas como a la propiedad.
 - Para evitar movimientos excesivos, coloque el aparato sobre una superficie estable.
 - No sumergir en agua.
 - Si el cable de alimentación se daña, el fabricante, su agente de servicio o una persona igualmente calificada debe encargarse de la reparación, a fin de evitar peligros.

LEA Y GUARDE ESTAS INSTRUCCIONES PARA UTILIZARLAS COMO REFERENCIA A FUTURO.

Lista de componentes

- | | |
|-----------------------------------|---|
| 1. Rejilla frontal | 7. Botón de oscilación hacia arriba y hacia abajo |
| 2. Fijación de las aspas | 8. Carcasa del motor |
| 3. Aspas | 9. Panel de control |
| 4. Fijación de la rejilla trasera | 10. Tubo plegable |
| 5. Rejilla trasera | 11. Conector del control de altura |
| 6. Eje motor | |

Panel de control

 alta

 media

 baja

 apagado

Datos técnicos

Voltaje operativo:	220 - 240 V~, 50 Hz	Consumo de energía:	50 Watts	Clase de protección:	Clase II
--------------------	---------------------	---------------------	----------	----------------------	----------

EE

Tähtsad kaitsemeetmed

ENNE TOOTE KASUTAMIST PALUN LUGEGE LÄBI KOGU JUHEND.

Selle elektriseadme kasutamisel tuleb alati kinni pidada järgmistest ohutusnõuetest. HOIATUS - tulekahju, elektrilöögi või inimese või omandi vigastamise ohu vähendamiseks:

- Kasutage toiteks alati sama pinget, sagedust ja klassiga jõuallikat, nagu märgitud toote märgistusplaadil.

- Ärge kasutage seadet mistahes tahkes olekus kiiruskontrolli seadmega, et vähendada elektrilöögi ohtu.
- Seade on mõeldud kasutamiseks isikutele (kaasa arvatud lapsed), kellel on vähenenud füüsilised, tundlikkuse, vaimsed võimed või puuduvad kogemused ja teadmised, kusjuures nende ohutuse eest vastutav isik peaks andma neile ülevaate või juhendid seoses selle seadme kasutamisega.
- Tuleb jälgida lapsi, kindlustamaks, et nad seadmega ei mängi.
- Ärge jätke töötavat seadet järelevalveta.
- Ärge kasutage toodet, kui see on maha kukkunud, vigastatud või ilmnevad töötamisel häired. Ärge kasutage toodet, kui pistik või juhe on vigastatud. Tagastage toode ostukohta ülevaatuseks, tagasimakse saamiseks või asendamiseks.
- Kui see ei tööta korralikult, võtke ühendust kvalifitseeritud elektriku või teeninduskeskusega asja uurimiseks ja parandamiseks, ärge kunagi üritage seda ise lahti võtta.
- Ärge jätke toodet vihma või niiskuse kätte ega sukeldage vette või muudesse vedelikesse.
- Seda toodet ei tohi kasutada vee vahetus läheduses, nagu vannid, kraanikausid, basseinid jne, kus seade võib vette kukkuda või esineb pritsimist..
- Ärge kunagi paigutage seadet sinna, kus on:
 - soojusallikad, nagu radiaatorid, soojapuhurid, ahjud või muud sooja andvad tooted
 - otsene päikesevalgus
 - mehaaniline vibratsioon või löögid
 - liiga palju tolmu
 - vähe ventilatsiooni, nagu kapp või raamatukapp
 - ebatasane pind
- Lülitage seade välja ja võtke pistik vooluvõrgust, kui seadet ei kasuta, enne kokkupanemist või osadeks võtmist ja enne puhastamist. Enne sisselülitamist pange seade täielikult kokku.
- Vältige kokkupuudet liikuvate osadega. Ärge pistke ühtegi kehaosa (nt sõrm) või objekte läbi võre, kui seade töötab.
- Ärge katke võret kinni või laske seadmel töötada kardinat jms lähedal.
- See toode on mõeldud ainult kodumajapidamises kasutamiseks.
- Seadme ühest kohast teise paigutamisel tõmmake juhe alati vooluvõrgust välja.
- Manuste või lisaseadmete kasutamine, mida ei soovita ega müü toote turustaja, võib põhjustada isiku või vara vigastamise ohte.
- Pange seade tööle tasasel pinnal, et vältida ümberminekut.
- Ärge sukeldage toodet vette.
- Kui ühendusjuhe on vigastatud, peab tootja või selle teenindustöötaja või sarnaselt kvalifitseeritud isik selle välja vahetama, et vältida ohtu.

LUGEGE JA JÄTKE NEED JUHISED MEELDE, ET TULEVIKUS NEILE VIIDATA.

Osade nimekiri

- | | |
|---------------------------------|---------------------------------------|
| 1. Eesmine kaitsevõre | 7. Üles-alla liikumise nupp |
| 2. Tiiviku kinnitus | 8. Mootori ümbris |
| 3. Tiivik | 9. Kontrollpaneel |
| 4. Tagumise kaitsevõre kinnitus | 10. Teleskoopтору |
| 5. Tagumine kaitsevõre | 11. Kõrguse reguleerimise ühendusmuhv |
| 6. Mootori pesa | |

Kontrollpaneel

 suur

 keskmine

 väike

 välja lülitatud

Tärkeää tietoa turvallisuudesta**LUE OHJEET HUOLELLISESTI LÄPI ENNEN TUOTTEEN KÄYTTÖÄ.**

Tämän sähkölaitteen käytössä tulisi aina noudattaa seuraavia perusturvallisuutta koskevia ohjeita.

VAROITUS - tulipalon, sähköiskun, henkilö- tai ainevahinkojen välttäminen:

- Käytä tuotetta aina virtalähteessä, jonka jännite, taajuus ja nimellisteho vastaavat tuotteen tyyppikilpeen merkittyjä arvoja.
- Älä käytä laitteessa mitään kiinteää nopeudensäätölaitetta, jotta vältät sähköiskun vaaran.
- Laitetta ei ole tarkoitettu sellaisten henkilöiden (mukaan lukien lasten) käyttöön, joiden fyysiset, aisteihin liittyvät tai henkiset kyvyt ovat rajoittuneet tai joilla ei ole riittävästi kokemusta tai tietoa laitteen käytöstä. He saavat käyttää laitetta vain, jos heidän turvallisuudestaan vastuussa oleva henkilö on opastanut heitä laitteen käytössä.
- Lapsia tulisi valvoa, jotta he eivät leiki laitteella.
- Älä jätä käynnissä olevaa laitetta ilman valvontaa.
- Älä käytä laitetta, jos se on pudonnut alas, vioittunut tai jos havaitset siinä toimintahäiriöitä. Älä käytä laitetta, jos pistoke tai johto on vioittunut. Toimita tuote ostopaikkaan tarkistusta, hyvitystä tai korvausta varten.
- Jos laite ei toimi moitteettomasti, ota yhteyttä sähköalan ammattilaiseen tai huoltopalveluun tarkistusta ja korjausta varten; älä koskaan yritä korjata laitetta itse.
- Älä altista tuotetta tai johtoa sateelle, kosteudelle tai muille nesteille.
- Tuotetta ei saa käyttää veden esim. kylpyammeen, pesualtaan tai uima-altaan läheisyydessä, jossa veteen putoaminen tai veden roiskuminen laitteeseen on todennäköistä.
- Älä aseta laitetta seuraaviin paikkoihin:
 - Lämmönlähteiden kuten lämpöpatterin, uunin tai liedien läheisyyteen
 - Suoraan auringonpaisteeseen
 - Mekaaniselle tärinälle tai iskuille
 - Erityisen pölyiseen paikkaan
 - Paikkaan, jossa on huono ilmanvaihto kuten kaappiin tai kirjahyllyyn
 - Epätasaiselle pinnalle
- Kytke laite pois päältä ja irrota se pistorasiasta kun laite ei ole käytössä, ennen asennusta tai osien purkamista sekä ennen puhdistusta. Asenna laite käyttövalmiiksi ennen kuin kytket sen päälle.
- Vältä koskettamasta liikkuvia osia. Älä työnnä mitään kehosi osaa esim. sormia tai muita esineitä ristikon läpi kun laite on käytössä.
- Älä peitä ristikkoo tai käytä laitetta esim. verhojen läheisyydessä.
- Laite on tarkoitettu normaaliin kotikäyttöön.
- Irrota laite aina virtalähteestä kun siirrät sitä paikasta toiseen.

- Lisälaitteiden tai -varusteiden käyttö, jotka eivät ole jälleenmyyjän suosittamia tai myymiä, voivat johtaa aine- tai henkilövahinkoihin.
- Aseta laite tukevalle pinnalle, jotta se ei kaadu.
- Älä upota laitetta veteen.
- Jos johto on vioittunut, valmistajan tai hänen valtuuttamansa huoltoliikkeen tai muun valtuutetun henkilön täytyy korvata se uudella riskien välttämiseksi.

LUE OHJEET JA SÄILYTÄ NE MYÖHEMPÄÄ TARVETTA VARTEN.

Osaluettelo

- | | |
|-------------------------------------|--|
| 1. Etusuojaristikko | 7. Liiketoimintapainike (ylös- tai alaspäin) |
| 2. Tuuletinsiipien kiinnitysruuvi | 8. Moottori |
| 3. Tuuletinsiivet | 9. Ohjauspaneeli |
| 4. Takasuojaristikon kiinnitysruuvi | 10. Teleskooppinen putkijalka |
| 5. Takasuojaristikko | 11. Korkeudensäätöruuvi |
| 6. Moottoriakseli | |

Ohjauspaneeli

 korkea

 keskitaso

 alhainen

 pois päältä

Tekniset tiedot

Käyttöjännite: 220 - 240 V~, 50 Hz

Virrankulutus: 50 W

Suojausluokka: luokka II

FR

Précautions importantes

VEUILLEZ LIRE ATTENTIVEMENT TOUTES LES INSTRUCTIONS AVANT D'UTILISER LE PRODUIT.

Lorsque vous utilisez cet appareil électrique, prenez toujours les précautions de base suivantes pour votre sécurité.

AVERTISSEMENT : pour réduire les risques d'incendie, d'électrocution ou de dommages corporels ou matériels :

- Faites toujours marcher l'appareil à partir d'une source de courant présentant une tension, une fréquence et un régime nominal identiques, tels qu'indiqués sur la plaque signalétique du produit.
- Pour réduire le risque d'électrocution, n'utilisez pas cet appareil avec un dispositif de réglage de vitesse à semi-conducteurs.
- L'utilisation de cet appareil n'est pas destinée aux personnes (y compris les enfants) ayant des capacités physiques, sensorielles ou mentales réduites ou à celles manquant d'expérience et de savoir-faire, à moins qu'elles ne soient sous la surveillance ou reçoivent des instructions d'une personne responsable de leur sécurité.
- Surveillez vos enfants afin de vous assurer que ceux-ci ne jouent pas avec l'appareil.
- Ne laissez pas sans surveillance l'appareil en cours de fonctionnement.

- N'utilisez pas le produit s'il est tombé, endommagé ou s'il présente des signes de dysfonctionnement. N'utilisez pas le produit avec un cordon ou une fiche endommagé(e). Retournez le produit au complet au point d'achat pour vérification, remboursement ou remplacement.
- En cas de dysfonctionnement, contactez un électricien qualifié ou le centre de réparation pour vérification et réparation. N'essayez jamais de démonter l'appareil par vous-même.
- Ne plongez ou n'exposez pas le produit ou le cordon souple à la pluie, à l'humidité ou à tout liquide.
- Ce produit ne doit pas être utilisé à proximité de l'eau (baignoires, lavabos, piscine, etc.), où il risque de tomber dans l'eau ou d'en être éclaboussé.
- N'installez jamais l'appareil dans un endroit où il peut être exposé :
 - à des sources de chaleur telles que des radiateurs, des registres de chaleur, des cuisinières et d'autres appareils produisant de la chaleur ;
 - aux rayons du soleil ;
 - à des vibrations mécaniques ou des chocs ;
 - à une poussière excessive ;
 - à une absence d'aération telle que dans une bibliothèque ou un meuble ;
 - à une surface irrégulière.
- Mettez le produit hors tension, puis débranchez-le de la prise de courant lorsque vous ne l'utilisez pas, avant de monter ou de démonter ses éléments et de procéder à son nettoyage. Montez entièrement l'appareil avant de le mettre sous tension.
- Evitez de toucher toute pièce mobile de cet appareil. N'insérez aucune partie du corps (p. ex. vos doigts), ni aucun objet à travers la grille lorsque l'appareil est en marche.
- Ne couvrez pas la grille ou n'utilisez pas l'appareil à proximité de rideaux, etc.
- Ce produit est prévu exclusivement pour une utilisation domestique normale.
- Débranchez toujours l'appareil lorsque vous le déplacez d'un endroit à un autre.
- L'usage d'éléments de fixation ou d'accessoires non recommandés ou vendus par le distributeur du produit peut entraîner des dommages corporels ou matériels, voire des blessures,
- Placez l'appareil sur une surface stable lorsque vous l'utilisez afin d'éviter de le renverser.
- Ne le plongez pas dans l'eau.
- En cas d'endommagement du cordon d'alimentation, veuillez en confier le remplacement exclusivement au fabricant, à son service de réparation ou à une personne possédant les mêmes qualifications afin d'éviter tout danger.

LISEZ ET CONSERVEZ CES INSTRUCTIONS AFIN DE POUVOIR VOUS Y RÉFÉRER ULTÉRIEUREMENT.

Liste des pièces

- | | |
|--|---|
| 1. Grille avant | 7. Bouton d'oscillation verticale |
| 2. Éléments de fixation des pales | 8. Boîtier du moteur |
| 3. Pales | 9. Panneau de commande |
| 4. Éléments de fixation de la grille arrière | 10. Tube télescopique |
| 5. Grille arrière | 11. Connecteur de réglage de la hauteur |
| 6. Arbre de moteur | |

Panneau des commandes

 élevée

 moyenne

 faible

 arrêt

Important safeguards

PLEASE READ ALL INSTRUCTIONS CAREFULLY BEFORE USING THE PRODUCT.

When using this electrical appliance, the following basic safety precautions should always be followed.

WARNING - to reduce the risk of fire, electric shock or injury to persons or property:

- Always operate the product from a power source of the same voltage, frequency and rating as indicated on the product identification plate.
- Do not use this appliance with any solid state speed control device to reduce the risk of electric shock.
- This appliance can be used by children aged from 8 years and above and persons with reduced physical, sensory or mental capabilities or lack of experience and knowledge if they have been given supervision or instruction concerning use of the appliance in a safe way and understand the hazards involved.
- Children should be supervised to ensure that they do not play with the appliance.
- Do not leave the appliance running unattended.
- Do not operate the product if it is dropped, damaged or showing signs of product malfunction. Do not operate the product with a damaged plug or cord. Return the complete product to the place of purchase for inspection, refund or replacement.
- If it is not working properly, contact a qualified electrician or service centre for examination and repair, never try to dismantle it by yourself.
- Do not immerse or expose the product or flexible cord to rain, moisture or any other liquid.
- This product should not be used in the immediate vicinity of water, such as bathtubs, washbowls, swimming pools etc. where the likelihood of immersion or splashing could occur.
- Never install the unit where it could be subject to:
 - Heat sources such as radiators, heat registers, stoves or other products that produce heat
 - Direct sunlight
 - Mechanical vibration or shock
 - Excessive dust
 - Lack of ventilation, such as a cabinet or bookcase
 - Uneven surface
- Switch off and unplug from outlet when the product is not in use, before assembling or disassembling parts and before cleaning. Fully assemble the appliance before switching on.
- Avoid contact with moving parts. Do not insert any body parts (e.g. finger) or objects through the grill when the appliance is operating.
- Do not cover the grille, or operate in close proximity to curtains, etc.
- This product is intended for normal domestic/household use only.
- Always disconnect the appliance when moving it from one location to another.
- The use of attachments or accessories not recommended or sold by the product distributor may cause personal or property hazards or injuries.





- Place the appliance on a stable surface when operating to avoid overturning.
- Do not immerse in water.
- If the supply cord is damaged, It must be replaced by the manufacturer or its service agent, or similarly qualified person, in order to avoid a hazard.

READ AND SAVE THESE INSTRUCTIONS FOR FUTURE REFERENCE.

Part list

1. Front grille	6. Motor shaft	11. Height control connector
2. Blades fastener	7. Up-down oscillation button	
3. Blades	8. Motor housing	
4. Back grille fastener	9. Control panel	
5. Back grille	10. Telescope tube	

Control panel

 high
 medium
 low
 off

Technical data

Operating voltage:	220 - 240 V~, 50 Hz	Power consumption:	50 Watt	Protection class:	Class II
--------------------	---------------------	--------------------	---------	-------------------	----------



Važne mjere zaštite

PAŽLJIVO PROUČITE SVE UPUTE PRIJE KORIŠTENJA PROIZVODA.

Kada koristite električni uređaj, uvijek se pridržavajte se osnovnih sigurnosnih mjera predostrožnosti.

UPOZORENJE - Kako biste smanjili opasnost od požara, strujnog udara, ozljede ili oštećenja imovine.

- Proizvod uvijek rabite putem izvora napajanja s jednakim naponom, frekvencijom i radnim svojstvima, kao što je naznačeno na identifikacijskoj pločici.
- Ne koristite uređaj s poluvodičkim upravljačkim uređajem kako biste smanjili opasnost od električnog udara.
- Ovaj uređaj nije namijenjen za upotrebu osobama (uključujući djeci) sa smanjenim fizičkim, osjetnim i mentalnim sposobnostima, ili s nedostatkom iskustva i znanja, osim ako imaju nadzor ili upute odgovorne osobe zbog njihove sigurnosti u svezi s korištenjem uređaja.
- Djeca bi trebala imati nadzor da bi se osiguralo da se ne igraju s uređajem.
- Ne ostavljajte uređaj bez nadzora tijekom rada.
- Uređaj ne koristite ako je pao, oštetio se ili ako pokazuje znake kvarenja proizvoda. Uređaj ne koristite s oštećenim utikačem ili kabelom. Vratite cijeli proizvod na prodajno mjesto radi pregleda, povrata novca ili zamjene.
- Ako uređaj ne funkcionira pravilno, obratite se kvalificiranom električaru ili servisnom centru radi provjere i popravka. Nikada sami ne pokušavajte rastaviti uređaj.
- Proizvod ili fleksibilni kabel ne uranjajte i ne izlažite ih kiši, vlazi ili bilo kojim drugim tekućinama.
- Ovaj se proizvod ne smije koristiti u neposrednoj blizini vode, kao što su kade, lagune, bazeni itd. gdje bi mogli doći do uranjanja ili polijevanja.

- Uređaj nikada ne postavljajte na mjestima na kojim bi mogao biti izložen:
 - izvorima topline, kao što su radijatori, grijalice, pećnice ili drugi proizvodi koji proizvode toplinu
 - izravnom sunčevom svjetlu
 - mehaničkim vibracijama ili udarcima
 - prekomjernoj prašini
 - lošoj ventilaciji, kao što je ormar ili kutija za knjige
 - neravnoj površini
- Kada proizvod ne koristite, prije sastavljanja i rastavljanja dijelova ili čišćenja isključite ga i iskopčajte iz utičnice. Prije uključivanja proizvod sastavite u cijelosti.
- Izbjegavajte dodirivanje dijelova u pokretu. Ne umećite nikakve dijelove tijela (npr. prst) ni predmete kroz rešetku dok uređaj radi.
- Ne pokrivajte rešetku i ne koristite uređaj u blizini zavjesa itd.
- Ovaj proizvod namijenjen je isključivo za uobičajenu upotrebu u kućanstvima.
- Uređaj uvijek iskopčajte prije premještanja s jednog mjesta na drugo.
- Upotreba dodataka ili pribora koje ne preporučuje ili ne prodaje distributer naših proizvoda može uzrokovati opasnost od ozljeda ili oštećenja imovine.
- Postavite uređaj na stabilnu površinu kako biste spriječili prevrtanje.
- Ne uranjajte u vodu.
- Ako je kabel napajanja oštećen, mora ga zamijeniti proizvođač, servisni agent ili osoba sa sličnim kvalifikacijama kako bi se izbjegle opasnosti.

PROČITAJTE I SPREMITE OVE UPUTE ZA BUDUĆE POTREBE

Popis dijelova

- | | |
|---------------------------------|-----------------------------------|
| 1. Prednja rešetka | 7. Gumb za osciliranje gore-dolje |
| 2. Pričvršćivač za oštrice | 8. Kucište motora |
| 3. Oštrice | 9. Upravljačke ploče |
| 4. Pričvršćivač za crnu rešetku | 10. Teleskopska cijev |
| 5. Stražnja rešetka | 11. Priključak za kontrolu visine |
| 6. Osovina motora | |

Upravljačka ploča

 velika

 srednja

 mala

 isključeno

Tehnički podaci

Radni napon: 220 - 240 V~, 50 Hz

Snaga: 50 W

Razred zaštite: razred II

A TERMÉK HASZNÁLATA ELŐTT KÉRJÜK, GONDOSAN OLVASSON EL MINDEN UTASÍTÁST.

Jelen elektromos készülék használatakor mindig be kell tartani a következő alapvető biztonsági elővigyázatossági előírást.

FIGYELMEZTETÉS - a tűzveszély, elektromos áramütés vagy a személyi sérülés vagy az anyagi kár kockázatának csökkentésére:

- Mindig üzemeltesse a terméket a típustábláján előírttal azonos feszültségű, frekvenciájú és teljesítményű áramforrásról.
- Ne használja a készüléket szilárd testű sebesség-szabályozóval, hogy csökkentse az elektromos áramütés kockázatát.
- A készüléket nem használhatják csökkentett fizikai, szenzorikus, szellemi képességekkel bíró személyek (beleértve a gyermekeket is) vagy tapasztalat és ismeretek hiányában lévő személyek, ha csak nem felügyeli őket vagy nem látja el útmutatásokkal őket a készülék biztonságos használatát tekintően egy a biztonságukért felelős személy.
- Tartsa gyermekeit felügyelet alatt, hogy azok ne játszanak a készülékkel.
- Ne hagyja a készüléket felügyelet nélkül működésben.
- Ne üzemeltesse a terméket, ha leejtette, megsérült vagy ha hibás működés jeleit mutatja. Ne üzemeltesse a készüléket sérült dugóval vagy kábellel. Vigye vissza a teljes terméket a megvásárlási helyére ellenőrzésre, visszatérítés vagy csere céljából.
- Ne működik megfelelően, lépjen kapcsolatba egy képesített villanyszerelővel vagy szervizközponttal ellenőrzés és javítás céljából, soha ne próbálja saját maga szétszerelni.
- Ne merítse vagy ne tegye ki a terméket vagy a rugalmas kábelt az esőnek, ne tegye ki nedvességnek vagy ne helyezze bármi más folyadékba.
- A terméket nem szabad víz közvetlen közelében használni, mint a tusolók, mosdó kagylók, úszómedencék stb., ahol fennáll a merülés vagy a fröccsenés eshetősége.
- Soha ne állítsa fel az egységet olyan helyre, ahol a következők állnak fenn:
 - Hőforrások, mint a fűtőtestek, hőtárolók, kályhák vagy más termékek, amelyek hőt termelnek
 - Közvetlen napfény
 - Mechanikus vibráció vagy ütés
 - Túlzott por
 - Szellőzés hiánya, mint például egy fülkében vagy könyvespolcon
 - Egyenetlen felület
- Kapcsolja ki és húzza ki a csatlakozó aljzataból, ha a termék nincs használatban, mielőtt összeszerelné vagy szétszerelné a részeit és tisztítás előtt. Teljesen szerelje össze a készüléket mielőtt bekapcsolja.
- Kerülje a mozgásban lévő alkatrészekkel történő érintkezést. Ne dugja be egyetlen testrészét se (pl. ujjait) vagy ne dugjon be tárgyakat a rácson keresztül, miközben működésben van a készülék.
- Ne takarja le a rácsot vagy ne üzemeltesse függönyök stb. közvetlen közelében.
- Jelen termék kizárólag normál házi/háztartási használatra alkalmas.
- Mindig csatlakoztassa le a készüléket, amikor áthelyezi egyik helyről egy másik helyre.
- Olyan kiegészítők vagy tartozékok használata, amelyeket nem a termék forgalmazója javasol vagy forgalmaz, személyi vagy anyagi károkat vagy sérüléseket okozhat.
- Üzemeléshez helyezze a készüléket stabil felületre, hogy elkerülje a felborulást.

- Ne merítse vízbe.
- Amennyiben az elektromos vezeték sérült, azt a gyártónak vagy megbízott ügynökének vagy egy annak megfelelő képzettségű szakembernek kell kicserélnie, elkerülve így az azzal járó veszélyeket.

OLVASSA EL ÉS ŐRIZZE MEG AZ UTASÍTÁSOKAT KÉSŐBBI HIVATKOZÁSUL.

Alkatrészek jegyzéke

1. Elülső rács	7. A fel-le mozgás gombja
2. Pengerőgítő	8. Motorborítás
3. Pengék	9. Vezérlőpanel
4. A hátsó rács rögzítője	10. Teleszkópos cső
5. Hátsó rács	11. A magasságszabályzó csatlóeleme
6. Motortengely	

Vezérlőpanel

 nagy

 közepes

 alacsony

 ki

Műszaki adatok

Üzemelési feszültség:	220 - 240 V~, 50 Hz	Teljesítményfelvétel:	50 Watt	Védelmi osztály:	II. osztály
-----------------------	---------------------	-----------------------	---------	------------------	-------------

IS

Mikilvægar öryggisráðstafanir

VINSAMLEGAST LESTU ALLAR LEIÐBEININGARNAR ÁÐUR EN ÞÚ NOTAR VÖRUNA.

Pegar raftæki eru notuð skal ávallt fylgja eftirfarandi grundvallaröryggisráðstöfunum.

ADVÖRUN - til að minnka hættu á eldi, raflosti eða tjóni á fólki eða eignum:

- Notaðu ávallt vöruna með aflgjafa af sömu spennu, tíðni og flokkun og gefin er upp á auðkenniplötu vörunnar.
- Ekki nota þetta tæki með hálfleiðarastjórnbúnaði til að minna hættuna á raflosti.
- Þetta tæki er ekki ætlað til notkunar af einstaklingum (þar á meðal börnum) með skerta líkamlega, skynjunar- og andlega getu eða skort á reynslu eða þekkingu, nema viðkomandi hafa notið umsjónar eða fengið leiðbeiningar varðandi notkun tækisins hjá aðila sem ber ábyrgð á öryggi þeirra.
- Börn ættu að vera undir eftirliti til að tryggja að þau leiki sér ekki með tækið.
- Ekki skilja við tækið í gangi eftirlitslaust.
- Ekki nota vöruna ef hún hefur dottið, skemmst eða sýnir merki um bilun. Ekki nota vöruna eð skemmdri innstungu eða snúru. Skilaðu allri vöruna á þann stað sem hún var keypt til skoðunar, endurgreiðslu eða endurnýjunar.
- Ef hún virkar ekki á viðeigandi máta skaltu hafa samband við fagmenntaðan rafvirkja eða þjónustumiðstöð svo hægt sé að skoða hana og gera við. Aldrei skal reyna að taka hana sjálf/ur í sundur.
- Ekki setja vöruna í eða láta hana eða sveigjanlega snúruna verða fyrir regni, raka eða öðrum vökva.





- Þessa vöru ætti ekki að nota í næsta nágrenni við vatn, t.d. baðker, handlaugar, sundlaugar o.s.frv. Þar sem líkur eru á að hún gæti farið ofan í vatn eða skvest gæti á hana.
- Aldrei skal setja vöruna upp þar sem hún gæti orðið fyrir:
 - Hitagjöfum á borð við ofna, hitara eða aðrar vörur sem framleiða hita
 - Beinu sólarljósi
 - Vélrænan titring eða högg
 - Óhóflegu ryki
 - Skorti á loftræstingu, til dæmis í skáp eða á bókahillu
 - Öjöfnum fleti
- Slökktu á vörunni og taktu hana úr sambandi þegar hún er ekki í notkun, áður en hún hlutir eru settir í saman eða teknir í sundur og fyrir þríf. Settu tækið að fullu saman áður en kveikt er á því.
- Forðastu snertingu við hluti á hreyfingu. Ekki setja neina líkamshluta (t.d. fingur) eða hluti í gegnum ristina þegar tækið er í gangi.
- Ekki setja neitt yfir ristina eða nota vöruna nálægt gardínum, o.s.frv.
- Þessi vara er einungis ætluð til hefðbundinnar heimilisnotkunar.
- Taktu ávallt tækið úr sambandi þegar það er fært frá einum stað á annan.
- Notkun á aukabúnaði eða fylgjihlutum sem ekki er ráðlögð eða seld af dreifiaðila vörunnar getur valdið líkams- eða eignatjóni.
- Settu tækið á stöðugt yfirborð þegar það er notað til að forðast það að það velti.
- Ekki setja það í vatn.
- Ef snúran er skemmd verður framleiðandi eða þjónustuaðili að endurnýja hana, eða álíka fagaðili, til að forðast hættu.

LESTU OG GEYMDU ÞESSAR LEIÐBEININGAR TIL NOTKUNAR SÍÐAR MEIR.

Hlutilisti

- | | |
|---------------------------|-----------------------------|
| 1. Rist að framan | 7. Sveifluhnappur upp-niður |
| 2. Blaðafestingar | 8. Vélahlíf |
| 3. Blöð | 9. Stjórnborð |
| 4. Festing aftan á grilli | 10. Beinishólkur |
| 5. Bak grills | 11. Tenging háðarstjórnunar |
| 6. Vélarás | |

Stjórnborð

-  hárl
-  miðlungs
-  lágur
-  slökkt

Tæknilegar upplýsingar

Vinnuspenna: 220 - 240 V~, 50 Hz

Aflþörf:

50 vött

Hlíffarflokkur:

Flokkur II

LEGGERE TUTTE LE ISTRUZIONI PRIMA DI UTILIZZARE IL PRODOTTO.

Quando si utilizza questo apparecchio elettrico, le seguenti precauzioni di sicurezza dovrebbero essere sempre seguite.

ATTENZIONE - Per ridurre il rischio di incendi, scosse elettriche o danni alle persone o cose:

- Utilizzare sempre il prodotto da una fonte di alimentazione della stessa tensione, frequenza e classificazione, come indicato sulla targhetta di identificazione del prodotto.
- Non utilizzare l'apparecchio con nessun dispositivo di controllo della velocità a stato solido per ridurre il rischio di scosse elettriche.
- L'apparecchio non deve essere utilizzato da persone (compresi i bambini) con capacità fisica, sensoriale o mentale ridotta o con mancanza di esperienza e conoscenza, a meno che non siano controllati o non ricevano istruzioni relative all'uso dell'apparecchio da una persona responsabile per la loro sicurezza.
- Evitare che i bambini si mettano a giocare con l'apparecchio.
- Non lasciare l'apparecchio in funzione senza sorveglianza.
- Non utilizzare il prodotto se è caduto, danneggiato o mostra segni di malfunzionamento. Non utilizzare il prodotto con una spina o il cavo danneggiato. Restituire il prodotto completo al luogo di acquisto per l'ispezione, il rimborso o la sostituzione.
- Se non funziona correttamente, contattare un elettricista o un centro di assistenza qualificato per l'esame e la riparazione, non provare a smontare da soli.
- Non immergere o esporre il prodotto o il cavo flessibile a pioggia, umidità o qualsiasi altro liquido.
- Questo prodotto non deve essere utilizzato nelle immediate vicinanze di acqua, come ad esempio vasche da bagno, lavandini, piscine, ecc. dove potrebbe verificarsi il rischio di immersione o schizzi.
- Non installare l'unità dove potrebbe essere soggetta a:
 - Fonti di calore come radiatori, termoregolatori, stufe o altri prodotti che producono calore
 - Fonti di calore come radiatori, termoregolatori, stufe o altri prodotti che producono calore
 - Vibrazioni meccaniche o urti
 - Polvere eccessiva
 - Mancanza di ventilazione, ad esempio in un armadio o libreria
 - Superficie irregolare
- Spegner e staccare la spina dalla presa quando il prodotto non è in uso, prima di montare o smontare parti e prima di pulirlo. Montare completamente l'apparecchio prima di accenderlo.
- Evitare il contatto con le parti in movimento. Non inserire parti del corpo (per esempio le dita) o oggetti attraverso la griglia quando l'apparecchio è in funzione.
- Non coprire la griglia, o utilizzare in prossimità di tende, ecc.
- Questo prodotto è destinato esclusivamente al normale uso domestico.
- Scollegare sempre l'apparecchio quando lo si sposta da un luogo a un altro.
- L'uso di attacchi o accessori non raccomandati o venduti dal distributore del prodotto può causare pericoli o lesioni a persone o cose.
- Posizionare l'apparecchio su una superficie stabile durante il funzionamento per evitare il ribaltamento.
- Non immergere in acqua.





- Se danneggiato, il cavo deve essere sostituito dal produttore, dal suo addetto all'assistenza o da personale parimenti qualificato al fine di evitare pericoli.

LEGGERE E CONSERVARE LE ISTRUZIONI PER RIFERIMENTI FUTURI.

Elenco componenti

- | | |
|---------------------------------|-------------------------------------|
| 1. Griglia frontale | 7. Pulsante oscillazione verticale |
| 2. Fissaggio eliche | 8. Alloggiamento motore |
| 3. Eliche | 9. Pannello di controllo |
| 4. Fissaggio griglia posteriore | 10. Tubo telescopico |
| 5. Griglia posteriore | 11. Connettore di controllo altezza |
| 6. Albero motore | |

Pannello di controllo

-  alta
-  media
-  bassa
-  off

Dati Tecnici

Tensione operativa: 220 - 240 V~, 50 Hz Potenza consumata: 50 Watt Classe di protezione: Classe II

NL

Belangrijke veiligheidsvoorschriften

LEES ALLE AANWIJZINGEN ZORGVULDIG DOOR VOORDAT U HET PRODUCT GEBRUIKT.

Volg altijd onderstaande standaard veiligheidsvoorschriften op als u dit elektrisch apparaat gebruikt.

WAARSCHUWING - Om het risico op brand, elektrische schokken, letsel aan personen of schade aan eigendommen te beperken:

- Zorg dat de gebruikte voedingsbron dezelfde spanning, frequentie en vermogen heeft als aangegeven op het typeplaatje van het product.
- Om het risico op brand of elektrische schokken te beperken, gebruik dit apparaat niet met een elektronische snelheidsregelaar.
- Het apparaat is niet bestemd voor personen (waaronder kinderen) met beperkte fysieke, visuele of mentale mogelijkheden, of die een gebrek hebben aan ervaring en kennis, tenzij ze supervisie of instructies hebben gekregen omtrent het gebruik van het apparaat door een persoon die verantwoordelijk is voor hun veiligheid.
- Houd toezicht over kinderen zodat ze niet met het apparaat spelen.
- Laat het apparaat niet zonder toezicht achter wanneer het is ingeschakeld.
- Gebruik het product niet als het gevallen of beschadigd is of niet naar behoren werkt. Gebruik het apparaat niet met een beschadigd snoer of stekker. Breng het volledig product terug naar de handelaar waar u het product hebt gekocht voor controle, teruggave of vervanging.
- Als het apparaat niet juist werkt, neem contact op met een bekwame electricien of servicecentrum voor controle en reparatie. Haal het apparaat nooit zelf uit elkaar.
- Dompel het apparaat niet onder in water of een andere vloeistof en stel het niet bloot aan regen.
- Gebruik het product niet in de onmiddellijke buurt van water, zoals een badkuip, wasbakken, zwembaden, etc., dit kan leiden tot immersie of gespat.

- Installeer het apparaat nooit waar het blootgesteld kan worden aan:
 - Warmtebronnen zoals radiatoren, warmteafvoeren, kachels of andere warmteproducerende toestellen
 - Direct zonlicht
 - Mechanische trilling of schokken
 - Buitensporig stof
 - Onvoldoende ventilatie, zoals een kast of boekenrek
 - Oneffen oppervlak
- Schakel het apparaat uit en haal de stekker uit het stopcontact wanneer u het apparaat niet gebruikt en alvorens het te monteren, uit elkaar te halen of schoon te maken. Zet het apparaat volledig in elkaar voordat u het inschakelt.
- Raak de bewegende onderdelen niet aan. Steek geen lichaamsdelen (zoals vingers) of voorwerpen door het rooster wanneer het apparaat in werking is.
- Bedek het rooster niet en gebruik de ventilator niet in de nabijheid van gordijnen, etc.
- Dit product is alleen bestemd voor normaal, huishoudelijk gebruik.
- Schakel het apparaat altijd uit wanneer u het naar een andere ruimte brengt.
- Het gebruik van onderdelen of toebehoren die niet door de fabrikant wordt aanbevolen of verkocht kan brand, een elektrische schok of letsel veroorzaken.
- Plaats het apparaat op een stabiel oppervlak voordat u het inschakelt, zodat het apparaat niet kan omkantelen.
- Dompel het niet in water.
- Als het netsnoer is beschadigd, moet het worden vervangen door de fabrikant, een erkend hersteller of een ander gekwalificeerd persoon om elk gevaar te vermijden.

LEES EN BEWAAR DEZE GEBRUIKSAANWIJZING VOOR TOEKOMSTIGE RAADPLEGING

Onderdelenlijst

- | | |
|---------------------------------------|------------------------------------|
| 1. Voorste rooster | 7. Oscillatie omhoog/omlaag knop |
| 2. Vastzetknop | 8. Motorbehuizing |
| 3. Ventilatorblad | 9. Bedieningspaneel |
| 4. Vastzetting voor achterste rooster | 10. Telescoopbuis |
| 5. Achterste rooster | 11. Koppelstuk voor hoogteregeling |
| 6. Motoras | |

Bedieningspaneel

 hoog

 medium

 laag

 uit

Technische gegevens

Bedrijfsspanning: 220 - 240 V~, 50 Hz

Stroomverbruik: 50 Watt

Beschermingsklasse:

Klasse II

Viktige sikkerhetstiltak**LES HELE BRUKSANVISNINGEN NØYE FØR DU BRUKER PRODUKTET.**

Ved bruk av dette elektriske apparatet må følgende grunnleggende sikkerhetsregler alltid følges.

ADVARSEL – for å redusere risikoen for brann, elektrisk støt, personskade eller ødeleggelse av eiendom:

- Bruk alltid produktet fra en strømkilde med samme spenning, frekvens og belastning som indikert på produktet identifikasjonsplate.
- Ikke bruk dette apparatet med en elektronisk enhet for hastighetskontroll for å redusere risikoen for elektrisk støt.
- Dette apparatet er ikke ment for bruk av personer (inkludert barn) med redusert fysisk, sensorisk eller mental kapasitet, eller som mangler erfaring og kunnskap, med mindre de er under tilsyn eller har mottatt anvisninger om bruk av apparatet av en person som er ansvarlig for deres sikkerhet.
- Barn må være under tilsyn for å sikre at de ikke leker med apparatet.
- Ikke forlat apparatet uten tilsyn mens det er i gang.
- Ikke bruk produktet hvis det har falt ned, er skadet eller viser tegn på feilfunksjon. Ikke bruk produktet med skadet ledning eller støpsel. Returner produktet til kjøpestedet for inspeksjon, refusjon eller utskifting.
- Hvis produktet ikke virker ordentlig, kontakt en kvalifisert elektriker eller servicesenter for undersøkelse og reparasjon; prøv aldri å demontere det selv.
- Ikke dypp eller utsett produktet eller strømledningen for regn, fuktighet eller noen annen væske.
- Dette produktet må ikke brukes i umiddelbar nærhet av vann, deriblant badekar, vaskekommer, svømmebasseng osv. hvor sannsynligheten for vannkontakt eller sprut er stor.
- Apparatet må aldri installeres hvor det kan bli utsatt for:
 - varmekilder som radiatorer, panelovner, komfyrer eller andre apparater som avgir varme
 - direkte sollys
 - mekanisk vibrasjon eller støt
 - altfor mye støv
 - mangel på lufting, som i skap eller bokhylle
 - ujevn overflate
- Slå av og trekk støpslet ut av stikkontakten når produktet ikke er i bruk, før montering eller demontering av deler og før rengjøring. Sett apparatet helt sammen før det slås på.
- Unngå kontakt med deler i bevegelse. Ikke stikk noen kroppsdeler (f.eks. finger) eller gjenstander gjennom grillen når apparatet er i drift.
- Grillen må ikke tildekkes og apparatet må ikke brukes i nærheten av gardiner o.l.
- Dette produktet er kun tiltenkt bruk i vanlige hjem og private husholdninger.
- Apparatet må alltid frakobles når det flyttes fra ett sted til et annet.
- Bruk av påmontert utstyr eller ekstrautstyr som ikke anbefales eller selges av produktleverandøren kan medføre alvorlige personskader og/eller skade på eiendom.
- Sett apparatet på en stabil overflate for å unngå at det velter.
- Apparatet må ikke senkes i vann.
- Hvis strømledningen er skadet, må den skiftes av produsenten, en autorisert serviceagent eller tilsvarende kvalifisert person for å hindre fare.

LES OG TA VARE PÅ DISSE ANVISNINGENE FOR FREMTIDIG OPPSLAG.

Deleliste

- | | |
|----------------------|---------------------------------|
| 1. Frontrist | 7. Knapp for opp-ned-svinging |
| 2. Bladfeste | 8. Motorkasse |
| 3. Blad | 9. Kontrollpanel |
| 4. Feste for bakrist | 10. Teleskoprar |
| 5. Bakrist | 11. Tilkobler for høydekontroll |
| 6. Motoraksel | |

Kontrollpanel

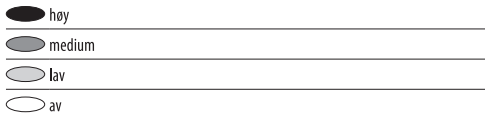

Tekniske data

Driftspenning: 220 - 240 V~, 50 Hz

Strømforbruk: 50 Watt

Beskyttelsesklasse:

Klasse II

RS

Vågne bezbednosne smernice

PRE UPOTREBE PROIZVODA PAŽLJIVO PROČITAJTE SVA UPUTSTVA.

Kada koristite ovaj električni uređaj, uvek sledite osnovne bezbednosne mere.

UPOZORENJE - da biste smanjili opasnost od požara, strujnog udara, povrede ili materijalne štete:

- Uvek koristite proizvod sa izvora napajanja sa istim naponom, frekvencijom i karakteristikama kao što je prikazano na identifikacionoj pločici proizvoda.
- Da biste smanjili opasnost od strujnog udara, nemojte da koristite ovaj aparat sa poluprovodničkim regulatorom brzine.
- Ovaj aparat nije namenjen za upotrebu od strane osoba (uključujući i decu) sa smanjenim fizičkim, čulnim, mentalnim sposobnostima, ili nedostatkom iskustva i znanja, osim ako su pod nadzorom ili im je osoba koja odgovara za njihovu bezbednost dala smernice u vezi sa korišćenjem ovog aparata.
- Decu treba nadgledati da bi se vodilo računa o tome da se ne igraju sa ovim aparatom.
- Tokom korišćenja nemojte ostaviti aparat bez nadzora.
- Nemojte da koristite proizvod ako je pao, ako je oštećen ili ako se na njemu vide znaci kvara. Nemojte da koristite proizvod sa oštećenim utikačem ili kablom. Vratite celi proizvod na mesto kupovine radi pregleda, povraćaja novca ili zamene.
- Ako ne radi ispravno, obratite se kvalifikovanom električaru ili servisnom centru za ispitivanje i popravku, nikada nemojte pokušavati sami da ga rastavite.
- Nemojte potapati ili izlagati proizvod, ili fleksibilni kabel kiši, vlazi ili nekoj drugoj tečnosti.
- Ovaj proizvod ne treba koristiti u neposrednoj blizini vode, kao što su kade, umivaonici, bazeni itd., gde postoji opasnost od potapanja ili prskanja.
- Nikada nemojte postavljati jedinicu tamo gde može biti izložena:
 - Izvoru toplote kao što su radijatori, grejalice, peći ili drugi proizvodi koje proizvode toplotu
 - Direktnoj sunčevoj svetlosti
 - Mehaničkoj vibraciji ili potresanju
 - Prevelikoj prašini
 - Nedostatku ventilacije, kao što je u ormarima ili u ormarima za knjige

- Neravnoj površini
- Isključite i izvucite iz utičnice kada proizvod nije u upotrebi, pre sastavljanja ili rastavljanja delova i pre čišćenja. Potpuno sastavite aparat pre nego što ga uključite.
- Izbegavajte kontakt sa pokretnim delovima. Nemojte gurati nikakve delove tela (npr. prste) ili predmete kroz rešetke dok uređaj radi.
- Nemojte pokrivati rešetku, niti je koristite u neposrednoj blizini zavesa, itd.
- Ovaj proizvod je namenjen isključivo za upotrebu u običnim domaćim/kućevnim uslovima.
- Uvek isključite aparat prilikom premeštanja sa jednog mesta na drugo.
- Upotreba priključaka ili pribora koje distributer proizvoda ne preporučuje ili koje ne prodaje, može dovesti do lične ili materijalne štete, ili do povreda.
- Stavite aparat na stabilnu površinu dok je u pogonu da bi se izbeglo prevrtanje.
- Nemojte potopiti u vodu.
- Ako je kabl za napajanje oštećen, mora biti zamenjen od strane proizvođača ili njegovog servisera, ili slično kvalifikovanih lica kako bi se izbegla opasnost.

PROČITAJTE I SAČUVAJTE OVA UPUTSTVA ZA BUDUĆU UPOTREBU.

Spisak delova

- | | |
|--------------------------------|--------------------------------------|
| 1. Prednja rešetka | 7. Dugme za pomeranje gore-dole |
| 2. Pričvršćivač lopatica | 8. Kucište motora |
| 3. Lopatice | 9. Kontrolna tabla |
| 4. Pričvršćivač zadnje rešetke | 10. Teleskopska cev |
| 5. Zadnja rešetka | 11. Priključak za podešavanje visine |
| 6. Osovina motora | |

Kontrolna tabla

 velika

 srednja

 mala

 isključeno

Tehnički podaci

Radni napon:	220 - 240 V~, 50 Hz	Potrošnja električne energije:	50 vati	Klasa zaštite:	Klasa II
--------------	---------------------	--------------------------------	---------	----------------	----------



Dôležité bezpečnostné pokyny

PRED POUŽITÍM TOHTO PRODUKTU SI POZORNE PREČÍTAJTE VŠETKY POKYNY.

Pri použití tohto elektrického spotrebiča sa musia vždy dodržiavať nasledujúce bezpečnostné opatrenia.

VÝSTRAHA - zníženie rizika požiaru, zásahu elektrickým prúdom alebo zranení osôb alebo majetku:

- Produkt napájajte vždy zo zdroja s rovnakým napätím, frekvenciou a hodnotami ako sú uvedené na identifikačnom štítku produktu.
- Toto zariadenie nepoužívajte v spojení so zariadením, ktoré reguluje otáčky a je zabudované v pevnej fáze, aby ste znížili riziko zásahu elektrickým prúdom.
- Toto zariadenie nie je určené na použitie osobami (vrátane detí) so zníženými fyzickými, zmyslovými, mentálnymi schopnosťami, alebo nedostatkom skúseností a znalostí bez dohľadu, alebo inštruktáže ohľadom používania zariadenia od osoby, ktorá je zodpovedná za bezpečnosť takýchto osôb.

- Je potrebné dohliadnuť na to, aby sa s prístrojom nehrali deti.
- Nenechávajte zariadenia bežať bez dozoru.
- Produkt neprevádzkujte, ak spadol, je poškodený alebo vykazuje znaky zlyhania. Neprevádzkujte produkt s poškodenou zástrčkou alebo káblom. Kompletný produkt odovzdajte v mieste nákupu na kontrolu, refundáciu alebo výmenu.
- Ak nepracuje správne, kontaktujte kvalifikovaného elektrikára alebo servisné stredisko za účelom vykonania kontroly a opravy, nikdy sa nepokúšajte rozoberať zariadenie sami.
- Produkt alebo ohybný kábel nikdy neponárajte do vody, ani ich nevystavujte dažďu, vlhkosti alebo pôsobeniu iných kvapalín.
- Tento produkt sa nesmie používať v bezprostrednej blízkosti vody, napr. v blízkosti vane, umývadla, bazénov atď., kde môže veľmi ľahko dôjsť ku kontaktu s vodou.
- Jednotku nikdy neinštalujte na miestach, kde môže byť vystavená:
 - zdrojom tepla, napr. radiátorom, regulátorom tepla, sporákom alebo iným produktom, ktoré tvoria teplo
 - priamemu slnečnému svetlu
 - mechanickým vibráciám alebo nárazom
 - nadmernému množstvu prachu
 - nedostatku vetrania, napr. v skrini alebo v knižnici
 - nerovnému povrchu
- Produkt vypnite a odpojte zo zásuvky, keď sa nepoužíva, pred montážou alebo demontážou častí a pred vyčistením. Zariadenie pred zapnutím úplne zmontujte.
- Vyhybajte sa kontaktu s pohybujúcimi sa časťami. Nevkladajte žiadne časti tela (napr. prst) alebo iné objekty cez mriežku, keď je zariadenie zapnuté.
- Mriežku nezakrývajte a zariadenie neprevádzkujte v blízkosti závesov atď.
- Tento produkt je určený len na bežné domáce použitie.
- Keď zariadenie presúvate z jedného miesta na druhé, vždy ho vypnite.
- Použitie príslušenstva, ktoré nie je odporúčané alebo predávané distribútorom produktu, môže spôsobiť ohrozenie osôb alebo majetku, alebo zranenia osôb.
- Zariadenie počas prevádzky umiestnite na stabilný povrch, aby ste predišli jeho prevráteniu.
- Neponárajte do vody.
- Ak je napájací kábel poškodený, musí byť nahradený výrobcom, jeho servisným agentom alebo podobne kvalifikovanou osobou za účelom vyhnutia sa riziku.

PREČÍTAJTE SI A ULOŽTE SI TIETO POKYNY PRE BUDÚCU REFERENCIU.

Zoznam dielov

- | | |
|-----------------------------|--|
| 1. Predná mriežka | 7. Tlačidlo oscilácie smerom hore a dole |
| 2. Upevňovač lopatiek | 8. Kryt motora |
| 3. Lopatky | 9. Ovládací panel |
| 4. Upevňovač zadnej mriežky | 10. Teleskopická trubka |
| 5. Zadná mriežka | 11. Konektor ovládania výšky |
| 6. Motorový hriadeľ | |

Ovládací panel

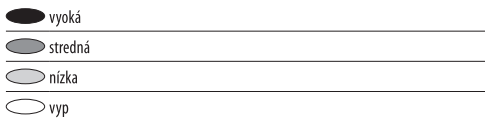

Technické údaje

Prevádzkové napätie:

220 - 240 V~, 50 Hz

Spotreba energie:

50 Watt

Trieda ochrany:

Trieda II

Pomembna varnostna opozorila**POZORNO VSA NAVODILA, PREDEN IZDELEK UPORABITE!**

Ko uporabljate električni aparat, upoštevajte naslednje osnovne varnostne ukrepe:

OPOZORILO – za zmanjšanje nevarnosti požara, električnega udara ali poškodb oseb ali lastnine:

- Vedno uporabljajte izdelek iz vira napajanja iste napetosti, frekvence in nazivne moči, kot je navedeno na tipski tablici izdelka.
- Aparata ne uporabljajte z nobeno polprevodniško napravo za nadzor hitrosti, da zmanjšate tveganje električnega udara.
- Aparata ne smejo uporabljati osebe (in otroci) s fizičnimi, motoričnimi in psihičnimi motnjami ter imajo premalo izkušenj in znanja, razen če jih nadzira ali jim o uporabi aparata svetuje oseba, ki je odgovorna za njihovo varnost.
- Otroke je treba nadzorovati in zagotoviti, da se z aparatom ne igrajo.
- Naprave ne pustite delovati nenadzorovane.
- Ne uporabljajte izdelka, če pade, se poškoduje ali kaže znake okvare. Izdelka ne uporabljajte, če je kabel ali vtič poškodovan. Vrni celoten izdelek na mesto nakupa za pregled, nadomestilo ali zamenjavo.
- Če ne deluje pravilno, se obrnite na usposobljenega električarja ali servisni center za pregled in popravilo, izdelka nikoli ne poskušajte razstaviti sami.
- Ne potaplajte ali izpostavljajte izdelka ali gibljivega kabla dežju, vlagi ali katerikoli drugi tekočini.
- Izdelka ne smete uporabljati v neposredni bližini vode, kot so kadi, umivalniki, bazeni itd, kjer se lahko pojavi verjetnost potopitve ali brizganja.
- Nikoli ne namestite enoto, kjer bi nanjo lahko vplivali:
 - viri toplote, kot so radiatorji, regulatorji toplote, štedilniki ali drugi izdelki, ki proizvajajo toploto,
 - neposredna sončna svetloba,
 - mehanski tresljaji ali udarci,
 - prekomeren prah,
 - pomanjkljivo prezračevanje, kot so omare ali police za knjige,
 - neravne površine.
- Izklopite in izključite iz vtičnice, ko izdelka ne uporabljate, pred sestavljanjem ali razstavljanjem ter pred čiščenjem. Pred vklopom sestavite aparat v celoti.
- Izogibajte se stika s premičnimi deli. Ne vstavljajte nobenih delov telesa (npr. prsta) ali predmetov skozi rešetko, ko aparat deluje.
- Ne pokrivajte rešetke ali uporabljajte v neposredni bližini zaves ipd.
- Ta izdelek je namenjen le za domačo/gospodinjsko uporabo.
- Vedno izklopite aparat, ko ga premikate iz ene lokacije na drugo.
- Uporaba dodatne opreme, ki je ne priporoča ali prodaja proizvajalec, lahko povzroči nevarnosti ali poškodbe za osebe ali lastnino.
- Med delovanjem postavite aparat na stabilno podlago, da se ne prevrne.
- Ne potopite v vodo.

- Če je napajalni kabel poškodovan, ga mora zamenjati proizvajalec, njegov servisni zastopnik ali podobno usposobljena oseba, da se izognete nevarnosti.

PREBERITE IN SHRANITE NA NAVODILA ZA PRIHODNJO UPORABO.

Seznam delov

- | | |
|------------------------------------|-----------------------------------|
| 1. Sprednja rešetka | 7. Gumb za osciliranje gor-dol |
| 2. Pritrdilni element rezil | 8. Ohišje motorja |
| 3. Rezila | 9. Krmilna plošča |
| 4. Pritrdilni element zadnje mreže | 10. Teleskopska cev |
| 5. Zadnja mreža | 11. Priključek za kontrolo višine |
| 6. Gred motorja | |

Krmilna plošča

 majhna

 srednja

 velika

 izklop

Tehnični podatki

Delovna napetost: 220 - 240 V~, 50 Hz

Moč:

50 W

Zaščitni razred:

Klass II

Viktiga skyddsåtgärder

SE

LÄS ALLA INSTRUKTIONER NOGRANT FÖRE ANVÄNDNING AV PRODUKTEN.

Följande grundläggande säkerhetsåtgärder skall alltid beaktas, vid användning av denna elektriska apparat. VARNING - för att minska risken för brand, elektriska stötter, person- eller egendomsskada. Läs nedanstående:

- Vid användning av apparaten använd alltid en strömkälla som har samma spänning, frekvens och klassificering som den som står angiven på produktens märkskylt.
- Använd inte denna apparat med någon hastighetsstyrningsenhet för halvledare, för att minska risken för elektriska stötter.
- Apparaten är inte avsedd att användas av personer (inklusive barn) med nedsatt fysisk, sensorisk eller mental förmåga, eller brist på erfarenhet och kunskap, såvida de inte getts handledning eller är instruerade om användningen av apparaten utav en person som ansvarar för deras säkerhet.
- Barn bör övervakas för att säkerställa att de inte leker med apparaten.
- Lämna inte apparaten utan uppsikt.
- Använd inte apparaten om den har tappats, skadats eller visar tecken på felfunktion. Använd inte apparaten om kontakten eller sladden är skadad. Återlämna fullständig apparat till inköpsstället för granskning, återbetalning eller utbyte.
- Om apparaten inte fungerar korrekt, ta kontakt med en behörig elektriker eller ett servicecenter för undersökning och reparation, försök aldrig att nedmontera apparaten själv.
- Nedsänk eller utsätt inte apparaten eller strömsladden för regn, fukt eller annan vätska.
- Denna apparat bör inte användas i den omedelbara närheten av vatten, såsom badkar, tvättfat, simbassänger osv. Där sannolikheten för nedsänkning eller vattenstänk kan förekomma.
- Installera aldrig apparaten där den kan utsättas för:
 - Värmekällor såsom radiatorer, värmelement, ugnar eller övriga produkter som producerar värme
 - Direkt solljus
 - Mekaniska vibrationer eller stötter





- Överdrivet mycket damm
- Ventilationsbrist, exempelvis i ett skåp eller en bokhylla
- Ojämna ytor
- Stäng av och koppla ur apparaten från vägguttaget när den inte används, före montering eller demontering av delar och före rengöring. Montera apparaten fullständigt innan du slår på den.
- Undvik kontakt med rörliga delar. För inte in några kroppsdelar (dvs. finger) eller föremål genom gallret när apparaten är igång.
- Täck inte för gallret, eller ha apparaten i nära anslutning till gardiner osv.
- Denna apparat är avsedd för normalt hushållsbruk.
- Koppla alltid ur apparaten när den flyttas från en plats till en annan.
- Användning av tillbehör som inte rekommenderas eller säljs av återförsäljaren kan orsaka skada eller fara för person och egendom.
- Placera apparaten på en stabil yta vid användning för att undvika att den välter.
- Nedsänk inte i vatten.
- Om den medföljande sladden är skadad måste den bytas ut av tillverkaren, dess servicepersonal eller liknande kvalificerade personer för att undvika fara.

LÄS OCH SPARA DESSA INSTRUKTIONER FÖR FRAMTIDA REFERENS.

Dellista

- | | |
|--------------------------------|------------------------------|
| 1. Främre galler | 7. Upp-ned oscillationsknapp |
| 2. Blad fästnanordning | 8. Motorhus |
| 3. Blad | 9. Kontrollpanel |
| 4. Bakre galler fästnanordning | 10. Teleskoprör |
| 5. Bakre galler | 11. Styrkontakt för höjd |
| 6. Motoraxel | |

Kontrollpanel

-  hög
-  medium
-  låg
-  av

Tekniska data

Driftspänning: 220 - 240 V~, 50 Hz

Strömförbrukning: 50 Watt

Skyddsklass:

Klass II

Önemli güvenlik önlemleri



ÜRÜNÜ KULLANMADAN ÖNCE LÜTFEN TÜM TALİMATLARI DİKKATLE OKUYUN.

Bu elektrikli cihazı kullanırken aşağıdaki temel güvenlik önlemlerine her zaman uyulmalıdır.

UYARI - yangın, elektrik çarpması, kişisel yaralanma veya maddi hasar riskini azaltmak için:

- Ürünü daima tip etiketi üzerinde belirtilen voltaj, frekans ve güç değerlerine sahip bir besleme kaynağına takarak çalıştırın.
- Elektrik çarpması riskini azaltmak için, bu ürünü herhangi bir katı hal hız kontrol cihazı ile birlikte kullanmayın.
- Bu cihaz, gözetim altında olmadıkları veya güvenliklerinden sorumlu bir kişi tarafından cihazın kullanımı ile ilgili talimat almadıkları sürece, fiziksel duyu kaybı veya zihinsel yetenekleri zayıf veya tecrübe ve bilgi yetersizliği olan kişiler tarafından (çocuklar dahil) kullanılmak üzere tasarlanmamıştır.

- Çocuklar, cihazla oynamalarını sağlamak için gözetim altında tutulmalıdır.
- Cihazı çalışır durumdayken gözetimsiz bırakmayın.
- Yere düşürülmüşse, hasar görmüşse veya ürün arızası belirtileri varsa cihazı çalıştırmayın. Hasarlı fiş veya kablosu olan cihazı çalıştırmayın. Cihazı inceleme, para iadesi veya değiştirme amacıyla satın aldığınız yere teslim edin.
- Düzgün çalışmıyorsa uzman bir elektrikçinin veya servis merkezinin onarmasını sağlayın, asla kendiniz için açmaya çalışmayın.
- Ürünü veya esnek kabloyu yağmura, neme veya diğer sıvılara daldırmayın veya maruz bırakmayın.
- Bu ürün küvet, lavabo, yüzme havuzu vb. su kaynaklarının yakınında kullanılmamalıdır. Suya batma veya su sıçraması olasılığı vardır.
- Ürünü aşağıdakilere maruz kalabilecek bir yerde asla çalıştırmayın:
 - Radyatör, kalorifer, soba veya ısı üreten diğer ürünler gibi ısı kaynakları
 - Doğrudan güneş ışığı
 - Mekanik titreşim veya darbe
 - Aşırı toz
 - Yetersiz havalandırma, örneğin bir dolap veya kitaplık
 - Bozuk yüzey
- Ürün kullanımında değilken, parça montajı veya sökümü yapmadan ve temizlikten önce cihazı kapatın ve fişini prizden çekin. Cihazı çalıştırmadan önce tam olarak monte edin.
- Hareketli parçalarla temas etmekten kaçının. Cihaz çalışırken izgaradan içeriye vücut azalarını (örn. parmağınızı) veya herhangi bir nesne sokmayın.
- Izgaranın üzerini kapatmayın veya perde vb. hemen yakınında çalıştırmayın.
- Bu ürün sadece kapalı mekanda normal kullanım için tasarlanmıştır.
- Bir yerden başka bir yere taşırken daima cihazın fişini prizden çekin.
- Yetkili bayi tarafından önerilmeyen veya satılmayan ek parça veya aksesuarların kullanımı kişisel yaralanmalara veya maddi hasara yol açabilir.
- Devrilmesini önlemek için cihazı düz bir yüzey üzerine yerleştirerek çalıştırın.
- Suya daldırmayın.
- Elektrik kablosu hasar görmüşse, herhangi bir tehlikeye meydan vermemek için üretici, yetkili servis veya benzeri yetkili kişiler tarafından değiştirilmelidir.

BU TALİMATLARI OKUYUN VE GELECEKTE BAŞVURU AMACIYLA MUHAFAZA EDİN.

Parça listesi

- | | |
|---------------------------------|---------------------------------|
| 1. Ön izgara | 7. Yukarı-aşağı salınım düğmesi |
| 2. Pervane bağlantı parçası | 8. Motor gövdesi |
| 3. Pervane | 9. Kontrol paneli |
| 4. Arka izgara bağlantı parçası | 10. Teleskop boru |
| 5. Arka izgara | 11. Yükseklik ayar bağlantısı |
| 6. Motor milini | |

Kontrol paneli

- yüksek
- orta
- düşük
- kapalı

Teknik veriler

Çalışma voltajı: 220 ~ 240 V~, 50 Hz

Güç tüketimi: 50 Watt

Koruma sınıfı: Sınıf II

LLEGIU ATENTAMENT TOTES LES INSTRUCCIONS ABANS DE FER SERVIR AQUEST PRODUCTE.

Cal tenir en compte les precaucions de seguretat bàsiques següents quan es faci servir aquest aparell elèctric.

ADVERTÈNCIA — per a reduir el risc d'incendi, descàrrega elèctrica o lesions personals o a la propietat:

- Feu servir sempre el producte amb una font d'alimentació de la mateixa tensió, freqüència i potència que s'indica a la placa d'identificació del producte.
- Per a reduir el risc de descàrrega elèctrica, no feu servir aquest aparell amb cap dispositiu de control de velocitat d'estat sòlid.
- Els menors a partir de 8 anys i les persones amb discapacitat mental, sensorial o física, o amb manca d'experiència i coneixements, poden fer servir aquest aparell si estan supervisats o han rebut instruccions sobre l'ús segur de l'aparell i coneixen els perills que implica aquest ús.
- Els menors han d'estar sota supervisió per a garantir que no juguen amb l'aparell.
- No deixeu l'aparell encès sense vigilància.
- No feu funcionar el producte si ha caigut, s'ha fet malbé o mostra algun senyal de funcionament incorrecte. No feu funcionar el producte si el cable o l'endoll estan malmesos. Torneu el producte complet al lloc on el vàreu comprar perquè el revisin, us tornin els diners o el canviïn.
- Si no funciona correctament, poseu-vos en contacte amb un electricista professional o amb un servei tècnic perquè el revisin i el reparin; mai intenteu desmuntar-lo.
- No submergeiu en aigua ni exposeu el producte o el cable flexible a la pluja, humitat o qualsevol altre líquid.
- Aquest producte no s'ha de fer servir a prop de zones d'aigua com banyeres, rentamans, piscines, etc. on hi hagi perill d'immersió o esquitxades.
- Mai instal·leu la unitat on pugui estar sotmesa a:
 - Fonts de calor com ara radiadors, registres de calor, estufes o altres productes que generin calor
 - Llum directa del sol
 - Vibracions mecàniques o cops
 - Excés de sol
 - Manca de ventilació com ara un armari o llibreria
 - Superfície irregular
- Quan no feu servir el producte, abans de muntar o desmuntar peces i abans de netejar-lo, apagueu-lo i desendol·leu-lo de la presa de corrent. Munteu l'aparell completament abans d'encendre'l.
- Eviteu tocar les peces mòbils. No inseriu cap part del cos (p. ex. els dits) ni objectes a la reixa mentre l'aparell estigui funcionant.
- No tapeu la reixa ni el feu servir a prop de cortines o altres elements.
- Aquest producte s'ha dissenyat només per a ús domèstic.
- Desendol·leu sempre l'aparell quan el traslladeu d'un lloc a un altre.
- L'ús d'accessoris no recomanats o comercialitzats pel distribuïdor del producte pot causar lesions o danys personals o a la propietat.

- Per a evitar que caigui mentre funciona, col·loqueu l'aparell a sobre d'una superfície estable.
- No el submergiu en aigua.
- Si el cable d'alimentació està malmès, ha de ser substituït pel fabricant o el seu servei tècnic, o una persona professional similar, per tal d'evitar qualsevol perill.

LLEGIU I GARDEU AQUESTES INSTRUCCIONS PER A FUTURES CONSULTES.

Llistat de peces

1. Reixa frontal	5. Reixa posterior	9. Tauler de control
2. Element de fixació de les pales	6. Eix del motor	10. Tub telescòpic
3. Pales	7. Botó d'oscil·lació amunt-avall	11. Connector de control alt
4. Element de fixació de la reixa posterior	8. Carcassa del motor	

Panell de control

 alt

 mig

 baix

 apagat

Dades tècniques

Tensió de servei: 220 - 240 V~, 50 Hz

Consum energètic: 50 W

Classe de protecció: Classe II



DE Hinweis: Umweltschutz und Entsorgung

Der Verbraucher ist gesetzlich dazu verpflichtet, elektronische Geräte, Lampen und Batterien am Ende ihrer Lebensdauer ordnungsgemäß zu entsorgen.

CH An den öffentlichen Sammelstellen oder bei Händlern können diese unentgeltlich zurückgegeben werden.

Die Löschung der Personenbezogenen Daten liegt in der Eigenverantwortung des Verbrauchers.

Leuchtmittel und Batterien, welche gefahrlos entnommen werden können und nicht fest verbaut sind, müssen zur separaten Entsorgung vorab entnommen werden.

Das Landesrecht regelt die Details der rechtskonformen Entsorgung.

Die Kennzeichnung mit der durchgestrichenen Mülltonne markiert Elektrogeräte und Batterien, die nach ihrer Lebensdauer auf keinen Fall im Hausmüll entsorgt werden dürfen.

Unter der Mülltonne angebrachte Symbole, kennzeichnen evtl. enthaltene Inhaltsstoffe (Blei = Pb, Quecksilber = Hg, Cadmium = Cd).

Diese Trennung ist nötig, da Batterien und Elektrogeräte sowohl wertvolle Ressourcen sind als auch für den Menschen und seine Umwelt schädliche Stoffe enthalten.

Durch Verwertung, Sammlung und Wiederverwendung der hierfür geeigneten Batterien und Elektrogeräte tragen Sie zum Erhalt und Schutz der Umwelt und der menschlichen Gesundheit bei.

BA Napomena: Zaštita životne sredine i zbrinjavanje

Potrošač je po zakonu obavezan da izvrši propisno zbrinjavanje elektronskih uređaja, lampi i baterija na kraju njihovog životnog vijeka.

Oni se bez naknade mogu vratiti na javnim sabirnim mjestima ili kod trgovaca.

Brisanje ličnih podataka je individualna odgovornost potrošača.

Rasvjetna sredstva i baterije, koji se mogu bezbedno izvaditi i nisu fiksno ugrađeni, moraju se unaprijed izvaditi za odvojeno zbrinjavanje.

Nacionalno zakonodavstvo uređuje detalje zakonski uskladenog zbrinjavanja.

Oznaka sa precrtanom kantom za smeće označava elektro uređaje i baterije koji se po isteku životnog vijeka ni u kom slučaju ne smiju odlagati u kućno smeće.

Simboli ispod kante za smeće obilježavaju eventl. sadržane sastojke (olovo = Pb, živa = Hg, kadmijum = Cd).

Ovo odvajanje je potrebno jer baterije i elektro uređaji sadrže jako vrijedne resurse tako i štetne materije za čovjeka i njegovu okolinu.

Reciklažom, prikupljanjem i ponovnom upotrebom za to pogodnih baterija i elektro uređaja dajete doprinos očuvanju i zaštiti životne sredine i ljudskog zdravlja.

BG Указание: Опазване на околната среда и изхвърляне на отпадъци

По закон потребителят е длъжен да изхвърли надлежно електронните уреди, лампи и батерии в края на техния живот.

Те могат да бъдат върнати безплатно на обществените пунктове за събиране отпадъци или в търговските обекти.

Изтриването на личните данни е лична отговорност на потребителя.

Лампите и батериите, които могат да се извадят безопасно и не са монтирани неподвижно, трябва да се извадят предварително, за да се изхвърлят отделно.

Правото на съответната страна регламентира подробностите във връзка със законосъобразното изхвърляне на отпадъци.

Маркировката със зачертан контейнер за боклук се поставя върху електроуреди и батерии, които след края на техния живот в никакъв случай не трябва да се изхвърлят в битовите отпадъци.

Символите, поставени под контейнера за боклук, обозначават евент. съдържащите се вещества (олово = Pb, живак = Hg, кадмий = Cd).

Това разделяне е необходимо, тъй като батериите и електроуредите са ценни ресурси и едновременно с това съдържат вредни вещества за човека и неговата околна среда.

Чрез рециклирането, събирането и повторната употреба на подходящите за това батерии и електроуреди Вие допринасяте за запазването и опазването на околната среда и здравето на хората.

CZ Upozornění: Ochrana životního prostředí a likvidace

Spotřebitel má ze zákona povinnost řádným způsobem zlikvidovat elektronická zařízení, zdroje světla a baterie po ukončení jejich životnosti.

Tyto výrobky je možné bezplatně odevzdat na veřejných sběrných místech nebo u prodejce.

Za vymazání osobních údajů nese výlučnou odpovědnost spotřebitel.

Zdroje světla a baterie, které je možné bezpečně vyjmout a elektro nejsou natrvalo začleněny do výrobku, je potřeba demontovat a zlikvidovat odděleně.

Přesný postup při likvidaci podle požadavků zákona upravuje místní právo.

Značkou přeškrtnutého odpadkového koše na kolečkách se označují elektronická zařízení a baterie, které se po skončení životnosti nesmí vyhazovat do směsného domovního odpadu.

Případné symboly pod značkou odpadkového koše mohou informovat o obsažených materiálech (olovo = Pb, rtuť = Hg, kadmium = Cd).

Roztřídění je zcela zásadní, protože baterie a elektronická zařízení patří mezi hodnotné zdroje a obsahují látky, které jsou škodlivé jak pro lidi, tak pro životní prostředí.

Recyklací, sběrem a opětovným užitkováním vhodných baterií a elektronických zařízení přispíváte k zachování a ochraně životního prostředí a lidského zdraví.

DK Henvising: Miljøbeskyttelse og bortskaffelse

Forbrugeren er ved lovkrav forpligtet til en korrekt bortskaffelse af udtjente elektroniske apparater, såsom lamper og batterier.

Disse kan returneres gratis på offentlige indsamlingssteder eller hos forhandlere.

Sletning af personrelaterede data er forbrugers eget ansvar.

Lysmidler og batterier, som kan udtages uden risiko og ikke er fast installeret, skal fjernes forud til separat bortskaffelse.

Den nationale lovgivning regulerer detaljer vedrørende lovgivningsmæssig bortskaffelse.

Symboler med den gennemstregede affaldstønde kendetegner udtjente elektriske apparater og batterier, som under ingen omstændigheder må bortskaffes via husholdningsaffaldet.

Under affaldstønde stående symboler, kendetegner evt. indeholdte indholdsstoffer (bly = Pb, kviksølv = Hg, cadmium = Cd).

Denne adskillelse er nødvendig, da batterier og elektriske apparater både er værdifulde ressourcer som også indeholder for mennesker og miljø skadelige stoffer.

Gennem anvendelse, indsamling og genbrug af hertil egnede batterier og elektriske apparater bidrager du til bevarelse og beskyttelse af miljø og menneskers sundhed.

EE

Märkus: keskkonnakaitse ja kõrvaldamine

Tarbijatel on seaduslik kohustus nõuetekohaselt kõrvaldada elektroonikaseadmed, lambid ja patareid nende kasutusea lõppedes.

Neid saab tasuta tagastada avalikesse kogumispunktidesse või edasimüüjatele.

Isikuandmete kustutamise eest vastutab tarbija.

Valgustikud ja patareid, mida saab ohutult eemaldada ja mis ei ole püsivalt paigaldatud, tuleb eelnevalt eemaldada kõrvaldamiseks.

Riiklikud õigusaktid reguleerivad seadusekohase kõrvaldamise üksikasju.

Läbikriipsutatud prügikastiga märgistus tähistab elektroonikaseadmeid ja akusid, mida ei tohi nende kasutusea lõppedes kõrvaldada koos olmejäätmetega.

Prügikasti all olevad sümbolid võivad viidata sisalduvatele koostisosadele (plii = Pb, elavhõbe = Hg, kaadmium = Cd).

Selline eraldamine on vajalik, sest akud ja elektroonikaseadmed on mõlemad väärtuslikud ressursid ja sisalduvad inimestele ja keskkonnale kahjulikke aineid.

Sobivate patareide ja elektroonikaseadmete ringlussevõtmise, kogumise ja taaskasutamise kaudu aitate säilitada ja kaitsta keskkonda ja inimeste tervist.

ES

Nota: Protección del medio ambiente y eliminación

Los consumidores están obligados por ley a deshacerse correctamente de los aparatos electrónicos, las lámparas y las pilas al final de su vida útil.

Pueden entregarse gratuitamente en los puntos de recogida públicos o en los comercios.

El borrado de datos personales es responsabilidad del consumidor.

Las lámparas y pilas que puedan retirarse sin riesgo y que no estén instaladas de forma permanente deben extraerse previamente para su eliminación por separado.

La legislación local regula los detalles de la eliminación conforme a la ley.

La marca de cubo de basura tachado identifica los aparatos eléctricos y las pilas que nunca deben tirarse a la basura doméstica al final de su vida útil.

Los símbolos debajo del cubo de basura indican las sustancias que contiene (plomo = Pb, mercurio = Hg, cadmio = Cd).

Esta separación es necesaria porque tanto las pilas como los aparatos eléctricos son recursos valiosos y además contienen sustancias perjudiciales para el ser humano y su entorno.

Al reciclar, recoger y reutilizar pilas y aparatos eléctricos adecuados para este fin, contribuyes a la conservación y protección del medio ambiente y de la salud de las personas.

FI

Huomautus: Ympäristönsuojelu ja hävittäminen

Kuluttaja on lain mukaan velvollinen huolehtimaan elektronisten laitteiden, lamppujen ja paristojen asianmukaisesta hävittämisestä, kun ne ovat tulleet käyttökänsä päähän.

Ne voidaan toimittaa maksutta julkisiin keräyspaikkoihin tai palauttaa takaisin myymälään.

Kuluttajan on itse vastattava henkilökohtaisten tietojen poistamisesta.

Lamput ja paristot, jotka voidaan poistaa ilman vaaraa ja joita ei ole asennettu kiinteästi laitteen sisään, on ensin poistettava ja toimitettava erilliseen jätteenkeräykseen.

Oman maasi laissa on säädetty lainmukaisen hävittämisen yksityiskohdat.

Ylivivuttua jätettä esittävä merkki tarkoittaa sähkö- ja elektroniikkalaitteita ja paristoja, joita ei missään tapauksessa saa niiden käyttöön päätyttyä hävittää tavallisen sekajätteen joukossa.

Jätteen alla olevat merkit tarkoittavat laitteiden mahdollisesti sisältämiä aineita (lyijy = Pb, elohopea = Hg, kaadmium = Cd).

Tämä erottelu on tarpeen, sillä paristot ja sähkö- ja elektroniikkalaitteet sisältävät sekä arvokkaita luonnonvaroja että myös ihmisille ja ympäristölle haitallisia aineita.

Kun toimitat siihen soveltuvat paristot ja laitteet uudelleen käytettäväksi, keräykseen tai kierrätykseen, edistät sillä ympäristön ja ihmisten terveyden säilymistä ja suojelua.

FR

Remarque : protection de l'environnement et élimination

Le consommateur est légalement tenu de se débarrasser des appareils électroniques, des lampes et des piles en bonne et due forme à la fin de leur durée de vie.

Ceux-ci peuvent être retournés gratuitement dans les points de collecte publics ou auprès des commerçants.

La suppression des données personnelles relève de la responsabilité du consommateur.

Les ampoules et les piles qui peuvent être retirées sans danger et qui ne sont pas fixées doivent être préalablement retirées pour être éliminées séparément.

Le droit national régit les détails de l'élimination conforme au droit.

Les appareils électriques et piles avec un symbole de poubelle barrée ne doivent en aucun cas être jetés avec les ordures ménagères après leur durée de vie.

Les symboles apposés sous la poubelle indiquent les substances éventuellement contenues (plomb = Pb, mercure = Hg, cadmium = Cd).

Ce tri est nécessaire, car les piles et les appareils électriques sont à la fois des ressources précieuses et contiennent des substances nocives pour l'homme et son environnement.

En valorisant, collectant et réutilisant les piles et les appareils électriques adaptés à cet effet, vous contribuez à la préservation et à la protection de l'environnement et de la santé humaine.

GB

Note: Environmental Protection and Disposal

Consumers are legally obligated to properly dispose of electronic devices, lamps, and batteries at the end of their lifespan.

They can be returned free of charge at designated public collection points or through retailers.

The deletion of personal data is the consumer's responsibility.

Light bulbs and batteries that can be safely removed and are not permanently installed must be separated for separate disposal.

The details of legally compliant disposal are governed by regional legislation.

The symbol of a crossed-out waste bin indicates that electronic devices and batteries must never be disposed of in household waste after their lifespan.

Symbols placed below the waste bin indicate the possible presence of certain substances (lead = Pb, mercury = Hg, cadmium = Cd).

This separation is necessary because batteries and electronic devices contain both valuable resources and substances that are harmful to humans and the environment.

By recycling, collecting, and reusing batteries and suitable electronic devices, you contribute to the preservation and protection of the environment and human health.

HR

Napomena: zaštita okoliša i zbrinjavanje

Potrošač ima zakonsku obvezu pravilno zbrinuti elektroničke uređaje, lampe i baterije na kraju njihovog vijeka trajanja.

Oni se mogu besplatno vratiti na javna sabirna mjesta ili trgovcima.

Brisanje osobnih podataka odgovornost je potrošača.

Svjetiljke i baterije koje se mogu sigurno ukloniti i nisu trajno ugrađene moraju se unaprijed ukloniti radi odvojenog odlaganja.

Državni zakon regulira detalje zakonski usklađenog zbrinjavanja.

Oznakom s prekrizhenom kantom za smeće na kotačićima označeni su elektronički uređaji i baterije, koje se nakon isteka vijeka trajanja ne smiju odlagati u kućni otpad.

Simboli pričvršćeni ispod kanti za smeće mogu označavati sve sadržane sastojke (olovo = Pb, živa = Hg, kadmij = Cd).

Ovo odvajanje je neophodno, jer su baterije i elektronički uređaji vrijedni resursi i sadrže tvari koje su štetne za ljude i okoliš.

Recikliranjem, skupljanjem i ponovnim korištenjem odgovarajućih baterija i elektroničkih uređaja pomažete u očuvanju i zaštiti okoliša i zdravlja ljudi.

HU

Megjegyzés: Környezetvédelem és ártalmatlanítás.

A fogyasztót törvényileg köteles az elektronikus eszközöket, lámpákat és akkumulátorokat élettartamuk végén megfelelően ártalmatlanítani. Ezeket ingyenesen le lehet adni a nyilvános gyűjtőpontokon vagy vissza lehet adni az üzletekben.

A személyes adatok törlése a fogyasztó saját felelőssége.

A kockázat nélkül eltávolítható és nem fix módon beépített fényforrásokot és akkumulátorokat előzetesen ki kell venni és külön ártalmatlanítani.

A adott ország jogszabályai határozzák meg a jogszerező ártalmatlanítás részleteit.

Az áthúzott szemeteskuka jelöléssel ellátott elektromos készülékeket és akkumulátorokat, az élettartamuk végén semmi esetben sem szabad a háztartási hulladékkal együtt ártalmatlanítani.

A szemeteskuka alatt látható szimbólumok jelzik a benne lévő anyagokat (olom = Pb, higany = Hg, kadmium = Cd).

Erre az elkülönítésre azért van szükség, mert az akkumulátorok és az elektromos készülékek egyrészt értékes erőforrások, másrészt az emberekre és környezetre ártalmas anyagokat tartalmaznak.

Az akkumulátorok és az erre a célra alkalmas elektromos készülékek újrahasznosításával, gyűjtésével és újrafelhasználásával Ön hozzájárul a környezet és az emberi egészség megőrzéséhez és védelméhez.

IS

Athugið: umhverfisvernd og förgun

Neytandanum ber lagaleg skylda til að farga rafeindataekjum, lömpum og rafhlöðum á réttan hátt þegar endingartíma þeirra er lokið.

Þessum er hægt að skila án endurgjalds til opinberra söfnunarstöðva eða sóluaðila.

Eyðing persónuupplýsinga er á ábyrgð neytenda.

Lampar og rafhlöður sem hægt er að fjarlægja á öruggan hátt og eru ekki varanlega uppsettar verður að fjarlægja fyrirfram til að farga þeim.

Ríkislögregla hefur um lögfræðilega förgun.

Merkingin með yfirstrikuðu ruslatunnunni á hjólum merkir rafeindataeki og rafhlöður sem ekki má farga með heimilisorpi þegar endingartíma þeirra er lokið.

Tákn sem fest er undir sorpinu geta gefið til kynna hvaða innihaldsefni sem er (blý = Pb, kvikasilfur = Hg, kadmíum = Cd).

Þessi aðskilnaður er nauðsynlegur vegna þess að rafhlöður og rafeindataeki eru bæði verðmæt auðlind og innihalda efni sem eru skaðleg fólki og umhverfi.

Með því að endurvinnna, safna og endurnýta viðeigandi rafhlöður og rafeindataeki hjálpar þú til við að varðveita og vernda umhverfið og heilsu manna.

IT

Nota: tutela ambientale e smaltimento

Il consumatore è obbligato per legge a smaltire correttamente apparecchiature elettriche, lampade e batterie alla fine del loro ciclo di vita.

È possibile restituire gratuitamente presso gli appositi punti di raccolta pubblici o presso i rivenditori.

La cancellazione di eventuali dati personali è responsabilità del consumatore.

Lampadine e batterie rimovibili senza pericolo e non fisse vanno smaltite a parte.

Il diritto del rispettivo Paese regola i dettagli per garantire uno smaltimento conforme.

Il contrassegno con il bidone barrato indica le apparecchiature elettriche e le batterie che, alla fine del loro ciclo di vita, non possono essere in nessun caso smaltite nei rifiuti domestici.

I simboli applicati sotto il bidone riguardano eventuali sostanze contenute (piombo = Pb, mercurio = Hg, cadmio = Cd).

Questa separazione è necessaria, in quanto batterie e apparecchiature elettriche sono sì risorse preziose ma contengono anche sostanze nocive per l'uomo e il suo ambiente.

Riciclando, raccogliendo e riutilizzando le batterie e le apparecchiature elettriche adeguate, si contribuisce a preservare e a tutelare l'ambiente e la salute umana.

NL

Aanwijzing: Milieubescherming en verwijdering

De consument heeft een wettelijke verplichting om elektronische apparaten, lampen en batterijen aan het einde van hun levensduur op de juiste manier af te voeren.

Deze kunnen gratis worden ingeleverd bij openbare inzamelpunten of bij dealers.

Het verwijderen van persoonlijke gegevens is de verantwoordelijkheid van de consument zelf.

Lampen en batterijen die veilig kunnen worden verwijderd en niet permanent zijn geïnstalleerd, moeten vooraf worden verwijderd voor gescheiden afvalverwerking.

De landelijke wetgeving regelt de details van wettelijk conforme verwijdering.

De markering met de doorgekruiste afvalbak markeert elektronische apparaten en batterijen die aan het einde van hun levensduur niet bij het huisvuil mogen worden gedaan.

Onder de afvalbak aangebrachte symbolen geven eventuele ingrediënten aan die het product bevat (lood = Pb, kwik = Hg, cadmium = Cd).

Deze scheiding is nodig omdat zowel batterijen als elektronische apparaten waardevolle grondstoffen zijn en stoffen bevatten die schadelijk zijn voor mens en milieu.

Door batterijen en elektronische apparaten te recylen, in te zamelen en opnieuw te gebruiken, draagt u bij aan het behoud en de bescherming van het milieu en de menselijke gezondheid.

(NO) Merk: Miljøvern og avfallshåndtering

Forbrukeren er etter lov forpliktet til å avfallshåndtere elektroniske apparater, lamper og batterier på forskriftsmessig måte på slutten av deres levetid.

Disse kan innleveres kostnadsfritt ved offentlige samlesteder eller til forhandlere.

Slettingen av personopplysninger er forbrukeres eget ansvar.

Lysstoffer og batterier, som kan tas ut uten fare og ikke er fastmontert, må tas ut på forhånd for separat avfallshåndtering.

Landets lover regulerer detaljene for lovmessig avfallshåndtering.

Merkingen med den overkryssede søppeldunken markerer elektriske apparater og batterier som etter levetiden ikke under noen omstendigheter må kastes i husholdningsavfallet.

Symboler som er anbrakt under søppeldunken, kjennetegner evt. integrerte innholdsstoffer (bly = Pb, kvikksølv = Hg, kadmium = Cd).

Denne separeringen er nødvendig, da batterier og elektriske apparater både er verdifulle ressurser og også inneholder skadelige stoffer for mennesker og miljø.

Ved resirkulering, samling og gjenbruk av batterier og elektriske apparater som er egnet til dette bidrar du til å opprettholde og verne om miljøet og menneskers helse.

(RS) Napomena: zaštitna životne sredine i odlaganje otpada

Potrošač ima zakonsku obavezu da pravilno odlaže elektronske uređaje, lampe i baterije na kraju njihovog radnog veka.

Oni se mogu besplatno vratiti prodavcima na javnim sabirnim punktovima.

Brisanje ličnih podataka je odgovornost potrošača.

Sijalice i baterije koje se mogu bezbedno ukloniti i koje nisu trajno instalirane moraju se unapred izvaditi iz uređaja radi zasebnog odlaganja.

Pokrajinski zakon reguliše detalje odlaganja u skladu sa zakonom.

Oznaka sa prečtanom kantom za otpatke označava elektronske uređaje i baterije koje se ne smeju odlagati sa kućnim otpadom na kraju njihovog radnog veka.

Simboli prikršćeni ispod kante za smeće mogu ukazivati na sadržane sastojke (olovo = Pb, živa = Hg, kadmijum = Cd).

Ovo razdvajanje je neophodno jer su baterije i elektronski uređaji dragoceni resursi i sadrže supstance koje su štetne za ljude i životnu sredinu.

Reciklažom, prikupljanjem i ponovnom upotrebom odgovarajućih baterija i elektronskih uređaja pomažete u očuvanju i zaštiti životne sredine i zdravlja ljudi.

(SE) Hänvisning: miljöskydd och bortskaffning

Konsumenten är enligt lagen skyldig att bortskaffa elektroniska apparater, lampor och batterier korrekt när resp. produkt har tjänat ut.

De kan lämnas in kostnadsfritt till allmänna återvinningscentraler eller till återförsäljare.

Det åligger konsumenten att själv radera personuppgifter.

Ljuskällor och batterier, som kan avlägsnas utan fara och inte är stationärt monterade, måste tas ur i förväg och bortskaffas separat.

Nationell lagstiftning reglerar hur bortskaffning skall ske korrekt.

Märkingen med den överstrukna soptunnan betyder att elapparater och batterier aldrig någonsin får kastas i hushållsoporna.

Symbolerna under soptunnan kännetecknar ev. ämnen som kan ingå (bly = Pb, kvicksilver = Hg, kadmium = Cd).

Denna sortering är nödvändig, eftersom batterier och elapparater innehåller både värdefulla resurser och ämnen som är farliga för människor och miljö.

Genom källsortering, insamling och återanvändning av härför lämpliga batterier och elapparater bidrar du till att upprätthålla skyddet för miljön och människors hälsa.

(SI) Napotek: Varstvo okolja in odstranjevanje

Potrošnik je zakonsko dolžan elektronske naprave, svetilke in baterije po koncu njihove uporabne dobe pravilno odstraniti.

Brezplačno jih je mogoče vrniti na javnih zbirnih mestih ali pri trgovcih.

Potrošnik je sam odgovoren za izbris osebnih podatkov.

Svetila in baterije, ki jih je mogoče varno izvzeti iz naprave in niso fiksno vgrajeni, je treba odstraniti ločeno.

Državno pravo ureja podrobnosti o pravilnem odlaganju odpadkov.

Oznaka s prečrtanim zabojnikom za smeti označuje električne naprave in baterije, ki jih po njihovi uporabi nikakor ni dovoljeni vréči med gospodinjске odpadke.

Simboli pod zabojnikom za smeti označujejo morebitne vsebovane snovi (svinec = Pb, živo srebro = Hg, kadmij = Cd).

To ločevanje je potrebno, saj so baterije in električne naprave tako dragoceni viri kot tudi predmeti, ki vsebujejo snovi, škodljive za človeka in njegovo okolje.

Z recikliranjem, zbiranjem in ponovno uporabo za to primernih baterij in električnih naprav prispevate k ohranjanju in zaščiti okolja in človekovega zdravja.

(SR) Poznámka: Ochrana životného prostredia a likvidácia

Spotrebitel je zo zákona povinný riadne zlikvidovať elektronické zariadenia, svetelné zdroje a batérie po skončení ich životnosti.

Môžete ich bezplatne odovzdať na verejných zberných miestach alebo u predajcov.

Za vymazanie osobných údajov je zodpovedný spotrebitel.

Osvetľovacie telesá a batérie, ktoré sa dajú bezpečne vybrať a nie sú trvalo nainštalované, sa musia vopred vybrať na osobitnú likvidáciu.

Národné právo upravuje podrobnosti o likvidácii v súlade s právnymi predpismi.

Prirodčné označenie koša na odpady označuje elektropotrebiče a batérie, ktoré sa po skončení ich životnosti v žiadnom prípade nesmú likvidovať spolu s domovým odpadom.

Symboly pod odpadkovým košom označujú všetky obsiahnuté látky (olovo = Pb, ortuť = Hg, kadmium = Cd).

Toto rozdelenie je potrebné, pretože batérie a elektrické spotrebiče sú cenné zdroje a zároveň obsahujú látky, ktoré sú škodlivé pre ľudí a životné prostredie.

Recykláciou, zberom a opätovným používaním batérií a elektrických zariadení vhodných na tento účel prispievate k zachovaniu a ochrane životného prostredia a ľudského zdravia.

(TR) Not: Çevre koruma ve bertaraf

Tüketici, yasal olarak elektronik cihazları, lambaları ve pilleri kullanım ömürleri bittiginde uygun şekilde bertaraf etmekte yükümlüdür.

Bunlar kamuya açık toplama noktalarına veya perakendecilere ücretsiz olarak iade edilebilir.

Kişisel verilerin silinmesi tüketicinin sorumluluğundadır.

Güvenli bir şekilde çıkarılabilir ve kalıcı olarak sabitlenmemiş ampuller ve piller, ayrı olarak bertaraf edilmek üzere önceden çıkarılmalıdır.

Eyalet hukuku, yasal olarak uyumlu bertarafın ayrıntılarını düzenler.

Üzerinde çarpı işareti olan tekerlekli çöp konteyner işareti, kullanım ömrünün tüketmesi ve asla ev çöplüyle birlikte atılmaması gereken elektrikli aletleri ve pilleri gösterir.

Çöp konteynerin altına ilştirilmiş semboller, içinde bulunabilecek maddeleri gösterir (kurşun = Pb, cıva = Hg, kadmium = Cd).

Bu ayrıştırma gereklidir çünkü piller ve elektronik cihazlar hem değerli kaynaklar barındırır hem de insanlara ve çevreye zararlı maddeler içerirler.

Uygun pilleri ve elektronik cihazları geri dönüştürerek, toplayarak ve yeniden kullanarak çevrenin ve insan sağlığının korunmasına katkıda bulunmuş olursunuz.

Nota: Protecció mediambiental i eliminació

Els consumidors tenen l'obligació legal d'eliminar correctament els dispositius electrònics, bombetes i bateries al final de la seva vida útil.

Es poden tornar gratuïtament als punts locals de recollida o al distribuïdor del producte.

L'eliminació de les dades personals és responsabilitat del consumidor.

Les bombetes i bateries s'han de treure de manera segura i no s'han de deixar instal·lades permanentment; s'han d'eliminar de forma separada.

L'eliminació legal es regeix per la legislació autonòmica.

El símbol d'una paperera amb una creu indica que els dispositius electrònics i les bateries mai s'han de llençar als residus domèstics quan acaben la seva vida útil.

Els símbols dibuixats a sota de la paperera indiquen la possible presència de determinades substàncies (plom = Pb, mercuri = Hg, cadmi = Cd).

Aquesta separació és necessària perquè les bateries i els dispositius electrònics contenen recursos valuosos però també substàncies perjudicials pels humans i el medi ambient.

Gràcies al vostre reciclatge, recollida i reutilització de les bateries i els dispositius electrònics adequats, col·laboreu a conservar i protegir el medi ambient i la salut humana.

