

Art.Nr.
5903306901
AusgabeNr.
5903306901_0004
Rev.Nr.
08/07/2025



Made in P.R.C.

BTS900

DE	Band- und Tellerschleifer Originalbetriebsanleitung	7
GB	Belt and disc sander Translation of original instruction manual	22
FR	Ponceuse à bande et à disque Traduction des instructions d'origine	34
IT	Levigatrice a nastro e a disco La traduzione dal manuale di istruzioni originale	47
NL	Band- en schijfschuurmachine Vertaling van de originele gebruikshandleiding	60
ES	Rectificadora de cinta y de disco Traducción del manual de instrucciones original	73
PT	Retificadora de fita e disco Tradução do manual de operação original	86
CZ	Pásová a taliřová bruska Překlad originálního návodu k obsluze	99
SK	Pásová a tanierová brúska Překlad originálního návodu na obsluhu	111
HU	Szalag- és tányéros csiszológép Eredeti használati utasítás fordítása	123
PL	Szlifierka taśmowa i tarczowa Tłumaczenie oryginalnej instrukcji obsługi	136
HR	Tračna i tanjurasta brusilica Prijevod originalnog priručnika za uporabu	149
SI	Tračni in krožnični brusilnik Prevod originalnih navodil za uporabo	161

EE	lint- ja taldriklihvija Originaalkäitusejuhendi tõlge	173
LT	Juostinis ir diskinis šlifukoilis Originalios naudojimo instrukcijos vertimas	185
LV	Lentes un diska slīpmašīna Originālās lietošanas instrukcijas tulkojums	197
SE	Band- och tallriksslipmaskin Översättning av original-bruksanvisning	209
FI	Nauha- ja lautashiomakone Käännös alkuperäisestä käyttöohjeesta	221
DK	Bånd- og skiveslibemaskine Oversættelse fra den oprindelige betjeningsvejledning	233
NO	Bånd- og eksentersliper Oversettelse av den originale brukerveiledningen	245
BG	Лентова и дискова шлайф машина Превод на оригиналното ръководство за експлоатация	257
GR	Λεπιαντήρας ταινίας και δίσκου Μετάφραση του πρωτοτύπου των οδηγιών χρήσης	271
RO	Şlefuitor cu bandă și disc Traducere din manualul de exploatare original	285
RS	Brusilica sa trakom i diskom Prevod originalnog uputstva za upotrebu	297
TR	Kayışlı ve diskli taşlayıcı Orjinal kullanım talimatı çevirisi	309

Nachdrucke, auch auszugsweise, bedürfen der Genehmigung.
Technische Änderungen vorbehalten. Abbildungen beispielhaft!

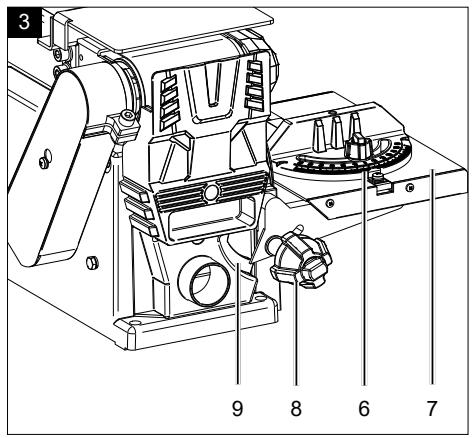
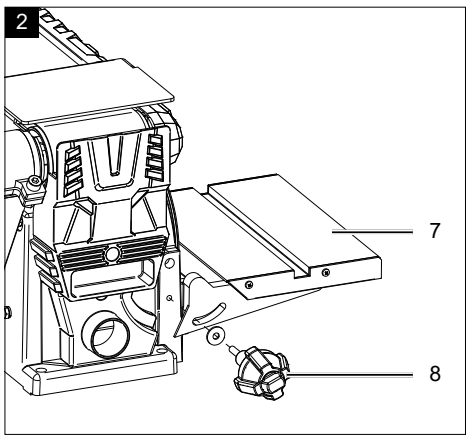
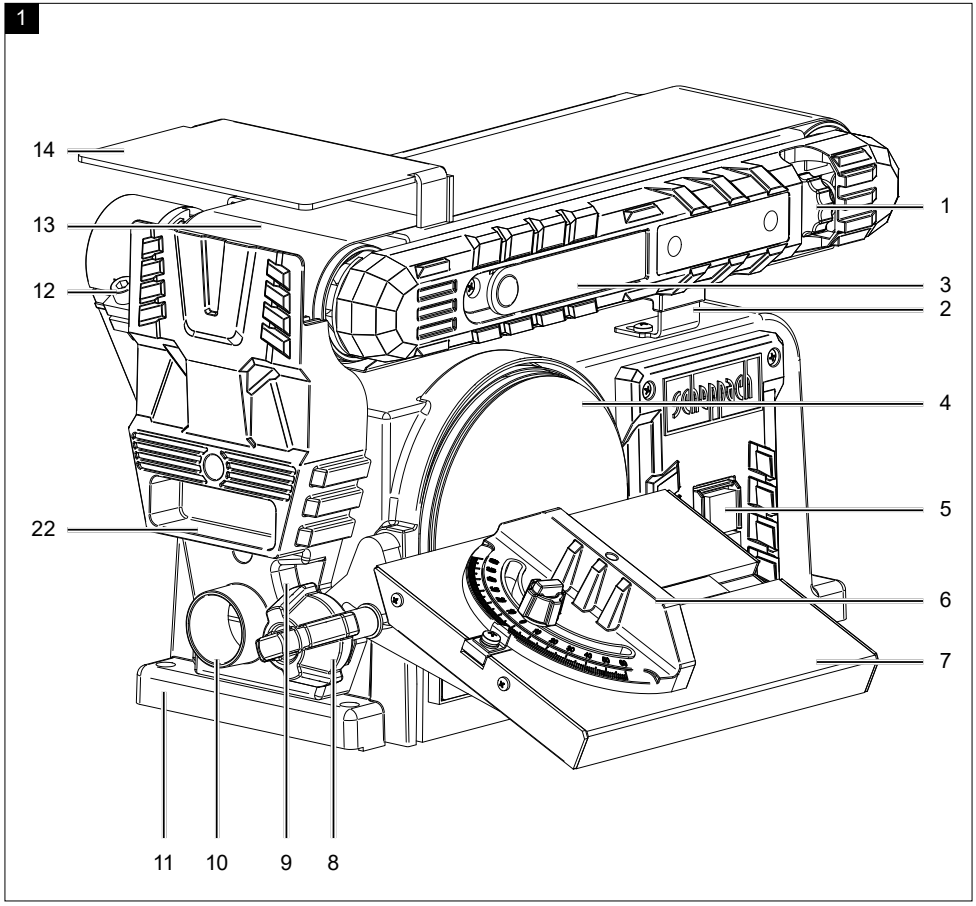

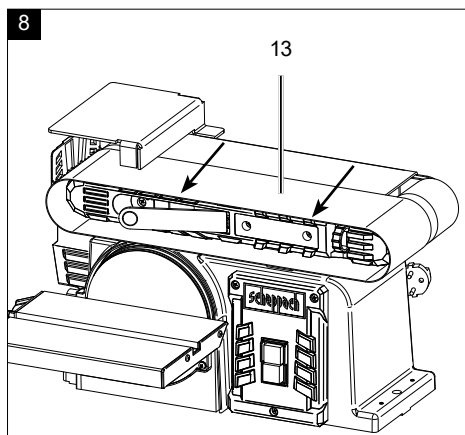
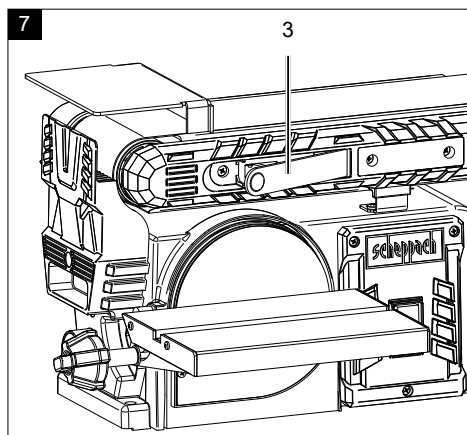
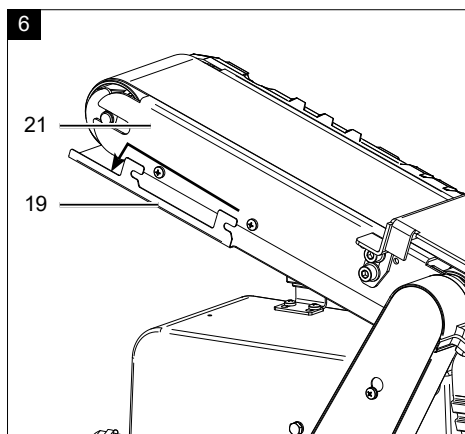
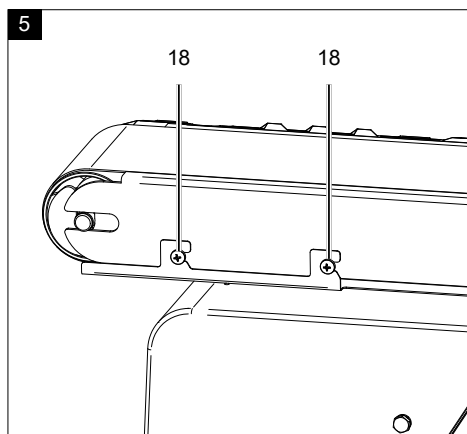
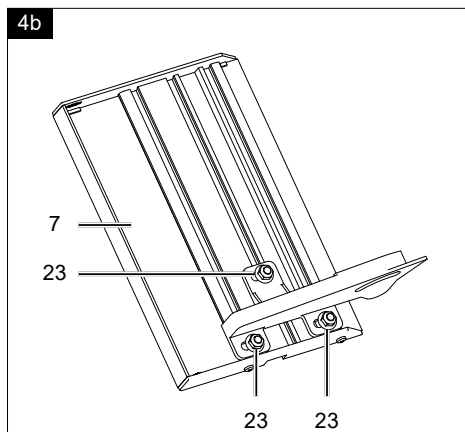
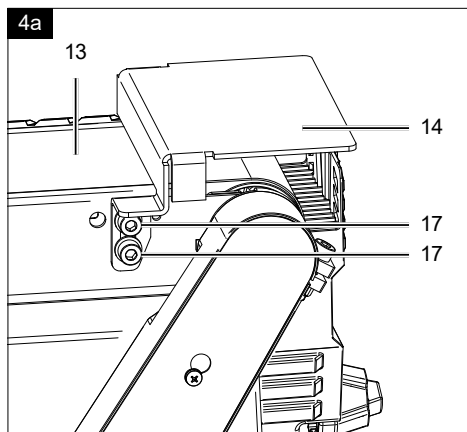

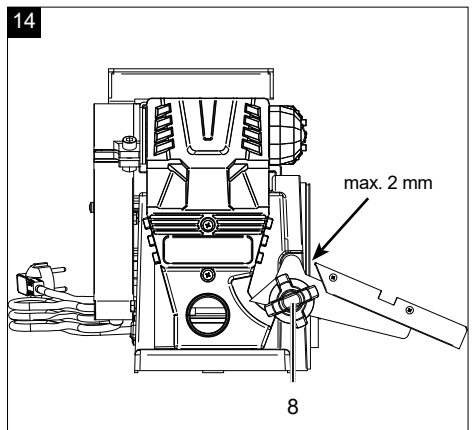
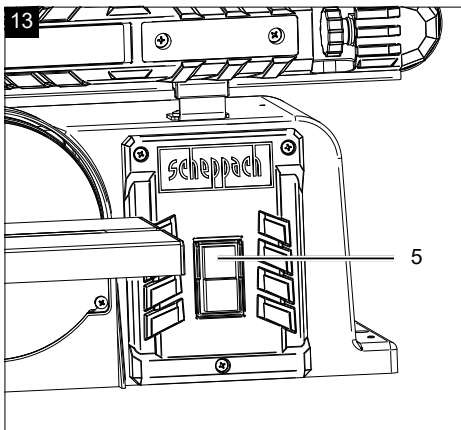
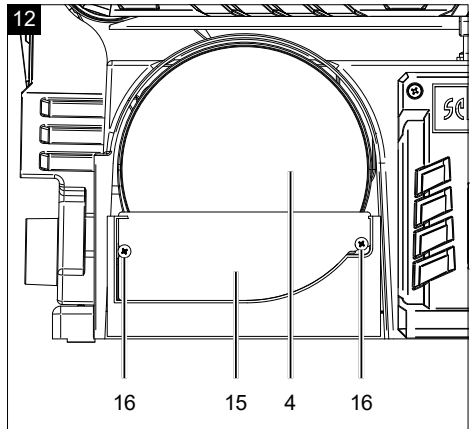
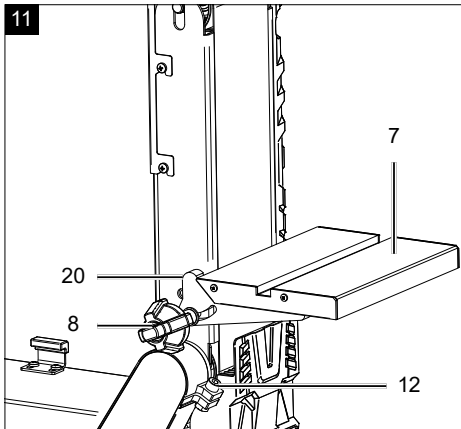
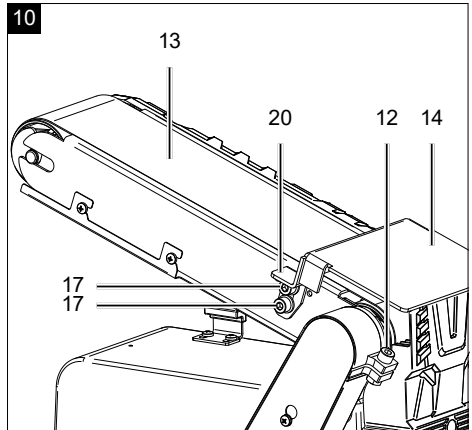
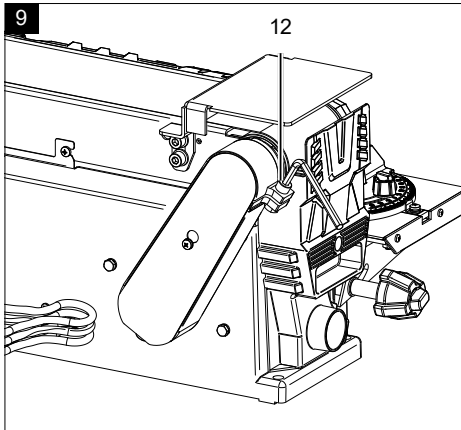

15a

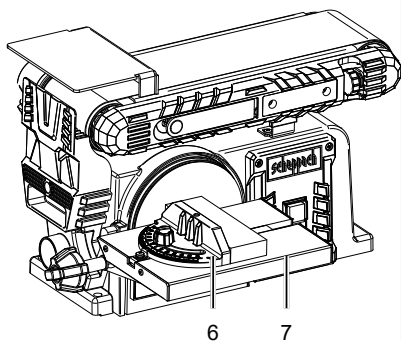

15b

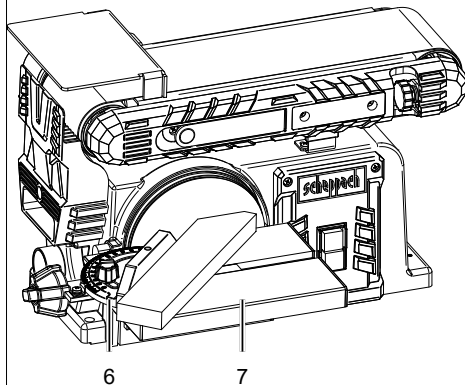

16

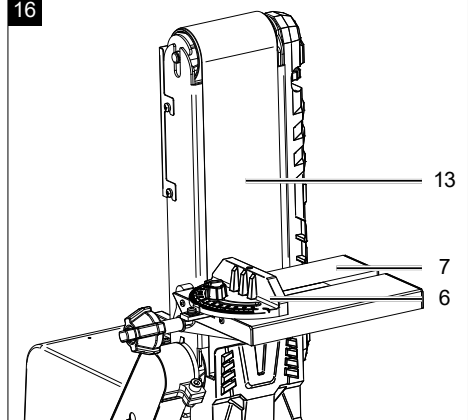

17

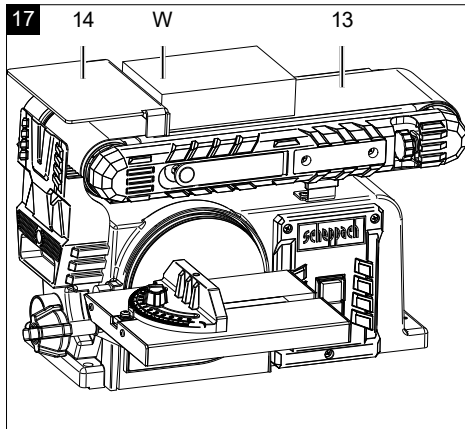

18

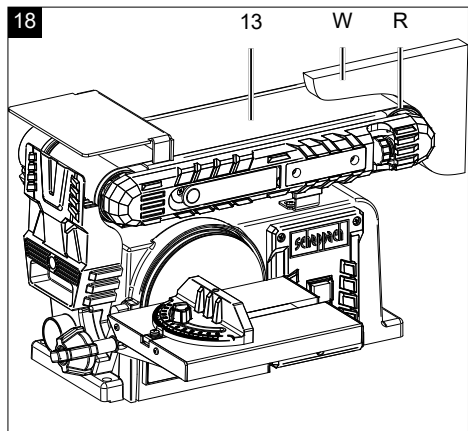

19

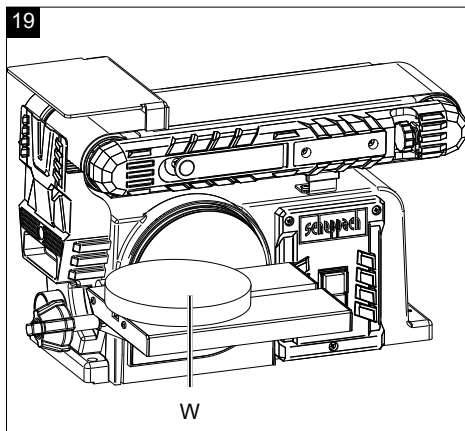

Erklärung der Symbole auf dem Gerät

Die Verwendung von Symbolen in diesem Handbuch soll Ihre Aufmerksamkeit auf mögliche Risiken lenken. Die Sicherheitssymbole und Erklärungen, die diese begleiten, müssen genau verstanden werden. Die Warnungen selbst beseitigen keine Risiken und können korrekte Maßnahmen zum Verhüten von Unfällen nicht ersetzen.

	Warnung - Zur Verringerung des Verletzungsrisikos Bedienungsanleitung lesen.
	Tragen Sie einen Gehörschutz.
	Tragen Sie bei Staubentwicklung einen Atemschutz!
	Tragen Sie eine Schutzbrille.
	WARNUNG! Verletzungsgefahr! Nicht in die laufende Schleifscheibe greifen!
	Laufrichtung des Schleifbands
	Laufrichtung der Schleifscheibe
	Das Produkt entspricht den geltenden europäischen Richtlinien.
Achtung!	In dieser Bedienungsanweisung haben wir Stellen, die Ihre Sicherheit betreffen, mit diesem Zeichen versehen.
	Das Produkt entspricht den geltenden serbischen Richtlinien.

Inhaltsverzeichnis:**Seite:**

1.	Einleitung	9
2.	Gerätebeschreibung (Abb. 1-19)	9
3.	Lieferumfang	9
4.	Bestimmungsgemäße Verwendung	9
5.	Allgemeine Sicherheitshinweise	10
6.	Restrisiken	13
7.	Technische Daten	13
8.	Auspacken	14
9.	Aufbau	14
10.	In Betrieb nehmen	15
11.	Arbeitshinweise	16
12.	Elektrischer Anschluss	17
13.	Reinigung	17
14.	Lagerung	17
15.	Transport	17
16.	Wartung	18
17.	Entsorgung und Wiederverwertung	18
18.	Störungsabhilfe	19
19.	Konformitätserklärung	324

1. Einleitung

Hersteller:

Scheppach GmbH
Günzburger Straße 69
D-89335 Ichenhausen

Verehrter Kunde

Wir wünschen Ihnen viel Freude und Erfolg beim Arbeiten mit Ihrem neuen Gerät.

Hinweis:

Der Hersteller dieses Gerätes haftet nach dem geltenden Produkthaftungsgesetz nicht für Schäden, die an diesem Gerät oder durch dieses Gerät entstehen bei:

- unsachgemäßer Behandlung
- Nichtbeachtung der Bedienungsanleitung
- Reparaturen durch Dritte, nicht autorisierte Fachkräfte
- Einbau und Austausch von nicht originalen Ersatzteilen
- nicht bestimmungsgemäßer Verwendung
- Ausfällen der elektrischen Anlage bei Nichtbeachtung der elektrischen Vorschriften und VDE-Bestimmungen 0100, DIN 57113 / VDE 0113

Beachten Sie:

Lesen Sie vor der Montage und vor Inbetriebnahme den gesamten Text der Bedienungsanleitung durch.

Diese Bedienungsanleitung soll es Ihnen erleichtern, Ihr Gerät kennenzulernen und dessen bestimmungsgemäßen Einsatzmöglichkeiten zu nutzen.

Die Bedienungsanleitung enthält wichtige Hinweise, wie Sie mit dem Gerät sicher, fachgerecht und wirtschaftlich arbeiten, und wie Sie Gefahren vermeiden, Reparaturkosten sparen, Ausfallzeiten verringern und die Zuverlässigkeit und Lebensdauer des Gerätes erhöhen.

Zusätzlich zu den Sicherheitsbestimmungen dieser Bedienungsanleitung müssen Sie unbedingt die für den Betrieb des Gerätes geltenden Vorschriften Ihres Landes beachten.

Bewahren Sie die Bedienungsanleitung, in einer Plastikhülle geschützt vor Schmutz und Feuchtigkeit, bei dem Gerät auf. Sie muss von jeder Bedienungsperson vor Aufnahme der Arbeit gelesen und sorgfältig beachtet werden.

An dem Gerät dürfen nur Personen arbeiten, die im Gebrauch des Gerätes unterwiesen und über die damit verbundenen Gefahren unterrichtet sind.

Das geforderte Mindestalter ist einzuhalten.

Neben den in dieser Bedienungsanleitung enthaltenen Sicherheitshinweisen und den besonderen Vorschriften Ihres Landes sind die für den Betrieb von baugleichen Maschinen allgemein anerkannten technischen Regeln zu beachten.

Wir übernehmen keine Haftung für Unfälle oder Schäden, die durch Nichtbeachten dieser Anleitung und den Sicherheitshinweisen entstehen.

2. Gerätebeschreibung (Abb. 1-19)

1. Rändelschraube für Schleifbandeinstellung
2. Stützfuß
3. Schleifbandspanner
4. Schleifteller
5. Ein-/Ausschalter
6. Queranschlag
7. Schleiftisch
8. Feststellschraube für Schleiftisch
9. Winkelskala
10. Absaugstutzen
11. Grundplatte
12. Innensechskantschraube
13. Schleifband
14. Anschlagschiene
15. Unterer Scheibenschutz
16. Schraube für unteren Scheibenschutz
17. Innensechskantschraube
18. Schraube für Schleifbandschutz
19. Schleifbandschutz
20. Halterohr
21. Schleifbandhalter
22. Transportgriff
23. Sechskantmuttern

3. Lieferumfang

- 1 Band- und Teller-Schleifmaschine
- 1 Queranschlag
- 1 Schleiftisch
- 3 Schleifbänder P80 / P120 / P240
- 3 Schleifscheiben P80 / P120 / P240
- 1 Innensechskantschlüssel
- 1 Bedienungsanleitung

4. Bestimmungsgemäße Verwendung

Die Band- und Teller-Schleifmaschine dient zum Schleifen von Hölzern aller Art, entsprechend der Maschinenengröße.

Die Maschine darf nur nach ihrer Bestimmung verwendet werden. Jede weitere darüber hinausgehende Verwendung ist nicht bestimmungsgemäß. Für daraus hervorgerufene Schäden oder Verletzungen aller Art haftet der Benutzer/Bediener und nicht der Hersteller. Bestandteil der bestimmungsgemäßen Verwendung ist auch die Beachtung der Sicherheitshinweise, sowie die Montageanleitung und Betriebshinweise in der Bedienungsanleitung.

Personen, welche die Maschine bedienen und warten, müssen mit dieser vertraut und über mögliche Gefahren unterrichtet sein.

Darüber hinaus sind die geltenden Unfallverhütungsvorschriften genauestens einzuhalten.

Sonstige allgemeine Regeln in arbeitsmedizinischen und sicherheitstechnischen Bereichen sind zu beachten.

Veränderungen an der Maschine schließen eine Haftung des Herstellers und daraus entstehende Schäden gänzlich aus.

Die Maschine darf nur mit Originalteilen und Originalzubehör des Herstellers betrieben werden.

Die Sicherheits-, Arbeits- und Wartungsvorschriften des Herstellers sowie die in den Technischen Daten angegebenen Abmessungen müssen eingehalten werden.

Bitte beachten Sie, dass unsere Geräte bestimmungsgemäß nicht für den gewerblichen, handwerklichen oder industriellen Einsatz konstruiert wurden. Wir übernehmen keine Gewährleistung, wenn das Gerät in Gewerbe-, Handwerks- oder Industriebetrieben sowie bei gleichzusetzenden Tätigkeiten eingesetzt wird.

Das Gerät ist zum Gebrauch durch Erwachsene bestimmt. Jugendliche über 16 Jahre dürfen das Gerät nur unter Aufsicht benutzen. Der Hersteller haftet nicht für Schäden, die durch bestimmungswidrigen Gebrauch oder falsche Bedienung verursacht wurden.

5. Allgemeine Sicherheitshinweise

Allgemeine Sicherheitshinweise für Elektrowerkzeuge

⚠ WARNUNG! Lesen Sie alle Sicherheitshinweise, Anweisungen, Bebilderungen und technische Daten, mit denen dieses Elektrowerkzeug versehen ist. Versäumnisse bei der Einhaltung der nachfolgenden Anweisungen können elektrischen Schlag, Brand und/oder schwere Verletzungen verursachen!

Bewahren Sie alle Sicherheitshinweise und Anweisungen für die Zukunft auf.

Der in den Sicherheitshinweisen verwendete Begriff "Elektrowerkzeug" bezieht sich auf netzbetriebene Elektrowerkzeuge (mit Netzleitung) und auf akkubetriebene Elektrowerkzeuge (ohne Netzleitung).

1. Arbeitsplatzsicherheit

- a) **Halten Sie Ihren Arbeitsbereich sauber und gut beleuchtet.** Unordnung oder unbeleuchtete Arbeitsbereiche können zu Unfällen führen.
- b) **Arbeiten Sie mit dem Elektrowerkzeug nicht in explosionsgefährdeter Umgebung, in der sich brennbare Flüssigkeiten, Gase oder Stäube befinden.** Elektrowerkzeuge erzeugen Funken, die den Staub oder die Dämpfe entzünden können.
- c) **Halten Sie Kinder und andere Personen während der Benutzung des Elektrowerkzeugs fern.** Bei Ablenkung können Sie die Kontrolle über das Elektrowerkzeug verlieren.

2. Elektrische Sicherheit

- a) **Der Anschlussstecker des Elektrowerkzeuges muss in die Steckdose passen. Der Stecker darf in keiner Weise verändert werden. Verwenden Sie keine Adapterstecker gemeinsam mit schutzgeerdeten Elektrowerkzeugen.** Unveränderte Stecker und passende Steckdosen verringern das Risiko eines elektrischen Schlages.
- b) **Vermeiden Sie Körperkontakt mit geerdeten Oberflächen wie von Rohren, Heizungen, Herden und Kühlschränken.** Es besteht ein erhöhtes Risiko durch elektrischen Schlag, wenn Ihr Körper geerdet ist.
- c) **Halten Sie Elektrowerkzeuge von Regen oder Nässe fern.** Das Eindringen von Wasser in ein Elektrowerkzeug erhöht das Risiko eines elektrischen Schlages.
- d) **Zweckentfremden Sie die Anschlussleitung nicht, um das Elektrowerkzeug zu tragen, aufzuhängen oder um den Stecker aus der Steckdose zu ziehen. Halten Sie die Anschlussleitung fern von Hitze, Öl, scharfen Kanten oder sich bewegendem Teilen.** Beschädigte oder verdickte Anschlussleitungen erhöhen das Risiko eines elektrischen Schlages.

- e) **Wenn Sie mit einem Elektrowerkzeug im Freien arbeiten, verwenden Sie nur Verlängerungsleitungen, die auch für den Außenbereich geeignet sind.** Die Anwendung einer für den Außenbereich geeigneten Verlängerungsleitung verringert das Risiko eines elektrischen Schlages.
- f) **Wenn der Betrieb des Elektrowerkzeugs in feuchter Umgebung nicht vermeidbar ist, verwenden Sie einen Fehlerstromschutzschalter.** Der Einsatz eines Fehlerstromschutzschalters vermindert das Risiko eines elektrischen Schlages.

3. Sicherheit von Personen

- a) **Seien Sie aufmerksam, achten Sie darauf, was Sie tun, und gehen Sie mit Vernunft an die Arbeit mit einem Elektrowerkzeug. Benutzen Sie kein Elektrowerkzeug, wenn Sie müde sind oder unter dem Einfluss von Drogen, Alkohol oder Medikamenten stehen.** Ein Moment der Unachtsamkeit beim Gebrauch des Elektrowerkzeugs kann zu ernsthaften Verletzungen führen.
- b) **Tragen Sie persönliche Schutzausrüstung und immer eine Schutzbrille.** Das Tragen persönlicher Schutzausrüstung, wie Staubmaske, rutschfeste Sicherheitsschuhe, Schutzhelm oder Gehörschutz, je nach Art und Einsatz des Elektrowerkzeugs, verringert das Risiko von Verletzungen.
- c) **Vermeiden Sie eine unbeabsichtigte Inbetriebnahme. Vergewissern Sie sich, dass das Elektrowerkzeug ausgeschaltet ist, bevor Sie es an die Stromversorgung und/oder den Akku anschließen, es aufnehmen oder tragen.** Wenn Sie beim Tragen des Elektrowerkzeugs den Finger am Schalter haben oder das Elektrowerkzeug eingeschaltet an die Stromversorgung anschließen, kann dies zu Unfällen führen.
- d) **Entfernen Sie Einstellwerkzeuge oder Schraubenschlüssel, bevor Sie das Elektrowerkzeug einschalten.** Ein Werkzeug oder Schlüssel, der sich in einem drehenden Teil des Elektrowerkzeugs befindet, kann zu Verletzungen führen.
- e) **Vermeiden Sie eine abnormale Körperhaltung. Sorgen Sie für einen sicheren Stand und halten Sie jederzeit das Gleichgewicht.** Dadurch können Sie das Elektrowerkzeug in unerwarteten Situationen besser kontrollieren.
- f) **Tragen Sie geeignete Kleidung. Tragen Sie keine weite Kleidung oder Schmuck. Halten Sie Haare und Kleidung fern von sich bewegenden Teilen.**

Lockere Kleidung, Schmuck oder lange Haare können von sich bewegenden Teilen erfasst werden.

- g) **Wenn Staubabsaug- und -auffangeinrichtungen montiert werden können, sind diese anzuschließen und richtig zu verwenden.** Verwendung einer Staubabsaugung kann Gefährdungen durch Staub verringern.
- h) **Wiegen Sie sich nicht in falscher Sicherheit und setzen Sie sich nicht über die Sicherheitsregeln für Elektrowerkzeuge hinweg, auch wenn Sie nach vielfachem Gebrauch mit dem Elektrowerkzeug vertraut sind.** Achtloses Handeln kann binnen Sekundenbruchteilen zu schweren Verletzungen führen.

4. Verwendung und Behandlung des Elektrowerkzeuges

- a) **Überlasten Sie das Elektrowerkzeug nicht. Verwenden Sie für Ihre Arbeit das dafür bestimmte Elektrowerkzeug.** Mit dem passenden Elektrowerkzeug arbeiten Sie besser und sicherer im angegebenen Leistungsbereich.
- b) **Benutzen Sie kein Elektrowerkzeug, dessen Schalter defekt ist.** Ein Elektrowerkzeug, das sich nicht mehr ein- oder ausschalten lässt, ist gefährlich und muss repariert werden.
- c) **Ziehen Sie den Stecker aus der Steckdose und/oder entfernen Sie einen abnehmbaren Akku, bevor Sie Geräteeinstellungen vornehmen, Einsatzwerkzeugteile wechseln oder das Elektrowerkzeug weglegen.** Diese Vorsichtsmaßnahme verhindert den unbeabsichtigten Start des Elektrowerkzeugs.
- d) **Bewahren Sie unbenutzte Elektrowerkzeuge außerhalb der Reichweite von Kindern auf. Lassen Sie keine Personen das Elektrowerkzeug benutzen, die mit diesem nicht vertraut sind oder diese Anweisungen nicht gelesen haben.** Elektrowerkzeuge sind gefährlich, wenn sie von unerfahrenen Personen benutzt werden.
- e) **Pflegen Sie Elektrowerkzeuge und Einsatzwerkzeug mit Sorgfalt. Kontrollieren Sie, ob bewegliche Teile einwandfrei funktionieren und nicht klemmen, ob Teile gebrochen oder so beschädigt sind, dass die Funktion des Elektrowerkzeugs beeinträchtigt ist. Lassen Sie beschädigte Teile vor dem Einsatz des Elektrowerkzeuges reparieren.**

Viele Unfälle haben ihre Ursache in schlecht gewarteten Elektrowerkzeugen.

- f) **Halten Sie Schneidwerkzeuge scharf und sauber.** Sorgfältig gepflegte Schneidwerkzeuge mit scharfen Schneidkanten verkleben sich weniger und sind leichter zu führen.
- g) **Verwenden Sie Elektrowerkzeug, Zubehör, Einsatzwerkzeuge usw. entsprechend diesen Anweisungen. Berücksichtigen Sie dabei die Arbeitsbedingungen und die auszuführende Tätigkeit.** Der Gebrauch von Elektrowerkzeugen für andere als die vorgesehenen Anwendungen kann zu gefährlichen Situationen führen.
- h) **Halten Sie Griffe und Griffflächen trocken, sauber und frei von Öl und Fett.** Rutschige Griffe und Griffflächen erlauben keine sichere Bedienung und Kontrolle des Elektrowerkzeugs in vorhergesehenen Situationen.

5. Service

- a) **Lassen Sie Ihr Elektrowerkzeug nur von qualifiziertem Fachpersonal und nur mit Original-Ersatzteilen reparieren.** Damit wird sichergestellt, dass die Sicherheit des Elektrowerkzeugs erhalten bleibt.

⚠ **WARNUNG!**

Dieses Elektrowerkzeug erzeugt während des Betriebs ein elektromagnetisches Feld. Dieses Feld kann unter bestimmten Umständen aktive oder passive medizinische Implantate beeinträchtigen. Um die Gefahr von ernsthaften oder tödlichen Verletzungen zu verringern, empfehlen wir Personen mit medizinischen Implantaten ihren Arzt und den Hersteller vom medizinischen Implantat zu konsultieren, bevor das Elektrowerkzeug bedient wird.

Zusätzliche Sicherheitshinweise für die Band- und Teller-Schleifmaschine

⚠ **WARNUNG!**

Verwenden Sie Ihre Maschine nicht, bevor diese nicht vollständig entsprechend den Anleitungen zusammengebaut und installiert ist.

- Lesen Sie die komplette Bedienungsanleitung, bevor Sie das Gerät benutzen.
- Achtung: Diese Maschine ist nur für das Schleifen von Holz oder holzähnlichem Material entwickelt worden.

Das Schleifen von anderen Materialien kann zu Feuer, Verletzungen oder Beschädigungen des Produktes führen.

- Verwenden Sie immer Schutzbrillen.
- Diese Maschine ist nur für Innenarbeiten zu verwenden.
- Wichtig: Montieren und verwenden Sie die Maschine nur auf einer horizontalen Fläche. Die Montage an nicht horizontaler Fläche kann zu einer Beschädigung des Motors führen.
- Falls eine Tendenz besteht, dass die Maschine während des Betriebes, insbesondere beim Schleifen von langen oder schweren Werkstücken überkippen oder wandern könnte, muss die Maschine gut mit einer tragenden Oberfläche verbunden werden.
- Überzeugen Sie sich, dass das Schleifband in die richtige Richtung läuft. Beachten Sie dazu die Pfeile auf der Rückseite des Bandes.
- Überzeugen Sie sich, dass das Schleifband richtig geführt wird, sodass dieses nicht von den Antriebs-scheiben abrollen kann.
- Überzeugen Sie sich, dass das Schleifband nicht verwickelt oder locker ist.
- Halten Sie das Werkstück fest, wenn Sie es schleifen.
- Verwenden Sie immer den Anschlag, wenn Sie die Band-Schleifmaschine in horizontaler Position verwenden.
- Halten Sie immer das Werkstück fest an den Tisch, wenn Sie die Teller-Schleifmaschine verwenden.
- Halten Sie immer das Werkstück an die nach unten laufende Seite der Schleifscheibe, sodass das Werkstück gut am Tisch aufliegt. Wenn Sie die nach oben laufende Seite der Schleifscheibe verwenden, könnte das Werkstück weggeschleudert werden und dadurch Personen gefährden.
- Halten Sie immer einen Mindestabstand von etwa 2 mm oder weniger zwischen dem Tisch oder Anschlag und dem Schleifband oder Schleifscheibe ein.
- Tragen Sie keine Handschuhe und halten Sie das Werkstück nicht mit einem Lappen, wenn Sie das Werkstück schleifen.
- Schleifen Sie mit der Korngröße des Holzes.
- Schleifen Sie niemals Werkstücke, die zu klein für eine sichere Bedienung sind.
- Vermeiden Sie ungeschickte Handbewegungen, bei der Sie plötzlich in das Schleifband oder Schleifscheibe abgleiten könnten.
- Wenn Sie große Werkstücke bearbeiten, sollten Sie eine zusätzliche Unterstützung in Tischhöhe verwenden.
- Schleifen Sie niemals ein ungestütztes Werkstück.

Unterstützen Sie das Werkstück mit dem Tisch oder dem Anschlag, mit Ausnahme von gekrümmten Werkstücken an der Außenseite der Schleifscheibe.

- Entfernen Sie immer Abfallstücke und andere Stücke vom Tisch, Anschlag oder Schleifband, bevor Sie die Maschine einschalten.
- Planen oder montieren Sie nichts auf dem Tisch, wenn die Schleifmaschine in Betrieb ist.
- Schalten Sie die Maschine ab und ziehen Sie den Stecker aus der Steckdose, wenn Sie Zubehör installieren oder entfernen.
- Verlassen Sie den Arbeitsbereich des Werkzeuges niemals, wenn das Werkzeug eingeschaltet ist oder das Werkzeug noch nicht vollständig zum Stillstand gekommen ist.
- Legen Sie das Werkstück stets auf dem Schleiftisch auf bzw. legen Sie dieses am Schleifanschlag fest an. Gekrümmte Werkzeuge beim Schleifen am Schleifteller sicher auf den Tisch auflegen.
- Sorgen Sie immer für Standsicherheit und Sicherung des Band- und Tellerschleifers (z. B. Befestigung an einer Werkbank).
- Überprüfen Sie vor jedem Gebrauch die Schleifscheibe und das Schleifband auf Beschädigungen.
- Ersetzen Sie abgenutzte oder beschädigte Schleifscheiben und Schleifbänder umgehend.
- Verwenden Sie die Schutzhaube und die Werkstückauflage immer wie für die Einsatzwerkzeuge gefordert.
- Verwenden Sie das Elektrowerkzeug immer mit Einsatzwerkzeugen auf beiden Spindeln, um das Risiko der Berührung der rotierenden Spindel zu begrenzen.

6. Restrisiken

Die Maschine ist nach dem Stand der Technik und den anerkannten sicherheitstechnischen Regeln gebaut. Dennoch können beim Arbeiten einzelne Restrisiken auftreten.

- Verletzungsgefahr für Finger und Hände durch die rotierende Schleifscheibe bei unsachgemäßer Führung oder Auflage des zu schleifenden Werkzeugs.
- Verletzungsgefahr durch wegschleudernde Werkzeuge bei unsachgemäßer Halterung oder Führung.
- Gefährdung der Gesundheit durch Strom bei Verwendung nicht ordnungsgemäßer Elektro-Anschlussleitungen.
- Des Weiteren können trotz aller getroffener Vorkehrungen nicht offensichtliche Restrisiken bestehen.
- Restrisiken können minimiert werden, wenn die „Sicherheitshinweise“ und die „Bestimmungsgemäße Verwendung“, sowie die Bedienungsanleitung insgesamt beachtet werden.

- Vermeiden Sie zufällige Inbetriebsetzungen der Maschine: beim Einführen des Steckers in die Steckdose darf die Betriebstaste nicht gedrückt werden. Verwenden Sie das Einsatzwerkzeug, das in dieser Bedienungsanleitung empfohlen wird. So erreichen Sie, dass Ihre Maschine optimale Leistungen erbringt.
- Halten Sie Ihre Hände vom Arbeitsbereich fern, wenn die Maschine in Betrieb ist.

7. Technische Daten

Motor	230 - 240 V~ / 50 Hz
Aufnahmeleistung	370 W
Baumaße L x B x H	460 x 360 x 280 mm
Ø Scheibe	150 mm
Umdrehungen der Scheibe	2980 min ⁻¹
Schleifband Abmessungen	915 x 100 mm
Schleifband Geschwindigkeit	7,5 m/s
Schrägstellung	0° - 90°
Tisch Abmessungen	225 x 160 mm
Schrägstellung Tisch	0° - 45°
Gewicht	ca. 11,5 kg

Technische Änderungen vorbehalten!

Geräusch und Vibration

⚠ Warnung: Lärm kann gravierende Auswirkungen auf Ihre Gesundheit haben. Übersteigt der Maschinenlärm 85 dB, tragen Sie bitte einen geeigneten Gehörschutz.

Geräuschkennwerte

Schalleitungspegel L_{WA}	94 dB
Schalldruckpegel L_{pA}	81 dB
Unsicherheit $K_{WA/pA}$	3 dB

Der angegebene Schwingungsgesamtwert und der angegebene Geräuschemissionswert sind nach einem genormten Prüfverfahren gemessen worden und können zum Vergleich eines Elektrowerkzeugs mit einem anderen verwendet werden.

Der angegebene Schwingungsgesamtwert und der angegebene Geräuschemissionswert können auch zu einer vorläufigen Einschätzung der Belastung verwendet werden.

Hinweis:

- Die Schwingungs- und Geräuschemissionen können während der tatsächlichen Benutzung des Elektrowerkzeugs von den Angabewerten abweichen, abhängig von der Art und Weise, in der das Elektrowerkzeug verwendet wird, insbesondere, welche Art von Werkstück bearbeitet wird.
- Es ist notwendig, Sicherheitsmaßnahmen zum Schutz des Bedieners festzulegen, die auf einer Abschätzung der Schwingungsbelastung während der tatsächlichen Benutzungsbedingungen beruhen (hierbei sind alle Anteile des Betriebszyklus zu berücksichtigen, beispielsweise Zeiten, in denen das Elektrowerkzeug abgeschaltet ist, und solche, in denen es zwar eingeschaltet ist, aber ohne Belastung läuft).

8. Auspacken

- Öffnen Sie die Verpackung und nehmen Sie das Gerät vorsichtig heraus.
- Entfernen Sie das Verpackungsmaterial sowie Verpackungs- und Transportsicherungen (falls vorhanden).
- Überprüfen Sie, ob der Lieferumfang vollständig ist.
- Kontrollieren Sie das Gerät und die Zubehörteile auf Transportschäden. Bei Beanstandungen muss sofort der Zubringer verständigt werden. Spätere Reklamationen werden nicht anerkannt.
- Bewahren Sie die Verpackung nach Möglichkeit bis zum Ablauf der Garantiezeit auf.
- Machen Sie sich vor dem Einsatz anhand der Bedienungsanleitung mit dem Gerät vertraut.
- Verwenden Sie bei Zubehör sowie Verschleiß- und Ersatzteilen nur Originalteile. Ersatzteile erhalten Sie bei Ihrem Fachhändler.
- Geben Sie bei Bestellungen unsere Artikelnummern sowie Typ und Baujahr des Gerätes an.

⚠ WARNUNG!

Gerät und Verpackungsmaterial sind kein Kinderspielzeug! Kinder dürfen nicht mit Kunststoffbeuteln, Folien und Kleinteilen spielen! Es besteht Verschluckungs- und Erstickungsgefahr!

9. Aufbau

WARNUNG

Ziehen Sie immer den Netzstecker, bevor Sie Einstellungen am Gerät vornehmen.

- Vor Inbetriebnahme müssen alle Abdeckungen und Sicherheitsvorrichtungen ordnungsgemäß montiert sein.
- Schleifband (13) und Schleifteller (4) müssen frei laufen können.
- Bei bereits bearbeitetem Holz auf Fremdkörper wie z. B. Nägel oder Schrauben usw. achten.
- Bevor Sie den Ein-/Ausschalter (5) betätigen, vergewissern Sie sich, ob das Schleifpapier richtig montiert ist und bewegliche Teile leichtgängig sind.

9.1 Montage (Abb. 1–4b)

- Schleiftisch (7) montieren und mit der Feststellschraube (8) sichern (Abb. 2, 3). Der Schleiftisch (7) kann mittels der Winkelskala (9) und der Feststellschraube (8) stufenlos von 0 ° bis 45 ° verstellt werden. Der verstellbare Queranschlag (6) gewährleistet eine sichere Werkstückführung. Achtung! Schleifteller (4) muss frei laufen können. Der Abstand zwischen Schleiftisch (7) und Schleifteller (4) sollte 2 mm betragen.
- Anschlagsschiene (14) aufsetzen und mit den Innensechskantschrauben (17) befestigen (Abb. 4a). Achtung! Schleifband (13) muss frei laufen können.
- Um das Spaltmaß zwischen dem Schleiftisch (7) und dem Schleifteller (4) einzustellen, gehen Sie wie folgt vor (Abb. 4b):
 - Lösen Sie zunächst die drei, unter dem Schleiftisch (7) befindlichen, Sechskantmutter (23). Verwenden Sie hierfür einen Sechskantschlüssel SW10 (nicht im Lieferumfang enthalten).
 - Klemmen Sie nun ein Blech oder Ähnliches mit einer Stärke von 2 mm zwischen den Schleiftisch (7) und den Schleifteller (4).
 - Ziehen Sie die Sechskantmutter (23) wieder an.
 - Entfernen Sie abschließend das Blech.

9.2 Schleifband wechseln (Abb. 5–9)

- Netzstecker ziehen.
- Lösen Sie die Innensechskantschraube (12).
- Lösen Sie die Schrauben (18).
- Nehmen Sie den Schleifbandschutz (19) vom Schleifbandhalter (21) ab. Stellen Sie den Schleifbandhalter (21) dazu etwas schräg.
- Schleifbandspanner (3) nach rechts bewegen, um das Schleifband (13) zu entspannen.
- Schleifband (13) nach vorne abnehmen.
- Das neue Schleifband in umgekehrter Reihenfolge wieder montieren. Achtung! Laufrichtung auf Gehäuse und auf der Innenseite des Schleifbands beachten!

9.3 Schleifband einstellen

- Netzstecker ziehen.
- Schleifband (13) von Hand langsam in Laufrichtung schieben.
- Das Schleifband (13) muss mittig auf der Schleiffläche laufen, ist dies nicht der Fall, so kann dies über die Rändelschraube (1) nachjustiert werden.

9.4 Schleifposition des Schleifbands verstellen (Abb. 9–11)

- Die Innensechskantschraube (12) lockern.
- Schleifband (13) nach oben in die gewünschte Position bewegen.
- Innensechskantschraube (12) wieder festziehen, um diese Position zu fixieren.
- Zur Werkstückauflage kann in dieser Position der Schleiftisch (7) eingesetzt werden, hierzu müssen Sie zuerst die beiden Innensechskantschrauben (17) entfernen und danach die Anschlagsschiene (14) entfernen. Der Schleiftisch (7) kann jetzt in das Loch des Halterohrs (20) geschoben und mit der Feststellschraube (8) fixiert werden.

9.5 Schleifpapier auf Schleifteller ersetzen (Abb. 12)

Demontieren Sie den unteren Scheibenschutz (15), indem Sie die 2 Schrauben (16) entfernen. Ziehen Sie das Schleifpapier vom Schleifteller (4) ab und montieren Sie das neue (Kletthaftung). Montieren Sie den unteren Scheibenschutz (15) wieder.

9.6 Einsatz als stationäre Maschine

Für den andauernden Einsatz ist die Montage auf einer Werkbank empfehlenswert.

- Markieren Sie dazu die Bohrlöcher: Platzieren Sie die Schleifmaschine so, wie sie später installiert sein soll. Zeichnen Sie die Lage der zu bohrenden Löcher auf die Werkbank.
- Bohren Sie die Löcher durch die Werkbank.
- Platzieren Sie die Schleifmaschine über den Löchern und führen geeignete Schrauben von oben durch die Löcher der Schleifmaschine und der Werkbank.
- Von unten schrauben Sie nun die Schleifmaschine mit untergelegten Beilagscheiben und passenden Sechskantmuttern fest.

9.7 Einsatz als mobile Maschine

Für den mobilen Einsatz Ihrer Schleifmaschine ist die Montage auf einer geeigneten Grundplatte empfehlenswert. Diese können Sie dann auf die jeweilige Werkbank klemmen.

Die Grundplatte sollte eine Mindeststärke von 19 mm haben und ausreichend größer als die Schleifmaschine sein, damit Sie Platz für die Klemmen finden.

- Markieren Sie die zu bohrenden Löcher auf der Grundplatte.
- Fahren Sie fort wie unter dem Punkt „Einsatz als stationäre Maschine“ in den letzten 3 Schritten beschrieben.

Hinweis:

Achten Sie auf geeignete Länge der Schrauben. Spaxschrauben dürfen nicht überstehen, um den Untergrund nicht zu beschädigen, Sechskantschrauben dagegen müssen überstehen, damit Beilagscheiben und Sechskantmuttern angebracht werden können.

9.8 Anschluss Staubabsaugung

Die Maschine ist mit einem Absaugstutzen (10) ausgestattet.

Schließen Sie eine Staubabsaugung bei der Bearbeitung von stark staubenden Materialien an.

Achtung: Bei Bearbeitung von Metallen darf die Staubabsaugung nicht angeschlossen werden.

10. In Betrieb nehmen

⚠ Achtung!

Vor der Inbetriebnahme das Gerät unbedingt komplett montieren!

10.1 Ein-/Ausschalter (5) (Abb. 13)

- Durch Drücken des grünen Tasters „I“ kann der Schleifer eingeschaltet werden.
- Um den Schleifer wieder auszuschalten, muss der rote Taster „0“ gedrückt werden.

Warnung:

Greifen Sie zum Ein- und Ausschalten der Schleifmaschine niemals über das Gerät zum Schalter! Verletzungsgefahr!

10.2 Schleifen

- Halten Sie das Werkstück während des Schleifens immer gut fest.
- Üben Sie keinen großen Druck aus.
- Das Werkstück sollte beim Schleifen auf dem Schleifband (13) bzw. auf dem Schleifteller (4) hin und her bewegt werden. Dadurch verhindern Sie, dass das Schleifpapier einseitig verschleißt.

Wichtig! Holzstücke sollten immer in Richtung der Holzmaserung geschliffen werden, um ein Abspalten zu verhindern. Achtung! Sollten beim Arbeiten der Schleifteller (4) oder das Schleifband (13) blockieren, entfernen Sie Ihr Werkstück. Warten Sie dann, bis das Gerät erneut seine Höchstdrehzahl erreicht hat bevor Sie weiterarbeiten.

11. Arbeitshinweise

11.1 Schleifen von Fasen und Kanten (Abb. 14)

Der Arbeitstisch kann stufenlos von 0° bis 45° verstellt werden.

- Lösen Sie dazu die Feststellschraube (8).
- Bringen Sie den Arbeitstisch in die gewünschte Neigung. Achtung: Der Arbeitstisch sollte auch geneigt nie weiter als 2 mm vom Schleifteller (4) entfernt sein!
- Ziehen Sie die Feststellschraube (8) wieder fest an.

11.2 Schleifen von Stirnseiten mit einem Queranschlag (Abb. 15a, 15b)

Der mitgelieferte Queranschlag (6) erleichtert präzises Schleifen. Mit dem Queranschlag (6) können zusätzlich zur Neigung des Schleiftisches (7) Schleifwinkel eingestellt werden. Wir empfehlen dessen Verwenden beim Schleifen von (kurzen) Stirnseiten.

Hinweis:

Bewegen Sie das Werkstück immer von links ins Zentrum der Schleifscheibe, niemals darüber hinaus! Verletzungsgefahr durch wegschleuderndes Werkstück!

11.3 Horizontales und vertikales Schleifen (Abb. 9–11, 16)

Ihre Schleifmaschine kann horizontal und vertikal benutzt werden. Der Arbeitstisch ist für beide Verwendungen sinnvoll einsetzbar.

- Die Innensechskantschraube (12) lockern.
- Schleifband (13) nach oben in die gewünschte Position bewegen.
- Innensechskantschraube (12) wieder festziehen, um diese Position zu fixieren.
- Zur Werkstückauflage kann in dieser Position der Schleiftisch (7) eingesetzt werden, hierzu müssen zuerst die beiden Innensechskantschrauben (17) lösen und danach die Anschlagschiene (14) entfernen. Der Schleiftisch (7) kann jetzt in das Loch des Halterohrs (20) geschoben und mit der Feststellschraube (8) fixiert werden.

Hinweis:

Schleifen Sie lange Werkstücke in der vertikalen Position, indem Sie das Werkstück gleichmäßig über das Schleifband (13) bewegen.

11.4 Oberflächenschleifen am Schleifband (Abb. 17)

- Halten Sie das Werkstück (W) fest. Passen Sie auf Ihre Finger auf! Verletzungsgefahr!
- Führen Sie das Werkstück, indem Sie es fest gegen die Anschlagschiene (14) drücken, gleichmäßig über das Schleifband (13). Achtung: Besondere Vorsicht ist geboten beim Schleifen besonders dünnen oder langen Materials (evtl. sogar ohne Anschlagschiene (14)). Der Anpressdruck darf nie zu stark sein, damit abgeschliffenes Material vom Schleifband (13) abtransportiert werden kann.

11.5 Schleifen konkaver Rundungen (Abb. 18)

Warnung:

Stirnseiten von geraden Werkstücken nicht auf der Mitnahmewelle (R) schleifen! Dabei kann das Werkstück (W) weggeschleudert werden. Verletzungsgefahr!

Konkave Rundungen immer am Schleifband (13) an der Mitnahmewelle schleifen.

- Halten Sie das Werkstück fest. Passen Sie auf Ihre Finger auf! Verletzungsgefahr!
- Führen Sie das Werkstück gleichmäßig über das Schleifband (13). Achtung: Besondere Vorsicht ist geboten beim Schleifen besonders dünnen oder langen Materials.

11.6 Schleifen konvexer Rundungen (Abb. 19)

Konvexe Rundungen müssen an der Schleifscheibe geschliffen werden, indem das Werkstück (W) vom linken Rand zum Mittelpunkt der Schleifscheibe geführt wird.

- Halten Sie das Werkstück fest. Passen Sie auf Ihre Finger auf! Verletzungsgefahr!
- Drücken Sie das Werkstück gleichmäßig gegen die Schleifscheibe und bewegen es dabei von links bis ins Zentrum der Schleifscheibe.

Warnung:

Niemals konkave Rundungen an der rechten Seite der Schleifscheibe schleifen! Werkstück kann wegschleudern! Verletzungsgefahr!

12. Elektrischer Anschluss

Der installierte Elektromotor ist betriebsfertig angeschlossen. Der Anschluss entspricht den einschlägigen VDE- und DIN-Bestimmungen.

Der kundenseitige Netzanschluss sowie die verwendete Verlängerungsleitung müssen diesen Vorschriften entsprechen.

Schadhafte Elektro-Anschlussleitung

An elektrischen Anschlussleitungen entstehen oft Isolationschäden.

Ursachen hierfür können sein:

- Druckstellen, wenn Anschlussleitungen durch Fenster oder Türspalten geführt werden.
- Knickstellen durch unsachgemäße Befestigung oder Führung der Anschlussleitung.
- Schnittstellen durch Überfahren der Anschlussleitung.
- Isolationsschäden durch Herausreißen aus der Wandsteckdose.
- Risse durch Alterung der Isolation.

Solch schadhafte Elektro-Anschlussleitungen dürfen nicht verwendet werden und sind aufgrund der Isolationschäden lebensgefährlich.

Elektrische Anschlussleitungen regelmäßig auf Schäden überprüfen. Achten Sie darauf, dass beim Überprüfen die Anschlussleitung nicht am Stromnetz hängt.

Elektrische Anschlussleitungen müssen den einschlägigen VDE- und DIN-Bestimmungen entsprechen. Verwenden Sie nur Anschlussleitungen mit gleicher Kennzeichnung.

Ein Aufdruck der Typenbezeichnung auf dem Anschlusskabel ist Vorschrift.

Beim Einphasen-Wechselstrommotor empfehlen wir, für Maschinen mit hohem Anlaufstrom (ab 3000 Watt), eine Absicherung von C 16A oder K 16A!

Anschlussart Y

Wenn die Netzanschlussleitung dieses Gerätes beschädigt wird, muss sie durch den Hersteller oder seinen Kundendienst oder eine ähnlich qualifizierte Person ersetzt werden, um Gefährdungen zu vermeiden.

13. Reinigung

Gefahr!

Vor jeglicher Einstellung, Instandhaltung oder Instandsetzung Netzstecker ziehen!

In der Band- und Teller-Schleifmaschine kann sich Staub sammeln. Sehen Sie regelmäßig nach (am besten nach jedem Einsatz) und entfernen Sie Staub z. B. durch Wegpusten oder vorsichtig mit Druckluft.

- Halten Sie Schutzvorrichtungen, Luftschlitzte und Motorengehäuse so staub- und schmutzfrei wie möglich. Reiben Sie das Gerät mit einem sauberen Tuch ab oder blasen Sie es mit Druckluft bei niedrigem Druck aus.
- Wir empfehlen, dass Sie das Gerät direkt nach jeder Benutzung reinigen.
- Reinigen Sie das Gerät regelmäßig mit einem feuchten Tuch und etwas Schmierseife. Verwenden Sie keine Reinigungs- oder Lösungsmittel; diese könnten die Kunststoffteile des Gerätes angreifen. Achten Sie darauf, dass kein Wasser in das Geräteinnere gelangen kann. Das Eindringen von Wasser in ein Elektrogerät erhöht das Risiko eines elektrischen Schlages.

14. Lagerung

Lagern Sie das Gerät und dessen Zubehör an einem dunklen, trockenen und frostfreien sowie für Kinder unzugänglichen Ort. Die optimale Lagertemperatur liegt zwischen 5 und 30 °C. Bewahren Sie das Werkzeug in der Originalverpackung auf. Decken Sie das Werkzeug ab, um es vor Staub oder Feuchtigkeit zu schützen. Bewahren Sie die Bedienungsanleitung bei dem Werkzeug auf.

15. Transport

Zum Transportieren des Elektrowerkzeugs trennen Sie das Gerät vom Stromnetz und stellen es an einem anderen dafür vorgesehenen Bereich auf.

Heben Sie das Gerät nur am Transportgriff (22) und dem Maschinenfuß zum Transport an.

Achtung! Transportieren Sie das Gerät nicht am Schleifbandhalter (21), Schleifteller (4), Schleiftisch (7) oder anderen beweglichen Geräteteilen.

16. Wartung

Wischen Sie von Zeit zu Zeit mit einem Tuch Späne und Staub von der Maschine ab. Ölen Sie zur Verlängerung des Werkzeuglebens einmal pro Monat die Drehteile. Ölen Sie nicht den Motor. Benutzen Sie zur Reinigung des Kunststoffes keine ätzenden Mittel.

Service-Informationen

Es ist zu beachten, dass bei diesem Produkt folgende Teile einem gebrauchsgemäßen oder natürlichen Verschleiß unterliegen bzw. folgende Teile als Verbrauchsmaterialien benötigt werden.

Verschleißteile*: Schleifmittel, Zahnriemen

* nicht zwingend im Lieferumfang enthalten!

Anschlüsse und Reparaturen

Anschlüsse und Reparaturen der elektrischen Ausrüstung dürfen nur von einer Elektro-Fachkraft durchgeführt werden.

Geben Sie bei Rückfragen bitte folgende Daten:

- Stromart des Motors
- Daten des Maschinen-Typenschildes
- Daten des Motor-Typenschildes

Ersatzteile und Zubehör erhalten Sie in unserem Service-Center. Scannen Sie hierzu den QR-Code auf der Titelseite.

17. Entsorgung und Wiederverwertung

Hinweise zur Verpackung



Die Verpackungsmaterialien sind recycelbar. Bitte Verpackungen umweltgerecht entsorgen.

Hinweise zum Elektro- und Elektronikgerätegesetz (ElektroG)



Elektro- und Elektronik-Altgeräte gehören nicht in den Hausmüll, sondern sind einer getrennten Erfassung bzw. Entsorgung zuzuführen!

- Altbatterien oder -akkus, welche nicht fest im Altgerät verbaut sind, müssen vor Abgabe zerstörungsfrei entnommen werden! Deren Entsorgung wird über das Batteriegesetz geregelt.

- Besitzer bzw. Nutzer von Elektro- und Elektronikgeräten sind nach deren Gebrauch gesetzlich zur Rückgabe verpflichtet.
- Der Endnutzer trägt die Eigenverantwortung für das Löschen seiner personenbezogenen Daten auf dem zu entsorgenden Altgerät!
- Das Symbol der durchgestrichenen Mülltonne bedeutet, dass Elektro- und Elektronikaltgeräte nicht über den Hausmüll entsorgt werden dürfen.
- Elektro- und Elektronikaltgeräte können bei folgenden Stellen unentgeltlich abgegeben werden:
 - Öffentlich-rechtliche Entsorgungs- bzw. Sammelstellen (z. B. kommunale Bauhöfe).
 - Verkaufsstellen von Elektrogeräten (stationär und online), sofern Händler zur Rücknahme verpflichtet sind oder diese freiwillig anbieten.
 - Bis zu drei Elektroaltgeräte pro Geräteart, mit einer Kantenlänge von maximal 25 Zentimetern, können Sie ohne vorherigen Erwerb eines Neugerätes vom Hersteller kostenfrei bei diesem abgegeben oder einer anderen autorisierten Sammelstelle in Ihrer Nähe zuführen.
 - Weitere ergänzende Rücknahmebedingungen der Hersteller und Vertrieber erfahren Sie beim jeweiligen Kundenservice.
- Im Falle der Anlieferung eines neuen Elektrogerätes durch den Hersteller an einen privaten Haushalt, kann dieser die unentgeltliche Abholung des Elektroaltgerätes, auf Nachfrage vom Endnutzer, veranlassen. Setzen Sie sich hierzu mit dem Kundenservice des Herstellers in Verbindung.
- Diese Aussagen gelten nur für Geräte, die in den Ländern der Europäischen Union installiert und verkauft werden und die der Europäischen Richtlinie 2012/19/EU unterliegen. In Ländern außerhalb der Europäischen Union können davon abweichende Bestimmungen für die Entsorgung von Elektro- und Elektronik-Altgeräten gelten.

18. Störungsabhilfe

Die folgende Tabelle zeigt Fehlersymptome auf und beschreibt, wie sie Abhilfe schaffen können, wenn Ihre Maschine einmal nicht richtig arbeitet. Wenn Sie das Problem damit nicht lokalisieren und beseitigen können, wenden Sie sich an Ihre Service-Werkstatt.

Störung	Mögliche Ursache	Abhilfe
Motor läuft nicht an	Beschädigter Ein-/Ausschalter	Ersetzen Sie alle beschädigten Teile, bevor Sie die Schleifmaschine benutzen. Kontaktieren Sie Ihr lokales Servicezentrum oder eine autorisierte Servicestation. Jeder Reparaturversuch kann zu Gefahren führen, wenn er nicht von einem qualifizierten Fachmann durchgeführt wird.
	Beschädigte Ein-/Ausschalterleitung	
	Beschädigtes Ein-/Ausschalterrelais	
Maschine wird während der Arbeit langsamer	Es wird zu großer Druck auf das Werkstück ausgeübt.	Üben Sie weniger Druck auf das Werkstück aus.
Schleifband läuft von den Antriebsscheiben ab.	Es läuft nicht in der Spur.	Stellen Sie die Spur nach.
Holz brennt während des Schleifens.	Schleifscheibe oder -band ist überzogen mit Schmiermittel.	Ersetzen Sie das Band oder die Scheibe.
	Zu starker Druck wurde auf das Werkstück ausgeübt.	Reduzieren Sie den Druck auf das Werkstück.

Garantiebedingungen

Revisionsdatum 26.11.2021

Sehr geehrte Kundin, sehr geehrter Kunde,

unsere Produkte unterliegen einer strengen Qualitätskontrolle. Sollte ein Gerät dennoch nicht einwandfrei funktionieren, bedauern wir dies sehr und bitten Sie, sich an unseren Servicecenter unter der unten angegebenen Adresse zu wenden. Gerne stehen wir Ihnen auch telefonisch über die Service-Rufnummer zur Verfügung. Die nachfolgenden Hinweise sollen Ihnen für eine problemlose Bearbeitung und Regulierung im Schadensfall dienen.

Für die Geltendmachung von Garantieansprüchen - innerhalb Deutschland - gilt folgendes:

1. **Diese Garantiebedingungen** regeln unsere zusätzlichen Hersteller-Garantieleistungen für Käufer (private Endverbraucher) von Neugeräten. Die gesetzlichen Gewährleistungsansprüche werden von dieser Garantie nicht berührt. Für diese ist der Händler zuständig, bei dem Sie das Produkt erworben haben.
2. Die **Garantieleistung** erstreckt sich ausschließlich auf Mängel an einem von Ihnen erworbenen neuen Gerät, die auf einem Material- oder Herstellungsfehler beruhen und ist - nach unserer Wahl - auf die unentgeltliche Reparatur solcher Mängel oder den Austausch des Gerätes beschränkt (ggf. auch Austausch mit einem Nachfolgemodell). Ersetzte Geräte oder Teile gehen in unser Eigentum über. Bitte beachten Sie, dass unsere Geräte bestimmungsgemäß nicht für den gewerblichen, handwerklichen oder beruflichen Einsatz konstruiert wurden. Ein Garantiefall kommt daher nicht zustande, wenn das Gerät innerhalb der Garantiezeit in Gewerbe-, Handwerks- oder Industriebetrieben verwendet wurde oder einer gleichzusetzenden Beanspruchung ausgesetzt war.
3. **Von unseren Garantieleistungen ausgenommen sind:**
 - Schäden am Gerät, die durch Nichtbeachtung der Montageanleitung, nicht fachgerechte Installation, Nichtbeachtung der Bedienungsanleitung (z.B. Anschluss an eine falsche Netzspannung oder Stromart) bzw. der Wartungs- und Sicherheitsbestimmungen oder durch Einsatz des Geräts unter ungeeigneten Umweltbedingungen sowie durch mangelnde Pflege und Wartung entstanden sind.
 - Schäden am Gerät, die durch missbräuchliche oder unsachgemäße Anwendungen (wie z.B. Überlastung des Gerätes oder Verwendung von nicht zugelassenen Werkzeugen bzw. Zubehör), Eindringen von Fremdkörpern in das Gerät (wie z.B. Sand, Steine oder Staub), Transportschäden, Gewaltanwendung oder Fremdeinwirkungen (wie z. B. Schäden durch Herunterfallen) entstanden sind.
 - Schäden am Gerät oder an Teilen des Gerätes, die auf einen bestimmungsgemäßen, üblichen (betriebsbedingten) oder sonstigen natürlichen Verschleiß zurückzuführen sind sowie Schäden und/oder Abnutzung von Verschleißteilen.
 - Mängel am Gerät, die durch Verwendung von Zubehör-, Ergänzungs- oder Ersatzteilen verursacht wurden, die keine Originalteile sind oder nicht bestimmungsgemäß verwendet werden.
 - Geräte, an denen Veränderungen oder Modifikationen vorgenommen wurden.
 - Geringfügige Abweichungen von der Soll-Beschaffenheit, die für Wert und Gebrauchstauglichkeit des Geräts unerheblich sind.
 - Geräte an denen eigenmächtig Reparaturen oder Reparaturen , insbesondere durch einen nicht autorisierten Dritten, vorgenommen wurden.
 - Wenn die Kennzeichnung am Gerät bzw. die Identifikationsinformationen des Produktes (Maschinenaufkleber) fehlen oder unlesbar sind.
 - Geräte die eine starke Verschmutzung aufweisen und daher vom Servicepersonal abgelehnt werden.

Schadensersatzansprüche sowie Folgeschäden sind von dieser Garantieleistung generell ausgeschlossen.
4. Die **Garantiezeit** beträgt regulär **24 Monate*** (12 Monate bei Batterien / Akkus) und beginnt mit dem Kaufdatum des Gerätes. Maßgeblich ist das Datum auf dem Original-Kaufbeleg. Garantieansprüche müssen jeweils nach Kenntniserlangung unverzüglich erhoben werden. Die Geltendmachung von Garantieansprüchen nach Ablauf der Garantiezeit ist ausgeschlossen. Die Reparatur oder der Austausch des Gerätes führt weder zu einer Verlängerung der Garantiezeit noch wird eine neue Garantiezeit durch diese Leistung für das Gerät oder für etwaige eingebaute Ersatzteile in Gang gesetzt. Dies gilt auch bei Einsatz eines Vor-Ort-Services. Das betroffene Gerät ist in gesäubertem Zustand zusammen mit einer Kopie des Kaufbelegs, - hierin enthalten die Angaben zum Kaufdatum und der Produktbezeichnung - der Kundendienststelle vorzulegen bzw. einzusenden. Wird ein Gerät unvollständig, ohne den kompletten Lieferumfang eingeschendet, wird das fehlende Zubehör wertmäßig in Anrechnung / Abzug gebracht, falls das Gerät ausgetauscht wird oder eine Rückerstattung erfolgt. Teilweise oder komplett zerlegte Geräte können nicht als Garantiefall akzeptiert werden. Bei nicht berechtigter Reklamation bzw. außerhalb der Garantiezeit trägt der Käufer generell die Transportkosten und das Transportrisiko. **Einen Garantiefall melden Sie bitte vorab bei der Servicestelle (s.u.) an.** In der Regel wird vereinbart, dass das defekte Gerät mit einer kurzen Beschreibung der Störung per Abhol-Service (nur in Deutschland) oder - im Reparaturfall außerhalb des Garantiezeitraums - ausreichend frankiert, unter Beachtung der entsprechenden Verpackungs- und Versandrichtlinien, an die unten angegebene Serviceadresse eingeschendet wird. **Beachten Sie bitte, dass Ihr Gerät (modellabhängig) bei Rücklieferung, aus Sicherheitsgründen - frei von allen Betriebsstoffen ist.** Das an unser Service-Center eingeschickte Produkt, muss so verpackt sein, dass Beschädigungen am Reklamationsgerät auf dem Transportweg vermieden werden. Nach erfolgter Reparatur / Austausch senden wir das Gerät frei an Sie zurück. Können Produkte nicht repariert oder ausgetauscht werden, kann nach unserem eigenen freien Ermessen ein Geldbetrag bis zur Höhe des Kaufpreises des mangelhaften Produkts erstattet werden, wobei ein Abzug aufgrund von Abnutzung und Verschleiß berücksichtigt wird. Diese Garantieleistungen gelten nur zugunsten des privaten Erstkäufers und sind nicht abtret- oder übertragbar.

5. Für die Geltendmachung Ihres Garantieanspruches **kontaktieren Sie bitte unser Service-Center.**

Bitte verwenden Sie vorzugsweise unser Formular auf unserer

Homepage: <https://www.scheppach.com/de/service>

Bitte senden Sie uns keine Geräte ohne vorherige Kontaktaufnahme und Anmeldung bei unserem Service-Center.

Für die Inanspruchnahme dieser Garantieversprechen ist der Erstkontakt mit unserem Service-Center zwingende Voraussetzung.

6. **Bearbeitungszeit** - Im Regelfall erledigen wir Reklamationsendungen innerhalb 14 Tagen nach Eingang in unserem Service-Center.

Sollte in Ausnahmefällen die genannte Bearbeitungszeit überschritten werden, so informieren wir Sie rechtzeitig.

7. **Verschleißteile** - Verschleißteile sind: a) mitgelieferte, an- und/oder eingebaute Batterien / Akkus sowie b) alle modellabhängigen Verschleißteile (siehe Bedienungsanleitung). Von der Garantieleistung ausgeschlossen sind tief entladene bzw. an Gehäuse und oder Batteriepolen beschädigte Batterien / Akkus.

8. **Kostenvoranschlag** - Von der Garantieleistung nicht oder nicht mehr erfasste Geräte reparieren wir gegen Berechnung. Auf Nachfrage bei unserem Service-Center können Sie die defekten Geräte für einen Kostenvoranschlag einsenden und ggf. dem Service-Center schriftlich (per Post, eMail) die Reparaturfreigabe erteilen. Ohne Reparaturfreigabe erfolgt keine weitere Bearbeitung.

9. **Andere Ansprüche**, als die oben genannten, können nicht geltend gemacht werden.

Die **Garantiebedingungen** gelten nur in der jeweils aktuellen Fassung zum Zeitpunkt der Reklamation und können ggf. unserer Homepage (www.scheppach.com) entnommen werden.

Bei Übersetzungen ist stets die deutsche Fassung maßgeblich.

Scheppach GmbH · Günzburger Str. 69 · 89335 Ichenhausen (Deutschland) · www.scheppach.com

Telefon: +800 4002 4002 (Service-Hotline/Freecall Rufnummer dt. Festnetz**) · Telefax +49 [0] 8223 4002 20 · E-Mail: service@scheppach.com

· Internet: <http://www.scheppach.com>

* Produktabhängig auch über 24 Monate; länderbezogen können erweiterte Garantieleistungen gelten

** Verbindungskosten: kostenlos aus dem deutschen Festnetz

Änderungen dieser Garantiebedingungen ohne Voranmeldung behalten wir uns jederzeit vor.



**Ersatzteile
Zubehör**



Reparatur



Kontakt



Dokumente

Explanation of the symbols on the device

Symbols are used in this manual to draw your attention to potential hazards. The safety symbols and the accompanying explanations must be fully understood. The warnings themselves will not rectify a hazard and cannot replace proper accident prevention measures.









	<p>Warning - read the instruction manual to reduce the risk of injury.</p>
	<p>Wear hearing protection.</p>
	<p>If dust builds up, wear respiratory protection!</p>
	<p>Wear eye protection.</p>
	<p>WARNING! Risk of injury! Do not reach into sanding disc while it is running!</p>
	<p>Running direction of the sanding belt</p>
	<p>Running direction of the sanding disc</p>
	<p>The product complies with the applicable European directives.</p>
<p>⚠ Attention!</p>	<p>We have marked points in these operating instructions that impact your safety with this symbol.</p>
	<p>The product complies with the applicable Serbian directives.</p>

Table of contents:	Page:
1. Introduction	24
2. Device description (fig. 1-19)	24
3. Scope of delivery	24
4. Proper use	24
5. General safety information	25
6. Residual risks	27
7. Technical data	28
8. Unpacking	28
9. Assembly	28
10. Start up	30
11. Working instructions	30
12. Electrical connection	31
13. Cleaning	31
14. Storage	31
15. Transport	31
16. Maintenance	32
17. Disposal and recycling	32
18. Troubleshooting	33
19. Declaration of conformity	324

1. Introduction

Manufacturer:

Scheppach GmbH
Günzburger Straße 69
D-89335 Ichenhausen

Dear Customer

We hope your new tool brings you much enjoyment and success.

Note:

In accordance with the applicable product liability laws, the manufacturer of this device assumes no liability for damage to the device or caused by the device arising from:

- Improper handling,
- Non-compliance with the operating manual,
- Repairs carried out by third parties, unauthorised specialists.
- Installing and replacing non-original spare parts
- Application other than specified
- Failure of the electrical system in the event of the electrical regulations and VDE provisions 0100, DIN 57113 / VDE0113 not being observed

Please consider:

Read through the complete text in the operating manual before installing and commissioning the device.

The operating manual is intended to help the user to become familiar with the machine and take advantage of its application possibilities in accordance with the recommendations.

The operating manual includes important instructions for safe, proper and economic operation of the device, for avoiding danger, for minimising repair costs and downtimes, and for increasing the reliability and extending the service life of the device.

In addition to the safety instructions in this operating manual, you must also observe the regulations applicable to the operation of the device in your country.

Keep the operating manual package with the machine at all times and store it in a plastic cover to protect it from dirt and moisture. They must be read and carefully observed by all operating personnel before starting the work.

The device may only be used by personnel who have been trained to use it and who have been instructed with respect to the associated hazards.

The required minimum age must be observed.

In addition to the safety instructions in this operating manual and the separate regulations of your country, the generally recognised technical rules relating to the operation of such machines must also be observed.

We accept no liability for accidents or damage that occur due to a failure to observe this manual and the safety instructions.

2. Device description (fig. 1-19)

1. Knurled screw for sanding belt adjustment
2. Support foot
3. Sanding belt tensioner
4. Grinding wheel
5. On/off switch
6. Transverse stop
7. Grinding table
8. Locking screw for sanding table
9. Angle scale
10. Extraction port
11. Base plate
12. Allen screw
13. Grinding belt
14. Stop rail
15. Bottom disc guard
16. Screw for bottom disc guard
17. Allen screw
18. Screw for sanding belt guard
19. Sanding belt guard
20. Holder tube
21. Grinding belt holder
22. Transport handle
23. Hexagonal nuts

3. Scope of delivery

- 1 belt and disc sander
- 1 transverse stop
- 1 sanding table
- 3 sanding belts P80 / P120 / P240
- 3 grinding discs P80 / P120 / P240
- 1 Allen key
- 1 Operating manual

4. Proper use

The purpose of the belt and disc sander is to sand all types of wood, depending on the size of the machine.

The machine may only be used in the intended manner. Any use beyond this is improper. The user/operator, not the manufacturer, is responsible for damages or injuries of any type resulting from this.

An element of the intended use is also the observance of the safety instructions, as well as the assembly instructions and operating information in the operating manual.

Persons who operate and maintain the machine must be familiar with it and must be informed about potential dangers.

In addition, the applicable accident prevention regulations must be strictly observed.

Other general occupational health and safety-related rules and regulations must be observed.

The liability of the manufacturer and resulting damages are excluded in the event of modifications of the machine.

The machine may only be operated with original parts and original accessories from the manufacturer.

The safety, operating and maintenance specifications of the manufacturer, as well as the dimensions specified in the technical data, must be observed.

Please observe that our equipment was not designed with the intention of use for commercial or industrial purposes. We assume no guarantee if the equipment is used in commercial or industrial applications, or for equivalent work.

The device is intended for use by adults. Children over the age of 16 may use the tool except under supervision. The manufacturer is not liable for damage caused by an improper use or incorrect operation of this device.

5. General safety information

General power tool safety warnings

⚠ WARNING! Read all safety warnings, instructions, illustrations and specifications provided with this power tool. Failure to follow all instructions listed below may result in electric shock, fire and/or serious injury.

Save all warnings and instructions for future reference.

The term "power tool" in the warnings refers to your mains-operated (corded) power tool or battery-operated (cordless) power tool.

1. Work area safety

- a) **Keep work area clean and well lit.** Cluttered or dark areas invite accidents.
- b) **Do not operate power tools in explosive atmospheres, such as in the presence of flammable liquids, gases or dust.** Power tools create sparks which may ignite the dust or fumes.
- c) **Keep children and bystanders away while operating a power tool.** Distractions can cause you to lose control

2. Electrical safety

- a) **Power tool plugs must match the outlet. Never modify the plug in any way. Do not use any adapter plugs with earthed (grounded) power tools.** Unmodified plugs and matching outlets will reduce risk of electric shock.
- b) **Avoid body contact with earthed or grounded surfaces, such as pipes, radiators, ranges and refrigerators.** There is an increased risk of electric shock if your body is earthed or grounded.
- c) **Do not expose power tools to rain or wet conditions.** Water entering a power tool will increase the risk of electric shock.
- d) **Do not abuse the cord. Never use the cord for carrying, pulling or unplugging the power tool. Keep cord away from heat, oil, sharp edges or moving parts.** Damaged or entangled cords increase the risk of electric shock.
- e) **When operating a power tool outdoors, use an extension cord suitable for outdoor use.** Use of a cord suitable for outdoor use reduces the risk of electric shock.
- f) **If operating a power tool in a damp location is unavoidable, use a residual current device (RCD) protected supply.** Use of an RCD reduces the risk of electric shock.

3. Personal safety

- a) **Stay alert, watch what you are doing and use common sense when operating a power tool. Do not use a power tool while you are tired or under the influence of drugs, alcohol or medication.** A moment of inattention while operating power tools may result in serious personal injury.

- b) **Use personal protective equipment. Always wear eye protection.** Protective equipment such as a dust mask, non-skid safety shoes, hard hat or hearing protection used for appropriate conditions will reduce personal injuries.
- c) **Prevent unintentional starting. Ensure the switch is in the off-position before connecting to power source and/or battery pack, picking up or carrying the tool.** Carrying power tools with your finger on the switch or energising power tools that have the switch on invites accidents.
- d) **Remove any adjusting key or wrench before turning the power tool on.** A wrench or a key left attached to a rotating part of the power tool may result in personal injury.
- e) **Do not overreach. Keep proper footing and balance at all times.** This enables better control of the power tool in unexpected situations.
- f) **Dress properly. Do not wear loose clothing or jewellery. Keep your hair and clothing away from moving parts.** Loose clothes, jewellery or long hair can be caught in moving parts.
- g) **If devices are provided for the connection of dust extraction and collection facilities, ensure these are connected and properly used.** Use of dust collection can reduce dust-related hazards.
- h) **Do not let familiarity gained from frequent use of tools allow you to become complacent and ignore tool safety principles.** A careless action can cause severe injury within a fraction of a second.

4. Power tool use and care

- a) **Do not force the power tool. Use the correct power tool for your application.** The correct power tool will do the job better and safer at the rate for which it was designed.
- b) **Do not use the power tool if the switch does not turn it on and off.** Any power tool that cannot be controlled with the switch is dangerous and must be repaired.
- c) **Disconnect the plug from the power source and/or remove the battery pack, if detachable, from the power tool before making any adjustments, changing accessories, or storing power tools.** Such preventive safety measures reduce the risk of starting the power tool accidentally.

- d) **Store idle power tools out of the reach of children and do not allow persons unfamiliar with the power tool or these instructions to operate the power tool.** Power tools are dangerous in the hands of untrained users.
- e) **Maintain power tools and accessories. Check for misalignment or binding of moving parts, breakage of parts and any other condition that may affect the power tool's operation. If damaged, have the power tool repaired before use.** Many accidents are caused by poorly maintained power tools.
- f) **Keep cutting tools sharp and clean.** Properly maintained cutting tools with sharp cutting edges are less likely to bind and are easier to control.
- g) **Use the power tool, accessories and tool bits etc. in accordance with these instructions, taking into account the working conditions and the work to be performed.** Use of the power tool for operations different from those intended could result in a hazardous situation.
- h) **Keep handles and grasping surfaces dry, clean and free from oil and grease.** Slippery handles and grasping surfaces do not allow for safe handling and control of the tool in unexpected situations.

5. Service

- a) **Have your power tool serviced by a qualified repair person using only identical replacement parts.** This will ensure that the safety of the power tool is maintained.

⚠ WARNING!

This power tool generates an electromagnetic field during operation. This field can impair active or passive medical implants under certain conditions. In order to prevent the risk of serious or deadly injuries, we recommend that persons with medical implants consult with their physician and the manufacturer of the medical implant prior to operating the power tool.

Additional safety instructions for the belt and disc sander

⚠ WARNING!

Do not use your machine until it is completely assembled and installed according to the instructions.

- Read the entire operating manual before using the device.
- Attention: This machine has only been designed for sanding wood or similar materials. The sanding of other materials can cause fire, injuries, or damage the product.
- Always wear safety goggles.
- This machine may only be operated indoors.
- Important: Mount and use the machine on a horizontal surface. A non-horizontal surface can damage the motor.
- If the machine tends to tilt or walk (especially when sanding long and heavy panels), it must be fastened to a solid surface of sufficient carrying force.
- Make sure the sanding belt runs in the correct direction. See arrows at the back of the belt.
- Make sure the sanding belt is running correctly so that it cannot come off the drive pulleys.
- Make sure the sanding belt is not twisted or loose.
- Firmly hold the workpiece when sanding.
- Always use the stop when using the sander in horizontal position.
- Always hold the workpiece firmly to the table when using the disc sander.
- Always hold the workpiece to the side of the sanding disc running downwards, in order to maintain the workpiece pressed to the table. By using the upward-running side of the sanding disc, the workpiece could be ejected and cause injury to persons.
- Always keep a minimum distance of about 2 mm or less between the table or stop and the sanding belt or disc.
- Do not wear gloves. Do not hold the workpiece with a cloth during sanding.
- Use sanding belt or disc of the correct grit corresponding with the wood.
- Never sand workpieces too small to be held safely.
- Avoid awkward hand positions where a sudden slip could cause your hand to touch the sanding belt or disc.
- When sanding a large piece of material, provide an additional support at table height.
- Never sand an unsupported workpiece. Secure the workpiece with the table or the stop. Exceptions are the sanding of curved workpieces on the outside of the sanding disc.
- Always clear the table, fence or sanding belt of scraps or other objects, before turning the machine on.
- Do not perform any layout assembly or set-up work on the table while the sander is in operation.
- Switch the machine off and pull the power plug from the socket when fitting or removing accessories.
- Never leave the working area of the sander while the tool is running, or as long as it has not come to an absolute standstill.
- Always place the workpiece on the sanding table or position it firmly against the sanding stop. Place curved tools securely on the table when sanding on the sanding disc.
- Always ensure that the belt and disc grinder are stable and secured (e.g. fastened to a workbench).
- Before each use, check the grinding disc and grinding belt for damage.
- Replace worn or damaged grinding discs and grinding belts immediately.
- Always use the protective cover and the workpiece support as required for the insert tools.
- Always use the power tool with insert tools on both spindles to limit the risk of contact with the rotating spindle.

6. Residual risks

The machine has been built according to the state-of-the-art and the recognised technical safety requirements. However, individual residual risks can arise during operation.

- Risk of injury for fingers and hands due to the rotating sanding disc with improper guiding or positioning of the tool to be sanded.
- Risk of injury from tools thrown away due to improper holding or guiding.
- Health hazard due to electrical power, with the use of improper electrical connection cables.
- Furthermore, despite all precautions having been met, some non-obvious residual risks may still remain.
- Residual risks can be minimised if the “Safety information” and the “Proper use” together with the operating manual as a whole are observed.
- Avoid accidental starting of the machine: the operating button may not be pressed when inserting the plug in an outlet. Use the tool attachment that is recommended in this operating manual. This is how to ensure that your machine provides optimum performance.
- Keep your hands away from the work area, when the machine is in operation.

7. Technical data

Motor	230 - 240 V~ / 50 Hz
Rated input	370 W
Dimensions L x W x H	460 x 360 x 280 mm
∅ Disc	150 mm
RPM disc	2980 rpm
Sanding belt size	915 x 100 mm
Sanding belt speed	7.5 m/s
Angle positioning	0° - 90°
Table size	225 x 160 mm
Table tilt	0° - 45°
Weight	approx. 11.5 kg

Technical changes reserved!

Noise and vibration

⚠ Warning: Noise can have serious effects on your health. If the machine noise exceeds 85 dB, please wear suitable hearing protection.

Noise data

Sound power level L_{WA}	94 dB
Sound pressure level L_{pA}	81 dB
Uncertainty $K_{WA/pA}$	3 dB

The specified total vibration value and the specified noise emission value have been measured in accordance with a standardised test procedure and can be used to compare one power tool with another.

The specified total vibration value and the specified noise emission value can also be used for an initial estimation of the exposure.

Note:

- The vibration and noise emission values can vary from the specified values during the actual use of the power tool, depending on the type and in the manner in which the power tool is used, and in particular the type of workpiece being processed.
- It is necessary to define safety measures to protect the operator which are based on an estimate of vibration exposure during the actual operating conditions (for this, all parts of the operating cycle have to be considered, e.g. times during which the power tool is switched off and times during which it is switched on but runs in no-load mode).

8. Unpacking

- Open the packaging and carefully remove the device.
- Remove the packaging material, as well as the packaging and transport safety devices (if present).
- Check whether the scope of delivery is complete.
- Check the device and accessory parts for transport damage. In the event of complaints the carrier must be informed immediately. Later claims will not be recognised.
- If possible, keep the packaging until the expiry of the warranty period.
- Familiarise yourself with the product by means of the operating instructions before using for the first time.
- With accessories as well as wearing parts and replacement parts use only original parts. Replacement parts can be obtained from your dealer.
- When ordering please provide our article number as well as type and year of manufacture for your equipment.

⚠ WARNING!

The device and the packaging material are not children's toys! Do not let children play with plastic bags, films or small parts! There is a danger of choking or suffocating!

9. Assembly

WARNING

Always pull out the mains plug before carrying out adjustments on the device.

- Prior to commissioning, all covers and safety devices must be mounted correctly.
- It must be possible for the sanding belt (13) and sanding disc (4) to run freely.
- In case of previously machined wood, be aware of any foreign objects, such as nails or screws, etc.
- Before pressing the on/off switch (5), make sure that the sanding paper is correctly fitted, and that moving parts run smoothly.

9.1 Assembly (Fig. 1-4b)

- Mount the sanding table (7) and secure with the locking screw (8) (fig. 2, 3). The sanding table (7) can be infinitely adjusted from 0° to 45° with the angle scale (9) and the locking screw (8).

The adjustable transverse stop (6) ensures safe guidance of the workpiece. Attention! It must be possible for the sanding disc (4) to run freely. The distance between the grinding table (7) and the grinding wheel (4) should be max. 2 mm.

- Place the stop rail (14) and fasten using the hexagon socket screws (17) (Fig. 4a). Attention! It must be possible for the sanding belt (13) to run freely.
- To set the gap between the grinding table (7) and the grinding wheel (4), proceed as follows (Fig. 4b):
 - First loosen the three hexagonal nuts (23) beneath the grinding table (7). Use a hexagon spanner size 10 for this (not included in the scope of delivery).
 - Now clamp a panel or similar with a thickness of 2 mm between the grinding table (7) and the grinding wheel (4).
 - Tighten the hexagonal nuts again (23).
 - Then remove the panel.

9.2 Replacing the grinding belt (Fig. 5 - 9)

- Pull out the mains plug.
- Loosen the hexagon socket screw (12)
- Loosen the screws (18).
- Take the grinding belt guard (19) off the grinding belt holder (21). To do this, set the grinding belt holder (21) at a slight angle.
- Turn the sanding belt tensioner (3) to the right in order to reduce the tension on the sanding belt (13).
- Remove the grinding belt (13) to the front.
- Mount the new sanding belt in reverse order. Attention! Note the running direction on the housing and on the inside of the sanding belt!

9.3 Adjusting the grinding belt

- Pull out the mains plug.
- Push the sanding belt (13) by hand slowly in the running direction.
- The sanding belt (13) must run centrally on the sanding surface. If not, you can use the knurled screw (1) to make adjustments.

9.4 Moving the sanding position of the sanding belt (fig. 9-11)

- Loosen the hexagon socket screw (12).
- Move the sanding belt (13) upwards into the desired position.
- Retighten the hexagon socket screw (12) to lock in position.
- The grinding table (7) can be inserted in this position to support the workpiece. To do this, first remove the two hexagon socket screws (17) and then remove the stop rail (14). The sanding table (7) can now be pushed into the hole of the holder tube (20) and fixed with the locking screw (8).

9.5 Replacing the sanding paper on the sanding disc (fig. 12)

Dismantle the bottom disc guard (15) by removing the 2 screws (16). Pull the sanding paper off the sanding disc (4) and attach the new sanding paper (quick-fit fastening system). Refit the lower protective panel (15).

9.6 Use as a stationary machine

If your machine is to be used in a permanent location, it is recommended you secure it to a workbench.

- To do so, mark the holes to be drilled: Place the sander where it is to be mounted. Mark the location of the holes to be drilled on the workbench.
- Drill holes through the workbench.
- Place the sander above the holes and insert suitable screws from the top through the holes of the sander and the workbench.
- Now fasten the sander from the underside of the workbench using lock washers and matching hexagonal nuts.

9.7 Use as a mobile machine

If your belt and disc sander is to be used as a portable tool, it is recommended you fasten it to a suitable mounting plate which can easily be clamped to a workbench.

The mounting plate should be at least 19 mm thick and sufficiently larger than the sander to allow space for the clamps.

- Mark the holes to be drilled on the mounting plate.
- Follow the last three steps as described in section "Use as a stationary tool".

Note:

Ensure that the screws are of suitable length. Spax screws must not protrude so as not to damage the surface, whereas hexagonal screws must protrude so that washers and hexagonal nuts can be fitted.

9.8 Dust extraction connection

The machine is equipped with a suction port (10).

Connect a dust extractor when processing heavily dusty materials.

Attention: The dust extraction must not be connected when processing metals.

10. Start up

⚠ Attention!

Always make sure the device is fully assembled before commissioning!

10.1 On/off switch (5) (fig. 13)

- It is possible to switch the sander on by pressing the green "I" button.
- In order to switch the sander off again, it is necessary to press the red "0" button.

Warning:

Never reach over the device to turn the belt and disc sander on or off! Risk of injury!

10.2 Sanding

- Always hold the workpiece firmly during sanding.
- Do not apply excessive pressure.
- The workpiece should be moved back and forth on the grinding belt (13) or the grinding wheel (4) when grinding. This prevents the sanding paper from becoming worn on one side.

Important! Pieces of wood should always be sanded with the grain to prevent them splitting. Attention! If the grinding wheel (4) or the grinding belt (13) jam while you are working, remove your workpiece. Then wait until the device has reached its maximum speed again before you continue working.

11. Working instructions

11.1 Grinding chamfers and edges (Fig. 14)

The worktable can be infinitely adjusted from 0° to 45°.

- To do so, loosen the locking screw (8).
- Set the worktable to the desired angle. Attention: The worktable should never be more than 2 mm from the grinding wheel (4), even when tilted!
- Tighten the locking screw (8) again.

11.2 Sanding small end surfaces using the transverse stop (fig. 15a, 15b)

The supplied transverse stop (6) makes precise sanding easier. The transverse stop (6) can be used to set grinding angles in addition to the inclination of the grinding table (7). We recommend its use when grinding (short) faces.

Note:

Always move the workpiece from the left to the centre of the sanding disc, never beyond! Risk of injury due to workpiece being thrown away!

11.3 Horizontal and vertical sanding (fig. 9–11, 16)

Your sander can sand both vertically and horizontally. The worktable can be used for both applications.

- Loosen the hexagon socket screw (12).
- Move the sanding belt (13) upwards into the desired position.
- Retighten the hexagon socket screw (12) to lock in position.
- The grinding table (7) can be inserted in this position to support the workpiece. To do this, first loosen the two hexagon socket screws (17) and then remove the stop rail (14). The sanding table (7) can now be pushed into the hole of the holder tube (20) and fixed with the locking screw (8).

Note:

Sand long workpieces in the vertical position by moving the workpiece evenly over the sanding belt (13).

11.4 Surface sanding on the sanding belt (fig. 17)

- Hold the workpiece (W) firmly. Watch your fingers! Risk of injury!
- Keep the workpiece pressed firmly against the stop rail (14) guiding it evenly over the sanding belt (13). Attention: Be particularly careful when sanding very thin pieces and extra long pieces (perhaps even without stop rail (14)). Apply only enough pressure to allow the sanding belt (13) to remove sanded material.

11.5 Grinding concave curves (Fig. 18)

Warning:

Never attempt to sand the end pieces of a workpiece on the idler drum (R). If you do so, the workpiece (W) may be ejected. Risk of injury!

Always sand concave curves using the idler drum at the sanding belt (13).

- Hold the workpiece firmly. Watch your fingers! Risk of injury!
- Guide the workpiece evenly over the sanding belt (13). Attention: Be particularly careful when sanding very thin pieces and extra long pieces.

11.6 Grinding convex curves (Fig. 19)

Always sand convex curves using the sanding disc by guiding the workpiece (W) from the left side to the centre of the sanding disc.

- Hold the workpiece firmly. Watch your fingers! Risk of injury!
- Press the workpiece firmly against the sanding disc moving it from the left to the centre of the sanding disc.

Warning:

Never attempt to sand concave curves at the right side of the sanding disc! The workpiece may be ejected! Risk of injury!

12. Electrical connection

The electrical motor installed is connected and ready for operation. The connection complies with the applicable VDE and DIN provisions.

The customer's mains connection as well as the extension cable used must also comply with these regulations.

Damaged electrical connection cable

The insulation on electrical connection cables is often damaged.

This may have the following causes:

- Pressure points, where connection cables are passed through windows or doors.
- Kinks where the connection cable has been improperly fastened or routed.
- Places where the connection cables have been cut due to being driven over.
- Insulation damage due to being ripped out of the wall outlet.
- Cracks due to the insulation ageing.

Such damaged electrical connection cables must not be used and are life-threatening due to the insulation damage.

Check the electrical connection cables for damage regularly. Ensure that the connection cables are disconnected from electrical power when checking for damage.

Electrical connection cables must comply with the applicable VDE and DIN provisions. Only use connection cables of the same designation.

The printing of the type designation on the connection cable is mandatory.

For single-phase AC motors, we recommend a fuse rating of C 16A or K 16A for machines with a high starting current (from 3000 watts)!

Connection type Y

If the mains connection cable of this device is damaged, it must be replaced by the manufacturer, their service department or a similarly qualified person to avoid dangers.

13. Cleaning

Danger!

Pull out the mains plug before carrying out any adjustments, maintenance or repair work!

Dust can collect in the belt and disc sander. Check regularly (preferably after each use) and remove dust, e.g. by blowing away or carefully with compressed air.

- Keep protective devices, air vents and the motor housing as free of dust and dirt as possible. Rub the device clean with a clean cloth or blow it off with compressed air at low pressure.
- We recommend that you clean the device directly after every use.
- Clean the device at regular intervals using a damp cloth and a little soft soap. Do not use any cleaning products or solvents; they could attack the plastic parts of the device. Make sure that no water can penetrate the device interior. Water entering a power tool will increase the risk of electric shock.

14. Storage

Store the device and its accessories in a dark, dry and frost-free place that is inaccessible to children. The optimum storage temperature lies between 5 and 30 °C. Store the power tool in its original packaging. Cover the power tool to protect it from dust or moisture. Store the operating manual with the power tool.

15. Transport

To transport the power tool, disconnect the equipment from the power supply and set it up in the new position you want to use it in.

Lift the device only by the transport handle (22) and the machine foot for transport.

Attention! Do not transport the device by the grinding belt holder (21), grinding wheel (4), grinding table (7) or other moving parts of the device.

16. Maintenance

Wipe swarf and dust off the machine from time to time with a cloth. Oil the rotating parts once monthly to extend the life of the tool. Do not oil the motor.

Do not use corrosive agents for cleaning the plastic.

Service information

With this product, it is necessary to note that the following parts are subject to natural or usage-related wear, or that the following parts are required as consumables.

Wearing parts*: Abrasives, toothed belts

* may not be included in the scope of supply!

Connections and repairs

Connections and repair work on the electrical equipment may only be carried out by electricians.

Please provide the following information in the event of any queries:

- Type of current for the motor
- Data of machine type plate
- Data of motor type plate

Spare parts and accessories can be obtained from our service centre. To do this, scan the QR code on the cover page.

17. Disposal and recycling

Notes for packaging



The packaging materials are recyclable. Please dispose of packaging in an environmentally friendly manner.

Notes on the electrical and electronic equipment act [ElektroG]



Waste electrical and electronic equipment does not belong in household waste, but must be collected and disposed of separately!

- Used batteries or rechargeable batteries that are not installed permanently in the old appliance must be removed non-destructively before disposal. Their disposal is regulated by the battery law.
- Owners or users of electrical and electronic devices are legally obliged to return them after use.
- The end user is responsible for deleting their personal data from the old device being disposed of!
- The symbol of the crossed-out dustbin means that waste electrical and electronic equipment must not be disposed of with household waste.
- Waste electrical and electronic equipment can be handed in free of charge at the following places:
 - Public disposal or collection points (e.g. municipal works yards)
 - Points of sale of electrical appliances (stationary and online), provided that dealers are obliged to take them back or offer to do so voluntarily.
 - Up to three waste electrical devices per type of device, with an edge length of no more than 25 centimetres, can be returned free of charge to the manufacturer without prior purchase of a new device from the manufacturer or taken to another authorised collection point in your vicinity.
 - Further supplementary take-back conditions of the manufacturers and distributors can be obtained from the respective customer service.
- If the manufacturer delivers a new electrical appliance to a private household, the manufacturer can arrange for the free collection of the old electrical appliance upon request from the end user. Please contact the manufacturer's customer service for this.
- These statements only apply to devices installed and sold in the countries of the European Union and which are subject to the European Directive 2012/19/EU. In countries outside the European Union, different regulations may apply to the disposal of waste electrical and electronic equipment.

18. Troubleshooting

The following table shows fault symptoms and describes remedial measures in the event of your machine failing to work properly. If you cannot localise and rectify the problem with this, please contact your service workshop.

Fault	Possible cause	Remedy
Motor does not start	On/off switch damaged	Replace all damaged parts before you use your sander again. Contact your local service centre or an authorised service station. Every attempt to carry out a repair, can be dangerous if it is not done by skilled personnel.
	On/off cable damaged	
	On/off relay damaged	
Machine becomes slower during work.	Too much pressure is applied to the workpiece.	Apply less pressure to the workpiece.
Sanding belt comes off the drive pulleys.	It does not run straight.	Reset the track.
Wood gets burnt during sanding.	Sanding disc or belt is covered with grease.	Replace belt or disc.
	Excessive pressure was applied to the workpiece.	Reduce the pressure applied to the workpiece.

Explication des symboles sur l'appareil

L'utilisation de symboles dans ce manuel permet d'attirer votre attention sur les éventuels risques. Les symboles de sécurité et les explications qui les accompagnent doivent être parfaitement compris. Les avertissements en eux-même ne permettent pas d'éliminer les risques ni de remplacer les mesures adaptées pour la prévention des accidents.

	Avertissement - Pour réduire le risque de blessures, lire la notice d'utilisation
	Portez une protection auditive.
	Portez une protection respiratoire si des poussières sont générées !
	Portez des lunettes de protection.
	AVERTISSEMENT ! Risque de blessures ! Ne pas toucher la meule en fonctionnement !
	Sens de déplacement de la bande abrasive
	Sens de déplacement de la meule
	Le produit respecte les directives européennes en vigueur.
	Attention ! Dans cette notice d'utilisation, nous avons placé les signes suivants à certains endroits en rapport avec votre sécurité.
	Le produit respecte les directives serbes en vigueur.

Table des matières:

Page:

1.	Introduction	36
2.	Description de l'appareil (fig. 1-19)	36
3.	Fournitures	36
4.	Utilisation conforme	37
5.	Consignes de sécurité générales	37
6.	Risques résiduels	40
7.	Caractéristiques techniques	40
8.	Déballage	41
9.	Structure	41
10.	Mise en service	42
11.	Consignes de travail	43
12.	Raccordement électrique	44
13.	Nettoyage	44
14.	Stockage	44
15.	Transport	45
16.	Maintenance	45
17.	Élimination et recyclage	45
18.	Dépannage	46
19.	Déclaration de conformité	324



1. Introduction

Fabricant :

Scheppach GmbH
Günzburger Straße 69
D-89335 Ichenhausen

Cher client,

Nous espérons que votre nouvelle machine vous apportera satisfaction et de bons résultats.

Remarque :

Conformément à la loi en vigueur sur la responsabilité du fait des produits, le fabricant de cet appareil n'est pas responsable des dommages survenus ou générés sur l'appareil en cas de :

- Manipulation incorrecte,
- Non-respect de la notice d'utilisation,
- Réparations effectuées par des tiers, des spécialistes non autorisés
- Montage et remplacement des pièces de rechange non originales
- Utilisation non conforme
- Défaillances de l'installation électrique en cas d'inobservation des prescriptions électriques et des dispositions de la VDE 0100 et de la norme DIN 57113/VDE 0113

Nous vous recommandons :

Lisez l'ensemble du texte de la notice d'utilisation avant le montage et la mise en service.

La présente notice d'utilisation a pour objectif de vous familiariser avec votre appareil et d'en exploiter les possibilités d'emploi conforme.

La notice d'utilisation contient des remarques importantes sur la manière de travailler en toute sécurité, réglementairement et économiquement avec l'appareil et sur la façon d'éviter les dangers, d'économiser les coûts de réparation, de réduire les périodes d'arrêt et d'augmenter la fiabilité et la durée de vie de l'appareil.

Outre les dispositions de sécurité figurant dans cette notice d'utilisation, vous devez absolument observer les prescriptions concernant le fonctionnement de l'appareil en vigueur dans votre pays.

Conservez la notice d'utilisation dans une pochette en plastique à l'abri de la poussière et de l'humidité près de l'appareil. Chaque opérateur doit l'avoir lue avant le début des travaux et doit la respecter minutieusement.

Seules des personnes formées à l'utilisation de l'appareil et informées des dangers associés sont autorisées à travailler avec l'appareil.

Respecter la limite d'âge minimum requis.

Outre les consignes de sécurité reprises dans la présente notice d'utilisation et les prescriptions particulières en vigueur dans votre pays, respecter également les règles techniques générales concernant l'utilisation des machines similaires.

Nous déclinons toute responsabilité concernant les accidents ou dommages qui surviendraient en raison d'un non-respect de cette notice et des consignes de sécurité.

2. Description de l'appareil (fig. 1-19)

1. Vis moletée de réglage de la bande abrasive
2. Pied de support
3. Tendeur de la bande abrasive
4. Disque de meulage
5. Interrupteur Marche/Arrêt
6. Butée transversale
7. Table de meulage
8. Vis de fixation pour table de meulage
9. Échelle angulaire
10. Manchon d'aspiration
11. Socle
12. Vis à six pans creux
13. Bande abrasive
14. Rail de butée
15. Écran de protection inférieur
16. Vis pour écran de protection inférieur
17. Vis à six pans creux
18. Vis pour protection de la bande abrasive
19. Protection de la bande abrasive
20. Tuyau de maintien
21. Support pour bande abrasive
22. Poignée de transport
23. Écrous à tête hexagonale

3. Fournitures

- 1 Meuleuse à bande et à disque
- 1 Butée transversale
- 1 Table de meulage
- 3 bandes de abrasives P80 / P120 / P240
- 3 meules P80 / P120 / P240
- 1 Clé à six pans creux
- 1 Manuel d'utilisation

4. Utilisation conforme

La meuleuse à bande et à disque sert au ponçage de tous les types de bois, en fonction de la taille de la machine.

La machine doit être utilisée selon les dispositions correspondantes. Toute autre utilisation est considérée comme étant non conforme. Le fabricant décline toute responsabilité quant aux dommages ou blessures qui en résulteraient. Dans ce cas, l'utilisateur/opérateur est le seul responsable.

Une utilisation conforme consiste à respecter les consignes de sécurité, ainsi que les instructions de montage et les consignes d'utilisation du mode d'emploi.

Les personnes utilisant la machine et en assurant la maintenance doivent bien la connaître, ainsi que connaître les dangers possibles qu'elle implique.

En outre, les prescriptions de prévention des accidents doivent être respectées de la manière la plus scrupuleuse possible.

Toutes les autres règles de médecine du travail et de sécurité doivent être respectées.

Toute modification de la machine annule toute garantie du fabricant pour les dommages en résultant.

La machine ne doit être utilisée qu'avec des pièces de rechange et des accessoires originaux du fabricant.

Respecter les prescriptions de sécurité, de travail et de maintenance du fabricant, ainsi que les dimensions indiquées dans les caractéristiques techniques.

Veuillez tenir compte du fait que nos appareils n'ont pas été conçus pour être utilisés dans le domaine professionnel, industriel ou artisanal. Nous ne n'accordons aucune garantie lorsque l'appareil est utilisé à des fins professionnelles, artisanales ou industrielles ou lors de toute utilisation de la même nature.

L'appareil est destiné à être utilisé par des adultes. Les jeunes de plus de 16 ans ne peuvent utiliser l'appareil que sous surveillance. Le fabricant décline toute responsabilité quant aux dommages dus à une utilisation non conforme ou à une fausse manipulation.

5. Consignes de sécurité générales

Consignes de sécurité générales pour les outils électriques

△ AVERTISSEMENT ! Lisez toutes les consignes de sécurité, instructions, illustrations et caractéristiques techniques de cet outil électrique. Toute négligence dans le respect des instructions suivantes peut entraîner un choc électrique, un incendie et/ou des blessures graves !

Conserver à l'avenir toutes les consignes de sécurité et instructions.

Le terme d'« outil électrique » utilisé dans les consignes de sécurité désigne les outils électriques sur secteur (avec câble secteur) ou les outils électriques sur batterie (sans câble secteur).

1. Sécurité au poste de travail

- a) **Faire en sorte que la zone de travail soit propre et bien éclairée.** Le désordre ou des zones de travail non éclairées peuvent entraîner des accidents.
- b) **Ne pas utiliser l'outil électrique dans un environnement propice aux explosions, où se trouvent des liquides, gaz ou poussières inflammables.** Les outils électriques génèrent des étincelles, susceptibles de mettre le feu à la poussière ou aux vapeurs.
- c) **Pendant l'utilisation de l'outil électrique, maintenir les enfants et tiers à bonne distance.** Toute déviation peut entraîner une perte de contrôle de l'outil électrique

2. Sécurité électrique

- a) **Le connecteur de raccordement de l'outil électrique doit correspondre à la prise de courant. Ne modifier d'aucune manière le connecteur. N'utiliser aucun connecteur adaptateur avec des outils électriques mis à la terre.** Des connecteurs non modifiés et fiches adaptées réduisent le risque de choc électrique.
- b) **Éviter tout contact physique avec les surfaces mises à la terre, par exemple, tuyaux, chauffages, cuisinières et réfrigérateurs.** Si le corps est mis à la terre, le risque de choc électrique est plus important.

- c) **Mettre les outils électriques à l'abri de la pluie ou de l'humidité.** La pénétration d'eau dans un outil électrique augmente le risque de choc électrique.
- d) **Ne pas utiliser le câble de raccordement pour transporter ou suspendre l'outil électrique, ni pour débrancher le connecteur de la prise de courant. Maintenir le câble de raccordement à l'abri de la chaleur, de l'huile, des arêtes coupantes ou des pièces mobiles.** Des câbles de raccordement endommagés ou emmêlés augmentent le risque de choc électrique.
- e) **Si l'outil électrique est utilisé à l'extérieur, se servir d'une rallonge autorisée pour l'extérieur.** Le recours à une rallonge convenant à l'extérieur réduit le risque de choc électrique.
- f) **Si l'outil électrique doit impérativement être utilisé en milieu humide, utiliser un disjoncteur différentiel.** Le recours à un disjoncteur de protection à courant de fuite réduit le risque de choc électrique.

3. Sécurité des personnes

- a) **Se montrer attentif et faire attention à ses actes et procéder avec prudence lors du travail avec un outil électrique. Ne pas utiliser l'outil électrique en cas de fatigue ou si l'on est sous l'influence de drogues, de l'alcool ou de médicaments.** Tout moment d'inattention lors de l'utilisation de l'outil électrique peut conduire à des blessures extrêmement graves.
- b) **Toujours porter un équipement de protection individuelle et des lunettes de protection.** Quel que soit le type d'outil électrique et son mode d'utilisation, le port d'un équipement de protection individuelle, tel qu'un masque antipoussières, des chaussures de sécurité antidérapantes, un casque de protection ou une protection auditive réduit le risque de blessures.
- c) **Éviter toute mise en service involontaire. Veiller à ce que l'outil électrique soit arrêté avant de le brancher sur l'alimentation électrique et/ou la batterie, de le prendre ou de le porter.** Le fait de porter l'outil électrique avec le doigt sur l'interrupteur ou alors que l'outil électrique est activé et raccordé à l'alimentation électrique peut entraîner des accidents.
- d) **Avant d'activer l'outil électrique, retirer les outils de réglage ou clés de serrage.** Tout outil ou clé se trouvant dans une pièce rotative de l'outil électrique peut entraîner des blessures.

- e) **Éviter toute position du corps anormale. Veiller à adopter une position stable et à toujours maintenir son équilibre.** Ainsi, il est possible de mieux contrôler l'outil électrique en cas de situation inattendue.
- f) **Porter des vêtements adaptés. Ne pas porter de vêtements amples ou de bijoux. Maintenir les cheveux et vêtements à bonne distance des pièces mobiles.** Les vêtements amples, bijoux ou cheveux longs risquent d'être happés par les pièces mobiles.
- g) **Si des dispositifs d'aspiration et de collecte des poussières peuvent être montés, veiller à ce qu'ils soient raccordés et utilisés correctement.** Le recours à une aspiration des poussières peut réduire les risques liés à la poussière.
- h) **Ne pas se laisser aller à une fausse impression de sécurité et négliger de respecter les règles de sécurité applicables aux outils électriques, même une fois parfaitement familiarisé avec l'utilisation de cet outil électrique.** Toute manipulation négligente peut entraîner des blessures graves en quelques fractions de seconde.

4. Utilisation et manipulation de l'outil électrique

- a) **Ne pas surcharger l'outil électrique. Utiliser l'outil électrique qui convient au travail à réaliser.** L'outil électrique adapté fonctionne en effet de manière plus satisfaisante et plus sûre dans la plage de puissance indiquée.
- b) **Ne pas utiliser un outil électrique dont l'interrupteur est défectueux.** Un outil électrique qu'il est devenu impossible d'activer ou de désactiver représente un danger et doit être réparé.
- c) **Retirer le connecteur de la prise de courant et/ou retirer la batterie amovible avant d'entreprendre de régler l'appareil, de remplacer les pièces de l'outil d'insertion ou de déposer l'outil électrique.** Cette mesure de sécurité empêche le démarrage impromptu de l'outil électrique.
- d) **Conservé les outils électriques inutilisés hors de portée des enfants. L'outil électrique ne doit pas être utilisé par des personnes qui ne sont pas familières de ces outils ou qui n'ont pas lu ces instructions.** Les outils électriques représentent un danger s'ils sont utilisés par des personnes inexpérimentées.

- e) **Prendre soin des outils électriques et outils auxiliaires. Vérifier si les pièces mobiles fonctionnent parfaitement, ne sont pas bloquées ou si certaines pièces sont cassées ou si endommagées qu'elles nuisent au bon fonctionnement de l'outil électrique. Faire réparer les pièces endommagées avant d'utiliser l'outil électrique.** De nombreux accidents sont dus à des outils électriques mal entretenus.
- f) **Maintenir les outils de coupe aiguisés et propres.** Des outils de coupe bien entretenus, aux arêtes de coupe aiguisées, se coincent moins et sont plus faciles à guider.
- g) **Utiliser l'outil électrique, les accessoires, les outils d'insertion, etc. conformément à ces instructions. Tenir compte des conditions de travail et de l'activité à réaliser.** Toute utilisation des outils électriques dans des buts autres que ceux prévus peut entraîner des situations de danger.
- h) **Veiller à ce que les poignées et leurs surfaces de préhension soient sèches, propres et exemptes d'huile et de graisse.** Des poignées et surfaces de préhension de poignées glissantes compromettent la sécurité d'utilisation et de contrôle de l'outil électrique dans les situations inattendues.

5. Entretien

- a) **Ne confiez la réparation de l'outil électrique qu'à des spécialistes qualifiés et utilisez uniquement des pièces de rechange d'origine.** Ainsi, la sécurité de l'outil électrique est maintenue.

⚠ AVERTISSEMENT !

Pendant son fonctionnement, cet outil électrique génère un champ électromagnétique. Ce champ peut dans certaines circonstances nuire aux implants médicaux actifs ou passifs. Pour réduire les risques de blessures graves voire mortelles, nous recommandons aux personnes porteuses d'implants médicaux de consulter leur médecin, ainsi que le fabricant de leur implant avant d'utiliser l'outil électrique.

Consignes de sécurité supplémentaires concernant la meuleuse à bande et à disque

⚠ AVERTISSEMENT !

n'utilisez pas votre machine avant qu'elle ne soit entièrement assemblée et installée conformément aux notices.

- Lisez entièrement la notice d'utilisation avant d'utiliser l'appareil.
- Attention : Cette machine a été conçue uniquement pour poncer le bois ou des matériaux similaires. Le ponçage d'autres matériaux peut provoquer un incendie, des blessures ou des endommagements du produit.
- Utilisez toujours des lunettes de protection.
- Cette machine ne peut être utilisée qu'en intérieur.
- Important : Ne monter et n'utiliser la machine que sur une surface horizontale. Son montage sur une surface non horizontale risque d'endommager le moteur.
- Si la machine a tendance à basculer ou à se déplacer lors de son fonctionnement, en particulier lors du ponçage de pièces à usiner longues ou lourdes, elle doit être bien raccordée à une surface d'appui.
- Veillez à ce que la bande abrasive tourne dans le bon sens. Pour ce faire, respectez les flèches au dos de la bande.
- Veillez à ce que la bande abrasive soit correctement guidée afin qu'elle ne puisse pas se dérouler sur les poulies d'entraînement.
- Veillez à ce que la bande abrasive ne soit ni emmêlée ni détendue.
- Tenez fermement la pièce usinée lors du ponçage.
- Utilisez toujours la butée lorsque vous vous servez de la meuleuse à bande en position horizontale.
- Maintenez toujours la pièce usinée fermement contre la table lorsque vous utilisez la meuleuse à disque.
- Maintenez toujours la pièce usinée contre la face inférieure de la meule afin qu'elle repose bien sur la table. Si vous utilisez la face supérieure de la meule, la pièce usinée risque d'être projetée, ce qui peut mettre en danger les personnes présentes.
- Maintenez toujours une distance minimale d'env. 2 mm ou moins entre la table ou la butée et la bande abrasive ou la meule.
- Ne portez pas de protection des mains et ne tenez pas la pièce usinée avec un chiffon lorsque vous la poncez.
- Poncez en fonction de la taille du grain du bois.
- Pour garantir un fonctionnement sûr, ne poncez jamais des pièces à usiner trop petites.
- Évitez les mouvements maladroits de la main qui pourraient entraîner un dérapage soudain dans la bande abrasive ou la meule.
- Si vous travaillez sur des pièces à usiner de grande taille, vous devez utiliser un appui supplémentaire à hauteur de table.

- Ne poncez jamais une pièce usinée sans support. Soutenez la pièce usinée avec la table ou la butée sauf en cas de pièces à usiner courbes à l'extérieur de la meule.
- Éliminez toujours les déchets et autres pièces de la table, de la butée ou de la bande abrasive avant de mettre la machine en marche.
- Ne posez rien et ne montez pas sur la table lorsque la meuleuse est en fonctionnement.
- Arrêtez la machine et retirez le connecteur de la prise de courant lorsque vous installez ou retirez des accessoires.
- Ne quittez jamais la zone de travail de l'outil lorsque ce dernier est activé ou qu'il n'est pas encore parvenu à l'arrêt complet.
- Placez toujours la pièce usinée sur la table de meulage ou appuyez-la fermement contre la butée de meulage. Placez solidement les outils courbes sur la table lorsque vous poncez sur le disque de meulage.
- Veillez toujours à la stabilité et à la sécurité de la meuleuse à bande et à disque (en la fixant à un établi p. ex.).
- Avant chaque utilisation, contrôlez la meule et la bande abrasive pour détecter d'éventuels dommages.
- Remplacez immédiatement toute meule ou bande abrasive usée ou endommagée.
- Utilisez toujours le capot de protection et le porte-pièce selon les consignes d'utilisation des outils auxiliaires.
- Utilisez toujours l'outil électrique avec des outils auxiliaires sur les deux broches afin de limiter le risque de contact avec la broche en rotation.

6. Risques résiduels

Cet appareil a été construit en l'état actuel des connaissances techniques et des règles relevant des techniques de sécurité généralement reconnues. Son utilisation peut toutefois présenter des risques résiduels.

- Risque de blessures aux doigts et aux mains dû à la meule en rotation si l'outil à affûter n'est pas correctement guidé ou soutenu.
- Blessures causées par les outils usinée qui voltige si elle n'est pas correctement maintenue ou guidée.
- Danger pour la santé dû au courant en cas d'utilisation de ligne de raccordement électrique non conformes.
- En outre, et ce malgré toutes les mesures préventives prises, des risques résiduels cachés peuvent demeurer.

- Les risques résiduels peuvent être réduits au minimum si les « Consignes de sécurité » et les instructions d'Utilisation conforme », ainsi que l'ensemble de la notice d'utilisation sont respectés.
- Évitez toute mise en service impromptue de la machine : lors de l'introduction du connecteur dans la prise, la touche de fonctionnement ne doit pas être actionnée. Utilisez l'outil auxiliaire recommandé dans la présente notice d'utilisation. Vous garantirez ainsi à votre machine des performances optimales.
- Maintenez vos mains à distance de la zone de travail si la machine est en cours de fonctionnement.

7. Caractéristiques techniques

Moteur	230 - 240 V~ / 50 Hz
Puissance absorbée	370 W
Dimensions L x l x H	460 x 360 x 280 mm
Ø du disque	150 mm
Tours du disque	2 980 min ⁻¹
Dimensions de la bande abrasive	915 x 100 mm
Vitesse de la bande abrasive	7,5 m/s
Position inclinée	0° - 90°
Dimensions de la table	225 x 160 mm
Position inclinée de la table	0° - 45°
Poids	env. 11,5 kg

Sous réserve de modifications techniques !

Bruits et vibrations

⚠ Avertissement :Le bruit peut avoir des conséquences graves sur la santé. Si le niveau sonore de la machine dépasse 85 dB, veuillez porter une protection auditive adaptée.

Valeurs caractéristiques sonores

Niveau de puissance sonore L_{WA}	94 dB
Niveau de pression sonore L_{pA}	81 dB
Incertitude $K_{WA/pA}$	3 dB

La valeur totale des vibrations et la valeur d'émission de bruit indiquées ont été mesurées dans le cadre d'une méthode de contrôle normalisée et peuvent être utilisées pour comparer un outil électrique avec un autre.

La valeur totale des vibrations et la valeur d'émission de bruit indiquées peuvent également être utilisées pour réaliser une estimation préalable de la charge.

Remarque :

- Les émissions de bruit et de vibrations peuvent varier par rapport aux valeurs indiquées lors de l'utilisation réelle de l'outil électrique selon la manière dont l'outil électrique est utilisé et en particulier selon le type de pièce usinée traitée.
- Il est nécessaire d'établir des mesures de sécurité pour protéger l'opérateur sur la base d'une estimation de l'exposition aux vibrations dans les conditions réelles d'utilisation (à ce niveau, tous les éléments du cycle de fonctionnement doivent être pris en charge (par exemple, délais dans lesquels l'outil électrique est arrêté et dans lesquels il est activé mais sans charge).

8. Déballage

- Ouvrez l'emballage et sortez-en délicatement l'appareil.
- Retirez le matériau d'emballage, ainsi que les protections d'emballage et de transport (s'il y a lieu).
- Vérifiez que les fournitures sont complètes.
- Vérifiez que l'appareil et les accessoires n'ont pas été endommagés lors du transport. En cas de réclamations, le livreur doit en être informé immédiatement. Les réclamations ultérieures ne seront pas acceptées.
- Conservez si possible l'emballage jusqu'à la fin de la période de garantie.
- Familiarisez-vous avec l'appareil à l'aide de la notice d'utilisation avant de commencer à l'utiliser.
- N'utilisez que des pièces originales pour les accessoires ainsi que les pièces d'usure et de rechange. Vous trouverez les pièces de rechange chez votre distributeur spécialisé.
- Lors de la commande, indiquez nos numéros d'articles, ainsi que le type et l'année de construction de l'appareil.

⚠ AVERTISSEMENT !

L'appareil et le matériau d'emballage ne sont pas des jouets ! Les enfants ne doivent pas jouer avec les sacs en plastique, films d'emballage et pièces de petite taille ! Il existe un risque d'ingestion et d'étouffement !

9. Structure

AVERTISSEMENT

Toujours débrancher la fiche secteur avant d'effectuer des réglages sur l'appareil.

- Avant la mise en service, tous les capots et dispositifs de sécurité doivent être montés correctement.
- La bande abrasive (13) et le disque de meulage (4) doivent pouvoir tourner librement.
- Dans le cas de bois déjà usiné, veillez à ce qu'il ne présente pas de corps étrangers, par exemple, des clous, des vis, etc.
- Avant d'actionner l'interrupteur On/Off (5), veillez à ce que le papier de verre soit bien monté et à ce que les pièces mobiles se déplacent sans entrave.

9.1 Montage (Fig. 1-4b)

- Montez la table de meulage (7) et fixez-la avec la vis de fixation (8) (fig. 2, 3). La table de meulage (7) peut être réglée en continu de 0° à 45° au moyen de l'échelle angulaire (9) et de la vis de fixation (8). La butée transversale réglable (6) assure un guidage sûr de la pièce. Attention ! Le disque de meulage (4) doit pouvoir tourner librement. La distance entre la table de meulage (7) et le disque de meulage (4) doit mesurer 2 mm.
- Placer le rail de butée (14) et le fixer avec les vis à six pans creux (17) (Fig. 4a). Attention ! La bande abrasive (13) doit pouvoir tourner librement.
- Pour régler l'espace entre la table de meulage (7) et le disque de meulage (4), procédez comme suit (Fig. 4b) :
 - Desserrez d'abord les trois écrous à tête hexagonale (23) situés sous la table de meulage (7). Pour ce faire, utilisez une clé à six pans, ouverture de clé 10 (non comprise dans les fournitures).
 - Serrez maintenant une tôle ou équivalent avec une épaisseur de 2 mm entre la table de meulage (7) et le disque de meulage (4).
 - Resserrez à fond les écrous à tête hexagonale (23).
 - Retirez ensuite la tôle.

9.2 Remplacement de la bande abrasive (fig. 5-9)

- Débranchez la fiche secteur.
- Desserrez la vis à six pans creux (12).
- Desserrez les vis (18).
- Retirez la protection de la bande abrasive (19) du support pour bande abrasive (21). Pour ce faire, placez le support pour bande abrasive (21) un peu de biais.

- Déplacez le tendeur de la bande abrasive (3) vers la droite pour détendre la bande abrasive (13).
- Retirez la bande abrasive (13) vers l'avant.
- Remontez la bande abrasive neuve en appliquant la procédure inverse. Attention ! Observez le sens de déplacement sur le boîtier et à l'intérieur de la bande abrasive !

9.3 Régler la bande abrasive

- Débranchez la fiche secteur.
- De la main, poussez lentement la bande abrasive (13) dans le sens de déplacement.
- La bande abrasive (13) doit être centrée sur la surface de ponçage ; si tel n'est pas le cas, elle peut être réajustée à l'aide de la vis moletée (1).

9.4 Régler la position de ponçage la bande abrasive (fig. 9-11)

- Desserrez la vis à six pans creux (12).
- Déplacez la bande abrasive (13) vers le haut jusqu'à atteindre la position souhaitée.
- Resserrez la vis à six pans creux (12) pour fixer cette position.
- La table de meulage (7) peut servir de porte-pièce dans cette position. Pour ce faire, retirez tout d'abord les deux vis à six pans creux (17) puis le rail de butée (14). Vous pouvez maintenant insérer la table de meulage (7) dans le trou du tuyau de maintien (20) et la fixer à l'aide de la vis de fixation (8).

9.5 Remplacer le papier de verre sur le disque de meulage (fig. 12)

Démontez la protection inférieure du disque (15) en retirant les 2 vis (16). Retirez le papier de verre du disque de meulage (4) et mettez le nouveau papier en place (fixation velcro). Remontez l'écran de protection inférieur (15).

9.6 Utilisation en tant que machine stationnaire

Pour une utilisation continue, il est recommandé d'effectuer le montage sur un établi.

- Pour ce faire, marquer les trous de perçage : placez la meuleuse dans la position d'installation. Marquez l'emplacement des trous à percer sur l'établi.
- Percez les trous à travers l'établi.
- Placez la meuleuse au-dessus des trous et insérez des vis adaptées par le haut à travers les trous de la meuleuse et de l'établi.
- Vissez à présent la meuleuse par le bas avec des rondelles plates et des écrous hexagonaux adaptés placés au-dessous.

9.7 Utilisation en tant que machine mobile

Pour une utilisation mobile de votre meuleuse, nous recommandons un montage sur un socle adapté. Vous pourrez ensuite accrocher ce socle sur l'établi correspondant.

Le socle doit faire au moins 19 mm d'épaisseur et dépasser suffisamment de la meuleuse pour pouvoir placer les attaches.

- Marquez les trous à percer sur le socle.
- Continuez en appliquant les 3 dernières étapes décrites au point « Utilisation comme machine stationnaire ».

Remarque :

veillez à ce que les vis aient une longueur adaptée. Les vis Spax ne doivent pas dépasser afin de ne pas endommager le sol. Les vis à six pans doivent quant à elles dépasser afin de pouvoir installer les rondelles plates et les écrous hexagonaux.

9.8 Raccordement d'un dispositif d'aspiration des poussières

La machine est dotée d'un manchon d'aspiration (10).

Raccordez un dispositif d'aspiration des poussières en cas d'usinage de matériaux dégageant beaucoup de poussière.

Attention : Lors de l'usinage des métaux, le dispositif d'aspiration des poussières ne doit pas être raccordé.

10. Mise en service

⚠ Attention !

Avant la mise en service, montez impérativement l'appareil en entier !

10.1 Interrupteur Marche/Arrêt (5) (fig. 13)

- La meuleuse peut être activée en appuyant sur le bouton vert « I ».
- Pour désactiver à nouveau la ponceuse, appuyer sur le bouton rouge « 0 ».

Avertissement :

ne passez jamais au-dessus de l'appareil pour mettre en marche ou arrêter la meuleuse ! Risque de blessures !

10.2 Ponçage

- Tenez toujours la pièce usinée fermement pendant le ponçage.

- N'exercez pas de pression importante.
- Déplacez la pièce usinée sur la bande abrasive (13) ou le disque de meulage (4) pendant le ponçage. Cela vous permet d'éviter une usure d'un seul côté du papier de verre.

Important ! Les morceaux de bois doivent toujours être poncés dans le sens du fil du bois pour éviter qu'ils ne s'effritent. Attention ! Si le disque de meulage (4) ou la bande abrasive (13) se bloquent pendant les travaux, retirez votre pièce usinée. Patientez ensuite jusqu'à ce que l'appareil ait de nouveau atteint sa vitesse maximale avant de continuer.

11. Consignes de travail

11.1 Ponçage des chanfreins et des arêtes (Fig. 14)

La table de travail peut être réglée en continu de 0° à 45°.

- Pour ce faire, desserrez la vis de fixation (8).
- Inclinez la table de travail à l'angle souhaité. Attention : La table de travail ne doit pas se trouver à plus de 2 mm du disque de meulage (4), même en position inclinée !
- Resserrez à fond la vis de fixation (8).

11.2 Ponçage de faces avant avec une butée transversale (fig. 15a, 15b)

La butée transversale fournie (6) permet un ponçage précis. La butée transversale (6) permet de régler l'angle de meulage en plus de l'inclinaison de la table de meulage (7). Nous recommandons de l'utiliser en cas de ponçage de (petites) faces avant.

Remarque :

déplacez toujours la pièce usinée de la gauche vers le centre de la meule, mais jamais au-delà ! Risque de blessures dû à la projection de la pièce usinée !

11.3 Ponçage horizontal et vertical (fig. 9–11, 16)

Votre meuleuse peut être utilisée horizontalement et verticalement. La table de travail convient aux deux usages.

- Desserrez la vis à six pans creux (12).
- Déplacez la bande abrasive (13) vers le haut jusqu'à atteindre la position souhaitée.
- Resserrez la vis à six pans creux (12) pour fixer cette position.
- La table de meulage (7) peut servir de porte-pièce dans cette position. Pour ce faire, dévissez tout d'abord les deux vis à six pans creux (17) puis retirez le rail de butée (14). Vous pouvez maintenant insérer la table de meulage (7) dans le trou du tuyau de maintien (20) et la fixer à l'aide de la vis de fixation (8).

Remarque :

Poncez les pièces à usiner longues en position verticale en déplaçant la pièce usinée de manière uniforme sur la bande abrasive (13).

11.4 Ponçage de surface sur la bande abrasive (fig. 17)

- Tenez fermement la pièce usinée (W). Faites attention à vos doigts ! Risque de blessures !
- Guidez la pièce usinée de manière uniforme contre la bande abrasive (13) en l'appuyant fermement contre le rail de butée (14). Attention : Soyez particulièrement prudent si vous poncez des matériaux très longs ou très fins (éventuellement sans rail de butée (14)). La pression d'appui ne doit pas être excessive, afin que le matériau poncé puisse être évacué de la bande abrasive (13).

11.5 Ponçage de courbes concaves (fig. 18)

Avertissement :

ne poncez pas les faces frontales des pièces à usiner droites sur l'arbre d'entraînement (R) ! La pièce usinée (W) peut être éjectée. Risque de blessures !

Poncez toujours les courbures concaves sur la bande abrasive (13) de l'arbre d'entraînement.

- Tenez fermement la pièce usinée. Faites attention à vos doigts ! Risque de blessures !
- Guidez la pièce usinée de manière uniforme sur la bande abrasive (13). Attention : Soyez particulièrement prudent si vous poncez des matériaux très longs ou très fins.

11.6 Ponçage de courbures convexes (fig. 19)

Les courbures convexes doivent être poncées sur la meule en guidant la pièce usinée (W) du bord gauche au centre de la meule.

- Tenez fermement la pièce usinée. Faites attention à vos doigts ! Risque de blessures !
- Appuyez la pièce usinée de manière uniforme contre la meule et déplacez-la de la gauche vers le centre de la meule.

Avertissement :

Ne poncez jamais de courbures concaves sur le côté droit de la meule ! La pièce usinée risque d'être projetée ! Risque de blessures !

12. Raccordement électrique

Le moteur électrique installé est prêt à fonctionner une fois raccordé. Le raccordement correspond aux dispositions de la VDE et DIN en vigueur.

Le branchement au secteur effectué par le client ainsi que la rallonge électrique utilisée doivent correspondre à ces prescriptions.

Ligne de raccordement électrique défectueuse

Des détériorations de l'isolation sont souvent présentes sur les lignes de raccordement électriques.

Les causes peuvent en être :

- Des points de pression, si les lignes de raccordement passent par des fenêtres ou interstices de portes.
- Des pliures dues à une fixation ou à un cheminement incorrects des lignes de raccordement.
- Des points d'intersection si les lignes de raccordement se croisent.
- Des détériorations de l'isolation dues à un arrachement hors de la prise murale.
- Des fissures dues au vieillissement de l'isolation.

Des lignes de raccordement électriques endommagées de la sorte ne doivent pas être utilisées et, en raison de leur isolation défectueuse, sont mortellement dangereuses.

Vérifier régulièrement que les lignes de raccordement électriques ne sont pas endommagées. Assurez-vous que la ligne de raccordement ne soit pas raccordée au réseau lors de la vérification.

Les lignes de raccordement électriques doivent correspondre aux dispositions VDE et DIN en vigueur. N'utilisez que les câbles de raccordement dotés du même signe.

L'indication de la désignation du type sur la ligne de raccordement est obligatoire.

Dans le cas d'un moteur à courant alternatif monophasé, nous recommandons de recourir à une protection par fusibles de C 16A ou K 16A pour les machines à courant de démarrage élevé (au moins égal à 3 000 W) !

Type de raccord Y

Si la ligne de raccordement au réseau de cet appareil est endommagée, elle doit être remplacée par le fabricant ou son service après-vente ou une personne de qualification similaire afin d'éviter les dangers.

13. Nettoyage

Danger !

Avant tout réglage, entretien ou réparation, débrancher la fiche secteur !

De la poussière peut s'accumuler dans la meuleuse à bande et à disque. Procédez à des contrôles réguliers (de préférence après chaque utilisation) et éliminez les poussières, par exemple en soufflant dessus ou au moyen d'air comprimé mais avec précaution.

- Veillez à ce que les dispositifs de protection, le volet d'aération et le logement du moteur restent aussi exempts de poussières et d'impuretés que possible. Frotter l'appareil avec un chiffon propre ou souffler dessus avec de l'air comprimé à faible pression.
- Nous vous recommandons de nettoyer l'appareil après chaque utilisation.
- Nettoyer régulièrement l'appareil avec un chiffon humide et un peu de savon noir. N'utilisez pas de produits de nettoyage ou de solvants qui risqueraient d'attaquer les composants en plastique de l'appareil. Veiller à ce que l'eau ne puisse pas pénétrer à l'intérieur de l'appareil. La pénétration d'eau dans un appareil électrique augmente le risque de choc électrique.

14. Stockage

Entreposez l'appareil et ses accessoires dans un lieu sombre, sec et à l'abri du gel. En outre, ce lieu doit être hors de portée des enfants. La température de stockage optimale se situe entre 5 et 30 °C. Conservez l'outil dans l'emballage d'origine. Recouvrez l'outil afin de le protéger de la poussière ou de l'humidité. Conservez la notice d'utilisation à proximité de l'outil.

15. Transport

Pour transporter l'outil électrique, débranchez l'appareil du réseau d'électricité et installez-le à un autre endroit prévu à cet effet.

Soulevez maintenant l'appareil au niveau de la poignée de transport (22) et du pied de la machine pour le transport.

Attention ! Ne transportez pas l'appareil par le dispositif de retenue de la bande abrasive (21), le disque de meulage (4), la table de meulage (7) ou toute autre pièce mobile de l'appareil.

16. Maintenance

Essuyer de temps en temps la machine à l'aide d'un chiffon afin d'en éliminer les copeaux et la poussière. Huilez les pièces rotatives une fois par mois pour prolonger la durée de vie de l'outil. N'huilez pas le moteur. Pour nettoyer le plastique, ne pas utiliser de produits corrosifs.

Informations de service

Notez que, pour ce produit, les composants suivants sont soumis à une usure naturelle ou due à l'utilisation et que les composants suivants sont nécessaires en tant que consommables.

Pièces d'usure* : Abrasifs, courroies dentées

* ne sont pas des composants obligatoires de la livraison !

Raccords et réparations

Les raccordements et réparations sur l'équipement électrique ne doivent être effectués que par un électricien spécialisé.

Si vous avez des questions, veuillez fournir les informations suivantes :

- Type de courant du moteur
- Données figurant sur la plaque signalétique de la machine
- Données figurant sur la plaque signalétique du moteur

Les pièces de rechange et accessoires sont disponibles auprès de notre centre de services. Pour ce faire, scannez le QR Code figurant sur la page d'accueil.

17. Élimination et recyclage

Consignes relatives à l'emballage



Les matériaux d'emballage sont recyclables. Merci d'éliminer les emballages de manière respectueuse de l'environnement.

Consignes relatives à la loi allemande sur les appareils électriques et électroniques



Les appareils électriques et électroniques usagés ne doivent pas être jetés avec les ordures ménagères, mais éliminés séparément !

- Retirer les piles ou batteries amovibles usagées de manière non destructive avant de déposer vos déchets électroniques dans un point de collecte ! L'élimination des piles et batteries est réglementée par la loi allemande sur les piles.
- Les propriétaires et utilisateurs d'appareils électriques et électroniques sont légalement tenus de les rapporter à l'issue de leur utilisation.
- Il incombe à l'utilisateur final de supprimer ses données à caractère personnel enregistrées sur l'appareil usagé !
- Le symbole représentant une poubelle barrée signifie que les appareils électriques et électroniques ne doivent pas être jetés avec les ordures ménagères.
- Les appareils électriques et électroniques peuvent être gratuitement déposés :
 - Dans les points de collecte et d'élimination publics (dépôts municipaux p. ex.)
 - Dans les points de vente d'appareils électroniques (sur place ou en ligne) si le distributeur est tenu de les reprendre ou propose ce service.
 - Vous pouvez déposer jusqu'à trois appareils électroniques usagés dont les bords ne dépassent pas 25 centimètres de longueur auprès du fabricant ou d'un point de collecte agréé situé près de chez vous sans acheter de nouvel appareil.
 - Pour plus de détails concernant les conditions de reprise des fabricants et distributeurs, contactez le service client correspondant.
- En cas de livraison d'un nouvel appareil électronique à un consommateur privé par le fabricant, le fabricant peut accepter de reprendre l'appareil électronique usagé gratuitement sur demande de l'utilisateur final. Pour en être sûr, contactez le service client du fabricant.

- Ces déclarations ne s'appliquent qu'aux appareils vendus et installés dans les pays membres de l'Union européenne et visés par la directive européenne 2012/19/UE. D'autres dispositions d'élimination des appareils électriques et électroniques usagés peuvent s'appliquer dans les pays hors de l'Union européenne.

18. Dépannage

Le tableau suivant indique les symptômes d'erreur et décrit les solutions possibles si votre machine ne fonctionne pas correctement. Si vous n'arrivez pas à localiser et éliminer le problème de cette manière, adressez-vous à l'atelier de service après-vente.

Panne	Cause possible	Remède
Le moteur ne démarre pas	Interrupteur On/Off endommagé	Remplacez toutes les pièces endommagées avant d'utiliser la meuleuse. Contactez votre centre de service local ou une station service agréée. Toute tentative de réparation peut entraîner des dangers si elle n'est pas effectuée par un spécialiste qualifié.
	Câble de l'interrupteur On/Off endommagé	
	Relais de l'interrupteur On/Off endommagé	
La machine ralentit pendant le travail	Une pression excessive est appliquée sur la pièce usinée.	Exercez moins de pression sur la pièce usinée.
La bande abrasive sort sur les poulies d'entraînement.	Elle n'est pas alignée.	Réalignez-la.
Le bois brûle pendant le ponçage.	La meule ou la bande abrasive est enduite de lubrifiant.	Remplacez la bande ou le disque.
	Une pression excessive a été appliquée sur la pièce usinée.	Réduisez la pression exercée sur la pièce usinée.

Spiegazione dei simboli sull'apparecchio

L'utilizzo di simboli in questo manuale serve ad attirare la vostra attenzione sui possibili rischi. I simboli di sicurezza e le spiegazioni che li accompagnano devono essere perfettamente compresi. Le avvertenze in quanto tali non eliminano i rischi e non possono sostituire le misure atte a prevenire gli infortuni.

	Avviso - Per ridurre il rischio di lesioni, leggere le istruzioni per l'uso.
	Indossare degli otoprotettori.
	Utilizzare una protezione respiratoria in caso di formazione di polvere!
	Indossare degli occhiali protettivi.
	AVVISO! Pericolo di lesioni! Non mettere le mani nel disco di levigatura in movimento.
	Direzione di marcia del nastro abrasivo
	Direzione di marcia del disco da molare
	Il prodotto è conforme alle direttive europee in vigore.
Attenzione!	Nel presente manuale di istruzioni i punti riguardanti la sicurezza sono contrassegnati dal seguente simbolo.
	Il prodotto è conforme alle direttive serbe in vigore.

Indice:	Pagina:
1. Introduzione	49
2. Descrizione dell'apparecchio(Fig. 1-19)	49
3. Contenuto della fornitura	49
4. Impiego conforme alla destinazione d'uso.....	50
5. Indicazioni di sicurezza generali	50
6. Rischi residui	53
7. Dati tecnici	53
8. Disimballaggio	54
9. Struttura	54
10. Messa in funzione.....	55
11. Istruzioni di lavoro.....	56
12. Allacciamento elettrico	56
13. Pulizia.....	57
14. Stoccaggio	57
15. Trasporto.....	57
16. Manutenzione	57
17. Smaltimento e riciclaggio	58
18. Risoluzione dei guasti.....	59
19. Dichiarazione di conformità.....	324

1. Introduzione

Produttore:

Scheppach GmbH
Günzburger Straße 69
D-89335 Ichenhausen

Egregio cliente,

Le auguriamo un piacevole utilizzo del Suo nuovo apparecchio.

Avvertenza:

Sulla base della legge attualmente in vigore sulla responsabilità per prodotti difettosi, il produttore del presente apparecchio non risponde dei danni all'apparecchio in questione o derivanti da esso in caso di:

- manipolazione impropria,
- mancato rispetto delle istruzioni per l'uso,
- Riparazioni da parte di terzi, personale tecnico non autorizzato
- Installazione e sostituzione di pezzi di ricambio non originali
- utilizzo non conforme
- Guasti all'impianto elettrico dovuti alla mancata osservanza delle norme elettriche e delle disposizioni VDE 0100, DIN 57113 / VDE 0113

Da osservare:

Prima del montaggio e della messa in funzione, leggere tutto il testo delle istruzioni per l'uso.

Le presenti istruzioni per l'uso le consentono di conoscere l'apparecchio di sfruttare le sue possibilità d'impiego conformi.

Le istruzioni per l'uso contengono avvertenze importanti su come utilizzare l'apparecchio in modo sicuro, corretto ed economico e su come evitare i pericoli, risparmiare sui costi di riparazione, ridurre i tempi di inattività e aumentare l'affidabilità e la durata di vita dell'apparecchio. Oltre alle disposizioni di sicurezza contenute nelle qui presenti istruzioni per l'uso, è necessario altresì osservare le norme in vigore nel proprio Paese per l'apparecchio. Conservare le istruzioni per l'uso vicino all'apparecchio, protette da sporcizia e umidità in una copertina di plastica. Esse devono essere lette e rispettate attentamente da tutti gli operatori prima di iniziare il lavoro.

Possono lavorare sull'apparecchio solo persone che sono state istruite sull'uso dell'apparecchio e che sono state informate dei rischi a esso associati.

L'età minima richiesta per gli operatori deve essere assolutamente rispettata.

Oltre alle indicazioni di sicurezza contenute nelle presenti istruzioni per l'uso e alle disposizioni speciali in vigore nel proprio Paese, devono essere rispettate le regole tecniche generalmente riconosciute per l'utilizzo di macchine simili.

Si declina ogni responsabilità in caso di incidenti o danni dovuti al mancato rispetto delle presenti istruzioni per l'uso e delle indicazioni di sicurezza.

2. Descrizione dell'apparecchio (Fig. 1-19)

1. Vite zigrinata per regolazione del nastro abrasivo
2. Piede di appoggio
3. Tendinastro
4. Ferraccia
5. Interruttore ON/OFF
6. Battuta trasversale
7. Banco per molatura
8. Vite di bloccaggio per banco per molatura
9. Scala angolare
10. Bocchettone di aspirazione
11. Piastra di base
12. Vite a esagono cavo
13. Nastro abrasivo
14. Guida di arresto
15. Vetro di protezione inferiore
16. Vite per vetro di protezione inferiore
17. Vite a esagono cavo
18. Vite per protezione nastro abrasivo
19. Protezione nastro abrasivo
20. Tubo di supporto
21. Supporto per nastro abrasivo
22. Maniglia di trasporto
23. Dadi a testa esagonale

3. Contenuto della fornitura

- 1 Molatrice a nastro e a disco
- 1 Battuta trasversale
- 1 Banco per molatura
- 3 nastri abrasivi P80 / P120 / P240
- 3 dischi da molare P80 / P120 / P240
- 1 chiave esagonale a brugola
- 1 istruzioni per l'uso

4. Impiego conforme alla destinazione d'uso

La molatrice a nastro e a disco serve per molare il legno di tutti i tipi, in funzione delle dimensioni della macchina.

Utilizzare la macchina solo in modo conforme all'uso previsto. Un uso diverso o che oltrepassi quello previsto è da considerarsi non conforme. L'utente/l'operatore, e non il fabbricante, è unico responsabile dei danni o delle lesioni provocati da un uso non conforme.

L'osservanza delle indicazioni di sicurezza, nonché il rispetto delle istruzioni di montaggio e delle indicazioni operative contenute nelle istruzioni per l'uso sono fondamentali al fine di un utilizzo del dispositivo conforme alla destinazione d'uso.

Il personale addetto all'uso e alla manutenzione della macchina deve possedere una certa dimestichezza con la stessa ed essere a conoscenza dei possibili pericoli.

Occorre inoltre attenersi scrupolosamente alle norme antinfortunistiche in vigore.

Rispettare le altre norme generali concernenti la medicina del lavoro e la tecnica di sicurezza.

Modifiche alla macchina escludono completamente la responsabilità del produttore per i danni che ne derivano.

La macchina può essere utilizzata soltanto con componenti e accessori originali del produttore.

Le disposizioni relative alla sicurezza, al lavoro e alla manutenzione del produttore e le misure indicate nei Dati tecnici devono essere rispettate.

Si prega di osservare che i nostri apparecchi non sono destinati a un uso commerciale, artigianale o industriale. Non ci si assume alcuna responsabilità se l'apparecchio è impiegato nel quadro di un'attività commerciale, artigianale, industriale o simili.

L'apparecchio è destinato all'uso da parte di adulti. I minori di 16 anni possono utilizzare l'apparecchio solo sotto supervisione. Il fabbricante non si assume alcuna responsabilità per danni causati da un impiego non conforme alla destinazione d'uso o da un utilizzo improprio.

5. Indicazioni di sicurezza generali

Indicazioni generali di sicurezza per gli attrezzi elettrici.

△ AVVISO! Leggere tutte le indicazioni di sicurezza, le istruzioni, le illustrazioni e i dati tecnici dei quali è dotato questo attrezzo elettrico. L'inosservanza delle seguenti istruzioni può provocare scosse elettriche, incendi e/o lesioni gravi!

Conservare tutte le indicazioni di sicurezza e le istruzioni per ulteriore consultazione.

Il termine "attrezzo elettrico" utilizzato nelle indicazioni di sicurezza si riferisce a utensili elettrici alimentati dalla rete (con cavo di rete) e a utensili elettrici funzionanti a batteria (senza cavo di rete).

1. Sicurezza sul posto di lavoro

- a) **Tenere la zona di lavoro pulita e ben illuminata.** Zone di lavoro disordinate e non illuminate potrebbero provocare infortuni.
- b) **Non lavorare con l'attrezzo elettrico in aree a rischio di esplosione, nelle quali si trovino fluidi, gas o polveri infiammabili.** Gli attrezzi elettrici generano scintille che possono infiammare la polvere o i vapori.
- c) **Tenere i bambini e le altre persone distanti durante l'utilizzo dell'attrezzo elettrico.** In caso di deviazione, si potrebbe perdere il controllo dell'attrezzo elettrico

2. Sicurezza elettrica

- a) **Il connettore dell'attrezzo elettrico deve essere adatto per la presa di corrente, e non deve essere assolutamente modificato. Non utilizzare adattatori con gli attrezzi elettrici con collegamento a terra.** Il rischio di scossa elettrica si riduce se si utilizzano spine non modificate e prese di corrente adatte.
- b) **Evitare il contatto tra il corpo e le superfici che scaricano a terra, come ad es. tubi, elementi riscaldanti, fornelli e frigoriferi.** Sussiste un rischio elevato di scarica elettrica, se il proprio corpo è a potenziale di terra.
- c) **Conservare gli attrezzi elettrici al riparo da pioggia o umidità.** La penetrazione di acqua in un attrezzo elettrico aumenta il rischio di scarica elettrica.

- d) **Non utilizzare in modo scorretto il cavo di collegamento per trasportare e appendere l'attrezzo elettrico o per estrarre la spina dalla presa. Tenere il cavo di collegamento lontano da calore, olio, spigoli appuntiti o parti in movimento.** Il rischio di scossa elettrica aumenta se si utilizzano cavi di collegamento danneggiati o aggrovigliati.
- e) **Quando si lavora all'aperto con un attrezzo elettrico, utilizzare soltanto un cordone di prolunga indicato anche per l'uso in ambienti esterni.** L'impiego di un cordone di prolunga idoneo all'uso in ambienti esterni riduce il rischio di scossa elettrica.
- f) **Se non è possibile evitare di utilizzare l'attrezzo elettrico in un ambiente umido, utilizzare un interruttore differenziale.** L'uso di un interruttore differenziale riduce il rischio di scossa elettrica.

3. Sicurezza delle persone

- a) **Essere vigili, prestare attenzione a quello che si fa e procedere in modo ragionevole quando si lavora con un attrezzo elettrico. Non utilizzare l'attrezzo elettrico quando si è stanchi o sotto l'effetto di droghe, alcool o medicinali.** Un momento di disattenzione durante l'uso dell'attrezzo elettrico può causare lesioni gravi.
- b) **Indossare dispositivi di protezione individuale e, sempre, occhiali protettivi.** Indossare dispositivi di protezione individuale, quali maschera antipolvere, calzature di sicurezza antiscivolo, elmetto di sicurezza o otoprotettori, a seconda del tipo di utilizzo dell'attrezzo elettrico, riduce il rischio di lesioni.
- c) **Evitare una messa in funzione accidentale. Accertarsi che l'attrezzo elettrico sia spento prima di collegarlo all'alimentazione elettrica e/o all'accumulatore, o prima di sollevarlo o trasportarlo.** Se durante il trasporto dell'attrezzo elettrico si tiene il dito sull'interruttore o se si collega l'attrezzo elettrico già acceso alla corrente elettrica, possono verificarsi incidenti.
- d) **Rimuovere eventuali strumenti di regolazione o chiavi inglesi prima di accendere l'attrezzo elettrico.** Un attrezzo elettrico o una chiave che si trova all'interno di una parte dell'attrezzo elettrico in rotazione può provocare lesioni.
- e) **Evitare una postura anomala. Accertarsi che la posizione sia sicura e mantenere sempre l'equilibrio.** In questo modo è possibile controllare in modo migliore l'attrezzo elettrico in situazioni impreviste.

- f) **Indossare abbigliamento adeguato. Non indossare indumenti larghi o gioielli. Tenere capelli e capi d'abbigliamento lontani dalle parti in movimento.** Vestiti larghi, gioielli o capelli lunghi possono impigliarsi nelle parti in movimento.
- g) **Se si possono installare dispositivi di aspirazione e raccolta della polvere, collegarli e utilizzarli correttamente.** L'utilizzo di un sistema di aspirazione della polvere può ridurre i rischi dovuti alla polvere stessa.
- h) **Fare in modo di non trovarsi in condizioni di pericolo e tenere conto delle regole di sicurezza per gli attrezzi elettrici anche nel caso in cui, dopo vari utilizzi dell'attrezzo elettrico, sia stata acquisita una certa familiarità.** Maneggiare l'attrezzo senza fare attenzione può causare gravi lesioni nel giro di pochi secondi.

4. Utilizzo e manipolazione dell'attrezzo elettrico

- a) **Non sovraccaricare l'attrezzo elettrico. Utilizzare l'attrezzo elettrico adatto al lavoro eseguito.** Con l'attrezzo elettrico adatto, si lavora meglio e con maggior sicurezza mantenendosi entro il campo di potenza specificato.
- b) **Non utilizzare attrezzi elettrici con interruttore difettoso.** Un attrezzo elettrico che non si riesce più ad accendere o spegnere è pericoloso e deve essere riparato.
- c) **Estrarre la spina dalla presa e/o rimuovere l'accumulatore estraibile prima di impostare i parametri dell'apparecchio, di sostituire parti degli attrezzi ausiliari o di riporre l'attrezzo elettrico.** Questa precauzione impedisce l'avvio accidentale dell'attrezzo elettrico.
- d) **Tenere gli elettroutensili non utilizzati fuori dalla portata dei bambini. Non lasciare che l'attrezzo elettrico venga utilizzato da chi non ha dimestichezza nel suo uso o non ha letto le presenti istruzioni.** Gli attrezzi elettrici sono pericolosi se utilizzati da persone inesperte.
- e) **Conservare gli attrezzi elettrici e l'attrezzo ausiliario con la massima cura. Controllare che i componenti mobili funzionino in modo impeccabile e non si blocchino; verificare che non ci siano componenti rotti o danneggiati che possano influenzare il funzionamento dell'attrezzo elettrico. Fare riparare i componenti danneggiati prima dell'utilizzo dell'attrezzo elettrico.** Molti infortuni sono dovuti a una scorretta manutenzione degli attrezzi elettrici.

f) Conservare gli utensili di taglio affilati e puliti.

Utensili di taglio con bordi affilati e sottoposti ad una manutenzione accurata si bloccano con una frequenza minore e sono più agevoli da controllare.

g) Utilizzare l'attrezzo elettrico, gli accessori, gli attrezzi ausiliari etc. attenendosi alle istruzioni. e prendendo in considerazione le condizioni operative e l'attività da svolgere. Un utilizzo degli attrezzi elettrici per applicazioni diverse da quelle previste può comportare situazioni pericolose.

h) Mantenere le maniglie e le relative superfici asciutte, pulite e libere da olio e grasso. Maniglie e superfici della maniglia scivolose non permettono un comando e un controllo dell'attrezzo elettrico sicuri in situazioni imprevedibili.

5. Assistenza

a) Far riparare l'attrezzo elettrico soltanto da personale specializzato e qualificato e solo utilizzando pezzi di ricambio originali. In questo modo si garantisce il costante funzionamento sicuro dell'attrezzo elettrico.

⚠ AVVISIO!

Questo attrezzo elettrico genera un campo magnetico durante l'esercizio. Tale campo può danneggiare impianti medici attivi o passivi in particolari condizioni. Per ridurre il rischio di lesioni serie o mortali, si raccomanda alle persone con impianti medici di consultare il proprio medico e il fabbricante dell'impianto medico prima di utilizzare l'attrezzo elettrico.

Indicazioni di sicurezza supplementari per l'utilizzo della molatrice a nastro e a disco

⚠ AVVISIO!

Non utilizzare la macchina finché non è stata completamente assemblata e installata secondo le istruzioni per l'uso.

- Leggere per intero le istruzioni per l'uso prima di utilizzare l'apparecchio.
- Attenzione: Questa macchina è concepita solo per la molatura del legno o materiali simili al legno. La molatura di materiali diversi può causare incendi, lesioni o danni al prodotto.
- Utilizzare sempre occhiali protettivi.
- Questa macchina deve essere utilizzata solo per lavori eseguiti in luoghi interni.

- Importante: Montare ed utilizzare la macchina solo su una superficie orizzontale. Il montaggio su una superficie non orizzontale può provocare danni al motore.
- Se la macchina è incline al ribaltamento o allo scivolamento durante il funzionamento, soprattutto durante la molatura di pezzi la lavorare lunghi o pesanti, la macchina deve essere ben collegata ad una superficie portante.
- Accertarsi che il nastro abrasivo scorra nella direzione corretta. A tal fine, osservare le frecce sul lato posteriore del nastro.
- Verificare che il nastro abrasivo venga trascinato correttamente in modo che non possa scivolare giù dalle pulegge motrici.
- Verificare che il nastro abrasivo non sia attorcigliato o allentato.
- Tenere il pezzo da lavorare in modo saldo durante la molatura.
- Utilizzare sempre la battuta di arresto quando si utilizza la molatrice a nastro in posizione orizzontale.
- Tenere sempre saldamente il pezzo da lavorare verso il piano quando si utilizza la molatrice a disco.
- Tenere sempre il pezzo sul lato che si muove verso il basso del disco di levigatura in modo che stia ben appoggiato sul piano. Se si utilizza il lato che si muove verso l'alto, il pezzo da lavorare potrebbe essere scagliato lontano ferendo le persone presenti.
- Tenere sempre una distanza minima di circa 2 mm o meno fra il tavolo o la battuta e il nastro o il disco di levigatura.
- Non utilizzare guanti protettivi e tenere fermo il pezzo da lavorare con unio straccio durante la molatura.
- Levigare con la grossezza del grano del legno.
- Non molare mai pezzi da lavorare troppo piccoli per essere usati in modo sicuro.
- Evitare movimenti scomodi della mano che potrebbero farvi scivolare improvvisamente nel nastro abrasivo o nel disco da molare.
- Se si lavorano grandi pezzi da lavorare, occorre utilizzare un supporto aggiuntivo all'altezza del banco.
- Non molare mai un pezzo da lavorare non supportato. Supportare il pezzo da lavorare con il banco o con la battuta di arresto, ad eccezione di pezzi da lavorare curvi sul lato esterno del disco da molare.
- Rimuovere tutti i residui e altri pezzi dal banco, dalla battuta di arresto o dal nastro abrasivo prima di accendere la macchina.
- Non appoggiare o montare nulla sul banco quando la molatrice è in funzione.

- Spegnere la macchina e staccare la spina dalla presa di corrente durante l'installazione o la rimozione di accessori.
- Non abbandonare mai l'area di lavoro dell'attrezzo se l'attrezzo è acceso o se l'attrezzo non è ancora giunto ad un arresto completo.
- Appoggiare sempre il pezzo da lavorare sul banco per molatura oppure applicarlo in modo saldo sulla relativa battuta di arresto. Appoggiare in modo sicuro sul banco gli attrezzi curvi durante la molatura sulla ferraccia.
- Garantire sempre la stabilità e il fissaggio della smerigliatrice a nastro e a disco (per esempio, fissaggio a un banco da lavoro).
- Prima di ogni uso, verificare che il disco da molare e il nastro abrasivo non siano danneggiati.
- Sostituire immediatamente i dischi da molare e i nastri abrasivi usurati o danneggiati.
- Utilizzare sempre il cofano di protezione e il portapezzi come si richiede per gli utensili ausiliari.
- Usare sempre l'attrezzo elettrico con gli utensili ausiliari su entrambi i mandrini per limitare il rischio di contatto con il mandrino rotante.

6. Rischi residui

La macchina è stata costruita secondo lo stato attuale della tecnica e conformemente alle regole di tecnica di sicurezza riconosciute. Tuttavia, durante il suo impiego, si possono presentare rischi residui.

- Pericolo di lesioni per dita e mani a seguito di disco da molare in rotazione in caso di guida impropria o appoggio non corretto dell'attrezzo da molare.
- Pericolo di lesioni dovute al lancio di attrezzi in caso di supporto o guida impropri.
- Pericolo di lesioni dovuti a elettricità a causa dell'utilizzo di cavi di alimentazione elettrica inadeguati.
- Inoltre, nonostante tutte le misure precauzionali adottate, possono comunque venirsi a creare dei rischi residui non evidenti.
- I rischi residui possono essere minimizzati se si rispettano complessivamente le "Indicazioni di sicurezza", l'"Utilizzo conforme" e le istruzioni per l'uso.
- Evitare le messe in funzione accidentali della macchina: quando si inserisce la spina nella presa di corrente non deve essere premuto il pulsante di accensione. Utilizzare l'attrezzo ausiliario raccomandato nelle presenti istruzioni per l'uso. In questo modo potrete ottenere le prestazioni ottimali della vostra macchina.
- Tenere lontane le mani dalla zona di lavoro quando la macchina è in funzione.

7. Dati tecnici

Motore	230 - 240 V~ / 50 Hz
Potenza assorbita	370 W
Dimensioni strutturali L x L x H	460 x 360 x 280 mm
Ø disco	150 mm
Rotazioni del disco	2980 min ⁻¹
Dimensioni nastro abrasivo	915 x 100 mm
Velocità nastro abrasivo	7,5 m/s
Inclinazione	0° - 90°
Dimensioni banco	225 x 160 mm
Inclinazione del piano	0° - 45°
Peso	circa 11,5 kg

Con riserva di modifiche tecniche!

Rumori e vibrazioni

⚠ Avviso: Il rumore può avere un grave impatto sulla salute. Se il rumore della macchina è superiore a 85 dB, usare degli otoprotettori adeguati.

Valori caratteristici delle emissioni sonore

Livello di potenza acustica L_{WA}	94 dB
Livello di pressione acustica L_{pA}	81 dB
Incertezza $K_{WA/pA}$	3 dB

Il valore totale delle vibrazioni indicato e il valore delle emissioni sonore indicato sono stati misurati con un metodo di prova standardizzato e possono essere utilizzati per confrontare un elettrotensile con un altro.

Il valore totale delle vibrazioni indicato e il valore delle emissioni sonore indicato possono essere utilizzati anche per una prima valutazione del carico.

Avvertenza:

- I valori delle vibrazioni e delle emissioni sonore possono differire dai valori specificati durante l'uso effettivo dell'attrezzo elettrico a seconda del modo in cui l'attrezzo elettrico viene utilizzato e, in particolare, del tipo di pezzo da lavorare su cui si opera.
- È necessario stabilire le misure di sicurezza per la protezione dell'operatore che si basano su una stima del carico di vibrazioni durante le condizioni effettive di utilizzo (a tal fine è necessario prendere in considerazione tutte le parti del ciclo di lavoro, per esempio, i tempi in cui l'attrezzo elettrico rimane spento, e quelli in cui, è acceso, ma in assenza di carico).

8. Disimballaggio

- Aprire l'imballaggio ed estrarre con cautela l'apparecchio.
- Rimuovere il materiale di imballaggio nonché le staffe di sicurezza per il trasporto e l'imballaggio (se presenti).
- Controllare se il contenuto della fornitura è completo.
- Controllare l'apparecchio e gli accessori per rilevare l'eventuale presenza di danni dovuti al trasporto. In caso di reclami informare immediatamente la ditta trasportatrice. Non si accettano reclami successivi.
- Ove possibile, conservare l'imballaggio fino alla scadenza della garanzia.
- Prima dell'impiego familiarizzare con l'apparecchio con l'aiusilio delle istruzioni per l'uso.
- Utilizzare solo pezzi originali per quanto riguarda accessori e pezzi di ricambio o soggetti ad usura. È possibile acquistare i pezzi di ricambio presso il proprio rivenditore specializzato.
- In caso di ordinazioni, indicare i nostri codici di articoli, il tipo e l'anno di costruzione dell'apparecchio.

⚠ AVVISIO!

L'apparecchio e il materiale di imballaggio non sono giocattoli per bambini! I bambini non devono giocare con i sacchetti di plastica, pellicole e piccole parti! Sussiste il pericolo di ingerimento e soffocamento!

9. Struttura

AVVISIO

Estrarre sempre la spina prima di eseguire le regolazioni sul dispositivo.

- Prima della messa in funzione devono essere montati in modo corretto tutte le coperture e i dispositivi di sicurezza.
- Il nastro abrasivo (13) e la ferraccia (4) devono potersi muovere liberamente.
- In caso di legno prelaborato, fare attenzione alla presenza di corpi estranei, come ad es. chiodi o viti, ecc.
- Prima di azionare l'interruttore ON/OFF (5), accertarsi che il foglio abrasivo sia montato correttamente e le parti mobili si spostino facilmente.

9.1 Montaggio (Fig. 1–4b)

- Montare il banco per molatura (7) e fissarlo con la vite di bloccaggio (8) (Fig. 2, 3). Il banco per molatura (7) può essere regolato in continuo da 0 ° a 45 ° per mezzo della scala graduata (9) e la vite di bloccaggio (8).
La battuta trasversale regolabile (6) garantisce una guida sicura del pezzo da lavorare. Attenzione! La ferraccia (4) deve poter scorrere liberamente. La distanza tra il banco per molatura (7) e la ferraccia (4) deve essere di 2 mm.
- Montare la guida di arresto (14) e fissarla con le viti a esagono cavo (17) (Fig. 4a). Attenzione! Il nastro abrasivo (13) deve poter scorrere liberamente.
- Per regolare la distanza tra il banco per molatura (7) e la ferraccia (4), procedere come segue (Fig. 4b):
 - Allentare per prima cosa i tre dadi esagonali (23) che si trovano sotto al banco per molatura (7). A tal fine, utilizzare una chiave esagonale con apertura SW10 (non compresa nel contenuto della fornitura).
 - Bloccare a questo punto una lamiera o qualcosa di simile con uno spessore di 2 mm tra il banco per molatura (7) e la ferraccia (4).
 - Stringere nuovamente i dadi esagonali (23).
 - Rimuovere infine la lamiera.

9.2 Sostituzione del nastro abrasivo (Fig. 5–9)

- Staccare la spina elettrica dalla presa di corrente.
- Allentare la vite a esagono cavo (12)
- Allentare le viti (18).
- Rimuovere la protezione del nastro abrasivo (19) dal relativo supporto (21). Inclinare il supporto del nastro adesivo (21).
- Muovere verso destra il tendinastro (3) per allentare il nastro abrasivo (13).
- Sfilare il nastro abrasivo (13) dal davanti.
- Montare il nuovo nastro in ordine inverso. Attenzione! Fare attenzione al senso di scorrimento: sull'alloggiamento e sul lato interno del nastro abrasivo!

9.3 Regolare il nastro abrasivo

- Staccare la spina elettrica dalla presa di corrente.
- Spingere piano a mano il nastro abrasivo (13) nella direzione di marcia.
- Il nastro abrasivo (13) deve scorrere al centro della superficie di levigatura, altrimenti può venire regolato ulteriormente tramite la vite a testa zigrinata (1).

9.4 Modificare la posizione di molatura del nastro abrasivo (Fig. 9–11)

- Allentare la vite a esagono cavo (12).
- Spostare verso l'alto il nastro abrasivo (13) nella posizione desiderata.
- Stringere nuovamente la vite a esagono cavo (12) per fissare questa posizione.
- In questa posizione il banco per molatura (7) può essere inserito verso il portapezzi; a questo scopo occorre prima rimuovere le due viti a esagono cavo (17) e quindi rimuovere la guida di arresto (14). Ora è possibile spingere il banco per molatura (7) nel foro del tubo di supporto (20) e fissare con la vite di bloccaggio (8).

9.5 Sostituire il foglio abrasivo sulla ferraccia (Fig. 12)

Smontare la protezione inferiore del disco (15) rimuovendo le 2 viti (16). Rimuovere il foglio abrasivo dalla ferraccia (4) e montare il nuovo foglio (fissaggio a velcro). Rimontare la protezione inferiore del disco (15).

9.6 Uso come macchina stazionaria

Per l'uso continuo, si consiglia il montaggio su un banco da lavoro.

- A questo scopo, marcare i fori: Posizionare la molatrice come la si desidera installare successivamente. Contrassegnare la posizione dei fori da effettuare sul banco da lavoro.
- Effettuare i fori attraverso il banco da lavoro.
- Posizionare la molatrice sui fori e inserire attraverso i fori della molatrice e del banco da lavoro le viti adatte da sopra.
- Avvitare ora dal basso la molatrice con le rondelle di rasamento applicate da sotto e i dadi esagonali adatti.

9.7 Uso come macchina mobile

Per l'uso mobile della molatrice, si consiglia il montaggio su una piastra di base adatta. La si può bloccare sul rispettivo banco da lavoro.

La piastra di base deve avere uno spessore minimo di 19 mm ed essere sufficientemente più grande della molatrice, per poter avere spazio per il bloccaggio.

- Contrassegnare i fori da effettuare sulla piastra di base.
- Procedere come descritto nelle ultime 3 fasi del punto "Uso come macchina stazionaria".

Avvertenza:

Fare attenzione alla corretta lunghezza delle viti. Le viti Spax non devono sporgere per non danneggiare il sottosuolo, ma le viti a testa esagonale devono sporgere in modo da poter fissare le rondelle di rasamento e dadi esagonali.

9.8 Attacco per aspirazione della polvere

La macchina è dotata di un bocchettone di aspirazione (10).

Collegare l'aspirazione della polvere durante la lavorazione di materiali molto polverosi.

Attenzione: Durante la lavorazione dei metalli, l'aspirazione della polvere non deve essere collegata.

10. Messa in funzione

⚠ Attenzione!

Prima della messa in funzione è obbligatorio montare completamente l'apparecchio!

10.1 Interruttore ON/OFF (5) (Fig. 13)

- La levigatrice viene accesa premendo il pulsante verde "I".
- Per spegnere la levigatrice, premere il pulsante rosso "0".

Avviso:

Per accendere e spegnere la molatrice, non passare mai il braccio sopra all'apparecchio! Pericolo di lesioni!

10.2 Molatura

- Durante la levigatura tenete sempre saldamente il pezzo da lavorare.
- Non esercitare troppa pressione.
- Durante la molatura, il pezzo da lavorare dovrebbe venire spostato con leggere oscillazioni in avanti e indietro sul nastro abrasivo (13) o sulla ferraccia (4). In questo modo si evita che la carta vetrata si usuri su un lato.

Importante! I tondelli devono essere levigati sempre nel senso della venatura per evitare che si formino schegge. Attenzione! Se durante il lavoro la ferraccia (4) o il nastro abrasivo (13) dovessero bloccarsi, togliere il pezzo da lavorare. Aspettare fino a quando l'apparecchio abbia di nuovo raggiunto il regime massimo prima di procedere.

11. Istruzioni di lavoro

11.1 Levigatura di smussi e spigoli (fig. 14)

Il piano di lavoro può essere inclinato in continuo da 0° a 45°.

- Allentare la vite di bloccaggio (8).
- Portare il piano all'inclinazione desiderata. Attenzione: Anche inclinato, il piano di lavoro non deve trovarsi a una distanza superiore a 2 mm dalla ferraccia (4)!
- Serrare poi di nuovo la vite di bloccaggio (8).

11.2 Molatura di parti frontali con una battuta trasversale (Fig. 15a, 15b)

La battuta trasversale inclusa nella fornitura (6) facilita la molatura di precisione. Con la battuta trasversale (6), è possibile regolare inoltre gli angoli di molatura per l'inclinazione del battuta trasversale (7). Si consiglia di utilizzarla per la molatura delle parti frontali (corte).

Avvertenza:

Muovere sempre il pezzo da lavorare da sinistra verso il centro del disco di levigatura, mai viceversa! Pericolo di lesioni dovuto alla proiezione del pezzo da lavorare verso l'esterno!

11.3 Molatura orizzontale e verticale (Fig. 9–11, 16)

La levigatrice può essere utilizzata in verticale e in orizzontale. Il piano di lavoro si presta a entrambe le applicazioni.

- Allentare la vite a esagono cavo (12).
- Spostare verso l'alto il nastro abrasivo (13) nella posizione desiderata.
- Stringere nuovamente la vite a esagono cavo (12) per fissare questa posizione.
- In questa posizione il banco per molatura (7) può essere inserito verso il portapezzi; a questo scopo occorre prima allentare le due viti a esagono cavo (17) e quindi rimuovere la guida di arresto (14). Ora è possibile spingere il banco per molatura (7) nel foro del tubo di supporto (20) e fissare con la vite di bloccaggio (8).

Avvertenza:

Molare i pezzi da lavorare lunghi in posizione verticale spostandoli in modo uniforme sul nastro abrasivo (13).

11.4 Levigatura superficiale sul nastro abrasivo (fig. 17)

- Tenere saldamente il pezzo da lavorare (W). Fare attenzione alle dita! Pericolo di lesioni!

- Dirigere il pezzo da lavorare premendolo con decisione contro la guida di arresto (14) uniformemente sul nastro abrasivo (13). Attenzione: Prestare particolare attenzione quando si molano materiali molto sottili o lunghi (eventualmente anche senza guida di arresto (14)). Non premere mai troppo in modo che il materiale di scarto possa essere trasportato via dal nastro abrasivo (13).

11.5 Molatura di parti tonde concave (Fig. 18)

Avviso:

Non levigare le parti frontali di pezzi dritti sull'albero di trascinamento (R)! Il pezzo da lavorare (W) potrebbe essere scagliato lontano. Pericolo di lesioni!

Molare sempre le parti arrotondate concave sul nastro abrasivo (13) verso l'albero di trascinamento.

- Tenere saldamente il pezzo da lavorare. Fare attenzione alle dita! Pericolo di lesioni!
- Muovere il pezzo da lavorare in modo uniforme sul nastro abrasivo (13). Attenzione: Prestare particolare attenzione quando si molano materiali molto sottili o lunghi.

11.6 Molatura di parti tonde convesse (Fig. 19)

Le parti arrotondate convesse devono essere levigate con il disco di levigatura muovendo il pezzo (W) dal bordo sinistro verso il centro del disco.

- Tenere saldamente il pezzo da lavorare. Fare attenzione alle dita! Pericolo di lesioni!
- Premere il pezzo in modo uniforme contro il disco di levigatura muovendolo da sinistra verso il centro del disco.

Avviso:

Non levigare mai le parti arrotondate concave sul lato destro del disco di levigatura! Il pezzo potrebbe essere scagliato via! Pericolo di lesioni!

12. Allacciamento elettrico

Il motore elettrico installato è collegato e pronto per l'esercizio. L'allacciamento è conforme alle disposizioni VDE e DIN pertinenti.

L'allacciamento alla rete del cliente e il cavo di prolunga utilizzato devono essere conformi a tali norme.

Cavo di alimentazione elettrica difettoso

Sui cavi di alimentazione elettrica si verificano spesso danni all'isolamento.

Le cause possono essere le seguenti:

- Schiacciate, laddove i cavi di alimentazione vengono fatti passare attraverso finestre o interstizi di porte.
 - Piegature a causa del fissaggio o della conduzione dei cavi stessi eseguiti in modo non appropriato.
 - Tagli causati dal transito sui cavi di alimentazione.
 - Danni all'isolamento causati dalle operazioni di distacco dalla presa a parete.
 - Cricche a causa dell'invecchiamento dell'isolamento.
- Tali cavi di alimentazione elettrica difettosi non possono essere utilizzati e rappresentano un pericolo mortale a causa dei danni all'isolamento.

Controllare regolarmente che i cavi di alimentazione elettrica non siano danneggiati. Assicurarsi che, durante tale controllo, il cavo di alimentazione non sia collegato alla rete elettrica.

I cavi di alimentazione elettrica devono essere conformi alle disposizioni VDE e DIN pertinenti. Impiegare solo linee di allacciamento con il medesimo contrassegno.

La stampa della denominazione del modello sul cavo di alimentazione è obbligatoria.

In caso di motore a corrente alternata monofase si consiglia, per macchine con un'elevata corrente di avviamento (a partire da 3000 Watt), di impiegare una protezione di tipo C da 16A o di tipo K da 16A!

Tipo di collegamento Y

Il cavo di allacciamento alla rete eventualmente danneggiato di questo apparecchio deve essere sostituito dal produttore o dal suo servizio clienti, oppure da una persona con qualifica analoga, al fine di evitare pericoli.

13. Pulizia

Pericolo!

Prima di qualsiasi regolazione, manutenzione o riparazione, estrarre la spina elettrica!

Nella molatrice a nastro e a disco si può accumulare della polvere. Controllare regolarmente (idealmente dopo ogni utilizzo) e rimuovere la polvere, ad esempio soffiando o con attenzione con aria compressa.

- Mantenere i dispositivi di protezione, le feritoie di ventilazione e l'alloggiamento del motore il più possibile privi di polvere e di sporcizia. Pulire l'apparecchio strofinando con un panno pulito o soffiando con aria compressa a bassa pressione.
- Si raccomanda di pulire l'apparecchio subito dopo ogni utilizzo.
- Pulire regolarmente l'apparecchio con un panno umido e del sapone molle. Non impiegare detersivi o solventi; questi potrebbero corrodere le parti di plastica dell'apparecchio. Assicurarsi che non possa penetrare acqua all'interno dell'apparecchio. La penetrazione di acqua in un apparecchio elettrico aumenta il rischio di scosse elettriche.

14. Stoccaggio

Conservare l'apparecchio e i suoi accessori in un luogo buio, asciutto, al riparo dal gelo e non accessibile a bambini. La temperatura di stoccaggio ideale è compresa tra 5 e 30 °C. Conservare l'attrezzo nel suo imballaggio originale. Coprire l'attrezzo per proteggerlo da polvere o umidità. Conservare le istruzioni per l'uso nei pressi dell'attrezzo.

15. Trasporto

Durante il trasporto dell'attrezzo elettrico, scollegare l'apparecchio dalla rete elettrica e collocarlo nell'apposito nuovo luogo di utilizzo.

Per il trasporto, sollevare l'apparecchio solo dalla maniglia di trasporto (22) e dalla base della macchina. Attenzione! Non trasportare l'unità dal supporto del nastro abrasivo (21), dalla ferraccia (4), dal banco per molatura (7) o da altre parti mobili dell'apparecchio.

16. Manutenzione

Di quando in quando asportare con un panno trucioli e polvere dalla macchina. Per allungare la durata di vita dell'utensile oliare una volta al mese le parti rotanti. Non oliare il motore. Per pulire la plastica non utilizzare agenti corrosivi.

Informazioni sulle riparazioni

Occorre notare che in questo prodotto i seguenti componenti sono soggetti a naturale usura o usura legata all'uso e sono richiesti i seguenti pezzi come materiali di consumo.

Pezzi soggetti a usura*: Abrasivo, cinghia dentata
 * non necessariamente compreso nell'ambito della fornitura!

Allacciamenti e riparazioni

Gli allacciamenti e le riparazioni all'impianto elettrico possono essere eseguiti soltanto da un elettricista qualificato.

Si prega di fornire i seguenti dati in caso di domande:

- Tipo di corrente del motore
- Dati della piastrina indicatrice della macchina
- Dati della piastrina indicatrice del motore

I pezzi di ricambio e gli accessori sono reperibili presso il nostro Service Center. Scansionare a tal fine il codice QR che si trova in prima pagina.

17. Smaltimento e riciclaggio

Avvertenze per l'imballaggio



Il materiale d'imballaggio è riciclabile. Si prega di smaltire gli imballaggi nel rispetto dell'ambiente.

Avvertenze relative alla legge sui dispositivi elettrici ed elettronici (ElektroG)



I dispositivi elettrici ed elettronici usati non rientrano nei rifiuti domestici, ma devono essere trattati e smaltiti in modo separato!

- Le batterie o gli accumulatori utilizzati non integrati nel dispositivo usato devono essere rimossi prima della consegna, senza distruggerli! Il loro smaltimento è regolato dalla legge sulle batterie.
- I proprietari o gli utilizzatori di dispositivi elettrici ed elettronici sono tenuti per legge a restituirli al termine della loro durata utile.
- L'utente finale è responsabile in prima persona per la cancellazione dei suoi dati personali in relazione al dispositivo usato da smaltire!
- Il simbolo del bidone della spazzatura barrato indica che i dispositivi elettrici ed elettronici non possono essere smaltiti insieme ai normali rifiuti domestici.
- I dispositivi elettrici ed elettronici possono essere restituiti gratuitamente presso i seguenti centri:
 - Centri di raccolta e smaltimento di diritto pubblico (ad es. depositi comunali)

- Punti vendita di dispositivi elettronici (fisici e online), nella misura in cui il distributore sia tenuto al ritiro o lo offra in modo volontario.
- È possibile consegnare gratuitamente al produttore, senza dovere acquistare prima un nuovo dispositivo da questi, fino a tre dispositivi elettronici usati per ogni tipo di dispositivo con una lunghezza del bordo di massimo 25 centimetri, oppure portare il dispositivo presso un altro centro di raccolta autorizzato nelle proprie vicinanze.
- Altre condizioni di ritiro complementari del produttore e del distributore sono reperibile presso il rispettivo servizio clienti.
- In caso di consegna da parte del produttore di un nuovo dispositivo elettronico presso un privato, quest'ultimo può richiedere il ritiro gratuito del dispositivo elettronico usato, su richiesta dell'utente finale stesso. Contattare a tale proposito il servizio clienti del produttore.
- Quanto esposto si applica solo ad apparecchi installati e distribuiti in un paese dell'Unione Europea e soggetti alla Direttiva europea 2012/19/UE. Nel paese al di fuori dell'Unione Europea possono applicarsi norme diverse per lo smaltimento di dispositivi elettrici ed elettronici usati.

18. Risoluzione dei guasti

La seguente tabella indica dei sintomi di malfunzionamento e descrive come porvi rimedio, qualora la macchina non funzionasse correttamente. Se non si riesce a localizzare e risolvere il problema, rivolgersi all'officina del servizio assistenza.

Guasto	Possibile causa	Rimedio
Il motore non si avvia	Interruttore ON/OFF danneggiato	Sostituire tutti i pezzi danneggiati prima di usare la molatrice. Contattare il proprio centro di assistenza locale oppure una stazione di servizio autorizzata. Ogni tentativo di riparazione può comportare dei pericoli se non viene eseguito da un esperto qualificato.
	Cavo di accensione/ spegnimento danneggiato	
	Relè ON/OFF danneggiato	
La macchina rallenta durante il lavoro	Viene esercitata una pressione eccessiva sul pezzo da lavorare.	Esercitare una pressione inferiore sul pezzo da lavorare.
Il nastro abrasivo si stacca dai dischi di azionamento.	Non circola nella guida.	Regolare la guida.
Del legno brucia durante la molatura.	Sul disco da molare o sul nastro abrasivo vi è applicato troppo lubrificante.	Sostituire il nastro o il disco.
	È stata esercitata una pressione eccessiva sul pezzo da lavorare.	Ridurre la pressione sul pezzo da lavorare.

Verklaring van de symbolen op het apparaat

Het gebruik van symbolen in deze handleiding is bedoeld om uw aandacht te vestigen op eventuele risico's. De veiligheidssymbolen en de bijbehorende uitleg moeten goed worden begrepen. De waarschuwingen zelf voorkomen geen risico's en kunnen de juiste maatregelen betreffende ongevallenpreventie niet vervangen.

	WAARSCHUWING - Ter vermindering van het risico op letsel, moet de gebruikshandleiding worden gelezen.
	Draag gehoorbescherming.
	Draag bij stofontwikkeling een stofmasker!
	Draag een veiligheidsbril.
	WAARSCHUWING! Gevaar voor letsel! Niet in de draaiende schuurschijf grijpen!
	Looprichting van de schuurband
	Looprichting van de draaischijf
	Het product voldoet aan de geldende EU-bepalingen.
	Let op! In deze gebruikshandleiding hebben wij punten die uw veiligheid betreffen van dit teken voorzien.
	Het product voldoet aan de geldende Servische richtlijnen.

Inhoudsopgave:

Pagina:

1.	Inleiding.....	62
2.	Beschrijving van het toestel (afb. 1-19)	62
3.	Inhoud van de levering	62
4.	Beoogd gebruik.....	63
5.	Algemene veiligheidsvoorschriften	63
6.	Restrisico's	66
7.	Technische gegevens	66
8.	Uitpakken	67
9.	Montage	67
10.	In gebruik nemen	68
11.	Werkinstructies	69
12.	Elektrische aansluiting.....	70
13.	Reiniging	70
14.	Opslag.....	70
15.	Transport.....	70
16.	Onderhoud.....	71
17.	Afvalverwerking en hergebruik.....	71
18.	Verhelpen van storingen.....	72
19.	Conformiteitsverklaring.....	324

1. Inleiding

Fabrikant:

Scheppach GmbH
Günzburger Straße 69
D-89335 Ichenhausen

Geachte klant,

Wij wensen u veel plezier en succes bij het werken met uw nieuwe apparaat.

Aanwijzing:

De fabrikant van dit apparaat is volgens de van kracht zijnde wet inzake productaansprakelijkheid niet aansprakelijk voor schade die aan dit apparaat of door dit apparaat ontstaan bij:

- ondeskundige behandeling,
- Het niet in acht nemen van de gebruikshandleiding
- reparaties door derden, niet geautoriseerde vakmensen
- inbouw en vervanging van niet-originele reserveonderdelen
- Niet-beoogd gebruik
- Uitvallen van de elektrische installatie bij het niet in acht nemen van de elektrische voorschriften en VDE-voorschriften 0100, DIN 57113 / VDE 0113

Let op:

Lees voor de montage en voor de inbedrijfstelling de complete tekst van de gebruikshandleiding door.

De gebruikshandleiding is bedoeld om het gemakkelijker te maken, uw apparaat te leren kennen en de beoogde toepassingsmogelijkheden van het apparaat te benutten.

De gebruikshandleiding bevat belangrijke aanwijzingen, hoe u met het apparaat veilig, vakkundig en economisch werkt en hoe u gevaren vermijdt, reparatiekosten uitspaart, uitvaltijden vermindert en de betrouwbaarheid en levensduur van het apparaat verhoogt.

Aanvullend op de veiligheidsbepalingen van deze gebruikshandleiding moet u absoluut de voor de werking van het apparaat geldende voorschriften van uw land in acht nemen.

Bewaar de gebruikshandleiding bij het product in een plastic hoes, beschermd tegen vuil en vocht. De gebruikshandleiding moet door elke bediener van de machine voor aanvang van de werkzaamheden worden gelezen en zorgvuldig worden nageleefd.

Aan het apparaat mogen alleen personen werken, die voor het gebruik van het apparaat geïnstrueerd en over de daarmee verbonden gevaren geïnformeerd zijn. De vereiste minimumleeftijd moet aangehouden worden.

Naast de in deze gebruikshandleiding opgenomen veiligheidsvoorschriften en de bijzondere voorschriften van uw land moet u de algemeen erkende technische voorschriften in acht nemen voor de werking van machines van hetzelfde type.

Wij kunnen niet aansprakelijk worden gesteld voor ongevallen of schade, veroorzaakt door niet-naleving van deze handleiding of de veiligheidsvoorschriften.

2. Beschrijving van het toestel (afb. 1-19)

1. Kartelschroef voor slijpbandinstelling
2. Steunpoot
3. Slijpbandspanner
4. draaischijf
5. Aan/uit-schakelaar
6. Dwarsaanslag
7. schuurtafel
8. Vastzetschroef voor schuurtafel
9. Hoekschaal
10. afzuigmof
11. grondplaat
12. inbusbout
13. schuurband
14. aanslagrail
15. Onderste schijfbescherming
16. Schroef voor de onderste schijfbescherming
17. inbusbout
18. Schroef voor de schuurbandbescherming
19. Schuurbandbescherming
20. Houderbuis
21. Slijpbandhouder
22. Transportgreep
23. Zeskantmoeren

3. Inhoud van de levering

- 1 Band- en schijfschuurmachine
- 1 Dwarsaanslag
- 1 Schuurtafel
- 3 schuurbanden P80 / P120 / P240
- 3 slijpschijven P80 / P120 / P240
- 1 Inbusleutel
- 1 Gebruikshandleiding

4. Beoogd gebruik

De band- en schijfschuurmachine wordt gebruikt voor het schuren alle soorten hout, overeenkomstig de machinegrootte.

De machine mag uitsluitend voor het voorgeschreven doel worden gebruikt. Elk ander of verdergaand gebruik is niet volgens de voorschriften. De gebruiker/bediener en niet de fabrikant is aansprakelijk voor ontsane schade of elke vorm van letsel.

Ook de naleving van de veiligheidsvoorschriften, de montagehandleiding en de aanwijzingen in de gebruikshandleiding maken deel uit van het beoogd gebruik.

Personen die de machine bedienen of die onderhoud aan de machine verrichten, moeten hiermee bekend zijn en op de hoogte zijn van de mogelijke gevaren. Bovendien moeten de van kracht zijnde voorschriften ter voorkoming van ongevallen strikt worden nageleefd.

Andere algemene arbo-, gezondheids- en veiligheidsvoorschriften moeten in acht worden genomen.

De fabrikant is niet aansprakelijk voor wijzigingen die aan de machine worden aangebracht en de hieruit voortvloeiende schade.

De machine mag uitsluitend met de originele onderdelen en originele accessoires van de fabrikant worden gebruikt.

De veiligheids-, werk- en onderhoudsvoorschriften van de fabrikant alsook de in de technische gegevens aangegeven afmetingen moeten in acht worden genomen.

Let erop dat onze apparaten volgens het beoogd gebruik niet voor bedrijfsmatige, ambachtelijke of industriële toepassingen zijn ontworpen. Wij aanvaarden geen aansprakelijkheid wanneer het apparaat in bedrijfsmatige, ambachtelijke of industriële ondernemingen of bij soortgelijke werkzaamheden wordt ingezet. Het apparaat is bedoeld voor gebruik door volwassenen. Jongeren vanaf 16 jaar mogen het apparaat alleen onder toezicht gebruiken. De fabrikant is niet aansprakelijk voor schade die het gevolg is van oneigenlijk gebruik of onjuiste bediening.

5. Algemene veiligheidsvoorschriften

Algemene veiligheidsvoorschriften voor elektrische apparaten

△ WAARSCHUWING! Lees alle veiligheidsvoorschriften, aanwijzingen, afbeeldingen en technische gegevens die bij dit elektrisch apparaat zijn meegeleverd. Nalatigheden bij het niet naleven van de onderstaande aanwijzingen kunnen elektrische schok, brand en/of ernstige verwondingen veroorzaken!

Bewaar alle veiligheidsvoorschriften en -aanwijzingen voor toekomstig gebruik.

Het in de veiligheidsvoorschriften gebruikte begrip "Elektrisch gereedschap" is van toepassing op netgevoed elektrisch gereedschap (met netsnoer) en op accugevoed elektrisch gereedschap (zonder netsnoer).

1. Veiligheid op de werkplek

- a) **Houd uw werkomgeving schoon en goed verlicht.** Rommel of slecht verlichte werkplaatsen kunnen leiden tot ongevallen.
- b) **Werk met het elektrisch gereedschap niet in een explosiegevaarlijke omgeving, waarin zich brandbare vloeistoffen, gas of stof bevinden.** Elektrisch gereedschap kan vonken veroorzaken, die het stof of de dampen kunnen ontsteken.
- c) **Houd kinderen en andere personen tijdens het gebruik uit de buurt van het elektrische gereedschap.** Bij afbuiging kunt u de controle over het elektrische apparaat verliezen

2. Elektrische veiligheid

- a) **De aansluitstekker van het elektrische gereedschap moet in het stopcontact passen. De stekker mag op geen enkele wijze worden gewijzigd. Gebruik geen adapterstekker samen met geaard elektrisch gereedschap.** Ongegewijzigde stekkers en passende stopcontacten verminderen het risico op elektrische schok.
- b) **Let op dat uw lichaam geen contact maakt met geaarde onderdelen zoals bijv. buizen, radiatoren, elektrische haarden, koelkasten.** Er bestaat een verhoogd risico op een elektrische schok als uw lichaam geaard is.

- c) **Houd elektrisch gereedschap uit de buurt van regen of vocht.** Het indringen van water in een elektrisch apparaat vergroot het risico op een elektrische schok.
- d) **Gebruik het snoer niet om het elektrische gereedschap te dragen, aan op te hangen of om de stekker uit het stopcontact te trekken. Houd het snoer uit de buurt van hitte, scherpe randen of bewegende delen.** Beschadigde of opgewikkelde snoeren verhogen het risico op een elektrische schok.
- e) **Als u met een elektrisch gereedschap in de open lucht werkt, gebruik dan alleen een verlengsnoer dat ook geschikt is voor gebruik buitenshuis.** De toepassing van een voor buitenshuis gebruik geschikt verlengsnoer vermindert het risico op een elektrische schok.
- f) **Als het gebruik van het elektrische gereedschap in een vochtige omgeving niet kan worden vermeden, gebruik dan een aardlekschakelaar.** Het gebruik van een aardlekschakelaar voorkomt het risico op een elektrische schok.

3. Veiligheid van personen

- a) **Wees altijd voorzichtig, let op waar u mee bezig bent en ga verstandig te werk bij werkzaamheden met elektrisch gereedschap. Maak geen gebruik van elektrisch gereedschap als u moe bent of onder invloed bent van drugs, alcohol of medicamenten.** Een moment van onachtzaamheid bij gebruik van het elektrische gereedschap kan leiden tot ernstig letsel.
- b) **Draag persoonlijke beschermingsmiddelen en ook altijd een veiligheidsbril.** Het dragen van persoonlijke beschermingsmiddelen zoals een stofmasker, antislip-veiligheidsschoenen, een veiligheidshelm of gehoorbescherming, al naar gelang het soort gereedschap en de toepassing ervan, verkleint het risico op verwondingen.
- c) **Vermijd ingebruikname zonder toezicht. Controleer of het elektrische gereedschap is uitgeschakeld voordat u het op de stroomvoorziening en/of de accu aansluit, het gereedschap oppakt of draagt.** Als u tijdens het dragen van het elektrische gereedschap uw vinger op de schakelaar hebt of het reeds ingeschakelde elektrische apparaat op de stroomvoorziening aansluit, kan dit tot letsel en ongevallen leiden.

- d) **Verwijder instelgereedschap of de moersleutel, voordat u het elektrische gereedschap inschakelt.** Een gereedschap of sleutel dat/die zich in een draaiend onderdeel van het elektrische gereedschap bevindt, kan verwondingen veroorzaken.
- e) **Voorkom een onnatuurlijke lichaamshouding. Zorg voor een stabiele positie en zorg ervoor dat u altijd stabiel staat.** Daardoor kunt u het elektrische gereedschap in onverwachte situaties beter onder controle houden.
- f) **Draag geschikte kleding. Draag geen wijde kleding of sieraden. Houd haren en kleding uit de buurt van bewegende delen.** Loszittende kleding, sieraden of lange haren kunnen worden vastgegrepen door bewegende delen.
- g) **Als stofafzuig- en -opvanginrichtingen kunnen worden gemonteerd, moeten deze worden aangesloten en juist worden toegepast.** Het gebruik van een stofafzuiging kan gevaar door stof verminderen.

- h) **Voorkom een vals gevoel van zekerheid en houd u altijd aan de veiligheidsvoorschriften voor elektrische apparaten, ook als u ervaren bent met het elektrisch apparaat.** Achteloos handelen kan in een fractie van een seconde tot ernstige verwondingen leiden.

4. Gebruik en behandeling van het elektrisch gereedschap

- a) **Zorg dat het elektrische gereedschap niet overbelast raakt. Gebruik voor de werkzaamheden het daarvoor bedoelde elektrische gereedschap.** Met het juiste elektrisch gereedschap werkt u beter en veiliger in het aangegeven vermogensbereik.
- b) **Gebruik geen elektrisch apparaat, waarvan de schakelaar defect is.** Een elektrisch gereedschap, dat niet meer in- of uitgeschakeld kan worden, is gevaarlijk en moet gerepareerd worden.
- c) **Trek de stekker uit het stopcontact en/of verwijder de uitneembare accu voordat u de apparaatinstellingen wijzigt, inzetstukken vervangt of het elektrische apparaat weglegt.** Deze voorzorgsmaatregel voorkomt dat het elektrische gereedschap per ongeluk wordt gestart.
- d) **Bewaar ongebruikt elektrisch gereedschap buiten het bereik van kinderen. Laat het elektrisch apparaat niet gebruiken door personen die er niet mee vertrouwd zijn of deze aanwijzingen niet hebben gelezen.**

Elektrische apparaten zijn gevaarlijk als deze door onervaren personen worden gebruikt.

- e) **Voer zorgvuldig onderhoud uit aan elektrische apparaten en inzetstukken. Controleer of bewegende delen probleemloos functioneren en niet klemmen, of onderdelen gebroken of beschadigd zijn, waardoor de functie van het elektrische gereedschap wordt beïnvloed. Laat beschadigde onderdelen voor gebruik van het elektrische apparaat eerst repareren.** Veel ongevallen ontstaan door slecht onderhouden elektrische apparaten.
- f) **Houd snijgereedschap scherp en schoon.** Zorgvuldig onderhouden snijgereedschap met scherpe snijranden klemt minder snel vast en is makkelijker te gebruiken.
- g) **Gebruik elektrische apparaten, accessoires en inzetstukken, etc. overeenkomstig deze aanwijzingen. Houd daarbij rekening met de omstandigheden waarin gewerkt wordt en de uit te voeren werkzaamheden.** Het gebruik van elektrisch gereedschap voor andere toepassingen dan het voorgeschreven gebruik kan leiden tot gevaarlijke situaties.
- h) **Houd grepen en greepoppervlakken droog, schoon en vrij van olie en vet.** Als grepen en greepoppervlakken glad zijn, kan het elektrisch gereedschap in onvoorziene situaties niet veilig bediend en onder controle gehouden worden.

5. Service

- a) **Laat uw elektrisch gereedschap uitsluitend door gekwalificeerd deskundig personeel repareren met uitsluitend originele reserveonderdelen.** Hiermee wordt de veiligheid van het elektrische gereedschap gewaarborgd.

⚠ WAARSCHUWING!

Dit elektrisch apparaat genereert een elektromagnetisch veld als het is ingeschakeld. Dit veld kan onder bepaalde omstandigheden interfereren met actieve of passieve medische implantaten. Om het risico op ernstig of dodelijk letsel te beperken, raden we personen met medische implantaten aan om hun arts en de fabrikant van het medische implantaat te raadplegen voordat het elektrische apparaat wordt gebruikt.

Aanvullende veiligheidsvoorschriften voor de band- en schijfschuurmachine

⚠ WAARSCHUWING!

Gebruik uw machine niet voordat deze volledig is gemonteerd en geïnstalleerd volgens de instructies.

- Lees de volledige gebruikshandleiding voordat u het apparaat gaat gebruiken.
- Let op: Deze machine is uitsluitend ontworpen voor het schuren van hout of houtachtig materiaal. Het schuren van andere materialen kan leiden tot brand, letsel of beschadigingen van het product.
- Gebruik altijd een veiligheidsbril.
- Deze machine is uitsluitend geschikt voor gebruik binnenshuis.
- Belangrijk: Monteer en gebruik de machine alleen op een horizontaal oppervlak. De montage op een niet horizontaal vlak kan leiden tot een beschadiging aan de motor.
- Als de kans bestaat dat de machine tijdens het bedrijf, met name bij het schuren van lange of zware werkstukken zou kunnen kantelen of bewegen, moet de machine goed met een dragend oppervlak worden verbonden.
- Zorg ervoor dat de schuurband in de juiste richting loopt. Neem hiertoe de pijlen aan de achterzijde van de band in acht.
- Zorg ervoor dat de schuurband juist wordt geleid, zodat deze niet van de aandrijfschijven kan afrollen.
- Zorg ervoor dat de schuurband niet is verward of te los zit.
- Houd het werkstuk vast als u aan het schuren bent.
- Gebruik altijd de aanslag als u de band-schuurmachine in horizontale positie gebruikt.
- Houd het werkstuk altijd stevig tegen de tafel als u de schijfschuurmachine gebruikt.
- Houd het werkstuk altijd tegen de naar onder draaiende zijde van de schuurband zodat het werkstuk goed op de tafel ligt. Als u de naar boven draaiende zijde van de schuurband gebruikt, kan het werkstuk worden weggeslingerd en daardoor persoonlijk letsel veroorzaken.
- Neem altijd een minimale afstand van ca. 2 mm of minder in acht tussen de tafel of aanslag en de schuurband of schuurband.
- Draag geen handschoenen en houd het werkstuk niet met een doek vast, als u het werkstuk schuurt.
- Schuur met de korrelgrootte van het hout.
- Schuur nooit werkstukken die te klein zijn voor een veilige bediening.

- Voorkom onhandige bewegingen van uw hand waardoor u plotseling met uw hand in de schuurband of schuurschijf terecht komt.
- Als u grote werkstukken bewerkt, moet u een extra ondersteuning op tafelhoogte gebruiken.
- Schuur nooit een onbeschermd werkstuk. Ondersteun het werkstuk met de tafel of de aanslag, met uitzondering van gebogen werkstukken aan de buitenzijde van de schuurschijf.
- Verwijder altijd het afval en andere stukken van de tafel, de aanslag of schuurband voordat u de machine inschakelt.
- Plan of monteer niet op de tafel als de schuurmachine in bedrijf is.
- Schakel de machine uit en haal de stekker uit het stopcontact als u accessoires installeert of verwijderd.
- Verlaat de werkomgeving van het gereedschap nooit als het gereedschap is ingeschakeld of als het gereedschap nog niet volledig tot stilstand is gekomen.
- Leg het werkstuk altijd op de schuurtafel resp. leg deze goed tegen de schuurtafel. Gebogen gereedschap bij het schuren tegen de draaischijf goed op de tafel leggen.
- Zorg altijd voor een stabiele positie en zekering van de band- en schijfschuurmachine (bijv. bevestiging op een werkbank).
- Controleer voor elk gebruik de slijpschijf en de schuurband op beschadigingen.
- Vervang direct versleten of beschadigde slijpschijven en schuurbanden.
- Gebruik de beschermkap en de werkstuksteun altijd zoals voor de inzetstukken vereist.
- Gebruik het elektrisch gereedschap altijd met inzetstukken op beide spullen, om het risico op het aanraken van de roterende spil te beperken.

6. Restrisico's

De machine is ontwikkeld volgens de huidige stand van de techniek en de erkende veiligheidsvoorschriften. Toch kan tijdens de werkzaamheden sprake zijn van enkele restrisico's.

- Gevaar voor letsel aan vingers en handen door de roterende schuurschijf bij ondeskundige geleiding of ondersteuning van het te schuren gereedschap.
- Gevaar voor letsel door wegslingerend gereedschap bij ondeskundige bediening of ondeskundige geleiding.
- Gevaar voor de gezondheid, veroorzaakt door elektriciteit bij gebruik van onjuiste snoeren.

- Bovendien kunnen er ondanks alle getroffen voorzieningen verborgen restrisico's bestaan.
- Restrisico's kunnen worden geminimaliseerd als de "veiligheidsvoorschriften" en het "gebruik conform de voorschriften", alsook de gebruikshandleiding in acht worden genomen.
- Voorkom dat u de machine onbedoeld inschakelt: als u de stekker in het stopcontact steekt, mag de startknop niet worden ingedrukt. Gebruik het inzetstuk dat in deze gebruikshandleiding wordt aanbevolen. U verkrijgt dan optimale prestaties met uw machine.
- Houd uw handen buiten de werkomgeving, wanneer de machine in bedrijf is.

7. Technische gegevens

Motor	230 - 240 V~ / 50 Hz
opgenomen vermogen	370 W
Afmetingen L x B x H	460 x 360 x 280 mm
Ø ring	150 mm
Omwentelingen van de ring	2980 min ⁻¹
Afmetingen schuurband	915 x 100 mm
Snelheid schuurband	7,5 m/s
schuine stand	0° - 90°
Afmetingen tafel	225 x 160 mm
Schuine stand tafel	0° - 45°
Gewicht	ca. 11,5 kg

Technische wijzigingen voorbehouden!

Geluid en trilling

⚠ Waarschuwing! Lawaai kan ernstige gezondheidsklachten tot gevolg hebben. Draag geschikte gehoorbescherming indien de geluidsproductie van de machine groter is dan 85 dB.

Geluidswaarden

Geluidsvermogensniveau L_{WA}	94 dB
Geluidsdrumniveau L_{pA}	81 dB
Onzekerheid $K_{WA/pA}$	3 dB

De opgegeven totale trillingswaarde en de opgegeven geluidsemisiewaarde zijn gemeten volgens een standaardtestmethode en kunnen worden gebruikt om elektrische apparaten met elkaar te vergelijken.

De opgegeven totale trillingswaarde en de opgegeven geluidsemisiewaarde kunnen ook worden gebruikt als eerste indicatie van de belasting.

Aanwijzing:

- De trillings- en geluidsemisies kunnen van de opgegeven waarde afwijken wanneer de machine daadwerkelijk wordt gebruikt. Dit is afhankelijk van de wijze waarop het elektrisch apparaat wordt gebruikt en de aard van het werkstuk dat wordt bewerkt.
- Het is noodzakelijk om veiligheidsmaatregelen vast te stellen om de gebruiker te beschermen, op basis van een eerste indicatie van de trillingsbelasting tijdens de gebruiksomstandigheden (hierbij moeten alle onderdelen van de bedrijfscyclus in aanmerking worden genomen (zoals de tijd dat de machine uitgeschakeld is en de tijd waarin deze ingeschakeld is, maar onbelast draait).

8. Uitpakken

- Open de verpakking en haal het apparaat er voorzichtig uit.
- Verwijder het verpakkingsmateriaal evenals de verpakkings- en transportbeveiligingen (indien voorhanden).
- Controleer of de inhoud van de levering volledig is.
- Controleer het apparaat en de hulpstukken op transportschade. Bij klachten moet direct contact worden opgenomen met de expediteur. Reclamaties op een later tijdstip worden niet erkend.
- Bewaar de verpakking indien mogelijk tot na het strijken van de garantietijd.
- Maak u voor aanvang van de werkzaamheden bekend met het apparaat aan de hand van de gebruikshandleiding.
- Gebruik bij accessoires alsook slijtage- en reserveonderdelen uitsluitend originele onderdelen. Reserveonderdelen zijn verkrijgbaar bij de leverancier.
- Geef bij bestellingen onze artikelnummers alsook type en bouwjaar van het apparaat aan.

⚠ WAARSCHUWING!

Het apparaat en verpakkingsmateriaal zijn geen kinderspeelgoed! Kinderen mogen niet met plastic zakken, folies en kleine onderdelen spelen! Er bestaat gevaar voor inslikken en verstikkingsgevaar!

9. Montage

WAARSCHUWING

Trek altijd de voedingsstekker eruit voordat u instellingen aan het apparaat uitvoert.

- Voor ingebruikname moeten alle afdekkingen en veiligheidsvoorzieningen conform de voorschriften zijn gemonteerd.
- Schuurband (13) en draaischijf (4) moeten vrij kunnen draaien.
- Let bij al bewerkt hout op vreemde zoals bijv. spijkers of schroeven enz.
- Controleer, voordat u op de aan/uit-schakelaar drukt, of het schuurpapier correct gemonteerd is en of de bewegende delen soepel zijn.

9.1 Montage (afb. 1–4b)

- Schuurtafel (7) monteren trekken en met de vastzetschroef (8) vastzetten (afb. 2, 3). De schuurtafel (7) kan met de hoekschaal (9) en de vastzetschroef (8) traploos van 0 ° tot 45 ° worden versteld. De verstelbare dwarsaanslag (6) waarborgt een veilige werkstukgeleiding. Let op! Draaischijf (4) moet vrij kunnen draaien. De afstand tussen de schuurtafel (7) en de draaischijf (4) moet ca. 2 mm zijn.
- Aanslagrail (14) plaatsen en met de inbusbouten (17) bevestigen (afb. 4a). Let op! Schuurband (13) moet vrij kunnen draaien.
- Om de spleetmaat tussen de schuurtafel (7) en de draaischijf (4) in te stellen, gaat u als volgt te werk (afb. 4b):
 - Draai eerst de drie, onder de schuurtafel (7) aanwezige zeskantmoeren (23) los. Gebruik hiervoor een inbussleutel SW10 (niet bij de levering inbegrepen).
 - Klem nu een plaat of soortgelijk met een dikte van 2 mm tussen de schuurtafel (7) en de draaischijf (4).
 - Haal de zeskantmoeren (23) weer aan.
 - Verwijder vervolgens de plaat.

9.2 Schuurband verwisselen (afb. 5–9)

- Netstekker loskoppelen.
- Draai de inbusbout (12)
- Draai de schroeven (18) los.
- Neem de schuurbandbeveiliging (19) van de schuurbandhouder (21). Plaats de schuurbandhouder (21) hiertoe iets schuin.
- Schuurbandspanner (3) naar rechts bewegen om de schuurband (13) te ontspannen.
- Schuurband (13) naar voren wegnemen.

- De nieuwe schuurband in omgekeerde volgorde weer monteren. Let op! Let op de looprichting op de behuizing en aan de binnenkant van de schuurband!

9.3 Schuurband instellen

- Netstekker loskoppelen.
- Schuurband (13) met de hand langzaam in looprichting schuiven.
- De schuurband (13) moet in het midden over het schuurvlak lopen, als dit niet het geval is, kan dit worden afgesteld met de kartelschroef (1).

9.4 Schuurpositie van de schuurband verstellen (afb. 9-11)

- Maak de inbusbout (12) los.
- Schuurband (13) omhoog in de gewenste positie brengen.
- Inbusbout (12) weer vastzetten om deze positie te fixeren.
- Voor de werkstuksteun kan in deze positie de schuurtafel (7) worden geplaatst, hiertoe moet u eerst de beide inbusbouten (17) verwijderen en vervolgens de aanslagrail (14) verwijderen. De slijptafel (7) kan nu in het gat in de houderbuis (20) worden geschoven en met de vastzetschroef (8) worden gefixeerd.

9.5 Schuurpapier op draaischijf vervangen (afb. 12)

Demonteer de onderste veiligheidsruit (15) door de 2 schroeven (16) te verwijderen. Trek het schuurpapier van de draaischijf (4) en monteer het nieuwe schuurpapier (klittenband). Monteer de onderste veiligheidsruit (15) weer terug.

9.6 Gebruik als vaste machine

Voor continu gebruik wordt montage op een werkbank aanbevolen.

- Markeer hiervoor de boorgaten: Plaats de schuurmachine zoals u hem later wilt installeren. Teken de locatie van de te boren gaten op de werkbank.
- Boor de gaten door de werkbank.
- Plaats de schuurmachine boven de gaten en breng van bovenaf daartoe geschikte bouten in de gaten van de slijpmachine en de werkbank.
- Schroef vervolgens de schuurmachine aan de onderkant vast met volgvingen en passende zeskantmoeren.

9.7 Gebruik als verplaatsbare machine

Voor mobiel gebruik van uw schuurmachine wordt montage op een daartoe geschikte grondplaat aanbevolen. Deze kunt u dan op de betreffende werkbank klemmen.

De grondplaat moet een minimale dikte van 19 mm hebben en voldoende buiten de schuurmachine steken, zodat er plaats is voor de klemmen.

- Markeren de te boren gaten op de grondplaat.
- Ga verder zoals onder punt "Gebruik als vaste machine" in de laatste 3 stappen beschreven.

Anwijzing:

Zorg ervoor dat de schroeven de juiste lengte hebben. Spaxschroeven mogen niet uitsteken om de ondergrond niet te beschadigen, inbusschroeven daarentegen moeten uitsteken, zodat de volgvingen en zeskantmoeren kunnen worden aangebracht.

9.8 Aansluiting voor stofafzuiging

De machine is uitgerust met een afzuigmof (10).

Sluit een stofafzuiging aan bij het verwerken van sterk stoffige materialen.

Let op: Bij het bewerken van metalen mag de stofafzuiging niet worden aangesloten.

10. In gebruik nemen

⚠ Let op!

Het apparaat moet voor de ingebruikname volledig zijn gemonteerd!

10.1 AAN/UIT-schakelaar (5) (afb. 13)

- Door op de groene toets "I" te drukken, kan de slijper worden ingeschakeld.
- Om de schuurmachine weer uit te schakelen, moet de rode toets "0" worden ingedrukt.

Waarschuwing:

Grijp voor het in- en uitschakelen van de schuurmachine nooit over het apparaat naar de schakelaar! Gevaar voor letsel!

10.2 Slijpen

- Houd het werkstuk tijdens het schuren altijd goed vast.
- Oefen geen grote druk uit.

- Bij het schuren op de schuurband (13) of op de draaischijf (4) moet het werkstuk heen en weer worden bewogen. Dit voorkomt dat het schuurpapier aan één kant slijt.

Belangrijk! Stukken hout moeten altijd in de richting van de houtnerf worden geschuurd om afsplinteren te vermijden. Let op! Als bij de werkzaamheden de draaischijf (4) of het schuurband (13) blokkeren, verwijderd u uw werkstuk. Wacht vervolgens tot het toestel opnieuw zijn maximumsnelheid heeft bereikt alvorens verder te gaan.

11. Werkinstructies

11.1 Schuren van randen en kanten (afb. 14)

De werktafel kan traploos van 0° tot 45° versteld worden.

- Draai de vastzetschroef (8) los.
- Kantel de werktafel in de gewenste hoek. Let op: De werktafel mag ook wanneer hij gekanteld is, nooit meer dan 2 mm van de schuur-schijf (4) verwijderd zijn!
- Haal de vastzetschroef (8) weer goed aan.

11.2 Het schuren van kopse kanten met een dwarsaanslag (afb. 15a, 15b)

De meegeleverde dwarsaanslag (6) maakt nauwkeurige schuren gemakkelijker. Met de dwarsaanslag (6) kan bovendien voor het kantelen van de schuurtafel (7) de schuurhoek worden ingesteld. Wij adviseren het gebruik hiervan tijdens het schuren van (korte) kopse kanten.

Aanwijzing:

Beweeg het werkstuk steeds van links richting het middelpunt van de schuur-schijf, maar nooit er voorbij! Gevaar voor verwonding door weggeslingerde werkstukken!

11.3 Horizontaal en verticaal schuren (afb. 9–11, 16)

Uw schuurmachine kan horizontaal en verticaal worden gebruikt. De werktafel is voor beide toepassingen praktisch te gebruiken.

- Maak de inbusbout (12) los.
- Schuurband (13) omhoog in de gewenste positie brengen.
- Inbusbout (12) weer vastzetten om deze positie te fixeren.
- Voor de werkstuksteun kan in deze positie de schuurtafel (7) worden geplaatst, hiertoe moet u eerst de beide inbusbouten (17) losmaken en vervolgens de aanslagrail (14) verwijderen.

De slijptafel (7) kan nu in het gat in de houderbuis (20) worden geschoven en met de vastzetschroef (8) worden gefixeerd.

Aanwijzing:

Schuur lange werkstukken in de verticale positie door het werkstuk gelijkmatig over de schuurband (13) te bewegen.

11.4 Oppervlakteschuren op de schuurband (afb. 17)

- Houd het werkstuk (W) vast. Let op uw vingers! Gevaar voor letsel!
- Begeleid het werkstuk door het stevig tegen de aanslagrail (14) te drukken, gelijkmatig over de schuurband (13). Let op: Bijzondere voorzichtigheid is geboden bij het schuren van dunne of lange materialen (evt. zelfs zonder aanslagrail (14)). De aandrukkracht mag niet te hoog zijn, zodat afgeschuurd materiaal van de schuurband (13) afgevoerd kan worden.

11.5 Schuur concave afrondingen (afb. 18)

Waarschuwing:

Kopse kanten van rechte werkstukken niet op de meeneemas (R) schuren! Hierbij kan het werkstuk worden (W) worden weggeslingerd. Gevaar voor letsel!

Concave afrondingen altijd op de schuurband (13) tegen de meeneemas schuren.

- Houd het werkstuk vast. Let op uw vingers! Gevaar voor letsel!
- Breng het werkstuk gelijkmatig over het schuurband (13). Let op: Bijzondere voorzichtigheid is geboden bij het schuren van dunne of lange materialen.

11.6 Het schuren van concave afrondingen (afb. 19)

Convexe afrondingen moeten tegen de schuur-schijf worden geslepen door het werkstuk (W) van de linker-rand naar het middelpunt van de schuur-schijf te geleiden.

- Houd het werkstuk vast. Let op uw vingers! Gevaar voor letsel!
- Druk het werkstuk gelijkmatig tegen de schuur-schijf en beweeg het hierbij van links tot aan het midden van de schuur-schijf.

Waarschuwing:

Nooit concave afrondingen aan de rechterzijde van de schuur-schijf schuren! Werkstuk kan daardoor wegslingeren! Gevaar voor letsel!

12. Elektrische aansluiting

De geïnstalleerde elektromotor is bedrijfsklaar aangesloten. De aansluiting voldoet aan de relevante VDE- en DIN-voorschriften.

De netaansluiting van de klant en het gebruikte verlengsnoer moeten eveneens aan deze voorschriften voldoen.

Defecte elektrische aansluitkabel

Bij elektrische aansluitkabels treedt vaak schade aan de isolatie op.

Mogelijke oorzaken zijn:

- Drukpunten, als aansluitkabels door venster- of deuropeningen worden geleid.
- Knikken door een onvakkundige bevestiging of geleiding van het netsnoer.
- Snijplekken omdat over het netsnoer is gereden.
- Beschadigde isolatie omdat de stekker uit de wandcontactdoos is getrokken.
- Scheuren door veroudering van de isolatie.

Dergelijke defecte elektrische aansluitkabels mogen niet worden gebruikt en zijn levensgevaarlijk als de isolatie is beschadigd.

Controleer de elektrische aansluitkabels regelmatig op schade. Let erop dat bij het controleren het netsnoer niet op het stroomnet is aangesloten.

Elektrische aansluitkabels moeten aan de relevante VDE- en DIN-voorschriften voldoen. Gebruik uitsluitend snoeren met dezelfde aanduiding.

Op de aansluitkabel moet de type-aanduiding vermeld staan.

Voor de eenfase-wisselstroommotor adviseren wij om een zekering C-curve 16 A of K-curve 16 A te gebruiken bij machines met een hoge aanloopstroom (vanaf 3000 W)!

Type van aansluiting Y

Wanneer het netsnoer van dit apparaat beschadigd raakt, moet deze door de fabrikant, diens servicedienst of door een soortgelijk gekwalificeerde persoon vervangen worden om gevaar te vermijden.

13. Reiniging

Gevaar!

Trek altijd de stekker uit het stopcontact voordat u instellings-, instandhoudings- of reparatiewerkzaamheden uitvoert!

In de band- en schijfschuurmachine kan zich stof ophopen. Voer regelmatig een controle uit (het beste na elk gebruik) en verwijder stof, bijv. door wegblazen of voorzichtig met perslucht.

- Zorg dat de veiligheidsinrichtingen, de ventilatiesleuven en de motorbehuizing zo stof- en vuilvrij mogelijk zijn. Wrijf het apparaat met een schone doek schoon of blaas het met perslucht bij een lage druk uit.
- Wij adviseren om het apparaat direct na elk gebruik te reinigen.
- Reinig het apparaat regelmatig met een vochtige doek en wat zachte zeep. Gebruik geen reinigings- of oplosmiddelen. Hierdoor kunnen de kunststofonderdelen van het apparaat worden aangetast. Let op dat er geen water in het apparaat terecht komt. Binnendringing van water in een elektrisch apparaat vergroot het risico op een elektrische schok.

14. Opslag

Bewaar het apparaat en de bijbehorende accessoires op een donkere, droge en vorstvrije en voor kinderen ontoegankelijke plaats. De optimale opslagtemperatuur ligt tussen 5 en 30°C. Bewaar het gereedschap in de originele verpakking. Dek het gereedschap af om het te beschermen tegen stof of vocht. Bewaar de gebruikshandleiding bij het gereedschap.

15. Transport

Om het elektrisch gereedschap te transporteren koppel het apparaat eerst los van het stopcontact en zet het vervolgens op de bestemde plaats.

Til het apparaat alleen op aan de transportgreep (22) en de machinevoet voor transport.

Let op! Transporteer het apparaat niet aan de schuurbandhouder (21), de draaischijf (4), de schuurtafel (7) of andere bewegende onderdelen van het apparaat.

16. Onderhoud

Veeg van tijd tot tijd met een doek de spaanders en het stof van de machine. Olie om de levensduur van het apparaat te verlengen eenmaal per maand de draaiende delen. De motor niet oliën.

Gebruik voor de reiniging van de kunststof geen bijten- de middelen.

Service-informatie

Let op dat bij dit product de volgende delen onderhevig zijn aan gebruiksmatige of natuurlijke slijtage, resp. de volgende delen als verbruiksmateriaal wordt gebruikt. Slijtageonderdelen*: Slijpmiddel, tandriem

* niet persé in de leveringsomvang opgenomen!

Aansluitingen en reparaties

Aansluitingen en reparaties van de elektrische apparatuur mogen uitsluitend door een elektromonteur worden uitgevoerd.

Vermeld in geval van vragen de volgende gegevens:

- Stroomtype van de motor
- Gegevens van het typeplaatje van de machine
- Gegevens van het typeplaatje van de motor

Neem in het geval van reserveonderdelen en accessoires contact op met ons servicecentrum. Scan hiervoor de QR code op de voorpagina.

17. Afvalverwerking en hergebruik

Aanwijzingen op de verpakking



De verpakkingsmaterialen zijn recyclebaar. Verpakkingen milieuvriendelijk afvoeren.

Aanwijzingen betreffende de wetgeving Afdankte elektrische en elektronische apparatuur (AEEA)



Afdankte elektrische en elektronische apparatuur behoort niet bij het huishoudelijke afval, maar moeten worden ingezameld resp. gescheiden worden afgevoerd!

- Oude batterijen of accu's die niet vast in het afdankte apparatuur zijn geïntegreerd, moeten vóór het afvoeren op niet-destructieve wijze worden verwijderd! Het afvoeren hiervan is geregeld in de wetgeving inzake batterijen.

- Eigenaars resp. gebruikers van elektrische en elektronische apparaten zijn wettelijk verplicht om na gebruik de batterijen en accu's in te leveren.
- De eindgebruiker is verantwoordelijk voor het wissen van persoonsgerelateerde gegevens op het af te voeren afdankte apparaat!
- Het symbool van de doorgekruiste vuilnisbak betekent dat afdankte elektrische en elektronische apparatuur niet bij het huishoudelijk afval mag worden gegooid.
- Afdankte elektrische en elektronische apparatuur kunnen bij de volgende punten kosteloos worden ingeleverd:
 - Openbare afvalverwijderings- of inzamelpunten (bijv. gemeentewerven)
 - Verkooppunten van elektrische apparaten (stationair en online), voor zover dealers verplicht zijn ze terug te nemen of dit vrijwillig aanbieden.
 - Tot drie afdankte elektronische apparaten per apparaattype, met een randlengte van niet meer dan 25 centimeter, kunnen gratis naar de fabrikant worden teruggebracht zonder eerst een nieuw apparaat van de fabrikant te hoeven kopen, of naar een ander erkend inzamelpunt in je omgeving worden gebracht.
 - Voor verdere aanvullende terugnamevoorwaarden van de fabrikanten en distributeurs verzoeken wij u contact op te nemen met de betreffende klantenservice.
- Bij levering van een nieuw elektrisch apparaat door de fabrikant aan een particulier huishouden, kan de fabrikant op verzoek van de eindgebruiker zorgen voor het kosteloos afhalen van het afdankte elektrische apparaat. Neem hiertoe contact op met de klantenservice van de fabrikant.
- Deze uitspraken zijn alleen geldig voor apparaten die in de landen van de Europese Unie worden geïnstalleerd en verkocht en die onder de Europese Richtlijn 2012/19/EU vallen. In landen buiten de Europese Unie kunnen andere voorschriften gelden voor het afvoeren van afdankte elektrische en elektronische apparatuur.

18. Verhelpen van storingen

De volgende tabel toont storingssymptomen en beschrijft hoe u deze op kunt lossen, als uw machine niet goed werkt. Als u het probleem hiermee niet kunt vinden en kan oplossen, neem dan contact op met uw service-werkplaats.

Storing	Mogelijke oorzaak	Oplossing
Motor start niet	Aan/uit-schakelaar beschadigd	Vervang alle beschadigde onderdelen voordat u de schuurmachine gebruikt. Neem contact op met uw lokale servicestation of een geautoriseerd servicestation. Elke reparatiepoging kan tot gevaar leiden, als dit niet door een gekwalificeerde vakman wordt uitgevoerd.
	Snoer van aan/uit-schakelaar beschadigd	
	Relais van aan/uit-schakelaar beschadigd	
De machine vertraagt tijdens het werken	Er wordt te veel druk op het werkstuk uitgeoefend.	Zet minder druk op het werkstuk.
De schuurband loopt van de aandrijschijven af.	Het ligt niet op spoor.	Stel het spoor in.
Hout verbrandt tijdens het schuren.	Schuurschijf of -band is overtrokken met smeermiddel.	Vervang het band of de schijf.
	Er werd te veel druk op het werkstuk uitgeoefend.	Laat de druk op het werkstuk zakken.

Explicación de los símbolos en el aparato

Este manual utiliza símbolos para llamar su atención sobre los posibles riesgos. Los símbolos de seguridad y explicaciones que acompañan a estos deben ser comprendidos perfectamente. Las propias advertencias no descartan ningún riesgo y no deben ser sustitutivas de unas medidas correctas para prevenir accidentes.

	Advertencia: para reducir los riesgos de lesiones, lea el manual de instrucciones.
	Utilice protección auditiva.
	¡Lleve protección respiratoria cuando se genere polvo!
	Use gafas de protección.
	¡ADVERTENCIA! ¡Peligro de lesión! ¡No toque el disco de amolado en marcha!
	Sentido de marcha de la cinta abrasiva
	Sentido de marcha del disco de amolado
	El producto cumple con las normativas europeas vigentes.
	¡Atención! En estas instrucciones de servicio hemos colocado este signo en los lugares que afectan a su seguridad.
	El producto cumple con las normativas serbias vigentes.

Índice de contenidos:
Página:

1.	Introducción	75
2.	Descripción del aparato (fig. 1-19)	75
3.	Volumen de suministro	75
4.	Uso previsto	76
5.	Indicaciones generales de seguridad	76
6.	Riesgos residuales	79
7.	Datos técnicos	79
8.	Desembalaje	80
9.	Montaje	80
10.	Ponerlo en funcionamiento	81
11.	Indicaciones de trabajo	82
12.	Conexión eléctrica	83
13.	Limpieza	83
14.	Almacenamiento	83
15.	Transporte	83
16.	Mantenimiento	84
17.	Eliminación y reciclaje	84
18.	Solución de averías	85
19.	Declaración de conformidad	324

1. Introducción

Fabricante:

Scheppach GmbH
Günzburger Straße 69
D-89335 Ichenhausen (Alemania)

Estimado cliente:

Le deseamos éxito y disfrute al trabajar con su nuevo aparato.

Nota:

El fabricante de este aparato, de acuerdo con la legislación alemana de responsabilidad sobre productos, no se hace responsable de los daños originados en este aparato o causados por éste en los siguientes casos:

- Manejo incorrecto
- inobservancia del manual de instrucciones,
- reparaciones efectuadas por personal técnico no autorizado ajeno a nuestra empresa,
- montaje y sustitución de piezas de repuesto no originales,
- empleo no conforme al previsto
- fallos de la instalación eléctrica en caso de incumplimiento de las normas eléctricas y disposiciones VDE 0100, DIN 57113 / VDE 0113

Observe lo siguiente:

Lea antes del montaje y de la puesta en marcha el texto completo del presente manual de instrucciones.

El presente manual de instrucciones tiene como fin facilitarle los conocimientos necesarios sobre su aparato y que pueda aprovechar sus posibilidades de uso conforme a las previstas.

El manual de instrucciones incluye importantes indicaciones sobre cómo debe trabajar con el aparato de forma segura, competente y rentable y cómo puede evitar peligros, ahorrar costes por reparaciones, reducir los tiempos de inactividad y aumentar la fiabilidad y la vida útil del aparato.

Además de las normas de seguridad incluidas en este manual de instrucciones, deberá observar estrictamente las prescripciones vigentes en su país para el funcionamiento del aparato.

Conserve el manual de instrucciones en una funda de plástico, protegido del polvo y de la humedad, con el aparato. Este deberá leerse y observarse con atención por cada persona empleada antes de comenzar a trabajar por primera vez.

En el aparato solo deben trabajar personas instruidas en su manejo y familiarizadas con los peligros que este conlleva.

Debe respetarse la edad laboral mínima.

Además de las indicaciones de seguridad incluidas en el presente manual de instrucciones y las prescripciones especiales vigentes en su país, deberán observarse las normas técnicas generalmente reconocidas para el funcionamiento de máquinas de estructura similar.

Declinamos cualquier responsabilidad de posibles accidentes o daños que puedan producirse por no obedecer las presentes instrucciones e indicaciones de seguridad.

2. Descripción del aparato (fig. 1-19)

1. Tornillo moleteado para el ajuste de la cinta abrasiva
2. Pata de apoyo
3. Tensor de la cinta abrasiva
4. Disco abrasivo
5. Interruptor de conexión/desconexión
6. Tope transversal
7. Mesa de lijar
8. Tornillo fijador para la mesa de lijar
9. Escala angular
10. Tubo de aspiración
11. Placa base
12. Tornillo de cabeza con hexágono interior
13. Cinta abrasiva
14. Carril de tope
15. Protección inferior del vidrio
16. Tornillo para la protección inferior del vidrio
17. Tornillo de cabeza con hexágono interior
18. Tornillo para la protección de la cinta abrasiva
19. Protección de la cinta abrasiva
20. Tubo de sujeción
21. Soporte de cinta abrasiva
22. Mango de transporte
23. Tuercas hexagonales

3. Volumen de suministro

- 1 rectificadora de cinta y de disco
- 1 tope transversal
- 1 mesa de lijar
- 3 cintas abrasivas P80 / P120 / P240
- 3 discos de amolado P80 / P120 / P240
- 1 llave Allen
- 1 manual de instrucciones

4. Uso previsto

La rectificadora de cinta y disco sirve para amolar madera de todo tipo de acuerdo con el tamaño de la máquina.

La máquina únicamente debe utilizarse para el fin previsto. Se considerará inapropiado cualquier uso que vaya más allá. Los daños o lesiones de cualquier tipo producidos a consecuencia de lo anterior serán responsabilidad del usuario/operario, no del fabricante.

El cumplimiento de las indicaciones de seguridad también forma parte del uso conforme al previsto, al igual que el manual de montaje y las instrucciones de funcionamiento en el manual de instrucciones.

Las personas que se ocupen del manejo y mantenimiento de la máquina, deben familiarizarse con la misma y estar informadas sobre los posibles peligros.

Asimismo, también deben cumplirse de manera estricta las normas vigentes en prevención de accidentes.

También deben cumplirse las normas generales en materia de sanidad laboral y de técnicas de seguridad. Si el usuario hiciera modificaciones en la máquina, el fabricante no se responsabilizará de ningún daño que ello pueda causar.

La máquina debe usarse únicamente con piezas y accesorios originales del fabricante.

Deben observarse las prescripciones de seguridad, trabajo y mantenimiento del fabricante, así como las dimensiones indicadas en los Datos técnicos.

Recuerde que nuestros aparatos no están diseñados para usos comerciales, artesanales ni industriales. No concedemos ningún tipo de garantía si se utiliza el aparato en empresas comerciales, artesanales o industriales, ni en actividades de características similares.

El aparato está diseñado para ser utilizado por adultos. Los jóvenes mayores de 16 años pueden manejar el aparato solo bajo vigilancia. El fabricante no se responsabiliza de ningún daño causado por un uso que contravenga el uso previsto o un manejo incorrecto.

5. Indicaciones generales de seguridad

Indicaciones generales de seguridad para herramientas eléctricas

⚠ **¡ADVERTENCIA!** Lea todas las indicaciones de seguridad, instrucciones, ilustraciones y datos técnicos que acompañan a esta herramienta eléctrica.

Si no se respetan las siguientes instrucciones, puede producirse una descarga eléctrica, un incendio y/o lesiones graves.

Conserve todas las indicaciones de seguridad e instrucciones para futuros usos.

El término empleado en las indicaciones de seguridad “herramienta eléctrica” se refiere tanto a las herramientas eléctricas conectadas a la red eléctrica (con línea de alimentación) como a las herramientas eléctricas que funcionan por batería (sin línea de alimentación).

1. Seguridad en el lugar de trabajo

- a) **Tenga su zona de trabajo ordenada y bien iluminada.** Las zonas de trabajo desordenadas o mal iluminadas pueden causar accidentes.
- b) **Con la herramienta eléctrica, no trabaje en entornos en peligro de explosión en los que haya líquidos, gases o polvos inflamables.** Las herramientas eléctricas producen chispas que pueden inflamar el polvo o los vapores.
- c) **Cuando use esta herramienta eléctrica, no permita que se acerquen niños ni otras personas.** Al distraerse puede perder el control de la herramienta eléctrica

2. Seguridad eléctrica

- a) **La clavija de conexión de la herramienta eléctrica debe ser compatible con la toma de enchufe. Bajo ningún concepto se debe modificar la clavija. No utilice adaptadores de conexión en las herramientas eléctricas con toma de tierra.** Las clavijas compatibles y sin modificar reducen el riesgo de una descarga eléctrica.
- b) **Evite el contacto corporal con las superficies conectadas a tierra tales como tuberías, calentadores, estufas y refrigeradores.** Existe un mayor riesgo de descarga eléctrica si su cuerpo está en contacto con la tierra.
- c) **Mantenga las herramientas eléctricas alejadas de la lluvia o la humedad.** La entrada de agua en la herramienta eléctrica aumenta el riesgo de una descarga eléctrica.
- d) **No modifique la finalidad del cable de conexión para cargar, colgar la herramienta eléctrica o para desenchufar la clavija de la toma de enchufe. Aleje el cable de conexión de fuentes de calor, de aceite, de bordes afilados o de componentes móviles.**

Unos cables de conexión dañados o enredados aumentan el riesgo de una descarga eléctrica.

- e) **Si trabaja con una herramienta eléctrica al aire libre, emplee solo cables alargadores que también sean adecuados para zonas exteriores.** El uso de un cable alargador adecuado para zonas exteriores reduce el riesgo de una descarga eléctrica.
- f) **Si no se puede evitar el funcionamiento de la herramienta eléctrica en un entorno húmedo, emplee un interruptor de corriente de defecto.** El uso de un interruptor de protección de corriente residual reduce el riesgo de una descarga eléctrica.

3. Seguridad de las personas

- a) **Sea cuidadoso y preste atención a lo que hace, y realice con prudencia el trabajo con una herramienta eléctrica. No use ninguna herramienta eléctrica si está cansado o si está bajo el efecto de drogas, alcohol o medicamentos.** Un descuido durante el uso de la herramienta eléctrica puede causar lesiones graves.
- b) **Use equipo de protección individual y lleve siempre gafas de protección.** La utilización de equipos de protección individual (tales como mascarilla antipolvo, calzado de seguridad antideslizante, casco protector o protección auditiva) adecuados al tipo de herramienta eléctrica y a su empleo reduce el riesgo de sufrir lesiones.
- c) **Evite una puesta en marcha accidental. Asegúrese de que la herramienta eléctrica se encuentre desconectada antes de cogerla o transportarla o conectarla a la alimentación de corriente y/o a la batería.** Si transporta la herramienta eléctrica con el dedo puesto en el interruptor o conecta la herramienta eléctrica a la toma de corriente estando ésta en posición de encendido, puede causar un accidente.
- d) **Antes de encender la herramienta eléctrica, retire cualquier herramienta eléctrica o llave inglesa.** Una herramienta o una llave puesta en una pieza giratoria de la herramienta eléctrica pueden causar lesiones.
- e) **Evite posturas forzadas. Procure una buena estabilidad y mantenga siempre el equilibrio.** Así controlará mejor la herramienta eléctrica si surge una situación imprevista.
- f) **Use ropa adecuada. No use ropa holgada ni joyas. No acerque el cabello ni la ropa a las piezas móviles.** La ropa holgada, las joyas y el cabello largo pueden engancharse en las piezas móviles.

- g) **Si pueden instalarse dispositivos de aspiración y recogida de polvo, estos deberán conectarse y emplearse de forma correcta.** El uso de un aspirador de polvo puede reducir los riesgos derivados del polvo.
- h) **No se confíe ni ignore las reglas de seguridad de las herramientas eléctricas, ni siquiera en caso de estar familiarizado con la herramienta eléctrica por un uso frecuente de la misma.** Un manejo poco atento puede causar lesiones de extrema gravedad en fracciones de segundo.

4. Uso y manipulación de la herramienta eléctrica

- a) **No sobrecargue la herramienta eléctrica. Trabaje con la herramienta eléctrica adecuada.** Si usa la herramienta eléctrica adecuada, trabajará mejor y más seguro dentro del rango de potencia indicado.
- b) **No emplee una herramienta eléctrica con un interruptor defectuoso.** Una herramienta eléctrica que ya no se pueda conectar o desconectar de nuevo, es peligrosa y se debe reparar.
- c) **Retire la clavija de conexión de la toma de enchufe y/o retire una batería extraíble antes de realizar ajustes en el aparato, cambiar piezas intercambiables de la herramienta o guardar la herramienta eléctrica.** Esta medida de precaución evita el arranque involuntario de la herramienta eléctrica.
- d) **Mantenga las herramientas eléctricas que no utilice fuera del alcance de los niños. No deje utilizar la herramienta eléctrica a ninguna persona que no esté familiarizada con ella o que no haya leído estas instrucciones.** Las herramientas eléctricas son peligrosas si son utilizadas por personas sin experiencia.
- e) **Cuide con esmero las herramientas eléctricas y los insertos intercambiables de la misma. Compruebe que las piezas móviles funcionan bien y no se atascan, que no hay piezas rotas ni dañadas, y que la herramienta eléctrica funciona correctamente. Si hay alguna pieza dañada, repárela antes de usar la herramienta eléctrica.** Muchos accidentes se deben a herramientas eléctricas que no han recibido el debido mantenimiento.
- f) **Mantenga las herramientas de corte afiladas y limpias.** Las herramientas de corte con bordes cortantes y afilados conservadas cuidadosamente se atascan menos y son más fáciles de conducir.

g) Use la herramienta eléctrica, los accesorios, las herramientas, etc. conforme a estas instrucciones. Tenga en cuenta las condiciones de trabajo y los trabajos que se deben realizar.

El uso de herramientas eléctricas para fines no previstos puede ser peligroso.

h) Mantenga las empuñaduras y sus superficies secas, limpias y libres de aceite y grasa. Unas empuñaduras y unas superficies de agarre resbaladizas no permiten realizar un manejo y control seguro de la herramienta eléctrica en situaciones imprevistas.

5. Servicio técnico

a) Encargue la reparación de su herramienta eléctrica solamente a personal técnico calificado y únicamente con piezas de repuesto originales. Así se garantizará que la herramienta eléctrica siga siendo segura.

⚠ ¡ADVERTENCIA!

Esta herramienta eléctrica produce un campo electromagnético mientras funciona. Este campo puede perjudicar bajo circunstancias concretas implantes médicos activos o pasivos. Con el fin de reducir el peligro de lesiones graves o mortales, recomendamos a las personas con implantes médicos que consulten tanto a su médico como al fabricante del implante médico antes de manejar la herramienta eléctrica.

Indicaciones de seguridad adicionales para la rectificadora de cinta y disco

⚠ ¡ADVERTENCIA!

No utilice su máquina antes de que esta se haya montado e instalado completamente de acuerdo con las instrucciones.

- Lea por completo las instrucciones de manejo antes de usar el aparato.
- Atención: Esta máquina ha sido diseñada exclusivamente para el amolado de madera o materiales similares a la madera. El amolado de otros materiales puede provocar un incendio, lesiones o daños en el producto.
- Utilice siempre gafas de protección.
- Esta máquina solo debe utilizarse para trabajos en el interior.
- Importante: Monte y utilice la máquina solo sobre una superficie horizontal. El montaje en superficies no horizontales puede provocar que el motor se dañe.

- Si hay una tendencia a que la máquina se vuelque o desplace durante el funcionamiento, especialmente durante el amolado de piezas de trabajo largas o pesadas, la máquina debe conectarse bien a una superficie de apoyo.
- Asegúrese de que la cinta abrasiva se desplace en el sentido correcto. Para ello, tenga en cuenta la flecha de la parte trasera de la cinta.
- Asegúrese de que la cinta abrasiva se introduzca correctamente, de modo que esta no pueda desenrollarse de las poleas de transmisión.
- Asegúrese de que la cinta abrasiva no esté enredada o floja.
- Sujete firmemente la pieza de trabajo al amolarla.
- Utilice siempre el tope al utilizar la rectificadora de cinta en posición horizontal.
- Mantenga la pieza de trabajo siempre firmemente sujeta a la mesa al utilizar la rectificadora de disco.
- Sujete siempre la pieza de trabajo contra el lado descendente del disco de amolado, de modo que la pieza de trabajo descanse bien sobre la mesa. En caso de utilizar el lado ascendente del disco de amolado, la pieza de trabajo podría salir proyectada poniendo en peligro a personas.
- Mantenga siempre una distancia mínima de aprox. 2 mm o menos entre la mesa o el tope y la cinta abrasiva o el disco de amolado.
- No use guantes ni sujete la pieza de trabajo con un paño al amolarla.
- Amole con el tamaño de grano de la madera.
- No amole nunca piezas de trabajo que sean demasiado pequeñas para un manejo seguro.
- Evite realizar movimientos torpes con las manos que podrían provocar que estas se deslizaran repentinamente hasta la cinta abrasiva o el disco de amolado.
- Al trabajar con piezas de trabajo grandes, hay que utilizar un soporte adicional a la altura de la mesa.
- No amole nunca piezas de trabajo que no estén apoyadas. Apoye la pieza de trabajo con la mesa o el tope, a excepción de piezas de trabajo curvadas en el exterior del disco de amolado.
- Elimine siempre las piezas de desecho u otras piezas de la mesa, el tope o la cinta abrasiva antes de conectar la máquina.
- No planee ni monte nada en la mesa cuando la rectificadora esté en funcionamiento.
- Apague la máquina y desenchufe la clavija de la toma de enchufe al instalar o retirar accesorios.

- No abandone nunca el área de trabajo de la herramienta cuando la herramienta esté encendida o aún no se haya detenido por completo.
- Coloque siempre la pieza de trabajo en la mesa de lijar o apóyela en el tope de lijado. Coloque las herramientas curvadas de forma segura en la mesa al amolar con el disco abrasivo.
- Cerciórese siempre de que la amoladora de cinta y de disco sea estable y segura (p. ej., fijándola a un banco de trabajo).
- Antes de cada uso, compruebe si el disco de amolado y la cinta abrasiva presentan daños.
- Reemplace inmediatamente los discos de amolado y las cintas abrasivas que presenten desgaste o daños.
- Utilice siempre la cubierta protectora y el soporte de la pieza de trabajo según sea necesario para las herramientas de inserción.
- Utilice siempre la herramienta eléctrica con herramientas de inserción en ambos husillos para limitar el riesgo de contacto con el husillo en rotación.

6. Riesgos residuales

La máquina se ha construido de acuerdo con los últimos avances tecnológicos y observando las reglas técnicas de seguridad de aplicación reconocida. Aun así pueden emanar determinados riesgos residuales durante el trabajo.

- Peligro de lesiones en los dedos y las manos debido al disco de amolado giratorio, si la herramienta a amolar no se guía o apoya correctamente.
- Peligro de lesiones debido a herramientas proyectadas en caso de sujeción o guiado incorrectos.
- Si no se utilizan las líneas de conexión eléctricas apropiadas, existe riesgo para la salud.
- Además, a pesar de todas las precauciones adoptadas puede seguir habiendo riesgos residuales no evidentes.
- Los riesgos residuales pueden minimizarse si se tienen en cuenta las “indicaciones de seguridad” y el “uso previsto”, así como el “manual de instrucciones”.
- Evite puestas en marcha fortuitas de la máquina: al introducir la clavija en la toma de enchufe, no debe presionarse la tecla de servicio. Utilice la herramienta intercambiable que se recomienda en este manual de instrucciones. De este modo conseguirá que su máquina brinde el mejor rendimiento.
- No acerque sus manos a la zona de trabajo cuando la máquina esté en marcha.

7. Datos técnicos

Motor	230 - 240 V~ / 50 Hz
Potencia de entrada	370 W
Medidas L x An x Al	460 x 360 x 280 mm
Ø arandela	150 mm
Giros de la arandela	2980 rpm
Dimensiones de la cinta abrasiva	915 x 100 mm
Velocidad de la cinta abrasiva	7,5 m/s
Posición oblicua	0° - 90°
Dimensiones de la mesa	225 x 160 mm
Posición oblicua de la mesa	0° - 45°
Peso	aprox. 11,5 kg

¡Reservado el derecho a introducir modificaciones técnicas!

Ruidos y vibraciones

⚠ Advertencia: El ruido puede tener consecuencias graves para su salud. Si el ruido de la máquina supera 85 dB, póngase una protección auditiva apropiada.

Valores característicos de ruido

Nivel de potencia acústica L_{WA}	94 dB
Nivel de presión acústica L_{pA}	81 dB
Incertidumbre $K_{WA/pA}$	3 dB

El valor total de vibración indicado y el valor de emisión de ruidos indicado se han medido siguiendo un proceso de comprobación normalizado y pueden utilizarse para comparar una herramienta eléctrica con otra. El valor total de vibración indicado y el valor de emisión de ruidos indicado también se pueden emplear para realizar una evaluación preliminar de la carga.

Nota:

- Las emisiones de vibración y de ruido pueden diferir de los valores indicados durante el uso real de la herramienta eléctrica, dependiendo del tipo y modo de uso de la misma, especialmente, del tipo de pieza de trabajo con el que se trabaje.

- Es necesario establecer medidas de seguridad para la protección del operario que se basen en una estimación de la exposición a las vibraciones durante las condiciones reales de uso (para ello, deben tenerse en cuenta todas las partes de los ciclos de funcionamiento, por ejemplo, los tiempos en los que la herramienta eléctrica se encuentra desconectada y tiempos en los que se encuentra conectada, pero funcionando sin carga).

8. Desembalaje

- Abra el embalaje y extraiga el aparato cuidadosamente.
- Retire el material de embalaje y los seguros de embalaje y transporte (si los hubiera).
- Compruebe la integridad del volumen de suministro.
- Compruebe que no haya daños de transporte en el aparato y en los componentes de los accesorios. En caso de reclamación, ésta deberá comunicarse de inmediato al transportista. Las reclamaciones realizadas posteriormente no serán atendidas.
- Conserve el embalaje por si fuera preciso hasta la extinción del período de garantía.
- Familiarícese con el aparato antes de su uso con ayuda del manual de instrucciones.
- Emplee únicamente piezas originales para los accesorios, las piezas de desgaste y piezas de repuesto. Puede encargar las piezas de repuesto a su proveedor técnico.
- Indique en los pedidos nuestro número de artículo, el tipo de equipo y el año de construcción del mismo.

⚠ ¡ADVERTENCIA!

¡El aparato y el material de embalaje no son aptos como juguetes para niños! ¡Los niños no deben jugar con bolsas de plástico, láminas o piezas pequeñas! ¡Existe peligro de atragantamiento y asfixia!

9. Montaje

ADVERTENCIA

Desenchufe siempre la clavija de conexión de la red antes de efectuar ajustes en el aparato.

- Antes de la puesta en marcha, deben estar montadas todas las tapas y dispositivos de protección de forma correcta.
- La cinta abrasiva (13) y el disco abrasivo (4) deben poder moverse con libertad.

- En la madera ya mecanizada, prestar atención a los cuerpos extraños como, p. ej., clavos, tornillos, etc.
- Antes de accionar el interruptor de conexión/desconexión (5), asegúrese de que el papel de lija esté correctamente montado y de que las piezas móviles se deslicen con suavidad.

9.1 Montaje (fig. 1–4b)

- Montar la mesa de lijar (7) y asegurarla con el tornillo fijador (8) (fig. 2, 3). La mesa de lijar (7) se puede regular por medio de la escala angular (9) y del tornillo fijador (8) de forma continua de 0 ° a 45 °. El tope transversal ajustable (6) garantiza un guiado seguro de la pieza de trabajo. ¡Atención! El disco abrasivo (4) debe poder moverse con libertad. La distancia entre la mesa de lijar (7) y el disco abrasivo (4) debe ser de aprox. 2 mm.
- Colocar el carril de tope (14) y fijarlo con los tornillos de cabeza con hexágono interior (17) (fig. 4a). ¡Atención! La cinta abrasiva (13) debe poder moverse con libertad.
- Para establecer el espacio entre la mesa de lijar (7) y el disco abrasivo (4), proceda de la siguiente manera (fig. 4b):
 - Primero afloje las tres tuercas hexagonales (23) ubicadas debajo de la mesa de lijar (7). Para ello, utilice una llave hexagonal SW10 (no incluida en el volumen de suministro).
 - Ahora sujete una chapa o similar con un grosor de 2 mm entre la mesa de lijar (7) y el disco abrasivo (4).
 - Apriete de nuevo las tuercas hexagonales (23).
 - A continuación, retire la chapa.

9.2 Cambiar la cinta abrasiva (fig. 5–9)

- Desenchufar la clavija de conexión de la red.
- Afloje el tornillo de cabeza con hexágono interior (12)
- Afloje los tornillos (18).
- Retire la protección de la cinta abrasiva (19) del soporte de la cinta abrasiva (21). Coloque el soporte de la cinta abrasiva (21) un poco inclinado.
- Mover el tensor de la cinta abrasiva (3) a la derecha para destensar la cinta abrasiva (13).
- Desmonte la cinta abrasiva (13) hacia delante.
- Volver a montar la nueva cinta abrasiva en orden inverso. ¡Atención! ¡Tener en cuenta el sentido de marcha en la carcasa y en el lado interior de la cinta abrasiva!

9.3 Ajuste la cinta abrasiva

- Desenchar la clavija de conexión de la red.
- Empujar la cinta abrasiva (13) a mano lentamente en el sentido de marcha.
- La cinta abrasiva (13) debe circular en el centro de la superficie de lijado, en caso de que no sea así, puede reajustarse por medio del tornillo moleteado (1).

9.4 Regulación de la posición de rectificado de la cinta abrasiva (fig. 9–11)

- Aflojar el tornillo de cabeza con hexágono interior (12).
- Mover la cinta abrasiva (13) hacia arriba en la posición deseada.
- Volver a apretar el tornillo de cabeza con hexágono interior (12) para fijar esta posición.
- Para el soporte de la pieza de trabajo, se puede colocar en esta posición la mesa de lijar (7), para ello, primero hay que retirar los dos tornillos de cabeza con hexágono interior (17) y, a continuación, retirar el carril de tope (14). Ahora se puede empujar la mesa de lijar (7) en el agujero del tubo de sujeción (20) y fijarse con el tornillo fijador (8).

9.5 Reemplazar el papel de lija del disco abrasivo (fig. 12)

Desmonte la protección inferior del vidrio (15), retirando los 2 tornillos (16). Retire el papel de lija del disco abrasivo (4) y monte el nuevo (velcro). Vuelva a montar la protección del disco inferior (15).

9.6 Uso como máquina estacionaria

Para el uso continuo, se recomienda el montaje en un banco de trabajo.

- Para ello, marque los agujeros de perforación: Coloque la rectificadora como debe instalarse posteriormente. Dibuje la posición de los orificios a taladrar en el banco de trabajo.
- Taladre los orificios a través del banco de trabajo.
- Coloque la rectificadora sobre los orificios e inserte los tornillos adecuados desde arriba a través de los orificios de la rectificadora y del banco de trabajo.
- A continuación, atornille desde abajo la rectificadora con arandelas dispuestas debajo y tuercas hexagonales adecuadas.

9.7 Uso como máquina móvil

Para el uso móvil de su rectificadora, se recomienda el montaje en una placa base adecuada. Posteriormente, esta se puede sujetar al banco de trabajo correspondiente.

La placa base debe tener un grosor mínimo de 19 mm y ser suficientemente más grande que la rectificadora para tener espacio para los elementos de apriete.

- Marque los orificios a taladrar en la placa base.
- Proceda como se describe en los últimos 3 pasos del punto "Uso como máquina estacionaria".

Nota:

Fíjese en la longitud adecuada de los tornillos. Los tornillos Spax no deben sobresalir para no dañar el suelo, los tornillos de cabeza hexagonal, por el contrario, deben sobresalir para que puedan colocarse arandelas y tuercas hexagonales.

9.8 Conexión de aspiración de polvo

La máquina está provista de un tubo de aspiración (10).

Conecte una aspiración de polvo cuando trabaje con materiales muy polvorientos.

Atención: Al laborear metales, no se puede conectar la aspiración de polvo.

10. Ponerlo en funcionamiento

⚠ ¡Atención!

¡Antes de la puesta en marcha, es imprescindible montar por completo el aparato!

10.1 Interruptor de conexión/desconexión (5) (fig. 13)

- Al apretar el pulsador verde "I", se puede conectar la amoladora.
- Para desconectar de nuevo la amoladora, se debe apretar el pulsador rojo "0".

Advertencia:

¡No pase nunca la mano por encima del aparato en dirección al interruptor para conectar y desconectar la rectificadora! ¡Peligro de lesión!

10.2 Amolado

- Sujete siempre firmemente la pieza de trabajo durante el amolado.
- No ejerza mucha presión.
- La pieza de trabajo debe moverse de un lado al otro al amolar en la cinta abrasiva (13) o en el disco abrasivo (4). De este modo, se evita que el papel de lija se desgaste por un lado.

¡Importante! Los trozos de madera deben lijarse siempre en el sentido de la veta de la madera para impedir que se astille. ¡Atención! En caso de que, durante el trabajo, el disco abrasivo (4) o la cinta abrasiva (13) se bloqueen, retire su pieza de trabajo. Espere hasta que el aparato haya vuelto a alcanzar su número de revoluciones máximo, antes de continuar trabajando.

11. Indicaciones de trabajo

11.1 Amolado de biseles y bordes, (fig. 14)

La mesa de trabajo puede regularse de forma continua de 0° a 45°.

- Para hacerlo, afloje el tornillo fijador (8).
- Coloque la mesa de trabajo en la inclinación deseada. Atención: ¡La mesa de trabajo no debe estar nunca, tampoco inclinada, a más de 2 mm del disco abrasivo (4)!
- Vuelva a apretar firmemente el tornillo fijador (8).

11.2 Amolado de las superficies de ataque con un tope transversal (fig. 15a, 15b)

El tope transversal suministrado (6) facilita un amolado preciso. Con el tope transversal (6) se pueden ajustar ángulos de amolado, además de la inclinación de la mesa de lijar (7). Recomendamos su uso al amolar superficies de ataque (cortas).

Nota:

¡Mueva la pieza de trabajo siempre de la izquierda al centro del disco de amolado, nunca más allá! ¡Peligro de lesiones debido a que la pieza de trabajo salga proyectada!

11.3 Amolado horizontal y vertical (fig. 9–11, 16)

Su rectificadora puede utilizarse horizontal y verticalmente. La mesa de trabajo puede utilizarse para ambas aplicaciones.

- Aflojar el tornillo de cabeza con hexágono interior (12).
- Mover la cinta abrasiva (13) hacia arriba en la posición deseada.
- Volver a apretar el tornillo de cabeza con hexágono interior (12) para fijar esta posición.
- Para el soporte de la pieza de trabajo, se puede colocar en esta posición la mesa de lijar (7), para ello, primero hay que aflojar los dos tornillos de cabeza con hexágono interior (17) y, a continuación, retirar el carril de tope (14). Ahora se puede empujar la mesa de lijar (7) en el agujero del tubo de sujeción (20) y fijarse con el tornillo fijador (8).

Nota:

Amole las piezas de trabajo largas en posición vertical moviendo la pieza de trabajo uniformemente sobre la cinta abrasiva (13).

11.4 Amolado de superficies en la cinta abrasiva (fig. 17)

- Sujete firmemente la pieza de trabajo (W). ¡Tenga cuidado con los dedos! ¡Peligro de lesión!
- Guíe la pieza de trabajo uniformemente sobre la cinta abrasiva (13) presionándola firmemente contra el carril de tope (14). Atención: Se requiere un cuidado especial durante el amolado de material particularmente delgado o largo (posiblemente, incluso sin carril de tope (14)). La presión de contacto nunca debe ser demasiado fuerte para que el material lijado pueda eliminarse de la cinta abrasiva (13).

11.5 Amolado de curvas cóncavas, (fig. 18)

Advertencia:

¡No amolar las superficies de ataque de piezas de trabajo rectas en el eje portador (R)! Al hacerlo, la pieza de trabajo (W) puede salir proyectada. ¡Peligro de lesión!

Amolar siempre las curvas cóncavas en la cinta abrasiva (13) en el eje portador.

- Sujete firmemente la pieza de trabajo. ¡Tenga cuidado con los dedos! ¡Peligro de lesión!
- Guíe la pieza de trabajo uniformemente a través de la cinta abrasiva (13). Atención: Se requiere un cuidado especial durante el amolado de material particularmente delgado o largo.

11.6 Amolado de curvas convexas, (fig. 19)

Las curvas convexas deben amolarse en el disco de amolado guiando la pieza de trabajo (W) desde el borde izquierdo hasta el centro del disco de amolado.

- Sujete firmemente la pieza de trabajo. ¡Tenga cuidado con los dedos! ¡Peligro de lesión!
- Empuje la pieza de trabajo uniformemente contra el disco de amolado y muévela al hacerlo de la izquierda al centro del disco de amolado.

Advertencia:

¡No amolar nunca curvas cóncavas en el lado derecho del disco de amolado! ¡La pieza de trabajo puede salir proyectada! ¡Peligro de lesión!

12. Conexión eléctrica

El motor eléctrico instalado está conectado listo para utilizarse. La conexión cumple las pertinentes disposiciones VDE y DIN.

La conexión a la red por parte del cliente, así como el cable alargador utilizado deben cumplir estas normas.

Línea de conexión eléctrica deficiente

En las líneas de conexión eléctrica surgen a menudo daños de aislamiento.

Las causas para ello pueden ser:

- Puntos de presión al conducir las líneas de conexión a través de ventanas o puertas entreabiertas.
- Puntos de dobleces ocasionados por la fijación o el guiado incorrectos de la línea de conexión.
- Zonas de corte al sobrepasar la línea de conexión.
- Daños de aislamiento por tirar de la línea de conexión de la caja de enchufe mural.
- Grietas causadas por la obsolescencia del aislamiento.

Tales líneas de conexión eléctrica deficientes no deben utilizarse, pues suponen un riesgo para la vida debido a los daños de aislamiento.

Supervisar con regularidad las líneas de conexión eléctrica en busca de posibles daños. Durante la comprobación, preste atención a que la línea de conexión no cuelgue de la red eléctrica.

Las líneas de conexión eléctrica deben cumplir las pertinentes disposiciones VDE y DIN. Utilice solo líneas de conexión con la misma certificación.

La impresión de la denominación del tipo en el cable de conexión es obligatoria.

En el caso de motores de corriente alterna monofásicos, para máquinas con una elevada corriente de arranque (a partir de 3000 W), recomendamos emplear una protección por fusible C 16 A o K 16 A.

Tipo de conexión Y

Si el cable de conexión a la red de este equipo estuviera dañado, el fabricante o su personal del servicio al cliente, o una persona cualificada similar deberá sustituirlo para evitar cualquier peligro.

13. Limpieza

¡Peligro!

Antes de efectuar cualquier trabajo de ajuste, conservación o reparación, desenchufar la clavija de conexión de la red.

Puede acumularse polvo en la rectificadora de cinta y disco. Contrólela periódicamente (mejor después de cada uso) y elimine el polvo, por ejemplo, soprándolo o aplicando con cuidado aire comprimido.

- En lo posible, mantenga los dispositivos de protección, las ranuras de aire y el cárter del motor libres de polvo y suciedad. Limpie el aparato con un paño limpio o sople aire comprimido a baja presión.
- Recomendamos limpiar el aparato directamente después del uso.
- Limpie regularmente el aparato con un paño húmedo y algo de jabón blando. No utilice ningún producto de limpieza ni disolventes; estos podrían deteriorar las piezas de plástico del aparato. Ponga cuidado para que no entre agua en el interior del aparato. La entrada de agua en el aparato eléctrico aumenta el riesgo de descarga eléctrica.

14. Almacenamiento

Almacene el aparato y sus accesorios en un lugar oscuro, seco y sin riesgo de heladas que no esté al alcance de los niños. El rango de temperatura de almacenamiento es de 5 a 30°C. Conserve la herramienta en su embalaje original. Cubra la herramienta para protegerla del polvo o de la humedad. Guarde el manual de instrucciones junto con la herramienta.

15. Transporte

Para el transporte de la herramienta eléctrica, desenchufe el aparato de la red eléctrica y colóquelo en otra zona designada para ello.

Para el transporte, levante el aparato únicamente mango de transporte (22) y la base de la máquina.

¡Atención! No transporte el aparato sobre el soporte de la cinta abrasiva (21), el disco abrasivo (4), la mesa de lijado (7) u otras piezas móviles del aparato.

16. Mantenimiento

Retire cada cierto tiempo las virutas y el polvo de la máquina con ayuda de un paño. Engrase con aceite las piezas giratorias una vez al mes para prolongar la vida útil de la herramienta. No engrase con aceite el motor. No utilice ningún producto cáustico para limpiar las piezas de plástico.

Información sobre el servicio técnico

Hay que tener en cuenta que los siguientes componentes de este producto están sometidos a desgaste natural o por el uso o que se requieren los siguientes materiales de consumo.

Piezas de desgaste*: Medios abrasivos / correas dentadas

* ¡No se incluyen obligatoriamente en el volumen de suministro!

Conexiones y reparaciones

Las conexiones y reparaciones del equipamiento eléctrico debe realizarlas solo un experto electricista.

En caso de dudas, facilite los siguientes datos:

- Tipo de corriente del motor
- Datos de la placa de características de la máquina
- Datos de la placa de características del motor

Encontrará las piezas de repuesto y los accesorios en nuestro centro de servicio. Para ello, escanee el código QR que aparece en la portada.

17. Eliminación y reciclaje

Notas sobre el embalaje



Los materiales de embalaje son reciclables. Deseche los embalajes de forma respetuosa con el medio ambiente.

Notas sobre la Ley alemana de aparatos eléctricos y electrónicos (ElektroG)



¡Los residuos de equipos eléctricos y electrónicos no forman parte de la basura doméstica, sino que deben recogerse o eliminarse por separado!

- ¡Antes de la entrega, deben retirarse, libres de daños, las baterías usadas o las baterías recargables que no vengan instaladas de manera permanente en el aparato usado! Su eliminación está regulada por la ley alemana de baterías.
- Los propietarios o usuarios de aparatos eléctricos y electrónicos están legalmente obligados a devolverlas después de su uso.
- ¡El usuario final es responsable de eliminar sus datos personales en el aparato usado que se va a desechar!
- El símbolo del contenedor con ruedas tachado significa que los equipos eléctricos y electrónicos no deben desecharse junto con la basura doméstica.
- Los residuos de equipos eléctricos y electrónicos se pueden entregar de forma gratuita en los siguientes lugares:
 - Puntos públicos de eliminación o recogida (p. ej., obras públicas municipales)
 - Puntos de venta de dispositivos electrónicos (físicos y online), siempre que los comerciantes estén obligados a retirarlos u ofrecerlos voluntariamente.
 - Puede entregar hasta tres aparatos eléctricos usados por tipo de aparato, con una longitud máxima de canto de 25 centímetros, de forma gratuita sin necesidad de adquirir previamente un aparato nuevo del fabricante o llevarlos a otro punto de recogida autorizado en su zona.
 - En el correspondiente servicio de atención al cliente podrá encontrar condiciones de devolución adicionales de los fabricantes y distribuidores.
- Si el fabricante entrega un aparato eléctrico nuevo a un domicilio privado, el fabricante puede solicitar que el aparato eléctrico usado sea recogido de forma gratuita a petición del usuario final. Para ello, póngase en contacto con el servicio de atención al cliente del fabricante.
- Estas declaraciones solo se aplican a los aparatos instalados y vendidos en los países de la Unión Europea y sujetos a la Directiva Europea 2012/19/UE. En países fuera de la Unión Europea, se pueden aplicar diferentes regulaciones a la eliminación de residuos de equipos eléctricos y electrónicos.

18. Solución de averías

La tabla siguiente indica síntomas de fallo y describe cómo se pueden solucionar si la máquina no trabaja correctamente. Si no es capaz de localizar y eliminar así el problema, póngase en contacto con su taller de servicio.

Avería	Causa posible	Solución
El motor no arranca	Interruptor de conexión/desconexión dañado	Sustituya todas las piezas dañadas antes de utilizar la rectificadora. Póngase en contacto con su centro de servicio posventa local o una estación de servicio técnico autorizada. Cualquier intento de reparación puede suponer un peligro, si no lo lleva a cabo un profesional cualificado.
	Cable del interruptor de conexión/desconexión dañado	
	Relé del interruptor de conexión/desconexión dañado	
La máquina se vuelve más lenta durante el trabajo	Se ejerce demasiada presión sobre la pieza de trabajo.	Ejerza menos presión sobre la pieza de trabajo.
La cinta abrasiva desciende de las poleas de transmisión.	No se desplaza por el recorrido.	Reajuste el recorrido.
La madera quema durante el amolado.	El disco de amolado o la cinta de amolado están cubiertos con lubricante.	Sustituya la cinta o la arandela.
	Se ha ejercido demasiada presión sobre la pieza de trabajo.	Reduzca la presión sobre la pieza de trabajo.

Explicação dos símbolos no aparelho

A utilização de símbolos neste manual serve para chamar a sua atenção para potenciais riscos. Os símbolos de segurança e explicações associadas devem ser bem compreendidos. Os avisos em si não eliminam quaisquer riscos e não substituem medidas corretas para a prevenção de acidentes.

	Aviso - Leia o manual de instruções para minimizar o risco de ferimentos.
	Usar proteção auditiva.
	Utilizar proteção respiratória em caso de geração de pó!
	Utilize óculos de proteção.
	AVISO! perigo de ferimentos! Não tocar no disco abrasivo em funcionamento!
	Sentido de deslocação da fita abrasiva
	Sentido de deslocação do disco abrasivo
	O produto cumpre as diretivas europeias em vigor.
Atenção!	Nestas instruções de operação, assinalámos as secções que dizem respeito à sua segurança com este símbolo.
	O produto está em conformidade com as diretrizes sérvias aplicáveis.

Conteúdo:**Página:**

1.	Introdução.....	88
2.	Descrição do aparelho (fig. 1-19).....	88
3.	Âmbito de fornecimento.....	88
4.	Utilização correta.....	89
5.	Indicações de segurança gerais.....	89
6.	Riscos residuais.....	92
7.	Dados técnicos.....	92
8.	Desembalar.....	93
9.	Estrutura.....	93
10.	Colocação em funcionamento.....	94
11.	Dicas de trabalho.....	94
12.	Ligação elétrica.....	95
13.	Limpeza.....	96
14.	Armazenamento.....	96
15.	Transporte.....	96
16.	Manutenção.....	96
17.	Eliminação e reciclagem.....	97
18.	Resolução de problemas.....	98
19.	Declaração de conformidade.....	324

1. Introdução

Fabricante:

Schepach GmbH
Günzburger Straße 69
D-89335 Ichenhausen, Alemanha

Estimado cliente,

Desejamos-lhe muita satisfação e sucesso ao trabalhar com o seu novo aparelho.

Nota:

De acordo com a legislação vigente relativa à responsabilidade pelos produtos, o fabricante deste aparelho não é responsável por danos que ocorram nele ou através dele nas seguintes situações:

- manuseio incorreto,
- Incumprimento do manual de instruções,
- Reparações efetuadas por técnicos terceiros não autorizados
- Incorporação e substituição de peças sobresselentes que não sejam de origem
- utilização incorreta
- falhas da instalação elétrica em caso de não cumprimento dos regulamentos elétricos e disposições VDE 0100, DIN 57113 / VDE 0113

Tenha em atenção:

Antes da montagem e da colocação em funcionamento, leia a totalidade do texto do manual de instruções. Este manual de instruções deverá facilitar-lhe a familiarização com o aparelho e com as possibilidades de utilização corretas.

O manual de instruções contém indicações importantes de como trabalhar com o aparelho de modo seguro, correto e económico e de como evitar perigos, poupar em custos de reparação, reduzir períodos de paragem e aumentar a fiabilidade e vida útil do aparelho.

Para além dos regulamentos de segurança deste manual de instruções, deverá cumprir sempre as diretivas respeitantes à operação do aparelho vigentes no seu país.

Guarde o manual de instruções num invólucro de plástico, protegido da sujidade e da umidade, junto ao aparelho. O manual deve ser lido e seguido por todo e qualquer pessoal operador antes do início dos trabalhos.

Só devem trabalhar no aparelho pessoas que tenham sido instruídas acerca da utilização do aparelho e dos perigos associados.

Deve ser respeitada a idade mínima exigida.

Para além das indicações de segurança incluídas neste manual de instruções e dos regulamentos especiais do seu país, devem ser cumpridas as regras técnicas geralmente reconhecidas para a operação de máquinas idênticas.

Não assumimos qualquer responsabilidade por acidentes ou danos que advenham do não cumprimento deste manual de instruções e das indicações de segurança.

2. Descrição do aparelho (fig. 1-19)

1. Parafuso de cabeça estriada para ajuste da fita abrasiva
2. Pé de apoio
3. Tensor da fita abrasiva
4. Disco de lixar
5. Interruptor para ligar/desligar
6. Batente transversal
7. Mesa de lixagem
8. Parafuso de travamento para a mesa de lixagem
9. Escala de ângulos
10. Boca de aspiração
11. Placa de base
12. Parafuso de sextavado interno
13. Fita abrasiva
14. Carril de batente
15. Proteção inferior do disco
16. Parafuso para a proteção inferior do disco
17. Parafuso de sextavado interno
18. Parafuso para a proteção da fita abrasiva
19. Proteção da fita abrasiva
20. Tubo de fixação
21. Suporte da fita abrasiva
22. Pega de transporte
23. Porcas sextavadas

3. Âmbito de fornecimento

- 1 máquina retificadora de fita e disco
- 1 batente transversal
- 1 mesa de lixagem
- 3 fitas abrasivas P80 / P120 / P240
- 3 discos abrasivos P80 / P120 / P240
- 1 chave sextavada interior
- 1 manual de instruções

4. Utilização correta

A máquina retificadora de fita e disco serve para a retificação de madeiras de todo o tipo, de acordo com o tamanho da máquina.

A máquina só deve ser utilizada para o seu propósito especificado. Qualquer outra utilização é considerada incorreta. Os danos ou ferimentos daí resultantes serão da responsabilidade da entidade operadora/operador e não do fabricante.

Faz igualmente parte da utilização correta o cumprimento das indicações de segurança, assim como das instruções de montagem e das indicações de operação no manual de instruções.

As pessoas que operem ou mantenham a máquina deverão ser familiarizadas com a mesma e ser instruídas relativamente aos perigos possível.

Para além disso, devem ser estritamente cumpridos os regulamentos de prevenção de acidentes vigentes. Devem ser seguidas todas as restantes regras gerais relativas às áreas de medicina do trabalho e de segurança. Qualquer alteração na máquina exclui o fabricante de toda e qualquer responsabilidade por danos daí resultantes.

A máquina apenas pode ser utilizada com peças e acessórios originais do fabricante.

As instruções de segurança e de manutenção, os procedimentos de trabalho do fabricante, bem como as dimensões constantes nos Dados Técnicos devem ser observados.

Tenha em atenção que os nossos aparelhos não foram desenvolvidos para utilização em ambientes comerciais, artesanais ou industriais. Não assumimos qualquer garantia, se o aparelho for utilizado em ambientes comerciais, artesanais, industriais ou equivalentes.

O aparelho destina-se a ser utilizado por adultos. Adolescentes maiores de 16 só podem utilizar o aparelho sob supervisão. O fabricante não se responsabiliza por danos causados pela utilização indevida ou operação incorreta.

5. Indicações de segurança gerais

Indicações de segurança gerais para ferramentas elétricas

⚠ AVISO! Leia todas as indicações de segurança, instruções, ilustrações e dados técnicos que vêm com esta ferramenta elétrica. O incumprimento das instruções que se seguem poderá causar choques elétricos, incêndio e/ou ferimentos graves!

Guarde todas as indicações de segurança e instruções para uso futuro.

O termo “ferramenta elétrica” utilizado nas indicações de segurança refere-se a ferramentas elétricas alimentadas pela rede elétrica (com cabo de alimentação) e a ferramentas elétricas alimentadas por bateria (sem cabo de alimentação).

1. Segurança no posto de trabalho

- a) **Mantenha a sua área de trabalho limpa e bem iluminada.** Desordem ou áreas de trabalho não iluminadas podem provocar acidentes.
- b) **Não trabalhe com a ferramenta elétrica num ambiente potencialmente explosivo, no qual estejam presentes líquidos inflamáveis, gases ou poeiras.** As ferramentas elétricas geram faíscas, que podem inflamar a poeira ou os vapores.
- c) **Mantenha as crianças e outras pessoas afastadas enquanto usa a ferramenta elétrica.** Em caso de distração, pode perder o controlo da ferramenta elétrica

2. Segurança elétrica

- a) **A ficha de ligação da ferramenta elétrica tem de caber na tomada. A ficha não deve ser modificada de forma alguma. Não utilize qualquer ficha de adaptador em conjunto com ferramentas elétricas com ligação à terra.** As fichas inalteradas e as tomadas adequadas diminuem o risco de um choque elétrico.
- b) **Evite o contacto do corpo com superfícies ligadas à terra, como tubos, aquecedores, fogões e frigoríficos.** Existe um risco elevado de choque elétrico se o seu corpo estiver ligado à terra.
- c) **Mantenha as ferramentas elétricas afastadas de chuva e humidade.** A penetração de água na ferramenta elétrica aumenta o risco de um choque elétrico.
- d) **Não use o cabo de ligação para transportar ou suspender a ferramenta elétrica ou para desligar a ficha da tomada. Mantenha o cabo de ligação afastado de calor, óleo, bordas afiadas ou peças móveis.** Cabos de ligação danificados ou enrolados aumentam o risco de um choque elétrico.

- e) **Ao trabalhar com uma ferramenta elétrica ao ar livre, use apenas linhas de prolongamento que também sejam adequados para utilização no exterior.** A utilização de uma linha de prolongamento adequada para a área exterior diminui o risco de um choque elétrico.
- f) **Se for inevitável a operação da ferramenta elétrica num ambiente húmido, use um disjuntor diferencial.** A utilização de um disjuntor diferencial diminui o risco de um choque elétrico.

3. Segurança das pessoas

- a) **Mantenha-se atento, concentre-se no que está a fazer e proceda com sensatez ao trabalho com uma ferramenta elétrica. Não utilize qualquer ferramenta elétrica se estiver com sono ou sob a influência de álcool, drogas ou medicamentos.** Um instante de descuido durante a utilização da ferramenta elétrica pode provocar ferimentos graves.
- b) **Utilize sempre equipamentos de proteção pessoal e óculos de proteção.** A utilização de equipamentos de proteção pessoal, como máscara antipoeira, sapatos de segurança antiderrapantes, capacete de proteção ou proteção auditiva, dependendo do tipo e uso da ferramenta elétrica, reduz o risco de ferimentos.
- c) **Evite uma colocação em funcionamento involuntária. Assegure-se de que a ferramenta elétrica está desligada antes de a ligar à fonte de alimentação e/ou à bateria, receber corrente ou transportá-la.** Se tiver o dedo no interruptor quando estiver a transportar a ferramenta elétrica ou se conectar a ferramenta elétrica à fonte de alimentação, isso pode causar um acidente.
- d) **Remova as ferramentas de ajuste ou as chaves de caixa antes de ligar a ferramenta elétrica.** Uma ferramenta ou chave que se encontre numa peça rotativa da ferramenta elétrica pode causar ferimentos.
- e) **Evite uma posição do corpo anormal. Certifique-se de que se coloca numa posição segura e que mantém o equilíbrio em todos os momentos.** Assim, controla melhor a ferramenta elétrica em situações inesperadas.
- f) **Use vestuário de trabalho adequado. Não use roupas largas ou joalheria. Mantenha o cabelo e a roupa afastados de peças móveis.** Roupa larga, joalheria ou cabelos longos podem ser capturados por peças móveis.

- g) **Se puderem ser montados equipamentos de aspiração e recolha de pó, certifique-se de que estes estão ligados e são usados corretamente.** A utilização de uma aspiração de pó pode reduzir riscos devido a pó.
- h) **Não se sinta seguro e nunca transgrida as regras de segurança para ferramentas elétricas, mesmo se estiver familiarizado com a ferramenta elétrica após uso frequente.** A atuação descuidada pode provocar lesões graves, dentro em frações de segundos.

4. Utilização e manuseio da ferramenta elétrica

- a) **Não sobrecarregue a ferramenta elétrica. Utilize a ferramenta elétrica adequada para o seu trabalho.** Com a ferramenta elétrica correta, trabalha melhor e de forma mais segura na gama de desempenho especificada.
- b) **Não utilize qualquer ferramenta elétrica cujo interruptor esteja defeituoso.** Uma ferramenta elétrica que já não possa ser ligada ou desligada é perigosa e tem de ser reparada.
- c) **Desconete a ficha da tomada e/ou remova a bateria antes de efetuar quaisquer ajustes no aparelho, trocar insertos da ferramenta ou guardar a ferramenta elétrica.** Esta medida de precaução impede o arranque involuntário da ferramenta elétrica.
- d) **Guarde as ferramentas elétricas não utilizadas fora do alcance de crianças. Não permita a utilização desta ferramenta elétrica a pessoas que não estejam familiarizadas com ela ou não tenham lido estas instruções.** As ferramentas elétricas são perigosas se forem utilizadas por pessoas inexperientes.
- e) **Realize a manutenção das ferramentas elétricas das ferramentas de colocação com cuidado. Verifique se as peças móveis funcionam na perfeição e não ficam presas, se peças estão partidas ou danificadas de forma a prejudicar a função da ferramenta elétrica. Mandar reparar peças danificadas antes da utilização da ferramenta elétrica.** Muitos acidentes são causados por ferramentas elétricas com a manutenção mal realizada.
- f) **Mantenha as suas ferramentas de corte afiadas e limpas.** Ferramentas de corte com arestas de corte afiadas tratadas com cuidado emperram menos e são mais fáceis de usar.

- g) Utilize ferramentas elétricas, acessórios, ferramentas de ajuste, etc. de acordo com estas instruções. Tome em consideração as condições de trabalho e a atividade a ser realizada.** A utilização de ferramentas elétricas para aplicações que não sejam as previstas pode conduzir a situações perigosas.
- h) Mantenha as pegas e superfícies para segurar secas, limpas e livres de óleo e massa lubrificante.** Em situações imprevistas, pegas e superfícies de pegar escorregadias não permitem uma operação e controle seguro da ferramenta elétrica.

5. Assistência

- a) A ferramenta elétrica só deve ser reparada por pessoal especializado, usando somente peças sobresselentes originais.** Assim assegura-se que a segurança da ferramenta elétrica é mantida.

⚠ AVISO!

Esta ferramenta elétrica cria um campo eletromagnético durante o funcionamento. Esse campo poderá, sob determinadas circunstâncias, afetar implantes médicos ativos e passivos. Para reduzir o risco de ferimentos graves ou mortais, recomendamos às pessoas com implantes médicos que consultem o seu médico e o fabricante do seu implante antes de operarem a ferramenta elétrica.

Indicações de segurança adicionais para a máquina retificadora de fita e disco

⚠ AVISO!

não utilize a máquina antes de esta estar totalmente montada e instalada de acordo com os manuais.

- Leia o manual de instruções na íntegra antes de utilizar o aparelho.
- Atenção: esta máquina foi exclusivamente desenvolvida para a retificação de madeira e material semelhante a madeira. A retificação de outros materiais poderá provocar incêndio, ferimentos ou danos no produto.
- Utilize sempre óculos de proteção.
- Esta máquina só deve ser utilizada para trabalhos em recintos fechados.
- Importante: monte e utilize a máquina apenas sobre uma superfície horizontal. A montagem numa superfície não horizontal poderá provocar danos no motor.

- Se existir uma tendência da máquina tombar ou deslocar-se durante a operação, especialmente durante a retificação de peças de trabalho compridas ou pesadas, deve-se unir a máquina a uma superfície com uma boa capacidade de carga.
- Certifique-se de que a fita abrasiva se desloca no sentido correto. Para tal, tenha em atenção as setas na parte traseira da fita.
- Certifique-se de que a fita abrasiva é corretamente conduzida, de modo a que não possa rolar para fora dos discos de acionamento.
- Certifique-se de que a fita abrasiva não está enroscada ou frouxa.
- Segurar a peça de trabalho firmemente ao retificar.
- Utilize sempre o batente ao utilizar a máquina retificadora de fita na posição horizontal.
- Segure sempre a peça de trabalho firmemente contra a mesa ao utilizar a máquina retificadora de disco.
- Segure sempre a peça de trabalho contra o lado do disco abrasivo que se desloca para baixo, de modo a que a peça de trabalho assente bem na mesa. Se utilizar o lado do disco abrasivo que se desloca para cima, a peça de trabalho poderá ser projetada e colocar pessoas em perigo.
- Mantenha sempre uma distância mínima de aproximadamente 2 mm ou menos entre a mesa ou o batente e a fita abrasiva ou disco abrasivo.
- Não use luvas e não segure a peça de trabalho com um pano ao retificar a peça de trabalho.
- Retifique com o grão da madeira.
- Nunca retifique peças de trabalho que sejam demasiado pequenas para uma operação segura.
- Evite movimentos da mão desajeitados com os quais as mãos possam deslizar repentinamente para a fita abrasiva ou o disco abrasivo.
- Ao trabalhar peças de trabalho grandes, deve utilizar um apoio adicional à altura da mesa.
- Nunca retifique uma peça de trabalho não apoiada. Apoie a peça de trabalho com a mesa ou o batente, exceto no caso de peças de trabalho curvas, em que deverá apoiar no lado exterior do disco abrasivo.
- Remova sempre detritos e outros objetos da mesa, do batente ou da fita abrasiva antes de ligar a máquina.
- Não planeie nem monte nada na mesa com a máquina retificadora em funcionamento.
- Desligue a máquina e desligue a ficha da tomada se pretender instalar ou remover acessórios.

- Nunca abandone a área de trabalho da ferramenta se a mesma estiver ligada ou se ela ainda não tiver parado totalmente.
- Coloque a peça de trabalho sempre sobre a mesa de lixagem e encoste-a ao batente. Assente ferramentas curvas de modo firme na mesa ao retificar com a ferraça.
- Assegure-se sempre da estabilidade e fixação da lixadeira de fita e disco (p. ex., fixando-a a uma bancada de trabalho).
- Antes de cada utilização, verifique se o disco abrasivo e a fita abrasiva apresentam danos.
- Substitua sem demora os discos abrasivos e fitas abrasivas danificados.
- Utilize sempre a tampa de proteção e a base de peça conforme necessário para as ferramentas de inserção.
- Utilize sempre a ferramenta elétrica com ferramentas de inserção nos dois fusos, para limitar o risco de contacto com os fusos rotativos.

6. Riscos residuais

A máquina foi produzida de acordo com o estado da técnica e com as regras de segurança reconhecidas. No entanto, poderão surgir riscos residuais durante os trabalhos.

- Perigo de ferimentos dos dedos e das mãos provocados pelo disco abrasivo em rotação, devido a um guiamento ou colocação incorretos da ferramenta a ser retificada.
- Perigo de ferimentos devido a ferramentas projetadas em caso de fixação ou guiamento incorretos.
- Risco para a saúde advindo da eletricidade em caso de utilização incorreta de cabos elétricos.
- Além disso, poderão existir riscos residuais não evidentes, apesar de terem sido tomadas todas as medidas relevantes.
- Os riscos residuais podem ser minimizados, se forem respeitadas as "Indicações de segurança" e a "Utilização correta", assim como o manual de instruções na sua generalidade.
- Evite colocações em funcionamento acidentais da máquina: ao inserir a ficha na tomada, nunca prima o botão de funcionamento. Utilize a ferramenta de colocação recomendada neste manual de instruções. Obterá assim rendimentos ótimos da sua máquina.
- Mantenha as suas mãos longe da área de trabalho, se a máquina estiver em funcionamento.

7. Dados técnicos

Motor	230 - 240 V~ / 50 Hz
Potência de entrada	370 W
Dimensões C x L x A	460 x 360 x 280 mm
Ø do disco	150 mm
Revoluções do disco	2980 min ⁻¹
Dimensões da fita abrasiva	915 x 100 mm
Velocidade da fita abrasiva	7,5 m/s
Posição oblíqua	0° - 90°
Dimensões da mesa	225 x 160 mm
Posição oblíqua da mesa	0° - 45°
Peso	aprox. 11,5 kg

Reservados os direitos a alterações técnicas!

Ruído e vibrações

Δ Aviso: o ruído pode ter efeitos graves na sua saúde. Se o ruído da máquina exceder os 85 dB, use uma proteção dos ouvidos adequada.

Valores característicos do ruído

Nível de potência sonora L_{WA}	94 dB
Nível de pressão sonora L_{pA}	81 dB
Incerteza $K_{WA/pA}$	3 dB

O valor total de vibrações e o valor de emissão de ruído indicados foram medidos de acordo com um procedimento de ensaio normalizado e podem ser utilizados para comparar uma ferramenta elétrica com outra.

O valor total de vibrações e o valor de emissão de ruído indicados podem também ser usados para uma primeira estimativa da carga.

Nota:

- As emissões de ruído e de vibrações poderão divergir dos valores indicados durante a utilização da ferramenta elétrica, consoante o tipo e a forma como a ferramenta elétrica é utilizada, especialmente conforme o tipo de peça de trabalho.
- É necessário definir medidas de segurança para a proteção do operador que assentem numa estimativa do nível de vibração durante as condições reais de utilização (devem ser tidas em conta todas as partes do ciclo de funcionamento, por exemplo, tempos nos quais a ferramenta elétrica está desligada e nos quais está ligada, mas a funcionar sem carga).

8. Desembalar

- Abra a embalagem e retire cuidadosamente o aparelho.
- Remova o material de embalagem, assim como as fixações de embalagem/transporte (se presentes).
- Verifique se o âmbito de fornecimento está completo.
- Inspeccione o aparelho e os acessórios quanto a danos de transporte. O fornecedor deve ser notificado imediatamente no caso de reclamações. Não são aceites reclamações tardias.
- Guarde a embalagem até ao fim do período de garantia, se possível.
- Antes da utilização, familiarize-se com o aparelho, recorrendo ao manual de instruções.
- Utilize apenas peças originais como acessórios e também como peças de desgaste e sobresselentes. Poderão obter-se as peças sobresselentes junto do revendedor especializado.
- No caso de encomendas, forneça os nossos números de referência, bem como o tipo e o ano de construção do aparelho.

⚠ AVISO!

O aparelho e o material de embalagem não são brinquedos! Crianças não deverão brincar com sacos de plástico, películas e peças pequenas! Risco de ingestão e asfixia!

9. Estrutura

AVISO

Retire sempre a tomada antes de efetuar ajustes no aparelho.

- Antes da colocação em funcionamento, todas as coberturas e dispositivos de segurança devem estar instalados corretamente.
- A fita abrasiva (13) e a ferraça (4) devem poder deslocar-se livremente.
- Observe a madeira já processada quanto a corpos estranhos, por ex. pregos ou parafusos, etc.
- Antes de acionar o interruptor para ligar/desligar (5), certifique-se de que o papel abrasivo está montado corretamente e as peças móveis se movem sem problemas.

9.1 Montagem (fig. 1–4b)

- Monte a mesa de lixagem (7) e fixe-a com o parafuso de travamento (8) (Fig. 2, 3). A mesa de lixagem (7) pode ser continuamente ajustada de 0° a 45° com a escala de ângulos (9) e o parafuso de travamento (8).

O batente transversal (6) ajustável assegura um guiamento seguro da peça de trabalho. Atenção! A ferraça (4) deve poder deslocar-se livremente. A distância entre a mesa de lixagem (7) e o disco de lixar (4) deve ser de 2 mm.

- Coloque o carril de batente (14) e fixe-o com os parafusos de sextavado interior (17) (fig. 4a). Atenção! A fita abrasiva (13) deve poder deslocar-se livremente.
- Proceda da seguinte maneira para ajustar a folga entre a mesa de lixagem (7) e o disco de lixar (4) (fig. 4b):
 - Desaperte primeiro as três porcas sextavadas (23) que se encontram por baixo da mesa de lixagem (7). Para tal, utilize uma chave sextavada tam. 10 (não incluída no âmbito de fornecimento).
 - Prenda agora uma chapa ou semelhante com uma espessura de 2 mm entre a mesa de lixagem (7) e o disco de lixar (4).
 - Volte a apertar as porcas sextavadas (23).
 - Em seguida, remova a chapa.

9.2 Substituir a fita abrasiva (Fig. 5–9)

- retire a ficha de rede.
- Desaperte o parafuso de sextavado interno (12)
- Desaperte os parafusos (18).
- Retire a proteção da fita abrasiva (19) do suporte da fita abrasiva (21). Para isso, coloque o suporte da fita abrasiva (21) um pouco inclinado.
- Desloque o tensor da fita abrasiva (3) para a direita para afrouxar a fita abrasiva (13).
- Retire a fita abrasiva (13) para a frente.
- Monte a fita abrasiva nova na sequência oposta. Atenção! Tenha em atenção o sentido de deslocação na caixa e no lado interior da fita abrasiva!

9.3 Ajustar a fita abrasiva

- retire a ficha de rede.
- Empurre lentamente a fita abrasiva (13) à mão no sentido de deslocação.
- A fita abrasiva (13) deve deslocar-se de modo centrado na superfície abrasiva. Se tal não for o caso, pode-se reajustar isto com o parafuso de cabeça estriada (1).

9.4 Ajustar a posição de lixagem da fita abrasiva (Fig. 9–11)

- Solte o parafuso de sextavado interno (12).
- Desloque a fita abrasiva (13) para cima para a posição desejada.

- Volte a apertar o parafuso de sextavado interno (12) para fixar nessa posição.
- Como base de peça, pode-se utilizar nesta posição a mesa de lixagem (7). Para tal, primeiro, deve retirar ambos os parafusos de sextavado interno (17) e, em seguida, remover o carril de batente (14). A mesa de lixagem (7) pode agora ser empurrada para dentro do furo do tubo de fixação (20) e fixada com o parafuso de travamento (8).

9.5 Substituir o papel abrasivo na ferraça(Fig. 12)

Desmonte a proteção inferior do disco (15) removendo os 2 parafusos (16). Arranque o papel abrasivo do disco de lixar (4) e monte um novo (aderência velcro). Monte novamente o vidro de proteção inferior (15).

9.6 Utilização como máquina estacionária

Recomenda-se a montagem numa bancada de trabalho para uma utilização contínua.

- Para o efeito, marque os furos: Coloque a máquina retificadora tal como ela deverá ser instalada mais tarde. Desenhe a posição dos furos a serem perfurados na bancada de trabalho.
- Faça os furos na bancada de trabalho.
- Coloque a máquina retificadora por cima dos furos e insira parafusos adequados a partir de cima nos furos da máquina retificadora e da bancada de trabalho.
- Aparafuse agora a máquina retificadora a partir de baixo com arruelas espaçadoras e porcas sextavadas adequadas.

9.7 Utilização como máquina móvel

Recomenda-se a montagem numa placa de base adequada para a utilização móvel da sua máquina retificadora. Poderá então fixar a placa de base na respetiva bancada de trabalho.

A placa de base deve ter uma espessura mínima de 19 mm e deve ter um tamanho adequadamente maior do que a máquina retificadora para que tenha espaço para a fixação.

- Marque os furos a serem perfurados na placa de base.
- Continue tal como descrito nos últimos 3 passos do ponto “Utilização como máquina estacionária”.

Nota:

assegure-se do comprimento adequado dos parafusos. Os parafusos SPAX não devem sobressair, para que a base não seja danificada, mas os parafusos sextavados devem sobressair, para que as arruelas espaçadoras e as porcas sextavadas possam ser colocadas.

9.8 Ligação da aspiração de pó

A máquina está equipada com uma boca de aspiração (10).

Ligue uma aspiração de pó ao processar materiais que libertem muito pó.

Atenção: em caso de processamento de metais, não deve ligar a aspiração de pó.

10. Colocação em funcionamento

⚠ Atenção!

Monte impreterivelmente o aparelho por completo antes da colocação em funcionamento!

10.1 Interruptor para ligar/desligar (5) (fig. 13)

- O retificador pode ser ligado mediante pressão do botão verde “1”.
- Para voltar a desligar o retificador, deve premir o botão vermelho “0”.

Aviso:

Nunca estenda o braço por cima do aparelho para aceder ao botão para ligar e desligar a máquina retificadora! perigo de ferimentos!

10.2 Retificação

- Segure a peça de trabalho sempre com firmeza ao retificar.
- Não exerça muita pressão.
- Durante a retificação, a peça deve ser deslocada para a frente e para trás na fita abrasiva (13) ou no disco de lixar (4). Tal permite evitar que o papel abrasivo se desgaste apenas num lado.

Importante! Peças de madeira devem ser sempre retificadas no sentido do fio da madeira, para evitar rachas. Atenção! Se o disco de lixar (4) ou a fita abrasiva (13) bloquearem durante o trabalho, remova a peça. Depois, espere até que o aparelho volte a atingir a sua velocidade máxima, antes de continuar a trabalhar.

11. Dicas de trabalho

11.1 Retificação de chanfros e bordos (Fig. 14)

A mesa de trabalho pode ser ajustada continuamente de 0° a 45°.

- Para tal, solte o parafuso de travamento (8).

- Coloque a mesa de trabalho na inclinação desejada. Atenção: mesmo que esteja inclinada, a mesa de trabalho nunca deve ter uma distância superior a 2 mm do disco de lixar (4)!
- Volte a apertar o parafuso de travamento (8).

11.2 Retificação de lados frontais com um batente transversal (Fig. 15a, 15b)

O batente transversal (6) fornecido facilita uma retificação precisa. O batente transversal (6) permite adicionalmente ajustar ângulos de retificação para a inclinação da mesa de lixagem (7). Recomendamos a sua utilização ao retificar lados frontais (curtos).

Nota:

Desloque a peça de trabalho sempre da esquerda para o centro do disco abrasivo, nunca para além do mesmo! Perigo de ferimentos devido à projeção de uma peça de trabalho!

11.3 Retificação horizontal e vertical (Fig. 9–11, 16)

A sua máquina retificadora pode ser utilizada na horizontal e na vertical. A mesa de trabalho pode ser utilizada para ambas as aplicações.

- Solte o parafuso de sextavado interno (12).
- Desloque a fita abrasiva (13) para cima para a posição desejada.
- Volte a apertar o parafuso de sextavado interno (12) para fixar nessa posição.
- Para a base de peça pode-se utilizar nesta posição a mesa de lixagem (7). Para tal, deve-se primeiro soltar ambos os parafusos de sextavado interno (17) e de seguida remover o carril de batente (14). A mesa de lixagem (7) pode agora ser empurrada para dentro do furo do tubo de fixação (20) e fixada com o parafuso de travamento (8).

Nota:

Retifique peças de trabalho compridas na posição vertical, deslocando a peça de trabalho de modo uniforme por cima da fita abrasiva (13).

11.4 Retificação de superfícies com a fita abrasiva (Fig. 17)

- Segure a peça de trabalho (W) com firmeza. Tenha cuidado com os seus dedos! perigo de ferimentos!
- Conduza a peça de trabalho, premindo-a com firmeza contra o carril de batente (14), de modo uniforme por cima da fita abrasiva (13).

Atenção: deve-se ter especial cuidado durante a retificação de materiais finos ou compridos (eventualmente sem carril de batente (14)). A pressão de contacto nunca deve ser excessiva, para que o material retificado possa ser transportado para fora da fita abrasiva (13).

11.5 Retificação de arredondamentos côncavos (Fig. 18)

Aviso:

Não retifique lados frontais de peças de trabalho retilíneas no veio de acionamento (R)! A peça de trabalho (W) poderá ser projetada. perigo de ferimentos!
Retifique arredondamentos côncavos sempre na fita abrasiva (13) no veio de acionamento.

- Segure a peça de trabalho com firmeza. Tenha cuidado com os seus dedos! perigo de ferimentos!
- Conduza a peça de trabalho de modo uniforme por cima da fita abrasiva (13). Atenção: deve-se ter especial cuidado durante a retificação de materiais finos ou compridos.

11.6 Retificação de arredondamentos convexos (Fig. 19)

Os arredondamentos convexos devem ser retificados no disco abrasivo, conduzindo a peça de trabalho (W) da extremidade esquerda para o centro do disco abrasivo.

- Segure a peça de trabalho com firmeza. Tenha cuidado com os seus dedos! perigo de ferimentos!
- Pressione a peça de trabalho de modo uniforme contra o disco abrasivo e desloque-a da esquerda para o centro do mesmo.

Aviso:

Nunca retifique arredondamentos convexos no lado direito do disco abrasivo! A peça de trabalho poderá ser projetada! perigo de ferimentos!

12. Ligação elétrica

O motor elétrico instalado está ligado pronto a ser utilizado. A ligação corresponde às normas VDE e DIN relevantes.

A ligação à rede por parte do cliente, assim como o cabo de prolongamento utilizado, deverão corresponder a essas normas.

Cabo de ligação elétrica com defeito

Ocorrem muitas vezes danos de isolamento em cabos de ligação elétrica.

As causas para tal poderão ser:

- Pontos de pressão se os cabos forem conduzidos através de janelas ou portas.
- Pontos de dobragem devido a uma fixação ou condução incorreta do cabo de ligação.
- Pontos de corte devido a passagem de veículo por cima do cabo de ligação.
- Danos de isolamento devido a puxar com força da tomada.
- Fissuras devido à idade do isolamento.

Tais cabos de ligação elétrica danificados não devem ser utilizados e representam perigo de vida devido aos danos no isolamento.

Inspecione regularmente os cabos de ligação elétrica quanto a danos. Durante a inspeção, certifique-se de que o cabo não está ligado à rede elétrica.

Os cabos de ligação elétrica devem corresponder às normas VDE e DIN relevantes. Utilize apenas cabos de ligação com a mesma marcação.

É obrigatória uma impressão da designação do tipo no cabo de ligação.

No caso do motor de corrente alternada monofásica, recomendamos, para máquinas com uma corrente de arranque alta (a partir de 3000 W), uma proteção de C 16A ou K 16A!

Tipo de ligação Y

Se o cabo de ligação à corrente deste aparelho estiver danificado, este deve ser substituído pelo fabricante ou pelo seu serviço de assistência ao cliente ou por uma pessoa igualmente qualificada, de modo a evitar perigos.

13. Limpeza

Perigo!

antes de qualquer configuração, tarefa de conservação ou de reparação, deverá retirar-se a ficha de rede da tomada!

Poderá ocorrer acumulação de poeira na máquina retificadora de fita e disco. Verifique regularmente (de preferência após cada utilização) e remova a poeira, por ex. soprando ou utilizando cuidadosamente ar comprimido.

- Mantenha os dispositivos de segurança, as grelhas de ventilação e a estrutura do motor o mais livres possível de pó e sujidade. Limpe o aparelho com um pano limpo ou sobre-o com ar comprimido sob baixa pressão.
- Recomendamos a limpeza do aparelho imediatamente após cada utilização.
- Limpe o aparelho regularmente com um pano húmido e sabão suave. Não utilize produtos de limpeza ou solventes; estes poderão ser agressivos para com as peças de plástico do aparelho. Certifique-se de que não penetra água no interior do aparelho. A penetração de água no aparelho elétrico aumenta o risco de um choque elétrico.

14. Armazenamento

Armazene o aparelho e os seus acessórios num local escuro, seco, ao abrigo de temperaturas negativas e fora do alcance das crianças. A temperatura ideal de armazenagem situa-se entre 5 a 30 °C. Guarde a ferramenta na embalagem original. Tape a ferramenta, para a proteger contra pó ou humidade. Guarde o manual de instruções junto da ferramenta.

15. Transporte

Para transportar a ferramenta elétrica, desligue o aparelho da rede elétrica e coloque-o noutra área para tal prevista.

Eleve o aparelho apenas pela pega de transporte (22) e pela base da máquina para o transporte.

Atenção! Não transporte o aparelho pelo suporte da fita abrasiva (21), o disco de lixar (4), a mesa de lixagem (7) ou outras partes móveis do aparelho.

16. Manutenção

De vez em quando, remova as aparas e o pó da máquina com um pano. Oleie mensalmente as peças rotativas, para prolongar a vida útil da ferramenta. Não oleie o motor.

Não utilize qualquer substância corrosiva para a limpeza do plástico.

Informações de assistência

Deve-se ter em conta que as seguintes peças deste produto estão sujeitas a um desgaste consoante a utilização ou natural ou que as seguintes peças são necessárias como consumíveis.

Peças de desgaste*: materiais abrasivos, correia dentada

* Nem sempre incluído no âmbito de fornecimento!

Ligações e reparações

As ligações e reparações do equipamento elétrico só devem ser executadas por um eletrotécnico.

Em caso de dúvidas, indique os seguintes dados:

- Tipo de corrente do motor
- Dados da placa de características da máquina
- Dados da placa de identificação do motor

Entre em contacto com o nosso centro de assistência para obter peças sobresselentes e acessórios. Para isso, utilize o código QR na capa.

17. Eliminação e reciclagem

Notas relativas à embalagem



Os materiais de embalagem são recicláveis. Elimine as embalagens de modo ecológico.

Notas relativas à legislação alemã sobre aparelhos elétricos e eletrónicos (ElektroG)



Os aparelhos elétricos e eletrónicos usados não pertencem no lixo doméstico, devendo ser alvo de uma recolha ou eliminação separadas!

- As baterias e pilhas usadas que não estejam montadas de modo fixo no aparelho usado devem ser retiradas sem as destruir antes da entrega do aparelho! A sua eliminação é regulada pela legislação relativa a baterias.
- Os proprietários ou utilizadores de aparelhos elétricos e eletrónicos são legalmente obrigados a devolver os mesmos após a sua utilização.
- O utilizador final tem a responsabilidade pela eliminação dos seus dados pessoais no aparelho usado a ser eliminado!

- O símbolo do caixote do lixo riscado significa que aparelhos usados elétricos ou eletrónicos não devem ser eliminados no lixo doméstico.
- Os aparelhos usados elétricos e eletrónicos podem ser entregues sem custos nos seguintes pontos:
 - Centros de recolha ou de eliminação públicos (p. ex. depósitos municipais)
 - Pontos de venda de aparelhos elétricos (lojas físicas e online), desde que o revendedor esteja obrigado a aceitar a devolução ou a aceite de livre vontade.
 - Pode entregar sem custos até três aparelhos elétricos usados com um comprimento de até 25 centímetros ao fabricante sem que tenha de comprar um aparelho novo ou a outro centro de recolha autorizado na sua vizinhança.
 - Para se informar acerca de condições de devolução adicionais dos fabricantes e distribuidores, queira entrar em contacto com o respetivo serviço de apoio ao cliente.
- Em caso de fornecimento de um aparelho elétrico novo por parte do fabricante a um domicílio, este pode efetuar a recolha sem custos do aparelho elétrico usado a pedido do utilizador final. Para tal, entre em contacto com o serviço de apoio ao cliente do fabricante.
- Estas declarações são apenas válidas para aparelhos que sejam instalados e vendidos nos países da União Europeia e que estejam sujeitos à Diretiva Europeia 2012/19/UE. Em países fora da União Europeia, a eliminação de aparelhos usados elétricos e eletrónicos poderá estar regulada por outra legislação divergente.

18. Resolução de problemas

A seguinte tabela indica sintomas de erro e descreve resoluções, se a sua máquina não estiver a funcionar corretamente. Se não for possível localizar e eliminar o problema, entre em contacto com a sua oficina de assistência técnica.

Falha	Causa possível	Resolução
O motor não funciona	Interruptor para ligar/desligar danificado	Substitua todas as peças danificadas antes de utilizar a máquina retificadora. Entre em contacto com o seu centro de assistência local ou com uma estação de serviço autorizada. Qualquer tentativa de reparação poderá levar a perigos, se ela não for executada por um técnico qualificado.
	Cabo de ligação/desconexão danificado	
	Relé de ligação/desconexão danificado	
A máquina torna-se mais lenta durante o trabalho	É exercida demasiada pressão sobre a peça de trabalho.	Exercer menos pressão sobre a peça de trabalho.
A fita abrasiva sai dos discos de acionamento.	Não corre na pista.	Reajustar a pista.
Madeira queima durante a retificação.	O disco abrasivo ou a fita abrasiva estão revestidos de lubrificante.	Substituir a fita ou o disco.
	Foi exercida demasiada pressão sobre a peça de trabalho.	Reduzir a pressão sobre a peça de trabalho.

Vysvětlení symbolů na přístroji

Symbole použité v této příručce vás mají upozornit na možná rizika. Bezpečnostní symboly a vysvětlivky, které je provázejí, musejí být přesně pochopeny. Samotné varování rizika neodstraní a nemohou nahradit správná opatření pro prevenci úrazů.

	Varování - Pro snížení rizika zranění si přečtěte návod k obsluze.
	Používejte ochranu sluchu.
	V případě tvorby prachu noste ochranu dýchacích cest!
	Používejte ochranné brýle.
	VAROVÁNÍ! Nebezpečí zranění! Nesahejte do běžícího brusného kotouče!
	Směr chodu brusného pásu
	Směr chodu brusného kotouče
	Výrobek odpovídá platným evropským směrnici.
	⚠ Pozor! Místa, která se týkají bezpečnosti, jsme v návodu k použití označili touto značkou.
	Výrobek odpovídá platným srbským směrnici.

Obsah:
Strana:

1.	Úvod.....	101
2.	Popis produktu (obr. 1-19).....	101
3.	Rozsah dodávky	101
4.	Použití v souladu s určením	101
5.	Všeobecné bezpečnostní pokyny	102
6.	Zbytková rizika	104
7.	Technické údaje	105
8.	Rozbalení	105
9.	Konstrukce	105
10.	Uvedení do provozu.....	107
11.	Pracovní pokyny	107
12.	Elektrické připojení	108
13.	Čištění	108
14.	Skladování	108
15.	Přeprava	108
16.	Údržba	109
17.	Likvidace a recyklace	109
18.	Odstraňování poruch.....	110
19.	Prohlášení o shodě.....	325

1. Úvod

Výrobce:

Scheppach GmbH
Günzburger Straße 69
D-89335 Ichenhausen

Vážení zákazníci,

přejeme vám mnoho radosti a úspěchu při práci s novým zařízením.

Upozornění:

Výrobce tohoto zařízení neručí podle platného zákona o odpovědnosti za vady výrobku za škody, které vzniknou na tomto zařízení nebo jeho prostřednictvím v případě:

- neodborné manipulace,
- Nedodržování návodu k obsluze,
- Opravy třetí osobou, neoprávněnými odborníky
- Montáž a výměna neoriginálních náhradních dílů
- použití, které není v souladu s určením
- výpadků elektrického zařízení v případě nedodržení elektrických předpisů a ustanovení VDE 0100, DIN 57113 / VDE 0113

Mějte na paměti:

Před montáží a zprovozněním si přečtěte celý text návodu k obsluze.

Tento návod k obsluze vám má usnadnit seznámení se zařízením a jeho používání v souladu s určením.

Návod k obsluze obsahuje důležité pokyny, jak se zařízením pracovat bezpečně, odborně a ekonomicky, abyste se vyhnuli rizikům, ušetřili náklady za opravy, omezili dobu nečinnosti a zvýšili spolehlivost a životnost zařízení.

Kromě bezpečnostních ustanovení tohoto návodu k obsluze musíte bezpodmínečně dodržovat předpisy své země, které platí pro provoz zařízení.

Uchovávejte návod k obsluze u zařízení v plastovém obalu, který jej bude chránit před znečištěním a vlhkostí. Před započatím práce si jej musí každý pracovník obsluhy přečíst a pečlivě jej dodržovat.

Se zařízením smějí pracovat jen osoby, které jsou poučeny o jeho použití a informovány o nebezpečích, která jsou s ním spojena.

Dodržujte minimální požadovaný věk obsluhy.

Kromě bezpečnostních pokynů, které jsou obsaženy v tomto návodu k obsluze, a zvláštních předpisů vaší země, je při provozu konstrukčně stejných strojů zapotřebí dodržovat všeobecně uznávaná technická pravidla.

Nepřebíráme žádnou záruku za nehody nebo škody způsobené nedodržením tohoto návodu a bezpečnostních pokynů.

2. Popis produktu (obr. 1-19)

1. Rýhovaný šroub pro nastavení brusného pásu
2. Podpěrná noha
3. Napínač brusného pásu
4. Brusný talíř
5. Spínač / vypínač
6. Příčný doraz
7. Broušící stůl
8. Zajišťovací šroub pro broušící stůl
9. Úhlová stupnice
10. Odsávací hrdlo
11. Základní deska
12. Šroub s vnitřním šestihranem
13. Brusný pás
14. Dorazová lišta
15. Dolní ochranná clona
16. Šroub pro dolní ochrannou clonu
17. Šroub s vnitřním šestihranem
18. Šroub pro ochranu brusného pásu
19. Ochrana brusného pásu
20. Přídržná trubka
21. Držák brusného pásu
22. Přepavní úchyt
23. Šestihrané matice

3. Rozsah dodávky

- 1 pásová a talířová bruska
- 1 příčný doraz
- 1 broušící stůl přestavitelný
- 3 brusné pásy P80 / P120 / P240
- 3 brusné kotouče P80 / P120 / P240
- 1 inbusový klíč
- 1 Návod k obsluze

4. Použití v souladu s určením

Pásová a talířová bruska slouží k broušení dřeva jakéhokoliv druhu, podle velikosti stroje.

Stroj se smí používat pouze v souladu s jeho určením. Jakékoliv jiné použití je v rozporu s určením. Za škody nebo zranění všeho druhu, které vzniknou na základě použití v rozporu s určením, zodpovídá uživatel/obsluhující osoba a ne výrobce.

Součástí použití k určenému účelu je dodržování bezpečnostních pokynů a také montážní návod a provozní pokyny v návodu k obsluze.

Osoby provádějící obsluhu a údržbu stroje s ním musí být seznámeny a informovány o potenciálních nebezpečích.

Kromě toho je třeba co nejpřesněji dodržovat platné předpisy pro prevenci nehodovosti.

Je třeba dodržovat ostatní všeobecná pravidla pro oblasti pracovního lékařství a bezpečnostně technická pravidla.

Změny stroje zcela vylučují ručení výrobce za škody, které takto vzniknou.

Stroj smí být používán jen s originálními díly a originálním příslušenstvím výrobce.

Je nutné dodržovat veškeré předpisy výrobce týkající se bezpečnosti, práce a údržby stroje, a také rozměry uvedené v technických datech.

Respektujte prosím, že náš přístroj v souladu s určením není konstruován pro komerční, řemeslné a průmyslové použití. Nepřebíráme zodpovědnost v případě, když se přístroj použije v komerčních, řemeslných nebo průmyslových provozech, a při srovnatelných činnostech. Přístroj je určený k používání dospělými osobami. Mladiství nad 16 let smějí přístroj používat pouze pod dohledem. Výrobce neručí za škody, které byly zapříčiněny použitím v rozporu s určením nebo chybnou obsluhou.

5. Všeobecné bezpečnostní pokyny

Obecné bezpečnostní pokyny pro elektrické nástroje

⚠ VAROVÁNÍ! Přečtěte si všechny bezpečnostní pokyny, instrukce, ilustrace a technické údaje, kterými je tento elektrický nástroj opatřen. Pokud opomenete dodržovat následující instrukce, může to způsobit zásah elektrickým proudem, požár a/nebo těžká zranění!

Uchovejte si do budoucna veškeré bezpečnostní pokyny a instrukce.

Pojem „elektrický nástroj“, který je uveden v bezpečnostních pokynech, se vztahuje na elektrický nástroj (se síťovým kabelem), poháněný proudem ze sítě a na elektrický nástroj poháněný akumulátorem (bez síťového kabelu).

1. Bezpečnost na pracovišti

- a) **Udržujte svou pracovní oblast čistou a dobře osvětlenou.** Pracovní oblasti, ve kterých je nepořádek nebo nejsou osvětlené, mohou vést k nehodám.
- b) **Nepracujte s tímto elektrickým nástrojem v prostředí ohroženém výbuchem, ve kterém se nacházejí hořlavé kapaliny, plyny nebo prach.** Elektrické nástroje vytvářejí jiskry, které by mohly zapálit prach nebo výpary.
- c) **Udržujte děti nebo jiné osoby během používání elektrického nástroje v patřičné vzdálenosti.** Při nesoustředěnosti můžete ztratit kontrolu nad elektrickým nástrojem

2. Elektrická bezpečnost

- a) **Přípojná zástrčka elektrického nástroje musí být vhodná pro danou zásuvku. Zástrčka se nesmí žádným způsobem měnit. V kombinaci s uzemněnými elektrickými nástroji nepoužívejte žádné zásuvkové adaptéry.** Nezměněné zástrčky a vhodné zásuvky zmenšují riziko zasažení elektrickým proudem.
- b) **Zabraňte kontaktu těla s uzemněnými povrchy jako trubkami, topeními, sporáky a chladničkami.** Je-li vaše tělo uzemněné, hrozí zvýšené riziko zasažení elektrickým proudem.
- c) **Elektrické nástroje chraňte před deštěm a vlhkem.** Vniknutí vody do elektrického nástroje zvyšuje riziko zásahu elektrickým proudem.
- d) **Připojovací vedení nepoužívejte k přenášení a zavěšení elektrického nástroje, nebo k vytažení zástrčky ze zásuvky. Připojovací vedení chraňte před horkem, olejem, ostrými hranami nebo pohyblivými díly.** Poškozené nebo zamotané přípojně vedení zvyšuje riziko zasažení elektrickým proudem.
- e) **Používáte-li elektrický nástroj venku, použijte prodlužovací kabely vhodné i pro venkovní použití.** Používání vhodného prodlužovacího vedení vhodného pro venkovní použití snižuje riziko zasažení elektrickým proudem.
- f) **Pokud není možno zabránit provozu elektrického nástroje ve vlhkém prostředí, používejte proudový chránič.** Použití vložky pro proudový chránič zmírňuje riziko zasažení elektrickým proudem.

3. Bezpečnost osob

- a) **Při práci s elektrickým nástrojem buďte pozorní a neustále dávejte pozor na to, co děláte a postupujte vždy s rozvahou. Nepoužívejte elektrický nástroj, jste-li uvanení nebo pod vlivem drog, alkoholu nebo léků.** Okamžik nepozornosti při používání elektrického nástroje může vést k vážným zraněním.
- b) **Používejte osobní ochranné pracovní prostředky a vždy ochranné brýle.** Použití osobních ochranných pracovních prostředků jako je protiprachová maska, protiskluzová bezpečnostní obuv, ochranná helma nebo ochrana sluchu podle druhu a způsobu použití elektrických nástrojů zmenšuje riziko zranění.
- c) **Zabraňte neúmyslnému uvedení do provozu. Než elektrický nástroj připojíte k napájení proudem a/nebo akumulátoru a než jej budete zvedat nebo nosit, ujistěte se, že je vypnutý.** Máte-li při přenášení elektrického nástroje prst na spínači nebo zapojíte-li elektrický nástroj do zásuvky zapnutý, může to vést nehodám.
- d) **Před zapnutím elektrického nástroje odstraňte veškeré seřizovací nástroje nebo klíče.** Nástroj nebo klíč, který se nachází v otáčejícím se dílu elektrického nástroje, může vést ke zraněním.
- e) **Zabraňte nestabilnímu držení těla. Zajistěte si stabilní postoj a vždy udržujte rovnováhu.** Tak můžete elektrický nástroj v nečekaných situacích lépe udržet pod kontrolou.
- f) **Noste vhodný oděv. Nenoste volný oděv nebo šperky. Udržujte vlasy a oděv v bezpečné vzdálenosti od pohybujících se dílů.** Volný oděv, šperky nebo dlouhé vlasy mohou být zachyceny rotujícími díly.
- g) **Je-li možné namontovat zařízení pro odsávání a zachycování prachu, je třeba je namontovat a správně používat.** Používání odsávání prachu může snížit ohrožení prachem.
- h) **Nenechte se ukolébat falešným pocitem bezpečí a nepřeskočte bezpečnostní pravidla pro elektrické nástroje, i když je po častém používání elektrického nástroje znáte.** Nedbalé chování může vést ve zlomku sekundy k těžkým zraněním.

4. Používání a manipulace s elektrickým nástrojem

- a) **Nepřetěžujte elektrický nástroj. Pro svou práci používejte vhodný elektrický nástroj.** S vhodným elektrickým nástrojem budete pracovat lépe a bezpečněji v udávaném rozsahu výkonu.
- b) **Nepoužívejte elektrický nástroj, jehož vypínač je vadný.** Elektrický nástroj, který již nelze zapnout nebo vypnout, je nebezpečný a musí být opraven.
- c) **Než budete provádět nastavení nástroje, měnit díly vložného nástroje nebo elektrický nástroj odložíte, vytáhněte zástrčku ze zásuvky a/nebo vyjměte vyjímatelný akumulátor.** Toto preventivní bezpečnostní opatření brání neúmyslnému spuštění elektrického nástroje.
- d) **Uchovávejte nepoužívané elektrické nástroje mimo dosah dětí. Nenechte elektrický nástroj používat osoby, které s ním nejsou seznámeny nebo si nepřečtly tento návod.** Elektrické nástroje představují nebezpečí, jsou-li používány nezkoušenými osobami.
- e) **O elektrické nástroje a nástavec pečlivě pečujte. Kontrolujte, zda pohyblivé díly fungují bezvadně a nejsou vzpříčené, zda nejsou prasklé nebo tak poškozené, že je omezena funkčnost elektrického nástroje. Poškozené díly nechte před používáním elektrického nástroje opravit.** Příčinou mnoha nehod je špatně udržovaný elektrický nástroj.
- f) **Udržujte řezné nástroje ostré a čisté.** Pečlivě udržované řezné nástroje s ostrými břity se méně přičí a lze je snadněji vést.
- g) **Používejte elektrický nástroj, příslušenství, nástavce atd. v souladu s instrukcemi. Zohledněte přitom pracovní podmínky a prováděnou činnost.** Používání elektrických nástrojů pro jiné než určené aplikace může vést k nebezpečným situacím.
- h) **Rukojeti a úchopné plochy udržujte suché, čisté a bez oleje a tuku.** Kluzké rukojeti a úchopné plochy neumožňují bezpečnou obsluhu a kontrolu elektrického nástroje v nepředvídatelných situacích.

5. Servis

- a) **Nechte svůj elektrický nástroj opravovat pouze kvalifikovaný odborný personál a pouze za použití originálních náhradních dílů.** Tím se zajistí, aby zůstala zachována bezpečnost elektrického nástroje.

⚠ VAROVÁNÍ!

Tento elektrický nástroj vytváří během provozu elektromagnetické pole. Toto pole může za určitých podmínek ovlivňovat aktivní nebo pasivní zdravotní implantáty. Pro snížení rizika vážných nebo smrtelných úrazů doporučujeme osobám se zdravotními implantáty, aby se před obsluhou tohoto elektrického nástroje obrátili na svého lékaře nebo na výrobce zdravotního implantátu.

Doplňující bezpečnostní pokyny pro pásovou a talířovou brusku

⚠ VAROVÁNÍ!

Nářadí používejte až potom, co jej úplně složíte a nainstalujete dle návodů.

- Než začnete s přístrojem pracovat, pročtete si celý návod k obsluze.
- Pozor: Tento stroj je určen pouze k broušení dřeva nebo materiálů podobných dřevu. Broušení jiných materiálů může způsobit požár, zranění nebo poškození výrobku.
- Vždycky používejte ochranné brýle.
- Tento stroj používejte pouze k práci v interiéru.
- Důležité upozornění: Stroj montujte a používejte pouze na horizontální ploše. Montáž na ploše, která není horizontální může způsobit poškození motoru.
- Má-li stroj sklon, se během provozu, hlavně při broušení dlouhých nebo těžkých obrobků převracet nebo pohybovat, musí se dobře spojit s nosným povrchem.
- Přesvědčte se o tom, že brusný pás běží správným směrem. Řiďte se šípkou na zadní straně pásu.
- Přesvědčte se, že má brusný pás správné vedení, takže se nemůže odvinout z hnacích kotoučů.
- Přesvědčte se, že brusný pás není zamotaný nebo volný.
- Během broušení obrobek pevně držte.
- Vždy, když používáte pásovou brusku v horizontální poloze, vždy použijte doraz.
- Během broušení talířovou bruskou obrobek pevně přidržte na stole.

- Obrobek vždy držte na straně brusného kotouče směřující dolů, aby obrobek dobře doléhal na stůl. Pokud použijete horní stranu brusného kotouče, může dojít k vymrštění obrobku a ohrožení osob.
- Mezi stolem nebo dorazem a brusným pásem nebo kotoučem dodržujte minimální vzdálenost zhruba 2 mm nebo méně.
- Nenoste rukavice a obrobek během broušení nepřidržíte hadrem.
- Bruste velikostí zrna na dřevo.
- Nikdy nebruste obrobky, které jsou tak malé, že bezpečné broušení není možné.
- Vyhnete se nevhodným polohám rukou, během kterých by se mohly ruce dostat na brusný pás nebo kotouč.
- Když zpracováváte velké obrobky, měli byste používat dodatečnou podporu ve výšce horní desky.
- Nikdy nebruste obrobek, který nemá podporu. Obrobek podpírejte pomocí desky nebo dorazu, kromě oblých obrobků na vnější straně brusného kotouče.
- Z desky, dorazu nebo brusného pásu odstraňte vždycky před zapnutím stroje všechny odpad a jiné kusy.
- Když je stroj v provozu, na horní desce nic neplánujte ani nemontujte.
- Když instalujete nebo odstraňujete příslušenství, vypněte stroj a odpojte zástrčku ze zásuvky.
- Pracovní oblast nástroje nikdy neopouštějte, když je nástroj zapnut nebo se ještě úplně nezastavil.
- Obrobek vždycky pokládejte na brusný stůl, resp. přiložte jej pevně na doraz broušení. Oblé obrobky během broušení na brusném kotouči položte bezpečně na stůl.
- Zajistěte vždy stabilitu a bezpečnost pásové a kotoúčové brusky (např. upevnění k dřevěnému stolu).
- Před každým použitím zkontrolujte brusný kotouč a brusný pás z hlediska poškození.
- Poškozené nebo poškozené brusné kotouče a brusné pásy neprodleně vyměňte.
- Používejte ochranný kryt a uložení obrobků vždy tak, jak je pro vložení nástroje vyžadováno.
- Používejte elektrický nástroj vždy s vloženými nástroji na obou vřetenech, aby se omezilo riziko dotyku rotujícího vřetena.

6. Zbytková rizika

Stroj je zkonstruován podle aktuálního stavu techniky a podle uznávaných bezpečnostně-technických norem. Přesto se mohou během práce vyskytnout jednotlivá zbytková rizika.

- Nebezpečí poranění prstů a rukou rotujícím brusným kotoučem v případě neodborného vedení nebo uložení broušeného nástroje.
- Nebezpečí poranění následkem vymrštěných nástrojů při neodborném držení nebo vedení.
- Ohrožení zdraví zásahem elektrickým proudem při použití elektrických přívodních kabelů, které nejsou v pořádku.
- Kromě toho mohou přes všechna přijatá preventivní opatření vzniknout zbytková rizika, která nebudou zjevná.
- Zbytková rizika lze minimalizovat, pokud budete dodržovat „bezpečnostní pokyny“ a „použití v souladu s určeným účelem“ a kompletní „návod k obsluze“.
- Zabraňte náhodnému spuštění stroje: při vložení vidlice do elektrické zásuvky nesmí být stisknut hlavní spínač. Používejte nástavec, který je doporučen v tomto návodu k obsluze. Tím dosáhnete toho, že bude váš stroj poskytovat optimální výkon.
- Při provozu stroje nevkládejte ruce do pracovního prostoru.

7. Technické údaje

Motor	230 - 240 V~ / 50 Hz
Příkon	370 W
Konstrukční rozměry d x š x v	460 x 360 x 280 mm
Ø kotouče	150 mm
Otáčky kotouče	2980 min ⁻¹
Rozměry brusného pásu	915 x 100 mm
Rychlost brusného pásu	7,5 m/s
Šikmá poloha	0° – 90°
Rozměry stolu	225 x 160 mm
Šikmá poloha stolu	0° - 45°
Hmotnost	cca 11,5 kg

Technické změny vyhrazeny!

Hluk a vibrace

⚠ **Varování:** Hluk může mít závažný vliv na vaše zdraví. Jestliže hluk stroje překročí 85 dB, použijte, prosím, vhodnou ochranu sluchu.

Charakteristiky hlučnosti

Hladina akustického výkonu L_{WA}	94 dB
Hladina akustického tlaku L_{pA}	81 dB
Kolísavost $K_{WA/pA}$	3 dB

Uvedená celková hodnota vibrací a uvedená hodnota hlukových emisí byly měřeny normovaným zkušebním postupem a mohou být použity ke srovnání elektrického nástroje s jiným.

Uvedená celková hodnota vibrací a uvedená hodnota hlukových emisí lze použít rovněž k předběžnému odhadu zatížení.

Upozornění:

- Emise vibrací a hlukové emise se mohou během reálného používání elektrického nástroje lišit od uvedených hodnot v závislosti na způsobu použití elektrického nástroje, především podle toho, jaký obrobek se bude obrábět.
- Je nezbytné stanovit bezpečnostní opatření pro ochranu pracovníka obsluhy na základě posouzení zatížení vibracemi během skutečných podmínek použití (přitom je třeba zohlednit všechny části provozního cyklu, například doby, kdy je elektrický nástroj vypnutý, a doby, kdy je sice zapnutý, avšak běží bez zatížení).

8. Rozbalení

- Otevřete balení a opatrně vyjměte přístroj.
- Odstraňte materiál obalu a obalové a přepravní pojistky (pokud je jimi výrobek opatřen).
- Zkontrolujte, zda je rozsah dodávky úplný.
- Zkontrolujte přístroj a díly příslušenství, zda se při přepravě nepoškodily. V případě reklamací je třeba okamžitě uvědomit dodavatele. Pozdější reklamace nebudou uznány.
- Uchovejte obal dle možností až do uplynutí záruční doby.
- Seznamte se před použitím s přístrojem podle návodu k obsluze.
- Používejte u příslušenství a opotřebitelných a náhradních dílů pouze originální díly. Náhradní díly obdržite u specializovaného prodejce.
- Uveďte při objednávání naše čísla výrobku a rovněž typ a rok výroby přístroje.

⚠ VAROVÁNÍ!

Přístroj a obalový materiál nejsou hračka! S plastovými sáčky, fóliemi a drobným díly si nesmějí hrát děti! Hrozí nebezpečí spolknutí těchto věcí a udušení!

9. Konstrukce

VAROVÁNÍ

Než zahájíte nastavení přístroje, vždy vytáhněte síťovou zástrčku ze zásuvky.

- Před uvedením do provozu musí být řádně namontovány všechny kryty a bezpečnostní zařízení.
- Brusný pás (13) a brusný talíř (4) musí běžet bez překážek.
- U již obrobeného dřeva dávejte pozor na cizí tělesa, např. hřebíky nebo šrouby atd.
- Před použitím spínače pro zapnutí/vypnutí (5) se ujistěte, zda je brusný papír správně namontován a pohyblivé díly se pohybují lehce.7

9.1 Montáž (obr. 1–4b)

- Namontujte brousící stůl (7) a zajistěte zajišťovací šroubem (8) (obr. 2, 3). Brousící stůl (7) lze plynule přenastavit pomocí úhlové stupnice (9) a zajišťovacího šroubu (8) z 0° na 45°.

Přestavitelný příčný doraz (6) zaručuje bezpečné vedení obrobku. Pozor! Brusný talíř (4) musí běžet bez překážek. Vzdálenost mezi brousícím stolem (7) a brusným talířem (4) má být max. 2 mm.

- Nasaďte dorazovou lištu (14) a upevněte ji pomocí šroubů s vnitřním šestihranem (17) (obr. 4a). Pozor! Brusný pás (13) musí běžet bez překážek.
- Pro nastavení mezery mezi brousícím stolem (7) a brusným talířem (4) postupujte následovně (obr. 4b):
 - Nejprve povolte tři šestihřanné matice (23) umístěné pod brousícím stolem (7). K tomu použijte šestihřanný klíč SW10 (není v rozsahu dodávky).
 - Nyní mezi brousící stůl (7) a brusný talíř (4) upněte plech nebo podobný předmět o tloušťce 2 mm.
 - Znovu utáhněte šestihřanné matice (23).
 - Nakonec odstraňte plech.

9.2 Výměna brusného pásu (obr. 5–9)

- Vytáhněte síťovou zástrčku.
- Povolte šroub s vnitřním šestihranem (12)
- Uvolněte šrouby (18).
- Sejměte ochranný kryt brusného pásu (19) z držáku brusného pásu (21). Pro tento účel nastavte držák brusného pásu (21) mírně šikmo.
- Pro povolení brusného pásu (13) přesuňte napínač brusného pásu (3) doprava.
- Brusný pás (13) sejměte směrem dopředu.
- Nový brusný pás namontujte v opačném pořadí. Pozor! Dodržujte směr chodu na opláštění a na vnitřní straně brusného pásu!

9.3 Nastavení brusného pásu

- Vytáhněte síťovou zástrčku.
- Rukou posunujte brusný pás (13) ve směru chodu.
- Brusný pás (13) musí běžet po středu brusné plochy, pokud tomu tak není, lze jej dodatečně nastavit pomocí rýhovaného šroubu (1).

9.4 Seřízení polohy brusného pásu (obr. 9–11)

- Povolte šroub s vnitřním šestihranem (12).
- Přesuňte brusným pásem (13) směrem nahoru do požadované polohy.
- Pro zafixování této polohy znovu dotáhněte šroub s vnitřním šestihranem (12).
- V této poloze lze jako uložení obrobků použít brousící stůl (7), k tomu je třeba nejprve vymontovat oba šrouby s vnitřním šestihranem (17) a poté vyjmout dorazovou lištu (14). Brousící stůl (7) lze nyní vsunout do otvoru přídržné trubky (20) a zajistit pomocí zajišťovacího šroubu (8).

9.5 Výměna brusného papíru na brusném talíři (obr. 12)

Odmontujte spodní ochranu kotouče (15) tím, že odstraníte 2 šrouby (16). Stáhněte brusný papír z brusného talíře (4) a namontujte nový papír (upevnění suchým zipem). Opět namontujte dolní kryt kotouče (15).

9.6 Použití jako stacionární stroj

Pro trvalé použití se doporučuje montáž na dílenský stůl.

- Za tímto účelem označte vyvrtané otvory: Umístěte brusku tak, jak má být později nainstalována. Na dílenský stůl vyznačte polohu otvorů, které je třeba vyvrtat.
- Do dílenského stolu vyvrtajte otvory.
- Brusku položte na otvory, umístěte do nich vhodné šrouby svrchu, přes otvory v brusce a dílenském stole.
- Brusku teď našroubujte zespodu pomocí podložek a vhodných šestihřanných matic.

9.7 Použití jako mobilní stroj

Pro mobilní použití se doporučuje montáž na vhodnou základnu. Tuto pak můžete upevnit na příslušný dílenský stůl.

Základna by měla mít minimální tloušťku 19 mm a být větší, než bruska, aby na ní byl dostatek místa pro svorky.

- Na základní desku vyznačte otvory, které je třeba vyvrtat.
- Postupujte dle posledních 3 kroků bodu „Použití jako stacionární stroj“.

Upozornění:

Dbejte na vhodnou délku šroubů. Vruty SPAX nesmí mít přesah, aby nepoškodily podklad, šestihřanné šrouby naproti tomu mít přesah musí, aby bylo možné umístit podložky a šestihřanné matice.

9.8 Přípojka odsávání prachu

Stroj je vybaven odsávacím hrdlem (10).

Při obrábění materiálů se silnou prašností připojte odsávání prachu.

Pozor: Při obrábění kovů nesmí být odsávání prachu připojené.

10. Uvedení do provozu

⚠ Pozor!

Před uvedením do provozu přístroj bezpodmínečně kompletně smontujte!

10.1 Spínač pro zapnutí/vypnutí (5) (obr. 13)

- Brusku lze zapnout stiskem zeleného tlačítka „I“.
- Pro opětovné vypnutí brusky je nutné stisknout červené tlačítko „0“.

Varování:

Pro zapnutí a vypnutí brusky nikdy nesahejte po spínači prostřednictvím přístroje! Nebezpečí zranění!

10.2 Broušení

- Během broušení vždy pevně držte obrobek.
- Nevytvíjejte velký tlak.
- Obrobek by se mělo během broušení pohybovat po brusném pásu (13), resp. brusném talíři (4) sem a tam. Tím se zabrání jednostrannému opotřebení brusného papíru.

Důležité! Dřevo by se mělo vždy brousit po směru kresby, abyste předešli odštěpení. Pozor! Pokud by při práci došlo k zablokování brusného talíře (4) nebo brusného pásu (13), odstraňte obrobek. Před opětovným zahájením práce vyčkejte, než přístroj znovu dosáhne maximálních otáček.

11. Pracovní pokyny

11.1 Broušení faset a hran (obr. 14)

Pracovní stůl lze plynule přestavovat od 0° do 45°.

- Za tímto účelem povolte zajišťovací šroub (8).
- Uveďte pracovní stůl do požadovaného sklonu. Pozor: Pracovní stůl by i nakloněný neměl být od brusného talíře (4) vzdálený více než 2 mm!

- Znovu pevně dotáhněte zajišťovací šroub (8).

11.2 Broušení čelních stran s příčným dorazem (obr. 15a, 15b)

Dodaný příčný doraz (6) usnadňuje přesné broušení. Pomocí příčného dorazu (6) lze dodatečně pro naklonění broušicího stolu (7) nastavit brusný úhel. Doporučujeme jeho použití při broušení (krátkých) čelních stran.

Upozornění:

Pohybujte obrobkem vždy zleva do středu brusného kotouče, nikdy přes něj! Nebezpečí zranění vymrštěným obrobkem!

11.3 Horizontální a vertikální broušení (obr. 9–11, 16)

Svou brusku můžete používat horizontálně i vertikálně. Pracovní stůl lze smysluplně použít pro oboji.

- Povolte šroub s vnitřním šestihřannem (12).
- Přesuňte brusným pásem (13) směrem nahoru do požadované polohy.
- Pro zafixování této polohy znovu dotáhněte šroub s vnitřním šestihřannem (12).
- V této poloze lze k uložení obrobků použít broušicí stůl (7), k tomu je třeba nejprve uvolnit oba šrouby s vnitřním šestihřannem (17) a poté vyjmout dorazovou lištu (14). Broušicí stůl (7) lze nyní vsunout do otvoru přídržné trubky (20) a zajistit pomocí zajišťovacího šroubu (8).

Upozornění:

Dlouhé obrobky brusíte ve vertikální poloze tím, že budete obrobkem rovnoměrně pohybovat po brusném pásu (13).

11.4 Broušení povrchů na brusném pásu, (obr. 17)

- Obrobek (W) pevně držte. Dávejte pozor na prsty! Nebezpečí zranění!
- Vedte obrobek rovnoměrně přes brusný pás (13) a pevně jej přitlačte proti dorazové liště (14). Pozor: Při broušení zvláště tenkých nebo dlouhých materiálů (příp. dokonce bez dorazové lišty (14)) je nutná zvláštní opatnost. Přítlak nesmí být nikdy příliš silný, aby mohl být obroušený materiál dopravován z brusného pásu (13) pryč.

11.5 Broušení konkávních zaoblení (obr. 18)

Varování:

Čelní strany rovných obrobků nebrusíte na unášecí hřídeli (R)! Může při tom dojít k vymrštění obrobku (W). Nebezpečí zranění!

Konkávni zaoblení vždy bruste na brusném pásu (13) na unášecí hřídeli.

- Obrobek pevně držte. Dávejte pozor na prsty! Nebezpečí zranění!
- Obrobek ved'te rovnoměrně přes brusný pás (13). Pozor: Při broušení zvláště tenkých nebo dlouhých materiálů je nutná zvláštní opatrnost.

11.6 Broušení konvexních zaoblení (obr. 19)

Konvexní zaoblení je třeba brousit na brusném kotouči tím, že obrobek (W) povedete z levého okraje do středu brusného kotouče.

- Obrobek pevně držte. Dávejte pozor na prsty! Nebezpečí zranění!
- Přitlačte obrobek rovnoměrně proti brusnému kotouči a pohybuje jím zleva do středu brusného kotouče.

Varování:

Konkávni zaoblení nikdy nebruste na pravé straně brusného kotouče! Může dojít k vymrštění obrobku! Nebezpečí zranění!

12. Elektrické připojení

Instalovaný elektromotor je připojen v provozuschopném stavu. Připojka musí odpovídat příslušným předpisům VDE a DIN.

Těmto předpisům musí odpovídat síťová připojka zákazníka i použité prodlužovací kabely.

Vadný elektrický přívodní kabel

U elektrických přívodních kabelů často dochází k poškození izolace.

Jeho příčinami mohou být:

- Smáčknutá místa, je-li přívodní kabel veden oknem nebo štěrbinou ve dveřích.
- Prohnutí kvůli nevhodnému upevnění nebo vedení přívodního kabelu.
- Zlomení kvůli přejíždění přes přívodní kabel.
- Poškození izolace kvůli vytržení z elektrické zásuvky ve stěně.
- Praskliny v důsledku stárnutí izolace.

Tyto vadné elektrické přívodní kabely nesmí být používány a kvůli poškození izolace jsou životu nebezpečné.

Pravidelně kontrolujte, zda elektrické přívodní kabely nejsou poškozeny. Dávejte pozor, aby nebyl přívodní kabel při kontrole připojen do elektrické sítě.

Elektrické přívodní kabely musí odpovídat příslušným předpisům VDE a DIN. Používejte pouze přípojné vedení se stejným označením.

Uvedení typového označení na přívodním kabelu je povinné.

U jednofázového motoru na střídavý proud doporučujeme pro stroje s vysokým rozběhovým proudem (od 3000 W) jištění C 16A nebo K 16A!

Typ připojení Y

Pokud dojde k poškození vedení pro připojení na síť tohoto přístroje, musí být vedení pro zabránění vzniku nebezpečí vyměněno výrobcem nebo jeho servisem nebo podobným způsobem kvalifikovanou osobou.

13. Čištění

Nebezpečí!

Před každým nastavením, údržbou nebo opravou vytáhněte síťovou zástrčku!

V pásové a talířové brusce se může hromadit prach. Prach pravidelně kontrolujte (nejlépe po každém použití) a odstraňujte např. odfouknutím, nebo opatrným použitím stlačeného vzduchu.

- Udržujte ochranná zařízení, větrací štěrby a plášť motoru pokud možno bez prachu a nečistot. Otřete přístroj čistým hadrem nebo jej ofoukněte stlačeným vzduchem s nízkým tlakem.
- Doporučujeme přístroj vyčistit ihned po každém použití.
- Čistěte přístroj pravidelně vlhkým hadrem a trochu tekutého mýdla. Nepoužívejte žádné čisticí prostředky nebo rozpouštědla; mohly by poškodit plastové díly přístroje. Dbejte na to, aby se dovnitř přístroje nemohla dostat žádná voda. Vniknutí vody do elektrického zařízení zvyšuje riziko úrazu elektrickým proudem.

14. Skladování

Uložte přístroj a jeho příslušenství na tmavém, suchém místě, chráněném před mrazem a nedostupném pro děti. Optimální skladovací teplota se pohybuje mezi 5 a 30°C. Nástroj uchovávejte v originálním balení. Nástroj zakryjte, aby byl chráněn před prachem nebo vlhkostí. Návod k obsluze uchovávejte v blízkosti nástroje.

15. Přeprava

Pro přepravu elektrického nástroje odpojte přístroj od elektrické sítě a nainstalujte jej na jiném k tomu určeném místě.

Pro přepravu zvedejte přístroj vždy za přepravní úchyt (22) a nohu stroje.

Pozor! Nepřemísťujte přístroj za držák brusného pásu (21), brusný talíř (4), brousící stůl (7) nebo jiné pohyblivé díly přístroje.

16. Údržba

Čas od času otřete stroj hadříkem, abyste odstranili třísky a prach. Jednou za měsíc naolejujte otočné díly, abyste prodloužili životnost nástroje. Motor však neolejujte.

K čištění plastových součástí nepoužívejte žádné žíravé látky.

Servisní informace

Je nutno dbát na to, že v případě tohoto výrobku následující díly podléhají opotřebení, které je dáno používáním nebo se tak děje přirozeně, příp. že na následující díly je pohlíženo jako na spotřební materiál.

Opotřebitelné díly*: brusné prostředky, ozubené řemeny

* není nutně zahrnuto v obsahu dodávky!

Přípojky a opravy

Připojení a opravy elektrického vybavení mohou provádět pouze odborní elektrikáři.

Při zpětných dotazech uvádějte následující údaje:

- Typ proudu napájejícího motor
- Údaje z typového štítku stroje
- Údaje z typového štítku motoru

Náhradní díly a příslušenství obdržíte v našem servisním středisku. Naskenujte k tomu QR kód na titulní straně.

17. Likvidace a recyklace

Upozornění k obalu



Balící materiály jsou recyklovatelné. Obaly prosím likvidujte způsobem šetrným k životnímu prostředí.

Upozornění k zákonu o elektrických a elektronických zařízeních (ElektroG)



Odpadní elektrická a elektronická zařízení nepatří do domovního odpadu, ale musí se sbírat a likvidovat odděleně!

- Staré baterie nebo akumulátory, které nejsou nepevno zabudované ve starém přístroji, musí být před odevzdáním bez poškození vyjmuty! Jejich likvidaci upravuje zákon o bateriích.
- Majitelé nebo uživatelé elektrických a elektronických zařízení jsou ze zákona povinni je po použití vrátit.
- Koncový uživatel je zodpovědný za vymazání svých osobních údajů ze starého zařízení určeného k likvidaci!
- Symbol přeškrtnuté popelnice znamená, že se odpadní elektrická a elektronická zařízení nesmí likvidovat společně s domovním odpadem.
- Elektrická a elektronická zařízení můžete bezplatně odevzdat na následujících místech:
 - Veřejné skládky nebo sběrná místa odpadů (např. obecní stavební dvory)
 - Prodejní místa elektrospotřebičů (stacionární a online), pokud jsou obchodníci povinni je odebírat nebo to nabízejí dobrovolně.
 - Až tři kusy elektroodpadu od jednoho typu spotřebiče s délkou hrany maximálně 25 cm lze bezplatně vrátit výrobci, aniž by bylo nutné předtím zakoupit nový spotřebič od výrobce nebo jej odevzdat na jiném autorizovaném sběrném místě ve vašem okolí.
 - Pro další doplňující podmínky zpětného odběru výrobců a distributorů se obraťte na příslušný zákaznický servis.
- V případě, že výrobce dodá nový elektrospotřebič do soukromé domácnosti, může na žádost koncového uživatele zajistit bezplatný sběr elektroodpadu. Za tímto účelem kontaktujte zákaznický servis výrobce.
- Tato prohlášení se vztahují pouze na přístroje instalované a prodávané v zemích Evropské unie a podléhající evropské směrnici 2012/19/EU. V zemích mimo Evropskou unii mohou pro likvidaci elektroodpadu platit jiné předpisy.

18. Odstraňování poruch

Následující tabulka zobrazuje známky chyb a popisuje, jak lze provést nápravu, pokud váš stroj nepracuje správně. Pokud nemůžete problém takto lokalizovat a odstranit, obraťte se na svou servisní dílnu.

Porucha	Možná příčina	Řešení
Motor se nerozběhne	Poškozený za-/vypínač	Před použitím brusky nahradte všechny poškozené díly. Kontaktujte své lokální servisní centrum nebo autorizovanou servisní stanici. Každý pokus o opravu představuje nebezpečí, pokud jej neprovádí kvalifikovaný odborník.
	Poškozené vedení spínače/vypínače	
	Poškozené relé spínače/vypínače	
Stroj se během práce zpomalí	Na obrobek je vyvíjen velký tlak.	Zmírněte tlak na obrobek.
Brusný pás odbíhá od hnacích kotoučů.	Neběží ve své stopě.	Upravte stopu.
Dřevo během broušení páfí.	Brusný kotouč nebo pás je pokryt mazivem.	Vyměňte pás nebo kotouč.
	Na obrobek je vyvíjen příliš velký tlak.	Zmírněte tlak na obrobek.

Vysvetlenie symbolov na prístroji

Použitie symbolov v tejto príručke má upriamiť vašu pozornosť na možné riziká. Bezpečnostné symboly a vysvetlenia, ktoré ich sprevádzajú, musia byť presne pochopené. Výstrahy samotné neodstraňujú riziká a nemôžu nahradiť správne opatrenia na zabránenie nehodám.

	Varovanie - Prečítajte si návod na obsluhu, aby ste znížili riziko poranenia.
	Noste ochranu sluchu.
	V prípade tvorby prachu noste ochranu dýchacích ciest!
	Noste ochranné okuliare.
	VAROVANIE! Nebezpečenstvo poranenia! Nesiahajte do bežiaceho brúsneho kotúča!
	Smer chodu brúsneho pásu
	Smer chodu brúsneho kotúča
	Výrobok zodpovedá platným európskym smerniciam.
	⚠ Pozor! V tomto návode na obsluhu sme miesta, ktoré sa týkajú vašej bezpečnosti, označili týmto znakom.
	Výrobok zodpovedá platným srbským smerniciam.

Obsah:
Strana:

1.	Úvod.....	113
2.	Popis prístroja (obr. 1 – 19).....	113
3.	Rozsah dodávky	113
4.	Použitie v súlade s určením.....	114
5.	Všeobecné bezpečnostné upozornenia.....	114
6.	Zvyškové riziká	116
7.	Technické údaje	117
8.	Vybalenie	117
9.	Zostavenie	117
10.	Uvedenie do prevádzky	119
11.	Pracovné pokyny	119
12.	Elektrická prípojka	120
13.	Čistenie	120
14.	Skladovanie	121
15.	Preprava.....	121
16.	Údržba	121
17.	Likvidácia a opätovné zhodnotenie	121
18.	Odstraňovanie porúch	122
19.	Vyhlásenie o zhode	325

1. Úvod

Výrobca:

Scheppach GmbH
Günzburger Straße 69
D-89335 Ichenhausen

Vážený zákazník,

Želáme Vám veľa zábavy a úspechov pri práci s Vaším novým prístrojom.

Upozornenie:

Výrobca tohto prístroja neručí podľa platného zákona o ručení za výrobok za škody, ktoré vzniknú na tomto prístroji alebo budú spôsobené týmto prístrojom pri:

- neodbornej manipulácii,
- Nedodržiavanie návodu na obsluhu
- Opravy tretími stranami, nie autorizovanými odborníkmi
- Montáž a výmena neoriginálnych náhradných dielov
- použitím v rozpore s určením
- Výpadky elektrického zariadenia pri nedodržiavaní elektrických predpisov a ustanovení VDE 0100, DIN 57113 / VDE 0113

Dozdržiaavajte:

Pred montážou a uvedením do prevádzky si prečítajte celý text návodu na obsluhu.

Návod na obsluhu vám má uľahčiť, aby ste sa oboznámili s prístrojom a používali ho v súlade s jeho určenými možnosťami použitia.

Návod na obsluhu obsahuje dôležité pokyny, ako s prístrojom bezpečne, odborne a hospodárne pracovať a ako zabrániť nebezpečenstvám, ušetríte náklady na opravy, znížite časy prestojov a zvýšite spoľahlivosť a životnosť príslušenstva.

Okrem bezpečnostných ustanovení tohto návodu na obsluhu musíte bezpodmienečne dozdržiaavať predpisy svojej krajiny platné pre prevádzku prístroja.

Návod na obsluhu uschovajte pri prístroji a v plastovom obale, aby bol chránený pred špinou a vlhkosťou. Všetci obsluhujúci pracovníci si ho musia pred začiatkom práce prečítať a starostlivo ho dozdržiaavať.

Na prístroji môžu pracovať len osoby, ktoré boli poučené o používaní prístroja a boli informované o nebezpečenstvách, ktoré sú s tým spojené.

Treba dozdržiaavať požadovaný minimálny vek.

Okrem bezpečnostných upozornení obsiahnutých v tomto návode na obsluhu a osobitných predpisov vašej krajiny treba rešpektovať všeobecne uznávané technické pravidlá pre prevádzku konštrukčne rovnakých strojov.

Nepreberáme zodpovednosť za žiadne nehody ani škody, ku ktorým dôjde v dôsledku nedodržania tohto návodu a bezpečnostných upozornení.

2. Popis prístroja (obr. 1 – 19)

1. Ryhovaná skrutka pre nastavenie brúsneho pásu
2. Podperná noha
3. Napínač brúsneho pásu
4. Brúsny tanier
5. Zapínač/vypínač
6. Priečny doraz
7. Brúsny stôl
8. Fixačná skrutka pre brúsny stôl
9. Uhlová stupnica
10. Odsávacie hrdlo
11. Základná doska
12. Inbusová skrutka
13. Brúsny pás
14. Dorazová lišta
15. Dolný chránič kotúča
16. Skrutka pre dolný chránič kotúča
17. Inbusová skrutka
18. Skrutka pre chránič brúsneho pásu
19. Chránič brúsneho pásu
20. Prídržná rúrka
21. Držiak brúsneho pásu
22. Prepravná rukoväť
23. Šesťhranné matice

3. Rozsah dodávky

- 1 Pásová a tanierová brúska
- 1 Priečny doraz
- 1 Brúsny stôl
- 3 brúsne pásy P80/P120/P240
- 3 brúsne kotúče P80 / P120 / P240
- 1 Inbusový kľúč
- 1 Návod na obsluhu

4. Použitie v súlade s určením

Pásová a tanierová brúška slúži na brúsenie dreva každého druhu v závislosti od veľkosti stroja.

Stroj sa môže používať iba v súlade so svojim určením. Každé iné použitie presahujúce určenie je považované za používanie v rozpore s určením. Za škody z neho vzniknuté alebo poranenia akéhokoľvek druhu ručí používateľ/obsluha a nie výrobca.

Súčasťou používania v súlade s určením je aj dodržiavanie bezpečnostných upozornení, ako aj návodu na montáž a prevádzkových pokynov v návode na obsluhu. Osoby, ktoré obsluhujú stroj a vykonávajú údržbu, musia byť oboznámené so strojom a možnými nebezpečenstvami.

Okrem toho sa musia čo najdôkladnejšie dodržiavať predpisy na zabránenie úrazom.

Musia sa dodržiavať aj iné všeobecné pracovno-lekárske a bezpečnostno-technické pravidlá.

Pri škodách vzniknutých v dôsledku zmien na stroji sa vylučuje záruka výrobcu.

Stroj sa smie používať iba s originálnymi dielmi a originálnym príslušenstvom od výrobcu.

Musia sa dodržiavať bezpečnostné, pracovné predpisy a predpisy týkajúce sa údržby, ako aj rozmery uvedené v technických údajoch.

Dbajte, prosím, na to, že naše prístroje neboli v súlade s určením skonštruované na komerčné, remeselné ani priemyselné použitie. Ak sa prístroj používa v komerčných, remeselných alebo priemyselných podnikoch, ako aj na podobné činnosti, nepreberáme žiadnu záruku.

Zariadenie je určené na používanie dospelými. Mladiství vo veku nad 16 rokov smú prístroj používať iba pod dozorom. Výrobca neručí za škody, ktoré boli spôsobené použitím v rozpore s určením alebo nesprávnou obsluhou.

5. Všeobecné bezpečnostné upozornenia

Všeobecné bezpečnostné upozornenia pre elektrické náradia

⚠ VÝSTRAHA! Prečítajte si všetky bezpečnostné upozornenia, pokyny, ilustrácie a technické údaje, ktorými je opatrené toto elektrické náradie. Zanedbania pri dodržiavaní nasledujúcich pokynov môžu spôsobiť zásah elektrickým prúdom, požiar a/alebo ťažké poranenia!

Všetky bezpečnostné upozornenia a pokyny uschovajte pre prípad neskoršieho použitia.

Pojem „elektrické náradie“ použitý v bezpečnostných upozorneniach sa vzťahuje na elektrické náradie napájané zo siete (so sieťovým káblom) alebo na elektrické náradie napájané z akumulátora (bez sieťového vedenia).

1. Bezpečnosť pracoviska

- a) **Pracovný priestor udržiavajte čistý a dobre osvetlený.** Neporiadok a neosvetlené pracovné priestory môžu viesť k úrazom.
- b) **S elektrickým náradím nepracujte v prostredí ohrozenom výbuchom, v ktorom sa nachádzajú horľavé kvapaliny, plyny alebo prach.** Elektrické prístroje vytvárajú iskry, ktoré môžu zapáliť prach alebo výpary.
- c) **Deti a iné osoby držte v dostatočnej vzdialenosti od elektrického prístroja počas jeho používania.** Pri nepozornosti môžete stratiť kontrolu nad elektrickým náradím

2. Elektrická bezpečnosť

- a) **Pripojovacia zástrčka elektrického prístroja musí pasovať do zásuvky. Zástrčka sa nesmie nijako upravovať.** Nepoužívajte adaptérové zástrčky spolu s uzemnenými elektrickými prístrojmi. Neupravené zástrčky a vhodné zásuvky znižujú riziko zásahu elektrickým prúdom.
- b) **Vyhýbajte sa telesnému kontaktu s uzemnenými plochami, ako napríklad rúry, vykurovacie zariadenia, sporáky a chladničky.** Keď je vaše telo uzemnené, hrozí zvýšené riziko zásahu elektrickým prúdom.
- c) **Chráňte elektrické prístroje pred dažďom alebo vlhkosťou.** Vniknutie vody do elektrického náradia zvyšuje riziko zásahu elektrickým prúdom.
- d) **Nepoužívajte pripájacie vedenie na nosenie či zavesenie elektrického náradia, ani na vytiahnutie zástrčky zo zásuvky. Chráňte pripájacie vedenie pred vysokými teplotami, olejom, ostrými hranami alebo pohybujúcimi sa časťami.** Poškodené alebo zamotané pripájacie vedenia zvyšujú riziko zásahu elektrickým prúdom.
- e) **Ak s elektrickým náradím pracujete vonku, používajte iba predĺžovacie vedenia, ktoré sú vhodné aj pre exteriér.** Používanie predĺžovacieho vedenia vhodného pre exteriér znižuje riziko zásahu elektrickým prúdom.

- f) **Ak sa nedá vyhnúť prevádzke elektrického náradia vo vlhkom prostredí, používajte ochranný vypínač proti chybnému prúdu.** Používanie ochranného vypínača proti chybnému prúdu znižuje riziko zásahu elektrickým prúdom.
- 3. Bezpečnosť osôb**
- a) **Buďte pozorní, dávajte pozor na to, čo robíte, a s elektrickým náradím pracujte rozumne. Elektrické náradie nepoužívajte, ak ste unavení alebo ste pod vplyvom drog, alkoholu či liekov.** Chvilka nepozornosti pri používaní elektrického prístroja môže viesť k vážnym zraneniam.
- b) **Noste osobné ochranné vybavenie a vždy používajte ochranné okuliare.** Nosenie ochranného vybavenia, ako napríklad protiprachová maska, protišmyková ochranná obuv, ochranná prilba alebo ochrana sluchu, v závislosti od druhu a použitia elektrického prístroja, znižuje riziko zranení.
- c) **Zabráňte neúmyselnému uvedeniu do prevádzky. Pred zdvihnutím alebo nosením sa uistite, že je elektrické náradie vypnuté, predtým ako ho pripojíte k napájaniu prúdom a/alebo ku akumulátoru.** Ak máte pri prenášaní elektrického náradia prst na vypínači, alebo ak zapnutý elektrický prístroj pripojíte k napájaniu prúdom, môže dôjsť k úrazom.
- d) **Pred zapnutím elektrického náradia odstráňte nastavovacie nástroje alebo skrutkovače.** Nástroj alebo kľúč, ktorý sa nachádza v otáčajúcej sa časti elektrického náradia, môže viesť k poraneniam.
- e) **Vyhýbajte sa abnormálnemu držaniu tela. Zaisťujte si bezpečný postoj a vždy udržiavajte rovnováhu.** Vďaka tomu budete môcť elektrické náradie lepšie kontrolovať pri neočakávaných situáciách.
- f) **Noste vhodný odev. Nenoste voľný odev ani šperky. Udržiavajte vlasy a odev mimo dosahu pohybujúcich sa dielov.** Voľný odev, šperky či dlhé vlasy môžu zachytiť pohybujúce sa časti.
- g) **Ak je možné namontovať zariadenia na odsávanie a zachytávanie prachu, musia sa tieto pripojiť a správne používať.** Použitie zariadenia na odsávanie prachu znižuje riziká spôsobené prachom.
- h) **Nenechajte sa ukolišať falošnou bezpečnosťou a dbajte na bezpečnostné pravidlá pre elektrické náradie, aj keď ste vďaka mnohonásobnému použitiu oboznámení s elektrickým náradím.** Lahkovážne konanie môže v okamihu viesť k ťažkým poraneniam.
- 4. Používanie a ošetrovanie elektrického prístroja**
- a) **Elektrické náradie nepreťažujte. Pri práci používajte elektrické náradie určené na daný účel.** Je lepšie a bezpečnejšie pracovať s vhodným elektrickým náradím v udávanom rozsahu výkonu.
- b) **Nepoužívajte elektrické náradie s chybným spínačom.** Elektrické náradie, ktoré sa nedá zapnúť alebo vypnúť, je nebezpečné a musí sa opraviť.
- c) **Skôr ako vykonáte nastavenia prístroja, vymeníte časti vložené nástroja alebo elektrické náradia odložte, vyťahnite zástrčku zo zásuvky a/alebo odoberte odnímateľný akumulátor.** Toto bezpečnostné opatrenie zabráni neúmyselnému spusteniu elektrického náradia.
- d) **Nepoužívané elektrické náradie uchovávajte mimo dosahu detí. Elektrické náradie nedovoľte používať osobám, ktoré s ním nie sú oboznámené alebo si neprečítali tieto inštrukcie.** Elektrické náradie je nebezpečné, ak ho používajú neskusené osoby.
- e) **O svoje elektrické náradie a vložený nástroj sa dôkladne starajte. Kontrolujte, či pohybuje sa časti fungujú bezchybne a či sa nezasekávajú, či diely nie sú zlomené alebo poškodené tak, že to negatívne ovplyvňuje funkciu elektrického náradia. Pred použitím elektrického náradia dajte poškodené diely opraviť.** Príčinou mnohých úrazov je nesprávna údržba elektrických prístrojov.
- f) **Rezné nástroje udržiavajte ostré a čisté.** Starostlivo udržiavané rezné nástroje s ostrými reznými hranami sa menej zasekávajú a ľahšie sa vedú.
- g) **Používajte elektrické náradie, príslušenstvo, vložené nástroje atď. podľa týchto pokynov. Zohľadnite pritom pracovné podmienky a vykonávanú činnosť.** Používanie elektrického náradia na iné ako predpísané používanie môže viesť k nebezpečným situáciám.
- h) **Rukoväte a plochy rukoväti udržiavajte vždy suché, čisté a bez oleja a tuku.** Klzké rukoväte a plochy rukoväti neumožňujú bezpečnú obsluhu a kontrolu elektrického náradia v nepredvídateľných situáciách.
- 5. Servis**
- a) **Vaše elektrické náradie nechajte opravovať len kvalifikovaným odborným personálom a len s originálnymi náhradnými dielmi.** Tým zaisťujete, že bezpečnosť elektrického prístroja zostane zachovaná.

⚠ VÝSTRAHA!

Tento elektrický prístroj vytvára počas prevádzky elektromagnetické pole. Toto pole môže za určitých okolností ovplyvniť aktívne alebo pasívne implantáty. Na zníženie nebezpečenstva závažných alebo smrteľných poranení odporúčame osobám s implantátmi prekonzultovať situáciu so svojím lekárom a výrobcom implantátu ešte predtým, ako začnú obsluhovať elektrický prístroj.

Dodatočné bezpečnostné upozornenia pre pásovú a tanierovú brúsku

⚠ VÝSTRAHA!

Nepoužívajte brúsku skôr, ako bude kompletne zmontovaná a nainštalovaná podľa príslušných návodov.

- Predtým ako prístroj použijete, prečítajte si celý návod na obsluhu.
- Pozor: Tento stroj bol vyvinutý iba na brúsenie dreva alebo drevu podobného materiálu. Brúsenie iných materiálov môže viesť k požiaru, zraneniam alebo iným poškodeniam výrobku.
- Vždy používajte ochranné okuliare.
- Tento stroj sa smie používať iba na práce v interiéri.
- Dôležité: Stroj montujte a používajte iba na vodorovnej ploche. Montáž na ploche, ktorá nie je vodorovná, môže viesť k poškodeniu motora.
- Ak hrozí tendencia toho, že by sa mohol stroj posúvať alebo prevrátiť počas prevádzky, predovšetkým pri brúsení dlhých alebo ťažkých obrobkov, tak brúsku treba riadne spojiť s nosným povrchom.
- Presvedčte sa, či brúsny pás beží správnym smerom. Za týmto účelom dodržiavajte šípky na zadnej strane pásu.
- Presvedčte sa, či je brúsny pás správne vedený, aby sa nemohol odvalovať z hnacích kotúčov.
- Presvedčte sa, či brúsny pás nie je zamotaný alebo uvoľnený.
- Pri brúsení obrobku ho pevne držte.
- Pri používaní pásovej brúsky v horizontálnej polohe vždy používajte doraz.
- Pri používaní tanierovej brúsky vždy pevne držte obrobok na stole.
- Vždy pridržiavajte obrobok na nadol bežiacu stranu brúsneho kotúča, aby obrobok dobre priliehal k stolu. Ak použijete nahor bežiacu stranu brúsneho kotúča, obrobok by sa mohol vymrštiť a tým ohroziť osoby.
- Vždy udržiavajte minimálnu vzdialenosť cca 2 mm alebo menej medzi stolom alebo dorazom a brúsnym pásom alebo brúsnym kotúčom.
- Pri brúsení obrobku nenoste rukavice a nedržte ho ani handrou.
- Brúste s veľkosťou zrna dreva.
- Nikdy nebrúste obrobky, ktoré sú príliš malé na bezpečnú obsluhu.
- Vyhybajte sa nešikovným pohybom rúk, pri ktorých môžete náhle sklziť do brúsneho pásu alebo brúsneho kotúča.
- Pri obrábaní veľkých obrobkov by sa mala použiť dodatočná podpera vo výške stola.
- Nikdy nebrúste nepodoprený obrobok. Obrobok podkladajte stolom alebo dorazom, s výnimkou zakrivených obrobkov na vonkajšej strane brúsneho kotúča.
- Pred zapnutím brúsky vždy odstráňte kusy odpadu a iné kusy zo stola, dorazu alebo brúsneho pásu.
- Keď je brúška v prevádzke, tak na stole nič neplánujte ani nemontujte.
- Pri inštalácii alebo odstraňovaní príslušenstva vypnite brúsku a vytiahnite zástrčku zo zásuvky.
- Nikdy neopúšťajte pracovnú oblasť nástroja, keď je nástroj zapnutý alebo keď sa nástroj ešte úplne nezastavil.
- Obrobok vždy položte na brúsny stôl, resp. ho upevnite na doraz brúsenia. Pri brúsení na brúsnom tanieri bezpečne položte zakrivené nástroje na stôl.
- Vždy sa postarajte o stabilitu a zaistenie pásovej a tanierovej brúsky (napr. upevnenie na pracovnom stole).
- Pred každým použitím skontrolujte brúsny kotúč a brúsny pás, či nie sú poškodené.
- Opatrované alebo poškodené brúsne kotúče a brúsne pásy okamžite vymeňte.
- Vždy používajte ochranný kryt a podložku pod obrobok, ako sa to vyžaduje pre nasadzovacie nástroje.
- Vždy používajte elektrické náradie s nasadzovacími nástrojmi na oboch vretenách, aby sa obmedzilo riziko kontaktu s rotujúcim vretenom.

6. Zvyškové riziká

Stroj je skonštruovaný podľa stavu techniky a prijatých bezpečnostnotechnických pravidiel. Napriek tomu sa môžu pri práci vyskytnúť jednotlivé zvyškové riziká.

- Nebezpečenstvo poranenia prstov a rúk rotujúcim brúsnym kotúčom pri neodbornom vedení alebo kladení obrobku určeného na brúsenie.
- Nebezpečenstvo poranenia vymrštenými obrobkami pri neodbornom držaní alebo vedení.
- Ohrozenie zdravia prúdom pri použití elektrických prípojných vedení v rozpore s určením.

- Napriek všetkým prijatým opatreniam môžu pretrvávajúť zvyškové riziká, ktoré nie sú očividné.
- Zvyškové riziká je možné minimalizovať, ak sa spolu dodržiavajú „bezpečnostné upozornenia“ a „použitie v súlade s určením“, ako aj návod na obsluhu.
- Vyhýbajte sa náhodným uvedeniam stroja do prevádzky: pri zasunutí zástrčky do zásuvky sa nesmie stlačiť tlačidlo prevádzky. Používajte vložený nástroj odporúčaný v návode na obsluhu. Tak dosiahnete, že stroj dosiahne optimálne výkony.
- Nikdy nekladajte ruky do pracovnej oblasti, keď je stroj v prevádzke.

7. Technické údaje

Motor	230 – 240 V~ / 50 Hz
Príkion	370 W
Rozmery D x Š x V	460 x 360 x 280 mm
Ø kotúča	150 mm
Otáčky kotúča	2980 min ⁻¹
Rozmery brúsneho pásu	915 x 100 mm
Rýchlosť brúsneho pásu	7,5 m/s
Šikmá poloha	0° – 90°
Rozmery stola	225 x 160 mm
Šikmá poloha stola	0° – 45°
Hmotnosť	cca 11,5 kg

Technické zmeny vyhradené!

Hluk a vibrácie

⚠ Varovanie: hluk môže mať závažný vplyv na vaše zdravie. Ak hluk stroja presiahne 85 dB, noste, prosím, vhodnú ochranu sluchu.

Hodnoty hluku

Hladina akustického výkonu L_{WA}	94 dB
Hladina akustického tlaku L_{pA}	81 dB
Neistota $K_{WA/pA}$	3 dB

Uvedená celková hodnota vibrácií a hodnota emisie hluku boli merané podľa normovanej skúšobnej metódy a môžu sa použiť na porovnanie elektrického prístroja s iným zariadením.

Uvedená celková hodnota vibrácií a hodnota emisie hluku sa môžu použiť aj na predbežný odhad zaťaženia.

Upozornenie:

- Emisie vibrácií a hluku sa môžu počas skutočného používania elektrického náradia odlišovať od uvedených hodnôt v závislosti od druhu a spôsobu použitia elektrického náradia, predovšetkým, aký druh obrobku sa obrába.
- Je potrebné určiť bezpečnostné opatrenia na ochranu obsluhy na základe odhadu vibračného zaťaženia počas skutočných podmienok používania (musia sa zohľadniť všetky časti pracovného cyklu, napr. časy, keď je elektrické náradie vypnuté a tie, keď je elektrické náradie zapnuté, ale beží bez zaťaženia).

8. Vybavenie

- Otvorte obal a opatrne vyberte prístroj.
- Odstráňte baliaci materiál, ako aj obalové a prepravné poistky (ak sú použité).
- Skontrolujte, či je rozsah dodávky kompletný.
- Prístroj a diely príslušenstva skontrolujte ohľadom poškodení spôsobených prepravou. V prípade reklamácií ihneď informujte dodávateľa. Neskoršie reklamácie nebudú uznané.
- Obal podľa možnosti uschovajte až do uplynutia záručnej doby.
- Pred použitím sa oboznámte s prístrojom na základe návodu na obsluhu.
- Pri príslušenstve, ako aj pri dieloch podliehajúcich opotrebovaniu a náhradných dieloch používajte iba originálne diely. Náhradné diely získate u svojho špecializovaného predajcu.
- Pri objednávkach uvádzajte naše čísla výrobkov, ako aj typ a rok výroby prístroja.

⚠ VÝSTRAHA!

Prístroj a baliaci materiál nie sú hračkami pre deti! Deti sa nesmú hrať s plastovými vreckami, fóliami a malými dielmi! Existuje nebezpečenstvo prehltnutia a zadusenia!

9. Zostavenie

VAROVANIE

Pred vykonaním nastavení na prístroji vždy najprv vyťahnite sieťovú zástrčku.

- Pred uvedením do prevádzky sa musia všetky kryty a bezpečnostné zariadenia namontovať v súlade s predpismi.
- Brúsny pás (13) a brúsny tanier (4) sa musia voľne otáčať.

- V prípade už obrobeneho dreva dávajte pozor na cudzie telesá, ako napr. klice alebo skrutky atď.
- Skôr než stlačíte zapínač/vypínač (5), uistite sa, či je brúsny papier správne namontovaný a či pohyblivé diely vykazujú ľahký chod.7

9.1 Montáž (obr. 1–4b)

- Namontujte brúsny stôl (7) a zaistite ho fixačnou skrutkou (8) (obr. 2, 3). Brúsny stôl (7) sa dá plynule prestaviť pomocou uhlovej stupnice (9) a fixačnej skrutky (8) v rozsahu od 0° do 45°. Prestavitel'ny priečny doraz (6) zaručuje bezpečné vedenie obrobku. Pozor! Brúsny tanier (4) sa musí voľne otáčať. Vzdialenosť medzi brúsnym stolom (7) a brúsnym tanierom (4) by mal byť 2 mm.
- Nasadte dorazovú lištu (14) a upevnite ju inbusovými skrutkami (17) (obr. 4a). Pozor! Brúsny pás (13) sa musí voľne otáčať.
- Na nastavenie rozmeru medzery medzi brúsnym stolom (7) a brúsnym tanierom (4) postupujte takto (obr. 4b):
 - Najskôr uvoľnite tri šesťhranné matice (23) nachádzajúce sa pod brúsnym stolom (7). Použite na to kľúč na šesťhranné matice veľkosti 10 (nie je v rozsahu dodávky).
 - Medzi brúsny stôl (7) a brúsny tanier (4) teraz upevnite plech alebo podobný predmet s hrúbkou 2 mm.
 - Opäť utiahnite šesťhranné matice (23).
 - Následne odstráňte plech.

9.2 Výmena brúsneho pásu (obr. 5 – 9)

- Vytiahnite sieťovú zástrčku.
- Uvoľnite inbusovú skrutku (12)
- Uvoľnite skrutky (18).
- Odnímate ochranu brúsneho pásu (19) z držiaka brúsneho pásu (21). Umiestnite za týmto účelom držiak brúsneho pásu (21) mierne šikmo.
- Posuňte napínač brúsneho pásu (3) doprava, aby ste uvoľnili brúsny pás (13).
- Zložte brúsny pás (13) smerom dopredu.
- Nový brúsny pás namontujte späť v opačnom poradí. Pozor! Dodržiavajte smer chodu na telese a na vnútornej strane brúsneho pásu!

9.3 Nastavenie brúsneho pásu

- Vytiahnite sieťovú zástrčku.
- Rukou pomaly potlačte brúsny pás (13) v smere chodu.
- Brúsny pás (13) sa musí centricky otáčať na brúsnej ploche. Ak tomu tak nie je, tak sa môže dodatočne nastaviť pomocou skrutky s ryhovanou hlavou (1).

9.4 Prestavenie brúsneho pásu (obr. 9–11)

- Uvoľnite inbusovú skrutku (12).
- Brúsny pás (13) posuňte nahor do požadovanej polohy.
- Znova utiahnite inbusovú skrutku (12), aby ste ju upevnili v tejto polohe.
- Ako podložka pod obrobok sa v tejto polohe môže použiť brúsny stôl (7). Za týmto účelom musíte najskôr odstrániť obidve inbusové skrutky (17) a potom odstrániť dorazovú lištu (14). Brúsny stôl (7) sa teraz môže potlačiť do otvoru prídružnej rúrky (20) a zafixovať fixačnou skrutkou (8).

9.5 Výmena brúsneho papiera na brúsnom tanieri (obr. 12)

Demontujte dolný chránič kotúča (15) odstránením 2 skrutiek (16). Stiahnite brúsny papier z brúsneho taniera (4) a namontujte nový (suchý zips). Namontujte späť dolnú ochranu kotúča (15).

9.6 Použitie ako stacionárna brúska

Pri nepretržitom nasadení sa odporúča montáž pracovného stola.

- Za týmto účelom označte vyvrtané otvory: Umiestnite brúsku tak, ako sa bude neskôr inštalovať. Označte polohu otvorov, ktoré sa majú vŕtať, na pracovnom stole.
- Vyvrtajte otvory cez pracovný stôl.
- Umiestnite brúsku nad otvory a zasuňte vhodné skrutky zhora do otvorov brúsky a pracovného stola.
- Teraz zosposu pevne zoskrutkujte brúsku pomocou príložiek a vhodných šesťhranných matic.

9.7 Použitie ako mobilná brúska

Pri mobilnom nasadení brúsky sa odporúča montáž vhodnej základovej dosky. Tú potom môžete zasvorkovať na príslušný pracovný stôl.

Základová doska by mala mať minimálnu hrúbku 19 mm a mala by byť dostatočne väčšia ako brúska, aby ste našli miesto pre svorky.

- Zaznačte na základnú dosku otvory, ktoré sa majú vyvrtáť.
- Pokračujte podľa popisu v posledných 3 krokoch bodu „Použitie ako stacionárny stroj“.

Upozornenie:

Dbajte na vhodnú dĺžku skrutiek. Skrutky Spax nesmú prečnievať, aby nepoškodili podklad. Naopak, skrutky so šesťhrannou hlavou musia prečnievať, aby sa dali namontovať príložky a šesťhranné matice.

9.8 Prípojka odsávania prachu

Stroj je vybavený odsávacím hrdlom (10).

Zatvorte odsávanie prachu pri spracovaní silno prašných materiálov.

Pozor: Pri obrábaní kovov sa odsávanie prachu nesmie pripojiť.

10. Uvedenie do prevádzky

⚠ Pozor!

Prístroj pred uvedením do prevádzky bezpodmienečne kompletne zmontujte!

10.1 Zapínač/vypínač (5) (obr. 13)

- Stlačení zeleného tlačidla „I“ je možné zapnúť brúsku.
- Na opätovné vypnutie brúsky sa musí stlačiť červene tlačidlo „0“.

Varovanie:

Pre zapnutie a vypnutie brúsky nikdy nesiahajte na spínač ponad brúsku! Nebezpečenstvo poranenia!

10.2 Brúsenie

- Počas brúsenia vždy pevne držte obrobok.
- Nevytvárajte veľký tlak.
- Obrobok by sa mal počas brúsenia na brúsnom páse (13), resp. brúsnom tanieri (4), pohybovať sem a tam. Tým zabránite, aby sa brúsny papier opotreboval iba na jednej strane.

Dôležité! Kusy dreva by sa mali vždy brúsiť v smere textúry dreva, aby sa zabránilo odlupovaniu. Pozor! Ak by sa pri prácach zablokoval brúsny tanier (4) alebo brúsny pás (13), odstráňte obrobok. Počkajte, kým nedosiahne váš prístroj opäť maximálne otáčky, než budete pokračovať v práci.

11. Pracovné pokyny

11.1 Brúsenie faziet a hrán (obr. 14)

Pracovný stôl je možné plynule nastaviť od 0° do 45°.

- Za týmto účelom uvoľnite fixačnú skrutku (8).
- Uvedte pracovný stôl do požadovaného náklonu. Pozor: Pracovný stôl by ani v naklonenej polohe nemal byť od brúsneho taniera (4) vzdialený viac ako 2 mm!
- Znovu utiahnite fixačnú skrutku (8).

11.2 Brúsenie čelných plôch s priečnym dorazom (obr. 15a, 15b)

Dodaný priečny doraz (6) uľahčuje precízne brúsenie. Pomocou priečného dorazu (6) je možné dodatočne nastaviť k sklonu brúsneho stola (7) brúsny uhol. Odporúčame ho používať pri brúsení (krátkych) čelných plôch.

Upozornenie:

Vždy prisúvajte obrobok z ľavej strany do stredu brúsneho kotúča, nikdy nie ďalej! Nebezpečenstvo poranenia v dôsledku vymršteného obrobku!

11.3 Horizontálne a vertikálne brúsenie (obr. 9–11, 16)

Vaša brúska sa môže používať horizontálne aj vertikálne. Pracovný stôl sa dá zmysluplne používať obomi spôsobmi.

- Uvoľnite inbusovú skrutku (12).
- Brúsny pás (13) posuňte nahor do požadovanej polohy.
- Znovu utiahnite inbusovú skrutku (12), aby ste ju upevnili v tejto polohe.
- Ako podložka pod obrobok sa v tejto polohe môže použiť brúsny stôl (7). Za týmto účelom musíte najskôr uvoľniť obidve inbusové skrutky (17) a potom odstrániť dorazovú lištu (14). Brúsny stôl (7) sa teraz môže potlačiť do otvoru prídržnej rúrky (20) a zafixovať fixačnou skrutkou (8).

Upozornenie:

Dlhé obrobky brúste vo vertikálnej polohe tým, že budete obrobok rovnomerne posúvať po brúsnom páse (13).

11.4 Povrchové brúsenie na brúsnom páse (obr. 17)

- Pevne držte obrobok (W). Dávajte si pozor na prsty! Nebezpečenstvo poranenia!
- Vedte obrobok tým, že ho pevne pritlačíte na dorazovú lištu (14), rovnomerne po brúsnom páse (13). Pozor: Buďte obzvlášť opatrní pri brúsení mimoriadne tenkých alebo dlhých materiálov (príp. aj bez dorazovej lišty (14)). Prítlak nesmie byť nikdy príliš silný, aby mohol byť zbrúsený materiál dopravovaný od brúsneho pásu (13).

11.5 Brúsenie vypuklých zaoblení (obr. 18)

Varovanie:

Čelné plochy rovných obrobkov nebrúste na unášacom hriadeľi (R)! Obrobok (W) sa môže pritom vymrštiť. Nebezpečenstvo poranenia!

Vypuklé zaoblenia vždy brúste na brúsnom páse (13) na unášacom hriadeľi.

- Pevne držte obrobok. Dávajte si pozor na prsty! Nebezpečenstvo poranenia!
- Obrobok ved'te rovnomerne po brúsnom páse (13). Pozor: Buďte obzvlášť opatrní pri brúsení mimoriadne tenkých alebo dlhých materiálov.

11.6 Brúsenie vypuklých zaoblení (obr. 19)

Vypuklé zaoblenia sa musia brúsiť na brúsnom kotúči tým, že obrobok (W) sa vedie z ľavého okraja k stredu brúsneho kotúča.

- Pevne držte obrobok. Dávajte si pozor na prsty! Nebezpečenstvo poranenia!
- Rovnomerne pritlačte obrobok na brúsny kotúč a pritom ho posúvajte zľava až do stredu brúsneho kotúča.

Varovanie:

Vypuklé zaoblenia nikdy nebrúste na pravej strane brúsneho kotúča! Obrobok sa môže vyvrátiť! Nebezpečenstvo poranenia!

12. Elektrická prípojka

Nainštalovaný elektromotor je pripojený a pripravený na prevádzku. Pripojenie zodpovedá príslušným ustanoveniam VDE a DIN.

Sieťová prípojka na strane zákazníka, ako aj predlžovacie vedenie musia zodpovedať týmto predpisom.

Poškodené elektrické prípojné vedenie

Na elektrických prípojných vedeniach často vznikajú škody na izolácii.

Príčinami môžu byť:

- Stlačené miesta, keď sa prípojné vedenia vedú cez okno alebo medzeru medzi dverami.
- Zalomené miesta v dôsledku neodborného upevnenia alebo vedenia prípojného vedenia.
- Rozrezané miesta vzniknuté pri prejazde cez prípojné vedenie.
- Škody na izolácii pri vytrhnutí zo zásuvky v stene.
- Trhliny pri zostarnutí izolácie.

Takéto poškodené elektrické prípojné vedenia sa nesmú používať a z dôvodu poškodenia izolácie sú životne nebezpečné.

Elektrické prípojné vedenia pravidelne kontrolujte ohľadne poškodení. Dávajte pozor na to, aby pri kontrole prípojného vedenia nebolo vedenie pripojené k elektrickej sieti.

Elektrické prípojné vedenia musia zodpovedať príslušným ustanoveniam VDE a DIN. Používajte iba prípojné vedenia s rovnakým označením.

Vytlačenie označenia typu na prípojnom kábli je predpis.

Pri motore na jednofázový striedavý prúd odporúčame pre stroje s vysokým nábehovým prúdom (od 3 000 W) istenie poistkami C 16A alebo K 16A!

Druh pripojenia Y

Ak je sieťový prívod tohto prístroja poškodený, musí ho výrobca alebo zákaznícky servis či podobne kvalifikovaná osoba vymeniť, aby sa predišlo prípadným nebezpečenstvám.

13. Čistenie

Nebezpečenstvo!

Pred každým nastavením, údržbou alebo opravou vyťahnite sieťovú zástrčku!

V pásovej a tanierovej brúske sa môže hromadiť prach. Pravidelne to kontrolujte (najlepšie po každom použití) a odstráňte prach napríklad vyfúknutím alebo opatrne stlačeným vzduchom.

- Ochranné zariadenia, vzduchové štrbiny a teleso motora udržiavajte podľa možností bez prachu a nečistôt. Zariadenie vydrhnite čistou handričkou alebo vyfúkajte stlačeným vzduchom pri nízkom tlaku.
- Prístroj odporúčame čistiť bezprostredne po každom použití.
- Stroj pravidelne čistite vlhkou handričkou a malým množstvom mazľavého mydla. Nepoužívajte čistiacie prostriedky ani rozpúšťadlá, mohli by poškodiť plastové diely prístroja. Dbajte na to, aby sa do vnútra stroja nedostala žiadna voda. Vniknutie vody do elektrického prístroja zvyšuje riziko zásahu elektrickým prúdom.

14. Skladovanie

Prístroj a jeho príslušenstvo skladujte na tmavom, suchom a nezamrzajúcom mieste neprístupnom pre deti. Optimálna skladovacia teplota sa nachádza medzi 5 a 30 °C. Nástroj skladujte v pôvodnom balení. Nástroj zakryte, aby ste ho chránili pred prachom alebo vlhkosťou. Návod na obsluhu skladujte pri nástroji.

15. Preprava

Na prepravu elektrického náradia odpojte prístroj od elektrickej siete a postavte ho na iné, na to určené miesto.

Prístroj zdvíhajte za účelom prepravy len za prepravnú rukoväť (22) a nohu stroja.

Pozor! Prístroj neprepravujte za držiak brúsneho pásu (21), brúsny tanier (4), brúsny stôl (7) ani iné pohyblivé diely prístroja.

16. Údržba

Raz za čas zo stroja utrite handrou triesky a prach. Raz za mesiac naolejujte otočné diely na predĺženie životnosti nástroja. Motor neolejujte.

Na čistenie plastu nepoužívajte žiadne leptavé prostriedky.

Servisné informácie

Je potrebné dbať na to, že pri tomto produkte podliehajú nasledujúce diely použitiu primeranému alebo prirodzenému opotrebovaniu, resp. nasledujúce diely sú potrebné ako spotrebné materiály.

Diely podliehajúce opotrebovaniu*: Brúsny prostriedok, ozubený remeň

* nie je nutne obsiahnuté v rozsahu dodávky!

Prípojky a opravy

Prípojky a opravy elektrickej výbavy smie vykonávať iba vyučený elektrikár.

V prípade otázok uveďte, prosím, nasledujúce údaje:

- druh prúdu motora,
- Údaje z typového štítka stroja
- údaje z typového štítka motora.

Náhradné diely a príslušenstvo získate v našom servisnom centre. Za týmto účelom naskenujte QR kód na titulnej strane.

17. Likvidácia a opätovné zhodnotenie

Upozornenia k baleniu



Baliace materiály sa dajú recyklovať. Prosím, likvidujte balenia ekologicky.

Upozornenia k elektrickým a elektronickým zariadeniam (ElektroG)



Elektrické a elektronické staré zariadenia nepatria do domového odpadu, ale musia sa zbierať, resp. likvidovať oddelene!

- Staré batérie alebo akumulátory, ktoré nie sú pevne zabudované v starom prístroji, sa musia vybrať bez porušení! Ich likvidácia je regulovaná zákonom o batériách.
- Vlastníci alebo používatelia elektrických a elektronických zariadení sú zo zákona povinní ich po použití vrátiť.
- Koncový užívateľ je zodpovedný za vymazanie svojich osobných údajov na starom zariadení, ktoré má byť zlikvidované!
- Symbol prečiarknutého odpadkového koša na kolieskach znamená, že staré elektrické a elektronické zariadenia sa nesmú likvidovať s domovým odpadom.
- Elektrické a elektronické zariadenia je možné bezplatne odovzdať na týchto miestach:
 - Verejná likvidácia alebo zberné miesta (napr. obecné stavebné dvory).
 - Predajné miesta elektronických zariadení (stacionárne a online), ak sú predajcovia povinní ich prevziať späť alebo ich dobrovoľne ponúknuť.
 - Až tri staré elektrické zariadenia jedného typu s maximálnou dĺžkou hrany 25 centimetrov môžete bezplatne odovzdať bez toho, aby ste si najprv zakúpili nové zariadenie od výrobcu, alebo ich odovzdajte na inom autorizovanom zbernom mieste vo vašom okolí.
 - Viac doplňujúcich podmienok spätného odberu výrobcov a distribútorov sa dozviete v príslušnom zákazníckom servise.
- V prípade dodania nového elektrického zariadenia výrobcom do domácnosti môže výrobca na požiadanie koncového užívateľa zabezpečiť bezplatný odvoz starého elektrického zariadenia. Za týmto účelom kontaktujte zákaznícky servis výrobcu.

- Tieto vyhlásenia sa vzťahujú iba na zariadenia inštalované a predávané v krajinách Európskej únie a podliehajúce európskej smernici 2012/19/EÚ. V krajinách mimo Európskej únie môžu na likvidáciu elektrických a elektronických zariadení platiť odlišné predpisy.









18. Odstraňovanie porúch

V nasledujúcej tabuľke sú uvedené príznaky chýb a je tam opísané, ako môžete urobiť nápravu, keď váš stroj nepracuje správne. Ak pomocou toho nedokážete lokalizovať a odstrániť problém, obráťte sa na vašu servisnú dielňu.

Porucha	Možná príčina	Náprava
Motor sa nerozbieha	Poškodený zapínač/vypínač	Pred použitím brúsky vymeňte všetky poškodené diely. Kontaktujte vaše miestne servisné centrum alebo autorizovanú servisnú stanicu. Každý pokus o opravu môže viesť k nebezpečenstvám, ak ju nevykonáva kvalifikovaný odborník.
	Poškodené vedenie zapínača/vypínača	
	Poškodené relé zapínača/vypínača	
Počas práce sa brúska spomaľuje	Na obrobok sa vyvíja príliš veľký tlak.	Vyvíjajte na obrobok menší tlak.
Brúsny pás odbieha od hnacích kotúčov.	Nebeží v stope.	Nastavte stopu.
Počas brúsenia horí drevo.	Brúsny kotúč alebo brúsny pás je natretý mazivom.	Vymeňte pás alebo kotúč.
	Na obrobok sa vyvíjal príliš veľký tlak.	Redukujte tlak na obrobok.

A készüléken található szimbólumok magyarázata

A jelen kézikönyvben használt szimbólumok célja, hogy felhívják a figyelmet a lehetséges kockázatokra. A biztonsági szimbólumokat, valamint az ezeket kísérő magyarázatokat pontosan értelmezni kell. Maguk a figyelmeztetések nem hártják el a kockázatokat, és nem helyettesítik a balesetek megelőzése érdekében hozott megfelelő intézkedéseket.

	Figyelmeztetés - A sérülések kockázatának csökkentése érdekében olvassa el a kezelési útmutatót.
	Viseljen hallásvédőt.
	Porképződés esetén viseljen légzésvédőt!
	Viseljen védőszemüveget.
	FIGYELMEZTETÉS! Sérülésveszély! Ne nyúljon a forgó csiszolótárcsához!
	A csiszolószalag futásiránya
	A csiszolótárcsa futásiránya
	A termék megfelel a hatályos európai irányelveknek.
 Figyelem!	A jelen kezelési útmutatóban az Ön biztonságával kapcsolatos helyeket ez a szimbólum jelöli.
	A termék megfelel a vonatkozó szerbiai irányelveknek.

Tartalomjegyzék:
Oldal:

1.	Bevezetés	125
2.	A készülék leírása (1 - 19. ábra)	125
3.	Szállított elemek	125
4.	Rendeltetésszerű használat	126
5.	Általános biztonsági utasítások.....	126
6.	Fennmaradó kockázatok	129
7.	Műszaki adatok.....	129
8.	Kicsomagolás	130
9.	Felépítés	130
10.	Üzembe helyezés	131
11.	Munkavégzési utasítások	131
12.	Elektromos csatlakoztatás	132
13.	Tisztítás.....	133
14.	Tárolás	133
15.	Szállítás	133
16.	Karbantartás	133
17.	Ártalmatlanítás és újrahaznosítás	134
18.	Hibaelhárítás.....	135
19.	Megfelelőségi nyilatkozat	325

1. Bevezetés

Gyártó:

Scheppach GmbH
Günzburger Straße 69
D-89335 Ichenhausen

Kedves Ügyfelünk!

Sok örömet és sikert kívánunk új készüléke használatához.

Megjegyzés:

E gép gyártója a hatályos termékefelelősségi törvény szerint nem felelős a gépen esett vagy a gép által okozott károkért a következő esetekben:

- szakszerűtlen kezelés,
- A kezelési útmutató be nem tartása,
- Illetéktelen javítás.
- Nem eredeti pótalkatrészek beépítése és cseréje
- nem rendeltetésszerű használat
- A villamos berendezés működésképtelensége a villamos előírások és a VDE 0100, valamint a DIN 57113 / VDE 0113 előírásainak be nem tartása esetén

Vegye figyelembe a következőket:

A szerelés és üzembe helyezés előtt olvassa el a kezelési útmutató teljes szövegét.

Kezelési útmutatónkból megismerheti készülékét, és elsajátíthatja a rendeltetésszerű használatához szükséges ismereteket.

A kezelési útmutató fontos információkat tartalmaz arról, hogyan dolgozhat a géppel biztonságosan, szakszerűen és gazdaságosan, hogyan előzheti meg a baleseteket, csökkentheti a javítási költségeket és az időkieséseket, és növelheti a gép megbízhatóságát és élettartamát.

A jelen kezelési útmutató biztonsági rendelkezésein túl feltétlenül tartsa be az országában a készülék üzemeltetésével kapcsolatosan érvényes előírásokat is.

A szennyeződés és nedvesség ellen műanyag tokba csomagolt kezelési útmutatót tartsa a készülék közelében. Munkába állás előtt minden kezelő olvassa el, és gondosan tartsa be előírásait.

A gépen csak olyan személyek dolgozhatnak, akiket betanítottak a készülék használatára, és megismertettek az előforduló veszélyforrásokkal.

Tartsa be a kezelők minimális életkorára vonatkozó rendelkezést.

A jelen kezelési útmutató biztonsági rendelkezésein és országában a készülék üzemeltetésére vonatkozó előírásokon túl feltétlenül tartsa be az azonos kialakítású gépek üzemeltetésére vonatkozó általánosan elismert műszaki szabályokat is.

Nem vállalunk felelősséget az olyan balesetekért vagy károkért, amelyek azért keletkeznek, mert nem vették figyelembe a jelen útmutatót és a biztonsági utasításokat.

2. A készülék leírása (1 - 19. ábra)

1. Recés fejű csavar a csiszolószalag beállításához
2. Támasztóláb
3. Csiszolószalag feszítő
4. Csiszolótárcsa
5. Be-/kikapcsoló
6. Keresztütköző
7. Csiszolóasztal
8. A csiszolóasztal rögzítőcsavarja
9. Szögskála
10. Elszívócsonk
11. Alaplap
12. Imbuszcsavar
13. Csiszolószalag
14. Ütközősín
15. Alsó tárcsavédő
16. Az alsó tárcsavédő csavarja
17. Imbuszcsavar
18. A csiszolószalag-védő csavarja
19. Csiszolószalag-védő
20. Tartócső
21. Csiszolószalag-tartó
22. Szállítási fogantyú
23. Hatlapú anyák

3. Szállított elemek

- 1 szalagos-tárcsás csiszológép
- 1 keresztütköző
- 1 csiszolóasztal
- 3 db csiszolószalag, P80 / P120 / P240
- 3 db csiszolótárcsa, P80 / P120 / P240
- 1 imbuszkulcs
- 1 db Kezelési útmutató

4. Rendeltetészerű használat

A szalagos-tárcsás csiszológép mindenféle fa csiszolására szolgál, a gép nagyságának megfelelő méretben.

A gépet csak rendeltetészerűen szabad használni. Minden ettől eltérő használat nem rendeltetészerűnek minősül. Az ebből fakadó minden kárért és sérülésért nem a gyártó, hanem a felhasználó/kezelő viseli a felelősséget.

A rendeltetészerű használat része a biztonsági utasítások betartása, valamint a kezelési útmutatóban foglalt szerelési és üzemeltetési utasítások betartása is.

A gépet kezelő és karbantartó személyeknek ismerniük kell ezeket, és tájékozottnak kell lenniük a lehetséges veszélyekről.

Ezenfelül a lehető legszigorúbban be kell tartani a balesetmegelőzési előírásokat.

Vegye figyelembe a további általános érvényű munkaegészségügyi és biztonságtechnikai szabályokat is.

Ha a Gépen változtatást hajt végre, az ebből eredő károkért a gyártó nem vállal felelősséget.

A gépet kizárólag a gyártó eredeti alkatrészeivel és eredeti tartozékaival szabad üzemeltetni.

Tartsa be a gyártó biztonsági, munkavégzési és karbantartási előírásait, valamint a műszaki adatokban meghatározott méreteket.

Kérjük, vegye figyelembe, hogy készülékeinket rendeltetésük szerint nem kisipari, kéziipari vagy ipari használatra tervezték. A készülékre semmilyen garanciát nem vállalunk, ha kisipari, kéziipari vagy ipari, valamint ezekkel egyenértékű tevékenységekhez használja.

A készülék felnőttek általi használatra rendeltetett. 16 év fölötti fiatalok a berendezést csak felügyelet mellett használják. A gyártó nem vállal felelősséget azokért a károkért, amelyeket a nem rendeltetészerű használat vagy a helytelen kezelés okoz.

5. Általános biztonsági utasítások

Az elektromos szerszámokra vonatkozó általános biztonsági utasítások

⚠ FIGYELMEZTETÉS! Olvassa el az összes biztonsági utasítást, egyéb utasítást, ábrát és műszaki adatot, amelyet az elektromos szerszámhoz mellékeltek. A következő útmutatások betartásának elmulasztása áramütést, tüzet és/vagy súlyos sérüléseket okozhat!

Az összes biztonsági utasítást és útmutatót őrizze meg későbbi használat céljából.

A biztonsági utasításokban használt „elektromos szerszám” fogalom a hálózatról üzemeltetett elektromos szerszámokra (hálózati vezetékkel) és az akkumulátorról üzemeltetett elektromos szerszámokra (hálózati vezeték nélkül) vonatkozik.

1. A munkahely biztonsága

- a) **Gondoskodjon a munkahely tisztaságáról és megfelelő megvilágításáról.** A rendtelenség, illetve a megvilágítatlan munkaterületek balesetkөhez vezethetnek.
- b) **Ne dolgozzon az elektromos szerszámmal olyan robbanásveszélyes környezetben, ahol éghető folyadékok, gázok vagy porok találhatóak.** Az elektromos szerszámok szikráznak, és a szikrák meggyújthatják a port és a gőzöket.
- c) **Az elektromos szerszám használata során tartsa távol a gyermekeket és más személyeket.** A figyelem elterelése miatt elveszítheti uralmát az elektromos szerszám felett

2. Elektromos biztonság

- a) **Az elektromos szerszám csatlakozódugója illeszkedjen a csatlakozóaljzatba. A csatlakozódugót semmilyen módon nem szabad módosítani. A védőföldeléssel ellátott elektromos szerszámokkal együtt ne használjon adapteres csatlakozót.** A változatlan csatlakozódugók és a hozzájuk illő csatlakozóaljzatok csökkentik az áramütés kockázatát.
- b) **Kerülje el a teste földelt felületekkel, például csövekkel, fűtésekkel, tűzhelyekkel és hűtőszekrényekkel való érintkezését.** Megnöveli az áramütés kockázata, ha a teste földelve van.
- c) **Tartsa esőtől és nedvességtől távol az elektromos szerszámokat.** Az elektromos szerszámba hatoló víz növeli az áramütés kockázatát.
- d) **Ne használja a csatlakozó vezetékét a rendeltetésétől eltérő módon, például az elektromos szerszám szállításához, felakasztásához vagy a csatlakozóaljzatból való kihúzásához. Tartsa távol a csatlakozó vezetékét hőtől, olajtól, éles élektől és a mozgó alkatrészeitől.** A sérült vagy összegubancolódott csatlakozó vezeték növeli az áramütés kockázatát.

- e) Ha a szabadban dolgozik az elektromos szerszámmal, akkor csak olyan hosszabbító vezetékeket alkalmazzon, amelyek kültéri használatra is alkalmasak. A kültéri használatra alkalmas hosszabbító vezeték használata csökkenti az áramütés kockázatát.
- f) Ha elkerülhetetlen, hogy nedves környezetben használja az elektromos szerszámot, akkor használjon hibaáram-védőkapcsolót. A hibaáram-védőkapcsoló használata csökkenti az áramütés kockázatát.
- 3. Személyi biztonság**
- a) Legyen figyelmes, ügyeljen arra, amit csinál, és az elektromos szerszám használata során józan ésszel cselekedjen. Ne használja az elektromos szerszámot, ha fáradt, vagy ha drogok, alkohol vagy gyógyszerek hatása alatt áll. Az elektromos szerszám használata során egy pillanatnyi figyelmetlenség is súlyos sérüléseket okozhat.
- b) Viseljen személyi védőfelszerelést, és mindig használjon védőszemüveget. Az elektromos szerszám típusától és használatától függően alkalmazott személyi védőfelszerelések, például pormaszok, csúszásmentes munkavédelmi cipő, munkavédelmi sisak vagy hallásvédő viselése csökkenti a sérülések kockázatát.
- c) Kerülje el az akaratlan üzembe helyezést. A szerszám áramellátásra és/vagy akkumulátorra való csatlakoztatása, felvétele vagy szállítása előtt győződjön meg arról, hogy ki van-e kapcsolva az elektromos szerszám. Ha az elektromos szerszám szállítása közben a kapcsolón tartja az ujját, vagy a készüléket bekapcsolva csatlakoztatja az áramellátásra, akkor balesetek történhetnek.
- d) Az elektromos szerszám bekapcsolása előtt távolítsa el a beállító szerszámokat vagy a csavarkeycsokat. Az elektromos szerszám forgó részében maradt szerszám vagy kulcs sérüléseket okozhat.
- e) Kerülje a rendellenes testtartást. Álljon stabilan a lábán, és mindig őrizze meg egyensúlyát. Így váratlan helyzetekben is jobban irányíthatja az elektromos szerszámot.
- f) Megfelelő ruházatot viseljen. Ne viseljen túl bő ruházatot vagy ékszereket. Haját és ruházatát tartsa távol a maguktól mozgó alkatrészekről. A mozgó alkatrészek elkaphatják a laza ruházatot, az ékszereket vagy a hosszú haját.
- g) Ha lehetséges a porelszívó és -gyűjtő berendezések felszerelése, azokat csatlakoztatni és megfelelően használni kell. Porelszívó használatával csökkentheti a por által okozott veszélyeket.
- h) Ne keltsen hamis biztonságérzetet és ne szegje meg az elektromos szerszámra vonatkozó biztonsági előírásokat még abban az esetben sem, ha az elektromos szerszámot többszöri használat után ismerni véli. A másodperc törtsze alatt bekövetkező súlyos sérülések lehetnek a következményei annak, ha a szerszámot gondatlanul kezeli.
- 4. Az elektromos szerszám használata és kezelése**
- a) Ne terhelje túl az elektromos szerszámot. A munkájához mindig az arra megfelelő elektromos szerszámot használja. A megfelelő elektromos szerszámmal jobban és biztonságosabban dolgozhat a megadott teljesítménytartományban.
- b) Ne használjon olyan elektromos szerszámot, amelynek hibás a kapcsolója. Az az elektromos szerszám, amelyet nem lehet be- vagy kikapcsolni, veszélyesnek számít, és meg kell javítani.
- c) Húzza ki a csatlakozódugót a csatlakozóaljzataból, és/vagy vegye ki a kivehető akkumulátort, mielőtt beállításokat végez a készüléken, cserélhető szerszámokat cserél ki vagy félretesz az elektromos szerszámot. Ezen elővigyázatossági intézkedések megakadályozzák az elektromos szerszám akaratlan elindulását.
- d) Tartsa gyermekektől távol a nem használt elektromos szerszámokat. Ne hagyja, hogy az elektromos szerszámot olyan személyek használják, akik nem ismerik azt vagy nem olvasták el a jelen utasításokat. Az elektromos szerszámok veszélyesek, ha tapasztalatlan személyek használják őket.
- e) Gondosan ápolja az elektromos szerszámokat és a cserélhető szerszámot. Ellenőrizze, hogy a mozgó alkatrészek kifogástalanul működnek-e, nem szorulnak, nincsenek-e törött vagy sérült alkatrészek, amelyek negatív hatással lennének az elektromos szerszám működésére. Az elektromos szerszám használata előtt javíttassa meg a sérült alkatrészeket. Sok balesetet a rosszul karbantartott elektromos szerszámok okoznak.

f) Tartsa élesen és tisztán a vágószerszámokat.

A gondosan ápoltt, éles vágóélekkel rendelkező vágószerszámok kevésbé szorulnak be, és könnyebben vezethetők.

g) Az elektromos szerszámot, tartozékokat, be-tétsszerszámokat stb. a jelen utasításoknak megfelelően használja. Közben vegye figyelembe a munkafeltételeket és a végrehajtandó feladatot is. Az elektromos szerszámoknak a tervezett alkalmazásoktól eltérő használata veszélyes helyzetekhez vezethet.

h) A fogantyúkat és a fogantyúfelületeket mindig száraz, tiszta, valamint olajtól és zsírtól mentes állapotban kell tartani. A csúszos fogantyú és fogantyúfelületek nem teszik lehetővé az elektromos szerszám biztonságos üzemeltetését és afelőltti uralmánának megőrzését előre nem látható helyzetekben.

5. Szerviz

a) Csak képzett szakemberrel és csak eredeti pótalkatrészek használatával javíttassa meg elektromos szerszámát. Ezáltal biztosítható az elektromos szerszám biztonságának megőrzése.

⚠ FIGYELMEZTETÉS!

Ez az elektromos szerszám üzem közben elektromágneses mezőt hoz létre. Ez a mező bizonyos körülmények között negatív hatással lehet az aktív vagy passzív orvosi implantátumokra. A komoly és súlyos sérülések kockázatának elkerülése érdekében javasoljuk, hogy az orvosi implantátummal rendelkező személyek az elektromos szerszám használata előtt keressék fel orvosukat és implantátumuk gyártóját.

A szalagos-tárcsás csiszológépre vonatkozó kiegészítő biztonsági utasítások

⚠ FIGYELMEZTETÉS!

Ne használja a gépet, amíg az nincs teljes mértékben az útmutatóknak megfelelően összeszerelve és telepítve.

- A készülék használata előtt olvassa el a teljes kezelési útmutatót.
- Figyelem: Ezt a gépet csak fa és fához hasonló anyagok csiszolására fejlesztették ki. Más anyagok csiszolásakor tűz, sérülések vagy a termék károsodása fordulhat elő.
- Mindig viseljen védőszemüveget.

- Ez a gép csak beltéri munkavégzéshez használható.
- Fontos: A gépet csak vízszintes felületre szabad felszerelni és úgy szabad használni. Ha nem vízszintes felületre szerelik fel, akkor károsodhat a motor.
- Amennyiben fennáll a lehetőség, hogy a gép üzemelés közben, elsősorban a hosszú vagy nehéz munkadarabok csiszolása során átbillen vagy elmozdul, akkor a gépet hozzá kell erősíteni egy teherbíró felülethez.
- Győződjön meg arról, hogy helyes a csiszolószalag forgásiránya. Ehhez vegye figyelembe a szalag hátoldalán lévő nyílakat.
- Győződjön meg arról, hogy helyes a csiszolószalag vezetése, és nem tud leforogni a hajtógörgőkről.
- Győződjön meg arról, hogy a csiszolószalag nincs meggyűrődve és nem laza.
- Csiszolás közben tartsa erősen a munkadarabot.
- Ha a szalagos csiszológépet vízszintes helyzetben használja, mindig használja az ütközőt.
- Ha a tárcsás csiszológépet használja, mindig erősen fogja oda a munkadarabot az asztalhoz.
- A munkadarabot mindig a csiszolótárcsa lefelé haladó oldalához szorítsa, hogy az rendesen felfeküdjön az asztalra. Ha a csiszolótárcsa felfelé haladó oldalát használja, a munkadarab kiperdülhet, és sérülést okozhat.
- Mindig tartson 2 mm-es, vagy annál kisebb minimális hézagot az asztal, illetve az ütköző és a csiszolószalag vagy a csiszolótárcsa között.
- Ne viseljen kesztyűt, és a munkadarabot ne tartsa kendővel csiszolás közben.
- A fának megfelelő szemcsemérettel csiszoljon.
- Soha ne csiszoljon olyan munkadarabot, amely túl kicsi a biztonságos kezeléshez.
- Kerülje az olyan ügyetlen kézmozdulatokat, amelyek során hirtelen a csiszolószalaghoz vagy a csiszolótárcsához csúszhat a keze.
- Ha nagy munkadarabot munkál meg, akkor célszerű az asztal magasságával megegyező magasságú kiegészítő alátámasztást használni.
- Soha ne csiszoljon alátámasztás nélküli munkadarabot. Támassa alá a munkadarabot az asztallal vagy az ütközővel, kivéve a görbe munkadarabokat a csiszolókorong külső oldalán.
- A gép bekapcsolása előtt mindig távolítsa el a hulladékot és minden más darabkát is az asztalról, az ütközőről és a csiszolószalagról.
- Ne tervezzen vagy szereljen semmit az asztalra, ha üzemel a csiszológép.

- Kapcsolja ki a gépet, és húzza ki a dugós csatlakozót a csatlakozóaljzatból, ha tartozékot szerel fel vagy távolít el.
- Soha ne hagyja el a szerszám munkaterületét, ha a szerszám be van kapcsolva, vagy ha a szerszám még nem állt le teljesen.
- A munkadarabot mindig helyezze fel a csiszolóasztalra, illetve szorosan illessze a csiszoló ütközőhöz. A görbe szerszámokat a csiszolótányéron történő csiszolás közben biztonságosan fel kell fektetni az asztalra.
- Mindig gondoskodjon a szalagos és korongos csiszoló megfelelő stabilitásáról és biztosításáról (pl. rögzítse műhelypadra).
- Minden egyes használat előtt ellenőrizze, hogy nem sérült-e a köszörűkorong és a csiszolószalag.
- Az elkopott vagy sérült köszörűkorongot és csiszolószalagot haladéktalanul cserélje ki.
- Mindig az adott betétszerszám követelményeinek megfelelően használja a védőburkolatot és a munkadarab-támasztót.
- Az elektromos szerszámot mindig úgy használja, hogy mindkét orsóra fel van szerelve a betétszerszám, mert ezzel korlátozható a forgó orsó megérintésének kockázata.

6. Fennmaradó kockázatok

A gép a technika jelenlegi állása és az elismert biztonságtechnikai előírások szerint készült. Használata közben azonban jelentkezhetnek fennmaradó kockázatok.

- A csiszolandó munkadarab szakszerűtlen vezetése vagy felfektetése esetén a forgó csiszolótárcsa sérülésveszélyt jelent az ujjakra és kezekre nézve.
- Sérülésveszély a szerszámok szakszerűtlen tartás vagy vezetése következtében történő kisodródása miatt.
- Nem előírászerű villamos csatlakozóvezetékek használatakor áramütés veszélye áll fenn.
- Ezen kívül a nem nyilvánvaló fennmaradó kockázatok minden elővigyázatosság ellenére sem szüntethetők meg.
- A fennmaradó kockázatok minimálisra csökkenthetők azonban a „Biztonsági utasítások”, a „Rendeltetésszerű használat” és a kezelési útmutató együttes betartásával.
- Kerülje a gép véletlen üzembe helyezését: a dugós csatlakozó a csatlakozó aljzatba való bevezetésekor nem szabad megnyomni a bekapcsoló gombot. Csak olyan cserélhető szerszámot használjon, amelyet a kezelési útmutató javasol. Így biztosíthatja, hogy gépe mindig optimális teljesítménnyel működjön.

- A kezét tartsa távol a munkaterülettől, ha a gép üzemel.

7. Műszaki adatok

Motor	230 - 240 V~ / 50 Hz
Felvett teljesítmény	370 W
Építési méretek, H x Sz x M	460 x 360 x 280 mm
Ø tárcsa	150 mm
A tárcsa fordulatszáma	2980 min ⁻¹
A csiszolószalag méretei	915 x 100 mm
A csiszolószalag sebessége	7,5 m/s
Ferde állás	0°–90°
Az asztal méretei	225 x 160 mm
Asztal ferde beállítása	0° - 45°
Tömeg	kb. 11,5 kg

A műszaki változtatás jogát fenntartjuk!

Zaj és vibráció

△ Figyelmeztetés: A zaj súlyos következményekkel járhat az egészség tekintetében. Ha a gép zaja meghaladja a 85 dB értéket, akkor kérjük, viseljen megfelelő hallásvédőt.

Zajértékek

L_{WA} hangteljesítményszint	94 dB
L_{pA} hangnyomásszint	81 dB
$K_{WA/pA}$ bizonytalanság	3 dB

A megadott teljes rezgési érték és zajkibocsátási érték mérése szabványok által előírt vizsgálati eljárással történt, és megfelelő adatok az egyik elektromos szerszámmal történő összehasonlításához.

A megadott teljes rezgési érték és zajkibocsátási érték a terhelés előzetes becsléséhez is használhatók.

Megjegyzés:

- Az elektromos szerszám használatának módjától függően a rezgési és zajkibocsátási értékek az elektromos szerszám tényleges használata során, különösen a munkadarab típusától függően eltérhetnek a megadott értékektől.

- A felhasználó védelme érdekében olyan biztonsági intézkedések meghatározására van szükség, amelyek a tényleges használati feltételek között fennálló rezgésterhelés becsült értékein alapulnak (ehhez az üzemeslési ciklus összes részét figyelembe kell venni, például azokat az időket, amikor ki van kapcsolva az elektromos szerszám, valamint azokat is, amikor be van ugyan kapcsolva, de terhelés nélkül működik).

8. Kicsomagolás

- Nyissa ki a csomagolást, és óvatosan vegye ki a készüléket.
- Távolítsa el a csomagolóanyagot, valamint a csomagolási/szállítási biztosítókat (ha vannak).
- Ellenőrizze, hogy hiánytalan-e a szállítmány.
- Ellenőrizze a készülék és a tartozékok szállításból eredő sérüléseit. Kifogások esetén azonnal értesítse a beszállítót. Utólagos reklamációkat nem fogadunk el.
- Lehetőség szerint a jótállási idő leteltéig őrizze meg a csomagolást.
- A használatba vétel előtt ismerje meg a készüléket a kezelési útmutatóból.
- Tartozékként, valamint kopó és pótalkatrészként csak eredeti alkatrészeket használjon. Pótalkatrészeket szakkereskedőjénél vásárolhat.
- Rendelésnél adja meg a cikkszámot, valamint a gép típusát és gyártási évét.

⚠ FIGYELMEZTETÉS!

A készülék és a csomagolóanyag nem játékszer! Ne engedje, hogy a gyermekek a műanyag zacskókkal, fóliákkal és apró részekkel játsszanak! Lenyelés és fulladás veszélye áll fenn!

9. Felépítés

FIGYELMEZTETÉS

Minden esetben húzza ki a hálózati csatlakozódugót, mielőtt beállításokat végezne a készüléken.

- Az üzembe helyezés előtt szerelje fel az összes védelmi és biztonsági berendezést.
- A (13) csiszolószalag és a (4) csiszolótárcsa mozogjon szabadon.
- Győződjön meg arról, hogy a feldolgozásra előkészített faanyagban nincsenek idegen testek, pl. szeggek, csavarok stb.
- Mielőtt működteti a be-/kikapcsoló gombot (5), bizonyosodjon meg arról, hogy a csiszolópapír helyesen van felszerelve, és hogy a mozgó alkatrészek könnyen járnak.

9.1 Összeszerelés (1–4b ábra)

- Szerelje fel a (7) csiszolóasztalt, és biztosítsa a (8) rögzítőcsavarral (2., 3. ábra). A (7) csiszolóasztal 0° és 45° között fokozatmentesen állítható a (9) szögkáló és a (8) rögzítőcsavar segítségével. Az állítható (6) keresztűtköző biztosítja a munkadarab biztos vezetését. Figyelem! A (4) csiszolótárcsa mozogjon szabadon. A csiszolóasztal (7) és a csiszolótárcsa (4) közötti távolságnak kb. 2 mm-nek kell lennie.
- Szerelje fel az ütközősint (14) és rögzítse az imbuszcsavarokkal (17) (4a ábra). Figyelem! A csiszolószalagnak (13) szabadon kell mozognia.
- A csiszolóasztal (7) és a csiszolótárcsa (4) közötti hézagméret beállításához a következőképpen járjon el (4b ábra):
 - Lazítsa meg először a csiszolóasztal (7) alatt található három (23) hatlapú anyacsavart. Ehhez használjon SW10 méretű csillagkulcsot (nem része a szállítási tartalomnak).
 - Most szorítson be egy 2 mm vastag lemezt vagy hasonlót a csiszolóasztal (7) és a csiszolótárcsa (4) közé.
 - Húzza meg újra a hatlapú anyákat (23).
 - Végül távolítsa el a lemezt.

9.2 Csiszolószalag cseréje (5–9. ábra)

- Húzza ki a hálózati csatlakozót.
- Lazítsa meg az imbuszcsavart (12)
- Oldja ki a csavarokat (18).
- Vegye le a csiszolószalag-védőt (19) a csiszolószalag-tartóról (21). Ehhez állítsa egy kicsit ferdére a csiszolószalag-tartót (21).
- A csiszolószalag (3) feszítőjét jobbra tolva lazítsa meg a csiszolószalagot (13).
- Vegye le előrefelé a (13) csiszolószalagot.
- Az új csiszolószalagot fordított sorrendben szerelje fel. Figyelem! Vegye figyelembe a futásirány jelzéseit a házon és a csiszolószalag belső oldalán!

9.3 Csiszolószalag beállítása

- Húzza ki a hálózati csatlakozót.
- Kézrel lassan forgassa a futásirányba a (13) csiszolószalagot.
- A (13) csiszolószalagnak a csiszolófelület közepén kell futnia, ha nem így van, akkor helyzete a (1) recézett fejű csavarral állítható be.

9.4 A csiszolószalag csiszolási helyzetének állítása (9–11. ábra)

- Lazítsa meg az imbuszcsavart (12).

- Állítsa feljebb a csiszolószalagot (13) a kívánt helyzetbe.
- A helyzet rögzítéséhez ismét húzza meg a (12) imbuszcsavart.
- A munkadarab-támasztóként ebben a helyzetben a (7) csiszolóasztal használható. Ehhez először ki kell oldani a két (17) imbuszcsavart, és utána el kell távolítani a (14) ütközősínt. Ekkor a (7) csiszolóasztal betoltható a tartócső (20) furatába, és rögzíthető a (8) rögzítőcsavarral.

9.5 Csiszolópapír cseréje a csiszolótárcsán (12. ábra)

A két (16) csavar eltávolításával szerelje le a tárcsa (15) alsó védőburkolatát. Húzza le a csiszolópapírt a csiszolótárcsáról (4), és szerelje fel az újat (tépőzáras). Szerelje vissza a korong alsó védőelemét (15).

9.6 Helyhez kötött gépként történő használat

A hosszú távú használatához célszerű felszerelni egy munkapadra.

- Ehhez jelölje meg a furatokat: úgy helyezze el a csiszológépet, hogy később fel szeretné szerelni. Rajzolja fel a műhelypadra a fúrandó furatok helyét.
- Fúrja ki a furatokat a műhelypadon.
- Helyezze a csiszológépet a furatok fölé, és felülről helyezze be a megfelelő csavarokat a csiszológép és a műhelypad furataiba.
- Csavarozza le a csiszológépet lentről az alulról felhelyezett hézagoló alátétekkel és a megfelelő hatlapú anyákkal.

9.7 Mobil gépként történő használat

A csiszológép mobil használatához ajánlatos a megfelelő alaplemezzre szerelni a gépet. Így le lehet szorítani a mindenkori munkapadra.

Az alaplemez legalább 19 mm vastag és elegendő mértékben nagyobb legyen, mint a csiszológép, hogy legyen hely a leszorításhoz.

- Jelölje meg a kifúrandó furatokat az alaplapon.
- Haladjon tovább a „Helyhez kötött gépként történő használat” pontban megadott utolsó 3 lépésnek megfelelően.

Megjegyzés:

Ügyeljen a csavarok megfelelő hosszára. A Spax csavarok nem állhatnak ki, hogy ne károsítsák az alatta lévő réteget, azonban a hatlapfejű csavaroknak ki kell állni, hogy rá lehessen helyezni az alátéteket és a hatlapú anyákat.

9.8 Por elszívásának csatlakozója

A gép egy (10) elszívócsonkkal van felszerelve.

Erősen porzó anyagok megmunkálása esetén csatlakoztassa a por elszívását.

Figyelem: Fém megmunkálása esetén nem szabad csatlakoztatni a por elszívását.

10. Üzembe helyezés

△ Figyelem!

Az üzembe helyezés előtt feltétlenül szerelje össze teljesen a készüléket!

10.1 Be-/kikapcsoló (5) (13. ábra)

- A csiszológép a zöld „I” gomb megnyomásával kapcsolható be.
- A csiszológép kikapcsolásához a piros „0” gombot kell megnyomni.

Figyelmeztetés:

A csiszológép ki- és bekapcsolásakor soha ne a készülék fölé nyúljon át a kapcsolóhoz! Sérülésveszély!

10.2 Csiszolás

- Csiszolás közben mindig tartsa erősen a munkadarabot.
- Ne fejtse ki nagy nyomóerőt.
- Csiszolás közben a (13) csiszolószalagon, illetve a (4) csiszolótárcsán mozgassa ide-oda a munkadarabot. Így megakadályozhatja a csiszolópapír egyoldalú kopását.

Fontos! A fadarabokat mindig a fa erezetének irányába célszerű csiszolni, hogy elkerüljük a forgácsoldást. Figyelem! Ha a munkavégzés közben elakad a (4) csiszolótárcsa vagy a (13) csiszolószalag, akkor távolítsa el a munkadarabot. Mielőtt tovább dolgozna, várja meg, amíg a készülék újra eléri a legnagyobb fordulatszámát.

11. Munkavégzési utasítások

11.1 Fóz és él csiszolása, (14. ábra)

A munkaasztal fokozatmentesen állítható 0° és 45° között.

- Ehhez oldja ki a (8) rögzítőcsavart.
- Állítsa be a munkaasztal kívánt dőlésszögét. Figyelem: A munkaasztal megdöntött állapotban se legyen 2 mm-nél messzebb a (4) csiszolótárcsától!
- Ismét húzza meg a (8) rögzítőcsavart.

11.2 Homloklap csiszolása keresztűtközővel (15a, 15b ábra)

A mellékelt (6) keresztűtköző megkönnyíti a pontos csiszolást. A (6) keresztűtközővel a (7) csiszolóasztal dőlését kiegészítve állíthatja be a csiszolási szöveget. Használatát (rövid) homloklapok csiszolásához ajánljuk.

Megjegyzés:

A munkadarabot mindig balról mozgassa a csiszolótárcsa középig, és sohasem tovább! A kirepülő munkadarab sérülésveszélyes!

11.3 Vízszintes és függőleges csiszolás (9–11., 16. ábra)

A csiszológép vízszintesen és függőlegesen is használható. A munkaasztal mindkét alkalmazási irányban értelemszerűen felszerelhető.

- Lazítsa meg az imbuszcsavart (12).
- Állítsa feljebb a csiszolószalagot (13) a kívánt helyzetbe.
- A helyzet rögzítéséhez ismét húzza meg a (12) imbuszcsavart.
- A munkadarab ebben a helyzetben történő megámasztásához használható a (7) csiszolóasztal. Ehhez először ki kell oldani a két (17) imbuszcsavart, és utána el kell távolítani a (14) ütközősín. Ekkor a (7) csiszolóasztal betolható a tartócső (20) furatába, és rögzíthető a (8) rögzítőcsavarral.

Megjegyzés:

Hosszabb munkadarabokat függőleges helyzetben csiszoljon, a munkadarabot egyenletesen mozgatva a (13) csiszolószalagon.

11.4 Felületi csiszolás a csiszolószalaggal, (17. ábra)

- Tartsa meg erősen az (m) munkadarabot. Vigyázzon az ujjaira! Sérülésveszély!
- A munkadarabot egyenletes mozdulatokkal vezesse a (13) csiszolószalagon, miközben erősen rányomja a (14) ütközősínre. Figyelem: Ha különösen vékony vagy hosszú darabot csiszol (akár a (14) ütközősín használata nélkül), különös óvatossággal járjon el. A munkadarabot soha ne nyomja túl erősen, hogy a (13) csiszolószalagtól el lehessen szállítani a lecsiszolt anyagot.

11.5 Homorú görbületek csiszolása (18. ábra)

Figyelmeztetés:

Egyenes munkadarab homloklapját ne csiszolja az (R) szabadonfutó görgőn! Ekkor az (m) munkadarab kiperdülhet. Sérülésveszély!

Homorú görbületeket mindig a (13) csiszolószalagnak a szabadonfutó görgőre eső részén csiszoljon.

- Tartsa meg erősen a munkadarabot. Vigyázzon az ujjaira! Sérülésveszély!
- A munkadarabot egyenletes mozdulatokkal vezesse a (13) csiszolószalagon. Figyelem: Ha különösen vékony vagy hosszú darabot csiszol, különös óvatossággal járjon el.

11.6 Domború görbületek csiszolása (19. ábra)

Domború görbületeket a csiszolótárcsával csiszolhat, az (m) munkadarabot a tárcsa bal szélétől a közepe felé vezetve.

- Tartsa meg erősen a munkadarabot. Vigyázzon az ujjaira! Sérülésveszély!
- Nyomja a munkadarabot egyenletesen a csiszolótárcsára, és közben mozgassa a bal oldal felől a csiszolótárcsa közepe felé.

Figyelmeztetés:

Homorú görbületeket soha ne csiszoljon a csiszolótárcsa jobb oldalán! A munkadarab kiperdülhet! Sérülésveszély!

12. Elektromos csatlakoztatás

A telepített villanymotor üzemkész állapotban van csatlakoztatva. A csatlakoztatás megfelel a vonatkozó VDE és DIN előírásoknak.

Az ügyfél által biztosított hálózati csatlakozásnak, valamint az alkalmazott hosszabbító vezetéknek meg kell felelnie ezen előírásoknak.

Sérült elektromos csatlakozóvezetékek

Az elektromos csatlakozóvezetékeken gyakran sérült a szigetelés.

Ennek okai a következők:

- Megnyomódások, ha a csatlakozóvezetékeket ablak- vagy ajtónyílásokon vezeteti át.
- Megtörések, amikor szakszerűtlenül vezetik vagy rögzítik a csatlakozóvezetéket.
- Elnyíródások, amikor áthajtanak a csatlakozóvezetékben.

- A szigetelés sérülései, amikor a vezetéket kirántják a konnektorból.
 - Repedések a szigetelés elöregedése miatt.
- Az ilyen sérült elektromos csatlakozóvezetékek nem használhatók, és a szigetelés sérülései miatt életveszélyesek.

Rendszeresen ellenőrizze az elektromos csatlakozóvezetékek sérüléseit. Ügyeljen arra, hogy a csatlakozóvezeték az ellenőrzéskor ne legyen az áramhálózatra csatlakoztatva.

Az elektromos csatlakozóvezetékeknek meg kell felelniük a vonatkozó VDE- és DIN-előírásoknak. Csak azonos jelölésű csatlakozó vezetékeket használjon.

A csatlakozókábelen kötelező a nyomtatott típusmegnevezés megléte.

Egyfázisú váltóáramú motor esetén a magas (3000 watt feletti) indítási árammal rendelkező gépekhez C 16A vagy K 16A biztosíték használatát javasoljuk!

Y csatlakoztatási mód

Ha megsérül a készülék hálózati csatlakozóvezetéke, akkor a veszélyek elkerülése érdekében a gyártóval, annak ügyfélszolgálatával vagy hasonló képesítéssel rendelkező szakemberrel cseréltesse ki.

13. Tisztítás

Veszély!

Minden beállítás, karbantartás vagy javítás előtt húzza ki a hálózati csatlakozót!

A szalagos-tárcsás csiszológépben por gyűlhet össze. Rendszeresen ellenőrizze (legjobb, ha minden egyes használat után), és távolítsa el a port belefújással vagy sűrített levegővel, óvatosan.

- A védőberendezéseket, levegőnyílásokat és a motorházat tartsa portól és szennyeződéstől mentesen, amennyire csak lehetséges. A készüléket törölje le tiszta ronggyal, vagy fúvassa ki alacsony nyomású sűrített levegővel.
- Azt javasoljuk, hogy a készüléket minden használat után tisztítsa meg.
- Rendszeresen tisztítsa meg a készüléket egy nedves ruhával és egy kis kenőszappannal. Ne használjon tisztító- vagy oldószereket, mivel ezek kikezdehetnek a készülék műanyag alkatrészeit. Ügyeljen arra, hogy ne juthasson víz a készülék belsejébe. Az elektromos készülékbe hatoló víz növeli az áramütés kockázatát.

14. Tárolás

Sötét, száraz és fagymentes, valamint gyermekek számára nem hozzáférhető helyen tárolja a készüléket és tartozékait. Az optimális tárolási hőmérséklet 5 °C és 30 °C között van. A szerszámot az eredeti csomagolásában tárolja. Letakarással védje a szerszámot a portól és a nedvességtől. A kezelési útmutatót a szerszám mellett tárolja.

15. Szállítás

Az elektromos szerszám szállításához válassza le a készüléket a villamos hálózatról, és helyezze egy erre alkalmas helyre.

Szállításhoz mindig a szállítási fogantyúnál (22) és a gép lábánál fogva emelje meg a készüléket.

Figyelem! A készüléket ne szállítsa a csiszolószalag tartójánál (21), a csiszolótárcsánál (4), a csiszolóasztalnál (7) vagy egyéb mozgatható alkatrészeknél fogva.

16. Karbantartás

Időnként törölje le egy kendővel a forgácsot és a port a gépről. A szerszám élettartamának meghosszabbítása érdekében havonta olajozza a forgó alkatrészeket. Ne olajozza meg a motort.

A műanyag tisztításához ne használjon maró anyagokat.

Szervizinformációk

Vegye figyelembe, hogy ennél a terméknél a következő alkatrészek használati vagy természetes kopásnak kitett elemek, illetve a következő alkatrészekre használati anyagokként van szükség.

Kopóalkatrészek*: csiszolóeszköz, hajtószj

* nem szerepel kötelezően a szállított elemek között!

Csatlakoztatások és javítások

A csatlakoztatásokat és az elektromos szerelvényen végzett javításokat csak villanyszerelő hajthatja végre.

Információ kérése esetén a következő adatokat adja meg:

- A motor áramneme
- A gép típusablájának adatai
- A motor típusablájának adatai

Pótalkatrészeket és tartozékokat szervizközpontunktól vásárolhat. Ehhez szkennelje be a címlapon található QR-kódot.

17. Ártalmatlanítás és újrahasznosítás

A csomagolásra vonatkozó megjegyzések



A csomagolóanyagok újrahasznosíthatók. Kérjük, ártalmatlanítsa a csomagolásokat környezetbarát módon.

Megjegyzések az elektromos és elektronikai berendezések ártalmatlanításáról (törvényi rendelkezések)



A leselejtezett elektromos és elektronikai berendezések nem minősülnek kommunális hulladéknak, hanem szelektíven gyűjtendőek, illetve le kell adni őket ártalmatlanításra!

- A leselejtezett akkumulátorokat és elemeket, melyek nincsenek rögzített módon telepítve a készülékbe, leadás előtt roncsolásmentesen el kell távolítani! Ezek ártalmatlanítását az akkumulátorok hulladékkezelésére vonatkozó törvény szabályozza.
- Az elektromos és elektronikai berendezések tulajdonosát, illetve használóját törvény kötelezi a berendezések leadására az élettartamuk lejártával.
- A végfelhasználó saját maga viseli a felelősséget adatainak törléséért az ártalmatlanítandó készülékről!
- Az áthúzott kuka ikonja arra utal, hogy a leselejtezett elektromos és elektronikai berendezések nem minősülnek kommunális hulladéknak, és külön kell őket ártalmatlanítani.
- A leselejtezett elektromos és elektronikai berendezéseket az alábbi átvevőhelyeken lehet díjmentesen leadni újrahasznosításra:
 - Önkormányzati hulladékszigetek és gyűjtőhelyek (kerületi, illetve települési hulladékudvarok)
 - Az elektronikai berendezés vásárlásának helyszíne (telephellyel rendelkező vagy online forgalmazó), amennyiben a kereskedő kötelezhető a visszavételre, vagy önkéntesen vállalja azt.
 - Készülékfajtánként legfeljebb három darab, 25 cm-t élhosszúságot meg nem haladó leselejtezett berendezést anélkül lehet térítésmentesen visszavinni a gyártónak, hogy előtte új készüléket vásárolt volna nála, illetve ugyanígy leadhatja őket az Ön közelében található illetékes gyűjtőhelyen is.
 - A gyártók és forgalmazók további, kiegészítő visszavételi rendelkezéseiről az adott szolgáltató ügyfélszolgálatán tájékozódhat.

- Ha magánháztartásába kiszállítással rendelt új elektronikai berendezést a gyártótól, akkor végfelhasználóként a gyártótól kérheti a régi berendezés díjtalan elszállítását. Ennek érdekében vegye fel a kapcsolatot a gyártó ügyfélszolgálatával.
- A fentebb közölték csak azokra a berendezésekre vonatkoznak, melyeket az Európai Unióban telepítettek és értékesítettek, és így a 2012/19/EU európai irányelv hatálya alá tartoznak. Az Európai Unión kívüli országban a fentiekől eltérő rendelkezések vonatkozhatnak a leselejtezett elektromos és elektronikai berendezések ártalmatlanítására.

18. Hibaelhárítás

A következő táblázat bemutatja a hibák tüneteit, és ismerteti azok elhárításának módját arra az esetre, ha az Ön által vásárolt gép nem működne megfelelően. Ha a problémát ezzel nem sikerül lokalizálni és orvosolni, forduljon az illetékes szervizhez.

Üzemzavar	Lehetséges ok	Megoldás
A motor nem indul be	Sérült be-/kikapcsoló	A csiszológép használata előtt cserélje ki az összes sérült alkatrészt. Vegye fel a kapcsolatot a helyi szervizközponttal vagy egy illetékes szervizállomással. Minden javítási kísérlet veszélyeket okozhat, ha azt nem képzett szakember végzi.
	Sérült be-/kikapcsoló vezeték	
	Sérült be-/kikapcsoló relé	
Munka közben lelassul a gép	Túl nagy nyomást fejt ki a munkadarabra.	Kisebb nyomást fejtsen ki a munkadarabra.
A csiszolószalag lejön a meghajtó tárcsákról.	Nem a nyomban halad.	Állítsa után a nyomot.
Csiszolás közben ég a fa.	A csiszolótárcsa vagy -szalag be van vonva kenőanyaggal.	Cserélje ki a szalagot vagy a tárcsát.
	Túl erős nyomást fejtett ki a munkadarabra.	Csökkentse a munkadarabra kifejtett nyomást.

Objaśnienie symboli na urządzeniu

Zastosowanie symboli w niniejszym podręczniku ma za zadanie zwrócić uwagę na możliwe ryzyka. Symbole bezpieczeństwa i ich objaśnienia muszą być dokładnie zrozumiane. Same ostrzeżenia nie powodują usunięcia ryzyka i nie mogą zastąpić prawidłowych środków ochrony przed wypadkami.

	Ostrzeżenie - W celu zmniejszenia ryzyka obrażeń należy przeczytać instrukcję obsługi.
	Nosić nauszники ochronne.
	W razie powstania pyłu należy nosić ochronę dróg oddechowych!
	Stosować okulary ochronne.
	OSTRZEŻENIE! Niebezpieczeństwo odniesienia obrażeń! Nie należy sięgać do pracującej tarczy szlifierskiej!
	Kierunek działania taśmy szlifierskiej
	Kierunek biegu tarczy szlifierskiej
	Produkt jest zgodny z obowiązującymi europejskimi dyrektywami.
	Miejsca w niniejszej instrukcji obsługi, które dotyczą bezpieczeństwa użytkownika, zostały oznaczone następującym znakiem.
	Produkt jest zgodny z obowiązującymi serbskimi dyrektywami.

Spis treści:
Strona:

1.	Wprowadzenie	138
2.	Opis urządzenia (rys. 1-19)	138
3.	Zakres dostawy	138
4.	Użytkowanie zgodne z przeznaczeniem	139
5.	Ogólne wskazówki dotyczące bezpieczeństwa	139
6.	Ryzyka szczątkowe	142
7.	Dane techniczne	142
8.	Rozpakowanie	143
9.	Budowa	143
10.	Uruchomienie.....	144
11.	Wskazówki dotyczące pracy	145
12.	Przyłącze elektryczne	146
13.	Czyszczenie.....	146
14.	Przechowywanie.....	146
15.	Transport.....	146
16.	Konserwacja	147
17.	Utylizacja i ponowne wykorzystanie	147
18.	Pomoc dotycząca usterek	148
19.	Deklaracja zgodności	325

1. Wprowadzenie

Producent:

Schepach GmbH
Günzburger Straße 69
D-89335 Ichenhausen

Szanowny Kliencie,

Życzymy dużo satysfakcji i powodzenia podczas pracy z nowym urządzeniem.

Wskazówka:

Zgodnie z obowiązującą ustawą o odpowiedzialności cywilnej za produkt, producent nie odpowiada za szkody powstałe przy tym urządzeniu lub przez to urządzenie w przypadku:

- nieprawidłowej obsługi,
- Nieprzestrzeganie instrukcji obsługi,
- Naprawy wykonywane przez osoby trzecie, nieautoryzowanych specjalistów
- Montaż i wymiana nieoryginalnych części zamiennych
- użytkowania niezgodnego z przeznaczeniem
- Awarii instalacji elektrycznej w przypadku nieprzestrzegania przepisów elektrycznych oraz postanowień VDE 0100, DIN 57113 / VDE 0113

Przestrzegać:

Przed przystąpieniem do montażu i uruchomienia przeczytać cały tekst instrukcji obsługi.

Instrukcja obsługi ma na celu ułatwienie zapoznania się z urządzeniem i wykorzystania możliwości użytkowania go zgodnie z przeznaczeniem.

Instrukcja obsługi zawiera ważne wskazówki dotyczące bezpiecznej, fachowej i ekonomicznej pracy z niniejszym urządzeniem oraz sposobu unikania zagrożeń, oszczędności kosztów napraw, redukcji czasów przestoju i zwiększenia niezawodności i trwałości urządzenia.

Dodatkowo oprócz zasad bezpieczeństwa zawartych w niniejszej instrukcji obsługi należy przestrzegać przepisów danego kraju obowiązujących dla eksploatacji urządzenia.

Instrukcję obsługi przechowywać przy urządzeniu, w torebce plastikowej chroniącej przed zanieczyszczeniem i wilgocią. Każda osoba obsługująca musi przeczytać ją przed przystąpieniem do pracy i dokładnie jej przestrzegać.

Przy urządzeniu mogą pracować wyłącznie osoby, które zostały przeszkolone w zakresie użytkowania urządzenia i poinstruowane o związanych z tym zagrożeniach.

Przestrzegać ustawowego wieku minimalnego.

Oprócz wskazówek dotyczących bezpieczeństwa zawartych w niniejszej instrukcji obsługi i specjalnych przepisów danego kraju należy przestrzegać ogólnie uznanych zasad technicznych dotyczących eksploatacji maszyn o tej samej budowie.

Nie ponosimy odpowiedzialności za wypadki ani szkody powstałe wskutek nieprzestrzegania niniejszej instrukcji oraz wskazówek dotyczących bezpieczeństwa.

2. Opis urządzenia (rys. 1-19)

1. Śruba radełkowa do ustawiania taśmy szlifierskiej
2. Podpórka
3. Napinacz taśmy szlifierskiej
4. Dysk szlifierski
5. Włącznik/wyłącznik
6. Ogranicznik poprzeczny
7. Stół szlifierski
8. Śruba ustalająca dla stołu szlifierskiego
9. Skala kątowna
10. Króciec odsysający
11. Płyta podstawowa
12. Śruba z łbem walcowym o gnieździe sześciokątnym
13. Taśma szlifierska
14. Szyna ogranicznika
15. Dolna szyba ochronna
16. Śruba dla dolnej szyby ochronnej
17. Śruba z łbem walcowym o gnieździe sześciokątnym
18. Śruba dla osłony taśmy szlifierskiej
19. Osłona taśmy szlifierskiej
20. Rura nośna
21. Uchwyt taśmy szlifierskiej
22. Uchwyt transportowy
23. Nakrętka sześciokątna

3. Zakres dostawy

- 1 szlifierka taśmowa i płytowa
- 1 ogranicznik poprzeczny
- 1 stół szlifierski
- 3 taśmy szlifierskie P80 / P120 / P240
- 3 tarcze szlifierskie P80 / P120 / P240
- 1 klucz imbusowy
- 1 Instrukcja obsługi

4. Użytkowanie zgodne z przeznaczeniem

Szlifierka taśmowa i tarczowa służy do szlifowania wszystkich rodzajów drewna, w zależności od wielkości maszyny.

Maszynę wolno użytkować wyłącznie zgodnie z jej przeznaczeniem. Każde użycie wykraczające poza to jest niezgodne z przeznaczeniem. Za wynikające z tego szkody i obrażenia wszelkiego rodzaju odpowiada użytkownik/operator, a nie producent.

Do zgodnego z przeznaczeniem wykorzystywania zalicza się również przestrzeganie wskazówek dotyczących bezpieczeństwa, a także instrukcji montażu i wskazówek dot. eksploatacji, zawartych w instrukcji obsługi.

Osoby obsługujące i konserwujące maszynę muszą dobrze znać jej działanie oraz zostać poinformowane o ewentualnych zagrożeniach.

Ponadto należy jak najdokładniej przestrzegać obowiązujących przepisów dotyczących zapobiegania niszczącemu wypadkom.

Podobnie zaleca się przestrzeganie wszelkich innych ogólnych zasad z dziedziny medycyny pracy i bezpieczeństwa technicznego.

Samowolne modyfikacje maszyny wykluczają odpowiedzialność producenta za spowodowane tym szkody.

Maszynę wolno użytkować wyłącznie z oryginalnymi częściami i oryginalnym wyposażeniem producenta.

Przestrzegać wskazówek producenta dotyczących bezpieczeństwa, pracy i konserwacji oraz wymiarów podanych w rozdziale Dane Techniczne.

Należy pamiętać, że zgodnie z przeznaczeniem nasze urządzenia nie zostały skonstruowane do użytku komercyjnego, rzemieślniczego lub przemysłowego. Nie ponosimy odpowiedzialności w przypadku, gdy urządzenie jest stosowane w zakładach komercyjnych, rzemieślniczych i przemysłowych oraz do podobnych działalności.

Urządzenie jest przeznaczone do użytkowania przez osoby dorosłe. Młodzież powyżej 16 roku życia może używać urządzenia tylko pod nadzorem. Producent nie ponosi odpowiedzialności za szkody spowodowane użytkowaniem niezgodnym z przeznaczeniem lub nieprawidłową obsługą urządzenia.

5. Ogólne wskazówki dotyczące bezpieczeństwa

Ogólne wskazówki dotyczące bezpieczeństwa dla narzędzi elektrycznych

⚠ OSTRZEŻENIE! Należy przeczytać wszystkie wskazówki dotyczące bezpieczeństwa i instrukcje oraz przestudiować wszystkie ilustracje i parametry techniczne dostarczone wraz z niniejszym narzędziem elektrycznym. Zaniedbanie poniższych wskazówek bezpieczeństwa i instrukcji może doprowadzić do porażenia prądem, pożaru i/lub poważnych obrażeń!

Przechowywać na przyszłość wszystkie wskazówki dotyczące bezpieczeństwa i instrukcje.

Używany we wskazówkach dotyczących bezpieczeństwa termin „narzędzie elektryczne” odnosi się do narzędzi elektrycznych zasilanych z sieci (z przewodem sieciowym) lub do narzędzi elektrycznych zasilanych za pomocą akumulatora (bez przewodu sieciowego).

1. Bezpieczeństwo w miejscu pracy

- a) **Utrzymywać obszar roboczy w czystości i zapewnić dobre oświetlenie.** Nieporządek lub brak oświetlenia obszaru roboczego może prowadzić do wypadków.
- b) **Nie pracować z narzędziem elektrycznym w otoczeniu zagrożonym wybuchem, w którym znajdują się palne płyny, gazy lub pyły.** Narzędzia elektryczne wytwarzają iskry, które mogą spowodować zapłon pyłu lub oparów.
- c) **Nie dopuszczać, aby dzieci i inne osoby zbliżyły się do obszaru roboczego podczas używania narzędzia elektrycznego.** W chwili nieuwagi można łatwo stracić kontrolę nad narzędziem elektrycznym

2. Bezpieczeństwo elektryczne

- a) **Wtyczka przyłączeniowa narzędzia elektrycznego musi pasować do gniazda. Wtyczki nie wolno w żaden sposób modyfikować. Nie używać żadnych przejściówek z uziemionymi narzędziami elektrycznymi.** Niemodyfikowane wtyczki i odpowiednie gniazda zmniejszają ryzyko porażenia prądem.

- b) **Unikać kontaktu fizycznego z uziemionymi powierzchniami, takimi jak rury, grzejniki, piece i lodówki.** Ryzyko porażenia prądem zwiększa się, jeśli ciało użytkownika jest uziemione.
- c) **Nie wystawiać narzędzi elektrycznych na deszcz i wilgoć.** Przedostanie się wody do narzędzia elektrycznego zwiększa ryzyko porażenia prądem.
- d) **Nie wykorzystywać przewodu przyłączeniowego niezgodnie z przeznaczeniem w celu przenoszenia, zawieszania narzędzia elektrycznego lub w celu wyjęcia wtyczki z gniazda. Przewód przyłączeniowy przechowywać z dala od gorąca, oleju, ostrych krawędzi lub ruchomych części urządzeń.** Uszkodzone lub splątane przewody przełączeniowe zwiększają ryzyko porażenia prądem.
- e) **W przypadku pracy z narzędziem elektrycznym na wolnym powietrzu, używać wyłącznik przedłużaczy przeznaczonych również do pracy w warunkach zewnętrznych.** Zastosowanie przedłużacza przystosowanego do warunków zewnętrznych zmniejsza ryzyko porażenia prądem.
- f) **Jeżeli użycie narzędzia elektrycznego w wilgotnym otoczeniu jest nieuniknione, używać wyłącznika ochronnego różnicowo prądowego.** Zastosowanie wyłącznika ochronnego prądowego zmniejsza ryzyko porażenia prądem.

3. Bezpieczeństwo osób

- a) **Podczas pracy z narzędziem elektrycznym należy być ostrożnym, zwracać uwagę na wykonywane czynności i zachowywać zdrowy rozsądek. Nie używać narzędzia elektrycznego w stanie zmęczenia lub też będąc pod wpływem narkotyków, alkoholu lub leków.** Chwila nieuwagi podczas używania narzędzia elektrycznego może spowodować poważne obrażenia.
- b) **Stosować osobiste wyposażenie ochronne i nosić zawsze okulary ochronne.** Stosowanie środków ochrony indywidualnej, jak maska przeciwpyłowa, antypoślizgowe obuwie ochronne, kask lub nauszники ochronne, w zależności od rodzaju i zastosowania narzędzia elektrycznego, zmniejsza ryzyko odniesienia obrażeń.
- c) **Nie dopuszczać do niezamierzonego uruchomienia. Przed podłączeniem do zasilania i/lub akumulatora, podnoszeniem lub przenoszeniem upewnić się, że narzędzie elektryczne jest wyłączone.**

Trzymanie palca na włączniku podczas przenoszenia narzędzia elektrycznego lub podłączanie włączonego narzędzia elektrycznego do zasilania może prowadzić do wypadków.

- d) **Przed włączeniem narzędzia elektrycznego usunąć narzędzia nastawcze lub klucze płaskie.** Narzędzie lub klucz znajdujące się w obracającej się części narzędzia elektrycznego może prowadzić do powstania obrażeń.
- e) **Unikać nietypowej pozycji ciała. Zadbaj o stabilną pozycję i zachowanie równowagi w każdej chwili.** Pozwala to na lepszą kontrolę narzędzia elektrycznego w niespodziewanych sytuacjach.
- f) **Nosić odpowiednią odzież. Podczas pracy nie nosić luźnej odzieży i biżuterii. Włosy i odzież trzymać z dala od części ruchomych.** Luźna odzież, biżuteria lub długie włosy mogą zostać pochwycone przez części ruchome.
- g) **Jeżeli istnieje możliwość zamontowania urządzeń odsysających i odpylających, należy je podłączyć i prawidłowo używać.** Zastosowanie odsysania pyłu może zmniejszyć zagrożenia spowodowane przez pył.
- h) **Przestrzegamy przed złudnym poczuciem bezpieczeństwa i ignorowaniem zasad bezpieczeństwa dla elektronarzędzi, również gdy użytkownik w wyniku wielokrotnego użycia jest zaznajomiony z obsługą elektronarzędzia.** Brak czujności może w ułamku sekundy doprowadzić do powstania ciężkich obrażeń.

4. Zastosowanie i obsługa narzędzia elektrycznego

- a) **Nie przeciążać narzędzia elektrycznego. Używać narzędzia elektrycznego przeznaczonego do danej pracy.** Odpowiednie narzędzie elektryczne umożliwia lepszą i bezpieczniejszą pracę w podanym zakresie mocy.
- b) **Nie używać narzędzia elektrycznego, którego włącznik jest uszkodzony.** Narzędzie elektryczne, którego nie da się już włączyć lub wyłączać, jest niebezpieczne i musi zostać naprawione.
- c) **Przed rozpoczęciem ustawień, wymianą osprzętu lub odłożeniem elektronarzędzia należy wyjąć wtyczkę z gniazda i/lub usunąć wyjmowany akumulator.** Ten środek ostrożności ogranicza ryzyko niezamierzonego uruchomienia narzędzia elektrycznego.

- d) **Nieużywane narzędzia elektryczne przechowywać poza zasięgiem dzieci. Nie zezwalać na używanie narzędzia elektrycznego osobom, które nie są z nim obeznane lub nie przeczytały niniejszych instrukcji.** Narzędzia elektryczne stanowią zagrożenie, jeśli są używane przez nieodświadczone osoby.
- e) **Należy dbać należyście o narzędzia elektryczne i osprzęt. Kontrolować, czy części ruchome działają prawidłowo i nie zacinają się, czy części nie są pęknięte lub uszkodzone w sposób wpływający negatywnie na działanie narzędzia elektrycznego. Przed zastosowaniem narzędzia elektrycznego zapewnić naprawę uszkodzonych części.** Wiele wypadków jest spowodowanych nieprawidłową konserwacją narzędzi elektrycznych.
- f) **Narzędzia tnące muszą być ostre i utrzymywane w stanie czystości.** Starannie konserwowane narzędzia tnące z krawędziami tnącymi rzadziej się zacinają i są łatwiejsze w obsłudze.
- g) **Używać narzędzi elektrycznych, akcesoriów, narzędzi roboczych itd. zgodnie z niniejszymi instrukcjami. Uwzględnić warunki pracy i wykonywane czynności.** Używanie narzędzia elektrycznego do zastosowań innych, niż przewidziane, może prowadzić do niebezpiecznych sytuacji.
- h) **Uchwyty i powierzchnie chwytowe utrzymywać w stanie suchym, czystym i wolnym od oleju i smaru.** Śliszkie uchwyty i powierzchnie chwytowe nie pozwalają na bezpieczne trzymanie elektronarzędzia i kontrolę nad nim w nieoczekiwanych sytuacjach.
- 5. Serwis**
- a) **Naprawę urządzenia może wykonywać wyłącznie wykwalifikowany personel i tylko przy użyciu oryginalnych części zamiennych.** Zapewnia to bezpieczeństwo dalszej pracy narzędzia elektrycznego.

⚠ OSTRZEŻENIE!

Niniejsze narzędzie elektryczne wytwarza podczas pracy pole elektromagnetyczne. Pole to może w pewnych okolicznościach wpływać negatywnie na aktywne lub pasywne implanty medyczne. W celu zmniejszenia ryzyka poważnych lub śmiertelnych obrażeń, osobom z implantami medycznymi przed użyciem narzędzia elektrycznego zalecamy konsultację z lekarzem i producentem.

Dodatkowe wskazówki dotyczące bezpieczeństwa dla szlifierek taśmowych i płytowych

⚠ OSTRZEŻENIE!

Nie używać maszyn przed jej całkowitym zmontowaniem i zainstalowaniem, zgodnym z instrukcjami.

- Przed użyciem urządzenia przeczytać całą instrukcję obsługi.
- Uwaga: Niniejsza maszyna została zaprojektowana tylko szlifowania drewna i materiałów drewnopochodnych. Szlifowanie innych materiałów może wywołać pożar, spowodować obrażenia lub uszkodzenia wyrobu.
- Należy zawsze używać okularów ochronnych.
- Niniejsza maszyna jest przeznaczona wyłącznie do pracy wewnątrz.
- Ważne: Maszynę montować i używać tylko na poziomych powierzchniach. Montaż na powierzchni skośnej może spowodować uszkodzenie silnika.
- Jeśli istnieje obawa, że maszyna podczas pracy, szczególnie podczas szlifowania długich lub ciężkich przedmiotów mogłaby się przewrócić lub przemieścić, należy ją pewnie połączyć z powierzchnią nośną.
- Upewnić się, że taśma szlifierska pracuje we właściwym kierunku. Proszę zwrócić uwagę na strzałki z tyłu taśmy.
- Upewnić się, że taśma szlifierska jest prawidłowo prowadzona, aby nie mogła zwijać się z kół pasowych napędu.
- Upewnić się, że taśma szlifierska nie jest zaplątana lub poluzowana.
- Mocno przytrzymywać obrabiany przedmiot podczas szlifowania.
- Podczas pracy szlifierki taśmowej w pozycji poziomej należy zawsze używać ogranicznika.
- Podczas używania szlifierki tarczowej należy zawsze mocno trzymać przedmiot obrabiany na stole.
- Przedmiot obrabiany należy zawsze trzymać przy dolnej stronie tarczy szlifierskiej, aby dobrze leżał na stole. Użycie strony tarczy szlifierskiej, która biegnie do góry, może spowodować wyrzucenie przedmiotu obrabianego, a tym samym stanowić zagrożenie dla osób.
- Zawsze należy zachować minimalną odległość około 2 mm lub mniejszą pomiędzy stołem lub ogranicznikiem a taśmą szlifierską lub tarczą szlifierską.
- Podczas szlifowania nie używać rękawic i obrabianych przedmiotów nie trzymać przez szmatę.
- Szlifować zgodnie z wielkością ustojenia drewna.

- Nigdy nie szlifować przedmiotów, które są zbyt małe, aby można je było bezpiecznie obsługiwać.
- Unikać nieodpowiednich ruchów rąk, wskutek których mogłyby dojść do kontaktu z taśmą szlifierską lub tarczą szlifierską.
- Przy obrabianiu większych przedmiotów używać dodatkowej podpory o wysokości stołu.
- Nigdy nie szlifować niepodpartych przedmiotów. Obrabiany przedmiot oprzeć na stole lub o ogranicznik; wyjątkiem są przedmioty zakrzywione przy zewnętrznej stronie tarczy szlifierskiej.
- Przed włączeniem maszyny sprzątnąć ze stołu, ogranicznika lub taśmy szlifierskiej odpady i inne przedmioty.
- Nie wyrównywać ani nie montować nic na stole, jeśli szlifierka pracuje.
- Wyłączyć maszynę i wyjąć wtyczkę z gniazda podczas instalowania lub demontażu akcesoriów.
- Nigdy nie opuszczać obszaru roboczego narzędzia, jeśli jest ono włączone lub jeśli jeszcze całkowicie się nie zatrzymało.
- Należy zawsze umieszczać przedmiot obrabiany na stole szlifierskim lub mocować go na ograniczniku szlifowania. Zakrzywione narzędzia podczas szlifowania talerzem szlifierskim pewnie ułożyć na stole.
- Zawsze upewnić się, że szlifierka taśmowa i tarczo- wa jest stabilna i zabezpieczona (np. przymocowana do stołu roboczego).
- Przed każdym użyciem należy sprawdzić, czy tarcza szlifierska i taśma szlifierska nie są uszkodzone.
- Zużyte lub uszkodzone tarcze i taśmy szlifierskie należy natychmiast wymienić.
- W przypadku narzędzi roboczych należy zawsze stosować pokrywę ochronną i podporę przedmiotu obrabianego.
- Aby ograniczyć ryzyko kontaktu z obracającym się wrzecionem, należy zawsze używać narzędzi elektrycznych z narzędziami roboczymi na obu wrzecionach.

6. Ryzyka szczątkowe

Maszyna została skonstruowana zgodnie z najnowszym stanem techniki i uznanymi zasadami techniki bezpieczeństwa. Jednak podczas pracy mogą się pojawić poszczególne ryzyka szczątkowe.

- Niebezpieczeństwo obrażeń palców i dłoni ze strony obracającej się tarczy szlifierskiej w przypadku nieprawidłowego prowadzenia lub ułożenia obrabianego narzędzia.

- Niebezpieczeństwo obrażeń w wyniku wyrzuconych narzędzi w przypadku nieprawidłowego ich zamocowania lub prowadzenia.
- Zagrożenie zdrowia spowodowane prądem w przypadku stosowania nieprawidłowych elektrycznych przewodów przyłączeniowych.
- Ponadto, pomimo wszelkich podjętych kroków, mogą się pojawić ukryte ryzyka szczątkowe.
- Ryzyka szczątkowe można zminimalizować przestrzegając rozdziału „Wskazówki bezpieczeństwa” oraz „Użytkowanie zgodne z przeznaczeniem”, jak i całej instrukcji obsługi.
- Unikać przypadkowego uruchamiania maszyny: podczas wkładania wtyczki do gniazda przycisk uruchamiający nie może być wciśnięty. Stosować narzędzie robocze zalecane w niniejszej instrukcji obsługi. W ten sposób zapewni się optymalną wydajność maszyny.
- Nie zbliżać rąk do obszaru roboczego, gdy maszyna jest uruchomiona.

7. Dane techniczne

Silnik	230 - 240 V~ / 50 Hz
Pobór mocy	370 W
Wymiary montażowe dł. x szer. x wys.	460 x 360 x 280 mm
Ø podkładki	150 mm
Obroty podkładki	2980 min ⁻¹
Wymiary taśmy szlifierskiej	915 x 100 mm
Prędkość taśmy szlifierskiej	7,5 m/s
Pozycja pochyła	0° - 90°
Wymiary stołu	225 x 160 mm
Pozycja pochyła stołu	0° - 45°
Waga	ok. 11,5 kg

Zmiany techniczne zastrzeżone!

Hałas i drgania

⚠ Ostrzeżenie: Hałas może negatywnie oddziaływać na zdrowie. Jeżeli hałas wytwarzany przez maszynę przekracza 85 dB, nosić odpowiednie nauszniki ochronne.

Parametry hałasu

Poziom mocy akustycznej L _{WA}	94 dB
Poziom ciśnienia akustycznego L _{pA}	81 dB
Niepewność K _{WA/pA}	3 dB

Podana łączna wartość emisji drgań i podana wartość emisji hałasu zostały zmierzone zgodnie ze znormalizowaną metodą badania i mogą być wykorzystane do porównania jednego narzędzia elektrycznego z innym. Podana łączna wartość drgań i wartość emisji hałasu może być również wykorzystana do oszacowania obciążenia.

Wskazówka:

- W trakcie rzeczywistego użytkowania narzędzia elektrycznego wartości emisji drgań i hałasu mogą różnić się od podanych wartości, w zależności od rodzaju i sposobu zastosowania narzędzia elektrycznego, a w szczególności rodzaju przedmiotu obrabianego.
- Konieczne jest określenie środków bezpieczeństwa dla ochrony operatora na podstawie oszacowania narażenia na drgania w rzeczywistych warunkach użytkowania (z uwzględnieniem wszystkich części cyklu pracy, na przykład okresów, w których narzędzie elektryczne jest wyłączone i okresów, w których jest włączone, ale pracuje bez obciążenia).

8. Rozpakowanie

- Otworzyć opakowanie i wyjąć ostrożnie urządzenie.
- Usunąć materiał opakowaniowy oraz zabezpieczenia opakowania/transportowe (jeśli występują).
- Sprawdzić, czy zakres dostawy jest kompletny.
- Sprawdzić urządzenie i elementy wyposażenia pod kątem uszkodzeń w trakcie transportu. W przypadku reklamacji natychmiast poinformować o tym dostawcę. Późniejsze reklamacje nie będą uznawane.
- W miarę możliwości zachować opakowanie do zakończenia okresu gwarancyjnego.
- Przed zastosowaniem urządzenia zapoznać się z nim na podstawie instrukcji obsługi.
- W przypadku akcesoriów i części zużywalnych i zamiennych stosować wyłącznie oryginalne części. Części zamienne można nabyć u swojego dystrybutora.
- Przy zamówieniach podawać nasze numery artykułów oraz typ i rok produkcji urządzenia.

⚠ OSTRZEŻENIE!

Urządzenie i materiały opakowaniowe nie mogą służyć jako zabawka dla dzieci! Dzieciom nie wolno bawić się workami z tworzywa sztucznego, foliami i drobnymi elementami! Istnieje niebezpieczeństwo połknięcia i uduszenia!

9. Budowa

OSTRZEŻENIE

Przed przystąpieniem do wykonywania ustawień przy urządzeniu zawsze wyciągać wtyczkę sieciową.

- Przed uruchomieniem należy prawidłowo zamontować wszystkie osłony i urządzenia zabezpieczające.
- Taśma szlifierska (13) i dysk szlifierski (4) muszą być w stanie swobodnie się poruszać.
- W przypadku obrobionego drewna zwracać uwagę na elementy obce, jak np. gwoździe lub śruby, itp.
- Przed uruchomieniem włącznika/wyłącznika (5) upewnić się, czy papier ścierny jest zamontowany w prawidłowy sposób, a elementy ruchome swobodnie się poruszają.

9.1 Montaż (rys. 1–4b)

- Zamontować stół szlifierski (7) i zabezpieczyć go śrubą ustalającą (8) (rys. 2, 3). Stół szlifierski (7) można płynnie regulować w zakresie od 0° do 45° za pomocą skali kątowej (9) i śruby ustalającej (8). Regulowany ogranicznik poprzeczny (6) zapewnia bezpieczne prowadzenie przedmiotu obrabianego. Uwaga! Dysk szlifierski (4) musi być w stanie swobodnie się poruszać. Odstęp między stołem szlifierskim (7) a dyskiem szlifierskim (4) powinien wynosić 2 mm.
- Umieścić szynę ogranicznika (14) i zamocować ją za pomocą śrub z łbem walcowym o gnieździe sześciokątnym (17) (rys. 4a). Uwaga! Taśma szlifierska (13) musi być w stanie swobodnie się poruszać.
- Aby ustawić szczelinę między stołem szlifierskim (7) a dyskiem szlifierskim (4), należy wykonać następujące czynności (rys. 4b):
 - Najpierw należy poluzować trzy nakrętki sześciokątne (23) znajdujące się pod stołem szlifierskim (7). W tym celu należy użyć klucza sześciokątnego SW10 (nie wchodzi w zakres dostawy).
 - Teraz pomiędzy stołem szlifierskim (7) a dyskiem szlifierskim (4) należy zamocować blachę lub podobny materiał o grubości 2 mm.
 - Ponownie dokręcić nakrętki sześciokątne (23).
 - Na koniec należy usunąć blachę.

9.2 Wymiana taśmy szlifierskiej (rys. 5-9)

- Wyciągnąć wtyczkę sieciową.
- Poluzować śrubę z łbem walcowym o gnieździe sześciokątnym (12)
- Poluzować śruby (18).

- Wyjąć osłonę taśmy szlifierskiej (19) z uchwytu taśmy szlifierskiej (21). W tym celu ustawić uchwyt taśmy szlifierskiej (21) pod niewielkim kątem.
- Napinacz taśmy szlifierskiej (3) przesunąć w prawo, aby poluzować taśmę szlifierską (13).
- Zdjąć do przodu taśmę szlifierską (13).
- Nową taśmę montuje się w odwrotnej kolejności. Uwaga! Zwracać uwagę na kierunek ruchu: jest on zaznaczony na obudowie i po wewnętrznej stronie taśmy szlifierskiej!

9.3 Ustawianie taśmy szlifierskiej

- Wyciągnąć wtyczkę sieciową.
- Powoli ręką przesunąć taśmę szlifierską (13) w kierunku jej działania.
- Taśma szlifierska (13) musi poruszać się na środku powierzchni szlifującej. Jeśli tak nie jest, można to wyregulować śrubą radełkową (1).

9.4 Przetawienie pozycji szlifowania taśmy szlifierskiej (rys. 9–11)

- Poluzować śrubę z łbem walcowym o gnieździe sześciokątnym (12).
- Przesunąć taśmę szlifierską (13) w górę do żądanej pozycji.
- Ponownie dokręcić śrubę z łbem walcowym o gnieździe sześciokątnym (12) w celu ustalenia tej pozycji.
- W tej pozycji można wykorzystać stół szlifierski (7) do podparcia przedmiotu obrabianego. W tym celu należy najpierw zdjąć dwie śruby z łbem walcowym o gnieździe sześciokątnym (17), a następnie zdjąć szynę ogranicznika (14). Stół szlifierski (7) można teraz wcisnąć w otwór rury nośnej (20) i zamocować śrubą ustalającą (8).

9.5 Wymienić papier ścierny na dysku szlifierskim (rys. 12)

Zdemontować dolną osłonę tarczy (15) poprzez wykręcenie 2 śrub (16). Zdjąć papier ścierny z dysku szlifierskiego (4) i założyć nowy (rzep). Ponownie zamontować dolną osłonę tarczy (15).

9.6 Zastosowanie jako maszyna stacjonarna

Jeśli maszyna ma być używana przez dłuższy czas, zaleca się jej zamontowanie na stole warsztatowym.

- Zaznaczyć w tym celu otwory do wiercenia: Ustawić szlifierkę w pozycji, w której ma być zamontowana później. Narysować na stole roboczym położenie otworów, które mają zostać wywiercone.
- Nawiercić otwory w stole.

- Szlifierkę ustawić nad otworami i zamocować ją od góry odpowiednimi śrubami do stołu.
- Od dołu zakłada się podkładki i stosuje odpowiednie sześciokątne nakrętki.

9.7 Zastosowanie jako maszyna przenośna

Jeśli maszyna ma być używana jako sprzęt przenośny, korzystnie będzie zamontować ją na płycie głównej. Płytę można potem zamocować do każdego stołu warsztatowego.

Płyta powinna mieć grubość co najmniej 19 mm i być odpowiednio większa niż sama szlifierka, aby było miejsce dla zacisków.

- Zaznaczyć miejsca pod otwory na płycie.
- Dalej postępować według 3 ostatnich kroków z punktu „Zastosowanie jako maszyna stacjonarna”.

Wskazówka:

Uważać na odpowiednią długość śrub. Wkręty Spax nie mogą wystawać, aby nie uszkodzić podłoża. Natomiast śruby sześciokątne muszą wystawać, aby można było założyć podkładki i nakrętki sześciokątne.

9.8 Przyłącze odsysania pyłu

Maszyna jest wyposażona w króciec odsysający (10).

Przy pracy z bardzo zapyłonymi materiałami należy podłączyć odsysanie pyłu.

Uwaga: Podczas obróbki metali nie wolno podłączać odsysania pyłu.

10. Uruchomienie

⚠ Uwaga!

Przed uruchomieniem urządzenie koniecznie całkowicie zmontować!

10.1 Włącznik/wyłącznik (5) (rys. 13)

- Szlifierkę włącza się zielonym przyciskiem „I”.
- Aby maszynę wyłączyć, należy nacisnąć czerwony przycisk „0”.

Ostrzeżenie:

Aby włączyć czy wyłączyć szlifierkę nigdy nie wolno sięgać ponad urządzenie do wyłącznika! Niebezpieczeństwo odniesienia obrażeń!

10.2 Szlifowanie

- Zawsze mocno przytrzymywać obrabiany przedmiot podczas szlifowania.

- Nie naciskać go mocno.
- Podczas szlifowania przedmiot obrabiany powinien być przesuwany tam i z powrotem na taśmie szlifierskiej (13) lub dysku szlifierskim (4). Dzięki temu papier ścierny nie zużywa się z jednej strony.

Ważne! Drewniane elementy należy szlifować zgodnie z układem słoï, aby nie dopuścić do powstawania drzazg. Uwaga! Jeśli dysk szlifierski (4) lub taśma szlifierska (13) zakleszczą się podczas pracy, należy usunąć przedmiot obrabiany. Następnie należy odczekać, aż urządzenie ponownie osiągnie maksymalną prędkość obrotową przed kontynuowaniem pracy.

11. Wskazówki dotyczące pracy

11.1 Fazowanie i szlifowanie krawędzi (rys. 14)

Stół roboczy można przestawiać bezstopniowo w zakresie od 0° do 45°.

- W tym celu poluzować śrubę ustalającą (8).
- Ustawić stół roboczy pod żądanym kątem. Uwaga: Stół roboczy nigdy nie powinien znajdować się w odległości większej niż 2 mm od dysku szlifierskiego (4), nawet przy nachyleniu!
- Dokręcić śrubę ustalającą (8).

11.2 Szlifowanie powierzchni czołowych za pomocą ogranicznika poprzecznego (rys. 15a, 15b)

Dostarczony ogranicznik poprzeczny (6) ułatwia precyzyjne szlifowanie. Ogranicznik poprzeczny (6) może być używany do ustawiania kątów szlifowania oprócz nachylenia stołu szlifierskiego (7). Zaleca się jego stosowanie przy szlifowaniu (krótkich) powierzchni czołowych.

Wskazówka:

Przedmiot obrabiany należy zawsze przesuwac od lewej strony do środka tarczy szlifierskiej, nigdy poza nią! Niebezpieczeństwo odniesienia obrażeń ciała na skutek wyrzucenia przedmiotu obrabianego!

11.3 Szlifowanie poziome i pionowe (rys. 9–11, 16)

Państwa szlifierka może być używana poziomo i pionowo. Stół roboczy może być używany do obu zastosowań.

- Poluzować śrubę z łbem walcowym o gnieździe sześciokątnym (12).
- Przesunąć taśmę szlifierską (13) w górę do żądanej pozycji.
- Ponownie dokręcić śrubę z łbem walcowym o gnieździe sześciokątnym (12) w celu ustalenia tej pozycji.

- W tej pozycji można wykorzystać stół szlifierski (7) do podparcia przedmiotu obrabianego. W tym celu należy najpierw poluzować dwie śruby z łbem walcowym o gnieździe sześciokątnym (17), a następnie zdjąć szynę ogranicznika (14). Stół szlifierski (7) można teraz wcisnąć w otwór rury nośnej (20) i zamocować śrubą ustalającą (8).

Wskazówka:

Szlifować długie przedmioty obrabiane w pozycji pionowej, przesuwając je równomiernie nad taśmą szlifierską (13).

11.4 Szlifowanie powierzchni taśmą szlifierską (rys. 17)

- Przytrzymać mocno przedmiot obrabiany (W). Uważać na palec! Niebezpieczeństwo odniesienia obrażeń!
- Przedmiot obrabiany prowadzić równomiernie po taśmie szlifierskiej (13), dociskając go do szyny ogranicznika (14). Uwaga: Przy szlifowaniu szczególnie cienkich i długich elementów zalecana jest szczególna ostrożność (ewent. nawet rezygnacja z szyny ogranicznika (14)). Docisk nie może być zbyt silny, aby zeszlifowany materiał mógł być odprowadzany przez taśmę szlifierską (13).

11.5 Szlifowanie krzywych wklęsłych (rys. 18)

Ostrzeżenie:

Nie wolno szlifować powierzchni czołowych prostych przedmiotów obrabianych na wale napędowym (R)! Przedmiot obrabiany (W) może zostać wyrzucony. Niebezpieczeństwo odniesienia obrażeń!

Krzywe wklęsłe szlifować zawsze na taśmie szlifierskiej (13) na wale napędowym.

- Przytrzymać obrabiany przedmiot. Uważać na palec! Niebezpieczeństwo odniesienia obrażeń!
- Prowadzić przedmiot obrabiany równomiernie na taśmie szlifierskiej (13). Uwaga: Przy szlifowaniu szczególnie cienkich lub długich materiałów wymagana jest szczególna ostrożność.

11.6 Szlifowanie krzywych wypukłych (rys. 19)

Krzywe wypukłe należy szlifować na tarczy szlifierskiej, prowadząc przedmiot obrabiany (W) od lewej krawędzi do środka tarczy.

- Przytrzymać obrabiany przedmiot. Uważać na palec! Niebezpieczeństwo odniesienia obrażeń!
- Docisnąć przedmiot obrabiany równomiernie do tarczy szlifierskiej, przesuwając go od lewej strony do środka tarczy.

Ostrzeżenie:

Nigdy nie szlifować krzywych wklęsłych po prawej stronie tarczy szlifierskiej! Przedmiot obrabiany może zostać wyrzucony! Niebezpieczeństwo odniesienia obrażeń!

12. Przyłącze elektryczne

Zainstalowany silnik elektryczny jest gotowy do eksploatacji. Przyłącze odpowiada właściwym przepisom VDE (Związek Elektryków Niemieckich) oraz normom DIN.

Przyłącze sieciowe udostępniane przez klienta oraz przedłużacz muszą być zgodne z powyższymi przepisami.

Uszkodzony elektryczny przewód przyłączeniowy

Na przewodach elektrycznych powstają często uszkodzenia izolacji.

Przyczyną może być:

- Ściskanie, w przypadku gdy przewody są prowadzone przez okna lub szczeliny w drzwiach.
- Zagięcia, w przypadku nieprawidłowego zamocowania lub prowadzenia przewodów.
- Przecięcia, w przypadku najężdżania na przewody.
- Uszkodzenia izolacji, w przypadku wrywania z gniazdka naściennego.
- Pęknięcia, spowodowane starzeniem się izolacji.

Uszkodzonych przewodów elektrycznych nie wolno używać - ze względu na uszkodzenie izolacji zagrażają życiu.

Przewody elektryczne należy regularnie kontrolować pod kątem uszkodzeń. Pamiętać, by podczas sprawdzania przewodu nie był on podłączony do sieci elektrycznej.

Przewody elektryczne muszą odpowiadać właściwym przepisom VDE (Związek Elektryków Niemieckich) oraz normom DIN. Stosować wyłącznie przewody elektryczne tym samym oznaczeniem.

Przestrzegać informacji znajdującej się na oznaczeniu typu umieszczonego na przewodzie.

W przypadku jednofazowego silnika prądu przemienowego zalecamy, dla maszyn o wysokim prądzie rozruchowym (od 3000 watów), zabezpieczenie C 16A lub K 16A!

Rodzaj przyłącza Y

Jeżeli przewód przyłączeniowy do sieci tego urządzenia ulegnie uszkodzeniu, należy zlecić jego wymianę producentowi, jego serwisowi lub innej wykwalifikowanej osobie, aby uniknąć zagrożeń.

13. Czyszczenie

Niebezpieczeństwo!

Przed rozpoczęciem wszelkich prac związanych z ustawianiem, obsługą techniczną i naprawą wyciągnąć wtyczkę sieciową!

W szlifierce taśmowej i tarczowej może zbierać się kurz. Regularnie sprawdzać (najlepiej po każdym zastosowaniu) i usuwać kurz, np. przedmuchiując go lub ostrożnie używając sprężonego powietrza.

- W miarę możliwości osłony, szczeliny wentylacyjne i obudowę silnika powinny być wolne od pyłu i zanieczyszczeń. Urządzenie czyścić czystą ściereczką lub przedmuchiwać sprężonym powietrzem pod niskim ciśnieniem.
- Zalecamy czyszczenie urządzenia bezpośrednio po każdym użyciu.
- Urządzenie powinno się regularnie czyścić wilgotną szmatką i niewielką ilością mydła szarego. Nie stosować detergentów ani rozpuszczalników, które mogłyby uszkodzić elementy urządzenia wykonane z tworzyw sztucznych. Zwracać uwagę, aby do wnętrza urządzenia nie dostała się woda. Przedostanie się wody do urządzenia elektrycznego zwiększa ryzyko porażenia prądem.

14. Przechowywanie

Urządzenie i jego wyposażenie przechowywać w miejscu zaciemnionym, suchym i zabezpieczonym przed mrozem oraz niedostępnym dla dzieci. Optymalna temperatura przechowywania wynosi od 5 do 30°C. Narzędzie przechowywać w oryginalnym opakowaniu. Przykryć narzędzie, by chronić je przed pyłem lub wilgocią. Zachować instrukcję obsługi narzędzia.

15. Transport

Aby przenieść narzędzie elektryczne, należy wyjąć wtyczkę urządzenia z sieci prądowej i umieścić je w innym wyznaczonym miejscu.

Do transportu podnosić urządzenie tylko za uchwyt transportowy (22) i nóżkę maszyny.

Uwaga! Nie należy transportować urządzenia za uchwyt taśmy szlifierskiej (21), dysk szlifierski (4), stół szlifierski (7) lub inne ruchome części urządzenia.

16. Konserwacja

Od czasu do czasu przecierać maszynę ściereczką, by usunąć wióry i pył. W celu wydłużenia żywotności narzędzia naoliwić elementy obrotowe raz w miesiącu. Nie oliwić silnika.

Nie używać żadnych żrących środków do czyszczenia tworzywa sztucznego.

Informacje serwisowe

Należy pamiętać, że w przypadku tego produktu poniższe części podlegają naturalnemu zużyciu lub zużyciu uwarunkowanemu użytkowaniem, bądź są potrzebne jako materiały zużywalne.

Części zużywalne*: Materiał ścierny, pasek zębaty

* opcjonalnie w zakresie dostawy!

Przyłącza i naprawy

Podłączanie oraz naprawy wyposażenia elektrycznego mogą być przeprowadzane przez wykwalifikowanego elektryka.

W przypadku pytań proszę o podanie następujących danych:

- Rodzaj prądu silnika
- Dane z tabliczki identyfikacyjnej maszyny
- Dane z tabliczki identyfikacyjnej silnika

Części zamienne i wyposażenie można zamówić w naszym punkcie serwisowym. W tym celu zeskanować kod QR znajdujący się na stronie tytułowej.

17. Utylizacja i ponowne wykorzystanie

Wskazówki dotyczące opakowania



Materiały opakowaniowe nadają się do recyklingu. Opakowania należy utylizować w sposób przyjazny dla środowiska.

Wskazówki dotyczące ustawy o urządzeniach elektrycznych i elektronicznych (ElektroG)



Zużyte urządzenia elektryczne i elektroniczne nie wchodzą w skład odpadów domowych, lecz muszą być zbierane i usuwane oddzielnie!

- Zużyty sprzęt może mieć szkodliwy wpływ na środowisko i zdrowie ludzi z uwagi na potencjalną zawartość niebezpiecznych substancji, mieszanin oraz części składowych. Gospodarstwo domowe spełnia ważną rolę w przyczynianiu się do ponownego użycia i odzysku surowców wtórnych, w tym recyklingu zużytego sprzętu. Na tym etapie kształtuje się postawy, które wpływają na zachowanie wspólnego dobra jakim jest czyste środowisko naturalne.
- Stare baterie lub akumulatory, które nie są na stałe zainstalowane w starym urządzeniu, należy usunąć przed oddaniem go do serwisu nie powodując zniszczenia! Ich utylizacja jest regulowana ustawą o bateriach.
- Właściciele lub użytkownicy urządzeń elektrycznych i elektronicznych są prawnie zobowiązani do ich zwrotu po zakończeniu użytkowania.
- Użytkownik końcowy jest odpowiedzialny za usunięcie swoich danych osobowych ze starego urządzenia przeznaczonego do utylizacji!
- Symbol przekreślonego kosza na śmieci oznacza, że zużyte urządzenia elektrycznego i elektronicznego nie wolno wyrzucać razem z odpadami domowymi.
- Zużyte urządzenia elektryczne i elektroniczne można bezpłatnie oddawać w następujących miejscach:
 - Publiczne punkty utylizacji lub zbiórki (np. podwórza budynków komunalnych)
 - Punkty sprzedaży urządzeń elektrycznych (stacjonarne i internetowe), o ile sprzedawcy są zobowiązani do ich odbioru lub oferują je dobrowolnie.
 - Do trzech sztuk urządzeń elektrycznych i elektronicznych każdego typu, o długości krawędzi nie większej niż 25 centymetrów, można bezpłatnie zwrócić do producenta bez konieczności wcześniejszego zakupu nowego urządzenia od producenta lub można je oddać do innego autoryzowanego punktu zbiórki w swojej okolicy.
 - W celu uzyskania informacji na temat dodatkowych warunków przyjmowania zwrotów przez producentów i dystrybutorów należy skontaktować się z odpowiednim działem obsługi klienta.

- W przypadku dostarczenia przez producenta nowego urządzenia elektrycznego do prywatnego gospodarstwa domowego, może ono zorganizować bezpłatną zbiórkę zużytych urządzeń elektrycznych i elektronicznych na wniosek użytkownika końcowego. W tym celu należy skontaktować się z działem obsługi klienta producenta.
- Niniejsze oświadczenia dotyczą wyłącznie urządzeń zainstalowanych i sprzedawanych w krajach Unii Europejskiej i podlegają Dyrektywie Europejskiej 2012/19/UE. W krajach spoza Unii Europejskiej mogą obowiązywać inne przepisy dotyczące utylizacji zużytych urządzeń elektrycznych i elektronicznych.

18. Pomoc dotycząca usterek

W poniższej tabeli podano oznaki błędów oraz opisano sposób stosowania środków zaradczych, gdy maszyna nie pracuje prawidłowo. Jeżeli mimo to nie ma możliwości zlokalizowania i usunięcia problemu, należy zwrócić się do warsztatu serwisowego.

Usterka	Możliwa przyczyna	Środek zaradczy
Silnik nie włącza się	Uszkodzony włącznik/wyłącznik	Przed użyciem szlifierki wymienić wszystkie uszkodzone części. Skontaktować się z lokalnym centrum serwisowym lub autoryzowanym warsztatem. Każda próba naprawy może powodować zagrożenie, jeśli nie jest wykonywana przez wykwalifikowanego specjalistę.
	Uszkodzony przewód włącznika/wyłącznika	
	Uszkodzony przełącznik włącznika/wyłącznika	
Maszyna zwalnia podczas pracy	Za duży nacisk na obrabiany przedmiot.	Nie naciskać go zbyt mocno.
Taśma szlifierska zsuwa się z kół napędowych.	Nie porusza się prosto.	Wyregulować tor poruszania się taśmy.
Drewno przypala się w trakcie szlifowania.	Tarcza lub taśma szlifierska są pokryte smarem.	Wymienić taśmę lub podkładkę.
	Zbyt duży nacisk był wywierany na przedmiot obrabiany.	Zmniejszyć nacisk na obrabiany przedmiot.

Objašnjenje simbola na uređaju

Svrha je simbola u ovom priručniku skrenuti vašu pozornost na moguće rizike. Sigurnosne simbole i objašnjenja uz njih valja pomno proučiti. Sama upozorenja neće otkloniti rizike i ne mogu zamijeniti ispravne mjere za sprječavanje nezgoda.

	Upozorenje – radi smanjivanja rizika od ozljeda pročitajte priručnik za uporabu.
	Nosite štitić sluha.
	U slučaju nastanka prašine nosite štitić za disanje!
	Nosite zaštitne naočale.
	UPOZORENJE! Opasnost od ozljeda! Ne posežite u pokrenut brusni disk!
	Smjer kretanja brusne trake
	Smjer kretanja brusnog diska
	Proizvod udovoljava važećim europskim direktivama.
	⚠ Pozor! U ovom priručniku za uporabu mjesta koji se tiču vaše sigurnosti označili smo ovim znakom.
	Proizvod je u skladu sa važećim srpskim smernicama.

Sadržaj:
Stranica:

1.	Uvod.....	151
2.	Opis uređaja (slike 1 - 19).....	151
3.	Opseg isporuke.....	151
4.	Namjenska uporaba.....	151
5.	Opće sigurnosne napomene	152
6.	Potencijalni rizici	154
7.	Tehnički podatci	155
8.	Raspakiravanje	155
9.	Montaža	155
10.	Stavljanje u pogon	157
11.	Radne upute	157
12.	Priključivanje na električnu mrežu.....	158
13.	Čišćenje	158
14.	Skladištenje	158
15.	Transport.....	158
16.	Održavanje	159
17.	Zbrinjavanje i recikliranje	159
18.	Otklanjanje neispravnosti	160
19.	Izjava o sukladnosti	325

1. Uvod

Proizvođač:

Scheppach GmbH
Günzburger Straße 69
D-89335 Ichenhausen

Poštovani kupci,

Želimo vam mnogo zadovoljstva i uspjeha pri radu s novim uređajem.

Napomena:

Prema važećem njemačkom Zakonu o odgovornosti za proizvode, proizvođač ovog uređaja ne odgovara za štete koje nastanu na ovom uređaju ili koje ovaj uređaj uzrokuje u slučaju:

- nestručnim rukovanjem
- Nepridržavanje priručnika za uporabu,
- Popravicima koje obave neovlašteni stručnjaci
- Montiranje i zamjena neoriginalnih rezervnih dijelova
- nenamjenskom uporabom
- kvarom električnog sustava zbog nepoštivanja električnih propisa i propisa VDE 0100, DIN 57113 / VDE 0113

Vodite računa o sljedećem:

Prije montaže i stavljanja u pogon pročitajte cjelokupan tekst priručnika za uporabu.

ovaj priručnik za uporabu pomoći će vam da upoznate uređaj i upotrebljavate ga na propisan način.

Priručnik za uporabu sadržava važne napomene za siguran, ispravan i učinkovit rad s uređajem te za izbjegavanje opasnosti, smanjivanje troškova popravka i prekida rada te povećavanje pouzdanosti i vijeka trajanja uređaja.

Osim sigurnosnih propisa iz ovog priručnika za uporabu svakako se pridržavajte i nacionalnih propisa koji se odnose na rad ovog uređaja.

Čuvajte priručnik za uporabu u blizini uređaja, zaštićenog od prljavštine i vlage u plastičnoj vrećici. Prije početka rada svi rukovatelji moraju pročitati i pozorno se pridržavati ovog priručnika.

Na uređaju smiju raditi samo osobe koje su podučene u uporabi uređaja i upućene u opasnosti koje su povezane s njegovom uporabom.

Strojem smiju rukovati samo osobe odgovarajuće minimalne dobi.

Osim sigurnosnih napomena sadržanih u ovom priručniku za uporabu i posebnih nacionalnih propisa valja se pridržavati i općeprihvaćenih tehničkih pravila za rad konstrukcijski identičnih naprava.

Ne preuzimamo odgovornost za nezgode ili štete koje nastanu zbog nepridržavanja ovog priručnika i sigurnosnih napomena.

2. Opis uređaja (slike 1 - 19)

1. Nazubljeni vijak za namještanje brusne trake
2. Potporna noga
3. Zatezač brusne trake
4. Brusni tanjur
5. Sklopka za uključivanje/isključivanje
6. Poprečni graničnik
7. Stol za brušenje
8. Vijak za fiksiranje stola za brušenje
9. Kutna ljestvica
10. Usisni nastavak
11. Temeljna ploča
12. Imbus vijak
13. Brusna traka
14. Granična tračnica
15. Donji štitnik diska
16. Vijak donjeg štitnika diska
17. Imbus vijak
18. Vijak štitnika brusne trake
19. Štitnik brusne trake
20. Pričvrсна cijev
21. Držač brusne trake
22. Transportna ručka
23. Šesterostrane matice

3. Opseg isporuke

- 1 tračni i tanjurasti stroj za brušenje
- 1 poprečni graničnik
- 1 stol za brušenje
- 3 brusne trake P80 / P120 / P240
- 3 brusna diska P80 / P120 / P240
- 1 imbus ključ
- 1 priručnik za uporabu

4. Namjenska uporaba

Tračni i tanjurasti stroj za brušenje služi za brušenje svih vrsta drva ovisno o veličini stroja.

Stroj je dopušteno rabiti samo namjenski. Svaka druga uporaba smatra se nenamjenskom. Za štete ili ozljede uzrokovane takvom uporabom odgovoran je korisnik/rukovatelj, a ne proizvođač.

Sastavni je dio namjenske uporabe i pridržavanje sigurnosnih napomena te uputa za montažu i rad u priručniku za uporabu.

Osobe koje strojem rukuju i koje ga održavaju moraju biti upoznate s njim i podučene o mogućim opasnostima. Osim toga, valja se strogo pridržavati važećih propisa o sprječavanju nesreća.

Valja se pridržavati ostalih općih pravila iz područja medicine rada i tehničke sigurnosti.

Proizvođač ne odgovara za izmjene na stroju i time uzrokovane štete.

Stroj je dopušteno rabiti samo s originalnim dijelovima i originalnim priborom proizvođača.

Valja se pridržavati proizvođačkih propisa o sigurnosti, radu i održavanju te dimenzija navedenih u tehničkim podatcima.

Vodite računa o tome da naši uređaji namjenski nisu konstruirani za komercijalnu, obrtničku ili industrijsku uporabu. Ne preuzimamo odgovornost ako se uređaj rabi u komercijalnim, obrtničkim ili industrijskim pogonima te za srodne postupke.

Uređaj je namijenjen za uporabu odraslih osoba. Mlađež starija od 16 godina smije rabiti uređaj samo pod nadzorom. Proizvođač ne odgovara za štete uzrokovane nenamjenskom uporabom ili pogrešnim rukovanjem.

5. Opće sigurnosne napomene

Opće sigurnosne napomene za električne alate

⚠ UPOZORENJE! Pročitajte sve sigurnosne napomene, upute, crteže i tehničke podatke isporučene s ovim električnim alatom. Nepridržavanje sljedećih uputa može uzrokovati električni udar, požar i/ili teške ozljede!

Sačuvajte sve sigurnosne napomene i upute za buduće potrebe.

Pojam "električni alat" koji se rabi u sigurnosnim napomenama odnosi se na električne alate s napajanjem iz električne mreže (s mrežnim kabelom) i na električne alate s akumulatorskim napajanjem (bez električnog kabela).

1. Sigurnost na radnom mjestu

a) Radno mjesto mora biti čisto i dobro osvijetljeno. Nered ili neosvijetljeni radni prostori mogu uzrokovati nezgode.

b) Ne radite s električnim alatom u potencijalno eksplozivnoj atmosferi u kojoj su prisutne zapaljive tekućine, plinovi ili prašina. Električni alati proizvode iskre koje mogu zapaliti prašinu ili pare.

c) Udaljite djecu i druge osobe tijekom uporabe električnog alata. U slučaju odvratanja pozornosti možete izgubiti kontrolu nad električnim alatom

2. Električna sigurnost

a) Utikač električnog alata mora odgovarati utičnici. Utikač nije dopušteno ni na koji način izmijeniti. Ne rabite adapterske utikače zajedno s uzemljenim električnim alatima. Originalni utikači i odgovarajuće utičnice smanjuju rizik od električnog udara.

b) Izbjegavajte dodir tijela s uzemljenim površinama kao što su cijevi, radijatori, štednjaci i hladnjaci. Postoji povećan rizik od električnog udara ako je vaše tijelo uzemljeno.

c) Ne izlažite električne alate kiši ili vlazi. Prodiranje vode u električni alat povećava rizik od električnog udara.

d) Ne rabite električni kabel za nošenje ili vješanje električnog alata ili za izvlačenje utikača iz utičnice. Držite električni kabel dalje od izvora topline, ulja, oštih rubova ili pokretnih dijelova. Oštećeni ili zapleteni električni kabeli povećavaju rizik od električnog udara.

e) Prilikom rada s električnim alatom na otvorenom rabite samo produžne kabele koji su prikladni i za vanjsku uporabu. Uporaba produžnog kabela koji je prikladan za vanjski prostor smanjuje rizik od električnog udara.

f) Ako ne možete izbjeći rad električnog alata u vlažnoj okolini, uporabite zaštitnu strujnu sklopku. Uporaba zaštitne strujne sklopke smanjuje rizik od električnog udara.

3. Sigurnost ljudi

a) Budite pozorni, pazite na ono što radite i postupajte razumno prilikom rada s električnim alatom. Ne rabite električni alat ako ste umorni ili pod utjecajem droge, alkohola ili lijekova. Trenutak nepozornosti prilikom uporabe električnog alata može uzrokovati najteže ozljede.

- b) **Nosite osobnu zaštitnu opremu i uvijek nosite zaštitne naočale.** Nošenje osobne zaštitne opreme kao što je maska protiv prašine, neklizajuće zaštitne cipele, zaštitna kaciga ili štitnik sluha, ovisno o vrsti i uporabi električnog alata, smanjuje rizik od ozljeda.
 - c) **Izbjegavajte nenamjerno stavljanje u pogon. Provjerite je li električni alat isključen prije nego što ga priključite na električnu mrežu i/ili bateriju, prije podizanja ili nošenja.** Nošenje električnog alata s prstom na sklopki ili priključivanje uključenog električnog alata na električnu mrežu može uzrokovati nezgode.
 - d) **Prije uključivanja električnog alata uklonite alate za namještanje ili ključ za vijke.** Alat ili ključ koji se nalazi na okretnom dijelu električnog alata može uzrokovati ozljede.
 - e) **Izbjegavajte neobičan položaj tijela. Zauzmite siguran položaj tijela i uvijek održavajte ravnotežu.** Na taj način moći ćete električni alat bolje kontrolirati u nepredvidljivim situacijama.
 - f) **Nosite odgovarajuću odjeću. Ne nosite široku odjeću ili nakit. Maknite kosu i odjeću dalje od pokretnih dijelova.** Pokretni dijelovi mogu zahvatiti labavu odjeću, nakit ili dugu kosu.
 - g) **Ako je moguće montiranje naprava za usisavanje i prikupljanje prašine, njih valja priključiti i ispravno rabiti.** Uporaba sustava za usisavanje prašine može smanjiti opasnosti uzrokovane prašinom.
 - h) **Ne uljuljajte se u lažni osjećaj sigurnosti i ne kršite sigurnosna pravila za električne alate, čak i ako ste nakon dugotrajne uporabe upoznati s električnim alatom.** Nemarno postupanje može u djeliću sekunde uzrokovati teške ozljede.
- d) **Spremite električne alate koje ne rabite izvan dosega djece. Ne dopustite da električni alat rabe osobe koje nisu upoznate s njim ili koje nisu pročitale ove upute.** Električni alati su opasni ako ih rabe neiskusne osobe.
 - e) **Pozorno njegujte električne alate i radni alat. Provjerite funkcioniraju li pokretni dijelovi ispravno i da ne zapinju, jesu li dijelovi slomljeni ili toliko oštećeni toliko da onemogućavaju funkcioniranje električnog alata. Prije uporabe električnog alata dajte popraviti oštećene dijelove.** Mnoge nezgode uzrokovane su upravo lošim održavanjem električnih alata.
 - f) **Alate za rezanje redovito oštrite i čistite.** Pozorno održavani alati za rezanje s oštrim reznim rubovima manje će zapinjati i lakše ih je kontrolirati.
 - g) **Rabite električni alat, pribor, nastavke itd. prema ovim uputama. Pritom vodite računa o radnim uvjetima i zadatku koji valja obaviti.** Uporaba električnih alata za primjene za koje on nije predviđen može uzrokovati opasne situacije.
 - h) **Ručke i prihvatne površine moraju biti suhe, čiste i očišćene od ulja i masnoće.** Skliske ručke i prihvatne površine ne omogućavaju sigurno rukovanje i nadzor nad električnim alatom u nepredviđenim situacijama.

5. Servisiranje

- a) **Električni alat smije popravljati samo kvalificirano stručno osoblje i to samo s originalnim rezervnim dijelovima.** Tako ćete biti sigurni da je električni alat i dalje siguran.

⚠ UPOZORENJE!

Ovaj električni alat tijekom rada proizvodi elektromagnetsko polje. To polje može u određenim okolnostima ometati aktivne ili pasivne medicinske implantate. Kako bi se smanjila opasnost od teških ili smrtonosnih ozljeda, preporučujemo da se osobe s medicinskim implantatima prije rukovanja električnim alatom savjetuju sa svojim liječnikom i proizvođačem tog medicinskog implantata.

Dodatne sigurnosne napomene za tračni i tanjursti stroj za brušenje

⚠ UPOZORENJE!

Ne rabite stroj ako on nije potpuno sastavljen i montiran prema uputama.

4. Uporaba i održavanje električnog alata

- a) **Ne preopterećujte električni alat. Rabite prikladan električni alat za vaš zadatak.** Prikladnim električnim alatom radit ćete bolje i sigurnije u specificiranom rasponu snage.
- b) **Ne rabite električni alat ako je sklopka oštećena.** Električni alat koji se ne može više uključiti ili isključiti opasan je i mora se popraviti.
- c) **Izvučite utikač iz utičnice i/ili izvadite prenosivi akumulator prije obavljanja namještanja uređaja, mijenjanja radnih alata ili polaganja električnog alata.** Tom mjerom opreza sprječava se nenamjerno pokretanje električnog alata.

- Prije uporabe uređaja pročitajte cijeli priručnik za uporabu.
- Pozor: Ovaj stroj konstruiran je za brušenje drva i drvenastog materijala. Brušenje drugih materijala može uzrokovati požar, ozljede ili oštećenje proizvoda.
- Uvijek rabite zaštitne naočale.
- Ovaj stroj valja rabiti samo za radove u zatvorenom prostoru.
- Važno: Montirajte i rabite stroj samo na vodoravnoj površini. Montiranje na nakošenu površinu može oštetiti motor.
- Ako postoji tendencija da se stroj tijekom rada, naročito prilikom brušenja dugih ili teških izradaka, prevrne ili pomakne, stroj je potrebno dobro spojiti s nosivom površinom.
- Uvjerite se u to da se brusna traka kreće u ispravnom smjeru. U vezi s tim pogledajte strelice na poleđini trake.
- Uvjerite se u to da se brusna traka ispravno vodi kako se ne bi mogla otkotrljati s pogonskih diskova.
- Uvjerite se u to da brusna traka nije zamotana ili labava.
- Čvrsto držite izradak prilikom brušenja.
- Uvijek rabite graničnik kada tračni stroj za brušenje rabite u vodoravnom položaju.
- Izradak uvijek čvrsto držite na stolu prilikom uporabe tanjurastog stroja za brušenje.
- Izradak uvijek držite na strani brusnog diska koji se kreće prema dolje tako da izradak dobro naliježe na stolu. Ako rabite stranu brusnog diska koja se kreće prema gore, izradak bi se mogao izbaciti i time nekoga ugroziti.
- Uvijek održavajte minimalnu udaljenost od cca 2 mm ili manje između stola ili graničnika i brusne trake ili brusnog diska.
- Ne nosite rukavice i ne držite izradak krpom prilikom brušenja izratka.
- Brusite prema veličini zrna drva.
- Nikada ne brusite izratke koji su premali za sigurno rukovanje.
- Izbjegavajte nespretne položaje ruku pri kojima biste slučajno mogli kliznuti u brusnu traku ili brusni disk.
- Prilikom obrađivanja velikih izradaka trebali biste rabiti dodatan oslonac na visini stola.
- Nikada ne brusite nepoduprti izradak. Poduprite izradak stolom ili graničnikom, osim savijenih izradaka na vanjskoj strani brusne ploče.
- Uvijek uklonite otpatke i druge komade sa stola, graničnika ili brusne trake prije uključivanja stroja.

- Ništa ne planirajte na stolu i ne montirajte na njega kada stroj za brušenje radi.
- Isključite stroj i izvucite utikač iz utičnice prilikom montiranja ili demontiranja pribora.
- Nikada ne napuštajte radno područje alata kada je alat uključen ili ako se alat još nije potpuno zaustavio.
- Izradak uvijek položite na stol za brušenje ili ga čvrsto pritisnite uz graničnik za brušenje. Savijene alate pri brušenju na brusnom tanjuru sigurno položite na stol.
- Uvijek osigurajte stabilnost i osiguranost tračne i tanjuraste brusilice (npr. učvršćivanjem na radni stol).
- Prije svake uporabe provjerite postoje li oštećenja na brusnom disku i brusnoj traci.
- Zamijenite istrošene ili oštećene brusne diskove i brusne trake.
- Uporabite štitnik i oslonac izratka uvijek kada je to potrebno za radne alate.
- Rabite električni alat uvijek s radnim alatima na oba vretena kako biste ograničili rizik od dodirivanja rotirajućih vretena.

6. Potencijalni rizici

Stroj je konstruiran prema aktualnom stanju tehnike i prihvaćenim pravilima o tehničkoj sigurnosti. Unatoč tome, prilikom rada mogu se pojaviti neke potencijalni rizici.

- Opasnost od ozljeda prstiju i šaka zbog rotirajućeg brusnog diska u slučaju nestručnog vođenja ili oslanjanja brušenog izratka.
- Opasnost od ozljeda zbog izbačenih alata u slučaju nestručnog držanja ili vođenja.
- Opasnost za zdravlje zbog električne energije u slučaju uporabe neispravnih električnih kabela.
- Osim toga, unatoč svim poduzetim mjerama opreza, mogu postojati skriveni potencijalni rizici.
- Potencijalne rizike moguće je smanjiti na minimum pridržavanjem "sigurnosnih napomena" i "namjenske uporabe" te cijelog priručnika za uporabu.
- Izbjegavajte iznenadna pokretanja stroja: prilikom ukopčavanja utikača u utičnicu nije dopušteno pritiskati tipku za pokretanje. Rabite radni alat koji se preporučuje u ovom priručniku za uporabu. Tako ćete postići optimalan učinak stroja.
- Držite šake dalje od radnog područja kada stroj radi.

7. Tehnički podatci

Motor	230 – 240 V~ / 50 Hz
Ulazna snaga	370 W
Dimenzije d × š × v	460 x 360 x 280 mm
Ø diska	150 mm
Broj okretaja diska	2980 min ⁻¹
Dimenzije brusne trake	915 x 100 mm
Brzina brusne trake	7,5 m/s
Kosi položaj	0° - 90°
Dimenzije stola	225 x 160 mm
Kosi položaj stola	0° – 45°
Masa	cca 11,5 kg

Pridržavamo pravo na tehničke izmjene!

Buka i vibracije

⚠ **Upozorenje:** Buka može imati ozbiljne posljedice na vaše zdravlje. Ako buka stroja prijeđe 85 dB, nosite odgovarajuću zaštitu za sluh.

Karakteristične vrijednosti zvuka

Razina zvučne snage L_{WA}	94 dB
Razina zvučnog tlaka L_{pA}	81 dB
Nesigurnost $K_{WA/pA}$	3 dB

Specificirana ukupna vrijednost vibracija i specificirana vrijednost emisije buke izmjerene su prema normiranom postupku ispitivanja i mogu se rabiti za uspoređivanje električnog alata s nekim drugim alatom.

Specificirana ukupna vrijednost vibracija i specificirana vrijednost emisije buke mogu se rabiti i za preliminarnu procjenu opterećenja.

Napomena:

- Emisije vibracija i buke tijekom stvarne uporabe električnog alata mogu se razlikovati od specificiranih vrijednosti, ovisno o načinu uporabe električnog alata, a naročito o vrsti izratka.
- Potrebno je definirati sigurnosne mjere za zaštitu rukovatelja koje se temelje na procjeni opterećenosti vibracijama tijekom stvarnih uvjeta uporabe (pritom valja uzeti u obzir sve dijelove radnog ciklusa, na primjer vremena u kojima je električni alat isključen i vremena u kojima je on uključen, ali radi bez opterećenja).

8. Raspakiranje

- Otvorite pakiranje i oprezno izvadite uređaj.
- Uklonite ambalažni materijal te ambalažne i transportne osigurače (ako postoje).
- Provjerite je li isporučena oprema kompletna.
- Provjerite postoje li na uređaju i priboru štete kod transporta. U slučaju reklamacija potrebno je odmah obavijestiti otpremnika. Naknadne reklamacije neće se uvažiti.
- Sačuvajte pakiranje po mogućnosti do isteka jamstvenog razdoblja.
- Prije uporabe upoznajte se s uređajem na temelju priručnika za uporabu.
- Kao pribor te potrošne i rezervne dijelove rabite samo originalne dijelove. Rezervne dijelove možete nabaviti od ovlaštenog distributera.
- Prilikom naručivanja navedite naše brojeve artikala te tip i godinu proizvodnje uređaja.

⚠ UPOZORENJE!

Uređaj i ambalažni materijali nisu dječja igračka! Djeca se ne smiju igrati plastičnim vrećicama, folijama i malim dijelovima! Postoji opasnost od guranja i gušenja!

9. Montaža

UPOZORENJE

Prije obavljanja namještanja na uređaju uvijek izvucite mrežni utikač.

- Prije stavljanja u pogon moraju biti ispravno montirani svi pokrovi i sve sigurnosne naprave.
- Brusna traka (13) i brusni tanjur (4) moraju se moći slobodno kretati.
- Na obrađenom drvu pazite na strana tijela kao što su npr. čavli ili vijci.
- Prije aktiviranja sklopke za uključivanje/isključivanje (5) uvjerite se u to je li brusni papir ispravno montiran i jesu li pokretni dijelovi lako pokretljivi.7

9.1 Montaža (sl. 1–4b)

- Montirajte stol za brušenje (7) i osigurajte ga vijkom za fiksiranje (8) (sl. 2, 3). Stol za brušenje (7) moguće je kontinuirano pomicati s pomoću kutne ljestvice (9) i vijka za fiksiranje (8) od 0° do 45°. Pokretan poprečni graničnik (6) jamči sigurno vođenje izratka. Pozor! Brusni tanjur (4) mora se moći slobodno kretati. Udaljenost između stola za brušenje (7) i brusnog tanjura (4) trebala bi iznositi 2 mm.

- Postavite graničnu tračnicu (14) i učvrstite je imbus vijcima (17) (sl. 4a). Pozor! Brusna traka (13) mora se moći slobodno kretati.
- Kako biste namjestili dimenziju procjepa između stola za brušenje (7) i brusnog tanjura (4), učinite sljedeće (sl. 4b):
 - Najprije otpustite tri šesterostrane matice (23) koje se nalaze ispod stola za brušenje (7). U tu svrhu uporabite imbus ključ veličine 10 (nije sadržan u opsegu isporuke).
 - Sada stegnite lim ili slično debljine 2 mm između stola za brušenje (7) i brusnog tanjura (4).
 - Ponovno pritegnite šesterostrane matice (23).
 - Na kraju uklonite lim.

9.2 Zamjena brusne trake (sl. 5–9)

- Izvucite mrežni utikač.
- Otpustite imbus vijak (12)
- Otpustite vijke (18).
- Skinite štitnik brusne trake (19) s držača brusne trake (21). U tu svrhu postavite držač brusne trake (21) malo nakoso.
- Pomaknite zatezač brusne trake (3) nadesno kako biste opustili brusnu traku (13).
- Skinite brusnu traku (13) prema naprijed.
- Ponovno montirajte novu brusnu traku obrnutim redoslijedom. Pozor! Vodite računa o smjeru kretanja na kućištu i unutrašnjosti brusne trake!

9.3 Namještanje brusne trake

- Izvucite mrežni utikač.
- Polako pomaknite brusnu traku (13) rukom u smjeru kretanja.
- Brusna traka (13) mora se kretati po sredini na površini za brušenje, a ako se ne kreće, moguće ju je dodatno namjestiti nazubljenim vijkom (1).

9.4 Namještanje položaja brušenja brusne trake (sl. 9–11)

- Olabavite imbus vijak (12).
- Pomaknite brusnu traku (13) prema gore u željeni položaj.
- Ponovno pritegnite imbus vijak (12) kako biste fiksirali taj položaj.
- Radi oslanjanja izratka u toj poziciji moguće je rabiti stol za brušenje (7), u tu svrhu morate najprije odvrnuti oba imbus vijka (17), a zatim demontirati graničnu tračnicu (14). Stol za brušenje (7) moguće je sada pomicati u rupi pričvrstne cijevi (20) i fiksirati vijkom za fiksiranje (8).

9.5 Zamjena brusnog papira na brusnom tanjuru (sl. 12)

Demontirajte donji štitnik diska (15) tako da odvrnete 2 vijka (16). Skinite brusni papir s brusnog tanjura (4) i montirajte novi (čičak-spoj). Ponovno montirajte donji štitnik diska (15).

9.6 Uporaba stacionarnog stroja

Za trajnu uporabu preporučujemo montiranje na radni stol.

- U tu svrhu označite provrte: Postavite stroj za brušenje tako kako ga poslije treba montirati. Ucrtajte položaj rupa koje valja izbušiti na radnom stolu.
- Izbušite rupe kroz radni stol.
- Postavite stroj za brušenje iznad rupa i uvucite prikladne vijke odozgo kroz rupe stroja za brušenje i radnog stola.
- Sada odozdo pritegnite stroj za brušenje s postavljenim podložnim pločicama i pritegnite prikladne šesterostrane matice.

9.7 Uporaba mobilnog stroja

Za mobilnu uporabu brusilice preporučujemo montiranje na odgovarajuću nosivu ploču. Nju možete zatim pritegnuti na odgovarajući radni stol.

Nosiva ploča mora imati minimalnu debljinu od 19 mm i biti dovoljno veća od brusilice kako biste imali mjesta za pritezanje.

- Označite rupe koje valja izbušiti na temeljnoj ploči.
- Postupite prema opisu posljednja 3 koraka u točki "Uporaba stacionarnog stroja".

Napomena:

Vodite računa o prikladnoj duljini vijaka. Spax vijci ne smiju stršati kako se podloga ne bi oštetila, dok šestobridni vijci moraju stršati kako bi bilo moguće postaviti podložne pločice i šestobridne matice.

9.8 Priklučivanje sustava za usisavanje prašine

Stroj je opremljen usisnim nastavkom (10).

Priključite sustav za usisavanje prašine prilikom obrade materijala koji proizvode mnogo prašine.

Pozor: Prilikom obrade metala nije dopušteno priključiti sustav za usisavanje prašine.

10. Stavlanje u pogon

⚠ **Pozor!**

Prije stavljanja u pogon svakako kompletno montirajte uređaj!

10.1 Sklopka za uključivanje/isključivanje (5) (sl. 13)

- Pritiskom zelenog tipkala "I" moguće je uključiti brusilicu.
- Kako biste ponovno isključili stroj za brušenje, potrebno je pritisnuti crveno tipkalo "0".

Upozorenje:

Radi uključivanja i isključivanja stroja za brušenje nikada ne posežite preko uređaja do sklopke! Opasnost od ozljeda!

10.2 Brušenje

- Tijekom brušenja uvijek čvrsto držite izradak.
- Ne primjenjujte velik pritisak.
- Izradak bi prilikom brušenja trebalo pomicati naprijed-natrag po brusnoj traci (13) ili brusnom tanjuru (4). Time sprječavate jednostrano trošenje brusnog papira.

Važno! Komade drva trebalo bi uvijek brusiti u smjeru strukture drva kako bi se spriječilo rascjepijavanje. **Pozor!** Ako se prilikom rada brusni tanjur (4) ili brusna traka (13) blokiraju, uklonite izradak. Pričekajte dok uređaj ponovno ne postigne maksimalnu brzinu vrtnje, a zatim nastavite rad.

11. Radne upute

11.1 Brušenje vlakana i rubova (sl. 14)

Radni stol moguće je kontinuirano pomicati od 0° do 45°.

- U tu svrhu otpustite vijak za fiksiranje (8).
- Postavite radni stol na željeni nagib. **Pozor:** I kada je nagnut, radni stol ne smije biti udaljen više od 2 mm od brusnog tanjura (4)!
- Ponovno pritegnite vijak za fiksiranje (8).

11.2 Brušenje čelnih strana s poprečnim graničnikom (sl. 15a, 15b)

Isporučen poprečni graničnik (6) olakšava precizno brušenje. Poprečnim graničnikom (6) moguće je isto namjestiti nagib kuta brušenja stola za brušenje (7). Njegovu uporabu preporučujemo prilikom brušenja (kratkih) čelnih stranica.

Napomena:

Izradak uvijek pomičite slijeva prema središtu brusnog diska, nikada dalje od njega! Opasnost od ozljeda zbog izbačenog izratka!

11.3 Vodoravno i okomito brušenje (sl. 9–11, 16)

Ovaj stroj za brušenje moguće je rabiti vodoravno i okomito. Radni stol moguće je uporabiti za obje primjene.

- Olabavite imbus vijak (12).
- Pomaknite brusnu traku (13) prema gore u željeni položaj.
- Ponovno pritegnite imbus vijak (12) kako biste fiksirali taj položaj.
- Radi oslanjanja izratka u tom položaju moguće je rabiti stol za brušenje (7), u tu svrhu potrebno je najprije otpustiti oba imbus vijka (17), a zatim demontirati graničnu tračnicu (14). Stol za brušenje (7) moguće je sada pomicati u rupi pričvrstne cijevi (20) i fiksirati vijkom za fiksiranje (8).

Napomena:

Brusite duge izratke u okomitom položaju tako da izradak jednoliko pomičete po brusnoj traci (13).

11.4 Brušenje površina na brusnoj traci (sl. 17)

- Čvrsto držite izradak (W). Pazite na prste! Opasnost od ozljeda!
- Vodite izradak tako da ga čvrsto pritisnete na graničnu tračnicu (14), jednoliko po brusnoj traci (13). **Pozor:** Poseban oprez potreban je prilikom brušenja vrlo tankih ili dugih materijala (ili čak bez granične tračnice (14)). Tlak pritiskanja nikada ne smije biti prejak kako bi se izbrušeni materijal mogao odvoziti s brusne trake (13).

11.5 Brušenje konkavnih zaobljenja (sl. 18)

Upozorenje:

Čelne stranice ravnih izradaka ne brusite na vratilu zahvatnika (R)! Izradak (W) pritom može izletjeti. Opasnost od ozljeda!

Konkavna zaobljenja uvijek brusite na brusnoj traci (13) na vratilu zahvatnika.

- Čvrsto držite izradak. Pazite na prste! Opasnost od ozljeda!
- Jednoliko vodite izradak po brusnoj traci (13). **Pozor:** Poseban oprez potreban je prilikom brušenja vrlo tankih ili dugih materijala.

11.6 Brušenje konveksnih zaobljenja (sl. 19)

Konveksna zaobljenja potrebno je brusiti po brusnom disku tako da se izradak (W) vodi od lijevog ruba do središta brusnog diska.

- Čvrsto držite izradak. Pazite na prste! Opasnost od ozljeda!
- Jednoliko pritisnite izradak na brusni disk i pritom ga pomičite slijeva do središta brusnog diska.

Upozorenje:

Konkavna zaobljenja nikada ne brusite na desnoj strani brusnog diska! Izradak može izletjeti! Opasnost od ozljeda!

12. Priključivanje na električnu mrežu

Montirani elektromotor priključen je pripravan za rad. Priključak ispunjava važeće propise VDE i DIN.

Postojeći električni priključak i korišteni produžni kabel moraju udovoljavati tim propisima.

Oštećen električni priključni vod

Na električnim kabelima često nastaju oštećenja izolacije.

Uzroci toga mogu biti sljedeći:

- Pritisnuta mjesta, ako se kabeli provode kroz procjep u prozorima ili vratima.
- Pregibi zbog neispravnog učvršćivanja ili provođenja električnog kabela.
- Posjekotine zbog gaženja električnog kabela.
- Oštećenja izolacije zbog čupanja iz zidne utičnice.
- Pukotine zbog starenja izolacije.

Takvi oštećeni električni kabeli ne smiju se rabiti i zbog oštećenja izolacije opasni su za život.

Redovito provjeravajte jesu li električni kabeli oštećeni. Prilikom provjere pobrinite se za to da kabel nije priključen na električnu mrežu.

Električni kabeli moraju udovoljavati važećim propisima VDE i DIN. Rabite samo priključne vodove s istom oznakom.

Na električnom kabelu mora obvezno biti otisnut tip kabela.

Kod jednofaznih izmjeničnih motora za strojeve s visokom zaletnom strujom (od 3000 W) preporučujemo zaštitu od C 16 A ili K 16 A!

Način priključivanja Y

Ako se mrežni priključni kabel ovog uređaja ošteti, mora ga zamijeniti proizvođač, njegova servisna služba ili druga kvalificirana osoba kako bi se izbjegle opasnosti.

13. Čišćenje

Opasnost!

Prije svakog namještanja, servisiranja ili popravljanja izvucite mrežni utikač!

U tračnom i tanjurastom stroju za brušenje može se nakupiti prašina. Redovito provjeravajte (idealno nakon svake uporabe) i uklanjajte prašinu, npr. puhanjem ili oprezno stlačenim zrakom.

- Zaštitne naprave, ventilacijske proreze i kućište motora čistite od prašine i prljavštine. Obrišite uređaj čistom krpom ili ga ispušite niskotlačnim stlačenim zrakom.
- Preporučujemo da uređaj očistite odmah nakon svake uporabe.
- Uređaj redovito čistite vlažnom krpom i mazivim sapunom. Ne rabite sredstva za čišćenje ili otapala jer bi ona mogla nagristi plastične dijelove uređaja. Pobrinite se za to da voda ne može prodrijeti u unutrašnjost uređaja. Prodiranje vode u električni uređaj povećava rizik od električnog udara.

14. Skladištenje

Uređaj i njegov pribor uskladištite na tamnom, suhom mjestu koje je zaštićeno od smrzavanja i nepristupačno djeci. Optimalna temperatura skladištenja je između 5 i 30 °C. Čuvajte alat u originalnom pakiranju. Pokrijte alat kako biste ga zaštitili od prašine ili vlage. Čuvajte priručnik za uporabu pored alata.

15. Transport

Radi transportiranja električnog alata odvojite uređaj od električne mreže i postavite ga na neko drugo predviđeno mjesto.

Podignite uređaj samo za transportnu ručku (22) i nogu stroja radi transporta.

Pozor! Ne transportirajte uređaj za držač brusne trake (21), brusni tanjur (4), brusni stol (7) ili druge pokretne dijelove uređaja.

16. Održavanje

Krpom povremeno očistite strugotine i prašinu sa stroja. Jedanput mjesečno nauljite rotirajuće dijelove kako biste produljili radni vijek alata. Ne podmazujte motor. Za čišćenje plastike ne rabite nagrizajuća sredstva.

Servisne informacije

Valja voditi računa o tome da kod ovog proizvođača sljedeći dijelovi podliježu trošenju zbog uporabe ili prirodnom trošenju, odnosno da su sljedeći dijelovi potrebni kao potrošni materijali.

Potrošni dijelovi*: Abrazivno sredstvo, zupčasti remen

* Nisu nužno uključeni u opseg isporuke!

Priključci i popravci

Priključivanja i popravke električne opreme smije obaviti samo ovlašteni električar.

Imate li pitanja, navedite sljedeće podatke.

- Vrsta struje motora
- Podatci s označne pločice stroja
- Podatci s označne pločice motora

Rezervne dijelove i pribor možete nabaviti preko našeg servisnog centra. Za to skenirajte QR kod na naslovnici.

17. Zbrinjavanje i recikliranje

Napomene o ambalaži



Ambalažni materijali mogu se reciklirati. Molimo zbrinite ambalažu na ekološki način.

Napomene o Zakonu o električnim i elektroničkim uređajima



Otpadni električni i elektronički uređaji ne spadaju u kućni otpad, nego ih valja odnijeti na odvojeno mjesto prikupljanja i zbrinjavanja!

- Stare baterije ili akumulatore koji nisu fiksno ugrađeni u otpadni uređaj potrebno je prije predaje izvaditi tako da se ne unište! Njihovo zbrinjavanje regulirano je zakonom o baterijama.
- Vlasnici i korisnici električnih i elektroničkih uređaja zakonom su obvezni vratiti ih nakon uporabe.

- Krajnji korisnik isključivo je odgovoran za brisanje osobnih podataka na otpadnom uređaju koji treba zbrinuti!
- Simbol prekrizane kante za otpad znači da otpadne električne i elektroničke uređaje nije dopušteno zbrinjavati u kućni otpad.
- Otpadne električne i elektroničke uređaje moguće je besplatno predati na sljedeća mjesta:
 - Javno-pravna mjesta za zbrinjavanje i prikupljanje (npr. komunalna dvorišta)
 - Mjesta prodaje električnih uređaja (stacionarna i internetska), ako su trgovci obvezni preuzeti ih ili ako besplatno nude tu uslugu.
 - Do tri otpadna električna uređaja po svakoj vrsti uređaja, s duljinom rubova od maksimalno 25 centimetara, možete bez prethodne nabave novog uređaja besplatno predati proizvođaču ili nekom drugom obližnjem ovlaštenom sabiralištu.
 - Dodatne dopunske uvjete povrata od proizvođača i distributera možete saznati od servisne službe.
- U slučaju isporuke novog električnog uređaja od proizvođača privatnom kućanstvu on može omogućiti besplatno preuzimanje otpadnog električnog uređaja na zahtjev krajnjeg korisnika. U vezi s tim obratite se servisnoj službi proizvođača.
- Ove izjave vrijede samo za uređaje koji se montiraju i prodaju u državama Europske unije i koji podliježu Europskoj direktivi 2012/19/EU. U državama izvan Europske unije mogu vrijediti drukčiji propisi za zbrinjavanje otpadnih električnih i elektroničkih uređaja.

18. Otklanjanje neispravnosti

Sljedeća tablica prikazuje simptome pogrešaka i opisuje kako riješiti problem ako stroj ne radi ispravno. Ako time ne uspijete locirati i otkloniti problem, obratite se servisnoj radionici.

Neispravnost	Mogući uzrok	Rješenje
Motor se ne pokreće	Oštećena sklopka za uključivanje/isključivanje	Prije uporabe stroja za brušenje zamijenite sve oštećene dijelove. Obratite se lokalnom servisnom centru ili ovlaštenoj servisnoj stanici. Svi pokušaji popravljavanja mogu uzrokovati opasnosti ako ih ne obavi kvalificirani stručnjak.
	Oštećen kabel sklopke za uključivanje/isključivanje	
	Oštećen relej sklopke za uključivanje/isključivanje	
Stroj se usporava tijekom rada	Izradak se prejako pritišće.	Smanjite pritisak na izradak.
Brusna traka skreće s pogonskih ploča.	Ne kreće se po putanji.	Namjestite putanju.
Drvo izgara tijekom brušenja.	Brusni disk ili brusna traka presvučeni su mazivom.	Zamijenite traku ili disk.
	Primijenjen je prejak pritisak na izradak.	Smanjite pritisak na izradak.

Razlaga simbolov na napravi

Z uporabo simbolov v tem priročniku želimo vašo pozornost usmeriti na mogoča tveganja. Varnostni simboli in razlage, ki jih spremljajo, je treba natančno razumeti. Sama opozorila ne odpravijo tveganj in ne morejo nadomestiti ustreznih ukrepov za preprečevanje nesreč.

	Opozorilo – za zmanjšanje tveganja telesnih poškodb preberite navodila za uporabo.
	Nosite zaščito za sluh.
	Če se med delom praši, nosite zaščito dihal.
	Nosite zaščitna očala.
	OPOZORILO! Nevarnost poškodb! Ne segajte v delujoč brusilni kolut!
	Smer premikanja brusilnega traku
	Smer premikanja brusilnega koluta
	Izdelek ustreza veljavnim evropskim direktivam.
	⚠ Pozor! V teh navodilih za uporabo smo mesta, ki zadevajo vašo varnost, označili s tem znakom.
	Izdelek ustreza veljavnim srbskimi direktivam.

Kazalo:
Stran:

1.	Uvod.....	163
2.	Opis naprave (sl. 1–19).....	163
3.	Obseg dostave.....	163
4.	Namenska uporaba	163
5.	Splošni varnostni napotki	164
6.	Preostala tveganja.....	166
7.	Tehnični podatki.....	167
8.	Razpakiranje.....	167
9.	Sestava	167
10.	Zagon naprave.....	169
11.	Delovna navodila	169
12.	Električni priključek.....	170
13.	Čiščenje	170
14.	Skladiščenje.....	170
15.	Prevoz	170
16.	Vzdrževanje	171
17.	Odlaganje med odpadke in reciklaža	171
18.	Pomoč pri motnjah.....	172
19.	Izjava o skladnosti	325

1. Uvod

Proizvajalec:

Scheppach GmbH
Günzburger Straße 69
D-89335 Ichenhausen

Spoštovani kupec,

želimo vam veliko veselja in uspeha pri delu z vašo novo napravo.

Napotek:

Proizvajalec te naprave skladno z veljavnim zakonom o odgovornosti za izdelke ne jamči za poškodbe na tej napravi ali poškodbe s to napravo, do katerih pride pri:

- nepravilnem ravnanju,
- Neupoštevanje navodil za uporabo,
- popravilih, ki jih izvedejo tretje osebe, nepooblaščenih strokovnjaki,
- vgradnji neoriginalnih nadomestnih delov in zamenjavi z njimi,
- nenamenski uporabi
- Izpadi električne naprave zaradi neupoštevanja električnih predpisov in določil VDE 0100, DIN 57113/ VDE 0113

Upošteвайте naslednje:

Pred montažo in zagonom preberite celotno besedilo navodil za uporabo.

Ta navodila za uporabo vam olajšajo spoznati napravo in izkoristiti njene možnosti uporabe, ki so v skladu z določili.

Navodila za uporabo vsebujejo pomembne napotke o varnem, strokovnem in ekonomičnem delu z napravo, o izogibanju nevarnostim, prihranku stroškov za popravila, zmanjšanju časov izpada in povečanju zanesljivosti ter življenjske dobe naprave.

Poleg varnostnih določil v teh navodilih za uporabo morate nujno upoštevati predpise svoje države, ki veljajo za uporabo naprave.

Navodila za uporabo shranite poleg naprave, ovita v plastični ovitek, tako da bodo zaščitena pred umazanijo in vlago. Pred sprejemom dela mora vsaka upravljalna oseba prebrati in skrbno upoštevati omenjena navodila.

Na napravi lahko delajo samo osebe, ki so poučene o uporabi naprave in o nevarnostih, ki so povezane s tem. Upoštevajte zahtevano najnižjo starost.

Poleg varnostnih napotkov iz teh navodil in posebnih predpisov vaše države morate pri uporabi identičnih strojev upoštevati tudi splošno veljavna tehnična pravila.

Ne prevzemamo nikakršne odgovornosti za nezgode in poškodbe, nastale zaradi neupoštevanja teh navodil in varnostnih napotkov.

2. Opis naprave (sl. 1–19)

1. Narebričeni vijak za nastavitev brusilnega traku
2. Podporna noga
3. Napenjalnik brusilnega traku
4. Brusilni krožnik
5. Stikalo za vklop/izklop
6. Prečni naslon
7. Brusilna miza
8. Pritrdilni vijak za brusilno mizo
9. Lestvica kota
10. Nastavek za odsesavanje
11. Osnovna plošča
12. Vijak z notranjim šesterokotnikom
13. Brusilni trak
14. Omejevalna tračnica
15. Spodnje zaščitno steklo
16. Vijak za zaščitno steklo
17. Vijak z notranjim šesterokotnikom
18. Vijak za zaščito brusilnega traku
19. Zaščita brusilnega traku
20. Cev za pridržanje
21. Držalo za brusilni trak
22. Transportni ročaj
23. Šesterorobe matice

3. Obseg dostave

- 1 Tračno-kolutni brusilnik
- 1 Prečni naslon
- 1 Brusilna miza
- 3 brusilni trakovi P80/P120/P240
- 3 brusilni koluti P80/P120/P240
- 1 Inbus ključ
- 1 navodila za uporabo

4. Namenska uporaba

Tračni in kolutni brusilnik se uporabljata za brušenje lesa vseh vrst v skladu z velikostjo stroja.

Stroj se sme uporabljati samo v skladu s predvidenim namenom. Vsaka druga uporaba, ki presega to, ni v skladu z namenom. Za škodo ali telesne poškodbe vseh vrst, ki izhajajo iz tega, je odgovoren uporabnik/ upravljavec in ne proizvajalec.

Obvezno upoštevajte varnostne napotke in navodila za montažo ter navodila za uporabo v priročniku za uporabo, saj lahko le tako omogočite ustrezno uporabo.

Osebe, ki stroj upravljajo in vzdržujejo, morajo biti z njim seznanjeni in poučeni o morebitnih nevarnostih. Poleg tega se je treba dosledno držati veljavnih ukrepov za preprečevanje nesreč.

Upoštevati je treba tudi druga splošna navodila s področja delovne medicine in varstva pri delu.

Spremembe na stroju v celoti izključujejo garancijo proizvajalca za poškodbe, do katerih pride kot posledica.

Stroj je dovoljeno uporabljati samo z originalni deli in originalnim priborom proizvajalca.

Upoštevati morate proizvajalčeve predpise glede varnosti, dela in vzdrževanja ter meritve iz tehničnih podatkov.

Prosimo, upoštevajte, da naše naprave namensko niso konstruirane za gospodarsko, obrtno ali industrijsko uporabo. Ne prevzemamo nobene odgovornosti, če napravo uporabljate v gospodarskih, obrtnih ali industrijskih obratih ter enakih dejavnostih.

Napravo lahko uporabljajo le odrasle osebe. Mladostniki, starejši od 16 let, smejo uporabljati napravo samo pod nadzorom. Proizvajalec ne jamčimo za poškodbe, ki nastanejo zaradi nestrokovne uporabe ali napačnega upravljanja.

5. Splošni varnostni napotki

Splošni varnostni napotki za električna orodja

⚠ OPOZORILO! Preberite vse varnostne napotke, navodila, slike in tehnične podatke, ki so priloženi temu električnemu orodju. Zaradi neupoštevanja sledečih navodil lahko pride do električnega udara, požara in/ali hudih telesnih poškodb.

Hranite vse varnostne napotke in navodila za prihodnjo rabo.

V varnostnih napotkih uporabljen pojem »električno orodje« se nanaša na omrežno gnana električna orodja (z električnim kablom) in na akumulatorsko gnana električna orodja (brez električnega kabla).

1. Varnost na delovnem mestu

a) **Vaše delovno mesto mora biti vedno čisto in dobro osvetljeno.** Nered ali neosvetljena delovna območja lahko vodijo do nesreč.

- b) **Z električnim orodjem ne delajte v eksplozijsko ogroženem okolju, v katerem se nahajajo gorljive tekočine, plini ali prah.** Električna orodja ustvarjajo iskre, ki lahko vnamejo prah ali hlape.
- c) **Utroci in druge osebe se vam ne smejo približevati, medtem ko uporabljate električno orodje.** Če vas zamotijo, lahko izgubite nadzor nad električnim orodjem

2. Električna varnost

- a) **Priključni vtič električnega orodja se mora prilegati v vtičnico. Vtiča ni dovoljeno na noben način spreminjati. Adapterskih vtičev ne uporabljajte z električnimi orodji, ki so zaščitno ozemljena.** Nespremenjeni vtiči in prilegajoče se vtičnice zmanjšajo tveganje električnega udara.
- b) **Izogibajte se telesnemu stiku z ozemljenimi površinami cevi, gretij, štedilnikov in hladilnikov.** Če je vaše telo ozemljeno, obstaja večje tveganje električnega udara.
- c) **Električnih orodij ne izpostavljajte dežju ali mokroti.** Vdor vode v električno orodje poveča tveganje električnega udara.
- d) **Priključnega voda ne uporabljajte za nošenje ali obešanje električnega orodja ali za vlečenje vtiča iz vtičnice. Priključnega voda ne približujte vročini, olju, ostrim robovom ali premikajočim se delom.** Poškodovani ali zamotani priključni vodi povečujejo tveganje električnega udara.
- e) **Če z električnim orodjem delate na prostem, uporabljajte samo takšne podaljševalne vode, ki so primerni za zunanje območje.** Uporaba podaljševalnega voda, ki je primeren za zunanje območje, zmanjša tveganje električnega udara.
- f) **Če se ni mogoče izogniti uporabi električnega orodja v vlažnem okolju, uporabite zaščitno stikalo na okvarni tok.** Uporaba zaščitnega stikala na okvarni tok zmanjša tveganje električnega udara.

3. Varnost oseb

- a) **Bodite pozorni, pazite, kaj delate, in k delu z električnim orodjem pristopite z razumom. Ne uporabljajte električnega orodja, če ste utrujeni ali pod vplivom drog, alkohola ali zdravil.** Trenutek nepozornosti pri uporabi električnega orodja lahko vodi do resnih telesnih poškodb.

- b) **Nosite osebno zaščitno opremo in vedno zaščitna očala.** Nošenje osebne zaščitne opreme, kot je maska za prah, nedrseči varnostni čevlji, zaščitna čelada ali zaščitna sluha, odvisno od vrste in uporabe električnega orodja, zmanjša tveganje telesnih poškodb.
- c) **Preprečite nenameren zagon. Prepričajte se, da je električno orodje izklopljeno, preden ga boste priklopili na tokovno napajanje in/ali priključili akumulatorsko baterijo, ga pobrali ali nosili.** Če imate pri nošenju električnega orodja prst na stikalu ali električno orodje vklopljeno priključite na tokovno napajanje, lahko to privede do nesreč.
- d) **Predn boste vklopili električno orodje, odstranite orodja za nastavitev ali vijačni ključ.** Orodje ali ključ, ki se nahaja v vrtečem se delu električnega orodja, lahko privede do telesnih poškodb.
- e) **Izogibajte se nenaravni telesni drži. Pazite, da stojite varno in da vedno ohranjate ravnotežje.** Tako lahko električno orodje v nepričakovanih situacijah bolje kontrolirate.
- f) **Nosite primerna oblačila. Ne nosite širokih oblačil ali nakita. Las in oblačil ne približujte premikajočim se delom.** Premikajoči se deli lahko zagrabijo ohlapna oblačila, nakit ali dolge lase.
- g) **Če je mogoče namestiti naprave za odsesavanje in lovljenje prahu, jih morate priključiti in pravilno uporabiti.** Uporaba naprave za odsesavanje prahu lahko zmanjša nevarnost zaradi prahu.
- h) **Ne bodite prepričani, da se vam nič ne more zgoditi in nikar ne prezrite varnostnih pravil za električna orodja, tudi če ste po večkratni uporabi električnega orodja popolnoma samozavestni pri njegovi uporabi.** Nepazljiva uporaba lahko v delčku sekunde privede do hudih poškodb.
- 4. Uporaba električnega orodja in ravnanje z njim**
- a) **Ne preobremenjujte električnega orodja. Za svoje delo uporabite temu namenjeno električno orodje.** Z ustreznim električnim orodjem lahko v podanem območju moči delate boljše in varneje.
- b) **Ne uporabljajte električnega orodja, ki ima okvarjeno stikalo.** Električno orodje, ki ga ni več mogoče vklopiti ali izklopiti, je nevarno in ga je treba popraviti.
- c) **Izvlomite vtič iz vtičnice in/ali odstranite snemljivo akumulatorsko baterijo, preden boste nastavili napravo, zamenjali dodatno opremo ali shranili električno orodje.** S tem previdnostnim ukrepom preprečite nenamerni zagon električnega orodja.
- d) **Nerabljen električna orodja hranite izven dosega otrok. Osebam, ki niso seznanjene z napravo ali niso prebrali teh navodil, ne pustite uporabljati električnega orodja.** Električna orodja so nevarna, če jih uporabljajo neizkušene osebe.
- e) **Skrbno negujte električna in vstavitvena orodja. Preverite, če gibljivi deli brezhibno delujejo in se ne zatikajo, če so deli zlomljeni ali tako poškodovani, da je delovanje električnega orodja omejeno. Pred uporabo električnega orodja je treba popraviti poškodovane dele.** Veliko nesreč se zgodi zaradi slabo vzdrževanih električnih orodij.
- f) **Rezalna orodja morajo biti ostra in čista.** Skrbno negovana rezalna orodja z ostrimi rezalnimi robovi se manj zatikajo in jih je mogoče lažje voditi.
- g) **Električno orodje, pribor, vložna orodja itd. uporabljajte v skladu s temi navodili. Pri tem upoštevajte delovne pogoje in opravilo, ki ga je treba izvršiti.** Uporaba električnega orodja v namene, za katere ni predvideno, lahko vodi do nevarnih situacij.
- h) **Ročaji in prijemalne površine morajo biti suhe, čiste in brez olja in masti.** Spolzki ročaji in spolzke prijemalne površine ne omogočajo varnega upravljanja in nadzor električnega orodja v nepredvidljivih situacijah.
- 5. Servis**
- a) **Vaše električno orodje sme popravljati samo kvalificirano strokovno osebje in le z originalnimi nadomestnimi deli.** Tako je zagotovljeno, da električno orodje ostane varno.
- △ OPOZORILO!**
- To električno orodje med delovanjem ustvarja elektromagnetno polje. To polje lahko v določenih okoliščinah vpliva na aktivne ali pasivne medicinske vsadke. Zaradi zmanjšanja nevarnosti resnih ali smrtnih poškodb, osebam z medicinskimi vsadki priporočamo, da se pred uporabo električnega orodja posvetujejo s svojim zdravnikom ali proizvajalcem medicinskega vsadka.

Dodatni varnostni napotki za tračno-kolutni brusilnik

⚠ OPOZORILO!

Stroja ne uporabljajte, dokler ni popolnoma sestavljena in nameščena v skladu z navodili.

- Preden začnete uporabljati napravo, preberite celotna navodila za uporabo.
- Pozor: Ta stroj je zasnovan le za brušenje lesa ali lesu podobnega materiala. Zaradi brušenja drugih materialov lahko pride do požara, telesnih poškodb ali poškodb izdelka.
- Vedno uporabljajte zaščitna očala.
- Ta stroj je treba uporabljati samo za dela v notranjih prostorih.
- Pomembno: Stroj montirajte in uporabljajte le na vodoravni površini. Če napravo montirate na površini, ki ni vodoravna, lahko pride do poškodbe motorja.
- Če obstaja možnost, da se bo naprava med delovanjem, zlasti pri brušenju dolgih ali težkih obdelovancev, prevrnila ali premaknila, je treba napravo dobro pritrditi na nosilno površino.
- Prepričajte se, da se brusilni trak vrti v pravilno smer. Pri tem upoštevajte puščico na hrbtni strani traku.
- Prepričajte se, da je brusilni trak pravilno voden, tako da ne more zdrsniti s pogonskih kolutov.
- Prepričajte se, da brusilni trak ni zamotan ali zrahljan.
- Obdelovanec med brušenjem držite trdno.
- Če tračni brusilnik uporabljate v vodoravnem položaju, vedno uporabljajte omejevalnik.
- Pri uporabi kotnega brusilnika obdelovanec med brušenjem vedno držite trdno na mizi.
- Obdelovanec vedno držite na nasprotni strani ploške, ki je v stiku s brusilnim kolutom, tako da se obdelovanec dobro nalega na mizo. Če uporabljate stran brusilnega koluta, ki poteka navzgor, bi se lahko obdelovanec odbil stran in tako ogrozil osebe.
- Med mizo ali omejevalnikom in brusilnim trakom oz. kolutom naj bo pribl. 2 mm razmaka ali manj.
- Pri brušenju obdelovanca ne nosite rokavic in obdelovanca ne držite s krpo.
- Brusite v skladu z zrnatostjo lesa.
- Nikoli ne brusite obdelovancev, ki so premajhni za varno upravljanje.
- Preprečite nerodno premikanje rok, zaradi katerega bi lahko nenadoma zdrsnile na brusilni trak ali brusilni kolut.
- Če obdelujete velike obdelovance, morate uporabiti dodatno podporo na višini mize.

- Nikoli ne brusite obdelovancev brez opore. Obdelovanec podprite z mizo ali omejevalnikom, razen pri ukrivljenih obdelovancih, na zunanji strani brusilnega koluta.
- Odpadke in druge kose vedno odstranite z mize, omejevalnika ali brusilnega traku, preden vklopite napravo.
- Kadar brusilnik deluje, ne načrtujte ali montirajte ničesar na mizi.
- Ko želite namestiti ali odstraniti opremo, napravo izključite in vtič izvlecite iz vtičnice.
- Delovnega območja orodja nikoli ne zapuščajte, če je orodje vklopljeno ali če se še ni popolnoma ustavilo.
- Obdelovanec vedno postavite na brusilno mizo oz. ga trdno postavite ob brusilni omejevalnik. Ukrivljena orodja postavite pri brušenju z brusilnim kolutom varno na mizo.
- Vedno poskrbite, da sta tračni in diskovni brusilnik stabilna in zavarovana (npr. pritrditev na delovni pult).
- Pred vsako uporabo preverite, da brusilni kolut in brusilni trak nista poškodovana.
- Nemudoma zamenjajte obrabljene ali poškodovane brusilne kolute in brusilni trak.
- Zaščitni pokrov in podlago za obdelovanec vedno uporabite, kot je zahtevano za vsavna orodja.
- Električno orodje vedno uporabite z vstavnimi orodji na obeh vretenih, da zmanjšate tveganje stika vrtečega vretena.

6. Preostala tveganja

Stroj je izdelan skladno s stanjem tehnike in priznanimi varnostno tehničnimi pravili. Kljub temu lahko pride pri delu do pojava ostalih tveganj.

- Nevarnost poškodb prstov in rok zaradi vrtečega se brusilnega koluta pri nepravilnem vodenju ali postavljanju orodja za brušenje.
- Nevarnost poškodb pri nepravilnem držanju ali vodenju zaradi orodij, ki jih stroj vrže v stran.
- Če ne uporabljate električnih vodnikov, ki so skladni s predpisi, lahko pride do nevarnosti za zdravje zaradi elektrike.
- Kljub vsem ukrepom lahko še vedno obstajajo neočitna preostala tveganja.
- Preostala tveganja lahko minimizirate, če skupaj upoštevate »varnostne napotke« in »imensko uporabo« ter navodila za uporabo v celoti.

- Izogibajte se naključnemu zagonu stroja: Ko vtiaka vtaknete v vtičnico, tipka za aktiviranje ne sme biti pritisnjena. Uporabite vstavitveno orodje, ki je priporočeno v teh navodilih za uporabo. S tem dosežete, da vaš stroj doseže optimalno moč.
- Kadar stroj deluje, rok ne smete vstaviti v delovno območje.

7. Tehnični podatki

Motor	230–240 V~/50 Hz
Vhodna moč	370 W
Dimenzije D x Š x V	460 x 360 x 280 mm
Ø koluta	150 mm
Obrati koluta	2980 min ⁻¹
Mere brusilnega traku	915 x 100 mm
Hitrost brusilnega traku	7,5 m/s
Poševni položaj	0° - 90°
Mere mize	225 x 160 mm
Nagib mize	0° – 45°
Teža	približno 11,5 kg

Tehnične spremembe so pridržane!

Hrup in vibracije

⚠ **Opozorilo:** Hrup ima lahko hude posledice za vaše zdravje. Če hrup stroja prekorači 85 dB, uporabljajte ustrezno zaščito sluha.

Karakteristike hrupa

Nivo moči zvoka L_{WA}	94 dB
Raven hrupa L_{pA}	81 dB
Negotovost $K_{WA/pA}$	3 dB

Navedena skupna vrednost nihanja in vrednost emisij hrupa sta bili izmerjeni po preizkusnem postopku in ju lahko uporabite za primerjavo električnega orodja z drugim. Navedeno skupno vrednost nihanja in vrednost emisij hrupa je mogoče uporabiti tudi za začetno oceno obremenitev.

Napotek:

- Emisije nihanja in hrupa lahko med dejansko uporabo električnega orodja odstopajo od navedenih vrednosti, odvisno od vrste in načina uporabe električnega orodja; še posebej od vrste obdelovanca, s katerim delate.

- Vzpostaviti je treba varnostne ukrepe za zaščito upravljalca na podlagi ocene obremenitve nihanja med dejanskimi pogoji uporabe (upoštevati je treba vse dele obratovalnega cikla, na primer čas izklopa električnega orodja in tiste, ko je vklopljen, vendar teče brez obremenitve).

8. Razpakiranje

- Odprite embalažo in napravo previdno vzemite ven.
- Odstranite embalažni material ter ovojna in transportna varovala (če obstajajo).
- Preverite, ali je obseg dostave celovit.
- Preverite, če so se naprava in deli pribora poškodovali med transportom. V primeru reklamacij morate takoj obvestiti prevoznika. Kasnejših reklamacij ne bomo priznali.
- Po možnosti embalažo shranite do preteka garancijskega časa.
- Pred uporabo morate s pomočjo navodil za uporabo spoznati napravo.
- Kot pribor, obrabne in nadomestne dele uporabljajte samo originalne dele. Nadomestne dele dobite pri svojem specializiranem trgovcu.
- Pri naročanju navedite našo številko artikla in tip ter leto izdelave naprave.

⚠ OPOZORILO!

Naprava in embalažni material nista otroški igrači! Otroci se ne smejo igrati s plastičnimi vrečkami, folijami in majhnimi deli! Obstaja nevarnost, da jih pogoltnejo in se z njimi zadušijo!

9. Sestava

OPOZORILO

Pred nastavljanjem naprave vedno izvlecite omrežni vtič.

- Pred zagonom je treba ustrezno namestiti pokrove in varnostne naprave.
- Brusilni trak (13) in brusilni krožnik (4) morata imeti možnost prostega gibanja.
- Stroj montirajte in uporabljajte le na vodoravni površini.
- Preden vklopite stikalo za vklop/izklop (5), se prepričajte, da je žagin list pravilno montiran in da se gibljivi deli prosto premikajo.7

9.1 Montaža (slika 1–4b)

- Namestite brusilno mizo (7) in jo pritrdite s pritrdilnim vijakom (8) (slika 2, 3). Brusilno mizo (7) lahko z lestvico kota (9) in pritrdilnim vijakom (8) brezstopenjsko nastavljate med 0° in 45°.

Nastavljivi prečni naslon (6) omogoča varno vodenje obdelovanca. Pozor! Brusilni krožnik (4) se mora nemoteno vrteti. Razmik med brusilno mizo (7) in brusilnim krožnikom (4) mora biti 2 mm.

- Namestite omejevalno tračnico (14) in jo pritrдите z imbus vijaki (17) (slika 4a). Pozor! Brusilni trak (13) se mora nemoteno vrteti.
- Če želite nastaviti mero reže med brusilno mizo (7) in brusilnim krožnikom, postopajte, kot je opisano v nadaljevanju (sl. 4b):
 - Najprej odvijte tri šesterorobe matice (23), ki so pod brusilno mizo (7). Za to uporabite imbus ključ SW10 (ni vključen v obseg dostave).
 - Nato med brusilno mizo (7) in brusilni krožnik (4) privijte pločevino ali podobno debeline 2 mm.
 - Znova privijte šesterorobne matice (23).
 - Na koncu odstranite pločevino.

9.2 Menjava brusilnega traku (slike 5–9)

- Izvlecite omrežni vtič.
- Odvijte imbus vijak (12).
- Odvijte vijake (18).
- Zaščitno za brusilni trak (19) odstranite z držala za brusilni trak (21). Držalo za brusilni trak (21) pri tem postavite rahlo poševno.
- Napenjalnik brusilnega traku (3) premaknite v desno, da sprostite brusilni trak (13).
- Brusilni trak (13) odstranite s sprednje strani.
- Novi brusilni trak vgradite v nasprotnem vrstnem redu. Pozor! Bodite pozorni na smer premikanja po ohišju in na notranji strani brusilnega traku!

9.3 Namestitev brusilnega traku

- Izvlecite omrežni vtič.
- Brusilni trak (13) z roko počasi potisnite v smeri premikanja.
- Brusilni trak (13) mora potekati po sredini brusilne površine. V nasprotnem primeru nastavite trak z nabričnim vijakom (1).

9.4 Premikanje položaja brušenja brusilnega traka (slika 9–11)

- Zrahljajte imbus vijak (12).
- Brusilni trak (13) potisnite navzgor v zeleni položaj.
- Ponovno privijte imbus vijak (12), da fiksirate položaj.
- Kot podlago za obdelovanec lahko v tem položaju uporabite brusilno mizo (7). Najprej odstranite oba imbus vijaka (17) in nato odstranite omejevalno tračnico (14). Brusilno mizo (7) lahko potisnete v luknjo cevi za pridržanje (20) in jo fiksirate s pritrčilnim vijakom (8).

9.5 Zamenjava brusilnega papirja na brusilnem krožniku (slika 12)

Odstranite spodnjo varovalo koluta (15) tako, da odvijete 2 vijaka (16). Odstranite brusilni papir z brusilnega krožnika (4) in namestite novega (sprijemanje). Ponovno montirajte spodnje zaščitno steklo (15).

9.6 Uporaba stroja kot stacionarnega stroja

Za trajno uporabo je priporočljiva montaža na delovno mizo.

- Označite luknje: Brusilnik postavite tako, kot ga boste kasneje namestili. Označite položaj izvrtanih lukenj na delovnem pultu.
- V delovno mizo izvrtajte odprtine.
- Brusilnik postavite nad izvrtine in od zgoraj vstavite primerne vijake skozi odprtine brusilnika in delovne mize.
- Na spodnji strani nato trdno privijte brusilnik z vstavljenimi podložkami in ustreznimi šestrobimi maticami.

9.7 Uporaba stroja kot prenosnega stroja

Za prenosno uporabo brusilnika je priporočljiva montaža na ustrezno osnovno ploščo. Ploščo lahko nato pritrдите na poljubno delovno mizo.

Osnovna plošča mora biti debela vsaj 19 mm in ustrezno večja od brusilnika, tako da lahko najdete prostor za prižeme.

- Označite položaj izvrtin na osnovni plošči.
- Nadaljujte z zadnjimi 3 koraki, navedenimi v točki »Uporaba stroja kot stacionarnega stroja«.

Napotek:

Pazite, da je dolžina vijakov primerna. Vijaki spax ne smejo štrleti ven, da ne poškodujejo podlage. Nasprotno pa morajo šestrobi vijaki štrleti ven, da lahko namestite podložke in šestrobe matice.

9.8 Prikluček za odsesavanje prahu

Stroj je opremljen z nastavkom za odsesavanje (10).

Pri obdelavi materialov, ki se močno prašijo, priključite odsesavanje prahu.

Pozor: Pri obdelovanju kovin ne priključite naprave za odsesavanje prahu.

10. Zagon naprave

⚠ Pozor!

Pred zagonom obvezno v celoti montirajte napravo!

10.1 Stikalo za vklop/izklop (5) (sl. 13)

- Pritisnite zeleno tipko »I«, da vklopite brusilnik.
- Brusilnik izklopite z rdečo tipko »0«.

Opozorilo:

Za vklop in izklop brusilnika nikoli ne segajte po stikalu prek naprave! Nevarnost poškodb!

10.2 Brušenje

- Obdelovanec med brušenjem vedno trdno pridržite.
- Ne pritiskajte preveč na obdelovanec.
- Obdelovanec med brušenjem pomikajte po brusilnem traku (13) oz. brusilnem krožniku (4) sem ter tja. Tako preprečite enostransko obrabo brusilnega papirja.

Pomembno! Lesene obdelovance vedno brusite v smeri lesenih žil, da preprečite morebitne odkruške. Pozor! Če se med delom zatakne brusilni krožnik (4) ali brusilni trak (13), odstranite obdelovanec. Nato počakajte, da naprava ponovno doseže najvišje število vrtljajev, preden nadaljujete z delom.

11. Delovna navodila

11.1 Brušenje poševnih robov in kotov (slika 14)

Delovno mizo lahko brezstopensko nastavljate med 0° in 45°.

- Odvijte pritrdilni vijak (8).
- Nagnite delovno mizo tako, da dosežete želeni položaj. Pozor: Tudi če je delovna miza nagnjena, ne sme biti nikoli od brusilnega krožnika (4) oddaljena za več kot 2 mm!
- Ponovno trdno privijte pritrdilni vijak (8).

11.2 Brušenje čelnih strani s prečnim naslonom (slika 15a, 15b)

Priložen prečni naslon (6) omogoča natančno brušenje. S prečnim naslonom (6) lahko poleg nagiba brusilne mize (7) nastavite tudi kot brušenja. Njegova uporaba je priporočljiva pri brušenju (kratkih) čelnih strani.

Napotek:

Obdelovanec pomikajte vedno od leve strani proti sredini brusilnega koluta in ga nikoli ne pomikajte nato naprej! Nevarnost telesnih poškodb zaradi obdelovanca, ki jih stroj vrže vstran!

11.3 Vodoravno in navpično brušenje (slika 9–11, 16)

Brusilnik lahko uporabljate vodoravno in navpično. Delovno mizo je mogoče smiselno uporabiti na oba načina.

- Zrahljajte imbus vijak (12).
- Brusilni trak (13) potisnite navzgor v želeni položaj.
- Ponovno privijte imbus vijak (12), da fiksirate položaj.
- Kot podlago za obdelovanec lahko v tem položaju uporabite brusilno mizo (7). Najprej odvijte oba imbus vijaka (17) in nato odstranite omejevalno tračnico (14). Brusilno mizo (7) lahko potisnete v luknjo cevi za pridržanje (20) in jo fiksirate s pritrdilnim vijakom (8).

Napotek:

Dolge obdelovance brusite v navpičnem položaju tako, da obdelovanec enakomerno premikate po brusilnem traku (13).

11.4 Brušenje površin z brusilnim trakom (slika 17)

- Močno pridržite obdelovanec (W). Pazite na prste! Nevarnost poškodb!
- Obdelovanec vodite tako, da ga trdno pritiskate ob omejevalno tračnico (14) in enakomerno po površini brusilnega traku (13). Pozor: Zelo previdni bodite pri brušenju posebej tankih ali dolgih materialov (morebiti celo brez omejevalne tračnice (14)). Nikoli ne pritiskajte premočno, tako da je mogoč transport odbrušenega materiala z brusilnega traku (13).

11.5 Brušenje konkavnih oblin (slika 18)

Opozorilo:

Sprednjih strani ravnih obdelovancev ne brusite na premični gredi (R)! Pri tem se lahko obdelovanec (W) odbije. Nevarnost poškodb!

Vbočene obline vedno brusite na brusilnem traku (13) na premični gredi.

- Močno držite obdelovanec. Pazite na prste! Nevarnost poškodb!
- Obdelovanec vodite enakomerno po brusilnem traku (13). Pozor: Zelo previdni bodite pri brušenju posebej tankih ali dolgih materialov.

11.6 Brušenje konveksnih oblin (slika 19)

Izbočene obline je treba brusiti na brusilnem kolotu tako, da vodite obdelovanec (W) od levega roba do sredine brusilnega kolota.

- Močno držite obdelovanec. Pazite na prste! Nevarnost poškodb!

- Obdelovanec potiskajte enakomerno ob brusilni kolut in ga pri tem pomikajte od leve strani proti sredini brusilnega koluta.

Opozorilo:

Vbočenih oblin nikoli ne brusite na desni strani brusilnega koluta! Obdelovanec se lahko odbije! Nevarnost poškodb!

12. Električni priključek

Nameščeni elektromotor je priključen, tako da je pripravljen za uporabo. Priključek ustreza zadevnim standardom VDE in DIN.

Omrežni priključek in uporabljen podaljšek na strani kupca morata ustrezati predpisom.

Poškodovan električni priključni vodnik

Na električnih priključnih vodih pogosto nastanejo poškodbe izolacije.

Vzroki za to so lahko:

- Otiščanci, če priključne vode speljete skozi okna ali reže vrat.
- Pregibi zaradi nepravilne pritrditve ali vodenja priključnih vodov.
- Rezi zaradi vožnje preko priključnih vodov.
- Poškodbe izolacije zaradi iztrganja iz stenske vtičnice.
- Pretrgana mesta zaradi staranja izolacije.

Takih poškodovanih električnih priključnih vodov ne smete uporabljati, ker so zaradi poškodb izolacije smrtno nevarni.

Redno preverjajte, če so električni priključni vodi poškodovani. Pri tem pazite, da priključni vod pri preverjanju ne bo visel na električnem omrežju.

Električni priključni vodi morajo ustrezati zadevnim dolečilom VDE in DIN. Uporabljajte samo priključne vode z enako oznako.

Po predpisih mora biti oznaka tipa priključnega voda natisnjena na njem.

Pri enofaznem motorju na izmenični tok priporočamo, da pri strojih z visokim zagonim tokom (od 3000 W naprej) uporabite varovalko C 16 A ali K 16 A!

Način priključitve Y

Če se omrežni priključni vod tega orodja poškoduje, ga mora zamenjati proizvajalec ali njegova servisna služba ali podobno kvalificirana oseba, da se izognete nevarnostim.

13. Čiščenje

Nevarnost!

Pred vsakim nastavljanjem, servisiranjem ali popravilom izvlecite omrežni vtič!

V tračno-kolutnem brusilniku se lahko nabira prah. Napravo redno pregledujte (najbolje je, če to naredite po vsaki uporabi) in odstranjujte prah, npr. z izpihovanjem ali previdno s stisnjenim zrakom.

- Na zaščitnih pripravah, prezračevalnih režah in ohlajšju motorja mora biti čim manj prahu in umazanije. Zdrgnite napravo s čisto krpo ali jo izpihajte s stisnjenim zrakom pod nizkim tlakom.
- Priporočamo, da napravo očistite neposredno po vsaki uporabi.
- Napravo redno čistite z vlažno krpo in malo mazavega mila. Ne uporabljajte čistil ali topil, ker lahko poškodujejo plastične dele naprave. Pazite, da v notranjost naprave ne vdre voda. Vdor vode v električno napravo poveča tveganje električnega udara.

14. Skladiščenje

Napravo in njen pribor hranite na temnem, suhem, otrokrom nedostopnem mestu, kjer ni nevarnosti zmrzovanja. Optimalna temperatura skladiščenja je med 5 in 30 °C. Orodje shranjujte v originalni embalaži. Pokrijte orodje, da ga zaščitite pred prahom ali vlago. Navodila za uporabo shranjujte ob orodju.

15. Prevoz

Za transport električnega orodja, napravo odklopite od napajalnega omrežja in postavite na drugo območje, ki je predvideno za to.

Za prevoz napravo dvigujte le za transportni ročaj (22) in podnožje.

Pozor! Naprave ne prevažajte na nosilcu brusilnega traku (21), brusilnem krožniku (4), brusilni mizi (7) ali drugih premičnih delih naprave.

16. Vzdrževanje

Od časa do časa s krpo obrišite iveri in prah, ki se nabirajo na stroju. Če želite podaljšati življenjsko dobo orodja, enkrat mesečno namažite vrtljive dele. Motorja ne oljite.

Za čiščenje plastike ne uporabljajte jedkih sredstev.

Informacije o servisu

Upoštevajte, da so pri tem izdelku sledeči deli podvrženi obrabi, ki izhaja iz uporabe, ali naravni obrabi oz. so sledeči deli potrebni kot potrošni material.

Obrabni deli*: Brusilno sredstvo, zobati jermen

* Ni nujno v obsegu dostave!

Priključki in popravila

Priključevanje in popravila električne opreme lahko izvajajo samo električarji.

V primeru povratnih vprašanj morate navesti naslednje podatke:

- Vrsta toka, ki napaja motor
- Podatki tipske ploščice stroja
- Podatki na tipski ploščici motorja

Nadomestne dele in pribor dobite v našem servisnem centru. V ta namen odčitajte QR-kodo na naslovni strani.

17. Odlaganje med odpadke in reciklaža

Napotki za embalažo



Embalažne materiale je mogoče reciklirati. Embalažo zavržite okoli prijazno.

Napotki glede zakona o električnih in elektronskih napravah



Stare električne in elektronske naprave ne sodijo med gospodinjske, pač pa jih morate zavreči oz. oddati na zbirno mesto ločeno!

- Stare baterije in akumulatorje, ki niso fiksno vgrajeni v staro napravo, je treba pred oddajo na zbirno mesto odstraniti brez uničenja komponent! Navodila za njihovo odstranjevanje ureja zakon o baterijah.
- Lastnik oz. uporabnik električnih in elektronskih naprav je zakonsko zavezan, da stare naprave po njihovi uporabi odda.

- Končni uporabnik nosi odgovornost za brisanje svojih osebnih podatkov na stari napravi, ki jo želi zavreči!
- Simbol prečrtanega smetnjaka pomeni, da električnih in elektronskih naprav ne smete odlagati med gospodinjske odpadke.
- Električne in elektronske naprave lahko brezplačno oddate na naslednjih mestih:
 - Javno-pravna mesta za odstranjevanje odpadkov oz. zbirna mesta (npr. komunalna podjetja)
 - Prodajna mesta električnih naprav (stacionarna in spletna), če so trgovci zavezani k prevzemanju starih naprav ali to ponujajo brezplačno.
 - Do tri stare električne naprave na vrsto naprave, z dolžino stranice največ 25 centimetrov, lahko brez predhodnega nakupa nove naprave od proizvajalca oddate pri njem ali na drugem pooblaščenem zbirnem mestu v vaši bližini.
 - Ostale proizvajalčeve in trgovčeve dodatne pogoje za prevzem najdete pri posamezni servisni službi.
- Če proizvajalec dostavi novo električno napravo v zasebno gospodinjstvo, lahko končni uporabnik na zahtevo naroči brezplačen prevzem stare električne naprave. Povežite se s servisno službo proizvajalca.
- Te izjave veljajo le za naprave, ki so nameščene in prodane v državah Evropske unije in so predmet evropske direktive 2012/19/EU. V državah izven območja Evropske unije lahko veljajo drugačna določila za odstranjevanje starih električnih in elektronskih naprav med odpadke.

18. Pomoč pri motnjah

V naslednji tabeli so prikazani simptomi napak skupaj z opisom pomoči, če vaš stroj ne deluje pravilno. Če s tem ne morete lokalizirati in odpraviti težave, se obrnite na svoj servis.

Motnja	Mogoč vzrok	Ukrep
Motor se ne zažene	Poškodovano stikalo za vklop/izklop	Pred uporabo brusilnika zamenjajte vse poškodovane dele. Stopite v stik z lokalnim servisnim centrom ali pooblaščenim servisno postajo. Če popravi ne izvaja strokovnjak, lahko vsak poskus popravila povzroči nevarnosti.
	Poškodovan vodnik za vklop/izklop	
	Poškodovan rele za vklop/izklop	
Stroj se med delom upočasnjuje	Na obdelovanec deluje prevelik pritisk.	Na obdelovanec pritiskajte manj.
Brusilni trak zdrsne iz pogonskih kolutov.	Ne teče po stezi.	Nastavite stezo.
Med brušenjem se les žge.	Brusilna plošča ali brusilni trak je prevlečen z mazivom.	Zamenjajte trak ali ploščo.
	Na obdelovanec deluje prevelik pritisk.	Znižajte pritisk na obdelovanec.

Seadmel olevate sümbolite selgitus

Käesolevas juhendis kasutatavate sümbolite ülesanne on juhtida teie tähelepanu võimalikele riskidele. Ohutussümbolitest ja nende juurde kuuluvatest selgitustest tuleb täpselt aru saada. Hoiatused ise ühtki riski ei kõrvalda ega suuda asendada korrektseid meetmeid õnnetuste ärahoidmiseks.

	Hoiatus - lugege vigastusriski vähendamiseks käsitsusjuhendit.
	Kandke kuulmekaitset.
	Kandke tolmuemissiooni korral respiraatorit!
	Kandke kaitseprille.
	HOIATUS! Vigastusohu! Ärge sisestage jäsemeid töötavasse lihvketasse!
	Lihvlindi liikumissuund
	Lihvketta liikumissuund
	Toode vastab kehtivatele Euroopa direktiividele.
Tähelepanu!	Käesolevas käsitsuskorralduses oleme varustanud Teie ohutust puudutavad kohad selle märgiga.
	Toode vastab kehtivatele Serbia juhiste.

Sisukord:
Lk:

1.	Sissejuhatus	175
2.	Seadme kirjeldus (joon. 1-19).....	175
3.	Tarnekomplekt	175
4.	Sihtotstarbekohane kasutus	176
5.	Üldised ohutusjuhised	176
6.	Jääriskid.....	178
7.	Tehnilised andmed.....	179
8.	Lahtipakkimine.....	179
9.	Ülesehitus	179
10.	Käikuvõtmine	180
11.	Tööjuhised	181
12.	Elektriühendus.....	182
13.	Puhastamine	182
14.	Ladustamine	182
15.	Transportimine.....	182
16.	Hooldus.....	182
17.	Utiliseerimine ja taaskäitus.....	183
18.	Rikete kõrvaldamine	184
19.	Vastavusdeklaratsioon	326

1. Sissejuhatus

Tootja:

Scheppach GmbH
Günzburger Straße 69
D-89335 Ichenhausen

Austatud klient!

Soovime Teile uue seadme meeldivat ja edukat kasutamist.

Juhis:

Kõnealuse seadme tootja ei vastuta kehtiva tootevastutuse seaduse järgi kahjude eest, mis tekivad seadmel või seadme tõttu alljärgnevatel juhtudel:

- asjatundmatul käsitsemisel,
- Käsitsemiskorralduse eiramisel,
- Remontimisel kolmandate isikute, volitamata spetsialistide poolt
- Mitte-originaalosade paigaldamine ja nendega väljavahetamine
- mitte sihtotstarbekohasel kasutamisel
- Elektrisüsteemi rivist väljalangemisel elektrialaeeskirjade ning VDE nõuete 0100, DIN 57113 / VDE 0113 eiramisel

Pidage silmas:

Lugege enne montaaži ja käikuvõtmist kogu kasutusjuhendi tekst läbi.

Käesoleva kasutusjuhendi ülesandeks on hõlbustada seadme tundmaõppimist ja selle kasutamist vastavalt sihtotstarbekohastele kasutusvõimalustele.

Kasutusjuhend sisaldab tähtsaid juhiseid, kuidas saate seadmega ohutult, asjatundlikult ning ökonoomselt töötada, ja kuidas saate vältida ohte, hoida kokku remondikuluisid, lühendada seisuaegu ning suurendada elektritööriista töökindlust ja eluiga.

Lisaks käesolevas kasutusjuhendis esitatud ohutusnõuetele peate tingimata oma riigis seadme käitamise kohta kehtivaid eeskirju järgima.

Hoidke kasutusjuhendit kilekotis mustuse ja niiskuse eest kaitsvalt seadme juures alal. Kõik operaatorid peavad selle enne töö alustamist läbi lugema ja seda hoolikalt järgima. Seadmega tohivad töötada ainult isikud, keda on seadme kasutamise osas instrueeritud ja sellega seonduvast ohtudest teavitatud.

Nõutavast miinimumvanusest tuleb kinni pidada.

Peale käesolevas käsitusjuhendis sisalduvate ohutusjuhiste ning Teie riigis ehituslikult samade masinate kohta kehtivate eeskirjade tuleb järgida üldtunnustatud tehnilisi reegleid.

Me ei võta vastutust õnnetuste või kahjude eest, mis tekivad käesoleva juhendi ja ohutusjuhiste eiramisest.

2. Seadme kirjeldus (joon. 1-19)

1. Rihvelpolt lihvlinde seadistamiseks
2. Tugijalg
3. Lihvlindi pinguti
4. lihvaldrik
5. sisse-/väljalüliti
6. ristipiiraja
7. lihvlaud
8. Lihvlaua fiksaatorpolt
9. nurgaskaala
10. imuotsak
11. Põhiplaat
12. sisekuuskantpolt
13. lihvlint
14. piirdesiin
15. Alumine kettakaitsme
16. Alumise kettakaitsme polt
17. sisekuuskantpolt
18. Lihvlindi kaitsme polt
19. Lihvlindi kaitsme
20. Hoidetoru
21. Lihvlindi hoidik
22. Transpordikäepide
23. Kuuskantmutrid

3. Tarnekomplekt

- 1 lint- ja taldriklihvmasin
- 1 ristipiiraja
- 1 lihvlaud
- 3 lihvlinti P80 / P120 / P240
- 3 lihvketast P80 / P120 / P240
- 1 sisekuuskantvõti
- 1 käsitusjuhend#

4. Sihtotstarbekohane kasutus

Lint- ja taldriklühvmasin on ette nähtud iga liiki puidu lihvimiseks vastavalt masina suurusele.

Masinat tohib kasutada ainult vastavalt selle otstarbele. Igasugune sellest ulatuslikum kasutus pole sihtotstarbekohane. Sellest põhjustatud kahjude või igat liiki vigastuste eest vastutab kasutaja/operaator ja mitte tootja.

Sihtotstarbekohase kasutuse koostisosaks on ka ohutusjuhiste, samuti montaažijuhendi ning käitsusjuhendis sisalduvate käitusjuhiste järgimine.

Isikud, kes masinat käitsevad ja hooldavad, peavad seda tundma ja olema võimalikest ohtudest teavitatud. Peale selle tuleb kehtivatest õnnetuste ennetamise eeskirjadest väga täpselt kinni pidada.

Tuleb järgida muid töomeditsiiniliste ja ohutustehniliste valdkondade üldisi reegleid.

Masinal teostatud muudatused välistavad tootja vastutuse sellest tekkivate kahjude eest täielikult.

Masinat tohib käitada ainult tootja originaalosadega ja originaalvarikutega.

Tuleb pidada kinni tootja ohutus-, töö- ja hoolduseeskirjadest ning tehnilistes andmetes esitatud mõõtmetest.

Palun pidage silmas, et meie seadmed pole konstrueeritud kommerts-, käsitöõndus- ega tööstuskasutuse jaoks. Me ei võta üle pretensiooniõiguskohustust, kui seadet kasutatakse kommerts-, käsitöõndus- või tööstusettevõtetes ning samaväärsetel tegevustel.

Seade on ette nähtud kasutamiseks täiskasvanud inimeste poolt. Üle 16-aastased noorukid tohivad seadet kasutada ainult järelevalve all. Tootja ei vastuta sihtotstarbele mittevastavat kasutusest või valest käitsemisest põhjustatud kahjude eest.

5. Üldised ohutusjuhised

Üldised ohutusjuhised elektritööriistade kohta

⚠ HOIATUS! Lugege kõiki ohutusjuhiseid, korraldusi, illustatsioone ja andmeid, millega see elektritööriist on varustatud. Hooletused alljärgnevatest korraldustest kinnipidamisel võivad põhjustada elektrilööki, tulekahju ja/või raskeid vigastusi!

Hoidke kõiki ohutusjuhiseid ja korraldusi tulevikuks alal.

Ohutusjuhistes kasutatav mõiste "elektritööriist" kehtib võrgukäitusega elektritööriistade (võrgujuhtmega) ja akukäitusega elektritööriistade (võrgujuhtmeta) kohta.

1. Ohutus töökohal

- a) **Hoidke oma tööpiirkond puhas ja hästi valgustatud.** Korraldatud või valgustamata tööpiirkonnad võivad õnnetusi põhjustada.
- b) **Ärge töötage elektritööriistaga plahvatusohtlikus ümbruskonnas, milles leidub süttimisohutlikke vedelikke, gaase või tolme.** Elektritööriistad tekitavad sädemeid, mis võivad tolmu või auru põlema süüdata.
- c) **Hoidke lapsed ja teised isikud elektritööriista kasutamise ajal eemal.** Tähelepanu kõrvalejuhtimisel võite elektritööriista üle kontrolli kaotada

2. Elektrialane ohutus

- a) **Elektritööriista ühenduspistik peab pistikupessa sobima.** Pistikut ei tohi ühelgi viisil muuta. Ärge kasutage adapterpistikuid koos kaitsemaandusega elektritööriistadega. Muutmata pistikud ja sobivad pistikupesad vähendavad elektrilöögi riski.
- b) **Vältige kehalist kontakti torude, küttesüsteemide, pliitide, külmkappide jms maandatud pindadega.** Kui Teie keha on maandatud, siis vältib kõrgendatud elektrilöögi riski.
- c) **Kaitske elektritööriista vihma ja märja eest.** Vee tungimine elektritööriista suurendab elektrilöögi riski.
- d) **Ärge kasutage ühendusjuhet valel otstarbel nagu elektritööriista kandmiseks, üles riputamiseks või pistikupesast pistiku väljatõmbamiseks.** Kaitske ühendusjuhet kuumuse, õli, teravate servade ning liikuvate osade eest. Kahjustatud või sarnasid ühendusjuhtmed suurendavad elektrilöögi riski.
- e) **Kui töötate elektritööriistaga õues, siis kasutage üksnes välitingimustesse sobivaid pikendusjuhtmeid.** Välitingimustesse sobiva pikendusjuhtme kasutamine vähendab elektrilöögi riski.
- f) **Kui elektritööriista käitamist pole võimalik niiskes ümbruskonnas vältida, siis kasutage rikkevoolu-kaitseülilit.** Rikkevoolu-kaitseülilit kasutamine vähendab elektrilöögi riski.

3. Inimeste ohutus

- a) **Olge tähelepanelik, pidage oma tegevust silmas ja käige töötamisel elektritööriistaga mõistlikult ümber. Ärge kasutage elektritööriista, kui olete väsinud või uimastite, alkoholi või ravimite mõju all.** Hetkeline tähelepanematus võib põhjustada elektritööriista kasutamisel tõsiseid vigastusi.
- b) **Kandke isiklikku kaitsevarustust ja alati kaitseprille.** Isikliku kaitsevarustuse nagu tolumumaski, libisemiskindlate turvajalatsite, kaitsekiivri või kuulmekaitsme kandmine, vastavalt elektritööriista liigile ning kasutusele, vähendab vigastuste riski.
- c) **Vältige ettekavatsematut käikuvõtmist. Veenduge, et elektritööriist on enne voolutoite ja/või aku külgeühendamist, ülesvõtmist või kandmist välja lülitatud.** Kui hoiate elektritööriista kandmisel sõrme lülil või ühendate sisselülitatud elektritööriista vooluvarustusega, siis võib see õnnetusi põhjustada.
- d) **Eemaldage enne elektritööriista sisselülitamist seadistustööriistad ja mutrivõtmed.** Pöörleva elektritööriista sisemuses paiknev tööriist või võti võib vigastusi põhjustada.
- e) **Vältige ebaharilikku kehahoiakut. Hoolitsege stabiilse seisuasendi eest ja hoidke alati tasakaalu.** Seeläbi saate elektritööriista ootamatutes olukordades paremini kontrollida.
- f) **Kandke sobivat riietust. Ärge kandke avarat riietust ega ehteid. Hoidke juuksed ja riietus pöörlevatest detailidest eemale.** Avar riietus, ehted või pikad juuksed võidakse liikuvate detailide poolt kaasa haarata.
- g) **Kui saab monteerida tolmuimu- ja -püüdeseadiseid, siis tuleb need külge ühendada ning neid õigesti kasutada.** Tolmuimüsteemi kasutamine võib vähendada tolmust tingitud ohte.
- h) **Ärge uskuge pimesi ohutusse ega eirake elektritööriista ohutusreegleid ka siis, kui olete paljukordse kasutuse tõttu elektritööriistaga tuttav.** Tähelepanematu tegutsemine võib põhjustada sekundi murdosa jooksul raskeid vigastusi.

4. Elektritööriista kasutamine ja käsitsemine

- a) **Ärge koormake elektritööriista üle. Kasutage töötamisel antud töö jaoks ettenähtud elektritööriista.** Sobiva elektritööriistaga töötate paremini ja ohutumalt ettenähtud võimsusvahemiku piires.

- b) **Ärge kasutage elektritööriista, mille lüliti on defektnine.** Elektritööriist, mida ei saa enam sisse või välja lülitada, on ohtlik ning tuleb remontida.
- c) **Tõmmake pistik pistikupesast välja ja/või eemaldage äravõetav aku enne seadme seadistamist, rakendustööriistade vahetamist või elektritööriista ärapanemist.** See ettevaatusmeede vähendab elektritööriista ettekavatsematu käivitumise ohtu.
- d) **Ladustage mittekasutatavaid elektritööriistu lastele kättesaamatult. Ärge laske elektritööriista kasutada isikutele, kes seda ei tunne või pole käesolevaid korraldusi lugenud.** Elektritööriistad on ohtlikud, kui neid kasutavad kogenematus isikud.
- e) **Hoolitsege elektritööriistade ja rakendustööriistade eest hästi. Kontrollige, kas liikuvad detailid talitlevad laitmatult ega kiilu kinni, kas esineb murdunud või kahjustatud detaile nii, et elektritööriista talitus on piiratud. Laske kahjustatud osad enne elektritööriista kasutamist remontida.** Paljude õnnetuste põhjus peitub halvasti hooldatud elektritööriistades.
- f) **Hoidke löiketööriistad teravad ja puhtad.** Hästi hoolitsetud teravate lõikeservadega löiketööriistad kiiluvad vähem kinni ja neid on lihtsam juhtida.
- g) **Kasutage elektritööriista, tarvikuid, kasutustööriistu jms vastavalt käesolevatele korraldustele. Arvestage seejuures töötingimustega ja teostatava tegevuse iseloomuga.** Elektritööriistade kasutamine muudeks kui ettenähtud rakendusteks võib põhjustada ohtlikke olukordi.
- h) **Hoidke käepidemed ja hoidepinnad kuivad, puhtad ja õli- ning määrdevabad.** Libedad käepidemed ja hoidepinnad ei võimalda elektritööriista ettenägematutes olukordades kindlalt käsitseda ning kontrollida.

5. Teenindus

- a) **Laske elektritööriista remontida ainult kvalifitseeritud erialapersonalil ja ainult originaalvaruosadega.** Sellega tagatakse elektritööriista ohutuse säilimine.

⚠ HOIATUS!

Antud elektritööriist tekitab käitamise ajal elektromagnetilise välja. Kõnealune väli võib teatud tingimustel aktiivsete või passiivsete meditsiiniliste implantaatide talitlult halvendada. Vähendamaks tõsiste või surmavate vigastuste ohtu, soovitage me meditsiiniliste implantaatidega isikutele arsti ja meditsiinilise implantaadi tootjaga konsulteerida enne, kui elektritööriista käsitsetakse.

Täiendavad ohutusjuhised lint- ja taldriklihvmasi- na kohta

⚠ HOIATUS!

Ärge kasutage oma masinat enne, kui see pole täielikult vastavalt juhenditele kokku pandud ja installeeritud.

- Lugege enne seadme kasutamist kogu käsitusjuhend läbi.
- Tähelepanu: Kõnealune masin on välja töötatud ainult puidu või puidusarnase materjali lihvimiseks. Teiste materjalide lihvimine võib põhjustada tootel tulekahju, vigastusi või kahjustusi.
- Kasutage alati kaitseprille.
- Antud masinat tuleb kasutada ainult sisetöödeks.
- Tähtis: Monteerige ja kasutage masinat ainult horisontaalsele pinnale. Mitte-horisontaalsele pinnale monteerimine võib põhjustada mootoril kahjustusi.
- Kui esineb tendents, et masin võib käituse ajal, eelkõige pikkade või raskete töödetaile lihvimisel ümber kukkuda või rännata, siis tuleb masin korralikult kandva pealispinna külge ühendada.
- Veenduge, et lihvlint liigub õiges suunas. Pöörake seejuures tähelepanu lindi tagaküljel olevatele nooltele.
- Veenduge, et lihvlinti juhitakse õigesti nii, et see ei saa ajamiseidelt maha joosta.
- Veenduge, et lihvlint pole keerdu ega lõtv.
- Hoidke töödetaali kinni, kui Te seda lihvite.
- Kasutage alati piirajat, kui kasutate lintlihvmasinat horisontaalses positsioonis.
- Hoidke töödetaali alati tugevasti laua vastas, kui kasutate taldriklihvmasinat.
- Hoidke töödetaali alati lihvketal allapoole liikuva külje vastas nii, et töödetaali toetub korralikult lauale. Kui kasutate lihvketal ülespoole liikuvat külge, siis võidakse töödetaali eemale paisata ja seetõttu inimesi ohustada.
- Hoidke alati laua või piiraja ja lihvlinde või lihvketta vahel umbes 2 mm või väiksemat minimaalset vahet.
- Ärge kandke kindaid ega hoidke töödetaali lapiga kinni, kui Te töödetaali lihvite.
- Lihvige puidule ettenähtud terasuurusega.
- Ärge lihvige kunagi töödetaile, mis on ohutuks käsitsemiseks liiga väikesed.
- Vältige kohmakaid käelligutusi, mille puhul võite järsku vastu lihvlinti või lihvketast libiseda.
- Kui töötlete suuri töödetaile, siis peaksite kasutama laua kõrgusel täiendavat tuge.

- Ärge lihvige kunagi toestamata töödetaali. Toetage töödetaali vastu lauda või piirajat, erandiks kõverad töödetaalid lihvketta välisküljel.
- Eemaldage enne masina sisselülitamist alati laualt, piirajalt või lihvlindeilt jäämetükid ja muud tükiid.
- Ärge planeerige ega monteerige midagi lauale, kui lihvmasin on käigus.
- Kui installeerite või eemaldate tarvikuid, siis lülitage masin välja ja tõmmake pistik pistikupesast välja.
- Ärge lahkuge kunagi tööriista tööpiirkonnast, kui tööriist on sisse lülitatud või tööriist pole veel täielikult seiskunud.
- Asetage töödetaali alati lihvlauale või toetage see tugevasti vastu lihvimispiiraja. Toetage kõverad tööriistad vastu lihvlihvketal lihvimisil kindlalt lauale.
- Hoolitsege alati lint- ja taldriklihvija seisuturvalisuse ning kindlustamise eest (kinnitades selle nt tööpingi külge).
- Kontrollige iga kord enne kasutamist lihvketast ja lihvlinde kahjustuste suhtes.
- Asendage kulunud või kahjustatud lihvketat ning lihvlindeid.
- Kasutage kaitsekatet ja töödetaali alust alati nagu rakendustööriista seda nõuavad.
- Kasutage elektritööriista alati mõlemal spindlil olevate rakendustööriistadega, et piirata pöörleva spindli puudutamise riski.

6. Jääkriskid

Masin on ehitatud tehnika arengutaseme ja tunnustatud ohutustehniliste reeglite kohaselt. Siiski võib töötamisel esineda üksikuid jääkriske.

- Sõrmede ja käte vigastamise oht pöörleva lihvketta tõttu lihvitava töödetaali asjatundmatu juhtimise või toetamise korral.
- Vigastusohu tööriistade eemalepaiskumise tõttu asjatundmatu hoidmise või juhtimise korral.
- Tervise ohtu seadmine elektrivoolu tõttu nõuetele mittevastavate elektrühendusjuhtmete kasutamisel.
- Peale selle võivad kõigist tarvitusele võetud abinõudest hoolimata valitseda mitteilmsed jääkriskid.
- Jääkriske saab minimeerida, kui järgitakse "Ohutusjuhiseid" ja "Sihtotstarbekohast kasutus" ning käsitusjuhendit tervikuna.
- Vältige masina juhuslikku käimapanemist: pistiku pistikupesast sisestamisel ei tohi käitusklahvi vajutada. Kasutage rakendustööriista, mida käesolevas käsitusjuhendis soovitatakse. Nii saavutate, et Teie masin talitleb optimaalse võimsusega.
- Hoidke oma käed tööpiirkonnast eemal, kui masin on töös.

7. Tehnilised andmed

Mootor	230 - 240 V~ / 50 Hz
Tarbevoimsus	370 W
Ehitusliikud mõõdud P x L x K	460 x 360 x 280 mm
Ketta Ø	150 mm
Ketta pöörded	2980 min ⁻¹
Lihvlindi mõõtmised	915 x 100 mm
Lihvlindi kiirus	7,5 m/s
Kaldasend	0° - 90°
Laua mõõtmised	225 x 160 mm
Laua kaldasend	0° - 45°
Kaal	u 11,5 kg

Õigus tehnilisteks muudatusteks reserveeritud!

Müra ja vibratsioon

△ **Hoiatus:** Müra võib Teie tervisele tõsist mõju avaldada. Kui masina müra ületab 85 dB, siis kandke palun sobivat kuulmekaitset.

Müra tunnusväärtused

Helivõimsustase L_{WA}	94 dB
Helirõhutase L_{PA}	81 dB
Määramatus $K_{WA/PA}$	3 dB

Esitatud võngete üldväärtus ja esitatud müraemissiooni väärtus mõõdeti normeeritud kontrollmeetodi alusel ning neid saab kasutada ühe elektritööriista võrdlemiseks teistega.

Esitatud võngete üldväärtust ja esitatud müraemissiooni väärtust saab samuti kasutada koormuse esmaseks hindamiseks.

Juhis:

- Vönke- ja müraemissioonid võivad elektritööriista tegeliku kasutamise ajal esitatud väärtustest kõrvalduda sõltuvalt liigist ning viisist, kuidas elektritööriista kasutatakse, eelkõige seetõttu, millist liiki töödetaali töödeldakse.
- Operaatori kaitseks on vajalik kindlaks määrata täiendavad ohutusmeetmed, mis põhinevad vönkekoormuse hinnangul tegelike koormustingimuste ajal (seejuures tuleb arvesse võtta käitustsükli kõiki osi, näiteks aegu, millal elektritööriist on välja lülitatud, ning neid aegu, millal elektritööriist on küll sisse lülitatud, kuid töötab koormuseta).

8. Lahtipakkimine

- Avage pakend ja võtke seade ettevaatlikult välja.
- Eemaldage pakendusmaterjal ja pakendus- ning transpordikindlustused (kui olemas).
- Kontrollige üle, kas tarnekomplekt on terviklik.
- Kontrollige seadet ja tarvikuosi transpordikahjustuste suhtes. Puuduste korral tuleb kohe kohaletoojate teavitada. Hilisemaid pretensioone ei tunnustata.
- Hoidke pakendit võimaluse korral kuni garantiiaja möödumiseni alal.
- Tutvuge enne kasutamist käsitsusjuhendi alusel seadmega.
- Kasutage tarvikute ja kulu- ning varuosade puhul ainult originaalosi. Varuosi saate esindusest.
- Edastage tellimuste korral meie artiklumberid ja seadme tüüp ning ehitusaasta.

△ HOIATUS!

Seade ja pakendusmaterjal pole laste mänguasjad! Lapsed ei tohi kilekottide, kilede ja väikeosadega mängida! Valitseb allaneelamis- ja lämbumisoht!

9. Ülesehitus

HOIATUS

Tõmmake enne seadmel seadete teostamist võrgupistik välja.

- Enne käikuvõtmist peavad olema kõik katted ja ohutusseadised nõuetekohaselt monteeritud.
- Lihvlint (13) ja lihvtaldrik (4) peavad saama vabalt liikuda.
- Pöörake juba töödeldud puidu puhul tähelepanu võõrkehadele nagu nt naelad või kruvid jms.
- Veenduge enne sisse-/väljalülitit (5) vajutamist, kas lihvipaber on õigesti monteeritud ja liikuvad osad liiguvad kergelt.

9.1 Montaaž (joon. 1–4b)

- Monteerige lihvlaud (7) ja kindlustage fiksaatorpoldiga (8) (joon 2, 3). Lihvlauda (7) saab nurgaskaala (8) ja fiksaatorpoldi (9) abil sujuvalt 0° kuni 45° vahemikus seada. Seatav ristipiiraja (6) tagab töödetaali kindla juhtimise. Tähelepanu! Lihvtaldrik (4) peab saama vabalt liikuda. Lihvlaua (7) ja lihvtaldriku (4) vahekaugus peab olema 2 mm.
- Pange piirdesiin (14) peale ja kinnitage sisekuuskantpoltidega (17) (joon. 4a). Tähelepanu! Lihvlint (13) peab saama vabalt liikuda.

- Toimige lihvlaua (7) ja lihvtdrikui (4) vahelise pilu-möödu seadistamiseks järgmiselt (joon. 4b):
 - Vabastage esmalt kolm lihvlaui (7) all asuvat kuuskantmutrit (23). Kasutage selleks kuuskantvõti VM10 (ei sisaldu tarnekomplektis).
 - Kiiluge nüüd 2 mm paksune plekk või sarnane ese lihvlaua (7) ja lihvtdrikui (4) vahele.
 - Pingutage kuuskantmutrid (23) jälle kinni.
 - Lõpuks eemaldage plekk.

9.2 Lihvlindi vahetamine (joon. 5–9)

- Tõmmake võrgupistik välja.
- Vabastage sisekuuskantpolt (12).
- Vabastage kruvid (18).
- Võtke lihvlinde kaitse (19) lihvlinde hoidikult (21) ära. Seadke selleks lihvlinde hoidikut (21) veidi viltu.
- Liigutage lihvlinde pingutit (3) paremale, et lihvlinde (13) lõdvendada.
- Võtke lihvliint (13) ettepoole ära.
- Monteeri uus lihvliint vastupidises järjekorras tagasi. Tähelepanu! Pidage silmas liikumissuunda korpusel ja lihvlinde siseküljel!

9.3 Lihvlindi seadistamine

- Tõmmake võrgupistik välja.
- Lükake lihvlinde (13) käsitsi aeglaselt liikumissuunas.
- Lihvliint (13) peab jooksuma lihvimispinna keskel; kui see pole nii, siis saab selle rihvelpoldi (1) kaudu üle häälestada.

9.4 Lihvlindi lihvimispositsiooni seadmine (joon. 9–11)

- Lõdvendage sisekuuskantpolti (12).
- Liigutage lihvlinde (13) ülespoole soovitud positsiooni.
- Pingutage sisekuuskantpolt (12) taas kinni, et see positsioon fikseerida.
- Töödetaili alusena saab selles positsioonis kasutada lihvlauda (7), milleks peate esmalt eemaldama mõlemad sisekuuskantpoldid (17) ja eemaldama seejärel piirdesiini (14). Lihvlauda (7) saab nüüd hoidetoru (20) avasse lükata ja fiksaatorpoldiga (8) fikseerida.

9.5 Lihvpaberi asendamine lihvtdrikul (joon. 12)

Demonteeri alumine kettakaitse (15), eemaldades selleks 2 polti (16). Tõmmake lihvpaper lihvtdrikul (4) maha ja monteeri uus (takjakinnitus). Monteeri alumine kettakaitse (15) taas.

9.6 Kasutamine statsionaarse masinana

Püsiva kasutuse korral on soovitatav montaaž tööpingi peale.

- Märgistage selleks puuravad: Paigutage lihvmasin nii nagu see peab olema hiljem installitud. Märgistage tööpingil puuritavate avade asukohad.
- Puurige avad läbi tööpingi.
- Paigutage lihvmasin avade kohale ja pistke sobivad poldid ülaltpoolt läbi lihvmasina ning tööpingi.
- Nüüd kruvige lihvmasin altpoolt alla pandud alusseinide ja sobivate kuuskantmutritega kinni.

9.7 Kasutamine mobiilse masinana

Mobiilse kasutuse korral on soovitatav lihvmasina montaaž sobiva põhiplaadi peale. Selle saab siis vastavale tööpingile kinni pingutada.

Põhiplaat peaks olema miinimumpaksusega 19 mm ja lihvmasinast piisavalt suurem, et klambritele oleks piisavalt ruumi.

- Märgistage põhiplaadil puuritavad avad.
- Jätkake punkti "Kasutamine statsionaarse masinana" viimasel 3 sammus kirjeldatud viisil.

Juhis:

Pöörake tähelepanu poltide sobivale pikkusele. Spax-kruvid ei tohi aluspinna kahjustamise vältimiseks üle ulatuda, kuuskantpoldid seevastu peavad üle ulatuma, et saaks paigaldada alusseinid ja kuuskantmutreid.

9.8 Tolmuimustusüsteemi ühendamine

Masin on varustatud imuotsakuga (10).

Ühendage tolmuimustusüsteem tugevasti tolmuavate materjalide korral külge.

Tähelepanu: Metallide töötlemisel ei tohi tolmuimustusüsteemi külge ühendada.

10. Käikuvõtmine

△ Tähelepanu!

Monteeri seade enne käikuvõtmist tingimata teraviklikult!

10.1 Sisse-/väljalüüti (5) (joon. 13)

- Rohelist klahvi "I" vajutades saab lihvija sisse lülitada.
- Lihvija uuesti väljalülitamiseks tuleb punast klahvi "0" vajutada.

Hoiatus:

Ärge küünitage lihvmasinasse- ja väljalülitamiseks jäsemetega kunagi üle seadme lüliti juurde! Vigastusohu!

10.2 Lihvimine

- Hoidke töödetaali lihvimise ajal alati korralikult kinni.
- Ärge avaldage suurt survet.
- Töödetaali tuleks lihvimisel lihvliindil (13) või lihvtaldrikul (4) edasi-tagasi liigutada. Sellega väldite lihva-berri ühekülgset kulumist.

Tähtis! Puidutükke tuleks lihvida kildude eraldumise vältimiseks alati puidusüü suunas. Tähelepanu! Kui lihvtaldrik (4) või lihvliint (13) peaks töötamisel blokeeruma, siis eemaldage oma töödetaali. Oodake siis enne edasi töötamist, kuni seade on saavutatud uuesti oma suurimad pöörded.

11. Tööjuhised

11.1 Faaside ja servade lihvimine (joon. 14)

Töölauda saab sujuvalt 0° kuni 45° vahemikus seada.

- Vabastage selleks fiksaatorpolt (8).
- Seadke töölaud soovitud kaldele. Tähelepanu: Töölaud ei tohiks olla ka kallutatult lihvtaldrikust (4) kunagi kaugemal kui 2 mm!
- Pingutage fiksaatorpolt (8) jälle tugevasti kinni.

11.2 Laupkülgede lihvimine ristipiirajaga (joon. 15a, 15b)

Kaasapanud ristipiiraja (6) hõlbustab täpset lihvimist. Ristipiirajaga (6) saab lisaks lihvlaua (7) kaldele lihvimisnurka seadistada. Me soovime seda kasutada (lühikeste) laupkülgede lihvimisel.

Juhis:

Liigutage töödetaali alati vasakult lihvketta keskmesse, mitte kunagi üle selle! Vigastusohu eemalepaisatava töödetaali tõttu!

11.3 Horisontaalne ja vertikaalne lihvimine (joon. 9–11, 16)

Lihvmasinat saab kasutada horisontaalselt ja vertikaalselt. Töölaud on mõlema kasutusviisi jaoks mõistlikult kasutatav.

- Lõdvendage sisekuuskantpolti (12).
- Liigutage lihvliinti (13) ülespoole soovitud positsiooni.
- Pingutage sisekuuskantpolt (12) taas kinni, et see positsioon fikseerida.

- Töödetaali alusena saab selles positsioonis kasutada lihvlaua (7), milleks tuleb esmalt vabastada mõlemad sisekuuskantpoldid (17) ja eemaldada seejärel piirdesiin (14). Lihvlaua (7) saab nüüd hoidetoru (20) avasse lükata ja fiksaatorpoldiga (8) fikseerida.

Juhis:

Lihvige pikki töödetaali vertikaalses positsioonis, liigutades selleks töödetaali ühtlaselt mööda lihvliinti (13).

11.4 Pealispinna lihvimine lihvliindil (joon. 17)

- Hoidke töödetaali (W) kinni. Pöörake tähelepanu oma sõrmedele! Vigastusohu!
- Juhtige töödetaali ühtlaselt mööda lihvliinti (13), surudes seda tugevasti vastu piirdesiini (14). Tähelepanu: Eriti ettevaatlik tuleb olla eriti õhukese või pika materjali (vajaduse korral isegi ilma piirdesiiniga (14)) lihvimisel. Vastusurve ei tohi olla kunagi liiga tugev, et lihvliint (13) saaks mahalihvitada materjali ära transportida.

11.5 Nõgusate ümaruste lihvimine (joon. 18)

Hoiatus:

Ärge lihvige sirgete töödetaalide laupkülgil kaasaveovõlli (R)! Töödetaali (W) võidakse seejuures eemale paisata. Vigastusohu!

Lihvige nõgusaid ümarusi (13) lihvliindil alati kaasaveovõlli juures.

- Hoidke töödetaali kinni. Pöörake tähelepanu oma sõrmedele! Vigastusohu!
- Juhtige töödetaali ühtlaselt mööda lihvliinti (13). Tähelepanu: Eriti ettevaatlik tuleb olla eriti õhukese või pika materjali lihvimisel.

11.6 Kumerate ümaruste lihvimine (joon. 19)

Nõgusaid ümarusi saab lihvida lihvkettal nii, et töödetaali (W) juhitakse vasakust servast lihvketta keskpunkti.

- Hoidke töödetaali kinni. Pöörake tähelepanu oma sõrmedele! Vigastusohu!
- Suruge töödetaali ühtlaselt vastu lihvkettast ja liigutage seda seejuures vasakult kuni lihvketta keskmeni.

Hoiatus:

Ärge lihvige kumeraid ümarusi kunagi lihvketta parema külje vastas! Töödetaali võib eemale paiskuda! Vigastusohu!

12. Elektriühendus

Installeeritud elektrimootor on käitusvalmis kujul külge ühendatud. Ühendus vastab asjaomastele VDE ja DIN nõuetele.

Kliendipoolne võrguühendus ja kasutatav pikendusjuhe peavad vastama nendele eeskirjadele.

Kahjustatud elektriühendusjuhe

Elektriühendusjuhtmetel tekivad sageli isolatsioonikahjustused.

Nende põhjusteks võivad olla:

- Survekohad, kui ühendusjuhtmed veetakse läbi akende või uksevahede.
- Murdekohad ühendusjuhtme asjatundmatu kinnitamise või vedamise tõttu.
- Sisselõikekohad ühendusjuhtmest ülesõitmise tõttu.
- Isolatsioonikahjustused seinapistikupesast väljarebimise tõttu.
- Praod isolatsiooni vananemise tõttu.

Sellisel kahjustunud elektriühendusjuhtmeid ei tohi kasutada ja need on isolatsioonikahjustuste tõttu eluohhtlikud.

Kontrollige elektriühendusjuhtmed regulaarselt kahjustuste suhtes üle. Pidage silmas, et ülekontrollimisel pole ühendusjuhe vooluvõrku ühendatud.

Elektriühendusjuhtmed vastavad asjaomastele VDE ja DIN nõuetele. Kasutage ainult sama tähistusega ühendusjuhtmeid.

Ühenduskaablile trükitud tüübitähis on eeskirjaga kohustuslik.

Ühefaasilise vahelduvvoolumootori puhul soovitakse me suure käivitusvooluga (alates 3000 vatti) masinatele C 16A või K 16A kaitset!

Ühendusliik Y

Kui seadme võrguühendusjuhe saab kahjustada, siis tuleb see lasta ohtude vältimiseks tootjal, klienditeenindusel või sarnase kvalifikatsiooniga isikul asendada.

13. Puhastamine

Oht!

Tõmmake enne igasugust seadistamist, korrashoiutööd ja parandamist võrgupistik välja!

Lint- ja taldriklihvmasinasse võib koguneda tolmu. Vaadake regulaarselt järele (kõige parem iga kord pärast kasutamist) ja eemaldage tolm nt ärapurhumisega või ettevaatlikult suruõhuga.

- Hoidke kaitseseadised, õhupilud ja mootori korpus võimalikult tolmu- ning mustusevabad. Hõõrüge seade puhta lapiga üle või puhuge madala rõhuga suruõhuga puhtaks.
- Me soovitakse seadet vahetult pärast igakordset kasutamist puhastada.
- Puhastage seadet regulaarselt niiske lapi ja väheses määrdeseebiga. Ärge kasutage puhastusvahendeid või lahusteid; need võivad seadme plastosi rikkuda. Pöörake tähelepanu sellele, et vesi ei pääseks seadme sisemusse. Vee tungimine elektriseadmesse suurendab elektrilöögi riski.

14. Ladustamine

Ladustage seadet ja selle tarvikuid pimedas, kuivas, külmumisvabas ning lastele kättesaamatus kohas. Optimaalne ladustamistemperatuur on 5 ja 30 °C vahel. Säilitage tööriista originaalpakendis. Katke tööriist kinni, et seda tolmu või niiskuse eest kaitsta. Säilitage käsitsusjuhendit tööriista juures.

15. Transportimine

Lahutage elektritööriista transportimiseks seade vooluvõrgust ja pange see teises selleks ettenähtud piirkonnas üles.

Tõstke seadet transportimiseks ainult transpordikäepidemest (22) ja masinajalast.

Tähelepanu! Ärge transportige seadet lihvlinde hoidikus (21), lihvialdrikust (4), lihvlauast (7) või teistest liikuvatest seadmeosadest.

16. Hooldus

Pühkige masin aeg-ajalt lapiga tolmust ning laastudest puhtaks. Õlitage tööriista eluea pikendamiseks üks kord kuus pöörlevaid osi. Ärge õlitage mootorit.

Ärge kasutage plastmassi puhastamiseks soovitatavaid ained.

Teenindus-informatsioon

Tuleb silmas pidada, et antud toote puhul vajatakse kasutusalaalse või loomulikule kulumisele alluvaid või kulumaterjalidena järgmisi osi.

Kuluosad*: lihvimisvahendid, hammasrihm

* ei sisaldu tingimata tarnekomplektis!

Ühendused ja remont

Elektrilase varustuse ühendamist ja remonti tohib teostada ainult elektrispetsialist.

Palun edastage meile järgmised andmed:

- mootori vooluliik
- masina tüübisildi andmed
- mootori tüübisildi andmed

Varuosi ja tarvikuid saate meie teeninduskeskusest. Skannige selleks tiitelhel olev QR kood.

17. Utiliseerimine ja taaskäitlus

Juhised pakendi kohta



Pakendusmaterjalid on taaskäideldavad. Palun utiliseerige pakendid keskkonnasõbralikult.

Juhised elektri- ja elektroonikaseadmete seadus (ElektroG) kohta



Elektri- ja elektroonikaseadmed ei kuulu olmeprügisse, vaid tuleb suunata eraldi kogumisse või utiliseerimisse!

- Vanad patareid või akud, mis pole püsivalt vanaseadmesse paigaldatud, tuleb enne äraandmist purustamata välja võtta! Nende utiliseerimist reguleeritakse patareiseadusega.
- Elektri- ja elektroonikaseadmete omanikud või kasutajad on seadusega kohustatud need kasutuse lõpus tagastama.
- Lõppkasutaja kannab omavastutust utiliseeritava vanaseadmel isikupõhiste andmete kustutamise eest!
- Läbikriipsutatud prügikonteineri sümbol tähendab, et vanu elektri- ja elektroonikaseadmeid ei tohi utiliseerida olmeprügi kaudu.
- Vanad elektri- ja elektroonikaseadmed saab järgmistes kohtades tasuta ära anda:
 - Avalik-õiguslikud utiliseerimis- või kogumispunktid (nt kommunaalsed toormejaamad)
 - Elektriseadmete müügipunktid (stационаarsed ja online), kui edasimüüjad on tagasivõtmiseks kohustatud või pakuvad seda vabatahtlikult.

- Kuni kolm vana elektriseadet seadmeliigi kohta maksimaalselt 25-sentimeetrise servapikkusega saate ilma tootjalt uut seadet soetamata talle tasuta ära anda või enda läheduses teise volitatud kogumispunkti suunata.
- Tootja ja levitaja edasised täiendavad tagasivõtmistingimused saate teada vastavast klienditeenindusest.
- Tootja poolt eramajapidamisse uue elektriseadme kohaletarnimise korral võib see anda lõppkasutaja järelepärimisel korralduse vana elektriseade tasuta ära viia. Võtke selleks ühendust tootja klienditeenindusega.
- Need ütlused kehtivad ainult seadmete kohta, mis installeeritakse ja müüakse Euroopa Liidu liikmesriikides ning alluvad Euroopa direktiivile 2012/19/EL. Riikides väljaspool Euroopa Liitu võivad kehtida vanade elektri- ja elektroonikaseadmete utiliseerimise kohta kõrvalekalduvad nõuded.

18. Rikete kõrvaldamine

Järgmine tabel näitab vigade sümptomeid ja kirjeldab nende kõrvaldamise abinõusid, kui Teie masin ei tööta ükskord õigesti. Kui Te ei suuda probleemi selle abil lokaliseerida ja kõrvaldada, siis pöörduge teenindustöökotta.

Rike	Võimalik põhjus	Abinõu
Mootor ei käivitu	Kahjustatud sisse-/väljalüliti	Asendage enne lihvmasina kasutamist kõik kahjustatud osad. Võtke ühendust kohaliku teeninduskeskusega või volitatud teenindusjaamaga. Iga remondikatse võib põhjustada ohte, kui seda ei teosta kvalifitseeritud spetsialist.
	Kahjustatud sisse-/väljalüliti juhe	
	Kahjustatud sisse-/väljalüliti rele	
Masin muutub töö ajal aeglasemaks	Töödetailile avaldatakse liiga suurt survet.	Avaldage töödetailile vähem survet.
Lihvlint jookseb ajamiseibidelt maha.	See ei jookse rajas.	Seadistage rada üle.
Puit põleb lihvimise ajal.	Lihvketas või -lint on määrdeainega kaetud.	Asendage lint või ketas.
	Töödetailile avaldati liiga tugevat survet.	Vähendage survet töödetailile.

Simbolių ant įrenginio aiškinimas

Šiame žinyne naudojami simboliai turi atkreipti Jūsų dėmesį į galimą riziką. Saugos simboliai ir juos lydintys paaiškinimai turi būti tiksliai suprasti. Patys įspėjimai rizikos nepašalina ir negali pakeisti tinkamų nelaimingų atsitikimų prevencijos priemonių.

	Įspėjimas – kad sumažėtų rizika susižaloti, perskaitykite naudojimo instrukciją.
	Naudokite klausos apsaugą.
	Jei susidaro dulkių, naudokite kvėpavimo apsaugą!
	Užsidėkite apsauginius akinius.
	ĮSPĖJIMAS! Pavojus susižaloti! Nekiškite rankų į judantį šlifavimo diską!
	Šlifavimo disko eigos kryptis
	Šlifavimo disko eigos kryptis
	Gaminys atitinka galiojančias Europos direktyvas.
	⚠ Dėmesio! Šiuose naudojimo nurodymuose su Jūsų sauga susijusias vietas mes pažymėjome šiuo ženklu.
	Gaminys atitinka galiojančias Serbijos gaires.

Turinys:
Puslapis:

1.	Įvadas.....	187
2.	Įrenginio aprašymas (1–19 pav.).....	187
3.	Komplektacija	187
4.	Naudojimas pagal paskirtį	188
5.	Bendrieji saugos nurodymai	188
6.	Liekamosios rizikos	190
7.	Techniniai duomenys	191
8.	Išpakavimas	191
9.	Surinkimas	191
10.	Paleidimas	193
11.	Darbo principas	193
12.	Elektros prijungimas	194
13.	Valymas	194
14.	Laikymas.....	195
15.	Transportavimas	195
16.	Techninė priežiūra	195
17.	Utilizavimas ir pakartotinis atgavimas	195
18.	Sutrikimų šalinimas.....	196
19.	Atitikties deklaracija.....	326

1. Įvadas

Gamintojas:

Scheppach GmbH
Günzburger Straße 69
D-89335 Ichenhausen

Gerbiamas kliente,

mes linkime Jums daug džiaugsmo ir didelės sėkmės dirbant su nauju įrenginiu.

Nuoroda:

Pagal galiojančią Atsakomybės už gaminį įstatymą šio įrenginio gamintojas neatsako už žalą, kuri atsiranda šiame įrenginyje arba dėl jo:

- netinkamai naudojant,
- Nesilaikant naudojimo instrukcijos,
- Remontuojant tretiesiems asmenims, neįgalotiems specialistams
- Montuojant ir keičiant neoriginalias atsargines dalis
- naudojant ne pagal paskirtį
- Sugedus elektros įrangai, nesilaikant elektrai keliamai reikalavimų ir VDE nuostatų 0100, DIN 57113 / VDE 0113

Atkreipkite dėmesį:

Prieš montuodami ir pradėdami eksploatuoti perskaitykite visą naudojimo instrukcijos tekstą.

Ši naudojimo instrukcija turi Jums palengvinti susipažinti su Jūsų įrenginiu ir jo naudojimo pagal paskirtį galimybėmis.

Naudojimo instrukcijoje pateikiami nurodymai, kaip su įrenginiu dirbti saugiai, tinkamai ir ekonomiškai bei kaip išvengti pavojų, sutaupyti remonto išlaidų, sutrumpinti įrenginio prastovos laikus bei padidinti patikimumą ir pailginti eksploatavimo trukmę.

Be šioje naudojimo instrukcijoje pateiktų saugos nuostatų, būtinai privalote laikytis įrenginio eksploatavimui galiojančių taisyklių.

Laikykite naudojimo instrukciją plastikiniame maišelyje, apsaugoję nuo purvo ir drėgmės prie įrenginio. Prieš pradėdami dirbti, visi operatoriai ją privalo perskaityti ir jos atidžiai laikytis.

Prie įrenginio leidžiama dirbti tik asmenims, instruktuotiems, kaip jį naudoti ir informuotiems apie su tuo susijusius pavojus.

Būtina laikytis reikalaujamo amžiaus cenzo.

Be šioje naudojimo instrukcijoje pateiktų saugos nurodymų ir specialių Jūsų šalies reikalavimų, būtina laikytis tokios pačios konstrukcijos mašinų eksploatavimui visuotinai pripažintų technikos taisyklių.

Mes neatsakome už nelaimingus atsitikimus arba pažeidimus, atsiradusius nesilaikant šios instrukcijos ir saugos nurodymų.

2. Įrenginio aprašymas (1–19 pav.)

1. Šlifavimo juostos nustatymo rievėtasis varžtas
2. Atraminė koja
3. Šlifavimo juostos įtempiklis
4. Plokščiasis šlifavimo diskas
5. Įj./išj. jungiklis
6. Skersinė atrama
7. Šlifavimo stalas
8. Šlifavimo stalo fiksavimo varžtas
9. Kampų skalė
10. Išsiurbimo atvamzdis
11. Pagrindinė plokštė
12. Varžtas su vidiniu šešiabriauniu
13. Šlifavimo juosta
14. Atraminis bėgelis
15. Apatinė disko apsauga
16. Apatinės disko apsaugos varžtas
17. Varžtas su vidiniu šešiabriauniu
18. Šlifavimo juostos apsaugos varžtas
19. Šlifavimo juostos apsauga
20. Laikantysis vamzdis
21. Šlifavimo juostos laikiklis
22. Transportavimo rankena
23. Šešiabriaunės veržlės

3. Komplektacija

- 1 juostinės ir diskinės šlifavimo staklės
- 1 skersinė atrama
- 1 šlifavimo stalas
- 3 šlifavimo juostos P80 / P120 / P240
- 3 šlifavimo diskai P80 / P120 / P240
- 1 raktas su vidiniu šešiabriauniu
- 1 naudojimo instrukcija

4. Naudojimas pagal paskirtį

Juostinės ir diskinės šlifavimo staklės skirtos visų rūšių medienai šlifuoti, atsižvelgiant į staklių dydį.

Mašiną leidžiama eksploatuoti tik pagal paskirtį. Bet koks kitoks naudojimas laikomas ne pagal paskirtį. Už su tuo susijusią žalą arba patirtus bet kokius sužalojimus atsako naudotojas / operatorius, o ne gamintojas. Naudojimo pagal paskirtį dalis taip pat yra saugos nurodymų, montavimo instrukcijos ir naudojimo instrukcijoje pateiktų eksploatavimo nurodymų laikymasis.

Asmenys, kurie mašiną valdo ir atlieka jos techninę priežiūrą, turi būti su ja susipažinę ir informuoti apie galimus pavojus.

Be to, būtina tiksliai laikytis galiojančių nelaimingų atsitikimų prevencijos taisyklių.

Taip pat reikia laikytis kitų bendrųjų taisyklių iš darbo medicinos ir augumo technikos sričių.

Atlikus įrenginio modifikacijas, už su tuo susijusią žalą gamintojas neatsako.

Stakles leidžiama eksploatuoti tik su gamintojo originaliomis dalimis ir priedais.

Laikykites gamintojo saugos, darbo ir techninės priežiūros reikalavimų bei techniniuose duomenyse nurodytų matmenų.

Atkreipkite dėmesį į tai, kad mūsų įrenginiai nėra skirti naudoti komerciniams, amatiniais arba pramoniniams tikslams. Mes neteikiame garantijos, kai aparatas naudojamas komercinėse, amatininkų arba pramoninėse įmonėse arba panašioms darbams.

Įrenginys skirtas naudoti suaugusiems. Jaunesniems nei 16 metų asmenims įrenginį leidžiama naudoti tik su priežiūra. Gamintojas neatsako už žalą, patirtą naudojant ne pagal paskirtį arba netinkamai.

5. Bendrieji saugos nurodymai

Bendrieji saugos nurodymai dėl elektrinių įrankių

⚠ ĮSPĖJIMAS! Perskaitykite visus šiam elektriniam įrankiui taikomus saugos nurodymus, instrukcijas, iliustracijas ir techninius duomenis. Netinkamai laikantis saugos nuorodų ir nurodymų, galima patirti elektros smūgį, gali kilti gaisras ir (arba) galima sunkiai susižaloti!

Išsaugokite visus saugos nurodymus ir instrukcijas ateičiai.

Saugos nurodymuose naudojama sąvoka „Elektrinis įrankis“ susijusi su iš tinklo veikiančiais elektriniais įrankiais (su tinklo laidu) ir akumuliatoriniais elektriniais įrankiais (be tinklo laido).

1. Sauga darbo vietoje

- a) **Jūsų darbo zona turi būti švari ir gerai apšviesta.** Jei darbo zonos netvarkingos ir neapšviestos, gali įvykti nelaimingų atsitikimų.
- b) **Nedirbkite su elektriniu įrankiu potencialiai sprogiuose atmosferoje, kurioje yra degių skysčių, dujų arba dulkių.** Elektriniai įrankiai skleidžia kibirkštis, kurios gali uždegti dulkes arba garus.
- c) **Naudodami elektrinį įrankį, paprašykite, kad vaikai ir kiti asmenys, laikytųsi atstumo.** Nukreipus dėmesį, elektrinis įrankis gali tapti nevaldomas

2. Elektros įrangos sauga

- a) **Elektrinio įrankio prijungimo kištukas turi tilpti į kištukinį lizdą.** Jokiu būdu kištuko nemodifikuokite. Nenaudokite adapterinių kištukų kartu su įžemintais elektriniais įrankiais. Esant nemodifikuotiems kištukams ir tinkamiems kištukiniams lizdams, mažėja elektros šoko pavojus.
- b) **Venkite kūno sąlyčio su įžemintais paviršiais, pvz., vamzdžiais, šildytuvais, viryklėmis ir šaldytuvais.** Kai Jūsų kūnas įžemintas, kyla didesnis elektros šoko pavojus.
- c) **Saugokite elektrinius įrankius nuo lietaus arba drėgmės.** Patekus į elektrinį įrankį vandens, didėja elektros smūgio pavojus.
- d) **Nenaudokite jungiamojo laido, norėdami už jo nešti ar pakabinti elektrinį įrankį arba iš kištukinio lizdo ištraukti kištuką.** Saugokite jungiamąjį laidą nuo karščio, alyvos, aštrių briaunų arba judančių dalių. Dėl pažeistų arba susipynusių jungiamųjų laidų kyla didesnis elektros smūgio pavojus.
- e) **Kai su elektriniu įrankiu dirbate lauke, naudokite tik išorinei sričiai skirtus ilginamuosius laidus.** Naudojant išorinei sričiai tinkamą ilginaujį laidą, sumažėja elektros smūgio rizika.
- f) **Jeigu elektrinio įrankio eksploatavimas drėgnoje aplinkoje yra neišvengiamas, naudokite apsauginį nebalanso srovės jungiklį.** Naudojant apsauginį nuotėkio srovės jungiklį, mažėja elektros smūgio pavojus.

3. Asmenų sauga

- a) **Dirbdami su elektriniu įrankiu, būkite atidūs ir galvokite apie tai, ką darote. Nenaudokite elektrinio įrankio, kai esate pavargę arba veikiami narkotinių medžiagų, alkoholio arba medikamentų.** Jei naudodami elektrinį įrankį būsite neatidūs, galite rimtai susižaloti.
- b) **Naudokite asmenines apsaugines priemones ir visada užsidėkite apsauginius akinius.** Naudojant asmenines apsaugines priemones, pvz., kaukę nuo dulkių, neslidžius apsauginius batus, apsauginį šalmą arba klausos apsaugą, priklausomai nuo elektrinio įrankio tipo ir naudojimo būdo, mažėja rizika susižaloti.
- c) **Stenkitės nepradėti eksploatuoti neplanuotai. Prieš prijungdami elektros srovės tiekimą ir (arba) akumuliatorių, įsitikinkite, kad elektrinis įrankis išjungtas.** Jei nešdami elektrinį įrankį laikote pirštą ant elektrinio įrankio arba prie elektros srovės tinklo jungiate įjungtą elektrinį įrankį, gali įvykti nelaimingų atsitikimų.
- d) **Prieš įjungdami elektrinį įrankį, pašalinkite nustatymo įrankius arba atsuktuvą.** Įrankis arba raktas, kuris yra besisukančioje elektrinio įrankio dalyje, gali sužaloti.
- e) **Venkite nestandartinės kūno laikysenos. Stovėkite stabiliai ir visada išlaikykite pusiausvyrą.** Taip elektrinį įrankį galėsite geriau kontroliuoti netikėtose situacijose.
- f) **Vilkėkite tinkamus drabužius. Nevilkėkite plačių drabužių ir nusiimkite papuošalus. Saugokite, kad plaukai ir drabužiai nepatektų arti judančių dalių.** Laisvus drabužius, papuošalus arba ilgus plaukus gali pagriebti dalys.
- g) **Jei galima sumontuoti dulkių nusiurbimo ir surinkimo įtaisus, juos reikia prijungti ir tinkamai naudoti.** Naudojant dulkių nusiurbimo įtaisą, galima sumažinti dulkių keliamus pavojus.
- h) **Net po daugkartinio naudojimosi elektriniu įrankiu negalvokite, kad esate visiškai saugūs, ir atsižvelkite į elektriniams įrankiams galiojančias saugos taisykles.** Dėl nedėmesingų veiksmų galima sunkiai susižaloti per sekundės dalis.

4. Elektrinio įrankio naudojimas ir elgsena su juo

- a) **Neperkraukite elektrinio įrankio. Savo darbui naudokite tam skirtą elektrinį įrankį.** Su tinkamu elektriniu įrankiu nurodytame galios diapazone dirbsite geriau ir saugiau.

- b) **Nenaudokite elektrinio įrankio, kurio jungiklis sugedęs.** Elektrinis įrankis, kuris nebeįsijungia arba nebeįsijungia, yra pavojingas ir jį reikia sutaisyti.
- c) **Prieš nustatydami prietaisą, keisdami įstatomo įrankio dalis arba prieš padėdami elektrinį įrankį į šalį, ištraukite kištuką iš kištukinio lizdo ir (arba) pašalinkite išimamą akumuliatorių.** Ši atsargumo priemonė saugo nuo neplanuoto elektrinio įrankio paleidimo.
- d) **Laikykite nenaudojamus elektrinius įrankius vaikams nepasiekiamoje vietoje. Neleiskite elektriniu įrankiu naudotis asmenims, kurie su šiuo įrenginiu nėra susipažinę arba neperskaitė šių nurodymų.** Elektriniai įrankiai yra pavojingi, kai juos naudoja nepatyrę asmenys.
- e) **Kruopščiai prižiūrėkite elektrinius įrankius ir įstatomą įrankį. Patikrinkite, ar judančios dalys neprikaištingai veikia ir nestringa, ar dalys nelūžusios ir nepažeistos, kad būtų neigiamai veikiamas elektrinio įrankio veikimas. Prieš naudodami elektrinį įrankį, pažeistas dalis patikėkite suremontuoti.** Daug nelaimingų atsitikimų įvyksta dėl blogai techniškai prižiūrimų elektrinių įrankių.
- f) **Stebėkite, kad pjaustytuvai būtų aštrūs ir švarūs.** Kruopščiai prižiūrėti pjaustytuvai su aštriomis pjovimo briaunomis mažiau stringa ir juos lengviau valdyti.
- g) **Elektrinį įrankį, įstatomų įrankių priedus ir t. t. naudokite pagal šiuos nurodymus. Tuo metu atsižvelkite į darbo sąlygas ir darbus, kuriuos reikia atlikti.** Naudojant elektrinius įrankius kištiems, o ne numatytiems tikslams, galimos pavojingos situacijos.
- h) **Rankenos ir suėmimo paviršiai turi būti sausi, švarūs ir ant jų neturi būti alyvos bei tepalo.** Jei rankenos ir suėmimo paviršiai slidūs, elektrinio įrankio nenumatytose situacijose nebus galima saugiai valdyti bei kontroliuoti.

5. Servisas

- a) **Elektrinio įrankio remontą patikėkite tik kvalifikuotam personalui ir tik naudojant originalias atsargines dalis.** Taip užtikrinsite elektrinio įrankio saugą.

△ ĮSPĖJIMAS!

Ekspluoatuojant šis elektrinis įrankis sudaro elektromagnetinį lauką. Tam tikromis aplinkybėmis šis laukas gali veikti aktyvius arba pasyviuos medicininius implantus. Norint sumažinti rimtų arba mirtinų sužalojimų pavojų, prieš naudojant elektrinį įtaisą, asmenims su mediciniais implantais rekomenduojame pasikonsultuoti su savo gydytoju arba medicininių implantų gamintoju.

Papildomi saugos nurodymai juostinėms ir diskinėms šlifavimo staklėms

△ ĮSPĖJIMAS!

Nenaudokite mašinos, jos iki galo nesurinkę ir neįrengę pagal instrukcijas.

- Prieš naudodami įrenginį, perskaitykite visą naudojimo instrukciją.
- Dėmesio: ši mašina suprojektuota tik medienai arba į medieną panašioms medžiagoms šlifuoti. Šlifaujant kitas medžiagas, gali kilti gaisras, galima susižaloti arba gali būti pažeistas gaminy.
- Visada užsidėkite apsauginius akinius.
- Šią mašiną naudokite tik vidaus darbams.
- Svarbu: montuokite ir naudokite mašiną tik ant horizontalaus paviršiaus. Montuojant ant nehorizontalaus paviršiaus, gali būti pažeistas variklis.
- Jei išlieka tendencija, kad mašina eksploatuojant, ypač šlifaujant ilgus arba sunkius ruošinius, gali apvirsti arba pasislinkti, ją reikia gerai pritvirtinti prie laikančiojo paviršiaus.
- Įsitinkinkite, kad šlifavimo juosta juda teisinga kryptimi. Atsižvelkite į rodykles galinėje juostos pusėje.
- Įsitinkinkite, kad šlifavimo juost tinkamai krepiama, kad ji negalėtų nuslysti nuo varančiųjų skriemulių.
- Įsitinkinkite, kad šlifavimo juosta nesusipainiojusi arba neatsilaisvinusi.
- Kai šlifuojate, tvirtai laikykite ruošinį.
- Kai juostinės šlifavimo stakles naudojate horizontalioje padėtyje, visada naudokite atmušą.
- Kai naudojate diskines šlifavimo stakles, visada spauskite ruošinį tvirtai prie stalo.
- Visada laikykite ruošinį prie žemyn judančios šlifavimo disko pusės, kad ruošinys gerai priglustų prie stalo. Jei naudojate į virš judančią šlifavimo disko pusę, ruošinys gali būti nusviestas ir taip kelti pavojų asmenims.
- Tarp stalo arba atramos ir šlifavimo juostos arba šlifavimo disko visada laikykitės maždaug 2 mm arba mažesnio mažiausiojo atstumo.

- Nemūvėkite pirštinių ir, kai šlifuojate, nelaikykite ruošinio skudurėliu.
- Šlifukite su medienai skirtu grūdėtumu.
- Niekada nešlifukite ruošinių, kurie yra per maži, kad būtų galima saugiai valdyti.
- Venkite nepatogių rankų judesių, dėl kurių Jūs galite staiga nuslysti į šlifavimo juostą arba šlifavimo diską.
- Jei apdirbate didelius ruošinius, turėtumėte naudoti papildomą atramą stalo aukštyje.
- Niekada nešlifukite neatremto ruošinio. Atremkite ruošinį stalu arba atrama, išskyrus kreivus ruošinius išorinėje šlifavimo disko pusėje.
- Prieš įjungdami mašiną, visada pašalinkite nuo stalo, atmušo arba šlifavimo juostos atliekas ir kitas dalis.
- Kai šlifavimo staklės veikia, nieko neplanuokite ir nemontuokite ant stalo.
- Kai įrengiate arba išmontuojate priedus, išjunkite mašiną ir ištraukite kištuką iš kištukinio lizdo.
- Jei įrankis įjungtas arba dar nevisiškai sustojęs, niekada nepasisalinkite iš įrankio darbo zonos.
- Visada padėkite ruošinį ant šlifavimo stalo arba tvirtai atremkite jį į šlifavimo atramą. Šlifudami lėkštiniu šlifavimo disku, kreivus ruošinius padėkite ant stalo.
- Visada pasirūpinkite juostinio ir diskinio šlifuklio stabilumu bei saugumu (pvz., jį pritvirtindami prie darbatalio).
- Prieš naudodami patikrinkite šlifavimo diską ir šlifavimo juostą, ar jie nepažeisti.
- Pakeiskite nusidėvėjusius arba pažeistus šlifavimo diskus bei šlifavimo juostas.
- Visada naudokite apsauginį gaubtą ir ruošinių atramą, kaip reikalaujama įstatomiems įrankiams.
- Visada naudokite elektrinį įrankį su įstatomais įrankiais abiejuose sukliuose, kad apribotumėte besisukančių suklių prisilietimo riziką.

6. Liekamosios rizikos

Mašina pagaminta pagal technikos lygį ir pripažintas saugumo technikos taisykles. Tačiau dirbant galima pavienė liekamoji rizika.

- Pirštų ir rankų sužalojimo pavojus dėl besisukančio šlifavimo disko netinkamai kreipiant arba atremiant įrankį, kurį reikia šlifuoti.
- Pavojus susižaloti dėl nusviestų įrankių netinkamai laikant arba kreipiant.
- Pavojus sveikatai dėl elektros srovės, naudojant netinkamo diskos elektros prijungimo laidus.
- Be to, nepaisant visų priemonių, kurių buvo imtasi, galima neakivaizdi liekamoji rizika.

- Liekamašias rizikas galima sumažinti, jei bus laikomasi saugos nuorodų ir bus naudojama pagal paskirtį bei bus laikomasi visos naudojimo instrukcijos.
- Stenkitės nepaleisti įrenginio atsitiktinai: kištuką kišdami į kištukinį lizdą, nepaspauskite paleidimo mygtuko. Naudokite įstatomą įrankį, kuris rekomenduojamas šioje naudojimo instrukcijoje. Taip Jūsų mašina pasieks optimalią galią.
- Kai mašina eksploatuojama, laikykite savo rankas toliau nuo darbo zonos.

7. Techniniai duomenys

Variklis	230–240 V~ / 50 Hz
Įmamoji galia	370 W
Konstruktiniai matmenys, ilgis x plotis x aukštis	460 x 360 x 280 mm
Disko Ø	150 mm
Disko apskukos	2980 min. ⁻¹
Šlifavimo juostos matmenys	915 x 100 mm
Šlifavimo juostos greitis	7,5 m/s
Įstriža padėtis	0°–90°
Stalo matmenys	225 x 160 mm
Įstriža stalo padėtis	0°–45°
Svoris	apie 11,5 kg

Pasilikame teisę atlikti techninius pakeitimus!

Triukšmas ir vibracija

⚠ **Įspėjimas:** triukšmas gali turėti didelės įtakos Jūsų sveikatai. Jei mašinos skleidžiamas triukšmas viršija 85 dB, naudokite klausos apsaugą.

Triukšmo vertės

Garso galios lygis L_{WA}	94 dB
Garso slėgio lygis L_{pA}	81 dB
Neapibrėžtis $K_{WA,pA}$	3 dB

Nurodytos bendrosios vibracijų spinduliuotės ir spinduliuojamojo triukšmo vertės buvo išmatuotos remiantis standartiniu bandymo metodu ir, norint palyginti elektrinį įrankį, ją galima naudoti su kitu.

Nurodytas bendrosios vibracijų spinduliuotės ir spinduliuojamojo triukšmo vertes taip pat galima naudoti, norint laikinai įvertinti apkrovą.

Nuoroda:

- Tikrojo elektrinio įrankio naudojimo metu bendrosios vibracijų spinduliuotės ir spinduliuojamojo triukšmo vertės gali skirtis nuo deklaruotų verčių, priklausomai nuo elektrinio įrankio naudojimo būdo, ypač, atsižvelgiant į apdorojamo ruošinio rūšį.
- Būtina nustatyti operatoriui apsaugoti skirtas saugos priemones, grindžiamas vibracinės apkrovos vertinimu faktinių naudojimo sąlygų metu (čia reikia atsižvelgti į visas darbinio ciklo dalis, pavyzdžiui, į laiką, kurį elektrinis įrankis buvo išjungtas, ir į tokį laiką, kada jis, nors ir įjungtas, tačiau veikia be apkrovos).

8. Išpakavimas

- Atidarykite pakuotę ir atsargiai išimkite įrenginį.
- Nuimkite pakavimą medžiagą ir ištraukite pakavimą / transportavimo fiksatorius (jei yra).
- Patikrinkite, ar komplekte viskas yra.
- Patikrinkite įrenginį ir priedus, ar transportuojant jie nebuvo pažeisti. Reklamacijų atveju nedelsdami informuokite tiekėją. Vėliau reklamacijos nebus pripažintos.
- Jei įmanoma, saugokite pakuotę, kol nepasibaigs garantinis laikotarpis.
- Prieš naudodami, pagal naudojimo instrukciją susipažinkite su įrenginiu.
- Priedams bei greitai susidėvintiems ir atsarginėms dalims naudokite tik originalias dalis. Atsarginių dalių įsigysite iš savo prekybos atstovo.
- Užsakydami nurodykite mūsų gaminių numerius bei įrenginio tipą ir pagaminimo metus.

⚠ ĮSPĖJIMAS!

Įrenginys ir pakavimo medžiagos nėra vaikų žaislas! Vaikams draudžiama žaisti su plastikiniais maišeliais, plėvelėmis ir mažomis dalimis! Pavojus praryti ir uždusti!

9. Surinkimas

ĮSPĖJIMAS

Prieš atlikdami įrenginio nustatymus, visada ištraukite tinklo kištuką.

- Prieš pradėdami eksploatuoti reikia tinkamai sumontuoti visus dangčius ir saugos įtaisus.
- Šlifavimo juosta (13) ir plokščiasis šlifavimo diskas (4) turi galėti laisvai judėti.
- Žiūrėkite, kad jau apdirbtoje medienoje nebūtų sveatinkūnių, pvz., vinių arba varžtų ir t. t.

- Prieš aktyvindami jį./išj. jungiklį (5), įsitikinkite, ar šlifavimo popierius tinkamai sumontuotas ir judančios dalys lengvai juda.

9.1 Montavimas (1–4b pav.)

- Sumontuokite šlifavimo stalą (7) ir užfiksavokite fiksavimo varžtu (8) (2, 3 pav.). Šlifavimo stalą (7) galima reguliuoti be pakopų nuo 0° iki 45° naudojant kampečių skalę (9) ir fiksavimo varžtą (8). Reguluojama skersinė atrama (6) užtikrina augų ruošinio kreipimą. Dėmesio! Plokščiasis šlifavimo diskas (4) turi laisvai judėti. Atstumas tarp šlifavimo stalo (7) ir plokščiojo šlifavimo disko (4) turėtų būti apie 2 mm.
- Uždėkite atraminį bėgelį (14) ir pritvirtinkite varžtais su vidiniais šešiabriauniais (17) (4a pav.). Dėmesio! Šlifavimo juosta (13) turi laisvai judėti.
- Norėdami nustatyti tarpo matmenį tarp šlifavimo stalo (7) ir plokščiojo šlifavimo disko (4), atlikite tokius veiksmus (4b pav.):
 - Iš pradžių atlaisvinkite tris po šlifavimo stalu (7) esančias šešiabriaunes veržles (23). Tam naudokite šešiabraunį raktą SW10 (į komplektaciją neįeina).
 - Dabar tarp šlifavimo stalo (7) ir plokščiojo šlifavimo disko (4) pritvirtinkite 2 mm storio skardą arba pan.
 - Vėl priveržkite šešiabriaunes veržles (23).
 - Po to pašalinkite skardą.

9.2 Šlifavimo juostos keitimas (5–9 pav.)

- ištraukite tinklo kištuką.
- Atlaisvinkite varžtą su vidiniu šešiabriauniumi (12).
- Atlaisvinkite varžtus (18).
- Nuimkite šlifavimo juostos apsaugą (19) nuo šlifavimo juostos laikiklio (21). Tam nustatykite šlifavimo juostos laikiklį (21) šiek tiek įstrižai.
- Judinkite šlifavimo juostos įtempiklį (3) į dešinę, kad atpalaiduotumėte šlifavimo juostą (13).
- Nuimkite šlifavimo juostą (13) į priekį.
- Naują šlifavimo juostą vėl sumontuokite atvirkštine eilės tvarka. Dėmesio! Atkreipkite dėmesį į eigos kryptį ant korpuso ir vidinėje šlifavimo juostos pusėje!

9.3 Šlifavimo juostos nustatymas

- ištraukite tinklo kištuką.
- Šlifavimo juostą (13) ranka lėtai stumkite eigos kryptimi.

- Šlifavimo juosta (13) turi judėti šlifavimo paviršiumi. Jei taip nėra, tai galima sureguliuoti rievėtuuju varžtu (1).

9.4 Šlifavimo juostos šlifavimo padėties reguliavimas (9–11 pav.)

- Atlaisvinkite varžtą su vidiniu šešiabriauniumi (12).
- Judinkite šlifavimo juostą (13) į viršų į norimą padėtį.
- Vėl priveržkite varžtą su vidiniu šešiabriauniumi (12), kad užfiksotumėte šią padėtį.
- Kaip ruošinio atramą šioje padėtyje galima naudoti šlifavimo stalą (7). Tam iš pradžių reikia išsukti abu varžtus su vidiniais šešiabriauniais (17) bei po to nuimti atraminį bėgelį (14). Šlifavimo stalą (7) dabar įstumkite į laikančiojo vamzdžio (20) skylę ir užfiksavokite fiksavimo varžtu (8).

9.5 Šlifavimo popieriaus ant plokščiojo šlifavimo disko pakeitimas (12 pav.)

Išmontuokite apatinę disko apsaugą (15), išsukdami 2 varžtus (16). Nutraukite šlifavimo popierių nuo plokščiojo šlifavimo disko (4) ir sumontuokite naują (sukibimas). Vėl sumontuokite apatinę disko apsaugą (15).

9.6 Naudojimas kaip stacionarios mašinos

Nuolatiniams naudojimui rekomenduojama sumontuoti ant darbatalio.

- Tam pažymėkite gręžimo skylės: Pastatykite šlifavimo stakles taip, kaip jas reikės vėliau įrengti. Pažymėkite ant darbatalio skylės, kurias reikia išgręžti.
- Pragręžkite skylės pro darbatalį.
- Padėkite šlifavimo stakles virš skylių ir prakiškite tinkamus varžtus iš viršaus pro šlifavimo staklių bei darbatalio skylės.
- Dabar iš apačios tvirtai prisukite šlifavimo stakles pakištomis poveržlėmis ir tinkamomis šešiabriaunėmis veržlėmis.

9.7 Naudojimas kaip mobilios mašinos

Norint šlifavimo mašiną mobiliai naudoti, rekomenduojama ją sumontuoti ant tinkamos pagrindinės plokštės. Ją tada galite pritvirtinti prie atitinkamo darbatalio. Pagrindinė plokštė turėtų būti ne plonesnė nei 19 mm ir gerokai didesnė už šlifavimo mašiną, kad rastumėte vietos gnybtams.

- Pažymėkite ant pagrindinės plokštės skylės, kurias reikia išgręžti.
- Tęskite, kaip aprašyta punkte „Naudojimas kaip stacionarios mašinos“ paskutiniuose 3 žingsniuose.

Nuoroda:

atkreipkite dėmesį į tai, kad varžtai būtų tinkamo ilgio. „Spax“ varžtai neturi išsikišti, kad nebūtų pažeistas pagrindas, o šešiabriauniai varžtai turi priešingai išsikišti, kad būtų galima sumontuoti poveržles ir šešiabriaunes veržles.

9.8 Dulkių nusiurbimo įtaiso jungtis

Mašina yra su išsiurbimo atvamzdžiu (10).

Apdirbdami labai dulkančias medžiagas, prijunkite dulkių nusiurbimo įtaisą.

Dėmesio: apdirbant metalus, dulkių nusiurbimo įtaisą prijungti draudžiama.

10. Paleidimas

⚠ Dėmesio!

Prieš pradėdami eksploatuoti, įrenginį būtinai iki galo sumontuokite!

10.1 Ij./išj. jungiklis (5) (13 pav.)

- Paspaudus žalią mygtuką „I“, galima įjungti šlifukolį.
- Norint vėl išjungti šlifukolį, reikia paspausti raudoną mygtuką „0“.

Įspėjimas:

norėdami įjungti ir išjungti šlifavimo stakles, niekada nesilenkite per įrenginį jungiklio link! Pavojus susižaloti!

10.2 Šlifavimas

- Šlifuodami ruošinį visada tvirtai laikykite.
- Jo stipriai nespauskite.
- Šlifuojant ruošinį ant šlifavimo juostos (13) arba plokščiojo šlifavimo disko (4) reikia judinti į vieną ir į kitą puses. Taip šlifavimo popierius neleisite nudilti vienoje pusėje.

Svarbu! Medžio gabalus visada šlifukite rievėtomu kryptimi, kad jie neskilinėtų. Dėmesio! Jei dirbant plokščiasis šlifavimo diskas (4) arba šlifavimo juosta (13) užsiblokuotų, išimkite ruošinį. Tada, prieš dirbdami toliau, palaukite, kol prietaisas pasieks savo didžiausią sūkių skaičių.

11. Darbo principas

11.1 Nuosklembų ir kraštų šlifavimas (14 pav.)

Darbatalį galima sureguliuoti be pakopų nuo 0° iki 45°.

- Tam atlaisvinkite fiksavimo varžtą (8).
- Paverskite darbatalį norimu kampu. Dėmesio: darbatalis, net ir paverstas, nuo plokščiojo šlifavimo disko (4) niekada neturėtų būti nutolęs daugiau nei 2 mm!
- Vėl priveržkite fiksavimo varžtą (8).

11.2 Priekinių pusių šlifavimas naudojant skersinę atramą (15a, 15b pav.)

Naudojant komplekte esančią skersinę atramą (6), lengviau tiksliai šlifuoti. Skersinė atrama (6), be šlifavimo stalo (7) posvyrio, papildomai galima nustatyti šlifavimo kampą. Rekomenduojame ją naudoti šlifuojant (trumpas) priekines puses.

Nuoroda:

Judinkite ruošinį visada iš kairės į šlifavimo disko centrą ir niekada už jo! Pavojus susižaloti dėl nusviesto ruošinio!

11.3 Horizontalusis ir vertikalusis šlifavimas (9–11, 16 pav.)

Jūsų šlifavimo mašiną galima naudoti horizontaliai ir vertikalčiai. Darbatalį prasminga naudoti abiem naudojimo tikslams.

- Atlaisvinkite varžtą su vidiniu šešiabriauniumi (12).
- Judinkite šlifavimo juostą (13) į viršų į norimą padėtį.
- Vėl priveržkite varžtą su vidiniu šešiabriauniumi (12), kad užfiksuotumėte šią padėtį.
- Kaip ruošinio atramą šioje padėtyje galima naudoti šlifavimo stalą (7). Tam iš pradžių reikia atlaisvinti abu varžtus su vidiniais šešiabriauniais (17) bei po to nuimti atraminį bėgelį (14). Šlifavimo stalą (7) dabar įstumkite į laikinčio vamzdžio (20) skylę ir užfiksuokite fiksavimo varžtu (8).

Nuoroda:

šlifukite ilgus ruošinius vertikaloje padėtyje, ruošinį tolygiai judindami šlifavimo juosta (13).

11.4 Paviršių šlifavimas ant šlifavimo juostos (17 pav.)

- Tvirtai laikykite ruošinį (W). Saugokite pirštus! Pavojus susižaloti!
- Kreipkite ruošinį tolygiai šlifavimo juosta (13), jį tvirtai spausdami prie atraminio bėgelio (14). Dėmesio: ypač būkite atsargūs šlifodami plonas arba ilgas medžiagas (galimai netgi be atraminio bėgelio (14)).

Niekada nespauskite per stipriai, kad nušlifuoatą medžiagą būtų galima nutransportuoti nuo šlifavimo juostos (13).

11.5 Įgaubtų apvalumų šlifavimas (18 pav.)

Įspėjimas:

tiesių ruošinių priekinių pusių nešlifukite ant griebtuvinio veleno (R)! Tuo metu ruošinys (W) gali būti nusvies-tas. Pavojus susižaloti!

Įgaubtus apvalumus visada šlifukite ant šlifavimo juostos (13) ant griebtuvinio veleno.

- Tvirtai laikykite ruošinį. Saugokite pirštus! Pavojus susižaloti!
- Kreipkite ruošinį tolygiai šlifavimo juosta (13). Dėmesio: ypač būkite atsargūs šlifuodami plonas arba ilgus medžiagas.

11.6 Išgaubtų apvalumų šlifavimas (19 pav.)

Išgaubtus apvalumus reikia šlifuoti šlifavimo disku, ruošinį (W) kreipiant nuo kairiojo krašto šlifavimo disko vidurio link.

- Tvirtai laikykite ruošinį. Saugokite pirštus! Pavojus susižaloti!
- Spauskite ruošinį tolygiai prie šlifavimo disko ir tuo metu judinkite jį iš kairės į šlifavimo disko centrą.

Įspėjimas:

įgaubtų apvalumų niekada nešlifukite dešinėje šlifavimo disko pusėje! Ruošinys gali būti nusvies-tas! Pavojus susižaloti!

12. Elektros prijungimas

Prijungtas elektros variklis yra parengtas naudoti. Jungtis atitinka tam tikras VDE ir DIN nuostatas.

Kliento tinklo jungtis ir naudojamas ilginamasis laidas turi atitikti šiuos reikalavimus.

Pažeistas elektros prijungimo laidas

Dažnai pažeidžiama elektros prijungimo laidų izoliacija.

To priežastys gali būti:

- prispaudimo vietos, kai prijungimo laidai nutiesiami pro langus arba durų plyšius;
- sulenkimo vietos netinkamai pritvirtinus arba nutiesus prijungimo laidą;
- įpjovimo vietos pervažiavus prijungimo laidą;
- izoliacijos pažeidimai išplėšus iš sieninio kištukinio lizdo;

- įtrūkimai dėl izoliacijos senėjimo.

Tokių pažeistų elektros prijungimo laidų negalima nau-doti ir dėl pažeistos izoliacijos jie yra pavojingi gyvybei.

Reguliariai tikrinkite, ar elektros prijungimo laidai nepa-žeisti. Atkreipkite dėmesį į tai, kad tikrinant prijungimo laidas nekabotų ant elektros srovės tinklo.

Elektros prijungimo laidai turi atitikti tam tikras VDE ir DIN nuostatas. Naudokite jungiamuosius laidas su to-kiu pačiu ženkliniu.

Žyma tipo pavadinime prijungimo kabelyje yra privaloma.

Naudojant vienfazį kintamosios srovės variklį, maši-noms su didele paleidimo srove (nuo 3000 vatų) reko-menduojame naudoti C 16 A arba K 16 A saugiklį!

Prijungimo būdas Y

Jei šio įrenginio prijungimo prie tinklo laidas pažeistas, jį privalo pakeisti gamintojas, jo klientų aptarnavimo tarnyba arba panašią kvalifikaciją turintis asmuo, kad būtų išvengta pavojų.

13. Valymas

Pavojus!

Prieš atlikdami bet kokius nustatymo, einamosios prie-žiūros ir remonto darbus, ištraukite tinklo kištuką!

Juostinėse ir diskinėse šlifavimo staklėse gali kauptis dulkės. Reguliariai apžiūrėkite (geriausia po kiekvieno naudojimo) ir pašalinkite dulkes, pvz., nupūsdami arba atsargiai suslėgtuoju oru.

- Stenkitės, kad apsauginiai įtaisai, vėdinimo plyšiai ir variklio korpusas būtų kuo švaresni ir nedulkėti. Esant mažam slėgiui, nuvalykite įrenginį švaria šluoste arba išpūskite suslėgtuoju oru.
- Rekomenduojame įrenginį išvalyti iš karto po kie-kvieno naudojimo.
- Reguliariai valykite įrenginį drėgna šluoste ir šiek tiek skysto muilo. Nenaudokite valymo priemonių ir tirpiklių. Jie gali pažeisti plastikinės prietaiso dalis. Atkreipkite dėmesį į tai, kad į įrenginio vidų nepa-tekėtų vandens. Patekus į elektrinį įrenginį vandens, didėja elektros smūgio pavojus.

14. Laikymas

Laikykite įrenginį ir jo priedus tamsioje, sausoje, apsaugotoje nuo šalčio ir vaikams nepasiekiamoje vietoje. Optimali laikymo temperatūra yra nuo 5 iki 30 °C. Laikykite įrankį originalioje pakuotėje. Uždenkite įrankį, kad apsaugotumėte jį nuo dulkių arba drėgmės. Laikyti naudojimo instrukciją prie įrankio.

15. Transportavimas

Jei elektrinį įrankį norite transportuoti, atjunkite įrenginį nuo elektros srovės tinklo ir pastatykite jį kitoje tam numatytoje srityje.

Norėdami transportuoti, kelkite įrenginį tik už transportavimo rankenos (22) ir mašinos kojelės.

Dėmesio! Netransportuokite įrenginio už šlifavimo juostos laikiklio (21), plokščiojo šlifavimo disko (4), šlifavimo stalo (7) arba kitų judančių įrenginio dalių.

16. Techninė priežiūra

Retkarčiais valykite nuo įrenginio šluoste drožles ir dulkes. Kad prailgintumėte įrenginio eksploatavimo trukmę, įeina kartą per mėnesį sutepkite pasukamas dalis. Netepkite variklio.

Plastikui valyti nenaudokite ėsdinančių priemonių.

Techninės priežiūros informacija

Atkreipkite dėmesį į tai, kad šio gaminio toliau nurodytos dalys naudojant arba natūraliai dėvisi arba toliau nurodytų dalių reikia kaip vartojamųjų medžiagų.

Greitai susidėvinčios dalys*: šlifavimo priemonės, krumpliuotasis diržas

* į komplektaciją privalomai neįeina!

Jungtys ir remontas

Prijungti ir remontuoti elektros įrangą leidžiama tik kvalifikuotam elektrikui.

Kilus klausimų, nurodykite tolesnius duomenis:

- variklio srovės rūšį;
- duomenis iš įrenginio specifikacijų lentelės.
- duomenis iš variklio specifikacijų lentelės.

Atsarginių dalių ir priedų įsigysite mūsų techninės priežiūros centre. Tam nuskenuokite tituliniam lape esantį QR kodą.

17. Utilizavimas ir pakartotinis atgavimas

Pakavimo nuorodos



Pakavimo medžiagas galima perdirbti. Utilizuokite pakuotes, tausodami aplinką

Nuorodos dėl Elektros ir elektronikos prietaisų įstatymo (vok. ElektroG)



Panaudotų elektros ir elektronikos prietaisų negalima mesti į buitines atliekas, juos reikia surinkti ir utilizuoti atskirai!

- Panaudotas baterijas arba akumulatorius, kurie nėra fiksuoti sumontuoti sename prietaise, prieš atiduodant reikia išimti jų nepažeidžiant! Toks utilizavimas sureguliuotas Baterijų įstatyme.
- Elektros bei elektronikos prietaisų savininkai ar naudotojai yra teisiškai įpareigoti juos grąžinti po naudojimo.
- Galutinis naudotojas yra atsakingas už savo asmeninių duomenų ištrynimą iš utilizuojamo panaudoto įrenginio!
- Perbrauktos šiukšliadėžės simbolis reiškia, kad elektros ir elektronikos prietaisų negalima išmesti kartu su buitinėmis atliekomis.
- Elektros ir elektronikos prietaisus galima nemokamai grąžinti šiose vietose:
 - viešosiose atliekų šalinimo ar surinkimo vietose (pvz., savivaldybių pastatų kiemuose),
 - elektros prietaisų pardavimo vietose (stacionariose ir internetinėse), jei pardavėjai privalo juos priimti atgal arba tai padaryti siūlo savanoriškai.
 - Iki trijų vienos rūšies panaudotų elektros prietaisų, kurių krašto ilgis ne didesnis kaip 25 cm, galite nemokamai grąžinti gamintojui prieš tai neįsigydami naujo prietaiso iš gamintojo arba nuvežti į kitą įgaliotą surinkimo punktą savo vietovėje.
 - Dėl kitų papildomų gamintojų ir platintojų prekių priėmimo atgal sąlygų kreipkitės į atitinkamą klientų aptarnavimo tarnybą.
- Jei gamintojas pristato naują elektros prietaisą privačiam namų ūkiui, jis gali organizuoti nemokamą elektros prietaiso paėmimą galutinio naudotojo prašymu. Tam susisiekite su gamintojo klientų aptarnavimo tarnyba.

- Šie teiginiai galioja tik prietaisams, parduodamiems Europos Sąjungos šalyse, kurioms taikoma Europos direktyva 2012/19/ES. Europos Sąjungai nepriklausančiose šalyse gali būti taikomos kitokios panaudotų elektros ir elektronikos prietaisų utilizavimo nuostatos.

18. Sutrikimų šalinimas

Tolesnėje lentelėje nurodyti klaidų požymiai ir aprašyta, kaip jas galima pašalinti, jei Jūsų mašina blogai veiktų. Jei taip problemos nustatyti ir pašalinti negalite, kreipkitės į savo techninės priežiūros dirbtuves.

Sutrikimas	Galima priežastis	Ką daryti?
Variklis nepasileidžia	Pažeistas įj./išj. jungiklis	Prieš naudodami šlifavimo stakles, pakeiskite visas pažeistas dalis. Susisiekite su savo vietiniu techninės priežiūros centru arba įgaliota techninės priežiūros tarnyba. Kiekvienas remonto bandymas, jei jį atlieka nekvalifikuotas personalas, gali kelti pavojų.
	Pažeistas įj./išj. jungiklio laidas	
	Pažeista įj./išj. jungiklio relė	
Veikianti mašina tampa lėtesnė	Ruošinys per stipriai spaudžiamas.	Mažiau spauskite ruošinį.
Šlifavimo juosta nukrenta nuo varančiųjų diskų.	Ji juda ne takelyje.	Sureguliuokite takelį.
Šlifuojant mediena dega.	Šlifavimo diskas arba šlifavimo juosta padengtas (-a) tepalu.	Pakeiskite juostą arba diską.
	Ruošinys per stipriai spaudžiamas.	Mažiau spauskite ruošinį.

Simbolu, kas atrodas uz ierīces, skaidrojums

Simbolu izmantošanai šajā rokasgrāmatā jāvērs jūsu uzmanība uz iespējamajiem riskiem. Ir precīzi jāizprot drošības simboli un skaidrojumi, uz kuriem tie attiecas. Brīdinājumi paši par sevi nenovērš riskus un nevar aizvietot pareizos pasākumus, lai novērstu negadījumus.

	Brīdinājums! Lai mazinātu savainošanās risku, izlasiet lietošanas instrukciju.
	Valkājiet ausu aizsargus.
	Putekļu veidošanās gadījumā lietojiet respiratoru!
	Lietojiet aizsargbrilles.
	BRĪDINĀJUMS! Savainošanās risks! Neaiztieciet strādājošu slīpripu!
	Slīplentes griešanās virziens
	Slīpripas griešanās virziens
	Ražojums atbilst spēkā esošajām Eiropas Direktīvām.
le vē rī b a i!	Šajā lietošanas instrukcijā vietas, kuras attiecas uz jūsu drošību, mēs esam apgādājuši ar šādu zīmi.
	Produkts atbilst piemērojamām Serbijas vadlīnijām.

Satura rādītājs:
Lappuse:

1.	Ievads.....	199
2.	Ierīces apraksts (1.-19. att.)	199
3.	Piegādes komplekts	199
4.	Noteikumiem atbilstoša lietošana.....	199
5.	Vispārīgie drošības norādījumi	200
6.	Atlikušie riski	202
7.	Tehniskie raksturlielumi	203
8.	Izpakošana.....	203
9.	Uzbūve.....	203
10.	Darba sākšana.....	205
11.	Darba norādījumi.....	205
12.	Pieslēgšana elektrotīklam	206
13.	Tīrīšana.....	206
14.	Glabāšana	206
15.	Transportēšana.....	207
16.	Apkope.....	207
17.	Utilizēšana un atkārtota izmantošana	207
18.	Traucējumu novēršana	208
19.	Atbilstības deklarācija.....	326

1. Ievads

Ražotājs:

Scheppach GmbH
Günzburger Straße 69
D-89335 Ichenhausen, Vācija

Godātais klient!

Vēlam prieku un izdošanos, strādājot ar šo jauno ierīci.

Norāde:

Šīs ierīces ražotājs saskaņā ar spēkā esošo likumu par ražotāja atbildību par ražojumu kvalitāti nav atbildīgs par zaudējumiem, kas rodas šai ierīcei vai šīs ierīces dēļ saistībā ar:

- nepareizu lietošanu,
- lietošanas instrukcijas neievērošanu,
- Trešo personu, nepilnvarotu speciālistu veiktiem labošanas darbiem
- Neoriģinālo rezerves daļu montāža un nomainīšana
- noteikumiem neatbilstošu lietošanu
- Elektroiekārtas atteici, neievērojot elektrības noteikumus un VDE noteikumus 0100, DIN 57113/VDE 0113

Ievērojiet!

Pirms montāžas un lietošanas sākšanas izlasiet visu lietošanas instrukcijas tekstu.

Šai lietošanas instrukcijai ir jāpalīdz jums iepazīt ierīci un lietot tās noteikumiem atbilstošās izmantošanas iespējas.

Lietošanas instrukcijā ir sniegti svarīgi norādījumi par drošu, pareizu un ekonomisku darbu ar ierīci, lai izvairītos no riskiem, ietaupītu remonta izdevumus, samazinātu dīkstāves laikus un palielinātu ierīces uzticamību un darbmūžu.

Papildus šīs lietošanas instrukcijas drošības noteikumiem noteikti jāievēro attiecīgajā valstī spēkā esošie noteikumi par ierīces lietošanu.

Glabājiet lietošanas instrukciju pie ierīces plastikāta maisiņā, sargājot no netīrumiem un mitruma. Pirms darba sākšanas tā jāizlasa un rūpīgi jāievēro ikvienam operatoram. Ar ierīci drīkst strādāt tikai tās personas, kas pārzina ierīces lietošanu un ir instruētas par riskiem, kas ir saistīti ar ierīces lietošanu.

Jāievēro noteiktais minimālais vecums.

Papildus šajā lietošanas instrukcijā sniegtajiem drošības norādījumiem un attiecīgās valsts īpašajiem noteikumiem jāievēro vispārārtītie tehniskie noteikumi par konstruktīvi identisku ierīču lietošanu.

Mēs neuzņemamies atbildību par nelaimes gadījumiem vai zaudējumiem, kas rodas, ja neņem vērā šo instrukciju un drošības norādījumus.

2. Ierīces apraksts (1.-19. att.)

1. Slīplentes iestatīšanas uzvelmēta skrūve
2. Balstkāja
3. Slīplentes spriegotājs
4. Šķītvjveida slīpriņa
5. Ieslēgšanas / izslēgšanas slēdzis
6. Šķērsatbalsts
7. Slīpēšanas galds
8. Slīpēšanas galda fiksācijas skrūve
9. Leņķa skala
10. Nosūkšanas īscaurule
11. Pamatplātne
12. Iekšējā sešstūra skrūve
13. Slīplente
14. Atbalstsliede
15. Apakšējais rīpas aizsargs
16. Apakšējā rīpas aizsarga skrūve
17. Iekšējā sešstūra skrūve
18. Slīplentes aizsarga skrūve
19. Slīplentes aizsargs
20. Stiprināšanas caurule
21. Slīplentes turētājs
22. Transportēšanas rokturis
23. Sešstūra uzgriežņi

3. Piegādes komplekts

- 1 lentes un šķītvjveida rīpas slīpmašīna
- 1 šķērsatbalsts
- 1 slīpēšanas galds
- 3 slīplentes P80 / P120 / P240
- 3 slīpriņas P80 / P120 / P240
- 1 iekšējā sešstūra atslēga
- 1 Lietošanas instrukcija

4. Noteikumiem atbilstoša lietošana

Lentes un šķītvjveida rīpas slīpmašīna ir paredzēta visa veida kokmateriālu slīpēšanai atbilstoši ierīces izmēram.

Ierīci drīkst lietot tikai tai paredzētajiem mērķiem. Ierīces lietošana citiem mērķiem ir uzskatāma par noteikumiem neatbilstošu. Par jebkāda veida bojājumiem vai savainojumiem, kas izriet no šādas lietošanas, ir atbildīgs lietotājs/operatoris un nevis ražotājs.

Paredzētajam mērķim atbilstoša lietošana ietver arī lietošanas instrukcijā minēto drošības noteikumu, kā arī montāžas instrukcijas un lietošanas norādījumu ievērošanu.

Personām, kas vada un apkopj ierīci, jāpārzina ierīce un jābūt informētām par iespējamiem riskiem.

Turklāt precīzi jāievēro spēkā esošie nelaimes gadījumu novēršanas noteikumi.

Jāievēro arī vispārīgie noteikumi arrodmedicīnas un drošības tehnikas jomā.

Patvaļīga izmaiņu veikšana ierīcē pilnībā atbrīvo ražotāju no atbildības par izmaiņu dēļ radušos kaitējumu.

Ierīci drīkst lietot tikai ar ražotāja oriģinālajām daļām un oriģinālajiem piederumiem.

Jāievēro ražotāja drošības, darba un apkopes noteikumi, kā arī tehniskajos raksturlielumos minētie izmēri.

Ņemiet vērā, ka mūsu ierīces noteikumiem atbilstoša veidā nav konstruētas komerciālai, amatnieciskai vai rūpnieciskai izmantošanai. Mēs neuzņemamies garantiju, ja ierīci izmanto komerciālos, amatniecības vai rūpniecības uzņēmumos, kā arī līdzīgos darbos.

Ierīci drīkst lietot pieaugušie. Jaunieši, kas vecāki par 16 gadiem, drīkst lietot ierīci tikai uzraudzībā. Ražotājs nav atbildīgs par bojājumiem, kurus izraisījusi noteikumiem neatbilstoša lietošana vai nepareiza vadība.

5. Vispārīgie drošības norādījumi

Elektroinstrumentu vispārējie drošības norādījumi

△ BRĪDINĀJUMS! Izlasiet visus drošības norādījumus, norādes, ilustrācijas un tehniskos raksturlielumus, ar kuriem šis elektroinstrumentis ir apgādāts. Turpmāko norāžu neievērošana var izraisīt elektrisko triecienu, ugunsgrēku un / vai smagus savainojumus!

Uzglabājiet visus drošības norādījumus un norādes turpmākām uzziņām.

Drošības norādījumos izmantotais jēdziens “Elektroinstrumenti” attiecas uz elektroinstrumentiem, kurus darbina no elektrotīkla (ar tīkla vadu), un uz elektroinstrumentiem, kurus darbina no akumulatora (bez tīkla vada).

1. Darba vietas drošība

a) **Uzturiet savu darba vietu tīru un labi apgaismotu.** Nekārtība vai neapgaismotas darba vietas var radīt nelaimes gadījumus.

b) **Nedarbojieties ar elektroinstrumentu sprādzienbīstamā vidē, kurā atrodas viegli aizdedzināmi šķidrums, gāzes vai putekļi.** Elektroinstrumenti ģenerē dzirksteles, kas var aizdedzināt putekļus vai tvaikus.

c) **Nelaidiet klāt bērņus un citas personas elektroinstrumenta lietošanas laikā.** Uzmanības novēršanas gadījumā jūs varat zaudēt kontroli pār elektroinstrumentu

2. Elektriskā drošība

a) **Elektroinstrumenta kontaktspraudnim jāiederas kontaktligzdā. Kontaktspraudni nekādā veidā nedrīkst izmainīt. Neizmantojiet adaptera kontaktspraudņus kopā ar iezemētiem elektroinstrumentiem.** Neizmainīti kontaktspraudņi un piemērotas kontaktligzdas mazina elektriskā triecienu risku.

b) **Nepieļaujiet fizisko kontaktu ar iezemētām virsmām, piem., caurulēm, apkures aprīkojumu, plītiņiem un ledusskapjiem.** Pastāv paaugstināts elektriskā triecienu risks, ja jūs ķermeņa ir iezemēts.

c) **Sargājiet elektroinstrumentus no lietus vai slapjuma.** Ūdens iekļūšana elektroinstrumentā palielina elektriskā triecienu risku.

d) **Neizmantojiet savienošanas vadu citam nolūkam, lai pārnēsātu, uzkarinātu elektroinstrumentu vai atvienotu kontaktspraudni no kontaktligzdas. Sargājiet savienošanas vadu no karstuma, eļļas, asām malām vai kustīgām daļām.** Bojāts vai sapinies savienošanas vads palielina elektriskā triecienu risku.

e) **Kad darbojaties ar elektroinstrumentu ārpus telpām, izmantojiet tikai pagarinātāja vadus, kuri ir piemēroti arī darbiem ārpus telpām.** Darbiem ārpus telpām piemērota pagarinātāja vada lietošana mazina elektriskā triecienu risku.

f) **Ja elektroinstrumenta lietošana mitrā vidē nav novēršama, izmantojiet noplūdstrāvas aizsargslēdzi.** Noplūdstrāvas aizsargslēdža lietošana mazina elektriskā triecienu risku.

3. Personu drošība

a) **Rīkojieties piesardzīgi un pievērsiet uzmanību tam, ko darāt, un prātīgi sāciet darbu ar elektroinstrumentu. Nelietojiet elektroinstrumentu, ja esat noguris vai atrodaties narkotisko vielu, alkohola vai medikamentu iespaidā.** Neuzmanības brīdis elektroinstrumenta lietošanas laikā var izraisīt nopietnus savainojumus.

- b) **Lietojiet individuālu aizsargaprīkojumu un vienmēr uzlieciet aizsargbrilles.** Individuālo aizsardzības līdzekļu lietošana, piem., pretputekļu respirators, neslīdoši drošības apavi, aizsargķivere vai ausu aizsargi, atkarībā no elektroinstrumenta veida un izmantošanas, mazina savainojumu risku.
- c) **Nepieļaujiet nejašu lietošanas sākšanu. Pārlicinieties, vai elektroinstrumenti ir izslēgti, pirms jūs to pievienojat pie elektroapgādes un/vai akumulatora, to satverat vai pārnēsājat.** Ja elektroinstrumenta pārnēsāšanas laikā turat pirkstu uz slēdža vai elektroinstrumentu ieslēgtā veidā pievienojat pie elektroapgādes, tad var notikt nelaimes gadījumi.
- d) **Pirms ieslēdzat elektroinstrumentu, noņemiet regulēšanas darbarīkus vai uzgriežņu atslēgas.** Instrumenti vai atslēga, kas atrodas elektroinstrumenta rotējošā daļā, var radīt savainojumus.
- e) **Nepieļaujiet nedabisku stāju. Ieņemiet stabilu pozīciju un vienmēr saglabāiet līdzsvaru.** Tādējādi jūs varat labāk kontrolēt elektroinstrumentu negaidītās situācijās.
- f) **Valkājiet piemērotu apģērbu. Nevalkājiet platu apģērbu vai rotaslietas. Sargājiet matus un apģērbu no kustīgajām daļām.** Kustīgās daļas var satvert vaļīgu apģērbu, rotaslietas vai garus matus.
- g) **Ja ir iespējams uzstādīt putekļu nosūkšanas iekārtas un putekļu uztveršanas iekārtas, tās jāpievieno un pareizi jāizmanto.** Putekļu nosūkšanas iekārtas izmantošana var mazināt bīstamību, ko rada putekļi.
- h) **Neuzskatiet, ka esat pilnīgā drošībā, un neignorējiet elektroinstrumenta drošības tehnikas noteikumus, pat ja pēc daudzām lietošanas reizēm pārzināt elektroinstrumentu.** Nevērīga rīkošanās var sekundes daļās radīt smagus savainojumus.
- 4. Elektroinstrumenta izmantošana un apkalpošana**
- a) **Nepārslogojiet elektroinstrumentu. Izmantojiet savā darbībā šim nolūkam paredzētu elektroinstrumentu.** Ar piemērotu elektroinstrumentu jūs darbojaties labāk un drošāk norādītajā jaudas diapazonā.
- b) **Nelietojiet elektroinstrumentu, kuram ir bojāts slēdzis.** Elektroinstrumenti, kuri nav iespējams vairs ieslēgt vai izslēgt, ir bīstami, un tas ir jāsalabo.
- c) **Atvienojiet kontaktspraudni no kontaktligzdas un/vai noņemiet noņemamo akumulatoru, pirms veicat ierīces regulējumus, nomaināt darbinstrumenta daļas vai noliekat projām elektroinstrumentu.** Šis piesardzības pasākums novērš elektroinstrumenta nejašu palaišanu.
- d) **Uzglabājiet neizmantotos elektroinstrumentus bērniem nepieejamā vietā. Neļaujiet lietot elektroinstrumentu personām, kuras nepārzina šo elektroinstrumentu vai nav izlasījušas šīs norādes.** Elektroinstrumenti ir bīstami, ja tos lieto nepieredzējušas personas.
- e) **Rūpīgi kopiet elektroinstrumentus un darbinstrumentu. Pārbaudiet, vai kustīgās daļas nevainojami darbojas un neiestrēgst, vai daļas nav salūzušas vai nav bojātas tā, ka ir traucēta elektroinstrumenta darbība. Pirms elektroinstrumenta lietošanas uzticiet salabot bojātās daļas.** Daudzu nelaimes gadījumu cēlonis ir slikti apkopti elektroinstrumenti.
- f) **Uzturiet griezējinstrumentus asus un tīrus.** Rūpīgi kopti griezējinstrumenti ar asām griezējmašīnām mazāk iestrēgst un ir vieglāk vadāmi.
- g) **Izmantojiet elektroinstrumentu, piederumus, darbinstrumentus utt. atbilstoši šīm norādēm. Turklāt ņemiet vērā darba apstākļus un izpildāmo darbu.** Elektroinstrumenta lietošana citiem neparedzētiem lietošanas gadījumiem var radīt bīstamas situācijas.
- h) **Nodrošiniet, lai rokturi un satveršanas virsmas būtu sausas, tīras un nebūtu notraipītas ar eļļu un ziežvielām.** Slideni rokturi un satveršanas virsmas neatļauj elektroinstrumenta drošu vadību un kontroli neparedzamās situācijās.
- 5. Serviss**
- a) **Uzticiet savu elektroinstrumentu labot tikai kvalificētiem speciālistiem un, izmantojot tikai oriģinālās rezerves daļas.** Tādējādi nodrošina to, ka būs saglabāta elektroinstrumenta drošība.

⚠ BRĪDINĀJUMS!

Šis elektroinstrumenti darba laikā rada elektromagnētisko lauku. Šis lauks noteiktos apstākļos var traucēt aktīvo vai pasīvo medicīnisko implantu darbību. Lai mazinātu nopietnu vai nāvējošu savainojumu risku, personām ar medicīniskajiem implantiem pirms elektroinstrumenta lietošanas ieteicams konsultēties ar ārstu un ražotāju.

Lentes un šķīvjeida ripas slīpmašīnas papildu drošības norādījumi

⚠ BRĪDINĀJUMS!

Neizmantojiet šo ierīci, pirms tā nav pilnīgi salikta un uzstādīta atbilstoši instrukcijām.

- Pirms ierīces lietošanas izlasiet visu lietošanas instrukciju.
- Ievēribai! Šī ierīce ir izstrādāta tikai koksnes vai koksnei līdzīga materiāla slīpēšanai. Citu materiālu slīpēšana var radīt ugunsgrēku, savainojumus vai ražojuma bojājumus.
- Vienmēr izmantojiet aizsargbrilles.
- Šī ierīce jāizmanto tikai iekšējos darbos.
- Svarīgi! Uzstādiet un izmantojiet ierīci tikai uz horizontālas virsmas. Montāža uz nehorizontālas virsmas var radīt motora bojājumus.
- Ja pastāv tendence, ka ierīce varētu apgāzties vai pārvietoties lietošanas laikā, ir īpaši slīpējot garus vai smagus darba materiālus, ierīce labi jāsavieno ar nesošo virsmu.
- Pārliedzieties, vai slīplente virzās pareizajā virzienā. Ievērojiet šim nolūkam bultiņas lentes otrajā pusē.
- Pārliedzieties, vai pareizi vada slīplenti, tā ka tā nevar noritināties no dzenošajiem skrīmeļiem.
- Pārliedzieties, vai slīplente nav satinusies vai nav vaļīga.
- Noturiet darba materiālu, kad to slīpējat.
- Vienmēr izmantojiet atbalstu, kad izmantojat lentes slīpmašīnu horizontālajā pozīcijā.
- Vienmēr noturiet darba materiālu stingri pie galda, kad izmantojat šķīvjeida ripas slīpmašīnu.
- Vienmēr noturiet darba materiālu pie slīpripas uz leju darbojošās puses, tā ka darba materiāls labi piekļaujas pie galda. Ja jūs izmantojat slīpripas uz augšu darbojošos pusi, darba materiālu var aizvest projām un tādējādi apdraudēt personas.
- Vienmēr ievērojiet minimālu atstatumu apm. 2 mm vai mazāku starp galdu vai atbalstu un slīplenti vai slīpripu.
- Nelietojiet cimdus un neturiet darba materiālu ar lupatīņu, kad slīpējat darba materiālu.
- Slīpējiet ar kokmateriāla grauda lielumu.
- Nekad neslīpējiet darba materiālus, kas ir pārāk mazi drošai vadībai.
- Nepieļaujiet neērtas roku kustības, kuru laikā jūs varētu pēkšņi noslidēt pie slīplentes vai slīpripas.
- Kad apstrādājat lielus darba materiālus, jums vajadzētu izmantot papildu atbalstu galda augstumā.

- Nekad neslīpējiet neatbalstītu darba materiālu. Atbalstiet darba materiālu ar galdu vai atbalstu, izņemot izliktus darba materiālus – pie slīpēšanas diska ārpusēs.
- Pirms ieslēdzat ierīci, vienmēr novāciet atgriezumus un citus gabalus no galda, atbalsta vai slīplentes.
- Neko neplānojiet vai neuzstādiet uz galda, kad darbojas slīpmašīna.
- Izslēdziet ierīci un atvienojiet kontaktspraudni no kontaktligzdas, kad uzstādāt vai novācat piederumus.
- Nekad neatstājiet instrumenta darba vietu, ja instruments ir ieslēgts vai instruments vēl pilnīgi nav apstādīnāts.
- Vienmēr novietojiet darba materiālu uz slīpēšanas galda vai pielieciet to stingri pie slīpēšanas atbalsta. Izliktus instrumentus, slīpējot pie slīpripas, droši uzlieciet uz galda.
- Vienmēr nodrošiniet lentes un ripas slīpmašīnas stabilitāti un drošumu (piem., nostiprinājums pie darbgalda).
- Pirms katras lietošanas pārbaudiet, vai slīpripai un slīplentei nav bojājumu.
- Nekavējoties nomainiet nolietotās vai bojātās slīpripas un slīplentes.
- Vienmēr izmantojiet aizsargapvalku un darba materiāla paliktni, kā tas ir prasīts darbinstrumentiem.
- Vienmēr izmantojiet elektroinstrumentu ar darbinstrumentiem uz abām darbvārpstām, lai ierobežotu saskares risku ar rotējošo darbvārpstu.

6. Atlikušie riski

- Ierīce ir konstruēta saskaņā ar tehniskās attīstības līmeni un vispārārtizājiem drošības tehnikas noteikumiem. Tomēr darba laikā var rasties daži atlikušie riski.
- Pirkstu un roku savainošanās risks, ko rada rotējoša slīpripa slīpējošā instrumenta nelietpratīgas vadīšanas vai balsta gadījumā.
 - Savainošanās risks, ko rada izsviestie instrumenti nelietpratīgas noturēšanas vai vadīšanas gadījumā.
 - Veselības apdraudējums ar strāvu, izmantojot nepienācīgus elektropieslēguma vadus.
 - Turklāt, neskatoties uz visiem veiktajiem piesardzības pasākumiem, var pastāvēt atlikušie riski, kas nav acīmredzami.
 - Atlikušos riskus var minimizēt, ja kopā ievēro “Drošības norādījumus” un “Noteikumiem atbilstoši lietošanu”, kā arī lietošanas instrukciju.

- Nepieļaujiet nejausu ierīces iedarbināšanos: ievietojot spraudni kontaktligzdā, nedrīkst nospiegt iedarbināšanas taustiņu. Izmantojiet darbinstrumentu, kas ieteikts šajā lietošanas instrukcijā. Tā panāksiet, ka ierīcei ir optimāla jauda.
- Kad ierīce darbojas, netuviniet rokas darba zonai.

7. Tehniskie raksturlielumi

Motors	230 - 240 V ~ / 50 Hz
Ieejas jauda	370 W
Konstruktīvie izmēri G x P x A	460 x 360 x 280 mm
Ripas Ø	150 mm
Ripas apgrīzieni	2980 min ⁻¹
Slīplentes izmēri	915 x 100 mm
Slīplentes ātrums	7,5 m/s
Slīpā pozīcija	0° - 90°
Galda izmēri	225 x 160 mm
Galda slīpā pozīcija	0° – 45°
Svars	apm. 11,5 kg

Paturētas tiesības veikt tehniskas izmaiņas!

Troksnis un vibrācija

⚠ Brīdinājums! Troksnis var radīt smagas sekas jūsu veselībai. Ja ierīces troksnis pārsniedz 85 dB, lietojiet piemērotus ausu aizsargus.

Trokšņa raksturlielumi

Skaņas jaudas līmenis, L_{WA}	94 dB
Skaņas spiediena līmenis L_{pA}	81 dB
Kļūda $K_{WA/pA}$	3 dB

Norādītā vibrācijas kopējā vērtība un trokšņa emisijas vērtība ir mērītas saskaņā ar standartizētu pārbaudes metodi, un tās var izmantot elektroinstrumenta salīdzināšanai ar citām ierīcēm.

Norādīto vibrācijas kopējo vērtību un norādīto trokšņa emisijas vērtību var izmantot arī slodzes sākotnējai novērtēšanai.

Norāde:

- Vibrācijas un trokšņa emisijas var atšķirties no norādītajām vērtībām elektroinstrumenta faktiskās lietošanas laikā atkarībā no elektroinstrumenta izmantošanas veida, it sevišķi, kāds darba materiāla veids tiek apstrādāts.
- Ir nepieciešams noteikt drošības pasākumus operatora aizsardzībai, kas balstīti uz vibrāciju slodzes novērtējuma faktisko lietošanas apstākļu laikā (turklāt jāievēro visas darba cikla daļas, piem., laiki, kurus elektroinstrumenti ir izslēgti, un tādi, kad tas ir ieslēgts, bet darbojas bez slodzes).

8. Iepakošana

- Atveriet iepakojumu un uzmanīgi izņemiet ierīci.
- Noņemiet iepakojuma materiālu, kā arī iepakojuma un transportēšanas stiprinājumus (ja tādi ir).
- Pārbaudiet, vai piegādes komplekts ir pilnīgs.
- Pārbaudiet, vai ierīce un piederumi transportēšanas laikā nav bojāti. Ja ir kādi iebildumi, nekavējoties sazinieties ar starpnieku. Vēlākas reklamācijas netiek atzītas.
- Ja iespējams, uzglabājiet iepakojumu līdz garantijas termiņa beigām.
- Pirms lietošanas iepazīstieties ar ierīci, izmantojot lietošanas instrukciju.
- Piederumiem, kā arī dilstošām detaļām un rezerves daļām izmantojiet tikai oriģinālās detaļas. Rezerves daļas saņemsiet savā tirdzniecības uzņēmumā.
- Pasūtījumos norādiet mūsu preces numurus, kā arī ierīces tipu un izgatavošanas gadu.

⚠ BRĪDINĀJUMS!

Ierīce un iepakojuma materiāls nav rotaļlietas! Bērni nedrīkst rotaļāties ar plastikāta maisiņiem, plēvēm un sīkām detaļām! Pastāv norīšanas un nosmakšanas risks!

9. Uzbūve

BRĪDINĀJUMS

Vienmēr atvienojiet tīkla kontaktspraudni, pirms veicat ierīces iestatījumus.

- Pirms lietošanas sākšanas pareizi jāuzstāda visi pārsegi un drošības mehānismi.
- Slīplentei (13) un šķītvjveida slīpīpai (4) jāspēj brīvi griezties.
- Ievērojiet, lai jau apstrādātajā kokmateriālā nebūtu svešķermeņu, piem., naglu vai skrūvju utt.

- Pirms nospiežat ieslēgšanas / izslēgšanas slēdzi (5), pārliecinieties, vai slīpēšanas papīrs ir pareizi uzstādīts, un kustīgām daļām ir viegla gaita.

9.1 Montāža (1.–4b. att.)

- Uzstādiat slīpēšanas galdu (7) un nostipriniet ar fiksācijas skrūvi (8) (2., 3. att.). Slīpēšanas galdu (7) var laideni noregulēt no 0° līdz 45° leņķī, izmantojot leņķa skalu (9) un fiksācijas skrūvi (8). Regulējams šķērsatbalsts (6) garantē drošu darba materiāla vadīšanu. Ievēribai! Šķīvjveida slīpriņai (4) jāspēj brīvi griezties. Atstatumam starp slīpēšanas galdu (7) un šķīvjveida slīpriņu (4) vajadzētu būt 2 mm.
- Uzlieciet atbalstsliedi (14) un nostipriniet ar iekšējā sešstūra skrūvēm (17) (4a. att.). Ievēribai! Slīplentei (13) jāspēj brīvi griezties.
- Lai noregulētu spraugas platumu starp slīpēšanas galdu (7) un šķīvjveida slīpriņu (4), rīkojieties šādi (4b. att.):
 - Vispirms atskrūvējiet trīs zem slīpēšanas galda (7) esošos sešstūra uzgriežņus (23). Izmantojiet šim nolūkam sešstūra uzgriežņatslēgu SW10 (nav iekļauta piegādes komplektā).
 - Tagad iespiediet 2 mm biezu plāksni vai tamlīdzīgu elementu starp slīpēšanas galdu (7) un šķīvjveida slīpriņu (4).
 - Atkārtoti pievelciet sešstūra uzgriežņus (23).
 - Pēc tam novāciet plāksni.

9.2 Slīplentes nomaiņa (5.–9. att.)

- Atvienojiet tīkla kontaktspraudni.
- Atskrūvējiet iekšējā sešstūra skrūvi (12)
- Atskrūvējiet skrūves (18).
- Noņemiet slīplentes aizsargu (19) no slīplentes turētāja (21). Turklāt novietojiet slīplentes turētāju (21) mazliet slīpi.
- Pārvietojiet slīplentes spriegotāju (3) pa labi, lai atspriegotu slīplenti (13).
- Noņemiet slīplenti (13) uz priekšu.
- Uzstādiat atpakaļ jaunu slīplenti apgrieztā secībā. Ievēribai! Ievērojiet griešanās virzienu uz korpusa un slīplentes iekšpusē!

9.3 Slīplentes regulēšana

- Atvienojiet tīkla kontaktspraudni.
- Lēnām bīdiat slīplenti (13) ar roku griešanās virzienā.
- Slīplentei (13) jāgriežas pa vidu uz slīpēšanas virsmas, ja tas tā nav, tad to var pieregulēt ar uzvelmēto skrūvi (1).

9.4 Slīplentes pozīcijas noregulēšana (9.–11. att.)

- Palaidiet vaļīgāk iekšējā sešstūra skrūvi (12).
- Pārvietojiet slīplenti (13) uz augšu vajadzīgajā pozīcijā.
- Atkārtoti pievelciet iekšējā sešstūra skrūvi (12), lai nofiksētu šo pozīciju.
- Darba materiāla paliktņim šajā pozīcijā var izmantot slīpēšanas galdu (7), šim nolūkam vispirms jāizņem abas iekšējā sešstūra skrūves (17) un pēc tam jānoņem atbalstsliede (14). Tagad slīpēšanas galdu (7) var iebīdīt stiprināšanas caurules (20) caurumā un nofiksēt ar fiksācijas skrūvi (8).

9.5 Slīpēšanas papīra nomaiņa uz šķīvjveida slīpriņas (12. att.)

Demontējiet apakšējo ripas aizsargu (15), izņemot 2 skrūves (16). Novelciet slīpēšanas papīru no šķīvjveida slīpriņas (4) un uzstādiat jauno (pašnoturošs slānis). Uzstādiat atpakaļ apakšējo ripas aizsargu (15).

9.6 Izmantošana par stacionāru ierīci

Ilgstošai izmantošanai ir ieteicama montāža uz darbgalda.

- Šim nolūkam atzīmējiet urbumus: Novietojiet slīpmašīnu tā, kā tai vēlāk jābūt uzstādītai. Atzīmējiet urbamo caurumu pozīciju uz darbgalda.
- Izurbiet caurumus caur darbgaldā.
- Novietojiet slīpmašīnu virs caurumiem un ievadiet piemērotas skrūves no augšas caur slīpmašīnas un darbgalda caurumiem.
- Tagad no apakšas pieskrūvējiet slīpmašīnu ar paliktajām paplāksnēm un piemērotiem sešstūra uzgriežņiem.

9.7 Izmantošana par pārvietojamu ierīci

Šīs ierīces pārvietojamai izmantošanai ir ieteicama montāža uz piemērotas pamatplātnes. Tad jūs varat to iespiest uz attiecīgā darbgalda.

Pamatplātnei vajadzētu būt minimālajam biezumam 19 mm un pietiekami lielāki par slīpmašīnu, lai jūs atrastu vietu spailēm.

- Atzīmējiet urbamos caurumus uz pamatplātnes.
- Turpiniet, kā aprakstīts punkta "Lietošana par stacionāru ierīci" pēdējās 3 darbībās.

Norāde:

Ievērojiet skrūvju piemēroto garumu. Spax skrūves nedrīkst izvīrīties, lai nebojātu pamatni, turpretim sešstūrgalvas skrūvēm jābūt izvīrītām, lai varētu piestiprināt paplāksnes un sešstūra uzgriežņus.

9.8. Putekļu nosūkšanas iekārtas pieslēgums

Ierīce ir aprīkota ar nosūkšanas tscauruli (10).

Apstrādājot stipri putekļojošus materiālus, pievienojiet putekļu nosūkšanas iekārtu.

Ievēribai! Apstrādājot metālus, nedrīkst pievienot putekļu nosūkšanas iekārtu.

10. Darba sākšana

▲ Ievēribai!

Pirms lietošanas sākšanas noteikti pilnīgi uzstādiet ierīci!

10.1. Ieslēgšanas / izslēgšanas slēdzis (5) (13. att.)

- Nospiežot zaļo pogu "1", var ieslēgt slīpmašīnu.
- Lai slīpmašīnu atkal izslēgtu, jānospiež sarkanā pogu "0".

Brīdinājums!

Lai ieslēgtu vai izslēgtu slīpmašīnu, nekad neaiztieciot slēdzi, liecoties pāri ierīcei! Savainošanās risks!

10.2. Slīpēšana

- Vienmēr stingri noturiet darba materiālu slīpēšanas laikā.
- Neizdariet lielu spiedienu.
- Darba materiālu slīpēšanas laikā uz slīplentes (13) vai uz šķīvjveida slīpripas (4) vajadzētu pārvietot turpu šurpu. Tādējādi jūs novērsīsiet slīpēšanas papīra vienaspusīgu nodilšanu.

Svarīgi! Kokmateriāla gabalus vienmēr vajadzētu slīpēt kokmateriāla svēdrainuma virzienā, lai novērstu atšķelšanos. Ievēribai! Ja darba laikā šķīvjveida slīpripa (4) vai slīplente (13) nosprostojas, noņemiet darba materiālu. Tādā gadījumā nogaidiet, līdz ierīce atkārtoti sasniedz savu maksimālo apgriezīgu skaitu, pirms jūs turpināt darbu.

11. Darba norādījumse

11.1 Fazišu un malu slīpēšana (14. att.)

Darba galdu var laideni noregulēt no 0° līdz 45° leņķī.

- Šim nolūkam atskrūvējiet fiksācijas skrūvi (8).
- Novietojiet darba galdu vajadzīgajā slīpumā. Ievēribai! Darba galdam arī noliektā veidā nekad nevajadzētu būt vairāk kā par 2 mm prom no šķīvjveida slīpripas (4)!
- Atkārtoti pievelciet fiksācijas skrūvi (8).

11.2 Priekšpušu slīpēšana ar šķērsatbalstu

(15a, 15b att.)

Komplektā iekļautais šķērsatbalsts (6) atvieglo precīzu slīpēšanu. Ar šķērsatbalstu (6) slīpēšanas galda (7) noliekšanai papildus var noregulēt slīpēšanas leņķi. Mēs iesakām tā izmantošanu, slīpējot (īsas) priekšpusēs.

Norāde:

Vienmēr pārvietojiet darba materiālu no kreisās puses uz slīpripas centru, nekad savādāk! Savainošanās risks, ko rada aizmestais darba materiāls!

11.3 Horizontāla un vertikāla slīpēšana

(9.–11., 16. att.)

Šo slīpmašīnu var lietot horizontāli un vertikāli. Darba galds ir lietderīgi lietojams abiem izmantošanas veidiem.

- Palaidiet vaļīgāk iekšējā sešstūra skrūvi (12).
- Pārvietojiet slīplenti (13) uz augšu vajadzīgajā pozīcijā.
- Atkārtoti pievelciet iekšējā sešstūra skrūvi (12), lai nofiksētu šo pozīciju.
- Darba materiāla paliktņim šajā pozīcijā var izmantot slīpēšanas galdu (7), šim nolūkam vispirms jāatskrūvē abas iekšējā sešstūra skrūves (17) un pēc tam jānoņem atbalstsliede (14). Tagad slīpēšanas galdu (7) var iebīdīt stiprināšanas caurules (20) caurumā un nofiksēt ar fiksācijas skrūvi (8).

Norāde:

Slīpējiet garus darba materiālus vertikālajā pozīcijā, vienmērīgi pārvietojot darba materiālu pāri slīplentei (13).

11.4 Virsmas slīpēšana pie slīplentes (17. att.)

- Stingri noturiet darba materiālu (W). Uzmaniet savus pirkstus! Savainošanās risks!
- Vadiet darba materiālu vienmērīgi pāri slīplentei (13), to stingri spiežot pret atbalstsliedi (14). Ievēribai! Ir jābūt īpaši piesardzīgam, slīpējot īpaši plānu vai garu materiālu (iespējams pat bez atbalstsliedes (14)). Piespiešanas spēks nekad nedrīkst būt pārāk liels, lai noslīpēto materiālu varētu aizvākt no slīplentes (13).

11.5 Ieliektu apaļumu slīpēšana (18. att.)

Brīdinājums!

Neslīpējiet taisnu darba materiālu priekšpusē uz griešanās pārnesšanas vārpstas (R)! Turklāt darba materiāls (W) var tikt aizmests. Savainošanās risks!

Vienmēr ieliektos apaļumus slīpējiet pie slīplentes (13) griešanās pārvešanas vārpstas.

- Stingri noturiet darba materiālu. Uzmaniet savus pirkstus! Savainošanās risks!
- Vienmērīgi vadiet darba materiālu pāri slīplentei (13). Ievērbai! Ir jābūt īpaši piesardzīgam, slīpējot īpaši plānu vai garu materiālu.

11.6 Izliektu apaļumu slīpēšana (19. att.)

Izliekti apaļumi jāslīpē pie slīpripas, vadot darba materiālu (W) no kreisās malas uz slīpripas viduspunktu.

- Stingri noturiet darba materiālu. Uzmaniet savus pirkstus! Savainošanās risks!
- Vienmērīgi spiediet darba materiālu pret slīpripi un turklāt pārvietojiet to no kreisās puses līdz slīpripas centram.

Brīdinājums!

Nekad neslīpējiet ieliektus apaļumus pie slīpripas labās puses! Var aizmest darba materiālu! Savainošanās risks!

12. Pieslēgšana elektrotīklam

Uzstādītais elektromotors ir pievienots darbam gatavā veidā. Pieslēgums atbilst attiecīgajiem VDE un DIN noteikumiem.

Klienta elektrotīkla pieslēgumam un izmantotajam pagarinātājam jāatbilst šiem noteikumiem.

Bojāts elektropieslēguma vads

Elektropieslēguma vadiem bieži rodas izolācijas bojājumi.

To iemesli var būt šādi:

- saspīestas vietas, ja pieslēguma vadi stiepjas caur logu vai durvju ailu;
- pārlocījuma vietas pieslēguma vada nepareizas nostiprināšanas vai izvietošanas dēļ;
- griezumata vietas pieslēguma vada pārbruukšanas dēļ;
- izolācijas bojājumi, izraujot no sienas kontaktlīdzdas;
- plaisas izolācijas novecošanās dēļ.

Šādus bojātus elektropieslēguma vadus nedrīkst izmantot, un izolācijas bojājumu dēļ tie ir bīstami dzīvībai.

Regulāri pārbaudiet savienošanas vadus, vai tiem nav bojājumu. Ievērojiet, lai pārbaudes laikā pieslēguma vads nebūtu pievienots elektrotīklam.

Elektropieslēguma vadiem jāatbilst attiecīgajiem VDE un DIN noteikumiem. Izmantojiet tikai savienošanas vadus ar tādu pašu marķējumu.

Tipa marķējuma uzdrūkatāis teksts uz savienošanas vada ir obligāts.

Vienfāzes maiņstrāvas motora gadījumā mēs iesakām mašīnām ar augstu palaišanas strāvu (sākot ar 3000 vatiem) aizsardzību ar drošinātājiem C 16A vai K 16A!

Pievienošanas veids Y

Ja tiek sabojāts šīs ierīces tīkla pieslēguma vads, ražotājam vai tā servisa dienestam vai tamlīdzīgi kvalificētai personai tas jānomaina, lai nepieļautu bīstamību.

13. Tīrīšana

Bīstami!

Pirms jebkādiem regulēšanas, tehniskās uzturēšanas vai remonta darbiem atvienojiet tīkla kontaktspraudni!

Lentes un šķīvjuveida ripas slīpmašīnā var uzkrāties putekļi. Regulāri paskatieties (vislabāk pēc katras lietošanas) un novāciet putekļus, piem., nopūšot vai uzmanīgi ar saspīesto gaisu.

- Uzturiet aizsargmehānismus, gaisa spraugas un motora korpusu tīru no putekļiem un netīrumiem, cik vien tas ir iespējams. Noberziet ierīci ar tīru drānu vai izpūtiet to ar zema spiediena saspīesto gaisu.
- Iesakām ierīci tīrīt uzreiz pēc katras lietošanas reizes.
- Regulāri tīriet ierīci ar mitru drānu un mazliet šķīdro ziepju. Neizmantojiet tīrīšanas līdzekļus vai šķīdinātājus; tie varētu bojāt ierīces plastmasas daļas. Uzmaniet, lai ūdens nevarētu iekļūt ierīces iekšienē. Ūdens iekļūšana elektroierīcē palielina elektriskā trieciena risku.

14. Glabāšana

Glabājiet ierīci un tās piederumus tumšā, sausā un nesalstošā, kā arī bērniem nepieejamā vietā. Optimālā glabāšanas temperatūra ir 5 līdz 30 °C robežās. Glabājiet instrumentu oriģinālajā iepakojumā. Nosedziet instrumentu, lai to aizsargātu pret putekļiem vai mitrumu. Uzglabājiet lietošanas instrukciju kopā ar instrumentu.

15. Transportēšana

Lai transportētu elektroinstrumentu, atvienojiet ierīci no elektrotīkla un novietojiet to citā šim nolūkam paredzētajā vietā.

Paceliet ierīci transportēšanai tikai aiz transportēšanas roktura (22) un ierīces kājas. Ievērojiet! Netransportējiet ierīci aiz slīplentes turētāja (21), šķīvjuveida slīpriņas (4), slīpēšanas galda (7) vai citām kustīgajām ierīces daļām.

16. Apkope

Laiku pa laiku ar salveti noslaukiet skaidas un puteklus no ierīces. Lai pagarinātu instrumenta darbumūžu, reizi mēnesī ieeļļojiet rotējošās detaļas. Neēļļojiet motoru.

Plastmasas tīrīšanai nelietojiet kodīgus līdzekļus.

Servisa informācija

Jāievēro, ka šim ražojumam šādas daļas ir pakļautas lietošanas vai dabiskajam nodilumam, vai šādas daļas ir nepieciešamas kā patērējamie materiāli.

Nodilstošās detaļas*: abrazīvie līdzekļi, zobsiksna

* nav obligāti iekļauts piegādes komplektā!

Pieslēgumi un remonts

Elektroiekārtas pieslēgumus un labošanas darbus drīkst veikt tikai kvalificēts elektriķis.

Jautājumu gadījumā norādiet šādus datus:

- motora strāvas veids;
- ierīces datu plāksnītē norādītie dati;
- motora datu plāksnītē norādītie dati.

Rezerves daļas un piederumus varat saņemt mūsu apkopes centrā. Šim nolūkam noskenējiet titullapā esošo kvadrāt kodu.

17. Utilizēšana un atkārtota izmantošana

Norādes par iepakojumu



Iepakojuma materiāli ir pārstrādājami. Utilizējiet iepakojumus atbilstoši apkārtējās vides prasībām.

Norādes par Vācijas elektrisko un elektronisko iekārtu likumu (ElektroG)



Nolietotās elektriskās un elektroniskās iekārtas nedrīkst izmest sadzīves atkritumos, bet gan tās jānodod šķirošanas vai utilizācijas punktā!

- Nolietotās baterijas vai akumulatori, kas nav nekustīgi iebūvēti nolietotajās iekārtās, pirms nodošanas jāizņem bez sagraušanas! To utilizāciju regulē Vācijas likums par baterijām.
- Elektrisko un elektronisko iekārtu īpašniekiem vai lietotājiem ir uzlikts par pienākumu pēc lietošanas tās nodot likumā noteiktajā kārtībā.
- Gala lietotājs patstāvīgi ir atbildīgs par savu personīgo datu dzēšanu no utilizējamajās nolietotās iekārtās!
- Nosvītrotā atkritumu konteinera simbols nozīmē, ka elektriskās un elektroniskās iekārtas nedrīkst utilizēt sadzīves atkritumos.
- Nolietotās elektriskās un elektroniskās iekārtas var nodot bez maksas šādās vietās:
 - Publiski-tiesiskās utilizācijas vai savākšanas vietas (piem., komunālie būvlaukumi)
 - Elektroiekārtu pārdošanas vietas (stacionāri un tiešsaistē), ja tirdzniecības uzņēmumiem ir uzlikts par pienākumu veikt pieņemšanu atpakaļ, vai tie sniedz šādu pakalpojumu brīvprātīgi.
 - Līdz trim nolietotām elektroiekārtām atbilstoši katram iekārtas veidam, kuru malas garums ir maksimāli 25 centimetri, varat bez jaunas iekārtas iepriekšējas iegādes no ražotāja bez maksas nodot pie ražotāja vai kādā citā pilnvarotā savākšanas vietā jūsu tuvumā.
 - Citas ražotāja un izplatītāja papildu pieņemšanas atpakaļ prasības uzzināsi attiecīgajā klientu servisā.
- Ja ražotājs veic jaunas elektroiekārtas piegādi privātai mājai, tas var ierosināt nolietotās elektroiekārtas bezmaksas savākšanu pēc gala lietotāja pieprasījuma. Šim nolūkam sazinieties ar ražotāja klientu servisu.
- Šie apgalvojumi attiecas tikai uz ierīcēm, kas tiek uzstādītas un pārdotas Eiropas Savienības dalībvalstīs, un kas ir pakļautas Eiropas Direktīvas 2012/19/ES prasībām. Valstīs, kas nav Eiropas Savienības dalībvalstis, var būt spēkā no šīm atšķirīgas prasības attiecībā uz nolietoto elektrisko un elektronisko iekārtu utilizāciju.

18. Traucējumu novēršana

Turpmākajā tabulā ir parādītas kļūdu pazīmes, un aprakstīts, kā jūs varat tās novērst, ja jūsu ierīce nedarbojas pareizi. Ja jūs tādā veidā nevarat lokalizēt un novērst problēmu, vērsieties tuvākajā servisa darbnīcā.

Traucējums	Iespējamais cēlonis	Novēršana
Motors nesāk darboties	Bojāts ieslēgšanas / izslēgšanas slēdzis	Nomainiet visas bojātās daļas, pirms lietojat slīpmašīnu. Sazinieties ar vietējo servisa centru vai pilnvarotu tehniskās apkalpošanas staciju. Katrs labošanas mēģinājums var radīt riskus, ja to neveic kvalificēts speciālists.
	Bojāts ieslēgšanas / izslēgšanas slēdža vads	
	Bojāts ieslēgšanas / izslēgšanas slēdža relejs	
Ierīce darba laikā kļūst lēnāka	Tiek izdarīts pārāk liels spiediens uz darba materiālu.	Izdariet mazāku spiedienu uz darba materiālu.
Slīpēšanas lente novirzās no piedziņas skrīmeļiem.	Tā nevirzās pa sliedi.	Pieregulējiet sliedi.
Slīpēšanas laikā deg koksne.	Slīprija vai slīplente ir pārklāta ar smērvielu.	Nomainiet lenti vai ripu.
	Izdarīts pārāk liels spiediens uz darba materiālu.	Samaziniet spiedienu uz darba materiālu.

Förklaring av symbolerna på apparaten

Användningen av symboler i den här handboken ska göra dig uppmärksam på eventuella risker. Säkerhetssymbolerna och förklaringarna som anges i samband med dessa måste förstås. Varningarna i sig undanröjer inga risker och kan inte ersätta lämpliga åtgärder för att förebygga olyckor.

	Varning - läs instruktionsmanualen för att minska risken för personskada.
	Använd ett hörselskydd.
	Bär ett andningsskydd vid dammbildning!
	Använd skyddsglasögon.
	VARNING! Skaderisk! Håll händerna borta från slipskivan när den är igång!
	Slipbandets löpriktning
	Slipskivans löpriktning
	Produkten uppfyller kraven i gällande europeiska direktiv.
Observera!	I denna driftsanvisning har vi försett ställen som berör din säkerhet med denna symbol.
	Produkten uppfyller kraven i gällande serbiska direktiv.

Innehållsförteckning:
Sida:

1.	Inledning	211
2.	Apparatbeskrivning (bild 1-19).....	211
3.	Leveransomfång	211
4.	Avsedd användning	211
5.	Allmänna säkerhetsanvisningar	212
6.	Restrisker.....	214
7.	Tekniska specifikationer	215
8.	Uppackning.....	215
9.	Konstruktion.....	215
10.	Ta i drift	216
11.	Arbetsinstruktioner	217
12.	Elektrisk anslutning.....	218
13.	Rengöring	218
14.	Lagring.....	218
15.	Transport.....	218
16.	Underhåll.....	218
17.	Kassering och återvinning.....	219
18.	Felsökning.....	220
19.	Försäkran om överensstämmelse	326

1. Inledning

Tillverkare:

Scheppach GmbH
Günzburger Straße 69
D-89335 Ichenhausen

Bästa Kund!

Vi hoppas att du får mycket glädje och nytta av din nya maskin.

Info:

Tillverkaren av denna maskin ansvarar enligt gällande produktansvar inte för skador som kan uppstå på maskinen eller genom maskinen:

- Vid felaktig hantering.
- Om instruktionsmanualen inte följs,
- Reparationer genom utomstående, obehöriga fackspecialister
- Vid byte och montering av reservdelar som inte är original
- felaktig användning
- Avbrott hos den elektriska anläggningen om man inte följer de elektriska föreskrifterna och VDE-bestämmelserna 0100, DIN 57113/VDE 0113

Tänk på följande:

Läs hela texten i bruksanvisningen innan montering och idrifttagning.

Denna instruktionsmanual hjälper dig lära känna apparaten och hur den bäst kan användas på avsett sätt. Instruktionsmanualen innehåller viktiga anvisningar om hur du arbetar säkert, fackmannamässigt och ekonomiskt med apparaten. Den informerar om hur du undviker faror, håller nere reparationskostnader och stilleståndstider samt hur du ökar apparatens tillförlitlighet och livslängd. Utöver denna instruktionsmanuals säkerhetsbestämmelser måste även föreskrifterna beaktas som gäller apparatens användning i ditt land.

Bevara denna instruktionsmanual vid apparaten, i en plastficka som skyddar den mot smuts och fukt. Bruksanvisningen måste läsas och följas av all operatörspersonal innan arbetet påbörjas.

Endast personer som utbildats i apparatens användning, och som informerats om riskerna som finns, får arbeta med apparaten.

Minsta ålder måste beaktas.

Förutom säkerhetsanvisningarna i denna bruksanvisning och de landsspecifika föreskrifterna, måste man också beakta allmänna regler för drift av identiska maskiner.

Vi tar inget ansvar för olyckor eller skador som orsakats av underlåtenhet att följa bruksanvisningen och säkerhetsinstruktionerna.

2. Apparatbeskrivning (bild 1-19)

1. Tumskruv för slipbandsinställning
2. Stödfot
3. Slipbandsspännare
4. Sliptallrik
5. Till-/frånbrytare
6. Tvärgående anslag
7. Slipbord
8. Fasthållningsskruv för slipbord
9. Vinkelskala
10. Utsugsstuts
11. Bottenplatta
12. Sexkantshålskruv
13. Slipband
14. Anslagsskena
15. Undre skärmskydd
16. Skruv för undre skärmskydd
17. Sexkantshålskruv
18. Skruv för slipbandsskydd
19. Slipbandsskydd
20. Stödrör
21. Slipbandshållare
22. Transporthandtag
23. Sexkantmuttrar

3. Leveransomfång

- 1 Band- och skivslipmaskin
- 1 Tvärgående anslag
- 1 Slipbord
- 3 slipband P80 / P120 / P240
- 3 slipskivor P80 / P120 / P240
- 1 Insexnyckel
- 1 bruksanvisning

4. Avsedd användning

Band- och skivslipmaskinen används till att slipa virke av alla slag, i enlighet med maskinstorleken.

Maskinen får endast användas på ändamålsenligt sätt. Varje användning därutöver är inte ändamålsenlig. För skador eller personsador till följd av detta ansvarar användaren/operatören och inte tillverkaren.

I den avsedda användningen ingår också att man följer säkerhetsanvisningen liksom monteringsanvisningen och driftanvisningar i bruksanvisningen.

Personer som använder och underhåller maskinen måste insatta i dessa och känna till möjliga risker.

Dessutom måste gällande föreskrifter för olycksförebyggande arbete följas strikt.

Följ också andra allmänna bestämmelser för aktuella branschspecifika yrkesområden vad gäller hälsa och säkerhet.

Förändringar av maskinen fritar tillverkaren från allt ansvar och därav resulterande skador.

Maskinen får bara användas med originaltillbehör och originalverktyg från tillverkaren.

Tillverkarens säkerhets-, arbets- och underhållsanvisningar samt de mått som anges i den tekniska specifikationen måste följas.

Observera att våra maskiner inte är konstruerade för kommersiell, hantverksmässig eller industriell användning. Vi lämnar ingen garanti när apparaten används i kommersiella eller industriella verksamheter liksom liknande verksamheter.

Apparaten är avsedd för användning av vuxna. Ungdomar över 16 år får endast använda apparaten under tillsyn. Tillverkaren ansvarar inte för skador som orsakas av felaktig hantering eller felaktig användning.

5. Allmänna säkerhetsanvisningar

Allmänna säkerhetsanvisningar för elverktyg

⚠ VARNING! Läs alla säkerhetsanvisningar, instruktioner, illustrationer och tekniska data som medföljer detta elverktyg. Försummelser vid iakttagandet av de efterföljande instruktionerna kan orsaka elstöt, brand och/eller allvarliga personskador!

Bevara alla säkerhetsanvisningar och instruktioner för framtida bruk.

Begreppet elverktyg som används i säkerhetsanvisningarna avser såväl eldrivna elverktyg (med elsladd) som batteridrivna elverktyg (utan elsladd).

1. Arbetsplats säkerhet

a) Se till att ditt arbetsområde är rent och har god belysning. Stökiga och dåligt belysta arbetsplatser utgör en olycksrisk.

b) Arbeta inte med elverktyg i områden med explosionsrisk om det finns antändliga vätskor, gaser eller damm i området. Elverktyg genererar gnistor som kan antända dammet eller ångorna.

c) Barn och andra personer får inte vistas i området medan du använder elverktyget. Du kan förlora kontrollen över elverktyget om du blir distraherad

2. Elsäkerhet

a) Elverktygets stickkontakt måste passa i eluttaget. Du får inte ändra stickkontakten på något sätt. Använd inte adapterkontakter tillsammans med jordade elredskap. Intakta stickkontakter och uttag som passar till dessa minskar risken för elstöt.

b) Undvik att vidröra jordade delar, exempelvis rör, radiatorer, spisar och kylskåp, med kroppen. Risken för elstöt ökar om din kropp är jordad.

c) Låt inte elverktyg utsättas för regn eller väta. Vatten som tränger in i elverktyg ökar risken för elstöt.

d) Använd inte anslutningsladdan för andra uppgifter än den är avsedd för, till exempel för att bära eller hänga upp elverktyget eller för att dra ut kontakten ur eluttaget. Håll anslutningsladdan borta från värme, olja, vassa kanter och rörliga delar. Skadade eller tilltrasslade sladdar ökar risken för elstöt.

e) När du arbetar utomhus med ett elverktyg, använd endast förlängningskabel som också är lämplig för utomhusbruk. Att använda en förlängningsladd som är lämplig för utomhusbruk minskar risken för elektrisk stöt.

f) Använd en jordfelsbrytare om du måste använda elverktyget i en fuktig omgivning. Användning av en jordfelsbrytare minskar risken för elstöt.

3. Personssäkerhet

a) Var uppmärksam, tänk på vad du gör och använd ditt förnuft när du arbetar med elverktyg. Använd inte elverktyget om du är trött eller påverkad av alkohol, droger eller läkemedel. Det räcker att du är uppmärksam ett ögonblick under arbete med elverktyg för att allvarliga olyckor ska inträffa.

- b) **Använd personlig skyddsutrustning och ha alltid skyddsglasögon på dig.** Personlig skyddsutrustning anpassad till elverktygets användning, som dammask, halksäkra säkerhetsskor, skyddshjälm och hörselskydd, minskar risken för personskador.
- c) **Undvik att starta maskinen oavsiktligt. Försäkra dig om att elverktyget är avstängt innan du ansluter det till strömförsörjningen och/eller batteriet samt innan du lyfter upp eller bär det.** Olyckor kan inträffa om du håller fingret på brytaren när du bär elverktyget, eller om maskinen är tillslagen när du ansluter den till strömförsörjningen.
- d) **Ta bort alla inställningsverktyg eller skruvnycklar innan du startar elverktyget.** Ett verktyg eller en skruvmejsel som befinner sig i en roterande maskindel på elverktyget kan orsaka personskador.
- e) **Undvik en onormal kroppsställning. Se till att stå säkert och behåll balansen hela tiden.** Då har du bättre kontroll över elverktyget om något oförutsett inträffar.
- f) **Använd lämpliga arbetskläder. Använd inte löst sittande kläder eller smycken. Håll hår och kläder på avstånd från rörliga delar.** Löst sittande kläder, smycken och långt hår kan fastna i rörliga delar.
- g) **Om dammsugnings- och uppsamlingsutrustning kan installeras måste de anslutas och användas korrekt.** Användning av en dammsugning kan minska risker orsakade av damm.
- h) **Låt dig inte invaggas i falsk säkerhet och bryt inte mot säkerhetsreglerna för elverktyg, även om du känner till elverktyget när du använt det många gånger.** Oaktsam hantering kan leda till allvarliga personskador inom bråkdelar av sekunder.

4. Använda och hantera elverktyget

- a) **Överbelasta inte dina elverktyg. Använd det elverktyg som är avsett för arbetet.** Du arbetar bättre och säkrare i det angivna effektområdet med ett elverktyg som är avsett för arbetet.
- b) **Använd inte ett elverktyg med defekt brytare.** Ett elverktyg som inte kan startas/stängas av längre är farligt och måste repareras.
- c) **Dra ut stickkontakten ur eluttaget och/eller ta ut ett uttagbart batteri innan du gör maskininställningar, byter delar hos insatsverktyget eller lägger undan elverktyget.** Denna försiktighetsåtgärd förhindrar att du startar elverktyget oavsiktligt.

- d) **Förvara elverktyg som inte används utom räckhåll för barn. Låt inte personer använda elverktyget om de inte känner till hur det fungerar eller inte har läst dessa anvisningar.** Elverktyg utgör en fara om de används av oerfarna personer.
- e) **Ta väl hand om elverktyg och insättningsverktyg. Kontrollera att rörliga delar fungerar som de ska och inte är fastklämda, kontrollera om delar är brutna eller så pass skadade att det inverkar på elverktygets funktion. Skadade delar ska repareras innan du börjar använda elverktyget igen.** Många olyckor orsakas av dåligt underhållna elverktyg.
- f) **Håll skärverktyg vassa och rena.** Skärverktyg som underhålls noga och hålls vassa fastnar inte så ofta och är lättare att styra.
- g) **Använd elverktyget, tillbehören och andra tillbehör som används under arbetet enligt anvisningarna i denna bruksanvisning. Ta även hänsyn till arbetsförhållandena under ditt arbete.** Farliga situationer kan uppstå om elverktyg används för andra ändamål än de är avsedda för.
- h) **Håll alltid handtag och greppytor torra, rena och fria från olja och fett.** Hala handtag och greppytor tillåter inte säker användning och kontroll av elverktyget i oförutsetta situationer.

5. Service

- a) **Elverktyg måste repareras av kvalificerade fackmän, endast originalreservdelar får användas.** Därmed säkerställs att elverktyget fortsätter vara säkert.

⚠ **WARNING!**

Elverktyg alstrar ett elektromagnetiskt fält under drift. Under vissa omständigheter kan fältet störa aktiva eller passiva medicinska implantat. För att minska risken för dödsfall eller allvarliga skador rekommenderar vi därför personer med medicinska implantat till att höra med sin läkare och kontakta tillverkaren av det medicinska implantatet innan verktyget används.

Ytterligare säkerhetsanvisningar för band- och skivslipmaskinen

⚠ **WARNING!**

Använd inte din maskin innan den har monterats och installerats helt enligt beskrivningarna.

- Läs hela bruksanvisningen innan du börjar arbeta med maskinen.
- Obs: Denna maskin har endast utvecklats för slipning av trä eller träliknande material. Slipningen av andra material kan leda till brand, personskada eller skador på produkten.
- Använd alltid skyddsglasögon.
- Denna maskin ska endast användas för inomhusarbeten.
- Viktigt: Maskinen ska endast monteras och användas på en horisontell yta. Montering på en yta som inte är horisontell kan leda till skador hos motorn.
- Om det finns en tendens att maskinen skulle kunna välta eller vandra under användningen, framför allt vid slipning av långa eller tunga arbetsstycken, så måste maskinen förbindas väl med en bärande yta.
- Övertyga dig om att slipbandet löper i rätt riktning. Se pilarna på bandets baksida för detta.
- Övertyga dig om att slipbandet styrs korrekt så att det inte kan rulla av drivskivorna.
- Övertyga dig om att slipbandet inte är tilltrasslat eller löst.
- Håll fast arbetsstycket när du slipar det.
- Använd alltid anslaget när du använder band-slipmaskinen i horisontell position.
- Håll alltid arbetsstycket stadigt mot bordet när du använder skivslipmaskinen.
- Håll alltid arbetsstycket mot den sida av slipskivan som löper nedåt så att arbetsstycket ligger bra på bordet. Om du använder den sidan av slipskivan som löper uppåt kan arbetsstycket slungas iväg och då utsätta personer för fara.
- Håll alltid ett minimiavstånd på 2 mm eller mindre mellan bordet eller anslaget och slipbandet eller slipskivan.
- Bär inga handskar och håll inte arbetsstycket med en trasa när du slipar arbetsstycket.
- Slipa med träets kornstorlek.
- Slipa aldrig arbetsstycken som är för små för en säker manövrering.
- Undvik fumliga handrörelser där du plötsligt kan glida och hamna på slipbandet eller slipskivan.
- När du bearbetar stora arbetsstycken ska du använda ett extra stöd i bordshöjd.
- Slipa aldrig ett arbetsstycke som inte har stöd. Stötta arbetsstycket med bordet eller med anslaget, med undantag för böjda arbetsstycken på utsidan av slipskivan.

- Ta alltid bort avkapade delar och andra bitar från bordet, anslaget eller slipbandet innan du startar maskinen.
- Planera eller montera inget på bordet när slipmaskin arbetar.
- Stäng av maskinen och dra ut kontakten ur eluttaget när du installerar eller tar bort tillbehör.
- Lämna aldrig verktygets arbetsområde när verktyget är startat eller när verktyget inte har stannat helt.
- Lägg alltid arbetsstycket på slipbordet resp. lägg det stadigt mot slipsanslaget. Lägg böjda verktyg stadigt på bordet vid slipningen på sliptallriken.
- Se alltid till att band- och tallriksslipmaskinens stabilitet och skydd är säkrade (t.ex. sätta fast den i en arbetsbänk).
- Kontrollera att slipskivan och slipbandet inte har några skador före varje användning.
- Byt omedelbart ut slitna eller skadade slipskivor och slipband.
- Använd alltid skyddshuven och arbetsstyckshållaren på det sätt som krävs för insättningsverktygen.
- Använd alltid elverktyget med insättningsverktyg på båda spindlarna för att begränsa risken för kontakt med de roterande spindlarna.

6. Restrisker

Maskinen har tillverkats enligt senaste tekniska rön och gällande säkerhetstekniska regler. Trots detta kan det uppstå vissa risker vid arbetet.

- Risk för finger- och handsador på grund av den roterande slipskivan om verktyget som ska slipas styrs eller stöds olämpligt.
- Skaderisk på grund av verktyg som slungas iväg vid olämplig fasthållning eller styrning.
- Hälsofara på grund av ström vid användning av icke korrekta elanslutningsledningar.
- Trots alla vidtagna åtgärder kan det finnas risker som inte är uppenbara.
- Restrisker kan minimeras genom att säkerhetsanvisningar och ändamålsenlig användning liksom bruksanvisningen beaktas i sin helhet.
- Undvik att starta maskinen utan avsikt: startknappen får inte vara intryckt när du sätter in kontakten i eluttaget. Använd det insättningsverktyg som rekommenderas i den här instruktionsmanualen. Då får du en maskin som ger maximal effekt.
- Håll händerna borta från arbetsområdet när maskinen är i drift.

7. Tekniska specifikationer

Motor	230 - 240 V~ / 50 Hz
Effekt	370 W
Mått L x B x H	460 x 360 x 280 mm
Ø Skiva	150 mm
Skivans varv	2980 min ⁻¹
Slipband mått	915 x 100 mm
Slipband hastighet	7,5 m/s
Snedställning	0° - 90°
Bord mått	225 x 160 mm
Snedställning bord	0° - 45°
Vikt	ca 11,5 kg

Med förbehåll för tekniska ändringar!

Buller och vibration

⚠ Varning: Buller kan ha allvarlig inverkan på din hälsa. Om maskinens buller överstiger 85 dB, bör du använda ett passande hörselskydd.

Typvärden buller

Ljudeffektnivå L_{WA}	94 dB
Ljudtrycksnivå L_{pA}	81 dB
Osäkerhet $K_{WA/pA}$	3 dB

Det angivna totalvärdet för vibrationer och det angivna bulleremissionsvärdet har uppmätts med ett standardiserat testförfarande och kan användas för att jämföra ett elverktyg med ett annat.

Det angivna totalvärdet för vibrationer och det angivna bulleremissionsvärdet kan också användas för en preliminär uppskattning av belastningen

Info:

- Vibrations- och bulleremissionerna kan avvika från de angivna värdena under den faktiska användningen av elverktyget beroende på hur elverktyget används, och framför allt påverkar vilken typ av arbetsstycke som bearbetas.
- Det är nödvändigt att lägga fast säkerhetsåtgärder för att skydda användaren och dessa ska baseras på en uppskattning av vibrationsbelastningen under de faktiska användningsvillkoren (här ska hänsyn tas till alla delar av driftcykeln, till exempel de tider när elverktyget är avstängt och när det visserligen är startat men körs utan belastning).

8. Uppackning

- Öppna förpackningen och ta ut enheten försiktigt.
- Ta bort förpackningsmaterialet, förpacknings-/ och transportsäkringar (om det finns).
- Kontrollera att leveransomfånget är fullständigt.
- Kontrollera enheten och tillbehör för transportskador. Vid reklamationer måste transportören genast meddelas. Senare reklamationer kan inte behandlas.
- Om möjligt, ha kvar förpackningen fram till utgången av garantiperioden.
- Bekanta dig med apparaten innan bruk med hjälp av bruksanvisningen.
- Använd bara originaldelar till tillbehören och till slit- och reservdelarna. Reservdelar hittar du hos din fackhandlare.
- Ange våra artikelnummer liksom maskinens typ och tillverkningsår vid beställningar.

⚠ VARNING!

Maskin och förpackningsmaterial är inga leksaker! Barn får inte leka med plastpåsar, folie och smådelar! Risk för kvävning eller andra skador!

9. Konstruktion

VARNING

Dra alltid ut stickkontakten innan du ställer in maskinen.

- Alla skydds- och säkerhetsanordningar måste vara korrekt monterade på maskinen innan du börjar använda den.
- Slipband (13) och sliptallrik (4) måste kunna löpa fritt.
- Var uppmärksam på främmande material i redan bearbetat trä, som t.ex. spikar eller skruvar o.s.v.
- Övertyga dig om att slippappret är rätt monterat och att rörliga delar löper smidigt innan du trycker på Till-/Från-brytaren (5).

9.1 Montering (bild 1–4b)

- Montera slipbord (7) och säkra med fasthållningsskruven (8) (bild 2, 3). Slipbordet (7) kan justeras steglöst från 0° till 45° med hjälp av vinkelskalan (9) och fasthållningsskruven (8).

Det justerbara tvärgående anslaget (6) garanterar en säker arbetsstyckesstyrning. Observera! Sliptallriken (4) måste kunna löpa fritt. Avståndet mellan slipbord (7) och sliptallrik (4) ska vara 2 mm.

- Sätt på anslagsskenan (14) och fixera med sexkantshålskruvorna (17) (bild 4a). Observera! Slipbandet (13) måste kunna löpa fritt.
- För att ställa in spaltmättet mellan slipbordet (7) och sliptallriken (4), gör så här (bild 4b):
 - Lossa först de tre sexkantmuttrarna (23) som finns under slipbordet (7). Använd en sexkantsnyckel med nyckelvidd 10 för detta (ingår inte i leveransomfånget).
 - Kläm nu fast en plåt eller liknande med en tjocklek på 2 mm mellan slipbordet (7) och sliptallriken (4).
 - Dra åt sexkantmuttrarna (23) igen.
 - Ta slutligen bort plåten.

9.2 Byta slipband (bild 5–9)

- Dra ut nätstickkontakten.
- Lossa sexkantshålskraven (12)
- Lossa skruvarna (18).
- Dra av slipbandsskyddet (19) från slipbandshållaren (21). Ställ då slipbandshållaren (21) något på sned.
- Förflytta slipbandsspännaren (3) åt höger för att avlasta slipbandet (13).
- Ta av slipbandet (13) framåt.
- Montera sedan det nya slipbandet i omvänd ordning. Observera! Tänk på löpriktningen på huset och på slipbandets insida!

9.3 Ställa in slipband

- Dra ut nätstickkontakten.
- Skjut slipbandet (13) långsamt i löpriktningen manuell.
- Slipbandet (13) måste löpa mitt på sliptytan. Om det inte gör det kan detta efterjusteras med den räfflade skruven (1).

9.4 Justera slipbandets slipposition (bild 9–11)

- Lossa sexkantshålskraven (12).
- Förflytta slipbandet (13) uppåt till den önskade positionen.
- Dra fast sexkantshålskraven (12) igen för att fixera denna position.
- Slipbordet (7) kan användas som arbetsstyckshållare i denna position. Då måste du först lossa de båda sexkantshålskruvorna (17) och därefter ta bort anslagsskenan (14). Nu kan slipbordet (7) skjutas in i stödretets (20) hål och fixeras med fasthållningsskruven (8).

9.5 Byt slippapper på sliptallrik (bild 12)

Demontera det undre skärmskyddet (15) genom att ta bort de 2 skruvarna (16). Dra bort slippapperet från sliptallriken (4) och montera det nya (kardborrefästning). Montera tillbaka den undre skyddsskärmen (15).

9.6 Användning som stationär maskin

Montering på en arbetsbänk rekommenderas för den kontinuerliga användningen.

- Markera borrhålen för detta: Placera slipmaskinen så som den senare ska vara installerad. Markera läget för hålen som ska borras på arbetsbänken.
- Borra hålen genom arbetsbänken.
- Placera slipmaskinen över hålen och trä in lämpliga skruvar ovanifrån genom hålen hos slipmaskinen och arbetsbänken.
- Nu skruvas slipmaskinen fast underifrån med rundbrickor som läggs under och passande sexkantsmuttrar.

9.7 Användning som mobil maskin

Montering på en lämplig bottenplatta rekommenderas när slipmaskinen ska användas mobilt. Den kan du då klämma fast på den aktuella arbetsbänken.

Bottenplattan ska vara minst 19 mm tjock och så mycket större än slipmaskinen att det finns plats för klämorna.

- Markera hålen som ska borras på bottenplattan.
- Fortsätt så som beskrivs i de sista 3 arbetsmomenten under punkt "Användning som stationär maskin".

Info:

Var noga med att skruvarna har lämplig längd. Spaxskruvar får inte sticka ut för då kan underlaget skadas. Sexkantsskruvar däremot måste sticka ut så att rundbrickor och sexkantsmuttrar kan sättas på.

9.8 Ansluta dammutsugning

Maskinen är utrustad med en utsugsstuts (10).

Anslut en dammutsugning vid bearbetningen av material som dammar kraftigt.

Obs: Vid bearbetning av metaller får dammutsugningen inte anslutas.

10. Ta i drift

△ Observera!

Montera klart hela maskinen innan den tas i drift!

10.1 Till-/Från-brytare (5) (bild 13)

- Du startar slipen genom att trycka på den gröna knappen "I".
- För att stänga av slipen igen måste den röda knappen "0" tryckas in.

Varning:

Sträck dig aldrig över apparaten för att nå brytaren när slipmaskinen ska startas och stängas av! Skaderisk!

10.2 Slipa

- Håll alltid stadigt i arbetsstycket under slipningen.
- Tryck inte kraftigt.
- Vid slipningen ska arbetsstycket förflyttas fram och tillbaka på slipbandet (13) resp. på sliptallriken (4). Detta förhindrar att slippapperet slits bara på ena sidan.

Viktigt! Trästycken ska alltid slipas i fiberriktningen för att förhindra flisning. Observera! Om sliptallriken (4) eller slipbandet (13) skulle blockera under arbetet tar du bort ditt arbetsstycke. Vänta sedan tills apparaten åter har nått sitt högsta varvtal innan du fortsätter att arbeta.

11. Arbetsinstruktioner

11.1 Slipa faser och kanter (bild 14)

Arbetsbordet kan justeras steglöst från 0° till 45°.

- Lossa då fasthållningsskruv (8).
- Ställ arbetsbordet i den önskade lutningen. Obs: Även när arbetsbordet är lutat ska det aldrig vara längre bort från sliptallriken (4) än 2 mm!
- Dra fast fasthållningsskruv (8) igen.

11.2 Slipa ändrar med ett tvärgående anslag (bild 15a, 15b)

Det medföljande tvärgående anslaget (6) underlättar exakt slipning. Med det tvärgående anslaget (6) kan även slipvinklar ställas in för slipbordets (7) lutning. Vi rekommenderar att detta används vid slipning av (korta) ändrar.

Info:

Förflytta alltid arbetsstycket från vänster till slipskivans centrum, aldrig längre än så! Skaderisk på grund av arbetsstycke som slungas iväg!

11.3 Horisontell och vertikal slipning (bild 9–11, 16)

Din slipmaskin kan användas horisontellt och vertikalt. Arbetsbordet kan nyttjas meningsfullt för båda användningssätten.

- Lossa sexkantshålskruv (12).
- Förflytta slipbandet (13) uppåt till den önskade positionen.
- Dra fast sexkantshålskruv (12) igen för att fixera denna position.

- Slipbordet (7) kan användas som arbetsstyckshållare i denna position. Då måste först de båda sexkantshålskruvorna (17) lossas och därefter tas anslagsskenan (14) bort. Nu kan slipbordet (7) skjutas in i stödrörets (20) hål och fixeras med fasthållningsskruv (8).

Info:

Slipa långa arbetsstycken i den vertikala positionen genom att förflytta arbetsstycket jämnt över slipbandet (13).

11.4 Ytslipning på slipbandet (bild 17)

- Håll fast arbetsstycket (W). Se upp med fingrarna! Skaderisk!
- Styr arbetsstycket jämnt över slipbandet (13), genom att trycka det stadigt mot anslagsskenan (14). Obs: Man måste vara extra försiktig när mycket tunna eller långa material slipas (ev. till och med utan anslagsskena (14)). Presstrycket får aldrig vara för kraftigt, så att avslipat material kan transporteras bort från slipbandet (13).

11.5 Slipa konkava rundningar (bild 18)

Varning:

Slipa inte ändrar på raka arbetsstycken på medbringaxeln (R)! Då kan arbetsstycket (W) slungas iväg. Skaderisk!

Slipa alltid konkava rundningar på slipbandet (13) vid medbringaxeln.

- Håll fast arbetsstycket. Se upp med fingrarna! Skaderisk!
- Styr arbetsstycket jämnt över slipbandet (13). Obs: Man måste vara extra försiktig när mycket tunna eller långa material slipas.

11.6 Slipa konvexa rundningar (bild 19)

Konvexa rundningar måste slipas på slipskivan genom att arbetsstycket (W) styrs från slipskivans vänstra kant och till dess mittpunkt.

- Håll fast arbetsstycket. Se upp med fingrarna! Skaderisk!
- Tryck arbetsstycket jämnt mot slipskivan och förflytta det samtidigt från vänster och till slipskivans centrum.

Varning:

Slipa aldrig konkava rundningar på slipskivans högersida! Arbetsstycke kan slungas iväg! Skaderisk!

12. Elektrisk anslutning

Den installerade elmotorn är ansluten så att den är redo för drift. Anslutningen motsvarar tillämpliga VDE- och DIN-bestämmelser.

Kundens nätanslutning liksom den använda förlängningskabeln måste motsvara dessa föreskrifter.

Skadad elanslutningsledning

På elektriska anslutningsledningar uppstår ofta isolations-skador.

Orsaker till detta kan vara:

- tryckställen när anslutningsledningar förs genom fönster- eller dörröppningar.
- Knäckställen genom felaktig fastsättning eller styrning av anslutningsledningen.
- Snittställen genom att anslutningsledningen körts över.
- Isolations-skador genom ryck ur vägguttaget.
- Sprickor genom isolationens åldring.

Sådana skadade elanslutningsledningar får inte användas och är på grund av isolations-skadorna livsfarliga.

Kontrollera regelbundet anslutningsledningar för skador. Se upp så att anslutningsledningen inte är ansluten till elnätet vid kontrollen.

Elektriska anslutningsledningar måste motsvara tillämpliga VDE- och DIN-bestämmelser. Använd endast anslutningsladdar med samma märkning.

Enligt föreskrift ska typbeteckningen vara tryckt på anslutningskabeln.

Om en enfas-växelströmsmotor används rekommenderar vi en säkring på C 16 A eller K 16 A till maskiner med hög startström (från 3 000 watt)!

Anslutningstyp Y

Om nätanslutningskabeln till den här maskinen skadas måste den bytas ut av tillverkaren eller dennes kundservice eller av en person med liknande kvalifikationer för att undvika fara.

13. Rengöring

Fara!

Dra ut nätstickkontakten innan inställning, underhåll eller reparation utförs!

Det kan samlas damm i band- och skivslipmaskinen. Se efter regelbundet (helst efter varje användning) och ta bort damm t.ex. genom att blåsa bort eller försiktig ta bort med tryckluft.

- Se till att skyddsutrustningar, ventilationsöppningar och motorhus är så fria från damm och smuts som möjligt. Torka av maskinen med en ren trasa, eller blås ren den med tryckluft med lågt tryck.
- Vi rekommenderar att apparaten rengörs direkt efter varje användning.
- Rengör maskinen regelbundet med en fuktig trasa och lite såpa. Använd inga rengörings- eller lösningsmedel. De skulle kunna angripa enhetens plastdelar. Se till att det inte tränger in vatten i maskinen. Vatten som tränger in i elverktyg ökar risken för elstötar.

14. Lagring

Lagra apparaten och dess tillbehör på en mörk, torr och frostfri plats som inte är tillgänglig för barn. Den optimala lagertemperaturen ligger mellan 5 och 30 °C. Förvara verktyget i originalförpackningen. Täck över verktyget för att skydda det mot damm eller fukt. Förvara bruksanvisningen vid verktyget.

15. Transport

När elverktygets ska transporteras skiljer du det från elnätet och sedan flyttar du det till den avsedda platsen.

Lyft endast apparaten i transporthandtaget (22) och maskinfoten för transport.

Observera! Transportera inte apparaten i slibbands-hållaren (21), sliptallriken (4), slibbordet (7) eller andra rörliga apparatdelar.

16. Underhåll

Torka av spån och damm från maskinen med en duk med jämna mellanrum. Olja in roterande delar en gång i månaden för att förlänga redskapens livslängd. Olja inte in motorn.

Använd inte frätande medel för att rengöra plasten.

Serviceinformation

Tänk på att produktens följande delar slits naturligt eller under bruk, eller att följande delar används som förbrukningsmaterial.

Slitdelar*: Slipmedel, kuggrem

* Ingår inte obligatoriskt i leveransen!

Anslutningar och reparationer

Anslutningar och reparationer av elektrisk utrustning får endast utföras av kvalificerade elektriker.

Ange följande uppgifter om du har frågor:

- Motorns strömtyp
- Märkskyltens uppgifter
- Motoruppgifter på märkskylten

Du kan få reservdelar och tillbehör från vårt servicecenter. För att göra detta, skanna QR-koden på förstasidan.

17. Kassering och återvinning

Anvisningar beträffande förpackningen



Förpackningsmaterialen kan återvinnas. Avfallshandla förpackningar miljövänligt.

Anvisningar beträffande den tyska lagen om distribution, återtagning och miljövänlig avfallshandling av elektriska och elektroniska apparater (Elektro- und Elektronikgerätegesetz - ElektroG)



Uttjänta elektriska och elektroniska apparater ska inte kastas i hushållssoporna utan lämnas till separat insamling respektive avfallshandling!

- Uttjänta vanliga och uppladdningsbara batterier, som inte är fast monterade i den uttjänta apparaten, måste tas ut utan skador före överlämningen! Batteriers avfallshandling regleras i batterilagstiftningen.
- Innehavare respektive användare av elektriska och elektroniska apparater är enligt lagstiftning förpliktade till återlämning efter apparaternas användning.
- Slut användaren ansvarar själv för raderingen av de egna personuppgifterna på den uttjänta apparat som ska avfallshandlas!
- Symbolen med den överkryssade soptunnan betyder att uttjänta elektriska och elektroniska apparater inte får kastas i hushållssoporna.

- Uttjänta elektriska och elektroniska apparater kan lämnas avgiftsfritt på följande ställen:
 - Offentligt rättsliga avfallshandlings- respektive samlingsställen (t.ex. kommunala återvinningsenheter)
 - Inköpsställen för elektriska apparater (stationära och online), om handlare är skyldiga att ta emot eller frivilligt erbjuder detta.
 - Man kan kostnadsfritt lämna upp till tre uttjänta elektriska apparater per apparattyp, med en kantlängd på maximalt 25 centimeter, hos tillverkaren utan att först köpa en ny apparat av denne, eller lämna dem till ett annat auktoriserat samlingsställe på närmare håll.
 - Kontakta respektive kundservice för information om tillverkarnas och distributörernas övriga, kompletterande villkor för återlämning.
- Om tillverkaren levererar en ny elektrisk apparat till ett privat hushåll kan denne ordna med avgiftsfri hämtning av den uttjänta elektriska apparaten, efter förfrågan från slutanvändaren. Kontakta tillverkarens kundservice angående detta.
- Dessa uppgifter gäller endast för apparater som installeras och säljs i länderna i den Europeiska unionen och som omfattas av det europeiska direktivet 2012/19/EU. I länder utanför Europeiska unionen kan avvikande bestämmelser gälla för avfallshandling av uttjänta elektriska och elektroniska apparater.

18. Felsökning

I den följande tabellen anges felsymtom och det beskrivs hur du kan avhjälpa dem om din maskin någon gång inte skulle fungera som den ska. Om du inte kan lokalisera och avhjälpa problemet på detta sätt så kontakter du din serviceverkstad.

Störning	Möjliga orsaker	Åtgärd
Motor startar inte	Skadad Till-/Från-brytare	Ersätt alla skadade delar innan du använder slipmaskinen. Kontakta ditt lokala servicecentrum eller en auktoriserad servicestation. Varje reparationsförsök kan leda till faror om det inte utförs av en kvalificerad fackman.
	Skadad kabel Till-/Från-brytare	
	Skadat relä Till-/Från-brytare	
Maskinen blir långsammare under arbetet	Arbetsstycket utsätts för alltför kraftigt tryck.	Minska trycket på arbetsstycket.
Slipband lämnar drivskivorna.	Det löper inte i spåret.	Justera spåret.
Trä brinner under slipningen.	Slipskiva eller -band är täckt med smörjmedel.	Ersätt bandet eller skivan.
	Arbetsstycket utsättes för alltför kraftigt tryck.	Reducera trycket på arbetsstycket.

Laitteessa olevien symbolien selitys

Tässä käyttöoppaassa olevien symbolien käytön tarkoituksena on kiinnittää huomiosi mahdollisiin riskeihin. Turvallisuusmerkit ja selitykset on ymmärrettävä tarkalleen oikein. Varoitukset itsessään eivät poista riskejä eivätkä korvaa onnettomuuksien ehkäisyyn tarvittavia toimenpiteitä.

	Varoitus - Lue käyttöohje vähentääksesi loukkaantumisriskiä.
	Käytä kuulosuojaimia.
	Käytä hengityssuojainta, jos muodostuu pölyä!
	Käytä suojalaseja.
	VAROITUS! Loukkaantumisvaara! Älä tartu liikkuvaan hiomalaikkaan!
	Hiomanauhan kulkusuunta
	Hiomalaikan kulkusuunta
	Tuote vastaa voimassa olevia eurooppalaisia direktiivejä.
	Huomio! Tämän käyttöohjeen turvallisuuteen liittyvät kohdat on merkitty tällä merkillä.
	Tuote on sovellettavien Serbian ohjeiden mukainen.

Sisällysluettelo:
Sivu:

1.	Johdanto	223
2.	Laitteen kuvaus (kuva 1-19).....	223
3.	Toimituksen sisältö	223
4.	Määräystenmukainen käyttö	224
5.	Yleiset turvallisuusohjeet.....	224
6.	Jäännösriskit.....	227
7.	Tekniset tiedot.....	227
8.	Purkaminen pakkauksesta	227
9.	Asennus	228
10.	Käyttöön ottaminen	229
11.	Työohjeita.....	229
12.	Sähköliitäntä	230
13.	Puhdistus	230
14.	Varastointi	231
15.	Kuljetus	231
16.	Huolto.....	231
17.	Hävittäminen ja kierrätys.....	231
18.	Ohjeet häiriöiden poistoon.....	232
19.	Vaatimustenmukaisuusvakuutus	326

1. Johdanto

Valmistaja:

Scheppach GmbH
Günzburger StraÙe 69
D-89335 Ichenhausen

Arvoisa asiakas

Toivotamme sinulle paljon iloa ja menestystä työskennellessäsi uudella laitteellasi.

Huomautus:

Tämän laitteen valmistaja ei tuotevastuulain mukaan vastaa vahingoista, joita aiheutuu tälle laitteelle tai tämän laitteen käytön seurauksena, jos vahinkotapaus liittyy johonkin seuraavista:

- epäasianmukainen käsittely,
- Käyttöohjeen laiminlyönti,
- Ulkopuolisten, valtuuttamattomien henkilöiden toimesta tehdyt korjaukset
- Muiden kuin alkuperäisten varaosien asennus ja vaihtaminen
- määräystenvastainen käyttö
- sähkölaitteiden rikkoutumiset laiminlyötäessä sähkömääräyksiä ja VDE-määräyksiä 0100, DIN 57113 / VDE 0113

Huomaa:

Lue käyttöohjeen koko sisältö ennen asennusta ja käyttöönottoa.

Tämän käyttöohjeen tarkoituksena on helpottaa laitteeseen perehtymistä ja sen määräystenmukaisten käyttömahdollisuuksien hyödyntämistä.

Käyttöohje sisältää tärkeitä ohjeita turvalliseen, asianmukaiseen ja taloudelliseen työskentelyyn laitteella ja tietoja siitä, miten vältetään vaaroja, säästetään korjauskustannuksissa, ehkäistään seisokkeja ja parannetaan laitteen luotettavuutta ja pidennetään sen käyttöikää.

Tässä käyttöohjeessa olevien turvallisuusohjeiden lisäksi on ehdottomasti huomioitava kansalliset laitteen käyttöä koskevat määräykset.

Säilytä käyttöohjetta laitteen yhteydessä muovikuoresa lialta ja kosteudelta suojattuna. Jokaisen käyttöhenkilön on luettava se huolellisesti ja noudatettava sitä tunnontarkasti aina ennen työn aloittamista.

Laitteen parissa saavat työskennellä vain sellaiset henkilöt, jotka ovat saaneet tarvittavat tiedot laitteen käytöstä ja siihen liittyvistä vaaroista.

Määrättyä alaikäraja on noudatettava.

Tämän käyttöohjeeseen sisältämien turvaohjeiden ja maasi erityisten määräysten lisäksi on noudatettava rakenteeltaan samanlaisten koneiden käytöstä yleisesti hyväksytyjä sääntöjä.

Emme ota vastuuta onnettomuuksista tai vahingoista, jotka seuraavat tämän käyttöohjeen ja turvallisuusohjeiden laiminlyönnistä.

2. Laitteen kuvaus (kuva 1-19)

1. Pyälletty ruuvi hiomanauhan säätöä varten
2. Tukijalka
3. Hiomanauhan kiristin
4. lautaslaikka
5. virtakytkin
6. Poikittaisrajoitin
7. hiomapöytä
8. Hiomapöydän kiinnitysruuvi
9. kulma-asteikko
10. poistoimuliiotos
11. Peruslevy
12. kuusiokoloruuvi
13. hiomanauha
14. kiinnityskisko
15. Alempi laikan suojuos
16. Alemman laikan suojuoksen ruuvi
17. kuusiokoloruuvi
18. Hiomanauhan suojuoksen ruuvi
19. Hiomanauhan suojuos
20. Kiinnitysputki
21. Hiomanauhan pidike
22. Kuljetuskahva
23. Kuusiomutterit

3. Toimituksen sisältö

- 1 nauha- ja lautashiomakone
- 1 poikittaisrajoitin
- 1 hiomapöytä
- 3 hiomanauhaa P80 / P120 / P240
- 3 hiomalaikkaa P80 / P120 / P240
- 1 kuusiokoloavain
- 1 käyttöohje

4. Määräystenmukainen käyttö

Nauha- ja lautashiomakonetta käytetään kaikenlaisen puun hiomiseen koneen kokoa vastaavasti.

Konetta saa käyttää vain sen käyttötarkoituksen mukaisesti. Kaikki muunlainen käyttö katsotaan määräystenvastaiseksi käytöksi. Kaikista näin syntyneistä vahingoista ja tapaturmista vastaa käyttäjä, ei valmistaja. Määräystenmukaiseen käyttöön kuuluu myös turvallisuusohjeiden ja asennusohjeen sekä käyttöohjeessa olevien ohjeiden huomioiminen.

Konetta käyttävien ja huoltavien henkilöiden on perehdyttävä niihin ja heillä on oltava tiedot mahdollisista vaaroista.

Sen lisäksi voimassa olevien tapaturmantorjuntamääräyksiä on noudatettava tunnontarkasti.

Muita yleisiä työterveys- ja turvateknisiä säädöksiä on noudatettava.

Jos koneeseen tehdään muutoksia, valmistaja ei ota mitään vastuuta siitä aiheutuvista vahingoista.

Konetta saa käyttää vain valmistajan alkuperäisillä osilla ja alkuperäisillä lisävarusteilla.

Valmistajan määrittämiä turvallisuus-, työ- ja huoltomääräyksiä ja teknisissä tiedoissa annettuja mittoja on noudatettava.

Huomaa, että laitteitamme ei ole tarkoitettu kaupalliseen käyttöön, ammatin harjoittamiseen tai teolliseen käyttöön. Takuu ei ole voimassa, jos laitetta käytetään kaupalliseen tarkoitukseen, käsityöammatin harjoittamiseen tai teollisuudessa tai jossain muussa näitä vastaavassa toiminnassa.

Laitte on tarkoitettu vain aikuisten käyttöön. Yli 16-vuotiaat saavat käyttää laitetta vain valvottuna. Valmistaja ei vastaa vahingoista, jotka ovat aiheutuneet käyttötarkoituksesta poikkeavasta käytöstä tai väärin tapahtuvasta käytöstä.

5. Yleiset turvallisuusohjeet

Sähkötyökalujen yleiset turvallisuusohjeet

⚠ VAROITUS! Lue kaikki turvallisuusohjeet, ohjeet, kuvaukset ja tekniset tiedot, jotka ovat tämän sähkötyökalun ohessa. Laiminlyönnit seuraavien ohjeiden noudattamisessa voivat aiheuttaa sähköiskun, tulipalon ja/tai vakavia vammoja!

Säilytä kaikki turvallisuusohjeet ja muut ohjeet myöhempää tarvetta varten.

Turvallisuusohjeissa käytetty termi "sähkötyökalu" tarkoittaa verkkovirralla toimivia sähkötyökaluja (joissa on virtajohto) ja akkukäyttöisiä sähkötyökaluja (ilman virtajohtoa).

1. Työpaikan turvallisuus

- a) **Pidä työpaikka siistinä ja hyvin valaistuna.** Epäjärjestys tai huono/puuttuva valaistus työalueilla voi aiheuttaa onnettomuuksia.
- b) **Älä työskentele sähkötyökalulla räjähdyksenvaarallisessa ympäristössä, jossa on palavia nesteitä, kaasuja tai pölyjä.** Sähkötyökalut muodostavat kipinöitä, jotka voivat sytyttää pölyn tai höyryt.
- c) **Pidä lapset ja muut henkilöt loitolla sähkötyökalusta, kun käytät sitä.** Jos olet työskentelyn aikana epävakaa asennossa, voit menettää sähkötyökalun hallinnan

2. Sähköturvallisuus

- a) **Sähkötyökalun liitäntäpistokkeen täytyy sopia pistorasiaan. Pistoketta ei saa muuttaa millään tavalla. Älä käytä mitään sovittinpistoketta yhdessä suojamaadoitettujen sähkötyökalujen kanssa.** Kun pistoketta ei muunnella ja se sopii pistorasiaan, sähköiskun vaara on pienempi.
- b) **Vältä vartalon kosketusta maadoitettuihin pintoihin, kuten putkiin, lämmittimiin, uuneihin ja jääkaappeihin.** Sähköiskun vaara kasvaa, kun vartalosi on maadoitettu.
- c) **Pidä sähkötyökalu loitolla sateesta tai kosteudesta.** Jos sähkötyökaluun pääsee vettä, sähköiskun vaara kasvaa.
- d) **Älä käytä liitäntäjohtoa epätarkoituksenmukaisesti esim. sähkötyökalun kantamiseen ja ripustamiseen, äläkä irrota pistoketta pistorasiasta vetämällä johdosta. Pidä liitäntäjohto loitolla kuumuudesta, öljystä, terävistä reunoista tai liikkuvista osista.** Kun liitäntäjohto on vioittunut tai kierteellä, sähköiskun vaara on suurempi.
- e) **Kun käytät sähkötyökalua ulkona, käytä vain sellaista jatkojohtoja, jotka on hyväksytty ulkokäyttöön.** Ulkokäyttöön hyväksytyt jatkojohdon käyttäminen vähentää sähköiskun vaaraa.
- f) **Jos sähkötyökalun käyttöä kosteassa ympäristössä ei voi välttää, käytä vikavirtasuojakytintä.**

Vikavirtasuojakytkimen käyttö vähentää sähköiskun vaaraa.

3. Ihmisten turvallisuus

- a) **Ole tarkkaavainen, toimi varovaisesti ja menettele järkevästi sähkötyökalua käyttäessäsi. Älä käytä sähkötyökalua, jos olet väsynyt tai jos olet huumaavien aineiden, alkoholin tai lääkkeiden vaikutuksen alaisena.** Huomion herpaantuminen hetkeksikin sähkötyökalua käytettäessä voi johtaa vakaviin vammautumisiin.
- b) **Käytä henkilökohtaista suojavarustusta ja aina suojalaseja.** Henkilökohtaisen suojavarustuksen, kuten pölynaamarin, liukuestepohjaisten turvajalkineiden, suojakypärän tai kuulosuojaimien käyttö sähkötyökalulla tehtävistä töistä riippuen vähentää vammautumisvaaraa.
- c) **Estä tahaton käyttöönotto.** Varmista, että sähkötyökalu on kytketty pois ennen kuin kytket virransyötön ja/tai akun päälle, ennen kuin otat laitteen käteesi tai alat kantaa sitä. Jos sähkötyökalua kantaessasi pidät sormiasi kytkimellä tai sähkötyökalu on kytkettynä päälle-asentoon, kun se kytketään virransyöttöön seurauksena voi olla onnettomuuksia.
- d) **Poista säätötyökalut tai ruuviavaimet ennen kuin kytket sähkötyökalun päälle.** Pyörivässä sähkötyökalun osassa oleva työkalu tai avain voi aiheuttaa vammoja.
- e) **Vältä epänormaaleja vartalon asentoja. Varmista, että seisot tukevasti ja säilytät aina tasapainon.** Näin pidät sähkötyökalun paremmin hallinnassa myös odottamattomissa tilanteissa.
- f) **Käytä sopivaa vaatetusta. Älä pidä päällisiä liian väljiä vaatteita tai koruja. Pidä hiuksesi ja vaatteesi loitolla liikkuvista osista.** Löysät vaatteet, korut tai pitkät hiukset voivat jäädä kiinni liikkuviin osiin.
- g) **Jos pölyn poistoimu- ja -keräyslaitteet voidaan asentaa, varmista, ne on liitettävä ja niitä on käytettävä oikein.** Pölyn poistoimulaitteen käytöllä voidaan vähentää pölystä aiheutuvia vaaroja.
- h) **Älä tuudittaudu katteettomaan turvallisuudentunteeseen äläkä poikkea sähkötyökalujen turvamääräyksistä vaikka olisit jo harjaantunut sähkötyökalun käyttäjä.** Huolimattomuus laitteen käsittelyssä voi jo sekunnin murto-osassa johtaa vakaviin vammoihin.

4. Sähkötyökalun käyttö ja käsittely

- a) **Älä ylikuormita sähkötyökalua. Käytä työssä sitä varten tarkoitettua sähkötyökalua.** Sopivalla sähkötyökalulla työskentelet paremmin ja turvallisemmin ilmoitetulla tehoalueella.
- b) **Älä käytä sähkötyökalua, jonka kytkin on viallinen.** Sähkötyökalu, jota ei voi kytkeä asianmukaisesti päälle tai pois päältä, on vaarallinen ja se täytyy korjata.
- c) **Vedä pistoke irti pistorasiasta ja/tai poista irrotettava akku ennen kuin alat säätää laitetta, vaihtaa käyttötyökaluja tai laitat sähkötyökalun pois.** Nämä varotoimenpiteet estävät sähkötyökalun tahattoman käynnistymisen.
- d) **Säilytä käyttämättömiä sähkötyökaluja lasten ulottumattomissa. Älä anna sellaisten henkilöiden käyttää sähkötyökalua, jotka eivät ole perehtyneet siihen tai jotka eivät ole lukeneet näitä ohjeita.** Kokemattomien henkilöiden käytössä sähkötyökalut ovat vaarallisia.
- e) **Hoida sähkötyökaluja ja käytettäviä työkaluja huolellisesti. Tarkasta, että liikkuvat osat toimivat moitteettomasti ja jumittumatta ja etteivät osat ole murtuneet tai vaurioituneet niin, että sähkötyökalun toiminta vaarantuu. Korjauta vialliset osat ennen sähkötyökalun käyttöä.** Monien onnettomuuksien taustalla on sähkötyökalujen huono huolto.
- f) **Pidä leikkuutyökalut terävinä ja puhtaina.** Huolellisesti hoidetut leikkuutyökalut, joissa on terävät leikkuureunat, juuttuvat vähemmän ja ovat kevyemmin ohjailtavissa.
- g) **Käytä sähkötyökalua, lisävarusteita, käyttötyökaluja jne. näiden ohjeiden mukaisella tavalla. Huomioi tällöin työolosuhteet ja suoritettava tehtävä.** Sähkötyökalujen käyttö muuhun kuin niille määritettyihin käyttötarkoituksiin voi johtaa vaarallisiin tilanteisiin.
- h) **Pidä kahvat ja tartuntapinnat kuivina, puhtaina ja öljyttöminä ja rasvattomina.** Sähkötyökalun käyttö ja hallinta odottamattomissa tilanteissa ei ole turvallista, jos kahvat ja tartuntapinnat ovat liukkaita.

5. Huolto

- a) **Korjauta sähkötyökalu vain pätevällä ammattihenkilöllä ja käyttäen vain alkuperäisiä varaosia.** Näin varmistetaan sähkötyökalun pysyminen turvallisena.

⚠ VAROITUS!

Tämä sähkötyökalu muodostaa käytön aikana sähkömagneettisen kentän. Tämä kenttä voi joissain olosuhteissa haitata aktiivisten tai passiivisten ihonalaisen lääkinnällisten laitteiden toimintaa. Vakavien tai hengenvaarallisten vammojen vaaran vähentämiseksi suosittelemme, että ihonalaisia lääkinnällisiä laitteita käyttävät henkilöt neuvottelevat lääkärinsä kanssa ennen kuin alkavat käyttää sähkötyökalua.

Nauha- ja lautashiomakoneen käyttöä koskevat lisäturvallisuusohjeet

⚠ VAROITUS!

Älä käytä konettasi ennen kuin se on koottu ja asennettu täydellisesti ohjeiden mukaan.

- Lue käyttöohje kokonaan ennen kuin alat käyttää tätä laitetta.
- Huomio: Tämä kone on suunniteltu vain puun tai puun kaltaisten materiaalien hiomiseen. Muiden materiaalien hiominen voi aiheuttaa tulipalon, vammoja tai tuotteen vahingoittumisen.
- Käytä aina suojalaseja.
- Tämä kone on tarkoitettu käytettäväksi vain sisätiloissa.
- Tärkeää: Asenna ja käytä konetta vain vaakasuoralla pinnalla. Asentaminen muulle kuin vaakasuoralle pinnalle voi johtaa moottorin vahingoittumiseen.
- Jos koneella on taipumus kallistua tai siirtyä paikaltaan käytön aikana, erityisesti hiottaessa pitkiä tai painavia työkappaleita, kone täytyy yhdistää hyvin tukevalle pinnalle.
- Varmistu siitä, että hiomanauha pyörii oikeaan suuntaan. Huomioi tähän liittyen nauhan takapuolella olevat nuolet.
- Varmistu siitä, että hiomanauhaa ohjataan oikein, jotta se ei voi rullautua ulos käyttöaikasta.
- Varmistu siitä, että hiomanauha ei ole kiertyneenä tai löysällä.
- Pidä kiinni työkappaleesta, kun hiot sitä.
- Käytä aina rajoitinta, kun käytät nauhahiomakonetta vaakasuorassa asennossa.

- Pidä työkappale aina tukevasti kiinni pöydässä, kun käytät lautashiomakonetta.
- Pidä työkappale aina hiomalaikan alaspäin liikkuvaa puolta vasten, jotta työkappale on hyvin pöydän päällä. Jos käytät hiomalaikan ylöspäin liikkuvaa puolta, työkappale voi sinkoutua pois ja aiheuttaa vaaraa ihmisille.
- Pidä pöydän tai rajoittimen ja hiomanauhan tai hiomalaikan välillä aina noin 2 mm etäisyyttä.
- Älä käytä käsineitä äläkä pidä työkappaleesta kiinni rievuilla, kun hiot työkappaletta.
- Hio puun raekoolla.
- Älä koskaan hio työkappaletta, joka on liian pieni käsiteltäväksi turvallisesti.
- Vältä vaivalloisia käsiliikkeitä, joissa hiomanauha tai hiomalaikka voi äkillisesti luiskahtaa pois hallinnasta.
- Jos yöstät suurikokoisia työkappaleita, on käytettävä lisätukea, joka ylittää pöydän korkeudelle.
- Älä koskaan hio tukematonta työkappaletta. Tue työkappale pöydän tai rajoittimen avulla. Poikkeuksen muodostavat kaarevat työkappaleet hiomalaikan ulkopuolella.
- Poista aina jätteet ja muut osat pöydältä, rajoitimesta tai hiomanauhasta ennen kuin kytket koneen päälle.
- Älä laita tai asenna pöydälle mitään, kun hiomakone on käytössä.
- Kytke kone pois päältä ja vedä pistoke irti pistorasista, kun asennat tai poistat lisävarusteita.
- Älä koskaan poistu työkalun työalueelta, kun työkalu on päälle kytketty tai työkalu ei ole vielä pysähtynyt kokonaan.
- Aseta työkappale aina hiomapöydän päälle tai aseta se kiinni hiomavasteeseen. Aseta kaarevat työkalut varmallalla tavalla pöydän päälle, kun hiotaan lautalaikalla.
- Varmista aina nauha- ja lautashiomakoneen vakaus ja turvallisuus (esim. kiinnittämällä sen työpöytään).
- Tarkasta hiomalaikka ja hiomanauha vaurioiden varalta aina ennen käyttöä.
- Vaihda kuluneet tai vialliset hiomalaukat ja hiomanauhat viipymättä.
- Käytä suojakypua ja työkappaleen alustaa aina käyttötyökalujen edellyttämällä tavalla.
- Käytä sähkötyökalua aina käyttötyökalujen ollessa kiinnitettyinä molempiin karoihin, jotta pyörivään karaan koskemisen riski olisi pienempi.

6. Jäännösriskit

Kone on rakennettu valmistusajankohdan parhaan käytettävissä olleen teknisen tiedon ja voimassa olevien turvateknisten määräysten mukaisesti. Siitä huolimatta töissä voi esiintyä yksittäisiä jäännösriskejä.

- Pyörivä hiomalaikka altistaa sormien ja käsien loukkaantumisaaraan, jos hiovaa työkalua ohjataan epäasianmukaisesti tai jos sen alusta on virheellinen.
- Työkalujen sinkoileminen altistaa loukkaantumisaaraan, jos sen pidike on virheellinen tai sitä ohjataan väärin.
- Sähkövirran aiheuttama vaara terveydelle, jos käytetään epäasianmukaisia virtajohtoja.
- Lisäksi kaikista asianmukaisista toimenpiteistä huolimatta voi jäljelle jäädä piileviä jäännösriskejä.
- Jäännösriskit voidaan minimoida noudattamalla käyttöohjeen lisäksi kohdissa "Turvallisuusohjeet" ja "Määräystenmukainen käyttö" olevia ohjeita.
- Vältä koneen käynnistymistä vahingossa: liitettäessä pistoketta pistorasiaan ei käyttöpainiketta saa painaa. Käytä sellaista käytettävää työkalua, jota suositellaan tässä käyttöohjeessa. Näin mahdollistetaan koneen optimaalinen suorituskyky.
- Pidä kädet loitolla työalueelta, kun kone on käytössä.

7. Tekniset tiedot

Moottori	230–240 V~ / 50 Hz
Ottoteho	370 W
Mitat P x L x K	460 x 360 x 280 mm
Levyn Ø	150 mm
Laikan kierrosluku	2980 min ⁻¹
Hiomanauhan mitat	915 x 100 mm
Hiomanauhan nopeus	7,5 m/s
Vinoasento	0°–90°
Pöydän mitat	225 x 160 mm
Pöydän kallistus	0°–45°
Paino	n. 11,5 kg

Oikeus teknisiin muutoksiin pidätetään!

Melu ja tärinä

⚠ **Varoitus:** Melulla voi olla vakavia vaikutuksia terveyteesi. Jos koneen aiheuttama melu on yli 85 dB, täytyy käyttää sopivia kuulosuojaimia.

Meluarvot

Äänen tehotaso L_{WA}	94 dB
Äänen painetaso L_{PA}	81 dB
Epävarmuus $K_{WA/PA}$	3 dB

Ilmoitettu värähtelyn kokonaisarvo ja ilmoitettu melupäästöarvo on mitattu standardin mukaisilla tarkastusmenetelmillä ja niitä voidaan käyttää vertailuarvona vertailussa toisiin sähkötyökaluihin.

Ilmoitettua värähtelyn kokonaisarvoa ja ilmoitettua melupäästöarvoa voidaan käyttää myös kuormituksen tilapäiseen arviointiin.

Huomautus:

- Tärinä- ja melupäästöt voivat sähkötyökalun tosiasiallisen käytön aikana poiketa annetuista arvoista sähkötyökalun käyttötavasta riippuen, erityisesti sen mukaan, minkä tyyppistä työkalua käytetään.
- On välttämätöntä määrittää käyttäjän suojaamiseksi turvatoimenpiteet, jotka perustuvat tosiasiallisissa käyttöolosuhteissa esiintyvän tärinäkuormituksen arviointiin (tällöin on huomioitava kaikki käyttäjän osat, esimerkiksi ajat, jolloin sähkötyökalu on pois kytkettynä ja ajat, jolloin se on päällä mutta käy ilman kuormaa).

8. Purkaminen pakkauksesta

- Avaa pakkaus ja ota laite varovasti ulos.
- Poista pakkausmateriaali sekä pakkaus- ja kuljetusvarmistukset (jos sellaiset on).
- Tarkasta, onko toimituksen sisältö täydellinen.
- Tarkasta, onko laitteessa tai lisäosissa kuljetusvaurioita. Valitukset on annettava heti kuljettajan tiedoksi. Myöhemmin tehtyjä reklamaatioita ei hyväksytä.
- Säilytä pakkausta mahdollisuuksien mukaan takuun päättymiseen asti.
- Puhdista laitteeseen käyttöohjeen avulla ennen sen käyttöä.
- Käytä lisävarusteina ja kulutus- ja varaosina vain alkuperäisiä osia. Voit ostaa varaosia alueellasi toimivalta alan jälleenmyyjältä.
- Ilmoita tilauksissa laitteesi tuotenumero ja valmistusvuosi.

⚠ VAROITUS!

Laite ja pakkausmateriaali eivät ole lasten leikkikaluja! Lapset eivät saa leikkiä muovipussien, kalvojen tai pienosen kanssa! Vaarana osien joutuminen nieluun ja tukehtuminen!

9. Asennus

VAROITUS

Vedä virtapistoke aina irti pistorasiasta, ennen kuin alat säätää laitetta.

- Kaikkien suojakansien ja turvalaitteiden on oltava asianmukaisesti asennettuna ennen kuin kone otetaan käyttöön.
- Hiomanauhan (13) ja lautaslaikan (4) täytyy voida pyöriä vapaasti.
- Varo kertaalleen työstetyssä puussa olevia vieraita esineitä, kuten esim. nauvoja tai ruuveja.
- Varmista ennen virtakytkimen (5) painamista, että hiomapaperi on asennettu oikein ja liikkuvat osat liikkuvat kevyesti.

9.1 Asennus (kuvat 1–4b)

- Asenna hiomapöytä (7) ja varmista kiinnitysruuvilla (8) (kuva 2, 3). Hiomapöytää (7) voidaan säätää kulma-asteikon (9) ja kiinnitysruuvien (8) avulla portaattomasti 0° - 45°.

Säädettävä poikittaisrajoitin (6) varmistaa turvallisen työkappaleen ohjauksen. Huomio! Lautaslaikan (4) on voitava liikkua vapaasti. Hiomapöydän (7) ja lautaslaikan (4) välisen etäisyyden on oltava 2 mm.

- Aseta kiinnityskisko (14) ja kiinnitä kuusiokoloruuvilla (17) (kuva 4a). Huomio! Hiomanauhan (13) on voitava liikkua vapaasti.
- Hiomapöydän (7) ja lautaslaikan (4) välisen raon asettamiseksi on meneteltävä seuraavasti (kuva 4b):
 - Löysää ensin kolme hiomapöydän (7) alla olevaa kuusiomutteriä (23). Käytä tätä varten kuusioavainta SW10 (ei sisälly toimitukseen).
 - Aseta nyt paksuudeltaan 2 mm:n levy tai vastaava kappale hiomapöydän (7) ja lautaslaikan (4) väliin.
 - Kiristä kuusiomutterit (23) uudelleen.
 - Poista levy sen jälkeen.

9.2 Hiomanauhan vaihto (kuvat 5–9)

- Irrota virtapistoke.
- Avaa kuusiokoloruuvi (12)
- Avaa ruuvit (18).
- Ota hiomanauhan suojus (19) pois hiomanauhan pidikkeestä (21). Aseta hiomanauhan pidike (21) hieman kallelleen.
- Liikuta hiomanauhan kiristintä (3) oikealle löysätäkseen hiomanauhan (13).
- Ota hiomanauha (13) eteenpäin pois.

- Asenna uusi hiomanauha uudelleen päinvastaisessa järjestyksessä. Huomio! Huomioi koteloon ja hiomanauhan sisäpuolelle merkitty kulkusuunta!

9.3 Hiomanauhan säätö

- Irrota virtapistoke.
- Siirrä hiomanauhaa (13) hitaasti kädellä kulkusuuntaan.
- Hiomanauhan (13) täytyy kulkea keskellä hiomapintaa. Jos näin ei ole, voidaan pyällettyä ruuvia (1) säätää.

9.4 Hiomanauhan asennon säätö (kuva 9–11)

- Löysää kuusiokoloruuvi (12).
- Liikuta hiomanauha (13) ylös haluttuun asentoon.
- Kiristä kuusiokoloruuvi (12) uudelleen kiinnittääkseen tähän asentoon.
- Työkappaleen alusta voidaan asettaa tähän hiomapöydän (7) asentoon. Tätä varten on ensin poistettava molemmat kuusiokoloruuvit (17) ja sen jälkeen poistettava kiinnityskisko (14). Hiomapöytä (7) voidaan nyt työntää kiinnitysputken (20) aukkoon ja kiinnittää kiinnitysruuvilla (8).

9.5 Hiomapaperin vaihto lautaslaikassa (kuva 12)

- Irrota alempi laikan suojus (15) poistamalla 2 ruuvia (16). Vedä hiomapaperi pois lautaslaikasta (4) ja asenna uusi (tarrakiinnitys). Asenna alempi laukan suojus (15) uudelleen.

9.6 Käyttö kiinteänä koneena

Jatkuvaa käyttöä varten on suositeltavaa asentaa kone työpenkkiin.

- Merkitse tätä varten porausaukkojen paikat: Sijoita hiomakone niin kuin se myöhemmin asennetaan. Piirrä porattavien reikien paikat työpöytäan.
- Poraa reiät työpöytäan.
- Sijoita hiomakone reikien päälle ja vie sopivat ruuvit ylhäältä hiomakoneen ja työpöydän reikiin läpi.
- Ruuvaa nyt hiomakone alakautta kiinni käyttäen alle asetettavia lisälevyjä ja kuusiomuttereitä.

9.7 Käyttö liikuteltavana koneena

Hiomakoneen liikuteltavaa käyttöä varten on suositeltavaa asentaa se sopivalle peruslevylle. Se voidaan sitten kiinnittää siihen työpenkkiin, missä kulloinkin työskennellään.

Pohjalevyn on oltava vähintään 19 mm paksu ja sen on oltava riittävän paljon suurempi kuin hiomakone, jotta siinä on tilaa kiinnittimille.

- Merkitse porattavien reikien paikat peruslevyyn.

- Siirry kohdassa "Käyttö kiinteänä koneena" kuvattuihin 3 viimeiseen vaiheeseen.

Huomautus:

Varmista, että ruuvit ovat sopivan pituisia. Spax-ruuvit eivät saa olla liian pitkiä, ettei alusta vahingoitu. Kuusi-ruuvien on sen sijaan oltava ylipitkiä, jotta lisälevyt ja kuusiomutterit voidaan asettaa.

9.8 Pölyn poistoimur liitäntä

Koneessa on poistoimurijuhde (10).

Liitä pölyn poistoimuri, kun työsetään voimakkaasti pollyviä materiaaleja.

Huomio: Metalleja työstettäessä pölyn poistoimuri ei saa olla liitetty.

10. Käyttöön ottaminen

⚠ Huomio!

Asenna laite ehdottomasti täydellisesti ennen kuin otat sen käyttöön!

10.1 Virtakytkin (5) (kuva 13)

- Hiomakone voidaan kytkeä päälle painamalla vihreää painiketta "I".
- Kytkeäksesi hiomakoneen jälleen pois päältä paina punaista painiketta "O".

Varoitus:

Älä koskaan kurkota laitteen yli kytkimeen kytkeäksesi hiomakoneen päälle ja pois päältä! Loukkaantumisaara!

10.2 Hiominen

- Pidä työkappaleesta aina hyvin kiinni hiomisen aikana.
- Älä paina liian voimakkaasti.
- Työkappaletta on sen hiomiseksi liikuteltava edestakaisin hiomanauhalla (13) tai lautaslaikan (4) päällä. Näin estetään hiomapaperin kulumisen yksipuolisesti.

Tärkeää! Puunpalaset on hiottava aina puun syiden suuntaisesti säroilyn estämiseksi. Huomio! Jos lautaslaikka (4) tai hiomanauha (13) juuttuvat työn aikana, poista työkappale. Odota ennen työn jatkamista, että laite on saavuttanut korkeimman mahdollisen kierrosluvun.

11. Työohjeita

11.1 Viisteiden ja reunojen hiominen (kuva 14)

Työpöytä voidaan säätää portaattomasti 0° - 45° -asteen kulmaan.

- Löysää tätä varten kiinnitysruuvi (8).
- Aseta työpöytä haluttuun kallistuskulmaan. Huomio: Työpöydän ja lautaslaikan (4) välinen etäisyys ei saa olla yli 2 mm edes silloin, kun pöytä on kallistettuna!
- Kiristä kiinnitysruuvi (8) uudelleen.

11.2 Tasojen hiominen poikittaisrajoittimen kanssa (kuva 15a, 15b)

Mukana toimitettu poikittaisrajoitin (6) helpottaa tarkkaa hiomista. Poikittaisrajoittimen (6) avulla hiomakulmaa voidaan myös säätää hiomapöydän (7) kallistamiseksi. Suosittelemme käyttämään sitä (lyhyiden tasojen hiomiseen).

Huomautus:

Liikuta työkappaletta aina vasemmalta kohti hiomalaikean keskikohtaa, älä koskaan sen ohi! Paikaltaan sinkoavan työkappaleen aiheuttama vammautumisaara!

11.3 Vaakasuuntainen ja pystysuuntainen hiominen (kuva 9–11, 16)

Hiomakonetta voidaan käyttää vaakasuunnassa ja pystysuunnassa. Työpöytä voidaan käyttää molempiin käyttötarkoituksiin.

- Löysää kuusiokoloruuvii (12).
- Liikuta hiomanauha (13) ylös haluttuun asentoon.
- Kiristä kuusiokoloruuvii (12) uudelleen kiinnittääksesi tähän asentoon.
- Työkappaleen alusta voidaan asettaa tähän hiomapöydän (7) asentoon. Tätä varten on ensin avattava molemmat kuusiokoloruuvit (17) ja sen jälkeen poistettava kiinnityskisko (14). Hiomapöytä (7) voidaan nyt työntää kiinnityspuikkeen (20) aukkoon ja kiinnittää kiinnitysruuvilla (8).

Huomautus:

Hio pitkät työkappaleet pystyasennossa liikuttamalla työkappaletta tasaisesti hiomanauhaa (13) pitkin.

11.4 Pintojen hiominen hiomanauhalla (kuva 17)

- Pidä kiinni työkappaleesta (W). Varo sormiasi! Loukkaantumisaara!
- Ohjaa työkappaletta siten, että painat sitä vasten kiinnityskisko (14), tasaisesti hiomanauha (13) yli.

Huomio: Noudata erityistä varovaisuutta hioessasi erityisen ohuita tai pitkiä materiaaleja (mahdollisesti jopa ilman kiinnityskiskoa (14)). Puristuspaine ei saa koskaan olla liian suuri, jotta pois hiottu materiaali voidaan kuljettaa pois hiomanauhasta (13).

11.5 Koverien pyöristysten hiominen, (kuva 18)

Varoitus:

Suorien työkappaleiden etupintoja ei saa hioa käyttökaksellilla (R)! Työkappale (W) voi silloin sinkoutua pois. Loukkaantumisvaara!

Hio koverat pyöristykset aina käyttökaksellissa olevalla hiomanauhalla (13).

- Pidä kiinni työkappaleesta. Varo sormiasi! Loukkaantumisvaara!
- Ohjaa työkappaletta tasaisesti hiomanauhan (13) yli. Huomio: Noudata erityistä varovaisuutta hioessasi erityisen ohuita tai pitkiä materiaaleja.

11.6 Kuperien pyöristysten hiominen (kuva 19)

Kuperat pyöristykset on hiottava hiomalaikalla niin, että työkappaletta (W) ohjataan vasemmasta reunasta hiomalaikan keskikohtaan.

- Pidä kiinni työkappaleesta. Varo sormiasi! Loukkaantumisvaara!
- Paina työkappaletta tasaisesti hiomalaikkaa vasten ja liikuta sitä vasemmalle hiomalaikan keskikohtaan asti.

Varoitus:

Älä koskaan hio koveria pyöristyksiä hiomalaikan oikealla puolella! Työkappale voi sinkoutua pois! Loukkaantumisvaara!

12. Sähköliitäntä

Asennettu sähkömoottori on liitetty käyttövalmiiksi. Liitäntä vastaa asiaankuuluvia Saksan sähkötekniikan liiton (VDE) ja standardoimisliiton (DIN) määräyksiä.

Asiakkaan sähköliitännän sekä käytetyn jatkojohdon on vastattava näitä määräyksiä.

Viallinen sähköliitosjohto

Sähkön liitosjohtoon syntyy usein eristevaurioita.

Syynä tähän voivat olla:

- Painaumakohdat, jos liitosjohdot viedään ikkunoiden tai ovenraon läpi.
- Taitekohdat liitosjohdon ollessa kiinnitetty tai johdettu väärin.
- Viiltokohdat ajettaessa liitosjohdon ylitse.

- Eristevauriot repäistäessä irti seinäpistorasiasta.
 - Eristeen vanhenemisesta aiheutuvat halkeamat.
- Tällaisia vahingollisia sähköliitosjohtoja ei saa käyttää, sillä ne ovat eristevaurioiden vuoksi hengenvaarallisia.

Tarkasta säännöllisesti, onko liitosjohdoissa vaurioita. Varmista, ettei liitosjohto tarkastettaessa ole kiinni virtaverkossa.

Liitäntäjohtojen on vastattava asiaankuuluvia Saksan sähkötekniikan liiton (VDE) ja standardoimisliiton (DIN) määräyksiä. Käytä vain liitäntäjohtoja, joissa on sama merkintä.

Tyypimerkinnän painatus liitosjohdossa on pakollista.

Yksivaiheisia vaihtovirtamoottoreita käytettäessä suosittelemme käyttämään sulaketta C 16A tai K 16A koneilla, joiden käynnistymisvirta on korkea (yli 3000 W)!

Kytchentyyppi Y

Jos tämän laitteen virtajohto on vioittunut, sen vaihtaminen on vaarojen välttämiseksi teetettävä valmistajalla tai valmistajan valtuuttamassa asiakaspalvelupisteessä tai muulla pätevällä henkilöllä.

13. Puhdistus

Vaara!

Vedä verkkovirran pistoke irti aina ennen kuin alat suorittaa säätö-, kunnossapito- tai korjaustöitä!

Nauha- ja lautashiomakoneeseen voi kertyä pölyä. Tarkasta säännöllisesti (mieluiten aina käytön jälkeen) ja poista pöly esimerkiksi lakaisemalla tai varovaisesti paineilmalla.

- Pidä suojalaitteet, ilmaraat ja moottorin kotelo niin pölyttömänä ja puhtaana kuin vain mahdollista. Hankaa laite puhtaalla liinalla tai puhalla se paineilmalla alhaisella paineella puhtaaksi.
- Suosittelemme, että laite puhdistetaan heti jokaisen käyttökerran jälkeen.
- Puhdista laite säännöllisesti kostealla liinalla ja vähäisellä määrällä suopaa. Älä käytä puhdistus- tai liuotainaineita; ne voivat vahingoittaa laitteen muoviosia. Pidä huoli siitä, ettei laitteen sisäosiin pääse vettä. Veden pääsy sähkölaitteeseen lisää sähköiskun vaaraa.

14. Varastointi

Varastoi laitetta ja sen lisävarusteita pimeässä, kuivassa ja jäätymiseltä suojatussa paikassa niin, että se on lasten ulottumattomissa. Ihanteellinen varastointilämpötila on 5–30 °C. Säilytä ruohonleikkuria alkuperäisessä pakkauksessaan. Peitä ruohonleikkuri suojaksesi sitä pölyltä tai kosteudelta. Säilytä käyttöohje ruohonleikkurin läheisyydessä.

15. Kuljetus

Sähkötyökalun kuljettamiseksi laite on irrotettava sähköverkosta ja asetettava toiseen sitä varten tarkoitettuun paikkaan.

Kun kuljetat laitetta, nosta sitä vain kuljetuskahvasta (22) ja koneen jalasta.

Huomio! Älä kuljeta laitetta hiomanauhan pidikkeestä (21), lautaslaikasta (4), hiomapöydästä (7) tai muista liikkuvista laitteen osista.

16. Huolto

Pyöhi aika ajoon liinalla lastut ja pöly pois koneesta. Voitele pyörivät osat kerran kuukaudessa varmistaaksesi työkalun pitkän käyttöiän. Älä voitele moottoria. Älä käytä muovin puhdistamiseen syövyttäviä aineita.

Huoltotietoja

Huomaa, että tämän tuotteen seuraavat osat altistuvat käytönmukaiselle ja luonnolliselle kulumiselle tai että seuraavia osia tarvitaan kuluvin materiaaleina.

Kuluvat osat*: Hiomavälineet, hammashihnat

* eivät välttämättä sisälly toimitukseen!

Liitännät ja korjaukset

Sähkövarusteiden liitännät ja korjaukset saa tehdä vain sähköalan ammattilainen.

Ilmoita tiedusteluissa seuraavat tiedot:

- Moottorin virtatyyppi
- Koneen tyyppikilven tiedot
- Moottorin tyyppikilven tiedot

Varaosa ja tarvikkeita saa asiakaspalvelupisteistämme. Skannaa sitä varten etusivulla oleva QR-koodi.

17. Hävittäminen ja kierrätys

Pakkausta koskevat ohjeet



Pakkausmateriaalit voidaan kierrättää. Hävitä pakkaukset ympäristönsuojelumääräysten mukaan.

Sähkö- ja elektroniikkalaitteiden käsittelyä koskevan lain tiedot



Sähkö- ja elektroniikkalaitteet eivät kuulu sekajätteesiin, vaan ne on hävitettävä lajitteluina!

- Käytetyt paristot ja akut, jotka eivät ole laitteeseen kiinteästi asennettuina, on irrotettava vahingoittumattomina ennen laitteen hävittämistä! Niiden hävittämistä säädelään vastaavassa paristojen ja akkujen käsittelyä koskevassa laissa.
- Sähkö- ja elektroniikkalaitteiden omistajan tai käyttäjän velvollisuutena on toimittaa laite lain mukaisella tavalla kierrätykseen.
- Loppukäyttäjä on yksin vastuussa henkilökohtaisten tietojensa poistamisesta laitteesta!
- Ylivivuttua roskalaatikkaa kuvaava symboli tarkoittaa, että sähkö- ja elektroniikkalaitteita ei saa hävittää sekajätteen mukana.
- Sähkö- ja elektroniikkalaitteet voidaan toimittaa veloituksetta seuraaviin paikkoihin:
 - Julkiset hävitys- tai keräyspaikat (esim. kunnallinen kierrätyskeskus)
 - Sähkölaitteita myyvät liikkeet (paikalliset tai verkossa toimivat), jos jälleenmyyjä on veloitettu vastaanottamaan käytettyjä laitteita tai tarjoaa tämän palvelun vapaaehtoisesti.
 - Valmistajalle tai lähialueella sijaitsevaan valtuutettuun keräyspaikkaan voidaan uutta laitetta ostamatta palauttaa maksutta enintään kolme samaa laitetyyppiä edustavaa käytettyä sähkölaitetta, joiden reunan pituus on enintään 25 cm.
 - Muut valmistajan ja jälleenmyyjän täydentävät palautusehdot saa kyseisestä asiakaspalvelusta.
- Jos valmistaja toimittaa uuden sähkölaitteen yksityistalouteen, vanha laite voidaan samalla loppukäyttäjän pyynnöstä noutaa ilman veloitusta. Ota tätä varten yhteyttä valmistajan asiakaspalveluun.

- Tämä koskee vain laitteita, jotka asennetaan ja myydään Euroopan Unionin jäsenmaissa ja joihin sovelletaan EU:n direktiiviä 2012/19/EU. Euroopan Unionin ulkopuolisissa maissa käytettyjen sähkö- ja elektroniikkalaitteiden hävittämiseen voidaan soveltaa näistä poikkeavia ehtoja.

18. Ohjeet häiriöiden poistoon

Seuraavassa taulukossa on esitetty mahdolliset häiriöt ja kuvattu, mistä saat apua, jos koneesi ei joskus toimi oikein. Jos et pysty paikallistamaan ja poistamaan ongelmaa, ota yhteyttä huoltoliikkeeseen.

Häiriö	Mahdolliset syyt	Korjauskeinot
Moottori ei käynnisty	Viallinen virtakytkin	Vaihda kaikki viottuneet osat ennen kuin alat käyttää hiomakonetta. Ota yhteyttä paikalliseen huoltoedustajaan tai valtuutettuun huoltoasemaan. Kaikki korjaukset voivat aiheuttaa vaaroja, jos niitä ei teetetä pätevällä ammattihenkilöllä.
	Viallinen päälle/poiskytkimen johto	
	Viallinen päälle/poiskytkimen rele	
Kone muuttuu työn aikana hitaammaksi	Työkappaletta painetaan liikaa.	Käytä vähemmän voimaa painaessasi työkappaletta.
Hiomanauha menee pois käyttöpyöriltä.	Se ei kulje urassaan.	Säädä ura.
Puu palaa hiomisen aikana.	Hiomalaikassa tai -nauhassa on liikaa voiteluainetta.	Se ei kulje urassaan.
	Työkappaletta on painettu liian voimakkaasti.	Käytä vähemmän voimaa painaessasi työkappaletta.

Forklaring til symbolerne på maskinen

Symbolerne i denne manual skal henlede din opmærksomhed på eventuelle risici. Det er vigtigt, at du forstår sikkerhedssymbolerne og forklaringerne i forbindelse med symbolerne. Selve advarslerne afhjælper ikke risici og kan ikke erstatte korrekte foranstaltninger til forebyggelse af ulykker.

	Advarsel - Læs brugsanvisningen for at reducere risikoen for personskader.
	Brug høreværn.
	Brug åndedrætsværn i støvede omgivelser!
	Brug beskyttelsesbriller.
	ADVARSEL! Fare for tilskadekomst! Undlad at række hånden ind i den kørende slibeskive!
	Slibebåndets løberetning
	Slibeskivens løberetning
	Produktet opfylder gældende EU-direktiver.
Pas på!	I denne betjeningsvejledning er de steder, der vedrører din sikkerhed, forsynet med dette symbol.
	Produktet opfylder gældende serbiske direktiver.

Indholdsfortegnelse:	Side:
1. Indledning	235
2. Apparatbeskrivelse (fig. 1-19).....	235
3. Leveringsomfang	235
4. Tilsigtet brug	236
5. Generelle sikkerhedshenvisninger	236
6. Restrisici	238
7. Tekniske data	239
8. Udpakning.....	239
9. Konstruktion.....	239
10. Ibrugtagning.....	241
11. Arbejdsinstrukser.....	241
12. El-tilslutning	242
13. Rengøring	242
14. Opbevaring	242
15. Transport.....	242
16. Vedligeholdelse	243
17. Bortskaffelse og genbrug	243
18. Afhjælpning af fejl.....	244
19. Overensstemmelseserklæring	326

1. Indledning

Producent:

Schepach GmbH
Günzburger Straße 69
D-89335 Ichenhausen

Kære kunde,

Vi ønsker dig rigtig god fornøjelse og held og lykke med arbejdet med dit nye apparat.

Bemærk:

Iht. den gældende lov om produktansvar hæfter producenten af denne maskine ikke for skader, der opstår på eller i forbindelse med denne maskine i forbindelse med:

- forkert behandling
- Tilsidesættelse af brugsanvisningen,
- Reparation foretaget af tredjepart og/eller af ikke-autoriserede fagfolk
- Montering og udskiftning af uoriginale reservedele
- ikke-tilsigtet brug
- Svigt af det elektriske anlæg som følge af tilsidesættelse af de elektriske forskrifter og VDE-bestemmelserne 0100, DIN 57113 / VDE 0113

Vær opmærksom på følgende:

Læs hele brugsanvisningens tekst igennem før monteringen og før ibrugtagning.

Formålet med denne brugsanvisning er at gøre det lettere for dig at lære apparatet at kende og benytte det som tilsigtet.

Brugsanvisningen indeholder vigtige oplysninger om, hvordan man bruger apparatet sikkert, professionelt og økonomisk, og hvordan man undgår farer, sparer reparationsomkostninger, reducerer driftsstop og øger apparatets driftssikkerhed og levetid.

Udover sikkerhedsbestemmelserne i denne brugsanvisning skal de forskrifter vedr. brug af apparatet, der måtte gælde i det enkelte land (brugslandet), overholdes til punkt og prikke.

Opbevar brugsanvisningen i nærheden apparatet; pak den ind i en plastikpose, så den er beskyttet mod snavs og fugt. Den skal læses og overholdes nøje af alle betjeningspersoner, før arbejdet startes.

Arbejde på apparatet på kun udføres af personer, der er instrueret i brug af apparatet, og som er informeret om de dermed forbundne farer.

Den lovmæssige mindstealder skal overholdes.

Ud over sikkerhedsanvisningerne i denne brugsanvisning og de særlige forskrifter, der gælder i brugslandet, skal de almindeligt anerkendte, tekniske regler, der gælder i forbindelse med brug af træbearbejdningsmaskiner, overholdes.

Vi fraskriver os ethvert ansvar for uheld eller skader, der måtte opstå som følge af manglende overholdelse af denne vejledning og sikkerhedsinstrukserne.

2. Apparatbeskrivelse (fig. 1-19)

1. Fingerskrue til indstilling af slibebåndet
2. Støttefod
3. Slibebåndsstrammer
4. Slibebagskive
5. Tænd/Sluk-kontakt
6. Tværanslag
7. Slibebord
8. Låseskrue til slibebord
9. Vinkelskala
10. Udsugningsstuds
11. Grundplade
12. Unbrakoskrue
13. Slibebånd
14. Anslagsskinne
15. Nederste skivebeskyttelse
16. Skrue til nederste skivebeskyttelse
17. Unbrakoskrue
18. Skrue til slibebåndsbekskyttelse
19. Slibebåndsbekskyttelse
20. Holderør
21. Slibebåndsholder
22. Transportgreb
23. Sekskantmøtrikker

3. Leveringsomfang

- 1 Bånd- og pladeslibemaskine
- 1 Tværanslag
- 1 Slibebord
- 3 slibebånd P80 / P120 / P240
- 3 slibeskiver P80 / P120 / P240
- 1 Unbrakonøgle
- 1 brugsanvisning

4. Tilsigtet brug

Bånd- og pladeslibemaskinen bruges til slibning af træ af enhver art, afhængig af maskinens størrelse.

Maskinen må kun bruges til det tilsigtede formål. Enhver anden form for brug falder uden for den korrekte anvendelse. Brugeren, ikke producenten, bærer ansvaret for materielle skader eller personskader af enhver art, der måtte opstå som følge heraf.

Tilsigtet anvendelse omfatter også overholdelse af sikkerhedsanvisningerne og monteringsvejledningen samt driftsanvisningerne i betjeningsvejledningen.

Personer, der betjener og vedligeholder maskinen, skal være fortrolige med denne og være informeret om mulige farer.

Derudover skal de gældende uheldsforebyggende forskrifter overholdes meget nøje.

Andre, generelle regler inden for arbejdsmedicinske og sikkerhedstekniske områder skal overholdes.

Hvis der foretages ændringer på maskinen, bortfalder producentens ansvar for deraf følgende skader.

Maskinen må kun bruges med originale dele og originalt tilbehør fra producenten.

Producentens forskrifter vedrørende sikkerhed, arbejdsmåde og vedligeholdelse samt målene, som er angivet i de tekniske data, skal overholdes.

Vær opmærksom på, at vores apparater ikke er konstrueret til erhvervsmæssig, håndværksmæssig eller industriel brug. Vi fraskriver os ansvaret, hvis apparatet bruges i erhvervs-, håndværks- eller industrivirksomheder samt til lignende arbejde.

Apparatet er beregnet til at blive betjent af voksne. Unge over 16 år må kun benytte maskinen under opsyn. Producenten er ikke ansvarlig for skader, der er opstået ved ikke-formålsbestemt anvendelse eller forkert betjening.

5. Generelle sikkerhedshenvisninger

Generelle sikkerhedsforskrifter for elværktøj

⚠ ADVARSEL! Læs alle sikkerhedsforskrifter, anvisninger, illustrationer og tekniske data, der følger med dette elværktøj. Følges nedenstående instruktioner ikke nøje som beskrevet, er der fare for elektrisk stød, brand og/eller alvorlige personskader!

Opbevar alle sikkerhedsforskrifter og anvisninger til fremtidig brug.

Udtrykket "elværktøj", der er anvendt i sikkerhedsforskrifterne, henviser til lysnet-drevne elværktøjer (med lysnetkabel) og til batteridrevne elværktøjer (uden lysnetkabel).

1. Arbejdspladssikkerhed

- a) **Hold arbejdsområdet rent og godt oplyst.** Uorden eller uoplyste arbejdsområder kan føre til ulykker.
- b) **Arbejd ikke med elværktøjet i eksplosionsfarlige omgivelser, hvor der findes brændbare væsker, gasser eller støv.** Elværktøj genererer gnister, der kan antænde støv eller dampe.
- c) **Hold børn og andre personer på afstand, når der arbejdes med elværktøjet.** Hvis du bliver distraheret, risikerer du at miste kontrollen over elværktøjet

2. Elektrisk sikkerhed

- a) **Elværktøjets tilslutningsstik skal passe til stikkontakten. Stikket må ikke ændres på nogen måde. Undlad brug af adapterstik sammen med elektrisk jordet elværktøj.** Uændrede stik og passende stikkontakter mindsker risikoen for at få stød.
- b) **Undgå kropskontakt med jodede overflader som rør, varmeapparater, komfurer og køleskabe.** Der er øget risiko for elektrisk stød, hvis din krop er jordforbundet.
- c) **Hold elværktøj på afstand af regn og fugt.** Indtrængning af vand i et elværktøj øger risikoen for at få stød.
- d) **Brug ikke tilslutningsledningen til at bære eller ophænge elværktøjet eller til at trække stikket ud af stikkontakten med. Hold tilslutningsledningen på afstand af varme, olie, skarpe kanter eller bevægelige dele.** Beskadigede eller sammenfiltrede tilslutningsledninger øger risikoen for at få stød.
- e) **Når du arbejder udendørs med et elværktøj, må du kun bruge forlængerledninger, som også er egnet til udendørs brug.** Brug af forlængerledning, der er egnet til udendørs brug, reducerer risikoen for at få elektrisk stød.
- f) **Hvis brug af elværktøjet i fugtigt miljø er uundgåelig, skal du bruge en fejlstrømsafbryder.** Brug af et fejlstrømsrelæ mindsker risikoen for at få elektrisk stød.

3. Personers sikkerhed

- a) **Vær opmærksom, vær agtpågivende på, hvad du gør, og arbejd altid fornuftigt med et elværktøj. Brug ikke et elværktøj, hvis du er træt eller påvirket af narkotika, alkohol eller medikamenter.** Et øjebliks uagtsomhed, mens elværktøjet bruges, kan føre til alvorlige kvæstelser.
- b) **Brug personlige værnemidler og altid beskyttelsesbriller.** Brug af personlige værnemidler såsom støvmaske, skridsikre sikkerhedssko, beskyttelseshjelm eller høreværn, afhængigt af hvad elværktøjet bruges til, mindsker risikoen for personskader.
- c) **Undgå utilsigtet ibrugtagning. Sørg for, at elværktøjet er slukket, før du tilslutter, opsamlers eller bærer det hen til strømforsyningen og/eller batteriet.** Hvis du holder fingeren på kontakten, mens du bærer elværktøjet eller tilslutter det til strømforsyningen, kan dette forårsage ulykker.
- d) **Fjern indstillingsværktøj eller skruenøgler, inden du tilslutter elværktøjet.** Værktøj eller nøgler, som måtte befinde sig i en roterende del af elværktøjet, kan medføre personskader.
- e) **Undgå unormale kropsholdninger. Sørg for at stå sikkert, og hold altid ligevægten.** På denne måde kan du bedre kontrollere elværktøjet, hvis der opstår uventede situationer.
- f) **Brug egnet tøj. Brug ikke løstsiddende tøj eller smykker. Hold hår og tøj på afstand af bevægelige dele.** Løstsiddende tøj, smykker eller langt hår kan blive viklet ind i bevægelige dele.
- g) **Hvis der kan monteres støvudsugnings- og opsamlingsudstyr, skal sådant tilsluttes og anvendes korrekt.** Brug af støvudsugning kan mindske faren pga. støv.
- h) **Forlad dig ikke på falsk sikkerhed, og overskrid ikke sikkerhedsreglerne for elværktøjer, selvom du evt. føler dig fortrolig med elværktøjet efter længere tids brug.** Skodesløse handlinger kan føre til alvorlige personskader på en brøkdæl af et sekund.

4. Anvendelse og behandling af elværktøjet

- a) **Undlad at overbelaste elværktøjet. Til arbejdet skal man benytte det hertil beregnede elværktøj.** Du arbejder bedre og mere sikkert med det passende elværktøj i det angivne effektområde.

- b) **Brug aldrig et elværktøj med defekt kontakt.** Et elværktøj, der ikke kan tændes eller slukkes, er farligt og skal repareres.
- c) **Træk stikket ud af stikkontakten, og/eller fjern et udtageligt batteri, før du foretager justeringer på enheden, skifter værktøjsdele eller lægger elværktøjet fra dig.** Denne forholdsregel forhindrer utilsigtet start af elværktøjet.
- d) **Opbevar ubenyttet elværktøj utilgængeligt for børn. Lad ikke personer bruge elværktøjet, som ikke er fortrolige med det, eller som ikke har læst denne vejledning.** Elværktøjer er farlige i hænderne på uerfarne personer.
- e) **Elværktøjer og indsatsværktøjer skal plejes omhyggeligt. Kontrollér med jævne mellemrum, om bevægelige dele fungerer, som de skal, og at de ikke sidder fast, om dele er brækket eller beskadiget på en sådan måde, at elværktøjets funktion er forringet. Få beskadigede dele repareret eller udskiftet, før elværktøjet tages i brug.** Mange ulykker skyldes dårligt vedligeholdt elværktøj.
- f) **Hold skæreværktøj skarpt og rent.** Omhyggeligt plejet skæreværktøj med skarpe skærekanter sætter sig mindre hyppigt fast og er lettere at føre.
- g) **Brug elværktøj, tilbehør, indsatsværktøjer osv. i henhold til disse instruktioner. Tag hensyn til arbejdsvilkårene og den aktivitet, der skal udføres.** Brug af elværktøj til andre formål end de tilsigtede kan medføre farlige situationer.
- h) **Hold greb og gribeflader tørre, rene og fri for olie og fedt.** Glatte greb og gribeflader umuliggør sikker betjening af og kontrol med elværktøjet i uforudsete situationer.

5. Service

- a) **Elværktøjet må kun repareres af uddannet fagpersonale, og der må kun bruges originale reservedele.** Dette sikrer, at elværktøjet også fremover er sikkert at benytte.

⚠ ADVARSEL!

Dette elværktøj fremstiller et elektromagnetisk felt under driften. Dette felt kan under bestemte omstændigheder forringe aktive eller passive medicinske implantater. For at forringe faren for alvorlige kvæstelser eller kvæstelser med døden til følge anbefales det personer med medicinske implantater at gå til læge og kontakte producenten af det medicinske implantat, før elværktøjet betjenes.

Yderligere sikkerhedsforskrifter for bånd- og pladeslibemaskinen

⚠ ADVARSEL!

Brug ikke maskinen, før den er samlet og installeret i henhold til brugsanvisningen.

- Læs hele brugsanvisningen, inden du bruger apparatet.
- Bemærk: Denne maskine er kun beregnet til slibning af træ eller trælignende materiale. Slibning af andre materialer kan medføre brand, personskader eller skader på produktet.
- Brug altid beskyttelsesbriller.
- Denne maskine må kun benyttes indendørs.
- Vigtigt: Maskinen må kun monteres og benyttes på en vandret flade. Montering på flader, som ikke er vandrette, kan medføre motorskade.
- Hvis maskinen har tendens til at vælte eller bevæge sig under brugen, især ved slibning af lange eller tunge emner, skal den fastgøres solidt til en bærende overflade.
- Kontrollér, at slibebåndets omløbsretning er korrekt. Dette kan kontrolleres ved hjælp af pilene på bagsiden af båndet.
- Se til, at slibebåndet styres korrekt, så det ikke kan hoppe af drevskiverne.
- Kontrollér, at slibebåndet ikke er snoet eller løst.
- Hold emnet fast, når det slibes.
- Brug altid anslaget, hvis båndslibemaskinen skal anvendes i vandret position.
- Hold altid emnet fast til bordet, når du benytter pladeslibemaskinen.
- Hold altid emnet an mod den nedad-kørende side af slibeskiven, så emnet ligger stabilt på bordet. Hvis man bruger den opad-kørende side af slibeskiven, kan emnet blive slynget væk og dermed udgøre fare for personer.
- Hold altid en minimumsafstand på ca. 2 mm mellem bordet eller anslaget og slibebåndet eller slibeskiven.
- Bær ikke handsker, og hold ikke emnet med en klud, når du sliber emnet.
- Slib i retning af træets årer.
- Man må aldrig slibe emner, som er for små til at kunne fastspændes sikkert.
- Undgå upraktiske håndbevægelser, hvor man pludselig kan komme til at glide ind i slibebåndet eller slibeskiven.
- Hvis man ønsker at bearbejde større emner, skal der bruges en ekstra understøttelse i bordhøjde.

- Man må aldrig slibe et emne, som ikke er understøttet. Understøt emnet med bordet eller anslaget, med undtagelse af buede emner, på ydersiden af slibeskiven.
- Fjern altid affaldsstykker og andre stykker fra bordet, anslaget eller slibebåndet, før der tændes for maskinen.
- Man må aldrig planlægge eller montere noget på bordet, mens slibemaskinen er i brug.
- Sluk maskinen, og træk stikket ud af stikkontakten, hvis der skal monteres eller fjernes tilbehør.
- Forlad aldrig værktøjets arbejdsområde, når det er tændt, eller endnu ikke er stoppet helt.
- Læg altid emnet på slibebordet, eller anbring det, så det ligger fast an mod slibeanslaget. Anbring buede værktøjer sikkert på bordet, når der slibes på slibebagskiven.
- Sørg altid for, at bånd- og skiveslibemaskinen står stabilt og sikkert (f.eks. ved at fastgøre den til en arbejdsbænk).
- Før og efter hver brug skal slibeskiven og slibebåndet kontrolleres for skader.
- Udskift slide eller beskadigede slibeskiver og slibebånd.
- Brug altid beskyttelseshætten og emnesupporten i forhold til de pågældende indsatsværktøjer.
- Brug altid elværktøjet med indsatsværktøjer i begge spindler for at begrænse risikoen for at komme i kontakt med de roterende spindler.

6. Restrisici

Maskinen er bygget efter det aktuelle tekniske niveau og de anerkendte sikkerhedstekniske regler. Alligevel kan der være tilbageværende risici under driften.

- Man risikerer at beskadige fingre og hænder pga. den roterende slibeskive ved forkert føring eller support af emnet.
- Fare for personskade pga. udslyngede værktøjer ved forkert fastholdelse eller føring.
- Sundhedsfare som følge af strøm, hvis der bruges elektriske tilslutningsledninger, der ikke lever op til gældende regler.
- Desuden kan der forefindes ikke-åbenbare tilbageværende risici, selv om alle foranstaltninger er truffet.
- Restrisici kan reduceres til et minimum, hvis "Sikkerhedsforskrifterne" og "Tilsigtede Brug" samt brugsanvisningen overholdes.

- Undgå utilsigtet igangsætning af maskinen: Når stikket isættes i stikkontakten, må driftsknappen ikke være trykket ind. Brug det indsatsværktøj, der anbefales i denne brugsanvisning. Derved opnår du, at maskinen kører med optimal ydeevne.
- Hold hænderne væk fra arbejdsområdet, når maskinen er i drift.

7. Tekniske data

Motor	230 - 240 V~ / 50 Hz
Optagelseseffekt	370 W
Dimensioner L x B x H	460 x 360 x 280 mm
Ø skive	150 mm
Skivens omdrejninger	2980 min ⁻¹
Slibebånd dimensioner	915 x 100 mm
Slibebånd vægt	7,5 m/s
Skråstilling	0° - 90°
Bord dimensioner	225 x 160 mm
Skråstilling bod	0° - 45°
Vægt	ca. 11,5 kg

Forbehold for tekniske ændringer!

Støj og vibration

⚠ **Advarsel:** Støj kan have alvorlig indvirkning på helbredet. Hvis maskinstøjen overstiger 85 dB, skal du benytte egnet høreværn.

Støjværdier

Lydeffektniveau L_{WA}	94 dB
Lydtryksniveau L_{pA}	81 dB
Usikkerhed $K_{WA/pA}$	3 dB

Den angivne totale vibrationsværdi og den angivne støjemissionsværdi er blevet målt iht. en standardiseret testproces og kan bruges til at sammenligne ét elværktøj med et andet.

Den angivne totale vibrationsværdi og den angivne støjemissionsværdi kan også bruges til at udføre en indledende vurdering af belastningen.

Bemærk:

- Vibrations- og støjemissionerne kan afvige fra den angivne værdi, når elværktøjet rent faktisk bruges, afhængigt af hvordan elværktøjet bruges, og af, hvilken type emne der bearbejdes.

- For at beskytte operatøren er det nødvendigt at træffe sikkerhedsforanstaltninger, som beror på en vurdering af vibrationsbelastningen under de faktiske anvendelsesforhold (i denne forbindelse skal der tages højde for alle dele af driftscyklussen f.eks. perioder, hvor elværktøjet er slukket, og perioder, hvor det godt nok er tændt, men hvor det kører uden belastning).

8. Udpakning

- Åbn emballagen, og tag forsigtigt maskinen ud.
- Fjern emballeringsmaterialet samt emballage-/ transportsikringer (hvis sådanne findes).
- Kontrollér, om leveringsomfanget er fuldstændigt.
- Kontrollér maskinen og tilbehørsdelene for transportkader. Informér straks transportfirmaet i tilfælde af reklamation. Senere reklamationer anerkendes ikke.
- Opbevar så vidt muligt emballagen frem til udløbet af garantiperioden.
- Gør dig fortrolig med maskinen ved at læse brugsanvisningen, før arbejdet påbegyndes.
- Tilbehør samt slid- og reservedele må kun være originale dele. Reservedele fås hos din forhandler.
- Husk at bestillinger skal være forsynet med artikelnumre samt apparattype og fremstillingsår.

⚠ ADVARSEL!

Maskinen og emballeringsmaterialet er ikke legetøj! Børn må ikke lege med plastposer, folie og smådele! Fare for slugning og kvælning!

9. Konstruktion

ADVARSEL

Træk altid nestykket ud af stikkontakten, inden der foretages indstillinger på maskinen.

- Før maskinen tages i brug, skal alle skærme og sikkerhedsanordninger være monteret korrekt.
- Slibebånd (13) og slibebagskive (4) skal kunne løbe uhindret.
- Ved forarbejdet træ skal man være opmærksom på fremmedlegemer som f.eks. søm eller skruer mv.
- Sørg for, at slibepapiret er monteret korrekt, og at bevægelige dele går ubesværet, inden der trykkes på Tænd/Sluk-kontakten (5).

9.1 Montering (fig. 1–4b)

- Monter slibebordet (7), og fastgør det med låseskruen (8) (fig. 2, 3). Slibebordet (7) kan justeres trinløst fra 0° til 45° med vinkelskalaen (9) og låseskruen (8). Det justerbar tværanslag (6) garanterer sikker emneføring. Pas på! Slibebagskiven (4) skal kunne køre frit. Afstanden mellem slibebordet (7) og slibe-bagskiven (4) skal være ca. 2 mm.
- Påsæt anslagsskinnen (14), og fastgør den med unbrakoskrue (17) (fig. 4a). Pas på! Slibebåndet (13) skal kunne køre frit.
- Man indstiller spaltemålet mellem slibebordet (7) og slibe-bagskiven (4) som følger (fig. 4b):
 - Løsn først de tre sekskantmøtrikker (23) under slibebordet (7). Dette gøres ved hjælp af en sekskantnøgle SW10 (medfølger ikke).
 - Spænd derefter en metalplade eller lignende med en tykkelse på 2 mm fast mellem slibebordet (7) og slibe-bagskiven (4).
 - Spænd sekskantmøtrikkerne (23) til igen.
 - Fjern til sidst metalpladen.

9.2 Skift af slibe-bånd (fig. 5–9)

- Træk netstikket ud.
- Løsn unbrakoskruen (12)
- Løsn skruerne (18).
- Fjern slibe-båndsskærmen (19) fra slibe-båndsholderen (21). Dette gøres ved at stille slibe-båndsholderen (21) skråt.
- Flyt slibe-bandsstrammeren (3) mod højre for at løsne slibe-båndet (13).
- Tag slibe-båndet (13) af fortil.
- Monter det nye slibe-bånd i omvendt rækkefølge. Pas på! Vær opmærksom på løberetningen, som fremgår af huset og af slibe-båndets inderside!

9.3 Indstilling af slibe-båndet

- Træk netstikket ud.
- Skub langsomt slibe-båndet (13) i løberetningen med hånden.
- Slibe-båndet (13) skal løbe midt på slibe-fladen; er dette ikke tilfældet, kan man foretage justering ved hjælp af fingerskruen (1).

9.4 Justering af slibe-båndets slibe-position (fig. 9–11)

- Løsn unbrakoskruen (12).
- Bevæg slibe-båndet (13) opad i den ønskede position.
- Spænd atter unbrakoskruen (12) fast for at fastlåse denne position.

- Som emnesupport kan man benytte slibe-bordet (7) i denne position; dettes gøres ved først at fjerne de to unbrakoskrue (17) og derefter fjerne anslagsskinnen (14). Slibebordet (7) kan nu skubbes ind i hullet i holderøret (20) og fastspændes med låseskruen (8).

9.5 Udskiftning af slibe-papir på slibe-bagskive (fig. 12)

Afmonter den nederste skivebeskyttelse (15) ved at fjerne de 2 skruer (16). Træk slibe-papiret af slibe-bagskiven (4), og monter det nye (burrebåndshæftelse). Monter den nederste skivebeskyttelse (15) igen.

9.6 Anvendelse som stationær maskine

Til kontinuerlig brug anbefales montering på en arbejdsbænk.

- Dette gøres ved at opmærke borehullerne: Placer slibe-maskinen, som du ønsker, at den skal installeres senere. Opmærk placeringen af de huller, der skal bores, på arbejdsbænken.
- Udbor hullerne i arbejdsbænken.
- Anbring slibe-maskinen over hullerne, og indsæt passende skruer ovenfra gennem hullerne i slibe-maskinen og arbejdsbænken.
- Herefter skrues slibe-maskinen fast med de underlagte spændeskiver og de passende sekskantmøtrikker.

9.7 Anvendelse som mobil maskine

Til mobil brug af slibe-maskinen anbefales montering på en egnet grundplade. Denne kan da klemmes fast på arbejdsbænken.

Grundpladen skal have en tykkelse på mindst 19 mm og være så meget større end slibe-maskinen, at der er plads til klemmerne.

- Opmærk de huller, der skal bores, på grundpladen.
- Forsæt som beskrevet under "Anvendelse som stationær maskine" i de sidste 3 trin.

Bemærk:

Sørg for, at skruerne har den passende længde. Spax-skrue må ikke rage ud, da de ellers risikerer at beskadige underlaget; derimod skal sekskantskrue rage ud, så der kan monteres spændeskiver og sekskantmøtrikker.

9.8 Tilslutning af støvudsugning

Maskinen har en udsugningsstuds (10).

Tilslut en støvudsugning ved bearbejdning af stærkt støvende materialer.

Bemærk: Støvdugningen må ikke tilsluttes ved bearbejdning af metal.

10. Ibrugtagning

⚠ Pas på!

Sørg under alle omstændigheder for, at maskinen er monteret fuldstændigt, før den tages i brug!

10.1 Tænd/Sluk-kontakt (5) (fig. 13)

- Slibemaskinen tændes ved at trykke på den grønne knap "I".
- Tryk på den røde knap "0" for at slukke slibemaskinen igen.

Advarsel:

Ræk aldrig ind over apparatet til kontakten for at tænde og slukke slibemaskinen! Fare for tilskadekomst!

10.2 Slibning

- Hold altid godt fast i emnet under slibningen.
- Undlad at presse for hårdt.
- Emnet skal bevæges frem og tilbage, når der slibes på slibebåndet (13) eller på slibebagskiven (4). Herved forhindres det, at slibepapiret slides ensidigt. Vigtigt! Træstykker skal altid slibes langs årerne for at forhindre splintering. Pas på! Hvis slibebagskiverne (4) eller slibebåndet (13) skulle sætte sig fast under arbejdet, skal man fjerne emnet. Man skal derefter vente, til apparatet har nået det maksimale omdrejningstal, inden man arbejder videre.

11. Arbejdsinstrukser

11.1 Slibning af faser og kanter (fig. 14)

Arbejdsbordet kan justeres trinløst fra 0° til 45°.

- Dette gøres ved at løsne låseskruen (8).
- Bring arbejdsbordet i den ønskede hældning. Bemærk: Arbejdsbordet bør aldrig hældes mere end 2 mm fra slibebagskiven (4)!
- Spænd låseskruen (8) fast igen.

11.2 Slibning af endesider med tværanslag (fig. 15a, 15b)

Det medfølgende tværanslag (6) gør det lettere at slibe præcist. Med tværanslaget (6) kan man - ud over hældning af slibebordet (7) - også indstille slibevinklen. Vi anbefaler brug af tværanslaget ved slibning af (korte) endesider.

Bemærk:

Bevæg altid emnet fra venstre mod midten af slibeskiven, aldrig længere end til midten! Fare for personskade pga. udslyngt emne!

11.3 Vandret og lodret slibning (fig. 9–11, 16)

Slibemaskinen kan benyttes vandret og lodret. Arbejdsbordet er sindrigt beregnet til begge anvendelser.

- Løsn unbrakoskruen (12).
- Bevæg slibebåndet (13) opad i den ønskede position.
- Spænd atter unbrakoskruen (12) fast for at fastlåse denne position.
- Som emnesupport kan man benytte slibebordet (7) i denne position; dettes gøres ved først at løsne de to unbrakoskruer (17) og derefter fjerne anslagsskinnen (14). Slibebordet (7) kan nu skubbes ind i hullet i holderøret (20) og fastspændes med låseskruen (8).

Bemærk:

Lange emner skal slibes i lodret position ved at bevæge emnet jævnt hen over slibebåndet (13).

11.4 Overfladeslibning på slibebåndet (fig. 17)

- Hold emnet (W) fast. Pas på fingrene! Fare for tilskadekomst!
- Før emnet jævnt hen over slibebåndet (13), og tryk det samtidigt fast mod anslagsskinnen (14). Bemærk: Man skal være ekstra forsigtig ved slibning af særligt tynde eller lange materialer (evt. endog uden anslagsskinne (14)). Kontaktrykket må aldrig være for hårdt, da det afslebne materiale ellers ikke kan transporteres bort fra slibebåndet (13).

11.5 Slibning af konkave rundinger (fig. 18)

Advarsel:

Man må ikke slibe endesiderne af lige emner på drivakslen (R)! Man risikerer da, at emnet (W) slynges væk. Fare for tilskadekomst!

Konkave rundinger skal altid slibes på slibebåndet (13) ved drivakslen.

- Hold emnet fast. Pas på fingrene! Fare for tilskadekomst!
- Før emnet jævnt hen over slibebåndet (13). Bemærk: Man skal være ekstra forsigtig ved slibning af særligt tynde eller lange materialer.

11.6 Slibning af konvekse rundinger (fig. 19)

Konvekse rundinger skal slibes på slibeskiven ved at bevæge emnet (W) fra venstre kant til midten af slibeskiven.

- Hold emnet fast. Pas på fingrene! Fare for tilskadekomst!
- Pres emnet jævnt ind mod slibeskiven, og bevæg det fra venstre til midten af slibeskiven.

Advarsel:

Konkave rundinger må aldrig slibes på højre side af slibeskiven! Emnet kan da blive slynget væk! Fare for tilskadekomst!

12. El-tilslutning

Den installerede elmotor er tilsluttet, så den er driftsklar. Tilslutningen opfylder de relevante VDE- og DIN-bestemmelser.

Nettilslutningen hos kunden samt den anvendte forlængerledning skal opfylde disse forskrifter.

Defekt elektrisk tilslutningsledning

Der opstår ofte isoleringsskader på elektriske tilslutningsledninger.

Årsagerne hertil kan være:

- Tryksteder, når tilslutningsledninger trækkes gennem vinduer eller døråbninger.
- Knæksteder, når tilslutningsledning fastgøres eller trækkes forkert.
- Skæresteder, når tilslutningsledningen køres over.
- Isolationsskader, når stikket trækkes ud af stikkontakten på væggen.
- Revner pga. ældning af isoleringen.

Sådanne defekte elektriske tilslutningsledninger må ikke anvendes og er livsfarlige pga. isoleringsskaderne.

Elektriske tilslutningsledninger skal kontrolleres for skader med jævne mellemrum. Sørg for, at tilslutningsledningen ikke hænger i lysnettet, når den kontrolleres.

Elektriske tilslutningsledninger skal opfylde de relevante VDE- og DIN-bestemmelser. Der må kun anvendes tilslutningsledninger med samme mærkning.

Påtryk af typebetegnelsen på tilslutningskablet er et krav.

Til enkeltfasede vekselstrømsmotorer anbefaler vi en sikring af typen C 16A eller K 16A til maskiner med høj startstrøm (fra 3000 watt)!

Tilslutningstype Y

Hvis nettilslutningsledningen bliver beskadiget, skal den udskiftes af producenten eller af en autoriseret elektriker for at undgå risici.

13. Rengøring

Fare!

Træk lysnetstikket ud, før der foretages indstillings-, vedligeholdelses- eller reparationsarbejde!

I bånd- og pladeslibemaskinen kan der ophobe sig støv. Efterse regelmæssigt (helst efter hver brug) for støv, og fjern det f.eks. ved at puste det væk eller forsigtigt med trykluft.

- Hold beskyttelsesskærme, luftslidser og motorhus fri for støv og snavs. Tør maskinen af med en ren klud, eller blæs den over med trykluft ved lavt tryk.
- Det anbefales, at apparatet altid rengøres umiddelbart efter brug.
- Rengør maskinen med en fugtig klud og en smule brun sæbe med jævne mellemrum. Brug ikke rengørings- eller opløsningsmidler; disse kan angribe produktets plastdele. Sørg for, at vand ikke kan trænge ind i maskinen. Indtrængning af vand i et elektrisk apparat øger risikoen for at få elektrisk støv.

14. Opbevaring

Apparatet og dets tilbehør skal opbevares mørkt, tørt og frostsikkert og utilgængeligt for børn. Den optimale opbevaringstemperatur er mellem 5 og 30°C. Opbevar værktøjet i den originale emballage. Tildæk værktøjet for at beskytte det mod støv eller fugt. Opbevar brugsanvisningen sammen med værktøjet.

15. Transport

Hvis elværktøjet skal transporteres, skal man koble apparatet fra lysnettet og opstille det på et andet egnet sted.

Til transport må man kun løfte apparatet i transportgrebet (22) og maskinfoden.

Pas på! Apparatet må ikke transporteres i slibebandsholderen (21), slibebagskiven (4), slibebordet (7) eller andre bevægelige dele af apparatet.

16. Vedligeholdelse

Fra tid til anden skal man tørre spåner og støv af maskinen. For at forlænge værktøjets levetid bør man smøre de roterende dele en gang om måneden. Undlad at smøre motoren.

Undgå brug af ætsende midler til rengøring af kunststoffet.

Serviceinformationer

Vær opmærksom på, at følgende dele på dette produkt slides som følge af brug eller naturligt slid, og at der er brug for følgende dele som forbrugsmaterialer.

Sliddele*: Slibemidler, tandremme

* følger ikke nødvendigvis med leverancen!

Tilslutning og reparation

Tilslutning og reparation af elektrisk udstyr må kun forestås af autoriserede elektrikere.

Ved forespørgsler bedes følgende data opgivet:

- Motorens strømtype
- Dataene på maskinens typeskilt
- Dataene på motorens typeskilt

Reserve dele og tilbehør fås hos vores service-center. Dette gøres ved at scanne QR-koden på forsiden.

17. Bortskaffelse og genbrug

Oplysninger om emballage



Emballagematerialerne er genanvendelige. Emballage skal altid bortskaffes jf. gældende miljøregler.

Oplysninger om loven om brugt elektrisk og elektronisk udstyr (elskrot)



Brugt elektrisk og elektronisk udstyr (elskrot) hører ikke til husholdningsaffaldet, men skal indsamles og/eller bortskaffes separat!

- Brugte (genopladelige) batterier, der ikke er permanent installeret i et brugt apparat, skal udtages i intakt tilstand inden aflevering! Sådanne batterier skal bortskaffes i henhold til batteriloven.
- Ejere og/eller brugere af elektriske og elektroniske apparater er juridisk forpligtet til at returnere sådanne efter brug.
- Slutbrugeren er eneansvarlig for at slette sine personlige oplysninger på det brugte apparat, der skal bortskaffes!
- Symbolet med den overstregede skraldespand betyder, at brugte elektriske og elektroniske apparater (elskrot) ikke må bortskaffes sammen med husholdningsaffald.
- Brugte elektriske og elektroniske apparater (elskrot) kan afleveres gratis på følgende steder:
 - Offentlige bortskaffelses- og/eller indsamlingssteder (f.eks. kommunale genbrugsstationer)
 - Salgssteder for elektroniske apparater (fysiske butikker og online), forudsat at forhandleren er forpligtet til at tage sådanne apparater retur - eller tilbyder dette frivilligt.
 - Du kan gratis aflevere op til tre brugte elektriske apparater pr. apparattype, med en maksimal kantlængde på 25 centimeter, hos producenten uden først at skulle købe et nyt apparat hos samme, eller du kan aflevere sådanne apparater på et andet autoriseret indsamlingssted i dit nærområde.
 - Du kan indhente yderligere tilbagetagningsbetingelser hos producenten og distributøren hos disse respektive kundeservice.
- Hvis et nyt elektrisk apparat leveres af producenten til en privat husstand, kan producenten foranledige, at det gamle elektriske apparat afhentes gratis efter anmodning fra slutbrugeren. For at gøre dette skal du kontakte producentens kundeservice.
- Disse erklæringer gælder kun for apparater, der installeres og sælges i landene i EU, og som er underlagt det europæiske direktiv 2012/19/EU. I lande uden for EU kan der gælde forskellige regler for bortskaffelse af brugte elektriske og elektroniske apparater (elskrot).

18. Afhjælpning af fejl

Følgende tabel viser fejlsymptomer og beskriver, hvordan disse kan hjælpes, hvis maskinen ikke fungerer korrekt. Hvis du ikke kan lokalisere og afhjælpe problemet, skal du kontakte dit serviceværksted.

Fejl	Mulig årsag	Afhjælpning
Motoren starter ikke	Beskadiget Tænd/Sluk-kontakt	Inden slibemaskinen benyttes, skal alle beskadigede dele udskiftes. Kontakt dit lokale servicecenter eller en autoriseret servicestation. Ethvert forsøg på reparation kan være farligt, hvis det ikke udføres af en kvalificeret fagmand.
	Beskadiget Tænd/Sluk-kontakt-ledning	
	Beskadiget Tænd/Sluk-kontakt-relæ	
Maskinen bliver langsommere under arbejdet	Emnet udsættes for et for kraftigt tryk.	Reducer trykket mod emnet.
Slibebåndet hopper af drevskiverne.	Det løber ikke i sporet.	Juster sporet.
Der går ild i træet under slibningen.	Slibeskive eller -bånd er belagt med smøremiddel.	Udskift båndet eller skiven.
	Emnet er blevet udsat for et for kraftigt tryk.	Reducer trykket på emnet.

Forklaring av symbolene på apparatet

Bruken av symboler i denne håndboken er ment å gjøre deg oppmerksom på potensielle risikoer. Sikkerhetssymbolene og forklaringene som følger med dem må bli forstått. Advarslene i seg selv eliminerer ingen risikoer og kan ikke erstatte riktige ulykkesforebyggende tiltak.

	Advarsel - Les brukerveiledningen for å redusere risikoen for personskader.
	Bruk hørselsvern.
	Bruk et åndedrettsvern ved støvutvikling!
	Bruk vernebrille.
	ADVARSEL! Fare for personskader! Ikke grip inn i slipeskiven som er i gang!
	Slipebåndets løperetning
	Slipeskivens løperetning
	Produktet tilsvarer de aktuelle europeiske direktivene.
	△ Obs! I denne brukerveiledningen har vi markert det som angår din sikkerhet med dette tegnet.
	Produktet er i samsvar med gjeldende serbiske retningslinjer.

Innholdsfortegnelse:	Side:
1. Innledning	247
2. Apparatbeskrivelse (bilde 1-19).....	247
3. Leveringsomfang	247
4. Tiltent bruk	247
5. Generelle sikkerhetsinstruksjoner.....	248
6. Resterende risikoer.....	250
7. Tekniske data.....	251
8. Utpakking.....	251
9. Oppbygging.....	251
10. Ta i drift	253
11. Arbeidsinstrukser.....	253
12. Elektrisk tilkobling.....	254
13. Rengjøring	254
14. Lagring.....	254
15. Transport.....	254
16. Vedlikehold.....	254
17. Kassering og gjenvinning	255
18. Feilhjelp.....	256
19. Samsvarserklæring.....	326

1. Innledning

Produsent:

Scheppach GmbH
Günzburger Straße 69
D-89335 Ichenhausen

Kjære kunde

Vi ønsker deg mye glede og lykke til ved arbeidet med ditt nye apparat.

Merknad:

Produsenten av dette apparatet er i henhold til loven om produktansvar ikke ansvarlig for skader, som oppstår på dette apparatet eller grunnet dette apparatet ved:

- Feil håndtering
- Ignorering av brukerveiledningen
- Reparasjoner fra tredjeparter, ikke autoriserte fagfolk
- Montering og utskifting av ikke originale reservedeler
- Ikke-tiltenkt bruk
- Svikt i det elektriske anlegget ved ignorering av de elektriske forskriftene og VDE-bestemmelsene 0100, DIN 57113 / VDE 0113

Vær oppmerksom på følgende:

Før montering og idriftsetting må du lese hele brukerveiledningen.

Denne brukerveiledningen skal gjøre det enklere for deg å bli kjent med apparatet og gjøre nytte av den i henhold til tiltenkte bruksmuligheter.

Brukerveiledningen inneholder viktige instruksjoner om hvordan du arbeider sikkert, faglig korrekt og økonomisk samt hvordan du unngår farer, sparer reparasjonskostnader, reduserer nedetider og øker påliteligheten og levetiden til apparatet.

I tillegg til sikkerhetsbestemmelsene i denne brukerveiledningen må du absolutt overholde gjeldende forskrifter for drift av apparatet i landet ditt.

Oppbevar brukerveiledningen beskyttet mot smuss og fuktighet i en plastlomme ved apparatet. Alle betjeningspersoner må lese og følge den nøye før start av arbeidet.

Kun personer som har fått undervisning i bruk av apparatet og farene som er forbundet med den, skal arbeide på apparatet.

Påbudt minstealder må overholdes.

I tillegg til sikkerhetsanvisningene i denne brukerveiledningen og de spesielle forskriftene som gjelder i ditt land, må en også følge de generelt anerkjente tekniske reglene for drift av identiske maskiner.

Vi overtar intet ansvar for ulykker eller skader som oppstår grunnet ignorering av denne anvisningen og sikkerhetsinstruksjonene.

2. Apparatbeskrivelse (bilde 1-19)

1. Rifleskrue for innstilling av slipebånd
2. Støttefot
3. Slipebåndstrammer
4. Slipeplate
5. Av/på-bryter
6. Tverranslag
7. Slipebord
8. Låseskrue for slipebord
9. Vinkelskala
10. Avtrekksstuss
11. Bunnplate
12. Unbrakoskrue
13. Slipebånd
14. Anslagsskinne
15. Nedre skivebeskyttelse
16. Skrue for nedre skivebeskyttelse
17. Unbrakoskrue
18. Skrue for slipebåndbeskyttelse
19. Slipebåndbeskyttelse
20. Holderør
21. Slipebåndholder
22. Transporthåndtak
23. Sekskantmutre

3. Leveringsomfang

- 1 Bånd- og eksenter-slipemaskin
- 1 Tverranslag
- 1 Slipebord
- 3 Slipebånd P80 / P120 / P240
- 3 Slipeskiver P80 / P120 / P240
- 1 Unbrakonøkkel
- 1 Bruksanvisning

4. Tiltenkt bruk

Bånd- og eksenter-slipemaskinen brukes til å slipe alle typer treverk, tilsvarende maskinstørrelsen.

Maskinen skal bare benyttes til de formålene den er ment for. Enhver annen bruk som går utover dette er ikke forskriftsmessig. Brukeren/operatøren, og ikke produsenten, er ansvarlig for materielle skader eller personskader av enhver art som forårsakes av dette. Det å følge sikkerhetsinstruksjonene, montasjeanvisningen og brukerveiledningen er også en del av forskriftsmessig bruk.

Personer som betjener og vedlikeholder maskinen, må kjenne godt til den og være orientert om mulige farer. Ut over dette skal gjeldende forskrifter for ulykkesforebygging overholdes nøyaktig.

Øvrige generelle regler på arbeidsmedisinske og sikkerhetstekniske områder skal følges.

Foretas det endringer på maskinen, påtar ikke produsenten seg noe ansvar for skader som kan oppstå som følge av dette.

Maskinen må bare brukes med originaldelene og originaltilbehør fra produsenten.

Sikkerhets-, arbeids- og vedlikeholdsforskriftene til produsenten og målene som er spesifisert i de tekniske dataene, må overholdes.

Vennligst merk at våre apparater forskriftsmessig sett ikke ble konstruert for bruk innen handel, håndverk og industri. Vi påtar oss intet garantiansvar dersom apparatet benyttes innen handel, håndverk eller industri, eller ved likestilte aktiviteter.

Apparatet er ment å skulle bli benyttet av voksne. Ungdommer over 16 år skal kun bruke dette apparatet under oppsyn. Produsenten er ikke ansvarlig for skader, som forårsakes grunnet feil bruk eller feil betjening.

5. Generelle sikkerhetsinstruksjoner

Generelle sikkerhetsinstruksjoner for elektroverktøy

⚠ ADVARSEL! Les alle sikkerhetsinstruksjoner, anvisninger, illustrasjoner og tekniske data, som er vedlagt el-verktøyet. Unnlattelse av å overholde de påfølgende anvisningene kan føre til elektrisk støt, brann og/eller alvorlige personskader!

Oppbevar alle sikkerhetsinstruksjoner og anvisninger for fremtiden.

Begrepet «El-verktøy» som brukes i sikkerhetsinstruksjonene, refererer til strømdrevne el-verktøy (med strømledning) og batteridrevne el-verktøy (uten strømledning).

1. **Sikkerhet på arbeidsplassen**
 - a) **Hold arbeidsområdet rent og godt belyst.** Uorden eller ubelyste arbeidsområder kan føre til ulykker.
 - b) **Ikke arbeid med el-verktøyet i eksplosjonsfarlig omgivelse, der det befinner seg brennbare væsker, gass eller støv.** El-verktøy lager gnister, som kan antenne støvet eller dampen.
 - c) **Hold barn og andre personer unna når du bruker el-verktøyet.** Hvis du blir distraheret, kan du miste kontrollen over el-verktøyet.
2. **Elektrisk sikkerhet**
 - a) **Tilkoblingspluggen til el-verktøyet må passe inn i stikkkontakten. Støpselet må på ingen måte endres. Ikke bruk adapterpluggen sammen med jordet el-verktøy.** Uendrede støpsler og passende stikkontakter reduserer risikoen for elektrisk støt.
 - b) **Unngå kroppskontakt med jordete overflater til f.eks. rør, radiatorer, ovner og kjøleskap.** Det består en økt risiko for elektrisk støt, når din kropp er jordet.
 - c) **Hold el-verktøy unna regn og fuktighet.** Hvis det kommer inn vann i et el-verktøy øker dette faren for elektrisk støt.
 - d) **Ikke misbruk tilkoblingsledningen til å bære el-verktøyet, til å henge opp eller å trekke ut støpselet fra stikkkontakten. Hold tilkoblingsledningen unna varme, olje, skarpe kanter eller bevegelige deler.** Skadde eller sammenviklede tilkoblingsledninger øker risikoen for elektrisk støt.
 - e) **Når du arbeider med et el-verktøy utendørs, må du kun bruke skjøteledninger, som også er egnet for utendørs bruk.** Bruken av en skjøteledning som er egnet for utendørs bruk reduserer risikoen for elektrisk støt.
 - f) **Hvis det ikke er mulig å unngå drift av el-verktøyet i fuktig omgivelse, må du bruke en feilstrømbryter.** Bruk av en feilstrømbryter reduserer faren for elektrisk støt.
3. **Sikkerhet til personer**
 - a) **Vær oppmerksom, pass på hva du holder på med, og gå fornuftig frem ved arbeid med et el-verktøy. Ikke bruk el-verktøy når du er trett eller er påvirket av narkotika, alkohol eller medikamenter.** Ett øyeblikks uaktsomhet ved bruk av el-verktøyet kan føre til alvorlige personskader.

- b) **Bruk personlig verneutstyr og alltid vernebriller.** Bruk av personlig verneutstyr, som støvmaske, sklisikre vernesko, sikkerhetshjelm eller hørselsvern, alt etter type og bruk av el-verktøyet, reduserer faren for personskader.
 - c) **Unngå utilsiktet idriftsettelse. Forsikre deg om at el-verktøyet er slått av, før du kobler det til på strømforsyningen og/eller batteriet, samt løfter eller bærer det.** Hvis du har fingeren på bryteren mens du bærer el-verktøyet eller kobler el-verktøyet til strømforsyningen mens det er slått på, kan dette føre til ulykker.
 - d) **Fjern innstillingsverktøy eller skrunøkler, før du slår på elektroverktøyet.** Et verktøy eller en nøkkel, som befinner seg i en dreierende del av el-verktøyet, kan føre til personskader.
 - e) **Unngå unormal kroppsholdning. Sørg for sikkert fotfeste og hold alltid likevekten.** Slik kan du i uventede situasjoner bedre kontrollere el-verktøyet.
 - f) **Bruk egnede klær. Du skal ikke benytte vide klær eller smykker. Sørg for at hår og klær holdes unna bevegelige deler.** Løstsittende klær, smykker eller langt hår kan hektes fast i bevegelige deler.
 - g) **Hvis det er mulig å montere støvavtrekks- og -opsamlingsinnretninger, må de tilkobles og brukes på riktig måte.** Bruk av et støvavtrekk kan redusere støvrelaterte farer.
 - h) **Men du må ikke føle deg sikker, og ikke heve deg selv over sikkerhetsreglene for el-verktøy, selv om du etter hyppig bruk er kjent med el-verktøyet.** Uaktsom handling kan i løpet av et brøkdels sekund føre til alvorlige personskader.
- d) **El-verktøy som ikke er i bruk, må oppbevares utenfor rekkevidden til barn. Ikke la personer bruke el-verktøyet, som ikke er kjent med det eller ikke har lest disse anvisningene.** El-verktøy er farlige, når de brukes av uerfarne personer.
 - e) **El-verktøy og bruksverktøy som brukes krever nøye pleie. Kontroller om bevegelige deler fungerer feilfritt og ikke klemmer, om deler er brukket eller ødelagt, slik at funksjonen til el-verktøyet er redusert. Sørg for at skadde deler repareres før el-verktøyet brukes.** Mange ulykker skyldes dårlig vedlikeholdt el-verktøy.
 - f) **Skjæreverktøy skal holdes skarpe og rene.** Korrekt pleide skjæreverktøy med skarpe skjærekanter er mindre utsatt for fastsetting og lettere å føre.
 - g) **El-verktøy, tilbehør, bruksverktøy osv. skal brukes tilsvarende disse anvisningene. Dermed må du ta hensyn til arbeidsforholdene og arbeidet som skal utføres.** Bruk av el-verktøy til andre formål enn det som regnes som tiltenkt bruk kan føre til farlige situasjoner.
 - h) **Sørg for at håndtak og håndtaksflater holdes tørre, rene og fri for olje og fett.** Glatte håndtak og håndtaksflater tillater ikke sikker betjening og styring av el-verktøyet i uforutsigbare situasjoner.

5. Service

- a) **El-verktøyet skal kun repareres av kvalifisert fagpersonell og kun med original-reservedeler.** Dermed sikres det at sikkerheten til el-verktøyet opprettholdes.

⚠ ADVARSEL!

Under driften danner dette elektroverktøyet et elektromagnetisk felt. Dette feltet kan under visse omstendigheter skade aktive eller passive medisinske implantater. For å redusere faren for alvorlige eller dødelige farer anbefaler vi at personer med medisinske implantater forhører seg med legen sin eller produsenten av implantatet før elektroverktøyet betjenes.

Ytterligere sikkerhetsinstruksjoner for bånd- og eksenter-slipemaskinen

⚠ ADVARSEL!

Ikke bruk maskinen før den er ferdig montert og installert i henhold til veiledningene.

4. Bruk og håndtering av el-verktøyet

- a) **Du skal ikke overbelaste el-verktøyet. Bruk et el-verktøy som er egnet for arbeidet som skal utføres.** Med passende el-verktøy arbeider du bedre og sikrere i det angitte effektområdet.
- b) **Ikke bruk el-verktøy, som har defekt bryter.** El-verktøy, som ikke lenger kan slås på eller av, er farlig og må repareres.
- c) **Trekk støpselet ut av stikkontakten og/eller fjern det avtakbare batteriet, før du foretar innstillinger på apparatet, skifter deler til bruksverktøyet som brukes eller legger bort el-verktøyet.** Denne forholdsregelen hindrer utilsiktet start av el-verktøyet.

- Les hele brukerveiledningen, før du bruker apparatet.
- OBS: Maskinen er kun utviklet for sliping av tre eller trelignende materiale. Sliping av andre materialer kan føre til brann, personskader eller skader på produktet.
- Bruk alltid vernebriller.
- Denne maskinen skal kun brukes for innendørs arbeid.
- Viktig: Maskinen skal kun monteres og brukes på en horisontal overflate. Hvis maskinen monteres på en overflate som ikke er horisontal, kan det føre til skade av motoren.
- Hvis det er en tendens til at maskinen velter eller beveger seg under drift, spesielt ved sliping av lange eller tunge arbeidsstykker, må maskinen festes sikkert til en bærende overflate.
- Forsikre deg om at slipebåndet går i riktig retning. Vær oppmerksom på pilene på baksiden av båndet.
- Forsikre deg om at slipebåndet føres riktig, slik at det ikke kan skli av drivskivene.
- Forsikre deg om at slipebåndet ikke er vridd eller løst.
- Hold arbeidsstykket fast mens du sliper.
- Bruk alltid anslaget når du bruker båndslipemaskinen i horisontal posisjon.
- Hold arbeidsstykket alltid fast på bordet, når du bruker eksenter-slipemaskinen.
- Hold alltid arbeidsstykket på nedsiden av slipeskiven slik at arbeidsstykket hviler stabilt på bordet. Hvis du bruker den oppovervendte siden av slipeskiven, kan arbeidsstykket kastes og utsette personer for fare.
- Hold alltid en minimumsavstand på ca. 2 mm eller mindre mellom bordet eller anslaget og slipebåndet eller slipeskiven.
- Ikke bruk hansker og hold arbeidsstykket med en fille når du sliper arbeidsstykket.
- Slip med kornstørrelsen til treverket.
- Du må aldri slippe arbeidsstykker som er for små for sikker betjening.
- Unngå klønete håndbevegelser som kan føre til at du plutselig glir inn i slipebåndet eller slipeskiven.
- Ved bearbeiding av store arbeidsstykker bør du bruke en ekstra støtte i bordhøyde.
- Du må aldri slippe et arbeidsstykke som ikke er støttet opp. Støtt arbeidsstykket med bordet eller anslaget, med unntak fra bøyde arbeidsstykker på utsiden av slipeskiven.
- Fjern alltid avfall og andre deler fra bordet, anslaget eller slipebåndet før du slår på maskinen.

- Ikke planlegg eller monter noe på bordet når slipe-maskinen er i drift.
- Slå av maskinen og trekk ut pluggen fra stikkkontakten, når du installerer eller fjerner tilbehør.
- Forlat aldri arbeidsområdet til verktøyet når verktøyet er slått på eller når verktøyet ennå ikke har stoppet helt.
- Legg alltid arbeidsstykket på slipebordet eller plasser det fast inntil slipeanslaget. Når du sliper bøyde verktøy, plasser dem trygt på slipeplaten på bordet.
- Sørg alltid for at bånd- og eksentersliperen er stabil og sikret (f.eks. ved å feste den til en arbeidsbenk).
- Kontroller slipeskiven og slipebåndet for skader før hver bruk.
- Bytt ut nedslitte eller skadede slipeskiver og slipebånd umiddelbart.
- Bruk alltid beskyttelsesdekselet og arbeidsstykkeholderen ettersom hva som kreves for bruksverktøyene.
- Bruk alltid el-verktøyet med bruksverktøy på begge spindlene for å begrense risikoen for kontakt med den roterende spindelen.

6. Resterende risikoer

Maskinen er konstruert og bygget i henhold til nyeste tekniske standarder og anerkjente sikkerhetstekniske regler. Likevel kan det oppstå enkelte restfarer ved arbeidet.

- Fare for personskader for fingrene og hendene på grunn av den roterende slipeskiven hvis den føres feil eller legges feil på.
- Fare for personskader på grunn av verktøy som slenges vekk hvis det holdes eller føres feil.
- Helsefare som følge av strøm dersom det ikke benyttes forskriftsmessige ledninger til strømtilkobling.
- Dessuten kan det, på tross av alle forholdsregler som treffes, finnes muligheter for ikke-åpenbare restfarer.
- Restfarer kan minimeres dersom "Sikkerhetsinstruksjoner" og "Tiltenkt bruk" samt bruksanvisningen som helhet følges.
- Unngå tilfeldig igangsetting av maskinen: når pluggen settes inn i stikkkontakten må strømknappen ikke trykkes. Bruk bruksverktøyet som anbefales i brukerveiledningen. På denne måten oppnår du at maskinen gir optimal ytelse.
- Hold hendene dine unna arbeidsområdet når maskinen er i drift.

7. Tekniske data

Motor	230 - 240 V~ / 50 Hz
Effektforbruk	370 W
Dimensjoner L x B x H	460 x 360 x 280 mm
Ø Skive	150 mm
Omdreiningar til skiven	2980 min ⁻¹
Slipebånd dimensjoner	915 x 100 mm
Slipebånd hastighet	7,5m/s
Skråstilling	0° - 90°
Bord dimensjoner	225 x 160 mm
Skråstilling bord	0° - 45°
Vekt	ca. 11,5 kg

Med forbehold om tekniske endringer!

Støy og vibrasjon

⚠ **Advarsel:** Støy kan ha en alvorlig innvirkning på helsen din. Hvis maskinstøyen overstiger 85 dB, må du bruke et egnet hørselsvern.

Støyverdier

Lydeffektivnivå L_{WA}	94 dB
Lydtrykknivå L_{pA}	81 dB
Usikkerhet $K_{WA/pA}$	3 dB

Den angitte totale vibrasjonsverdien og den totale støyemisjonsverdien er blitt målt iht. en standardisert testmetode og kan brukes for sammenligning av et el-verktøy med et annet.

De angitte totale vibrasjonsverdiene og den angitte støyemisjonsverdien kan også benyttes til en foreløpig vurdering av belastningen.

Merknad:

- Vibrasjons- og støyemisjonene kan ved den faktiske bruken av elektroverktøyet skille seg fra de angitte verdiene, avhengig av type og måte, som el-verktøyet brukes, spesielt, hvilket type emne som bearbeides.
- Det er nødvendig å fastlegge sikkerhetstiltakene for beskyttelse av operatøren, som er basert på en bedømmelse av vibrasjonsbelastningen under de faktiske bruksforholdene (derved skal en ta hensyn til alle aspektene til driftssyklusen, for eksempel perioder, der el-verktøyet er slått av, og slike, der det er slått på, men drives uten belastning).

8. Utpakking

- Åpne emballasjen og ta apparatet forsiktig ut av esken.
- Fjern emballasjematerialet samt emballasje- og transportsikringene (hvis der er noen).
- Sjekk at leveringsomfanget er fullstendig.
- Sjekk apparatet og tilbehørsdeler for transportska-der. Ved anmerkninger skal distributøren informeres umiddelbart. Senere reklamasjoner vil ikke bli god-tatt.
- Hvis det er mulig, bør du bevare emballasjen til ga-rantiperioden er over.
- Gjør deg kjent med brukerveiledningen før du tar apparatet i bruk.
- Når det gjelder tilbehør, slitasje- og reservedeler, skal du kun bruke originaldeler. Reservedeler får du hos din fagforhandler.
- Oppgi ved bestillinger våre artikkelnumre, samt type og byggegear for apparatet.

⚠ ADVARSEL!

Apparatet og emballasjemateriale er ikke et leke-tøy! Barn skal ikke leke med plastposer, folier og smådeler! Det er fare for svelging og kvelning!

9. Oppbygging

ADVARSEL

Trekk alltid ut strømpluggen før du foretar innstillinger på apparatet.

- Før igangsetting må alle deksler og sikkerhetsinnret-ninger være forskriftsmessig montert.
- Slipebåndet (13) og slipeplaten (4) må kunne gå fritt.
- På trevirke som allerede har blitt behandlet, må du være oppmerksom på fremmedlegemer, som f.eks. spiker eller skruer osv.
- Før du trykker på-/av-bryteren (5), må du sørge for at slipepapiret er riktig montert, og at bevegelige de-ler går lett.

9.1 Montering (fig. 1–4b)

- Monter slipebordet (7) og sikre det med låseskruen (8) (fig. 2, 3). Slipebordet (7) kan justeres ved hjelp av vinkelskalaen (9) og låseskruen (8) trinnløst fra 0° til 45°.

Det justerbare tverranslaget (6) sikrer sikker ar-beidsstykkeføring. Obs! Slipeplaten (4) må kunne gå fritt. Avstanden mellom slipebordet (7) og slipepla-ten (4) skal være 2 mm.

- Sett på anslagsskinnen (14) og fest den med unbrakoskruene (17) (fig. 4a). Obs! Slipebåndet (13) må kunne gå fritt.
- For å stille inn spalte målet mellom slipebordet (7) og slipeplaten (4), gjør du som følger (fig. 4b):
 - Løsne først og fremst de tre sekskantmutrene (23) under slipebordet (7). Bruk hertil en sekskantnøkkel NB10 (ikke inkludert i leveringsomfanget).
 - Klem nå en plate eller lignende med en tykkelse på 2 mm mellom slipebordet (7) og slipeplaten (4).
 - Trekk til sekskantmutrene (23) igjen.
 - Fjern deretter platen.

9.2 Skifte slipebånd (fig. 5–9)

- Trekk ut strømpluggen.
- Løsne unbrakoskruen (12).
- Løsne skruene (18).
- Ta slipebåndbeskyttelsen (19) av fra slipebåndholderen (21). Dertil må du sette slipebåndholderen (21) litt skrått.
- Beveg slipebåndstrammeren (3) til høyre, for å avlaste slipebåndet (13).
- Ta av slipebåndet (13) fremover.
- Monter det nye slipebåndet igjen i omvendt rekkefølge. Obs! Vær oppmerksom på løperetningen på huset og på innsiden av slipebåndet!

9.3 Stille inn slipebånd

- Trekk ut strømpluggen.
- Skyv slipebåndet (13) for hånd langsomt i løperetning.
- Slipebåndet (13) må gå på midten av slipeflaten, hvis dette ikke er tilfelle, kan dette etterjusteres via rifleskruen (1).

9.4 Justere slipeposisjonen til slipebåndet (fig. 9–11)

- Løsne unbrakoskruen (12).
- Beveg slipebåndet (13) oppover i ønsket posisjon.
- Trekk igjen fast unbrakoskruen (12), for å fikse denne posisjonen.
- Slipebordet (7) kan brukes i denne posisjonen for å holde arbeidsstykket, for å gjøre dette, må du først fjerne de to unbrakoskruene (17) og deretter fjerne anslagsskinnen (14). Slipebordet (7) kan nå skyves inn i hullet på holderøret (20) og fikseres med låseskruen (8).

9.5 Erstatte slipepapiret på slipeplaten (fig. 12)

Demonter den nedre skivebeskyttelsen (15) ved å fjerne de 2 skruene (16). Trekk slipepapiret av fra slipeplaten (4) og monter det nye (borrelås). Monter den andre skivebeskyttelsen (15) igjen.

9.6 Bruk som stasjonær maskin

For kontinuerlig bruk anbefales montering på en arbeidsbenk.

- Dertil må du markere borehullene: Plasser slipe-maskinen slik som den senere skal være installert. Tegne opp posisjonen til hullene som skal bores på arbeidsbenken.
- Bor hullene gjennom arbeidsbenken.
- Plasser slipemaskinen over hullene og sett inn egnete skruer ovenfra gjennom hullene til slipemaskinen og arbeidsbenken.
- Skru nå slipemaskinen fast nedenfra med underlagsskiver og passende sekskantmuttere.

9.7 Bruk som mobil maskin

For mobil bruk av slipemaskinen anbefales det å montere den på en egnet bunnplate. Denne kan du så klemme fast på den aktuelle arbeidsbenken.

Bunnplaten bør ha en minimumstykkelse på 19 mm og være tilstrekkelig større enn slipemaskinen, slik at det er plass for klemmene.

- Marker hullene som skal bores på bunnplaten.
- Fortsett som beskrevet i de siste 3 trinnene i «Bruk som stasjonær maskin».

Merknad:

Vær oppmerksom på at lengden til skruene er egnet. Spax-skruer må ikke stikke ut for å unngå å skade underlaget, mens sekskantskruer må stikke ut slik at underlagsskiver og sekskantmuttere kan festes.

9.8 Tilkobling av støvavtrekk

Maskinen er utstyrt med en avsugsstuss (10).

Koble til et støvavtrekk ved bearbeiding av materialer som utvikler mye støv.

OBS: Ved bearbeidelse av metall må støvsugingen ikke tilkobles.

10. Ta i drift

⚠ Obs!

Før igangsetting må apparatet monteres komplett!

10.1 På-/av-bryter (5) (fig. 13)

- Ved å trykke den grønne tasten «I» kan slipemaskinen slås på.
- For å igjen slå av slipemaskinen, må du trykke den røde tasten «0».

Advarsel:

For å slå slipemaskinen på eller av, grip aldri over apparatet til bryteren! Fare for personskader!

10.2 Slipe

- Hold arbeidsstykket alltid godt fast under sliping.
- Ikke bruk mye kraft.
- Ved sliping bør arbeidsstykket flyttes frem og tilbake på slipebåndet (13) eller på slipeplaten (4). På denne måten forhindrer du at slipepapiret slites ned ensidig.

Viktig! Trestykker bør alltid slipes i retning av trefibrene for å unngå splintring. Obs! Hvis slipeplaten (4) eller slipebåndet (13) blokkerer under arbeidet, fjern arbeidsstykket. Vent til apparatet igjen har nådd maksimalt turtall før du fortsetter arbeidet.

11. Arbeidsinstrukser

11.1 Sliping av faser og kanter (fig. 14)

Arbeidsbordet kan stilles inn trinnløst fra 0° til 45°.

- Dertil må du løsne låseskruen (8).
- Sett arbeidsbordet i ønsket helling. OBS: Arbeidsbordet bør aldri være mer enn 2 mm unna slipeplaten (4), selv når det er vippet!
- Trekk til låseskruene (8) igjen.

11.2 Sliping av frontsider med et tverranslag (fig. 15a, 15b)

Det medfølgende tverranslaget (6) forenkler presis sliping. Med tverranslaget (6) kan du i tillegg til hellingen stille inn slipevinkelen til slipebordet (7). Vi anbefaler å bruke det ved sliping av (korte) frontsider.

Merknad:

Flytt arbeidsstykket alltid fra venstre mot midten av slipeskiven, aldri utover den! Fare for personskader på grunn av arbeidsstykke som kastes bort!

11.3 Horisontal og vertikal sliping (fig. 9–11, 16)

Slipemaskinen kan brukes horisontalt og vertikalt. Arbeidsbordet kan brukes til begge formålene.

- Løsne unbrakoskruen (12).
- Beveg slipebåndet (13) oppover i ønsket posisjon.
- Trekk igjen fast unbrakoskruen (12), for å fikse denne posisjonen.
- Slipebordet (7) kan brukes i denne posisjonen for å holde arbeidsstykket, for å gjøre dette, må du først løsne de to unbrakoskruene (17) og deretter fjerne anslagsskinnen (14). Slipebordet (7) kan nå skyves inn i hullet på holderøret (20) og fikses med låseskruen (8).

Merknad:

Lange arbeidsstykker skal slipes i vertikal posisjon, ved å flytte arbeidsstykket jevnt over slipebåndet (13).

11.4 Overflatesliping på slipebåndet (fig. 17)

- Hold fast arbeidsstykket (W). Pass på fingrene! Fare for personskader!
- Før arbeidsstykket, ved å presse det fast mot anslagsskinnen (14), jevnt over slipebåndet (13). OBS: Du må vær spesielt forsiktig ved sliping av spesielt tynt eller langt materiale (ev. til og med uten anslagsskinne (14)). Kontakttrykket skal aldri være for sterkt, slik at slipt materiale kan transporteres bort av slipebåndet (13).

11.5 Sliping av konkave kurver (fig. 18)

Advarsel:

Frontsidene til rette arbeidsstykker skal ikke slipes på medbringerakselen (R)! Derved kan arbeidsstykket (W) slynges bort. Fare for personskader! Konkave kurver må alltid slipes på slipebåndet (13) på medbringerakselen.

- Hold fast arbeidsstykket. Pass på fingrene! Fare for personskader!
- Før arbeidsstykket jevnt over slipebåndet (13). OBS: Du må vær spesielt forsiktig ved sliping av spesielt tynt eller langt materiale.

11.6 Sliping av konvekse kurver (fig. 19)

Konvekse kurver må slipes på slipeskiven ved å føre arbeidsstykket (W) fra venstre kant til midten av slipeskiven.

- Hold fast arbeidsstykket. Pass på fingrene! Fare for personskader!
- Press arbeidsstykket jevnt mot slipeskiven, og flytt det fra venstre mot midten av slipeskiven.

Advarsel:

Du må aldri slipe konkave kurver på høyre side av slipeskiven! Arbeidsstykket kan slynges bort! Fare for personskader!

12. Elektrisk tilkobling

Den installerte elektromotoren er tilkoblet og klar for drift. Tilkoblingen tilsvarer de gjeldende VDE- og DIN-bestemmelsene.

Netttilkoblingen hos kunden, samt skjøteledningen som benyttes, må være i samsvar med disse forskriftene.

Defekt elektro-tilkoblingsledning

Det oppstår ofte skader på isoleringen hos elektriske tilkoblingsledninger.

Årsaker for dette kan være:

- Trykksteder, når tilkoblingsledninger føres gjennom vinduer eller dørsprekker.
 - Knekkpunkt på grunn av feil feste eller føring av tilkoblingsledningen.
 - Grensesnitt på grunn av at tilkoblingsledningen ble overkjørt.
 - Skader på isoleringen fordi den ble revet ut av stikkontakten i veggen.
 - Riss som følge av aldring hos isoleringen.
- Slike defekte el-tilkoblingsledninger må ikke brukes og er på grunn av isolasjonsskadene, livsfarlig.

Kontroller den elektriske tilkoblingsledningen regelmessig for skader. Pass på at tilkoblingsledningen ikke er koblet til strømmettet ved kontroll.

Strømledninger skal være i samsvar med relevante VDE- og DIN-bestemmelser. Bruk kun tilkoblingsledninger med lik merking.

Et påtrykk av typebetegnelsen på tilkoblingskabelen er en forskrift.

For enfaset vekselstrømmotor anbefaler vi en sikring fra C 16 A eller K 16 A for maskiner med høyere startstrøm (fra 3000 watt)!

Tilkoblingstype Y

Hvis nettilkoblingsledningen til dette apparatet skades, må den skiftes ut av produsenten, produsentens kundeservice eller en tilsvarende kvalifisert person for å unngå farer.

13. Rengjøring

Fare!

Før hver innstilling, service eller reparasjon må du trekke ut strømpluggen!

Det kan samle seg støv i bånd- og eksenter-slipemasinen. Sjekk regelmessig (helst etter hver bruk) og fjern støv, f.eks. ved å blåse det bort eller forsiktig med trykkluft.

- Hold beskyttelsesinnretninger, luftspalter og motorhuset mest mulig fri for støv og smuss. Tørk av apparatet med en ren klut eller blås ut av det med trykkluft med lavt trykk.
- Vi anbefaler at du rengjør apparatet direkte etter hver bruk.
- Rengjør apparatet regelmessig med en fuktig klut og litt flytende såpe. Ikke bruk rengjørings- eller løsningsmidler. Disse kan angripe plastdelene til apparatet. Pass på at det ikke kan komme vann inn i maskinen. Ved inntrenging av vann i et elektrisk apparat øker risikoen for elektrisk støt.

14. Lagring

Lagre apparatet og tilbehøret på et mørkt, tørt og frostfritt sted som er utilgjengelig for barn. Den optimale lagringstemperaturen er mellom 5 og 30 °C. Oppbevar verktøyet i originalemballasjen. Dekk til verktøy for å beskytte det mot støv eller fuktighet. Oppbevar brukerveiledningen sammen med verktøyet.

15. Transport

For å transportere el-verktøyet må du koble apparatet fra strømmettet og plassere det på et annet angitt område.

For transport skal apparatet kun løftes på transporthåndtaket (22) og maskinfoten.

Obs! Du må ikke transportere apparatet på slipebåndholderen (21), slipeplaten (4), slipebordet (7) eller andre bevegelige deler av apparatet.

16. Vedlikehold

Tørk spon og støv av maskinen en gang i blant. Olje rotasjonsdelene en gang per måned for å forlenge verktøyets levetid. Ikke olje motoren. Ikke bruk noen etsende midler til rengjøring av platen.

Serviceinformasjon

Du må passe på, at følgende deler til dette produktet underligger en bruksavhengig eller naturlig slitasje hhv. følgende deler er nødvendige som forbruksmaterialer. Slitedeler*: Slipemiddel, tannreim

* ikke absolutt inkludert i leveringsomfanget!

Tilkoblinger og reparasjoner

Tilkoblinger og reparasjoner av det elektriske utstyret skal kun utføres av en elektriker.

Angi følgende informasjon ved tilbakemeldinger:

- strømtype til motoren
- informasjon til maskinens typeskilt
- informasjon til motor-typeskiltet

Reservedeler og tilbehør får du i vårt servicesenter. Hertil må du skanne QR-koden på tittelsiden.

17. Kassering og gjenvinning

Merknad om emballasjen



Emballasjemateriale kan resirkuleres. Vennligst kast emballasje på en miljøvennlig måte.

Henvisninger til elektro- og elektronikkennhetslov (ElektroG)



Brukt elektriske og elektroniske enheter skal ikke kastes i husholdningsavfallet, men må samles inn eller kasseres separat!

- Gamle batterier eller oppladbare batterier, som ikke er fast installert i det gamle apparatet, må tas ut uten at de skades før apparatet leveres inn! Kasseringen av disse er regulert av batteriloven.
- Eier eller brukeren av elektriske og elektroniske apparater er forpliktet til å levere disse inn til gjenvinning.
- Sluttbrukeren har ansvaret for å slette personrelaterte opplysninger fra enheten som skal kasseres!
- Symbolet med gjennomstreket søppelkasse betyr at brukte elektriske og elektroniske enheter ikke skal kastes i husholdningsavfallet.
- Brukte elektroniske og elektriske enheter kan leveres inn gratis ved følgende steder:
 - Offentlige kasserings- eller innsamlingssteder (f.eks. kommunale miljøstasjoner).

- Utsalgssteder for elektriske apparater (stasjonære eller online) dersom forhandleren er forpliktet til å ta enhetene tilbake eller frivillig tilbyr dette.
- Du kan levere inn opptil tre gamle elektriske enheter per type enhet, med en maksimal kantlengde på 25 centimeter, fra produsenten gratis uten å først kjøpe en ny enhet eller ta dem til et annet autorisert innsamlingspunkt i ditt område.
- Du kan finne ut flere supplerende returbetainger fra produsenter og distributører hos de respektive kundeservicene.
- Hvis produsenten leverer et nytt elektrisk apparat til en privat husholdning, kan denne arrangere at det gamle elektriske apparatet skal hentes på forespørsel fra sluttbrukeren. Ta kontakt med produsentens kundeservice for dette.
- Disse erklæringerne gjelder kun for enheter som er installert og solgt i landene i EU og underlagt det europeiske direktivet 2012/19/EU. I land utenfor EU kan det være avvikende bestemmelser for kassering av brukte elektriske og elektroniske enheter.

18. Feilhjelp

Følgende tabell viser feilsymptomer og beskriver hvordan du kan utbedre dem hvis maskinen ikke arbeider slik den skal. Hvis du ikke klarer å lokalisere problemet på denne måten, må du ta kontakt med ditt service-verksted.

Feil	Mulig årsak	Tiltak
Motoren starter ikke	Skadet på-/av-bryter	Skift ut alle skadde deler før du bruker slipemaskinen. Kontakt ditt lokale servicesenter eller en autorisert servicestasjon. Ethvert forsøk på reparasjon kan føre til farer hvis det ikke utføres av en kvalifisert fagperson.
	Skadet på-/av-bryterledning	
	Skadet på-/av-bryterrelé	
Maskinen blir langsommere under arbeidet	Det er for mye trykk på arbeidsstykket.	Legg mindre trykk på arbeidsstykket.
Slipebåndet sklir av fra drivskiven.	Det går ikke i sporet.	Etterjuster sporet.
Tre brenner under sliping.	Slipeskiven eller -båndet er belagt med smøremiddel.	Skift ut båndet eller skiven.
	Det ble anvendt for mye trykk på arbeidsstykket.	Reduser trykket på arbeidsstykket.

Обяснение на символите върху уреда

Използването на символи в настоящото ръководство следва да насочи вниманието Ви към евентуални рискове. Символите за безопасност и обясненията, които ги придружават, трябва да бъдат разбрани точно. Самите предупреждения не премахват рисковете и не могат да заменят правилните мерки за предотвратяване на злополуки.

	Предупреждение - За да сведете до минимум руска от нараняване, прочетете ръководството за експлоатация.
	Носете защита за слуха.
	При образуване на прах носете средство за дихателна защита!
	Носете защитни очила.
	ПРЕДУПРЕЖДЕНИЕ! Опасност от нараняване! Не посягайте към движещия се шлифовъчен диск!
	Посока на движение на шлифовъчната лента
	Посока на движение на шлифовъчния диск
	Продуктът отговаря на приложимите европейски директиви.
Внимание!	В настоящото ръководство за обслужване с този знак сме обозначили местата, които засягат Вашата безопасност.
	Продуктът отговаря на приложимите сръбски директиви.

Съдържание:
Страница:

1.	Увод.....	259
2.	Описание на уреда (Фиг. 1-19).....	259
3.	Обем на доставката.....	260
4.	Употреба по предназначение.....	260
5.	Общи указания за безопасност.....	260
6.	Остатъчни рискове.....	263
7.	Технически данни.....	264
8.	Разопаковане.....	264
9.	Конструкция.....	264
10.	Пускане в експлоатация.....	266
11.	Указания за работа.....	266
12.	Електрическо свързване.....	267
13.	Почистване.....	268
14.	Съхранение.....	268
15.	Транспортиране.....	268
16.	Поддръжка.....	268
17.	Изхвърляне и рециклиране.....	269
18.	Отстраняване на неизправности.....	270
19.	Декларация за съответствие.....	327

1. Увод

Производител:

Schepach GmbH
Günzburger Straße 69
D-89335 Ichenhausen, Германия

Уважаеми клиенти,

Желаем Ви много приятни моменти и успехи при работата с Вашия нов уред.

Указание:

Съгласно действащия закон за продуктовата отговорност, производителят на този уред не носи отговорност за щети, възникнали по или поради този уред, при:

- Неправилно боравене
- Неспазване на ръководството за употреба
- Ремонти от неупълномощени специалисти, явяващи се трети лица
- Монтаж и подмяна на не оригинални резервни части
- Употреба не по предназначение
- Отказ на електрическата инсталация при неспазване на предписанията за работа с електричество и разпоредбите на VDE 0100, DIN 57113/VDE 0113

Вземете под внимание:

Преди монтажа и пускането в експлоатация прочетете целия текст на ръководството за употреба. Целта на това ръководство за употреба е да Ви улесни при запознаването с Вашия уред и използването на неговите възможности за употреба съгласно предписанията.

Ръководството за употреба съдържа важни указания относно безопасната, правилната и икономичната работа с уреда, избягването на опасности, спестяването на разходи за ремонт, намаляването на времената на престой и увеличаването на надеждността и експлоатационния живот на електрическия инструмент.

В допълнение към указанията за безопасност в това ръководство за употреба, задължително трябва да спазвате отнасящите се до експлоатацията на уреда предписания във Вашата страна.

Съхранявайте ръководството за употреба при уреда, защитено от замърсяване и влага в пластмасова торбичка. То трябва да бъде прочетено и внимателно спазвано от всеки оператор преди започване на работа.

С уреда могат да работят само лица, които са инструктирани относно употребата на уреда и са запознати със свързаните с това опасности.

Изискваната минимална възраст трябва да се спазва.

Освен съдържащите се в това ръководство за употреба указания за безопасност и специалните разпоредби във Вашата страна, при работата с машини трябва да се спазват и общопризнатите правила на техниката.

Не поемаме отговорност за злополуки или щети, възникнали поради неспазване на това ръководство или на указанията за безопасност.

2. Описание на уреда (Фиг. 1-19)

1. Винт с назъбена глава за настройка на шлифовъчната лента
2. Опорен крак
3. Обтегач на шлифовъчната лента
4. Шлифовъчен кръг
5. Превключвател за включване/изключване
6. Напречен ограничител
7. Шлифовъчна маса
8. Винт за фиксиране на шлифовъчната маса
9. Ъглова скала
10. Крайник за прахоулавяне
11. Основна плоча
12. Винт с вътрешен шестостен
13. Шлифовъчна лента
14. Опорна релса
15. Долен предпазител на диска
16. Винт за долния предпазител на диска
17. Винт с вътрешен шестостен
18. Винт за предпазителя на шлифовъчната лента
19. Предпазител на шлифовъчната лента
20. Тръба-държател
21. Държач на шлифовъчната лента
22. Дръжка за транспортиране
23. Шестостенни гайки

3. Обем на доставката

- 1 лентова и дискова шлифовъчна машина
- 1 напречен ограничител
- 1 шлифовъчна маса
- 3 шлифовъчни ленти P80 / P120 / P240
- 3 шлифовъчни диска P80 / P120 / P240
- 1 ключ с вътрешен шестостен
- 1 ръководство за употреба

4. Употреба по предназначение

Лентовата и дисковата шлифовъчна машина служи за шлайфане на всякакъв вид дървен материал според размерите на машината.

Машината може да се използва само съгласно нейното предназначение. Всяка различаваща се от това употреба не е по предназначение. За всякакъв вид произтичащи от това щети или наранявания отговорност носи потребителят/операторът, а не производителят.

Съставна част от употребата по предназначение е също и спазването на указанията за безопасност, както и ръководството за монтаж и указанията за експлоатация в ръководството за употреба.

Лицата, които обслужват и поддържат машината, трябва да са запознати с него и да са информирани относно възможните опасности.

Освен това трябва да се спазват най-точно и действащите предписания за трудова безопасност.

Други общи правила в областите трудова медицина и техника на безопасност също трябва да се съблюдават.

Промени по машината освобождават изцяло производителя от отговорност за възникнали в резултат от това щети.

Машината може да се използва само с оригинални резервни части и оригинални принадлежности на производителя.

Предписанията за безопасност, работа и поддръжка на производителя, както и посочените размери в Техническите данни, трябва да бъдат спазвани.

Моля, обърнете внимание, че нашите уреди не са конструирани с предназначение за търговска, професионална или промишлена употреба. Не поемаме гаранция, ако уредът се използва в търговски, занаятчийски или промишлени предприятия, както и при равностилни дейности.

Уредът е предназначен за употреба от възрастни. Младите хора под 16-годишна възраст мога да използват уреда само под наблюдение. Производителят не носи отговорност за щети, причинени от неправилна употреба или неправилно обслужване.

5. Общи указания за безопасност

Общи указания за безопасност за електрически инструменти

⚠ ПРЕДУПРЕЖДЕНИЕ! Прочетете всички указания за безопасност, инструкции, илюстрации и технически данни, предоставени с този електрически инструмент. Пропуски при спазването на инструкциите по-долу могат да доведат до токов удар, пожар и/или тежки наранявания!

Запазете всички указания за безопасност и инструкции за бъдещи справки.

Използването в указанията за безопасност понятие „електрически инструмент“ се отнася до захранвани от мрежата електрически инструменти (с мрежов проводник) и до захранвани с акумулатор електрически инструменти (без мрежов проводник).

1. Безопасност на работното място

- a) **Поддържайте работното си място чисто и добре осветено.** Безпорядъкът или неосветените работни места могат да доведат до злополуки.
- b) **Не работете с електрическия инструмент във взривоопасна среда, в която има запалими течности, газове или прахове.** Електрическите инструменти създават искри, които могат да възпламенят праха или парите.
- c) **Дръжте деца и други лица далеч по време на използването на електрическия инструмент.** При разсейване можете да изгубите контрол върху електрическия инструмент.

2. Безопасност при работа с електрически ток

- a) **Щепселът на електрическия инструмент трябва да отговаря на контакта. Щепселът не бива да се променя по никакъв начин. Не използвайте адаптерни щепсели заедно със заземени електрически инструменти.** Непроменен щепсел и подходящи контакти намаляват риска от токов удар.

- b) Избягвайте телесен контакт със заземени повърхности като тръби, отоплителни уреди, фурни и хладилници. Съществува повишен риск от токов удар, когато тялото Ви е заземено.
 - c) Пазете електрическите инструменти от дъжд и влага. Проникването на вода в електрическия инструмент увеличава риска от токов удар.
 - d) Не използвайте свързващия проводник не по предназначение, за носене или закачане на електрическия инструмент или за издърпване на щепсела от контакта. Пазете свързващия проводник от горещина, масло, остри ръбове или движещи се части. Повредени или усукани свързващи проводници увеличават риска от токов удар.
 - e) Когато работите с електрически инструмент на открито, използвайте само удължителни проводници, които също са подходящи за употреба на открито. Използването на подходящ за употреба на открито удължителен проводник намалява риска от токов удар.
 - f) Когато употребата на електрическия инструмент във влажна среда не може да бъде избегната, използвайте дефектнотокова защита. Използването на дефектнотокова защита намалява риска от токов удар.
- 3. Безопасност на хората**
- a) Бъдете внимателни, обръщайте внимание на това, което правите, и подхождайте разумно към работата с електрически инструмент. Не използвайте електрически инструменти, ако сте уморени или под влиянието на наркотици, алкохол или медикаменти. Момент невнимание при използването на електрически инструмент може да доведе до сериозни наранявания.
 - b) Носете лични предпазни средства и винаги предпазни очила. Носенето на лични предпазни средства, като противопрахова маска, предпазни обувки, които не се хлъзгат, каска или антифони, според вида и употребата на електрическия инструмент, намалява риска от наранявания.
 - c) Избягвайте неволно включване. Уверете се, че електрическият инструмент е изключен, преди да го свържете към електрозахранването и/или акумулатора, преди да го вземете или носите. Ако при носенето на електрическия инструмент държите пръста си върху прекъсвача или свържете към електрозахранването включен електрически инструмент, това може да доведе до злополуки.
 - d) Отстранете инструментите за настройка или гаечните ключове, преди да включите електрическия инструмент. Инструмент или ключ, намиращ се във въртяща се част на електрическия инструмент, може да доведе до наранявания.
 - e) Избягвайте неправилна стойка на тялото. Осигурете си стабилен стоеж и постоянно пазете равновесие. Така можете да контролирате електрическия инструмент по-добре при неочаквани ситуации.
 - f) Носете подходящо облекло. Не носете широк дрехи или накити. Дръжте косата и облеклото си далеч от движещи се части. Широки дрехи, накити или дълги коси могат да бъдат захванати от движещи се части.
 - g) Когато могат да бъдат монтирани прахоизсмукващи и прахоулавящи устройства, те трябва да са свързани и да се използват правилно. Използването на прахоизсмукващо устройство може да намали вредите за здравето поради прах.
 - h) Не се поддавайте на фалшивото чувство за безопасност и не пренебрегвайте правилата за безопасност при работа с електрически инструменти, дори ако след многократната им употреба мислите че ги познавате добре. Небрежните действия могат да доведат до тежки телесни повреди в рамките на части от секундата.
- 4. Употреба и боравене с електрическия инструмент**
- a) Не претоварвайте електрическия инструмент. Използвайте подходящия за Вашата работа електрически инструмент. С подходящия електрически инструмент работите по-добре и по-сигурно в диапазона на работните му характеристики.

- b) **Не използвайте електрически инструмент, чийто прекъсвач е повреден.** Електрически инструмент, който не може да се включва или изключва, е опасен и трябва да бъде ремонтиран.
- c) **Извадете щепсела от контакта и/или извадете сменяемия акумулатор, преди да извършвате настройки по уреда, да сменят части на работния инструмент или да оставите електрическия инструмента настрана.** Тази мярка за безопасност предотвратява неумишленото включване на електрическия инструмент.
- d) **Съхранявайте неизползваните електрически инструменти на недостъпно за деца място. Не позволявайте електрическият инструмент да бъде използван от лица, които не са запознати с него или не са прочели тези инструкции.** Електрическите инструменти са опасни, ако се използват от неопитни лица.
- e) **Поддържайте електрическите инструменти и работния инструмент грижливо. Проверявайте дали движещите се части функционират безупречно и не заяждат, дали няма счупени или така повредени части, че да нарушават функционирането на електрическия инструмент. Повредените части следва да бъдат ремонтирани преди използването на електрическия инструмент.** Много злополуки са причинени от лошо поддържани електрически инструменти.
- f) **Поддържайте режещите инструменти наточени и чисти.** Грижливо поддържаните режещи инструменти с остри режещи ръбове се заклинват по-малко и се водят по-лесно.
- g) **Използвайте електрическия инструмент, принадлежностите, работните инструменти и т.н. съгласно настоящите инструкции. При това вземайте под внимание условията на работа и действието, което трябва да се извърши.** Употребата на електрически инструменти за различни от предвидените приложения може да доведе до опасни ситуации.
- h) **Пазете дръжките и техните повърхности сухи, чисти и без масло и грес.** Хлъзгавите дръжки и техните повърхности не позволяват безопасна работа и контрол на електрическия инструмент в непредвидени ситуации.

5. Сервиз

- a) **Възлагайте ремонти по Вашия електрически инструмент само на квалифицирани специалисти и само с оригинални резервни части.** Така се гарантира, че безопасността на електрическия инструмент ще се запази.

△ ПРЕДУПРЕЖДЕНИЕ!

По време на експлоатация този електрически инструмент създава електромагнитно поле. При определени условия това поле може да наруши функционирането на активни или пасивни медицински импланти. За да се намали опасността от сериозни или смъртоносни наранявания, препоръчваме на лица с медицински импланти да се консултират със своя лекар и с производителя на медицинския имплант, преди електрическият инструмент да бъде използван.

Допълнителни указания за безопасност за лентовата и дисковата шлифовъчна машина

△ ПРЕДУПРЕЖДЕНИЕ!

Не използвайте Вашата машина преди да бъде напълно сглобена и монтирана съгласно инструкциите.

- Прочетете цялото ръководство за употреба, преди да използвате уреда.
- Внимание: Тази машина е разработена единствено за шлайфане на дърво или дървоподобни материали. Шлайфането на други материали може да доведе до пожар, наранявания или вреди на продукта.
- Винаги носете защитни очила.
- Тази машина трябва да се използва само за работи на закрито.
- Важно: Монтирайте и използвайте машината само върху хоризонтална повърхност. Монтажът върху нехоризонтална повърхност може да повреди двигателя.
- Ако има вероятност машината да се преобърне или измести по време на работа, особено при шлайфане на дълги или тежки детайли, машината трябва да се свърже добре с носеща повърхност.
- Уверете се, че шлифовъчната лента се движи в правилната посока. За целта съблюдавайте стрелките на задната страна на лентата.

- Уверете се, че шлифовъчната лента е прокарана правилно, така че да не може да се изтърколи от задвижващите шайби.
- Уверете се, че шлифовъчната лента не се е заплела или че не се е разхлабила.
- Дръжте обработвания детайл здраво, докато го шлайфате.
- Винаги използвайте ограничителя, когато използвате лентовата шлифовъчна машина в хоризонтална позиция.
- Винаги придържайте обработвания детайл здраво към масата, когато използвате дисковата шлифовъчна машина.
- Винаги дръжте обработвания детайл към обърнатата надолу страна на шлифовъчния диск, така че детайлт да лежи добре на масата. Ако използвате обърнатата нагоре страна на шлифовъчния диск, обработвания детайл може да бъде изхвърлен и по този начин да застраши намиращите се наоколо хора.
- Винаги спазвайте минимално разстояние от около 2 mm или по-малко между масата или ограничителя и шлифовъчната лента или шлифовъчния диск.
- Не носете ръкавици и не дръжте обработвания детайл с парцал, когато го шлайфате.
- Шлайфайте със зърнеността на дървото.
- Никога не шлайфайте детайли, които са твърде малки за безопасна работа.
- Избягвайте неудобни движения с ръцете, при които можете внезапно да се подхлъзнете в шлифовъчната лента или в шлифовъчния диск.
- Ако обработвате големи детайли, трябва да използвате допълнителна подпора на височината на масата.
- Не шлайфайте незакрепен детайл. С изключение на извитите обработвани детайли от външната страна на шлифовъчния диск, подпирайте обработвания детайл с масата или ограничителя.
- Преди да включите машината, винаги отстранявайте изрезките и другите отпадъци от масата, ограничителя или шлифовъчната лента.
- Не планирайте и не монтирайте нищо на масата, когато шлифовъчната машина работи.
- Изключвайте машината и изваждайте контакта от щепсела, когато монтирате или демонтирате аксесоари.
- Никога не напускайте работната зона на инструмента, когато инструментът е включен или все още не е спрял напълно.

- Винаги поставяйте обработвания детайл върху шлифовъчната маса, респ. закрепвайте ги плътно към шлифовъчния ограничител. При шлифоване поставете изкривените инструменти на шлифовъчния кръг върху масата.
- Винаги осигурявайте стабилността и безопасността на лентовата и дисковата шлайфмашина (напр. закрепване на работна маса).
- Преди всяка употреба проверявайте шлифовъчния диск и шлифовъчната лента за повреди.
- Незабавно сменете износните или повредени шлифовъчни дискове и шлифовъчни ленти.
- Използвайте предпазния капак и опората за детайл, както се изисква за работните инструменти.
- Винаги използвайте електрическия инструмент с работни инструменти върху двата шпиндела, за да ограничите риска от контакт с въртящия се шпиндел.

6. Остатъчни рискове

Машината е конструирана съгласно нивото на развитие на техниката и признатите правила на техника на безопасност. Въпреки това, при работа могат да възникнат отделни остатъчни рискове.

- Опасност от нараняване на пръсти или длани от въртящия се шлифовъчен диск при неправилно водене или поставяне на шлифовъчния инструмент.
- Опасност от нараняване от изхвърлен инструмент при неправилно държане или водене.
- Застрашаване на здравето поради ток при използване на неправилни електрически свързващи проводници.
- Освен това, въпреки всички взети предпазни мерки, могат да съществуват неяви остатъчни рискове.
- Остатъчните рискове могат да бъдат намалени, ако бъдат спазвани глави „Указания за безопасност“ и „Употреба по предназначение“, както и ръководството за употреба като цяло.
- Предотвратявайте случайни включвания на машината: при поставяне на щепсела в контакта пусковият бутон не бива да е натиснат. Използвайте работния инструмент, препоръчан в това ръководство за употреба. Така постигате оптимална производителност на Вашата машина.
- Дръжте ръцете си далеч от работната зона, когато машината работи.

7. Технически данни

Двигател	230 - 240 V~ / 50 Hz
Консумирана мощност	370 W
Конструктивни размери Д х Ш х В	460 x 360 x 280 mm
Ø диск	150 mm
Обороти на диска	2980 min ⁻¹
Размеринашлифовъчната лента	915 x 100 mm
Скорост на шлифовъчната лента	7,5m/s
Напречно положение	0° - 90°
Размери на масата	225 x 160 mm
Напречно положение на масата	0° - 45°
Тегло	ок. 11,5 kg

Запазва се правото на технически промени!

Шум и вибрации

⚠ Предупреждение: Шумът може да окаже сериозни въздействия върху Вашето здраве. Ако шумът на машините превишава 85 dB, моля, носете подходяща защита за слуха.

Характеристики на шума

Ниво на звукова мощност L_{WA}	94 dB
Ниво на звуково налягане L_{pA}	81 dB
Неопределеност $K_{wa/pA}$	3 dB

Посочената обща стойност на вибрациите и посочената стойност на шумовите емисии са измерени по стандартен метод на изпитване и могат да бъдат използвани за сравнение на един електрически инструмент с друг.

Посочената обща стойност на вибрациите и посочената стойност на шумовите емисии могат също да бъдат използвани за предварителна оценка на натоварването.

Указание:

- По време на действителното използване на електрическия инструмент емисиите на вибрациите и шумовите емисии може да се различават от посочената стойност в зависимост от вида и начина, по който електрическият инструмент се използва, и по-специално какъв вид детайл се обработва.

- Необходимо е да се определят мерки за безопасност за защита на оператора, които се основават на оценка на вибрационното натоварване по време на действителните условия на използване (при това трябва да се вземат под внимание всички части на работния цикъл, например времената, през които електрическият инструмент е изключен, и такива, в които той е включен, но работи без натоварване).

8. Разопаковане

- Отворете опаковката и внимателно извадете уреда.
- Отстранете опаковъчния материал, както и опаковъчните и транспортните осигуровки (ако има такива).
- Проверете дали обемът на доставката е пълен.
- Проверете уреда и принадлежностите за повреди от транспортирането. При рекламации доставчикът трябва да бъде уведомен незабавно. По-късни рекламации не се признават.
- По възможност запазете опаковката до изтичане на гаранционния срок.
- Преди употреба се запознайте с уреда посредством ръководството за употреба.
- За принадлежности, както за износващи се и резервни части, използвайте само оригинални части. Резервни части можете да си набавите от Вашия специализиран търговец.
- При поръчки посочвайте нашия номер на артикул, както и типа и годината на производство на уреда.

⚠ ПРЕДУПРЕЖДЕНИЕ!

Уредът и опаковъчният материал не са играчка за деца! Деца не бива да играят с пластмасови торбички, фолио и дребни части! Съществува опасност от поглъщане и задушаване!

9. Конструкция

ПРЕДУПРЕЖДЕНИЕ

Винаги изтегляйте щепсела от контакта, преди да извършвате настройки по уреда.

- Преди пускане в експлоатация приспособленията за безопасност трябва да бъдат правилно монтирани.
- Шлифовъчната лента (13) и шлифовъчният кръг (4) трябва да могат да се движат свободно.

- При вече обработвано дърво внимавайте за чужди тела, като напр. пирони, винтове и т.н.
- Преди да задействате превключвателя за включване/изключване (5) се уверете, че шкурката е правилно монтирана и подвижните части са лесно подвижни.

9.1 Монтаж (Фиг. 1–4b)

- Монтирайте шлифовъчната маса (7) и фиксирайте с винта за фиксиране (8) (Фиг. 2, 3). Шлифовъчната маса (7) може да се регулира беззвучно от 0° до 45° с помощта на ъгловата скала (9) и винта за фиксиране (8). Регулируемият напречен ограничител (6) гарантира безопасно водене на инструмента. Внимание! Шлифовъчният кръг (4) трябва да може да се движи свободно. Разстоянието между шлифовъчната маса (7) и шлифовъчния кръг (4) трябва да е 2 mm.
- Поставете опорната релса (14) и я фиксирайте с винтовете с вътрешен шестостен (17) (Фиг. 4a). Внимание! Шлифовъчната лента (13) трябва да може да се движи свободно.
- За да настроите луфта между шлифовъчната маса (7) и шлифовъчния кръг (4), процедурата е както следва (Фиг. 4b):
 - Първо отвинтете трите шестоъгълни гайки (23), намиращи се под шлифовъчната маса (7). За целта използвайте шестостенен ключ SW10 (не е включен в обема на доставката).
 - Затегнете ламарина или подобно с дебелина от 2 mm между шлифовъчната маса (7) и шлифовъчния кръг (4).
 - Затегнете отново шестоъгълните гайки (23).
 - Накрая махнете ламарината.

9.2 Смяна на шлифовъчната лента (Фиг. 5–9)

- Издърпайте щепсела.
- Отвинтете винта с вътрешен шестостен (12).
- Отвинтете винтовете (18).
- Свалете защитата на шлифовъчната лента (19) от държача на шлифовъчната лента (21). За целта поставете държача на шлифовъчната лента (21) малко под ъгъл.
- Преместете обтегача на шлифовъчната лента (3) надясно, за да освободите шлифовъчната лента (13).
- Свалете шлифовъчната лента (13) напред.
- Монтирайте отново шлифовъчната лента в обратна последователност. Внимание! Съблюдавайте посоката на движение върху корпуса и от вътрешната страна на шлифовъчната лента!

9.3 Настройване на шлифовъчната лента

- Издърпайте щепсела.
- Бавно бутнете шлифовъчната лента (13) с ръка в посока на движението.
- Шлифовъчната лента (13) трябва да се движи в средата върху шлифовъчната повърхност; ако това не е така, това може да се регулира чрез винта с назъбена глава (1).

9.4 Регулиране на позицията на шлайфане на шлифовъчната лента (Фиг. 9–11)

- Разхлабете винта с вътрешен шестостен (12).
- Преместете шлифовъчната лента (13) нагоре в желаната позиция.
- Затегнете отново винта с вътрешен шестостен (12), за да фиксирате тази позиция.
- За опора на детайла в тази позиция може да се използва шлифовъчната маса (7); за целта първо трябва да свалите двата винта с вътрешен шестостен (17) и след това отстранете опорната релса (14). Сега шлифовъчната маса (7) може да бъде избутана в отвора на тръбата-държател (20) и да бъде фиксирана с винта за фиксиране (8).

9.5 Поставяне на шкурка върху шлифовъчния кръг (Фиг. 12)

Демонтирайте долния предпазител на диска (15), сваляйки 2-та винта (16). Извадете шкурката от шлифовъчния кръг (4) и монтирайте новата (велкро). Монтирайте отново долния предпазител на стъклото (15).

9.6 Използване като стационарна машина

За непрекъсната употреба се препоръчва монтаж върху работна маса.

- За целта маркирайте отворите за пробиване: Поставете шлифовъчната машина така, както по-късно трябва да бъде монтирана. Отбележете местоположението на отворите, които трябва да бъдат пробити върху работната маса.
- Пробийте отворите през работната маса.
- Поставете шлифовъчната машина над отворите и вкарайте подходящи винтове отгоре през отворите на шлифовъчната машина и работната маса.
- Сега завинтете отдолу шлифовъчната машина с подложните шайби и подходящи шестоъгълни гайки.

9.7 Използване като мобилна машина

За мобилното използване на Вашата машина се препоръчва монтаж върху подходяща основна плоча. След това можете да е затегнете върху съответната работна маса.

Основната плоча трябва да е минимум 19 mm дебелина и да е по-голяма от шлифовъчната машина, така че да има достатъчно място за затягането.

- Отбележете отворите, които трябва да бъдат пробити върху основната плоча.
- Продължете така, както е описано в последните 3 стъпки в точка „Използване като стационарна машина“.

Указание:

Следете за правилната дължина на винтовете. Винтовете Spax не трябва да стърчат, за да не повредят основата, в замяна на това винтовете с шестостенна глава трябва да стърчат, за да могат подложните шайби и шестоъгълните гайки да бъдат монтирани.

9.8 Извод за прахоизсмукване

Машината е оборудвана с накрайник за прахоизсмукване (10).

При обработка на силно прахообразуващи материали свържете прахоизсмукване.

Внимание: При обработката на метали прахоулавящото устройство не бива да се свързва.

10. Пускане в експлоатация

⚠ Внимание!

Преди пускането в експлоатация задължително сглобете напълно уреда!

10.1 Превключвател за включване/изключване (5) (Фиг. 13)

- Шлифовачът може да бъде включен чрез натискане на зеления бутон „I“.
- Трябва да натиснете червения бутон „0“, за да изключите отново шлифовача.

Предупреждение:

Никога не посягайте към превключвателя през уреда, за да включите и изключите шлифовъчната машина! Опасност от нараняване!

10.2 Шлайфане

- По време на шлайфането винаги дръжте здраво обработвания детайл.
- Не упрежнявайте голям натиск.
- При шлайфане обработваният детайл трябва да се движи напред и назад върху шлифовъчната лента (13), респ. върху шлифовъчния кръг (4). Това не позволява едностранното износване на шкурката.

Важно! Парчетата дървен материал трябва винаги да се шлайфане в посока на текстурата на дървесината, за да се избегне отцепване на трески. Внимание! Ако по време на работа шлифовъчния кръг (4) или шлифовъчната лента (13) блокират, махнете обработвания детайл. След това изчакайте, докато уредът достигне максимални обороти, преди да продължите да работите.

11. Указания за работа

11.1 Шлайфане на фаски и ръбове (Фиг. 14)

Работната маса може да се регулира безстепенно от 0° до 45°.

- За целта развийте винта за фиксиране (8).
- Наклонете работната маса до желания ъгъл. Внимание: Работната маса никога не трябва да бъде наклонена на повече от 2 mm от шлифовъчния кръг (4)!
- Отново затегнете винта за фиксиране (8).

11.2 Шлайфане на челни страни с напречен ограничител (Фиг. 15a, 15b)

Доставеният напречен ограничител (6) улеснява прецизното шлайфане. С помощта на напречния ограничител (6) ъглите на шлайфане могат да се настроят допълнително към наклона на шлифовъчната маса (7). Препоръчваме тяхното използване при шлайфане на (къси) челни страни.

Указание:

Винаги премествайте инструмента отляво в центъра на шлифовъчния диск, никога извън него! Опасности от нараняване от изхвърлен инструмент!

11.3 Хоризонтално и вертикално шлайфане (Фиг. 9–11, 16)

Вашата шлифовъчна машина може да се използва както хоризонтално, така и вертикално. Работната маса може да се използва и за двете употреби.

- Разхлабете винта с вътрешен шестстен (12).

- Преместете шлифовъчната лента (13) нагоре в желаната позиция.
- Затегнете отново винта с вътрешен шестостен (12), за да фиксирате тази позиция.
- За опора на детайла в тази позиция може да се използва шлифовъчната маса (7); за целта първо трябва да отвинтите двата винта с вътрешен шестостен (17) и след това отстранете опорната релса (14). Сега шлифовъчната маса (7) може да бъде избутана в отвора на тръбата-държател (20) и да бъде фиксирана с винта за фиксиране (8).

Указание:

Шлайфайте дълги детайли във вертикална позиция, премествайки равномерно обработвания детайл над шлифовъчната лента (13).

11.4 Повърхностно шлайфане на шлифовъчната лента (Фиг. 17)

- Дръжте здраво обработвания детайл (W). Пазете пръстите си! Опасност от нараняване!
- Направлявайте обработвания детайл, натискайки го силно към опорната релса (14), равномерно над шлифовъчната лента (13). Внимание: Необходимо е особено внимание при шлайфане на особено тънък или дълъг материал (евент. дори и без опорна релса (14)). Контактното налягане никога не трябва да бъде прекалено голямо, за да може шлифования материал да бъде извозен от шлифовъчната лента (13).

11.5 Шлайфане на вдлъбнати извивки (Фиг. 18)

Предупреждение:

Не шлайфайте челните страни на правите детайли върху захващащия вал (R)! Обработвания детайл (W) може да бъде изхвърлен. Опасност от нараняване!

Винаги шлайфайте вдлъбнатите извивки върху шлифовъчната лента (13) върху захващащия вал.

- Дръжте здраво обработвания детайл. Пазете пръстите си! Опасност от нараняване!
- Направлявайте обработвания детайл равномерно над шлифовъчната лента (13). Внимание: Необходимо е особено внимание при шлайфане на особено тънък или дълъг материал.

11.6 Шлайфане на изпъкнали извивки (Фиг. 19)

Изпъкналите извивки винаги трябва да се шлайфат върху шлифовъчния диск, като обработвания детайл (W) бъде направляван от левия ръб към центъра на шлифовъчния диск.

- Дръжте здраво обработвания детайл. Пазете пръстите си! Опасност от нараняване!
- Натиснете равномерно шлифовъчното колело към шлифовъчния диск и го преместете отляво до център на шлифовъчния диск.

Предупреждение:

Никога не шлайфайте вдлъбнатите извивки върху дясната страна на шлифовъчния диск! Обработвания детайл може да бъде изхвърлен! Опасност от нараняване!

12. Електрическо свързване

Монтираният електродвигател е свързан в готовност за експлоатация. Свързването отговаря на приложимите разпоредби на VDE и DIN.

Мрежовото свързване от страна на клиента, както и използваният удължаващ кабел, трябва да отговарят на тези предписания.

Повреден свързващ електрически проводник

По свързващите електрически проводници често възникват повреди в изолацията.

Причини за това могат да бъдат:

- Точки на притискане, когато свързващите проводници са прокарани през процепи на прозорци или врати.
 - Точки на прегъване поради неправилно закрепване или прокаране на свързващия проводник.
 - Места на прерязване поради прегазване на свързващия проводник.
 - Повреди в изолацията поради дърпане от стенния контакт.
 - Пукнатини поради стареене на изолацията.
- Такива дефектни свързващи електрически проводници не бива да се използват и поради повредената изолация са опасни за живота.

Редовно проверявайте за повреди свързващите електрически проводници. Внимавайте за това, при проверката свързващият проводник да не е свързан към електрическата мрежа.

Свързващите електрически проводници трябва да отговарят на приложимите разпоредби на VDE и DIN. Използвайте само свързващи проводници със същото обозначение.

Отпечатване на типовото обозначение върху свързващия кабел е задължително предписание.

При еднофазен двигател за променлив ток за машини с висок пусков ток (от 3000 W) Ви препоръчваме предпазител от С 16А или К 16А!

Вид на свързването Y

Ако проводникът за свързване към мрежата на този уред се повреди, то той трябва да бъде сменен от производителя, от неговата сервисна служба или от подобно квалифицирано лице, за да се избегнат опасности.

13. Почистване

Опасност!

Преди всякакви настройки, поддръжка или ремонт издърпайте щепсела!

В лентовата и дисковата шлифовъчна машина може да се събере прах. Проверявайте редовно (за предпочитане след всяка употреба) и отстранявайте прахта, напр. чрез издухване или внимателно със сгъстен въздух.

- Поддържайте предпазните приспособления, вентилационните процепи и корпуса на двигателя възможно най-чисти от прах и замърсявания. Избърсвайте уреда с чиста кърпа или го продухвайте със сгъстен въздух под ниско налягане.
- Препоръчваме да почиствате уреда веднага след всяка употреба.
- Почиствайте уреда редовно с влажна кърпа и малко мек сапун. Не използвайте почистващи препарати или разтворители; те биха могли да разядат пластмасовите части на уреда. Внимавайте за това, да не може да попадне вода във вътрешността на уреда. Проникването на вода в електрическия уред увеличава риска от токов удар.

14. Съхранение

Съхранявайте уреда и неговите принадлежности на тъмно, сухо и защитено от замръзване, както и недостъпно за деца място. Оптималната температура за съхранение е между 5 и 30 °С. Съхранявайте инструмента в оригиналната опаковка. Покрийте инструмента, за да го защитите от прах или влага. Съхранявайте ръководството за употреба при инструмента.

15. Транспортиране

За да транспортирате електрическия инструмент, изключете уреда от електрическата мрежа и го оставете на друго предвидено за целта място.

За транспортиране вдигайте уреда само за дръжката за транспортиран (22) и крака на машината. Внимание! Не транспортирайте уред за държача на шлифовъчната лента (21), шлифовъчния кръг (4), шлифовъчната маса (7) или други подвижни части на уреда.

16. Поддръжка

От време на време избърсвайте с кърпа стружките и праха от машината. За удължаване на живота на инструмента, веднъж месечно смазвайте въртящите се части. Не смазвайте двигателя.

Не използвайте разяждащи препарати за почистване на пластмасите.

Сервисна информация

Трябва да се има предвид, че следните части на този продукт са обект на износване поради износване или на естествено износване, респ. следните части са необходими като консумативи.

Бързоизносващи се части*: Материал за шлайфане, зъбчат ремък

* не са включени задължително в обема на доставката!

Връзки и ремонти

Свързвания и ремонти по електрическото оборудване могат да се извършват само от електротехник.

Ако имате някакви запитвания, моля, посочете следните данни:

- Тип ток на двигателя
- Данни от типовата табелка на уреда
- Данни от типовата табелка на двигателя

Резервните части и аксесоарите се предлагат в нашия сервизен център. За целта сканирайте QR кода на заглавната страница.

17. Изхвърляне и рециклиране

Указания за опаковката



Опаковъчните материали са рециклируеми. Моля, изхвърлете опаковката по природосъобразен начин.

Указания за Закона за електрическото и електронното оборудване (ElektroG)



Старото електрическо и електронно оборудване не трябва да се изхвърля заедно с битовите отпадъци, а трябва да се събира и изхвърля разделно!

- Старите батерии и акумулатори, които не са неподвижно монтирани в стария уред, трябва да бъдат извадени преди предаване без да се разрушават! Тяхното изхвърляне е регламентирано от Закона за батериите и акумулаторите.
- Собствениците, респ. ползвателите на електрическо и електронно оборудване са законово задължени да ги върнат след употреба.
- Крайният потребител е отговорен за изтриването на личните му данни от стария уред, който трябва да бъде изхвърлен!
- Символът на зачеркната кофа на колела означава, че отпадъците от електрическото и електронното оборудване не трябва да се изхвърлят заедно с битовите отпадъци.
- Електрическото и електронното оборудване може да се предава безплатно на следните места:
 - Публични събирателни пунктове (например дворове на общински сгради).
 - Магазини за продажба на електронни уреди (физически и онлайн), при условие че търговците са длъжни да ги вземат обратно или предлагат това вземане доброволно.

- Можете да предадете до три стари електрически уреда от всеки тип уред с максимална дължина на ръба от 25 сантиметра без да купувате нов уред от производителя, или да ги предадете в друг оторизиран събирателен пункт във вашия район.

- За допълнителните условия за връщане на производители и дистрибутори се обърнете към съответния център за обслужване на клиенти.

- Ако новият електрически уред се доставя от производителя на частно домакинство, той може да организира безплатно извозване на стария електрически уред при поискване от крайния потребител. За целта се свържете с отдела за обслужване на клиенти на производителя.
- Това се отнася само за уредите, които се инсталират и продават в Европейския съюз и са предмет на европейската Директива 2012/19/ЕС. В страни извън Европейския съюз могат да се прилагат различни разпоредби за изхвърляне на отпадъците от електрическо и електронно оборудване.

18. Отстраняване на неизправности

Следващата таблица показва симптомите за повреди и описва как могат да Ви помогнат, ако машината Ви не работи правилно. Ако не можете да намерите и отстраните проблема, свържете се със сервиз.

Неизправност	Възможна причина	Отстраняване
Двигателят не се задвижва	Повреден превключвател за включване/ изключване	Сменете всички повредени части, преди да използвате шлифовъчната машина. Свържете се с Вашия местен сервизен център или оторизиран сервиз. Всеки опит за ремонт може да бъде опасен, ако не се извърши от квалифициран специалист.
	Повреден кабел на превключвателя за включване/изключване	
	Повредено реле на превключвателя за включване/изключване	
По време на работа машината става по-бавна	Върху обработвания детайл се упражнява твърде силен натиск.	Упражнявайте по-малък натиск върху обработвания детайл.
Шлифовъчната лента се отклонява от задвижващите шайби.	Не се движи в пистата.	Настройте пистата.
Дървото прегаря по време на шлайфането.	Шлифовъчният диск или шлифовъчната лента са покрити със смазка.	Сменете лентата или диска.
	Върху обработвания детайл е бил упражнен твърде силен натиск.	Намалете натиска върху обработвания детайл.

Εξήγηση των συμβόλων πάνω στη συσκευή

Η χρήση συμβόλων στο παρόν εγχειρίδιο έχει σκοπό να επιστήσει την προσοχή σας σε ενδεχόμενους κινδύνους. Τα σύμβολα ασφαλείας και οι εξηγήσεις που τα συνοδεύουν πρέπει να κατανοούνται πλήρως. Οι προειδοποιήσεις αυτές καθ' εαυτές δεν αποσοβούν τους κινδύνους και δεν υποκαθιστούν τη λήψη σωστών μέτρων πρόληψης ατυχημάτων.

	Προειδοποίηση - Για να μειωθεί ο κίνδυνος τραυματισμού, διαβάστε τις οδηγίες χειρισμού.
	Φοράτε προστασία ακοής.
	Σε περίπτωση δημιουργίας σκόνης φοράτε προστασία αναπνοής!
	Φοράτε προστατευτικά γυαλιά.
	ΠΡΟΕΙΔΟΠΟΙΗΣΗ! Κίνδυνος τραυματισμού! Μην πιάνετε τον κινούμενο τροχό λείανσης!
	Κατεύθυνση κίνησης της ταινίας λείανσης
	Κατεύθυνση κίνησης του τροχού λείανσης
	Το προϊόν συμμορφώνεται με τις ισχύουσες Ευρωπαϊκές Οδηγίες.
	Δ Προσοχή! Στις παρούσες οδηγίες χειρισμού έχουμε τοποθετήσει αυτό το σύμβολο στα σημεία που αφορούν την ασφάλειά σας.
	Το προϊόν συμμορφώνεται με τις ισχύουσες σερβικές οδηγίες.

Περιεχόμενα:
Σελίδα:

1.	Εισαγωγή.....	273
2.	Περιγραφή της συσκευής (Εικ. 1-19).....	273
3.	Παραδοτέο υλικό	273
4.	Ενδεδειγμένη χρήση.....	274
5.	Γενικές υποδείξεις ασφαλείας.....	274
6.	Υπολειπόμενοι κίνδυνοι	277
7.	Τεχνικά χαρακτηριστικά	278
8.	Αποσυσκευασία.....	278
9.	Στήσιμο	279
10.	Θέση σε λειτουργία.....	280
11.	Υποδείξεις εργασίας	280
12.	Ηλεκτρική σύνδεση.....	281
13.	Καθαρισμός	282
14.	Αποθήκευση	282
15.	Μεταφορά	282
16.	Συντήρηση	282
17.	Απόρριψη και ανακύκλωση.....	283
18.	Αντιμετώπιση προβλημάτων	284
19.	Δήλωση συμμόρφωσης	327

1. Εισαγωγή

Κατασκευαστής:

SchepPach GmbH
Günzburger Straße 69
D-89335 Ichenhausen

Αξιότιμε πελάτη

Σας ευχόμαστε να απολαύσετε τη νέα σας συσκευή και να έχετε καλά αποτελέσματα κατά τη χρήση της.

Υπόδειξη:

Ο κατασκευαστής αυτής της συσκευής δεν ευθύνεται σύμφωνα με τον ισχύοντα νόμο περί ευθύνης προϊόντων για ζημιές, που προκαλούνται σε αυτή τη συσκευή ή από αυτή τη συσκευή στις εξής περιπτώσεις:

- ακατάλληλη μεταχείριση
- παράβλεψη των οδηγιών χειρισμού
- επισκευές από τρίτους, μη εξουσιοδοτημένους τεχνικούς
- τοποθέτηση και αντικατάσταση μη γνήσιων ανταλλακτικών
- μη ενδεδειγμένη χρήση
- βλάβες της ηλεκτρικής εγκατάστασης σε περίπτωση παράβλεψης των ηλεκτρικών κανόνων και των κανονισμών VDE 0100, DIN 57113 / VDE 0113

Προσέξτε:

Πριν από τη συναρμολόγηση και πριν τη θέση σε λειτουργία διαβάστε όλο το κείμενο των οδηγιών χειρισμού.

Αυτές οι οδηγίες χειρισμού έχουν σκοπό να σας διευκολύνουν να γνωρίσετε τη συσκευή και να εκμεταλλευτείτε τις ενδεδειγμένες δυνατότητες χρήσης της.

Οι οδηγίες χειρισμού περιέχουν σημαντικές υποδείξεις για να εργάζεστε με τη συσκευή με ασφάλεια, σωστά και οικονομικά και για να αποφεύγετε κινδύνους, να εξοικονομήτε έξοδα επισκευής, να μειώνετε τους χρόνους αδυναμίας λειτουργίας και να αυξάνετε την αξιοπιστία και τη διάρκεια ζωής της συσκευής.

Επιπρόσθετα στους κανόνες ασφαλείας στις παρούσες οδηγίες χειρισμού, πρέπει να λαμβάνετε οπωσδήποτε υπόψη σας τις διατάξεις που ισχύουν στη χώρα σας για τη λειτουργία της συσκευής.

Φυλάξτε τις οδηγίες χειρισμού σε ένα πλαστικό κάλυμμα προστατευμένες από ρύπους και υγρασία, κοντά στη συσκευή. Όλα τα άτομα του προσωπικού χειρισμού πρέπει να τις διαβάζουν πριν από την έναρξη της εργασίας και να τις τηρούν σχολαστικά.

Στη συσκευή επιτρέπεται να εργάζονται μόνο άτομα που έχουν ενημερωθεί για τη χρήση της συσκευής και γνωρίζουν τους κινδύνους που σχετίζονται με αυτή. Πρέπει να τηρείται η απαιτούμενη ελάχιστη ηλικία.

Εκτός από τις υποδείξεις ασφαλείας που αναφέρονται στις παρούσες οδηγίες χειρισμού και τις ειδικές διατάξεις της χώρας σας, για τη λειτουργία μηχανημάτων παρόμοιας κατασκευής, πρέπει να τηρείτε τους γενικά αναγνωρισμένους τεχνικούς κανόνες.

Δεν αναλαμβάνουμε καμία ευθύνη για ατυχήματα ή ζημιές που οφείλονται σε παράβλεψη αυτών των οδηγιών και των υποδείξεων ασφαλείας.

2. Περιγραφή της συσκευής (Εικ. 1-19)

1. Βίδα ραβδωτής κεφαλής για τη ρύθμιση της ταινίας λείανσης
2. Πόδι
3. Εντατήρας ταινίας λείανσης
4. Δίσκος λείανσης
5. Διακόπτης ενεργοποίησης/ απενεργοποίησης
6. Εγκάρσιος αναστολέας
7. Τραπέζι λείανσης
8. Βίδα ακινητοποίησης για το τραπέζι λείανσης
9. Κλίμακα γωνίας
10. Στόμιο αναρρόφησης
11. Πλάκα βάσης
12. Βίδα Άλεν
13. Ταινία λείανσης
14. Ράγα αναστολέα
15. Κάτω προστατευτικό δίσκου
16. Βίδα για κάτω προστατευτικό δίσκου
17. Βίδα Άλεν
18. Βίδα για προστατευτικό ταινίας λείανσης
19. Προστατευτικό ταινίας λείανσης
20. Σωλήνας συγκράτησης
21. Συγκρατητήρας της ταινίας λείανσης
22. Λαβή μεταφοράς
23. Εξαγωνικό παξιμάδι

3. Παραδοτέο υλικό

- 1 Μηχανή λείανσης ταινίας και δίσκου
- 1 Εγκάρσιος αναστολέας
- 1 Τραπέζι λείανσης
- 3 Ταινίες λείανσης P80/ P120/ P240
- 3 Τροχοί λείανσης P80/ P120/ P240
- 1 Κλειδί Άλεν
- 1 Οδηγίες χειρισμού

4. Ενδεδειγμένη χρήση

Η μηχανή λείανσης ταινίας και δίσκου χρησιμεύει για λείανση ξύλων κάθε είδους, αντίστοιχων με το μέγεθος του μηχανήματος.

Το μηχάνημα επιτρέπεται να χρησιμοποιείται μόνο όπως προβλέπεται. Κάθε χρήση πέραν αυτής θεωρείται μη ενδεδειγμένη. Για ζημιές ή τραυματισμούς οποιουδήποτε είδους προκαλούμενες από αυτή τη χρήση, την ευθύνη φέρει ο χρήστης/χειριστής και όχι ο κατασκευαστής.

Συστατικό μέρος της ενδεδειγμένης χρήσης αποτελεί και η τήρηση των υποδείξεων ασφαλείας, καθώς και των οδηγιών συναρμολόγησης και των υποδείξεων λειτουργίας που υπάρχουν στις Οδηγίες χειρισμού.

Τα άτομα τα οποία χειρίζονται και συντηρούν το μηχάνημα πρέπει να είναι εξοικειωμένα με αυτή και να έχουν διδαχθεί σχετικά με τους ενδεχόμενους κινδύνους.

Πέραν αυτού, πρέπει να τηρούνται με απόλυτη ακρίβεια οι ισχύοντες κανονισμοί πρόληψης ατυχημάτων. Πρέπει να τηρούνται και οι λοιποί κανόνες στους τομείς της ιατρικής εργασίας και της τεχνικής ασφάλειας. Οι τροποποιήσεις στο μηχάνημα αποκλείουν κάθε ευθύνη του κατασκευαστή για όσες ζημιές προκύψουν από αυτές.

Η λειτουργία του μηχανήματος επιτρέπεται μόνο με γνήσια εξαρτήματα και γνήσια αξεσουάρ του κατασκευαστή.

Πρέπει να τηρούνται οι κανονισμοί ασφαλείας, εργασίας και συντήρησης του κατασκευαστή καθώς και οι διαστάσεις που αναφέρονται στα τεχνικά χαρακτηριστικά.

Παρακαλούμε να έχετε υπόψη σας ότι οι συσκευές μας κανονικά δεν έχουν σχεδιαστεί για εμπορική, βιοτεχνική ή βιομηχανική χρήση. Δεν αναλαμβάνουμε καμία ευθύνη αν η συσκευή χρησιμοποιηθεί σε εμπορικές, βιοτεχνικές ή βιομηχανικές επιχειρήσεις καθώς και σε παρόμοιες δραστηριότητες.

Η συσκευή προορίζεται για χρήση από ενήλικες. Νέοι άνω των 16 ετών επιτρέπεται να χρησιμοποιούν τη συσκευή μόνο εφόσον βρίσκονται υπό επιτήρηση. Ο κατασκευαστής δεν ευθύνεται για ζημιές, που έχουν προκληθεί από μη ενδεδειγμένη χρήση ή λανθασμένο χειρισμό.

5. Γενικές υποδείξεις ασφαλείας

Γενικές υποδείξεις ασφαλείας για ηλεκτρικά εργαλεία

Δ ΠΡΟΕΙΔΟΠΟΙΗΣΗ! Διαβάστε όλες τις υποδείξεις ασφαλείας, τις οδηγίες, τις απεικονίσεις και τα τεχνικά χαρακτηριστικά που ανήκουν στο ηλεκτρικό σας εργαλείο. Από παραλείψεις στην τήρηση των ακόλουθων οδηγιών ενδέχεται να προκληθεί ηλεκτροπληξία, φωτιά και/ή σοβαροί τραυματισμοί!

Φυλάξτε όλες τις υποδείξεις ασφαλείας και τις οδηγίες για μελλοντική χρήση.

Ο όρος «ηλεκτρικό εργαλείο» που χρησιμοποιείται στις υποδείξεις ασφαλείας αναφέρεται σε ηλεκτρικά εργαλεία που λειτουργούν με ρεύμα (με καλώδιο ρεύματος) και σε ηλεκτρικά εργαλεία που λειτουργούν με επαναφορτιζόμενες μπαταρίες (χωρίς καλώδιο ρεύματος).

1. Ασφάλεια χώρου εργασίας

- a) **Διατηρείτε την περιοχή εργασίας καθαρή και καλά φωτισμένη.** Από ακαταστασία ή μη φωτισμένες περιοχές εργασίας μπορεί να προκληθούν ατυχήματα.
- b) **Μην εργάζεστε με το ηλεκτρικό εργαλείο σε δυνητικά εκρηξιμο περιβάλλον όπου βρίσκονται καύσιμα υγρά, αέρια ή σκόνες.** Τα ηλεκτρικά εργαλεία παράγουν σπινθήρες οι οποίοι μπορούν να προκαλέσουν ανάφλεξη της σκόνης ή των ατμών.
- c) **Κατά τη χρήση του ηλεκτρικού εργαλείου κρατάτε μακριά παιδιά και άλλα άτομα.** Σε περίπτωση εκτροπής μπορεί να χάσετε τον έλεγχο του ηλεκτρικού εργαλείου.

2. Ασφάλεια χρήσης ηλεκτρικού ρεύματος

- a) **Το φως σύνδεσης του ηλεκτρικού εργαλείου πρέπει να ταιριάζει στην πρίζα. Δεν επιτρέπεται κανενός είδους τροποποίηση του φως. Μη χρησιμοποιείτε φως προσαρμογής με ηλεκτρικά εργαλεία που διαθέτουν προστασία μέσω γείωσης.** Τα μη τροποποιημένα φως και οι κατάλληλες πρίζες μειώνουν τον κίνδυνο ηλεκτροπληξίας.

- b) Αποφεύγετε την επαφή του σώματος με γειωμένες επιφάνειες όπως σε σωλήνες, θερμονικά σώματα, ηλεκτρικές κουζίνες και ψυγεία. Όταν το σώμα σας είναι γειωμένο, υπάρχει αυξημένος κίνδυνος από ηλεκτροπληξία.
- c) Διατηρείτε τα ηλεκτρικά εργαλεία μακριά από βροχή ή υγρασία. Η διείσδυση νερού σε ένα ηλεκτρικό εργαλείο αυξάνει τον κίνδυνο ηλεκτροπληξίας.
- d) Μην κακομεταχειρίζεστε το καλώδιο σύνδεσης για να μεταφέρετε ή να αναρτήσετε το ηλεκτρικό εργαλείο ή για να αποσυνδέσετε το φις από την πρίζα. Κρατάτε το καλώδιο σύνδεσης μακριά από υπερβολική θερμοκρασία, λάδι, αιχμηρά άκρα ή κινούμενα μέρη. Τα καλώδια σύνδεσης που έχουν υποστεί ζημιά ή είναι μπερδεμένα αυξάνουν τον κίνδυνο ηλεκτροπληξίας.
- e) Όταν εργάζεστε με ένα ηλεκτρικό εργαλείο σε υπαίθριο χώρο, χρησιμοποιείτε μόνο καλώδια επέκτασης που είναι και αυτά κατάλληλα για χρήση σε εξωτερικούς χώρους. Η χρήση καλωδίου επέκτασης κατάλληλου για χρήση σε εξωτερικούς χώρους μειώνει τον κίνδυνο ηλεκτροπληξίας.
- f) Αν είναι αναπόφευκτη η λειτουργία του ηλεκτρικού εργαλείου σε περιβάλλον με υγρασία, χρησιμοποιείτε ένα ρελέ προστασίας από ρεύμα διαρροής. Η χρήση ενός ρελέ προστασίας από ρεύμα διαρροής μειώνει τον κίνδυνο ηλεκτροπληξίας.
- 3. Ασφάλεια ατόμων**
- a) Πρέπει να είστε προσεκτικοί, να προσέχετε τι κάνετε και να χρησιμοποιείτε σύνεση κατά την εργασία με ένα ηλεκτρικό εργαλείο. Μην χρησιμοποιείτε κανένα ηλεκτρικό εργαλείο όταν είστε κουρασμένοι ή υπό την επήρεια ναρκωτικών, οιοσπνεύματος ή φαρμάκων. Μία στιγμή απροσεξίας κατά τη χρήση του ηλεκτρικού εργαλείου μπορεί να οδηγήσει σε σοβαρούς τραυματισμούς.
- b) Φοράτε ατομικό εξοπλισμό προστασίας και πάντα προστατευτικά γυαλιά. Η χρήση ατομικού εξοπλισμού προστασίας, όπως μάσκα κατά της σκόνης, αντιολισθητικών υποδημάτων ασφαλείας, προστατευτικού κράνους ή μέσων προστασίας ακοής, ανάλογα με το είδος και τη χρήση του ηλεκτρικού εργαλείου, μειώνει τον κίνδυνο τραυματισμών.
- c) Αποφεύγετε την ακούσια θέση σε λειτουργία. Να βεβαιώνεστε ότι το ηλεκτρικό εργαλείο είναι απενεργοποιημένο πριν το συνδέσετε στην τροφοδοσία ρεύματος και/ή συνδέσετε την επαναφορτιζόμενη μπαταρία, το πάρετε στα χέρια σας ή το μεταφέρετε. Αν κατά τη μεταφορά του ηλεκτρικού εργαλείου έχετε το δάχτυλο στον διακόπτη ή αν συνδέσετε το εργαλείο στην τροφοδοσία ρεύματος ενώ είναι ενεργοποιημένο, μπορεί να προκληθούν ατυχήματα.
- d) Απομακρύνετε εργαλεία ρύθμισης ή κλειδιά βιδώματος πριν ενεργοποιήσετε το ηλεκτρικό εργαλείο. Ένα εργαλείο ή κλειδί το οποίο βρίσκεται σε ένα περιστρεφόμενο μέρος του ηλεκτρικού εργαλείου μπορεί να προκαλέσει τραυματισμούς.
- e) Αποφεύγετε οποιαδήποτε αψύσικη στάση σώματος. Να φροντίζετε για ασφαλή στήριξη στα πόδια σας και να διατηρείτε πάντα την ισορροπία σας. Με αυτόν τον τρόπο μπορείτε να ελέγχετε καλύτερα το ηλεκτρικό εργαλείο σε μη αναμενόμενες καταστάσεις.
- f) Φοράτε κατάλληλο ρουχισμό. Μη φοράτε φαρδιά ρούχα ή κοσμήματα. Κρατάτε τα μαλλιά και τα ρούχα μακριά από κινούμενα μέρη. Τα ρούχα με φαρδιά εφαρμογή, τα κοσμήματα ή τα μακριά μαλλιά μπορεί να πιαστούν από κινούμενα μέρη.
- g) Αν μπορούν να χρησιμοποιηθούν διατάξεις αναρρόφησης και συλλογής σκόνης, βεβαιωθείτε ότι είναι συνδεδεμένες και ότι χρησιμοποιούνται σωστά. Η χρήση μιας διάταξης αναρρόφησης σκόνης μπορεί να μειώσει τους κινδύνους από τη σκόνη.
- h) Μην έχετε ψευδή αίσθηση της ασφάλειας και μην αψηφάτε τους κανόνες ασφαλείας για ηλεκτρικά εργαλεία, ακόμα και αν έχετε εξοικειωθεί με το ηλεκτρικό εργαλείο μετά από επανειλημμένη χρήση του. Οι απρόσεκτοι χειρισμοί μπορούν σε κλάσματα του δευτερολέπτου να επιφέρουν σοβαρούς τραυματισμούς.
- 4. Χρήση και μεταχείριση του ηλεκτρικού εργαλείου**
- a) Μην υπερφορτώνετε το ηλεκτρικό εργαλείο. Χρησιμοποιείτε για την εργασία σας το ηλεκτρικό εργαλείο που προορίζεται για αυτή. Με το κατάλληλο ηλεκτρικό εργαλείο εργάζεστε καλύτερα και ασφαλέστερα στην προβλεπόμενη περιοχή ισχύος.

- b) **Μη χρησιμοποιήσετε ποτέ ηλεκτρικό εργαλείο του οποίου ο διακόπτης παρουσιάζει βλάβη.** Ένα ηλεκτρικό εργαλείο που δεν μπορεί πλέον να ενεργοποιηθεί ή να απενεργοποιηθεί, είναι επικίνδυνο και πρέπει να επισκευαστεί.
- c) **Αφαιρέστε το φως από την πρίζα και/ή αφαιρέστε την αφαιρούμενη επαναφορτιζόμενη μπαταρία, πριν πραγματοποιήσετε ρυθμίσεις στη συσκευή, αλλάξετε εργαλείο εργασίας ή αφήσετε στην άκρη το ηλεκτρικό εργαλείο.** Αυτό το μέτρο πρόφυλαξης αποτρέπει την αθέλητη εκκίνηση του ηλεκτρικού εργαλείου.
- d) **Φυλάσσετε μακριά από παιδιά τα ηλεκτρικά εργαλεία που δεν χρησιμοποιείτε. Μην αφήνετε να χρησιμοποιεί το ηλεκτρικό εργαλείο κανένα άτομο που δεν είναι εξοικειωμένο με αυτό ή δεν έχει διαβάσει τις παρούσες οδηγίες.** Τα ηλεκτρικά εργαλεία είναι επικίνδυνα, όταν χρησιμοποιούνται από άπειρα άτομα.
- e) **Φροντίζετε σχολαστικά τα ηλεκτρικά εργαλεία και το εργαλείο εργασίας. Ελέγχετε ότι λειτουργούν απρόσκοπτα και δεν κολλάνε τα κινούμενα μέρη, αν υπάρχουν εξαρτήματα που έχουν σπάσει ή έχουν υποστεί ζημιά τέτοια που να επηρεάζεται η λειτουργία του ηλεκτρικού εργαλείου. Αναθέτετε πριν τη χρήση του ηλεκτρικού εργαλείου την επισκευή των εξαρτημάτων που έχουν υποστεί ζημιά.** Πολλά ατυχήματα έχουν την αιτία τους σε κακοσυντηρημένα ηλεκτρικά εργαλεία.
- f) **Διατηρείτε τα κοπτικά εργαλεία αιχμηρά και καθαρά.** Τα προσεκτικά φροντισμένα κοπτικά εργαλεία με κοφτερές αιχμές έχουν μικρότερη τάση για σφήνωμα και είναι ευκολότερο να καθοδηγηθούν.
- g) **Χρησιμοποιείτε το ηλεκτρικό εργαλείο, τα αξεσουάρ, τα εργαλεία εργασίας κλπ. σύμφωνα με τις παρούσες οδηγίες. Λαμβάνετε επίσης υπόψη τις συνθήκες εργασίας και την εργασία που πρόκειται να εκτελεστεί.** Η χρήση ηλεκτρικών εργαλείων για εφαρμογές άλλες από τις προβλεπόμενες μπορεί να οδηγήσει σε επικίνδυνες καταστάσεις.
- h) **Κρατάτε τις λαβές και τις επιφάνειες κρατήματος στεγνές, καθαρές και απαλλαγμένες από λάδια και γράσα.** Οι ολισθηρές λαβές και επιφάνειες κρατήματος δεν επιτρέπουν ασφαλή χειρισμό και έλεγχο του ηλεκτρικού εργαλείου σε απρόβλεπτες καταστάσεις.

5. Σέρβις

- a) **Αναθέτετε την επισκευή του ηλεκτρικού εργαλείου μόνο σε πιστοποιημένο ειδικευμένο προσωπικό και μόνο με γνήσια ανταλλακτικά.** Με αυτόν τον τρόπο εξασφαλίζετε ότι θα διατηρηθεί η ασφάλεια του ηλεκτρικού εργαλείου.

Δ ΠΡΟΕΙΔΟΠΟΙΗΣΗ!

Αυτό το ηλεκτρικό εργαλείο παράγει ένα ηλεκτρομαγνητικό πεδίο κατά τη διάρκεια της λειτουργίας του. Αυτό το πεδίο υπό ορισμένες περιστάσεις μπορεί να επηρεάσει ενεργά ή παθητικά ιατρικά εμφυτεύματα. Για να μειώσετε τον κίνδυνο σοβαρών ή θανατηφόρων τραυματισμών, συνιστούμε σε άτομα με ιατρικά εμφυτεύματα να συμβουλευούνται το γιατρό τους και τον κατασκευαστή του ιατρικού εμφυτεύματος, πριν το χειρισμό του ηλεκτρικού εργαλείου.

Πρόσθετες υποδείξεις ασφαλείας για τη μηχανή λείανσης ταινίας και δίσκου

Δ ΠΡΟΕΙΔΟΠΟΙΗΣΗ!

Μη χρησιμοποιήσετε το μηχάνημα πριν συναρμολογηθεί και εγκατασταθεί πλήρως και σύμφωνα με τις οδηγίες.

- Μελετήστε και λάβετε υπόψη ολόκληρο το εγχειρίδιο οδηγιών χειρισμού προτού χρησιμοποιήσετε τη συσκευή.
- Προσοχή! Αυτό το μηχάνημα έχει αναπτυχθεί μόνο για τη λείανση ξύλου ή άλλου υλικού παρόμοιου με ξύλο. Η λείανση άλλων υλικών μπορεί να προκαλέσει φωτιά, τραυματισμούς ή ζημιές στο προϊόν.
- Χρησιμοποιείτε πάντα προστατευτικά γυαλιά.
- Χρησιμοποιείτε αυτό το μηχάνημα μόνο για εργασίες σε εσωτερικό χώρο.
- Σημαντικό: Εγκαταστήστε και χρησιμοποιείτε το μηχάνημα μόνο πάνω σε μια οριζόντια επιφάνεια. Η εγκατάσταση σε μια μη οριζόντια επιφάνεια μπορεί να προκαλέσει ζημιά του κινητήρα.
- Σε περίπτωση που το μηχάνημα κατά τη λειτουργία, ιδιαίτερα κατά τη λείανση αντικειμένων εργασίας μεγάλου μήκους ή βάρους, έχει την τάση ενδοχόμενως να ανατραπεί ή να μετατοπίζεται, τότε το μηχάνημα πρέπει να συνδεθεί καλά με μια φέρουσα επιφάνεια.
- Βεβαιωθείτε ότι η ταινία λείανσης κινείται στη σωστή κατεύθυνση. Για τον σκοπό αυτό λάβετε υπόψη σας τα βέλη στην πίσω πλευρά της ταινίας.

- Βεβαιωθείτε ότι η ταινία λείανσης καθοδηγείται σωστά, ώστε να μην μπορεί να κυλίσει εκτός των κινητήριων τροχαλιών.
- Βεβαιωθείτε ότι η ταινία λείανσης δεν είναι μπερδεμένη ή λασκαρισμένη.
- Κρατάτε σταθερά το αντικείμενο εργασίας όταν το λειαίνετε.
- Χρησιμοποιείτε πάντα τον αναστολέα όταν χρησιμοποιείτε τη μηχανή λείανσης ταινίας σε οριζόντια θέση.
- Κρατάτε πάντα το αντικείμενο εργασίας σταθερά σε επαφή με το τραπέζι όταν χρησιμοποιείτε τη μηχανή λείανσης δίσκου.
- Κρατάτε πάντα το αντικείμενο εργασίας σε επαφή με την πλευρά του τροχού λείανσης που κινείται προς τα κάτω, ώστε το αντικείμενο εργασίας να βρίσκεται σε καλή επαφή με το τραπέζι. Όταν χρησιμοποιείτε την πλευρά του τροχού λείανσης που κινείται προς τα πάνω, θα μπορούσε το αντικείμενο εργασίας να εκτιναχτεί σε απόσταση και έτσι να θέσει σε κίνδυνο άλλα άτομα.
- Διατηρείτε πάντα μια ελάχιστη απόσταση περίπου 2 mm ή μικρότερη ανάμεσα στο τραπέζι ή στον αναστολέα και την ταινία λείανσης ή τον τροχό λείανσης.
- Μη φοράτε γάντια και μην κρατάτε το αντικείμενο εργασίας με πανί, όταν λειαίνετε το αντικείμενο εργασίας.
- Λειαίνετε με το μέγεθος κόκκων του ξύλου.
- Ποτέ μη λειαίνετε αντικείμενα εργασίας τα οποία είναι πολύ μικρά για ασφαλή χειρισμό.
- Να αποφεύγετε αδέξιες κινήσεις των χεριών στις οποίες λόγω ξαφνικής ολίσθησης θα μπορούσατε να έρθετε σε επαφή με την ταινία λείανσης ή τον τροχό λείανσης.
- Όταν επεξεργάζεστε μεγάλα αντικείμενα εργασίας, θα πρέπει να χρησιμοποιείτε πρόσθετο υποστήριγμα στο ύψος του τραπέζιού.
- Ποτέ μη λειαίνετε ένα αντικείμενο εργασίας που δεν στηρίζεται. Υποστηρίξτε το αντικείμενο εργασίας με το τραπέζι ή τον αναστολέα, με την εξαίρεση κυρτωμένων αντικειμένων εργασίας στην εξωτερική πλευρά του τροχού λείανσης.
- Απομακρύνετε πάντα κομμάτια άχρηστου υλικού και άλλα κομμάτια από το τραπέζι, τον αναστολέα ή την ταινία λείανσης, πριν ενεργοποιήσετε το μηχάνημα.
- Μη σχεδιάζετε ή εγκαθιστάτε τίποτα πάνω στο τραπέζι όταν είναι σε λειτουργία η μηχανή λείανσης.

- Απενεργοποιείτε το μηχάνημα και αποσυνδέετε το φις από την πρίζα όταν εγκαθιστάτε ή αφαιρείτε αξεσουάρ.
- Ποτέ μην απομακρύνετε από την περιοχή εργασίας του εργαλείου όταν το εργαλείο είναι ενεργοποιημένο ή το εργαλείο δεν έχει ακόμα ακινητοποιηθεί πλήρως.
- Τοποθετείτε πάντα το αντικείμενο εργασίας πάνω στο τραπέζι λείανσης ή σε επαφή με τον αναστολέα λείανσης. Κατά τη λείανση στον δίσκο λείανσης τοποθετείτε τα κυρτωμένα εργαλεία με ασφάλεια πάνω στο τραπέζι.
- Φροντίζετε πάντοτε για την ευστάθεια και την ασφάλεια του λειαντήρα ταινίας και δίσκου (π.χ., στερεώνοντάς τον σε πάγκο εργασίας).
- Ελέγχετε πριν από κάθε χρήση τον τροχό και την ταινία λείανσης για ζημιές.
- Αντικαθιστάτε άμεσα τους φθαρμένους ή ελαττωματικούς τροχούς και τις ταινίες λείανσης.
- Χρησιμοποιείτε πάντοτε τον προφυλακτήρα και το υπόθεμα αντικειμένου εργασίας όπως χρειάζεται για τα εργαλεία εργασίας.
- Χρησιμοποιείτε πάντοτε το ηλεκτρικό εργαλείο με εργαλεία εργασίας και στις δύο ατράκτους, για να περιορίσετε τον κίνδυνο επαφής με την περιστρεφόμενη άτρακτο.

6. Υπολειπόμενοι κίνδυνοι

- Το μηχάνημα είναι κατασκευασμένο σύμφωνα με την τελευταία λέξη της τεχνολογίας και με βάση τους αναγνωρισμένους τεχνικούς κανόνες ασφαλείας. Κατά την εργασία ενδέχεται παρόλα αυτά να παρουσιαστούν μεμονωμένοι υπολειπόμενοι κίνδυνοι.
- Κίνδυνος τραυματισμού για τα δάχτυλα και τα χέρια από τον περιστρεφόμενο τροχό λείανσης σε περίπτωση ακατάλληλης καθοδήγησης ή τοποθέτησης του προς λείανση εργαλείου.
 - Κίνδυνος τραυματισμού από εκτοξευόμενα εργαλεία σε περίπτωση ακατάλληλης συγκράτησης ή καθοδήγησης.
 - Κίνδυνος για την υγεία από ηλεκτρικό ρεύμα σε περίπτωση χρήσης ακατάλληλων καλωδίων ηλεκτρικής σύνδεσης.
 - Παρά όλες τις προφυλάξεις που έχουν ληφθεί ενδέχεται πέραν αυτών να υπάρχουν μη προφανείς υπολειπόμενοι κίνδυνοι.
 - Οι υπολειπόμενοι κίνδυνοι μπορούν να ελαχιστοποιηθούν όταν τηρούνται οι "Υποδείξεις ασφαλείας" και η "Ενδεξιμένη χρήση", καθώς και οι οδηγίες χειρισμού στην ολόκληρά τους.

- Αποφεύγετε αθέλητη θέση σε λειτουργία του μηχανήματος: κατά την εισαγωγή του φιδ στην πρίζα δεν επιτρέπεται να είναι πατημένο το μπουτόν λειτουργίας. Χρησιμοποιείτε το εργαλείο εργασίας που συνιστάται στις παρούσες Οδηγίες χειρισμού. Έτσι απολαμβάνετε πάντα τη μέγιστη απόδοση από το μηχανήμα σας.
- Κρατάτε τα χέρια σας μακριά από την περιοχή εργασίας, όταν είναι σε λειτουργία το μηχανήμα.

7. Τεχνικά χαρακτηριστικά

Κινητήρας	230 - 240 V~ / 50 Hz
Ισχύς κατανάλωσης	370 W
Διαστάσεις Μ x Π x Υ	460 x 360 x 280 mm
Ø δίσκου	150 mm
Αριθμός στροφών του δίσκου	2980 min ⁻¹
Διαστάσεις ταινίας λείανσης	915 x 100 mm
Ταχύτητα ταινίας λείανσης	7,5 m/s
Λοξή θέση	0° - 90°
Διαστάσεις τραπεζιού	225 x 160 mm
Λοξή θέση τραπεζιού	0° - 45°
Βάρος	περ. 11,5 kg

Με την επιφύλαξη τεχνικών τροποποιήσεων!

Θόρυβος και κραδασμοί

Δ Προειδοποίηση: Ο θόρυβος μπορεί να έχει σοβαρές επιπτώσεις στην υγεία σας. Αν ο θόρυβος του μηχανήματος υπερβαίνει τα 85 dB, φοράτε κατάλληλη προστασία ακοής.

Χαρακτηριστικές τιμές θορύβου

Στάθμη ηχητικής ισχύος L_{WA}	94 dB
Στάθμη ηχητικής πίεσης L_{PA}	81 dB
Αβεβαιότητα $K_{wa/pa}$	3 dB

Η αναφερόμενη συνολική τιμή κραδασμών και η αναφερόμενη τιμή εκπομπών θορύβου έχουν μετρηθεί σύμφωνα με μια πρότυπη διαδικασία εξέτασης και μπορούν να χρησιμοποιηθούν για τη σύγκριση ενός ηλεκτρικού εργαλείου με ένα άλλο.

Η αναφερόμενη συνολική τιμή κραδασμών και η αναφερόμενη τιμή εκπομπών θορύβου μπορούν να χρησιμοποιηθούν και για μια προσωρινή αξιολόγηση της καταπόνησης.

Υπόδειξη:

- Κατά τη χρήση του ηλεκτρικού εργαλείου στην πράξη, οι τιμές κραδασμών και εκπομπών θορύβου μπορεί να αποκλίνουν από την αναφερόμενη τιμή, ανάλογα με τον τρόπο και μέθοδο χρήσης του ηλεκτρικού εργαλείου, και ιδιαίτερω, τον τρόπο επεξεργασίας του αντικειμένου εργασίας.
- Είναι απαραίτητο να λαμβάνονται μέτρα ασφαλείας για την προστασία του χειριστή τα οποία στηρίζονται σε μια εκτίμηση της καταπόνησης λόγω κραδασμών κατά τη διάρκεια των πραγματικών συνθηκών χρήσης (πρέπει στην εκτίμηση να λαμβάνονται υπόψη όλα τα μέρη του κύκλου λειτουργίας, για παράδειγμα, τα χρονικά διαστήματα κατά τα οποία το ηλεκτρικό εργαλείο είναι απενεργοποιημένο, και αυτά κατά τα οποία είναι μεν ενεργοποιημένο αλλά λειτουργεί χωρίς φορτίο).

8. Αποσυσκευασία

- Ανοίξτε τη συσκευασία και αφαιρέστε προσεκτικά τη συσκευή.
- Απομακρύνετε το υλικό συσκευασίας καθώς και τα ασφαλιστικά συσκευασίας και μεταφοράς (εφόσον υπάρχουν).
- Ελέγξτε εάν είναι πλήρες το παραδοτέο υλικό.
- Ελέγξτε τη συσκευή και τα αξεσουάρ για τυχόν ζημιές κατά τη μεταφορά. Σε περίπτωση αξίωσης πρέπει να ειδοποιηθεί άμεσα ο μεταφορέας. Μεταγενέστερες αξιώσεις δεν αναγνωρίζονται.
- Φυλάξτε τη συσκευασία κατά το δυνατό μέχρι τη λήξη της εγγύησης.
- Πριν τη χρήση, εξοικειωθείτε με τη συσκευή με τη βοήθεια των οδηγιών χειρισμού.
- Για αξεσουάρ, φθειρόμενα εξαρτήματα και ανταλλακτικά, χρησιμοποιείτε μόνο γνήσια εξαρτήματα. Ανταλλακτικά μπορείτε να τα προμηθευτείτε από το τοπικό σας εξειδικευμένο κατάστημα.
- Κατά τις παραγγελίες αναφέρετε τον αριθμό είδους των προϊόντων μας καθώς και τον τύπο και το έτος κατασκευής της συσκευής.

Δ ΠΡΟΕΙΔΟΠΟΙΗΣΗ!

Η συσκευή και το υλικό συσκευασίας δεν είναι παιδικά παιχνίδια! Τα παιδιά δεν επιτρέπεται να παίζουν με πλαστικές σακούλες, μεμβράνες και μικρά εξαρτήματα! Υπάρχει κίνδυνος κατάποσης και ασφυξίας!

9. Στήσιμο

ΠΡΟΕΙΔΟΠΟΙΗΣΗ

Αποσυνδέετε πάντα το φιν ρευματοληψίας από την πρίζα, πριν πραγματοποιήσετε ρυθμίσεις στη συσκευή.

- Πριν τη θέση σε λειτουργία πρέπει να έχουν εγκατασταθεί κανονικά όλα τα καλύμματα και τα συστήματα ασφαλείας.
- Η ταινία λείανσης (13) και ο δίσκος λείανσης (4) πρέπει να μπορούν να κινούνται ελεύθερα.
- Αν επεξεργάζεστε ξύλο που έχει ήδη χρησιμοποιηθεί, προσέχετε για ξένα σώματα όπως π.χ. καρφιά ή βίδες κλπ.
- Πριν πατήσετε το διακόπτη ενεργοποίησης/ απενεργοποίησης (5), βεβαιωθείτε ότι το γυαλόχαρτο έχει εγκατασταθεί σωστά και τα κινητά μέρη μπορούν να κινούνται εύκολα.

9.1 Εγκατάσταση (εικ. 1–4b)

- Εγκαταστήστε το τραπέζι λείανσης (7) και ασφαλίστε το με τη βίδα ακινητοποίησης (8) (Εικ. 2, 3). Το τραπέζι λείανσης (7) μπορεί να ρυθμιστεί με τη βοήθεια της κλίμακας γωνίας (9) και της βίδας ακινητοποίησης (8) αδιαβάθμητα από 0° έως 45°. Ο ρυθμιζόμενος εγκάρσιος αναστολέας (6) εξασφαλίζει την ασφαλή καθοδήγηση του αντικειμένου εργασίας. Προσοχή! Ο δίσκος λείανσης (4) πρέπει να μπορεί να κινείται ελεύθερα. Η απόσταση μεταξύ τραπεζιού λείανσης (7) και δίσκου λείανσης (4) πρέπει να είναι 2 mm.
- Τοποθετήστε τη ράγα αναστολέα (14) και στερεώστε την με βίδες Άλεν (17) (εικ. 4a). Προσοχή! Η ταινία λείανσης (13) πρέπει να μπορεί να κινείται ελεύθερα.
- Για να ρυθμίσετε την απόσταση μεταξύ του τραπεζιού λείανσης (7) και του δίσκου λείανσης (4) ακολουθήστε την εξής διαδικασία (εικ. 4b):
 - Λασκάρτε πρώτα τα τρία εξαγωνικά παξιμάδια (23) κάτω από το τραπέζι λείανσης (7). Χρησιμοποιήστε το εξαγωνικό κλειδί αρ. 10 για τον σκοπό αυτό (δεν περιλαμβάνεται στο παραδοτέο υλικό).
 - Στο σημείο αυτό σφίξτε ένα έλασμα ή παρόμοιο υλικό πάχους 2 mm μεταξύ του τραπεζιού λείανσης (7) και του δίσκου λείανσης (4).
 - Σφίξτε και πάλι τα εξαγωνικά παξιμάδια (23).
 - Στη συνέχεια αφαιρέστε το έλασμα.

9.2 Αλλαγή ταινίας λείανσης (εικ. 5–9)

- Αποσυνδέστε το φιν ρευματοληψίας από την πρίζα.
- Ξεβιδώστε τη βίδα Άλεν (12).

- Ξεβιδώστε τις βίδες (18).
- Αφαιρέστε το προστατευτικό της ταινίας λείανσης (19) από το συγκρατητήρα ταινίας λείανσης (21). Τοποθετήστε το προστατευτικό της ταινίας λείανσης (21) ελαφρώς λοξά.
- Κινήστε τον εντατήρα ταινίας λείανσης (3) προς τα δεξιά, για να λασκάρτε την ταινία λείανσης (13).
- Αφαιρέστε την ταινία λείανσης (13) προς τα εμπρός.
- Εγκαταστήστε πάλι τη νέα ταινία λείανσης με αντίστροφη σειρά ενεργειών. Προσοχή! Λάβετε υπόψη σας την κατεύθυνση κίνησης που υποδεικνύεται πάνω στο περιβλήμα και πάνω στην εσωτερική πλευρά της ταινίας λείανσης!

9.3 Ρύθμιση της ταινίας λείανσης

- Αποσυνδέστε το φιν ρευματοληψίας από την πρίζα.
- Ωθήστε την ταινία λείανσης (13) με το χέρι αργά στην κατεύθυνση κίνησης.
- Η ταινία λείανσης (13) πρέπει να κινείται κεντραρισμένη πάνω στην επιφάνεια λείανσης, και αν αυτό δεν ισχύει, μπορείτε να τη ρυθμίσετε συμπληρωματικά με τη βοήθεια της βίδας ραβδωτής κεφαλής (1).

9.4 Ρύθμιση της θέσης λείανσης της ταινίας λείανσης (Εικ. 9–11)

- Λασκάρτε τη βίδα Άλεν (12).
- Κινήστε την ταινία λείανσης (13) προς τα πάνω στην επιθυμητή θέση.
- Σφίξτε και πάλι τη βίδα Άλεν (12) για να σταθεροποιήσετε αυτήν τη θέση.
- Ξαν υπόθεμα αντικειμένου εργασίας μπορεί σε αυτή τη θέση να χρησιμοποιηθεί το τραπέζι λείανσης (7), και για τον σκοπό αυτό πρέπει πρώτα να αφαιρέσετε τις δύο βίδες Άλεν (17) και μετά τη ράγα αναστολέα (14). Το τραπέζι λείανσης (7) μπορεί τώρα να εισαχθεί στην οπή του σωλήνα συγκράτησης (20) και να ακινητοποιηθεί με τη βίδα ακινητοποίησης (8).

9.5 Αντικατάσταση γυαλόχαρτου πάνω στον δίσκο λείανσης (Εικ. 12)

Απεγκαταστήστε το κάτω προστατευτικό δίσκου (15) απομακρύνοντας τις 2 βίδες (16). Τραβήξτε το γυαλόχαρτο από τον δίσκο λείανσης (4) και εγκαταστήστε το νέο (σύστημα χριτς-χρατς). Εγκαταστήστε και πάλι το κάτω προστατευτικό δίσκου (15).

9.6 Χρήση ως στατικό μηχάνημα

Για μόνιμη χρήση συνιστάται η εγκατάσταση πάνω σε πάγκο εργασίας.

- Για τον σκοπό αυτόν σημαδέψτε τις οπές διάτρησης: Τοποθετήστε τη μηχανή λείανσης ακριβώς στη θέση όπου θέλετε να εγκατασταθεί. Σημαδέψτε πάνω στον πάγκο εργασίας τις θέσεις των οπών που πρέπει να διατρηθούν.
- Διανοίξτε με τρυπάνι διαμετρείς οπές στον πάγκο εργασίας.
- Τοποθετήστε τη μηχανή λείανσης πάνω από τις οπές και περάστε κατάλληλες βίδες από το πάνω μέρος μέσα από τις οπές στη μηχανή λείανσης και στον πάγκο εργασίας.
- Κατόπιν στερεώστε τη μηχανή λείανσης τοποθετώντας στο κάτω μέρος των βιδών ροδέλες συναρμογής και σφίγγοντας τα κατάλληλα εξαγωνικά παξιμάδια.

9.7 Χρήση ως κινητό μηχάνημα

Αν θέλετε να χρησιμοποιείτε τη μηχανή λείανσης ως κινητή μηχανή, συνιστούμε να την εγκαταστήσετε πάνω σε μια κατάλληλη πλάκα βάσης. Αυτήν μπορείτε κατόπιν να τη στερεώνετε με σύσφιξη πάνω στον εκάστοτε πάγκο εργασίας.

Η πλάκα βάσης θα πρέπει να έχει ελάχιστο πάχος 19 mm και να είναι επαρκώς μεγαλύτερων διαστάσεων από τη μηχανή λείανσης, ώστε να παραμένει επαρκής χώρος για τους σφιγκτήρες.

- Σημαδέψτε πάνω στην πλάκα βάσης τις θέσεις των οπών που πρέπει να διατρηθούν.
- Συνεχίστε σύμφωνα με τα 3 τελευταία βήματα που περιγράφονται στο σημείο "Χρήση ως στατικό μηχάνημα".

Υπόδειξη:

Προσέξτε ώστε το μήκος των βιδών να είναι κατάλληλο. Οι ξυλόβιδες δεν επιτρέπεται να προεξέχουν, για να μην προξενήσουν ζημιά στο υπόβαθρο στήριξης, αλλά αντίθετα οι βίδες εξαγωνικής κεφαλής πρέπει να προεξέχουν ώστε να μπορούν να τοποθετηθούν ροδέλες συναρμογής και εξαγωνικά παξιμάδια.

9.8 Σύνδεσμος συστήματος αναρρόφησης σκόνης

Η μηχανή διαθέτει ένα στόμιο αναρρόφησης (10).

Σε περίπτωση επεξεργασίας υλικών που παράγουν πολλή σκόνη συνδέστε ένα σύστημα αναρρόφησης σκόνης.

Προσοχή: Κατά την επεξεργασία μετάλλων δεν επιτρέπεται να συνδεθεί το σύστημα αναρρόφησης σκόνης.

10. Θέση σε λειτουργία

Δ Προσοχή!

Πριν από τη θέση σε λειτουργία, συναρμολογήστε οπωσδήποτε πλήρως τη συσκευή!

10.1 Διακόπτης ενεργοποίησης/ απενεργοποίησης (5) (εικ. 13)

- Με το πάτημα του πράσινου μπουτόν "I" μπορείτε να ενεργοποιήσετε τον λειαντήρα.
- Για να απενεργοποιήσετε πάλι τη μηχανή λείανσης, πρέπει να πατήσετε το κόκκινο μπουτόν "O".

Προειδοποίηση:

Για την ενεργοποίηση και απενεργοποίηση της μηχανής λείανσης ποτέ μην περνάτε το χέρι σας πάνω από τη συσκευή για να φθάσετε τον διακόπτη! Κίνδυνος τραυματισμού!

10.2 Λείανση

- Κρατάτε πάντα καλά το αντικείμενο εργασίας κατά τη διάρκεια της λείανσης.
- Μην ασκείτε μεγάλη πίεση.
- Κατά τη λείανση πρέπει να κινείτε το αντικείμενο εργασίας πέρα-δώθε πάνω στην ταινία λείανσης (13) ή πάνω στον δίσκο λείανσης (4). Με αυτό τον τρόπο αποτρέπετε τη μονόπλευρη φθορά του γυαλόχαρτου.

Σημαντικό! Τα κομμάτια ξύλου πρέπει πάντα να λειανίνονται στην κατεύθυνση των νερών του ξύλου, για να αποτραπεί η απόσπαση σκληρών. Προσοχή! Σε περίπτωση που κατά την εργασία μπλοκάρει ο δίσκος λείανσης (4) ή η ταινία λείανσης (13), απομακρύνετε το αντικείμενο εργασίας. Περιμένετε να αναπτύξει πάλι η συσκευή τον μέγιστο αριθμό στροφών της προτού συνεχίσετε να εργάζεστε.

11. Υποδείξεις εργασίας

11.1 Λείανση λοζομησίων και ακμών (εικ. 14)

Το τραπέζι εργασίας μπορεί να ρυθμιστεί αδιαβάθμητα από 0° έως 45°.

- Για τον σκοπό αυτόν ξεβιδώστε τη βίδα ακινητοποίησης (8).
- Φέρτε το τραπέζι εργασίας στην επιθυμητή θέση. Προσοχή: Το τραπέζι εργασίας δεν πρέπει να έχει κλίση που να το απομακρύνει περισσότερο από 2 mm από τον δίσκο λείανσης (4)!
- Σφίξτε πάλι καλά τη βίδα ακινητοποίησης (8).

11.2 Λείανση μετωπικών πλευρών με εγκάρσιο αναστολέα (Εικ. 15a, 15b)

Ο παρεχόμενος εγκάρσιος αναστολέας (6) διευκολύνει τις εργασίες λείανσης ακριβείας. Με τον εγκάρσιο αναστολέα (6) μπορούν επιπλέον της κλίσης του τραπέζιου λείανσης (7) να ρυθμιστούν γωνίες λείανσης. Συνιστούμε αυτή τη χρήση κατά τη λείανση (μικρού μήκους) μετωπικών πλευρών.

Υπόδειξη:

Κινείτε πάντα το αντικείμενο εργασίας από αριστερά προς το κέντρο του στρογγυλού γυαλόχαρτου λείανσης, και ποτέ πέρα από αυτό! Κίνδυνος τραυματισμού από εκτόξευση του αντικειμένου εργασίας!

11.3 Οριζόντια και κάθετη λείανση(Εικ. 9–11, 16)

Η μηχανή λείανσης μπορεί να χρησιμοποιηθεί οριζόντια και κάθετα. Το τραπέζι εργασίας μπορεί να χρησιμοποιηθεί ανάλογα και για τις δύο χρήσεις.

- Λασκάρετε τη βίδα Άλεν (12).
- Κινήστε την ταινία λείανσης (13) προς τα πάνω στην επιθυμητή θέση.
- Σφίξτε και πάλι τη βίδα Άλεν (12) για να σταθεροποιήσετε αυτήν τη θέση.
- Σαν υπόθεμα αντικειμένου εργασίας μπορεί σε αυτή τη θέση να χρησιμοποιηθεί το τραπέζι λείανσης (7), και για τον σκοπό αυτό πρέπει πρώτα να λασκάρετε τις δύο βίδες Άλεν (17) και κατόπιν πρέπει να απομακρύνετε τη ράγα αναστολέα (14). Το τραπέζι λείανσης (7) μπορεί τώρα να εισαχθεί στην οπή του σωλήνα συγκράτησης (20) και να ακινητοποιηθεί με τη βίδα ακινητοποίησης (8).

Υπόδειξη:

Λειαινέτε μεγάλο μήκους αντικείμενα εργασίας στην κάθετη θέση κινώντας το αντικείμενο εργασίας ομοιόμορφα πάνω στην ταινία λείανσης (13).

11.4 Λείανση επιφανειών στην ταινία λείανσης (Εικ. 17)

- Συγκρατήστε καλά το αντικείμενο εργασίας (W). Προσέχετε τα δάχτυλά σας! Κίνδυνος τραυματισμού!
- Καθοδηγείτε το αντικείμενο εργασίας ομοιόμορφα πάνω στην ταινία λείανσης (13) πιέζοντάς το σταθερά πάνω στη ράγα αναστολέα (14). Προσοχή: Απαιτείται ιδιαίτερη προσοχή κατά τη λείανση ιδιαίτερα λεπτών ή μεγάλου μήκους υλικών (ενδεχομένως ακόμα και χωρίς ράγα αναστολέα (14)). Η πίεση εφαρμογής δεν επιτρέπεται ποτέ να είναι πολύ μεγάλη, ώστε να μπορεί να απομακρύνεται από την ταινία λείανσης (13) το υλικό που αποσπάται κατά τη λείανση.

11.5 Λείανση κοίλων στρογγυλεμάτων (εικ. 18) Προειδοποίηση:

Μη λειαινέτε μετωπικές επιφάνειες ίσιων αντικειμένων εργασίας πάνω στον άξονα μετάδοσης κίνησης (R)! Σε αυτή την περίπτωση μπορεί να εκτοξευτεί το αντικείμενο εργασίας (W). Κίνδυνος τραυματισμού! Λειαινέτε τα κοίλα στρογγυλέματα πάντα στην ταινία λείανσης (13) στον άξονα μετάδοσης κίνησης.

- Συγκρατήστε καλά το αντικείμενο εργασίας. Προσέχετε τα δάχτυλά σας! Κίνδυνος τραυματισμού!
- Καθοδηγείτε το αντικείμενο εργασίας ομοιόμορφα πάνω στην ταινία λείανσης (13). Προσοχή: Απαιτείται ιδιαίτερη προσοχή κατά τη λείανση ιδιαίτερα λεπτών ή μεγάλου μήκους υλικών.

11.6 Λείανση κυρτών στρογγυλεμάτων (εικ. 19)

Τα κυρτά στρογγυλέματα πρέπει να λειαινούνται στον τροχό λείανσης, με το αντικείμενο εργασίας (W) να καθοδηγείται από το αριστερό άκρο ως το κέντρο του τροχού λείανσης.

- Συγκρατήστε καλά το αντικείμενο εργασίας. Προσέχετε τα δάχτυλά σας! Κίνδυνος τραυματισμού!
- Πιέξτε το αντικείμενο εργασίας ομοιόμορφα πάνω στον τροχό λείανσης ενώ ταυτόχρονα το κινείτε από αριστερά προς το κέντρο του τροχού λείανσης.

Προειδοποίηση:

Ποτέ μη λειαινέτε κυρτά στρογγυλέματα στη δεξιά πλευρά του τροχού λείανσης! Το αντικείμενο εργασίας μπορεί να εκτοξευτεί! Κίνδυνος τραυματισμού!

12. Ηλεκτρική σύνδεση

Ο εγκατεστημένος ηλεκτροκινητήρας έχει συνδεθεί ώστε να είναι έτοιμος για λειτουργία. Η σύνδεση συμμορφώνεται με τις ισχύουσες διατάξεις VDE και DIN.

Η σύνδεση στο ηλεκτρικό δίκτυο από την πλευρά του πελάτη καθώς και το καλώδιο επέκτασης που χρησιμοποιείται πρέπει να συμμορφώνονται με αυτές τις προδιαγραφές.

Καλώδιο ηλεκτρικής σύνδεσης με ζημιά

Στα καλώδια σύνδεσης συχνά προκύπτουν ζημιές στη μόνωση.

Οι σχετικές αιτίες μπορεί να είναι:

- σημεία πίεσης, όταν καλώδια σύνδεσης περνούν μέσα από διάκενα παραθύρου ή πόρτας.

- θέσεις τσακίσματος λόγω ακατάλληλης στερέωσης ή διέλευσης του καλωδίου σύνδεσης.
- σημεία κοψίματος λόγω διέλευσης τροχήλατων αντικειμένων επάνω από το καλώδιο σύνδεσης.
- ζημιές στη μόνωση λόγω τραβήγματος του φως από την πρίζα.
- ρωγμές λόγω γήρανσης της μόνωσης.

Καλώδια ηλεκτρικής σύνδεσης με τέτοιες ζημιές δεν επιτρέπεται να χρησιμοποιηθούν και λόγω των ζημιών στη μόνωση αποτελούν κίνδυνο για τη ζωή.

Ελέγχετε τακτικά τα καλώδια ηλεκτρικής σύνδεσης για τυχόν ζημιές. Προσέχετε ώστε κατά τον έλεγχο το καλώδιο σύνδεσης να μην είναι συνδεδεμένο στο δίκτυο ρεύματος.

Τα καλώδια ηλεκτρικής σύνδεσης πρέπει να συμμορφώνονται με τις ισχύουσες διατάξεις VDE και DIN. Χρησιμοποιείτε μόνο καλώδια σύνδεσης με ίδιο χαρακτηρισμό.

Είναι υποχρεωτικό να είναι τυπωμένη η ονομασία τύπου πάνω στο καλώδιο σύνδεσης.

Για μονοφασικό μοτέρ εναλλασσόμενου ρεύματος συνιστούμε για μηχανήματα με υψηλό ρεύμα εκκίνησης (από 3000 W), μια ασφάλεια C 16A ή K 16A!

Τύπος σύνδεσης Y

Αν υποστεί ζημιά το καλώδιο ρεύματος αυτής της συσκευής, αυτό πρέπει να αντικατασταθεί από τον κατασκευαστή ή από το σέρβις του ή κάποιο πρόσωπο παρόμοιας κατάρτισης, ώστε να αποφευχθούν κίνδυνοι.

13. Καθαρισμός

Κίνδυνος!

Πριν από κάθε ρύθμιση, σέρβις ή επισκευή, αποσυνδέετε το φως ρευματοληψίας από την πρίζα!

Στη μηχανή λείανσης ταινίας και δίσκου μπορεί να συσσωρευτεί σκόνη. Ελέγχετε τακτικά (το καλύτερο είναι μετά από κάθε χρήση) και απομακρύνετε τη σκόνη π.χ. με φύσημα ή με προσεκτική χρήση πεπιεσμένου αέρα.

- Διατηρείτε τις προστατευτικές διατάξεις, τις σχισμές αερισμού και το περίβλημα κινητήρα όσο το δυνατόν καθαρά από σκόνη και ακαθαρσίες. Σκουπίστε τη συσκευή με ένα καθαρό πανί ή φυσήξτε την με πεπιεσμένο αέρα χαμηλής πίεσης.

- Συνιστούμε να καθαρίζετε τη συσκευή άμεσα μετά από κάθε χρήση.
- Καθαρίζετε τη συσκευή τακτικά με ένα ελαφρά υγρό πανί και λίγο μαλακό σαπούνι. Μη χρησιμοποιείτε καθαριστικά ή διαλυτικά, γιατί θα μπορούσαν να προσβάλουν τα πλαστικά μέρη της συσκευής. Προσέχετε να μην μπορέσει να εισχωρήσει νερό στο εσωτερικό της συσκευής. Η διείσδυση νερού σε μια ηλεκτρική συσκευή αυξάνει τον κίνδυνο ηλεκτροπληξίας.

14. Αποθήκευση

Αποθηκεύετε τη συσκευή και τα αξεσουάρ της σε χώρο σκοτεινό, στεγνό, χωρίς κίνδυνο παγετού και μη προσβάσιμο σε παιδιά. Η ιδανική θερμοκρασία αποθήκευσης είναι μεταξύ 5 και 30 °C. Αποθηκεύστε το εργαλείο στην αρχική συσκευασία του. Καλύπτετε το εργαλείο για να το προστατεύετε από σκόνη ή υγρασία. Φυλάσσετε τις οδηγίες χειρισμού μαζί με το εργαλείο.

15. Μεταφορά

Για τη μεταφορά του ηλεκτρικού εργαλείου αποσυνδέστε τη συσκευή από το δίκτυο ρεύματος και τοποθετήστε την σε μια άλλη προβλεπόμενη για το σκοπό περιοχή.

Ανυψώνετε τη συσκευή αποκλειστικά από τη λαβή μεταφοράς (22) και τη βάση μηχανήματος για να τη μεταφέρετε.

Προσοχή! Μην μεταφέρετε τη συσκευή από το συγκρατητήρα της ταινίας λείανσης (21), τον δίσκο λείανσης (4), το τραπέζι λείανσης (7) ή άλλα κινητά εξαρτήματα της συσκευής.

16. Συντήρηση

Σκουπίζετε περιστασιακά με ένα πανί πριονίδια και σκόνη από το μηχανήμα. Λαδώνετε μία φορά τον μήνα τα περιστρεφόμενα μέρη για επιμήκυνση της διάρκειας ζωής του εργαλείου. Μη λαδώνετε τον κινητήρα.

Για τον καθαρισμό των πλαστικών, μη χρησιμοποιείτε καυστικά υλικά.

Πληροφορίες σέρβις

Πρέπει να έχετε υπόψη σας ότι σε αυτό το προϊόν τα παρακάτω εξαρτήματα υπόκεινται σε φθορά ανάλογα με τη χρήση ή φυσική φθορά, δηλ. τα παρακάτω εξαρτήματα χρειάζονται ως αναλώσιμα.

Φθειρόμενα εξαρτήματα*: Λειαντικά μέσα, οδοντωτός ιμάντας

* Δεν περιλαμβάνονται υποχρεωτικά στο παραδοτέο υλικό!

Συνδέσεις και επισκευές

Συνδέσεις και επισκευές του ηλεκτρικού εξοπλισμού επιτρέπεται να γίνονται μόνο από ειδικευμένο ηλεκτρολόγο.

Σε περίπτωση ερωτήσεων, δώστε τα εξής στοιχεία:

- Τύπος ρεύματος του κινητήρα
- Στοιχεία της πινακίδας τύπου του μηχανήματος
- Στοιχεία της πινακίδας τύπου του κινητήρα

Ανταλλακτικά και αξεσουάρ μπορείτε να προμηθευτείτε από το κέντρο σέρβις της εταιρείας μας. Για τον σκοπό αυτόν, σαρώστε τον κωδικό QR στη σελίδα τίτλου.

17. Απόρριψη και ανακύκλωση

Υποδείξεις σχετικά με τη συσκευασία



Τα υλικά συσκευασίας είναι ανακυκλώσιμα. Παρακαλούμε να απορρίψετε τη συσκευασία με τρόπο φιλικό προς το περιβάλλον.

Υποδείξεις σχετικά με το νόμο περί ηλεκτρικού και ηλεκτρονικού εξοπλισμού (ElektroG)



Τα απόβλητα ηλεκτρικού και ηλεκτρονικού εξοπλισμού δεν πρέπει να απορρίπτονται στα οικιακά απορρίμματα, αλλά να συλλέγονται ή να απορρίπτονται ξεχωριστά!

- Οι χρησιμοποιημένες μπαταρίες ή επαναφορτιζόμενες μπαταρίες που δεν είναι σταθερά εγκατεστημένες στην παλαιά συσκευή, πρέπει πριν την παράδοσή τους να αφαιρούνται χωρίς να καταστραφούν! Η απόρριψή τους ρυθμίζεται από τον νόμο σχετικά με μπαταρίες.
- Οι ιδιοκτήτες ή χρήστες παλαιού ηλεκτρικού και ηλεκτρονικού εξοπλισμού υποχρεούνται από τη νομοθεσία να τον επιστρέφουν μετά το τέλος της ωφέλιμης ζωής του.
- Ο τελικός χρήστης φέρει ο ίδιος την ευθύνη για τη διαγραφή των προσωπικών δεδομένων του από την προς απόρριψη παλαιά συσκευή!
- Το σύμβολο διαγραμμένου κάδου απορριμμάτων σημαίνει ότι τα απόβλητα ηλεκτρικού και ηλεκτρονικού εξοπλισμού δεν επιτρέπεται να απορρίπτονται στα οικιακά απορρίμματα.

• Τα απόβλητα ηλεκτρικού και ηλεκτρονικού εξοπλισμού μπορούν να παραδίδονται χωρίς χρέωση στις εξής θέσεις:

- Δημόσιες θέσεις απόρριψης ή θέσεις συλλογής (π.χ. θέσεις που έχουν ορίσει οι δημοτικές αρχές).
- Σημεία πώλησης ηλεκτρικού εξοπλισμού (είτε φυσικά καταστήματα είτε online) εφόσον οι έμποροι έχουν την υποχρέωση παραλαβής τους ή προσφέρουν αυτή την υπηρεσία εθελοντικά.
- Έως τρεις παλαιές ηλεκτρικές συσκευές ανά είδος συσκευής, με μήκος ακμής έως 25 εκατοστών μπορείτε να τις παραδώσετε στον κατασκευαστή, χωρίς χρέωση και χωρίς προηγούμενη αγορά νέας συσκευής, ή να τις παραδώσετε σε άλλη εξουσιοδοτημένη θέση συλλογής στην περιοχή σας.
- Περαιτέρω συμπληρωματικούς όρους παραλαβής του κατασκευαστή και του διανομέα μπορείτε να πληροφορηθείτε από το εκάστοτε τμήμα εξυπηρέτησης πελατών.
- Σε περίπτωση παράδοσης μιας νέας ηλεκτρικής συσκευής από τον κατασκευαστή σε μια ιδιωτική οικία, αυτός μπορεί να φροντίσει για τη δωρεάν παραλαβή της παλαιάς ηλεκτρικής συσκευής, κατόπιν ζήτησης από τον τελικό χρήστη. Για τον σκοπό αυτό επικοινωνήστε με το τμήμα εξυπηρέτησης πελατών του κατασκευαστή.
- Αυτές οι δηλώσεις ισχύουν μόνο για συσκευές που εγκαθίστανται και πωλούνται σε χώρες της Ευρωπαϊκής Ένωσης και υπόκεινται στην Ευρωπαϊκή Οδηγία 2012/19/ΕΕ. Σε χώρες εκτός Ευρωπαϊκής Ένωσης μπορεί να ισχύουν διαφορετικές διατάξεις για την απόρριψη αποβλήτων ηλεκτρικού και ηλεκτρονικού εξοπλισμού.

18. Αντιμετώπιση προβλημάτων

Ο παρακάτω πίνακας δείχνει συμπτώματα σφαλμάτων και περιγράφει πώς μπορείτε να τα αντιμετωπίσετε, στην περίπτωση που το μηχάνημά σας εμφανίσει κάποτε κάποια δυσλειτουργία. Αν δεν μπορείτε να εντοπίσετε και να εξαλείψετε το πρόβλημα με αυτό τον τρόπο, απευθυνθείτε στο τοπικό σας συνεργείο σέρβις.

Πρόβλημα	Ενδεχόμενη αιτία	Μέτρο αντιμετώπισης
Ο κινητήρας δεν ξεκινά	Ζημιά στον διακόπτη ενεργοποίησης/ απενεργοποίησης	Αντικαθιστάτε όλα τα εξαρτήματα που έχουν υποστεί ζημιά πριν χρησιμοποιήσετε τη μηχανή λείανσης. Επικοινωνήστε με το τοπικό σας κέντρο σέρβις ή με έναν εξουσιοδοτημένο σταθμό σέρβις. Κάθε προσπάθεια επισκευής μπορεί να προκαλέσει κινδύνους αν δεν πραγματοποιείται από εξειδικευμένο τεχνικό.
	Ζημιά στο καλώδιο διακόπτη ενεργοποίησης/ απενεργοποίησης	
	Ζημιά στο ρελέ ενεργοποίησης/ απενεργοποίησης	
Μειώνεται η ταχύτητα της μηχανής κατά τη λειτουργία	Ασκείται πολύ μεγάλη πίεση στο αντικείμενο εργασίας.	Ασκήστε μικρότερη πίεση στο αντικείμενο εργασίας.
Η ταινία λείανσης κινείται εκτός των κινητήριων τροχαλιών.	Δεν κινείται εντός της λωρίδας.	Ρυθμίστε συμπληρωματικά τη λωρίδα.
Το ξύλο καίγεται κατά τη διάρκεια της λείανσης.	Ο τροχός λείανσης ή η ταινία λείανσης έχει καλυφθεί με λιπαντικό.	Αντικαταστήστε την ταινία ή τον δίσκο.
	Ασκήθηκε πολύ μεγάλη πίεση στο αντικείμενο εργασίας.	Μειώστε την πίεση που ασκείτε στο αντικείμενο εργασίας.

Explicitarea simbolurilor de pe aparat

Utilizarea simbolurilor din acest manual trebuie să vă atragă atenția asupra posibilelor riscuri. Simbolurile de securitate și declarațiile, care le însoțesc, trebuie înțelese exact. Avertizările în sine nu îndepărtează riscurile și nu pot înlocui măsurile corecte pentru prevenirea accidentelor.

	Avertizare - Pentru reducerea riscului de vătămare, citiți manualul de utilizare.
	Purtați căști antifonice.
	La producerea de praf, purtați mască de protecție a respirației!
	Purtați ochelari de protecție.
	AVERTIZARE! Pericol de vătămare! Nu interveniți în discul de șlefuire aflat în funcțiune!
	Direcția de rulaj a benzii de șlefuire
	Direcția de rulaj a discului de șlefuire
	Produsul este conform cu directivele europene aplicabile.
Atenție!	În aceste instrucțiuni de operare am prevăzut pasajele care se referă la securitatea dumneavoastră cu acest simbol.
	Produsul este conform cu directivele sârbe aplicabile.

Cuprins:
Pagină:

1.	Introducere.....	287
2.	Descrierea aparatului (fig. 1-19).....	287
3.	Pachetul de livrare.....	287
4.	Utilizarea conformă cu destinația.....	287
5.	Indicații generale de securitate.....	288
6.	Riscuri reziduale.....	291
7.	Date tehnice.....	291
8.	Dezambalarea.....	291
9.	Structura.....	292
10.	Punerea în funcțiune.....	293
11.	Indicații de lucru.....	293
12.	Branșamentul electric.....	294
13.	Curățarea.....	295
14.	Depozitare.....	295
15.	Transport.....	295
16.	Întreținerea curentă.....	295
17.	Eliminarea ca deșeu și revalorificarea.....	295
18.	Remedierea avariilor.....	296
19.	Declarația de conformitate.....	327

1. Introducere

Producător:

Scheppach GmbH
Günzburger Straße 69
D-89335 Ichenhausen

Stimate client

Vă dorim să aveți multe satisfacții și mult succes în lucrul cu noul dumneavoastră aparat.

Indicație:

Conform legii privind garantarea produselor, producătorul acestui aparat nu răspunde pentru deteriorările apărute la acest aparat sau din cauza acestui aparat în caz de:

- manipulare necorespunzătoare
- Nerespectarea manualului de utilizare
- Reparații executate de terțe persoane, specialiști neautorizați
- Montare și schimbare a altor piese de schimb decât cele originale
- utilizare necorespunzătoare
- Defecțiuni ale instalației electrice în caz de nerespectare a prescripțiilor electrice și dispozițiilor VDE 0100, DIN 57113 / VDE 0113

Acordați atenție:

Înainte de montajul și punerea în funcțiune citiți întregul text al instrucțiunilor de operare.

Acest manual de utilizare are rolul de a vă facilita cunoașterea aparatului dumneavoastră și utilizarea posibilităților aplicative conforme cu destinația.

Manualul de utilizare conține indicații importante privind modul de lucru sigur, în conformitate cu prescripțiile și economic cu aparatul și cum să evitați pericolele, să economisiți costuri de reparație, să micșorați timpul de nefuncționare și să măriți fiabilitatea și durata de serviciu a aparatului.

Suplimentar față de dispozițiile de siguranță din acest manual de utilizare trebuie să respectați în mod obligatoriu prescripțiile în vigoare referitoare la exploatarea aparatului din țara dumneavoastră.

Păstrați manualul de utilizare într-o husă de plastic protejat de murdărie și umiditate, la aparat. Acestea trebuie citite de personalul de operare înainte de începerea lucrului și respectate riguros.

La aparat au voie să lucreze numai persoane care au fost instruite privitor la utilizarea aparatului și care cunosc pericolele legate de aceasta.

Respectați vârsta minimă necesară.

În afară de indicațiile privind securitatea cuprinse în acest manual de utilizare și prevederile speciale ale țării dumneavoastră, trebuie respectate regulamentele tehnice general recunoscute pentru exploatarea mașinilor de acest tip constructiv.

Nu ne asumăm răspunderea pentru accidente sau pagube produse prin nerespectarea acestui manual și a indicațiilor de securitate.

2. Descrierea aparatului (fig. 1-19)

1. Șurub zimțuit pentru reglarea benzii de șlefuire
2. Picior de reazem
3. Element de tensionare bandă de șlefuire
4. Talpă de șlefuit
5. Comutator de pornire/oprire
6. Opritor transversal
7. Masă de șlefuit
8. Șurub de blocare pentru masa de șlefuit
9. Scală unghiulară
10. Ștuț de aspirare
11. Placă de bază
12. Șurub cu cap hexagonal înecat
13. Banda de șlefuire
14. Șină opritoare
15. Protecție inferioară disc
16. Șurub pentru protecția inferioară a discului
17. Șurub cu cap hexagonal înecat
18. Șurub pentru protecția benzii de șlefuire
19. Protecție bandă de șlefuire
20. Țeavă de susținere
21. Suport bandă de șlefuire
22. Măner de transport
23. Piulițe hexagonale

3. Pachetul de livrare

- 1 Mașină de șlefuit cu bandă și talpă
- 1 Opritor transversal
- 1 Masă de șlefuire
- 3 benzi de șlefuire P80 / P120 / P240
- 3 discuri de șlefuire P80 / P120 / P240
- 1 Cheie imbus
- 1 manual de utilizare

4. Utilizarea conformă cu destinația

Mașina de șlefuit cu curea și placă este folosită pentru șlefuirea lemnului de diferite tipuri, în funcție de dimensiunea mașinii.

Mașina trebuie utilizată numai conform destinației. Orice altă utilizare este considerată neconformă cu destinația. Pentru pagubele materiale și vătămările de orice fel rezultate pe cale de consecință răspunde utilizatorul/operatorul și nu producătorul.

Din utilizarea conformă cu destinația face parte și respectarea indicațiilor de securitate, precum și a manualului de montaj și a indicațiilor de operare din manualul de utilizare.

Persoanele care operează și întrețin mașina trebuie să fie familiarizate cu aceasta și informate cu privire la pericolele posibile.

Suplimentar trebuie respectate strict prescripțiile de prevenire a accidentelor în vigoare.

Țineți cont de celelalte regulamente generale din domeniul de medicină a muncii și tehnica securității.

Modificările la mașină exclud complet orice răspundere a producătorului pentru prejudiciile rezultate din situațiile respective.

Mașina poate fi utilizată numai cu piese și accesorii originale ale producătorului.

Prescripțiile de securitate, de lucru și de întreținere curentă emise de producător, precum și dimensiunile indicate în Date tehnice trebuie să fie respectate.

Vă rugăm să aveți în vedere că aparatele noastre nu au fost construite având ca destinație utilizarea profesională sau industrială. Nu preluăm garanția dacă aparatul este utilizat în regim profesional sau industrial, precum și la activități la fel de solicitante.

Produsul este destinat utilizării de către adulți. Tinerii peste 16 ani pot folosi aparatul numai sub supraveghere. Producătorul nu își asumă nici o răspundere pentru avariile cauzate de utilizarea neconformă cu destinația sau pentru manevrarea greșită.

5. Indicații generale de securitate

Indicații de securitate generale pentru scule electrice

⚠ AVERTIZARE! Citiți toate indicațiile de securitate, instrucțiunile, ilustrațiile și datele tehnice, cu care este prevăzută această sculă electrică. Deficiențele la respectarea următoarelor instrucțiuni pot provoca electrocutarea, incendiul și/sau vătămări grele!

Păstrați toate indicațiile de securitate și instrucțiunile pentru utilizarea viitoare.

Noțiunea „sculă electrică”, utilizată în indicațiile de securitate, face referire la sculele electrice acționate prin rețea (cu cablu de rețea) și la sculele electrice acționate prin acumulatori (fără cablu de rețea).

1. Securitatea postului de lucru

- a) **Mențineți locul de muncă curat și bine iluminat.** Dezordinea și zonele de lucru neluminate pot cauza accidente.
- b) **Nu lucrați cu scula electrică în medii cu pericol de explozie în care se găsesc lichide, gaze sau pulberi inflamabile.** Sculele electrice produc scânteii care pot să aprindă pulberile sau vaporii.
- c) **Țineți la distanță copiii și alte persoane în timpul utilizării sculei electrice.** În cazul devierii puteți pierde controlul asupra sculei electrice.

2. Securitatea electrică

- a) **Fișa de conectare a sculei electrice trebuie să se potrivească în priză. Fișa nu trebuie în niciun caz modificată. Nu utilizați nicio fișă a adaptorului împreună cu sculele electrice cu pământare de protecție.** Fișele nemodificate și prizele potrivite diminuează riscul unui electroșoc.
- b) **Evitați contactul corporal cu suprafețele împământate cum ar fi țevile, sistemele de încălzire, plitele și frigiderale.** Există un risc crescut de electrocutare dacă corpul vă este pământat.
- c) **Mențineți sculele electrice la distanță de ploaie sau umezeală.** Pătrunderea apei într-o sculă electrică crește riscul de electrocutare.
- d) **Nu folosiți în alte scopuri cablul de racordare pentru a purta, acroșa scula electrică sau pentru a scoate fișa din priză. Țineți cablul de racordare la depărtare de căldură, ulei, muchii ascuțite sau piese mobile.** Cablurile de racordare deteriorate sau încălcite cresc riscul de electrocutare.
- e) **Dacă lucrați cu o sculă electrică în aer liber, utilizați numai cabluri prelungitoare care sunt adecvate și pentru zona exterioră.** Utilizarea unui cablu prelungitor adecvat pentru zona exterioră diminuează riscul de electrocutare.
- f) **Dacă utilizarea sculei electrice într-o zonă cu umiditate nu poate fi evitată, utilizați un comutator de protecție pentru curenți vagabonzi.**

Utilizarea unui comutator de protecție pentru curanți vagabonzi diminuează riscul de electrocutare.

3. Securitatea persoanelor

- a) **Fiți atenți la ceea ce faceți și lucrați rațional cu o sculă electrică. Nu utilizați scula electrică dacă sunteți obosit sau sub influența drogurilor, alcoolului sau medicamentelor.** Un moment de neatenție la utilizarea sculei electrice poate provoca cele mai serioase vătămări.
- b) **Purtați întotdeauna echipament personal de protecție și ochelari de protecție.** Purtarea echipamentului personal de protecție precum masca împotriva prafului, încălțăminta de siguranță rezistentă la alunecare, casca de protecție sau căștile antifonice, în funcție de tipul și utilizarea sculei electrice diminuează riscul de vătămări.
- c) **Evitați o punere în funcțiune involuntară. Asigurați-vă că scula electrică este oprită înainte de conectarea la alimentarea cu curent și/sau la acumulator, preluarea sau transportarea acesteia.** Dacă la cărarea sculei electrice aveți degetul pe comutator sau dacă conectați scula electrică în poziția pornit la alimentarea electrică, acest lucru poate cauza accidente.
- d) **Înlăturați sculele electrice sau cheia pentru șuruburi înainte de a cupla scula electrică.** O unealtă sau cheia care se află în partea rotativă a sculei electrice poate cauza vătămări.
- e) **Evitați o poziție anormală a corpului. Asigurați-vă o poziție stabilă și mențineți în permanență echilibrul.** Astfel puteți controla mai bine scula electrică în situații neașteptate.
- f) **Purtați îmbrăcăminte adecvată. Nu purtați îmbrăcăminte largă sau bijuterii.** Mențineți la distanță părul și îmbrăcăminta de piesele mobile. Îmbrăcăminta largă, bijuteriile sau părul lung pot fi prinse de piesele mobile.
- g) **Dacă pot fi montate dispozitive de aspirare și de captare a prafului, acestea se vor racorda și utiliza corect.** Utilizarea unei aspirări a prafului poate diminua pericolele determinate de praf.
- h) **Nu vă bazați pe o falsă siguranță și nu încălcați regulamentele de siguranță pentru scule electrice, chiar dacă sunteți familiarizat cu scula electrică după multiple utilizări.** Acționarea neglijentă poate conduce în interval de fracțiuni de secunde la vătămări grave.

4. Utilizarea și tratarea sculelor electrice

- a) **Nu suprasolicitați scula electrică. Utilizați scula electrică adecvată pentru lucrul dumneavoastră.** Cu scula electrică potrivită lucrați mai bine și mai sigur în domeniul de putere indicat.
- b) **Nu utilizați scule electrice cu comutator defect.** O sculă electrică care nu mai poate fi pornită sau oprită este periculoasă și trebuie reparată.
- c) **Scoateți fișa din priză și/ sau îndepărtați un acumulator detașabil înainte de a efectua setări ale aparatului, de a schimba piesele sculei de lucru sau de a depune scula electrică în afara zonei de lucru.** Această măsură de precauție previne pornirea involuntară a sculei electrice.
- d) **Păstrați sculele electrice neutilizate în afara razei de acțiune a copiilor. Nu permiteți utilizarea sculei electrice de nicio persoană care nu este familiarizată cu acesta sau care nu a citit aceste instrucțiuni.** Sculele electrice sunt periculoase dacă sunt utilizate de către persoane neexperimentate.
- e) **Întrețineți sculele electrice și unealta de lucru cu atenție. Controlați dacă componentele mobile funcționează ireproșabil și dacă nu prind, dacă piesele sunt rupte sau deteriorate, dacă funcționarea sculei electrice este afectată. Dispuneți repararea pieselor deteriorate înainte de utilizarea sculei electrice.** Multe accidente sunt cauzate de sculele electrice prost întreținute.
- f) **Mențineți sculele de tăiere ascuțite și curate.** Sculele de tăiere îngrijite cu atenție și având muchii de tăiere ascuțite se înțepenesc mai puțin și sunt ușor de dirijat.
- g) **Utilizați scula electrică, accesoriile, sculele de lucru etc. corespunzător acestor instrucțiuni. Totodată luați în considerare condițiile de lucru și activitatea de executat.** Utilizarea de scule electrice pentru alte aplicații decât cele prevăzute poate să conducă la situații periculoase.
- h) **Păstrați mânerul și suprafețele mânerului uscate, curate, fără urme de ulei și unsoare.** Mânerul și suprafețele mânerului alunecoase nu permit o operare sigură și controlul sculei electrice în situații neprevăzute.

5. Service

- a) **Dispuneți repararea sculei dumneavoastră electrice numai de către personal de specialitate calificat și numai cu piese de schimb originale.** Astfel vă asigurați că este păstrată siguranța sculei electrice.

⚠ AVERTIZARE!

Această sculă electrică generează pe parcursul funcționării un câmp electromagnetic. Acest câmp poate în anumite împrejurări să influențeze negativ implanturile medicale active sau pasive. Pentru a micșora pericolul unor vătămări grave sau mortale, recomandăm persoanelor cu implanturi medicale să consulte medicul și producătorul implantului medical înainte de a folosi scula electrică.

Instrucțiuni suplimentare de securitate pentru mașina de șlefuit cu bandă și placă

⚠ AVERTIZARE!

Nu folosiți mașina până când nu este complet asamblată și instalată conform instrucțiunilor.

- Citiți întregul manual de utilizare înainte de utilizarea aparatului.
- Atenție: Această mașină a fost dezvoltată doar pentru polizarea lemnului sau a materialelor asemănătoare lemnului. Șlefuirea altor materiale poate duce la incendiu, rănire sau deteriorare a produsului.
- Utilizați întotdeauna ochelarii de protecție.
- Această mașină este destinată numai uzului interior.
- Important: Montați și folosiți mașina numai pe o suprafață orizontală. Montarea pe o suprafață non-orizontală poate deteriora motorul.
- Dacă există tendința ca mașina să poată răsturna sau să se miște în timpul funcționării, în special la șlefuirea de piese lungi sau grele, mașina trebuie să fie bine legată la o suprafață de sprijin.
- Asigurați-vă că banda de șlefuire rulează în direcția corectă. În acest sens,ordați atenție săgeților de pe spatele benzii.
- Asigurați-vă că banda de șlefuire este ghidată corect, astfel încât să nu poată desfășura discurile de acționare.
- Asigurați-vă că banda de șlefuire nu este încălțită sau desprinsă.
- Țineți piesa de lucru atunci când șlefuiți.
- Utilizați întotdeauna opritorul când folosiți mașina de șlefuit cu bandă în poziție orizontală.
- Țineți întotdeauna piesa de lucru pe masă atunci când folosiți mașina de șlefuit cu disc.
- Țineți întotdeauna piesa de prelucrat de partea în jos a discului de șlefuire, astfel încât piesa de lucru să se așeze bine pe masă. Dacă folosiți partea discului de șlefuire ce rulează în sus, piesa ar putea fi aruncată și periclitând oamenii.
- Mențineți întotdeauna o distanță minimă de aproximativ 2 mm între masă sau opritor și banda sau discul de șlefuire.
- Nu purtați mănuși și nu țineți piesa cu o cârpă când șlefuiți piesa de lucru.
- Nisip cu dimensiunea granulei lemnului.
- Nu șlefuiți niciodată piese de lucru prea mici pentru o operare sigură.
- Evitați mișcările dezavantajoase ale mâinii care v-ar putea provoca să alunecați brusc în banda sau discul de șlefuire.
- Dacă prelucrați piese mari, trebuie să utilizați un suport suplimentar la înălțimea mesei.
- Nu șlefuiți niciodată piesa de lucru nesprijinită. Sprijiniți piesa de lucru cu masa sau cu opritorul, cu excepția pieselor de lucru curbate pe partea exterioară a discului de șlefuire.
- Îndepărtați întotdeauna resturile și alte bucăți de pe masă, opritor sau curea de șlefuire înainte de a porni mașina.
- Nu planificați și nu montați nimic pe masă atunci când mașina de șlefuit este în funcțiune.
- Opriți mașina și trageți fișa din priză, dacă instalați sau îndepărtați accesoriile.
- Nu părăsiți niciodată zona de lucru a sculei atunci când instrumentul este pornit sau nu s-a oprit complet.
- Puneți întotdeauna piesa de prelucrat pe masa de șlefuit sau așezați-o ferm pe opritorul de șlefuire. Puneți instrumentele curbe în siguranța pe masă atunci când șlefuiți pe placa de șlefuit.
- Asigurați întotdeauna stabilitatea și siguranța șlefuitorului cu bandă și cu disc (de ex. prin fixare pe un banc de lucru).
- Înainte de fiecare folosire, verificați dacă discul de șlefuire și banda de șlefuire prezintă deteriorări.
- Înlocuiți imediat discurile de șlefuire și benzile de șlefuire dacă sunt uzate sau deteriorate.
- Utilizați întotdeauna calota de protecție și suportul pentru piesă, în mod adecvat pentru sculele de lucru.
- Utilizați întotdeauna scula electrică cu sculele de lucru pe ambii arbori, pentru a limita riscul atingerii arborilor în rotație.

6. Riscuri reziduale

Mașina este construită după standarde tehnice de actualitate și reguli tehnice de securitate recunoscute. Cu toate acestea, în timpul lucrului pot apărea riscuri reziduale.

- Pericol de vătămare pentru degete și mâini datorită discului de șlefuire în rotație, în caz de ghidare sau așezare improprie a piesei de șlefuit.
- Pericol de vătămare în caz de aruncare a pieselor dacă susținerea sau ghidarea sunt improprii.
- Pericol pentru sănătate datorită curentului în caz de utilizare a unor cabluri electrice de racord necorespunzătoare.
- În plus, există riscuri reziduale care nu sunt evidente, chiar dacă se întreprind toate măsurile preventive.
- Riscurile reziduale pot fi minimizate dacă „indicațiile de securitate” și „utilizarea conformă cu destinația”, precum și manualul de utilizare sunt respectate în totalitate.
- Evitați punerea în funcțiune accidentală a mașinii: la introducerea fișei în priză este interzisă apăsarea butonului de funcționare. Utilizați unealta de lucru care este recomandată în acest manual de utilizare. Astfel veți obține performanțe optime a mașinii dumneavoastră.
- Când mașina este în funcțiune, țineți mâinile la distanță de zona de lucru.

7. Date tehnice

Motor	230 - 240 V~ / 50 Hz
Putere consumată	370 W
Dimensiuni constructive L x B x H	460 x 360 x 280 mm
ø disc	150 mm
Rotațiile discului	2980 min ⁻¹
Dimensiunile benzii de șlefuire	915 x 100 mm
Viteza benzii de șlefuire	7,5m/s
Poziție oblică	0° - 90°
Dimensiunile mesei	225 x 160 mm
Poziție oblică masă	0° - 45°
Masă	aprox. 11,5 kg

Ne rezervăm dreptul asupra modificărilor tehnice!

Zgomot și vibrație

Δ Avertizare: Zgomotul poate avea efecte agravante asupra sănătății dumneavoastră. Dacă zgomotul mașinii depășește 85 dB, vă rugăm să purtați căști antifonice adecvate.

Valorile caracteristice de zgomot

Nivelul puterii acustice L_{WA}	94 dB
Nivelul presiunii acustice L_{PA}	81 dB
Incertitudine $K_{wa/pA}$	3 dB

Valoarea totală pentru vibrații și valorile indicate ale emisiilor de zgomot trebuie să fi fost măsurate conform unui procedeu de verificare standardizat și pot fi utilizate pentru compararea unei scule electrice cu alta.

Valoarea totală indicată pentru vibrații și valorile indicate ale emisiilor de zgomot pot fi, de asemenea, utilizate pentru o evaluare preliminară a sarcinii.

Indicație:

- Emisiile de zgomot și vibrații pot diferi de valorile indicate în timpul utilizării efective a sculei electrice, în funcție de tipul și modul în care scula electrică este utilizată, în special, ce tip de piesă de lucru este prelucrată.
- Este necesară stabilirea măsurilor de securitate suplimentare pentru protecția operatorului, care se bazează pe o estimare a sarcinii produsă prin vibrații pe parcursul folosirii efective (în acest caz se vor lua în considerare toate componentele ciclului de exploatare, spre exemplu timpul în care scula electrică este deconectată și cei în care este conectată, dar funcționează fără sarcină).

8. Dezambalarea

- Deschideți ambalajul și scoateți cu precauție aparatul.
- Înlăturați materialul de ambalat, precum și siguranțele de ambalare și de transport (dacă există).
- Verificați dacă pachetul de livrare este complet.
- Verificați dacă aparatul și accesoriile prezintă deteriorări de la transport. În caz de reclamații trebuie contactată imediat firma de transport. Reclamațiile ulterioare nu sunt admise.
- Dacă este posibil, păstrați ambalajul până la expirarea perioadei de garanție.
- Înainte de utilizare, familiarizați-vă cu aparatul prin intermediul manualului de utilizare.
- În cazul accesoriilor, precum și a pieselor de uzură și de schimb, utilizați numai piese originale. Piesele de schimb se găsesc la reprezentantul comercial.

- În caz de comenzi, indicați numărul articolului, precum și tipul și anul fabricației aparatului.

⚠ AVERTIZARE!

Aparatul și materialul de ambalat nu sunt jucării pentru copii! Copiii nu au voie să se joace cu sacii din plastic, foliile și piesele mici! Există pericol de înghițire și sufocare!

9. Structura

AVERTIZARE

Scoateți întotdeauna fișa de rețea înainte de a efectua reglajele aparatului.

- Înainte de punerea în funcțiune trebuie montate toate capacele și dispozitivele de siguranță în conformitate cu prescripțiile.
- Banda de șlefuire (13) și discul de șlefuire (4) trebuie să poată rula liber.
- În cazul lemnului prelucrat anterior, acordați atenție corpurilor străine, ca de ex. cuie sau șuruburi etc.
- Înainte de a acționa comutatorul de pornire/oprire, (5) asigurați-vă că hârtia abrazivă este montată corect și piesele mobile funcționează mecanic ușor.

9.1 Montajul (fig. 1–4b)

- Montați masa de șlefuit (7) și fixați cu șurubul de blocare (8) (Fig. 2, 3). Masa de șlefuit (7) poate fi reglată continuu de la 0 ° la 45 ° folosind scala unghiulară (9) și șurubul de blocare (8).
Opritorul transversal reglabil (6) asigură o alimentare sigură a pieselor. Atenție! Discul de șlefuire (4) trebuie să poată rula liber. Distanța dintre masa de șlefuit (7) și talpa de șlefuit (4) trebuie să fie de 2mm.
- Așezați șina opritoare (14) și fixați-o cu șuruburile cu cap hexagonal înecat (17) (fig. 4a). Atenție! Banda de șlefuire (13) trebuie să poată rula liber.
- Pentru a regla cota fantei dintre masa de șlefuit (7) și talpa de șlefuit (4), procedați după cum urmează (fig. 4b):
 - Desfaceți întâi sub masa de șlefuit (7) cele trei piulițe hexagonale (23) aflate acolo. Utilizați în acest scop o cheie hexagonală de 10 (neinclusă în pachetul de livrare).
 - Strângeți acum o placă de tablă sau un obiect asemănător cu grosimea de 2mm între masa de șlefuit (7) și talpa de șlefuit (4).
 - Strângeți din nou piulițele hexagonale (23).
 - Îndepărtați apoi placa de tablă.

9.2 Schimbarea benzii de șlefuire (fig. 5–9)

- Scoateți fișa de rețea.
- Desfaceți șurubul cu cap hexagonal înecat (12).
- Desfaceți șuruburile (18).
- Detașați apărătoare benzii de șlefuire (19) de la suportul benzii de șlefuire (21). În acest scop, poziționați suportul benzii de șlefuire (21) puțin oblic.
- Deplasați întinzătorul benzii de șlefuire (3) spre dreapta pentru a detensiona cureaua de șlefuire (13).
- Detașați banda de șlefuire (13) spre înainte.
- Montați noua bandă de șlefuire în ordine inversă. Atenție! Respectați direcția de rulare pe carcasă și pe interiorul benzii de șlefuire!

9.3 Reglarea benzii de șlefuire

- Scoateți fișa de rețea.
- Apăsați încet banda de șlefuire (13) în direcția de rulaș cu mâna.
- Banda de șlefuire (13) trebuie să ruleze central pe suprafața de șlefuire; dacă nu este cazul, aceasta poate fi reajustată cu ajutorul șurubului zimțuit (1).

9.4 Corecți poziția de șlefuire a benzii de șlefuire (fig. 9–11)

- Slăbiți șurubul cu cap hexagonal înecat (12).
- Mutați banda de șlefuit (13) în sus în poziția dorită.
- Strângeți din nou șurubul cu cap hexagonal înecat (12) pentru a fixa această poziție.
- În această poziție poate fi utilizată masa de șlefuit (7) față de suportul pentru piesă; în acest scop, trebuie să îndepărtați mai întâi cele două șuruburi cu cap hexagonal înecat (17) și apoi șina opritoare (14). Masa de șlefuit (7) poate fi acum împinsă în orificiul tubului de susținere (20) și fixată cu șurubul de blocare (8).

9.5 Înlouciți hârtia abrazivă pe talpa de șlefuit (fig. 12)

Demontați protecția inferioară a discului (15) prin îndepărtarea celor 2 șuruburi (16). Trageți hârtia abrazivă de pe talpa de șlefuit (4) și montați-o pe cea nouă (prindere tip arici). Montați din nou protecția inferioară a discului (15).

9.6 Exploatare ca mașină staționară

Pentru utilizare continuă, se recomandă asamblarea pe un banc de lucru.

- În acest sens, marcați găurile perforate: Așezați mașina de șlefuit așa cum doriți să fie instalată ulterior. Desenați locația orificiilor care urmează să fie găurite pe bancul de lucru.

- Găuriți orificiile prin bancul de lucru.
- Așezați mașina de șlefuit peste orificii și introduceți șuruburile potrivite de sus prin găurile mașinii de șlefuit și ale bancului de lucru.
- Acum înșurubați mașina de șlefuit în loc cu șaibe de adaos și cu piulițele hexagonale potrivite.

9.7 Exploatare ca mașină mobilă

Pentru utilizarea mobilă a mașinii dvs. de șlefuit, se recomandă montarea pe o placă de bază adecvată. Puteți să o fixați apoi pe bancul de lucru respectiv.

Placa de bază trebuie să aibă o grosime minimă de 19 mm și să fie suficient de mare față de mașina de șlefuit, astfel încât să puteți găsi spațiu pentru cleme.

- Marcați orificiile care urmează să fie găurite pe placa de bază.
- Procedați în modul descris la „Utilizare ca mașină staționară” în ultimii 3 pași.

Indicație:

Acordați atenție la o lungime adecvată a șuruburilor. Șuruburile Spax nu trebuie să iasă în afară pentru a nu deteriora suprafața, dar șuruburile hexagonale trebuie să fie proeminente astfel încât șaibe și piulițele hexagonale să poată fi fixate.

9.8 Racord de aspirare a prafului

Mașina este echipată cu un ștuț de aspirare (10).

Racordați un sistem de aspirare a prafului la preluarea materialelor care produc mult praf.

Atenție: La prelucrarea metalelor este interzisă racordarea dispozitivului de aspirare a prafului.

10. Punerea în funcțiune

⚠ Atenție!

Înainte de punerea în funcțiune, trebuie să montați complet aparatul!

10.1 Întrerupător Pornire/Oprire (5) (fig. 13)

- Polizorul poate fi pornit apăsând butonul verde "I".
- Pentru a opri din nou polizorul, trebuie apăsat butonul roșu „0”.

Avertizare:

Nu atingeți niciodată aparatul la comutator pentru a conecta și deconecta mașina de șlefuit! Pericol de vătămare!

10.2 Polizare

- Țineți întotdeauna ferm piesa de lucru în timp ce șlefuiți.
- Nu aplicați presiune mare.
- Piesa de lucru trebuie deplasată înainte și înapoi la polizare pe banda de șlefuit (13), resp. pe talpa de șlefuire (4). Acest lucru împiedică hârtia abrazivă să se uzeze pe o parte.

Important! Bucățile de lemn trebuie să fie șlefuite întotdeauna în sensul texturii lemnului pentru a preveni așchierile. Atenție! Dacă talpa de șlefuit (4) sau banda de șlefuire (13) se blochează în timpul lucrului, îndepărtați piesa dumneavoastră de lucru. Apoi așteptați până când aparatul și-a atins din nou turația maximă, înainte de a continua lucrul.

11. Indicații de lucru

11.1 Polizarea fațetelor și muchiilor (fig. 14)

Masa de lucru poate fi ajustată progresiv de la 0° la 45°.

- În acest sens, desfaceți șurubul de blocare (8).
- Aduceți masa de lucru la înclinația dorită. Atenție: Masa de lucru nu trebuie să fie îndepărtată niciodată la mai mult de 2 mm față de talpa de șlefuit (4)!
- Strângeți din nou ferm șurubul de fixare (8).

11.2 Șlefuiți de la laturile frontale cu un opritor transversal (fig. 15a, 15b)

Opritorul transversal din pachetul de livrare (6) facilitează șlefuirea precisă. Opritorul transversal (6) poate fi utilizat pentru a seta unghiul de șlefuire suplimentar față de înclinarea mesei de șlefuire (7). Recomandăm utilizarea sa atunci la șlefuirea laturilor frontale (scurte).

Indicație:

Mutați întotdeauna piesa de prelucrat din stânga în centrul discului de șlefuire, niciodată dincolo! Pericol de rănire din cauza aruncării piesei!

11.3 Șlefuire orizontală și verticală (fig. 9–11, 16)

Mașina dvs. de șlefuit poate fi utilizată pe orizontală și verticală. Masa de lucru poate fi utilizată în ambele scopuri.

- Slăbiți șurubul cu cap hexagonal înecat (12).
- Mutați banda de șlefuit (13) în sus în poziția dorită.
- Strângeți din nou șurubul cu cap hexagonal înecat (12) pentru a fixa această poziție.
- În această poziție poate fi utilizată masa de șlefuit (7) față de suportul pentru piesă; în acest scop, trebuie să desfaceți mai întâi cele două șuruburi cu cap hexagonal înecat (17) și apoi șina opritoare (14).

Masa de șlefuit (7) poate fi acum împinsă în orificiul tubului de susținere (20) și fixată cu șurubul de blocare (8).

Indicație:

Se șlefuiesc piesele de lucru lungi în poziție verticală prin deplasarea uniformă a piesei peste banda de șlefuire (13).

11.4 Șlefuirea suprafețelor la banda de șlefuire (fig. 17)

- Țineți ferm piesa de lucru (W). Aveți grijă la degete! Pericol de vătămare!
- Ghidați piesa de lucru apăsând-o ferm pe șina opritoare (14), uniform peste banda de șlefuire (13). Atenție: Este necesară o atenție deosebită la polizarea unui material deosebit de subțire sau lung (posibil chiar și fără șina opritoare (14)). Presiunea de apăsare nu trebuie să fie niciodată prea puternică, astfel încât materialul șlefuit să poată fi îndepărtat de pe banda de șlefuire (13).

11.5 Polizarea rotunjirilor concave (fig. 18)

Avertizare:

Nu șlefuiți laturile frontale ale pieselor drepte pe arborile de antrenare (R)! Piesa de lucru (W) poate fi aruncată. Pericol de vătămare!

Se șlefuiesc întotdeauna rotunjirile concave pe banda de șlefuire (13) de pe arborele de antrenare.

- Țineți ferm piesa de lucru. Aveți grijă la degete! Pericol de vătămare!
- Ghidați piesa în mod uniform pe banda de șlefuire (13). Atenție: Este necesară o atenție deosebită la polizarea unui material deosebit de subțire sau lung.

11.6 Polizarea rotunjirilor convexe (fig. 19)

Rotunjirile convexe trebuie să fie șlefuite pe discului de șlefuire prin mișcarea piesei (W) de la marginea stângă la centrul discului de șlefuire.

- Țineți ferm piesa de lucru. Aveți grijă la degete! Pericol de vătămare!
- Apăsăți uniform piesa de prelucrat pe discul de șlefuire și mutați-o de la stânga la centrul discului de șlefuire.

Avertizare:

Nu șlefuiți niciodată rotunjirile concave în partea dreaptă a discului de șlefuire! Piesa de lucru poate fi aruncată! Pericol de vătămare!

12. Bransamentul electric

Motorul electric instalat este racordat pregătit de funcționare. Racordul corespunde dispozițiilor în vigoare ale asociațiilor profesionale și din normele DIN.

Racordul la rețeaua electrică pus la dispoziție de client, precum și cablul prelungitor utilizat, trebuie să corespundă acestor prescripții.

Conductori de legătură electrici deteriorați

La conductorii de legătură electrici apar în mod frecvent deteriorări ale izolației.

Cauzele pentru aceasta pot fi:

- Puncte de presiune, când conductorii de legătură trec prin ferestre sau fante de uși.
- Puncte de frângere, din cauza fixării sau ghidării improprie a conductorului de legătură.
- Puncte de tăiere cauzate de trecerea cu vehicule peste conductorii de legătură.
- Deteriorări ale izolației cauzate de smulgerea din priză de perete.
- Fisuri cauzate de învechirea izolației.

Utilizarea conductorilor de legătură electrici care prezintă asemenea deteriorări nu este permisă, ei prezentând pericol de moarte din cauza deteriorării izolației.

Verificați regulat la conductorii de legătură electrici dacă prezintă deteriorări. Aveți în vedere ca, la verificare, conductorul de legătură să nu stea suspendat de rețeaua electrică.

Conductorii de legătură electrici trebuie să corespundă dispozițiilor în vigoare ale asociațiilor profesionale și din normele DIN. Utilizați numai conductori de legătură cu același identificator.

Este prescris ca notația tipului să fie imprimată pe cablul de conexiune.

La motorul de curent alternativ monofazat, pentru mașini cu curent înalt de pornire (începând cu 3000 Wați), vă recomandăm o siguranță electrică generală de C 16A sau K 16A!

Tipul racordului Y

Dacă conducta de racord la rețeaua electrică a acestui aparat este deteriorată, pentru a evita pericolele aceasta trebuie înlocuită de către producător sau de către serviciul pentru clienți al acestuia sau de către o persoană cu calificare identică.

13. Curățarea

Pericol!

Înainte de orice reglare, întreținere generală sau revizie trageți fișa de rețea!

Praful se poate colecta în mașina, banda și talpa de șlefuit. Verificați în mod regulat (de preferință după fiecare utilizare) și îndepărtați praful de ex. prin suflare sau cu atenție cu aer comprimat.

- Feriți dispozitivele de protecție, fantele pentru aer și carcasa motorului cât mai mult posibil de praf și murdărie. Frecați aparatul cu o lavetă curată sau suflați cu aer comprimat la presiune scăzută.
- Vă recomandăm să curățați aparatul imediat după fiecare utilizare.
- Curățați regulat aparatul după fiecare folosire cu o lavetă umedă și puțin săpun de lubrifiere. Nu utilizați detergenți sau solvenți, aceștia ar putea ataca piesele din material plastic ale aparatului. Aveți grijă să nu poată pătrundă apă în interiorul aparatului. Pătrunderea apei în aparatul electric duce la creșterea riscului de electrocutare.

14. Depozitare

Depozitați aparatul și accesoriile acestuia într-un loc întunecat, uscat, ferit de îngheț și inaccesibil pentru copii. Temperatura optimă de depozitare se situează între 5 și 30 °C. Păstrați unealta electrică în ambalajul original. Acoperiți unealta pentru a o proteja de praf sau umiditate. Păstrați manualul de utilizare împreună cu unealta.

15. Transport

Pentru a transporta scula electrică, deconectați aparatul de la sursa de alimentare și așezați-l într-o altă zonă desemnată în acest sens.

Ridicați aparatul pentru transport numai de mânerul de transport (22) și de piciorul mașinii.

Atenție! Nu transportați aparatul de suportul benzii de șlefuire (21), talpa de șlefuit (4), masa de șlefuit (7) sau alte piese mobile ale aparatului.

16. Întreținerea curentă

Ștergeți din când în când așchiile și praful de pe mașină cu o lavetă. Pentru prelungirea duratei de serviciu a sculei, ungeți lunar piesele rotative cu ulei. Nu ungeți motorul cu ulei.

Nu utilizați substanțe caustice pentru curățarea materialului plastic.

Informații cu privire la service

Trebuie menționat faptul că, în cazul acestui produs, următoarele piese sunt supuse uzurii în conformitate cu utilizarea prevăzută sau uzurii naturale, respectiv că următoarele componente sunt necesare drept consumabile.

Piese de uzură*: Accesoriu de șlefuire, curea dințată

* nu este inclus în mod obligatoriu în pachetul de livrare!

Racorduri și reparații

Racordurile și reparațiile la echipamentul electric pot fi efectuate numai de către un electrician calificat.

Dacă aveți întrebări, vă rugăm să furnizați următoarele detalii:

- Tipul de curent al motorului
- Datele de pe plăcuța de fabricație a mașinii
- Datele de pe plăcuța de fabricație a motorului

Puteți obține piese de schimb și accesorii de la centrul nostru de service. În acest scop scanați codul QR de pe pagina de titlu.

17. Eliminarea ca deșeu și revalorificarea

Indicații referitoare la ambalaj



Materialele de ambalare sunt reciclabile. Vă rugăm să eliminați ambalajele ca deșeu, în mod ecologic.

Indicații referitoare la Legea privind echipamentele electrice și electronice (ElektroG)



Echipamentele uzate electrice și electronice nu reprezintă gunoi menajer și trebuie colectate separat, respectiv eliminate ca deșeu!

- Bateriile sau acumulatorii uzați care nu sunt încorporați în aparatul uzat trebuie îndepărtați fără a fi distruși înainte de predarea acestora! Eliminarea ca deșeu a acestora este reglementată de Legea privind bateriile.
- Deținătorii, respectiv utilizatorii echipamentelor electrice și electronice sunt obligați prin lege să le returneze după folosire.
- Utilizatorul final este personal responsabil de ștergerea datelor sale cu caracter personal din echipamentul uzat care trebuie eliminat ca deșeu!
- Simbolul pubelei de gunoi barate cu două linii în formă de X înseamnă că echipamentele electrice și electronice nu pot fi aruncate la gunoii menajer.
- Echipamentele electrice și electronice pot fi predate gratuit la următoarele puncte:
 - Puncte publice de eliminare sau colectare a deșeurilor (de exemplu, curțile clădirilor municipale).

- Puncte de vânzare ale echipamentelor electronice (fizice sau online), în cazul în care distribuitorii sunt obligați să primească produsele spre a fi colectate sau dacă oferă în mod voluntar acest serviciu.
- Puteți preda gratuit către producător, fără a fi necesară achiziționarea în prealabil a unui echipament nou, sau către un alt punct de colectare autorizat din apropierea dvs. până la trei echipamente electrice uzate din fiecare tip de echipament, cu o lungime laterală de maximum 25 de centimetri.
- Puteți afla care sunt condițiile suplimentare de colectare ale producătorului și distribuitorului la serviciul de asistență a clienților respectiv.
- În cazul în care un producător livrează un echipament electronic nou către o gospodărie privată, echipamentul electric uzat va fi colectat gratuit, la cererea utilizatorului final. În acest scop, contactați serviciul de asistență a clienților al producătorului.
- Acestea se aplică doar pentru aparatele care sunt instalate și achiziționate în țările Uniunii Europene și care sunt supuse Directivei Europene 2012/19/UE. Este posibil ca în țările din afara Uniunii Europene să se aplice alte dispoziții pentru eliminarea ca deșeu a echipamentelor electrice și electronice uzate.









18. Remedierea avariilor

Tabelul următor enumeră simptomele de eroare și descrie modul de remediere a acestora în cazul în care mașina dumneavoastră nu funcționează corect. Dacă nu reușiți să localizați și să eliminați problema, contactați atelierul dumneavoastră de service.

Defecțiune	Cauza posibilă	Remediere
Motorul nu pornește	Comutatorul de pornire/ oprire deteriorat	Înlocuiți componentele deteriorate înainte de a folosi mașina de șlefuit. Contactați centrul de service local sau o stație de service autorizată. Orice încercare de reparație poate fi periculoasă dacă nu este efectuată de un specialist calificat.
	Cablu comutator pornire/ oprire deteriorat	
	Relev comutator pornire/ oprire deteriorat	
Mașina devine pe parcursul lucrului mai lentă	Este exercitată presiune mare pe piesa de lucru.	Exercitați presiune mai mică pe piesa de lucru.
Banda de șlefuire rulează de pe discurile de acționare.	Nu rulează în șină.	Reglați șina.
Lemnul arde pe parcursul șlefuirii.	Aplicați lubrifianți pe discul sau banda de șlefuire.	Înlocuiți banda sau discul.
	S-a exercitat o presiune prea mare pe piesa de lucru.	Reduceți presiunea de pe piesa de lucru.

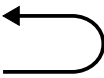
Objašnjenje simbola na uređaju

Korišćenje simbola u ovom priručniku treba da Vam skrene pažnju na moguće rizike. Bezbednosni simboli i objašnjenja, koja ih prate, moraju da se tačno razumeju. Upozorenja sama po sebi ne otklanjaju rizike i ne mogu da zamene pravilne mere za sprečavanje nezgoda.

	<p>Upozorenje - U cilju smanjenja rizika od povreda pročitajte priručnik za upotrebu.</p>
	<p>Nosite štitičke za uši.</p>
	<p>Nosite zaštitu disajnih organa ako se stvara prašina!</p>
	<p>Nosite zaštitne naočare.</p>
	<p>UPOZORENJE! Opasnost od povreda! Ne dodirujte brusni disk u pokretu!</p>
	<p>Smer kretanja brusne trake</p>
	<p>Smer kretanja brusnog diska</p>
	<p>Proizvod odgovara važećim evropskim direktivama.</p>
	<p>U ovom uputstvu za upotrebu smo mesta koja se odnose na sigurnost označili ovim simbolom.</p>
	<p>Proizvod odgovara važećim srpskim direktivama.</p>

Kazalo:
Strana:

1.	Uvod.....	299
2.	Opis uređaja (sl. 1-19).....	299
3.	Opseg isporuke.....	299
4.	Namenska upotreba	299
5.	Opšte sigurnosne napomene	300
6.	Preostali rizici.....	303
7.	Tehnički podaci	303
8.	Raspakivanje	303
9.	Konstrukcija	304
10.	Puštanje u rad.....	305
11.	Radna uputstva.....	305
12.	Električni priključak.....	306
13.	Čišćenje	306
14.	Skladištenje	307
15.	Transport.....	307
16.	Održavanje	307
17.	Odlaganje na otpad i reciklaža	307
18.	Pomoć za otklanjanje smetnji	308
19.	Izjava o usaglašenosti	327

1. Uvod

Proizvođač:

Scheppach GmbH
Günzburger Straße 69
D-89335 Ichenhausen

Poštovani kupče

Želimo Vam puno zadovoljstva i uspeha u radu sa Vašim novim uređajem.

Napomena:

Proizvođač ovog uređaja, u skladu sa važećim zakonom o odgovornosti za proizvod, ne odgovara za štetu koja nastane na ovom uređaju ili usled ovog uređaja u slučaju:

- nestručnog rukovanja
- Nepoštovanje priručnika za upotrebu
- Popravki od strane trećih lica, neovlašćenih stručnih lica
- Ugradnje i zamene neoriginalnih rezervnih delova
- nenamenske upotrebe
- Otkaz električne instalacije usled nepoštovanja propisa o električnim instalacijama i VDE propisa 0100, DIN 57113 / VDE 0113

Vodite računa o sledećem:

Pre montaže i puštanja mašine u rad pročitajte celokupan tekst priručnika za upotrebu.

Ovo uputstvo za upotrebu treba da Vam olakša upoznavanje Vašeg uređaja i iskorišćavanje njegovih namenskih mogućnosti upotrebe.

Priručnik za upotrebu sadrži važne napomene kako da bezbedno, stručno i ekonomično radite sa uređajem, kao i kako da izbegnete opasnosti, uštedite troškove popravke, smanjite neradno vreme i povećate pouzdanost i vek trajanja uređaja.

Dodatno uz sigurnosne napomene iz ovog priručnika za upotrebu morate obavezno da poštuju propise u vezi rada uređaja koji važe u vašoj državi.

Priručnik za upotrebu čuvajte u plastičnom omotaču, zaštićeno od prljavštine i vlage u blizini uređaja. Pre početka rada svako mora pažljivo da pročita i pažljivo da sledi ovo uputstvo.

Na uređaju mogu da rade samo lica koja su upućena u rukovanje uređajem i koja su informisana u pogledu povezanih opasnosti.

Poštovati zahtevanu minimalnu starosnu dob.

Pored sigurnosnih napomena sadržanih u ovom priručniku za upotrebu i posebnih propisa vaše zemlje, moraju se poštovati tehnička pravila koja su opšte prihvaćena za rad sličnih mašina.

Ne preuzimamo odgovornost za nesreće i štetu koja nastanu usled nepoštovanja ovog uputstva i sigurnosnih napomena.

2. Opis uređaja (sl. 1-19)

1. Nareckani zavrtnanj za podešavanje brusne trake
2. Potporna stopa
3. Zatezač brusne trake
4. Brusni tanjir
5. Prekidač za uklj./isklj.
6. Poprečni graničnik
7. Sto za brušenje
8. Zavrtnanj za fiksiranje za sto za brušenje
9. Skala uglova
10. Usisni nastavak
11. Osnovna ploča
12. Imbus zavrtnanj
13. Brusna traka
14. Granična šina
15. Donja zaštitna ploča
16. Zavrtnanj za donju zaštitnu ploču
17. Imbus zavrtnanj
18. Zavrtnanj za štitnik brusne trake
19. Štitnik brusne trake
20. Noseća cev
21. Držač brusne trake
22. Transportna ručica
23. Šestostrane navrtke

3. Opseg isporuke

- 1 mašina za brušenje sa trakom i diskom
- 1 poprečni graničnik
- 1 sto za brušenje
- 3 brusne trake P80 / P120 / P240
- 3 brusna diska P80 / P120 / P240
- 1 imbus ključ
- 1 priručnik za upotrebu

4. Namenska upotreba

Mašina za brušenje sa trakom i diskom služi za brušenje drveta svih vrsta u skladu sa veličinom mašine.

Mašinu smete da koristite samo u svrhu za koju je namenjena. Svaka dodatna upotreba koja izlazi iz ovih okvira smatra se nenamenskom. Za oštećenja ili povrede svih vrsta koje nastanu usled toga, odgovara korisnik/rukovalac, a ne proizvođač.

U namensku upotrebu spada i poštovanje sigurnosnih napomena, kao i uputstva za montažu i instrukcija za upotrebu navedenih u priručniku za upotrebu.

Osobe koje rukuju mašinom i održavaju je moraju biti upoznate sa njima i moraju biti informisane o mogućim opasnostima.

Stoga je neophodno da se strogo pridržavate važećih propisa o zaštiti od nezgoda.

Takođe se moraju poštovati i druga opšta pravila u oblasti zaštite na radu i bezbednosti.

Proizvođač se oslobađa odgovornosti zbog izmena na mašini i štete koja usled toga nastane.

Mašina sme da se koristi samo sa originalnim delovima i originalnim priborom proizvođača.

Obavezno je poštovati propise proizvođača vezane za sigurnost, rad i održavanje, kao i dimenzije koje su navedene u odeljku Tehnički podaci.

Molimo vas da imate u vidu da naši uređaji nisu nameniski konstruisani za profesionalnu, zanatsku ili industrijsku upotrebu. Ne preuzimamo odgovornost ukoliko se uređaj koristi u profesionalnim, zanatskim ili industrijskim kao i srodnim delatnostima.

Uređaj je namenjen za upotrebu od strane odraslih osoba. Mlade osobe iznad 16 godina uređaj smeju da koriste samo pod nadzorom. Proizvođač ne snosi odgovornost za štetu koja je prouzrokovana nenamenskom upotrebom ili pogrešnim rukovanjem.

5. Opšte sigurnosne napomene

Opšte sigurnosne napomene za električni alat

⚠ UPOZORENJE! Pročitajte sve sigurnosne napomene, uputstva, ilustracije i tehničke podatke priložene uz ovaj električni alat. Propusti u poštovanju sigurnosnih napomena i uputstava mogu imati za posledicu električni udar, požar i/ili teške telesne povrede!

Čuvajte sve sigurnosne napomene i uputstva za buduće potrebe.

Pojam „električni alat“ upotrebljen u sigurnosnim napomenama odnosi se na električne alate koji se napajaju iz električne mreže (sa mrežnim vodom) i električne alate koji rade na punjive baterije (bez mrežnog voda).

1. Bezbednost na radnom mestu

- a) **Područje u kojem radite držite čistim i dobro osvetljenim.** Nered ili neosvetljena radna područja mogu voditi nesrećama.
- b) **Ne radite s električnim alatom u okolini ugroženoj od eksplozija, u kojoj se nalaze zapaljive tečnosti, plinovi ili prašine.** Električni alati stvaraju varnice koje mogu zapaliti prašinu ili isparenina.
- c) **Prilikom korišćenja električnog alata držite podalje decu i druge osobe.** Odvraćanje pažnje može za posledicu imati gubitak kontrole nad električnim alatom.

2. Električna sigurnost

- a) **Utikač za priključak električnog alata mora odgovarati odgovarajućoj utičnici. Nije dozvoljeno obavljati nikakve izmene na utikaču. Ne upotrebljavajte utikačke adaptere zajedno s električnim alatom s uzemljenom zaštitom.** Neizmenjeni utikači i odgovarajuće utičnice smanjuju opasnost od strujnog udara.
- b) **Izbegavajte telesni dodir s uzemljenim površinama, kao što su cevi, grejna tela, šporeti i hladnjaci.** Postoji povećana opasnost od strujnog udara ukoliko ste u dodiru s uzemljenim telima.
- c) **Držite električne alate podalje od kiše ili vlage.** Prodiranje vode u električni alat povećava opasnost od strujnog udara.
- d) **Ne koristite priključni vod da biste električni alat nosili, vešali ili utikač izvlačili iz utičnice. Držite priključni vod daleko od izvora toplote, ulja, oštih ivica i pokretnih delova.** Oštećeni ili zamršeni priključni vodovi povećavaju opasnost od strujnog udara.
- e) **Ako sa električnim alatom radite na otvorenom, koristite samo produžne vodove koji su namenjeni i za upotrebu na otvorenom prostoru.** Upotreba produžnog voda koji je pogodan za rad na otvorenom smanjuje opasnost od strujnog udara.

f) **Ako rad sa električnim alatom u vlažnim područjima nije moguće izbeći, koristite prekidač sa zaštitnom sklopkom.** Upotreba zaštitne sklopke smanjuje opasnost od strujnog udara.

3. Bezbednost osoba

- a) **Budite pažljivi, vodite računa šta radite i ophodite se razumno tokom rada s električnim alatom. Ne upotrebljavajte električni alat ako ste umorni ili pod uticajem droge, alkohola ili lekova.** Trenutak nepažnje pri upotrebi električnog alata može dovesti do ozbiljnih telesnih povreda.
- b) **Nosite ličnu zaštitnu opremu i uvek zaštitne naočare.** Nošenje lične zaštitne opreme, kao što su maska za zaštitu od prašine, zaštitna obuća sa zaštitom od proklizavanja, zaštitni šlem ili štitnici za uši, u zavisnosti od vrste i načina primene električnog alata, smanjuje opasnost od telesnih povreda.
- c) **Sprečite nenamerno stavljanje alata u pogon. Uverite se da je električni alat isključen pre nego što ga podignete, nosite ili priključite u struju i/ili akumulator.** Nesreće mogu biti neizbežne ako prilikom nošenja električnog alata držite prst na prekidaču ili pak uključen električni alat priključujete u struju.
- d) **Uklonite alat za podešavanje ili ključeve za zavrtnje pre nego što uključite električni alat.** Alat ili ključ koji se nalazi u delu električnog alata koji se okreće može izazvati telesne povrede.
- e) **Izbegavajte abnormalne položaje tela. Pobrinite se da sigurno stojite i da u svako doba održavate ravnotežu.** Tako ćete u neočekivanim situacijama imati bolju kontrolu nad električnim alatom.
- f) **Nosite odgovarajuću odeću. Ne nosite široku odeću ili nakit. Držite kosu i odeću dalje od pokretnih delova.** Široka odeća, nakit ili duga kosa mogu biti zahvaćeni delovima koji se okreću.
- g) **Ako je moguće montirati uređaje za usisavanje i hvatanje prašine, osigurajte da su oni pravilno priključeni.** Upotreba uređaja za usisavanje prašine može smanjiti opasnosti uzrokovane prašinom.
- h) **Nemojte sebi da dajete lažan osećaj bezbednosti i nemojte da zanemarujete bezbednosna pravila za električne alate, čak i kada ste upoznati sa električnim alatom nakon čestog korišćenja.** Nepažljivo postupanje deliču sekunde može izazvati ozbiljne povrede.

4. Upotreba i rukovanje električnim alatom

- a) **Nemojte preopterećivati električni alat. Za rad upotrebljavajte odgovarajući električni alat.** Upotrebom odgovarajućeg električnog alata bićete precizniji i bezbedniji pri radu u određenom opsegu snage.
- b) **Ne upotrebljavajte električni alat čiji prekidač je neispravan.** Električni alat koji više ne može da se uključi ili isključi predstavlja opasnost i mora se popraviti.
- c) **Izvućite utikač iz utičnice i/ili izvadite odvojiv akumulator, pre nego što preduzmete podešavanja na uređaju, zamenite delove priključnog alata ili odložite električni alat.** Ove mere opreza sprečavaju nenamerno puštanje u rad električnog alata.
- d) **Električne alate koje ne koristite čuvajte van domašaja dece. Ne dozvolite da električni alat koriste osobe koje nisu upoznate sa ili pročitale ova uputstva.** Električni alati su opasni ako ih koriste osobe koje nemaju iskustvo u rukovanju sa njima.
- e) **Briljivo održavajte električne alate i nastavke za alat. Proverite da li pokretni delovi besprekorno funkcionišu i da ne zapinju pri njihovom obrtanju, ali i to, jesu li polomljeni ili usled loma oštećeni, kako ne bi došlo do oštećenja funkcije električnog alata. Popravite oštećene delove pre nego što počnete da koristite električni uređaj.** Uzrok mnogih nesreća su loše održavani električni alati.
- f) **Alate za rezanje održavajte naoštrenim i čistim.** Pažljivo održavani alati za rezanje sa oštrim reznim ivicama manje zapinju i lakše se obrću.
- g) **Upotrebljavajte električni alat, pribor, alate za umetanje, itd. prema datim uputstvima. Pored toga, vodite računa o uslovima rada i poslu koji treba da uradite.** Upotreba električnih alata u druge svrhe koje nisu u skladu s propisanom namenom može izazvati opasne situacije.
- h) **Vodite računa da su ručke i rukohvati suvi, čisti i da na njima nema tragova ulja i masti.** Klizave ručke i površine za hvatanje ne dozvoljavaju bezbedno rukovanje i kontrolu nad električnim alatom u nepredviđenim situacijama.

5. Servisiranje

- a) **Dozvolite da vaš električni alat popravlja samo kvalifikovano stručno osoblje i da pri tom koristi samo originalne rezervne delove.** Tako ćete obezbediti da sigurnost električnog alata ostane sačuvana.

⚠ UPOZORENJE!

Ovaj električni alat u toku pogona stvara elektromagnetno polje. Ovo polje pod određenim okolnostima može da negativno utiče na aktivne ili pasivne implantate. Da bi se smanjila opasnost od ozbiljnih ili smrtonosnih povreda, preporučujemo osobama sa medicinskim implantatima da konsultuju svog lekara i proizvođača medicinskog implantata, pre rukovanja električnim alatom.

Dodatne sigurnosne napomene za mašinu za brušenje sa trakom i diskom

⚠ UPOZORENJE!

Nemojte da koristite mašinu dok ne bude potpuno sastavljena i instalirana u skladu sa uputstvom.

- Pre korišćenja uređaja pročitajte kompletan priručnik za upotrebu.
- Pažnja: Ova mašina je razvijena samo za brušenje drveta ili materijala sličnih drvetu. Brušenje drugih materijala može da dovede do požara, povreda ili oštećenja proizvoda.
- Uvek nosite zaštitne naočare.
- Mašina je predviđena samo za radove u zatvorenom prostoru.
- Važno: Montirajte i koristite mašinu samo na horizontalnoj površini. Montaža na nehorizontalnoj površini može da dovede do oštećenja motora.
- Ukoliko postoji tendencija da se mašina tokom rada, a posebno pri brušenju dužih ili teških radnih predmeta, prevrne ili da se pomeri, onda se ona mora dobro pričvrstiti na noseću površinu.
- Proverite da li se brusna traka kreće u pravilnom smeru. Pri tom vodite računa o strelici na zadnjoj strani trake.
- Proverite da li se brusna traka vodi pravilno tako da ne može da spadne sa pogonskih diskova.
- Proverite da li brusna traka nije zapetljana ili labava.
- Čvrsto držite radni predmet dok brusite.
- Uvek koristite graničnik kada mašinu za brušenje sa trakom koristite u horizontalnom položaju.

- Uvek čvrsto držite radni predmet na stolu kada koristite mašinu za brušenje sa diskom.
- Radni predmet uvek držite na strani brusnog diska okrenutoj nadole tako da radni predmet dobro naleže na sto. Ako koristite stranu brusnog diska okrenutu nagore, radni predmet bi mogao da se odbaci i ugrozi osobe.
- Uvek održavajte minimalno rastojanje od oko 2 mm ili manje između stola ili graničnika i brusne trake ili brusnog diska.
- Nemojte da nosite rukavice i nemojte da držite radni predmet krpama kada brusite radni predmet.
- Brusite sa granulacijom za drvo.
- Nemojte nikada da brusite radne predmete koji su previše mali za bezbedno rukovanje.
- Sprečite nestručne pokrete ruku pri kojima bi ruke mogle iznenada da skliznu na brusnu traku ili brusni disk.
- Kada obrađujete velike radne predmete, treba da koristite dodatni oslonac u visini stola.
- Nemojte nikada da brusite radni predmet koji nije poduprt. Podruprite radni predmet stolom ili graničnikom, osim zakrivljenih radnih predmeta, na spoljnoj strani brusnog diska.
- Uvek uklonite otpadne komade i druge komade sa stola, graničnika ili brusne trake, pre nego što uključite mašinu.
- Planirajte ili montirajte na stolu ako je mašina za brušenje uključena.
- Isključite mašinu i izvucite mrežni utikač iz utičnice kada instalirate ili uklanjate dodatnu opremu.
- Nemojte nikad da napuštate radno područje alata kada je alat uključen ili ako alat još uvek nije došao u mirno stanje.
- Radni predmet uvek postavite na sto za brušenje, odn. čvrsto ga namestite na graničnik za brušenje. Tokom brušenja brusnim diskom, zakrivljene alate odložite bezbedno na sto.
- Obezbedite da brusilica sa trakom i diskom bude uvek stabilna i sigurna (npr. učvršćivanje za radni sto).
- Pre svake upotrebe proverite da li na brusnom disku i brusnoj traci postoje oštećenja.
- Odmah zamenite oštećene brusne diskove i brusne trake.
- Koristite zaštitni poklopac i nosač radnog predmeta uvek kao što to zahtevaju nastavci za alat.
- Električni alat uvek koristite sa nastavcima za alat na oba vretena, kako bi se ograničio rizik od dodirivanja rotirajućeg vretena.

6. Preostali rizici

Mašina je konstruisana u skladu sa najnovijim dosti-
gućima tehnike i prema priznatim sigurnosno-tehnič-
kim propisima. Međutim, i pored toga se tokom rada
mogu pojaviti pojedini preostali rizici.

- Opasnost od povreda prstiju i ruku usled rotirajućeg
brusnog diska pri nepravilnom vođenju ili oslanjanju
alata koji se brusi.
- Opasnost od povreda izazvana odbačenim alatom
usled nepravilnog držanja ili vođenja.
- Opasnost po zdravlje usled strujnog udara kod pri-
mene nepropisnih električnih priključnih kablova.
- Osim toga, uprkos svim preduzetim merama predo-
strožnosti, može doći i do preostalih opasnosti koje
nisu očigledne.
- Preostali rizici se mogu svesti na minimum ukoliko
se poštuju „bezbednosne napomene“ i „namenska
upotreba“, kao i priručnik za upotrebu u celini.
- Izbegavajte iznenadno puštanje u rad mašine: kod
umetanja utikača u utičnicu dugme za paljenje ne
sme biti pritisnuto. Upotrebljavajte umetak alata koji se
preporučuje u ovom uputstvu za upotrebu. Tako ćete
osigurati da će vaša mašina ostvariti optimalan učinak.
- Ruke držite dalje od područja obrade kada je mašina
u upotrebi.

7. Tehnički podaci

Motor	230 - 240 V~ / 50 Hz
Potrošnja struje	370 W
Dimenzije D x Š x V	460 x 360 x 280 mm
Ø diska	150 mm
Broj obrtaja diska	2980 min ⁻¹
Dimenzije brusne trake	915 x 100 mm
Brzina brusne trake	7,5 m/s
Iskošeni položaj	0° - 90°
Dimenzije stola	225 x 160 mm
Iskošeni položaj stola	0° - 45°
Težina	oko 11,5 kg

Zadržana su sva prava na tehničke izmene!

Buka i vibracije

⚠ **Upozorenje:** Buka može ozbiljno narušiti vaše
zdravlje. Nosite odgovarajuće štitnike za uši ako nivo
buke pri radu mašine prevazilazi 85 dB.

Vrednosti izlaganja buci

Nivo zvučne snage L_{WA}	94 dB
Nivo zvučnog pritiska L_{pA}	81 dB
Odstupanje $K_{wa/pA}$	3 dB

Navedena ukupna vrednost vibracija i navedena vred-
nost emisije buke izmerene su u skladu sa standardi-
zovanim metodama ispitivanja i mogu da se koriste za
poređenje jednog električnog alata sa drugim.

Navedena ukupna vrednost vibracija i navedena vred-
nost emisije buke mogu da se koriste i za uvodnu pro-
cenu opterećenja.

Napomena:

- Emisije vibracija i buke u toku konkretne upotrebe
električnog alata mogu da se razlikuju od navedenih
vrednosti, u zavisnosti od načina na koji se koristi
električni alat, a posebno od vrste obrade radnog
predmeta.
- Neophodno je odrediti bezbednosne mere za zaštitu
rukovaoca na osnovu procene izlaganja vibracijama
u konkretnim uslovima (pri tom se moraju uzeti u
obzir svi delovi radnog ciklusa, na primer periodi u
kojima je električni alat isključen, i oni u kojima je
uključen, ali radi bez opterećenja).

8. Raspakivanje

- Otvorite pakovanje i oprezno izvadite uređaj.
- Uklonite materijal za pakovanje, kao i osigurače pa-
kovanja/transportne osigurače (ako postoje).
- Proverite da li je opseg isporuke potpun.
- Proverite uređaj i delove opreme u pogledu transport-
nih oštećenja. Kod nedostataka odmah obezbediti do-
stavljajuća. Kasnije reklamacije se ne priznaju.
- Ako je moguće, sačuvajte pakovanje do isteka ga-
rantnog roka.
- Pre upotrebe se upoznajete sa priručnikom za upo-
trebu uređaja.
- Koristite samo originalnu dodatnu opremu kao i
originalne potrošne i rezervne delove. Rezervne
delove možete nabaviti kod Vašeg specijalizovanog
prodavca.
- Prilikom naručivanja navedite naše brojeve artikla
kao i tip i godinu proizvodnje uređaja.

⚠ UPOZORENJE!

**Uređaj i materijal za pakovanje nisu igračke za de-
cu! Deca ne smeju da se igraju plastičnim kesama,
folijama i sitnim delovima! Postoji opasnost od gu-
tanja i gušenja!**

9. Konstrukcija

UPOZORENJE

Uvek izvucite mrežni utikač pre nego što izvršite podešavanja na uređaju.

- Pre stavljanja u pogon sve oplate i sigurnosne naprave moraju da budu montirane.
- Brusna traka (13) i brusni tanjir (4) moraju se slobodno kretati.
- Kod prethodno obrađivanih komada drveta voditi računa o stranim telima, kao npr. ekserima ili zavrtanjima itd.
- Pre nego što pritisnete taster za uključivanje/isključivanje (5), uverite se da je brusni papir pravilno montiran i da se pokretni delovi lako pokreću.

9.1 Montaža (sl. 1-4b)

- Sto za brušenje (7) montirajte i učvrstite pomoću zavrtnja za fiksiranje (8) (sl. 2, 3). Sto za brušenje (7) se pomoću skale uglova (9) i zavrtnja za fiksiranje (8) može kontinualno podešavati od 0° do 45°. Podesivi poprečni graničnik (6) garantuje bezbedno vođenje radnog predmeta. Pažnja! Brusni tanjir (4) mora se slobodno kretati. Razmak između stola za brušenje (7) i brusnog tanjira (4) treba da iznosi 2 mm.
- Postavite graničnu šinu (14) i učvrstite pomoću imbus zavrtnjeva (17) (sl. 4a). Pažnja! Brusna traka (13) mora se slobodno kretati.
- Za podešavanje veličine razmaka između stola za brušenje (7) i brusnog tanjira (4), postupite na sledeći način (sl. 4b):
 - Prvo otpustite tri šestougaone navrtke (23) koje se nalaze ispod stola za brušenje (7). Za to koristite šestougaoni ključ vel. 10 (nije sadržan u opsegu isporuke).
 - Između stola za brušenje (7) i brusnog tanjira (4) stegnite neki lim ili nešto slično debljine od 2 mm.
 - Ponovo pritegnite šestougaone navrtke (23).
 - Na kraju uklonite lim.

9.2 Zamena brusne trake (sl. 5–9)

- Izvucite mrežni utikač iz struje.
- Odvijte imbus zavrtanj (12).
- Otpustite zavrtnje (18).
- Skinite štitnik brusne trake (19) sa držača brusne trake (21). Postavite tada zaštitu držač brusne trake (21) malo ukoso.
- Zatezač brusne trake (3) pomerite udesno da biste olabavili brusnu traku (13).
- Skinite brusnu traku (13) povlačenjem napred.

- Montirajte novu brusnu traku obrnutim redosledom. Pažnja! Obratite pažnju na smer kretanja naveden na kućištu i na unutrašnjoj strani brusne trake!

9.3 Podešavanje brusne trake

- Izvucite mrežni utikač iz struje.
- Lagano rukom pomerite brusnu traku (13) rukom u smeru kretanja.
- Brusna traka (13) ora da se kreće po sredini površine koja se brusni, a ako to nije slučaj, ponovo je podesite pomoću nareckanog zavrtnja (1).

9.4 Podešavanje položaja brusne trake (sl. 9–11)

- Olabavite imbus zavrtanj (12).
- Brusnu traku (13) pomerite nagore u željenom položaju.
- Ponovo zategnite imbus zavrtanj (12) da biste fiksirali ovu poziciju.
- Sto za brušenje (7) se može koristiti u ovom položaju kao nosač radnog predmeta, u tu svrhu prvo morate da uklonite oba imbus zavrtnja (17), a zatim da uklonite graničnu šinu (14). Sto za brušenje (7) sada može da se pomeri na otvor noseće cevi (20) i da se fiksira pomoću zavrtnja za fiksiranje (8).

9.5 Zamena brusnog papira na brusnom tanjiru (sl. 12)

Demontirajte donji štitnik diska (15) tako što ćete ukloniti 2 zavrtnja (16). Skinite brusni papir sa brusnog tanjira (4) i montirajte novi (čičak traka). Ponovo montirajte donju zaštitnu ploču (15).

9.6 Stacionarna primena mašine

Za trajnu primenu preporučuje se montaža na radnom stolu.

- Označite otvore za bušenje: Postavite mašinu za brušenje onako kako treba kasnije da se montira. Na radnom stolu označite otvore koje treba izbušiti.
- Izbušite otvore na radnom stolu.
- Postavite mašinu za brušenje iznad otvora i odozgo ubacite odgovarajuće zavrtnje kroz otvore mašine za brušenje i radnog stola.
- Sada učvrstite mašinu za brušenje odozdo pomoću podmetnutih podloški i odgovarajućih šestougaonih navrtki.

9.7 Mobilna primena mašine

Za mobilnu primenu mašine za brušenje preporučuje se montaža na odgovarajuću osnovnu ploču. Ona se može stegnuti na radni sto.

Osnovna ploča treba da ima debljinu od najmanje 19 mm i treba da bude velika kao mašina za brušenje da bi se mogla stegnuti.

- Na osnovnoj ploči označite otvore koje treba izbušiti.
- Nastavite kao što je opisano pod tačkom „Stacionarna primena mašine“ u poslednja 3 koraka.

Napomena:

Vodite računa o odgovarajućoj dužini zavrtnjeva. Spax zavrtnji ne smeju da izviruju da ne bi oštetili podlogu, dok šestostrani zavrtnji moraju da izviruju tako da se mogu postaviti podloške i šestougaone navrtke.

9.8 Priključak za usisavanje prašine

Mašina je opremljena jednim priključkom za usis (10).

Uključite usisavanje prašine pri obradi materijala koji stvaraju veliku prašinu.

Pažnja: Prilikom obrade metala nije dozvoljeno priključivanje usisavanja prašine.

10. Puštanje u rad

⚠ Pažnja!

Pre stavljanja u pogon uređaj obavezno montirati u potpunosti!

10.1 Prekidač za uklj./isklj. (5) (sl. 13)

- Brusilica može da se uključi pritiskom na zeleni taster „I“.
- Da bi se brusilica ponovo isključila, mora da se pritisne taster „0“.

Upozorenje:

Kada uključujete i isključujete mašinu za brušenje, nemojte nikada da posežete preko uređaja do prekidača! Opasnost od povreda!

10.2 Brušenje

- Uvek čvrsto držite radni predmet tokom brušenja.
- Ne primenjujte veliki pritisak.
- Prilikom brušenja na brusnoj traci (13), odn. na brusnom tanjiru (4), radni predmet bi trebalo pomerati napred-nazad. Na taj način sprečavate habanje brusnog papira sa jedne strane.

Važno! Komade drva treba uvek brusiti u smeru teksture drva da bi se sprečilo njegovo cepanje. Pažnja! Ukoliko tokom rada dođe do blokiranja brusnog tanjira (4) ili brusne trake (13), uklonite radni predmet.

Sačekajte tada da uređaj ponovo dostigne svoj maksimalan broj obrtaja pre nego što nastavite rad.

11. Radna uputstva

11.1 Brušenje oborenih uglova i ivica (sl. 14)

Radni sto se može kontinualno podešavati od 0° do 45°.

- Otpustite zavrtnj za fiksiranje (8).
- Dovedite radni sto na željeni nagib. Pažnja: Radni sto takođe nikada ne treba biti nagnut više od 2 mm od brusnog tanjira (4)!
- Ponovo čvrsto zategnite zavrtnj za fiksiranje (8).

11.2 Brušenje čeonih strana sa poprečnim graničnikom (sl. 15a, 15b)

Isporučeni poprečni graničnik (6) olakšava precizno brušenje. Pomoću poprečnog graničnika (6) dodatno se može podešavati ugao brušenja u odnosu na nagib stola za brušenje (7). Preporučujemo da se koristi pri brušenju (kračih) čeonih strana.

Napomena:

Radni predmet uvek pomerajte od leve ivice prema centru brusnog diska, nikada suprotno! Opasnost od povreda usled odbačenog radnog predmeta!

11.3 Horizontalno i vertikalno brušenje (sl. 9–11, 16)

Vaša mašina za brušenje može da se koristi horizontalno i vertikalno. Radni sto je praktičan za obe primene.

- Olabavite imbus zavrtnj (12).
- Brusnu traku (13) pomerite nagore u željenom položaju.
- Ponovo zategnite imbus zavrtnj (12) da biste fiksirali ovu poziciju.
- Sto za brušenje (7) se može koristiti u ovom položaju kao nosač radnog predmeta, u tu svrhu morate da prvo olabavite oba imbus zavrtnja (17), a zatim da uklonite graničnu šinu (14). Sto za brušenje (7) sada može da se pomeri na otvor noseće cevi (20) i da se fiksira pomoću zavrtnja za fiksiranje (8).

Napomena:

Duge radne predmete brusite u vertikalnom položaju tako što ćete radni predmet pomerati ravnomerno preko brusne trake (13).

11.4 Površinsko brušenje na brusnoj traci (sl. 17)

- Čvrsto držite radni predmet (W). Pazite na svoje prste! Opasnost od povreda!

- Ravnomerno vodite radni predmet preko brusne trake (13) tako što ćete ga čvrsto pritiskati na graničnu šinu (14). Pažnja: Poseban oprez pri brušenju neopodnohan je za tanke ili dugačke materijale (event. čak i bez granične šine (14)). Kontaktni pritisak nikada ne sme biti preveliki, da bi obrušeni materijal mogao da se ukloni sa brusne trake (13).

11.5 Brušenje udubljenih zaobljenja (sl. 18)

Upozorenje:

Čeone strane ravnih radnih predmeta ne brusiti na pogonskoj osovinu (R)! Radni predmet (W) može pri tom da se odbaci. Opasnost od povreda!
Udubljena zaobljenja uvek brusite na brusnoj traci (13) na pogonskom vratilu.

- Čvrsto držite radni predmet. Pazite na svoje prste! Opasnost od povreda!
- Vodite radni predmet ravnomerno preko brusne trake (13). Pažnja: Poseban oprez pri brušenju neopodnohan je za tanke ili dugačke materijale.

11.6 Brušenje izbočenih zaobljenja (sl. 19)

Izbočena zaobljenja moraju da se bruse na brusnom disku vođenjem radnog predmeta (W) od leve ivice prema centru brusnog diska.

- Čvrsto držite radni predmet. Pazite na svoje prste! Opasnost od povreda!
- Ravnomerno pritiskajte radni predmet na brusni disk i pri tom ga pomerajte od leve ivice prema centru brusnog diska.

Upozorenje:

Udubljena zaobljenja nikada nemojte da brusite na desnoj ivici brusnog diska! Radni predmet može da se odbaci! Opasnost od povreda!

12. Električni priključak

Instalirani električni motor fabrički je priključen. Priključak je usklađen s relevantnim propisima VDE i DIN.

Mrežni priključak na mestu upotrebe, kao i produžni kabl koji će se koristiti moraju da budu u skladu sa ovim propisima.

Oštećen električni priključni kabl

Na električnim priključnim kablovima često nastaju oštećenja izolacije.

Uzroci mogu biti:

- Sploštena mesta na kablovima kada se provode kroz zazor otvorenog prozora ili otvorenih vrata.
- Prelomi usled nepravilno pričvršćivanja ili vođenja priključnog kabla.
- Posekotine usled prelaženja preko priključnog kabla.
- Oštećenja izolacije usled naglog izvlačenja kabla iz zidne utičnice.
- Pukotine uslovljene starenjem izolacije.

Tako oštećene električne priključne kablove nije dozvoljeno koristiti, jer zbog oštećenja na izolacionom omotaču mogu da budu opasni po život.

Redovno proveravajte priključne kablove na moguća oštećenja. Prilikom provere osigurajte da kabl nije priključen na električnu mrežu.

Električni priključni kablovi moraju biti u skladu s relevantnim propisima VDE i DIN. Koristite samo priključne vodove sa istom oznakom.

Na priključnom kابلu mora biti utisnuta oznaka sa tipom kabla.

Kod monofaznih motora naizmjenične struje, za mašine sa velikom startnom snagom (od 3000 vati) preporučujemo osigurač C od 16 A ili K od 16 A!

Vrsta priključka Y

Ako je kabl za napajanje ovog uređaja oštećen, isti se mora zameniti od strane proizvođača ili njegovog servisa ili odgovarajuće kvalifikovane osobe, kako bi se sprečile opasnosti.

13. Čišćenje

Opasnost!

Pre svakog podešavanja, održavanja ili servisiranja, izvucite mrežni utikač iz struje!

U mašini za brušenje sa trakom i tanjirom može se nakupiti prašina. Redovno proveravajte (najbolje nakon svake upotrebe) i uklanjajte prašinu npr. duvanjem ili pažljivo komprimovanim vazduhom.

- Održavajte zaštitnu opremu, ventilacione proreze i kućište motora što je moguće čistijim od prašine i prljavštine. Obrišite uređaj čistom krpom ili ga izduvajte komprimovanim vazduhom pod niskim pritiskom.
- Preporučujemo da očistite uređaj direktno posle svakog korišćenja.

- Redovno čistite uređaj sa vlažnom krpom i malo sapuna za podmazivanje. Nemojte koristiti sredstva za čišćenje ili rastvarače, jer bi ovi mogli da napadnu plastične delove uređaja. Vodite računa da u unutrašnjost uređaja ne može da proдре voda. Prodiraње vode u električni alat povećava rizik od strujnog udara.

14. Skladištenje

Skladištite uređaj i njegovu dodatnu opremu na tamnom i suvom mestu zaštićenom od mraza i van domašaja dece. Optimalna temperatura skladištenja mora biti između 5 i 30 °C. Alat čuvajte u originalnom pakovanju. Pokrijte alat da biste ga zaštitili od prašine ili vlage. Čuvajte priručnik za upotrebu uz alat.

15. Transport

Da biste transportovali električni alat, odvojite uređaj sa električne mreže i postavite ga na predviđeno mesto.

Uređaj podižite samo koristeći transportnu ručicu (22) i stopu mašine za transport.

Pažnja! Ne transportujte uređaj koristeći držač brusne trake (21), brusni tanjir (4), sto za brušenje (7) ili druge pokretne delove uređaja.

16. Održavanje

S vremena na vreme obrišite krpom piljevinu i prašinu sa mašine. Da produžite životni vek alata jednom mesečno nauljite rotirajuće delove. Ne podmazujte uljem motor.

Za čišćenje plastike ne koristite nagrizajuća sredstva.

Informacije o servisu

Imajte u vidu da su sledeći delovi ovog proizvoda podložni habanju usled upotrebe ili prirodnom habanju, odn. da se sledeći delovi koriste kao potrošni materijal. Potrošni delovi*: Brusno sredstvo, zupčasti kaiš

* nije obavezno sadržano u opsegu isporuke!

Priključci i popravke

Priključivanja i popravke električne opreme sme da vrši samo kvalifikovani električar.

Ukoliko imate pitanja, navedite sledeće podatke:

- tip struje motora

- Podaci sa tipske pločice mašine
- Podaci sa tipske pločice motora

Rezervne delove i dodatnu opremu možete nabaviti u našem servisnom centru. Potrebno je da skenirate QR kod na naslovnoj strani.

17. Odlaganje na otpad i reciklaža

Napomene o pakovanju



Materijali za pakovanje se mogu reciklirati. Odložite pakovanje na ekološki prihvatljiv način.

Napomene o zakonu za električne i elektronske uređaje (ElektroG)



Korišćeni električni i elektronski uređaji ne spadaju u kućni otpad, već se moraju odvojeno prikupljati i odlagati na otpad!

- Korišćene baterije i punjive baterije koje nisu fiksno ugrađene u uređaj, pre predaje se moraju nedestruktivno ukloniti! Njihovo odlaganje na otpad je regulisano Zakonom o baterijama.
- Vlasnici, odn. korisnici električnih i elektronskih aparata su po zakonu u obavezi da ih vrate nakon njihove upotrebe.
- Krajnji korisnik snosi sopstvenu odgovornost za brisanje podataka o ličnosti sa korišćenog uređaja koji se odlaže na otpad!
- Simbol sa precrtanom kantom za smeće znači da se električni i elektronski uređaji ne smeju odlagati preko kućnog otpada.
- Električni i elektronski uređaji se mogu besplatno predati na sledećim mestima:
 - Legalne javne lokacije za odlaganje, odn. prikupljanje otpada (npr. dvorišta komunalnih objekata).
 - Prodajna mesta električnih uređaja (stacionarna i onlajn), ukoliko su prodavci u obavezi da ih prihvate nazad ili tu uslugu pružaju dobrovoljno.
 - Možete po tipu uređaja besplatno da vratite do tri korišćena električna uređaja sa maksimalnom dužinom ivica od 25 cm, a da pritom ne morate prethodno da kupite novi uređaj od proizvođača ili da ga odnesete na drugo ovlašćeno mesto za prikupljanje u vašoj blizini.
 - Informacije o ostalim dopunskim uslovima proizvođača i distributera u vezi povraćaja možete dobiti od odgovarajuće korisničke službe.

- Ukoliko proizvođač isporučuje privatnom domaćinstvu novi električni uređaj, on na zahtev krajnjeg korisnika može da organizuje besplatno preuzimanje korišćenog električnog uređaja. U tu svrhu stupite u kontakt sa korisničkom službom proizvođača.
- Ove izjave važe samo za uređaje koji se instaliraju i prodaju u zemljama Evropske unije i koji podležu Evropskoj direktivi 2012/19/EU. U zemljama van Evropske unije se mogu primenjivati drugačiji propisi za odlaganje korišćenih električnih i elektronskih uređaja na otpad.

18. Pomoć za otklanjanje smetnji

Sledeća tabela prikazuje simptome grešaka i opisuje kako možete da pomognete, ukoliko Vaša mašina ne radi kako treba. Ukoliko na taj način ne možete da utvrdite i otklonite problem obratite se vašem serviseru.

Smetnja	Mogući uzrok	Uputstva za sprečavanje
Motor se ne pali	Oštećeni taster za uključivanje/isključivanje	Zamenite sve oštećene delove pre nego što počnete da koristite mašinu za brušenje. Kontaktirajte lokalni servisni centar ili neku od ovlašćenih servisnih stanica. Svaki pokušaj popravke može dovesti do opasnosti ako ga izvodi nestručna osoba.
	Oštećeni vod za uključivanje/isključivanje	
	Oštećeni relej za uključivanje/isključivanje	
Mašina se usporava tokom rada	Na radni predmet je primenjen preveliki pritisak.	Smanjite pritisak na radni predmet.
Brusna traka spada sa pogonskih diskova.	Ne kreće se po svojoj putanji.	Ponovo podesite putanju.
Drvo se pali tokom brušenja.	Brusni disk ili traka su prekriveni sredstvom za podmazivanje.	Zamenite traku ili disk.
	Primenjen je preveliki pritisak na radni predmet.	Smanjite pritisak na radni predmet.

Cihaz üzerindeki sembollerin açıklaması

Bu kılavuzda kullanılan semboller ile olası riskler konusunda dikkatinizi çekmek amaçlanmaktadır. Güvenlik sembolleri ve bu sembolleri tamamlayan açıklamalar eksiksiz olarak anlaşılmalıdır. Uyarılar, risklerin giderilmesi için yeterli değildir ve kazalardan korunmaya yönelik alınması gereken doğru tedbirlerin yerine geçmez.

	İkaz - Yaralanma riskinin azaltılması için kullanım kılavuzu okuyun.
	Bir koruyucu kulaklık kullanın.
	Toz oluşumunda solunum koruyucu kullanın!
	Bir koruyucu gözlük kullanın.
	UYARI! Yaralanma tehlikesi! Çalışır durumdaki taşlama diskine dokunmayın!
	Taşlama bandının hareket yönü
	Taşlama diskinin hareket yönü
	Ürün Avrupa'da geçerli yönetmeliklere uygundur.
	Dikkat! Bu kullanım talimatında güvenliğinizi ile ilgili noktaları bu işaret ile vurguladık.
	Ürün Sırbistan'daki geçerli yönetmeliklere uygundur.

İçindekiler:**Sayfa:**

1.	Giriş.....	311
2.	Cihaz tanımı (Res. 1-19).....	311
3.	Teslimat kapsamı	311
4.	Amacına uygun kullanım	312
5.	Genel güvenlik açıklamaları	312
6.	Artık riskler.....	314
7.	Teknik veriler.....	315
8.	Ambalajdan çıkarma	315
9.	Yapı	316
10.	İşletime alma.....	317
11.	Çalışma bilgileri	317
12.	Elektrik bağlantısı	318
13.	Temizlik	318
14.	Depolama.....	319
15.	Taşıma	319
16.	Bakım	319
17.	İmha ve yeniden değerlendirme	319
18.	Arıza giderme	320
19.	Uygunluk beyanı	327

1. Giriş

Üretici:

Schepbach GmbH
Günzburger Straße 69
D-89335 Ichenhausen

İthalatçı:

Ankara Civata Hırdavat Bağlantı Elemanları İthalat İhracat Sanayi ve Ticaret A.Ş.
Macun Mahallesi 250. Cade No:26
Yenimahalle/Ankara/Türkiye

Sayın Müşterimiz

Bu yeni cihazı iyi günlerde kullanmanızı dileriz.

Bilgi:

Bu cihazın üreticisi, geçerli ürün sorumluluk yasası uyarınca cihaz üzerinde veya cihazın kullanımına bağlı olarak aşağıdaki nedenlerden ötürü oluşan hasarlar için sorumluluk kabul etmemektedir:

- Usulüne aykırı kullanım
- Kullanma kılavuzunun dikkate alınmaması
- Üçüncü şahıslar ve yetkisiz kişiler tarafından yapılan onarımlar
- Montaj ve değişim sırasında orijinal olmayan yedek parçaların kullanılması
- Amacına aykırı kullanım
- Elektrik ile ilgili direktiflerin, VDE 0100, DIN 57113 / VDE 0113 standartlarındaki koşulların dikkate alınmaması nedeniyle elektrikli donanımların arızalanması

Dikkate almanız gerekenler:

Montaj ve işleme alma öncesinde kullanım kılavuzunu tamamen okuyun.

Bu kullanım kılavuzu, cihazı yakından tanımanızı ve amacına uygun şekilde kolayca kullanmanızı sağlayacaktır.

Kullanım kılavuzu, cihaz ile güvenli, doğru ve ekonomik çalışmalar yapmanın yanı sıra tehlikelerin önlenmesi, onarım masraflarından tasarruf edilmesi, arıza sürelerinin kısaltılması ve cihazın uzun ömürlü kullanılmasına yönelik önemli bilgiler içermektedir.

Bu kullanım kılavuzunun güvenlik uyarılarına ek olarak, ülkenizde cihazın kullanımı ile ilgili yönetmelikleri de mutlaka dikkate alın.

Kullanım kılavuzunu kirden ve nemden korumak amacıyla bir plastik torba içinde doğrudan cihazın yanında saklayın. Bu kılavuz, çalışma faaliyetine başlamadan önce her kullanıcı kişi tarafından dikkatle okunmalı ve çalışma faaliyetleri sırasında dikkate alınmalıdır.

Cihaz ile cihazın kullanımı konusunda eğitim almış ve kullanım ile bağlantılı olası tehlikeler konusunda bilgilendirilmiş kişiler çalışabilir.

Belirlenen asgari yaş sınırına uyulmalıdır.

Bu kullanım kılavuzu ile birlikte verilen güvenlik talimatları, ülkenizde geçerli yönetmelikler ve yapısal olarak eşdeğer makinelerin işletimi için geçerli genel teknik kurallar dikkate alınmalıdır.

Bu kılavuzun ve güvenlik bilgilerinin dikkate alınmaması nedeniyle ortaya çıkan kazalar ya da hasarlar için hiçbir sorumluluk kabul edilmez.

2. Cihaz tanımı (Res. 1-19)

1. Taşlama bandı ayarı için tırtıllı civata
2. Destekleme ayağı
3. Zımpara şeridi gerdirmesi ünitesi
4. Taşlama tablası
5. Açma/Kapama şalteri
6. Enine durdurucu
7. Taşlama tezgahı
8. Taşlama tezgahı için sabitleme vidası
9. Açık ölçeği
10. Emme bağlantı ağız
11. Temel plakası
12. İçten altı köşe civata
13. Taşlama bandı
14. Durdurma rayı
15. Alt disk koruyucu
16. Alt disk koruyucu için civata
17. İçten altı köşe civata
18. Taşlama bandı koruması için civata
19. Taşlama bandı koruması
20. Tutucu boru
21. Taşlama bandı tutucusu
22. Taşıma kulpu
23. Altıgen somunlar

3. Teslimat kapsamı

- 1 kayışlı ve diskli taşlama makinesi
- 1 enine durdurucu
- 1 taşlama tablası
- 3 taşlama bandı P80 / P120 / P240
- 3 taşlama diski P80 / P120 / P240
- 1 içten altı köşe civata
- 1 Kullanım kılavuzu

4. Amacına uygun kullanım

Kayışlı ve diskli taşlama makinesi boyutuna uygun her türlü ahşabın taşlanmasını sağlar.

Makine sadece öngörüldüğü amaç için kullanılmalıdır. Bunun dışındaki her kullanım amacına uygunsuz kullanım olarak geçerlidir. Bunun sonucu ortaya çıkan her tün hasardan ya da yaralanmalarda kullanıcı/operatör sorumludur, üretici değil.

Amacına uygun kullanıma, güvenlik uyarılarının, montaj kılavuzunun ve kullanım kılavuzundaki işletim uyarılarının dikkate alınması da dahildir.

Makinenin kullanımında ve bakımında görev alan kişiler, makine hakkında bilgi sahibi olmalı ve olası tehlikeler ile ilgili eğitim almış olmalıdır.

Bunun dışında geçerli kaza önleme talimatlarına tamamen uyulmalıdır.

İş sağlığı ve güvenliği ile ilgili geçerli genel kurallar da dikkate alınmalıdır.

Makinede yapılan değişiklikler ve bu nedenle ortaya çıkaran hasarlar üreticinin sorumluluğunda değildir.

Makine, sadece üreticinin orijinal parçaları ve orijinal aksesuarları ile kullanılabilir.

Üreticinin güvenlik, çalışma ve bakım talimatlarına ya da teknik verilerde belirtilen ölçülere uyulmalıdır.

Lütfen cihazlarımızın ticari, zanaatkar ya da endüstriyel kullanım için tasarlanmadığını dikkate alın. Cihaz ticari, zanaatkar ya da endüstri işletmelerinde ya da eş değer eylemlerde kullanılırsa garanti hizmeti üstlenmiyoruz.

Bu cihaz yetişkinler tarafından kullanılması için öngörülmüştür. 16 yaş üzeri gençler cihazı sadece gözetim altında kullanabilir. Üretici, talimatlara uygun olmayan kullanımdan veya hatalı kullanım şekliinden kaynaklanan hasarlardan sorumlu tutulmaz.

5. Genel güvenlik açıklamaları

Elektrikli aletler için genel güvenlik uyarıları

⚠ UYARI! Bu elektrikli alet üzerinde bulunan tüm güvenlik uyarılarını, talimatları, resimleri ve teknik verileri okuyun. Takip eden talimatların dikkate alınmaması elektrik çarpmasına, yangına ve/veya ağır yaralanmalara yol açabilir!

Daha sonra başvurmak üzere tüm güvenlik açıklamalarını ve talimatlarını saklayın.

Güvenlik uyarılarında kullanılan "elektrikli alet" terimi, elektrikle çalışan (elektrik kablosu ile) elektrikli aletleri veya akü ile çalışan (elektrik kablosu olmadan) elektrikli aletleri kapsamaktadır.

1. Çalışma yeri güvenliği

- Çalışma alanınızı temiz tutun ve yeterince aydınlatın.** Düzensizlik veya aydınlatılmamış çalışma yerleri kazalara sebep olabilir.
- Elektrikli alet ile, yanıcı sıvılar, gazlar veya tozların mevcut olduğu patlayıcı ortamlarda çalışmayın.** Elektrikli aletler, toz veya buharları tutuşturabilecek kıvılcımlar üretir.
- Elektrikli aleti kullanırken çocukları ve diğer insanları aletten uzak tutun.** Dikkatinizin dağılma durumunda elektrikli alet üzerindeki kontrolünüze yitirebilirsiniz.

2. Elektrik güvenliği

- Elektrikli aletin bağlantı fişi prize tam oturmalıdır. Fiş kesinlikle değiştirilmemelidir. Topraklamalı elektrikli aletler ile birlikte kesinlikle adaptör fişler kullanmayın.** Değiştirilmemiş fişler ve uygun prizler, elektrik çarpma riskini azaltır.
- Boru, kalorifer, soba ve buzdolabı gibi topraklanmış yüzeylere vücudunuzun temas etmesinden kaçının.** Vücudunuz topraklandığı takdirde ciddi elektrik çarpma tehlikesi ortaya çıkar.
- Elektrikli aletleri yağmura ve ıslanmaya karşı koruyun.** Suyun elektrikli alete girmesi, elektrik çarpma riskini yükseltir.
- Bağlantı kablosunu, elektrikli aleti taşımak, asmak veya fişi prizden çekmek gibi amacı dışında işler için kullanmayın. Bağlantı kablosunu ısı, yağ, keskin kenarlar veya hareketli parçalarından uzak tutun.** Hasarlı veya dolanmış güç kabloları, elektrik çarpma riskini artırır.
- Elektrikli alet ile açık havada çalışırken sadece açık havaya uygun uzatma kabloları kullanın.** Açık havaya uygun uzatma kablosu kullanılması elektrik çarpma riskini azaltır.
- Elektrikli aletin nemli ortamda kullanımı zorunlu olduğunda, kaçak akım rölesi kullanın.** Kaçak akım rölesi kullanılması elektrik çarpma riskini azaltır.

3. İnsanların güvenliği

- a) **Dikkatli olun, ne yaptığınıza dikkat edin ve elektrikli alet ile çalışırken mantıklı hareket edin.** Yorgunsanız veya uyuşturucu, alkol veya ilaç etkisi altındaysanız elektrikli aleti kullanmayın. Elektrikli aleti kullanırken bir anlık dikkatsizlik ciddi yaralanmalara yol açabilir.
- b) **Kişisel koruyucu donanım ve daima bir koruyucu gözlük takın.** Elektrikli aletin türüne ve kullanımına göre toz maskesi, kaymayı önleyici eldivenler, baret veya koruyucu kulaklık gibi kişisel koruyucu donanım kullanılması, yaralanma riskini azaltır.
- c) **Aletin kontrol dışı işleme girmesini önleyin. Elektrikli aleti elektrik beslemesine ve/veya aküye bağlamadan, aleti tutmadan veya taşımadan önce aletin kapalı olduğundan emin olun.** Elektrikli aleti taşıırken parmağınız şalter üzerinde olursa veya elektrikli aleti açık haldeyken elektrik beslemesine bağladığınız takdirde kazalar meydana gelebilir.
- d) **Elektrikli aleti çalıştırmadan önce ayar aletlerini veya somun anahtarlarını ortadan kaldırın.** Elektrikli aletin dönen bir parçasında bulunan alet veya anahtarlar yaralanmalara neden olabilir.
- e) **Vücudunuz anormal şekilde durmamalıdır. Güvenli bir duruş sağlayın ve her daim dengede durun.** Bu şekilde elektrikli aleti beklenmeyen durumlarda daha iyi kontrol edebilirsiniz.
- f) **Uygun kıyafet kullanın. Bol kıyafet veya aksesuar kullanmayın. Saçlarınızı ve kıyafetinizi hareketli parçalardan uzak tutun.** Bol kıyafetler, takılar veya uzun saçlar, hareketli parçalara kapılabilir.
- g) **Toz emme ve toplama üniteleri monte edildiği takdirde, bunlar bağlanmalı ve doğru kullanılmalıdır.** Toz emme ünitesi, toza bağlı riskleri azaltabilir.
- h) **Elektrikli aleti uzun süredir kullanıyor olsanız bile güvenliği elden bırakmayın ve elektrikli aletin güvenlik kurallarını ihmal etmeyin.** Dikkatsizlik nedeniyle saniyeler içerisinde ağır yaralanmalar meydana gelebilir.

4. Elektrikli aletin kullanımı ve alet ile çalışma

- a) **Elektrikli alete aşırı yüklenmeyin. Çalışmanıza uygun elektrikli aleti kullanın.** Uygun elektrikli alet ile, belirtilen güç aralığında daha iyi ve daha güvenli şekilde çalışabilirsiniz.

- b) **Şalteri arızalı olan elektrikli aleti kullanmayın.** Açılıp kapatılmayan elektrikli alet tehlikelidir ve onarılması gerekir.
- c) **Cihaz ayarlarını yapmadan, elektrikli alet parçalarını değiştirmeden veya elektrikli aleti rafa kaldırmadan önce fişi prizden çekin ve/veya çıkarılabilir aküyü çıkarın.** Bu tedbir, elektrikli aletin yanlışlıkla çalıştırılmasını önler.
- d) **Kullanılmayan elektrikli aletleri çocukların erişmeyeceği şekilde muhafaza edin. Elektrikli aletin kullanımını bilmeyen veya bu talimatları okumamış kişilere aleti kullanırtmayın.** Elektrikli aletler, deneyimsiz kişiler tarafından kullanıldıkları takdirde tehlikelidir.
- e) **Elektrikli aletlerin ve kullanılan diğer aletlerin bakımını özenli şekilde yapın. Hareketli parçaların sorunsuz bir şekilde çalışıp çalışmadığını ve sıkışmadığını, elektrikli aletin fonksiyonu zarar görmeyecek şekilde parçaların kırılmış veya hasar görmüş olup olmadığını kontrol edin. Elektrikli aleti kullanmadan önce hasar görmüş parçaları onarımını sağlayın.** Birçok kazanın sebebi, bakımı iyi yapılmamış elektrikli aletlerdir.
- f) **Kesici takımların her zaman keskin ve temiz olmasını sağlayın.** Bakımı düzenli yapılan keskin ağızlı kesme takımları daha az sıkışır ve kontrol edilmesi daha kolaydır.
- g) **Elektrikli aleti, uygulama takımları, kullanılan diğer aletleri bu talimatlara uygun şekilde kullanın. Kullanımda çalışma koşullarını ve uygulanacak işlemi dikkate alın.** Elektrikli aletler öngörülen uygulamalar haricinde kullanıldığı takdirde tehlikeli durumlar meydana gelebilir.
- h) **Tutma yerlerini ve tutma yüzeylerinin her zaman kuru, temiz ve yağ ve gresten arındırılmış olmasını sağlayın.** Kaygan tutma yerleri ve tutma yüzeyleri, elektrikli aletin güvenli kullanımını ve öngörülemeden durumlarda kontrol edilebilmesini engeller.

5. Servis

- a) **Elektrikli aletin sadece gerekli yeterliliğe sahip uzman personel tarafından ve sadece orijinal yedek parçalarla onarılmasını sağlayın.** Bu şekilde elektrikli aletin güvenliğinin korunmasını sağlarsınız.

⚠ UYARI!

Bu elektrikli alet, çalışması sırasında elektromanyetik alan oluşturuyor. Bu elektromanyetik alan, belirli durumlarda aktif veya pasif tıbbi implantları olumsuz etkileyebilir. Ciddi ve ölümcül yaralanma tehlikesini azaltmak amacıyla, tıbbi implant taşıyan kişilerin, elektrikli aleti kullanmadan önce doktora veya tıbbi implant üreticisine danışmalarını öneriyoruz.

Kayıklı ve diskli taşlama makinesi için ek güvenlik bilgileri

⚠ UYARI!

Makineyi, talimatlara uygun şekilde tamamen monte edip kurmadan önce kullanmayın.

- Cihazı kullanmadan önce komple kullanım kılavuzu okuyun ve dikkate alın.
- Dikkat: Bu makine, sadece ahşap veya ahşap benzeri malzemelerin taşlanması için geliştirilmiştir. Başka malzemeler zımparalandığı takdirde yangın, yaralanma veya üründe hasar meydana gelebilir.
- Her zaman koruyucu gözlük kullanın.
- Bu makine, sadece kapalı alan çalışmalarında kullanılmalıdır.
- Önemli: Makineyi her zaman yatay bir yüzey üzerine monte ederek kullanın. Yatay yüzeye monte edilmediği takdirde motorda hasar meydana gelebilir.
- Özellikle uzun veya ağır iş parçalarını zımparalama sırasında, makinede devrilme veya hareket etme eğilimi söz konusu olduğunda, makine taşıyıcı yüzeye sıkı şekilde bağlanmalıdır.
- Taşlama bandının doğru yönde çalıştığından emin olun. Bunun için bandın arkasındaki okları dikkate alın.
- Taşlama bandının tahrik disklerinden yuvarlanmayacak şekilde yönlendirildiğinden emin olun.
- Taşlama bandının bükülü ya da gevşek olmadığından emin olun.
- Zımparalama sırasında iş parçasını sıkı tutun.
- Kayıklı taşlama makinesini yatay konumda kullanırken her zaman dayanağı kullanın.
- Diskli taşlama makinesini kullanırken iş parçasını her zaman sıkıca tezgaha dayayın.
- İş parçasını her zaman tezgaha iyice dayanacak şekilde, taşlama diskinin aşağı doğru hareket eden tarafına tutun. Taşlama diskinin yukarı doğru hareket eden kısmını kullandığınızda iş parçası fırlayıp insanları yaralayabilir.
- Tezgah veya dayanak ve taşlama bandı ya da taşlama diski arasında her zaman yaklaşık 2 mm'lik ya da daha az bir mesafe olmasına dikkat edin.

- İş parçasını zımparalama sırasında eldiven takmayın ve iş parçasını bir bez ile tutmayın.
- Ahşabın tane boyutu ile taşılayın.
- Güvenli çalışma yapılamayacak kadar küçük iş parçalarını kesinlikle zımparlamayın.
- Zımpara şeridinde veya zımpara diskinde kapılmanız neden olabilecek kontrolsüz hareketlerden kaçının.
- Büyük iş parçaları ile çalışırken tezgah yüksekliğinde bir ek destek parçası kullanmanız gerekir.
- İş parçasını desteksiz zımparalamayın. Zımpara diskinin dış bölümünde çalışılan kavisli iş parçaları hariç, iş parçasını tezgah veya dayanak ile destekleyin.
- Makineyi devreye almadan önce tezgah, dayanak veya zımpara şeridindeki kalıntıları ve diğer parçaları temizleyin.
- Zımpara makinesi çalışırken tezgah üzerine bir şey monte etmeyin veya planyalama yapmayın.
- Aksesuar takmak veya sökmek için makineyi kapatın ve fişini prizden çekin.
- Takım çalışırken veya henüz tamamen durmamışken çalışma bölgesini kesinlikle terk etmeyin.
- İş parçasını her zaman taşlama tezgahı üzerine veya sıkıca taşlama dayanağına yerleştirin. Zımpara diskinde zımparalama sırasında kavisli iş parçalarını tezgah üzerine güvenli şekilde yerleştirin.
- Daima kayıklı ve diskli taşıyıcının güvenli durmasını ve sabitlenmesini sağlarsın (örn. bir çalışma tezgahına sabitleme).
- Her kullanım öncesinde taşlama diskini ve taşlama bandını hasarlar yönünden kontrol edin.
- Aşınmış ya da hasar görmüş taşlama disklerini ve taşlama bantlarını hemen değiştirin.
- Koruyucu başlığı ve iş parçası altlığını her zaman uygulama takımı için gerektiği şekilde kullanın.
- Dönen milin temas etme riskini sınırlandırmak için elektrikli aleti her zaman uygulama takımları ile iki milde de kullanın.

6. Artık riskler

Makine, en son teknolojiye göre ve geçerli güvenlik kuralları dikkate alınarak üretilmiştir. Ancak yine de çalışma sırasında artık riskler oluşabilir.

- Zımparalanacak iş parçasının usulüne uygun olmayan şekilde yönlendirilmesi veya yerleştirilmesi durumunda, dönen zımpara diski nedeniyle parmaklar ve eller için yaralanma tehlikesi vardır.
- Usulüne uygun olmayan bağlama veya yönlendirme durumunda, yerinden fırlayan takımlar nedeniyle yaralanma tehlikesi vardır.

- Usulüne uygun olmayan elektrik bağlantı kablolarının kullanılması halinde akım nedeniyle sağlık riski söz konusudur.
- Ayrıca alınan tüm tedbirlere rağmen öngörülemez artış riskleri mevcut olabilir.
- Artık riskler, "Güvenlik uyarıları" ve "Talimatlara uygun kullanım" bölümleri ve de kullanım kılavuzun tamamı dikkate alındığında en aza indirgenebilir.
- Makinenin rastgele işleme alınmalarını önleyin: Fişin elektrik prizine sokulması sırasında çalışma düğmesine basılmamalıdır. Bu kullanım kılavuzunda önerilen uygulama takımını kullanın. Bu şekilde makinenizden en iyi performans elde edersiniz.
- Makine çalıştığında ellerinizi çalışma alanından uzak tutun.

7. Teknik veriler

Motor	230 - 240 V~ / 50 Hz
Çekiş gücü	370 W
Ölçüler U x G x Y	460 x 360 x 280 mm
Disk Ø	150 mm
Diskin dönme devirleri	2980 min ⁻¹
Taşlama bandı ölçüleri	915 x 100mm
Taşlama bandının hızı	7,5 m/s
Eğik konum	0° - 90°
Tezgah ölçüleri	225 x 160mm
Tezgah eğimi	0° - 45°
Ağırlık	Yakl. 11,5 kg

Teknik değişiklik yapma hakkı saklıdır!

Gürültü ve titreşim

⚠ **Uyarı:** Gürültü, sağlığını son derece olumsuz etkileyebilir. Makine gürültüsü 85 dB'i aşarsa, lütfen uygun bir koruyucu kulaklık kullanın.

Karakteristik ses değerleri

Ses gücü seviyesi L_{WA}	94 dB
Ses basıncı seviyesi L_{pA}	81 dB
Belirsizlik K_{pA}	3 dB

Belirtilen titreşim toplam değeri ve belirtilen ses emisyon değeri, standart hale getirilmiş bir kontrol yöntemi-göre ölçülmüştür ve bir elektrikli aletin bir başkasıyla karşılaştırılması için kullanılabilir.

Belirtilen titreşim toplam değeri ve belirtilen gürültü emisyon değeri, ses yükünün önceden öngörülmesi için de kullanılabilir.

Bilgi:

- Titreşim ve ses emisyonları, elektrikli aletin kullanım türü ve şekline ve kullanılan iş parçasının türüne bağlı olarak, elektrikli aletin mevcut kullanımı sırasında belirtilen değerlerden farklı olabilir.
- Kullanıcının korunması için gerçek kullanım koşulları sırasındaki titreşim yükünün değerlendirilmesine dayanan güvenlik tedbirleri alınmalıdır (bu sırada işletim çevriminin tüm oranları dikkate alınmalıdır, örn. elektrikli aletin kapatıldığı ve açık olduğu ancak yüksüz çalıştığı süreler).

8. Ambalajdan çıkarma

- Ambalajı açın ve makineyi dikkatlice dışarı çıkarın.
- Ambalaj malzemesini, ambalaj ve taşıma emniyetlerini çıkarın (varsa).
- Teslimat kapsamının eksiksiz olduğunu kontrol edin.
- Makine ve aksesuar parçalarında taşıma hasarı bulunmadığını kontrol edin. Şikayet olması durumunda derhal tedarikçi bilgilendirilmelidir. Daha sonra yapılan şikayetler kabul edilmemektedir.
- Ambalajı, mümkünse garanti süresinin sonuna kadar saklayın.
- Kullanımdan önce kullanım kılavuzunu okuyarak cihaz hakkında bilgi edinin.
- Aksesuar, aşınma ve yedek parçalarında sadece orijinal parçalar kullanın. Yedek parçalarını bayinizden temin edebilirsiniz.
- Siparişlerinizde her zaman ürün numarasını ile cihazın tip ve yapım yılını belirtin.

⚠ UYARI!

Makine ve ambalaj malzemesi, çocuklar için uygun değildir! Çocuklar; plastik torbalar, folyolar ve küçük parçalar ile oynamamalıdır! Yutma ve boğulma tehlikesi söz konusudur!

9. Yapı

UYARI

Cihazda değişiklik yapmadan önce elektrik fişini daima çekin.

- İşletime alma öncesinde tüm kapaklar ve güvenlik tertibatları tekniğine uygun bir şekilde monte edilmiş olmalıdır.
- Taşlama bandı (13) ve taşlama tablası (4) serbest hareket edebilmelidir.
- Halihazırda işlenmiş ahşapta, örneğin çiviler veya civatalar vs. gibi yabancı cisimlere dikkat edin.
- Açma/kapatma şalterine (5) basmadan önce, zımpara kağıdının doğru takılı olduğundan ve hareketli parçaların rahat hareket ettiğinden emin olun.

9.1 Montaj (Res. 1–4b)

- Taşlama tezgahını (7) takın ve sabitleme civatası (8) ile sabitleyin (Res. 2, 3). Taşlama tezgahı (7) açılı ölçü (9) ve sabitleme vidası (8) aracılığıyla kademesiz olarak 0° ile 45° arasında ayarlanabilir. Ayarlanabilir enine durdurucu (6) iş parçasının güvenli bir şekilde yönlendirilmesini sağlar. Dikkat! Taşlama tablası (4) serbest hareket edebilmelidir. Taşlama tezgahı (7) ve testere tablası (4) arasındaki mesafe 2 mm olmalıdır.
- Durdurma rayını (14) oturtup içten altı köşe civatalarla (17) sabitleyin (Res. 4a). Dikkat! Taşlama bandı (13) serbest hareket edebilmelidir.
- Taşlama tezgahı (7) ve taşlama tablası (4) arasında boşluk ölçüsünü ayarlamak için aşağıdaki şekilde devam edin (Res. 4b):
 - Öncelikle taşlama tezgahının (7) altında yer alan üç altıgen somunu (23) çözün. Bunu yapmak için bir alyan anahtarı SW10 (teslimat kapsamına dahil değildir) kullanın.
 - Şimdi taşlama tezgahı (7) ve taşlama tablası (4) arasına 2 mm kalınlığında bir sac ya da benzeri bir şey sıkıştırın.
 - Altıgen somunları (23) tekrar sıkın.
 - Son olarak sacı çıkarın.

9.2 Taşlama bandının değişimi (Res. 5–9)

- Elektrik fişini çekin.
- İçten altı köşe civatayı (12) çözün.
- Civataları (18) çözün.
- Taşlama bandı korumasını (19) taşlama bandı tutucusundan (21) çıkarın. Taşlama bandı tutucusunu (21) hafif eğri konumlandırın.
- Taşlama bandını (13) gevşetmek için taşlama bandı gerdirme ünitesini (3) sağa götürün.

- Taşlama bandını (13) öne doğru çıkarın.
- Yeni zımpara şeridini, işlem sırasını tersten uygulayarak tekrar monte edin. Dikkat! Gövde ve taşlama bandının iç kısmındaki hareket yönüne dikkat edin!

9.3 Taşlama bandının ayarlanması

- Elektrik fişini çekin.
- Taşlama bandını (13) elinizle hareket yönünde yavaşça itin.
- Taşlama bandı (13) taşlama yüzeyinde ortalı şekilde hareket etmelidir, aksi takdirde tırtıllı civata (1) ile ayarlama yapılabilir.

9.4 Taşlama bandının taşlama konumu ayarını değiştirme (Res. 9–11)

- İçten altı köşe civatayı (12) gevşetin.
- Taşlama bandını (13) yukarı doğru istediğiniz konuma hareket ettirin.
- Bu konumu sabitlemek için içten altı köşe civatayı (12) tekrar sıkın.
- İş parçası altlığı olarak bu konumda taşlama tezgahı (7) kullanılabilir, bunun için ilk olarak içten altı köşe civatalar (17) sökülüp ardından durdurma rayı (14) çıkarılmalıdır. Taşlama tezgahı (7) şimdiki tutucu borununun (20) deliğine itilip sabitleme vidası (8) ile sabitlenebilir.

9.5 Taşlama tablası üzerindeki zımpara kağıdının değiştirilmesi (Res. 12)

- Civatayı (16) çıkararak alt disk korumasını (15) sökün. Zımpara kağıdının taşlama tablasından (4) çıkarıp yenisini takın (cırt bantlı tuturma). Alt disk korumasını (15) tekrar monte edin.

9.6 Sabit makine olarak kullanma

Sürekli kullanım için makinenin bir çalışma tezgahı üzerine monte edilmesi önerilir.

- Açılacak delikleri işaretleyin: Taşlama makinesini daha sonra kurulmasını istediğiniz şekilde konumlandırın. Çalışma tezgahına açılacak deliklerini konumunu çizin.
- Çalışma tezgahında delikleri açın.
- Zımpara makinesini delikler üzerine yerleştirip uygun civataları zımpara makinesi ve çalışma tezgahının deliklerine üstten takın.
- Zımpara makinesini, alttan pul ve uygun somun ile sabitleyin.

9.7 Seyyar makine olarak kullanma

Zımpara makinesinin seyyar kullanımı için uygun bir altlık plakası üzerine monte edilmesi önerilir. Bu plakayı daha sonra çalışma tezgahına sıkıştırabilirsiniz. Altlık plakası en az 19 mm kalınlığında ve sıkıştırma alanı bırakmak için zımpara makinesinden daha büyük olmalıdır.

- Açılacak delikleri altlık plakası üzerinde işaretleyin.
- "Sabit makine olarak kullanma" bölümündeki son 3 adımı uygulayarak devam edin.

Bilgi:

Cıvataların yeterli uzunlukta olmasına dikkat edin. Zemine zarar vermemek için Spax vidalar çıkıntı oluşturmamalıdır ancak pul ve somun takabilmek için altı köşeli vidalar çıkıntılı oluşturmaktadır.

9.8 Toz emme bağlantısı

Makine bir emme bağlantı ağızı (10) ile donatılmıştır.

Çok tozlu malzemelerle çalışırken bir toz emme tertibatı bağlayın.

Dikkat: Metallerin işlenmesinde toz emme tertibatı bağlanmamalıdır.

10. İşletime alma

⚠ Dikkat!

İşletime almadan önce cihazı mutlaka komple monte edin!

10.1 Açma/kapama şalteri (5) (Res. 13)

- Taşlayıcı, yeşil renkli "I" düğmesine basılarak çalıştırılabilir.
- Taşlayıcıyı tekrar kapatmak için kırmızı renkli "0" düğmesine basılmalıdır.

Uyarı:

Taşlama makinesini açmak ve kapatmak için, düğmeye kesinlikle cihazın üzerinden uzanmayın! Yaralanma tehlikesi!

10.2 Taşlama

- İşleme parçasını taşlama sırasında daima sıkı tutun.
- Büyük baskı uygulamayın.
- İşleme parçası taşlama sırasında taşlama bandında (13) ya da taşlama tablasında (4) ileri geri hareket etmemelidir. Böylelikle zımpara kağıdının tek tarafının kapanmasını önlersiniz.

Önemli! Parçalanmanın önlenmesi için ahşap parçalar daima ahşap damarları yönünde taşlanmalıdır. Dikkat! Çalışma sırasında taşlama tablası (4) ya da taşlama bandı (13) bloke olursa, iş parçasını çıkarın. Çalışmaya devam etmeden önce cihaz tekrar azami devir sayısına ulaşana kadar bekleyin.

11. Çalışma bilgileri

11.1 Pah ve kenarların taşlanması (Res. 14)

Çalışma tezgahı kademesiz olarak 0° ile 45° arasında ayarlanabilir.

- Bunun için sabitleme vidasını (8) çözün.
- Çalışma tezgahını istenen eğime getirin. Dikkat: Çalışma tezgahı eğildiğinde de hiçbir zaman taşlama tablasından (4) 2 mm'den uzakta olmamalıdır!
- Sabitleme vidasını (8) tekrar sıkın.

11.2 Enine durdurucu ile ön yüzlerin taşlanması (Res. 15a, 15b)

Birlikte verilen enine durdurucu (6) hassas taşlamayı kolaylaştırır. Enine durdurucu (6) ile taşlama tezgahının (7) eğilmesine ek olarak taşlama açısı ayarlanabilir. Bunların (kısa) alın kısımlarının taşlanmasında kullanılması tavsiye edilmemektedir.

Bilgi:

İş parçasını her zaman soldan taşlama diskinin merkezine doğru hareket ettirin, hiçbir zaman dışarı değil! Fırlayan iş parçası nedeniyle yaralanma tehlikesi!

11.3 Yatay ve dikey taşlama (Res. 9–11, 16)

Taşlama makinesini yatay ve dikey olarak kullanılabilir. Çalışma tezgahı her iki kullanım için de mantıklıdır.

- İşçten altı köşe cıvata (12) gevşetin.
- Taşlama bandını (13) yukarı doğru istediğiniz konuma hareket ettirin.
- Bu konumu sabitlemek için işçten altı köşe cıvata (12) tekrar sıkın.
- İş parçası altlığı olarak bu konumda taşlama tezgahı (7) kullanılabilir, bunun için ilk olarak iki işçten altı köşe cıvataları (17) sökölüp durdurma rayı (14) çıkarılmalıdır. Taşlama tezgahı (7) şimdi tutucu borununun (20) deliğine itilip sabitleme vidası (8) ile sabitlenebilir.

Bilgi:

İş parçasını eşit olarak taşlama bandı (13) üzerinden hareket ettirerek uzun iş parçalarını dikey konumda taşıyın.

11.4 Taşlama bandında yüzey taşlama(Res. 17)

- İş parçasını (W) sıkı tutun. Parmaklarınıza dikkat edin! Yaralanma tehlikesi!
- İş parçasını, durdurma rayına (14) doğru taşlama bandı (13) üzerinde eşit şekilde bastırarak tutun. Dikkat: Özellikle ince veya uzun malzemeleri taşlama sırasında son derece dikkatli olunmalıdır (durdurma rayı (14) vs. olmadığında). Zımparalanan malzemenin taşlama bandından (13) taşınabilmesi için iş parçasına kesinlikle aşırı şekilde bastırılmamalıdır.

11.5 İçbükey eğrilerin taşlanması (Res. 18)

Uyarı:

Düz iş parçalarının alın kısımlarını tahrik mili üzerinde (R) taşlamayın! Bu sırada iş parçası (W) fırlayabilir. Yaralanma tehlikesi!

İçbükey eğrileri her zaman tahrik milindeki taşlama bandında (13) taşıyın.

- İş parçasını sıkı tutun. Parmaklarınıza dikkat edin! Yaralanma tehlikesi!
- İş parçasını eşit olarak taşlama bandı (13) üzerinden yönlendirin. Dikkat: Özellikle ince veya uzun malzemeleri taşlama sırasında son derece dikkatli olunmalıdır.

11.6 Dışbükey eğrilerin taşlanması (Res. 19)

İş parçasının (W) sol kenardan taşlama diskinin merkez noktasına yönlendirilmesiyle, dışbükey eğriler taşlama diskinde taşlanmalıdır.

- İş parçasını sıkı tutun. Parmaklarınıza dikkat edin! Yaralanma tehlikesi!
- İş parçasını eşit olarak taşlama diskine doğru bastırıp soldan taşlama diskinin merkezine hareket ettirin.

Uyarı:

İçbükey eğrileri kesinlikle taşlama diskinin sağ tarafından taşıyın! İş parçası fırlayabilir! Yaralanma tehlikesi!

12. Elektrik bağlantısı

Takılı elektro motor işleme hazır bir şekilde bağlıdır. Bağlantı ilgili VDE ve DIN kurallarına uygundur.

Müşteri tarafından yapılan şebeke bağlantısı ya da kullanılan uzatma hattı bu talimatlara uygun olmalıdır.

Hasarlı elektrik bağlantı kablosu

Elektrikli bağlantı kablolarında sıklıkla izolasyon hasarları oluşur.

Bunun olası nedenleri:

- Bağlantı kablolarının pencere veya kapılardan geçmesi nedeniyle oluşan baskılar.
- Bağlantı kablosunun doğru döşenmemesi veya sabitlenmemesi nedeniyle bükülmesi.
- Bağlantı kablosuna basılması nedeniyle oluşan ke-silmeler.
- Duvar prizinden zorla çekme nedeniyle oluşan izolasyon hasarları.
- İzolasyonun eskimesine bağlı çatlaklar.

Bu gibi hasarlı elektrik bağlantı kabloları kullanılmamalıdır ve izolasyon hasarları nedeniyle ölüm tehlikesi söz konusudur.

Elektrik bağlantı kablolarında düzenli olarak hasar kontrolü yapın. Kontrol sırasında bağlantı kablosunun şebekeye bağlı olmamasına dikkat edin.

Elektrik bağlantı kabloları geçerli VDE ve DIN yönetmeliklerine uygun olmalıdır. Sadece aynı işarete sahip bağlantı kabloları kullanın.

Bağlantı kablosunda tip kodu baskısının bulunması zorunludur.

Yol verme akımı yüksek makinelerde (3000 watt ve üzeri), tek fazlı alternatif akımlı motorlar için C 16A veya K 16A sigorta kullanılmasını tavsiye ediyoruz!

Bağlantı türü Y

Bu cihazın şebeke bağlantı hattı hasar görürse, tehlikelerin önlenmesi için üretici ya da müşteri hizmeti veya benzeri kalifiye bir kişi tarafından değiştirilmelidir.

13. Temizlik

Tehlike!

Her türlü ayarlama, bakım ve servis faaliyetinden önce elektrik fişini prizden ayırın!

Kayışlı ve diskli taşlama makinesinde toz birikebilir. Düzenli olarak kontrol edin (her kullanım sonrasında) ve üfleterek ya da basınçlı hava ile dikkatli bir şekilde tozları giderin.

- Koruma tertibatlarını, hava deliklerini ve motor gövdesini tozdan ve kirden mümkün olduğu kadar temiz tutun. Cihazı temiz bir bezle silin ya da düşük basınç durumunda basınçlı hava ile üfleyin.
- Cihazı her kullanım sonrasında doğrudan temizlenmesini öneriyoruz.

- Cihazı düzenli olarak nemli bezle ve biraz yağlama sabunu ile temizleyin. Temizlik ya da çözültü maddesi kullanmayın; bunlar cihazın plastik parçalarına zarar verebilir. Cihazın içerisine su girmemesine dikkat edin. Suyun elektro cihaza girmesi, elektrik çarpması riskini yükseltir.

14. Depolama

Cihazı ve aksesuarlarını karanlık, kuru ve buzlanmayan ve çocukların erişemeyeceği bir yerde muhafaza edin. Optimum depolama sıcaklığı 5 ila 30 °C arasındadır. Takımı orijinal ambalajında saklayın. Toz ve ıslaklığa karşı korumak için takımın üzerini kapatın. Kullanım kılavuzunu takımın yanında saklayın.

15. Taşıma

Elektrikli aleti taşımak için cihazın güç kaynağıyla bağlantısını kesin ve belirlenmiş başka bir alana yerleştirin.

Cihazı taşımak için sadece taşıma kulpundan (22) ve makine ayağından kaldırın.

Dikkat! Cihazı taşıma bandı tutucusundan (21), taşıma tablasından (4), taşıma tezgahından (7) ya da diğer hareketli parçalarından taşımayın.

16. Bakım

Belirli zaman aralıklarında bir bezle makinedeki talaşları ve tozları silin. Takımın kullanım ömrünü uzatmak için ayda bir defa döner parçaları yağlayın. Motoru yağlamayın.

Plastik malzemeleri temizlemek için aşındırıcı maddeler kullanmayın.

Servis bilgileri

Ürünün aşağıdaki parçalarının kullanıma veya doğru sürece bağlı olarak aşınmaya tabi olduğu veya aşağıdaki parçaların sarf malzemeleri olarak gerekli olduğu dikkate alınmalıdır.

Aşınma parçaları*: Izgara tipi zımpara kağıdı, triger kayışı

* Teslimat kapsamında bulunması zorunlu değildir!

Bağlantılar ve onarımlar

Elektrik donanımındaki bağlantı ve onarım çalışmaları sadece bir uzman elektrik personeli tarafından yapılabilir.

Sorularınızın olması durumunda sunmanız gereken bilgiler:

- Motorun akım türü
- Makine tip etiketinin verileri
- Motor tip etiketinin verileri

Yedek parçalar ve aksesuarları servis merkezimizden temin edebilirsiniz. Bunun için kapak sayfasındaki QR kodunu tarayın.

17. İmha ve yeniden değerlendirme

Ambalaj ile ilgili bilgiler



Ambalaj malzemeleri geri dönüştürülebilir özelliكتedir. Lütfen ambalajları çevreye uygun bir şekilde tasfiye edin.

Elektrikli ve elektronik cihaz yasaına (ElektroG) ilişkin bilgiler



Elektrikli ve elektronik eski cihazlar evsel atıklara ait değildir, ayrı olarak toplanmalı veya tasfiye edilmelidir!

- Eski cihazda takılı olmayan eski batarya veya aküler, verilmeden önce tahrir edilmeden çıkarılmalıdır! Bunlar batarya yasaına göre tasfiye edilir.
- Elektrikli ve elektronik cihaz sahipleri veya kullanıcıları, bunları kullandıktan sonra yasal olarak iade etmekle yükümlüdür.
- Eski cihazdaki kişisel verilerinin tasfiye için silinmesinden son kullanıcı sorumludur!
- Üzerinde çarpı olan çöp kutusu sembolü, elektrikli ve elektronik cihazların ev çöpüne atılmayağına işaret eder.
- Elektrikli ve elektronik eski cihazlar aşağıdaki yerlere ücretsiz olarak teslim edilebilir:
 - Kamusal tasfiye veya toplama yerleri (örn. belediye şantiyeleri).
 - Satıcıların bunları gönüllü olarak geri almak veya sunmakla yükümlü olması koşuluyla, elektronik cihazlara yönelik satış noktaları (sabit ve çevrim içi).
 - Cihaz başına, kenar uzunluğu maksimum 25 santimetre olan yaklaşık üç eski elektronik cihazı, öncesinde yeni bir cihaz satın almadan veya bölgenizdeki başka bir yetkili toplama yerine götürmeden üreticiye ücretsiz olarak teslim edebilirsiniz.
 - Üreticinin ve satıcının diğer ek iade alma koşullarını ilgili müşteri hizmetlerinden öğrenebilirsiniz.

- Üretici tarafından özel bir eve yeni bir elektronik cihazın teslim edilmesi durumunda, son kullanıcının talebi üzerine eski elektronik cihazın ücretsiz olarak teslim alınmasını sağlayabilir. Bu konu ile ilgili üreticinin müşteri hizmetleri ile iletişime geçin.

- Bu beyanlar sadece Avrupa Birliği ülkelerinde kurulu olan ve satılan ve 2012/19/AB Avrupa Yönetmeliğine tabi olan cihazlar için geçerlidir. Avrupa Birliği dışındaki ülkelerde, elektronik ve elektrikli eski cihazların tasfiye işlemi için farklı düzenlemeler geçerli olabilir.

18. Arıza giderme

Aşağıdaki tabloda hata belirtileri yer almaktadır ve makine doğru çalışmadığı takdirde nasıl çözüm üreteceğiniz anlatılmaktadır. Bu tablo ile sorunu tespit edip gideremediğiniz takdirde yetkili servise başvurun.

Arıza	Olası sebep	Yardım
Motor çalışmaya başlamıyor	Hasarlı açma/kapama şalteri	Taşlama makinesini kullanmadan önce tüm hasarlı parçaları değiştirin. Bölgenizdeki servis merkezine veya yetkili bir servis istasyonuna başvurun. Gerekli yeterliliklere sahip bir uzman tarafından gerçekleştirilmediği takdirde, her türlü onarım denemesi tehlikelere neden olabilir.
	Hasarlı açma/kapama kablosu	
	Hasarlı açma/kapama rölesi	
Makine çalışma sırasında yavaşlıyor	İş parçası üzerine çok fazla baskı uygulanıyordur.	İş parçası üzerine daha az baskı uygulayın.
Taşlama bandı tahrik raylarından çıkıyor.	Şerit ortasında hareket etmiyordur.	Şeridi ayarlayın.
Zımparalama sırasında ahşap yanıyor.	Taşlama diski veya kayışı, yağlama maddesi ile kaplıdır.	Kayışı veya diski değiştirin.
	İş parçası üzerine çok fazla baskı uygulanmıştır.	İş parçasına olan baskıyı azaltın.

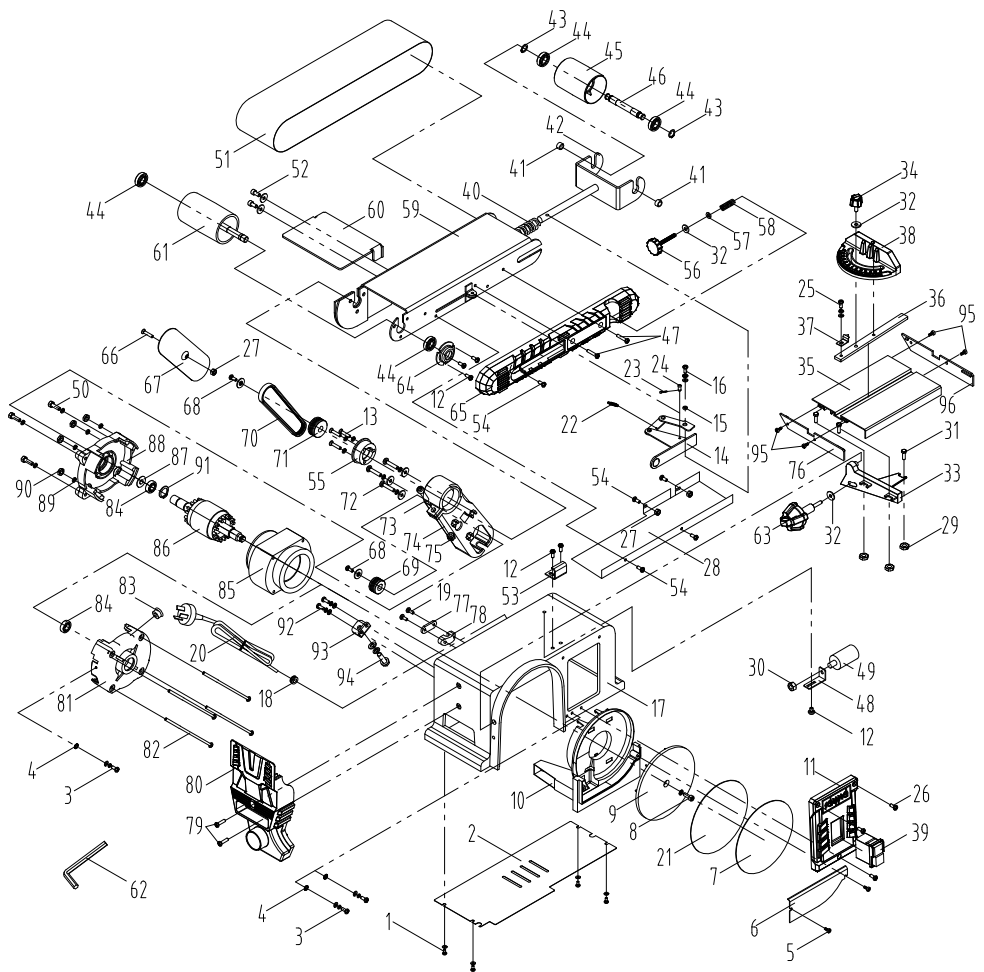

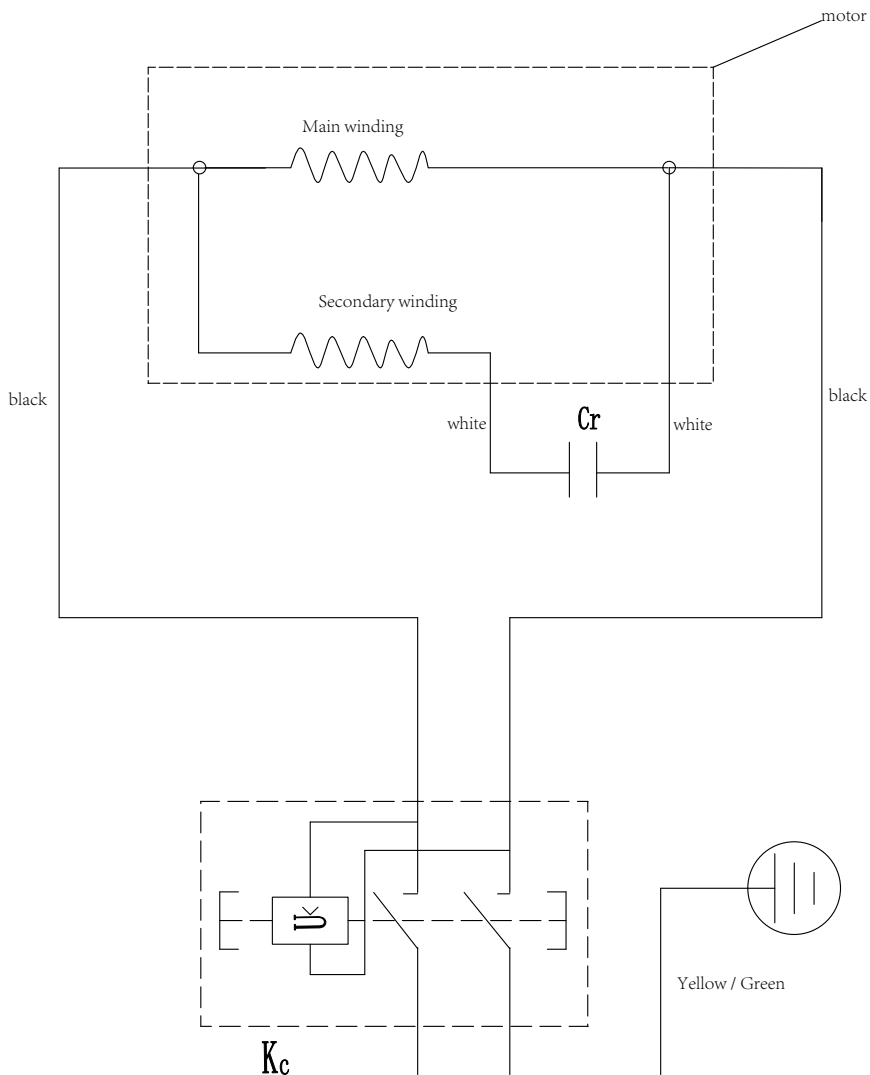

Cr: Operating capacitance

Kc: Electromagnetic switch

EU-Konformitätserklärung Originalkonformitätserklärung

EU Declaration of Conformity

Déclaration de conformité UE



Scheppach GmbH, Günzburger Str. 69, D-89335 Ichenhausen

DE	erklärt folgende Konformität gemäß EU-Richtlinien und Normen für den Artikel	ES	declara la conformidad siguiente según la directiva la UE y las normas para el artículo
GB	hereby declares the following conformity under the EU Directive and standards for the following article	PT	declara o seguinte conformidade com a Directiva da UE e as normas para o seguinte artigo
FR	déclare la conformité suivante selon la directive UE et les normes pour l'article	NL	verklaart hierbij dat het volgende artikel voldoet aan de daarop betrekking hebbende EU-richtlijnen en normen
IT	dichiara la seguente conformità secondo le direttive e le normative UE per l'articolo		

Marke / Brand / Marque:

SCHEPPACH

Art.-Bezeichnung:

BAND- UND TELLERSCHLEIFER - BTS900

Article name:

BELT AND DISC SANDER - BTS900

Nom d'article:

PONCEUSE À BANDE ET À DISQUE - BTS900

Art.-Nr. / Art. no. / N° d'ident.:

5903306901

<input type="checkbox"/> 2014/29/EU	<input type="checkbox"/> 2004/22/EG	<input type="checkbox"/> 89/686/EWG_96/58/EG	<input type="checkbox"/> 2000/14/EG_2005/88/EG
<input type="checkbox"/> 2014/35/EU	<input type="checkbox"/> 2014/68/EU	<input type="checkbox"/> 90/396/EWG	Noise: measured L_{WA} = xx dB; guaranteed L_{WA} = xx dB
<input checked="" type="checkbox"/> 2014/30/EU	<input checked="" type="checkbox"/> 2011/65/EU*		Annex V
			Annex VI
<input checked="" type="checkbox"/> 2006/42/EG			
Annex IV Notified Body: Notified Body No.: Certificate No.:			
			<input type="checkbox"/> 2016/1628/EU
			Emission. No.:

Standard references:

**EN 62841-1:2015+AC+A11; EN ISO 12100:2010;
EN IEC 55014-1:2021; EN IEC 55014-2:2021; EN IEC 61000-3-2:2019+A1; EN 61000-3-3:2013+A1**

Die alleinige Verantwortung für die Ausstellung dieser Konformitätserklärung trägt der Hersteller.

This declaration of conformity is issued under the sole responsibility of the manufacturer.

Le fabricant assume seul la responsabilité d'établir la présente déclaration de conformité.

* Der oben beschriebene Gegenstand der Erklärung erfüllt die Vorschriften der Richtlinie 2011/65/EU des Europäischen Parlaments und des Rates vom 8. Juni 2011 zur Beschränkung der Verwendung bestimmter gefährlicher Stoffe in Elektro- und Elektronikgeräten.

The object of the declaration described above fulfils the regulations of the directive 2011/65/EU of the European Parliament and Council from 8th June 2011, on the restriction of the use of certain hazardous substances in electrical and electronic equipment.

L'appareil décrit ci-dessus dans la déclaration est conforme aux réglementations de la directive 2011/65/EU du Parlement Européen et du Conseil du 8 juin 2011 visant à limiter l'utilisation de substances dangereuses dans la fabrication des appareils électriques et électroniques.

Ichenhausen, 08.07.2025

Signature / Andreas Pecher / Head of Project Management

First CE: 2025

Subject to change without notice

Documents registrar: Dawid Hudzik
Günzburger Str. 69, D-89335 Ichenhausen

EU-Konformitätserklärung Originalkonformitätserklärung

EU Declaration of Conformity

Déclaration de conformité UE



Scheppach GmbH, Günzburger Str. 69, D-89335 Ichenhausen

DE	erklärt folgende Konformität gemäß EU-Richtlinien und Normen für den Artikel	PL	deklaruje, że produkt jest zgodny z następującymi dyrektywami UE i normami
GB	hereby declares the following conformity under the EU Directive and standards for the following article	HU	az EU-irányelv és a vonatkozó szabványok szerinti következo megfeleloségi nyilatkozatot teszi a termékre
CZ	prohlašuje následující shodu podle směrnice EU a norem pro výrobek	HR	ovime izjavljuje da postoji skladnost prema EU-smjernica i normama za sljedece artikle
SK	prehlasuje nasledujúcu zhodu podla smernice EÚ a noriem pre výrobok	SI	izjavlja sledeco skladnost z EU-direktivo in normami za artikel

Marke / Brand / Marque:

SCHEPPACH

Art.-Bezeichnung:

BAND- UND TELLERSCHLEIFER - BTS900

Article name:

BELT AND DISC SANDER - BTS900

Nom d'article:

PONCEUSE À BANDE ET À DISQUE - BTS900

Art.-Nr. / Art. no. / N° d'ident.:

5903306901

<input type="checkbox"/> 2014/29/EU	<input type="checkbox"/> 2004/22/EG	<input type="checkbox"/> 89/686/EWG_96/58/EG	<input type="checkbox"/> 2000/14/EG_2005/88/EG
<input type="checkbox"/> 2014/35/EU	<input type="checkbox"/> 2014/68/EU	<input type="checkbox"/> 90/396/EWG	Noise: measured L_{WA} = xx dB; guaranteed L_{WA} = xx dB
<input checked="" type="checkbox"/> 2014/30/EU	<input checked="" type="checkbox"/> 2011/65/EU*		Annex V
			Annex VI
<input checked="" type="checkbox"/> 2006/42/EG			
Annex IV Notified Body: Notified Body No.: Certificate No.:			<input type="checkbox"/> 2016/1628/EU
			Emission. No.:

Standard references:

**EN 62841-1:2015+AC+A11; EN ISO 12100:2010;
EN IEC 55014-1:2021; EN IEC 55014-2:2021; EN IEC 61000-3-2:2019+A1; EN 61000-3-3:2013+A1**

Die alleinige Verantwortung für die Ausstellung dieser Konformitätserklärung trägt der Hersteller.

This declaration of conformity is issued under the sole responsibility of the manufacturer.

Le fabricant assume seul la responsabilité d'établir la présente déclaration de conformité.

* Der oben beschriebene Gegenstand der Erklärung erfüllt die Vorschriften der Richtlinie 2011/65/EU des Europäischen Parlaments und des Rates vom 8. Juni 2011 zur Beschränkung der Verwendung bestimmter gefährlicher Stoffe in Elektro- und Elektronikgeräten.

The object of the declaration described above fulfils the regulations of the directive 2011/65/EU of the European Parliament and Council from 8th June 2011, on the restriction of the use of certain hazardous substances in electrical and electronic equipment.

L'appareil décrit ci-dessus dans la déclaration est conforme aux réglementations de la directive 2011/65/EU du Parlement Européen et du Conseil du 8 juin 2011 visant à limiter l'utilisation de substances dangereuses dans la fabrication des appareils électriques et électroniques.

Ichenhausen, 08.07.2025

Signature / Andreas Pecher / Head of Project Management

First CE: 2025

Subject to change without notice

Documents registrar: Dawid Hudzik
Günzburger Str. 69, D-89335 Ichenhausen

EU-Konformitätserklärung Originalkonformitätserklärung

EU Declaration of Conformity

Déclaration de conformité UE



SchepPACH GmbH, Günzburger Str. 69, D-89335 Ichenhausen

DE	erklärt folgende Konformität gemäß EU-Richtlinien und Normen für den Artikel	FI	vakuuttaa täten, että seuraava tuote täyttää ala esitetyt EU-direktiivit ja standardit
GB	hereby declares the following conformity under the EU Directive and standards for the following article	SE	försäkras härmed följande överensstämmelse enligt EU-direktiv och standarder för följande artikeln
EE	kinnitab käesolevaga nimetatud toote vastavust märgitud EL direktiividele ja standarditele	DK	erklærer hermed, at følgende produkt er i overensstemmelse med nedenstående EUDirektiver og standarder
LT	pareiškia, taip atitiktis pagal ES direktyvos ir standartai šį straipsnį	NO	erklærer herved følgende samsvar under EU-direktiv og standarder for følgende artikkel
LV	apliecina šādu saskaņā ar ES direktīvu atbilstības un standartai šādu rakstu		

Marke / Brand / Marque:

Art.-Bezeichnung:

Article name:

Nom d'article:

Art.-Nr. / Art. no. / N° d'ident.:

SHEPPACH

BAND- UND TELLERSCHLEIFER - BTS900

BELT AND DISC SANDER - BTS900

PONCEUSE À BANDE ET À DISQUE - BTS900

5903306901

2014/29/EU	2004/22/EG	89/686/EWG_96/58/EG	2000/14/EG_2005/88/EG
2014/35/EU	2014/68/EU	90/396/EWG	Noise: measured L_{WA} = xx dB; guaranteed L_{WA} = xx dB
X 2014/30/EU	X 2011/65/EU*		Annex V
X 2006/42/EG			Annex VI
Annex IV Notified Body: Notified Body No.: Certificate No.:			2016/1628/EU Emission. No.:

Standard references:

EN 62841-1:2015+AC+A11; EN ISO 12100:2010;

EN IEC 55014-1:2021; EN IEC 55014-2:2021; EN IEC 61000-3-2:2019+A1; EN 61000-3-3:2013+A1

Die alleinige Verantwortung für die Ausstellung dieser Konformitätserklärung trägt der Hersteller.

This declaration of conformity is issued under the sole responsibility of the manufacturer.

Le fabricant assume seul la responsabilité d'établir la présente déclaration de conformité.

* Der oben beschriebene Gegenstand der Erklärung erfüllt die Vorschriften der Richtlinie 2011/65/EU des Europäischen Parlaments und des Rates vom 8. Juni 2011 zur Beschränkung der Verwendung bestimmter gefährlicher Stoffe in Elektro- und Elektronikgeräten.

The object of the declaration described above fulfils the regulations of the directive 2011/65/EU of the European Parliament and Council from 8th June 2011, on the restriction of the use of certain hazardous substances in electrical and electronic equipment.

L'appareil décrit ci-dessus dans la déclaration est conforme aux réglementations de la directive 2011/65/EU du Parlement Européen et du Conseil du 8 juin 2011 visant à limiter l'utilisation de substances dangereuses dans la fabrication des appareils électriques et électroniques.

Ichenhausen, 08.07.2025

Signature / Andreas Pecher / Head of Project Management

First CE: 2025

Subject to change without notice

Documents registrar: Dawid Hudzik
 Günzburger Str. 69, D-89335 Ichenhausen

EU-Konformitätserklärung Originalkonformitätserklärung

EU Declaration of Conformity

AB uygunluk beyanı



Scheppach GmbH, Günzburger Str. 69, D-89335 Ichenhausen

DE	erklärt folgende Konformität gemäß EU-Richtlinien und Normen für den Artikel	RO	declară următoarea conformitate corespunzător directivelor și normelor UE pentru articolul
GB	hereby declares the following conformity under the EU Directive and standards for the following article	GR	δηλώνει την ακόλουθη συμμόρφωση σύμφωνα με την Οδηγία ΕΕ και τα πρότυπα για το προϊόν
BG	декларира съответното съответствие съгласно Директива на ЕС и норми за артикул	TR	Burada açıklanan ürünün geçerli yönetmeliklere ve standartlara uygun olduğunu tamamen kendi sorumluluğumuz altında beyan ediyoruz.
RS	potvrđuje sledeću usklađenost prema smernicama EZ i normama za artikal		

Marke / Brand / Marque:

Art.-Bezeichnung:

Article name:

Ürün Tanım:

Art.-Nr. / Art. no. / Ürün numarası.:

SCHEPPACH

BAND- UND TELLERSCHLEIFER - BTS900

BELT AND DISC SANDER - BTS900

KAYIŞLI VE DISKLI TAŞLAYICI - BTS900

5903306901

2014/29/EU	2004/22/EG	89/686/EWG_96/58/EG	2000/14/EG_2005/88/EG
2014/35/EU	2014/68/EU	90/396/EWG	Noise: measured L_{WA} = xx dB; guaranteed L_{WA} = xx dB
X 2014/30/EU	X 2011/65/EU*		Annex V
			Annex VI
X 2006/42/EG			
Annex IV Notified Body: Notified Body No.: Certificate No.:			2016/1628/EU
			Emission. No:

Standard references:

EN 62841-1:2015+AC+A11; EN ISO 12100:2010;

EN IEC 55014-1:2021; EN IEC 55014-2:2021; EN IEC 61000-3-2:2019+A1; EN 61000-3-3:2013+A1

Die alleinige Verantwortung für die Ausstellung dieser Konformitätserklärung trägt der Hersteller.

This declaration of conformity is issued under the sole responsibility of the manufacturer.

Bu uygunluk beyanının düzenlenmesinden yalnızca üretici sorumludur.

* Der oben beschriebene Gegenstand der Erklärung erfüllt die Vorschriften der Richtlinie 2011/65/EU des Europäischen Parlaments und des Rates vom 8. Juni 2011 zur Beschränkung der Verwendung bestimmter gefährlicher Stoffe in Elektro- und Elektronikgeräten.

The object of the declaration described above fulfils the regulations of the directive 2011/65/EU of the European Parliament and Council from 8th June 2011, on the restriction of the use of certain hazardous substances in electrical and electronic equipment.

İşbu uygunluk beyanının düzenlendiği burada adı geçen ürün, Avrupa Parlamentosu'nun ve 8 Haziran 2011 tarihli Konsey'in elektrik ve elektronik cihazlarda belirli tehlikeli maddelerin sınırlandırılmasına ilişkin 2011/65/AT sayılı direktifini yerine getirmektedir.

Ichenhausen, 08.07.2025

Signature / Andreas Pecher / Head of Project Management

First CE: 2025

Subject to change without notice

Documents registrar: Dawid Hudzik
Günzburger Str. 69, D-89335 Ichenhausen

Garantie DE

Offensichtliche Mängel sind innerhalb von 8 Tagen nach Erhalt der Ware anzuzeigen, andernfalls verliert der Käufer sämtliche Ansprüche wegen solcher Mängel. Wir leisten Garantie für unsere Maschinen bei richtiger Behandlung auf die Dauer der gesetzlichen Gewährleistungsfrist ab Übergabe in der Weise, dass wir jedes Maschinenteil, das innerhalb dieser Zeit nachweisbar in Folge Material- oder Fertigungsfehler unbrauchbar werden sollte, kostenlos ersetzen. Für Teile, die wir nicht selbst herstellen, leisten wir nur insoweit Gewähr, als uns Gewährleistungsansprüche gegen die Vorlieferanten zustehen. Die Kosten für das Einsetzen der neuen Teile trägt der Käufer. Wandlungs- und Minderungsansprüche und sonstige Schadensersatzansprüche sind ausgeschlossen.

Warranty GB

Apparent defects must be notified within 8 days from the receipt of the goods. Otherwise, the buyer loses its rights of claim due to such defects are invalidated. We guarantee for our machines in case of proper treatment for the time of the statutory warranty period from delivery in such a way that we replace any machine part free of charge which provably becomes unusable due to faulty material or defects of fabrication within such period of time. With respect to parts not manufactured by us we only warrant insofar as we are entitled to warranty claims against the upstream suppliers. The costs for the installation of the new parts shall be borne by the buyer. The cancellation of sale or the reduction of purchase price as well as any other claims for damages shall be excluded.

Garantie FR

Les défauts visibles doivent être signalés au plus tard 8 jours après la réception de la marchandise, sans quoi l'acheteur perd tout droit au dédommagement. Nous garantissons nos machines, dans la mesure où elles sont utilisées de façon conforme, pendant la durée légale de garantie à compter de la réception, sachant que nous remplaçons gratuitement toute pièce de la machine devenue inutilisable du fait d'un défaut de matière ou d'usinage durant cette période. Toutes les pièces que nous ne fabriquons pas nous-mêmes ne sont garanties que si nous avons la possibilité d'un recours en garantie auprès des fournisseurs respectifs. Les frais de main d'œuvre occasionnés par le remplacement des pièces sont à la charge de l'acquéreur. Tous droits à réhibition et toutes prétentions à une remise ainsi que tous autres droits à dommages et intérêts sont exclus

Garanzia IT

Vizi evidenti vanno segnalati entro 8 giorni dalla ricezione della merce, altrimenti decadono tutti i diritti dell'acquirente inerenti a vizi del genere. Appurato un impiego corretto da parte dell'acquirente, garantiamo per le nostre macchine per tutto il periodo legale di garanzia a decorrere dalla consegna in maniera tale che sostituiamo gratuitamente qualsiasi componente che entro tale periodo presenti dei vizi di materiale o di fabbricazione tali da renderlo inutilizzabile. Per componenti non fabbricati da noi garantiamo solo nella misura nella quale noi stessi possiamo rivendicare diritti a garanzia nei confronti dei nostri fornitori. Le spese per il montaggio dei componenti nuovi sono a carico dell'acquirente. Sono escluse pretese di risoluzione per vizi, di riduzione o ulteriori pretese di risarcimento danni.

Garantie NL

Zichtbare gebreken moeten binnen de 8 dagen na ontvangst van de goederen worden gemeld, zo niet verliest de verkoper elke aanspraak op grond van deze gebreken. Onze machines worden geleverd met een garantie voor de duur van de wettelijke garantietermijn. Deze termijn gaat in vanaf het moment dat de koper de machine ontvangt. De garantie houdt in dat wij elk onderdeel van de machine dat binnen de garantietermijn aantoonbaar onbruikbaar wordt als gevolg van materiaal- of productiefouten, kosteloos vervangen. De garantie vervalt echter bij verkeerd gebruik of verkeerde behandeling van de machine. Voor onderdelen die wij niet zelf produceren, geven wij enkel de garantie die wij zelf krijgen van de oorspronkelijke leverancier. De kosten voor de montage van nieuwe onderdelen vallen ten laste van de koper. Eisen tot het aanbrengen van veranderingen of het toestaan van een korting en overige schadeloosstellingsclaims zijn uitgesloten.

Garantía ES

Los defectos evidentes deberán ser notificados dentro de 8 días después de haber recibido la mercancía, de lo contrario el comprador pierde todos los derechos sobre tales defectos. Garantizamos nuestras máquinas en caso de manipulación correcta durante el plazo de garantía legal a partir de la entrega. Sustituiremos gratuitamente toda pieza de la máquina que dentro de este plazo se torne inútil a causa de fallas de material o de fabricación. Las piezas que no son fabricadas por nosotros mismos serán garantizadas hasta el punto que nos corresponda garantía del suministrador anterior. Los costes por la colocación de piezas nuevas recaen sobre el comprador. Están excluidos derechos por modificaciones, aminoraciones y otros derechos de indemnización por daños y perjuicios.

Garantia PT

Para este aparelho concedemos garantia de 24 meses. A garantia cobre exclusivamente defeitos de material ou de fabricação. Peças avariadas são substituídas gratuitamente, cabe ao cliente efetuar a substituição. Assumimos a garantia unicamente de peças genuínas. Não há direito à garantia no caso de: peças de desgaste, danos de transporte, danos causados pelo manejo indevido ou pela desatenção as instruções de serviço, falhas da instalação elétrica por inobservância das normas relativas à electricidade. Além disso, a garantia só poderá ser reivindicada para aparelhos que não tenham sido consertados por terceiros. O cartão de garantia só vale em conexão com a fatura.

Garantie DE

Offensichtliche Mängel sind innerhalb von 8 Tagen nach Erhalt der Ware anzuzeigen, andernfalls verliert der Käufer sämtliche Ansprüche wegen solcher Mängel. Wir leisten Garantie für unsere Maschinen bei richtiger Behandlung auf die Dauer der gesetzlichen Gewährleistungsfrist ab Übergabe in der Weise, dass wir jedes Maschinenteil, das innerhalb dieser Zeit nachweisbar in Folge Material- oder Fertigungsfehler unbrauchbar werden sollte, kostenlos ersetzen. Für Teile, die wir nicht selbst herstellen, leisten wir nur insoweit Gewähr, als uns Gewährleistungsansprüche gegen die Vorlieferanten zustehen. Die Kosten für das Einsetzen der neuen Teile trägt der Käufer. Wandlungs- und Minderungsansprüche und sonstige Schadensersatzansprüche sind ausgeschlossen.

Warranty GB

Apparent defects must be notified within 8 days from the receipt of the goods. Otherwise, the buyer's rights of claim due to such defects are invalidated. We guarantee for our machines in case of proper treatment for the time of the statutory warranty period from delivery in such a way that we replace any machine part free of charge which provably becomes unusable due to faulty material or defects of fabrication within such period of time. With respect to parts not manufactured by us we only warrant insofar as we are entitled to warranty claims against the upstream suppliers. The costs for the installation of the new parts shall be borne by the buyer. The cancellation of sale or the reduction of purchase price as well as any other claims for damages shall be excluded.

Záruka CZ

Viditelné vady jsou poukazatelné během 8 dní od obdržení zboží, jinak ztrácí zákazník všechny nároky týkající se takovýchto vad. Poskytujeme záruku na naše stroje, s kterými je správně zacházeno, na dobu zákonně záruční lhůty začínající od doručení tak, že bezplatně vyměníme každou část stroje, která se během této doby může stát prokazatelně nepoužitelnou následkem materiálové či výrobní vady. Na díly, které sami neopravujeme, poskytujeme záruku pouze v rozsahu, v němž nám přísluší nárok na záruční plnění vůči subdodavatelé. Náklady na instalaci nového dílu nese zákazník. Nárok na výměnu zboží, na slevu a jiné nároky na odškodnění jsou vyloučeny.

Záruka SK

Zrejmé vady musia byť predstavené v priebehu 8 dní po obdržaní tovaru, ináč zákazník stratí všetky nároky týkajúce sa takejto vady. Ponúkame záruku na naše aparáty, ktoré sú správne používané počas zákonného termínu záruky tak, že bezplatne vymeníme každú časť aparátu, ktorá sa v priebehu tohto času môže stať dokázateľne nefunkčnou dôsledkom materiálnej či výrobné vady. Na časti ktoré sami nevyrobíme, poskytujeme záruku iba v rozsahu, v ktorom nám prísluší nárok na záručné plnenie k subdodávateľovi. Za trovy týkajúce sa inštalácie novej súčiastky je zodpovedný zákazník. Nárok na výmenu tovaru, na zľavu a iné nároky na nahradenie škody sú vylúčené.

Szavatosság HU

A nyilvánvaló hibákat ki kell jelenteni számitott 8 napon belül az áruk, különben a vevő elveszti minden igényt az ilyen hibák. Kínálunk garanciát a gépeinket a megfelelő kezelési időtartamának hallgatólagos garancia a szállítás időpontját oly módon, hogy cserélje ki minden egyes részre ezen idő alatt észlelhető a sorban anyag-vagy gyártási legyen hiábavaló, ingyen. Az alkatrészeket, hogy nem termel magunkat, hogy csak olyan garanciát, hiszen jogosultak jótállási igények beszállítókkal szemben. A költségek beillesztése az új részek a vevőnek. Átaliakítása és csökkentése követelések és egyéb kártérítési igények ki vannak zárva.

Gwarancja PL

Wszelkie uszkodzenia muszą być zgłaszane w przeciagu 8 dni od daty otrzymania towaru, w przeciwnym wypadku, prawo do reklamacji wygasa. Gwarantujemy, że w czasie trwania gwarancji wymienimy wszelkie części maszyny, które okażą się niesprawne na skutek wad materiału z jakiego zostały wykonane lub błędów w produkcji bez dodatkowych opłat pod warunkiem, że maszyna będzie obsługiwana zgodnie z zaleceniami. W odniesieniu do części nie produkowanych przez nas, gwarancja obowiązuje tylko w przypadku naszych dostawców. Koszty instalacji nowych części są ponoszone przez klienta. Odszkodowania wynikłe z uszkodzeń maszyny oraz redukcje ceny zakupu maszyny w ramach reklamacji nie będą rozpatrywane.

Garancija HR

Vidljive štete se moraju prijaviti u roku od 8 dana od primitka robe U suprotnom slučaju kupac gubi pravo na reklamaciju. Mi jamčimo za naše stroje u slučaju ispravnog postupanja tijekom perioda zakonskog jamstva tako što zamijenjujemo besplatno bilo koji dio stroja koji dokazano postane neupotrebljiv uslijed neispravnog materijala ili grešaka u proizvodnji u tom vremenskom periodu Za dijelove koje mi nismo proizveli jamčimo samo ukoliko imamo pravo na reklamaciju prema dobavljačima Troškove za ugradnju novih dijelova snosi kupac Molbe za smanjenjem cijene kao i sve druge reklamacije zbog šteta su isključene.

Garancija SI

Očitne pomanjkljivosti je potrebno naznaniti 8 dni po prejemu blaga, v nasprotnem primeru izgubi kupec vse pravice do garancije zaradi takšnih pomanjkljivosti. Za naše naprave dajemo garancijo ob pravilni uporabi za čas zakonsko določenega roka garancije od predaje in sicer na takšen način, da vsak del naprave brezplačno nadomestimo, za katerega bi se v tem roku izkazalo, da je zaradi slabega materiala ali slabe izdelave neuporaben. Za dele, ki jih sami ne izdelujemo, jamčimo samo toliko, kolikor zahteva garancija drugih podjetij. Stroški za vstavljanje novih delov nosi kupec. Zahteve za spreminjanje in zmanjšanje ter ostale zahteve za nadomestilo škode so izključene.

Garantie DE

Offensichtliche Mängel sind innerhalb von 8 Tagen nach Erhalt der Ware anzuzeigen, andernfalls verliert der Käufer sämtliche Ansprüche wegen solcher Mängel. Wir leisten Garantie für unsere Maschinen bei richtiger Behandlung auf die Dauer der gesetzlichen Gewährleistungsfrist ab Übergabe in der Weise, dass wir jedes Maschinenteil, das innerhalb dieser Zeit nachweisbar in Folge Material- oder Fertigungsfehler unbrauchbar werden sollte, kostenlos ersetzen. Für Teile, die wir nicht selbst herstellen, leisten wir nur insoweit Gewähr, als uns Gewährleistungsansprüche gegen die Vorlieferanten zustehen. Die Kosten für das Einsetzen der neuen Teile trägt der Käufer. Wandlungs- und Minderungsansprüche und sonstige Schadensersatzansprüche sind ausgeschlossen.

Warranty GB

Apparent defects must be notified within 8 days from the receipt of the goods. Otherwise, the buyer's rights of claim due to such defects are invalidated. We guarantee for our machines in case of proper treatment for the time of the statutory warranty period from delivery in such a way that we replace any machine part free of charge which provably becomes unusable due to faulty material or defects of fabrication within such period of time. With respect to parts not manufactured by us we only warrant insofar as we are entitled to warranty claims against the upstream suppliers. The costs for the installation of the new parts shall be borne by the buyer. The cancellation of sale or the reduction of purchase price as well as any other claims for damages shall be excluded.

Garantii EE

Ilmselgetest vigadest tuleb teatada 8 päeva jooksul pärast kauba kättesaamist, vastasel juhul kaotab ostja kõik õigused garantiile nimetatud vigade tõttu. Õige käsitsemise korral anname oma masinatele garantii seadusega ettenähtud ajaks alates kauba üleandmisest nii, et vahetame tasuta välja kõik masina osad, mis nimetatud aja jooksul peaks muutuma kasutuskõlbmatuks materjali- või tootmisvea tõttu. Osade eest, mida me ise ei tooda, anname garantii vaid selles osas, mis tarnija on meile garanteerinud. Uute osade paigaldamise kulud kannab ostja. Muutmis- ja amortisatsiooninõuded ning muud kahjutasunõuded välistatakse.

Garantija LV

Acīmredzami defekti ir jāpaziņo 8 dienu laikā no preces saņemšanas. Pretējā gadījumā pircēja tiesības pieprasīt atbildību par šādiem defektiem ir spēkā neesošas. Mēs dodam garantiju savām iekārtām, ja pircējs pret tām atbilstoši izturas garantijas laikā. Mēs apņemamies bez maksas piegādāt jebkuru rezerves daļu, kas iespējams kļūvusi nelietoājama bojātu materiālu vai ražošanas defektu dēļ šajā laika periodā. Attiecībā uz rezerves daļām, kuras nav mūsu ražotas, mēs garantējam tikai gadījumā, ja mums ir garantija no saviem piegādātājiem. Jauno detaļu uzstādīšanas izmaksas ir jāuzņemas pircējam. Pirkuma atcelšana vai pirkuma cenas samazināšana, kā arī jebkuras citas prasības par bojājumu atbildzināšanu netiek izskatītas.

Garantija LT

Dėl akivaizdžiai matomų defektų turi būti informuota per 8 dienas nuo įrenginio gavimo momento. Kitu atveju pirkėjo teisė reikšti pretenziją dėl šių defektų yra negaliojanti. Savo įrenginiam mes garantuojame įstatymo nustatytą pilną aptarnavimą garantinio laikotarpio metu, jei yra laikomasi gamintojo-vartotojo susitarimo ir mes pažadame nemokamai pakeisti bet kurias mašinos dalis, sugedusias dėl blogos medžiagos ar gamyklinio broko. Mes neatsakome už dalis, pagamintas ne mūsų ir jūsų gatavas iš kito tiekėjo. Naujų dalių montavimo kaštai yra pirkėjo atsakomybė. Pirkimo nutraukimas ar pirkimo kainos sumažinimas, kaip ir bet kurios kitos pretenzijos dėl nuostolių nebus patenkinamos.

Garanti SE

Med denna maskin följer en 24 månaders garanti. Garantin täcker endast material- och konstruktionsfel. Defekta delar ersätts utan omkostningar, men kunden står för installationen. Vår garanti täcker endast original-delar. Anspråk på garanti öreligger inte för: garantin täcker ej, transportskador, skador orsakade av felaktig behandling och då skötsel föreskrifter inte beaktats. Vidare kan garantikrav endast ställas för maskiner som inte har reparerats av tredje part.

Takuu FI

Ilmeisistä puutteista tulee ilmoittaa kahdeksan päivän kuluessa tavaran vastaanottamisesta. Muutoin ostaja ei voi vaatia korvausta ko. puutteista. Annamme takuun oikein käsitellyille koneillemme lakisääteiseksi takuujaksiksi tavaran luovutuksesta alkaen siten, että vaihdamme korvauksetta minkä tahansa koneenosan, joka osoittautuu tämän ajan kuluessa käyttökelvottomaksi raaka-aine- tai valmistusvirheestä johtuen. Osille, joita emme valmista itse, annamme takuun vain mikäli osien toimittaja on antanut niistä takuun meille. Uusien osien asennuskustannukset maksaa ostaja. Purku- ja vähennysvaatimukset ja muut vahingonkorvausvaatimukset eivät tule kysymykseen.

Garanti DK

Åbenlyse fejl og mangler skal anmeldes senest 8 dage efter modtagelsen af varen; ellers mister køberen alle garantikrav i forbindelse med sådanne fejl og mangler. Vi yder garanti på vores maskiner, hvis disse håndteres korrekt, i hele den lovlige garantiperiode fra leveringsdatoen af regne i det omfang, at vi gratis udskifter enhver maskindel, der beviseligt er ubrugelig som følge af materiale- eller produktionsfejl. For dele, som vi ikke selv fremstiller, yder vi kun garanti i det omfang, at vi kan rejse garantikrav over for underleverandørerne. Køberen opbeholder omkostningerne i forbindelse med montering af nye dele. Omstillings- og reduktionskrav samt andre erstatningskrav er udelukket.

Garanti NO

Åpenbare mangler skal meldes innen 8 dager etter at varen er mottatt, ellers taper kunden samtlige krav pga slike mangler. Vi gir garanti for at våre maskiner ved riktig behandling under den rettslige garantitidens varighet, fra overlevering, på den måten at vi erstatter kostnadsfritt hver maskindel, som innen denne tiden påviselig er ubrukar som følge av material- eller produksjonsfeil. For deler som vi ikke produserer selv, yter vi garanti kun i den utstrekning som garantikrav mot underleverandør tilkommer oss. Kjøperen bærer kostnadene ved montering av nye deler. Endrings- og verditapskrav og øvrige skadeerstatningskrav er utelukkede.

Garantie DE

Offensichtliche Mängel sind innerhalb von 8 Tagen nach Erhalt der Ware anzuzeigen, andernfalls verliert der Käufer sämtliche Ansprüche wegen solcher Mängel. Wir leisten Garantie für unsere Maschinen bei richtiger Behandlung auf die Dauer der gesetzlichen Gewährleistungsfrist ab Übergabe in der Weise, dass wir jedes Maschinenteil, dass innerhalb dieser Zeit nachweisbar in Folge Material- oder Fertigungsfehler unbrauchbar werden sollte, kostenlos ersetzen. Für Teile, die wir nicht selbst herstellen, leisten wir nur insoweit Gewähr, als uns Gewährleistungsansprüche gegen die Vorlieferanten zustehen. Die Kosten für das Einsetzen der neuen Teile trägt der Käufer. Wandlungs- und Minderungsansprüche und sonstige Schadensersatzansprüche sind ausgeschlossen.

Warranty GB

Apparent defects must be notified within 8 days from the receipt of the goods. Otherwise, the buyer's rights of claim due to such defects are invalidated. We guarantee for our machines in case of proper treatment for the time of the statutory warranty period from delivery in such a way that we replace any machine part free of charge which provably becomes unusable due to faulty material or defects of fabrication within such period of time. With respect to parts not manufactured by us we only warrant insofar as we are entitled to warranty claims against the upstream suppliers. The costs for the installation of the new parts shall be borne by the buyer. The cancellation of sale or the reduction of purchase price as well as any other claims for damages shall be excluded.

гаранция BG

Очевидни недостатъци трябва да бъдат докладвани в рамките на 8 дни от получаването на стоки, в противен случай купувачът губи всякакви претензии за такива дефекти. Предлагаме гаранция на нашите машини с правилното лечение на срока на действие на косвена гаранция от датата на доставка по такъв начин, че ние замени всяка част в рамките на това време открива в един ред в материала или изработката трябва да бъде безполезно, безплатно. За части, които ние не се произвеждат, ние правим само като гаранция, като имаме право на гаранционни искиве срещу доставчици. Разходите за вмъкване на нови части на купувача. Преобразуване и намаляване вземания и други искивете за обезщетения, са изключени.

Garancija RS

Očigledni nedostaci se moraju prijaviti u roku od 8 dana nakon prijema robe, u suprotnom kupac gubi sva prava u pogledu takvih nedostataka. Za naše mašine dajemo garanciju tokom trajanja zakonskog garantnog roka od datuma primopredaje, pod uslovom da se sa njima pravilno rukuje, na taj način besplatno vršimo zamenu svakog dela mašine koji tokom tog perioda postane neupotrebljiv usled greške u materijalu ili proizvodnji. Za delove koje ne proizvodimo sami, dajemo garanciju samo u okviru ostvarivanja garantnih prava koja dobijamo od poddoblavljača. Troškove za ugradnju novih delova snosi kupac. Pravo na zamenu i umanjenje i drugi zahtevi za nadoknadu štete su isključeni.

Garantie RO

Defecte evidente trebuie să fie raportate în termen de 8 zile de la primirea de bunuri, altfel cumpărătorul pierde toate cererile pentru astfel de defecte. Oferim o garanție de pe mașinile noastre cu un tratament adecvat pe durata unei garanții implicite de la data de livrare în așa fel încât vom înlocui fiecare parte în acel moment detectabil într-un rând în material sau manoperă ar fi inutil, gratuit. Pentru părțile care nu ne produc, vom face doar o astfel de garanție, așa cum avem dreptul la pretenții de garanție împotriva furnizorilor. Costurile pentru introducerea de piese noi la cumpărător. Conversie și reducerea creanțe și alte cererile de despăgubire sunt excluse.

εγγύηση GR

Εμφανών ελαττωμάτων που πρέπει να κοινοποιούνται εντός 8 ημερών από την παραλαβή των εμπορευμάτων. Διαφορετικά, τα δικαιώματα buyeris της αξίωσης λόγω τέτοιων ελαττωμάτων ακυρωθεί. Εγγυόμαστε για τις μηχανές μας σε περίπτωση κατάλληλη θεραπεία για το χρόνο της εκ του νόμου περιόδου εγγύησης από την παράδοση με τέτοιο τρόπο ώστε να αντικαταστήσει οποιοδήποτε μέρος δωρεάν μηχανή που αποδεδειγμένα θα αχρηστεύει λόγω ελαττωματικού υλικού ή ελαττώματα της κατασκευής μέσα σε τέτοια χρονική περίοδο. Όσον αφορά τα μέρη που δεν έχουν κατασκευαστεί από εμάς έχουμε μόνο εγγυάται εφόσον έχουμε το δικαίωμα να τις αξιώσεις εγγύησης έναντι των προμηθευτών. Τα έξοδα για την εγκατάσταση των νέων τμημάτων θα πρέπει να βαρύνουν τον αγοραστή. Πρέπει να αποκλείεται η ακύρωση της πώλησης ή η μείωση της τιμής αγοράς, καθώς και οποιοδήποτε άλλες αξιώσεις για αποζημίωση. Η λεπίδα πριονιού είναι αναλώσιμο είδος και εξαιρούνται ρητά από καμία εγγύηση.

Garanti TR

Apaçık kusurları malların alınmasından 8 gün içinde bildirilmesi gerekir, aksi takdirde alıcı bu kusurları için tüm talepler kaybeder. Biz ücretsiz, yarasız olmalıdır malzeme veya işçilik üst üste saptanabilir bu süre içinde her bir parça takmadan böyle bir şekilde teslim tarihinden itibaren zımnı garanti süresine uygun tedavi ile makinelerde bir garanti veriyoruz. Biz tedarikçiler karşı garantii talepleri hakkı olarak kendimizi üretmek değil bu parça için, biz, sadece teminat olun. Alıcıya yeni parçaların yerleştirilmesi için maliyetleri. Dönüşüm ve azaltma iddiaları ve diğer tazminat talepleri dahil değildir.