

Art.Nr.  
5914901901  
AusgabeNr.  
5914901901\_0002  
Rev.Nr.  
13/01/2025

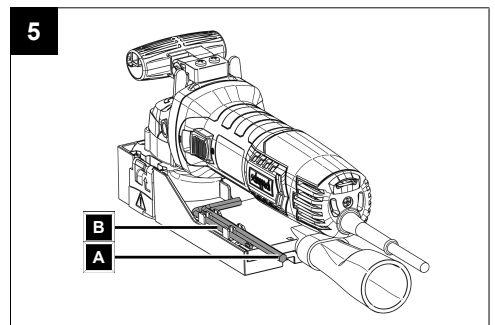

## LFR720

<b>DE</b> Lackfräse   Originalbetriebsanleitung .....	<b>3</b>	<b>EE</b> Lakifrees   Originaalkasutusjuhendi tõlge .	<b>118</b>
<b>GB</b> Paint remover   Translation of the original operating instructions .....	<b>14</b>	<b>LT</b> Lako freza   Originalios naudojimo instrukcijos vertimas.....	<b>126</b>
<b>FR</b> Fraiseuse à peinture   Traduction du mode d'emploi original .....	<b>22</b>	<b>LV</b> Lakas noņemšanas frēze   Oriģinālās lietošanas instrukcijas tulkojums .....	<b>134</b>
<b>IT</b> Fresa sverniciatrice   Traduzione delle istruzioni per l'uso originali .....	<b>31</b>	<b>SE</b> Lackfräs   Översättning av originalbruksanvisningen.....	<b>143</b>
<b>NL</b> Lakfrees   Vertaling van de originele gebruiksaanwijzing .....	<b>40</b>	<b>FI</b> Maaliyrsin   Alkuperäisen käyttöohjeen käännös.....	<b>151</b>
<b>ES</b> Fresa de pintura   Traducción del manual de instrucciones original.....	<b>49</b>	<b>DK</b> Malingfræser   Oversættelse af den originale driftsvejledning .....	<b>159</b>
<b>PT</b> Lixadora para tintas   Tradução do manual de operação original .....	<b>58</b>	<b>NO</b> Malingsfres   Oversettelse av den originale bruksanvisningen .....	<b>167</b>
<b>CZ</b> Fréza na laky   Překlad originálního provozního návodu .....	<b>67</b>	<b>BG</b> фреза за снемане на боята   Превод на оригиналното ръководство за експлоатация .....	<b>175</b>
<b>SK</b> Fréza na lak   Preklad originálneho návodu na obsluhu .....	<b>75</b>	<b>GR</b> Φρέζα αφαίρεσης βαφής   Μετάφραση του πρωτοτύπου των οδηγιών χρήσης .....	<b>184</b>
<b>HU</b> Festékmáró   Az eredeti üzemeltetési útmutató fordítása .....	<b>84</b>	<b>RO</b> Freză pentru îndepărtat vopsea   Traducerea instrucțiunilor de utilizare originale .....	<b>194</b>
<b>PL</b> Frez do malowania   Tłumaczenie oryginalnej instrukcji eksploatacji.....	<b>93</b>	<b>RS</b> Glodalo za lak   Prevod originalnog uputstva za upotrebu .....	<b>203</b>
<b>HR</b> Glodalica lakova   Prijevod originalnog priručnika za uporabu .....	<b>102</b>	<b>TR</b> Boya frezesi   Orijinal kullanma kılavuzunun çevirisi .....	<b>211</b>
<b>SI</b> Stroj za rezkanje barv   Prevod originalnih navodil za uporabo .....	<b>110</b>		

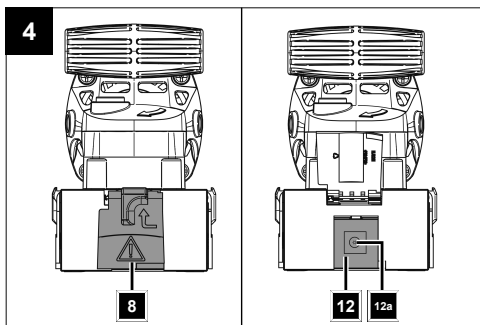
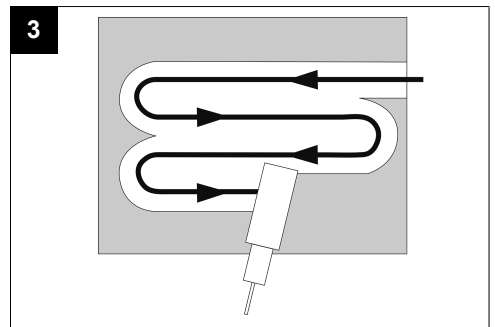
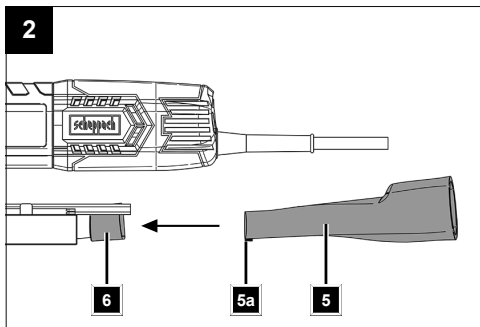
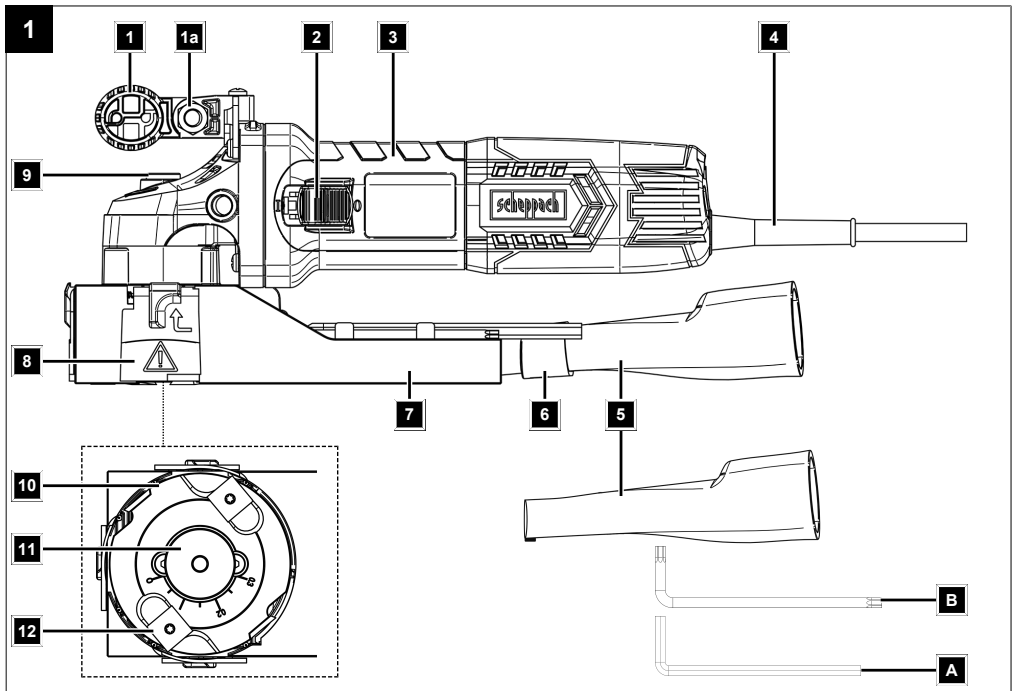









## Inhaltsverzeichnis

1	Einleitung .....	3
2	Produktbeschreibung (Abb. 1-5) .....	3
3	Lieferumfang (Abb. 1) .....	4
4	Bestimmungsgemäße Verwendung .....	4
5	Sicherheitshinweise .....	4
6	Technische Daten .....	6
7	Auspacken .....	7
8	Montage .....	7
9	Bedienung .....	8
10	Arbeitshinweise .....	8
11	Elektrischer Anschluss .....	8
12	Transport .....	9
13	Wartung und Reinigung .....	9
14	Lagerung .....	10
15	Reparatur & Ersatzteilbestellung .....	10
16	Störungsabhilfe .....	10
17	Entsorgung und Wiederverwertung .....	11
18	EU-Konformitätserklärung .....	11
19	Explosionszeichnung .....	219

## Erklärung der Symbole auf dem Produkt

Die Verwendung von Symbolen in diesem Handbuch soll Ihre Aufmerksamkeit auf mögliche Risiken lenken. Die Sicherheitssymbole und Erklärungen, die diese begleiten, müssen genau verstanden werden. Die Warnungen selbst beseitigen keine Risiken und können korrekte Maßnahmen zum Verhüten von Unfällen nicht ersetzen.

	Achtung! Das Nichtbeachten der an dem Produkt angebrachten Sicherheitszeichen und Warnhinweise sowie das Nichtbeachten der Sicherheits- und Bedienungshinweise kann zu schweren Verletzungen bis hin zum Tod führen.
	Vor Inbetriebnahme Bedienungsanleitung und Sicherheitshinweise lesen und beachten!
	Tragen Sie eine Schutzbrille.
	Tragen Sie einen Gehörschutz.
	Bei Staubentwicklung Atemschutz tragen!
	Schutzklasse II (Doppelisolierung).

	Das Produkt entspricht den geltenden europäischen Richtlinien.
	Das Produkt entspricht den geltenden serbischen Richtlinien.

## 1 Einleitung

### Hersteller:

Scheppach GmbH  
Günzburger Straße 69  
D-89335 Ichenhausen

### Verehrter Kunde

Wir wünschen Ihnen viel Freude und Erfolg beim Arbeiten mit Ihrem neuen Produkt.

### Hinweis:

Der Hersteller dieses Produkts haftet nach dem geltenden Produkthaftungsgesetz nicht für Schäden, die an diesem Produkt oder durch dieses Produkt entstehen bei:

- Unsachgemäßer Behandlung
- Nichtbeachtung der Bedienungsanleitung
- Reparaturen durch Dritte, nicht autorisierte Fachkräfte
- Einbau und Austausch von nicht originalen Ersatzteilen
- Nicht bestimmungsgemäßer Verwendung
- Ausfällen der elektrischen Anlage bei Nichtbeachtung der elektrischen Vorschriften und VDE-Bestimmungen 0100, DIN 57113 / VDE0113.

### Beachten Sie:

Die Bedienungsanleitung ist Bestandteil dieses Produkts.

Sie enthält wichtige Hinweise, wie Sie mit dem Produkt sicher, fachgerecht und wirtschaftlich arbeiten, wie Sie Gefahren vermeiden, Reparaturkosten sparen, Ausfallzeiten verringern und die Zuverlässigkeit und Lebensdauer des Produkts erhöhen. Zusätzlich zu den Sicherheitsbestimmungen dieser Bedienungsanleitung müssen Sie unbedingt die für den Betrieb des Produkts geltenden Vorschriften Ihres Landes beachten.

Machen Sie sich vor der Benutzung des Produkts mit allen Bedien- und Sicherheitshinweisen vertraut. Betreiben Sie das Produkt nur wie beschrieben und für die angegebenen Einsatzbereiche. Bewahren Sie die Bedienungsanleitung gut auf und händigen Sie alle Unterlagen bei Weitergabe des Produkts an Dritte mit aus.

## 2 Produktbeschreibung (Abb. 1-5)

1. Vorderer Handgriff
- 1a. Innensechskantschraube
2. Ein-/Ausschalter
3. Hinterer Handgriff
4. Netzkabel
5. Absaugadapter
- 5a. Verriegelung
6. Anschluss für Absaugadapter
7. Grundplatte
8. Schutzabdeckung
9. Arretierknopf
10. Messerkopf
11. Frästiefeneinstellung
12. Wendemesser
- 12a. Befestigungsschraube

### 3 Lieferumfang (Abb. 1)

Pos.	Anzahl	Bezeichnung
5.	1 x	Absaugstutzen
A.	1 x	Innensechskantschlüssel
B.	1 x	Innensechsrundschlüssel
	1 x	Lackfräse
	1 x	Bedienungsanleitung

**Hinweis:**

Bewahren Sie die beiden im Lieferumfang enthaltenen Innensechskantschlüssel an den dafür vorhergesehenen Haltern an der Grundplatte auf (Abb. 5).

### 4 Bestimmungsgemäße Verwendung

Dieses Produkt ist bestimmungsgemäß vorgesehen zum Entfernen von Farben, Lacken und Beschichtungen von Holz oder holzähnlichen Oberflächen.

Das Produkt darf nur nach seiner Bestimmung verwendet werden. Jede weitere darüberhinausgehende Verwendung ist nicht bestimmungsgemäß. Für daraus hervorgegangene Schäden oder Verletzungen aller Art haftet der Benutzer und nicht der Hersteller.

Bestandteil der bestimmungsgemäßen Verwendung ist auch die Beachtung der Sicherheitshinweise, sowie die Montageanleitung und Betriebshinweise in der Bedienungsanleitung.

Personen, die das Produkt verwenden und warten, müssen mit dieser vertraut und über mögliche Gefahren unterrichtet sein.

Veränderungen an dem Produkt schließen eine Haftung des Herstellers und daraus entstehende Schäden gänzlich aus.

Das Produkt darf nur mit Originalteilen und Originalzubehör des Herstellers betrieben werden.

Die Sicherheits-, Arbeits- und Wartungsvorschriften des Herstellers sowie die in den Technischen Daten angegebenen Abmessungen müssen eingehalten werden.

Bitte beachten Sie, dass unsere Produkte bestimmungsgemäß nicht für den gewerblichen, handwerklichen oder industriellen Einsatz konstruiert wurden. Wir übernehmen keine Gewährleistung, wenn das Produkt in Gewerbe-, Handwerks- oder Industriebetrieben sowie bei gleichzeitigen Tätigkeiten eingesetzt wird.

### Erklärung der Signalwörter in der Bedienungsanleitung

**⚠ GEFAHR**

Signalwort zur Kennzeichnung einer unmittelbar bevorstehenden Gefährdungssituation, die, wenn sie nicht vermieden wird, den Tod oder eine schwere Verletzung zur Folge hat.

**⚠ WARNUNG**

Signalwort zur Kennzeichnung einer möglichen Gefährdungssituation, die, wenn sie nicht vermieden wird, den Tod oder eine schwere Verletzung zur Folge haben könnte.

**⚠ VORSICHT**

Signalwort zur Kennzeichnung einer möglichen Gefährdungssituation, die, wenn sie nicht vermieden wird, eine geringfügige oder mäßige Verletzung zur Folge haben könnte.

**⚠ ACHTUNG**

Signalwort zur Kennzeichnung einer möglichen Gefährdungssituation, die, wenn sie nicht vermieden wird, Sachschäden am Produkt oder Eigentum/Besitz zur Folge haben könnte.

### 5 Sicherheitshinweise

**Allgemeine Sicherheitshinweise für Elektrowerkzeuge**

**Bewahren Sie alle Sicherheitshinweise und Anweisungen für die Zukunft auf.**

Der in den Sicherheitshinweisen verwendete Begriff „Elektrowerkzeug“ bezieht sich auf netzbetriebene Elektrowerkzeuge (mit Netzleitung) oder auf akkubetriebene Elektrowerkzeuge (ohne Netzleitung).

**⚠ WARNUNG**

**Lesen Sie alle Sicherheitshinweise, Anweisungen, Gebildungen und technischen Daten, mit denen dieses Elektrowerkzeug versehen ist.**

Versäumnisse bei der Einhaltung der nachfolgenden Anweisungen können elektrischen Schlag, Brand und/oder schwere Verletzungen verursachen.

**1) Arbeitsplatzsicherheit**

- a) **Halten Sie Ihren Arbeitsbereich sauber und gut beleuchtet.** Unordnung oder unbeleuchtete Arbeitsbereiche können zu Unfällen führen.
- b) **Arbeiten Sie mit dem Elektrowerkzeug nicht in explosionsgefährdeter Umgebung, in der sich brennbare Flüssigkeiten, Gase oder Stäube befinden.** Elektrowerkzeuge erzeugen Funken, die den Staub oder die Dämpfe entzünden können.
- c) **Halten Sie Kinder und andere Personen während der Benutzung des Elektrowerkzeugs fern.** Bei Ablenkung können Sie die Kontrolle über das Elektrowerkzeug verlieren.

**2) Elektrische Sicherheit**

- a) **Der Anschlussstecker des Elektrowerkzeugs muss in die Steckdose passen. Der Stecker darf in keiner Weise verändert werden. Verwenden Sie keine Adapterstecker gemeinsam mit geschützten Elektrowerkzeugen.** Unveränderte Stecker und passende Steckdosen verringern das Risiko eines elektrischen Schlags.
- b) **Vermeiden Sie Körperkontakt mit geerdeten Oberflächen wie von Rohren, Heizungen, Herden und Kühlschränken.** Es besteht ein erhöhtes Risiko durch elektrischen Schlag, wenn Ihr Körper geerdet ist.

- c) **Halten Sie Elektrowerkzeuge von Regen oder Nässe fern.** Das Eindringen von Wasser in ein Elektrowerkzeug erhöht das Risiko eines elektrischen Schlages.
- d) **Zweckentfremden Sie die Anschlussleitung nicht, um das Elektrowerkzeug zu tragen, aufzuhängen oder um den Stecker aus der Steckdose zu ziehen. Halten Sie die Anschlussleitung fern von Hitze, Öl, scharfen Kanten oder sich bewegenden Teilen.** Beschädigte oder verwickelte Anschlussleitungen erhöhen das Risiko eines elektrischen Schlages.
- e) **Wenn Sie mit einem Elektrowerkzeug im Freien arbeiten, verwenden Sie nur Verlängerungsleitungen, die auch für den Außenbereich geeignet sind.** Die Anwendung einer für den Außenbereich geeigneten Verlängerungsleitung verringert das Risiko eines elektrischen Schlages.
- f) **Wenn der Betrieb des Elektrowerkzeugs in feuchter Umgebung nicht vermeidbar ist, verwenden Sie einen Fehlerstromschutzschalter.** Der Einsatz eines Fehlerstromschutzschalters vermindert das Risiko eines elektrischen Schlages.

### 3) Sicherheit von Personen

- a) **Seien Sie aufmerksam, achten Sie darauf, was Sie tun, und gehen Sie mit Vernunft an die Arbeit mit einem Elektrowerkzeug. Benutzen Sie kein Elektrowerkzeug, wenn Sie müde sind oder unter dem Einfluss von Drogen, Alkohol oder Medikamenten stehen.** Ein Moment der Unachtsamkeit beim Gebrauch des Elektrowerkzeugs kann zu ernsthaften Verletzungen führen.
- b) **Tragen Sie persönliche Schutzausrüstung und immer eine Schutzbrille.** Das Tragen persönlicher Schutzausrüstung, wie Staubmaske, rutschfeste Sicherheitsschuhe, Schutzhelm oder Gehörschutz, je nach Art und Einsatz des Elektrowerkzeugs, verringert das Risiko von Verletzungen.
- c) **Vermeiden Sie eine unbeabsichtigte Inbetriebnahme. Vergewissern Sie sich, dass das Elektrowerkzeug ausgeschaltet ist, bevor Sie es an die Stromversorgung und/oder den Akku anschließen, es aufnehmen oder tragen.** Wenn Sie beim Tragen des Elektrowerkzeugs den Finger am Schalter haben oder das Elektrowerkzeug eingeschaltet an die Stromversorgung anschließen, kann dies zu Unfällen führen.
- d) **Entfernen Sie Einstellwerkzeuge oder Schraubenschlüssel, bevor Sie das Elektrowerkzeug einschalten.** Ein Werkzeug oder Schlüssel, der sich in einem drehenden Teil des Elektrowerkzeugs befindet, kann zu Verletzungen führen.
- e) **Vermeiden Sie eine abnormale Körperhaltung. Sorgen Sie für einen sicheren Stand und halten Sie jederzeit das Gleichgewicht.** Dadurch können Sie das Elektrowerkzeug in unerwarteten Situationen besser kontrollieren.
- f) **Tragen Sie geeignete Kleidung. Tragen Sie keine weite Kleidung oder Schmuck. Halten Sie Haare und Kleidung fern von sich bewegenden Teilen.** Lockere Kleidung, Schmuck oder lange Haare können von sich bewegenden Teilen erfasst werden.
- g) **Wenn Staubabsaug- und -auffangeinrichtungen montiert werden können, sind diese anzuschließen und richtig zu verwenden.** Verwendung einer Staubabsaugung kann Gefährdungen durch Staub verringern.
- h) **Wiegen Sie sich nicht in falscher Sicherheit und setzen Sie sich nicht über die Sicherheitsregeln für Elektrowerkzeuge hinweg, auch wenn Sie nach vielfachem Gebrauch mit dem Elektrowerkzeug vertraut sind.** Achtloses Handeln kann binnen Sekundenbruchteilen zu schweren Verletzungen führen.

### 4) Verwendung und Behandlung des Elektrowerkzeugs

- a) **Überlasten Sie das Elektrowerkzeug nicht. Verwenden Sie für Ihre Arbeit das dafür bestimmte Elektrowerkzeug.** Mit dem passenden Elektrowerkzeug arbeiten Sie besser und sicherer im angegebenen Leistungsbereich.
- b) **Benutzen Sie kein Elektrowerkzeug, dessen Schalter defekt ist.** Ein Elektrowerkzeug, das sich nicht mehr ein- oder ausschalten lässt, ist gefährlich und muss repariert werden.
- c) **Ziehen Sie den Stecker aus der Steckdose und/oder entfernen Sie einen abnehmbaren Akku, bevor Sie Geräteeinstellungen vornehmen, Einsatzwerkzeugteile wechseln oder das Elektrowerkzeug weglegen.** Diese Vorsichtsmaßnahme verhindert den unbeabsichtigten Start des Elektrowerkzeugs.
- d) **Bewahren Sie unbenutzte Elektrowerkzeuge außerhalb der Reichweite von Kindern auf. Lassen Sie keine Personen das Elektrowerkzeug benutzen, die mit diesem nicht vertraut sind oder diese Anweisungen nicht gelesen haben.** Elektrowerkzeuge sind gefährlich, wenn Sie von unerfahrenen Personen benutzt werden.
- e) **Pflegen Sie Elektrowerkzeuge und Einsatzwerkzeug mit Sorgfalt. Kontrollieren Sie, ob bewegliche Teile einwandfrei funktionieren und nicht klemmen, ob Teile gebrochen oder so beschädigt sind, dass die Funktion des Elektrowerkzeugs beeinträchtigt ist. Lassen Sie beschädigte Teile vor dem Einsatz des Elektrowerkzeugs reparieren.** Viele Unfälle haben ihre Ursache in schlecht gewarteten Elektrowerkzeugen.
- f) **Halten Sie Schneidwerkzeuge scharf und sauber.** Sorgfältig gepflegte Schneidwerkzeuge mit scharfen Schneidkanten verklemmen sich weniger und sind leichter zu führen.
- g) **Verwenden Sie Elektrowerkzeuge, Einsatzwerkzeuge, Einsatzwerkzeuge usw. entsprechend diesen Anweisungen.** Berücksichtigen Sie dabei die Arbeitsbedingungen und die auszuführende Tätigkeit. Der Gebrauch von Elektrowerkzeugen für andere als die vorgesehenen Anwendungen kann zu gefährlichen Situationen führen.
- h) **Halten Sie Griffe und Griffflächen trocken, sauber und frei von Öl und Fett.** Rutschige Griffe und Griffflächen erlauben keine sichere Bedienung und Kontrolle des Elektrowerkzeugs in unvorhergesehenen Situationen.

## 5) Service

a) **Lassen Sie Ihr Elektrowerkzeug nur von qualifiziertem Fachpersonal und nur mit Original-Ersatzteilen reparieren.** Damit wird sichergestellt, dass die Sicherheit des Elektrowerkzeugs erhalten bleibt.

## 5.1 Spezielle Sicherheitshinweise

- a) **Halten Sie das Elektrowerkzeug an den isolierten Griffflächen, wenn Sie Arbeiten ausführen, bei denen das Einsatzwerkzeug verborgene Stromleitungen oder die eigene Anschlussleitung treffen kann.** Der Kontakt mit einer spannungsführenden Leitung kann auch metallene Geräteteile unter Spannung setzen und zu einem elektrischen Schlag führen.
- b) **Befestigen und sichern Sie das Werkstück mittels Zwingen oder auf andere Art und Weise an einer stabilen Unterlage.** Wenn Sie das Werkstück nur mit der Hand oder gegen Ihren Körper halten, bleibt es labil, was zum Verlust der Kontrolle führen kann.
- c) **Warten Sie, bis das Elektrowerkzeug zum Stillstand gekommen ist, bevor Sie es ablegen.** Das Einsatzwerkzeug kann sich verhaken und zum Verlust der Kontrolle über das Elektrowerkzeug führen.
- d) Zum Schutz der Einsatzwerkzeuge, das Produkt nicht auf harten Untergründen abstellen.
- e) Verletzungsgefahr durch scharfe Schneiden der Wendemesser. Achten Sie auf den rotierenden Messerkopf! Beachten Sie, dass der Motor und damit der Messerkopf Ihrer Lackfräse nach dem Ausschalten noch ausläuft!
- f) Drehen bzw. ersetzen Sie stumpf gewordene Wendemesser rechtzeitig. Verschlossene Schneiden der Wendemesser erhöhen die Rückschlaggefahr und mindern die Qualität der Fräsarbeit.
- g) Prüfen Sie das zu bearbeitende Material auf Fremdkörper wie Nägel, Schrauben etc. und entfernen Sie diese.
- h) Das Werkstück muss fest aufliegen und gegen Verrutschen gesichert sein, z.B. mit Hilfe von Spannvorrichtungen.
- i) Führen Sie das Produkt in einer stabilen und gleichmäßigen Bewegung. Vermeiden Sie ruckartige oder übermäßig aggressive Bewegungen, um ein unkontrolliertes Verhalten des Produkts zu verhindern.
- j) **Halten Sie Schneidwerkzeuge scharf und sauber.** Sorgfältig gepflegte Schneidwerkzeuge mit scharfen Schneidkanten verklemmen sich weniger und sind leichter zu führen.

## 5.2 Restrisiken

**Das Elektrowerkzeug ist nach dem Stand der Technik und den anerkannten sicherheitstechnischen Regeln gebaut. Dennoch können beim Arbeiten einzelne Restrisiken auftreten.**

- Gefährdung der Gesundheit durch Strom bei Verwendung nicht ordnungsgemäßer Elektro-Anschlussleitungen.
- Des Weiteren können trotz aller getroffener Vorkehrungen nicht offensichtliche Restrisiken bestehen.
- Restrisiken können minimiert werden, wenn die „Sicherheitshinweise“ und die „Bestimmungsgemäße Verwendung“, sowie die Bedienungsanleitung insgesamt beachtet werden.

- Vermeiden Sie eine unbeabsichtigte Inbetriebsetzung des Produkts.
- Halten Sie Ihre Hände vom Arbeitsbereich fern, wenn das Produkt in Betrieb ist.
- Unbeabsichtigte Inbetriebsetzung des Produktes.
- Halten Sie die vorgegebenen Wartungs- und Sicherheitshinweise der Bedienungsanleitung ein.

### ⚠️ WARNUNG

Dieses Elektrowerkzeug erzeugt während des Betriebes ein elektromagnetisches Feld. Dieses Feld kann unter bestimmten Umständen aktive oder passive medizinische Implantate beeinträchtigen. Um die Gefahr von ernsthaften oder tödlichen Verletzungen zu verringern, empfehlen wir Personen mit medizinischen Implantaten ihren Arzt und den Hersteller vom medizinischen Implantat zu konsultieren, bevor das Elektrowerkzeug bedient wird.

### ⚠️ WARNUNG

Bei längeren Arbeiten kann es auf Grund von Vibrationen in den Händen der Bedienungsperson zu Durchblutungsstörungen (Weißfingersyndrom) kommen.

Das Weißfingersyndrom ist eine Gefäßerkrankung, bei der die kleinen Blutgefäße an den Fingern und Zehen anfallartig verkrampfen. Die betroffenen Areale werden nicht mehr ausreichend mit Blut versorgt und erscheinen dadurch extrem blass. Der häufige Gebrauch von vibrierenden Produkten kann bei Personen, deren Durchblutung beeinträchtigt ist (z. B. Raucher, Diabetiker) Nervenschädigungen auslösen.

Wenn Sie ungewöhnliche Beeinträchtigungen bemerken, beenden Sie sofort die Arbeit und suchen Sie einen Arzt auf.

## 6 Technische Daten

Nennspannung	230-240V~ / 50 Hz
Aufnahmeleistung	720 W
Schutzklasse	II
Leerlaufdrehzahlen $n_0$	10 000 min <sup>-1</sup>
Schneidenflugkreis Ø	80 mm
Axiale Frästiefe	0-0,3 mm
Seitliche Fräshöhe	27 mm
Absauganschluss Ø	35 mm
Gewicht	2,6 kg

Technische Änderungen vorbehalten!

### Geräusch und Vibration

### ⚠️ WARNUNG

Lärm kann gravierende Auswirkungen auf Ihre Gesundheit haben. Übersteigt der Maschinenlärm 85 dB, tragen Sie und Personen, die sich in der Nähe befinden bitte einen geeigneten Gehörschutz.

Die Geräusch- und Vibrationswerte wurden entsprechend nach EN 62841-1 ermittelt.

## Geräuschkennwerte

Schalleistungspegel $L_{wA}$	95,5 dB
Schalldruckpegel $L_{pA}$	87,5 dB
Messunsicherheit $K_{wA/pA}$	3 dB

## Vibrationskennwerte (Hand-Arm-Schwingung)

Vibration $a_h$	4,75 m/s <sup>2</sup>
Messunsicherheit K	1,5 m/s <sup>2</sup>

Der angegebene Schwingungsgesamtwert und der angegebene Geräuschemissionswert sind nach einem genormten Prüfverfahren gemessen worden und können zum Vergleich eines Elektrowerkzeugs mit einem anderen verwendet werden.

Der angegebene Geräuschemissionswert und der angegebene Schwingungsgesamtwert können auch zu einer vorläufigen Einschätzung der Belastung verwendet werden.

### **WARNUNG**

**Die Geräuschemissionen und der Schwingungsemissionswert können während der tatsächlichen Benutzung des Elektrowerkzeugs von den Angabewerten abweichen, abhängig von der Art und Weise, in der das Elektrowerkzeug verwendet wird, insbesondere, welche Art von Werkstück bearbeitet wird.**

Versuchen Sie, die Belastung so gering wie möglich zu halten. Beispielhafte Maßnahmen: die Begrenzung der Arbeitszeit. Dabei sind alle Anteile des Betriebszyklus zu berücksichtigen (beispielsweise Zeiten, in denen das Elektrowerkzeug abgeschaltet ist, und solche, in denen es zwar eingeschaltet ist, aber ohne Belastung läuft).

## 7 Auspacken

### **WARNUNG**

**Produkt und Verpackungsmaterialien sind kein Kinderspielzeug!**

**Kinder dürfen nicht mit Kunststoffbeuteln, Folien und Kleinteilen spielen! Es besteht Verschluckungs- und Erstickungsgefahr!**

- Öffnen Sie die Verpackung und nehmen Sie das Produkt vorsichtig heraus.
- Entfernen Sie das Verpackungsmaterial sowie Verpackungs- und Transportsicherungen (falls vorhanden).
- Überprüfen Sie, ob der Lieferumfang vollständig ist.
- Kontrollieren Sie das Produkt und die Zubehörteile auf Transportschäden. Etwaige Schäden sofort dem Transportunternehmen melden, mit dem das Produkt angeliefert wurde. Spätere Reklamationen werden nicht anerkannt.
- Bewahren Sie die Verpackung nach Möglichkeit bis zum Ablauf der Garantiezeit auf.
- Machen Sie sich vor dem Einsatz anhand der Bedienungsanleitung mit dem Produkt vertraut.

- Verwenden Sie bei Zubehör sowie Verschleiß- und Ersatzteilen nur Originalteile. Ersatzteile erhalten Sie bei Ihrem Fachhändler.
- Geben Sie bei Bestellungen unsere Artikelnummern sowie Typ und Baujahr des Produkts an.

## 8 Montage

### **WARNUNG**

#### **Verletzungsgefahr!**

Stecken Sie den Netzstecker erst in die Steckdose, wenn das Produkt für den Einsatz vorbereitet ist.

### **WARNUNG**

Einsatzwerkzeuge können scharf sein und während des Gebrauchs heiß werden. Tragen Sie stets Schutzhandschuhe, wenn Sie mit Einsatzwerkzeugen hantieren.

### 8.1 Absaugadapter (5) montieren/demontieren (Abb. 2)

1. Montieren Sie den Absaugadapter (5), indem Sie ihn in den Anschluss für den Absaugadapter (6) schieben, sodass die Verriegelung (5a) einrastet.
2. Um den Absaugadapter (5) zu demontieren, drücken Sie die Verriegelung (5a) und ziehen den Absaugadapter (5) aus dem Anschluss für den Absaugadapter (6).

### 8.2 Anschluss an eine externe Staubabsaugung (Abb. 2)

#### **ACHTUNG**

Die Staubabsaugung muss für das zu bearbeitende Material geeignet sein.

Benutzen Sie zum Absaugen von besonders gesundheitsschädlichen oder krebserregenden Stäuben eine spezielle Absaugvorrichtung.

1. Schließen Sie eine Staubabsaugung\* am Absaugadapter (5) an.
- \* = nicht zwingend im Lieferumfang enthalten!

### 8.3 Vorderer Handgriff (1) einstellen (Abb. 1)

1. Lösen Sie die Innensechskantschraube (1a) am Gelenk des vorderen Handgriffs (1). Verwenden Sie den Innensechskantschlüssel (A).
2. Stellen Sie den vorderen Handgriff (1) in die gewünschte Position.
3. Ziehen Sie die Innensechskantschraube (1a) wieder fest.

## 9 Bedienung

### ACHTUNG

**Vor der Inbetriebnahme das Produkt unbedingt komplett montieren!**

### ⚠️ WARNUNG

#### Verletzungsgefahr!

Stecken Sie den Netzstecker erst in die Steckdose, wenn das Produkt für den Einsatz vorbereitet ist.

### ⚠️ WARNUNG

Einsatzwerkzeuge können scharf sein und während des Gebrauchs heiß werden. Tragen Sie stets Schutzhandschuhe, wenn Sie mit Einsatzwerkzeugen hantieren.

#### Hinweise:

- Halten Sie das Produkt während der Arbeit immer fest mit beiden Händen. Sorgen Sie für einen sicheren Stand.
- Vor Inbetriebnahme müssen alle Abdeckungen und Sicherheitsvorrichtungen ordnungsgemäß montiert sein. Beschädigte oder unleserliche Aufkleber sind zu ersetzen.
- Überzeugen Sie sich vor dem Anschließen des Produkts, dass die Daten auf dem Typenschild mit den Netzdaten übereinstimmen.
- Denken Sie daran, dass bei Inbetriebnahme des Startmechanismus bei motorbetriebenen Produkten sich auch das Schneidwerkzeug in Betrieb setzt.
- Betreiben Sie das Produkt niemals mit defekten **Schutzeinrichtungen** oder ohne Sicherheitseinrichtungen.
- Achten Sie vor dem Einschalten darauf, dass das Produkt keine Gegenstände berührt.
- Heben Sie das Produkt etwas an, bevor Sie es einschalten.
- Prüfen Sie das zu bearbeitende Material auf Fremdkörper wie Nägel, Schrauben etc. und entfernen Sie diese.
- Achten Sie darauf, dass die zu bearbeitende Fläche staubfrei und trocken ist.
- Warten Sie, nach dem Einschalten ab, bis das Produkt seine max. Drehzahl erreicht hat. Beginnen Sie erst dann mit dem Arbeiten.

### 9.1 Produkt ein-/ausschalten (Abb. 1)

#### Einschalten

1. Halten Sie das Produkt stets mit beiden Händen am vorderen Handgriff (1) und am hinteren Handgriff (3).
2. Schieben Sie die Einschaltsperrleiste (2a) nach vorne und betätigen Sie den Ein-/Ausschalter (1).  
Aus Sicherheitsgründen ist es nicht möglich, den Ein-/Ausschalter (2) zu arretieren.

#### Ausschalten

1. Lassen Sie den Ein-/Ausschalter (2) los, um das Produkt auszuschalten.
2. Warten Sie den Stillstand des Produkts ab, bevor Sie dieses abstellen.

### 9.2 Frästiefe einstellen (Abb. 1)

1. Legen Sie das Produkt seitlich auf einer ebenen Fläche ab.
2. Betätigen Sie den Arretierknopf (9) und halten Sie diesen gedrückt, um den Messerkopf (10) zu arretieren.
3. Verwenden Sie den Innensechskantschlüssel (A), um die Frästiefe an der Frästiefeneinstellung (11) einzustellen.
4. Die Einstelltiefe kann anhand der Skala am Messerkopf (10) und der Markierung an der Frästiefeneinstellung (11) abgelesen werden.
5. Es empfiehlt sich zunächst eine geringe Frästiefe einzustellen und eine Probefräsung am zu bearbeitenden Werkstück durchzuführen.

## 10 Arbeitshinweise

### 10.1 Bearbeiten von ebenen Flächen (Abb. 1, 3)

1. Führen Sie das Produkt vorzugsweise von außerhalb in das Werkstück ein.
2. Achten Sie darauf, dass die Grundplatte (7) möglichst vollständig auf dem Werkstück aufliegt.
3. Bewegen Sie das Produkt ohne Druck und ohne Absetzen gleichmäßig über das Werkstück.
4. Überprüfen Sie das Fräsergebnis:
  - Falls zu wenig Material entfernt wurde, passen Sie die Frästiefe an.
  - Bei erkennbaren Absätzen stellen Sie die Frästiefe auf 0 mm und bearbeiten Sie die Fläche nach.
  - Abhängig von der Materialbeschaffenheit kann es erforderlich sein, die gefräste Oberfläche mit einem feinen Schleifpapier nachzuarbeiten.

### 10.2 Umfangsfräsen (Abb. 1)

Beim Umfangsfräsen können auch Falze und Ecken bearbeitet werden.

1. Öffnen Sie die dem Werkstück zugewandte Schutzabdeckung (8), indem Sie diese leicht zur Seite schieben und dann nach oben klappen.
2. Führen Sie beim Fräsen die Seite mit der geöffneten Schutzabdeckung (8) bündig am zu bearbeitenden Falz entlang.
3. Schließen Sie die Schutzabdeckung (8) umgehend nach Abschluss der Arbeit.

#### Hinweise:

- Schalten Sie das Produkt aus.
- Warten Sie den Stillstand aller beweglichen Teile ab.

## 11 Elektrischer Anschluss

**Der installierte Elektromotor ist betriebsfertig angeschlossen. Der Anschluss entspricht den einschlägigen VDE- und DIN-Bestimmungen. Der kundenseitige Netzanschluss sowie die verwendete Verlängerungsleitung müssen diesen Vorschriften entsprechen.**

## 11.1 Schadhafte Elektro-Anschlussleitungen

An elektrischen Anschlussleitungen entstehen oft Isolationschäden.

Ursachen hierfür können sein:

- Druckstellen, wenn Anschlussleitungen durch Fenster oder Türspalten geführt werden,
- Knickstellen durch unsachgemäße Befestigung oder Führung der Anschlussleitung,
- Schnittstellen durch Überfahren der Anschlussleitung,
- Isolationsschäden durch Herausreißen aus der Wandsteckdose,
- Risse durch Alterung der Isolation.

Solch schadhafte elektrische Anschlussleitungen dürfen nicht verwendet werden und sind aufgrund der Isolationschäden lebensgefährlich.

Elektrische Anschlussleitungen regelmäßig auf Schäden überprüfen. Achten Sie darauf, dass beim Überprüfen die Anschlussleitung nicht am Stromnetz hängt.

Elektrische Anschlussleitungen müssen den einschlägigen VDE- und DIN-Bestimmungen entsprechen. Verwenden Sie nur Anschlussleitungen mit gleicher Kennzeichnung.

Ein Aufdruck der Typenbezeichnung auf dem Anschlusskabel ist Vorschrift.

### Sicherheitshinweise für den Austausch beschädigter oder defekter Netzanschlussleitungen

#### Anschlussart Y

Wenn ein Ersatz der Netzanschlussleitung erforderlich ist, ist dies vom Hersteller oder seinem Vertreter auszuführen, um Sicherheitsgefährdungen zu vermeiden.

## 11.2 Wechselstrommotor

Anschlüsse und Reparaturen der elektrischen Ausrüstung dürfen nur von einer Elektro-Fachkraft durchgeführt werden.

- Die Netzspannung muss 230 V – 240V~ betragen.
- Verlängerungsleitungen bis 25 m Länge müssen einen Querschnitt von 1,5 Quadratmillimeter aufweisen.

## 12 Transport

1. Zum Transportieren des Produkts trennen Sie es vom Stromnetz und stellen es an einem anderen dafür vorgesehenen Bereich auf.
2. Um Beschädigungen und Verletzungen zu verhindern, ist das Produkt beim Transport in Fahrzeugen gegen Umkippen und Verrutschen zu sichern.
3. Schützen Sie das Produkt vor Schlägen, Stößen und starken Vibrationen, z.B. beim Transport in Fahrzeugen.

## 13 Wartung und Reinigung

### WARNUNG

**Vor jeglicher Einstellung, Instandhaltung oder Instandsetzung Netzstecker ziehen!**

## 13.1 Reinigung

- Halten Sie Schutzvorrichtungen, Luftschlitze und Motoregehäuse so staub- und schmutzfrei wie möglich. Reiben Sie das Produkt mit einem sauberen Tuch\* ab oder blasen Sie es mit Druckluft\* bei niedrigem Druck aus. Wir empfehlen, dass Sie das Produkt direkt nach jeder Benutzung reinigen.
- Tauchen Sie das Produkt zur Reinigung keinesfalls in Wasser oder andere Flüssigkeiten.
- Halten Sie das Produkt stets sauber, trocken und frei von Öl oder Schmierfetten. Entfernen Sie Staub nach jedem Gebrauch und vor der Lagerung.
- Verwenden Sie keine chemischen, alkalischen, schmirgelnde oder andere aggressive Reinigungs- oder Desinfektionsmittel, um das Produkt zu reinigen, da diese die Oberflächen beschädigen können.

### 13.1.1 Wendemesser reinigen (Abb. 1)

1. Achten Sie darauf, dass die Wendemesser (12) frei von Rückständen sind.  
Dies könnte die Schneiteigenschaften der Wendemesser beeinträchtigen.  
Entfernen Sie die Rückstände ggf. mit einem Stichel\*.

\* = nicht zwingend im Lieferumfang enthalten!

## 13.2 Wartung

### 13.2.1 Drehen und ersetzen der unteren Wendemesser (12) (Abb. 1, 4)

1. Legen Sie das Produkt seitlich ab.
2. Betätigen Sie den Arretierknopf (9) und halten Sie diesen gedrückt, um den Messerkopf (10) zu arretieren.
3. Öffnen Sie die Befestigungsschrauben (12a) der Wendemesser (12) mithilfe des Innensechsrundschlüssels (B).
4. Entnehmen Sie das Wendemesser (12) und drehen bzw. ersetzen dieses. Zur besseren Orientierung sind die einzelnen Schneiden nummeriert.
5. Achten Sie darauf, dass alle Befestigungsschrauben (12a) wieder angezogen werden.

### 13.2.2 Drehen und ersetzen der seitlichen Wendemesser (12) (Abb.1, 4+5)

1. Stellen Sie das Produkt mit dem Messerkopf (10) nach unten auf eine ebene Fläche.
2. Öffnen Sie die Schutzabdeckungen (8).
3. Betätigen Sie den Arretierknopf (9) und halten Sie diesen gedrückt, um den Messerkopf (10) zu arretieren.
4. Öffnen Sie die Befestigungsschrauben (12a) der Wendemesser (12) mithilfe des Innensechsrundschlüssels (B).
5. Entnehmen Sie das Wendemesser (12) und drehen bzw. ersetzen dieses. Zur besseren Orientierung sind die einzelnen Schneiden nummeriert.
6. Achten Sie darauf, dass alle Befestigungsschrauben (12a) wieder angezogen werden.

## 14 Lagerung

Lagern Sie das Produkt und dessen Zubehör an einem dunklen, trockenen und frostfreien sowie für Kinder unzugänglichen Ort.

Die optimale Lagertemperatur liegt zwischen 5°C und 30°C.

Bewahren Sie das Produkt in der Originalverpackung auf. Decken Sie das Produkt ab, um es vor Staub oder Feuchtigkeit zu schützen. Bewahren Sie die Bedienungsanleitung bei dem Produkt auf.

## 15 Reparatur & Ersatzteilbestellung

Nach Reparatur oder Wartung vergewissern Sie sich, ob alle sicherheitstechnischen Teile angebracht und in einwandfreiem Zustand sind. Verletzungsgefährdende Teile vor anderen Personen und Kindern unzugänglich aufbewahren.

### ACHTUNG

Laut Produkthaftungsgesetz wird nicht für Schäden gehaftet, die durch unsachgemäße Reparaturen oder durch Nichtverwendung von Originalersatzteilen verursacht werden.

Befauftragen Sie einen Kundendienst oder eine autorisierte Fachkraft. Entsprechendes gilt auch für Zubehöreile.

## Anschlüsse und Reparaturen

Anschlüsse und Reparaturen der elektrischen Ausrüstung dürfen nur von einer Elektro-Fachkraft durchgeführt werden.

## 15.1 Ersatzteilbestellung

Bei der Ersatzteilbestellung sollten folgende Angaben gemacht werden:

- Modellbezeichnung
- Artikelnummer
- Daten des Typenschildes

### Ersatzteile / Zubehör

Wendemesser-Set 4-tlg. – Artikelnummer: 7914900601

## 15.2 Service-Informationen

Es ist zu beachten, dass bei diesem Produkt folgende Teile einem gebrauchsgemäßen oder natürlichen Verschleiß unterliegen bzw. folgende Teile als Verbrauchsmaterialien benötigt werden.

Verschleißteile\*: Schleifmittel, Zahnriemen

\* = nicht im Lieferumfang enthalten!

## 16 Störungsabhilfe

Störung	Mögliche Ursache	Abhilfe
Motor läuft nicht an.	Beschädigter Ein-/Ausschalter.	Ersetzen Sie alle beschädigten Teile, bevor Sie die Schleifmaschine benutzen. Kontaktieren Sie Ihr lokales Servicezentrum oder eine autorisierte Servicestation. Jeder Reparaturversuch kann zu Gefahren führen, wenn er nicht von einem qualifizierten Fachmann durchgeführt wird.
	Beschädigte Netzleitung.	
Der Motor läuft langsam an und erreicht die Betriebsgeschwindigkeit nicht.	Spannung zu niedrig, Wicklungen beschädigt, Kondensator durchgebrannt.	Spannung durch Elektrofachkraft kontrollieren lassen. Motor durch einen Fachmann kontrollieren lassen. Kondensator durch einen Fachmann auswechseln lassen.
Motor macht zu viel Lärm.	Wicklungen beschädigt, Motor defekt.	Motor durch einen Fachmann kontrollieren lassen.
Motor überhitzt sich leicht.	Überlastung des Motors, ungenügende Kühlung des Motors	Überlastung des Motors verhindern, Lüftungsschlitze entfernen, damit eine optimale Kühlung des Motors gewährleistet ist
Das Produkt wird während der Arbeit langsamer	Es wird zu großer Druck auf das Werkstück ausgeübt.	Üben Sie weniger Druck auf das Werkstück aus.
Motor erreicht volle Leistung nicht.	Stromkreise in Netzanlage überlastet (Lampen, andere Motoren, etc.).	Verwenden Sie keine andere Produkte oder Motoren auf demselben Stromkreis.

## 17 Entsorgung und Wiederverwertung

### Hinweise zur Verpackung



Die Verpackungsmaterialien sind recycelbar. Bitte Verpackungen umweltgerecht entsorgen.

### Hinweise zum Elektro- und Elektronikgerätegesetz (ElektroG)



**Elektro- und Elektronik-Altgeräte gehören nicht in den Hausmüll, sondern sind einer getrennten Erfassung bzw. Entsorgung zuzuführen!**

- Altbatterien oder -akkus, welche nicht fest im Altgerät verbaut sind, müssen vor Abgabe zerstörungsfrei entnommen werden! Deren Entsorgung wird über das Batteriegesetz geregelt.
- Besitzer bzw. Nutzer von Elektro- und Elektronikgeräten sind nach deren Gebrauch gesetzlich zur Rückgabe verpflichtet.
- Der Endnutzer trägt die Eigenverantwortung für das Löschen seiner personenbezogenen Daten auf dem zu entsorgenden Altgerät!
- Das Symbol der durchgestrichenen Mülltonne bedeutet, dass Elektro- und Elektronikaltgeräte nicht über den Hausmüll entsorgt werden dürfen.
- Elektro- und Elektronikaltgeräte können bei folgenden Stellen unentgeltlich abgegeben werden:
  - Öffentlich-rechtliche Entsorgungs- bzw. Sammelstellen (z. B. kommunale Bauhöfe)
  - Verkaufsstellen von Elektrogeräten (stationär und online), sofern Händler zur Rücknahme verpflichtet sind oder diese freiwillig anbieten.
  - Bis zu drei Elektroaltgeräte pro Geräteart, mit einer Kantenlänge von maximal 25 Zentimetern, können Sie ohne vorherigen Erwerb eines Neugerätes vom Hersteller kostenfrei bei diesem abgeben oder einer anderen autorisierten Sammelstelle in Ihrer Nähe zuführen.
  - Weitere ergänzende Rücknahmebedingungen der Hersteller und Verreiber erfahren Sie beim jeweiligen Kundenservice.
- Im Falle der Anlieferung eines neuen Elektrogerätes durch den Hersteller an einen privaten Haushalt, kann dieser die unentgeltliche Abholung des Elektroaltgerätes, auf Nachfrage vom Endnutzer, veranlassen. Setzen Sie sich hierzu mit dem Kundenservice des Herstellers in Verbindung.
- Diese Aussagen gelten nur für Geräte, die in den Ländern der Europäischen Union installiert und verkauft werden und die der Europäischen Richtlinie 2012/19/EU unterliegen. In Ländern außerhalb der Europäischen Union können davon abweichende Bestimmungen für die Entsorgung von Elektro- und Elektronik-Altgeräten gelten.

## 18 EU-Konformitätserklärung

### Originalkonformitätserklärung

#### Hersteller:

Scheppach GmbH  
Günzburger Straße 69  
D-89335 Ichenhausen

Wir erklären in alleiniger Verantwortung, dass das hier beschriebene Produkt mit den geltenden Richtlinien und Normen übereinstimmt.

Marke: **SCHEPPACH**  
Art.-Bezeichnung: **LACKFRÄSE – LFR720**  
Art.-Nr. **5914901901**

#### EU-Richtlinien:

2014/30/EU, 2006/42/EG, 2011/65/EU\*

\* Der oben beschriebene Gegenstand der Erklärung erfüllt die Vorschriften der Richtlinie 2011/65/EU des Europäischen Parlaments und des Rates vom 8. Juni 2011 zur Beschränkung der Verwendung bestimmter gefährlicher Stoffe in Elektro- und Elektronikgeräten.

#### Angewandte Normen:

EN 62841-1:2015/A11:2022;  
EN ISO 12100:2010;  
EN IEC 55014-1:2021;  
EN IEC 55014-2:2021;  
EN IEC 61000-3-2:2019/A1:2021;  
EN 61000-3-3:2013/A2:2021

#### Dokumentationsbevollmächtigter:

Georg Kohler  
Günzburger Str. 69  
D-89335 Ichenhausen  
Ichenhausen, 13.01.2025

  
Simon Schünk  
Division Manager Product Center

  
Andreas Pecher  
Head of Project Management

## Garantiebedingungen

Revisionsdatum 26.11.2021

### Sehr geehrte Kundin, sehr geehrter Kunde,

unsere Produkte unterliegen einer strengen Qualitätskontrolle. Sollte ein Gerät dennoch nicht einwandfrei funktionieren, bedauern wir dies sehr und bitten Sie, sich an unseren Servicedienst unter der unten angegebenen Adresse zu wenden. Gerne stehen wir Ihnen auch telefonisch über die Servicenummer zur Verfügung. Die nachfolgenden Hinweise sollen Ihnen für eine problemlose Bearbeitung und Regulierung im Schadensfall dienen.

### Für die Geltendmachung von Garantieansprüchen - innerhalb Deutschland - gilt folgendes:

1. **Diese Garantiebedingungen** regeln unsere zusätzlichen Hersteller-Garantieleistungen für Käufer (private Endverbraucher) von Neugeräten. Die gesetzlichen Gewährleistungsansprüche werden von dieser Garantie nicht berührt. Für diese ist der Händler zuständig, bei dem Sie das Produkt erworben haben.
2. **Die Garantieleistung** erstreckt sich ausschließlich auf Mängel an einem von Ihnen erworbenen neuen Gerät, die auf einem Material- oder Herstellungsfehler beruhen und ist - nach unserer Wahl - auf die unentgeltliche Reparatur solcher Mängel oder den Austausch des Gerätes beschränkt (ggf. auch Austausch mit einem Nachfolgemodell). Ersetzte Geräte oder Teile gehen in unser Eigentum über. Bitte beachten Sie, dass unsere Geräte bestimmungsgemäß nicht für den gewerblichen, handwerklichen oder beruflichen Einsatz konstruiert wurden. Ein Garantiefall kommt daher nicht zustande, wenn das Gerät innerhalb der Garantiezeit in Gewerbe-, Handwerks- oder Industriebetrieben verwendet wurde oder einer gleichzusetzenden Beanspruchung ausgesetzt war.
3. **Von unseren Garantieleistungen ausgenommen sind:**

- Schäden am Gerät, die durch Nichtbeachtung der Montageanleitung, nicht fachgerechte Installation, Nichtbeachtung der Bedienungsanleitung (z.B. Anschluss an eine falsche Netzspannung oder Stromart) bzw. der Wartungs- und Sicherheitsbestimmungen oder durch Einsatz des Geräts unter ungeeigneten Umweltbedingungen sowie durch mangelnde Pflege und Wartung entstanden sind.
- Schäden am Gerät, die durch missbräuchliche oder unsachgemäße Anwendungen (wie z.B. Überlastung des Gerätes oder Verwendung von nicht zugelassenen Werkzeugen bzw. Zubehör), Eindringen von Fremdkörpern in das Gerät (wie z.B. Sand, Steine oder Staub), Transportschäden, Gewaltanwendung oder Fremdeinwirkungen (wie z.B. Schäden durch Herunterfallen) entstanden sind.
- Schäden am Gerät oder an Teilen des Geräts, die auf einen bestimmungsgemäßen, üblichen (betriebsbedingten) oder sonstigen natürlichen Verschleiß zurückzuführen sind sowie Schäden und/oder Abnutzung von Verschleißteilen.
- Mängel am Gerät, die durch Verwendung von Zubehör-, Ergänzungs- oder Ersatzteilen verursacht wurden, die keine Originalteile sind oder nicht bestimmungsgemäß verwendet werden.
- Geräte, an denen Veränderungen oder Modifikationen vorgenommen wurden.
- Geringfügige Abweichungen von der Soll-Beschaffenheit, die für Wert und Gebrauchstauglichkeit des Geräts unerheblich sind.
- Geräte an denen eigenmächtig Reparaturen oder Reparaturen, insbesondere durch einen nicht autorisierten Dritten, vorgenommen wurden.
- Wenn die Kennzeichnung am Gerät bzw. die Identifikationsinformationen des Produktes (Maschinenaufkleber) fehlen oder unlesbar sind.
- Geräte, die eine starke Verschmutzung aufweisen und daher vom Servicepersonal abgelehnt werden.

Schadensersatzansprüche sowie Folgeschäden sind von dieser Garantieleistung generell ausgeschlossen.

4. **Die Garantiezeit** beträgt regulär **24 Monate\*** (12 Monate bei Batterien / Akkus) und beginnt mit dem Kaufdatum des Gerätes. Maßgeblich ist das Datum auf dem Original-Kaufbeleg. Garantieansprüche müssen jeweils nach Kenntniserlangung unverzüglich erhoben werden. Die Geltendmachung von Garantieansprüchen nach Ablauf der Garantiezeit ist ausgeschlossen. Die Reparatur oder der Austausch des Gerätes führt weder zu einer Verlängerung der Garantiezeit noch wird eine neue Garantiezeit durch diese Leistung für das Gerät oder für etwaige eingebaute Ersatzteile in Gang gesetzt. Dies gilt auch bei Einsatz eines Vor-Ort-Services. Das betroffene Gerät ist in gesäubertem Zustand zusammen mit einer Kopie des Kaufbelegs, - hierin enthalten die Angaben zum Kaufdatum und der Produktbezeichnung - der Kundendienststelle vorzulegen bzw. einzusenden. Wird ein Gerät unvollständig, ohne den kompletten Lieferumfang eingeschendet, wird das fehlende Zubehör wertmäßig in Anrechnung / Abzug gebracht, falls das Gerät ausgetauscht wird oder eine Rückerstattung erfolgt. Teilweise oder komplett zerlegte Geräte können nicht als Garantiefall akzeptiert werden. Bei nicht berechtigter Reklamation bzw. außerhalb der Garantiezeit trägt der Käufer generell die Transportkosten und das Transportrisiko. **Einen Garantiefall melden Sie bitte vorab bei der Servicestelle (s.u.) an.** In der Regel wird vereinbart, dass das defekte Gerät mit einer kurzen Beschreibung der Störung per Abhol-Service (nur in Deutschland) oder - im Reparaturfall außerhalb des Garantiezeitraums - ausreichend frankiert, unter Beachtung der entsprechenden Verpackungs- und Versandrichtlinien, an die unten angegebene Serviceadresse eingeschendet wird. **Beachten Sie bitte, dass Ihr Gerät (modellabhängig) bei Rücklieferung, aus Sicherheitsgründen - frei von allen Betriebsstoffen ist.** Das an unser Service-Center eingeschickte Produkt, muss so verpackt sein, dass Beschädigungen am Reklamationsgerät auf dem Transportweg vermieden werden. Nach erfolgter Reparatur / Austausch senden wir das Gerät frei an Sie zurück.

Können Produkte nicht repariert oder ausgetauscht werden, kann nach unserem eigenen freien Ermessen ein Geldbetrag bis zur Höhe des Kaufpreises des mangelhaften Produkts erstattet werden, wobei ein Abzug aufgrund von Abnutzung und Verschleiß berücksichtigt wird. Diese Garantieleistungen gelten nur zugunsten des privaten Erstkäufers und sind nicht abtret- oder übertragbar.

5. **Für die Geltendmachung** Ihres Garantieanspruchs **kontaktieren Sie bitte unser Service-Center.**

**Bitte verwenden Sie vorzugsweise unser Formular auf unserer Homepage:** <https://www.scheppach.com/de/service>

**Bitte senden Sie uns keine Geräte ohne vorherige Kontaktaufnahme und Anmeldung bei unserem Service-Center.**

**Für die Inanspruchnahme dieser Garantiezusagen ist der Erstkontakt mit unserem Service-Center zwingende Voraussetzung.**

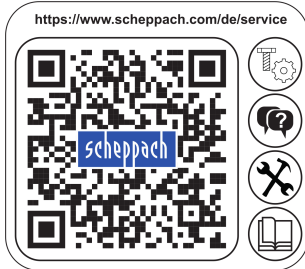

6. **Bearbeitungszeit** - Im Regelfall erledigen wir Reklamationssendungen innerhalb 14 Tagen nach Eingang in unserem Service-Center.

Sollte in Ausnahmefällen die genannte Bearbeitungszeit überschritten werden, so informieren wir Sie rechtzeitig.

7. **Verschleißteile** - Verschleißteile sind: a) mitgelieferte, an- und/oder eingebaute Batterien / Akkus sowie b) alle modellabhängigen Verschleißteile (siehe Bedienungsanleitung). Von der Garantieleistung ausgeschlossen sind tief entladene bzw. an Gehäuse und oder Batteriepolen beschädigte Batterien / Akkus.

8. **Kostenvoranschlag** - Von der Garantieleistung nicht oder nicht mehr erfasste Geräte reparieren wir gegen Berechnung. Auf Nachfrage bei unserem Service-Center können Sie die defekten Geräte für einen Kostenvoranschlag ein-senden und ggf. dem Service-Center schriftlich (per Post, eMail) die Reparaturfreigabe erteilen. Ohne Reparaturfrei-gabe erfolgt keine weitere Bearbeitung.

9. **Andere Ansprüche**, als die oben genannten, können nicht geltend gemacht werden.

**Die Garantiebedingungen** gelten nur in der jeweils aktuellen Fassung zum Zeitpunkt der Reklamation und können ggf. unserer Homepage ([www.scheppach.com](http://www.scheppach.com)) entnommen werden. Bei Übersetzungen ist stets die deutsche Fassung maß-geblich.

**Scheppach GmbH · Günzburger Str. 69 · 89335 Ichenhausen (Deutschland) · [www.scheppach.com](http://www.scheppach.com)**

Telefon: +800 4002 4002 (Service-Hotline/Freecall Rufnummer dt. Festnetz\*\*) · Telefax +49 [0] 8223 4002 20 ·

E-Mail: [service@scheppach.com](mailto:service@scheppach.com) · Internet: <http://www.scheppach.com>

\* Produktabhängig auch über 24 Monate; länderbezogen können erweiterte Garantieleistungen gelten

\*\* Verbindungskosten: kostenlos aus dem deutschen Festnetz

Änderungen dieser Garantiebedingungen ohne Voranmeldung behalten wir uns jederzeit vor.



**Ersatzteile  
Zubehör**



**Reparatur**



**Kontakt**









**Dokumente**

## Table of contents

1	Introduction .....	14
2	Product description (Fig. 1-5).....	14
3	Scope of delivery (Fig. 1) .....	15
4	Proper use.....	15
5	Safety instructions .....	15
6	Technical data .....	17
7	Unpacking .....	17
8	Assembly.....	18
9	Operation .....	18
10	Working instructions.....	19
11	Electrical connection .....	19
12	Transport.....	19
13	Maintenance and cleaning .....	19
14	Storage.....	20
15	Repair & ordering spare parts .....	20
16	Troubleshooting .....	20
17	Disposal and recycling .....	21
18	EU Declaration of Conformity.....	21
19	Exploded view .....	219

## Explanation of the symbols on the product

Symbols are used in this manual to draw your attention to potential hazards. The safety symbols and the accompanying explanations must be fully understood. The warnings themselves will not rectify a hazard and cannot replace proper accident prevention measures.

	Attention! Failure to observe the safety signs and warning information affixed to the product and failure to observe the safety and operating manual can result in serious injury or even death.
	Before commissioning, read and observe the operating manual and safety instructions!
	Wear safety goggles.
	Wear hearing protection.
	If dust builds up, wear respiratory protection!
	Protection class II (double insulation).
	The product complies with the applicable European directives.



The product complies with the applicable Serbian directives.

## 1 Introduction

### Manufacturer:

Scheppach GmbH  
Günzburger Straße 69  
D-89335 Ichenhausen

### Dear Customer

We hope your new product brings you much enjoyment and success.

### Note:

In accordance with the applicable product liability laws, the manufacturer of this product assumes no liability for damage to the product or caused by the product arising from:

- Improper handling
- Non-compliance with the operating manual
- Repairs carried out by third parties, unauthorised specialists
- Installing and replacing non-original spare parts
- Improper use
- Failures of the electrical system in the event of the electrical regulations and VDE provisions 0100, DIN 57113 / VDE0113 not being observed.

### Note:

The operating manual is part of this product.

It includes important instructions for the safe, proper and economic operation of the product, for avoiding danger, for minimising repair costs and downtimes and for increasing the reliability and extending the service life of the product. In addition to the safety instructions in this operating manual, you must also observe the regulations applicable to the operation of the product in your country.

Familiarise yourself with all operating and safety instructions before using the product. Only operate the product as described and for the specified areas of application. Keep the operating manual in a good place and hand over all documents when passing the product on to third parties.

## 2 Product description (Fig. 1-5)

1. Front handle
- 1a. Allen screw
2. On/off switch
3. Rear handle
4. Mains cable
5. Suction adapter
- 5a. Locking mechanism
6. Connection for suction adapter
7. Base plate
8. Protective cover
9. Locking knob
10. Blade head
11. Removal depth adjustment
12. Reversible blade
- 12a. Fixing screw

### 3 Scope of delivery (Fig. 1)

Item	Quantity	Designation
5.	1 x	Suction port
A.	1 x	Allen key
B.	1 x	Ball-end Allen key
	1 x	Paint remover
	1 x	Operating manual

**Note:**

Keep the two Allen keys included in the scope of delivery in the holders provided on the base plate (Fig. 5).

### 4 Proper use

This product is intended for the removal of paints, varnishes and coatings from wood or wood-like surfaces.

The product may only be used in the intended manner. Any use beyond this is improper. The user, not the manufacturer, is responsible for damages or injuries of any type resulting from this.

An element of the intended use is also the observance of the safety instructions, as well as the assembly instructions and operating information in the operating manual.

Persons who operate and maintain the product must be familiar with the manual and must be informed about potential dangers.

The liability of the manufacturer and resulting damages are excluded in the event of modifications of the product.

The product may only be operated with original parts and original accessories from the manufacturer.

The safety, operating and maintenance specifications of the manufacturer, as well as the dimensions specified in the technical data, must be observed.

Please note that our products were not designed with the intention of use for commercial or industrial purposes. We assume no guarantee if the product is used in commercial or industrial applications, or for equivalent work.

### Explanation of the signal words in the operating manual

<b>DANGER</b>
<b>Signal word to indicate an imminently hazardous situation which, if not avoided, will result in death or serious injury.</b>
<b>WARNING</b>
<b>Signal word to indicate a potentially hazardous situation which, if not avoided, could result in death or serious injury.</b>
<b>CAUTION</b>
<b>Signal word to indicate a potentially hazardous situation which, if not avoided, could result in minor or moderate injury.</b>

<b>ATTENTION</b>
<b>Signal word to indicate a potentially hazardous situation which, if not avoided, could result in product or property damage.</b>

### 5 Safety instructions

**General power tool safety warnings**

**Save all warnings and instructions for future reference.**

The term “power tool” in the warnings refers to your mains-operated (corded) power tool or battery-operated (cordless) power tool.

<b>WARNING</b>
<b>Read all safety warnings, instructions, illustrations and specifications provided with this power tool.</b>
Failure to follow all instructions listed below may result in electric shock, fire and/or serious injury.

#### 1) Work area safety

- a) **Keep your work area clean and well-lit.** Cluttered or dark areas invite accidents.
- b) **Do not operate power tools in explosive atmospheres, such as in the presence of flammable liquids, gases or dust.** Power tools create sparks which may ignite the dust or fumes.
- c) **Keep children and bystanders away while operating a power tool.** Distractions can cause you to lose control.

#### 2) Electrical safety

- a) **The connection plug of the electric tool must fit into the socket. Never modify the plug in any way. Do not use any adapter plugs with earthed (grounded) power tools.** Unmodified plugs and matching outlets will reduce risk of electric shock.
- b) **Avoid body contact with earthed or grounded surfaces, such as pipes, radiators, ranges and refrigerators.** There is an increased risk of electric shock if your body is earthed or grounded.
- c) **Do not expose power tools to rain or wet conditions.** Water entering a power tool will increase the risk of electric shock.
- d) **Do not abuse the cord. Never use the cord for carrying, pulling or unplugging the power tool. Keep cord away from heat, oil, sharp edges or moving parts.** Damaged or entangled cords increase the risk of electric shock.
- e) **When operating a power tool outdoors, use an extension cord suitable for outdoor use.** Use of a cord suitable for outdoor use reduces the risk of electric shock.
- f) **If operating a power tool in a damp location is unavoidable, use a residual current device (RCD) protected supply.** Use of an RCD reduces the risk of electric shock.

### 3) Personal safety

- a) **Stay alert, watch what you are doing and use common sense when operating a power tool. Do not use a power tool while you are tired or under the influence of drugs, alcohol or medication.** A moment of inattention while operating power tools may result in serious personal injury.
- b) **Wear personal protective equipment and always safety goggles.** Protective equipment such as a dust mask, non-skid safety shoes, safety helmet or hearing protection used for appropriate conditions will reduce personal injuries.
- c) **Prevent unintentional starting. Ensure the switch is in the off-position before connecting to power source and/or rechargeable battery, picking up or carrying the tool.** Carrying power tools with your finger on the switch or energising power tools that have the switch on invites accidents.
- d) **Remove any adjusting tools or spanners/keys before turning the power tool on.** A wrench or a key left attached to a rotating part of the power tool may result in personal injury.
- e) **Avoid abnormal postures. Keep proper footing and balance at all times.** This enables better control of the power tool in unexpected situations.
- f) **Wear suitable clothing. Do not wear loose clothing or jewellery. Keep your hair and clothing away from moving parts.** Loose clothes, jewellery or long hair can be caught in moving parts.
- g) **If devices are provided for the connection of dust extraction and collection facilities, ensure these are connected and properly used.** Use of dust extraction can reduce dust-related hazards.
- h) **Do not let familiarity gained from frequent use of tools allow you to become complacent and ignore tool safety principles.** A careless action can cause severe injury within a fraction of a second.

### 4) Power tool use and care

- a) **Do not force the power tool. Use the correct power tool for your application.** The correct power tool will do the job better and safer at the rate for which it was designed.
- b) **Do not use the power tool if the switch does not turn it on and off.** Any power tool that cannot be controlled with the switch is dangerous and must be repaired.
- c) **Disconnect the plug from the power source and/or remove the battery pack, if detachable, from the power tool before making any adjustments, changing accessories, or storing power tools.** Such precautionary measures reduce the risk of starting the power tool accidentally.
- d) **Store idle power tools out of the reach of children and do not allow persons unfamiliar with the power tool or these instructions to operate the power tool.** Power tools are dangerous in the hands of untrained users.

- e) **Maintain power tools and attachments. Check for misalignment or binding of moving parts, breakage of parts and any other condition that may affect the power tool's operation. If damaged, have the power tool repaired before use.** Many accidents are caused by poorly maintained power tools.
- f) **Keep cutting tools sharp and clean.** Properly maintained cutting tools with sharp cutting edges are less likely to bind and are easier to control.
- g) **Use electric tools, insertion tools, etc. according to these instructions. Take into account the working conditions and the work to be performed.** Use of the power tool for operations different from those intended could result in a hazardous situation.
- h) **Keep handles and grasping surfaces dry, clean and free from oil and grease.** Slippery handles and grasping surfaces do not allow for safe handling and control of the tool in unexpected situations.

### 5) Service

- a) **Only have your power tool repaired by qualified specialists and only with original spare parts.** This will ensure that the safety of the power tool is maintained.

#### 5.1 Special safety instructions

- a) **When performing work during which the tool attachment can meet with concealed power lines or its own connection cable, hold the power tool by the insulated gripping surfaces.** Contact with a live wire may make exposed metal parts of the power tool live and could give the operator an electric shock.
- b) **Fasten and secure the workpiece to a stable base using clamps or other means.** If the workpiece is held only by hand or against the body, it remains unstable, which may result in a loss of control.
- c) **Wait until the electrical tool has come to a standstill before setting it down.** The tool attachment can get caught and this can lead to loss of control over the electric tool.
- d) To protect the tools used, do not place the product on hard surfaces.
- e) Risk of injury due to sharp cutting edges of the reversible blades. Pay attention to the rotating cutter head! Please note that the motor and therefore the cutter head of your paint remover will still be running after switching off!
- f) Turn or replace any reversible blades that have become blunt in good time. Worn cutting edges on the reversible blades increase the risk of kickback and reduce the quality of the paint removal work.
- g) Check the material to be processed for foreign objects such as nails, screws etc. and remove them.
- h) The workpiece must be firmly supported and secured against slipping, e.g. using clamping fixtures.
- i) Guide the product in a stable and even movement. Avoid jerky or overly aggressive movements to prevent uncontrolled behaviour of the product.
- j) **Keep cutting tools sharp and clean.** Properly maintained cutting tools with sharp cutting edges are less likely to bind and are easier to control.

## 5.2 Residual risks

The power tool is state-of-the-art and has been built according to the recognised technical safety regulations. However, individual residual risks can arise during operation.

- Health hazard due to electrical power, with the use of improper electrical connection cables.
- Furthermore, despite all precautions having been met, some non-obvious residual risks may still remain.
- Residual risks can be minimised if the "Safety Instructions" and the "Intended Use" together with the operating manual as a whole are observed.
- Prevent the product being unintentionally started up.
- Keep your hands away from the working area when the product is in operation.
- Unintentional starting up of the product.
- Comply with the stipulated maintenance and safety instructions in the operating manual.

### WARNING

This power tool generates an electromagnetic field during operation. This field can impair active or passive medical implants under certain circumstances. In order to prevent the risk of serious or deadly injuries, we recommend that persons with medical implants consult with their physician and the manufacturer of the medical implant prior to operating the power tool.

### WARNING

In case of extended working periods, the operating personnel may suffer circulatory disturbances in their hands (vibration white finger) due to vibrations.

Raynaud's syndrome is a vascular disease that causes the small blood vessels on the fingers and toes to cramp in spasms. The affected areas are no longer supplied with sufficient blood and therefore appear extremely pale. The frequent use of vibrating products can cause nerve damage in people whose circulation is impaired (e.g. smokers, diabetics).

If you notice unusual adverse effects, stop working immediately and seek medical advice.

## 6 Technical data

Rated voltage	230-240V~ / 50 Hz
Rated input	720 W
Protection class	II
Idle speeds $n_0$	10,000 rpm
Cutting edge flight circle $\emptyset$	80 mm
Axial paint removal depth	0-0.3 mm
Lateral paint removal height	27 mm
Suction connection $\emptyset$	35 mm
Weight	2.6 kg

Subject to technical changes!

## Noise and vibration

### WARNING

Noise can have serious effects on your health. If the machine noise exceeds 85 dB, please wear suitable hearing protection for you and persons in the vicinity.

The noise and vibration values have been determined in accordance with EN 62841-1.

#### Noise data

Sound power level $L_{WA}$	95.5 dB
Sound pressure level $L_{pA}$	87.5 dB
Measurement uncertainty $K_{WA/pA}$	3 dB

#### Vibration parameters (hand/arm vibration)

Vibration $a_h$	4.75 m/s <sup>2</sup>
Measurement uncertainty K	1.5 m/s <sup>2</sup>

The total vibration emission values specified and the device emissions values specified have been measured in accordance with a standardised test procedure and can be used for comparison of one electric tool with another.

The total noise emission values specified and the total vibration emission values specified can also be used for an initial estimation of the load.

### WARNING

**The noise emission values and vibration emission value can vary from the specified values during the actual use of the power tool, depending on the type and the manner in which the electric tool is used, and in particular the type of workpiece being processed.**

Try to keep the stress as low as possible. For example: Limit working time. In doing so, all parts of the operating cycle must be taken into account (such as times in which the power tool is switched off or times in which it is switched on, but is not running under a load).

## 7 Unpacking

### WARNING

**The product and the packaging material are not children's toys!**

**Do not let children play with plastic bags, films or small parts! There is a danger of choking or suffocating!**

- Open the packaging and carefully remove the product.
- Remove the packaging material, as well as the packaging and transport safety devices (if present).
- Check whether the scope of delivery is complete.
- Check the product and accessory parts for transport damage. Immediately report any damage to the transport company that delivered the Product. Later claims will not be recognised.
- If possible, keep the packaging until the expiry of the warranty period.
- Familiarise yourself with the product by means of the operating manual before using for the first time.

- With accessories as well as wearing parts and replacement parts use only original parts. Spare parts can be obtained from your specialist dealer.
- When ordering please provide our article number as well as type and year of manufacture for the product.

## 8 Assembly

### **WARNING**

#### **Danger of injury!**

Only insert the mains plug into the socket when the product is ready for use.

### **WARNING**

Tool attachments may be sharp and become hot during use. Always wear protective gloves when handling the tool attachments.

### 8.1 Assembling/removing the suction adapter (5) (Fig. 2)

1. Fit the suction adapter (5) by pushing it into the connection for the suction adapter (6) so that the lock (5a) engages.
2. To remove the suction adapter (5), press the lock (5a) and pull the suction adapter (5) out of the connection for the suction adapter (6).

### 8.2 Connection to an external dust extraction system (Fig. 2)

#### **ATTENTION**

The dust extraction system must be suitable for the material to be processed.

Use a special extraction device to extract particularly harmful or carcinogenic dusts.

1. Connect a dust extraction system\* to the suction adapter (5).

\* = may not be included in the scope of delivery!

### 8.3 Adjusting the front handle (1) (Fig. 1)

1. Loosen the Allen screw (1a) on the joint of the front handle (1). Use the Allen key (A).
2. Set the handle (1) to the desired position.
3. Retighten the Allen screw (1a).

## 9 Operation

### **ATTENTION**

**Always make sure the product is fully assembled before commissioning!**

### **WARNING**

#### **Danger of injury!**

Only insert the mains plug into the socket when the product is ready for use.

### **WARNING**

Tool attachments may be sharp and become hot during use. Always wear protective gloves when handling the tool attachments.

#### **Notes:**

- **Always hold the product tight with both hands during work.** Make sure that you have a secure footing.
- Prior to commissioning, all covers and safety devices must be mounted correctly. Damaged or illegible stickers must be replaced.
- Before connecting of the product, make certain that the data on the type plate matches with the mains power data.
- Remember that when the starter mechanism with motorised products is commissioned, the cutting tool also starts operating.
- Never operate the product with defective **Protective devices** or without safety devices.
- Before switching on, make sure that the product does not touch any objects.
- Lift the product slightly before switching it on.
- Check the material to be processed for foreign objects such as nails, screws etc. and remove them.
- Make sure that the surface to be treated is dust-free and dry.
- After switching on, wait until the product has reached its maximum speed. Only then should you start working.

### 9.1 Switching the product on/off (Fig. 1)

#### **Switching on**

1. Always hold the product with one hand on the front handle (1) and the other on the rear handle (3).
2. Slide the switch-on lock (2a) forward and press the on/off switch (1).  
For safety reasons, it is not possible to lock the ON/OFF switch (2).

#### **Switching off**

1. Release the ON/OFF switch (2) to switch the product off.
2. Wait until the product has come to a standstill before switching it off.

### 9.2 Adjusting the paint removal depth (Fig. 1)

1. Place the product on its side on a flat surface.
2. Press and hold the locking button (9) to lock the cutter head (10).
3. Use the Allen key (A) to set the paint removal depth on the paint removal depth adjustment (11).
4. The setting depth can be read off using the scale on the cutter head (10) and the marking on the paint removal depth setting (11).
5. It is advisable to first set a shallow milling depth and carry out a test paint removal on the workpiece to be machined.

## 10 Working instructions

### 10.1 Machining flat surfaces (Fig. 1, 3)

1. Preferably insert the product into the workpiece from the outside.
2. Ensure that the base plate (7) rests as completely as possible on the workpiece.
3. Move the product evenly over the workpiece without applying pressure and without settling.
4. Check the paint removal result:
  - If too little material has been removed, adjust the paint removal depth.
  - Set the paint removal depth to 0 mm and rework the surface in the case of recognisable offsets.
  - Depending on the nature of the material, it may be necessary to rework the removed surface with fine sandpaper.

### 10.2 Circumferential paint removal (Fig. 1)

Folds and corners can also be processed during circumferential paint removal.

1. Open the protective cover (8) facing the workpiece by sliding it slightly to the side and then folding it upwards.
2. When removing paint, guide the side with the open protective cover (8) flush along the rebate to be processed.
3. Close the protective cover (8) immediately after finishing work.

#### Notes:

- Switch the product off.
- Wait until all moving parts have come to a standstill.

## 11 Electrical connection

The electrical motor installed is connected and ready for operation. The connection complies with the applicable VDE and DIN provisions. The customer's mains connection as well as the extension cable used must also comply with these regulations.

### 11.1 Damaged electrical connection cables

The insulation on electrical connection cables is often damaged.

This may have the following causes:

- Pressure points, where connection cables are passed through windows or doors,
- Kinks where the connection cable has been improperly fastened or routed,
- Places where the connection cables have been cut due to being driven over,
- Insulation damage due to being ripped out of the wall socket,
- Cracks due to the insulation ageing.

Such damaged electrical connection cables must not be used and are life-threatening due to the insulation damage.

Check the electrical connection cables for damage regularly. Ensure that the connection cables are disconnected from electrical power when checking for damage.

Electrical connection cables must comply with the applicable VDE and DIN provisions. Only use connection cables of the same designation.

The printing of the type designation on the connection cable is mandatory.

#### Safety information for replacing damaged or defective mains connection cables

##### Connection type Y

If it is necessary to replace the mains connection cable, this must be done by the manufacturer or their representative to avoid safety hazards.

### 11.2 AC motor

Connections and repair work on the electrical equipment may only be carried out by electricians.

- The mains voltage must be 230 V - 240V~.
- Extension cables up to 25 m long must have a cross-section of 1.5 mm<sup>2</sup>.

## 12 Transport

1. To transport the product, disconnect it from the power supply and set it up in the new position you want to use it in.
2. The product must be secured against tipping and slipping during transport in vehicles in order to prevent damage and injuries.
3. Protect the product from impacts, shocks and severe vibrations, e.g. during vehicular transport.

## 13 Maintenance and cleaning

### WARNING

**Pull out the mains plug before carrying out any setting, servicing or repair work!**

### 13.1 Cleaning

- Keep protective devices, air vents and the motor housing as free of dust and dirt as possible. Rub the product clean with a clean cloth\* or blow it off with compressed air\* at low pressure. We recommend that you clean the product directly after every use.
- Never immerse the product in water or other liquids for cleaning.
- Always keep the product clean, dry and free from oil or grease. Remove dust after each use and before storage.
- Do not use chemical, alkaline, abrasive or other aggressive cleaning agents or disinfectants to clean the product, as these may damage the surfaces.

#### 13.1.1 Cleaning the reversible blade (Fig. 1)

1. Make sure that the reversible blades (12) are free of residue.
 

This could impair the cutting properties of the reversible blades.

Remove the residue with a graver\* if necessary.

\* = may not be included in the scope of delivery!

## 13.2 Maintenance

### 13.2.1 Turn and replace the lower reversible blades (12) (Fig. 1, 4)

1. Place the product on its side.
2. Press and hold the locking button (9) to lock the cutter head (10).
3. Open the fastening bolts (12a) of the reversible blades (12) using the ball-end allen key (B).
4. Remove the reversible blade (12) and turn or replace it. The individual cutting edges are numbered for better orientation.
5. Ensure that all fastening screws (12a) are tightened again.

### 13.2.2 Turn and replace the lateral reversible blades (12) (Fig. 1, 4+5)

1. Place the product on a flat surface with the cutter head (10) facing downwards.
2. Open the protective covers (8).
3. Press and hold the locking button (9) to lock the cutter head (10).
4. Open the fastening bolts (12a) of the reversible blades (12) using the ball-end allen key (B).
5. Remove the reversible blade (12) and turn or replace it. The individual cutting edges are numbered for better orientation.
6. Ensure that all fastening screws (12a) are tightened again.

## 14 Storage

Store the product and its accessories in a dark, dry and frost-free place that is inaccessible to children.

The optimum storage temperature is between 5°C and 30°C.

Store the product in its original packaging.

Cover the product to protect it from dust or moisture. Store the operating manual with the product.

## 16 Troubleshooting

Fault	Possible cause	Remedy
Motor does not start.	On/off switch damaged	Replace all damaged parts before you use your grinding machine again. Contact your local service centre or an authorised service station. Every attempt to carry out a repair, can be dangerous if it is not done by skilled personnel.
	Damaged mains cable.	
The motor runs slowly and does not reach the operating speed.	Voltage too low, coils damaged, capacitor burnt.	Have the voltage checked by a qualified electrician. Arrange for inspection of the motor by a specialist. Arrange for replacement of the capacitor by a specialist.
Engine producing excessive noise.	Coils damaged, motor defective.	Arrange for inspection of the motor by a specialist.
Motor overheats easily.	Overloading of the motor, insufficient cooling of the motor	Prevent overloading of the motor, remove ventilation slots to ensure optimum cooling of the motor
The product becomes slower during work	Too much pressure is applied to the workpiece.	Apply less pressure to the workpiece.
The motor does not reach its full power.	Circuits in the network are overloaded (lamps, other motors, etc.).	Do not use any other products or motors on the same circuit.

## 15 Repair & ordering spare parts

After repairs or maintenance, make sure that all safety-related parts are installed and are in perfect condition. All parts which may cause injury must be kept where they are inaccessible to children or others.

### ATTENTION

According to the German Product Liability Act, no liability is accepted for damage caused by improper repairs or by not using original spare parts.

Such work should be performed by a customer service centre or an authorised specialists. The same applies to accessory parts.

### Connections and repairs

Connections and repair work on the electrical equipment may only be carried out by electricians.

### 15.1 Ordering spare parts

Please provide the following information when ordering spare parts:

- Model designation
- Item number
- Type plate data

### Spare parts / accessories

Reversible blade set 4 pcs. -

Article number:

7914900601

### 15.2 Service information

With this product, it is necessary to note that the following parts are subject to natural or usage-related wear, or that the following parts are required as consumables.

Wearing parts\*: Abrasives, toothed belts

\* = not included in the scope of delivery!

## 17 Disposal and recycling

### Notes for packaging



The packaging materials are recyclable. Please dispose of packaging in an environmentally friendly manner.

### Notes on the electrical and electronic equipment act (ElektroG)



**Waste electrical and electronic equipment does not belong in household waste, but must be collected and disposed of separately!**

- Used batteries or rechargeable batteries that are not installed permanently in the old device must be removed non-destructively before disposal! Their disposal is regulated by the battery act.
- Owners or users of electrical and electronic devices are legally obliged to return them after use.
- The end user is responsible for deleting their personal data from the old device being disposed of!
- The symbol of the crossed-out dustbin means that waste electrical and electronic equipment must not be disposed of with household waste.
- Waste electrical and electronic equipment can be handed in free of charge at the following places:
  - Public disposal or collection points (e.g. municipal works yards)
  - Points of sale of electrical appliances (stationary and online), provided that dealers are obliged to take them back or offer to do so voluntarily.
  - Up to three waste electrical devices per type of device, with an edge length of no more than 25 centimetres, can be returned free of charge to the manufacturer without prior purchase of a new device from the manufacturer or taken to another authorised collection point in your vicinity.
  - Further supplementary take-back conditions of the manufacturers and distributors can be obtained from the respective customer service.
- If the manufacturer delivers a new electrical device to a private household, the manufacturer can arrange for the free collection of the old electrical device upon request from the end user. Please contact the manufacturer's customer service for this.
- These statements only apply to devices installed and sold in the countries of the European Union and which are subject to the European Directive 2012/19/EU. In countries outside the European Union, different regulations may apply to the disposal of waste electrical and electronic equipment.

## 18 EU Declaration of Conformity

### Translation of the original Declaration of Conformity

#### Manufacturer:

Scheppach GmbH  
Günzburger Straße 69  
D-89335 Ichenhausen

We declare under our sole responsibility that the product described here complies with the applicable directives and standards.

Brand: **SCHEPPACH**  
Art. designation: **PAINT REMOVER – LFR720**  
Item No. **5914901901**

#### EU directives:

2014/30/EU, 2006/42/EC, 2011/65/EU\*

\* The object of the declaration described above fulfils the regulations of the directive 2011/65/EU of the European Parliament and Council from 8th June 2011, on the restriction of the use of certain hazardous substances in electrical and electronic equipment.

#### Applied standards:

EN 62841-1:2015/A11:2022;  
EN ISO 12100:2010;  
EN IEC 55014-1:2021;  
EN IEC 55014-2:2021;  
EN IEC 61000-3-2:2019/A1:2021;  
EN 61000-3-3:2013/A2:2021

#### Documentation authorised representative:

Georg Kohler  
Günzburger Str. 69  
D-89335 Ichenhausen  
Ichenhausen, 13.01.2025

  
Simon Schünk  
Division Manager Product Center

  
Andreas Pecher  
Head of Project Management



## Sommaire

1	Introduction .....	22
2	Description du produit (fig. 1-5).....	22
3	Fournitures (fig. 1).....	23
4	Utilisation conforme.....	23
5	Consignes de sécurité.....	23
6	Caractéristiques techniques.....	25
7	Déballage.....	26
8	Montage.....	26
9	Utilisation.....	26
10	Consignes de travail.....	27
11	Raccordement électrique.....	27
12	Transport.....	28
13	Maintenance et nettoyage.....	28
14	Stockage.....	28
15	Réparation et commande de pièces de rechange.....	29
16	Dépannage.....	29
17	Élimination et recyclage.....	29
18	Déclaration de conformité UE.....	30
19	Vue éclatée.....	219

## Explication des symboles sur le produit

L'utilisation de symboles dans ce manuel permet d'attirer votre attention sur les éventuels risques. Les symboles de sécurité et les explications qui les accompagnent doivent être parfaitement compris. Les avertissements en eux-mêmes ne permettent pas d'éliminer les risques et ne dispensent pas de prendre des mesures adaptées pour la prévention des accidents.

	Attention ! Le non-respect des symboles de sécurité et des avertissements apposés sur le produit et le non-respect des consignes de sécurité et d'utilisation peut causer de graves blessures, voire la mort.
	Lisez la notice d'utilisation et observez les consignes de sécurité avant de procéder à la mise en service !
	Portez des lunettes de protection.
	Portez une protection auditive.
	En cas de génération de poussières, portez une protection respiratoire !
	Classe de protection II (double isolation).

	Le produit respecte les directives européennes en vigueur.
	Le produit respecte les directives serbes en vigueur.

## 1 Introduction

### Fabricant :

Schepbach GmbH  
Günzburger Straße 69  
D-89335 Ichenhausen

### Cher client,

Nous espérons que votre nouveau produit vous apportera satisfaction et de bons résultats.

### Remarque :

Conformément à la loi en vigueur sur la responsabilité du fait des produits, le fabricant de ce produit n'est pas responsable des dommages survenus sur ce produit dans les cas suivants :

- Manipulation incorrecte
- Non-respect de la notice d'utilisation
- Réparations effectuées par des tiers, des spécialistes non autorisés
- Montage et remplacement des pièces de rechange non originales
- Utilisation non conforme
- Pannes de l'installation électrique en cas de non-respect des prescriptions électriques et des dispositions de la VDE 0100, DIN 57113 / VDE0113.

### Attention :

Le mode d'emploi fait partie du produit.

Il contient des remarques importantes sur l'utilisation sécuritaire, réglementaire et économique du produit et sur la façon d'éviter les dangers, de limiter les frais de réparation, de réduire les périodes d'arrêt et d'augmenter la fiabilité et la durée de vie du produit. Outre les dispositions de sécurité figurant dans cette notice d'utilisation, vous devez absolument observer les prescriptions concernant le fonctionnement du produit en vigueur dans votre pays.

Avant d'utiliser le produit, familiarisez-vous avec les consignes de sécurité et d'utilisation. Utilisez le produit uniquement conformément aux descriptions et pour les domaines d'utilisation prescrits. Conservez bien le mode d'emploi et transmettez tous les documents en cas de remise du produit à un tiers.

## 2 Description du produit (fig. 1-5)

1. Poignée avant
  - 1a. Vis à six pans creux
2. Interrupteur On/Off
3. Poignée arrière
4. Câble d'alimentation
5. Adaptateur d'aspiration
  - 5a. Verrouillage
6. Raccord pour adaptateur d'aspiration
7. Socle
8. Cache de protection
9. Bouton de verrouillage

10. Tête de coupe
11. Réglage de la profondeur de fraisage
12. Couteau réversible
- 12a. Vis de fixation

### 3 Fournitures (fig. 1)

#### Pos. Quantité Désignation

- |    |     |                      |
|----|-----|----------------------|
| 5. | 1 x | Manchon d'aspiration |
| A. | 1 x | Clé à six pans creux |
| B. | 1 x | Clé Torx             |
|    | 1 x | Fraiseuse à peinture |
|    | 1 x | Notice d'utilisation |

#### Remarque :

Conservez les deux vis à six pans creux fournies dans les supports prévus à cet effet sur la plaque de base (fig. 5).

### 4 Utilisation conforme

Ce produit est conçu pour le retrait de peintures, vernis et revêtements du bois ou de surfaces similaires au bois.

Le produit doit être utilisé selon les dispositions correspondantes. Toute autre utilisation est considérée comme étant non conforme. Le fabricant décline toute responsabilité quant aux dommages ou blessures qui en résulteraient. Dans ce cas, l'utilisateur est le seul responsable.

Une utilisation conforme consiste également à respecter les consignes de sécurité, ainsi que les instructions de montage et les consignes d'utilisation de la notice d'utilisation.

Les personnes utilisant le produit et en assurant la maintenance doivent être familiarisées avec celui-ci et connaître les dangers possibles qu'il implique.

Toute modification du produit annule toute garantie du fabricant pour les dommages en résultant.

Le produit ne doit être utilisé qu'avec des pièces de rechange et des accessoires originaux du fabricant.

Respectez les prescriptions de sécurité, de travail et de maintenance du fabricant, ainsi que les dimensions indiquées dans les caractéristiques techniques.

Remarque : conformément aux dispositions, nos produits n'ont pas été conçus pour une utilisation commerciale, artisanale ou industrielle. Nous déclinons toute responsabilité si le produit est utilisé dans des exploitations commerciales, artisanales ou industrielles, ou dans le cadre d'activités comparables.

### Explication des mots de signalisation dans le mode d'emploi

#### DANGER

Terme de signalisation servant à désigner une situation de danger immédiate qui entraîne des blessures graves voire mortelles si elle n'est pas évitée.

#### AVERTISSEMENT

Terme de signalisation servant à désigner une situation de danger possible qui peut entraîner des blessures graves voire mortelles si elle n'est pas évitée.

#### PRUDENCE

Terme de signalisation servant à désigner une situation de danger possible qui peut entraîner des blessures légères ou modérées si elle n'est pas évitée.

#### ATTENTION

Terme de signalisation servant à désigner une situation de danger possible qui peut endommager le produit ou les biens environnants.

### 5 Consignes de sécurité

#### Consignes de sécurité générales pour les outils électriques

Conserver à l'avenir toutes les consignes de sécurité et instructions.

Le terme d'« outil électrique » utilisé dans les consignes de sécurité désigne les outils électriques sur secteur (avec câble secteur) et les outils électriques sur batterie (sans câble secteur).

#### AVERTISSEMENT

Lisez toutes les consignes de sécurité, les instructions, les illustrations et les caractéristiques techniques fournies avec cet outil électrique.

Toute négligence dans le respect des instructions suivantes peut entraîner un choc électrique, un incendie et/ou des blessures graves.

#### 1) Sécurité au poste de travail

- a) **Faire en sorte que la zone de travail soit propre et bien éclairée.** Le désordre ou des zones de travail non éclairées peuvent entraîner des accidents.
- b) **Ne pas utiliser l'outil électrique dans un environnement propice aux explosions, où se trouvent des liquides, gaz ou poussières inflammables.** Les outils électriques génèrent des étincelles, susceptibles de mettre le feu à la poussière ou aux vapeurs.
- c) **Pendant l'utilisation de l'outil électrique, maintenir les enfants et tiers à bonne distance.** Toute déviation peut entraîner une perte de contrôle de l'outil électrique.

#### 2) Sécurité électrique

- a) **Le connecteur de raccordement de l'outil électrique doit correspondre à la prise. Ne modifier d'aucune manière le connecteur. N'utiliser aucun connecteur adaptateur avec des outils électriques mis à la terre.** Des connecteurs non modifiés et fiches adaptées réduisent le risque de choc électrique.
- b) **Éviter tout contact corporel avec les surfaces mises à la terre, par exemple, tuyaux, chauffages, fours et réfrigérateurs.** Si le corps est mis à la terre, le risque de choc électrique est plus important.
- c) **Mettre les outils électriques à l'abri de la pluie ou de l'humidité.** La pénétration d'eau dans un outil électrique augmente le risque de choc électrique.

- d) **Ne pas utiliser le câble de raccordement pour transporter ou suspendre l'outil électrique, ni pour débrancher le connecteur de la prise de courant.** Maintenir le câble de raccordement à l'abri de la chaleur, de l'huile, des arêtes coupantes ou des pièces mobiles. Des câbles de raccordement endommagés ou emmêlés augmentent le risque de choc électrique.
- e) **Si l'outil électrique est utilisé à l'extérieur, se servir d'une rallonge autorisée pour l'extérieur.** Le recours à une rallonge convenant à l'extérieur réduit le risque de choc électrique.
- f) **Si l'outil électrique doit impérativement être utilisé en milieu humide, utiliser un disjoncteur différentiel.** L'utilisation d'un disjoncteur différentiel réduit le risque de choc électrique.

### 3) Sécurité des personnes

- a) **Se montrer attentif et faire attention à ses actes et procéder avec prudence lors du travail avec un outil électrique. Ne pas utiliser l'outil électrique en cas de fatigue ou si l'on est sous l'influence de drogues, de l'alcool ou de médicaments.** Tout moment d'inattention lors de l'utilisation de l'outil électrique peut conduire à des blessures extrêmement graves.
- b) **Toujours porter un équipement de protection individuelle et des lunettes de protection.** Quel que soit le type d'outil électrique et son mode d'utilisation, le port d'un équipement de protection individuelle, tel qu'un masque antipoussières, des chaussures de sécurité antidérapantes, un casque de protection ou une protection auditive réduit le risque de blessures.
- c) **Éviter toute mise en service involontaire. Veiller à ce que l'outil électrique soit arrêté avant de le brancher sur l'alimentation électrique et/ou la batterie, de le prendre ou de le porter.** Le fait de porter l'outil électrique avec le doigt sur l'interrupteur ou alors que l'outil électrique est activé et raccordé à l'alimentation électrique peut entraîner des accidents.
- d) **Avant d'activer l'outil électrique, retirer les outils de réglage ou clés de serrage.** Tout outil ou clé se trouvant dans une pièce rotative de l'outil électrique peut entraîner des blessures.
- e) **Évitez toute position du corps anormale. Veiller à adopter une position stable et à toujours maintenir son équilibre.** Ainsi, il est possible de mieux contrôler l'outil électrique en cas de situation inattendue.
- f) **Porter des vêtements adaptés. Ne pas porter de vêtements amples ou de bijoux. Maintenir les cheveux et vêtements à bonne distance des pièces mobiles.** Les vêtements amples, bijoux ou cheveux longs risquent d'être happés par les pièces mobiles.
- g) **Si des dispositifs d'aspiration et de collecte des poussières peuvent être montés, veiller à ce qu'ils soient raccordés et utilisés correctement.** Le recours à une aspiration des poussières peut réduire les risques liés à la poussière.
- h) **Ne pas se laisser aller à une fausse impression de sécurité et négliger de respecter les règles de sécurité applicables aux outils électriques, même une fois parfaitement familiarisé avec l'utilisation de cet outil électrique.** Toute manipulation négligente peut entraîner des blessures graves en quelques fractions de seconde.

### 4) Utilisation et manipulation de l'outil électrique

- a) **Ne pas surcharger l'outil électrique. Utiliser l'outil électrique qui convient au travail à réaliser.** L'outil électrique adapté fonctionne en effet de manière plus satisfaisante et plus sûre dans la plage de puissance indiquée.
- b) **Ne pas utiliser un outil électrique dont l'interrupteur est défectueux.** Un outil électrique qu'il est devenu impossible d'activer ou de désactiver représente un danger et doit être réparé.
- c) **Retirer le connecteur de la prise de courant et/ou retirer la batterie amovible avant d'entreprendre de régler l'appareil, de remplacer les pièces de l'outil d'insertion ou de déposer l'outil électrique.** Cette mesure de sécurité empêche le démarrage involontaire de l'outil électrique.
- d) **Conserver les outils électriques inutilisés hors de portée des enfants. L'outil électrique ne doit pas être utilisé par des personnes qui ne sont pas familières de ces outils ou qui n'ont pas lu ces instructions.** Les outils électriques représentent un danger s'ils sont utilisés par des personnes inexpérimentées.
- e) **Prendre soin des outils électriques et outils auxiliaires. Vérifier si les pièces mobiles fonctionnent parfaitement, ne sont pas bloquées ou si certaines pièces sont cassées ou si endommagées qu'elles nuisent au bon fonctionnement de l'outil électrique. Faire réparer les pièces endommagées avant d'utiliser l'outil électrique.** De nombreux accidents sont dus à des outils électriques mal entretenus.
- f) **Maintenir les outils de coupe aiguisés et propres.** Des outils de coupe bien entretenus, aux arêtes de coupe aiguisées, se coincent moins et sont plus faciles à guider.
- g) **Utiliser l'outil électrique, les outils auxiliaires, etc. conformément à ces instructions. Tenir compte des conditions de travail et de l'activité à réaliser.** Toute utilisation des outils électriques dans des buts autres que ceux prévus peut entraîner des situations de danger.
- h) **Veillez à ce que les poignées et leurs surfaces de préhension soient sèches, propres et exemptes d'huile et de graisse.** Des poignées et surfaces de préhension de poignées glissantes compromettent la sécurité d'utilisation et de contrôle de l'outil électrique dans les situations inattendues.

### 5) Service après-vente

- a) **Ne confier la réparation de l'outil électrique qu'à des spécialistes qualifiés et utiliser uniquement des pièces de rechange d'origine.** Ainsi, la sécurité de l'outil électrique est maintenue.

#### 5.1 Consignes de sécurité spéciales

- a) **Tenir l'outil électrique par les surfaces de préhension isolées pour réaliser une tâche pendant laquelle l'outil auxiliaire est susceptible d'entrer en contact avec des câbles électriques dissimulés ou avec son propre câble de raccordement.** Le contact avec un câble conducteur peut également mettre les pièces métalliques de l'appareil sous tension et entraîner une décharge électrique.

- b) **Fixez et sécurisez la pièce usinée sur un support stable à l'aide de serre-joints ou d'une autre manière.** Si vous maintenez la pièce usinée uniquement avec la main ou contre votre corps, elle est en position instable, ce qui peut entraîner une perte de contrôle.
- c) **Patienter jusqu'à ce que l'outil électrique soit immobilisé avant de le déposer.** L'outil auxiliaire risque de s'accrocher et d'entraîner la perte de contrôle de l'outil électrique.
- d) Ne pas déposer le produit sur des sols durs pour éviter d'endommager les outils auxiliaires.
- e) Risque de blessure sur les bords tranchants des couteaux réversibles. Soyez attentif à la tête de coupe en rotation ! Le moteur et donc la tête de coupe de votre fraiseuse à peinture continuent de tourner après l'arrêt !
- f) Retournez ou remplacez à temps les couteaux réversibles émoussés. Un couteau réversible à lames usées augmente le risque de mouvement de recul et réduit la qualité des travaux de fraisage.
- g) Contrôlez le matériau à usiner pour détecter et éliminer les éventuels clous, vis, etc.
- h) La pièce à usiner doit être bien fixée et ne doit pas pouvoir glisser. Utilisez des dispositifs de serrage si nécessaire.
- i) Guidez le produit d'un mouvement stable et régulier. Évitez les à-coups et les mouvements trop soudains pour éviter de perdre le contrôle du produit.
- j) **Maintenir les outils de coupe aiguisés et propres.** Des outils de coupe bien entretenus, aux arêtes de coupe aiguisées, se coincent moins et sont plus faciles à guider.

## 5.2 Risques résiduels

L'outil électrique est construit selon l'état actuel de la technique et selon les règles techniques de sécurité reconnues. Toutefois, des risques résiduels peuvent survenir lors des travaux.

- Danger pour la santé dû au courant en cas d'utilisation de lignes de raccordement électrique non conformes.
- En outre, malgré toutes les précautions prises, il peut demeurer des risques résiduels qui ne sont pas évidents.
- Les risques résiduels peuvent être réduits au minimum si les « Consignes de sécurité » et les instructions d'« Utilisation conforme », ainsi que l'ensemble de la notice d'utilisation sont respectés.
- Éviter toute mise en service involontaire du produit.
- Maintenez vos mains à distance de la zone de travail si le produit est en cours de fonctionnement.
- Mise en service inopinée du produit.
- Respecter les consignes de sécurité et de maintenance prédéfinies dans la notice d'utilisation.

### AVERTISSEMENT

Pendant son fonctionnement, cet outil électrique génère un champ électromagnétique. Ce champ peut dans certaines circonstances nuire aux implants médicaux actifs ou passifs. Pour réduire les risques de blessures graves voire mortelles, nous recommandons aux personnes porteuses d'implants médicaux de consulter leur médecin, ainsi que le fabricant de leur implant avant d'utiliser l'outil électrique.

### AVERTISSEMENT

En cas de travail prolongé, les vibrations qui s'exercent sur les mains de l'opérateur peuvent causer des problèmes de circulation (syndrome de Raynaud).

Le syndrome de Raynaud est une maladie vasculaire qui se caractérise par une contraction brutale des petits vaisseaux sanguins des doigts et des orteils. Le sang n'irrigue plus suffisamment les zones concernées, ce qui leur donne un aspect extrêmement pâle. L'utilisation fréquente de produits vibrants peut causer des atteintes nerveuses pour les personnes souffrant des problèmes de circulation (par exemple, fumeurs, diabétiques).

Si vous constatez des troubles inhabituels, cessez immédiatement le travail et consultez un médecin.

## 6 Caractéristiques techniques

Tension nominale	230-240 V~/50 Hz
Puissance absorbée	720 W
Classe de protection	II
Régimes ralentis $n_0$	10 000 tr/min
Ø de rotation de la lame	80 mm
Profondeur de fraisage axiale	0-0,3 mm
Hauteur de fraisage latérale	27 mm
Ø du raccord d'aspiration	35 mm
Poids	2,6 kg

Sous réserve de modifications techniques !

### Bruits et vibrations

#### AVERTISSEMENT

Le bruit peut avoir des conséquences graves sur la santé. Si le niveau sonore de la machine dépasse 85 dB, vous devez, ainsi que les personnes à proximité, porter une protection auditive adaptée.

Les valeurs de bruit et de vibrations ont été calculées conformément à la norme EN 62841-1.

#### Valeurs caractéristiques sonores

Niveau de puissance sonore $L_{WA}$	95,5 dB
Niveau de pression sonore $L_{pA}$	87,5 dB
Incertitude de mesure $K_{WA/pA}$	3 dB

## Valeurs de référence de vibrations (vibrations bras-main)

Vibration $a_h$	4,75 m/s <sup>2</sup>
Incertitude de mesure K	1,5 m/s <sup>2</sup>

La valeur totale des vibrations et la valeur d'émission de bruit indiquées ont été mesurées dans le cadre d'une méthode de contrôle normalisée et peuvent être utilisées pour comparer un outil électrique avec un autre.

La valeur totale des vibrations et la valeur d'émission de bruit indiquées peuvent également être utilisées pour réaliser une estimation préalable de la charge.

### AVERTISSEMENT

**Les valeurs d'émission de bruit et de vibrations peuvent varier par rapport aux valeurs indiquées lors de l'utilisation réelle de l'outil électrique selon la manière dont l'outil électrique est utilisé et en particulier selon le type de pièce usinée traitée.**

Faites en sorte que la charge demeure la plus faible possible. Exemple de mesures : limitation du temps de travail. À ce niveau, tous les éléments du cycle de fonctionnement doivent être pris en compte (par exemple, les périodes d'arrêt de l'outil électrique et les périodes de fonctionnement sans charge).

## 7 Déballage

### AVERTISSEMENT

**Le produit et les matériaux d'emballage ne sont pas des jouets !**

**Les enfants ne doivent pas jouer avec les sacs en plastique, films d'emballage et pièces de petite taille ! Il existe un risque d'ingestion et d'étouffement !**

- Ouvrez l'emballage et sortez délicatement le produit.
- Retirez le matériau d'emballage, ainsi que les protections d'emballage et de transport (s'il y a lieu).
- Vérifiez que les fournitures sont complètes.
- Vérifiez que le produit et les accessoires n'ont pas été endommagés lors du transport. Signalez immédiatement tout dommage au transporteur qui a livré le produit. Les réclamations ultérieures ne seront pas acceptées.
- Conservez si possible l'emballage jusqu'à la fin de la période de garantie.
- Familiarisez-vous avec le produit à l'aide de la notice d'utilisation avant de commencer à l'utiliser.
- N'utilisez que des pièces d'origine pour les accessoires ainsi que les pièces d'usure et de rechange. Vous trouverez les pièces de rechange chez votre revendeur.
- Lors de la commande, indiquez la référence, ainsi que le type et l'année de construction du produit.

## 8 Montage

### AVERTISSEMENT

#### Risque de blessures !

Ne branchez la fiche secteur dans une prise que lorsque le produit est prêt à l'utilisation.

### AVERTISSEMENT

Les outils auxiliaires peuvent être tranchants et chauffent pendant l'utilisation. Portez toujours des gants de protection lorsque vous manipulez les outils auxiliaires.

### 8.1 Montage/démontage de l'adaptateur d'aspiration (5) (fig. 2)

1. Montez l'adaptateur d'aspiration (5) en l'insérant dans le raccord pour adaptateur d'aspiration (6) jusqu'à ce que le verrouillage (5a) s'enclenche.
2. Pour démonter l'adaptateur d'aspiration (5), appuyez sur le verrouillage (5a) et retirez l'adaptateur d'aspiration (5) du raccord pour adaptateur d'aspiration (6).

### 8.2 Raccordement à une aspiration des poussières externe (fig. 2)

#### ATTENTION

L'aspiration des poussières doit être adaptée au matériau usiné.

Utilisez un dispositif d'aspiration spécial pour aspirer les poussières particulièrement nocives ou cancérigènes.

1. Raccordez une aspiration des poussières\* à l'adaptateur d'aspiration (5).

\* = ne sont pas des composants obligatoires des fournitures !

### 8.3 Réglage de la poignée avant (1) (fig. 1)

1. Desserrez la vis à six pans creux (1a) sur l'articulation de la poignée avant (1). Utilisez la clé à six pans creux (A).
2. Réglez la poignée avant (1) dans la position souhaitée.
3. Resserrez la vis à six pans creux (1a).

## 9 Utilisation

#### ATTENTION

**Avant la mise en service, monter impérativement le produit en entier !**

### AVERTISSEMENT

#### Risque de blessures !

Ne branchez la fiche secteur dans une prise que lorsque le produit est prêt à l'utilisation.

## AVERTISSEMENT

Les outils auxiliaires peuvent être tranchants et chauffent pendant l'utilisation. Portez toujours des gants de protection lorsque vous manipulez les outils auxiliaires.

### Remarques :

- **Pendant le travail, tenez toujours le produit à deux mains.** Veillez à avoir une position stable.
- Avant la mise en service, tous les capots et dispositifs de sécurité doivent être montés correctement. Les autocollants endommagés ou illisibles doivent être remplacés.
- Avant de raccorder le produit, vérifiez que les indications figurant sur la plaque signalétique correspondent aux données du secteur.
- N'oubliez pas que lorsque le mécanisme de démarrage est mis en service sur les machines à moteur, l'outil de coupe se met également en service.
- N'utilisez pas le produit si les **Dispositifs de protection** sont défectueux ou les dispositifs de sécurité absents.
- Avant de le mettre sous tension, vérifiez que le produit n'est en contact avec aucun objet.
- Soulevez légèrement le produit avant de le mettre en marche.
- Contrôlez le matériau à usiner pour détecter et éliminer les éventuels clous, vis, etc.
- Veillez à ce que la surface à usiner soit sèche et exempte de poussière.
- Après le démarrage, attendez que le produit ait atteint son régime maximal. Vous pouvez alors commencer les travaux.

## 9.1 Mise en marche/arrêt du produit (fig. 1)

### Mise sous tension

1. Maintenez toujours le produit des deux mains, l'une sur la poignée avant (1), l'autre sur la poignée arrière (3).
2. Poussez le verrouillage de commande (2a) vers l'avant et appuyez sur l'interrupteur On/Off (1). Pour des raisons de sécurité, il est impossible de bloquer l'interrupteur On/Off (2).

### Mise hors tension

1. Relâchez l'interrupteur On/Off (2) pour désactiver le produit.
2. Attendez que le produit soit immobilisé avant de le déposer.

## 9.2 Réglage de la profondeur de fraisage (fig. 1)

1. Posez le produit sur le côté, sur une surface plane.
2. Actionnez le bouton de verrouillage (9) et maintenez-le enfoncé pour bloquer la tête de coupe (10).
3. Utilisez la clé à six pans creux (A) pour régler la profondeur de fraisage sur le réglage de la profondeur de fraisage (11).

4. Vous pouvez lire la profondeur de réglage sur l'échelle de la tête de coupe (10) et le marquage du réglage de la profondeur de fraisage (11).
5. Nous recommandons de commencer par une faible profondeur de fraisage et d'effectuer un essai sur la pièce à usiner.

## 10 Consignes de travail

### 10.1 Usinage de surfaces planes (fig. 1, 3)

1. Guidez le produit de préférence de l'extérieur vers l'intérieur de la pièce à usiner.
2. Veillez à ce que le socle (7) repose le plus possible sur la pièce à usiner.
3. Déplacez le produit de manière homogène sur la pièce à usiner, sans exercer de pression et sans déposer l'outil.
4. Contrôlez le résultat de fraisage :
  - Si vous n'avez pas retiré assez de matériau, ajustez la profondeur de fraisage.
  - Si vous remarquez des saillies, réglez la profondeur de fraisage sur 0 mm et usinez à nouveau la surface.
  - En fonction de la nature du matériau, il faudra peut-être effectuer un traitement ultérieur de la surface avec du papier abrasif.

### 10.2 Contournage (fig. 1)

Le contournage permet l'usinage de pliures et de coins.

1. Ouvrez le capot de protection (8) orienté vers la pièce usinée en le poussant légèrement sur le côté puis en le relevant.
2. Lors du fraisage, guidez le côté avec le capot de protection ouvert (8) le long de la pliure à usiner.
3. Refermez immédiatement le capot de protection (8) à l'issue des travaux.

### Remarques :

- Arrêtez le produit.
- Attendez que les composants mobiles soient immobilisés.

## 11 Raccordement électrique

**Le moteur électrique installé est prêt à fonctionner une fois raccordé. Le raccordement correspond aux dispositions de la VDE et aux normes DIN en vigueur. La prise secteur côté client et la rallonge électrique utilisée doivent correspondre à ces prescriptions.**

### 11.1 Câbles de raccordement électriques défectueux

Des détériorations de l'isolation sont souvent présentes sur les lignes de raccordement électriques.

Les causes peuvent en être :

- Des points de pression, si les lignes de raccordement passent par des fenêtres ou interstices de portes.
- Des points de pliure dus à une fixation ou à un cheminement incorrects du câble de raccordement.

- Des points d'intersection si les câbles de raccordement se croisent.
- Des détériorations de l'isolation dues à un arrachement hors de la prise murale.
- Des fissures dues au vieillissement de l'isolation.

Des câbles de raccordement électriques défectueux de la sorte ne doivent pas être utilisés et font encourir, en raison de leur isolation défectueuse, un danger de mort.

Vérifiez régulièrement que les câbles de raccordement électriques ne sont pas endommagés. Assurez-vous que le câble de raccordement ne soit pas raccordé au réseau d'électricité lors de la vérification.

Les lignes de raccordement électriques doivent correspondre aux dispositions VDE et DIN en vigueur. N'utilisez que les câbles de raccordement dotés du même signe.

L'indication de la désignation du type sur le câble de raccordement est obligatoire.

**Consignes de sécurité pour le remplacement de câbles de raccordement secteur endommagés ou défectueux**

**Type de raccord Y**

S'il est nécessaire de remplacer le câble de raccordement secteur, le fabricant ou son représentant doit s'en charger afin d'éviter les risques pour la sécurité.

**11.2 Moteur à courant alternatif**

Les raccordements et réparations sur l'équipement électrique ne doivent être effectués que par un électricien spécialisé.

- La tension secteur doit être de 230 V – 240 V~.
- Les rallonges d'une longueur max. de 25 m doivent présenter une section de 1,5 mm<sup>2</sup>.

**12 Transport**

1. Pour transporter le produit, débranchez-le du réseau d'électricité et installez-le à un autre endroit prévu à cet effet.
2. Pour éviter les dommages et les blessures, le produit doit être sécurisé lors de son transport à bord de véhicules afin d'éviter qu'il ne bascule et ne glisse.
3. Protégez le produit contre les chocs, les coups et les fortes vibrations, par exemple pendant le transport dans des véhicules.

**13 Maintenance et nettoyage**

 **AVERTISSEMENT**

**Avant tout réglage, entretien ou réparation, débranchez la fiche secteur !**

**13.1 Nettoyage**

- Veillez à ce que les dispositifs de protection, le volet d'aération et le logement du moteur restent aussi exempts de poussières et d'impuretés que possible. Frottez le produit avec un chiffon\* propre ou soufflez dessus avec de l'air comprimé\* à faible pression. Nous vous recommandons de nettoyer le produit après chaque utilisation.
- N'immergez jamais le produit dans l'eau ou tout autre liquide pour le nettoyer.

- Le produit doit toujours être propre, sec et exempt d'huile et de graisse. Retirez la poussière après chaque utilisation et avant le stockage.
- N'utilisez pas de désinfectant ou de détergent chimique, alcalin, abrasif ou agressif pour nettoyer le produit, car vous risqueriez d'endommager les surfaces du produit.

**13.1.1 Nettoyage des couteaux réversibles (fig. 1)**

1. Veillez à ce que les couteaux réversibles (12) soient exempts de résidus.  
Les résidus pourraient entraver la capacité de coupe des couteaux réversibles.  
Si nécessaire, retirez les résidus avec un burin\*.

\* = ne sont pas des composants obligatoires des fournitures !

**13.2 Maintenance**

**13.2.1 Retournement et remplacement des couteaux réversibles inférieurs (12) (fig. 1, 4)**

1. Posez le produit sur le côté.
2. Actionnez le bouton de verrouillage (9) et maintenez-le enfoncé pour bloquer la tête de coupe (10).
3. Ouvrez les vis de fixation (12a) des couteaux réversibles (12) à l'aide de la clé Torx (B).
4. Retirez le couteau réversible (12) et retournez-le ou remplacez-le. Pour une meilleure orientation, chaque lame est numérotée.
5. Veillez à ce que toutes les vis de fixation (12a) aient bien été resserrées.

**13.2.2 Retournement et remplacement des couteaux réversibles latéraux (12) (fig. 1, 4+5)**

1. Posez le produit sur une surface plane avec la tête de coupe (10) vers le bas.
2. Ouvrez les caches de protection (8).
3. Actionnez le bouton de verrouillage (9) et maintenez-le enfoncé pour bloquer la tête de coupe (10).
4. Ouvrez les vis de fixation (12a) des couteaux réversibles (12) à l'aide de la clé Torx (B).
5. Retirez le couteau réversible (12) et retournez-le ou remplacez-le. Pour une meilleure orientation, chaque lame est numérotée.
6. Veillez à ce que toutes les vis de fixation (12a) aient bien été resserrées.

**14 Stockage**

Stockez le produit, ainsi que des accessoires à un endroit sombre, sec, exempt de gel et inaccessible aux enfants.

La température de stockage optimale se situe entre 5 et 30 °C.

Conservez le produit dans son emballage d'origine. Recouvrez le produit afin de le protéger de la poussière ou de l'humidité. Conservez la notice d'utilisation à proximité du produit.

## 15 Réparation et commande de pièces de rechange

Assurez-vous après toute réparation ou travail de maintenance que toutes les pièces relatives à la sécurité sont bien montées et en état irréprochable. Placez les pièces dangereuses hors de portée des autres personnes et des enfants.

### ATTENTION

La loi allemande de responsabilité produit décharge le fabricant de toute responsabilité en cas de dommages dus à des réparations incorrectes ou à la non-utilisation de pièces de rechange d'origine.

Faites-les effectuer dans un atelier de service après-vente ou par un spécialiste dûment autorisé. Il en va de même pour les accessoires.

### Raccords et réparations

Les raccordements et réparations sur l'équipement électrique ne doivent être effectués que par un électricien spécialisé.

## 16 Dépannage

Défaut	Cause possible	Remède
Le moteur ne démarre pas.	Interrupteur On/Off endommagé.	Remplacez toutes les pièces endommagées avant d'utiliser la meuleuse. Contactez votre centre de service local ou une station service agréée. Toute tentative de réparation peut entraîner des dangers si elle n'est pas effectuée par un spécialiste qualifié.
	Câble secteur endommagé.	
Le moteur démarre lentement et n'atteint pas la vitesse de service.	Tension trop faible, bobinages endommagés, condensateur grillé.	Faire contrôler la tension par un électricien spécialisé. Faire contrôler le moteur par un spécialiste. Faire remplacer le condensateur par un spécialiste.
Le moteur est trop bruyant.	Bobinages endommagés, moteur défectueux.	Faire contrôler le moteur par un spécialiste.
Le moteur surchauffe facilement.	Surcharge du moteur, refroidissement insuffisant du moteur	Empêcher la surcharge du moteur, retirer la fente d'aération pour garantir un refroidissement optimal du moteur
Le produit ralentit pendant le travail	Une pression excessive est appliquée sur la pièce usinée.	Exercez moins de pression sur la pièce usinée.
Le moteur ne fonctionne pas à plein régime.	Circuit de l'installation électrique surchargé (lampes, autres moteurs, etc.).	N'utilisez aucun autre produit ou moteur sur le même circuit électrique.

## 17 Élimination et recyclage

### Consignes relatives à l'emballage



Les matériaux d'emballage sont recyclables. Merci d'éliminer les emballages de manière respectueuse de l'environnement.

### Consignes relatives à la loi allemande sur les appareils électriques et électroniques



**Les appareils électriques et électroniques usagés ne doivent pas être jetés avec les ordures ménagères, mais éliminés séparément !**

- Retirer les piles ou batteries amovibles usagées de manière non destructive avant de déposer vos déchets électroniques dans un point de collecte ! L'élimination des piles et batteries est réglementée par la loi allemande sur les piles.

## 15.1 Commande de pièces de rechange

Les informations suivantes sont nécessaires pour commander des pièces de rechange :

- Désignation du modèle
- Référence
- Informations de la plaque signalétique

### Pièces de rechange/accessoires

Set de 4 couteaux réversibles – référence : 7914900601

## 15.2 Informations de service

Notez que, pour ce produit, les composants suivants sont soumis à une usure naturelle ou due à l'utilisation et que les composants suivants sont nécessaires en tant que consommables.

Pièces d'usure\* : matériaux abrasifs, courroies dentées

\* = non fourni !

- Les propriétaires et utilisateurs d'appareils électriques et électroniques sont légalement tenus de les rapporter à l'issue de leur utilisation.
- Il incombe à l'utilisateur final de supprimer ses données à caractère personnel enregistrées sur l'appareil usagé !
- Le symbole représentant une poubelle barrée signifie que les appareils électriques et électroniques ne doivent pas être jetés avec les ordures ménagères.
- Les appareils électriques et électroniques peuvent être gratuitement déposés :
  - Dans les points de collecte et d'élimination publics (dépôts municipaux p. ex.)
  - Dans les points de vente d'appareils électroniques (sur place ou en ligne) si le distributeur est tenu de les reprendre ou propose ce service.

- Vous pouvez déposer jusqu'à trois appareils électroniques usagés dont les bords ne dépassent pas 25 centimètres de longueur auprès du fabricant ou d'un point de collecte agréé situé près de chez vous sans acheter de nouvel appareil.
- Pour plus de détails concernant les conditions de reprise des fabricants et distributeurs, contactez le service client correspondant.
- En cas de livraison d'un nouvel appareil électronique à un consommateur privé par le fabricant, le fabricant peut accepter de reprendre l'appareil électronique usagé gratuitement sur demande de l'utilisateur final. Pour en être sûr, contactez le service client du fabricant.
- Ces déclarations ne s'appliquent qu'aux appareils vendus et installés dans les pays membres de l'Union européenne et visés par la directive européenne 2012/19/UE. D'autres dispositions relatives à l'élimination des appareils électriques et électroniques usagés peuvent s'appliquer dans les pays hors de l'Union européenne.

## 18 Déclaration de conformité UE

### Traduction de la déclaration de conformité originale

#### Fabricant :

Scheppach GmbH  
Günzburger Straße 69  
D-89335 Ichenhausen

Nous déclarons, sous notre propre responsabilité, que le produit décrit ici est conforme aux directives et normes en vigueur.

Marque : **SCHEPPACH**  
Désignation : **FRAISEUSE À PEINTURE – LFR720**  
Réf. **5914901901**

#### Directives UE :

2014/30/UE, 2006/42/CE, 2011/65/UE\*

\* L'objet de la déclaration décrit ci-dessus répond aux prescriptions de la directive 2011/65/UE du Parlement européen et du Conseil du 8 juin 2011 relative à la limitation de l'utilisation de certaines substances dangereuses dans les équipements électriques et électroniques.

#### Normes appliquées :

EN 62841-1:2015/A11:2022;  
EN ISO 12100:2010;  
EN IEC 55014-1:2021;  
EN IEC 55014-2:2021;  
EN IEC 61000-3-2:2019/A1:2021;  
EN 61000-3-3:2013/A2:2021

#### Responsable de la documentation :

Georg Kohler  
Günzburger Str. 69  
D-89335 Ichenhausen  
Ichenhausen, 13.01.2025

  
Simon Schünk  
Division Manager Product Center

  
Andreas Pecher  
Head of Project Management

## Indice

1	Introduzione .....	31
2	Descrizione del prodotto (Fig. 1-5).....	31
3	Contenuto della fornitura (Fig. 1) .....	32
4	Impiego conforme alla destinazione d'uso .....	32
5	Indicazioni di sicurezza .....	32
6	Dati tecnici.....	34
7	Disimballaggio.....	35
8	Montaggio .....	35
9	Utilizzo.....	35
10	Istruzioni di lavoro .....	36
11	Collegamento elettrico .....	36
12	Trasporto.....	37
13	Manutenzione e pulizia .....	37
14	Stoccaggio .....	37
15	Riparazione e ordine dei pezzi di ricambio .....	37
16	Risoluzione dei guasti .....	38
17	Smaltimento e riciclaggio .....	38
18	Dichiarazione di conformità UE.....	39
19	Disegno esploso.....	219

## Spiegazione dei simboli sul prodotto

L'utilizzo di simboli in questo manuale serve ad attirare la vostra attenzione sui possibili rischi. I simboli di sicurezza e le spiegazioni che li accompagnano devono essere perfettamente compresi. Le avvertenze in quanto tali non eliminano i rischi e non possono sostituire le misure atte a prevenire gli infortuni.

	Attenzione! Una mancata osservanza dei segnali di sicurezza e delle avvertenze applicate sul prodotto nonché delle istruzioni di sicurezza e del manuale di istruzioni può portare a gravi lesioni, persino mortali.
	Prima della messa in funzione leggere e attenersi alle istruzioni per l'uso e alle indicazioni di sicurezza!
	Indossare degli occhiali protettivi.
	Indossare una protezione per l'udito.
	In caso di produzione di polvere indossare la maschera a protezione delle vie respiratorie!
	Classe di protezione II (isolamento doppio).
	Il prodotto è conforme alle direttive europee in vigore.



Il prodotto è conforme alle direttive serbe in vigore.

## 1 Introduzione

### Produttore:

Schepbach GmbH  
Günzburger Straße 69  
D-89335 Ichenhausen, Germania

### Egregio cliente,

Le auguriamo un lavoro piacevole e di successo con il suo nuovo prodotto.

### Nota:

Sulla base della legge attualmente in vigore sulla responsabilità per prodotti difettosi, il fabbricante del presente prodotto non risponde dei danni al prodotto in questione o derivanti da esso in caso di:

- Trattamento improprio
- Mancato rispetto delle istruzioni per l'uso
- Riparazioni da parte di terzi, personale tecnico non autorizzato
- Montaggio e sostituzione di pezzi di ricambio non originali
- Utilizzo non conforme
- Guasti all'impianto elettrico dovuti alla mancata osservanza delle norme elettriche e delle disposizioni VDE 0100, DIN 57113 / VDE0113.

### Da osservare:

Le istruzioni per l'uso sono parte integrante del prodotto.

Esse contengono avvertenze importanti su come utilizzare il prodotto in modo sicuro, corretto ed economico, su come evitare i pericoli, risparmiare sui costi di riparazione, ridurre i tempi di inattività ed aumentare l'affidabilità e la durata di vita del prodotto. Oltre alle disposizioni di sicurezza contenute nelle qui presenti istruzioni per l'uso, è necessario altresì osservare le norme in vigore nel proprio Paese per il prodotto.

Cerchi di prendere dimestichezza, prima dell'utilizzo, con tutte le avvertenze di sicurezza e di comando. Utilizzare il prodotto solo come descritto e per i campi di applicazione specificati. Conservare le istruzioni per l'uso in un luogo sicuro e consegnare personalmente tutta la documentazione all'atto del passaggio del prodotto a terzi.

## 2 Descrizione del prodotto (Fig. 1-5)

1. Maniglia anteriore
- 1a. Vite a esagono cavo
2. Interruttore ON/OFF
3. Maniglia posteriore
4. Cavo di rete
5. Adattatore di aspirazione
- 5a. Dispositivo di bloccaggio
6. Collegamento per l'adattatore di aspirazione
7. Piastra di base
8. Copertura di protezione
9. Tasto di blocco
10. Testa della lama
11. Regolazione della profondità di fresatura
12. Lame rotanti
- 12a. Vite di fissaggio

### 3 Contenuto della fornitura (Fig. 1)

Pos.	Quantità	Denominazione
5.	1 x	Bocchettone di aspirazione
A.	1 x	Chiave a brugola
B.	1 x	Chiave a brugola
	1 x	Fresa sverniciatrice
	1 x	Istruzioni per l'uso

**Nota:**

Conservare le due chiavi a brugola in dotazione negli appositi supporti sulla piastra di base (Fig. 5).

### 4 Impiego conforme alla destinazione d'uso

Questo prodotto è destinato alla rimozione di pitture, vernici e rivestimenti dal legno o da superfici simili al legno.

È consentito impiegare il prodotto solo conformemente alla sua destinazione d'uso. Qualsiasi ulteriore impiego che esuli dalla suddetta finalità non è conforme alla destinazione d'uso. Eventuali danni o lesioni di qualsiasi tipo derivanti da quanto sopra sono di responsabilità dell'utente e non del produttore.

L'osservanza delle indicazioni di sicurezza, nonché il rispetto delle istruzioni di montaggio e delle indicazioni operative contenute nelle istruzioni per l'uso sono fondamentali al fine di un utilizzo del dispositivo conforme alla destinazione d'uso.

Il personale addetto all'uso e alla manutenzione del prodotto deve possedere una certa dimestichezza con lo stesso ed essere al corrente dei possibili pericoli.

Modifiche al prodotto escludono completamente la responsabilità del produttore per i danni che ne derivano.

Il prodotto può essere utilizzato soltanto con componenti e accessori originali del produttore.

Le disposizioni relative alla sicurezza, al lavoro e alla manutenzione del produttore e le misure indicate nei Dati tecnici devono essere rispettate.

Si prega di osservare che i nostri prodotti non sono destinati a un uso commerciale, artigianale o industriale. Si declina ogni responsabilità qualora il prodotto venga impiegato nel quadro di un'attività commerciale, artigianale, industriale o simili.

### Spiegazione delle parole di segnalazione nelle istruzioni per l'uso

**⚠ PERICOLO**

Dicitura di segnalazione indicante la presenza di una situazione imminente di pericolo che, se non viene evitata, porta alla morte o a gravi lesioni.

**⚠ AVVISO**

Dicitura di segnalazione indicante una possibile situazione di pericolo che, se non viene evitata, può portare alla morte o a gravi lesioni.

**⚠ CAUTELE**

Dicitura di segnalazione indicante una possibile situazione di pericolo che, se non viene evitata, può comportare lesioni di lieve o media entità.

**ATTENZIONE**

Dicitura di segnalazione indicante una possibile situazione di pericolo che, se non viene evitata, potrebbe comportare danni materiali al prodotto o proprietà.

### 5 Indicazioni di sicurezza

**Indicazioni generali di sicurezza per gli attrezzi elettrici**

**Conservare tutte le indicazioni di sicurezza e le istruzioni per ulteriore consultazione.**

Il termine "attrezzo elettrico" utilizzato nelle indicazioni di sicurezza si riferisce ad attrezzi elettrici alimentati dalla rete (con cavo di rete) e ad attrezzi elettrici funzionanti a batteria (senza cavo di rete).

**⚠ AVVISO**

**Leggere tutte le indicazioni di sicurezza, le istruzioni, le illustrazioni e i dati tecnici dei quali è dotato questo attrezzo elettrico.**

L'inosservanza delle seguenti istruzioni può provocare scosse elettriche, incendi e/o lesioni gravi.

#### 1) Sicurezza sul posto di lavoro

- a) **Tenere pulita e correttamente illuminata la propria area di lavoro.** Zone di lavoro disordinate e non illuminate potrebbero provocare infortuni.
- b) **Non lavorare con l'attrezzo elettrico in aree a rischio di esplosione, nelle quali si trovino fluidi, gas o polveri infiammabili.** Gli elettrotensili generano scintille che possono infiammare la polvere o i vapori.
- c) **Tenere i bambini e le altre persone distanti durante l'utilizzo dell'attrezzo elettrico.** In caso di deviazione, si potrebbe perdere il controllo dell'attrezzo elettrico.

#### 2) Sicurezza elettrica

- a) **Il connettore dell'attrezzo elettrico deve essere adatto per la presa di corrente. Non deve essere assolutamente modificato. Non utilizzare spine di adattamento insieme ad elettrotensili con collegamento a terra di protezione.** Spine non modificate e prese adatte riducono il rischio di scarica elettrica.
- b) **Evitare il contatto tra il corpo e le superfici che scaricano a terra, come ad es. tubi, elementi riscaldanti, fornelli e frigoriferi.** Sussiste un rischio elevato di scarica elettrica, se il proprio corpo è a potenziale di terra.
- c) **Conservare gli attrezzi elettrici al riparo da pioggia o umidità.** La penetrazione di acqua in un attrezzo elettrico aumenta il rischio di scarica elettrica.

- d) **Non utilizzare in modo scorretto il cavo di collegamento per trasportare e appendere l'attrezzo elettrico o per estrarre la spina dalla presa. Tenere il cavo di collegamento lontano da calore, olio, spigoli appuntiti o parti in movimento.** Il rischio di scossa elettrica aumenta se si utilizzano cavi di collegamento danneggiati o aggrovigliati.
- e) **Quando si lavora all'aperto con un attrezzo elettrico, utilizzare soltanto un cordone di prolunga indicato anche per l'uso in ambienti esterni.** L'impiego di un cordone di prolunga idoneo all'uso in ambienti esterni riduce il rischio di scossa elettrica.
- f) **Se non è possibile evitare di utilizzare l'attrezzo elettrico in un ambiente umido, utilizzare un interruttore differenziale.** L'uso di un interruttore differenziale riduce il rischio di scossa elettrica.

### 3) Sicurezza delle persone

- a) **Essere vigili, prestare attenzione a quello che si fa e procedere in modo ragionevole quando si lavora con un elettroutensile. Non utilizzare un elettroutensile quando si è stanchi o sotto l'effetto di droghe, alcool o medicinali.** Un momento di disattenzione durante l'uso dell'attrezzo elettrico può causare lesioni gravi.
- b) **Indossare dispositivi di protezione individuale e, sempre, occhiali protettivi.** Indossare dispositivi di protezione individuale, quali maschera antipolvere, scarpe antinfortunistiche antiscivolo, elmetto di sicurezza o otoprotettori, a seconda del tipo di utilizzo dell'attrezzo elettrico, riduce il rischio di lesioni.
- c) **Evitare una messa in funzione accidentale. Accertarsi che l'elettroutensile sia disattivato prima di collegarlo all'alimentazione elettrica e/o alla batteria, sollevarlo o trasportarlo.** Se durante il trasporto dell'attrezzo elettrico si tiene il dito sull'interruttore o se si collega l'attrezzo elettrico già acceso alla corrente elettrica, possono verificarsi incidenti.
- d) **Rimuovere eventuali strumenti di regolazione o chiavi per dadi prima di accendere l'attrezzo elettrico.** Un attrezzo elettrico o una chiave che si trova all'interno di una parte dell'attrezzo elettrico in rotazione può provocare lesioni.
- e) **Evitare una postura anomala. Accertarsi che la posizione sia sicura e mantenere sempre l'equilibrio.** In questo modo è possibile controllare in modo migliore l'elettroutensile in situazioni inattese.
- f) **Indossare abbigliamento adeguato. Non indossare indumenti larghi o gioielli. Tenere capelli e capi d'abbigliamento lontani dalle parti in movimento.** Vestiti larghi, gioielli o capelli lunghi possono impigliarsi nelle parti in movimento.
- g) **Se si possono installare dispositivi di aspirazione e raccolta della polvere, collegarli e utilizzarli correttamente.** L'utilizzo di un sistema di aspirazione della polvere può ridurre i rischi dovuti alla polvere stessa.
- h) **Fare in modo di non trovarsi in condizioni di pericolo e tenere conto delle regole di sicurezza per gli attrezzi elettrici anche nel caso in cui, dopo vari utilizzi dell'attrezzo elettrico, sia stata acquisita una certa familiarità.** Un comportamento incauto può portare a gravi lesioni in poche frazioni di secondo.

### 4) Utilizzo e trattamento dell'elettroutensile

- a) **Non sovraccaricare l'attrezzo elettrico. Utilizzare per il proprio lavoro l'elettroutensile appositamente previsto.** Con un elettroutensile adatto, si lavora meglio e con maggior sicurezza mantenendosi entro l'intervallo di potenza specificato.
- b) **Non utilizzare elettroutensili con interruttore difettoso.** Un elettroutensile che non si riesce più ad accendere o spegnere è pericoloso e deve essere riparato.
- c) **Estrarre la spina dalla presa e/ o rimuovere la batteria prima di impostare i parametri del dispositivo, sostituire i componenti dell'utensile impiegato o riporre l'elettroutensile.** Questa precauzione impedisce l'avvio accidentale dell'attrezzo elettrico.
- d) **Tenere gli elettroutensili non utilizzati fuori dalla portata dei bambini. Non lasciare che l'attrezzo elettrico venga utilizzato da chi non ha dimestichezza nel suo uso o non ha letto le presenti istruzioni.** Gli attrezzi elettrici sono pericolosi se utilizzati da persone inesperte.
- e) **Conservare gli attrezzi elettrici e l'attrezzo ausiliario con la massima cura. Controllare che i componenti mobili funzionino in modo impeccabile e non si blocchino; verificare che non ci siano componenti rotti o danneggiati che possano influenzare il funzionamento dell'attrezzo elettrico. Fare riparare i componenti danneggiati prima dell'utilizzo dell'attrezzo elettrico.** Molti infortuni sono causati da una cattiva manutenzione degli apparecchi.
- f) **Tenere gli utensili di taglio affilati e puliti.** Utensili di taglio con bordi affilati e sottoposti ad una manutenzione accurata si bloccano con una frequenza minore e sono più agevoli da controllare.
- g) **Utilizzare l'elettroutensile, le relative parti, gli strumenti impiegati ecc. attenendosi alle istruzioni E prendendo in considerazione le condizioni operative e l'attività da svolgere.** Un utilizzo degli elettroutensili per applicazioni diverse da quelle previste può comportare situazioni pericolose.
- h) **Mantenere le maniglie e le relative superfici asciutte, pulite e libere da olio e grasso.** Impugnature e superfici di presa scivolose non consentono un funzionamento e un controllo sicuri dell'elettroutensile in situazioni impreviste.

### 5) Assistenza

- a) **Far riparare l'elettroutensile soltanto da personale specializzato e qualificato e solo utilizzando pezzi di ricambio originali.** In questo modo si garantisce il costante funzionamento sicuro dell'attrezzo elettrico.

#### 5.1 Indicazioni speciali di sicurezza

- a) **Afferrare l'attrezzo elettrico in corrispondenza delle superfici isolate dell'impugnatura durante l'esecuzione di lavori in cui l'attrezzo ausiliario può colpire linee elettriche nascoste o la propria linea di allacciamento.** Il contatto con una linea sotto tensione può porre sotto tensione anche componenti metallici dell'apparecchio e provocare una scossa elettrica.

- b) **Fissare e fissare il pezzo da lavorare a una base stabile utilizzando morsetti o altri mezzi.** Se si tiene il pezzo da lavorare solo con la mano o contro il corpo, il pezzo perderà il controllo dell'attrezzo elettrico.
- c) **Attendere l'arresto dell'attrezzo elettrico prima di deporlo.** L'attrezzo ausiliario può impigliarsi e comportare la perdita di controllo dell'attrezzo elettrico.
- d) Per proteggere gli attrezzi accessori in uso, non collocare il prodotto su superfici dure.
- e) Rischio di lesioni a causa dei bordi taglienti delle lame rotanti. Prestare attenzione alla testa di taglio rotante! Tenere presente che il motore e quindi la testa di taglio della fresa sverniciatrice continueranno a funzionare anche dopo lo spegnimento!
- f) Girare o sostituire tempestivamente le lame rotanti smussate. L'usura dei taglienti delle lame rotanti aumenta il rischio di contraccolpi e riduce la qualità del lavoro di fresatura.
- g) Controllare che nel materiale da lavorare non siano presenti corpi estranei come chiodi, viti, ecc., eventualmente rimuoverli.
- h) Il pezzo da lavorare deve poggiare saldamente ed essere fissato contro lo scivolamento, ad es. con l'ausilio di dispositivi di serraggio.
- i) Guidare il prodotto con un movimento sicuro e uniforme. Evitare movimenti a scatti o troppo aggressivi per evitare un comportamento incontrollato del prodotto.
- j) **Tenere gli utensili di taglio affilati e puliti.** Utensili di taglio con bordi affilati e sottoposti ad una manutenzione accurata si bloccano con una frequenza minore e sono più agevoli da controllare.

**⚠ AVVISI**

In caso di utilizzo prolungato, possono presentarsi problemi di vascolarizzazione nelle mani dell'operatore (fenomeno di Raynaud) a causa delle vibrazioni.

La sindrome di Raynaud è un'angiopatia consistente nella costrizione improvvisa dei piccoli vasi sanguigni delle dita delle mani e dei piedi. Le aree interessate non vengono più irrorate di sangue a sufficienza e per questo motivo diventano estremamente pallide. L'utilizzo frequente di prodotti vibranti può causare danni ai nervi nelle persone che soffrono di problemi di vascolarizzazione (ad es. fumatori, diabetici).

Se si notano delle alterazioni insolite, terminare subito il lavoro e consultare un medico.

**6 Dati tecnici**

Tensione nominale	230-240V~ / 50 Hz
Potenza assorbita	720 W
Classe di protezione	II
Velocità di minimo $n_0$	10 000 min <sup>-1</sup>
Campo di rotazione del tagliente $\emptyset$	80 mm
Profondità di fresatura assiale	0-0,3 mm
Altezza di fresatura laterale	27 mm
Attacco di aspirazione $\emptyset$	35 mm
Peso	2,6 kg

Con riserva di modifiche tecniche!

**Rumori e vibrazioni**

**⚠ AVVISI**

Il rumore può avere un grave impatto sulla salute. Se il rumore del prodotto è superiore a 85 dB, occorre che voi e le persone nelle vicinanze indossiate degli ottoprotettori adeguati.

I valori di rumorosità e vibrazione sono stati determinati in conformità alla norma EN 62841-1.

**Valori caratteristici delle emissioni sonore**

Livello di potenza acustica $L_{WA}$	95,5 dB
Livello di pressione acustica $L_{pA}$	87,5 dB
Incertezza di misura $K_{WA/pA}$	3 dB

**Valori caratteristici delle vibrazioni (oscillazioni della mano e del braccio)**

Vibrazioni $a_n$	4,75 m/s <sup>2</sup>
Incertezza di misura K	1,5 m/s <sup>2</sup>

Il valore totale delle vibrazioni indicato e il valore delle emissioni sonore indicato sono stati misurati con un metodo di prova standardizzato e possono essere utilizzati per confrontare un attrezzo elettrico con un altro.

Il valore delle emissioni sonore indicato e il valore totale delle vibrazioni indicato possono essere utilizzati anche per una prima valutazione del carico.

**5.2 Rischi residui**

**L'attrezzo elettrico è stato costruito secondo lo stato dell'arte e le regole tecniche di sicurezza riconosciute. Tuttavia, durante il suo impiego, si possono presentare rischi residui.**

- Pericolo di lesioni dovuti a elettricità a causa dell'utilizzo di cavi di alimentazione elettrica inadeguati.
- Inoltre, nonostante tutte le misure precauzionali adottate, possono comunque venirsi a creare dei rischi residui non evidenti.
- I rischi residui possono essere ridotti al minimo se si osservano le "Istruzioni di sicurezza" e "Uso previsto", nonché le istruzioni per l'uso nel loro complesso.
- Evitare una messa in funzione accidentale del prodotto.
- Tenere lontane le mani dalla zona di lavoro quando il prodotto è in funzione.
- Messa in funzione involontaria del prodotto.
- Rispettare le indicazioni di manutenzione e sicurezza definite all'interno delle istruzioni per l'uso.

**⚠ AVVISI**

Questo attrezzo elettrico genera un campo magnetico durante l'esercizio. Tale campo può danneggiare impianti medici attivi o passivi in particolari condizioni. Per ridurre il rischio di lesioni serie o mortali, si raccomanda alle persone con impianti medici di consultare il proprio medico e il fabbricante dell'impianto medico prima di utilizzare l'attrezzo elettrico.

**⚠ AVVISO**

**Le emissioni sonore e il valore di emissione delle vibrazioni possono differire dai valori specificati durante l'uso effettivo dell'attrezzo elettrico a seconda del modo in cui l'attrezzo elettrico viene utilizzato e, in particolare, del tipo di pezzo da lavorare su cui si opera.**

Provare a mantenere il carico il più basso possibile. Provvedimenti esemplificativi: limitazione del tempo di lavoro. A tal fine è necessario prendere in considerazione tutte le parti del ciclo di lavoro (per esempio, i tempi in cui l'attrezzo elettrico rimane spento, e quelli in cui, è acceso, ma in assenza di carico).

## 7 Disimballaggio

**⚠ AVVISO**

**Il prodotto e i materiali d'imballaggio non sono giocattoli per bambini!**

**I bambini non devono giocare con i sacchetti di plastica, pellicole e piccole parti! Sussiste il pericolo di ingerimento e soffocamento!**

- Aprite l'imballaggio ed estraete con cautela il prodotto.
- Rimuovete il materiale di imballaggio nonché le staffe di sicurezza per il trasporto e l'imballaggio (se presenti).
- Controllate se il contenuto della fornitura è completo.
- Controllate il prodotto e gli accessori per rilevare l'eventuale presenza di danni dovuti al trasporto. Segnalare immediatamente eventuali danni al corriere che ha consegnato il prodotto. Non si accettano reclami successivi.
- Ove possibile, conservare l'imballaggio fino alla scadenza della garanzia.
- Prima dell'impiego familiarizzare con il prodotto con l'ausilio delle istruzioni per l'uso.
- Utilizzare solo pezzi originali per quanto riguarda accessori e pezzi di ricambio o soggetti ad usura. È possibile acquistare i pezzi di ricambio presso il proprio rivenditore specializzato.
- In caso di ordinazioni, indicare i nostri codici di articoli, il tipo e l'anno di costruzione del prodotto.

## 8 Montaggio

**⚠ AVVISO**

**Pericolo di lesioni!**

Inserire la spina elettrica nella presa solo quando il prodotto è pronto per l'uso.

**⚠ AVVISO**

Gli attrezzi ausiliari possono essere affilati e diventare caldi durante l'uso. Indossare sempre guanti protettivi quando si maneggiano gli attrezzi ausiliari.

## 8.1 Montaggio/smontaggio dell'adattatore di aspirazione (5) (Fig. 2)

1. Montare l'adattatore di aspirazione (5) spingendolo nell'attacco dell'adattatore di aspirazione (6) in modo da innestare il blocco (5a).
2. Per rimuovere l'adattatore di aspirazione (5), premere il blocco (5a) ed estrarre l'adattatore di aspirazione (5) dall'attacco dell'adattatore di aspirazione (6).

## 8.2 Collegamento a un'unità di aspirazione della polvere esterna (Fig. 2)

**ATTENZIONE**

Il sistema di aspirazione della polvere deve essere adatto al materiale da lavorare.

Utilizzare un dispositivo di aspirazione speciale per l'aspirazione di polveri particolarmente nocive o cancerogene.

1. Collegare un'unità di aspirazione della polvere\* all'adattatore di aspirazione (5).

\* non necessariamente compreso nel contenuto della fornitura!

## 8.3 Regolazione della maniglia anteriore (1) (Fig. 1)

1. Allentare la vite a esagono cavo (1a) sullo snodo della maniglia anteriore (1). Usare la chiave a brugola (A).
2. Portare la maniglia anteriore (1) nella posizione desiderata.
3. Stringere di nuovo la Vite a esagono cavo (1a).

## 9 Utilizzo

**ATTENZIONE**

**Prima della messa in funzione del prodotto, è obbligatorio montarlo completamente!**

**⚠ AVVISO**

**Pericolo di lesioni!**

Inserire la spina elettrica nella presa solo quando il prodotto è pronto per l'uso.

**⚠ AVVISO**

Gli attrezzi ausiliari possono essere affilati e diventare caldi durante l'uso. Indossare sempre guanti protettivi quando si maneggiano gli attrezzi ausiliari.

**Indicazioni:**

- **Tenere sempre il prodotto saldamente con entrambe le mani durante il funzionamento.** Fare in modo di avere una posizione stabile.
- Prima della messa in funzione devono essere montati in modo corretto tutte le coperture e i dispositivi di sicurezza. Occorre sostituire gli adesivi danneggiati o illeggibili.

- Prima di collegare il prodotto verificare che i dati sulla targhetta corrispondano ai dati di rete.
- Si consideri che, all'atto della messa in funzione del meccanismo di avvio delle macchine azionate da motore, si aziona anche l'attrezzo da taglio.
- Non azionare mai il prodotto qualora difettoso **Dispositivi di protezione** oppure in assenza dei dispositivi di protezione.
- Accertarsi, prima dell'accensione, che il prodotto non tocchi alcun oggetto.
- Sollevare il prodotto leggermente prima di accenderlo.
- Controllare che nel materiale da lavorare non siano presenti corpi estranei come chiodi, viti, ecc., eventualmente rimuoverli.
- Assicurarsi che la superficie da trattare sia asciutta e priva di polvere.
- Dopo l'accensione, attendere che il prodotto raggiunga la velocità massima. Iniziare a lavorare solo ora.

## 9.1 Accensione/Spengimento del prodotto (Fig. 1)

### Accensione

1. Tenere sempre il prodotto con entrambe le mani per la maniglia anteriore (1) e la maniglia posteriore (3).
2. Spingere il blocco di accensione (2a) in avanti e azionare l'interruttore ON/OFF (1).  
Per motivi di sicurezza non è possibile arrestare l'interruttore ON/OFF (2).

### Spengimento

1. Per spegnere il prodotto, rilasciare l'interruttore ON/OFF (2).
2. Attendere che il prodotto si sia fermato prima di spegnerlo.

## 9.2 Regolazione della profondità di fresatura (Fig. 1)

1. Posizionare il prodotto su un lato, su una superficie piana.
2. Tenere premuto il tasto di blocco (9) per bloccare la testa della lama (10).
3. Usare la chiave a brugola (A) per regolare la profondità di fresatura sulla regolazione della profondità di fresatura (11).
4. La profondità di regolazione può essere letta utilizzando la scala sulla testa della lama (10) e la marcatura sulla regolazione della profondità di fresatura (11).
5. Si consiglia di impostare prima una profondità di fresatura ridotta e di eseguire una fresatura di prova sul pezzo da lavorare.

## 10 Istruzioni di lavoro

### 10.1 Lavorazione di superfici piane (Fig. 1, 3)

1. Guidare preferibilmente il prodotto sul pezzo dall'esterno.
2. Assicurarsi che la piastra di base (7) poggi il più possibile sul pezzo da lavorare.

3. Muovere il prodotto sul pezzo da lavorare in modo uniforme, senza esercitare pressione e senza gradini.
4. Controllare il risultato della fresatura:
  - se il materiale asportato è insufficiente, regolare la profondità di fresatura.
  - Impostare la profondità di fresatura su 0 mm e rilavorare la superficie in caso di gradini evidenti.
  - A seconda della natura del materiale, può essere necessario rilavorare la superficie fresata con carta vetrata fine.

### 10.2 Fresatura perimetrale (Fig. 1)

Con la fresatura perimetrale è possibile lavorare anche battute e angoli.

1. Aprire il coperchio di protezione (8) rivolto verso il pezzo da lavorare facendolo scorrere leggermente di lato e poi aprendolo verso l'alto.
2. Durante la fresatura, guidare il lato con il coperchio di protezione aperto (8) a filo della battuta da lavorare.
3. Chiudere il coperchio di protezione (8) subito dopo aver terminato il lavoro.

### Indicazioni:

- Spegnere il prodotto.
- Attendere che tutte le parti in movimento si arrestino.

## 11 Collegamento elettrico

**Il motore elettrico installato è collegato e pronto per l'esercizio. L'allacciamento è conforme alle disposizioni VDE e DIN pertinenti. L'allacciamento alla rete lato cliente e il cavo di prolunga utilizzato devono essere conformi a tali norme.**

### 11.1 Cavi di collegamento elettrico difettosi

Sui cavi di alimentazione elettrica si verificano spesso danni all'isolamento.

Le cause possono essere le seguenti:

- Schiacciature, laddove i cavi di alimentazione vengono fatti passare attraverso finestre o interstizi di porte,
- Piegature a causa del fissaggio o della conduzione dei cavi stessi eseguiti in modo non appropriato,
- Tagli causati dal transito sui cavi di alimentazione,
- Danni all'isolamento causati dalle operazioni di distacco dalla presa a parete,
- Cricche a causa dell'invecchiamento dell'isolamento.

Tali cavi di alimentazione elettrici difettosi non possono essere utilizzati e rappresentano un pericolo mortale a causa dei danni all'isolamento.

Controllare regolarmente che i cavi di alimentazione elettrica non siano danneggiati. Assicurarsi che, durante tale controllo, il cavo di alimentazione non sia collegato alla rete elettrica.

I cavi per il collegamento elettrico devono essere conformi alle disposizioni VDE e DIN pertinenti. Impiegare solo linee di allacciamento con il medesimo contrassegno.

La designazione del tipo deve essere stampata sul cavo di collegamento.

## Indicazioni di sicurezza per la sostituzione di cavi di allacciamento alla rete danneggiati o difettosi

### Tipo di collegamento Y

Se è necessario, sostituire il cavo di allacciamento alla rete: la sostituzione deve essere effettuata dal produttore o da un suo rappresentante per evitare rischi per la sicurezza.

## 11.2 Motore a corrente alternata

Gli allacciamenti e le riparazioni all'impianto elettrico possono essere eseguiti soltanto da un elettricista qualificato.

- La tensione di rete deve essere 230 V – 240V~.
- I cavi di prolunga fino a 25 m di lunghezza devono avere una sezione di 1,5 millimetri quadrati.

## 12 Trasporto

1. Per il trasporto del prodotto, scollegare il prodotto dalla rete elettrica e collocarlo nell'apposito nuovo luogo di utilizzo.
2. Per evitare danni e lesioni, occorre mettere in sicurezza il prodotto durante il trasporto per evitare che si ribalti e scivoli.
3. Proteggere il prodotto da urti, colpi o forti vibrazioni, ad es. durante il trasporto in veicoli.

## 13 Manutenzione e pulizia

### AVVISO

**Prima di qualsiasi regolazione, manutenzione o riparazione, estrarre la spina elettrica!**

### 13.1 Pulizia

- Mantenere i dispositivi di protezione, le feritoie di ventilazione e l'alloggiamento del motore il più possibile privi di polvere e di sporcizia. Pulire il prodotto strofinando con un panno\* pulito o soffiando con aria compressa\* a bassa pressione. Si raccomanda di pulire il prodotto subito dopo ogni utilizzo.
- Non immergere il prodotto mai in acqua o altri liquidi per la pulizia.
- Tenere sempre il prodotto pulito, asciutto e privo di oli o grassi. Dopo ogni uso e prima dello stoccaggio rimuovere la polvere.
- Non utilizzare sostanze chimiche, alcaline, corrosive né altri detergenti o disinfettanti aggressivi per pulire il prodotto, in modo che non sia possano danneggiare le superfici.

#### 13.1.1 Pulizia delle lame rotanti (Fig. 1)

1. Assicurarsi che le lame rotanti (12) siano prive di residui.  
Ciò potrebbe compromettere le caratteristiche di taglio delle lame rotanti.  
Se necessario, rimuovere i residui con un bulino\*.

\* non necessariamente compreso nel contenuto della fornitura!

## 13.2 Manutenzione

### 13.2.1 Rotazione e sostituzione delle lame rotanti inferiori (12) (Fig. 1, 4)

1. Posizionare il prodotto su un lato.
2. Tenere premuto il tasto di blocco (9) per bloccare la testa della lama (10).
3. Aprire le viti di fissaggio (12a) delle lame rotanti (12) utilizzando la chiave a brugola (B).
4. Rimuovere la lama rotante (12) e girarla o sostituirla. Le singole lame sono numerate per facilitarne il riconoscimento.
5. Assicurarsi che tutte le viti di fissaggio (12a) siano nuovamente serrate.

### 13.2.2 Rotazione e sostituzione delle lame rotanti laterali (12) (Fig. 4+5)

1. Posizionare il prodotto su una superficie piana con la testa della lama (10) rivolta verso il basso.
2. Aprire i coperchi di protezione (8).
3. Tenere premuto il tasto di blocco (9) per bloccare la testa della lama (10).
4. Aprire le viti di fissaggio (12a) delle lame rotanti (12) utilizzando la chiave a brugola (B).
5. Rimuovere la lama rotante (12) e girarla o sostituirla. Le singole lame sono numerate per facilitarne il riconoscimento.
6. Assicurarsi che tutte le viti di fissaggio (12a) siano nuovamente serrate.

## 14 Stoccaggio

Conservare il prodotto e i suoi accessori in un luogo buio, asciutto e al riparo dal gelo, inaccessibile ai bambini.

La temperatura di stoccaggio ottimale è compresa tra 5 e 30 °C.

Conservare il prodotto nella sua confezione originale. Coprire il prodotto per proteggerlo da polvere o umidità. Conservare le istruzioni per l'uso nei pressi del prodotto.

## 15 Riparazione e ordine dei pezzi di ricambio

Dopo la riparazione o la manutenzione, accertarsi che tutti i componenti tecnici di sicurezza siano applicati e si trovino in stato impeccabile. Conservare in un posto inaccessibile i componenti potenzialmente pericolosi per altre persone e bambini.

### ATTENZIONE

Come da legge di responsabilità sui prodotti, non si è responsabili di danni dovuti a riparazioni improprie o non utilizzo di pezzi di ricambio originali.

Incaricare un servizio clienti o un tecnico specializzato e autorizzato. Lo stesso vale anche per gli accessori.

### Allacciamenti e riparazioni

Gli allacciamenti e le riparazioni all'impianto elettrico possono essere eseguiti soltanto da un elettricista qualificato.

## 15.1 Ordine di pezzi di ricambio

In caso di ordinazione di pezzi di ricambio è necessario indicare quanto segue:

- Denominazione del modello
- Numero di articolo
- Dati della targhetta identificativa

### Ricambi / Accessori

Set di lame rotanti 4pz. – Articolo n.: 7914900601

## 16 Risoluzione dei guasti

Guasto	Possibile causa	Rimedio
Il motore non si avvia.	Interruttore ON/OFF danneggiato.	Sostituire tutti i pezzi danneggiati prima di usare la levigatrice. Contattare il proprio centro di assistenza locale oppure una stazione di servizio autorizzata. Ogni tentativo di riparazione può comportare dei pericoli se non viene eseguito da un esperto qualificato.
	Cavo di rete danneggiato.	
Il motore si avvia lentamente e non raggiunge la velocità operativa.	Tensione troppo bassa, bobine danneggiate, condensatore bruciato.	Fare verificare la tensione da un'elettricista specializzato. Fare controllare il motore da una persona competente ed esperta. Fare controllare il condensatore da una persona competente ed esperta.
Il motore è troppo rumoroso.	Bobine danneggiate, motore difettoso.	Fare controllare il motore da una persona competente ed esperta.
Il motore si surriscalda facilmente.	Motore sovraccarico, insufficiente raffreddamento del motore	Evitare il sovraccarico del motore, rimuovere le fessure di ventilazione al fine di assicurare un raffreddamento ottimale del motore.
Il prodotto rallenta durante il lavoro	Viene esercitata una pressione eccessiva sul pezzo da lavorare.	Esercitare una pressione inferiore sul pezzo da lavorare.
Il motore non raggiunge la massima potenza	Il circuito di alimentazione del sistema è sovraccarico (lampade, motori, altri, ecc.).	Non utilizzare altri prodotti o altri motori sullo stesso circuito.

## 17 Smaltimento e riciclaggio

### Avvertenze per l'imballaggio



Il materiale d'imballaggio è riciclabile. Si prega di smaltire gli imballaggi nel rispetto dell'ambiente.

### Avvertenze relative alla legge sui dispositivi elettrici ed elettronici (ElektroG)



**I dispositivi elettrici ed elettronici usati non rientrano nei rifiuti domestici, ma devono essere trattati e smaltiti in modo separato!**

- Le batterie o gli accumulatori utilizzati non integrati nel dispositivo usato devono essere rimossi prima della consegna, senza distruggerli! Il loro smaltimento è regolato dalla legge sulle batterie.
- I proprietari o gli utilizzatori di dispositivi elettrici ed elettronici sono tenuti per legge a restituirli al termine della loro durata utile.
- L'utente finale è responsabile in prima persona per la cancellazione dei suoi dati personali in relazione al dispositivo usato da smaltire!
- Il simbolo del bidone della spazzatura barrato indica che i dispositivi elettrici ed elettronici non possono essere smaltiti insieme ai normali rifiuti domestici.
- I dispositivi elettrici ed elettronici possono essere restituiti gratuitamente presso i seguenti centri:

## 15.2 Informazioni sulle riparazioni

Occorre notare che in questo prodotto i seguenti componenti sono soggetti a naturale usura o usura legata all'uso e sono richiesti i seguenti pezzi come materiali di consumo.

Pezzi soggetti a usura\*: Mezzo abrasivo, cinghia dentata

\* = non incluso nel contenuto della fornitura!

- Centri di raccolta e smaltimento di diritto pubblico (ad es. depositi comunali)
- Punti vendita di dispositivi elettronici (fisici e online), nella misura in cui il distributore sia tenuto al ritiro o lo offra in modo volontario.
- È possibile consegnare gratuitamente al produttore, senza dovere acquistare prima un nuovo dispositivo da questi, fino a tre dispositivi elettronici usati per ogni tipo di dispositivo con una lunghezza del bordo di massimo 25 centimetri, oppure portare il dispositivo presso un altro centro di raccolta autorizzato nelle proprie vicinanze.
- Altre condizioni di ritiro complementari del produttore e del distributore sono reperibile presso il rispettivo servizio clienti.
- In caso di consegna da parte del produttore di un nuovo dispositivo elettronico presso un privato, quest'ultimo può richiedere il ritiro gratuito del dispositivo elettronico usato, su richiesta dell'utente finale stesso. Contattare a tale proposito il servizio clienti del produttore.
- Quanto esposto si applica solo ad apparecchi installati e distribuiti in un paese dell'Unione Europea e soggetti alla Direttiva europea 2012/19/UE. Nei paesi al di fuori dell'Unione Europea possono applicarsi norme diverse per lo smaltimento di dispositivi elettrici ed elettronici usati.

## 18 Dichiarazione di conformità UE

### Traduzione della dichiarazione di conformità originale

**Produttore:**

Scheppach GmbH  
Günzburger Straße 69  
D-89335 Ichenhausen

Dichiariamo sotto la nostra esclusiva responsabilità che il prodotto qui descritto è conforme alle direttive e alle norme vigenti.

Marchio: **SCHEPPACH**  
Denominazione art.: **FRESA SVERNICIATRICE –  
LFR720**  
N. art. **5914901901**

**Direttive UE:**

2014/30/UE, 2006/42/CE, 2011/65/UE\*

\* L'oggetto della dichiarazione, sopra descritto, soddisfa le disposizioni della Direttiva 2011/65/UE del Parlamento Europeo e del Consiglio dell'8 giugno 2011, sulla restrizione nell'utilizzo di determinate sostanze pericolose negli apparecchi elettrici ed elettronici.

**Norme applicate:**

EN 62841-1:2015/A11:2022;  
EN ISO 12100:2010;  
EN IEC 55014-1:2021;  
EN IEC 55014-2:2021;  
EN IEC 61000-3-2:2019/A1:2021;  
EN 61000-3-3:2013/A2:2021

**Responsabile per la documentazione:**

Georg Kohler  
Günzburger Str. 69  
D-89335 Ichenhausen  
Ichenhausen, 13.01.2025

  
Simon Schünk  
Division Manager Product Center

  
Andreas Pecher  
Head of Project Management



## Inhoudsopgave

1	Inleiding.....	40
2	Productbeschrijving (afb. 1-5).....	40
3	Inhoud van de levering (afb. 1).....	41
4	Beoogd gebruik.....	41
5	Veiligheidsvoorschriften.....	41
6	Technische gegevens.....	43
7	Uitpakken.....	44
8	Montage.....	44
9	Bediening.....	44
10	Werkinstructies.....	45
11	Elektrische aansluiting.....	45
12	Transport.....	46
13	Onderhoud en reiniging.....	46
14	Opslag.....	46
15	Reparatie & bestellen van reserveonderdelen ...	47
16	Verhelpen van storingen.....	47
17	Afvalverwerking en hergebruik.....	47
18	EU-conformiteitsverklaring.....	48
19	Explosietekening.....	219

## Verklaring van de symbolen op het product

Het gebruik van symbolen in deze handleiding is bedoeld om uw aandacht te vestigen op eventuele risico's. De veiligheidssymbolen en de bijbehorende uitleg moeten goed worden begrepen. De waarschuwingen zelf voorkomen geen risico's en kunnen de juiste maatregelen betreffende ongevallenpreventie niet vervangen.

	Let op! Het niet in acht nemen van de op het product aangebrachte veiligheidstekens en waarschuwingen alsook het niet in acht nemen van de veiligheids- en bedieningsaanwijzingen kan tot ernstig of zelfs dodelijk letsel leiden.
	Lees voorafgaand aan de ingebruikname de gebruikshandleiding en de veiligheidsvoorschriften!
	Draag een veiligheidsbril.
	Draag gehoorbescherming.
	Bescherm de luchtwegen bij stofontwikkeling!
	Beschermingsklasse II (dubbel geïsoleerd).

	Het product voldoet aan de geldende EU-bepalingen.
	Het product voldoet aan de geldende Servische richtlijnen.

## 1 Inleiding

### Fabrikant:

Scheppach GmbH  
Günzburger Straße 69  
D-89335 Ichenhausen

### Geachte klant,

Wij wensen u veel plezier en succes bij het werken met uw nieuwe product.

### Aanwijzing:

De fabrikant van dit product is volgens de van kracht zijnde wet inzake productaansprakelijkheid niet aansprakelijk voor schade die aan dit product of door dit product ontstaan bij:

- Ondeskundige behandeling
- Het niet in acht nemen van de gebruikshandleiding
- Reparaties door derden, niet geautoriseerde vakmensen
- Inbouw en vervanging van niet-originele reserveonderdelen
- Gebruik dat niet conform de voorschriften is
- uitvallen van de elektrische installatie bij het niet in acht nemen van de elektrische voorschriften en VDE-voorschriften 0100, DIN 57113 / VDE0113.

### Let op:

De gebruikshandleiding maakt deel uit van dit product.

Deze bevat belangrijke aanwijzingen, hoe u met het product veilig, vakkundig en economisch werkt, hoe u gevaren vermijdt, reparatiekosten uitspaart, uitvaltijden vermindert en de betrouwbaarheid en levensduur van het product verhoogt. Aanvullend op de veiligheidsbepalingen van deze gebruikshandleiding moet u absoluut de voor de werking van het product geldende voorschriften van uw land in acht nemen.

Maak u voor aanvang van de werkzaamheden bekend met alle bedienings- en veiligheidsinstructies. Gebruik het product uitsluitend als beschreven en voor de aangegeven toepassingen. Bewaar de gebruikshandleiding daarom goed, en verstrek alle documentatie als het product wordt doorgegeven aan derden.

## 2 Productbeschrijving (afb. 1-5)

1. Voorste handgreep
  - 1a. Inbusbout
2. Aan/uit-schakelaar
3. Achterste handgreep
4. Netsnoer
5. Afzuigtussenstuk
- 5a. Vergrendeling
6. Aansluiting voor afzuigtussenstuk
7. Grondplaat
8. Veiligheidsafdekking
9. Borgknop

- 10. Meskop
- 11. Freesdiepte-instelling
- 12. keermes
- 12a. Bevestigingsschroef

### 3 Inhoud van de levering (afb. 1)

Pos.	Aantal	Aanduiding
5.	1 x	afzuigmof
A.	1 x	Inbussleutel
B.	1 x	Inbussleutel
	1 x	Lakfrees
	1 x	Gebruikshandleiding

#### Aanwijzing:

Bewaar de beide meegeleverde inbussleutels in de daarvoor bestemde houders op de bodemplaat (afb. 5).

### 4 Beoogd gebruik

Dit product is bedoeld voor het verwijderen van verf, lakken en coatings van hout of houtachtige oppervlakken.

Het product mag uitsluitend worden gebruikt waarvoor het bedoeld is. Elk ander of verdergaand- is niet volgens de voorschriften. Voor hieruit ontstane schade of verwondingen, van welke soort dan ook, is de gebruiker en niet de fabrikant aansprakelijk.

Ook de naleving van de veiligheidsvoorschriften, de montagehandleiding en de aanwijzingen in de gebruikshandleiding maken deel uit van het beoogd gebruik.

Personen, die het product bedienen of onderhoud aan het product verrichten, moeten hiermee bekend zijn en op de hoogte zijn van de mogelijke gevaren.

De fabrikant is niet aansprakelijk voor wijzigingen die aan het product worden aangebracht en de hieruit voortvloeiende schade.

Het product mag uitsluitend met de originele onderdelen en originele accessoires van de fabrikant worden gebruikt.

De veiligheids-, werk- en onderhoudsvoorschriften van de fabrikant alsook de in de technische gegevens aangegeven afmetingen moeten in acht worden genomen.

Let erop dat onze producten volgens het beoogd gebruik niet voor bedrijfsmatige, ambachtelijke of industriële toepassingen zijn ontworpen. Wij aanvaarden geen aansprakelijkheid wanneer het product in bedrijfsmatige, ambachtelijke of industriële ondernemingen of bij soortgelijke werkzaamheden worden ingezet.

### Verklaring van de signaalwoorden in de gebruikshandleiding

#### GEVAAR

Signaalwoord voor aanduiding van een direct aanwezige, gevaarlijke situatie die, indien deze niet wordt vermeden, de dood of ernstige verwondingen tot gevolg heeft.

#### WAARSCHUWING

Signaalwoord voor aanduiding van een mogelijke gevaarlijke situatie die, indien deze niet wordt vermeden, tot de dood of ernstige verwondingen kan leiden.

#### VOORZICHTIG

Signaalwoord voor aanduiding van een mogelijke gevaarlijke situatie die, indien deze niet wordt vermeden, tot geringe of matige verwondingen kan leiden.

#### LET OP

Signaalwoord voor aanduiding van een mogelijke gevaarlijke situatie die, indien deze niet wordt vermeden, materiële schade aan producten of eigendommen tot gevolg kan hebben.

### 5 Veiligheidsvoorschriften

Algemene veiligheidsvoorschriften voor elektrische apparaten

Bewaar alle veiligheidsvoorschriften en -aanwijzingen voor toekomstig gebruik.

Het in de veiligheidsvoorschriften gebruikte begrip "Elektrisch gereedschap" is van toepassing op netgevoed elektrisch gereedschap (met netsnoer) of op accugevoed elektrisch gereedschap (zonder netsnoer).

#### WAARSCHUWING

Lees alle veiligheidsvoorschriften, aanwijzingen, afbeeldingen en technische gegevens die bij dit elektrische gereedschap zijn meegeleverd.

Nalatigheden bij het niet naleven van de onderstaande aanwijzingen kunnen elektrische schok, brand en/of ernstige verwondingen veroorzaken.

#### 1) Veiligheid op de werkplek

- a) **Houd uw werkomgeving schoon en goed verlicht.** Rommel of slecht verlichte werkplaatsen kunnen leiden tot ongevallen.
- b) **Werk met het elektrisch gereedschap niet in een explosiegevaarlijke omgeving, waarin zich brandbare vloeistoffen, gas of stof bevinden.** Elektrisch apparaat produceert vonken, waardoor stof of dampen kunnen ontbranden.
- c) **Houd kinderen en andere personen tijdens het gebruik uit de buurt van het elektrische gereedschap.** Bij afbuiging kunt u de controle over het elektrische apparaat verliezen.

#### 2) Elektrische veiligheid

- a) **De aansluitstekker van het elektrische gereedschap moet in het stopcontact passen.** De stekker mag op geen enkele wijze worden gewijzigd. Gebruik geen adapterstekker samen met geaard elektrisch gereedschap. Ongewijzigde stekkers en passende stopcontacten verminderen het risico op elektrische schok.
- b) **Let op dat u geen fysiek contact maakt met gearde onderdelen zoals bijv. buizen, radiatoren, elektrische haarden, koelkasten.** Er bestaat een verhoogd risico op een elektrische schok als uw lichaam geaard is.

- c) **Houd elektrisch gereedschap uit de buurt van regen of vocht.** Het indringen van water in een elektrisch apparaat vergroot het risico op een elektrische schok.
- d) **Gebruik het netsnoer niet om het elektrische gereedschap te dragen, aan op te hangen of om de stekker uit het stopcontact te trekken.** Houd het netsnoer uit de buurt van hitte, scherpe randen of bewegende delen. Beschadigde of opgewikkelde snoeren verhogen het risico op een elektrische schok.
- e) **Als u met een elektrisch gereedschap in de open lucht werkt, gebruik dan alleen een verlengsnoer dat ook geschikt is voor gebruik buitenshuis.** De toepassing van een voor buitenshuis gebruik geschikt verlengsnoer vermindert het risico op een elektrische schok.
- f) **Als het gebruik van het elektrische gereedschap in een vochtige omgeving niet kan worden vermeden, gebruik dan een aardlekschakelaar.** Het gebruik van een aardlekschakelaar voorkomt het risico op een elektrische schok.

### 3) Veiligheid van personen

- a) **Wees altijd voorzichtig, let op waar u mee bezig bent en ga verstandig te werk bij werkzaamheden met elektrisch gereedschap. Maak geen gebruik van elektrisch gereedschap als u moe bent of onder invloed bent van drugs, alcohol of medicamenten.** Een moment van onachtzaamheid bij gebruik van het elektrische gereedschap kan leiden tot ernstig letsel.
- b) **Draag persoonlijke beschermingsmiddelen en ook altijd een veiligheidsbril.** Het dragen van persoonlijke beschermingsmiddelen zoals een stofmasker, antislip-veiligheidsschoenen, een veiligheidshelm of gehoorbescherming, al naar gelang het soort gereedschap en de toepassing ervan, verkleint het risico op verwondingen.
- c) **Vermijd ingebruikname zonder toezicht. Controleer of het elektrisch gereedschap is uitgeschakeld voordat u het op de stroomvoorziening en/of de accu aansluit, het gereedschap oppakt of draagt.** Als u tijdens het dragen van het elektrische gereedschap uw vinger op de schakelaar hebt of het reeds ingeschakelde elektrische apparaat op de stroomvoorziening aansluit, kan dit tot letsel en ongevallen leiden.
- d) **Verwijder instelgereedschap of de moersleutel, voordat u het elektrische gereedschap inschakelt.** Een gereedschap of sleutel dat/die zich in een draaiend onderdeel van het elektrische gereedschap bevindt, kan verwondingen veroorzaken.
- e) **Voorkom een onnatuurlijke lichaamshouding. Zorg voor een stabiele positie en zorg ervoor dat u altijd stabiel staat.** Daardoor kunt u het elektrische gereedschap in onverwachte situaties beter onder controle houden.
- f) **Draag geschikte kleding. Draag geen wijde kleding of sieraden. Houd haren en kleding uit de buurt van bewegende delen.** Loszittende kleding, sieraden of lange haren kunnen worden vastgegrepen door bewegende delen.

- g) **Als stofafzuig- en -opvanginrichtingen kunnen worden gemonteerd, moeten deze worden aangesloten en juist worden toegepast.** Het gebruik van een stofafzuiging kan gevaar door stof verminderen.
- h) **Voorkom een vals gevoel van zekerheid en houd u altijd aan de veiligheidsvoorschriften voor elektrische apparaten, ook als u ervaren bent met het elektrisch apparaat.** Achtelooos handelen kan in een fractie van een seconde tot ernstige verwondingen leiden.

### 4) Gebruik en behandeling van het elektrische gereedschap

- a) **Zorg dat het elektrische gereedschap niet overbelast raakt.** Gebruik voor de werkzaamheden het daarvoor bedoelde elektrische gereedschap. Met het juiste elektrische apparaat werkt u beter en veiliger in het aangegeven vermogensbereik.
- b) **Gebruik geen elektrisch apparaat, waarvan de schakelaar defect is.** Een elektrisch gereedschap, dat niet meer in- of uitgeschakeld kan worden, is gevaarlijk en moet gerepareerd worden.
- c) **Trek de stekker uit het stopcontact en/of verwijder de uitneembare accu voordat u de apparaatinstellingen wijzigt, inzetstukken vervangt of het elektrische apparaat weglegt.** Deze voorzorgsmaatregel voorkomt dat het elektrische gereedschap per ongeluk wordt gestart.
- d) **Bewaar niet-gebruikte elektrische apparaten buiten bereik van kinderen.** Laat het elektrisch apparaat niet gebruiken door personen die er niet mee vertrouwd zijn of deze aanwijzingen niet hebben gelezen. Elektrische apparaten zijn gevaarlijk als ze door onervaren personen worden gebruikt.
- e) **Voer zorgvuldig onderhoud uit aan elektrische apparaten en inzetstukken. Controleer of bewegende delen probleemloos functioneren en niet klemmen, of onderdelen gebroken of beschadigd zijn, waardoor de functie van het elektrische gereedschap wordt beïnvloed. Laat beschadigde onderdelen voor gebruik van het elektrische apparaat eerst repareren.** Veel ongevallen ontstaan door slecht onderhouden elektrische apparaten.
- f) **Houd snijgereedschap scherp en schoon.** Zorgvuldig onderhouden snijgereedschap met scherpe snijranden klemt minder snel vast en is makkelijker te gebruiken.
- g) **Gebruik elektrische apparaten, inzetstuk, inzetstukken enz. overeenkomstig deze aanwijzingen. Houd daarbij rekening met de omstandigheden waarin gewerkt wordt en de uit te voeren werkzaamheden.** Het gebruik van elektrisch gereedschap voor andere toepassingen dan het voorgeschreven gebruik kan leiden tot gevaarlijke situaties.
- h) **Houd grepen en greepoppervlakken droog, schoon en vrij van olie en vet.** Als grepen en greepoppervlakken glad zijn, kan het elektrisch gereedschap in onvoorziene situaties niet veilig bediend en onder controle gehouden worden.

## 5) Service

- a) **Laat uw elektrisch gereedschap uitsluitend door gekwalificeerd deskundig personeel repareren met uitsluitend originele reserveonderdelen.** Hiermee wordt de veiligheid van het elektrische gereedschap gewaarborgd.

### 5.1 Speciale veiligheidsvoorschriften

- a) **Houd het elektrische apparaat aan de geïsoleerde greepoppervlakken vast indien u werkzaamheden uitvoert, waarbij het inzetstuk verborgen stroomleidingen of het netsnoer kan raken.** Als de machine in contact komt met een onder spanning staande kabel, kunnen de metalen onderdelen van het apparaat onder spanning komen te staan en elektrische schokken veroorzaken.
- b) **Bevestig en beveilig het werkstuk middels klemmen of op een andere wijze op een stabiele ondergrond.** Als u het werkstuk alleen met de hand of tegen uw lichaam houdt, blijft het instabiel waardoor verlies van controle kan optreden.
- c) **Wacht tot het elektrische gereedschap tot stilstand is gekomen, voordat u deze neerlegt.** Het inzetstuk kan vasthaken wat kan leiden tot controleverlies over het elektrische gereedschap.
- d) Ter bescherming van het gebruikte gereedschap, het product niet op harde ondergronden plaatsen.
- e) Risico op letsel door scherpe snijranden van de keermessen. Let op de roterende meskop! Houd er rekening mee dat de motor en dus ook de meskop van uw lakfrees na het uitschakelen nog steeds draait!
- f) Draai of vervang botte keermessen op tijd. Versleten snijkanten van de keermessen verhogen het risico op terugslag en verminderen de kwaliteit van de freeswerkzaamheden.
- g) Controleer het te bewerken materiaal op vreemde deeltjes zoals spijkers, bouten etc. en verwijder deze.
- h) Het werkstuk moet goed steunen en tegen wegglijden worden beveiligd, bijv. met behulp van kleminrichtingen.
- i) Leid het product in een stabiele en gelijkmatige beweging. Vermijd schokkerige of te agressieve bewegingen om ongecontroleerd gedrag van het product te voorkomen.
- j) **Houd snijgereedschap scherp en schoon.** Zorgvuldig onderhoud snijgereedschap met scherpe snijranden klemt minder snel vast en is makkelijker te gebruiken.

### 5.2 Restrisico's

**Het elektrisch apparaat is vervaardigd volgens de stand van de techniek en de erkende veiligheidstechnische regels. Toch kan tijdens de werkzaamheden sprake zijn van enkele restrisico's.**

- Gevaar voor de gezondheid, veroorzaakt door elektriciteit bij gebruik van onjuiste snoeren.
- Bovendien kunnen er ondanks alle getroffen voorzieningen verborgen restrisico's bestaan.
- Restrisico's kunnen worden geminimaliseerd als de "veiligheidsvoorschriften" en het "gebruik conform de voorschriften" alsook de bedieningshandleiding worden opgevolgd.

- Vermijd onvoorziene ingebruikname van het product.
- Houd uw handen buiten de werkomgeving, wanneer het product in bedrijf is.
- Onopzettelijk inschakelen van het product.
- Volg de in de gebruikshandleiding voorgescreven onderhouds- en veiligheidsvoorschriften op.

#### WAARSCHUWING

Dit elektrisch apparaat genereert een elektromagnetisch veld als het is ingeschakeld. Dit veld kan onder bepaalde omstandigheden interfereren met actieve of passieve medische implantaten. Om het risico op ernstig of dodelijk letsel te beperken, raden we personen met medische implantaten aan om hun arts en de fabrikant van het medische implantaat te raadplegen voordat het elektrische apparaat wordt gebruikt.

#### WAARSCHUWING

Bij langdurige werkzaamheden kunnen door de trillingen stoornissen in de doorbloeding in de handen van de gebruiker optreden (witte vinger syndroom).

Raynaud-syndroom (dove vingers) is een vaatziekte, waarbij kleine bloedvaten in de vingers en tenen acuut verkrampen. De desbetreffende lichaamsdelen worden dan niet meer voldoende van bloed voorzien waardoor ze een bleke kleur krijgen. Het frequente gebruik van trillende producten kan zenuwbeschadigingen veroorzaken bij personen met een verminderde doorbloeding (bijv. rokers, diabetici).

Als u ongewone beperkingen bespeurt, stopt u direct de werkzaamheden en raadpleegt u een arts.

## 6 Technische gegevens

Nominale spanning	230-240V~ / 50 Hz
Opgenomen vermogen	720 W
Beschermingsklasse	II
Stationair toerental $n_0$	10.000 min <sup>-1</sup>
Mesrotatie $\emptyset$	80 mm
Axiale freesdiepte	0-0,3 mm
Zijdelingse freeshoogte	27 mm
Afzuigaansluiting $\emptyset$	35 mm
Gewicht	2,6 kg

Technische wijzigingen voorbehouden!

#### Geluid en trilling

#### WAARSCHUWING

Lawaai kan ernstige gezondheidsklachten tot gevolg hebben. Als het geluid van de machine hoger is dan 85 dB, draag dan geschikte gehoorbescherming voor u en personen in de omgeving.

De geluids- en trillingswaarden zijn bepaald volgens EN 62841-1.

#### Geluidswaarden

Geluidsvermogensniveau $L_{WA}$	95,5 dB
Geluidsdruk niveau $L_{pA}$	87,5 dB
Meetonzekerheid $K_{WA/pA}$	3 dB

### Trillingskenwaarden (hand-arm-trilling)

Vibratie $a_n$	4,75 m/s <sup>2</sup>
Meeton nauwkeurigheid K	1,5 m/s <sup>2</sup>

De aangegeven totale trillingswaarde en de aangegeven geluidsemissiewaarde zijn gemeten volgens een standaardtestmethode en kunnen worden gebruikt om elektrische apparaten met elkaar te vergelijken.

De aangegeven geluidsemissiewaarden en de aangegeven totale trillingswaarde kunnen ook worden gebruikt als voorlopige indicatie van de belasting.

#### **WAARSCHUWING**

**De geluidsemissies en de trillingsemissiewaarde kunnen van de opgegeven waarde afwijken wanneer de machine daadwerkelijk wordt gebruikt. Dit is afhankelijk van de wijze waarop het elektrische apparaat wordt gebruikt en de aard van het werkstuk dat wordt bewerkt.**

Probeer om de belasting zo gering mogelijk te houden. Zo kan bijvoorbeeld de werktijd worden beperkt. Hierbij moeten alle aspecten van de bedrijfscyclus in aanmerking worden genomen (zoals de tijd dat de machine uitgeschakeld is en de tijd dat deze ingeschakeld is, maar onbelast draait).

## 7 Uitpakken

#### **WAARSCHUWING**

**Het product en de verpakkingsmaterialen zijn geen kinderspeelgoed!**

**Kinderen mogen niet met plastic zakken, folies en kleine onderdelen spelen! Er bestaat gevaar voor inslikken en verstikkingsgevaar!**

- Open de verpakking en haal het product er voorzichtig uit.
- Verwijder het verpakkingsmateriaal evenals de verpakkings- en transportbeveiligingen (indien voorhanden).
- Controleer of de inhoud van de levering volledig is.
- Controleer het product en de hulpstukken op transportschade. Meld eventuele schade direct bij het transportbedrijf dat het product heeft bezorgd. Reclamaties op een later tijdstip worden niet erkend.
- Bewaar de verpakking indien mogelijk tot na het verstrijken van de garantietermijn.
- Maak u voor aanvang van de werkzaamheden bekend met het product aan de hand van de gebruikshandleiding.
- Gebruik bij accessoires alsook slijtage- en reserveonderdelen uitsluitend originele onderdelen. Reserveonderdelen zijn verkrijgbaar bij de leverancier.
- Geef bij bestellingen onze artikelnummers alsook type en bouwjaar van het product aan.

## 8 Montage

#### **WAARSCHUWING**

##### **Gevaar voor letsel!**

Steek de voedingsstekker pas in het stopcontact als het product klaar is voor gebruik.

#### **WAARSCHUWING**

Inzetstukken kunnen scherp zijn en tijdens het gebruik heet worden. Draag altijd veiligheidshandschoenen, als u met inzetgereedschap werkt.

### 8.1 Afzuigtussenstuk (5) monteren/demonteren (afb. 2)

1. Plaats het afzuigtussenstuk (5) door deze in de aansluiting voor het afzuigtussenstuk (6) te duwen zodat de vergrendeling (5a) vastklikt.
2. Om het afzuigtussenstuk (5) te verwijderen, drukt u op de vergrendeling (5a) en trekt u het afzuigtussenstuk (5) uit de aansluiting voor het afzuigtussenstuk (6).

### 8.2 Aansluiting op een externe stofafzuiging (afb. 2)

#### **LET OP**

De stofafzuiging moet geschikt zijn voor het te verwerken materiaal.

Gebruik een speciale afzuiginrichting voor het afzuigen van bijzonder schadelijk of kankerverwekkende stoffen.

1. Sluit een stofafzuiging\* aan op het afzuigtussenstuk (5).

\* = niet altijd meegeleverd!

### 8.3 De voorste handgreep (1) instellen (afb. 1)

1. Draai de inbusbout (1a) op het scharnier van de voorste handgreep (1) los. Gebruik de inbusleutel (A).
2. Zet de voorste handgreep (1) in de gewenste positie.
3. Draai de inbusbout (1a) weer vast.

## 9 Bediening

#### **LET OP**

**Het product voor de ingebruikstelling in ieder geval volledig monteren!**

#### **WAARSCHUWING**

##### **Gevaar voor letsel!**

Steek de voedingsstekker pas in het stopcontact als het product klaar is voor gebruik.

#### **WAARSCHUWING**

Inzetstukken kunnen scherp zijn en tijdens het gebruik heet worden. Draag altijd veiligheidshandschoenen, als u met inzetgereedschap werkt.

## Aanwijzingen:

- **Houd het product tijdens het werk altijd goed vast met beide handen.** Zorg voor een veilige stand.
- Voor ingebruikname moeten alle afdekkingen en veiligheidsvoorzieningen conform de voorschriften zijn gemonteerd. Beschadigde of onleesbare stickers moeten worden vervangen.
- Overtuig u voor het aansluiten van het product, dat de gegevens op het typeplaatje overeenkomen met de gegevens van het stroomnet.
- Denk eraan dat bij de ingebruikname van het startmechanisme bij gemotoriseerde machines ook het snijgereedschap in bedrijf gesteld wordt.
- Gebruik het product nooit met defecte **veiligheidsvoorzieningen** of zonder veiligheidsinrichtingen.
- Let er voor het inschakelen op dat het product geen voorwerpen aanraakt.
- Til het product een beetje op voordat u het inschakelt.
- Controleer het te bewerken materiaal op vreemde deeltjes zoals spijkers, bouten etc. en verwijder deze.
- Zorg ervoor dat het te behandelen oppervlak stofvrij en droog is.
- Wacht na het inschakelen tot het product het maximum toerental heeft bereikt. Pas daarna begint u aan de werkzaamheden gaan.

## 9.1 Product in-/uitschakelen (afb. 1)

### Inschakelen

1. Houd het product altijd met beide handen vast bij de voorste handgreep (1) en de achterste handgreep (3).
2. Schuif de inschakelblokkering (2a) naar voren en druk op de aan-/uitschakelaar (1).  
Om veiligheidsredenen is het niet mogelijk om de aan-/uitschakelaar (2) te vergrendelen.

### Uitschakelen

1. Laat de aan/uit-schakelaar (2) los om het product uit te schakelen.
2. Wacht tot het product tot stilstand is gekomen voordat u het uitschakelt.

## 9.2 De freesdiepte instellen (afb. 1)

1. Leg het product op de zijkant op een vlak oppervlak.
2. Houd de borgknop (9) ingedrukt om de meskop (10) te vergrendelen.
3. Gebruik de inbusleutel (A) om de freesdiepte op de freesdiepte-instelling (11) in te stellen.
4. De insteldiepte kan worden afgelezen met behulp van de schaalverdeling op de freeskop (10) en de markering op de freesdiepte-instelling (11).
5. Het is raadzaam om eerst een ondiepe freesdiepte in te stellen en een testfrees uit te voeren op het te bewerken werkstuk.

## 10 Werkinstructies

### 10.1 Vlakke oppervlakken bewerken (afb. 1, 3)

1. Plaats het product bij voorkeur van buitenaf in het werkstuk.
2. Zorg ervoor dat de bodemplaat (7) zo volledig mogelijk op het werkstuk rust.
3. Beweeg het product gelijkmatig over het werkstuk zonder druk uit te oefenen en zonder neerzetten.
4. Controleer het freesresultaat:
  - Als er te weinig materiaal is verwijderd, past u de freesdiepte aan.
  - Stel de freesdiepte in op 0 mm en bewerk het oppervlak opnieuw in het geval van herkenbare oneffenheden.
  - Afhankelijk van de aard van het materiaal kan het nodig zijn om het gefreesde oppervlak met fijn schuurpapier na te bewerken.

### 10.2 Omtrekfreen (afb. 1)

Sponningen en hoeken kunnen ook worden bewerkt tijdens het omtrekfreen.

1. Open de veiligheidsafdekking (8) met de voorkant naar het werkstuk toe door deze iets opzij te schuiven en vervolgens omhoog te klappen.
2. Leid bij het frezen de kant met de geopende veiligheidsafdekking (8) vlak langs de te bewerken sponning.
3. Sluit de veiligheidsafdekking (8) onmiddellijk nadat u klaar bent met werken.

### Aanwijzingen:

- Schakel het product uit.
- Wacht tot alle bewegende delen tot stilstand zijn gekomen.

## 11 Elektrische aansluiting

**De geïnstalleerde elektromotor is bedrijfsklaar aangesloten. De aansluiting voldoet aan de relevante VDE- en DIN-voorschriften. De netaansluiting van de klant en het gebruikte verlengsnoer moeten eveneens aan deze voorschriften voldoen.**

### 11.1 Defecte elektrische aansluitkabel

Bij elektrische aansluitkabels treedt vaak schade aan de isolatie op.

Mogelijke oorzaken zijn:

- Drukpunten, als aansluitkabels door venster- of deuropeningen worden geleid,
- Nikken door een onvakkundige bevestiging of geleiding van het netsnoer,
- Snijplekken omdat over de snoer is gereden,
- Beschadigde isolatie omdat de stekker uit de wandcontactdoos is getrokken,
- Scheuren door veroudering van de isolatie.

Dergelijke defecte elektrische aansluitkabels mogen niet worden gebruikt en zijn levensgevaarlijk als de isolatie is beschadigd.

Controleer de elektrische aansluitkabels regelmatig op schade. Let erop dat bij het controleren het netsnoer niet op het stroomnet is aangesloten.

Elektrische aansluitkabels moeten aan de relevante VDE- en DIN-voorschriften voldoen. Gebruik uitsluitend snoeren met dezelfde aanduiding.

Op de aansluitkabel moet de type-aanduiding vermeld staan.

**Veiligheidsvoorschriften voor het vervangen van beschadigde of defecte netsnoeren**

**Aansluittype Y**

Als het netsnoer moet worden vervangen, dan moet dit door de fabrikant of zijn vertegenwoordiger worden gedaan om veiligheidsrisico's te voorkomen.

**11.2 Wisselstroommotor**

Aansluitingen en reparaties van de elektrische apparatuur mogen uitsluitend door een elektromonteur worden uitgevoerd.

- De netspanning moet 230 V – 240 V~ zijn.
- Verlengsnoeren moeten tot een lengte van 25 m een doorsnede hebben van 1,5 vierkante millimeter.

**12 Transport**

1. Om het product te transporteren koppel het eerst los van het stopcontact en zet het vervolgens op de bestemde plaats.
2. Om beschadigingen en letsel te vermijden, moet het product tijdens het transport in voertuigen worden beveiligd tegen omvallen en wegglijden.
3. Bescherm het product tegen stoten, schokken en sterke trillingen, bijv. tijdens transport in voertuigen.

**13 Onderhoud en reiniging**

 **WAARSCHUWING**

**Trek altijd de voedingsstekker uit het stopcontact voordat u instellings-, onderhouds- of reparatiewerkzaamheden uitvoert!**

**13.1 Reiniging**

- Zorg dat de veiligheidsinrichtingen, de ventilatiesleuven en de motorbehuizing zo stof- en vuilvrij mogelijk zijn. Wrijf het product met een schone doek\* af en blaas deze met perslucht\* bij lage druk uit. Wij adviseren u, om het product direct na elk gebruik te reinigen.
- Dompel het product om te reinigen nooit onder in water of andere vloeistoffen.
- Het product moet altijd schoon, droog en vrij van olie of smeervet zijn. Verwijder alle stof na elk gebruik en voor het bewaren.
- Gebruik geen chemische, alkalische, schurende of andere agressieve reinigings- of ontsmettingsmiddelen om het product te reinigen, aangezien deze de oppervlakken kunnen beschadigen.

**13.1.1 Reinig het keermes (afb. 1)**

1. Zorg ervoor dat de keermessen (12) vrij zijn van resten.  
Dit kan de snij-eigenschappen van de keermessen aantasten.  
Verwijder indien nodig de resten met een beitel\*.

\* = niet altijd meegeleverd!

**13.2 Onderhoud**

**13.2.1 Draai en vervang de onderste keermessen (12) (afb. 1, 4)**

1. Leg het product op zijn kant.
2. Houd de borgknop (9) ingedrukt om de meskop (10) te vergrendelen.
3. Open de bevestigingsschroeven (12a) van de keermessen (12) met de inbusleutel (B).
4. Verwijder het keermes (12) en draai of vervang het. De afzonderlijke bladen zijn genummerd voor een betere oriëntatie.
5. Zorg ervoor dat alle bevestigingsschroeven (12a) weer vastgedraaid zijn.

**13.2.2 Draai en vervang de keermessen (12) aan de zijkant (afb. 1, 4+5)**

1. Plaats het product op een vlakke ondergrond met de meskop (10) naar beneden gericht.
2. Open de veiligheidsafdekkingen (8).
3. Houd de borgknop (9) ingedrukt om de meskop (10) te vergrendelen.
4. Open de bevestigingsschroeven (12a) van de keermessen (12) met de inbusleutel (B).
5. Verwijder het keermes (12) en draai of vervang het. De afzonderlijke bladen zijn genummerd voor een betere oriëntatie.
6. Zorg ervoor dat alle bevestigingsschroeven (12a) weer vastgedraaid zijn.

**14 Opslag**

Bewaar het product en de bijbehorende accessoires op een donkere, droge en vorstvrije en voor kinderen ontoegankelijke plaats.  
De optimale bewaartemperatuur ligt tussen 5 °C en 30 °C. Bewaar het product in de originele verpakking.  
Dek het product af om het te beschermen tegen stof of vocht. Bewaar de gebruikshandleiding bij het product.

## 15 Reparatie & bestellen van reserveonderdelen

Na reparatie of onderhoud controleren of alle veiligheids-technische delen zijn bevestigd en in optimale toestand zijn. Delen, waarbij er gevaar voor verwonding voor andere personen en kinderen bestaat, ontoegankelijk bewaren.

### LET OP

Conform de wetgeving voor productgaranties wordt er geen garantie geboden voor schade die ontstaan is door incorrecte reparaties of door het niet gebruiken van originele reserveonderdelen.

Neem contact op met een servicecentrum of een erkende specialist. Overeenkomstig geldt dit ook voor accessoires.

### Aansluitingen en reparaties

Aansluitingen en reparaties aan de elektrische apparatuur mogen uitsluitend door een elektromonteur worden uitgevoerd.

## 16 Verhelpen van storingen

Storing	Mogelijke oorzaak	Oplossing
Motor start niet.	Aan/uit-schakelaar beschadigd. Beschadigde netkabel.	Vervang alle beschadigde onderdelen voordat u de schuurmachine gebruikt. Neem contact op met uw lokale servicestation of een geautoriseerd servicestation. Elke reparatiepoging kan tot gevaar leiden, als dit niet door een gekwalificeerde vakman wordt uitgevoerd.
De motor start langzaam en bereikt het bedrijfstoerental niet.	Spanning te laag, wikkelingen beschadigd of condensator doorgebrand.	Laat de spanning controleren door een electricien. Laat de motor controleren door een specialist. Laat de condensator vervangen door een specialist.
De motor maakt te veel lawaai.	Wikkelingen beschadigd, motor defect.	Laat de motor controleren door een specialist.
Motor raakt snel oververhit.	Overbelasting van de motor, ontoereikende koeling van de motor	Voorkom overbelasting van de motor, verwijder de ventilatiesleuf om een optimale koeling van de motor te garanderen
Het product wordt langzamer tijdens de werkzaamheden	Er wordt te veel druk op het werkstuk uitgeoefend.	Zet minder druk op het werkstuk.
De motor bereikt het maximale vermogen niet.	Stroomcircuit in het stroomnet overbelast (lampen, andere motoren, enz.).	Gebruik geen andere producten of motoren op hetzelfde stroomcircuit.

## 17 Afvalverwerking en hergebruik

### Aanwijzingen op de verpakking



De verpakkingsmaterialen zijn recyclebaar. Verpakkingen milieuvriendelijk afvoeren.

### Aanwijzingen betreffende de wetgeving Afgedankte elektrische en elektronische apparatuur (AEEA)



**Afgedankte elektrische en elektronische apparatuur behoort niet bij het huishoudelijke afval, maar moeten worden ingezameld resp. gescheiden worden afgevoerd!**

- Oude batterijen of accu's die niet vast in het afgedankte apparaat zijn geïntegreerd, moeten vóór het afvoeren op niet-destructieve wijze worden verwijderd! Het afvoeren hiervan is geregeld in de wetgeving inzake batterijen.

### 15.1 Bestelling van reserveonderdelen

Bij het bestellen van reserveonderdelen moeten de volgende gegevens worden vermeld:

- Modelaanduiding
- Artikelnummer
- Gegevens op het typeplaatje

### Reserveonderdelen/accessoires

Keermes 4-dlg. - Artikelnr:

7914900601

### 15.2 Service-informatie

Let op dat bij dit product de volgende delen onderhevig zijn aan gebruiksmatige of natuurlijke slijtage, resp. de volgende delen als verbruiksmateriaal wordt gebruikt.

Slijtageonderdelen\*: Slijpmiddel, tandriem

\* = niet meegeleverd!

- Eigenaars resp. gebruikers van elektrische en elektronische apparaten zijn wettelijk verplicht om na gebruik de batterijen en accu's in te leveren.
- De eindgebruiker is verantwoordelijk voor het wissen van persoonsgerelateerde gegevens op het af te voeren afgedankte apparaat!
- Het symbool van de doorgekruiste vuilnisbak betekent dat afgedankte elektrische en elektronische apparatuur niet bij het huishoudelijk afval mag worden goegoid.
- Afgedankte elektrische en elektronische apparatuur kunnen bij de volgende punten kosteloos worden ingeleverd:
  - Openbare afvalverwijderings- of inzamelpunten (bijv. gemeentewerven)
  - Verkooppunten van elektrische apparaten (stationair en online), voor zover dealers verplicht zijn ze terug te nemen of dit vrijwillig aanbieden.

- Tot drie afgedankte elektronische apparaten per apparaattype, met een randlengte van niet meer dan 25 centimeter, kunnen gratis naar de fabrikant worden teruggebracht zonder eerst een nieuw apparaat van de fabrikant te hoeven kopen, of naar een ander erkend verzamelpunt in je omgeving worden gebracht.
- Voor verdere aanvullende terugnamevoorwaarden van de fabrikanten en distributeurs verzoeken wij u contact op te nemen met de betreffende klantenservice.
- Bij levering van een nieuw elektrisch apparaat door de fabrikant aan een particulier huishouden, kan de fabrikant op verzoek van de eindgebruiker zorgen voor het kosteloos afhalen van het afgedankte elektrische apparaat. Neem hiertoe contact op met de klantenservice van de fabrikant.
- Deze uitspraken zijn alleen geldig voor apparaten die in de landen van de Europese Unie worden geïnstalleerd en verkocht en die onder de Europese Richtlijn 2012/19/EU vallen. In landen buiten de Europese Unie kunnen andere voorschriften gelden voor het afvoeren van afgedankte elektrische en elektronische apparatuur.

## 18 EU-conformiteitsverklaring

### Vertaling van de originele conformiteitsverklaring

#### Fabrikant:

Scheppach GmbH  
Günzburger Straße 69  
D-89335 Ichenhausen

Wij verklaren onder eigen verantwoordelijkheid dat het hier beschreven product voldoet aan de geldende richtlijnen en normen.

Merk: **SCHEPPACH**  
Art.-aanduiding: **LAKFREES - LFR720**  
Art.nr. **5914901901**

#### EU-richtlijnen:

2014/30/EU, 2006/42/EG, 2011/65/EU\*

\* Het hierboven beschreven onderwerp van deze verklaring voldoet aan de voorschriften van richtlijn 2011/65/EU van het Europese Parlement en de Raad van 8 juni 2011 omtrent de beperking van het gebruik van bepaalde gevaarlijke stoffen in elektrische en elektronische apparaten.

#### Toegepaste normen:

EN 62841-1:2015/A11:2022;  
EN ISO 12100:2010;  
EN IEC 55014-1:2021;  
EN IEC 55014-2:2021;  
EN IEC 61000-3-2:2019/A1:2021;  
EN 61000-3-3:2013/A2:2021

#### Documentatie gevolmachtigde:

Georg Kohler  
Günzburger Str. 69  
D-89335 Ichenhausen  
Ichenhausen, 13.01.2025

  
Simon Schünk  
Division Manager Product Center







  
Andreas Pecher  
Head of Project Management

## Índice

1	Introducción.....	49
2	Descripción del producto (figs. 1-5) .....	49
3	Volumen de suministro (fig. 1) .....	50
4	Uso previsto .....	50
5	Indicaciones de seguridad .....	50
6	Datos técnicos.....	52
7	Desembalaje .....	53
8	Montaje .....	53
9	Manejo .....	53
10	Indicaciones de trabajo .....	54
11	Conexión eléctrica.....	54
12	Transporte.....	55
13	Mantenimiento y limpieza.....	55
14	Almacenamiento .....	55
15	Reparación y pedido de piezas de repuesto.....	56
16	Solución de averías.....	56
17	Eliminación y reciclaje.....	56
18	Declaración de conformidad UE .....	57
19	Plano de explosión.....	219

## Explicación de los símbolos del producto

Este manual utiliza símbolos para llamar su atención sobre los posibles riesgos. Los símbolos de seguridad y explicaciones que acompañan a estos deben ser comprendidos perfectamente. Las propias advertencias no descartan ningún riesgo y no sustituyen las medidas correctas para prevenir accidentes.

	¡Atención! La inobservancia de las señales de seguridad e indicaciones de advertencia adheridas al producto y de las indicaciones de seguridad y manejo puede provocar lesiones graves o incluso la muerte.
	Antes de la puesta en marcha, lea y siga el manual de instrucciones, así como las indicaciones de seguridad.
	Use gafas de protección.
	Utilice protección auditiva.
	En caso de formación de polvo, llevar protección respiratoria.
	Clase de protección II (doble aislamiento).
	El producto cumple con las normativas europeas vigentes.



El producto cumple con las normativas serbias vigentes.

## 1 Introducción

### Fabricante:

Scheppach GmbH  
Günzburger Straße 69  
D-89335 Ichenhausen (Alemania)

### Estimado cliente:

Esperamos que el trabajo con su nuevo producto sea muy satisfactorio y fructífero.

### Nota:

El fabricante de este producto, de acuerdo con la legislación alemana de responsabilidad sobre productos, no se hace responsable de los daños originados en este producto o causados por éste en los siguientes casos:

- Tratamiento incorrecto
- Inobservancia del manual de instrucciones
- Reparaciones efectuadas por personal técnico no autorizado, ajeno a nuestra empresa
- Montaje y sustitución de piezas de repuesto no originales
- Uso no conforme a lo previsto
- Fallos de la instalación eléctrica en caso de incumplimiento de las normas eléctricas y disposiciones VDE 0100, DIN 57113 / VDE 0113.

### Observe lo siguiente:

El manual de instrucciones forma parte de este producto.

Contiene indicaciones importantes sobre cómo trabajar con el producto de forma segura, adecuada y rentable y cómo evitar peligros, ahorrar costes de reparaciones, reducir periodos de inactividad y aumentar la fiabilidad y la vida útil del producto. Además de las normas de seguridad incluidas en este manual de instrucciones, se deberán observar estrictamente las prescripciones vigentes en su país para el funcionamiento del producto.

Antes de utilizar el producto, familiarícese con todas las indicaciones de funcionamiento y seguridad. Utilice el producto únicamente de la forma descrita y para los usos indicados. Guarde bien el manual de instrucciones y entregue todos los documentos en caso de ceder el producto a terceros.

## 2 Descripción del producto (figs. 1-5)

1. Asa delantera
- 1a. Tornillo de cabeza con hexágono interior
2. Interruptor de conexión/desconexión
3. Asa trasera
4. Cable de red eléctrica
5. Adaptador de aspiración
- 5a. Bloqueo
6. Conexión para adaptador de aspiración
7. Placa base
8. Cubierta protectora
9. Botón de bloqueo
10. Cabezal portacuchillas
11. Ajuste de profundidad de fresado
12. Cuchilla reversible
- 12a. Tornillo de fijación

### 3 Volumen de suministro (fig. 1)

Pos.	Cantidad	Denominación
5.	1 x	Boca de aspiración
A.	1 x	Llave Allen
B.	1 x	Llave de vaso hexagonal
	1 x	Fresa de pintura
	1 x	Manual de instrucciones

**Nota:**

Guarde las dos llaves Allen incluidas en el volumen de suministro en los soportes previstos para ello en la placa base (fig. 5).

### 4 Uso previsto

Este producto está destinado a la eliminación de pinturas, barnices y revestimientos de madera o superficies similares.

El producto solo debe utilizarse para el uso previsto. Se considerará inapropiado cualquier uso que vaya más allá. Los daños o lesiones de cualquier tipo producidos a consecuencia de lo anterior serán responsabilidad del usuario, no del fabricante.

El cumplimiento de las indicaciones de seguridad también forma parte del uso conforme al previsto, al igual que el manual de montaje y las instrucciones de funcionamiento en el manual de instrucciones.

Las personas que se ocupen del manejo y uso del producto deben estar familiarizadas con este e informadas sobre los posibles peligros.

Si el usuario hiciera modificaciones en el producto, el fabricante no se responsabilizará de ningún daño que ello pueda causar.

El producto debe usarse únicamente con piezas y accesorios originales del fabricante.

Deben observarse las prescripciones de seguridad, trabajo y mantenimiento del fabricante, así como las dimensiones indicadas en los Datos técnicos.

Recuerde que nuestros productos no están diseñados para usos comerciales, artesanales ni industriales. No concedemos ningún tipo de garantía si se utiliza el producto en empresas comerciales, artesanales o industriales, ni en actividades de características similares.

### Explicación de las palabras de señalización en las instrucciones de uso

 PELIGRO
<b>Palabra de advertencia para indicar una situación de peligro inminente que, de no evitarse, provocará la muerte o lesiones graves.</b>

 ADVERTENCIA
<b>Palabra de advertencia para indicar una situación potencialmente peligrosa que, de no evitarse, podría provocar la muerte o lesiones graves.</b>

 PRECAUCIÓN
<b>Palabra de advertencia para indicar una situación potencialmente peligrosa que, de no evitarse, podría provocar lesiones leves o moderadas.</b>

ATENCIÓN
<b>Palabra de advertencia para indicar una situación potencialmente peligrosa que, de no evitarse, podría provocar daños materiales al producto o a la propiedad.</b>

### 5 Indicaciones de seguridad

**Indicaciones generales de seguridad para herramientas eléctricas**

**Conservar todas las indicaciones de seguridad e instrucciones para futuros usos.**

El término empleado en las indicaciones de seguridad «herramienta eléctrica» se refiere tanto a las herramientas eléctricas conectadas a la red eléctrica (con línea de alimentación), como a las herramientas eléctricas que funcionan por batería (sin línea de alimentación).

 ADVERTENCIA
<b>Lea todas las indicaciones de seguridad, instrucciones, ilustraciones y datos técnicos que acompañan a esta herramienta eléctrica.</b>
Si no se respetan las siguientes instrucciones, puede producirse una descarga eléctrica, un incendio y/o lesiones graves.

#### 1) Seguridad en el lugar de trabajo

- a) **Tenga su zona de trabajo ordenada y bien iluminada.** Las zonas de trabajo desordenadas o mal iluminadas pueden causar accidentes.
- b) **Con la herramienta eléctrica, no trabaje en entornos en peligro de explosión en los que haya líquidos, gases o polvos inflamables.** Las herramientas eléctricas producen chispas que pueden inflamar el polvo o los vapores.
- c) **Cuando use esta herramienta eléctrica, no permita que se acerquen niños u otras personas.** Al distraerse puede perder el control de la herramienta eléctrica.

#### 2) Seguridad eléctrica

- a) **La clavija de conexión de la herramienta eléctrica debe ser compatible con la toma de enchufe. Bajo ningún concepto se debe modificar la clavija. No utilice adaptadores de conexión en las herramientas eléctricas con toma de tierra.** Las clavijas compatibles y sin modificar reducen el riesgo de una descarga eléctrica.
- b) **Evite el contacto corporal con las superficies conectadas a tierra tales como tuberías, calentadores, estufas y refrigeradores.** Existe un mayor riesgo de descarga eléctrica si su cuerpo está en contacto con la tierra.

- c) **Mantenga las herramientas eléctricas alejadas de la lluvia o la humedad.** La entrada de agua en la herramienta eléctrica aumenta el riesgo de una descarga eléctrica.
- d) **No modifique la finalidad del cable de conexión para cargar, colgar la herramienta eléctrica o para desenchufar la clavija de la toma de enchufe. Aleje el cable de conexión de fuentes de calor, de aceite, de bordes afilados o de componentes móviles.** Unos cables de conexión dañados o enredados aumentan el riesgo de una descarga eléctrica.
- e) **Si trabaja con una herramienta eléctrica al aire libre, emplee solo cables alargadores que también sean adecuados para zonas exteriores.** El uso de un cable alargador adecuado para zonas exteriores reduce el riesgo de una descarga eléctrica.
- f) **Si no se puede evitar el funcionamiento de la herramienta eléctrica en un entorno húmedo, emplee un interruptor de corriente de defecto.** El uso de un interruptor de protección de corriente residual reduce el riesgo de una descarga eléctrica.

### 3) Seguridad de las personas

- a) **Sea cuidadoso y preste atención a lo que hace, y realice con prudencia el trabajo con una herramienta eléctrica. No use ninguna herramienta eléctrica si está cansado o si está bajo el efecto de drogas, alcohol o medicamentos.** Un descuido durante el uso de la herramienta eléctrica puede causar lesiones graves.
- b) **Use equipo de protección individual y lleve siempre gafas de protección.** La utilización del equipo de protección individual, tales como mascarilla antipolvo, calzado de seguridad antideslizante, casco protector o protección auditiva, etc. adecuados al tipo de herramienta eléctrica y a su empleo reduce el riesgo de sufrir lesiones.
- c) **Evite una puesta en marcha accidental. Asegúrese de que la herramienta eléctrica se encuentre desconectada antes de cogerla o transportarla o conectarla a la alimentación de corriente y/o a la batería.** Si transporta la herramienta eléctrica con el dedo puesto en el interruptor o conecta la herramienta eléctrica a la toma de corriente estando ésta en posición de encendido, puede causar un accidente.
- d) **Antes de proceder al encendido de la herramienta eléctrica, retire cualquier herramienta de ajuste o llave de tuercas.** Una herramienta o una llave puesta en una pieza giratoria de la herramienta eléctrica pueden causar lesiones.
- e) **Evite posturas forzadas. Procure una buena estabilidad y mantenga siempre el equilibrio.** Así controlará mejor la herramienta eléctrica si surge una situación imprevista.
- f) **Use ropa adecuada. No use ropa holgada ni adornos. No acerque el cabello ni la ropa a las piezas móviles.** La ropa holgada, los adornos y el cabello largo pueden engancharse en las piezas móviles.
- g) **Si pueden instalarse dispositivos de aspiración y recogida de polvo, estos deberán conectarse y emplearse de forma correcta.** El uso de un aspirador de polvo puede reducir los riesgos derivados del polvo.

- h) **No se confíe ni ignore las reglas de seguridad de las herramientas eléctricas, ni siquiera en caso de estar familiarizado con la herramienta eléctrica por un uso frecuente de la misma.** Un manejo poco atento puede causar lesiones de extrema gravedad en fracciones de segundo.

### 4) Uso y manejo de la herramienta eléctrica

- a) **No sobrecargue la herramienta eléctrica. Trabaje con la herramienta eléctrica adecuada.** Si usa la herramienta eléctrica adecuada, trabajará mejor y más seguro dentro del rango de potencia indicado.
- b) **No emplee una herramienta eléctrica con un interruptor defectuoso.** Una herramienta eléctrica que ya no se pueda conectar o desconectar de nuevo, es peligrosa y se debe reparar.
- c) **Retire la clavija de conexión de la toma de enchufe y/o retire una batería extraíble antes de realizar ajustes en el aparato, cambiar piezas intercambiables de la herramienta o guardar la herramienta eléctrica.** Esta medida de precaución evita el arranque involuntario de la herramienta eléctrica.
- d) **Mantenga las herramientas eléctricas que no utilice fuera del alcance de los niños. No deje utilizar la herramienta eléctrica a ninguna persona que no esté familiarizada con ella o que no haya leído estas instrucciones.** Las herramientas eléctricas son peligrosas si son utilizadas por personas sin experiencia.
- e) **Cuide con esmero las herramientas eléctricas y los insertos intercambiables de la misma. Compruebe que las piezas móviles funcionan bien y no se atascan, que no hay piezas rotas ni dañadas, y que la herramienta eléctrica funciona correctamente. Si hay alguna pieza dañada, repárela antes de usar la herramienta eléctrica.** Muchos accidentes se deben a herramientas eléctricas que no han recibido el debido mantenimiento.
- f) **Mantenga las herramientas de corte afiladas y limpias.** Las herramientas de corte con bordes cortantes y afilados conservadas cuidadosamente se atascan menos y son más fáciles de conducir.
- g) **Use la herramienta eléctrica, la herramienta intercambiable, etc. conforme a estas instrucciones. Tenga en cuenta las condiciones de trabajo y los trabajos que se deben realizar.** El uso de herramientas eléctricas para fines no previstos puede ser peligroso.
- h) **Mantenga las empuñaduras y sus superficies secas, limpias y libres de aceite y grasa.** Unas empuñaduras y unas superficies de agarre resbaladizas no permiten realizar un manejo y control seguro de la herramienta eléctrica en situaciones imprevistas.

### 5) Servicio técnico

- a) **Encargue la reparación de su herramienta eléctrica solamente a personal técnico cualificado y únicamente con piezas de repuesto originales.** Así se garantizará que la herramienta eléctrica siga siendo segura.

## 5.1 Indicaciones de seguridad especiales

- a) **Sujete la herramienta eléctrica por las superficies de las asas o empuñaduras aisladas al efectuar trabajos en los que la herramienta intercambiable pueda entrar en contacto con cables eléctricos ocultos o con el propio cable de conexión.** El contacto con un cable conductor de la electricidad podría transmitir tensión eléctrica a las partes metálicas del aparato, causando así una descarga eléctrica.
- b) **Sujete y fije la pieza de trabajo a una base estable mediante abrazaderas u otros medios.** Si sujeta la pieza solo con la mano o contra el cuerpo, permanecerá inestable, lo que puede provocar la pérdida de control.
- c) **Espera hasta que la herramienta eléctrica se detenga antes de guardarla.** La herramienta intercambiable puede quedar atrapada y provocar la pérdida de control de la herramienta eléctrica.
- d) Para proteger las herramientas de inserción, no coloque el producto sobre superficies duras.
- e) **Riesgo de lesiones por filos cortantes de cuchillas reversibles.** ¡Preste atención al cabezal de corte giratorio! ¡Tenga en cuenta que el motor y, por lo tanto, el cabezal de corte de su fresa de pintura pueden seguir funcionando después de desconectarla!
- f) Gire o sustituya a tiempo las cuchillas reversibles desafiladas. Los filos desgastados de las cuchillas reversibles aumentan el riesgo de golpe por retroceso y reducen la calidad del trabajo de fresado.
- g) Compruebe si hay cuerpos extraños en el material que va a procesar, como clavos, tornillos, etc., y retírelos.
- h) La pieza de trabajo debe apoyarse firmemente y estar asegurada contra el deslizamiento mediante dispositivos de sujeción, por ejemplo.
- i) Guíe el producto con un movimiento estable y uniforme. Evite movimientos bruscos o demasiado agresivos para impedir que el producto se descontrolé.
- j) **Mantenga las herramientas de corte afiladas y limpias.** Las herramientas de corte con bordes cortantes y afilados conservadas cuidadosamente se atascan menos y son más fáciles de conducir.

## 5.2 Riesgos residuales

La herramienta eléctrica se ha construido de acuerdo con los últimos avances tecnológicos y las reglas técnicas de seguridad reconocidas. Aun así pueden emanar determinados riesgos residuales durante el trabajo.

- Si no se utilizan las líneas de conexión eléctricas apropiadas, existe riesgo para la salud.
- Además, a pesar de todas las precauciones adoptadas puede seguir habiendo riesgos residuales no evidentes.
- Los riesgos residuales pueden minimizarse si se tienen en cuenta las "indicaciones de seguridad" y el "uso previsto", así como el "manual de instrucciones".
- Evite la puesta en servicio accidental del producto.
- No acerque sus manos a la zona de trabajo cuando el producto esté en marcha.
- Puesta en funcionamiento accidental del producto.

- Cumpla con las instrucciones de mantenimiento y seguridad del manual de instrucciones.

### ⚠ ADVERTENCIA

Esta herramienta eléctrica produce un campo electromagnético mientras funciona. Este campo puede perjudicar bajo circunstancias concretas implantes médicos activos o pasivos. Con el fin de reducir el peligro de lesiones graves o mortales, recomendamos a las personas con implantes médicos que consulten tanto a su médico como al fabricante del implante médico antes de manejar la herramienta eléctrica.

### ⚠ ADVERTENCIA

Si se usa para trabajos más prolongados, las vibraciones pueden causar alteraciones del riesgo sanguíneo en las manos de la persona que la use (fenómeno de Raynaud). El fenómeno de Raynaud es una enfermedad de los vasos sanguíneos que produce espasmos en los capilares de los dedos de manos y pies. Las zonas afectadas dejan de recibir suficiente sangre y a causa de ello se ponen muy pálidas. El uso frecuente de productos que vibran puede causar daños neurológicos en personas que no tienen un buen riego sanguíneo (p. ej., en las personas fumadoras o diabéticas). Si nota alguna dolencia extraordinaria, deje inmediatamente de trabajar y llame a un médico.

## 6 Datos técnicos

Tensión nominal	230-240 V~ / 50 Hz
Potencia de entrada	720 W
Clase de protección	II
Números de revoluciones en régimen de marcha al ralentí $n_0$	10 000 min <sup>-1</sup>
Círculo de vuelo del corte $\emptyset$	80 mm
Profundidad de fresado axial	0-0,3 mm
Altura de fresado lateral	27 mm
Conexión de aspiración $\emptyset$	35 mm
Peso	2,6 kg

Reservado el derecho a introducir modificaciones técnicas.

### Ruidos y vibraciones

### ⚠ ADVERTENCIA

El ruido puede tener consecuencias graves para su salud. Si el ruido de la máquina supera los 85 dB, póngase una protección auditiva adecuada y asegúrese de que las personas que se encuentren cerca hagan lo mismo.

Los valores de emisión de ruidos y vibraciones han sido determinados según la norma EN 62841-1.

### Valores característicos de ruido

Nivel de potencia acústica $L_{WA}$	95,5 dB
Nivel de presión acústica $L_{pA}$	87,5 dB
Inseguridad de medición $K_{WA/pA}$	3 dB

## Valores característicos de vibración (vibración mano-brazo)

Vibración $a_n$	4,75 m/s <sup>2</sup>
Incertidumbre de medición K	1,5 m/s <sup>2</sup>

El valor total de vibración indicado y el valor de emisión de ruidos indicado se han medido siguiendo un proceso de comprobación normalizado y pueden utilizarse para comparar una herramienta eléctrica con otra.

El valor de emisión de ruidos indicado y el valor total de vibración indicado también se pueden emplear para realizar una evaluación preliminar de la carga.

### ADVERTENCIA

**Las emisiones de ruido y el valor de emisión de vibraciones pueden diferir de los valores indicados durante el uso real de la herramienta eléctrica, dependiendo del tipo y modo de uso de la misma, especialmente, del tipo de pieza de trabajo con el que se trabaje.**

Intente mantener lo más baja posible la carga. Medida a modo de ejemplo: limitación del tiempo de trabajo. Para ello, deben tenerse en cuenta todas las fracciones de los ciclos de funcionamiento (por ejemplo, tiempos en los que la herramienta eléctrica se encuentra desconectada, y tiempos en los que se encuentra conectada, pero funcionando sin carga).

## 7 Desembalaje

### ADVERTENCIA

**El producto y los materiales de embalaje no son aptos como juguetes para niños.**

**Los niños no deben jugar con bolsas de plástico, láminas o piezas pequeñas. Existe peligro de atragantamiento y asfixia.**

- Abra el embalaje y extraiga el producto cuidadosamente.
- Retire el material de embalaje y los seguros de embalaje y transporte (si los hubiera).
- Compruebe la integridad del volumen de suministro.
- Compruebe que no haya daños de transporte en el producto y en los componentes de los accesorios. Notifique de inmediato cualquier daño detectado a la empresa de transporte encargada de entregar el producto. Las reclamaciones realizadas posteriormente no serán atendidas.
- Conserve el embalaje por si fuera preciso hasta la extinción del período de garantía.
- Familiarícese con el producto antes de su uso con ayuda del manual de instrucciones.
- Emplee únicamente piezas originales para los accesorios, las piezas de desgaste y piezas de repuesto. Puede encargar las piezas de repuesto a su proveedor técnico.
- Indique en los pedidos nuestro número de artículo, el tipo de producto y su año de construcción.

## 8 Montaje

### ADVERTENCIA

**¡Peligro de lesiones!**

Enchufe la clavija de conexión de la red sólo cuando el producto esté listo para su uso.

### ADVERTENCIA

Las herramientas intercambiables pueden estar afiladas y calentarse durante su uso. Póngase siempre guantes de protección al manipular las herramientas intercambiables.

### 8.1 Montaje/desmontaje del adaptador de aspiración (5) (fig. 2)

1. Monte el adaptador de aspiración (5) deslizándolo en la conexión para el adaptador de aspiración (6) de forma que encaje el bloqueo (5a).
2. Para desmontar el adaptador de aspiración (5), presione el bloqueo (5a) y extraiga el adaptador de aspiración (5) de la conexión para el adaptador de aspiración (6).

### 8.2 Conexión a un sistema de aspiración de polvo externo (fig. 2)

#### ATENCIÓN

El sistema de aspiración debe ser adecuado para el material a procesar.

Utilice un dispositivo de aspiración apto para la aspiración de polvos especialmente nocivos o cancerígenos.

1. Conecte una aspiración de polvo\* adecuada al adaptador de aspiración (5).

\* = ¡No incluidos obligatoriamente en el volumen de suministro!

### 8.3 Ajuste el asa delantera (1) (fig. 1)

1. Afloje el tornillo Allen (1a) de la articulación del asa delantera (1). Utilice la llave Allen (A).
2. Coloque el asa delantera (1) en la posición deseada.
3. Apriete de nuevo el tornillo Allen (1a).

## 9 Manejo

#### ATENCIÓN

**Antes de la puesta en marcha del producto, es imprescindible montarlo por completo.**

### ADVERTENCIA

**¡Peligro de lesiones!**

Enchufe la clavija de conexión de la red sólo cuando el producto esté listo para su uso.

## **⚠ ADVERTENCIA**

Las herramientas intercambiables pueden estar afiladas y calentarse durante su uso. Póngase siempre guantes de protección al manipular las herramientas intercambiables.

### **Notas:**

- **Sujete siempre el producto firmemente con ambas manos durante el trabajo.** Procure mantener una posición de trabajo estable y segura.
- Antes de la puesta en marcha, deben estar montadas todas las tapas y dispositivos de protección de forma correcta. Los rótulos adhesivos (pegatinas) dañados o ilegibles deben cambiarse.
- Antes de conectar el aparato, asegúrese de que los datos de la placa de características coincidan con los datos de la red.
- Tenga en cuenta que durante la puesta en marcha del mecanismo de arranque, en las máquinas accionadas por motor también se pone en marcha la herramienta de corte.
- No utilice nunca el producto con **dispositivos de protección** defectuosos o sin dispositivos de seguridad.
- Antes del encendido, asegúrese de que el producto no esté en contacto con ningún objeto.
- Levante ligeramente el producto antes de encenderlo.
- Compruebe si hay cuerpos extraños en el material que va a procesar, como clavos, tornillos, etc., y retírelos.
- Asegúrese de que la superficie a procesar esté libre de polvo y seca.
- Tras la conexión, espere hasta que el producto haya alcanzado su máximo número de revoluciones. Solo después podrá empezar el trabajo.

## **9.1 Conexión/desconexión del producto (fig. 1)**

### **Conexión**

1. Sostenga siempre el producto con ambas manos por el asa delantera (1) y el asa trasera (3).
2. Empuje el bloqueo de conexión (2a) hacia delante y pulse el interruptor de encendido/apagado (1). Por razones de seguridad, no es posible bloquear el interruptor de conexión/desconexión (2).

### **Desconexión**

1. Suelte el interruptor de conexión/desconexión (2) para apagar el producto.
2. Espere a que el producto se haya parado antes de apagarlo.

## **9.2 Ajuste de la profundidad de fresado (fig. 1)**

1. Coloque el producto lateralmente sobre una superficie nivelada.
2. Pulse y mantenga el botón de bloqueo (9) para bloquear el cabezal de corte (10).
3. Utilice la llave Allen (A) para ajustar la profundidad de fresado en el ajuste de profundidad de fresado (11).

4. La profundidad de ajuste puede leerse en la escala del cabezal de fresado (10) y en la marca del ajuste de profundidad de fresado (11).
5. Se recomienda ajustar primero una profundidad de fresado reducida y realizar un fresado de prueba en la pieza de trabajo a procesar.

## **10 Indicaciones de trabajo**

### **10.1 Procesado de superficies niveladas (fig. 1, 3)**

1. Introduzca el producto en la pieza de trabajo preferentemente desde el exterior.
2. Asegúrese de que, en lo posible, la placa base (7) descansa por completo sobre la pieza de trabajo.
3. Desplace el producto uniformemente sobre la pieza de trabajo sin ejercer presión y sin que se asiente.
4. Revise el resultado de fresado:
  - Si se retiró demasiado poco material, adapte la profundidad del fresado.
  - Ajuste la profundidad de fresado a 0 mm si hay incisos reconocibles y repase la superficie.
  - Dependiendo de la naturaleza del material, puede ser necesario repasar la superficie fresada con papel de lija fino.

### **10.2 Fresado periférico (fig. 1)**

Los pliegues y las esquinas también pueden procesarse durante el fresado periférico.

1. Abra la cubierta protectora (8) orientada hacia la pieza de trabajo empujándola ligeramente hacia un lado y plegándola hacia arriba.
2. Al fresar, guíe el lado con la cubierta protectora (8) abierta a ras a lo largo del pliegue que se va a procesar.
3. Cierre la cubierta protectora (8) inmediatamente después de terminar el trabajo.

### **Notas:**

- Apague el producto.
- Espere a que todas las piezas móviles se detengan.

## **11 Conexión eléctrica**

**El motor eléctrico instalado está conectado listo para utilizarse. La conexión cumple las disposiciones VDE y DIN pertinentes. La conexión a la red por parte del cliente, así como el cable alargador utilizado deben cumplir estas normas.**

### **11.1 Líneas de conexión eléctrica deficientes**

En las líneas de conexión eléctrica surgen a menudo daños de aislamiento.

Las causas para ello pueden ser:

- zonas aprisionadas al conducir las líneas de conexión a través de ventanas o puertas entreabiertas,
- dobleces ocasionadas por una fijación o un guiado incorrectos de la línea de conexión,
- zonas de corte al sobrepasar la línea de conexión,

- daños de aislamiento por tirar de la caja de enchufe mural,
- grietas causadas por la obsolescencia del aislamiento.

Estos cables de conexión eléctrica deficientes no deben utilizarse, pues suponen un riesgo para la vida debido a los daños de aislamiento.

Supervisar con regularidad las líneas de conexión eléctrica en busca de posibles daños. Durante la comprobación, preste atención a que la línea de conexión no cuelgue de la red eléctrica.

Las líneas de conexión eléctrica deben cumplir las pertinentes disposiciones VDE y DIN. Utilice solo líneas de conexión con la misma certificación.

La impresión de la denominación del tipo en el cable de conexión es obligatoria.

### Indicaciones de seguridad para sustituir cables de conexión a la red dañados o defectuosos

#### Tipo de conexión Y

Si fuera necesario sustituir el cable de conexión a la red, debe realizarlo el fabricante o su agente representante para evitar riesgos de seguridad.

## 11.2 Motor de corriente alterna

Las conexiones y reparaciones del equipamiento eléctrico debe realizarlas solo un experto electricista.

- La tensión de red debe ser de 230 V a 240 V~.
- Los cables alargadores de hasta 25 m de longitud deben poseer una sección de 1,5 milímetros cuadrados.

## 12 Transporte

1. Para el transporte del producto, desenchufe este de la red eléctrica y colóquelo en otra zona designada para ello.
2. Para evitar daños y lesiones, el producto debe asegurarse contra vuelcos y resbalones durante el transporte en vehículos.
3. Proteja el producto contra golpes, impactos y vibraciones fuertes, p. ej. durante el transporte en vehículos.

## 13 Mantenimiento y limpieza

### ADVERTENCIA

**Antes de efectuar cualquier trabajo de ajuste, conservación o reparación, desenchufar la clavija de conexión de la red.**

### 13.1 Limpieza

- En lo posible, mantenga los dispositivos de protección, las ranuras de aire y el cárter del motor libres de polvo y suciedad. Limpie el producto con un paño\* limpio o soplelo con aire comprimido\* a baja presión. Recomendamos limpiar el producto directamente después del uso.
- Para limpiar el producto, este no debe sumergirse en agua ni en ningún otro líquido.
- Mantenga siempre el producto limpio, seco y libre de aceite o grasa lubricante. Quite el polvo después de cada uso y antes de guardarlo.

- No utilice productos químicos, alcalinos, abrasivos ni otros agentes de limpieza o desinfectantes agresivos para limpiar el producto, ya que pueden dañar las superficies.

### 13.1.1 Limpieza de la cuchilla reversible (fig. 1)

1. Preste atención a que la cuchilla reversible (12) esté limpia de restos. Esto podría perjudicar las propiedades de corte de las cuchillas reversibles. Si es necesario, elimine los residuos con un buril\*.

\* = ¡No incluidos obligatoriamente en el volumen de suministro!

## 13.2 Mantenimiento

### 13.2.1 Gire y vuelva a colocar las cuchillas reversibles inferiores (12) (fig. 1, 4)

1. Coloque el producto de lado.
2. Pulse y mantenga el botón de bloqueo (9) para bloquear el cabezal de corte (10).
3. Abra los tornillos de fijación (12a) de la cuchilla reversible (12) con la llave de vaso Allen (B).
4. Retire la cuchilla reversible (12) y gírela o sustitúyala. Los cortes individuales están numerados para una mejor orientación.
5. Asegúrese de que todos los tornillos de fijación (12a) están apretados de nuevo.

### 13.2.2 Gire y vuelva a colocar las cuchillas reversibles laterales (12) (fig. 1, 4 + 5)

1. Coloque el producto con el cabezal de corte (10) hacia abajo sobre una superficie plana.
2. Abra las cubiertas protectoras (8).
3. Pulse y mantenga el botón de bloqueo (9) para bloquear el cabezal de corte (10).
4. Abra los tornillos de fijación (12a) de la cuchilla reversible (12) con la llave de vaso Allen (B).
5. Retire la cuchilla reversible (12) y gírela o sustitúyala. Los cortes individuales están numerados para una mejor orientación.
6. Asegúrese de que todos los tornillos de fijación (12a) están apretados de nuevo.

## 14 Almacenamiento

Almacene el producto y sus accesorios en un lugar oscuro, seco y sin riesgo de heladas, donde no esté accesible a ningún niño.

La temperatura de almacenamiento óptima se da entre un rango de 5 °C a 30 °C.

Conservar el producto en su embalaje original.

Cubra el producto para protegerlo del polvo o de la humedad. Guarde el manual de instrucciones junto con el producto.

## 15 Reparación y pedido de piezas de repuesto

Tras la reparación o el mantenimiento, asegúrese de que todas las piezas de seguridad técnica estén colocadas y se encuentran en estado óptimo. Las piezas que conlleven peligros de lesión deben estar inaccesibles a otras personas y a los niños.

### ATENCIÓN

Según la ley de responsabilidad de los productos, no se asume ninguna responsabilidad por daños ocasionados por reparaciones no profesionales o por no utilizar piezas de repuesto originales.

Contrate a un servicio técnico o un profesional autorizado. Esto también es válido para las piezas de accesorios.

### Conexiones y reparaciones

Las conexiones y reparaciones del equipamiento eléctrico debe realizarlas solo un experto electricista.

## 15.1 Pedido de piezas de repuesto

Al efectuar el pedido de piezas de repuesto, deben incluirse las siguientes indicaciones:

- Designación del modelo
- Número de artículo
- Datos de la placa de características

### Piezas de repuesto / accesorios

Juego de cuchillas reversibles de

4 piezas. Número de artículo:

7914900601

## 15.2 Información sobre el servicio técnico

Hay que tener en cuenta que los siguientes componentes de este producto están sometidos a desgaste natural o por el uso o que se requieren los siguientes materiales de consumo.

Piezas de desgaste\*: Medios abrasivos / correas dentadas

\* = no incluido en el volumen de suministro.

## 16 Solución de averías

Avería	Posible causa	Solución
El motor no arranca.	Interruptor de conexión/desconexión dañado.	Sustituya todas las piezas dañadas antes de utilizar la rectificadora. Póngase en contacto con su centro de servicio posventa local o una estación de servicio técnico autorizada. Cualquier intento de reparación puede suponer un peligro, si no lo lleva a cabo un profesional cualificado.
	Cable de red dañado.	
El motor marcha lentamente y no alcanza la velocidad de funcionamiento.	Tensión demasiado baja, bobinas dañadas, condensador quemado.	Encargar a un técnico electricista que supervise la tensión. Acudir a un experto para que supervise el motor. Acudir a un profesional para que supervise el condensador.
El motor hace demasiado ruido.	Bobinas dañadas, motor averiado.	Acudir a un experto para que supervise el motor.
El motor se sobrecalienta con facilidad.	Sobrecarga del motor, insuficiente refrigeración del motor	Evitar la sobrecarga del motor, retirar las ranuras de ventilación para garantizar una refrigeración óptima del motor
El producto se vuelve más lento durante el trabajo	Se ejerce demasiada presión sobre la pieza de trabajo.	Ejerza menos presión sobre la pieza de trabajo.
El motor no alcanza la capacidad total.	Circuitos del sistema eléctrico sobrecargados (lámparas, otros motores, etc.).	No utilice otros productos ni motores con el mismo circuito eléctrico.

## 17 Eliminación y reciclaje

### Notas sobre el embalaje



Los materiales de embalaje son reciclables. Deseche los embalajes de forma respetuosa con el medio ambiente.

### Notas sobre la Ley alemana de Aparatos Eléctricos y Electrónicos (ElektroG, por sus siglas en alemán)



Los residuos de equipos eléctricos y electrónicos no forman parte de la basura doméstica, sino que deben recogerse o eliminarse por separado.

- Antes de la entrega, deben retirarse, libres de daños, las baterías usadas o las baterías recargables que no vengán instaladas de manera permanente en el aparato usado. Su eliminación está regulada por la ley alemana de baterías.
- Los propietarios o usuarios de aparatos eléctricos y electrónicos están legalmente obligados a devolverlas después de su uso.
- El usuario final es responsable de eliminar sus datos personales en el aparato usado que se va a desechar.
- El símbolo del contenedor con ruedas tachado significa que los aparatos eléctricos y electrónicos no deben desecharse junto con la basura doméstica.

- Los residuos de aparatos eléctricos y electrónicos se pueden entregar de forma gratuita en los siguientes lugares:
  - Puntos públicos de eliminación o recogida (p. ej., obras públicas municipales)
  - Puntos de venta de dispositivos electrónicos (físicos y online), siempre que los distribuidores comerciales estén obligados a retirarlos o los ofrezcan voluntariamente.
  - Puede entregar hasta tres aparatos eléctricos usados por tipo de aparato, con una longitud máxima de canto de 25 centímetros, de forma gratuita sin necesidad de adquirir previamente un aparato nuevo del fabricante o bien llevarlos a otro punto de recogida autorizado en su zona.
  - En el correspondiente servicio de atención al cliente podrá encontrar condiciones de devolución adicionales de los fabricantes y distribuidores.
- Si el fabricante entrega un aparato eléctrico nuevo a un domicilio particular, el fabricante puede encargarse de que el aparato eléctrico usado sea recogido de forma gratuita a petición del usuario final. Para ello, póngase en contacto con el servicio de atención al cliente del fabricante.
- Estas declaraciones solo se aplican a los aparatos instalados y vendidos en los países de la Unión Europea y sujetos a la Directiva Europea 2012/19/UE. En países fuera de la Unión Europea, se pueden aplicar diferentes regulaciones a la eliminación de residuos de aparatos eléctricos y electrónicos.

## 18 Declaración de conformidad UE

### Traducción de la Declaración de conformidad original

#### Fabricante:

Scheppach GmbH  
Günzburger Straße 69  
D-89335 Ichenhausen

Declaramos, bajo nuestra exclusiva responsabilidad, que el producto aquí descrito cumple las directivas y normas aplicables.

Marca: **SCHEPPACH**  
Denominación del art.: **FRESA DE PINTURA – LFR720**  
N.º de art. **5914901901**

#### Directivas UE:

2014/30/UE, 2006/42/CE, 2011/65/UE\*

\* El asunto descrito más arriba de la declaración cumple las disposiciones de la Directiva 2011/65/UE del Parlamento Europeo y el Consejo del 8 de junio de 2011 sobre restricciones a la utilización de determinadas sustancias peligrosas en aparatos eléctricos y electrónicos.

#### Normas aplicadas:

EN 62841-1:2015/A11:2022;  
EN ISO 12100:2010;  
EN IEC 55014-1:2021;  
EN IEC 55014-2:2021;  
EN IEC 61000-3-2:2019/A1:2021;  
EN 61000-3-3:2013/A2:2021

#### Apoderado de la documentación:

Georg Kohler  
Günzburger Str. 69  
D-89335 Ichenhausen  
Ichenhausen, 13.01.2025

  
Simon Schünk  
Division Manager Product Center







  
Andreas Pecher  
Head of Project Management



## Índice

1	Introdução .....	58
2	Descrição do produto (Fig. 1-5) .....	58
3	Âmbito de fornecimento (Fig. 1) .....	59
4	Utilização correta .....	59
5	Indicações de segurança .....	59
6	Dados técnicos.....	61
7	Desembalar.....	62
8	Montagem .....	62
9	Operação .....	62
10	Instruções de trabalho.....	63
11	Ligação elétrica .....	63
12	Transporte.....	64
13	Manutenção e limpeza .....	64
14	Armazenamento .....	64
15	Reparação e encomenda de peças sobresselentes.....	65
16	Resolução de problemas .....	65
17	Eliminação e reciclagem .....	65
18	Declaração de conformidade UE .....	66
19	Vista explodida.....	219

## Explicação dos símbolos no produto

A utilização de símbolos neste manual serve para chamar a sua atenção para potenciais riscos. Os símbolos de segurança e explicações associadas devem ser bem compreendidos. Os avisos em si não eliminam quaisquer riscos e não substituem medidas corretas para a prevenção de acidentes.

	Atenção! A inobservância dos sinais de segurança e das indicações de aviso afixadas no produto, assim como das indicações de segurança e instruções de comando podem resultar em ferimentos graves ou mesmo fatais.
	Leia e siga o manual de instruções e as indicações de segurança antes da colocação em funcionamento!
	Utilize óculos de proteção.
	Use proteção auditiva.
	Use uma proteção respiratória, em caso de formação de pó!
	Classe de proteção II (isolamento duplo).

	O produto cumpre as diretivas europeias em vigor.
	O produto está em conformidade com as diretivas sérvias aplicáveis.

## 1 Introdução

### Fabricante:

Scheppach GmbH  
Günzburger Straße 69  
D-89335 Ichenhausen, Alemanha

### Estimado cliente,

Desejamos-lhe muita satisfação e sucesso ao trabalhar com o seu novo produto.

### Nota:

De acordo com a legislação vigente relativa à responsabilidade pelos produtos, o fabricante deste produto não é responsável por danos que ocorram nele ou através dele nas seguintes situações:

- Manuseio incorreto
- Incumprimento do manual de instruções
- Reparções efetuadas por técnicos terceiros não autorizados
- Incorporação e substituição de peças sobresselentes que não sejam de origem
- Utilização incorreta
- Falhas da instalação elétrica em caso de incumprimento dos regulamentos elétricos e disposições VDE 0100, DIN 57113 / VDE0113.

### Tenha em atenção:

O manual de instruções faz parte deste produto.

Ele contém indicações importantes sobre como trabalhar com o produto de modo seguro, correto e económico, como evitar perigos, poupar em custos de reparação, reduzir períodos de paragem e aumentar a fiabilidade e vida útil do produto. Para além dos regulamentos de segurança deste manual de instruções, deverá cumprir sempre as diretivas respeitantes à operação do produto vigentes no seu país.

Antes de utilizar o produto, familiarize-se com todas as indicações de segurança e operação. Opere o produto apenas conforme descrito e para as áreas de aplicação indicadas. Conserve corretamente o manual de instruções e, em caso de cedência do produto a terceiros, entregue juntamente toda a documentação.

## 2 Descrição do produto (Fig. 1-5)

1. Pega dianteira
  - 1a. Parafuso de sextavado interno
2. Interruptor para ligar/desligar
3. Pega traseira
4. Cabo de rede
5. Adaptador de aspiração
- 5a. Bloqueio
6. Ligação para adaptador de aspiração
7. Placa de base
8. Cobertura de proteção
9. Botão de bloqueio

10. Cabeça da corte
11. Ajuste da profundidade de lixamento
12. Lâmina reversível
- 12a. Parafuso de fixação

### 3 Âmbito de fornecimento (Fig. 1)

Pos.	Quantidade	Designação
5.	1 x	Boca de aspiração
A.	1 x	Chave Allen
B.	1 x	Chave interna hexalobular
	1 x	Lixadora para tintas
	1 x	Manual de instruções

#### Nota:

Guarde ambas as chaves Allen incluídas no âmbito de fornecimento nos suportes previstos para o efeito na placa de base (Fig. 5).

### 4 Utilização correta

Este produto destina-se à remoção de tintas, vernizes e revestimentos de madeira ou de superfícies semelhantes a madeira.

O produto só deve ser utilizado para a sua finalidade especificada. Qualquer outra utilização é considerada incorreta. Os danos ou ferimentos daí resultantes serão da responsabilidade do utilizador e não do fabricante.

Faz igualmente parte da utilização correta o cumprimento das indicações de segurança, assim como das instruções de montagem e das indicações de operação no manual de instruções.

As pessoas responsáveis pela operação e manutenção da ferramenta deverão estar familiarizadas com a mesma e ser instruídas relativamente aos possíveis perigos.

Qualquer alteração no produto isenta o fabricante de toda e qualquer responsabilidade por danos daí resultantes.

O produto só pode ser operado com peças e acessórios originais do fabricante.

As instruções de segurança e de manutenção, os procedimentos de trabalho do fabricante, bem como as dimensões constantes nos Dados Técnicos devem ser observados.

Tenha em atenção que os nossos produtos não foram construídos para utilização em ambientes comerciais, artesanais ou industriais. Não assumimos qualquer garantia, se o produto for utilizado em ambientes comerciais, artesanais, industriais ou equivalentes.

### Explicação das palavras de sinalização no manual de instruções

#### PERIGO

**Palavra de sinalização para identificar uma situação iminentemente perigosa que, se não for evitada, resultará em morte ou ferimentos graves.**

#### AVISO

**Palavra de sinalização para identificar uma situação potencialmente perigosa que, se não for evitada, poderá resultar em morte ou ferimentos graves.**

#### CUIDADO

**Palavra de sinalização para identificar uma situação potencialmente perigosa que, se não for evitada, poderá resultar em ferimentos menores ou moderados.**

#### ATENÇÃO

**Palavra de sinalização para identificar uma situação potencialmente perigosa que, se não for evitada, poderá resultar em danos materiais ao produto ou património/propriedade.**

### 5 Indicações de segurança

#### Indicações de segurança gerais para ferramentas elétricas

**Guarde todas as indicações de segurança e instruções para uso futuro.**

O termo "ferramenta elétrica" utilizado nas indicações de segurança refere-se a ferramentas elétricas alimentadas pela rede elétrica (com cabo de alimentação) ou a ferramentas elétricas alimentadas por bateria (sem cabo de alimentação).

#### AVISO

**Leia todas as indicações de segurança, instruções, ilustrações e dados técnicos que vêm com esta ferramenta elétrica.**

O incumprimento das instruções que se seguem poderá causar choques elétricos, incêndio e/ou ferimentos graves.

#### 1) Segurança no posto de trabalho

- a) **Mantenha a sua área de trabalho limpa e bem iluminada.** Desordem ou áreas de trabalho não iluminadas podem provocar acidentes.
- b) **Não trabalhe com a ferramenta elétrica num ambiente potencialmente explosivo, no qual estejam presentes líquidos inflamáveis, gases ou poeiras.** As ferramentas elétricas geram faíscas, que podem inflamar a poeira ou os vapores.
- c) **Mantenha as crianças e outras pessoas afastadas enquanto usa a ferramenta elétrica.** Em caso de distração, pode perder o controlo da ferramenta elétrica.

#### 2) Segurança elétrica

- a) **A ficha de ligação da ferramenta elétrica tem de estar na tomada. A ficha não deve ser modificada de forma alguma. Não utilize qualquer ficha de adaptador em conjunto com ferramentas elétricas com ligação à terra.** As fichas inalteradas e as tomadas adequadas diminuem o risco de um choque elétrico.

- b) **Evite o contacto do corpo com superfícies ligadas à terra, como tubos, aquecedores, fogões e frigoríficos.** Existe um risco elevado de choque elétrico se o seu corpo estiver ligado à terra.
- c) **Mantenha as ferramentas elétricas afastadas de chuva e humidade.** A penetração de água na ferramenta elétrica aumenta o risco de um choque elétrico.
- d) **Não use o cabo de ligação para transportar ou suspender a ferramenta elétrica ou para desligar a ficha da tomada. Mantenha o cabo de ligação afastado de calor, óleo, bordas afiadas ou peças móveis.** Cabos de ligação danificados ou enrolados aumentam o risco de um choque elétrico.
- e) **Ao trabalhar com uma ferramenta elétrica ao ar livre, use apenas linhas de prolongamento que também sejam adequados para utilização no exterior.** A utilização de uma linha de prolongamento adequada para a área exterior diminui o risco de um choque elétrico.
- f) **Se for inevitável a operação da ferramenta elétrica num ambiente húmido, use um disjuntor diferencial.** A utilização de um disjuntor diferencial diminui o risco de um choque elétrico.

### 3) Segurança de pessoas

- a) **Mantenha-se atento, concentre-se no que está a fazer e proceda com sensatez ao trabalho com uma ferramenta elétrica.** Não utilize qualquer ferramenta elétrica se estiver com sono ou sob a influência de álcool, drogas ou medicamentos. Um instante de descuido durante a utilização da ferramenta elétrica pode provocar ferimentos graves.
- b) **Utilize sempre equipamento de proteção individual e óculos de proteção.** A utilização de equipamento de proteção individual, como máscara antipoeira, sapatos de segurança antiderrapantes, capacete de proteção ou proteção auditiva, dependendo do tipo e uso da ferramenta elétrica, reduz o risco de ferimentos.
- c) **Evite uma colocação em funcionamento involuntária. Assegure-se de que a ferramenta elétrica está desligada antes de a ligar à fonte de alimentação e/ou à bateria, receber corrente ou transportá-la.** Se tiver o dedo no interruptor quando estiver a transportar a ferramenta elétrica ou se conectar a ferramenta elétrica à fonte de alimentação, isso pode causar um acidente.
- d) **Remova as ferramentas de ajuste ou as chaves de caixa antes de ligar a ferramenta elétrica.** Uma ferramenta ou chave que se encontre numa peça rotativa da ferramenta elétrica pode causar ferimentos.
- e) **Evite uma posição do corpo anormal. Certifique-se de que se coloca numa posição segura e que mantém o equilíbrio em todos os momentos.** Assim, controla melhor a ferramenta elétrica em situações inesperadas.
- f) **Use vestuário adequado. Não use roupas largas ou joalheria. Mantenha o cabelo e a roupa afastados de peças móveis.** Roupa larga, joalheria ou cabelos longos podem ser capturados por peças móveis.

- g) **Se puderem ser montados equipamentos de aspiração e recolha de pó, certifique-se de que estes estão ligados e são usados corretamente.** A utilização de uma aspiração de pó pode reduzir riscos devido a pó.
- h) **Não se sinta seguro e nunca transgrida as regras de segurança para ferramentas elétricas, mesmo se estiver familiarizado com a ferramenta elétrica após uso frequente.** A atuação descuidada pode provocar lesões graves, dentro em frações de segundos.

### 4) Utilização e manuseio da ferramenta elétrica

- a) **Não sobrecarregue a ferramenta elétrica. Utilize a ferramenta elétrica adequada para o seu trabalho.** Com a ferramenta elétrica correta, trabalha melhor e de forma mais segura na gama de desempenho especificada.
- b) **Não utilize qualquer ferramenta elétrica cujo interruptor esteja defeituoso.** Uma ferramenta elétrica que já não possa ser ligada ou desligada é perigosa e tem de ser reparada.
- c) **Desconete a ficha da tomada e/ou remova a bateria antes de efetuar quaisquer ajustes no aparelho, trocar insertos da ferramenta ou guardar a ferramenta elétrica.** Esta medida de precaução impede o arranque involuntário da ferramenta elétrica.
- d) **Guarde as ferramentas elétricas não utilizadas fora do alcance de crianças. Não permita a utilização desta ferramenta elétrica a pessoas que não estejam familiarizadas com ela ou não tenham lido estas instruções.** As ferramentas elétricas são perigosas se forem utilizadas por pessoas inexperientes.
- e) **Realize a manutenção das ferramentas elétricas e das ferramentas de colocação com cuidado. Verifique se as peças móveis funcionam na perfeição e não ficam presas, se peças estão partidas ou danificadas de forma a prejudicar a função da ferramenta elétrica. Mande reparar as peças danificadas antes de utilizar a ferramenta elétrica.** Muitos acidentes são causados por ferramentas elétricas com a manutenção mal realizada.
- f) **Mantenha as suas ferramentas de corte afiadas e limpas.** Ferramentas de corte com arestas de corte afiadas tratadas com cuidado emperram menos e são mais fáceis de usar.
- g) **Utilize ferramentas elétricas, acessórios, ferramentas de colocação, etc. de acordo com estas instruções. Tome em consideração as condições de trabalho e a atividade a ser realizada.** A utilização de ferramentas elétricas para aplicações que não sejam as previstas pode conduzir a situações perigosas.
- h) **Mantenha as pegas e superfícies para segurar secas, limpas e livres de óleo e massa lubrificante.** Em situações imprevistas, pegas e superfícies para segurar escorregadias não permitem uma operação e controlo seguro da ferramenta elétrica.

### 5) Assistência

- a) **A ferramenta elétrica só deve ser reparada por pessoal especializado, usando somente peças sobresselentes de origem.** Assim assegura-se que a segurança da ferramenta elétrica é mantida.

## 5.1 Indicações de segurança especiais

- a) **Ao executar trabalhos nos quais a ferramenta de colocação possa tocar em cabos elétricos escondidos ou no próprio cabo de ligação, segure a ferramenta elétrica nas superfícies para segurar isoladas.** O contacto com um cabo condutor de tensão pode colocar igualmente as peças metálicas do aparelho sob tensão e causar um choque elétrico.
- b) **Fixe a peça de trabalho com virolas ou de outro modo a uma base estável.** Se apenas segurar a peça de trabalho com a mão ou contra o corpo, ela permanece instável, o que pode levar à perda do controlo.
- c) **Aguarde até a ferramenta elétrica ficar imobilizada antes de a pousar.** A ferramenta de colocação poderá ficar presa e provocar a perda de controlo da ferramenta elétrica.
- d) Não pouse o produto sobre superfícies duras, para proteger as ferramentas de colocação.
- e) Perigo de ferimentos devido aos gumes afiados das lâminas reversíveis. Tenha em atenção a cabeça de corte rotativa! Tenha em atenção que o motor, e assim a cabeça de corte, da sua lixadora para tintas continua a funcionar durante um período de abrandamento após a desconexão!
- f) Gire ou substitua lâminas reversíveis rombas atempadamente. Gumes desgastados das lâminas reversíveis aumentam o perigo de ricochete e reduzem a qualidade do trabalho de lixamento.
- g) Verifique o material a ser processado quanto a corpos estranhos, tais como pregos e parafusos, e remova-os.
- h) A peça de trabalho deve assentar firmemente e deve ser fixada contra deslize, p. ex. com a ajuda de dispositivos de fixação.
- i) Conduza o produto com movimentos estáveis e regulares. Evite movimentos repentinos ou excessivamente agressivos, para impedir um comportamento descontrolado do produto.
- j) **Mantenha as suas ferramentas de corte afiadas e limpas.** Ferramentas de corte com arestas de corte afiadas tratadas com cuidado emperram menos e são mais fáceis de usar.

## 5.2 Riscos residuais

**A ferramenta elétrica foi produzida de acordo com o estado da técnica e com as regras de segurança reconhecidas. No entanto, poderão surgir riscos residuais durante os trabalhos.**

- Risco para a saúde devido à eletricidade em caso de utilização incorreta de cabos elétricos.
- Além disso, poderão existir riscos residuais não evidentes, apesar de terem sido tomadas todas as medidas relevantes.
- Os riscos residuais podem ser minimizados, se forem seguidas as "Indicações de segurança", a "Utilização correta" e as instruções de operação na sua totalidade.
- Evite uma colocação em funcionamento involuntária do produto.
- Mantenha as suas mãos longe da área de trabalho, se o produto estiver em funcionamento.
- Colocação em funcionamento inadvertida do produto.

- Siga as indicações de segurança e de manutenção do manual de instruções.

### AVISO

Esta ferramenta elétrica cria um campo eletromagnético durante o funcionamento. Esse campo poderá, sob determinadas circunstâncias, afetar implantes médicos ativos e passivos. Para reduzir o risco de ferimentos graves ou mortais, recomendamos às pessoas com implantes médicos que consultem o seu médico e o fabricante do seu implante antes de operarem a ferramenta elétrica.

### AVISO

No caso de trabalhos mais prolongados, devido às vibrações nas mãos do operador (síndrome de Raynaud), poderão surgir problemas circulatórios.

A síndrome de Raynaud é uma doença vascular em que há violentas câibras dos pequenos vasos sanguíneos dos dedos das mãos e dedos dos pés. As áreas afetadas já não são suficientemente irrigadas com sangue e, assim, aparecem extremamente pálidas. A utilização frequente de produtos vibratórios pode causar danos nos nervos em pessoas cuja circulação sanguínea é deficiente (p. ex. fumadores ou diabéticos).

Se notar efeitos adversos incomuns, interrompa o trabalho imediatamente e consulte um médico.

## 6 Dados técnicos

Tensão nominal	230-240 V~ / 50 Hz
Potência de entrada	720 W
Classe de proteção	II
Velocidades em vazio $n_0$	10 000 rpm
$\varnothing$ do círculo de corte dos gumes	80 mm
Profundidade de lixamento axial	0-0,3 mm
Altura de lixamento lateral	27 mm
$\varnothing$ da ligação de aspiração	35 mm
Peso	2,6 kg

Reservam-se alterações técnicas!

### Ruído e vibração

#### AVISO

o ruído pode ter efeitos graves para a sua saúde. Caso o ruído da máquina ultrapasse os 85 dB, deve utilizar, assim como as outras pessoas que estejam perto da máquina, proteção auditiva adequada.

Os valores de ruído e vibração foram determinados de acordo com a norma EN 62841-1.

#### Valores característicos do ruído

Nível de potência acústica $L_{WA}$	95,5 dB
Nível de pressão sonora $L_{pA}$	87,5 dB
Incerteza de medição $K_{WA/pA}$	3 dB

**Valores característicos de vibração (balanço mão-braço)**

Vibração $a_h$	4,75 m/s <sup>2</sup>
Incerteza de medição K	1,5 m/s <sup>2</sup>

O valor total de vibrações e o valor de emissão de ruído indicados foram medidos de acordo com um procedimento de ensaio normalizado e podem ser utilizados para comparar uma ferramenta elétrica com outra.

O valor de emissão de ruído e o valor total de vibrações indicados podem também ser usados para uma primeira estimativa da carga.

**AVISO**

**Os valores de emissão de ruído e o valor da emissão de vibrações poderão divergir dos valores indicados durante a utilização da ferramenta elétrica, consoante o tipo e a forma como a ferramenta elétrica é utilizada, especialmente conforme o tipo de peça de trabalho.**

Tente manter a carga o mais reduzida possível. Exemplo de medidas: limitação do tempo de trabalho. Devem ser tidas em conta todas as partes do ciclo de funcionamento (por exemplo, tempos nos quais a ferramenta elétrica está desligada e nos quais está ligada, mas a funcionar sem carga).

**7 Desembalar**

**AVISO**

**O produto e os materiais de embalagem não são brinquedos!**

**As crianças não devem brincar com sacos de plástico, películas e peças pequenas! Risco de ingestão e asfixia!**

- Abra a embalagem e retire cuidadosamente o produto.
- Remova o material de embalagem, assim como as fixações de embalagem/transporte (se presentes).
- Verifique se o âmbito de fornecimento está completo.
- Inspeccione o produto e os acessórios quanto a danos de transporte. Informe imediatamente qualquer dano à empresa de transporte que efetuou a entrega do produto. Não são aceites reclamações tardias.
- Guarde a embalagem até ao fim do período de garantia, se possível.
- Antes da utilização, familiarize-se com o produto, recorrendo ao manual de instruções.
- Utilize apenas peças originais como acessórios e também como peças de desgaste e sobresselentes. Pode obter peças sobresselentes junto do seu revendedor especializado.
- No caso de encomendas, indique os números de referência, bem como o tipo e o ano de construção do produto.

**8 Montagem**

**AVISO**

**Perigo de ferimentos!**

Insira a ficha de rede na tomada apenas depois de o produto estar preparado para a utilização.

**AVISO**

As ferramentas de colocação podem ser afiadas e aquecer durante a utilização. Use sempre luvas de proteção ao manusear ferramentas de colocação.

**8.1 Montar/desmontar o adaptador de aspiração (5) (Fig. 2)**

1. Monte o adaptador de aspiração (5) inserindo-o na ligação para o adaptador de aspiração (6), de modo a que o bloqueio (5a) engate.
2. Para desmontar o adaptador de aspiração (5), pressione o bloqueio (5a) e puxe o adaptador de aspiração (5) para fora da ligação para o adaptador de aspiração (6).

**8.2 Ligação a uma aspiração de pó externa (Fig. 2)**

**ATENÇÃO**

A aspiração de pó deve ser adequada ao material a ser processado.

Para a aspiração de pós especialmente nocivos para a saúde ou cancerígenos, utilize um dispositivo de aspiração especial.

1. Ligue uma aspiração de pó\* ao adaptador de aspiração (5).

\* = Não obrigatoriamente incluídos no âmbito de fornecimento!

**8.3 Ajustar a pega dianteira (1) (Fig. 1)**

1. Desaperte o parafuso de sextavado interno (1a) na articulação da pega dianteira (1). Utilize a chave Allen (A).
2. Coloque a pega dianteira (1) na posição desejada.
3. Volte a apertar o parafuso de sextavado interno (1a).

**9 Operação**

**ATENÇÃO**

**É absolutamente necessário que o produto seja montado por completo antes da colocação em funcionamento!**

**AVISO**

**Perigo de ferimentos!**

Insira a ficha de rede na tomada apenas depois de o produto estar preparado para a utilização.

## **AVISO**

As ferramentas de colocação podem ser afiadas e aquecer durante a utilização. Use sempre luvas de proteção ao manusear ferramentas de colocação.

### **Indicações:**

- **Segure sempre o produto com as duas mãos durante o trabalho.** Certifique-se de uma posição segura.
- Antes da colocação em funcionamento, todas as coberturas e dispositivos de segurança devem estar instalados corretamente. Autocolantes danificados ou ilegíveis devem ser substituídos.
- Antes de ligar o produto, certifique-se de que os dados da placa de características correspondem aos dados efetivos da rede.
- Lembre-se que, em máquinas motorizadas, a colocação em funcionamento do mecanismo de arranque também coloca em funcionamento a ferramenta de corte.
- Nunca opere o produto com **Dispositivos de proteção** com defeito ou sem dispositivos de segurança.
- Antes de ligar, certifique-se de que o produto não toca em nenhum objeto.
- Levante um pouco o produto antes de o ligar.
- Verifique o material a ser processado quanto a corpos estranhos, tais como pregos e parafusos, e remova-os.
- Certifique-se de que a superfície a ser processada está livre de pó e seca.
- Após a ligação, espere até que o produto atinja a sua velocidade máxima. Só então inicie o trabalho.

## **9.1 Ligar/desligar o produto (Fig. 1)**

### **Ligar**

1. Segure sempre o produto com ambas as mãos na pega dianteira (1) e na pega traseira (3).
2. Empurre o bloqueio de ligação (2a) para a frente e acione o interruptor para ligar/desligar (1). Por motivos de segurança, não é possível bloquear o interruptor para ligar/desligar (2).

### **Desconexão**

1. Solte o interruptor para ligar/desligar (2) para desligar o produto.
2. Espere que o produto se imobilize antes de o pousar.

## **9.2 Ajustar a profundidade de lixamento (Fig. 1)**

1. Coloque o produto sobre um dos lados sobre uma superfície plana.
2. Acione o botão de bloqueio (9) e mantenha-o premido para bloquear a cabeça de corte (10).
3. Utilize a chave Allen (A) para ajustar a profundidade de lixamento no ajuste da profundidade de lixamento (11).
4. A profundidade de ajuste pode ser lida na escala da cabeça de corte (10) e na marcação no ajuste da profundidade de lixamento (11).
5. Recomenda-se primeiro ajustar para uma profundidade de lixamento reduzida e efetuar um teste de lixamento na peça de trabalho a ser processada.

## **10 Instruções de trabalho**

### **10.1 Processamento de superfícies planas (Fig. 1, 3)**

1. Conduza o produto de preferência da borda para o interior da peça de trabalho.
2. Certifique-se de que a placa de base (7) assenta o mais possível na peça de trabalho.
3. Mova o produto sem pressão e sem pousar de modo regular sobre a peça de trabalho.
4. Verifique o resultado do lixamento:
  - Se não tiver sido removido material suficiente, ajuste a profundidade de lixamento.
  - Em caso de entalhes visíveis, ajuste a profundidade de lixamento para 0 mm e processe a superfície mais uma vez.
  - Consoante a composição do material, poderá ser necessário processar de novo a superfície lixada com um papel abrasivo fino.

### **10.2 Lixamento circunferencial (Fig. 1)**

O lixamento circunferencial permite igualmente o processamento de dobras e cantos.

1. Abra a cobertura de proteção (8) virada para a peça de trabalho puxando-a ligeiramente para o lado e levantando-a.
2. Ao lixar, conduza o lado com a cobertura de proteção aberta (8) ao longo da dobra a ser processada.
3. Feche a cobertura de proteção (8) imediatamente após a conclusão do trabalho.

### **Indicações:**

- Desligue o produto.
- Aguarde a imobilização de todas as peças móveis.

## **11 Ligação elétrica**

**O motor elétrico instalado está ligado pronto a ser utilizado. A ligação cumpre as normas VDE e DIN relevantes. A conexão de rede por parte do cliente, assim como a linha de prolongamento utilizada, deverão corresponder a essas normas.**

### **11.1 Cabos de ligação elétrica com defeito**

Ocorrem muitas vezes danos de isolamento em cabos de ligação elétrica.

As causas para tal poderão ser:

- posições de pressão, se os cabos de ligação passarem através de janelas ou portas,
- vincos devido a uma fixação ou condução incorreta do cabo de ligação,
- pontos de corte devido a passagem de veículo por cima do cabo de ligação,
- danos de isolamento devido a puxar com força da tomada de parede,
- fissuras devido ao envelhecimento do isolamento.

Tais cabos de ligação elétrica danificados não devem ser utilizados e representam perigo de vida devido aos danos no isolamento.

Inspecione regularmente os cabos de ligação elétrica quanto a danos. Durante a inspeção, certifique-se de que o cabo de ligação não está ligado à rede elétrica.

Os cabos de ligação elétrica devem corresponder às normas VDE e DIN relevantes. Utilize apenas cabos de ligação com a mesma marcação.

É obrigatória uma impressão da designação do tipo no cabo de ligação.

### Indicações de segurança para a substituição de cabos de ligação à rede danificados ou com defeito

#### Tipo de ligação Y

Se for necessária a substituição do cabo de ligação à rede, a mesma deverá ser efetuada pelo fabricante ou pelo seu representante, para evitar riscos de segurança.

### 11.2 Motor de corrente alternada

As ligações e reparações do equipamento elétrico só devem ser executadas por um electricista.

- A tensão de rede deve ser de 230 V - 240 V~.
- Os cabos de extensão de até 25 m de comprimento devem ter uma secção transversal de 1,5 milímetros quadrados.

## 12 Transporte

1. Para transportar o produto, desligue-o da rede elétrica e coloque-o noutra área prevista para o efeito.
2. Para evitar danos e ferimentos, durante o transporte em veículos, o produto deve ser protegido contra tombamento e deslizamento.
3. Proteja o produto contra embates, choques e fortes vibrações, por ex. ao transportar em veículos.

## 13 Manutenção e limpeza

### AVISO

**Antes de qualquer ajuste, tarefa de conservação ou de reparação, deve-se retirar a ficha de rede da tomada!**

### 13.1 Limpeza

- Mantenha os dispositivos de segurança, as grelhas de ventilação e a estrutura do motor o mais livres possível de pó e sujidade. Limpe o produto com um pano\* limpo ou sobre-o com ar comprimido\* sob baixa pressão. Recomendamos a limpeza do produto imediatamente após cada utilização.
- Nunca submerja o produto em água ou outros líquidos para o limpar.
- Mantenha o produto sempre limpo, seco e isento de óleos ou lubrificantes. Remova a poeira após cada utilização e antes do armazenamento.
- Não utilize produtos de limpeza ou desinfetantes químicos, alcalinos, abrasivos ou agressivos de outro modo para limpar o produto, uma vez que eles podem danificar as superfícies.

### 13.1.1 Limpar as lâminas reversíveis (Fig. 1)

1. Assegure-se de que as lâminas reversíveis (12) estão livres de resíduos.  
Estes podem afetar as características de corte das lâminas reversíveis.  
Remova os resíduos eventualmente presentes com um buril\*.

\* = Não obrigatoriamente incluídos no âmbito de fornecimento!

## 13.2 Manutenção

### 13.2.1 Rotação e substituição das lâminas reversíveis inferiores (12) (Fig. 1, 4)

1. Coloque o produto sobre um dos lados.
2. Acione o botão de bloqueio (9) e mantenha-o premido para bloquear a cabeça de corte (10).
3. Desaperte os parafusos de fixação (12a) das lâminas reversíveis (12) com a ajuda da chave interna hexagonal (B).
4. Retire a lâmina reversível (12) e gire-a ou substitua-a. Para uma melhor orientação, os gumes individuais estão numerados.
5. Certifique-se de que todos os parafusos de fixação (12a) voltam a ser apertados.

### 13.2.2 Rotação e substituição das lâminas reversíveis laterais (12) (Fig. 1, 4+5)

1. Coloque o produto sobre uma superfície plana com a cabeça de corte (10) virada para baixo.
2. Abra as coberturas de proteção (8).
3. Acione o botão de bloqueio (9) e mantenha-o premido para bloquear a cabeça de corte (10).
4. Desaperte os parafusos de fixação (12a) das lâminas reversíveis (12) com a ajuda da chave interna hexagonal (B).
5. Retire a lâmina reversível (12) e gire-a ou substitua-a. Para uma melhor orientação, os gumes individuais estão numerados.
6. Certifique-se de que todos os parafusos de fixação (12a) voltam a ser apertados.

## 14 Armazenamento

Armazene o produto e os respetivos acessórios num local escuro, seco e ao abrigo do gelo, bem como inacessível a crianças.

A temperatura de armazenamento ideal encontra-se entre 5°C e 30°C.

Guarde o produto na embalagem original.

Cubra o produto para o proteger contra pó ou humidade. Guarde o manual de instruções junto do produto.

## 15 Reparação e encomenda de peças sobresselentes

Após a reparação ou manutenção, certifique-se de que todas as peças de segurança estão colocadas e que se encontram num estado perfeito. Armazene peças que possam causar ferimentos fora do alcance de outras pessoas e de crianças.

### ATENÇÃO

de acordo com a lei sobre a responsabilidade por produtos, o fabricante não assumirá qualquer responsabilidade por danos provocados por reparações incorretas ou pela não utilização de peças sobresselentes de origem.

Atribua a tarefa a um serviço de assistência ao cliente ou a um especialista autorizado. O mesmo se aplica aos acessórios.

### Ligações e reparações

As ligações e reparações do equipamento elétrico só devem ser executadas por um eletricista.

## 16 Resolução de problemas

Falha	Causa possível	Resolução
O motor não arranca.	Interruptor para ligar/desligar danificado.	Substitua todas as peças danificadas antes de utilizar a máquina retificadora. Entre em contacto com o seu centro de assistência local ou com uma estação de serviço autorizada. Qualquer tentativa de reparação poderá levar a perigos, se ela não for executada por um técnico qualificado.
	Cabo de rede danificado.	
O motor arranca lentamente e não alcança a velocidade de funcionamento.	Tensão demasiado baixa, enrolamentos danificados, condensador queimado.	Peça a um eletricista para inspecionar a tensão. Peça a um técnico para inspecionar o motor. Peça a um técnico para substituir o condensador.
O motor emite demasiado ruído.	Enrolamentos danificados, motor com defeito.	Peça a um técnico para inspecionar o motor.
O motor sobreaquece facilmente.	Sobrecarga do motor, arrefecimento insuficiente do motor	Evite a sobrecarga do motor, remova as ranhuras de ventilação, para que fique assegurado um arrefecimento ótimo do motor
O produto torna-se mais lento durante o trabalho	É exercida demasiada pressão sobre a peça de trabalho.	Exercer menos pressão sobre a peça de trabalho.
O motor não alcança a sua potência total.	Circuitos elétricos na instalação de rede sobrecarregados (lâmpadas, outros motores, etc.).	Não utilize outros produtos ou motores no mesmo circuito elétrico.

## 17 Eliminação e reciclagem

### Notas relativas à embalagem



Os materiais de embalagem são recicláveis. Elimine as embalagens de forma respeitadora do ambiente.

### Notas relativas à legislação alemã sobre aparelhos elétricos e eletrónicos (ElektroG)



**Os aparelhos elétricos e eletrónicos usados não pertencem no lixo doméstico, devendo ser alvo de uma recolha ou eliminação separadas!**

- As baterias e pilhas usadas que não estejam montadas de modo fixo no aparelho usado devem ser retiradas sem as destruir antes da entrega do aparelho! A sua eliminação é regulada pela legislação relativa a baterias.

## 15.1 Encomenda de peças de reposição

Ao encomendar peças sobresselentes, deve fornecer as seguintes informações:

- Designação do modelo
- Número de artigo
- Dados da placa de características

### Peças sobresselentes / acessórios

Conjunto de lâminas reversíveis de

4 peças – número de artigo:

7914900601

## 15.2 Informações de assistência

Deve-se ter em conta que as seguintes peças produto estão sujeitas a um desgaste consoante a utilização ou natural e que as peças seguintes são necessárias como consumíveis.

Peças de desgaste\*: materiais abrasivos, correia dentada

\* = não incluídas no âmbito de fornecimento!

- Os proprietários ou utilizadores de aparelhos elétricos e eletrónicos são legalmente obrigados a devolver os mesmos após a sua utilização.
- O utilizador final tem a responsabilidade pela eliminação dos seus dados pessoais no aparelho usado a ser eliminado!
- O símbolo do caixote do lixo riscado significa que aparelhos usados elétricos ou eletrónicos não devem ser eliminados no lixo doméstico.
- Os aparelhos usados elétricos e eletrónicos podem ser entregues sem custos nos seguintes pontos:
  - Centros de recolha ou de eliminação públicos (p. ex. depósitos municipais)
  - Pontos de venda de aparelhos elétricos (lojas físicas e online), desde que o revendedor esteja obrigado a aceitar a devolução ou a aceite de livre vontade.

- Pode entregar sem custos até três aparelhos elétricos usados com um comprimento de até 25 centímetros ao fabricante sem que tenha de comprar um aparelho novo ou a outro centro de recolha autorizado na sua vizinhança.
- Para se informar acerca de condições de devolução adicionais dos fabricantes e distribuidores, queira entrar em contacto com o respetivo serviço de apoio ao cliente.
- Em caso de fornecimento de um aparelho elétrico novo por parte do fabricante a um domicílio, este pode efetuar a recolha sem custos do aparelho elétrico usado a pedido do utilizador final. Para tal, entre em contacto com o serviço de apoio ao cliente do fabricante.
- Estas declarações são apenas válidas para aparelhos que sejam instalados e vendidos nos países da União Europeia e que estejam sujeitos à Diretiva Europeia 2012/19/UE. Em países fora da União Europeia, a eliminação de aparelhos usados elétricos e eletrónicos poderá estar regulada por outra legislação divergente.

## 18 Declaração de conformidade UE

### Tradução da declaração de conformidade original

#### Fabricante:

Scheppach GmbH  
Günzburger Straße 69  
D-89335 Ichenhausen

Declaramos, à nossa exclusiva responsabilidade, que o produto aqui descrito está em conformidade com as diretivas e normas aplicáveis.

Marca:	<b>SCHEPPACH</b>
Designação do artigo:	<b>LIXADORA PARA TINTAS – LFR720</b>
N.º art.	<b>5914901901</b>

#### Diretivas UE:

2014/30/UE, 2006/42/CE, 2011/65/UE\*

\* O objeto da declaração descrito acima cumpre com as normas da diretiva 2011/65/UE do Parlamento Europeu e do Conselho de 8 de junho de 2011 relativamente à restrição da utilização de determinadas substâncias perigosas em equipamentos elétricos e eletrónicos.

#### Normas aplicadas:

EN 62841-1:2015/A11:2022;  
EN ISO 12100:2010;  
EN IEC 55014-1:2021;  
EN IEC 55014-2:2021;  
EN IEC 61000-3-2:2019/A1:2021;  
EN 61000-3-3:2013/A2:2021

#### Representante autorizado responsável pela documentação:

Georg Kohler  
Günzburger Str. 69  
D-89335 Ichenhausen  
Ichenhausen, 13.01.2025

  
Simon Schünk  
Division Manager Product Center

  
Andreas Pecher  
Head of Project Management

## Obsah

1 Úvod.....	67
2 Popis výrobku (obr. 1-5).....	67
3 Rozsah dodávky (obr. 1).....	68
4 Použití v souladu s určením.....	68
5 Bezpečnostní pokyny.....	68
6 Technické údaje.....	70
7 Rozbalení.....	71
8 Montáž.....	71
9 Obsluha.....	71
10 Pracovní pokyny.....	72
11 Elektrické připojení.....	72
12 Přeprava.....	72
13 Údržba a čištění.....	72
14 Skladování.....	73
15 Oprava & objednávka náhradních dílů.....	73
16 Odstraňování poruch.....	73
17 Likvidace a recyklace.....	74
18 EU prohlášení o shodě.....	74
19 Rozpadový výkres.....	219

## Vysvětlení symbolů na výrobku

Symbole použité v této příručce vás mají upozornit na možná rizika. Bezpečnostní symboly a vysvětlivky, které je provázejí, musejí být přesně pochopeny. Samotné varování rizika neodstraní a nemohou nahradit správná opatření pro prevenci úrazů.

	Pozor! Nedodržování bezpečnostních značek a výstražných upozornění umístěných na výrobku, a také nedodržování bezpečnostních a provozních pokynů může vést k vážným zraněním a dokonce k úmrtí.
	Před uvedením do provozu si přečtěte a dodržujte návod k obsluze a bezpečnostní pokyny!
	Používejte ochranné brýle.
	Noste ochranu sluchu.
	Bude-li se při práci prašit, noste ochranu dýchacích cest!
	Třída ochrany II (dvojitá izolace).
	Výrobek odpovídá platným evropským směrnicím.



Výrobek odpovídá platným srbským směrnici.

## 1 Úvod

### Výrobce:

Scheppach GmbH  
Günzburger Straße 69  
D-89335 Ichenhausen

### Vážený zákazníku,

Přejeme vám mnoho radosti a úspěchu při práci s novým výrobkem.

### Upozornění:

Výrobce tohoto výrobku neručí podle platného zákona o odpovědnosti za vady výrobku za škody, které vzniknou na tomto výrobku nebo jeho prostřednictvím v případě:

- Neodborná manipulace
- Nedodržování návodu k obsluze
- Opravy třetí osobou, neoprávněnými odborníky
- Montáž a výměna neoriginálních náhradních dílů
- Použití, které není v souladu s určením
- Výpadky elektrického zařízení v případě nedodržení elektrických předpisů a ustanovení VDE 0100, DIN 57113 / VDE0113.

### Mějte na paměti:

Návod k obsluze je součástí tohoto výrobku.

Obsahuje důležité pokyny, jak s výrobkem bezpečně, odborně a hospodárně pracovat, jak zabránit nebezpečí, ušetřit náklady na opravy, snížit prostoje a zvýšit spolehlivost a životnost výrobku. Kromě bezpečnostních ustanovení tohoto návodu k obsluze musíte bezpodmínečně dodržovat předpisy své země, které platí pro provoz výrobku.

Seznamte se před použitím výrobku se všemi pokyny pro obsluhu a bezpečnostními pokyny. Výrobek provozujte pouze v souladu s popisem a ve stanoveném rozsahu použití. Návod k obsluze uložte na vhodném místě a v případě předání výrobku třetím osobám předejte všechny podklady.

## 2 Popis výrobku (obr. 1-5)

1. Přední rukojeť
- 1a. šroub s vnitřním šestihranem
2. spínač pro zapnutí/vypnutí
3. Zadní rukojeť
4. Síťový kabel
5. odsávací adaptér
- 5a. Aretace
6. Přípojka pro odsávací adaptér
7. základní deska
8. Ochranné zakrytí
9. Aretační knoflík
10. Nožová hlava
11. Nastavení hloubky frézování
12. Vyměnitelný nůž
- 12a. Upevňovací šroub

### 3 Rozsah dodávky (obr. 1)

Pol.	Počet	Označení
5.	1 x	odsávací hrdlo
A.	1 x	Klíč s vnitřním šestihranem
B.	1 x	Klíč Torx
	1 x	Fréza na laky
	1 x	Návod k obsluze

#### Upozornění:

Dva inbusové klíče, které jsou součástí rozsahu dodávky, uložte do držáků na základní desce (obr. 5).

### 4 Použití v souladu s určením

Tento výrobek je určený k odstraňování barev, laků a nátěrů ze dřeva nebo dřevu podobných povrchů.

Výrobek se smí používat pouze v souladu s určením. Jakékoli další použití kromě tohoto je v rozporu s určením. Za z toho vzniklé škody nebo zranění všeho druhu odpovídá uživatel a ne výrobce.

Součástí použití k určenému účelu je dodržování bezpečnostních pokynů a také montážní návod a provozní pokyny v návodu k obsluze.

Osoby, které výrobek používají a udržují, s ním musí být seznámeny a informovány o potenciálních nebezpečích.

Změny na výrobku zcela vylučují ručení výrobce za škody, které takto vzniknou.

Výrobek se smí provozovat jen s originálními díly a originálním příslušenstvím výrobce.

Je nutné dodržovat veškeré předpisy výrobce týkající se bezpečnosti, práce a údržby stroje, a také rozměry uvedené v technických datech.

Mějte na paměti, že naše výrobky nebyly v souladu s určením konstruovány pro komerční, řemeslné a průmyslové použití. Nepřebíráme odpovědnost v případě, kdy se výrobek použije v komerčních, řemeslných nebo průmyslových provozech, a při srovnatelných činnostech.

### Vysvětlení signálních slov v návodu k obsluze

#### NEBEZPEČÍ

Signální slovo označující bezprostředně nastávající nebezpečnou situaci, která může mít za následek smrt nebo vážné zranění, pokud se jí nezabrání.

#### VAROVÁNÍ

Signální slovo označující potenciálně nebezpečnou situaci, která by mohla mít za následek smrt nebo vážné zranění, pokud se jí nezabrání.

#### OPATRNĚ

Signální slovo označující potenciálně nebezpečnou situaci, která by mohla mít za následek lehké nebo středně těžké zranění, pokud se jí nezabrání.

### POZOR

Signální slovo označující potenciálně nebezpečnou situaci, která by mohla mít za následek poškození výrobku nebo vlastnictví/majetku.

### 5 Bezpečnostní pokyny

**Obecné bezpečnostní pokyny pro elektrické nástroje**  
**Uschovejte si do budoucna veškeré bezpečnostní pokyny a instrukce.**

Pojem „elektrický nástroj“, který je uveden v bezpečnostních pokynech, se vztahuje na elektrický nástroj (se síťovým kabelem), poháněný proudem ze sítě nebo na elektrický nástroj poháněný akumulátorem (bez síťového kabelu).

#### VAROVÁNÍ

**Přečtěte si všechny bezpečnostní pokyny, instrukce, ilustrace a technické údaje, kterými je tento elektrický nástroj opatřen.**

Pokud zanedbáte dodržování následujících instrukcí, může to způsobit zásah elektrickým proudem, požár a/ nebo těžká zranění.

#### 1) Bezpečnost na pracovišti

- Udržujte svou pracovní oblast čistou a dobře osvětlenou.** Pracovní oblasti, ve kterých je nepřímo nebo nejsou osvětlené, mohou vést k nehodám.
- Neppracujte s tímto elektrickým nástrojem v prostředí ohroženém výbuchem, ve kterém se nacházejí hořlavé kapaliny, plyny nebo prach.** Elektrické nástroje vytvářejí jiskry, které by mohly zapálit prach nebo výpary.
- Udržujte děti nebo jiné osoby během používání elektrického nástroje v patřičné vzdálenosti.** Při nesoustředěnosti můžete ztratit kontrolu nad elektrickým nástrojem.

#### 2) Elektrická bezpečnost

- Přípojná zástrčka elektrického nástroje musí být vhodná pro danou zásuvku.** Zástrčka se nesmí žádným způsobem měnit. V kombinaci s uzemněnými elektrickými nástroji nepoužívejte žádné zásuvkové adaptéry. Nezměněné zástrčky a vhodné zásuvky zmenšují riziko zasažení elektrickým proudem.
- Zabraňte kontaktu těla s uzemněnými povrchy jako trubkami, topeními, sporáky a chladničkami.** Je-li vaše tělo uzemněné, hrozí zvýšené riziko zasažení elektrickým proudem.
- Elektrické nástroje chraňte před deštěm a vlhkem.** Vniknutí vody do elektrického nástroje zvyšuje riziko zásahu elektrickým proudem.
- Přípojovací vedení nepoužívejte k přenášení a zavěšení elektrického nástroje, nebo k vytažení zástrčky ze zásuvky.** Přípojovací vedení chraňte před horkem, olejem, ostrými hranami nebo pohyblivými díly. Poškozené nebo zamotané přípojné vedení zvyšuje riziko zasažení elektrickým proudem.

- e) **Používáte-li elektrický nástroj venku, použijte prodlužovací kabely vhodné i pro venkovní použití.** Používání vhodného prodlužovacího vedení vhodného pro venkovní použití snižuje riziko zasažení elektrickým proudem.
- f) **Pokud není možno zabránit provozu elektrického nástroje ve vlhkém prostředí, použijte proudový chránič.** Použití vložky pro proudový chránič zmírňuje riziko zasažení elektrickým proudem.

### 3) Bezpečnost osob

- a) **Při práci s elektrickým nástrojem buďte pozorní a neustále dávejte pozor na to, co děláte a postupujte vždy s rozumem. Nepoužívejte elektrický nástroj, jste-li unavení nebo pod vlivem drog, alkoholu nebo léků.** Okamžik nepozornosti při používání elektrického nástroje může vést k vážným zraněním.
- b) **Používejte osobní ochranné pracovní prostředky a vždy ochranné brýle.** Použití osobních ochranných pracovních prostředků jako je protiprachová maska, protiskluzová bezpečnostní obuv, ochranná helma nebo ochrana sluchu podle druhu a způsobu použití elektrických nástrojů zmenšuje riziko zranění.
- c) **Zabraňte neúmyslnému uvedení do provozu. Než elektrický nástroj připojíte k napájení proudem a/ nebo akumulátoru a než jej budete zvedat nebo nosit, ujistěte se, že je vypnutý.** Máte-li při přenášení elektrického nástroje prst na spínači nebo zapojíte-li elektrický nástroj do zásuvky zapnutý, může to vést nehodám.
- d) **Před zapnutím elektrického nástroje odstraňte veškeré seřizovací nástroje nebo klíče na šrouby.** Nástroj nebo klíč, který se nachází v otáčejícím se dílu elektrického nástroje, může vést ke zranění.
- e) **Zabraňte nestabilnímu držení těla. Zajistěte si stabilní postoj a vždy udržujte rovnováhu.** Tak můžete elektrický nástroj v nečekaných situacích lépe udržet pod kontrolou.
- f) **Noste vhodný oděv. Nenoste volný oděv nebo šperky. Udržujte vlasy a oděv v bezpečné vzdálenosti od pohybujících se dílů.** Volný oděv, šperky nebo dlouhé vlasy mohou být zachyceny rotujícími díly.
- g) **Je-li možné namontovat zařízení pro odsávání a zachycování prachu, je třeba je namontovat a správně používat.** Používání odsávání prachu může snížit ohrožení prachem.
- h) **Nenechte se ukolébát falešným pocitem bezpečí a nepřeskočte bezpečnostní pravidla pro elektrické nástroje, i když je po častém používání elektrického nástroje znáte.** Nedbalé chování může vést ve zlomku sekundy k těžkým zraněním.

### 4) Používání a manipulace s elektrickým nástrojem

- a) **Nepřetěžujte elektrický nástroj. Pro svou práci použijte vhodný elektrický nástroj.** S vhodným elektrickým nástrojem budete pracovat lépe a bezpečněji v udávaném rozsahu výkonu.
- b) **Nepoužívejte elektrický nástroj, jehož vypínač je vadný.** Elektrický nástroj, který již nelze zapnout nebo vypnout, je nebezpečný a musí být opraven.

- c) **Než budete provádět nastavení nástroje, měnit díly vložného nástroje nebo elektrický nástroj odložíte, vytáhněte zástrčku ze zásuvky a/ nebo vyjměte vyjímatelný akumulátor.** Toto preventivní bezpečnostní opatření brání neúmyslnému spuštění elektrického nástroje.
- d) **Nepoužívejte elektrické nástroje uchovávejte mimo dosah dětí. Nenechte elektrický nástroj používat osoby, které s ním nejsou seznámeny nebo si nepřečtly tento návod.** Elektrické nástroje představují nebezpečí, jsou-li používány nezkušenými osobami.
- e) **O elektrické nástroje a nástavec pečlivě pečujte.** Kontrolujte, zda pohyblivé díly fungují bezvadně a nejsou vzpříčené, zda nejsou prasklé nebo tak poškozené, že je omezena funkčnost elektrického nástroje. Poškozené díly nechte před používáním elektrického nástroje opravit. Příčinou mnoha nehod je špatně udržovaný elektrický nástroj.
- f) **Udržujte řezné nástroje ostré a čisté.** Pečlivě udržované řezné nástroje s ostrými břity se méně přičí a lze je snadněji vést.
- g) **Používejte elektrický nástroj, nástavec atd. v souladu s těmito instrukcemi. Zohledněte přitom pracovní podmínky a prováděnou činnost.** Používání elektrických nástrojů pro jiné než určené aplikace může vést k nebezpečným situacím.
- h) **Rukojeti a úchopné plochy udržujte suché, čisté a bez oleje a tuku.** Kluzké rukojeti a úchopné plochy neumožňují bezpečnou obsluhu a kontrolu elektrického nástroje v nepředvídatelných situacích.

### 5) Servis

- a) **Nechte svůj elektrický nástroj opravovat pouze kvalifikovaný odborný personál a pouze za použití originálních náhradních dílů.** Tím se zajistí, aby zůstala zachována bezpečnost elektrického nástroje.

#### 5.1 Speciální bezpečnostní pokyny

- a) **Elektrický nástroj držte na izolovaných madlech, když provádíte práce, při kterých vložný nástroj přijde do kontaktu se skrytými proudovými vedeními nebo s vlastním přípojným vedením.** Kontakt s vedením pod napětím může také přivést napětí do kovových součástí přístroje a způsobit zásah elektrickým proudem.
- b) **Upevněte a zajistěte obrobek na stabilním podkladu pomocí svorek nebo jiným způsobem.** Pokud obrobek držíte pouze rukou nebo proti tělu, je nestabilní a může způsobit ztrátu kontroly.
- c) **Vyčkejte, než se elektrický nástroj zastaví, než je odložíte.** Nástavec se může zachytit, a tím způsobit ztrátu kontroly nad elektrickým nástrojem.
- d) **Z důvodu ochrany použitých nástrojů nepokládejte výrobek na tvrdé podklady.**
- e) **Nebezpečí zranění ostrými břity vyměnitelných nožů.** Dávejte pozor na rotující nožovou hlavu! Uvědomte si, že motor, a tedy i nožová hlava vaší frézy na laky po vypnutí ještě dobíhá!
- f) **Tupé vyměnitelné nože včas otočte nebo vyměňte.** Opatřené břity vyměnitelných nožů zvyšují nebezpečí zpětného rázu a snižují kvalitu frézování.

- g) Zkontrolujte, zda na opracovávaném materiálu nejsou cizí tělesa, jako jsou hřebíky, šrouby apod., a odstraňte je.
- h) Obrobek musí být pevně uložený a zajištěný proti sklouznutí, např. pomocí upínacích zařízení.
- i) Ved'te výrobek stabilním a rovnoměrným pohybem. Vyvarujte se trhavých nebo příliš agresivních pohybů, abyste zabránili nekontrolovanému chování výrobku.
- j) **Udržujte řezné nástroje ostré a čisté.** Pečlivě udržované řezné nástroje s ostrými břity se méně přičí a lze je snadněji vést.

## 5.2 Zbytková rizika

**Elektrický nástroj je zkonstruován podle stavu techniky a uznávaných bezpečnostně technických předpisů. Přesto se mohou během práce vyskytnout jednotlivá zbytková rizika.**

- Ohrožení zdraví zásahem elektrickým proudem při použití elektrických přívodních kabelů, které nejsou v pořádku.
- Kromě toho mohou přes všechna přijatá preventivní opatření existovat zbytková rizika, která nejsou zjevná.
- Zbytková rizika lze minimalizovat, pokud budete dodržovat „bezpečnostní pokyny“ a „použití v souladu s určeným účelem“ a kompletní návod k obsluze.
- Zabraňte neúmyslnému uvedení výrobku do provozu.
- Při provozu výrobku nevkládejte ruce do pracovního prostoru.
- Neúmyslné uvedení přístroje do provozu.
- Dodržujte pokyny k údržbě a bezpečnostní pokyny uvedené v návodu k obsluze.

### VAROVÁNÍ

Tento elektrický nástroj vytváří během druhu provozního režimu elektromagnetické pole. Toto pole může za určitých podmínek ovlivňovat aktivní nebo pasivní zdravotní implantáty. Pro snížení rizika vážných nebo smrtelných úrazů doporučujeme osobám se zdravotními implantáty, aby se před obsluhou tohoto elektrického nástroje obrátily na svého lékaře nebo na výrobce zdravotního implantátu.

### VAROVÁNÍ

V případě delší práce může v důsledku vibrací v ruce dojít k poruše prokrvení rukou (syndrom bílých prstů).

Syndrom bílých prstů je vaskulární onemocnění, při němž se křečovitě stahují malé krevní cévy v prstech rukou a nohou. Dotčené oblasti již nejsou dostatečně zásobovány krví, a proto vypadají velmi bledě. Časté používání vibrujících výrobků může u osob s narušením krevního oběhu (např. kuřáci, diabetici) způsobit poškození nervů.

Pokud zaznamenáte neobvyklé negativní účinky, okamžitě ukončete práci a poraďte se s lékařem.

## 6 Technické údaje

Jmenovité napětí	230-240V~ / 50 Hz
Příkon	720 W
Třída ochrany	II
Volnoběžné otáčky $n_0$	10 000 min <sup>-1</sup>
Kružnice rotace břitů $\emptyset$	80 mm
Axiální hloubka frézování	0-0,3 mm
Boční výška frézování	27 mm
Odsávací přípojka $\emptyset$	35 mm
Hmotnost	2,6 kg

Technické změny vyhrazeny!

### Hluk a vibrace

#### VAROVÁNÍ

Hluk může mít závažný vliv na vaše zdraví. Pokud hluk stroje překročí 85 dB, používejte vhodnou ochranu sluchu pro sebe i osoby v okolí.

Hodnoty hluku a vibrací byly stanoveny podle EN 62841-1.

#### Charakteristiky hlučnosti

Hladina akustického výkonu $L_{WA}$	95,5 dB
Hladina akustického tlaku $L_{pA}$	87,5 dB
Nepřesnost měření $K_{WA/pA}$	3 dB

#### Charakteristiky vibrací (vibrace rukou a paží)

Vibrace $a_{h1}$	4,75 m/s <sup>2</sup>
Nepřesnost měření K	1,5 m/s <sup>2</sup>

Uvedená celková hodnota vibrací a uvedená hodnota hlukových emisí byly měřeny normovaným zkušebním postupem a mohou být použity ke srovnání elektrického nástroje s jiným.

Indikovanou hodnotu emisí hluku a indikovanou hodnotu celkových vibrací lze rovněž použít k předběžnému odhadu zatížení.

#### VAROVÁNÍ

**Hodnota emisí hluku a celková hodnota vibrací se může od indikovaných hodnot lišit při skutečném používání elektrického nářadí v závislosti na způsobu používání elektrického nářadí, zejména na tom, jaký typ obrobku je obráběn.**

Pokuste se udržet zatížení na co nejnižší úrovni. Příklad opatření: omezení pracovní doby. Přitom je třeba zohlednit všechny části provozního cyklu (například doby, kdy je elektrický nástroj vypnutý, a doby, kdy je sice zapnutý, běží však naprázdno).

## 7 Rozbalení

### VAROVÁNÍ

**Výrobek a balicí materiály nejsou dětská hračka!**

**S plastovými sáčky, fóliemi a drobným díly si nemějí hrát děti! Hrozí nebezpečí spolknutí těchto věcí a udušení!**

- Otevřete obal a výrobek opatrně vyjměte.
- Odstraňte balicí materiál a obalové a přepravní pojistiky (pokud je jimi výrobek opatřen).
- Zkontrolujte, zda je rozsah dodávky úplný.
- Zkontrolujte výrobek a díly příslušenství, zda nevykazují škody způsobené přepravou. Případné škody ihned nahlaste přepravní společnosti, která vám výrobek dodala. Pozdější reklamace nebudou uznány.
- Uchovejte obal dle možností až do uplynutí záruční doby.
- Před použitím se s výrobkem seznamte podle návodu k obsluze.
- Používejte u příslušenství a opotřebitelných a náhradních dílů pouze originální díly. Náhradní díly obdržíte u specializovaného prodejce.
- Uveďte při objednávání naše čísla výrobku a rovněž typ a rok výroby.

## 8 Montáž

### VAROVÁNÍ

**Nebezpečí zranění!**

Sítovou zástrčku zasuňte do zásuvky, až když je výrobek připravený k použití.

### VAROVÁNÍ

Nástavce mohou být ostré a během používání se zahřívají. Vždy noste ochranné rukavice, když manipulujete s nástavci.

### 8.1 Montáž / demontáž odsávacího adaptéru (5) (obr. 2)

1. Namontujte odsávací adaptér (5) tak, že jej zasunete do přípojky odsávacího adaptéru (6) tak, aby se zajištění (5a) zaaretovalo.
2. Chcete-li odsávací adaptér (5) demontovat, stiskněte zajištění (5a) a stáhněte odsávací adaptér (5) z přípojky pro odsávací adaptér (6).

### 8.2 Připojení k externímu systému odsávání prachu (obr. 2)

#### **POZOR**

Odsávání prachu musí být vhodné pro zpracovávání materiálů.

Pro odsávání zvláště škodlivých nebo karcinogenních prachů použijte speciální odsávací zařízení.

1. Připojte odsávání prachu\* k odsávacímu adaptéru (5).

\* = není nutně zahrnuto v rozsahu dodávky!

### 8.3 Nastavení přední rukojeti (1) (obr. 1)

1. Povolte šroub s vnitřním šestihranem (1a) na kloubu přední rukojeti (1). Použijte inbusový klíč (A).
2. Nastavte přední rukojeť (1) do požadované polohy.
3. Šroub s vnitřním šestihranem (1a) opět pevně dotáhněte.

## 9 Obsluha

### **POZOR**

**Před uvedením do provozu výrobek bezpodmínečně kompletně smontujte!**

### VAROVÁNÍ

**Nebezpečí zranění!**

Sítovou zástrčku zasuňte do zásuvky, až když je výrobek připravený k použití.

### VAROVÁNÍ

Nástavce mohou být ostré a během používání se zahřívají. Vždy noste ochranné rukavice, když manipulujete s nástavci.

#### **Upozornění:**

- **Během práce vždy výrobek pevně držte oběma rukama.** Zajistěte si stabilní postoj.
- Před uvedením do provozu musí být řádně namontovány všechny kryty a bezpečnostní zařízení. Poškozené nebo nečitelné samolepky je třeba vyměnit.
- Před připojením výrobku se přesvědčte, že jsou údaje na typovém štítku shodné s údaji sítě.
- Myslete na to, že při uvedení spouštěcího mechanismu do provozu se u strojů poháněných motorem spustí také řezný nástroj.
- Nikdy nepoužívejte výrobek s vadnými **Ochranná zařízení** nebo bez bezpečnostních zařízení.
- Dbejte před zapnutím na to, aby se výrobek nedotýkal žádných předmětů.
- Před zapnutím výrobek mírně nadzvedněte.
- Zkontrolujte, zda na opracovávaném materiálu nejsou cizí tělesa, jako jsou hřebíky, šrouby apod., a odstraňte je.
- Ujistěte se, že je obráběná plocha suchá a bez prachu.
- Po zapnutí vyčkejte, až výrobek dosáhne maximálních otáček. Teprve potom začněte pracovat.

### 9.1 Zapnutí/vypnutí výrobku (obr. 1)

#### **Zapnutí**

1. Výrobek vždy držte oběma rukama za přední rukojeť (1) a zadní rukojeť (3).
2. Posuňte spínací západku (2a) dopředu a stiskněte vypínač (1).  
Z bezpečnostních důvodů není možné zablokovat spínací pro zapnutí/vypnutí (2).

## Vypnutí

1. Pro vypnutí výrobku spínač pro zapnutí/vypnutí (2) uvolněte.
2. Před vypnutím počkejte, až se výrobek zastaví.

## 9.2 Nastavení hloubky frézování (obr. 1)

1. Položte výrobek na bok na rovnou plochu.
2. Stisknutím a podržením aretačního tlačítka (9) zaaretaujte nožovou hlavu (10).
3. Pomocí inbusového klíče (A) nastavte hloubku frézování na nastavení hloubky frézování (11).
4. Hloubku nastavení lze odečíst pomocí stupnice na nožové hlavě (10) a značky na nastavení hloubky frézování (11).
5. Doporučuje se nejprve nastavit malou hloubku frézování a provést zkušební frézování na obrobku, který má být obráběn.

## 10 Pracovní pokyny

### 10.1 Obrábění rovných ploch (obr. 1, 3)

1. Výrobek zavádějte do obrobku nejlépe z vnější strany.
2. Dbejte na to, aby základní deska (7) spočívala na obrobku co nejlépe.
3. Pohybujte výrobkem rovnoměrně po obrobku bez tlaku a bez usazování.
4. Zkontrolujte výsledek frézování:
  - Pokud bylo odstraněno příliš málo materiálu, upravte hloubku frézování.
  - V případě rozpoznatelných zářezů nastavte hloubku frézování na 0 mm a povrch přepracujte.
  - V závislosti na povaze materiálu může být nutné vyfrézování povrchu dodatečně opracovat jemným brusným papírem.

### 10.2 Obvodové frézování (obr. 1)

Při obvodovém frézování lze opracovávat také rýhy a rohy.

1. Otevřete ochranný kryt (8) směrem k obrobku jeho mírným posunutím do strany a následným odklopením směrem nahoru.
2. Při frézování vedte stranu s otevřeným ochranným krytem (8) těsně podél zpracovávané rýhy.
3. Po ukončení práce ihned zavřete ochranný kryt (8).

#### Upozornění:

- Vypněte výrobek.
- Počkejte, až se všechny pohyblivé části zastaví.

## 11 Elektrické připojení

Instalovaný elektromotor je připojen v provozuschopném stavu. Připojka musí odpovídat příslušným předpisům VDE a DIN. Těmto předpisům musí odpovídat síťová připojka zákazníka i použité prodlužovací kabely.

## 11.1 Poškozená elektrická přípojná vedení

U elektrických přípojných vedení často dochází k poškození izolace.

Jeho příčinami mohou být:

- Otláčená místa, je-li přípojné vedení vedeno oknem nebo šterbinou ve dveřích,
- Místa zlomu kvůli nevhodnému upevnění nebo vedení přípojného vedení,
- Zlomení kvůli přejetí přes přípojné vedení,
- Poškození izolace kvůli vytržení z nástěnné zásuvky,
- Praskliny v důsledku stárnutí izolace.

Takto vadná přípojná vedení nesmí být používána a kvůli poškození izolace jsou životu nebezpečná.

Pravidelně kontrolujte, zda elektrická přípojná vedení nejsou poškozená. Dávejte pozor, aby nebyl přívodní kabel při kontrole připojen do elektrické sítě.

Elektrické přívodní kabely musí odpovídat příslušným předpisům VDE a DIN. Používejte pouze přípojná vedení se stejným označením.

Potisk typového označení na přívodním kabelu je povinný.

### Bezpečnostní pokyny pro výměnu poškozených nebo vadných vedení pro připojení na síť

#### Typ připojení Y

Pokud je zapotřebí výměna vedení pro připojení na síť, musí to provést výrobce nebo jeho zástupce, aby se zabránilo bezpečnostním rizikům.

## 11.2 Motor na střídavý proud

Připojení a opravy elektrické výbavy mohou provádět pouze odborní elektrikáři.

- Síťové napětí musí být 230 V – 240V~.
- Prodlužovací vedení do délky 25 m musí mít průřez 1,5 čtverečního milimetru.

## 12 Převrava

1. Pro přepravu výrobku jej odpojte od elektrické sítě a nainstalujte jej na jiném k tomu určeném místě.
2. Abyste zabránili poškození a zranění, zajistěte výrobek proti převrácení a posunutí během přepravy ve vozidlech.
3. Chraňte výrobek před úderem, nárazem a silnými vibracemi, např. při přepravě ve vozidlech.

## 13 Údržba a čištění

### ⚠ VAROVÁNÍ

**Před každým nastavením, technickou údržbou nebo opravou vytáhněte síťovou zástrčku!**

### 13.1 Čištění

- Udržujte ochranná zařízení, větrací šterbiny a plášť motoru pokud možno bez prachu a nečistot. Očistěte výrobek čistou tkaninou\* nebo jej vyfoukejte stlačeným vzduchem s nízkým tlakem\*. Doporučujeme výrobek vyčistit ihned po každém použití.

- Neponoujte výrobek pro čištění nikdy do vody nebo jiných kapalin.
- Udržujte výrobek stále čistý, suchý a bez oleje nebo mazacích tuků. Po každém použití a před uskladněním otřete prach.
- K čištění výrobku nepoužívejte chemické, alkalické, abrazivní ani jiné agresivní čisticí nebo dezinfekční prostředky, protože mohou poškodit povrchy.

### 13.1.1 Čištění vyměnitelných nožů (obr. 1)

1. Ujistěte se, že na vyměnitelných nožích (12) nezůstaly žádné zbytky.  
To by mohlo zhoršit řezné vlastnosti vyměnitelných nožů.  
V případě potřeby odstraňte zbytky pomocí rydla\*.

\* = není nutně zahrnuto v rozsahu dodávky!

## 13.2 Údržba

### 13.2.1 Otáčení a nahrazení spodních vyměnitelných nožů (12) (obr. 1, 4)

1. Položte výrobek na bok.
2. Stisknutím a podržením aretačního tlačítka (9) zaaretuje nožovou hlavu (10).
3. Pomocí inbusového klíče (B) uvolněte upevňovací šrouby (12a) vyměnitelných nožů (12).
4. Vyjměte vyměnitelný nůž (12) a otočte jej nebo jej vyměňte. Jednotlivé břity jsou pro lepší orientaci očíslované.
5. Dbejte, aby byly všechny upevňovací šrouby (12a) opět dotaženy.

### 13.2.2 Otáčení a nahrazení bočních vyměnitelných nožů (12) (obr. 1, 4+5)

1. Položte výrobek na rovný povrch nožovou hlavou (10) směrem dolů.
2. Otevřete ochranné kryty (8).
3. Stisknutím a podržením aretačního tlačítka (9) zaaretuje nožovou hlavu (10).
4. Pomocí inbusového klíče (B) uvolněte upevňovací šrouby (12a) vyměnitelných nožů (12).
5. Vyjměte vyměnitelný nůž (12) a otočte jej nebo jej vyměňte. Jednotlivé břity jsou pro lepší orientaci očíslované.
6. Dbejte, aby byly všechny upevňovací šrouby (12a) opět dotaženy.

## 16 Odstraňování poruch

Porucha	Možná příčina	Řešení
Motor se nerozběhne.	Poškozený za-/vypínač.	Před použitím brusky nahradte všechny poškozené díly. Kontaktujte své lokální servisní centrum nebo autorizovanou servisní stanici. Každý pokus o opravu představuje nebezpečí, pokud jej neprovádí kvalifikovaný odborník.
	Poškozené síťové vedení.	
Motor se rozbíhá pomalu a nedosahuje provozní rychlosti.	Napětí příliš nízké, vinutí poškozená, spálený kondenzátor.	Nechte zkontrolovat napětí kvalifikovaným elektrikářem. Nechte motor zkontrolovat odborníkem. Světe výměnu kondenzátoru odborníkoví.
Motor je příliš hlučný.	Poškozená vinutí, vadný motor.	Nechte motor zkontrolovat odborníkem.
Motor se lehce přehřívá.	Přetížení motoru, nedostatečné chlazení motoru	Zabraňte přetížení motoru, uvolněte větrací otvory, abyste zajistili optimální chlazení motoru

## 14 Skladování

Uložte výrobek a jeho příslušenství na tmavém, suchém místě chráněném před mrazem a nedostupném pro děti. Optimální skladovací teplota se pohybuje mezi 5 C a 30°C. Výrobek uchovávejte v originálním balení. Výrobek zakryjte, aby byl chráněn před prachem nebo vlhkostí. Návod k obsluze uchovávejte v blízkosti výrobku.

## 15 Oprava & objednávka náhradních dílů

Po opravě nebo údržbě se přesvědčte, zda byly namontovány všechny bezpečnostní prvky a zda jsou v bezvadném stavu. Nebezpečné součásti skladujte mimo dosah jiných osob včetně dětí.

### POZOR

Podle zákona o záruce na výrobky neručíme za škody způsobené neodbornými opravami nebo nevyužitím originálních náhradních dílů.

Obratěte se na oddělení služeb zákazníkům nebo autorizovaného odborníka. Totéž platí i pro součásti příslušenství.

### Přípojky a opravy

Připojení a opravy elektrické výbavy mohou provádět pouze odborní elektrikáři.

### 15.1 Objednávání náhradních dílů

Při objednávání náhradních dílů je třeba vyplnit tyto údaje:

- Označení modelu
- Číslo výrobku
- Údaje na typovém štítku

### Náhradní díly/příslušenství

Sada vyměnitelných nožů

4dílná – číslo výrobku:

7914900601

### 15.2 Servisní informace

Je nutno dbát na to, že v případě tohoto výrobku následující díly podléhají opotřebení, které je dáno používáním nebo se tak děje přirozeně, příp. že na následující díly je pohlíženo jako na spotřební materiál.

Opotřebitelné díly\*: brusné prostředky, ozubené řemeny

\* = není v rozsahu dodávky!

Porucha	Možná příčina	Řešení
Produkt se během práce zpomalí	Na obrobek je vyvíjen velký tlak.	Zmírněte tlak na obrobek.
Motor nedosahuje plného výkonu.	Elektrické obvody v síťovém zařízení přetíženy (lampy, jiné motory atd.).	Nepoužívejte žádné jiné výrobky ani motory na stejném elektrickém obvodu.

## 17 Likvidace a recyklace

### Upozornění k obalu

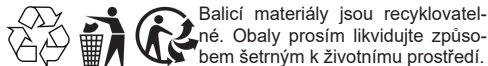

Balící materiály jsou recyklovatelné. Obaly prosím likvidujte způsobem šetrným k životnímu prostředí.

### Upozornění k zákónu o elektrických a elektronických zařízeních (ElektroG)

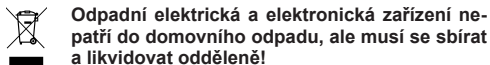

**Odpadní elektrická a elektronická zařízení nepatří do domovního odpadu, ale musí se sbírat a likvidovat odděleně!**

- Staré baterie nebo akumulátory, které nejsou napevno zabudované ve starém přístroji, musí být před odezdáním bez poškození vyjmuty! Jejich likvidaci upravuje zákon o bateriích.
- Majitelé nebo uživatelé elektrických a elektronických zařízení jsou ze zákona povinni je po použití vrátit.
- Koncový uživatel je zodpovědný za vymazání svých osobních údajů ze starého zařízení určeného k likvidaci!
- Symbol přeškrtnuté popelnice znamená, že se odpadní elektrická a elektronická zařízení nesmí likvidovat společně s domovním odpadem.
- Elektrická a elektronická zařízení můžete bezplatně odezdat na následujících místech:
  - Veřejné skládky nebo sběrná místa odpadů (např. obecní stavební dvory)
  - Prodejní místa elektrospotřebičů (stacionární a online), pokud jsou obchodníci povinni je odebrat nebo to nabízejí dobrovolně.
  - Až tři kusy elektroodpadu od jednoho typu spotřebiče s délkou hrany maximálně 25 cm lze bezplatně vrátit výrobci, aniž by bylo nutné předtím zakoupit nový spotřebič od výrobce nebo jej odezdat na jiném autorizovaném sběrném místě ve vašem okolí.
  - Pro další doplňující podmínky zpětného odběru výrobci a distributorů se obraťte na příslušný zákaznický servis.
- V případě, že výrobce dodá nový elektrospotřebič do soukromé domácnosti, může na žádost koncového uživatele zajistit bezplatný sběr elektroodpadu. Za tímto účelem kontaktujte zákaznický servis výrobce.
- Tato prohlášení se vztahují pouze na přístroje instalované a prodávané v zemích Evropské unie a podléhající evropské směrnici 2012/19/EU. V zemích mimo Evropskou unii mohou pro likvidaci elektroodpadu platit jiné předpisy.

## 18 EU prohlášení o shodě

### Překlad originálního prohlášení o shodě

#### Výrobce:

Scheppach GmbH  
Günzburger Straße 69  
D-89335 Ichenhausen

Prohlašujeme na svou výlučnou odpovědnost, že zde popsaný výrobek odpovídá platným směrnicím a normám.

Značka: **SCHPEPPACH**  
Název výrobku: **FRÉZA NA LAKY – LFR720**  
Č. v.ř.: **5914901901**

#### Směrnice EU:

2014/30/EU, 2006/42/EG, 2011/65/EU\*

\* Výše popsaný předmět prohlášení splňuje předpisy směrnice 2011/65/EU Evropského parlamentu a Rady ze dne 8. června 2011 pro omezení používání určitých nebezpečných látek v elektrických a elektronických zařízeních.

#### Použité normy:

EN 62841-1:2015/A11:2022;  
EN ISO 12100:2010;  
EN IEC 55014-1:2021;  
EN IEC 55014-2:2021;  
EN IEC 61000-3-2:2019/A1:2021;  
EN 61000-3-3:2013/A2:2021

#### Pracovník pověřený dokumentací:

Georg Kohler  
Günzburger Str. 69  
D-89335 Ichenhausen  
Ichenhausen, 13.01.2025

Simon Schünk  
Division Manager Product Center



Andreas Pfecher  
Head of Project Management

## Obsah

1 Úvod.....	75
2 Popis výrobku (obr. 1 – 5).....	75
3 Rozsah dodávky (obr. 1).....	76
4 Použitie v súlade s určením.....	76
5 Bezpečnostné upozornenia.....	76
6 Technické údaje.....	78
7 Vybalenie.....	79
8 Montáž.....	79
9 Obsluha.....	79
10 Pracovné pokyny.....	80
11 Elektrická prípojka.....	80
12 Preprava.....	81
13 Údržba a čistenie.....	81
14 Skladovanie.....	81
15 Oprava a objednávanie náhradných dielov.....	81
16 Odstraňovanie porúch.....	82
17 Likvidácia a recyklácia.....	82
18 EÚ vyhlásenie o zhode.....	83
19 Rozložený výkres.....	219

## Vysvetlenie symbolov na výrobku

Použitie symbolov v tejto príručke má upriamiť vašu pozornosť na možné riziká. Bezpečnostné symboly a vysvetlenia, ktoré ich sprevádzajú, musia byť presne pochopené. Výstrahy samotné neodstraňujú riziká a nemôžu nahradiť správne opatrenia na zabránenie nehodám.

	Pozor! Nerešpektovanie bezpečnostných značiek a výstražných upozornení na výrobku a nedodržiavanie bezpečnostných a prevádzkových upozornení môže viesť k vážnym poraneniam alebo dokonca k smrti.
	Pred uvedením do prevádzky si prečítajte návod na obsluhu a bezpečnostné upozornenia a dodržiavajte ich!
	Noste ochranné okuliare.
	Noste ochranu sluchu.
	Pri tvorbe prachu noste ochranu dýchania!
	Trieda ochrany II (dvojitá izolácia).
	Výrobok zodpovedá platným európskym smerniciam.



Výrobok zodpovedá platným srbským smerniciam.

## 1 Úvod

### Výrobca:

Schepbach GmbH  
Günzburger Straße 69  
D-89335 Ichenhausen

### Vážený zákazník,

Želáme vám veľa zábavy a úspechov pri práci s vašim novým výrobkom.

### Upozornenie:

Výrobca tohto výrobku neručí podľa platného zákona o ručení za výrobok za škody, ktoré vzniknú na tomto výrobku alebo budú spôsobené týmto výrobkom pri:

- neodbornom zaobchádzaní,
- nedodržiavaní návodu na obsluhu,
- opravách tretími stranami, nie autorizovanými odborníkmi,
- montáži a výmene neoriginálnych náhradných dielov,
- používaní v rozpore s určením,
- výpadkoch elektrického zariadenia pri nedodržiavaní elektrických predpisov a ustanovení VDE 0100, DIN 57113/VDE0113.

### Dodržiavajte:

Návod na obsluhu je súčasťou tohto výrobku.

Obsahuje dôležité pokyny, ako máte s výrobkom pracovať bezpečne, odborne a ekonomicky, ako máte predchádzať nebezpečenstvám, ušetriť náklady na opravu, znížiť doby výpadkov a zvýšiť spoľahlivosť a životnosť výrobku. Okrem bezpečnostných ustanovení tohto návodu na obsluhu musíte bezpodmienečne dodržiavať predpisy svojej krajiny platné pre prevádzku výrobku.

Pred použitím výrobku sa oboznámte so všetkými pokynmi na obsluhu a bezpečnostnými upozorneniami. Výrobok prevádzkujte len tak, ako je popísané, a v uvedených oblastiach použitia. Návod na obsluhu uchovávajte na bezpečnom mieste a pri odovzdávaní výrobku tretím osobám odovzdajte všetky dokumenty.

## 2 Popis výrobku (obr. 1 – 5)

1. Predná rukoväť
- 1a. Inbusová skrutka
2. Zapínač/vypínač
3. Zadná rukoväť
4. Sieťový kábel
5. Odsávací adaptér
- 5a. Blokovací mechanizmus
6. Prípojka pre odsávací adaptér
7. Základná doska
8. Ochranný kryt
9. Aretačné tlačidlo
10. Nožová hlava
11. Nastavenie hĺbky frézovania
12. Obojstranný nôž
- 12a. Upevňovacia skrutka

### 3 Rozsah dodávky (obr. 1)

Pol.	Počet	Označenie
5.	1 x	Odsávacie hrdlo
A.	1 x	Inbusový kľúč
B.	1 x	Šesthranný nástrčný kľúč
	1 x	Fréza na lak
	1 x	Návod na obsluhu

#### Upozornenie:

Dva inbusové kľúče, ktoré sú v rozsahu dodávky, uložte do držiakov na základnej doske (obr. 5).

### 4 Použitie v súlade s určením

Tento výrobok je v súlade s určením určený na odstraňovanie farieb, lakov a náterov z dreva alebo povrchov podobných drevu.

Výrobok sa smie používať iba v súlade so svojím určením. Každé iné použitie presahujúce určenie je považované za používanie v rozpore s určením. Za škody z neho vzniknuté alebo poranenia akéhokoľvek druhu ručí používateľ, a nie výrobca.

Súčasťou používania v súlade s určením je aj dodržiavanie bezpečnostných upozornení, ako aj návodu na montáž a prevádzkových pokynov v návode na obsluhu.

Osoby, ktoré používajú a udržiavajú výrobok, musia byť oboznámené s výrobkom a možnými nebezpečenstvami.

Zmeny na výrobok úplne vylučujú ručenie výrobcu za škody, ktoré tým vzniknú.

Výrobok sa smie používať iba s originálnymi dielmi a originálnym príslušenstvom od výrobcu.

Musia sa dodržiavať bezpečnostné, pracovné predpisy a predpisy týkajúce sa údržby, ako aj rozmery uvedené v technických údajoch.

Majte na pamäti, že naše výrobky neboli v súlade s určením skonštruované na komerčné, remeselné ani priemyselné použitie. Ak sa výrobok používa v komerčných, remeselných alebo priemyselných podnikoch, ako aj na podobné činnosti, nepreberáme žiadnu záruku.

### Vysvetlenie signálnych slov v návode na obsluhu

**⚠ NEBEZPEČENSTVO**

Signálne slovo na označenie bezprostredne hroziacej nebezpečnej situácie, ktorá, ak sa jej nezabráni, bude mať za následok smrť alebo vážne poranenie.

**⚠ VAROVANIE**

Signálne slovo na označenie možnej nebezpečnej situácie, ktorá, ak sa jej nezabráni, by mohla mať za následok smrť alebo vážne poranenie.

**⚠ OPATRNE**

Signálne slovo na označenie možnej nebezpečnej situácie, ktorá, ak sa jej nezabráni, môže viesť k ľahkému alebo stredne ťažkému poraneniu.

### POZOR

Signálne slovo na označenie možnej nebezpečnej situácie, ktorá, ak sa jej nezabráni, môže viesť k materiálnym škodám na výrobku alebo majetku/vlastníctve.

### 5 Bezpečnostné upozornenia

Všeobecné bezpečnostné upozornenia pre elektrické náradia

Všetky bezpečnostné upozornenia a pokyny uschovajte pre prípad neskoršieho použitia.

Pojem „elektrické náradie“ použitý v bezpečnostných upozorneniach sa vzťahuje na elektrické náradie napájané zo siete (so sieťovým káblom) alebo na elektrické náradie napájané z akumulátora (bez sieťového vedenia).

### ⚠ VAROVANIE

Prečítajte si všetky bezpečnostné upozornenia, pokyny, ilustrácie a technické údaje, ktorými je opatrené toto elektrické náradie.

Zanedbania pri dodržiavaní nasledujúcich pokynov môžu spôsobiť zásah elektrickým prúdom, požiar a/alebo ťažké poranenia.

#### 1) Bezpečnosť na pracovisku

- Pracovný priestor udržiavajte čistý a dobre osvetlený. Neporiadok a neosvetlené pracovné priestory môžu viesť k úrazom.
- S elektrickým náradím nepracujte v prostredí ohrozenom výbuchom, v ktorom sa nachádzajú horľavé kvapaliny, plyny alebo prach. Elektrické náradia vytvárajú iskry, ktoré môžu zapáliť prach alebo výpary.
- Deti a iné osoby držte v dostatočnej vzdialenosti od elektrického náradia počas jeho používania. Pri nepozornosti môžete stratiť kontrolu nad elektrickým náradím.

#### 2) Elektrická bezpečnosť

- Pripojovacia zástrčka elektrického náradia musí pasovať do zásuvky. Zástrčka sa nesmie nijako upravovať. Nepoužívajte adaptérové zástrčky spolu s uzemnenými elektrickými náradiami. Neupravené zástrčky a vhodné zásuvky znižujú riziko zásahu elektrickým prúdom.
- Vyhýbajte sa telesnému kontaktu s uzemnenými plochami, ako napríklad rúry, vykurovacie zariadenia, sporáky a chladničky. Keď je vaše telo uzemnené, hrozí zvýšené riziko zásahu elektrickým prúdom.
- Chráňte elektrické náradia pred dažďom alebo vlhkosťou. Vniknutie vody do elektrického náradia zvyšuje riziko zásahu elektrickým prúdom.
- Nepoužívajte prípojné vedenie na nosenie či zavesenie elektrického náradia, ani na vytiahnutie zástrčky zo zásuvky. Chráňte prípojné vedenie pred vysokými teplotami, olejom, ostrými hranami alebo pohybujúcimi sa časťami. Poškodené alebo zatomané prípojné vedenia zvyšujú riziko zásahu elektrickým prúdom.

- e) **Ak s elektrickým náradím pracujete vonku, používajte iba predlžovacie vedenia, ktoré sú vhodné aj pre exteriér.** Používanie predlžovacieho vedenia vhodného pre exteriér znižuje riziko zásahu elektrickým prúdom.
- f) **Ak sa nedá vyhnúť prevádzke elektrického náradia vo vlhkom prostredí, používajte prúdový chránič.** Používanie prúdového chrániča znižuje riziko zásahu elektrickým prúdom.

### 3) Bezpečnosť osôb

- a) **Buďte pozorní, dávajte pozor na to, čo robíte, a s elektrickým náradím pracujte rozumne.** Elektrické náradie nepoužívajte, ak ste unavení alebo ste pod vplyvom drog, alkoholu či liekov. Chvilka nepozornosti pri používaní elektrického náradia môže viesť k vážnym zraneniam.
- b) **Noste osobné ochranné prostriedky a vždy používajte ochranné okuliare.** Nosenie osobných ochranných prostriedkov, ako napríklad protiprachová maska, protišmyková bezpečnostná obuv, ochranná prilba alebo ochrana sluchu, v závislosti od druhu a použitia elektrického náradia, znižuje riziko zranení.
- c) **Zabráňte neúmyselnému uvedeniu do prevádzky. Pred zdvihnutím alebo nosením sa uistite, že je elektrické náradie vypnuté, predtým ako ho pripojíte k napájaniu prúdom a/alebo ku akumulátoru.** Ak máte pri prenášaní elektrického náradia prst na vypínači, alebo ak zapnuté elektrické náradie pripojíte k napájaniu prúdom, môže dôjsť k úrazom.
- d) **Pred zapnutím elektrického náradia odstráňte nastavovacie nástroje alebo kľúče na skrutky.** Nástroj alebo kľúč, ktorý sa nachádza v otáčajúcej sa časti elektrického náradia, môže viesť k poraneniam.
- e) **Vyhýbajte sa abnormálnemu držaniu tela. Zaisťte si bezpečný postoj a vždy udržiavajte rovnováhu.** Vďaka tomu budete môcť elektrické náradie lepšie kontrolovať pri neočakávaných situáciách.
- f) **Noste vhodný odev. Nenoste voľný odev ani šperky. Udržiavajte vlasy a odev mimo dosahu pohybujúcich sa dielov.** Voľný odev, šperky či dlhé vlasy sa môžu zachytiť do pohybujúcich sa dielov.
- g) **Ak je možné namontovať zariadenia na odsávanie a zachytávanie prachu, musia sa tieto pripojiť a správne používať.** Použitie zariadenia na odsávanie prachu znižuje riziká spôsobené prachom.
- h) **Nenechajte sa ukolisat' falošnou bezpečnosťou a dbajte na bezpečnostné pravidlá pre elektrické náradie, aj keď ste vďaka mnohonásobnému použitiu oboznámení s elektrickým náradím.** Láhkovážne konanie môže v okamihu viesť k ťažkým poraneniam.

### 4) Používanie a zaobchádzanie s elektrickým náradím

- a) **Elektrické náradie nepreťažujte. Pri práci používajte elektrické náradie určené na daný účel.** Je lepšie a bezpečnejšie pracovať s vhodným elektrickým náradím v udávanom rozsahu výkonu.
- b) **Nepoužívajte elektrické náradie s chybným spínačom.** Elektrické náradie, ktoré sa nedá zapnúť alebo vypnúť, je nebezpečné a musí sa opraviť.

- c) **Skôr ako vykonáte nastavenia prístroja, vymeníte časti vloženého nástroja alebo elektrické náradia odložte, vytiahnite zástrčku zo zásuvky a/alebo odoberte odnímateľný akumulátor.** Toto bezpečnostné opatrenie zabráni neúmyselnému spusteniu elektrického náradia.
- d) **Nepoužívané elektrické náradie uchovávajte mimo dosahu detí.** Elektrické náradie nedovoľte používať osobám, ktoré s ním nie sú oboznámené alebo si neprečítali tieto inštrukcie. Elektrické náradia sú nebezpečné, ak ich používajú neskusené osoby.
- e) **O svoje elektrické náradie a vložený nástroj sa dôkladne starajte. Kontrolujte, či pohybuje sa časť fungujú bezchybne a či sa nezasekávajú, či diely nie sú zlomené alebo poškodené tak, že to negatívne ovplyvňuje funkciu elektrického náradia. Pred použitím elektrického náradia dajte poškodené diely opraviť.** Príčinou mnohých úrazov je nesprávna údržba elektrických náradí.
- f) **Rezné nástroje udržiavajte ostré a čisté.** Starostlivo udržiavané rezné nástroje s ostrými reznými hranami sa menej zasekávajú a ľahšie sa vedú.
- g) **Používajte elektrické náradie, vložený nástroj, nasadzovacie nástroje atď. podľa týchto pokynov. Zohľadnite pritom pracovné podmienky a vykonávanú činnosť.** Používanie elektrického náradia na iné ako predpísané používanie môže viesť k nebezpečným situáciám.
- h) **Rukováti a uchopovacie plochy rukoväti udržiavajte vždy suché, čisté a bez oleja a tuku.** Klzké rukoväti a uchopovacie plochy rukoväti neumožňujú bezpečnú obsluhu a kontrolu elektrického náradia v nepredvídateľných situáciách.

### 5) Servis

- a) **Vaše elektrické náradie nechajte opravovať len kvalifikovaným odborným personálom a len s originálnymi náhradnými dielmi.** Tým zaisťte, že bezpečnosť elektrického náradia zostane zachovaná.

### 5.1 Špeciálne bezpečnostné upozornenia

- a) **Elektrické náradie držte len za izolované plochy rukoväte, ak vykonávate práce, pri ktorých by vložený nástroj mohol naraziť na skryté elektrické vedenia alebo na vlastné prípojné vedenie.** Pri kontakte s vedením, ktoré je pod napätím, sa môžu pod napätie dostať aj kovové časti prístroja, čo vedie k zásahu elektrickým prúdom.
- b) **Upevnite a zaisťte obrobok na stabilnom podklade pomocou zverákov alebo iným spôsobom.** Ak obrobok držíte iba v ruke alebo ho máte pritiačený o telo, zostane labilný, čo môže mať za následok stratu kontroly.
- c) **Počkajte, dokým sa elektrické náradie nezastaví predtým, ako ho odložte.** Nasadzovací nástroj sa môže zaháknúť, čo môže mať za následok stratu kontroly nad elektrickým náradím.
- d) **Aby ste ochránili vložené nástroje, neumiestňujte výrobok na tvrdé povrchy.**

- e) Riziko poranenia v dôsledku ostrých rezných hrán obojstranných nožov. Dávajte pozor na rotujúcu nožovú hlavu! Dbajte na to, že motor, a teda aj nožová hlava vašej frézy na lak, bude bežať aj po vypnutí!
- f) Tupé obojstranné nože včas otočte alebo vymeňte. Opatrované rezné hrany obojstranných nožov zvyšujú riziko spätného nárazu a znižujú kvalitu frézovania.
- g) Skontrolujte, či sa na spracovávanom materiáli nenachádzajú cudzie telesá ako klince, skrutky atď. a odstráňte ich.
- h) Obrobok musí byť pevne uložený a zabezpečený proti skĺznutiu, napr. pomocou upínacích zariadení.
- i) Výrobok vedte stabilným a rovnomerným pohybom. Vyhňte sa trhavým alebo príliš agresívnym pohybom, aby ste zabránili nekontrolovanému správaniu výrobku.
- j) **Rezné nástroje udržiavajte ostré a čisté.** Starostlivo udržiavané rezné nástroje s ostrými reznými hranami sa menej zasekávajú a ľahšie sa vedú.

## 5.2 Zvyškové riziká

**Elektrické náradie je skonštruované podľa stavu techniky a prijatých bezpečnostno-technických pravidiel. Napriek tomu sa môžu pri práci vyskytnúť jednotlivé zvyškové riziká.**

- Ohrozenie zdravia prúdom pri použití elektrických prípojných vedení v rozpore s určením.
- Napriek všetkým prijatým opatreniam môžu pretrvávať zvyškové riziká, ktoré nie sú očividné.
- Zvyškové riziká je možné minimalizovať, ak sa spolu dodržiavajú „bezpečnostné upozornenia“ a „použitie v súlade s určením“, ako aj návod na obsluhu.
- Zamedzte neúmyselnému uvedeniu výrobku do prevádzky.
- Nikdy nekladajte ruky do pracovnej oblasti, keď je výrobok v prevádzke.
- Neúmyselné uvedenie výrobku do prevádzky.
- Dodržiavajte zadané údržbové a bezpečnostné upozornenia návodu na obsluhu.

### **VAROVANIE**

Toto elektrické náradie vytvára počas prevádzky elektromagnetické pole. Toto pole môže za určitých okolností ovplyvniť aktívne alebo pasívne implantáty. Na zníženie nebezpečenstva závažných alebo smrteľných poranení odporúčame osobám s implantátmi prekonzultovať situáciu so svojím lekárom a výrobcom implantátu ešte predtým, ako začnú obsluhovať elektrické náradie.

### **VAROVANIE**

Pri dlhších prácach môže z dôvodu vibrácií dôjsť v rukách obsluhujúcej osoby k poruchám prekrvenia (syndróm bielych prstov).

Syndróm bielych prstov je cievne ochorenie, pri ktorom sa v záchvatoch krčovito sťahujú cievy na prstoch na rukách a nohách. Postihnuté oblasti už nie sú dostatočne zásobované krvou a preto sa zdajú extrémne bledé. Časté používanie vibrujúcich výrobkov môže u osôb, ktorých prekrvenie je narušené (napr. fajčiari, diabetici), vyvolať nervové poškodenia.

Ak spozorujete neobvyklé zhoršenia stavu prstov, okamžite ukončite prácu a vyhľadajte lekára.

## 6 Technické údaje

Menovité napätie	230 – 240 V~ / 50 Hz
Príkion	720 W
Trieda ochrany	II
Otáčky pri chode naprázdno $n_0$	10 000 min <sup>-1</sup>
Obežná dráha reznej hrany $\emptyset$	80 mm
Axiálna hĺbka frézovania	0 – 0,3 mm
Bočná výška frézovania	27 mm
Odsávací prípojka $\emptyset$	35 mm
Hmotnosť	2,6 kg

Technické zmeny vyhradené!

### Hluk a vibrácie

### **VAROVANIE**

Hluk môže mať závažný vplyv na vaše zdravie. Ak hluk stroja prekročí 85 dB, noste vy aj všetky osoby, ktoré sa nachádzajú v jeho blízkosti, vhodnú ochranu sluchu.

Hodnoty hluku a vibrácií boli stanovené v súlade s normou EN 62841-1.

### Hodnoty hluku

Hladina akustického výkonu $L_{WA}$	95,5 dB
Hladina akustického tlaku $L_{pA}$	87,5 dB
Neistota merania $K_{WA/pA}$	3 dB

### Parametre vibrácií (vibrácia ruka-rameno)

Vibrácia $a_h$	4,75 m/s <sup>2</sup>
Neistota merania K	1,5 m/s <sup>2</sup>

Uvedená celková hodnota vibrácií a hodnota emisií hluku boli merané podľa normovanej skúšobnej metódy a môžu sa použiť na porovnanie elektrického náradia s iným zariadením.

Uvedená hodnota emisií hluku a uvedená celková hodnota vibrácií sa môžu použiť aj na predbežné posúdenie zaťaženia.

## VAROVANIE

**Emisie hluku a hodnota emisii vibrácií sa môžu počas skutočného používania elektrického náradia odlišovať od uvedených hodnôt v závislosti od druhu a spôsobu použitia elektrického náradia, predovšetkým, aký druh obrábku sa obrába.**

Zaťaženie sa snažte udržať podľa možnosti čo najnižšie. Vzorové opatrenia: obmedzenie pracovnej doby. Pritom sa musia zohľadniť všetky časti prevádzkového cyklu (napríklad časy, keď je elektrické náradie vypnuté, a časy, počas ktorých je síce zapnuté, no beží bez zaťaženia).

## 7 Vybalenie

### VAROVANIE

**Výrobok a baliace materiály nie sú hračky pre deti! Deti sa nesmú hrať s plastovými vreckami, fóliami a malými dielmi! Hrozi nebezpečenstvo prehltnutia a zadusenía!**

- Otvorte balenie a opatrne vyberte výrobok.
- Odstráňte baliaci materiál, ako aj obalové a prepravné poistky (ak sú použité).
- Skontrolujte, či je rozsah dodávky kompletný.
- Skontrolujte výrobok a diely príslušenstva, či nedošlo k škodám pri preprave. Prípadné škody okamžite nahláste dopravnej spoločnosti, ktorá výrobok dodala. Neskoršie reklamácie nebudú uznané.
- Obal podľa možnosti uschovajte až do uplynutia záručnej doby.
- Pred použitím sa oboznámte s výrobkom na základe návodu na obsluhu.
- Pri príslušenstve, ako aj pri dieloch podliehajúcich opotrebovaniu a náhradných dieloch, používajte iba originálne diely. Náhradné diely získate u svojho špecializovaného predajcu.
- Pri objednávkach uvádzajte naše čísla výrobkov, ako aj typ a rok výroby výrobku.

## 8 Montáž

### VAROVANIE

**Nebezpečenstvo poranenia!**

Sieťovú zástrčku zasuňte do zásuvky až vtedy, keď je výrobok pripravený na použitie.

### VAROVANIE

Vložené nástroje môžu byť ostré a počas používania horúce. Pri manipulácii s vloženými nástrojmi vždy nosťte ochranné rukavice.

## 8.1 Montáž/demontáž odsávacieho adaptéra (5) (obr. 2)

1. Namontujte odsávací adaptér (5) zasunutím do prípojky pre odsávací adaptér (6) tak, aby blokovanie (5a) zapadlo.
2. Ak chcete odstrániť odsávací adaptér (5), stlačte blokovanie (5a) a vytiahnite odsávací adaptér (5) z prípojky pre odsávací adaptér (6).

## 8.2 Pripojenie k externému odsávaniu prachu (obr. 2)

### POZOR

Odsávanie prachu musí byť vhodné pre spracovávaný materiál.

Na odsávanie obzvlášť škodlivých alebo karcinogénnych prachov použite špeciálne odsávacie zariadenie.

1. Pripojte vhodné odsávanie prachu\* na odsávací adaptér (5).

\* = nie nevyhnutne obsiahnuté v rozsahu dodávky!

## 8.3 Nastavenie prednej rukoväti (1) (obr. 1)

1. Uvoľnite inbusovú skrutku (1a) na kĺbe prednej rukoväti (1). Použite inbusový kľúč (A).
2. Nastavte prednú rukoväť (1) do požadovanej polohy.
3. Znovu pevne utiahnite inbusovú skrutku (1a).

## 9 Obsluha

### POZOR

**Pred uvedením do prevádzky je nevyhnutné výrobok úplne zmontovať!**

### VAROVANIE

**Nebezpečenstvo poranenia!**

Sieťovú zástrčku zasuňte do zásuvky až vtedy, keď je výrobok pripravený na použitie.

### VAROVANIE

Vložené nástroje môžu byť ostré a počas používania horúce. Pri manipulácii s vloženými nástrojmi vždy nosťte ochranné rukavice.

#### Upozornenia:

- **Počas práce vždy držte výrobok pevne oboma rukami.** Zaujmite bezpečný postoj.
- Pred uvedením do prevádzky je nutné namontovať všetky kryty a bezpečnostné zariadenia v súlade s predpismi. Poškodené alebo nečitateľné nálepky sa musia nahradiť.
- Pred pripojením výrobku sa presvedčte, či sa údaje na typovom štítku zhodujú s parametrami elektrickej siete.
- Myslite na to, že pri uvedení štartovacieho mechanizmu do prevádzky pri strojoch poháňaných motorom sa uvedie do chodu aj rezný nástroj.

- Výrobok nikdy neprevádzkujte s chybnými **Ochranné zariadenia** ani bez ochranných zariadení.
- Pred zapnutím dbajte na to, aby sa výrobok nedotýkal žiadnych predmetov.
- Pred zapnutím výrobok mierne nadvihnite.
- Skontrolujte, či sa na spracovávanom materiáli nena-chádzajú cudzie telesá ako klince, skrutky atď. a od-stráňte ich.
- Uistite sa, že upravovaný povrch je bez prachu a suchý.
- Po zapnutí počkajte, kým výrobok nedosiahne max. otáčky. Až potom by ste mali začať pracovať.

## 9.1 Zapnutie/vypnutie výrobku (obr. 1)

### Zapnutie

1. Vždy držte výrobok oboma rukami za prednú rukoväť (1) a za zadnú rukoväť (3).
2. Posuňte blokovanie zapnutia (2a) dopredu a aktivujte zapínač/vypínač (1).  
Z bezpečnostných dôvodov sa zapínač/vypínač (2) nedá aretovať.

### Vypnutie

1. Na vypnutie výrobku pustite zapínač/vypínač (2).
2. Počkajte, kým sa výrobok nezastaví, kým ho odstávi-te.

## 9.2 Nastavenie hĺbky frézovania (obr. 1)

1. Položte výrobok bokom na rovnú plochu.
2. Stlačením a podržaním aretačného tlačidla (9) zaistite nožovú hlavu (10).
3. Pomocou inbusového kľúča (A) nastavte hĺbku frézovania na nastavení hĺbky frézovania (11).
4. Hĺbku nastavenia možno odčítať pomocou stupnice na nožovej hlave (10) a značky na nastavení hĺbky frézovania (11).
5. Odporúča sa najprv nastaviť malú hĺbku frézovania a vykonať skúšobné frézovanie na obrobku, ktorý sa má obrábať.

## 10 Pracovné pokyny

### 10.1 Spracovanie rovných plôch (obr. 1, 3)

1. Výrobok vkladajte do obrobku prednostne zvonku.
2. Dbajte na to, aby základná doska (7) ležala úplne na obrobku, ak je to možné.
3. Rovnomerne pohybujte výrobkom po obrobku bez vyvíjania tlaku a bez usadzovania.
4. Skontrolujte výsledok frézovania:
  - Ak sa odstránilo príliš málo materiálu, upravte hĺbku frézovania.
  - Nastavte hĺbku frézovania na 0 mm a v prípade rozpoznateľných posunov plochu upravte.
  - V závislosti od vlastností materiálu môže byť potrebné frézovaný povrch znovu opracovať jemným brúsnyim papierom.

### 10.2 Obvodové frézovanie (obr. 1)

Pri obvodovom frézovaní sa dajú spracovať aj zárezy a rohy.

1. Otvorte ochranný kryt (8) smerom k obrobku tak, že ho mierne posuniete do strany, a potom ho vyklopte nahor.
2. Pri frézovaní vedte stranu s otvoreným ochranným krytom (8) v jednej rovine pozdĺž spracovávaného zárezu.
3. Po skončení práce ihneď zatvorte ochranný kryt (8).

#### Upozornenia:

- Vypnite výrobok.
- Počkajte, kým sa všetky pohyblivé diely nezastavia.

## 11 Elektrická prípojka

**Nainštalovaný elektromotor je pripojený a pripravený na prevádzku. Pripojenie zodpovedá príslušným ustanoveniam VDE a DIN. Sieťová prípojka na strane zákazníka, ako aj predlžovacie vedenie, musia zodpovedať týmto predpisom.**

### 11.1 Poškodené elektrické prípojné vedenia

Na elektrických prípojných vedeniach často vznikajú škody na izolácii.

Príčinami môžu byť:

- tlakové miesta, keď sa prípojné vedenia vedú cez okno alebo medzeru medzi dverami,
- miesta zalomenia v dôsledku neodborného upevnenia alebo vedenia prípojného vedenia,
- rozrezané miesta vzniknuté pri prejazde cez prípojné vedenie,
- poškodenie izolácie pri vytrhnutí z nástennej zásuvky,
- Trhliny v dôsledku starnutia izolácie.

Takéto poškodené elektrické prípojné vedenia sa nesmú používať a z dôvodu poškodenia izolácie sú životonebezpečné.

Elektrické prípojné vedenia pravidelne kontrolujte ohľadom poškodení. Dávajte pozor na to, aby pri kontrole prípojného vedenia nebolo vedenie pripojené k elektrickej sieti.

Elektrické prípojné vedenia musia zodpovedať príslušným ustanoveniam VDE a DIN. Používajte iba prípojné vedenia s rovnakým označením.

Vytlačenie označenia typu na prípojnom kábli je predpis.

#### Bezpečnostné upozornenia pre výmenu poškodených alebo chýbných sieťových prívodov

##### Druh pripojenia Y

Ak je potrebná výmena sieťového prívodu, tak ju musí vykonať výrobca alebo jeho zástupca, aby sa zabránilo bezpečnostným ohrozeniam.

### 11.2 Motor na striedavý prúd

Prípojky a opravy elektrického vybavenia smie vykonávať iba kvalifikovaný elektrikár.

- Sieťové napätie musí byť 230 V – 240 V~.
- Predlžovacie vedenia do dĺžky 25 m musia vykazovať prierez 1,5 mm<sup>2</sup>.

## 12 Preprava

1. Na prepravu výrobku ho odpojte od elektrickej siete a postavte ho na iné, na to určené miesto.
2. Aby ste zabránili poškodeniam a poraneniam, musí sa výrobok pri preprave vo vozidlách zaistiť proti prekloniu a posunutiu.
3. Výrobok chráňte pred nárazmi, údermi a silnými vibráciami, napr. pri preprave vo vozidlách.

## 13 Údržba a čistenie



### VAROVANIE

**Pred každým nastavením, údržbou alebo opravou vytiahnite sieťovú zástrčku!**

### 13.1 Čistenie

- Ochranné zariadenia, vzduchové štrbiny a teleso motora udržiavajte podľa možností bez prachu a nečistôt. Výrobok vydrhnite čistou handričkou\* alebo vyfúkajte stlačeným vzduchom\* pri nízkom tlaku. Výrobok odporúčame čistiť bezprostredne po každom použití.
- Výrobok v žiadnom prípade za účelom čistenia neponárajte do vody ani iných kvapalín.
- Výrobok udržiajte vždy čistý, suchý a bez oleja či mastnoty. Po každom použití a pred uskladnením odstráňte prach.
- Na čistenie výrobku nepoužívajte chemické, alkalické, abrazívne ani iné agresívne čistiace alebo dezinfekčné prostriedky, pretože môžu poškodiť povrchy.

#### 13.1.1 Čistenie obojstranných nožov (obr. 1)

1. Dbajte na to, aby boli obojstranné nože (12) bez zvyškov.  
To by mohlo zhoršiť rezné vlastnosti obojstranných nožov.  
V prípade potreby odstráňte zvyšky pomocou rydla\*.

\* = nie nevyhnutne obsiahnuté v rozsahu dodávky!

## 13.2 Údržba

### 13.2.1 Otočte a vymeňte spodné obojstranné nože (12) (obr. 1, 4)

1. Položte výrobok na bok.
2. Stlačením a podržaním aretačného tlačidla (9) zaistíte nožovú hlavu (10).
3. Pomocou šesťhranného nástrčného kľúča (B) otvorte upevňovacie skrutky (12a) obojstranných nožov (12).
4. Odstráňte obojstranný nôž (12) a otočte ho alebo ho vymeňte. Jednotlivé rezné hrany sú očíslované pre lepšiu orientáciu.
5. Uistite sa, že sú všetky upevňovacie skrutky (12a) opäť dotiahnuté.

### 13.2.2 Otočenie a výmena bočných obojstranných nožov (12) (obr. 1, 4 + 5)

1. Výrobok postavte na rovnú plochu nožovou hlavou (10) smerom nadol.
2. Otvorte ochranné kryty (8).
3. Stlačením a podržaním aretačného tlačidla (9) zaistíte nožovú hlavu (10).
4. Pomocou šesťhranného nástrčného kľúča (B) otvorte upevňovacie skrutky (12a) obojstranných nožov (12).
5. Odstráňte obojstranný nôž (12) a otočte ho alebo ho vymeňte. Jednotlivé rezné hrany sú očíslované pre lepšiu orientáciu.
6. Uistite sa, že sú všetky upevňovacie skrutky (12a) opäť dotiahnuté.

## 14 Skladovanie

Výrobok a jeho príslušenstvo skladujte na tmavom, suchom a mieste bez mrazu, ktoré nie je prístupné deťom. Optimálna skladovacia teplota je 5 °C až 30 °C. Uchovávajte výrobok v originálnom balení. Výrobok zakryte na ochranu pred prachom alebo vlhkosťou. Návod na obsluhu uschovajte pri výrobku.

## 15 Oprava a objednávanie náhradných dielov

Po oprave alebo údržbe sa uistite, že sú namontované všetky bezpečnostné diely a v bezchybnom stave. Diely, ktoré môžu spôsobovať nebezpečenstvá, uchovávajte mimo dosahu iných osôb a detí.

### POZOR

Podľa zákona o zodpovednosti za chyby výrobkov neručíme za chyby, ktoré boli spôsobené neodbornými opravami alebo nepoužívaním originálnych náhradných dielov.

Poverte zákaznícky servis alebo autorizovaného odborníka. To isté platí aj pre diely príslušenstva.

#### Pripojky a opravy

Pripojky a opravy elektrického vybavenia smie vykonávať iba kvalifikovaný elektrikár.

### 15.1 Objednávanie náhradných dielov

Pri objednávaní náhradných dielov je potrebné uviesť nasledovné údaje:

- Označenie modelu
- Číslo výrobku
- Údaje typového štítku

#### Náhradné diely/príslušenstvo

4-dielna súprava obojstranných nožov – číslo artikla

7914900601

## 15.2 Servisné informácie

Je potrebné dbať na to, že pri tomto výrobku podliehajú nasledujúce diely použitiu primeranému alebo prirodzenému opotrebovaniu, resp. nasledujúce diely sú potrebné ako spotrebné materiály.

Diely podliehajúce opotrebovaniu\*: Brúsny prostriedok, ozubený remeň

\* = nie je v rozsahu dodávky!

## 16 Odstraňovanie porúch

Porucha	Možná príčina	Náprava
Motor sa nerozbieha.	Poškodený zapínač/vypínač.	Pred použitím brúsky vymeňte všetky poškodené diely. Kontaktujte vaše miestne servisné centrum alebo autorizovanú servisnú stanicu. Každý pokus o opravu môže viesť k nebezpečenstvám, ak ju nevykonáva kvalifikovaný odborník.
	Poškodené sieťové vedenie.	
Motor beží pomaly a nedosahuje prevádzkovú rýchlosť.	Napätie je príliš nízke, vinutia poškodené, kondenzátor spálený.	Napätie nechajte skontrolovať kvalifikovaným elektrikárom. Motor nechajte skontrolovať odborníkom. Kondenzátor nechajte vymeniť odborníkom.
Motor je príliš hlučný.	Poškodené vinutia, chybný motor.	Motor nechajte skontrolovať odborníkom.
Motor sa ľahko prehrieva.	Preťaženie motora, nedostatočné chladenie motora.	Zabráňte preťaženiu motora, odstráňte vetracie drážky, aby sa zaručilo optimálne chladenie motora.
Výrobok sa počas práce spomaľuje.	Na obrobok sa vyvíja príliš veľký tlak.	Vyvíjajte na obrobok menší tlak.
Motor nedosahuje plný výkon.	Prúdové obvody v sieťovom zariadení preťažené (kontrolky, iné motory atď.).	Nepoužívajte žiadne iné výrobky ani motory na rovnakom prúdovom obvode.

## 17 Likvidácia a recyklácia

### Upozornenia k baleniu



Baliace materiály sa dajú recyklovať. Prosím, likvidujte balenia ekologicky.

### Upozornenia k zákonu o elektrických a elektronických zariadeniach (ElektroG)



**Staré elektrické a elektronické zariadenia nepatria do domového odpadu, ale sa musia odviezť na triedený zber, resp. likvidáciu!**

- Staré batérie alebo akumulátory, ktoré nie sú pevne zabudované v starom prístroji, sa musia vybrať bez porušenia! Ich likvidácia je regulovaná zákonom o batériách.
- Vlastníci alebo používatelia elektrických a elektronických zariadení sú zo zákona povinní ich po použití vrátiť.
- Koncový užívateľ je zodpovedný za vymazanie svojich osobných údajov na starom zariadení, ktoré má byť zlikvidované!
- Symbol prečiarknutého odpadkového koša na kolieskach znamená, že staré elektrické a elektronické zariadenia sa nesmú likvidovať s domovým odpadom.
- Elektrické a elektronické zariadenia je možné bezplatne odovzdať na týchto miestach:
  - Verejná likvidácia alebo zberné miesta (napr. obecné stavebné dvory).

– Predajné miesta elektronických zariadení (stacionárne a online), ak sú predajcovia povinní ich prevziať späť alebo ich dobrovoľne ponúknuť.

– Až tri staré elektrické zariadenia jedného typu s maximálnou dĺžkou hrany 25 centimetrov môžete bezplatne odovzdať bez toho, aby ste si najprv zakúpili nové zariadenie od výrobcu, alebo ich odovzdajte na inom autorizovanom zbernom mieste vo vašom okolí.

– Viac dopĺňajúcich podmienok spätného odberu výrobcov a distribútorov sa dozviete v príslušnom zákaznickom servise.

- V prípade dodania nového elektrického zariadenia výrobcom do domácnosti môže výrobca na požiadanie koncového užívateľa zabezpečiť bezplatný odvoz starého elektrického zariadenia. Za týmto účelom kontaktujte zákaznický servis výrobcu.
- Tieto vyhlásenia sa vzťahujú iba na zariadenia inštalované a predávané v krajinách Európskej únie a podliehajúce európskej smernici 2012/19/EÚ. V krajinách mimo Európskej únie môžu platiť odlišné ustanovenia pre likvidáciu starých elektrických a elektronických zariadení.

## 18 EÚ vyhlásenie o zhode

### Preklad originálneho vyhlásenia o zhode

#### Výrobca:

Scheppach GmbH  
Günzburger Straße 69  
D-89335 Ichenhausen

Na vlastnú zodpovednosť vyhlasujeme, že tu popísaný výrobok je v súlade s platnými smernicami a normami.

Značka: **SCHEPPACH**  
Označenie výrobku: **FRÉZA NA LAK – LFR720**  
Č. výr. **5914901901**

#### Smernice EÚ:

2014/30/EÚ, 2006/42/ES, 2011/65/EÚ\*

\* Vyššie opísaný predmet vyhlásenia je v súlade s predpismi smernice Európskeho parlamentu a Rady 2011/65/EÚ z 8. júna 2011 o obmedzení používania určitých nebezpečných látok v elektrických a elektronických zariadeniach.

#### Uplatnené normy:

EN 62841-1:2015/A11:2022;  
EN ISO 12100:2010;  
EN IEC 55014-1:2021;  
EN IEC 55014-2:2021;  
EN IEC 61000-3-2:2019/A1:2021;  
EN 61000-3-3:2013/A2:2021

#### Osoba splnomocnená pre dokumentáciu:

Georg Kohler  
Günzburger Str. 69  
D-89335 Ichenhausen  
Ichenhausen, 13.01.2025

  
Simon Schünk  
Division Manager Product Center

  
Andreas Pecher  
Head of Project Management

## Tartalomjegyzék

1	Bevezetés .....	84
2	A termék leírása (1 - 5. ábra) .....	84
3	Szállított elemek (1. ábra) .....	85
4	Rendeltetésszerű használat .....	85
5	Biztonsági utasítások .....	85
6	Műszaki adatok .....	87
7	Kicsomagolás .....	88
8	Összeszerelés .....	88
9	Kezelés .....	88
10	Munkavégzési utasítások .....	89
11	Elektromos csatlakozás .....	89
12	Szállítás .....	90
13	Karbantartás és tisztítás .....	90
14	Tárolás .....	90
15	Javítás és pótkatrészek rendelése .....	90
16	Hibaelhárítás .....	91
17	Ártalmatlanítás és újrahasznosítás .....	91
18	EU megfelelőségi nyilatkozat .....	92
19	Robbantott ábra .....	219

## A terméken található szimbólumok magyarázata

A kézikönyvben használt szimbólumok arra szolgálnak, hogy felhívják a figyelmet a lehetséges kockázatokra. A biztonsági szimbólumokat, valamint az ezeket kísérő magyarázatokat pontosan értelmezni kell. Maguk a figyelmeztetések nem hárfítják el a kockázatokat, és nem helyettesítik a balesetek megelőzése érdekében hozott megfelelő intézkedéseket.

	Figyelem! Ha figyelmen kívül hagyja a terméken elhelyezett biztonsági jelöléseket és figyelmeztető megjegyzéseket, illetve figyelmen kívül hagyja a biztonsági és kezelési utasításokat, akkor súlyos, akár halálos sérüléseket szenvedhet.
	Üzembe helyezés előtt olvassa el és vegye figyelembe a kezelési útmutatót és a biztonsági utasításokat!
	Viseljen védőszemüveget.
	Viseljen hallásvédőt.
	Porképződés esetén viseljen megfelelő légzésvédőt!
	II. védelmi osztály (kettős szigetelés).

	A termék megfelel a hatályos európai irányelveknek.
	A termék megfelel a vonatkozó szerbiai irányelveknek.

## 1 Bevezetés

### Gyártó:

Schepbach GmbH  
Günzburger Straße 69  
D-89335 Ichenhausen

### Tisztelt Ügyfelünk!

Sok örömet és sikert kívánunk új terméke használatához.

### Megjegyzés:

A termék gyártója a hatályos termékfelelősségi törvény szerint nem felelős a terméken esett vagy a termék által okozott károkért a következő esetekben:

- Szakszerűtlen kezelés
- A kezelési útmutató be nem tartása
- Illetéktelen szakember, harmadik fél által végzett javítás
- Nem eredeti pótkatrészek beépítése és cseréje
- Nem rendeltetésszerű használat
- Ha figyelmen kívül hagyja az elektromos berendezésekre vonatkozó előírásokat, valamint a VDE 0100, a DIN 57113 / VDE0113 előírásait, akkor az elektromos berendezés működésképtelenné válhat.

### Vegye figyelembe a következőket:

A kezelési útmutató a termék részét képezi.

Fontos megjegyzéseket tartalmaz arról, hogyan dolgozhat a termékkel biztonságosan, szakszerűen és gazdaságosan, hogyan kerülheti el a veszélyeket, csökkentheti a javítási költségeket és az időkieséseket, és növelheti a termék megbízhatóságát és élettartamát. A jelen kezelési útmutató biztonsági rendelkezésein túl feltétlenül tartsa be az országában a termék üzemeltetésével kapcsolatosan érvényes előírásokat is.

A termék használata előtt ismerkedjen meg az összes kezelési és biztonsági utasítással. A termék csak a leírtaknak megfelelően, a megadott alkalmazási területen üzemeltesse. Őrizze meg jól a kezelési útmutatót, és ha a terméket továbbadja harmadik személynek, adja át vele együtt az összes dokumentumot is.

## 2 A termék leírása (1 - 5. ábra)

1. Első markolat
- 1a. Imbuszcsony
2. Be-/kikapcsoló
3. Hátsó markolat
4. Hálózati kábel
5. Elszívó adapter
- 5a. Rendszerelés
6. Elszívó adapter csatlakozója
7. Alaplap
8. Védőfedél
9. Rendszerelő gomb
10. Késfaj
11. Marási mélység beállítása
12. Váltókés
- 12a. Rögzítőcsavar

### 3 Szállított elemek (1. ábra)

Tétel	Darabszám	Megnevezés
5.	1 db	Szívócsonk
A.	1 db	Imbuszkulcs
B.	1 db	Belső Torx-kulcs
	1 db	Festékmáró
	1 db	Kezelési útmutató

#### Megjegyzés:

Őrizze meg a szállított elemek közé tartozó mindkét imbuszkulcsot, és tárolja őket az alaplapon erre a célra kialakított tartókban (5. ábra).

### 4 Rendeltetészerű használat

Ez a termék rendeltetése szerint festékek, lakkok és felületi bevonóanyagok eltávolítására szolgál fáról és fához hasonló felületekről.

Csak a rendeltetésének megfelelően használja a terméket. Minden ettől eltérő használat nem rendeltetészerűnek minősül. Az ebből fakadó minden kárért és sérülésért nem a gyártó, hanem a felhasználó viseli a felelősséget.

A rendeltetészerű használat része a biztonsági utasítások betartása, valamint a kezelési útmutatóban foglalt szerelési és üzemeltetési utasítások betartása is.

A terméket használó és karbantartó személyeknek ismerniük kell ezeket, és tájékozottnak kell lenniük a lehetséges veszélyekről.

Ha a terméken módosítást végez, az ebből eredő kárért a gyártó nem vállal felelősséget.

A terméket kizárólag a gyártó eredeti alkatrészeivel és eredeti tartozékaival szabad üzemeltetni.

Tartsa be a gyártó biztonsági, munkavédelmi és karbantartási előírásait, valamint a műszaki adatokban meghatározott méreteket.

Kérjük, vegye figyelembe, hogy termékeinket rendeltetésük szerint nem kikapari, kéziipari vagy ipari használatra tervezték. A termékre semmilyen garanciát nem vállalunk, ha kikapari, kéziipari vagy ipari, valamint ezekkel egyenértékű tevékenységekhez használja.

### A kezelési útmutatóban használt jelzőszavak magyarázata

#### **VESZÉLY**

**Ez a jelzőszó olyan közvetlenül fenyegető veszélyes helyzetre utal, amely súlyos sérülést vagy halálos balesetet okoz, ha nem kerülik el.**

#### **FIGYELMEZTETÉS**

**Ez a jelzőszó olyan lehetséges veszélyhelyzetre utal, amely súlyos sérülést vagy halálos balesetet okozhat, ha nem kerülik el.**

#### **VIGYÁZAT**

**Ez a jelzőszó olyan lehetséges veszélyhelyzetre utal, amely csekélyebb vagy könnyebb sérülést okozhat, ha nem kerülik el.**

### **FIGYELEM**

**Ez a jelzőszó olyan lehetséges veszélyhelyzetre utal, amely anyagi járt okozhat a termékekben vagy más vagyontárgyakban/tulajdonban, ha nem kerülik el.**

### 5 Biztonsági utasítások

**Az elektromos szerszámokra vonatkozó általános biztonsági utasítások**

**Az összes biztonsági utasítást és útmutatót őrizze meg későbbi használat céljából.**

A biztonsági utasításokban használt „elektromos szerszám” fogalom a hálózatról üzemeltetett elektromos szerszámokra (hálózati vezetékkel), illetve az akkumulátorról üzemeltetett elektromos szerszámokra (hálózati vezeték nélkül) vonatkozik.

#### **FIGYELMEZTETÉS**

**Olvassa el az összes biztonsági utasítást, egyéb utasítást, ábrát és műszaki adatot, melyet az elektromos szerszámmal mellékeltek.**

A következő útmutatások betartásának elmulasztása áramütést, tüzet és/vagy súlyos sérüléseket okozhat.

#### 1) Munkahelyi biztonság

- a) **Gondoskodjon a munkahely tisztaságáról és megfelelő megvilágításáról.** A rendtelenség, illetve a megvilágítatlan munkaterületek balesetekhez vezethetnek.
- b) **Ne dolgozzon az elektromos szerszámmal olyan robbanásveszélyes környezetben, ahol éghető folyadékok, gázok vagy porok találhatóak.** Az elektromos szerszámok szikráznak, és a szikrák meggyújtják a port és a gőzöket.
- c) **Az elektromos szerszám használata során tartsa távol a gyermekeket és más személyeket.** A figyelem elterelése miatt elveszítheti uralmát az elektromos szerszám felett.

#### 2) Elektromos biztonság

- a) **Az elektromos szerszám csatlakozódugójának illeszkednie kell a csatlakozóaljzatba. A dugós csatlakozót semmilyen módon nem szabad módosítani. A védőföldeléssel ellátott elektromos szerszámokkal együtt ne használjon adapteres csatlakozót.** A változtatlan dugós csatlakozók és a hozzájuk illő csatlakozóaljzatok csökkentik az áramütés kockázatát.
- b) **Kerülje el a teste földelt felületekkel, például csövekkel, fűtésekkel, tűzhelyekkel és hűtőszekrényekkel való érintkezését.** Megné az áramütés kockázata, ha a teste földelve van.
- c) **Tartsa esztől és nedvességtől távol az elektromos szerszámokat.** Az elektromos szerszámra hatoló víz növeli az áramütés kockázatát.
- d) **Ne használja a csatlakozó vezetéket a rendeltetésétől eltérő módon, például az elektromos szerszám szállításához, felakasztásához vagy a csatlakozóaljzattól való kihúzásához.** Tartsa távol a csatlakozó vezetéket hőtől, olajtól, éles élektől és a mozgó alkatrészeitől. A sérült vagy összegubancolt csatlakozó vezeték növeli az áramütés kockázatát.

- e) Ha a szabadban dolgozik az elektromos szerszámmal, akkor csak olyan hosszabbító vezetékeket alkalmazzon, amelyek kültéri használatra is alkalmasak. A kültéri használatra alkalmas hosszabbító vezeték használata csökkenti az áramütés kockázatát.
- f) Ha elkerülhetetlen, hogy nedves környezetben használja az elektromos szerszámot, akkor használjon hibaáram-védőkapcsolót. A hibaáram-védőkapcsoló használata csökkenti az áramütés kockázatát.

### 3) Személyek biztonsága

- a) Legyen figyelmes, ügyeljen arra, amit csinál, és az elektromos szerszám használata során jözon ésszel cselekedjen. Ne használja az elektromos szerszámot, ha fáradt, vagy ha drogok, alkohol vagy gyógyszerek befolyása alatt áll. Az elektromos szerszám használata során egy pillanatnyi figyelmetlenség is súlyos sérüléseket okozhat.
- b) Viseljen személyi védőfelszerelést, és mindig használjon védőszemüveget. Az elektromos szerszám típusától és használatától függően alkalmazott személyi védőfelszerelések, például pormaszok, csúszásmentes munkavédelmi cipő, munkavédelmi sisak vagy hallásvédő viselése csökkenti a sérülések kockázatát.
- c) Kerülje el az akaratlan üzembe helyezést. A szerszám áramellátásra és/vagy akkumulátorra való csatlakoztatása, felvétele vagy szállítása előtt bizonyosodjon meg arról, hogy ki van-e kapcsolva az elektromos szerszám. Ha az elektromos szerszám szállítása közben a kapcsolón tartja az ujját, vagy a készüléket bekapcsolva csatlakoztatja az áramellátásra, az balesetet okozhat.
- d) Az elektromos szerszám bekapcsolása előtt távolítsa el a beállító szerszámokat vagy a csavarkulcsokat. Az elektromos szerszám forgó részében maradt szerszám vagy kulcs sérüléseket okozhat.
- e) Kerülje a rendellenes testtartást. Álljon stabilan a lábán, és mindig őrizze meg egyensúlyát. Így váratlan helyzetekben is jobban irányíthatja az elektromos szerszámot.
- f) Megfelelő ruházatot viseljen. Ne viseljen túl bő ruházatot vagy ékszereket. Haját és ruházatát tartsa távol a maguktól mozgó alkatrészekről. A mozgó alkatrészek elkapathatják a laza ruházatot, az ékszereket vagy a hosszú haját.
- g) Ha lehetséges a porelszívó és -gyűjtő berendezések felszerelése, azokat csatlakoztatni és megfelelően használni kell. A por elszívására szolgáló berendezés használatával csökkenthető a por által okozott veszélyek.
- h) Ne keltsen hamis biztonságérzetet és ne szegje meg az elektromos szerszámra vonatkozó biztonsági szabályokat még abban az esetben sem, ha az elektromos szerszámot többszöri használat után ismerni véli. A másodperc törtrésze alatt bekövetkező súlyos sérülések lehetnek a következményei annak, ha a szerszámot gondatlanul kezeli.

### 4) Az elektromos szerszám használata és kezelése

- a) Ne terhelje túl az elektromos szerszámot. A munkájához mindig az arra megfelelő elektromos szerszámot használja. A megfelelő elektromos szerszámmal jobban és biztonságosabban dolgozhat a megadott teljesítménytartományban.
- b) Ne használjon olyan elektromos szerszámot, amelynek hibás a kapcsolója. Az az elektromos szerszám, amelyet nem lehet be- vagy kikapcsolni, veszélyesnek számít, és meg kell javítani.
- c) Húzza ki a csatlakozódugót a csatlakozóaljzatból, és/vagy vegye ki a kivehető akkumulátort, mielőtt beállításokat végez a készüléken, cserélhető szerszámokat cserél ki vagy félreteszi az elektromos szerszámot. Ezen elővigyázatossági intézkedések megakadályozzák az elektromos szerszám akaratlan elindulását.
- d) A nem használt elektromos szerszámokat gyermekektől távol tartsa. Ne hagyja, hogy az elektromos szerszámot olyan személyek használják, akik nem ismerik azt vagy nem olvasták el a jelen utasításokat. Az elektromos szerszámok veszélyesek, ha tapasztalatlan személyek használják őket.
- e) Gondosan ápolja az elektromos szerszámot és a cserélhető szerszámot. Ellenőrizze, hogy a mozgó alkatrészek kifogástalanul működnek és nem szorulnak-e, illetve nincsenek-e törött vagy sérült alkatrészek, amelyek negatív hatással lennének az elektromos szerszám működésére. Az elektromos szerszám használata előtt javíttassa meg a sérült alkatrészeket. Sok balesetet a rosszul karbantartott elektromos szerszámok okoznak.
- f) Tartsa élesen és tisztán a vágószerszámokat. A gondosan ápolott, éles vágóélekkel rendelkező vágószerszámok kevésbé szorulnak be, és könnyebben vezethetők.
- g) Az elektromos szerszámot, a cserélhető szerszámot, betétszerszámokat stb. a jelen utasításoknak megfelelően használja. Közben vegye figyelembe a munkafeltételeket és a végrehajtandó feladatot is. Az elektromos szerszámoknak a tervezett alkalmazásoktól eltérő használata veszélyes helyzetekhez vezethet.
- h) A fogantyúkat és a megfogási felületeket mindig száraz, tiszta, valamint olajtól és zsírtól mentes állapotban kell tartani. A csúszós fogantyú és megfogási felületek nem teszik lehetővé az elektromos szerszám biztonságos üzemeltetését, illetve hogy megőrizze fölötté az uralmát előre nem látható helyzetekben.

### 5) Szerviz

- a) Csak képzett szakszeméllyel és csak eredeti pótalkatrészek használatával javíttassa az elektromos szerszámot. Ezáltal biztosítható az elektromos szerszám biztonságának megőrzése.

## 5.1 Különleges biztonsági utasítások

- a) Ha olyan munkálatokat végez, amelyek során a cserélhető szerszám rejtett elektromos vezetékéhez vagy saját csatlakozóvezetékéhez érhet, akkor az elektromos szerszámot a szigetelt megfogási felületeknél fogja. A feszültség alatt álló vezetékkel való érintkezés a készülék fémről készült alkatrészeit is feszültség alá helyezheti, és ez áramütéshez vezethet.
- b) Rögzítse és biztosítsa a munkadarabot stabil alapon szorítófogókkal vagy más módon. Ha a munkadarabot csak kézzel tartja, vagy a testéhez szorítja, akkor bizonytalan marad a helyzete, és könnyen elveszitheti felette az uralmát.
- c) Mielőtt letenné az elektromos eszközt, várja meg, hogy leálljon. A cserélhető szerszám elakadhat, ami az elektromos szerszám fölötti uralom elvesztéséhez vezethet.
- d) A cserélhető betétszerszámok védelme érdekében ne állítsa a terméket kemény felületre.
- e) A váltókés éles élei sérülésveszélyt jelentenek. Ügyeljen a forgó késefjére! Vegye figyelembe, hogy a festékmáró motorja és ezáltal a késefjé kikapcsolás után még utánfut!
- f) Időben cserélje le, illetve fordítsa át az eltompult váltókést. Ha kopottak a váltókés élei, az növeli a visszacsapás veszélyét, és csökkenti a marási munka minőségét.
- g) Ellenőrizze, hogy a megmunkálandó anyagon nincsenek-e idegen testek, például szögek, csavarok stb. és távolítsa el azokat.
- h) A munkadarabnak szilárdan fel kell feküdnie, és biztosítani kell elcsúszás ellen, pl. befogó berendezések segítségével.
- i) Egyenletes és stabil mozdulatokkal vezesse a terméket. Kerülje a rántásszerű vagy túlzottan erős mozgást, mert ezzel akadályozható meg a termék kiszámíthatatlan viselkedése.
- j) Tartsa élesen és tisztán a vágószerszámokat. A gondosan ápoltt, éles vágóélekkel rendelkező vágószerszámok kevésbé szorulnak be, és könnyebben vezethetők.

## 5.2 Fennmaradó kockázatok

**Az elektromos szerszám a technika jelenlegi állása és az elismert biztonságtechnikai előírások szerint készült. Használata közben azonban jelentkezhettek fennmaradó kockázatok.**

- Nem előírászerű villamos csatlakozóvezetékek használatakor áramütés veszélye áll fenn.
- Emellett fennállhatnak olyan, nem nyilvánvaló fennmaradó kockázatok is, melyek minden elővigyázatosság ellenére sem szüntethetők meg.
- A fennmaradó kockázatok minimálisra csökkenthetők azonban a „Biztonsági utasítások”, a „Rendeltetéseszerű használat” és a kezelési útmutató együttes betartásával.
- Kerülje a termék véletlen üzembe helyezését.
- Amikor üzemel a termék, tartsa távol a kezét a munkaterülettől.
- A termék akaratlan üzembe helyezése.
- Tartsa be a kezelési útmutatóban előírt karbantartási és biztonsági utasításokat.

### ⚠ FIGYELMEZTETÉS

Ez az elektromos szerszám üzem közben elektromágneses mezőt hoz létre. Ez a mező bizonyos körülmények között negatív hatással lehet az aktív vagy passzív orvosi implantátumokra. A komoly és súlyos sérülések kockázatának elkerülése érdekében javasoljuk, hogy az orvosi implantátummal rendelkező személyek az elektromos szerszám használata előtt keressék fel orvosukat és implantátumuk gyártóját.

### ⚠ FIGYELMEZTETÉS

Hosszabb idejű munkavégzés esetén a vibrációk miatt a kezelő személy kezeiben keringési zavarok (fehér ujj szindróma) léphetnek fel.

A fehér ujj szindróma olyan érrendszeri betegség, melynek következtében az ujjak és a lábujjak kis véredényei hirtelen összehúzódnak. Az érintett területek nem kapnak megfelelő vérellátást, és emiatt rendkívül sápadtak lesznek. A rezgő termékek gyakori használata idegkárosodást okozhat olyan a személyeknél, akiknek javegőbb a vérkeringése (például dohányosok, cukorbetegség).

Amennyiben szokatlan negatív hatásokat észlel, azonnal fejezze be a munkát, és forduljon orvoshoz.

## 6 Műszaki adatok

Névleges feszültség	230–240V~ / 50 Hz
Felvett teljesítmény	720 W
Védelmi osztály	II
$n_0$ úresjárati fordulatszám	10 000 perc <sup>-1</sup>
Élek körmozgása Ø	80 mm
Axiális marási mélység	0–0,3 mm
Oldalsó marási magasság	27 mm
Elszívó csatlakozó Ø	35 mm
Tömeg	2,6 kg

A műszaki változtatás jogát fenntartjuk!

### Zaj és vibráció

### ⚠ FIGYELMEZTETÉS

A zaj súlyos következményekkel járhat az egészségre nézve. Ha a gép zajszintje meghaladja a 85 dB értéket, akkor a közelben tartózkodó személyeknek megfelelő hallásvédőt kell viselniük.

A zaj és a vibráció értékeinek megállapítása az EN 62841-1 szabvány alapján történt.

### Zaj jellemző értékei

$L_{WA}$ hangteljesítményszint	95,5 dB
$L_{PA}$ hangnyomásszint	87,5 dB
$K_{WA/PA}$ mérési bizonytalanság	3 dB

### Rezgésszámok (kéz-kar rezgés)

$A_{h,r}$ rezgés	4,75 m/s <sup>2</sup>
K mérési bizonytalanság	1,5 m/s <sup>2</sup>

A megadott teljes rezgési érték és zajkibocsátási érték mérése szabványos vizsgálati eljárással történt, és az adatok felhasználhatók az elektromos szerszám másik szerszámmal való összevetésére.

A megadott zajkibocsátási érték és teljes rezgési érték a terhelés előzetes becsüléséhez is felhasználható.

**! FIGYELMEZTETÉS**

**A zajkibocsátási értékek és rezgés-kibocsátási értékek az elektromos szerszám tényleges használata során eltérhetnek a megadott értékektől az elektromos szerszám alkalmazásának módjától függően, és különösen a megmunkálendő munkadarab jellege szerint.**

Próbálja meg a terheléseket a lehető legalacsonyabban tartani. Példaértékű intézkedés: a munkaidő korlátozása. Eközben az üzemelési ciklus összes részét vegye figyelembe (például azokat az időket, amikor ki van kapcsolva az elektromos szerszám, valamint azokat is, amikor be van ugyan kapcsolva, de terhelés nélkül működik).

**7 Kicsomagolás**

**! FIGYELMEZTETÉS**

**A termék és a csomagolóanyag nem játékszer! Ne engedje, hogy a gyermekek a műanyag zacskókkal, fóliákkal és apró részekkel játszanak! Lenyelés és fulladás veszélye áll fenn!**

- Nyissa ki a csomagolást, és óvatosan vegye ki a terméket.
- Távolítsa el a csomagolóanyagot, valamint a csomagolási/szállítási biztosítókat (ha vannak).
- Ellenőrizze a szállított elemek hiánytalanságát.
- Ellenőrizze, nem szenvedett-e a termék és a tartozékok szállítási sérüléseket. Az esetleges sérüléseket azonnal jelentse a terméket kiszállító szállítmányozónak. Utólagos reklamációkat nem fogadunk el.
- Lehetőleg a jótállási idő lejártáig őrizze meg a csomagolást.
- A használatba vétel előtt ismerkedjen meg a termékkel a kezelési útmutató alapján.
- Tartozékként, valamint kopó- és pótalkatrészként csak eredeti alkatrészeket használjon. Pótalkatrészeket szakkereskedőjénél vásárolhat.
- Rendelésnél adja meg a cikkszámot, valamint a termék típusát és gyártási évét.

**8 Összeszerelés**

**! FIGYELMEZTETÉS**

**Sérülésveszély!**

Csak az után dugja be a hálózati csatlakozót a csatlakozóaljzatba, hogy a terméket már előkészítette a használatra.

**! FIGYELMEZTETÉS**

A cserélhető szerszámok élesek lehetnek és használat közben felforrósodhatnak. A cserélhető szerszámok kezelése során mindig viseljen védőkesztyűt.

**8.1 Az első adapter (5) felszerelése / leszerelése (2. ábra)**

1. Szerelje fel az első adaptert (5) oly módon, hogy betolja az első adapter csatlakozójába (6), helyére pattintva a reteszelést (5a).
2. Az első adapter (5) leszereléséhez nyomja be a reteszelést (5a), és húzza ki az első adaptert (5) az első adapter csatlakozójából (6).

**8.2 Csatlakoztatás külső porleszívóra (2. ábra)**

**FIGYELEM**

A por elszívására szolgáló berendezés meg kell feleljen a megmunkálendő anyaghoz.

Az egészségre különösen káros vagy rákkeltő por elszívásához használjon speciális elszívó szerkezetet.

1. Csatlakoztassa az elszívó szerkezetet\* az első adapterre (5).

\* = nem feltétlenül tartoznak a szállított elemek közé!

**8.3 Első markolat (1) beállítása (1. ábra)**

1. Oldja ki az első markolat (1) csuklóján található imbuzscsavart (1a). Ehhez használja az imbuzkulcsot (A).
2. Állítsa az első markolatot (1) a kívánt helyzetbe.
3. Ismét húzza meg az imbuzscsavart (1a).

**9 Kezelés**

**FIGYELEM**

**Mielőtt üzembe helyezné a terméket, feltétlenül szerelje össze teljesen!**

**! FIGYELMEZTETÉS**

**Sérülésveszély!**

Csak az után dugja be a hálózati csatlakozót a csatlakozóaljzatba, hogy a terméket már előkészítette a használatra.

**! FIGYELMEZTETÉS**

A cserélhető szerszámok élesek lehetnek és használat közben felforrósodhatnak. A cserélhető szerszámok kezelése során mindig viseljen védőkesztyűt.

**Megjegyzések:**

- **Munkavégzés során a terméket mindig két kézzel, szorosán tartsa.** Ügyeljen a biztos állásra.
- Az üzembe helyezés előtt szerelje fel az összes védelmi és biztonsági berendezést. A sérült vagy nem olvasható biztonsági címkéket cserélje le.
- Mielőtt csatlakoztatná a terméket, győződjön meg arról, hogy a típus tábla és a hálózat adatai megegyeznek.
- Vegye figyelembe, hogy amikor bekapcsolja a motorral hajtott gép indítási mechanizmusát, akkor azzal a vágószerszámmal is üzembe helyezi.
- Ne üzemeltesse a terméket, ha megsérültek a **Védőberendezések** vagy biztonsági berendezések nélkül.
- A bekapcsolás előtt ügyeljen arra, hogy a termék ne érintkezzen semmilyen tárgygal.
- Mielőtt bekapcsolja, kissé emelje meg a terméket.
- Ellenőrizze, hogy a megmunkálendő anyagon nincsenek-e idegen testek, például szögek, csavarok stb. és távolítsa el azokat.
- Ügyeljen arra, hogy a megmunkálendő felület pormentes és száraz legyen.
- A termék bekapcsolása után várja meg, hogy elérje teljes fordulatszámát. Csak ezután kezdjen dolgozni vele.

**9.1 A termék be-/kikapcsolása (1. ábra)**

**Bekapcsolás**

1. Mindig mindkét kezével tartsa a terméket az elülső markolatnál (1) és a hátsó markolatnál (3) fogva.
2. Tolja előre a reteszelő kapcsolót (2a), majd nyomja meg a be-/kikapcsolót (1). A be-/kikapcsoló (2) reteszelése biztonsági okokból nem lehetséges.

**Kikapcsolás**

1. A termék kikapcsolásához engedje el a be-/kikapcsolót (2).
2. Mielőtt lehelyezné terméket, várja meg, amíg teljesen leáll.

**9.2 Marási mélység beállítása (1. ábra)**

1. Fektesse a terméket az oldalára egy sík felületen.
2. A késfej (10) reteszeléséhez működtesse a reteszelő gombot (9), és tartsa benyomva.
3. A marási mélység beállításához használja az imbuszkulcsot (A) a marási mélység beállításánál (11).
4. A beállított mélység a késfejen (10) található skála és a marási mélység beállításán (11) elhelyezett jelölés alapján olvasható le.
5. Ajánlott először kisebb marási mélységet beállítani, és próbamarást végezni a megmunkálendő munkadarabon.

**10 Munkavégzési utasítások**

**10.1 Sík felület megmunkálása (1, 3. ábra)**

1. A terméket lehetőleg a munkadarabon kívülről vezesse rá a felületre.
2. Ügyeljen arra, hogy az alaplap (7) lehetőleg teljes egészében felfeküdjön a munkadarabra.

3. Nyomás kifejtése nélkül, megszakítatlanul és egyenletesen vezesse a terméket a munkadarabon.
4. Ellenőrizze a marási eredményt:
  - Ha túl kevés anyagot távolított el, helyesbítse a marási mélységet.
  - Ha lépcsőzetes bemaródást tapasztal, állítsa a marási mélységet 0 mm-re, és munkálja meg utólag a felületet.
  - Az anyag jellegétől függően szükség lehet a lemart felület utólagos megmunkálására csiszolópapírral.

**10.2 Kerületi marás (1. ábra)**

Kerületi marással falcolt élék és sarkok munkálhatók meg.

1. Nyissa fel a munkadarab felé néző védőburkolatot (8) enyhén oldalra tolva majd felhajtva.
2. Marás során vezesse a felnyitott védőburkolat (8) felőli oldalt szorosan a megmunkálendő falcolt él mentén.
3. A munka végeztével haladéktalanul zárja vissza a védőburkolatot (8).

**Megjegyzések:**

- Kapcsolja ki a terméket.
- Várja meg, míg mindig mozgó rész teljesen leáll.

**11 Elektromos csatlakozás**

**A telepített villanymotor üzemkész állapotban van csatlakoztatva. A csatlakozás megfelel a vonatkozó VDE és DIN előírásoknak. Az ügyfél által biztosított hálózati csatlakozásnak, valamint az alkalmazott hosszabbító vezetéknek meg kell felelnie ezen előírásoknak.**

**11.1 Sérült elektromos csatlakozóvezetékek**

Az elektromos csatlakozóvezetékek szigetelése gyakran sérülnek.

Ennek okai a következők:

- megnyomódások, ha a csatlakozóvezetéseket ablak- vagy ajtónyílásokon vezeti át,
- törési helyek a csatlakozóvezeték szakszerűtlen rögzítése vagy elvezetése miatt,
- nyíróadási helyek a csatlakozóvezetéken való áthajtás miatt,
- a szigetelés sérülései, amikor a vezetéket kirántják a fali csatlakozóaljzatból,
- repedések a szigetelés öregedése miatt.

Ilyen sérült elektromos csatlakozóvezetéseket nem szabad használni, mivel a szigetelés sérülései miatt életveszélyesek.

Rendszeresen ellenőrizze, nem sérültek-e az elektromos csatlakozóvezetékek. Ügyeljen arra, hogy a csatlakozóvezeték az ellenőrzéskor ne legyen a villamos hálózatra csatlakoztatva.

Az elektromos csatlakozóvezetékeknek meg kell felelniük a vonatkozó VDE- és DIN-előírásoknak. Csak azonos jelölésű csatlakozó vezetékeket használjon.

A csatlakozókábelben kötelező a nyomtatott típusmegnevezés megléte.

## A sérült vagy meghibásodott hálózati csatlakozóvezetékek cseréjére vonatkozó biztonsági utasítások

### Y csatlakoztatási mód

Ha le kell cserélni a hálózati csatlakozóvezetéket, a biztonsági kockázatok elkerülése érdekében ezt a gyártóval vagy annak képviselőjével kell elvégeztetni.

## 11.2 Váltóáramú motor

Az elektromos szerelvények csatlakoztatását és javítását csak villamossági szakember végezheti.

- A hálózati feszültség értéke 230 V – 240 V~ kell legyen.
- A hosszabbító vezeték legfeljebb 25 m hosszú lehet, és legalább 1,5 négyzetmilliméter keresztmetszettel kell rendelkezzen.

## 12 Szállítás

1. Szállításhoz válassza le a terméket a villamos hálózatról, és tegye egy másik, arra szolgáló helyre.
2. Hogy megakadályozza a károsodásokat és a sérüléseket, a készüléket szállítás közben biztosítsa a járműben felborulás és elcsúszás ellen.
3. Védje a terméket ütődéstől, ütközéstől és erős rázkódtástól, pl. járművel való szállítás során.

## 13 Karbantartás és tisztítás

### FIGYELMEZTETÉS

**Minden beállítás, karbantartás vagy javítás előtt húzza ki a hálózati csatlakozót!**

### 13.1 Tisztítás

- A védőberendezéseket, levegőnyílásokat és a motorházat tartsa portól és szennyeződéstől mentesen, amennyire csak lehetséges. Dörzsölje le a terméket tiszta ronggyal\*, vagy fúvassa ki alacsony nyomású sűrített\* levegővel. Azt javasoljuk, hogy a terméket minden használat után rögtön tisztítsa meg.
- A terméket a tisztításhoz semmi esetre se merítse vízbe vagy más folyadékba.
- A terméket mindig tartsa tisztán, szárazon, olajtól és kenőzsírtól mentesen. Minden egyes használat után, illetve tárolás előtt távolítsa el róla a port.
- Ne használjon vegyi, lúgos, dörzshatású vagy egyéb agresszív tisztítószereket vagy fertőtlenítő szereket a termék tisztításához, mert ezek kárt tehetnek a felületén.

#### 13.1.1 A váltókés tisztítása (1. ábra)

1. Ügyeljen arra, hogy a váltókésen (12) soha ne halmozódjanak fel anyagmaradványok. Ez lerontaná a váltókés vágási tulajdonságait. Szükség esetén távolítsa el az anyagmaradványokat egy árral\*.

\* = nem feltétlenül tartoznak a szállított elemek közé!

## 13.2 Karbantartás

### 13.2.1 Az alsó váltókés (12) átfordítása és cseréje (1, 4. ábra)

1. Fektesse a terméket az oldalára.
2. A késfej (10) reteszeléséhez működtesse a reteszelt gombot (9), és tartsa benyomva.
3. Oldja ki a váltókés (12) rögzítősavarjait (12a) az imbuszkulcs (B) segítségével.
4. Vegye ki a váltókést (12), és fordítsa át, ill. cserélje le. A tájékozódás megkönnyítése érdekében az egyes élek meg vannak számozva.
5. Ügyeljen rá, hogy újra meghúzza az összes rögzítőcsavart (12a).

### 13.2.2 Az oldalsó váltókés (12) átfordítása és cseréje (1, 4+5. ábra)

1. Állítsa a terméket a késfejjel (10) lefelé egy sík felületre.
2. Nyissa ki a védőburkolatokat (8).
3. A késfej (10) reteszeléséhez működtesse a reteszelt gombot (9), és tartsa benyomva.
4. Oldja ki a váltókés (12) rögzítősavarjait (12a) az imbuszkulcs (B) segítségével.
5. Vegye ki a váltókést (12), és fordítsa át, ill. cserélje le. A tájékozódás megkönnyítése érdekében az egyes élek meg vannak számozva.
6. Ügyeljen rá, hogy újra meghúzza az összes rögzítőcsavart (12a).

## 14 Tárolás

A terméket és annak tartozékait sötét, száraz és fagymentes, valamint gyermekek számára hozzáférhetetlen helyen tárolja.

Az optimális tárolási hőmérséklet 5 °C és 30 °C között van.

A terméket az eredeti csomagolásban tárolja.

Letakarással védje a terméket a portól és a nedvességtől. A kezelési útmutatót a termék mellett tárolja.

## 15 Javítás és pótalkatrészek rendelése

Javítás vagy karbantartás után bizonyosodjon meg róla, hogy minden biztonságtechnikai alkatrészt felhelyezett, és azok kifogástalan állapotban vannak. A sérülésveszélyes alkatrészeket tartsa más személyek és gyerekek számára nem hozzáférhető helyen.

### FIGYELEM

A termékfelelősségről szóló törvény szerint nem felelünk azokért a károkért, amelyek szakszerűtlen javítás vagy nem eredeti pótalkatrészek használata miatt keletkeznek.

Bizson meg egy vevőszolgálatot vagy egy illetékes szakembert. Ez vonatkozik a tartozékokra is.

### Csatlakoztatások és javítások

Az elektromos szerelvények csatlakoztatását és javítását csak villamossági szakember végezheti.

### 15.1 Pótalkatrész rendelése

Pótalkatrész rendelése esetén a következő adatokat kell megadni:

- Típusmegnevezés
- Cikkszám
- A típustáblája adatai

#### Pótalkatrészek / Tartozékok

Váltókés-készlet, 4 részes – cikkszám: 7914900601

### 15.2 Szervizinformációk

Vegye figyelembe, hogy ennél a terméknél a következő alkatrészek használati vagy természetes kopásnak kitett elemek, illetve a következő alkatrészekre használati anyagokként van szükség.

Kopóalkatrészek\*: csiszolóeszköz, hajtószíj

\* = nem tartozik a szállított elemek közé!

## 16 Hibaelhárítás

Üzemzavar	Lehetséges ok	Megoldás
Nem indul be a motor.	Sérült a be-/kikapcsoló.	A csiszológép használata előtt cserélje ki az összes sérült alkatrészt. Vegye fel a kapcsolatot a helyi szervizközponttal vagy egy illetékes szervizállomással. Minden javítási kísérlet veszélyeket okozhat, ha azt nem képzett szakember végzi.
	Sérült a hálózati vezeték.	
A motor lassan jár, és nem éri el az üzemi sebességet.	A feszültség túl alacsony, a tekercselések megsérültek, a kondenzátor leégett.	Ellenőriztesse a feszültséget egy villamossági szakemberrel! Ellenőriztesse a motort egy szakemberrel! Cseréltesse ki szakemberrel a kondenzátort!
A motor túl zajos.	A tekercselések megsérültek, a motor meghibásodott.	Ellenőriztesse a motort egy szakemberrel!
A motor könnyen túlmelegszik.	A motor túl van terhelve, elégtelen a motor hűtése	Kerülje a motor túlterhelését, tegye szabaddá a szellőzőréseket, biztosítva a motor optimális hűtését
A termék munka közben lelassul	Túl nagy nyomást fejt ki a munkadarabra.	Kisebb nyomást fejtsen ki a munkadarabra.
A motor nem éri el a teljes teljesítményét.	A hálózati berendezés áramkörei túl vannak terhelve (lámpák, egyéb motorok stb.).	Ne használjon más termékeket vagy motorokat ugyanazon az áramkörön.

## 17 Ártalmatlanítás és újrahasznosítás

### A csomagolásra vonatkozó megjegyzések



A csomagolóanyagok újrahasznosíthatók. Kérjük, ártalmatlanítsa a csomagolásokat környezetbarát módon.

### Megjegyzések az elektromos és elektronikai berendezések ártalmatlanításáról (törvényi rendelkezések)



**A leselejtezett elektromos és elektronikai berendezések nem minősülnek kommunális hulladéknak, hanem szelektíven gyűjtendőek, illetve le kell adni őket ártalmatlanításra!**

- A leselejtezett akkumulátorokat és elemeket, melyek nincsenek rögzített módon telepítve a készülékbe, leadás előtt roncsolásmentesen el kell távolítani! Ezek ártalmatlanítását az akkumulátorok hulladékkezelésére vonatkozó törvény szabályozza.
- Az elektromos és elektronikai berendezések tulajdonosát, illetve használóját törvény kötelezi a berendezések leadására az élettartamuk lejártával.
- A végfelhasználó saját maga viseli a felelősséget adatainak törléséért az ártalmatlanítandó készülékekről!
- Az áthúzott kuka ikonja arra utal, hogy a leselejtezett elektromos és elektronikai berendezések nem minősülnek kommunális hulladéknak, és külön kell őket ártalmatlanítani.

- A leselejtezett elektromos és elektronikai berendezéseket az alábbi átvévhelyeken lehet díjmentesen leadni újrahasznosításra:
  - Önkormányzati hulladékszigetek és gyűjtőhelyek (kerületi, illetve települési hulladékudvarok)
  - Az elektronikai berendezés vásárlásának helyszíne (telephellyel rendelkező vagy online forgalmazó), amennyiben a kereskedő kötelezhető a visszavételre, vagy önkéntesen vállalja azt.
  - Készülékfajtánként legfeljebb három darab, 25 cm-t élhosszúságot meg nem haladó leselejtezett berendezést anélkül lehet térítésmentesen visszavinni a gyártónak, hogy előtte új készüléket vásárolt volna nála, illetve ugyanígy leadhatja őket az Ön közelében található illetékes gyűjtőhelyen is.
  - A gyártók és forgalmazók további, kiegészítő visszavételi rendelkezéseiről az adott szolgáltató ügyfélszolgálatán tájékozódhat.
- Ha magánháztartásába kiszállítással rendelt új elektronikai berendezést a gyártótól, akkor végfelhasználóként a gyártótól kérheti a régi berendezés díjtalan elszállítását. Ennek érdekében vegye fel a kapcsolatot a gyártó ügyfélszolgálatával.
- A fentebb közölték csak azokra a berendezésekre vonatkoznak, melyeket az Európai Unióban telepítettek és értékesítettek, és így a 2012/19/EU európai irányelv hatálya alá tartoznak. Az Európai Unió kívüli országban a fentiekől eltérő rendelkezések vonatkoznak a leselejtezett elektromos és elektronikai berendezések ártalmatlanítására.

## 18 EU megfelelési nyilatkozat

### Az eredeti megfelelési nyilatkozat fordítása

#### Gyártó:

Scheppach GmbH  
Günzburger Straße 69  
D-89335 Ichenhausen

Saját kizárólagos felelősségünkre kijelentjük, hogy az itt ismertetett termék megfelel az érvényes irányelveknek és szabványoknak.

Márka: **SCHEPPACH**  
Termék **FESTÉKMARÓ – LFR720**  
megnevezése:  
Cikksz. **5914901901**

#### EU-irányelvek:

2014/30/EU, 2006/42/EK, 2011/65/EU\*

\* A nyilatkozat fent megnevezett tárgya teljesíti az Európai Parlament és Tanács 2011. június 8-i, egyes veszélyes anyagok elektromos és elektronikus berendezésekben való alkalmazásának korlátozásáról szóló 2011/65/EU irányelvnek előírásait.

#### Alkalmazott szabványok:

EN 62841-1:2015/A11:2022;  
EN ISO 12100:2010;  
EN IEC 55014-1:2021;  
EN IEC 55014-2:2021;  
EN IEC 61000-3-2:2019/A1:2021;  
EN 61000-3-3:2013/A2:2021

#### A dokumentáció felelőse:

Georg Kohler  
Günzburger Str. 69  
D-89335 Ichenhausen  
Ichenhausen, 13.01.2025

  
Simon Schünk  
Division Manager Product Center







  
Andreas Pecher  
Head of Project Management

## Spis treści

1	Wprowadzenie .....	93
2	Opis produktu (rys. 1-5) .....	93
3	Zakres dostawy (rys. 1) .....	94
4	Użytkowanie zgodne z przeznaczeniem .....	94
5	Wskazówki dotyczące bezpieczeństwa .....	94
6	Dane techniczne .....	96
7	Rozpakowanie .....	97
8	Montaż .....	97
9	Obsługa .....	97
10	Wskazówki dotyczące pracy .....	98
11	Przyłącze elektryczne .....	98
12	Transport .....	99
13	Konserwacja i czyszczenie .....	99
14	Przechowywanie .....	99
15	Naprawa i zamawianie części zamiennych .....	100
16	Pomoc dotycząca usterek .....	100
17	Utylizacja i ponowne wykorzystanie .....	100
18	Deklaracja zgodności UE .....	101
19	Rysunek eksplozji .....	219

## Objaśnienie symboli na produkcie

Zastosowanie symboli w niniejszym podręczniku ma za zadanie zwrócić uwagę na możliwe ryzyka. Symbole bezpieczeństwa i ich objaśnienia muszą być dokładnie zrozumiane. Same ostrzeżenia nie powodują usunięcia ryzyka i nie mogą zastąpić prawidłowych środków ochrony przed wypadkami.

	Uwaga! Nieprzestrzeganie znaków bezpieczeństwa i wskazówek ostrzegawczych naniесionych na produkt, jak również nieprzestrzeganie wskazówek ostrzegawczych i instrukcji obsługi może prowadzić do ciężkich obrażeń ciała, a nawet śmierci.
	Przed uruchomieniem należy przeczytać niniejszą instrukcję obsługi i przestrzegać wskazówek dotyczących bezpieczeństwa!
	Stosować okulary ochronne.
	Nosić nauszники ochronne.
	W przypadku emisji pyłu nosić maskę chroniącą drogi oddechowe!
	Klasa ochrony II (izolacja podwójna).
	Produkt jest zgodny z obowiązującymi europejskimi dyrektywami.



Produkt jest zgodny z obowiązującymi serbskimi dyrektywami.

## 1 Wprowadzenie

### Producent:

Schepbach GmbH  
Günzburger Straße 69  
D-89335 Ichenhausen

### Szanowny Kliencie

Życzymy dużo zadowolenia i powodzenia podczas pracy z nowym produktem.

### Wskazówka:

Zgodnie z obowiązującą ustawą o odpowiedzialności cywilnej za produkt, producent nie odpowiada za szkody powstałe przy tym produkcie lub przez ten produkt w przypadku:

- Nieprawidłowej obróbki
- Nieprzestrzeganie instrukcji obsługi
- Napraw przeprowadzanych przez osoby trzecie, nieautoryzowanych specjalistów
- montażu i wymiany na nieoryginalne części zamienne
- zastosowania niezgodnego z przeznaczeniem
- Awarii instalacji elektrycznej w przypadku nieprzestrzegania przepisów elektrycznych oraz postanowień VDE 0100, DIN 57113 / VDE0113.

### Przestrzegać:

Instrukcja obsługi jest częścią niniejszego produktu.

Zawiera ona ważne wskazówki dotyczące bezpiecznej, fachowej i ekonomicznej pracy z niniejszym produktem, sposobu unikania zagrożeń, oszczędności kosztów napraw, redukcji czasów przestoju i zwiększenia niezawodności i żywotności produktu. Dodatkowo oprócz zasad bezpieczeństwa zawartych w niniejszej instrukcji obsługi należy przestrzegać przepisów danego kraju obowiązujących dla eksploatacji produktu.

Przed użyciem produktu zapoznać się ze wszystkimi wskazówkami dotyczącymi obsługi i bezpieczeństwa. Eksploatować produkt tylko zgodnie z opisem i dla podanych obszarów zastosowania. Instrukcję obsługi należy przechowywać w bezpiecznym miejscu, a w przypadku przekazywania produktu osobom trzecim należy przekazać wszystkie dokumenty.

## 2 Opis produktu (rys. 1-5)

- Przedni uchwyt ręczny
- 1a. Śruba z łbem walcowym o gnieździe sześciokątnym
- Włącznik/wyłącznik
- Tylny uchwyt ręczny
- Kabel zasilający
- Adapter do odsysania
- 5a. Blokada
- Przyłącze do adaptera do odsysania
- Płyta podstawowa
- Oslona
- Pokrętło blokujące
- Głowica noża
- Ustawienie głębokości frezowania
- Nóż wymienny
- 12a. Śruba mocująca

### 3 Zakres dostawy (rys. 1)

Poz.	Liczba	Oznaczenie
5.	1 x	Króciec odsysający
A.	1 x	Klucz imbusowy
B.	1 x	klucz imbusowy
	1 x	Frez do malowania
	1 x	Instrukcja obsługi

#### Wskazówka:

Przechowywać dwa klucze imbusowe wchodzące w zakres dostawy w uchwytach znajdujących się na płycie podstawowej (rys. 5).

### 4 Użytkowanie zgodne z przeznaczeniem

Ten produkt jest przeznaczony do usuwania farb, lakierów i powłok z drewna lub powierzchni drewnopodobnych.

Produktu wolno użytkować wyłącznie zgodnie z jego przeznaczeniem. Każde inne użycie wykraczające poza to jest niezgodne z przeznaczeniem. Za wynikające z tego szkody i obrażenia wszelkiego rodzaju odpowiada użytkownik, a nie producent.

Do zgodnego z przeznaczeniem wykorzystywania zalicza się również przestrzeżenie wskazówek dotyczących bezpieczeństwa, a także instrukcji montażu i wskazówek dot. eksploatacji, zawartych w instrukcji obsługi.

Osoby używające i konserwujące produkt muszą dobrze znać jej działanie oraz zostać poinformowane o ewentualnych zagrożeniach.

Samowolne modyfikacje produktu wykluczają odpowiedzialność producenta za spowodowane tym szkody.

Produktu wolno użytkować wyłącznie z oryginalnymi częściami i oryginalnym wyposażeniem producenta.

Przestrzegać wskazówek producenta dotyczących bezpieczeństwa, pracy i konserwacji oraz wymiarów podanych w rozdziale Dane techniczne.

Należy pamiętać, że zgodnie z przeznaczeniem nasze produkty nie zostały skonstruowane do użytku komercyjnego, rzemieślniczego lub przemysłowego. Nie ponosimy odpowiedzialności w przypadku, gdy produkt jest stosowany w zakładach komercyjnych, rzemieślniczych i przemysłowych oraz do podobnych działalności.

### Objaśnienie słów sygnałowych w instrukcji obsługi

**⚠ NIEBEZPIECZEŃSTWO**

Słowo sygnalizacyjne oznaczające sytuację bezpośredniego niebezpieczeństwa, która, jeśli jej się nie uniknie, spowoduje śmierć lub poważne obrażenia ciała.

**⚠ OSTRZEŻENIE**

Słowo sygnalizacyjne oznaczające sytuację potencjalnego niebezpieczeństwa, która, jeśli jej się nie uniknie, może spowodować śmierć lub poważne obrażenia ciała.

**⚠ OSTROŻNIE**

Słowo sygnalizacyjne oznaczające sytuację potencjalnego niebezpieczeństwa, która, jeśli jej się nie uniknie, może spowodować uszkodzenie produktu lub własności/posiadanego mienia.

**UWAGA**

Słowo sygnalizacyjne oznaczające sytuację potencjalnego niebezpieczeństwa, która, jeśli jej się nie uniknie, może spowodować uszkodzenie produktu lub własności/posiadanego mienia.

### 5 Wskazówki dotyczące bezpieczeństwa

Ogólne wskazówki dotyczące bezpieczeństwa dla narzędzi elektrycznych

Przechowywać na przyszłość wszystkie wskazówki dotyczące bezpieczeństwa i instrukcje.

Używamy we wskazówkach dotyczące bezpieczeństwa termin „narzędzie elektryczne” odnosi się do elektronarzędzi zasilanych z sieci (z przewodem sieciowym) lub do narzędzi elektrycznych zasilanych za pomocą akumulatora (bez przewodu sieciowego).

**⚠ OSTRZEŻENIE**

Należy przeczytać wszystkie wskazówki dotyczące bezpieczeństwa i instrukcje oraz przedstawić wszystkie ilustracje i parametry techniczne dostarczone wraz z niniejszym narzędziem elektrycznym.

Nieprzestrzeganie poniższych wskazówek bezpieczeństwa i instrukcji może doprowadzić do porażenia prądem, pożaru i/lub poważnych obrażeń.

#### 1) Bezpieczeństwo w miejscu pracy

- Utrzymywać obszar roboczy w czystości i zapewnić dobre oświetlenie. Nieporządek lub brak oświetlenia obszaru roboczego może prowadzić do wypadków.
- Nie pracować z narzędziem elektrycznym w otoczeniu zagrożonym wybuchem, w którym znajdują się palne płyny, gazy lub pyły. Narzędzia elektryczne wytwarzają iskry, które mogą spowodować zapłon pyłu lub oparów.
- Nie dopuszczać, by dzieci i inne osoby zbliżyły się podczas używania narzędzia elektrycznego. Podczas odchylenia można łatwo stracić kontrolę nad narzędziem elektrycznym.

#### 2) Bezpieczeństwo elektryczne

- Wtyczka przyłączeniowa narzędzia elektrycznego musi pasować do gniazda. Wtyczki nie wolno w żaden sposób modyfikować. Nie używać żadnych przejściówek z uziemionymi narzędziami elektrycznymi. Niemodyfikowane wtyczki i odpowiednie gniazda zmniejszają ryzyko porażenia prądem.

- b) **Unikać kontaktu fizycznego z uziemionymi powierzchniami, takimi jak rury, grzejniki, piece i lodówki.** Ryzyko porażenia prądem zwiększa się, jeśli ciało użytkownika jest uziemione.
- c) **Nie wystawiać narzędzi elektrycznych na deszcz i wilgoć.** Przedostanie się wody do narzędzia elektrycznego zwiększa ryzyko porażenia prądem.
- d) **Nie wykorzystywać przewodu przyłączeniowego niezgodnie z przeznaczeniem w celu przenoszenia, zawieszania narzędzia elektrycznego lub w celu wyjęcia wtyczki z gniazda. Przewód przyłączeniowy przechowywać z dala od gorąca, oleju, ostrych krawędzi lub ruchomych części urządzeń.** Uszkodzone lub splątane przewody przyłączeniowe zwiększają ryzyko porażenia prądem.
- e) **W przypadku pracy z narzędziem elektrycznym na wolnym powietrzu, używać wyłącznie przedłużaczy przeznaczonych również do pracy w warunkach zewnętrznych.** Zastosowanie przedłużacza przystosowanego do warunków zewnętrznych zmniejsza ryzyko porażenia prądem.
- f) **Jeżeli użycie narzędzia elektrycznego w wilgotnym otoczeniu jest nieuniknione, używać wyłącznika ochronnego różnicowo-prądowego.** Zastosowanie wyłącznika ochronnego różnicowo-prądowego zmniejsza ryzyko porażenia prądem.
- f) **Nosić odpowiednią odzież.** Podczas pracy nie nosić luźnej odzieży i biżuterii. Włosy i odzież trzymać z dala od części ruchomych. Luźna odzież, biżuteria lub długie włosy mogą zostać pochwycone przez części ruchome.
- g) **Jeżeli istnieje możliwość zamontowania urządzeń odsysających i odpylających, należy je podłączyć i prawidłowo używać.** Zastosowanie odsysania pyłu może zmniejszyć zagrożenia spowodowane przez pył.
- h) **Przestrzegamy przed złudnym poczuciem bezpieczeństwa i ignorowaniem zasad bezpieczeństwa** dla narzędzi elektrycznych, również gdy użytkownik w wyniku wielokrotnego użycia jest zaznajomiony z obsługą elektronarzędzia. Brak czujności może w ułamku sekundy doprowadzić do powstania ciężkich obrażeń.

#### 4) Zastosowanie i obsługa narzędzia elektrycznego

- a) **Nie przeciążać narzędzia elektrycznego.** Używać narzędzia elektrycznego przeznaczonego do danej pracy. Odpowiednie narzędzie elektryczne umożliwi lepszą i bezpieczniejszą pracę w podanym zakresie mocy.
  - b) **Nie używać narzędzia elektrycznego, którego włącznik jest uszkodzony.** Narzędzie elektryczne, którego nie da się już włączać lub wyłączać, jest niebezpieczne i musi zostać naprawione.
  - c) **Przed rozpoczęciem ustawień, wymianą osprzętu lub odłożeniem elektronarzędzia należy wyjąć wtyczkę z gniazda i/lub usunąć wyjmowany akumulator.** Ten środek ostrożności ogranicza ryzyko niezamierzonego uruchomienia narzędzia elektrycznego.
  - d) **Nieużywane narzędzia elektryczne przechowywać poza zasięgiem dzieci. Nie zezwalać na używanie narzędzia elektrycznego osobom, które nie są z nim obeznane lub nie przeczytały niniejszych instrukcji.** Narzędzia elektryczne stanowią zagrożenie, jeśli są używane przez niedoświadczonych osoby.
  - e) **Należy dbać należyście o narzędzia elektryczne i narzędzia robocze. Kontrolować, czy części ruchome działają prawidłowo i nie zacinają się, czy części nie są pęknięte lub uszkodzone w sposób wpływający negatywnie na działanie narzędzia elektrycznego. Przed zastosowaniem narzędzia elektrycznego zapewnić naprawę uszkodzonych części.** Wiele wypadków jest spowodowanych nieprawidłową konserwacją narzędzi elektrycznych.
  - f) **Narzędzia tnące muszą być ostre i utrzymywane w stanie czystości.** Starannie konserwowane narzędzia tnące z krawędziami tnącymi rzadziej się zacinają i są łatwiejsze w obsłudze.
  - g) **Używać narzędzi elektrycznych, narzędzia robocze, narzędzi roboczych itd. zgodnie z niniejszymi instrukcjami. Uwzględnić warunki pracy i wykonywane czynności.** Używanie narzędzia elektrycznego do zastosowań innych, niż przewidziane, może prowadzić do niebezpiecznych sytuacji.
  - h) **Uchwyty i powierzchnie uchwyty utrzymywać w stanie suchym, czystym i wolnym od oleju i smaru.** Śliskie uchwyty i powierzchnie uchwyty nie pozwalają na bezpieczne trzymanie elektronarzędzia i kontrolę nad nim w nieoczekiwanych sytuacjach.
- ### 3) Bezpieczeństwo osób
- a) **Podczas pracy z narzędziem elektrycznym należy być ostrożnym, zwracać uwagę na wykonywane czynności i zachowywać zdrowy rozsądek. Nie używać narzędzia elektrycznego w stanie zmęczenia lub też będąc pod wpływem narkotyków, alkoholu lub leków.** Chwila nieuwagi podczas używania narzędzia elektrycznego może spowodować poważne obrażenia.
  - b) **Stosować indywidualne wyposażenie ochronne i nosić zawsze okulary ochronne.** Stosowanie osobistego wyposażenia ochronnego, jak maska przeciwpyłowa, antypoślizgowe obuwie ochronne, kask lub nauszники ochronne, w zależności od rodzaju i zastosowania narzędzia elektrycznego, zmniejsza ryzyko odniesienia obrażeń.
  - c) **Nie dopuszczać do niezamierzonego uruchomienia. Przed podłączeniem do zasilania i/lub akumulatora, podnoszeniem lub przenoszeniem upewnić się, że narzędzie elektryczne jest wyłączone.** Trzymanie palca na włączniku podczas przenoszenia narzędzia elektrycznego lub podłączanie włączonego narzędzia elektrycznego do zasilania może prowadzić do wypadków.
  - d) **Przed włączeniem narzędzia elektrycznego usunąć narzędzia nastawcze lub klucze maszynowe płaskie.** Narzędzie lub klucz znajdujące się w obracającej się części narzędzia elektrycznego może prowadzić do powstania obrażeń.
  - e) **Unikać nietypowej pozycji ciała. Zadbać o stabilną pozycję i zachowanie równowagi w każdej chwili.** Pozwala to na lepszą kontrolę narzędzia elektrycznego w niespodziewanych sytuacjach.

## 5) Serwis

- a) **Naprawę narzędzia elektrycznego może wykonywać wyłącznie wykwalifikowany personel i tylko przy użyciu oryginalnych części zamiennych.** Zapewnia to bezpieczeństwo dalszej pracy narzędzia elektrycznego.

### 5.1 Specjalne wskazówki bezpieczeństwa

- a) **Podczas wykonywania czynności, w trakcie których narzędzie robocze może natrafić na ukryte przewody prądowe lub własny przewód przyłączeniowy, należy trzymać narzędzie elektryczne za izolowane powierzchnie uchwytu.** Kontakt z przewodem pod napięciem może spowodować, że również metalowe części urządzenia znajdują się pod napięciem, i doprowadzić do porażenia prądem.
- b) **Zamocować i zabezpieczyć przedmiot obrabiany przy użyciu zacisków lub w inny sposób na stabilnej podkładce.** Przytrzymywanie obrabianego przedmiotu ręką lub opieranie go o swoje ciało powoduje, że jest on niestabilny i może prowadzić do utraty kontroli.
- c) **Przed odłożeniem narzędzia elektrycznego odczekać, aż całkowicie się zatrzyma.** Stosowane narzędzie elektryczne może się zaczepić i doprowadzić do utraty kontroli nad narzędziem elektrycznym.
- d) Aby chronić narzędzia robocze, nie należy umieszczać produktu na twardych powierzchniach.
- e) Ryzyko obrażeń spowodowanych ostrymi krawędziami tnącymi noży wymiennych. Należy uważać na obracającą się głowicę noża! Należy pamiętać, że silnik, a tym samym głowica noża frezu do malowania, może nadal pracować po wyłączeniu urządzenia!
- f) Tępe noże wymienne należy w odpowiednim czasie obrócić lub wymienić. Zużyte krawędzie tnące noży wymiennych zwiększają ryzyko odrzutu i obniżają jakość frezowania.
- g) Sprawdzić, czy w obrabianym materiale nie ma ciał obcych, takich jak gwoździe, śruby itp. i usunąć je.
- h) Przedmiot obrabiany musi spoczywać stabilnie i być zabezpieczony przed ześlizgnięciem się, np. za pomocą urządzeń mocujących.
- i) Produkt należy prowadzić stabilnym i równomiernym ruchem. Unikać gwałtownych lub zbyt agresywnych ruchów, aby zapobiec niekontrolowanemu zachowaniu produktu.
- j) **Narzędzia tnące muszą być ostre i utrzymywane w stanie czystości.** Starannie konserwowane narzędzia tnące z krawędziami tnącymi rzadziej się zacinają i są łatwiejsze w obsłudze.

### 5.2 Ryzyka szczątkowe

Narzędzie elektryczne zostało skonstruowane zgodnie z najnowszym stanem techniki i uznanymi zasadami bezpieczeństwa technicznego. Jednak podczas pracy mogą się pojawić poszczególne ryzyka szczątkowe.

- Zagrożenie zdrowia spowodowane prądem w przypadku stosowania nieprawidłowych elektrycznych przewodów przyłączeniowych.
- Ponadto, pomimo wszelkich podjętych kroków, mogą się pojawić ukryte ryzyka szczątkowe.

- Ryzyka szczątkowe można zminimalizować przestrzegając rozdziału „Wskazówki bezpieczeństwa” oraz „Użytkowanie zgodne z przeznaczeniem”, jak i całej instrukcji obsługi.
- Nie dopuszczać do niezamierzonego uruchomienia produktu.
- Nie zbliżać rąk do obszaru roboczego, gdy produkt jest uruchomiony.
- Niezamierzone uruchomienie produktu.
- Przestrzegać zalecanych wskazań konserwacji i bezpieczeństwa, zawartych w instrukcji obsługi.

#### OSTRZEŻENIE

Niniejsze narzędzie elektryczne wytwarza podczas pracy pole elektromagnetyczne. Pole to może w pewnych okolicznościach wpływać negatywnie na aktywne lub pasywne implanty medyczne. W celu zmniejszenia ryzyka poważnych lub śmiertelnych obrażeń, osobom z implantami medycznymi przed użyciem narzędzia elektrycznego zalecamy konsultację z lekarzem i producentem.

#### OSTRZEŻENIE

Przy dłuższych pracach może wskutek wibracji w rękach osoby obsługującej wystąpić zakłócenie ukrwienia (syndrom białych palców).

Syndrom białych palców stanowi schorzenie naczyń krwionośnych, przy którym małe naczynia krwionośne w palcach rąk i stóp ulegają nagłym skurczom. Dotknięte obszary nie są wystarczająco zaopatrywane w krew i stają się dlatego niesamowicie blade. Częste stosowanie produktów wibrujących może u osób, których ukrwienie jest pogorszone (np. palacze, cukrzycy), spowodować uszkodzenie nerwów.

W razie zaobserwowania nietypowych pogorszeń stanu zdrowia natychmiast zakończyć pracę i skontaktować się z lekarzem.

## 6 Dane techniczne

Napięcie znamionowe	230-240V~ / 50 Hz
Pobór mocy	720 W
Klasa ochrony	II
Prędkości obrotowe na biegu jałowym $n_0$	10 000 min <sup>-1</sup>
Promień działania urządzenia tnącego $D$	80 mm
Osiowa głębokość frezowania	0-0,3 mm
Boczna wysokość frezowania	27 mm
Przyłącze do odsysania $\emptyset$	35 mm
Waga	2,6 kg

Zmiany techniczne zastrzeżone!

## Hałas i drgania

### OSTRZEŻENIE

Hałas może negatywnie oddziaływać na zdrowie. Jeśli hałas maszyny przekracza 85 dB, należy założyć odpowiednie nasłucharki ochronne dla siebie i osób znajdujących się w pobliżu.

Wartości hałasu i drgań zostały ustalone zgodnie z EN 62841-1.

#### Parametry hałasu

Poziom mocy akustycznej $L_{WA}$	95,5 dB
Poziom ciśnienia akustycznego $L_{pA}$	87,5 dB
Niepewność pomiaru $K_{WA/pA}$	3 dB

#### Parametry drgań (drgania ramienia ręcznego)

Drgania $a_h$	4,75 m/s <sup>2</sup>
Niepewność pomiaru K	1,5 m/s <sup>2</sup>

Podana łączna wartość emisji drgań i podana wartość emisji hałasu zostały zmierzone zgodnie ze znormalizowaną metodą badania i mogą być wykorzystane do porównania jednego narzędzia elektrycznego z innym.

Określona wartość emisji hałasu i określona całkowita wartość drgań mogą być również wykorzystane do wstępnej oceny obciążenia.

### OSTRZEŻENIE

**W trakcie rzeczywistego użytkowania narzędzia elektrycznego wartości emisji hałasu i drgań mogą różnić się od podanych wartości, w zależności od rodzaju i sposobu zastosowania narzędzia elektrycznego, a w szczególności rodzaju przedmiotu obrabianego.**

Ograniczać obciążenie do minimum. Przykładowe środki zaradcze: ograniczenie czasu pracy. Przy tym należy uwzględnić wszystkie części cyklu eksploatacyjnego (np. czas, w którym narzędzie elektryczne jest wyłączone, oraz czas, w którym narzędzie jest włączone, ale pracuje bez obciążenia).

## 7 Rozpakowanie

### OSTRZEŻENIE

**Produkt i materiały opakowaniowe nie mogą służyć jako zabawka dla dzieci!**

**Dzieciom nie wolno bawić się workami z tworzywa sztucznego, foliami i drobnymi elementami! Istnieje niebezpieczeństwo połknięcia i uduszenia!**

- Otworzyć opakowanie i wyjąć ostrożnie produkt.
- Usunąć materiał opakowaniowy oraz zabezpieczenia opakowania/transportowe (jeśli występują).
- Sprawdzić, czy zakres dostawy jest kompletny.
- Sprawdzić produkt i elementy wyposażenia pod kątem uszkodzeń w trakcie transportu. Wszelkie szkody zgłosić niezwłocznie firmie przewozowej, która dostarczyła produkt. Późniejsze reklamacje nie będą uznawane.
- W miarę możliwości zachować opakowanie do zakończenia okresu gwarancyjnego.

- Przed zastosowaniem produktu zapoznać się z nim na podstawie instrukcji obsługi.
- W przypadku akcesoriów i części zużywalnych i zamiennych stosować wyłącznie oryginalne części. Części zamienne można nabyć u swojego dystrybutora.
- Przy zamówieniach podawać nasze numery artykułów oraz typ i rok produkcji produktu.

## 8 Montaż

### OSTRZEŻENIE

#### Niebezpieczeństwo odniesienia obrażeń!

Wtyczkę sieciową należy wkładać do gniazda dopiero wtedy, gdy produkt jest gotowy do użycia.

### OSTRZEŻENIE

Narzędzia robocze mogą być ostre i nagrzewać się podczas użytkowania. Podczas pracy z narzędziami roboczymi należy zawsze nosić rękawice ochronne.

### 8.1 Montaż/demontaż adaptera do odsysania (5) (rys. 2)

1. Zamontować adapter do odsysania (5), wsuwając go do przyłącza adaptera do odsysania (6), tak aby zatrasnęła się blokada (5a).
2. Aby wyjąć adapter do odsysania (5), należy nacisnąć blokadę (5a) i wyciągnąć adapter do odsysania (5) z przyłącza adaptera do odsysania (6).

### 8.2 Podłączanie do zewnętrznego odsysania pyłu (rys. 2)

#### UWAGA

Należy zastosować odsysanie pyłu odpowiednie dla przetwarzanego materiału.

Do odsysania szczególnie szkodliwych lub rakotwórczych pyłów należy użyć specjalnego urządzenia odsysającego.

1. Podłączyć odsysanie pyłu\* do adaptera do odsysania (5).

\* = opcjonalnie w zakresie dostawy!

### 8.3 Ustawianie przedniej rękojeści (1) (rys. 1)

1. Poluzować śrubę z łbem walcowym o gnieździe sześciokątnym (1a) na przegubie przedniego uchwyty ręcznego (1). Należy zastosować klucz imbusowy (A).
2. Ustawić przedni uchwyt ręczny (1) do żądanej pozycji.
3. Dokręcić ponownie śrubę z łbem walcowym o gnieździe sześciokątnym (1a).

## 9 Obsługa

#### UWAGA

**Przed uruchomieniem produkt należy całkowicie zmontować!**

**⚠ OSTRZEŻENIE**

**Niebezpieczeństwo odniesienia obrażeń!**

Wtyczkę sieciową należy wkładać do gniazda dopiero wtedy, gdy produkt jest gotowy do użycia.

**⚠ OSTRZEŻENIE**

Narzędzia robocze mogą być ostre i nagrzewać się podczas użytkowania. Podczas pracy z narzędziami roboczymi należy zawsze nosić rękawice ochronne.

**Wskazówki:**

- **Podczas pracy należy zawsze mocno trzymać produkt obiema rękami.** Zadbać o stabilność.
- Przed uruchomieniem należy prawidłowo zamontować wszystkie osłony i zabezpieczenia. Uszkodzone lub nieczytelne naklejki należy wymieniać.
- Przed podłączeniem produktu upewnić się, że dane na tabliczce znamionowej są zgodne z parametrami sieci.
- Pamiętać, że przy uruchamianiu mechanizmu rozruchowego w maszynach napędzanych silnikiem uruchamia się również narzędzie tnące.
- Nie wolno używać produktu, który jest uszkodzony **Urządzenia ochronne** lub bez urządzeń zabezpieczających.
- Przed włączeniem produktu zwracać uwagę, czy nie dotyka ono innych przedmiotów.
- Przed włączeniem należy lekko unieść produkt.
- Sprawdzić, czy w obrabianym materiale nie ma ciał obcych, takich jak gwoździe, śruby itp. i usunąć je.
- Upewnić się, że obrabiana powierzchnia jest sucha i wolna od kurzu.
- Po włączeniu odczekać, aż produkt osiągnie maksymalną prędkość. Dopiero wtedy należy rozpocząć pracę.

**9.1 Włączanie/wyłączanie produktu (rys. 1)**

**Włączanie**

1. Zawsze należy trzymać produkt obiema rękami za przednią rękojęść (1) i tylną rękojęść (3).
2. Przesunąć blokadę włączania (2a) do przodu i nacisnąć włącznik/wyłącznik (1).  
Ze względów bezpieczeństwa nie ma możliwości zablokowania włącznika/wyłącznika (2).

**Wyłączanie**

1. Zwolnić włącznik/wyłącznik (2), aby wyłączyć produkt.
2. Przed odłożeniem produktu należy odczekać, aż się zatrzyma.

**9.2 Ustawianie głębokości frezowania (rys. 1)**

1. Umieścić produkt na boku na równej powierzchni.
2. Nacisnąć i przytrzymać pokrętko blokujące (9), aby zablokować głowicę noża (10).
3. Za pomocą klucza imbusowego (A) ustawić głębokość frezowania na ustawianiu głębokości frezowania (11).

4. Ustawioną głębokość można odczytać ze skali na głowicy noża (10) i oznaczenia na ustawianiu głębokości frezowania (11).
5. Zaleca się, aby najpierw ustawić niewielką głębokość frezowania i wykonać frezowanie próbne na przedmiocie, który ma zostać poddany obróbce.

**10 Wskazówki dotyczące pracy**

**10.1 Obróbka równych powierzchni (rys. 1, 3)**

1. Zaleca się wprowadzanie produktu do przedmiotu obrabianego od zewnątrz.
2. Upewnić się, że płyta podstawowa (7) spoczywa na przedmiocie obrabianym tak dokładnie, jak to możliwe.
3. Przesuwać produkt równomiernie po przedmiocie obrabianym bez wywierania nacisku i bez osiadania.
4. Skontrolować rezultat frezowania:
  - Jeśli usunięto zbyt mało materiału, należy dostosować głębokość frezowania.
  - W przypadku widocznych przesunięć należy ustawić głębokość frezowania na 0 mm i ponownie obróbić powierzchnię.
  - W zależności od właściwości materiału, może być konieczna ponowna obróbka frezowanej powierzchni drobnym papierem ściernym.

**10.2 Frezowanie obwodowe (rys. 1)**

Frezowanie obwodowe umożliwia również obróbkę wręgów i narożników.

1. Otworzyć osłonę (8) skierowaną w stronę przedmiotu obrabianego, popychając ją lekko w bok, a następnie odchylając do góry.
2. Podczas frezowania należy prowadzić stronę z otwartą osłoną (8) równo z obrabianym wręgiem.
3. Po zakończeniu pracy należy natychmiast zamknąć osłonę (8).

**Wskazówki:**

- Wyłączyć produkt.
- Zaczekać, aż dojdzie do zatrzymania wszystkich ruchomych części.

**11 Przyłącze elektryczne**

Zainstalowany silnik elektryczny jest gotowy do eksploatacji. Przyłącze odpowiada odnośnym przepisom VDE (Związek Elektryków Niemieckich) oraz normom DIN. Przyłącze sieciowe zapewniane przez klienta oraz zastosowany przewód przedłużający muszą odpowiadać tym przepisom.

**11.1 Uszkodzony przewód elektryczny**

Na przewodach elektrycznych powstają często uszkodzenia izolacji.

Przyczyną może być:

- miejsca docisku, w przypadku gdy przewody są prowadzone przez szczeliny w oknach lub drzwiach,
- miejsca zagięcia, w przypadku nieprawidłowego zamocowania lub prowadzenia przewodów,

- przecięcia, w przypadku przejechania po przewodach przyłączeniowych,
- uszkodzenia izolacji, w przypadku wrywania z gniazdka naściennego,
- pęknięcia, spowodowane starzeniem się izolacji.

Uszkodzonych przewodów elektrycznych nie wolno używać - ze względu na uszkodzenie izolacji zagrażają życiu.

Przewody elektryczne należy regularnie kontrolować pod kątem uszkodzeń. Pamiętajć, by podczas sprawdzania przewodu przyłączeniowego, nie był on podłączony do sieci prądowej.

Przewody elektryczne muszą odpowiadać właściwym przepisom VDE (Związek Elektryków Niemieckich) oraz normom DIN. Stosować wyłącznie przewody elektryczne tym samym oznaczeniem.

Z zasady należy umieścić nadruk oznaczenia typu na przewodzie.

### Wskazówki dotyczące bezpieczeństwa odnoszące się do wymiany uszkodzonych przewodów przyłączeniowych do sieci

#### Rodzaj przyłącza Y

Jeżeli wymagana jest wymiana przewodu przyłączeniowego do sieci, należy zlecić jego wymianę przez producenta lub jego przedstawiciela, aby uniknąć zagrożeń dla bezpieczeństwa.

## 11.2 Silnik prądu przemiennego

Podłączanie oraz naprawy wyposażenia elektrycznego mogą być przeprowadzane przez wykwalifikowanego elektryka.

- Napięcie sieciowe musi wynosić 230 V – 240V~.
- Przedłużacze o długości 25 m muszą posiadać przekrój wynoszący 1,5 milimetra kwadratowego.

## 12 Transport

1. Aby przenieść produkt, należy wyjąć wtyczkę z sieci prądowej i umieścić je w innym wyznaczonym miejscu.
2. W celu zapobiegania uszkodzeniom i obrażeniom, produkt należy zabezpieczyć przed przechyleniem i przesunięciem podczas transportu w pojazdach.
3. Produkt należy chronić przed uderzeniami i silnymi wstrząsami, jakie mogą występować np. podczas przewożenia samochodem.

## 13 Konserwacja i czyszczenie

### OSTRZEŻENIE

**Przed rozpoczęciem wszelkich prac związanych z ustawianiem, obsługą techniczną i naprawą wyciągnąć wtyczkę sieciową!**

### 13.1 Czyszczenie

- W miarę możliwości osłony, szczeliny wentylacyjne i obudowę silnika powinny być wolne od pyłu i zanieczyszczeń. Produkt czyścić czystą ściereczką\* lub przedmuchiwać sprężonym powietrzem\* pod niskim ciśnieniem. Zalecamy czyszczenie produktu bezpośrednio po każdym użyciu.

- W celu czyszczenia nie zanurzać produktu w wodzie lub innych cieczach.
- Produkt należy zawsze utrzymywać w stanie czystym, suchym i wolnym od oleju lub smaru. Przed przechowywaniem i po każdym użyciu należy usunąć kurz.
- Do czyszczenia produktu nie należy używać chemicznych, alkalicznych, ściernych lub innych agresywnych środków czyszczących lub dezynfekujących, ponieważ mogą one uszkodzić powierzchnie.

### 13.1.1 Czyszczenie noża wymiennego (rys. 1)

1. Zwracać uwagę, aby nóż wymienny (12) był zawsze wolny od pozostałości. Może to pogorszyć właściwości tnące noży wymiennych. Jeśli to konieczne, usunąć pozostałości za pomocą skrobaka\*.

\* = opcjonalnie w zakresie dostawy!

## 13.2 Konserwacja

### 13.2.1 Obracanie i wymiana dolnych noży wymiennych (12) (rys. 1, 4)

1. Położyć produkt na boku.
2. Nacisnąć i przytrzymać pokrętkę blokującą (9), aby zablokować głowicę noża (10).
3. Odkręcić śruby mocujące (12a) noża wymiennego (12) za pomocą klucza imbusowego (B).
4. Wyjąć nóż wymienny (12) i obrócić go lub wymienić. Poszczególne noże są ponumerowane dla lepszej orientacji.
5. Upewnić się, że wszystkie śruby mocujące (12a) są ponownie dokręcone.

### 13.2.2 Obracanie i wymiana bocznych noży wymiennych (12) (rys. 1, 4+5)

1. Umieścić produkt na równej powierzchni z głowicą noża (10) skierowaną w dół.
2. Otworzyć osłony (8).
3. Nacisnąć i przytrzymać pokrętkę blokującą (9), aby zablokować głowicę noża (10).
4. Odkręcić śruby mocujące (12a) noża wymiennego (12) za pomocą klucza imbusowego (B).
5. Wyjąć nóż wymienny (12) i obrócić go lub wymienić. Poszczególne noże są ponumerowane dla lepszej orientacji.
6. Upewnić się, że wszystkie śruby mocujące (12a) są ponownie dokręcone.

## 14 Przechowywanie

Produkt i jego akcesoria należy przechowywać w ciemnym, suchym i zabezpieczonym przed mrozem miejscu, niedostępnym dla dzieci.

Optymalna temperatura przechowywania wynosi od 5°C do 30°C.

Produkt należy przechowywać w oryginalnym opakowaniu.

Przykryć produkt, by chronić je przed pyłem lub wilgocią. Przechowywać instrukcję obsługi produktu.

## 15 Naprawa i zamawianie części zamiennych

Po wykonaniu naprawy i konserwacji upewnić się, że elementy istotne pod kątem bezpieczeństwa technicznego są założone i wykazują nienaganny stan techniczny. Elementy mogące powodować obrażenia przechowywać w miejscu niedostępnym dla innych osób i dzieci.

### UWAGA

Zgodnie z ustawą o odpowiedzialności cywilnej za produkt nie ponosi się odpowiedzialności za szkody powstałe wskutek nieprawidłowych napraw lub niestosowania oryginalnych części zamiennych.

Zwrócić się do serwisu klienta lub autoryzowanego specjalisty. Powyższe dotyczy również części akcesoriów.

### Przyłącza i naprawy

Podłączanie oraz naprawy wyposażenia elektrycznego mogą być przeprowadzane przez wykwalifikowanego elektryka.

## 16 Pomoc dotycząca usterek

Usterka	Możliwa przyczyna	Środek zaradczy
Silnik nie włącza się.	Uszkodzony włącznik/wyłącznik. Uszkodzony przewód zasilania.	Przed użyciem szlifierki wymienić wszystkie uszkodzone części. Skontaktować się z lokalnym centrum serwisowym lub stanowiskiem serwisowym. Każda próba naprawy może powodować zagrożenie, jeśli nie jest wykonywana przez wykwalifikowanego specjalistę.
Silnik pracuje powoli i nie osiąga prędkości roboczej.	Napięcie zbyt niskie, zwoje uszkodzone. Kondensator przepalony.	Zlecić sprawdzenie napięcia przez wykwalifikowanego elektryka. Zlecić sprawdzenie silnika przez specjalistę. Zlecić wymianę kondensatora przez specjalistę.
Silnik emituje zbyt duży hałas.	Zwoje uszkodzone, silnik uszkodzony.	Zlecić sprawdzenie silnika przez specjalistę.
Silnik łatwo się przegrzewa.	Przeciążenie silnika, niedostateczne chłodzenie silnika	Zapobiegać przeciążeniu silnika, usunąć szczeliny wentylacyjne, aby zapewnić optymalne chłodzenie silnika.
Produkt zwalnia podczas pracy	Za duży nacisk na obrabiany przedmiot.	Nie naciskać go zbyt mocno.
Silnik nie osiąga całkowitej mocy.	Obwody prądowe w instalacji sieciowej przeciążone (lampy, inne silniki, itp.).	Nie stosować innych produktów lub silników w tym samym obwodzie prądowym.

## 17 Utylizacja i ponowne wykorzystanie

### Wskazówki dotyczące opakowania



Materiały opakowaniowe nadają się do recyklingu. Opakowania należy utylizować w sposób przyjazny dla środowiska.

### Wskazówki dotyczące ustawy o urządzeniach elektrycznych i elektronicznych (ElektroG)



**Zużyte urządzenia elektryczne i elektroniczne nie wchodzi w skład odpadów domowych, lecz muszą być zbierane i usuwane oddzielnie!**

- Stare baterie lub akumulatory, które nie są na stałe zainstalowane w starym urządzeniu, należy usunąć przed oddaniem go do serwisu nie powodując zniszczenia! Ich utylizacja jest regulowana ustawą o bateriach.

## 15.1 Zamawianie części zamiennych

Przy zamawianiu części zamiennych należy podać następujące dane:

- Oznaczenie modelu
- Numer artykułu
- Dane z tabliczki znamionowej

### Części zamienne / akcesoria

Zestaw noży wymiennych, 4-cz. – numer artykułu:

7914900601

## 15.2 Informacje serwisowe

Należy pamiętać, że w przypadku tego produktu poniższe części podlegają naturalnemu zużyciu lub zużyciu uwarunkowanemu użytkowaniem, bądź są potrzebne jako materiały zużywalne.

Części zużywalne\*: Materiał ścierny, pasek zębaty

\* = nie wchodzi w zakres dostawy!

- Właściciele lub użytkownicy urządzeń elektrycznych i elektronicznych są prawnie zobowiązani do ich zwrotu po zakończeniu użytkowania.
- Użytkownik końcowy jest odpowiedzialny za usunięcie swoich danych osobowych ze starego urządzenia przeznaczonego do utylizacji!
- Symbol przekreślonego kosza na śmieci oznacza, że zużyte urządzenia elektryczne i elektroniczne nie wolno wyrzucać razem z odpadami domowymi.
- Zużyte urządzenia elektryczne i elektroniczne można bezpłatnie oddawać w następujących miejscach:
  - Publiczne punkty utylizacji lub zbiórki odpadów (np. place przy budynkach komunalnych)
  - Punkty sprzedaży urządzeń elektrycznych (stacjonarne i internetowe), o ile dystrybutorzy są zobowiązani do ich odbioru lub oferują je dobrowolnie.

- Do trzech sztuk urządzeń elektrycznych i elektronicznych każdego typu, o długości krawędzi nie większej niż 25 centymetrów, można bezpłatnie zwrócić do producenta bez konieczności wcześniejszego zakupu nowego urządzenia od producenta lub można je oddać do innego autoryzowanego punktu zbiórki w swojej okolicy.
- W celu uzyskania informacji na temat dodatkowych warunków przyjmowania zwrotów przez producentów i dystrybutorów należy skontaktować się z odpowiednim działem obsługi klienta.
- W przypadku dostarczenia przez producenta nowego urządzenia elektrycznego do prywatnego gospodarstwa domowego, może ono zorganizować bezpłatną zbiórkę zużytych urządzeń elektrycznych i elektronicznych na wniosek użytkownika końcowego. W tym celu należy skontaktować się z działem obsługi klienta producenta.
- Niniejsze oświadczenia dotyczą wyłącznie urządzeń zainstalowanych i sprzedawanych w krajach Unii Europejskiej i podlegają Dyrektywie Europejskiej 2012/19/UE. W krajach spoza Unii Europejskiej mogą obowiązywać inne przepisy dotyczące utylizacji ZSEE.

## 18 Deklaracja zgodności UE

### Tłumaczenie oryginalnej deklaracji zgodności

#### Producent:

Scheppach GmbH  
Günzburger Straße 69  
D-89335 Ichenhausen

Oświadczamy na własną odpowiedzialność, że opisany tutaj produkt jest zgodny z obowiązującymi dyrektywami i normami.

Marka: **SHEPPACH**  
Nazwa artykułu: **FREZ DO MALOWANIA – LFR720**  
Nr art. **5914901901**

#### Dyrektywy UE:

2014/30/UE, 2006/42/WE, 2011/65/UE\*

\* Wymieniony powyżej przedmiot niniejszej deklaracji jest zgodny z wymogami dyrektywy 2011/65/UE Parlamentu Europejskiego i Rady z 8 czerwca 2011 r. w sprawie ograniczenia stosowania niektórych niebezpiecznych substancji w sprzęcie elektrycznym i elektronicznym.

#### Zastosowane normy:

EN 62841-1:2015/A11:2022;  
EN ISO 12100:2010;  
EN IEC 55014-1:2021;  
EN IEC 55014-2:2021;  
EN IEC 61000-3-2:2019/A1:2021;  
EN 61000-3-3:2013/A2:2021

#### Pełnomocnik ds. dokumentacji:

Georg Kohler  
Günzburger Str. 69  
D-89335 Ichenhausen  
Ichenhausen, 13.01.2025

  
Simon Schünk  
Division Manager Product Center

  
Andreas Pecher  
Head of Project Management

## Popis sadržaja

1	Uvod.....	102
2	Opis proizvoda (sl. 1 – 5).....	102
3	Sadržaj isporuke (sl. 1).....	103
4	Namjenska uporaba.....	103
5	Sigurnosne napomene.....	103
6	Tehnički podatci.....	105
7	Raspakiranje.....	105
8	Montaža.....	106
9	Rukovanje.....	106
10	Napomene za rad.....	107
11	Priključivanje na električnu mrežu.....	107
12	Transport.....	107
13	Održavanje i čišćenje.....	107
14	Skladištenje.....	108
15	Popravlak i naručivanje rezervnih dijelova.....	108
16	Otklanjanje neispravnosti.....	108
17	Zbrinjavanje i recikliranje.....	109
18	EU izjava o sukladnosti.....	109
19	Povećani crteži.....	219

## Objašnjenje simbola na proizvodu

Svrha je simbola u ovom priručniku skrenuti vašu pozornost na moguće rizike. Sigurnosne simbole i objašnjenja uz njih valja pomno proučiti. Sama upozorenja ne otklanjaju rizike i ne mogu zamijeniti ispravne mjere za sprječavanje nesreća.

	Pozor! Nepriдрžavanje znakova sigurnosti i upozoravajućih obavijesti postavljenih na proizvodu te nepriдрžavanje sigurnosnih napomena i uputa za rukovanje može uzrokovati teške ozljede ili čak smrt.
	Prije stavljanja u pogon pročitajte i poštuјte priručnik za rukovanje i sigurnosne napomene!
	Nosite zaštitne naočale.
	Nosite štitičnik sluha.
	U prašnjavim uvjetima nosite štitičnik za disanje!
	Razred zaštite II (dvostruka izolacija).
	Proizvod je u skladu s važećim europskim direktivama.



Proizvod je u skladu sa važećim srpskim smernicama.

## 1 Uvod

### Proizvođač:

Scheppach GmbH  
Günzburger Straße 69  
D-89335 Ichenhausen

### Poštovani kupče

Želimo vam mnogo zadovoljstva i uspjeha prilikom rada s novim proizvodom.

### Napomena:

Prema važećem njemačkom Zakonu o odgovornosti za proizvode, proizvođač ovog proizvoda ne odgovara za štete koje nastanu na ovom proizvodu ili koje ovaj proizvod uzrokuje u slučaju:

- neispravnog rukovanja
- nepriдрžavanja priručnika za uporabu
- popravaka koje obave drugi, neovlašteni stručnjaci
- ugradnje i zamjene neoriginalnih rezervnih dijelova
- nenamjenske uporabe.
- kvarova električnog sustava zbog nepriдрžavanja propisa i odredaba o električnoj energiji VDE 0100, DIN 57113 / VDE0113.

### Vodite računa o sljedećem:

Priručnik za uporabu sastavni je dio ovog proizvoda.

On sadržava važne napomene za siguran, propisan i ekonoмиčan rad s proizvodom te za izbjegavanje opasnosti, smanjivanje troškova popravaka i prekida rada te povećavanje pouzdanosti i vijeka trajanja proizvoda. Osim sigurnosnih propisa iz ovog priručnika za uporabu morate se svakako pridržavati nacionalnih propisa koji se odnose na rad ovog proizvoda.

Prije uporabe proizvoda upoznajte se sa svim napomenama za rukovanje i sigurnosnim napomenama. Rabite proizvod samo prema opisu i za navedena područja primjene. Čuvajte priručnik za uporabu, a u slučaju predaje proizvoda trećim osobama, predajte i sve dokumente.

## 2 Opis proizvoda (sl. 1 – 5)

1. Prednja ručka
  - 1a. Imbus vijak
2. Sklopka za uključivanje/isključivanje
3. Stražnja ručka
4. Mrežni kabel
5. Usisni adapter
  - 5a. Blokada
6. Priključak za usisni adapter
7. Temeljna ploča
8. Zaštitni pokrov
9. Gumb za blokiranje
10. Glava noža
11. Namještanje dubine glodanja
12. Okretni nož
  - 12a. Pritezni vijak

### 3 Sadržaj isporuke (sl. 1)

Poz.	Količina	Naziv
5.	1 x	Usisni nastavak
A.	1 x	Imbus ključ
B.	1 x	Okrugli imbus ključ
	1 x	Glodalica lakova
	1 x	Upute za uporabu

#### Napomena:

Dva okrugla imbus ključa koji su uključeni u sadržaj isporuke čuvajte na predviđenim držačima na temeljnoj ploči (sl. 5).

### 4 Namjenska uporaba

Ovaj proizvod namjenski je predviđen za uklanjanje boja, lakova i premaza s drva ili površina sličnih drvu.

Proizvod je dopušteno rabiti samo namjenski. Svaka druga uporaba smatra se nenamjenskom. Za štete ili ozljede uzrokovane takvom uporabom odgovoran je korisnik, a ne proizvođač.

Sastavni je dio namjenske uporabe i pridržavanje sigurnosnih napomena te uputa za montažu i rad u priručniku za uporabu.

Osobe koje rabe i održavaju proizvod moraju biti upoznate s njim i podučene o mogućim opasnostima.



Proizvođač ne odgovara za izmjene na proizvodu i time uzrokovane štete.

Proizvod je dopušteno rabiti samo s originalnim dijelovima i originalnim priborom proizvođača.

Potrebno je pridržavanje propisa o sigurnosti, radu i održavanju proizvođača te dimenzija navedenih u tehničkim podatcima.

Molimo imajte na umu da naši proizvodi namjenski nisu konstruirani za komercijalnu, obrtničku ili industrijsku uporabu. Ne preuzimamo odgovornost ako se proizvod rabi u komercijalnim, obrtničkim ili industrijskim pogonima te za srodne postupke.

### Objašnjenje signalnih riječi u priručniku za uporabu

 <b>OPASNOST</b>
Signalna riječ za označavanje neposredno predstojeće opasne situacije koja će, ako se ne izbjegne, uzrokovati smrt ili teške ozljede.
 <b>UPOZORENJE</b>
Signalna riječ za označavanje potencijalno opasne situacije koja bi, ako se ne izbjegne, mogla uzrokovati smrt ili teške ozljede.
 <b>OPREZ</b>
Signalna riječ za označavanje potencijalno opasne situacije koja bi, ako se ne izbjegne, mogla uzrokovati neznatne ili srednje teške ozljede.

### POZOR

**Signalna riječ za označavanje potencijalno opasne situacije koja bi, ako se ne izbjegne, mogla uzrokovati materijalne štete na proizvodu ili vlasništvu/imovini.**

### 5 Sigurnosne napomene

**Opće sigurnosne napomene za električne alate**

**Sačuvajte sve sigurnosne napomene i upute za buduće potrebe.**

Pojam „električni alat“ koji se rabi u sigurnosnim napomenama odnosi se na električne alate s napajanjem iz električne mreže (s mrežnim kablom) ili na električne alate s akumulatorskim napajanjem (bez električnog kabla).

#### UPOZORENJE

**Pročitajte sve sigurnosne napomene, upute, crteže i tehničke podatke isporučene s ovim električnim alatom.**

Nepridržavanje sljedećih uputa može uzrokovati električni udar, požar i/ili teške ozljede.

#### 1) Sigurnost na radnom mjestu

- a) **Radno mjesto mora biti čisto i dobro osvijetljeno.** Nered ili neosvijetljeni radni prostori mogu uzrokovati nezgode.
- b) **Ne radite s električnim alatom u potencijalno eksplozivnoj atmosferi u kojoj su prisutne zapaljive tekućine, plinovi ili prašina.** Električni alati proizvode iskre koje mogu zapaliti prašinu ili pare.
- c) **Udaljite djecu i druge osobe tijekom uporabe električnog alata.** U slučaju odvratanja pozornosti možete izgubiti kontrolu nad električnim alatom.

#### 2) Električna sigurnost

- a) **Utikač električnog alata mora odgovarati utičnici. Utikač nije dopušteno ni na koji način izmijeniti. Ne rabite adapterske utikače zajedno s uzemljenim električnim alatima.** Originalni utikači i odgovarajuće utičnice smanjuju rizik od električnog udara.
- b) **Izbjegavajte dodir tijela s uzemljenim površinama kao što su cijevi, radijatori, štednjaci i hladnjaci.** Postoji povećan rizik od električnog udara ako je vaše tijelo uzemljeno.
- c) **Ne izlažite električne alate kiši ili vlazi.** Prodiranje vode u električni alat povećava rizik od električnog udara.
- d) **Ne rabite električni kabel za nošenje ili vješanje električnog alata ili za izvlačenje utikača iz utičnice. Držite električni kabel dalje od izvora topline, ulja, oštih rubova ili pokretnih dijelova.** Oštećeni ili zapleteni električni kabeli povećavaju rizik od električnog udara.
- e) **Priilikom rada s električnim alatom na otvorenom rabite samo produžne kabele koji su prikladni i za vanjsku uporabu.** Uporaba produžnog kabla koji je prikladan za vanjski prostor smanjuje rizik od električnog udara.

f) **Ako ne možete izbjeći rad električnog alata u vlažnoj okolini, uporabite zaštitnu strujnu sklopku.** Uporaba zaštitne strujne sklopke smanjuje rizik od električnog udara.

### 3) Sigurnost ljudi

a) **Budite pozorni, pazite na ono što radite i postupajte razumno prilikom rada s električnim alatom. Ne rabite električni alat ako ste umorni ili pod utjecajem droge, alkohola ili lijekova.** Trenutak nepozornosti prilikom uporabe električnog alata može uzrokovati najteže ozljede.

b) **Nosite osobnu zaštitnu opremu i uvijek nosite zaštitne naočale.** Nošenje osobne zaštitne opreme kao što je maska protiv prašine, neklizajuće zaštitne cipele, zaštitna kaciga ili štitićnik sluha, ovisno o vrsti i uporabi električnog alata, smanjuje rizik od ozljeda.

c) **Izbjegavajte nenamjerno stavljanje u pogon. Provjerite je li električni alat isključen prije nego što ga priključite na električnu mrežu i/ili akumulator, prije podizanja ili nošenja.** Nošenje električnog alata s prstom na sklopki ili priključivanje uključeno električnog alata na električnu mrežu može uzrokovati nezgode.

d) **Prije uključivanja električnog alata uklonite alate za namještanje ili ključ za vijke.** Alat ili ključ koji se nalazi na okretnom dijelu električnog alata može uzrokovati ozljede.

e) **Izbjegavajte neobičan položaj tijela. Zauzmite siguran položaj tijela i uvijek održavajte ravnotežu.** Na taj način moći ćete električni alat bolje kontrolirati u nepredvidljivim situacijama.

f) **Nosite odgovarajuću odjeću. Ne nosite široku odjeću ili nakit.** Maknite kosu i odjeću dalje od pokretnih dijelova. Pokretni dijelovi mogu zahvatiti labavu odjeću, nakit ili dugu kosu.

g) **Ako je moguće montiranje naprava za usisavanje i prikupljanje prašine, njih valja priključiti i ispravno rabiti.** Uporaba sustava za usisavanje prašine može smanjiti opasnosti uzrokovane prašinom.

h) **Ne uljuljajte se u lažni osjećaj sigurnosti i ne kršite sigurnosna pravila za električne alate, čak i ako ste nakon dugotrajne uporabe upoznati s električnim alatom.** Nemarno postupanje može u djeliću sekunde uzrokovati teške ozljede.

### 4) Uporaba i rukovanje električnim alatom

a) **Ne preopterećujte električni alat. Rabite prikladan električni alat za vaš zadatak.** Prikladnim električnim alatom radit ćete bolje i sigurnije u specficiranom rasponu snage.

b) **Ne rabite električni alat ako je sklopka oštećena.** Električni alat koji se ne može više uključiti ili isključiti opasan je i mora se popraviti.

c) **Izvučite utikač iz utičnice i/ili izvadite prenosivi akumulator prije obavljanja namještanja uređaja, mijenjanja radnih alata ili polaganja električnog alata.** Tom mjerom opreza sprječava se nenamjerno pokretanje električnog alata.

d) **Spremite električne alate koje ne rabite izvan doseg djece. Ne dopustite da električni alat rabe osobe koje nisu upoznate s njim ili koje nisu pročitale ove upute.** Električni alati su opasni ako ih rabe neiskusne osobe.

e) **Pozorno njegujte električne alate i radni alat. Provjerite funkcioniraju li pokretni dijelovi ispravno i da ne zapinju, jesu li dijelovi slomljeni ili toliko oštećeni toliko da onemogućavaju funkcioniranje električnog alata. Prije uporabe električnog alata zatražite popravak oštećenih dijelova.** Mnoge nezgode uzrokovane su upravo lošim održavanjem električnih alata.

f) **Alate za rezanje redovito oštrite i čistite.** Pozorno održavani alati za rezanje s oštrim reznim rubovima manje će zapinjati i lakše ih je kontrolirati.

g) **Rabite električni alat, radni alat, nastavke itd. prema ovim uputama. Pritom vodite računa o radnim uvjetima i zadatku koji valja obaviti.** Uporaba električnih alata za primjene za koje on nije predviđen može uzrokovati opasne situacije.

h) **Ručke i prihvatne površine moraju biti suhe, čiste i očišćene od ulja i masnoće.** Skliske ručke i prihvatne površine ne omogućavaju sigurno rukovanje i nadzor nad električnim alatom u nepredviđenim situacijama.

### 5) Servisiranje

a) **Električni alat smije popravljati samo kvalificirani stručnjak i to samo s originalnim rezervnim dijelovima.** Tako ćete biti sigurni da je električni alat i dalje siguran.

#### 5.1 Posebne sigurnosne napomene

a) **Držite električni uređaj za izolirane prihvatne površine kada obavljate radove kod kojih radni alat može oštetiti skrivene električne vodove ili svoj električni kabel.** Kontakt s vodom pod naponom može izložiti i metalne dijelove uređaja naponu i uzrokovati električni udar.

b) **Učvrstite i osigurajte izradak stegama ili nečim sličnim na stabilnu podlogu.** Ako izradak držite samo rukom ili uz tijelo, ostat će nestabilan, što može uzrokovati gubitak kontrole.

c) **Pričekajte da se električni alat zaustavi prije nego što ga odložite.** Radni alat se može zaglaviti i uzrokovati gubitak kontrole nad električnim alatom.

d) **Proizvod se radi zašтите radnog alata ne smije odlagati na tvrde podloge.**

e) **Opasnost od ozljeda na oštrim oštricama okretnog noža. Pazite na rotirajuću glavu noža!** Imajte na umu da motor, a time i glava noža vaše glodalice laka još rade nakon isključivanja!

f) **Pravovremeno okrenite odn. zamijenite okretni nož koji je otupio. Istrošene oštrice okretnog noža povećavaju opasnost od povratnog udara i smanjuju kvalitetu glodanja.**

g) **Provjerite postoje li strana tijela kao što su čavli, vijci itd. na obrađivanom materijalu i uklonite ih.**

h) **Obradak mora čvrsto nalijegati i biti osiguran od klizanja, npr. S pomoću steznih naprava.**

- i) Pomičite proizvod stabilnim i ravnomjernim kretanjama. Izbjegavajte trzaje ili pretjerano agresivne kretnje kako biste spriječili nekontrolirani ponašanje proizvoda.
- j) **Alate za rezanje redovito oštrite i čistite.** Pozorno održavani alati za rezanje s oštrim reznim rubovima manje će zapinjati i lakše ih je kontrolirati.

## 5.2 Potencijalni rizici

**Električni alat konstruiran je prema aktualnom stanju tehnike i prihvaćenim pravilima o tehničkoj sigurnosti. Unatoč tome, prilikom rada mogu se pojaviti neke potencijalni rizici.**

- Opasnost za zdravlje zbog električne energije u slučaju uporabe neispravnih električnih kabela.
- Osim toga, unatoč svim poduzetim mjerama opreza, mogu postojati skriveni potencijalni rizici.
- Potencijalne rizike moguće je smanjiti na minimum pridržavanjem „sigurnosnih napomena“ i „namjenske uporabe“ te cijelog priručnika za uporabu.
- Izbjegavajte nenamjerno pokretanje proizvoda.
- Držite šake dalje od radnog područja kada proizvod radi.
- Nenamjerno pokretanje proizvoda.
- Pridržavajte se propisanih napomena za održavanje i sigurnost iz priručnika za uporabu.

### UPOZORENJE

Ovaj električni alat tijekom rada proizvodi elektromagnetsko polje. To polje može u određenim okolnostima ometati aktivne ili pasivne medicinske implantate. Kako bi se smanjila opasnost od teških ili smrtonosnih ozljeda, preporučujemo da se osobe s medicinskim implantatima prije rukovanja električnim alatom savjetuju sa svojim liječnikom i proizvođačem tog medicinskog implantata.

### UPOZORENJE

Pri duljem radu zbog vibracija u šakama rukovatelja može doći do cirkulacijskih smetnja (sindrom bijelih prstiju).

Sindrom bijelih prstiju je oboljenje krvnih žila pri kojem se male krvne žile na prstima i nožnim prstima iznenada zgrče. Pogođena mjesta više se ne opskrbljuju s dovoljno krvi i zbog toga izgledaju ekstremno blijedo. Česta uporaba vibrirajućih proizvoda kod osoba s oslabljenom cirkulacijom (npr. pušača, dijabetičara) može izazvati oštećenje živaca.

Ako uočite neuobičajene pojave, odmah prekinite rad i potražite liječničku pomoć.

## 6 Tehnički podatci

Nazivni napon	230-240 V~ / 50 Hz
Ulazna snaga	720 W
Razred zaštite	II
Brzina vrtnje u praznom hodu $n_0$	10 000 min <sup>-1</sup>
Rezni promjer $\varnothing$	80 mm
Aksijalna dubina glodanja	0-0,3 mm
Bočna visina glodanja	27 mm

Usisni priključak $\varnothing$	35 mm
Masa	2,6 kg

Pridržavamo pravo na tehničke izmjene!

### Buka i vibracije

#### UPOZORENJE

Buka može imati ozbiljne posljedice na vaše zdravlje. Ako buka stroja prekorači 85 dB, vi i osobe koje se nalaze u blizini svakako nosite prikladan štitić sluha.

Vrijednosti zvuka i vibracija utvrđene su u skladu s EN 62841-1.

#### Karakteristične vrijednosti zvuka

Razina zvučne snage $L_{WA}$	95,5 dB
Razina zvučnog tlaka $L_{pA}$	87,5 dB
Nesigurnost mjerenja $K_{WA/pA}$	3 dB

#### Karakteristične vrijednosti vibracija (vibriranje šakaruka)

Vibracije $a_h$	4,75 m/s <sup>2</sup>
Nesigurnost mjerenja K	1,5 m/s <sup>2</sup>

Specificirana ukupna vrijednost vibracija i specificirana vrijednost emisije buke izmjerene su prema normiranom postupku ispitivanja i mogu se rabiti za uspoređivanje električnog alata s nekim drugim alatom.

Specificirana vrijednost emisije buke i specificirana ukupna vrijednost vibracija mogu se rabiti i za preliminarnu procjenu opterećenja.

### UPOZORENJE

**Vrijednosti emisije buke i vrijednost emisije vibracija mogu se razlikovati od navedenih vrijednosti tijekom stvarne uporabe električnog alata, ovisno o načinu uporabe električnog alata, a naročito o vrsti izratka.**

Pokušajte što više smanjiti opterećenje. Primjer takvih mjera jest ograničavanje vremena rada. Pritom valja uzeti u obzir sve dijelove radnog ciklusa (npr. vremena u kojima je električni alat isključen i vremena u kojima je on uključen, ali radi bez opterećenja).

## 7 Raspakiranje

### UPOZORENJE

**Proizvod i ambalažni materijali nisu dječja igračka!**

**Djeca se ne smiju igrati plastičnim vrećicama, folijama i malim dijelovima! Postoji opasnost od gutanja i gušenja!**

- Otvorite pakiranje i oprezno izvadite proizvod.
- Uklonite ambalažni materijal te ambalažne i transportne osigurače (ako postoje).
- Provjerite je li opseg isporuke potpun.
- Provjerite postoje li na proizvodu i priboru štete kod transporta. Sva oštećenja odmah prijavite otpremniku koji je isporučio proizvod. Naknadne reklamacije neće se uvažiti.
- Sačuvajte pakiranje po mogućnosti do isteka jamstvenog razdoblja.

- Prije uporabe upoznajete se s proizvodom na temelju priručnika za uporabu.
- Kao pribor te potrošne i rezervne dijelove rabite samo originalne dijelove. Rezervne dijelove možete nabaviti od ovlaštenog distributera.
- Prilikom naručivanja navedite naše brojeve artikala te tip i godinu proizvodnje proizvoda.

## 8 Montaža

### ! UPOZORENJE

#### Opasnost od ozljeda!

Utaknite mrežni utikač najprije u utičnicu kada je proizvod spreman za uporabu.

### ! UPOZORENJE

Radni alati mogu biti oštri i mogu se zagrijati tijekom uporabe. Uvijek nosite zaštitne rukavice dok rukujete radnim alatom.

### 8.1 Montaža/demontaža usisnog adaptera (5) (sl. 2)

1. Montirajte usisni adapter (5) tako da ga gurnete u priključak usisnog adaptera (6) tako da se zaključavanje (5a) uglati.
2. Da biste demontirati usisni adapter (5), pritisnite zaključavanje (5a) i povucite usisni adapter (5) iz priključka za usisni adapter (6).

### 8.2 Priključivanje na vanjski sustav za usisavanje prašine (sl. 2)

#### POZOR

Sustav za usisavanje prašine mora biti prikladan za materijal koji se obrađuje.

Za usisavanje prašine koja se posebno štetna za zdravlje ili izaziva rak upotrebljavajte posebnu usisnu napravu.

1. Priključite sustav za usisavanje prašine\* na usisni adapter (5)

\* = nije nužno sadržano u opsegu isporuke!

### 8.3 Namještanje prednje ručke (1) (sl. 1)

1. Otpustite imbus vijak (1a) na zglobov prednje ručke (1). Upotrijebite imbus ključ (A).
2. Postavite prednju ručku (1) u željeni položaj.
3. Ponovno pritegnite imbus vijak (1a).

## 9 Rukovanje

#### POZOR

Prije stavljanja u pogon svakako kompletno montirajte proizvod!

### ! UPOZORENJE

#### Opasnost od ozljeda!

Utaknite mrežni utikač najprije u utičnicu kada je proizvod spreman za uporabu.

### ! UPOZORENJE

Radni alati mogu biti oštri i mogu se zagrijati tijekom uporabe. Uvijek nosite zaštitne rukavice dok rukujete radnim alatom.

#### Napomene:

- Uvijek čvrsto držite proizvod tijekom rada objema rukama. Zauzmite siguran položaj tijela.
- Prije stavljanja u pogon moraju biti ispravno montirani svi pokrovi i sve sigurnosne naprave. Oštećene ili nečitljive naljepnice valja zamijeniti.
- Prije priključivanja proizvoda provjerite podudaraju li se podatci na označnoj pločici s vrijednostima električne mreže.
- Vodite računa o tome da se prilikom stavljanja u pogon startnog mehanizma kod strojeva s motornim pogonom pokreće i rezni alat.
- Proizvod nikada ne rabite s neispravnim **Zaštitne naprave** ili bez zaštitnih naprava.
- Prije uključivanja proizvoda provjerite da proizvod ne dodiruje predmete.
- Prije uključivanja malo podignite proizvod.
- Provjerite postoje li strana tijela kao što su čavli, vijci itd. na obrađivanom materijalu i uklonite ih.
- Pripremite da je površina koja se treba obraditi bez prašine i suha.
- Nakon uključivanja pričekajte dok proizvod ne dosegne maksimalnu brzinu vrtnje. Tek tada počnite s radom.

### 9.1 Uključivanje/isključivanje proizvoda (sl. 1)

#### Uključivanje

1. Proizvod uvijek držite objema rukama za prednju (1) i stražnju ručku (3).
2. Pomaknite uklopni zapor (2a) prema naprijed i pritisnite sklopku za uključivanje/isključivanje (1). Zbog sigurnosnih razloga nije moguće blokirati sklopku za uključivanje/isključivanje (2).

#### Isključivanje

1. Pustite sklopku za uključivanje/isključivanje (2) radi isključivanja proizvoda.
2. Pričekajte da se proizvod zaustavi prije nego ga ugasite.

### 9.2 Namještanje dubine glodanje (sl. 1)

1. Položite proizvod na stranu na ravnu podlogu.
2. Aktivirajte gumb za blokiranje (9) i držite ga pritisnutim kako biste blokirali glavu noža (10).
3. Upotrijebite imbus ključ (A) za namještanje dubine glodanja na namještanju dubine glodanja (11).
4. Dubina namještanja može se očitati na skali na glavi noža (10) i oznaci na namještanju dubine glodanja (11).
5. Preporučuje se da najprije namjestite malu dubinu glodanja, a zatim izvršite probno glodanje na obratku koji treba obraditi.

## 10 Napomene za rad

### 10.1 Obradivanje ravnih površina (sl. 1, 3)

- Po mogućnosti uvedite proizvod izvana u obradak.
- Pazite na to da temeljna ploča (7) po mogućnosti u potpunosti naliježe na obradak.
- Pomičite proizvod bez pritiska i bez spuštanja ravnomjerno preko obratka.
- Provjerite rezultat glodanja:
  - Ako je uklonjeno premalo materijala, namjestite dubinu glodanja.
  - Ako su vidljivi ispučenja, namjestite dubinu glodanja na 0 mm i naknadno obradite površinu.
  - Ovisno o svojstvu materijala možda će biti potrebno naknadno obraditi izgledanu površinu finim brusnim papirom.

### 10.2 Glodanje oboda (sl. 1)

Pri glodanju oboda može se obrađivati i utori i kutovi.

- Otvorite zaštitni poklopac (8) koji je okrenut prema obratku tako da ga lagano gurnete u stranu, a zatim preklopite prema gore.
- Tijekom glodanja stranu s otvorenim zaštitnim poklopcem (8) vodite tijesno uz utor koji želite obraditi.
- Zatvorite zaštitni poklopac (8) odmah nakon završetka rada.

#### Napomene:

- Isključite proizvod.
- Pričekajte da se svi pokretni dijelovi zaustave.

## 11 Priključivanje na električnu mrežu

Montirani elektromotor priključen je spreman za rad. Priključak udovoljava primjenjivim propisima VDE i DIN. Korisnički montiran mrežni priključak i korišteni produžni kabel moraju udovoljavati tim propisima.

### 11.1 Oštećeni električni priključni vodovi

Na električnim priključnim vodovima često nastaju oštećenja izolacije.

Uzroci toga mogu biti sljedeći:

- utisnuća, ako se priključni vodovi provode kroz prozore ili procepe u vratima
- pregibi zbog neispravnog učvršćivanja ili provođenja priključnog voda
- posjekotine zbog gaženja priključnog voda
- oštećenja izolacije zbog čupanja iz zidne utičnice
- Pukotine zbog starenja izolacije.

Takvi oštećeni električni priključni vodovi ne smiju se rabiti i zbog oštećenja izolacije opasni su za život.

Redovito provjeravajte oštećenost električnih priključnih vodova. Prilikom provjere pobrinite se za to da priključni vod nije priključen na električnu mrežu.

Električni kabeli moraju udovoljavati važećim propisima V-DE i DIN. Rabite samo priključne vodove s istom oznakom.

Na priključnom kabelu mora obvezno biti otisnut tip kabela.

### Sigurnosne napomene za zamjenu oštećenih ili neispravnih mrežnih priključnih kabela

#### Način priključivanja Y

Kada je potrebna zamjena mrežnog priključnog kabela, to mora obaviti proizvođač ili njegov distributer kako bi se izbjegli sigurnosni problemi.

### 11.2 Izmjenični motor

Priključivanja i popravke električne opreme smije obaviti samo ovlašteni električar.

- Mrežni napon mora biti 230 V – 240V~.
- Produžni kabeli duljine do 25 m moraju imati poprečni presjek od 1,5 mm<sup>2</sup>.

## 12 Transport

- Radi transportiranja proizvoda odvojite ga od električne mreže i postavite ga na neko drugo predviđeno mjesto.
- Kako biste spriječili oštećenja i ozljede, proizvod prilikom transporta u vozilima valja osigurati od prevrtanja i otklizavanja.
- Zaštitite proizvod od udaraca, udara i jakih vibracija, npr. tijekom transporta u vozilima.

## 13 Održavanje i čišćenje

<b>UPOZORENJE</b>
<b>Prije svakog namještanja, servisiranja ili popravljanja izvucite mrežni utikač!</b>

### 13.1 Čišćenje

- Zaštitne naprave, ventilacijske proreze i kućište motora čistite od prašine i prljavštine. Obrišite proizvod čistom krpom\* ili ga ispušite niskotlačnim\* stlačenim zrakom. Preporučujemo da proizvod očistite odmah nakon svake uporabe.
- Nipošto ne uranjajte proizvod radi čišćenja u vodu ili druge tekućine.
- Proizvod uvijek održavajte čistim, suhim i bez ulja ili mazivih masti. Uklonite prašinu nakon svake uporabe i prije skladištenja.
- Za čišćenje proizvoda nemojte upotrebljavati kemij-ska, alkalna sredstva, sredstva koja stružu ili druga agresivna sredstva za čišćenje ili dezinfekcijska sredstva jer mogu oštetiti površinu.

#### 13.1.1 Čišćenje okretnog noža (sl. 1)

- Pripremite na to da na okretnom nožu (12) nema ostataka. To može negativno utjecati na svojstva rezanja okretnog noža. Ostatke po potrebi uklonite dlijetom\*.

\* = nije nužno sadržano u opsegu isporuke!

## 13.2 Održavanje

### 13.2.1 Okretanje ili zamjena donjeg okretnog noža (12) (sl. 1, 4)

1. Odložite proizvod na stranu.
2. Aktivirajte gumb za blokiranje (9) i držite ga pritisnutim kako biste blokirali glavu noža (10).
3. Otvorite pričvršne vijke (12a) okretnog noža (12) s pomoću imbus ključa (B).
4. Izvadite okretni nož (12) i okrenite ga odn. zamijenite. Radi bolje orijentacije pojedine oštrice su numerirane.
5. Pripazite na to da ponovo pritegnete sve pričvršne vijke (12a).

### 13.2.2 Okretanje ili zamjena bočnog okretnog noža (12) (sl. 1, 4+5)

1. Proizvod postavite na ravnu površinu tako da je glava noža (10) okrenuta prema dolje.
2. Otvorite zaštitne poklopce (8).
3. Aktivirajte gumb za blokiranje (9) i držite ga pritisnutim kako biste blokirali glavu noža (10).
4. Otvorite pričvršne vijke (12a) okretnog noža (12) s pomoću imbus ključa (B).
5. Izvadite okretni ključ (12) i okrenite ga odn. zamijenite. Radi bolje orijentacije pojedine oštrice su numerirane.
6. Pripazite na to da ponovo pritegnete sve pričvršne vijke (12a).

## 14 Skladištenje

Proizvod i njegov pribor čuvajte na tamnom, suhom mjestu koje je zaštićeno od mraka i nepristupačno djeci. Optimalna temperatura skladištenja je između 5 °C i 30 °C.

Čuvajte proizvod u originalnom pakiranju. Pokrijte proizvod kako biste ga zaštitili od prašine ili vlage. Čuvajte priručnik za uporabu pored proizvoda.

## 15 Popravak i naručivanje rezervnih dijelova

Nakon popravljivanja ili održavanja provjerite jesu li svi sigurnosni dijelovi montirani i ispravni. Dijelove koji predstavljaju opasnost od ozljeda čuvajte dalje od drugih ljudi i djece.

### POZOR

U skladu sa Zakonom o odgovornosti za proizvode ne odgovaramo za štete uzrokovane neispravnim popravcima ili neuporabom originalnih rezervnih dijelova.

Angažirajte servisnu službu ili ovlaštenog stručnjaka. Isto vrijedi i za pribor.

### Priključci i popravci

Priključivanja i popravke električne opreme smije obaviti samo ovlašten električar.

### 15.1 Naručivanje rezervnih dijelova

Prilikom naručivanja rezervnih dijelova trebali biste navesti sljedeće informacije:

- Naziv modela
- Broj artikla
- Podatci s označne pločice

### Rezervni dijelovi / pribor

Set okretnih noževa, 4 dijelova – broj artikla:

7914900601

### 15.2 Servisne informacije

Valja voditi računa o tome da kod ovog proizvoda sljedeći dijelovi podliježu trošenju zbog uporabe ili prirodnom trošenju, odnosno da su sljedeći dijelovi potrebni kao potrošni materijali.

Potrošni dijelovi\*: Abrazivno sredstvo, zupčasti remen

\* = nije sadržano u opsegu isporuke!

## 16 Otklanjanje neispravnosti

Neispravnost	Mogući uzrok	Rješenje
Motor se ne pokreće.	Oštećena sklopka za uključivanje/isključivanje	Prije uporabe stroja za brušenje zamijenite sve oštećene dijelove. Obratite se lokalnom servisnom centru ili ovlaštenoj servisnoj stanici. Svi pokušaji popravljivanja mogu uzrokovati opasnosti ako ih ne obavi kvalificirani stručnjak.
	Oštećeni mrežni vod.	
Motor se sporo pokreće i ne postiže radnu brzinu.	Prenizak napon, oštećeni namotaji, pregorio kondenzator.	Zatražite od elektrotehničkog stručnjaka da provjeri napon. Neka stručnjak pregleda motor. Zamjenu kondenzatora prepustite stručnjaku.
Motor stvara preveliku buku.	Namoti su oštećeni, motor je neispravan.	Neka stručnjak pregleda motor.
Motor se lagano pregrijava.	Preopterećenje motora, nedovoljno hlađenje motora	Spriječite preopterećivanje motora, uklonite ventilacijske proreze kako biste osigurali optimalno hlađenje motora.
Proizvod se usporava tijekom rada	Izradak se prejako pritišće.	Smanjite pritisak na izradak.
Motor ne postiže punu snagu.	Preopterećeni strujni krugovi u mreži (svjetiljke, drugi motori itd.).	Nemojte upotrebljavati druge proizvode ili motore na istom strujnom krugu.

## 17 Zbrinjavanje i recikliranje

### Napomene o ambalaži



Ambalažni materijali mogu se reciklirati. Molimo zbrinite ambalažu na ekološki način.

### Napomene o Zakonu o električnim i elektroničkim uređajima (ElektroG)



**Otpadni električni i elektronički uređaji ne spadaju u kućanski otpad, nego ih valja odnijeti na odvojeno mjesto prikupljanja i zbrinjavanja!**

- Stare baterije ili akumulatore koji nisu fiksno ugrađeni u otpadni uređaj potrebno je prije predaje izvaditi tako da se ne unište! Njihovo zbrinjavanje regulirano je zakonom o baterijama.
- Vlasnici i korisnici električnih i elektroničkih uređaja zakonom su obvezni vratiti ih nakon uporabe.
- Krajnji korisnik isključivo je odgovoran za brisanje osobnih podataka na otpadnom uređaju koji treba zbrinuti!
- Simbol prekrizane kante za otpad znači da otpadne električne i elektroničke uređaje nije dopušteno zbrinjavati u kućni otpad.
- Otpadne električne i elektroničke uređaje moguće je besplatno predati na sljedeća mjesta:
  - Javno-pravna mjesta za zbrinjavanje i prikupljanje (npr. komunalna dvorišta)
  - Mjesta prodaje električnih uređaja (stacionarna i internetska), ako su trgovci obvezni preuzeti ih ili ako besplatno nude tu uslugu.
  - Do tri otpadna električna uređaja po svakoj vrsti uređaja, s duljinom rubova od maksimalno 25 centimetara, možete bez prethodne nabave novog uređaja besplatno predati proizvođaču ili nekom drugom obližnjem ovlaštenom sabiralištu.
  - Dodatne dopunske uvjete povrata od proizvođača i distributera možete saznati od servisne službe.
- U slučaju isporuke novog električnog uređaja od proizvođača privatnom kućanstvu on može omogućiti besplatno preuzimanje otpadnog električnog uređaja na zahtjev krajnjeg korisnika. U vezi s tim obratite se servisnoj službi proizvođača.
- Ove izjave vrijede samo za uređaje koji se montiraju i prodaju u državama Europske unije i koji podliježu Europskoj direktivi 2012/19/EU. U državama izvan Europske unije mogu vrijediti drukčiji propisi za zbrinjavanje otpadnih električnih i elektroničkih uređaja.

## 18 EU izjava o sukladnosti

### Prijevod originalne izjave o sukladnosti

#### Proizvođač:

Scheppach GmbH  
Günzburger Straße 69  
D-89335 Ichenhausen

Na svoju odgovornost izjavljujemo da je ovdje opisan proizvod usklađen s važećim direktivama i normama.

Marka: **SCHEPPACH**  
Naziv artikla: **GLODALICA LAKOVA – LFR720**  
Br. art. **5914901901**

#### Direktive EU-a:

2014/30/EU, 2006/42/EZ, 2011/65/EU\*

\* Gore opisani predmet Izjave ispunjava propise Direktive 2011/65/EU Europskog parlamenta i Vijeća od 8. lipnja 2011. o ograničenju uporabe određenih opasnih tvari u električnoj i elektroničkoj opremi.

#### Primijenjene norme:

EN 62841-1:2015/A11:2022;  
EN ISO 12100:2010;  
EN IEC 55014-1:2021;  
EN IEC 55014-2:2021;  
EN IEC 61000-3-2:2019/A1:2021;  
EN 61000-3-3:2013/A2:2021

#### Ovlaštena osoba za sastavljanje dokumentacije:

Georg Kohler  
Günzburger Str. 69  
D-89335 Ichenhausen  
Ichenhausen, 13.01.2025

Simon Schunk  
Division Manager Product Center

Andreas Pecher  
Head of Project Management

## Kazalo

1	Uvod.....	110
2	Opis izdelka (sl. 1–5).....	110
3	Obseg dostave (sl. 1).....	111
4	Namenska uporaba.....	111
5	Varnostni napotki.....	111
6	Tehnični podatki.....	113
7	Razpakiranje.....	113
8	Montaža.....	114
9	Uporaba.....	114
10	Delovna navodila.....	115
11	Električni priključek.....	115
12	Prevoz.....	115
13	Vzdrževanje in čiščenje.....	115
14	Skladiščenje.....	116
15	Popravilo in naročanje nadomestnih delov.....	116
16	Pomoč pri motnjah.....	116
17	Odlaganje med odpadke in reciklaža.....	117
18	EU izjava o skladnosti.....	117
19	Eksplozijska risba.....	219

## Razlaga simbolov na izdelku

Z uporabo simbolov v tem priročniku želimo vašo pozornost usmeriti na mogoča tveganja. Varnostni simboli in razlage, ki jih spremljajo, je treba natančno razumeti. Sama opozorila ne odpravijo tveganj in ne morejo nadomestiti ustreznih ukrepov za preprečevanje nesreč.

	Pozor! Neupoštevanje varnostnih znakov in opozoril, nameščenih na izdelku, ter neupoštevanje varnostnih oznak in navodil za uporabo lahko povzroči hude poškodbe ali celo smrt.
	Pred zagonom preberite navodila za uporabo in varnostne napotke ter jih upoštevajte!
	Nosite zaščitna očala.
	Nosite zaščito za sluh.
	Pri prašenju nosite zaščito za dihala!
	Razred zaščite II (dvojna izolacija).
	Izdelek ustreza veljavnim evropskim direktivam.



Izdelek ustreza veljavnim srbskimi direktivam.

## 1 Uvod

### Proizvajalec:

Scheppach GmbH  
Günzburger Straße 69  
D-89335 Ichenhausen

### Spoštovani kupec,

Želimo vam veliko veselja in uspeha pri delu z vašim novim izdelkom.

### Napotek:

Proizvajalec tega izdelka skladno z veljavnim zakonom o odgovornosti za izdelke ne jamči za poškodbe na tem izdelku ali poškodbe s tem izdelkom, do katerih pride pri:

- nepravilnem ravnanju,
- neupoštevanju navodil za uporabo,
- popravilih, ki jih izvedejo tretje osebe, nepoblašteni strokovnjaki,
- vgradnji neoriginalnih nadomestnih delov in zamenjava z njimi,
- nenamenski uporabi,
- izpadu električne naprave pri neupoštevanju električnih predpisov in določil VDE 0100, DIN 57113 / VDE0113.

### Upoštevajte naslednje:

Navodila za uporabo so sestavni del tega izdelka.

Navodila vsebujejo pomembne napotke o varnem, strokovnem in ekonomičnem delu z izdelkom, o preprečevanju nevarnosti, prihranku stroškov za popravila, zmanjšanju časov izpada in povečanju zanesljivosti ter življenjske dobe izdelka. Poleg varnostnih določil v teh navodilih za uporabo morate nujno upoštevati predpise svoje države, ki veljajo za uporabo izdelka.

Pred uporabo izdelka se seznanite z vsemi napotki za uporabo in varnost. Izdelek uporabljajte samo na način, ki je opisan, in za navedena področja uporabe. Navodila za uporabo dobro shranite, pri prenosu izdelka na tretjo osebo pa morate priložiti vse dokumente.

## 2 Opis izdelka (sl. 1–5)

1. Sprednji ročaj
- 1a. Vijak z notranjim šesterkotnikom
2. Stikalo za vklop/izklop
3. Zadnji ročaj
4. Omrežni kabel
5. Vmesnik za odsesavanje
- 5a. Zaklep
6. Priključek za vmesnik za odsesavanje
7. Osnovna plošča
8. Zaščitni pokrov
9. Gumb za zaklepanje
10. Glava noža
11. Nastavitev globine rezanja
12. Obračalno rezilo
- 12a. Pritrdilni vijak

### 3 Obseg dostave (sl. 1)

Poz.	Število	Opis
5.	1 x	Nastavek za odsesavanje
A.	1 x	Šestkotni ključ
B.	1 x	Ključ z notranjim šesterokotnikom
	1 x	Stroj za rezkanje barv
	1 x	Navodila za uporabo

#### Napotek:

Dva ključa z notranjim šesterokotnikom, ki sta vključena v obseg dostave, shranite v držala na osnovni plošči (sl. 5).

### 4 Namenska uporaba

Ta izdelek je namenjen odstranjevanju barv, lakov in premazov z lesa ali lesu podobnih površin.

Izdelek je dovoljeno uporabljati samo v skladu s predvidenim namenom. Kakršna koli drugačna uporaba ni v skladu z namenom. Za škodo ali telesne poškodbe vseh vrst, ki izhajajo iz tega, je odgovoren uporabnik in ne proizvajalec.

Obvezno upoštevajte varnostne napotke in navodila za montažo ter navodila za uporabo v priročniku za uporabo, saj lahko le tako omogočite ustrezno uporabo.

Osebe, ki izdelek uporabljajo in vzdržujejo, morajo biti z njim seznanjene in poučene o morebitnih nevarnostih.

Spremembe na izdelku v celoti izključujejo garancijo proizvajalca za poškodbe, do katerih pride kot posledica.

Izdelek je dovoljeno uporabljati samo z originalnimi deli in originalnim priborom proizvajalca.

Upoštevati morate proizvajalčeve predpise glede varnosti, dela in vzdrževanja ter meritve iz tehničnih podatkov.

Prosimo, upoštevajte, da naši izdelki namensko niso konstruirani za gospodarsko, obrtno ali industrijsko uporabo. Ne prevzemamo nobene odgovornosti, če izdelek uporabljate v gospodarskih, obrtnih ali industrijskih obratih ter podobnih dejavnostih.

### Razlaga signalnih besed v navodilih za uporabo

#### NEVARNOST

Signalna beseda za označevanje neposredno grozeče nevarne situacije, zaradi katere pride do smrti ali hudih telesnih poškodb, če se ne prepreči.

#### OPOZORILO

Signalna beseda za označevanje možne nevarne situacije, zaradi katere lahko pride do smrti ali hudih telesnih poškodb, če se ne prepreči.

#### PREVIDNO

Signalna beseda za označevanje možne nevarne situacije, zaradi katere lahko pride do majhnih ali zmernih poškodb, če se ne prepreči.

#### POZOR

Signalna beseda za označevanje možne nevarne situacije, zaradi katere lahko pride do materialne škode na izdelku ali lastnini, če se ne prepreči.

### 5 Varnostni napotki

#### Splošni varnostni napotki za električna orodja

Hranite vse varnostne napotke in navodila za prihodnjo rabo.

V varnostnih napotkih uporabljen pojem »električno orodje« se nanaša na omrežno gnana električna orodja (z električnim kablom) in na akumulatorsko gnana električna orodja (brez električnega kabla).

#### OPOZORILO

Preberite vse varnostne napotke, navodila, slike in tehnične podatke, ki so priloženi temu električnemu orodju.

Zaradi neupoštevanja sledečih navodil lahko pride do električnega udara, požara in/ali hudih telesnih poškodb.

#### 1) Varnost na delovnem mestu

- Vaše delovno mesto mora biti vedno čisto in dobro osvetljeno. Nered ali neosvetljena delovna območja lahko vodijo do nesreč.
- Z električnim orodjem ne delajte v eksplozijsko ogroženem okolju, v katerem se nahajajo gorljive tekočine, plini ali prah. Električna orodja ustvarjajo iskre, ki lahko vnamejo prah ali hlape.
- Otroci in druge osebe se vam ne smejo približevati, medtem ko uporabljate električno orodje. Če vas zamotajo, lahko izgubite nadzor nad električnim orodjem.

#### 2) Električna varnost

- Priključni vtiči električnega orodja se mora prilegati v vtičnico. Vtiča ni dovoljeno na noben način spreminjati. Adapterskih vtičev ne uporabljajte z električnimi orodji, ki so zaščitno ozemljena. Nespremenjeni vtiči in prilegajoče se vtičnice zmanjšajo tveganje električnega udara.
- Izogibajte se telesnemu stiku z ozemljenimi površinami cevi, gretij, štedilnikov in hladilnikov. Če je vaše telo ozemljeno, obstaja večje tveganje električnega udara.
- Električnih orodij ne izpostavljajte dežju ali mokroti. Vdor vode v električno orodje poveča tveganje električnega udara.
- Priključnega voda ne uporabljajte za nošenje ali obežanje električnega orodja ali za vlečenje vtiča iz vtičnice. Priključnega voda ne približujte vročini, olju, ostrim robovom ali premikajočim se delom. Poškodovani ali zamotani priključni vodi povečujejo tveganje električnega udara.

- e) Če z električnim orodjem delate na prostem, uporabljajte samo takšne podaljševalne vode, ki so primerni za zunanje območje. Uporaba podaljševalnega voda, ki je primeren za zunanje območje, zmanjša tveganje električnega udara.
- f) Če se ni mogoče izogniti uporabi električnega orodja v vlažnem okolju, uporabite zaščitno stikalo na okvarni tok. Uporaba zaščitnega stikala na okvarni tok zmanjša tveganje električnega udara.

### 3) Varnost oseb

- a) **Bodite pozorni, pazite, kaj delate, in k delu z električnim orodjem pristopite z razumom. Ne uporabljajte električnega orodja, če ste utrujeni ali pod vplivom drog, alkohola ali zdravil.** Trenutek nepozornosti pri uporabi električnega orodja lahko vodi do resnih telesnih poškodb.
- b) **Nosite osebno zaščitno opremo in vedno zaščitna očala.** Nošenje osebne zaščitne opreme, kot je maska za prah, nederseči varnostni čevlji, zaščitna čelada ali zaščita za sluh, odvisno od vrste in uporabe električnega orodja, zmanjša tveganje telesnih poškodb.
- c) **Preprečite nenameren zagon. Zagotovite, da je električno orodje izklopljeno, preden ga boste priključili na tokovno napajanje in/ali priključili akumulator, ga pobrali ali nosili.** Če imate pri nošenju električnega orodja prst na stikalu ali električno orodje vklopljeno priključite na tokovno napajanje, lahko to privede do nesreč.
- d) **Preden boste vklopili električno orodje, odstranite orodja za nastavitev ali vijačni ključ.** Orodje ali ključ, ki se nahaja v vrtečem se delu električnega orodja, lahko privede do telesnih poškodb.
- e) **Izogibajte se nenaravni telesni drži. Pazite, da stojite varno in da vedno ohranjate ravnotežje.** Tako lahko električno orodje v nepričakovanih situacijah boljše kontrolirate.
- f) **Nosite primerna oblačila. Ne nosite širokih oblačil ali nakita. Las in oblačil ne približujte premikajočim se delom.** Premikajoči se deli lahko zagrabijo ohlapna oblačila, nakit ali dolge lase.
- g) **Če je mogoče namestiti naprave za odsesavanje in lovljenje prahu, jih morate priključiti in pravilno uporabiti.** Uporaba naprave za odsesavanje prahu lahko zmanjša nevarnost zaradi prahu.
- h) **Ne bodite prepričani, da se vam nič ne more zgoditi in nikar ne prezrite varnostnih pravil za električna orodja, tudi če ste po večkratni uporabi električnega orodja popolnoma samozavestni pri njegovi uporabi.** Nepazljiva uporaba lahko v delčku sekunde privede do hudih poškodb.

### 4) Uporaba in ravnanje z električnim orodjem

- a) **Ne preobremenjujte električnega orodja. Za svoje delo uporabite temu namenjeno električno orodje.** Z ustreznim električnim orodjem lahko v podanem območju moči delate boljše in varneje.
- b) **Ne uporabljajte električnega orodja, ki ima okvarjeno stikalo.** Električno orodje, ki ga ni več mogoče vklopiti ali izklopiti, je nevarno in ga je treba popraviti.

- c) **Izvalcite vtič iz vtičnice in/ali odstranite snemljivo akumulator, preden boste nastavili napravo, zamenjali dodatno opremo ali shranili električno orodje.** S tem previdnostnim ukrepom preprečite nenamerni zagon električnega orodja.
- d) **Nerabljena električna orodja hranite izven dosega otrok. Osebam, ki niso seznanjene z napravo ali niso prebrali teh navodil, ne pustite uporabljati električnega orodja.** Električna orodja so nevarna, če jih uporabljajo neizkušene osebe.
- e) **Skrbno negujte električna in vstavitvena orodja. Preverite, če gibljivi deli brezhibno delujejo in se ne zatikajo, če so deli zlomljeni ali tako poškodovani, da je delovanje električnega orodja omejeno. Pred uporabo električnega orodja je treba popraviti poškodovane dele.** Veliko nesreč se zgodi zaradi slabo vzdrževanih električnih orodij.
- f) **Rezalna orodja morajo biti ostra in čista.** Skrbno negovana rezalna orodja z ostrimi rezalnimi robovi se manj zatikajo in jih je mogoče lažje voditi.
- g) **Električno orodje, vstavitveno orodje, vstavitvena orodja itd. uporabljajte v skladu s temi navodili. Pri tem upoštevajte delovne pogoje in opravilo, ki ga je treba izvršiti.** Uporaba električnega orodja v namene, za katere ni predvideno, lahko vodi do nevarnih situacij.
- h) **Ročaji in prijemalne površine morajo biti suhe, čiste in brez olja in masti.** Spolzki ročaji in spolzke prijemalne površine ne omogočajo varnega upravljanja in nadzor električnega orodja v nepredvidljivih situacijah.

### 5) Servis

- a) **Vaše električno orodje sme popravljati samo kvalificirano strokovno osebje in samo z originalnimi nadomestnimi deli.** Tako je zagotovljeno, da električno orodje ostane varno.

#### 5.1 Posebni varnostni napotki

- a) **Električno orodje držite samo na izoliranih prijemalnih površinah, ko izvajate dela, pri katerih lahko vstavitveno orodje naleti na skrite električne vode ali na lasten priključni vod.** Stik z vodom, po katerem teče tok, lahko naelektri tudi kovinske dele in privede do električnega udara.
- b) **Pritrdite in zavarujte obdelovanec na stabilno površino s sponkami ali drugim sredstvi.** Če obdelovanec držite le z roko ali ob telesu, bo ostal nestabilen, kar lahko povzroči izgubo nadzora.
- c) **Počakajte, da se električno orodje ustavi, pred ga boste odložili.** Vložno orodje se lahko zatakne in povzroči izgubo nadzora na električnim orodjem.
- d) **Za zaščito orodja za nanašanje izdelka ne postavljajte na trde površine.**
- e) **Nevarnost poškodb zaradi ostrih rezil obračalnega rezila. Bodite pozorni na vrtljivo glavo rezila!** Upoštevajte, da se bo motor in s tem glava rezila vašega stroja za rezkanje barv po izklopu še vedno izpraznila!
- f) **Pravočasno obrnite ali zamenjajte topo obračalno rezilo.** Obrabljeni rezalni robovi obračalnih rezil povečajo tveganje povratnega udarca in zmanjšajo kakovost rezkanja.

- g) Preverite, ali so v materialu, ki ga želite obdelati, tujski, kot so žebliji, vijaki itd., in jih odstranite.
- h) Obdelovanec se mora tesno nalegati in ga morate zavaruвати pred zdrsom, npr. s pomočjo napenjalnikov.
- i) Izdelek vodite v stabilnem in enakomernem gibanju. Izogibajte se sunkovitim ali pretirano agresivnim premikom, da preprečite nenadzorovano vedenje izdelka.
- j) **Rezalna orodja morajo biti ostrá in čistá.** Skrbno negovana rezalna orodja z ostrimi rezalnimi robovi se manj zatikajo in jih je mogoče lažje voditi.

## 5.2 Preostala tveganja

**Električno orodje je izdelano skladno s stanjem tehnike in priznanimi varnostno tehničnimi pravili. Kljub temu lahko pride pri delu do pojava preostalih tveganj.**

- Če ne uporabljate električnih vodnikov, ki so skladni s predpisi, lahko pride do nevarnosti za zdravje zaradi elektrike.
- Kljub vsem ukrepom lahko še vedno obstajajo neočitna preostala tveganja.
- Preostala tveganja lahko minimizirate, če skupaj upoštevate »varnostne napotke« in »namensko uporabo« ter navodila za uporabo v celoti.
- Izogibajte se nenamernemu zagonu izdelka.
- Kadar izdelek deluje, rok ne smete vstaviti v delovno območje.
- nenamerni zagon izdelka,
- Upoštevajte določene vzdrževalne in varnostne napotke v navodilih za uporabo.

### OPOZORILO

To električno orodje med delovanjem ustvarja elektromagnetno polje. To polje lahko v določenih okoliščinah vpliva na aktivne ali pasivne medicinske vsadke. Zaradi zmanjšanja nevarnosti resnih ali smrtnih poškodb, osebam z medicinskimi vsadki priporočamo, da se pred uporabo električnega orodja posvetujejo s svojim zdravnikom ali proizvajalcem medicinskega vsadka.

### OPOZORILO

Pri daljših delih lahko zaradi vibracij pride do motenj prekrvavitve v rokah upravljalca (sindrom belih prstov). Sindrom belih prstov je bolezen ožilja, pri kateri se majhne krvne žile v prstih na rokah in nogah krčijo, kot da bi prišlo do napada. Prizadeta območja ne dobijo več dovolj krvi in postanejo zelo blede. Pogosta uporaba vibrirajočih izdelkov lahko pri osebah, ki imajo ovirano prekrvavitve (npr. kadičli, diabetiki), povzroči poškodbe živcev.

Če opazite nenavadne pojave, takoj končajte z delom in obiščite zdravnika.

## 6 Tehnični podatki

Nazivna napetost	230-240 V~ / 50 Hz
Vhodna moč	720 W
Razred zaščite	II
Število vrtljajev v prostem teku $n_0$	10.000 min <sup>-1</sup>

Rezalni krog premer Ø	80 mm
Aksialna globina rezkanja	0–0,3 mm
Stranska višina rezkanja	27 mm
Sesalni priključek Ø	35 mm
Teža	2,6 kg

Pridržujemo si pravico do tehničnih sprememb!

### Hrup in vibracije

#### OPOZORILO

Hrup ima lahko hude posledice za vaše zdravje. Če hrup stroja presega 85 dB, morate vi in osebe v bližini nositi ustrezno zaščito za sluh.

Vrednosti hrupa in tresljajev so bile ugotovljene v skladu s standardom EN 62841-1.

#### Karakteristike hrupa

Nivo moči zvoka $L_{WA}$	95,5 dB
Raven hrupa $L_{pA}$	87,5 dB
Merilna negotovost $K_{WA/pA}$	3 dB

#### Vrednosti tresljajev (nihanja dlan-roka)

Vibracije $a_h$	4,75 m/s <sup>2</sup>
Merilna negotovost K	1,5 m/s <sup>2</sup>

Navedena skupna vrednost nihanja in vrednost emisij hrupa sta bili izmerjeni po preizkusnem postopku in ju lahko uporabite za primerjavo električnega orodja z drugim.

Navedeno skupno vrednost emisij hrupa in vrednost nihanja je mogoče uporabiti tudi za začetno oceno obremenitev.

### OPOZORILO

**Vrednosti emisije hrupa in vrednost emisij vibracij lahko med dejansko uporabo električnega orodja odstopajo od navedenih vrednosti, odvisno od vrste in načina uporabe električnega orodja; še posebej od vrste obdelovanca, s katerim delate.**

Potrudite se, da bo obremenitev čim nižja. Primeri ukrepov: omejitev delovnega časa. Pri tem je treba upoštevati vse faze delovnega cikla (na primer čase, ko je orodje izklopljeno, in takšne, ko je sicer vklopljeno, ampak deluje brez obremenitve).

## 7 Razpakiranje

### OPOZORILO

**Izdelek in embalažni material nista otroški igrači! Otroci se ne smejo igrati s plastičnimi vrečkami, folijami in majhnimi deli! Obstaja nevarnost, da jih pogoltnejo in se z njimi zadušijo!**

- Odprite embalažo in previdno vzemite ven izdelek.
- Odstranite embalažni material ter ovojna in transportna varovala (če obstajajo).
- Preverite, ali je obseg dostave celovit.

- Preverite, ali so se izdelek in deli pribora poškodovali med transportom. Morebitne poškodbe takoj sporočite transportnemu podjetju, ki je dostavilo izdelek. Kasnejših reklamacij ne bomo priznali.
- Po možnosti embalažo shranite do preteka garancijskega časa.
- Pred uporabo morate s pomočjo navodil za uporabo spoznati izdelek.
- Kot pribor, obrabne in nadomestne dele uporabljajte samo originalne dele. Nadomestne dele dobite pri svojem specializiranem trgovcu.
- Pri naročanju navedite našo številko artikla in tip ter leto izdelave izdelka.

## 8 Montaža

### OPOZORILO

#### Nevarnost poškodbe!

Omrežnega vtiča ne vstavljajte v omrežno vtičnico, dokler izdelek ni pripravljen za uporabo.

### OPOZORILO

Vstavitvena orodja so med uporabo lahko ostra in vroča. Pri rokovanju z orodjem vedno nosite zaščitne rokavice.

### 8.1 Montaža/demontaža vmesnika za odsesavanje (5) (sl. 2)

1. Namestite vmesnik za odsesavanje (5) tako, da ga potisnete v priključek za vmesnik za odsesavanje (6), tako da se zapah (5a) zaskoči na mestu.
2. Za odstranjevanje vmesnika za odsesavanje (5) pritisnite zaklep (5a) in izvlecite vmesnik za odsesavanje (5) iz priključka za vmesnik za odsesavanje (6).

### 8.2 Priključek na zunanje odsesavanje (sl. 2)

#### POZOR

Sistem za odsesavanje prahu mora biti primeren za material, ki ga želite obdelati.

S posebno napravo za odsesavanje sesajte še posebej škodljiv ali rakotvoren prah.

1. Na vmesnik za odsesavanje (5) priključite napravo za odsesavanje prahu\*.

\* = Ni nujno v obsegu dostave!

### 8.3 Nastavitev sprednjega ročaja (1) (sl. 1)

1. Odvijte vijak z notranjim šesterokotnikom (1a) na tečaju sprednjega ročaja (1). Uporabite ključ z notranjim šesterokotnikom (A).
2. Nastavite ročaj (1) v zeleni položaj.
3. Ponovno privijte vijak z notranjim šesterokotnikom (1a).

## 9 Uporaba

### POZOR

Pred zagonom morate izdelek obvezno montirati v celoti!

### OPOZORILO

#### Nevarnost poškodbe!

Omrežnega vtiča ne vstavljajte v omrežno vtičnico, dokler izdelek ni pripravljen za uporabo.

### OPOZORILO

Vstavitvena orodja so med uporabo lahko ostra in vroča. Pri rokovanju z orodjem vedno nosite zaščitne rokavice.

#### Napotki:

- Med delom izdelek vedno držite z obema rokama. Poskrbite za stabilen položaj.
- Pred zagonom je treba ustrezno namestiti pokrove in varnostne naprave. Poškodovane ali neberljive nalepke zamenjajte.
- Pred priključitvijo izdelka se prepričajte, da se podatki na tipski ploščici ujemajo s podatki o električnem omrežju.
- Imejte v mislih, da začne pri zagonu zagonskega mehanizma pri napravah, ki za delovanje uporabljajo motor, delovati tudi rezalno orodje.
- Izdelka nikoli ne uporabljajte z okvarjenimi **Varnostne priprave** ali brez varnostnih naprav.
- Pred vklopom pazite, da se izdelek ne dotika nobenih predmetov.
- Preden izdelek vklopate, ga rahlo dvignite.
- Preverite, ali so v materialu, ki ga želite obdelati, tujki, kot so žebliji, vijaki itd., in jih odstranite.
- Prepričajte se, da je površina, ki jo boste obdelovali, brez prahu in suha.
- Po vklopu počakajte, da izdelek doseže največjo hitrost. Šele takrat začnite z delom.

### 9.1 Vkllop/izkllop izdelka (sl. 1)

#### Vkllop

1. Izdelek vedno držite z obema rokama za sprednji ročaj (1) in zadnji ročaj (3).
2. Blokado vklopa (2a) potisnite naprej in pritisnite stikalo za vklop/izkllop (1). Iz varnostnih razlogov stikala za vklop/izkllop (2) ni mogoče zakleniti.

#### Izkllop

1. Sprostite stikalo za vklop/izkllop (2), da izklpote izdelek.
2. Počakajte, da se izdelek zaustavi, preden ga izklpote.

### 9.2 Nastavljanje globine rezkanja (sl. 1)

1. Izdelek položite vstran na ravno površino.
2. Pritisnite in držite gumb za zaklepanje (9), da zaklenete glavo rezila (10).
3. S ključem z notranjim šesterokotnikom (A) prilagodite globino rezkanja na nastavitvi globine rezkanja (11).

- Globino nastavitve lahko odčitate z merilom na glavi rezila (10) in oznako na nastavitvi globine rezkanja (11).
- Priporočljivo je, da nastavite majhno globino rezkanja in izvedete testno rezkanje na obdelovancu, ki ga želite obdelati.

## 10 Delovna navodila

### 10.1 Obdelava ploskih površin (sl. 1, 3)

- Po možnosti vstavite izdelek v obdelovanec z zunanje strani.
- Prepričajte se, da je osnovna plošča (7) čim bolj naslonjena na obdelovanec.
- Izdelek enakomerno premikajte po obdelovancu brez pritiska in brez usedanja.
- Preverite rezultat rezkanja:
  - Če ste odstranili premalo materiala, prilagodite globino rezkanja.
  - Če so vidni robovi, nastavite globino rezkanja na 0 mm in ponovno obdelajte površino.
  - Odvisno od narave materiala bo morda treba rezkano površino ponovno obdelati s finim brusilnim papirjem.

### 10.2 Obodno rezkanje (sl. 1)

Gube in vogale lahko obdelate tudi med obodnim rezkanjem.

- Odprite zaščitni pokrov (8), ki je obrnjen proti obdelovancu, tako da ga rahlo potisnete vstran in nato zložite navzgor.
- Med rezkanjem vodite stran tako, da je zaščitni pokrov odprt (8), poravnani z zgibom, ki ga boste obdelovali.
- Takoj po končanem delu zaprite zaščitni pokrov (8).

#### Napotki:

- Izklopite izdelek.
- Počakajte, da se vsi premični deli ustavijo.

## 11 Električni priključek

Nameščeni elektromotor je priključen, tako da je pripravljen za uporabo. Priključek ustreza zadevnim standardom VDE in DIN. Omrežni priključek in uporabljen podaljševalni vod na strani kupca morata ustrezati predpisom.

### 11.1 Poškodovani električni priključni vodi

Na električnih priključnih vodih pogosto nastanejo poškodbe izolacije.

Vzroki za to so lahko:

- tlačna mesta, če priključne vode speljete skozi okna ali reže vrat,
- mesta pregibanja zaradi nepravilne pritrditve ali polaganja priključnega voda,
- rezi zaradi vožnje preko priključnih vodov,
- poškodbe izolacije zaradi iztrganja iz stenske vtičnice,
- pretrgana mesta zaradi staranja izolacije.

Takih poškodovanih električnih priključnih vodov ne smete uporabljati, ker so zaradi poškodb izolacije smrtno nevarni.

Redno preverjajte, če so električni priključni vodi poškodovani. Pri tem pazite, da priključni vod pri preverjanju ne bo visel na napajalnem omrežju.

Električni priključni vodi morajo ustrezati zadevnim določilom VDE in DIN. Uporabljajte samo priključne vode z enako oznako.

Po predpisih mora biti oznaka tipa priključnega voda natisnjena na njem.

#### Varnostni napotki za menjavo poškodovanih ali okvarjenih omrežnih priključnih vodov

##### Način priključitve Y

Če je treba zamenjati omrežni priključni vod, mora to izvesti proizvajalec ali njegov zastopnik, da se prepreči tveganja za varnost.

### 11.2 Motor na izmenični tok

Priključevanje in popravila električne opreme lahko izvajajo samo električarji.

- Omrežna napetost mora znašati 230 V – 240V~.
- Podaljševalni vodi do dolžine 25 m morajo imeti prečni prerez 1,5 kvadratnega milimetra.

## 12 Prevoz

- Za prevoz izdelka ga odklopite od napajalnega omrežja in postavite na drugo območje, ki je predvideno za to.
- Za preprečitev telesnih in materialnih poškodb je treba izdelek pri prevažanju v vozilih zavarovati pred prevračanjem.
- Izdelek zaščitite pred udarci, sunki in močnimi vibracijami, npr. pri transportu v vozilih.

## 13 Vzdrževanje in čiščenje

### OPOZORILO

**Pred vsakim nastavljanjem, servisiranjem ali popravilom izvlecite omrežni vtič!**

### 13.1 Čiščenje

- Na zaščitnih pripravah, prežračevalnih režah in ohišju motorja mora biti čim manj prahu in umazanije. Izdelek zdrgnite s čisto krpo\* ali ga izpipajte s stisnjanim zrakom\* pod nizkim tlakom. Priporočamo, da izdelek očistite takoj po vsaki uporabi.
- Izdelka nikoli ne potaplajte v vodo ali druge tekočine, da bi ga očistili.
- Izdelek naj bo vedno čist, suh in brez olja ali masti. Po vsaki uporabi in pred shranjevanjem odstranite prah.
- Za čiščenje izdelka ne uporabljajte nobenih kemičnih, alkalnih, abrazivnih ali drugih agresivnih detergentov ali razkužil, saj lahko poškodujejo površine.

#### 13.1.1 Čiščenje obračalnega rezila (sl. 1)

- Prepričajte se, da na obračalnih rezilih (12) ni ostan-  
kov.  
To lahko vpliva na rezalne lastnosti obračalnih rezil.  
Če je potrebno, ostanke odstranite s kleščami\*.

\* = Ni nujno v obsegu dostave!

## 13.2 Vzdrževanje

### 13.2.1 Obračanje in zamenjava spodnjih obračalnih rezil (12) (sl. 1, 4)

1. Izdelek postavite na stran.
2. Pritisnite in držite gumb za zaklepanje (9), da zaklene-te glavo rezila (10).
3. S ključem z notranjim šesterokotnikom (B) odprite pri-trdilne vijake (12a) obračalnih rezil (12).
4. Odstranite obračalno rezilo (12) in ga obrnite ali za-menjajte. Za boljšo orientacijo so posamezni rezalni robovi oštevilčeni.
5. Prepričajte se, da so vsi pritrdilni vijaki (12a) znova priviti.

### 13.2.2 Obračanje in zamenjava stranskih obračalnih rezil (12) (sl. 1, 4+5)

1. Izdelek položite na ravno površino z glavo rezila (10) obrnjeno navzdol.
2. Odprite zaščitne pokrove (8).
3. Pritisnite in držite gumb za zaklepanje (9), da zaklene-te glavo rezila (10).
4. S ključem z notranjim šesterokotnikom (B) odprite pri-trdilne vijake (12a) obračalnih rezil (12).
5. Odstranite obračalno rezilo (12) in ga obrnite ali za-menjajte. Za boljšo orientacijo so posamezni rezalni robovi oštevilčeni.
6. Prepričajte se, da so vsi pritrdilni vijaki (12a) znova priviti.

## 14 Skladiščenje

Izdelek in njegove dodatke hranite v temnem, suhem in zaščitenem pred zmrzaljo mestu, ki je nedostopno otrokom.

Optimalna temperatura shranjevanja je med 5 °C in 30 °C. Izdelek shranjujte v originalni embalaži. Pokrijte izdelek, da ga zaščitite pred prahom ali vlago. Navodila za uporabo shranjujte skupaj z izdelkom.

## 16 Pomoč pri motnjah

Motnja	Morebiten vzrok	Ukrep
Motor se ne zažene.	Poškodovano stikalo za vklop/izklop. Poškodovan električni vod.	Pred uporabo brusilnika zamenjajte vse poškodovane dele. Stopite v stik z lokalnim servisnim centrom ali pooblaščenemu servisno postajo. Če popravljen ne izvaja strokovnjak, lahko vsak poskus popravila povzroči nevarnosti.
Motor se počasi zažene in ne dosega delovne hitrosti.	Prenizka napetost, poškodovane tuljave, kondenzator je pregorel.	Napetost naj preveri električar. Motor naj pregleda strokovnjak. Strokovnjak naj zamenja kondenzator.
Motor je prehrupen.	Poškodovane tuljave, okvarjen motor.	Motor naj pregleda strokovnjak.
Motor se hitro pregreje.	Preobremenitev motorja, nezadostno hlajenje motorja.	Preprečite preobremenitev motorja, odstranite prezračevalne reže, da zagotovite optimalno hlajenje motorja.
Izdelek se med delom upočasnjuje	Na obdelovanec deluje prevelik pritisk.	Na obdelovanec pritiskajte manj.
Motor ne doseže polne moči.	Tokokrogi v omrežni napravi so preobremenjeni (luči, drugi motorji itd.).	Ne uporabljajte drugih izdelkov ali motorjev na istem tokokrogu.

## 15 Popravilo in naročanje nadomestnih delov

Po popravilu ali vzdrževanju se prepričajte, da so vsi varnostno relevantni deli nameščeni in v brezhibnem stanju. Dele, ki bi lahko povzročili telesne poškodbe, shranite na drugim osebam in otrokom nedosegljivem mestu.

### POZOR

Po zakonu o odgovornosti za izdelke ne jamčimo za poškodbe, ki nastanejo zaradi nestrokovnih popravil ali neuporabe originalnih nadomestnih delov.

Pooblastite servisno službo ali pooblaščenega strokovnjaka. Enako velja tudi za pribor.

### Priključki in popravila

Priključevanje in popravila električne opreme lahko izvajajo samo električarji.

### 15.1 Naročanje nadomestnih delov

Pri naročanju nadomestnih delov morate navesti naslednje podatke:

- Oznaka modela
- Številka izdelka
- Podatki na tipski ploščici

### Nadomestni deli/oprema

4-delni komplet obračalnih rezil – številka artikla:

7914900601

### 15.2 Informacije o servisu

Upošteвайте, da so pri tem izdelku sledeči deli podvrženi obrabi, ki izhaja iz uporabe, ali naravnih obrabi oz. so sledeči deli potrebni kot potrošni material.

Obrabni deli\*: Brusilno sredstvo, zobati jermen

\* = ni vključeno v obseg dostave!

## 17 Odlaganje med odpadke in reciklaža

### Napotki za embalažo



Embalažne materiale je mogoče reciklirati. Embalažo zavržite okoli prijazno.

### Napotki glede zakona o električnih in elektronskih napravah



**Stare električne in elektronske naprave ne sodijo med gospodinjske, pač pa jih morate zavreči oz. oddati na zbirno mesto ločeno!**

- Stare baterije in akumulatorje, ki niso fiksno vgrajeni v staro napravo, je treba pred oddajo na zbirno mesto odstraniti brez uničenja komponent! Navodila za njihovo odstranjevanje ureja zakon o baterijah.
- Lastnik oz. uporabnik električnih in elektronskih naprav je zakonsko zavezan, da stare naprave po njihovi uporabi odda.
- Končni uporabnik nosi odgovornost za brisanje svojih osebnih podatkov na stari napravi, ki jo želi zavreči!
- Simbol prečrtanega smetnjaka pomeni, da električnih in elektronskih naprav ne smete odlagati med gospodinjske odpadke.
- Električne in elektronske naprave lahko brezplačno oddate na naslednjih mestih:
  - Javno-pravna mesta za odstranjevanje odpadkov oz. zbirna mesta (npr. komunalna podjetja)
  - Prodajna mesta električnih naprav (stacionarna in spletna), če so trgovci zavezani k prevzemanju starih naprav ali to ponujajo brezplačno.
  - Do tri stare električne naprave na vrsto naprave, z dolžino stranice največ 25 centimetrov, lahko brez predhodnega nakupa nove naprave od proizvajalca oddate pri njem ali na drugem pooblaščenem zbirnem mestu v vaši bližini.
  - Ostale proizvajalčeve in trgovčeve dodatne pogoje za prevzem najdete pri posamezni servisni službi.
- Če proizvajalec dostavi novo električno napravo v zasebno gospodinjstvo, lahko končni uporabnik na zahtevo naroči brezplačen prevzem stare električne naprave. Povežite se s servisno službo proizvajalca.
- Te izjave veljajo le za naprave, ki so nameščene in prodane v državah Evropske unije in so predmet evropske direktive 2012/19/EU. V državah izven območja Evropske unije lahko veljajo drugačna določila za odstranjevanje starih električnih in elektronskih naprav med odpadke.

## 18 EU izjava o skladnosti

### Prevod originalne izjave o skladnosti

#### Proizvajalec:

Scheppach GmbH  
Günzburger Straße 69  
D-89335 Ichenhausen

S polno odgovornostjo izjavljam, da je tukaj opisani izdelek v skladu z veljavnimi smernicami in standardi.

Znamka:

**SCHEPPACH**

Oznaka izdelka:

**STROJ ZA REZKANJE BARVE –  
LFR720  
5914901901**

Št. art.

#### Direktive EU:

2014/30/EU, 2006/42/EG, 2011/65/EU\*

\* Zgoraj opisani predmet izjave izpolnjuje predpise Direktive 2011/65/EU Evropskega parlamenta in Sveta z dne 8. junij 2011 za omejevanje uporabe določenih nevarnih snovi v električnih in elektronskih napravah.

#### Uporabljeni standardi:

EN 62841-1:2015/A11:2022;  
EN ISO 12100:2010;  
EN IEC 55014-1:2021;  
EN IEC 55014-2:2021;  
EN IEC 61000-3-2:2019/A1:2021;  
EN 61000-3-3:2013/A2:2021

#### Pooblaščenec za dokumentacijo:

Georg Kohler  
Günzburger Str. 69  
D-89335 Ichenhausen  
Ichenhausen, 13.01.2025

  
Simon Schünk

Division Manager Product Center

  
Andreas Pecher

Head of Project Management

## Sisukord

1	Sissejuhatus.....	118
2	Toote kirjeldus (joon. 1-5).....	118
3	Tarnekomplekt (joon. 1).....	119
4	Sihtotstarbekohane kasutus.....	119
5	Ohutusjuhised.....	119
6	Tehnilised andmed.....	121
7	Lahtipakkimine.....	121
8	Montaaž.....	122
9	Käsitsemine.....	122
10	Tööjuhised.....	123
11	Elektriühendus.....	123
12	Transportimine.....	123
13	Hooldus ja puhastamine.....	123
14	Ladustamine.....	124
15	Remont ja varuosade tellimine.....	124
16	Rikete kõrvaldamine.....	124
17	Utiliseerimine ja taaskäitus.....	125
18	EL vastavusdeklaratsioon.....	125
19	Plahvatusjoonis.....	219

## Tootel olevate sümbolite selgitus

Käesolevas käsiraamatus on sümbolite kasutamise ülesandeks pöörata Teie tähelepanu võimalikele riskidele. Ohutussümbolitest ja nende juurde kuuluvatest selgitustest tuleb täpselt aru saada. Hoiatused ise ühtki riski ei kõrvalda ega suuda asendada korrektseid meetmeid õnnetuste ärahoidmiseks.

	Tähelepanu! Tootele paigaldatud ohutusemärgid ja hoiatusjuhiste ning ohutus- ja käsitusjuhiste eiramine võib põhjustada raskeid vigastusi kuni surmani.
	Lugege ja järgige enne käikuvõtmist käsitusjuhendit ning ohutusjuhised!
	Kandke kaitseprille.
	Kandke kuulmekaitset.
	Kandke tolmuemissiooni korral respiraatorit!
	Kaitseklass II (topeltisolatsioon).
	Toode vastab kehtivatele Euroopa direktiividele.



Toode vastab kehtivatele Serbia juhisteile.

## 1 Sissejuhatus

### Tootja:

Schepbach GmbH  
Günzburger Straße 69  
D-89335 Ichenhausen

### Austatud klient!

Soovime Teile uue toote meeldivat ja edukat kasutamist.

### Juhis:

Kõnealuse toote tootja ei vastuta kehtiva tootevastutuse seaduse järgi kahjude eest, mis tekivad tootel või toote tõttu alljärgnevatel juhtudel:

- Asjatundmatu käsitsemine
- Käsitusjuhendi eiramine
- Remondid kolmandate isikute, volitamata spetsialistide poolt
- Mitte-originaalosalade paigaldamine ja nendega vahetamine
- Mitte sihtotstarbekohane kasutus
- elektrisüsteemi rivist väljalangemine elektrialaeeskirjade ning VDE nõuete 0100, DIN 57113 / VDE0113 eiramisel.

### Pidage silmas:

Käsitusjuhend on kõnealuse toote koostisosas.

See sisaldab tähtsaid juhiseid, kuidas saate tootega ohutult, asjatundlikult ning ökonoomselt töötada, kuidas saate vältida ohte, hoida kokku remondikuluseid, lühendada seisakuuaga ning suurendada tarviku töökindlust ja eluiga. Lisaks käesolevas käsitusjuhendis esitatud ohutusnõuetele peate tingimata järgima oma riigis toote käitamise kohta kehtivaid eeskirju.

Tutvuge enne toote kasutamist kõigi käsitus- ja ohutusjuhistega. Käitage toodet ainult kirjeldatud viisil ja mainitud kasutusvaldkondades. Säilitage käsitusjuhendit hästi ja andke kõik dokumendid toote edasiandmisel kolmandatele isikutele kaasa.

## 2 Toote kirjeldus (joon. 1-5)

1. Eesmine käepide
- 1a. Sisekuuskantpolt
2. Sisse-/väljalüüti
3. Tagumine käepide
4. Võrgukaabel
5. Imuadapter
- 5a. Lukusti
6. Imuadapteri ühendus
7. Põhiplaat
8. Kaitsekate
9. Fiksaatornupp
10. Noapea
11. Freesimisügavuse seadur
12. Pöördnuga
- 12a. Kinnituspolt

### 3 Tarnekomplekt (joon. 1)

Pos	Arv	Nimetus
5.	1 x	Imuotsak
A.	1 x	Sisekuuskantvõti
B.	1 x	Sisekuus-ümarvõti
	1 x	Lakifrees
	1 x	Käsitsusjuhend

#### Juhis:

Säilitage mõlemat tarnekomplektis sisalduvat sisekuuskantvõtit põhiplaadil selleks ettenähtud hoidiku küljes (joon. 5).

### 4 Sihtotstarbekohane kasutus

See toode on sihtotstarbekohaselt ette nähtud värvide, lakkide ja pinnete eemaldamiseks puidult või puidusarnastelt pealispindadelt.

Toodet tohib kasutada ainult vastavalt selle otstarbele. Igasugune edasine ulatuslikum kasutus pole sihtotstarbekohane. Sellest põhjustatud iga liiki kahjude või vigastuste eest vastutab kasutaja ja mitte tootja.

Sihtotstarbekohase kasutuse koostisosaks on ka ohutusjuhiste, samuti montaažijuhendi ja käsitsusjuhendis sisalduvate käitusjuhiste järgimine.

Isikud, kes toodet kasutavad ja hooldavad, peavad seda tundma ning olema võimalikest ohtudest teavitatud.

Tootel teostatud muudatused välistavad tootja vastutuse sellest tekkivate kahjude eest täielikult.

Toodet tohib käitada ainult tootja originaalosadega ja originaalvarikutega.

Tuleb pidada kinni tootja ohutus-, töö- ja hoolduseeskirjadest ning tehnilistes andmetes esitatud mõõtmetest.

Palun pidage silmas, et meie tooted pole konstrueeritud kommerts-, käsitöõndus- või tööstuskasutuse jaoks. Me ei võta üle pretensioonõiguskohustust, kui toodet kasutatakse kommerts-, käsitöõndus- või tööstusettevõtetes ning samaväärsetel tegevustel.

### Käsitsusjuhendis esitatud signaalsõnade selgitus

<b>⚠ OHT</b>
Signaalsõna vahetult eelseisva ohtliku olukorra tähistamiseks, mille tagajärjeks on, kui seda ei väldita, surm või raske vigastus.
<b>⚠ HOIATUS</b>
Signaalsõna vahetult võimaliku ohtliku olukorra tähistamiseks, mille tagajärjeks võib olla, kui seda ei väldita, surm või raske vigastus.
<b>⚠ ETTEVAATUST</b>
Signaalsõna vahetult võimaliku ohtliku olukorra tähistamiseks, mille tagajärjeks võib olla, kui seda ei väldita, vähene või mõõdukas vigastus.

### TÄHELEPANU

Signaalsõna vahetult võimaliku ohtliku olukorra tähistamiseks, mille tagajärjeks võib olla, kui seda ei väldita, materiaalsed kahjud tootel või omandil/valdusel.

### 5 Ohutusjuhised

Üldised ohutusjuhised elektritööriistade kohta

**Hoidke kõiki ohutusjuhiseid ja korraldusi tulevikuks alal.**

Ohutusjuhistes kasutatav mõiste „elektritööriist“ kehtib võrgukäitusega elektritööriistade (võrgujuhtmega) ja akukäitusega elektritööriistade (võrgujuhtmeta) kohta.

### ⚠ HOIATUS

**Lugege kõiki ohutusjuhiseid, korraldusi, illustreerituid ja tehnilisi andmeid, millega see elektritööriist on varustatud.**

Hooletused alljärgnevatest korraldustest kinnipidamisel võivad põhjustada elektrilööki, tulekahju ja/või raskeid vigastusi.

#### 1) Ohutus töökohal

- Hoidke oma tööpiirkond puhas ja hästi valgustatud.** Korraldud või valgustamata tööpiirkonnad võivad põhjustada õnnetusi.
- Ärge töötage elektritööriistaga plahvatusohtlikus ümbruskonnas, milles leidub süttimisohtlikke vedelikke, gaase või tolme.** Elektritööriistad tekitavad sädemed, mis võivad tolmu või auru põlema süüdata.
- Hoidke lapsed ja teised isikud elektritööriista kasutamise ajal eemal.** Tähelepanu kõrvalekaldumisel võite elektritööriista üle kontrolli kaotada.

#### 2) Elektrialane ohutus

- Elektritööriista ühenduspistik peab pistikupessa sobima.** Pistikut ei tohi ühelgi viisil muuta. Ärge kasutage adapterpistikuid koos kaitsemaandusega elektritööriistadega. Muutmata pistikud ja sobivad pistikupesad vähendavad elektrilöögi riski.
- Vältige kehalist kontakti torude, küttesüsteemide, pliitide, külmapappide jms maandatud pindadega.** Kui Teie keha on maandatud, siis valitseb kõrgendatud elektrilöögi risk.
- Kaitske elektritööriistu vihma ja märja eest.** Vee tungimine elektritööriista suurendab elektrilöögi riski.
- Ärge kasutage ühendusjuhet valel otstarbel nagu elektritööriista kandmiseks, üles riputamiseks või pistikupesast pistiku väljatõmbamiseks.** Kaitske ühendusjuhet kuumuse, õli, teravate servade ning liikuvate osade eest. Kahjustatud või sasitud ühendusjuhtmed suurendavad elektrilöögi riski.
- Kui töötate elektritööriistaga õues, siis kasutage üksnes välitingimustesse sobivaid pikendusjuhtmeid.** Välitingimustesse sobiva pikendusjuhtme kasutamine vähendab elektrilöögi riski.
- Kui elektritööriista käitamist pole võimalik niiskes ümbruskonnas vältida, siis kasutage rikkevoolukaitselülitit.** Rikkevoolukaitselülitit kasutamine vähendab elektrilöögi riski.

### 3) Inimeste ohutus

- a) **Olge tähelepanelik, pidage oma tegevust silmas ja käige töötamisel elektritööriistaga mõistlikult ümber. Ärge kasutage elektritööriista, kui olete väsinud või uimastatud, alkoholi või ravimite mõju all.** Hetkeline tähelepanematus võib põhjustada elektritööriista kasutamisel tõsisid vigastusi.
- b) **Kandke isiklikku kaitsevarustust ja alati kaitseprille.** Isikliku kaitsevarustuse nagu tolmu- ja libisekindlate turvajalatsite, kaitsekiivri või kuulmekaitse kandmine, vastavalt elektritööriista liigile ning kasutusele, vähendab vigastuste riski.
- c) **Vältige ettekatsetamatut käikuvõtmist. Veenduge, et elektritööriist on enne voolutoite ja/või aku külgeühendamist, ülesvõtmist või kandmist välja lülitatud.** Kui hoiate elektritööriista kandmisel sõrme lülil või ühendate sisselülitatud elektritööriista vooluvarustusega, siis võib see õnnetusi põhjustada.
- d) **Eemaldage enne elektritööriista sisselülitamist seadistustööriistad ja mutrivõtmed.** Pöörleva elektritööriista sisemuses paiknev tööriist või võti võib vigastusi põhjustada.
- e) **Vältige ebaharilikku kehahoiakut. Hoolitsege turvalise seisuga eest ja hoidke alati tasakaalu.** Sedasi saate elektritööriista ootamatutes olukordades paremini kontrollida.
- f) **Kandke sobivat riietust. Ärge kandke avarat riietust ega ehteid. Hoidke juuksed ja riietus pöörlevatest detailidest eemale.** Avar riietus, ehted või pikad juuksed võidakse liikuvate osade poolt kaasa haarata.
- g) **Kui saab monteerida tolmuimu- ja -püüdeseadiseid, siis tuleb need külge ühendada ning neid õigesti kasutada.** Tolmuimuse ühendamise kasutamine võib vähendada tolmust tingitud ohte.
- h) **Ärge uskuge pimesi ohutusse ega eirake elektritööriista ohutusreegleid ka siis, kui olete paljudes kasutuse töttu elektritööriistaga tuttav.** Tähelepanematu tegutsemine võib põhjustada sekundi murdosa jooksul raskeid vigastusi.

### 4) Elektritööriista kasutamine ja käsitsemine

- a) **Ärge koormake elektritööriista üle. Kasutage töötamisel selleks tööks ettenähtud elektritööriista.** Sobiva elektritööriistaga töötate paremini ja ohutumalt ettenähtud võimsusvahemiku piires.
- b) **Ärge kasutage elektritööriista, mille lüliti on defektne.** Elektritööriista, mida ei saa enam sisse või välja lülitada, on ohtlik ning tuleb remontida.
- c) **Tõmmake pistik pistikupesast välja ja/või eemaldage äravõetav aku enne seadme seadistamist, rakendustööriistade vahetamist või elektritööriista ärapanemist.** See ettevaatusmeede vähendab elektritööriista ettekatsetamatu käivitumise ohtu.
- d) **Ladustage mittekasutatavaid elektritööriistu lastele kättesaamatult. Ärge laske elektritööriista kasutada isikutel, kes seda ei tunne või pole käesolevaid korraldusi lugenud.** Elektritööriistad on ohtlikud, kui neid kasutavad kogenematus isikud.

- e) **Hoolitsege elektritööriistade ja rakendustööriistade eest hästi. Kontrollige, kas liikuvad detailid talitlevad laitmatult ega kiilu kinni, kas esineb murdunud või kahjustatud detaile nii, et elektritööriista talitlus on piiratud. Laske kahjustatud osad enne elektritööriista kasutamist remontida.** Paljude õnnetuste põhjus peitub halvasti hooldatud elektritööriistades.
- f) **Hoidke lõiketööriistad teravad ja puhtad.** Hästi hoolitsetud teravate lõikeservadega lõiketööriistad kiiluvad vähem kinni ja neid on lihtsam juhtida.
- g) **Kasutage elektritööriista, rakendustööriista, rakendustööriistu jms vastavalt käesolevatele korraldustele. Arvestage sejuurte töötingimustega ja teostatava tegevuse iseloomuga.** Elektritööriistade kasutamine muudeks kui ettenähtud rakendusteks võib põhjustada ohtlikke olukordi.
- h) **Hoidke käepidemed ja hoidepinnad kuivad, puhtad ja õli- ning määrdevabad.** Libedad käepidemed ja hoidepinnad ei võimalda elektritööriista ettenägematu olukordades kindlalt käitseda ning kontrollida.

### 5) Teenindus

- a) **Laske elektritööriista remontida ainult kvalifitseeritud erialapersonalil ja ainult originaalvaruosadega.** Sellega tagatakse elektritööriista ohutuse säilimine.

#### 5.1 Spetsiaalsed ohutusjuhised

- a) **Hoidke elektritööriista tööde teostamisel, mille puhul võib rakendustööriista peidetud elektrijuhtmeid või isenda ühendusjuhet tabada, isoleeritud hoidepindadest.** Pinge all oleva juhtmega kokkupuutel võivad ka seadme metallosad pinge alla sattuda ja elektrilööki põhjustada.
- b) **Kinnitage ja kindlustage töödetaali pitskruvidega või muul viisil stabiilse aluse külge.** Kui hoiate töödetaali ainult käega või surute vastu keha, siis jääb see labiilseks, mis võib põhjustada kontrolli kadu.
- c) **Oodake enne elektritööriista mahapanemist ära selle seiskumine.** Rakendustööriistad võivad kinni haakuda ja põhjustada kontrolli kaotamist elektritööriista üle.
- d) **Ärge asetage toodet rakendustööriistade kaitseks kõvadele aluspinnadele.**
- e) **Vigastusohu pöördnugade teravate lõiketerade töttu.** Pöörake tähelepanu pöörlevale noapeale! Pidage silmas, et Teie lakifreesi mootor ja seega noapea jääb pärast väljalülitamist veel seisma!
- f) **Pöörake ümber või asendage nüriks muutunud pöördnoad õigeaegselt.** Pöördnugade kulunud lõiketerad suurendavad tagasilöögi ohtu ja vähendavad freesimistö kvaliteeti.
- g) **Kontrollige töödeldavat materjali võõrkehade nagu naelte, kruvide jms suhtes ning eemaldage need.**
- h) **Toorik peab olema kindlalt paigal ja kaitstud libisemise eest nt pingutusvahendite abil.**
- i) **Juhtige toodet stabiilse ja ühtlase liigutusega.** Vältige tõukelisi ja ülemääraselt agressiivseid liigutusi, et vältida toote kontrollimatut käitumist.
- j) **Hoidke lõiketööriistad teravad ja puhtad.** Hästi hoolitsetud teravate lõikeservadega lõiketööriistad kiiluvad vähem kinni ja neid on lihtsam juhtida.

## 5.2 Jääkriskid

Elektritööriist on valmistatud tehnika kaasaegset arengutaset ja kehtivaid ohutustehnilisi reegleid järgides. Siiski võib töötamisel esineda üksikuid jääkriske.

- Tervise ohtu seadmine elektrivoolu tõttu nõuetele mittevastavate elektrihendusjuhtmete kasutamisel.
- Peale selle võivad kõigist tarvitusele võetud abinõudest hoolimata valitseda mitteilmsed jääkriskid.
- Jääkriske saab minimeerida, kui järgitakse „Ohutusjuhiseid“ ja „Sihtotstarbekohast kasutust“ ning käsitsusjuhendit tervikuna.
- Vältige toote ettekavatsematut käimapanemist.
- Hoidke oma käed tööpiirkonnast eemal, kui toode on käigus.
- Toote ettekavatsematu käimapanemine.
- Pidage käsitsusjuhendis etteantud hooldus- ja ohutusjuhistest kinni.

### ⚠ HOIATUS

Antud elektritööriist tekitab käitamise ajal elektromagnetilise välja. Kõnealune väli võib teatud tingimustel aktiivsete või passiivsete meditsiiniliste implantaatide talitlust halvendada. Vähendamaks tõsiste või surmavate vigastuste ohtu, soovime me meditsiiniliste implantaatidega isikutel arsti ja meditsiinilise implantaadi tootjaga konsulteerida enne, kui elektritööriista käsitsetakse.

### ⚠ HOIATUS

Pikemal töötamisel võivad tekkida käsitseva isiku kätes vibratsioonide tõttu verevarustushäired (Raynaud' sündroom).

Raynaud' sündroom on veresoonte haigus, mille puhul lähevad väikesed veresooned sõrmedes ja varvastes spasmiiliseid krampid. Asjaomaseid piirkondi ei varustata enam piisavalt verega ja need muutuvad seetõttu äärmiselt kahvatuks. Vibreerivate toodete sagedane kasutamine võib halvendatud verevarustusega isikutel (nt suitsetajad, diabeetikud) närvikahjustusi tekitada.

Kui märkate ebatavalisi vaevusi, siis lõpetage kohe töö ja pöörduge arsti poole.

## 6 Tehnilised andmed

Nimipinge	230-240V~ / 50 Hz
Tarbevõimsus	720 W
Kaitseklass	II
Tühikäigupöörded $n_0$	10000 min <sup>-1</sup>
Lõiketera tööringi Ø	80 mm
Aksiaalne freesimissügavus	0-0,3 mm
Külgmine freesimiskõrgus	27 mm
Imuühenduse Ø	35 mm
Kaal	2,6 kg

Õigus tehnilisteks muudatusteks reserveeritud!

## Müra ja vibratsioon

### ⚠ HOIATUS

Müra võib Teie tervisele tõsist mõju avaldada. Kui masina müra ületab 85 dB, siis kandke ise ja paluge läheduses viibival isikul kanda sobivat kuulmekaitset.

Müra- ja vibratsiooniväärtused määrati vastavalt EN 62841-1.

### Müra tunnusväärtused

Helivõimsustase $L_{WA}$	95,5 dB
Helirõhutase $L_{pA}$	87,5 dB
Möötemääramatus $K_{WA/pA}$	3 dB

### Vibratsiooni tunnusväärtused (käsivarre öötsumine)

Vibratsioon $a_n$	4,75 m/s <sup>2</sup>
Möötemääramatus K	1,5 m/s <sup>2</sup>

Esitatud võngete üldväärtus ja esitatud müraemissiooni väärtus mõõdeti normeeritud kontrollmeetodi alusel ning neid saab kasutada ühe elektritööriista võrdlemiseks teisega.

Esitatud müraemissiooni väärtust ja esitatud võngete üldväärtust saab samuti kasutada koormuse esmaseks hindamiseks.

### ⚠ HOIATUS

Müraemissioonid ja võnkeemissiooni väärtus võivad elektritööriista tegeliku kasutamise ajal esitatud väärtustest kõrvale kalduda sõltuvalt liigist ning viisist, kuidas elektritööriista kasutatakse, eelkõige seetõttu, millist liiki töödetaili töödeldakse.

Proovige hoida koormus võimalikult väike. Näitlikud meetmed: tööaja piiramine. Seejuures tuleb arvesse võtta käitustsükli kõiki osi (näiteks aegu, mil elektritööriist on välja lülitatud, ning selliseid aegu, mil elektritööriist on küll sisse lülitatud, kuid töötab koormuseta).

## 7 Lahtipakkimine

### ⚠ HOIATUS

Toode ja pakendusmaterjalid pole laste mänguasjad!

Lapsed ei tohi kilekottide, kilede ja väikeosadega mängida! Valitseb allaneelamis- ja lämbumisoht!

- Avage pakend ja võtke toode ettevaatlikult välja.
- Eemaldage pakendusmaterjal ja pakendus- ning transpordikindlustused (kui olemas).
- Kontrollige üle, kas tarnekomplekt on terviklik.
- Kontrollige toodet ja tarvikuosi transpordikahjustuste suhtes. Teavitage võimalikest kahjustustest kohe transpordiettevõtetele, millega toode kohale tarniti. Hilisemaid pretensioone ei tunnustata.
- Hoidke pakendit võimaluse korral kuni garantiiaja möödumiseni alal.
- Tutvuge enne kasutamist käsitsusjuhendi alusel tootega.

- Kasutage tarvikute ja kulu- ning varuosade puhul ainult originaalosi. Varuosi saate esindusest.
- Edastage tellimuste korral meie artiklinumbrid ja toote tüüp ning ehitusasta.

## 8 Montaaž

### ⚠ HOIATUS

#### Vigastusoh!

Pistke võrgupistik alles siis pistikupessa, kui toode on kasutamiseks ette valmistatud.

### ⚠ HOIATUS

Rakendustööriistad võivad olla teravad ja kasutuse ajal kuumaks minna. Kandke alati kaitsekindaid, kui tegutsete rakendustööriistadega.

### 8.1 Imuadapteri (5) monteerimine/demonteerimine (joon. 2)

1. Monteerige imuadapter (5), lükates selle nii imuadapteri ühendusse (6), et lukustus (5a) fikseerub.
2. Vajutage imuadapteri (5) demonteerimiseks lukustit (5a) ja tõmmake imuadapter (5) imuadapteri ühendusest (6) välja.

### 8.2 Ühendamine eksternse tolmuimustusüsteemi külge (joon. 2)

#### TÄHELEPANU

Tolmuimustusüsteem peab olema töödeldava materjali jaoks sobiv. Kasutage eriti tervistkahjustavate või vähki tekitavate tolmude äraimemiseks spetsiaalset imuseadist.

1. Ühendage tolmuimustusüsteem\* imuadapteri (5) külge.

\* = ei sisaldu tingimata tarnekomplektis!

### 8.3 Eesmise käepideme (1) seadistamine (joon. 1)

1. Vabastage sisekuuskantpolt (1a) eesmise käepideme (1) liigendil. Kasutage sisekuuskantvõtit (A).
2. Seadke eesmine käepide (1) soovitud positsiooni.
3. Pingutage sisekuuskantpolt (1a) jälle kinni.

## 9 Käsitsemine

### TÄHELEPANU

Monteerige toode enne käikuvõtmist tingimata tarviklikult!

### ⚠ HOIATUS

#### Vigastusoh!

Pistke võrgupistik alles siis pistikupessa, kui toode on kasutamiseks ette valmistatud.

### ⚠ HOIATUS

Rakendustööriistad võivad olla teravad ja kasutuse ajal kuumaks minna. Kandke alati kaitsekindaid, kui tegutsete rakendustööriistadega.

### Juhised:

- **Hoidke toodet töö ajal alati mõlema käega kinni.** Hoolitsege turvalise seisu eest.
- Enne käikuvõtmist peavad olema kõik katted ja ohutusseadised nõuetekohaselt monteeritud. Kahjustatud või loetamatud kleepsud tuleb asendada.
- Veenduge enne toote külgeühendamist, et tüübisildil esitatud andmed ühilduvad elektrivõrgu andmetega.
- Mõelge sellele, et mootorkäitusega masinatel paneb käivitismehhanismi käikuvõtmine käima ka lõiketööriista.
- Ärge käitage toodet kunagi defektsete **Kaitseeadised** või ilma ohutusseadisteta.
- Pöörake enne sisselülitamist tähelepanu sellele, et toode ei puuduta esemeid.
- Tõstke toode enne sisselülitamist veidi üles.
- Kontrollige töödeldavat materjali võõrkehade nagu naelte, kruvide jms suhtes ning eemaldage need.
- Pöörake tähelepanu sellele, et töödeldav pind on tolmuvaba ja kuiv.
- Oodake pärast sisselülitamist ära, kuni toode on saavutanud max pöörded. Alustage alles siis töötamist.

### 9.1 Toote sisse-/väljalülitamine (joon. 1)

#### Sisselülitamine

1. Hoidke toodet alati mõlema käega eesmisest käepidemest (1) ja tagumisest käepidemest (3).
2. Lükake sisselülitustõkist (2a) ettepoole ja vajutage sisse-/väljalülitit (1). Ohutusosalstel põhjustel pole võimalik sisse-/väljalülitit (2) fikseerida.

#### Väljalülitamine

1. Laske toote väljalülitamiseks sisse-/väljalülitit (2) lahti.
2. Oodake ära toote seiskumine, enne kui panete selle ära.

### 9.2 Freesimissügavuse seadistamine (joon. 1)

1. Pange toode tasasel pinnal kõrvale.
2. Vajutage fiksaatornuppu (9) ja hoidke seda vajutatult, et noapea (10) fikseerida.
3. Kasutage sisekuuskantvõtit (A), et seadistada freesimissügavus freesimissügavuse seaduril (11).
4. Seadistussügavuse saab noapea (10) skaalalt ja freesimissügavuse seaduri (11) märgistuselt maha lugeda.
5. Esmalt on soovitatav seadistada väike freesimissügavus ja töödeldaval töödetailil proovifreesimine läbi viia.

## 10 Tööjuhised

### 10.1 Tasaste pindade töötlemine (joon. 1, 3)

1. Juhtige toode eelistatult väljastpoolt töödetaali sisse.
2. Pöörake tähelepanu sellele, et põhiplaat (7) toetub täielikult töödetailele.
3. Liigutage toodet ilma surveta ja maha võtmata ühtlaselt üle töödetaali.
4. Kontrollige freesimistulemust:
  - Kui eemaldati liiga vähe materjali, siis kohandage freesimissügavust.
  - Seadistage äratuntavate astmete korral freesimissügavus 0 mm ja töödelge pind üle.
  - Sõltuvalt materjali omadustest võib osutada vajalikuks freesitud pealispind peene lihvpaberiga üle töödelda.

### 10.2 Külgpinnaga freesimine (joon. 1)

Külgpinnaga freesimisel saab töödelda ka valtse ja nurki.

1. Avage töödetaali poolne kaitsekate (8) lükates selle kergelt küljele ja klappides ülespoole.
2. Juhtige freesimisel avatud kaitsekattega (8) külge kohakuti piki töödeldavat valtsti.
3. Sulgege kaitsekate (8) pärast tööd viivitamatult.

#### Juhised:

- Lülitage toode välja.
- Oodake ära kõigi liikuvate osade seiskumine.

## 11 Elektriühendus

Installeeritud elektrimootor on käitusvalmis kujul külge ühendatud. Ühendus vastab asjaomastele VDE ja DIN nõuetele. Kliendipoolne võrguühendus ja kasutatav pikendusjuhe peavad vastama nendele eeskirjadele.

### 11.1 Kahjustunud elektriühendusjuhtmed

Elektriühendusjuhtmetel tekivad sageli isolatsioonikahjustused.

Nende põhjusteks võivad olla:

- Survekohad, kui ühendusjuhtmed veetakse läbi akende või uksevahede,
- murdekohad ühendusjuhtme asjatundmatu kinnitamise või vedamise tõttu,
- sisselõikekohad ühendusjuhtmetest ülesõitmise tõttu,
- isolatsioonikahjustused seinapistikupesast väljarebimise tõttu,
- Praod isolatsiooni vananemise tõttu.

Selliselt kahjustunud elektriühendusjuhtmeid ei tohi kasutada ja need on isolatsioonikahjustuste tõttu eluohtlikud.

Kontrollige elektriühendusjuhtmeid regulaarselt kahjustuste suhtes. Pöörake tähelepanu sellele, et ülekontrollimisel pole ühendusjuhe vooluvõrku ühendatud.

Elektriühendusjuhtmed vastavad asjaomastele VDE ja DIN nõuetele. Kasutage ainult sama tähistusega ühendusjuhtmeid.

Ühenduskaablile trükitud tüübitähis on eeskirjaga kohustuslik.

### Ohutusjuhised kahjustatud või defektsete võrguühendusjuhtmete väljavahetamiseks Ühendusliik Y

Kui osutub vajalikuks võrguühendusjuhe asendada, siis peab seda teostama tootja või tema esindaja, et vältida ohutusega seonduvaid ohte.

### 11.2 Vahelduvvoolumootor

Elektrialase varustuse ühendamist ja remonti tohib teostada ainult elektrispetsialist.

- Võrgupinge peab olema 230 V – 240V~.
- Kuni 25 m pikkused pikendusjuhtmed peavad olema ristlõikega 1,5 ruutmillimeetrit.

## 12 Transportimine

1. Lahutage transportimiseks toode vooluvõrgust ja pange see teises selleks ettenähtud piirkonnas üles.
2. Kahjustuste ja vigastuste vältimiseks tuleb toode sõidukites transportimisel ümberkukkumise ning äralibsemise vastu kindlustada.
3. Kaitske toodet löökide, tõugete ja tugeva vibratsiooni eest, nt sõidukites transportimisel.

## 13 Hooldus ja puhastamine

### HOIATUS

**Tõmmake enne igasugust seadistamist, korrashooldu või parandamist võrgupistik välja!**

### 13.1 Puhastamine

- Hoidke kaitseseadised, õhupilud ja mootori korpus võimalikult tolm- ning mustusevabad. Hõõruge toode puhta lapiga\* üle või puhuge madala rõhuga suruõhuga läbi\*. Me soovime toodet iga kord pärast kasutamist vahetult puhastada.
- Ärge kastke toodet puhastamiseks mitte mingil juhul vette või teistesse vedelikesse.
- Hoidke toode alati puhas, kuiv ja vaba õlist ning määrderasvatest. Eemaldage tolm iga kord pärast kasutamist ja enne ladustamist.
- Ärge kasutage toote puhastamiseks keemilisi, leeliselisi, abrasiivseid või muid agressiivseid puhastus- või desinfitatsioonivahendeid, sest need võivad pealispind kahjustada.

#### 13.1.1 Pöördnugade puhastamine (joon. 1)

1. Pöörake tähelepanu sellele, et pöördnoad (12) on jääkidest puhtad. See võib halvendada pöördnugade lõikeomadusi. Eemaldage jäägid vajaduse korral uuritsaga\*.

\* = ei sisaldu tingimata tarnekomplektis!

## 13.2 Hooldus

### 13.2.1 Alumiste pöördnugade (12) ümberpööramine ja asendamine (joon. 1, 4)

1. Asetage toode küljele.
2. Vajutage fiksaatornuppu (9) ja hoidke seda vajutatult, et noapea (10) fikseerida.
3. Avage pöördnugade (12) kinnituspoldid (12a) sissekuus-ümarvõtme (B) abil.
4. Võtke pöördnuga (12) välja ja pöörake see ümber või asendage. Paremaks orienteerumiseks on üksikud lõiketerad nummerdatud.
5. Pöörake tähelepanu sellele, et kõik kinnituspoldid (12a) pingutatakse jälle kinni.

### 13.2.2 Külgmiste pöördnugade (12) ümberpööramine ja asendamine (joon. 1, 4+5)

1. Asetage toode noapeaga (10) allapoole tasasele pinnale.
2. Avage kaitsekatted (8).
3. Vajutage fiksaatornuppu (9) ja hoidke seda vajutatult, et noapea (10) fikseerida.
4. Avage pöördnugade (12) kinnituspoldid (12a) sissekuus-ümarvõtme (B) abil.
5. Võtke pöördnuga (12) välja ja pöörake see ümber või asendage. Paremaks orienteerumiseks on üksikud lõiketerad nummerdatud.
6. Pöörake tähelepanu sellele, et kõik kinnituspoldid (12a) pingutatakse jälle kinni.

## 14 Ladustamine

Ladustage toodet ja selle tarvikuid pimedas, kuivas ja pakaseta ning lastele kättesaamatus kohas. Optimaalne ladustamistemperatuur on 5°C ja 30°C vahel. Säilitage toodet originaalpakendis. Katke toode kinni, et seda tolmu või niiskuse eest kaitsta. Säilitage käsitsusjuhendit toote juures.

## 16 Rikete kõrvaldamine

Rike	Võimalik põhjus	Abinõu
Mootor ei käivitu.	Kahjustatud sisse-/väljalüliti. Kahjustatud võrgujuhe.	Asendage enne lihvmasina kasutamist kõik kahjustatud osad. Võtke ühendust kohaliku teeninduskeskusega või volitatud teenindusjaamaga. Iga remondikatse võib põhjustada ohte, kui seda ei teosta kvalifitseeritud spetsialist.
Mootor käivitub aeglaselt ega saavuta käituskiirust.	Pinge liiga madal, mähised kahjustatud, kondensaator läbi põlenud.	Laske elektrispetsialistil pinget kontrollida. Laske spetsialistil mootorit kontrollida. Laske kondensaator spetsialistil välja vahetada.
Mootor teeb liiga palju müra.	Mähised kahjustatud, mootor defektn.	Laske spetsialistil mootorit kontrollida.
Mootor kuumeneb kergesti üle.	Mootori ülekoormamine, mootori ebapiisav jahutus	Vältige mootori ülekuumenemist, eemaldage ventilatsioonipiilduse tolmu, et oleks tagatud mootori optimaalne jahutus.
Toode muutub töö ajal aeglasemaks	Töödetailile avaldatakse liiga suurt survet.	Avaldage töödetailile vähem survet.
Mootor ei saavuta täit võimsust.	Võrguseadme vooluahelad ülekoormatud (lambid, teised mootorid jms).	Ärge kasutage samas vooluahelas teisi tooteid või mootoreid.

## 15 Remont ja varuosade tellimine

Veenduge pärast remonti või hooldust, kas kõik ohutus- tehnilised osad on paigaldatud ja laitmatu seisundis. Säilitage vigastusohklikke osi teistele inimestele ja lastele kättesaamatult.

### TÄHELEPANU

Tootevastutuse seaduse kohaselt ei vastuta tootja asjatundmatust remontidest või mitte-originaalvaruosade kasutamisest põhjustatud kahjude eest.

Tellige klienditeenindus või volitatud spetsialist. Vastav kehtib ka tarvikuosade kohta.

### Ühendused ja remondid

Elektrilase varustuse ühendamist ja remonti tohib teosta ainult elektrispetsialist.

### 15.1 Varuosade tellimine

Varuosade tellimisel tuleks edastada järgmised andmed:

- Mudelinimetus
- Artiklinumber
- Tüübisildi andmed

#### Varuosad / tarvikud

Pöördnoa-kmpl 4 osa – artiklinumber: 7914900601

### 15.2 Teenindus-informatsioon

Tuleb silmas pidada, et selle toote puhul vajatakse kasutuslasele või loomulikule kulumisele alluvaid või kuluma-terjalidena järgmisi osi.

Kuluosad\*: lihvimisvahendid, hammasrihm

\* = ei sisaldu tarnekomplektis!

## 17 Utiliseerimine ja taaskäitus

### Juhised pakendi kohta



Pakendusmaterjalid on taaskäideldavad. Palun utiliseerige pakendid keskkonnasõbralikult.

### Juhised elektri- ja elektroonikaseadmete seaduse (ElektroG) kohta



**Elektri- ja elektroonikaseadmed ei kuulu olmeprügisse, vaid tuleb suunata eraldi kogumisse või utiliseerimisse!**

- Vanad patareid või akud, mis pole püsivalt vanaseadmesse paigaldatud, tuleb enne äraandmist purustamata välja võtta! Nende utiliseerimist reguleeritakse patareiseadusega.
- Elektri- ja elektroonikaseadmete omanikud või kasutajad on seadusega kohustatud need kasutuse lõpus tagastama.
- Lõppkasutaja kannab omavastutust utiliseeritava vanaseadmel isikupõhiste andmete kustutamise eest!
- Läbikriipsutatud prügikonteineri sümbol tähendab, et vanu elektri- ja elektroonikaseadmeid ei tohi utiliseerida olmeprügi kaudu.
- Vanad elektri- ja elektroonikaseadmed saab järgmistes kohtades tasuta anda:
  - Avalik-õiguslikud utiliseerimis- või kogumispunktid (nt kommunaalsed toormejaamad)
  - Elektriseadmete müügipunktid (statsionaarsed ja online), kui edasimüüjad on tagasivõtmiseks kohustatud või pakuvad seda vabatahtlikult.
  - Kuni kolm vana elektriseadet seadmeliigi kohta maksimaalselt 25-sentimeetrise servapikkusega saate ilma tootjalt uut seadet soetamata talle tasuta ära anda või enda läheduses teise volitatud kogumispunkti suunata.
  - Tootja ja levitaja edasised täiendavad tagasivõtmistingimused saate teada vastavast klienditeenindusest.
- Tootja poolt eramajapidamisse uue elektriseadme kohaletoomise korral võib see anda lõppkasutaja järelepärimisel korralduse vana elektriseade tasuta ära viia. Võtke selleks ühendust tootja klienditeenindusega.
- Need ütlused kehtivad ainult seadmete kohta, mis installeeritakse ja müüakse Euroopa Liidu liikmesriikides ning alluvad Euroopa direktiivile 2012/19/EL. Riikides väljaspool Euroopa Liitu võivad kehtida vanade elektri- ja elektroonikaseadmete utiliseerimise kohta kõrvalekalduvad nõuded.

## 18 EL vastavusdeklaratsioon

### Vastavusdeklaratsiooni originaali tõlge

#### Tootja:

Scheppach GmbH  
Günzburger Straße 69  
D-89335 Ichenhausen

Me deklareerime ainuiskuliselt vastutades, et siin kirjeldatud toode ühtib esitatud direktiivide ja normidega.

Kaubamärk: **SCHEPPACH**  
Art nimetus: **LAKIFREES – LFR720**  
Art-nr: **5914901901**

#### EL direktiivid:

2014/30/EL, 2006/42/EÜ, 2011/65/EL\*

\* Deklaratsiooni objektiks olev ülalpool kirjeldatud ese vastab Euroopa Parlamendi ja nõukogu direktiivile 2011/65/EÜ kuupäevaga 8. juuni 2011 teatud ohtlike ainete kasutamisiirangu kohta elektri- ja elektroonikaseadmetes.

#### Kohaldatud normid:

EN 62841-1:2015/A11:2022;  
EN ISO 12100:2010;  
EN IEC 55014-1:2021;  
EN IEC 55014-2:2021;  
EN IEC 61000-3-2:2019/A1:2021;  
EN 61000-3-3:2013/A2:2021

#### Dokumentatsioonivolinik:

Georg Kohler  
Günzburger Str. 69  
D-89335 Ichenhausen  
13.01.2025

  
Simon Schünk

Division Manager Product Center

  
Andreas Pecher  
Head of Project Management

## Turinys

1 Įvadas.....	126
2 Gaminio aprašymas (1–5 pav.).....	126
3 Komplektacija (1 pav.).....	127
4 Naudojimas pagal paskirtį.....	127
5 Saugos nurodymai.....	127
6 Techniniai duomenys.....	129
7 Išpakavimas.....	129
8 Montavimas.....	130
9 Valdymas.....	130
10 Darbo nuorodos.....	131
11 Elektros prijungimas.....	131
12 Transportavimas.....	131
13 Techninė priežiūra ir valymas.....	131
14 Laikymas.....	132
15 Remontas ir atsarginių dalių užsakymas.....	132
16 Sutrikimų šalinimas.....	132
17 Utilizavimas ir pakartotinis atgavimas.....	133
18 EB atitikties deklaracija.....	133
19 Perspektyvinis brėžinys.....	219

## Ant gaminio esančių simbolių aiškinimas

Šiame žinyne naudojami simboliai turi atkreipti Jūsų dėmesį į galimą riziką. Saugos simboliai ir jų paaiškinimai turi būti aiškiai suprasti. Patys įspėjimai rizikos nepašalina ir negali pakeisti tinkamų nelaimingų atsitikimų prevencijos priemonių.

	Dėmesio! Nesilaikant ant gaminio esančių saugos ženklų ir įspėjamųjų nuorodų bei saugos ir valdymo nuorodų, galima patirti nuo sunkių iki mirtinų traumų.
	Prieš eksploatacijos pradžią perskaitykite naudojimo instrukciją ir saugos nurodymus bei jų laikykitės!
	Užsidėkite apsauginius akinius.
	Naudokite klausos apsaugą.
	Susidarius dulkių, naudokite kvėpavimo apsaugą!
	II apsaugos klasė (dviguba izoliacija).
	Gaminys atitinka galiojančias Europos direktyvas.



Gaminys atitinka galiojančias Serbijos gaires.

## 1 Įvadas

### Gamintojas:

Schepbach GmbH  
Günzburger Straße 69  
D-89335 Ichenhausen

### Gerbiamas kliente,

mes linkime Jums daug džiaugsmo ir didelės sėkmės dirbant su nauju gaminiu.

### Nuoroda:

pagal galiojančią Atsakomybės už gaminį įstatymą šio gaminio gamintojas neatsako už žalą, kuri atsiranda šiame gaminyje arba dėl jo:

- netinkamai naudojant,
- nesilaikant naudojimo instrukcijos,
- remontuojant tretiesiems asmenims, neįgalotiems specialistams,
- montuojant ir keičiant neoriginalias atsargines dalis,
- naudojant ne pagal paskirtį,
- sugedus elektros įrangai, nesilaikant elektrai keliamai reikalavimų ir VDE nuostatų 0100, DIN 57113 / VDE0113.

### Atkreipkite dėmesį:

naudojimo instrukcija yra šio gaminio dalis.

Joje pateikiamos svarbios nuorodos, kaip su gaminiu dirbti saugiai, tinkamai ir ekonomiškai bei kaip išvengti pavojų, sutaupyti remonto išlaidų, sutrumpinti gaminio prastovos laikus bei padidinti patikimumą ir pailginti eksploatavimo trukmę. Be šioje naudojimo instrukcijoje pateiktų saugos nuostatų, būtinai privalote laikytis gaminio eksploatavimui galiojančių taisyklių.

Prieš naudodami gaminį, susipažinkite su visomis gaminio naudojimo ir saugos nuorodomis. Eksploatuokite gaminį tik, kaip aprašyta, ir nurodytoms naudojimo sritims. Laikykitės naudojimo instrukciją saugioje vietoje ir, perduodami gaminį tretiesiems asmenims, kartu perduokite ir visą dokumentaciją.

## 2 Gaminio aprašymas (1–5 pav.)

1. Priekinė rankena
- 1a. Varžtas su vidiniu šešiabriauniu
2. Įj./išj. jungiklis
3. Galinė rankena
4. Tinklo kabelis
5. Išsiurbimo adapteris
- 5a. Užraktas
6. Išsiurbimo adapterio jungtis
7. Pagrindinė plokštė
8. Besisukantis diskas
9. Fiksavimo mygtukas
10. Peilio galvutė
11. Frezavimo gylio nustatymo įtaisas
12. Apsukamas peilis
- 12a. Tvirtinimo varžtas

### 3 Komplektacija (1 pav.)

Poz.	Kiekis	Pavadinimas
5.	1 x	Išsiurbimo atvamzdis
A.	1 x	Raktas su vidiniu šešiabriauniu
B.	1 x	Raktas su vidine žvaigždute
	1 x	Lako freza
	1 x	Naudojimo instrukcija

#### Nuoroda:

Laikykite du komplektacijoje esančius raktus su vidiniais šešiabriauniais ant pagrindo plokštės tam skirtuose laikikliuose (5 pav.).

### 4 Naudojimas pagal paskirtį

Šis gaminys skirtas dažams, lakams ir dangoms pašalinti nuo medinių ar į medį panašių paviršių.

Gaminį leidžiama naudoti tik pagal paskirtį. Bet koks kitoks naudojimas laikomas ne pagal paskirtį. Už su tuo susijusią žalą arba patirtus bet kokius sužalojimus atsako naudotojas / operatorius, o ne gamintojas.

Naudojimo pagal paskirtį dalis taip pat yra saugos nurodymų, montavimo instrukcijos ir naudojimo instrukcijoje pateiktų eksploatavimo nurodymų laikymasis.

Asmenys, kurie gaminį naudoja ir atlieka jo techninę priežiūrą, turi būti su ja susipažinę ir informuoti apie galimus pavojus.

Atlikus gaminio modifikacijas, už su tuo susijusią žalą gamintojas neatsako.

Gaminį leidžiama eksploatuoti tik su gamintojo originaliojo dalimis ir priedais.

Laikykites gamintojo saugos, darbo ir techninės priežiūros reikalavimų bei techniniuose duomenyse nurodytą matmenų.

Atkreipkite dėmesį į tai, kad mūsų gaminiai nėra skirti naudoti komerciniams, amatiniams arba pramoniniams tikslams. Mes neteikiame garantijos, kai gaminys naudojamas komercinėse, amatininkų arba pramoninėse įmonėse arba panašioms darbams.

### Signalinių žodžių aiškinimas naudojimo instrukcijoje.

#### PAVOJUS

Signalinis žodis, žymintis tiesioginę pavojingą situaciją, kurios nevengiant pasekmė bus mirtini arba sunkūs sužalojimai.

#### ĮSPĖJIMAS

Signalinis žodis, žymintis galimai pavojingą situaciją, kurios nevengiant pasekmė gali būti mirtini arba sunkūs sužalojimai.

#### ATSARGIAI

Signalinis žodis, žymintis galimai pavojingą situaciją, kurios nevengiant pasekmė bus lengvi arba vidutinio sunkumo sužalojimai.

### DĖMESIO

Signalinis žodis, žymintis galimai pavojingą situaciją, kurios nevengiant pasekmė gali būti gaminio arba turto / nuosavybės apgadinimas.

### 5 Saugos nurodymai

**Bendrieji saugos nurodymai dėl elektrinių įrankių**

**Išsaugokite visus saugos nurodymus ir instrukcijas ateičiai.**

Saugos nuorodose naudojama sąvoka „Elektrinis įrankis“ susijusi su iš tinklo veikiančiais elektriniais įrankiais (su tinklo laidu) arba akumulatoriniais elektriniais įrankiais (be tinklo laido).

#### ĮSPĖJIMAS

**perskaitykite visas šiam elektriniam įrankiui taikomas saugos nurodymus, instrukcijas, iliustracijas ir techninius duomenis.**

Netinkamai laikantis saugos nuorodų ir nurodymų, galima patirti elektros smūgį, gali kilti gaisras ir (arba) galima sunkiai susižaloti.

#### 1) Sauga darbo vietoje

- Jūsų darbo zona turi būti švari ir gerai apšviesta.** Jei darbo zonos netvarkingos ir neapšviestos, gali įvykti nelaimingų atsitikimų.
- Nedirbkite su elektriniu įrankiu potencialiai sprogiuose atmosferoje, kurioje yra degių skysčių, dujų arba dulkių.** Elektriniai įrankiai skleidžia kibirkštis, kurios gali uždegti dulkes arba garus.
- Naudodami elektrinį įrankį, paprašykite, kad vaikai ir kiti asmenys, laikytųsi atstumo.** Nukreipus dėmesį, elektrinis įrankis gali tapti nevaldomas.

#### 2) Elektros įrangos sauga

- Elektrinio įrankio prijungimo kištukas turi tilpti į kištukinį lizdą.** Jokiu būdu kištuko nemodifikuokite. Nenaudokite adapterių kištukų su įžemintais elektriniais įrankiais. Esant nemodifikuotiems kištukams ir tinkamiems kištukiniams lizdams, mažėja elektros smūgio pavojus.
- Venkite kūno sąlyčio su įžemintais paviršiais, pvz., vamzdžiais, šildytuvais, viryklėmis ir šaldytuvais.** Kai Jūsų kūnas įžemintas, kyla didesnis elektros šoko pavojus.
- Saugokite elektrinius įrankius nuo lietaus arba drėgmės.** Patekus į elektrinį įrankį vandens, didėja elektros smūgio pavojus.
- Nenaudokite jungiamojo laido, norėdami už jo nešti ar pakabinti elektrinį įrankį arba iš kištukinio lizdo ištraukti kištuką.** Saugokite jungiamąjį laidą nuo karščio, alyvos, aštrių briaunų arba judančių dalių. Dėl pažeistų arba susipynusių jungiamųjų laidų kyla didesnis elektros smūgio pavojus.
- Kai su elektriniu įrankiu dirbate lauke, naudokite tik išorinei sričiai skirtus ilginamuosius laidus.** Naudojant išorinei sričiai tinkamą ilginamąjį laidą, sumažėja elektros smūgio rizika.

- f) Jeigu elektrinio įrankio eksploatavimas drėgnoje aplinkoje yra neišvengiamas, naudokite apsauginį nebalanso srovės jungiklį. Naudojant apsauginį nebalanso srovės jungiklį, mažėja elektros smūgio pavojus.

### 3) Asmenų sauga

- a) **Dirbdami su elektriniu įrankiu, būkite atidūs ir galvokite apie tai, ką darote. Nenaudokite elektrinio įrankio, kai esate pavargę arba veikiami narkotinių medžiagų, alkoholio arba medikamentų.** Jei naudodami elektrinį įrankį būsite neatidūs, galite rimtai susižaloti.
- b) **Naudokite asmenines apsaugines priemones ir visada užsidėkite apsauginius akinius.** Naudojant asmenines apsaugines priemones, pvz., kaukę nuo dulkių, neslidžius apsauginius batus, apsauginį šalną arba klausos apsaugą, priklausomai nuo elektrinio įrankio tipo ir naudojimo būdo, mažėja rizika susižaloti.
- c) **Stenkitės nepradėti eksploatuoti neplanuotai. Prieš prijungdami elektros srovės tiekimą ir (arba) akumuliatorių, įsitinkinkite, kad elektrinis įrankis išjungtas.** Jei nešdami elektrinį įrankį laikote pirštą ant elektrinio įrankio arba prie elektros srovės tinklo jungiate įjungtą elektrinį įrankį, gali įvykti nelaimingų atsitikimų.
- d) **Prieš įjungdami elektrinį įrankį, pašalinkite nustatymo įrankius arba veržliaraktį.** Įrankis arba raktas, kuris yra besisukančioje elektrinio įrankio dalyje, gali sužaloti.
- e) **Venkite nestandartinės kūno laikysenos. Stovėkite stabiliai ir visada išlaikykite pusiausvyrą.** Taip elektrinį įrankį galėsite geriau kontroliuoti netikėtos situacijosje.
- f) **Vilkėkite tinkamus drabužius. Nevilkėkite plačių drabužių ir nusiimkite papuošalus. Saugokite, kad plaukai ir drabužiai nepatektų arti judančių dalių.** Laisvus drabužius, papuošalus arba ilgus plaukus gali pagriebti dalys.
- g) **Jei galima sumontuoti dulkių nusiurbimo ir surinkimo įtaisus, juos reikia prijungti ir tinkamai naudoti.** Naudojant dulkių nusiurbimo įtaisą, galima sumažinti dulkių keliamus pavojus.
- h) **Net po daugkartinio naudojimosi elektriniu įrankiu negalvokite, kad esate visiškai saugūs, ir atsižvelkite į elektriniams įrankiams galiojančias saugos taisykles.** Dėl nedėmesingų veiksmų galima sunkiai susižaloti per sekundės dalis.

### 4) Elektrinio įrankio naudojimas ir elgsena su juo

- a) **Neperkraukite elektrinio įrankio. Savo darbui naudokite tam skirtą elektrinį įrankį.** Su tinkamu elektriniu įrankiu nurodytame galios diapazone dirbsite geriau ir saugiau.
- b) **Nenaudokite elektrinio įrankio, kurio jungiklis sugedęs.** Elektrinis įrankis, kuris nebeįsijungia arba nebeišsijungia, yra pavojingas ir jį reikia sutaisyti.
- c) **Prieš nustatydami prietaisą, keisdami įstatomo įrankio dalis arba prieš padėdami elektrinį įrankį į šalį, ištraukite kištuką iš kištukinio lizdo ir (arba) pašalinkite išimamą akumuliatorių.** Ši atsargumo priemonė saugo nuo neplanuoto elektrinio įrankio paleidimo.

- d) **Laikykitės nenaudojamus elektrinius įrankius vaikams nepasiekiamoje vietoje. Neleiskite elektriniu įrankiu naudotis asmenims, kurie su šiuo įrenginiu nėra susipažinę arba neperskaitė šių nurodymų.** Elektriniai įrankiai yra pavojingi, kai juos naudoja nepatyrę asmenys.
- e) **Kruopščiai prižiūrėkite elektrinius įrankius ir įstatomą įrankį. Patikrinkite, ar judančios dalys neprikiaisingai veikia ir nestringa, ar dalys nelūžusios ir nepažeistos, kad būtų neigiamai veikiamas elektrinio įrankio veikimas. Prieš naudodami elektrinį įrankį, pažeistas dalis patikėkite suremontuoti.** Daug nelaimingų atsitikimų įvyksta dėl blogai techniškai prižiūrimų elektrinių įrankių.
- f) **Stebėkite, kad pjaustytuvai būtų aštrūs ir švarūs.** Kruopščiai prižiūrėti pjaustytuvai su aštriomis pjovimo briaunomis mažiau stringa ir juos lengviau valdyti.
- g) **Elektrinį įrankį, įstatomą įrankius ir t. t. naudokite pagal tolesnius nurodymus. Tuo metu atsižvelkite į darbo sąlygas ir darbus, kuriuos reikia atlikti.** Naudojant elektrinius įrankius kitiems, o ne numatytiems tikslams, galimos pavojingos situacijos.
- h) **Rankenos ir suėmimo paviršiai turi būti sausi, švarūs ir ant jų neturi būti alvyos bei tepalo.** Jei rankenos ir suėmimo paviršiai slidūs, elektrinio įrankio nenumatytoje situacijoje nebus galima saugiai valdyti bei kontroliuoti.

### 5) Servisas

- a) **Elektrinio įrankio remontą patikėkite tik kvalifikuotam personalui ir tik naudojant originalias atsargines dalis.** Taip užtikrinsite elektrinio įrankio saugą.

#### 5.1 Specialūs saugos nurodymai

- a) **Kai atliekate darbus, kurių metu naudojamas įstatomas įrankis gali pataikyti į paslėptus elektros laidus arba į savo jungiamąjį laidą, laikykite elektrinį įrankį už izoliuotų suėmimo paviršių.** Prislitetus prie įtampingo laido, net ir metalinėse įrenginio dalyse gali atsirasti įtampa ir gali įvykti elektros smūgis.
- b) **Pritvirtinkite ir užfiksuokite ruošinį spaustuvais arba kitokiu būdu prie stabilaus pagrindo.** Jei ruošinį laikote tik ranka arba kūnu, jis lieka paslankus, todėl gali tapti nevaldomas.
- c) **Prieš padėdami elektrinį įrankį, palaukite, kol jis sustos.** Įstatomas įrankis gali įstrigti ir elektrinis įrankis gali tapti nevaldomas.
- d) **Kad apsaugotumėte įstatomus įrankius, nedėkite gaminio ant kietų paviršių.**
- e) **Pavojus susižaloti dėl aštrių apsakamų peilių ašmenų. atkreipkite dėmesį į besisukančią peilio galvutę! Atkreipkite dėmesį į tai, kad Jūsų lako frezos variklis ir peilio galvutė išjungus dar veikia iš inercijos!**
- f) **Pasukite arba pakeiskite atšipusius apsakamus peilius. Susidėvėję apsakamų peilių ašmenys padidina atitranskos riziką ir sumažina frezavimo darbų kokybę.**
- g) **Patikrinkite medžiagą, kurią reikia apdoroti, ar nėra pašalinių daiktų, pvz., vinių, varžtų ir kt., bei juos pašalinkite.**
- h) **Ruošinyturi tvirtai priglusti ir būti apsaugotas nuo slydimo, pavyzdžiui, veržikliais.**

- i) Kreipkite gaminį stabiliais ir tolygiais judesiais. Venkite trūkiojančių ar pernelyg agresyvių judesių, kad gaminyje nevyktų nevaldomai.
- j) **Stebėkite, kad pjaustytuvai būtų aštrūs ir švarūs.** Kruopščiai prižiūrėti pjaustytuvai su aštriomis pjovimo briaunomis mažiau stringa ir juos lengviau valdyti.

## 5.2 Liekamosios rizikos

**Elektrinis įrankis pagamintas pagal technikos lygį ir pripažintas saugumo technikos taisyklės. Tačiau dirbant galima pavienė liekamoji rizika.**

- Pavojus sveikatai dėl elektros srovės, naudojant netinkamus elektros prijungimo laidus.
- Be to, nepaisant visų priemonių, kurių buvo imtasi, galima neakivaizdi liekamoji rizika.
- Liekamosios rizikas galima sumažinti, jei bus laikomasi saugos nuorodų ir bus naudojama pagal paskirtį bei bus laikomasi visos naudojimo instrukcijos.
- Stenkitės gaminio nepaleisti neplanuotai.
- Kai gaminyje eksploatuojamas, laikykite savo rankas toliau nuo darbo zonos.
- Neplanuotas gaminio paleidimas.
- Laikykites naudojimo instrukcijoje pateiktą techninės priežiūros ir saugos nuorodų.

**⚠️ ĮSPĖJIMAS**

Eksploatuojant šis elektrinis įrankis sudaro elektromagnetinį lauką. Tam tikromis aplinkybėmis šis laukas gali veikti aktyvius arba pasyviuos medicinius implantus. Norint sumažinti rimtų arba mirtinų sužalojimų pavojų, prieš naudojant elektrinį įtaisą, asmenims su medicininiais implantais rekomenduojame pasikonsultuoti su savo gydytoju arba medicininį implantų gamintoju.

**⚠️ ĮSPĖJIMAS**

Dirbant ilgesnį laiką, dėl vibracijos operatoriaus rankose gali sutrikti kraujotaka (baltų pirštų sindromas).

Baltų pirštų sindromas yra kraujagyslių liga, kuria sergant spazmuoja smulkiosios rankų ir kojų pirštų kraujagyslės. Į susijusias vietas nebetiekama pakankamai kraujo ir dėl to jos atrodo itin baltos. Dažnas vibruojančių gaminių naudojimas asmenims, kurių kraujotaka yra sutrikusi (pvz., rūkančių, sergančių diabetu asmenų), gali sukelti nervų pažeidimus.

Jei pastebite neįprastų sutrikimų, nedelsdami nutraukite darbą ir kreipkitės į gydytoją.

## 6 Techniniai duomenys

Vardinė įtampa	230–240 V~ / 50 Hz
Įmamoji galia	720 W
Apsaugos klasė	II
Tuščiosios eigos sūkių skaičius $n_0$	10 000 min. <sup>-1</sup>
Pjovimo apskritimo Ø	80 mm
Ašinis frezavimo gylis	0–0,3 mm
Šoninis frezavimo aukštis	27 mm
Išsiurbimo jungties Ø	35 mm
Svoris	2,6 kg

Pasilikame teisę atlikti techninius pakeitimus!

## Triukšmas ir vibracija

**⚠️ ĮSPĖJIMAS**

Triukšmas gali turėti didelės įtakos Jūsų sveikatai. Jei mašinos triukšmas viršija 85 dB, Jūs ir šalia esantys asmenys turi naudoti tinkamą klausos apsaugą.

Triukšmo ir vibracijos vertės buvo nustatytos pagal EN 62841-1.

### Triukšmo vertės

Garso galios lygis $L_{WA}$	95,5 dB
Garso slėgio lygis $L_{pA}$	87,5 dB
Matavimo neapibrėžtis $K_{WA/PA}$	3 dB

### Vibracijos parametrai (svyravimas rankomis)

Vibracija, $a_n$	4,75 m/s <sup>2</sup>
Matavimo neapibrėžtis K	1,5 m/s <sup>2</sup>

Nurodytos bendrosios vibracijų spinduliuotės ir spinduliuojamojo triukšmo vertės buvo išmatuotos remiantis standartiniu bandymo metodu ir, norint palyginti elektrinį įrankį, ją galima naudoti su kitu.

Nurodytas triukšmo emisijos ir bendrąsias vibracijų spinduliuotės vertes taip pat galima naudoti, norint laikinai įvertinti apkrovą.

**⚠️ ĮSPĖJIMAS**

**Tikrojo elektrinio įrankio naudojimo metu triukšmo emisijos ir vibracijų spinduliuotės emisijos vertės gali skirtis nuo deklaruotų verčių, priklausomai nuo elektrinio įrankio naudojimo būdo, ypač, atsižvelgiant į apdorojamo ruošinio rūšį.**

Pasistenkite, kad apkrova būtų kuo mažesnė. Priemonės pavyzdys: darbo laiko ribojimo priemonių pavyzdžiai. Čia reikia atsižvelgti į visas darbinio ciklo dalis (pavyzdžiui, į laiką, kurį elektrinis įrankis buvo įjungtas, ir į tokį laiką, kada jis nors ir yra įjungtas, tačiau veikia be apkrovos).

## 7 Išpakavimas

**⚠️ ĮSPĖJIMAS**

**Gaminys ir pakavimo medžiagos nėra vaikų žaislas! Vaikams draudžiama žaisti su plastikiniais maišeliais, plėvelėmis ir mažomis dalimis! Pavojus praryti ir uždusti!**

- Atidarykite pakuotę ir atsargiai išimkite gaminį.
- Nuimkite pakavimo medžiagą ir ištraukite pakavimo / transportavimo fiksatorius (jei yra).
- Patikrinkite, ar komplektacijoje viskas yra.
- Patikrinkite gaminį ir priedus, ar transportuojant jie nebuvo pažeisti. Apie bet kokius pažeidimus nedelsdami informuokite transporto įmonę, kuri pristatė gaminį. Vėliau reklamacijos nebus pripažintos.
- Jei įmanoma, saugokite pakuotę, kol nepasibaigs garantinis laikotarpis.
- Prieš naudodami, pagal naudojimo instrukciją susipažinkite su gaminiu.

- Priedams bei greitai susidėvinčioms ir atsarginėms dalims naudokite tik originalias dalis. Atsarginių dalių įsigysite iš savo prekybos atstovo.
- Užsakydami nurodykite mūsų gaminių numerius bei gaminio tipą ir pagaminimo metus.

## 8 Montavimas

### **ĮSPĖJIMAS**

#### **Pavojus susižaloti!**

Nekiškite tinklo kištuko į kištukinį lizdą, kol gaminys nėra paruoštas naudoti.

### **ĮSPĖJIMAS**

Istatomi įrankiai gali būti aštrūs ir naudojant įkaisti. Kai naudojate įstatomus įrankius, visada mūvėkite apsaugines pirštines.

### 8.1 Išsiurbimo adapterio (5) montavimas / išmontavimas (2 pav.)

1. Sumontuokite išsiurbimo adapterį (5), įstumdami jį į išsiurbimo adapterio (6) jungtį, kad fiksatorius (5a) užsifiksuoja.
2. Norėdami išmontuoti išsiurbimo adapterį (5), paspauskite fiksatorių (5a) ir ištraukite išsiurbimo adapterį (5) iš išsiurbimo adapterio (6) jungties.

### 8.2 Prijungimas prie išorinio dulkių nusiurbimo įtaiso (2 pav.)

#### **DĖMESIO**

Dulkių nusiurbimo įtaisas turi tiktai apdorojamai medžiagai.

Ypač kenksmingoms ar kancerogeninėms dulkėms išsiurbti naudokite specialų išsiurbimo įtaisą.

1. Prijunkite dulkių nusiurbimo įtaisą\* prie išsiurbimo adapterio (5).

\* = į komplektaciją privalomai neįeina!

### 8.3 Priekinės rankenos (1) nustatymas (1 pav.)

1. Atlaisvinkite priekinės rankenos (1) lanksto varžtą su vidiniu šešiabriauniu (1a). Naudokite raktą su vidiniu šešiabriauniu (A).
2. Nustatykite priekinę rankeną (1) į norimą padėtį.
3. Vėl priveržkite varžtą su vidiniu šešiabriauniu (1a).

## 9 Valdymas

#### **DĖMESIO**

Prieš pradėdami eksploatuoti, gaminį būtinai iki galo sumontuokite!

### **ĮSPĖJIMAS**

#### **Pavojus susižaloti!**

Nekiškite tinklo kištuko į kištukinį lizdą, kol gaminys nėra paruoštas naudoti.

### **ĮSPĖJIMAS**

Istatomi įrankiai gali būti aštrūs ir naudojant įkaisti. Kai naudojate įstatomus įrankius, visada mūvėkite apsaugines pirštines.

#### **Nuorodos:**

- **Dirbdami visada tvirtai laikykite gaminį abiem rankomis.** Stovėkite stabiliai.
- Prieš pradėdami eksploatuoti reikia tinkamai sumontuoti visus dangčius ir saugos įtaisus. Pakeiskite pakeistus arba neįskaitomus lipdukus.
- Prieš prijungdami gaminį įsitikinkite, kad duomenys specifikacijų lentelėje sutampa su tinklo duomenimis.
- Atminkite, kad variklio varomose mašinose pradėjus eksploatuoti paleidimo mechanizmą, pradeda veikti taip pat ir pjovimo įrankis.
- Niekada neeksploatuokite gaminio su sugedusiais **Ap-sauginiai įtaisai** arba be apsauginių įtaisų
- Prieš įjungdami atkreipkite dėmesį į tai, kad gaminys neliestų daiktų.
- Prieš įjungdami gaminį šiek tiek pakelkite.
- Patikrinkite medžiagą, kurią reikia apdoroti, ar nėra pašalinių daiktų, pvz., vinių, varžtų ir kt., bei juos pašalinkite.
- Įsitikinkite, kad apdirbamas paviršius yra nedulkėtas ir sausas.
- Įjungę palaukite, kol gaminys pasieks savo maks. sukčių skaičių. Tik tada pradėkite dirbti.

### 9.1 Gaminio įjungimas / išjungimas (1 pav.)

#### **Įjungimas**

1. Visada laikykite gaminį abiem rankomis už priekinės (1) ir galinės (3) rankenų.
2. Pastumkite įjungimo blokuotę (2a) į priekį ir aktyvinkite jį./išj. jungiklį (1). Saugumo sumetimais jį./išj. jungiklio (2) negalima užfiksuoti.

#### **Išjungimas**

1. Norėdami išjungti gaminį, atleiskite jį./išj. jungiklį (2).
2. Prieš išjungdami gaminį, palaukite, kol jis sustos.

### 9.2 Frezavimo gylio nustatymas (1 pav.)

1. Padėkite gaminį šonu ant lygaus pagrindo.
2. Paspauskite fiksavimo mygtuką (9) ir laikykite jį nuspaudę, kad užfiksuotumėte peilio galvutę (10).
3. Naudodami raktą su vidiniu šešiabriauniu (A), sureguliuokite frezavimo gylį ant frezavimo gylio nustatymo įtaiso (11).
4. Nustatymo gylį galima nuskaityti naudojant skalę ant peilio galvutės (10) ir žymą ant frezavimo gylio nustatymo įtaiso (11).
5. Patartina iš pradžių nustatyti nedidelį frezavimo gylį ir atlikti bandomąjį apdirbamą ruošinio frezavimą.

## 10 Darbo nuorodos

### 10.1 Lygių paviršių apdirbimas (1, 3 pav.)

1. Geriau įdėkite gaminį į ruošinį iš išorės.
2. Atkreipkite dėmesį į tai, kad pagrindo plokštė (7) visiškai priglustų prie ruošinio.
3. Tolygiai judinkite gaminį ruošiniu nespausdami ir nepadėdami.
4. Patikrinkite frezavimo rezultata:
  - Jei buvo pašalinta per mažai medžiagos, pritaikykite frezavimo gylį.
  - Jei matomos pakopos, nustatykite frezavimo gylį ties 0 mm ir apdirbkite paviršius.
  - Priklausomai nuo medžiagos savybių, frezuotą paviršių gali prireikti papildomai apdoroti smulkiu švitiniu popieriumi.

### 10.2 Periferinis frezavimas (1 pav.)

Periferinio frezavimo metu taip pat gali būti apdoroti užkaltai ir kampai.

1. Atidarykite apsauginį uždangalą (8), nukreiptą į ruošinį, šiek tiek pastumdami jį į šoną ir atlenkdami į viršų.
2. Frezuodami kreipkite šoną su atidarytu apsauginiu uždangalu (8) vienoje linijoje išilgai apdirbamo užkauto.
3. Baigę darbą iš karto uždarykite apsauginį uždangalą (8).

#### Nuorodos:

- Išjunkite gaminį.
- Palaukite, kol visos judančios dalys sustos.

## 11 Elektros prijungimas

**Prijungtas elektros variklis yra parengtas naudoti. Jungtis atitinka tam tikras VDE ir DIN nuostatas. Kliento tinklo jungtis ir naudojamas ilginamasis laidas turi atitikti šiuos reikalavimus.**

### 11.1 Pažeisti elektros prijungimo laidai

Dažnai pažeidžiama jungiamųjų elektros laidų izoliacija.

To priežastys gali būti:

- prispaudimo vietos, kai jungiamieji laidai nutiesiami pro langus arba durų plyšius;
- sulenkimo vietos netinkamai pritvirtinus arba nutiesus jungiamąjį laidą;
- įpjovimo vietos pervažiaus jungiamąjį laidą;
- izoliacijos pažeidimai išplėšus iš sieninio kištukinio lizdo;
- įtrūkimai dėl izoliacijos senėjimo.

Tokių pažeistų jungiamųjų elektros laidų negalima naudoti ir dėl pažeistos izoliacijos jie yra pavojingi gyvybei.

Reguliariai tikrinkite, ar elektros prijungimo laidai nepažeisti. Atkreipkite dėmesį į tai, kad tikrinant jungiamasis laidas nekabotų ant elektros srovės tinklo.

Jungiamieji elektros laidai turi atitikti tam tikras VDE ir DIN nuostatas. Naudokite jungiamuosius laidus su tokiu pačiu ženkliniu.

Žyma tipo pavadinime prijungimo kabelyje yra privaloma.

## Pažeistų arba defektuotų prijungimo prie tinklo laidų keitimo saugos nurodymai

### Prijungimo būdas Y

Jeigu reikia pakeisti prijungimo prie tinklo laidą, tuomet tai privalo atlikti gamintojas arba jo atstovas, kad nekiltų pavojaus saugai.

### 11.2 Kintamosios srovės variklis

Prijungti ir remontuoti elektros įrangą leidžiama tik kvalifikuotam elektrikui.

- Tinklo įtampa turi būti 230–240 V~.
- Ilginamųjų laidų iki 25 m ilgio skerspjūvis turi būti 1,5 kvadratinio milimetro.

## 12 Transportavimas

1. Jei gaminį norite transportuoti, atjunkite jį nuo elektros srovės tinklo ir pastatykite kitoje tam numatytoje srityje.
2. Kad būtų išvengta pažeidimų ir sužalojimų, transportuojant gaminį transporto priemonėse reikia apsaugoti, kad jis neapvirštų ir neslidinėtų.
3. Apsaugokite gaminį nuo smūgių ir stiprios vibracijos, pvz., transportuodami transporto priemonėse.

## 13 Techninė priežiūra ir valymas

<b>ĮSPĖJIMAS</b>
<b>Prieš atlikdami bet kokius nustatymo, einašios priežiūros ir remonto darbus, ištraukite tinklo kištuką!</b>

### 13.1 Valymas

- Stenkitės, kad apsauginiai įtaisai, vėdinimo plyšiai ir variklio korpusas būtų kuo švaresni ir nedulkėti. Esant mažam slėgiui, nuvalykite gaminį švaria šluoste\* arba išpūskite suslėgtuoju\* oru. Rekomenduojame gaminį išvalyti iš karto po kiekvieno naudojimo.
- Norėdami išvalyti, joku būdu nenerdinkite gaminio į vandenį ar kitus skysčius.
- Gaminys visada turi būti švarus, sausas ir ant jo neturi būti alvyos ar tepalo. Po kiekvieno naudojimo ir prieš padėdami į laikymo vietą pašalinkite dulkes.
- Gaminiai valyti nenaudokite cheminių, šarminių, abrazyvinių ar kitų agresyvių valymo ar dezinfekavimo priemonių, nes jos gali pažeisti paviršius.

#### 13.1.1 Apsukamas peilis (1 pav.)

1. Atkreipkite dėmesį į tai, kad ant apsakamo peilio (12) nebūtų likučių. Tai gali turėti įtakos apsakamų peilių įpjovimo savybėms. Prireikus pašalinkite likučius raižikliu\*.

\* = į komplektaciją privalomai neįeina!

## 13.2 Techninė priežiūra

### 13.2.1 Pasukite ir pakeiskite apatinius apsakamus peilius (12) (1, 4 pav.)

1. Padėkite gaminį ant šono.
2. Paspauskite fiksavimo mygtuką (9) ir laikykite jį nuspaudę, kad užfiksuotumėte peilio galvutę (10).
3. Raktu su vidine žvaigždute (B), atsukite apsakamų peilių (12) tvirtinimo varžtus (12a).
4. Išimkite apsakamą peilį (12) ir jį pasukite arba pakeiskite. Siekiant geriau orientuotis, atskiri ašmenys yra sunumeruoti.
5. Įsitinkinkite, kad visi tvirtinimo varžtai (12a) vėl bus priveržti.

### 13.2.2 Šoninių apsakamų peilių (12) apsakymas ir pakeitimas (1, 4+5 pav.)

1. Padėkite gaminį ant lygaus paviršiaus pjovimo galvute (10) žemyn.
2. Atidarykite apsauginius uždangalus (8).
3. Paspauskite fiksavimo mygtuką (9) ir laikykite jį nuspaudę, kad užfiksuotumėte peilio galvutę (10).
4. Raktu su vidine žvaigždute (B), atsukite apsakamų peilių (12) tvirtinimo varžtus (12a).
5. Išimkite apsakamą peilį (12) ir jį pasukite arba pakeiskite. Siekiant geriau orientuotis, atskiri ašmenys yra sunumeruoti.
6. Įsitinkinkite, kad visi tvirtinimo varžtai (12a) vėl bus priveržti.

## 14 Laikymas

Laikykite gaminį ir jo priedus tamsioje, sausoje ir nuo šalčio apsaugotoje bei vaikams nepasiekiamoje vietoje. Optimali laikymo temperatūra yra nuo 5 °C iki 30 °C. Laikykite gaminį originalioje pakuotėje. Uždenkite gaminį, kad apsaugotumėte jį nuo dulkių arba drėgmės. Laikykite naudojimo instrukciją prie gaminio.

## 16 Sutrikimų šalinimas

Sutrikimas	Galima priežastis	Ką daryti?
Variklis nepasileidžia.	Pažeistas įj./išj. jungiklis.	Prieš naudodami šlifavimo stakles, pakeiskite visas pažeistas dalis. Susisieki su savo vietiniu techninės priežiūros centru arba įgaliota techninės priežiūros tarnyba. Kiekvienas remonto bandymas, jei jį atlieka nekvalifikuotas personalas, gali kelti pavojų.
	Pažeistas maitinimo laidas.	
Variklis lėtai pradeda veikti ir nepasiekia darbinio greičio.	Per žema įtampa, pažeistos apvijos, perdeges kondensatoriaus.	Kvalifikuotam elektrikui paveskite patikrinti įtampą. Paveskite variklį patikrinti specialistui. Paveskite kondensatorių pakeisti specialistui.
Variklis skleidžia per daug triukšmo.	Pažeistos apvijos, sugedęs variklis.	Paveskite variklį patikrinti specialistui.
Variklis šiek tiek perkaista.	Variklio perkrova, nepakankamai aušinamas variklis.	Apsisaugokite nuo variklio perkrovos, pašalinkite vėdinimo plyšius, kad būtų užtikrinta optimali variklio galia.
Veikiantis gaminys tampa lėtesnis	Ruošinys per stipriai spaudžiamas.	Maziaus spauskite ruošinį.
Variklis nepasiekia visos galios	Tinklo sistemoje perkrautos srovės grandinės (lemputės, kiti varikliai ir t. t.).	Toje pačioje srovės grandinėje nenaudokite kitų gaminų arba variklių.

## 15 Remontas ir atsarginių dalių užsakymas

Atlikę remonto arba techninės priežiūros darbus, įsitinkinkite, ar sumontuotos visos su saugumo technika susijusios dalys ir ar jos nepriekaištingos būklės. Dalis, kuriomis galima susižaloti, laikykite kitiems asmenims ir vaikams nepasiekiamoje vietoje.

### DĖMESIO

pagal Atsakomybės už gaminį įstatymą neatsakoma už žalą, patirtą netinkamai remontuojant ir nenaudojant originalių atsarginių dalių.

Įgaliokite klientų aptarnavimo tarnybą arba įgaliotąjį specialistą. Atitinkami reikalavimai galioja ir priedų dalims.

### Jungtys ir remontas

Prijungti ir remontuoti elektros įrangą leidžiama tik kvalifikuotam elektrikui.

### 15.1 Atsarginių dalių užsakymas

Užsakant atsargines dalis, reikia nurodyti šiuos duomenis:

- Modelio pavadinimas
- Prekės kodas
- Specifikacijų lentelės duomenys

#### Atsarginės dalys / priedai

4 dalių apsakamų peilių rinkinys –  
gaminio numeris:

7914900601

### 15.2 Techninės priežiūros informacija

Atkreipkite dėmesį į tai, kad šio gaminio toliau nurodytos dalys naudojant arba natūraliai dėvisi arba toliau nurodytų dalių reikia kaip vartojamųjų medžiagų.

Greitai susidėvinčios dalys\*: šlifavimo priemonės, krumpliuotasis diržas

\* = į komplektaciją neįeina!

## 17 Utilizavimas ir pakartotinis atgavimas

### Pakavimo nuorodos



Pakavimo medžiagas galima perdirbti. Utilizuokite pakuotes, tausodami aplinką.

### Nuorodos dėl Elektros ir elektronikos prietaisų įstatymo (vok. ElektroG)



**Panaudotų elektros ir elektronikos prietaisų negalima mesti į buitines atliekas, juos reikia surinkti ir utilizuoti atskirai!**

- Panaudotas baterijas arba akumuliatorius, kurie nėra fiksuotai sumontuoti sename prietaise, prieš atiduodant reikia išimti jų nepažeidžiant! Toks utilizavimas sureguliuotas Baterijų įstatyme.
- Elektros bei elektronikos prietaisų savininkai ar naudotojai yra teisiškai įpareigoti juos grąžinti po naudojimo.
- Galutinis naudotojas yra atsakingas už savo asmeninių duomenų ištrynimą iš utilizuojamo panaudoto įrenginio!
- Perbrauktos šiukšliadėžės simbolis reiškia, kad elektros ir elektronikos prietaisų negalima išmesti kartu su buitinėmis atliekomis.
- Elektros ir elektronikos prietaisus galima nemokamai grąžinti šiose vietose:
  - viešosiose atliekų šalinimo ar surinkimo vietose (pvz., savivaldybių pastatų kiemuose),
  - elektros prietaisų pardavimo vietose (stacionariose ir internetinėse), jei pardavėjai privalo juos priimti atgal arba tai padaryti siūlo savanoriškai.
  - Iki trijų vienos rūšies panaudotų elektros prietaisų, kurių krašto ilgis ne didesnis kaip 25 cm, galite nemokamai grąžinti gamintojui prieš tai neįsigydami naujo prietaiso iš gamintojo arba nuvežti į kitą įgaliotą surinkimo punktą savo vietovėje.
  - Dėl kitų papildomų gamintojų ir platintojų prekių priėmimo atgal sąlygų kreipkitės į atitinkamą klientų aptarnavimo tarnybą.
- Jei gamintojas pristato naują elektros prietaisą privačiam namų ūkiui, jis gali organizuoti nemokamą elektros prietaiso paėmimą galutinio naudotojo prašymu. Tam susisiekitė su gamintojo klientų aptarnavimo tarnyba.
- Šie teiginiai galioja tik prietaisams, parduodamiems Europos Sąjungos šalyse, kurioms taikoma Europos direktyva 2012/19/ES. Europos Sąjungai nepriklausančiose šalyse gali būti taikomos kitokios panaudotų elektros ir elektronikos prietaisų utilizavimo nuostatos.

## 18 EB atitikties deklaracija

Atitikties deklaracijos originalo vertimas

### Gamintojas:

Scheppach GmbH  
Günzburger Straße 69  
D-89335 Ichenhausen

Prisiimdami išskirtinę atsakomybę deklaruojame, kad čia aprašytas gaminytis atitinka galiojančias direktyvas ir standartus.

Prekės ženklas: **SCHEPPACH**  
Gaminio pavadinimas: **LAKO FREZA – LFR720**  
Gam. Nr. **5914901901**

### ES direktyvos:

2014/30/ES, 2006/42/EB, 2011/65/ES\*

\* Pirmiau aprašytas deklaracijos objektas atitinka 2011 m. birželio 8 d. Europos Parlamento ir Tarybos direktyvos 2011/65/ES dėl tam tikrų pavojingų medžiagų naudojimo elektros ir elektroninėje įrangoje apribojimo reikalavimus.

### Taikyti standartai:

EN 62841-1:2015/A11:2022;  
EN ISO 12100:2010;  
EN IEC 55014-1:2021;  
EN IEC 55014-2:2021;  
EN IEC 61000-3-2:2019/A1:2021;  
EN 61000-3-3:2013/A2:2021

### Už dokumentaciją atsakingas asmuo:

Georg Kohler  
Günzburger Str. 69  
D-89335 Ichenhausen  
Ichenhausen, 13.01.2025

Simon Schünk  
Division Manager Product Center



Andreas Pecher  
Head of Project Management

## Satura rādītājs

1	Ievads.....	134
2	Ražojuma apraksts (1.-5. att.).....	134
3	Piegādes komplekts (1. att.).....	135
4	Noteikumiem atbilstoša lietošana.....	135
5	Drošības norādījumi.....	135
6	Tehniskie dati.....	137
7	Izpakošana.....	138
8	Montāža.....	138
9	Lietošana.....	138
10	Darba norādījumi.....	139
11	Pieslēgšana elektrotīklam.....	139
12	Transportēšana.....	139
13	Apkope un tīrīšana.....	140
14	Glabāšana.....	140
15	Remonts un rezerves daļu pasūtīšana.....	140
16	Traucējumu novēršana.....	141
17	Utilizācija un otrreizēja izmantošana.....	141
18	ES atbilstības deklarācija.....	142
19	Klaidskats.....	219

## Uz ražojuma attēloto simbolu skaidrojums

Simbolu izmantošanai šajā rokasgrāmatā jāvērs jūsu uzmanība uz iespējamajiem riskiem. Ir precīzi jāizprot drošības simboli un skaidrojumi, uz kuriem tie attiecas. Brīdinājumi paši par sevi nenovērš riskus un nevar aizvietot pareizos pasākumus, lai novērstu negadījumus.

	Ievēribai! Uz ražojuma izvietoto drošības zīmju un brīdinājuma norāžu neievērošana, kā arī drošības norādījumu un lietošanas norādījumu neievērošana var radīt smagus savainojumus līdz pat letālam iznākamam.
	Pirms lietošanas sākšanas izlasiet un ievērojiet lietošanas instrukciju un drošības norādījumus!
	Lietojiet aizsargbrilles.
	Lietojiet ausu aizsargus.
	Rodoties putekļiem, lietojiet respiratoru!
	Aizsardzības klase II (dubultā izolācija).
	Ražojums atbilst spēkā esošajām Eiropas Direktīvām.



Produkts atbilst piemērojamām Serbijas vadlīnijām.

## 1 Ievads

### Ražotājs:

Scheppach GmbH  
Günzburger Straße 69  
D-89335 Ichenhausen, Vācija

### Godātais klient!

Vēlam prieku un izdošanos, strādājot ar šo jauno ražojumu.

### Norāde:

Šī ražojuma ražotājs saskaņā ar spēkā esošo likumu par ražotāja atbildību par ražojumu kvalitāti nav atbildīgs par zaudējumiem, kas rodas šim ražojumam vai šī ražojuma dēļ saistībā ar:

- nelietpratīgu apkalpošanu
- lietošanas instrukcijas neievērošanu
- trešo personu, nepilnvarotu speciālistu veiktiem remontiem
- neoriģinālo rezerves daļu montāžu un nomainīšanu
- noteikumiem neatbilstošu lietošanu
- elektroiekārtas atteici, neievērojot elektrības noteikumus un VDE noteikumus 0100, DIN 57113/VDE0113.

### Ievērojiet!

Lietošanas instrukcija ir šī ražojuma sastāvdaļa.

Tajā ir sniegtas svarīgas norādes par drošu, lietpratīgu un ekonomisku darbu ar ražojumu, lai nepieļautu riskus, ietaupītu remonta izdevumus, samazinātu dīkstāves laikus un palielinātu ražojuma uzticamību un darbmūžu. Papildus šīs lietošanas instrukcijas drošības noteikumiem noteikti jāievēro attiecīgajā valstī spēkā esošie noteikumi par ražojuma lietošanu.

Pirms ražojuma lietošanas iepazīstieties ar lietošanas un drošības norādījumiem. Lietojiet ražojumu tikai tādā veidā, kā ir aprakstīts, un norādītajām lietošanas jomām. Uzglabājiet lietošanas instrukciju drošā vietā un izsniedziet visus dokumentus, nododot ražojumu tālāk trešajai personai.

## 2 Ražojuma apraksts (1.-5. att.)

- Priekšējais rokturis
  - Iekšējā sešstūra skrūve
- Ieslēgšanas/izslēgšanas slēdzis
- Aizmugurējais rokturis
- Tīkla barošanas kabelis
- Nosūkšanas adapteris
  - Fiksators
  - Nosūkšanas adaptera pieslēgums
- Pamatplātne
- Aizsargpārsegs
- Fiksācijas poga
- Nažu galva
- Frēzēšanas dziļuma iestatīšana
- Grozāms nazis
  - Stiprinājuma skrūve

### 3 Piegādes komplekts (1. att.)

Poz.	Skaitis	Apzīmējums
5.	1 x	Nosūkšanas īscaurule
A.	1 x	Iekšējā sešstūra atslēga
B.	1 x	Iekšējā sešstūra uzgriežņu atslēga
	1 x	Lakas noņemšanas frēze
	1 x	Lietošanas instrukcija

#### Norāde:

Glabājiet abas piegādes komplektā iekļautās iekšējā sešstūra skrūves tām paredzētajos turētajos pie pamatplātnes (5. att.).

### 4 Noteikumiem atbilstoša lietošana

Šis izstrādājums atbilstoši tā lietošanas noteikumiem ir paredzēts krāsu, laku un pārklājumu noņemšanai no koksnes vai koksnei līdzīgām virsmām.

Ražojumu drīkst izmantot tikai tam paredzētajam mērķim. Ierīces lietošana citiem mērķiem ir uzskatāma par noteikumiem neatbilstošu. Par jebkāda veida bojājumiem vai savainojumiem, kas izriet no šādas lietošanas, ir atbildīgs lietotājs un nevis ražotājs.

Noteikumiem atbilstoša lietošanas sastāvdaļa ir arī lietošanas instrukcijā minēto drošības norādījumu, kā arī montāžas instrukcijas un lietošanas norādījumu ievērošana.

Personām, kas ražojumu izmanto un apkopj, jāpārzina ražojums un jābūt informētām par iespējamajiem riskiem.



Patvaļīga izmaiņu veikšana ražojumā pilnīgi atbrīvo ražotāju no atbildības par bojājumiem, kas radušies izmaiņu rezultātā.

Ražojumu drīkst lietot tikai ar ražotāja oriģinālajām daļām un oriģinālajiem piederumiem.

Jāievēro ražotāja drošības, darba un apkopes noteikumi, kā arī tehniskajos raksturlielumos minētie izmēri.

Nemiet vērā, ka mūsu ražojumi atbilstoši noteikumiem nav konstruēti komerciālai, amatnieciskai vai rūpnieciskai izmantošanai. Mēs nesniedzam garantiju, ja ražojumu izmanto komerciālos, amatniecības vai rūpniecības uzņēmumos, kā arī līdzīgos darbos.

### Lietošanas instrukcijā minēto signālvārdu skaidrojums

 <b>BĪSTAMI</b>
Signālvārds, lai apzīmētu tieši gaidāmo bīstamības situāciju, ja to pieļauj, tad tās sekas ir nāve vai smags savainojums.
 <b>BRĪDINĀJUMS</b>
Signālvārds, lai apzīmētu iespējamu bīstamības situāciju, ja to pieļauj, tad tās sekas varētu būt nāve vai smags savainojums.
 <b>UZMANĪBU</b>
Signālvārds, lai apzīmētu iespējamu bīstamības situāciju, ja to pieļauj, tad tās sekas varētu būt nenozīmīgs vai vidējs savainojums.

### IEVĒRĪBAI

Signālvārds, lai apzīmētu iespējamu bīstamības situāciju, ja to pieļauj, tad tās sekas varētu būt ražojuma vai īpašuma materiālie zaudējumi.

### 5 Drošības norādījumi

#### Elektroinstrumentu vispārējie drošības norādījumi

**Uzglabājiet visus drošības norādījumus un norādes turpmākām izziņām.**

Drošības norādījumos izmantotais jēdziens "Elektroinstrumenti" attiecas uz elektroinstrumentiem, kurus darbina no elektrotilkla (ar tilkla vadu), vai uz elektroinstrumentiem, kurus darbina no akumulatora (bez tilkla vada).

### BRĪDINĀJUMS

**Izlasiet visus drošības norādījumus, norādes, ilustrācijas un tehniskos datus, ar kuriem šis elektroinstrumenti ir apgādāts.**

Turpmāko norāžu neievērošana var izraisīt elektrisko triecienu, ugunsgrēku un/vai smagus savainojumus.

#### 1) Darba vietas drošība

- Uzturiet savu darba vietu tīru un labi apgaismotu.** Nekārtība vai neapgaismotas darba vietas var radīt nelaimes gadījumus.
- Nedarbojieties ar elektroinstrumentu sprādzienbīstamā vidē, kurā atrodas viegli aizdedzināmi šķidrumi, gāzes vai putekļi.** Elektroinstrumenti ģenerē dzirksteles, kas var aizdedzināt putekļus vai tvaikus.
- Nelaidiet klāt bērnu un citas personas elektroinstrumenta lietošanas laikā.** Uzmanības novēršanas gadījumā jūs varat zaudēt kontroli pār elektroinstrumentu.

#### 2) Elektriskā drošība

- Elektroinstrumenta kontaktspraudnim jāiederas kontaktligzdā. Kontaktspraudni nekādā veidā nedrīkst izmainīt.** Neizmantojiet adaptera kontaktspraudņus kopā ar iezemētiem elektroinstrumentiem. Neizmainīti kontaktspraudņi un piemērotas kontaktligzdas mazina elektriskā triecienu risku.
- Nepieļaujiet fizisko kontaktu ar iezemētām virsmām, piem., caurulēm, apkures aprīkojumu, plītiem un ledusskapjiem.** Pastāv paaugstināts elektriskā triecienu risks, ja jūsu ķermenis ir iezemēts.
- Sargājiet elektroinstrumentus no lietus vai slapjuma.** Ūdens iekļūšana elektroinstrumentā palielina elektriskā triecienu risku.
- Neizmantojiet savienošanas vadu citam nolūkam, lai pārnēsātu, uzkarinātu elektroinstrumentu vai atvienotu kontaktspraudni no kontaktligzdas.** Sargājiet savienošanas vadu no karstuma, eļļas, asām malām vai kustīgām daļām. Bojāts vai sapīnis savienošanas vads palielina elektriskā triecienu risku.

- e) Kad darbojaties ar elektroinstrumentu ārpus telpām, izmantojiet tikai pagarinātāja vadus, kuri ir piemēroti arī darbiem ārpus telpām. Darbiem ārpus telpām piemērota pagarinātāja vada lietošana mazina elektriskā trieciena risku.
- f) Ja elektroinstrumenta lietošana mitrā vidē nav novēršama, izmantojiet noplūdstrāvas aizsargslēdzi. Noplūdstrāvas aizsargslēdža lietošana mazina elektriskā trieciena risku.

### 3) Personu drošība

- a) Rīkojieties piesardzīgi un pievērsiet uzmanību tam, ko darāt, un prātīgi sāciet darbu ar elektroinstrumentu. Nelietojiet elektroinstrumentu, ja esat noguris vai atrodaties narkotisko vielu, alkohola vai medikamentu iespaidā. Neuzmanības brīdis elektroinstrumenta lietošanas laikā var izraisīt nopietnus savainojumus.
- b) Lietojiet individuālos aizsardzības līdzekļus un vienmēr uzlieciet aizsargbrilles. Individuālā aizsargapriekojuma lietošana, piem., pretputekļu respirators, neslīdoši drošības apavi, aizsargķivere vai ausu aizsargi, atkarībā no elektroinstrumenta veida un izmantošanas, mazina savainojumu risku.
- c) Nepieļaujiet nejašu lietošanas sākšanu. Pārlicienietis, vai elektroinstrumentis ir izslēgts, pirms jūs to pievienojat pie elektroapgādes un/vai akumulatora, to satverat vai pārnēsājat. Ja elektroinstrumenta pārnēsāšanas laikā turat pirkstu uz slēdža vai elektroinstrumentu ieslēgtā veidā pievienojat pie elektroapgādes, tad var notikt nelaimes gadījumi.
- d) Pirms ieslēdzat elektroinstrumentu, noņemiet regulēšanas darbarīkus vai uzgriežņu atslēgas. Instrumenta vai atslēga, kas atrodas elektroinstrumenta rotējošā daļā, var radīt savainojumus.
- e) Nepieļaujiet nedabisku stāju. Ieņemiet stabilu pozīciju un vienmēr saglabāiet līdzsvaru. Tādējādi jūs varat labāk kontrolēt elektroinstrumentu negaidītās situācijās.
- f) Valkājiet piemērotu apģērbu. Nevalkājiet platu apģērbu vai rotaslietas. Sargājiet matus un apģērbu no kustīgajām daļām. Kustīgās daļas var satvert vaļīgu apģērbu, rotaslietas vai garus matus.
- g) Ja ir iespējams uzstādīt putekļu nosūkšanas iekārtas un putekļu uztveršanas iekārtas, tās jāpievieno un pareizi jāizmanto. Putekļu nosūkšanas iekārtas izmantošana var mazināt bīstamību, ko rada putekļi.
- h) Neuzskatiet, ka esat pilnīgā drošībā, un neignorējiet elektroinstrumenta drošības noteikumus, pat ja pēc daudzām lietošanas reizēm pārzināt elektroinstrumentu. Nevērtīga rīkošanās var sekundes daļās radīt smagus savainojumus.

### 4) Elektroinstrumenta izmantošana un apkalpošana

- a) Nepārslodojiet elektroinstrumentu. Izmantojiet savā darbā šim nolūkam paredzētu elektroinstrumentu. Ar piemēroto elektroinstrumentu jūs darbojaties labāk un drošāk norādītajā jaudas diapazonā.
- b) Nelietojiet elektroinstrumentu, kuram ir bojāts slēdzis. Elektroinstrumentis, kuru nav iespējams vairs ieslēgt vai izslēgt, ir bīstams, un tas ir jāsalabo.

- c) Atvienojiet kontaktspraudni no kontaktligzdas un/vai noņemiet noņemamo akumulatoru, pirms veicat ierīces regulējumus, nomaināt darbinstrumenta daļas vai noliekat projām elektroinstrumentu. Šis piesardzības pasākums novērs elektroinstrumenta nejašu palaišanu.
- d) Uzglabājiet neizmantotos elektroinstrumentus bērniem nepieejamā vietā. Neļaujiet lietot elektroinstrumentu personām, kuras nepārzina šo elektroinstrumentu vai nav izlasījušas šīs norādes. Elektroinstrumenti ir bīstami, ja tos lieto nepieredzējušas personas.
- e) Rūpīgi kopiet elektroinstrumentus un darbinstrumentu. Pārbaudiet, vai kustīgās daļas nevainojami darbojas un neiestrēgst, vai daļas nav salūzušas vai nav bojātas tā, ka ir traucēta elektroinstrumenta darbība. Pirms elektroinstrumenta lietošanas uzticiet salabot bojātās daļas. Daudzu nelaimes gadījumu cēlonis ir slikti apkopti elektroinstrumenti.
- f) Uzturiet griezējinstrumentus asus un tīrus. Rūpīgi kopti griezējinstrumenti ar asām griezējmalām mazāk iestrēgst un ir vieglāk vadāmi.
- g) Izmantojiet elektroinstrumentu, darbinstrumentus utt. atbilstoši šīm norādēm. Turklāt nemiet vērā darba apstākļus un izpildāmo darbu. Elektroinstrumenta lietošana citiem neparedzētiem lietošanas gadījumiem var radīt bīstamas situācijas.
- h) Nodrošiniet, lai rokturi un satveršanas virsmas būtu sausas, tīras un nebūtu notraipītas ar eļļu un smērvielām. Slideni rokturi un satveršanas virsmas neļauj elektroinstrumenta drošu vadību un kontroli neparedzamās situācijās.

### 5) Serviss

- a) Uzticiet savu elektroinstrumentu labot tikai kvalificētiem speciālistiem un, izmantojot tikai oriģinālās rezerves daļas. Tādējādi nodrošina to, ka būs saglabāta elektroinstrumenta drošība.

#### 5.1 Īpašie drošības norādījumi

- a) Turiet elektroinstrumentu aiz izolētajām satveršanas virsmām, kad izpildāt darbus, kuru laikā darbinstruments var sadurties ar slēptu elektroinstalāciju vai savu savienošanas vadu. Kontakts ar spriegumu vadošu līniju var pārvadīt spriegumu arī uz ierīces metāla daļām un radīt elektrisko triecienu.
- b) Nostipriniet un nodrošiniet darba materiālu ar spīlēm vai citādā veidā uz stabila pamata. Ja jūs turat darba materiālu tikai ar roku vai atspiešat pret ķermeni, tas paliek nestabils, kas var radīt kontroles zaudēšanu.
- c) Nogaidiet, līdz elektroinstrumentis ir pilnīgi apstādināts, pirms to novietojat. Darbinstruments var aizķerties un radīt elektroinstrumenta kontroles zaudēšanu.
- d) Lai pasargātu ievietojamos darbarīkus, nenovietojiet izstrādājumu uz cietām pamatnēm.
- e) Savainošanās risks, ko rada asi grozāmo nažu asmeņi. Pievērsiet uzmanību rotējošajam nažu galvai! Ņemiet vērā, ka lakas noņemšanas frēzes motors un tādējādi arī nažu galva pēc izslēgšanas pēc inerces vēl brīdi turpina griezties!

- f) Savlaicīgi apgrieziet vai nomainiet grozāmos nažus, kas ir kļuvuši truli. Nodiluši grozāmo nažu asmeņi palielina pretstiena risku un pazemina frēzēšanas darba kvalitāti.
- g) Pārbaudiet apstrādājamo materiālu, vai tam nav svešķermeņu, piem., naglu, skrūvju utt., un novāciet tos.
- h) Apstrādājamajam materiālam ir stingri jāpieguļ un jābūt nostiprinātam pret slīdēšanu, piemēram, izmantojot iespīlēšanas mehānismus.
- i) Virziet izstrādājumu ar stabilu un vienmērīgu kustību. Izvairieties no straujām vai pārlieku agresīvām kustībām, lai novērstu nekontrolētu izstrādājuma reakciju.
- j) **Uzturiet griezējinstrumentus asus un tīrus.** Rūpīgi kopti griezējinstrumenti ar asām griezējmalām mazāk iestrēgst un ir vieglāk vadāmi.

## 5.2 Atlikušie riski

**Elektroinstruments ir konstruēts atbilstoši tehniskās attīstības līmenim un atzītiem drošības tehnikas noteikumiem. Tomēr darba laikā var rasties daži atlikušie riski.**

- Veselības apdraudējums, ko rada strāva, izmantojot nepienācīgus elektropieslēguma vadus.
- Turklāt, neskatoties uz visiem veiktajiem piesardzības pasākumiem, var pastāvēt atlikušie riski, kas nav acīmredzami.
- Atlikušos riskus var minimizēt, ja kopā ievēro "Drošības norādījumus" un "Noteikumiem atbilstošu lietošanu", kā arī lietošanas instrukciju.
- Nepieļaujiet ražojuma nejašu palaišanu.
- Kad ražojums darbojas, turiet rokas nost no darba zonas.
- Ražojuma nejaša palaiše ekspluatācijā.
- Ievērojiet lietošanas instrukcijas norādītos apkopes un drošības norādījumus.

### **⚠ BRĪDINĀJUMS**

Šis elektroinstruments darba laikā rada elektromagnētisko lauku. Šis lauks noteiktos apstākļos var traucēt aktīvo vai pasīvo medicīnisko implantu darbību. Lai mazinātu nopietnu vai nāvējošu savainājumu risku, personām ar medicīniskajiem implantiem pirms elektroinstrumenta lietošanas ieteicams konsultēties ar ārstu un ražotāju.

### **⚠ BRĪDINĀJUMS**

Ilgāka darba gadījumā vibrāciju dēļ operatora rokās var rasties asinsrites traucējumi (vibrācijas izraisītais vazospastiskais sindroms).

Vibrācijas izraisītais vazospastiskais sindroms ir asinsvadu slimība, kad roku un kāju pirkstu mazie asinsvadi krampjaini saraujas. Skartās zonas vairs netiek apgādātas ar asinīm, un tādējādi izskatās ārkārtīgi bālas. Bieža vibrējošo ražojumu lietošana personām, kurām ir traucēta asinsrite (piem., smēķētājiem, diabētiķiem), var izraisīt nervu bojājumus.

Ja pamanāt neparastus kaitējumus, nekavējoties pabeidziet darbu un vērsieties pie ārsta.

## 6 Tehniskie dati

Nominālais spriegums	230-240 V~ / 50 Hz
Ieejas jauda	720 W
Aizsardzības klase	II
Apgriezienu skaits tukšgaitā $n_0$	10000 min <sup>-1</sup>
Asmeņa riņķa trajektorijas $\emptyset$	80 mm
Aksiālais frēzēšanas dziļums	0–0,3 mm
Frēzēšanas sāna augstums	27 mm
Nosūkšanas pieslēguma $\emptyset$	35 mm
Svars	2,6 kg

Paturētas tiesības veikt tehniskas izmaiņas!

### Troksnis un vibrācija

#### **⚠ BRĪDINĀJUMS**

Troksnis var radīt smagas sekas jūsu veselībai. Ja ierīces troksnis pārsniedz 85 dB, lietojiet jūs un personas, kas atrodas tuvumā, piemērotus ausu aizsargus.

Trokšņa un vibrācijas parametri noteikti atbilstoši standartam EN 62841-1 prasībām.

#### Trokšņa raksturlielumi

Skaņas jaudas līmenis $L_{WA}$	95,5 dB
Skaņas spiediena līmenis $L_{pA}$	87,5 dB
Mērijumu rezultātu nedrošums $K_{WA}$	3 dB

#### Vibrāciju raksturlielumi (rokas šūpoles)

Vibrācija $a_h$	4,75 m/s <sup>2</sup>
Mērijuma kļūda K	1,5 m/s <sup>2</sup>

Norādītā vibrācijas kopējā vērtība un trokšņa emisijas vērtība ir mērītas saskaņā ar standartizētu pārbaudes metodi, un tās var izmantot elektroinstrumenta salīdzināšanai ar citām ierīcēm.

Norādīto trokšņa emisijas vērtību un norādīto vibrācijas kopējo vērtību var izmantot arī slodzes sākotnējai novērtēšanai.

#### **⚠ BRĪDINĀJUMS**

**Trokšņa emisijas un vibrācijas emisijas vērtība var atšķirties no norādītajām vērtībām elektroinstrumenta faktiskās lietošanas laikā atkarībā no elektroinstrumenta izmantošanas veida, it sevišķi, kāds darba materiāla veids tiek apstrādāts.**

Mēģiniet noturēt pēc iespējas mazāku slodzi. Piemēra pasākumi: darba laika ierobežošana. Turklāt jāievēro visas darba cikla daļas (piemēram, laiki, kuros elektroinstruments ir izslēgts, un tādi, kad tas ir ieslēgts, bet darbojas bez slodzes).

## 7 Izpakošana

### BRĪDINĀJUMS

**Ražojums un iepakojuma materiāli nav rotaļlietas! Bērni nedrīkst rotaļāties ar plastikāta maisiņiem, plēvēm un sīkām detaļām! Pastāv norišanas un nosmakšanas risks!**

- Atveriet iepakojumu un uzmanīgi izņemiet ražojumu.
- Noņemiet iepakojuma materiālu, kā arī iepakojuma un transportēšanas stiprinājumus (ja tādi ir).
- Pārbaudiet, vai piegādes komplekts ir pilnīgs.
- Pārbaudiet, vai ražojumam un piederumiem transportēšanas laikā nav radušies bojājumi. Nekavējoties ziņojiet par iespējamajiem bojājumiem transporta uzņēmumam, kurš bija piegādājis ražojumu. Vēlākas reklamacijas netiek atzītas.
- Ja iespējams, uzglabājiet iepakojumu līdz garantijas termiņa beigām.
- Pirms lietošanas iepazīstieties ar ražojumu, izmantojot lietošanas instrukciju.
- Piederumiem, kā arī nodilušo daļu aizvietošanai un rezerves daļām izmantojiet tikai oriģinālās daļas. Rezerves daļas saņemsiet savā tirdzniecības uzņēmumā.
- Pasūtījumos norādiet mūsu preces numurus, kā arī ražojuma tipu un izgatavošanas gadu.

## 8 Montāža

### BRĪDINĀJUMS

#### Savainošanās risks!

Kad izstrādājums ir sagatavots lietošanai, vispirms iespraudiet tīkla kontaktspraudni kontaktligzdā.

### BRĪDINĀJUMS

Darba instrumenti var būt asi un lietošanas laikā var uzkarst. Rīkojoties ar darba instrumentiem, vienmēr valkājiet aizsargcimdus.

### 8.1 Nosūkšanas adaptera (5) montāža/demontāža (2. att.)

1. Uzmontējiet nosūkšanas adapteri (5), iebīdot to nosūkšanas adaptera (6) pieslēgvietā tā, lai nofiksētos fiksators (5a).
2. Lai nosūkšanas adapteri (5) nomontētu, nospiediet fiksatoru (5a) un izvelciet nosūkšanas adapteri (5) no nosūkšanas adaptera (6) pieslēgvietas.

### 8.2 Pievienošana pie ārējās putekļu nosūkšanas iekārtas (2. att.)

#### IEVĒRĪBA

Putekļu nosūkšanas iekārtai ir jābūt piemērotai apstrādājamajam materiālam.

Veselībai īpaši kaitīgu vai kancerogēnu putekļu nosūkšanai izmantojiet īpašu nosūkšanas ierīci.

1. Pievienojiet putekļu nosūkšanas iekārtu\* pie nosūkšanas adaptera (5).

\* nav obligāti iekļauts piegādes komplektā!

## 8.3 Priekšējā roktura (1) regulēšana (1. att.)

1. Atskrūvējiet (1a) iekšējo sešstūra skrūvi pie priekšējā roktura (1) šarnīra. Izmantojiet iekšējo sešstūra uzgriežņatslēgu (A).
2. Novietojiet priekšējo rokturi (1) vēlamajā pozīcijā.
3. No jauna pievelciet iekšējo sešstūra uzgriežņatslēgu (1a).

## 9 Lietošana

### IEVĒRĪBA!

**Pirms lietošanas sākšanas noteikti pilnīgi samontējiet ražojumu!**

### BRĪDINĀJUMS

#### Savainošanās risks!

Kad izstrādājums ir sagatavots lietošanai, vispirms iespraudiet tīkla kontaktspraudni kontaktligzdā.

### BRĪDINĀJUMS

Darba instrumenti var būt asi un lietošanas laikā var uzkarst. Rīkojoties ar darba instrumentiem, vienmēr valkājiet aizsargcimdus.

#### Norādes!

- **Darba laikā vienmēr stingri turiet ražojumu ar abām rokām.** Nodrošiniet drošu pozīciju.
- Pirms lietošanas sākšanas pareizi jāuzstāda visi pārsegi un drošības mehānismi. Bojātas vai nesalasāmas uzlīmes jānomaina.
- Pirms ražojuma pievienošanas pārliecinieties, vai datu plāksnītē norādītā informācija sakrīt ar elektrotīkla parametriem.
- Atcerieties, ka sākot lietot iedarbināšanas mehānismu, ar motoru darbināmām ierīcēm sāk darboties arī griezējinstrumenti.
- Nelietojiet ražojumu ar bojātiem **aizsargmehānismiem** vai bez tiem.
- Pirms ieslēgšanas uzmaniet, lai ražojums nepieskartos pie kādiem priekšmetiem.
- Nedaudz paceliet izstrādājumu, pirms to ieslēdzat.
- Pārbaudiet apstrādājamo materiālu, vai tam nav svešķermeņu, piem., naglu, skrūvju utt., un novāciet tos.
- Raugieties, lai apstrādājamā virsma būtu brīva no putekļiem un sausa.
- Pēc ieslēgšanas nogaidiet, līdz izstrādājums ir sasniedzis savu maks. apgriezīgu skaitu. Tikai tad sāciet darbu ar to.

## 9.1 Ražojuma ieslēgšana / izslēgšana (1. att.)

### Ieslēgšana

1. Vienmēr turiet izstrādājumu ar abām rokām aiz priekšējā roktura (1) un aiz aizmugurējā roktura (3).
2. Pabīdīet ieslēgšanas bloķēšanas mehānismu (2a), uz priekšu un nospiediet ieslēgšanas / izslēgšanas slēdzi (1). Drošības apsvērumu dēļ nav iespējams nofiksēt ieslēgšanas / izslēgšanas slēdzi (2)

### Izslēgšana

1. Atļaidiet ieslēgšanas / izslēgšanas slēdzi (2), lai izslēgtu ražojumu.
2. Pagaidiet, līdz izstrādājums ir pilnībā apstājies, pirms to noliekat malā.

## 9.2 Frēzēšanas dziļuma regulēšana (1. att.)

1. Novietojiet izstrādājumu sāņus uz līdzenas virsmas.
2. Nospiediet fiksācijas pogu (9) un turiet to nospiestu, lai nofiksētu nažu galvu (10).
3. Izmantojiet iekšējo sešstūra uzgriežņatslēgu (A), lai ar frēzēšanas dziļuma regulatoru (11) iestatītu frēzēšanas dziļumu.
4. Iestatīšanas dziļumu var nolasīt uz skalas, kas atrodas pie nažu galvas (10), un no atzīmes pie frēzēšanas dziļuma regulatora (11).
5. Ieteicams sākumā iestatīt mazāku frēzēšanas dziļumu un veikt apstrādājamā materiāla frēzēšanu izmēģinājuma režīmā.

## 10 Darba norādījumi

### 10.1 Līdzenu virsmu (1., 3. Att.) apstrāde

1. Ja iespējams, ievadiet izstrādājumu apstrādājamajā materiālā no ārpuses.
2. Raugieties, lai pamatplātne (7) pēc iespējas pilnībā atastos uz materiāla.
3. Nespiežot un nenolaižot ierīci uz leju, vienmērīgi virziet to pāri apstrādājamajam materiālam.
4. Pārbaudiet frēzēšanas rezultātu:
  - Ja ir nojoms pārāk plāns materiāla slānis, pielāgojiet frēzēšanas dziļumu.
  - Ja ir vērojamas nokāpes, iestatiet frēzēšanas dziļumu uz 0 mm un veiciet virsmas pēcapstrādi.
  - Atkarībā no materiāla īpašībām var būt nepieciešams veikt frēzētās virsmas pēcapstrādi ar slīppapīru.

### 10.2 Perifērā frēzēšana (1. att.)

Veicot perifēro frēzēšanu, iespējams apstrādāt arī ieloces un stūrus.

1. Atveriet aizsargpārsegu (8), kas ir vērsts pret apstrādājamo materiālu, to viegli pabīdot sāņus un tad atvāžot uz augšu.
2. Frēzēšanas laikā cieši viziet malu ar atvērto aizsargpārsegu (8) gar apstrādājamo ieloci.
3. Aizveriet aizsargpārsegu (8) uzreiz pēc darba pabeigšanas.

### Norādes!

- Izslēdziet ražojumu.
- Pagaidiet, līdz ir apstājušās visas kustīgās daļas.

## 11 Pieslēgšana elektrotīklam

**Uzstādītais elektromotors ir pievienots darbam gatavā veidā. Pieslēgums atbilst attiecīgajiem VDE un DIN noteikumiem. Klienta tīkla pieslēgumam un izmantojamajam pagarinātāja vadam jāatbilst šiem noteikumiem.**

### 11.1 Bojāti elektropieslēguma vadi

Elektriskajiem savienošanas vadiem bieži rodas izolācijas bojājumi.

To iemesli var būt šādi:

- saspiestas vietas, ja savienošanas vadi stiepjas caur logu vai durvju ailēm,
- salocījuma vietas savienošanas vada nepareizas nostiprināšanas vai izvietošanas dēļ,
- griezuma vietas savienošanas vada pārbrūkšanas dēļ,
- izolācijas bojājumi, izraujot no sienas kontaktligzdas,
- plaisas izolācijas novecošanas dēļ.

Šādus bojātus elektriskos savienošanas vadus nedrīkst izmantot, un izolācijas bojājumu dēļ tie ir bīstami dzīvībai.

Regulāri pārbaudiet savienošanas vadus, vai tiem nav bojājumu. Ievērojiet, lai pārbaudes laikā savienošanas vads nebūtu pievienots elektrotīklam.

Elektropieslēguma vadiem jāatbilst attiecīgajiem VDE un DIN noteikumiem. Izmantojiet tikai savienošanas vadus ar tādu pašu marķējumu.

Tipa marķējuma uzdrukātais teksts uz savienošanas kabeļa ir obligāts.

### Drošības norādījumi bojātu vai defektīvu tīkla pieslēguma vadu nomainīšanai

#### Pievienošanas veids Y

Ja ir nepieciešama tīkla pieslēguma vada nomainīšana, tad tā jāizpilda ražotājam vai tā pārstāvim, lai nepieļautu drošības apdraudējumus.

### 11.2 Maiņstrāvas motors

Elektriskā aprīkojuma pieslēgumus un labošanas darbus drīkst veikt tikai kvalificēts elektriķis.

- Tīkla spriegumam jābūt 230 V – 240 V~.
- Līdz 25 m gariem pagarinātāja vadiem jābūt ar 1,5 kvadrātmilimetru šķērs griezumam.

## 12 Transportēšana

1. Lai transportētu ražojumu, atvienojiet to no elektrotīkla un novietojiet to citā šim nolūkam paredzētajā vietā.
2. Lai novērstu bojājumus un savainojumus, ražojums transportēšanas laikā ar transportlīdzekļiem jānodrošina pret apgāšanos un slidēšanu.
3. Pasargājiet izstrādājumu no triecieniem, grūdieniem un spēcīgām vibrācijām, piem., to transportējot transportlīdzekļos.

## 13 Apkope un tīrīšana

### BRĪDINĀJUMS

**Pirms jebkādiem regulēšanas, tehniskās uzturēšanas vai remonta darbiem atvienojiet tīkla kontaktspraudni!**

#### 13.1 Tīrīšana

- Uzturiet aizsargmehānismus, gaisa spraugas un motora korpusu tīru no putekļiem un netīrumiem, cik vien tas ir iespējams. Noberziet ierīci ar tīru drānu\* vai izpūtiet to ar zema spiediena saspiesto gaisu\*. Iesakām ražojumu notīrīt uzreiz pēc katras lietošanas reizes.
- Lai veiktu tīrīšanu, ražojumu nekādā gadījumā negremdējiet ūdenī vai citos šķīdumos.
- Vienmēr uzturiet ražojumu tīru, sausu un nenotraipītu ar eļļu vai smērvielu. Pēc katras lietošanas un pirms glabāšanas notīriet putekļus.
- Neizmantojiet izstrādājuma tīrīšanai ķīmiskus, sārmains, abrazīvus vai kā citādi agresīvas iedarbības tīrīšanas vai dezinfekcijas līdzekļus, jo tie var nodarīt bojājumus virsmām.

#### 13.1.1 Grozāmo nažu tīrīšana (1. att.)

1. Vienmēr pievērsiet uzmanību tam, lai uz grozāmajiem nažiem (12) nebūtu materiāla paliekas. Tas var negatīvi ietekmēt grozāmo nažu griešanas īpašības. Ja nepieciešams, notīriet paliekas ar dzeli\*.

\* nav obligāti iekļauts piegādes komplektā!

#### 13.2 Apkope

##### 13.2.1 Apakšējo grozāmo nažu (12) apgriešana un nomaīņa (1., 4. att.)

1. Nolieciet izstrādājumu malā.
2. Nospiediet fiksācijas pogu (9) un turiet to nospiestu, lai nofiksētu nažu galvu (10).
3. Atveriet grozāmi nažu (12) stiprinājuma skrūves (12a), izmantojot iekšējo sešstūra uzgriežņatslēgu (B).
4. Izņemiet grozāmos nažus (12) un apgrieziet tos otrādi vai nomainiet. Labākas orientēšanās nolūkā katrs asmens ir numurēts.
5. Raugieties, lai visas stiprinājuma skrūves (12a) tiktu atkal pievilktas.

##### 13.2.2 Grozāmo sānu nažu (12) apgriešana un nomaīņa (1., 4.+5. att.)

1. Novietojiet izstrādājumu uz līdzenas virsmas ar nažu galvu (10) vērstu uz leju.
2. Atveriet aizsargpārsegus (8).
3. Nospiediet fiksācijas pogu (9) un turiet to nospiestu, lai nofiksētu nažu galvu (10).
4. Atveriet grozāmi nažu (12) stiprinājuma skrūves (12a), izmantojot iekšējo sešstūra uzgriežņatslēgu (B).

5. Izņemiet grozāmos nažus (12) un apgrieziet tos otrādi vai nomainiet. Labākas orientēšanās nolūkā katrs asmens ir numurēts.
6. Raugieties, lai visas stiprinājuma skrūves (12a) tiktu atkal pievilktas.

## 14 Glabāšana

Uzglabājiet ražojumu un tā piederumus tumšā, sausā un no sala iedarbības aizsargātā vietā, kurai nevar piekļūt bērni.

Optimālā uzglabāšanas temperatūras amplitūda ir no 5 °C līdz 30 °C.

Glabājiet ražojumu oriģinālajā iepakojumā.

Apsedziet ražojumu, lai to pasargātu no putekļiem vai mitruma. Uzglabājiet lietošanas instrukciju pie ražojuma.

## 15 Remonts un rezerves daļu pasūtīšana

Pēc remonta vai apkopes pārliecinieties, vai visas daļas, kas attiecas uz drošību, ir piestiprinātas un atrodas nevainojamā stāvoklī. Daļas, kas rada savainojumus, uzglabājiet citām personām un bērniem nepieejamā vietā.

### IEVĒRĪBAI

Saskaņā ar Likumu par ražotāja atbildību par ražojumu kvalitāti ražotājs nav atbildīgs par bojājumiem, kas radušies nelietpratīgi veiktu remontdarbu vai oriģinālo rezerves daļu neizmantošanas dēļ.

Vērsieties klientu servisā vai pie pilnvarota speciālista. Atbilstoši nosacījumi attiecas arī uz piederumiem.

#### Pieslēgumi un remonts

Elektriskā apriņķojuma pieslēgumus un labošanas darbus drīkst veikt tikai kvalificēts elektriķis.

#### 15.1 Rezerves daļu pasūtīšana

Veicot rezerves daļu pasūtīšanu, jānorāda šāda informācija:

- Modeļa apzīmējums
- Preces numurs
- Datu plāksnītē norādītie dati

#### Rezerves daļas / piederumi

Grozāmie nažu komplekts, 4-daļīgs. –

Artikula numurs:

7914900601

#### 15.2 Servisa informācija

Jāievēro, ka šim ražojumam šādas daļas ir pakļautas lietošanas vai dabiskajam nodilumam, vai šādas daļas ir nepieciešamas kā patērējamie materiāli.

Nodilstošās detaļas\*: abrazīvie līdzekļi, zobsiksnā

\* = nav iekļauts piegādes komplektā!

## 16 Traucējumu novēršana

Traucējums	Iespējamais cēlonis	Novēršana
Motors nesāk darboties.	Bojāts ieslēgšanas / izslēgšanas slēdzis. Bojāts elektrotīkla vads.	Nomainiet visas bojātās daļas, pirms lietojat slīpmašīnu. Sazinieties ar vietējo servisa centru vai pilnvarotu tehniskās apkalpošanas staciju. Katrs labošanas mēģinājums var radīt riskus, ja to neveic kvalificēts speciālists.
Motors sāk darboties lēni un nesasniedz darba ātrumu.	Spriegums pārāk zems, bojāti tinumi, sadedzis kondensators.	Uzticiet spriegumu pārbaudīt kvalificētam elektrīķim. Uzticiet motoru pārbaudīt speciālistam. Uzticiet kondensatoru nomainīt speciālistam.
Motors ir pārāk skaļš.	Bojāti tinumi, bojāts motors.	Uzticiet motoru pārbaudīt speciālistam.
Motors viegli pārkarst.	Motora pārslodze, motora nepietiekama dzesēšana	Novērsiet motora pārslodzi, izfīriet ventilācijas atveres, lai būtu nodrošināta motora optimāla dzesēšana
Ražojums darba laikā kļūst lēnāks	Tiek izdarīts pārāk liels spiediens uz darba materiālu.	Izdariet mazāku spiedienu uz darba materiālu.
Motors nesasniedz pilnu jaudu.	Pārslogotas strāvas ķēdes elektrotīkla sistēmā (lampas, citi motori utt.).	Neizmantojiet citus izstrādājumus vai motorus vienā strāvas ķēdē.

## 17 Utilizācija un otreizēja izmantošana

### Norādes par iepakojumu



Iepakojuma materiāli ir pārstrādājami. Utilizējiet iepakojumus atbilstoši apkārtējās vides prasībām.

### Norādes par Vācijas elektrisko un elektronisko iekārtu likumu (ElektroG)



**Nolietotās elektriskās un elektroniskās iekārtas nedrīkst izmest sadzīves atkritumos, bet gan tās jānodod šķirošanas vai utilizācijas punktā!**

- Nolietotās baterijas vai akumulatori, kas nav nekustīgi iebūvēti nolietotajās iekārtās, pirms nodošanas jāizņem bez sagraušanas! To utilizāciju regulē Vācijas likums par baterijām.
- Elektrisko un elektronisko iekārtu īpašniekiem vai lietotājiem ir uzlikts par pienākumu pēc lietošanas tās nodot likumā noteiktajā kārtībā.
- Gala lietotājs patstāvīgi ir atbildīgs par savu personīgo datu dzēšanu no utilizējamajās nolietotās iekārtās!
- Nosvītrotā atkritumu konteiners simbols nozīmē, ka elektriskās un elektroniskās iekārtas nedrīkst utilizēt sadzīves atkritumos.
- Nolietotās elektriskās un elektroniskās iekārtas var nodot bez maksas šādās vietās:
  - Publiski-tiesiskās utilizācijas vai savākšanas vietas (piem., komunālie būvlaukumi)
  - Elektroiekārtu pārdošanas vietas (stacionāri un tiešsaistē), ja tirdzniecības uzņēmumiem ir uzlikts par pienākumu veikt pieņemšanu atpakaļ, vai tie sniedz šādu pakalpojumu brīvprātīgi.
  - Līdz trim nolietotām elektroiekārtām atbilstoši katram iekārtas veidam, kuru malas garums ir maksimāli 25 centimetri, varat bez jaunas iekārtas iepriekšējas iegādes no ražotāja bez maksas nodot pie ražotāja vai kādā citā pilnvarotā savākšanas vietā jūsu tuvumā.

– Citas ražotāja un izplatītāja papildu pieņemšanas atpakaļ prasības uzziņāsiet attiecīgajā klientu servisā.

- Ja ražotājs veic jaunas elektroiekārtas piegādi privātai māsaimniecībai, tas var ierosināt nolietotās elektroiekārtas bezmaksas savākšanu pēc gala lietotāja pieprasījuma. Šim nolūkam sazinieties ar ražotāja klientu servisu.
- Šie apgalvojumi attiecas tikai uz ierīcēm, kas tiek uzstādītas un pārdotas Eiropas Savienības dalībvalstīs, un kas ir pakļautas Eiropas Direktīvas 2012/19/ES prasībām. Valstīs, kas nav Eiropas Savienības dalībvalstis, var būt spēkā no šīm atšķirīgas prasības attiecībā uz nolietoto elektrisko un elektronisko iekārtu utilizāciju.

## 18 ES atbilstības deklarācija

### Originālās atbilstības deklarācijas tulkojums

#### Ražotājs:

Scheppach GmbH  
Günzburger Straße 69  
D-89335 Ichenhausen

Mēs, uzņemoties pilnu atbildību, paziņojam, ka šeit aprakstītais ražojums atbilst spēkā esošajām direktīvām un standartiem.

Prečzīme: **SCHEPPACH**  
Preces **LAKAS NOŅĒMŠANAS FRĒZE –**  
apzīmējums: **LFR720**  
Preces Nr. **5914901901**

#### ES direktīvas:

2014/30/ES, 2006/42/EK, 2011/65/ES\*

\* Iepriekš aprakstītais deklarācijas priekšmets atbilst Eiropas Parlamenta un Eiropas Padomes 2011. gada 8. jūnija Direktīvas 2011/65/ES noteikumiem par noteiktu bīstamo vielu izmantošanas ierobežošanu elektriskajās un elektroniskajās ierīcēs.

#### Piemērotie standarti:

EN 62841-1:2015/A11:2022;  
EN ISO 12100:2010;  
EN IEC 55014-1:2021;  
EN IEC 55014-2:2021;  
EN IEC 61000-3-2:2019/A1:2021;  
EN 61000-3-3:2013/A2:2021

#### Dokumentācijas sagatavošanai pilnvarotā persona:

Georg Kohler  
Günzburger Str. 69  
D-89335 Ichenhausen  
Ichenhausen, 13.01.2025

  
Simon Schünk  
Division Manager Product Center

  
Andreas Pecher  
Head of Project Management

## Innehållsförteckning

1	Inledning.....	143
2	Produktbeskrivning (bild 1-5) .....	143
3	Leveransomfång (bild 1) .....	144
4	Avsedd användning.....	144
5	Säkerhetsanvisningar.....	144
6	Tekniska specifikationer.....	146
7	Uppackning .....	146
8	Montering .....	147
9	Manövrering .....	147
10	Arbetsinstruktioner .....	148
11	Elektrisk anslutning .....	148
12	Transport.....	148
13	Underhåll och rengöring.....	148
14	Förvaring .....	149
15	Reparation och reservdelsbeställning .....	149
16	Felsökning.....	149
17	Avfallshantering och återvinning .....	150
18	EU-försäkringen om överensstämmelse.....	150
19	Sprängskiss.....	219

## Förklaring av symbolerna på produkten

Användningen av symboler i den här handboken ska göra dig uppmärksam på eventuella risker. Säkerhetssymbolerna och förklaringarna som anges i samband med dessa måste förstås. Varningarna i sig undanröjer inga risker och kan inte ersätta lämpliga åtgärder för att förebygga olyckor.

	Obs! Om säkerhetstecknen och varningsanvisningarna som sitter på produkten inte följs samt om säkerhets- och bruksanvisningarna inte följs kan det leda till svåra personskador eller till och med dödsfall.
	Läs och följ instruktionsmanualen och säkerhetsanvisningarna före idrifttagning!
	Använd skyddsglasögon.
	Använd hörselskydd.
	Använd andningskydd vid dammutveckling!
	Skyddsklass II (dubbelisolering).
	Produkten uppfyller kraven i gällande europeiska direktiv.



Produkten uppfyller kraven i gällande serbiska direktiv.

## 1 Inledning

### Tillverkare:

Scheppach GmbH  
Günzburger Straße 69  
D-89335 Ichenhausen

### Bästa Kund!

Vi hoppas att du får mycket glädje och nytta av din nya produkt.

### Anvisning:

Tillverkaren av denna produkt ansvarar enligt gällande produktansvar inte för skador som kan uppstå på produkten eller genom produkten:

- Felaktig behandling
- Om instruktionsmanualen inte följs
- Reparationer genom utomstående, obehöriga fackspecialister
- Vid byte och montering av reservdelar som inte är original
- Felaktig användning
- Den elektriska anläggningen slutar fungera om man inte följer de elektriska föreskrifterna och VDE-bestämmelse 0100, DIN 57113 / VDE0113.

### Observera följande:

Drifthanvisningen är en del av den här produkten.

Den innehåller viktiga anvisningar om hur du arbetar säkert, fackmannamässigt och ekonomiskt med produkten. Den informerar om hur du undviker faror, håller nere reparationskostnader, minskar stilleståndstider, och ökar produktens tillförlitlighet och livslängd. Utöver denna instruktionsmanuals säkerhetsbestämmelser måste även föreskrifterna beaktas som gäller produktens användning i ditt land.

Bekanta dig med alla användnings- och säkerhetsanvisningar innan du börjar använda produkten. Kör produkten endast enligt beskrivningen och för de angivna användningsområdena. Förvara drifthanvisningen väl och låt alla dokument följa med om produkten lämnas vidare till tredje part.

## 2 Produktbeskrivning (bild 1-5)

1. Främre handtag
- 1a. Sexkantshålskruv
2. Till-/Från-brytare
3. Bakre handtag
4. Nätkabel
5. Utsugsadapter
- 5a. Låsanordning
6. Anslutning för utsugsadapter
7. Bottenplatta
8. Skyddskåpa
9. Låsknapp
10. Knivhuvud
11. Fräsdjupjustering
12. Vändkniv
- 12a. Fästskruv

### 3 Leveransomfång (bild 1)

Pos.	Antal	Beteckning
5.	1 x	Utsugsstuts
A.	1 x	Insexnyckel
B.	1 x	Insexnyckel, rund
	1 x	Lackfräs
	1 x	Instruktionsmanual

**Anvisning:**

Förvara de två insexnycklarna som ingår i leveransomfånget i de medföljande hållarna på bottenplattan (bild 5).

### 4 Avsedd användning

Denna produkt är avsedd för att ta bort färg, lack och beläggningar från trä eller träliknande ytor.

Produkten får endast användas på avsett sätt. Varje användning därutöver är inte ändamålsenlig. För alla sorts skador eller personskador som uppstår om detta inte respekteras ansvarar användaren/operatören och inte tillverkaren.

I den avsedda användningen ingår också att man följer säkerhetsanvisningen liksom monteringsanvisningen och driftanvisningar i bruksanvisningen.

Personer som använder och underhåller produkten måste veta hur den fungerar och känna till möjliga risker.

Vid förändringar på produkten undantas tillverkaren helt från ansvar och skador som beror på detta.

Produkten får bara användas med originaldelar och originaltillbehör från tillverkaren.

Tillverkarens säkerhets-, arbets- och underhållsanvisningar samt de mått som anges i den tekniska specifikationen måste följas.

Observera att våra produkter inte är konstruerade för kommersiell, hantverksmässig eller industriell användning. Vi lämnar ingen garanti när produkten används i kommersiella eller industriella verksamheter liksom liknande verksamheter.

### Förklaring av signalorden i bruksanvisningen

**⚠ FARA**

Signalord för att känneteckna en omedelbart förestående farlig situation som, om den inte undviks, kan leda till livshotande eller allvarlig personskada.

**⚠ VARNING**

Signalord för att känneteckna en tänkbart farlig situation som, om den inte undviks, kan leda till allvarlig personskada.

**⚠ VAR FÖRSIKTIG**

Signalord för att känneteckna en omedelbart förestående farlig situation som, om den inte undviks, kan leda till en mindre eller måttlig personskada.

**OBS**

Signalord för att känneteckna en omedelbart förestående farlig situation som, om den inte undviks, kan leda till materiella skador på produkten eller egendom/innehav.

### 5 Säkerhetsanvisningar

**Allmänna säkerhetsanvisningar för elverktyg**

**Bevara alla säkerhetsanvisningar och instruktioner för framtida bruk.**

Begreppet elverktyg som används i säkerhetsanvisningarna avser såväl eldrivna elverktyg (med elsladd) som batteridrivna elverktyg (utan elsladd).

**⚠ VARNING**

**Läs alla säkerhetsanvisningar, instruktioner, illustrationer och tekniska specifikationer som medföljer detta elverktyg.**

Om du inte följer säkerhetsanvisningarna och de angivna instruktionerna finns risk för elstötar, bränder och/eller allvarliga personskador.

#### 1) Arbetsplats säkerhet

- a) **Se till att ditt arbetsområde är rent och har god belysning.** Stökiga och dåligt belysta arbetsplatser utgör en olycksrisk.
- b) **Arbeta inte med elverktyg i områden med explosionsrisk om det finns antändliga vätskor, gaser eller damm i området.** Elverktyg genererar gnistor som kan antända dammet eller ångorna.
- c) **Barn och andra personer får inte vistas i området medan du använder elverktyget.** Du kan förlora kontrollen över elverktyget om du blir distraherad.

#### 2) Elsäkerhet

- a) **Elverktygets stickkontakt måste passa i eluttaget. Du får inte ändra stickkontakten på något sätt. Använd inte adapterkontakter tillsammans med jordade elverktyg.** Intakta stickkontakter och uttag som passar till dessa minskar risken för elstötar.
- b) **Undvik att vidröra jordade delar, exempelvis rör, radiatorer, spisar och kylskåp, med kroppen.** Risken för elstötar ökar om din kropp är jordad.
- c) **Låt inte elverktyg utsättas för regn eller väta.** Vatten som tränger in i elverktyg ökar risken för elstötar.
- d) **Använd inte anslutningsladdan för andra uppgifter än den är avsedd för, till exempel för att bära eller hänga upp elverktyget eller för att dra ut kontakter ur eluttaget.** Håll anslutningsladdan borta från värme, olja, vassa kanter och rörliga delar. Skadade eller tilltrasslade sladdar ökar risken för elstötar.
- e) **När du arbetar utomhus med ett elverktyg, använd endast förlängningskabel som också är lämplig för utomhusbruk.** Att använda en förlängningssladd som är lämplig för utomhusbruk minskar risken för elektrisk stöt.
- f) **Använd en jordfelsbrytare om du måste använda elverktyget i en fuktig omgivning.** Användning av en jordfelsbrytare minskar risken för elstötar.

### 3) Personssäkerhet

- a) Var uppmärksam, tänk på vad du gör och använd ditt förnuft när du arbetar med elverktyg. Använd inte elverktyget om du är trött eller påverkad av alkohol, droger eller läkemedel. Det räcker att du är uppmärksam ett ögonblick under arbete med elverktyg för att allvarliga olyckor ska inträffa.
- b) Använd personlig skyddsutrustning och ha alltid skyddsglasögon på dig. Personlig skyddsutrustning anpassad till elverktygets användning, som dammask, halksäkra säkerhetsskor, skyddshjälm och hörselskydd, minskar risken för personskador.
- c) Undvik att starta maskinen oavsiktligt. Försäkra dig om att elverktyget är avstängt innan du ansluter det till strömförsörjningen och/eller batteriet samt innan du lyfter upp eller bär det. Olyckor kan inträffa om du håller fingret på brytaren när du bär elverktyget, eller om maskinen är tillslagen när du ansluter den till strömförsörjningen.
- d) Ta bort alla inställningsverktyg eller skruvnycklar innan du startar elverktyget. Ett verktyg eller en skruvmejsel som befinner sig i en roterande maskindel på elverktyget kan orsaka personskador.
- e) Undvik en onormal kroppshållning. Se till att stå säkert och behåll balansen hela tiden. Då har du bättre kontroll över elverktyget om något oförutsett inträffar.
- f) Använd lämpliga arbetskläder. Använd inte löst sittande kläder eller smycken. Håll hår och kläder på avstånd från rörliga delar. Löst sittande kläder, smycken och långt hår kan fastna i rörliga delar.
- g) Om dammsugnings- och uppsamlingsutrustning kan installeras måste de anslutas och användas korrekt. Användning av en dammsugning kan minska risker orsakade av damm.
- h) Låt dig inte invaggas i falsk säkerhet och bryt inte mot säkerhetsreglerna för elverktyg, även om du känner till elverktyget när du använt det många gånger. Oaktasam hantering kan leda till allvarliga personskador inom bråkdelar av sekunder.

### 4) Användning och behandling av elverktyget

- a) Överbelasta inte dina elverktyg. Använd det elverktyg som är avsett för arbetet. Du arbetar bättre och säkrare i det angivna effektområdet med ett elverktyg som är avsett för arbetet.
- b) Använd inte ett elverktyg med defekt brytare. Ett elverktyg som inte kan startas/stängas av längre är farligt och måste repareras.
- c) Dra ut stickkontakten ur eluttaget och/eller ta ut ett uttagbart batteri innan du gör maskininställningar, byter delar hos insatsverktyget eller lägger undan elverktyget. Denna försiktighetsåtgärd förhindrar att du startar elverktyget oavsiktligt.
- d) Förvara elverktyg som inte används utom räckhåll för barn. Låt inte personer använda elverktyget om de inte känner till hur det fungerar eller inte har läst dessa anvisningar. Elverktyg utgör en fara om de används av oerfarna personer.

- e) Ta väl hand om elverktyg och insatsverktyg. Kontrollera att rörliga delar fungerar som de ska och inte är fastklämda, kontrollera om delar är brutna eller så pass skadade att det inverkar på elverktygets funktion. Skadade delar ska repareras innan du börjar använda elverktyget igen. Många olyckor orsakas av dåligt underhållna elverktyg.
- f) Håll skärverktyg vassa och rena. Skärverktyg som underhålls noga och hålls vassa fastnar inte så ofta och är lättare att styra.
- g) Använd elverktyg, tillbehör, insättningsverktyg osv. enligt dessa anvisningar. Ta även hänsyn till arbetsförhållandena under ditt arbete. Farliga situationer kan uppstå om elverktyg används för andra ändamål än de är avsedda för.
- h) Håll alltid handtag och greppytor torra, rena och fria från olja och fett. Håll handtag och greppytor tillräta inte säkert användning och kontroll av elverktyget i oförutsedda situationer.

### 5) Service

- a) Elverktyg måste repareras av kvalificerade fackmän, endast originalreservdelar får användas. Därmed säkerställs att elverktyget fortsätter vara säkert.

#### 5.1 Särskilda säkerhetsanvisningar

- a) Håll i elverktyget på de isolerade greppytorna då du utför arbete med risk för att insättningsverktyget kan träffa dolda strömsladdar eller den egna anslutningssladden. Kontakten med en spänningsförande ledning kan även göra maskinens metalldelar spänningsförande och orsaka en elektrisk stöt.
- b) Fäst och säkra arbetsstycket med tvingar eller på annat sätt mot ett stabilt underlag. Om du håller i arbetsstycket i enbart handen eller mot din kropp är den inte tillräckligt stabil, vilket kan göra att du förlorar kontrollen över det.
- c) Vänta tills elverktyget har stannat innan du lägger ner det. Insättningsverktyget kan fastna och göra att man förlorar kontrollen över elverktyget.
- d) För att skydda verktygen, placera inte produkten på hårda ytor.
- e) Risk för skador på grund av vassa skåreggar på vändknivarna. Var uppmärksam på det roterande knivhuvudet! Observera att motorn och därmed knivhuvudet på din lackfräs fortfarande roterar en stund efter att du stängt av den!
- f) Vänd eller byt ut vändknivar som har blivit slöa i tid. Slitna skåreggar på vändknivarna ökar risken för kast och minskar kvaliteten på fräsarbetet.
- g) Kontrollera materialet som ska bearbetas för främmande föremål som spikar, skruvar etc. och ta bort dem.
- h) Arbetsstycket ska vila stadigt och vara säkrat mot glidning, till exempel med hjälp av spännanordningar.
- i) Styr produkten i en stabil och jämn rörelse. Undvik ryckiga eller alltför aggressiva rörelser för att förhindra att produkten beter sig okontrollerat.
- j) Håll skärverktyg vassa och rena. Skärverktyg som underhålls noga och hålls vassa fastnar inte så ofta och är lättare att styra.

## 5.2 Kvarstående risker

Elverktøyet har tillverkats enligt senaste tekniska rön och vedertagna säkerhetstekniska regler. Trots detta kan det uppstå vissa restrisker vid arbetet.

- Hälsofara på grund av ström vid användning av icke korrekta elanslutningsledningar.
- Trots alla vidtagna åtgärder kan det finnas restrisker som inte är uppenbara.
- Restrisker kan minimeras genom att säkerhetsanvisningar och ändamålsenlig användning liksom bruksanvisningen beaktas i sin helhet.
- Undvik att starta produkten oavsiktligt.
- Håll händerna borta från arbetsområdet när produkten är i drift.
- Oavsiktlig igångsättning av produkten.
- Beakta de fastställda underhålls- och säkerhetsanvisningarna i instruktionsmanualen.

### ! VARNING

Elverktøyet alstrar ett elektromagnetiskt fält under drift. Under vissa förhållanden kan fältet störa aktiva eller passiva medicinska implantat. För att minska risken för dödsfall eller allvarliga skador rekommenderar vi därför personer med medicinska implantat till att höra med sin läkare och kontakta tillverkaren av det medicinska implantatet innan verktøyet används.

### ! VARNING

Vid längre arbeten kan vibrationer i händerna på användaren orsaka cirkulationsrubbingar (Raynauds syndrom).

Raynauds syndrom är en kärlsjukdom i vilken de små blodkärlen i fingrar och tår krampar. De drabbade områdena förses inte längre med tillräckligt med blod och blir därför mycket bleka. Den frekventa användningen av vibrerande produkter kan orsaka nervskador hos personer vars blodflöde är nedsatt (t.ex. diabetiker, rökare).

Om du märker ovanliga funktionsnedsättningar, avbryt arbetet och kontakta läkare.

## 6 Tekniska specifikationer

Märkspänning	230–240 V~ / 50 Hz
Effekt	720 W
Skyddsklass	II
Tomgångshastighet $n_0$	10 000 min <sup>-1</sup>
Skärcirkel $\emptyset$	80 mm
Axialt fräsdjup	0–0,3 mm
Fråshöjd i sidled	27 mm
Sugkoppling $\emptyset$	35 mm
Vikt	2,6 kg

Med förbehåll för tekniska ändringar!

## Buller och vibration

### ! VARNING

Buller kan ha allvarlig inverkan på din hälsa. Om maskinbullret överskrider 85 dB ska du och personer som befinner sig i närheten bära lämpligt hörselskydd.

Buller- och vibrationsvärdena fastställdes enligt EN 62841-1.

### Typvärden buller

Ljudeffektnivå $L_{wA}$	95,5 dB
Ljudtrycksnivå $L_{pA}$	87,5 dB
Mätosäkerhet $K_{wA/pA}$	3 dB

### Rezgésjellemezők (kéz-kar rezgés)

Vibration $a_h$	4,75 m/s <sup>2</sup>
Mätosäkerhet K	1,5 m/s <sup>2</sup>

Det angivna totalvärdet för vibrationer och det angivna bulleremissionsvärdet har uppmätts med ett standardiserat testförfarande och kan användas för att jämföra ett elverktøyet med ett annat.

Det angivna bulleremissionsvärdet och det angivna totalvärdet för vibrationer kan också användas för en preliminär uppskattning av belastningen.

### ! VARNING

**Bulleremissionerna och vibrationsemissionsvärdet kan avvika från de angivna värdena under den faktiska användningen beroende på hur elverktøyet används, och påverkas framför allt av vilken typ av arbetsstycke som bearbetas.**

Försök att hålla en så låg belastning som möjligt. Exempel på åtgärder: arbetstidens begränsning. Här ska hänsyn tas till alla delar av driftcykeln (till exempel de tider när elverktøyet är avstängt och när det visserligen är startat men körs utan belastning).

## 7 Uppackning

### ! VARNING

**Produkten och förpackningsmaterialet är inga leksaker!**

**Barn får inte leka med plastpåsar, folie och smådelar! Risk för kvävning eller andra skador!**

- Öppna förpackningen och ta ut produkten försiktigt.
- Ta bort förpackningsmaterialet, förpacknings-/ och transportsäkringar (om det finns).
- Kontrollera att leveransomfånget är fullständigt.
- Kontrollera produkten och tillbehör för transportskadorna. Rapportera eventuella skador omedelbart till transportföretaget som levererade produkten. Senare reklamationer kan inte behandlas.
- Om möjligt, förvara förpackningen fram till utgången av garantiperioden.
- Bekanta dig med produkten innan bruk med hjälp av instruktionsmanualen.

- Använd bara originaldelar till tillbehören och till slit- och reservdelarna. Reservdelar hittar du hos din fackhandlare.
- Ange våra artikelnummer och produkttyp samt tillverkningsår vid beställningar.

## 8 Montering

### ⚠ VARNING

#### Skaderisk!

Sätt inte i nätstickkontakten i uttaget förrän produkten är förberedd för användning.

### ⚠ VARNING

Insättningsverktyg kan vara vassa och bli varma under användning. Bär alltid skyddshandskar vid hantering av verktyg.

### 8.1 Montera/demontera utsugsadapter (5) (bild 2)

1. Montera utsugsadaptern (5) genom att trycka in den i anslutningen för utsugsadaptern (6) så att låset (5a) klickar på plats.
2. För att demontera utsugsadaptern (5), tryck på låset (5a) och dra ut utsugsadaptern (5) ur anslutningen för utsugsadaptern (6).

### 8.2 Anslutning till en extern dammsugning (bild 2)

#### OBS

Dammutsuget ska vara lämpligt för det material som ska bearbetas.

Använd en speciell utsugningsanordning för att avlägsna särskilt skadligt eller cancerframkallande damm.

1. Anslut en lämplig dammsugning\* till utsugsadapter (5).

\* = ingår inte obligatoriskt i leveransomfånget!

### 8.3 Justera det främre handtaget (1) (bild 1)

1. Lossa insexskruven (1a) på länken på det främre handtaget (1). Använd insexnyckeln (A).
2. Ställ det främre handtaget (1) i önskat läge.
3. Dra åt insexskruven (1a) igen.

## 9 Manövrering

#### OBS

Montera klart hela produkten före idrifttagning!

### ⚠ VARNING

#### Skaderisk!

Sätt inte i nätstickkontakten i uttaget förrän produkten är förberedd för användning.

### ⚠ VARNING

Insättningsverktyg kan vara vassa och bli varma under användning. Bär alltid skyddshandskar vid hantering av verktyg.

#### Anvisning:

- **Håll alltid ordentligt med båda händerna i produkten när du arbetar.** Se till att maskinen står stadigt.
- Alla kåpor och säkerhetsanordningar måste vara korrekt monterade på maskinen före idrifttagning. Skada- de eller oläsliga klistermärken måste bytas ut.
- Innan du ansluter produkten kontrollerar du att uppgif- terna på typskylten motsvarar dem som gäller för el- nätet.
- Kom ihåg att vid idrifttagning av startmekanismen på motoriserade maskiner kommer skärverktyget också att börja fungera.
- Använd aldrig produkten med defekta **Skyddsanord- ningar** eller utan säkerhetsanordningar.
- Innan du slår på produkten, se till att produkten inte vidrör några föremål.
- Lyft produkten något innan du sätter på den.
- Kontrollera materialet som ska bearbetas för främman- de föremål som spikar, skruvar etc. och ta bort dem.
- Se till att ytan som ska bearbetas är dammfri och torr.
- Vänta tills produkten har nått sitt maximala varvtal inn- an du börjar använda den. Börja först då arbeta.

### 9.1 Koppla till/från produkten (bild 1)

#### Koppla till

1. Håll alltid produkten med båda händerna på det främ- re handtaget (1) och på det bakre handtaget (3).
2. Skjut tillkopplingsspärren (2a) framåt och manövrera Till-/ Från-brytaren (1).  
Av säkerhetsskäl går det inte att låsa Till-/Från-bryta- ren (2).

#### Koppla från

1. Släpp Till-/Från-brytaren (2) för att koppla från produk- ten.
2. Vänta tills produkten har stannat innan du lägger ner den.

### 9.2 Ställa in fräsdjupet (bild 1)

1. Placera produkten på sidan på en plan yta.
2. Tryck på låsknappen (9) och håll den intryckt för att lå- sa klipphuvudet (10).
3. Använd insexnyckeln (A) för att justera fräsdjupet på fräsdjupsjusteringen (11).
4. Inställningsdjupet kan avläsas med hjälp av skalan på knivhuvudet (10) och markeringen på fräsdjupsinställ- ningen (11).
5. Det är lämpligt att initialt ställa in ett litet fräsdjup och ut- föra en provfräsning på arbetsstycket som ska bearbe- tas.

## 10 Arbetsinstruktioner

### 10.1 Bearbetning av plana ytor (bild 1, 3)

1. För in produkten i arbetsstycket från utsidan.
2. Se till att bottenplattan (7) vilar så fullständigt som möjligt på arbetsstycket.
3. Flytta produkten jämnt över arbetsstycket utan tryck eller nedsättning.
4. Kontrollera fräsresultatet:
  - Om för lite material togs bort, justera fräsdjupet.
  - Om ojämnheter är synliga, ställ in fräsdjupet till 0 mm och bearbeta ytan.
  - Beroende på materialets beskaffenhet kan det bli nödvändigt att putsa om den frästa ytan med fint sandpapper.

### 10.2 Rundfräsning (bild 1)

Veck och hörn kan även bearbetas vid rundfräsning.

1. Öppna skyddskåpan (8) vänd mot arbetsstycket genom att skjuta den lätt åt sidan och sedan fälla upp den.
2. Vid fräsning, styr skivan med det öppna skyddskåpan (8) i plan längs vecket som ska bearbetas.
3. Stäng skyddskåpan (8) omedelbart efter avslutat arbete.

#### Anvisning:

- Stäng av produkten.
- Vänta tills de rörliga delarna har stannat.

## 11 Elektrisk anslutning

Den installerade elmotorn är ansluten så att den är redo för drift. Anslutningen motsvarar gällande VDE- och DIN-bestämmelser. Kundens nätanlutning likasom den använda förlängningskabeln måste motsvara dessa föreskrifter.

### 11.1 Skadade elanslutningsledningar

På elektriska anslutningsledningar uppstår det ofta isolations-skador.

Orsaker till detta kan vara:

- tryckställen när anslutningsledningar förs genom fönster- eller dörröppningar,
- brytställen genom olämplig fastsättning eller dragning av anslutningsladdan,
- snittställen genom att anslutningsladdan körts över,
- isolations-skador genom ryck ur vägguttaget,
- sprickor genom isolationens åldring.

Sådana skadade elanslutningsladdor får inte användas och är på grund av isolations-skadorna livsfarliga.

Kontrollera regelbundet om de elektriska anslutningsledningarna är skadade. Kontrollera att anslutningsladdan inte är ansluten till elnätet vid kontrollen.

Elektriska anslutningsledningar måste motsvara tillämpliga VDE- och DIN-bestämmelser. Använd endast anslutningsladdor med samma märkning.

Enligt föreskrift ska typbeteckningen vara tryckt på anslutningskabeln.

### Säkerhetsanvisningar för bytet av skadade eller defekta nätanlutningskablar

#### Anslutningstyp Y

Om det behövs byte av nätanlutningskabel måste detta göras av tillverkaren eller dennes representant för att undvika eventuella säkerhetsrisker.

### 11.2 Växelströmsmotor

Anslutningar och reparationer av elektrisk utrustning får endast utföras av kvalificerade elektriker.

- Nätspänningen måste vara 230 V–240 V~.
- Förlängningsledningar upp till 25 m längd måste ha ett tvärsnitt på 1,5 kvadratmillimeter.

## 12 Transport

1. När maskinen ska transporteras måste den separeras från elnätet och sedan flyttas till den avsedda platsen.
2. För att förhindra materiella skador och personskador ska produkten säkras mot att välta och glida om den transporteras i fordon.
3. Skydda produkten mot slag, stötar och starka vibrationer, t.ex. vid transport i fordon.

## 13 Underhåll och rengöring

### ⚠ VARNING

**Dra ut nätstickkontakten innan inställning, service eller reparation utförs!**

### 13.1 Rengöring

- Se till att skyddsutrustningar, ventilationsöppningar och motorhus är så fria från damm och smuts som möjligt. Torka av produkten med en ren trasa\*, eller blås ren den med tryckluft\* med lågt tryck. Vi rekommenderar att produkten rengörs direkt efter varje användning.
- Doppa aldrig maskinen i vatten eller andra vätskor vid rengöring.
- Håll alltid produkten ren, torr och fri från olja och fett. Ta bort damm efter varje användning och före förvaring.
- Använd inte kemiska, alkaliska, slipande eller andra aggressiva rengörings- eller desinfektionsmedel för att rengöra produkten eftersom de kan skada ytorna.

#### 13.1.1 Rengöra vändkniven (bild 1)

1. Se till att vändknivarna (12) är fria från rester. Detta kan påverka vändknivarnas skäregenskaper. Ta vid behov bort resterna med en stickel\*.

\* = ingår inte obligatoriskt i leveransomfånget!

## 13.2 Underhåll

### 13.2.1 Vrid och byt ut de nedre vändknivarna (12) (bild 1, 4)

1. Lägg produkten på sidan.
2. Tryck på låsknappen (9) och håll den intryckt för att låsa kliphuvudet (10).
3. Öppna fästskruvarna (12a) på vändknivarna (12) med insexnyckeln (B).
4. Ta bort vändkniven (12) och rotera eller byt ut den. För bättre orientering är de enskilda skäreppgarna numererade.
5. Se till att alla fästskruvar (12a) är åtdragna igen.

### 13.2.2 Vrid och byt ut de nedre vändknivarna (12) (bild 1, 4+5)

1. Placera produkten på en plan yta med knivhuvudet (10) nedåt.
2. Öppna skyddskåporna (8).
3. Tryck på låsknappen (9) och håll den intryckt för att låsa kliphuvudet (10).
4. Öppna fästskruvarna (12a) på vändknivarna (12) med insexnyckeln (B).
5. Ta bort vändkniven (12) och rotera eller byt ut den. För bättre orientering är de enskilda skäreppgarna numererade.
6. Se till att alla fästskruvar (12a) är åtdragna igen.

## 14 Förvaring

Förvara produkten och dess tillbehör på en mörk, torr och frostfri plats som dessutom är oåtkomlig för barn. Den optimala förvaringstemperaturen är mellan 5 °C och 30 °C.

Förvara produkten i originalförpackningen.

Täck över produkten för att skydda den mot damm eller fukt. Förvara bruksanvisningen vid produkten.

## 15 Reparation och reservdelsbeställning

Efter reparation eller underhåll, övertyga dig om att alla säkerhetsrelaterade delar är fästa och i perfekt skick. Förvara delar med risk för skador utom räckhåll för andra människor och barn.

### OBS

Enligt lagen om produktansvar tas inget ansvar för skador orsakade av felaktiga reparationer eller om originaldelar inte används.

Kontakta kundtjänst eller auktoriserad fackpersonal. Detsamma gäller tillbehör.

### Anslutningar och reparationer

Anslutningar och reparationer av elektrisk utrustning får endast utföras av kvalificerade elektriker.

### 15.1 Reservdelsbeställning

Vid beställning av reservdelar ska följande uppgifter anges:

- Modellbeteckning
- Artikelnummer
- Uppgifter på typskylten

### Reservdelar/tillbehör

Vändknivsets 4 delar. – Artikelnummer: 7914900601

### 15.2 Serviceinformation

Tänk på att produktens följande delar slits naturligt eller under bruk, eller att följande delar används som förbrukningsmaterial.

Slitdelar\*: Slipmedel, kuggrem

\* = ingår inte i leveransomfånget!

## 16 Felsökning

Störning	Möjliga orsaker	Åtgärd
Motor startar inte.	Skadad strömbrytare.	Ersätt alla skadade delar innan du använder slipmaskinen. Kontakta ditt lokala servicecentrum eller en auktoriserad servicestation. Varje reparationsförsök kan leda till faror om det inte utförs av en kvalificerad fackman.
	Skadad strömkabel.	
Motorn startar långsamt och kommer inte upp i drifhastigheten.	För låg spänning, lindningar skadade, kondensator bränd.	Låt elspecialist kontrollera spänningen. Låt en fackman kontrollera motorn. Låt en expert byta kondensatorn.
Motor låter för mycket.	Lindningar skadade, motor defekt.	Låt en fackman kontrollera motorn.
Motorn blir lätt överhettad.	Överbelastning av motorn, otillräcklig kylning av motorn	Förhindra att motorn överlastas. Ta bort damm från ventilationsöppningarna så att en optimal motorkylning är säkerställd.
Produkten blir långsammare under arbetet	Arbetsstycket utsätts för alltför kraftigt tryck.	Minska trycket på arbetsstycket.
Motor kommer inte upp i full effekt.	Strömkretsar i nätanläggning överlastade (lampor, andra motorer etc).	Använd inga andra produkter eller motorer i samma strömkrets.

## 17 Avfallshantering och återvinning

### Anvisningar beträffande förpackningen



Förpackningsmaterialen kan återvinnas. Avfallshandla förpackningar miljövänligt.

### Anvisningar beträffande den tyska lagen om distribution, återtagning och miljövänlig avfallshantering av elektriska och elektroniska apparater (Elektro- und Elektronikgerätegesetz - ElektroG)



#### Uttjänta elektriska och elektroniska apparater ska inte kastas i hushållssoporna utan lämnas till separat insamling respektive avfallshandling!

- Uttjänta vanliga och uppladdningsbara batterier, som inte är fast monterade i den uttjänta apparaten, måste tas ut utan skador före överlämningen! Batteriers avfallshandling regleras i batterilagstiftningen.
- Innehavare respektive användare av elektriska och elektroniska apparater är enligt lagstiftning förpliktade till återlämning efter apparaternas användning.
- Slut användaren ansvarar själv för raderingen av de egna personuppgifterna på den uttjänta apparat som ska avfallshandteras!
- Symbolen med den överkryssade soptunnan betyder att uttjänta elektriska och elektroniska apparater inte får kastas i hushållssoporna.
- Uttjänta elektriska och elektroniska apparater kan lämnas avgiftsfritt på följande ställen:
  - Offentliga avfallshandterings- respektive samlingsställen (t.ex. kommunala återvinningsenheter)
  - Inköpsställen för elektriska apparater (stationära och online), om handlare är skyldiga att ta emot eller frivilligt erbjuder detta.
  - Man kan kostnadsfritt lämna upp till tre uttjänta elektriska apparater per apparattyp, med en kantlängd på maximalt 25 centimeter, hos tillverkaren utan att först köpa en ny apparat av denne, eller lämna dem till ett annat auktoriserat samlingsställe på närmare håll.
  - Kontakta respektive kundservice för information om tillverkarens och distributörernas övriga, kompletterande villkor för återlämning.
- Om tillverkaren levererar en ny elektrisk apparat till ett privat hushåll kan denne ordna med avgiftsfri hämtning av den uttjänta elektriska apparaten, efter förfrågan från slutanvändaren. Kontakta tillverkarens kundservice angående detta.
- Dessa uppgifter gäller endast för apparater som installeras och säljs i länderna i den Europeiska unionen och som omfattas av det europeiska direktivet 2012/19/EU. I länder utanför Europeiska unionen kan avvikande bestämmelser gälla för avfallshandtering av uttjänta elektriska och elektroniska apparater.

## 18 EU-försäkringen om överensstämmelse

### Översättning från försäkringen om överensstämmelse i original

#### Tillverkare:

Scheppach GmbH  
Günzburger Straße 69  
DE-89335 Ichenhausen

Vi förklarar under eget ansvar att produkten som beskrivs här överensstämmer med gällande riktlinjer och standarder.

#### Märke:

**SCHEPPACH**

#### Art.-beteckning:

**LACKFRÄS – LFR720**

#### Art.nr

**5914901901**

#### EU-direktiv:

2014/30/EU, 2006/42/EG, 2011/65/EU\*

\* Föremålet för försäkringen ovan överensstämmer med bestämmelserna i Europaparlamentets och rådets direktiv 2011/65/EU av den 8 juni 2011 om begränsning av användningen av vissa farliga ämnen i elektriska och elektroniska produkter.

#### Tillämpade standarder:

EN 62841-1:2015/A11:2022;  
EN ISO 12100:2010;  
EN IEC 55014-1:2021;  
EN IEC 55014-2:2021;  
EN IEC 61000-3-2:2019/A1:2021;  
EN 61000-3-3:2013/A2:2021

#### Ansvarig för dokumentationen:

Georg Kohler  
Günzburger Str. 69  
D-89335 Ichenhausen  
Ichenhausen, 13.01.2025

Simon Schünk

Division Manager Product Center

Andreas Pecher

Head of Project Management

## Sisällysluettelo

1	Johdanto .....	151
2	Tuotteen kuvaus (kuvat 1-5) .....	151
3	Toimituksen sisältö (kuva 1).....	152
4	Määräystenmukainen käyttö .....	152
5	Turvallisuusohjeet .....	152
6	Tekniset tiedot.....	154
7	Purkaminen pakkauksesta .....	154
8	Asennus .....	155
9	Käyttö .....	155
10	Työohjeita.....	156
11	Sähköliitäntä.....	156
12	Kuljetus .....	156
13	Huolto ja puhdistus.....	156
14	Varastointi.....	157
15	Korjaaminen ja varaosien tilaus .....	157
16	Ohjeet häiriöiden poistoon .....	157
17	Hävittäminen ja kierrätys.....	158
18	EU-vaatimustenmukaisuusvakuutus .....	158
19	Räjätyskuva.....	219

## Tuotteessa olevien symbolien selitys

Tässä käyttöoppaassa olevien symbolien käytön tarkoituksena on kiinnittää huomiosi mahdollisiin riskeihin. Turvallisuusmerkit ja selitykset on ymmärrettävä tarkalleen oikein. Varoitukset itsessään eivät poista riskejä eivätkä korvaa onnettomuuksien ehkäisyyn tarvittavia toimenpiteitä.

	Huomio! Jos tuotteessa olevia turvamerkin- töjä ja varoituksia ei huomioida ja jos turval- lisuus- ja käyttöohjeet laiminlyödään, seu- rauksena voi olla vakavia loukkaantumisia ja jopa kuolema.
	Lue ja huomioi käyttöohje ja turvallisuusoh- jeet ennen käyttöönottoa!
	Käytä suojalaseja.
	Käytä kuulosuojaimia.
	Käytä hengityssuojainta, jos työssä muodos- tuu pölyä!
	Suojausluokka II (kaksinkertainen eristys).
	Tuote vastaa voimassa olevia eurooppalai- sia direktiivejä.



Tuote on sovellettavien Serbian ohjeiden mukainen.

## 1 Johdanto

### Valmistaja:

Schepbach GmbH  
Günzburger Straße 69  
D-89335 Ichenhausen

### Arvoisa asiakas

Toivomme sinun viihtyvän uuden tuotteesi parissa.

### Huomautus:

Tämän tuotteen valmistaja ei tuotevastuulain mukaan vastaa vahingoista, joita aiheutuu tälle tuotteelle tai tämän tuotteen käytön seurauksena, jos vahinkotapaus liittyy jo-  
honkin seuraavista:

- Epäasianmukainen käsittely
- Käyttöohjeen laiminlyönti
- Ulkopuolisten, valtuuttamattomien henkilöiden toimes-  
ta tehdyt korjaukset
- Muiden kuin alkuperäisten varaosien asennus ja vaih-  
taminen
- Määräystenvastainen käyttö
- Sähkölaitteiden rikkoutuminen, mikäli sähkömääräyk-  
siä ja VDE-määräyksiä 0100, DIN 57113 / VDE0113  
ei noudateta.

### Huomaa:

Käyttöohje on tämän tuotteen osa.

Se sisältää tärkeitä ohjeita turvalliseen, asianmukaiseen ja taloudelliseen työskentelyyn tuotteella ja tietoja siitä, miten vältetään vaaroja, säästetään korjauskustannuksia, ehkäistään seisokkeja ja parannetaan laitteen luotet-  
tavuutta ja pidennetään sen käyttöikää. Tässä käyttöoh-  
jeessa olevien turvallisuusohjeiden lisäksi on ehdottomas-  
ti huomioitava kansalliset tuotteen käyttöä koskevat mää-  
räykset.

Perehdy ennen tuotteen käyttöä kaikkiin käyttö- ja turvalli-  
suusohjeisiin. Käytä tuotetta vain käyttöohjeessa kuvatul-  
la tavalla ja vain määritellyille käyttöalueille. Säilytä käyt-  
ttöohjetta hyvin ja luovuta kaikki asiakirjat tuotteen muka-  
na seuraavalle käyttäjälle.

## 2 Tuotteen kuvaus (kuvat 1-5)

1. Etukahva
- 1a. Kuusiokoloruuvi
2. Virtakytin
3. Takakahva
4. Virtajohto
5. Imuadapteri
- 5a. Lukitus
6. Imuadapterin liitäntä
7. Peruslevy
8. Suojus
9. Lukitusnuppi
10. Teräpää
11. Jyrsintäsyvyuden säätö
12. kääntöterä
- 12a. Kiinnitysruuvi

### 3 Toimituksen sisältö (kuva 1)

Kohta	Luku- määrä	Nimike
5.	1 x	Poistoimulitios
A.	1 x	Kuusiokoloavain
B.	1 x	Kuusiokoloavain
	1 x	Maalijyrsin
	1 x	Käyttöohje

#### Huomautus:

Säilytä molempia toimitukseen sisältyviä kuusiokoloruuveja niitä varten peruslevyissä olevissa pidikkeissä (kuva 5).

### 4 Määräystenmukainen käyttö

Tämän tuotteen määräystenmukainen käyttötarkoitus on maalin, lakan ja pinnoitteiden poistaminen puusta tai puunkaltaisista pinnoista.

Tuotetta saa käyttää vain sen käyttötarkoituksen mukaisesti. Kaikki muunlainen käyttö katsotaan määräystenvastaiseksi käytöksi. Kaikista näin syntyneistä vahingoista ja tapaturmista vastaa käyttäjä, ei valmistaja.

Määräystenmukaiseen käyttöön kuuluu myös turvallisuusohjeiden ja asennusohjeen sekä käyttöohjeessa olevien ohjeiden huomioiminen.

Tuotetta käyttävien ja huoltavien henkilöiden on perehdyttävä tuotteen ohjeisiin ja heillä on oltava tiedot mahdollisista vaaroista.

Jos tuotteeseen tehdään muutoksia, valmistaja ei ota mitään vastuuta siitä aiheutuvista vahingoista.

Tuotetta saa käyttää vain valmistajan alkuperäisillä osilla ja alkuperäisillä lisävarusteilla.

Valmistajan määrittämiä turvallisuus-, työ- ja huoltomääräyksiä ja teknisissä tiedoissa annettuja mittoja on noudatettava.

Huomaa, että tuotteitamme ei ole tarkoitettu kaupalliseen käyttöön, ammatin harjoittamiseen tai teolliseen käyttöön. Takuu ei ole voimassa, jos tuotetta käytetään kaupalliseen tarkoitukseen, käsityöammatin harjoittamiseen tai teollisuudessa tai jossain muussa näitä vastaavassa toiminnassa.

### Signaalisanojen selitykset käyttöohjeessa

**VAARA**

**Merkkisana, joka merkitsee välittömästi uhkaavaa vaaratilannetta, joka johtaa kuolemaan tai vakavaan loukkaantumiseen, jos sitä ei vältetä.**

**VAROITUS**

**Merkkisana, joka merkitsee mahdollista vaaratilannetta, joka voi johtaa kuolemaan tai vakavaan loukkaantumiseen, jos sitä ei vältetä.**

**VARO**

**Merkkisana, joka merkitsee mahdollista vaaratilannetta, joka voi johtaa lievään tai kohtalaiseen loukkaantumiseen, jos sitä ei vältetä.**

**HUOMIO**

**Merkkisana, joka merkitsee mahdollista vaaratilannetta, joka voi johtaa tuotteen tai omaisuuden vahingoittumiseen, jos sitä ei vältetä.**

### 5 Turvallisuusohjeet

#### Sähkötyökalujen yleiset turvallisuusohjeet

**Säilytä kaikki turvallisuusohjeet ja muut ohjeet myöhempiä tarvetta varten.**

Turvallisuusohjeissa käytetty termi "sähkötyökalu" tarkoittaa verkkovirralla toimivia sähkötyökaluja (joissa on virtajohto) tai akkukäyttöisiä sähkötyökaluja (ilman virtajohtoa).

**VAROITUS**

**Lue kaikki turvallisuusohjeet, ohjeet, kuvaukset ja tekniset tiedot, jotka ovat tämän sähkötyökalun ohessa.**

Laiminlyönnit seuraavien ohjeiden noudattamisessa voivat aiheuttaa sähköiskun, tulipalon ja/tai vakavia vammoja.

#### 1) Työpaikan turvallisuus

- a) **Pidä työpaikka siistinä ja hyvin valaistuna.** Epäjärjestys tai huono/puuttuva valaistus työalueilla voi aiheuttaa onnettomuuksia.
- b) **Älä työskentele sähkötyökalulla räjähdysvaarallisessa ympäristössä, jossa on palavia nesteitä, kaasuja tai pölyä.** Sähkötyökalut muodostavat kipinöitä, jotka voivat sytyttää pölyn tai höyryt.
- c) **Pidä lapset ja muut henkilöt loitolla sähkötyökalusta, kun käytät sitä.** Jos olet työskentelyn aikana epävarmakaassa asennossa, voit menettää sähkötyökalun hallinnan.

#### 2) Sähköturvallisuus

- a) **Sähkötyökalun liitäntäpistokkeen täytyy sopia pistorasiaan. Pistoketta ei saa muuttaa millään tavalla. Älä käytä mitään sovintipistoketta yhdessä suojaadoitettujen sähkötyökalujen kanssa.** Kun pistoketta ei muunnella ja se sopii pistorasiaan, sähköiskun vaara on pienempi.
- b) **Älä vartalon kosketusta maadoitettuihin pintoihin, kuten putkiin, lämmittimiin, uuneihin ja jääkaappeihin.** Sähköiskun vaara kasvaa, kun vartalosi on maadoitettu.
- c) **Pidä sähkötyökalu loitolla sateesta tai kosteudesta.** Jos sähkötyökaluun pääsee vettä, sähköiskun vaara kasvaa.
- d) **Älä käytä liitäntäjohtoa epätarkoituksenmukaisesti esim. sähkötyökalun kantamiseen ja ripustamiseen, äläkä irrota pistoketta pistorasiasta vetämällä johdosta. Pidä liitäntäjohto loitolla kuumuudesta, öljystä, terävistä reunoista tai liikkuvista osista.** Kun liitäntäjohto on voittunut tai kierteellä, sähköiskun vaara on suurempi.
- e) **Kun käytät sähkötyökalua ulkona, käytä vain selkeälaista jatkojohtoja, jotka on hyväksytty ulkokäyttöön.** Ulkokäyttöön hyväksytyt jatkojohdon käyttäminen vähentää sähköiskun vaaraa.

- f) Jos sähkötyökalun käyttöä kosteassa ympäristössä ei voi välttää, käytä vikavirtasuojakytkintä. Vikavirtasuojakytkimen käyttö vähentää sähköiskun vaaraa.

### 3) Ihmisten turvallisuus

- a) Ole tarkkaavainen, toimi varovaisesti ja menettele järkevasti sähkötyökalua käyttäessäsi. Älä käytä sähkötyökalua, jos olet väsynyt tai jos olet huumaavien aineiden, alkoholin tai lääkkeiden vaikutuksen alaisena. Huomion herpaantuminen hetkeksiin sähkötyökalua käytettäessä voi johtaa vakaviin vammautumisiin.
- b) Käytä henkilökohtaista suojavarustusta ja aina suojalaseja. Henkilökohtaisen suojavarustuksen, kuten pölynaamarin, liukuestepohjaisten turvajalkineiden, suojakypärän tai kuulosuojaimien käyttö sähkötyökalulla tehtävistä töistä riippuen vähentää vammautumisvaaraa.
- c) Estä tahaton käyttöönotto. Varmista, että sähkötyökalu on kytketty pois ennen kuin kytket virransyötön ja/tai akun päälle, ennen kuin otat laitteen käteesi tai alat kantaa sitä. Jos sähkötyökalua kantaessasi pidät sormiasi kytkimellä tai sähkötyökalu on kytkettynä päälle-asentoon, kun se kytketään virransyöttöön seurauksena voi olla onnettomuuksia.
- d) Poista säätötyökalut tai ruuviavaimet ennen kuin kytket sähkötyökalun päälle. Pyörivässä sähkötyökalun osassa oleva työkalu tai avain voi aiheuttaa vammoja.
- e) Vältä epänormaaleja vartalon asentoja. Varmista, että seisot tukevasti ja säilytät aina tasapainon. Näin pidät sähkötyökalun paremmin hallinnassa myös odottamattomissa tilanteissa.
- f) Käytä sopivaa vaatetusta. Älä pidä päälläsi liian väljiä vaatteita tai koruja. Pidä hiuksesi ja vaatteesi loitolla liikkuvista osista. Löysät vaatteet, korut tai pitkät hiukset voivat jäädä kiinni liikkuviin osiin.
- g) Jos pölyn poistoim- ja -keräyslaitteet voidaan asentaa, varmista, ne on liitettävä ja niitä on käytettävä oikein. Pölyn poistoimulaitteen käytöllä voidaan vähentää pölystä aiheutuvia vaaroja.
- h) Älä tuudittaudu katteettomaan turvallisuudentunteeseen äläkä poikkea sähkötyökalujen turvamääräyksistä vaikka olisit jo harjaantunut sähkötyökalun käyttäjä. Huolimattomuus laitteen käsittelyssä voi jo sekunnin murto-osassa johtaa vakaviin vammoihin.

### 4) Sähkötyökalun käyttö ja käsittely

- a) Älä ylikoormita sähkötyökalua. Käytä työssä sitä varten tarkoitettua sähkötyökalua. Sopivalla sähkötyökalulla työskentelet paremmin ja turvallisemmin ilmoitetulla tehoalueella.
- b) Älä käytä sähkötyökalua, jonka kytkin on viallinen. Sähkötyökalu, jota ei voi kytkeä asianmukaisesti päälle tai pois päältä, on vaarallinen ja se täytyy korjata.
- c) Vedä pistoke irti pistorasiasta ja/tai poista irrotettava akku ennen kuin alat säätää laitetta, vaihtaa käyttötyökaluja tai laitat sähkötyökalun pois. Näitä varoimenpiteitä estävät sähkötyökalun tahaton käynnistymisen.

- d) Säilytä käyttämättömiä sähkötyökaluja lasten ulottumattomissa. Älä anna sellaisten henkilöiden käyttää sähkötyökalua, jotka eivät ole perehtyneet siihen tai jotka eivät ole lukeneet näitä ohjeita. Kokenemattomien henkilöiden käytössä sähkötyökalut ovat vaarallisia.
- e) Hoida sähkötyökaluja ja käytettäviä työkaluja huolellisesti. Tarkasta, että liikkuvat osat toimivat moitteettomasti ja jumittumatta ja etteivät osat ole murtuneet tai vaurioituneet niin, että sähkötyökalun toiminta vaarantuu. Korjauta vialliset osat ennen sähkötyökalun käyttöä. Monien onnettomuuksien taustalla on sähkötyökalujen huono huolto.
- f) Pidä leikkuutyökalu terävinä ja puhtaina. Huolellisesti hoidetut leikkuutyökalut, joissa on terävät leikkureunat, juuttuvat vähemmän ja ovat kevyemmän ohjaittavissa.
- g) Käytä sähkötyökalua, käytettäviä työkaluja jne. näiden ohjeiden mukaisella tavalla. Huomioi tällöin työolosuhteet ja suoritettava tehtävä. Sähkötyökalujen käyttö muuhun kuin niille määritettyihin käyttötarkoituksiin voi johtaa vaarallisiin tilanteisiin.
- h) Pidä kahvat ja tartuntapinnat kuivina, puhtaina ja öljytönnä ja rasvattomina. Sähkötyökalun käyttö ja hallinta odottamattomissa tilanteissa ei ole turvallista, jos kahvat ja tartuntapinnat ovat liukkaita.

### 5) Huolto

- a) Korjauta sähkötyökalu vain pätevällä ammattihenkilöllä ja käyttäen vain alkuperäisiä varaosia. Näin varmistetaan sähkötyökalun pysyminen turvallisena.

#### 5.1 Erityiset turvallisuusohjeet

- a) Pidä sähkötyökalusta kiinni eristetyistä tartuntapinnoista, kun suoritat töitä, joissa käytettävä työkalu voi osua piileviin virtajohtoihin tai omaan liitäntäjohtoonsa. Kosketus jännitettä johtaviin johtoihin voi tehdä myös metalliset laitteen osat jännitteelliseksi ja aiheuttaa sähköiskun.
- b) Kiinnitä työkalu ja varmista se helalla tai muulla tavalla tukevaan ja vakaaseen alustaan. Jos työkalua pidellään vain kädellä tai vartaloa vasten, se on epävakaa ja voit menettää hallinnan.
- c) Odota, kunnes sähkötyökalu on pysähtynyt kokonaan, ennen kuin lasket sen alas. Käytettävä työkalu voi takerua kiinni ja johtaa sähkötyökalun hallinnan menettämiseen.
- d) Käytettävien työkalujen suojaamiseksi tuotetta ei saa laskea kovien alustojen päälle.
- e) Kääntöterän terävät terät aiheuttavat loukkaantumisvaaran. Varo pyörivää teräpäätä! Huomaa, että moottori ja samalla maaliyrsimen teräpäätä liikkuvat vielä pois kytkemisen jälkeen!
- f) Käännä tai valhda tylsyneet kääntöterät ajoissa. Kääntöterän kuluun teräreunat lisäävät takaiskuvaaraa ja heikentävät jyräntätyön laatua.
- g) Tarkasta, onko työstettävässä materiaalissa vieraita esineitä, kuten nauloja, ruuveja jne. ja poista ne.
- h) Työkappaleen on oltava tukevasti paikallaan ja varmistettuna esim. kiristimillä paikaltaan luiskahtamista vastaan.

- i) Ohjaa tuotetta vakaalla ja tasaisella liikkeellä. Vältä äkillisiä tai liian voimakkaita liikkeitä, jotta tuote ei käyttäytyisi hallitsemattomasti.
- j) **Pidä leikkuutyökalut terävinä ja puhtaina.** Huolellisesti hoidetut leikkuutyökalut, joissa on terävät leikkaureunat, juuttuvat vähemmän ja ovat kevyemmin ohjailtavissa.

## 5.2 Jäännösriskit

**Sähkötyökalu on rakennettu valmistusajankohdan parhaan käytettävissä olleen teknisen tiedon ja voimassa olevien turvateknisten määräysten mukaisesti. Siitä huolimatta töissä voi esiintyä yksittäisiä jäännösriskejä.**

- Sähkövirran aiheuttama vaara terveydelle, jos käytetään epäasianmukaisia virtajohtoja.
- Lisäksi kaikista asianmukaisista toimenpiteistä huolimatta voi jäljelle jäädä pilleiviä jäännösriskejä.
- Jäännösriskit voidaan minimoida noudattamalla käyttöohjeen lisäksi kohdissa "Turvallisuusohjeet" ja "Määräystenmukainen käyttö" olevia ohjeita.
- Vältä tuotteen tahatonta käyttöönottoa.
- Pidä kädet loitolla työalueelta, kun tuote on käytössä.
- Tuotteen tahaton käyttöönotto.
- Noudata käyttöohjeessa ilmoitettuja huolto- ja turvallisuusohjeita.

### VAROITUS

Tämä sähkötyökalu muodostaa käytön aikana sähkömagneettisen kentän. Tämä kenttä voi joissain olosuhteissa haitata aktiivisten tai passiivisten ihonalaisen lääkinnällisten laitteiden toimintaa. Vakavien tai hengenvaarallisten vammojen vaaran vähentämiseksi suosittelemme, että ihonalaisia lääkinnällisiä laitteita käyttävät henkilöt neuvottelevat lääkärinsä kanssa ennen kuin alkavat käyttää sähkötyökalua.

### VAROITUS

Pitkäkestoisissa töissä voi käyttäjän käsissä tärinästä johtuen ilmetä verenkiertohäiriöitä (valkosormisuus).

Valkosormisuus on verisuonisairaus, jossa sormissa ja varpaissa olevat pienet verisuonet supistuvat epätavallisen voimakkaasti. Kyseiset alueet eivät saa enää riittävästi verta ja ne ovat siksi hyvin vaaleita. Tärisevien tuotteiden toistuva käyttö voi henkilöillä, joiden verenkierto on heikentynyt (esim. tupakoitsijat, diabeetikot), laukaista hermovaurioita.

Jos havaitset epätavallisia muutoksia itsessäsi, lopeta työskentely heti ja ota yhteyttä lääkäriin.

## 6 Tekniset tiedot

Nimellisjännite	230–240V~ / 50 Hz
Ottoteho	720 W
Suojausluokka	II
Joutokäyntikierronluvut $n_0$	10 000 min <sup>-1</sup>
Leikkaushalkaisija $\varnothing$	80 mm
Aksiaalinen jyrshintäsyvyys	0 - 0,3 mm
Sivuttainen jyrshintäkorkeus	27 mm

Poistoimuliittännän halkaisija $\varnothing$	35 mm
Paino	2,6 kg

Oikeus teknisiin muutoksiin pidätetään!

### Melu ja tärinä

#### VAROITUS

Melulla voi olla vakavia vaikutuksia terveyteesi. Jos koneen aiheuttama melu on yli 85 dB, koneen lähellä olevien henkilöiden on käytettävä sopivia kuulosuojaimia.

Melu- ja tärinäarvot on määritetty standardin EN 62841-1 mukaisesti.

#### Meluarvot

Äänitehotaso $L_{WA}$	95,5 dB
Äänen painetaso $L_{pA}$	87,5 dB
Mittaasepävarmuus $K_{WA/pA}$	3 dB

#### Tärinäarvot (käsivarren keinu)

Tärinä $a_n$	4,75 m/s <sup>2</sup>
Mittaasepävarmuus K	1,5 m/s <sup>2</sup>

Ilmoitettu värähtelyn kokonaisarvo ja ilmoitettu melupäästöarvo on mitattu standardin mukaisilla tarkastusmenetelmillä ja niitä voidaan käyttää vertailuarvona vertailussa toisiin sähkötyökaluihin.

Ilmoitettua melupäästöarvoa kokonaisarvoa ja ilmoitettua värähtelyn kokonaisarvoa voidaan käyttää myös kuormituksen tilapäiseen arviointiin.

### VAROITUS

**Melupäästöt ja tärinäpäästöt voivat sähkötyökalun tosiasiallisen käytön aikana poiketa annetuista arvoista sähkötyökalun käyttötavasta riippuen, erityisesti sen mukaan, minkä tyyppistä työkalua käytetään.**

Pyri pitämään kuormitus mahdollisimman pienenä. Esimerkkejä toimenpiteistä: työajan lyhentäminen. Tällöin on huomioitava kaikki käyttöjakson osat (esimerkiksi ajat, jolloin sähkötyökalu on pois kytkettynä ja ajat, jolloin se on päällä mutta käy ilman kuormaa).

## 7 Purkaminen pakkauksesta

### VAROITUS

**Tuote ja pakkausmateriaalit eivät ole lasten leikkikaluja!**

**Lapset eivät saa leikkiä muovipussien, kalvojen tai pienosien kanssa! Vaarana osien joutuminen nieluun ja tukehtuminen!**

- Avaa pakkaus ja ota tuote varovasti ulos.
- Poista pakkausmateriaali sekä pakkaus- ja kuljetusvarmistukset (jos sellaiset on).
- Tarkasta, onko toimituksen sisältö täydellinen.
- Tarkasta, onko tuotteessa tai lisäosissa kuljetusvaurioita. Ilmoita mahdollisista vaurioista heti tuotteen toimittaneelle kuljetusyritykselle. Myöhemmin tehtyjä reklamaatioita ei hyväksytä.

- Säilytä pakkausta mahdollisuuksien mukaan takuuajan päättymiseen asti.
- Perehdy tuotteeseen käyttöohjeen avulla ennen sen käyttöä.
- Käytä lisävarusteina ja kulutus- ja varaosina vain alkuperäisiä osia. Voit ostaa varaosia alueellasi toimivalta alan jälleenmyyjältä.
- Ilmoita tilauksissa tuotteen tuotenumero ja valmistusvuosi.

## 8 Asennus

### **VAROITUS**

#### **Loukkaantumiswaara!**

Liitä virtapistoke pistorasiaan vasta sitten, kun tuote on valmisteltu käyttöä varten.

### **VAROITUS**

Käytettävät työkalut voivat olla teräviä ja ne kuumentuvat käytön aikana. Käytä suojakäsineitä aina, kun käsittelet käytettävää työkalua.

### 8.1 Imuadapterin (5) asennus/ irrottaminen (kuva 2)

1. Asenna imuadapteri (5) työntämällä sen imuadapterin liitäntään (6) niin, että lukitus (5a) lukittuu.
2. Kun haluat irrottaa imuadapterin (5), paina lukitusta (5a) ja vedä imuadapteri (5) pois imuadapterin liitännästä (6).

### 8.2 Liittäminen ulkoiseen pölyn poistoimuun (kuva 2)

#### **HUOMIO**

Pölyn poistoimulaitteen on oltava sopiva työstettävälle materiaalille.

Käytä erityisesti terveydelle vaarallisten tai syöpää aiheuttavien pölyjen poistoimuun erityistä poistoimulaitetta.

1. Liitä pölyn poistoimulaite\* imuadapteriin (5).

\* = eivät välttämättä sisälly toimitukseen!

### 8.3 Etukahvan (1) säätö (kuva 1)

1. Löysää etukahvan (1) nivelessä oleva kuusiokoloruuvi (1a). Käytä kuusiokoloavainta (A).
2. Aseta etukahva (1) haluttuun asentoon.
3. Kiristä kuusiokoloruuvi (1a) uudelleen.

## 9 Käyttö

#### **HUOMIO**

**Tuote on ehdottomasti asennettava täydellisesti ennen käyttöönottoa!**

### **VAROITUS**

#### **Loukkaantumiswaara!**

Liitä virtapistoke pistorasiaan vasta sitten, kun tuote on valmisteltu käyttöä varten.

### **VAROITUS**

Käytettävät työkalut voivat olla teräviä ja ne kuumentuvat käytön aikana. Käytä suojakäsineitä aina, kun käsittelet käytettävää työkalua.

#### **Ohjeita:**

- **Pidä tuotteesta työskentelyn aikana aina molemmin käsin kiinni.** Varmista, että seisot tukevasti.
- Kaikkien suojakansien ja turvalaitteiden on oltava asianmukaisesti asennettuna ennen kuin kone otetaan käyttöön. Vaihda vaurioituneet tai lukukelvottomat tarrat.
- Varmista ennen tuotteen liittämistä, että tyyppikilven tiedot vastaavat verkkovirran tietoja.
- Muista, että käynnistysmekanismia käyttöönotettaessa moottorikäyttöisissä koneissa myös leikkuutyökalu käynnistyy.
- Älä koskaan käytä tätä tuotetta viallisten **Suojalaitteet** tai ilman turvalaitteita.
- Varmista ennen päälle kytkemistä, että tuote ei koske mihinkään.
- Nosta tuotetta hieman ennen kuin kytket sen päälle.
- Tarkasta, onko työstettävässä materiaalissa vieraita esineitä, kuten nauloja, ruuveja jne. ja poista ne.
- Varmista tällöin, että työstettävä pinta on pölytön ja kuiva.
- Odota käynnistyksen jälkeen, kunnes tuote on saavuttanut maksimierroslukunsa. Aloita työskentely vasta sitten.

### 9.1 Tuotteen kytkeminen päälle / pois päältä (kuva 1)

#### **Kytkeminen päälle**

1. Pidä tuotteen etukahvasta (1) ja takakahvasta (3) kiinni aina molemmilla käsillä.
2. Siirrä päällekytkennän estin (2a) eteen ja paina virta-kytkintä (1).  
Turvallisuussyistä virta-kytkimen (2) lukitseminen ei ole mahdollista.

#### **Kytkeminen pois päältä**

1. Sammuta tuote vapauttamalla virta-kytkin (2).
2. Odota, että tuote on pysähtynyt, ennen kuin lasket sen alas.

### 9.2 Jyrsintäsyvyyden säätäminen (kuva 1)

1. Aseta tuote kyljelleen tasaiselle pinnalle.
2. Paina lukitusnuppia (9) ja pidä sitä painettuna lukitaksesi teräpäähän (10).
3. Käytä kuusiokoloavainta (A) jyrsintäsyvyyden säätämiseen jyrsintäsyvyyden säädössä (11).

- Asetussyvyys voidaan lukea teräpäässä (10) olevasta asteikosta ja jrsintäsyvyuden säädössä (11) olevista merkeistä.
- On suositeltavaa säätää ensin alhainen jrsintäsyvyys ja suorittaa koejrsintä työstettävässä työkappaleessa.

## 10 Työohjeita

### 10.1 Tasaisten pintojen työstö (kuvat 1, 3)

- Tuote kannattaa mieluiten ohjata ulkopuolelta työkalupaleeseen.
- Varmista, että peruslevy (7) on mahdollisimman täydellisesti työkalupaleen päällä.
- Liikuta tuotetta painamatta ja alas laskematta tasaisesti työkalupaleen yli.
- Tarkasta jrsintätulos:
  - Jos materiaalia on poistettu liian vähän, mukautu jrsintäsyvytyttä.
  - Jos on tunnistettavia uria, aseta jrsintäsyvydeksi 0 mm ja työstä pinta.
  - Materiaalin ominaisuuksista riippuen jrsittyä pintaa on ehkä työstettävä uudelleen hienolla hiomapaperilla.

### 10.2 Kehäjrsintä (kuva 1)

Kehäjrsinnässä voidaan työstää myös saumoja ja kulmia.

- Avaa työkalupaleen puoleinen suojus (8) siirtämällä sitä hieman sivulle ja taittamalla sitten ylös.
- Kun jrsit, ohjaa avatun suojuksen (8) puolta tasaisesti työstettävää saumaa pitkin.
- Sulje suojus (8) välittömästi työn päättymisen jälkeen.

#### Ohjeita:

- Kytke tuote pois päältä.
- Odota, että kaikki liikkuvat osat ovat pysähtyneet.

## 11 Sähköliitää

**Asennettu sähkömoottori on liitetty käyttövalmiiksi. Liitää vastaa asiaankuuluvia Saksan sähkötekniikan liiton (VDE) ja standardoimisliiton (DIN) määräyksiä. Asiakkaan sähköliitännän sekä käytetyn jatkojohdon on vastattava näitä määräyksiä.**

### 11.1 Vialliset sähköliitääjohdot

Sähkön liitosjohtoon syntyy usein eristevaurioita.

Syynä tähän voivat olla:

- Painamakohdat, jos liitääjohdot viedään ikkunoiden tai ovenrajojen läpi.
- Taitekohdat liitääjohdon ollessa väärin kiinnitettynä tai ohjattuna.
- Viiltokohdat ajettaessa liitääjohdon ylitse.
- Eristevauriot repäistäessä irti seinäpistorasiasta.
- Eristeen vanhenemisesta aiheutuvat halkeamat.

Tällaisia vahingollisia sähköliitääjohtoja ei saa käyttää, sillä ne ovat eristevaurioiden vuoksi hengenvaarallisia.

Tarkasta säännöllisesti, onko liitosjohdoissa vaurioita. Varmista, ettei liitosjohto tarkastettaessa ole kiinni virtaverkossa.

Liitääjohtojen on vastattava asiaankuuluvia Saksan sähkötekniikan liiton (VDE) ja standardoimisliiton (DIN) määräyksiä. Käytä vain liitääjohtoja, joissa on sama merkintä.

Tyypimerkinnän painatus liitosjohdossa on pakollista.

### Turvallisuusohjeet vahingoittuneiden tai viallisten verkko-liitääjohtojen vaihtamista varten Kytkenätyyppi Y

Kun verkko-liitääjohto on vaihdettava, vaihtaminen on vaarojen välttämiseksi annettava valmistajan tai sen edustajan tehtäväksi.

### 11.2 Vaihtovirtamoottori

Sähkövarusteiden liitännät ja korjaukset saa tehdä vain sähköalan ammattilainen.

- Verkköjännitteen on oltava 230 V – 240V~.
- Enintään 25 m pitkien jatkojohtojen poikkipinnan on oltava 1,5 neliömillimetriä.

## 12 Kuljetus

- Tuotteen kuljettamiseksi se on irrotettava sähköverkosta ja asetettava toiseen sitä varten tarkoitettuun paikkaan.
- Vaurioiden ja loukkaantumisten estämiseksi on tuote autossa kuljetettaessa kiinnitettävä tai tuettava niin, ettei se voi kaatua tai luisua paikaltaan.
- Suojaa tuote iskulta, törmäyksiltä ja voimakkaalta tärinältä, esim. ajoneuvossa kuljettamisen aikana.

## 13 Huolto ja puhdistus

### VAROITUS

**Vedä virtapistoke irti aina ennen kuin alat suorittaa säätö-, kunnossapito- tai korjaustöitä!**

### 13.1 Puhdistus

- Pidä suojalaitteet, ilmaraot ja moottorin kotelo niin pölyttömänä ja puhtaana kuin vain mahdollista. Pyyhi tuote puhtaalla liinalla\* tai puhalla se puhtaaksi paineilmalla\* alhaisella paineella. Suosittelemme, että tuote puhdistetaan heti jokaisen käyttökerran jälkeen.
- Älä missään tapauksessa upota tuotetta veteen tai muihin nesteisiin.
- Pidä tuote aina puhtaana ja vapavana öljy- tai rasvatahroista. Poista pöly jokaisen käyttökerran jälkeen ja ennen varastointia.
- Älä käytä tuotteen puhdistamisessa kemiallisia, emäksisiä, hiovia tai muulla tavalla voimakkaita puhdistus- tai desinfiointiaineita, koska ne voivat vahingoittaa pintoja.

#### 13.1.1 Kääntöterän puhdistus (kuva 1)

- Varmista, että kääntöterässä (12) ei ole materiaali-jäänteitä. Ne voisivat heikentää kääntöterän leikkausominaisuuksia. Poista jäänteet tarvittaessa piikillä\*.

\* = eivät välttämättä sisälly toimitukseen!

### 13.2 Huolto

#### 13.2.1 Alemman kääntöterän (12) kääntäminen ja vaihtaminen (kuvat 1, 4)

1. Aseta tuote kyljelleen alas.
2. Paina lukitusnuppia (9) ja pidä sitä painettuna lukitaksesi teräpäähän (10).
3. Avaa kääntöterän (12) kiinnitysruuvit (12a) kuusiokoloavaimella (B).
4. Ota kääntöterä (12) pois ja käännä se tai vaihda se uuteen. Yksittäiset teräreunat on numeroitu suuntaamisen helpottamiseksi.
5. Varmista, että kaikki kiinnitysruuvit (12a) kiristetään uudelleen.

#### 13.2.2 Sivulla olevan kääntöterän (12) kääntäminen ja vaihtaminen (kuvat 1, 4+5)

1. Aseta tuote teräpää (10) alaspäin tasaiselle pinnalle.
2. Avaa suojukset (8).
3. Paina lukitusnuppia (9) ja pidä sitä painettuna lukitaksesi teräpäähän (10).
4. Avaa kääntöterän (12) kiinnitysruuvit (12a) kuusiokoloavaimella (B).
5. Ota kääntöterä (12) pois ja käännä se tai vaihda se uuteen. Yksittäiset teräreunat on numeroitu suuntaamisen helpottamiseksi.
6. Varmista, että kaikki kiinnitysruuvit (12a) kiristetään uudelleen.

### 14 Varastointi

Varastoi tuotetta ja sen lisävarusteita pimeässä, kuivassa ja jäätymiseltä suojatussa paikassa niin, että se on lasten ulottumattomissa. Optimaalinen varastointilämpötila on 5–30°C. Säilytä tuotetta alkuperäisessä pakkauksessaan. Peitä tuote suojataksesi sitä pölyltä tai kosteudelta. Säilytä käyttöohje tuotteen läheisyydessä.

### 15 Korjaaminen ja varaosien tilaus

Korjaamisen tai huollon jälkeen on varmistettava, että kaikki turvatekniset osat on asetettu paikoilleen ja ne ovat moitteettomassa kunnossa. Säilytä loukkaantumisvaaraa aiheuttavia osia poissa muiden henkilöiden ja lasten ulottuvilta.

#### HUOMIO

Tuotevastuulain mukaan valmistaja ei vastaa vahingoista, jotka ovat aiheutuneet epäasianmukaisista korjauksista tai muiden kuin alkuperäisten varaosien käyttämisestä.

Teetä työt asiakaspalvelussa tai valtuutetulla ammattilaisella. Sama koskee myös lisävarusteita.

#### Liitännät ja korjaukset

Sähkövarusteiden liitännät ja korjaukset saa tehdä vain sähköalan ammattilainen.

#### 15.1 Varaosien tilaus

Varaosaia tilattaessa on ilmoitettava seuraavat tiedot:

- Mallinimike
- Tuotenumero
- Tyyppikilven tiedot

#### Varaosat / lisätarvikkeet

Kääntöteräsarja, 4-osainen –  
tuotenumero:

7914900601

#### 15.2 Huoltotietoja

Huomaa, että tämän tuotteen seuraavat osat altistuvat käytönmukaiselle ja luonnolliselle kulumiselle tai että seuraavia osia tarvitaan kuluvina materiaaleina.

Kuluvat osat\*: Hiomavälineet, hammashihnat

\* = ei sisälly toimitukseen!

### 16 Ohjeet häiriöiden poistoon

Häiriö	Mahdolliset syyt	Korjauskeinot
Moottori ei käynnisty.	Katkaisija viallinen. Virtajohto vahingoittunut.	Vaihda kaikki vioittuneet osat ennen kuin alat käyttää hiomakonetta. Ota yhteyttä paikalliseen huoltoedustajaan tai valtuutettuun huoltoasemaan. Kaikki korjaukset voivat aiheuttaa vaaroja, jos niitä ei teetetä pätevällä ammattihenkilöllä.
Moottori käy hitaasti eikä saavuta käyttönopeutta.	Jännite liian alhainen, käämit vahingoittuneet, kondensaattori palanut.	Tarkastuta jännite sähköalan ammattilaisella. Anna moottori ammattilaisen tarkastettavaksi. Teetä kondensaattorin vaihto ammattilaisella.
Moottori aiheuttaa liikaa melua.	Käämit vioittuneet, moottori viallinen.	Anna moottori ammattilaisen tarkastettavaksi.
Moottori ylikuumentuu herkästi.	Moottorin ylikuormitus, riittämätön jäähdytys moottorissa	Estä moottorin ylikuormittuminen, avaa tuuletusraot, jotta moottorin jäähdytys toimii optimaalisesti
Tuote muuttuu työskentelyn aikana hitaammaksi	Työkappaletta painetaan liikaa.	Käytä vähemmän voimaa painaessasi työkappaletta.
Moottori ei saavuta täyttä tehoa.	Verkkolaitteiston virtapiiri ylikuormittunut (lamput, muut moottorit jne.).	Älä käytä muita tuotteita tai moottoreita samassa virtapiirissä.

## 17 Hävittäminen ja kierrätys

### Pakkausta koskevat ohjeet



Pakkausmateriaalit voidaan kierrättää. Hävitä pakkaus ympäristönsuojelumääräysten edellyttämällä tavalla.

### Sähkö- ja elektroniikkalaitteiden käsittelyä koskevan lain (ElektroG) tiedot



**Sähkö- ja elektroniikkalaitteet eivät kuulu sekajätteisiin, vaan ne on hävitettävä lajiteltuina!**

- Käytetyt paristot ja akut, jotka eivät ole laitteeseen kiinteästi asennettuina, on irrotettava vahingoittumattomina ennen laitteen hävittämistä! Niiden hävittämistä säädellään vastaavassa paristojen ja akkujen käsittelyä koskevassa laissa.
- Sähkö- ja elektroniikkalaitteiden omistajan tai käyttäjän velvollisuutena on toimittaa laite lain mukaisella tavalla kierrätykseen.
- Loppukäyttäjällä on yksin vastuussa henkilökohtaisten tietojensa poistamisesta laitteesta!
- Ylivuivattua roskalaatikkaa kuvaava symboli tarkoittaa, että sähkö- ja elektroniikkalaitteita ei saa hävittää sekajätteen mukana.
- Sähkö- ja elektroniikkalaitteet voidaan toimittaa veloituksetta seuraaviin paikkoihin:
  - Julkiset hävitys- tai keräyspaikat (esim. kunnallinen kierrätyskeskus)
  - Sähkölaitteita myyvät liikkeet (paikalliset tai verkossa toimivat), jos jälleenmyyjällä on veloitettu vastaanottamaan käytettyjä laitteita tai tarjoaa tämän palvelun vapaaehtoisesti.
  - Valmistajalle tai lähialueella sijaitsevaan valtuutettuun keräyspaikkaan voidaan uutta laitetta ostamatta palauttaa maksutta enintään kolme samaa laitetyyppiä edustavaa käytettyä sähkölaitetta, joiden reunan pituus on enintään 25 cm.
  - Muut valmistajan ja jälleenmyyjän täydentävät palautusehdot saa kyseisestä asiakaspalvelusta.
- Jos valmistaja toimittaa uuden sähkölaitteen yksityistalouteen, vanha laite voidaan samalla loppukäyttäjän pyynnöstä noutaa ilman veloitusta. Ota tätä varten yhteyttä valmistajan asiakaspalveluun.
- Tämä koskee vain laitteita, jotka asennetaan ja myydään Euroopan Unionin jäsenmaissa ja joihin sovelletaan EU:n direktiiviä 2012/19/EU. Euroopan Unionin ulkopuolisissa maissa käytettyjen sähkö- ja elektroniikkalaitteiden hävittämiseen voidaan soveltaa näistä poikkeavia ehtoja.

## 18 EU-vaatimustenmukaisuusvakuutus

### Alkuperäisen vaatimustenmukaisuusvakuutuksen käännös

#### Valmistaja:

Scheppach GmbH  
Günzburger Straße 69  
D-89335 Ichenhausen

Vakuutamme omalla vastuullamme, että tässä kuvattu tuote täyttää voimassa olevien direktiivien ja standardien määräykset.

#### Merkki:

Tuotenimike:  
Tuoteno

#### SCHIEPPACH

**MAALIJYRSIN – LFR720**  
**5914901901**

#### EU-direktiivit:

2014/30/EU, 2006/42/EG, 2011/65/EU\*

\* Yllä kuvattu vakuutuksen kohde täyttää tiettyjen vaarallisten aineiden käytön rajoittamisesta sähkö- ja elektroniikkalaitteissa 8. kesäkuuta 2011 annetun Euroopan parlamentin ja neuvoston direktiivin 2011/65/EU määräykset.

#### Sovelletut standardit:

EN 62841-1:2015/A11:2022;  
EN ISO 12100:2010;  
EN IEC 55014-1:2021;  
EN IEC 55014-2:2021;  
EN IEC 61000-3-2:2019/A1:2021;  
EN 61000-3-3:2013/A2:2021

#### Asiakirja-aineiston kokonaisesta vastaava valtuutettu edustaja:

Georg Kohler  
Günzburger Str. 69  
D-89335 Ichenhausen

Ichenhausen, 13.01.2025

Simon Schünk

Division Manager Product Center

Andreas Pecher

Head of Project Management

## Indholdsfortegnelse

1	Indledning.....	159
2	Produktbeskrivelse (fig. 1-5) .....	159
3	Leveringsomfang (fig. 1) .....	160
4	Tilsluttet brug.....	160
5	Sikkerhedsforskrifter .....	160
6	Tekniske data .....	162
7	Udpakning .....	162
8	Montering .....	163
9	Betjening .....	163
10	Arbejdsinstruktioner .....	164
11	Elektrisk tilslutning.....	164
12	Transport.....	164
13	Vedligeholdelse og rengøring .....	164
14	Opbevaring.....	165
15	Reparation og bestilling af reservedele.....	165
16	Afhjælpning af fejl.....	165
17	Bortskaffelse og genanvendelse .....	166
18	EU-overensstemmelseserklæring .....	166
19	Ekspllosionstegning .....	219

## Forklaring til symbolerne på produktet

Symbolerne i denne brugsanvisning skal henlede din opmærksomhed på eventuelle risici. Det er vigtigt, at du forstår sikkerhedssymbolerne og forklaringerne i forbindelse med symbolerne. Selve advarslerne afhjælper ikke risici og kan ikke erstatte korrekte foranstaltninger til forebyggelse af ulykker.

	Pas på! Tilsidesættelse af sikkerhedsskiltene og advarselsinstruktionerne på produktet og tilsidesættelse af sikkerheds- og betjeningsinstruktionerne kan føre til alvorlige personskader eller endog død.
	Læs og overhold brugsanvisningen og sikkerhedsforskrifterne før ibrugtagning!
	Brug beskyttelsesbriller.
	Brug høreværn.
	Brug åndedrætsværn i støvede omgivelser!
	Beskyttelsesklasse II (dobbelisolering).
	Produktet opfylder gældende EU-direktiver.



Produktet opfylder gældende serbiske direktiver.

## 1 Indledning

### Producent:

Schepbach GmbH  
Günzburger Straße 69  
D-89335 Ichenhausen, Tyskland

### Kære kunde

Vi ønsker dig rigtig god fornøjelse og held og lykke med arbejdet med dit nye produkt.

### Bemærk:

Iht. gældende lov om produktansvar hæfter producenten af dette produkt ikke for skader, der opstår på eller i forbindelse med dette produkt i forbindelse med:

- Forkert behandling
- Tilsidesættelse af brugsanvisningen
- Reparation foretaget af tredjepart og/eller af ikke-autoriserede fagfolk
- Montering og udskiftning af uoriginale reservedele
- Utilsluttet brug
- Svigt af det elektriske anlæg som følge af tilsidesættelse af de elektriske forskrifter og VDE-bestemmelserne 0100, DIN 57113 / VDE0113.

### Vær opmærksom på følgende:

Brugsanvisningen er en del af dette produkt.

Den indeholder vigtige oplysninger om, hvordan man bruger produktet sikkert, professionelt og økonomisk, og hvordan man undgår farer, sparer reparationsomkostninger, reducerer driftsstop og øger produktets driftssikkerhed og levetid. Udover sikkerhedsbestemmelserne i denne brugsanvisning skal de forskrifter vedr. brug af produktet, der måtte gælde i det enkelte land (brugslandet), overholdes til punkt og prikke.

Inden du benytter produktet, skal du sørge for at blive fortrolig med alle betjenings- og sikkerhedsanvisninger. Produktet må kun benyttes som beskrevet og kun til det tilsluttede anvendelsesformål. Opbevar brugsanvisningen et sikkert sted, og hvis produktet overdrages til tredjepart, skal alle tilhørende dokumenter følge med.

## 2 Produktbeskrivelse (fig. 1-5)

1. Forreste håndtag
- 1a. Unbrakoskrue
2. Tænd/Sluk-kontakt
3. Bageste håndtag
4. Netledning
5. Udsugningsadapter
- 5a. Fastlåsning
6. Tilslutning til udsugningsadapter
7. Grundplade
8. Beskyttelsesafdækning
9. Låseknap
10. Knivhoved
11. Fræsedybdeindstilling
12. Vendekniv
- 12a. Fastgørelsesskrue

### 3 Leveringsomfang (fig. 1)

Pos.	Stk.	Betegnelse
5.	1 x	Udsugningsstuds
A.	1 x	Unbrakonøgle
B.	1 x	Unbrakonøgle
	1 x	Malingfræser
	1 x	Brugsanvisning

**Bemærk:**

Opbevar de to medfølgende unbrakonøgler i de hertil indrettede holdere på grundpladen (fig. 5).

### 4 Tilsigtet brug

Dette produkt er beregnet til at fjerne maling, lak og belægninger fra træ eller træliggende overflader.

Produktet må kun bruges som tilsigtet. Enhver anden form for brug falder uden for tilsigtet brug. Brugeren, og ikke producenten, bærer ansvaret for materielle skader eller personskader af enhver art, der måtte opstå som følge heraf.

Tilsigtet brug omfatter også overholdelse af sikkerhedsforskrifterne og monteringsvejledningen samt driftsanvisningerne i brugsanvisningen.

Personer, der anvender og vedligeholder produktet, skal være fortrolige med dette og være informeret om mulige farer.

Hvis der foretages ændringer ved produktet, bortfalder producentens ansvar for deraf følgende skader.

Produktet må kun bruges med originale dele og originalt tilbehør fra producenten.

Producentens forskrifter vedrørende sikkerhed, arbejdsmåde og vedligeholdelse samt målene, som er angivet i de tekniske data, skal overholdes.

Vær opmærksom på, at vores produkter ikke er konstrueret til erhvervs-mæssig, håndværksmæssig eller industriel brug. Vi fraskriver os ansvaret, hvis produktet bruges i erhvervs-, håndværks- eller industrivirksomheder samt til lignende arbejde.

### Forklaring til signalord i brugsanvisningen

**!** **FARE**

Signalord til angivelse af en overhængende farlig situation, som, hvis den ikke undgås, vil medføre død eller alvorlig personskade.

**!** **ADVARSEL**

Signalord til angivelse af en potentielt farlig situation, som, hvis den ikke undgås, kan medføre død eller alvorlig personskade.

**!** **FORSIGTIG**

Signalord til angivelse af en potentielt farlig situation, som, hvis den ikke undgås, kan medføre mindre eller moderat personskade.

**PAS PÅ**

Signalord til angivelse af en potentielt farlig situation, som, hvis den ikke undgås, kan medføre materielle skader på produktet eller ejendom/besiddelse.

### 5 Sikkerhedsforskrifter

Generelle sikkerhedsforskrifter for elværktøj

Opbevar alle sikkerhedsforskrifter og anvisninger til fremtidig brug.

Udtrykket "elværktøj", der er anvendt i sikkerhedsforskrifterne, henviser til strømnet-drevne elværktøjer (med strømnetkabel) eller til batteridrevne elværktøjer (uden strømnetkabel).

**!** **ADVARSEL**

Læs alle sikkerhedsforskrifter, anvisninger, illustrationer og tekniske data, der følger med dette elværktøj.

Følges de følgende instruktioner ikke nøje som beskrevet, kan dette føre til elektrisk stød, brand og/eller alvorlige personskader.

#### 1) Arbejdspladssikkerhed

- a) **Hold arbejdsområdet rent og godt oplyst.** Uorden eller uoplyste arbejdsområder kan føre til ulykker.
- b) **Arbejd ikke med elværktøjet i eksplosionsfarlige omgivelser, hvor der findes brændbare væsker, gasser eller støv.** Elværktøj genererer gnister, der kan antænde støv eller dampe.
- c) **Hold børn og andre personer på afstand, når der arbejdes med elværktøjet.** Hvis du bliver distraheret, risikerer du at miste kontrollen over elværktøjet.

#### 2) Elektrisk sikkerhed

- a) **Elværktøjets tilslutningsstik skal passe til stikkontakten. Stikket må ikke ændres på nogen måde. Undlad brug af adapterstik sammen med elektrisk jordnet elværktøj.** Uændrede stik og passende stikkontakter mindsker risikoen for at få stød.
- b) **Undgå kroppskontakt med jordede overflader som rør, varmeapparater, komfurer og køleskabe.** Der er øget risiko for elektrisk stød, hvis din krop er jordforbundet.
- c) **Hold elværktøj på afstand af regn og fugt.** Indtrængning af vand i et elværktøj øger risikoen for at få stød.
- d) **Brug ikke tilslutningsledningen til at bære eller ophænge elværktøjet eller til at trække stikket ud af stikkontakten med.** Hold tilslutningsledningen på afstand af varme, olie, skarpe kanter eller bevægelige dele. Beskadigede eller sammenfildrede tilslutningsledninger øger risikoen for at få stød.
- e) **Når du arbejder udendørs med et elværktøj, må du kun bruge forlængerledninger, som også er egnet til udendørs brug.** Brug af forlængerledning, der er egnet til udendørs brug, reducerer risikoen for at få elektrisk stød.
- f) **Hvis brug af elværktøjet i fugtigt miljø er uundgåelig, skal du bruge en fejlstrømsafbryder.** Brug af fejlstrømsrelæ mindsker risikoen for at få elektrisk stød.

### 3) Personssikkerhed

- a) **Vær opmærksom, vær agtpågivende på, hvad du gør, og arbejd altid fornuftigt med et elværktøj. Brug ikke et elværktøj, hvis du er træt eller påvirket af narkotika, alkohol eller medikamenter.** Et øjebliks uagtsomhed, mens elværktøjet bruges, kan føre til alvorlige kvæstelser.
- b) **Brug personlige værnemidler og altid beskyttelsesbriller.** Brug af personlige værnemidler såsom støvmaske, skridsikre sikkerhedssko, hjelm eller høreværn, afhængigt af hvad elværktøjet bruges til, mindsker risikoen for personskader.
- c) **Undgå utilsigtet ibrugtagning. Sørg for, at elværktøjet er slukket, før du tilslutter, opsamler eller bærer det hen til strømforsyningen og/eller batteriet.** Hvis du holder fingeren på kontakten, mens du bærer elværktøjet eller tilslutter det til strømforsyningen, kan dette forårsage ulykker.
- d) **Fjern indstillingsværktøjer eller skruenøgler, inden du tilslutter elværktøjet.** Værktøj eller nøgler, som måtte befinde sig i en roterende del af elværktøjet, kan medføre personskader.
- e) **Undgå unormale kropsholdninger. Sørg for at stå sikkert, og hold altid ligevægten.** På denne måde kan du bedre kontrollere elværktøjet, hvis der opstår uventede situationer.
- f) **Brug egnet tøj. Brug ikke løstsiddende tøj eller smykker. Hold hår og tøj på afstand af bevægelige dele.** Løstsiddende tøj, smykker eller langt hår kan blive viklet ind i bevægelige dele.
- g) **Hvis der kan monteres støvudsugnings- og opsamlingsudstyr, skal sådant tilsluttes og anvendes korrekt.** Brug af støvudsugning kan mindske faren pga. støv.
- h) **Forlad dig ikke på falsk sikkerhed, og overskrid ikke sikkerhedsreglerne for elværktøjer, selvom du evt. føler dig fortrolig med elværktøjet efter længe tids brug.** Skødesløse handlinger kan føre til alvorlige personskader på en brøkdæl af et sekund.

### 4) Anvendelse og behandling af elværktøjet

- a) **Undlad at overbelaste elværktøjet. Til arbejdet skal man benytte det hertil beregnede elværktøj.** Du arbejder bedre og mere sikkert med det passende elværktøj i det angivne effektområde.
- b) **Brug aldrig et elværktøj med defekt kontakt.** Et elværktøj, der ikke kan tændes eller slukkes, er farligt og skal repareres.
- c) **Træk stikket ud af stikkontakten, og/eller fjern et udtageligt batteri, før du foretager justeringer på enheden, skifter værktøjsdele eller lægger elværktøjet fra dig.** Denne forholdsregel forhindrer utilsigtet start af elværktøjet.
- d) **Opbevar ubenyttede elværktøjer utilgængeligt for børn. Lad ikke personer bruge elværktøjet, som ikke er fortrolige med det, eller som ikke har læst denne vejledning.** Elværktøjer er farlige i hænderne på uerfarne personer.

- e) **Elværktøjer og indsatsværktøjer skal plejes med omhu. Kontrollér med jævne mellemrum, om bevægelige dele fungerer, som de skal, og at de ikke sidder fast, om dele er brækket eller beskadiget på en sådan måde, at elværktøjets funktion er forringet. Få beskadigede dele repareret, før elværktøjet tages i brug.** Mange ulykker skyldes dårligt vedligeholdt elværktøj.
- f) **Hold skæreværktøj skarpt og rent.** Omhyggeligt plejet skæreværktøj med skarpe skærekanter sætter sig mindre hyppigt fast og er lettere at føre.
- g) **Brug elværktøjet, indsatsværktøjet, indsatsværktøjer osv. i henhold til disse instruktioner. Tag hensyn til arbejdsvilkårene og den aktivitet, der skal udføres.** Brug af elværktøj til andre formål end de tilsigtede kan medføre farlige situationer.
- h) **Hold greb og gribeflader tørre, rene og fri for olie og fedt.** Glatte greb og gribeflader umuliggør sikker betjening af og kontrol med elværktøjet i uforudsete situationer.

### 5) Service

- a) **Elværktøjet må kun repareres af uddannet fagpersonale, og der må kun bruges originale reservedele.** Dette sikrer, at elværktøjet også fremover er sikkert at benytte.

#### 5.1 Specielle sikkerhedsforskrifter

- a) **Hold fast i elværktøjet ved hjælp af de isolerede greb, når du udfører arbejde, hvor indsatsværktøjet kan støde på skjulte elledninger eller værktøjets egen tilslutningsledning.** Kontakt med strømførende ledninger kan også gøre elværktøjets metaldele strømførende og forårsage elektrisk stød.
- b) **Fastgør og fastlås emnet til et stabilt underlag ved hjælp af tvinger eller på anden måde.** Hvis man kun holder emnet med hånden eller mod kroppen, vil det altid være ustabil, hvilket kan føre til tab af kontrol.
- c) **Vent, til elværktøjet er standset, inden du lægger det fra dig.** Indsatsværktøjet kan sætte sig fast og medføre, at man mister kontrollen over elværktøjet.
- d) **For at beskytte indsatsværktøjerne må produktet ikke fralægges på hårde overflader.**
- e) **Fare for personskader pga. vendeknivens skarpe skær. Pas på det roterende knivhoved! Vær opmærksom på, at motoren og dermed knivhovedet på malingfræseren fortsætter med at køre et stykke tid, efter at den er slukket!**
- f) **Når vendekniven er blevet uskarp, skal den vendes eller udskiftes rettidigt.** Slidte skær på vendeknivene øger risikoen for tilbageslag og reducerer kvaliteten af fræsearbejdet.
- g) **Kontrollér det materiale, der skal bearbejdes, for fremmedlegemer som søm, skruer osv., og fjern sådanne.**
- h) **Emnet skal ligge fast og være sikret mod at glide, f.eks. ved hjælp af spændeanordninger.**
- i) **Produktet skal føres i en stabil og jævn bevægelse. Undgå pludselige eller for aggressive bevægelser, da man ellers risikerer, at produktet opfører sig ukontrolleret.**
- j) **Hold skæreværktøj skarpt og rent.** Omhyggeligt plejet skæreværktøj med skarpe skærekanter sætter sig mindre hyppigt fast og er lettere at føre.

## 5.2 Restrisici

Elværktøjet er bygget efter nyeste tekniske niveau og de anerkendte sikkerhedstekniske regler. Alligevel kan der være tilbageværende risici under driften.

- Sundhedsfare som følge af strøm, hvis der bruges elektriske tilslutningsledninger, der ikke lever op til gældende regler.
- Desuden kan der forefindes ikke-åbenbare restrisici, selv om alle foranstaltninger er truffet.
- Restrisici kan reduceres til et minimum, hvis "Sikkerhedsforskrifterne" og "Tilsigtede Brug" samt brugsanvisningen overholdes.
- Undgå utilsigtet ibrugtagning af produktet.
- Hold hænderne væk fra arbejdsområdet, når produktet er i drift.
- Utilsigtet ibrugtagning af produktet.
- Overhold de foreskrevne vedligeholdelses- og sikkerhedsforskrifter i brugsanvisningen.

### ⚠ ADVARSEL

Dette elværktøj fremstiller et elektromagnetisk felt under driften. Dette felt kan under bestemte omstændigheder forringe aktive eller passive medicinske implantater. For at forringe faren for alvorlige kvæstelser eller kvæstelser med døden til følge anbefales det personer med medicinske implantater at gå til læge og kontakte producenten af det medicinske implantat, før elværktøjet betjenes.

### ⚠ ADVARSEL

På grund af vibrationerne kan længere tids brug føre til kredsløbsforstyrrelser i hænderne hos brugeren (Raynauds syndrom).

Raynauds syndrom er en sygdom i blodkarrene, hvor blodkarrene i fingre og tæer pludseligt kræmper sammen. De pågældende områder forsynes ikke tilstrækkeligt med blod og ser derfor ekstremt blege ud. Hyppig brug af vibrerende produkter kan ved personer med nedsat blodomløb (f.eks. rygere, diabetikere) medføre ødelæggelse af nervebanerne.

Hvis du observerer usædvanlig nedsat funktion, indstil da straks arbejdet, og kontakt læge.

## 6 Tekniske data

Mærkespænding	230-240V~ / 50 Hz
Optagelseseffekt	720 W
Beskyttelsesklasse	II
Omdrejningstal i tomgang $n_0$	10 000 min <sup>-1</sup>
Skærecirkel Ø	80 mm
Aksial fræsedybde	0-0,3 mm
Sidefræsehøjde	27 mm
Udsugningstilslutning Ø	35 mm
Vægt	2,6 kg

Forbehold for tekniske ændringer!

## Støj og vibration

### ⚠ ADVARSEL

Støj kan have alvorlig indvirkning på helbredet. Hvis maskinstøjen overstiger 85 dB, skal du bære passende hørevern til dig selv og personer i nærheden.

Støj- og vibrationsværdierne er bestemt i henhold til EN 62841-1.

### Støjværdier

Lydeffektniveau $L_{wA}$	95,5 dB
Lydtryksniveau $L_{pA}$	87,5 dB
Måleusikkerhed $K_{wA/pA}$	3 dB

### Vibrationskarakteristika (hånd-arm-vibration)

Vibration $a_h$	4,75 m/s <sup>2</sup>
Måleusikkerhed K	1,5 m/s <sup>2</sup>

Den angivne svingningsværdi i alt og den angivne støjemissionsværdi er blevet målt iht. en standardiseret testproces og kan bruges til at sammenligne ét elværktøj med et andet.

Den angivne støjemissionsværdi og den angivne svingningsværdi i alt kan også bruges til at udføre en indledende vurdering af belastningen.

### ⚠ ADVARSEL

**Støjemissionsværdierne og svingningsemissionstallet kan afvige fra den angivne værdi, når elværktøjet rent faktisk bruges, afhængigt af hvordan det bruges, og af, hvilken type emne der bearbejdes.**

Forsøg at holde belastningen så lav som mulig. Eksempelvis ved at begrænse arbejdstiden. I denne forbindelse skal der tages højde for alle dele af driftscyklussen (f.eks. tider, hvor elværktøjet er slukket, og tider, hvor det godt nok er tændt, men hvor det kører uden belastning).

## 7 Udpakning

### ⚠ ADVARSEL

**Produkt og emballeringsmaterialer er ikke legetøj! Børn må ikke lege med plastposer, folie og smådele! Fare for slugning og kvælning!**

- Åbn emballagen, og tag forsigtigt produktet ud.
- Fjern emballeringsmaterialet samt emballage-/transportklinger (hvis sådanne findes).
- Kontrollér, om leveringsomfanget er fuldstændigt.
- Kontrollér produktet og tilbehørsdelene for transport-skader. Rapportér straks evt. skader til den transportvirksomhed, som leverede produktet. Senere reklamationer anerkendes ikke.
- Opbevar så vidt muligt emballagen frem til udløbet af garantiperioden.
- Gør dig fortrolig med produktet ved at læse brugsanvisningen, før arbejdet påbegyndes.
- Tilbehør samt slid- og reservedele må kun være originale dele. Reservedele fås hos faghåndlen.
- Husk, at bestillinger skal være forsynet med artikelnumre samt type og fremstillingsår for produktet.

## 8 Montering

### ⚠ ADVARSEL

#### Fare for personskade!

Sæt først lysnetstikket i stikkontakten, når produktet er klargjort til brug.

### ⚠ ADVARSEL

Værktøjer kan være skarpe og blive varme under brug. Brug altid beskyttelseshandsker, når du håndterer værktøjer.

### 8.1 Montering/afmontering af udsugningsadapter (5) (fig. 2)

1. Monter udsugningsadapteren (5) ved at skubbe den ind i tilslutningen til udsugningsadapteren (6), så låsen (5a) går i indgreb.
2. Man afmonterer udsugningsadapteren (5) ved at trykke på låsen (5a) og trække udsugningsadapteren (5) ud af tilslutningen til udsugningsadapteren (6).

### 8.2 Tilslutning til en ekstern støvudsugning (fig. 2)

#### PAS PÅ

Støvudsugningen skal være egnet til det materiale, der skal forarbejdes.

Brug en speciel udsugningsanordning til udsugning af særligt skadeligt eller kræftfremkaldende støv.

1. Tilslut en egnet støvudsugning\* til udsugningsadapteren (5).

\* = indgår ikke nødvendigvis i leveringsomfanget!

### 8.3 Indstilling af forreste håndtag (1) (fig. 1)

1. Løsn unbrakoskruen (1a) på det forreste håndtags (1) led. Brug unbrakonøglen (A).
2. Stil det forreste håndtag (1) i den ønskede position.
3. Spænd atter unbrakoskruen (1a) fast.

## 9 Betjening

#### PAS PÅ

**Sørg for, at produktet er monteret fuldstændigt før ibrugtagning!**

### ⚠ ADVARSEL

#### Fare for personskade!

Sæt først lysnetstikket i stikkontakten, når produktet er klargjort til brug.

### ⚠ ADVARSEL

Værktøjer kan være skarpe og blive varme under brug. Brug altid beskyttelseshandsker, når du håndterer værktøjer.

#### Bemærk:

- Hold altid fast i produktet med begge hænder under arbejdet. Sørg for at stå sikkert.
- Før maskinen tages i brug, skal alle skærme og sikkerhedsanordninger være monteret korrekt. Beskadigede eller ulæselige mærkater skal erstattes med nye.
- Kontrollér, at dataene på typeskiltet stemmer overens med strømnetdataene, før produktet tilsluttes.
- Husk på, at skæreværktøjet også starter samtidigt med igangsætningen af startmekanismen på motordrevne maskiner.
- Produktet må aldrig benyttes med defekt **Beskyttelsesudstyr** eller uden sikkerhedsudstyr.
- Kontrollér, at produktet ikke berører nogen genstande, før det tændes.
- Løft produktet en smule, inden der tændes for det.
- Kontrollér det materiale, der skal bearbejdes, for fremmedlegemer som søm, skruer osv., og fjern sådanne.
- Sørg for, at den overflade, der skal arbejdes på, er støvfri og tør.
- Når man tænder produktet, skal man vente, indtil det har nået det fulde omdrejningstal. Først derefter må arbejdet påbegyndes.

### 9.1 Tænding/slukning af produktet (fig. 1)

#### Tænd

1. Hold altid produktet fast med begge hænder i det forreste håndtag (1) og det bageste håndtag (3).
2. Skub kontaktspærren (2a) frem, og tryk på Tænd/Sluk-kontakten (1). Af sikkerhedsmæssige årsager er det ikke muligt at låse Tænd/Sluk-kontakten (2).

#### Slukning

1. Slip Tænd/Sluk-kontakten (2) for at slukke produktet.
2. Vent til produktet står stille, før du lægger det fra dig.

### 9.2 Indstilling af fræsedybde (fig. 1)

1. Læg produktet på siden på et plant underlag.
2. Tryk på låseknappen (9), og hold den inde for at låse knivhovedet (10).
3. Brug unbrakonøglen (A) til at indstille fræsedybden på fræsedybdeindstillingen (11).
4. Indstillingsdybden kan aflæses ved hjælp af skalaen på knivhovedet (10) og markeringen på fræsedybdeindstillingen (11).
5. Det anbefales først at indstille en lille fræsedybde og foretage en prøvefræsning på det emne, der skal bearbejdes.

## 10 Arbejdsinstrukser

### 10.1 Bearbejdning af plane flader (fig. 1, 3)

1. Produktet skal så vidt muligt føres ind i emnet udefra.
2. Sørg for, at grundpladen (7) så vidt muligt hviler fuldstændigt på emnet.
3. Bevæg produktet jævnt hen over emnet uden tryk og uden nedsætning.
4. Kontrollér fræseresultatet:
  - Hvis der er blevet fjernet for lidt materiale, skal fræsedybden tilpasses.
  - I tilfælde af synlige indhak skal man justere fræsedybden til 0 mm og bearbejde overfladen igen.
  - Afhængig af materialets beskaffenhed kan det være nødvendigt at efterbehandle den fræsedede overflade med fint slibepapir.

### 10.2 Sidefræsning (fig. 1)

Kanter og hjørner kan også bearbejdes med sidefræsning.

1. Åbn den beskyttelsesafdækning (8), der vender ind mod emnet, ved at skubbe den lidt til siden og derefter klappe den op.
2. Ved fræsningen føres siden med den åbne beskyttelsesafdækning (8) flugtende langs den kant, der skal bearbejdes.
3. Luk beskyttelsesafdækningen (8), så snart arbejdet er færdigt.

#### Bemærk:

- Sluk for produktet.
- Vent, til alle bevægelige dele er helt standset.

## 11 Elektrisk tilslutning

Den installerede elektromotor er tilsluttet, så den er driftsklar. Tilslutningen opfylder de relevante VDE- og DIN-bestemmelser. Nettiilslutningen hos kunden samt den anvendte forlængerledning skal opfylde disse forskrifter.

### 11.1 Beskadigede elektriske tilslutningsledninger

Der opstår ofte isolerings-skader på elektriske tilslutningsledninger.

Årsagerne hertil kan være:

- tryksteder, hvis tilslutningsledninger føres gennem vindues- eller døråbninger;
- knæksteder, når tilslutningsledningen fastgøres eller trækkes forkert;
- skæresteder, hvis tilslutningsledningen køres over;
- isolationsskader, når stikket trækkes ud af vægstikkontakten;
- Revner pga. ældning af isoleringen.

Sådanne beskadigede elektriske tilslutningsledninger må ikke anvendes og er livsfarlige pga. isolerings-skaderne.

Elektriske tilslutningsledninger skal kontrolleres for skader med jævne mellemrum. Sørg for, at tilslutningsledningen ikke hænger i strømmettet, når den kontrolleres.

Elektriske tilslutningsledninger skal opfylde de relevante VDE- og DIN-bestemmelser. Der må kun anvendes tilslutningsledninger med samme mærkning.

Påtryk af typebetegnelsen på tilslutningskablet er et krav.

### Sikkerhedsforskrifter for udskiftning af beskadigede eller defekte nettilslutningsledninger

#### Tilslutningstype Y

Hvis det bliver nødvendigt at udskifte nettilslutningsledningen, skal dette udføres af producenten eller dennes repræsentant for at undgå, at sikkerheden bringes i fare.

### 11.2 Vekselstrømsmotor

Tilslutning og reparation af elektrisk udstyr må kun forestås af autoriserede elektrikere.

- Netspændingen skal være 230 V – 240V~.
- Forlængerledninger op til en længde på 25 m skal have et tværsnit på 1,5 kvadratmillimeter.

## 12 Transport

1. Hvis produktet skal transporteres, skal man koble det fra lysnettet og opstille det på et andet egnet sted.
2. For at undgå materielle skader og kvæstelser skal produktet sikres mod at vælte og skride, når det transporteres på køretøjer.
3. Beskyt produktet mod slag, stød og kraftige vibrationer, f.eks. når det transporteres i køretøjer.

## 13 Vedligeholdelse og rengøring

### ADVARSEL

**Træk lysnetstikket ud, før der foretages indstillings-, vedligeholdelses- eller reparationsarbejde!**

### 13.1 Rengøring

- Hold beskyttelsesskærme, luftslidser og motorhus fri for støv og snavs. Tør produktet af med en ren klud\*, eller blæs den over med trykluft\* ved lavt tryk. Vi anbefaler, at produktet altid rengøres umiddelbart efter brug.
- Nedsænk ikke produktet i vand eller andre væsker med henblik på rengøring.
- Produktet skal altid være rent, tørt og fri for olie eller smørefedt. Fjern støv før hver brug og før hver opbevaringsperiode.
- Brug ikke kemiske, alkaliske, slibende eller andre aggressive rengørings- eller desinfektionsmidler til at rengøre produktet, da sådanne kan beskadige overfladerne.

#### 13.1.1 Rengøring af vendeknive (fig. 1)

1. Sørg for, at vendeknivene (12) er fri for rester. Sådanne kan forringe vendeknivernes skæreegenskaber. Fjern evt. rester med en stikket\*.

\* = indgår ikke nødvendigvis i leveringsomfanget!

## 13.2 Vedligeholdelse

### 13.2.1 Vending og udskiftning af de nederste vendeknive (12) (fig. 1, 4)

1. Læg produktet på siden.
2. Tryk på låseknappen (9), og hold den inde for at låse knivhovedet (10).
3. Åbn fastgørelsesskruerne (12a) på vendeknivene (12) ved hjælp af unbrakonøglen (B).
4. Fjern vendeknivene (12), og vend eller udskift den. Af hensyn til bedre orientering er de enkelte skær nummereret.
5. Sørg for, at alle fastgørelsesskruer (12a) atter spændes fast.

### 13.2.2 Vending og udskiftning af sidevendeknivene (12) (fig. 1, 4+5)

1. Stil produktet med knivhovedet (10) nedad på en plan overflade.
2. Åbn beskyttelsesafdækningen (8).
3. Tryk på låseknappen (9), og hold den inde for at låse knivhovedet (10).
4. Åbn fastgørelsesskruerne (12a) på vendeknivene (12) ved hjælp af unbrakonøglen (B).
5. Fjern vendeknivene (12), og vend eller udskift den. Af hensyn til bedre orientering er de enkelte skær nummereret.
6. Sørg for, at alle fastgørelsesskruer (12a) atter spændes fast.

## 14 Opbevaring

Opbevar produktet og dets tilbehør mørkt, tørt og frostfrit og utilgængeligt for børn.

Den optimale opbevaringstemperatur er mellem 5°C og 30°C.

Opbevar produktet i den originale emballage. Tildæk produktet for at beskytte det mod støv eller fugt. Opbevar brugsanvisningen sammen med produktet.

## 15 Reparation og bestilling af reservedele

Kontrollér efter reparation eller vedligeholdelse, om alle sikkerhedstekniske dele er anbragt og befinder sig i korrekt stand. Opbevar dele, der er forbundet med tilskadekomst, utilgængeligt for andre personer og børn.

### PAS PÅ

Iht. produktansvarsloven fraskriver vi os ansvaret for skader, der skyldes forkert reparation eller brug af ikke-originale reservedele.

Kontakt en kundeservice eller en autoriseret fagmand. Det samme gælder også for tilbehørsdele.

### Tilslutning og reparation

Tilslutning og reparation af elektrisk udstyr må kun forestås af autoriserede elektrikere.

### 15.1 Bestilling af reservedele

Husk at angive følgende oplysninger, når der bestilles reservedele:

- Modelbetegnelse
- Varenummer
- Data på mærkepladen

### Reservedele/tilbehør

Vendeknivssæt i 4 dele – artikelnummer: 7914900601

### 15.2 Serviceinformationer

Vær opmærksom på, at følgende dele på dette produkt slides som følge af brug eller naturligt slid, og at der er brug for følgende dele som forbrugsmaterialer.

Sliddele\*: Slibemidler, tandremme

\* = medfølger ikke!

## 16 Afhjælpning af fejl

Fejl	Mulig årsag	Afhjælpning
Motor starter ikke.	Beskadiget Tænd/Sluk-kontakt.	Inden slibemaskinen benyttes, skal alle beskadigede dele udskiftes. Kontakt dit lokale servicecenter eller en autoriseret servicestation. Ethvert forsøg på reparation kan være farligt, hvis det ikke udføres af en kvalificeret fagmand.
	Beskadiget lysnetledning.	
Motoren starter langsomt og når ikke op på driftshastighed.	Spænding for lav, viklinger beskadiget, kondensator brændt sammen.	Få spændingen kontrolleret af en elektriker. Få motoren kontrolleret af en fagmand. Få kondensatoren udskiftet af en fagmand.
Motor støjer for meget.	Viklinger beskadiget, motor defekt.	Få motoren kontrolleret af en fagmand.
Motor bliver let overophedet.	Overbelastning af motoren, utilstrækkelig køling af motoren	Undgå, at motoren overbelastes; hold ventilationsslidser åbne, så der sikres optimal køling af motoren
Produktet bliver langsommere under arbejdet	Emnet udsættes for et for kraftigt tryk.	Reducer trykket mod emnet.
Motor når ikke op på fuld hastighed.	Strømkredse i lysnetanlægget overbelastet (lamper, andre motorer osv.).	Undlad at tilslutte andre produkter eller motorer til samme strømkreds.

## 17 Bortskaffelse og genanvendelse

### Oplysninger om emballage



Emballeringsmaterialerne er genanvendelige. Emballage skal bortskaffes jf. gældende miljøregler.

### Oplysninger om loven om brugt elektrisk og elektronisk udstyr (ElektroG)



**Brugt elektrisk og elektronisk udstyr (elskrot) hører ikke til husholdningsaffaldet, men skal indsamles og/eller bortskaffes separat!**

- Brugte (genopladelige) batterier, der ikke er permanent installeret i en brugt maskine, skal udtages i intakt tilstand inden aflevering! Sådanne batterier skal bortskaffes i henhold til batteriloven.
- Ejere og/eller brugere af elektriske og elektroniske maskiner er juridisk forpligtet til at returnere sådanne efter brug.
- Slutbrugeren er eneansvarlig for at slette sine personlige oplysninger på den brugte maskine, der skal bortskaffes!
- Symbolet med den overstregede skraldespand betyder, at brugte elektriske og elektroniske apparater (elskrot) ikke må bortskaffes sammen med husholdningsaffald.
- Brugte elektriske og elektroniske apparater (elskrot) kan afleveres gratis på følgende steder:
  - Offentlige bortskaffelses- og/eller indsamlingssteder (f.eks. kommunale genbrugsstationer)
  - Salgssteder for elektroniske apparater (fysiske butikker og online), forudsat at forhandleren er forpligtet til at tage sådanne apparater retur - eller tilbyder dette frivilligt.
  - Du kan gratis aflevere op til tre brugte elektriske apparater pr. apparattype, med en maksimal kantlængde på 25 centimeter, hos producenten uden først at skulle købe et nyt apparat hos samme, eller du kan aflevere sådanne apparater på et andet autoriseret indsamlingssted i dit nærområde.
  - Du kan indhente yderligere tilbagetagningsbetingelser hos producenter og distributører hos disses respektive kundeservice.
- Hvis et nyt elektrisk apparat leveres af producenten til en privat husstand, kan producenten foranledige, at det gamle elektriske apparat afhentes gratis efter anmodning fra slutbrugeren. For at gøre dette skal du kontakte producentens kundeservice.
- Disse erklæringer gælder kun for apparater, der installeres og sælges i landene i EU, og som er underlagt det europæiske direktiv 2012/19/EU. I lande uden for EU kan der gælde forskellige regler for bortskaffelse af brugte elektriske og elektroniske apparater (elskrot).

## 18 EU-overensstemmelseserklæring

### Oversættelse af den originale overensstemmelseserklæring

#### Producent:

Scheppach GmbH  
Günzburger Straße 69  
D-89335 Ichenhausen, Tyskland

Vi erklærer under eget ansvar, at det her beskrevne produkt overholder de gældende direktiver og standarder.

Mærke: **SCHPEPPACH**  
Art.-betegnelse: **MALINGFRÆSER – LFR720**  
Varenr. **5914901901**

#### EU-direktiver:

2014/30/EU, 2006/42/EF, 2011/65/EU\*

\* Genstanden, der beskrives ovenfor i erklæringen, opfylder forskrifterne i Europa-Parlamentets og Rådets direktiv 2011/65/EU af 8. juni 2011 om begrænsning af anvendelsen af visse farlige stoffer i elektrisk og elektronisk udstyr.

#### Anvendte standarder:

EN 62841-1:2015/A11:2022;  
EN ISO 12100:2010;  
EN IEC 55014-1:2021;  
EN IEC 55014-2:2021;  
EN IEC 61000-3-2:2019/A1:2021;  
EN 61000-3-3:2013/A2:2021

#### Dokumentationsansvarlig:

Georg Kohler  
Günzburger Str. 69  
D-89335 Ichenhausen  
Ichenhausen, 13.01.2025

Simon Schünk

Division Manager Product Center

Andreas Pecher  
Head of Project Management

## Innholdsfortegnelse

1	Innledning.....	167
2	Produktbeskrivelse (fig. 1-5) .....	167
3	Leveringsomfang (fig. 1) .....	168
4	Tiltent bruk.....	168
5	Sikkerhetsinstruksjoner .....	168
6	Tekniske data .....	170
7	Utpakking .....	170
8	Montering .....	171
9	Betjening .....	171
10	Arbeidsinstruksjoner .....	172
11	Elektrisk tilkobling.....	172
12	Transport.....	172
13	Vedlikehold og rengjøring .....	172
14	Lagring .....	173
15	Reparasjon og reservedelsbestilling .....	173
16	Feilhjelp.....	173
17	Kassering og gjenvinning .....	174
18	EU-samsvarserklæring.....	174
19	Utvidet tegning .....	219

## Forklaring av symbolene på produktet

Bruken av symboler i denne håndboken er ment å gjøre deg oppmerksom på potensielle risikoer. Sikkerhetsymbolene og forklaringene som følger med dem må bli forstått. Advarslene i seg selv eliminerer ingen risikoer og kan ikke erstatte riktige ulykkesforebyggende tiltak.

	Obs! Unnlatelse av å følge sikkerhetsskiltene og advarslene som er festet på produktet, samt unnlatelse å følge sikkerhets- og betjeningsinstruksjonene kan føre til alvorlige personskader eller til og med død.
	Før igangsetting må bruksanvisningen og sikkerhetsinstruksjonene leses og følges!
	Bruk vernebrille.
	Bruk hørselsvern.
	Bruk åndedrettsvern ved støvutvikling!
	Beskyttelsesklasse II (dobbel isolering).
	Produktet tilsvarer de aktuelle europeiske direktivene.



Produktet er i samsvar med gjeldende serbiske retningslinjer.

## 1 Innledning

### Produsent:

Schepbach GmbH  
Günzburger Straße 69  
D-89335 Ichenhausen

### Kjære kunde

Vi ønsker deg mye glede og lykke til ved arbeider med ditt nye produkt.

### Henvising:

Produsenten av dette produktet er i henhold til loven om produktansvar ikke ansvarlig for skader, som oppstår på dette produktet eller grunnet dette produktet ved:

- Feil behandling
- Ignorering av brukerveiledningen
- Reparasjoner fra tredjeparter, ikke autoriserte fagfolk
- Montering og utskifting av ikke originale reservedeler
- Ikke-tiltent bruk
- Svikt i det elektriske anlegget ved ignorering av de elektriske forskriftene og VDE-bestemmelsene 0100, DIN 57113 / VDE0113.

### Vær oppmerksom på følgende:

Brukerveiledningen er del av produktet.

Den inneholder viktige instruksjoner om hvordan du arbeider sikkert, faglig korrekt og økonomisk, hvordan du unngår farer, sparer reparasjonskostnader, reduserer nedetider og øker påliteligheten og levetiden til produktet. I tillegg til sikkerhetsbestemmelsene i denne brukerveiledningen må du absolutt overholde gjeldende forskrifter for drift av produktet i landet ditt.

Gjør deg kjent med alle betjenings- og sikkerhetsinstruksjoner før du bruker produktet. Driv produktet kun som beskrevet og for de angitte bruksområdene. Oppbevar brukerveiledningen på et trygt sted og overlever alle dokumenter hvis du gir produktet videre til tredjepart.

## 2 Produktbeskrivelse (fig. 1-5)

1. Fremre håndtak
- 1a. Unbrakoskrue
2. Av/på-bryter
3. Bakre håndtak
4. Nettkabel
5. Avtrekksadapter
- 5a. Låsing
6. Tilkobling for avtrekksadapter
7. Bunnplate
8. Beskyttelsesdeksel
9. Låseknaпп
10. Knivhode
11. Fresedybdeinnstilling
12. Reversible kniver
- 12a. Festeskrue

### 3 Leveringsomfang (fig. 1)

Pos.	Antall	Betegnelse
5.	1 x	Avtrekksstuss
A.	1 x	Unbrakonøkkel
B.	1 x	Unbrakonøkkel
	1 x	Malingsfres
	1 x	Brukerveiledning

#### Merknad:

Oppbevar de to unbrakonøklene som er inkludert i leveringsomfanget, i holderne på bunnplaten (fig. 5).

### 4 Tiltent bruk

Dette produktet er beregnet for fjerning av maling, lakk og belegg fra tre eller trelignende overflater.

Produktet skal bare benyttes iht. dets formål. Enhver bruk som går utover dette er ikke tiltent. Brukeren, og ikke produsenten, er ansvarlig for materielle skader eller personskader av enhver art som forårsakes av dette.

Det å følge sikkerhetsinstruksjonene, montasjeanvisningen og brukerveiledningen er også en del av forskriftsmessig bruk.

Personer som bruker og vedlikeholder produktet, må kjenne godt til det og være orientert om mulige farer.

Foretas det endringer på produktet, påtar ikke produsenten seg noe ansvar for skader som kan oppstå som følge av dette.

Produktet bare brukes med originaldelene og originaltilbehør fra produsenten.

Sikkerhets-, arbeids- og vedlikeholdsforskriftene til produsenten og målene som er spesifisert i de tekniske dataene, må overholdes.

Vennligst merk at våre produkter forskriftsmessig sett ikke ble konstruert for bruk innen handel, håndverk og industri. Vi påtar oss intet garantiansvar dersom produktet benyttes innen handel, håndverk eller industri, eller ved likestilte aktiviteter.

### Forklaring av signalordene i brukerveiledningen

#### FARE

Signalord for å indikere en overhengende farlig situasjon som, hvis den ikke unngås, vil resultere i død eller alvorlig personskade.

#### ADVARSEL

Signalord for å indikere en mulig farlig situasjon som, hvis den ikke unngås, kan føre til død eller alvorlig personskade.

#### FORSIKTIG

Signalord for å indikere en potensielt farlig situasjon som, hvis den ikke unngås, kan føre til mindre eller moderat personskade.

### OBS

Signalord for å indikere en mulig farlig situasjon som, hvis den ikke unngås, kan føre til materielle skader på produktet eller eiendom/eiendeler.

### 5 Sikkerhetsinstruksjoner

#### Generelle sikkerhetsinstruksjoner for elektroverktøy

Oppbevar alle sikkerhetsinstruksjoner og anvisninger for framtiden.

Begrepet "El-verktøy" som brukes i sikkerhetsinstruksjonene gjelder for strømndrevne el-verktøy (med strømledning) eller batteridrevne el-verktøy (uten strømledning).

#### ADVARSEL

Les alle sikkerhetsinstruksjoner, anvisninger, illustrasjoner og tekniske data, som er vedlagt el-verktøyet.

Unnlattelse av å overholde de påfølgende anvisningene kan føre til elektrisk støt, brann og/eller alvorlige personskader.

#### 1) Sikkerhet på arbeidsplassen

- Hold arbeidsområdet rent og godt belyst. Uorden eller ubelyste arbeidsområder kan føre til ulykker.
- Ikke arbeid med el-verktøyet i eksplosjonsfarlig omgivelse, der det finnes seg brennbare væsker, gass eller støv. El-verktøy lager gnister, som kan antenne støvet eller dampen.
- Hold barn og andre personer unna når du bruker el-verktøyet. Hvis du blir distraheret, kan du miste kontrollen over el-verktøyet.

#### 2) Elektrisk sikkerhet

- Tilkoblingspluggen til el-verktøyet må passe inn i stikkkontakten. Støpselet må på ingen måter endres. Ikke bruk adapterpluggen sammen med jordet el-verktøy. Uendrede støpsler og passende stikkontakter reduserer risikoen for elektrisk støt.
- Unngå kroppskontakt med jordete overflater til f.eks. rør, radiatorer, ovner og kjøleskap. Det består en økt risiko for elektrisk støt, når din kropp er jordet.
- Hold el-verktøy unna regn og fuktighet. Hvis det kommer inn vann i et el-verktøy øker dette faren for elektrisk støt.
- Ikke misbruk tilkoblingsledningen til å bære el-verktøyet, til å henge opp eller å trekke ut støpselet fra stikkkontakten. Hold tilkoblingsledningen unna varme, olje, skarpe kanter eller bevegelige deler. Skadde eller sammenviklede tilkoblingsledninger øker risikoen for elektrisk støt.
- Når du arbeider med et el-verktøy utendørs, må du kun bruke skjeteledninger, som også er egnet for utendørs bruk. Bruken av en skjeteledning som er egnet for utendørs bruk reduserer risikoen for elektrisk støt.
- Hvis det ikke er mulig å unngå drift av el-verktøyet i fuktig omgivelse, må du bruke en feilstrømbryter. Bruk av en feilstrømbryter reduserer faren for elektrisk støt.

### 3) Sikkerhet til personer

- a) **Vær oppmerksom, pass på hva du holder på med, og gå fornuftig frem ved arbeid med et el-verktøy. Ikke bruk el-verktøy når du er trett eller er påvirket av narkotika, alkohol eller medikamenter.** Ett øyeblikks uaktsomhet ved bruk av el-verktøyet kan føre til alvorlige personskader.
- b) **Bruk personlig verneutstyr og alltid vernebriller.** Bruk av personlig verneutstyr, som støvmaske, sklisikre vernesko, sikkerhetshjelm eller hørselsvern, alt etter type og bruk av el-verktøyet, reduserer faren for personskader.
- c) **Unngå utilsiktet idriftsettelse. Forsikre deg om at el-verktøyet er slått av, før du kobler det til på strømforsyningen og/eller batteriet, samt løfter eller bærer det.** Hvis du har fingeren på bryteren mens du bærer el-verktøyet eller kobler el-verktøyet til strømforsyningen mens det er slått på, kan dette føre til ulykker.
- d) **Fjern innstillingsverktøy eller skiftenøkler, før du slår på elektroverktøyet.** Et verktøy eller en nøkkel, som befinner seg i en dreierende del av el-verktøyet, kan føre til personskader.
- e) **Unngå unormal kroppsholdning. Sørg for sikkert fotfeste og hold alltid likevekten.** Slik kan du i uventede situasjoner bedre kontrollere el-verktøyet.
- f) **Bruk egnede klær. Du skal ikke benytte vide klær eller smykker.** Sørg for at hår og klær holdes unna bevegelige deler. Løstsittende klær, smykker eller langt hår kan hektes fast i bevegelige deler.
- g) **Hvis det er mulig å montere støvavtrekks- og -oppsamlingsinnretninger, må de tilkobles og brukes på riktig måte.** Bruk av et støvavtrekk kan redusere støvrelaterte farer.
- h) **Men du må ikke føle deg for sikker, og ikke heve deg selv over sikkerhetsreglene for el-verktøy, selv om du etter hyppig bruk er kjent med el-verktøyet.** Uaktsom handling kan i løpet av et brøkdels sekund føre til alvorlige personskader.

### 4) Bruk og behandling av el-verktøyet

- a) **Du skal ikke overbelaste el-verktøyet. Bruk et el-verktøy som er egnet for arbeidet som skal utføres.** Med passende el-verktøy arbeider du bedre og sikrere i det angitte effektområdet.
- b) **Ikke bruk el-verktøy, som har defekt bryter.** El-verktøy, som ikke lenger kan slås på eller av, er farlig og må repareres.
- c) **Trekk støpselet ut av stikkkontakten og/eller fjern det avtakbare batteriet, før du foretar innstillinger på apparatet, skifter deler til bruksverktøyet som brukes eller legger bort el-verktøyet.** Denne forholdsregelen hindrer utilsiktet start av el-verktøyet.
- d) **El-verktøy som ikke er i bruk, må oppbevares utenfor rekkevidden til barn. Ikke la personer bruke el-verktøyet, som ikke er kjent med det eller ikke har lest disse anvisningene.** Elektroverktøy er farlige, når de brukes av uerfarne personer.

- e) **El-verktøy og bruksverktøy som brukes krever nøye pleie. Kontroller om bevegelige deler fungerer feilfritt og ikke klemmer, om deler er brukt eller ødelagt, slik at funksjonen til el-verktøyet er redusert. Sørg for at skadde deler repareres før el-verktøyet brukes.** Mange ulykker skyldes dårlig vedlikeholdt el-verktøy.
- f) **Skjæreverktøy skal holdes skarpe og rene.** Korrekt pleide skjæreverktøy med skarpe skjærekanten er mindre utsatt for fastsetting og lettere å føre.
- g) **El-verktøy, tilbehør, bruksverktøy osv. skal brukes tilsvarende disse anvisningene. Derved må du ta hensyn til arbeidsforholdene og arbeidet som skal utføres.** Bruk av el-verktøy til andre formål enn det som regnes som tiltenkt bruk kan føre til farlige situasjoner.
- h) **Sørg for at håndtak og håndtaksflater holdes tørre, rene og fri for olje og fett.** Glatte håndtak og håndtaksflater tillater ikke sikker betjening og styring av el-verktøyet i uforutsigbare situasjoner.

### 5) Service

- a) **El-verktøyet skal kun repareres av kvalifisert fagpersonell og kun med original-reservedeler.** Dermed sikres det at sikkerheten til el-verktøyet opprettholdes.

#### 5.1 Spesielle sikkerhetsinstruksjoner

- a) **Hold el-verktøyet på de isolerte håndtaksflatene, når du utfører arbeidet, der bruksverktøyet kan støte på skjulte strømledninger eller den egne tilkoblingsledningen.** Ved kontakt med en strømførende ledning kan også deler av apparatet som er av metall bli strømførende og føre til elektrisk støt.
- b) **Fest og sikre arbeidsstykket på et stabilt underlag ved hjelp av klemmer eller andre midler.** Hvis du bare holder arbeidsstykket med hånden eller mot kroppen, vil det forbli ustabil, noe som kan føre til tap av kontroll.
- c) **Vent til el-verktøyet har kommet til stillstand, før du legger det fra deg.** Bruksverktøyet kan sette seg fast og føre til tap av kontroll over el-verktøyet.
- d) **For å beskytte bruksverktøyene, ikke plasser produktet på hardt underlag.**
- e) **Fare for skade på grunn av skarpe skjærekanten på de reversible knivene.** Vær oppmerksom på det roterende knivhodet! Vær oppmerksom på at motoren og dermed knivhodet til malingsfresen fortsatt går en stund etter at du har slått den av!
- f) **Snu eller bytt ut reversible kniver som har blitt sløve i tide.** Slitte skjærekanten på de reversible knivene øker faren for tilbakeslag og reduserer kvaliteten på fresearbeidet.
- g) **Sjekk materialet som skal bearbeides for fremmedlegemer som spiker, skruer osv. og fjern dem.**
- h) **Arbeidsstykket må ligge på fast og være sikret mot å skli, f.eks. ved hjelp av en strammeinnretning.**
- i) **Før produktet i en stabil og jevn bevegelse. Unngå rykkete eller for aggressive bevegelser for å forhindre at produktet oppfører seg ukontrollert.**
- j) **Skjæreverktøy skal holdes skarpe og rene.** Korrekt pleide skjæreverktøy med skarpe skjærekanten er mindre utsatt for fastsetting og lettere å føre.

## 5.2 Resterende risikoer

El-verktøyet er konstruert og bygget i henhold til nyeste tekniske standarder og anerkjente sikkerhetstekniske regler. Likevel kan det oppstå enkelte restfarer ved arbeidet.

- Helsefare som følge av strøm dersom det ikke benyttes forskriftsmessige ledninger til strømtilkobling.
- Dessuten kan det, på tross av alle forholdsregler som treffes, finnes muligheter for ikke-åpenbare restfarer.
- Restfarer kan minimeres dersom "Sikkerhetsinstruksjoner" og "Tiltenkt bruk" samt bruksanvisningen som helhet følges.
- Unngå utilsiktet oppstart av produktet.
- Hold hendene dine unna arbeidsområdet når produktet er i drift.
- Utilsiktet idriftsetting av produktet.
- Overhold den foreskrevne vedlikeholds- og sikkerhetsanvisningene til bruksanvisningen.

### ⚠ ADVARSEL

Under drift danner dette el-verktøyet et elektromagnetisk felt. Dette feltet kan under visse omstendigheter skade aktive eller passive medisinske implantater. For å redusere faren for alvorlige eller dødelige farer anbefaler vi at personer med medisinske implantater forhører seg med legen sin eller produsenten av implantatet før elektroverktøyet betjenes.

### ⚠ ADVARSEL

Ved langvarig arbeid kan operatøren oppleve sirkulasjonsforstyrrelser (hånd-arm vibrasjonssyndrom) på grunn av vibrasjoner i operatørens hender.

Hånd-arm vibrasjonssyndromet er en vaskulær sykdom hvor de små blodkarene på fingrene og tærne får sporadiske krampes. De berørte områdene er ikke lenger tilstrekkelig forsynt med blod og ser således meget bleke ut. Hyppig bruk av vibrerende produkter kan forårsake nerveskader hos personer som har nedsatt blodstrømning (f.eks. røykere, diabetikere).

Hvis du merker uvanlige svekkelser, må du stoppe arbeidet omgående og oppsøke en lege.

## 6 Tekniske data

Nominell spenning	230-240 V~ / 50 Hz
Effektforbruk	720 W
Beskyttelsesklasse	II
Tomgangsturtall $n_0$	10 000 min <sup>-1</sup>
Skjæresirkel Ø	80 mm
Aksial fresedybde	0-0,3 mm
Sideveis fresedybde	27 mm
Sugetilkobling Ø	35 mm
Vekt	2,6 kg

Med forbehold om tekniske endringer!

## Støy og vibrasjon

### ⚠ ADVARSEL

Støy kan ha en alvorlig innvirkning på helsen din. Hvis maskinstøyet overstiger 85 dB, bruk egnet hørselsvern for deg selv og alle i nærheten.

Støy- og vibrasjonsverdier ble beregnet tilsvarende EN 62841-1.

### Støyverdier

Lydeffektnivå $L_{WA}$	95,5 dB
Støynivå $L_{pA}$	87,5 dB
Målesikkerhet $K_{WA/pA}$	3 dB

### Vibrasjonsverdier (hånd-arm-sving)

Vibrasjon $a_h$	4,75 m/s <sup>2</sup>
Målesikkerhet K	1,5 m/s <sup>2</sup>

Den angitte totale vibrasjonsverdien og den totale støyemisjonsverdien er blitt målt iht. en standardisert testmetode og kan brukes for sammenligning av et el-verktøy med et annet.

De angitte støyemisjonsverdiene og den angitte totale vibrasjonsverdien kan også benyttes til en foreløpig vurdering av belastningen.

### ⚠ ADVARSEL

**Støyemisjonen og vibrasjonsutslippverdien kan ved den faktiske bruken av el-verktøyet skille seg fra de angitte verdiene, avhengig av type og måte, som el-verktøyet brukes, spesielt, hvilken type arbeidsstykke som bearbeides.**

Prøv å holde belastningen lavest mulig. Eksempler på tiltak: begrenset arbeidstid. Derved skal en ta hensyn til alle aspektene til driftssyklusen (for eksempel perioder, der el-verktøyet er slått av, og slike, der det er slått på, men drives uten belastning).

## 7 Utpakking

### ⚠ ADVARSEL

**Produktet og emballasjematerialer er ikke et leketøy!**

**Barn skal ikke leke med plastposer, folier og smådeler! Det er fare for svelging og kvelning!**

- Åpne emballasjen og ta produktet forsiktig ut.
- Fjern emballasjematerialet samt emballasje- og transportsikringene (hvis der er noen).
- Sjekk at leveringsomfanget er fullstendig.
- Kontroller produktet og tilbehørsdeler for transportskader. Meld eventuelle skader straks til transportselskapet som leverte produktet. Senere reklamasjoner vil ikke bli godttet.
- Hvis det er mulig, bør du bevare emballasjen til garantiperioden er over.
- Gjør deg kjent med produktet ved hjelp av brukerveiledningen før du tar det i bruk.

- Når det gjelder tilbehør, slitasje- og reservedeler, skal du kun bruke originaldeler. Reservedeler får du hos din fagforhandler.
- Oppgi ved bestillinger våre artikkelnumre, samt type og byggeår for produktet.

## 8 Montering

### ADVARSEL

#### Fare for personskader!

Sett strømpluggen først inn i stikkkontakten, når produktet er klargjort for bruk.

### ADVARSEL

Bruksverktøy kan være skarpe og bli varme under bruk. Bruk alltid vernehansker når du håndterer bruksverktøy.

### 8.1 Montere/demontere avtrekksadapter (5) (fig. 2)

1. Monter avtrekksadapteren (5) ved å skyve den inn i tilkoblingen for avtrekksadapteren (6) slik at låsen (5a) smekker på plass.
2. For å demontere avtrekksadapteren (5), trykk på låsen (5a) og trekk avtrekksadapteren (5) ut av tilkoblingen for avtrekksadapteren (6).

### 8.2 Tilkobling på et eksternt støvavtrekk (fig. 2)

#### OBS

Støvavtrekket må være egnet for materialet som skal bearbeides.

Du må bruke en spesiell avtrekksinnretning når du skal suge opp veldig helseskadelige eller kreftfremkallende støv.

1. Koble til et støvavtrekk\* på avtrekksadapteren (5).

\* = ikke absolutt inkludert i leveringsomfanget!

### 8.3 Stille inn fremre håndtak (1) (fig. 1)

1. Løsne unbrakoskruen (1a) på leddet til det fremre håndtaket (1). Bruk unbrakonøkkelen (A).
2. Still det fremre håndtaket (1) i ønsket posisjon.
3. Trekk igjen fast unbrakoskruen (1a).

## 9 Betjening

#### OBS

Før idriftsetting må produktet monteres komplett!

### ADVARSEL

#### Fare for personskader!

Sett strømpluggen først inn i stikkkontakten, når produktet er klargjort for bruk.

### ADVARSEL

Bruksverktøy kan være skarpe og bli varme under bruk. Bruk alltid vernehansker når du håndterer bruksverktøy.

#### Merknader:

- **Produktet skal alltid holdes fast med begge hendene under arbeidet.** Sørg for sikker stand.
- Før igangsetting må alle deksler og sikkerhetsinnretninger være forskriftsmessig montert. Erstatt skadede eller uleselige klistremerker.
- Før tilkobling av produktet må du selv overbevise deg om at dataene på typeskiltet stemmer overens med dataene til strømmettet.
- Husk at ved idriftsetting av startmekanismen ved motordrevne produkter også setter skjæreverktøyet i drift.
- Produktet må aldri drives med defekte **verneinnretninger** eller uten sikkerhetsinnretninger.
- Før du slår på produktet, sørg for at produktet ikke berører noen gjenstander.
- Løft produktet litt, før du slår det på.
- Sjekk materialet som skal bearbeides for fremmedlegemer som spiker, skruer osv. og fjern dem.
- Sørg for at overflaten som skal bearbeides er støvfri og tørr.
- Etter innkobling må du vente til produktet har nådd maks. turtall. Først da skal du begynne med arbeidet.

### 9.1 Slå av/på produktet (fig. 1)

#### Innkobling

1. Hold produktet alltid med begge hendene på fremre håndtak (1) og bakre håndtak (3).
2. Skyv startsperran (2a) forover og trykk på-/av-bryteren (1). Av sikkerhetsgrunner er det ikke mulig å låse på-/av-bryteren (2).

#### Utkobling

1. Slipp på-/av-bryteren (2) for å slå av produktet.
2. Vent til produktet står stille, før du setter det fra deg.

### 9.2 Stille inn fresedybden (fig. 1)

1. Legg produktet på siden på en jevn overflate.
2. Trykk låsekappen (9) og hold den trykket for å låse knivhodet (10).
3. Bruk unbrakonøkkelen (A) for å stille inn fresedybden på fresedybdeinnstillingen (11).
4. Innstillingsdybden kan leses av ved hjelp av skalaen på knivhodet (10) og markeringen på fresedybdeinnstillingen (11).
5. Det anbefales å først stille inn en liten fresedybde og utføre en prøvefresing på arbeidsstykket som skal bearbeides.

## 10 Arbeidsinstrukser

### 10.1 Bearbeiding av jevne overflater (fig. 1, 3)

1. Før helst produktet inn i arbeidsstykket fra utsiden.
2. Pass på at bunnplaten (7) ligger mest mulig på arbeidsstykket.
3. Beveg produktet jevnt over arbeidsstykket uten trykk eller nedsetting.
4. Kontroller freseresultatet:
  - Hvis for lite materiale ble fjernet, tilpass fresedybden.
  - Hvis utstikk er synlige, still inn fresedybden til 0 mm og bearbeid overflaten.
  - Avhengig av materialegenskapene kan det være nødvendig å etterbehandle den freste overflaten med fint sandpapir.

### 10.2 Omkretsfresing (fig. 1)

Ved omkretsfresing kan du også bearbeide falsler og hjørner.

1. Åpne beskyttelsesdekelet (8) som er vendt mot arbeidsstykket ved å skyve det litt til siden og deretter folde det oppover.
2. Ved fresing, fører du siden med det åpne beskyttelsesdekelet (8) i flukt langs falsen som skal bearbeides.
3. Lukk beskyttelsesdekelet (8) umiddelbart etter at arbeidet er fullført.

#### Merknader:

- Slå av produktet.
- Vent til alle bevegelige deler har stoppet.

## 11 Elektrisk tilkobling

Den installerte elektromotoren er tilkoblet og klar for drift. Tilkoblingen tilsvarer de gjeldende VDE- og DIN-bestemmelsene. Netttilkoblingen hos kunden, samt skjøteledningen som benyttes, må være i samsvar med disse forskriftene.

### 11.1 Defekt(e) elektro-tilkoblingsledninger

Det oppstår ofte skader på isoleringen hos elektriske tilkoblingsledninger.

Årsaker for dette kan være:

- Trykksteder, når tilkoblingsledninger føres gjennom vinduer eller dørsprekker,
- Knekkpunkt på grunn av feil feste eller føring av tilkoblingsledningen,
- Grensesnitt på grunn av at tilkoblingsledningen ble overkjørt,
- Skader på isoleringen fordi den ble revet ut av stikkontakten i vegg,
- Riss som følge av aldri hos isoleringen.

Slike defekte elektriske tilkoblingsledninger må ikke brukes og er på grunn av isolasjonsskadene, livsfarlig.

Kontroller den elektriske tilkoblingsledningen regelmessig for skader. Pass på at tilkoblingsledningen ikke er koblet til strømmettet ved kontroll.

Strømledningen skal være i samsvar med relevante VDE- og DIN-bestemmelser. Bruk kun tilkoblingsledninger med lik merking.

Et påtrykk av typebetegnelsen på tilkoblingskabelen er en forskrift.

#### Sikkerhetsanvisninger for utskifting av skadde eller defekte nettilkoblingsledninger

##### Tilkoblingstype Y

Hvis utskifting av nettilkoblingsledningen er nødvendig, må dette gjøres av produsenten eller dens representant for å unngå sikkerhetsfarer.

### 11.2 Vekselstrømmotor

Tilkoblinger og reparasjoner av det elektriske utstyret skal kun gjøres av en elektriker.

- Nettspenningen skal være 230 V – 240 V~.
- Skjøteledninger med opp til 25 m lengde må ha et tverrsnitt på 1,5 kvadratmillimeter.

## 12 Transport

1. For å transportere produktet, koble det fra strømmettet og plasser det på et annet angitt område.
2. For å hindre skader og personskafer, må produktet ved transport i kjøretøy sikres mot å velte og skli.
3. Beskytt produktet mot slag, støt og sterke vibrasjoner, f.eks. ved transport i kjøretøy.

## 13 Vedlikehold og rengjøring

### ADVARSEL

**Før hver innstilling, service eller reparasjon må du trekke ut strømpluggen!**

### 13.1 Rengjøring

- Hold beskyttelsesinnretninger, luftspalter og motorhuset mest mulig fri for støv og smuss. Tørk av produktet med en ren klut\* eller blås ut av det med trykkluft\* med lavt trykk. Vi anbefaler at du rengjør produktet direkte etter hver bruk.
- Senk aldri produktet i vann eller andre væsker for å rengjøre det.
- Produktet må alltid holdes rent, tørt og fritt for olje eller smørefett. Fjern støv etter hver bruk og før lagring.
- Ikke bruk kjemiske, alkaliske, slipende eller andre aggressive rengjørings- eller desinfeksjonsmidler for å rengjøre produktet, da dette kan skade overflatene.

#### 13.1.1 Rengjøre reversible kniver (fig. 1)

1. Sørg for at de reversible knivene (12) er fri for rester. Dette kan påvirke skjøreegenskapene til de reversible knivene. Fjern rester eventuelt med en skraper\*.

\* = ikke absolutt inkludert i leveringsomfanget!

## 13.2 Vedlikehold

### 13.2.1 Dreie og skifte ut de nedre reversible knivene (12) (fig. 1, 4)

1. Legg produktet ned på siden.
2. Trykk låseknappen (9) og hold den trykket for å låse knivhodet (10).
3. Åpne festeskruen (12a) til de reversible knivene (12) ved hjelp av unbrakonøkkelen (B).
4. Fjern den reversible kniven (12) og snu eller skift den. For bedre orientering er de enkelte skjærekantene nummerert.
5. Pass på at alle festeskruer (12a) strammes til igjen.

### 13.2.2 Dreie og skifte ut de reversible knivene (12) (fig.1, 4+5)

1. Plasser produktet på en jevn overflate med knivhodet (10) vendt ned.
2. Åpne beskyttelsesdekslene (8).
3. Trykk låseknappen (9) og hold den trykket for å låse knivhodet (10).
4. Åpne festeskruen (12a) til de reversible knivene (12) ved hjelp av unbrakonøkkelen (B).
5. Fjern den reversible kniven (12) og snu eller skift den. For bedre orientering er de enkelte skjærekantene nummerert.
6. Pass på at alle festeskruer (12a) strammes til igjen.

## 14 Lagring

Lagre produktet og dets tilbehør på et mørkt, tørt, frostfritt sted og utilgjengelig for barn. Den optimale lagringstemperaturen er mellom 5°C og 30°C.

Oppbevar produktet i originalemballasjen.

Dekk til produktet for å beskytte det mot støv eller fuktighet. Oppbevar brukerveiledningen sammen med produktet.

## 15 Reparasjon og reservedelsbestilling

Etter reparasjoner eller vedlikehold, sørg for at alle sikkerhetsrelaterte deler er festet og i perfekt stand. Oppbevar deler som utgjør en fare for skade utenfor rekkevidde for andre personer og barn.

### OBS

I henhold til produktansvarsloven påtar vi oss ikke ansvar for skader som skyldes feilaktige reparasjoner eller manglende bruk av originale reservedeler.

Be kundeservicen eller en autorisert fagperson til å utføre reparasjoner. Det samme gjelder for tilbehørsdeler.

### Tilkoblinger og reparasjoner

Tilkoblinger og reparasjoner av det elektriske utstyret skal kun gjøres av en elektriker.

### 15.1 Reservedelsbestilling

Ved bestilling av reservedeler må du angi følgende opplysninger:

- Modellbetegnelse
- Artikkelnummer
- Data til typeskiltet

### Reservedeler / tilbehør

Reversible kniver sett i 4 deler, –  
Artikkelnummer:

7914900601

### 15.2 Serviceinformasjon

Du må passe på, at følgende deler til dette produktet underligger en bruksavhengig eller naturlig slitasje hhv. følgende deler er nødvendige som forbruksmaterialer.

Slidedeler\*: Slipemiddel, tannreim

\* = ikke inkludert i leveringsomfanget!

## 16 Feilhjelp

Feil	Mulig årsak	Tiltak
Motoren starter ikke.	Skadet på-/av-bryter.	Skift ut alle skadde deler før du bruker slipemaskinen. Kontakt ditt lokale servicesenter eller en autorisert servicestasjon. Ethvert forsøk på reparasjon kan føre til farer hvis det ikke utføres av en kvalifisert fagperson.
	Skadet strømledning.	
Motoren starter sakte og når ikke driftshastigheten.	Spenning for lav, viklinger skadet, kondensator brent ut.	La en elektriker kontrollere spenningen. La en fagperson kontrollere motoren. La en fagperson skifte ut kondensatoren.
Motor lager for mye støy.	Viklinger skadet, motor defekt.	La en fagperson kontrollere motoren.
Motoren overoppheves lett.	Overbelastning av motoren, utilstrekkelig kjøling av motoren	Forhindre overbelastning av motoren, fjern ventilasjonsåpningene, for å sikre optimal kjøling av motoren
Produktet blir langsommere under arbeidet	Det er for mye trykk på arbeidsstykket.	Legg mindre trykk på arbeidsstykket.
Motoren oppnår ikke full effekt.	Strømkretser i strømanlegget overbelastet (lamper, andre motorer, osv.).	Ikke bruk andre produkter eller motorer på samme strømkrets.

## 17 Kassering og gjenvinning

### Henvisning om emballasjen



Emballasjemateriale kan resirkuleres. Venligst kast emballasje på en miljøvennlig måte.

### Henvisning til elektro- og elektronikkenhetslov (ElektroG)



**Brukt elektriske og elektroniske enheter skal ikke kastes i husholdningsavfallet, men må samles inn eller kasseres separat!**

- Gamle batterier eller oppladbare batterier, som ikke er fast installert i det gamle apparatet, må tas ut uten at de skades før apparatet leveres inn! Kasseringen av disse er regulert av batteriloven.
- Eieren eller brukeren av elektriske og elektroniske apparater er forpliktet til å levere disse inn til gjenvinning.
- Sluttbrukeren har ansvaret for å slette personrelaterte opplysninger fra enheten som skal kasseres!
- Symbolet med gjennomstrekket søppelkasse betyr at brukte elektriske og elektroniske enheter ikke skal kastes i husholdningsavfallet.
- Brukte elektroniske og elektriske enheter kan leveres inn gratis ved følgende steder:
  - Offentlige kassering- eller innsamlingssteder (f.eks. kommunale miljøstasjoner)
  - Utsalgssteder for elektriske apparater (stasjonære eller online) dersom forhandleren er forpliktet til å ta enhetene tilbake eller frivillig tilbyr dette.
  - Du kan levere inn opptil tre gamle elektriske enheter per type enhet, med en maksimal kantlengde på 25 centimeter, fra produsenten gratis uten å først kjøpe en ny enhet eller ta dem til et annet autorisert innsamlingspunkt i ditt område.
  - Du kan finne ut flere supplerende returbetainger fra produsenter og distributører hos de respektive kundeservicene.
- Hvis produsenten leverer et nytt elektrisk apparat til en privat husholdning, kan denne arrangere at det gamle elektriske apparatet skal hentes på forespørsel fra sluttbrukeren. Ta kontakt med produsentens kundeservice for dette.
- Disse erklæringene gjelder kun for enheter som er installert og solgt i landene i EU og underlagt det europeiske direktivet 2012/19/EU. I land utenfor EU kan det være avvikende bestemmelser for kassering av brukte elektriske og elektroniske enheter.

## 18 EU-samsvarserklæring

### Oversettelse av den opprinnelige samsvarserklæringen

#### Produsent:

Scheppach GmbH  
Günzburger Straße 69  
D-89335 Ichenhausen

Vi erklærer med eneansvar at produktet som er beskrevet her er i samsvar med gjeldende direktiver og standarder.

#### Merke:

**SCHPEPPACH**

#### Artikkelnavn:

**MALINGSFRES – LFR720**

#### Art.-nr.

**5914901901**

#### EU-direktiver:

2014/30/EU, 2006/42/EF, 2011/65/EU\*

\* Gjenstand for erklæringen beskrevet ovenfor oppfyller forskriftene til direktiv 2011/65/EU fra Europa-Parlamentet og Rådet av 8. juni 2011 om begrensning av bruken av bestemte farlige stoffer i elektronikk og elektronisk utstyr.

#### Anvendte standarder:

EN 62841-1:2015/A11:2022;  
EN ISO 12100:2010;  
EN IEC 55014-1:2021;  
EN IEC 55014-2:2021;  
EN IEC 61000-3-2:2019/A1:2021;  
EN 61000-3-3:2013/A2:2021

#### Dokumentasjonsansvarlig:

Georg Kohler  
Günzburger Str. 69  
D-89335 Ichenhausen  
Ichenhausen, 13.01.2025

Simon Schünk  
Division Manager Product Center

Andreas Pecher  
Head of Project Management

## Съдържание

1	Увод.....	175
2	Описание на продукта (Фиг. 1-5).....	176
3	Обем на доставката (Фиг. 1).....	176
4	Употреба по предназначение.....	176
5	Указания за безопасност.....	176
6	Технически данни.....	179
7	Разопаковане.....	179
8	Монтаж.....	179
9	Управление.....	180
10	Указания за работа.....	180
11	Електрическо свързване.....	181
12	Транспортиране.....	181
13	Поддръжка и почистване.....	181
14	Съхранение.....	182
15	Ремонт и поръчка на резервни части.....	182
16	Отстраняване на неизправности.....	182
17	Изхвърляне и рециклиране.....	183
18	ЕС Декларация за съответствие.....	183
19	Изображение в разглобен вид.....	219

## Обяснение на символите върху продукта

Използването на символи в настоящото ръководство следва да насочи вниманието Ви към евентуални рискове. Символите за безопасност и обясненията, които ги придружават, трябва да бъдат разбрани точно. Самите предупреждения не премахват рисковете и не могат да заменят правилните мерки за предотвратяване на злополуки.

	Внимание! Неспазването на знаците за безопасност и предупрежденията, поставени на продукта, както и неспазването на предупредителните указания и ръководството за обслужване може да доведе до сериозни наранявания или дори до смърт.
	Преди пускане в експлоатация прочетете и спазвайте ръководството за употреба и указанията за безопасност!
	Носете защитни очила.
	Носете защита за слуха.
	При образуване на прах носете дихателна защита!
	Клас на защита II (двойна изолация).

	Продуктът отговаря на приложимите европейски директиви.
	Продуктът отговаря на приложимите сръбски директиви.

## 1 Увод

### Производител:

Scheppach GmbH  
Günzburger Straße 69  
D-89335 Ichenhausen, Германия

### Уважаеми клиенти,

Желаем Ви много приятни моменти и успехи при работата с Вашия нов продукт.

### Указание:

Съгласно действащия закон за продуктовете отговорност, производителят на този продукт не носи отговорност за щети, възникнали по или поради този уред, при:

- Неправилно боравене
- Неспазване на ръководството за употреба
- Ремонти от неупълномощени специалисти, явяващи се трети лица
- Монтаж и подмяна на не оригинални резервни части
- Употреба не по предназначение
- отказ на електрическата инсталация при неспазване на предписанията за работа с електричество и разпоредбите на VDE 0100, DIN 57113 / VDE0113.

### Вземете под внимание:

Ръководството за употреба е съставна част от този продукт.

То съдържа важни указания относно безопасната, правилната и икономичната работа с продукта, избягването на опасности, спестяването на разходи за ремонт, намаляването на времената на престой и увеличаването на надеждността и експлоатационния живот на продукта. В допълнение към указанията за безопасност в това ръководство за употреба, задължително трябва да спазвате отнасящите се до експлоатацията на продукта предписания във Вашата страна.

Преди да използвате продукта, запознайте се с всички указания за работа и безопасност. Използвайте продукта само както е описано и за посочените области на употреба. Съхранявайте ръководството за употреба на сигурно място и предавайте всички документи, когато предавате продукта на трети лица.

## 2 Описание на продукта (Фиг. 1-5)

1. Предна ръкохватка
- 1а. Винт с вътрешен шестостен
2. Превключвател за включване/изключване
3. Задна ръкохватка
4. Мрежов кабел
5. Смукателен адаптер
- 5а. Блокировка
6. Извод за смукателния адаптер
7. Основна плоча
8. Предпазно покритие
9. Заклучващ бутон
10. Режеща глава
11. Настройка на дълбочината на фрезозане
12. Обръщателен нож
- 12а. Скрепителен винт

## 3 Обем на доставката (Фиг. 1)

Поз.	Брой	Наименование
5.	1 x	накрайник за прахоулавяне
A.	1 x	Ключ за вътрешен шестостен
B.	1 x	шестоъгълен ключ
	1 x	фреза за снемане на боята
	1 x	Ръководство за употреба

### Указание:

Съхранявайте двата шестограма, включени в обема на доставката, в държачите, предвидени на основната плоча (Фиг. 5).

## 4 Употреба по предназначение

Този продукт е предназначен за отстраняване на бои, лакове и покрития от дърво или подобни на дърво повърхности.

Продуктът може да се използва само съгласно своето предназначение. Всяка различаваща се от това употреба не е по предназначение. За всякакъв вид производници от това щети или наранявания отговорност носи потребителят, а не производителят.

Съставна част от употребата по предназначение е също и спазването на указанията за безопасност, както и ръководството за монтаж и указанията за експлоатация в ръководството за употреба.

Лицата, които обслужват и поддържат продукта, трябва да са запознати с него и да са информирани относно възможните опасности.

Промените по продукта освобождават изцяло производителя от отговорност за възникнали в резултат от това щети.

Продуктът може да се използва само с оригинални резервни части и оригинални принадлежности на производителя.

Предписанията за безопасност, работа и поддръжка на производителя, както и посочените размери в Техническите данни, трябва да бъдат спазвани.

Моля, обърнете внимание, че нашите продукти не са конструирани с предназначение за търговска, професионална или промишлена употреба. Не поемаме гаранция, ако продуктът се използва в търговски, занаятчийски или промишлени предприятия, както и при равностилни дейности.

## Обяснение на сигналните думи в ръководството за употреба

### ⚠ ОПАСНОСТ

Сигнална дума за обозначаване на непосредствено опасна ситуация, която, ако не бъде избегната, ще доведе до смърт или сериозно нараняване.

### ⚠ ПРЕДУПРЕЖДЕНИЕ

Сигнална дума за обозначаване на възможна опасна ситуация, която, ако не бъде избегната, може да доведе до смърт или сериозно нараняване.

### ⚠ БЛАГОРАЗУМИЕ

Сигнална дума за обозначаване на потенциално опасна ситуация, която, ако не бъде избегната, може да доведе до леки или средни наранявания.

### ВНИМАНИЕ

Сигнална дума за обозначаване на потенциално опасна ситуация, която, ако не бъде избегната, може да доведе до повреждане на продукта или имуществени щети.

## 5 Указания за безопасност

Общи указания за безопасност за електрически инструменти

Запазете всички указания за безопасност и инструкции за бъдещи справки.

Използването в указанията за безопасност понятие „електрически инструмент“ се отнася до захранвани от мрежата електрически инструменти (с мрежов проводник) или до захранвани с акумулатор електрически инструменти (без мрежов проводник).

### ⚠ ПРЕДУПРЕЖДЕНИЕ

Прочетете всички указания за безопасност, инструкции, илюстрации и технически данни, предоставени с този електрически инструмент.

Пропуски при спазването на инструкциите по-долу могат да доведат до токов удар, пожар и/или тежки наранявания.

### 1) Безопасност на работното място

- a) **Поддържайте работното си място чисто и добре осветено.** Безпорядъкът или неосветените работни места могат да доведат до злополуки.
- b) **Не работете с електрическия инструмент във взривоопасна среда, в която има запалими течности, газове или прахове.** Електрическите инструменти създават искри, които могат да възпламят праха или парите.

- c) Дръжте деца и други лица далеч по време на използването на електрическия инструмент. При разсейване можете да изгубите контрол върху електрическия инструмент.

## 2) Безопасност при работа с електрически ток

- a) Щепселът на електрическия инструмент трябва да отговаря на контакта. Щепселът не бива да се променя по никакъв начин. Не използвайте адаптерни щепсели заедно със заземени електрически инструменти. Непроменен щепсел и подходящи контакти намаляват риска от токов удар.
- b) Избягвайте телесен контакт със заземени повърхности като тръби, отоплителни уреди, фурни и хладилници. Съществува повишен риск от токов удар, когато тялото Ви е заземено.
- c) Пазете електрическите инструменти от дъжд и влага. Проникването на вода в електрическия инструмент увеличава риска от токов удар.
- d) Не използвайте съединителния проводник не по предназначение, за носене или закачане на електрическия инструмент или за издърпване на щепсела от контакта. Пазете съединителния проводник от горещина, масло, остри ръбове или движещи се части. Повредени или усукани съединителни проводници увеличават риска от токов удар.
- e) Когато работите с електрически инструмент на открито, използвайте само удължителни линии, които също са подходящи за употреба на открито. Използването на подходяща за употреба на открито удължителна линия намалява риска от токов удар.
- f) Когато употребата на електрическия инструмент във влажна среда не може да бъде избегната, използвайте дефектнотокова защита. Използването на дефектнотокова защита намалява риска от токов удар.

## 3) Безопасност на хората

- a) Бъдете внимателни, обръщайте внимание на това, което правите, и подхождайте разумно към работата с електрически инструмент. Не използвайте електрически инструменти, ако сте уморени или под влиянието на наркотици, алкохол или медикаменти. Момент невнимание при използването на електрически инструмент може да доведе до сериозни наранявания.
- b) Носете лични предпазни средства и винаги предпазни очила. Носенето на лични предпазни средства, като противопрахова маска, предпазни обувки, които не се хлъзгат, каска или антифони, според вида и употребата на електрическия инструмент, намалява риска от наранявания.
- c) Избягвайте неволно включване. Уверете се, че електрическият инструмент е изключен, преди да го свържете към електрозахранването и/или акумулатора, преди да го вземете или носите. Ако при носенето на електрическия инструмент държите пръста си върху прекъсвача или свържете към електрозахранването включен електрически инструмент, това може да доведе до злополуки.

- d) Отстранете инструментите за настройка или гаечните ключове, преди да включите електрическия инструмент. Инструмент или ключ, намиращ се във въртяща се част на електрическия инструмент, може да доведе до наранявания.
- e) Избягвайте неправилна стойка на тялото. Осигурете си стабилен стоеж и постоянно пазете равновесие. Така можете да контролирате електрическия инструмент по-добре при неочаквани ситуации.
- f) Носете подходящо облекло. Не носете широки дрехи или накити. Дръжте косата и облеклото си далеч от движещи се части. Широки дрехи, накити или дълги коси могат да бъдат захванати от движещи се части.
- g) Когато могат да бъдат монтирани прахоизсмукващи и прахоулавящи устройства, те трябва да са свързани и да се използват правилно. Използването на прахоизсмукващо устройство може да намали вредите за здравето поради прах.
- h) Не се поддавайте на фалшивото чувство за безопасност и не пренебрегвайте правилата за безопасност при работа с електрическите инструменти, дори ако след многократната им употреба мислите че ги познавате добре. Небрежните действия могат да доведат до тежки телесни повреди в рамките на части от секундата.

## 4) Употреба и боравене с електрическия инструмент

- a) Не претоварвайте електрическия инструмент. Използвайте подходящия за Вашата работа електрически инструмент. С подходящия електрически инструмент работите по-добре и по-сигурно в диапазона на работните му характеристики.
- b) Не използвайте електрически инструмент, който прекъсвач е повреден. Електрически инструмент, който не може да се включва или изключва, е опасен и трябва да бъде ремонтиран.
- c) Извадете щепсела от контакта и/или извадете сменемия акумулатор, преди да извършвате настройки по уреда, да смените части на работния инструмент или да оставите електрическия инструмент настрана. Тази мярка за безопасност предотвратява неумишленото включване на електрическия инструмент.
- d) Съхранявайте неизползваните електрически инструменти на недостъпно за деца място. Не позволявайте електрическият инструмент да бъде използван от лица, които не са запознати с него или не са прочели тези инструкции. Електрическите инструменти са опасни, ако се използват от неопитни лица.
- e) Поддържайте електрическите инструменти и работния инструмент грижливо. Проверявайте дали движещите се части функционират безупречно и не заяждат, дали няма счупени или така повредени части, че да нарушават функционирането на електрическия инструмент. Повредените части следва да бъдат ремонтирани преди използването на електрическия инструмент. Много злополуки са причинени от лошо поддържани електрически инструменти.

- f) **Поддържайте режещите инструменти наточени и чисти.** Грижливо поддържаните режещи инструменти с остри режещи ръбове се заклинват по-малко и се водят по-лесно.
- g) **Използвайте електрическия инструмент, работния инструмент, работните инструменти и т.н. съгласно настоящите инструкции.** При това вземайте под внимание условията на работа и действието, което трябва да се извърши. Употребата на електрически инструменти за различни от предвидените приложения може да доведе до опасни ситуации.
- h) **Пазете дръжките и техните повърхности сухи, чисти и без масло и грес.** Хлъзгавите дръжки и техните повърхности не позволяват безопасна работа и контрол на електрическия инструмент в непредвидени ситуации.

## 5) Сервиси

- a) **Възлагайте ремонти по Вашия електрически инструмент само на квалифицирани специалисти и само с оригинални резервни части.** Така се гарантира, че безопасността на електрическия инструмент ще се запази.

## 5.1 Специални указания за безопасност

- a) **Дръжте електрическия инструмент за изолираните повърхности за хващане, когато извършвате работи, при които работният инструмент могат да засегнат скрити електрически проводници или собствения свързващ проводник.** Контактът с проводник под напрежение може да постави под напрежение също и метални части от уреда и да доведе до токов удар.
- b) **Закрепете и фиксирайте детайла към стабилна основа с помощта на скоби или по друг начин.** Ако дръжите обработвания детайл само с ръка или срещу тялото си, той ще остане нестабилен, което може да доведе до загуба на контрол.
- c) **Изчаквайте, докато електрическият инструмент спре напълно, преди да го оставите.** Работният инструмент може да се заклини и да доведе до загуба на контрол над електрическия инструмент.
- d) **За да предпазите използваните инструменти, не поставяйте продукта върху твърди повърхности.**
- e) **Опасност от нараняване на острите режещи ръбове на обръщателните ножове.** Внимавайте за въртящата се глава на ножа! Моля, имайте предвид, че двигателят, а следователно и главата на ножа на вашата фреза за снемане на боята ще продължат да работят и след изключване на продукта!
- f) **Обръщайте или сменяйте своевременно затъпелите обръщателни ножове.** Износените режещи ръбове на обръщателните ножове увеличават риска от откат и намаляват качеството на фрезоване.
- g) **Проверете обработвания материал за чужди тела, като пируни, винтове и др., и ги отстранете.**
- h) **Обработваният детайл трябва да лежи здраво и да е обезопасен срещу приплъзване, например с помощта на приспособления за затягане.**

- i) **Водете продукта със стабилно и равномерно движение.** Избягвайте резки или прекалено агресивни движения, за да предотвратите неконтролируемо поведение на продукта.
- j) **Поддържайте режещите инструменти наточени и чисти.** Грижливо поддържаните режещи инструменти с остри режещи ръбове се заклинват по-малко и се водят по-лесно.

## 5.2 Остатъчни рискове

**Електрическият инструмент е конструиран съгласно нивото на развитие на техниката и признатите правила на техниката на безопасност. Въпреки това, при работа могат да възникнат отделни остатъчни рискове.**

- **Застрашаване на здравето поради ток при използване на неправилни електрически свързващи проводници.**
- **Освен това, въпреки всички взети предпазни мерки, могат да съществуват неяви остатъчни рискове.**
- **Остатъчните рискове могат да бъдат намалени, ако бъдат спазвани глави „Указания за безопасност“ и „Употреба по предназначение“, както и ръководството за употреба като цяло.**
- **Избягвайте непреднамерено пускане в експлоатация на продукта.**
- **Дръжте ръцете си далеч от работната зона, когато продуктът работи.**
- **Неволно пускане на продукта в експлоатация.**
- **Спазвайте предписаните указания за поддръжка и безопасност в ръководството за употреба.**

### ПРЕДУПРЕЖДЕНИЕ

По време на експлоатация този електрически инструмент създава електромагнитно поле. При определени условия това поле може да наруши функционирането на активни или пасивни медицински импланти. За да се намали опасността от сериозни или смъртоносни наранявания, препоръчваме на лица с медицински импланти да се консултират със своя лекар и с производителя на медицинския имплант, преди електрическият инструмент да бъде използван.

### ПРЕДУПРЕЖДЕНИЕ

В случай на продължителна работа може да се стигне до нарушения на кръвообращението (синдром на белия пръст), дължащи се на вибрации в ръцете на оператора.

Синдромът на Рейно е съдово заболяване, при което малките кръвоносни съдове на пръстите на ръцете и краката се свиват спазматично. Засегнатите участъци вече не получават достатъчно кръв и поради тази причина изглеждат много бледи. Честото използване на вибриращи продукти може да причини увреждане на нервите при лица, чието оросяване на крайниците е нарушено (например пушачи, диабетичи).

Ако забележите някакво необичайно увреждане, незабавно прекратете работата си и се консултирайте с лекар.

## 6 Технически данни

Номинално напрежение	230-240V~ / 50 Hz
Консумирана мощност	720 W
Клас на защита	II
Обороти на празен ход $n_0$	10 000 min <sup>-1</sup>
Окръжност на рязане $\varnothing$	80 mm
Аксиална дълбочина на фрезозане	0-0,3 mm
Височина на странично фрезозане	27 mm
Смукателна връзка $\varnothing$	35 mm
Тегло	2,6 kg

Запазва се правото на технически промени!

### Шум и вибрации

<b>⚠ ПРЕДУПРЕЖДЕНИЕ</b>	
Шумът може да окаже сериозни въздействия върху Вашето здраве. Ако шумът, издаван от машината, надхвърля 85 dB, моля, Вие и хората, намиращи се в непосредствена близост до машината, носете подходящи средства за защита на слуха.	

Стойностите на шум и вибрации са определени съгласно EN 62841-1.

### Характеристики на шума

Ниво на звукова мощност $L_{wA}$	95,5 dB
Ниво на звуково налягане $L_{pA}$	87,5 dB
Неопределеност на измерването $K_{wA/pA}$	3 dB

### Вибрационни показатели (вибрации длан-ръка)

Вибрации $a_h$	4,75 m/s <sup>2</sup>
Неопределеност на измерването $K$	1,5 m/s <sup>2</sup>

Посочената обща стойност на вибрациите и посочената стойност на шумовите емисии са измерени по стандартен метод на изпитване и могат да бъдат използвани за сравнение на един електрически инструмент с друг.

Посочената стойност на шумовите емисии и посочената обща стойност на вибрациите могат също да бъдат използвани за предварителна оценка на натоварването.

<b>⚠ ПРЕДУПРЕЖДЕНИЕ</b>	
По време на действителното използване на електрическия инструмент шумовите емисии и стойността на емисиите вибрации могат да се различават от посочените стойности в зависимост от вида и начина, по който електрическият инструмент се използва, и по-специално от вида на обработвания детайл.	
Опитайте се да поддържате натоварването възможно най-ниско. Примерни мерки: ограничаване на времето на работа. При това трябва да се вземат под внимание всички части на работния цикъл (например времената, през които електрическият инструмент е изключен, и такива, в които той е включен, но работи без натоварване).	

## 7 Разопаковане

<b>⚠ ПРЕДУПРЕЖДЕНИЕ</b>	
Продуктът и опаковъчните материали не са детска играчка!	
Деца не бива да играят с пластмасови торбички, фолио и дребни части! Съществува опасност от поглъщане и задушаване!	

- Отворете опаковката и внимателно извадете продукта.
- Отстранете опаковъчния материал, както и опаковъчните и транспортните осигуровки (ако има такива).
- Проверете дали обемът на доставката е пълен.
- Проверете продукта и принадлежностите за повреди от транспортирането. Незабавно съобщете на транспортната компания, с която е бил доставен продукта, за възникналите щети. По-късни рекламации не се признават.
- По възможност запазете опаковката до изтичане на гаранционния срок.
- Преди употреба се запознайте с продукта посредством ръководството за употреба.
- За принадлежности, както за износващи се и резервни части, използвайте само оригинални части. Резервни части можете да си набавите от Вашия специализиран търговец.
- При поръчки посочвайте нашия номер на артикул, както и типа и годината на производство на продукта.

## 8 Монтаж

<b>⚠ ПРЕДУПРЕЖДЕНИЕ</b>	
<b>Опасност от нараняване!</b>	
Вкарвайте щепсела в контакта само когато продуктът е готов за употреба.	

<b>⚠ ПРЕДУПРЕЖДЕНИЕ</b>	
Работните инструменти могат да са остри и по време на употребата да станат горещи. Винаги носете предпазни ръкавици, когато боравите с работни инструменти.	

### 8.1 Монтиране/Демонтиране на смукателния адаптер (5) (Фиг. 2)

1. Поставете смукателния адаптер (5), като го вкарате в извода за смукателния адаптер (6), така че блокировката (5а) да се застопори.
2. За да демонтирате смукателния адаптер (5), натиснете блокировката (5а) и издърпайте смукателния адаптер (5) от извода на смукателния адаптер (6).

## 8.2 Свързване към външна система за прахулавяне (Фиг. 2)

### ВНИМАНИЕ

Устройството за засмукване на прах трябва да е подходящо за материала, който се обработва. При засмукване на особено вредни за здравето и канцерогенни прахове използвайте специално изсмукващо устройство.

1. Свържете система за изсмукване на прах\* към смукателния адаптер (5).

\* = не са включени задължително в обема на доставката!

## 8.3 Настройка на предната ръкохватка (1) (Фиг. 1)

1. Разхлабете винта с вътрешен шестостен (1а) на шарнира на предната ръкохватка (1). Използвайте ключа за вътрешен шестостен (А).
2. Поставете предната ръкохватка (1) в желаното положение.
3. Затегнете винта с вътрешен шестостен (1а).

## 9 Управление

### ВНИМАНИЕ

Преди пускането в експлоатация задължително сглобете напълно продукта!

### ⚠ ПРЕДУПРЕЖДЕНИЕ

#### Опасност от нараняване!

Вкарвайте щелсела в контакта само когато продуктът е готов за употреба.

### ⚠ ПРЕДУПРЕЖДЕНИЕ

Работните инструменти могат да са остри и по време на употребата да станат горещи. Винаги носете предпазни ръкавици, когато боравите с работни инструменти.

#### Указания:

- По време на работа винаги дръжте продукта здраво с двете си ръце. Осигурете безопасно разстояние.
- Преди пускане в експлоатация приспособленията за безопасност трябва да бъдат правилно монтирани. Повредените или нечетливите стикери трябва да се сменят.
- Преди свързване на продукта се уверете, че данните върху типовата табелка съвпадат с данните на мрежата.
- Не забравяйте, че при пускане в експлоатация на стартерния механизъм на моторизираните прдукти се стартира и режещият инструмент.
- Никога не използвайте продукта с дефектни **защитни устройства** или без предпазни устройства.
- Преди да включите, се уверете, че продуктът не докосва никакви предмети.
- Повдигнете леко продукта, преди да го включите.

- Проверете обработвания материал за чужди тела, като пирони, винтове и др., и ги отстранете.
- Уверете се, че повърхността, върху която ще работите, е без прах и суха.
- След включване изчакайте, докато продуктът достигне максималната си скорост. Едва след това започнете работа.

## 9.1 Включване/изключване на продукта (Фиг. 1)

### Включване

1. Винаги дръжте продукта с двете си ръце за предната ръкохватка (1) и за задната ръкохватка (3).
2. Плъзнете блокировката срещу включване (2а) напред и натиснете превключвателя за включване/изключване (1).  
От съображения за безопасност не е възможно да се заключва превключвателя за включване/изключване (2).

### Изключване

1. Пуснете превключвателя за включване/изключване (2), за да изключите продукта.
2. Изчакайте продуктът спре, преди да го изключите.

## 9.2 Настройка на дълбочината на фрезозане (Фиг. 1)

1. Оставете продукта настрани върху равна повърхност.
2. Натиснете заключващия бутон (9) и го задръжте натиснат, за да заключите главата на ножа (10).
3. Използвайте шестограма (А), за да настроите дълбочината на фрезозане върху регулатора за дълбочина на фрезозане (11).
4. Дълбочината на настройката може да бъде отчетена с помощта на скалата на главата на ножа (10) и маркировката върху настройката за дълбочина на фрезозане (11).
5. Препоръчително е първо да се зададе малка дълбочина на фрезозане и да се извърши пробно фрезозане върху обработвания детайл.

## 10 Указания за работа

### 10.1 Обработка на плоски повърхности (Фиг. 1, 3)

1. За предпочитане е продуктът да се вкарва в обработвания детайл от външната страна.
2. Уверете се, че основната плоча (7) лежи възможно най-пълно върху обработвания детайл.
3. Преместете продукта равномерно върху обработвания детайл, без натиск и остъргане.
4. Проверете резултата от фрезозането:
  - Ако е отстранен твърде малко материал, коригирайте дълбочината на фрезозане.
  - Настройте дълбочината на фрезозане на 0 mm и обработете отново повърхността в случай на разпознаваеми прагове.
  - В зависимост от вида на материала може да се наложи фрезозаната повърхност да се обработи отново с фина шкурка.

## 10.2 Периферно фрезозане (Фиг. 1)

По време на периферното фрезозане могат да се обработват и фалцови и ъгли.

1. Отворете защитния капак (8), обърнат към обработвания детайл, като го натиснете леко настрани и след това го сгънете нагоре.
2. При фрезозане насочете страната с отворения защитен капак (8) в една равнина с обработвания фалц.
3. Затворете защитния капак (8) веднага след приключване на работата.

### Указания:

- Изключете продукта.
- Изчакайте всички движещи се части да спрат.

## 11 Електрическо свързване

Монтираният електродвигател е свързан в готовност за експлоатация. Свързването отговаря на приложимите разпоредби на VDE и DIN. Мрежовото свързване от страна на клиента, както и използваният удължаващ кабел, трябва да отговарят на тези предписания.

### 11.1 Повредени свързвачи електрически проводници

По свързвачите електрически проводници често възникват повреди в изолацията.

Причини за това могат да бъдат:

- точки на притискане, когато свързвачите проводници са прокарани през процели на прозорци или врати;
- точки на прегъване поради неправилно закрепване или прокарване на свързвачия проводник;
- места на прерязване поради преразване на свързвачия проводник;
- повреди в изолацията поради дърпане от стенния контакт;
- пукнатини поради стареене на изолацията.

Такива дефектни свързвачи електрически проводници не бива да се използват и поради повредената изолация са опасни за живота.

Редовно проверявайте за повреди свързвачите електрически проводници. Внимавайте за това, при проверката свързвачият проводник да не е свързан към електрическата мрежа.

Свързвачите електрически проводници трябва да отговарят на приложимите разпоредби на VDE и DIN. Използвайте само свързвачи проводници със същото обозначение.

Отпечатване на типовото обозначение върху свързвачия кабел е задължително предписание.

**Указания за безопасност за смяна на повредени или дефектни проводници за свързване към мрежата**

#### Вид на свързването Y

Ако е необходима смяна на проводника за свързване към мрежата, това трябва да се извърши от производителя или негов представител, за да се избегне застрашаване на безопасността.

## 11.2 Двигател на променлив ток

Свързвания и ремонти по електрическото оборудване могат да се извършват само от електротехник.

- Мрежовото напрежение трябва да е 230 V – 240V~.
- Удължаващите проводници с дължина до 25 m трябва да са с напречно сечение от 1,5 квадратни милиметра.

## 12 Транспортиране

1. За да транспортирате продукта, изключете го от електрическата мрежа и го оставете на друго предвидено за целта място.
2. За да предотвратите повреди и наранявания, при транспортиране в автомобили обезопасете продукта срещу преобръщане и подхлъзване.
3. Пазете продукта от удари, сътресения и силни вибрации, напр. при транспортиране в превозни средства.

## 13 Поддръжка и почистване

<b>ПРЕДУПРЕЖДЕНИЕ</b>
<b>Преди всякакви настройки, поддръжка или ремонт изваждайте мрежовия щепсел!</b>

### 13.1 Почистване

- Поддържайте предпазните приспособления, вентилационните процели и корпуса на двигателя възможно най-чисти от прах и замърсявания. Избърсвайте продукта с чиста кърпа\* или го продухвайте със сгъстен въздух\* под ниско налягане. Препоръчваме да почиствате продукта веднага след всяка употреба.
- В никакъв случай за почистване не потапяйте продукта във вода или други течности.
- Винаги дръжте продукта чист, сух и без масло или гresi. След всяка употреба и преди съхранението отстранявайте праха.
- Не използвайте химически, алкални, абразивни или други агресивни почистващи или дезинфекционни средства за почистване на продукта, тъй като те могат да повредят повърхностите.

### 13.1.1 Почистване на обръщателния нож (Фиг. 1)

1. Уверете се, че по обръщателните ножове (12) няма остатъци. Това може да влоши режещите свойства на обръщателните ножове. Ако е необходимо, отстранете остатъците с щихел\*.

\* = не са включени задължително в обема на доставката!

## 13.2 Поддръжка

### 13.2.1 Обръщане и смяна на долните обръщателни ножове (12) (Фиг. 1, 4)

1. Оставете продукта настрана.
2. Натиснете заключващия бутон (9) и го задръжте натиснат, за да заключите главата на ножа (10).
3. Отворете скрепителните винтове (12a) на обръщателните ножове (12) с помощта на шестоъгълния ключ (B).
4. Извадете обръщателния нож (12) и го обърнете или сменете. Отделните режещи ръбове са номерирани за по-добра ориентация.
5. Уверете се, че всички скрепителни винтове (12a) са затегнати отново.

### 13.2.2 Обръщане и смяна на страничните обръщателни ножове (12) (Фиг. 1, 4+5)

1. Поставете продукта с главата на ножа (10) надолу върху равна повърхност.
2. Отворете защитните капаци (8).
3. Натиснете заключващия бутон (9) и го задръжте натиснат, за да заключите главата на ножа (10).
4. Отворете скрепителните винтове (12a) на обръщателните ножове (12) с помощта на шестоъгълния ключ (B).
5. Извадете обръщателния нож (12) и го обърнете или сменете. Отделните режещи ръбове са номерирани за по-добра ориентация.
6. Уверете се, че всички скрепителни винтове (12a) са затегнати отново.

## 14 Съхранение

Съхранявайте продукта и неговите принадлежности на тъмно, сухо и незамръзващо място, недостъпно за деца.

Оптималната температура за съхранение е между 5 °C и 30 °C .

Съхранявайте продукта в оригиналната му опаковка. Покрийте продукта, за да го защитите от прах или влага. Съхранявайте ръководството за употреба при продукта.

## 16 Отстраняване на неизправности

Неизправност	Възможна причина	Отстраняване
Двигателят не работи.	Повреден превключвател за включване/изключване.	Сменете всички повредени части, преди да използвате шлифовъчната машина. Свържете се с Вашия местен сервизен център или оторизиран сервиз. Всеки опит за ремонт може да бъде опасен, ако не се извърши от квалифициран специалист.
	Повреден захранващ кабел.	
Двигателят се стартира бавно и не достига работната скорост.	Прекалено ниско напрежение, повредени намотки, изгорял кондензатор.	Изисквайте проверка на напрежението от електротехник. Възложете на специалист проверка на двигателя. Възложете на специалист подмяна на кондензатора.
Двигателят създава прекалено силен шум.	Повредени намотки, дефектен двигател.	Възложете на специалист проверка на двигателя.
Двигателят прегрява лесно.	Претоварване на двигателя, недостатъчно охлаждане на двигателя	Предотвратете претоварването на двигателя и свалете вентилационните отвори, за да осигурите оптимално охлаждане на двигателя

## 15 Ремонт и поръчка на резервни части

След ремонт или поддръжка се уверете, че всички части, свързани с безопасността, са на мястото си и са в отлично състояние. Съхранявайте частите, които могат да причинят нараняване, на място, недостъпно за други лица и деца.

### ВНИМАНИЕ

Съгласно Закона за отговорността за продуктите не се носи отговорност за щети причинени от неправилен ремонт или неизползване на оригинални резервни части.

Обадете се в сервизен център или на оторизиран специалист. Същото важи и за аксесоарите.

### Връзки и ремонти

Свързвания и ремонти по електрическото оборудване могат да се извършват само от електротехник.

### 15.1 Поръчване на резервни части

При поръчване на резервни части трябва да се посочат следните данни:

- Обозначение на модела
- Артикулен номер
- Данни на типовата табелка

### Резервни части / принадлежности

Комплект обръщателни ножове,

4 части - артикулен номер:

7914900601

### 15.2 Сервизна информация

Трябва да се има предвид, че следните части на този продукт са обект на износване поради износване или на естествено износване, респ. следните части са необходими като консумативи.

Бързоизносващи се части\*: Материал за шлайфане, зъбчат ремък

\* = не е включен в обема на доставката!

Неизправност	Възможна причина	Отстраняване
Продуктът се забавя по време на работа	Върху обработвания детайл се упражнява твърде силен натиск.	Упражнявайте по-малък натиск върху обработвания детайл.
Двигателят не достига пълната си мощност.	Токовите вериги в мрежовата инсталация са претоварени (лампи, други двигатели и т.н.).	Не използвайте други продукти или двигатели в същата токова верига.

## 17 Изхвърляне и рециклиране

### Указания за опаковката



Опаковъчните материали са рециклируеми. Моля, изхвърлете опаковката по природосъобразен начин.

### Указания за Закона за електрическото и електронното оборудване (ElektroG)



**Старото електрическо и електронно оборудване не трябва да се изхвърля заедно с битовите отпадъци, а трябва да се събира и изхвърля отделно!**

- Старите батерии и акумулатори, които не са неподвижно монтирани в стария уред, трябва да бъдат извадени преди предаване без да се разрушават! Тяхното изхвърляне е регламентирано от Закона за батериите и акумулаторите.
- Собствениците, респ. ползвателите на електрическо и електронно оборудване са законово задължени да ги върнат след употреба.
- Крайният потребител е отговорен за изтриването на личните му данни от стария уред, който трябва да бъде изхвърлен!
- Символът на зачеркната кофа на колела означава, че отпадъците от електрическото и електронното оборудване не трябва да се изхвърлят заедно с битовите отпадъци.
- Електрическото и електронното оборудване може да се предава безплатно на следните места:
  - Публични събирателни пунктове (например дворове на общински сгради)
  - Магазини за продажба на електронни уреди (физически и онлайн), при условие че търговците са длъжни да ги вземат обратно или предлагат това вземане доброволно.
  - Можете да предадете до три стари електрически уреда от всеки тип уред с максимална дължина на ръба от 25 сантиметра без да купувате нов уред от производителя, или да ги предадете в друг оторизиран събирателен пункт във вашия район.
  - За допълнителните условия за връщане на производители и дистрибутори се обърнете към съответния център за обслужване на клиенти.
- Ако новият електрически уред се доставя от производителя на частно домакинство, той може да организира безплатно извозване на стария електрически уред при поискване от крайния потребител. За целта се свържете с отдела за обслужване на клиенти на производителя.

- Това се отнася само за уредите, които се инсталират и продават в Европейския съюз и са предмет на европейската Директива 2012/19/ЕС. В страни извън Европейския съюз могат да се прилагат различни разпоредби за изхвърляне на отпадъците от електрическо и електронно оборудване.

## 18 ЕС Декларация за съответствие

Превод на оригиналната декларация на съответствие

Производител:

Scheppach GmbH  
Günzburger Straße 69  
D-89335 Ichenhausen

Ние декларираме на своя отговорност, че описаният тук продукт отговаря на приложените директиви и стандарти.

Марка: **SCHEPPACH**  
Обозначение на артикула: **ФРЕЗА ЗА СНЕМАНЕ НА БОЯ – LFR720**  
Арт. № **5914901901**

Директиви на ЕС:

2014/30/ЕС, 2006/42/ЕО, 2011/65/ЕС\*

\* Гореописаният предмет в декларацията отговаря на разпоредбите на Директива 2011/65/ЕС на Европейския парламент и на Съвета от 8 юни 2011 г. относно ограничението на употребата на определени опасни вещества в електрическото и електронното оборудване.

Приложени стандарти:

EN 62841-1:2015/A11:2022;  
EN ISO 12100:2010;  
EN IEC 55014-1:2021;  
EN IEC 55014-2:2021;  
EN IEC 61000-3-2:2019/A1:2021;  
EN 61000-3-3:2013/A2:2021

Лице, упълномощено за съставяне на техническата документация:

Georg Kohler  
Günzburger Str. 69  
D-89335 Ichenhausen  
Ichenhausen, 13.01.2025

Simon Schünk

Division Manager Product Center

Andreas Pecher



Head of Project Management



## Πίνακας περιεχομένων

1	Εισαγωγή .....	184
2	Περιγραφή προϊόντος (Εικ. 1-5) .....	184
3	Παραδοτέο υλικό (Εικ. 1) .....	185
4	Ενδειγμένη χρήση .....	185
5	Υποδείξεις ασφαλείας .....	185
6	Τεχνικά χαρακτηριστικά .....	188
7	Αποσυναρμολόγηση .....	188
8	Συναρμολόγηση .....	188
9	Χειρισμός .....	189
10	Υποδείξεις εργασίας .....	189
11	Ηλεκτρική σύνδεση .....	190
12	Μεταφορά .....	190
13	Συντήρηση και καθαρισμός .....	190
14	Αποθήκευση .....	191
15	Επισκευή & παραγγελία ανταλλακτικών .....	191
16	Αντιμετώπιση προβλημάτων .....	191
17	Απόρριψη και ανακύκλωση .....	192
18	Δήλωση συμμόρφωσης ΕΕ .....	193
19	Διευρυμένο σχέδιο .....	219

## Εξήγηση των συμβόλων πάνω στο προϊόν

Η χρήση συμβόλων στο παρόν εγχειρίδιο έχει σκοπό να επιστήσει την προσοχή σας σε ενδεχόμενους κινδύνους. Τα σύμβολα ασφαλείας και οι εξηγήσεις που τα συνοδεύουν πρέπει να κατανοούνται πλήρως. Οι προειδοποιήσεις αυτές καθ' εαυτές δεν αποσοβούν τους κινδύνους και δεν υποκαθιστούν τη λήψη σωστών μέτρων πρόληψης ατυχημάτων.

	Προσοχή! Η μη τήρηση των σημάτων ασφαλείας και των προειδοποιητικών υποδείξεων που έχουν τοποθετηθεί πάνω στο προϊόν καθώς και η μη τήρηση των υποδείξεων ασφαλείας και χειρισμού μπορεί να έχει ως συνέπεια βαρείς τραυματισμούς έως και θάνατο.
	Πριν από τη θέση σε λειτουργία, διαβάστε και τηρείτε τις οδηγίες χειρισμού και τις υποδείξεις ασφαλείας!
	Φοράτε προστατευτικά γυαλιά.
	Φοράτε προστασία ακοής.
	Σε περίπτωση που παράγεται σκόνη, φοράτε προστασία αναπνοής!
	Κατηγορία προστασίας II (διπλή μόνωση).

	Το προϊόν συμμορφώνεται με τις ισχύουσες Ευρωπαϊκές Οδηγίες.
	Το προϊόν συμμορφώνεται με τις ισχύουσες σερβικές οδηγίες.

## 1 Εισαγωγή

### Κατασκευαστής:

Schepbach GmbH  
Günzburger Straße 69  
D-89335 Ichenhausen

### Αξιότιμη πελάτη

Σας ευχόμαστε να απολαύσετε κατά την εργασία σας το νέο σας προϊόν.

### Υπόδειξη:

Ο κατασκευαστής αυτού του προϊόντος δεν ευθύνεται σύμφωνα με τον ισχύοντα νόμο περί ευθύνης για προϊόντα, για ζημιές που προκαλούνται σε ή από αυτό το προϊόν στις εξής περιπτώσεις:

- Ακατάλληλη μεταχείριση
- Παράβλεψη των οδηγιών χειρισμού
- Επισκευές από τρίτους, μη εξουσιοδοτημένους τεχνικούς
- Εγκατάσταση και αντικατάσταση μη γνήσιων ανταλλακτικών
- Μη ενδειγμένη χρήση
- Βλάβες της ηλεκτρικής εγκατάστασης σε περίπτωση παράβλεψης των ηλεκτρικών κανόνων και των κανονισμών VDE 0100, DIN 57113 / VDE0113.

### Προσέξτε:

Οι οδηγίες χειρισμού αποτελούν μέρος αυτού του προϊόντος.

Περιέχουν σημαντικές υποδείξεις για να εργάζεστε με το προϊόν με ασφάλεια, σωστά και οικονομικά και για να αποφεύγετε κινδύνους, να εξοικονομήτε έξοδα επισκευής, να μειώνετε τους χρόνους εκτός διαθεσιμότητας και να αυξάνετε την αξιοπιστία και τη διάρκεια ζωής του προϊόντος. Επιπρόσθετα στους κανόνες ασφαλείας στις παρούσες οδηγίες χειρισμού, πρέπει να λαμβάνετε οπωσδήποτε υπόψη σας τις διατάξεις που ισχύουν στη χώρα σας για τη λειτουργία του προϊόντος.

Πριν τη χρήση του προϊόντος εξοικειωθείτε με όλες τις υποδείξεις χειρισμού και ασφαλείας. Χρησιμοποιείτε το προϊόν μόνον όπως περιγράφεται και για τους αναφερόμενους τομείς χρήσης. Φυλάξτε με ασφάλεια τις οδηγίες χειρισμού και σε περίπτωση μεταβίβασης του προϊόντος παραδώστε μαζί και όλα τα έγγραφα.

## 2 Περιγραφή προϊόντος (Εικ. 1-5)

- Μπροστινή λαβή
- 1a. Βίδα Άλεν
- Διακόπτης ενεργοποίησης/ απενεργοποίησης
- Πίσω λαβή
- Καλώδιο ρεύματος δικτύου
- Προσαρμογέας αναρρόφησης
- 5a. Μηχανισμός ασφάλισης
- Σύνδεσμος για προσαρμογέα αναρρόφησης
- Πλάκα βάσης

- 8. Προστατευτικό κάλυμμα
- 9. Κομβίο ασφάλισης
- 10. Κεφαλή λεπίδων
- 11. Ρυθμιστής βάθους φρεζαρίσματος
- 12. Αναστρέψιμη λεπίδα
- 12a. Βίδα στερέωσης

### 3 Παραδοτέο υλικό (Εικ. 1)

#### Θέση Ποσότητα Ονομασία

- |    |     |                       |
|----|-----|-----------------------|
| 5. | 1 x | Στόμιο αναρρόφησης    |
| A. | 1 x | Κλειδί Άλεν           |
| B. | 1 x | Κλειδί Torx           |
|    | 1 x | Φρέζα αφαίρεσης βαφής |
|    | 1 x | Οδηγίες χειρισμού     |

#### Υπόδειξη:

Φυλάξτε τα δύο κλειδιά Άλεν που συμπεριλαμβάνονται στο παραδοτέο υλικό στις προβλεπόμενες για τον σκοπό αυτόν υποδοχές συγκράτησης στην πλάκα βάσης (Εικ. 5).

### 4 Ενδεδειγμένη χρήση

Αυτό το προϊόν έχει προβλεφθεί για την αφαίρεση χρωμάτων, βαφών και επιστρώσεων από ξύλο ή άλλες επιφάνειες παρόμοιες με ξύλου.

Το προϊόν επιτρέπεται να χρησιμοποιείται μόνο σύμφωνα με την ενδεδειγμένη χρήση του. Κάθε χρήση πέραν αυτής θεωρείται μη ενδεδειγμένη. Για ζημιές ή τραυματισμούς οποιοδήποτε είδους προκαλούμενες από αυτή τη χρήση, την ευθύνη φέρει ο χρήστης και όχι ο κατασκευαστής.

Συστατικό μέρος της ενδεδειγμένης χρήσης αποτελεί και η τήρηση των υποδείξεων ασφαλείας, καθώς και των οδηγιών συναρμολόγησης και των υποδείξεων λειτουργίας που υπάρχουν στις Οδηγίες χειρισμού.

Όσοι χειρίζονται και συντηρούν το προϊόν πρέπει να είναι εξοικειωμένοι με αυτό και να έχουν ενημερωθεί για τους ενδεχόμενους κινδύνους.

Οι τροποποιήσεις στο προϊόν αποκλείουν κάθε ευθύνη του κατασκευαστή καθώς και κάθε ευθύνη για όσες ζημιές προκύψουν από αυτές.

Η λειτουργία του προϊόντος επιτρέπεται μόνο με γνήσια εξαρτήματα και γνήσια αξεσουάρ από τον κατασκευαστή.

Πρέπει να τηρούνται οι κανονισμοί ασφαλείας, εργασίας και συντήρησης του κατασκευαστή καθώς και οι διαστάσεις που αναφέρονται στα τεχνικά χαρακτηριστικά.

Λάβετε υπόψη ότι τα προϊόντα μας κανονικά δεν έχουν σχεδιαστεί για εμπορική, βιοτεχνική ή βιομηχανική χρήση. Δεν αναλαμβάνουμε καμία ευθύνη αν το προϊόν χρησιμοποιηθεί σε εμπορικές, βιοτεχνικές ή βιομηχανικές επιχειρήσεις καθώς και σε παρόμοιες δραστηριότητες.

### Εξήγηση των λέξεων επισήμανσης που υπάρχουν στις οδηγίες χειρισμού

**⚠ ΚΙΝΔΥΝΟΣ**

**Λέξη επισήμανσης μιας άμεσα επικείμενης επικίνδυνης κατάστασης η οποία, αν δεν αποφευχθεί, θα έχει ως συνέπεια θάνατο ή βαρύ τραυματισμό.**

**⚠ ΠΡΟΕΙΔΟΠΟΙΗΣΗ**

**Λέξη επισήμανσης μιας ενδεχόμενης επικίνδυνης κατάστασης η οποία, αν δεν αποφευχθεί, θα μπορούσε να έχει ως συνέπεια θάνατο ή βαρύ τραυματισμό.**

**⚠ ΠΡΟΣΟΧΗ**

**Λέξη επισήμανσης μιας ενδεχόμενης επικίνδυνης κατάστασης η οποία, αν δεν αποφευχθεί, θα μπορούσε να έχει ως συνέπεια μικρής ή μέτριας βαρύτητας τραυματισμό.**

**ΠΡΟΣΟΧΗ**

**Λέξη επισήμανσης μιας ενδεχόμενης επικίνδυνης κατάστασης η οποία, αν δεν αποφευχθεί, θα μπορούσε να έχει ως συνέπεια υλικές ζημιές στο προϊόν/σε ιδιοκτησία.**

### 5 Υποδείξεις ασφαλείας

Γενικές υποδείξεις ασφαλείας για ηλεκτρικά εργαλεία

**Φυλάξτε όλες τις υποδείξεις ασφαλείας και τις οδηγίες για μελλοντική χρήση.**

Ο όρος «ηλεκτρικό εργαλείο» που χρησιμοποιείται στις υποδείξεις ασφαλείας αναφέρεται σε ηλεκτρικά εργαλεία που λειτουργούν με ρεύμα (με καλώδιο ρεύματος) ή σε ηλεκτρικά εργαλεία που λειτουργούν με επαναφορτιζόμενες μπαταρίες (χωρίς καλώδιο ρεύματος).

**⚠ ΠΡΟΕΙΔΟΠΟΙΗΣΗ**

**Διαβάστε όλες τις υποδείξεις ασφαλείας, τις οδηγίες, τις απεικονίσεις και τα τεχνικά χαρακτηριστικά που παρέχονται με το ηλεκτρικό εργαλείο σας.**

Από παραλείψεις στην τήρηση των ακόλουθων οδηγιών ενδέχεται να προκληθεί ηλεκτροπληξία, φωτιά και/ή σοβαροί τραυματισμοί.

- 1) Ασφάλεια χώρου εργασίας**
- a) Διατηρείτε το χώρο εργασίας καθαρό και καλά φωτισμένο. Από ακαταστασία ή μη φωτισμένες περιοχές εργασίας μπορεί να προκληθούν ατυχήματα.
  - b) Μην εργάζεστε με το ηλεκτρικό εργαλείο σε δυνητικά εκρηξιμο περιβάλλον όπου βρίσκονται καύσιμα υγρά, αέρια ή σκόνης. Τα ηλεκτρικά εργαλεία παράγουν σπινθήρες οι οποίοι μπορούν να προκαλέσουν ανάφλεξη της σκόνης ή των ατμών.
  - c) Κατά τη χρήση του ηλεκτρικού εργαλείου κρατάτε μακριά παιδιά και άλλα άτομα. Σε περίπτωση εκτροπής μπορεί να χάσετε τον έλεγχο του ηλεκτρικού εργαλείου.

## 2) Ασφαλής χρήση ηλεκτρικού ρεύματος

- a) Το φως σύνδεσης του ηλεκτρικού εργαλείου πρέπει να ταιριάζει στην πρίζα. Δεν επιτρέπεται κανενός είδους τροποποίηση του φως. Μη χρησιμοποιείτε φως προσαρμογής με ηλεκτρικά εργαλεία που διαθέτουν προστασία μέσω γείωσης. Τα μη τροποποιημένα φως και οι κατάλληλες πρίζες μειώνουν τον κίνδυνο ηλεκτροπληξίας.
- b) Αποφεύγετε την επαφή του σώματος με γειωμένες επιφάνειες όπως σε σωλήνες, θερμαντικά σώματα, ηλεκτρικές κουζίνες και ψυγεία. Όταν το σώμα σας είναι γειωμένο, υπάρχει αυξημένος κίνδυνος από ηλεκτροπληξία.
- c) Διατηρείτε τα ηλεκτρικά εργαλεία μακριά από βροχή ή υγρασία. Η διείσδυση νερού μέσα σε ένα ηλεκτρικό εργαλείο αυξάνει τον κίνδυνο ηλεκτροπληξίας.
- d) Μην κακομεταχειρίζεστε το καλώδιο σύνδεσης για να μεταφέρετε ή να αναρτήσετε το ηλεκτρικό εργαλείο ή για να αποσυνδέσετε το φως από την πρίζα. Κρατάτε το καλώδιο σύνδεσης μακριά από υπερβολική θερμοκρασία, λάδι, αιχμηρά άκρα ή κινούμενα μέρη. Τα καλώδια σύνδεσης που έχουν υποστεί ζημιά ή είναι μπερδεμένα αυξάνουν τον κίνδυνο ηλεκτροπληξίας.
- e) Όταν εργάζεστε με ένα ηλεκτρικό εργαλείο σε υπαίθριο χώρο, χρησιμοποιείτε μόνο καλώδια επέκτασης κατάλληλου για χρήση σε εξωτερικούς χώρους μειώνουν τον κίνδυνο ηλεκτροπληξίας.
- f) Αν είναι αναπόφευκτη η λειτουργία του ηλεκτρικού εργαλείου σε περιβάλλον με υγρασία, χρησιμοποιείτε ένα ρελέ προστασίας από ρεύμα διαρροής. Η χρήση ενός ρελέ προστασίας από ρεύμα διαρροής μειώνει τον κίνδυνο ηλεκτροπληξίας.

## 3) Ασφάλεια ατόμων

- a) Πρέπει να είστε προσεκτικοί, να προσέχετε τη κάλυψη και να χρησιμοποιείτε σύνεση κατά την εργασία με ένα ηλεκτρικό εργαλείο. Μην χρησιμοποιείτε κανένα ηλεκτρικό εργαλείο όταν είστε κουρασμένοι ή υπό την επήρεια ναρκωτικών, οινοπνεύματος ή φαρμάκων. Μία στιγμή απροσεξίας κατά τη χρήση του ηλεκτρικού εργαλείου μπορεί να οδηγήσει σε σοβαρούς τραυματισμούς.
- b) Φοράτε ατομικό εξοπλισμό προστασίας και πάντα προστατευτικά γυαλιά. Η χρήση ατομικού εξοπλισμού προστασίας, όπως μάσκα κατά της σκόνης, αντιολισθητικών υποδημάτων ασφαλείας, προστατευτικού κράνους ή μέσων προστασίας ακοής, ανάλογα με το είδος και τη χρήση του ηλεκτρικού εργαλείου, μειώνει τον κίνδυνο τραυματισμών.
- c) Αποφεύγετε την ακούσια θέση σε λειτουργία. Να βεβαιώνετε ότι το ηλεκτρικό εργαλείο είναι απενεργοποιημένο πριν το συνδέσετε στην τροφοδοσία ρεύματος και/ή συνδέσετε την επαναφορτιζόμενη μπαταρία, το πάρετε στα χέρια σας ή το μεταφέρετε. Αν κατά τη μεταφορά του ηλεκτρικού εργαλείου έχετε το δάχτυλο στον διακόπτη ή αν συνδέσετε το εργαλείο στην τροφοδοσία ρεύματος ενώ είναι ενεργοποιημένο, μπορεί να προκληθούν ατυχήματα.

- d) Απομακρύνετε εργαλεία ρύθμισης ή κλειδιά βιδώματος πριν ενεργοποιήσετε το ηλεκτρικό εργαλείο. Ένα εργαλείο ή κλειδί το οποίο βρίσκεται σε ένα περιστεφόμενο μέρος του ηλεκτρικού εργαλείου μπορεί να προκαλέσει τραυματισμούς.
- e) Αποφεύγετε οποιαδήποτε αφύσικη στάση σώματος και φροντίστε για ασφαλή στήριξη στα πόδια σας και να διατηρείτε πάντα την ισορροπία σας. Με αυτόν τον τρόπο μπορείτε να ελέγχετε καλύτερα το ηλεκτρικό εργαλείο σε μη αναμενόμενες καταστάσεις.
- f) Φοράτε κατάλληλο ρουχισμό. Μη φοράτε φαρδιά ρούχα ή κοσμήματα. Κρατάτε τα μαλλιά και τα ρούχα μακριά από κινούμενα μέρη. Τα ρούχα με φαρδιά εφαρμογή, τα κοσμήματα ή τα μακριά μαλλιά μπορεί να πιαστούν από κινούμενα μέρη.
- g) Αν μπορούν να χρησιμοποιηθούν διατάξεις αναρρόφησης και συλλογής σκόνης, βεβαιωθείτε ότι είναι συνδεδεμένες και ότι χρησιμοποιούνται σωστά. Η χρήση μιας διάταξης αναρρόφησης σκόνης μπορεί να μειώσει τους κινδύνους από τη σκόνη.
- h) Μην έχετε ψευδή αίσθηση της ασφάλειας και μην αφήσατε τους κανόνες ασφαλείας για ηλεκτρικά εργαλεία, ακόμα και αν έχετε εξοικειωθεί με το ηλεκτρικό εργαλείο μετά από επανειλημμένη χρήση του. Οι απροσεκτικοί χειρισμοί που σε κλάσματα του δευτερολέπτου να επιφέρουν σοβαρούς τραυματισμούς.

## 4) Χρήση και μεταχείριση του ηλεκτρικού εργαλείου

- a) Μην υπερφορτώνετε το ηλεκτρικό εργαλείο. Χρησιμοποιείτε για την εργασία σας το ηλεκτρικό εργαλείο που προορίζεται για αυτή. Με το κατάλληλο ηλεκτρικό εργαλείο εργάζεστε καλύτερα και ασφαλέστερα στην προβλεπόμενη περιοχή ισχύος.
- b) Μη χρησιμοποιήσετε ποτέ ηλεκτρικό εργαλείο του οποίου ο διακόπτης παρουσιάζει βλάβη. Ένα ηλεκτρικό εργαλείο που δεν μπορεί πλέον να ενεργοποιηθεί ή να απενεργοποιηθεί, είναι επικίνδυνο και πρέπει να επισκευαστεί.
- c) Αφαιρέστε το φως από την πρίζα και/ή αφαιρέστε την αφαιρούμενη επαναφορτιζόμενη μπαταρία, πριν πραγματοποιήσετε ρυθμίσεις στη συσκευή, αλλάξτε εργαλείο εργασίας ή αφήσετε στην άκρη το ηλεκτρικό εργαλείο. Αυτό το μέτρο προφύλαξης αποτρέπει την αθέλητη εκκίνηση του ηλεκτρικού εργαλείου.
- d) Φυλάσσετε μακριά από παιδιά τα ηλεκτρικά εργαλεία που δεν χρησιμοποιείτε. Μην αφήνετε να χρησιμοποιεί το ηλεκτρικό εργαλείο κανένα άτομο που δεν είναι εξοικειωμένο με αυτό ή δεν έχει διαβάσει τις παρούσες οδηγίες. Τα ηλεκτρικά εργαλεία είναι επικίνδυνα, όταν χρησιμοποιούνται από άπειρα άτομα.
- e) Φροντίζετε σχολαστικά τα ηλεκτρικά εργαλεία και το εργαλείο εργασίας. Ελέγχετε ότι λειτουργούν απρόσκοπτα και δεν κολλάνε τα κινούμενα μέρη, αν υπάρχουν εξαρτήματα που έχουν σπάσει ή έχουν υποστεί ζημιά τέτοια που να επηρεάζονται η λειτουργία του ηλεκτρικού εργαλείου. Αναβάτε πριν τη χρήση του ηλεκτρικού εργαλείου την επισκευή των εξαρτημάτων που έχουν υποστεί ζημιά. Πολλά ατυχήματα έχουν την αιτία τους σε κακοσυντηρημένα ηλεκτρικά εργαλεία.

- f) **Διατηρείτε τα εργαλεία κοπής αιχμηρά και καθαρά.** Τα προσεκτικά φροντισμένα κοπτικά εργαλεία με κοφτερές αιχμές έχουν μικρότερη τάση για σφήνωμα και είναι ευκολότερο να καθοδηγηθούν.
- g) **Χρησιμοποιείτε το ηλεκτρικό εργαλείο, το εξάρτημα, τα εξαρτήματα κτλ. σύμφωνα με τις οδηγίες τους. Λαμβάνετε επίσης υπόψη τις συνθήκες εργασίας και την εργασία που πρόκειται να εκτελεστεί.** Η χρήση ηλεκτρικών εργαλείων για εφαρμογές άλλες από τις προβλεπόμενες μπορεί να οδηγήσει σε επικίνδυνες καταστάσεις.
- h) **Κρατάτε τις λαβές και τις επιφάνειες κρατήματος στεγνές, καθαρές και απαλλαγμένες από λάδια και γράσα.** Οι ολισθηρές λαβές και επιφάνειες κρατήματος δεν επιτρέπουν ασφαλή χειρισμό και έλεγχο του ηλεκτρικού εργαλείου σε απρόβλεπτες καταστάσεις.
- i) Καθοδηγείτε το προϊόν με μια σταθερή και ομοιόμορφη κίνηση. Αποφύγετε απότομες ή υπερβολικά επιθετικές κινήσεις, για να αποτρέψετε τυχόν ανεξέλεγκτη συμπεριφορά του προϊόντος.
- j) **Διατηρείτε τα εργαλεία κοπής αιχμηρά και καθαρά.** Τα προσεκτικά φροντισμένα κοπτικά εργαλεία με κοφτερές αιχμές έχουν μικρότερη τάση για σφήνωμα και είναι ευκολότερο να καθοδηγηθούν.

## 5.2 Υπολειπόμενοι κίνδυνοι

**Το ηλεκτρικό εργαλείο έχει κατασκευαστεί σύμφωνα με τις τελευταίες εξελίξεις της τεχνολογίας και βάσει των καθιερωμένων τεχνικών κανόνων ασφαλείας. Ωστόσο, κατά την εργασία μπορεί να προκύψουν μεμονωμένοι υπολειπόμενοι κίνδυνοι.**

- Διακινδύνευση για την υγεία από ηλεκτρικό ρεύμα σε περίπτωση χρήσης ακατάλληλων καλωδίων ρεύματος.
- Παρά όλες τις προφυλάξεις που έχουν ληφθεί ενδέχεται πέραν αυτών να υπάρχουν μη προφανείς υπολειπόμενοι κίνδυνοι.
- Οι υπολειπόμενοι κίνδυνοι μπορεί να ελαχιστοποιηθούν όταν τηρούνται οι "Υποδείξεις ασφαλείας" και η "Ενδεδειγμένη χρήση", καθώς και οι οδηγίες χειρισμού στην ολόκληρά τους.
- Αποφεύγετε την αθέλητη θέση σε λειτουργία του προϊόντος.
- Κρατάτε τα χέρια σας μακριά από την περιοχή εργασίας, όταν είναι σε λειτουργία το προϊόν.
- Αθέλητη θέση σε λειτουργία του προϊόντος.
- Τηρείτε τις υποδείξεις συντήρησης και υποδείξεις ασφαλείας που αναφέρονται στις οδηγίες χειρισμού.

## 5) Σέρβις

- a) **Αναθέτετε την επισκευή του ηλεκτρικού εργαλείου μόνο σε πιστοποιημένο ειδικευμένο προσωπικό και μόνο με γνήσια ανταλλακτικά.** Με αυτόν τον τρόπο εξασφαλίζετε ότι θα διατηρείται η ασφάλεια του ηλεκτρικού εργαλείου.

## 5.1 Ειδικές υποδείξεις ασφαλείας

- a) **Κρατάτε το ηλεκτρικό εργαλείο μόνον από τις μονωμένες επιφάνειες λαβής, όταν εκτελείτε εργασίες στις οποίες το ένθετο εργαλείο ή οι βίδες μπορούν να συναντήσουν κρυφά καλώδια ή το καλώδιο ρεύματος δικτύου της ίδιας της συσκευής.** Η επαφή με καλώδιο υπό τάση μπορεί να θέσει υπό τάση και μεταλλικά μέρη της συσκευής και να επιφέρει ηλεκτροπληξία.
- b) **Στερεώνετε και ασφαλίσετε το αντικείμενο εργασίας με περίδεση ή με άλλον τρόπο σε σταθερή επιφάνεια.** Εάν κρατάτε το αντικείμενο εργασίας μόνο με το χέρι ή κόντρα στο σώμα σας, αυτό παραμένει ασταθές, γεγονός που μπορεί να έχει ως αποτέλεσμα την απώλεια του ελέγχου.
- c) **Περιμένετε έως ότου ακινητοποιηθεί εντελώς το ηλεκτρικό εργαλείο, προτού το αποθέσετε.** Το ένθετο εργαλείο μπορεί να σφηνώσει με αποτέλεσμα την απώλεια του ελέγχου του ηλεκτρικού εργαλείου.
- d) Για την προστασία των εργαλείων εργασίας, μην αποθέτετε το προϊόν πάνω σε σκληρές επιφάνειες στήριξης.
- e) Κίνδυνος τραυματισμού από τις αιχμηρές κόψεις των αναστρέψιμων λεπίδων. Προσέξτε την περιστρεφόμενη κεφαλή λεπίδων! Έχετε υπόψη σας ότι ο κινητήρας και ειδικά η κεφαλή λεπίδων αυτής της φρέζας αφαιρέσης βαφής συνεχίζουν να κινούνται μετά την απενεργοποίηση!
- f) Αναστρέψετε ή αντικαθιστάτε έγκαιρα τις στομωμένες αναστρέψιμες λεπίδες. Τυχόν φθαρμένες κόψεις των αναστρέψιμων λεπίδων αυξάνουν τον κίνδυνο ανάκρουσης και μειώνουν την ποιότητα της εργασίας φρεζαρίσματος.
- g) Ελέγξτε το προς επεξεργασία υλικό για ξένα σώματα, όπως καρφιά, βίδες κλπ. και αφαιρέστε τα.
- h) Το αντικείμενο εργασίας πρέπει να στηρίζεται σταθερά και να είναι ασφαλισμένο έναντι ολισθησης, π.χ. με τη βοήθεια διατάξεων σύσφιξης.

### ΠΡΟΕΙΔΟΠΟΙΗΣΗ

Αυτό το ηλεκτρικό εργαλείο παράγει ηλεκτρομαγνητικό πεδίο κατά τη διάρκεια της λειτουργίας του. Αυτό το πεδίο υπό ορισμένες περιστάσεις μπορεί να επηρεάσει ενεργά ή παθητικά ιατρικά εμφυτεύματα. Για να μειώσετε τον κίνδυνο σοβαρών ή θανατηφόρων τραυματισμών, συνιστούμε σε άτομα με ιατρικά εμφυτεύματα να συμβουλευούνται το γιατρό τους και τον κατασκευαστή του ιατρικού εμφυτεύματος, πριν το χειρισμό του ηλεκτρικού εργαλείου.

### ΠΡΟΕΙΔΟΠΟΙΗΣΗ

Σε εργασίες σχετικά μεγάλης διάρκειας μπορεί λόγω κραδασμών στα χέρια του χειριστή, να προκληθούν κυκλοφορικές διαταραχές (σύνδρομο λευκών δακτύλων). Το σύνδρομο λευκών δακτύλων είναι μια αγγειακή πάθηση στην οποία τα μικρά αιμοφόρα αγγεία στα δάκτυλα χεριών και ποδιών μπορούν να υποστούν αφινιδίους σπασμούς. Οι περιοχές που επηρεάζονται δεν τροφοδοτούνται πλέον επαρκώς με αίμα και για το λόγο αυτόν φαίνεται εξαιρετικά χωρές. Η συχνή χρήση δονούμενων προϊόντων μπορεί να προκαλέσει βλάβες του νευρικού συστήματος σε συστήματα των οποίων η ροή του αίματος είναι υποβαθμισμένη (π.χ. καπνιστές, διαβητικοί).

Αν παρατηρήσετε ασυνήθιστα συμπτώματα, σταματήστε άμεσα την εργασία και επισκεφθείτε ένα γιατρό.

## 6 Τεχνικά χαρακτηριστικά

Όνομαστική τάση	230-240 V~ / 50 Hz
Ισχύς κατανάλωσης	720 W
Κατηγορία προστασίας	II
Αριθμοί στροφών χωρίς φορτίο $n_0$	10.000 min <sup>-1</sup>
Ø κύκλου περιστροφής λεπίδων	80 mm
Αξονικό βάθος φρεζαρίσματος	0-0,3 mm
Πλευρικό ύψος φρεζαρίσματος	27 mm
Σύνδεσμος αναρρόφησης, Ø	35 mm
Βάρος	2,6 kg

Με την επιφύλαξη τεχνικών τροποποιήσεων!

### Θόρυβος και κραδασμοί

 <b>ΠΡΟΕΙΔΟΠΟΙΗΣΗ</b>
Ο θόρυβος μπορεί να έχει σοβαρές επιπτώσεις στην υγεία σας. Εάν ο θόρυβος υπερβαίνει τα 85 dB, φορέστε εσείς και τα πρόσωπα, που βρίσκονται κοντά κατάλληλη προστασία ακοής.

Οι τιμές θορύβου και κραδασμών μετρήθηκαν κατά EN 62841-1.

### Χαρακτηριστικές τιμές θορύβου

Στάθμη ηχητικής ισχύος $L_{WA}$	95,5 dB
Στάθμη ηχητικής πίεσης $L_{pA}$	87,5 dB
Αβεβαιότητα μέτρησης $K_{WA/pA}$	3 dB

### Τιμές κραδασμών (ταλάντευση βραχίονα χεριού)

Κραδασμοί $a_h$	4,75 m/s <sup>2</sup>
Αβεβαιότητα μέτρησης K	1,5 m/s <sup>2</sup>

Η αναφερόμενη συνολική τιμή κραδασμών και η αναφερόμενη τιμή εκπομπών θορύβου έχουν μετρηθεί σύμφωνα με μια πρότυπη διαδικασία εξέτασης και μπορούν να χρησιμοποιηθούν για τη σύγκριση ενός ηλεκτρικού εργαλείου με ένα άλλο.

Η αναφερόμενη τιμή εκπομπών θορύβου και η αναφερόμενη συνολική τιμή κραδασμών μπορούν να χρησιμοποιηθούν και για μια προσωρινή αξιολόγηση της καταπόνησης.

 <b>ΠΡΟΕΙΔΟΠΟΙΗΣΗ</b>
<b>Κατά τη χρήση του ηλεκτρικού εργαλείου στην πράξη, οι εκπομπές θορύβου και η τιμή εκπομπής κραδασμών μπορεί να αποκλίνουν από την αναφερόμενη τιμή, ανάλογα με τον τρόπο και μέθοδο χρήσης του ηλεκτρικού εργαλείου, και ιδιαίτερω, τον τρόπο επεξεργασίας του αντικειμένου εργασίας.</b>
Προσπαθείτε να διατηρείτε όσο το δυνατόν μικρότερη την καταπόνηση. Παραδείγματα μέτρων: ο περιορισμός του χρόνου εργασίας. Για την εκτίμηση της καταπόνησης πρέπει να λαμβάνονται υπόψη όλα τα μέρη του κύκλου λειτουργίας (για παράδειγμα, τα χρονικά διαστήματα κατά τα οποία το ηλεκτρικό εργαλείο είναι απενεργοποιημένο, και αυτά κατά τα οποία είναι ενεργοποιημένο αλλά λειτουργεί χωρίς φορτίο).

## 7 Αποσυσκευασία

 <b>ΠΡΟΕΙΔΟΠΟΙΗΣΗ</b>
<b>Το προϊόν και τα υλικά συσκευασίας δεν είναι παιδικά παιχνίδια!</b>
<b>Τα παιδιά δεν επιτρέπεται να παίζουν με πλαστικές σακούλες, μεμβράνες και μικρά εξαρτήματα! Υπάρχει κίνδυνος κατάποσης και ασφυξίας!</b>

- Ανοίξτε τη συσκευασία και αφαιρέστε προσεκτικά το προϊόν.
- Απομακρύνετε το υλικό συσκευασίας καθώς και τα ασφαλιστικά συσκευασίας και μεταφοράς (εφόσον υπάρχουν).
- Ελέγξτε εάν είναι πλήρες το παραδοτέο υλικό.
- Ελέγξτε το προϊόν και τα αξεσουάρ για τυχόν ζημιές κατά τη μεταφορά. Αναφέρετε τυχόν ζημιές άμεσα στη μεταφορική εταιρεία που παρέδωσε το προϊόν. Μεταγενέστερες αξιώσεις δεν αναγνωρίζονται.
- Φυλάξτε τη συσκευασία κατά το δυνατό μέχρι τη λήξη της εγγύησης.
- Πριν τη χρήση, εξοικειωθείτε με το προϊόν με τη βοήθεια των οδηγιών χειρισμού.
- Για αξεσουάρ, φθειρόμενα εξαρτήματα και ανταλλακτικά, χρησιμοποιείτε μόνο γνήσια εξαρτήματα. Ανταλλακτικά μπορείτε να προμηθευτείτε από τον τοπικό σας εξειδικευμένο έμπορο.
- Κατά τις παραγγελίες αναφέρετε τον αριθμό είδους των προϊόντων μας καθώς και τον τύπο και το έτος κατασκευής του προϊόντος.

## 8 Συναρμολόγηση

 <b>ΠΡΟΕΙΔΟΠΟΙΗΣΗ</b>
<b>Κίνδυνος τραυματισμού!</b>
Συνδέστε το φινι στην πρίζα ρεύματος δικτύου μόνον όταν το προϊόν έχει προετοιμαστεί για χρήση.

 <b>ΠΡΟΕΙΔΟΠΟΙΗΣΗ</b>
Τα ένθετα εργαλεία μπορεί να είναι αιχμηρά και να αναπτύξουν υψηλής θερμοκρασία κατά τη χρήση. Φοράτε πάντοτε προστατευτικά γάντια όταν χειρίζεστε ένθετα εργαλεία.

### 8.1 Εγκατάσταση/ απεγκατάσταση του προσαρμογέα αναρρόφησης (5) (Εικ. 2)

1. Εγκαταστήστε τον προσαρμογέα αναρρόφησης (5), ωθώντας τον μέσα στον σύνδεσμο για τον προσαρμογέα αναρρόφησης (6) ώστε να ασφαλίσει ο μηχανισμός ασφάλισης (5a).
2. Για να απεγκαταστήσετε τον προσαρμογέα αναρρόφησης (5), πιέστε τον μηχανισμό ασφάλισης (5a) και τραβήξτε τον προσαρμογέα αναρρόφησης (5) έξω από τον σύνδεσμο για τον προσαρμογέα αναρρόφησης (6).

## 8.2 Σύνδεση σε εξωτερικό σύστημα αναρρόφησης σκόνης (Εικ. 2)

### ΠΡΟΣΟΧΗ

Το σύστημα αναρρόφησης σκόνης θα πρέπει να είναι κατάλληλο για το προς επεξεργασία υλικό. Για την απομάκρυνση με αναρρόφηση μιας σκόνης που είναι ιδιαίτερα επιβλαβής για την υγεία ή καρκινογόνος, χρησιμοποιείτε μια ειδική διάταξη αναρρόφησης.

1. Συνδέστε ένα σύστημα αναρρόφησης σκόνης\* στον προσαρμογέα αναρρόφησης (5).

\* = δεν περιλαμβάνονται υποχρεωτικά στο παραδοτέο υλικό!

## 8.3 Ρύθμιση της μπροστινής λαβής (1) (Εικ. 1)

1. Ξεβιδώστε τη βίδα Άλεν (1a) στην άρθρωση της μπροστινής λαβής (1). Χρησιμοποιήστε το κλειδί Άλεν (A).
2. Θέστε την μπροστινή λαβή (1) στην επιθυμητή θέση.
3. Σφίξτε πάλι καλά τη βίδα Άλεν (1a).

## 9 Χειρισμός

### ΠΡΟΣΟΧΗ

Πριν από τη θέση σε λειτουργία, οπωσδήποτε συναρμολογήστε πλήρως το προϊόν!

### ⚠ ΠΡΟΕΙΔΟΠΟΙΗΣΗ

#### Κίνδυνος τραυματισμού!

Συνδέστε το φως στην πρίζα ρεύματος δικτύου μόνον όταν το προϊόν έχει προετοιμαστεί για χρήση.

### ⚠ ΠΡΟΕΙΔΟΠΟΙΗΣΗ

Τα ένθετα εργαλεία μπορεί να είναι αιχμηρά και να αναπτύξουν υψηλής θερμοκρασία κατά τη χρήση. Φοράτε πάντοτε προστατευτικά γάντια όταν χειρίζεστε ένθετα εργαλεία.

#### Υποδείξεις:

- Κρατάτε πάντοτε το προϊόν σταθερά και με τα δύο χέρια κατά την εργασία. Φροντίστε ώστε η στάση του σώματός σας να είναι ασφαλής.
- Πριν τη θέση σε λειτουργία πρέπει να έχουν εγκατασταθεί κανονικά όλα τα καλύμματα και οι διατάξεις ασφαλείας. Πρέπει να αντικαθιστάτε τα αυτοκόλλητα που έχουν υποστεί ζημιά ή είναι δυσανάγνωστα.
- Βεβαιωθείτε πριν από τη σύνδεση του προϊόντος, ότι τα στοιχεία στην πινακίδα τύπου συμφωνούν με τα στοιχεία του δικτύου τροφοδοσίας.
- Έχετε πάντα κατά νου ότι κατά τη θέση σε λειτουργία του μηχανισμού εκκίνησης στα μηχανοκίνητα προϊόντα, τίθεται σε λειτουργία και το εργαλείο κοπής.
- Ποτέ μη χρησιμοποιήσετε το προϊόν με βλάβη στις προστατευτικές διατάξεις ή χωρίς διατάξεις ασφαλείας.
- Προσέχετε πριν από κάθε ενεργοποίησης ότι το προϊόν δεν έρχεται σε επαφή με κανένα αντικείμενο.
- Ανασηκώστε λίγο το προϊόν, πριν το ενεργοποιήσετε.
- Ελέγξτε το προς επεξεργασία υλικό για ξένα σώματα, όπως καρφιά, βίδες κλπ. και αφαιρέστε τα.

- Προσέχετε η προς επεξεργασία επιφάνεια να είναι καθαρή από σκόνη και στεγνή.
- Μετά την ενεργοποίηση, περιμένετε να φθάσει το προϊόν τον μέγιστο αριθμό στροφών του. Μόνον τότε ξεκινήστε την εργασία.

## 9.1 Ενεργοποίηση/ απενεργοποίηση του προϊόντος (Εικ. 1)

### Ενεργοποίηση

1. Κρατάτε το προϊόν πάντα και με τα δύο χέρια στην μπροστινή λαβή (1) και στην πίσω λαβή (3).
2. Μετακινήστε τη φραγή ενεργοποίησης (2a) προς τα εμπρός και πατήστε τον διακόπτη ενεργοποίησης/ απενεργοποίησης (1).  
Για λόγους ασφάλειας, δεν είναι επιφύλαξη η ασφάλιση του διακόπτη ενεργοποίησης/ απενεργοποίησης (2) στη θέση ενεργοποίησης.

### Απενεργοποίηση

1. Για να απενεργοποιήσετε το προϊόν, αφήστε ελεύθερο τον διακόπτη ενεργοποίησης/ απενεργοποίησης (2).
2. Περιμένετε να ακινητοποιηθεί το προϊόν, πριν το αφήσετε από τα χέρια σας.

## 9.2 Ρύθμιση του βάθους φρεζαρίσματος (Εικ. 1)

1. Αποθέστε το προϊόν με το πλάι του πάνω σε μια οριζόντια, επίπεδη επιφάνεια.
2. Πατήστε το κομβίο ασφάλισης (9) και κρατήστε το πατημένο, για να ασφαλίσετε την κεφαλή λεπίδων (10).
3. Χρησιμοποιήστε το κλειδί Άλεν (A), για να ρυθμίσετε το βάθος φρεζαρίσματος από τον ρυθμιστή βάθους φρεζαρίσματος (11).
4. Μπορείτε να διαβάσετε το βάθος ρύθμισης στην κλίμακα στην κεφαλή λεπίδων (10) και τη σήμανση στον ρυθμιστή βάθους φρεζαρίσματος (11).
5. Συνιστάται να ρυθμίσετε πρώτα ένα μικρό βάθος φρεζαρίσματος και να διενεργήσετε ένα δοκιμαστικό φρεζάρισμα στο αντικείμενο εργασίας που θέλετε να επεξεργαστείτε.

## 10 Υποδείξεις εργασίας

### 10.1 Επεξεργασία επίπεδων επιφανειών (Εικ. 1, 3)

1. Καθοδηγείτε το προϊόν κατά προτίμηση από έξω προς τα μέσα στο αντικείμενο εργασίας.
2. Προσέξτε ώστε η πλάκα βάσης (7) να βρίσκεται κατά το δυνατό πλήρως πάνω στο αντικείμενο εργασίας.
3. Μετακινείτε το προϊόν χωρίς πίεση και χωρίς διακοπή ομοιόμορφα πάνω στο αντικείμενο εργασίας.
4. Ελέγξτε το αποτέλεσμα φρεζαρίσματος:
  - Αν αφαιρέθηκε πολύ λίγο υλικό, προσαρμόστε το βάθος φρεζαρίσματος.
  - Αν μπορείτε να αναγνωρίσετε προεξοχές, ρυθμίστε το βάθος φρεζαρίσματος σε 0 mm και επεξεργαστείτε πάλι την επιφάνεια.
  - Ανάλογα με την αφή του υλικού μπορεί να απαιτηθεί να επεξεργαστείτε περαιτέρω τη φρεζαρισμένη επιφάνεια με ένα φιλό γυαλόχαρτο.

## 10.2 Περιμετρικό φρεζάρισμα (Εικ. 1)

Κατά το περιμετρικό φρεζάρισμα μπορείτε να επεξεργαστείτε επίσης πτυχές και γωνίες.

1. Ανοίξτε το προστατευτικό κάλυμμα (8) που είναι στραμμένο προς το αντικείμενο εργασίας σπρώχνοντάς το ελαφρά προς το πλάι και κατόπιν γυρίζοντάς το προς τα πάνω.
2. Κατά το φρεζάρισμα καθοδηγείτε την πλευρά με το ανοιγμένο προστατευτικό κάλυμμα (8) ισηπίπεδα κατά μήκος της πτυχής που θέλετε να επεξεργαστείτε.
3. Κλείστε το προστατευτικό κάλυμμα (8) άμεσα μετά την ολοκλήρωση της εργασίας.

### Υποδείξεις:

- Απενεργοποιήστε το προϊόν.
- Περιμένετε να ακινητοποιηθούν όλα τα κινητά μέρη.

## 11 Ηλεκτρική σύνδεση

Ο εγκατεστημένος ηλεκτροκινητήρας έχει συνδεθεί ώστε να είναι έτοιμος για λειτουργία. Η σύνδεση συμμορφώνεται με τις ισχύουσες διατάξεις VDE και DIN. Η σύνδεση στο ηλεκτρικό δίκτυο από την πλευρά του πελάτη καθώς και το καλώδιο προέκτασης που χρησιμοποιείται πρέπει να συμμορφώνονται με αυτές τις προδιαγραφές.

### 11.1 Ελαττωματικά καλώδια ηλεκτρικής σύνδεσης

Στα καλώδια ηλεκτρικής σύνδεσης συχνά προκύπτουν ζημιές στη μόνωση.

Οι σχετικές αιτίες μπορεί να είναι:

- σημεία πίεσης, όταν καλώδια σύνδεσης διέρχονται από διάκενα παραθύρων ή πόρτας,
- σημεία τσακίσματος λόγω ακατάλληλης στερέωσης ή πορείας του καλωδίου σύνδεσης,
- σημεία κοπής από πάτημα του καλωδίου σύνδεσης,
- ζημιές στη μόνωση λόγω βίαιης έλξης από την πρίζα του τοίχου,
- Ρωγμές λόγω γήρανσης της μόνωσης.

Τέτοια ελαττωματικά καλώδια σύνδεσης ρεύματος δεν επιτρέπεται να χρησιμοποιούνται και αποτελούν κίνδυνο για τη ζωή, λόγω των ζημιών στη μόνωση.

Ελέγχετε τακτικά τα καλώδια ηλεκτρικής σύνδεσης για τυχόν ζημιές. Προσέχετε ώστε κατά τον έλεγχο το καλώδιο σύνδεσης να μην είναι συνδεδεμένο στο δίκτυο ρεύματος.

Τα καλώδια ηλεκτρικής σύνδεσης πρέπει να συμμορφώνονται με τις ισχύουσες διατάξεις VDE και DIN. Χρησιμοποιείτε μόνο γραμμές σύνδεσης με ίδιο χαρακτηρισμό.

Είναι υποχρεωτικό να είναι τυπωμένη η ονομασία τύπου πάνω στο καλώδιο σύνδεσης.

**Υποδείξεις ασφαλείας για την αντικατάσταση αγωγών ρεύματος δικτύου που έχουν υποστεί ζημιά ή βλάβη**

#### Τύπος σύνδεσης Y

Αν απαιτείται αντικατάσταση του αγωγού ρεύματος δικτύου, τότε αυτή πρέπει να αντικατασταθεί από τον κατασκευαστή ή από τον εκπρόσωπό του, για την αποφυγή έκθεσης σε κινδύνους.

## 11.2 Μοτέρ εναλλασσόμενου ρεύματος

Συνδέσεις και επισκευές του ηλεκτρικού εξοπλισμού επιτρέπεται να γίνονται μόνο από εξειδικευμένο ηλεκτρολόγο.

- Η τάση δικτύου ρεύματος πρέπει να ανέρχεται σε 230 V – 240V~.
- Τα καλώδια επέκτασης μήκους έως 25 m πρέπει να έχουν διατομή 1,5 τετραγωνικού χιλιοστού.

## 12 Μεταφορά

1. Για τη μεταφορά του προϊόντος, αποσυνδέστε το από το δίκτυο ρεύματος και τοποθετήστε το σε άλλη περιοχή που προβλέπεται για τον σκοπό αυτό.
2. Για να αποτρέψετε ζημιές και τραυματισμούς, το προϊόν πρέπει κατά τη μεταφορά σε οχήματα να προστατεύεται από ανατροπή και ολίσθηση.
3. Προστατεύετε το προϊόν από χτυπήματα, πτώσεις και έντονα κραδασμούς, π.χ. κατά τη μεταφορά με οχήματα.

## 13 Συντήρηση και καθαρισμός



### ΠΡΟΕΙΔΟΠΟΙΗΣΗ

**Πριν από κάθε ρύθμιση, σέρβις ή επισκευή, αποσυνδέετε το φιν από την πρίζα ρεύματος δικτύου!**

### 13.1 Καθαρισμός

- Διατηρείτε τις προστατευτικές διατάξεις, τις σχισμές αερισμού και το περίβλημα κινητήρα όσο το δυνατόν καθαρά από σκόνη και ακαθαρσίες. Σκουπίστε το προϊόν με καθαρό πανί\* ή φυσήξτε το με πιεσιμένο αέρα\* χαμηλής πίεσης. Συνιστούμε να καθαρίζετε το προϊόν αμέσως μετά από κάθε χρήση.
- Σε καμία περίπτωση μη βυθίσετε το προϊόν σε νερό ή άλλο υγρό για να το καθαρίσετε.
- Διατηρείτε πάντοτε το προϊόν καθαρό, στεγνό και χωρίς λάδι ή λιπαντικά γράσα. Αφαιρείτε τη σκόνη ύστερα από κάθε χρήση και πριν από την αποθήκευση.
- Μη χρησιμοποιείτε χημικά προϊόντα, αλκαλικά προϊόντα, λειαντικά ή άλλα δραστικά μέσα καθαρισμού ή απολύμανσης για να καθαρίσετε το προϊόν, διαφορετικά μπορεί να υποστούν ζημιά οι επιφάνειές του.

#### 13.1.1 Καθαρισμός των αναστρέψιμων λεπίδων (Εικ. 1)

1. Προσέχετε ώστε οι αναστρέψιμες λεπίδες (12) να είναι ελεύθερες από κατάλοιπα. Αυτά θα μπορούσαν να επηρεάσουν αρνητικά τις ιδιότητες κοπής των αναστρέψιμων λεπίδων. Αν χρειάζεται, αφαιρέστε τα κατάλοιπα με ένα εργαλείο απόξεσης\*.

\* = δεν περιλαμβάνονται υποχρεωτικά στο παραδοτέο υλικό!

## 13.2 Συντήρηση

### 13.2.1 Περιστροφή και αντικατάσταση των κάτω αναστρέψιμων λεπίδων (12) (Εικ. 1, 4)

1. Αποθέστε το προϊόν στο πλάι του.
2. Πατήστε το κομβίο ασφάλισης (9) και κρατήστε το πατημένο, για να ασφαλίσετε την κεφαλή λεπίδων (10).
3. Ξεβιδώστε τις βίδες στερέωσης (12a) των αναστρέψιμων λεπίδων (12) με τη βοήθεια του κλειδιού Torx (B).
4. Αφαιρέστε την αναστρέψιμη λεπίδα (12) και περιστρέψτε την ή αντικαταστήστε την. Για καλύτερο προσανατολισμό, οι μεμονωμένες κόψεις είναι αριθμημένες.
5. Προσέξτε όλες οι βίδες στερέωσης (12a) να συσφιχτούν πάλι.

### 13.2.2 Περιστροφή και αντικατάσταση των πλευρικών αναστρέψιμων λεπίδων (12) (Εικ. 1, 4+5)

1. Τοποθετήστε το προϊόν με την κεφαλή λεπίδων (10) προς τα κάτω πάνω σε μια επίπεδη επιφάνεια.
2. Ανοίξτε τα προστατευτικά καλύμματα (8).
3. Πατήστε το κομβίο ασφάλισης (9) και κρατήστε το πατημένο, για να ασφαλίσετε την κεφαλή λεπίδων (10).
4. Ξεβιδώστε τις βίδες στερέωσης (12a) των αναστρέψιμων λεπίδων (12) με τη βοήθεια του κλειδιού Torx (B).
5. Αφαιρέστε την αναστρέψιμη λεπίδα (12) και περιστρέψτε την ή αντικαταστήστε την. Για καλύτερο προσανατολισμό, οι μεμονωμένες κόψεις είναι αριθμημένες.
6. Προσέξτε όλες οι βίδες στερέωσης (12a) να συσφιχτούν πάλι.

## 14 Αποθήκευση

Αποθηκεύστε το προϊόν και τα αξεσουάρ του σε χώρο σκοτεινό, στεγνό, χωρίς κίνδυνο παγετού και μη προσβάσιμο σε παιδιά.

Η ιδανική θερμοκρασία αποθήκευσης βρίσκεται μεταξύ 5 °C και 30 °C.

Φυλάσσετε το προϊόν μέσα στην αρχική συσκευασία του. Καλύψτε το προϊόν, για προστασία από σκόνη ή υγρασία. Φυλάσσετε τις οδηγίες χειρισμού μαζί με το προϊόν.

## 16 Αντιμετώπιση προβλημάτων

Πρόβλημα	Ενδεχόμενη αιτία	Μέτρο αντιμετώπισης
Ο κινητήρας δεν εκκινείται.	Ζημιά στον διακόπτη ενεργοποίησης/ απενεργοποίησης. Ζημιά στο καλώδιο ρεύματος δικτύου.	Αντικαθιστάτε όλα τα εξαρτήματα που έχουν υποστεί ζημιά πριν χρησιμοποιήσετε τη μηχανή λείανσης. Επικοινωνήστε με το τοπικό σας κέντρο σέρβις ή με έναν εξουσιοδοτημένο σταθμό σέρβις. Κάθε προσπάθεια επισκευής μπορεί να προκαλέσει κινδύνους αν δεν πραγματοποιείται από εξειδικευμένο τεχνικό.
Ο κινητήρας ξεκινά να λειτουργεί με μικρή ταχύτητα και δεν φθάνει την ταχύτητα λειτουργίας.	Τάση πολύ χαμηλή, ζημιές στις περιελίξεις, καμένος πυκνωτής.	Ζητήστε να σας ελέγξει ειδικευμένος ηλεκτρολόγος την ηλεκτρική τάση. Αναθέστε τον έλεγχο του κινητήρα σε εξειδικευμένο τεχνικό. Αναθέστε την αντικατάσταση του πυκνωτή σε εξειδικευμένο τεχνικό.
Ο κινητήρας παράγει πολύ θόρυβο.	Ζημιές στις περιελίξεις, βλάβη στον κινητήρα.	Αναθέστε τον έλεγχο του κινητήρα σε εξειδικευμένο τεχνικό.
Ο κινητήρας υπερθερμαίνεται ελαφρά.	Υπερφόρτωση του κινητήρα, ανεπαρκής ψύξη του κινητήρα	Αποτρέψτε την υπερφόρτωση του κινητήρα, απομακρύνετε τις αποθέσεις από τις σχισμές αερισμού, ώστε να εξασφαλίσετε τη βέλτιστη ψύξη του κινητήρα

## 15 Επισκευή & παραγγελία ανταλλακτικών

Μετά από επισκευή ή συντήρηση βεβαιωθείτε ότι έχουν τοποθετηθεί και βρίσκονται σε τεχνικά άψογη κατάσταση όλα τα εξαρτήματα ασφαλείας. Φυλάσσετε μακριά από άλλα άτομα και παιδιά όλα τα εξαρτήματα που δημιουργούν κίνδυνο τραυματισμού.

### ΠΡΟΣΟΧΗ

Σύμφωνα με τη νομοθεσία ευθύνης για τα προϊόντα, δεν φέρουμε ευθύνη για βλάβες οι οποίες προκαλούνται από ακατάλληλες επισκευές ή λόγω μη χρήσης γνήσιων ανταλλακτικών.

Αναθέστε τις εργασίες σε κάποιο σέρβις ή σε έναν εξουσιοδοτημένο τεχνικό. Το αντίστοιχο ισχύει και για τα αξεσουάρ.

### Συνδέσεις και επισκευές

Συνδέσεις και επισκευές του ηλεκτρικού εξοπλισμού επιτρέπεται να γίνονται μόνο από εξειδικευμένο ηλεκτρολόγο.

### 15.1 Παραγγελία ανταλλακτικών

Κατά την παραγγελία ανταλλακτικών πρέπει να δοθούν οι παρακάτω πληροφορίες:

- Ονομασία μοντέλου
- Αριθμός είδους
- Στοιχεία της πινακίδας τύπου

### Ανταλλακτικά / Αξεσουάρ

Σετ αναστρέψιμες λεπίδες 4 τεμ. – αρ. είδους:

7914900601

### 15.2 Πληροφορίες σέρβις

Πρέπει να έχετε υπόψη σας ότι σε αυτό το προϊόν τα παρακάτω εξαρτήματα υπόκεινται σε φθορά ανάλογα με τη χρήση ή φυσική φθορά, δηλ. τα παρακάτω εξαρτήματα χρειάζονται ως αναλώσιμα.

Φθειρόμενα εξαρτήματα\*: Λιπαντικά μέσα, οδοντωτός ιμάττας

\* = δεν περιλαμβάνεται στο παραδοτέο υλικό!

Πρόβλημα	Ενδεχόμενη αιτία	Μέτρο αντιμετώπισης
Μειώνεται η ταχύτητα του προϊόντος κατά τη διάρκεια της εργασίας	Ασκείται πολύ μεγάλη πίεση στο αντικείμενο εργασίας.	Ασκείτε μικρότερη πίεση στο αντικείμενο εργασίας.
Ο κινητήρας δεν επιτυγχάνει την πλήρη ισχύ.	Υπερφορτωμένο ηλεκτρικό κύκλωμα στην εγκατάσταση ρεύματος δικτύου (φώτα, άλλοι κινητήρες κλπ.).	Μη χρησιμοποιείτε άλλα προϊόντα ή κινητήρες στο ίδιο ηλεκτρικό κύκλωμα.

## 17 Απόρριψη και ανακύκλωση

### Υποδείξεις σχετικά με τη συσκευασία



Τα υλικά συσκευασίας είναι ανακυκλώσιμα. Παρακαλούμε να απορρίψετε τις συσκευασίες με τρόπο φιλικό προς το περιβάλλον.

### Υποδείξεις σχετικά με το νόμο περί ηλεκτρικού και ηλεκτρονικού εξοπλισμού (ElektroG)

 Τα απόβλητα ηλεκτρικού και ηλεκτρονικού εξοπλισμού δεν πρέπει να απορρίπτονται στα οικιακά απορρίμματα, αλλά να συλλέγονται ή να απορρίπτονται ξεχωριστά!

- Οι χρησιμοποιημένες μπαταρίες ή επαναφορτιζόμενες μπαταρίες που δεν είναι σταθερά εγκατεστημένες στην παλαιά συσκευή, πρέπει πριν την παράδοσή τους να αφαιρούνται χωρίς να καταστραφούν! Η απόρριψή τους ρυθμίζεται από τον νόμο σχετικά με μπαταρίες.
- Οι ιδιοκτήτες ή χρήστες παλαιού ηλεκτρικού και ηλεκτρονικού εξοπλισμού υποχρεούνται από τη νομοθεσία να τον επιστρέφουν μετά το τέλος της ωφέλιμης ζωής του.
- Ο τελικός χρήστης φέρει ο ίδιος την ευθύνη για τη διαγραφή των προσωπικών δεδομένων του από την προς απόρριψη παλαιά συσκευή!
- Το σύμβολο διαγραμμένου κάδου απορριμμάτων σημαίνει ότι τα απόβλητα ηλεκτρικού και ηλεκτρονικού εξοπλισμού δεν επιτρέπεται να απορρίπτονται στα οικιακά απορρίμματα.
- Τα απόβλητα ηλεκτρικού και ηλεκτρονικού εξοπλισμού μπορούν να παραδίδονται χωρίς χρέωση στις εξής θέσεις:
  - Δημόσιες θέσεις απόρριψης ή θέσεις συλλογής (π.χ. θέσεις που έχουν ορίσει οι δημοτικές αρχές)
  - Σημεία πώλησης ηλεκτρικού εξοπλισμού (είτε φυσικά καταστήματα είτε online) εφόσον οι έμποροι έχουν την υποχρέωση παραλαβής τους ή προσφέρουν αυτή την υπηρεσία εθελοντικά.
  - Έως τρεις παλαιές ηλεκτρικές συσκευές ανά είδος συσκευής, με μήκος ακμής έως 25 εκατοστών μπορείτε να τις παραδώσετε στον κατασκευαστή, χωρίς χρέωση και χωρίς προηγούμενη αγορά νέας συσκευής, ή να τις παραδώσετε σε άλλη εξουσιοδοτημένη θέση συλλογής στην περιοχή σας.
  - Περαιτέρω συμπληρωματικούς όρους παραλαβής του κατασκευαστή και του διανομέα μπορείτε να πληροφορηθείτε από το εκάστοτε τμήμα εξυπηρέτησης πελατών.

- Σε περίπτωση παράδοσης μιας νέας ηλεκτρικής συσκευής από τον κατασκευαστή σε μια ιδιωτική οικία, αυτός μπορεί να φροντίσει για τη δωρεάν παραλαβή της παλαιάς ηλεκτρικής συσκευής, κατόπιν ζήτησης από τον τελικό χρήστη. Για τον σκοπό αυτό επικοινωνήστε με το τμήμα εξυπηρέτησης πελατών του κατασκευαστή.
- Αυτές οι δηλώσεις ισχύουν μόνο για συσκευές που εγκαθίστανται και πωλούνται σε χώρες της Ευρωπαϊκής Ένωσης και υπόκεινται στην Ευρωπαϊκή Οδηγία 2012/19/ΕΕ. Σε χώρες εκτός Ευρωπαϊκής Ένωσης μπορεί να ισχύουν διαφορετικές διατάξεις για την απόρριψη αποβλήτων ηλεκτρικού και ηλεκτρονικού εξοπλισμού.

## 18 Δήλωση συμμόρφωσης ΕΕ

Μετάφραση του πρωτοτύπου της δήλωσης συμμόρφωσης

### Κατασκευαστής:

Scheppach GmbH  
Günzburger Straße 69  
D-89335 Ichenhausen

Δηλώνουμε με αποκλειστική μας ευθύνη ότι το προϊόν που περιγράφεται στο παρόν βρίσκεται σε συμμόρφωση με τις ισχύουσες Οδηγίες και Πρότυπα.

Μάρκα: **SCHEPPACH**  
Όνομασία ειδ.: **ΦΡΕΖΑ ΑΦΑΙΡΕΣΗΣ ΒΑΦΗΣ – LFR720**  
Αρ. ειδ. **5914901901**

### Οδηγίες ΕΕ:

2014/30/ΕΕ, 2006/42/ΕΚ, 2011/65/ΕΕ\*

\* Το αντικείμενο της παρούσας δήλωσης, το οποίο περιγράφεται παραπάνω, εκπληρώνει τις διατάξεις της Οδηγίας 2011/65/ΕΕ του Ευρωπαϊκού Κοινοβουλίου και του Συμβουλίου της 8ης Ιουνίου 2011 για τον περιορισμό της χρήσης ορισμένων επικίνδυνων ουσιών σε ηλεκτρικό και ηλεκτρονικό εξοπλισμό.

### Πρότυπα που χρησιμοποιήθηκαν:

EN 62841-1:2015/A11:2022;  
EN ISO 12100:2010;  
EN IEC 55014-1:2021;  
EN IEC 55014-2:2021;  
EN IEC 61000-3-2:2019/A1:2021;  
EN 61000-3-3:2013/A2:2021

### Εξουσιοδοτημένος αντιπρόσωπος σύνταξης του τεχνικού φακέλου:

Georg Kohler  
Günzburger Str. 69  
D-89335 Ichenhausen  
Ichenhausen, 13.01.2025



Simon Schünk  
Division Manager Product Center









Andreas Pecher  
Head of Project Management

## Cuprins

1	Introducere .....	194
2	Descrierea produsului (fig. 1-5).....	194
3	Pachetul de livrare (fig. 1) .....	195
4	Utilizarea conformă cu destinația .....	195
5	Indicații de securitate .....	195
6	Date tehnice .....	197
7	Despachetare .....	198
8	Montajul .....	198
9	Operarea .....	198
10	Indicații de lucru .....	199
11	Branșamentul electric.....	199
12	Transport.....	200
13	Întreținerea curentă și curățarea .....	200
14	Depozitare .....	200
15	Reparație și comandă pentru piese de schimb ..	200
16	Remedierea avariilor .....	201
17	Eliminarea ca deșeu și revalorificarea .....	201
18	Declarație de conformitate UE .....	202
19	Desen de ansamblu explodat.....	219

## Explicitarea simbolurilor de pe produs

Utilizarea simbolurilor din acest manual trebuie să vă atragă atenția asupra posibilelor riscuri. Simbolurile de securitate și declarațiile, care le însoțesc, trebuie înțelese exact. Avertizările în sine nu îndepărtează riscurile și nu pot înlocui măsurile corecte pentru prevenirea accidentelor.

	Atenție! Nerespectarea panourilor de siguranță montate pe produs și a indicațiilor de avertizare, precum și nerespectarea indicațiilor de siguranță și de operare, poate conduce de la vătămări, până la moarte.
	Înainte de punerea în funcțiune citiți și țineți cont de manualul de utilizare și de indicațiile de securitate!
	Purtați ochelari de protecție.
	Purtați căști antifonice.
	Dacă se produce praf, purtați mască de protecție a respirației!
	Clasa de protecție II (izolație dublă).
	Produsul este conform cu directivele europene aplicabile.



Produsul este conform cu directivele sârbe aplicabile.

## 1 Introducere

### Producător:

Schepbach GmbH  
Günzburger Straße 69  
D-89335 Ichenhausen

### Stimate client

Vă dorim să aveți multe satisfacții și mult succes în lucrul cu noul dumneavoastră produs.

### Indicație:

Conform legii privind garantarea produselor, producătorul acestui produs nu răspunde pentru deteriorările aparute la acest produs sau din cauza acestui produs în caz de:

- Manevrare improprie
- Nerespectarea manualului de utilizare
- Reparații executate de terțe persoane, specialiști neautorizați
- Montare și schimbare a altor piese de schimb decât cele originale
- Utilizare neconformă cu destinația
- Ieșire din funcțiune a instalației electrice în caz de nerespectare a prescripțiilor electrice și dispozițiilor VDE 0100, DIN 57113 / VDE0113.

### Acordați atenție:

Manualul de utilizare face parte integrantă din acest produs.

Acesta conține indicații importante privind modul de lucru sigur, în conformitate cu prescripțiile și economic cu produsul și cum să evitați pericolele, să economisiți costurile de reparație, să micșorați timpul de ieșire din funcțiune și să măriți fiabilitatea și durata de serviciu a produsului. Suplimentar față de dispozițiile de securitate din acest manual de utilizare trebuie să respectați neapărat prescripțiile în vigoare referitoare la exploatarea produsului din țara dumneavoastră.

Familiarizați-vă cu toate instrucțiunile de funcționare și de siguranță înainte de a utiliza produsul. Folosiți produsul numai așa cum este descris și pentru domeniile de utilizare specificate. Păstrați manualul de utilizare într-un loc sigur și predați toate documentele atunci când predați produsul unor terțe persoane.

## 2 Descrierea produsului (fig. 1-5)

1. Mâner frontal
- 1a. Șurub cu cap hexagonal înecat
2. Comutator de pornire/oprire
3. Mâner posterior
4. Cablu pentru rețea
5. Adaptor de aspirare
- 5a. Blocare
6. Racord pentru adaptorul de aspirare
7. Placă de bază
8. Capac de protecție
9. Capac de blocare
10. Cap cuțit
11. Reglare adâncime de frezare
12. Cuțit de întoarcere
- 12a. Șurub de fixare

### 3 Pachetul de livrare (fig. 1)

Poz.	Număr	Denumire
5.	1 x	Ștuț de aspirare
A.	1 x	Cheie imbus
B.	1 x	Cheie Torx internă
	1 x	Freză pentru îndepărtat vopseaua
	1 x	Manual de utilizare

#### Indicație:

Depozitați cele două chei imbus furnizate în pachetul de livrare pe placa de bază utilizând suporturile corespunzătoare (Fig. 5).

### 4 Utilizarea conformă cu destinația

Acest produs este destinat să îndepărteze vopselele, lacurile și straturile de pe suprafețele din lemn sau similare celor din lemn.

Produsul se va utiliza numai conform destinației. Orice altă utilizare în afară de aceasta nu este conformă cu utilizarea prevăzută. Pentru pagubele materiale și vătămările de orice fel rezultate pe cale de consecință răspunde utilizatorul și nu producătorul.

Din utilizarea conformă cu destinația face parte și respectarea indicațiilor de securitate, precum și a manualului de montaj și a indicațiilor de operare din manualul de utilizare.

Persoanele care operează și întrețin produsul trebuie să fie familiarizate cu acesta și informate cu privire la posibilele pericole.

Modificările aduse produsului exclud complet orice responsabilitate din partea producătorului și orice daune rezultate.

Produsul poate fi utilizat numai cu piese și accesorii originale ale producătorului.

Prescripțiile de securitate, de lucru și de întreținere curență emise de producător, precum și dimensiunile indicate în Date tehnice trebuie să fie respectate.

Vă rugăm să aveți în vedere că produsele noastre nu au fost construite având ca destinație exploatarea profesională sau industrială. Nu preluăm garanția dacă produsul este utilizat în regim profesional sau industrial, precum și la activități la fel de solicitante.

### Explicitarea cuvintelor de semnalizare din manualul de utilizare

#### PERICOL

**Cuvânt de semnalizare pentru a indica o situație periculoasă iminentă care, dacă nu este evitată, va avea ca rezultat decesul sau vătămarea gravă.**

#### AVERTIZARE

**Cuvânt de semnalizare pentru a indica o situație potențial periculoasă care, dacă nu este evitată, ar putea avea ca rezultat decesul sau vătămarea gravă.**

#### PRECAUȚIE

**Cuvânt de semnalizare pentru a indica o situație potențial periculoasă care, dacă nu este evitată, ar putea avea ca rezultat vătămări minore sau moderate.**

#### ATENȚIE

**Cuvânt de semnalizare pentru a indica o situație potențial periculoasă care, dacă nu este evitată, ar putea avea drept rezultat daune materiale la produs sau la proprietate/posesie.**

### 5 Indicații de securitate

**Indicații de securitate generale pentru scule electrice**

**Păstrați toate indicațiile de securitate și instrucțiunile pentru utilizarea viitoare.**

Noțiunea „sculă electrică”, utilizată în indicațiile de securitate, face referire la sculele electrice acționate prin rețea (cu cablu de rețea) sau la sculele electrice acționate prin acumulatori (fără cablu de rețea).

#### AVERTIZARE

**Citiți toate indicațiile de securitate, instrucțiunile, ilustrațiile și datele tehnice, cu care este prevăzută această sculă electrică.**

Deficiențele la respectarea următoarelor instrucțiuni pot provoca electrocutarea, incendiul și/sau vătămări grele.

#### 1) Siguranța locului de muncă

- Mențineți locul de muncă curat și bine iluminat.** Dezordinea și zonele de lucru neluminate pot cauza accidente.
- Nu lucrați cu scula electrică în medii cu pericol de explozie în care se găsesc lichide, gaze sau pulberi inflamabile.** Sculele electrice produc scântei care pot să aprindă pulberile sau vaporii.
- Țineți la distanță copiii și alte persoane în timpul utilizării sculei electrice.** În cazul devierii puteți pierde controlul asupra sculei electrice.

#### 2) Siguranța electrică

- Fișa de conectare a sculei electrice trebuie să se potrivească în priză. Fișa nu trebuie în niciun caz modificată. Nu utilizați nicio fișă a adaptorului împreună cu sculele electrice cu pământare de protecție.** Fișele nemodificate și prizele potrivite diminuează riscul unui electroșoc.
- Evitați contactul corporal cu suprafețele împământate cum ar fi țevile, sistemele de încălzire, plitele și frigidererele.** Există un risc crescut de electrocutare dacă corpul vă este împământat.
- Mențineți sculele electrice la distanță de ploaie sau umezeală.** Pătrunderea apei într-o sculă electrică crește riscul de electrocutare.
- Nu folosiți în alte scopuri cablul de racordare pentru a purta, acroșa scula electrică sau pentru a scoate fișa din priză. Țineți cablul de racordare la depărtare de căldură, ulei, muchii ascuțite sau piese mobile.** Cablurile de racordare deteriorate sau încălcite cresc riscul de electrocutare.

- e) Dacă lucrați cu o sculă electrică în aer liber, utilizați numai cabluri prelungitoare care sunt adecvate și pentru zona exterioară. Utilizarea unui cablu prelungitor adecvat pentru zona exterioară diminuează riscul de electrocutare.
- f) Dacă utilizarea sculei electrice într-o zonă cu umiditate nu poate fi evitată, utilizați un comutator de protecție pentru curenți vagabonzi. Utilizarea unui comutator de protecție pentru curenți vagabonzi diminuează riscul de electrocutare.

### 3) Siguranța persoanelor

- a) Fiți atenți la ceea ce faceți și lucrați rațional cu o sculă electrică. Nu utilizați scula electrică dacă sunteți obosit sau sub influența drogurilor, alcoolului sau medicamentelor. Un moment de neatenție la utilizarea sculei electrice poate provoca cele mai serioase vătămări.
- b) Purtați întotdeauna echipament personal de protecție și ochelari de protecție. Purtarea echipamentului personal de protecție precum masca împotriva prafului, încălțăminte de siguranță rezistentă la alunecare, casca de protecție sau căștile antifonice, în funcție de tipul și utilizarea sculei electrice diminuează riscul de vătămări.
- c) Evitați o punere în funcțiune involuntară. Asigurați-vă că scula electrică este oprită înainte de conectarea la alimentarea cu curent și/sau la acumulator, preluarea sau transportarea acesteia. Dacă la cărarea sculei electrice aveți degetul pe comutator sau dacă conectați scula electrică în poziția pornit la alimentarea electrică, acest lucru poate cauza accidente.
- d) Înlăturați sculele electrice sau cheia pentru suruburi înainte de a cupla scula electrică. O unealtă sau cheia care se află în partea rotativă a sculei electrice poate cauza vătămări.
- e) Evitați o poziție anormală a corpului. Asigurați-vă o poziție stabilă și mențineți în permanență echilibrul. Astfel puteți controla mai bine scula electrică în situații neașteptate.
- f) Purtați îmbrăcăminte adecvată. Nu purtați îmbrăcăminte largă sau bijuterii. Mențineți la distanță părul și îmbrăcăminte de piesele mobile. Îmbrăcăminte largă, bijuteriile sau părul lung pot fi prinse de piesele mobile.
- g) Dacă pot fi montate dispozitive de aspirare și de captare a prafului, acestea se vor racorda și utiliza corect. Utilizarea unei aspirări a prafului poate diminua pericolele determinate de praf.
- h) Nu vă bazați pe o falsă siguranță și nu încălcați regulamentele de siguranță pentru scule electrice, chiar dacă sunteți familiarizat cu scula electrică după multiple utilizări. Acționarea neglijentă poate conduce în interval de fracțiuni de secunde la vătămări grave.

### 4) Utilizarea și manipularea sculei electrice

- a) Nu suprasolicitați scula electrică. Utilizați scula electrică adecvată pentru lucrul dumneavoastră. Cu scula electrică potrivită lucrați mai bine și mai sigur în domeniul de putere indicat.

- b) Nu utilizați scule electrice cu comutator defect. O sculă electrică care nu mai poate fi pornită sau oprită este periculoasă și trebuie reparată.
- c) Scoateți fișa din priză și/ sau îndepărtați un acumulator detașabil înainte de a efectua setări ale aparatului, de a schimba piesele sculei de lucru sau de a depune scula electrică în afara zonei de lucru. Această măsură de precauție previne pornirea involuntară a sculei electrice.
- d) Păstrați sculele electrice neutilizate în afara razei de acțiune a copiilor. Nu permiteți utilizarea sculei electrice de nicio persoană care nu este familiarizată cu acesta sau care nu a citit aceste instrucțiuni. Sculele electrice sunt periculoase dacă sunt utilizate de către persoane neexperimentate.
- e) Întrețineți sculele electrice și unealta de lucru cu atenție. Controlați dacă componentele mobile funcționează ireproșabil și dacă nu prind, dacă piesele sunt rupte sau deteriorate, dacă funcționarea sculei electrice este afectată. Dispuneți repararea pieselor deteriorate înainte de utilizarea sculei electrice. Multe accidente sunt cauzate de sculele electrice prost întreținute.
- f) Mențineți sculele de tăiere ascuțite și curate. Sculele de tăiere îngrijite cu atenție și având muchii de tăiere ascuțite se înțepenesc mai puțin și sunt ușor de dirijat.
- g) Utilizați scula electrică, unealta de lucru, sculele de lucru etc. corespunzător acestor instrucțiuni. Totodată luați în considerare condițiile de lucru și activitatea de executat. Utilizarea de scule electrice pentru alte aplicații decât cele prevăzute poate să conducă la situații periculoase.
- h) Păstrați mânerul și suprafețele mânerului uscate, curate, fără urme de ulei și unsoare. Mânerul și suprafețele mânerului alunecoase nu permit o operare sigură și controlul sculei electrice în situații neprevăzute.

### 5) Service

- a) Dispuneți repararea sculei dumneavoastră electrice numai de către personal de specialitate calificat și numai cu piese de schimb originale. Astfel vă asigurați că este păstrată siguranța sculei electrice.

#### 5.1 Indicații speciale de securitate

- a) Prindeți scula electrică numai de suprafețele izolate ale mânerelor când efectuați lucrări la care scula electrică poate atinge conductori electrici mascați sau propriul cablu de rețea. Contactul cu conductorul aflat sub tensiune poate aduce și piesele metalice ale aparatului sub tensiune și poate determina electrocutarea.
- b) Fixați și fixați piesa de prelucrat pe o suprafață stabilă folosind forță sau în alte moduri. Dacă țineți piesa de prelucrat numai cu mâna sau împotriva corpului, aceasta va rămâne instabilă, ceea ce poate duce la pierderea controlului.
- c) Așteptați până când scula electrică se oprește, înainte de a o lăsa jos. Scula de inserție se poate bloca și poate cauza pierderea controlului asupra uneltei electrice.

- d) Pentru a proteja sculele de inserție, nu așezați produsul pe suprafețe dure.
- e) Risc de vătămare din cauza tăierii ascuțite a cuțitului de întoarcere. Acordați atenție capului rotativ al cuțitului! Vă rugăm să rețineți că motorul și, prin urmare, capul cuțitului frezei pentru îndepărtat vopseala funcționează inertial și după oprire!
- f) Rotiți, respectiv înlocuiți cuțitele de întoarcere tocite la timp. Marginile de tăiere tocite ale cuțitelor de întoarcere cresc riscul de recul și reduc calitatea lucrărilor de frezare.
- g) Verificați materialul care urmează să fie prelucrat pentru obiecte străine, cum ar fi cuie, șuruburi, etc. și îndepărtați-le.
- h) Piesa de prelucrat trebuie să se sprijine ferm și să fie fixată împotriva alunecării, de ex. cu ajutorul dispozitivelor de strângere.
- i) Ghidați produsul într-o mișcare stabilă și uniformă. Evitați mișcările bruște sau excesiv de agresive pentru a preveni comportamentul necontrolat al produsului.
- j) **Mențineți sculele de tăiere ascuțite și curate.** Sculele de tăiere îngrijite cu atenție și având muchii de tăiere ascuțite se înțepenesc mai puțin și sunt ușor de dirijat.

## 5.2 Riscuri reziduale

**Scula electrică este construită după standarde tehnice de actualitate și reguli tehnice de securitate recunoscute. Cu toate acestea, în timpul lucrului pot apărea riscuri reziduale.**

- Pericol pentru sănătate datorită curentului în caz de utilizare a unor cabluri electrice de racord necorespunzătoare.
- În plus, există riscuri reziduale care nu sunt evidente, chiar dacă se întreprind toate măsurile preventive.
- Riscurile reziduale pot fi minimizate dacă „indicațiile de securitate” și „utilizarea conformă cu destinația”, precum și manualul de utilizare sunt respectate în totalitate.
- Evitați o punere în funcțiune involuntară a produsului.
- Când produsul este în funcțiune, țineți mâinile la distanță de zona de lucru.
- punerea în funcțiune în mod neintenționat a produsului.
- Respectați indicațiile de întreținere curentă și de securitate prevăzute în manualul de utilizare.

### AVERTIZARE

Această sculă electrică generează pe parcursul funcționării un câmp electromagnetic. Acest câmp poate în anumite împrejurări să influențeze negativ implanturile medicale active sau pasive. Pentru a micșora pericolul unor vătămări grave sau mortale, recomandăm persoanelor cu implanturi medicale să consulte medicul și producătorul implantului medical înainte de a folosi scula electrică.

### AVERTIZARE

În timpul lucrărilor mai lungi, pot apărea tulburări ale circulației la mâinile operatorului (sindromul degetelor albe) din cauza vibrațiilor.

Sindromul degetelor albe este o afecțiune vasculară, în cazul căreia vasele mici de sânge produc crampe subite la degetele de la mâini și de la picioare. Zonele afectate nu mai sunt aprovizionate suficient cu sânge și arată astfel extrem de palide. Utilizarea frecventă a produselor cu vibrații poate provoca leziuni nervoase la persoanele a căror circulație sanguină este afectată (de exemplu, fumători, diabetici).

Dacă observați afectări neobișnuite, încetați imediat lucrul și consultați un medic.

## 6 Date tehnice

Tensiune nominală	230-240V ~ / 50 Hz
Putere consumată	720 W
Clasa de protecție	II
Turația de mers în gol $n_0$	10.000 min <sup>-1</sup>
Ø cerc de rotație al muchiei așchietoare	80 mm
Adâncime de frezare axială	0-0,3 mm
Înălțime laterală de frezare	27 mm
Racord de aspirație Ø	35 mm
Masă	2,6 kg

Ne rezervăm dreptul asupra modificărilor tehnice!

### Zgomot și vibrație

### AVERTIZARE

Zgomotul poate avea efecte agravante asupra sănătății dumneavoastră. Dacă zgomotul generat de mașină depășește 85 dB, vă rugăm ca dvs. și persoanele aflate în apropiere să purtați căști antifonice adecvate.

Valorile de zgomot și de vibrație au fost determinate corespunzător EN 62841-1.

### Valorile caracteristice de zgomot

Nivelul puterii acustice $L_{WA}$	95,5 dB
Nivelul presiunii acustice $L_{pA}$	87,5 dB
Imprecizie de măsurare $K_{WA/pA}$	3 dB

### Valori ale vibrațiilor (leagăn mână-braț)

Vibrația $a_h$	4,75 m/s <sup>2</sup>
Factor de insecuritate la măsurare K	1,5 m/s <sup>2</sup>

Valoarea totală pentru vibrații și valorile indicate ale emisiilor de zgomot trebuie să fi fost măsurate conform unui procedeu de verificare standardizat și pot fi utilizate pentru compararea unei scule electrice cu alta.

Valoarea specificată a emisiilor de zgomot și valoarea totală a vibrațiilor specificate pot fi, de asemenea, utilizate pentru o evaluare preliminară a încărcăturii.

## ⚠️ AVERTIZARE

Emisiile de zgomot și valoarea indicată a emisiilor de vibrații pot devia de la valorile specificate în timpul utilizării efective a sculei electrice, în funcție de modul în care aceasta este utilizată, în special de tipul de piesă de prelucrat.

Încercați să mențineți solicitarea cât mai redusă posibil. Măsuri exemplificative: limitarea timpului de lucru. Totodată, se vor lua în considerare componentele ciclului de exploatare (de ex. timpii în care scula electrică este deconectată și în care este conectată, însă funcționează fără sarcină).

## 7 Despachetare

### ⚠️ AVERTIZARE

**Produsul și materialele de ambalare nu sunt jucării pentru copii!**

**Copiii nu au voie să se joace cu sacii din plastic, foliile și piesele mici! Există pericol de înghițire și sufocare!**

- Deschideți ambalajul și scoateți cu precauție produsul.
- Înlăturați materialul de ambalat, precum și siguranțele de ambalare și de transport (dacă există).
- Verificați dacă pachetul de livrare este complet.
- Verificați dacă produsul și accesoriile prezintă deteriorări de la transport. Eventualele prejudicii trebuie semnalate companiei de transport, prin care a fost livrat produsul. Reclamațiile ulterioare nu sunt admise.
- Dacă este posibil, păstrați ambalajul până la expirarea perioadei de garanție.
- Înainte de exploatare, familiarizați-vă cu produsul prin intermediul manualului de utilizare.
- În cazul accesoriilor, precum și a pieselor de uzură și de schimb, utilizați numai piese originale. Piesele de schimb se găsesc la reprezentantul comercial.
- În caz de comenzi, indicați numărul articolului, precum și tipul și anul fabricației produsului.

## 8 Montajul

### ⚠️ AVERTIZARE

**Pericol de vătămare!**

Nu introduceți fișa de rețea în priză, dacă produsul nu este gata de utilizare.

### ⚠️ AVERTIZARE

Sculele de introducere pot fi ascuțite și fierbinți în timpul utilizării. Purtați întotdeauna mănuși de protecție, atunci când manipulați sculele de introducere.

### 8.1 Montarea/demontarea adaptorului de aspirare (5) (Fig. 2)

1. Instalați adaptorul de aspirare (5), glisându-l în conectorul adaptorului de aspirare (6), astfel încât mecanismul de blocare (5a) să se fixeze în poziție.
2. Pentru a demonta adaptorul de aspirare (5), apăsați mecanismul de blocare (5a) și scoateți adaptorul de aspirare (5) din racordul pentru adaptorul de aspirare (6).

### 8.2 Racordarea la un sistem extern de aspirare a prafului (Fig. 2)

#### ATENȚIE

Sistemul de extragere a prafului trebuie să fie adecvat pentru materialul care urmează să fie prelucrat.

Utilizați un dispozitiv special de aspirare pentru a aspira pulberi deosebit de nocive sau cancerigene.

1. Racordați un sistem de aspirare a prafului\* la adaptorul de aspirare (5).

\* = nu este inclus în mod obligatoriu în pachetul de livrare!

### 8.3 Reglarea mânerului frontal (1) (fig. 1)

1. Desfaceți șurubul cu cap hexagonal înecat (1a) de pe articulația mânerului frontal (1). Utilizați cheia imbus (A).
2. Aduceți mânerul frontal (1) în poziția dorită.
3. Strângeți din nou ferm șurubul cu cap hexagonal înecat (1a).

## 9 Operarea

#### ATENȚIE

**Este esențial să asamblați complet produsul înainte de punerea în funcțiune!**

### ⚠️ AVERTIZARE

**Pericol de vătămare!**

Nu introduceți fișa de rețea în priză, dacă produsul nu este gata de utilizare.

### ⚠️ AVERTIZARE

Sculele de introducere pot fi ascuțite și fierbinți în timpul utilizării. Purtați întotdeauna mănuși de protecție, atunci când manipulați sculele de introducere.

#### Indicații:

- **Țineți produsul întotdeauna ferm cu ambele mâini în timpul lucrului.** Asigurați stabilitatea.
- Înainte de punerea în funcțiune trebuie montate toate capacele și dispozitivele de siguranță în conformitate cu prescripțiile. Autocolantele deteriorate sau ilizibile trebuie înlocuite.
- Înainte de racordarea produsului, convingeți-vă că datele de pe plăcuța de fabricație coincid cu datele rețelei.
- Aveți în vedere că, la punerea în funcțiune a mecanismului de pornire la produsele acționate de motor, se va pune în funcțiune și scula de tăiere.
- Nu folosiți produsul cu **dispozitive de protecție defecte** sau fără dispozitive de siguranță.
- Asigurați-vă că produsul nu atinge nimic înainte de pornire.
- Ridicați ușor produsul înainte de a-l porni.

- Verificați materialul care urmează să fie prelucrat pentru obiecte străine, cum ar fi cuie, șuruburi, etc. și îndepărtați-le.
- Asigurați-vă că suprafața care urmează să fie prelucrată este uscată și fără praf.
- După pornire, așteptați până când produsul a atins turația maximă. Abia apoi puteți începe lucrul.

## 9.1 Pornirea și oprirea produsului (fig. 1)

### Pornirea

1. Țineți produsul în permanență cu ambele mâini de mânerul frontal (1) și de mânerul posterior (3).
2. Împingeți comutatorul de blocare (2a) înainte și apăsați comutatorul de pornire/oprire (1).  
Din motive de siguranță, nu este posibilă blocarea comutatorului de pornire/oprire (2).

### Oprirea

1. Eliberați comutatorul de pornire/oprire (2), pentru a opri produsul.
2. Așteptați ca produsul să se oprească înainte de a-l deconecta.

## 9.2 Reglarea adâncimii de frezare (fig. 1)

1. Așezați produsul în lateral pe o suprafață plană și nivelată.
2. Apăsați și mențineți apăsat butonul de blocare (9) pentru a bloca capul cuțitului (10).
3. Utilizați cheia imbus (A), pentru a regla adâncimea de frezare la setarea pentru adâncimea de frezare (11).
4. Adâncimea de reglare poate fi citită utilizând scala de pe capul cuțitului (10) și marcajul de pe setarea pentru adâncimea de frezare (11).
5. Este recomandabil să setați o adâncime mică de frezare și să efectuați o tundere de frezare pe piesa de prelucrat care urmează să fie prelucrată.

## 10 Indicații de lucru

### 10.1 Prelucrarea suprafețelor plane (Fig. 1, 3)

1. De preferință, introduceți produsul în piesa de prelucrat din exterior.
2. Asigurați-vă că placa de bază (7) se sprijină cât mai complet posibil pe piesa de prelucrat.
3. Deplasați produsul uniform pe piesa de prelucrat fără presiune și fără depuneri.
4. Verificați rezultatul frezării:
  - Dacă s-a îndepărtat prea puțin material, reglați adâncimea de frezare.
  - În cazul denivelărilor vizibile, setați adâncimea de frezare la 0 mm și prelucrați din nou suprafața.
  - În funcție de calitatea materialului, poate fi necesar să prelucrați din nou suprafața frezată cu o hârtie abrazivă fină.

## 10.2 Frezare periferică (Fig. 1)

În cazul frezării periferice, pot fi prelucrate și caneluri și colțuri.

1. Deschideți capacul de protecție (8) orientat spre piesa de prelucrat, glisându-l ușor în lateral și apoi rabatându-l în sus.
2. În timpul frezării, ghidați partea cu capacul de protecție deschis (8) la același nivel cu canelura care urmează să fie prelucrată.
3. Închideți capacul de protecție (8) imediat după finalizarea lucrării.

### Indicații:

- Opriți produsul.
- Așteptați ca toate piesele în mișcare să se oprească.

## 11 Branșamentul electric

**Motorul electric instalat este racordat pregătit de funcționare. Racordul corespunde dispozițiilor în vigoare ale asociațiilor profesionale și din normele DIN. Racordul la rețeaua electrică pus la dispoziție de client, precum și cablul prelungitor utilizat, trebuie să corespundă acestor prescripții.**

### 11.1 Conductorii de legătură electrici deteriorați

La conductorii de legătură electrici apar în mod frecvent deteriorări ale izolației.

Cauzele pentru aceasta pot fi:

- Puncte de apăsare, când conductorii de legătură trec prin ferestre sau fante de uși,
- Puncte de frângere, din cauza fixării sau ghidării improprie a conductorului de legătură,
- Puncte de tăiere cauzate de trecerea cu vehicule peste conductorii de legătură,
- Deteriorări ale izolației cauzate de smulgerea din priză de perete,
- Fisuri cauzate de învechirea izolației.

Utilizarea cablurilor de legătură electrice care prezintă asemenea deteriorări nu este permisă, acestea prezentând pericol de moarte din cauza deteriorării izolației.

Verificați regulat la conductorii de legătură electrici dacă prezintă deteriorări. Aveți în vedere ca, la verificare, conductorul de legătură să nu stea suspendat de rețeaua electrică.

Conductorii de legătură electrici trebuie să corespundă dispozițiilor în vigoare ale asociațiilor profesionale și din normele DIN. Utilizați numai conductori de legătură cu același identificator.

Este prescris ca notația tipului să fie imprimată pe cablul de conexiune.

### Indicații de securitate pentru schimbarea cablurilor de racord la rețeaua electrică deteriorate sau defecte Tipul racordului Y

Dacă este necesară înlocuirea conductei de racord la rețeaua electrică, această operație trebuie efectuată de producător sau de un reprezentant al acestuia, pentru a se evita apariția de pericole ulterioare.

## 11.2 Motorul de curent alternativ

Racordurile și reparațiile la echipamentul electric pot fi executate numai de specialiști electricieni.

- Tensiunea de rețea trebuie să fie cuprinsă între 230 V – 240 V~.
- Cablurile prelungitoare până la o lungime de 25 m trebuie să aibă o secțiune de 1,5 milimetri pătrați.

## 12 Transport

1. Pentru a transporta produsul, deconectați-l de la sursa de alimentare și așezați-l într-o altă zonă desemnată în acest sens.
2. Pentru a preveni deteriorarea și vătămarea, trebuie să asigurați produsul împotriva răsturnării și alunecării, atunci când este transportat în autovehicule.
3. Protejați produsul împotriva loviturilor, șocurilor și vibrațiilor puternice, de ex. la transportul în autovehicule.

## 13 Întreținerea curentă și curățarea

### AVERTIZARE

**Înainte de orice reglare, întreținere generală sau revizie trageți fișa de rețea!**

### 13.1 Curățarea

- Feriți dispozitivele de protecție, fantele pentru aer și carcasa motorului cât mai mult posibil de praf și murdărie. Frecați produsul cu o lavetă curată\* sau suflați cu aer comprimat\* la presiune scăzută. Vă recomandăm să curățați produsul imediat după fiecare utilizare.
- Nu scufundați niciodată produsul în apă sau în alte lichide pentru curățare.
- Păstrați întotdeauna produsul curat, uscat și fără ulei sau unsori de lubrifiere. Îndepărtați praful după fiecare utilizare și înainte de depozitare.
- Nu utilizați agenți chimici, alcalini, abrazivi sau alți agenți agresivi de curățare sau dezinfectare pentru a curăța produsul, deoarece aceștia pot deteriora suprafețele.

#### 13.1.1 Curățarea cuțitului de întoarcere (Fig. 1)

1. Asigurați-vă că cuțitul de întoarcere (12) nu prezintă reziduu.
- Acest lucru ar putea afecta caracteristicile de tăiere ale cuțitului de întoarcere.
- Dacă este necesar, îndepărtați reziduurile cu un dorn\*.

\* = nu este inclus în mod obligatoriu în pachetul de livrare!

## 13.2 Întreținerea curentă

### 13.2.1 Rotirea și înlocuirea cuțitelor de întoarcere inferioare (12) (Fig. 1, 4)

1. Așezați produsul pe o parte.
2. Apăsăți și mențineți apăsat butonul de blocare (9) pentru a bloca capul cuțitului (10).
3. Deschideți șuruburile de fixare (12a) ale cuțitului de întoarcere (12), utilizând cheia imbus (B).

4. Scoateți cuțitul de întoarcere (12) și rotiți-l sau înlocuiți-l. Pentru o mai bună orientare, marginile de tăiere individuale sunt numerotate.
5. Asigurați-vă că toate șuruburile de fixare (12a) sunt strânse din nou.

### 13.2.2 Rotirea și înlocuirea cuțitelor de întoarcere laterale (12) (Fig. 1, 4+5)

1. Așezați produsul pe o suprafață plană, cu capacul cuțitului (10) orientat în jos.
2. Deschideți capacele de protecție (8).
3. Apăsăți și mențineți apăsat butonul de blocare (9) pentru a bloca capul cuțitului (10).
4. Deschideți șuruburile de fixare (12a) ale cuțitului de întoarcere (12), utilizând cheia imbus (B).
5. Scoateți cuțitul de întoarcere (12) și rotiți-l sau înlocuiți-l. Pentru o mai bună orientare, marginile de tăiere individuale sunt numerotate.
6. Asigurați-vă că toate șuruburile de fixare (12a) sunt strânse din nou.

## 14 Depozitare

Depozitați produsul și accesoriile acestuia într-un loc întunecos, uscat și ferit de îngheț și inaccesibil pentru copii. Temperatura optimă de depozitare se situează între 5°C și 30°C.

Păstrați produsul în ambalajul original.

Acoperiți aparatul pentru a-l proteja de praf sau umiditate. Păstrați manual de utilizare împreună cu produsul.

## 15 Reparație și comandă pentru piese de schimb

După reparație sau întreținere curentă, asigurați-vă că sunt montate toate piesele de siguranță tehnică și că sunt în stare impecabilă. Accesul la piesele cu pericol de vătămare nu este permis altor persoane și copiilor.

### ATENȚIE

Conform legislației privind răspunderea pentru produse, nu se acordă garanție pentru daunele care au fost cauzate de reparații necorespunzătoare sau din cauza neutilizării pieselor de schimb originale.

Contactați un punct de serviciu pentru clienți sau un specialist autorizat. Același lucru se aplică și pentru accesorii.

### Racorduri și reparații

Racordurile și reparațiile la echipamentul electric pot fi executate numai de specialiști electricieni.

### 15.1 Comandă pentru piese de schimb

La comanda pentru piese de schimb, trebuie furnizate următoarele informații:

- Notăție model
- Număr articol
- Datele de pe plăcuța de fabricație

### Piese de schimb / accesorii

Set cuțite de întoarcere din 4 piese –  
Număr de articol:

7914900601

## 15.2 Informații cu privire la service

Trebuie menționat faptul că, în cazul acestui produs, următoarele piese sunt supuse uzurii în conformitate cu utilizarea prevăzută sau uzurii naturale, respectiv că următoarele componente sunt necesare drept consumabile.

Piese de uzură\*: Accesoriu de șlefuire, curea dințată

\* = Nu este inclus în pachetul de livrare!

## 16 Remedierea avariilor

Defecțiune	Cauza posibilă	Remediere
Motorul nu pornește.	Comutatorul de pornire/ oprire deteriorat.	Înlocuiți componentele deteriorate înainte de a folosi mașina de șlefuit. Contactați centrul de service local sau o stație de service autorizată. Orice încercare de reparație poate fi periculoasă dacă nu este efectuată de un specialist calificat.
	Conductă de alimentare deteriorată.	
Motorul pornește încet și nu atinge viteza de exploatare.	Tensiune prea redusă, bobinaje deteriorate, condensator ars.	Dispuneți verificarea tensiunii de către un specialist electrician. Dispuneți controlul motorului de către un specialist. Dispuneți schimbarea condensatorului de către un specialist.
Motorul produce prea mult zgomot.	Bobinaje deteriorate, motor defect.	Dispuneți controlul motorului de către un specialist.
Motorul se supraîncălzește ușor.	Suprasolicitarea motorului, răcire insuficientă a motorului	Împiedicați suprasolicitarea motorului și înlăturați praful de pe motor, pentru a asigura o răcire optimă a motorului
Produsul devine mai lent pe parcursul lucrului	Este exercitată presiune mare pe piesa de lucru.	Exercitați presiune mai mică pe piesa de lucru.
Motorul nu atinge puterea maximă.	Circuite de curent suprasolicitate în instalația de rețea (lămpi, alte motoare etc.).	Nu utilizați alte produse sau motoare pe același circuit electric.

## 17 Eliminarea ca deșeu și revalorificarea

### Indicații referitoare la ambalaj



Materialele de ambalare sunt reciclabile. Vă rugăm să eliminați ambalajele ca deșeu, în mod ecologic.

### Indicații referitoare la Legea privind echipamentele electrice și electronice (ElektroG)



**Echipamentele uzate electrice și electronice nu reprezintă gunoi menajer și trebuie colectate separat, respectiv eliminate ca deșeu!**

- Bateriile sau acumulatorii uzați care nu sunt încorporați în aparatul uzat trebuie îndepărtați fără a fi distruși înainte de predarea acestora! Eliminarea ca deșeu a acestora este reglementată de Legea privind bateriile.
- Deținătorii, respectiv utilizatorii echipamentelor electrice și electronice sunt obligați prin lege să le returneze după folosire.
- Utilizatorul final este personal responsabil de ștergerea datelor sale cu caracter personal din echipamentul uzat care trebuie eliminat ca deșeu!
- Simbolul pubelei de gunoi barate cu două linii în formă de X înseamnă că echipamentele electrice și electronice nu pot fi aruncate la gunoiul menajer.

- Echipamentele electrice și electronice pot fi predate gratuit la următoarele puncte:

- Puncte publice de eliminare sau colectare a deșeurilor (de exemplu, curțile clădirilor municipale)
- Puncte de vânzare ale echipamentelor electronice (fizice sau online), în cazul în care distribuitorii sunt obligați să primească produsele spre a fi colectate sau dacă oferă în mod voluntar acest serviciu.
- Puteți preda gratuit către producător, fără a fi necesară achiziționarea în prealabil a unui echipament nou, sau către un alt punct de colectare autorizat din apropierea dvs. până la trei echipamente electrice uzate din fiecare tip de echipament, cu o lungime laterală de maximum 25 de centimetri.
- Puteți afla care sunt condițiile suplimentare de colectare ale producătorului și distribuitorului la serviciul de asistență a clienților respectiv.

- În cazul în care un producător livrează un echipament electronic nou către o gospodărie privată, echipamentul electric uzat va fi colectat gratuit, la cererea utilizatorului final. În acest scop, contactați serviciul de asistență a clienților al producătorului.
- Acestea se aplică doar pentru aparatele care sunt instalate și achiziționate în țările Uniunii Europene și care sunt supuse Directivei Europene 2012/19/UE. Este posibil ca în țările din afara Uniunii Europene să se aplice alte dispoziții pentru eliminarea ca deșeu a echipamentelor electrice și electronice uzate.

## 18 Declarație de conformitate UE

### Traducerea declarației de conformitate originale

#### Producător:

Scheppach GmbH  
Günzburger Straße 69  
D-89335 Ichenhausen

Declarăm pe proprie răspundere că produsul descris aici  
coincide cu directivele și normele în vigoare.

Marcă: **SCHEPPACH**  
Notăție art.: **FREZĂ PENTRU ÎNDEPĂRTAT**  
**VOPEAUA – LFR720**  
Nr. art. **5914901901**

#### Directive UE:

2014/30/UE, 2006/42/CE, 2011/65/UE\*

\* Obiectul declarației descris mai sus îndeplinește pre-  
scripțiile directivei 2011/65/UE a Parlamentului European  
și a Consiliului din 8 Iunie 2011 asupra limitării utilizării  
anumitor substanțe periculoase în aparatele electrice și  
electronice.

#### Norme aplicate:

EN 62841-1:2015/A1:2022;  
EN ISO 12100:2010;  
EN IEC 55014-1:2021;  
EN IEC 55014-2:2021;  
EN IEC 61000-3-2:2019/A1:2021;  
EN 61000-3-3:2013/A2:2021

#### Împuternicit pentru documentație:

Georg Kohler  
Günzburger Str. 69  
D-89335 Ichenhausen  
Ichenhausen, 13.01.2025

  
Simon Schünk  
Division Manager Product Center







  
Andreas Pecher  
Head of Project Management

## Sadržaj

1	Uvod.....	203
2	Opis proizvoda (sl. 1-5).....	203
3	Opseg isporuke (sl. 1).....	204
4	Namenska upotreba.....	204
5	Sigurnosne napomene.....	204
6	Tehnički podaci.....	206
7	Raspakivanje.....	206
8	Montaža.....	207
9	Rukovanje.....	207
10	Radna uputstva.....	208
11	Električni priključak.....	208
12	Transport.....	208
13	Održavanje i čišćenje.....	208
14	Skladištenje.....	209
15	Popravka i naručivanje rezervnih delova.....	209
16	Pomoć za otklanjanje smetnji.....	209
17	Odlaganje na otpad i reciklaža.....	210
18	EU izjava o usaglašenosti.....	210
19	Znak eksplozije.....	219

## Objašnjenje simbola na proizvodu

Korišćenje simbola u ovom priručniku treba da Vam skrene pažnju na moguće rizike. Bezbednosni simboli i objašnjenja, koja ih prate, moraju da se tačno razumeju. Upozorenja sama po sebi ne otklanjaju rizike i ne mogu da zamene pravilne mere za sprečavanje nezgoda.

	Pažnja! Nepoštovanje bezbednosnih oznaka i upozorenja koja su postavljena na proizvod, kao i nepoštovanje bezbednosnih napomena i uputstava za rukovanje može dovesti do teških, pa i smrtonosnih povreda.
	Pre puštanja u rad pročitati i pridržavati se priručnika za upotrebu i sigurnosnih napomena!
	Nosite zaštitne naočare.
	Nosite štitnike za uši.
	U slučaju stvar. prašine, nosite zaštitu za dis. organe!
	Klasa zaštite II (dupla izolacija).
	Proizvod odgovara važećim evropskim direktivama.



Proizvod odgovara važećim srpskim direktivama.

## 1 Uvod

### Proizvođač:

Schepbach GmbH  
Günzburger Straße 69  
D-89335 Ichenhausen

### Poštovani kupče

Želimo Vam puno zadovoljstva i uspeha u radu sa Vašim novim proizvodom.

### Napomena:

Proizvođač ovog proizvoda, u skladu sa važećim zakonom o odgovornosti za proizvod, ne odgovara za štetu koja nastane na ovom proizvodu ili usled ovog proizvoda u slučaju:

- nestručnog rukovanja
- nepoštovanje priručnika za upotrebu
- popravki od strane trećih lica, neovlašćenih stručnih lica
- ugradnje i zamene neoriginalnih rezervnih delova
- nenamenske upotrebe
- Otkazi električne instalacije usled nepoštovanja propisa o električnim instalacijama i VDE propisa 0100, DIN 57113 / VDE0113.

### Vodite računa o sledećem:

Priručnik za upotrebu je sastavni deo ovog proizvoda.

Ono sadrži važne informacije u vezi sa bezbednim, stručnim i ekonomičnim radom sa ovim proizvodom, načinima sprečavanja opasnosti, uštede troškova popravke, skraćanjem vremena stajanja, pouzdanošću i vekom trajanja proizvoda. Dodatno uz sigurnosne napomene iz ovog priručnika za upotrebu morate obavezno da poštujuete propise u vezi rada proizvoda koji važe u vašoj državi.

Pre upotrebe proizvoda upoznajte se sa svim uputstvima za upotrebu i bezbednost. Koristite proizvod samo onako kako je opisano i samo za navedene oblasti primene. Dobro čuvajte priručnik za upotrebu i prilikom predaje proizvoda trećem licu uručite svu njegovu dokumentaciju.

## 2 Opis proizvoda (sl. 1-5)

1. Prednji rukohvat
- 1a. Imbus zavrtnanj
2. Prekidač za uklj./isklj.
3. Zadnji rukohvat
4. Mrežni kabl
5. Adapter za usisavanje
- 5a. Zabavljenje
6. Priključak za adapter za usisavanje
7. Osnovna ploča
8. Zaštitna pokrivka
9. Dugme za blokiranje
10. Glava noža
11. Podešavanje dubine glodanja
12. Nož za okretanje
- 12a. Zavrtnanj za pričvršćivanje

### 3 Opseg isporuke (sl. 1)

Poz.	Količina	Oznaka
5.	1 x	Usisni priključak
A.	1 x	Imbus ključ
B.	1 x	Okrugli imbus ključ
	1 x	Glodalo za lak
	1 x	Priručnik za upotrebu

#### Napomena:

Čuvajte dva imbus ključa sadržana u opsegu isporuke na za to predviđeni držačima na osnovnoj ploči (sl. 5).

### 4 Namenska upotreba

Ovaj proizvod je namenski predviđen za uklanjanje boja, lakova i obloga sa drveta ili površina sličnih drvetu.

Proizvod sme da se koristi samo u svrhu za koju je namenjen. Svaka drugačija upotreba koja izlazi iz ovih okvira smatra se nenamenskom. Za oštećenja ili povrede svih vrsta koje nastanu usled toga, odgovara korisnik, a ne proizvođač.

U namensku upotrebu spada i poštovanje sigurnosnih napomena, kao i uputstva za montažu i instrukcija za upotrebu navedenih u priručniku za upotrebu.

Osobe koje koriste proizvod i održavaju ga moraju biti upoznate sa njim i moraju biti informisane o mogućim opasnostima.

Proizvođač se oslobađa bilo kakve odgovornosti usled izmena na proizvodu i štete koja na osnovu toga nastane.

Proizvod sme da se koristi samo sa originalnim delovima i originalnom dodatnom opremom proizvođača.

Obavezno je poštovati propise proizvođača vezane za sigurnost, rad i održavanje, kao i dimenzije koje su navedene u odeljku Tehnički podaci.

Molimo vas da imate u vidu da naši proizvodi nisu namenski konstruisani za profesionalnu, zanatsku ili industrijsku upotrebu. Ne preuzimamo odgovornost ukoliko se proizvod koristi u profesionalnim, zanatskim ili industrijskim kao i srodnim delatnostima.

### Objašnjenje signalnih reči u priručniku za upotrebu

**⚠ OPASNOST**

Signalna reč koja ukazuje na neposrednu opasnu situaciju koja za posledicu ima smrtonosne ili teške povrede, ukoliko se ne izbegne.

**⚠ UPOZORENJE**

Signalna reč koja ukazuje na moguću opasnu situaciju koja za posledicu može imati smrtonosne ili teške povrede, ukoliko se ne izbegne.

**⚠ OPREZ**

Signalna reč koja ukazuje na moguću opasnu situaciju koja za posledicu može imati minimalne ili umerene povrede, ukoliko se ne izbegne.

### PAŽNJA

**Signalna reč koja ukazuje na moguću opasnu situaciju koja za posledicu može imati materijalnu štetu na proizvodu ili svojini/vlasništvu, ukoliko se ne izbegne.**

### 5 Sigurnosne napomene

#### Opšte sigurnosne napomene za električni alat

Čuvajte sve sigurnosne napomene i uputstva za buduće potrebe.

Pojam „električni alat“ upotrebljen u sigurnosnim napomenama odnosi se na električne alate koji se napajaju iz električne mreže (sa mrežnim vodom) i električne alate koji rade na punjive baterije (bez mrežnog voda).

#### ⚠ UPOZORENJE

**Pročitajte sve sigurnosne napomene, instrukcije, ilustracije i tehničke podatke priložene uz ovaj električni alat.**

Propusti u poštovanju sigurnosnih napomena i uputstava mogu imati za posledicu električni udar, požar i/ili teške telesne povrede.

#### 1) Sigurnost na radnom mestu

- Područje u kojem radite držite čistim i dobro osvetljenim.** Nered ili neosvetljena radna područja mogu voditi nesrećama.
- Ne radite s električnim alatom u okolini ugroženoj od eksplozija, u kojoj se nalaze zapaljive tečnosti, plinovi ili prašine.** Električni alati stvaraju varnice koje mogu zapaliti prašinu ili isparenja.
- Prilikom korišćenja električnog alata držite podalje decu i druge osobe.** Odvraćanje pažnje može za posledicu imati gubitak kontrole nad električnim alatom.

#### 2) Električna sigurnost

- Priključni utikač električnog alata mora da odgovara utičnici.** Nije dozvoljeno obavljati nikakve izmene na utikaču. Ne upotrebljavajte utikačke adaptere zajedno s električnim alatom s uzemljenom zaštitom. Neizmenjeni utikači i odgovarajuće utičnice smanjuju opasnost od strujnog udara.
- Izbegavajte telesni dodir s uzemljenim površinama, kao što su cevi, grejna tela, šporeti i hladnjaci.** Postoji povećana opasnost od strujnog udara ukoliko ste u dodiru s uzemljenim telima.
- Držite električne alate podalje od kiše ili vlage.** Prodiranje vode u električni alat povećava opasnost od strujnog udara.
- Ne koristite priključni vod da biste električni alat nosili, vešali ili utikač izvlačili iz utičnice.** Držite priključni vod daleko od izvora toplote, ulja, oštrih ivica i pokretnih delova. Oštećeni ili zamršeni priključni vodovi povećavaju opasnost od strujnog udara.
- Ako sa električnim alatom radite na otvorenom, koristite samo produžne vodove koji su namenjeni i za upotrebu na otvorenom prostoru.** Upotreba produžnog voda koji je pogodan za rad na otvorenom smanjuje opasnost od strujnog udara.

f) **Ako rad sa električnim alatom u vlažnim područjima nije moguće izbeći, koristite prekidač sa zaštitnom sklopkom.** Upotreba zaštitne sklopke smanjuje opasnost od strujnog udara.

### 3) Sigurnost osoba

a) **Budite pažljivi, vodite računa šta radite i ophodite se razumno tokom rada s električnim alatom. Ne upotrebljavajte električni alat ako ste umorni ili pod uticajem droge, alkohola ili lekova.** Trenutak nepažnje pri upotrebi električnog alata može dovesti do ozbiljnih telesnih povreda.

b) **Nosite ličnu zaštitnu opremu i uvek zaštitne naočare.** Nošenje lične zaštitne opreme, kao što su maska za zaštitu od prašine, zaštitna obočua sa zaštitom od proklizavanja, zaštitni šlem ili štitičnici za uši, u zavisnosti od vrste i načina primene električnog alata, smanjuje opasnost od telesnih povreda.

c) **Sprečite nenamerno stavljanje alata u pogon. Uverite se da je električni alat isključen pre nego što ga podignete, nosite ili priključite u struju i/ili akumulator.** Nesreće mogu biti neizbežne ako prilikom nošenja električnog alata držite prst na prekidaču ili pak uključen električni alat priključujete u struju.

d) **Uklonite alat za podešavanje ili ključeve za zavrtnje pre nego što uključite električni alat.** Alat ili ključ koji se nalazi u delu električnog alata koji se okreće može izazvati telesne povrede.

e) **Izbegavajte abnormalne položaje tela. Pobrinite se da sigurno stojite i da u svako doba održavate ravnotežu.** Tako ćete u neočekivanim situacijama imati bolju kontrolu nad električnim alatom.

f) **Nosite odgovarajuću odeću. Ne nosite široku odeću ili nakit. Držite kosu i odeću dalje od pokretnih delova.** Široka odeća, nakit ili duga kosa mogu biti zahvaćeni delovima koji se okreću.

g) **Ako je moguće montirati uređaje za usisavanje i hvatanje prašine, osigurajte da su oni pravilno priključeni.** Upotreba uređaja za usisavanje prašine može smanjiti opasnosti uzrokovane prašinom.

h) **Nemojte sebi da dajete lažan osećaj bezbednosti i nemojte da zanemarujete bezbednosna pravila za električne alate, čak i kada ste upoznati sa električnim alatom nakon čestog korišćenja.** Nepažljivo postupanje deliću sekunde može izazvati ozbiljne povrede.

### 4) Upotreba i rukovanje električnim alatom

a) **Nemojte preopterećivati električni alat. Za rad upotrebljavajte odgovarajući električni alat.** Upotrebom odgovarajućeg električnog alata bićete precizniji i bezbedniji pri radu u određenom opsegu snage.

b) **Ne upotrebljavajte električni alat čiji prekidač je neispravan.** Električni alat koji više ne može da se uključi ili isključi predstavlja opasnost i mora se popraviti.

c) **Izvućite utikač iz utičnice i/ili izvadićte odvojiv akumulator, pre nego što preduzmete podešavanja na uređaju, zamenite delove priključnog alata ili odložite električni alat.** Ove mere opreza sprećavaju nenamerno pušćanje u rad električnog alata.

d) **Elektrićne alate koje ne koristite ćuvajte van doćmašaja dece. Ne doćzvolite da elektrićni alat koristite osobe koje nisu upoznate sa ili proćitalate ova uputstva.** Elektrićni alati su opasni ako ih koristite osobe koje nemaju iskustvo u rukovanju s istim.

e) **Briljivo održavajte elektrićne alate i nastavke za alat. Proverite da li pokrećni delovi besprekorno funkcioniću i da ne zapinju pri njihovom obrćtanju, ali i to, jesu li polomljeni ili usled loma oštećeni, kako ne bi doćlo do oštećenja funkcije elektrićnog alata. Popravite oštećene delove pre nego što poćnete da koristite elektrićni alat.** Uzrok mnogih nesreća su loše održavani elektrićni alati.

f) **Alate za rezanje održavajte naoštrenim i ćistim.** Pažljivo održavani alati za rezanje sa oštirim reznim ivicama manje zapinju i lakše se obrću.

g) **Upotrebljavajte elektrićni alat, alat za umetanje, alate za umetanje, itd. prema datim uputstvima. Pored toga, vodite računa o uslovima rada i poslu koji treba da uradite.** Upotreba elektrićnih alata u druge svrhe koje nisu u skladu s propisanim namećnom moće izazvati opasne situacije.

h) **Vodite računa da su rućke i rukohvati suvi, ćisti i da na njima nema tragova ulja i masti.** Klizave rućke i površine za hvatanje ne doćvoljavaju bezbedno rukovanje i kontrolu nad elektrićnim alatom u nepredvićenim situacijama.

### 5) Servisiranje

a) **Doćzvolite da vać elektrićni alat popravljaja samo kvalifikovano stručno osoblje i da pri tom koristi samo originalne rezervne delove.** Tako ćete obećbediti da sigurnost elektrićnog alata ostane saćuvana.

#### 5.1 Posebne sigurnosne napomene

a) **Ukoliko obavljate radove kod kojih se alatom mogu zahvatiti sakriveni elektrićni vodovi ili mrećni kabl samog uređaja, drćzite elektrićni alat iskljućivo za izolovane prihvatne površine.** Dodićrom vodova koji provode struju metalni delovi uređaja mogu da postanu provodnici, što moće da vodi do strujnog udara.

b) **Prićvrstite i ućvrstite radni komad pomoću stega ili na neki drugi naćin na stabilnoj podlozi.** Ako radni komad drćzite samo jednom rukom ili oslonjen na svoje telo, on će ostati labilan, što moće da dovede do gubitka kontrole.

c) **Pre nego što odložite elektrićni alat, prićekajte da se on potpuno zaustavi.** Alat sa umećcima moće da se zaglavi i da dovede do gubitka kontrole nad elektrićnim alatom.

d) **Za zaštitu alata sa umećcima, nemojte da odlaćzete proizvod na tvrdim podlogama.**

e) **Opasnost od povreda zbog oštirih sećiva noćeva za okretanje. Vodite računa o rotirajućoj glavi noća! Imajte u vidu da se motor, a time i glava noća vašeg glodaća za lak posle iskljućenja joć uvek okreće!**

f) **Pravovremeno oreknite odn. zamenite tupe noćeve za okretanje. Istroćena sećiva noćeva za okretanje poveććavaju opasnost od povratnog trzaja i umanjaju kvalitet glodaćnja.**

g) **Proverite da li u materijalu koji se obraduje ima stranih predmeta, kao što su ekseri, zavrćtnji itd. i uklonite ih.**

- h) Radni komad mora da čvrsto naleže i da bude osigurano od klizanja, npr. uz pomoć stega.
- i) Rukujte proizvodom u jednom stabilnom i ravnomernom pokretu. Izbegavajte nagle ili prekomerno agresivne pokrete, da biste sprečili nekontrolisano ponašanje proizvoda.
- j) **Alate za rezanje održavajte naoštrenim i čistim.** Pažljivo održavani alati za rezanje sa oštrim reznim ivicama manje zapinju i lakše se obrću.

## 5.2 Preostali rizici

**Električni alat je konstruisan u skladu s najnovijim dostignućima tehnike i prema priznatim sigurnosno-tehničkim propisima. Međutim, tokom rada ipak mogu se pojaviti pojedine preostale opasnosti.**

- Opasnost po zdravlje usled strujnog udara kod primene nepropisnih električnih priključnih kablova.
- Osim toga, uprkos svim preduzetim merama predostrožnosti, može doći i do preostalih opasnosti koje nisu očigledne.
- Preostali rizici se mogu svesti na minimum ukoliko se poštuju „bezbednosne napomene“ i „namenska upotreba“, kao i priručnik za upotrebu u celini.
- Izbegavajte nenamerno puštanje proizvoda u rad.
- Kada je proizvod u pogonu, držite ruke dalje od radnog područja.
- Nenamerno puštanje u rad proizvoda.
- Pridržavajte se navedenih napomena o održavanju i bezbednosti.

### ⚠ UPOZORENJE

Ovaj električni alat u toku rada stvara elektromagnetno polje. Ovo polje pod određenim okolnostima može da negativno utiče na aktivne ili pasivne implantate. Da bi se smanjila opasnost od ozbiljnih ili smrtonosnih povreda, preporučujemo osobama sa medicinskim implantatima da konsultuju svog lekara i proizvođača medicinskog implantata, pre rukovanja električnim alatom.

### ⚠ UPOZORENJE

Pri dužem radu, usled vibracija u rukama rukovaoca može doći do poremećaja cirkulacije (sindrom belih prstiju).

Sindrom belih prstiju je vaskularni poremećaj, gde dolazi do spazma krvnih sudova u prstima ruku i nogu. Zahvaćene oblasti se više ne snabdevaju dovoljnom količinom krvi i zbog toga izgledaju izrazito bele. Česta upotreba vibrirajućih proizvoda može da izazove oštećenje nerava kod osoba sa smanjenom cirkulacijom (npr. pušači, dijabetičari).

Ukoliko primetite neuobičajena pogoršanja, odmah prestanite sa radom i potražite savet lekara.

## 6 Tehnički podaci

Nazivni napon	230-240 V~ / 50 Hz
Potrošnja struje	720 W
Klasa zaštite	II
Brojevi obrtaja u praznom hodu $n_0$	10000 min <sup>-1</sup>
Ø kruga kretanja sečiva	80 mm

Aksijalna dubina glodanja	0-0,3 mm
Bočna visina glodanja	27 mm
Usisni priključak Ø	35 mm
Težina	2,6 kg

Zadržana su sva prava na tehničke izmene!

### Buka i vibracije

#### ⚠ UPOZORENJE

Buka može ozbiljno narušiti vaše zdravlje. Ukoliko buka mašine premašuje 85 dB, Vi i osobe koje se nalaze u blizini morate nositi odgovarajuću zaštitu za sluh.

Vrednosti buke i vibracija su određene prema EN 62841-1.

#### Vrednosti izlaganja buci

Nivo zvučne snage $L_{WA}$	95,5 dB
Nivo zvučnog pritiska $L_{pA}$	87,5 dB
Nepreciznost merenja $K_{WA/pA}$	3 dB

#### Karakteristične vrednosti vibracije (вибрација шака-пука)

Vibracija $a_h$	4,75 m/s <sup>2</sup>
Nesigurnost merenja K	1,5 m/s <sup>2</sup>

Navedena ukupna vrednost vibracija i navedena vrednost emisije buke izmerene su u skladu sa standardizovanim metodama ispitivanja i mogu da se koriste za poređenje jednog električnog alata sa drugim.

Navedena emisija vrednosti buke i navedena vrednost emisije vibracija se mogu koristiti i za privremenu procenu opterećenja.

### ⚠ UPOZORENJE

**Emisija buke i vrednost emisije vibracija u toku konkretne upotrebe električnog alata mogu da se razlikuju od navedenih vrednosti, u zavisnosti od načina na koji se koristi električni alat, a posebno od vrste obrade radnog predmeta.**

Pokušajte da opterećenje održite na što manjoj vrednosti. Primerene mere koje ograničavaju vreme rada. Pri tom se moraju uzeti u obzir svi delovi radnog ciklusa (na primer vremenski periodi, u kojima je električni alat isključen, i oni u kojima je uključen, ali radi bez opterećenja).

## 7 Raspakivanje

### ⚠ UPOZORENJE

**Proizvod i materijali za pakovanje nisu igračke za decu!**

**Deca ne smeju da se igraju plastičnim kesama, folijama i sitnim delovima! Postoji opasnost od gutanja i gušenja!**

- Otvorite pakovanje i oprezno izvadite proizvod.
- Uklonite materijal za pakovanje, kao i osigurače pakovanja/transportne osigurače (ako postoje).
- Proverite da li je opseg isporuke potpun.

- Proverite proizvod i delove opreme u pogledu transportnih oštećenja. Eventualna oštećenja odmah prijavite prevoznikom preduzeću koje je isporučilo proizvod. Kasnije reklamacije se ne priznaju.
- Ako je moguće, sačuvajte pakovanje do isteka garantnog roka.
- Pre upotrebe se upoznajte sa priručnikom za upotrebu proizvoda.
- Koristite samo originalnu dodatnu opremu kao i originalne potrošne i rezervne delove. Rezervne delove možete nabaviti kod Vašeg specijalizovanog prodavca.
- Prilikom naručivanja navedite naše brojeve artikla kao i tip i godinu proizvodnje proizvoda.

## 8 Montaža

### UPOZORENJE

#### Opasnost od povreda!

Ne uključujte mrežni utikač u utičnicu dok proizvod ne bude pripremljen za upotrebu.

### UPOZORENJE

Nastavci za alat mogu postati oštri i vrući tokom upotrebe. Uvek nosite zaštitne rukavice kada rukujete nastavcima za alat.

### 8.1 Montaža/demontaža adaptera za usisavanje (5) (sl. 2)

1. Montirajte adapter za usisavanje (5), tako što ćete ga gurnuti u priključak za adapter za usisavanje (6), tako da blokada (5a) nalegne.
2. Za demontažu adaptera za usisavanje (5), pritisnite blokadu (5a) i izvucite adapter za usisavanje (5) iz priključka za adapter za usisavanje (6).

### 8.2 Priključivanje na eksterni uređaj za usisavanje prašine (sl. 2)

#### PAŽNJA

Usisavanje prašine mora da bude pogodno za materijal koji se obrađuje.

Za usisavanje posebno zdravstveno štetnih ili kancerogenih prašina koristite poseban usisni sistem.

1. Priključite uređaj za usisavanje prašine\* na adapter za usisavanje (5).

\* = nije obavezno sadržano u opsegu isporuke!

### 8.3 Podešavanje prednje ručke (1) (sl. 1)

1. Odvijte imbus zavrtnj (1a) na zglobu prednje ručke (1). Koristite imbus ključ (A).
2. Podesite prednju ručku (1) u željeni položaj.
3. Ponovo zategnite imbus zavrtnj (1a).

## 9 Rukovanje

### PAŽNJA

Pre stavljanja u pogon, proizvod obavezno montirati u potpunosti!

### UPOZORENJE

#### Opasnost od povreda!

Ne uključujte mrežni utikač u utičnicu dok proizvod ne bude pripremljen za upotrebu.

### UPOZORENJE

Nastavci za alat mogu postati oštri i vrući tokom upotrebe. Uvek nosite zaštitne rukavice kada rukujete nastavcima za alat.

#### Napomene:

- **U toku rada uvek čvrsto držite proizvod sa obe ruke.** Obezbedite bezbedan položaj tela.
- Pre stavljanja u pogon sve oplate i sigurnosne naprave moraju da budu montirane. Oštećene ili nečitke nalepnice se moraju zameniti.
- Pre povezivanja mašine uverite se da podaci na tipskoj pločici odgovaraju podacima strujne mreže.
- Imajte u vidu da se prilikom puštanja u rad mehanizma za pokretanje, kod proizvoda koje se pogone motorom, u pogon stavlja i alat za rezanje.
- Nikada nemojte koristiti proizvod sa neispravnim **zaštitnim uređajima** ili bez sigurnosnih uređaja.
- Pre nego što uključite proizvod, uverite se da proizvod ne dodiruje nikakve predmete.
- Malo podignite proizvod pre nego što ga uključite.
- Proverite da li u materijalu koji se obrađuje ima stranih predmeta, kao što su ekseri, zavrtnji itd. i uklonite ih.
- Vodite računa da je površina koju ćete obrađivati bez prašine i suva.
- Nakon uključivanja, sačekajte da proizvod dostigne maksimalan broj obrtaja. Tek tada počnite da radite.

### 9.1 Uključivanje / isključivanje (sl. 1)

#### Uključivanje

1. Uvek držite proizvod sa obe ruke za prednji rukohvat (1) i za zadnji rukohvat (3).
2. Gurnite blokadu uključivanja (2a) prema napred i pritisnite prekidač za uključivanje/isključivanje (1). Iz bezbednosnih razloga nije moguće blokirati prekidač za uključivanje/isključivanje (2).

#### Isključivanje

1. Pustite prekidač za uključivanje/isključivanje (2) da biste isključili proizvod.
2. Čekajte da se proizvod potpuno zaustavi, pre nego što ga odložite.

## 9.2 Podešavanje dubine glodanja (sl. 1)

1. Bočno odložite proizvod na ravnu podlogu.
2. Pritisnite dugme za blokiranje (9) i držite ga pritisnutog, da biste blokirali glavu noža (10).
3. Koristite imbus ključ (A) za podešavanje dubine glodanja na delu za podešavanje dubine glodanja (11).
4. Dubina podešavanja može da se očitava pomoću skale na glavi noža (10) i oznake na delu za podešavanje dubine glodanja (11).
5. Preporučuje se da se prvo podesi manja dubina glodanja i da se izvrši probno glodanje na radno komadu za obradu.

## 10 Radna uputstva

### 10.1 Obrada ravnih površina (sl. 1, 3)

1. Najbolje je da proizvod spolja gurnete u radni komad.
2. Vodite računa da osnovna ploča (7) po mogućstvu potpuno naleže na radni komad.
3. Ravnomerno i bez pritiska i spuštanja pomerajte proizvod po radnom komadu.
4. Proverite rezultat glodanja:
  - Ako je skinuto premalo materijala, prilagodite dubinu glodanja.
  - Kod vidljivih razlika u nivou podesite dubinu glodanja na 0 mm i obradite površinu.
  - Zavisno od svojstava materijala može biti potrebno da se glodana površina dodatno obradi finim brusnim papirom.

### 10.2 Obodna glodala (sl. 1)

Kod obodnih glodala takođe mogu da se obrade žlebovi i čoškovi.

1. Otvorite zaštitni poklopac okrenut ka obratku (8), tako što ga malo pomerite u stranu i zatim otklopite prema gore.
2. Prilikom glodanja vodite stranu s otvorenim zaštitnim poklopcem (8) poravnato duž žleba koji se obrađuje.
3. Odmah zatvorite zaštitni poklopac (8) posle završetka rada.

#### Napomene:

- Isključite proizvod.
- Sačekajte potpuno zaustavljanje svih pokretnih delova.

## 11 Električni priključak

Instalirani električni motor fabrički je priključen. Priključak je usklađen s relevantnim propisima VDE i DIN. Mrežni priključak na mestu upotrebe, kao i produžni kabl koji će se koristiti moraju da budu u skladu sa ovim propisima.

## 11.1 Oštećeni električni priključni kablovi

Na električnim priključnim kablovima često nastaju oštećenja izolacije.

Uzroci mogu biti:

- Potisne tačke na priključnim vodovima kada se vode kroz zazor otvorenog prozora ili otvorenih vrata,
- Prelomi usled nepravilno pričvršćenih vodiča priključnog kabla,
- Posekotine usled prelaženja preko priključnog kabla,
- Oštećenja izolacije usled naglog izvlačenja kabla iz zidne utičnice,
- Pukotine uslovljene starenjem izolacije.

Tako oštećene električne priključne kablove nije dozvoljeno koristiti, jer zbog oštećenja na izolacionom omotaču mogu da budu opasni po život.

Redovno proveravajte priključne kablove na moguća oštećenja. Prilikom provere osigurajte da kabl nije priključen na električnu mrežu.

Električni priključni kablovi moraju biti u skladu s relevantnim propisima VDE i DIN. Koristite samo priključne vodove sa istom oznakom.

Na priključnom kablju mora biti utisnuta oznaka sa tipom kabla.

### Sigurnosne napomene za zamenu oštećeni ili neispravnih kablova za napajanje

#### Vrsta priključka Y

Ukoliko je potrebna zamena mrežnog priključnog kabla, ona se mora obaviti od strane proizvođača ili njegovog zastupnika, kako bi se izbegli bezbednosni rizici.

## 11.2 Motor naizmenične struje

Priključne radove i popravke električne opreme smeju da obavljaju samo električari.

- Mrežni napon mora biti 230 V – 240 V~.
- Produžni kablovi dužine do 25 m moraju biti poprečnog preseka od 1,5 kvadratnih milimetara.

## 12 Transport

1. Da biste transportovali proizvod, odvojite ga sa električne mreže i postavite ga na predviđeno mesto.
2. Da biste sprečili oštećenja i povrede, proizvod morate osigurati od prevrtanja i klizanja tokom transporta u vozilu.
3. Zaštitite proizvod od udaraca, udara i jakih vibracija, npr. pri transportu u vozilima.

## 13 Održavanje i čišćenje

### UPOZORENJE

Pre svakog podešavanja, održavanja ili servisiranja, izvucite mrežni utikač iz struje!

### 13.1 Čišćenje

- Održavajte zaštitnu opremu, ventilacione proreze i kućište motora što je moguće čistijim od prašine i prljavštine. Obrišite proizvod čistom krpom\* ili ga izdubajte komprimovanim vazduhom\* pod niskim pritiskom. Preporučujemo da proizvod čistite neposredno posle svakog korišćenja.
- Nikada ne uranjajte proizvod u vodu ili druge tečnosti da biste ga očistili.
- Uvek održavajte proizvod čistim, suvim i bez ulja ili masti. Uklonite prašinu nakon svake upotrebe i pre skladištenja.
- Nemojte koristiti hemijska, alkalna, abrazivna ili druga agresivna sredstva za čišćenje ili dezinfekciju za čišćenje proizvoda jer mogu da oštete površine.

#### 13.1.1 Čišćenje noža za okretanje (sl. 1)

1. Vodite računa da noževi za okretanje (12) budu očišćeni od ostataka. Ovo bi moglo da naruši svojstva sečenja noževa za okretanje. Po potrebi uklonite ostatke šilom\*.

\* = nije obavezno sadržano u opsegu isporuke!

### 13.2 Održavanje

#### 13.2.1 Okretanje i zamena donjih noževa za okretanje (12) (sl. 1, 4)

1. Bočno odložite proizvod.
2. Pritisnite dugme za blokiranje (9) i držite ga pritisnutog, da biste blokirali glavu noža (10).
3. Otvorite zavrtnje za pričvršćivanje (12a) noževa za okretanje (12) pomoću okruglog imbus ključa (B).
4. Izvadite nož za okretanje (12) i okrenite odn. zamenite ga. Pojedina sečiva su numerisana u svrhu bolje orijentacije.
5. Vodite računa da se svi zavrtnji za pričvršćivanje (12a) ponovo pritegnu.

#### 13.2.2 Okretanje i zamena bočnih noževa za okretanje (12) (sl. 1, 4+5)

1. Proizvod sa glavom noža (10) okrenutom na dole postavite na ravnu površinu.
2. Otvorite zaštitne poklopce (8).
3. Pritisnite dugme za blokiranje (9) i držite ga pritisnutog, da biste blokirali glavu noža (10).
4. Otvorite zavrtnje za pričvršćivanje (12a) noževa za okretanje (12) pomoću okruglog imbus ključa (B).

5. Izvadite nož za okretanje (12) i okrenite odn. zamenite ga. Pojedina sečiva su numerisana u svrhu bolje orijentacije.
6. Vodite računa da se svi zavrtnji za pričvršćivanje (12a) ponovo pritegnu.

### 14 Skladištenje

Skladištite proizvod i njegov pribor na mračnom i suvom mestu zaštićenom od mraza i nedostupnom za decu. Optimalna temperatura skladištenja je između 5 °C i 30 °C. Čuvajte proizvod u originalnom pakovanju. Pokrijte proizvod kako biste ga zaštitili od prašine ili vlage. Priručnik za upotrebu čuvajte uz proizvod.

### 15 Popravka i naručivanje rezervnih delova

Uverite se nakon popravke ili održavanja da su svi bezbednosno-tehnički delovi postavljeni i da se nalaze u besprekornom stanju. Delove koji predstavljaju opasnost od povreda držite van domašaja drugih osoba i dece.

#### PAŽNJA

Prema zakonu o odgovornosti za proizvod ne postoji odgovornost za štete koje su prouzrokovane nepravilnim popravkama ili nekorišćenjem originalnih rezervnih delova.

Angažujte korisničku službu ili ovlašćenog stručnjaka. Isto važi i za delove dodatne opreme.

#### Priklučci i popravke

Priključne radove i popravke električne opreme smeju da obavljaju samo električari.

#### 15.1 Poručivanje rezervnih delova

Prilikom poručivanja rezervnih delova treba navesti sledeće podatke:

- Oznaka modela
- Broj artikla
- Podaci sa tipske pločice

#### Rezervni delovi / pribor

Set obrtnih noževa, 4-delni – broj artikla: 7914900601

#### 15.2 Informacije o servisu

Imajte u vidu da su sledeći delovi ovog proizvoda podložni habanju usled upotrebe ili prirodnom habanju, odn. da se sledeći delovi koriste kao potrošni materijal.

Potrošni delovi\*: Brusno sredstvo, zupčasti kaiš

\* = Nije sadržano u obimu isporuke!

### 16 Pomoć za otklanjanje smetnji

Smetnja	Mogući uzrok	Uputstva za sprečavanje
Motor se ne pali.	Oštećeni taster za uključivanje/isključivanje.	Zamenite sve oštećene delove pre nego što počnete da koristite mašinu za brušenje. Kontaktirajte lokalni servisni centar ili neku od ovlašćenih servisnih stanica. Svaki pokušaj popravke može dovesti do opasnosti ako ga izvodi nestručna osoba.
	Oštećen kabl za napajanje.	
Motor radi usporeno i ne doseže odgovarajuću radnu brzinu.	Suviše nizak napon, oštećeni namotaji, pregoreo kondenzator.	Neka napon proveri kvalifikovani električar. Motor treba da proveri stručnjak. Dozvolite da kondenzator zameni stručno lice.

Smetnja	Mogući uzrok	Uputstva za sprečavanje
Motor stvara previše buke.	Oštećeni namotaji, motor u kvaru.	Motor treba da proveri stručnjak.
Motor se lako pregreva.	Preopterećenje motora, nedovoljno hlađenje motora	Sprečite preopterećenje motora, uklonite ventilacione otvore, kako biste osigurali optimalno hlađenje motora
Proizvod se usporava tokom rada	Na radni predmet je primenjen preveliki pritisak.	Smanjite pritisak na radni predmet.
Motor ne doseže maksimalnu snagu.	Preopterećena strujna kola mrežnog sistema (svetiljke, drugi motori, itd.).	Ne koristite druge proizvode ili motore na istom strujnom kolu.

## 17 Odlaganje na otpad i reciklaža

### Napomene o pakovanju



Materijali za pakovanje se mogu reciklirati. Odložite pakovanje na ekološki prihvatljiv način.

### Napomene o zakonu za električne i elektronske uređaje (ElektroG)



**Korišćeni električni i elektronski uređaji ne spadaju u kućni otpad, već se moraju odvojeno prikupljati i odlagati na otpad!**

- Korišćene baterije i punjive baterije koje nisu fiksno ugrađene u uređaj, pre predaje se moraju nedestruktivno ukloniti! Njihovo odlaganje na otpad je regulisano Zakonom o baterijama.
- Vlasnici, odn. korisnici električnih i elektronskih aparata su po zakonu u obavezi da ih vrate nakon njihove upotrebe.
- Krajnji korisnik snosi sopstvenu odgovornost za brisanje podataka o ličnosti sa korišćenog uređaja koji se odlaze na otpad!
- Simbol sa precrtanom kantom za smeće znači da se električni i elektronski uređaji ne smeju odlagati preko kućnog otpada.
- Električni i elektronski uređaji se mogu besplatno predati na sledećim mestima:
  - Legalne javne lokacije za odlaganje, odn. prikupljanje otpada (npr. dvorišta komunalnih objekata)
  - Prodajna mesta električnih uređaja (stacionarna i onlajn), ukoliko su prodavci u obavezi da ih prihvate nazad ili tu uslugu pružaju dobrovoljno.
  - Možete po tipu uređaja besplatno da vratite do tri korišćena električna uređaja sa maksimalnom dužinom ivica od 25 cm, a da pritom ne morate pretihodno da kupite novi uređaj od proizvođača ili da ga odnesete na drugo ovlašćeno mesto za prikupljanje u vašoj blizini.
  - Informacije o ostalim dopunskim uslovima proizvođača i distributera u vezi povraćaja možete dobiti od odgovarajuće korisničke službe.
- Ukoliko proizvođač isporučuje privatnom domaćinstvu novi električni uređaj, on na zahtev krajnjeg korisnika može da organizuje besplatno preuzimanje korišćenog električnog uređaja. U tu svrhu stupite u kontakt sa korisničkom službom proizvođača.
- Ove izjave važe samo za uređaje koji se instaliraju i prodaju u zemljama Evropske unije i koji podležu Evropskoj direktivi 2012/19/EU. U zemljama van Evropske unije se mogu primenjivati drugačiji propisi za odlaganje korišćenih električnih i elektronskih uređaja na otpad.

## 18 EU izjava o usaglašenosti

### Prevod originalne izjave o usklađenosti

#### Proizvođač:

Scheppach GmbH  
Günzburger Straße 69  
D-89335 Ichenhausen

Izjavljujemo na našu isključivu odgovornost da je ovde opisani proizvod usklađen sa primenljivim smernicama i standardima.

Brend: **SCHEPPACH**  
Oznaka proizvoda: **GLODALO ZA LAK – LFR720**  
Br. art. **5914901901**

#### Direktive EU:

2014/30/EU, 2006/42/EG, 2011/65/EU\*

\* Gore opisani predmet ove izjave ispunjava odredbe Direktive 2011/65/EU Evropskog parlamenta i Saveta od 8. juna 2011. godine o ograničenju upotrebe određenih opasnih materija u električnoj i elektronskoj opremi.

#### Primenjeni standardi:

EN 62841-1:2015/A11:2022;  
EN ISO 12100:2010;  
EN IEC 55014-1:2021;  
EN IEC 55014-2:2021;  
EN IEC 61000-3-2:2019/A1:2021;  
EN 61000-3-3:2013/A2:2021

#### Lice ovlašćeno za dokumentaciju:

Georg Kohler  
Günzburger Str. 69  
D-89335 Ichenhausen  
Ichenhausen, 13.01.2025

Simon Schünk  
Division Manager Product Center

Andreas Pecher  
Head of Project Management

## İçindekiler

1	Giriş.....	211
2	Ürün açıklaması (Res. 1-5).....	211
3	Teslimat kapsamı (şek. 1).....	212
4	Amacına uygun kullanım.....	212
5	Güvenlik uyarıları.....	212
6	Teknik veriler.....	214
7	Ambalajdan çıkarma.....	215
8	Montaj.....	215
9	Kullanım.....	215
10	Çalışma bilgileri.....	216
11	Elektrik bağlantısı.....	216
12	Taşıma.....	216
13	Bakım ve temizleme.....	216
14	Depolama.....	217
15	Onarım ve yedek parça siparişi.....	217
16	Arıza giderme.....	217
17	İmha ve yeniden değerlendirme.....	218
18	AB uygunluk beyanı.....	218
19	Patlatılmış çizim.....	219

## Ürün üzerindeki sembollerin açıklaması

Bu kılavuzda kullanılan semboller ile olası riskler konusunda dikkatinizi çekmek amaçlanmaktadır. Güvenlik sembolleri ve bu sembollerin tamamlayan açıklamalar eksiksiz olarak anlaşılmalıdır. Uyarılar, risklerin giderilmesi için yeterli değildir ve kazalardan korunmaya yönelik alınması gereken doğru tedbirlerin yerine geçmez.

	Dikkat! Ürüne takılmış güvenlik işaretlerine ve uyarılarına uyulmaması ve güvenlik ve çalıştırma talimatlarına uyulmaması ciddi yaralanmalara ve hatta ölüme neden olabilir.
	İşletime almadan önce kullanım kılavuzunu ve güvenlik uyarılarını okuyun ve bunları dikkate alın!
	Bir koruyucu gözlük kullanın.
	Bir koruyucu kulaklık kullanın.
	Toz oluşan ortamlarda solunum maskesi takın!
	Koruma sınıfı II (çift izolasyon).
	Ürün Avrupa'da geçerli yönetmeliklere uygundur.



Ürün Sırbistan'daki geçerli yönetmeliklere uygundur.

## 1 Giriş

### Üretici:

Scheppach GmbH  
Günzburger Straße 69  
D-89335 Ichenhausen

### İthalatçı:

Ankara Cıvata Hırdavat Bağlantı Elemanları İthalat  
İhracat Sanayi ve Ticaret A.Ş.  
Macun Mahallesi 250. Cadde No:26  
Yenimahalle/Ankara/Türkiye

### Sayın Müşterimiz

Bu yeni ürünü iyi günlerde kullanmanızı dileriz.

### Bilgi:

Bu ürünün üreticisi, geçerli ürün sorumluluk yasası uyarınca ürün üzerinde veya ürünün kullanımına bağlı olarak aşağıdaki nedenlerden ötürü oluşan hasarlar için sorumluluk kabul etmemektedir:

- Usulüne aykırı kullanım
- Kullanma kılavuzunun dikkate alınmaması
- Üçüncü şahıslar ve yetkisiz kişiler tarafından yapılan onarımlar
- Montaj ve değişim sırasında orijinal olmayan yedek parçaların kullanılması
- Amacına aykırı kullanım
- Elektrik ile ilgili yönetmeliklerin ve 0100, DIN 57113 / VDE0113 sayılı VDE direktiflerinin dikkate alınmaması nedeniyle elektrikli sistemlerin arızalanması.

### Dikkate almanız gerekenler:

Kullanım kılavuzu bu ürünün bir parçasıdır.

Kullanım kılavuzu, ürün ile güvenli, doğru ve ekonomik çalışmalar yapmanın yanı sıra tehlikelerin önlenmesi, onarım masraflarından tasarruf edilmesi, arıza sürelerinin kısaltılması ve ürünün uzun ömürlü kullanılmasına yönelik önemli bilgiler içermektedir. Bu kullanım kılavuzunun güvenlik uyarılarına ek olarak, ülkenizde ürünün kullanımı ile ilgili yönetmelikleri de mutlaka dikkate alın.

Ürünü kullanmadan önce tüm kullanım ve güvenlik talimatları hakkında bilgi edinin. Ürünü sadece tarif edildiği şekilde ve belirtilen uygulama alanları için çalıştırın. Kullanım kılavuzunu iyi saklayın ve ürünü üçüncü şahıslara devrederken tüm belgeleri teslim edin.

## 2 Ürün açıklaması (Res. 1-5)

1. Ön el tutamağı
- 1a. İçten altı köşe civata
2. Açma/Kapama şalteri
3. Arka el tutamağı
4. Şebeke kablosu
5. Emme adaptörü
- 5a. Kilit
6. Emme adaptörü için bağlantı
7. Temel plakası
8. Koruyucu kapak

9. Kilitleme başlığı
10. Bıçak başlığı
11. Frezeleme derinlik ayarı
12. Döndürülebilir bıçak
- 12a. Tespitleme civatası

### 3 Teslimat kapsamı (şek. 1)

Poz.	Adet	Tanım
5.	1 x	Emme bağlantı ağız
A.	1 x	Alyan anahtar
B.	1 x	Altı köşe lokma anahtarı
	1 x	Boya frezesi
	1 x	Kullanım kılavuzu

#### Bilgi:

Teslimat kapsamına dahil olan iki alyan anahtarı temel plakasındaki bunun içten altı köşe civata için öngörülen tutucularda saklayın (Res. 5).

### 4 Amacına uygun kullanım

Bu ürün, amacına uygun olarak ahşap veya ahşap benzeri yüzeylerden boya, vernik ve kaplamaları çıkarmak için öngörülmüştür.

Ürün, sadece öngörüldüğü amaç için kullanılmalıdır. Bunun dışındaki her kullanım amacına uygun olmayan kullanım olarak kabul edilir. Bunun sonucu ortaya çıkan her tün hasardan ya da yaralanmalarda operatör sorumludur, üretici değil.

Amacına uygun kullanıma, güvenlik uyarılarının, montaj kılavuzunun ve kullanım kılavuzundaki işletim uyarılarının dikkate alınması da dahildir.

Ürünün kullanımında ve bakımında görev alan kişiler, ürün hakkında bilgi sahibi olmalı ve olası tehlikeler ile ilgili eğitim almış olmalıdır.

Üründe yapılan değişiklikler ve bu nedenle ortaya çıkaran hasarlar üreticinin sorumluluğunda değildir.

Ürün, sadece üreticinin orijinal parçaları ve orijinal aksesuarları ile kullanılabilir.

Üreticinin güvenlik, çalışma ve bakım talimatlarına ya da teknik verilerde belirtilen ölçülere uyulmalıdır.

Lütfen ürünlerimizin ticari, zanaatkar ya da endüstriyel kullanım için tasarlanmadığını dikkate alın. Ürün ticari, zanaatkar ya da endüstri işletmelerinde ya da eş değer ey-lemlerde kullanılırsa garanti hizmeti üstlenmiyoruz.

### Kullanım kılavuzundaki sinyal kelimelerinin açıklaması

#### ⚠ TEHLİKE

**Kaçınılmadığı takdirde ölüm veya ciddi yaralanmayla sonuçlanacak yakın tehlikeli bir durumu gösteren sinyal kelimesi.**

#### ⚠ İKAZ

**Kaçınılmadığı takdirde ölümlü veya ciddi yaralanmayla sonuçlanabilecek potansiyel olarak tehlikeli bir durumu gösteren işaret sözcüğü.**

#### ⚠ DİKKAT

**Kaçınılmadığı takdirde hafif veya orta derecede yaralanmayla sonuçlanabilecek potansiyel olarak tehlikeli bir durumu gösteren işaret sözcüğü.**

#### DİKKAT

**Kaçınılmadığı takdirde ürüne veya mala/mülke zarar verebilecek potansiyel olarak tehlikeli bir durumu belirten sinyal sözcüğü.**

### 5 Güvenlik uyarıları

#### Elektrikli aletler için genel güvenlik uyarıları

**Daha sonra başvurmak üzere tüm güvenlik açıklamalarını ve talimatlarını saklayın.**

Güvenlik uyarılarında kullanılan "elektrikli alet" terimi, elektrikle çalışan (elektrik kablosu ile) elektrikli aletleri veya akü ile (elektrik kablosu olmadan) çalışan elektrikli aletleri kapsamaktadır.

#### ⚠ İKAZ

**Bu elektrikli alet üzerinde bulunan tüm güvenlik uyarılarını, talimatları, resimleri ve teknik verileri okuyun.**

Takip eden talimatların dikkate alınmaması elektrik çarpmasına, yangına ve/veya ağır yaralanmalara yol açabilir.

#### 1) Çalışma yeri güvenliği

- a) **Çalışma alanınızı temiz tutun ve yeterince aydınlatın.** Düzensizlik veya aydınlatılmamış çalışma yerleri kazalara sebep olabilir.
- b) **Elektrikli alet ile, yanıcı sıvılar, gazlar veya tozların mevcut olduğu patlayıcı ortamlarda çalışmayın.** Elektrikli aletler, toz veya buharları tutuşturabilecek kıvılcımlar üretir.
- c) **Elektrikli aleti kullanırken çocukları ve diğer insanları aletten uzak tutun.** Dikkatinizin dağılması durumunda elektrikli alet üzerindeki kontrolünüzü yitirebilirsiniz.

#### 2) Elektriksel güvenlik

- a) **Elektrikli aletin bağlantı fişi prize tam oturmalıdır.** Fiş kesinlikle değiştirilmemelidir. Topraklamalı elektrikli aletler ile birlikte kesinlikle adaptör fişler kullanmayın. Değiştirilmemiş fişler ve uygun prizler, elektrik çarpması riskini azaltır.
- b) **Boru, kalorifer, soba ve buzdolabı gibi topraklanmış yüzeylere vücudunuzun temas etmesinden kaçın.** Vücudunuz topraklandığı takdirde ciddi elektrik çarpması tehlikesi ortaya çıkar.
- c) **Elektrikli aletleri yağmura ve ıslanmaya karşı koruyun.** Suyun elektrikli alete girmesi, elektrik çarpması riskini yükseltir.

- d) **Bağlantı kablosunu, elektrikli aleti taşımak, asmak veya fişi prizden çekmek gibi amacı dışında işler için kullanmayın.** Bağlantı kablosunu ısı, yağ, keskin kenarlar veya hareketli parçalarından uzak tutun. Hasarlı veya dolanmış güç kabloları, elektrik çarpması riskini artırır.
- e) **Elektrikli alet ile açık havada çalışırken sadece açık havaya uygun uzatma kabloları kullanın.** Açık havaya uygun uzatma kablosu kullanılması elektrik çarpması riskini azaltır.
- f) **Elektrikli aletin nemli ortamda kullanımı zorunlu olduğunda, kaçak akım rölesi kullanın.** Kaçak akım rölesi kullanılması elektrik çarpması riskini azaltır.
- c) **Cihaz ayarlarını yapmadan, elektrikli alet parçalarını değiştirmeden veya elektrikli aleti rafa kaldırmadan önce fişi prizden çekin ve/veya çıkarılabilir aletleri kapatın.** Bu tedbir, elektrikli aletin yanlışlıkla çalıştırılmasını önler.
- d) **Kullanılmayan elektrikli aletleri çocukların erişmeyeceği şekilde muhafaza edin.** Elektrikli aletin kullanımını bilmeyen veya bu talimatları okumamış kişilere aleti kullanıltmayın. Elektrikli aletler, bilgisiz kişiler kullandığı takdirde tehlikelidir.
- e) **Elektrikli aletlerin ve kullanılan diğer aletlerin bakımını özenli şekilde yapın.** Hareketli parçaların sorunsuz bir şekilde çalışıp çalışmadığını ve sıkışmadığını, elektrikli aletin fonksiyonu zarar görmeyeceği şekilde parçaların kırılmış veya hasar görmüş olup olmadığını kontrol edin. Elektrikli aleti kullanmadan önce hasar görmüş parçaların onarılmasını sağlayın. Birçok kazanın sebebi, bakımı iyi yapılmamış elektrikli aletlerdir.

### 3) İnsanların güvenliği

- a) **Dikkatli olun, ne yaptığınıza dikkat edin ve elektrikli alet ile çalışırken mantıklı hareket edin.** Yorgunsanız veya uyuşturucu, alkol veya ilaç etkisi altındaysanız elektrikli aleti kullanmayın. Elektrikli aleti kullanırken bir anlık dikkatsizlik ciddi yaralanmalara yol açabilir.
- b) **Kişisel koruyucu donanım ve daima bir koruyucu gözlük takın.** Elektrikli aletin türüne ve kullanımına göre toz maskesi, kaymayı önleyici eldivenler, baret veya koruyucu kulaklık gibi kişisel koruyucu donanım kullanılması, yaralanma riskini azaltır.
- c) **Aletin kontrol dışı işleme girmesini önleyin.** Elektrikli aleti elektrik beslemesine ve/veya aküye bağlamadan, aleti tutmadan veya taşımadan önce aletin kapalı olduğundan emin olun. Elektrikli aleti taşırken parmağınız şalter üzerinde olursa veya elektrikli aleti açık haldeyken elektrik beslemesine bağladığınız takdirde kazalar meydana gelebilir.
- d) **Elektrikli aleti çalıştırmadan önce ayar aletlerini veya civata anahtarlarını ortadan kaldırın.** Elektrikli aletin dönen bir parçasında bulunan alet veya anahtarlar yaralanmalara neden olabilir.
- e) **Vücutunuz anormal şekilde durmamalıdır. Güvenli bir duruş sağlayın ve her daim dengede durun.** Bu şekilde elektrikli aleti beklenmeyen durumlarda daha iyi kontrol edebilirsiniz.
- f) **Uygun kıyafet kullanın.** Bol kıyafet veya aksesuar kullanmayın. Saçlarınızı ve kıyafetinizi hareketli parçalardan uzak tutun. Bol kıyafetler, takılar veya uzun saçlar, hareketli parçalara kapılabilir.
- g) **Toz emme ve toplama üniteleri monte edildiği takdirde, bunlar bağlanmalı ve doğru kullanılmalıdır.** Toz emme ünitesi, toza bağlı riskleri azaltabilir.
- h) **Elektrikli aleti uzun süredir kullanıyor olsanız bile güvenliği elden bırakmayın ve elektrikli aletin güvenlik kurallarını ihmal etmeyin.** Dikkatsizlik nedeniyle saniyeler içerisinde ağır yaralanmalar meydana gelebilir.
- f) **Kesici takımların her zaman keskin ve temiz olmasını sağlayın.** Bakımı düzenli yapılan keskin ağızlı kesme takımları daha az sıkı ve kontrol edilmesi daha kolaydır.
- g) **Elektrikli aleti, uygulama takımları, kullanılan diğer aletleri bu talimatlara uygun şekilde kullanın.** Kullanımda çalışma koşullarını ve uygulanacak işlemi dikkate alın. Elektrikli aletler öngörülen uygulamalar haricinde kullanıldığı takdirde tehlikeli durumlar meydana gelebilir.
- h) **Tutma yerlerini ve tutma yüzeylerinin her zaman kuru, temiz ve yağ ve gresten arındırılmış olmasını sağlayın.** Kaygan tutma yerleri ve tutma yüzeyleri, elektrikli aletin güvenli kullanımını ve öngörülemez durumlarda kontrol edilebilmesini engeller.

### 5) Servis

- a) **Elektrikli aletin sadece gerekli yeterliliğe sahip uzman personel tarafından ve sadece orijinal yedek parçalarla onarılmasını sağlayın.** Bu şekilde elektrikli aletin güvenliğinin korunmasını sağlarsınız.

#### 5.1 Özel güvenlik açıklamaları

- a) **Kullanılan elektrikli alette gizli elektrik kabloları veya kendi bağlantı kablosuna isabet edebilen çalışmalar yaptığınızda cihazı izole edilmiş tutma yerlerinden tutun.** Gerilim altındaki bir hatla temas, metal parçalarını gerilim altına alabilir ve elektrik çarpmasına neden olabilir.
- b) **İş parçasını mengineleyin veya başka araçlar yardımıyla sabit bir tabana sabitleyin ve emniyete alın.** İş parçasını sadece elinizle veya vücudunuza yaslayarak tutarsanız, dengesiz kalır ve bu da kontrol kaybına neden olabilir.
- c) **Kenara koymadan önce elektrikli aleti durana kadar bekleyin.** Uygulama takımı sıkışabilir ve elektrikli aletin kontrolünü kaybetmenize neden olabilir.
- d) **Uygulama takımlarını korumak için ürünü sert yüzeylere koymayın.**
- e) **Döndürülebilir bıçakların keskin kesici kenarları nedeniyle yaralanma tehlikesi.** Dönen bıçak başlığına dikkat edin! Boya frezizinin motorunun ve böylece bıçak başlığının kapatıldıktan sonra da çalışmaya devam edebileceğini unutmayın!

### 4) Elektrikli aletin kullanımı ve alet ile çalışma

- a) **Elektrikli alete aşırı yüklenmeyin.** Çalışmanıza uygun elektrikli aleti kullanın. Uygun elektrikli alet ile, belirtilen güç aralığında daha iyi ve daha güvenli şekilde çalışabilirsiniz.
- b) **Şalteri arızalı olan elektrikli aleti kullanmayın.** Açık kapalı olmayan elektrikli alet tehlikelidir ve onarılması gerekir.

- f) Körelmiş döndürülebilir bıçakları zamanında çevirin veya değiştirin. Döndürülebilir bıçakların aşınmış kesici kenarları geri tepme tehlikesini artırır ve frezeleme işinin kalitesini düşürür.
- g) İşlenecek malzemede çivi, civata vb. gibi yabancı cisimler olup olmadığını kontrol ediniz ve bunları çıkarınız.
- h) İş parçası sağlam bir şekilde durmalı ve kaymaya karşı emniyete alınmalıdır, örn. germe tertibatları yardımıyla.
- i) Ürünü dengeli ve eşit bir hareketle yönlendirin. Ürünün kontrolsüz davranışını önlemek için sarsıntılı veya aşırı agresif hareketlerden kaçınınız.
- j) **Kesici takımların her zaman keskin ve temiz olmasını sağlayın.** Bakımı düzenli yapılan keskin ağızlı kesme takımları daha az sıkışır ve kontrol edilmesi daha kolaydır.

## 5.2 Artık riskler

**Elektrikli makine, en son teknolojiye göre ve geçerli güvenlik kuralları dikkate alınarak üretilmiştir. Ancak yine de çalışma sırasında artık riskler oluşabilir.**

- Usulüne uygun olmayan elektrik bağlantı kablolarının kullanılması halinde akım nedeniyle sağlık riski söz konusudur.
- Ayrıca alınan tüm tedbirlere rağmen öngörülemeyen artık riskler mevcut olabilir.
- Artık riskler, "Güvenlik uyarıları" ve "Talimatlara uygun kullanım" bölümleri ve de kullanım kılavuzun tamamı dikkate alındığında en aza indirgenebilir.
- Ürünün istem dışı devreye alınmasından kaçınınız.
- Ürün çalıştığı anda ellerinizi çalışma alanından uzak tutunuz.
- Ürünün istemeden işleme alınması.
- Kullanım kılavuzunda belirtilen bakım ve güvenlik uyarılarına uyunuz.

### ⚠ İKAZ

Bu elektrikli alet, çalışması sırasında elektromanyetik alan oluşturuyor. Bu elektromanyetik alan, belirli durumlarda aktif veya pasif tıbbi implantları olumsuz etkileyebilir. Ciddi ve ölümcül yaralanma tehlikesini azaltmak amacıyla, tıbbi implant taşıyan kişilerin, elektrikli aleti kullanmadan önce doktora veya tıbbi implant üreticisine danışmalarını öneriyoruz.

### ⚠ İKAZ

Uzun süreli işlerde operatörün ellerindeki titreşimler nedeniyle dolaşım bozuklukları (beyaz parmak sendromu) meydana gelebilir.

Beyaz parmak sendromu parmak ve ayak parmaklarında küçük damarların kramp gibi kasılmasına neden olan bir damar hastalığıdır. Etkilenen bölgelere yeterli seviyede kan ulaşmaz ve bu nedenle aşırı beyaz görünür. Dolaşımı olumsuz etkilenmiş kişilerde (örn. sigara kullanıcıları, diyabet hastaları) titreşimli ürünlerin sık kullanımı sinirlere hasar verebilir.

Sıra dışı etkiler hissetmeniz durumunda derhal işinizi sonlandırın ve bir hekime başvurunuz.

## 6 Teknik veriler

Nominal gerilim	230-240 V~ / 50 Hz
Çekiş gücü	720 W
Koruma sınıfı	II
Rölanti devir sayıları $n_0$	10 000 dak <sup>-1</sup>
Kesici çemberi $\emptyset$	80 mm
Eksenel frezeleme derinliği	0-0,3 mm
Yanlamasına freze yüksekliği	27 mm
Emme bağlantısı $\emptyset$	35 mm
Ağırlık	2,6 kg

Teknik değişiklik yapma hakkı saklıdır!

### Gürültü ve titreşim

#### ⚠ İKAZ

Gürültü, sağlığını son derece olumsuz etkileyebilir. Makine gürültüsü 85 dB'yi aşarsa, siz ve çevredeki insanlar uygun koruyucu kulaklık takmalısınız.

Gürültü ve titreşim değerleri EN 62841-1 uyarınca tespit edilmiştir.

#### Karakteristik ses değerleri

Ses gücü seviyesi $L_{wA}$	95,5 dB
Ses basıncı seviyesi $L_{pA}$	87,5 dB
Ölçüm hatası $K_{wA/pA}$	3 dB

#### Titreşim özellikleri (el-kol titreşimi)

Titreşim $a_n$	4,75 m/s <sup>2</sup>
Ölçüm hatası K	1,5 m/s <sup>2</sup>

Belirtilen titreşim toplam değeri ve belirtilen ses emisyon değeri, standart hale getirilmiş bir kontrol yöntemine göre ölçülmüştür ve bir elektrikli aletin bir başkasıyla karşılaştırılması için kullanılabilir.

Belirtilen titreşim toplam değeri ve belirtilen ses emisyon değeri, ses yükünün önceden öngörülmesi için de kullanılabilir.

#### ⚠ İKAZ

**Ses emisyonları ve titreşim emisyonu değeri, elektrikli aletin kullanım türü ve şekline ve kullanılan iş parçasının türüne bağlı olarak, elektrikli aletin mevcut kullanımı sırasında belirtilen değerlerden farklı olabilir.**

Ses yükünü mümkün olduğunca düşük tutmaya çalışınız. Örnek önlemler: Çalışma saatinin sınırlanması. Bu sırada işletim çevriminin tüm oranları dikkate alınmalıdır (örn. elektrikli aletin kapatıldığı ve açık olduğu ancak yüksüz çalıştığı süreler).

## 7 Ambalajdan çıkarma

### ⚠ İKAZ

Ürün ve ambalaj malzemeleri, çocuklar için uygun değildir!

**Çocuklar; plastik torbalar, folyolar ve küçük parçalar ile oynamamalıdır! Yutma ve boğulma tehlikesi söz konusudur!**

- Ambalajı açın ve ürünü dikkatlice dışarı çıkarın.
- Ambalaj malzemesini, ambalaj ve taşıma emniyetlerini çıkarın (varsa).
- Teslimat kapsamının eksiksiz olduğunu kontrol edin.
- Ürün ve aksesuar parçalarında taşıma hasarı bulunmadığını kontrol edin. Olası hasarları, ürünü teslim eden taşıma şirketine derhal bildirin. Daha sonra yapılan şikayetler kabul edilmemektedir.
- Ambalajı, mümkünse garanti süresinin sonuna kadar saklayın.
- Kullanımdan önce kullanım kılavuzunu okuyarak ürün hakkında bilgi edinin.
- Aksesuar, aşınma ve yedek parçalarında sadece orijinal parçalar kullanın. Yedek parçalarını bayinizden temin edebilirsiniz.
- Siparişlerinizde her zaman ürün numarasını ile ürünün tip ve yapım yılınız belirtin.

## 8 Montaj

### ⚠ İKAZ

#### Yaralanma tehlikesi!

Elektrik fişini prize sadece ürün kullanıma hazır olduğunda takın.

### ⚠ İKAZ

Uygulama takımları keskin olabilir ve kullanım sırasında ısınabilir. Uygulama takımları kullanırken daima koruyucu eldiven giyin.

### 8.1 Emme adaptörünü (5) monte edin/ sökün (Res. 2)

1. Emme adaptörünü (5), kilit (5a) yerine oturacak şekilde emme adaptörü (6) bağlantısına iterek monte edin.
2. Emme adaptörünü (5) çıkarmak için kilide (5a) basın ve emme adaptörünü (5) emme adaptörü bağlantısından (6) dışarı çekin.

### 8.2 Harici bir toz emme sistemine bağlantı (Res. 2)

### DİKKAT

Toz emme sistemi işlenecek malzeme için uygun olmalıdır.

Özellikle zararlı veya kanserojen tozları çıkarmak için özel bir emme tertibatı kullanın.

1. Emme adaptörüne (5) bir toz emme sistemi\* bağlayın.

\* = teslimat kapsamına dahil değildir!

### 8.3 Ön tutamağın (1) ayarlanması (Res. 1)

1. Ön tutamağın (1) mafsalındaki içten altı köşe civatayı (1a) gevşetin. Alyan anahtarını (A) kullanın.
2. Ön tutamağı (1) istenen konuma ayarlayın.
3. İçten altı köşe civatayı (1a) tekrar sıkın.

## 9 Kullanım

### DİKKAT

**İşletime almadan önce ürünü mutlaka komple monte edin!**

### ⚠ İKAZ

#### Yaralanma tehlikesi!

Elektrik fişini prize sadece ürün kullanıma hazır olduğunda takın.

### ⚠ İKAZ

Uygulama takımları keskin olabilir ve kullanım sırasında ısınabilir. Uygulama takımları kullanırken daima koruyucu eldiven giyin.

#### Bilgiler:

- **Ürünü çalışmalar sırasında daima iki elle sıkıca tutun.** Güvenli bir duruş sağlayın.
- İşletime alma öncesinde tüm kapaklar ve güvenlik tertibatları tekniğine uygun bir şekilde monte edilmiş olmalıdır. Hasarlı veya okunaksız etiketler değiştirilmelidir.
- Ürünü bağlamadan önce tip etiketi üzerindeki verilerin şebeke verileri ile aynı olduğundan emin olun.
- Motorla çalışan ürünlerde, başlatma mekanizması devreye alındığında kesici takımın da çalıştığını unutmayın.
- Ürünü asla arızalı koruma tertibatları veya **koruma tertibatları olmadan** kullanmayın.
- Açmadan önce ürünün herhangi bir nesneye temas etmediğinden emin olun.
- Açmadan önce ürünü hafifçe kaldırın.
- İşlenecek malzemede çivi, civata vb. gibi yabancı cisimler olup olmadığını kontrol ediniz ve bunları çıkarınız.
- Uygulama yapılacak yüzeyin tozsuz ve kuru olduğundan emin olun.
- Çalıştırma sonrasında ürün maksimum devir sayısına ulaşana kadar bekleyin. Çalışmaya ancak bundan sonra başlayın.

### 9.1 Ürünü açma / kapatma (Res. 1)

#### Açma

1. Ürünü her zaman iki elinizle ön tutamaktan (1) arka tutamaktan (3) tutun.
2. Açma kilidini (2a) öne doğru kaydırın ve açma/kapama şalterine (1) basın. Güvenlik nedenlerinden dolayı açma/kapama şalterini (2) kilitlemek mümkün değildir.

## Kapatma

1. Ürünü kapatmak için açma/kapama şalterini (2) bırakın.
2. Ürünü kapatmadan önce durana kadar bekleyin.

## 9.2 Frezeleme derinliğinin ayarlanması (Res. 1)

1. Ürünü düz bir yüzeye yan yatırın.
2. Bıçak başlığını (10) kilitlemek için kilitleme düğmesini (9) basılı tutun.
3. Frezeleme derinliği ayarında (11) frezeleme derinliğini ayarlamak için alyan anahtarını (A) kullanın.
4. Ayar derinliği, bıçak başlığındaki (10) ölçekten ve frezeleme derinliği ayarındaki (11) işaretten okunabilir.
5. Önce düşük bir frezeleme derinliği ayarlamaz ve işlenecek iş parçası üzerinde bir deneme frezelemesi yapmanız önerilir.

## 10 Çalışma bilgileri

### 10.1 Düz yüzeylerin işlenmesi (Res. 1, 3)

1. Ürünü tercihen iş parçasına dışarıdan yerleştirin.
2. Temel plakasının (7) iş parçasının üzerine mümkün olduğunca tam olarak oturduğundan emin olun.
3. Ürünü, baskı uygulamadan ve çökme olmadan iş parçası üzerinde eşit şekilde hareket ettirin.
4. Frezeleme sonucunu kontrol edin:
  - Çok az malzeme çıkarılmışsa frezeleme derinliğini ayarlayın.
  - Fark edilebilir ofsetlerde, frezeleme derinliğini 0 mm'ye ayarlayın ve yüzeyi yeniden işleyin.
  - Malzeme özelliklerine bağlı olarak, frezelenmiş yüzeyin ince zımpara kağıdı ile yeniden işlenmesi gerekebilir.

### 10.2 Çevresel frezeleme (Res. 1)

Çevresel frezeleme ile çıkıntılar ve köşeler de işlenebilir.

1. Koruyucu kapağı (8) iş parçasına bakacak şekilde hafifçe yana doğru iterek ve ardından yukarı doğru katlayarak açın.
2. Frezeleme sırasında, koruyucu kapağı (8) açık olduğu tarafı işlenecek çıkıntı boyunca aynı hızda yönlendirin.
3. İş bitirdikten hemen sonra koruyucu kapağı (8) kapatın.

#### Bilgiler:

- Ürünü kapatın.
- Tüm hareketli parçalar durana kadar bekleyin.

## 11 Elektrik bağlantısı

Takılı elektro motor işletime hazır bir şekilde bağlıdır. Bağlantı ilgili VDE ve DIN kurallarına uygundur. Müşteri tarafından yapılan şebeke bağlantısı ya da kullanılan uzatma hattı bu talimatlara uygundur olmalıdır.

## 11.1 Hasarlı elektrik bağlantı kabloları

Elektrikli bağlantı kablolarında sıklıkla izolasyon hasarları oluşur.

Bunun olası nedenleri:

- Bağlantı kabloları pencere veya kapı boşluklarından geçirildiğinde basınç noktaları,
- Bağlantı kablosunun yanlış sabitlenmesi veya yönlendirilmesi nedeniyle bükülmeler,
- Bağlantı kablosu üzerinden seyahat ederek arayüzler,
- Duvar prizinin zorla çekilmesi nedeniyle izolasyon hasarı,
- İzolasyonun eskimesine bağlı çatlaklar.

Bu tür arızalı elektrik bağlantı kabloları kullanılmamalıdır ve yalıtım hasarı nedeniyle hayatı tehlikeye oluşturur.

Elektrik bağlantı kablolarında düzenli olarak hasar kontrolü yapın. Kontrol sırasında bağlantı kablosunun şebekeye bağlı olmamasına dikkat edin.

Elektrik bağlantı kabloları geçerli VDE ve DIN yönetmeliklerine uygun olmalıdır. Sadece aynı işarete sahip bağlantı kabloları kullanın.

Bağlantı kablosunda tip kodu baskısının bulunması zorunludur.

### Hasarlı veya arızalı şebeke bağlantı kablolarının değiştirilmesi için güvenlik talimatları

#### Bağlantı türü Y

Şebeke bağlantısı hattının değiştirilmesi gereken durumda, güvenliği sağlamak için bunlar üretici veya temsilcisi tarafından gerçekleştirilmelidir.

## 11.2 Alternatif akımlı motor

Elektrik donanımındaki bağlantı ve onarım çalışmaları sadece bir uzman elektrik personeli tarafından yapılabilir.

- Şebeke gerilimi 230 V – 240 V~ olmalıdır.
- 25m'ye kadar olan uzatma kabloları 1,5 milimetrekare kesitli olmalıdır.

## 12 Taşıma

1. Ürünü taşımak için güç kaynağıyla bağlantısını kesin ve belirlenmiş başka bir alana yerleştirin.
2. Hasar ve yaralanmaları önlemek için, ürün araçlarda taşınırken devrilmeye ve kaymaya karşı emniyete alınmalıdır.
3. Ürünü, örneğin araçlarda taşıma sırasında çarpmalara, darbelere ve şiddetli titreşimlere karşı koruyun.

## 13 Bakım ve temizleme

### ⚠ İKAZ

Her türlü ayarlamalar, bakım ve servis faaliyetinden önce elektrik fişini prizden ayırın!

### 13.1 Temizlik

- Koruma tertibatlarını, hava deliklerini ve motor gövdelerini tozdan ve kirden mümkün olduğu kadar temiz tutun. Ürünü temiz bir bezle\* silin veya düşük basınçta basınçlı hava\* üfleyin. Ürünü her kullanım sonrasında doğrudan temizlenmesini öneriyoruz.

- Ürünü temizlemek için asla suya veya diğer sıvılara daldırmayın.
- Ürünü daima temiz, kuru ve yağdan ya da yağlama greslerinden arınmış olarak tutun. Her kullanımdan sonra ve depolamadan önce tozu temizleyin.
- Yüzeyle zararı verebileceğinden, ürünü temizlemek için kimyasal, alkali, aşındırıcı veya diğer agresif temizlik maddeleri veya dezenfektanlar kullanmayın.

### 13.1.1 Döndürülebilir bıçakların temizlenmesi (Res. 1)

1. Döndürülebilir bıçaklarda (12) kalıntı olmadığından emin olun.  
Bu, döndürülebilir bıçakların kesme özelliklerini bozabilir.  
Gerekirse, kalıntıları bir graver\* ile temizleyin.

\* = teslimat kapsamına dahil değildir!

## 13.2 Bakım

### 13.2.1 Alttaki döndürülebilir bıçağın döndürülmesi ve değiştirilmesi (12) (Res. 1, 4)

1. Ürünü yana bırakın.
2. Bıçak başlığını (10) kilitlemek için kilitleme düğmesini (9) basılı tutun.
3. Alyan anahtarını (B) kullanarak döndürülebilir bıçağın (12) sabitleme vidalarını (12a) açın.
4. Ters çevrilebilir bıçağı (12) çıkarın ve döndürün veya değiştirin. Daha iyi yönlendirme için bıçaklar tek tek numaralandırılmıştır.
5. Tüm sabitleme vidalarının (12a) tekrar sıkıldığından emin olun.

### 13.2.2 Yandaki döndürülebilir bıçağın döndürülmesi ve değiştirilmesi (12) (Res. 1, 4+5)

1. Ürünü, bıçak başlığı (10) aşağı bakacak şekilde düz bir yüzeye yerleştirin.
2. Koruyucu kapakları (8) açın.
3. Bıçak başlığını (10) kilitlemek için kilitleme düğmesini (9) basılı tutun.
4. Alyan anahtarını (B) kullanarak döndürülebilir bıçağın (12) sabitleme vidalarını (12a) açın.
5. Ters çevrilebilir bıçağı (12) çıkarın ve döndürün veya değiştirin. Daha iyi yönlendirme için bıçaklar tek tek numaralandırılmıştır.
6. Tüm sabitleme vidalarının (12a) tekrar sıkıldığından emin olun.

## 16 Arıza giderme

Arıza	Olası sebep	Yardım
Motor çalışmaya başlamıyor.	Hasarlı açma/kapama şalteri.	Taşlama makinesini kullanmadan önce tüm hasarlı parçaları değiştirin. Bölgenizdeki servis merkezine veya yetkili bir servis istasyonuna başvurun. Gerekli yerliliklere sahip bir uzman tarafından gerçekleştirildiği takdirde, her türlü onarım denemesi tehlikelere neden olabilir.
	Hasarlı elektrik kablosu.	
Motor yavaş çalışıyor ve çalışma hızına ulaşmıyor.	Gerilim düşük, bobinler hasarlı, kondansatör yandı.	Gerilimin uzman elektrikçi tarafından kontrol edilmesini sağlayın. Motoru bir uzmana kontrol ettirin. Kondansatörün bir uzman tarafından değiştirilmesini sağlayın.

## 14 Depolama

Ürünü ve aksesuarlarını karanlık, kuru ve buzlanmayan ve çocukların erişemeyeceği bir yerde muhafaza edin. Optimum saklama sıcaklığı 5 °C ile 30 °C arasındadır. Ürünü orijinal ambalajında saklayın. Toz ve ıslaklığa karşı korumak için ürünün üzerini kapatın. Kullanım kılavuzunu ürünün yanında muhafaza edin.

## 15 Onarım ve yedek parça siparişi

Onarım veya bakım sonrasında tüm güvenlik ile ilgili parçaların takılı ve kusursuz durumda olmasını kontrol edin. Yaralanmaya neden olabilecek parçalar başka kişiler veya çocukların erişemeyeceği yerde saklanmalıdır.

### DİKKAT

Ürün Sorumluluğu Kanununa uyarınca uygun olmayan onarım veya orijinal olmayan parça kullanımından kaynaklanan hasarlardan sorumlu değildir.

Müşteri hizmetlerine veya yetkili bir uzmana başvurun. Bu aksesuar parçaları için de geçerlidir.

### Bağlantılar ve onarımlar

Elektrik donanımındaki bağlantı ve onarım çalışmaları sadece bir uzman elektrik personeli tarafından yapılabilir.

## 15.1 Yedek parça siparişi

Yedek parça siparişinde şu bilgiler verilmelidir:

- Model tanımı
- Ürün numarası
- Tip etiketinin verileri

### Yedek parçalar / Aksesuar

4 parçalı döndürülebilir bıçak seti:

Ürün numarası:

7914900601

## 15.2 Servis bilgileri

Ürünün aşağıdaki parçalarının kullanıma veya doğal süreçte bağlı olarak aşınmaya tabi olduğu veya aşağıdaki parçaların sarf malzemeleri olarak gerekli olduğu dikkate alınmalıdır.

Aşınma parçaları\*: Izgara tipi zımpara kağıdı, triger kayışı

\* = Teslimat kapsamında değil!

Anıza	Olası sebep	Yardıım
Motor çok gürültü yapıyor.	Bobinler hasarlı, motor arızalı.	Motoru bir uzmana kontrol ettirin.
Motor hemen aşırı derecede ısınıyor.	Motor da aşırı yüklenme söz konusudur, motorun soğutulması yetersizdir	Motorun ideal şekilde soğutulması için motordaki aşırı yüklenmeyi önleyin, havalandırma yarıklarını çıkarın
Ürün çalışma sırasında yavaşlıyor	İş parçası üzerine çok fazla baskı uygulanıyordur.	İş parçası üzerine daha az baskı uygulayın.
Motor tam çalışma performansına ulaşmıyor.	Şebeke tesisatındaki akım devrelerinde aşırı yük söz konusudur (lambalar, diğer motorlar vs.).	Aynı devre üzerinde başka ürünler veya motorlar kullanmayın.

## 17 İmha ve yeniden değerlendirme

### Ambalaj ile ilgili bilgiler



Ambalaj malzemeleri geri dönüştürülebilir özelliktedir. Lütfen ambalajları çevreye uygun bir şekilde tasfiye edin.

### Elektrikli ve elektronik cihaz yasanına (ElektroG) ilişkin bilgiler



**Elektrikli ve elektronik eski cihazlar evsel atıklara ait değildir, ayrı olarak toplanmalı veya tasfiye edilmelidir!**

- Eski cihazda takılı olmayan eski batarya veya aküler, verilmeden önce tahrip edilmeden çıkarılmalıdır! Bunlar batarya yasanına göre tasfiye edilir.
- Elektrikli ve elektronik cihaz sahipleri veya kullanıcıları, bunları kullandıktan sonra yasal olarak iade etmekle yükümlüdür.
- Eski cihazdaki kişisel verilerinin tasfiye için silinmesinden son kullanıcı sorumludur!
- Üzerinde çarpı olan çöp kutusu sembolü, elektrikli ve elektronik cihazların ev çöpüne atılmayacağına işaret eder.
- Elektrikli ve elektronik eski cihazlar aşağıdaki yerlere ücretsiz olarak teslim edilebilir:
  - Kamusal tasfiye veya toplama yerleri (örn. belediye şantiyeleri)
  - Satıcıların bunları gönüllü olarak geri almak veya sunmakla yükümlü olması koşuluyla, elektronik cihazlara yönelik satış noktaları (sabit ve çevrim içi).
  - Cihaz başına, kenar uzunluğu maksimum 25 santimetre olan yaklaşık üç eski elektronik cihazı, öncesinde yeni bir cihaz satın almadan veya bölgenizdeki başka bir yetkili toplama yerine götürmeden üreticisy ücretsiz olarak teslim edebilirsiniz.
  - Üreticinin ve satıcının diğer ek iade alma koşullarını ilgili müşteri hizmetlerinden öğrenebilirsiniz.
- Üretici tarafından özel bir eve yeni bir elektronik cihazın teslim edilmesi durumunda, son kullanıcının talebi üzerine eski elektronik cihazın ücretsiz olarak teslim alınmasını sağlayabilir. Bu konu ile ilgili üreticinin müşteri hizmetleri ile iletişime geçin.
- Bu beyanlar sadece Avrupa Birliği ülkelerinde kurulu olan ve satılan ve 2012/19/AB Avrupa Yönetmeliğine tabi olan cihazlar için geçerlidir. Avrupa Birliği dışındaki ülkelerde, elektronik ve elektrikli eski cihazların tasfiye işlemi için farklı düzenlemeler geçerli olabilir.

## 18 AB uygunluk beyanı

### Orijinal uygunluk beyanının çevirisi

#### Üretici:

Scheppach GmbH  
Günzburger Straße 69  
D-89335 Ichenhausen

Burada açıklanan ürünün geçerli yönetmeliklere ve standartlara uygun olduğunu tamamen kendi sorumluluğumuz altında beyan ediyoruz.

#### Marka:

**SCHEPPACH**

#### Ürün adı:

**BOYA FREZESİ – LFR720**

#### Ürün no.

**5914901901**

#### AB yönetmeliği:

2014/30/AB, 2006/42/AT, 2011/65/AB\*

\* İşbu uygunluk beyanının düzenlendiği yukarıda adı geçen ürün, Avrupa Parlamentosu'nun ve 8 Haziran 2011 tarihli Konsey'in elektrik ve elektronik cihazlarda belirli tehlikeli maddelerin sınırlandırılmasına ilişkin 2011/65/AT sayılı direktifini yerine getirmektedir.

#### Uygulanan standartlar:

EN 62841-1:2015/A11:2022;  
EN ISO 12100:2010;  
EN IEC 55014-1:2021;  
EN IEC 55014-2:2021;  
EN IEC 61000-3-2:2019/A1:2021;  
EN 61000-3-3:2013/A2:2021

#### Yetkili dokümantasyon temsilcisi:

Georg Kohler  
Günzburger Str. 69  
D-89335 Ichenhausen

Ichenhausen, 13.01.2025

Simon Schünk  
Division Manager Product Center

Andreas Pecher  
Head of Project Management

Accessories:

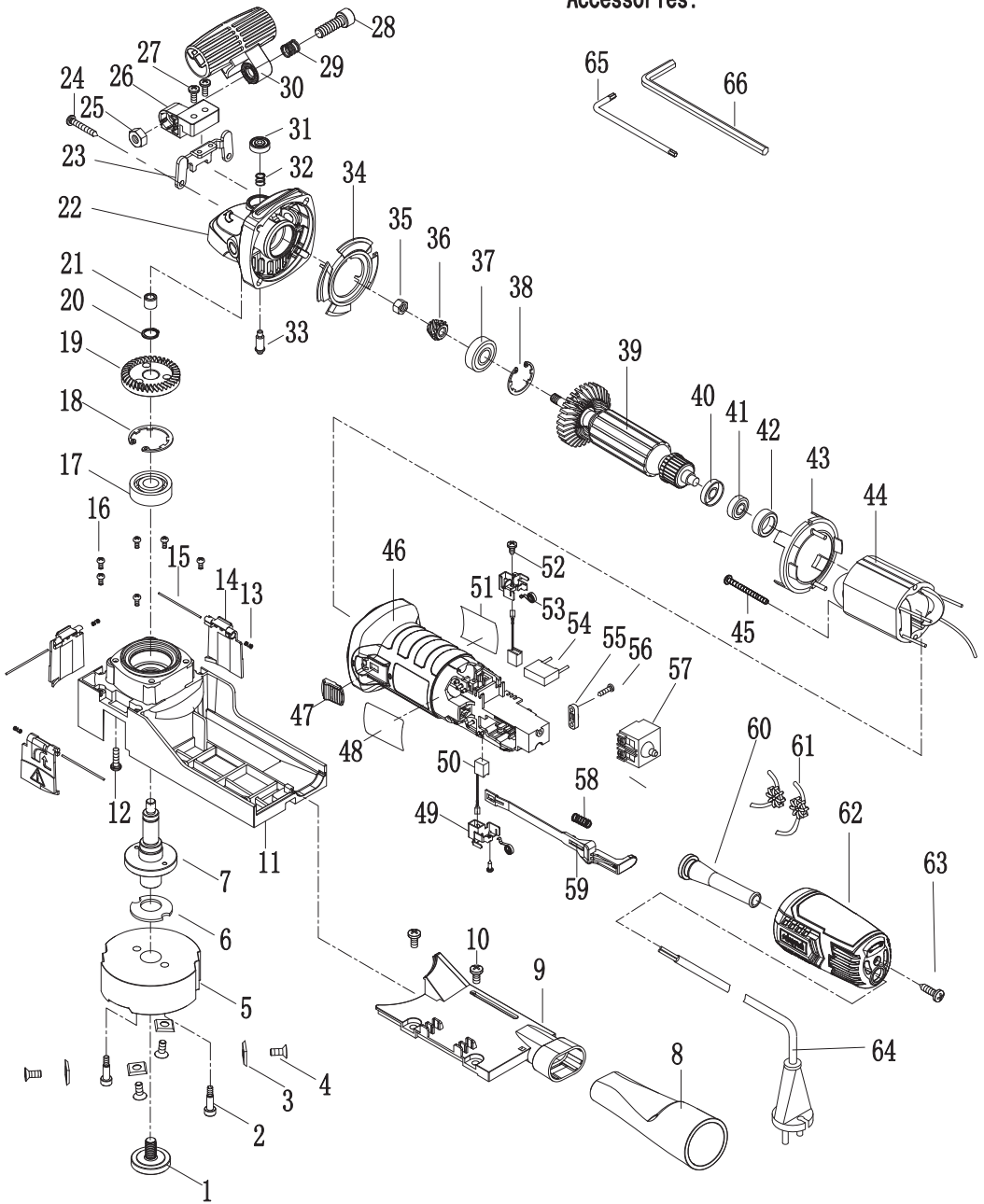

#### Garantie DE

Offensichtliche Mängel sind innerhalb von 8 Tagen nach Erhalt der Ware anzuzeigen, andernfalls verliert der Käufer sämtliche Ansprüche wegen solcher Mängel. Wir leisten Garantie für unsere Maschinen bei richtiger Behandlung auf die Dauer der gesetzlichen Gewährleistungsfrist ab Übergabe in der Weise, dass wir jedes Maschinenteil, das innerhalb dieser Zeit nachweisbar in Folge Material- oder Fertigungsfehler unbrauchbar werden sollte, kostenlos ersetzen. Für Teile, die wir nicht selbst herstellen, leisten wir nur insoweit Gewähr, als uns Gewährleistungsansprüche gegen die Vorlieferanten zustehen. Die Kosten für das Einsetzen der neuen Teile trägt der Käufer. Wandlungs- und Minderungsansprüche und sonstige Schadensersatzansprüche sind ausgeschlossen.

#### Warranty GB

Obvious defects must be reported within 8 days after receipt of the goods, otherwise the purchaser loses all claims due to such defects. We guarantee our machines, if handled correctly, for the duration of the statutory warranty period from handover in such a way that we will replace free of charge any machine part that demonstrably becomes unusable within this period as a result of material or manufacturing defects. For parts that we do not manufacture ourselves, we only provide a warranty to the extent that we are entitled to warranty claims against the upstream suppliers. The purchaser shall bear the costs of fitting the new parts. Claims for conversion and reduction and other claims for damages are excluded.

#### Garantie FR

Des défauts évidents doivent être signalés endéans 8 jours après réception de la marchandise. Sinon, l'acheteur perd tout droit de revendication de tels défauts. Nous fournissons une garantie pour nos machines en cas de traitement correct sur la durée de garantie légale à partir de la remise et ce de telle manière que nous échangeons gratuitement toute pièce de la machine, qui, durant cette période de garantie, devait devenir inutilisable suite à une erreur matérielle ou de fabrication justifiée. Pour les pièces que nous ne fabriquons pas nous-mêmes, nous fournissons uniquement une garantie dans la mesure où nous disposons de droits de garantie vis-à-vis des sous-traitants. Les frais pour le montage des nouvelles pièces sont à charge de l'acheteur. Tout droit à modification ou à réduction ainsi que d'autres demandes de dommages et intérêts sont exclus.

#### Garanzia IT

I difetti evidenti devono essere comunicati entro 8 giorni dal ricevimento della merce; in caso contrario, l'acquirente perde qualsiasi diritto su tali difetti. Forniamo la garanzia per le nostre macchine in caso di gestione corretta per la durata del periodo di garanzia previsto dalla legge a partire dalla data di consegna; a tal proposito, sostituiamo gratuitamente ogni parte della macchina che diventa inutilizzabile entro questo periodo di tempo a causa di difetti del materiale o di fabbricazione. Per i pezzi non prodotti da noi stessi, forniamo la garanzia solo nel caso in cui abbiamo diritto a richieste di garanzia nei confronti dei subfornitori. I costi per l'installazione dei pezzi nuovi sono a carico dell'acquirente. Si escludono eventuali richieste di conversione e riduzione così come altre richieste di risarcimento danni.

#### Garantie NL

Zichtbare defecten moeten binnen 8 dagen na ontvangst van de goederen worden gemeld, anders verliest de koper alle aanspraken op grond van dergelijke defecten. Wij verstrekken garantie voor onze machines, bij juiste behandeling, voor de duur van de wettelijke garantietermijn vanaf het moment van overdracht, op dusdanige wijze dat wij elk machineonderdeel dat binnen deze periode aantoonbaar onbruikbaar wordt als gevolg van materiaal- of fabricagefouten, kosteloos vervangen. Voor onderdelen, die wij niet zelf vervaardigen, verlenen wij uitsluitend garantie, voor zover wij recht hebben op garantiereclames bij de toeleveranciers. De kosten voor het plaatsen van nieuwe onderdelen zijn voor rekening van de koper. Aanspraak op vorderingen tot omzetting en vermindering en overige vorderingen op schadevergoeding zijn uitsluitend gesloten.

#### Garantía ES

Cualquier deficiencia detectada deberá notificarse dentro de un plazo de 8 días tras la recepción de la mercancía. En caso contrario, el comprador perderá cualquier derecho de reclamación. Nuestra garantía cubre el periodo de garantía legal a partir de la fecha de entrega, siempre que nuestras máquinas se manejen correctamente. Sustituiremos gratuitamente, dentro de este periodo, cualquier pieza de la máquina cuya funcionalidad se vea afectada de forma demostrable por defectos de material o de fabricación. En el caso de piezas de otros fabricantes, solo ofrecemos garantía en la medida en que tengamos derecho a reclamarla al proveedor en cuestión. Los costes de montaje de las nuevas piezas correrán a cargo del comprador. Queda excluido el derecho a redhibición o reducción, así como otras reclamaciones por daños y perjuicios.

#### Garantia PT

Defeitos evidentes devem ser comunicados até 8 dias após a receção da mercadoria. Após esse período, o comprador perde qualquer direito a reivindicação relativamente a esses defeitos. Oferecemos garantia para as nossas máquinas, caso elas sejam alvo de um manuseio correto, pela duração do período legal de garantia, a contar a partir da data de entrega, sob a forma de substituição gratuita de qualquer peça da máquina que se torne inutilizável em consequência comprovada de erros de material ou de produção. Para as peças não fabricadas por nós apenas oferecemos a garantia que possa ser por nós reivindicada junto dos fornecedores. Os custos para a substituição das peças novas são assumidos pelo comprador. Estão excluídos quaisquer pedidos de restituição ou de redução do valor da compra, assim como quaisquer outros pedidos de indemnização.

#### Záruka CZ

Zjevné nedostatky je nutné nahlásit do 8 dnů pro obdržení zboží, jinak kupující ztratí veškeré nároky vyplývající z těchto nedostatků. Poskytujeme záruku pro naše stroje při správném používání na dobu zákonně záruční lhůty od předání takovým způsobem, že každý díl stroje, který se stane během této doby prokazatelně nepoužitelným z důvodu vady materiálu nebo výroby, bezplatně nahradíme. Za díly, které sami nevyrobíme, poskytujeme záruku jen v takovém rozsahu, v jakém nám přísluší nároky na záruku od subdodavatelů. Náklady za používání nových dílů přebírá kupující. Nároky na vrácení peněz a slevu z kupní ceny a jiné nároky na náhradu škody jsou vyloučeny.

#### Záruka SK

Zjavné nedostatky treba oznámiť v priebehu 8 dní od prijímu tovaru, v opačnom prípade stráca kupujúci všetky nároky kvôli takýmto nedostatkom. Záruku na naše stroje pri správnom zaobchádzaní poskytujeme na dobu zákonnej záručnej lehoty od odovzdania tým spôsobom, že každú časť stroja, ktorá by sa v priebehu tohto času stala dokázateľne nepoužiteľnou následkom chýb materiálu alebo výrobných chýb, bezplatne vymeníme. Na diely, ktoré sami nevyrobíme, poskytujeme záruku iba do takej miery, do akej nám prináležia nároky na záručné plnenie voči subdodávateľom. Náklady za vloženie nových dielov nesie kupujúci. Nároky na výmenu tovaru a nároky na zníženie ceny a ostatné nároky na odškodnenie sú vylúčené.

#### Garancia HU

A nyilvánvaló hibákat az áru átvételétől számított 8 napon belül jelezni kell, különben a vásárló elveszíti az ilyen hibákkal szemben támasztott igényekre való minden jogát. Megfelelő kezelési esetén gépeinkre garanciát nyújtunk az átadástól számított törvényes jótállási időn belül oly módon, hogy költségmentesen kicserélünk minden olyan gépalkatrészt, ami ezen az időn belül bizonyíthatóan anyag- vagy gyártáshiba következtében hibásodott meg. Azokra az alkatrészekre, melyeket nem cégünk maga gyárt, csak annyiban biztosítunk jótállást, amennyiben beszállítónk elismeri szavatosságáig igényünket. Az új alkatrészek beszerzési költségei a vásárlót terhelik. Átalakításból vagy ebből eredő hiányosságokból származó és egyéb kárigények kizártak.

#### Gwarancja PL

Oszywiste wady należy zgłosić w ciągu 8 dni od otrzymania towaru, w przeciwnym razie kupujący traci wszelkie prawa do roszczeń z tytułu takich wad. Na nasze maszyny udzielamy gwarancji na czas trwania ustawowego okresu gwarancyjnego od dnia przekazania maszyny, pod warunkiem prawidłowego obchodzenia się z nią, w ten sposób, że wymienimy bezplatnie każdą część maszyny, która w tym okresie stanie się bezużyteczna z powodu wad materiałowych lub produkcyjnych. W przypadku części, których nie produkujemy sami, udzielamy gwarancji tylko w takim zakresie, w jakim przysługują nam roszczenia gwarancyjne wobec poddostawców. Koszty montażu nowych części ponosi kupujący. Wyklucza się roszczenia z tytułu konwersji i redukcji oraz inne roszczenia odszkodowawcze.

#### Jamstvo HR

Očiti nedostaci moraju se prijaviti u roku od 8 dana nakon primitka robe, u suprotnom kupac gubi pravo na zahtjeve zbog takvih nedostataka. Dajemo jamstvo za naše strojeve pri ispravnom rukovanju u trajanju zakonski propisanog jamstvenog roka od preuzimanja na način da ćemo besplatno zamijeniti sve dijelove stroja koji u tom razdoblju postanu neupotrebljivi zbog materijalnih ili proizvodnih pogrešaka. Za dijelove koje mi ne proizvodimo dajemo jamstvo samo do mjere do koje nas na to obvezuju jamstveni zahtjevi na račun dobavljača. Troškove ugradnje novih dijelova snosi kupac. Zahtjevi za smanjenje kupovne cijene ili promjenu narudžbe te ostali zahtjevi za naknadu štete su isključeni.

#### Garancija SI

Očitne pomanjkljivosti morate naznaniti v roku 8 dni po prejemu blaga, v nasprotnem kupec izgubi vse pravice v primeru takih pomanjkljivosti. Garancijo za naše stroje jamčimo pri pravilnem ravnanju v trajanju zakonskega roka veljavnosti garancije ob predaji na tak način, da vsak del stroja, ki postane v tem času dokazljivo neuporaben zaradi napak v materialu ali izdelavi, zamenjamo brezplačno. Za dele, ki jih ne izdelujemo sami, jamčimo samo v tolikšni meri, kolikor nam dopušča naša pravica do dobaviteljev. Stroške vstavljanja novih delov nosi kupec. Zahtevki za zamenjavo in znižanje cene niso sprejemljivi.

#### Garantii EE

Ilmsetest puudustest tuleb teavitada 8 päeva jooksul pärast kauba kättesaamist; vastasel juhul kaotab ostja kõik selliste puudustega seotud nõudeõigused. Me anname oma masinatele, kui nendega käiakse õigesti ümber, seadusega sätestatud pretensioonõigusaja perioodil garantii alates üleandmisest viisil, et me asendame tasuta iga masinaosa, mis peaks selle aja jooksul materjali- või valmistamisvigade tagajärjel tõendatult kasutuskõlbmatuks muutuma. Osadele, mida me ise ei tooda, anname pretensioonitagatise ainult määral, kui meil on pretensioonõigusnõuded allhankijate vastu. Uute osade paigaldamise kulud kannab ostja. Teisendus- ja vähendusnõuded ning muud kahjutasunõuded on välistatud.

#### Garantija LT

Apie akivaizdžius trūkumus reikia pranešti per 8 dienas nuo prekės gavimo, priešingu atveju pirkėjas praranda bet kokią teisę reikšti pretenzijas dėl tokių trūkumų. Mes garantuojame, kad mūsų įrenginiai, jei su jais tinkamai elgiamasi, bus eksploatuojami visą teisės aktuose numatytą garantinį laikotarpį nuo pristatymo dienos, ir nemokamai pakeisime bet kurią mašinos dalį, kuri, kaip galima įrodyti, per šį laikotarpį tapo netinkama naudoti dėl medžiagos ar gamybos defekto. Dėl, kurių patys negaminame, suteikiame garantiją tik tiek, kiek turime teisę reikšti garantinius reikalavimus pirminiams tiekėjams. Naujų dalių montavimo išlaidas apmoka pirkėjas. Reikalavimai dėl perskaičiavimo ir sumažinimo bei kiti reikalavimai atlyginti žala neįtraukiami.

#### Garantija LV

Par acīmredzamiem trūkumiem jāziņo 8 dienu laikā pēc preces saņemšanas, pretējā gadījumā pircējs zaudē tiesības iesniegt jebkādas prasības, kas attiecas uz šādiem trūkumiem. Garantiju uz mūsu ierīcēm to pareizas lietošanas gadījumā mēs sniedzam likumā noteiktajā garantijas termiņā no nodošanas brīža, bez maksas nomainot jebkuru ierīces daļu, kas šajā laika periodā kļuvusi nelietoājama pierādāmu materiālu vai ražošanas defektu dēļ. Uz daļām, kuras mēs paši neradījam, mēs sniedzam garantiju tādā apmērā, kā mums pienākas garantijas prasības attiecībā pret apakšpiegādātāju. Izdevumus par jauno daļu ievietošanu sedz pircējs. Pārveidošanas un samazināšanas prasības un citas prasības par zaudējumu atlīdzināšanu ir izslēgtas.

#### Garanti SE

Uppenbara brister ska rapporteras inom 8 dagar från att varan har erhållits, annars mister köparen samtliga anspråk på grund av sådana brister. Vi lämnar garanti för våra maskiner vid korrekt behandling under den lagstadgade garantitiden från och med leverans på så sätt att vi utan kostnad byter alla maskindelar som inom denna tid eventuellt blir obrukbara på grund av påvisade material- eller tillverkningsfel. För delar som inte själva tillverkar lämnar vi endast den garanti som våra garantianspråk gentemot underleverantörerna tillåter. Köparen står för kostnaderna att sätta i de nya delarna. Retur och kompensationsanspråk samt övriga skadeersättningsanspråk är uteslutna.

#### Takuu FI

Ilmeisistä puutteista on ilmoitettava 8 päivän sisällä tuotteiden vastaanotosta, muuten ostaja menettää oikeuden reklamoida tämän kaltaista puutteista. Myönnämme koneillemme lakisääteistä takuuaikaa vastaavan takuun, kun koneita käsitellään oikein. Takuu toteutetaan vaihtamalla veloituksetta jokainen osa, jossa tämän takuuajan aikana ilmenee todistettavasti materiaali- tai valmistusvirheitä. Osille, joita emme valmista itse, myönnämme takuun vain siltä osin kuin meillä on oikeus vaatia takuun mukainen korvaus kyseiseltä tavarantoimittajalta. Ostaja vastaa uusien osien asentamisesta aiheutuvista kuluista. Muunto- ja huojennusvaatimuksia ja muita vahingonkorvausvaatimuksia ei hyväksytä.

#### Garanti DK

Åbenlyse fejl og mangler skal anmeldes senest 8 dage efter modtagelsen af varen; ellers mister køberen alle garantikrav i forbindelse med sådanne fejl og mangler. Vi yder garanti på vores maskiner, hvis disse håndteres korrekt, i hele den lovpålagte garantiperiode fra leveringsdatoen at regne i det omfang, at vi gratis udskifter enhver maskindel, der beviseligt er ubrugelig som følge af materiale- eller produktionsfejl. For dele, som vi ikke selv fremstiller, yder vi kun garanti i det omfang, at vi kan rejse garantikrav over for underleverandørerne. Køberen opbeholder omkostningerne i forbindelse med montering af nye dele. Omstillings- og reduktionskrav samt andre erstatningskrav er udelukket.

#### Garanti NO

Åpenbare mangler skal meldes innen 8 dager etter mottak av varen, ellers taper kjøper alle krav på grunn av slike mangler. Vi gir garanti for våre maskiner, forutsatt at de behandles riktig, i løpet av den lovbestemte garantiperioden fra levering på en slik måte at vi kostnadsfritt erstatter maskindeler som kan bevises å bli ubrukelige som følge av material- eller produksjonsfeil i løpet av denne perioden. For deler som vi ikke produserer selv, gir vi kun garanti i den grad vi har rett til garantikrav mot leverandørene. Kjøper bærer kostnadene for å sette inn de nye delene. Krav om ombygging og reduksjon og andre erstatningskrav er utelukket.

## Гаранция BG

За очевидни дефекти трябва да се уведомява в рамките на 8 дни след получаване на стоката, в противен случай купувачът губи правото на всякакви претенции относно такива дефекти. Даваме гаранция за нашите машини, при правилно боравене с тях, за законово установения гаранционен срок от предаването, като заменяме безплатно всяка машинна част, която доказуемо стане неизползваема вследствие на дефекти в материалите или изработката в рамките на това време. За части, които не произвеждаме сами, даваме гаранция само дотолкова, доколкото ние имаме право на гаранционни претенции спрямо нашите доставчици. Разходите за монтажа на новите части се поемат от купувача. Претенции за анулиране на покупко-продажбата, претенции за отстъпки от цената и други претенции за компенсации са изключени.

## Εγγύηση GR

Οι εμφανείς ελλείψεις πρέπει να αναφέρονται εντός 8 ημερών από τη λήψη του εμπορεύματος, διαφορετικά ο αγοραστής χάνει κάθε δικαίωμα για αξίωση λόγω τέτοιων ελλείψεων. Για τα μηχανήματά μας προσφέρουμε εγγύηση υπό τον όρο της σωστής μεταχείρισης, με διάρκεια ίση με την περίοδο της νομικά κατοχυρωμένης εγγύησης και έναρξη από την παράδοση, αντικαθιστώντας δωρεάν κάθε εξάρτημα του μηχανήματος το οποίο εντός αυτού του χρόνου ενδέχεται να καταστεί άχρηστο αποδεδειγμένα ως συνέπεια ελαττώματος σε υλικό ή στην εργασία. Για εξαρτήματα τα οποία δεν κατασκευάζουμε οι ίδιοι, παρέχουμε εγγύηση μόνο εφόσον δικαιούμαστε αξιώσεις εγγύησης έναντι των επί μέρους προμηθευτών. Το κόστος για την τοποθέτηση των νέων εξαρτημάτων βαρύνει τον αγοραστή. Εξαιρούνται αξιώσεις ακύρωσης της πώλησης και μείωσης της τιμής αγοράς καθώς και άλλες αξιώσεις αποζημίωσης.

## Garantie RO

Deficiențele evidente trebuie reclamate în interval de 8 zile după primirea mărfii, în caz contrar cumpărătorul nu mai poate formula nicio pretenție în legătură cu aceste deficiențe. Dacă mașinile noastre sunt exploatare corect, asigurăm garanție pe durata termenului de garanție legal din momentul predării, în sensul că înlocuim gratuit orice componentă a mașinii devenită inutilizabilă în acest interval de timp ca urmare a defectelor de material sau de execuție. Pentru componentele pe care nu le executăm noi, asigurăm o garanție doar în măsura în care avem noi dreptul la pretenții de garanție legală față de furnizorii preliminari. Costurile pentru montarea componentelor noi vor fi suportate de cumpărător. Pretențiile de conversie și de reducere și alte pretenții de despăgubire pentru prejudicii sunt excluse.

## Garancija Latn-RS

Očigledni nedostaci se moraju prijaviti u roku od 8 dana nakon prijema robe, u suprotnom kupac gubi sva prava u pogledu takvih nedostataka. Za naše mašine dajemo garanciju tokom trajanja zakonskog garantnog roka od datuma primopredaje, pod uslovom da se sa njima pravilno rukuje, na taj način besplatno vršimo zamenu svakog dela mašine koji tokom tog perioda postane neupotrebljiv usled greške u materijalu ili proizvodnji. Za delove koje ne proizvodimo sami, dajemo garanciju samo u okviru ostvarivanja garantnih prava koja dobijamo od poddoblavljača. Troškove za ugradnju novih delova snosi kupac. Pravo na zamenu i umanjenje i drugi zahtevi za nadoknadu štete su isključeni.

## Garanti TR

Belirgin kusurlar malların teslim alınmasından itibaren 8 gün içinde bildirilmelidir, aksi takdirde alıcı bu tür kusurlardan kaynaklanan tüm talep haklarını kaybeder. Makinelerimizin garantisi, teslim tarihinden itibaren yasal garanti süresi boyunca, doğru kullanılmaları koşuluyla, bu süre içinde malzeme veya üretim hataları nedeniyle kullanılamaz hale geldiği kanıtlanabilen herhangi bir makine parçasının ücretsiz olarak değiştirilmesini kapsamaktadır. Kendimiz üretmediğimiz parçalar için, yalnızca üst tedarikçilere karşı garanti talep etme hakkımız olduğu ölçüde garanti sağlıyoruz. Yeni parçaların takılması maliyeti alıcı tarafından karşılanır. Dönüşürme ve indirim talepleri ile diğer tazminat talepleri kapsam dışı tutulmuştur.



**SCHEPPACH GMBH**  
Günzburger Str. 69  
D-89335 Ichenhausen



Stand der Informationen · Status of the information · Version des informations · Versione delle informazioni · Stand van de informatie ·  
Información disponible · Versão das informações · Stav informací · Stav informácií · Az információk kelte · Stan informacji · Verzija  
informacija · Stanje informacij · Informatsiooni seis · Informācijas data · Informācijas stāvoklis · Informationens status · Tietojen tila ·  
Informationsstatus · Status for informasjon · Последна редакция на информацията · Έκδοση των πληροφοριών · Stadiul informațiilor ·  
Izdanje informacija · Bilgilerin güncelliği

Update: 01/2025 · Ident.-No.: 5914901901