

# Bestway®

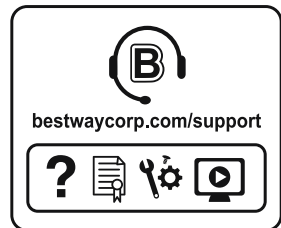

©2023 Bestway Inflatables & Material Corp.

All rights reserved/Tous droits réservés/Todos los derechos reservados/Alle Rechte vorbehalten/Tutti i diritti riservati

Trademarks used in some countries under license from/

Marques utilisées dans certains pays sous la licence de/

Marcas comerciales utilizadas en algunos países bajo la licencia de/

Die Warenzeichen werden in einigen Ländern verwendet unter Lizenz der/

Marchi utilizzati in alcuni paesi concessi in licenza a

**Bestway Inflatables & Material Corp., Shanghai, China**

Manufactured, distributed and represented in the European Union by/

Fabriqué, distribués et représentés dans l'Union Européenne par/Fabricado, distribuido y representado en la Unión Europea por/

Hergestellt, vertrieben und in der Europäischen Union vertreten von/Prodotto, distribuito e rappresentato nell'Unione Europea da

**Bestway Europe S.p.a., Via Resistenza, 5, 20098 San Giuliano Milanese (Milano), Italy**

Distributed in Latin America by/Distribué en Amérique latine par/Distribuido en Latinoamérica por/Distribuido na América Latina por

**Bestway Central & South America Ltda, Salar Ascotan 1282, Parque Enea, Pudahuel, Santiago, Chile**

Distributed in Australia & New Zealand by **Bestway Australia Pty Ltd, Unit 2/98-104 Carnarvon St Silverwater, NSW 2128, Australia**

Tel: Australia: +61 2 9037 1388; New Zealand: +0800 142 101

Distributed in United Kingdom by **Bestway Corp UK Ltd, 8 Wentworth Road, Heathfield Industrial Estate, Newton Abbot, Devon, TQ12 6TL**

Exported by/Exporté par/Exportado por/Exportiert von/Esportato da

**Bestway (Hong Kong) International Ltd./Bestway Enterprise Company Limited**

Suite 713, 7/Floor, East Wing, Tsim Sha Tsui Centre, 66 Mody Road, Kowloon, Hong Kong

**www.bestwaycorp.com**



Besuchen Sie den Bestway® auf

## **INHALT**

---

|                                     |                  |
|-------------------------------------|------------------|
| <b>WICHTIGE SICHERHEITSHINWEISE</b> | <b>Seite 059</b> |
| <b>VOR DEM AUFBAU</b>               | <b>Seite 069</b> |
| <b>AUFBAU</b>                       | <b>Seite 072</b> |
| <b>BENUTZUNG DES SPA</b>            | <b>Seite 072</b> |
| <b>WARTUNG</b>                      | <b>Seite 074</b> |
| <b>ABBAU UND LAGERUNG</b>           | <b>Seite 074</b> |
| <b>FEHLERBEHEBUNG</b>               | <b>Seite 075</b> |
| <b>FEHLERMELDUNGEN</b>              | <b>Seite 077</b> |

## **WICHTIGE SICHERHEITSANWEISUNGEN**

---

### **BIITE GRÜNDLICH DURCHLESEN.**

Bevor Sie den Whirlpool aufbauen und benutzen sollten Sie alle in dieser Gebrauchsanweisung aufgeführten Informationen sorgfältig lesen. Diese Warnhinweise und Sicherheitsrichtlinien behandeln einige der allgemeinen möglichen auftretenden Risiken, können aber nicht alle in vollem Umfang abdecken. Gehen Sie daher stets mit äußerster Vorsicht vor und bewahren Sie diese Anweisungen zur späteren Verwendung sorgfältig auf. Zusätzlich können je nach Whirlpool-Typ die folgenden Informationen bereitgestellt werden.

Bewahren Sie diese Gebrauchsanweisung sorgfältig auf. Sollte diese nicht beiliegen, wenden besuchen Sie uns unter [www.bestwaycorp.com](http://www.bestwaycorp.com) / [www.bestwayservice.de](http://www.bestwayservice.de) (DE / A)

## **WARNHINWEISE – FÜR EINEN SICHEREN AUFBAU**

- Der Whirlpool muss über einen Trenntransformator oder über einen Fehlerstromschutzschalter (RCD) mit einem Nennfehlerstrom von höchstens 30 mA versorgt werden.
- Der Whirlpool muss durch eine ordnungsgemäß geerdete Stromquelle versorgt werden.
- Die Stromquelle sollte sich mehr als 4 Meter vom Whirlpool selbst entfernt befinden.
- Der Whirlpool muss direkt an eine geerdete Steckdose angeschlossen werden.
- Nach dem Aufbau des Whirlpools muss der Stecker jederzeit zugänglich sein.
- Das SPA darf nur direkt an eine geerdete Steckdose mit fester Verkabelung angeschlossen werden.
- Elektrischen Installationen sollten stets den nationalen Vorschriften entsprechen; bei Fragen wenden Sie sich daher bitte an einen qualifizierten Elektriker.
- Das Kabel darf nicht eingegraben werden. Achten Sie beim Verlegen darauf, dass es stets sichtbar ist, um Beschädigungen durch Rasenmäher, Heckenscheren oder andere Geräte zu verhindern.

**ACHTUNG:** Um eine Gefährdung durch versehentliches Zurücksetzen des Wärmeschutzschalters zu vermeiden, darf dieses Gerät nicht über ein externes Schaltgerät, wie z. B. eine Zeitschaltuhr, versorgt oder an einen Stromkreis angeschlossen werden, welcher regelmäßig vom ein- und ausgeschaltet wird.

- Lesen Sie die Gebrauchsanweisung, bevor Sie das Gerät benutzen und es installieren oder wieder zusammenbauen.

## **WARNUNG - GEFAHR EINES STROMSCHLAGS UM EINEN ELEKTRISCHEN SCHLAG ZU VERMEIDEN, BENUTZEN SIE DEN WHIRLPOOL NICHT BEI REGEN ODER GEWITTER.**

- Verwenden Sie zum Betrieb des Whirlpools kein Verlängerungskabel, sondern schließen Sie diesen direkt an eine geeignete Steckdose an.
- Berühren Sie den Stecker nicht mit nassen Händen.
- Halten Sie andere elektrische Gerät von Ihrem Whirlpool fern. Fernseher, Licht, Radio oder Telefon sollten dabei

- nicht näher als 2 Meter zum Pool stehen.
- Halten Sie einen Mindestabstand Ihres Whirlpools von bis zu 2 Metern zu metallenen Oberflächen ein.
  - Es darf sich kein Teil des Geräts während der Benutzung direkt über dem Whirlpool befinden.
  - Stromführende Komponente, mit Ausnahme von solchen, die mit einer Sicherheitskleinspannung von höchstens 12 V versorgt werden, müssen für sich im Whirlpool befindliche Personen unzugänglich sein. Teile, die elektrische Komponente enthalten - ausgenommen Fernbedienungen - müssen so angebracht oder befestigt sein, dass sie nicht in den Whirlpool fallen können.
  - Für die elektrische Sicherheit ist im Netzkabel ein Fehlerstromschutzschalter eingebaut. Wenn ein Leckstrom von mehr als 10 mA festgestellt wird, unterbricht dieser Schutzmechanismus automatisch die Stromversorgung. In einem solchen Fall, ziehen Sie bitte umgehend den Stecker aus der Steckdose und sehen von einer weiteren Nutzung des Whirlpools ab. Reparieren Sie das Produkt unter keinen Umständen selbst. Besuchen Sie uns unter [www.bestwaycorp.com](http://www.bestwaycorp.com) / [www.bestwayservice.de](http://www.bestwayservice.de) (DE / A), um alle notwendigen Informationen zu erhalten.
  - Wenn das Netzkabel beschädigt ist, muss es durch den Hersteller / Kundenservice oder eine ähnlich qualifizierte Person ersetzt werden.
  - Um die Gefahr eines Stromschlags zu verringern, schließen Sie das Gerät nicht über ein Verlängerungskabel an das Stromnetz an, sondern verwenden Sie eine ordnungsgemäß installierte / geerdete Steckdose.

## **WARNHINWEISE – ZUR VERMEIDUNG VON VERLETZUNGEN**

- Das Wasser im Whirlpool sollte niemals 40°C überschreiten. Eine Wassertemperatur zwischen 38°C und 40°C gilt dabei als sicher und angenehm für einen gesunden erwachsenen Menschen. Bei einer Benutzung des Whirlpools durch Kinder von mehr als 10 Minuten werden niedrigere Wassertemperaturen empfohlen.
- Da überhöhte Wassertemperaturen in den ersten Monaten

der Schwangerschaft ein potentiell höheres Risiko für Schädigungen des Fötus darstellen können, sollten schwangere oder möglicherweise schwangere Frauen die Wassertemperatur auf 38°C sowie die Nutzungsdauer auf 10 Minuten begrenzen.

- Sollten Sie das Gefühl haben, dass das Wasser zu heiß ist, verwenden Sie vor der Nutzung ein Thermometer. Sollte diese oberhalb von 45°C liegen, nehmen Sie die entsprechenden Einstellungen am Whirlpool, um die Temperatur auf unter 40°C zu senken. Die Temperaturen können auf beiden Anzeigen (Pumpe und externes Thermometer) voneinander abweichen. Der Unterschied sollte etwa 3°C betragen. Diese Situation ist jedoch als normal einzustufen, da die Temperaturmessung an unterschiedlichen Stellen stattfindet.
- Der Konsum von Alkohol, Drogen oder Medikamenten vor oder während der Benutzung des Whirlpools kann zu Bewusstlosigkeit bis hin zur Todesfolge des Ertrinkens führen.
- Übergewichtige Menschen oder mit Vorerkrankungen im Bereich Herz-Kreislauf, Blutdruck oder Diabetes sollten vor der Benutzung des Whirlpools einen Arzt aufsuchen.
- Personen, welche Medikamente einnehmen, die potentiell Schläfrigkeit als Nebenwirkungen verursachen, sollten vor der Benutzung des Whirlpools einen Arzt konsultieren. Dies gilt auch für andere Medikamente die Herzfrequenz, die Blutdruck und den Kreislauf beeinflussen können.
- Vermeiden Sie übermäßiges Eintauchen des Kopfes.
- Vermeiden Sie das Verschlucken von Wasser.
- Bedenken Sie, dass die als angenehm empfundene von der gesundheitlich unbedenklichen Temperatur abweichen kann.
- Bei gebrochenen oder fehlenden Einlass-/Auslassrohren darf der Whirlpool niemals in Betrieb genommen werden. Versuchen Sie niemals, die Einlass-/Auslassrohre zu ersetzen. Besuchen Sie uns unter [www.bestwaycorp.com](http://www.bestwaycorp.com) / [www.bestwayservice.de](http://www.bestwayservice.de) (DE / A), um alle notwendigen Informationen zu erhalten.
- Geben Sie niemals Wasser mit einer Temperatur von mehr als 40°C direkt in den Whirlpool.

- Benutzen Sie den Whirlpool nicht allein.
- Personen mit ansteckenden Krankheiten sollten den Whirlpool nicht benutzen.
- Benutzen Sie den Whirlpool nicht unmittelbar nach dem Sport.
- Sollen Sie sich unwohl oder schläfrig fühlen, verlassen Sie den Whirlpool bitte umgehend.
- Gehen Sie beim Betreten und Verlassen des Whirlpools vorsichtig vor. Nasse Oberflächen können rutschig sein.
- Die Pumpe muss vor jedem Gebrauch getestet werden. Befolgen Sie hierzu die entsprechenden Anweisungen.
- Der Stecker muss stets trockengehalten werden
- Der Stecker muss immer gezogen werden, wenn:
  - Reinigungs- oder Wartungsarbeiten durchgeführt werden
  - Länger keine Beaufsichtigung möglich ist (Urlaub etc.)
- Tragen Sie während der Benutzung des Whirlpools keine Kontaktlinsen

**GEFAHR** - Verletzungsgefahr. Die Ansaugstutzen des Whirlpools sind speziell für den von der Pumpe erzeugten Wasserdurchfluss geeignet. Sollte es erforderlich sein, die Ansaugstutzen oder die Pumpe auszutauschen, stellen Sie sicher, dass die Durchflussmengen in jedem Fall kompatibel sind. Nehmen Sie den Whirlpool niemals in Betrieb, wenn die Ansaugstutzen gebrochen oder nicht vorhanden sind. Achten Sie sorgfältig darauf, dass der Nennwert die nötige Durchflussmenge, welche auf dem ursprünglichen Ansaugstutzen angegeben ist, nicht unterschritten wird.

**ACHTUNG:** Nachdem Sie Ihren Whirlpool 3-5 Jahre lang benutzt haben, müssen die Hauptkomponenten wie Heizelement, Lüftermotor und Rückschlagventile von einem professionellen Elektriker überprüft werden, um die Sicherheit und Leistung des Whirlpools weiterhin gewährleisten zu können. Sollten bei der Inspektion Probleme festgestellt werden, besuchen Sie uns unter [www.bestwaycorp.com](http://www.bestwaycorp.com) / [www.bestwayservice.de](http://www.bestwayservice.de) (DE / A), um die alle notwendigen Informationen zu erhalten.

## **WARNHINWEISE - SICHERHEIT FÜR NICHTSCHWIMMER**

- Weniger geübte bis hin zu Nichtschwimmern müssen

jederzeit durch eine erwachsene Person beaufsichtigt werden. Darüber hinaus sollte für eine entsprechende Schutzausrüstung gesorgt werden.

- Bestimmen Sie eine erwachsene Person, welche den Whirlpool bei jeder Benutzung beaufsichtigt.
- Ungeübte Schwimmer oder gar Nichtschwimmer sollten eine persönliche Schutzausrüstung tragen.
- Wenn der Whirlpool nicht benutzt oder unbeaufsichtigt wird, entfernen Sie alle Spielzeuge aus dem Whirlpool und seiner näheren Umgebung, um auch Kinder vom Whirlpool fernzuhalten.

### **SICHERHEITSHINWEISE - MASSNAHMEN**

- Decken Sie den Whirlpool außerhalb der Nutzungszeiten ab, um ein unbeaufsichtigtes Betreten zu verhindern. Darüber sollten – falls vorhanden – alle Türen und Fenster, welche als potentieller Zugang gelten können, verschlossen bzw. gesichert werden.
- Sämtliche, Abdeckungen, Barrieren oder ähnliche Sicherheitsvorkehrungen sind nützliche ersetzen jedoch nicht die ständige Aufsicht durch erwachsene Personen
- Es wird empfohlen, eine Rettungsausrüstung (z. B. Rettungsring) in der Nähe des Whirlpools aufzubewahren (falls erforderlich).
- Halten Sie ein Telefon einschließlich alle relevanten Notfallnummern stets griffbereit.
- Es wird empfohlen, Experten und/oder lokale Behörden zu konsultieren, um sich über lokale oder nationale Gesetze/Vorschriften in Bezug auf kindersichere Zäune, Sicherheitsbarrieren, Beleuchtung sowie weitere Sicherheitsanforderungen zu informieren.

### **WARNHINWEISE - SICHERE BENUTZUNG DES WHIRLPOOLS**

- Motivieren Sie alle Benutzer zum Schwimmenlernen.
- Sie sollten über die notwendigen Kenntnisse an lebenserhaltenden Maßnahmen (Herz-Lungen-Wiederbelebung) verfügen und diese regelmäßig auffrischen. Im Ernstfall kann dies Leben retten.
- Alle sich im Whirlpool befindenden Personen –

einschließlich Kinder – sollten mit den Verhaltensregeln im Notfall vertraut sein.

- Springen Sie niemals ins flache Wasser. Dies kann zu schweren bis hin zu lebensgefährlichen Verletzungen führen.
- Benutzen Sie den Whirlpool nicht, wenn Sie Alkohol konsumiert oder Medikamente eingenommen haben.
- Wenn Sie eine Abdeckung verwenden, entfernen Sie diese vollständig, bevor Sie den Whirlpool betreten.
- Schützen Sie alle Benutzer des Whirlpools vor Krankheiten, welche sich auf eine schlechte Wasserqualität zurückführen lassen. Achten Sie daher stets auf eine ordnungsgemäße Pflege und Aufbereitung des Wassers. Lesen Sie hierzu den entsprechenden Abschnitt in der Gebrauchsanweisung.
- Bewahren Sie Chemikalien immer außerhalb der Reichweite von Kindern auf.
- Verwenden Sie die am Whirlpool oder in einem Umkreis von 2 Metern die entsprechende Beschilderung an Warnhinweisen.
- Abnehmbare Sicherheitsleitern müssen, wenn entfernt, außerhalb der Reichweite von Kindern aufbewahrt werden.
- Dieses Gerät kann von Kindern ab 8 Jahren und darüber sowie von Personen mit verringerten physischen, sensorischen oder mentalen Fähigkeiten oder Mangel an Erfahrung und Wissen benutzt werden, wenn sie beaufsichtigt oder bezüglich des sicheren Gebrauchs des Gerätes unterwiesen wurden und die daraus resultierenden Gefahren verstehen. Kinder dürfen nicht mit dem Gerät spielen. Reinigung und Benutzer-Wartung dürfen nicht von Kindern ohne Beaufsichtigung durchgeführt werden.
- Wasser zieht Kinder an; Bringen Sie danach immer eine Spa-Abdeckung an jeder Einsatz.

**GEFAHR** - Gefahr des versehentlichen Ertrinkens (insbesondere bei Kindern unter 5 Jahren). Es muss sichergestellt werden, dass Kinder keinen unbefugten Zugang zum Whirlpool haben. Während der Benutzung des Whirlpools gilt: Lassen Sie Ihre Kinder niemals unbeaufsichtigt.

## **WARNUNGEN - SICHERE WASSERPFLEGE UND VERWENDUNG VON CHEMIKALIEN**

- Mischen Sie Chemikalien immer mit Wasser, um starke Dämpfe oder heftige Reaktionen zu vermeiden, die zu gefährlichen Chemikalienspritzern führen können.
- Informationen zur Reinigung, Wasserpflege und Wasserentsorgung finden Sie im Abschnitt "WARTUNG".
- Benutzen Sie den Whirlpool nicht während der chemischen Wartung.
- Der Whirlpool ist während der Hinzugabe von Chemikalien nicht zu benutzen, dies gilt auch für eine manuelle Dosierung.
- Erkundigen Sie sich bei Ihrer lokalen Behörde nach den Vorschriften für die Befüllung eines privaten Whirlpools.

## **WARNUNGEN - SICHERER AUFBAU UND LAGERUNG**

- Wir empfehlen, den Whirlpool nicht aufzubauen, wenn die Außentemperatur unter 15°C liegt. In diesem Fall wählen Sie für den Aufbau bitte den Innenbereich. Wenn die Außentemperatur unter 6°C liegt, muss die Heizung Ihres Whirlpools durchgehend eingeschaltet sein. So kann der integrierte Frostwächter Freeze Shield™ die Innentemperatur zwischen 6 und 10°C halten, um Schäden, wie z.B. durch das Einfrieren des Wassers in den Rohren, zu vermeiden.

**ACHTUNG:** Sollten Fehlermeldungen angezeigt werden, ist die Funktionsweise von Freeze Shield™ möglicherweise beeinträchtigt. Überprüfen Sie daher unbedingt den Status Ihres Whirlpools, vor allem wenn die Außentemperatur unter 6°C liegt. Im Falle einer längeren Abwesenheit (Urlaub etc.) während der kalten Jahreszeit, empfehlen wir dringend, den Whirlpool zu abzubauen und ihn gemäß der Lagerungsanweisungen zu aufzubewahren.

- Wenn das Gerät über einen längeren Zeitraum hinweg nicht benutzt wird, sollte der Whirlpool abgebaut und drinnen gelagert werden.
- Die für den Aufbau gewählte Oberfläche sollte rutschfest und zudem frei von scharfen Gegenständen aller Art sein.
- Um Schäden an der Pumpe zu vermeiden, darf der Whirlpool nur im befüllten Zustand betrieben werden.
- Verwenden Sie aus Sicherheitsgründen nur das vom Hersteller gelieferte bzw. zugelassene Zubehör.

- Alle Anweisungen zum Aufbau können Sie im folgenden Abschnitt des Handbuchs nachlesen.
- Bei jeder Entleerung des Whirlpools sollte der Filter gereinigt (und ggf. entleert/getrocknet) werden.
- Bitte überprüfen Sie das Gerät einschließlich vor dem Gebrauch. Beschädigte oder fehlende Komponente zum Zeitpunkt des Kaufes können Sie Bestway® unter der in dieser Gebrauchsanweisung angegebenen Kundendienstadresse problemlos melden. Vergewissern Sie sich, dass Sie nur Komponenten verwenden, welche dem von Ihnen gekauften Modell entsprechen.
- Dieses Produkt ist nicht für den gewerblichen Gebrauch bestimmt.
- Aus Gründen der Energieeffizienz sollten Sie den Whirlpool außerhalb der Nutzungszeiten stets abdecken. So minimieren Sie effektiv den Wärmeverlust während des Heizvorgangs. Achten Sie dabei auf die korrekte Befestigung, da nur auf so eine effektive Isolierung möglich ist. Es wird empfohlen die Abdeckung bei Nichtgebrauch vom Boden fernzuhalten, um ihre Sauberkeit zu gewährleisten und Schäden zu verhindern.
- Sie sollten in Erwägung ziehen, die Wassertemperatur außerhalb der Nutzungszeit zurückzusetzen.
- Für den Fall, dass Sie den Whirlpool über einen längeren Zeitraum hinweg nicht benutzen, kann es sinnvoll sein, die Heizung – abhängig von den äußeren Bedingungen gänzlich abzuschalten. Dennoch sollte auf die Restdesinfektion/Aufrechterhaltung des pH-Wertes geachtet werden.
- Um den Wärmeverlust über den Boden zu verringern, können Sie unterstützend eine isolierende Bodenplane unter dem Whirlpool platzieren.
- Ein stets sauberer Filter ermöglicht optimale Arbeitsbedingungen für die Pumpe und verhindert unnötigen Wasseraustausch sowie Wiederaufheizung.
- Halten Sie den Whirlpool von Ruhebereichen fern, um die Lärmbelästigung so weit wie möglich zu minimieren.
- Verwenden Sie für die Abdeckung weder Boden noch andere verschmutzte Oberflächen und lagern Sie diese an einem sauberen sowie trockenen Ort, um die Aufnahme

von Schmutz und Bakterien zu verhindern.

- Die Abdeckungen sollte nicht auf Holztischen oder Holzmöbel gelegt werden, da Holz in diesem Fall dazu neigt, auszubleichen. Entsprechende Hebevorrichtungen können sicherstellen, dass die Abdeckung nicht mit dem Boden in Berührung kommt. Besonders für Whirlpools in Mietverhältnissen wird dies dringend empfohlen.
- Um die Tragfähigkeit des gewählten Untergrundes zu überprüfen, sollten Sie einen qualifizierten Bauunternehmer oder einen Statiker hinzuziehen. Angaben zum Füllgewicht Ihres Whirlpools entnehmen Sie bitte dem entsprechenden Abschnitt der Gebrauchsanweisung: Berücksichtigen Sie dabei in jedem Fall auch das Gewicht aller Nutzer.

## **ACHTUNG - NUR FÜR W-LAN-WHIRLPOOLS**

- Frequenz des Senders: WLAN: 2412~2472 MHz;  
BLE:2402~2480 MHz
- Maximale Ausgangsleistung des Senders: WLAN: 19 dBm;  
BLE:10 dBm

## **DIESE ANWEISUNGEN SORGFÄLTIG AUFBEWAHREN**

### **ENTSORGUNG**



Elektrogeräte sollten nicht mit dem Hausmüll entsorgt werden. Bitte verwenden Sie hierfür die dafür vorgesehenen Orte. Weitere Informationen erfragen Sie bitte bei Ihrer lokalen Behörde oder Ihrem Einzelhändler.

**VIelen DANK FÜR IHREN KAUF EINES BESTWAY PRODUKTES!**

**DE**

Verlängern Sie Jetzt **kostenlos** die Garantie Ihres Produktes!  
Registrieren Sie Ihr Produkt innerhalb von 30 Tagen nach Kaufdatum und in nur wenigen Minuten erhalten Sie eine kostenlose Verlängerung der Herstellergarantie um 6 Monate!  
Besuchen Sie sofort **WWW.BESTWAYREGISTRIERUNG.DE** und registrieren Ihr Produkt!

Diese Möglichkeit der Garantieverlängerung gilt nur in folgenden Ländern:  
Deutschland, Frankreich, Italien.

## CHECKLISTE

Überprüfen Sie die auf der Verpackung aufgeführten Komponenten und stellen Sie sicher, dass alle dem von Ihnen gekauften Modell entsprechen. Sollten zum Zeitpunkt des Kaufs Teile beschädigt oder nicht vorhanden sein, besuchen Sie uns unter [www.bestwaycorp.de/support](http://www.bestwaycorp.de/support) oder [www.bestwayservice.de](http://www.bestwayservice.de) (DE / A).

## DEN RICHTIGEN STANDORT WÄHLEN

Innen- und Außenbereich & oberirdische & mobile Verkabelung & mobiler Whirlpool.

### **Nur für WLAN-Whirlpools:**

Um den richtigen Standort für Ihren WLAN-Whirlpool zu finden, lesen Sie bitte die beigegefügte Broschüre.

### **Für alle Whirlpools:**

Der für Ihren Whirlpool gewählte Untergrund sollte die folgenden Voraussetzungen erfüllen.

- Der Untergrund muss in der Lage sein, das kombinierte Gewicht bestehend aus Füll- Benutzergewicht, durchgehend tragen zu können.
- Sowohl im Innen- als auch im Außenbereich muss für ein ausreichendes Abflusssystem gesorgt werden. Beim Befüllen, Entleeren oder auch während der Benutzung kann es zum Austritt von Wasser kommen.
- Für den Aufbau wird eine ebene Oberfläche benötigt. Sollte eine Unebenheit oder ein Gefälle vorliegen, kann dies zu einer unausgewogenen Belastung der Konstruktion und so zu Schäden am Whirlpool führen.
- Die Oberfläche muss frei von jeglichen Gegenständen sein. Aufgrund des Gewichts des Wassers könnte jeder Gegenstand unter dem Whirlpool den Boden des Whirlpools beschädigen.
- Am gewählten Standort dürfen sich keine Freileitungen oder Bäume befinden. Vergewissern Sie sich zudem, dass sich keine unterirdischen Versorgungsrohre, -leitungen oder -kabel unterhalb des Whirlpools befinden.
- Der gewählte Standort muss sich weit genug vom Hauseingang entfernt befinden. Geräte oder Möbel sollten sich nicht in unmittelbarer Nähe des Whirlpools befinden. Das Wasser,

welches während der Benutzung oder aufgrund Defekts aus dem Whirlpool austreten kann, kann Schäden an und im Haus führen.

- Platzieren Sie den Whirlpool nicht auf Teppichen oder anderen Bodenmaterialien (z. B. unbehandeltem Kork, Holz oder porösem Material). Diese können durch darin entstehende Feuchtigkeit das Wachstum von Bakterien begünstigen.
- Erkundigen Sie sich bei Ihrer örtlichen Behörde bezüglich der Installationsvorschriften.

**Empfohlene Aufstellflächen:** Gras, Boden, Beton sowie alle anderen Oberflächen, welche die oben genannten Voraussetzungen erfüllen.

**Nicht empfohlene Untergründe:** Schlamm, Sand, Kies, Terrassen, Balkone, Einfahrten, Plattformen, weicher/lockerer Boden oder andere Oberflächen, welche die oben genannten Voraussetzungen nicht erfüllen.

## **Aufbau in Innenräumen:**

### **Für den Aufbau von Whirlpools in Innenräumen gilt:**

- Feuchtigkeit ist ein natürlicher Nebeneffekt, der bei der Verwendung von LAY-Z-SPA® berücksichtigt werden sollte. Bestimmen Sie die Auswirkungen der Luftfeuchtigkeit auf freiliegendes Holz, Papier etc. am gewählten Verwendungsort. Um die Auswirkungen zu minimieren, wird dringend empfohlen, für eine ausreichende Belüftung in diesem Bereich zu sorgen. Wenden Sie sich hierzu an einen Experten.
- Sorgen Sie regelmäßig für eine geeignete Luftbehandlung in Innenräumen (Belüftung und Entfeuchtung), um die Sicherheit und den Komfort der Badegäste zu gewährleisten.
- Bevor Sie den Whirlpool hinaustragen, muss dieser vollständig entleert werden.

### **Für Aufbau im Außenbereich gilt:**

- Die ausgewählte Oberfläche muss frei von aggressiven Pflanzen und Unkrautarten sein. Diese Arten von starkem Bewuchs könnten durch die Folie hindurchwachsen und Wasser- oder Luftlecks verursachen. Gras oder andere Pflanzen, die zu Geruchs- oder Schleimbildung führen können, müssen vom Aufstellungsort entfernt werden.
- Die Oberfläche des Whirlpools darf nicht über einen nicht über einen längeren Zeitraum dem direkten Sonnenlicht ausgesetzt sein. Daher empfehlen wir, den Whirlpool – wenn

nicht in Gebrauch - mithilfe einer Abdeckung vor direkter Sonneneinstrahlung zu schützen.

- Die obengenannten Anweisungen sollten stets genauestens befolgt werden. Beschädigungen des Whirlpools, welche auf deren Nichtbeachtung zurückzuführen sind, werden nicht als Herstellungsfehler betrachtet und führen zum Verlust der Garantie und jeglicher Serviceansprüche. Erkundigen Sie sich bei Ihren örtlichen Fachmann nach den Umgebungsbedingungen, wie Grundwasser, Frostgefahr etc.
- Erkundigen Sie sich bei Ihrem Installateur vor Ort nach den Umgebungsbedingungen, wie Grundwasser und Frostgefahr.

## **POTENTIALAUSGLEICHSKLEMME FÜR WHIRLPOOL-HEIZUNG**

- Es wird empfohlen, die Whirlpool-Pumpe durch einen qualifizierten Elektriker mittels eines mindestens 2,5 mm<sup>2</sup> dicken Kupferleiters an einen Potenzialausgleich anzuschließen.

## **WARNHINWEISE - PRCD**

- Vergewissern Sie sich vor dem Einstecken des Steckers in die Steckdose, dass die dort vorliegende Stromstärke für die Pumpe geeignet ist.
- Der Whirlpool ist ein elektrisches Gerät gemäß Klasse I und muss direkt an eine geerdete Steckdose angeschlossen werden. Es wird empfohlen, ausschließlich eine feuchtigkeitsbeständige wie belastbare Steckdose zu verwenden. Überprüfen Sie den Stecker sowie die Steckdose vor jeder Nutzung regelmäßig auf Anzeichen von Schäden. Bei Zweifeln bezüglich der Qualität der Stromversorgung, wenden Sie sich vor der Benutzung bitte an einen qualifizierten Elektriker.
- Um die Gefahr eines Stromschlags zu vermeiden, muss vor jeder Nutzung des Whirlpools der PRCD-Test durchgeführt werden.
- Sollte dieser fehlschlagen, verwenden Sie die Pumpe nicht. Sollten Sie Hilfe und Informationen benötigen, besuchen Sie uns unter [www.bestwaycorp.com](http://www.bestwaycorp.com) / [www.bestwayservice.de](http://www.bestwayservice.de) (DE / A).

# AUFBAU

Befolgen Sie für den Aufbau auf der Verpackung abgebildeten Zeichnungen. Die Zeichnungen dienen lediglich zur Veranschaulichung und spiegeln möglicherweise nicht das tatsächliche Produkt wider. Nicht maßstabsgetreu.

## EMPFEHLUNGEN FÜR DEN AUFBAU

- Der Betrieb der Pumpeneinheit mithilfe eines Verlängerungskabels oder eines Mehrfachsteckers stellt ein Sicherheitsrisiko dar. Dies kann zu einer Überhitzung des Steckers und folglich zu Schäden am Gerät selbst führen.
- Halten Sie den Whirlpool vom Ruhebereich fern, um die Lärmbelastigung zu minimieren.
- Halten Sie einen Abstand von mindestens 1 Meter im Umkreis des Whirlpools.
- Wir raten davon ab, diesen mit Meerwasser zu befüllen. Meerwasser kann die inneren Metallteile aufgrund der hohen Salzkonzentration beschädigen.
- Das Filtersystem des Whirlpools ist nur für die Verwendung mit der entsprechenden Filterkartusche geeignet. Jede andere Komponente, die dem Filter-Set hinzugefügt wird, kann dieses Filtersystem beschädigen. In diesem Fall besteht kein Garantieanspruch.

## INFORMATION ZUM AUFPUMPEN

**Ausschließlich für aufblasbare Whirlpools oder Abdeckungen geeignet:**

- Verwenden Sie zum Aufpumpen des Whirlpools keinen Luftkompressor.
- Ziehen Sie den Pool nicht auf unebenem Boden von einem Ort zum anderen, da dies zu Schäden an der Folie des Whirlpools führen kann. Die Aufblaszeit dient lediglich als Referenz.

# BENUTZUNG DES SPA



## BEDIENFELD





**TASTENSPERRE AN/AUS:** Die Pumpe verfügt über eine 5-minütige automatische Verriegelung. Um die Pumpe zu sperren bzw. zu entsperren, halten Sie die diese Taste für 2 Sekunden gedrückt.





**STROMSPAR-TIMER:** Mit dieser Taste können Sie die Zeit und Dauer des Heizzyklus Ihres Whirlpools einstellen, um gezielt Energieverschwendung zu vermeiden. Den STROMSPAR-TIMER können Sie mit den folgenden Schritten einstellen.



Drücken Sie die  Taste und die  LED beginnt zu blinken.

Drücken Sie die Taste  oder , um die Heizedauer einzustellen (1-999 Stunden).

Drücken Sie die  Taste erneut, um die Heizedauer zu bestätigen.

Nach der Einstellung der Heizedauer beginnt die  LED zu blinken.

Drücken Sie die Taste  oder , um die Zeit einzustellen (von 0-999 Stunden). So wird die Wartezeit bis zum Start des Heizvorgangs festgelegt. Wenn der Timer auf 0 Stunden gestellt wird, schaltet sich das Heizsystem sofort ein.

Drücken Sie erneut die Taste  oder warten 10 Sekunden, um die Einstellung zu bestätigen. Die  LED leuchtet nun durchgehend, und der Countdown bis zum Start des Heizvorgangs beginnt. Auf dem Bildschirm werden abwechselnd die aktuelle Temperatur und die Uhrzeit angezeigt.



Die Timer-Einstellungen können Sie wie folgt anpassen: Drücken Sie die  Taste und verwenden Sie die Taste  oder .

Einstellungen zurücksetzen: Drücken Sie die  Taste für 2 Sekunden.

Wenn die Energiesparfunktion aktiviert ist, können alle anderen Funktionen außer der Heizung genutzt werden.

Energiesparen ist keine automatische Funktion: Nach einem vollständigen Zyklus (Wartezeit plus Heizvorgang) muss der Timer erneut eingestellt werden.



**HEIZEN:** Drücken Sie die  Taste, um das Heizsystem zu aktivieren. Wenn das entsprechende Licht auf der  Taste rot leuchtet, ist das Heizsystem aktiviert. Wenn dieses grün leuchtet, hat das Wasser die eingestellte Temperatur erreicht. Ist die Heizung eingeschaltet, wird das Filtersystem automatisch deaktiviert und bleibt auch nach dem Heizvorgang automatisch aktiv.



**MASSAGE:** Drücken Sie die  Taste, um das Massagesystem zu aktivieren, welches mit einer 30-minütigen Abschaltautomatik ausgestattet ist. Ist diese Funktion aktiviert leuchtet das Licht der Taste leuchtet rot. Die Massagefunktion darf nicht verwendet werden, wenn der Whirlpool abgedeckt ist. So kann sich im Inneren Luft ansammeln und dadurch die Abdeckung irreparabel beschädigen. Das Heiz- und Massagesystem können gleichzeitig verwendet werden.

## NUR FÜR WLAN-WHIRLPOOLS

**2 VERSCHIEDENE MASSAGEINTENSITÄTEN:** Drücken Sie die Taste einmal, um die Massage mit voller Leistung zu starten; auf dem Display erscheint L1. Drücken Sie die Taste erneut, um diese auf halber Stärke laufen zu lassen. Das Display zeigt nun die Meldung L2 an. Drücken Sie die Taste ein drittes Mal, um das Massagesystem auszuschalten.

Achten Sie beim Aufpumpen des Whirlpools darauf, dass die Massage auf die volle Leistung eingestellt.



**TEMPERATUR:** Wenn Sie die Taste oder drücken, beginnt das Display zu blinken und zeigt 3 Sekunden lang die eingestellte Temperatur an. Wenn die Anzeige blinkt, können Sie die Temperatur mit der Taste oder einstellen.



Die standardgemäß eingestellte Temperatur beträgt 35°C. Die Einstellungsmöglichkeit reicht von 20 - 40°C.



**EIN/AUS:** Nach dem Einschalten des PRCD halten Sie die Taste 2 Sekunden lang gedrückt. Diese leuchtet grün und das Bedienfeld wurde aktiviert. Halten Sie die Taste 2 Sekunden lang gedrückt, um alle derzeit eingeschalteten Funktionen zu deaktivieren.



**WECHSEL CELSIUS/FAHRENHEIT:** Die Temperatur kann entweder in Fahrenheit oder Celsius angezeigt werden.



**WASSERFILTER:** Die Taste schaltet die Filterpumpe ein und aus. Die Taste leuchtet rot, wenn sie aktiviert ist.



**NUR FÜR WLAN\_WHIRLPOOLS AKTIVIERUNG WLAN:** Lesen Sie hierfür die gesondert mitgelieferte Gebrauchsanweisung.

**Die Heizgeschwindigkeit kann unter den folgenden Bedingungen variieren:**

- Die Außentemperatur liegt unter 15°C.
- Die Abdeckung wurde nicht richtig befestigt.
- Ist das Filtersystem ausgeschaltet, zeigt das Display möglicherweise nicht die tatsächliche Wassertemperatur an. Lassen Sie das Filtersystem in diesem Fall mindestens eine Minute lang arbeiten.
- Die mit einem externen Thermometer gemessene Wassertemperatur kann von der angezeigten um bis zu 2°C abweichen.



## GEBRAUCHSANWEISUNG FÜR DEN WINTER

Um Ihren Whirlpool während der kalten Jahreszeit effektiv vor Schäden zu schützen und die Lebensdauer Ihres Produkts zu verlängern, sollten Sie nachfolgenden Gebrauchshinweise genauestens befolgen.

- Wenn die Außentemperatur unter 10°C liegt, bewahren Sie die Verpackung in einem Raum mit einer Temperatur von über 15°C auf, um Schäden an der Folie zu vermeiden.
- Pumpen Sie den Whirlpool mit Hilfe der Pumpe bei einer Raumtemperatur von mehr als 15°C auf.
- Platzieren Sie diesen anschließend an der gewünschten Stelle im Freien, schließen Sie die Pumpe an und befüllen Sie den Whirlpool mit Wasser. Die Fülltemperatur muss dabei über 6°C liegen, da die Pumpe beim Einschalten ansonsten die Fehlermeldung E03 anzeigt.
- Der Frostwächter Freeze Shield™ hält die Wassertemperatur automatisch zwischen 6°C und 10°C und verhindert so, dass das Wasser einfriert.
- Wenn die Wassertemperatur unter 6°C liegt, muss die Pumpe stets eingeschaltet sein. In diesem Zustand kann Freeze Shield™ die Wassertemperatur zwischen 6°C und 10°C (50°F) halten, um Schäden wie das Einfrieren des Wassers in den Rohren oder im Zirkulationssystem zu verhindern.
- Sollten Fehlermeldungen angezeigt werden, ist die Funktionsweise von Freeze Shield™ möglicherweise beeinträchtigt. Überprüfen Sie daher unbedingt den Status Ihres Whirlpools, vor allem wenn die Außentemperatur unter 6°C liegt. Im Falle einer längeren Abwesenheit (Urlaub etc.) während der kalten Jahreszeit, empfehlen wir dringend, den Whirlpool zu abbauen und ihn gemäß der Lagerungsanweisungen zu aufzubewahren.
- Für Schäden, welche aus der Nichtbeachtung der äußeren Bedingungen entstehen, ist ausschließlich der Verbraucher verantwortlich. Unterhalb einer Außentemperatur von -10°C darf der Whirlpool nicht verwendet werden.

### HEIZDAUER

- Um eine Heizdauer bis zu einer Wassertemperatur von 40°C zu ermitteln, muss die der Ausgangstemperatur des Wassers und die Umgebungstemperatur berücksichtigt werden; die nachstehenden Angaben dienen lediglich als Referenz. Lassen Sie das Filtersystem mindestens eine Minute lang arbeiten, um die tatsächliche Wassertemperatur anzuzeigen zu lassen.

| Außentemperatur | Wassertemperatur | Temperatur einstellen | Heizdauer |
|-----------------|------------------|-----------------------|-----------|
| 10°C (50°F)     | 10°C (50°F)      | 40°C (104°F)          | 16-24h    |
| 15°C (59°F)     | 15°C (59°F)      | 40°C (104°F)          | 12-20h    |
| 20°C (68°F)     | 20°C (68°F)      | 40°C (104°F)          | 10-18h    |
| 25°C (77°F)     | 25°C (77°F)      | 40°C (104°F)          | 8-12h     |
| 30°C (86°F)     | 30°C (86°F)      | 40°C (104°F)          | 5-8h      |

- Achten Sie darauf, den Whirlpool – wenn nicht in Gebrauch – abzudecken, da sich ansonsten die Heizdauer verlängert. Wenn der Whirlpool mit Wasser gefüllt ist, schalten Sie die Heizung nicht aus, wenn die Temperatur unter 6°C liegt.



## PUMPE SPEZIFIKATIONEN

| Leistungsrate                          | Massage Leistung | Heizen Leistung | Wasser Leistung |
|--|------------------|-----------------|-----------------|
| 220-240V AC, einphasig 2.050W bei 20°C | 800W             | 2.000W bei 20°C | 50W             |

# WARTUNG

**ACHTUNG:** Vergewissern Sie sich, dass die Pumpe vor Wartungen jeder Art vom Stromnetz getrennt wird.

## POOLFOLIE

- Sollte der Whirlpool den Eindruck von Luftverlust vermitteln, kann dies auch ganz normale Ursachen haben. Änderungen der Außentemperatur können Einfluss auf den inneren Luftdruck nehmen.

## ABDECKUNG

- Die Abdeckung muss regelmäßig sowohl von innen und außen mit einem schonenden Reinigungsmittel gesäubert werden.

## FILTERKARTUSCHE

- Um die Leistung des Filtersystems zu optimieren, sollten Sie die Filterkartusche täglich überprüfen und reinigen.
- Ist diese auch nach der Reinigung verschmutzt, sollte sie ausgetauscht werden.

## WASSER

- Viele Schadstoffe im Wasser setzen sich auf Oberflächen unterhalb der Wasserlinie ab. Diese Verunreinigungen können zur Entstehung von Bakterien-, Algen- oder Pilzen führen. Es wird empfohlen, Whirlpools regelmäßig zu reinigen. Nach einiger Zeit können sich auf den unterhalb der Wasserlinie hartnäckige Flecken bilden. Je nach hygienischem Zustand (Flecken, Wasserfärbung, Geruch etc.) wird empfohlen, das Wasser komplett zu wechseln und den Whirlpool zu reinigen sowie zu desinfizieren. Bei der Entleerung des Whirlpools sind die entsprechenden Vorschriften und Anweisungen zu beachten.
- Zudem ist das chemische Gleichgewicht in Ihrem Whirlpool essentiell wichtig. Eine Reinigung über Filtersystem allein reicht für eine gute Wasserqualität nicht aus. Wir empfehlen die Verwendung von Poolchemikalien in Form von Chlor- oder Bromtabletten (kein Granulat verwenden) mithilfe des Chemikaliendosierers.
- Die Wasserqualität steht im direkten Zusammenhang mit der Nutzungshäufigkeit des Whirlpools sowie die Anzahl der Benutzer. Werden keine Poolchemikalien verwendet, sollte das Wasser alle 3 Tage gewechselt werden. Die Befüllung des Whirlpools sollte mit Leitungswasser erfolgen, um den Einfluss unerwünschter Inhaltsstoffe, wie z. B. Mineralien, zu minimieren.
- Wir empfehlen Ihnen, sich vor der Benutzung Ihres LAY-Z-SPA® abzduschen, da Kosmetikprodukte, Lotionen und andere Rückstände auf der Haut die Wasserqualität beeinflussen können.
- Geben Sie chemische Produkte nicht direkt ins Wasser. Die Chemikalien setzen sich auf dem Boden des Whirlpools ab und beschädigen das Material und verfärben das PVC.

### Chemische Tabletten (nicht im Lieferumfang enthalten):

- Entfernen Sie den Chemikaliendosierer, wenn der Whirlpool in Betrieb ist.
- Um den Chemiegehalt zu überprüfen, verwenden Sie nach der chemischen Wartung und folglich vor der erneuten Nutzung des Whirlpools entsprechende Teststreifen (nicht im Lieferumfang enthalten). Bei dem Einsatz von Poolchemie empfehlen wir wie folgt vorzugehen.
- Bei Schäden, welche auf die unsachgemäße Anwendung von Poolchemie zurückzuführen sind, besteht kein Garantieanspruch.
- Poolchemikalien sind potenziell giftig und sollten mit Vorsicht gehandhabt werden. Chemische Dämpfe, falsche Kennzeichnung sowie nicht ordnungsgemäße Lagerung von Chemikalien können ernsthafte gesundheitliche Risiken darstellen.
- Weitere Informationen über die Wasserbehandlung mit Chemikalien erhalten Sie bei Ihrem lokalen Händler. Beachten Sie dabei auch die Anweisungen des Chemikalienherstellers.
- Ein übermäßiger Einsatz von Chemie kann zu starken Verfärbungen bis hin zu schweren Materialschäden führen.

| pH-Wert   | Gesamthärte  | Freies Chlor |
|-----------|--------------|--------------|
| 7,4 – 7,6 | 80 - 120 ppm | 2 - 4 ppm    |

# AUFBAU UND LAGERUNG

## ENTLEEREN

- Um das Wasser aus dem Whirlpool abzulassen, gehen Sie bitte gemäß den Abbildungen in der Gebrauchsanweisung vor. Diese Zeichnungen dienen nur zur Veranschaulichung und spiegeln möglicherweise nicht das tatsächliche Produkt wider. Nicht maßstabsgetreu.

## TROCKNEN

- Nach dem Entleeren des Whirlpools verbleibt etwas Wasser in der innerhalb der Pumpe, der Poolfolie, des Massagesystems sowie in der aufblasbaren Abdeckung. Stellen Sie sicher, dass alle oben genannten Teile des Whirlpools vollständig trocken können. Dies ist wichtig, um die Lebensdauer des Whirlpools zu verlängern und Schimmelbildung zu vermeiden.
- Das Wasser in der Innenkammer und der aufblasbaren Hülle stammt aus der Feuchtigkeit, welche durch die Luft beim Aufpumpen entstanden ist. Diese Wassermenge kann je nach Beschaffenheit der lokal herrschenden Luftfeuchtigkeit variieren.
- Um die verschiedenen Komponenten des Whirlpools zu trocknen, folgen Sie bitte den Abbildungen in der Gebrauchsanweisung. Die Zeichnungen dienen nur zur Veranschaulichung und spiegeln möglicherweise nicht das tatsächliche Produkt wider. Nicht maßstabsgetreu.

## REINIGUNG

- An den Wänden des Whirlpools können sich Reinigungsmittelreste und gelöste Feststoffe von Badeanzügen und Chemikalien ablagern. Reinigen Sie die Wände mit Wasser und Seife und spülen Sie sie gründlich ab. Verwenden Sie keine harten Bürsten oder Scheuermittel.

## ABLASSEN DER LUFT

### Nur für aufblasbare Whirlpool:

- Ihr Whirlpool ist mit einer Entlüftungsfunktion ausgestattet, mit dessen Hilfe die gesamte Luft aus dem Liner ablässt, damit dieser leichter verpackt und gelagert werden kann.
- Um die Luft aus dem Whirlpool abzulassen, folgen Sie bitte den Abbildungen in der Gebrauchsanweisung. Die Zeichnungen dienen nur zur Veranschaulichung und spiegeln möglicherweise nicht das tatsächliche Produkt wider. Nicht maßstabsgetreu.

## REPARATUR

### Für PVC-Material:

**Wenn der Whirlpool gerissen ist oder ein Loch aufweist, verwenden Sie den mitgelieferten Reparaturflicken und gehen Sie wie folgt vor:**

- Reinigen Sie die zu reparierende Stelle und ziehen Sie den Flicker vorsichtig ab.
- Drücken Sie das Pflaster auf die zugehörige Stelle.
- Warten Sie 30 Sekunden bevor Sie den Whirlpool erneut aufpumpen.

### Für DuraPlus™-Material:

**Wenn der Whirlpool gerissen ist oder ein Loch aufweist, verwenden Sie den mitgelieferten Reparaturflicken und Kleber (nicht im Lieferumfang enthalten) und gehen Sie wie folgt vor:**

- Reinigen und trocknen Sie die zu reparierende Stelle.
- Schneiden Sie den mitgelieferten PVC-Flicken auf die passende Größe zu.
- Tragen Sie auf einen kleinen zugehörigen Flicker Klebstoff auf (nicht im Lieferumfang enthalten). Achten Sie darauf, dass dieser gleichmäßig verteilt wird. Warten Sie 30 Sekunden und legen Sie dann den zugeschnittenen Flicker mit dem Kleber auf die beschädigte Stelle.
- Glätten Sie alle Luftblasen, die sich darunter befinden, und drücken Sie den Flicker Minuten lang fest auf die Stelle.
- Warten Sie 30 Minuten bevor Sie den Whirlpool erneut aufpumpen.

## LAGERUNG

- Entfernen Sie sämtliches Zubehör und lassen Sie den Liner, die Thermo-Abdeckung sowie andere Komponenten vor der Lagerung vollständig trocknen. Bei Zuwendung kann es zu schädlicher Schimmelbildung am sowie im Whirlpool kommen.
- Falten Sie die Poolfolie des Whirlpools nur zusammen, wenn die Außentemperatur oberhalb von 10°C liegt.
- Lagern Sie den Whirlpool an einem trockenen Ort mit bei moderater Temperatur (zwischen 10°C und 38°C)
- Als weitere Schutzmaßnahme empfehlen wir zudem die Lagerung in einem Karton.

# FEHLERBEHEBUNG

| Probleme  | Mögliche Ursachen   | Lösungen  |
|---|---|---|
| Die Pumpe funktioniert nicht                      | <ul style="list-style-type: none"> <li>- Stromausfall</li> <li>- Stromkreise sind unterbrochen</li> </ul>   | <ul style="list-style-type: none"> <li>- Stromquelle prüfen</li> <li>- Hilfe finden Sie in unserem Support-Bereich unter <a href="http://www.bestwaycorp.com">www.bestwaycorp.com</a> / <a href="http://www.bestwayservice.de">www.bestwayservice.de</a> (DE / A).</li> </ul>   |
| Pumpeneinheit heizt trotz Abdeckung nicht richtig | <ul style="list-style-type: none"> <li>- Temperatur zu niedrig eingestellt</li> <li>- Verschmutzte Filterkartusche</li> <li>- Whirlpool wurde nicht abgedeckt</li> <li>- Heizelement ausgefallen</li> </ul> | <ul style="list-style-type: none"> <li>- Stellen Sie eine höhere Temperatur ein; siehe Abschnitt Bedienung der Pumpe</li> <li>- Reinigen/Austauschen der Filterpatrone; siehe Abschnitt Reinigung und Austausch der Filterpatrone</li> <li>- Verwenden Sie die Abdeckung.</li> <li>- Hilfe finden Sie in unserem Support-Bereich unter <a href="http://www.bestwaycorp.com">www.bestwaycorp.com</a> / <a href="http://www.bestwayservice.de">www.bestwayservice.de</a> (DE / A).</li> </ul>   |
| Massage-System funktioniert nicht                 | <ul style="list-style-type: none"> <li>- Pumpe ist überhitzt</li> <li>- Das Massagesystem schaltet sich nach 30 Minuten automatisch ab</li> <li>- Pumpe ist defekt</li> </ul>                               | <ul style="list-style-type: none"> <li>- Ziehen Sie den Stecker und warten Sie zwei Stunden, bis sich die Pumpe abgekühlt hat. Stecken Sie den Stecker wieder ein und schalten Sie das Massagesystem ein.</li> <li>- Hilfe finden Sie in unserem Support-Bereich unter <a href="http://www.bestwaycorp.com">www.bestwaycorp.com</a> / <a href="http://www.bestwayservice.de">www.bestwayservice.de</a> (DE / A).</li> </ul>   |
| Whirlpool verliert Luft                           | <ul style="list-style-type: none"> <li>- Whirlpool weist Risse oder Löcher auf</li> <li>- Sicherheitsventil lose</li> </ul>   | <ul style="list-style-type: none"> <li>- Mitgelieferten Reparaturflicken verwenden</li> <li>- Bei zu hohem Innendruck lässt das Sicherheitsventil Luft aus dem Whirlpool ab. So prüfen Sie, ob Luft aus dem Ventil austritt:               <ol style="list-style-type: none"> <li>1. Aufpumpen des Whirlpools mithilfe der Pumpeneinheit</li> <li>2. Verwenden Sie Seifenwasser und einen Lappen, um das Sicherheitsventil abzuwischen; Blasenbildung deutet auf einen Luftaustritt hin.</li> <li>3. Ein undichtes Sicherheitsventil kann durch Drehen im Uhrzeigersinn festgezogen werden.</li> <li>4. Wenn ein Leck in der Mitte des Sicherheitsventils auftritt, besuchen Sie bitte unsere Serviceseite: <a href="http://www.bestwaycorp.com">www.bestwaycorp.com</a> / <a href="http://www.bestwayservice.de">www.bestwayservice.de</a> (D / A).</li> </ol> </li> </ul> |
| Das Wasser ist verschmutzt.                       | <ul style="list-style-type: none"> <li>- Unzureichende Filterzeit</li> <li>- Verschmutzte Filterkartusche</li> <li>- Falsche Wasserpflege</li> </ul>  | <ul style="list-style-type: none"> <li>- Erhöhen Sie die Filterzeit</li> <li>- Reinigen bzw. tauschen Sie die Filterkartusche (siehe Abschnitt Reinigung und Austausch der Filterkartusche)</li> <li>- Beachten Sie die Hinweise des Chemikalienherstellers.</li> </ul>   |









# NUR FÜR WLAN-WHIRLPOOLS

| Probleme                               | Mögliche Ursachen   | Lösungen   |
|--|---|--|
| Die Einrichtung ist nicht erfolgreich. | Die Pumpe wurde mit der falschen Frequenz verbunden.  | Wenn der verwendete Router eine Dual-Band-Version ist und derzeit keine Verbindung zu einem 2,4-GHz-Netz herstellt, wechseln Sie bitte zu einer anderen Frequenz desselben Routers (2,4 GHz). Versuchen Sie im Anschluss erneut, die Pumpe zu verbinden. 5GHz-Netzwerke werden nicht unterstützt.                          |
|  | Der Standort der Pumpe ist zu weit vom Router entfernt.                                       | Prüfen Sie mit einem mobilen Endgerät, ob das WLAN-Signal ausreichend ist. Sollte dies auf Ihrem Telefon zu gering sein, prüfen Sie, wo sich Orte mit einer höheren Reichweite befinden und stellen Sie den Whirlpool nach Möglichkeit dort auf.   |
|  | Einrichtung unter falschem dem Netzwerknamen  | Starten Sie den Verbindungsvorgang erneut und vergewissern Sie sich, dass der Netzwerkname korrekt eingegeben wurde.   |
|  | Das verwendete Passwort ist falsch.   | Starten Sie die Verbindungsvorgang erneut und vergewissern Sie sich, dass das Passwort korrekt ist.  |
|  | Die Stärke des WLAN-Signals ist instabil  | 1. Überprüfen Sie, ob der Router ordnungsgemäß funktioniert.<br>2. Gehen Sie in die Nähe des Whirlpools und prüfen Sie das Signal auf Ihrem mobilen Endgerät. Wenn die Signalstärke instabil ist, überprüfen Sie den Zustand Ihres Routers. Wenn die Signalstärke vollständig ist, wiederholen Sie den Verbindungsvorgang. |
|  | Es gibt ein Gerät in der Nähe der Pumpe oder des Routers, welches Signalstörungen verursacht. | Die WLAN-Verbindung kann durch elektromagnetische oder andere Interferenzen gestört/unterbrochen werden. Halten Sie das Gerät von anderen elektronischen Geräten fern.   |
|  | Ihr Telefon verbindet sich während der Registrierung nicht mit dem WLAN-Netzwerk.             | Prüfen Sie, ob sich Ihr mobiles Gerät im Flugmodus befindet und stellen Sie sicher, dass dieser aktiviert ist.   |
|  | App Feedback  | Im Hilfebereich der App finden Sie ausführliche und aktuelle Tipps zur Fehlerbehebung.   |

## WLAN-LED-Status

|                                |  |   |
|--------------------------------|--|---|
| Kontrollleuchte blinkt langsam | Die Verbindung mit dem Router wird hergestellt.  | Die Pumpe ist bereit für die Verbindung mit Ihrem mobilen Endgerät.   |
| Kontrollleuchte ist an         | Die Verbindung mit dem Router wurde hergestellt. | Die Pumpe ist nun mit Ihrem mobilen Endgerät verbunden.   |
| Kontrollleuchte blinkt schnell | WLAN-Signal verloren                             | Überprüfen Sie den Status Ihres Routers. Der Whirlpool hat das WLAN-Signal verloren.  |
| Kontrollleuchte ist aus        | Licht beschädigt / Problem mit dem WLAN-Modul    | Hilfe finden Sie in unserem Support-Bereich unter <a href="http://www.bestwaycorp.com">www.bestwaycorp.com</a> / <a href="http://www.bestwayservice.de">www.bestwayservice.de</a> (DE / A). |

# FEHLERMELDUNGEN

| URSACHEN   | GRÜNDE   | LÖSUNGEN  |
|--|--|---|
| <p>Die Sensoren melden einen Durchfluss ohne Einschalten von Filter oder Heizung.</p>                   | <ol style="list-style-type: none"> <li>Die Sensoren befinden sich nicht in der Leerlaufstellung.</li> <li>Die Sensoren sind defekt.</li> </ol>   | <ol style="list-style-type: none"> <li>Ziehen Sie den Stecker aus der Steckdose, klopfen Sie vorsichtig auf die Seite der Pumpe. Stecken Sie den Stecker im Anschluss wieder in die Steckdose.</li> <li>Hilfe finden Sie in unserem Support-Bereich unter <a href="http://www.bestwaycorp.com/">www.bestwaycorp.com/</a> / <a href="http://www.bestwayservice.de">www.bestwayservice.de</a> (DE / A).</li> </ol>  |
| <p>Die Sensoren melden trotz Einschalten des Filter- und/oder Heizsystems, keinen Wasserdurchfluss</p>  | <ol style="list-style-type: none"> <li>Die Filterkartusche ist verschmutzt.</li> <li>Aktivieren Sie das Filter- oder Heizsystem und halten Sie Ihre Hand vor das Auslassrohr im Inneren des Whirlpools, um zu prüfen, ob ein Wasserdurchfluss vorliegt.             <ol style="list-style-type: none"> <li>Wenn kein Wasser ausfließt, ist die Pumpe defekt.</li> <li>Wenn Wasser ausfließt , aber die Meldung erscheint, sind die Sensoren defekt.</li> <li>Der Filter ist verstopft.</li> <li>Schmutzsiebe sind verstopft: Schmutzsiebe können durch hartes Wasser aufgrund von Kalkablagerungen blockiert werden.</li> </ol> </li> </ol> | <ol style="list-style-type: none"> <li>Nehmen Sie das Filter-Set aus der Pumpe und starten Sie das Filter- oder Heizsystem. Wenn keine Meldung erscheint, reinigen oder wechseln Sie die Filterkartusche.</li> <li>Hilfe finden Sie in unserem Support-Bereich unter <a href="http://www.bestwaycorp.com/">www.bestwaycorp.com/</a> / <a href="http://www.bestwayservice.de">www.bestwayservice.de</a> (DE / A).</li> <li>Reinigen Sie den Filter, überprüfen Sie diesen auf Beschädigungen und tauschen Sie diesen wenn nötig aus. Hilfe finden Sie in unserem Support-Bereich unter <a href="http://www.bestwaycorp.com/">www.bestwaycorp.com/</a> / <a href="http://www.bestwayservice.de">www.bestwayservice.de</a> (DE / A).</li> <li>Entleeren Sie den Whirlpool und reinigen führen Sie die Rohre mithilfe eines Gartenschlauchs. Um sicherzugehen, dass alle Verunreinigungen entfernt wurden, führen Sie den Vorgang von beiden Seiten aus durch. Verwenden Sie eine Zahnbürste, um hartnäckige Verschmutzungen zu entfernen. Hilfe finden Sie in unserem Support-Bereich unter <a href="http://www.bestwaycorp.com/">www.bestwaycorp.com/</a> / <a href="http://www.bestwayservice.de">www.bestwayservice.de</a> (DE / A).</li> </ol> |
| <p>Das Thermometer der Pumpe zeigt eine Wassertemperatur unter 4°C an.</p>                              | <ol style="list-style-type: none"> <li>Die Wassertemperatur ist niedriger als 4°C</li> <li>Wenn die Wassertemperatur höher als 7°C ist, liegt ein Defekt des Pumpen-Thermometers vor.</li> </ol>   | <ol style="list-style-type: none"> <li>Der Whirlpool ist nicht für den Betrieb bei Wassertemperaturen unter 4 °C ausgelegt. Ziehen Sie den Stecker der Pumpe und starten Sie diese erst wieder, wenn die Wassertemperatur 6°C erreicht hat.</li> <li>Hilfe finden Sie in unserem Support-Bereich unter <a href="http://www.bestwaycorp.com/">www.bestwaycorp.com/</a> / <a href="http://www.bestwayservice.de">www.bestwayservice.de</a> (DE / A).</li> </ol>   |
| <p>Die Pumpen-Thermometer misst eine Wassertemperatur über 50°C.</p>                                    | <ol style="list-style-type: none"> <li>Die Wassertemperatur liegt über 50°C (122°F).</li> <li>Die Außentemperatur ist höher als 40°C oder der Whirlpool wurde für längere Zeit direktem Sonnenlicht ausgesetzt.</li> <li>Wenn die Wassertemperatur niedriger als 45°C ist, liegt ein Defekt des Pumpen-Thermometers vor.</li> </ol>  | <ol style="list-style-type: none"> <li>Der Whirlpool ist nicht für den Betrieb bei Wassertemperaturen von mehr als 40°C ausgelegt. Ziehen Sie den Stecker der Pumpe und starten Sie diese erst wieder, wenn das Wasser eine Temperatur von 38°C oder weniger erreicht hat.</li> <li>Ziehen Sie den Stecker, trennen Sie die Pumpe vom Whirlpool und lassen Sie das Wasser ab. Schließen Sie nach 15 Minuten die Pumpe wieder an, stecken Sie den Stecker wieder in die Steckdose und starten Sie die Heizfunktion erneut. Wenn die Meldung weiterhin auftritt, sollten Sie den Whirlpool an einem anderen Ort ohne direkte Sonneneinstrahlung aufstellen.</li> <li>Hilfe finden Sie in unserem Support-Bereich unter <a href="http://www.bestwaycorp.com/">www.bestwaycorp.com/</a> / <a href="http://www.bestwayservice.de">www.bestwayservice.de</a> (DE / A).</li> </ol>   |
| <p>Es gibt Probleme mit der Verbindung zum Pumpen-Thermometer.</p>                                      | <ol style="list-style-type: none"> <li>Möglicherweise liegt ein Verbindungsproblem zwischen dem Temperatursensor und der Leiterplatte vor.</li> </ol>  | <ol style="list-style-type: none"> <li>Ziehen Sie den Stecker und warten Sie 5 Minuten. Stecken Sie den Stecker zurück in die Steckdose, während Sie die Pumpe wieder eingeschalten.</li> <li>Sollte die Fehlermeldung erneut auftreten, besuchen Sie bitte unseren Hilfe-Bereich unter <a href="http://www.bestwaycorp.com/">www.bestwaycorp.com</a>.</li> </ol>   |
| <p>Der Temperatursensor der Pumpeneinheit misst eine Wassertemperatur von mehr als 52°C.</p>          | <ol style="list-style-type: none"> <li>Die Wassertemperatur liegt bei über 52 °C</li> <li>Die Umgebungstemperatur liegt bei über 40 °C oder der Whirlpool wurde über einen längeren Zeitraum direkter Sonneneinstrahlung ausgesetzt ist.</li> <li>Wenn die Wassertemperatur bei unter 45°C liegt, ist der Temperatursensor defekt.</li> </ol>  | <ol style="list-style-type: none"> <li>Der Whirlpool ist nicht für den Betrieb bei Wassertemperaturen über 40 °C ausgelegt. Ziehen Sie den Stecker der Pumpeneinheit aus der Steckdose und starten Sie das Gerät erst wieder, wenn die Wassertemperatur auf 36 °C oder weniger gesunken ist.</li> <li>Ziehen Sie den Stecker der Pumpeneinheit aus der Steckdose und warten Sie 15 Minuten. Sollte die Meldung nach der erneuten Inbetriebnahme weiterhin auftreten, platzieren Sie den Whirlpool an einem Ort ohne direkte Sonneneinstrahlung.</li> <li>Sollten Sie weitere Hilfe benötigen, besuchen Sie bitte unsere Serviceseite: <a href="http://www.bestwaycorp.com/">www.bestwaycorp.com/</a> / <a href="http://www.bestwayservice.de">www.bestwayservice.de</a> (D / A).</li> </ol>   |
| <p>Die Verbindung zum WLAN-Modul ist fehlgeschlagen</p>   | <p>Das WLAN-Modul ist beschädigt.</p>  | <p>Hilfe finden Sie in unserem Support-Bereich unter <a href="http://www.bestwaycorp.com/">www.bestwaycorp.com/</a> / <a href="http://www.bestwayservice.de">www.bestwayservice.de</a> (DE / A).</p> <p>HINWEIS: Drücken Sie eine beliebige Taste, um die Meldung zu ignorieren und den Whirlpool weiter zu benutzen.</p>   |
| <p>Erdungskabel hat eine elektrische Spannung erkannt.</p>    | <ol style="list-style-type: none"> <li>Die Pumpeneinheit hat eine Spannung im Erdungskabel entdeckt. Eines der sich in Ihrem Haushalt befindenden Gerät weist eine fehlerhafte Isolierung auf.</li> <li>Es liegt ein Problem mit der Pumpe vor.</li> </ol>   | <ol style="list-style-type: none"> <li>Bei Problemen mit der Stromversorgung wenden Sie sich zur Überprüfung der Erdung bitte unverzüglich an einen Elektriker. Sollte das Problem weiterhin bestehen, verwenden Sie für den Betrieb der Pumpeneinheit bitte eine andere Steckdose mit ordnungsgemäßer Erdung.</li> <li>Sollten Sie Hilfe benötigen, besuchen Sie unseren Info-Bereich unter <a href="http://www.bestwayservice.de">www.bestwayservice.de</a>.</li> </ol>   |
| <p>Erdungsverbindung fehlgeschlagen.</p>    | <ol style="list-style-type: none"> <li>Das Erdungssystem der Steckdose, an der das Spa angeschlossen ist, hat ein Problem.</li> <li>Es liegt ein Problem mit der Pumpe vor.</li> </ol>   | <ol style="list-style-type: none"> <li>Schließen Sie die Pumpeneinheit an eine andere Steckdose an oder lassen Sie die bereits verwendete von einem Elektriker überprüfen. Sollte das Problem weiterhin bestehen, muss eine unabhängige Erdung geschaffen werden.</li> <li>Sollten Sie Hilfe benötigen, besuchen Sie unseren Info-Bereich unter <a href="http://www.bestwayservice.de">www.bestwayservice.de</a>.</li> </ol>  |

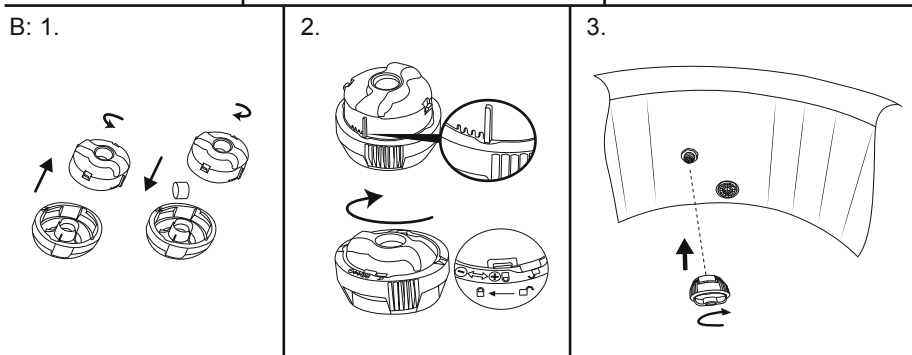
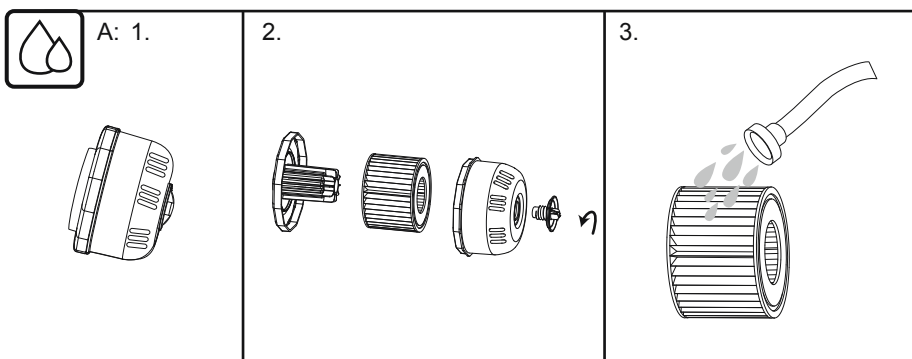
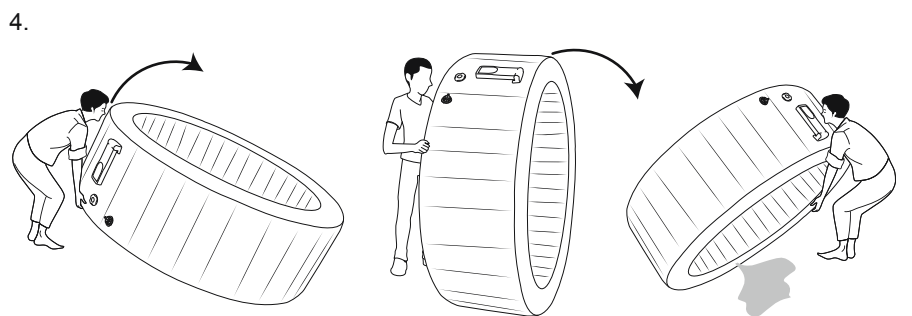
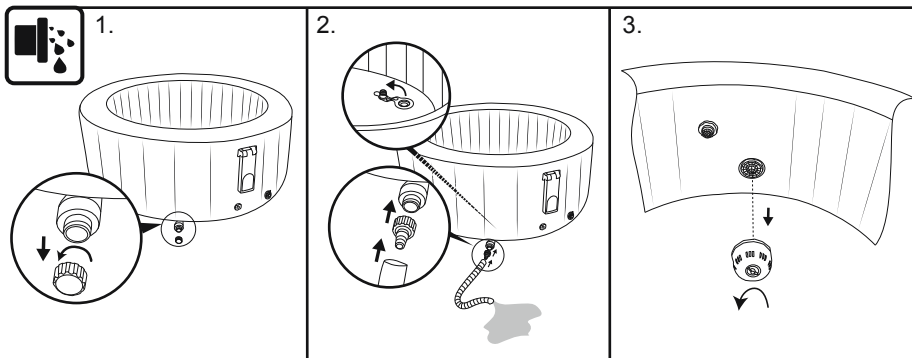

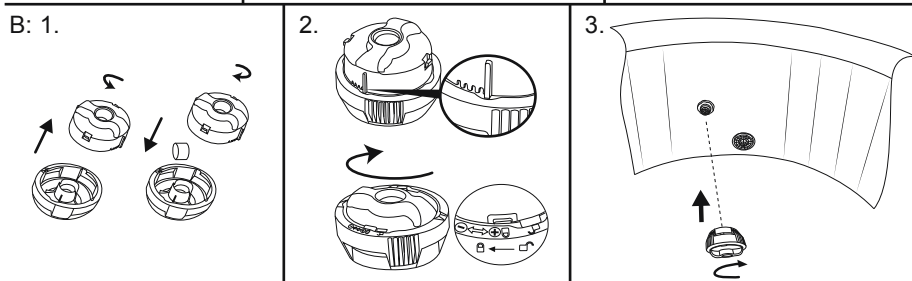
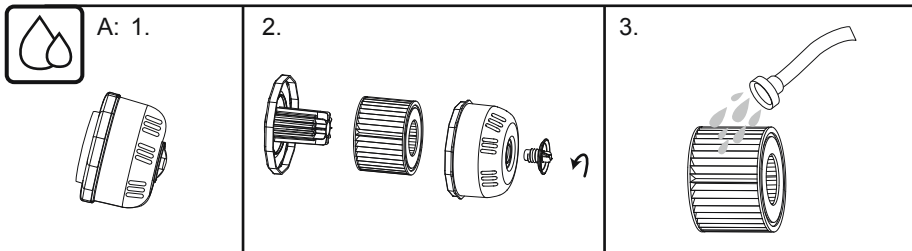
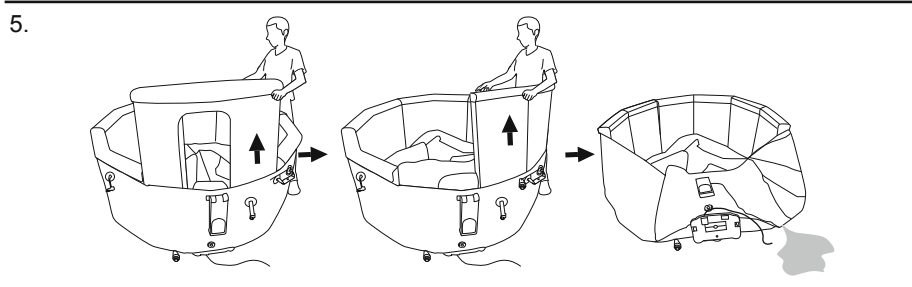
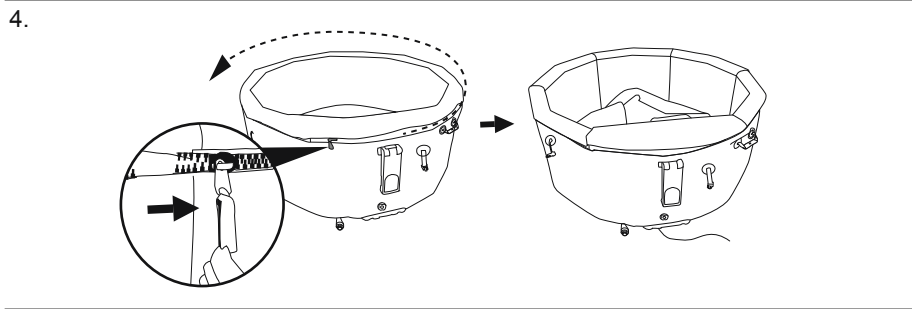
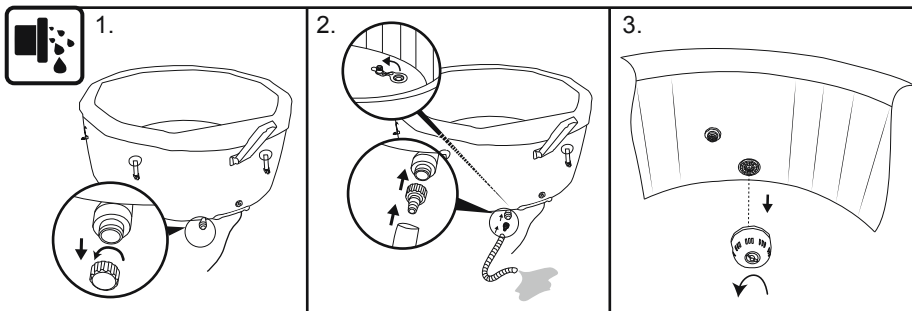



1.

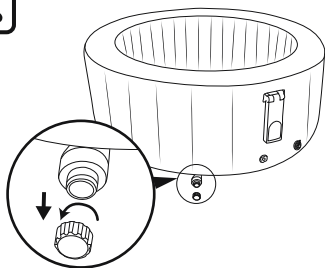

2.

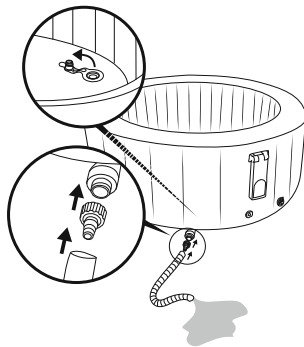

3.

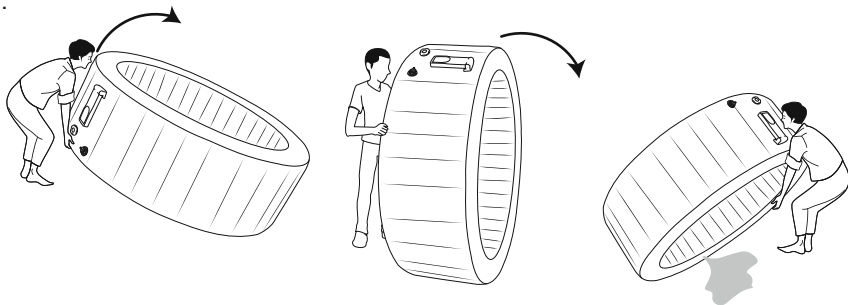

4.

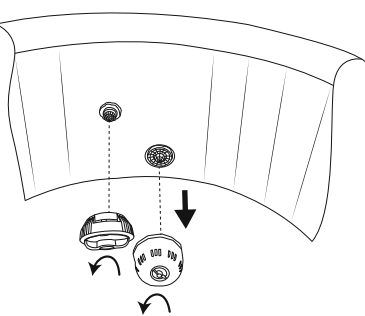

5.

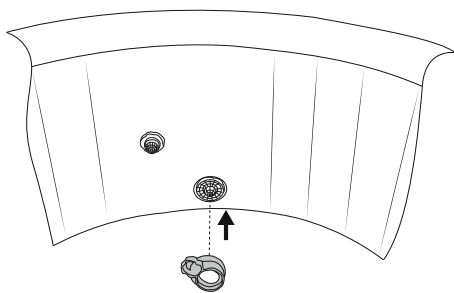

6.

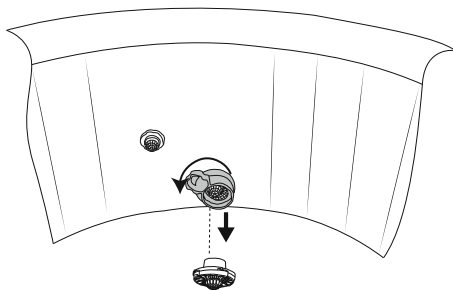

7.

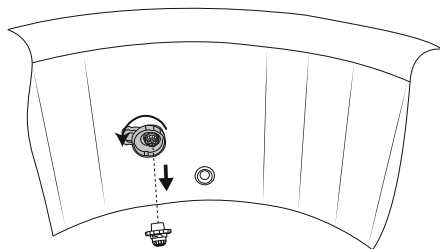

8.

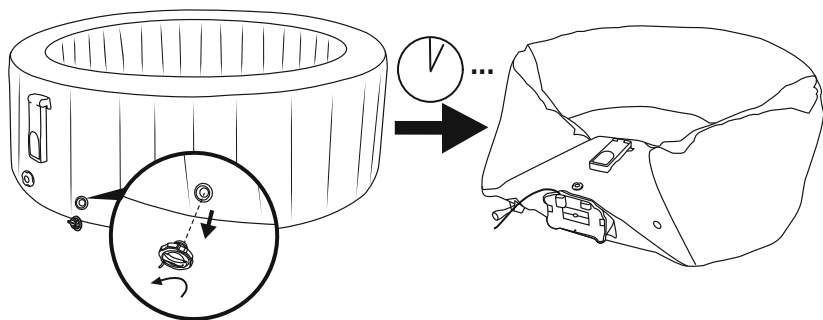

9.

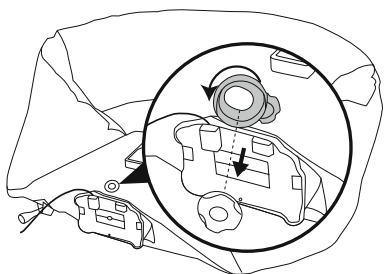

10.

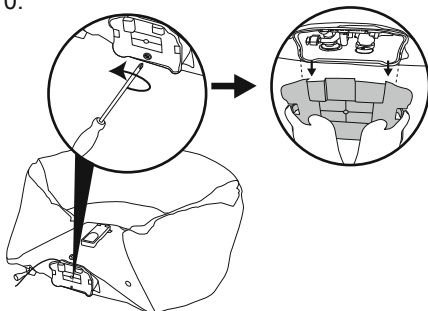

11.

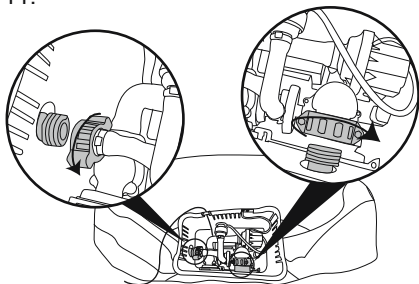

12.

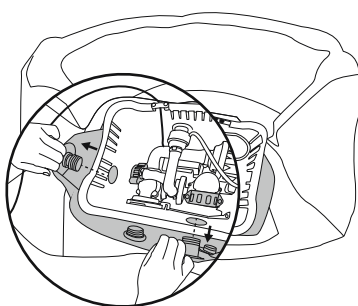

13.

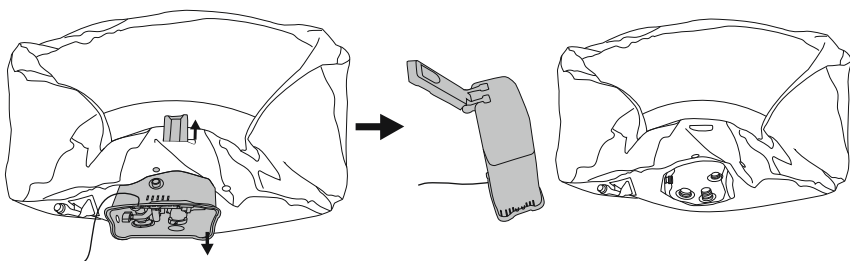



1.

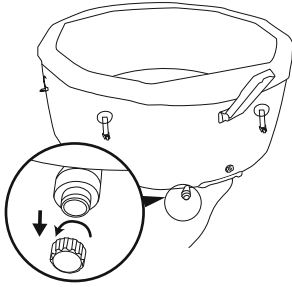

2.

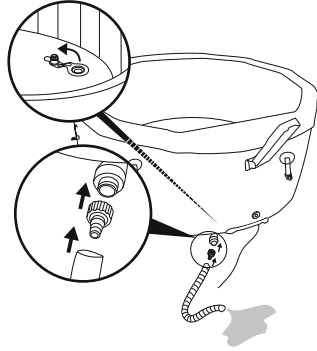

3.

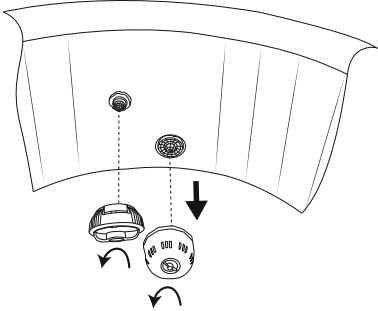

4.

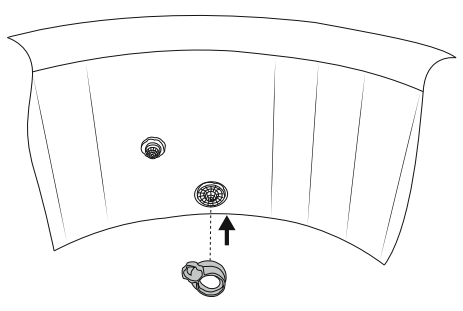

5.

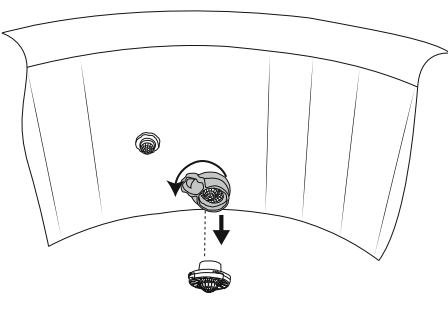

6.

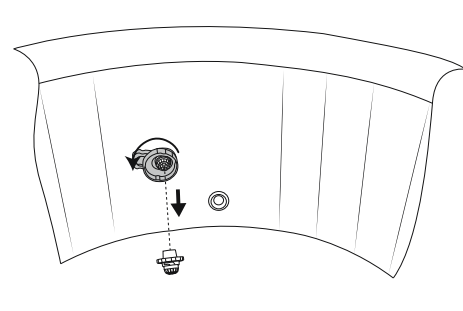

7.

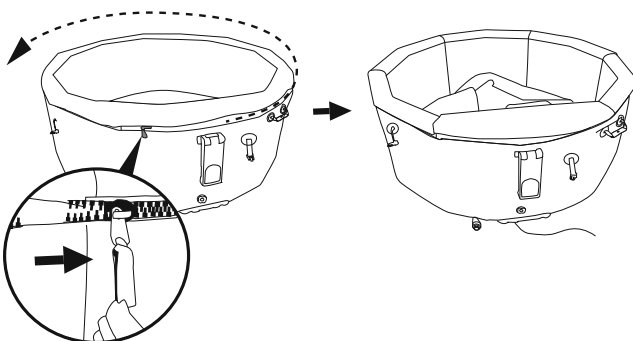

8.

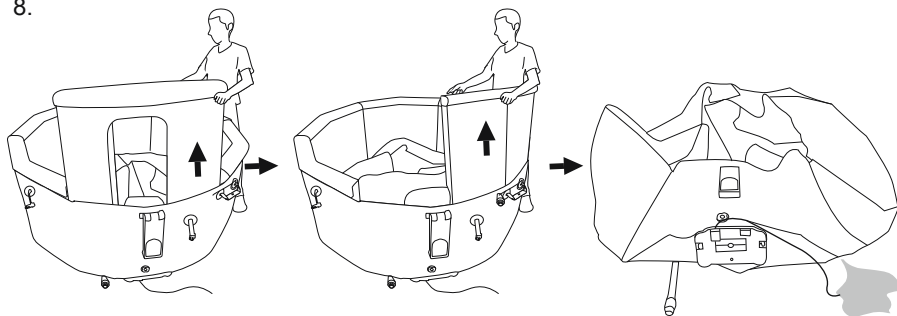

9.

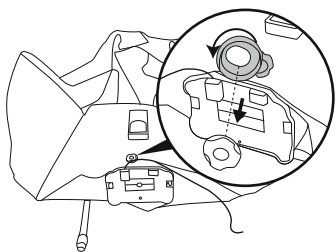

10.

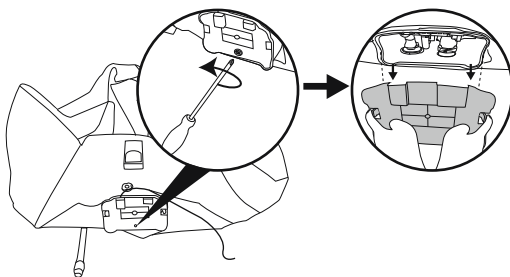

11.

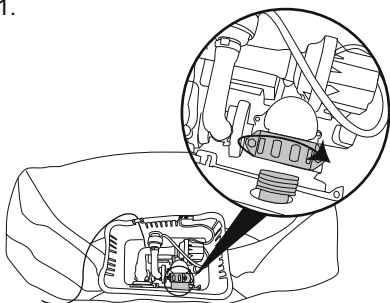

12.

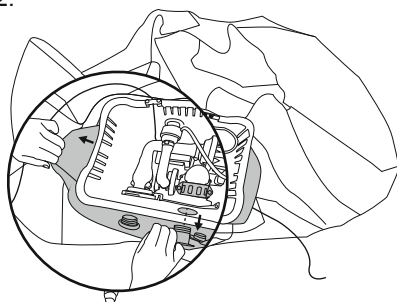

13.

