

ATWBD50 ATWBD80 ATWBD100

ADMIRAL[®]

User's manual

Table of contents

Precautions	1
Product Description	3
Electrical Schematic Diagram	5
Product Specification	5
List Of Accessories	6
Installation Notes	6
Instructions	10
Maintenance	12
Troubleshooting Guide	13

Precautions

- The water heater which is used in situation It must be earthed and must be connected with the independent single-press three-plug connector which is also well earthed!
 - The water heater which is used for the first time must be filled up with water before you switch on the current.
 - The safety valve of our company which is attached with the water heater must be installed on the inlet pipe of the water heater!
 - If the temperature of the water you set is over 50 °C ,it may burn your body ,so it must be mixed with cold water before use .
 - This appliance is not intended for use by persons (including children) with reduced physical, sensory or mental capabilities, or lack of experience and knowledge, unless they have been given supervision or instruction concerning use of the appliance by a person responsible for their safety.
 - Children should be supervised to ensure that they do not play with the appliance.
 - This appliance can be used by children aged from 8 years and above and persons with reduced physical, sensory or mental capabilities or lack of experience and knowledge if they have been given supervision or instruction concerning use of the appliance in a safe way and understand the hazards involved. Children shall not play with the appliance. Cleaning and user maintenance shall not be made by children without supervision.
 - Please don't make the spray-head towards human body when you open or close the valve or adjust the temperature of the water to avoid being burnt by a little stream of hot water.
 - The temperature of the pressure-relief vent of the safety valve is high , so it may scald your body!
 - Before using this product, the safety valve provided with the product must be installed at the water inlet of the electric water heater. The maximum inlet water pressure is 0.8MPa and the minimum inlet water pressure is 0.02MPa.
 - The safety valve should be regularly checked for its effectiveness to ensure that calcium carbonate deposits are removed and that they are not blocked.
 - If the power cord is damaged, in order to avoid danger, it must be replaced by the full-time personnel of the manufacturer or after-sales department.
- The water may drip from the discharge pipe of the safety valve and that this pipe must be left open to the atmosphere. The discharge pipe connected to the pressure-relief device is to be installed in a continuously downward direction and in a frost-free environment.
- It is necessary to allow the plug accessible to disconnect the appliance from the supply after installation.
 - The appliance is intended to be permanently connected to the water mains and not connected by a hose-set.

- Before use, make sure that the electric water heater is installed correctly and completely. When using it for the first time or after emptying it, the electric water heater must be filled with water before it is allowed to connect to the power supply. Do not use this product when there is no water supplied to the electric water heater.

- The electric water heater must be properly and reliably grounded.
- Before installation or use, you must read and understand the instructions and safety warnings. If you do not follow the instructions and safety warnings, it may cause serious injury or death.

- Make sure that the power supply matches the rated power and rated frequency. Make sure the power plug is not damaged to prevent the risk of electric shock.

- In order to prevent the danger caused by the wrong reset of the temperature limiter, do not connect this device through any external switching device (such as timer or circuit device controlled by public facilities)

Ensure that the safety valve is always in working condition to prevent pressure accumulation, prevent the backflow of water entering the electric water heater and discharge excess pressure when the inner pressure of the electric water heater is high, so as to ensure the life of the inner tank and avoid the occurrence of bursting accidents.

During the heating period, the pressure relief port of the safety valve may drop water droplets. This is a normal phenomenon. Do not block the pressure relief port due to this, so as to avoid serious safety accidents caused by the failure of the electric water heater to relieve pressure.

- If the water pressure of the tap water used by the user is too high, the pressure relief port of the safety valve may frequently release the pressure and discharge water. At this time, a pressure reducing valve should be installed on the water inlet pipe, and the pressure reducing valve should be installed in a place away from the water heater.

- Too high water temperature can cause serious burns and scalds.

- Before repairing or checking the electric water heater, make sure the power is cut off.

- The instruction manual must be placed next to or near the device for future reference.

- The method of emptying the water in the inner tank: Make sure to unplug the power plug and let the water temperature in the tank drop to the natural temperature, or turn the mixing valve to the state of hot water and let cold water enter the inner tank until the water temperature drops to natural temperature. Close the water inlet valve, remove the water inlet pipe and safety valve, turn the mixing valve to the hot water state, or remove the water outlet pipe, and then the water in the inner tank can be discharged from the water inlet pipe.

Warning: Be careful not to touch the water discharged from the water outlet to avoid scalding from the residual hot water.

Product Description

Product Size and Bracket Size

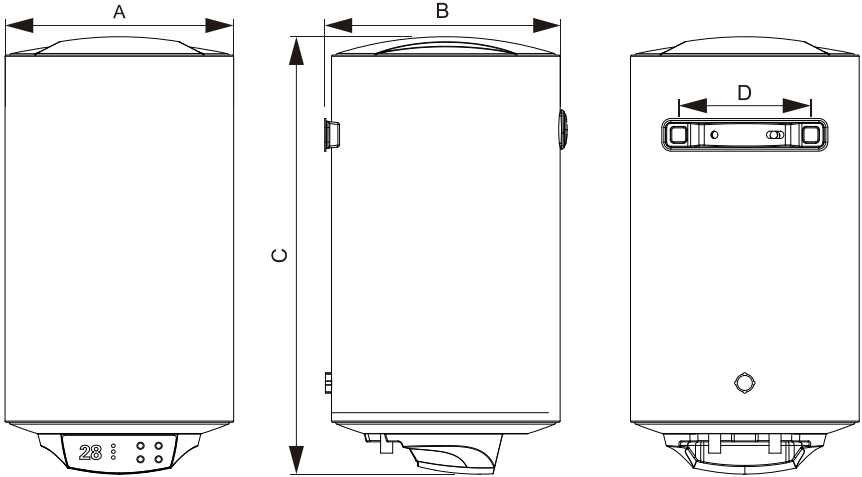

NUMBER	ATWBD50	ATWBD80	ATWBD100
A(mm)	Φ380	Φ450	Φ450
B(mm)	405	475	475
C(mm)	696	757	895
D(mm)	220	220	220

Note: The allowable error range of the above parameters is $\pm 10\%$.

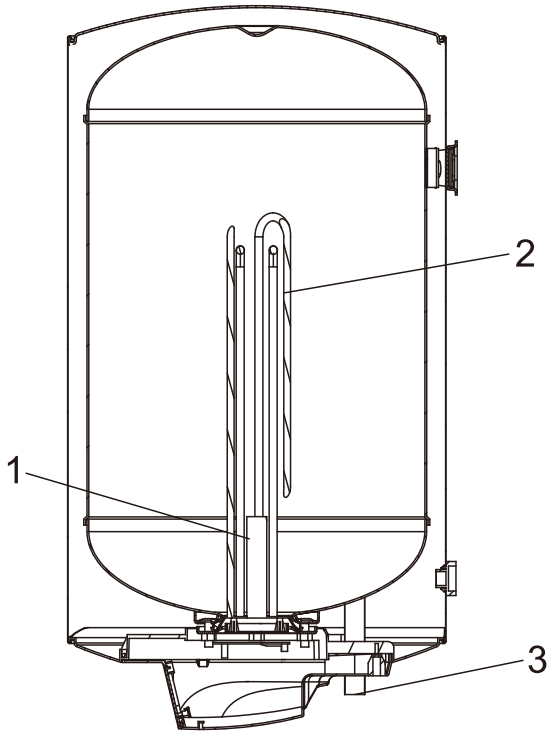

- 1. Magnesium anode
- 2. Heating element
- 3. Water inlet/outlet

Electrical Schematic Diagram

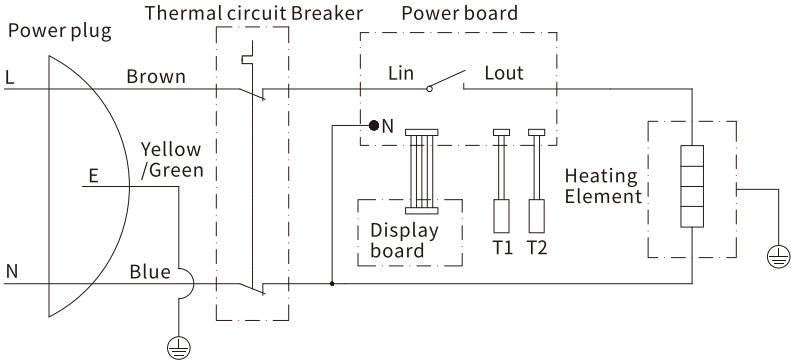

Product Specification

Project	Unit	ATWBD50	ATWBD80	ATWBD100
Rated voltage	V	220-240~	220-240~	220-240~
Rated frequency	Hz	50/60	50/60	50/60
Preset pressure	MPa	0.8	0.8	0.8
Maximum power	W	1500	1500	1500
Maximum temperature	° C	75	75	75
Waterproof level	/	IPX4	IPX4	IPX4

List Of Accessories

Lift \ Spare part	Electric water heater (unit)	Safety valve (pcs)	Relief hose of safety valve (pcs)	Gasket	Manual (this)	Expansion bolt
ATWBD50	1	1	1	2	1	2
ATWBD80	1	1	1	2	1	2
ATWBD100	1	1	1	2	1	2

Installation Notes

1. Installation precautions

1. The installer must install in strict accordance with the national standard "Electric Water Heater Installation Specifications"!
2. It is strictly forbidden for users to install electric water heaters by themselves! When installing, please contact the local dealer or the after-sales department of the company to arrange for professionals with qualifications for electric water heater installation.
3. When installing the electric water heater, the grounding must be absolutely guaranteed! For those that do not meet the installation requirements of electric water heaters, the installer should clearly inform the user, explain the reasons and put forward rectification suggestions. The user should ask professionals to eliminate the safety hazard before installation. For those that cannot be rectified, the installation should be refused!
4. This product should be installed indoors, avoid direct sunlight, and the ambient temperature is above 0 °C; avoid places where flammable gas leaks or environments with strong corrosive gases; avoid places with strong electromagnetic field interference; try to avoid Places prone to vibration; try to shorten the connection length between the water heater and the water intake point.
5. Assemble the safety valve in the accessories during installation! The drain hose connected to the pressure relief port of the safety valve should be continuously inclined downward and kept open to the atmosphere. The drain hose and safety valve should be installed in a frost-free environment to avoid ice blockage. There should be a well-drained floor drain near the drain hose to avoid water accumulation.
6. The method is: lift the handle of the safety valve up to see if there is water flowing out of the drain hose. If the pressure relief function is normal, the water will flow out of the drain hose, otherwise the pressure relief is not normal. When abnormal pressure relief occurs, stop using this product and contact the after-sales department for processing.

7. Before installation, check whether the wall on which the electric water heater is installed is firm. There should be no pre-buried cables in the wall. It is strictly forbidden to install the electric water heater on a hollow wall. The bearing capacity of the wall should not be lower than 4 times the mass of the electric water heater after it is filled with water, and the installation position should ensure that there is at least a 30 cm wide space on the right side of the electric water heater.

8. The power socket must be installed in a place that is not exposed to water or out of reach of children.

2. Installation steps

1. Use a power drill to make the $\Phi 16$ holes to a depth of at least 90 mm in the wall. These holes must be level on the same line.

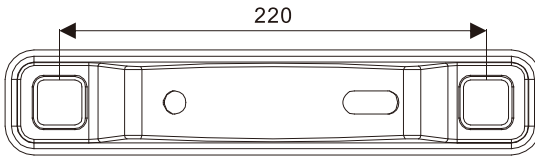

2. Insert two wall plugs in the hole, screw in the screw hooks and place them facing upwards, then raise the electric heater and aim for the hooks, fasten it firmly into position and check the wall plugs are not loose to ensure that the electric heater is firmly mounted.

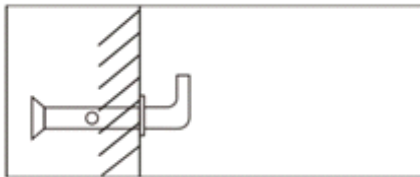

3. Connect the water heater intake and outlet with pipes or accessories that are able to withstand temperatures over 100°C at a pressure that exceeds working pressure (0.8MPa). Therefore, we strongly recommend that no materials should be used that cannot withstand high temperatures.

4. When fitting the water pipes follow the basic rules to prevent corrosion: "Do not use copper before iron or steel in the direction of the water flow".

Ants to supply hot water in multiple places, please refer to (Figure4) for pipeline connection and installation.

Note: When installing the safety valve, be sure to recognize the water flow direction sign on the safety valve and install it correctly, and tighten the upper and lower installation nuts to avoid water leakage. After installation, lift the handle (Figure 5) , check whether the safety valve is normal, and then reset.

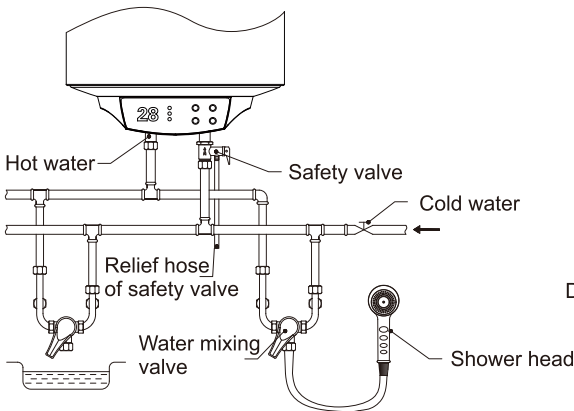

Figure 4

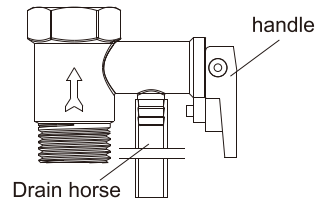
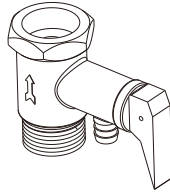

Figure 5

3. Pipe connection

1. Electric water heaters should be installed on the correct size pipes and fittings and should be clean.
2. The specification of the water inlet pipe of this product is G1/2", and the threaded port needs to be sealed with a sealing waterproof tape or a sealing ring.
3. In order to facilitate the installation and disassembly of the water heater, it is recommended to install G1/2 unions at the appropriate positions of the water heater inlet and outlet pipes. Determine the location of the water supply, connect the water inlet pipe and the tap water pipe to the water source respectively, fill the inner tank with water, and check whether the waterway leaks. If there is water leakage, it must be reconnected
4. Install the safety valve with a rated pressure of 0.8MPa (its interface is G1/2) on the water inlet pipe in the direction of the arrow on the safety valve (the arrow points to the water heater). When the water heater is energized and heated, the water in the water tank

is heated and expanded. In order to reduce the water pressure in the tank, a small amount of water droplets will flow out from the pressure relief hole of the safety valve. The pressure relief hole should be kept open to atmosphere and must not be blocked.



5. Installation method of the safety valve drain pipe: screw one end of the drain pipe to the safety valve. On the pressure relief hole, the drain pipe can be shortened or lengthened according to the actual situation, and the other end of the drain pipe is connected to the sewer mouth, so as to avoid dripping water from splashing the room when the pressure is released.

4. Power connection

1. Electrical connections and wiring should be made by an experienced and qualified electrician.
2. All wiring must comply with local regulations.
3. The storage-type electric water heater requires a power supply of 220-240V to single-phase 16A .
4. Connect the power supply to the connector that provides the power supply to supply power to the storage-type electric water heater. Make sure the ground terminal is firmly connected to the ground connection.
5. The ground wire must be green and it must be connected to  the terminal with the ground wire symbol.
6. All wires must be properly connected and covered with wire ducts.

Instructions

Preparation before use

1. Water injection: Open the water mixing valve, lift the handle of the mixing valve, turn it clockwise to the highest point in the high temperature area, and then open the water inlet valve. At this time, water will be injected into the inner tank until the hot water outlet is normal. At this time Indicates that the inner tank has been filled with water, close the water mixing valve, and turn the handle counterclockwise to the lowest point in the low temperature zone.

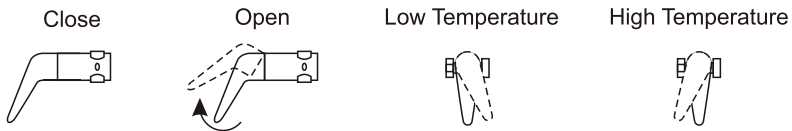

2. When the water temperature reaches the set temperature, the heating indicator on the panel will turn green, and the water heater will automatically stop heating. The water temperature has reached the set temperature and enters the heat preservation state. At this time, the user can turn on the switch of the mixing valve and slowly turn from the low temperature zone to the heat preservation state. Rotate the handle of the mixing valve in the high temperature area, carefully test the water temperature with your hands, adjust it to the water temperature you need, and then you can use it with confidence. When the water temperature drops to a certain temperature, the water heater will automatically reheat.

Note: the water temperature may be slightly higher, please test the water temperature before use, do not test the water temperature on the human body, so as to avoid burns!

Function Description

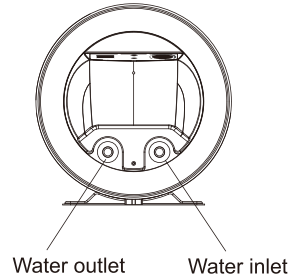
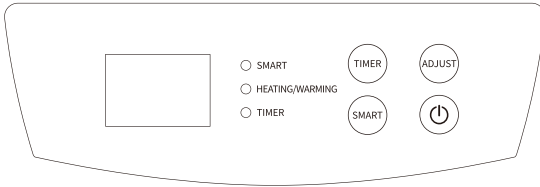

Operation Methods

1. Power on/off

After power on, touch the on/off key “” to turn on or turn off.

2. Function mode setting

① Regular heating mode: when the key is turned on, it will enter the regular heating mode at the same time .

② SMART mode: press repeatedly SMART key “”, you can enter SMART mode or exit SAMRT mode, after exit it will automatically enter Regular heating mode. When entering SMART mode, the electric water heater will recognize and learn the user's water habit in the first week, and then based on the user's water habit, it will automatically set the heating temperature and control heating time.

③ Reservation mode: press repeatedly reservation key “”, you can enter the reservation mode or exit. when exiting, it will automatically enter the regular heating mode. When entering the reservation mode, the system will heat the water to setting temperature at the reservation time (countdown mode setting) and then keep it in the heat preservation state for 1 hour; if you do not exit the mode, the water will be heated to setting temperature at the same time every day.

3. Heating water temperature setting

① In the regular heating mode, you can use the temperature key “” to set the heating temperature level, the setting range is 30 ~ 75 °C.

② In SMART mode, the system will automatically lock the temperature level which setting

in regular mode in the first week, and after the first week, the system will automatically set the temperature according to the user's water habit. In SMART mode, the user cannot set the temperature manually.

4. Reservation countdown setting

① In the reservation mode, you can use the adjustment key “” to set the reservation countdown time, the countdown time setting range: 1 ~ 24h.

5. Other

① Anti-freezing function: to prevent the outdoor freezing in winter liner, after power on (regardless of whether or not the power on), as long as the water temperature $\leq 5\text{ }^{\circ}\text{C}$ when the heating will start by itself, until the water temperature reaches $10\text{ }^{\circ}\text{C}$ when the heating is automatically disconnected.

② fault code description:

- fault code E2: no water dry burning fault;
- fault code E3: temperature sensor failure;
- fault code E4: over-temperature failure.

Maintenance

1. Before cleaning the surface of the electric water heater, make sure that the water heater is disconnected from the power supply. When cleaning, use a damp towel dipped in a little neutral detergent to gently wipe the surface of the product, and then dry it with a dry towel. Do not spray directly with water, and do not use gasoline, polishing powder and other volatile substances or strong acid and strong alkaline cleaners for cleaning.
2. When the electric water heater is not used for a long time, please disconnect the power supply, unplug the power plug, and drain the water in the inner tank.
3. Regularly (about one year) clean the scale on the electric heating tube and the sediment in the inner tank. In areas with hard water, users can install an anti-scaling device at the front end of the water inlet pipe. Regular replacement of magnesium rods according to local water quality conditions. Please contact the local dealer or after-sales department for the assistance of professional technicians.

Troubleshooting Guide

Question	Reason	Solution
The heating indicator light is off	Failures of the temperature controller	Contact the customer care center.
Water not flowing out of the hot water outlet	1. The water supply is cut off.	1.wait for restoration of the water supply.
	2. The water pressure is too low.	2.Use the heater when the water pressure is appropriate.
	3. The inlet valve of water supply is not open.	3.Open the inlet valve of water supply.
The water temperature is too high	Failure of the temperature control system.	Contact the customer care center.
Water leakage	Problem of the seal at pipe joints.	Contact the customer care center.
"E2" Warning	Dry burning protection	☒ Check if there is no water in the water tank. If the situation persists, contact the customer care center.
"E3" Warning	Sensor failure	Contact the customer☒care center. ☒
"E4" Warning	Overheating protection	Contact the customer☒care center.

Note: If your electric water heater is abnormal and cannot be used normally, please check it according to "Troubleshooting". If the above fault is the problem of the electric water heater itself, it must be repaired by professionals.



ADMIRAL®

**S T O R A G E
W A T E R H E A T E R S**

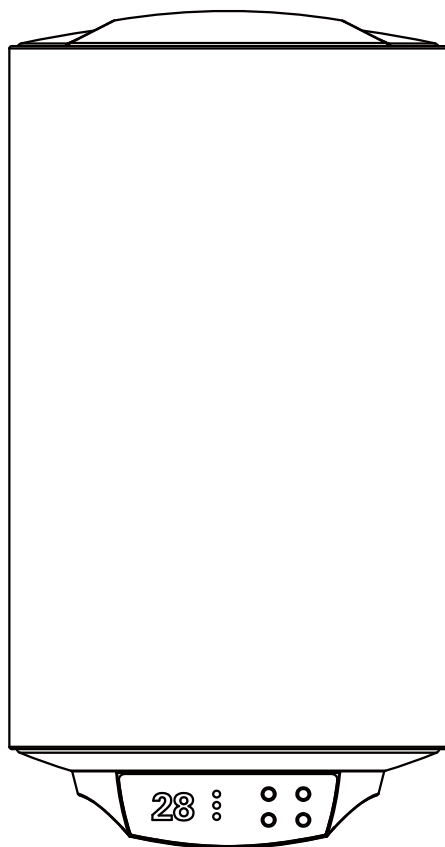

ATWBD50 ATWBD80 ATWBD100

ADMIRAL[®]

Manual del usuario

Índice

Precauciones	1
Descripción del aparato	3
Diagrama eléctrico esquemático	5
Datos técnicos del producto	5
Lista de accesorios	6
Notas de instalación	6
Instrucciones	10
Mantenimiento	12
Guía de solución de problemas	13

Precauciones

- El termo que se utilice en una situación determinada debe estar conectado a tierra y conectarse con el enchufe independiente de tres clavijas, de una sola presión, que también esté bien conectado a tierra.
- Cuando se utilice por primera vez, el termo debe llenarse de agua antes de conectar la corriente.
- La válvula de seguridad de nuestra empresa que se adjunta con el termo debe instalarse en la tubería de entrada del mismo.
- Si la temperatura del agua es superior a 50 °C, puede producir quemaduras, por lo que debe mezclarse con agua fría antes de usarla.
- Este aparato no está diseñado para ser utilizado por personas (incluidos niños) con capacidades físicas, sensoriales o mentales reducidas, o con falta de experiencia y conocimientos, a menos que hayan sido supervisadas o instruidas acerca del uso del aparato por una persona responsable de su seguridad.
- Los niños deben ser supervisados para asegurarse de que no jueguen con el aparato.
- Este aparato puede ser utilizado por niños de 8 años o más o por personas con facultades físicas, sensoriales o mentales reducidas, o con falta de experiencia y conocimientos, siempre que sea bajo supervisión o siguiendo indicaciones sobre su uso de forma segura y que comprendan los peligros relacionados. Los niños no deben jugar con el aparato. Los niños no deben realizar la limpieza y el mantenimiento sin supervisión.
- No dirija el cabezal de ducha hacia el cuerpo cuando abra o cierre la válvula o ajuste la temperatura del agua, para evitar quemaduras por el chorro de agua caliente.
- La temperatura del orificio de descarga de presión de la válvula de seguridad es elevada, por lo que puede provocar quemaduras.
- Antes de utilizar este aparato, debe instalarse en la entrada de agua del termo eléctrico la válvula de seguridad suministrada con el producto. La presión máxima del agua de entrada es de 0,8 MPa y la mínima de 0,02 MPa.
- Debe comprobarse periódicamente la eficacia de la válvula de seguridad, para asegurarse de que se eliminen los depósitos de carbonato cálcico y que no esté bloqueada.
- Si el cable de alimentación está dañado, para evitar peligros, debe ser sustituido por el personal propio del fabricante o del servicio posventa.
Puede gotear agua del tubo de descarga de la válvula de seguridad, por lo que debe dejarse abierto a la atmósfera. La tubería de descarga conectada al dispositivo de descarga de presión debe instalarse en dirección descendente continua y en un entorno libre de heladas.
- Es necesario dejar accesible el enchufe para desconectar el aparato de la red después de la instalación.
- El aparato debe estar conectado fijo a la red de agua y no mediante un juego de mangueras.

- Antes de utilizarlo, asegúrese de que el termo eléctrico esté instalado correcta y completamente. Cuando se utilice por primera vez o después de vaciarlo, el termo eléctrico debe llenarse de agua antes de conectarlo a la red eléctrica. No utilice este termo eléctrico cuando no haya agua en su interior.
- El termo eléctrico debe estar conectado a tierra de forma adecuada y fiable.
- Antes de la instalación o el uso, debe leer y comprender las instrucciones y advertencias de seguridad. Si no sigue las instrucciones y advertencias de seguridad, pueden producirse lesiones graves o incluso la muerte.
- Asegúrese de que la fuente de alimentación coincida con la potencia y la frecuencia nominales. Asegúrese de que el enchufe de alimentación no esté dañado, para evitar el riesgo de descarga eléctrica.
- Para evitar el peligro causado por el reinicio incorrecto del limitador de temperatura, no conecte este aparato a través de ningún dispositivo de conmutación externo (como temporizadores o dispositivos de circuitos controlados por instalaciones públicas).
- Asegúrese de que la válvula de seguridad esté siempre en condiciones de funcionamiento, para evitar la acumulación de presión, impedir que el refluo del agua entre en el termo eléctrico y descargar el exceso de presión cuando la presión interior del termo eléctrico de agua sea alta, a fin de garantizar la vida útil del depósito interior y evitar que se produzcan accidentes por rotura.
- Durante el periodo de calentamiento, pueden salir gotas de agua del puerto de descarga de presión de la válvula de seguridad. Éste es un fenómeno normal. Por ello, no debe bloquear el puerto de descarga de presión, para evitar accidentes graves de seguridad causados por el fallo del termo eléctrico al descargar la presión.
- Si la presión del agua corriente utilizada por el usuario es demasiado alta, el puerto de descarga de presión de la válvula de seguridad puede liberar la presión con frecuencia y descargar agua. En esto ocurre, deberá instalarse una válvula reductora de presión en la tubería de entrada de agua, en un lugar alejado del termo.
- Una temperatura demasiado alta del agua puede causar quemaduras graves y escaldaduras.
- Antes de reparar o revisar el termo eléctrico, asegúrese de que la corriente está cortada.
- El manual de instrucciones debe conservarse junto al aparato o cerca de él para futuras consultas.
- Método de vaciado del agua del depósito interior: Asegúrese de desconectar el enchufe de alimentación y deje que la temperatura del agua del depósito baje a la temperatura ambiente, o gire la válvula mezcladora al estado de agua caliente y deje que entre agua fría en el depósito interior hasta que la temperatura del agua baje a la temperatura ambiente. Cierre la válvula de entrada de agua, retire la tubería de entrada de agua y la válvula de seguridad, gire la válvula mezcladora al estado de agua caliente, o retire la tubería de salida de agua, y entonces el agua del tanque interior podrá descargarse desde la tubería de entrada de agua. Advertencia: Tenga cuidado de no tocar el agua descargada desde la salida de agua, para evitar quemaduras por el agua caliente residual.

Descripción del aparato

Tamaño del aparato y de la abrazadera

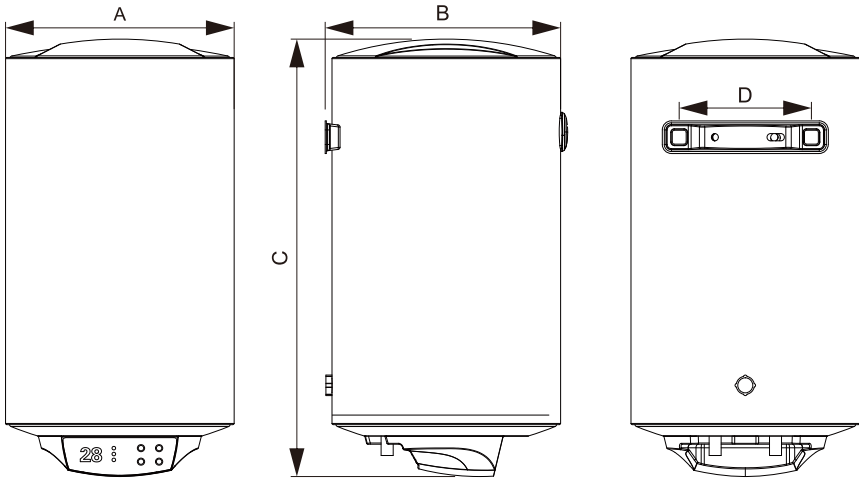

NÚMERO	ATWBD50	ATWBD80	ATWBD100
A(mm)	Ø380	Ø450	Ø450
B(mm)	405	475	475
C(mm)	696	757	895
D(mm)	220	220	220

Nota: El rango de error permitido de los parámetros anteriores es de $\pm 10\%$.

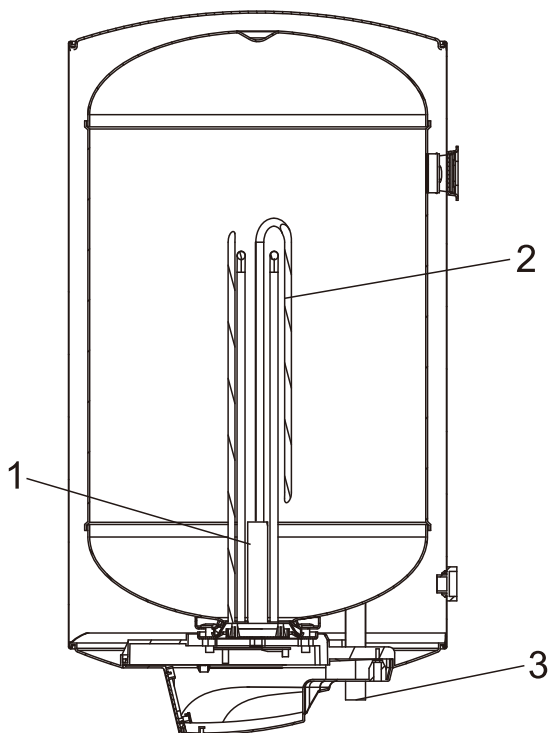

1. Ánodo de magnesio
2. Elemento de calentamiento
3. Entrada/salida de agua

Diagrama eléctrico esquemático

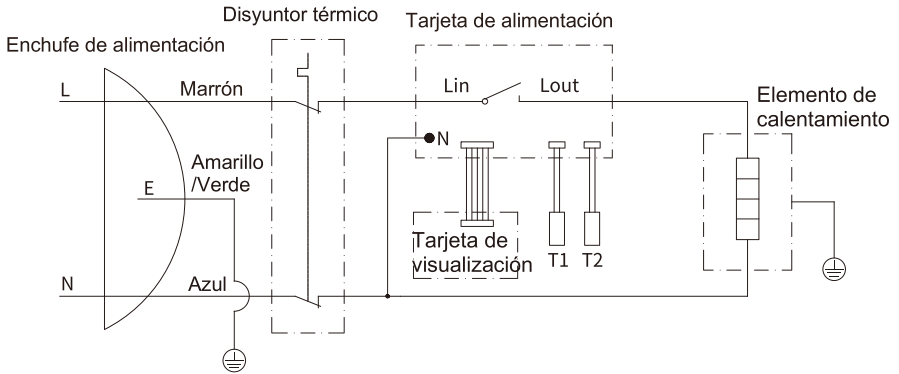

Datos técnicos del producto

Proyecto	Unidad	ATWBD50	ATWBD80	ATWBD100
Tensión nominal	V	220-240~	220-240~	220-240~
Frecuencia nominal	Hz	50/60	50/60	50/60
Presión preajustada	MPa	0,8	0,8	0,8
Potencia máxima	W	1500	1500	1500
Temperatura máxima	°C	75	75	75
Nivel de resistencia al agua	/	IPX4	IPX4	IPX4

Lista de accesorios

Pieza de recambio Elevar	Termo eléctrico (unidad)	Válvula de seguridad (un.)	Manguera de descarga de válvula de seguridad (un.)	Junta	Manual (este)	Perno de expansión
ATWBD50	1	1	1	2	1	2
ATWBD80	1	1	1	2	1	2
ATWBD100	1	1	1	2	1	2

Notas de instalación

1. Precauciones de instalación

1. El instalador debe realizar la instalación siguiendo estrictamente la norma nacional "Especificaciones de instalación de termos eléctricos".
2. Queda terminantemente prohibido que los usuarios instalen los termos eléctricos por sí mismos. Cuando realice la instalación, póngase en contacto con el distribuidor local o con el departamento posventa de la empresa, para que le proporcionen profesionales cualificados para la instalación de termos eléctricos.
3. Al instalar el termo eléctrico, ¡la conexión a tierra debe estar absolutamente garantizada! En el caso de que no se cumplan los requisitos de instalación del termo eléctrico, el instalador deberá informar claramente al usuario, explicarle los motivos y presentarle sugerencias de rectificación. El usuario debe pedir a los profesionales que eliminen el riesgo para la seguridad antes de la instalación. En los casos en que no pueda realizarse rectificación, ¡debe rechazarse realizar la instalación!
4. Este producto debe instalarse en interiores, evitar la luz solar directa y la temperatura ambiente ser superior a 0 °C; evitar lugares con fugas de gases inflamables o ambientes con gases corrosivos fuertes; evitar lugares con fuertes interferencias de campos electromagnéticos; tratar de evitar lugares propensos a vibraciones; tratar de acortar la longitud de conexión entre el termo y el punto de toma de agua.
5. ¡Montar la válvula de seguridad en los accesorios durante la instalación! La manguera de drenaje conectada al puerto de descarga de presión de la válvula de seguridad debe estar continuamente inclinada hacia abajo y mantenerse abierta a la atmósfera. La manguera de drenaje y la válvula de seguridad deben instalarse en un entorno libre de heladas para evitar el bloqueo por hielo. Debe haber un desagüe de suelo bien drenado cerca de la manguera de desagüe para evitar la acumulación de agua.
6. El método es el siguiente: levante la maneta de la válvula de seguridad para ver si sale agua por la manguera de drenaje. Si la función de descarga de presión es normal, el agua saldrá por la manguera de drenaje; de lo contrario, la descarga de presión no es normal. Cuando se produzca una descarga de presión anormal, deje de utilizar este aparato y póngase en contacto con el departamento posventa para su tratamiento.

7. Antes de la instalación, compruebe la firmeza de la pared en la que se instala el termo eléctrico. No debe haber cables empotrados en la pared. Está terminantemente prohibido instalar el termo eléctrico en una pared hueca. La capacidad de carga de la pared no debe ser inferior a 4 veces la masa del termo eléctrico después de llenarlo de agua, y la posición de instalación debe garantizar un espacio de, al menos, 30 cm de holgura a la derecha del termo eléctrico.
8. La toma de corriente debe instalarse en un lugar que no esté expuesto al agua y fuera del alcance de los niños.

2. Pasos de instalación

1. Utilice un taladro eléctrico para hacer orificios de \varnothing 16 mm, con una profundidad de, al menos, 90 mm en la pared. Estos orificios deben estar alineados.

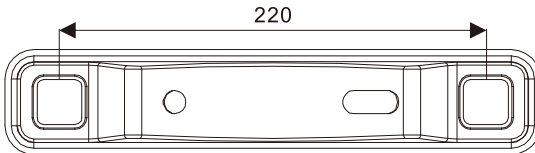

2. Inserte dos tacos en la pared, atornille los ganchos y colóquelos mirando hacia arriba, luego levante el termo eléctrico y apunte a los ganchos, fíjelo firmemente en su posición y compruebe que los tacos no estén sueltos, para asegurarse de que el termo eléctrico quede firmemente montado.

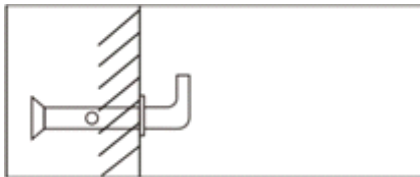

3. Conecte la entrada y la salida del termo con tuberías o accesorios capaces de soportar temperaturas superiores a 100°C y una presión superior a la de trabajo (0,8 MPa). Por ello, recomendamos encarecidamente que no se utilicen materiales que no puedan soportar altas temperaturas.
4. Al instalar las tuberías de agua, respete las normas básicas para evitar la corrosión: "No utilice cobre antes que hierro o acero en la dirección del flujo de agua".

Si desea suministrar agua caliente en varios lugares, consulte la Figura 4 para ver la conexión e instalación de las tuberías.

Nota: Cuando instale la válvula de seguridad, asegúrese de visualizar la señal de dirección del flujo de agua en la válvula de seguridad e instálela correctamente y apriete las tuercas de instalación superior e inferior para evitar fugas de agua. Después de la instalación, levante la maneta Figura 5, compruebe si la válvula de seguridad funciona normalmente y luego reajuste.



Figura 4



Figura 5

3. Conexión de tuberías

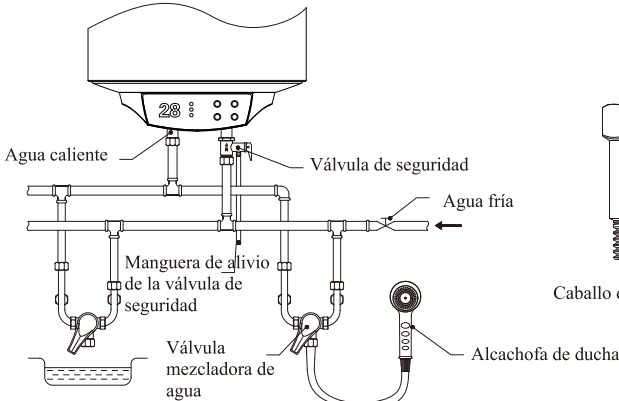
1. Los termos eléctricos deben instalarse con tuberías y accesorios del tamaño correcto y deben estar limpios.
2. La especificación de la tubería de entrada de agua de este producto es G1/2", y el puerto roscado debe sellarse con una cinta impermeable de obturación o un anillo de sellado.
3. Para facilitar la instalación y el desmontaje del termo, se recomienda instalar uniones G1/2 en las posiciones adecuadas de las tuberías de entrada y salida del termo. Determine la ubicación del suministro de agua, conecte la tubería de entrada de agua y la tubería de agua corriente a la fuente de agua, respectivamente, llene el tanque interior con agua y compruebe si hay fugas en la vía de agua. Si hay fugas de agua, debe volver a conectarse.
4. Instale la válvula de seguridad con una presión nominal de 0,8MPa (su interfaz es G1/2) en la tubería de entrada de agua en la dirección de la flecha de la válvula de seguridad (la flecha apunta al termo). Cuando el termo recibe corriente y se calienta, el agua del depósito se calienta y se expande.

Para reducir la presión del agua en el depósito, saldrá una pequeña cantidad de gotas de agua por el orificio de descarga de presión de la válvula de seguridad. El orificio de descarga de presión debe mantenerse abierto a la atmósfera y no debe bloquearse.

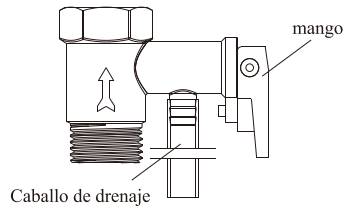
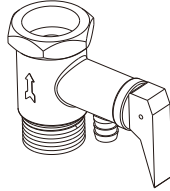

5. Método de instalación del tubo de drenaje de la válvula de seguridad: Atornillar un extremo del tubo de drenaje a la válvula de seguridad. En el orificio de descarga de presión, el tubo de drenaje puede acortarse o alargarse según la situación real y el otro extremo del tubo de drenaje se conecta a la boca del desagüe, para evitar que el agua que gotea salpique la habitación cuando se libere la presión.

4. Conexión eléctrica

1. Las conexiones eléctricas y el cableado deben ser realizados por un electricista experimentado y cualificado.
2. Todo el cableado debe cumplir la normativa local.
3. El termo eléctrico con acumulador requiere una fuente de alimentación de 220-240 V a 16 A monofásica.
4. Conecte la fuente de alimentación al conector de corriente, para suministrar energía al termo eléctrico con acumulador. Asegúrese de que el terminal de tierra esté firmemente conectado a la toma de tierra.
5. El cable de tierra debe ser verde y estar conectado al  terminal con el símbolo de cable de tierra.
6. Todos los cables deben estar correctamente conectados y cubiertos con conductos para cables.

Instrucciones

Preparativos para el uso

1. Llenado de agua: Abra la válvula de mezcla de agua, levante la maneta de la válvula mezcladora, gírela en sentido horario hasta el punto más alto de la zona de alta temperatura y, a continuación, abra la válvula de entrada de agua. En este momento, se inyectará agua en el depósito interior, hasta que la salida de agua caliente sea normal. Cuando se indique que el depósito interior se ha llenado de agua, cierre la válvula mezcladora de agua y gire la maneta en sentido antihorario, hasta el punto más bajo de la zona de baja temperatura.

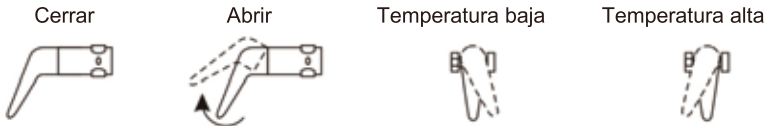

2. Cuando la temperatura del agua alcance la temperatura ajustada, el indicador de calefacción del panel se pondrá verde y el termo dejará de calentar automáticamente. La temperatura del agua ha alcanzado la temperatura ajustada y entra en el estado de conservación del calor. En ese momento, el usuario puede encender el interruptor de la válvula mezcladora y pasar lentamente de la zona de baja temperatura al estado de conservación del calor. Gire la maneta de la válvula mezcladora en la zona de alta temperatura, pruebe cuidadosamente la temperatura del agua con las manos, ajústela a la temperatura del agua que necesite y, a continuación, podrá utilizarla con confianza. Cuando la temperatura del agua descienda a una determinada temperatura, el termo se recalentará automáticamente.

Nota: La temperatura del agua puede ser ligeramente superior, compruébela antes de usarla, no pruebe la temperatura del agua en el propio cuerpo, para evitar quemaduras.

Descripción del funcionamiento

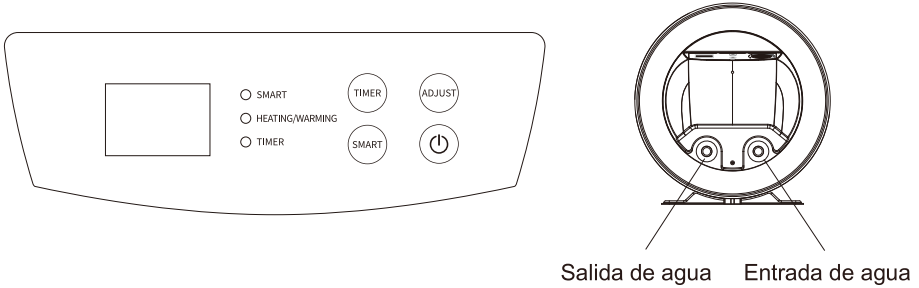

Métodos de funcionamiento

1. Encendido/ apagado

Después del encendido, pulse el botón para encender o apagar.

2. Ajuste del modo de funcionamiento

(1) Modo de calentamiento regular: Cuando se pulse el botón, al mismo tiempo entrará en el modo de calentamiento regular

(2) Modo SMART: Pulse repetidamente el botón SMART. y podrá entrar o salir del modo SMART, después de salir, entrará automáticamente en el Modo de calentamiento regular. Cuando entre en el modo SMART, el termo eléctrico reconocerá y aprenderá el hábito de consumo de agua del usuario en la primera semana y después se basará en el hábito de agua del usuario, se ajustará automáticamente a la temperatura de calentamiento y controlará el tiempo del mismo.

(3) Modo de reserva: Pulse repetidamente el botón de reserva. para entrar o salir del modo de reserva. Cuando salga, entrará automáticamente en el modo de calentamiento regular. Cuando entre en el modo de reserva, el sistema calentará el agua a la temperatura ajustada en el tiempo de reserva (ajuste del modo de cuenta atrás) y después la mantendrá en el estado de conservación del calor durante 1 hora; si no sale del modo, el agua se calentará a la temperatura ajustada, cada día a la misma hora.

3. Ajuste de la temperatura del agua de calentamiento

(1) En el modo de calentamiento regular, puede usar el botón de temperatura. para ajustar el nivel de temperatura de calentamiento, el rango de ajuste es de 30 - 75 °C.

(2) En el modo SMART, el sistema bloqueará automáticamente el ajuste de nivel de temperatura

en el modo regular, durante la primera semana y después de la misma, el sistema ajustará automáticamente la temperatura, de acuerdo con los hábitos de consumo de agua del usuario. En el modo SMART, el usuario no puede ajustar manualmente la temperatura.

4. Ajuste de cuenta atrás de reserva

(1) En el modo de reserva, puede usar el botón de ajuste  para ajustar el tiempo de cuenta atrás de reserva, el rango para ello es: 1 - 24h.

5. Other

(1)Función anti-congelación: Con el fin de evitar la congelación al aire libre y el agrietamiento del revestimiento interior en invierno, después de la alimentación (independientemente de si o no la alimentación), siempre y cuando la temperatura del agua $\leq 5\text{ }^{\circ}\text{C}$, comenzará a calentarse, hasta que la temperatura del agua alcanza $10\text{ }^{\circ}\text{C}$ cuando la calefacción se desconecta automáticamente.

(2)descripción del código de fallo:

código de fallo E2: fallo de quemado en seco sin agua;

código de fallo E3: fallo del sensor de temperatura;

código de fallo E4: fallo de sobret temperatura.

Mantenimiento

1. Antes de limpiar la superficie del termo eléctrico, asegúrese de que esté desconectado de la red eléctrica. Al limpiarlo, utilice una toalla húmeda humedecida en un poco de detergente neutro, para limpiar suavemente la superficie del aparato y, a continuación, séquelo con una toalla.

Para la limpieza, no rocíe directamente con agua, y no utilice gasolina, pulimento en polvo, ni otras sustancias volátiles o limpiadores fuertemente ácidos y alcalinos.

2. Cuando el termo eléctrico no se utilice durante mucho tiempo, desconecte la alimentación eléctrica, desenchufe el cable de alimentación y drene el agua del depósito interior.

3. Limpie periódicamente (una vez al año aprox.) la cal del tubo de calefacción eléctrica y los sedimentos del depósito interior. En zonas con agua dura, los usuarios pueden instalar un dispositivo antical en el extremo delantero del tubo de entrada de agua. Las varillas de magnesio deben sustituirse periódicamente, en función de las condiciones locales de calidad del agua. Póngase en contacto con el distribuidor local o con el departamento posventa, para obtener la asistencia de técnicos profesionales.

Guía de solución de problemas

Problema	Causa	Solución
La luz indicadora de calentamiento está apagada	Fallo del controlador de temperatura	Contacte con el centro de atención al cliente.
No fluye agua en la salida de agua caliente	1. El suministro de agua está cerrado.	1. Espere a que se restablezca el suministro de agua.
	2. La presión de agua es demasiado baja.	2. Use el termo cuando la presión de agua sea apropiada.
	3. La válvula de entrada de agua no está abierta.	3. Abra la válvula de entrada de agua.
La temperatura del agua es excesiva	Fallo del sistema de control de temperatura.	Contacte con el centro de atención al cliente.
Fuga de agua	Problema de obturación en las juntas de tuberías.	Contacte con el centro de atención al cliente.
“E2” Advertencia	Protección contra quemado en seco	Compruebe si no hay agua en el depósito de agua. Si la situación persiste, póngase en contacto con el centro de atención al cliente.
“E3” Advertencia	Fallo del sensor	Contacte con el centro de atención al cliente.
“E4” Advertencia	Protección contra sobrecalentamiento	Contacte con el centro de atención al cliente.

Nota: Si el termo eléctrico no funciona correctamente y no puede usarse normalmente, compruébelo de acuerdo con "Solución de problemas". Si el fallo anterior es un problema del propio termo eléctrico, debe repararlo un servicio profesional.



ADMIRAL®

**S T O R A G E
W A T E R H E A T E R S**

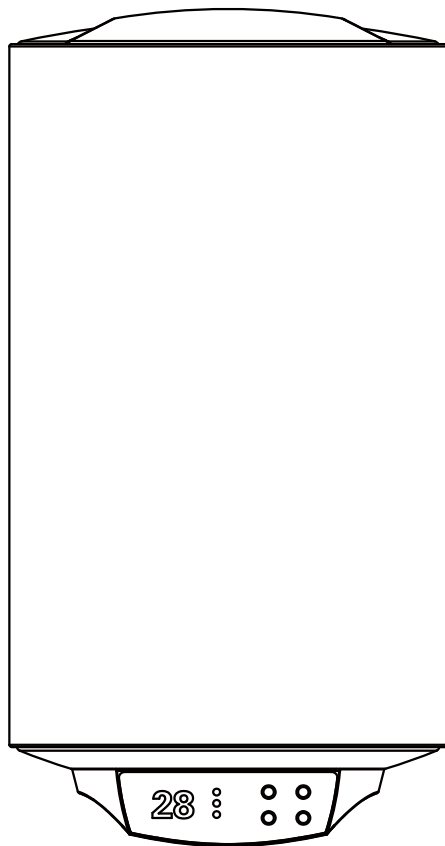

ATWBD50 ATWBD80 ATWBD100

ADMIRAL[®]

Manual do utilizador

Índice

Precauções	1
Descrição do aparelho	3
Diagrama esquemático elétrico	5
Dados técnicos do produto	5
Lista de acessórios	6
Notas de instalação	6
Instruções	10
Manutenção	12
Guia de resolução de problemas	13

Precauções

- O frasco térmico a utilizar numa determinada situação deve estar ligado à terra e à ficha separada de três pinos, com pressão única e devidamente ligada à terra.
- Quando utilizado pela primeira vez, o frasco deve ser enchido com água antes de ligar a corrente elétrica.
- A válvula de segurança fornecida pela nossa empresa deve ser instalada no tubo de entrada da caldeira.
- Se a temperatura da água for superior a 50 °C, pode provocar escaldões, pelo que deve ser misturada com água fria antes da utilização.
- Este aparelho não se destina a ser utilizado por pessoas (incluindo crianças) com capacidades físicas, sensoriais ou mentais reduzidas, ou com falta de experiência e conhecimentos, exceto se tiverem recebido supervisão ou instruções relativas à utilização do aparelho por uma pessoa responsável pela sua segurança.
- As crianças devem ser vigiadas para garantir que não brincam com o aparelho.
- Este aparelho pode ser utilizado por crianças a partir dos 8 anos de idade ou por pessoas com capacidades físicas, sensoriais ou mentais reduzidas ou com falta de experiência e conhecimentos, desde que tenham recebido supervisão ou instruções relativas à utilização do aparelho de forma segura e compreendam os perigos envolvidos. As crianças não devem brincar com o aparelho. A limpeza e a manutenção não devem ser efetuadas por crianças sem supervisão.
- Não aponte a cabeça do chuveiro na direção do corpo quando abrir ou fechar a válvula ou regular a temperatura da água, para evitar escaldões provocados pelo jato de água quente.
- A temperatura do orifício de descompressão da válvula de segurança é elevada e pode provocar queimaduras.
- Antes de utilizar este aparelho, a válvula de segurança fornecida com o produto deve ser instalada na entrada de água da caldeira elétrica. A pressão máxima de entrada da água é de 0,8 MPa e a mínima é de 0,02 MPa.
- A eficiência da válvula de segurança deve ser verificada periodicamente para garantir que os depósitos de carbonato de cálcio são removidos e que não está bloqueada.
- Se o cabo de alimentação estiver danificado, deve ser substituído pelo pessoal do fabricante ou pelo serviço pós-venda, de modo a evitar perigos.
A água pode pingar do tubo de descarga da válvula de segurança, pelo que deve ser deixada aberta à atmosfera. O tubo de descarga ligado ao dispositivo de descompressão deve ser instalado numa direção contínua para baixo e num ambiente sem gelo.
- A ficha de alimentação deve estar acessível para desligar o aparelho da rede elétrica após a instalação.
- O aparelho deve ser ligado de forma permanente à rede de água e não através de um conjunto de mangueiras.

- Antes da utilização, certifique-se de que a caldeira elétrica está correta e completamente instalada. Quando utilizada pela primeira vez ou depois de esvaziada, a caldeira elétrica deve ser enchida com água antes de ser ligada à rede. Não utilize esta caldeira elétrica se não houver água no seu interior.
- A caldeira elétrica deve ser ligada à terra de forma correta e segura.
- Antes da instalação ou utilização, deve ler e compreender as instruções e avisos de segurança. O não cumprimento das instruções e avisos de segurança pode resultar em ferimentos graves ou morte.
- Certifique-se de que a fonte de alimentação corresponde à potência e frequência nominais. Certifique-se de que a ficha de alimentação não está danificada, para evitar o risco de choque elétrico.
- Para evitar o perigo de uma reposição incorreta do limitador de temperatura, não ligue este aparelho através de dispositivos de comutação externos (tais como temporizadores ou dispositivos de circuito controlados por instalações públicas).
- Certifique-se de que a válvula de segurança está sempre em condições de funcionamento, para evitar a acumulação de pressão, para evitar o refluxo de água para o aquecedor elétrico de água e para descarregar o excesso de pressão quando a pressão interna do aquecedor elétrico de água é elevada, de modo a garantir a vida útil do reservatório interno e a evitar acidentes devido a rutura.
- Durante o período de aquecimento, podem sair gotas de água do orifício de descompressão da válvula de descompressão de segurança. Trata-se de um fenómeno normal. Por isso, não deve bloquear o orifício de descompressão, para evitar acidentes de segurança graves causados pela incapacidade da caldeira elétrica de libertar pressão.
- Se a pressão da água da torneira utilizada pelo utilizador for demasiado elevada, o orifício de descompressão da válvula de segurança pode libertar pressão frequentemente e descarregar água. Neste caso, deve instalar uma válvula redutora de pressão no tubo de entrada de água, num local afastado da caldeira.
- Uma temperatura demasiado elevada da água pode provocar queimaduras graves e escaldões.
- Antes de proceder à reparação ou manutenção da caldeira elétrica, certifique-se de que a alimentação elétrica está desligada.
- Guarde o manual de instruções junto ao aparelho ou perto dele para consulta futura.
- Método de drenagem da água do depósito interior: certifique-se de que desliga a ficha de alimentação e deixa a temperatura da água no depósito baixar para a temperatura ambiente, ou rode a válvula de mistura para o estado de água quente e deixe entrar água fria no depósito interior até a temperatura da água baixar para a temperatura ambiente. Feche a válvula de entrada de água, retire o tubo de entrada de água e a válvula de segurança, rode a válvula misturadora para o estado de água quente ou retire o tubo de saída de água e, em seguida, a água no depósito interno pode ser descarregada do tubo de entrada de água. Atenção: tenha cuidado para não tocar na água descarregada pela saída de água, para evitar queimaduras provocadas pela água quente residual.

Descrição do aparelho

Tamanho do dispositivo e da braçadeira

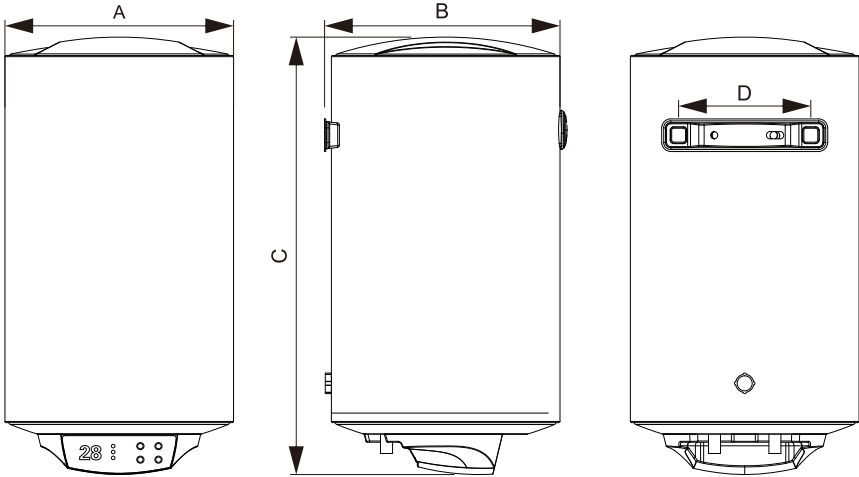

NÚMERO	ATWBD50	ATWBD80	ATWBD100
A(mm)	Ø380	Ø450	Ø450
B(mm)	405	475	475
C(mm)	696	757	895
D(mm)	220	220	220

Nota: O intervalo de erro admissível dos parâmetros acima é de $\pm 10\%$.

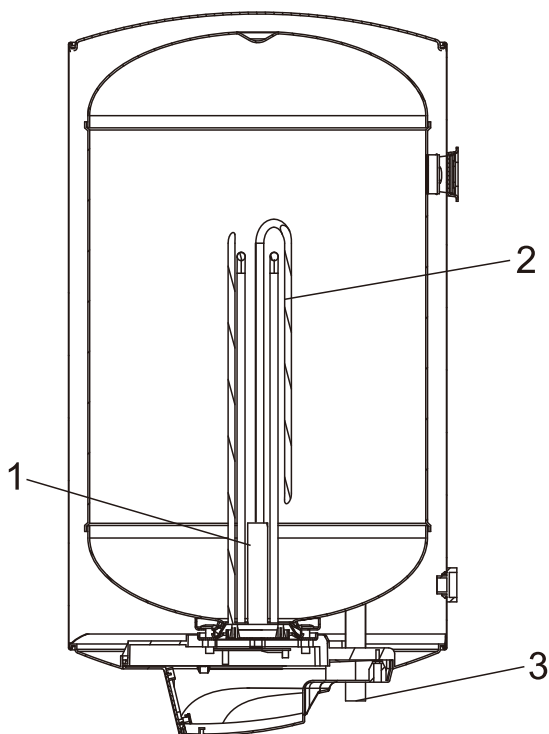

1. Ânodo de magnésio
2. Elemento de aquecimento
3. Entrada/saída de água

Diagrama esquemático elétrico

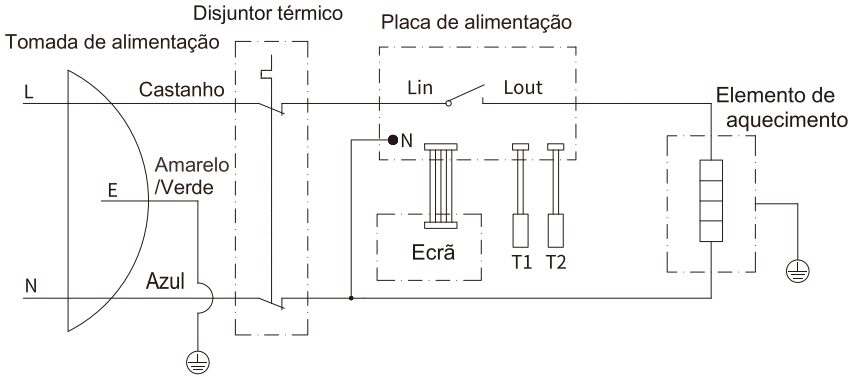

Dados técnicos do produto

Projeto	Unidade	ATWBD50	ATWBD80	ATWBD100
Tensão nominal	V	220-240~	220-240~	220-240~
Frequência nominal	Hz	50/60	50/60	50/60
Pressão predefinida	MPa	0,8	0,8	0,8
Potência máxima	W	1500	1500	1500
Temperatura máxima	°C	75	75	75
Nível de impermeabilidade	/	IPX4	IPX4	IPX4

Lista de acessórios

Peças de substituição Aumentar	Caldeira elétrica (unidade)	Válvula de segurança (unid.)	Mangueira de descarga da válvula de segurança (un.)	Junta	Manual (este)	Parafuso de expansão
ATWBD50	1	1	1	2	1	2
ATWBD80	1	1	1	2	1	2
ATWBD100	1	1	1	2	1	2

Notas de instalação

1. Precauções de instalação

- O instalador deve efetuar a instalação em estrita conformidade com a norma nacional "Especificações para a instalação de termoacumuladores elétricos".
- É estritamente proibido aos utilizadores instalarem o termoacumulador elétrico por si próprios. Quando fizer a instalação, contacte o seu distribuidor local ou o departamento de pós-venda da empresa para que lhe indiquem profissionais qualificados para a instalação de termoacumuladores elétricos.
- Ao instalar o termoacumulador elétrico, a ligação à terra deve ser absolutamente garantida! Em caso de não conformidade com os requisitos de instalação do termoacumulador elétrico, o instalador deve informar claramente o utilizador, explicar as razões e fazer sugestões de correção. O utilizador deve solicitar aos profissionais que eliminem o risco de segurança antes da instalação. Nos casos em que a retificação não seja possível, a instalação deve ser recusada!
- Este produto deve ser instalado em espaços interiores, evitar a luz solar direta e a temperatura ambiente deve ser superior a 0 °C; evitar locais com fugas de gases inflamáveis ou ambientes com gases corrosivos fortes; evitar locais com fortes interferências de campos eletromagnéticos; tentar evitar locais propensos a vibrações; tentar encurtar o comprimento da ligação entre a caldeira e o ponto de entrada de água.
- Monte a válvula de segurança nos acessórios durante a instalação! A mangueira de drenagem ligada ao orifício de alívio de pressão da válvula de segurança deve ser continuamente inclinada para baixo e mantida aberta para a atmosfera. A mangueira de drenagem e a válvula de segurança devem ser instaladas num ambiente sem gelo, para evitar o bloqueio por gelo. Deve haver um ralo bem drenado no chão perto da mangueira de drenagem para evitar a acumulação de água.
- O método é o seguinte: levante o manípulo da válvula de segurança para ver se sai água da mangueira de drenagem. Se a função de descarga de pressão for normal, sairá água da mangueira de drenagem; caso contrário, a descarga de pressão não é normal. Se ocorrer uma descarga de pressão anormal, pare de utilizar este aparelho e contacte o serviço pós-venda para resolução do problema.

7. Antes da instalação, verifique a firmeza da parede na qual o termoacumulador elétrico é instalado. Não deve ter nenhum fio elétrico embutido na parede. É estritamente proibido instalar o termoacumulador numa parede oca. A capacidade de carga da parede não deve ser inferior a 4 vezes a massa do termoacumulador depois de o encher com água, e a posição de instalação deve garantir um espaço livre de pelo menos 30 cm à direita do termoacumulador.
8. A tomada de corrente deve ser instalada num local que não esteja exposto à água e fora do alcance das crianças.

2. Passos de instalação

1. Utilize um berbequim elétrico para fazer furos de \varnothing 16 mm a uma profundidade mínima de 90 mm na parede. Estes furos devem estar alinhados.

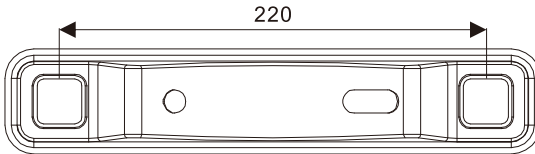

2. Insira duas buchas na parede, aparafuse os ganchos e coloque-os virados para cima, depois levante o termo e aponte-os para os ganchos, fixe-o firmemente na posição e verifique se as buchas não estão soltas, para garantir que o termo está bem montado.

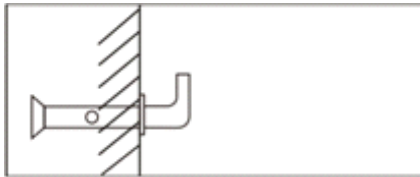

3. Ligue a entrada e a saída do termo com tubos ou acessórios capazes de suportar temperaturas superiores a 100 °C e uma pressão superior à pressão de funcionamento (0,8 MPa). Por conseguinte, recomendamos vivamente que não utilize materiais que não resistam a temperaturas elevadas.
4. Ao instalar os tubos de água, respeite as regras básicas para evitar a corrosão: "Não utilize cobre em vez de ferro ou aço na direção do fluxo de água".

Se pretender fornecer água quente a vários locais, consulte a Figura 4 para a ligação e instalação da tubagem.

Nota: Ao instalar a válvula de segurança, certifique-se de que coloca o sinal de direção do fluxo de água na válvula de segurança, instale-a corretamente e aperte as porcas de instalação superior e inferior para evitar fugas de água. Após a instalação, levante o manipulador (Figura 5), verifique se a válvula de segurança funciona normalmente e, em seguida, reponha-a.



Figura 4



Figura 5

3. Ligação da tubagem

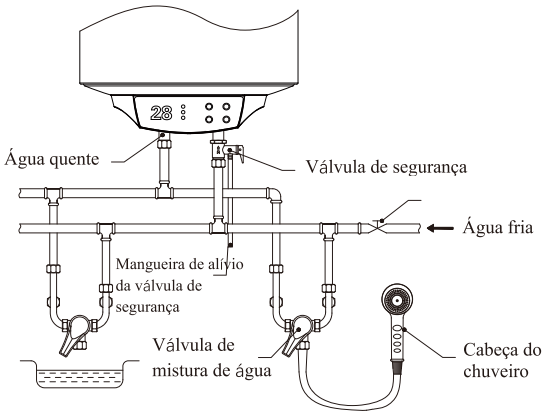
1. Os termoacumuladores elétricos devem ser instalados com tubos e acessórios corretamente dimensionados e devem estar limpos.
2. A especificação do tubo de entrada de água deste produto é G1/2", e a porta roscada deve ser selada com uma fita de vedação à prova de água ou um anel de vedação.
3. Para facilitar a instalação e desmontagem do aquecedor de água, recomenda-se que instale uniões G1/2 nas posições apropriadas dos tubos de entrada e saída do aquecedor de água. Determine a localização do abastecimento de água, ligue o tubo de entrada de água e o tubo de água da torneira à fonte de água, respetivamente, encha o depósito interno com água e verifique se há fugas no caminho da água. Se houver fugas de água, tem de voltar a ligá-la.
4. Instale a válvula de segurança com uma pressão nominal de 0,8 MPa (a sua interface é G1/2) no tubo de entrada de água na direção da seta na válvula de segurança (a seta aponta para o termoacumulador). Quando o balão é ativado e aquecido, a água do reservatório é aquecida e expande-se.

Para reduzir a pressão da água no depósito, sairá uma pequena quantidade de gotículas de água do orifício de descompressão da válvula de segurança. O orifício de descompressão deve ser mantido aberto para a atmosfera e não deve ser bloqueado.

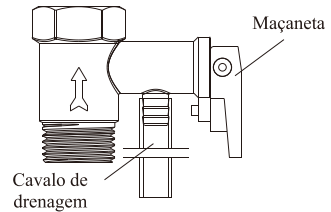
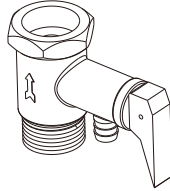

5. Método de instalação do tubo de drenagem da válvula de segurança: Aparafuse uma extremidade do tubo de drenagem à válvula de segurança. No orifício de descompressão, o tubo de drenagem pode ser encurtado ou alongado de acordo com a situação real, e a outra extremidade do tubo de drenagem está ligada ao orifício de drenagem, para evitar que a água pingada salpique para a divisão quando a pressão é libertada.

4. Ligação elétrica

1. As ligações elétricas e a cablagem devem ser efetuadas por um electricista experiente e qualificado.
2. Todas as ligações elétricas devem estar em conformidade com os regulamentos locais.
3. O termoacumulador elétrico necessita de uma alimentação elétrica de 220-240 V a 16 A monofásica.
4. Ligue a fonte de alimentação ao conector de alimentação, para fornecer energia ao termoacumulador elétrico. Certifique-se de que o terminal de terra está firmemente ligado à terra.
5. O fio de terra deve ser verde e estar ligado ao terminal  com o símbolo do fio de terra.
6. Todos os cabos devem estar corretamente ligados e cobertos por condutas de cabos.

Instruções

Preparações para utilização

1. Enchimento de água: Abra a válvula misturadora de água, levante o manípulo da válvula misturadora, rode-o no sentido dos ponteiros do relógio até ao ponto mais alto da zona de alta temperatura e, em seguida, abra a válvula de entrada de água. Neste ponto, a água será injetada no depósito interno, até que a saída de água quente seja normal. Quando for indicado que o depósito interno está cheio de água, feche a válvula misturadora de água e rode o manípulo no sentido contrário ao dos ponteiros do relógio até ao ponto mais baixo da zona de baixa temperatura.

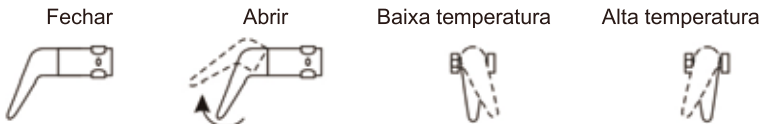

2. Quando a temperatura da água atinge a temperatura definida, o indicador de aquecimento no painel fica verde e o termoacumulador para de aquecer automaticamente. A temperatura da água atingiu a temperatura definida e entra no estado de preservação do calor. Nesta altura, o utilizador pode ligar o interruptor da válvula misturadora e passar lentamente da zona de baixa temperatura para o estado de conservação do calor. Rode o manípulo da válvula misturadora para a zona de alta temperatura, teste cuidadosamente a temperatura da água com as mãos, ajuste-a para a temperatura da água de que necessita e, em seguida, pode utilizá-la com confiança. Quando a temperatura da água desce abaixo de uma determinada temperatura, o termoacumulador volta a aquecer automaticamente.

Nota: A temperatura da água pode ser ligeiramente superior, verifique antes de utilizar, não teste a temperatura da água no seu próprio corpo, para evitar queimaduras.

Descrição do funcionamento

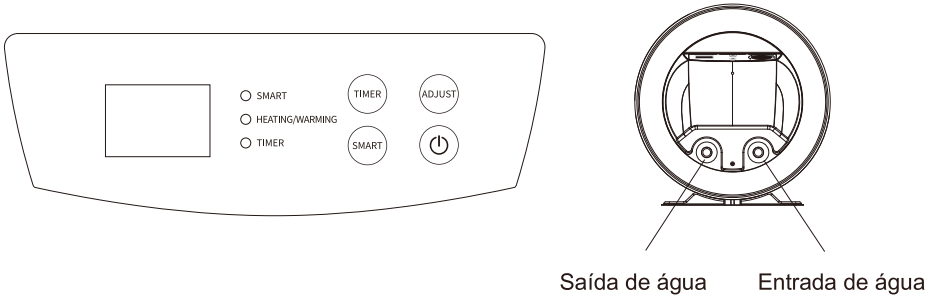

Métodos de funcionamento

1. Ligado/Desligado

Depois de ligar, prima o botão para ligar ou desligar.

2. Definir o modo de funcionamento

(1) Modo de aquecimento normal: Quando o botão é premido, entra simultaneamente no modo de aquecimento normal.

(2) Modo SMART: Prima repetidamente o botão SMART e pode entrar ou sair do modo SMART; depois de sair, entrará automaticamente no modo de aquecimento normal. Ao entrar no modo SMART, o termoacumulador elétrico reconhece e aprende o hábito de consumo de água do utilizador na primeira semana e, em seguida, com base no hábito de consumo de água do utilizador, ajusta automaticamente a temperatura de aquecimento e controla o tempo de aquecimento.

(3) Modo de espera: Prima repetidamente o botão de espera para entrar ou sair do modo de espera. Quando sair, entrará automaticamente no modo de aquecimento normal. Ao entrar no modo de espera, o sistema aquece a água até à temperatura definida no tempo de espera (definição do modo de contagem decrescente) e, em seguida, mantém-na no estado de preservação do calor durante 1 hora; se não sair do modo, a água será aquecida até à temperatura definida, todos os dias à mesma hora.

3. Regulação da temperatura da água de aquecimento

(1) No modo de aquecimento normal, pode utilizar o botão de temperatura para ajustar o nível de temperatura de aquecimento, a gama de ajuste é de 30 - 75 °C.

(2) No modo SMART, o sistema bloqueia automaticamente a regulação do nível de

temperatura no modo normal, durante a primeira semana e após a primeira semana, o sistema ajustará automaticamente a temperatura de acordo com os hábitos de consumo de água do utilizador. No modo SMART, o utilizador não pode ajustar manualmente a temperatura.

4. Definição da contagem decrescente da reserva

(1) No modo de espera, pode utilizar o botão de ajuste  para definir o tempo de contagem decrescente do modo de espera, sendo o intervalo: 1 - 24h.

5. Outros

(1) Função anticongelante: A fim de evitar o congelamento externo e rachaduras do revestimento interno no inverno, após ligar (independentemente de estar ou não ligado), desde que a temperatura da água ≤ 5 °C, ele começará a se aquecer, até que a temperatura da água atinja 10 °C quando o aquecimento é automaticamente desconectado.

(2) descrição do código de falha:

código de falha E2: falha de queima a seco sem água;

código de falha E3: falha do sensor de temperatura;

código de falha E4: falha de temperatura excessiva.

Manutenção

1. Antes de limpar a superfície do termoacumulador elétrico, certifique-se de que está desligado da rede elétrica. Para a limpeza, utilize uma toalha húmida humedecida com um pouco de detergente neutro para limpar suavemente a superfície do aparelho e depois seque-o com uma toalha.

Para a limpeza, não pulverize diretamente com água e não utilize gasolina, polimento em pó, outras substâncias voláteis ou produtos de limpeza fortemente ácidos e alcalinos.

2. Quando o termoacumulador elétrico não estiver a ser utilizado durante muito tempo, desligue a fonte de alimentação, retire o cabo de alimentação da tomada e drene a água do depósito interno.

3. Limpe periodicamente (cerca de uma vez por ano) o calcário do tubo de aquecimento elétrico e os sedimentos do depósito interior. Em zonas com água dura, os utilizadores podem instalar um dispositivo anticalcário na extremidade dianteira do tubo de entrada de água. As varetas de magnésio devem ser substituídas periodicamente, dependendo das condições locais de qualidade da água. Contacte o seu revendedor local ou o departamento de pós-venda para obter assistência de técnicos profissionais.

Guia de resolução de problemas

Problema	Causa	Solução
O indicador luminoso do aquecimento está desligado	Falha do controlador de temperatura	Contacte o centro de apoio ao cliente.
Não há fluxo de água na saída de água quente	1. A alimentação de água está desligada.	1. Aguarde que o abastecimento de água seja restabelecido.
	2. A pressão da água é demasiado baixa.	2. Utilize o termo quando a pressão da água for adequada.
	3. A válvula de entrada de água não está aberta.	3. Abra a válvula de entrada de água.
A temperatura da água é excessiva	Falha do sistema de controlo da temperatura.	Contacte o nosso centro de apoio ao cliente de atendimento ao cliente.
Fuga de água	Problema de vedação nas juntas das tubagens.	Contacte o centro de apoio ao cliente.
Aviso "E2"	Proteção contra queimaduras a seco	Verifique se não há água no depósito de água. Se a situação persistir, contacte o centro de atendimento ao cliente.
Aviso "E3"	Falha do sensor	Contacte o centro de apoio ao cliente.
Aviso "E4"	Proteção contra sobreaquecimento	Contacte o centro de apoio ao cliente.

Nota: Se o termoacumulador elétrico não funcionar corretamente e não puder ser utilizado normalmente, verifique-o de acordo com a "Resolução de problemas". Se a avaria acima referida for um problema do próprio termoacumulador, deve ser reparado por um serviço profissional.



ADMIRAL®

**S T O R A G E
W A T E R H E A T E R S**