

# Übersicht

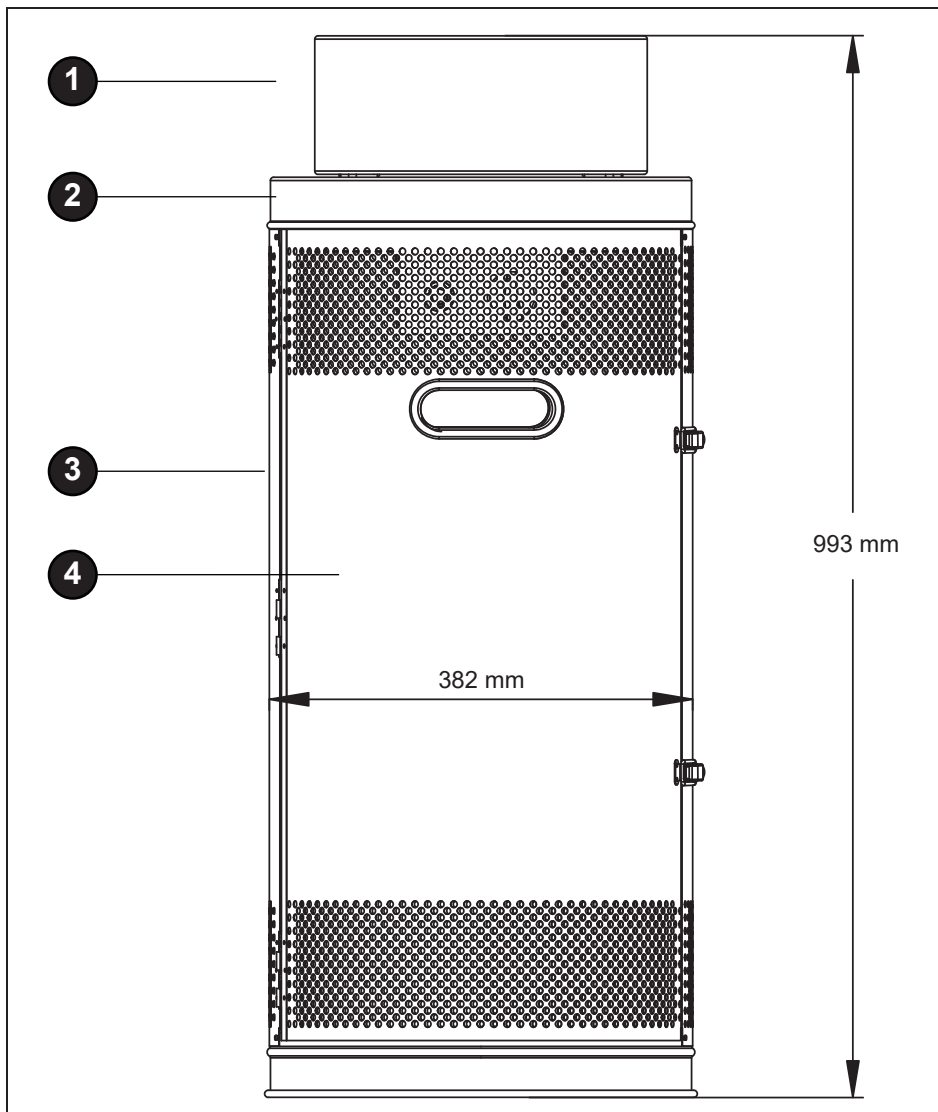

# Lieferumfang

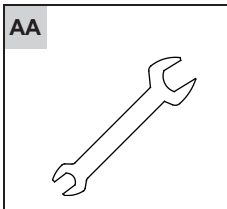
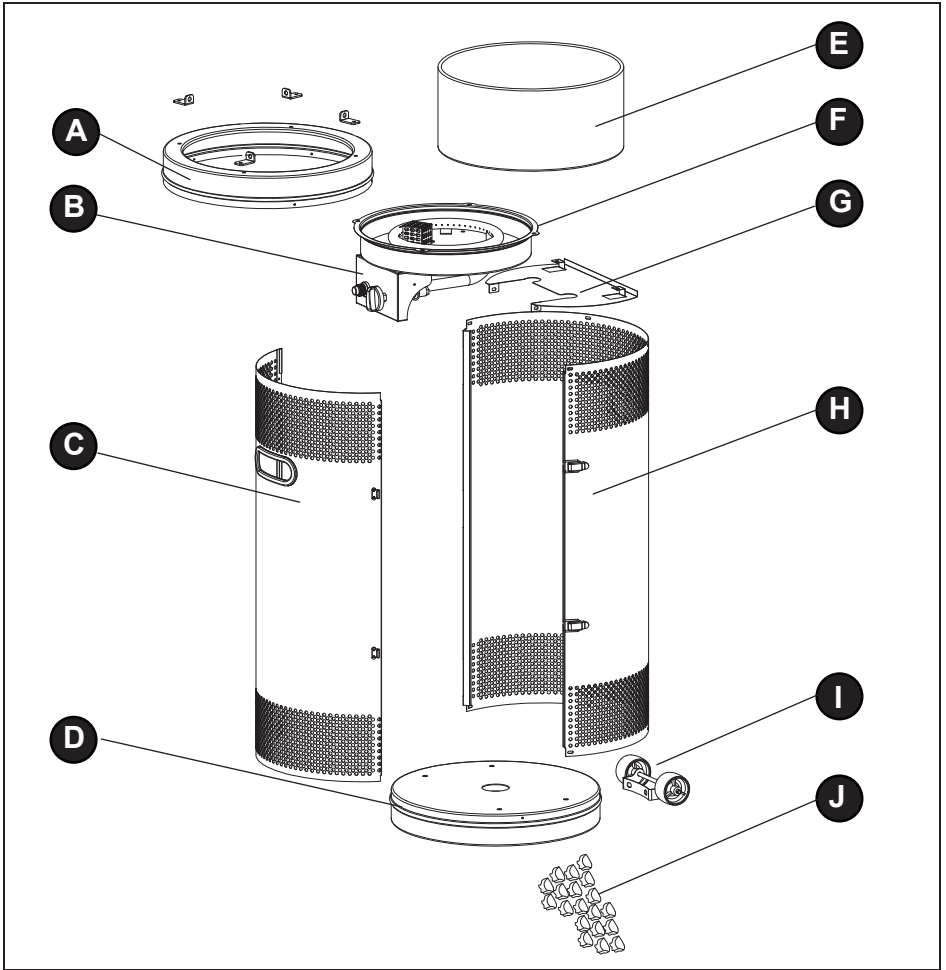

1×

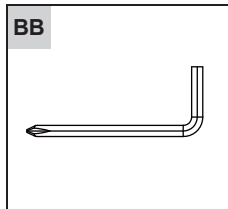

1×

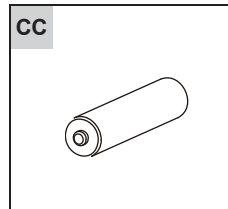

1×

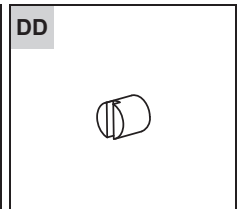

4×

# Montage

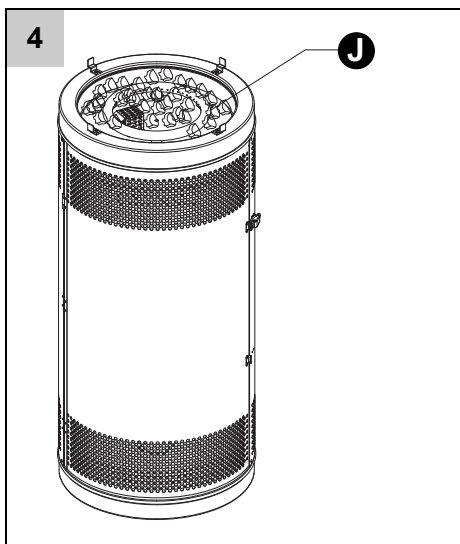
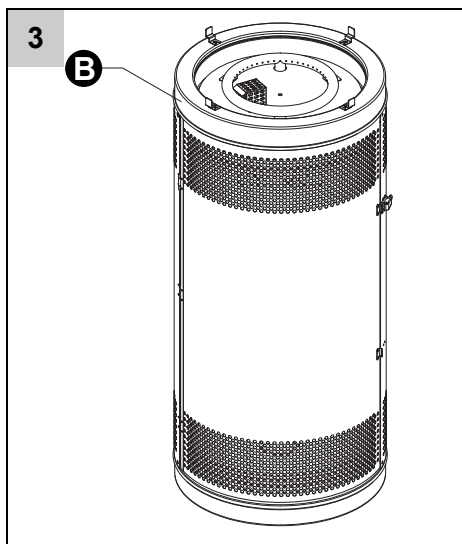
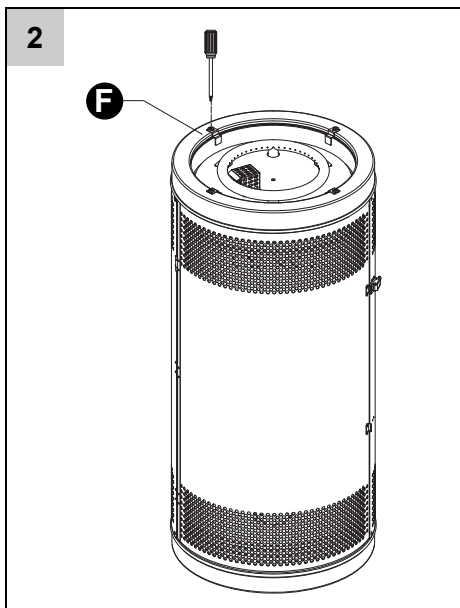
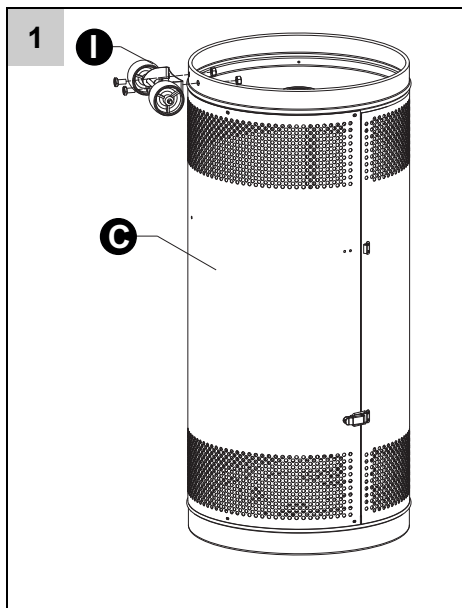

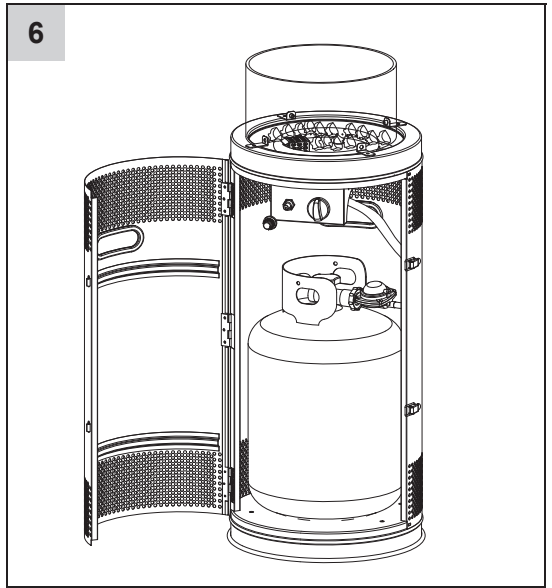
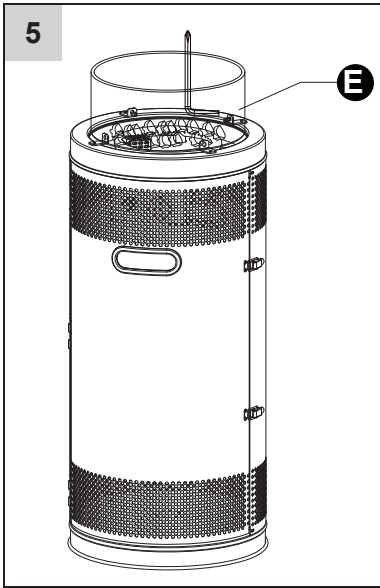

## Bedienung

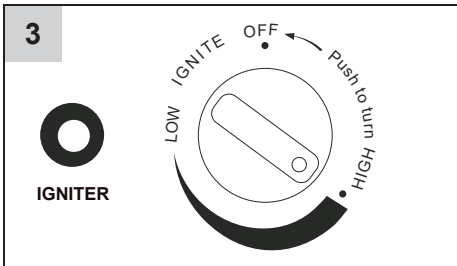
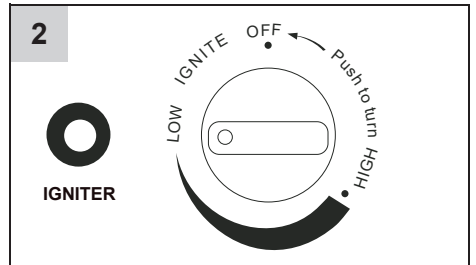
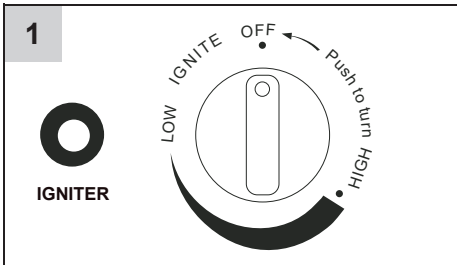

## Inhaltsverzeichnis

<b>Bestimmungsgemäßer Gebrauch</b> .....	<b>6</b>
<b>Sicherheit</b> .....	<b>7</b>
Symbolerklärung .....	7
Gestaltungsmerkmale im Text .....	7
Grundlegende Sicherheitshinweise .....	7
Zum Umgang mit Gas .....	8
Gerätespezifische Sicherheitshinweise .....	8
<b>Ihr Gerät im Überblick</b> .....	<b>9</b>
<b>Lieferumfang</b> .....	<b>9</b>
<b>Auspacken und Montage</b> .....	<b>10</b>
Auspacken .....	10
Benötigte Werkzeuge: .....	10
Montage .....	10
Gasschlauch und Druckregler .....	10
Gasflasche anschließen .....	10
Wechsel der Gasflasche .....	11
Dichtigkeitsprüfung .....	11
<b>Bedienung</b> .....	<b>11</b>
Vorher Prüfen! .....	11
Einschalten der Feuerstelle: .....	11
Ausschalten der Feuerstelle .....	11
Im Falle eines Gasaustritts: .....	11
Standort des Heizgeräts .....	12
<b>Reinigung und Wartung</b> .....	<b>12</b>
Reinigungsübersicht .....	12
Wartungsübersicht .....	12
<b>Aufbewahrung, Transport</b> .....	<b>12</b>
Transport .....	13
<b>Störungen und Hilfe</b> .....	<b>13</b>
<b>Entsorgung</b> .....	<b>13</b>
Gerät entsorgen .....	13
Gasflasche entsorgen .....	13
Verpackung entsorgen .....	14
<b>Technische Daten</b> .....	<b>14</b>

### Bestimmungsgemäßer Gebrauch

Das Gasheizgerät ist nur zum Heizen im Freien konzipiert.

Das Gerät ist nicht für den gewerblichen Gebrauch konzipiert.

Jede andere Verwendung, die nicht in dieser Gebrauchsanweisung beschrieben ist, ist unerlaubter Fehlgebrauch. Der Hersteller haftet nicht für Schäden, die hieraus entstehen.

Das Gerät ist nur für den Gebrauch in folgenden Ländern zugelassen:

**32509759**

- DE



**GEFAHR! Unmittelbare Lebens- oder Verletzungsgefahr!** Nur im Freien verwenden

Lesen Sie die Bedienungsanleitung vor Inbetriebnahme des Gerätes

**ACHTUNG:** Zugängliche Teile können sehr heiß sein. Kinder fernhalten

Das Gerät muss während des Betriebs von brennbaren Materialien ferngehalten werden

Das Gerät während des Betriebs nicht bewegen

Nach Gebrauch die Gaszufuhr an der Gasflasche schließen

Keine Veränderungen am Gerät vornehmen

## Sicherheit

### Symbolerklärung

Sicherheitshinweise sind in der Gebrauchsanweisung deutlich gekennzeichnet. Es werden folgende Darstellungen verwendet:



**GEFAHR! Unmittelbare Lebens- oder Verletzungsgefahr!** Unmittelbar gefährliche Situation, die Tod oder schwere Verletzungen zur Folge haben wird.



**WARNUNG! Wahrscheinliche Lebens- oder Verletzungsgefahr!** Allgemein gefährliche Situation, die Tod oder schwere Verletzungen zur Folge haben kann.



**VORSICHT! Eventuelle Verletzungsgefahr!** Gefährliche Situation, die Verletzungen zur Folge haben kann.



**ACHTUNG! Gefahr von Geräteschäden!** Situation, die Sachschaden zur Folge haben kann.



**Hinweis:** Informationen, die zum besseren Verständnis der Abläufe gegeben werden.

### Gestaltungsmerkmale im Text

Verschiedene Elemente in dieser Gebrauchsanweisung sind mit festgelegten Gestaltungsmerkmalen versehen. So können Sie leicht feststellen, um welche Art von Text es sich handelt.

normale Texte,

- Aufzählungen,

1. Aufzählungen oder Handlungsabfolgen,
  - Handlungsanweisungen und

► Querverweise.

### Grundlegende Sicherheitshinweise

- Für einen sicheren Umgang mit diesem Gerät muss der Benutzer des Gerätes diese Gebrauchsanweisung vor der ersten Benutzung gelesen und verstanden haben.
- Beachten Sie alle Sicherheitshinweise! Wenn Sie die Sicherheitshinweise missachten, gefährden Sie sich und andere.
- Bewahren Sie alle Gebrauchsanweisungen und Sicherheitshinweise für die Zukunft auf.
- Wenn Sie das Gerät verkaufen oder weitergeben, händigen Sie unbedingt auch diese Gebrauchsanweisung aus.
- Das Gerät darf nur benutzt werden, wenn es einwandfrei in Ordnung ist. Ist das Gerät oder ein Teil davon defekt, muss es von einer Fachkraft instandgesetzt werden.
- Halten Sie Kinder vom Gerät fern! Bewahren Sie das Gerät sicher vor Kindern und unbefugten Personen auf.
- Überlasten Sie das Gerät nicht. Benutzen Sie das Gerät nur für Zwecke, für die es vorgesehen ist.
- Immer mit Umsicht und nur in guter Verfassung arbeiten: Müdigkeit, Krankheit, Alkoholgenuß, Medikamenten- und Drogeneinfluss sind unverantwortlich, da Sie das Gerät nicht mehr sicher benutzen können.
- Dieses Gerät ist nicht dafür bestimmt, durch Personen (einschließlich Kinder) mit eingeschränkten physischen, sensorischen oder geistigen Fähigkeiten oder Mangel an Erfahrung und/oder Wissen benutzt zu werden, es sei denn, sie werden durch eine für ihre Sicherheit zuständige Person beaufsichtigt oder erhielten von dieser Anweisungen, wie das Gerät zu benutzen ist.

- Stellen Sie sicher, dass Kinder nicht mit dem Gerät spielen.
- Immer die gültigen nationalen und internationalen Sicherheits-, Gesundheits- und Arbeitsvorschriften beachten.

## Zum Umgang mit Gas

### Gas ist leichtentzündlich und explosiv. Vermindern Sie das Explosions- und Brandrisiko:

- Vor dem Anschließen neuer Gasflaschen Gerät vollständig abkühlen lassen.
- Rauchen und jedes offene Feuer ist beim Umgang mit Gas verboten.
- Gasflaschen nur im Freien lagern.
- Schützen Sie Gasflaschen vor direkter Sonneneinstrahlung.
- Niemals rostige oder verbeulte Gasflaschen oder Flaschen mit einem beschädigten Ventil verwenden.
- Gasflaschen immer stehend verwenden; niemals hinlegen.
- Niemals versuchen, das Gasventil oder den Druckregler zu zerlegen.
- Gasschläuche nie direkter Sonnenbestrahlung aussetzen oder in Kontakt mit erhitzten Flächen kommen lassen.
- Bei Funktionsstörungen den Gasregler der Gasflasche umgehend zudrehen und warten, bis das Feuer aus ist.
- Vor allen Arbeiten am Gerät immer den Gasregler der Gasflasche zudrehen.
- Alle Gasleitungsanschlüsse auf Dichtigkeit überprüfen. Untersuchen Sie den Gasschlauch vor jeder Benutzung auf Risse oder Schäden. Ersetzen Sie ihn gegebenenfalls.

### Gerätespezifische Sicherheitshinweise

- Gerät nur im Freien verwenden, nie in geschlossenen Räumen.
- Gerät nie unter einem Vordach benutzen.
- Gerät niemals in Senken verwenden, in denen sich ausgetretenes Gas sammeln könnte.

- Ein sicherer Betrieb des Geräts ist nur gewährleistet, wenn es auf einem festen, ebenen und ausreichend tragfähigen Untergrund montiert und aufgestellt wird.
- Alle Gasleitungsanschlüsse auf Dichtigkeit überprüfen. Untersuchen Sie den Gasschlauch vor jeder Benutzung auf Risse oder Schäden. Ersetzen Sie ihn gegebenenfalls.
- Niemals Holzkohle oder andere feste Brennstoffe in diesem Gerät verwenden.
- Halten Sie Stromkabel und Gasschlauch von erhitzten Flächen fern.
- Gerät vor der Inbetriebnahme an einem sicheren, ebenen Standort aufstellen und möglichst windgeschützt platzieren.
- Kinder und Haustiere dürfen sich nicht unbeaufsichtigt in der Nähe des Geräts aufhalten. Besondere Vorsicht beim Anzünden!
- Das Gerät wird sehr heiß und darf während des Betriebes nicht bewegt werden.
- Nach dem Betrieb das noch heiße Gerät niemals unbeaufsichtigt lassen. Verletzungs- und Brandgefahr!
- Ein Gasheizgerät darf niemals mit Wasser gelöscht werden.
- Bewahren Sie die Flüssiggas-Flasche an gut belüfteten Plätzen oberhalb der Erdoberfläche auf.
- Der Terrassenheizer darf nicht in Wohn-, Keller- und Büroräumen oder ähnlichen Räumen aufgestellt werden.
- Das Gerät muss auf eine ebene und feste Unterlage gestellt werden.
- Der Aufstellort muss pro 1 kW installierte Nennwärmebelastung des Terrassenheizers mindestens ein Volumen von 20 m<sup>3</sup> haben und gut belüftet sein (überdachte Terrasse, Bierzelte u. ä.).
- Während des Betriebes muss ein sicherer Abstand zu brennbaren Materialien und Stoffen eingehalten werden. Der Abstand in Strahlrichtung zwischen strahlender Fläche und brennbaren

- Stoffen darf 2 m nicht unterschreiten. Die übrigen Abstände zu brennbaren Stoffen dürfen 1 m nicht unterschreiten.
- Bei starkem Wind das Gerät gegen Umkippen sichern oder ausschalten.
  - Vor jedem Standortwechsel muss das Heizgerät abgeschaltet und die Gasflasche aus dem Flaschenbehälter entfernt werden.
  - Die Belüftungsöffnungen des Behältermantels für die Gasflasche dürfen nicht abgedeckt werden. Eventuell ausströmendes Gas würde sich im Behälter sammeln, dadurch besteht Explosionsgefahr.
  - Die Gasflasche muss sich während des Betriebes des Gerätes immer im dafür vorgesehenen Behältermantel befinden.
  - Der Gasschlauch ist von einem Fachbetrieb in Abständen von 5 Jahren zu überprüfen.
  - Bei Beschädigungen des Gasschlauchs ersetzen sie diesen durch einen Gasschlauch gleicher Qualität und Länge.
  - Prüfen Sie nach jedem Auffüllen der Flüssiggasflasche die Dichtung sämtlicher Anschlüsse.
  - Lagern oder verwenden sie kein Benzin oder andere brennbaren Dämpfe und Flüssigkeiten in der Nähe des Heizgerätes.
  - Flüssiggasflaschen, die nicht verwendet werden, dürfen nicht in der Nähe des Heizgerätes aufbewahrt werden.
  - Kinder und Erwachsene müssen sich bewusst sein, dass sich die Oberfläche sehr stark erhitzt, und deshalb einen sicheren Abstand wahren, um zu vermeiden, dass die Kleidung brennt oder Feuer fängt.
  - Kleine Kinder müssen sorgfältig beaufsichtigt werden, wenn sie sich in der Nähe des Strahlers aufhalten.
  - Kleidung oder anderes brennbares Material darf nicht über den Strahler gelegt oder auf oder in die Nähe des Strahlers gehängt werden.
  - Niemals den Strahler bei Regen verwenden. Die Glasröhre könnte brechen, wenn sie in Kontakt mit Wasser kommt. Den Strahler immer ausschalten, wenn es zu regnen beginnt.
  - Im laufenden Betrieb niemals Flüssigkeiten auf die Glasröhre spritzen.
  - Die Glasröhre wird während des Betriebs extrem heiß. Versuchen Sie niemals, sie zu berühren, und halten Sie Kinder vom Strahler fern.
  - Achten Sie darauf, dass der Strahler immer horizontal und sicher auf einer festen Oberfläche steht. Die Glasröhre könnte brechen, wenn der Strahler umfällt.
  - Niemals den Strahler verwenden, wenn die Glasröhre beschädigt ist

## Ihr Gerät im Überblick



**Hinweis:** Das tatsächliche Aussehen Ihres Gerätes kann von den Abbildungen abweichen.

### ► Übersicht – S. 2

1. Glasabdeckung
2. Brenner
3. Gehäusekörper
4. Tür

## Lieferumfang

### ► Lieferumfang – S. 3

- A. Gehäusedeckel (1×)
- B. Brennerbaugruppe (1×)
- C. Linke Tür (1×)
- D. Gehäuseboden (1×)
- E. Glasabdeckung (1×)
- F. Glashalter (4×)
- G. Verbrennungsschutzplatte (1×)
- H. Gehäusekörper (1×)
- I. Laufrollen (1×)
- J. Glassteine/Lavasteine (1 Packung) (1×)

- AA.Schraubenschlüssel (1×)
- BB.Kreuzschlitzschraubendreher (1×)
- CC.AA-Batterie (1,5 V) (1×)

## Auspacken und Montage

### Auspacken

Gerät auspacken und auf Vollständigkeit prüfen.

### Benötigte Werkzeuge:

- Maulschlüssel 10 & 13 mm
- Verstellbarer Maulschlüssel 20 cm lang
- Wasserpumpenzange 23 cm lang
- Kreuzschlitzschraubendreher mit mittlerer Klinge
- Sprühflasche mit Seifenlösung zur Dichtheitsprüfung

### Montage



**GEFAHR! Schnittgefahr!** Blechteile können scharfe Kanten haben. Seien Sie bei der Montage vorsichtig und tragen Sie Handschuhe.

- ▶ *Montage – S. 4*
- ▶ *S. 4, Abb. 1*
  - Montieren Sie die Laufrollen.
- ▶ *S. 4, Abb. 2*
  - Lösen Sie die 4 Schrauben, entfernen Sie den Glashalter.
- ▶ *S. 4, Abb. 3*
  - Installieren Sie den Glashalter wie abgebildet.
- ▶ *S. 4, Abb. 4*
  - Legen Sie Glas- oder Lavasteine (1 Packung) über den Brenner.
- ▶ *S. 5, Abb. 5*
  - Platzieren Sie die Glasabdeckung
- ▶ *S. 5, Abb. 6*
  - Schließen Sie den Schlauch ordnungsgemäß an.

- Achtung! Achten Sie darauf, dass der Schlauch nicht mit heißen Oberflächen in Berührung kommt, da er sonst schmelzen und auslaufen und einen Brand verursachen könnte.
- Nach dem Einsetzen der Gasflasche ins Heizgerät, sichern Sie die Flasche mit dem Spannriemen.

### Gasschlauch und Druckregler

- Bei Ersatz nur zugelassene Schläuche und Druckregler benutzen (▶ *Technische Daten – S. 14*).
- Ersatzteile erhalten sie bei Bauhaus.
- Vor Anschließen des Gasschlauches das Verbindungsstück und die Dichtungen kontrollieren. Bei etwaigen Anzeichen von Sprüngen, Rissen oder Verschleiß muß der Gasschlauch ausgetauscht werden.
- Während des Gebrauchs den Gasschlauch nicht quetschen, biegen oder verdrehen.



**Hinweis:** Sollte der Gasschlauch nicht den nationalen Vorschriften entsprechen, muss er ausgetauscht werden.

Verwenden Sie keine Gasschläuche über 1,5 m Länge.

### Gasflasche anschließen

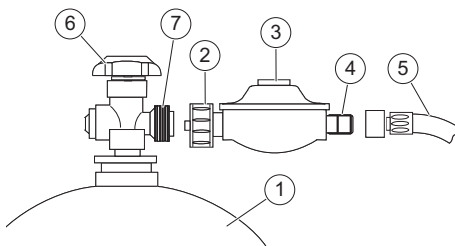

- Alle Drehregler am Gerät auf [AUS] stellen.
- Überprüfen, ob das Gasflaschenventil (6) zuge dreht ist.
- Sicherheitskappe vom Flaschenanschlussgewinde (7) abschrauben.
- Alle Dichtungen auf Schäden überprüfen; keine zusätzlichen Dichtungen einbauen.

- Überwurfmutter (2) des Druckreglers (3) von Hand gegen den Uhrzeigersinn auf Flaschenanschlussgewinde festschrauben (Linksgewinde).

### Wechsel der Gasflasche



**GEFAHR! Explosionsgefahr!**  
Die Gasflasche darf nur fern jeder Zündquelle und nach Abkühlen des Gerätes gewechselt werden!

- Gerät vollständig abkühlen lassen.
- Gasflaschenventil und Drehregler wie beschrieben anschließen.

### Dichtigkeitsprüfung

- Überwurfmutter (2) und Anschlussgewinde (4) des Gasschlauches (5) mit Seifenlauge bestreichen und auf Blasenbildung untersuchen.

Die Verbindungen sind dicht, wenn keine Blasenbildung erfolgt.



**GEFAHR! Explosionsgefahr!**  
Eine Dichtigkeitsprüfung mit offener Flamme ist streng verboten!  
Sicherheitshinweise zum Umgang mit Gas unbedingt beachten!  
Während der Dichtigkeitsprüfung dürfen sich keine Zündquellen in der Nähe befinden. Nicht rauchen!  
Poröse oder beschädigte Schlauchleitungen und Armaturen müssen unbedingt ausgetauscht werden.

## Bedienung

### Vorher Prüfen!

Überprüfen Sie den sicheren Zustand des Gerätes:

- Prüfen Sie, ob es sichtbare Defekte gibt.
- Prüfen Sie, ob alle Teile des Gerätes fest montiert sind.
- Überprüfen Sie alle Gasanschlüsse auf Dichtigkeit.

- Überprüfen Sie, ob alle Drehregler auf AUS stehen.

### Einschalten der Feuerstelle:



**WARNING! Verletzungsgefahr!**  
Vor dem Betrieb den Brenner vollständig mit Glas oder Lavasteinen bedecken.

1. Drehen Sie den Drehregler auf [OFF].
2. Öffnen Sie das Ventil der Gasflasche vollständig.
3. Halten Sie den Drehregler beim ersten Start oder nach jedem Flaschenwechsel 10 Sekunden lang gedrückt, um die Gasleitungen zu entlüften.
4. Drücken Sie den Gasregler ein und drehen Sie ihn gegen den Uhrzeigersinn auf [IGNITER], um die Feuerstelle anzuzünden.
5. Falls erforderlich, den Regler weiter drücken und gegen den Uhrzeigersinn drehen, bis die Feuerstelle leuchtet (Sie sollten ein Klickgeräusch hören).
6. Nachdem die Feuerstelle angezündet ist, lassen Sie den Drehregler los. Drücken Sie den Drehregler hinein und drehen Sie ihn auf [HIGH], lassen Sie dann den Drehregler los. Wenn Sie eine niedrigere Temperatur wünschen, drücken Sie den Drehregler hinein und drehen ihn im Uhrzeigersinn auf [LOW].



**Hinweis:** Wenn der Brenner nicht weiter brennt, sollten alle Ventile geschlossen und mindestens 5 Minuten gewartet werden, bevor versucht wird, ihn anzuzünden.

### Ausschalten der Feuerstelle

1. Zum Löschen des Brenners drücken Sie den Drehregler und drehen Sie ihn weiter im Uhrzeigersinn auf [OFF].
2. Schließen Sie das Flaschenventil und ziehen Sie den Druckregler ab, wenn die Feuerstelle nicht in Gebrauch ist.

### Im Falle eines Gasaustritts:

1. Drehen Sie den Drehregler in die [OFF]-Position.

2. Schließen Sie das Flaschenventil.
3. Warten Sie 5 Minuten ab, bis sich das Gas verflüchtigt hat.
4. Bei anhaltendem Geruch sofort den Händler verständigen.



**WARNUNG! Verbrennungsgefahr!** Der Heizstrahler ist nach dem Gebrauch heiß. Gehen Sie mit äußerster Vorsicht vor.

### Standort des Heizgeräts

- Dieses Heizgerät ist für die Beheizung von Terrassen, Decks, Poolbereichen und Außenarbeitsbereichen vorgesehen.

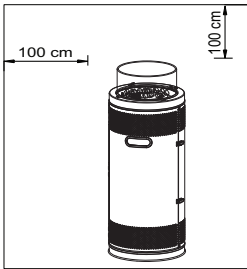

- Brennbare Materialien sind Holz, Spanplatten, Pflanzenfaser, Kunststoff und andere Materialien, die entzündlich und brennbar sind.
- Das Heizgerät muss auf einem ebenen, festen Untergrund aufgestellt werden.
- Um das Gerät vor starkem Wind zu schützen, verankern Sie den Standfuß mit Schrauben sicher im Boden.
- Gewährleisten Sie stets eine ausreichende Zufuhr von Frischluft. Befolgen Sie die Abstände wie in der Abbildung.

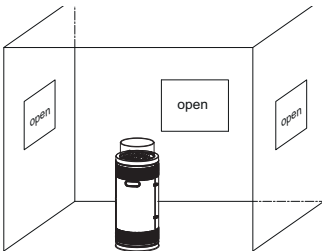

- Für den Einsatz im Freien oder in gut belüfteten Bereichen.

- Ein gut belüfteter Bereich muss mindestens 25 % der Oberfläche offen haben.
- Die Oberfläche ergibt sich aus der Summe der Wandflächen.

## Reinigung und Wartung

### Reinigungsübersicht

#### Regelmäßig, je nach Einsatzbedingungen

Was?	Wie?
Brenner reinigen.	Brenner mit einer weichen Bürste reinigen oder mit Druckluft freiblasen. Verstopfte Löcher mit Pfeifenreiniger oder Draht reinigen.
Lufteinlässe reinigen.	Befreien Sie regelmäßig die Lufteinlässe von Staub und Spinnweben bzw. anderen Insekten.
Glas reinigen.	Kohlenstoffrückstände können Brandgefahren verursachen. Reinigen Sie den Reflektor und die Glasröhre mit Seifenwasser, wenn sich Kohlenstoffrückstände gebildet haben. Gehen Sie beim Reinigen der Glasröhre äußerst vorsichtig vor.

### Wartungsübersicht

#### Regelmäßig, je nach Einsatzbedingungen

Was?	Wie?
Gasanschlüsse auf Dichtigkeit überprüfen.	► <i>Dichtigkeitsprüfung</i> – S. 11

## Aufbewahrung, Transport

### Aufbewahrung im Freien

- Decken Sie das Gerät bei Nichtbenutzung mit einer witterungsbeständigen Abdeckhaube ab. Gerät vor dem Abdecken vollständig abkühlen lassen.

## Aufbewahrung in geschlossenen Räumen

- Gasflasche entfernen und im Freien lagern.

## Transport

- Räderset in den Standfuß schieben.
- Beim Versand nach Möglichkeit die Originalverpackung verwenden.
- Beim Transport von Gasflaschen sind die länderspezifischen Vorschriften zu beachten.

## Störungen und Hilfe



**GEFAHR! Verletzungsgefahr!**  
 Unsachgemäße Reparaturen können dazu führen, dass Ihr Gerät nicht mehr sicher funktioniert. Sie gefährden damit sich und Ihre Umgebung.

Oft sind es nur kleine Fehler, die zu einer Störung führen. Meistens können Sie diese leicht selbst beheben. Bitte sehen Sie zuerst in der folgenden Tabelle nach, bevor Sie sich an den Händler wenden. So ersparen Sie sich viel Mühe und eventuell auch Kosten.

Fehler/Störung	Ursache	Abhilfe
Gasgeruch tritt auf.	Gasanschluss undicht?	► <i>Dichtigkeitsprüfung</i> – S. 11; Gasflaschenventil schließen; defekte Teile sofort austauschen.
	Drehregler aufgedreht?	Drehregler auf AUS stellen.
Brenner entzündet sich nicht	Zu niedriger Druck	Brennstoffflasche ist fast leer
	Öffnung blockiert	Entfernen, reinigen und wiedereinsetzen
	Steuerventil ist nicht ON	Ventil auf ON stellen
	Fehlerhaftes Thermoelement	Thermoelement ersetzen
	Zündflammeneinheit falsch ausgerichtet oder nicht in der korrekten Position	Zündflamme in die korrekte Position setzen und erneut versuchen

Können Sie den Fehler nicht selbst beheben, wenden Sie sich bitte direkt an den Händler. Beachten Sie bitte, dass durch unsachgemäße Reparaturen auch der Gewährleistungsanspruch erlischt und Ihnen ggf. Zusatzkosten entstehen.

Möglichkeiten zur Entsorgung der Altgeräte erfahren Sie bei Ihrer Gemeinde- oder Stadtverwaltung.

- Entnehmen Sie vor der Entsorgung alle vorhandenen Batterien und Akkus.

Mit der getrennten Entsorgung führen Sie die Altgeräte dem Recycling oder anderen Formen der Wiederverwertung zu. Sie helfen damit zu vermeiden, dass u. U. belastende Stoffe in die Umwelt gelangen.

## Entsorgung

### Gerät entsorgen

Geräte, die mit dem nebenstehenden Symbol gekennzeichnet sind, dürfen nicht mit dem Hausmüll entsorgt werden. Sie sind verpflichtet, solche Elektro- und Elektronik-Altgeräte separat zu entsorgen.



### Gasflasche entsorgen

Nicht mehr benötigte Gasflaschen gehören nicht in den Hausmüll, sondern müssen vorschriftsmäßig entsorgt werden.

- Bringen Sie leere Gasflaschen zu einer Sammelstelle des Händlers oder der Gemeinde.

## Verpackung entsorgen

Die Verpackung besteht aus Karton und entsprechend gekennzeichneten Materialien, die wiederverwertet werden können.



– Führen Sie diese Materialien der Wiederverwertung zu.

## Technische Daten

<b>Artikelnummer</b>	<b>32509759</b>
Abmaße	44,2 × 38,6 × 99,3 cm
Gewicht	ca. 15 kg
Ausschließlich zugelassen in	DE
<b>Unbedingt entsprechende Länderspezifikation (Gasart/Anschlussdruck) beachten!</b>	
Gasart	
AT, BE, BG, CH, CY, CZ, DE, DK, EE, FI, FR, GB, GR, HR, HU, IS, IT, LT, LU, LV, MT, NL, NO, PL, RO, SE, SI, SK, TR	I3B/P (Butan/Propan)
BE, CH, CY, CZ, ES, FR, GR, IE, IT, LT, LU, LV, PT, SK, SI, TR	I3+
Anschlussdruck	
BE, CH, CY, CZ, ES, FR, GR, IE, IT, LT, LU, LV, PT, SK, SI, TR	28–30/37 mbar
BE, CY, DK, EE, FI, FR, HU, IT, LT, NL, NO, SE, SI, SK, RO, HR, TR, BG, IS, LU, MT, CZ, GB, GR, LV	30 mbar
AT, CH, DE, SK	50 mbar
PL	37 mbar
Druckminderer	nach EN 16129
Gasflasche	9 kg, 11 kg
Schlauchtyp	LPG Klasse 2
Düsendurchmesser	1,9 mm (28–30/37 mbar) 1,9 mm (30 mbar) 1,7 mm (50 mbar) 1,8 mm (37 mbar)
Max. Gas-Anschlusswert gesamt	G30: 946 g/h G31: 929 g/h
Leistung gesamt	13 kW





**BAHAG AG**

Gutenbergstr. 21, 68167 Mannheim  
Germany  
[service@bauhaus.info](mailto:service@bauhaus.info)

ED/0625