

A SICHERHEITSHINWEISE SAFETY ADVICES

B MONTAGE, PFLEGE UND WARTUNG ASSEMBLY, CARE INSTRUCTIONS, SERVICE AND MAINTENANCE

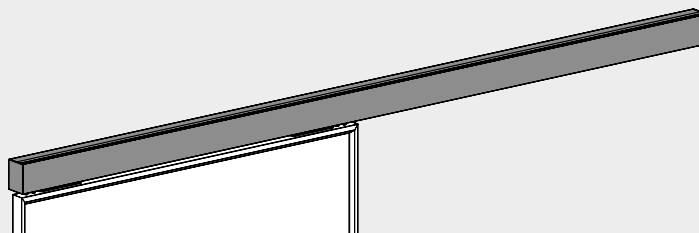

A Sicherheitshinweise / safety advices

- D** Wichtige Sicherheitshinweise für die Montage und Nutzung von Schiebetürsystemen:
(Zusätzlich zu Montage- und Bedienungsanleitung zu beachten, um Schäden an Produkt sowie Personen- und Sachschäden zu vermeiden.)

Wichtig: Alle Nutzer sind über die sie betreffenden Punkte der nachfolgenden Hinweise sowie die Hinweise aus Montage- bzw. Bedienungsanleitung zu informieren!

Allgemein:

- Schiebetüren dürfen nicht zu hart zu- oder aufgezoogen werden. Dies trifft vor allem auf Schiebetüren ohne Softeinzug zu.

Montage:

- Mitgeliefertes Befestigungsmaterial ist auf Kompatibilität mit den vorhandenen Untergründen zu prüfen. Gegebenenfalls muss geeignetes Befestigungsmaterial selbst besorgt werden.
- Vor der Montage müssen die Klemmflächen mit fettlösenden Haushaltsmitteln von Fetten befreit werden.
- Es besteht die Gefahr von Quetschungen beim Heben der Tür. Entsprechend ist erforderliche Schutzkleidung zu tragen.

B Montage, Pflege und Wartung / assembly, care instructions, service and maintenance

Wichtige Informationen allgemein:

- Maximal zulässiges Gewicht der Tür liegt bei 40kg.
- Mindest- und Maximalbreiten beachten
- Mindest- und Maximal-Türdicken beachten
- Mitgeliefertes Befestigungsmaterial ist auf Kompatibilität zu den vorhandenen Untergründen zu prüfen. Gegebenenfalls muss geeignetes Befestigungsmaterial selbst besorgt werden.
- Softeinzug nicht ölen oder anderweitig schmieren.

- GB** *Important safety-related information for the mounting and use of sliding door systems:
(Follow these instructions in addition to the mounting and operating instructions in order to avoid damage of product and damage to person or property.)*

Important: All users have to be informed about relevant points mentioned in following safety advices and installation and operating instructions!

General information:

- Do not shut sliding doors with excessive force. This is especially important on sliding doors without soft closing device.

Assembly:

- Included mounting material must be checked for compatibility with the existing wall and ceiling. If required, suitable mounting material must be purchased.
- Clean clamping areas with fat solvent (standard commercial cleaning agent) before mounting.
- There is a danger of bruising when lifting the door. Wearing protective clothing is required.

Important information:

- Maximum permissible weight of the door is 40kg.
- Note minimum and maximum widths
- Note minimum and maximum door thicknesses
- Included mounting material must be checked for compatibility with the existing wall and ceiling. If needed, suitable mounting material must be purchased.
- Do not oil or otherwise lubricate the softstop unit

B**Wartung:**

- Der Sitz und die Gängigkeit der geklemmten Teile sowie die Justierung der Tür müssen regelmäßig kontrolliert werden. Insbesondere im Falle von hochfrequentierten Anlagen sollte die Prüfung von einem Fach- oder Installationsbetrieb erfolgen.
- Die Reinigung der Metall-Oberflächen (z.B. Griffe, Schiene) darf nur mit geeigneten Reinigern und Pflegemitteln erfolgen.

Pflege allgemein:

Die Oberflächen der Schiebetürsysteme sind nicht wartungsfrei und sollten gemäß ihrer Ausführung gereinigt werden.

- Für metallische Oberflächen (Eloxal-/Edelstahloberfläche) bitte nur geeignete Reiniger ohne Scheuermittelanteil verwenden.
- Für lackierte Oberflächen bitte nur entsprechende lösemittelfreie Reiniger verwenden.

Maintenance:

- *Check clamped parts at regular intervals for proper positioning, smooth running and the door for correct adjustment. Especially highly frequented door systems require inspection by properly qualified staff (specialized companies or installation firms).*
- *Only use suitable cleaning and care products to clean the metallic surfaces (e.g. handles, rail).*

General care instructions:

The surface finishes of the sliding door systems are not maintenance-free and should be cleaned according to their material and texture.

- *For metallic surfaces (anodized/stainless steel finish) please only use appropriate cleaning agents without abrasive additives.*
- *For varnished surfaces please only use appropriate solvent-free cleaning agents.*

Lieferumfang / scope of delivery

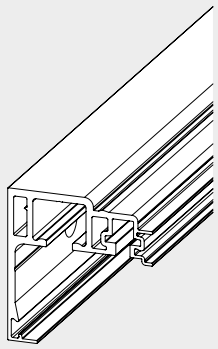

1x

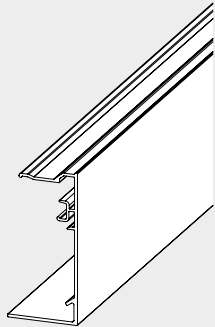

1x

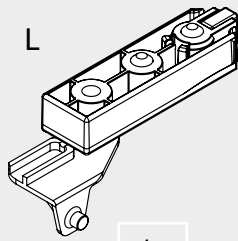

1x

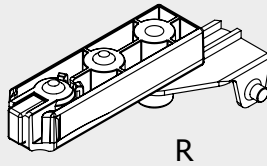

1x

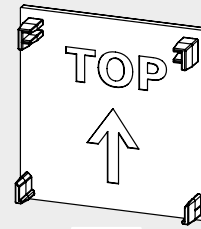

2x

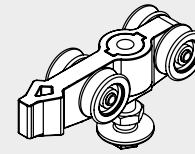

2x

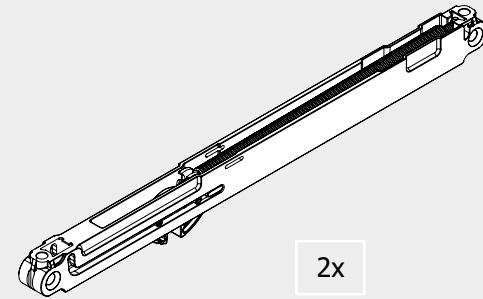

2x

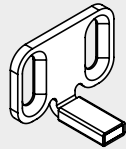

2x



M3x8 SW 2

4x

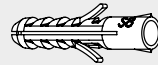

8x35

6x



5x60 TX 25

6x



6x30

2x



4x30 PH2

2x



M4

4x

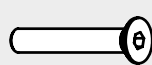

M4x25

4x

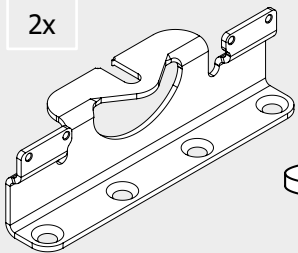

2x

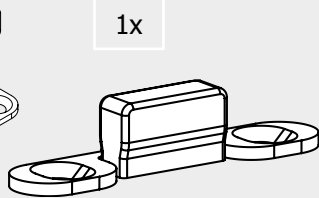

1x

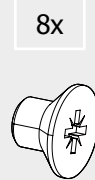

8x

M5x6 CSK

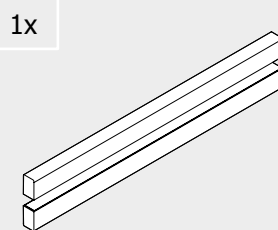

1x

Montagewerkzeug / assembly tools



2mm
2,5mm
3mm

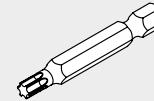

TX25

1x

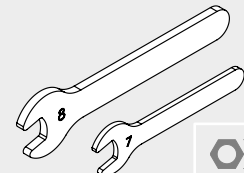

7mm
8mm

Montagewerkzeuge (nicht im Lieferumfang) / assembly tools (not included)

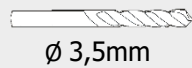

Ø 3,5mm

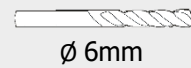

Ø 6mm

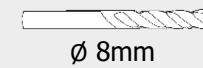

Ø 8mm

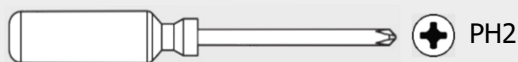

PH2

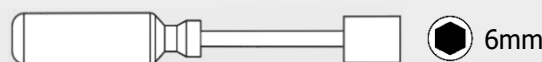

6mm

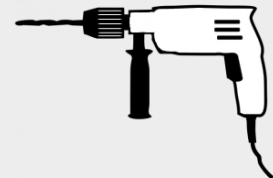

I

Abbildungen nicht Maßstabsgetreu! / Illustrations not to scale!

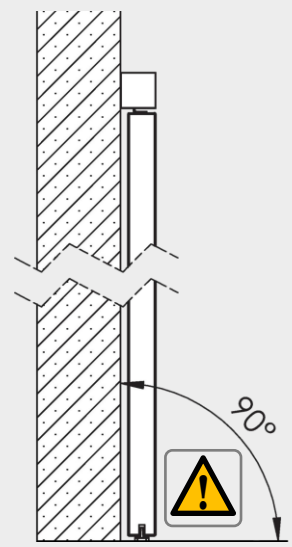
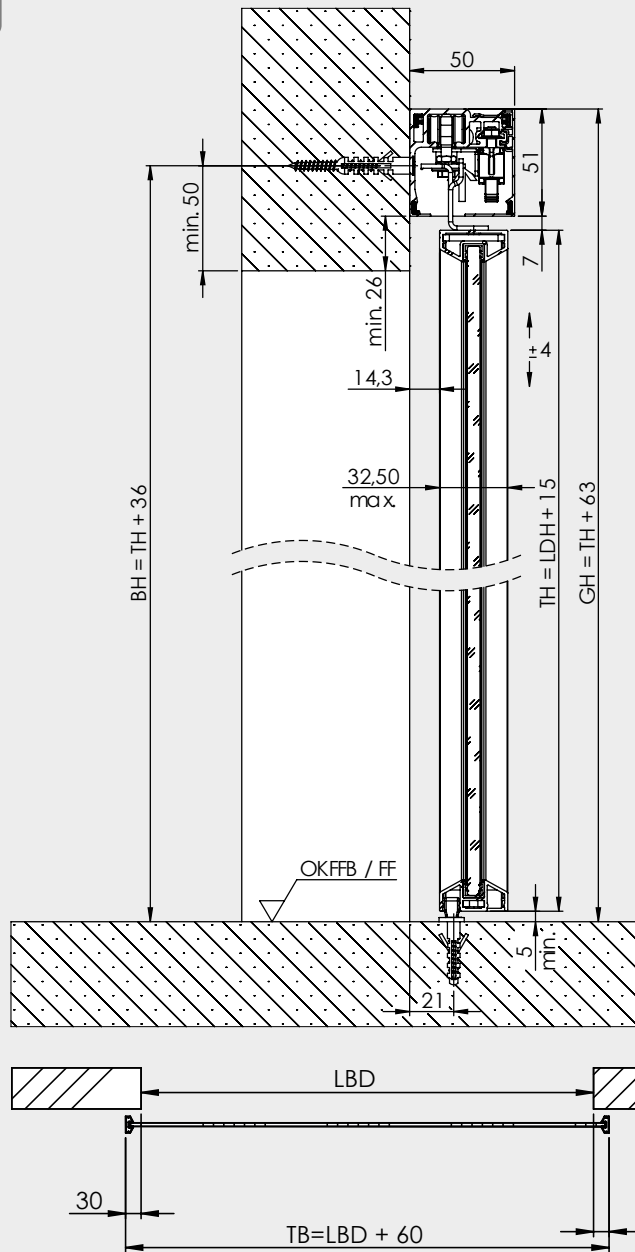

- BH = Bohrhöhe / drilling level
- GH = Gesamthöhe / total height
- TH = Türhöhe / door height
- TB = Türbreite / door width
- LDH = Lichte Durchgangshöhe
pass line height
- LDB = Lichte Durchgangsbreite
pass line width

Tür-Überstand: 30mm empfohlen
Door overlap: 30mm recommended

Distanzprofil-Set* (nicht im Lieferumfang)
Distance profile set* (not included)

Der Wandabstand kann mit optional erhältlichen Abstandsprofilen um 18,5mm erweitert werden.
The wall distance can be extended by 18,5mm with optionally available spacer profiles.

*Set enthält zusätzlich verlängerte Endkappen
*Set contains additional extended end caps

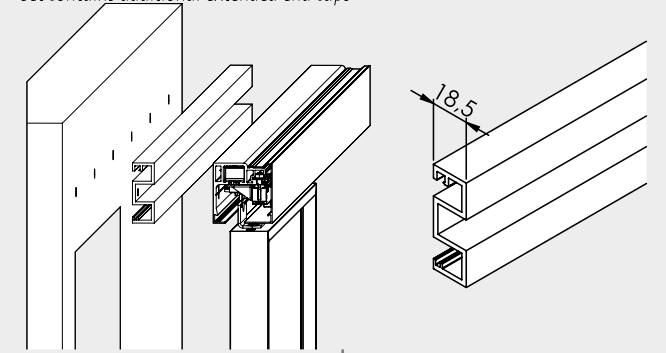

ohne Abstandsprofil
Without spacer profile

mit Abstandsprofil
With spacer profile

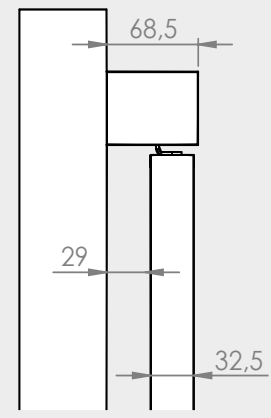
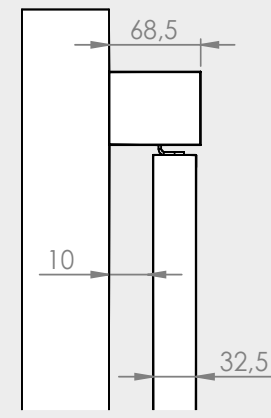

(Abstände bei Türstärke 32,5mm / distances for door thickness 32,5mm)

!

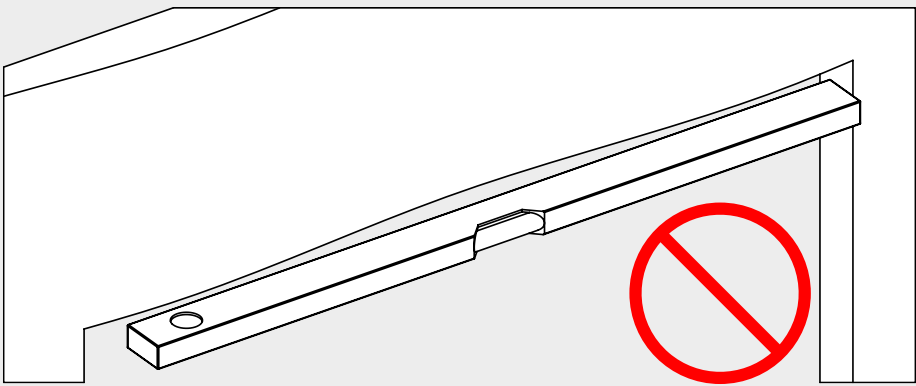
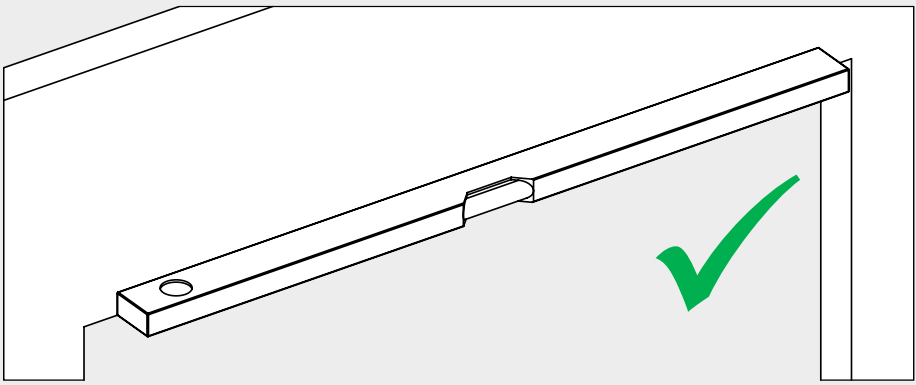

Unebenheiten und Verwerfungen müssen ausgeglichen oder unterlegt werden / Unevenness and distortions must be leveled or underlaid

1

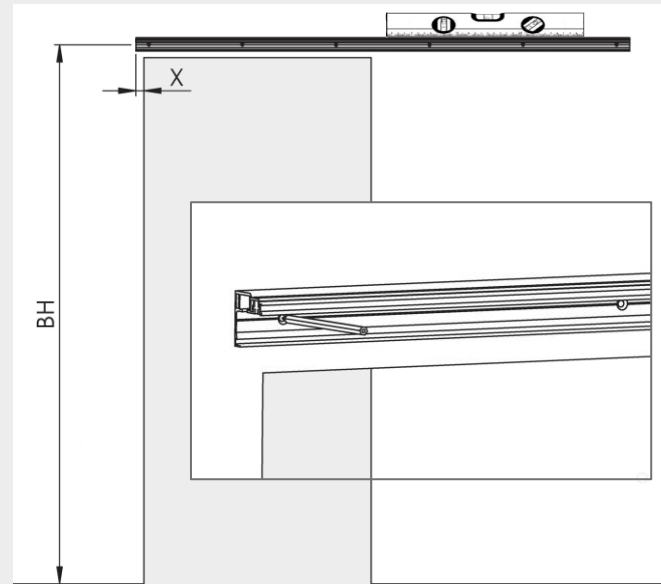

$X = \text{Überstand} / \text{Overlap} + 4\text{mm}$

Empfohlen / Recommended: $X = 34\text{mm}$

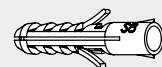
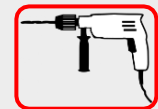
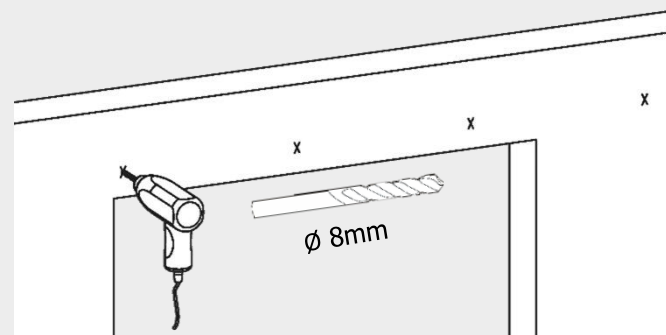

8x35

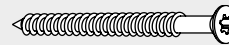

5x60 TX 25

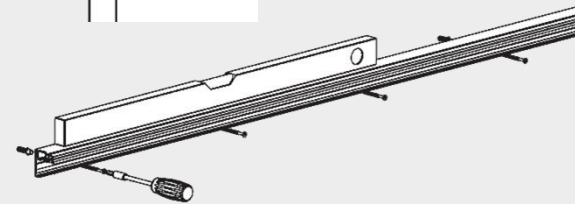

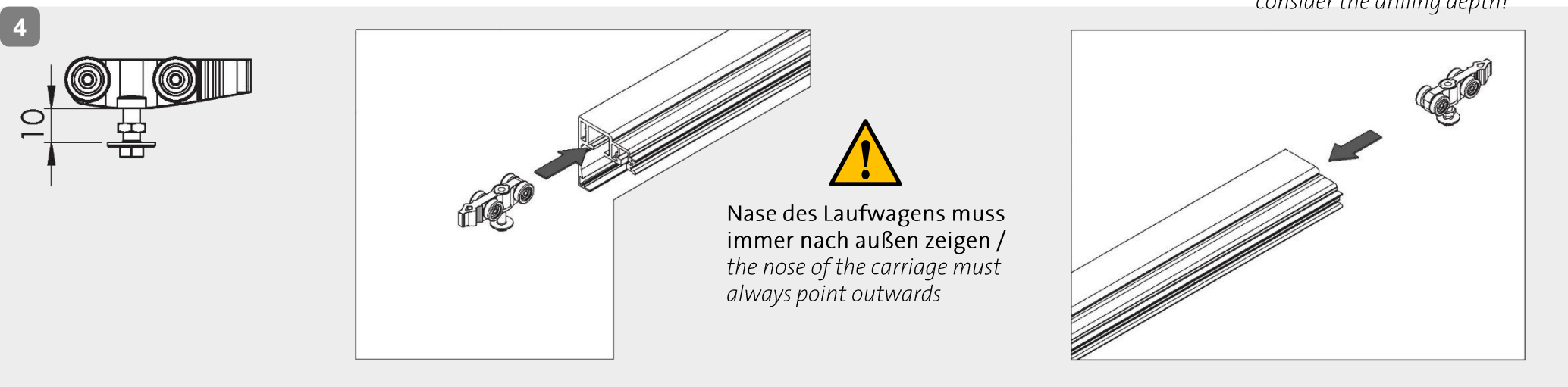
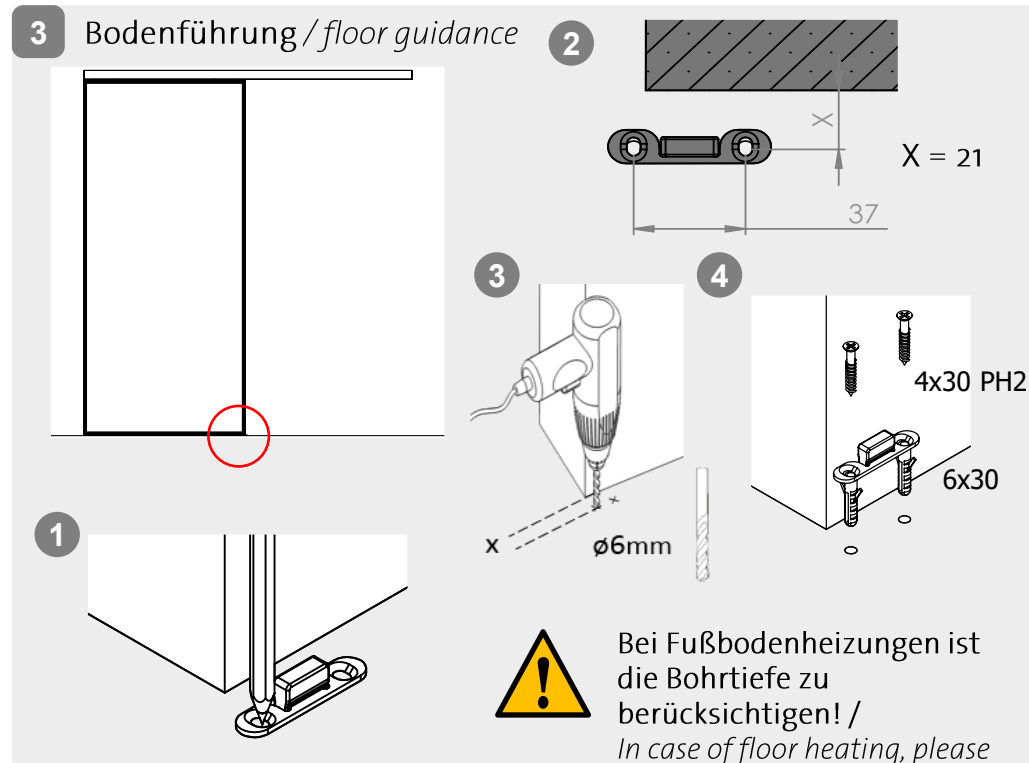
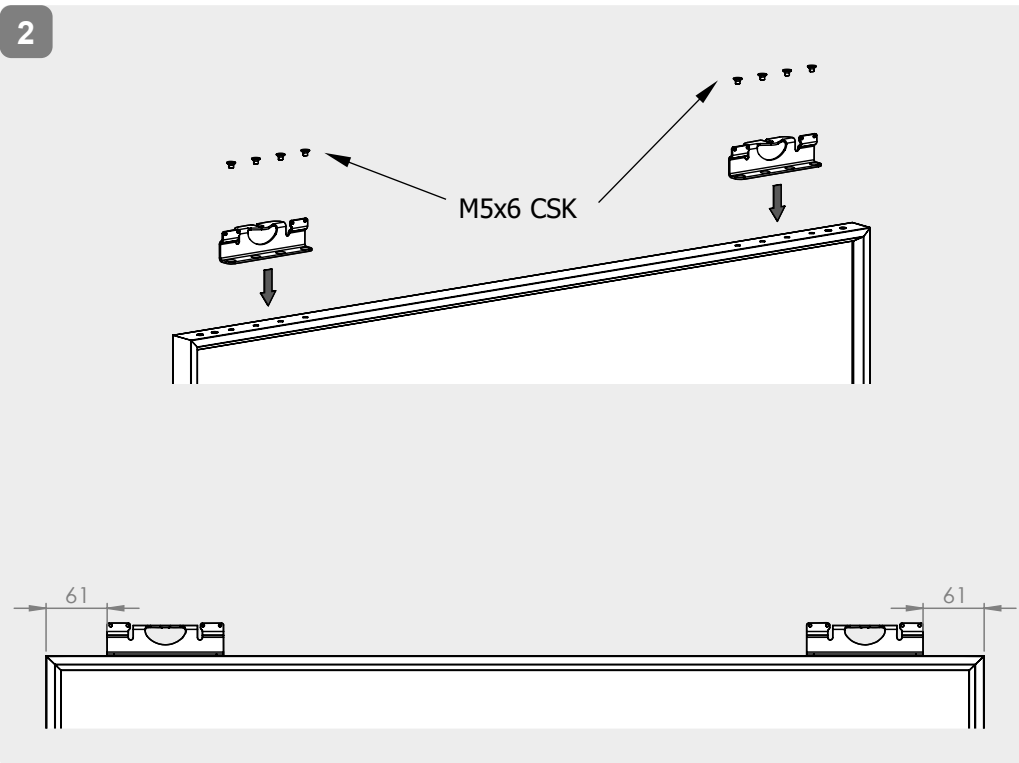

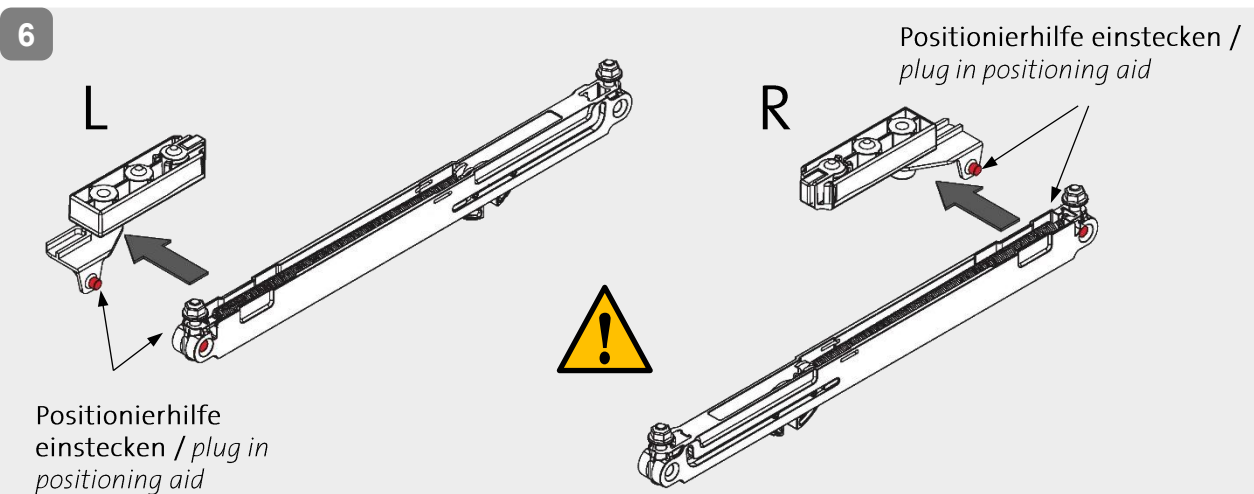
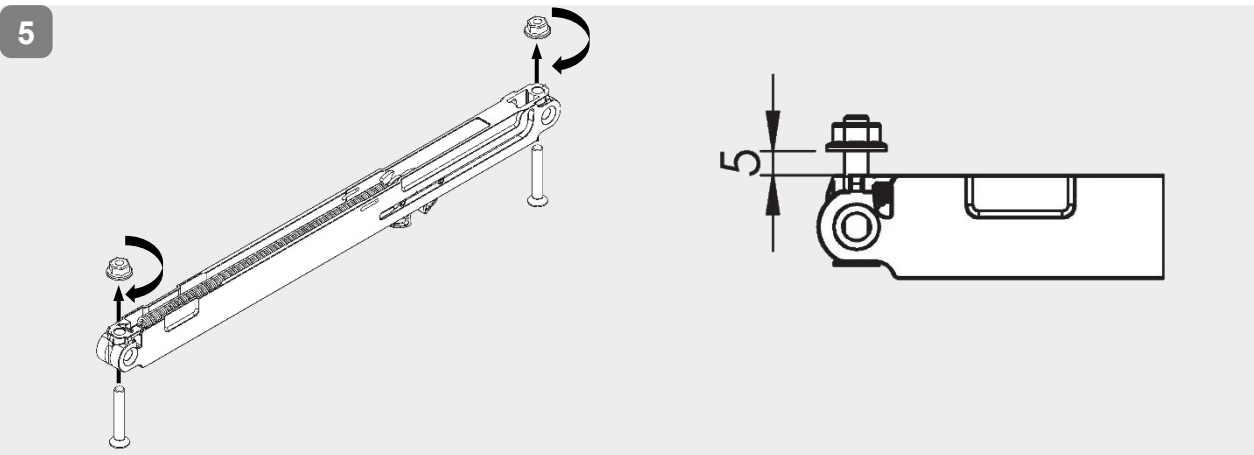

Bei der Montage des Softeinzuges ist strikt darauf zu achten, dass die Positionierhilfe mit dem Stopper fest verbunden ist, und dass der Zapfen der Positionierhilfe in der endseitigen Bohrung der Dämpfereinrichtung einsitzt, sodass in einer Endstellung des Türflügels der Dämpfer vollständig eingefahren ist.

Nur hierdurch ist gewährleistet, dass eine Verletzung des Deutschen Teils des europäischen Patents EP 2678507 B1 vermieden wird. /

when installing the Softclosing-unit is strictly to ensure that the positioning aid is firmly connected to the stopper, and that the pin of the positioning aid is seated in the end bore of the damper device, so that in an end position of the door of the damper is fully retracted.

Only this ensures that a violation of the German part of the European patent EP 2678507 B1 is avoided.

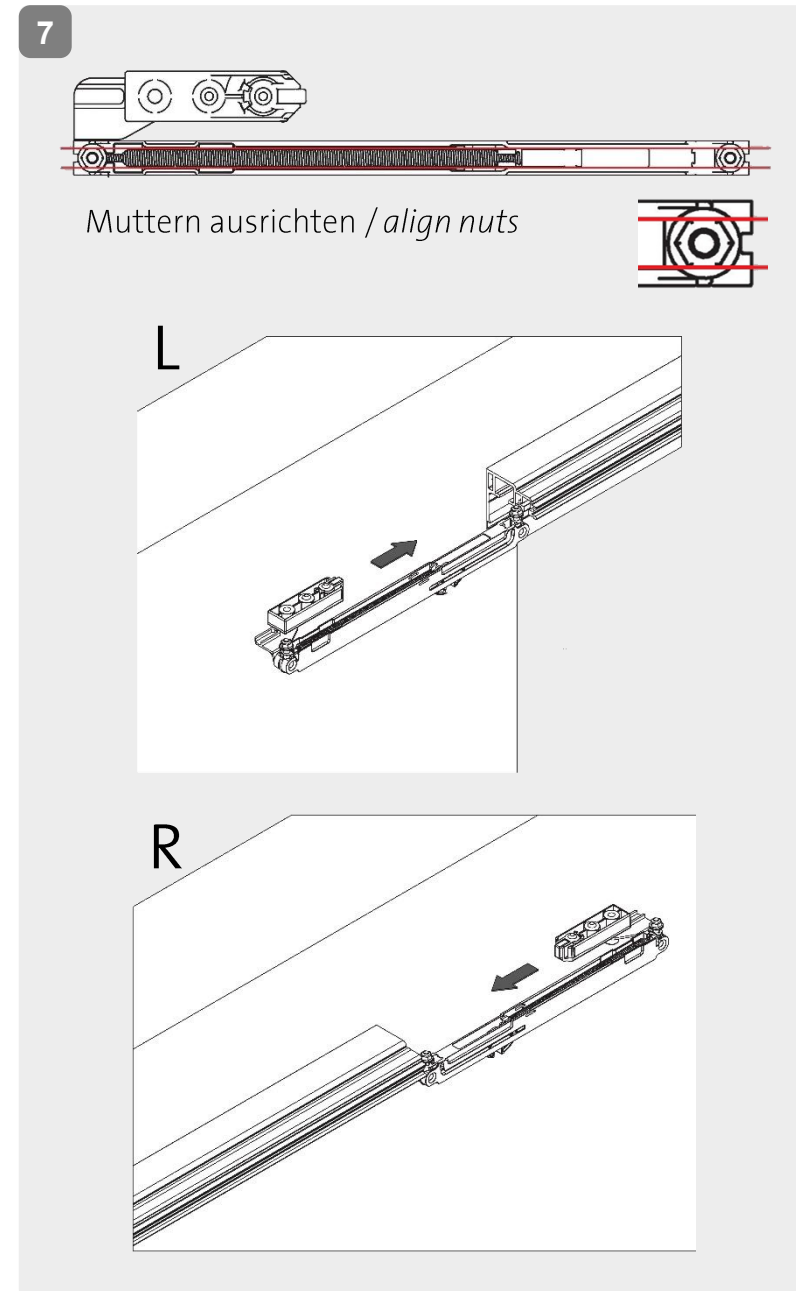

8

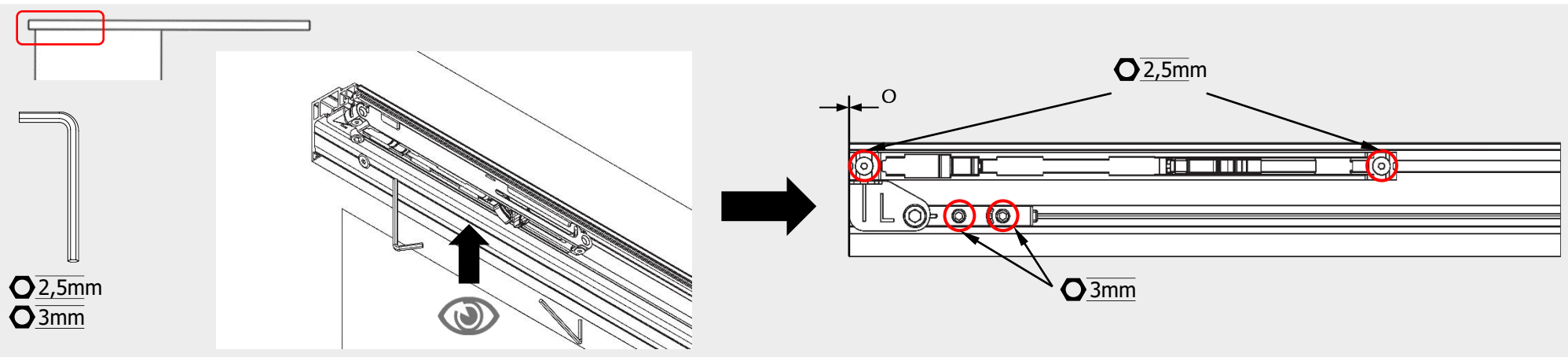

9

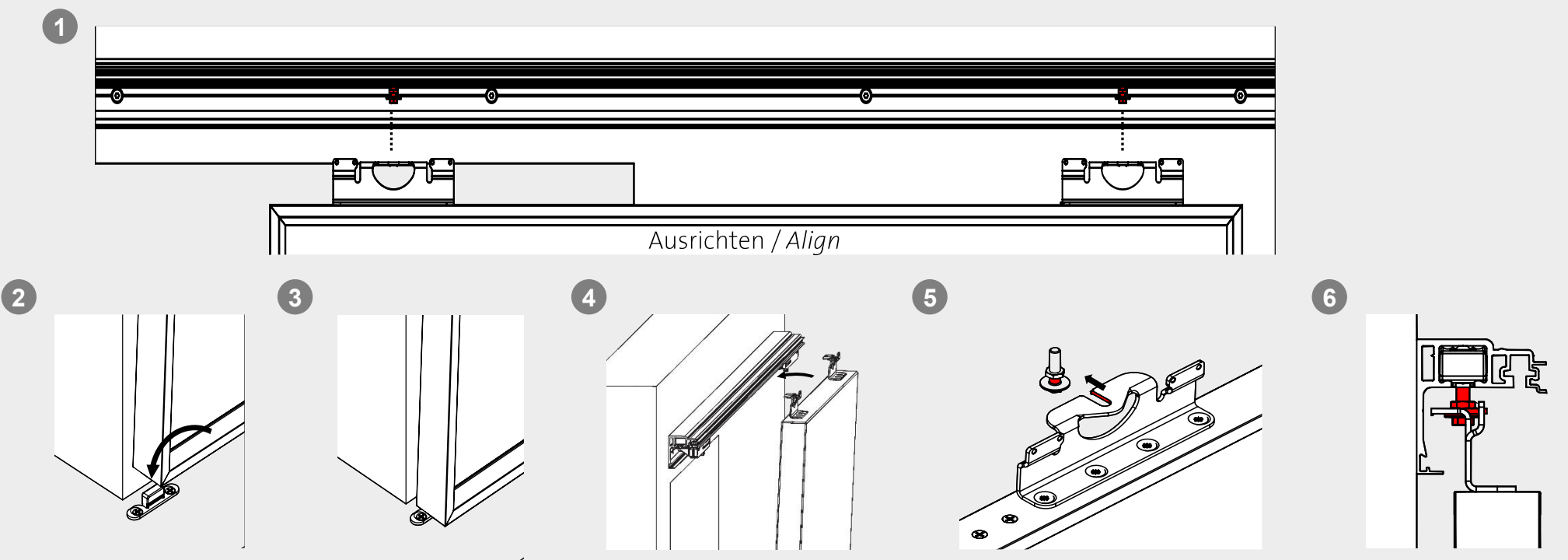

10 Höheneinstellung / height adjustment

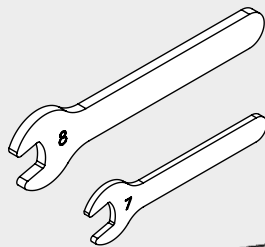
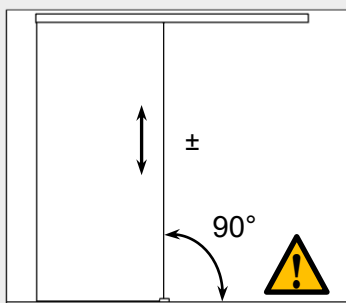

- ⊙ 7mm
- ⊙ 8mm

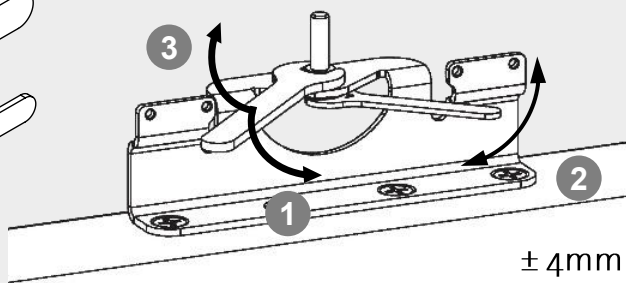

- 1 Mutter lösen / loosen the nut
- 2 Höhe einstellen / adjust height
- 3 Mutter anziehen / tighten the nut

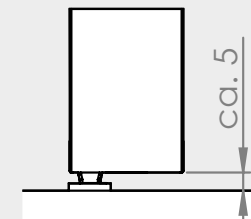

11

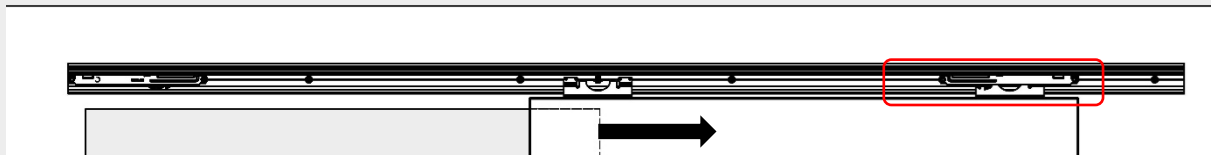

Ggf. Griffstangen/Griffmuscheln innen berücksichtigen und Endposition der Tür entsprechend wählen!
 If applicable, keep pull handles/finger pulls inside in mind and choose end position of door accordingly.

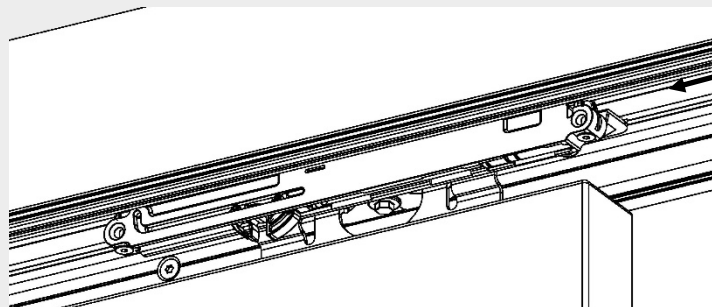

Stopper mit Softeinzug-Einheit gegen Laufwagen drücken /
 press Stopper with softclosing unit against carriage

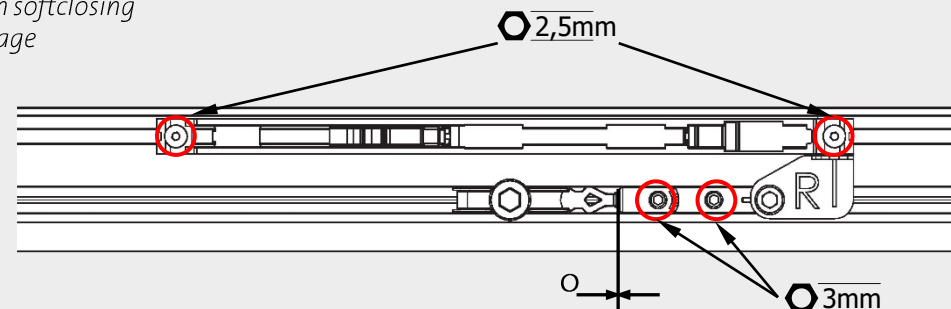
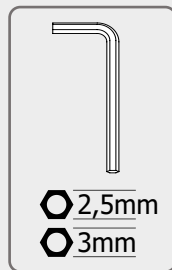

12



Falls nötig, Softeinzug spannen / if necessary, tension the softclose

13

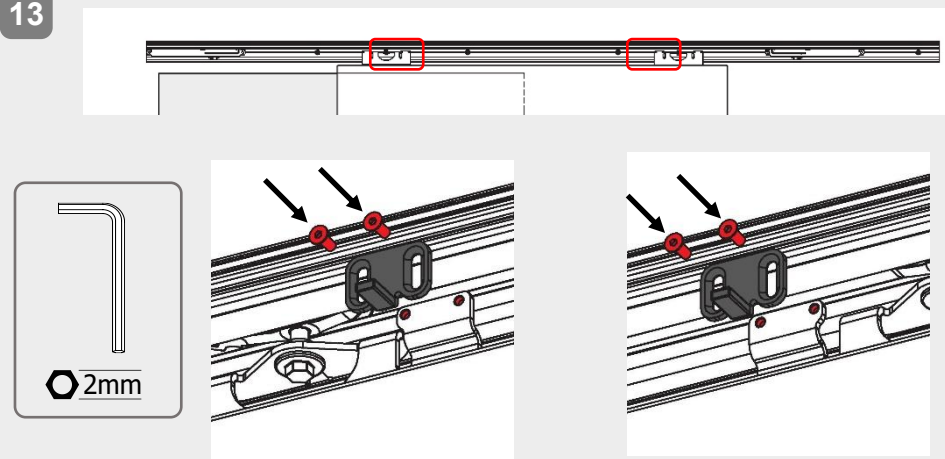

14

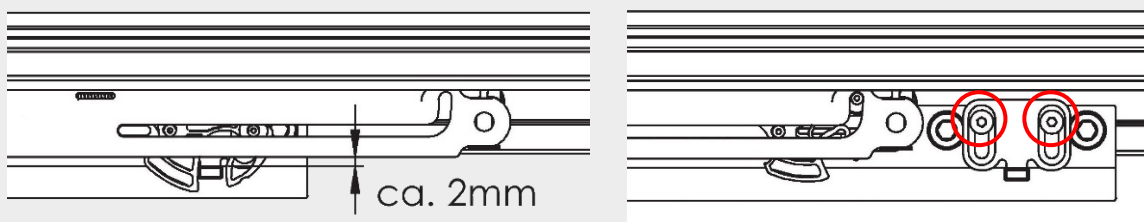

Falls nötig, anpassen / adjust if necessary

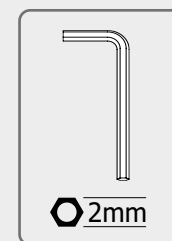

15

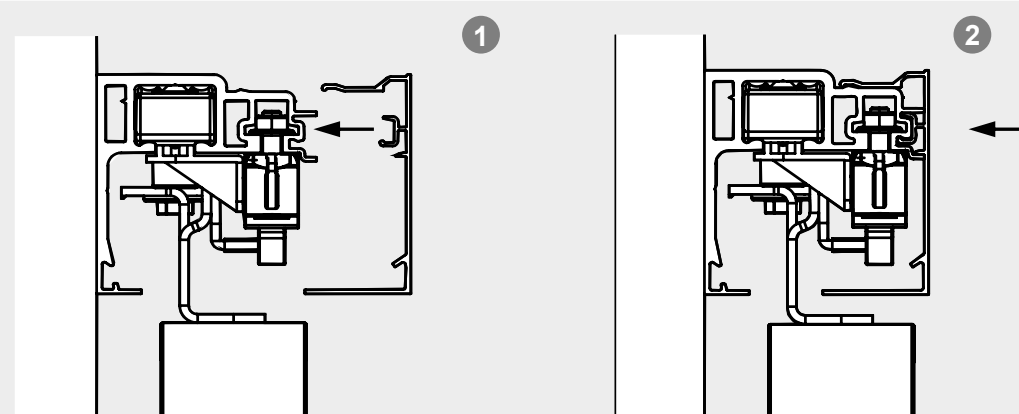
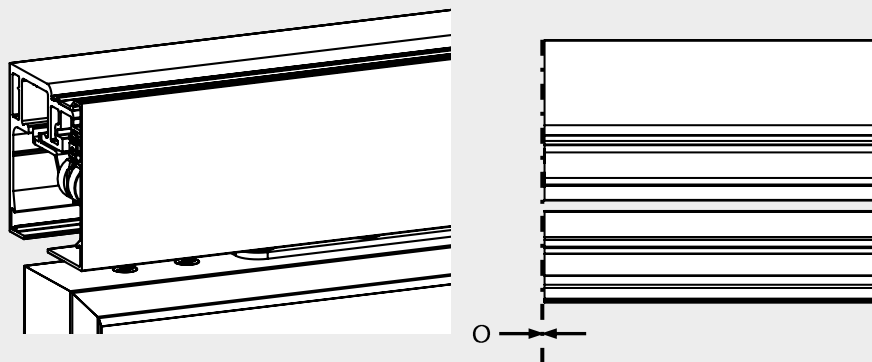

16

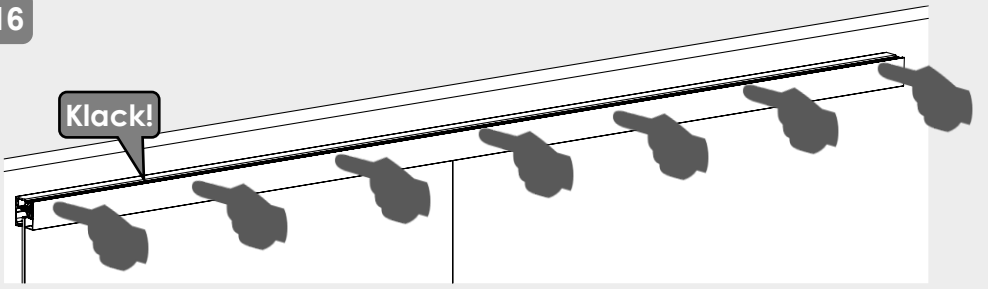

17

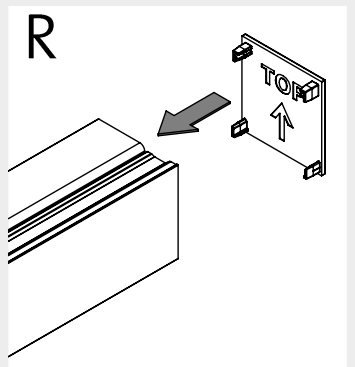
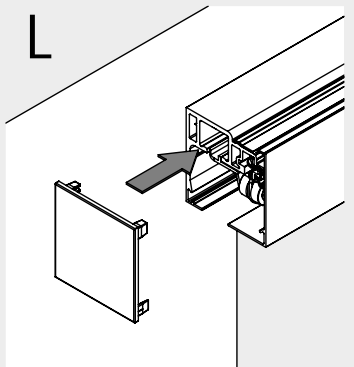

i

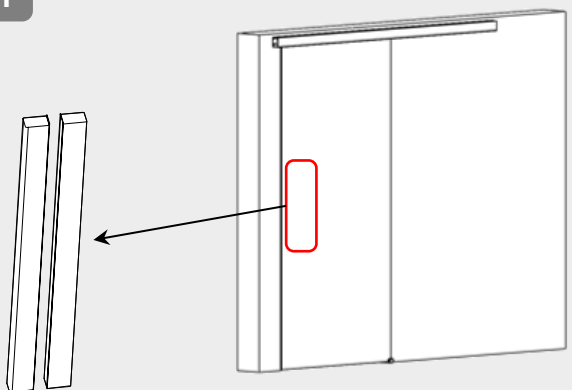

Bitte verwenden Sie die beiliegende Montageschablone. / Please use the included mounting template.

I

Notizen / notes

A BEZPEČNOSTNÍ POKYNY BEZPEČNOSTNÉ POKYNY

B MONTÁŽ, PÉČE A ÚDRŽBA MONTÁŽ, OŠETROVANIE A ÚDRŽBA

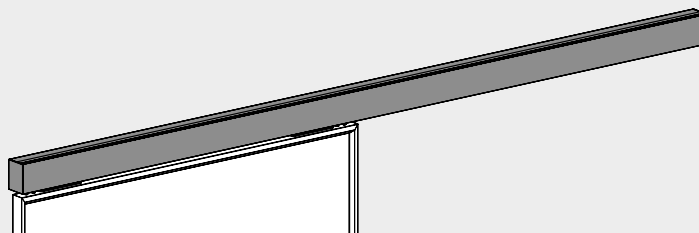

A Bezpečnostní pokyny / Bezpečnostné pokyny

- CZ** Důležité bezpečnostní pokyny pro montáž a použití systémů posuvných dveří:
(Dodržujte tyto pokyny spolu s montážním a provozním návodem, abyste zabránili poškození výrobků, ohrožení osob a věcným škodám.)

Důležité: Všichni uživatelé musí být informováni o bodech v následujících pokynech, které se jich týkají, a o pokynech uvedených v montážním a provozním návodu!

Všeobecné informace:

- Posuvné dveře se nesmí při zavírání ani při otvírání posunovat příliš tvrdě. Týká se to především posuvných dveří bez měkkého dorazu.

Montáž:

- Dodaný upevňovací materiál se musí zkontrolovat, zda je kompatibilní se stávajícím podkladem. Případně je nutné, aby si uživatel obstaral sám vhodný upevňovací materiál.
- Před montáží se musí plochy, které jsou určeny pro sevření, vyčistit od maziva vhodným domácím čistícím prostředkem.
- Při zvedání dveří dochází k nebezpečí prasknutí. Z toho důvodu je nutné nosit ochranný oděv.

B Montáž, péče a údržba / Montáž, ošetrovanie a údržba

Důležité všeobecné informace:

- Maximální povolená hmotnost dveří se pohybuje kolem 40 kg.
- Dodržujte minimální a maximální šířku
- Dbejte na minimální a maximální tloušťku dveří
- Dodaný upevňovací materiál se musí zkontrolovat, zda je kompatibilní se stávajícím podkladem. Případně je nutné, aby si uživatel obstaral sám vhodný upevňovací materiál.
- Měkký doraz neošetřujte olejem ani ho nenatírejte jiným mazivem.

- SK** Dôležité bezpečnostné pokyny na montáž a používanie systémov posuvných dverí:
(Dodržujte okrem návodu na montáž a obsluhu, aby ste zabránili poškodeniu výrobku, ako aj zraneniam a materiálnym škodám.)

Dôležité: Informujte všetkých používateľov o bodoch nasledujúcich pokynov alebo pokynoch z návodu na montáž a obsluhu, ktoré sa ich týkajú!

Všeobecne:

- Posuvné dvere sa nesmú napnúť alebo pritiahnúť príliš natvrdo. Týka sa to predovšetkým posuvných dverí bez mäkkého privierania.

Montáž:

- Skontrolujte, či je dodaný upevňovací materiál kompatibilný s existujúcimi podkladmi. V danom prípade si musíte sami zaobstarat vhodný upevňovací materiál.
- Pred montážou sa musia upínacie plochy zbaviť tukov bežnými prostriedkami na rozpúšťanie tukov do domácnosti.
- Pri zdvíhaní dverí vzniká nebezpečenstvo stlačenia. Je vhodné nosiť požadovaný ochranný oděv.

Dôležité informácie všeobecne:

- Maximálna prípustná hmotnosť dverí je 40 kg.
- Dodržujte minimálne a maximálne šírky
- Dodržujte minimálne a maximálne hrúbky dverí
- Skontrolujte, či je dodaný upevňovací materiál kompatibilný s danými podkladmi. V danom prípade si musíte sami zaobstarat vhodný upevňovací materiál.
- Mäkké privieranie neolejujte alebo nemažte iným spôsobom.

B

Údržba:

- Usazení a volný pohyb sevřených dílů a taktéž jejich nastavení se musí pravidelně kontrolovat. Především v případě vysoce frekventovaných zařízení by tuto kontrolu měl provádět odborný nebo instalační podnik.
- Čištění kovových povrchů (např. madel, kolejniček) se může provádět jen vhodnými čisticími a ošetřujícími prostředky.

Všeobecné informace o ošetřování:

Povrchy systémů posuvných dveří vyžadují údržbu a měly by se tudíž čistit podle jejich provedení.

- Na kovové povrchy (eloxovaný povrch/povrch z ušlechtilé oceli) používejte jen vhodné čisticí prostředky bez podílu prostředků na drhnutí.
- Na lakované povrchy používejte jen odpovídající čistidla bez rozpouštědel.

Údržba:

- *Uloženie a ľahký chod upnutých častí, ako aj nastavenie dverí sa musí pravidelne kontrolovať. Hlavne v prípade veľmi frekventovaných zariadení by mala kontrolu urobiť špecializovaná alebo montážna firma.*
- *Kovové povrchy (napr. kľučky, lišta) sa smú čistiť len vhodnými čističmi a ošetrovacími prípravkami.*

Ošetrovanie všeobecne:

Povrchy posuvných dverí nie sú bezúdržbové a mali by sa čistiť v závislosti od ich vyhotovenia.

- *Na kovové povrchy (eloxované povrchy/povrchy z ušľachtilej ocele) použite, prosím, len vhodné čističe bez abrazívnej zložky.*
- *Na lakované povrchy používajte, prosím, len vhodné čističe bez rozpúšťadiel.*

Rozsah dodávky / *Rozsah dodávky*

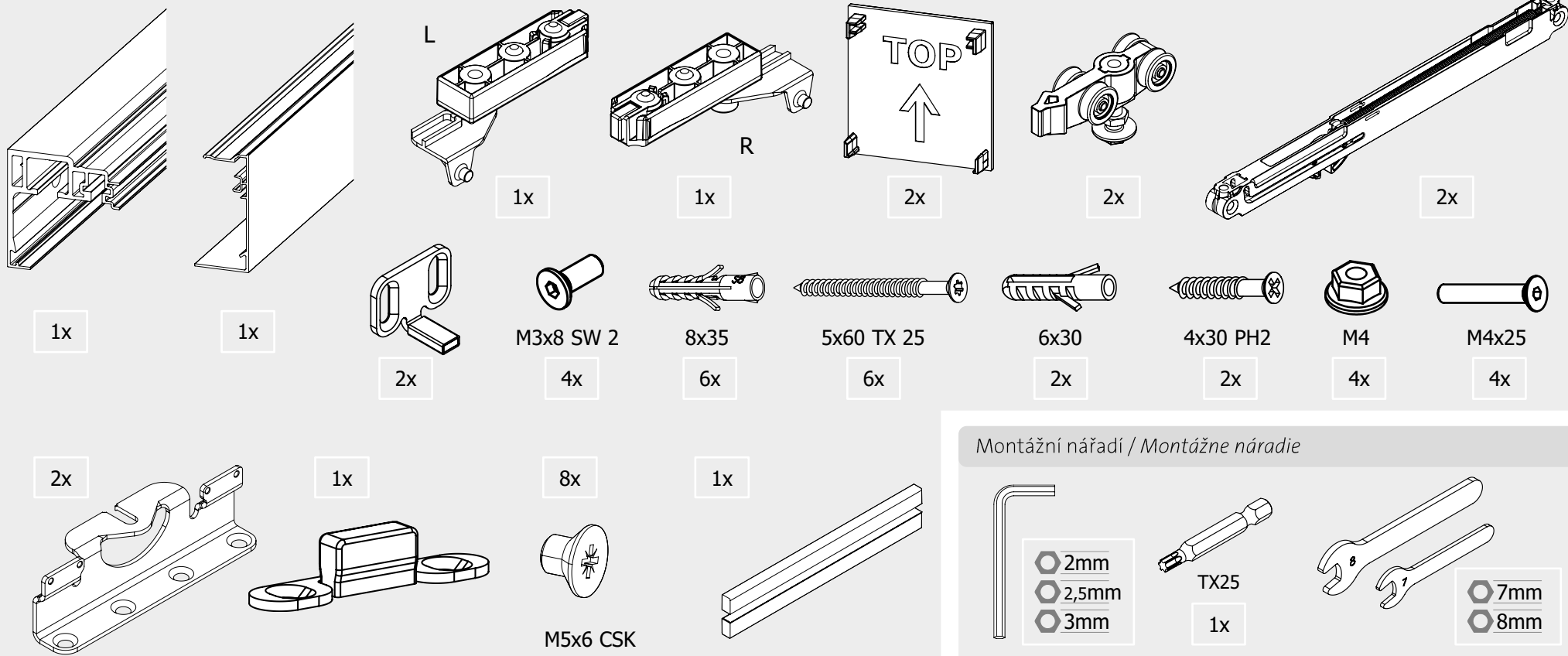

Montážní nářadí (není obsahem dodávky) / *Montážne náradie (nie je súčasťou dodávky)*

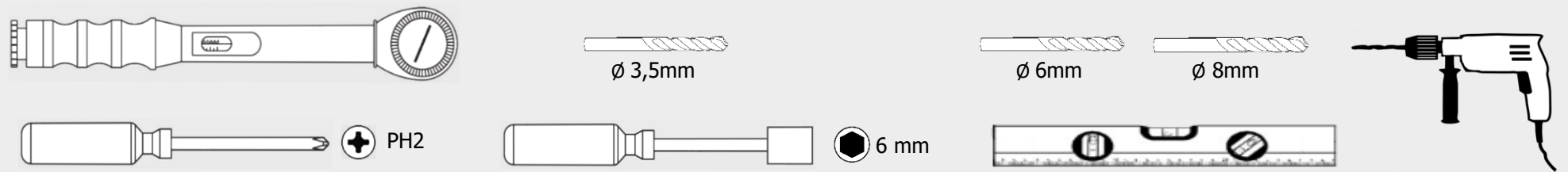

i

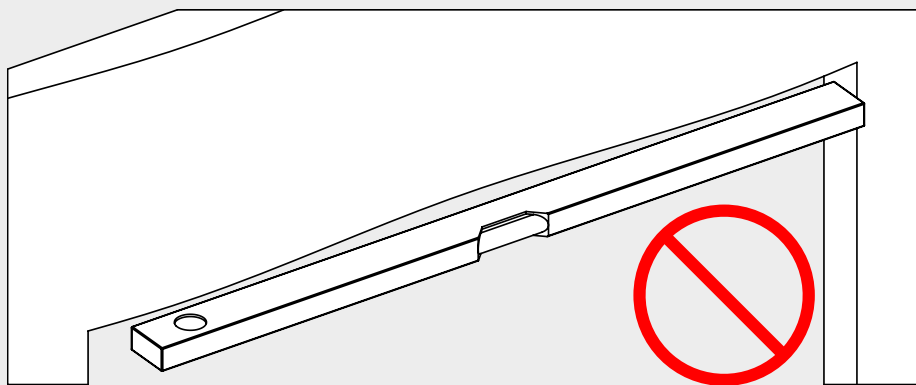
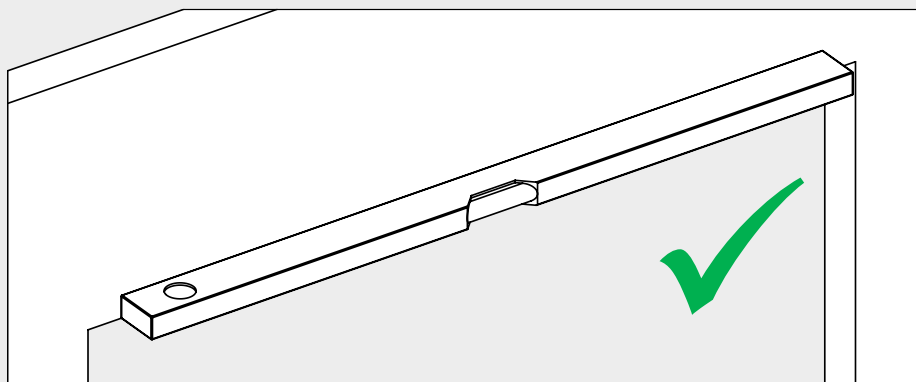

Nerovnosti a deformace je třeba vyrovnat nebo podložit / *Nerovnosti a deformácie sa musia vyrovnat alebo podložit*

1

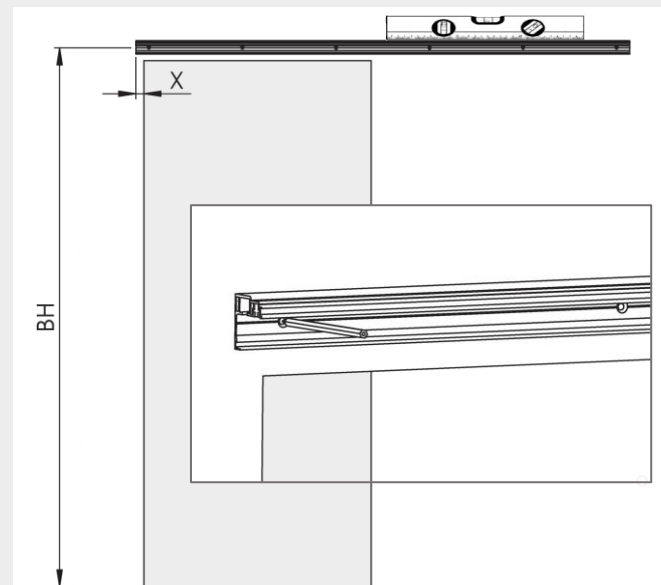

$X = \text{Překrytí/Prekrytie} + 4 \text{ mm}$

Doporučený / *Odporúčany* : $X = 34 \text{ mm}$

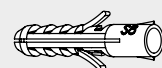
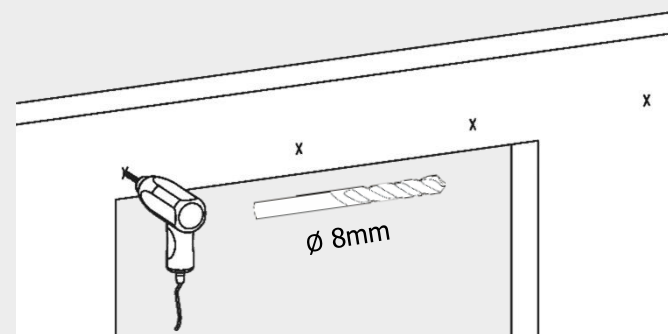

8x35

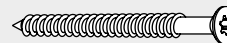

5x60 TX 25

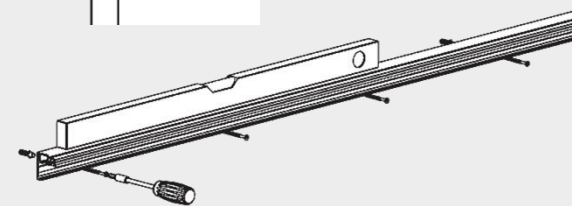

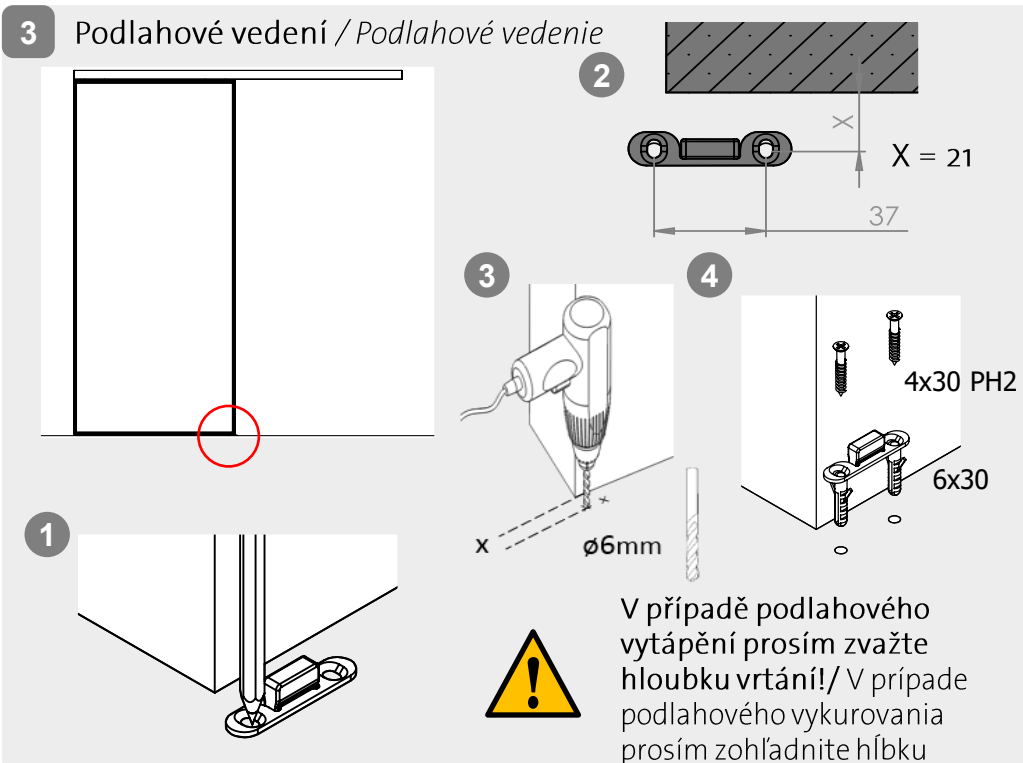
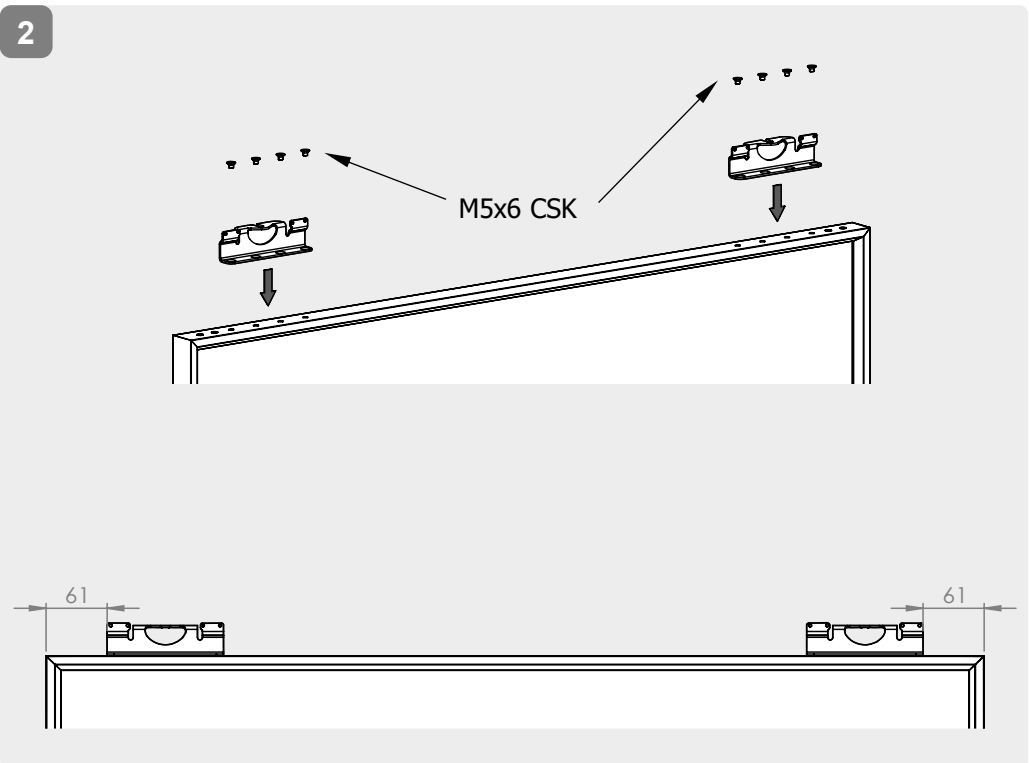

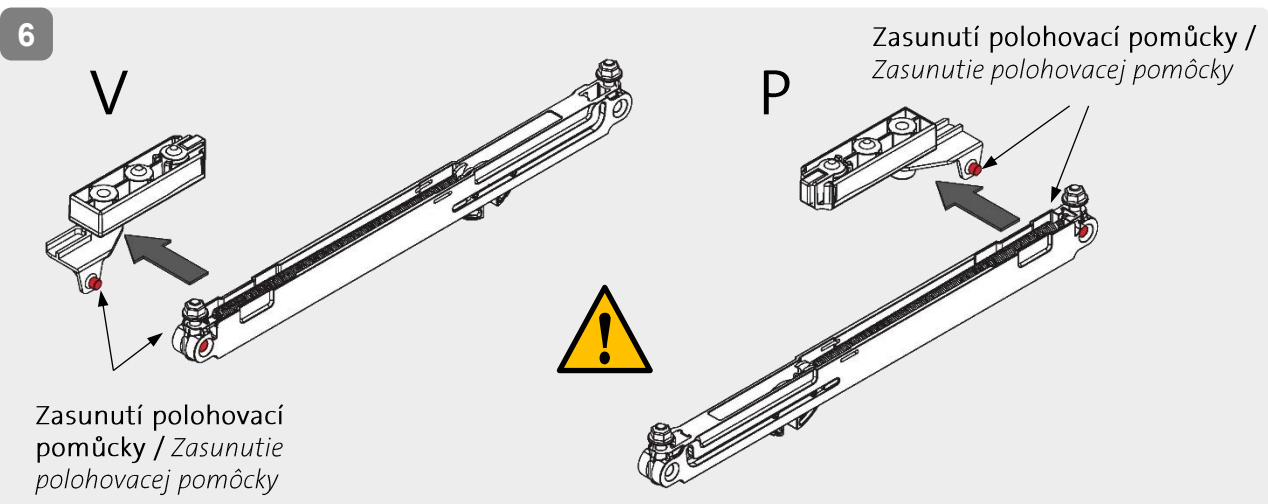
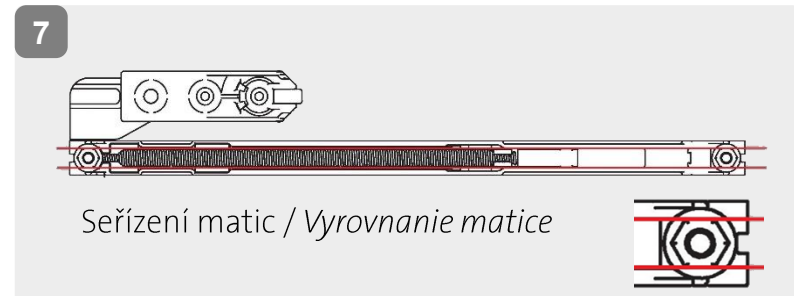
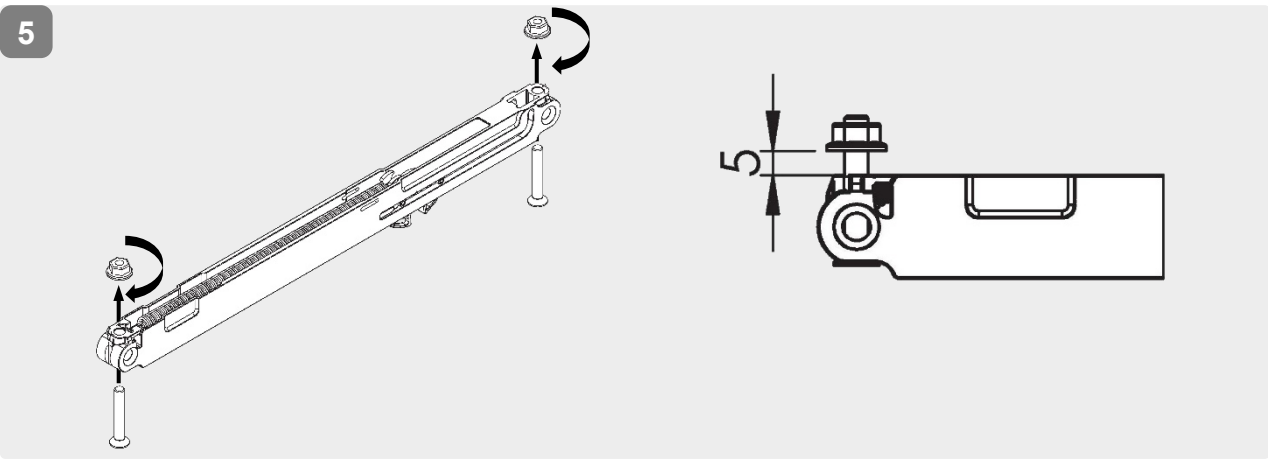

Zasunutí polohovací pomůcky /
Zasunutie polohovacej pomôcky

Při montáži měkkého dorazu se musí přesně dbát na to, aby byla polohovací pomůcka pevně spojena se zarážkou, a aby výčnělek polohovací pomůcky dosedl do koncového otvoru tlumičícího zařízení, aby byl tlumič v koncové poloze dveřní tabule kompletně zasunut.

Jen takovým způsobem se dosáhne toho, že nebude porušena německá část evropského patentu EP 2678507 B1. /
Pri montáži mäkkého privierania treba striktné dbať na to, aby bola polohovacia pomôcka pevne spojená s dorazom a aby bol čap polohovacej pomôcky vložený do otvoru na strane ukončenia tlmiaceho zariadenia, takže v koncovej polohe kridla dverí bude tlmič úplne zasunutý.

Len takýmto spôsobom zaručíte, že sa vyhnete porušeniu nemeckej časti európskeho patentu EP 2678507 B1.

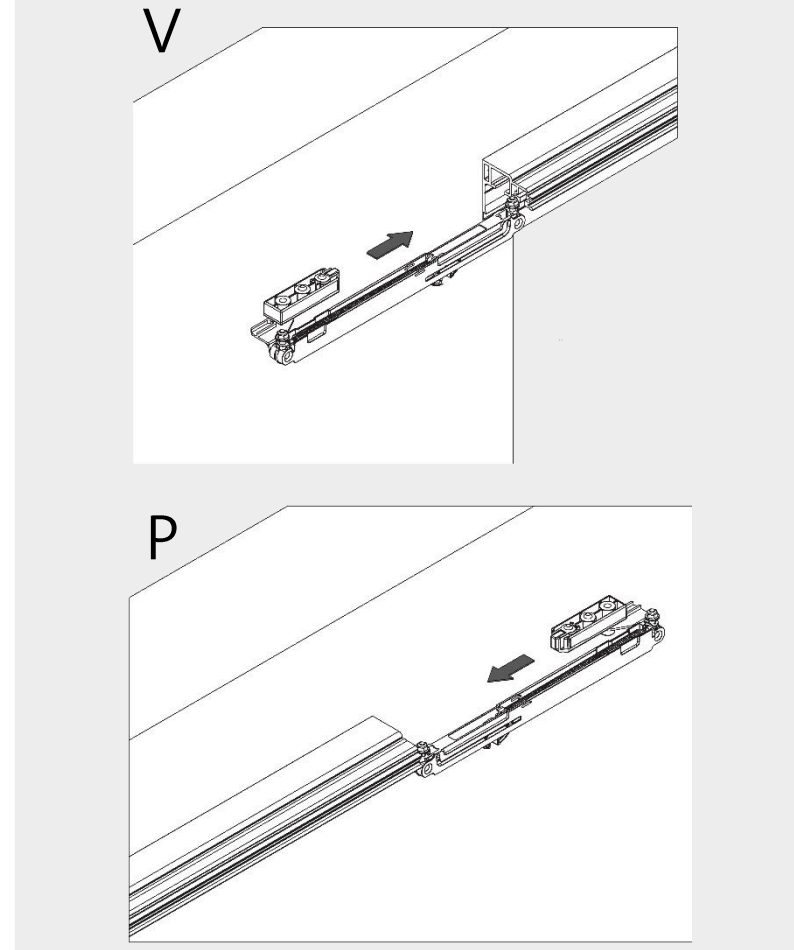

8

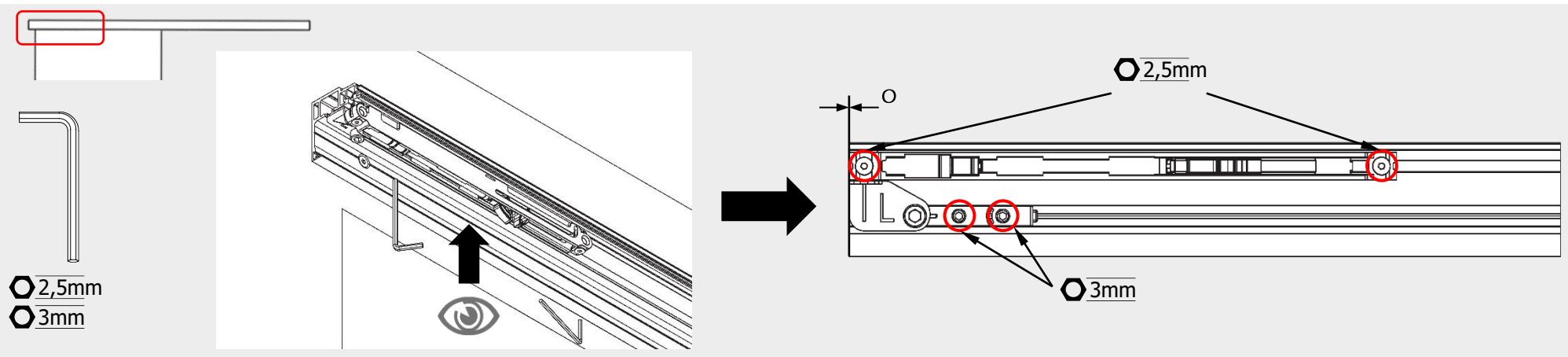

9

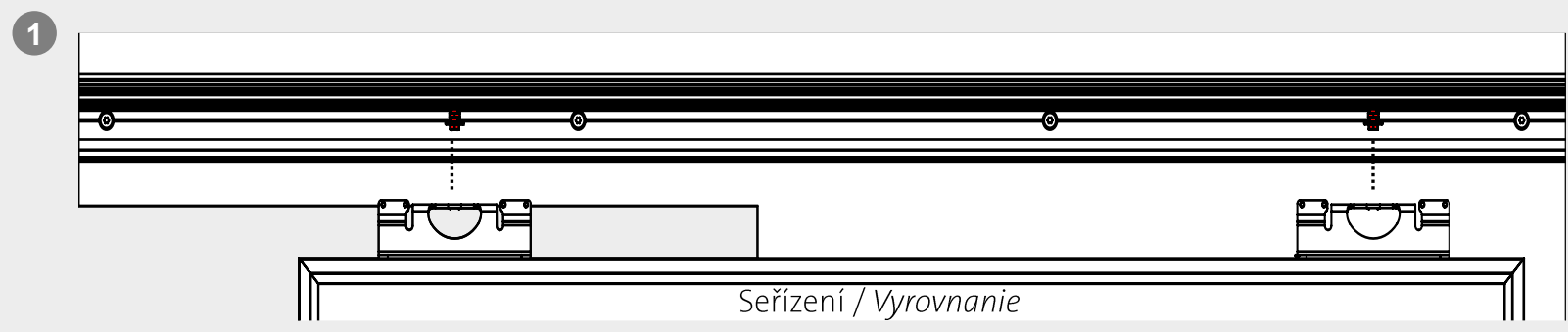

2

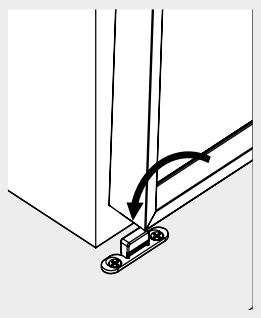

3

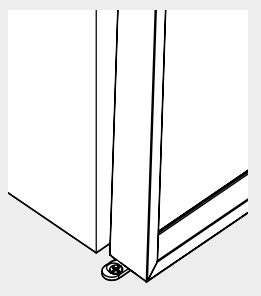

4

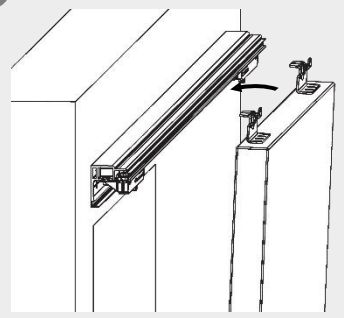

5

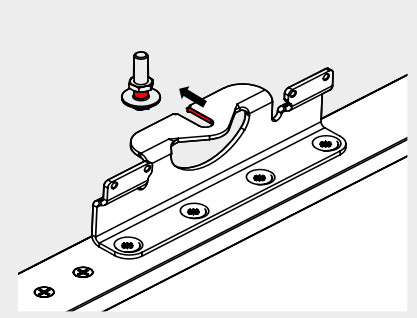

6

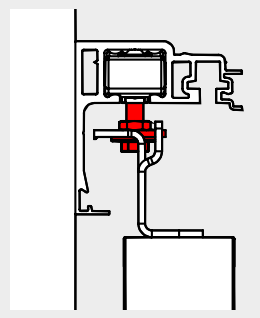

10 Výškové nastavení / Nastavenie výšky

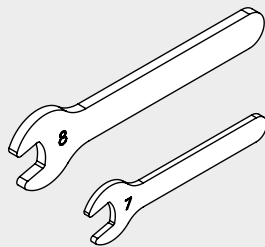
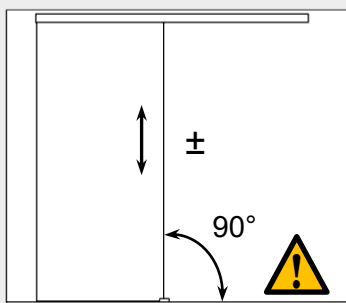

- ⊙ 7mm
- ⊙ 8mm

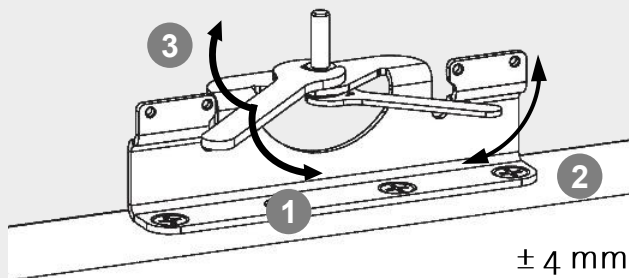

- 1 Uvolnění matice / Uvoľnenie matice
- 2 Nastavení výšky / Nastavenie výšky
- 3 Dotažení matice / Uvoľnenie matice

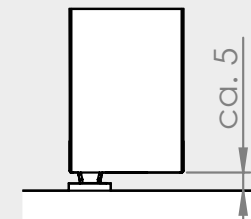

11

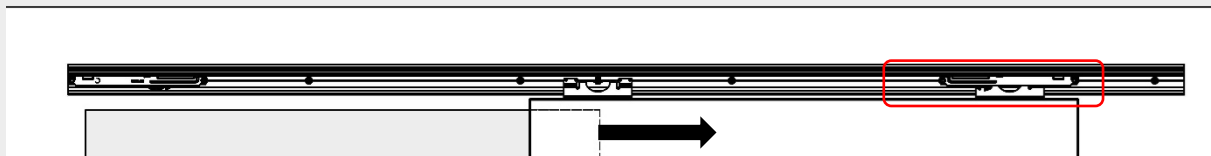

Zohľadnite případná madla/zapuštěná madla na vnitřní straně a zvolte koncovou polohu podle daných dveří! /
Príp. zohľadnite madlá/kruhové držadlo vo vnútri a vyberte podľa toho koncovú polohu dverí!

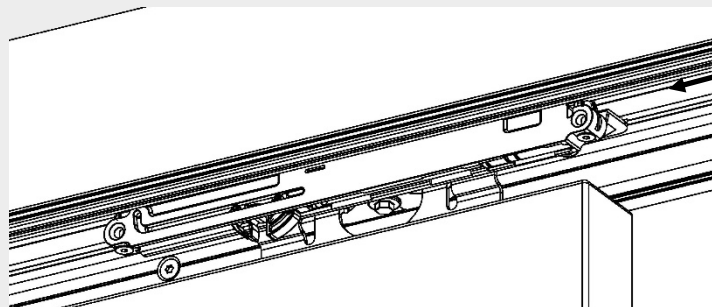

Zatlačení zářky s jednotkou měkkého dorazu proti vozíku /
Doraz s jednotkou mäkkého privierania zatlačte proti pojazdvému vozíku

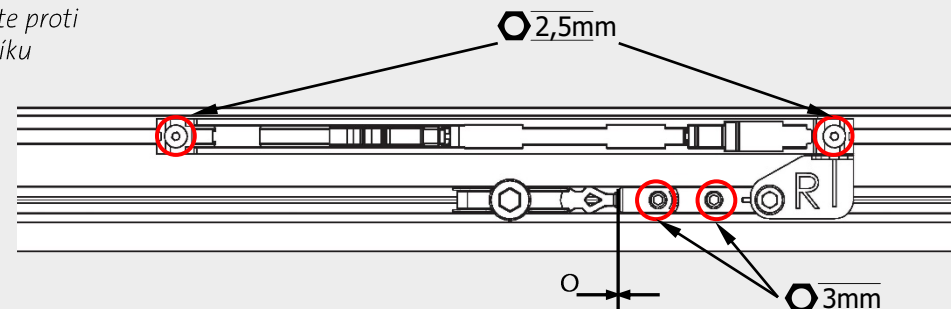
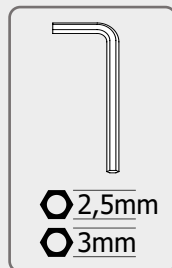

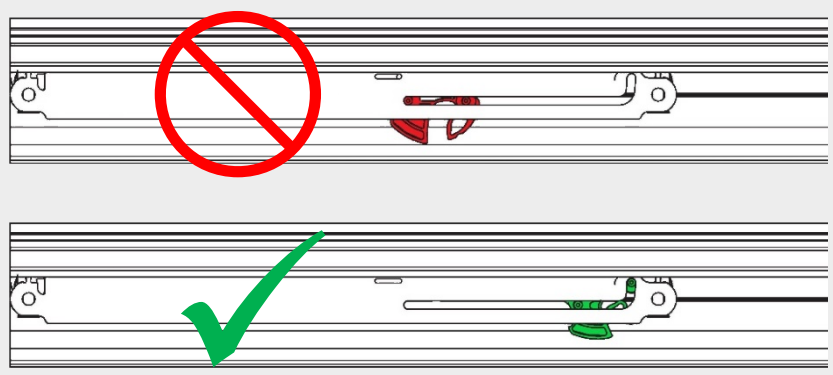

12

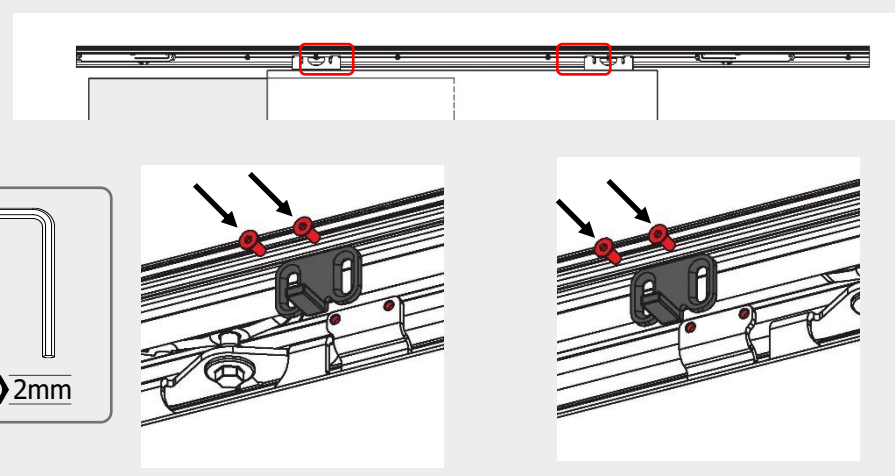

 Upnutí měkkého dorazu, je-li to nutné / *V prípade potreby mäkké privieranie upnite*

13



 2mm

14

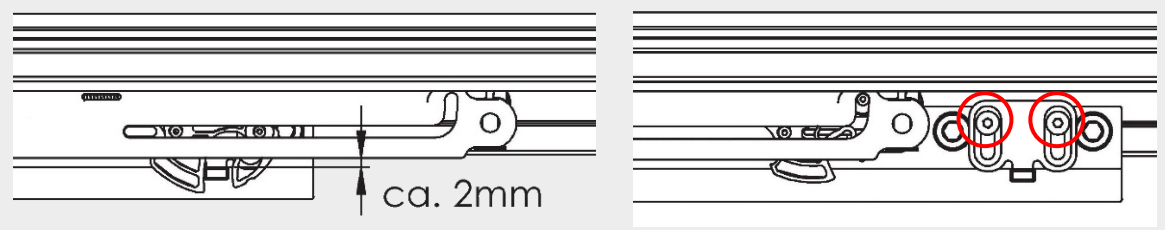

ca. 2mm

Přizpůsobte, je-li to nutné / *V prípade potreby upravte*

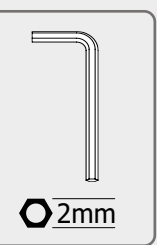

15

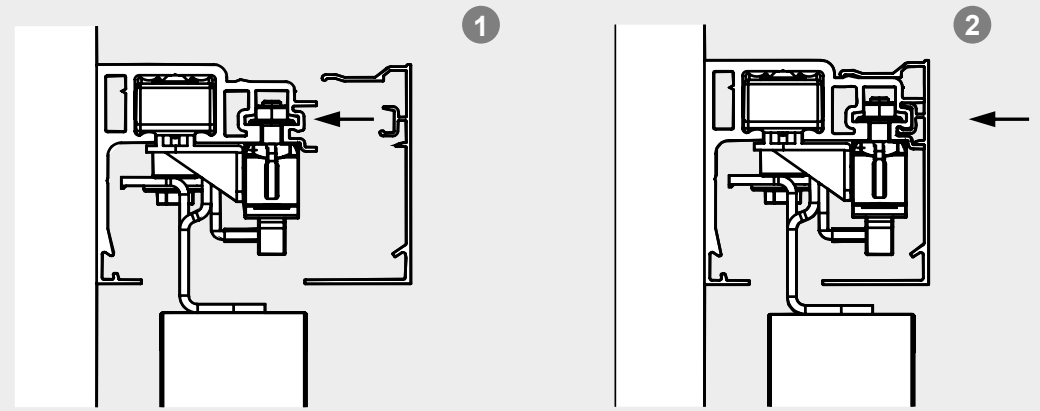
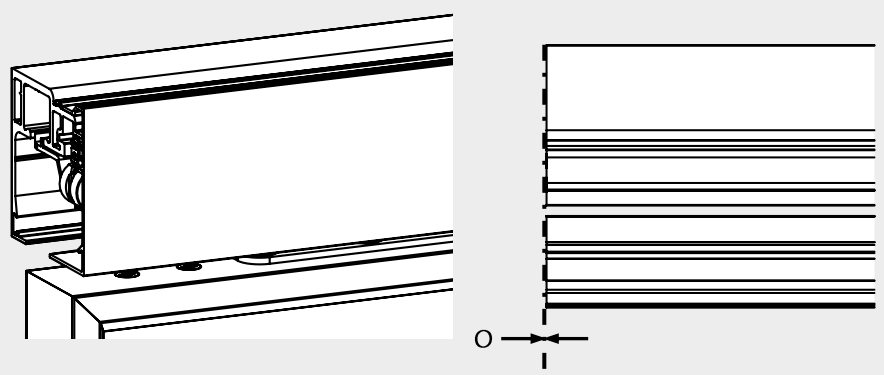

16

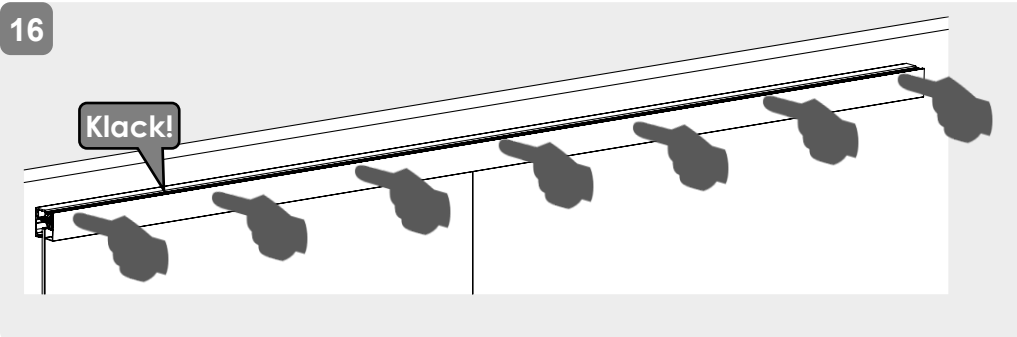

17

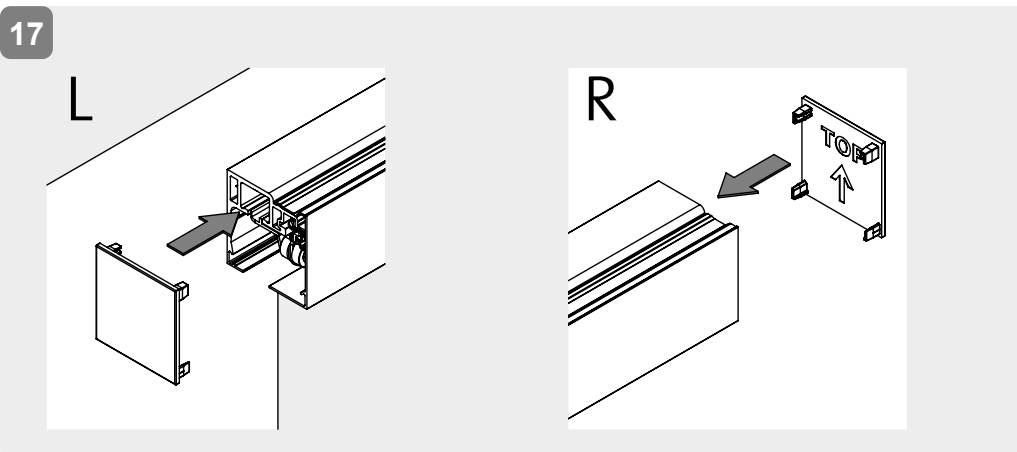

i

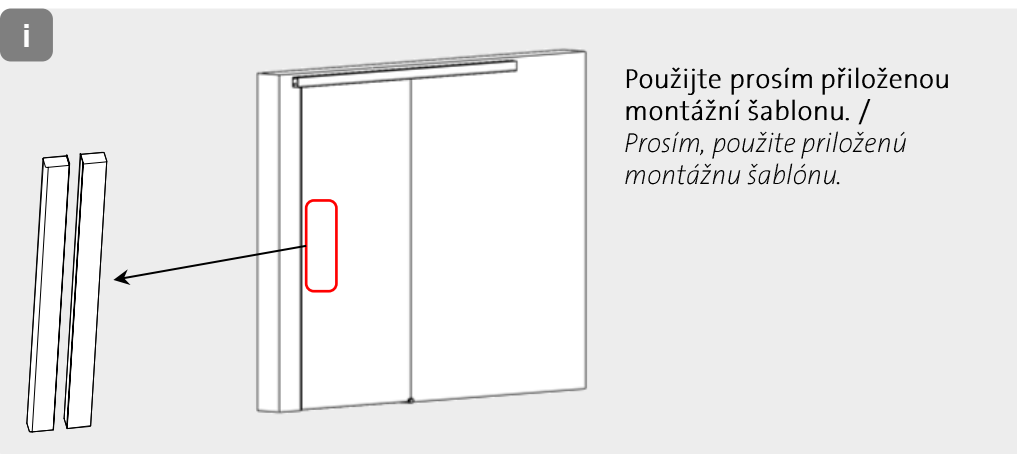

I

Poznámky / Poznámky

A SIGURNOSNE NAPOMENE VARNOSTNA NAVODILA

B MONTAŽA, NJEGA I ODRŽAVANJE MONTAŽA, NEGA IN VZDRŽEVANJE

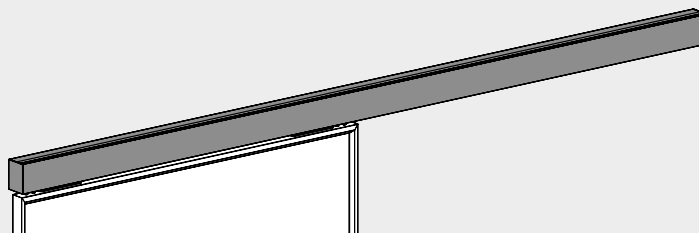

A Sigurnosne napomene / Varnostna navodila

HR

Važne sigurnosne napomene za montažu i uporabu sustava kliznih vrata:

(Osim na upute za montažu i uporabu, treba dodatno obratiti pozornost na sigurnosne napomene kako biste izbjegli štete na proizvodu te osobne ozljede i materijalne štete.)

Važno: Svi korisnici trebaju se informirati o odgovarajućim točkama sljedećih napomena te o napomenama iz uputa za montažu i uporabu!

Općenito:

- Klizna vrata ne smiju se suviše snažno zatvarati ili otvarati povlačenjem. To se posebno odnosi na klizna vrata bez mekog zatvaranja.

Montaža:

- Treba provjeriti kompatibilnost isporučenog pričvrsnog materijala s postojećim podlogama. Po potrebi trebate sami nabaviti prikladan pričvrсни materijal.
- Prije montaže stezne površine trebate očistiti kućanskim sredstvima koja otapaju masnoću.
- Postoji opasnost od prignječenja pri podizanju vrata. U skladu s time trebate nositi odgovarajuću zaštitnu odjeću.

B Montaža, njega i održavanje / Montaža, nega in vzdrževanje

Važne općenite informacije:

- Maksimalna dopuštena težina vrata iznosi otprilike 40 kg.
- Obratite pozornost na minimalne i maksimalne širine.
- Obratite pozornost na minimalne i maksimalne debljine vrata.
- Treba provjeriti kompatibilnost isporučenog pričvrsnog materijala s postojećim podlogama. Po potrebi trebate sami nabaviti prikladan pričvrсни materijal.
- Nemojte uljiti ni na drugi način podmazivati jedinicu za meko zatvaranje.

SL

Pomembna navodila za varnost pri montaži in uporabi sistemov drsnih vrat:

(Upoštevajte jih skupaj z navodili za montažo in uporabo, ter tako preprečite poškodbe izdelka, pa tudi poškodbe oseb in materialno škodo.)

Pomembno: Vse uporabnike je treba seznaniti z vsemi točkami naslednjih varnostnih opozoril in opozoril iz navodil za montažo oz. uporabo, ki se nanašajo na uporabnike!

Splošno:

- Drsni vrat se ne sme odpirati in zapirati preveč močno. To zlasti velja za drsna vrata brez mehkega zapiranja.

Montaža:

- Preverite, ali je priloženi material za pritrnitev primeren za obstoječe podlage. Po potrebi morate priskrbeti drug primeren material za pritrnitev.
- Pred montažo vpenjalne površine očistite s čistilom za maščobo (gospodinjsko čistilno sredstvo).
- Pri dvigovanju vrat obstaja nevarnost stisnjenja. Nositi morate ustrezno zaščitno obleko.

Splošne pomembne informacije:

- Največja dovoljena teža vrat je 40 kg.
- Upoštevajte minimalne in maksimalne širine
- Upoštevajte minimalne in maksimalne debeline vrat
- Preverite, ali je priloženi material za pritrnitev primeren za obstoječe podlage. Po potrebi morate priskrbeti drug primeren material za pritrnitev.
- Mehanizma za mehko zapiranje ne oljite ali mažite na noben drug način.

B**Održavanje:**

- Dosjed i pokretljivost stegnutih dijelova te podešenost vrata treba redovito provjeravati. Provjere treba provoditi specijalizirana ili instalacijska tvrtka, posebno u slučaju sustava na mjestima visokog prometa.
- Metalne površine (npr. ručke, vodilice) smiju se čistiti samo prikladnim sredstvima za čišćenje i njegu.

Općenita njega:

Površine sustava kliznih vrata trebaju se održavati i čistiti ovisno o njihovoj izvedbi.

- Za metalne površine (površina od eloksiranog/nehrđajućeg čelika) upotrebljavajte samo odgovarajuća sredstva za čišćenje koja ne sadrže abrazivne sastojke.
- Za lakirane površine upotrebljavajte samo odgovarajuća sredstva za čišćenje koja ne sadrže otapala.

Vzdrževanje:

- *Redno je treba preverjati prileganje in tek vpetih delov ter nastavitev vrat. Predvsem pri sistemih s pogosto uporabo naj preverjanje opravi strokovno usposobljeno osebje ali podjetje, ki je izvedlo montažo.*
- *Kovinske površine (npr. ročaji, vodila) se lahko čisti samo z ustreznimi čistili in sredstvi za nego.*

Splošna navodila za nego:

Površine sistemov drsnih vrat niso samovzdrževalne in jih je treba očistiti ustrezno posamezni različici.

- *Za kovinske površine (površina iz eloksala ali legiranega jekla) uporabljajte samo ustrezna neabrazivna čistila.*
- *Za lakirane površine uporabljajte samo ustrezna čistila brez topil.*

Sadržaj isporuke / Dobavljeni elementi

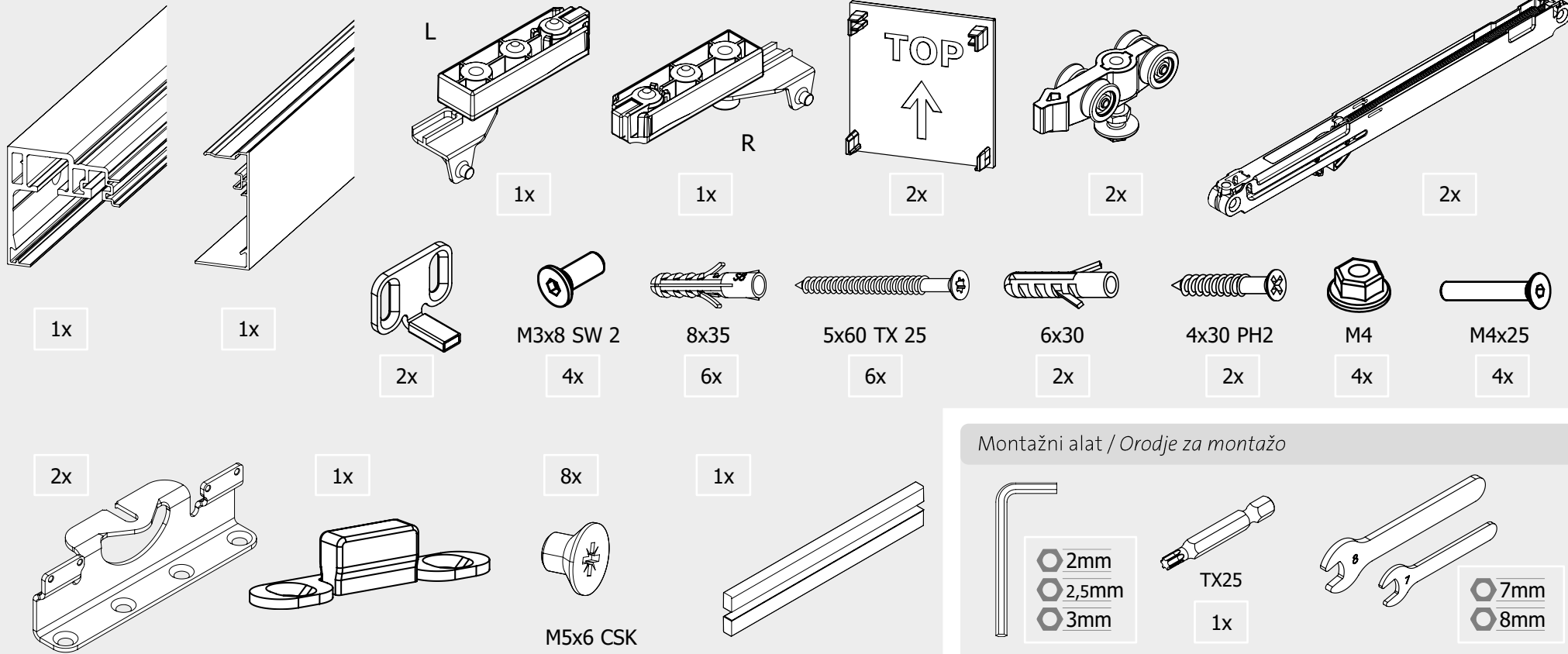

Montažni alati (nisu uključeni u sadržaj isporuke) / Orodje za montažo (ni v kompletu)

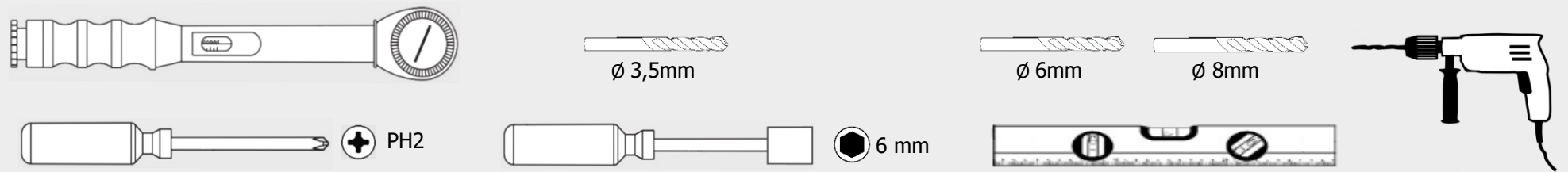

i

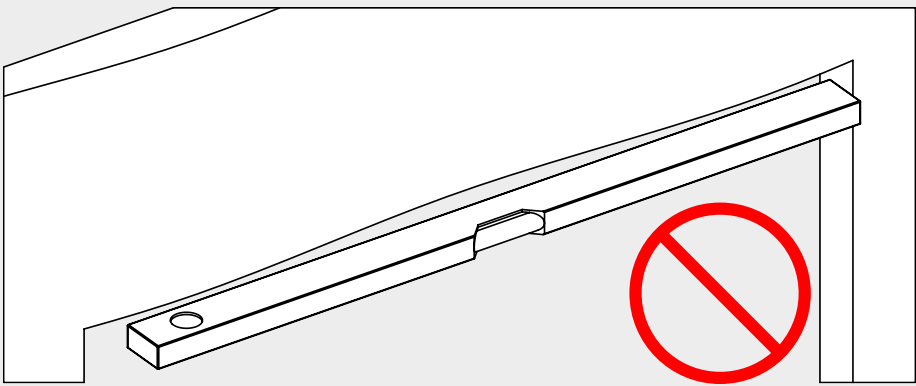
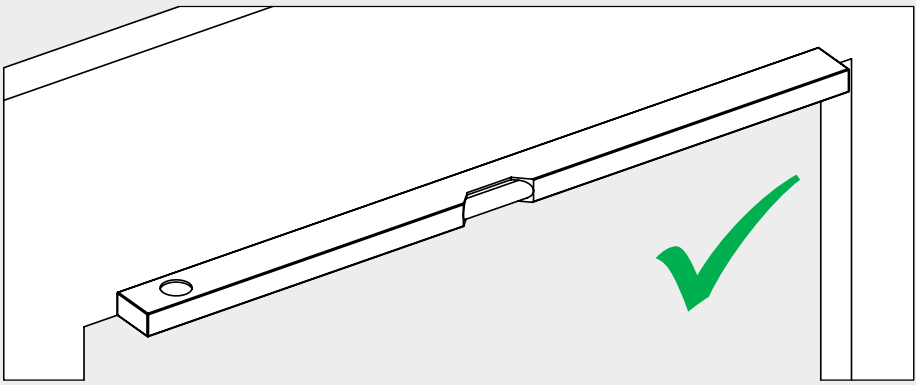

Neravnine i deformacije moraju se izravnati ili podložiti / Neravnine in deformacije je treba izravnati ali podložiti

1

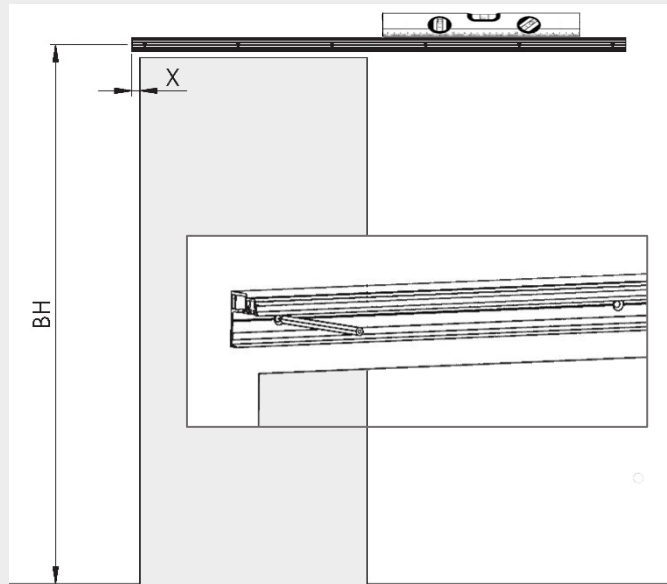

$X = \text{Preklapanje/ Prekrivanje} + 4\text{mm}$
 Preporučeno/ priporočeno : $X = 34\text{ mm}$

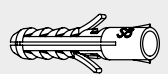
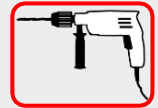
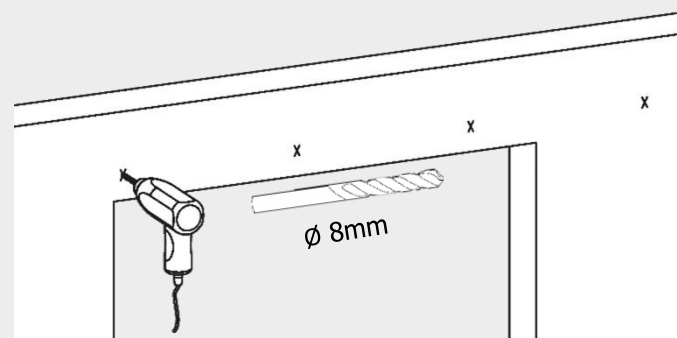

8x35



5x60 TX 25

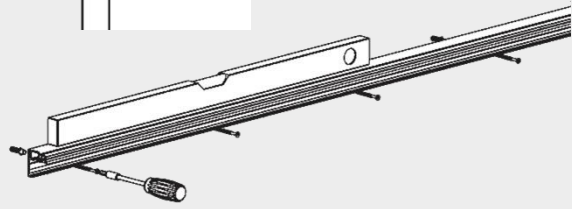

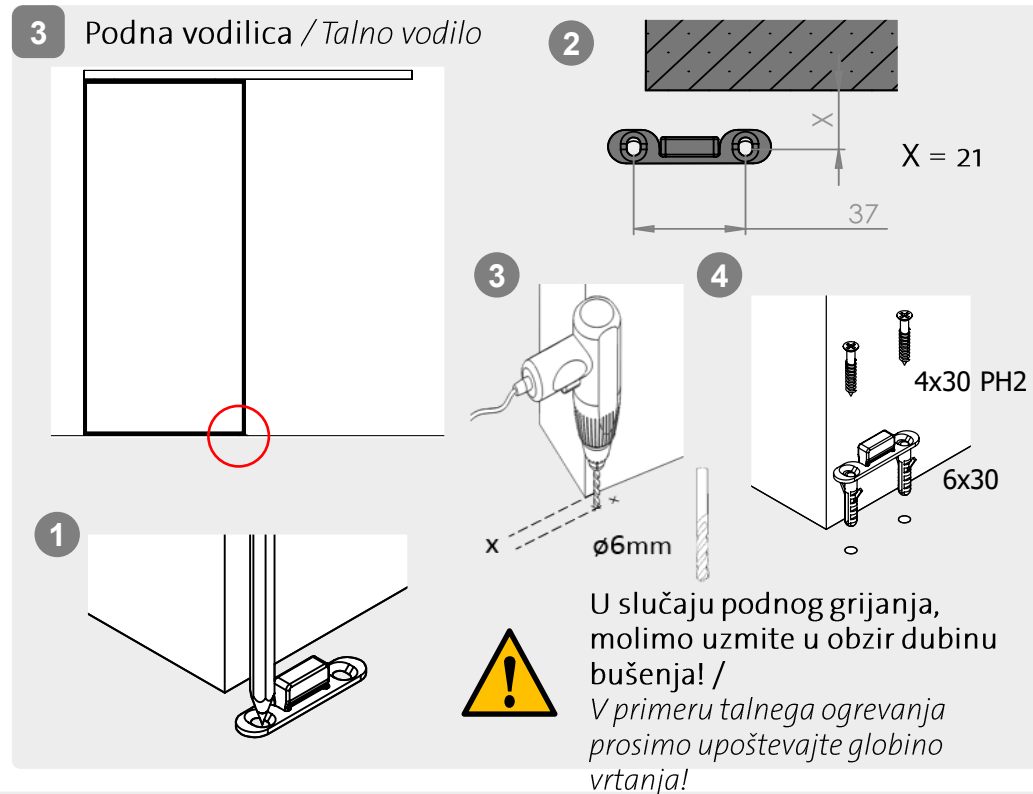
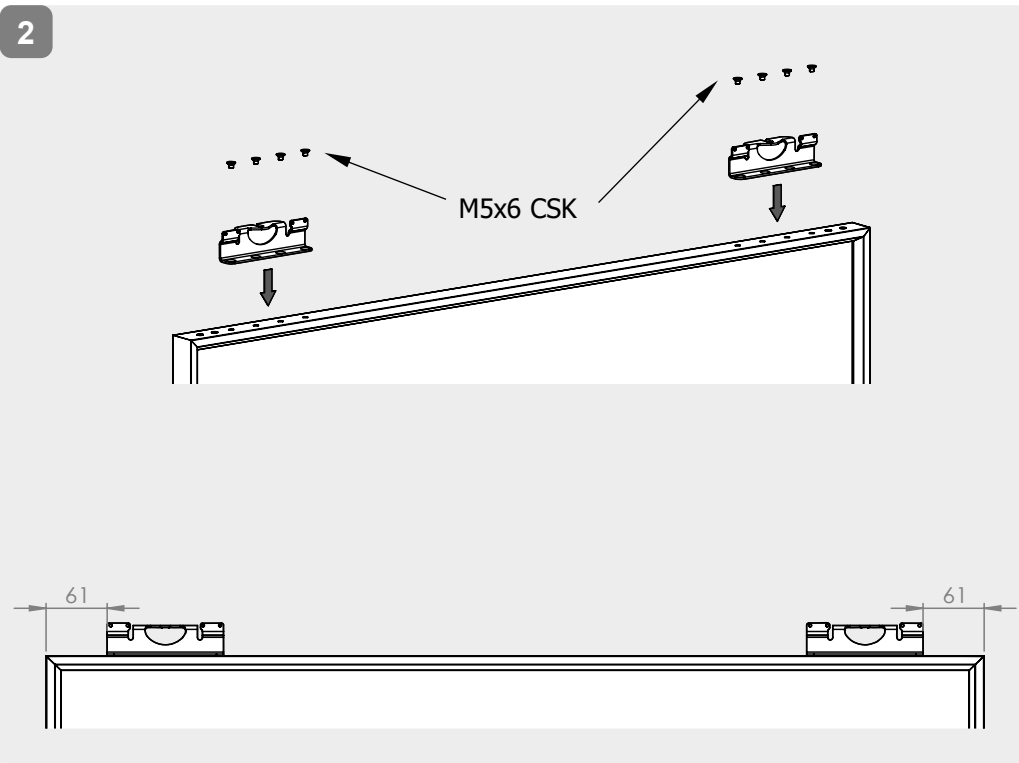

5

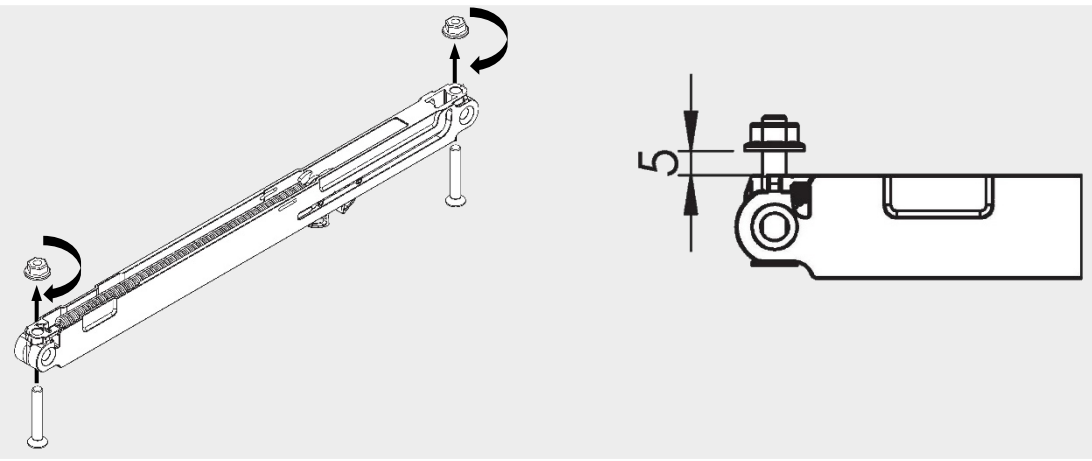

7

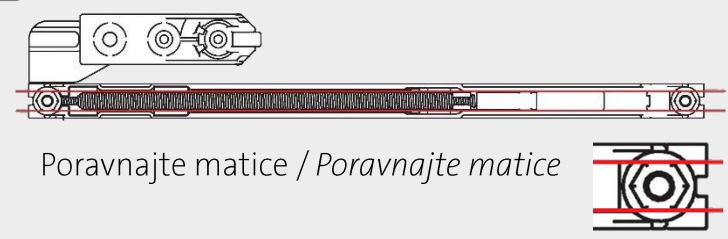

Poravnajte matice / Poravnajte matice

6

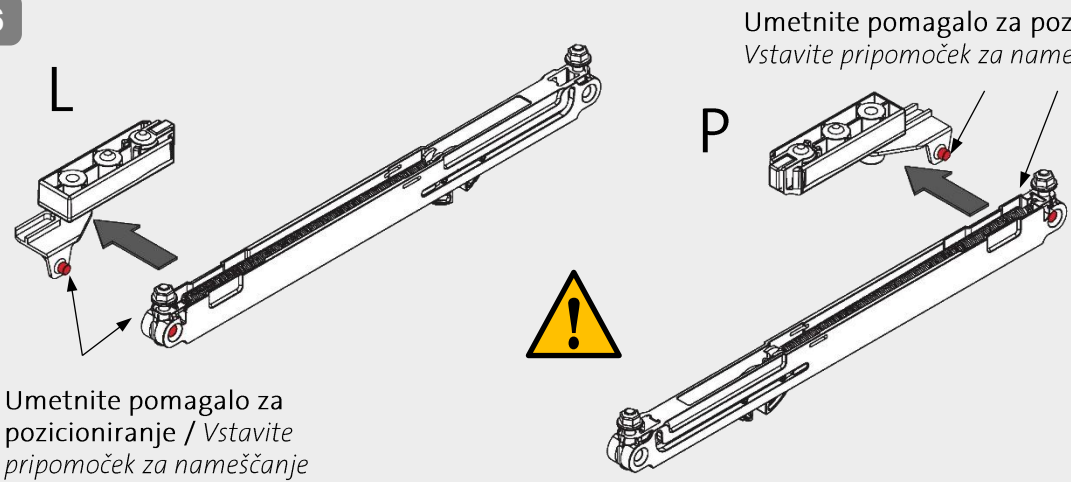

Umetnite pomagalo za pozicioniranje / Vstavite pripomoček za nameščanje

Pri montaži jedinice za meko zatvaranje treba pripaziti na to da je pomagalo za pozicioniranje čvrsto spojeno sa zaustavljačem i da rukavac pomagala za pozicioniranje dosjedne u krajnjem provrtu uređaja za prigušivanje tako da je u krajnjem položaju krila vrata amortizer u potpunosti uvučen.
Samo se time jamči da je izbjegnuto kršenje njemačkog dijela evropskog patenta EP 2678507 B1. / Pri montaži mehanizma za mehko zapiranje morate biti zelo pozorni na to, da je pripomoček za nameščanje trdno spojen z omejevalnikom in da je čep pripomočka za nameščanje vstavljen v končno izvrtino naprave za blaženje, tako da je v končnem položaju vratnega krila blažilnik povsem uvlečen.
Samo tako nemški del evropskega patenta EP 2678507 B1 zagotovo ne bo kršen.

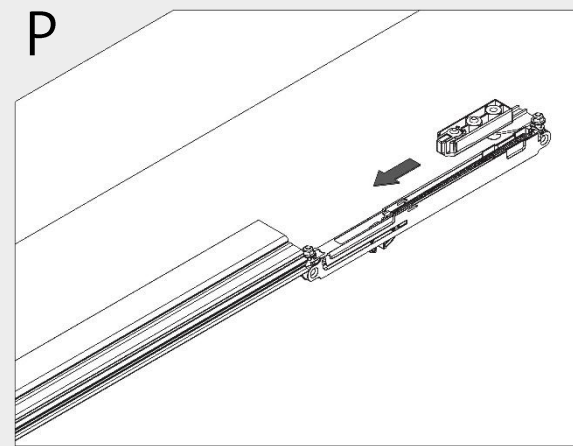
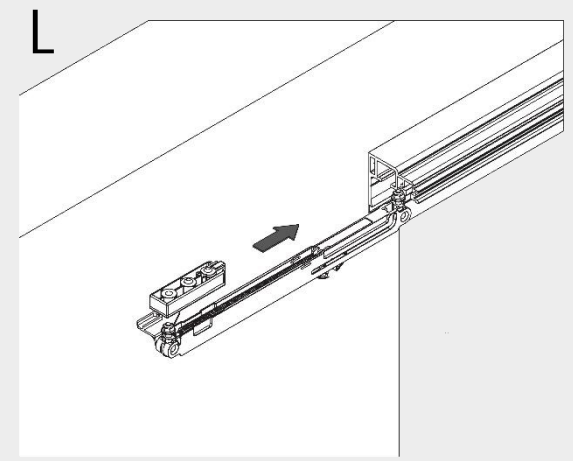

8

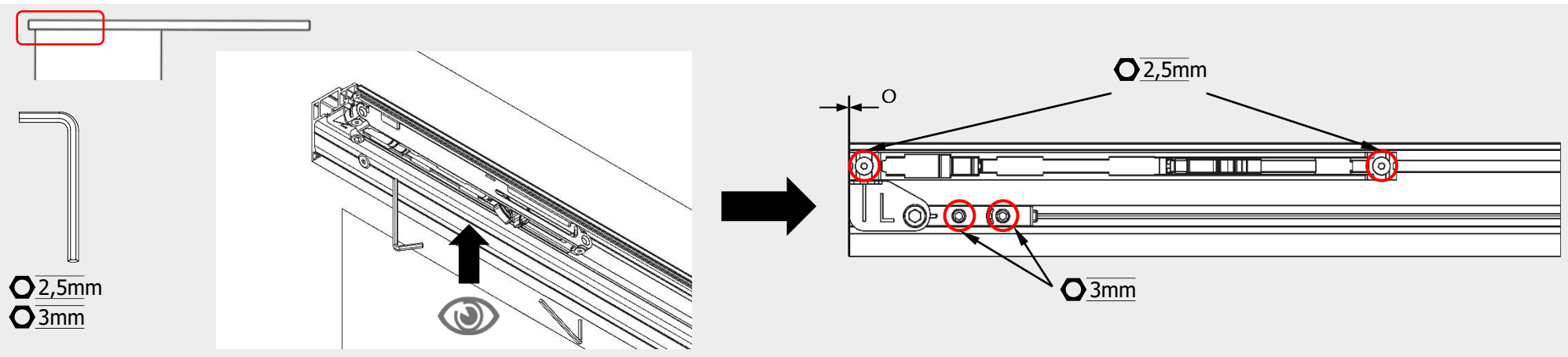

9

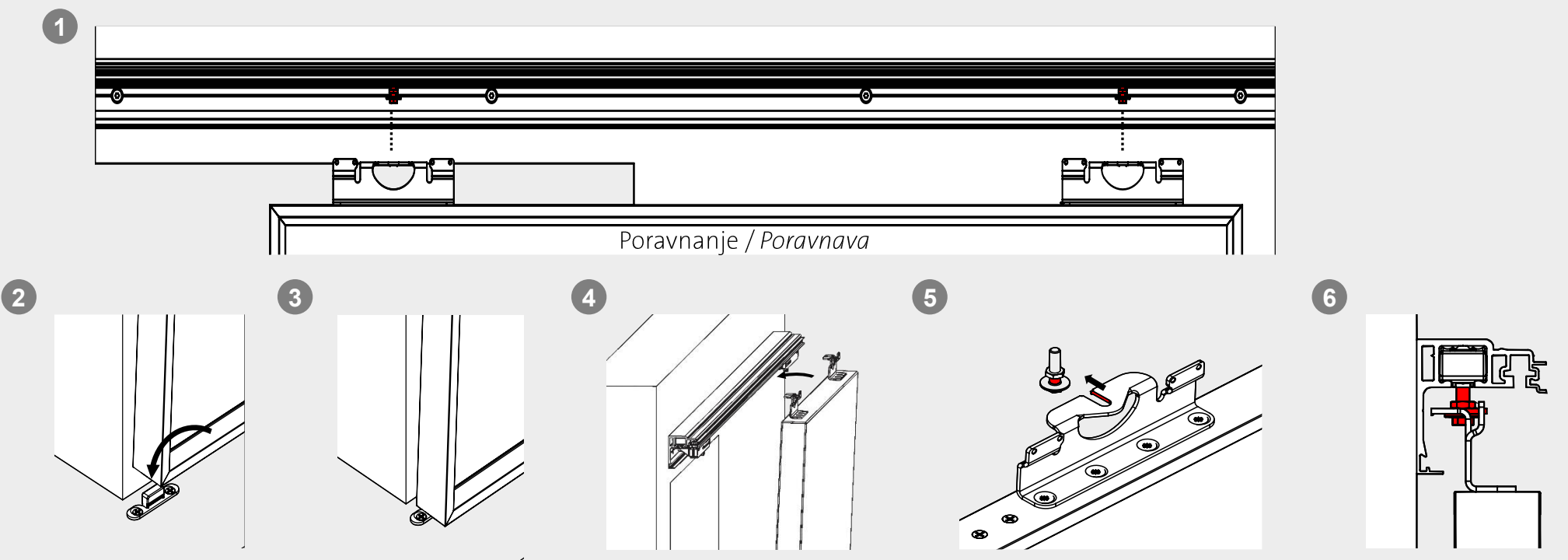

10 Namještanje po visini / Nastavitev višine

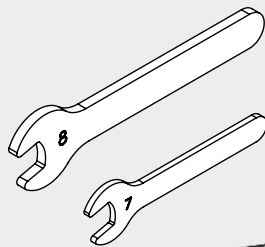
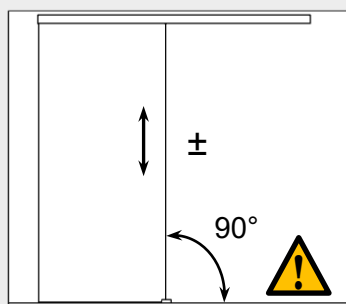

7mm
8mm

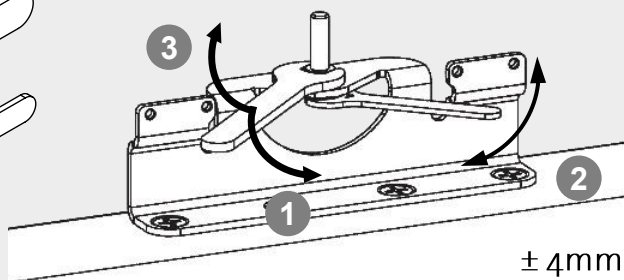

- 1 Otpustite maticu /
Odvijte matice
- 2 Namjestite visinu /
Nastavite višino
- 3 Pritegnite maticu /
Privijte matice

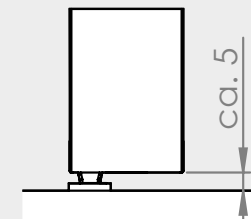

11

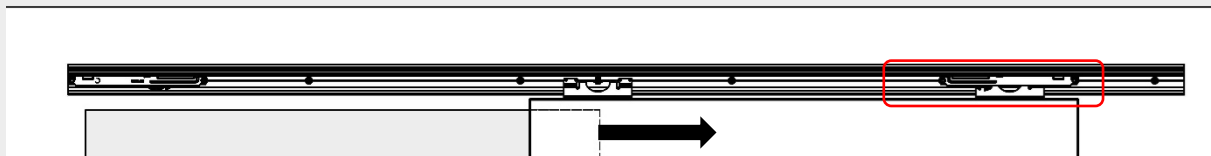

Ako postoje, uzmite u obzir rukohvate / ručke u obliku školjke s unutarnje strane i u skladu s time odaberite krajnji položaj vrata! /
Izberite ustrezen končni položaj vrat glede na vrsto ročajeve (podolgovat/ugreznjen ročaj)!

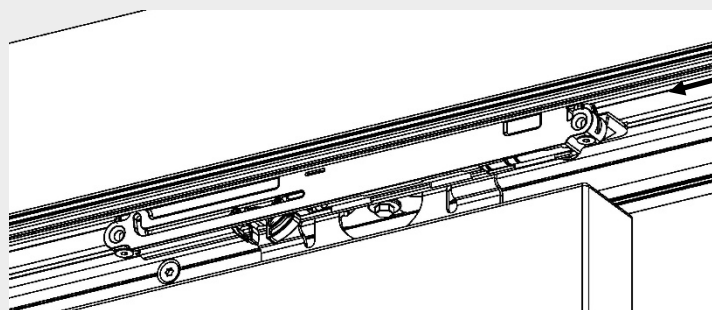

Zaustavljač s jedinicom za meko zatvaranje pritisnite na klizna kolica /
Omejevalnik z enoto za mehko zapiranje potisnite proti vozičku

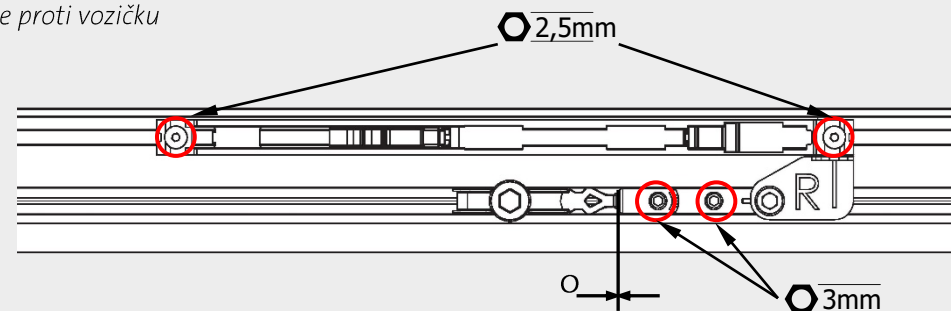
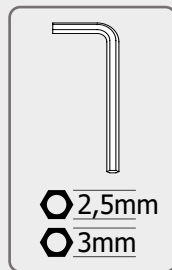

12



Ako je potrebno, zategnite jedinicu za meko zatvaranje /
Po potrebi napnite mehanizem za mehko zapiranje

13

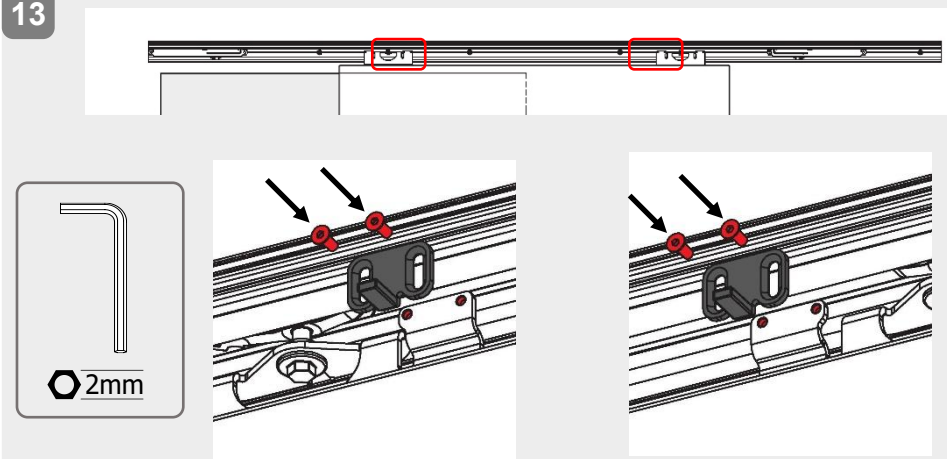

14

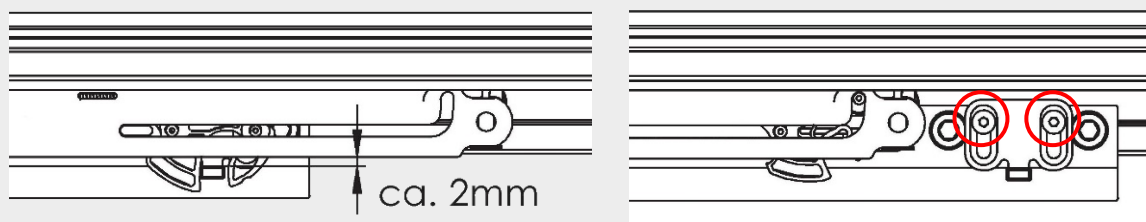

Podesiti ako je potrebno/
Po potrebi prilagodite

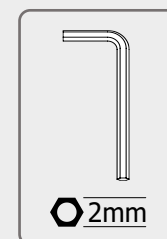

15

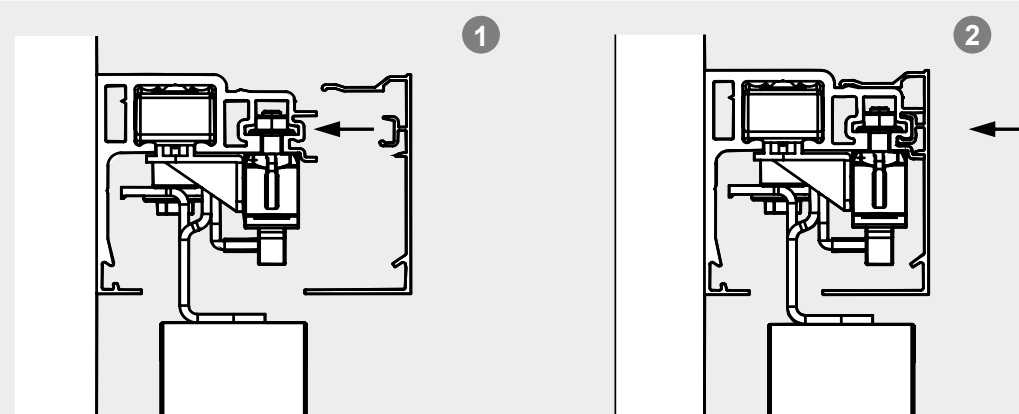
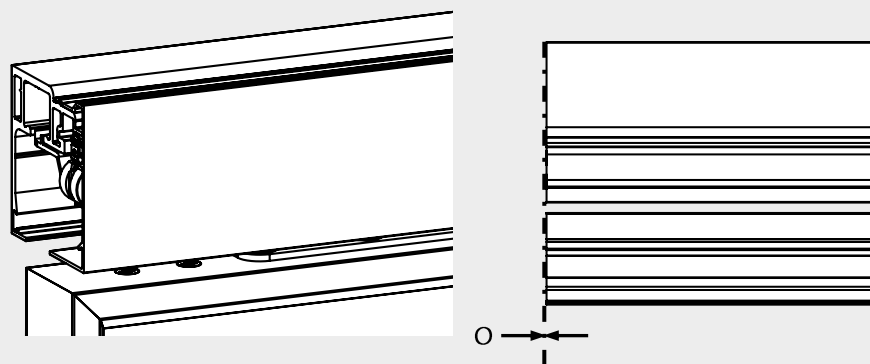

16

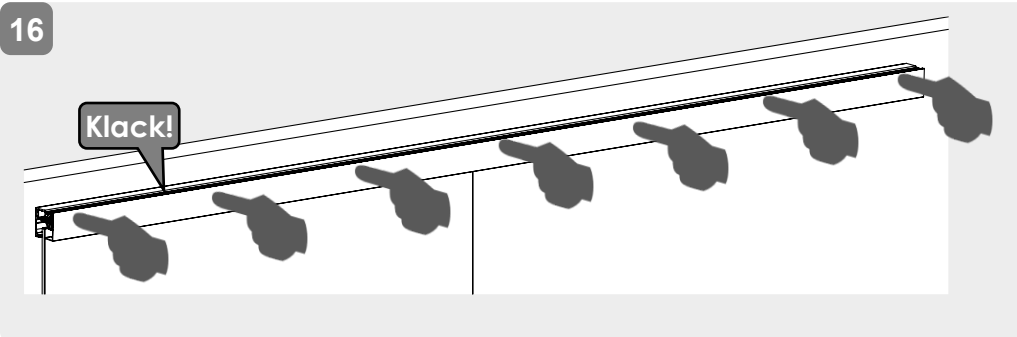

17

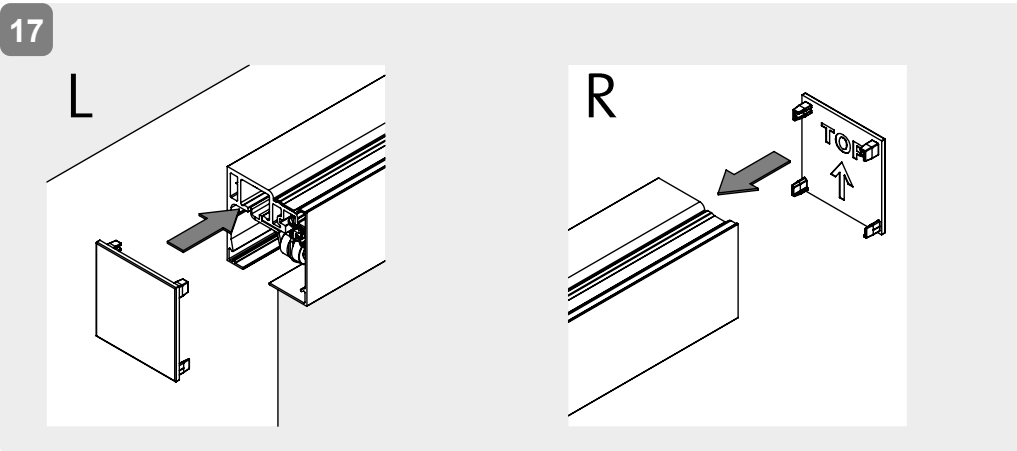

i

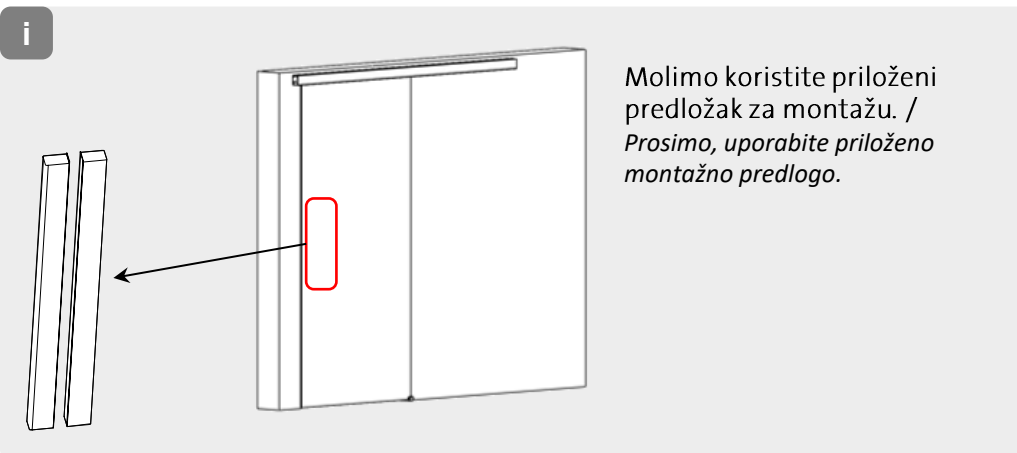

I

Bilješke / Beležke