

USER MANUAL

V1.2



EcoFlow x Shelly Smart Meter
Model: Shelly Pro 3EM

For the latest documents, please scan the QR code or visit:
🔍 <https://www.ecoflow.com/support/download/>

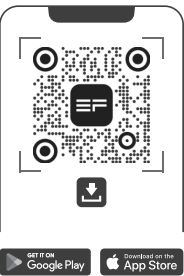

EN

READ BEFORE USE

This document contains important technical and safety information about the device, its safe use, and installation. **⚠ CAUTION!** Before beginning the installation, carefully read this guide in its entirety, along with any other documents accompanying the device. Failure to follow the installation procedures could lead to malfunction, danger to your health and life, violation of the law, or refusal of legal and/or commercial guarantees (if any). Shelly Europe Ltd. is not responsible for any loss or damage caused by incorrect installation or improper operation of this device due to failure to follow the user and safety instructions in this guide.

INTRODUCTION

EcoFlow x Shelly Smart Meter (The Device) is a DIN rail mountable three-phase energy meter. It can be controlled and monitored through Wi-Fi and LAN connections. Bluetooth connection can be used for the installation process. The Device reports accumulated energy as well as voltage, current, power factor data in real time. It stores data in non-volatile memory for later retrieval at least 60 days of 1 min data resolution. **Schematic**

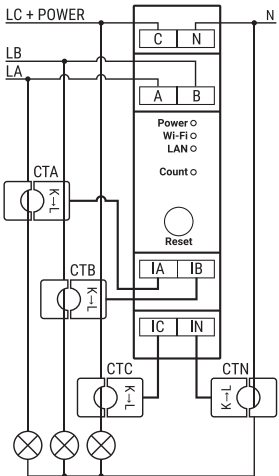

LEGEND

- Device terminals:**
- A: Phase A input
 - B: Phase B input
 - C: Phase C and Device power supply input
 - N: Neutral input
 - IA: Phase A current transformer (CTA) input
 - IB: Phase B current transformer (CTB) input
 - IC: Phase C current transformer (CTC) input
 - IN: Neutral current transformer (CTN) input
- Cables:**
- LA: Phase A (100-260 VAC)
 - LB: Phase B (100-260 VAC)
 - LC: Phase C (100-260 VAC)
 - N: Neutral cable

INSTALLATION INSTRUCTIONS

- ⚠ CAUTION!**
- Danger of electrocution. Mounting/Installation of the Device to the power grid has to be performed with caution, by a qualified electrician.
- Danger of electrocution. Every change in the connections has to be done after ensuring there is no voltage present at Device terminals.
- Use the Device only with a power grid and appliances which comply with all applicable regulations. A short circuit in the power grid or any appliance connected to the Device may damage it.
- Do not connect the Device to appliances exceeding the given max load!
- Connect the Device only in the way shown in these instructions. Any other method could cause damage and/or injury.
- Do not install the Device where it can get wet.
- Plug in or unplug the LAN cable only when the Device is powered off! The LAN cable must not be metallic in the parts touched by the user to plug it in or unplug it.
- ⚠ RECOMMENDATION**
- Connect the Device using solid single-core cables with increased insulation heat resistance not less than PVCT105°C (221°F).

Before starting the mounting/installation of the Device, check that the breakers are turned off and there is no voltage on their terminals. This can be done with a phase tester or multimeter. When you are sure that there is no voltage, you can proceed to connecting the cables. Following the diagram on fig. 1 install the current transformer CTA around the Phase A cable to the load(s), CTB around the Phase B cable to the load(s) and CTC around the Phase C cable to the load(s). Install the CTN around the Neutral cable from your load(s). Mount the Device onto the DIN rail. Plug the cables of the CTA, CTB and CTN into the Device IA, IB and IC input connectors respectively. Plug the CTN cable into IN. Mount circuit breakers in accordance with your local regulations and connect the Phase A, Phase B and Phase C cables through them to the Device A, B and C inputs respectively. Connect the Neutral cable to the N input. The Device is powered through its C input. Make sure you have made all the connections correctly and then turn on the circuit breakers. **Initial Inclusion**
Download the EcoFlow app, register an account, log in, and follow the in-app instructions to bind the Device.

CAUTION!

- Do not allow children to play with the buttons/switches connected to the Device. Keep the devices for remote control of EcoFlow app away from children.

LED INDICATION

- Power: Red light if power supply is connected.
- Wi-Fi (varies):
 - Blue light if in AP mode
 - Red light if in STA mode, and not connected to a Wi-Fi network
 - Yellow light in STA mode, and connected to a Wi-Fi network (Not connected to EcoFlow Cloud or EcoFlow Cloud disabled).
 - Green light if in STA mode, and connected to a Wi-Fi network and the EcoFlow Cloud
- The LED will be flashing Red/Blue if OTA update is in progress
- LAN: Green light if LAN is connected.
- Count: Red light will be flashing when the Device is measuring energy according to settings with frequency dependent to the energy flowing through the measured circuit.

User button

- Press and hold for 5 sec to activate Device AP
- Press and hold for 10 sec to factory reset

- Specification**
- Dimensions (HxWxD): 94x19x69 mm / 3.70x0.75x2.71 in
 - Mounting: DIN rail
 - Ambient temperature: from -20 °C to 40 °C / from -5 °F to 105 °F
 - Humidity: 30 % to 70 % RH
 - Max. Altitude: 2000 m / 6562 ft
 - Power supply: 100 - 260 VAC, 50/60Hz
 - Electrical consumption: < 3 W
 - Internal temperature sensor: Yes
 - Voltmeters (RMS for each phase): 100 - 260 V
 - Voltmeters accuracy: ±1 %
 - Ammeters (RMS via CT for each phase and the Neutral): 0-120 A
 - Ammeters accuracy:
 - ±1 % (2 - 120 A)
 - ±2 % (1 - 2 A)
 - ±5 % (0 - 1 A)
 - Phase sequence error detection: Yes (option)

- Power and energy meters:**
- Active and apparent power
 - Active and apparent energy
 - Power factor
 - Fundamental active and fundamental reactive energy
 - Measurement data storage: At least 60 days of 1 min data resolution
 - Data export:
 - CSV for PQ recorded values
 - JSON format export through RPC
 - RF band: 2400 - 2495 MHz
 - Max. RF power: < 20 dBm
 - Wi-Fi protocol: 802.11 b/g/n
 - Wi-Fi operational range (depending on local conditions):
 - Up to 50 m / 160 ft outdoors
 - Up to 30 m / 100 ft indoors
 - Bluetooth protocol: 4.2
 - Bluetooth operational range (depending on local conditions):
 - Up to 30 m / 100 ft outdoors
 - Up to 10 m / 33 ft indoors
 - CPU: ESP32
 - Flash: 16 MB
 - Webhooks (URL actions): 20 with 5 URLs per hook
 - Scripting: mJS
 - MQTT: Yes

DECLARATION OF CONFORMITY

Hereby, Shelly Europe Ltd. (former Allterco Robotics EOOD) declares that this product is in compliance with Directive 2014/53/EU, 2014/35/EU, 2014/30/IEU, 2011/65/EU. The full text of the EU declaration of conformity is available at the following internet address: https://shelly.link/Pro3EM_DoC.
Manufacturer: Shelly Europe Ltd.
Address: 51 Cherni Vrah Blvd., bldg. 3, fl. 2-3, Sofia 1407, Bulgaria
Tel.: +359 2 988 7435
E-mail: support@shelly.cloud
Official website: <https://www.shelly.com>
Changes in the contact information data are published by the Manufacturer on the official website.
<https://www.shelly.com>
All rights to the trademark Shelly® and other intellectual right is associated with this Device belong to Shelly Europe Ltd.

For UP PSTI Act Statement of Compliance scan the QR Code



DE

VOR DER VERWENDUNG LESEN

Dieses Dokument enthält wichtige technische und sicherheitsrelevante Informationen über das Gerät, seine sichere Verwendung und die Installation. **⚠ VORSICHT!** Bevor Sie mit der Installation beginnen, lesen Sie diese Anleitung sowie alle anderen dem Gerät beiliegenden Dokumente sorgfältig durch. Die Nichtbeachtung der Installationsanweisungen kann zu Funktionsstörungen, Gefahren für Ihre Gesundheit und Ihr Leben, Gesetzesverstößen oder zur Verweigerung gesetzlicher und/oder gewerblicher Garantien (falls vorhanden) führen. Shelly Europe Ltd. haftet nicht für Verluste oder Schäden, die durch eine falsche Installation oder einen unsachgemäßen Betrieb dieses Geräts aufgrund der Nichtbeachtung der Benutzer- und Sicherheitshinweise in dieser Anleitung entstehen.

EINFÜHRUNG

EcoFlow x Shelly Smart Meter (Das Gerät) ist ein auf einer Hutschiene montierbarer 3-phasiger Energiezähler. Es kann über WLAN- und LAN-Verbindungen bedient und überwacht werden. Für den Einbindungsvorgang kann eine Bluetooth-Verbindung verwendet werden. Das Gerät meldet die akkumulierte Energie sowie die Daten zu Spannung, Strom und Leistungsfaktor in Echtzeit. Es speichert die Daten in einem nichtflüchtigen Speicher für den späteren Abruf von mindestens 60 Tagen mit einer

Datenauflösung von 1 Minute.

Schaltplan

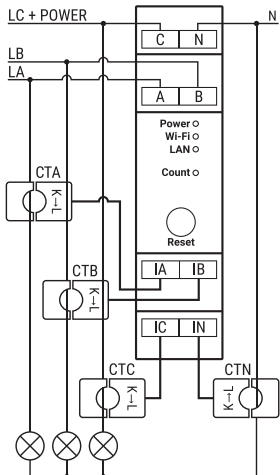

LEGENDE

Geräteklemmen:

- A: Eingang Phase A
 - B: Eingang Phase B
 - C: Eingang Phase C und Stromversorgung des Geräts
 - N: Eingang Nullleiter
 - IA: Eingang Phase A Stromwandler (CTA)
 - IB: Eingang Phase B Stromwandler (CTB)
 - IC: Eingang Phase C Stromwandler (CTC)
 - IN: Eingang Nullleiter Stromwandler (CTN)
- Kabel:**
- LA: Phase A (100-260 VAC)
 - LB: Phase B (100-260 VAC)
 - LC: Phase C (100-260 VAC)
 - N: Nullleiter

INSTALLATIONSANWEISUNGEN

- ⚠ VORSICHT!**
- Gefahr eines Stromschlags. Die Montage/Installation des Geräts an das Stromnetz muss mit Vorsicht und von einer qualifizierten Elektrofachkraft durchgeführt werden.
- Gefahr eines Stromschlags. Bei jeder Änderung der Anschlüsse muss sichergestellt werden, dass an den Geräteklemmen keine Spannung anliegt.
- Verwenden Sie das Gerät nur mit einem Stromnetz und Geräten, die allen geltenden Vorschriften entsprechen. Ein Kurzschluss im Stromnetz oder in einem an das Gerät angeschlossenen Gerät kann dieses beschädigen.
- Schließen Sie das Gerät nicht an Geräte an, die die angegebene Maximallast überschreiten!
- Schließen Sie das Gerät nur in der in dieser Anleitung beschriebenen Weise an. Jede andere Methode kann zu Schäden und/oder Verletzungen führen.
- Installieren Sie das Gerät nicht an einem Ort, an dem es nass werden kann.
- Stecken Sie das LAN-Kabel nur ein oder aus, wenn das Gerät ausgeschaltet ist! Das LAN-Kabel darf an den Stellen, die der Benutzer beim Ein- und Ausstecken berührt, nicht aus Metall sein.

- ⚠ EMPFEHLUNG**
- Verwenden Sie für den Anschluss des Geräts stabile, einadrige Kabel mit einer erhöhten Isolationswärmebeständigkeit von mindestens PVCT105 °C (221 °F).
- Bevor Sie mit der Montage/Installation des Geräts beginnen, vergewissern Sie sich, dass die Schutzschalter ausgeschaltet sind und an ihren Klemmen keine Spannung anliegt. Dies kann mit einem Phasenprüfer oder Multimeter erfolgen. Wenn Sie sicher sind, dass keine Spannung anliegt, können Sie mit dem Anschließen der Kabel fortfahren.
- Installieren Sie den Stromwandler CTA um das Kabel der Phase A zu dem/den Verbraucher(n), den Stromwandler CTB um das Kabel der Phase B zu dem/den Verbraucher(n) und den Stromwandler CTC um das Kabel der Phase C zu dem/den Verbraucher(n) gemäß dem Schaltplan in Abb. 1. Installieren Sie den Stromwandler CTN um den Nullleiter Ihres/ihrer Verbraucher(s). Montieren Sie das Gerät auf die Hutschiene. Stecken Sie die Kabel von CTA, CTB und CTC jeweils in die Eingangsanschlüsse IA, IB und IC des Geräts. Stecken Sie das CTN-Kabel in IN. Montieren Sie die Schutzschalter entsprechend den örtlichen Vorschriften und schließen Sie die Kabel der Phasen A, B und C über diese an die Eingänge A, B bzw. C des Geräts an. Schließen Sie den Nullleiter an den Eingang N an. Das Gerät wird über seinen C Eingang mit Strom versorgt. Vergewissern Sie sich, dass Sie alle Anschlüsse richtig vorgenommen haben, und schalten Sie dann die Schutzschalter ein.

Erstmalige Einbindung

Laden Sie die EcoFlow App herunter, registrieren Sie ein Konto, melden Sie sich an und folgen Sie den Anweisungen in der App, um das Gerät zu verbinden.

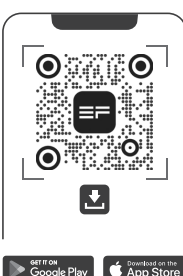

VORSICHT!

- Erlauben Sie Kindern nicht, mit den an das Gerät angeschlossenen Tasten/Schaltern zu spielen. Halten Sie die Geräte zur Fernsteuerung der EcoFlow App von Kindern fern.

LED-ANZEIGE

- Power: Rotes Licht, wenn die Stromversorgung angeschlossen ist.
- WLAN (unterschiedlich):
 - Blaues Licht im AP-Modus
 - Rotes Licht im STA-Modus, wenn keine Verbindung zu einem WLAN-Netzwerk besteht
 - Gelbes Licht im STA-Modus und verbunden mit einem WLAN-Netzwerk (nicht verbunden mit EcoFlow Cloud oder EcoFlow Cloud deaktiviert).
 - Grünes Licht im STA-Modus und bei Verbindung mit einem WLAN-Netzwerk und der EcoFlow Cloud

- Die LED blinkt rot/blau, wenn eine OTA-Aktualisierung erfolgt.
- LAN: Grünes Licht bei angeschlossenen LAN.
- Count: Das rote Licht blinkt, wenn das Gerät die Energie gemäß den Einstellungen misst, die Frequenz hängt von der Energie ab, die durch den gemessenen Stromkreis fließt.

Benutzer-Taste

- Drücken und 5 Sek. lang gedrückt halten, um den AP des Geräts zu aktivieren
- Drücken und 10 Sek. lang gedrückt halten, um das Gerät auf Werkseinstellungen zurückzusetzen

Technische Daten

- Abmessungen (HxWxD): 94x19x69 mm / 3,70x0,75x2,71 Zoll
- Montage: Hutschiene
- Umgebungstemperatur: von -20 °C bis 40 °C / von -5 °F bis 105 °F
- Luftfeuchtigkeit: 30 % bis 70 % RH
- max. Höhe: 2 000 m / 6 562 Fuß
- Stromversorgung: 100-260 VAC, 50/60 Hz
- Stromverbrauch: < 3 W
- Interner Temperatursensor: Ja
- Spannungsmesser (RMS für jede Phase): 100-260 V
- Genauigkeit der Spannungsmesser: ±1 %
- Strommesser (RMS über Stromwandler für jede Phase und den Nullleiter): 0-120 A
- Genauigkeit der Strommesser:
 - ±1 % (2-120 A)
 - ±2 % (1-2 A)
 - ±5 % (0-1 A)

- Erkennung von Fehlern in der Phasenfolge: Ja (Option)
- Leistungs- und Energiezähler:
 - Wirk- und Scheinleistung
 - Wirk- und Scheinenergie
 - Leistungsfaktor
 - Grundlegende Wirk- und grundlegende Blindenergie
- Speicherung der Messdaten: Mindestens 60 Tage mit einer Datenauflösung von 1 Minute
- Datenexport:
 - CSV für PQ-aufgezeichnete Werte
 - Export im JSON-Format über RPC
- HF-Band: 2 400-2 495 MHz
- max. HF-Leistung: < 20 dBm
- WLAN-Protokoll: 802.11 b/g/n
- WLAN-Betriebsreichweite (abhängig von den örtlichen Bedingungen):
 - Bis zu 50 m/160 Fuß im Freien
 - Bis zu 30 m/100 Fuß in Innenräumen
- Bluetooth-Protokoll: 4.2
- Bluetooth-Betriebsreichweite (abhängig von den örtlichen Bedingungen):
 - Bis zu 30 m/100 Fuß im Freien
 - Bis zu 10 m/33 Fuß in Innenräumen
- CPU: ESP32
- Flash-Speicher: 16 MB
- Webhooks (URL-Aktionen): 20 mit 5 URLs pro Hook
- Scripting: mJS
- MQTT: Ja

KONFORMITÄTSERKLÄRUNG

Hiermit erklärt Shelly Europe Ltd. (ehemals Allterco Robotics EOOD), dass dieses Produkt den Richtlinien 2014/53/EU, 2014/35/EU, 2014/30/IEU, 2011/65/UE entspricht. Der vollständige Text der EU-Konformitätserklärung ist unter der folgenden Internetadresse verfügbar: https://shelly.link/Pro3EM_DoC.
Hersteller: Shelly Europe Ltd.
Adresse: 103 Cherni vrsh Blvd., 1407 Sofia, Bulgaria
Tel.: +359 2 988 7435
E-Mail: support@shelly.cloud
Offizielle Website: <https://www.shelly.com>
Änderungen der Kontaktinformationen werden vom Hersteller auf der offiziellen Website veröffentlicht.
<https://www.shelly.com>
Alle Rechte an der Marke Shelly® und andere geistige Rechte, die mit diesem Gerät verbunden sind, gehören Shelly Europe Ltd.
Scann Sie für die Konformitätserklärung zum UP PSTI Act den QR-Code



FR

LIRE AVANT UTILISATION

Ce document contient des informations techniques et de sécurité importantes sur l'appareil, son utilisation et son installation en toute sécurité. **⚠ ATTENTION!** Avant de commencer l'installation, lisez attentivement ce guide dans son intégralité, ainsi que tous les autres documents accompagnant l'appareil. Le non-respect des procédures d'installation peut entraîner un dysfonctionnement, un danger pour votre santé et votre vie, une violation de la loi ou une annulation des garanties légales et/ou commerciales (le cas échéant). Shelly Europe Ltd. n'est pas responsable de toute perte ou dommage causé par une installation ou une utilisation incorrecte de cet appareil en raison du non-respect des instructions d'utilisation et des consignes de sécurité contenues dans ce guide.

INTRODUCTION

Le compteur intelligent EcoFlow x Shelly (l'appareil) est un compteur électrique triphasé montable sur rail DIN. Il peut être contrôlé et surveillé via des connexions Wi-Fi et LAN. La connexion Bluetooth peut être utilisée pour le processus d'inclusion. L'appareil fournit des rapports sur l'énergie accumulée ainsi que les données de tension, de courant et de facteur de puissance en temps réel. Il stocke les données dans une mémoire non volatile pour une récupération ultérieure pendant au moins 60 jours avec une résolution de données de 1 minute.

Schéma

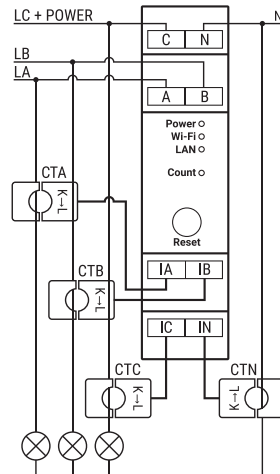

LEGENDE

Bornes de l'appareil :

- A : Entrée de phase A
 - B : Entrée de phase B
 - C : Phase C et entrée d'alimentation de l'appareil
 - N : Entrée neutre
 - IA : Entrée du transformateur de courant de phase A (CTA)
 - IB : Entrée du transformateur de courant de phase B (CTB)
 - IC : Entrée du transformateur de courant de phase C (CTC)
 - IN : Entrée du transformateur de courant neutre (CTN)
- Câbles :**
- LA : Phase A (100 - 260 VCA)
 - LB : Phase B (100 - 260 VCA)
 - LC : Phase C (100 - 260 VCA)
 - N : Câble neutre

INSTRUCTIONS D'INSTALLATION

- ⚠ ATTENTION !**
- Risque d'électrocution Le montage/l'installation de l'appareil sur le réseau électrique doit être effectué avec précaution, par un électricien qualifié.
- Risque d'électrocution Chaque modification des connexions doit être effectuée après s'être assuré qu'aucune tension n'est présente aux bornes de l'appareil.
- Utilisez l'appareil uniquement avec un réseau électrique et des appareils conformes à toutes les réglementations en vigueur. Un court-circuit dans le réseau électrique ou dans tout appareil connecté à l'appareil peut l'endommager.
- Ne connectez pas l'appareil à des appareils dépassant la charge maximale indiquée !
- Connectez l'appareil uniquement de la manière indiquée dans ces instructions. Toute autre méthode pourrait causer des dommages et/ou des blessures.
- N'installez pas l'appareil dans un endroit où il pourrait être mouillé.
- Ne branchez ou débranchez le câble LAN que lorsque l'appareil est éteint ! Le câble LAN ne doit pas être métallique dans les parties touchées par l'utilisateur pour le brancher ou le débrancher.
- ⚠ RECOMMANDATION**
- Connectez l'appareil à l'aide de câbles monoconducteurs solides avec une isolation de résistance à la chaleur accrue non inférieure à PVCT 105 °C (221 °F).

Avant de commencer le montage/l'installation de l'Appareil, vérifiez que les disjoncteurs sont éteints et qu'il n'y a pas de tension sur leurs bornes. Cela peut être effectué avec un testeur de phase ou un multimètre. Lorsque vous êtes sûr qu'il n'y a pas de tension, vous pouvez procéder à la connexion des câbles. En suivant le schéma de la fig. 1, installez le transformateur de courant CTA autour du câble de phase A vers la ou les charges, le CTB autour du câble de phase B vers la ou les charges et le CTC autour du câble de phase C vers la ou les charges. Installez le CTN autour du câble neutre de votre/vos charge(s). Montez l'appareil sur le rail DIN. Branchez les câbles du CTA, du CTB et du CTC respectivement dans les connecteurs d'entrée IA, IB et IC de l'appareil. Branchez le câble CTN dans IN. Montez les disjoncteurs conformément à vos réglementations locales et connectez les câbles de phase A, de phase B et de phase C à travers eux entrées A, B et C de l'appareil, respectivement. Connectez le câble neutre à l'entrée N. L'appareil est alimenté via son entrée C. Assurez-vous d'avoir effectué toutes les connexions correctement, puis activez les disjoncteurs. **Inclusion initiale**
Téléchargez l'application EcoFlow, enregistrez un compte, connectez-vous et suivez les instructions de l'application pour lier l'appareil.

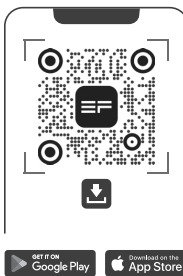

ATTENTION !

- Ne laissez pas les enfants jouer avec les boutons/interrupteurs connectés à l'appareil. Gardez les appareils de contrôle à distance de l'application EcoFlow hors de portée des enfants.

INDICATION LED

- Power : Allumé en rouge quand l'alimentation est connectée.
- Wi-Fi (variable) :
 - Allumé en bleu quand en mode AP
 - Allumé en rouge quand en mode STA et non connecté à un réseau Wi-Fi
 - Allumé en jaune quand en mode STA et connecté à un réseau Wi-Fi (non connecté à EcoFlow Cloud ou EcoFlow Cloud désactivé).
 - Allumé en vert quand en mode STA et connecté à un réseau Wi-Fi et à EcoFlow Cloud
 - La LED clignotera en rouge/bleu si une mise à jour OTA est en cours
- LAN : Allumé en vert quand le LAN est connecté.
- Count : Le voyant rouge clignote lorsque l'appareil mesure l'énergie selon les paramètres avec une fréquence dépendante de l'énergie circulant dans le circuit mesuré.

Bouton utilisateur

- Appuyez et maintenez pendant 5 secondes pour activer le point d'accès de l'appareil
- Appuyez et maintenez pendant 10 secondes pour réinitialiser aux paramètres d'usine

Caractéristiques

- Dimensions (HxWxP) : 94x19x69 mm / 3,70x0,75x2,71 in
- Montage : Rail DIN
- Température ambiante : de -20 à 40 °C
- Humidité : Humidité relative de 30 à 70 %
- Puissance d'entrée (kW) Altitude : 2 000 m
- Alimentation électrique: 100 - 260 VCA, 50/60 Hz
- Consommation électrique: < 3 W
- Capteur de température interne: Oui
- Voltmètres (RMS pour chaque phase) : 100 - 260 V
- Précision des voltmètres: ±1 %
- Ampèremètres (RMS via TC pour chaque phase et le neutre) : 0-120 A
- Précision des ampèremètres :
 - ±1 % (2 - 120 A)
 - ±2 % (1 - 2 A)
 - ±5 % (0 - 1 A)
- Détection d'erreur de séquence de phase : Oui (en option)
- Compteurs de puissance et d'énergie :
 - Puissance active et apparente
 - Énergie active et apparente
 - Facteur de puissance
 - Énergie fondamentale active et énergie fondamentale réactive

- Stockage des données de mesure : Au moins 60 jours de résolution de données de 1 minute
- Exportation des données :
 - CSV pour les valeurs PQ enregistrées
 - Format d'exportation JSON via RPC
- Bande de radiofréquence : 2 400 - 2 495 MHz
- Puissance d'entrée (kW) Puissance RF : < 20 dBm
- Protocole Wi-Fi: 802.11 b/g/n
- Portée opérationnelle du Wi-Fi (selon les conditions locales) :
 - Jusqu'à 50 mètres en extérieur
 - Jusqu'à 30 mètres en intérieur
- Protocole Bluetooth : 4.2
- Portée opérationnelle du Bluetooth (selon les conditions locales) :
 - Jusqu'à 30 mètres en extérieur
 - Jusqu'à 10 mètres en intérieur
- CPU : ESP32
- Mémoire flash : 16 Mo
- Webhooks (actions URL) : 20 avec 5 URL par hook
- Script : mJS
- MQTT : Oui

DECLARATION DE CONFORMITE

Par la présente, Shelly Europe Ltd. (anciennement Allterco Robotics EOOD) déclare que ce produit est conforme aux directives 2014/53/UE, 2014/35/UE, 2014/30/1UE, 2011/65/UE. Le texte intégral de la déclaration de conformité UE est disponible à l'adresse Internet suivante : https://shelly.link/Pro3EM_DoC.
Fabricant : Shelly Europe Ltd.
Adresse : 103 Cherni vrsh Blvd., 1407 Sofia, Bulgarie
Tél. : +359 2 988 7435
E-mail : support@shelly.cloud
Site Internet : <https://www.shelly.com>
Les modifications des données de contact sont publiées par le Fabricant sur le site officiel.
<https://www.shelly.com>
Tous les droits sur la marque Shelly® et autres droits intellectuels associés à cet appareil appartiennent à Shelly Europe Ltd.

Pour la déclaration de conformité à la loi UP PSTI, scannez le code QR



IT

LEGGERE PRIMA DELL'USO

Questo documento contiene importanti informazioni tecniche e di sicurezza relative al dispositivo, al suo utilizzo in sicurezza e alla sua installazione. **⚠ ATTENZIONE!** Prima di procedere con l'installazione, leggere con attenzione questa guida nella sua interezza, come pure gli eventuali altri documenti forniti con il dispositivo. Il mancato rispetto delle procedure di installazione potrebbe causare malfunzionamenti, mettere in pericolo l'incolumità o la vita dell'utente, costituire una violazione della legge o equivalente al rifiuto di eventuali garanzie legali e/o commerciali. Shelly Europe Ltd. non è responsabile di eventuali perdite o danni dovuti a una scorretta installazione e a un utilizzo improprio del dispositivo a causa del mancato rispetto delle istruzioni per l'utente e di sicurezza fornite in questa guida.

INTRODUZIONE

Il contatore intelligente EcoFlow x Shelly (il Dispositivo) è un misuratore di energia trifase montabile su guide DIN. Può essere controllato e monitorato mediante connessioni Wi-Fi e LAN. La connessione Bluetooth può essere utilizzata per il procedimento di integrazione. Il Dispositivo indica in tempo reale l'energia accumulata, come pure i dati su tensione, corrente e fattore di potenza. Memorizza i dati in una memoria non volatile per un loro recupero successivo per almeno 60 giorni con risoluzione dati di 1 minuto.

Schema

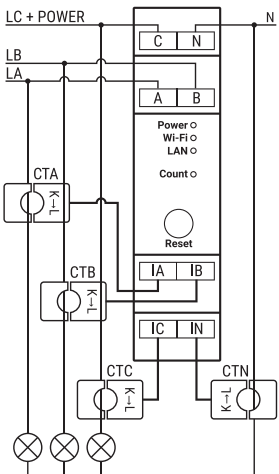

LEGENDA

Terminali del dispositivo:

- A: ingresso fase A
 - B: ingresso fase B
 - C: ingresso fase C e alimentazione del dispositivo
 - N: ingresso neutro
 - IA: ingresso trasformatore di corrente fase A (CTA)
 - IB: ingresso trasformatore di corrente fase B (CTB)
 - IC: ingresso trasformatore di corrente fase C (CTC)
 - IN: ingresso trasformatore di corrente neutro (CTN)
- Cavi:**
- LA: fase A (100-260 V CA)
 - LB: fase B (100-260 V CA)
 - LC: fase C (100-260 V CA)
 - N: cavo per il neutro

ISTRUZIONI DI INSTALLAZIONE

- ⚠ ATTENZIONE!**
- Rischio di folgorazione. I lavori di montaggio/installazione del Dispositivo sulla rete elettrica devono essere eseguiti con cautela da parte di un elettricista qualificato.
- Rischio di folgorazione. Ogni modifica ai collegamenti deve essere effettuata dopo avere verificato l'assenza di tensione in corrispondenza dei terminali del Dispositivo.</

che dipende dall'energia trasmessa attraverso il circuito misurato.

Pulsante per l'utente

- Tenere premuto per 5 secondi per attivare l'AP del dispositivo
- Tenere premuto per 10 secondi per un ripristino delle impostazioni di fabbrica

Specifiche

- Dimensioni (A×L×P): 94×19×69 mm
- Montaggio: guida DIN
- Temperatura ambientale: da -20 °C a 40 °C
- Umidità: dał 30% al 70% di UR
- Valore max. altitudine: 2.000 m
- Alimentazione: 100-260 V CA, 50/60 Hz
- Consumo elettrico: <3 W
- Sensore di temperatura interna: sì
- Voltmetri (RMS per ogni fase): 100-260 V
- Precisione dei voltmetri: ±1%
- Ampermetri (RMS tramite trasformatore di corrente per ogni fase e per il neutro): 0-120 A
- Precisione degli ampermetri:
 - ±1% (2-120 A)
 - ±2% (1-2 A)
 - ±5% (0-1 A)

- Rilevamento errori della sequenza di fase: sì (opzione)
- Misuratori di potenza ed energia:
 - Potenza attiva e apparente
 - Energia attiva e apparente
 - Fattore di potenza
- Energia attiva fondamentale e reattiva fondamentale
- Archiviazione dei dati di misurazione: almeno 60 giorni con risoluzione dati di 1 minuto

- Esportazione dei dati:
 - CSV per i valori di qualità di potenza registrati
 - Esportazione in formato JSON tramite RPC
- Banda RF: 2.400-2.495 MHz
- Valore max. potenza RF: <20 dBm
- Protocollo Wi-Fi: 802.11 b/g/n
- Portata Wi-Fi (in base alle condizioni locali):
 - Fino a 50 m all'aperto
 - Fino a 30 m in ambienti interni
- Protocollo Bluetooth: 4.2
- Portata Bluetooth (in base alle condizioni locali):
 - Fino a 30 m all'aperto
 - Fino a 10 m in ambienti interni
- CPU: ESP32
- Flash: 16 MB
- Webhook (azioni URL): 20 con 5 URL per hook
- Script: mJS
- MQTT: sì

DICHIARAZIONE DI CONFORMITÀ

Con il presente, Shelly Europe Ltd. (in precedenza Allterco Robotics EOOD) dichiara che questo prodotto è conforme alle direttive 2014/53/UE, 2014/35/UE, 2014/30/UE, 2011/65/UE. Il testo completo della Dichiarazione di conformità europea è consultabile al seguente indirizzo: https://shelly.link/Pro3EM_DoC.
Produttore: Shelly Europe Ltd.

Indirizzo: 103 Cherni vrah Blvd., 1407 Sofia, Bulgaria
Tel.: +359 2 988 7435

E-mail: support@shelly.cloud

Sito web ufficiale: <https://www.shelly.com>

Eventuali cambiamenti dei dati di contatto vengono pubblicati dal Produttore sul sito web ufficiale.

<https://www.shelly.com>

Tutti i diritti sul marchio registrato Shelly®, come pure qualsiasi altro diritto di proprietà intellettuale associato a questo Dispositivo, appartengono a Shelly Europe Ltd.

Scansionare il codice QR per la Dichiarazione di conformità all'UP PSTI Act



| ES |
|----|
|----|

LEA ANTES DE USAR

Este documento contiene importante información técnica y de seguridad acerca del dispositivo, cómo usarlo de forma segura y sobre su instalación.

▲ ¡PRECAUCIÓN! Antes de comenzar con la instalación, lea cuidadosamente esta guía al completo junto con cualquier otro documento que acompañe al dispositivo. No seguir los procedimientos de instalación puede causar errores de funcionamiento, riesgos a su vida y salud, infracciones de la ley o la renuncia a las garantías legales y/o comerciales (si las hubiere). Shelly Europe Ltd. no se hace responsable de ninguna pérdida o daño causados por una instalación incorrecta o por un uso inadecuado de este dispositivo a causa de no seguir las instrucciones del usuario y de seguridad que aparecen en esta guía.

INTRODUCCIÓN

EcoFlow × Medidor inteligente Shelly (el dispositivo) es un medidor de energía trifásico montable en un riel DIN. Se puede controlar y supervisar mediante conexiones Wi-Fi y LAN. Puede usarse una conexión Bluetooth para el proceso de inclusión. El dispositivo informa sobre la energía acumulada así como sobre los datos de tensión, corriente y factor de potencia en tiempo real. Almacena los datos en una memoria no volátil para poder recuperarlos más tarde al menos 60 días con resolución de datos de 1 minuto.

Esquema

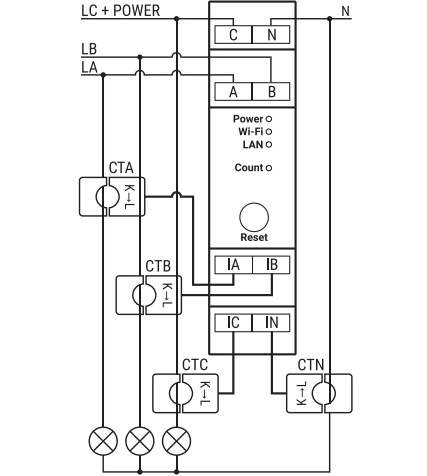

LEYENDA

Terminales del dispositivo:

- A: Entrada de fase A
- B: Entrada de fase B
- C: Entrada de fase C y de alimentación del dispositivo
- N: Entrada neutral

- IA: Entrada de transformador de corriente de fase A (CTA)
- IB: Entrada de transformador de corriente de fase B (CTB)
- IC: Entrada de transformador de corriente de fase C (CTC)
- IN: Entrada de transformador de corriente neutral (CTN)

Cables:

- LA: Fase A (100-260 V CA)
- LB: Fase B (100-260 V CA)
- LC: Fase C (100-260 V CA)
- N: Cable neutral

INSTRUCCIONES DE INSTALACIÓN

▲ ¡PRECAUCIÓN!

- Riesgo de electrocución. El montaje o instalación del dispositivo a la red eléctrica se debe realizar con precaución y por un electricista cualificado.

- Riesgo de electrocución. Todos los cambios a las conexiones se deben realizar tras haberse asegurado de que no hay ninguna tensión presente en las terminales del dispositivo.

- Use el dispositivo solo con una red eléctrica y electrodomésticos que cumplan con todas las normativas aplicables. Un cortocircuito en la red eléctrica o en cualquier electrodoméstico conectado al dispositivo podría dañarlos.
- ¡No conecte el dispositivo a electrodomésticos que superen la carga máxima soportada!

- Conecte el dispositivo solo en la forma que se muestra en estas instrucciones. Cualquier otro método podría causar daños y/o lesiones.

- No instale el dispositivo donde pudiese mojarse.
- ¡Solo enchufe o desenchufe el cable LAN si el dispositivo está apagado! El cable LAN no debe ser metálico en las partes que el usuario toque al enchufarlo o desenchufarlo.

▲ RECOMENDACIÓN

- Conecte el dispositivo usando cables de un solo núcleo sóido con un aislamiento térmico y resistencia al calor y no inferior a PVCT105 °C (221 °F).

Antes de comenzar el montaje e instalación del dispositivo, compruebe que los interruptores están desactivados y que no hay tensión en sus terminales. Puede realizarlo con un probador de fase o un multímetro. Tras haberse asegurado de que no hay tensión, puede proceder a conectar los cables.

Siguiendo el diagrama de la figura 1, instale el transformador de corriente CTA alrededor del cable de fase A hasta la(s) carga(s), el CTB alrededor del cable de fase B hasta la(s) carga(s) y el CTC alrededor del cable de fase C hasta la(s) carga(s). Instale el CTN alrededor del cable neutral desde su(s) carga(s). Monte el dispositivo en el riel DIN.

Enchufe los cables de los CTA, CTB y CTC a los conectores de entrada IA, IB e IC del dispositivo respectivamente. Enchufe el cable CTN en IN. Monte los interruptores de circuito de acuerdo con su normativa local y conecte los cables de fase A, fase B y fase C a través de ellos a las entradas A, B y C del dispositivo respectivamente. Conecte el cable neutral a la entrada N. El dispositivo se alimenta a través de su entrada C. Asegúrese de que ha realizado todas las conexiones correctamente, y a continuación active los interruptores de circuito.

Inclusión inicial

Descargue la app EcoFlow, registre una cuenta, inicie sesión y siga las instrucciones de la app para vincular el dispositivo.



▲ ¡PRECAUCIÓN!

- No permita que los niños jueguen con los botones o interruptores conectados al dispositivo. Mantenga los dispositivos de control remoto de la aplicación EcoFlow fuera del alcance de los niños.

INDICACIÓN LED

- Energía: Luz roja si está conectado a una fuente de alimentación.
- Wi-Fi (varía):
 - Luz azul si está en modo AP
 - Luz roja si está en modo STA, o no conectado a una red Wi-Fi
 - Luz amarilla si está en modo STA y conectado a una red Wi-Fi (no conectado a la Nube EcoFlow, o la Nube EcoFlow está deshabilitada).
- Luz verde si está en modo STA y conectado a una red Wi-Fi y a la Nube EcoFlow
 - La luz LED parpadeará en rojo / azul si hay una actualización OTA en curso
- LAN: Luz verde si hay una LAN conectada.
- Medición: La luz roja parpadeará cuando el dispositivo esté midiendo la energía de acuerdo con los ajustes, y la frecuencia dependerá de la energía que fluya a través del circuito medido.

Botón de usuario

- Mantenga presionado durante 5 segundos para activar el AP del dispositivo
- Mantenga presionado durante 10 segundos para restablecer los ajustes de fábrica

Especificaciones

- Dimensiones (Alto×Ancho×Fondo): 94×19×69 mm / 3,70×0,75×2,71 pulg.
- Montaje: Riel DIN
- Temperatura ambiente: de -20 °C a 40 °C / de -5 °F a 105 °F
- Humedad: 30 % a 70 % RH
- Máx. Altitud: 2000 m (6562 pies)
- Fuente de alimentación: 100 - 260 V CA, 50/60 Hz
- Consumo eléctrico: < 3 W
- Sensor de temperatura interna: Sí
- Voltímetros (RMS para cada fase): 100 - 260 V
- Precision de los voltímetros: ±1 %
- Amperímetros (RMS vía CT para cada fase y el neutral): 0-120 A

- Precision de los amperímetros:
 - ±1 % (2 - 120 A)
 - ±2 % (1 - 2 A)
 - ±5 % (0 - 1 A)

- Detección de errores en la secuencia de fases: Sí (opción)
- Medidores de potencia y energía:
 - Potencia activa y aparente
 - Energía activa y aparente
 - Factor de potencia
 - Energía activa fundamental y reactiva fundamental

- Almacenamiento de datos de medición: Al menos 60 días con resolución de datos de 1 minuto
- Exportación de datos:
 - CSV para valores registrados en calificación del rendimiento (PQ)
 - Exportación por formato JSON mediante RPC
- Banda de radiofrecuencia: 2400 - 2495 MHz
- Máx. potencia de radiofrecuencia: < 20 dBm
- Protocolo Wi-Fi: 802.11 b/g/n
- Rango operacional de Wi-Fi (dependiendo de las condiciones locales):
 - Hasta 50 m (160 pies) al aire libre
 - Hasta 30 m (100 pies) en interiores
- Protocolo Bluetooth: 4.2
- Rango operacional de Bluetooth (dependiendo de las condiciones locales):
 - Hasta 30 m (100 pies) al aire libre
 - Hasta 10 m (33 pies) en interiores
- CPU: ESP32
- Memoria: 16 MB
- Webhooks (acciones de URL): 20 con 5 URL por hook
- Lenguaje: mJS
- MQTT: Sí

DECLARACIÓN DE CONFORMIDAD

Por lo siguiente, Shelly Europe Ltd. (anteriormente Allterco Robotics EOOD) declara que este producto cumple con la Directivas 2014/53/UE, 2014/35/UE, 2014/30/UE, 2011/65/UE. El texto completo de la declaración de conformidad de la CE está disponible en la siguiente dirección de Internet: https://shelly.link/Pro3EM_DoC.

Fabricante: Shelly Europe Ltd.

Dirección: 103 Cherni vrah Blvd., 1407 Sofia, Bulgaria
Tel.: +359 2 988 7435

Correo electrónico: support@shelly.cloud

Sitio web oficial: <https://www.shelly.com>

Cualquier cambio en los datos de información de contacto será publicado por el fabricante en el sitio web oficial.

<https://www.shelly.com>

Todos los derechos respecto a la marca comercial Shelly® y el resto de derechos intelectuales asociados a este dispositivo pertenecen a Shelly Europe Ltd.

Para ver la Declaración de Cumplimiento de la normativa UP PSTI, escanee el código QR



| NL |
|----|
|----|

LEES VOOR GEBRUIK

Dit document bevat belangrijke technische en veiligheidsinformatie over het apparaat, het veilige gebruik en de installatie.

▲ VOORZICHTIG! Voordat u met de installatie begint, moet u deze handleiding in zijn geheel zorgvuldig lezen, samen met alle andere documenten die bij het apparaat horen. Het niet volgen van de installatieprocedures kan leiden tot storingen, gevaar voor uw gezondheid en leven, overtreding van de wet of weigering van wettelijke en/of commerciële garanties (indien aanwezig). Shelly Europe Ltd. is niet verantwoordelijk voor verlies of schade veroorzaakt door onjuiste installatie of onjuiste werking van dit apparaat als gevolg van het niet volgen van de gebruikers- en veiligheidsinstructies in deze handleiding.

INLEIDING

EcoFlow × Shelly Slimme meter (Het Apparaat) is een op een DIN-rail monteerbare driefase energiemeter. Het kan worden geregeld en bewaakt via wifi- en LAN-verbindingen. Bluetooth-verbinding kan worden gebruikt voor het opnamereces. Het apparaat rapporteert geaccumuleerde energie evenals spanning, stroom, vermogensfactorgegevens in real time. Het slaat energie op in een niet-vluchtig geheugen voor later ophalen, ten minste 60 dagen van 1 min dataresolutie.

Schema

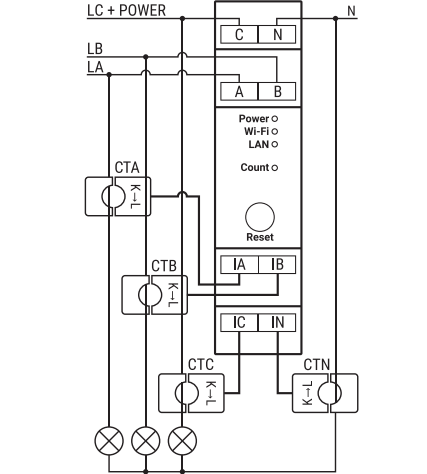

LEGENDE

Apparaatklemmen:

- A: Fase A-ingang
- B: Fase B-ingang
- C: Fase C- en ingang voeding apparaat
- N: Neutrale ingang

- IA: Fase A stroomtransformator (CTA) ingang
- IB: Fase B stroomtransformator (CTB) ingang
- IC: Fase C stroomtransformator (CTC) ingang
- IN: Neutrale stroomtransformator (CTN) ingang

Cables:

- LA: Fase A (100-260 VAC)
- LB: Fase B (100-260 VAC)
- LC: Fase C (100-260 VAC)
- N: Neutrale kabel

INSTALLATIE-INSTRUCTIES

▲ VOORZICHTIG!

- Gevaar voor elektrocutie. Montage/installatie van het apparaat op het elektriciteitsnet moet voorzichtig worden uitgevoerd door een gekwalificeerde electricien.

- Gevaar voor elektrocutie. Elke wijziging in de aansluitingen moet worden uitgevoerd na verzekeren dat er geen spanning aanwezig is op de apparaataansluitingen.

- Gebruik het apparaat alleen met een elektriciteitsnet en apparaten die voldoen aan alle geldende regelgeving. Een kortsluiting in het elektriciteitsnet of een apparaat dat op het apparaat is aangesloten, kan het beschadigen.

- Sluit het apparaat niet aan op apparaten die de opgegeven maximale belasting overschrijden!
- Sluit het apparaat alleen aan op de manier die in deze instructies wordt weergegeven. Elke andere methode kan schade en/of letsel veroorzaken.
- Installeer het apparaat niet waar het nat kan worden.

- Koppel de LAN-kabel alleen aan of los als het apparaat is uitgeschakeld! De delen van de LAN-kabel die door de gebruiker worden aangeraakt om deze aan te sluiten of los te koppelen, mogen niet van metaal zijn.
- ▲ AANBEVELING**

- Sluit het apparaat aan met behulp van stevige kabels met één kern met een verhoogde isolatiewarmtebestendigheid van niet minder dan PVCT105 °C (221 °F).

Controleer voordat u begint met de montage/installatie van het apparaat of de onderbrekers zijn uitgeschakeld en er geen spanning op de klemmen staat. Dit kan met een fasetester of multimeter. Als u zeker weet dat er geen spanning is, kunt u overgaan tot het aansluiten van de kabels.

Installeer, volgens het schema op afb. 1, de stroomtransformator CTA rond de fase A-kabel naar de belasting(en), CTB rond de fase B-kabel naar de belasting(en) en CTC rond de fase C-kabel naar de belasting(en). Installeer de CTN rond de neutrale kabel van uw belasting(en). Monteer het apparaat op de DIN-rail. Steek de kabels van de CTA, CTB en CT in respectievelijk de Apparaat IA, IB en IC-ingangsaansluitingen. Sluit de CTN-kabel aan op IN. Monteer stroomonderbrekers overeenkomstig uw lokale regelgeving en sluit de Fase A-, Fase B- en Fase C-kabels via deze aan op respectievelijk de Apparaat A-, B- en C-ingangen. Sluit de neutrale kabel aan op de N-ingang.

Het apparaat wordt gevoed via de C-ingang.

Verzeker dat u alle aansluitingen correct hebt gemaakt en zet vervolgens de stroomonderbrekers aan.

Eerste opname

Download de EcoFlow-app, registreer een account, log in en volg de instructies in de app om het apparaat te koppelen.

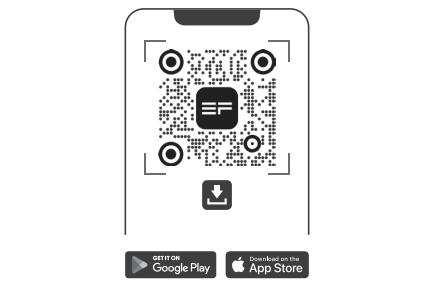

▲ VOORZICHTIG!

- Laat kinderen niet spelen met de knoppen/schakelaars die op het apparaat zijn aangesloten. Houd de apparaten voor afstandsbediening van de EcoFlow-app uit de buurt van kinderen.

LED-INDICATOR

- Aan/uit: Rood licht als de voeding is aangesloten.
- Wifi (varieert):
 - Blauw licht indien in AP-modus
 - Rood licht indien in STA-modus en niet verbonden met een wifi-netwerk
- Geel licht in STA-modus en verbonden met een wifi-netwerk (niet verbonden met EcoFlow Cloud of EcoFlow Cloud uitgeschakeld).
- Groen licht indien in STA-modus staat en verbonden met een wifi-netwerk en de EcoFlow Cloud
 - De LED knippert rood/blauw als de OTA update bezig is
- LAN: Groen licht als LAN is verbonden.
- Telling: Het rood lampje knippert als het apparaat energie meet volgens instellingen met frequente afhankelijk van de energie die door het gemeten circuit stroomt.

Gebruikersknop

- Houd 5 seconden ingedrukt om Apparaat AP te activeren
- Houd 10 seconden ingedrukt om terug op de fabriekinstellingen te zetten

Specificatie

- Afmetingen (H×B×D): 94×19×69 mm / 3,70×0,75×2,71 inch
- Montage: DIN-rail
- Omgevingstemperatuur: van -20 °C tot 40 °C / van -5 °F tot 105 °F

- Luchtvochtigheid: 30 % tot 70 % RV
- Max. Hoogte 2000 m (6562 ft)
- Voeding: 100 - 260 VAC, 50/60 Hz
- Elektrisch verbruik: < 3 W
- Externe temperatuursensor Ja
- Voltmeters (RMS voor elke fase): 100 - 260 V
- Nauwkeurigheid voltmeters: ±1 %
- Stroommeters (RMS via CT voor elke fase en de neutrale): 0-120 A
- Nauwkeurigheid stroommeters:
 - ±1 % (2 - 120 A)
 - ±2 % (1 - 2 A)
 - ±5 % (0 - 1 A)
- Detectie fout fasevolgorde: Ja (optie)
- Vermogen- en energiemeters:
 - Actief en schijnbaar vermogen
 - Actieve en schijnbare energie
 - Vermogensfactor
 - Fundamentele actieve en fundamentele reactieve energie
- Opslag van meetgegevens: Ten minste 60 dagen van 1 min dataresolutie

Gegevensexport:

- CSV voor PQ geregistreerde waarden
- Exporteren van JSON-formaat via RPC

- RF-band: 2400 - 2495 MHz
- Max. RF-vermogen: < 20 dBm
- Wifi protocol: 802.11 b/g/n
- Wifi operationeel bereik (afhankelijk van lokale omstandigheden):
 - Tot 50 m / 160 ft buitenshuis
 - Tot 30 m / 100 ft binnenshuis
- Bluetooth-protocol: 4.2
- Operationeel Bluetooth-bereik (afhankelijk van lokale omstandigheden):
 - Tot 30 m / 100 ft buitenshuis
 - Tot 10 m / 33 ft binnenshuis

- CPU: ESP32
- Flash: 16 MB
- Webhooks (URL-acties): 20 met 5 URL's per hook
- Scripting: mJS
- MQTT: Ja

CONFORMITEITSVERKLARING

Hierbij verklaart Shelly Europe Ltd. (voorheen Allterco Robotics EOOD) dat het product voldoet aan Richtlijn 2014/53/EU, 2014/35/EU, 2014/30/UE, 2011/65/UE. De volledige tekst van de EU-conformiteitsverklaring is beschikbaar op het volgende internetadres: [htps://shelly.link/Pro3EM_DoC](https://shelly.link/Pro3EM_DoC).
Fabrikant: Shelly Europe Ltd.

Adres: 103 Cherni vrah Blvd., 1407 Sofia, Bulgarije

Tel.: +359 2 988 7435

E-mail: support@shelly.cloud

Officiële website: <https://www.shelly.com>

Wijzigingen in de contactgegevens worden door de fabrikant gepubliceerd op de officiële website.

<https://www.shelly.com>

Alle rechten op het handelsmerk Shelly® en andere intellectuele rechten die aan dit apparaat zijn verbonden, behoren toe aan Shelly Europe Ltd.

Scan voor UP PSTI Act Verklaring van naleving, de QR-code



| PL |
|----|
|----|

PRZECZYTAJ PRZED UŻYCIEM

Ten dokument zawiera ważne informacje techniczne i dotyczące bezpieczeństwa urządzenia, jego bezpiecznego użytkowania i instalacji.

▲ PRZESTROGA! Przed rozpoczęciem instalacji należy dokładnie przeczytać całą instrukcję oraz pozostałe dokumenty dołączone do urządzenia. Nieprzestrzeganie procedur instalacji może prowadzić do nieprawidłowego działania, zagrożenia dla zdrowia i życia, naruszenia prawa lub odmowy gwarancji prawnej i/ lub handlowej (jeśli dotyczy). Shelly Europe Ltd. nie ponosi odpowiedzialności za żadne straty ani szkody spowodowane nieprawidłową instalacją lub niewłaściwym użytkowaniem tego urządzenia wynikającym z nieprzestrzegania instrukcji użytkownika i zasad bezpieczeństwa zawartych w tym przewodniku.

WPROWADZENIE

EcoFlow × inteligentny licznik Shelly (urządzenie) to trójfazowy inteligentny licznik energii montowany na szynie DIN. Można nim sterować i monitorować go przez połączenia Wi-Fi i LAN. Połączenie Bluetooth może być wykorzystane do procesu konfiguracji początkowej. Urządzenie raportuje w czasie rzeczywistym zużycie energii oraz dane dotyczące napięcia, prądu i współczynnika mocy. Przechowuje dane w pamięci nieulotnej przez co najmniej 60 dni z rozdzielczością 1-minutową.
Schemat

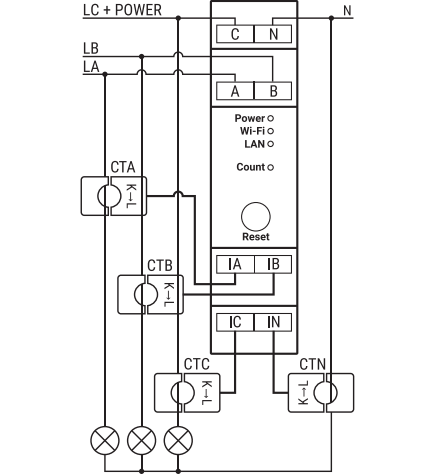

LEGENDA

Zaciski urządzenia:

- A: wejście fazy A
- B: wejście fazy B
- C: wejście fazy C i zasilania urządzenia
- N: wejście neutralne
- IA: wejście przekałdnika prądowego fazy A (CTA)
- IB: wejście przekałdnika prądowego fazy B (CTB)
- IC: wejście przekałdnika prądowego fazy C (CTC)
- IN: wejście przekałdnika prądowego przewodu neutralnego (CTN)

Przewody:

- LA: faza A (100-260 V AC)
- LB: faza B (100-260 V AC)
- LC: faza C (100-260 V AC)
- N: przewód neutralny

INSTRUKCJA INSTALACJI

▲ PRZESTROGA!

- Niebezpieczeństwo porażenia prądem. Montaż/installacja urządzenia w sieci elektrycznej musi być wykonana z zachowaniem ostrożności przez wykwalifikowanego elektryka.
- Niebezpieczeństwo porażenia prądem. Wszystkie zmiany w połączeniach należy wykonywać po upewnieniu się, że na zaciskach urządzenia nie występuje napięcie.
- Używać urządzenia wyłącznie z siecią elektryczną i urządzeniami zgodnymi ze wszystkimi obowiązującymi przepisami. Zwarcie w sieci elektrycznej lub w podłączonym urządzeniu może spowodować jego uszkodzenie.
- Nie podłączać do urządzenia odbiorników przekraczających podane maksymalne obciążenie!
- Podłączacz urządzenie wyłącznie w sposób pokazany w niniejszej instrukcji. Każda inna metoda może spowodować uszkodzenie i/lub obrażenia.
- Nie instalować urządzenia w miejscach, w których może zostać zamoczone.
- Podłączacz lub odłączacz kabel LAN tylko przy wyłączonym zasilaniu urządzenia! Kabel LAN nie może mieć metalowych elementów w częściach dotykanych przez użytkownika podczas podłączania lub odłączania.
- ▲ ZALECENIE**
- Podłączacz urządzenie przy użyciu jednożyłowych przewodów typu „druł” o zwiększonej odporności termicznej izolacji nie mniejszej niż PVCT105°C.

Przed rozpoczęciem montażu/installacji urządzenia sprawdź, czy wyłączniki są wyłączone, a na ich zaciskach nie występuje napięcie. Można to zrobić za pomocą próbnika napięcia lub multimetru. Po upewnieniu się, że nie ma napięcia, można przystąpić do podłączania przewodów.

Zgodnie ze schematem na rys. 1 zainstaluj przeka