

# GRUNDIG

It starts at home

## INSTRUCTION MANUAL

- |  |   |
|--|---|
| (EN) True wireless stereo earphones      | (NO) True wireless stereoøreplugger         |
| (DE) Drahtlose Stereo-Kopfhörer          | (SV) Åtta trådlösa stereohörlurar           |
| (FR) Écouteurs True Wireless Stereo      | (DA) Trådløse øretelefoner med ægte stereo  |
| (NL) Volledig draadloze stereo-oordoppen | (HR) Prave bežične stereo slušalice         |
| (IT) Auricolari stereo senza fili        | (PL) W pełni bezprzewodowe słuchawki stereo |
| (ES) Auriculares estéreo True Wireless   | (EL) Πραγματικά αύματα ακουστικά στέρεο     |
| (FI) Langattomat stereokuulokkeet        | (SR) Праве бежичне стерео слушалице         |



 **Bluetooth®**

**ITEM: 871125225985**

Edco Deutschland GmbH, Siemensstr.  
31, 47533 Kleve Deutschland  
Edco UK Ltd, 1st Floor Two Chamberlain Square,  
B3 3AX, Birmingham, UK  
edco.nl

**CE UK  
CA**



**FR**  
Cet appareil,  
ses accessoires,  
piles et cordons  
se recyclent

À DÉPOSER  
EN MAGASIN



À DÉPOSER  
EN DÉCHÈTERIE



OU

Points de collecte sur [www.quefairedemesdechets.fr](http://www.quefairedemesdechets.fr)

ⓔ	INSTRUCTION MANUAL .....	3
ⓓ	BEDIENUNGSANLEITUNG.....	8
ⓕ	MANUEL D'INSTRUCTIONS.....	14
Ⓝ	GEBRUIKSAANWIJZING.....	19
ⓔ	MANUALE DI ISTRUZIONI.....	24
ⓔ	MANUAL DE INSTRUCCIONES .....	29
ⓕ	KÄYTTÖOHJE .....	35
Ⓝ	BRUKSANVISNING .....	40
ⓔ	BRUKSANVISNING .....	45
ⓓ	BRUGSANVISNING.....	50
ⓕ	UPUTE ZA UPORABU .....	55
ⓔ	INSTRUKCJA OBSŁUGI .....	60
ⓔ	ΕΓΧΕΙΡΙΔΙΟ ΟΔΗΓΙΩΝ .....	65
ⓕ	UPUTSTVO ZA UPOTREBU .....	75

# **EN Earbuds TWS 200mAh**

## **Instruction manual**

**Item number: 871125225985**

Dear Customer,

Thank you for purchasing this product. We kindly ask you to read and save this instruction manual for future reference. Please read all the instructions before using these earphones.

### **ACCESSORIES**

Please check that all the items below are included in your package:

1x wireless earbuds

1x Charging cable

1x Instruction manual

### **IMPORTANT SAFEGUARDS**

1. Do not allow water to get into the product or onto its surface.
2. This unit is not intended for use by persons (including children) with reduced physical, sensory or mental capabilities or a lack of experience and knowledge unless they are supervised or given instruction concerning use of the appliance by a person responsible for their safety.
3. Children should be supervised to ensure they do not play with the unit.
4. If the surface of the unit is damaged or if there is a mechanical or electrical malfunction, do not use the unit. Contact the authorized service center immediately.
5. Do not shake the unit.
6. Do not place the unit in water.
7. Do not place the product in direct heat. This unit is to be placed in a dry and ventilated location.
8. Do not place heavy objects on the unit.
9. If the battery is completely exhausted, connect the USB charging cable to charge the unit. Please note, the unit may not work properly for the first few minutes of charging.
10. If the battery is damaged, it must be replaced by a qualified person in order to avoid creating a hazard.
11. **WARNING:** Do not expose cells or batteries to heat or fire.

## **PRODUCT SPECIFICATIONS**

Specifications:

Bluetooth version: 5.3

Battery capacity of single earbud: 25mAh

Battery capacity of charging case: 200mAh

Power input connection: Type-C (included)

Cable length: 50cm

Standby time: 300 hours

Touch control: Yes

Charging time: 1.5 hours

Playing time: 3 hours

Bluetooth range: 10M

Frequency response range: 2402 – 2480 MHz

Max RF output power : 2.36dBm

Sensitivity: 95±3dB

Microphone included: Yes

Speaker size: 13mm

Impaedance: 32Ω±15%

## **CHARGING**

Charging the case: Use the provided USB-C cable to connect the case to a power source. The case's red LED flashes during charging and stay on when fully charged.

1. Charging the earbuds: Place the earbuds in the case. They enter charging mode automatically when the case is powered or connected. The charging indicator of earbuds show a red LED during charging and goes out when fully charged. In the meantime, the charging indicator of charging case shows a blue LED during charging and goes out when fully charged.
2. Low-power indication: You'll hear a prompt tone when the earbuds' battery is below 10%. After power off please charge.

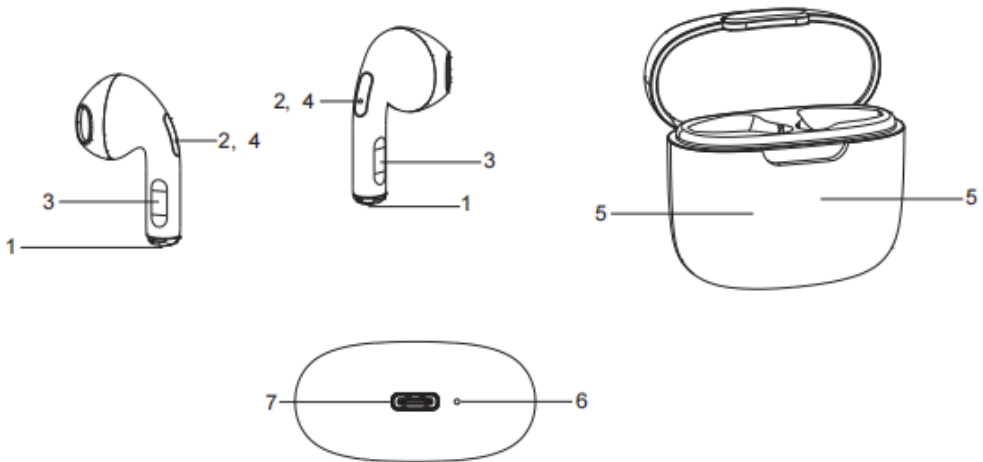

## Product Overview

1. Charging points
2. LED indicator
3. Touch button
4. Microphone
5. Charging points (inside the case)
6. Charging indicator
7. USB-C charging port (on bottom of the case)

## TURN ON/OFF YOUR WIRELESS EARBUDS

### 1. Turn on:

Take the earbuds out of the case; they'll turn on with an auto-connection prompt tone. Or press and hold the touch button of both earbuds for 3 seconds to turn on.

### 2. Turn off:

Method 1: Put the earbuds in the case for auto-shutdown and charging. The charging indicator of earbuds show a red LED during charging and goes out when fully charged.

Method 2: Press and hold the touch buttons for 3 seconds to turn off.

**NOTE:** Put one earbud in the case won't affect the other's connection. But Touch and hold one earbud will turn off both earbuds.

## **PAIRING WITH A BLUETOOTH DEVICE**

1. The earbuds will pair with each other automatically when they are turned on. The blue and red lights flash alternately. Then one of the earbuds will become the master earbud after they paired. At this time, the two earphones will flash a blue light.
2. While the earbuds are paired with each other, open the Bluetooth settings on your Bluetooth device, search ‘25985” and click on it to connect. When the earbuds connect with your device successfully via Bluetooth, you will hear a prompt tone and the LED indicating lights on the earbuds will turn off. You can then play music on your device and enjoy it through the earbuds.
3. When the device’s Bluetooth is activated and in range, you do not need to re-pair any previously connected devices.
4. The Wireless Earbuds will attempt to automatically connect to the last device it was paired with if it is turned on. If you want to pair it with a new device, please turn off your last Bluetooth device and then use your new device to search and select the pairing name.

**NOTE:** The earbuds will turn off automatically if no Bluetooth connection with your device is established within 5 minutes. You will hear a prompt tone before the earbuds turn off.

## **TOUCH BUTTON FUNCTIONS**

### **Play/Pause:**

Short press on the touch button on either earbud to Play/Pause music.

### **Next song:**

Double-click right earbud the touch button for next song

### **Previous Song:**

Double-click left earbud the touch button for previous song.

### **Adjust Volume:**

Triple-click right earbud the touch button to increase volume Tripleclick left earbud the touch button to decrease volume.

### **Answer Call:**

Short press on either earbud to answer a call.

### **Hang Up:**

Short press on either earbud to end a call.

### **Reject Call:**

Press and hold for 2 seconds to reject a call (press and hold for 3 seconds to turn off the earbuds).

### **Activate Voice Assistant:**

Press and hold for 2 seconds to activate voice assistant.

**DE Ohrhörer TWS 200 mAh**

**Bedienungsanleitung**

**Artikelnummer: 871125225985**

Sehr geehrter Kunde, sehr geehrte Kundin,  
wir bedanken uns für den Kauf dieses Produkts. Wir bitten Sie, diese Bedienungsanleitung zu lesen und zum späteren Nachschlagen aufzubewahren. Bitte lesen Sie alle Anweisungen, bevor Sie diese Kopfhörer verwenden.

## **ZUBEHÖR**

Bitte überprüfen Sie, ob das Paket alle unten aufgeführten Elemente enthält:

1x kabellose Ohrhörer

1x Ladekabel

1x Bedienungsanleitung

## **WICHTIGE SICHERHEITSMASSNAHMEN**

1. Es darf kein Wasser in das Produkt eindringen oder auf dessen Oberfläche gelangen.
2. Dieses Gerät ist nicht dafür bestimmt, durch Personen (einschließlich Kinder) mit eingeschränkten physischen, sensorischen oder geistigen Fähigkeiten oder mangels Erfahrung und mangels Wissen benutzt zu werden, es sei denn, sie werden durch eine für ihre Sicherheit zuständige Person beaufsichtigt oder haben von ihr Anweisungen erhalten, wie das Gerät zu benutzen ist.
3. Kinder müssen beaufsichtigt werden, um sicherzustellen, dass sie nicht mit dem Gerät spielen.
4. Wenn die Oberfläche des Geräts beschädigt ist, oder wenn eine mechanische oder elektrische Fehlfunktion vorliegt, verwenden Sie das Gerät nicht. Wenden Sie sich umgehend an ein autorisiertes Kundendienstzentrum.
5. Schütteln Sie das Gerät nicht.
6. Stellen Sie das Gerät nicht ins Wasser.
7. Platzieren Sie das Produkt nicht in direkter Hitzeeinstrahlung. Dieses Gerät muss an einem trockenen und belüfteten Ort aufgestellt werden.

8. Stellen Sie keine schweren Gegenstände auf das Gerät.
9. Wenn die Batterie vollständig leer ist, schließen Sie das USB-Ladekabel an, um das Gerät aufzuladen. Beachten Sie bitte, dass das Gerät während der ersten Minuten des Ladens evtl. nicht richtig funktioniert.
10. Wenn der Akku beschädigt ist, muss er von einer qualifizierte Person ersetzt werden, um eine Gefährdung zu vermeiden.
11. **WARNUNG!** Setzen Sie Akkus oder Batterien keiner Hitze oder offenem Feuer aus.

## **TECHNISCHE DATEN ZUM PRODUKT**

Spezifikationen:

Bluetooth-Version:5.3

Akkuleistung eines einzelnen Ohrhörers:25 mAh

Akkuleistung des Ladeetuis:200 mAh

Stromeingangsanschluss:yp-C (im Lieferumfang enthalten)

Kabellänge:50 cm

Standby-Dauer:300 Stunden

Touch-Steuerung:Ja

Ladezeit:1,5 Stunden

Spielzeit:3 Stunden

Bluetooth-Reichweite:10 m

Frequenzgangbereich:2.402–2.480 MHz

Maximale HF-Ausgangsleistung: 2,36 dBm

Empfindlichkeit:95 ± 3 dB

Mikrofon enthalten:Ja

Lautsprechergröße:13 mm

Impedanz:32 Ω ± 15 %

## LADEN

Aufladen des Etuis: Verwenden Sie das mitgelieferte USB-C-Kabel, um das Etui an eine Stromquelle anzuschließen. Die rote LED am Etui blinkt während des Ladevorgangs und leuchtet konstant, sobald der Ladevorgang vollständig abgeschlossen ist.

1. Aufladen der Ohrhörer: Legen Sie die Ohrhörer in das Etui. Sie wechseln automatisch in den Lademodus, sobald das Etui mit Strom versorgt oder angeschlossen wird. Die LED der Ladeanzeige der Ohrhörer leuchtet während des Ladevorgangs rot und erlischt, wenn der Ladevorgang abgeschlossen ist. Die blaue LED der Ladeanzeige des Etuis leuchtet in der Zwischenzeit und erlischt, sobald der Akku vollständig aufgeladen ist.
2. Anzeige niedriger Akkustand: Wenn der Akkustand der Ohrhörer unter 10 % fällt, ertönt ein Signalton. Schalten Sie die Ohrhörer aus und laden Sie sie auf.

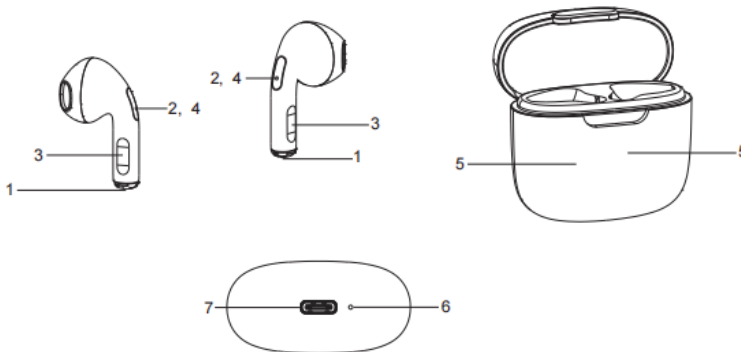

## Produktüberblick

1. Ladepunkte
2. LED-Anzeige
3. Touch-Taste
4. Mikrofon
5. Ladepunkte (im Etui)
6. Ladeanzeige
7. USB-C-Ladeanschluss (Unterseite des Etuis)

## **EIN-/AUSSCHALTEN DER KABELLOSEN OHRHÖRER**

### **1. Einschalten:**

Nehmen Sie die Ohrhörer aus dem Etui. Sie schalten sich automatisch ein und es ertönt ein Signal zur Bestätigung der Verbindung. Alternativ halten Sie zum Einschalten die Touch-Taste beider Ohrhörer 3 Sekunden lang gedrückt.

### **2. Ausschalten:**

Methode 1: Legen Sie die Ohrhörer ins Etui. Sie schalten sich automatisch aus und werden geladen. Die LED der Ladeanzeige der Ohrhörer leuchtet während des Ladevorgangs rot und erlischt, wenn der Ladevorgang abgeschlossen ist.

Methode 2: Halten Sie zum Ausschalten die Touch-Tasten 3 Sekunden lang gedrückt.

**HINWEIS:** Wird nur ein einzelner Ohrhörer ins Etui gelegt, hat dies keine Auswirkung auf die Verbindung des anderen Ohrhörers. Halten Sie jedoch die Touch-Taste eines Ohrhörers gedrückt, werden beide Ohrhörer ausgeschaltet.

## **KOPPELN MIT EINEM BLUETOOTH-GERÄT**

1. Die Ohrhörer werden beim Einschalten automatisch miteinander gekoppelt. Die blauen und roten Lichter blinken abwechselnd. Nach erfolgreichem Koppeln wird einer der Ohrhörer zum Master-Ohrhörer. Nun blinkt an beiden Ohrhörern ein blaues Licht.
2. Öffnen Sie, sobald die Ohrhörer miteinander gekoppelt sind, die Bluetooth-Einstellungen auf Ihrem Bluetooth-Gerät, suchen Sie nach „25985“ und klicken Sie darauf, um die Verbindung herzustellen. Sobald die Ohrhörer erfolgreich über Bluetooth mit Ihrem Gerät verbunden sind, ertönt ein Signalton und die LED-Anzeigen an den Ohrhörern erlöschen. Jetzt können Sie Musik auf Ihrem Gerät abspielen und sie über die Ohrhörer genießen.
3. Wenn Bluetooth am Gerät aktiviert ist und sich das Gerät in Reichweite befindet, müssen Sie zuvor bereits verbundene Geräte nicht erneut koppeln.

4. Die kabellosen Ohrhörer versuchen automatisch, eine Verbindung mit dem Gerät herzustellen, mit dem sie als Letztes gekoppelt waren. Möchten Sie die Ohrhörer mit einem neuen Gerät koppeln, schalten Sie bitte Ihr zuletzt gekoppeltes Bluetooth-Gerät aus und suchen Sie dann mit Ihrem neuen Gerät nach dem Namen des zu koppelnden Geräts und wählen Sie diesen aus.

**HINWEIS:** Die Ohrhörer schalten sich automatisch aus, wenn innerhalb von 5 Minuten keine Bluetooth-Verbindung mit Ihrem Gerät hergestellt werden kann. Bevor die Ohrhörer sich ausschalten, ertönt ein Signalton.

## **FUNKTIONEN DER TOUCH-TASTEN**

Wiedergabe/Pause:

Um Musik abzuspielen oder zu pausieren, drücken Sie kurz die Touch-Taste an einem der beiden Ohrhörer.

Nächster Song:

Tippen Sie doppelt auf die Touch-Taste des rechten Ohrhörers, um den nächsten Song abzuspielen

Vorheriger Song:

Tippen Sie doppelt auf die Touch-Taste des linken Ohrhörers, um zum vorherigen Song zu gelangen.

Lautstärke anpassen:

Tippen Sie dreimal auf die Touch-Taste des rechten Ohrhörers, um die Lautstärke zu erhöhen.

Tippen Sie dreimal auf die Touch-Taste des linken Ohrhörers, um die Lautstärke zu verringern.

Anruf annehmen:

Tippen Sie kurz auf einen der beiden Ohrhörer, um einen Anruf anzunehmen.

Auflegen:

Tippen Sie kurz auf einen der beiden Ohrhörer, um einen Anruf zu beenden.

Anruf abweisen:

Halten Sie den Ohrhörer 2 Sekunden lang gedrückt, um einen Anruf abzuweisen (zum Ausschalten 3 Sekunden lang gedrückt halten).

Sprachassistent aktivieren:

Zum Aktivieren des Sprachassistenten 2 Sekunden lang gedrückt halten.

**(FR) Écouteurs TWS 200 mAh**  
**Manuel d'instructions**  
**Référence de pièce : 871125225985**

Cher client,  
Nous vous remercions d'avoir acheté ce produit. Nous vous demandons de bien vouloir lire et sauvegarder ce manuel d'instructions pour vous y référer ultérieurement. Avant d'utiliser ces écouteurs, veuillez lire toutes les instructions.

## **ACCESSOIRES**

Veuillez vérifier si tous les éléments ci-dessous sont inclus dans votre package :

- 1 lot d'écouteurs sans fil
- 1 câble de charge
- 1 manuel d'instructions

## **MESURES DE PRÉCAUTION IMPORTANTES**

1. Ne laissez pas l'eau pénétrer dans le produit ou mouiller sa surface.
2. Cet appareil n'est pas destiné à être utilisé par des personnes (y compris des enfants) ayant des capacités physiques, sensorielles ou mentales réduites, ou un manque d'expérience et de connaissances, à moins qu'elles ne soient surveillées ou qu'elles n'aient reçu des instructions concernant l'utilisation de l'appareil par une personne responsable de leur sécurité.
3. Les enfants doivent être surveillés de manière à s'assurer qu'ils ne jouent pas avec l'appareil.
4. Si la surface de l'appareil est endommagée ou que ce dernier présente un dysfonctionnement mécanique ou électrique, ne l'utilisez pas. Contactez immédiatement le centre de service agréé.
5. Ne secouez pas l'appareil.
6. Ne placez pas l'appareil dans l'eau.
7. N'exposez pas l'appareil à une chaleur directe. Cet appareil doit être placé dans un endroit sec et ventilé.
8. Ne placez pas d'objets lourds sur l'appareil.
9. Si la batterie est complètement déchargée, connectez le câble de charge USB pour recharger l'appareil. Veuillez noter que l'appareil peut ne pas fonctionner correctement pendant les premières

minutes de charge.

10. Si la batterie est endommagée, elle doit être remplacée par une personne qualifiée afin d'éviter tout risque.
11. **AVERTISSEMENT** : Ne pas exposer les piles ou les batteries à la chaleur ou au feu.

## **CARACTÉRISTIQUES TECHNIQUES**

Caractéristiques techniques :

Version Bluetooth : 5.3

Capacité de la batterie d'un seul écouteur : 25 mAh

Capacité de la batterie de l'étui de chargement : 200 mAh

Connexion de l'entrée d'alimentation : Type-C (inclus)

Longueur du câble : 50 cm

Durée de veille : 300 heures

Commande tactile : Oui

Temps de charge : 1,5 heures

Temps d'écoute : 3 heures

Portée Bluetooth : 10 m

Plage de réponse en fréquences : 2402 à 2480 MHz

Puissance de sortie RF maximale : 2,36 dBm

Sensibilité : 95±3 dB

Microphone inclus : Oui

Taille du haut-parleur : 13 mm

Impédance : 32 Ω±15 %

## **CHARGE**

Charge de l'étui : utilisez le câble USB-C fourni pour connecter l'étui à une source d'alimentation. Le voyant rouge de l'étui clignote pendant la charge et reste allumé lorsqu'il est complètement chargé.

1. Charge des écouteurs : placez les écouteurs dans l'étui. Ils passent automatiquement en mode charge lorsque l'étui est sous tension ou connecté. Le témoin de charge des écouteurs affiche une LED rouge pendant la charge et s'éteint lorsqu'ils sont complètement chargés. Entre-temps, le témoin de charge de l'étui de charge affiche une DEL bleue pendant le processus de charge et s'éteint lorsque la charge est terminée.
2. Indication de faible puissance : vous entendrez un signal sonore lorsque le niveau de charge de la batterie des écouteurs sera inférieur à 10 %. Après la mise hors tension, veuillez recharger.

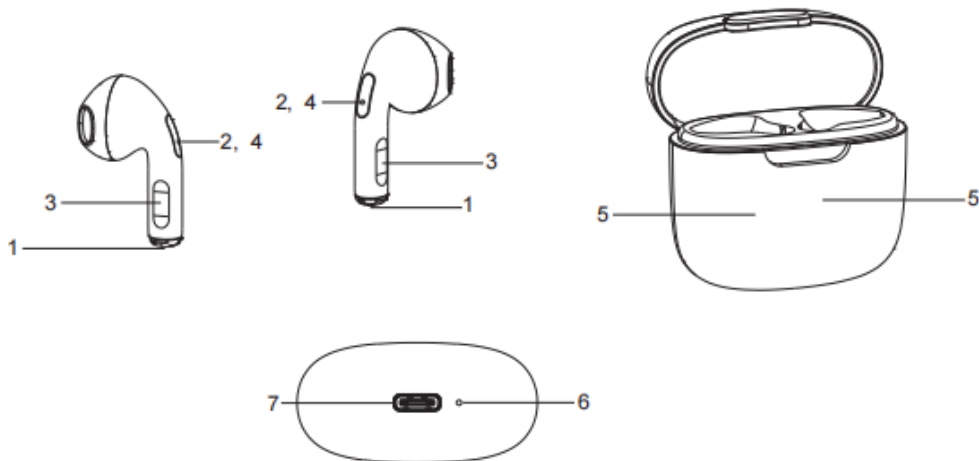

## Vue d'ensemble du produit

1. Points de charge
2. Témoin DEL
3. Bouton tactile
4. Microphone
5. Points de charge (à l'intérieur de l'étui)
6. Témoin de charge
7. Port de charge USB-C (sur le fond de l'étui)

## ALLUMER/ÉTEINDRE VOS ÉCOUTEURS SANS FIL

1. Allumer : Sortez les écouteurs de l'étui ; ils s'allumeront en émettant un signal d'invite à l'auto-connexion. Vous pouvez aussi appuyer sur le bouton tactile des deux écouteurs et le maintenir enfoncé pendant 3 secondes pour les allumer.
2. Éteindre :
 

Méthode 1 : placez les écouteurs dans l'étui pour qu'ils s'éteignent et se rechargent automatiquement. Le témoin de charge des écouteurs affiche une LED rouge pendant la charge et s'éteint lorsqu'ils sont complètement chargés.

Méthode 2 : appuyez sur les boutons tactiles et maintenez-les enfoncés pendant 3 secondes pour éteindre l'appareil.

**REMARQUE** : le fait d'insérer un écouteur dans l'étui n'affectera pas la connexion de l'autre. Cependant, le fait d'appuyer sur le bouton tactile d'un écouteur et de le maintenir enfoncé éteindra les deux écouteurs.

## **APPAIRAGE AVEC UN APPAREIL BLUETOOTH**

1. Les écouteurs s'appaireront automatiquement lorsqu'ils seront allumés. Les voyants bleu et rouge clignotent alternativement. L'un des écouteurs devient alors l'écouteur principal après avoir été appairé. À ce moment, les deux écouteurs émettent une lumière bleue.
2. Lorsque les écouteurs sont appairés l'un à l'autre, ouvrez les paramètres Bluetooth sur votre appareil Bluetooth, recherchez « 25985 » et cliquez dessus pour vous connecter. Lorsque les écouteurs parviennent à se connecter à votre appareil via Bluetooth, vous entendez un signal sonore et les témoins lumineux des écouteurs s'éteignent. Vous pouvez alors écouter de la musique sur votre appareil et en profiter grâce aux écouteurs.
3. Lorsque le Bluetooth de l'appareil est activé et qu'il est à portée de réception, il n'est pas nécessaire d'appairer de nouveau les appareils précédemment connectés.
4. Les écouteurs sans fil tenteront de se connecter automatiquement au dernier appareil avec lequel ils ont été appairés s'il est activé. Si vous souhaitez les appairer avec un nouvel appareil, veuillez éteindre l'appareil Bluetooth précédent, puis utilisez le nouvel appareil pour rechercher et sélectionner le nom d'appairage.

**REMARQUE** : les écouteurs s'éteignent automatiquement si aucune connexion Bluetooth n'est établie avec votre appareil dans un délai de 5 minutes. Vous entendrez un signal sonore avant que les écouteurs ne s'éteignent.

## **FONCTIONS DES BOUTONS TACTILES**

Lecture / mise en pause :

Une brève pression sur le bouton tactile de l'un des écouteurs permet de lire / mettre en pause la musique.

Titre suivant :

Cliquez deux fois sur le bouton tactile de l'écouteur droit pour accéder au titre suivant

Titre précédent :

Cliquez deux fois sur le bouton tactile de l'écouteur gauche pour accéder au titre précédent.

Régler le volume :

Cliquez trois fois sur le bouton tactile de l'écouteur droit pour augmenter le volume. Cliquez trois fois sur le bouton tactile de l'écouteur gauche pour réduire le volume.

Répondre à un appel :

Appuyez brièvement sur l'un des écouteurs pour répondre à un appel.

Raccrocher :

Appuyez brièvement sur l'un des écouteurs pour mettre fin à un appel.

Rejeter un appel :

Appuyez sur la touche et maintenez-la enfoncée pendant 2 secondes pour rejeter un appel (appuyez sur la touche et maintenez-la enfoncée pendant 3 secondes pour éteindre les écouteurs).

Activer l'assistant vocal :

Appuyez sur la touche et maintenez-la enfoncée pendant 2 secondes pour activer l'assistant vocal.

**(NL) Oordopjes TWS 200mAh**  
**Gebruiksaanwijzing**  
**Artikelnummer: 871125225985**

Beste klant,  
Hartelijk dank voor de aanschaf van dit product. Wij verzoeken u deze handleiding door te lezen en te bewaren om in de toekomst te raadplegen. Lees alle instructies voordat u deze oordopjes gebruikt.

## **ACCESSOIRES**

Controleer of alle hieronder genoemde onderdelen zijn geleverd:

- 1x draadloze oordopjes
- 1 oplaadkabel
- 1x gebruikershandleiding

## **BELANGRIJKE VEILIGHEIDSMATREGELEN**

1. Zorg dat er geen water in of op het apparaat terecht komt.
2. Dit apparaat is niet bedoeld voor gebruik door personen (inclusief kinderen) met verminderde fysieke, zintuiglijke of mentale vermogens of gebrek aan ervaring en kennis, tenzij ze onder toezicht staan of instructies hebben gekregen over het gebruik van het apparaat door een persoon, die verantwoordelijk is voor hun veiligheid.
3. Kinderen moeten onder toezicht staan om te voorkomen dat ze met het apparaat gaan spelen.
4. Gebruik het apparaat niet als het oppervlak van het apparaat beschadigd is of als er een mechanische of elektrische storing is. Neem dan onmiddellijk contact op met het geautoriseerde servicecentrum.
5. Het apparaat niet schudden.
6. Het apparaat niet in water plaatsen.
7. Plaats het apparaat niet in directe warmte. Deze eenheid moet op een droge en geventileerde plaats worden geplaatst.
8. Plaats geen zware voorwerpen op het apparaat.
9. Sluit, als de accu helemaal leeg is, de USB-oplaadkabel aan om het apparaat op te laden. Let wel: mogelijk werkt het apparaat de eerste paar minuten dat het wordt opgeladen niet goed.
10. Als de accu is beschadigd, moet deze door een gekwalificeerde monteur worden vervangen om gevaar te voorkomen.
11. **WAARSCHUWING:** Stel cellen of batterijen niet bloot aan warmte of vuur.

## **PRODUCTSPECIFICATIES**

Specificaties:

Bluetooth-versie: 5.3

Batterijcapaciteit van één oordopje: 25 mAh

Batterijcapaciteit van oplaadcassette: 200 mAh

Aansluiting vermogensingang: Type-C (inbegrepen)

Kabellengte: 50 cm

Stand-by-tijd: 300 uur

Aanraakbediening: ja

Oplaadtijd: 1,5 uur

Speeltijd: 3 uur

Bluetooth-bereik: 10 M

Frequentieresponsbereik: 2402 – 2480 MHz

Maximaal RF-uitgangsvermogen: 2,36 dBm

Gevoeligheid: 95±3dB

Microfoon inbegrepen: ja

Luidsprekerformaat: 13 mm

Impedantie: 32Ω±15%

## **OPLADEN**

De behuizing opladen: Gebruik de meegeleverde USB-C-kabel om de case op een stroombron aan te sluiten. De rode LED van de case knippert tijdens het opladen en blijft branden als deze volledig is opgeladen.

1. De oordopjes opladen: Plaats de oordopjes in het doosje. Ze gaan automatisch naar de oplaadmodus wanneer de case wordt gevoed of aangesloten. De oplaadindicator van oordopjes toont tijdens het opladen een rode LED en gaat uit wanneer deze volledig is opgeladen. Ondertussen toont de oplaadindicator van de oplaadcassette een blauwe LED tijdens het opladen en gaat uit wanneer deze volledig is opgeladen.

Indicatie laag batterijvermogen: U hoort een toon als de batterij van de oordopjes minder dan 10% is. Na het uitschakelen kunt u opladen.

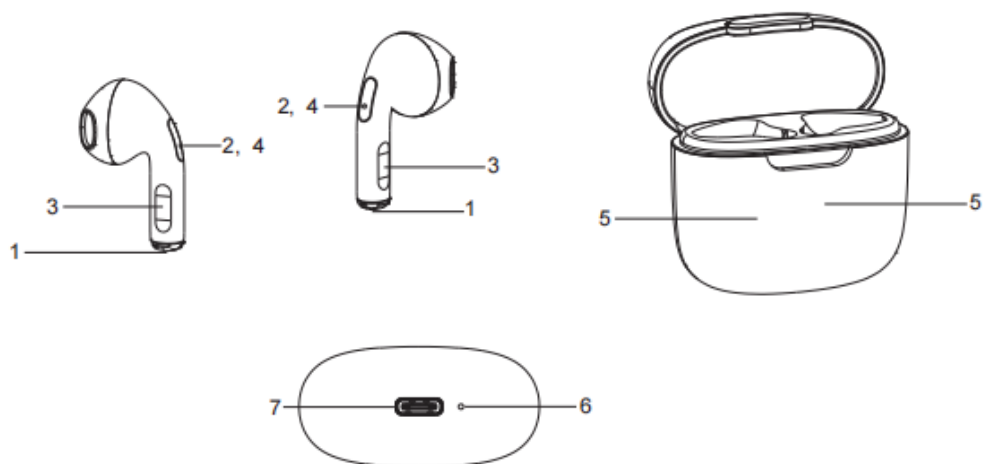

## Productoverzicht

1. Oplaadpunten
2. Led-indicatielampje
3. Aanraakknop
4. Microfoon
5. Oplaadpunten (in het doosje)
6. Laadlampje
7. USB-C-oplaadpoort (aan de onderkant van het doosje)

## SCHAKEL UW DRAADLOZE OORDOPJES AAN/UIT

### 1. Aanzetten:

Haal de oordopjes uit het doosje; ze worden ingeschakeld met een toon voor automatische verbinding. Of houd de aanraakknop van beide oordopjes 3 seconden ingedrukt om in te schakelen.

### 2. Zet uit:

Methode 1: Plaats de oordopjes in het doosje voor automatisch uitschakelen en opladen. De oplaadindicator van oordopjes toont tijdens het opladen een rode LED en gaat uit wanneer deze volledig is opgeladen.

Methode 2: Houd de aanraakknoppen 3 seconden ingedrukt om uit te schakelen.

**OPMERKING:** Als u één oordopje in het doosje plaatst, heeft dit geen invloed op de verbinding van de ander. Maar als u één oordopje aanraakt en vasthoudt, worden beide oordopjes uitgeschakeld.

## **KOPPELEN MET EEN BLUETOOTH-APPARAAT**

1. De oordopjes worden wanneer ze worden aangezet automatisch aan elkaar gekoppeld. De blauwe en rode lampjes knipperen afwisselend. Vervolgens wordt een van de oordopjes het hoofdoordopje nadat ze zijn gekoppeld. Op dit moment knipperen de twee oordopjes blauw.
2. Terwijl de oordopjes met elkaar zijn gekoppeld, opent u de Bluetooth-instellingen op uw Bluetooth-apparaat, zoekt u '25985' en klikt u erop om verbinding te maken. Als de oordopjes via Bluetooth met uw apparaat verbinding hebben gemaakt, hoort u een toon en gaan de led-indicatielichtjes op de oordopjes uit. U kunt dan muziek op uw toestel afspelen en deze via uw oordopjes horen.
3. Wanneer Bluetooth van het apparaat is geactiveerd en binnen bereik is, hoeft u eerder verbonden apparaten niet opnieuw te koppelen.
4. De draadloze oordopjes zullen proberen automatisch verbinding te maken met het laatste apparaat waarmee het is gekoppeld als dit is ingeschakeld. Als u het met een nieuw apparaat wilt koppelen, schakel dan uw laatste Bluetooth-apparaat uit en gebruik vervolgens uw nieuwe apparaat om de koppelingsnaam te zoeken en te selecteren.

**OPMERKING:** De oordopjes worden automatisch uitgeschakeld als er binnen 5 minuten geen Bluetooth-verbinding tot met uw apparaat stand komt. U hoort een toon voordat de oordopjes worden uitgeschakeld.

## **TOUCH-KNOPFUNCTIES**

Afspelen/pauzeren:

Druk kort op de aanraakknop op een van beide oordopjes om muziek af te spelen/pauzeren.

Volgend nummer:

Dubbeltklik op het rechteroordopje op de aanraakknop voor het volgende nummer

Vorig nummer:

Dubbeltklik op het linkeroordopje op de aanraakknop voor het vorige nummer.

Volume aanpassen:

Driedubbeltklik op het rechteroordopje op de aanraakknop om het volume te verhogen. Driedubbeltklik linkeroordopje de aanraakknop om het volume te verlagen.

Gesprek beantwoorden:

Druk kort op een van beide oordopjes om een gesprek te beantwoorden.

Verbreek de verbinding:

Druk kort op een van beide oordopjes om een gesprek te beëindigen.

Gesprek weigeren:

Houd 2 seconden ingedrukt om een gesprek te weigeren (houd 3 seconden ingedrukt om de oordopjes uit te schakelen).

Spraakhulp activeren:

Houd 2 seconden ingedrukt om de spraakhulp te activeren.

**IT Auricolari TWS 200mAh**  
**Manuale di istruzioni**  
**Numero articolo: 871125225985**

Gentile Cliente,

Grazie per aver acquistato questo prodotto. Leggi e conserva questo manuale delle istruzioni per consultazione futura. Si prega di leggere tutte le istruzioni prima di utilizzare questi auricolari.

## **ACCESSORI**

Verifica che tutte le parti indicate di seguito siano presenti all'interno della confezione:

- 1x auricolari wireless
- 1 cavo di ricarica
- 1 manuale di istruzioni

## **MISURE DI PROTEZIONE IMPORTANTI**

1. Non lasciare che l'acqua penetri nel prodotto o sulla sua superficie.
2. Questa unità non è destinata all'uso da parte di persone (compresi i bambini) con ridotte capacità fisiche, sensoriali o mentali o con mancanza di esperienza e conoscenze se non supervisionati o istruiti sull'uso dell'apparecchio da una persona responsabile della loro sicurezza.
3. I bambini devono essere sorvegliati per verificare che non giochino con l'unità.
4. Se la superficie dell'unità è danneggiata o se si verifica un malfunzionamento meccanico o elettrico, non utilizzare l'unità. Contatta immediatamente il centro di assistenza autorizzato.
5. Non scuotere l'unità.
6. Non inserire l'unità nell'acqua.
7. Non collocare il prodotto vicino a sorgenti di calore diretto. L'unità deve essere collocata in un luogo asciutto e ventilato.
8. Non appoggiare oggetti pesanti sul dispositivo.
9. Se la batteria è completamente scarica, collegare il cavo di ricarica USB per caricare l'unità. Si prega di notare che il dispositivo potrebbe non funzionare correttamente per i primi minuti di ricarica.
10. Se la batteria è danneggiata, deve essere sostituita da una persona qualificata per evitare pericoli.

11. **AVVERTENZA:** evitare il contatto delle batterie (o dei rispettivi elementi) con fuoco o calore.

## **SPECIFICHE DEL PRODOTTO**

Specifiche:

Versione Bluetooth: 5.3

Capacità della batteria del singolo auricolare: 25mAh

Capacità della batteria della custodia di ricarica: 200mAh

Connessione potenza in ingresso: Tipo C (incluso)

Lunghezza del cavo: 50 cm

Tempo di standby: 300 ore

Controllo tattile: sì

Tempo di ricarica: 1.5 ore

Tempo di riproduzione: 3 ore

Portata Bluetooth: 10M

Gamma di risposta in frequenza: 402 – 2480 MHz

Potenza di uscita RF massima: 2,36 dBm

Sensibilità: 95±3dB

Microfono incluso: sì

Dimensioni altoparlante: 13mm

Impedenza: 32Ω±15%

## **RICARICA**

Ricarica della custodia: Utilizzare il cavo USB-C in dotazione per collegare la custodia a una fonte di alimentazione. Il LED rosso della custodia lampeggia durante la ricarica e rimane acceso quando è completamente carica.

1. Ricarica degli auricolari: Riporre gli auricolari nella custodia. Entrano automaticamente in modalità di ricarica quando la custodia è alimentata o collegata. L'indicatore di carica degli auricolari mostra un LED rosso durante la ricarica e si spegne quando è completamente carico. Nel frattempo, l'indicatore di carica della custodia di ricarica mostra un LED blu durante la ricarica e si spegne quando è completamente carica.
2. Indicatore di batteria in esaurimento: Si sentirà un segnale acustico quando la batteria degli auricolari è inferiore al 10%. Dopo lo spegnimento, caricare.

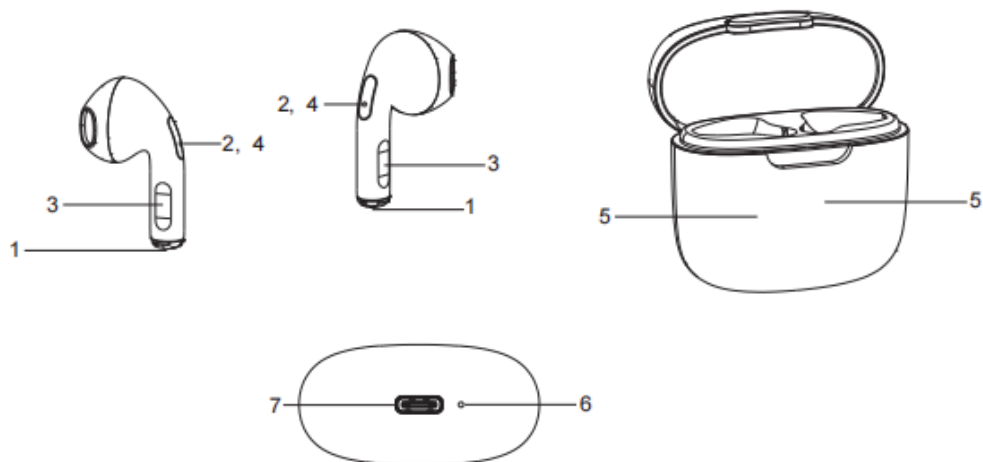

### **Panoramica del prodotto**

1. Punti di ricarica
2. Indicatore LED
3. Pulsante a sfioramento
4. Microfono
5. Punti di ricarica (all'interno della custodia)
6. Indicatore di ricarica
7. Porta di ricarica USB-C (nella parte inferiore del case)

### **ACCENDERE/SPEGNERE GLI AURICOLARI WIRELESS**

#### 1. Accensione:

Togliere gli auricolari dalla custodia; si accenderanno con un segnale acustico di connessione automatica. Oppure tenere premuto il pulsante touch di entrambi gli auricolari per 3 secondi per accenderli.

#### 2. Spegnimento:

Metodo 1: Mettere gli auricolari nella custodia per lo spegnimento automatico e la ricarica. L'indicatore di carica degli auricolari mostra un LED rosso durante la ricarica e si spegne quando è completamente carico.

Metodo 2: Tenere premuti i pulsanti a sfioramento per 3 secondi per spegnere.

**NOTA:** Mettere un auricolare nella custodia non influirà sulla connessione dell'altro. Ma toccando e tenendo premuto un auricolare si spegneranno entrambi gli auricolari.

## **ABBINAMENTO CON UN DISPOSITIVO BLUETOOTH**

1. L'accoppiamento degli auricolari fra di loro avviene automaticamente al momento della loro accensione. Le luci blu e rosse lampeggiano alternativamente. Quindi uno degli auricolari diventerà l'auricolare principale dopo l'accoppiamento. A questo punto, i due auricolari lampeggeranno con una luce blu.
2. Mentre gli auricolari sono accoppiati tra loro, apri le impostazioni Bluetooth sul tuo dispositivo Bluetooth, cerca "25985" e fai clic su di esso per connetterti. Una volta completata la connessione degli auricolari al dispositivo in uso tramite Bluetooth, si sentirà un tono e le spie LED sugli auricolari si spegneranno. A questo punto, si potrà riprodurre la musica sul dispositivo ascoltandola attraverso gli auricolari.
3. Quando il Bluetooth del dispositivo è attivato e nel raggio d'azione, non è necessario associare nuovamente i dispositivi precedentemente connessi.
4. T Gli auricolari wireless tenteranno di connettersi automaticamente all'ultimo dispositivo con cui sono stati accoppiati se sono accesi. Se desideri accoppiarlo con un nuovo dispositivo, spegni l'ultimo dispositivo Bluetooth e quindi utilizza il nuovo dispositivo per cercare e selezionare il nome di accoppiamento.

**NOTA:** Gli auricolari si spegneranno automaticamente se non viene stabilita alcuna connessione Bluetooth con il dispositivo entro 5 minuti. Si sentirà un segnale acustico prima che gli auricolari si spengano.

## **FUNZIONI DEI PULSANTI TOUCH**

Riproduzione/Pausa:

Premere brevemente il pulsante a sfioramento su uno degli auricolari per riprodurre/mettere in pausa la musica.

Brano successivo:

Fare doppio clic a destra ciascuno premere il pulsante a sfioramento per il brano successivo

Brano precedente:

Fare doppio clic sull'auricolare sinistro sul pulsante a sfioramento per il brano precedente.

Regolazione del volume:

Fare clic tre volte sull'auricolare destro sul pulsante a sfioramento per aumentare il volume Triplo clic sull'auricolare sinistro premere il pulsante a sfioramento per diminuire il volume.

Risposta alla chiamata:

Premere brevemente su uno degli auricolari per rispondere a una chiamata.

Riagganciare:

Premere brevemente su uno degli auricolari per terminare una chiamata.

Rifiuta chiamata:

Tenere premuto per 2 secondi per rifiutare una chiamata (tenere premuto per 3 secondi per spegnere gli auricolari).

Attivare l'assistente vocale:

Tenere premuto per 2 secondi per attivare l'assistente vocale.

**ES Auriculares TWS 200 mAh**  
**Manual de instrucciones**  
**Número de artículo: 871125225985**

Estimado cliente:

¡Gracias por adquirir este producto! Le recomendamos que lea y guarde este manual de instrucciones para poder consultarlo en el futuro. Lea todas las instrucciones antes de usar estos auriculares.

## **ACCESORIOS**

Compruebe que todas las piezas que se indican a continuación estén incluidas en el paquete:

Un par de auriculares inalámbricos

Un cable de carga

Un manual de instrucciones

## **INDICACIONES DE SEGURIDAD IMPORTANTES**

1. Evite que se filtre agua en el producto y que se moje.
2. Este producto no está diseñado para que lo utilicen personas (incluidos niños) cuyas facultades físicas, sensoriales o mentales estén reducidas, o bien tengan escasa experiencia y conocimientos, a no ser que cuenten con supervisión o hayan recibido instrucciones sobre el uso del aparato por parte de una persona responsable de su seguridad.
3. Los niños deben estar vigilados por un adulto para asegurarse de que no jueguen con el aparato.
4. Si la superficie de la unidad está dañada o si hay un mal funcionamiento mecánico o eléctrico, no utilice la unidad. Póngase en contacto de inmediato con el servicio de mantenimiento autorizado.
5. No mueva bruscamente el aparato.
6. No lo ponga en agua.
7. No lo acerque a fuentes directas de calor. El aparato se debe colocar en un lugar seco y ventilado.
8. No deje objetos pesados sobre el aparato.
9. Si la batería se agota por completo, conecte el cable USB para cargar el aparato. Tenga en cuenta que la unidad podría no funcionar correctamente durante los primeros minutos de carga.
10. Si la batería está dañada, una persona cualificada deberá

sustituirla para evitar riesgos.

11. ADVERTENCIA: No exponga las pilas o baterías al calor o al fuego.

## **ESPECIFICACIONES DEL PRODUCTO**

Especificaciones:

Versión de Bluetooth: 5.3

Capacidad de la batería de un solo auricular:25 mAh

Capacidad de la batería del estuche de carga:200 mAh

Conexión de entrada de alimentación:Tipo C (incluida)

Longitud del cable:50 cm

Tiempo en espera:300 horas

Control táctil:sí

Tiempo de carga:1,5 horas

Tiempo de reproducción:3 horas

Alcance de Bluetooth:10 m

Rango de respuesta de frecuencia:2402 - 2480 MHz

Potencia máxima de salida de RF: 2,36 dBm

Sensibilidad:95±3 dB

Micrófono incluido:sí

Tamaño del altavoz:13 mm

Impedancia:32 Ω±15 %

## **CARGA**

Carga del estuche: Use el cable USB-C que se suministra para conectar el estuche a una fuente de alimentación. El LED rojo del estuche parpadea durante la carga y se mantiene encendido una vez que se ha cargado por completo.

1. Carga de los auriculares: coloque los auriculares en el estuche. Entran en modo de carga automáticamente cuando el estuche está encendido o conectado. El indicador de carga de los auriculares muestra un LED rojo durante la carga y se apaga una vez que se ha cargado por completo. Mientras tanto, el indicador de carga del estuche de carga muestra un LED azul durante la carga y se apaga una vez que se ha cargado por completo.
2. Indicación de bajo nivel de carga: escuchará un tono de aviso cuando el nivel de carga de la batería de los auriculares sea inferior al 10 %. Cuando se apaguen, cárguelos.

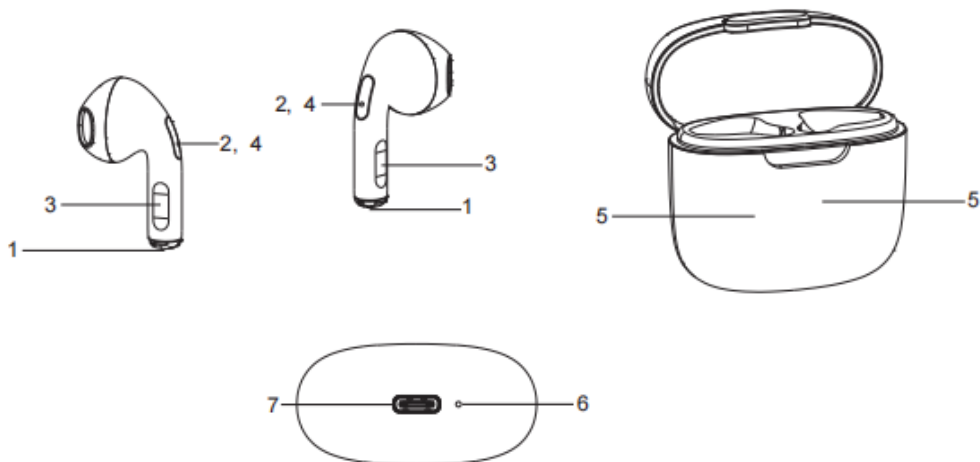

## Descripción general del producto

1. Puntos de carga
2. Indicador LED
3. Botón táctil
4. Micrófono
5. Puntos de carga (dentro del estuche)
6. Indicador de carga
7. Puerto de carga USB-C (en la parte inferior del estuche)

## ENCENDER/APAGAR LOS AURICULARES INALÁMBRICOS

### 1. Encendido:

Saque los auriculares del estuche; se encenderán con un tono de aviso de conexión automática. O mantenga pulsado el botón táctil de ambos auriculares durante 3 segundos para encenderlos.

### 2. Apagado:

Método 1: coloque los auriculares en el estuche para apagarlos automáticamente y cargarlos. El indicador de carga de los auriculares muestra un LED rojo durante la carga y se apaga una vez que se ha cargado por completo.

Método 2: mantenga pulsados los botones táctiles durante 3 segundos para apagarlos.

**NOTA:** el hecho de introducir un auricular en el estuche no afectará a la conexión del otro. Pero al mantener pulsado un auricular se apagarán ambos.

## **EMPAREJAMIENTO CON UN DISPOSITIVO BLUETOOTH**

1. Los auriculares se emparejan entre sí automáticamente al encenderlos. Las luces azul y roja parpadean de forma alternativa. A continuación, uno de los auriculares se convertirá en el auricular principal tras el emparejamiento. En este momento, los dos auriculares parpadearán con una luz azul.
2. Mientras los auriculares están emparejados entre sí, abra la configuración de Bluetooth en su dispositivo Bluetooth, busque "25985" y haga clic para conectarse. Cuando los auriculares se conecten con el dispositivo a través de Bluetooth, escuchará un tono de aviso y las luces LED de los auriculares se apagarán. Así podrá reproducir música en el dispositivo y disfrutarla a través de los auriculares.
3. Cuando está activado el Bluetooth del dispositivo y dentro del alcance, no es necesario volver a emparejar ningún dispositivo conectado con anterioridad.
4. Los auriculares inalámbricos intentarán conectarse automáticamente al último dispositivo con el que se emparejaron si están encendidos. Si desea emparejarlos con otro dispositivo, apague el último dispositivo Bluetooth y, a continuación, use el nuevo dispositivo para buscar y seleccionar el nombre de emparejamiento.

**NOTA:** los auriculares se apagarán automáticamente si no se establece una conexión Bluetooth con el dispositivo en 5 minutos. Escuchará un tono de aviso antes de que los auriculares se apaguen.

## **FUNCIONES DEL BOTÓN TÁCTIL**

Reproducir/pausa:

Pulse brevemente el botón táctil en cualquiera de los auriculares para reproducir/poner en pausa la música.

Canción siguiente:

Haga doble clic en el botón táctil del auricular derecho para pasar a la siguiente canción.

Canción anterior:

Haga doble clic en el botón táctil del auricular izquierdo para pasar a la canción anterior.

Ajuste del volumen:

Haga clic tres veces en el botón táctil del auricular derecho para subir el volumen.

Haga clic tres veces en el botón táctil del auricular izquierdo para bajar el volumen.

Responder llamada:

Pulse brevemente cualquiera de los auriculares para responder una llamada.

Colgar:

Pulse brevemente cualquiera de los auriculares para finalizar una llamada.

Rechazar una llamada:

Mantenga pulsado durante 2 segundos para rechazar una llamada (mantenga pulsado durante 3 segundos para apagar los auriculares).

Activar asistente de voz:

Mantenga pulsado durante 2 segundos para activar el asistente de voz.

## **FI Nappikuulokkeet TWS 200 mAh**

### **Käyttöopas**

**Tuotenumero: 871125225985**

Hyvä asiakas

Kiitos tämän tuotteen ostamisesta. Pyydämme sinua lukemaan ja säilyttämään tämän käyttöoppaan myöhempää käyttöä varten. Lue kaikki ohjeet ennen näiden kuulokkeiden käyttöä.

### **OSAT**

Tarkasta, että pakettisi sisältää kaikki alla kuvatut osat:

1x langattomat nappikuulokkeet

1x latauskaapeli

1x käyttöopas

### **TÄRKEITÄ TURVALLISUUSOHJEITA**

1. Älä päästä vettä tuotteen sisään tai sen pinnalle.
2. Tätä yksikköä ei ole tarkoitettu sellaisten henkilöiden (mukaan lukien lasten) käyttöön, joilla on fyysisiä, aistillisia tai henkisiä rajoitteita tai joilla ei ole riittävää aiempaa kokemusta tai tietämystä laitteesta, ellei heidän turvallisuudestaan vastaava henkilö valvo tai opasta heitä laitteen käytössä.
3. Lapsia tulee valvoa, jotta he eivät leiki laitteella.
4. Jos laitteen pinta on vaurioitunut tai laitteessa on mekaaninen tai sähköinen toimintahäiriö, älä käytä sitä. Ota välittömästi yhteyttä valtuutettuun huoltoliikkeeseen.
5. Älä ravista laitetta.
6. Älä aseta laitetta veteen.
7. Älä altista tuotetta suoralle kuumuudelle. Laite on sijoitettava kuivaan ja hyvin ilmastoituun paikkaan.
8. Älä aseta raskaita esineitä laitteen päälle.
9. Jos akku on täysin tyhjä, lataa laite liittämällä USB-latauskaapeli. Huomaa, että laite ei välttämättä toimi kunnolla muutaman ensimmäisen latausminuutin aikana.
10. Jos akku on vaurioitunut, pätevän henkilön on vaihdettava se vaaran välttämiseksi.
11. VAROITUS: Älä altista akkuja tai paristoja kuumuudelle tai avotulelle.

## **TUOTTEEN TEKNISET TIEDOT**

Tekniset tiedot:

Bluetooth-versio: 5.3

Yhden nappikuulokkeen akun kapasiteetti: 25 mAh

Latauskotelon akun kapasiteetti: 200mAh

Virran tuloliitäntä: Type-C (mukana)

Johdon pituus: 50 cm

Valmiusaika: 300 tuntia

Kosketusohjaus: Kyllä

Latausaika: 1,5 tuntia

Käyttöaika: 3 tuntia

Bluetoothin kantama: 10 m

Taajuusvastealue: 2 402 – 2 480 MHz

Suurin radiotaajuuslähetysteho: 2,36 dBm

Herkkyys: 95±3 dB

Sisältää mikrofonin: Kyllä

Kaiuttimen koko: 13 mm

Impedanssi: 32Ω±15 %

## **LATAAMINEN**

Kotelon lataaminen: Käytä mukana toimitettua USB-C-kaapelia liittääksesi kotelon virtalähteeseen. Kotelon punainen LED-valo vilkkuu latauksen aikana ja pysyy päällä, kun akku on ladattu täyteen.

1. Kuulokkeiden lataus: Aseta nappikuulokkeet koteloon. Ne siirtyvät lataustilaan automaattisesti, kun kotelo on päällä tai yhdistetty. Kuulokkeiden latausilmaisoin näyttää punaista LED-valoa latauksen aikana ja sammuu, kun ne on ladattu täyteen. Latauskotelon latauksen LED-merkkivalo palaa sen sijaan sinisenä latauksen aikana ja sammuu, kun akku on ladattu täyteen.
2. Alhaisen virran ilmaisin: Kuulet äänimerkin, kun nappikuulokkeiden akun varaus on alle 10 %. Kun laite sammuu, lataa se.

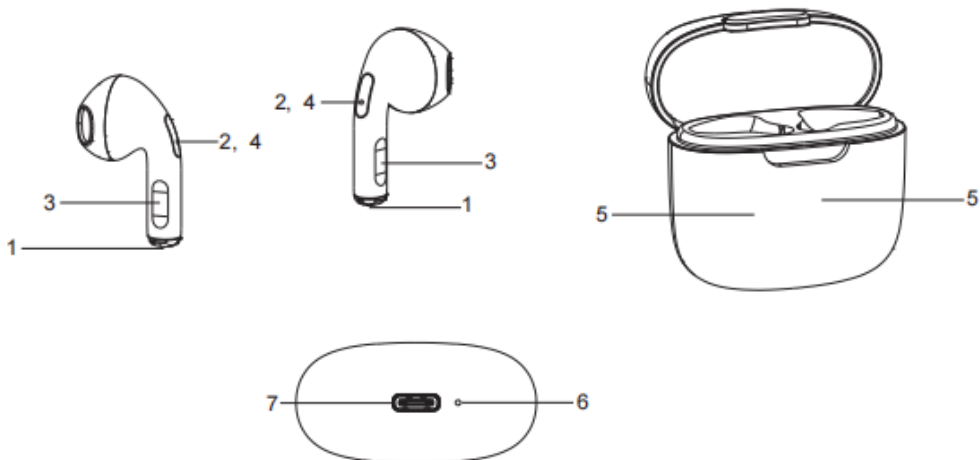

## Tuotteen yleiskatsaus

1. Latauspisteet
2. LED-merkkivalo
3. Kosketuspainike
4. Mikrofoni
5. Latauspisteet (kotelon sisällä)
6. Latauksen merkkivalo
7. USB-C-latausportti (kotelon pohjassa)

## LANGATTOMIEN KUULOKKEIDEN KÄYNNISTÄMINEN/ SAMMUTTAMINEN

### 1. Käynnistäminen:

Ota kuulokkeet pois kotelosta; ne kytkeytyvät päälle automaattisen yhteyden muodostamiskehoteäänellä. Voit kytkeä nappikuulokkeet päälle myös pitämällä niiden molempien kosketuspainiketta painettuna 3 sekunnin ajan.

### 2. Sammutus:

Menetelmä 1: Aseta kuulokkeet koteloon automaattista sammutusta ja latausta varten. Kuulokkeiden latausilmaisoin näyttää punaista LED-valoa latauksen aikana ja sammuu, kun ne on ladattu täyteen.

Menetelmä 2: Pidä kosketuspainikkeita painettuna 3 sekunnin ajan sammuttaaksesi.

**HUOMAUTUS:** Yhden nappikuulokkeen asettaminen koteloon ei vaikuta toisen yhteyteen. Yhden nappikuulokkeen painikkeen pitäminen painettuna sammuttaa kuitenkin molemmat nappikuulokkeet.

## **BLUETOOTH-LAITTEEN LINKITTÄMINEN**

1. Nappikuulokkeet linkittyvät toisiinsa automaattisesti, kun ne käynnistetään. Sininen ja punainen valo vilkkuvat vuorotellen. Linkityksen jälkeen toisesta nappikuulokkeesta tulee pääkuuloke. Tällöin molemmat kuulokkeet vilkuttavat sinistä valoa.
2. Kun nappikuulokkeet on yhdistetty toisiinsa, avaa Bluetooth-asetukset Bluetooth-laitteellasi, hae '25985' ja muodosta yhteys napsauttamalla sitä. Kun nappikuulokkeet on linkitetty onnistuneesti laitteeseesi Bluetoothin kautta, kuulet sanan "CONNECTED" ja nappikuulokkeiden LED-merkkivalot sammuvat. Nyt voit toistaa musiikkia laitteellasi ja nauttia siitä nappikuulokkeiden kautta.
3. Kun laitteen Bluetooth on aktivoitu ja kantavuusalueella, sinun ei tarvitse linkittää aiemmin yhdistettyjä laitteita uudelleen.
4. Langattomat kuulokkeet yrittävät muodostaa automaattisesti yhteyden viimeksi pariksi liitettyyn laitteeseen, jos se on päällä. Jos haluat linkittää uuden laitteen, sammuta edellinen Bluetooth-laitteesi ja hae ja valitse sitten yhteyden nimi uudella laitteellasi.

**HUOMAUTUS:** Nappikuulokkeet sammuvat automaattisesti, jos Bluetooth-yhteyttä ei muodosteta 5 minuutin kuluessa. Kuulet äänimerkin ennen kuin kuulokkeet sammuvat.

## **KOSKETUSPAINIKKEIDEN TOIMINNOT**

Toisto/tauko:

Aloita tai keskeytä toisto painamalla jommankumman nappikuulokkeen kosketuspainiketta nopeasti.

Seuraava kappale:

Paina oikean nappikuulokkeen kosketuspainiketta kahdesti siirtyäksesi seuraavaan kappaleeseen

Edellinen kappale:

Paina vasemman nappikuulokkeen kosketuspainiketta siirtyäksesi edelliseen kappaleeseen.

Säädä äänenvoimakkuutta:

Paina oikean nappikuulokkeen kosketuspainiketta kolmesti lisätäksesi äänenvoimakkuutta. Paina vasemman nappikuulokkeen kosketuspainiketta kolmesti lisätäksesi äänenvoimakkuutta.

Vastaa puheluun:

Paina lyhyesti jompaakumpaa kuuloketta vastataksesi puheluun.

Lopeta puhelu:

Paina jommankumman nappikuulokkeen painiketta kerran lopettaaksesi puhelun.

Hylkää puhelu:

Pidä painiketta painettuna 2 sekuntia hylätäksesi puhelun (paina ja pidä painettuna 3 sekuntia sammuttaaksesi nappikuulokkeet).

Ääniavustajan aktivointi:

Paina ja pidä painettuna 2 sekuntia aktivoitaksesi ääniavustajan.

## **(NO) Øreplugger TWS 200mAh**

### **Bruksanvisning**

**Varenummer: 871125225985**

Kjære kunde.

Takk for at du valgte dette produktet. Vi ber deg lese og lagre denne bruksanvisningen for fremtidig referanse. Les alle instruksjonene før du bruker disse øreproppene.

### **TILBEHØR**

Sjekk at alle elementene nedenfor er inkludert i pakken din:

1x trådløse ørepropper

1 x ladekabel

1 x bruksanvisning

### **VIKTIGE SIKKERHETSTILTAK**

1. Ikke la vann komme inn i produktet eller på overflaten.
2. Denne enheten er ikke beregnet for bruk av personer (inkludert barn) med reduserte fysiske, sensoriske eller mentale evner eller mangel på erfaring og kunnskap, med mindre de er under oppsyn eller får instruksjoner om bruk av apparatet av en person som er ansvarlig for deres sikkerhet.
3. Barn bør være under tilsyn for å sikre at de ikke leker med enheten.
4. Hvis overflaten på enheten er skadet, eller hvis det er en mekanisk eller elektrisk feil, må du ikke bruke enheten. Kontakt det autoriserte servicesenteret umiddelbart.
5. Ikke rist enheten.
6. Ikke plasser enheten i vann.
7. Ikke plasser produktet i direkte varme. Denne enheten skal plasseres på et tørt og ventilert sted.
8. Ikke plasser tunge gjenstander på enheten.
9. Hvis batteriet er helt utladet, kobler du til USB-ladekabelen for å lade enheten. Vær oppmerksom på at enheten kanskje ikke fungerer som den skal de første minuttene av lading.
10. Hvis batteriet er skadet, må det skiftes ut av en kvalifisert person for å unngå fare.
11. **ADVARSEL:** Ikke utsett celler eller batterier for varme eller ild.

## **PRODUKTSPEKIFIKASJONER**

Spesifikasjoner:

Bluetooth-versjon: 5.3

Batterikapasitet for én ørepropp: 25 mAh

Batterikapasitet til ladedeksel: 200 mAh

Strøminngangstilkobling: Type-C (inkludert)

Kabellengde: 50 cm

Standby tid: 300 timer

Berøringskontroll: Ja

Ladetid: 1,5 timer

Spilletid: 3 timer

Bluetooth rekkevidde: 10M

Frekvensresponsområde: 2402 – 2480 MHz

Maks RF-utgangsstrøm: 2,36dBm

Følsomhet: 95±3dB

Mikrofon inkludert: Ja

Høytalerstørrelse: 13 mm

Impedans: 32Ω±15 %

## **LADING**

Lading av etuiet: Bruk den medfølgende USB-C-kabelen til å koble dekselet til en strømkilde. Dekselets røde LED blinker under lading og forblir på når den er fulladet.

1. Lading av ørepluggene: Plasser øreproppene i etuiet. De går automatisk over i lademodus når etuiets slås på eller kobles til. Ladeindikatoren til ørepluggene viser en rød LED under lading og slukker når den er fulladet. I mellomtiden, lyser ladeindikatoren på ladeetuiet blått under lading og slukkes når den er ferdig ladet.
2. Indikasjon for lite batteristrøm: Du vil høre en varslingstone når batteriene i øreproppene er under 10 %. Lad etter at du har slått av strømmen.

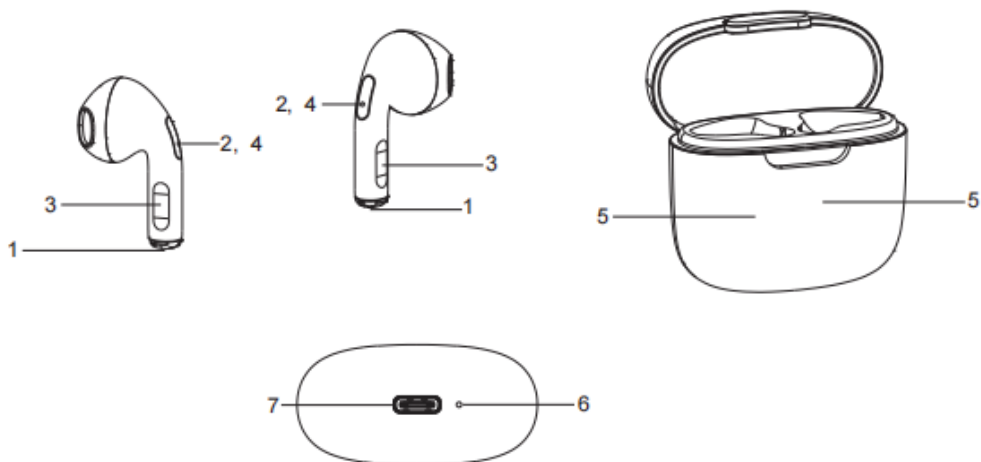

## Produktoversikt

1. Ladepunkter
2. LED-indikator
3. Berøringsknapp
4. Mikrofon
5. Ladepunkter (inne i dekselet)
6. Ladeindikator
7. USB-C-ladeport (på bunnen av dekselet)

## SLÅ PÅ/AV DE TRÅDLØSE ØREPROPPENE

### 1. Slå på:

Ta øreproppene ut av etuiet, de vil slås på med en automatisk tilkoblingstone. Eller trykk og hold berøringsknappen på begge øreproppene i 3 sekunder for å slå på.

### 2. Slå av:

Metode 1: Legg øreproppene i etuiet for automatisk avslåing og lading. Ladeindikatoren på øreproppene lyser rødt under lading og slukkes når den er ferdig ladet.

Metode 2: Trykk og hold berøringsknappene i 3 sekunder for å slå av.

**MERK:** Hvis du setter den ene øreproppen i etuiet, vil det ikke påvirke den tilkoblingen til den andre. Men Berør og hold inne én ørepropp vil slå av begge.

## **SAMMENKOBLING MED EN BLUETOOTH-ENHET**

1. Øreproppene kobles til hverandre automatisk når de slås på. Det blå og røde lyset blinker vekselvis. Da blir en av øreproppene hovedenheten etter de er sammenkoblet. På dette tidspunktet vil de to øretelefonene blinke med blått lys.
2. Når øreproppene er paret med hverandre, åpner du Bluetooth-innstillingene på Bluetooth-enheten din, søker etter «25985» og klikker på den for å koble til. Når øreproppene kobles til enheten din via Bluetooth, vil du høre en meldingstone og LED-indikatorlysene på øreproppene vil slå seg av. Du kan deretter spille musikk på enheten din og nyte den gjennom øreproppene.
3. Når enhetens Bluetooth er aktivert og innenfor rekkevidde, trenger du ikke å pare noen tidligere tilkoblede enheter på nytt.
4. De trådløse øreproppene prøver automatisk å koble seg til den siste enheten de var sammenkoblet med hvis den er slått på. Hvis du vil pare den med en ny enhet, må du slå av den forrige Bluetooth-enheten og deretter bruke den nye enheten til å søke og velge sammenkoblingsnavnet.

**NOTE:** Ørepluggene slås av automatisk hvis ingen Bluetooth-tilkobling med enheten din er opprettet innen 5 minutter. Du vil høre en meldingstone før øreproppene slås av.

## **FUNKSJONER FOR BERØRINGSKNAPPEN**

Spill av/pause:

Kort trykk på berøringsknappen på en av ørepluggene for å spille av/pause musikk.

Neste sang:

Dobbeltklikk berøringsknappen på høyre ørepropp for neste sang

Forrige sang:

Dobbeltklikk berøringsknappen på venstre ørepropp for forrige sang.

Juster volum:

Klikk tre ganger på berøringsknappen på høyre propp for å øke volumet  
Trippelklikk berøringsknapp på venstre ørepropp for å redusere volum.

Svar anrop:

Kort trykk på en av ørepluggene for å svare på et anrop.

Legg på:

Kort trykk på en av ørepluggene for å avslutte et anrop.

Avvise anrop:

Trykk og hold inne i 2 sekunder for å avvise et anrop (trykk og hold inne i 3 sekunder for å slå av øreproppene).

Aktiver stemmeassistent:

Trykk og hold i 2 sekunder for å aktivere stemmeassistent.

## **SV Hörlurar TWS 200mAh**

### **Bruksanvisning**

**Artikelnummer: 871125225985**

Bästa kund,

Tack för ditt köp av denna produkt. Vi ber dig att läsa igenom och spara denna instruktionsmanual för framtida bruk. Läs alla instruktioner innan du använder dessa hörlurar.

### **TILLBEHÖR**

Kontrollera att alla nedanstående objekt finns i ditt paket:

1x trådlösa hörlurar

1x Laddkabel

1x bruksanvisning

### **VIKTIGA SÄKERHETSÅTGÄRDER**

1. Låt inte vatten tränga in i produkten eller på dess yta.
2. Den här apparaten är inte avsedd att användas av personer (inklusive barn) med nedsatt fysisk, sensorisk eller mental förmåga, eller brist på erfarenhet och kunskap, såvida de inte har tillsyn eller instruktioner om användning av apparaten av en person som ansvarar för deras säkerhet.
3. Barn bör övervakas för att säkerställa att de inte leker med enheten.
4. Om enhetens yta är skadad eller om det finns ett mekaniskt eller elektriskt fel, använd inte enheten. Kontakta omedelbart ett auktoriserat servicecenter.
5. Skaka inte enheten.
6. Placera inte enheten i vatten.
7. Placera inte produkten i direkt värme. Denna enhet ska placeras på en torr och ventilerad plats.
8. Placera inte tunga föremål på enheten.
9. Om batteriet är helt urladdat kan du ansluta USB-laddningskabeln för att ladda apparaten. Observera att apparaten kanske inte fungerar som den ska under de första minuterna av laddningen.
10. Om batteriet är skadat måste det bytas ut av en behörig person av säkerhetsskäl.
11. VARNING: Utsätt inte celler eller batterier för värme eller eld.

## PRODUKTSPECIFIKATIONER

Specifikationer:

Bluetooth-version: 5.3

Batterikapacitet för enskild öronsnäcka: 25mAh

Batterikapacitet för laddningsfodral: 200mAh

Strömingångsanslutning: Typ-C (ingår)

Kabellängd: 50 cm

Standbytid: 300 timmar

Pekkontroll: Ja

Laddningstid: 1,5 timmar

Speltid: 3 timmar

Bluetooth-räckvidd: 10 M

Frekvensvarsområde: 2402 – 2480 MHz

Maximal RF-ut effekt: 2,36dBm

Känslighet: 95±3dB

Mikrofon ingår: Ja

Högtalarstorlek: 13 mm

Impedans: 32Ω±15 %

## LADDNING

Laddning av fodralet: Använd den medföljande USB-C-kabeln för att ansluta fodralet till en strömkälla. Fodralets röda LED blinkar under laddning och förblir tänd när det är fulladdat.

1. Ladda öronsnäckorna: Placera öronsnäckorna i fodralet. De går in i laddningsläge automatiskt när laddningsfodralet är strömsatt eller anslutet. Laddningsindikatorn på öronsnäckorna visar en röd lysdiod under laddning och slocknar när de är fulladdade. Under tiden visar laddningsindikatorn på laddningsfodralet en blå lysdiod under laddning och slocknar när den är fulladdad.
2. Indikation på låg ström: Du kommer att höra en signalton när öronsnäckornas batteri är under 10 %. Efter strömvstängning, vänligen ladda.

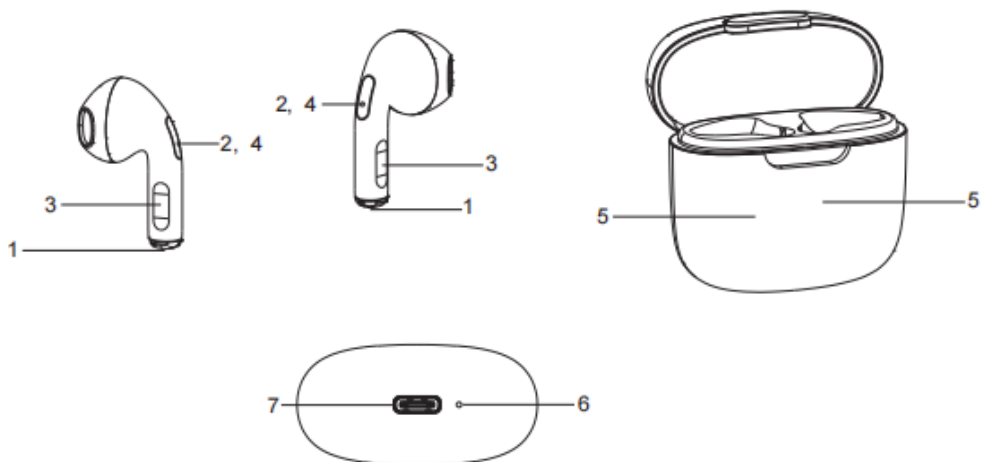

## Produktöversikt

1. Laddningspunkter
2. LED-indikator
3. Tryckknapp
4. Mikrofon
5. Laddningspunkter (inuti fodralet)
6. Laddningsindikator
7. USB-C-laddningsport (på undersidan av fodralet)

## SÄTTA PÅ/STÄNGA AV DINA TRÅDLÖSA ÖRONSNÄCKOR

### 1. Slå på:

Ta ut öronsnäckorna ur fodralet; de kommer att slås på med en promptton för automatisk anslutning. Eller tryck och håll ned pekskärmknappen på båda hörsnäckorna i 3 sekunder för att slå på dem.

### 2. Stäng av:

Metod 1: Sätt i hörsnäckorna i fodralet för automatisk avstängning och laddning. Laddningsindikatorn på öronsnäckorna visar en röd lysdiod under laddning och slocknar när de är fulladdade.

Metod 2: Tryck och håll in tryckknapparna i 3 sekunder för att stänga av.

**OBS!** Att sätta en öronsnäcka i fodralet påverkar inte den andra öronsnäckans anslutning. Men om du trycker och håller kvar en öronsnäcka stängs båda öronsnäckorna av.

## **KOPPLA MED EN BLUETOOTH-ENHET**

1. Hörsnäckorna paras automatiskt ihop med varandra när de slås på. De blå och röda lamporna blinkar växelvis. Då blir en av öronsnäckorna huvudöronsnäcka efter att de har parats ihop. Vid denna tidpunkt kommer de två öronsnäckorna att blinka med ett blått ljus.
2. Medan öronsnäckorna är ihopparade med varandra öppnar du Bluetooth-inställningarna på din Bluetooth-enhet, söker efter "25985" och klickar på det för att ansluta. När hörsnäckorna ansluter till din enhet via Bluetooth kommer du att höra en promptton och LED-lamporna på hörsnäckorna släcks. Du kan sedan spela musik på din enhet och njuta av den genom öronsnäckorna.
3. När enhetens Bluetooth är aktiverad och inom räckvidd behöver du inte koppla om några tidigare anslutna enheter.
4. De trådlösa öronsnäckorna kommer att försöka ansluta automatiskt till den senast kopplade enheten om den är påslagen. Om du vill koppla den till en ny enhet ska du stänga av din senast använda Bluetooth-enhet och sedan söka efter och välja parkopplingsnamnet med din nya enhet.

**NOTERA:** Hörsnäckorna stängs av automatiskt om ingen Bluetooth-anslutning med din enhet upprättas inom 5 minuter. Du kommer att höra en promptton innan öronsnäckorna stängs av.

## **PEKKNAPPARNAS FUNKTIONER**

**Spela/pausa:**

Tryck kort på pekknappen på någon av öronsnäckorna för att spela upp/pausa musik.

**Nästa låt:**

Dubbelklicka på pekknappen på höger hörsnäcka för nästa låt

**Föregående låt:**

Dubbelklicka på tryckknappen på vänster hörsnäcka för föregående låt.

**Justera volymen:**

Trippelklicka höger öronsnäcka på tryckknappen för att öka volymen vänster öronsnäcka tryckknappen för att minska volymen.

**Svara på samtal:**

Tryck kort på någon av hörsnäckorna för att svara på ett samtal.

**Lägga på:**

Tryck kort på någon av hörsnäckorna för att avsluta ett samtal.

**Avvisa samtal:**

Tryck och håll ned i 2 sekunder för att avvisa ett samtal (tryck och håll ned i 3 sekunder för att stänga av hörsnäckorna).

**Aktivera röstassistent:**

Tryck och håll ned i 2 sekunder för att aktivera röstassistenten.

ⒹA Øretelefoner TWS 200mAh

## Brugsanvisning

Varenummer: 871125225985

Kære kunde

Tak, fordi du har købt dette produkt. Vi vil bede dig om at læse og gemme denne brugsanvisning til senere brug. Læs alle instruktionerne, før du bruger disse høretelefoner.

### TILBEHØR

Kontrollér, at alle nedenstående dele er indeholdt i din pakke:

1x trådløse øretelefoner

1 x opladningskabel

1 x brugsanvisning

### VIGTIGE SIKKERHEDSFORANSTALTNINGER

1. Der må ikke komme vand ind i produktet eller på dets overflade.
2. Denne enhed er ikke beregnet til brug af personer (inklusive børn) med nedsatte fysiske, sensoriske eller mentale evner eller mangel på erfaring og viden, medmindre de er under opsyn eller instrueres i brugen af apparatet af en person, der er ansvarlig for deres sikkerhed.
3. Børn skal være under opsyn, så det sikres, at de ikke leger med enheden.
4. Hvis enhedens overflade er beskadiget, eller hvis der er en mekanisk eller elektrisk fejl, må enheden ikke bruges. Kontakt straks det autoriserede servicecenter.
5. Ryst ikke enheden.
6. Anbring ikke enheden i vand.
7. Anbring ikke produktet i direkte varme. Denne enhed skal placeres på et tørt og ventileret sted.
8. Anbring ikke tunge genstande på enheden.
9. Hvis batteriet er helt fladt, skal du tilslutte USB-opladningskablet for at oplade enheden. Bemærk, at enheden måske ikke fungerer korrekt i de første par minutter af opladningen.
10. Hvis batteriet er beskadiget, skal det udskiftes af en kvalificeret person, så der ikke opstår fare.
11. ADVARSEL: Udsæt ikke celler eller batterier for varme eller ild.

## PRODUKTSPECIFIKATIONER

Specifikationer:

Bluetooth-version: 5.3

Batterikapacitet for enkelt øretelefon: 25 mAh

Batterikapacitet for opladningsetuiet: 200 mAh

Indgangseffekt for strømforbindelse: Type-C (inkluderet)

Kabellængde: 50 cm

Standby tid: 300 timer

Touch-kontrol: Ja

Opladningstid: 1,5 timer

Spilletid: 3 timer

Bluetooth-rækkevidde: 10 m

Frekvensresponsområde: 2402-2480 MHz

Maks. RF udgangseffekt : 2,36 dBm

Følsomhed: 95±3dB

Mikrofon inkluderet: Ja

Størrelse på højttaler: 13 mm

Impedans: 32Ω±15 %

## OPLADNING

Opladning af etuiet: Brug det medfølgende USB-C-kabel til at slutte etuiet til en strømkilde. Etuiets røde LED-lys blinker under opladning og bliver ved med at lyse, når det er fuldt opladet.

1. Opladning af øretelefoner: Placer øretelefonerne i etuiet. De går automatisk i opladningstilstand, når etuiet er tændt eller tilsluttet. Opladningsindikatoren på øretelefonerne viser et rødt LED-lys under opladning og går ud, når de er fuldt opladet. I mellemtiden viser opladningsindikatoren på opladningsetuiet et blå LED-lys under opladning og går ud, når det er fuldt opladet.
2. Indikation af lavt batteri: Du vil høre en prompttone, når øretelefonernes batteri er under 10 %. Oplad, når de er slukket.

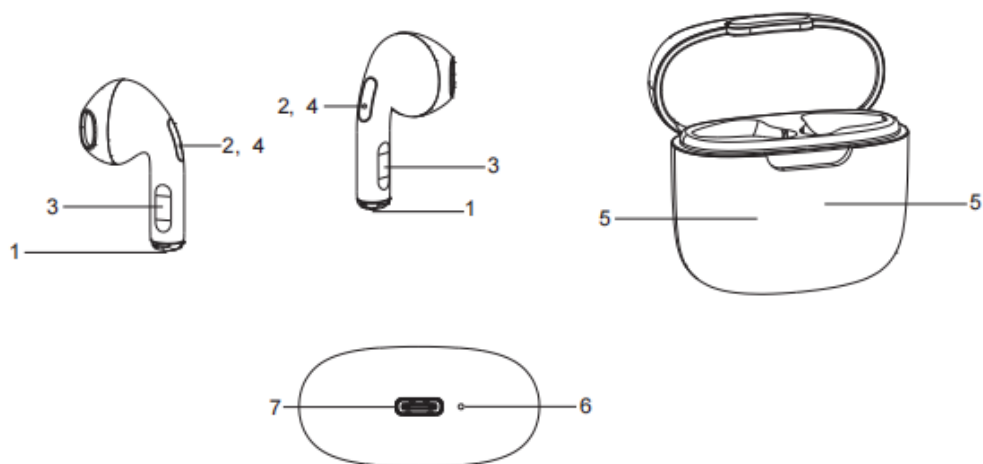

## Produktoversigt

1. Ladepunkter
2. LED-indikator
3. Touch-knap
4. Mikrofon
5. Ladepunkter (inde i etuiet)
6. Opladningsindikator
7. USB-C opladningsport (på bunden af etuiet)

## TÆND/SLUK DINE TRÅDLØSE ØREPROPPER

### 1. Tænd:

Tag øretelefonerne ud af etuiet; de tændes med en prompttone for automatisk forbindelse. Eller tryk og hold berøringsknappen på begge øretelefoner nede i 3 sekunder for at tænde.

### 2. Sluk:

Metode 1: Sæt øretelefonerne i etuiet til automatisk nedlukning og opladning. Opladningsindikatoren på øretelefoner viser en rød LED under opladning og slukker, når den er fuldt opladet.

Metode 2: Tryk og hold berøringsknapperne nede i 3 sekunder for at slukke.

**BEMÆRK:** Hvis du sætter den ene øretelefon i etuiet, påvirker det ikke forbindelsen for den anden. Men hvis du trykker og holder på den ene øretelefon, slukkes de begge.

## PARRING MED EN BLUETOOTH-ENHED

1. Øretelefonerne parres automatisk med hinanden, når de tændes. Det blå og røde lys blinker skiftevis. Derefter bliver den ene af øretelefonerne til den primære, når de er blevet parret. På dette tidspunkt vil de to høretelefoner blinke med et blåt lys.
2. Mens øretelefonerne er parret med hinanden, skal du åbne Bluetooth-indstillingerne på din Bluetooth-enhed, søge efter "25985" og klikke på den for at oprette forbindelse. Når øretelefonerne forbindes med din enhed via Bluetooth, hører du en prompttone, og LED-indikatorerne på øretelefonerne slukkes. Du kan derefter afspille musik på din enhed og nyde den gennem øretelefonerne.
3. Når enhedens Bluetooth er aktiveret og inden for rækkevidde, behøver du ikke at parre tidligere tilsluttede enheder igen.
4. De trådløse øretelefoner vil automatisk forsøge at oprette forbindelse til den sidste enhed, de blev parret med, hvis den er tændt. Hvis du vil parre den med en ny enhed, skal du slukke for din sidste Bluetooth-enhed og derefter bruge din nye enhed til at søge og vælge parringsnavnet.

**BEMÆRK:** Øretelefonerne slukker automatisk, hvis der ikke er etableret en Bluetooth-forbindelse til din enhed inden for 5 minutter. Du vil høre en prompttone, før øretelefonerne slukkes.

## **TOUCH-KNAPPERNES FUNKTIONER**

Afspil/pause:

Tryk kortvarigt på touch-knappen på hver øretelefon for at afspille musik/sætte musik på pause.

Næste sang:

Dobbeltklik på touch-knappen på den højre øretelefon for at afspille næste sang

Førrige sang:

Dobbeltklik på touch-knappen på venstre øretelefon for at afspille førrige sang.

Juster lydstyrken:

Klik tre gange på touch-knappen på højre øretelefon for at øge lydstyrken Klik tre gange på touch-knappen på venstre øretelefon for at sænke lydstyrken.

Besvar opkald:

Tryk kort på en af øretelefonerne for at besvare et opkald.

Læg på:

Tryk kort på en af øretelefonerne for at afslutte et opkald.

Afvis opkald:

Tryk og hold i 2 sekunder for at afvise et opkald (tryk og hold nede i 3 sekunder for at slukke øretelefonerne).

Aktiver stemmeassistent:

Tryk og hold i 2 sekunder for at aktivere stemmeassistent.

## **(HR) Bežične slušalice TWS 200mAh**

### **Korisnički priručnik**

**Broj stavke: 871125225985**

Poštovani korisniče,

Hvala što ste kupili ovaj proizvod. Molimo Vas da pročitate i spremite ove upute za upotrebu za buduće potrebe. Prije uporabe ovih slušalica pročitate sve upute.

### **DODATNA OPREMA**

Provjerite jesu li sve stavke navedene u nastavku uključene u vaše pakiranje:

1x bežične slušalice

1 x kabel za punjenje

1 x korisnički priručnik

### **VAŽNE MJERE ZAŠTITE**

1. Pazite da u proizvod ili na njegovu površinu ne dospije voda.
2. Ovaj uređaj ne smiju upotrebljavati osobe (uključujući djecu) sa smanjenim fizičkim, osjetilnim i psihičkim sposobnostima ili osobe bez iskustva i znanja osim ako su pod nadzorom ili ako od osobe odgovorne za njihovu sigurnost dobiju odgovarajuće upute za uporabu uređaja.
3. Djeca trebaju biti pod nadzorom kako se ne bi igrala uređajem.
4. Ako je površina uređaja oštećena ili postoji mehanički ili električni kvar, nemojte upotrebljavati uređaj. Odmah se obratite ovlaštenom servisnom centru.
5. Nemojte tresti uređaj.
6. Uređaj nemojte stavljati u vodu.
7. Proizvod nemojte stavljati na izravni izvor topline. Uređaj postavite na suho mjesto s dobrom ventilacijom.
8. Nemojte stavljati teške predmete na uređaj.
9. Ako se baterija isprazni do kraja, na uređaj priključite USB kabel za punjenje kako biste ga napunili. Imajte na umu da uređaj možda neće raditi ispravno tijekom prvih nekoliko minuta punjenja.
10. Kako bi se izbjegle moguće opasnosti oštećenu bateriju smije je zamijeniti samo ovlaštena osoba.
11. UPOZORENJE: Čelije baterije ili same baterije nemojte izlagati

toplini ili vatri.

## **SPECIFIKACIJE PROIZVODA**

Specifikacije:

Verzija Bluetootha: 5.3

Kapacitet baterije jedne slušalice: 25 mAh

Kapacitet baterije kućišta za punjenje: 200 mAh

Ulazni priključak napajanja: Tip-C (uključen)

Duljina kabela: 50 cm

Vrijeme pripravnosti: 300 sati

Kontrola na dodir: Da

Vrijeme punjenja: 1,5 sati

Vrijeme reprodukcije: 3 sata

Dolet Bluetootha: 10 m

Raspon frekvencijskog odziva: 2402 – 2480 MHz

Maksimalna izlazna snaga radijske frekvencije: 2,36 dBm

Osjetljivost: 95±3 dB

Mikrofon priložen u paketu: Da

Veličina zvučnika: 13 mm

Impedancija: 32Ω±15%

## **PUNJENJE**

Punjenje kućišta: Upotrijebite isporučeni USB-C kabel za povezivanje kućišta s izvorom napajanja. Crvena LED dioda kućišta bljeska tijekom punjenja i svijetli kada je potpuno napunjena.

1. Punjenje slušalice: Stavite slušalice u kućište. Automatski ulaze u način punjenja kada je kućište uključeno ili spojeno. Indikator punjenja slušalice tijekom punjenja svijetli crvenom LED diodom, a gasi se kada su u potpunosti napunjene. Istovremeno, na indikatoru punjenja kućišta tijekom punjenja svijetli plava LED dioda koja se gasi kada je potpuno napunjeno.

Indikator niske razine napunjenosti: Čut ćete zvuk kada je razina baterija slušalice ispod 10 %. Nakon isključivanja ih napunite.

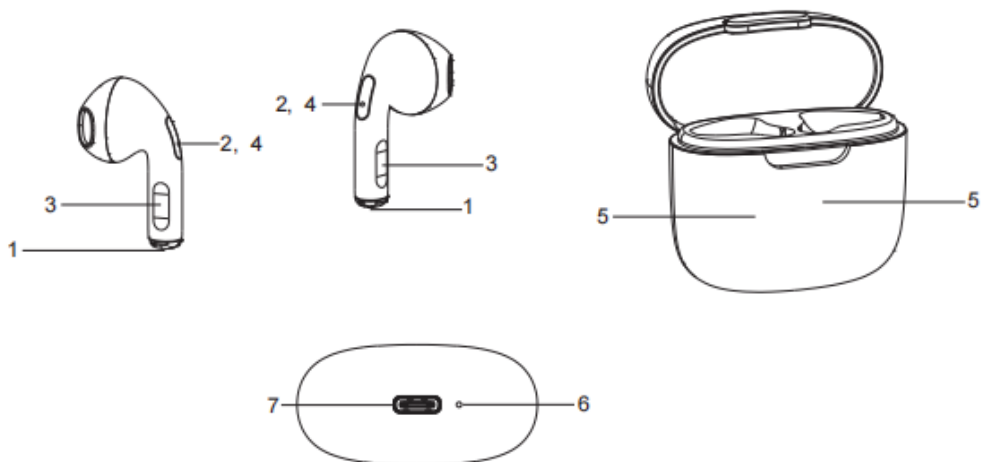

## Pregled proizvoda

1. Točke za punjenje
2. LED indikator
3. Dodirni gumb
4. Mikrofon
5. Točke za punjenje (unutar kućišta)
6. Indikator punjenja
7. USB-C priključak za punjenje (na dnu kućišta)

## UKLJUČITE/ISKLJUČITE SVOJE BEŽIČNE SLUŠALICE

### 1. Uključivanje:

Izvadite slušalice iz kućišta; uključit će se uz tonski upit za automatsko povezivanje. Ili pritisnite i držite dodirnu tipku obje slušalice 3 sekunde za uključivanje.

### 2. Isključivanje:

Način 1: Stavite slušalice u futrolu za automatsko isključivanje i punjenje. Indikator punjenja slušalica svijetli crvenim LED-om tijekom punjenja i gasi se kada su u potpunosti napunjene.

Način 2: Pritisnite i držite dodirne tipke 3 sekunde za isključivanje.

**NAPOMENA:** Ako stavite jednu slušalicu u kućište to neće utjecati na povezivanje druge slušalice. Ali dodir i pritisak na jednu od slušalica isključit će obje slušalice.

## **UPARIVANJE S BLUETOOTH UREĐAJEM**

1. Slušalice će se po uključivanju automatski međusobno upariti. Plavo i crveno svjetlo treperi naizmjenice. Tada će jedna od slušalica, nakon uparivanja, postati glavnom. U tom trenutku, slušalice će bljeskati plavim svjetlom.
2. Dok su slušalice uparene, otvorite Bluetooth postavke na svom Bluetooth uređaju, pretražite „25985” i kliknite za povezivanje. Kada se slušalice uspješno povežu s vašim uređajem putem Bluetootha, čut ćete brzi ton i LED indikatorska svjetla na slušalicama će se ugasiti. Sada možete puštati glazbu na svom uređaju i slušati je na slušalicama.
3. Kada je Bluetooth uređaja aktiviran i u dometu, ne morate ponovno upariti prethodno povezane uređaje.
4. Bežične slušalice će se pokušati automatski povezati s posljednjim uređajem s kojim su bile uparene ako je taj uređaj uključen. Ako ga želite upariti s novim uređajem, isključite Bluetooth na posljednjem uparenom uređaju, a zatim pomoću novog uređaja pretražite i odaberite naziv za uparivanje.

**NAPOMENA:** Slušalice će se automatski isključiti ako nema Bluetooth veze s vašim uređajem dulje od 5 minuta. Čut ćete zvuk prije nego što se slušalice isključe.

## **FUNKCIJE DODIRNIH GUMBA**

Reproduciraj/pauziraj:

Kratko pritisnite dodirnu tipku na bilo kojoj slušalici da biste reproducirali/pauzirali glazbu.

Sljedeća pjesma:

Dvaput pritisnite dodirni gumb na desnoj slušalici za sljedeću pjesmu

Prethodna pjesma:

Dvaput pritisnite dodirni gumb na lijevoj slušalici za prethodnu pjesmu.

Podešavanje glasnoće:

Tri puta pritisnite dodirni gumb desne slušalice za povećanje glasnoće

Trostruklik lijeva slušalica dodirni gumb za smanjenje glasnoće.

Odgovaranje na poziv:

Kratkim pritiskom na bilo koju slušalicu odgovorite na poziv.

Prekidanje poziva:

Kratko pritisnite bilo koju slušalicu za prekid poziva.

Odbacivanje poziva:

Pritisnite i držite 2 sekunde za odbijanje poziva (pritisnite i držite 3 sekunde za isključivanje slušalica).

Aktiviranje glasovnog pomoćnika:

Pritisnite i držite 2 sekunde za aktiviranje glasovnog pomoćnika.

**PL Słuchawki douszne TWS 200 mAh**

**Instrukcja obsługi**

**Numer artykułu: 871125225985**

Drogi Kliencie,

Dziękujemy za zakup niniejszego produktu. Uprzejmie prosimy o przeczytanie niniejszej instrukcji obsługi i zachowanie jej na przyszłość. Przed użyciem słuchawek należy zapoznać się z całą instrukcją.

**AKCESORIA**

Proszę sprawdzić, czy wszystkie poniższe elementy znajdują się w opakowaniu:

1x bezprzewodowe słuchawki douszne

1x kabel do ładowania

1x instrukcja obsługi

**WAŻNE UWAGI DOTYCZĄCE BEZPIECZEŃSTWA**

1. Nie dopuść do przedostania się wody do produktu lub na jego powierzchnię.
2. Urządzenie nie jest przeznaczone do użytku przez osoby (w tym dzieci) o ograniczonych zdolnościach fizycznych, sensorycznych lub umysłowych lub nieposiadające doświadczenia i wiedzy, chyba że są one nadzorowane lub otrzymały instrukcje dotyczące użytkowania urządzenia od osoby odpowiedzialnej za ich bezpieczeństwo.
3. Dzieci powinny być nadzorowane, aby nie bawiły się urządzeniem.
4. Jeśli powierzchnia urządzenia jest uszkodzona lub jeśli wystąpi usterka mechaniczna lub elektryczna, nie należy używać urządzenia. Należy natychmiast skontaktować się z autoryzowanym centrum serwisowym.
5. Nie należy potrząsać urządzeniem.
6. Nie należy umieszczać urządzenia w wodzie.
7. Nie należy umieszczać produktu w miejscu narażonym na bezpośrednie działanie ciepła. Urządzenie powinno być umieszczone w suchym i przewiewnym miejscu.
8. Nie należy umieszczać na urządzeniu ciężkich przedmiotów.
9. Jeśli akumulator jest całkowicie wyczerpany, podłącz kabel ładujący USB, aby naładować urządzenie. Urządzenie może nie

działać prawidłowo przez pierwsze kilka minut ładowania.

10. Jeśli akumulator jest uszkodzony, musi zostać wymieniony przez osobę o stosownych kwalifikacjach, aby nie stwarzać zagrożenia.

11. **OSTRZEŻENIE:** Nie należy wystawiać ogniwi ani baterii na działanie ciepła ani ognia.

## **DANE TECHNICZNE PRODUKTU**

Dane techniczne:

Wersja Bluetooth: 5.3

Pojemność akumulatora pojedynczej słuchawki dousznej: 25 mAh

Pojemność akumulatora etui ładującego: 200 mAh

Połączenie wejścia zasilania: Typ C (w zestawie)

Długość kabla: 50 cm

Czas czuwania: 300 godz.

Sterowanie dotykowe: Tak

Czas ładowania: 1,5 godz.

Czas odtwarzania: 3 godz.

Zasięg Bluetooth: 10 m

Zakres częstotliwości: 2402–2480 MHz

Maksymalna moc wyjściowa RF: 2,36 dBm

Skuteczność: 95±3 dB

Mikrofon w zestawie: Tak

Rozmiar głośnika: 13 mm

Impedancja: 32Ω±15%

## **ŁADOWANIE**

Ładowanie etui: Za pomocą dołączonego kabla USB-C podłącz etui do źródła zasilania. Czerwona dioda LED na obudowie miga podczas ładowania i świeci światłem ciągłym po pełnym naładowaniu.

1. Ładowanie słuchawek: Umieść słuchawki w etui. Automatycznie przechodzą w tryb ładowania, gdy etui jest podłączone do zasilania lub włączone. Podczas ładowania wskaźnik ładowania słuchawek świeci czerwoną diodą LED, a po pełnym naładowaniu gaśnie. W międzyczasie wskaźnik ładowania etui ładującego świeci niebieską diodą LED podczas ładowania i gaśnie po pełnym naładowaniu.

Wskaźnik niskiego poziomu naładowania: Gdy poziom naładowania baterii słuchawek spadnie poniżej 10%, usłyszysz sygnał dźwiękowy. Po wyłączeniu należy naładować.

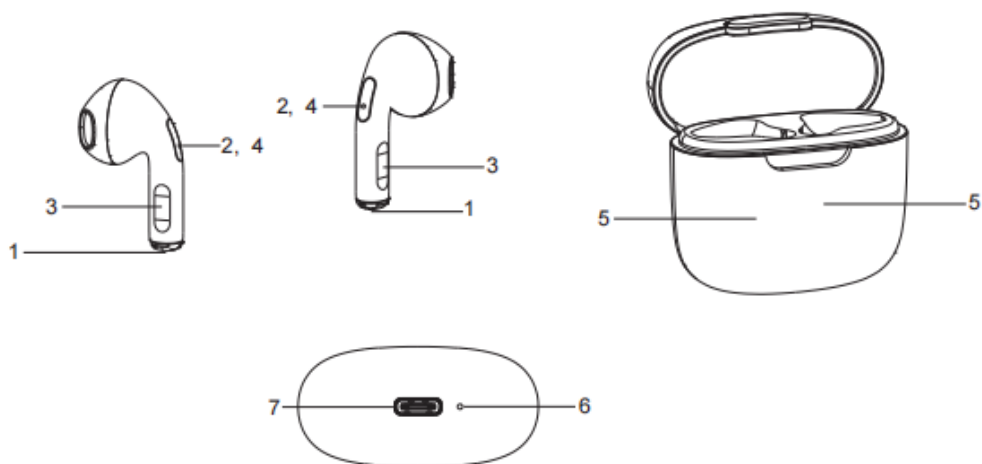

## Przegląd produktu

1. Punkty ładowania
2. Wskaźnik LED
3. Przycisk dotykowy
4. Mikrofon
5. Punkty ładowania (wewnątrz etui)
6. Wskaźnik ładowania
7. Port ładowania USB-C (na spodzie obudowy)

## WŁĄCZ/WYŁĄCZ BEZPRZEWODOWE SŁUCHAWKI

### 1. Włączanie:

Wymij słuchawki z etui, a one włączą się i usłyszą dźwięk informujący o automatycznym połączeniu. Można również nacisnąć i przytrzymać przycisk dotykowy na obu słuchawkach przez 3 sekundy, aby je włączyć.

### 2. Turn off:

Metoda 1: Umieść słuchawki w etui w celu ich automatycznego wyłączenia i naładowania. Podczas ładowania wskaźnik ładowania słuchawek świeci czerwoną diodą LED, a po pełnym naładowaniu gaśnie.

Metoda 2: Aby wyłączyć, naciśnij przyciski dotykowe i przytrzymaj wciśnięte przez 3 sekundy.

**UWAGA:** Umieszczenie jednej słuchawki w etui nie wpłynie na połączenie drugiej. Natomiast dotknięcie i przytrzymanie jednej słuchawki spowoduje wyłączenie obu słuchawek.

## **PAROWANIE Z URZĄDZENIEM BLUETOOTH**

1. Słuchawki sparują się ze sobą automatycznie po ich włączeniu. Niebieskie i czerwone lampki migają naprzemiennie. Następnie po sparowaniu jedna ze słuchawek stanie się słuchawką główną. W tym momencie obie słuchawki zaczną migać niebieskim światłem.
2. Gdy słuchawki są już sparowane ze sobą, otwórz ustawienia Bluetooth na swoim urządzeniu Bluetooth, wyszukaj „25985” i kliknij, aby się połączyć. Gdy słuchawki douszne połączą się z Twoim urządzeniem przez Bluetooth, usłyszysz sygnał dźwiękowy, a diody LED na słuchawkach zgasną. Następnie możesz odtwarzać muzykę na swoim urządzeniu i słuchać jej przez słuchawki.
3. Jeśli moduł Bluetooth urządzenia jest włączony i znajduje się w zasięgu, nie ma potrzeby ponownego parowania wcześniej połączonych urządzeń.
4. Słuchawki bezprzewodowe podejmą próbę automatycznego połączenia się z ostatnim urządzeniem, z którym były sparowane, jeżeli jest włączone. Jeśli chcesz sparować je z nowym urządzeniem, wyłącz swoje ostatnie urządzenie Bluetooth, a następnie wyszukaj na swoim nowym urządzeniu i wybierz nazwę parowania.

**UWAGA:** Słuchawki wyłączą się automatycznie, jeśli w ciągu 5 minut nie zostanie nawiązane połączenie Bluetooth z Twoim urządzeniem. Przed wyłączeniem słuchawek usłyszysz sygnał dźwiękowy.

## **FUNKCJE PRZYCISKU DOTYKOWEGO**

Odtwarzanie/pauza:

Naciśnij krótko przycisk dotykowy na dowolnej słuchawce, aby odtworzyć/wstrzymać muzykę.

Następny utwór:

Naciśnij dwukrotnie przycisk dotykowy na prawej słuchawce, aby przejść do następnego utworu

Poprzedni utwór:

Naciśnij dwukrotnie przycisk dotykowy na lewej słuchawce, aby przejść do poprzedniego utworu.

Dostosuj głośność:

Naciśnij trzykrotnie przycisk dotykowy na prawej słuchawce, aby zwiększyć głośność. Naciśnij trzykrotnie przycisk dotykowy na lewej słuchawce, aby zmniejszyć głośność.

Odbierz połączenie:

Naciśnij krótko jedną ze słuchawek, aby odebrać połączenie.

Zakończ rozmowę:

Naciśnij krótko jedną ze słuchawek, aby zakończyć połączenie.

Odrzuć połączenie:

Naciśnij i przytrzymaj przez 2 sekundy, aby odrzucić połączenie (naciśnij i przytrzymaj przez 3 sekundy, aby wyłączyć słuchawki douszne).

Aktywuj asystenta głosowego:

Naciśnij i przytrzymaj przez 2 sekundy, aby aktywować asystenta głosowego.

**ⓔℓ Ακουστικά TWS 200 mAh**

**Οδηγίες χρήσης**

**Αριθμός είδους: 871125225985**

Αγαπητέ πελάτη,

Ευχαριστούμε που αγοράσατε αυτό το προϊόν. Σας ζητούμε να διαβάσετε και να αποθηκεύσετε αυτό το εγχειρίδιο οδηγιών για μελλοντική αναφορά. Διαβάστε όλες τις οδηγίες πριν χρησιμοποιήσετε αυτά τα ακουστικά.

## **ΠΕΡΙΕΧΟΜΕΝΑ**

Ελέγξτε ότι όλα τα παρακάτω στοιχεία περιλαμβάνονται στο πακέτο σας:

1x Ασύρματα ακουστικά

1x Καλώδιο φόρτισης

1x Εγχειρίδιο οδηγιών

## **ΣΗΜΑΝΤΙΚΑ ΜΕΤΡΑ ΠΡΟΣΤΑΣΙΑΣ**

1. Μην αφήνετε νερό να εισχωρήσει στο προϊόν ή να πέσει στην επιφάνειά του.
2. Αυτή η συσκευή δεν προορίζεται για χρήση από άτομα (συμπεριλαμβανομένων των παιδιών) με μειωμένες σωματικές, αισθητηριακές ή νοητικές ικανότητες. ή έλλειψη εμπειρίας και γνώσης, εκτός αν επιβλέπονται ή καθοδηγούνται σχετικά με τη χρήση της συσκευής από άτομο υπεύθυνο για την ασφάλειά τους.
3. Τα παιδιά πρέπει να επιβλέπονται, ώστε να διασφαλίζεται ότι δεν παίζουν με τη συσκευή.
4. Αν η επιφάνεια της συσκευής είναι κατεστραμμένη ή αν υπάρχει μηχανική/ηλεκτρική δυσλειτουργία, μην χρησιμοποιήσετε τη συσκευή. Επικοινωνήστε αμέσως με το εξουσιοδοτημένο κέντρο σέρβις.
5. Μην ανακινείτε τη συσκευή.
6. Μην τοποθετείτε τη συσκευή σε νερό.
7. Μην τοποθετείτε τη συσκευή σε άμεση θερμότητα. Αυτή η συσκευή πρέπει να τοποθετείται σε στεγνό και αεριζόμενο χώρο.
8. Μην τοποθετείτε βαριά αντικείμενα πάνω στη συσκευή.
9. Αν η μπαταρία εξαντληθεί εντελώς, συνδέστε το καλώδιο φόρτισης USB, για να φορτίσετε τη συσκευή. Έχετε υπόψη ότι η συσκευή ενδέχεται να μη λειτουργεί σωστά τα πρώτα λεπτά της φόρτισης.
10. Αν η μπαταρία είναι κατεστραμμένη, πρέπει να αντικατασταθεί από εξειδικευμένο άτομο, ώστε να αποφευχθεί η πρόκληση κινδύνου.
11. ΠΡΟΕΙΔΟΠΟΙΗΣΗ: Μην εκθέτετε τις κυψέλες ή τις μπαταρίες σε θερμότητα ή φωτιά.

## ΠΡΟΔΙΑΓΡΑΦΕΣ ΠΡΟΪΟΝΤΟΣ

Προδιαγραφές:

Έκδοση Bluetooth: 5.3

Χωρητικότητα μπαταρίας ενός ακουστικού: 25 mAh

Χωρητικότητα μπαταρίας θήκης φόρτισης: 200 mAh

Σύνδεση εισόδου ισχύος: Type-C (περιλαμβάνεται)

Μήκος καλωδίου: 50 εκ

Χρόνος αναμονής: 300 ώρες

Έλεγχος αφής: Ναι

Χρόνος φόρτισης: 1,5 ώρα

Χρόνος αναπαραγωγής: 3 ώρες

Εύρος Bluetooth: 10 μ.

Εύρος απόκρισης συχνότητας: 2402 – 2480 MHz

Εύρος συχνοτήτων: 2,36dBm

Ευαισθησία: 95±3dB

Περιλαμβάνεται μικρόφωνο: Ναι

Μέγεθος ηχείου: 13 mm

Αντίσταση: 32Ω±15%

## ΦΟΡΤΙΣΗ

Φόρτιση της θήκης: Χρησιμοποιήστε το παρεχόμενο καλώδιο USB-C για να συνδέσετε τη θήκη σε μια πηγή ρεύματος. Το κόκκινο LED της θήκης αναβοσβήνει κατά τη φόρτιση και παραμένει συνεχώς αναμμένο όταν φορτιστεί πλήρως.

1. Φόρτιση των ακουστικών: Τοποθετήστε τα ακουστικά στη θήκη. Μπαίνουν αυτόματα στη λειτουργία φόρτισης όταν η θήκη τροφοδοτείται ή συνδέεται. Η ένδειξη φόρτισης των ακουστικών δείχνει ένα κόκκινο LED κατά τη φόρτιση και σβήνει όταν φορτιστεί πλήρως. Στο μεταξύ, η ένδειξη φόρτισης της θήκης φόρτισης δείχνει ένα μπλε LED κατά τη φόρτιση και σβήνει όταν φορτιστεί πλήρως.

Ένδειξη χαμηλής ισχύος: Θα ακούσετε έναν ήχο προτροπής όταν η μπαταρία των ακουστικών είναι κάτω από το 10%. Φορτίστε τα ακουστικά μετά την απενεργοποίηση.

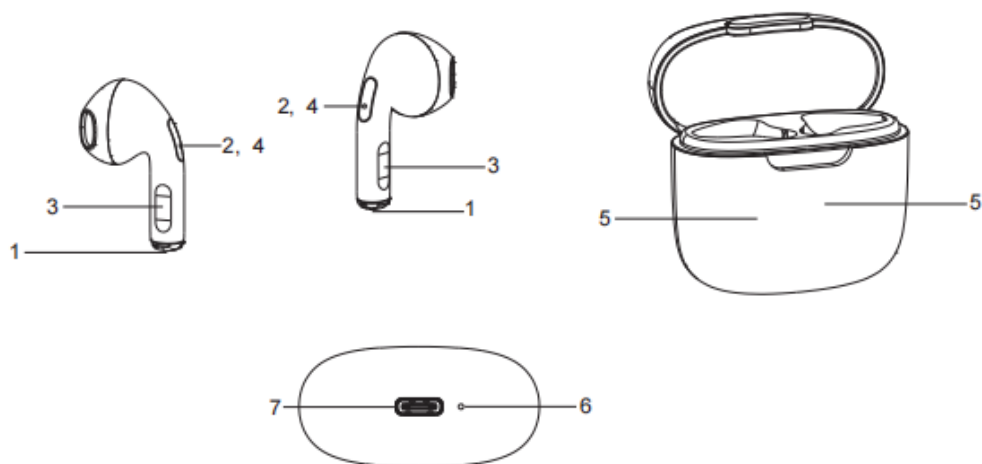

## Επισκόπηση προϊόντος

1. Σημεία φόρτισης
2. Ενδεικτική λυχνία LED
3. Κουμπί αφής
4. Μικρόφωνο
5. Σημεία φόρτισης (μέσα στη θήκη)
6. Ένδειξη φόρτισης
7. Θύρα φόρτισης USB-C (στο κάτω μέρος της θήκης)

## ΕΝΕΡΓΟΠΟΙΗΣΗ/ΑΠΕΝΕΡΓΟΠΟΙΗΣΗ ΤΩΝ ΑΣΥΡΜΑΤΩΝ ΑΚΟΥΣΤΙΚΩΝ

### 1. Ενεργοποίηση:

Βγάλτε τα ακουστικά από τη θήκη. Θα ενεργοποιηθούν με έναν ήχο προτροπής αυτόματης σύνδεσης. Ή πατήστε και κρατήστε πατημένο το κουμπί αφής και των δύο ακουστικών για 3 δευτερόλεπτα για να τα ενεργοποιήσετε.

### 2. Ταπενεργοποίηση:

Μέθοδος 1: Τοποθετήστε τα ακουστικά στη θήκη για αυτόματη απενεργοποίηση και φόρτιση. Η ένδειξη φόρτισης των ακουστικών δείχνει ένα κόκκινο LED κατά τη φόρτιση και σβήνει όταν φορτιστεί πλήρως.

Μέθοδος 2: Πατήστε παρατεταμένα τα κουμπιά αφής για 3 δευτερόλεπτα για να τα απενεργοποιήσετε.

**ΣΗΜΕΙΩΣΗ:** Τοποθετήστε το ένα ακουστικό στη θήκη, δεν θα επηρεάσει τη σύνδεση του άλλου. Ωστόσο, αγγίξτε παρατεταμένα ένα ακουστικό για να απενεργοποιήσετε και τα δύο ακουστικά.

## **ΣΥΖΕΥΞΗ ΜΕ ΣΥΣΚΕΥΗ BLUETOOTH**

1. Τα ακουστικά θα συζευχθούν αυτόματα μεταξύ τους όταν ενεργοποιηθούν. Τα μπλε και τα κόκκινα φώτα αναβοσβήνουν εναλλάξ. Στη συνέχεια, ένα από τα ακουστικά θα γίνει το κύριο ακουστικό μετά τη σύζευξη. Αυτή τη στιγμή, τα δύο ακουστικά θα αναβοσβήσουν με ένα μπλε φως.
2. Ενώ τα ακουστικά είναι σε σύζευξη μεταξύ τους, ανοίξτε τις ρυθμίσεις Bluetooth στη συσκευή Bluetooth σας, αναζητήστε για "25985" και κάντε κλικ για να συνδεθείτε. Όταν τα ακουστικά συνδεθούν με τη συσκευή σας με επιτυχία μέσω Bluetooth, θα ακούσετε έναν ήχο προτροπής και οι ενδεικτικές λυχνίες LED στα ακουστικά θα σβήσουν. Στη συνέχεια, μπορείτε να αναπαράγετε μουσική στη συσκευή σας και να την απολαύσετε μέσω των ακουστικών.
3. Όταν το Bluetooth της συσκευής είναι ενεργοποιημένο και βρίσκεται εντός εμβέλειας, δεν χρειάζεται να αντιστοιχίσετε ξανά τυχόν συσκευές που είχαν συνδεθεί προηγουμένως.
4. Τα ασύρματα ακουστικά θα επιχειρήσουν να συνδεθούν αυτόματα στην τελευταία συσκευή με την οποία έγινε σύνδεση, εάν είναι ενεργοποιημένη. Εάν θέλετε να το συνδέσετε με μια νέα συσκευή, απενεργοποιήστε την τελευταία σας συσκευή Bluetooth και, στη συνέχεια, χρησιμοποιήστε τη νέα σας συσκευή για να αναζητήσετε και να επιλέξετε το όνομα σύνδεσης.

**ΣΗΜΕΙΩΜΑ:** Τα ακουστικά θα απενεργοποιηθούν αυτόματα εάν δεν δημιουργηθεί σύνδεση Bluetooth με τη συσκευή σας εντός 5 λεπτών. Θα ακούσετε έναν προτρεπτικό ήχο πριν απενεργοποιηθούν τα ακουστικά.

## **ΛΕΙΤΟΥΡΓΙΕΣ ΚΟΥΜΠΙΩΝ ΑΦΗΣ**

Αναπαραγωγή/Παύση:

Πατήστε σύντομα το κουμπί αφής σε οποιοδήποτε ακουστικό για αναπαραγωγή/παύση μουσικής.

Επόμενο τραγούδι:

Κάντε διπλό κλικ στο κουμπί αφής του δεξιού ακουστικού για το επόμενο τραγούδι

Προηγούμενο Τραγούδι:

Κάντε διπλό κλικ στο κουμπί αφής του αριστερού ακουστικού για το προηγούμενο τραγούδι.

Προσαρμογή έντασης ήχου:

Κάντε τριπλό κλικ στο δεξί ακουστικό στο κουμπί αφής για να αυξήσετε την ένταση. Κάντε τριπλό κλικ στο αριστερό ακουστικό στο κουμπί αφής για να μειώσετε την ένταση.

Απάντηση κλήσης:

Πατήστε σύντομα σε οποιοδήποτε ακουστικό για να απαντήσετε σε μια κλήση.

Κλείσιμο τηλεφώνου:

Πατήστε στιγμιαία σε οποιοδήποτε ακουστικό για να τερματίσετε μια κλήση.

Απόρριψη κλήσης:

Πατήστε παρατεταμένα για 2 δευτερόλεπτα για να απορρίψετε μια κλήση (πατήστε και κρατήστε πατημένο για 3 δευτερόλεπτα για να απενεργοποιήσετε τα ακουστικά).

Ενεργοποίηση Φωνητικού Βοηθού:

Πατήστε παρατεταμένα για 2 δευτερόλεπτα για να ενεργοποιήσετε τον φωνητικό βοηθό.

## **(SR) Bežične bubice TWS 200 mAh**

### **Uputstvo za upotrebu**

**Broj artikla: 871125225985**

Poštovani kupče,

Hvala vam što ste kupili ovaj proizvod. Pročitajte i sačuvajte ovo uputstvo za buduće potrebe. Molimo vas da pročitate sva uputstva pre upotrebe ovih slušalica.

### **PRIBOR**

Proverite da li su sve navedene stavke uključene u paket:

- 1 par bežičnih slušalica
- 1 kabl za punjenje
- 1 uputstvo za upotrebu

### **VAŽNE MERE ZAŠTITE**

1. Vodite računa da voda ne dospe u proizvod ni na njegovu površinu.
2. Ovu jedinicu ne smeju da koriste osobe (uključujući decu) sa smanjenim fizičkim, čulnim ili mentalnim sposobnostima ili nedostatkom iskustva i znanja, osim ako nisu pod nadzorom ili ako su dobile uputstva o korišćenju aparata od osobe odgovorne za njihovu bezbednost.
3. Deca moraju da budu pod nadzorom kako bi se osiguralo da se ne igraju ovom jedinicom.
4. Ako je površina jedinice oštećena ili ako postoji mehanički ili električni kvar, nemojte je koristiti. Odmah se obratite ovlašćenom servisnom centru.
5. Nemojte da tresete jedinicu.
6. Ne stavljajte jedinicu u vodu.
7. Nemojte stavljati ovaj proizvod na direktan izvor toplote. Ovu jedinicu stavite na suvo i provetreno mesto.
8. Nemojte stavljati teške predmete na jedinicu.
9. Ako se baterija potpuno isprazni, priključite USB kabl za punjenje da biste napunili uređaj. Imajte u vidu da jedinica možda neće ispravno funkcionisati tokom prvih nekoliko minuta punjenja.
10. Ako je baterija oštećena, mora je zameniti kvalifikovana osoba kako bi se izbeglo stvaranje opasnosti.
11. **UPOZORENJE:** Ne izlažite ćelije ili baterije toploti ili vatri.

## **SPECIFIKACIJE PROIZVODA**

Specifikacije:

Bluetooth verzija: 5.3

Kapacitet baterije jedne slušalice: 25mAh

Kapacitet baterije kutije za punjenje: 200mAh

Priključak za napajanje: Tip-C (uključen)

Dužina kabla: 50cm

Vreme pripravnosti: 300 sati

Kontrola pomoću dodira: Da

Vreme punjenja: 1,5 sat

Vreme reprodukcije: 3 sata

Bluetooth opseg: 10 m

Opseg frekventnog odziva: 2402–2480 MHz

Maksimalna izlazna RF snaga: 2.36dBm

Osetljivost: 95±3 dB

Mikrofon priložen u paketu: Da

Veličina zvučnika: 13 mm

Impedanca: 32Ω±15%

## **PUNJENJE**

Punjenje kućišta: Koristite priloženi USB-C kabl za povezivanje kućišta sa izvorom napajanja. Crvena LED lampica kućišta treperi tokom punjenja i svetli kada je potpuno napunjena.

1. Punjenje slušalice: Stavite bubice u kutiju. Automatski će se pokrenuti režim punjenja slušalice ako je kutija za punjenje uključena ili priključena u napajanje. Indikator punjenja slušalice prikazuje crvenu LED lampicu kada se pune i isključuje se kada su u potpunosti napunjene. S druge strane, indikator punjenja kutije za punjenje prikazuje plavu LED lampicu kada se puni i isključuje se kada je potpuno napunjena.
2. Indikator slabe napunjenosti: Čućete zvučni signal kada je nivo baterija slušalice ispod 10%. Napunite ih nakon isključivanja.

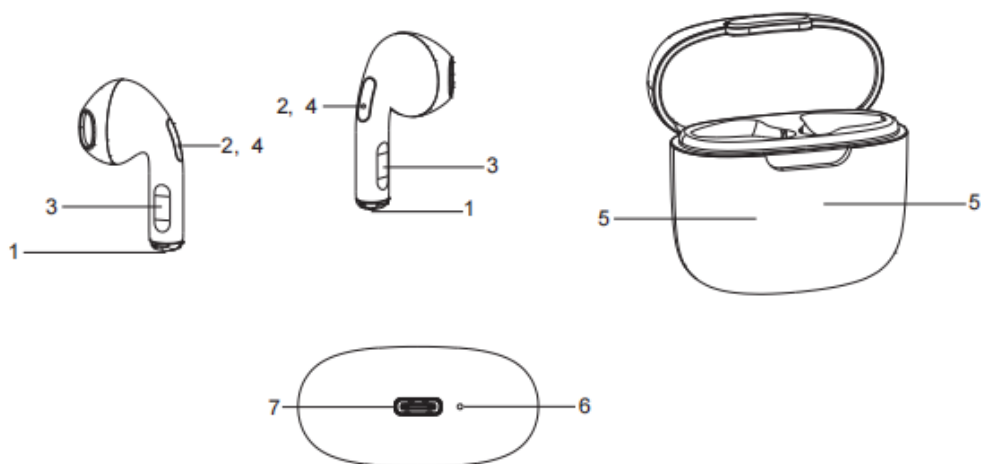

## Pregled proizvoda

1. Tačke za punjenje
2. LED indikator
3. Taster osetljiv na dodir
4. Mikrofon
5. Kontakti za punjenje (unutar kutije)
6. Indikator punjenja
7. USB-C priključak za punjenje (na dnu kućišta)

## UKLJUČITE / ISKLJUČITE BEŽIČNE SLUŠALICE

### 1. Uključivanje:

Izvadite slušalice iz kutije; uključiće se uz zvučni signal za automatsko povezivanje. Ili pritisnite i držite dodirno dugme obe slušalice 3 sekunde da biste ih uključili.

### 2. Isključivanje:

Metod 1: Stavite slušalice u kućište za automatsko isključivanje i punjenje. Indikator punjenja slušalica pokazuje crvenu LED diodu tokom punjenja i gasi se kada je potpuno napunjen.

Metod 2: Pritisnite i držite dodirne tastere za 3 sekunde da biste isključili.

**NAPOMENA:** Ako stavite jednu slušalicu u kutiju to neće uticati na povezivanje druge slušalice. Ali dodirrom i pritiskom jedne slušalice isključićete obe slušalice.

## **UPARIVANJE SA BLUETOOTH UREĐAJEM**

1. Slušalice će se automatski međusobno upariti kada se uključe. Plava i crvena svetla trepere naizmenično. Tada će jedna od slušalica postati glavna slušalica nakon što se upare. U tom trenutku, slušalice će treperiti plavim svetlom.
2. Dok su slušalice međusobno uparene, otvorite Bluetooth postavke na Bluetooth uređaju, potražite „25985“ i kliknite za povezivanje. Kada se slušalice uspešno povežu sa uređajem preko Bluetooth-a, oglašiće se zvučni signal i LED indikatorske lampice na slušalicama će se isključiti. Zatim možete da reprodukujete muziku na svom uređaju i uživajte u njoj kroz slušalice.
3. Kada je Bluetooth uređaj aktiviran i u dometu, ne morate ponovo uparivati prethodno povezane uređaje.
4. Bežične slušalice će pokušati da se automatski povežu sa poslednjim uređajem sa kojim su bile uparene ako je uključen. Ako želite da ih uparite sa novim uređajem, isključite poslednji Bluetooth uređaj, a zatim koristite novi uređaj za pretraživanje i izaberite ime uparivanja.

**NAPOMENA:** Slušalice će se automatski isključiti ako se u roku od 5 minuta ne uspostavi Bluetooth veza sa vašim uređajem. Oglasiće se zvučni signal pre nego što se slušalice isključe.

## **FUNKCIJE DODIRNOG DUGMETA**

Reprodukcij/pauziraj:

Pritisnite nakratko dodirno dugme na bilo kojoj bubici da biste reprodukovali/pauzirali muziku.

Sledeća pesma:

Dvapat pritisnite dodirno dugme na desnoj bubici za sledeću pesmu

Prethodna pesma:

Dvapat pritisnite dodirno dugme na levoj bubici za prethodnu pesmu.

Podesite jačinu zvuka:

Triput pritisnite dodirno dugme na desnoj bubici da biste povećali jačinu zvuka  
Triput pritisnite dodirno dugme na levoj bubici da biste smanjili jačinu zvuka.

Odgovaranje na poziv:

Pritisnite nakratko bilo koju bubicu da biste odgovorili na poziv.

Prekid poziva:

Pritisnite nakratko bilo koju bubicu da biste prekinuli poziv.

Odbacivanje poziva:

Pritisnite i držite dve sekunde za odbacivanje poziva (pritisnite i držite tri sekunde za isključivanje bubica).

Aktiviranje glasovnog pomoćnika:

Pritisnite i držite dve sekunde za aktiviranje glasovnog pomoćnika.



### Electrical and electronic devices/ Information for private households

The Directive 2012/19/EU on waste electrical and electronic equipment contains a large number of requirements for handling electrical and electronic equipment. The most important are compiled here.

#### 1. Separate collection of waste electrical and electronic equipment

Electrical and electronic equipment that has become waste is referred to as waste electrical and electronic equipment (WEEE). Owners of WEEE must collect them separately from unsorted municipal waste. WEEE do not go to household waste, but in special collection and return systems.

#### 2. Batteries, accumulators and lamps

Owners of WEEE must hand over them in complete condition. However, owners of WEEE have to separate old batteries and accumulators which are not enclosed by the WEEE, as well as lamps which cannot be removed, from the WEEE, without destroying it before handing it over to a collection point.

#### 3. Ways to return the WEEE

Owners of WEEE from private households can hand them in free of charge at the designated collection points of the WEEE authorised authorities at the take-back points set up by manufacturers or distributors in terms of the Directive 2012/19/EU.

#### 4. Privacy Protection Notice

WEEE often contain sensitive personal data. This applies especially to information and telecommunication technologies such as computers and smartphones. In your own interest, please note that each end user is responsible for deleting the data on the WEEE before disposing it.

#### 5. Potential environmental impact

WEEE contain substances that may have a negative impact on the environment and human health if their collection, hand-over, re-use or material recovery is not done in compliance with respective legislation.

#### 6. Your role in WEEE waste treatment

By fulfilling these obligations and especially by fulfilling the obligation to collect WEEE separately, not to dispose it together with unsorted municipal waste and to hand it over to a collection points, you as the end user contribute to the re-use and material recovery of WEEE.

#### 7. The crossed-out wheeled bin symbol

The crossed-out dustbin, which is regularly displayed on electrical and electronic equipment, indicates that the respective device must be collected separately from unsorted municipal waste at the end of its life cycle.



### Elektro- und Elektronikgeräte / Informationen für private Haushalte

Das Elektro- und Elektronikgerätegesetz (ElektroG) enthält eine Vielzahl von Anforderungen an den Umgang mit Elektro- und Elektronikgeräten. Die Wichtigsten sind hier zusammengestellt.

#### 1. Getrennte Erfassung von Altgeräten

Elektro- und Elektronikgeräte, die zu Abfall geworden sind, werden als Altgeräte bezeichnet. Besitzer von Altgeräten haben diese einer vom unsortierten Siedlungsabfall getrennten Erfassung zuzuführen. Altgeräte gehören insbesondere nicht in den Hausmüll, sondern in spezielle Sammel- und Rückgabesysteme.

#### 2. Batterien und Akkus sowie Lampen

Besitzer von Altgeräten haben Altgeräten und Altkumulatoren, die nicht vom Altgerät umschlossen sind, sowie Lampen, die aus dem Altgerät entnommen werden können, im Regelfall vor der Abgabe an einer Erfassungsstelle vom Altgerät zerströmt zu trennen.

#### 3. Möglichkeiten der Rückgabe von Altgeräten

Besitzer von Altgeräten aus privaten Haushalten können diese bei den Sammelstellen der öffentlich-rechtlichen Entsorgungsträger oder bei den Herstellern oder Vertreibern im Sinne des ElektroG eingerichteten Rücknahmestellen unentgeltlich abgeben. Rücknahmepflichtig sind Geschäfte mit einer Verkaufsoberfläche von mindestens 400 m<sup>2</sup> für Elektro- und Elektronikgeräte. Ab dem 01.07.2022 können auch diejenigen Lebensmittelgeschäfte mit einer Gesamtverkaufsoberfläche von mindestens 800 m<sup>2</sup>, die mehrmals pro Jahr oder dauerhaft Elektro- und Elektronikgeräte anbieten und auf dem Markt bereitstellen. Dies gilt auch für Vertrieb unter Verwendung von Fernkommunikationsmitteln, wenn die Lager- und Versandflächen für Elektro- und Elektronikgeräte mindestens 400 m<sup>2</sup> betragen oder die gesamten Lager- und Versandflächen mindestens 800 m<sup>2</sup> betragen. Sie können Ihre Altgeräte kostenlos an den ausgewiesenen örtlichen Sammel- und Rückgabesystemen abgeben.

#### 4. Datenschutz-Hinweise

Altgeräte enthalten häufig sensible personenbezogene Daten. Dies gilt insbesondere für Geräte der Informations- und Telekommunikationstechnik wie Computer und Smartphones. Bitte beachten Sie in Ihrem eigenen Interesse, dass für die Löschung der Daten auf den zu entsorgenden Altgeräten jeder Nutzer selbst verantwortlich ist.

#### 5. Bedeutung des Symbols „durchgestrichene Mülltonne“

Das auf Elektro- und Elektronikgeräten regelmäßig abgebildete Symbol einer durchgestrichenen Mülltonne weist darauf hin, dass das jeweilige Gerät am Ende seiner Lebensdauer getrennt vom unsortierten Siedlungsabfall zu entsorgen ist.



### Elektrische en elektronische apparaten/ Informatie voor particuliere huishoudens

Richtlijn 2012/19/EU over afgedankte elektrische en elektronische apparatuur bevat een groot aantal verplichtingen met betrekking tot de omgang met elektrische en elektronische apparatuur. De belangrijkste zijn hier samengevat.

#### 1. Gescheiden inzameling van afgedankte elektrische en elektronische apparatuur

Elektrische en elektronische apparatuur die afval is geworden, wordt afgedankte elektrische en elektronische apparatuur genoemd (waarmee elektrische en elektronische apparatuur, WEEE). Eigenaars van WEEE moeten deze gescheiden van het ongesorteerde huishoudelijke afval inzamelen. WEEE hoort niet bij huishoudelijk afval, maar moet via speciale systemen worden ingezameld.

#### 2. Batterijen, accu's en lampen

Eigenaars van WEEE moeten de afgedankte apparatuur in zijn geheel inleveren. Eigenaars van WEEE moeten echter niet ingeliegenderde oude batterijen en accu's gescheiden inleveren. Hetzelfde geldt voor lampen die voor het inleveren niet WEEE kunnen worden verwijderd zonder ze stuk te maken.

#### 3. Voor mensen om WEEE in te leveren

Besizers van WEEE uit particuliere huishoudens kunnen de afgedankte apparatuur gratis inleveren bij de aangewezen inzamelpunten van de openbare afvalverwerkende autoriteiten of bij inzamelpunten van fabrikanten of distributeurs in de zin van richtlijn 2012/19/EU.

#### 4. Informatie over de bescherming van privacy

WEEE bevat vaak gevoelige persoonsgegevens. Dit is vooral van toepassing op informatie- en telecommunicatieapparaten, zoals computers en smartphones. Wees er in uw eigen belang van bewust dat iedere eindgebruiker zelf verantwoordelijk is voor het wissen van de gegevens op WEEE, voordat deze wordt ingeleverd.

#### 5. Potentiële milieu-impact

WEEE bevat materialen met een negatieve impact op het milieu en de menselijke gezondheid als die inleming, de overhandiging, het hergebruik of de materiaalaerwinning niet in overeenstemming met de respectieve wetgeving plaatsvindt.

#### 6. Uw rol in de omgang met WEEE

Door aan deze verplichtingen te voldoen en vooral door te voldoen aan de verplichting om WEEE gescheiden in te zamelen, doet u niet weg te gooien bij het ongesorteerde huishoudelijke afval maar het bij een inzamelpunt in te leveren, levert u als eindgebruiker een bijdrage aan het hergebruik en de materiaalaerwinning van WEEE.

#### 7. Betekenis van het doorgestreepte afvalcontainer symbool

De regelmatig op elektrische en elektronische apparatuur weergegeven doorgekruiste afvalcontainer geeft aan dat het betreffende apparaat aan het einde van zijn levensduur gescheiden van het ongesorteerde huishoudelijke afval moet worden ingeleverd.



### Appareils électriques et électroniques / Information pour les ménages privés

La directive 2012/19/UE relative aux déchets d'équipements électriques et électroniques contient un grand nombre d'exigences concernant le ramassage et le recyclage de ces équipements. Les plus importantes sont résumées ici.

#### 1. Collecte séparée des déchets d'équipements électriques et électroniques

On appelle « déchets d'équipements électriques et électroniques » (DEEE) les équipements électriques et électroniques qui sont devenus des déchets. Les possesseurs de DEEE doivent les collecter séparément des déchets municipaux non triés. Les DEEE n'ont pas leur place parmi les déchets ménagers mais dans des systèmes de collecte et de retour spéciaux.

#### 2. Piles, accumulateurs et lampes

Les possesseurs de DEEE doivent en remettre tous les éléments. Ils doivent cependant en retirer les piles sans accumulateurs usagés qui n'y sont pas intégrés, ainsi que les lampes qui peuvent être séparées sans devoir détruire le DEEE, avant de les remettre à un point de collecte approprié.

#### 3. Éliminer les DEEE de votre vie

Les possesseurs de DEEE provenant de ménages privés peuvent les déposer gratuitement aux points de collecte désignés des autorités publiques d'élimination des déchets ou aux points de reprise mis en place par les fabricants ou les distributeurs conformément à la directive 2012/19/UE.

Les DEEE contiennent souvent des données à caractère personnel sensibles. Cela concerne en particulier les appareils des technologies de l'information et des télécommunications tels que les ordinateurs et les smartphones. Dans votre propre intérêt, n'oubliez pas que chaque utilisateur final est responsable de l'effacement des données contenues dans ses DEEE avant de s'en débarrasser.

#### 5. Impact environnemental potentiel

Les DEEE contiennent des substances pouvant avoir un impact négatif sur l'environnement et la santé humaine si leur collecte, leur remise, leur réutilisation ou leur valorisation matérielle ne sont pas effectuées conformément à la législation en vigueur.

#### 6. Votre rôle dans le traitement des DEEE

En remplissant ces obligations et en particulier en respectant l'obligation de collecter séparément les DEEE, de ne pas les jeter avec les déchets municipaux non triés et de les remettre aux points de collecte, vous contribuez, en tant qu'utilisateur final, à la réutilisation et à la valorisation matérielle des DEEE.

#### 7. Signification du symbole poubelle barrée

La poubelle barrée, qui figure régulièrement sur les équipements électriques et électroniques, indique que l'appareil concerné doit être collecté séparément des déchets municipaux non triés à la fin de son cycle de vie.



### Dispositivi elettrici ed elettronici/ Informazioni per nuclei domestici privati

La Direttiva 2012/19/UE sui rifiuti di apparecchiature elettriche ed elettroniche contiene molti requisiti per la gestione di tali apparecchiature. Di seguito sono elencati i più importanti.

#### 1. Raccolta differenziata dei rifiuti di apparecchiature elettriche ed elettroniche

Le apparecchiature elettriche ed elettroniche diventate rifiuti sono definite rifiuti di apparecchiature elettriche ed elettroniche (RAEE). I proprietari di RAEE devono raccoglierci separatamente dai rifiuti domestici indifferenziati. I RAEE non rientrano nei rifiuti domestici, bensì in speciali sistemi di raccolta e reso.

#### 2. Batterie, accumulatori e lampadine

I proprietari di RAEE devono consegnarli nel loro stato completo. Prima di consegnarli a un punto di raccolta, i proprietari di RAEE devono tuttavia rimuovere le vecchie batterie e gli accumulatori non integrati nei RAEE, nonché le lampadine che possono essere rimosse senza distruggere i RAEE.

#### 3. Modalità di reso dei RAEE

I proprietari di RAEE presenti in nuclei domestici privati possono conferirli gratuitamente presso i centri di raccolta designati dalle autorità pubbliche di smaltimento dei rifiuti o ai punti di ritiro istituiti dai produttori o distributori ai sensi della Direttiva 2012/19/UE.

#### 4. Tutela della privacy

Spesso i RAEE contengono dati personali sensibili. Ciò riguarda soprattutto i dispositivi tecnologici informativi ed i telecomunicazioni quali computer e smartphone. Nel tuo interesse, tieni presente che il singolo utilizzatore finale ha la responsabilità di cancellare i dati contenuti nei RAEE prima di smaltirli.

#### 5. Potenziale impatto ambientale

I RAEE contengono sostanze che possono esercitare un impatto negativo sull'ambiente e sulla salute umana qualora la raccolta, la consegna, il riutilizzo o il recupero dei materiali non siano effettuati conformemente alle relative norme applicabili.

#### 6. Il tuo ruolo nel trattamento dei rifiuti RAEE

Rispettando tali obblighi, e in particolare quello di raccogliere i RAEE separatamente, il non smaltirli separatamente, i domestici indifferenziati e di consegnarli ai centri di raccolta e a un punto di ritiro finale contribuiscono al riutilizzo e al recupero dei materiali contenuti nei RAEE.

#### 7. Significato del simbolo della pattumiera barrata

Il simbolo della pattumiera barrata è presente su tutte le apparecchiature elettriche ed elettroniche e sta ad indicare che, al termine del suo ciclo di vita, il dispositivo così contrassegnato deve essere raccolto separatamente dai rifiuti domestici indifferenziati.



### Dispositivos eléctricos y electrónicos/ Información para hogares particulares

La Directiva 2012/19/UE sobre residuos de aparatos eléctricos y electrónicos contiene un gran número de requisitos para la manipulación de aparatos eléctricos y electrónicos. Aquí se resumen los más importantes.

#### 1. Recogida separada de residuos de aparatos eléctricos y electrónicos

Los aparatos eléctricos y electrónicos que se hayan convertido en residuos se denominan residuos de aparatos eléctricos y electrónicos (RAEE). Los propietarios de RAEE deben separarlos de los residuos urbanos no seleccionados. Los RAEE no deben desecharse con los residuos domésticos, sino en sistemas especiales de recogida y devolución.

#### 2. Pilas, acumuladores y lámparas

Los propietarios de RAEE deben entregarlos completos. No obstante, los propietarios de RAEE deben separar las pilas y acumuladores usados que no estén integrados en el RAEE, así como las lámparas que puedan extraerse del RAEE sin destruirlo, antes de entregarlos en un punto de recogida.

#### 3. Formas de devolver el RAEE

Los propietarios de RAEE de hogares particulares pueden entregarlos de forma gratuita en los puntos de recogida designados por las autoridades públicas de eliminación de residuos o en puntos de devolución proporcionados por fabricantes o distribuidores en virtud de la Directiva 2012/19/UE.

#### 4. Aviso sobre protección de la privacidad

Los RAEE suelen contener datos personales sensibles. Esto se refiere, en particular, a los dispositivos informáticos y de telecomunicaciones, como los ordenadores y teléfonos móviles. Por su propio interés, le advertimos de que todo usuario final es responsable de la eliminación de los datos del RAEE antes de desecharlo.

#### 5. Posible impacto medioambiental

Los RAEE contienen sustancias que pueden tener efectos negativos en el medio ambiente y la salud humana si su recogida, entrega, reutilización o recuperación de materiales no se lleva a cabo de conformidad con la legislación aplicable.

#### 6. Su papel en el tratamiento de residuos RAEE

Cumpliendo estas obligaciones y, en particular, cumpliendo la obligación de recoger los RAEE por separado, no desecharlos en los residuos urbanos no seleccionados y entregarlos en puntos de recogida, usted, como usuario final, contribuye a la reutilización y recuperación de materiales de los RAEE.

#### 7. Significado del símbolo del contenedor de basura tachado con un asa

El contenedor de basura tachado con un asa que suele mostrarse en los aparatos eléctricos y electrónicos indica que el dispositivo en cuestión debe separarse de los residuos urbanos no seleccionados a final de su vida útil.



**Sähkö- ja elektronikkalaitteet / tietoa kotitalouksille**  
Sähkö- ja elektronikkalaitteita koskeva direktiivi 2012/19/EU sisältää suuren määrän sähkö- ja elektronikkalaitteiden käsitteilyä liittyviä vaatimuksia. Tärkeimmät on koottu tähän.

- Sähkö- ja elektronikkaromun erillinen keräys**  
Sähkö- ja elektronikkalaitetta, josta on tullut jätettä, kutsutaan sähkö- ja elektronikkalaitteemuksiksi (WEEE). Sähkö- ja elektronikkalaitteiden omistajien on kerättävä romu erillään laajitelmatomasta yhdyskuntajätteestä. Sähkö- ja elektronikkalaitteita ei kuulu kotitalousjätteeseen, vaan erityisen keräys- ja palautusjärjestelmään.
- Paristot, akut ja lamput**  
Sähkö- ja elektronikkalaitteiden omistajien on luovutettava ne täydellisessä kunnossa. Sähkö- ja elektronikkalaitteiden omistajien on kuitenkin erotettava vanhat paristot ja akut, jotka eivät ole sähkö- ja elektronikkalaitteiden osia, sekä lamput, jotka voidaan irrottaa sähkö- ja elektronikkalaitteesta tuotamatta laitteita, ennen luovutamista keräyspisteeseen.
- Sähkö- ja elektronikkaromun erillinen keräys**  
Kotitalouskäyttöön tarkoitettuihin sähkö- ja elektronikkalaitteiden omistajien voivat luovuttaa romun maksutta julkisten jätteenohjainlaitosten määräämiin keräyspisteisiin tai valmistajan ja jakelijan direktiivin 2012/19/EU mukaisesti perustamiin keräyspisteisiin.
- Ympäristövaikutukset**  
Sähkö- ja elektronikkalaitteita sisältäviä aineita, jolla voi olla haitteellisia vaikutuksia ympäristöön ja ihmisten terveyteen, jos niiden keräämistä, luovutusta, uudelleenkäyttöä tai materiaalien hyödyntämistä ei suoriteta vastaavan laisenaäänän mukaisesti.
- Stnun roolisi sähkö- ja elektronikkalaitteiden jätteenkäsitelyssä**  
Tämä symboli tarkoittaa, että laitteita ei kehoiteta jättämään keräys- ja elektronikkalaitteiden omistajien, eikä jättämään niitä laajitelmatomana yhdyskuntajätteen mukana ja luovuttamalla romu keräyspisteisiin, osittain lopputuettuihin sähkö- ja elektronikkalaitteiden uudelleenkäyttöön ja materiaalien hyödyntämiseen.
- Yhdytettyä roska-astiaa esittävän symbolin merkitys**  
Yhdytettyä roska-astiaa, joka näkyy säännöllisesti sähkö- ja elektronikkalaitteissa, osoittaa, että kysymisen laite on elinkaarensa lopussa kerättävä erillään laajitelmatomasta yhdyskuntajätteestä.



- Elektrisk og elektronisk utstyr/informasjon for private husholdninger**  
Direktiv 2012/19/EU om avfall fra elektrisk og elektronisk utstyr inneholder en lang rekke krav til håndtering av elektrisk og elektronisk utstyr. De viktigste er samlet her.
- En separat innsamling av elektrisk og elektronisk utstyr**  
Elektrisk og elektronisk utstyr som har blitt til avfall omtales som avfall fra elektrisk og elektronisk utstyr (WEEE). Eiere av EE-avfall må innhente det separat fra usortert kommunalt avfall. EE-avfall hører ikke hjemme i husholdningsavfallet, men i spesielle innsamlings- og retursystemer.
- Batterier, akkumulatorer og lamper**  
Eiere av EE-avfall må overlevere dem i fullstendig stand. Eiere av EE-avfall må imidlertid skille gamle batterier og akkumulatorer som ikke er omstøttet av EE-avfall, samt lamper som kan fjernes, fra EE-avfallet uten å dekkelegte det for det overleveres til innsamlingsstedet.
- Måter å returnere EE-avfall**  
Eiere av EE-avfall fra private husholdninger kan levere dem inn gratis på de utpekte innsamlingsstedene eller offentlige avfallsbehandlingsmyndigheter eller ved returpunktene som er satt opp av produsenter eller distributører i henhold til direktiv 2012/19/EU.
- Personvernklæringer**  
EE-avfall inneholder ofte sensitive personopplysninger. Dette gjelder spesielt informasjons- og kommunikasjonsteknologiske apparater som datamaskiner og smarttelefoner. I din egen interesse, vær oppmerksom på at hver sluttbruker er ansvarlig for å slette dataene på EE-avfall før de kastes.
- Potensielt miljøpåkverkan**  
EE-avfall inneholder stoffer som kan ha en negativ innvirkning på miljøet og menneskers helse dersom innsamlings, overlevering, genbruk eller materialgjenvinning ikke skjer i samsvar med respektive lover.
- Dn role i EE-avfallsbehandlingen**  
Ved utførelse disse forpliktelsene spesielt ved å oppfylle plikten til å samle inn EE-avfall separat, ikke å kaste det sammen med usortert kommunalt avfall og levere det til innsamlingssteder, bidrar du som sluttbruker til genbruk og materialgjenvinning av EE-avfall.
- Sitt ansvar i etappe 1 av WEEE**  
Sjekklisten med kryss over, som jernligvis vises på elektrisk og elektronisk utstyr, indikerer at den respektive enheten må samles inn separat fra usortert kommunalt avfall ved slutten av livslyklusen.



- Elektriska och elektroniska produktinformation for privata hushall**  
Direktiv 2012/19/EU om avfall som utgörs av eller innehåller elektriska eller elektroniska produkter inehåller ett stort antal krav om hantering av elektriska eller elektroniska produkter. Här har vi sammanfattat de viktigaste.
- Separat insamling av avfall som utgörs av eller innehåller elektriska eller elektroniska produkter**  
Elektriska och elektroniska produkter som har blivit avfall kallas för avfall som utgörs av eller innehåller elektriska eller elektroniska produkter (WEEE). Ägare av WEEE måste samla in produkterna separat och inte blanda dem med osorterat kommunalt avfall. WEEE hör inte hemma bland hushållsavfall, utan i särskilda system för insamling och återvinning.
- Batterier, akkumulatorer och lampor**  
Förster som ska lämnas in av WEEE-ägare måste vara fullständiga. Ägare av WEEE måste emellanåt separera utslutna batterier och akkumulatorer som inte innefattas av WEEE samt lamper som kan tas bort från WEEE utan att de går sönder innan produkterna överlämnas till en innsamlingsanläggning.
- Sitt ansvar i etapp 1 av WEEE**  
Ägare av WEEE från privata hushåll kan lämna in produkterna kostnadsfritt till avsedda innsamlingsanläggningar tillhörande offentliga avfallsbehandlingsmyndigheter eller till de återvinningsplatser som tillverkare eller distributörer har upprättat enligt direktiv 2012/19/EU.
- Integritetsmeddelande**  
WEEE innehåller ofta känsliga personuppgifter. Detta gäller särskilt enheter som använder informations- och kommunikationsteknik, t.ex. datorer och smartphones. Observera att ansvaret för att radera data om WEEE före avfallsanvändningen ligger över stiltjänandaren.
- Eventuellt miljöpåkverkan**  
WEEE innehåller ämnen som kan ha negativ inverkan på miljön och människors hälsa om insamlings, överlämnings, återanvändningen eller materialåtervinningen inte genomförs enligt tillämplig lagstiftning.
- Dn uppigg som avfallsanhandlare av WEEE**  
Genom att fullgöra dessa skyldigheter och särskilt skyldigheten att samla in WEEE separat och inte bleskålla produkterna tillsammans med osorterat kommunalt avfall samt lämna över dessa till innsamlingsanläggningar bidrar du i egenkap av stiltjänandaren till återanvändning och återvinning av WEEE-produkter.
- Vt symbolen med den överkorsade sopptunnan betyder**  
Den överkorsade sopptunnan som är visad på elektriska och elektroniska produkter betyder att den ifrågakvarande produkten måste samlas in separat och inte får blandas med kommunalt avfall när servicetvål har gått ut.



- Elektriske og elektroniske enheder/ informasjon til private husholdninger**  
Direktiv 2012/19/EU er omhandler affald af elektrisk og elektronisk udstyr, indeholder mange krav til håndteringen af elektrisk og elektronisk udstyr. De vigtigste punkter er samlet her.
- En separat innsamling af affald af elektrisk og elektronisk udstyr**  
Elektrisk og elektronisk udstyr, som er blevet til affald, omtales fremadrettet som affald af elektrisk og elektronisk udstyr (WEEE). Indehavere af WEEE skal indsamle det separat fra usorteret kommunalt affald. WEEE hører ikke til i husholdningsaffald, men derimod i et specielt innsamlings- og returingsystem.
- Batterier, akkumulatorer og lamper**  
Indehavere af WEEE skal indlevere det i sin helhed. Men Indehavere af WEEE skal separere gamle batterier og akkumulatorer, der ikke er indbygget i WEEE, såvel som lamper, der ikke kan fjernes fra WEEE, uden at delelegte det, inden det indleveres til et innsamlingssted.
- Måder at returnere WEEE**  
Indehavere af WEEE skal indlevere af WEEE, kan gratis indleveres ved et af de tildelede kommunale innsamlingssteder eller ved et af producentens eller distributørens tilbagetagningssteder, i henhold til direktiv 2012/19/EU.
- Meddelelse om beskyttelse af personlige oplysninger**  
WEEE indeholder ofte personlige oplysninger. Dette gælder i særdeleshed for informations- og telekommunikationsteknologiske enheder, såsom computere og smartphones. For din egen skyld, så er det vigtigt at du notere dig, at det er sluttbrugers eget ansvar, at slette alle data på WEEE, inden det bortkastes.
- Potentielt miljöpåkverkan**  
WEEE indeholder substanser, der kan have en negativ effekt på miljøet og på menneskers sundhed, hvis det ikke indsamles, overføres, genbruges eller materialgenanvendelse ikke udføres i overensstemmelse med gældende lovgivning.
- Dn role i affaldsortering af WEEE**  
Ved at opfylde disse betingelser og i særdeleshed ved at opfylde betingelsen for innsamlings af WEEE separat, ikke at bortkaste det sammen med usorteret kommunalt affald og ved at overlevere det ved innsamlingssteder, bidrar du til genbrug og materialgenanvendelse af WEEE.
- Betydningen af den overkorsede skraldespand**  
Den overkorsede skraldespand, der oftest ses på elektrisk og elektronisk udstyr, betyder at den respektive enhed skal indsamles separat fra usorteret kommunalt affald, når de ikke kan bruges længere.



- Elektrčni i elektrončni uređaji / informacije za privatna kućanstva**  
Direktiva 2012/19/EU o otpadnoj elektrini i elektronici (premi sadrži velik broj zahtjeva za rukovanje elektrinom i elektroničkom opremom. Ovdje su sažeti najvažniji.
- Odvojeno prikupljanje otpadne elektrine i elektroničke opreme**  
Elektrina i elektronička oprema koja je postala otpad naziva se otpadna elektrina i elektronička oprema (OEO). Vlasnici OEO-a moraju ga prikupljati odvojeno od nesortiranog komunalnog otpada. OEO ne smije se zbrinjivati u kućnom otpadu, već u posebnim sustavima prikupljanja i povrata.
- Baterije, akumulatori i svjetiljke**  
Vlasnici OEO-a moraju ga predati u cjelovitom stanju. Međutim, vlasnici OEO-a moraju odvojiti stare baterije i akumulatorije koji nisu sastavni dio OEO-a, a da ga pri tome ne unište, prije nego što ga predaju na prikupno mjesto.
- Načini povrata OEO-a**  
Vlasnici OEO-a iz privatnih kućanstava mogu ga besplatno predati na predviđena prikupna mjesta nadležnih tijela za zbrinjavanje otpada ili na mjestu za povrat koja uspostavite privođavajući ili distributeri u skladu s Direktivom 2012/19/EU.
- Oblavješt o zaštiti podataka**  
OEO često sadrži povjerljive osobne podatke. To se posebno odnosi na uređaje za informacijsku i telekomunikacijsku tehnologiju kao što su računala ili pametni telefon. Uzmite u obzir da je svaki krajnji korisnik odgovoran za brisanje podataka s OEO-a prije njegova zbrinjavanja.
- Priznanje simbola prekrizane kante za smeće**  
OEO sadrži stvari koje mogu imati negativan utjecaj na okoliš i ljudsko zdravlje ako se njihovo prikupljanje, predaja, ponovna upotreba ili oporaba materijala ne provede u skladu s merodajnim zakonima.
- Naša uloga u obradi otpada i OEO-a**  
Poštivanjem ovih obveza i, posebice, obveze odvojenog prikupljanja OEO-a, zabrane njegova zbrinjavanja u nesortiranom komunalnom otpadu i njegove predaje na prikupno mjestima, vi kao krajnji korisnik doprinosite ponovnoj upotrebi i oporabi materijala OEO-a.
- Značenje simbola prekrizane kante za smeće**  
Prekrizana kanta za smeće, koja se redovito nalazi na elektrini i elektroničkoj opremi, označava da se dotični uređaj mora prikupljati odvojeno od nesortiranog komunalnog otpada na kraju svojeg vijeka trajanja.



- Urządzenia elektryczne i elektroniczne / informacja dla prywatnych gospodarstw domowych**  
Dyrektywa 2012/19/EU w sprawie zużytego sprzętu elektrycznego i elektronicznego zawiera szereg wymagań dotyczących postępowania ze sprzętem elektrycznym i elektronicznym. Najważniejsze z nich wymieniono poniżej.
- Selektywne zbieranie zużytego sprzętu elektrycznego i elektronicznego**  
Sprzęt elektryczny i elektroniczny, który stał się odpadem, określa się jako zużyty sprzęt elektryczny i elektroniczny (ZSEE). Właściciele ZSEE muszą zbierać go oddzielnie od niesegregowanych odpadów komunalnych. ZSEE nie wykorzystuje się w odpadach z gospodarstw domowych, ale w ramach specjalnych systemów odbioru i zwrotu.
- Baterie, akumulatory i lampy**  
Właściciele ZSEE muszą przekazać go w stanie kompletnym. Właściciele ZSEE muszą jednak przed przekazaniem odpadów do punktu zbiórki oddzielić od ZSEE zużyte baterie i akumulatory, które nie wchodzą w skład ZSEE, a także lampy, które można wyjąć, nie niszcząc ich.
- Sposób zwrotu ZSEE**  
Właściciele ZSEE pochodzącego z gospodarstw domowych mogą go bezpłatnie oddać w wyznaczonych punktach zbiórki odpadów komunalnych lub w punktach odbioru utworzonych zgodnie z dyrektywą 2012/19/EU.
- Informacja o ochronie prywatności**  
ZSEE często zawiera poufne dane osobowe. Dotyczy to w szczególności urządzeń technologii informacyjnych i telekomunikacyjnych, takich jak komputery i smartfony. We własnym interesie należy samodzielnie, za każdy użytkownik końcowy jest odpowiedzialny za usunięcie danych z ZSEE przed jego użyciem.
- Potencjalny wpływ na środowisko**  
ZSEE zawiera substancje, które mogą mieć negatywny wpływ na środowisko i zdrowie ludzkie, jeśli jego zbieranie, przekazywanie, ponowne użycie lub odzysk materiałów nie odbywa się zgodnie z odpowiednimi przepisami.
- Kola użytkownika w przetwarzaniu odpadów ZSEE**  
Wypełniając te obowiązki, a w szczególności wypełniając obowiązek selektywnej zbiórki ZSEE zamiast wyrzucania go razem z niesortowanymi odpadami komunalnymi oraz przekazywania go w punktach zbiórki, użytkownik końcowy przyczynia się do ponownego użycia i odzysku materiałów wchodzących w skład ZSEE.
- Znaczenie symbolu przekreślonego kosza na śmieci**  
Przekreślony kosz na śmieci, który jest zwykle umieszczany na sprzęcie elektrycznym i elektronicznym, oznacza, że zakazaniu cyklu eksploatacji musi być poddawane urządzenia oddzielnie od niesortowanych odpadów komunalnych.





**Πληροφορίες για ηλεκτρικές και ηλεκτρονικές συσκευές σε ιδιωτικά νοικοκυριά**  
 Η Οδηγία 2012/19/ΕΕ περί αποβλήτων ειδών ηλεκτρικού και ηλεκτρονικού εξοπλισμού περιέχει μεγάλο αριθμό απαιτήσεων που αφορούν τον χειρισμό ηλεκτρικού και ηλεκτρονικού εξοπλισμού. Οι πλέον σημαντικές παρατίθενται εδώ:

- 1. Εξυφραστήρι συλλογή αποβλήτων ειδών ηλεκτρικού και ηλεκτρονικού εξοπλισμού**  
 Τα είδη ηλεκτρικού και ηλεκτρονικού εξοπλισμού που έχουν καταστεί απόβλητα αναφέρονται ως απόβλητα ειδών ηλεκτρικού και ηλεκτρονικού εξοπλισμού (ΑΗΗΕ). Οι κάτοχοι ΑΗΗΕ θα πρέπει να τα συλλέξουν Εξυφραστήρι από τα οικιακά αστικά απόβλητα. Τα ΑΗΗΕ δεν ανήκουν στα οικιακά απόβλητα, αλλά σε ειδικά συστήματα συλλογής και επιστροφής.
- 2. Μπαταρίες, συσσωρευτές και λαμπτήρες**  
 Ο κάτοχοι ΑΗΗΕ θα πρέπει να τα παραδώσουν σε πλήρη κατάσταση. Οπότε, οι κάτοχοι ΑΗΗΕ οφείλουν να διαχωρίσουν τις πωλιές μπαταρίες και τους συσσωρευτές που δεν περιλαμβάνονται στα ΑΗΗΕ, καθώς και λαμπτήρες που μπορούν να αφαιρεθούν, από το ΑΗΗΕ χωρίς αυτό να καταστραφεί πριν παραδοθεί σε σημείο συλλογής.
- 3. Τρόποι επιστροφής των ΑΗΗΕ**  
 Οι κάτοχοι ΑΗΗΕ από ιδιωτικά νοικοκυριά μπορούν να τα παραδώσουν χωρίς χρέωση στα καθορισμένα σημεία συλλογής των δημοσίων φορέων διάθεσης αποβλήτων ή στα σημεία παραλαβής που έχουν καθοριστεί από τους κατασκευαστές ή διανομείς σύμφωνα με την Οδηγία 2012/19/ΕΕ.
- 4. Ανακίνηση περί προστασίας της ιδιωτικής ζωής**  
 Συχνά, τα ΑΗΗΕ περιέχουν εισαχθέντα δεδομένα προσωπικού χαρακτήρα. Αυτό αφορά κυρίως συσκευές όπως ενσωματωμένους τεχνολογίες πληροφοριών και τηλεπικοινωνιών, όπως είναι οι υπολογιστές και τα smartphones. Για το δικό σας συμφέρον, ως σημειωθεί ότι κάθε τελικός χρήστης είναι υπεύθυνος για τη διαγραφή των δεδομένων από το ΑΗΗΕ πριν το απορριφεί.
- 5. Δυναμικές περιβαλλοντικές επιπτώσεις**  
 Τα ΑΗΗΕ περιέχουν ουσίες οι οποίες ανήκονται να έχουν αρνητικές επιπτώσεις στο περιβάλλον και στην ανθρώπινη υγεία, εάν η συλλογή, η παράδοση, ή επαναχρησιμοποίηση ή η ανάκτηση υλικών δεν πραγματοποιηθεί σύμφωνα με την αντίστοιχη νομοθεσία.
- 6. Ο ρόλος σας στην επέκταση της αποβλήτων των ΑΗΗΕ**  
 Εκτιμώντας αυτές τις υποχρεώσεις και κυρίως εκπληρώνοντας την υποχρέωση συλλογής των ΑΗΗΕ Εξυφραστήρι, της μη απόρριψής αυτών μαζί με οικιακά αστικά απόβλητα και της παράδοσης σε σημεία συλλογής, εσείς ως τελικός χρήστης συμβάλετε στην επαναχρησιμοποίηση των ΑΗΗΕ και στην ανάκτηση υλικών από αυτά.
- 7. Η έννοια του συμβόλου διαγεγραμμένου κώδου απορριμμάτων**  
 Το σύμβολο του διαγεγραμμένου κώδου απορριμμάτων, το οποίο εμφανίζεται συχνά σε ηλεκτρικά και ηλεκτρονικά εξοπλισμό, υποδηλώνει ότι η αντίστοιχη συσκευή θα πρέπει να συλλεχθεί Εξυφραστήρι από τα οικιακά αστικά απόβλητα στο τέλος του κύκλου ζωής της.



- Električni i elektronski uređaji/ Informacije o njima za domaćinstva**  
 Direktiva 2012/19/EU o otpadnoj električnoj i elektronskoj opremi sadrži veliki broj zahteva za rukovanje električnom i elektronskom opremom. Najvažniji su objedinjeni ovde.
- 1. Zasebno prikupljanje otpadne električne i elektronske opreme**  
 Električna i elektronska oprema koja je postala otpad naziva se otpadna električna i elektronska oprema (WEEE). Vlasnici WEEE moraju da ih prikupljaju zasebno od nesortiranog komunalnog otpada. WEEE ne spada u kućni otpad, već u posebne sisteme za prikupljanje i vraćanje.
  - 2. Baterije, akumulatori i svetiljke**  
 Vlasnici WEEE moraju da ih predaju u kompletnom stanju. Međutim, vlasnici WEEE moraju da razdvoje stare baterije i akumulatore koji nisu ugrađeni u WEEE, kao i svetiljke koje je moguće izvaditi, od WEEE bez njegovog uništavanja pre predavanja na sabirno mesto.
  - 3. Način vraćanja WEEE**  
 Vlasnici WEEE iz domaćinstava mogu da ih predaju besplatno na za to predviđenim mestima za prikupljanje javnih organa za odlaganje otpada ili na mestima za vraćanje koje su postavili proizvođači ili distributeri u smislu Direktive 2012/19/EU.
  - 4. Obaveštenje o zaštiti privatnosti**  
 WEEE često sadrži osetljive podatke o ličnosti. Ovo se posebno odnosi na informacije i uređaje telekomunikacionih tehnologija poput računara i pametnih telefona. U vašem sopstvenom interesu, imajte u vidu da je svaki krajnji korisnik odgovoran za brisanje podataka na WEEE pre nego što je odlože u otpad.
  - 5. Potencijalni uticaj na životnu sredinu**  
 WEEE sadrži materije koje mogu da imaju negativan uticaj na životnu sredinu i zdravlje ljudi ukoliko se njegovo prikupljanje, predaja, ponovna upotreba ili ponovno dobijanje materijala ne obavljaju u skladu sa odgovarajućim zakonodavstvom.
  - 6. Vaša uloga u tretmanu WEEE otpada**  
 Ispunjavanjem ovih obaveza i posebno ispunjavanjem obaveze zasebnog prikupljanja WEEE, njenog neodlaganja zajedno sa nesortiranim komunalnim otpadom i predajom na mestima za prikupljanje, vi kao krajnji korisnik doprinosite ponovnoj upotrebi i dobijanju materijala iz WEEE.
  - 7. Značenje precrtanog simbola kante za otpad**  
 Precrtana kanta za otpad, koja je redovno prikazana na električnoj i elektronskoj opremi, označava da taj uređaj mora da se prikuplja zasebno od nesortiranog komunalnog otpada na kraju svog životnog ciklusa.

