

PFN3490

Rapid®



GB Pneumatic nail gun

DE Druckluftnagler

FR Cloueur pneumatique à rouleau

NL Pneumatische tackler

IT Chiodatrice pneumatica

ES Pistola de clavos neumática

PT Pistola pneumática de pregos

SE Tryckluftdriven spikpistol

FI Paineilmatoiminen naulain

PL Gwoździarka pneumatyczna

RU Пневматический гвоздезабивной пистолет

EE Pneumatiline naelapüstol

LT Pneumatinis vinių pistoletas

TR Pnömatik çivi tabancası

GB	Operating instructions – Translation of the original	4
DE	Betriebsanleitung – Übersetzung der ursprünglichen	10
FR	Notice technique – Original	17
NL	Bedieningsvoorschriften – Vertaling van het origineel	24
IT	Istruzioni per l'uso – Traduzione dell'originale	30
ES	Instrucciones de funcionamiento – Traducción del original	37
PT	Instruções de operação – Tradução do original	43
SE	Bruksanvisning – Översättning av den ursprungliga	50
FI	Käyttöohjeet – Käännös alkuperäisestä	56
PL	Instrukcja obsługi – Tłumaczenie oryginalu	62
RU	Указания по работе – перевод с оригинала	68
EE	Kasutusjuhised – Originaali tõlge	75
LT	Naudojimo instrukcijos – Originalo vertimas	81
TR	İşletim talimatları – Orjinal çevirisi	87

**EXPLODED VIEW – EXPLOSIONSZEICHNUNG – VUE ECLATEE – DWARSDOORSNEDE –
 COMPLESSIVO – VISTA DE DESPIECE – VISTA DETALHADA – SPRÄNGSKISS – RÄJÄHDYSKIVA
 POWIĘKSZENIE – ИЗОБРАЖЕНИЕ В РАЗОБРАННОМ ВИДЕ – KOOSTEJOONIS – VAIZDO
 IŠKLOTINĖ – GENİŞLETİLMİŞ GÖRÜNÜM**

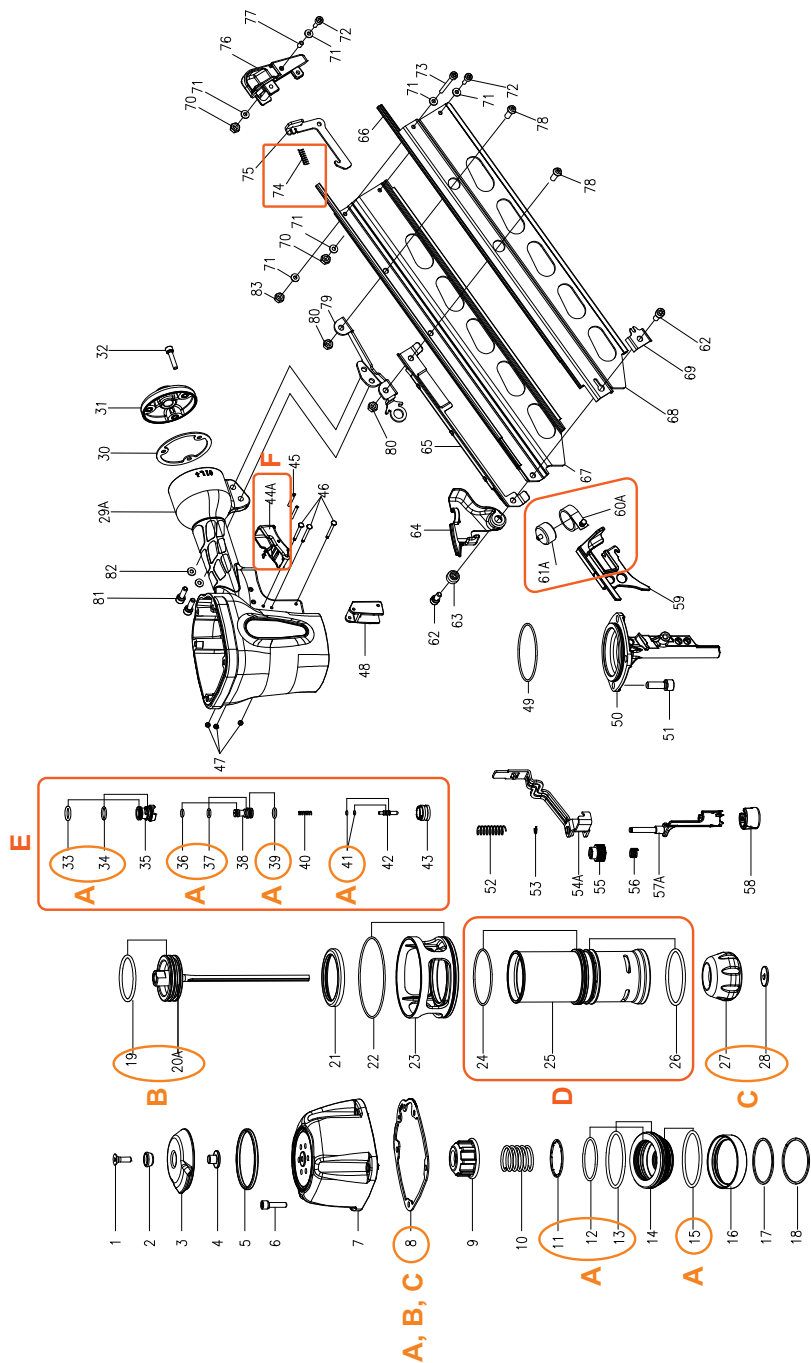

PNEUMATIC NAIL GUN PFN3490

Operating instructions – Translation of the original



1. TECHNICAL SPECIFICATIONS

		PFN3490
Tool size	Height	374 mm
	Length	470 mm
	Width	187 mm
	Weight	3.55 kg
Air inlet		3/8" NPT
Max operating pressure admissible (bar)		8
Operating pressure (bar)	Mini	5
	Maxi	8
Air consumption (L/cycle)		2.61
Actuation system		Full sequential
Recommended fasteners		RAPID no34: 50 -> 90 mm
Loading capacity		75
Recommended pneumatic oil	TEXACO code 700 Régal oil R&O 32. TEXACO code 788 Spindura oil 22. ESSO Bayol 82	
Noise Information (EN 12549:1999)	LpA, 1s, d	93 dB
	Uncertainty	0.51 dB
	LwA, 1s, d	102 dB
	Uncertainty	0.62 dB

These values are tool-related characteristic values and do not represent noise generation at the point of use. Noise at the point of use will for example depend on the working environment, the working piece, the workpiece support, and the number of driving operation. Workplace design can also serve to reduce noise levels, for example placing workpiece on sound-damping supports.

Vibration Information (ISO 8662-11:1999)	Vibration	3.6 m/s ²
	uncertainty	0.20 m/s ²

This value is a tool-related characteristic value and does not represent the influence to the hand-arm-system when using the tool. Any influence to the hand-arm system when using the tool will for example depend on the gripping force, the contact pressure force, the working direction, the adjustment of energy supply, the workpiece, the workpiece support.

2. SAFETY WARNINGS



Read these warnings to prevent injuries to yourself and bystanders.

Refer to tool use, maintenance and troubleshooting sections for additional information.

Please check if there are changes to this document on www.rapid.com.



- Never point the tool at people or yourself.
- This tool is not intended to be used by people (children included) with reduced physical, sensory or mental capabilities, or persons lacking experience or knowledge, unless they were able to benefit from a person responsible for their safety, monitoring or screening instructions regarding the use of the device. Children should be supervised to ensure that they do not play with the tool.
- Do not alter or modify this tool from the original design and without manufacturer's authorization always use the tool for its intended use.



Avoid weakening or damaging the tool, for example by:

- punching or engraving;
- modification not authorized by the manufacturer;
- guiding against templates made of hard material such as steel;
- dropping or pushing across the floor;
- use the equipment as a hammer;
- applying excessive force of any kind.

Special fields of application for the tool may require the observance of additional provisions and regulations (for example working in areas subject to an explosion hazard).

Stands for mounting the tool to a support, for example to a work table, shall be designed and constructed by the stand manufacturer in such a way that the tool can be safely fixed for the intended use.



- To prevent eye injuries, always wear safety glasses with permanently attached rigid, hard plastic side shields. Be sure everyone in your work area is wearing the same type of safety glasses.



- Wear and do wear individual ear protection close to the tool use.
- Wear any other necessary protection equipment such as gloves and adapted working clothes. Tie back your hair and do not wear loose clothing.



- Never use oxygen, carbon dioxide or any other bottled gas as a power source for this tool. The tool could explode and serious personal injury could result.



Tools marked with an equilateral triangle may not be used unless fitted with an effective safety yoke.



Use recommended original fasteners only, as well as spare parts and accessories.

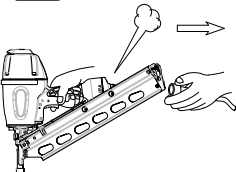

Quick-action couplings shall be used for connection to the compressed air system in such a way that no compressed air remains in the tool after disconnection.

- Ensure all air couplings are secure and tight.
- Do not keep the tool unattended when it is connected to the air supply.
- When tool is not in use always disconnect it from the air supply.

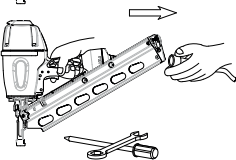

- Disconnect tool from air before doing tool maintenance, clearing a jammed fastener, leaving work area, moving tool to another location, or handing the tool to another person.
- Do not perform any "emergency repairs" without proper tools and equipment.

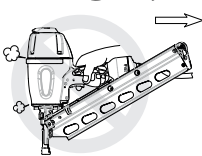

- Never use the tool that leaks air, has damaged, missing parts or needs repair.



- Always assume the tool contains fasteners.
- Keep the tool pointed away from yourself and others at any time.
- Always remove finger from trigger when not driving fasteners.
- Never carry the tool with finger on or under the trigger as accidental actuation may occur and cause injury.
- Always maintain proper footing and place yourself in a firmly balance position when using or handling the tool.

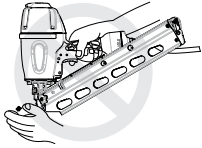

- Keep hands and body away from the discharge area of the tool.
- Never use tool if safety yoke, trigger or springs have become inoperable missing or damaged.
- Do not tamper with or remove safety yoke, trigger or springs.

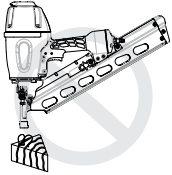

- Do not drive fasteners on top of other fasteners, the fasteners can ricochet and hurt someone.

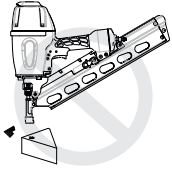

- Do not discharge fasteners into concrete, stone, or any material too hard for the fastener to penetrate.

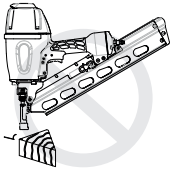

- Do not drive fasteners close to the edge of the work surface.
- The workpiece may split causing the fastener to ricochet, fly free or hit someone.

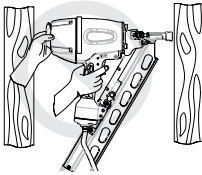

- Keep face and body away from back of the tool cap when working in restricted areas. Sudden recoil can result in hard impact to the body.



- Never use tool in the presence of flammable dust, gases or fumes. The tool may produce a spark that could ignite gases causing a fire and cause the tool to explode.

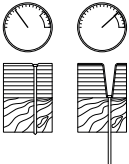

- Be aware of material thickness when using the nailer.

3. COMPRESSED AIR SYSTEM

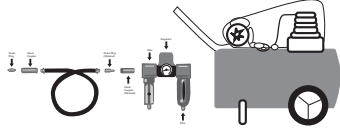
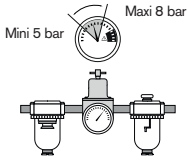

- The tool shall not be connected to pressure which potentially exceeds recommended operating pressure by 10%.
- In the case of higher pressures, a pressure reducing valve which includes a downstream safety valve shall be built into the compressed air supply.
- Use only clean, dry regulated compressed air at recommended pressure.
- Connect the tool to the compressed air supply using suitable pressure hose equipped with quick-action connectors.
- The compressor plant shall be adequately dimensioned in terms of pressure output and performance (volumetric flow) for the consumption which is to be expected.
- Line sections which are too small in relation to the length of the line (pipes and hoses), as well as overloading the compressor, will result in pressure drops.
- Easily accessible water separators should be installed at the lowest points.
- Connecting points for the tools should be fitted with a compressed air servicing unit (filter/water separator/oiler) directly at the junction point.
- Oilers must be checked on a daily basis and if necessary topped up with the recommended grade of oil (see technical specification).
- Where hose lengths of over 10 m are used, the oil supply for the tool cannot be guaranteed, it is therefore recommend that 2 to 5 drops (depending on the loading of the tool) of the recommended oil (see technical specifications) should be added via the air inlet of the tool, or an oiler attached directly to the fastener driving tool.

4. OPERATING

4.1 Loading

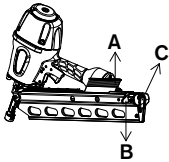

- Disconnect the tool from air supply before loading the tool.

Open the magazine

- Pull down door latch and swing the door, then swing magazine cover open.

Automatic sliding for nail holder

The nail holder will slide out automatically once magazine cover open, easy for user to reload the nails.

- Pull pusher (B) back into "locked" (C) position.
- Insert strip of nails into the top of the magazine (A). Do not load with safety or trigger depressed.
- Release pusher by pressing latch and pulling pusher together lightly to disengage, slide pusher against nails.

4.2 Tool use

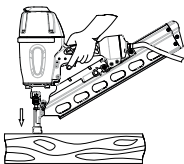

- Keep tool pointed away from yourself and others and connect tool to air supply.
- Tool actuation is full sequential actuation mode.
- With your finger off the trigger, place the safety yoke on the surface of the material the nail will be driven into. Apply pressure pressing the safety yoke all the way down.
- Pull the trigger to shoot a nail into the material.
- The tool will not shoot again until the trigger is released and the safety yoke is removed completely from the material being used.
- To fire the next nail, repeat the steps above.
- Tools shall be operated at the lowest pressure needed for the application. This will reduce noise levels, part wear and energy use.
- Adjust the mini pressure which is necessary for the penetration of the nails.
- Then test, starting with the lowest pressure.

4.3 Adjusting depth penetration

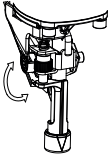

- The depth that the nail is driven can be adjusted using the depth adjustment next to the nose of the tool.
 1. To drive a nail shallow, turn the wheel (A) to right to the extent desired.
 2. To drive a nail deep, turn the wheel to left to the extent desired.
 3. Make sure that the trigger and safety yoke move freely up and down without binding or sticking after each adjustment.

4.4 No-mar pad

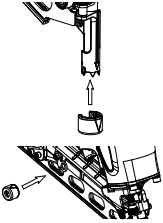

- If the work surface need to be protected from scratches, attach the no-mar pad on the nose.
- Attach the no-mar pad on the nose when driving nails to a soft material and protect work surface from scratches.
- Put the no-mar pad on the hanger when not in use and carry it around together with the tool.

Operation in cold weather:

- Do not store the tool in a cold weather environment in order to prevent frost or ice from forming on the tool's operating valves and mechanisms. This could cause tool failure.
- When operation tools at temperatures near and below freezing, the moisture in the air line may freeze and prevent tool operation.
 1. Reduce the air pressure to 5.5 bar or less.
 2. Remove all nails from magazine.
 3. Connect air and free-fire (blank-fire) the tool. Slow speed operation tends to warm up the moving part.

Operation in hot weather:

- Keep tool out of direct sunlight as excessive heat can deteriorate bumpers, o-rings and other rubber parts resulting in increased maintenance.

5. LUBRICATION AND MAINTENANCE

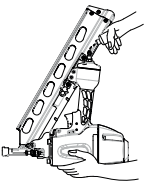

- The tool should be serviced properly and at regular intervals in accordance with the manufacturer's instructions.
- While tool is disconnected from air supply, make daily inspection to ensure free movement of safety yoke and trigger.
- Only use supplied oil or oil recommended in the technical specifications on the tool. Squirt oil lightly with 2 or 5 oil drops into air inlet.
- Clean magazine, pusher, and safety yoke periodically.
- Lubricate the sliding parts of the magazine occasionally to prevent wear.
- Keep the tool clean and inspect for wear. Do not use flammable cleaning solutions.
- Do not use detergent oil or additives or solvent as they will damage o-rings and rubber parts.
- Drain compressor tanks and hoses daily.
- Make sure all screws and caps are securely tightened at all times. Loose screws result in unsafe operation and parts breakage.

6. TROUBLESHOOTING



- Disconnect air from tool before all repairs.
- Stop using the tool immediately if any of the following problems occur.
NOTE: Serious personal injury could occur.
- Any repairs or replacements must be done by a qualified person or an authorized service center only.
- Should a nail jam occur, disconnect air supply from tool, keep the tool pointed away from you and follow these instructions to clear.
- Release magazine and slide the rail back.
- Remove jammed fasteners.

PROBLEM	CAUSE	CORRECTIVE ACTION
Trigger valve leak air	O-rings in trigger valve housing are damaged	Replace o-ring
Frame and nose leak air	Loose nose screws	Tighten screws and recheck
	Damaged o-rings or gasket	Replace o-ring or gasket
	Bumper cracked/worn	Replace bumper
Frame and cap leaks air	Loose cap screws	Tighten screws and recheck
	Damaged seal or gasket	Replace seal or gasket
Skipping fasteners, intermittent feed	Worn bumper	Replace bumper
	Dirt in nose	Clean
	Dirty/dry magazine	Clean/lubricate use pneumatic tool oil
	Damaged magazine	Replace magazine
	Air restriction/inadequate air flow	Fitting hose or air compressor needs to be checked
	Worn o-ring on piston or lack of lubrication Trigger valve o-ring cut/worn	Replace o-ring. Lubricate.
	Leaking cap gasket	Replace o-ring Tighten screw, replace gasket
	Worn/ damaged pusher spring	Replace spring
	Broken and damaged driver blade	Replace driver blade
	Nails too short or wrong size for tool. Bent nails	Use recommended fasteners only Discontinue using these fasteners
	Air leaks	Tighten screws and fittings
Lack of power, sluggish	Low air pressure. Lack of lubrication	Check air supply Use pneumatic tool lubricant
	Damaged or worn o-ring/seal Exhaust blocked	Replace o-ring/seal Check bumper, head valve spring
Nail jam in tool	Driver channel worn	Replace nose/check door
	Wrong size fasteners Bent fasteners	Use recommended fasteners only Discontinue using these fasteners
	Broken and damaged driver blade	Replace drive blade
	Loose magazine, nose screws	Tighten all screws

7. SPARE PARTS- REPAIR KITS

Kit Art.no	Kit no.	Description	Kit Art.no	Kit no.	Description
5000831	A	O-ring Repair kit	5000874	E	Valve Repair Kit
5000832	B	Driver Repair kit	5000875	F	Trigger Assembly
5000833	C	Bumper Repair kit	5000876		Pusher
5000844		No-mar Pad	5000877		Magazine Spring
5000845		360° Rotating Coupling			
5000873	D	Cylinder Repair Kit			

1. TECHNISCHE DATEN

PFN3490		
Werkzeuggröße	Höhe	374 mm
	Länge	470 mm
	Breite	187 mm
	Gewicht	3.55 kg
Lufteinlass		3/8" NPT
Maximal zulässiger Betriebsdruck		8
Betriebsdruck Minimal (bar)	Minimal	5
	Maximal	8
Luftverbrauch (l/Auslösevorgang)		2.61
Auslösungssystem		Einzelauslösung mit Auslösesicherung
Einzelauslösung mit Sicherungsfolge		RAPID no34: 50 -> 90 mm
Kontaktauslösung		75
Empfohlenes Pneumatiköl	TEXACO code 700 Régal-Öl R&O 32. TEXACO code 788 Spindura-Öl 22. ESSO Bayol 82	
Schallinformationen (EN 12549:1999)	LpA, 1s, d	93 dB
	Unsicherheit	0.51 dB
	LwA, 1s, d	102 dB
	Unsicherheit	0.62 dB
Vibrationsinformationen (ISO 8662-11:1999)	Vibration	3.6 m/s ²
	Unsicherheit	0.20 m/s ²

Diese Werte sind werkzeugbezogene Kennwerte und stehen nicht für die Geräuschentwicklung am Einsatzort. Die Geräuschentwicklung am Einsatzort hängt u. a. von der Arbeitsumgebung, dem Werkstück, der Werkstückunterlage und der Anzahl der Eintreibvorgänge ab. Die Arbeitsplatzauslegung kann ebenfalls zur Reduzierung von Geräuschpegeln beitragen, z. B. durch das Auflegen von Werkstücken auf schalldämmende Unterlagen.

Dieser Wert ist werkzeugbezogen und steht nicht für den Einfluss auf das Hand-Arm-System bei Verwendung des Werkzeugs. Alle Einflüsse auf das Hand-Arm-System bei Werkzeugverwendung hängen u. a. von der Griffkraft, der Kontaktdruckkraft, der Arbeitsrichtung, der Einstellung der Energieversorgung, dem Werkstück und der Werkstückauflage ab.

2. SICHERHEITSHINWEISE



Lesen Sie diese Warnhinweise, um sich und umstehende Personen vor Verletzungen zu schützen. Zusätzliche Informationen finden Sie in den Abschnitten Werkzeugverwendung, Wartung und Fehlersuche.

Bitte prüfen Sie auf www.rapid.com, ob sich Änderungen zu diesem Dokument ergeben haben.

- Richten Sie das Werkzeug niemals auf Personen oder auf sich selbst.
- Dieses Werkzeug darf nicht durch Personen (einschließlich Kindern) mit reduzierten physischen, sensorischen oder mentalen Fähigkeiten oder von Personen mit fehlender Erfahrung oder fehlendem Wissen verwendet werden, außer wenn diese Personen von einer Person betreut werden, die für ihre Sicherheit, Überwachung oder Anleitung in Bezug auf den Gebrauch dieses Gerätes verantwortlich ist. Kinder sind zu beaufsichtigen, um sicherzustellen, dass sie nicht mit dem Werkzeug spielen.





- Ohne die vorherige Genehmigung des Herstellers darf der Originalzustand dieses Werkzeug nicht verändert werden; das Werkzeug darf nur für den bestimmungsgemäßen Gebrauch eingesetzt werden.

Das Werkzeug nicht schwächen oder beschädigen, z. B. durch:

- Lochen oder Gravieren;
- vom Hersteller nicht genehmigte Änderungen;
- Führen an Schablonen aus Stahl oder ähnlich hartem Material;
- Fallenlassen oder Schleifen über den Fußboden;
- Verwendung des Gerätes als Hammer;
- jede Art von Gewalteinwirkung

Besondere Einsatzgebiete für das Werkzeug können die Beachtung zusätzlicher Bestimmungen und Richtlinien erfordern (z. B. die Arbeit in explosionsgefährdeten Bereichen).

Vorrichtungen zur Montage des Werkzeugs auf eine Unterlage, z. B. eine Werkbank, sind vom Hersteller der Vorrichtung so zu konstruieren und zu bauen, dass das Werkzeug für den bestimmungsgemäßen Gebrauch sicher befestigt werden kann.



- Tragen Sie immer eine Schutzbrille mit dauerhaft befestigten, festen Seitenschilden aus Hartkunststoff, um Augenverletzungen zu vermeiden. Achten Sie darauf, dass alle Personen in Ihrem Arbeitsbereich die gleiche Art Schutzbrille tragen.



- Tragen Sie in der Nähe der Verwendung des Werkzeugs individuellen Gehörschutz.
- Tragen Sie andere erforderliche Schutzausrüstungen wie z. B. Handschuhe und passende Arbeitskleidung. Binden Sie Ihr Haar zurück und tragen Sie keine lockere Kleidung.



- Verwenden Sie niemals Sauerstoff, Kohlendioxid oder andere Flaschengase als Energiequelle für dieses Werkzeug. Das Werkzeug könnte explodieren, was zu schweren Verletzungen führen kann.



Mit einem gleichseitigen Dreieck gekennzeichnete Werkzeuge dürfen ausschließlich mit einer wirksamen Auslösesicherung verwendet werden.



Verwenden Sie ausschließlich empfohlene Befestigungsmittel, Ersatz- und Zubehörteile.

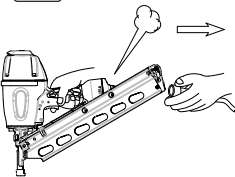

Für den Anschluss an das Druckluftsystem sind Schnellkupplungen zu verwenden; der unverschleißbare Nippel muss so am Werkzeug befestigt sein, dass nach Trennen von der Druckluftversorgung keine Druckluft im Gerät verbleibt.

- Alle Druckluftkupplungen müssen sicher und dicht sein.
- Lassen Sie das Werkzeug nicht unbeaufsichtigt, wenn es an die Druckluftversorgung angeschlossen ist.
- Trennen Sie das Werkzeug immer von der Druckluftversorgung, wenn es nicht verwendet wird.
- Trennen Sie das Werkzeug von der Druckluftversorgung, bevor Sie das Werkzeug warten, ein verklemmtes Befestigungselement herausnehmen, den Arbeitsbereich verlassen, das Werkzeug an einen anderen Ort bringen oder das Werkzeug einer anderen Person übergeben.
- Führen Sie keine „Notreparaturen“ ohne geeignete Werkzeuge und Ausrüstungen durch.

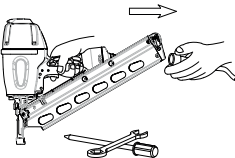

- Benutzen Sie nie ein Werkzeug, das nicht luftdicht ist, Schäden aufweist, an dem Teile fehlen oder das einer Reparatur bedarf.

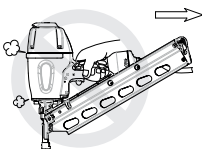



- Gehen Sie immer davon aus, dass sich Befestigungsmittel im Werkzeug befinden.
- Richten Sie das Werkzeug niemals auf sich selbst oder andere Personen.
- Nehmen Sie den Finger immer vom Auslösehebel, wenn Sie keine Befestigungsmittel verarbeiten wollen.
- Tragen Sie das Werkzeug nie mit dem Finger oder am Auslösehebel; eine unbeabsichtigte Auslösung kann zu Verletzungen führen.
- Sorgen Sie für sicheren Stand und halten Sie jederzeit das Gleichgewicht.

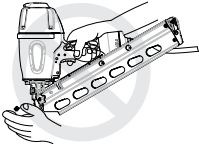

- Halten Sie die Hände und den Körper vom Mündungsbereich des Werkzeugs entfernt.
- Verwenden Sie das Werkzeug nicht, wenn die Auslösesicherung, der Auslösehebel oder Federn beschädigt sind, unbrauchbar geworden sind oder fehlen.
- Manipulieren Sie nicht an der Auslösesicherung, dem Auslösehebel oder den Federn.

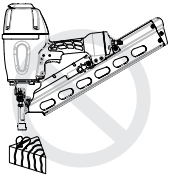

- Treiben Sie Befestigungsmittel nicht über einem anderen bereits eingetriebenen Befestigungsmittel ein; sie können abprallen und Personen verletzen.

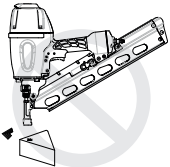

- Treiben Sie Befestigungsmittel nicht in Beton, Stein oder andere Materialien ein, die für das Befestigungsmittel zu hart sind.

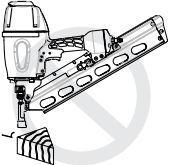

- Treiben Sie Befestigungsmittel nicht zu dicht an der Kante von Werkstücken ein.
- Das Werkstück kann dabei brechen, was dazu führen kann, dass das Befestigungsmittel abprallt, umherfliegt oder Personen verletzt.

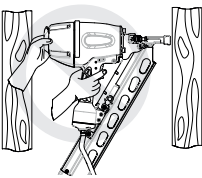

- Halten Sie Gesicht und Körper von der Rückseite der Kopfplatte entfernt, wenn Sie in engen Bereichen arbeiten. Ein plötzlicher Rückstoß kann zu Verletzungen führen.



- Verwenden Sie das Werkzeug niemals in der Nähe von brennbaren Flüssigkeiten, Gasen oder Staub. Das Werkzeug kann einen Funken verursachen, der Gase entzündet, Brände verursacht und das Werkzeug explodieren lassen kann.

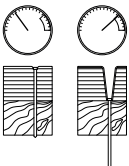

- Beachten Sie bei der Verwendung des Naglers die Stärke des zu verarbeitenden Materials.

3. DRUCKLUFTSYSTEM

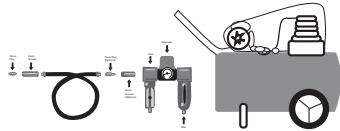
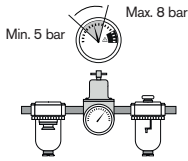

- Das Werkzeug darf nicht an Druckluftquellen angeschlossen werden, die den empfohlenen Betriebsdruck um mehr als 10% übersteigen.
- Bei höherem Druck muss ein Druckreduzierventil mit nachgelagertem Sicherheitsventil in die Druckluftversorgung eingebaut werden.
- Verwenden Sie ausschließlich saubere, trockene Druckluft mit dem empfohlenen Druck.
 - Schließen Sie das Werkzeug mit einem geeigneten Druckluftschlauch mit Schnellkupplungen an die Druckluftversorgung an.
 - Der Kompressor muss in Bezug auf Druckabgabe und Leistung (Volumenfluss) für den erwarteten Verbrauch des Werkzeugs dimensioniert sein.
 - Leitungsabschnitte, die in Bezug auf die Leitungslänge (Rohre und Schläuche) zu klein sind, sowie eine Überbelastung des Kompressors, führen zu Druckabfällen.
- An den niedrigsten Stellen der Druckluftversorgung müssen leicht zugängliche Wasserabscheider vorgesehen werden.
- Anschlusspunkte für die Werkzeuge müssen direkt am Verbindungspunkt mit einer Druckluft-Wartungseinheit (Filter/Wasserabscheider/Öler) ausgerüstet werden.
- Öl ist täglich zu prüfen und ggfs. mit dem empfohlenen Öl aufzufüllen (siehe Technische Daten).
- Bei Verwendung von Schlauchlängen von mehr als 10 m kann die Ölversorgung für das Werkzeug nicht garantiert werden. In diesem Fall wird empfohlen, 2 – 5 Tropfen (je nach Werkzeugbelastung) des empfohlenen Öls (siehe Technische Daten) über den Lufteinlass in das Werkzeug einzubringen, oder direkt an das Werkzeug einen Öler anzubauen.

4. BETRIEB

4.1 Laden

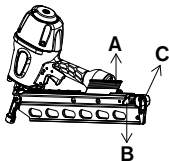

- Vor dem Beladen des Werkzeugmagazins die Druckluftversorgung vom Werkzeug trennen.

Magazin öffnen

- Magazinverschluss herunterdrücken und Magazinschloss öffnen, anschließend Magazinabdeckung öffnen.

Automatischer Gleiter für Nagelhalter

Der Nagelhalter gleitet beim Öffnen der Magazinabdeckung automatisch heraus, was dem Benutzer das Beladen von Nägeln erleichtert.

- Schieber (B) zurück in „verriegelte“ Position (C) ziehen.
- Nagelstreifen in das Oberteil des Magazins (A) einsetzen. Nicht mit gedrückter Auslösesicherung oder gedrücktem Auslösehebel laden.
- Die Sperre (C) drücken und gleichzeitig den Treiber (B) etwas nach hinten ziehen. Der Treiber wird freigegeben und kann zu den Nägeln hin verschoben werden.

4.2 Handhabung des Werkzeugs

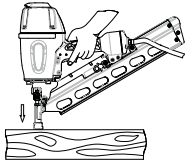

- Halten Sie das Werkzeug nicht auf sich oder andere Personen gerichtet und schließen Sie es an die Druckluftversorgung an.
- Das Gerät arbeitet mit Einzelauslösung mit Auslösesicherung.
- Drücken Sie die Auslösesicherung, ohne den Auslösehebel zu betätigen, vollständig auf die Oberfläche des Materials, in welches das Befestigungsmittel getrieben werden soll.
- Betätigen Sie den Auslösehebel, um ein Befestigungsmittel in das Material zu treiben.
- Das Werkzeug gibt erst dann wieder einen Nagel ab, wenn der Auslösehebel losgelassen und die Auslösesicherung vollständig vom Material abgenommen wird.
- T- Zum Eintreiben des nächsten Befestigungsmittels den vorherigen Schritt wiederholen.
- Die Werkzeuge sind mit dem für die Anwendung niedrigst erforderlichen Druck zu betreiben. Hierdurch werden Geräuschpegel, Teileverschleiß und Energieverbrauch minimiert.
- Den jeweils geringsten Arbeitsdruck, der für das Eintreiben der Befestigungselemente erforderlich ist, einstellen.
- Anschließend beginnend mit dem niedrigsten Druck einige Versuche durchführen.

4.3 Einstellung der Eintreibtiefe

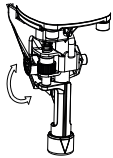

- Die Einschlagtiefe der Befestigungsmittel kann mit dem Tiefeneinsteller neben der Werkzeugnase eingestellt werden.
 1. Um den Nagel weniger tief einzutreiben, das Rad (A) bis zum Erreichen der gewünschten Tiefe nach rechts drehen.
 2. Um den Nagel tiefer einzutreiben, das Rad bis zum Erreichen der gewünschten Tiefe nach links drehen.
 3. Der Auslösehebel und die Auslösesicherung müssen sich nach jeder Einstellung frei nach oben und unten bewegen können, ohne zu klemmen oder festzusitzen.

4.4 Werkstückschoner

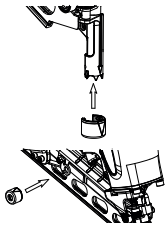

- Wenn die Arbeitsoberfläche vor Kratzern geschützt werden muss, Werkstückschoner auf der Nase befestigen.
- Beim Eintreiben von Nägeln in weiche Materialien und zum Schutz der Arbeitsoberfläche vor Kratzern den Werkstückschoner auf der Nase befestigen.
- Bei Nichtgebrauch Werkstückschoner am Aufhänger befestigen und mit dem Werkzeug mitführen.

Betrieb bei kaltem Wetter:

- Lagern Sie das Werkzeug bei kaltem Wetter nicht im Freien, um die Bildung von Eis in den Ventilen und Mechanismen des Werkzeugs, was zu Werkzeugausfällen führen kann, zu vermeiden.
- Wenn die Werkzeuge bei Temperaturen um den und unterhalb des Gefrierpunktes betrieben werden, kann die Feuchtigkeit in der Druckluftleitung einfrieren und einen Werkzeugbetrieb unmöglich machen.
 1. Reduzieren Sie den Luftdruck auf 5,5 bar oder weniger.
 2. Nehmen Sie alle Befestigungsmittel aus dem Magazin.
 3. Schließen Sie die Druckluftversorgung an und betätigen Sie das Werkzeug ohne Befestigungsmittel. Ein langsamer Betrieb führt tendenziell zu einer Aufwärmung des beweglichen Teils.

Betrieb bei heißem Wetter:

- Das Werkzeug nicht in direktem Sonnenlicht verwenden, da übermäßige Hitze Puffer, O-Ringe und andere Gummiteile schädigen kann, was zu erhöhtem Wartungsaufwand führt.

5. SCHMIERUNG UND WARTUNG

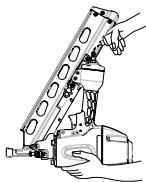

- Das Werkzeug muss ordnungsgemäß und regelmäßig gemäß der Anweisungen des Herstellers gewartet werden.
- Prüfen Sie das Werkzeug täglich auf freie Beweglichkeit der Auslösesicherung und des Auslösehebels; führen Sie diese Prüfung bei abgetrennter Druckluftversorgung durch.
- Verwenden Sie für das Werkzeug nur das mitgelieferte Öl oder das in den technischen Daten empfohlene Öl. Geben Sie 2 bis 5 Tropfen Öl in den Lufteinlass ein.
- Reinigen Sie in regelmäßigen Abständen das Magazin, den Schieber und die Auslösesicherung.
- Schmieren Sie gelegentlich die gleitenden Teile des Magazins, um Verschleiß vorzubeugen.
- Halten Sie das Werkzeug sauber und prüfen Sie es auf Verschleiß. Verwenden Sie keine brennbaren Reinigungsmittel.
- Verwenden Sie keine waschaktiven Öle oder Additive oder Lösungsmittel, da diese O-Ringe und Gummitteile beschädigen können.
- Entleeren Sie täglich Kompressortanks und -schläuche.
- Alle Schrauben und Abdeckungen müssen jederzeit fest angezogen sein. Lockere Schrauben führen zu unsicherem Betrieb und zum Brechen von Teilen.

6. FEHLERSUCHE



- Trennen Sie vor allen Reparaturarbeiten die Druckluftversorgung ab.
- Verwenden Sie das Werkzeug nicht weiter, wenn eines der folgenden Probleme auftritt; anderenfalls besteht Verletzungsgefahr.
- Alle Reparatur- oder Austauscharbeiten dürfen nur von einer qualifizierten Person oder einem autorisierten Servicezentrum durchgeführt werden.
- Sollte ein Nagel festkleben, die Druckluftversorgung vom Werkzeug trennen, das Werkzeug vom Körper entfernt gerichtet halten und zum Lösen der Verklemmung die folgenden Anweisungen befolgen.
- Lösen Sie das Magazin und schieben Sie die Schiene zurück.
- Entfernen Sie verklemmte Befestigungselemente.

PROBLEM	URSACHE	LÖSUNG
Leckluft aus Auslösehebelventil	O-Ringe im Auslösehebelventilgehäuse beschädigt	O-Ring ersetzen
Leckluft aus Gehäuse und Nase	Nasenschrauben lösen	Schrauben anziehen und neu prüfen
	O-Ringe oder Dichtung beschädigt	Replace o-ring or gasket
	Puffer gebrochen/verschlissen	O-Ring oder Dichtung ersetzen
Leckluft aus Gehäuse und Abschlussdeckel	Lose Kopfschrauben	Schrauben anziehen und neu prüfen
	Dichtung beschädigt	Dichtung ersetzen
Befestigungsmittel werden ausgelassen, Zufuhr unregelmäßig	Puffer verschlissen	Puffer ersetzen
	Schmutz in Nase	Reinigen
	Magazin verschmutzt/trocken	Reinigen/mit Druckluftwerkzeugöl schmieren
	Magazin beschädigt	Magazin ersetzen
	Druckluftzufuhr unterbrochen/nicht ausreichender Luftstrom	Anschlussschlauch oder Druckluftkompressor prüfen
	Verschlissener O-Ring auf Kolben oder Schmiermangel O-Ring des Auslösehebelventils beschädigt/verschlissen	O-Ring ersetzen. Schmieren
	Dichtung des Abschlussdeckels undicht	O-Ring ersetzen Schraube anziehen, Dichtung ersetzen
	Schubfeder verschlissen/beschädigt	Feder ersetzen
	Treiberklinge gebrochen und beschädigt	Treiberklinge ersetzen
	Befestigungsmittel zu kurz oder falsche Größe für Werkzeug. Befestigungsmittel verbogen	Nur empfohlene Befestigungsmittel verwenden. Diese Befestigungsmittel nicht weiter verwenden
	Druckluftundichtigkeiten	Schrauben und Anschlüsse anziehen
Mangelnde Leistung, langsamer Betrieb	Zu niedriger Luftdruck. Schmiermittelmangel	Druckluftversorgung prüfen Druckluftwerkzeugschmiermittel verwenden
	O-Ring/Dichtung beschädigt oder verschlissen. Auslass verstopft	O-Ring/Dichtung ersetzen Puffer, Kopfventilfeder prüfen
	Treiberkanal verschlissen	Nase ersetzen/Magazinschloss prüfen
Befestigungsmittel klemmen im Werkzeug	Befestigungsmittel falscher Größe. Befestigungsmittel verbogen	Nur empfohlene Befestigungsmittel verwenden. Diese Befestigungsmittel nicht weiter verwenden
	Treiberklinge gebrochen und beschädigt	Treiberklinge ersetzen
	Magazin, Nasenschrauben gelockert	Alle Schrauben anziehen

7. ERSATZTEILE – REPARATURSÄTZE

Set Art.-Nr.	Set Nr.	Bezeichnung
5000831	A	O-Ring Reparaturset
5000832	B	Treiber Reparaturset
5000833	C	Dämpfung Reparaturset
5000844		Nasenschutzkappe
5000845		360° Drehkupplung
5000873	D	Zylinder-Reparatursatz
5000874	E	Ventil-Reparatursatz
5000875	F	Abzugsgruppe
5000876		Schieber
5000877		Magazinfeder

CLOUEUR PNEUMATIQUE PFN3490

Notice technique – Original

FR

1. SPECIFICATIONS TECHNIQUES

		PFN3490
Dimensions de l'outil	Hauteur	374 mm
	Longueur	470 mm
	Largeur	187 mm
	Poids	3.55 kg
Connexion air comprimé		3/8" NPT
Pression maxi admissible (bar)		8
Pression de travail (bar)	Mini	5
	Maxi	8
Consommation d'air (l/cycle)		2.61
Dispositif de Commande :		Commande coup par coup à double armement
Projectiles recommandés		RAPID no34: 50 -> 90 mm
Capacité de projectiles du magasin		75
Lubrifiant pneumatique recommandé	TEXACO code 700 Régal oil R&O 32. TEXACO code 788 Spindura oil 22. ESSO Bayol 82	
Informations sur le niveau de bruit (EN 12549:1999)	LpA, 1s, d	93 dB
	incertitude	0.51 dB
	LwA, 1s, d	102 dB
	incertitude	0.62 dB

Ces valeurs sont caractéristiques de la machine et ne représentent pas le bruit émis sur le lieu d'utilisation. Ce dernier dépend, par exemple, de l'environnement de travail, de la pièce recevant la fixation, du support de cette pièce, du nombre d'opérations d'enfoncement. .

Informations sur les vibrations (ISO 8662-11:1999)	Vibration	3.6 m/s ²
	incertitude	0.20 m/s ²

Cette valeur est une caractéristique de la machine et ne représente pas l'effet des vibrations transmises au système main-bras pendant l'utilisation de la machine. Un tel effet dépend par exemple de la force de préhension, de la pression de contact, de l'orientation de la machine pendant le travail, du réglage de l'alimentation en énergie, de la pièce recevant la fixation et du support de cette pièce.

2. CONSIGNES DE SECURITE



Lire ces consignes pour éviter des blessures à vous-même ou à toute autre personne se trouvant sur les lieux. Pour un complément d'information se reporter aux sections sur l'utilisation de l'outil, son entretien et son dépannage.

Merci de vérifier si des changements ont été effectués à ce document sur www.rapid.com



- Ne jamais pointer l'appareil vers vous ou vers d'autres personnes.
- Cet appareil n'est pas prévu pour être utilisé par des personnes (y compris les enfants) dont les capacités physiques, sensorielles ou mentales sont réduites, ou des personnes dénuées d'expérience ou de connaissance, sauf si elles ont pu bénéficier, par l'intermédiaire d'une personne responsable de leur sécurité, d'une surveillance ou d'instructions préalables concernant l'utilisation de l'appareil. Il convient de surveiller les enfants pour s'assurer qu'ils ne jouent pas avec l'appareil.
- N'apportez aucune modification à la machine à enfoncer les fixations sans l'autorisation du fabricant



Proscrire toute opération susceptible d'affaiblir ou d'endommager la machine, par exemple :

- la poinçonner ou la graver
- la modifier de manière non autorisée par le fabricant
- la guider contre des gabarits en matériaux durs tels que l'acier
- la laisser tomber ou la traîner sur le sol
- l'utiliser en guise de marteau
- appliquer des efforts excessifs

L'utilisation de machines à enfoncer les fixations dans des domaines d'application particuliers peut exiger le respect de dispositions et de réglementations supplémentaires (par exemple le travail dans des zones comportant un phénomène dangereux d'explosion).

Les porte-outils prévus pour monter les machines à enfoncer les fixations sur un support, par exemple un établi, doivent être conçus et construits par leur fabricant de telle manière que la machine à enfoncer les fixations puisse être fixée en toute sécurité pour l'utilisation normale, évitant ainsi tout dommage, déformation ou déplacement.



- Afin de se protéger les yeux contre les blessures, porter toujours des lunettes de sécurité avec caches latéraux en plastique rigide. S'assurer que toute personne se trouvant près du secteur de travail porte des lunettes de sûreté.



- Porter et faire porter des équipements individuels de protections auditives à proximité de l'utilisation de l'appareil.
- Porter tout autre équipement de protection individuelle nécessaire tel que gants et vêtements de travail adaptés. Attacher vos cheveux s'ils sont longs et ne pas porter de vêtements amples.



- Ne jamais utiliser de l'oxygène, du gaz carbonique ou tout autre gaz en bouteille comme source d'énergie pour cet outil ; cela pourrait faire exploser l'outil et entraînerait de graves blessures.



Les machines à enfoncer les fixations repérées par un triangle équilatéral, pointe en bas, ne peuvent être utilisées qu'avec un palpeur de sécurité efficace.



Utiliser uniquement les projectiles, pièces de rechange et accessoires d'origine.

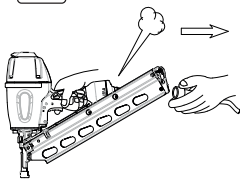

Des raccords rapides doivent être utilisés pour le raccordement au réseau d'air comprimé et l'embout mâle non étanche doit être mointé coté machine afin qu'il ne reste pas d'air comprimé dans la machine après déconnexion.

- S'assurer que les tuyauteries et les raccords d'air comprimé sont sûrs et fiables.
- Ne pas laisser l'appareil connecté au réseau d'air comprimé, sans surveillance.
- Déconnecter toujours l'appareil de l'alimentation en air comprimé lorsqu'il n'est pas utilisé
- Couper l'arrivée d'air avant toute intervention sur l'appareil (maintenance ou dégagement d'un projectile coincé.) ou avant de vous éloigner du secteur de travail ou avant de déplacer l'appareil, ou encore avant de le donner à une autre personne.
- Ne pas entreprendre de "réparations urgentes" sans les outils appropriés.

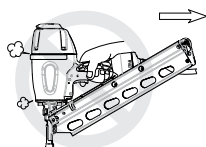
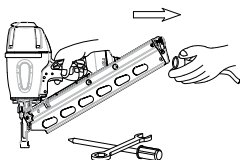

- Ne jamais utiliser un outil qui présente des fuites d'air, qui est endommagé ou a besoin d'être réparé.



- Toujours présumer que l'outil contient des projectiles
- Ne jamais diriger une machine à enfoncer les fixations en état de marche vers soi ou vers une autre personne.
- Maintenir l'outil pointé à l'écart de soi-même et d'autres personnes.
- Ne porter la machine à enfoncer les fixations que par la poignée, sans jamais mettre le doigt sur le déclencheur.
- S'assurer d'une position stable, se positionner afin de garantir un bon équilibre et une bonne répartition des masses lors de l'utilisation de l'outil.

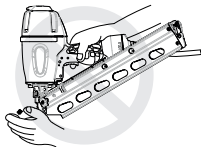

- Positionner les mains et le corps à l'écart de la zone de décharge de l'outil.
- Ne jamais utiliser l'outil si le dispositif de sécurité, la détente ou le ressort sont inopérants, manquants ou endommagés.
- Ne pas les altérer, ne pas les modifier, ne pas les enlever.

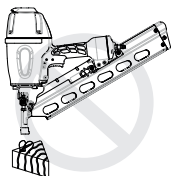

- Ne pas enfoncer des fixations sur des fixations existantes, les fixations pouvant ricocher et provoquer des blessures.

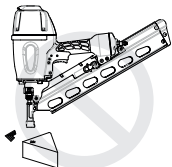

- Ne pas enfoncer des fixations dans le ciment, la pierre ou toute autres matière très dure pour être enfoncée.

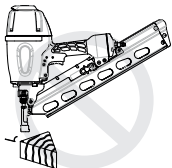

- Ne pas enfoncer des fixations à proximité du bord de la surface de travail.
- La pièce à fixer pourrait se casser libérant ainsi la fixation, et par phénomène de ricochet aller blesser une personne à proximité.

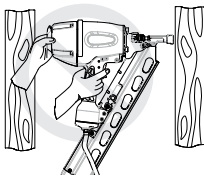

- Lors de travail en milieu confiné, éloigner le visage et le corps du capot de l'outil. Par effet de rebond, l'outil pourrait venir percuter le corps de l'utilisateur.



- Ne jamais utiliser l'outil en présence de poussière inflammable. L'outil pourrait provoquer un arc électrique qui pourrait embraser les gaz et provoquer l'explosion de l'outil.

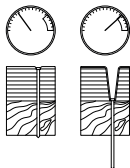

- Bien contrôler l'épaisseur des matériaux à fixer avant d'utiliser l'outil.

3. RESEAU D'AIR COMPRIME

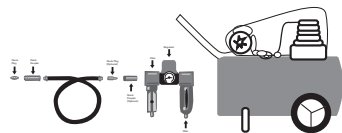
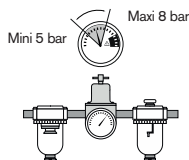

- Les machines à enfoncer les fixations ne doivent être raccordées qu'à une source d'air comprimé dont la pression ne peut dépasser de plus de 10% la pression maximale admissible de la machine
- Dans le cas de pressions plus élevées, la source d'air comprimé doit être équipée d'un robinet de réduction de pression (détendeur) muni d'une soupape de sûreté en aval.
- Utiliser uniquement de l'air propre, asséché et régulé à la pression d'utilisation recommandée.
- Connecter l'outil au réseau d'air comprimé via un tuyau haute pression équipé d'un raccord rapide.
- L'unité d'air comprimé doit être suffisamment importante pour assurer une pression correcte et avoir une performance d'aspiration (débit en volume) en rapport avec la consommation exigée.
- Des sections de conduites trop petites par rapport à la longueur du réseau (tube et tuyaux flexibles) ou un compresseur en surcharge entraînant des pertes de charge.
- Il est recommandé d'installer des séparateurs d'eau facilement accessibles aux points les plus bas.
- Il est recommandé d'installer au point de branchement des machines à enfoncer les fixations un dispositif de traitement de l'air comprimé (filtre/séparateur d'eau/graisseur)
- Les graisseurs doivent être vérifiés quotidiennement et remplis si nécessaire avec l'huile recommandée (voir données techniques)
- Lorsqu'on utilise des tuyaux flexibles de plus de 10m de long, l'alimentation en huile de la machine à enfoncer des fixations n'est pas garantie. Nous suggérons donc d'ajouter deux à cinq gouttes (en fonction de la charge de travail de la machine) de l'huile recommandée (voir Données techniques) à l'entrée d'air de la machine ou d'installer un graisseur directement sur la machine à enfoncer les fixations.

4. FONCTIONNEMENT

4.1 Chargement

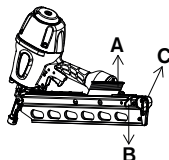

- Débrancher l'outil de l'arrivée d'air comprimé.

Ouvrir le chargeur

- Enfoncer le loquet et ouvrir la partie avant du chargeur, le capot du chargeur s'ouvre ensuite sur le côté

Décalage automatique du chargeur

La base du chargeur de décalé automatiquement à l'ouverture pour faciliter le chargement du rouleau

- Tire le poussoir (B) en arrière jusqu'à son blocage complet (C).
- Insérer une bande de clous par le dessus du chargeur (A). Ne pas charger quand la sécurité ou la gachette sont activées.
- Relâcher le poussoir en pressant sur la patte et en la tirant légèrement vers l'arrière pour la désengager. Faire coulisser le poussoir vers l'avant contre la bande de clous.

4.2 Utilisation de l'outil

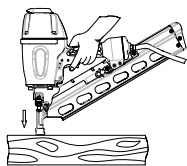

- Maintenir l'outil pointé à l'écart de soi-même et d'autres personnes, puis connecter l'appareil au réseau d'air comprimé.
- Cette machine est munie d'un palpeur de sécurité. Son déclenchement s'opère en coup par coup à double armement.
- Positionner le doigt distant de la gachette et appuyer de nez de l'appareil sur la surface de travail à fixer tout en exerçant une pression.
- Actionner la gachette pour déclencher le tir dans le matériau.
- L'appareil ne tirera plus tant que la gachette ne sera pas désenclenchée et tant que l'appareil sera retiré du support à fixer.
- Pour déclencher un nouveau tir, répéter les phases citées avant.
- Les outils doivent être utilisés à la pression la plus faible requise pour le travail à effectuer. Cela réduira le niveau de bruit, l'usure de l'outil et la demande en énergie.
- Régler la pression au minimum nécessaire pour la pénétration de l'outil.
- Procéder par essai, en commençant par la pression la plus faible.

4.3 Ajuster la profondeur de pénétration

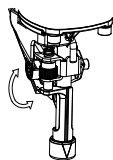

- La profondeur de pénétration du clou peut être ajustée grâce à la molette positionnée sous la gachette.
 1. Pour augmenter la profondeur d'enfoncement du clou, tourner la molette (A) vers la droite jusqu'à la profondeur désirée.
 2. Pour réduire la profondeur d'enfoncement, tourner la molette vers la gauche.
 3. S'assurer que la gachette et le palpeur de sécurité se déplacent librement après chaque ajustement.

4.4 Embout de Protection de palpeur

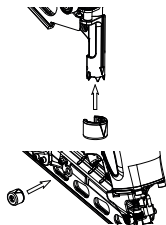

- Si le support à fixer doit être protégé de marques et impacts, fixer l'embout de protection sur le nez de l'outil
- Fixer l'embout de protection de palpeur sur le nez de l'appareil pour Cloueur sur des bois tendres et protéger la surface de travail de marques et impacts.
- Attacher l'embout de protection de palpeur à sa patte d'accrochage positionnée sur le côté droit du chargeur.

Utilisation sous basses températures :

- Ne pas stocker l'appareil sous de basses températures afin d'éviter la formation de gel, givre dans les différents mécanismes, joints et valves de l'appareil. Ceci risquerait de l'endommager.
- En cas d'utilisation de l'outil à des températures proches de 0°C, l'humidité de l'air contenue dans l'appareil pourrait geler et gêner le bon fonctionnement de l'appareil
 1. Réduire la pression d'utilisation à 5.5 bar et moins
 2. Enlever les clous du chargeur
 3. Connecter l'appareil au réseau d'air et faire plusieurs coup à vide. Réduire la fréquence de tir à pour effet d'augmenter la chaleur des pièces en mouvement.

Utilisation sous hautes températures :

- Conserver l'appareil à l'abri du soleil pour éviter de détériorer l'ammortisseur, les joints et toutes autres pièces en caoutchouc.

5. LUBRIFICATION ET ENTRETIEN

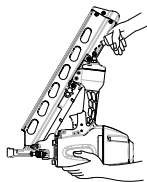

- L'outil doit être entretenu proprement à intervalles réguliers suivant les recommandations du manuel d'utilisation du fabricant.
- L'outil étant déconnecté du réseau d'air comprimé, procéder à une inspection journalière et vérifier que la gachette et le palpeur de sécurité se déplacent librement
- Utiliser l'huile fournie avec l'appareil ou les huiles mentionnées dans les spécifications techniques. Lubrifier régulièrement l'outil en introduisant 2 à 5 petites gouttes d'huile par l'entrée d'air.
- Nettoyer le chargeur, le pousse-clous et le mécanisme de sécurité périodiquement.
- Lubrifier de temps en temps les parties coulissantes du magasin pour éviter une usure prématurée et conserver un fonctionnement optimal.
- Conserver l'appareil nettoyé et vérifier son usure. Ne pas utiliser de solutions inflammables pour le nettoyer
- Ne pas utiliser de solvants, de détergent ou d'additifs qui pourraient endommager les joints et autres pièces sensibles.
- Utiliser de l'air propre et sec, si nécessaire installer un assécheur d'air sur votre réseau d'air comprimé.
- S'assurer que toutes les vis et capots sont fixés correctement en tout temps. Des vis desserrées pourraient entraîner un dysfonctionnement de l'appareil et la casse de certaines pièces.

6. DEPANNAGE



- Déconnecter toujours l'appareil de l'alimentation en air comprimé avant toute réparation.
- Arrêter immédiatement l'utilisation de l'appareil au cas où l'un des problèmes listé ci-dessous se produise.
- Les entretiens et réparations autres que celles décrites ici doivent être réalisées par du personnel qualifié ayant reçu la formation appropriée ou par le service après-vente du fournisseur.
- En cas d'enraiment, déconnecter l'outil du réseau d'air, pointer l'outil à l'écart et suivre les instructions de désenraiment.
- Enfoncer le loquet et ouvrir le rail en le glissant.
- Enlever les projectiles.

PROBLÈME	CAUSE	ACTION CORRECTIVE
Fuite d'air à la gachette	Les joints dans le système de déclenchement de la gachette sont endommagés	Remplacer les joints d'étanchéité
Fuite d'air au nez et sur le corps de l'appareil	Vis desserrées	Resserer les vis et revérifier
	Joints d'étanchéité et clapets endommagés	Remplacer les joints et clapets
	Ammortisseur abimés , usé	Remplacer l'ammortisseur
Fuite d'air sur le capot de l'appareil	Vis de capot déserrées	Resserer les vis et revérifier
	Joints et clapets endommagés	Remplacer le joint ou le clapet
Coups à vide, avance des clous par intermittance	Ammortisseur usé	Remplacer l'ammortisseur
	Poussières et salissures dans le nez de l'outil	Nettoyer
	Chargeur sale / non lubrifié	Nettoyer, lubrifier à l'aide de la burette d'huile fournie
	Chargeur endommagé	Remplacer le chargeur
	Manque d'air / Débit d'air inadéquate	Le raccordement de l'appareil et le compresseur doivent être vérifiés.
	Joints d'étanchéité et/ou pistons endommagés, manque de lubrification du système de déclenchement de la gachette, joints et valves de déclenchement de la gachette endommagés	Remplacer les joints d'étanchéité et lubrifier
	Fuite d'air sur le capot de l'appareil au niveau du joint principal	Remplacer les joints d'étanchéité Ressever les vis et remplacer les clapets
	Ressort du pousse-clous endommagé ou usé	Remplasser le ressort
	Percuteur usé ou cassé	Remplacer le percuteur
	Clous trop courts ou mauvais type de clous utilisé	Utiliser les clous préconisés, suspendre toute utilisation des clous incriminés.
Perte, manque de puissance	Fuite d'air	Resserer les vis et les raccords
	Pression trop basse ou manque de lubrification	Vérifier le réseau d'air et le compresseur Utiliser le lubrifiant de l'appareil
Clous bloqués dans l'appareil	Joints d'étanchéité endommagés ou usés / clapet d'échappement de l'air bloqué	Remplacer les joints et joints d'étanchéité Vérifier l'ammortisseur et le ressort du clapet
	Canal du percuteur usé	Remplacer le front de l'appareil, et le volet du chargeur
	Mauvais type de clous	Utiliser les clous préconisés, suspendre toute utilisation des clous incriminés.
	Percuteur endommagé ou cassé	Remplacer le percuteur
	Vis du nez de l'outil et Chargeur desserrés	Resserer toutes les vis

7. PIÈCES DÉTACHÉES – KITS DE RÉPARATION

Kit Art.No	Kit No.	Description
5000831	A	Kit joints
5000832	B	Kit percuteur
5000833	C	Kit amortisseur
5000844		Embout de protection de palpeur
5000845		Raccord orientable 360°
5000873	D	Kit cylindre
5000874	E	Kit valve et clapets pour
5000875	F	Ensemble gâchette
5000876		Kit pousse-projectiles
5000877		Ressort de chargeur

PNEUMATISCHE TACKER PFN3490

Bedieningsvoorschriften – Vertaling van het origineel

NL

1. TECHNISCHE SPECIFICATIES

PFN3490		
Afmetingen gereedschap	Hoogte	374 mm
	Lengte	470 mm
	Breedte	187 mm
	Gewicht	3.55 kg
Luchtinlaat		3/8" NPT
Maximaal toegestane werkdruk (bar)		8
Werkdruk (bar)	Minimaal	5
	Maximaal	8
Luchtverbruik (l/cyclus)		2.61
Trekkersysteem		Volledig sequentieel
Aanbevolen nagels		RAPID no34: 50 -> 90 mm
Laadcapaciteit nagels		75
Aanbevolen pneumatische olie	TEXACO code 700 Régal oil R&O 32. TEXACO code 788 Spindura oil 22. ESSO Bayol 82	
Geluids informatie (EN 12549:1999)	LpA, 1s, d	93 dB
	onzekerheid	0.51 dB
	LwA, 1s, d	102 dB
	onzekerheid	0.62 dB

Deze waarden zijn aan het gereedschap gerelateerde karakteristieke waarden en staan niet voor geluidsproductie op de plaats van gebruik. Geluid op de plaats van gebruik zal bijvoorbeeld afhangen van de werkomgeving, het werkstuk, de ondersteuning en het aantal schoten. Inrichting van de werkplek kan ook dienen om geluidsniveaus te reduceren, bijvoorbeeld plaatsen van het werkstuk op geluidsdempende ondersteuning.

Trillingsinformatie (ISO 8662-11:1999)	Trilling	3.6 m/s ²
	onzekerheid	0.20 m/s ²

Deze waarde is een aan het gereedschap gerelateerde karakteristieke waarde en staat niet voor de invloed op hand of arm bij gebruik van het gereedschap. Elke invloed op hand of arm- bij het gebruik van het gereedschap is o.a. afhankelijk van knijpkracht, contactdruk, werkrichting, aanpassing van luchtdruk, het werkstuk en de ondersteuning van het werkstuk.

2. VEILIGHEIDSWAARSCHUWING



Lees deze waarschuwingen om letsel bij uzelf en omstanders te voorkomen.

Zie voor aanvullende informatie de hoofdstukken voor gebruik en onderhoud van het gereedschap en voor het oplossen van problemen.

Controleer of er wijzigingen zijn in dit document op www.rapid.com.



- Richt het gereedschap nooit op uzelf of op anderen.
- Dit gereedschap is niet geschikt om te worden gebruikt door personen (kinderen inbegrepen) met verminderde lichamelijke, zintuiglijke of geestelijke vermogens of door personen zonder ervaring of kennis, tenzij zij in het oog worden gehouden door iemand die voor hun veiligheid verantwoordelijk is of vooraf de nodige instructies hebben gekregen met betrekking tot het gebruik van het apparaat. Op kinderen moet toezicht worden gehouden om te garanderen dat zij niet spelen met het gereedschap.



- Verander het oorspronkelijke ontwerp van dit gereedschap niet zonder toestemming van de fabrikant en gebruik het gereedschap alleen voor zijn beoogde gebruik.

Vermijd verzwakking of beschadiging van het gereedschap, bijvoorbeeld door:

- ponsen of graveren;
- niet door de fabrikant geautoriseerde wijzigingen;
- geleiden langs geleiders van hard materiaal zoals staal;
- laten vallen op of slepen over de vloer
- gebruik van de apparatuur als hamer
- toepassen van overmatige kracht in welke vorm dan ook

Speciale toepassingsgebieden voor het gereedschap vereisen mogelijk het inacht nemen van additionele voorzieningen en voorschriften (bijvoorbeeld werken in gebieden waar explosiegevaar heerst).

Standaarden voor montage van het gereedschap, bijvoorbeeld op een werkbank, moeten door de fabrikant van de standaard op een zodanige wijze worden ontworpen en geconstrueerd dat het gereedschap veilig voor het beoogde gebruik kan worden bevestigd.



- Om oogletsel te voorkomen moet u altijd een veiligheidsbril dragen met permanent bevestigde zijbeschermingen van onbuigzaam, hard kunststof. Zorg ervoor dat iedereen binnen uw werkerrein hetzelfde type veiligheidsbril draagt.



- Draag in de buurt van het gereedschap individuele gehoorbeschermers.
- Draag alle andere noodzakelijke beschermende uitrusting, zoals handschoenen en aangepaste werkkleding. Bind uw haar op en draag geen losse kleding.



- Gebruik nooit zuurstof, kooldioxide of een ander flessengas als energiebron voor dit gereedschap. Het gereedschap zou kunnen exploderen met ernstig persoonlijk letsel tot gevolg.



Gereedschappen gemarkeerd met een gelijkzijdige driehoek mogen niet worden gebruikt tenzij voorzien van een effectieve veiligheidspal.



Gebruik alleen aanbevolen bevestigingsmiddelen, reserveonderdelen en hulpstukken.

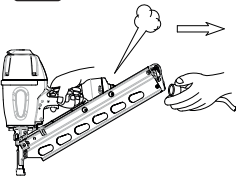

Snelkoppelingen moeten worden gebruikt voor aansluiting op het persluchtstelsel en de niet-afsluitbare nippel moet op zodanige wijze op het gereedschap worden aangebracht dat na ontkoppeling geen perslucht in het gereedschap achterblijft.

- Zorg ervoor dat alle luchtkoppelingen veilig en luchtdicht zijn.
- Laat het gereedschap niet zonder toezicht achter als dit is aangesloten op de luchttoevoer.
- Neem het gereedschap altijd los van de luchttoevoer als het niet wordt gebruikt.
- Koppel het pneumatisch gereedschap van de luchtdruk af voor u onderhoudswerkzaamheden uitvoert, een vastzittende nagel verwijdert, de werkplek verlaat, het gereedschap naar een andere plaats brengt of het apparaat aan iemand anders overdraagt.
- Voer geen "noodreparaties" uit zonder de juiste gereedschappen en materialen.

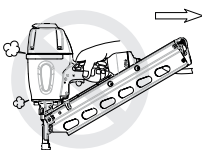
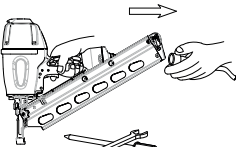

- Gebruik nooit gereedschap dat lucht lekt, beschadigd is, waarvan onderdelen ontbreken of dat moet worden gerepareerd.



- Ga er altijd van uit dat het gereedschap bevestigingsmiddelen bevat.
- Richt het gereedschap altijd van uzelf en van anderen af.
- Haal altijd uw vinger van de trekker wanneer er geen bevestigingsmiddelen worden verschoten.
- Transporteer het gereedschap nooit met uw vinger op of onder de trekker omdat onverwacht activeren kan optreden en letsel kan veroorzaken.
- Zorg ervoor dat u altijd stevig staat en een goede balans houdt wanneer u het gereedschap gebruikt of hanteert.

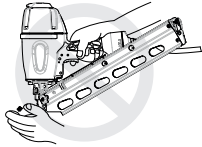

- Houdt handen en lichaam uit de buurt van het werkgebied van het gereedschap.
- Gebruik nooit gereedschap indien de veiligheidspal, de trekker of veren niet meer kunnen worden bediend, ontbreken of beschadigd zijn.
- Knoei niet met de veiligheidspal, trekker of veren en verwijder ze niet.

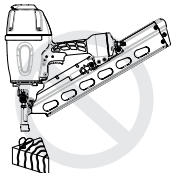

- Breng geen bevestigingsmiddelen aan bovenop andere bevestigingsmiddelen, de bevestigingsmiddelen kunnen afketsen en iemand bezeren.

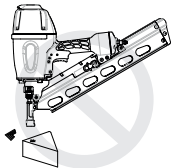

- Breng geen bevestigingsmiddelen aan in beton, steen, of enig materiaal dat zo hard is dat het bevestigingsmiddel er niet in kan doordringen.

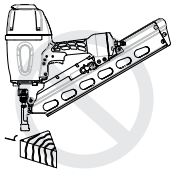

- Breng geen bevestigingsmiddelen dicht bij de rand van het werkopervlak aan.
- Het werkstuk kan mogelijk splijten en veroorzaken dat het bevestigingsmiddel afketst, vrij rondvliegt of iemand letsel toebrengt.

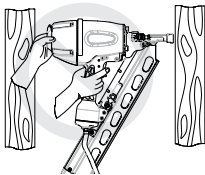

- Houd gezicht en lichaam uit de buurt van de achterzijde van het gereedschap wanneer u er in nauwe ruimtes mee werkt. Een plotselinge terugslag kan resulteren in een harde klap op het lichaam



- Gebruik het gereedschap nooit in de buurt van explosief stof, gasen of dampen. Het gereedschap kan een vonk produceren die gasen kan doen ontbranden en brand kan veroorzaken waardoor het gereedschap kan exploderen.

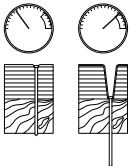

- Wees u bewust van de materiaaldikte wanneer u de tacker gebruikt.

3. PERSLUCHTSYSTEEM

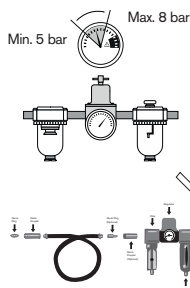

- Het gereedschap mag niet worden aangesloten op een druk die de aanbevolen werkdruk met meer dan 10% overtreft.
- In het geval van een hogere druk moet een drukregelventiel, met een nageschakelde drukbegrenzingsventiel, worden ingebouwd in de persluchttoevoer.
- Gebruik alleen schone, droge gereguleerde perslucht bij aanbevolen druk.
- Sluit het gereedschap aan op de persluchttoevoer met gebruik van een geschikte drukslang voorzien van snelkoppelingen.
- De compressorinstallatie dient geschikt te zijn in termen van druk en debiet (volumetrisch) voor het verbruik dat kan worden verwacht.
- Leidingsecties die te dun zijn met betrekking tot de lengte van de leiding (pijpen en slangen) zullen, naast het overbelasten van de compressor, leiden tot drukverval.
- Gemakkelijk toegankelijke waterscheiders moeten geïnstalleerd worden op de laagste punten.
- Aansluitingspunten voor het gereedschap moeten worden voorzien van een service-eenheid voor perslucht (filter/waterscheiding/smeermiddelen) direct bij het koppelpunt.
- Smeermiddelen moeten op een dagelijkse basis worden gecontroleerd en indien nodig worden bijgevuld met de aanbevolen oliekwaliteit (zie technische specificatie).
- Waar slangen met een lengte van meer dan 10m worden gebruikt, kan de olietoevoer naar het gereedschap niet worden gegarandeerd, er wordt daarom aanbevolen 2 tot 5 druppels (afhankelijk van de belasting van het gereedschap) van de aanbevolen olie (zie technische specificaties) via de luchtinlaat van het gereedschap toe te voegen, of dat er een smerinrichting direct op de tacker wordt bevestigd.

4. BEDIENING

4.1 Laden

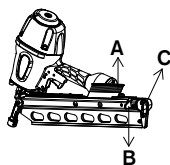

- Ontkoppel het gereedschap van de luchttoevoer voordat het gereedschap wordt geladen

Open het magazijn

- Trek de vergrendeling naar beneden en open geleider, draai vervolgens het magazijn open

Automatisch begeleider voor nagelhouder

De nagelhouder zal automatisch naar buiten schuiven wanneer het magazijn open gaat, gemakkelijk voor de gebruiker voor herladen van nagels.

- Trek magazijnschuif (B) terug naar de "geblokkeerde" (C) stand.
- Plaats nagelstrip in de bovenzijde van het magazijn (A). Niet laden met veiligheidspal of ingedrukte trekker.
- Ontgrendel de magazijnschuif door op de vergrendeling te drukken en de magazijnschuif tegelijkertijd een beetje terug te trekken, schuif de magazijnschuif tegen de nagels.

4.2 Gebruik van het gereedschap

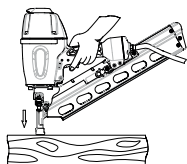

- Houd het gereedschap van uzelf en anderen af gericht en sluit het gereedschap aan op de luchttoevoer.
- Het trekkersysteem is volledig sequentiëel.
- Druk, met uw vinger van de trekker, de veiligheidspal helemaal tegen het oppervlak van het materiaal waarin het bevestigingsmiddel moet worden geschoten.
- Haal de trekker over om een bevestigingsmiddel het materiaal in te schieten.

- Het gereedschap zal pas opnieuw kunnen schieten wanneer de trekker losgelaten is en de veiligheidsnal geheel van het gebruikte materiaal is verwijderd.
- Herhaal de bovenstaande stap om het volgende bevestigingsmiddel te schieten
- Gereedschappen dienen te worden gebruikt bij de laagste druk die nodig is voor de toepassing. Dit vermindert geluid, slijtage en energiegebruik.
- Stel de laagste druk in die nodig is voor de penetratie van de bevestigingsmiddelen.
- Voer dan enkele testen uit en begin met de laagste druk.

4.3 Aanpassen van de inslagdiepte

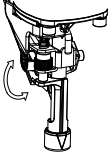

- Hoe diep de bevestigingsmiddelen worden ingedreven kan worden ingesteld met de diepte-instelling naast de neus van het gereedschap.
 1. Draai, om de nagel minder diep in te slaan, het wiel (A) naar rechts, zover als gewenst.
 2. Draai, om de nagel dieper in te slaan, het wiel naar links, zover als gewenst.
 3. Zorg ervoor dat de trekker en veiligheidsnal vrij omhoog en omlaag kunnen bewegen zonder na elke instelling te blijven steken of haken

4.4 Antibeschadigingsblokje / No-mark pad

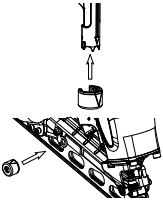

- Indien het werkopervlak moet worden beschermd tegen krassen, kan de no-mark pad op de neus worden bevestigd.
- Bevestig de no-mark pad op de neus wanneer nagels in een zacht materiaal worden geslagen en bescherm het werkopervlak tegen krassen.
- Plaats de no-mark pad op de hanger wanneer het niet wordt gebruikt en transporteer deze samen met het gereedschap.

Gebruik bij lage temperaturen

- Bewaar het gereedschap niet buiten of in een omgeving met lage temperaturen om te vermijden dat vorst of ijsvorming optreed bij de kleppen en mechanismen van het gereedschap, wat zou kunnen leiden tot een defect van het gereedschap.
- Wanneer het gereedschap bij temperaturen nabij en beneden het vriespunt wordt gebruikt, kan het vocht in de luchtleiding wellicht bevroren en een goede werking van het gereedschap verhinderen.
 1. Verminder de luchtdruk tot 5,5 bar of lager.
 2. Verwijder alle bevestigingsmiddelen uit het magazijn.
 3. Sluit de perslucht aan schiet (leeg schot) met het gereedschap. Werking bij lage snelheid leidt tot opwarming van de bewegende onderdelen.

Gebruik bij hoge temperaturen:

- Houd gereedschap buiten direct zonlicht omdat grote hitte bumpers, o-ringen en andere rubberen onderdelen kan aantasten, resulterend in verhoogd onderhoud.

5. SMERING EN ONDERHOUD

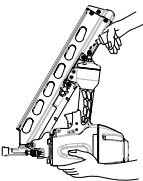

- Het gereedschap moet goed en regelmatig worden onderhouden in overeenstemming met de aanwijzingen van de fabrikant.
- Voer dagelijks inspectie uit, terwijl het gereedschap niet op de luchttoevoer is aangesloten, om te verzekeren dat de veiligheidsnal en trekker vrij kunnen bewegen.
- Gebruik alleen meegeleverde olie of in de technische specificaties aanbevolen olie voor het gereedschap. Spuit voorzichtig 2 tot 5 druppels olie in de luchtinlaat.
- Reinig magazijn, aandrukker en veiligheidsnal periodiek.
- Smeer de bewegende onderdelen van het magazijn nu en dan om slijtage te voorkomen.
- Houd het gereedschap schoon en inspecteer het op slijtage. Gebruik geen brandbare reinigingsmiddelen.
- Gebruik geen reinigingsolie, additieven of oplosmiddelen omdat zij o-ringen en rubberen onderdelen beschadigen.
- Tap compressortanks en slangen dagelijks af.
- Verzeker u ervan dat alle schroeven en kappen ten allen tijde stevig zijn bevestigd. Losse schroeven resulteren in een onveilige werking en breuk van onderdelen.

6. HULP BIJ STORINGEN



- Ontkoppel perslucht van gereedschap vóór alle reparaties.
- Stop het gebruik van het gereedschap onmiddellijk indien een of meer van de volgende problemen optreden; ernstig persoonlijk letsel kan het gevolg zijn.
- Elke reparatie of vervanging mag alleen worden uitgevoerd door een gekwalificeerd persoon of een geautoriseerde servicedienst.
- Wanneer er een geblokkeerde nagel is, ontkoppel dan de perslucht van het gereedschap, houd het gereedschap van u af gericht en volg deze aanwijzingen om de blokkering op te heffen.
- Koppel het magazijn los en schuif de rail terug.
- Verwijder de vastzittende nagels.

PROBLEEM	ORZAAK	OPLOSSING
Trekkerafsluiter lekt lucht	O-ringen in trekkerklephuis zijn beschadigd	Vervang o-ring
Frame en neusstuk lekken lucht	Losse neusschroeven	Draai schroeven aan en controleer opnieuw
	Beschadigde o-ringen of pakking	Vervang o-ring of pakking
	Bumper gebarsten/versleten	Vervang bumper
Frame en kap lekken lucht	Losse schroeven kap	Draai schroeven aan en controleer opnieuw
	Beschadigde afdichting of pakking	Vervang afdichting of pakking
Overgeslagen bevestigingsmiddelen, haperende aanvoer	Versleten bumper	Vervang bumper
	Vuil in neusstuk	Reinigen
	Vuil/droog magazijn	Reinigen/smeren gebruik olie voor pneumatisch gereedschap
	Beschadigd magazijn	Vervang magazijn
	Luchtbelemmering/onvoldoende luchtdebiet	Snelkoppeling of compressor dienen te worden gecontroleerd
	Versleten o-ring van zuiger of te weinig smering. O-ring trekkerklep ingesneden/versleten	Vervang o-ring. Smeren
	Lekkende pakking	Vervang o-ring Draai schroef aan, vervang pakking
	Versleten/beschadigde aandrukveer	Vervang veer
	Gebroken en beschadigd slagmes	Vervang slagmes
	Bevestigingsmiddelen te kort of verkeerde afmeting voor gereedschap. Kromme bevestigingsmiddelen	Gebruik alleen aanbevolen bevestigingsmiddelen. Stop het gebruik van deze bevestigingsmiddelen
	Luchtlek	Draai schroeven en koppelingen aan
Gebrek aan vermogen, traag	Lage luchtdruk. Te weinig smering	Controleer luchttoevoer Gebruik smeermiddelen voor pneumatisch gereedschap
	Beschadigde of versleten o-ring/afdichting uitlaat geblokkeerd	Vervang o-ring/pakking Controleer bumper, veer hoofdafsluiter
Bevestigingsmiddelen blokkeren in gereedschap	Slagkanaal versleten	Vervang neus/controleer geleider
	Verkeerde bevestigingsmiddelen. Kromme bevestigingsmiddelen	Gebruik alleen aanbevolen bevestigingsmiddelen. Stop het gebruik van deze bevestigingsmiddelen
	Gebroken en beschadigd slagmes	Vervang slagmes
	Los magazijn, neusschroeven	Draai alle schroeven aan

7. RESERVEONDERDELEN – REPARATIESETS

Set Art. Nr.	Set Nr.	Omschrijving	Set Art. Nr.	Set Nr.	Omschrijving
5000831	A	O-ring reparatie set	5000873	D	Reparatieset cilinder
5000832	B	Slagmes reparatie set	5000874	E	Reparatieset klep
5000833	C	Bumper reparatie set	5000875	F	Trekker
5000844		Rubber neusstuk	5000876		Veer
5000845		360° roterende koppeling	5000877		Magazijnveer

CHIODATRICE PNEUMATICA PFN3490

Istruzioni per l'uso – Traduzione dell'originale

IT

1. DATI TECNICI

		PFN3490
Dimensioni dell'utensile	Altezza	374 mm
	Lunghezza	470 mm
	Larghezza	187 mm
	Peso	3.55 kg
Ingresso dell'aria		3/8" NPT
Pressione di esercizio max consentita (bar)		8
Pressione di esercizio (bar)	Min	5
	Max	8
Consumo d'aria (L/ciclo)		2,61
Sistema di azionamento		Completamente sequenziale
Fermi raccomandati		RAPID no34: 50 -> 90 mm
Capacità di ricarica		75
olio pneumatico raccomandato	TEXACO codice 700 Olio Régal R&O 32. TEXACO codice 788 Olio Spindura 22. ESSO Bayol 82	
Informazioni acustiche (EN 12549:1999)	LpA, 1s, d	93 dB
	incertezza	0.51 dB
	LwA, 1s, d	102 dB
	incertezza	0.62 dB

Questi valori sono caratteristici dell'utensile e non rappresentano la generazione di rumore al punto di utilizzo. Il rumore al punto di utilizzo dipende ad esempio da ambiente di lavoro, pezzo, relativo supporto e numero di operazioni. Anche la progettazione del luogo di lavoro può contribuire a ridurre il livello di rumore, ad esempio posizionando il pezzo su supporti fonoassorbenti.

Informazioni sulle vibrazioni (ISO 8662-11:1999)	Vibrazioni	3,7 m/s ²
	incertezza	0,14 m/s ²

Questo valore è caratteristico dell'utensile e non rappresenta l'influenza al sistema mano-braccio durante l'uso dell'utensile. L'eventuale influenza al sistema mano-braccio durante l'uso dell'utensile dipende, ad esempio, da forza di presa, pressione di contatto, direzione di lavoro, regolazione dell'alimentazione elettrica, pezzo e relativo supporto.

2. NORME DI SICUREZZA



Leggere le presenti norme di sicurezza per prevenire infortuni a se stessi o gli altri.

Per maggiori informazioni, fare riferimento alle sezioni di utilizzo, manutenzione e ricerca dei guasti dell'utensile.

Controllare eventuali modifiche al presente documento su www.rapid.com.

- Non puntare mai l'utensile verso gli altri o se stessi.
- Questo utensile può essere utilizzato da bambini o persone con capacità fisiche, psichiche o motorie ridotte oppure mancanza di esperienza e competenza solamente sotto la supervisione di una persona responsabile della loro sicurezza, che verifichi l'osservanza delle istruzioni per l'uso del dispositivo. I bambini devono essere supervisionati, affinché non giochino con l'utensile.
- Non alterare o modificare il design originale dell'utensile senza l'autorizzazione del produttore e utilizzare sempre l'utensile per lo scopo previsto.





Non indebolire o danneggiare l'utensile, ad esempio:

- utilizzandolo per perforare o incidere;
- eseguendo modifiche non autorizzate dal produttore;
- utilizzandolo su modelli in materiale duro come ad esempio l'acciaio;
- scagliandolo o facendolo cadere sul pavimento;
- utilizzandolo come martello;
- applicando una forza eccessiva.

Alcune applicazioni speciali dell'utensile possono richiedere l'osservanza di disposizioni e regolamenti aggiuntivi (ad esempio in materia di lavoro in aree soggette a pericolo di esplosione).

I supporti per il montaggio dell'utensile, ad esempio su un banco da lavoro, devono essere progettati e realizzati dal produttore del supporto in modo da garantire il fissaggio sicuro dell'utensile per lo scopo previsto.



- Per evitare lesioni agli occhi, indossare sempre occhiali protettivi con schermi laterali fissi in plastica rigida. Verificare che tutti i presenti nell'area di lavoro indossino occhiali protettivi dello stesso tipo.



- Indossare e fare indossare i dispositivi di protezione acustica nelle vicinanze dell'area di lavoro dell'utensile.
- Indossare eventuali altri dispositivi di protezione come guanti e indumenti da lavoro specifici. Legare i capelli e non indossare indumenti larghi.



- Non utilizzare mai ossigeno, biossido di carbonio o altri gas in bombola per alimentare l'utensile. L'utensile potrebbe esplodere e provocare gravi lesioni personali.



Gli utensili marcati con un triangolo equilatero possono essere utilizzati esclusivamente con un blocco di sicurezza efficace.



Utilizzare esclusivamente i chiodi, i ricambi e gli accessori originali raccomandati.

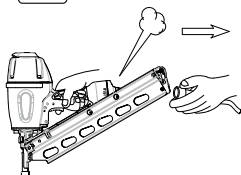

Utilizzare gli attacchi rapidi per la connessione dell'aria compressa per evitare che residui di aria compressa rimangano all'interno dell'utensile in sede di scollegamento.

- Verificare che tutti gli attacchi pneumatici siano sicuri ed a tenuta.
- Non lasciare l'utensile incustodito quando è collegato all'aria compressa.
- Quando non è utilizzato, scollegare sempre l'utensile dall'aria compressa.

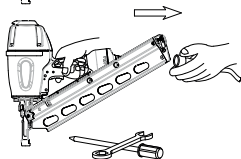

- Scollegare l'utensile dall'aria compressa prima di eseguire la manutenzione, rimuovere un chiodo inceppato, abbandonare l'area di lavoro, spostare l'utensile o cambiare operatore.
- Non eseguire "riparazioni di emergenza" senza attrezzi e attrezzature adeguati.

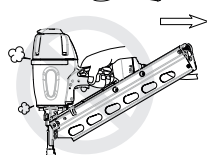

- Non utilizzare mai un utensile in caso di perdite di aria compressa, danni, parti mancanti o necessità di riparazioni.



- Considerare sempre l'utensile come se fosse carico.
- Non tenere mai l'utensile puntato verso se stessi o gli altri.
- Tenere sempre il dito lontano dal grilletto quando non si aziona l'utensile.
- Non tenere mai il dito sul/sotto il grilletto, poiché potrebbe azionarsi accidentalmente e provocare lesioni.
- Mantenere sempre una posizione stabile e un buon equilibrio durante l'uso o la movimentazione dell'utensile.

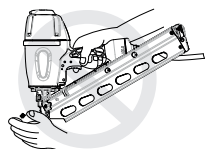

- Tenere le mani e il corpo lontani dall'area di scarico dell'utensile.
- Non utilizzare mai l'utensile se il blocco di sicurezza, il grilletto o le molle sono inutilizzabili, mancanti o danneggiati.
- Non manomettere o rimuovere blocco di sicurezza, grilletto o molle.

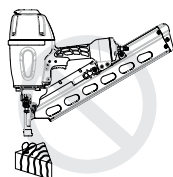

- Non sparare i chiodi sopra ad altri chiodi, in quanto potrebbero rimbalzare e ferire qualcuno.

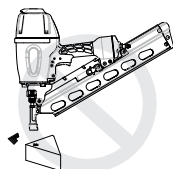

- Non sparare i chiodi in calcestruzzo, pietra o altri materiali troppo duri affinché i chiodi possano penetrare.

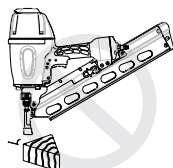

- Non sparare i chiodi troppo vicino al bordo della superficie di lavoro.
- Il pezzo si potrebbe rompere e il chiodo potrebbe quindi rimbalzare, essere scagliato in modo incontrollato o ferire qualcuno.

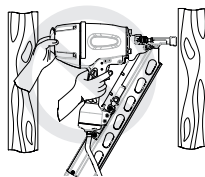

- Non tenere il viso e il corpo dietro il cappuccio dell'utensile durante i lavori in spazi limitati. Il rinculo improvviso potrebbe colpire con forza il corpo.



- Non utilizzare mai l'utensile in presenza di polveri, gas o fumi infiammabili. L'utensile potrebbe produrre una scintilla, che potrebbe quindi innescare un incendio o provocare l'esplosione dell'utensile.

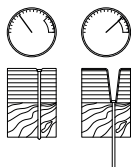

- Tenere conto dello spessore del materiale durante l'uso della chiodatrice.

3. IMPIANTO DELL'ARIA COMPRESSA

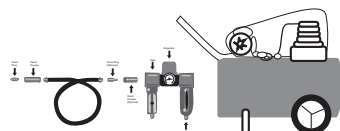
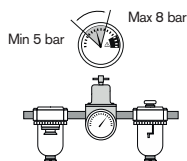

- L'utensile non deve essere collegato a una pressione che potenzialmente potrebbe superare la pressione di esercizio raccomandata del 10%.
- In caso di pressioni più elevate, nell'impianto dell'aria compressa deve essere installata una valvola di riduzione della pressione con valvola di sicurezza a valle.
- Utilizzare esclusivamente aria compressa pulita, secca e regolata alla pressione raccomandata.
- Collegare l'utensile all'alimentazione dell'aria compressa utilizzando un flessibile omologato per una pressione adeguata e dotato di connettori ad attacco rapido.
- Il compressore deve essere adeguatamente dimensionato in termini di pressione in uscita e prestazioni (portata volumetrica) per il consumo previsto.
- Eventuali diramazioni di linea troppo corte in relazione alla lunghezza della linea (tubi e flessibili), nonché il sovraccarico del compressore, possono comportare cadute di pressione.
- Nei punti più bassi devono essere installati separatori d'acqua facilmente accessibili.
- Presso i punti di collegamento degli utensili deve essere installata un'unità di trattamento dell'aria compressa (filtro/separatore d'acqua/lubrificatore), direttamente nel punto di giunzione.
- I lubrificatori devono essere controllati quotidianamente ed eventualmente rabboccati con il grado d'olio raccomandato (vedere le specifiche tecniche).
- In caso di flessibili di lunghezza superiore a 10 m, l'alimentazione dell'olio all'utensile non può essere garantita. Pertanto, si raccomanda di aggiungere 2-5 gocce (a seconda del carico dell'utensile) dell'olio raccomandato (vedere le specifiche tecniche) attraverso il raccordo dell'aria dell'utensile, oppure di collegare direttamente un lubrificatore al sistema di azionamento dell'utensile.

4. USO

4.1 Caricamento

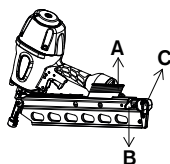

- Scollegare l'utensile dall'alimentazione dell'aria prima di caricarlo.

Apertura del caricatore

- Tirare verso il basso il fermo e aprire lo sportello, quindi ruotare e aprire il coperchio del caricatore.

Regolazione automatica del supporto per i chiodi

Il supporto per i chiodi esce automaticamente all'apertura del coperchio del caricatore, facilitando il caricamento dei chiodi.

- Ritorno dello spintore (B) in posizione "bloccata" (C).
- Inserire la striscia di chiodi in cima al caricatore (A). Non esercitare alcuna pressione sulla sicura o premere il grilletto.
- Rilasciare lo spintore premendo il fermo e tirando leggermente entrambi per disinserirlo, quindi portare lo spintore contro i chiodi.

4.2 Uso dell'utensile

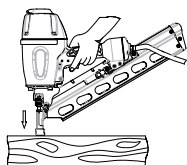

- Non tenere l'utensile puntato verso se stessi o gli altri e collegarlo all'alimentazione dell'aria compressa.
- L'utensile è in modalità di azionamento completamente sequenziale.
- Senza tenere il dito sul grilletto, posizionare la sicura sulla superficie del materiale da inchiodare. Premere a fondo la sicura.
- Tirare il grilletto per sparare il chiodo nel materiale.
- L'utensile non sparerà un altro chiodo finché non verrà rilasciato il grilletto e la sicura sarà stata allontanata completamente dal materiale.
- Ripetere la procedura per sparare il chiodo successivo.
- Gli utensili devono essere utilizzati alla pressione minima possibile necessaria per l'applicazione. In questo modo si riducono la rumorosità, l'usura dei componenti e il consumo energetico.
- Regolare l'utensile alla pressione minima necessaria per la penetrazione dei chiodi, quindi effettuare una prova, iniziando con la pressione minima.

4.3 Regolazione della profondità di penetrazione

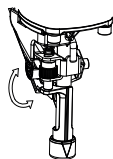

- La profondità di penetrazione del chiodo può essere regolata per mezzo dell'apposito dispositivo accanto al naso dell'utensile.
 1. Per diminuire la profondità di penetrazione, girare la rotella (A) verso destra nella misura desiderata.
 2. Per aumentare la profondità di penetrazione, girare la rotella verso sinistra nella misura desiderata.
 3. Accertarsi che il grilletto e la sicura si muovano liberamente verso l'alto e il basso senza piegarsi o bloccarsi dopo ogni regolazione.

4.4 Coprinaso

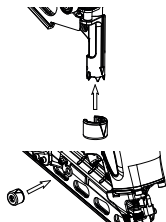

- Il coprinaso permette di proteggere la superficie di lavoro da eventuali graffi.
- Fissare il coprinaso al naso per inserire i chiodi su materiali morbidi e proteggere la superficie di lavoro dai graffi.
- Risistemare il coprinaso sul relativo supporto quando non viene utilizzato e conservarlo insieme all'utensile.

Uso in climi freddi:

- Non conservare l'utensile in climi freddi per evitare la formazione di brina e ghiaccio su valvole e meccanismi che potrebbe comportare il malfunzionamento.
- In caso di utilizzo degli utensili a temperature prossime o inferiori a zero, la condensa presente nella linea dell'aria potrebbe congelare e impedire il funzionamento dell'utensile.
 1. Ridurre la pressione dell'aria a 5,5 bar o inferiore.
 2. Rimuovere tutti i chiodi dal caricatore.
 3. Collegare l'aria e sparare qualche colpo a vuoto. L'azionamento a bassa velocità contribuirà a riscaldare le parti mobili.

Uso in climi caldi:

- Non esporre l'utensile alla luce solare diretta, in quanto il calore eccessivo può deteriorare ammortizzatori, O-ring e altre parti in gomma, comportando maggiori interventi di manutenzione.

5. LUBRIFICAZIONE E MANUTENZIONE

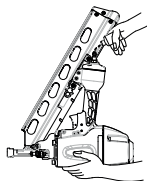

- L'utensile deve essere sottoposto a manutenzione regolarmente e seguendo le istruzioni del produttore.
- Con l'utensile scollegato dall'alimentazione dell'aria compressa, verificare quotidianamente la libertà di movimento di blocco di sicurezza e grilletto.
- Utilizzare esclusivamente l'olio fornito con l'utensile o l'olio raccomandato nei dati tecnici. Applicare 2-5 gocce d'olio al raccordo dell'aria.
- Pulire regolarmente il caricatore, lo spintore e la sicura.
- Lubrificare saltuariamente le parti mobili del caricatore per prevenirne l'usura.
- Tenere pulito l'utensile e verificare che non sia usurato. Non utilizzare detergenti infiammabili.
- Non utilizzare oli detergenti, additivi o solventi che possono danneggiare O-ring e parti in gomma.
- Spurgare quotidianamente i serbatoi dei compressori e i flessibili.
- Accertarsi che tutte le viti e i cappucci siano sempre serrati saldamente. Eventuali viti allentate possono compromettere la sicurezza dell'utensile e comportare danni alle relative parti.

6. RICERCA DEI GUASTI



- Scollegare l'aria compressa dall'utensile prima di qualsiasi riparazione.
- Smettere immediatamente di utilizzare l'utensile qualora si verifichi uno dei problemi indicati di seguito. **NOTA:** Sussiste il rischio di gravi lesioni personali.
- Eventuali riparazioni o sostituzioni devono essere effettuate esclusivamente da un tecnico qualificato oppure da un centro di assistenza autorizzato.
- In caso di inceppamento di un chiodo, scollegare l'alimentazione dell'aria compressa dall'utensile, non puntare l'utensile verso se stessi e procedere come segue.
- Sbloccare il caricatore e fare scorrere la guida all'indietro.
- Rimuovere i chiodi inceppati.

PROBLEMA	CAUSA	INTERVENTO CORRETTIVO	
Perdita d'aria dalla valvola del grilletto	Gli O-ring nell'alloggiamento della valvola del grilletto sono danneggiati	Sostituire l'O-ring	
Perdita d'aria da telaio e naso	Allentare le viti del naso.	Serrare le viti e ricontrollare	
	O-ring o guarnizioni danneggiati	Sostituire l'O-ring o la guarnizione	
	Ammortizzatore crepato/usurato	Sostituire l'ammortizzatore	
Perdita d'aria da telaio e cappuccio	Allentare le viti del cappuccio	Serrare le viti e ricontrollare	
	Anello di tenuta o guarnizione danneggiati	Sostituire l'anello di tenuta o la guarnizione	
Caricamento intermittente dei chiodi	Ammortizzatore usurato	Sostituire l'ammortizzatore	
	Sporcizia nel naso	Pulire	
	Caricatore sporco/secco	Pulire/lubrificare con olio per utensili pneumatici	
	Caricatore danneggiato	Sostituire il caricatore	
	Ostruzione/portata dell'aria insufficiente	Controllare i raccordi di flessibili o compressori	
	O-ring del pistone usurato o mancata lubrificazione O-ring della valvola del grilletto danneggiato/usurato	Sostituire l'O-ring. Lubrificare.	
	Perdita dalla guarnizione del cappuccio	Sostituire l'O-ring Serrare la vite, sostituire la guarnizione	
	Molla dello spintore usurata/danneggiata	Sostituire la molla	
	Dispositivo di caricamento danneggiato	Sostituire il dispositivo di caricamento	
	Chiodi troppo corti o di dimensioni errate per l'utensile. Chiodi piegati	Utilizzare esclusivamente i chiodi raccomandati Smettere di utilizzare questi chiodi	
	Perdite d'aria	Serrare viti e raccordi	
	Perdita o calo di potenza	Pressione dell'aria insufficiente	Controllare l'alimentazione dell'aria
		Mancata lubrificazione	Utilizzare un lubrificante per utensili pneumatici
O-ring/anello di tenuta danneggiato o usurato Scarico intasato		Sostituire O-ring/anello di tenuta Controllare l'ammortizzatore e la molla della valvola della testa	
Inceppamento dei chiodi nell'utensile	Canale di avanzamento usurato	Sostituire il naso/controllare lo sportello	
	Chiodi di dimensioni errate Chiodi piegati	Utilizzare esclusivamente i chiodi raccomandati Smettere di utilizzare questi chiodi	
	Dispositivo di caricamento danneggiato	Sostituire il dispositivo di caricamento	
	Allentare il caricatore e le viti del naso.	Serrare tutte le viti	

7. RICAMBI – KIT DI RIPARAZIONE

Cod. art. kit	Codice kit	Descrizione
5000831	A	Kit di riparazione O-ring
5000832	B	Kit di riparazione caricamento
5000833	C	Kit di riparazione ammortizzatore
5000844		Coprinaso
5000845		Innesto rotante a 360°
5000873	D	Kit di riparazione cilindro
5000874	E	Kit di riparazione valvola
5000875	F	Gruppo grilletto
5000876		Spingi-chiodi
5000877		Molla del caricatore

PISTOLA DE CLAVOS NEUMÁTICA PFN3490

Instrucciones de funcionamiento – Traducción del original

ES

1. ESPECIFICACIONES TÉCNICAS

		PFN3490
Tamaño de la herramienta	Altura	374 mm
	Longitud	470 mm
	Anchura	187 mm
	Peso	3,55 kg
Entrada de aire		3/8" NPT
Presión de funcionamiento máx. admisible (bar)		8
Presión de funcionamiento (bar)	Mín.	5
	Máx.	8
Consumo de aire (l/ciclo)		2,61
Sistema de accionamiento:		Secuencial completo
Fijaciones recomendadas		RAPID no34: 50 -> 90 mm
Capacidad de carga		75
Aceite neumático recomendado	TEXACO código 700 Régal oil R&O 32. TEXACO código 788 Spindura oil 22. ESSO Bayol 82	
Información de ruido (EN 12549:1999)	LpA, 1s, d	93 dB
	incertidumbre	0,51 dB
	LwA, 1s, d	102 dB
	incertidumbre	0,62 dB

Estos valores son valores característicos relacionados con la herramienta y no representan generación de ruido en el punto de uso. El ruido en el punto de uso dependerá, por ejemplo, del entorno de trabajo, de la pieza de trabajo, del soporte de la pieza de trabajo y del número de operaciones de accionamiento. El diseño de lugar de trabajo también puede servir para reducir los niveles de ruido, por ejemplo, colocando la pieza de trabajo sobre soportes con amortiguamiento acústico.

Información sobre vibraciones (ISO 8662-11:1999)	Vibración	3,6 m/s ²
	incertidumbre	0,20 m/s ²

Este valor es característico de la herramienta y no refleja la influencia sobre el sistema mano-brazo al utilizar la herramienta. Cualquier influencia sobre el sistema mano-brazo al usar la herramienta dependerá, por ejemplo, de la fuerza de sujeción, la fuerza de presión de contacto, la dirección de trabajo, el ajuste de suministro de energía, la pieza de trabajo y el soporte de la pieza de trabajo.

2. ADVERTENCIA SOBRE SEGURIDAD



Lea estas advertencias para evitar lesiones a las personas presentes y a usted mismo.

Para información adicional, consulte las secciones sobre uso, mantenimiento y resolución de problemas de la herramienta.

Compruebe en www.rapid.com. si hay cambios a este documento.

- Nunca apunte la herramienta hacia ninguna persona ni hacia usted mismo.
- Esta herramienta no está diseñada para ser usada por personas (incluyendo niños) con capacidades físicas, sensoriales o mentales disminuidas, ni por personas que carezcan de experiencia o conocimientos, a menos que cuenten con la supervisión de una persona responsable de su seguridad, monitorización o instrucción en cuanto al uso del dispositivo. Se deberá vigilar que los niños no jueguen con esta herramienta.
- No altere ni modifique el diseño original de esta herramienta sin la aprobación del fabricante, nunca la emplee de modos distintos a su uso previsto.





Evitar agotar o dañar la herramienta, por ejemplo:

- perforando o grabando;
- con modificaciones no autorizadas por el fabricante;
- encauzándola contra plantillas de materiales duros, como el acero;
- dejándola caer o golpeándola contra el suelo;
- usando la herramienta como un martillo;
- aplicándole una fuerza excesiva de cualquier clase.

Los campos especiales de aplicación de la herramienta podrían requerir la observancia de disposiciones y normativas adicionales (por ejemplo, al trabajar en áreas sujetas a peligro de explosión).

El fabricante de bases de soporte diseñará y construirá bases para montar la herramienta sobre un soporte, por ejemplo una mesa de trabajo, de modo que pueda fijarse con seguridad para el uso previsto.

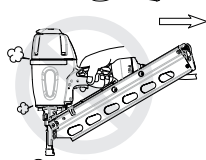
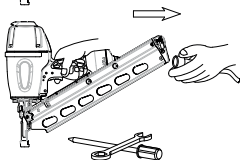
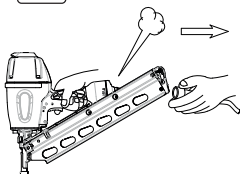

- Para evitar lesiones en los ojos, lleve siempre gafas de seguridad con pantallas laterales de plástico duro rígidas y permanentes. Asegúrese de que todas las personas en su área de trabajo llevan ese mismo tipo de gafas de seguridad.
- Cuando se sitúe cerca de la herramienta en uso, lleve siempre protecciones individuales para cada oído.
- Use también todo el equipo de protección necesario, como guantes y ropa de trabajo adaptada. Recójase el pelo y no lleve ropas sueltas.
- Nunca use oxígeno, dióxido de carbono ni ningún otro gas embotellado como fuente de energía para esta herramienta. La herramienta podría explotar y causar lesiones personales graves.

Es posible que no se puedan usar las herramientas marcadas con un triángulo equilátero a menos que se esté equipado con un yugo de seguridad efectivo.

Use solamente fijaciones recomendadas originales, así como recambios y accesorios.

Se usarán acoplamientos de cierre rápido para la conexión al sistema de aire comprimido de modo que no queden restos de aire comprimido en la herramienta después de desconectarla.

- Asegúrese de que todos los acoplamientos de aire son seguros y estancos.
- No mantenga la herramienta desatendida mientras está conectada al suministro de aire.
- Cuando la herramienta no esté en uso, desconéctela siempre del suministro de aire.
- Desconecte del aire la herramienta antes de hacer el mantenimiento de la misma, liberar una fijación atascada, abandonar el área de trabajo, desplazar la herramienta a otra ubicación o traspasarla a otra persona.
- No realice ninguna "reparación de emergencia" sin las herramientas y equipos apropiados.
- Nunca use la herramienta si pierde aire, le faltan piezas o están dañadas o si necesita ser reparada.
- Asegúrese de que la herramienta siempre tenga grapas.
- Mantenga la herramienta apuntando lejos de usted y de otras personas.
- Retire siempre el dedo del gatillo cuando no esté clavando elementos de fijación.
- Nunca lleve la herramienta con el dedo sobre o bajo el disparador, ya que se podría accionar por accidente y provocar lesiones.
- Trabaje en una posición firme y equilibrada en todo momento mientras usa o manipula la herramienta.

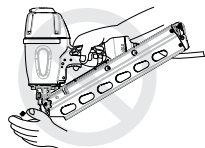

- Mantenga las manos y el cuerpo alejados del área de descarga de la herramienta.
- Nunca use la herramienta si los muelles, el disparador o el yugo de seguridad no funcionan, faltan o están dañados.
- No manipule ni quite el yugo de seguridad, el disparador ni los muelles.

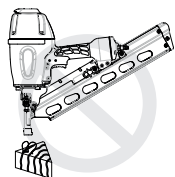

- No aplique fijaciones encima de otras, pues podrían rebotar y causar daños.

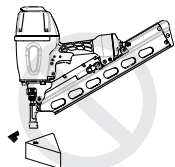

- No descargue fijaciones sobre hormigón, piedra o cualquier material demasiado duro para que penetren.

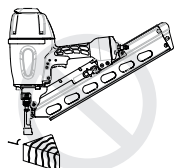

- No aplique fijaciones cerca del borde de la superficie de trabajo.
- La pieza de trabajo podría partirse y la fijación rebotar y salir volando o golpear a alguien.

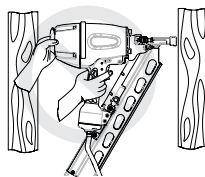

- Mantenga la cara y el cuerpo alejados de la parte posterior de la tapa de la herramienta mientras trabaja en áreas restringidas. Un retroceso repentino podría producir un gran impacto contra el cuerpo.



- Nunca use la herramienta en presencia de polvo inflamable, gases o humos. La herramienta podría producir chispas, encender gases, originar un incendio y la explosión de la herramienta.

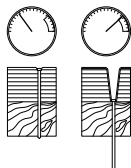

- Al usar la clavadora, tenga en cuenta el grosor del material.

3. SISTEMA DE AIRE COMPRIMIDO

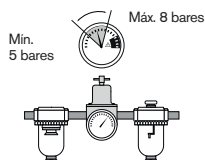

Min.
5 bares

Máx. 8 bares

- Esta herramienta no se debe conectar a una presión que pueda superar la presión de funcionamiento recomendada más de un 10%.
- En caso de presiones mayores, en el suministro de aire comprimido se incorporará una válvula reductora de presión que incluya una válvula de seguridad descendente.
- Use únicamente aire comprimido limpio, regulado y seco a la presión recomendada.

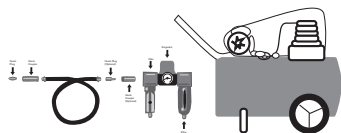

- Conecte la herramienta al suministro de aire comprimido usando una manguera con la presión apropiada y equipada con conectores de cierre rápido.
- El compresor se dimensionará adecuadamente en términos de presión de salida y prestaciones (caudal volumétrico) para el consumo esperado.
- Las secciones de línea demasiado pequeñas en relación a la longitud de la línea (tuberías y mangueras), así como la sobrecarga del compresor, darán como resultado pérdidas de presión.
- Deberán instalarse separadores de agua fácilmente accesibles en los puntos más bajos.
- Los puntos de conexión para las herramientas deberán disponer de una unidad de servicio de aire comprimido (filtro/separador de agua/engrasador) directamente en el punto de empalme.
- Los engrasadores se deberán comprobar cada día y, si fuera necesario, deberán rellenarse con el grado de aceite recomendado (ver especificaciones técnicas).
- Cuando se utilizan longitudes de manguera mayores de 10 m no se puede garantizar el suministro de aceite para la herramienta. Por ello se recomienda añadir de 2 a 5 gotas (según la carga de la herramienta) del aceite recomendado (véanse las especificaciones técnicas) a través de la entrada de aire de la herramienta, o utilizar un engrasador conectado directamente a la herramienta para clavar elementos de fijación.

4. FUNCIONAMIENTO

4.1 Carga

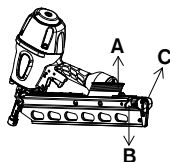

- Antes de cargar la herramienta, desconecte la herramienta del suministro de aire.

Abra el depósito

- Presione hacia abajo el seguro y gire la puerta. A continuación, gire la tapa para abrir el cargador.

Deslizamiento automático para soporte para clavos

El soporte para clavos se deslizará automáticamente una vez que se abra la tapa del cargador. Facilita al usuario la recarga de clavos.

- Apriete el empujador (B) hasta su posición de "bloqueado" (C).
- Inserte tiras de clavos en la parte superior del cargador (A). No cargue con la seguridad o el gatillo presionados.
- Para soltar el empujador, pulse el seguro, presione ligeramente junto con el empujador para desacoplar y deslice el empujador contra los clavos.

4.2 Uso de la herramienta

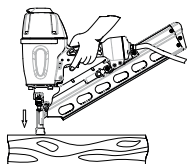

- Mantenga la herramienta apuntando lejos de usted y de otras personas, y conecte la herramienta al suministro de aire.
- El accionamiento de la herramienta es en modo secuencial completo.
- Con su dedo separado del gatillo, ponga el yugo de seguridad sobre la superficie del material en el que se introducirá el clavo. Aplique presión con el yugo de seguridad totalmente hacia abajo.
- Apriete el gatillo para disparar un clavo hacia el material.
- La herramienta no disparará de nuevo hasta que se suelte el gatillo y se retire completamente el yugo de seguridad del material.
- Para disparar el siguiente clavo, repita los pasos anteriores.
- Las herramientas se deben usar con la presión más baja requerida para la aplicación. Esto reducirá los niveles de ruido, el desgaste de piezas y el uso de energía.
- Ajuste la presión mínima necesaria para que penetren los clavos.
- Pruebe después comenzando con la presión más baja.

4.3 Ajuste de la profundidad de penetración

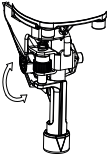

- Se puede ajustar la profundidad a la que penetran los clavos usando el ajuste de profundidad que hay junto a la punta de la herramienta.
 1. Para que los clavos penetren a menor profundidad, gire la rueda (A) hacia la derecha hasta el nivel deseado.
 2. Para introducir un clavo a mayor profundidad, gire la rueda hacia la izquierda hasta el nivel deseado.
 3. Asegúrese de que el gatillo y el yugo de seguridad se mueven libremente arriba y abajo sin atascarse ni pegarse después de cada ajuste.

4.4 Almohadillas No-mar

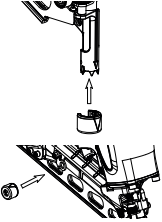

- Si se precisa proteger frente a arañazos la superficie de trabajo, fije la almohadilla No-mar a la punta.
- Para proteger de arañazos la superficie de trabajo, fije la almohadilla No-mar a la punta cuando inserte clavos en materiales blandos.
- Cuando no esté utilizándola, ponga la almohadilla No-mar en el soporte colgante y llévela con la herramienta.

Operaciones en tiempo frío:

- No almacene la herramienta en un entorno frío para evitar la formación de escarcha o hielo en las válvulas y mecanismos de trabajo de la herramienta. Eso podría originar fallos de la herramienta.
- Para el funcionamiento de herramientas a temperaturas próximas a la congelación o inferiores, la humedad en la línea de aire podría congelarse e impedir el funcionamiento de la herramienta.
 1. Reduzca la presión del aire a 5,5 bares o menos.
 2. Retire todos los clavos del cargador.
 3. Conecte el aire y dispare sin fijaciones la herramienta. El funcionamiento a baja velocidad tiende a calentar las partes móviles.

Operaciones en tiempo cálido:

- Mantenga la herramienta alejada de la luz solar directa, pues el calor excesivo puede deteriorar topes, juntas tóricas y otras piezas de goma y necesitará más servicios de mantenimiento.

5. LUBRICACIÓN Y MANTENIMIENTO

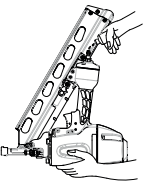

- La herramienta se debe mantener adecuadamente y con regularidad conforme a las instrucciones del fabricante.
- Mientras la herramienta está desconectada del suministro de aire, haga una inspección diaria para asegurarse del libre movimiento del yugo de seguridad y del disparador.
- Para la herramienta, use solamente el aceite suministrado o el aceite recomendado en las especificaciones técnicas. Derrame un poco de aceite, 2 o 5 gotas, en la entrada de aire.
- Limpie periódicamente el cargador, el empujador y el yugo de seguridad.
- De vez en cuando, aplique lubricante a las piezas corredizas del cargador para evitar su desgaste.
- Mantenga la herramienta limpia e inspeccione posibles desgastes. No use líquidos limpiadores inflamables.
- No use aceite o aditivos detergentes ni disolventes ya que dañarán las juntas tóricas y las piezas de goma.
- Vacíe los tanques del compresor y las mangueras a diario.
- Asegúrese de que todos los tornillos y las tapas siempre están apretados firmemente. Los tornillos sueltos dan como resultado un funcionamiento inseguro y la rotura de piezas.

6. RESOLUCIÓN DE PROBLEMAS



- Antes de proceder a cualquier reparación, desconecte el aire de la herramienta.
- Deje de usar la herramienta inmediatamente si aparece alguno de los siguientes problemas. NOTA: Podrían producirse daños corporales graves.
- Toda sustitución o reparación deberá hacerla únicamente personal cualificado de un centro de servicio técnico autorizado.
- Si se atasca algún clavo, desconecte el suministro de aire de la herramienta, mantenga la herramienta apuntando lejos de usted y siga estas instrucciones para despejar el atasco.
- Libere el cargador y deslice el riel a la parte posterior.
- Retire las fijaciones atasgadas.

PROBLEMA	CAUSA	ACCIONES CORRECTIVAS
La válvula del gatillo tiene fugas de aire	Las juntas tóricas del cuerpo de válvula del gatillo están dañadas	Cambie la junta
La armadura y la punta tienen fugas de aire	Tornillos de la punta flojos.	Apriete los tornillos y revíselos
	Junta tórica o juntura dañadas	Reemplace la junta tórica o juntura
	Tope rajado/gastado	Reemplace el tope
La armadura y la tapa tienen fugas de aire	Tornillos de casquete sueltos	Apriete los tornillos y revíselos
	Junta sellado o juntura dañadas	Reemplace el sellado o la juntura
Se saltan fijaciones, alimentación intermitente	Tope desgastado	Reemplace el tope
	Suciedad en la punta	Limpíela
	Cargador sucio/seco	Limpie/lubrifique con aceite para herramientas neumáticas
	Cargador estropeado	Reemplace el cargador
	Restricción de aire/caudal de aire inadecuado	Se deben comprobar los acoples de la manguera y el compresor de aire
	Junta tórica del pistón desgastada o falta de lubricación Junta tórica de la válvula de disparo cortada/desgastada	Cambie la junta. Aplique lubricante.
	Juntura del cabezal con fugas	Cambie la junta
	Empujador desgastado/dañado	Apriete el tornillo, cambie la juntura
	Empujador desgastado/dañado	Cambie el resorte
	Aspas del impulsor rotas y dañadas	Reemplace las aspas del impulsor
	Clavos demasiado cortos o de tamaño incorrecto para la herramienta. Clavos doblados	Use solo las fijaciones recomendadas Deje de usar esas fijaciones
	Fugas de aire	Apriete tornillos y acoples
Le falta potencia, renquea	Baja presión de aire. Falta de lubricación	Revise el suministro de aire Use lubricante para herramientas neumáticas
	Junta tórica/juntura estropeada o desgastada Escape bloqueado	Cambie la junta tórica o el sellado Revise el tope y el resorte de la válvula cabezal
Clavos atasgados en la herramienta	Canal del impulsor desgastado	Reemplace la punta/compruebe la puerta
	Fijaciones de tamaño incorrecto Fijaciones dobladas	Use solo las fijaciones recomendadas Deje de usar esas fijaciones
	Aspas del impulsor rotas y dañadas	Reemplace las aspas del impulsor
	Cargador o tornillos de la punta del depósito sueltos	Apriete todos los tornillos

7. REPUESTOS – KITS DE REPARACIÓN

N.º artic. kit	N.º kit	Descripción	N.º artic. kit	N.º kit	Descripción
5000831	A	Kit reparación junta tórica	5000873	D	Kit reparación Cilindro
5000832	B	Kit reparación impulsor	5000874	E	Kit reparación Válvula
5000833	C	Kit reparación tope	5000875	F	Mecanismo del gatillo
5000844		Almohadillas No-mar	5000876		Empujador
5000845		Acoplamiento orientable 360°	5000877		Muelle del cargador

Pistola pneumática de pregos PFN3490

Instruções de operação – Tradução do original

PT

1. Especificações técnicas

PFN3490		
Dimensão da ferramenta	Altura	374 mm
	Comprimento	470 mm
	Largura	187 mm
	Peso	3,55 kg
Entrada de ar		3/8" NPT
Pressão de operação máxima admissível (bar)		8
Pressão de operação (bar)	Mínima	5
	Máxima	8
Consumo de ar (L/ciclo)		2,61
Sistema de actuação		Totalmente sequencial
Agrafos recomendados		RAPID nº34: 50 -> 90 mm
Loading capacity		75
Capacidade de carregamento	TEXACO code 700 Régal oil R&O 32. TEXACO code 788 Spindura oil 22. ESSO Bayol 82	
Informações de ruído (EN 12549:1999)	LpA, 1s, d	93 dB
	incerteza	0,51 dB
	LwA, 1s, d	102 dB
	incerteza	0,62 dB

Estes são valores característicos relacionados com as ferramentas e não representam a geração de ruído no ponto de utilização. O ruído no ponto de utilização dependerá, por exemplo, do ambiente de trabalho, da peça de trabalho, do suporte da peça de trabalho e do número de operações de accionamento. A concepção do espaço de trabalho também pode servir para reduzir os níveis de ruído, por exemplo, colocando a peça de trabalho em suportes amortecedores de som.

Informações de vibração (ISO 8662-11:1999)	Vibração	3,7 m/s ²
	incerteza	0,14 m/s ²

Este valor é um valor característico relacionado com a ferramenta e não representa a influência para o sistema mão-braço quando da utilização da ferramenta. Qualquer influência no sistema mão-braço quando da utilização da ferramenta dependerá, por exemplo, da força de agarrar, da força de pressão do contacto, da direcção do trabalho, do ajuste a energia fornecida, da peça a trabalhar e do suporte da peça.

2. ADVERTÊNCIA DE SEGURANÇA



Leia estes avisos para evitar lesões em si e nas pessoas em redor.

Consulte as secções de utilização, manutenção e solução de problemas da ferramenta para obter informações adicionais.

Verifique se há alterações a este documento em www.rapid.com.

- Nunca aponte a ferramenta para si ou para outras pessoas.
- Esta ferramenta não se destina a ser utilizada por pessoas (crianças incluídas) com capacidades físicas, sensoriais ou mentais reduzidas, ou por pessoas com falta de experiência ou conhecimentos, excepto se tiverem a ajuda de uma pessoa que seja responsável pela segurança, controlo e cumprimento das instruções de utilização do dispositivo. As crianças devem ser supervisionadas para se ter a certeza que não brincam com a ferramenta.
- Não altere nem modifique o modelo original desta ferramenta sem autorização do fabricante. Utilize sempre a ferramenta de acordo com o fim a que se destina.



Evite enfraquecer ou danificar a ferramenta fazendo, por exemplo:

- Puncionamentos ou gravações;
- Modificações não autorizadas pelo fabricante;
- Guias em modelos feitos de material duro, como aço;
- Quedas ou pancadas no chão;
- Utilização do equipamento como um martelo;
- Aplicação de qualquer tipo de força excessiva.

Os campos especiais da aplicação da ferramenta podem necessitar da observância de preparações ou regulamentos adicionais (por exemplo, trabalho em áreas sujeitas a perigo de explosão).

As bases de montagem da ferramenta num apoio, por exemplo numa mesa de trabalho, devem ser concebidas e construídas pelo fabricante da base, de forma a que a ferramenta possa ser fixada em segurança para a utilização a que destina.



- Para evitar lesões nos olhos, utilize sempre óculos de segurança que disponham de protecções laterais em plástico rígido sempre instaladas. Certifique-se de que todas as pessoas na área de trabalho utilizam o mesmo tipo de óculos de segurança.



- Utilize protecção auricular individual quando da utilização da ferramenta.
- Utilize todos os equipamentos de protecção necessários, como luvas e roupas de trabalho adaptadas. Prenda o cabelo e não utilize roupa solta.



- Nunca utilize oxigénio, dióxido de carbono ou qualquer outro gás engarrafado como uma fonte de energia para esta ferramenta. A ferramenta pode explodir e causar lesões graves.



As ferramentas marcadas com um triângulo equilátero só devem ser utilizadas com uma protecção adequada.



Utilize apenas agrafos originais, bem como peças sobressalentes e acessórios recomendados.

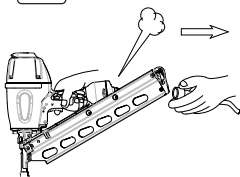

Os acoplamentos de acção rápida deve ser utilizados para ligação ao sistema de ar comprimido, de modo a que não fique qualquer ar comprimido na ferramenta depois de ser desligada.

- Certifique-se de que todos os acoplamentos estão seguros e apertados.
- Não mantenha a ferramenta sem supervisão quando estiver ligada ao fornecimento de ar.
- Quando a ferramenta não estiver a ser utilizada, desligue-a do fornecimento de ar.
- Desligue a ferramenta do ar antes de efectuar qualquer manutenção, retirar um agrafo preso, deixar a área de trabalho, mover a ferramenta para outro local ou entregar a ferramenta a outra pessoa.
- Não efectue quaisquer "reparações de emergência" sem as ferramentas e o equipamento adequado.

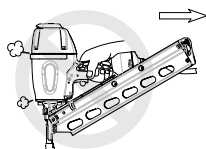
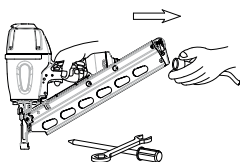

- Nunca utilize a ferramenta que verta ar, que esteja danificada, que tenha peças em falta ou que necessite de reparação.



- Assuma sempre que a ferramenta contém agrafos.
- Mantenha a ferramenta sempre apontada para longe de si e de outras pessoas.
- Retire sempre o dedo do gatilho quando não estiver a colocar agrafos.
- Nunca transporte a ferramenta com o dedo no, ou por baixo do, gatilho pois pode ocorrer um disparo acidental e causar lesões.
- Mantenha sempre um posicionamento correto e coloque-se numa posição equilibrada quando utilizar ou manusear a ferramenta.

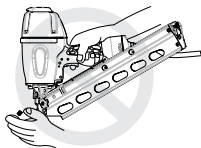

- Mantenha as mãos e o corpo afastados da área de descarga da ferramenta.
- Nunca utilize a ferramenta se a segurança, gatilho ou molas tiverem ficado inoperacionais, estiverem em falta ou danificadas.
- Não force nem remova a segurança, o gatilho ou as molas.

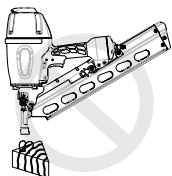

- Não coloque agrafos em cima de outros agrafos, pois eles podem fazer ricochete e magoar alguém.

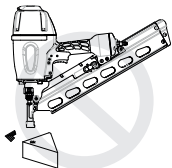

- Não descarregue os agrafos para betão, pedra ou qualquer outro material demasiado duro de penetrar.

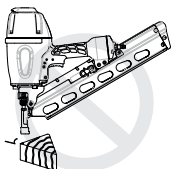

- Não coloque agrafos junto da extremidade da superfície de trabalho.
- A peça de trabalho pode rachar fazendo com que o agrafo faça ricochete, voe ou magoe alguém.

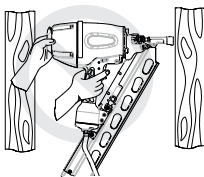

- Mantenha a face e o corpo afastados da parte posterior da tampa da ferramenta quando trabalhar em áreas restritas. O recuo súbito pode resultar num grande impacto com o corpo.



- Nunca utilize a ferramenta na presença de pó, gases ou líquidos inflamáveis. A ferramenta pode produzir faíscas que podem inflamar os gases, causando incêndio e explosão da ferramenta.

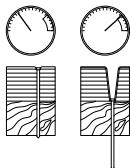

- Esteja atento à espessura do material quando utilizar a máquina de pregos.

3. Sistema de ar comprimido

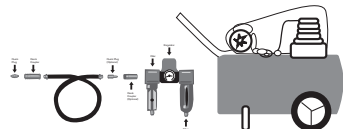
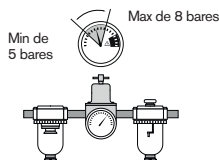

- A ferramenta não deve ser ligada a pressão que exceda potencialmente a pressão de operação recomendada em 10%.
- No caso de pressões mais elevadas, uma válvula de redução da pressão que inclua uma válvula de segurança a jusante, integrada no ar comprimido.
- Utilize apenas ar comprimido regulado limpo e seco à pressão recomendada.
- Ligue a ferramenta ao fornecimento de ar comprimido, utilizando uma mangueira de pressão adequada com conectores de acção rápida.
- O local de instalação do compressor deve ser adequadamente dimensionado em termos de saída de pressão e desempenho (fluxo volumétrico) para o consumo pretendido.
- As secções de linhas que sejam demasiado pequenas em relação ao comprimento (tubos e mangueiras), bem como a sobrecarga do compressor, resultará em quedas de pressão.
- Devem ser instalados se água de fácil acesso nos pontos mais baixos.
- Os pontos de ligação das ferramentas devem ser instalados com uma unidade de assistência de ar comprimido (filtro/separador de água/almotolia) directamente no ponto de junção.
- As almotolias devem ser verificadas diariamente e, se necessário, atestadas com o grau recomendado de óleo (consulte as especificações técnicas).
- Quando forem utilizadas mangueiras com comprimento superior a 10 m, o fornecimento de óleo à ferramenta não pode ser garantido. É, por isso, aconselhado que sejam adicionadas 2 a 5 gotas (dependendo da carga da ferramenta) do óleo recomendado (consulte as especificações técnicas) através da entrada de ar da ferramenta, ou instalada uma almotolia directamente na ferramenta de accionamento de agraços.

4. Funcionamento

4.1 Carregamento

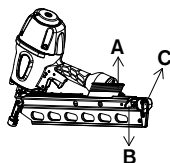

- Desligue a ferramenta do fornecimento de ar antes de carregar a ferramenta.

Abrir a cassete

- Baixe o trinco da porta e abra-a e, em seguida, abra a porta da cassete.

Deslizamento automático do suporte dos pregos

O suporte dos pregos deslizará automaticamente para fora depois da tampa da cassete ser aberta, o que torna fácil ao utilizador recarregar os pregos.

- Volte a colocar o propulsor (B) na posição de "bloqueado" (C).
- Insira a faixa de pregos na parte posterior da cassete (A). Não carregue com a segurança ou o gatilho premidos.
- Solte o propulsor premindo o trinco e puxando o propulsor ligeiramente para desengatar. Deslize o propulsor contra os pregos.

4.2 Utilização da ferramenta

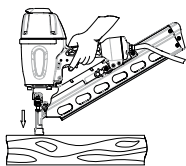

- Mantenha a ferramenta apontada para longe de si e de outras pessoas e ligue a ferramenta ao fornecimento de ar.
- A actuação da ferramenta é totalmente sequencial.
- Com o dedo fora do gatilho, coloque a segurança na superfície do material onde o prego vai ser colocado. Aplique pressão, premindo a segurança completamente para baixo.
- Prima o gatilho para disparar um prego para o material.
- A ferramenta não disparará novamente até o gatilho ser libertado e a segurança retirada completamente do material a ser utilizado.
- Para disparar o prego seguinte, repita os passos acima.
- As ferramentas devem ser operadas com a menor pressão para a aplicação. Isto reduzirá os níveis de ruído, o desgaste das peças e a energia utilizada.
- Ajuste a pressão mínima que é necessária para a penetração dos pregos.
- Em seguida, teste começando com a pressão mais baixa.

4.3 Ajustar a penetração da profundidade

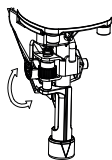

- A profundidade com que o prego é colocado pode ser ajustado utilizando o ajuste de profundidade junto do nariz da ferramenta.
 1. Para colocar o prego mais fundo, gire a roda (A) para a direita até à extensão pretendida.
 2. Para regular a profundidade do prego, gire a roda para a esquerda até à extensão pretendida.
 3. Certifique-se de que o gatilho e a segurança se movem livremente para cima e para baixo sem dobrar ou bloquear após cada ajuste.

4.4 Apoio no-mar

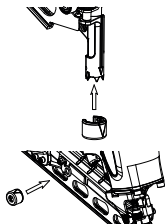

- Se a superfície de trabalho necessitar de ser protegida de riscos, instale o apoio no-mar no nariz.
- Instale o apoio no-mar no nariz quando da colocação de pregos num material macio e para proteger a superfície de trabalho de riscos.
- Coloque o apoio no-mar no gancho quando não estiver a utilizar e transporte-o junto com a ferramenta.

Funcionamento com tempo frio:

- Não armazene a ferramenta num ambiente frio para evitar o congelamento ou a formação de gelo nas válvulas e mecanismos de operação da ferramenta. Isto pode causar falha da ferramenta.
- Quando da operação das ferramentas a temperaturas perto ou abaixo do congelamento, a humidade na linha de ar pode congelar e impedir o funcionamento da ferramenta.
 1. Reduza a pressão do ar para 5,5 bares, ou menos.
 2. Retire todos os pregos da cassete.
 3. Ligue o ar e dispare a ferramenta em vazio (disparo sem agrafos). A operação a velocidade lenta tende a aquecer a peça móvel.

Funcionamento com tempo quente:

- Mantenha a ferramenta afastada da luz solar directa, pois o calor excessivo pode deteriorar os amortecedores, os o-rings e outras peças de borracha, resultando numa manutenção incrementada.

5. Lubrificação e manutenção

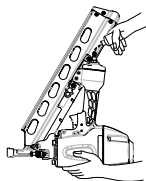

- A ferramenta deve ser correctamente assistida e em intervalos regulares, de acordo com as instruções do fabricante.
- Enquanto a ferramenta estiver desligada do fornecimento de ar, faça a inspecção diária para se certificar do movimento livre do dispositivo de segurança e do gatilho.
- Utilize apenas o óleo fornecido ou o óleo recomendado nas especificações técnicas da ferramenta. Lubrifique ligeiramente, deitando 2 ou 5 gotas de óleo na entrada de ar.
- Limpe, periodicamente, a cassete, o propulsor e o mecanismo de segurança.
- Lubrifique ocasionalmente as peças deslizantes da cassete para evitar o desgaste.
- Mantenha a ferramenta limpa e inspeccione para ver se apresenta desgaste. Não utilize soluções de limpeza inflamáveis.
- Não utilize óleo detergente, aditivos ou solventes pois estes produtos danificarão os o-rings e as peças de borracha.
- Drene os reservatórios do compressor e as mangueiras diariamente.
- Certifique-se de que todos os parafusos e tampas estão sempre devidamente apertados. Os parafusos desapertados resulta numa operação insegura e em danos nas peças.

6. Resolução de problemas



- Desligue o ar da ferramenta antes de qualquer reparação.
- Pare imediatamente de utilizar a ferramenta se ocorrer qualquer um dos problemas seguintes. NOTA: Podem ocorrer lesões pessoais graves.
- Todas as reparações ou substituições devem ser efectuadas apenas por um técnico qualificado ou por um centro de assistência autorizado.
- Se ocorrer uma obstrução do prego, desligue o ar comprimido da ferramenta, mantenha-a apontada para longe de si e siga estas instruções para limpar.
- Liberte a cassete e deslize a calha para trás.
- Retire os agrafos presos.

PROBLEMA	CAUSA	ACÇÃO DE CORRECÇÃO
Fuga de ar na válvula do gatilho	Os o-rings no encaixe das válvulas do gatilho estão danificados.	Substitua o o-ring
Fuga de ar na estrutura e nariz	Desaperte os parafusos do nariz.	Aperte os parafusos e volte a verificar
	O-rings ou cordão de empanque danificados	Substitua o o-ring ou o cordão de empanque
	Amortecedor rachado/gasto	Substitua o amortecedor
Fuga de ar na estrutura e tampa	Parafusos de instalação soltos.	Aperte os parafusos e volte a verificar
	Vedante ou cordão de empanque danificado	Substitua o vedante ou o cordão de empanque
Agrafos não utilizados, alimentação intermitente	Amortecedor gasto	Substitua o amortecedor
	Sujidade no nariz	Limpe
	Cassete suja/seca	Limpe/lubrifique utilize óleo da ferramenta pneumática
	Cassete danificada	Substitua a cassete
	Restrição de ar/fluxo de ar inadequado	O encaixe da mangueira ou do compressor de ar necessita de ser verificado
	O-ring gasto no pistão ou falta de lubrificação O-ring da válvula do gatilho cortado/gasto	Substitua o o-ring. Lubrifique.
		Substitua o o-ring
	Fuga no cordão de empanque da tampa	Aperte o parafuso, substitua o cordão de empanque
	Mola do propulsor gasta/danificada	Substitua a mola
	Lâmina do accionador quebrada e danificada	Substitua a lâmina do accionador
	Pregos demasiado curtos ou de tamanho incorrecto para a ferramenta. Pregos dobrados	Utilize apenas agrafos recomendados Deixe de utilizar estes agrafos
Fuga de ar	Aperte os parafusos e os encaixes	
Falha de energia, lentidão	Pressão de ar baixa. Falta de lubrificação	Verifique o fornecimento de ar
		Utilize lubrificante de ferramenta pneumática
	O-ring/vedante danificado ou gasto Saída bloqueada	Substitua o o-ring/vedante Verifique o amortecedor, mola da válvula da cabeça
Prego bloqueado na ferramenta	Canal do accionador gasto	Substitua o nariz/verifique a porta
	Agrafos de tamanho incorrecto Agrafos dobrados	Utilize apenas agrafos recomendados Deixe de utilizar estes agrafos
	Lâmina do accionador quebrada e danificada	Substitua a lâmina do accionamento
	Cassete solta, parafusos do nariz	Aperte todos os parafusos

7. PEÇAS SOBRESSALENTES – KITS DE REPARAÇÃO

Refº do kit	Nº do kit	Descrição
5000831	A	Kit de reparação do o-ring
5000832	B	Kit de reparação do accionador
5000833	C	Kit de reparação do amortecedor
5000844		Apoio no-mar
5000845		Acoplamento de rotação de 360º

Refº do kit	Nº do kit	Descrição
5000873	D	Kit de reparação cilindro
5000874	E	Kit de reparação válvula
5000875	F	Mecanismo do gatilho
5000876		Percutor
5000877		Mola do carregador

TRYCKLUFTSDRIVEN SPIKPISTOL PFN3490

Bruksanvisning – Översättning av den ursprungliga

SE

1. TEKNISKA SPECIFIKATIONER

			PFN3490
Verktygsstorlek	Höjd		374 mm
	Längd		470 mm
	Bredd		187 mm
	Vikt		3.55 kg
Luftanslutning			3/8" NPT
Högsta tillåtna driftstryck (bar)			8
Driftstryck (bar)	Min.		5
	Max.		8
Luftåtgång (l/cykel)			2.61
Avfyrning:			Enkelskott
Rekommenderade förband			RAPID no34: 50 -> 90 mm
Loading capacity			75
Rekommenderad pneumatisk olja		TEXACO code 700 Régal oil R&O 32. TEXACO code 788 Spindura oil 22. ESSO Bayol 82	
Bullerinformation (EN 12549:1999)	LpA, 1s, d		93 dB
	osäkerhet		0.51 dB
	LwA, 1s, d		102 dB
	osäkerhet		0.62 dB

Detta är allmänna värden för verktyget och anger inte bullernivån på arbetsplatsen som beror bl.a. på omgivningsbuller, arbetsstycket, arbetsstyckets underlag och antal avfyringar. Utformningen av arbetsplatsen kan minska bullernivån, t.ex. genom att arbetsstycket placeras på ljuddämpande underlag.

Vibrationsinformation (ISO 8662-11:1999)	Vibration	3.6 m/s ²
	osäkerhet	0.20 m/s ²

Detta är allmänna värden för verktyget och anger inte belastningen på hand/arm vid användning som beror bl.a. på greppstyrka, kontaktkraft, arbetsriktning, tryckluftstillförsel, arbetsstycke och arbetsstyckets underlag.

2. SÄKERHETSFÖRESKRIFTER



Läs dessa varningar för att undvika att skada dig och andra.

Mer information finns avsnitten om användning av verktyget, underhåll och felsökning.

Vänligen se www.rapid.com för eventuella ändringar i detta dokument.



- Sikta aldrig med verktyget mot dig själv eller andra.
- Verktyget är inte avsett att användas av personer, varken vuxna eller barn, med reducerade fysiska eller mentala egenskaper eller personer med bristande erfarenhet eller kunskap om de inte övervakas av en person som är ansvarig för säkerheten och att bruksanvisningarna följs. Barn ska alltid hållas under uppsikt så att de inte leker med verktyget.
- Ändra aldrig detta verktygs ursprungliga utformning utan föregående samtycke från tillverkaren. Verktyget får endast användas för avsett ändamål.



Undvik att försämra eller skada verktyget genom att t.ex. :

- rista eller gravera något på verktyget
- utföra ändringar på verktyget som ej godkänts av tillverkaren
- hålla det mot ramar/mallar av hård material som t.ex. stål
- tappa eller dra det över golvet
- använda det som hammare
- hantera det ovarsamt.

Vid specialanvändning av verktyget måste ytterligare föreskrifter och regelverk följas (t.ex. vid arbete i områden där explosionsrisk föreligger).

Stativ för montering av verktyget på ett underlag, t.ex. en arbetsbänk, ska ha utformats och konstruerats av stativtillverkaren på ett sätt som innebär att verktyget kan fixeras säkert och ändamålsenligt.



- Använd alltid skyddsglasögon med fasta sidokydd i hårdplast för att undvika ögonskador. Se till att alla i arbetsområdet bär samma typ av skyddsglasögon.



- Bär individuella hörselskydd i närheten av ett verktyg i drift.
- Bär övrig nödvändig skyddsutrustning, till exempel handskar och lämpliga arbetskläder. Låt inte håret hänga fritt och bär inte löst sittande kläder.



- Använd aldrig oxygen, koldioxid eller annan gas i gastuber som drivkälla till verktyget. Verktyget kan explodera och orsaka allvarliga personskador.



Verktyg märkta med en trekant får endast användas om de är försedda med en fungerande nosspärr.



Använd endast rekommenderade spik, reservdelar och tillbehör.

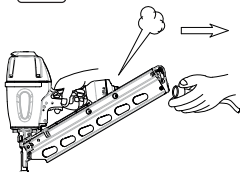

Vid tryckluftsanslutning ska snabbkopplingar användas. Nippeln måste ha fritt genomflöde och sörja för att ingen tryckluft finns kvar i verktyget efter att luftslangen frånkopplats.

- Se till att alla luftkopplingar är säkra och sitter fast.
- Lämna aldrig verktyget utan uppsikt när det är anslutet till tryckluften.
- När verktyget inte används ska det alltid kopplas bort från tryckluften.
- Koppla bort verktyget från tryckluften innan du utför underhåll, tar bort förband som har fastnat, lämnar arbetsområdet, flyttar verktyget till en annan plats eller ger verktyget till en annan person.
- Utför aldrig "nödreparationer" utan rätt verktyg och utrustning.

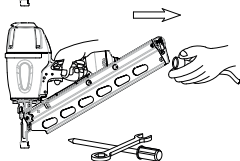

- Använd aldrig verktyget om det läcker luft, det har skadats, delar saknas eller det behöver repareras.

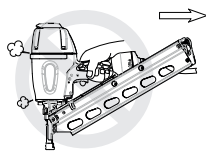

- Förutsätt alltid att verktyget är laddat med spik.
- Rikta aldrig verktyget mot dig själv eller någon annan.
- Ta alltid bort fingret från avtryckaren när du inte spikar.
- Bär aldrig verktyget med fingret på eller under avtryckaren eftersom det kan leda till olyckshändelse och orsaka personskada.
- Se alltid till att ha ordentligt fotfäste och stå stadigt när du använder eller hanterar verktyget.

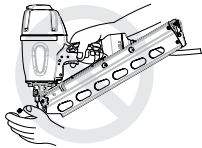

- Håll händer och resten av kroppen borta från verktygets mynning.
- Använd aldrig verktyget om nosspärren, avtryckaren eller fjädrarna är ur funktion, saknas eller är skadade.
- Nosspärren, avtryckaren och fjädrarna får aldrig ändras eller avlägsnas.

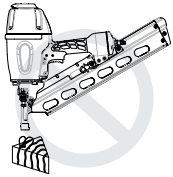

- Placera spikarna noga så att de inte träffar andra spik eftersom de kan rikoschettera och orsaka personskada.

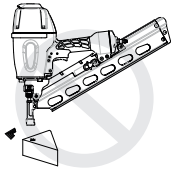

- Avfira aldrig spik i betong, sten eller andra material som är för hårda för spiken att fästa i.

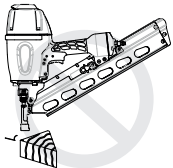

- Placera inte spikarna för nära arbetsstyckets kant.
- Arbetsstycket kan spricka, varpå spiken kan rikoschettera, flyga iväg och orsaka personskada.

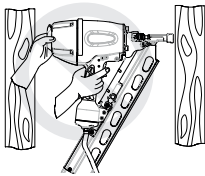

- Håll ansiktet och kroppen på säkert avstånd från cylindertoppen när du arbetar i trånga utrymmen. Rekylen kan få verktyget att studsas upp och orsaka skada.



- Använd aldrig verktyget i närheten av brandfarligt damm, gas eller ånga. Verktyget kan skapa gnistor som antänder dammet, gasen eller ångan, vilket kan leda till brand och att verktyget exploderar.

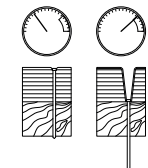

- Kontrollera alltid materialets tjocklek när du använder spikpistolen.

3. TRYCKLUFT

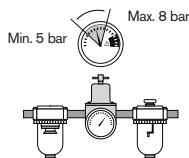

- Verktøget får inte anslutas till ett tryckluftssystem, vars tryck kan överskrida det angivna drifttrycket med 10 %.
- Om trycket är högre måste en tryckreduceringsventil med en säkerhetsventil i utloppet installeras i tryckluftssystemet.
- Använd endast torr, ren tryckluft med angivet tryck.

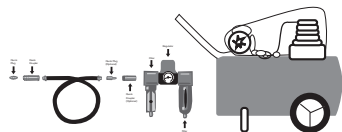

- Anslut verktyget till tryckluftssystemet med en godkänd tryckluftsslång försedd med snabbkopplingar.
- Luftkompressorn måste kunna upprätthålla ett tillräckligt luftflöde och arbetstryck för den förväntade förbrukningen.
- För klena ledningar (rör och slangar), samt överbelastning av kompressorn, leder till tryckfall.
- Lättåtkomliga vattenavskiljare ska installeras vid de lägsta punkterna.
- Verktøgets ska anslutas via en trycklufts-enhet (luftfilter/vattenavskiljare/dimsmörjare).
- Dimsmörjare ska kontrolleras dagligen och fyllas på vid behov med rekommenderad olja (se tekniska data).
- Om slangar längre än 10 m används kan oljetillförseln till verktyget inte garanteras. Därför rekommenderar vi att 2–5 droppar (beroende på verktygets belastning) av rekommenderad olja (se tekniska data) tillsätts via verktygets luftintag eller en dimsmörjbehållare ansluten direkt till spikstolen.

4. ANVÄNDNING

4.1 Ladda

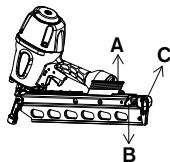

- Koppla alltid bort verktyget från tryckluftsslangen innan du laddar det.

Öppna magasinet

- Tryck ner lucklåset och öppna luckan. Öppna sedan magasinets sida.

Automatisk utmatning av spikhållare

Spikhållaren matas ut automatiskt när magasinets sida öppnas, vilket gör det lätt att ladda nya spik.

- Dra mataren (B) bakåt till "låst" (C) läge.
- Sätt i spikbandet uppifrån i magasinet (A). Ladda aldrig verktyget om nosspärren eller avtryckaren är intryckt.
- Lossa mataren genom att trycka in matarlåset (C) och samtidigt dra mataren (B) något bakåt. Då frigörs mataren och kan därmed föras fram mot spiken.

4.2 Användning av verktyget

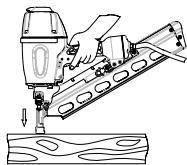

- Håll verktyget riktat bort från dig själv och andra och anslut det till tryckluftssystemet.
- Verktøget arbetar med enkelskott.
- Tryck först ner nosspärren mot ytan som spiken ska skjutas in i.
- Tryck sedan in avtryckaren för att avfyra en spik.
- Verktøget kan inte avfyra igen förrän avtryckaren har släppts och nosspärren har lyfts bort från ytan.
- Upprepa ovanstående moment för att avfyra nästa spik.
- Verktøget ska användas med lägsta möjliga tryck. Det minskar bullret, slitaget och energiförbrukningen.
- Ställ in det minimitryck som krävs för att få korrekt spikdjup.
- Gör några provspikningar, börja med lägsta trycket.

4.3 Justering av spikdjup

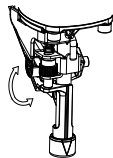

- Spikdjupet kan justeras med djupjusteringen bredvid verktygets nos.
 1. För lägre spikdjup: vrid ratten (A) åt höger tills önskat djup uppnåtts.
 2. För större spikdjup: vrid ratten (A) åt vänster tills önskat djup uppnåtts.
 3. Kontrollera efter varje justering att avtryckaren och nosspärren glider uppåt och nedåt utan att fastna.

4.4 Nosskydd

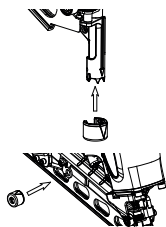

- Nosskyddet kan användas vid spikning i material med ömtålig yta som måste skyddas mot repor.
- Fäst nosskyddet på nosen när du ska spika i mjuka material, så skyddar du ytan mot repor.
- Placera nosskyddet på verktygets krok när du inte använder det, så är du säker på att alltid ha det inom räckhåll.

Användning i kyla

- Förvara inte verktyget i kyla för att förhindra frost- och isbildning i ventiler och andra delar som kan leda till att verktyget inte fungerar.
- Vid användning av verktyget i temperaturer runt och under nollan kan fukten i tryckluftsslangen frysa och leda till att verktyget inte fungerar.
 1. Sänk lufttrycket till 5,5 bar eller lägre.
 2. Avlägsna alla spik från magasinet.
 3. Anslut tryckluftssystemet och avfyr verktyget tomt. Vid långsam avfyring värms den rörliga delen oftast upp.

Användning i varmt väder:

- Förvara inte verktyget i direkt solljus eftersom stark värme kan deformera stötskydd, O-ringar och andra gummidelar, vilket i sin tur leder till ökat underhåll.

5. SMÖRJNING OCH UNDERHÅLL

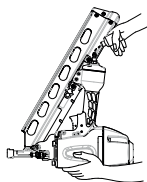

- Verktyget ska servas regelbundet i enlighet med tillverkarens anvisningar.
- Kontrollera dagligen att nosspärren och avtryckaren fungerar korrekt utan att fastna. Koppla först bort verktyget från tryckluftsslangen.
- Använd endast oljan som medföljer verktyget eller som rekommenderas i tekniska data. Droppa försiktigt 2–5 droppar i luftintaget.
- Rengör magasinet, mataren och nosspärren regelbundet.
- Smörj magasinets gliddelar då och då för att förhindra slitage.
- Håll verktyget rent och kontrollera ev. slitage. Använd inte brandfarliga rengöringsmedel.
- Använd inte rengöringsolja, tillsatser eller lösningsmedel eftersom det skadar O-ringar och gummidelar.
- Töm kompressorbehållare och slangar dagligen.
- Kontrollera att samtliga skruvar och toppar är ordentligt åtdragna. Lösa skruvar kan göra verktyget farligt att använda och delar kan gå sönder.

6. FELSÖKNING



- Koppla bort verktyget från tryckluftsslangen före alla former av reparation.
- Sluta genast använda verktyget om något av följande fel uppstår eftersom det kan orsaka allvarlig personskada.
- Reparationer och byte av delar får endast utföras av behörig person eller auktoriserad serviceverkstad.
- Om en spik fastnar: koppla bort verktyget från tryckluftsslangen, se till att hålla verktyget riktat bort från dig själv och andra och följ nedanstående anvisningar.
- Lossa magasinet och dra skenan bakåt.
- Ta bort det som har fastnat.

FEL	ORSAK	ÅTGÄRD
Luftläckage vid avtryckarventil	O-ringarna i avtryckarventilen är skadade.	Byt O-ring.
Luftläckage vid cylinderhus och nos	Lösa skruvar i nosen.	Dra åt skruvarna och kontrollera igen.
	Skadade O-ringar eller packningar.	Byt O-ring eller packning.
	Dämpare sprucket/slitet.	Byt dämpare.
Luftläckage vid cylinderhus och cylindertopp	Skruv till locket sitter löst	Dra åt skruvarna och kontrollera igen.
	Skadad packning.	Byt packning.
Hoppar över spik, ojämn matning	Slitet dämpare.	Byt dämpare.
	Smuts i nosen.	Rengör.
	Smutsigt/torr magasin.	Rengör/smörj med olja för tryckluftswerktyg.
	Skadat magasin.	Byt magasin.
	Blockerad/otillräcklig lufttillförsel.	Kontrollera slang eller luftkompressor.
	Sliten O-ring på kolven eller bristfällig smörjning. Sprucken/sliten O-ring i avtryckarventilen.	Byt O-ring. Smörj.
	Läckande packning i cylindertoppen.	Byt O-ring. Dra åt skruv, byt packning.
	Sliten/skadad matarfjäder.	Byt fjäder.
	Trasig och skadad spikdrivare.	Byt spikdrivare.
	Spik är för korta eller har fel storlek.	Använd endast rekommenderade spik.
	Böjda spik.	Sluta använda dessa spik.
	Luftläckage.	Dra åt skruvar och kopplingar.
	Dåligt arbetstryck, slö	Lågt arbetstryck. Bristfällig smörjning.
Skadad eller sliten O-ring/packning.		Byt O-ring/packning.
Blockerat utblås.		Kontrollera dämpare, huvudventilens fjäder.
Spik fastar i verktyget	Sliten spikkanal.	Byt nos/kontrollera lucka.
	Fel storlek på spik. Böjda spik.	Använd endast rekommenderade spik. Sluta använda dessa spik.
	Trasig och skadad spikdrivare.	Byt spikdrivare.
	Löst magasin, lösa nosskruvar.	Dra åt alla skruvar.

7. RESERVDELAR – REPARATIONSSATSER

Kit art. nr.	Kit nr.	Beskrivning
5000831	A	O-ring Reparations kit
5000832	B	Drivare Reparations kit
5000833	C	Dämpare Reparations kit
5000844		Gummerat nosskydd
5000845		360° roterande koppling
5000873	D	Cylinder reparationsatts

Kit art. nr.	Kit nr.	Beskrivning
5000874	E	Ventil reparationsatts
5000875	F	Avtryckarenhet
5000876		Matare
5000877		Magasinfjäder

PAINEILMATOIMINEN NAULAIN PFN3490

Käyttöohjeet – Käännös alkuperäisestä

FI

1. TEKNISET TIEDOT

		PFN3490
Työkalun koko	Korkeus	374 mm
	Pituus	470 mm
	Leveys	187 mm
	Paino	3.55 kg
Ilma-aukko		3/8" NPT
Suurin sallittu käyttöpaine (bar)		8
Käyttöpaine (bar)	Vähintään	5
	Enintään	8
Ilmankulutus (l/sykli)		2.61
Toimintaperiaate		Täyssekventiaalinen
Sinkkiäsuositus		RAPID no34: 50 -> 90 mm
Loading capacity		75
Paineilmaöljysuositus	TEXACO koodi 700, Régal R&O 32 -öljy. TEXACO koodi 788, Spindura 22 -öljy. ESSO Bayol 82	
Melutiedot (EN 12549:1999)	LpA, 1s, d	93 dB
	vaihtelu	0.51 dB
	LwA, 1s, d	102 dB
	vaihtelu	0.62 dB

Ilmoitetut arvot ovat työkalulle tyypillisiä arvoja, eivätkä ne vastaa käyttöpaikalla syntyvää melutasoa. Käyttöpaikalla syntyvä melutaso riippuu esimerkiksi työskentely-ympäristöstä, työkappaleesta, työkappaleen tuennasta sekä iskumäärästä. Työympäristön suunnittelulla voidaan alentaa melutasoa, esimerkiksi asettamalla työkappale melua vaimentavalle tuelle.

Tärinätiedot (ISO 8662-11:1999)	Tärinä	3.6 m/s ²
	vaihtelu	0.20 m/s ²

Ilmoitettu arvo on työkalulle tyypillinen arvo, eikä se vastaa käteen ja käsivarteen kohdistuvaa vaikutusta työkalua käytettäessä. Käteen ja käsivarteen kohdistuva vaikutus riippuu esimerkiksi tartuntavoimasta, kontaktipaineesta, työskentelysuunnasta, energialähteen säädöstä, työkappaleesta ja työkappaleen tuesta.

2. TURVALLISUUTTA KOSKEVA VAROITUS



Lue nämä varoitukset, jotta laitteen käytöstä ei aiheutuisi vahinkoja käyttäjälle tai muille lähistöllä oleville.

Katso lisätietoja työkalujen käyttöä, huoltoa ja vianmäärittystä koskevista osista.

Ole hyvä ja tarkista mahdolliset muutokset tähän dokumenttiin osoitteesta www.rapid.com

- Älä koskaan suuntaa työkalua muita henkilöitä tai itseäsi kohden.
- Tätä työkalua ei ole tarkoitettu fyysisesti tai henkisesti vajaakykyisten, aistivammaisten tai kokemattomien henkilöiden (lapset mukaan lukien) käyttöön ilman heidän turvallisuudestaan vastaavan henkilön valvontaa tai tämän antamaa opastusta laitteen käyttöön. On valvottava, että lapset eivät leiki työkalulla.
- Älä tee työkaluun rakenteellisia muutoksia ilman valmistajan lupaa, ja käytä työkalua vain siihen tarkoitukseen, johon se on suunniteltu.





Älä heikennä tai vahingoita työkalua esimerkiksi seuraavin toimin:

- stanssaamalla tai kaivertamalla
- tekemällä muutoksia ilman valmistajan lupaa
- käyttämällä kovasta materiaalista kuten teräksestä valmistettuja ohjureita
- pudottamalla työkalua tai liu'uttamalla sitä lattiaa pitkin
- käyttämällä työkalua vasarana
- kohdistamalla työkaluun mitään ylisuurta voimaa.

Työkalun käyttö erityisissä käyttökohteissa voi edellyttää lisäohjeiden ja säästöjen noudattamista (esimerkiksi kun työkalua käytetään räjähdysvaarallisissa tiloissa).

Työkalun kiinnittäminen tukirakenteisiin, kuten työpöytään, edellyttää, että tukirakenteen valmistaja suunnittelee ja valmistaa tukirakenteen siten, että työkalu voidaan kiinnittää tukevasti suunniteltua käyttötarkoitusta silmällä pitäen.



- Estä silmien vaurioituminen käyttämällä aina suojalaseja, joissa on kovasta muovista valmistetut kiinteät sivusuojukset. Varmista, että kaikki työskentelyalueella olevat henkilöt käyttävät samanlaisia suojalaseja.



- Käytä kuulosuojaimia, kun olet käynnissä olevan työkalun lähellä.
- Käytä myös muita tarvittavia turvavarusteita, kuten käsineitä ja sopivia työvaatteita. Sido hiukset kiinni äläkä käytä löysiä vaatteita.



- Älä koskaan käytä työkalun virtalähteenä happea, hiilidioksidia tai muita pulloitetuja kaasuja. Työkalu saattaa räjähtää, mikä voi aiheuttaa vakavan vamman.



Tasakylkisellä kolmiolla merkityjä työkaluja ei saa käyttää, ellei niitä ole varustettu soveltuvalla kärkivarmistimella.



Käytä vain suositeltuja kiinnittimiä, varaosia ja lisävarusteita.

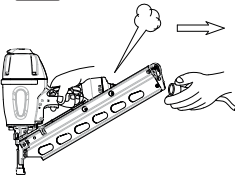

Paineilmajärjestelmään liittäminen on tehtävä pikaliittimillä, ja työkaluun on kiinnitettävä tiivistämätön nippa siten, ettei paineistettua ilmaa jää työkaluun sen jälkeen kun liitos avataan.

- Varmista, että kaikki paineilmaliitokset ovat tiukat ja tiiviit.
- Älä jätä työkalua valvomatta, kun se on kytketty paineilmaan.
- Irrota työkalu aina paineilmasta, kun sitä ei käytetä.

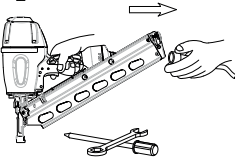

- Irrota työkalu paineilmasta ennen huoltoa, jumittuneen sinkkilän irrottamista, työskentelyalueelta poistumista, työkalun siirtämistä tai työkalun antamista toiselle henkilölle.
- Älä suorita "pikakorjauksia" ilman asianmukaisia työkaluja ja laitteita.

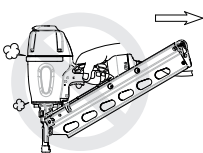

- Älä koskaan käytä työkalua, joka vuotaa ilmaa, on vaurioitunut, josta puuttuu osia tai joka on korjauksen tarpeessa.



- Käsittele työkalua aina siten kuin se olisi ladattu kiinnittimillä.
- Pidä työkalu aina kohdistettuna pois päin itsestäsi ja muista henkilöistä.
- Poista sormi aina liipaisimelta, kun et suorita naulaustyötä.
- Älä koskaan kannata työkalua sormi liipaisimella tai sen alla, sillä seurauksena voi olla tahaton laukeaminen ja henkilövahinko.
- Seiso aina tukevasti ja tasapainossa, kun käytät tai käsittelet työkalua.

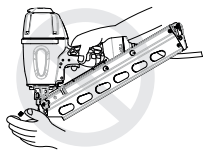

- Pidä kädet ja keho poissa työkalun laukaisualueelta.
- Älä koskaan käytä työkalua, jos kärkivarmistin, liipaisin tai jouset ovat puutteelliset, puuttuvat kokonaan tai ovat vaurioituneet.
- Älä turmele tai poista kärkivarmistinta, liipaisinta tai jousia.

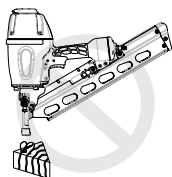

- Älä naulaa kiinnittimiä toisten kiinnitinten päälle, sillä kiinnitin voi kimmota pois ja aiheuttaa henkilövahingon.

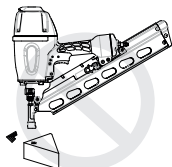

- Älä naulaa kiinnittimiä betoniin, kiveen tai muuhun kovaan materiaaliin, jota kiinnitin ei läpäise.

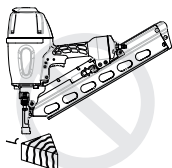

- Älä naulaa kiinnittimiä työkappaleen reunan lähelle.
- Työkappale voi haljeta, minkä seurauksena kiinnitin voi sinkoutua pois ja aiheuttaa henkilövahingon.

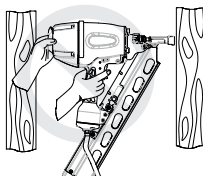

- Pidä kasvot ja keho poissa työkalun kansiosan takapuolelta, kun työskentelet ahtaissa paikoissa. Äkillinen rekyyli voi aiheuttaa kovan iskun kehoon.



- Älä koskaan käytä työkalua tilassa, jossa on herkästi syttyviä pölyjä, kaasuja tai höyryjä. Työkalu voi synnyttää kipinän, joka voi sytyttää kaasut ja aiheuttaa tulipalon, minkä seurauksena työkalu voi räjähtää.

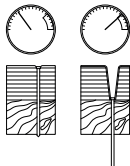

- Huomioi materiaalin paksuus, kun käytät naulainta.

3. PAINEILMAJÄRJESTELMÄ

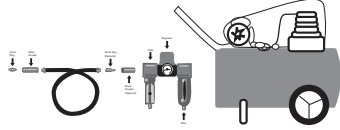
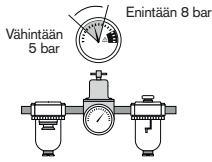

- Työkalua ei saa liittää painesyöttöön, jonka käyttöpaine voi ylittää suositellun käyttöpaineen 10 %:lla.
- Korkeampia paineita käytettäessä paineilmalähteeseen on lisättävä ylipaineventtiilillä varustettu paineenalennusventtiili.
- Käytä vain puhdasta ja kuivaa, säädelyä paineilmaa suositellulla paineella.
- Liitä työkalu paineilmalähteeseen sopivalla paineletkulla, joka on varustettu pikaliittimillä.
- Paineilmalähteen paineentuotto ja suorituskyky (tilavuusvirta) on mitoittava asianmukaisesti odotettavan kulutustarpeen mukaan.
- Linjan (putket ja letkut) kokonaispituuteen nähden alimitoitetut osat aiheuttavat paineen putoamisen ja ylikuormittavat kompressorin.
- Linjan matalimpiin osiin on asennettava helposti käytettävissä olevat vedenerottimet.
- Työkalujen liitäntäpisteisiin on asennettava paineilman huoltoyksikkö (suodatin/vedenerotin/voitelulaite).
- Voitelulaitteet on tarkistettava päivittäin, ja tarvittaessa niihin on lisättävä suositeltua öljylaatua (katso tekniset tiedot).
- Jos käytössä on yli 10 m:n pituisia letkuja, työkalun asianmukaista voitelua ei voida varmistaa. Tästä syystä on suositeltavaa lisätä työkalun ilmansyöttöaukosta 2–5 tippaa (työkalun kuormituksesta riippuen) suositeltua öljyä (katso tekniset tiedot), tai voitelulaite on liitettävä suoraan nauilaimeen.

4. KÄYTTÖ

4.1 Täyttö

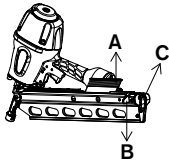

- Irrota työkalu paineilmalähteestä ennen työkalun lataamista.

Avaa lipas

- Vedä luukun salpaa alas ja taita luukku, ja taita sitten lippaan kansi auki.

Automaattinen liuku naulojenpitimelle

Naulojenpidin liukuu ulos automaattisesti, kun lippaan kansi avataan: naulojen lataus helpottuu.

- Vedä työntökappale (B) takaisin lukittu-asentoon (C).
- Aseta naulakampa lippaan (A) yläosaan. Älä lataa naulainta, kun varmistin tai liipaisin on painettuna.
- Vapauta työntökappale painamalla salpaa ja vetämällä mäntää samalla kevyesti sen vapauttamiseksi, ja liu'uta työntökappale nauloja vasten.

4.2 Työkalun käyttö

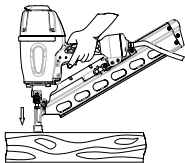

- Kohdistä työkalu pois päin itsestäsi ja muista henkilöistä, ja liitä työkalu paineilman syöttöön.
- Työkalun toimintaperiaate on täyssekventiaalinen.
- Pidä sormi poissa liipaisimelta ja työnnä kärkivarmistin perille asti työkappaleen pintaan, johon kiinnitin on tarkoitus naukata.
- Naulaa kiinnitin työkappaleeseen painamalla liipaisinta.
- Työkalu ei naukaa seuraavaa kiinnintä ennen kuin liipaisin vapautetaan ja kärkivarmistin irrotetaan kokonaan työkappaleen pinnasta.
- Naulaa seuraava kiinnitin toistamalla yllä oleva vaihe.
- Työkaluja on käytettävä alhaisimmalla paineella, joka soveltuu kulloiseenkin käyttötarkoitukseen. Tämä alentaa melutasoa, osien kulumista ja energiantarvetta.
- Säädä paine alimpaan paineeseen, jolla naulain läpäisee työkappaleen.
- Tee naulauskoikeita aloittamalla pienimmällä paineella.

4.3 Naulaussyvyyden säätäminen

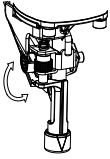

- Kiinnittimen naulassyvyyttä voidaan säätää työkalun kärjen vieressä olevalla syvyysäädöllä.
 1. Jos haluat pienentää naulassyvyyttä, pyöritä kiekkoa (A) oikealle haluamasi määrä.
 2. Jos haluat suurentaa naulassyvyyttä, pyöritä kiekkoa vasemmalla haluamasi määrä.
 3. Varmista, että liipaisin ja varmistin liikkuvat vapaasti ylös ja alas takertelematta jokaisen säädön jälkeen.

4.4 Naarmuuntumissuoja

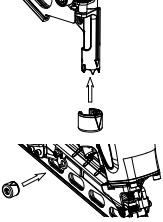

- Jos työkalupaleen pinta on suojattava naarmuilta, kiinnitä naarmuuntumissuoja kärkeen.
- Kiinnitä naarmuuntumissuoja kärkeen, kun naulaat kiinnittimiä pehmeään materiaaliin ja haluat suojata työkalupaleen pinnan naarmuilta.
- Aseta naarmuuntumissuoja ripustimeen, kun et käytä sitä, ja säilytä sitä työkalun kanssa.

Käyttö kylmällä säällä:

- Älä säilytä työkalua kylmässä ulkoilmassa, jotta työkalun käyttöventtiileihin ja mekanismeihin ei muodostu huurretta tai jäätä, mikä voi aiheuttaa työkalun vikaantumisen.
- Jos työkalua käytetään kylmällä säällä nollan tuntumassa tai pakkasella, paineilmalinjassa oleva kosteus voi jäätyä ja aiheuttaa toimintahäiriöitä.
 1. Alenna ilman käyttöpaine enintään 5,5 baarin tasolle.
 2. Poista kaikki kiinnittimet lippaasta.
 3. Liitä paineilma ja laukaise työkalu tyhjänä joitakin kertoja. Käyttö hitaalla nopeudella lämmittää liikkuvia osia.

Käyttö kuumalla säällä:

- Pidä työkalu poissa suorasta auringonvalosta, sillä liian korkea lämpötila voi heikentää vasteita, O-renkaita ja muita kumiosia, ja seurauksena on lisääntynyt huoltotarve.

5. VOITELU JA HUOLTO

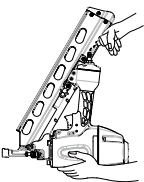

- Työkalu on huollettava asianmukaisesti ja säännöllisesti valmistajan ohjeiden mukaisesti.
- Suorita päivittäiset tarkastukset työkalu kytkettynä irti paineilman syötöstä varmistaaksesi, että liipaisin ja kärkivarmistin liikkuvat takertelematta.
- Käytä työkalussa vain mukana toimitettua öljyä tai teknisissä tiedoissa ilmoitettua öljyä. Lisää 2–5 öljypisaraa ilman tuloaukkoon.
- Puhdista lipas, työntökappale ja kärkivarmistin säännöllisesti.
- Voitele lippaan liukuvat osat ajoittain kulumisen estämiseksi.
- Pidä työkalu puhtaana ja tarkasta se kulumien varalta. Älä käytä herkästi syttyviä puhdistusaineita.
- Älä käytä puhdistusöljyä, lisäaineita tai liuottimia, sillä ne vahingoittavat O-renkaita ja kumiosia.
- Tyhjennä kompressorin säiliöt ja letkut päivittäin.
- Varmista, että kaikki ruuvit ja kansiosat on kiristetty tiukalle kaikkina aikoina. Löysät ruuvit heikentävät käyttöturvallisuutta ja aiheuttavat osien rikkoutumista.

6. VIANETSINTÄ



- Irrota paineilman syöttö työkalusta ennen korjaustöiden aloittamista.
- Lopeta työkalun käyttö välittömästi, jos jokin seuraavista ongelmista ilmenee: seurauksena voi olla vakava henkilövahinko.
- Korjaukset tai osien vaihdot saa suorittaa vain valtuutettu ammattilainen tai valtuutettu huoltoliike.
- Syöttöhäiriön tapahtuessa irrota paineilman syöttö työkalusta, kohdista työkalu pois päin itsestäsi ja korjaa syöttöhäiriö seuraavien ohjeiden mukaisesti.
- Irrota säiliö ja siirrä kiskoa taaksepäin.
- Poista jumittuneet sinkilät.

ONGELMA	SYY	KORJAAVA TOIMENPIDE
Liipaisiventtiili vuotaa ilmaa	Liipaisimen venttiilikoteloiden O-renkaat ovat vaurioituneet	Vaihda O-rengas
Runko ja kärki vuotavat ilmaa	Kärjen ruuvit ovat löystyneet	Kiristä ruuvit ja tarkista uudelleen
	Vaurioituneet O-renkaat tai tiivisterengas	Vaihda O-rengas tai tiivisterengas
	Vaste halkeillut/kulunut	Vaihda vaste
Runko ja kansiosa vuotavat ilmaa	Löysällä olevat ruuvit	Kiristä ruuvit ja tarkista uudelleen
	Vaurioitunut tiiviste tai tiivisterengas	Vaihda tiiviste tai tiivisterengas
Laukeamattomat kiinnittimet, syöttökatkokset	Kulunut vaste	Vaihda vaste
	Likaa kärjessä	Puhdista
	Likainen/kuiva lipas	Puhdista/voitele, käytä paineilmatyökaluille tarkoitettua öljyä
	Vaurioitunut lipas	Vaihda lipas
	Tukos paineilmalinjassa / riittämätön virtaus	Letkun tai paineilmakompressorin liitännät on tarkistettava
	Kulunut männän O-rengas tai puutteellinen voitelu, liipaisimen venttiilin O-rengas katkennut/kulunut	Vaihda O-rengas. Voitele
	Vuotava kansiosan tiivisterengas	Vaihda O-rengas
	Kulunut/vaurioitunut työntökappaleen jousi	Kiristä ruuvi, vaihda tiivisterengas
	Rikkoutunut tai vaurioitunut iskuriterä.	Vaihda jousi
	Liian lyhyet tai väärän kokoiset kiinnittimet, väänntyneet kiinnittimet	Vaihda iskuriterä
	Ilmavujoja	Käytä vain suositeltuja kiinnittimiä, lopeta näiden kiinnittinten käyttö
	Voimanpuute, hitaus	Alhainen ilmanpaine, voitelun puute
Vaurioitunut tai kulunut O-rengas/tiiviste, pakoaukko tukossa		Tarkista paineilman syöttö
		Käytä paineilmatyökaluille tarkoitettua voiteluainetta
Kiinnittinten jumiutuminen työkaluun	Kulunut syöttökanaava	Vaihda O-rengas/tiiviste
	Väärän kokoiset kiinnittimet, väänntyneet kiinnittimet	Tarkista vastin, pään venttiilin jousi
	Rikkoutunut tai vaurioitunut iskuriterä	Vaihda kärki / tarkista luukku
	Löystynyt lipas tai kärjen ruuvit	Käytä vain suositeltuja kiinnittimiä, lopeta näiden kiinnittinten käyttö
		Vaihda iskuriterä
		Kiristä kaikki ruuvit

7. VARAOSAT- KORJAUSSARJAT

Tuotekoodi	Tunnus	Kuvaus
5000831	A	O-rengas korjaussarja
5000832	B	Iskurin korjaussarja
5000833	C	Vaimentimen korjaussarja
5000844		Nokan suojus
5000845		360 astetta pyörivä liitos

Tuotekoodi	Tunnus	Kuvaus
5000873	D	Sylinterin korjaussarja
5000874	E	Venttiilin korjaussarja
5000875	F	Laukaisinkokoonpano
5000876		Työntökappale
5000877		Lippaan jousi

GWOŹDIARKA PNEUMATYCZNA PFN3490

Instrukcja obsługi – Tłumaczenie oryginału

PL

1. DANE TECHNICZNE

		PFN3490
Tool size	Height	374 mm
	Length	470 mm
	Width	187 mm
	Weight	3,55 kg
Wlot powietrza		3/8" NPT
Maks. dopuszczalne ciśnienie robczeadmissible (barów)		8
Ciśnienie robocze (barów)	Minimalne	5
	Maksymalne	8
Pobór powietrza (l/cykl)		2,61
System uruchamiania		W pełni sekwencyjny
Zalecane elementy złączne		RAPID no34: 50 -> 90 mm
Pojemność zasobnika (elementów złącznych)		75
Zalecany olej pneumatyczny		TEXACO kod 700 Régal oil R&O 32. TEXACO kod 788 Spindura oil 22. ESSO Bayol 82
Informacje dotyczące hałasu (EN 12549:1999)	LpA, 1s, d	93 dB
	niepewność	0,51 dB
	LwA, 1s, d	102 dB
	niepewność	0,62 dB

Podane wartości są elementem charakterystyki narzędzia i nie reprezentują hałasu generowanego przy użytkowaniu. Hałas przy użytkowaniu zależy będzie na przykład od środowiska pracy, elementu roboczego, podpory elementu roboczego oraz liczby wbijanych łączników. Do zmniejszenia poziomu hałasu może się również przyczynić odpowiednie zaprojektowanie miejsca pracy, na przykład umieszczenie elementu roboczego na podkładkach dźwiękochłonnych.

Informacje dotyczące drgań (ISO 8662-11:1999)	Drgania	3,6 m/s ²
	niepewność	0,20 m/s ²

Podana wartość jest elementem charakterystyki narzędzia i nie reprezentuje oddziaływania na układ dłoń-ramię podczas użytkowania. Oddziaływanie na układ dłoń-ramię podczas użytkowania będzie zależało na przykład od siły uchwytu, siły nacisku, kierunku wbijania, regulacji zasilania, elementu roboczego oraz podparcia elementu roboczego.

2. OSTRZEŻENIE DOTYCZĄCE BEZPIECZEŃSTWA



Przeczytać niniejsze ostrzeżenia, aby uniknąć uszkodzenia ciała swojego lub osób znajdujących się w pobliżu.

Więcej informacji podano w rozdziałach dotyczących użytkownika narzędzia, jego konserwacji oraz rozwiązywania problemów.

Należy sprawdzić na stronie internetowej www.rapid.com, czy nie wprowadzono zmian do niniejszego dokumentu.

- Nie wolno celować narzędziem w inne osoby ani w siebie.
- Narzędzie nie jest przeznaczone do użytku przez osoby (w tym dzieci) o obniżonej sprawności fizycznej, sensorycznej lub umysłowej, ani osoby nieposiadające odpowiedniej wiedzy lub doświadczenia, chyba że zostały one przeszkolone w zakresie użytkowania urządzenia przez osobę odpowiedzialną za ich bezpieczeństwo, monitorowanie oraz ochronę. Należy dopilnować, aby dzieci nie bawiły się narzędziem.
- Nie zmieniać ani nie modyfikować oryginalnej konstrukcji narzędzia; zawsze używać narzędzia zgodnie z przeznaczeniem, o ile producent nie zatwierdzi innego sposobu użytkowania.



Unikać osłabienia konstrukcji lub uszkodzenia narzędzia, na przykład poprzez:

- znakowanie punktami lub grawerowanie;
- modyfikacje niezatwierdzone przez producenta;
- prowadzenie po szablonach wykonanych z twardego materiału, takiego jak stal;
- upuszczanie lub przeciąganie po podłożu;
- używanie jako młotka;
- stosowanie jakiegokolwiek rodzaju nadmiernej siły.

W szczególnych przypadkach stosowania narzędzia może być wymagane przestrzeganie dodatkowych zasad i przepisów (na przykład przy pracy w obszarach, gdzie występuje zagrożenie wybuchem).

Stojaki do mocowania narzędzia do podpory, na przykład do blatu roboczego, muszą być zaprojektowane i wykonane przez producenta stojaków w taki sposób, żeby narzędzie można było bezpiecznie zamocować w celu użytkowania w sposób zgodny z przeznaczeniem.



- Aby zapobiec obrażeniu oczu, zawsze nosić okulary ochronne ze stałymi sztywnymi, twardymi osłonami bocznymi z tworzywa sztucznego. Dopilnować, aby wszyscy w miejscu pracy nosili tego rodzaju okulary ochronne.



- W pobliżu pracującego narzędzia stosować środki ochrony słuchu.
- Nosić wszelkie konieczne środki ochrony osobistej, takie jak rękawice i odpowiednia odzież robocza. Włosy należy związać, a odzież nie może być luźna.



- Nie stosować jako źródła energii dla narzędzia tlenu, dwutlenku węgla ani żadnych innych gazów w butlach. Narzędzie może wybuchnąć i spowodować poważne uszkodzenie ciała.



Narzędzia oznaczone trójkątem równobocznym mogą być używane tylko wraz z odpowiednim jazmem zabezpieczającym.



Używać tylko zalecanych oryginalnych łączników, części zamiennych i akcesoriów.

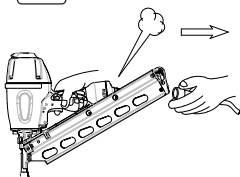

Dołączenia z systemem sprężonego powietrza należy używać tylko szybkozłączek, tak aby po rozłączeniu nie pozostawało w narzędziu sprężone powietrze.

- Dopilnować, aby wszystkie złącza były pewnie i ściśle zamocowane.
- Nie pozostawiać narzędzia bez nadzoru, gdy jest ono podłączone do instalacji sprężonego powietrza.
- Narzędzie nieużywane zawsze odłączać od instalacji sprężonego powietrza.

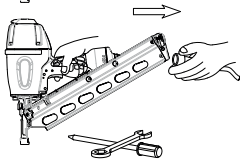

- Przed dokonaniem czynności konserwacyjnych, usunięciem zablokowanego łącznika, opuszczeniem miejsca pracy, przeniesieniem narzędzia w inne miejsce czy przekazaniem go innej osobie należy odłączyć narzędzie od źródła sprężonego powietrza.
- Nie dokonywać żadnych „napraw awaryjnych” bez odpowiednich narzędzi i wyposażenia.

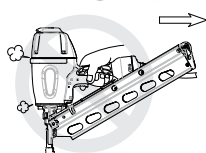

- Nie wolno używać narzędzia, w którym układ sprężonego powietrza jest nieszczelny, w którym brakuje części lub które wymaga naprawy.



- Zawsze zakładać, że w narzędziu znajdują się łączniki.
- W żadnym momencie narzędzie nie może celować w użytkownika ani w inne osoby.
- Nie trzymać palca na spuście poza momentem wbijania łączników.
- Nie wolno przenosić narzędzia trzymając palec na spuście lub pod spustem, ponieważ może nastąpić przypadkowe jego uruchomienie, a w konsekwencji uszkodzenie ciała.
- Używając narzędzia lub je przenosząc należy zawsze mieć odpowiednie oparcie dla stóp i zachowywać pozycję zapewniającą równowagę.

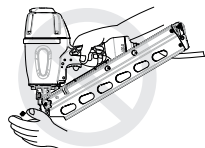

- Dłonie i resztę ciała utrzymywać z dala od obszaru wyrzutu.
- Nie wolno używać narzędzia, jeśli jarzmo zabezpieczające, spust lub sprężyna nie działają, zagięły lub uległy uszkodzeniu.
- Nie manipulować jarzmem zabezpieczającym, spustem ani sprężynami ani nie wyjmować ich.

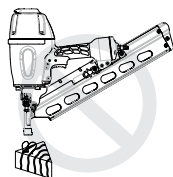

- Nie wstrzeliwać łączników w miejsce, gdzie znajdują się inne łączniki – łącznik może odbić się rykoszetem i spowodować uszkodzenie ciała.

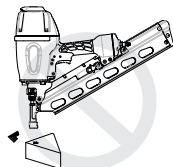

- Nie wstrzeliwać łączników w beton, kamień lub inny zbyt twardy do penetracji materiał.

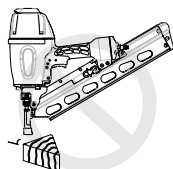

- Nie wolno wstrzeliwać łączników w pobliżu krawędzi powierzchni roboczej.
- Element roboczy może pęknąć, przez co łącznik może się odbić, odlecieć lub trafić w kogoś.

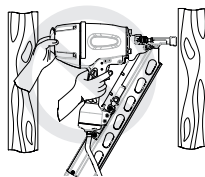

- Pracując w obszarach o ograniczonej ilości miejsca należy utrzymywać twarz i ciało z dala od tyłu narzędzia. Może nastąpić nagły odrzut narzędzia i uderzenia w użytkownika.



- Nie wolno używać narzędzia w obecności łatwopalnego pyłu, gazów lub oparów. Przy używaniu narzędzia może powstać iskra, co może spowodować pożar i doprowadzić do wybuchu narzędzia.

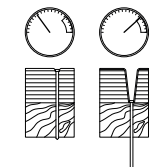

- Należy znać grubość materiału, w który wbijane są łączniki.

3. UKŁAD SPRĘŻONEGO POWIETRZA

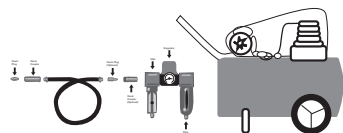
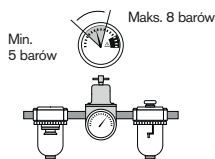

- Narzędzia nie należy podłączać do instalacji pod ciśnieniem, które może przekraczać zalecane ciśnienie robocze o ponad 10%.
- W przypadku instalacji pracującej pod większym ciśnieniem do instalacji sprężonego powietrza musi być podłączony zawór redukcyjny.
- Używać tylko czystego, suchego sprężonego powietrza, pod regulowanym, zgodnym z zaleceniami ciśnieniem.
 - Narzędzie podłączać do instalacji sprężonego powietrza odpowiednim wężkiem ciśnieniowym wyposażonym w szybkozłączki.
 - Instalacja sprężarki powinna mieć wymiary odpowiednie do wymaganego dla danego zastosowania ciśnienia i przepływu objętościowego.
 - Zastosowanie zbyt cienkich w stosunku do długości linii (rur i wężyków) odcinków przewodów, jak również przeciążenie sprężarki, może spowodować spadki ciśnienia.
- W najniższych punktach należy zamontować łatwo dostępne separatory wody.
- Złącza narzędzi należy wyposażać w moduły przygotowania sprężonego powietrza (filtr/separator wody/smarownica) zamontowane na złączu.
- Smarownice należy sprawdzać codziennie i w razie potrzeby uzupełniać odpowiedniej klasy olejem (patrz specyfikacja techniczna).
- Jeśli stosowane są wężyki o długości ponad 10 metrów, nie można zagwarantować dostarczania oleju do narzędzia; zaleca się wówczas wypuszczenie od 2 do 5 kropli (w zależności od stopnia załadowania narzędzia) zalecanego oleju (patrz dane techniczne) przez wlot powietrza lub smarownicę podłączoną bezpośrednio do gwóźdźniarki.

4. OBSŁUGA

4.1 Ładowanie łączników

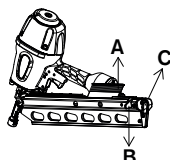

- Odczytnąć narzędzie od instalacji sprężonego powietrza przed jego załadowaniem.

Otwórz magazynek.

- Pociągnąć w dół blokadę drzwiczek i otworzyć je, a następnie otworzyć pokrywę magazynka.

Automatyczne wysuwanie kasety na gwoździe

Kaseta na gwoździe wysuwa się automatycznie po otwarciu pokrywy magazynka, co ułatwia załadowanie gwoździ.

- Pociągnąć tłok (B) z powrotem do położenia „zablokowany” (C).
- Wprowadzić taśmę z gwoździami do górnej części magazynka (A). Podczas ładowania bezpiecznik i spust nie mogą być wciśnięte.
- Zwolnić tłok, naciskając blokadę i ściągnąć lekko tłok w celu jego odciążenia, wsunąć tłok na gwoździe.

4.2 Użytkowanie narzędzia

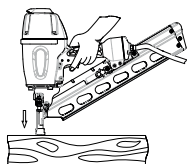

- Trzymając narzędzie tak, by nie celować w siebie ani w inne osoby, podłączyć je do instalacji sprężonego powietrza.
- Narzędzie uruchamiane jest w trybie w pełni sekwencyjnym.
- Nie trzymając palca na spuście, umieścić bezpiecznik na powierzchni materiału, w który wbijane będą gwoździe. Docisnąć bezpiecznik do końca w dół.
- Pociągnąć za spust, aby wstrzelić gwoździe w materiał.
- Narzędzie nie wystrzeli ponownie do momentu zwolnienia spustu i całkowitego odsunięcia bezpiecznika.
- Aby wstrzelić kolejny gwoździe, powtórz powyższe kroki.
- Stosować najniższe ciśnienie wystarczające do danego zastosowania. Dzięki temu praca będzie cichsza, a zużycie części i energii – niższe.
- Ustawić minimalne ciśnienie potrzebne do wbijania gwoździ.
- Następnie przetestować, zaczynając od najniższego ciśnienia.

4.3 Regulacja głębokości wbijania

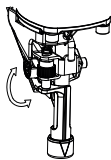

- Głębokość wprowadzania gwoździ można ustawiać regulatorem głębokości znajdującym się obok głowicy narzędzia.
 1. Aby wprowadzać gwoździe płytko, obrócić kółko (A) w prawo w pożądanym stopniu.
 2. Aby wprowadzać gwoździe głęboko, obrócić kółko w lewo w pożądanym stopniu.
 3. Po każdej regulacji dopilnować, aby spust i bezpiecznik przesuwały się swobodnie w górę i w dół, nie zaczepiając się.

4.4 Podkładka ochronna

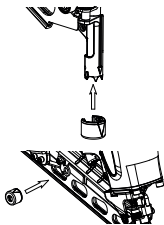

- Jeśli powierzchnię roboczą należy chronić przed zadrapaniami, do głowicy należy przymocować podkładkę ochronną.
- Przymocować podkładkę ochronną do głowicy w razie wbijania gwoździ w miękki materiał, aby zabezpieczyć powierzchnię roboczą przed zadrapaniami.
- Gdy podkładka ochronna nie jest używana, należy ją umieścić na wieszaku i nosić wraz z urządzeniem.

Obsługa w warunkach mrozu:

- Nie przechowywać narzędzia w zimnym miejscu, ponieważ może to doprowadzić do powstania szronu lub lodu w zaworach i mechanizmach narzędzia.

Może to przyczynić się do uszkodzenia narzędzia.

- Jeśli narzędzie jest używane w temperaturze bliskiej zera lub poniżej zera, może osadzić się lód z wilgoci w powietrzu i narzędzie może przestać działać.
 1. Obniżyć ciśnienie powietrza do 5,5 bara lub mniej.
 2. Wyjąć wszystkie gwoździe z magazynka.
 3. Podłączyć instalację sprężonego powietrza i wystrzelić „na pusto”. Przy operacjach wykonywanych z małą prędkością części ruchome się rozgrzewają.

Obsługa w warunkach upału:

- Nie wystawiać narzędzia na bezpośrednie działanie promieni słonecznych, gdyż nadmierne jego nagrzewanie może prowadzić do uszkodzenia odbojników, pierścieni o-ring i innych części gumowych, a w efekcie do konieczności częstszej konserwacji narzędzia.

5. SMAROWANIE I KONSERWACJA

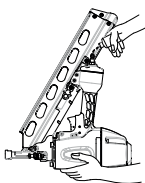

- Narzędzie należy serwisować we właściwy sposób i w regularnych odstępach czasowych zgodnie z instrukcjami producenta.
- Narzędzie, odłączone od instalacji sprężonego powietrza, należy sprawdzać codziennie, dopilnowując, aby jarzmo zabezpieczające i spust poruszały się swobodnie.
- Stosować tylko olej dostarczony wraz z narzędziem lub zalecany w danych technicznych narzędzia. Wpuścić ostrożnie 2 lub 5 kropli oleju do wlotu powietrza.
- Okresowo czyścić magazynek, tłok i bezpiecznik.
- Części ruchome magazynka należy co jakiś czas smarować, aby zapobiec ich zużyciu.
- Narzędzie utrzymywać w czystości i kontrolować pod kątem zużycia. Nie stosować łatwopalnych roztworów czyszczących.
- Nie stosować oleju z detergentem, dodatków ani rozpuszczalników, ponieważ spowoduje to uszkodzenie pierścieni o-ring i części gumowych.
- Zbiorniki i wężyki sprężarki opróżniać codziennie.
- Dopilnować, aby wszystkie śruby i nasadki były zawsze mocno przykręcone. Praca z obluzowanymi śrubami może być niebezpieczna i prowadzić do uszkodzenia elementów.

6. ROZWIĄZYWANIE PROBLEMÓW



- Przed rozpoczęciem naprawy odłączyć narzędzie od instalacji sprężonego powietrza.
- Natychmiast zaprzestać używania narzędzia w razie wystąpienia jednego z poniższych problemów.
- UWAGA: Może to doprowadzić do poważnych uszkodzeń ciała.
- Napraw i wymian części może dokonywać tylko wykwalifikowana osoba lub autoryzowany serwis.
- W razie zablokowania się gwoźdźnia odłączyć narzędzie od instalacji sprężonego powietrza i trzymając narzędzie wycelowane z dala od siebie postępować zgodnie z poniższą instrukcją.
- Release magazine and slide the rail back.
- Remove jammed fasteners.

PROBLEM	PRZYCZYNA	DZIAŁANIE KORYGUJĄCE
Z zaworu spustowego wydostaje się powietrze	Uszkodzenie pierścieni o-ring w obudowie zaworu spustowego	Wymienić pierścieni o-ring
Z obudowy i głowicy wydostaje się powietrze	Poluzowanie śrub głowicy	Dokręcić śruby i sprawdzić ponownie
	Uszkodzenie pierścieni o-ring lub uszczelkek	Wymienić pierścieni o-ring lub uszczelkę
	Odbojnik pęknięty lub zużyty	Wymienić odbojnik
Z obudowy i nasadki wydostaje się powietrze	Poluzowane śruby	Dokręcić śruby i sprawdzić ponownie
	Uszkodzenie uszczelki	Wymienić uszczelkę
Przeskakiwanie łączników lub wbijanie dodatkowych	Zużycie odbojnika	Wymienić odbojnik
	Zanieczyszczenie głowicy	Wyczyścić
	Zanieczyszczenie magazynka/brak smaru	Wyczyścić/nasmarować olejem do narzędzi pneumatycznych
	Uszkodzenie magazynka	Wymienić magazynek
	Ograniczenie dopływu powietrza/niewystarczający przepływ powietrza	Należy sprawdzić wężyk łączący lub kompresor
	Zużycie pierścienia o-ring na tłoku lub brak smaru Pęknięty/zużyty pierścieni o-ring zaworu spustowego	Wymienić pierścieni o-ring Nasmarować.
	Nieszczelność uszczelki nasadki	Wymienić pierścieni o-ring Dokręcić śruby, wymienić uszczelkę
	Zużycie/uszkodzenie sprężyny tłoka	Wymienić sprężynę
	Pęknięcie i uszkodzenie trzpienia mechanizmu napędowego	Wymienić trzpień mechanizmu napędowego
	Gwoździe za krótkie lub w niewłaściwym rozmiarze dla danego narzędzia. Gwoździe pogięte	Używać tylko zalecanych łączników Zaprzestać stosowania tych łączników
	Powietrze wydostaje się z narzędzia	Dokręcić śruby i docisnąć złącza
Brak mocy, spowolniona praca	Niskie ciśnienie powietrza Brak smaru	Sprawdzić instalację sprężonego powietrza
		Użyć oleju do narzędzi pneumatycznych
	Uszkodzone lub zużyte pierścienie o-ring/ uszczelki Zablokowanie wylotu	Wymienić pierścieni o-ring/uszczelkę Sprawdzić odbojnik, sprężynę zaworu głowicy
Zablokowanie gwoździ w narzędziu	Zużycie kanału mechanizmu napędowego	Wymienić głowicę/sprawdzić drzewiczki
	Łączniki w niewłaściwym rozmiarze Łączniki pogięte	Używać tylko zalecanych łączników Zaprzestać stosowania tych łączników
	Pęknięcie i uszkodzenie trzpienia mechanizmu napędowego	Wymienić trzpień mechanizmu napędowego
	Poluzowanie magazynka, śrub głowicy	Dokręcić wszystkie śruby

7. CZĘŚCI ZAMIENNE – ZESTAWY DO NAPRAWY

Nr kat. zestawu	Nr zestawu	Opis			
			5000845		Złączka obrotowa 360°
			5000873	D	Zestaw do naprawy wałka
5000831	A	Zestaw do naprawy o-ringów	5000874	E	Zestaw do naprawy zaworu
5000832	B	Zestaw do naprawy mechanizmu napędowego	5000875	F	Zestaw spustu
			5000876		Tłok
5000833	C	Zestaw do naprawy odbojników	5000877		Sprężyna magazynka
5000844		Podkładka ochronna			

ПНЕВМАТИЧЕСКИЙ ГВОЗДЕЗАБИВНОЙ ПИСТОЛЕТ PFN3490

Указания по работе – перевод с оригинала

RU

1. ТЕХНИЧЕСКИЕ ХАРАКТЕРИСТИКИ

PFN3490		
Размеры	Высота	374 мм
	Длина	470 мм
	Ширина	187 мм
	Вес	3,55 кг
Воздухоприемник		3/8" NPT
Максимально допустимое рабочее давление (bar)		8
Рабочее давление (bar)	Мин.	5
	Макс.	8
Расход воздуха (л/цикл)		2,61
Система привода		Полностью последовательная
Рекомендуемые крепежные элементы		RAPID лн34: 50 -> 90 мм
Вместимость магазина (скоб)		75
Рекомендуемое масло		TEXACO code 700 Régal oil R&O 32. TEXACO code 788 Spindura oil 22. ESSO Bayol 82
Информация по уровню шума (EN 12549:1999)	LpA, 1s, d	93 dB
	неопределенность	0,51 dB
	LwA, 1s, d	102 dB
	неопределенность	0,62 dB

Указанные значения являются показателями, связанными с инструментом, и не отображают уровень шума, генерируемый в точке приложения. Шум в точке приложения будет зависеть, например, от окружающих условий, рабочей детали, опоры для рабочей детали и количества операций забивания. Конструкция рабочей детали также может послужить причиной снижения уровня шума, например, при ее размещении на звукопоглощающей опоре.

Вибрация (ISO 8662-11:1999)	Вибрация	3,6 m/s ²
	неопределенность	0,20 m/s ²

Указанное значение является показателем, связанным с инструментом, и не отображает воздействие на систему кисть-рука при использовании инструмента. Воздействие на систему кисть-рука при использовании инструмента будет зависеть, например, от усилия захвата, усилия нажатия в точке контакта, направления работы, регулировки подачи энергии, рабочей детали, опоры рабочей детали.

2. УКАЗАНИЯ ПО БЕЗОПАСНОЙ РАБОТЕ



Внимательно прочитайте эти указания по безопасной работе, чтобы избежать травмирования себя и находящихся рядом людей.

Дополнительную информацию можно найти в разделах, описывающих использование инструмента, техническое обслуживание, а также поиск и устранение неисправностей.

Зайдите на сайт www.rapid.com. и проверьте, не были ли внесены изменения в этот документ.



- Категорически запрещается направлять инструмент на себя и на других людей или животных.
- Этот инструмент не предназначен для использования лицами (включая детей) с ограниченными физическими, сенсорными и ментальными способностями или лицами с ограниченным опытом и знаниями, кроме случаев, когда они в состоянии воспользоваться указаниями лица, ответственного за их безопасность, относительно использования этого инструмента. Дети должны находиться под присмотром и не должны играть с инструментом.
- Не вносите изменения или усовершенствования в оригинальную конструкцию данного инструмента без разрешения производителя и всегда используйте инструмент по прямому назначению.



- Не допускайте ослабления или повреждения инструмента, например, посредством:
- пробивки отверстий или гравировки;
 - внесения изменений, не разрешенных изготовителем;
 - направления на шаблоны, изготовленные из твердого материала, такого как сталь;
 - падения или толкания на полу;
 - использования инструмента в качестве молотка;
 - прикладывания чрезмерного усилия любого типа.

Специальные области применения инструмента могут потребовать соблюдения дополнительных условий и нормативных требований (например, во время работы на взрывоопасных участках).

Стенды для опоры инструмента, такие как рабочий стол, должны быть разработаны и изготовлены производителем таким образом, чтобы на них можно было безопасно закрепить инструмент для использования по назначению.



- Для предотвращения травмирования глаз всегда надевайте защитные очки с несъемными жесткими боковыми щитками из твердой пластмассы. Следите за тем, чтобы все лица, находящиеся на рабочем участке, надевали такие же очки.



- Все лица, находящиеся вблизи работающего инструмента, должны обязательно надевать средства защиты органов слуха.
- Используйте и другие средства индивидуальной защиты, такие как перчатки и спецодежда. Соберите волосы и не надевайте не прилегающую одежду.



- Запрещается использовать в качестве источника энергии для этого инструмента кислород, углекислый газ и любой другой газ в баллоне. Инструмент может взорваться, что может стать причиной серьезного травмирования людей.



Инструменты, отмеченные равносоставленным треугольником, не могут использоваться без прикрепленного надежного предохранительного хомута.



Используйте только рекомендуемые оригинальные крепежные детали, а также запасные детали и принадлежности.

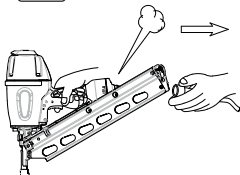

Для подключения к системе сжатого воздуха необходимо использовать быстродействующие муфты так, чтобы после отсоединения инструмента от системы в нем не оставалось сжатого воздуха.

- Убедитесь в том, что все пневматические муфты надежно установлены и затянуты.
- Не оставляйте инструмент без присмотра, когда он соединен с подачей воздуха.
- Когда инструмент не используется, всегда отсоединяйте его от подачи воздуха.
- Всегда отсоединяйте инструмент от подачи воздуха перед выполнением технического обслуживания, доставанием застрявшей крепежной детали, уходом с рабочего участка, переноской инструмента на другое место или передачей инструмента другому лицу.
- Запрещается выполнять «срочный ремонт» без надлежащих инструментов и оборудования.

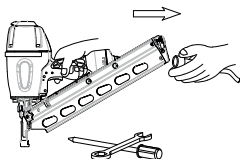

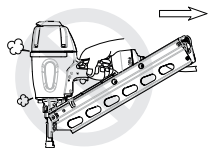

- Никогда не используйте инструмент, который пропускает воздух, поврежден, не имеет всех необходимых деталей или требует ремонта.



- Всегда учитывайте, что инструмент содержит крепежные детали.
- Запрещается направлять инструмент на себя, на других людей или животных.
- Если вы в данный момент не забываете крепежную деталь, всегда снимайте палец со спускового крючка.
- Никогда не переносите инструмент на пальце или с пальцем под спусковым крючком, так как может произойти случайное срабатывание, что приведет к получению травмы.
- При работе или при обращении с инструментом положение ног всегда должно быть устойчивым, а все тело должно находиться в положении устойчивого равновесия.

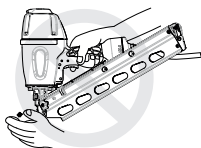

- Не направляйте выходное отверстие инструмента на руки или другие части тела.
- Никогда не используйте инструмент, если защитный хомут, спусковой крючок или пружины находятся в нерабочем состоянии, отсутствуют или повреждены.
- Не пытайтесь нарушить целостность или снять защитный хомут, спусковой крючок или пружины.

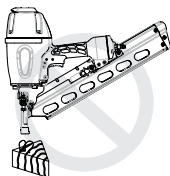

- Запрещается забивать крепежную деталь поверх другой крепежной детали, поскольку она при этом может срикошетить и кого-нибудь травмировать.

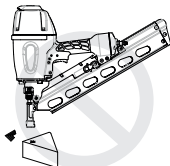

- Не забивайте крепежные детали в бетон, камень и другие материалы, слишком твердые для того, чтобы в них проникали детали.

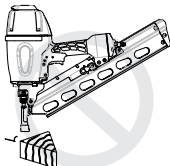

Не забивайте крепежные детали вблизи края рабочей поверхности.

- Рабочая деталь может расщепиться, вследствие чего крепежная деталь может срикошетить, отлететь и попасть в кого-нибудь.

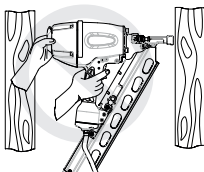

- Во время работы в ограниченном пространстве запрещено держать инструмент так, чтобы задняя часть крышки находилась напротив лица или тела. Внезапная резкая отдача может сильно ударить по телу.

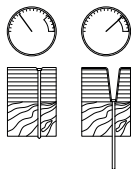

- Запрещается использовать инструмент в условиях наличия воспламеняющейся пыли, горючих газов и паров. Инструмент во время работы может создавать искры, которые могут воспламенить газы, что приведет к возникновению пожара и взрыву инструмента.

- При использовании гвоздезабивного пистолета помните о толщине материала.

3. СИСТЕМА СЖАТОГО ВОЗДУХА

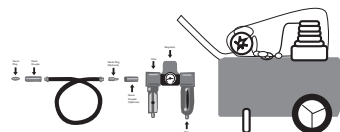
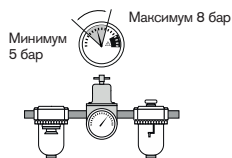

- Запрещается подключать инструмент к давлению, которое превышает рекомендуемое рабочее давление больше, чем на 10 %.
- В случае повышенных давлений в контуре подачи сжатого воздуха должен быть установлен клапан снижения давления, включающий на выходе предохранительный клапан.
- Используйте только чистый и сухой регламентированный сжатый воздух при рекомендованном давлении.
 - Подсоедините инструмент к источнику подачи сжатого воздуха с помощью шланга, рассчитанного на требуемое давление и оборудованного быстросъемными разъемами.
 - Компрессорная установка должна обеспечивать выход давления и производительность (объемный расход), которые должны соответствовать ожидаемому потреблению воздуха.
 - Секции линии, слишком короткие по отношению к длине линии (трубы шланги), а также перегрузка компрессора приведут к падению давления.
- В самых нижних точках линии должны быть установлены легкодоступные отделители воды.
- Точки соединения инструмента должны быть оборудованы сервисными устройствами для сжатого воздуха (фильтрами/отделителями воды/масленками) непосредственно в месте соединения.
- Необходимо ежедневно выполнять проверку масленок и при необходимости доливать масло рекомендуемого сорта (смотрите технические характеристики).
- Если используются шланги длиной более 10 м, подача масла в инструмент не может быть гарантирована, и поэтому рекомендуется добавлять во впускное отверстие для воздуха инструмента 2—5 капель (в зависимости от загрузки инструмента) рекомендуемого масла (смотрите технические характеристики), или масленка должна крепиться непосредственно к инструменту.

4. РАБОТА

4.1 Загрузка

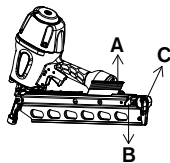

- Перед загрузкой инструмента отсоедините его от источника подачи воздуха.

Откройте магазин

- Потяните вниз защелку дверцы и поверните дверцу, затем поверните и откройте крышку магазина.

Автоматическое скольжение держателя гвоздей

Держатель гвоздей будет автоматически выезжать при открытии крышки магазина, что удобно для загрузки гвоздей.

- Потяните толкатель (В) обратно в положение «заблокировано» (С).
- Вставьте ленту гвоздей в верхнюю часть магазина (А). Запрещается загружать гвозди при нажатом предохранителе или спусковом крючке.
- Отпустите толкатель, одновременно нажимая защелку и медленно вытягивая толкатель для вывода из зацепления, сдвиньте толкатель напротив гвоздей.

4.2 Использование инструмента

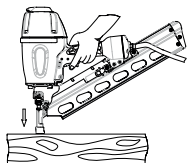

- Направьте инструмент в сторону от себя и от других людей и подключите его к источнику воздуха.
- Инструмент работает в полностью последовательном режиме срабатывания.
- Уберите палец со спускового крючка и установите предохранительный хомут на поверхности материала, в которую будет забит гвоздь. Нажмите предохранительный хомут до упора вниз.
- Нажмите на спусковой крючок, чтобы пистолет забил гвоздь в материал.
- Инструмент не выстрелит снова до тех пор, пока не будет отпущен спусковой крючок и из материала полностью не выйдет предохранительный хомут.
- Чтобы забить следующий гвоздь, повторите указанные выше шаги.
- Инструменты должны работать при минимально возможном давлении, необходимом для срабатывания. Благодаря этому снижается уровень шума, износ деталей и потребление энергии.
- Установите минимальное давление, необходимое для проникновения в материал гвоздей.
- Затем сначала выполните несколько проверок срабатывания, начиная с минимального давления.

4.3 Регулировка глубины проникновения

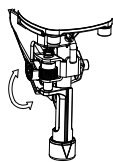

- Глубину, на которую заходит гвоздь, можно отрегулировать с помощью регулировки глубины, так же регулируется уровень шума инструмента.
 1. Чтобы гвоздь заходил на меньшую глубину, поверните колесико (А) направо.
 2. Чтобы гвоздь заходил глубже, поверните колесико влево.
 3. После каждой регулировки проверяйте, чтобы спусковой крючок и предохранительный хомут свободно двигались вверх и вниз без заедания и заклинивания.

4.4 Прокладка No-mag

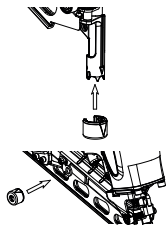

- Если рабочую поверхность необходимо защитить от царапин, закрепите прокладку no-mag на носу.
- Закрепите прокладку no-mag на носу при забивании гвоздей в мягкий материал, когда необходимо защитить рабочую поверхность от царапин.
- Повесьте прокладку no-mag на крючок, когда она не используется, и всегда носите ее с инструментами.

Работа в холодную погоду:

- Не храните инструмент при температурах ниже нуля, чтобы на его клапанах и механизмах не образовался иней и лед. Это может привести к выходу инструмента из строя.
- Во время работы инструмента при температурах вблизи точки замерзания и ниже, влага в воздушной линии может замерзнуть и не позволит инструменту работать.
 1. Сбросьте давление воздуха до 5,5 бар или ниже.
 2. Достаньте все гвозди из магазина.
 3. Соедините воздух и свободно запустите инструмент. При работе на низкой скорости движущиеся детали нагреваются.

Работа в жаркую погоду:

- Заберите инструмент с открытого солнца, поскольку чрезмерный нагрев может вывести из строя амортизаторы, уплотнительные кольца и другие резиновые детали, что приведет к более частому выполнению технического обслуживания.

5. СМАЗКА И ТЕХНИЧЕСКОЕ ОБСЛУЖИВАНИЕ

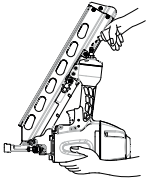

Техническое обслуживание инструмента необходимо периодически и надлежащим образом выполнять в соответствии с указаниями производителя.

- Когда инструмент отсоединен от источника подачи воздуха, выполняйте ежедневную проверку свободного хода предохранительного хомута и спускового крючка.
- Используйте для смазки инструмента только поставляемое масло или масло, рекомендуемое в технических условиях. Капните 2—5 капель масла во впускное отверстие для воздуха.
- Выполняйте периодическую очистку магазина, толкателя и предохранительного хомута.
- Время от времени смазывайте скользящие детали магазина для предотвращения их износа.
- Содержите инструмент в чистоте и проверяйте на наличие износа. Не используйте воспламеняющиеся чистящие растворы.
- Не используйте масло с моющими присадками, присадки или растворитель, так как они могут повредить уплотнительные кольца и другие резиновые детали.
- Ежедневно выполняйте слив из баков компрессора и шлангов.
- Все время проверяйте, чтобы все винты и крышки были надежно закручены. Ослабленные винты делают работу инструмента небезопасной и становятся причиной поломки деталей.

6. ПОИСК И УСТРАНЕНИЕ НЕИСПРАВНОСТЕЙ



- Перед выполнением какого-либо ремонта отсоедините воздух от инструмента.
- В случае возникновения любой из перечисленных ниже проблем немедленно выключите инструмент. ПРИМЕЧАНИЕ. В противном случае это может привести к серьезному травмированию персонала.
- Любой ремонт или замена деталей должна выполняться только квалифицированным специалистом или в уполномоченном сервисном центре.
- Если гвоздь застрял, отсоедините подачу воздуха от инструмента, направьте инструмент от себя и выполните следующие действия.
- Отпустите магазин и сдвиньте направляющую вниз.
- Извлеките застрявшую крепежную деталь.

ПРОБЛЕМА	ПРИЧИНА	ДЕЙСТВИЕ ПО УСТРАНЕНИЮ
Клапан спускового крючка пропускает воздух	Уплотнительные кольца в корпусе клапана спускового крючка повреждены.	Заменить уплотнительное кольцо
Рама и нос пропускают воздух	Ослаблены винты носа.	Затянуть винты и проверить снова
	Повреждены уплотнительные кольца или прокладка	Заменить уплотнительное кольцо или прокладку
	Амортизатор треснул/изношен	Заменить амортизатор
Рама и крышка пропускают воздух	Ослаблены винты крышки	Затянуть винты и проверить снова
	Повреждено уплотнение или прокладка	Заменить уплотнение или прокладку
Пропуск крепежных деталей, прерывистая подача	Изношен амортизатор	Заменить амортизатор
	Грязь в носе	Очистить
	Грязь в магазине/сухой магазин	Выполнить очистку/смазку с помощью масла для пневматических инструментов
	Поврежденный магазин	Заменить магазин
	Препятствие для прохождения воздуха/неадекватная скорость потока воздуха	Необходимо проверить фитинг шлангов и компрессора
	Изношенное уплотнительное кольцо или поршень или недостаточная смазка Уплотнительное кольцо клапана спускового крючка порвано/изношено	Заменить уплотнительное кольцо. Смазать.
	Протекает прокладка крышки	Заменить уплотнительное кольцо Затянуть винт, заменить прокладку
	Изношена / повреждена пружина толкателя	Заменить пружину
	Сломан и поврежден нож привода	Заменить нож привода
	Гвозди слишком коротки или имеют неправильный размер для инструмента. Согнутые гвозди	Использовать только рекомендуемые крепежные детали Прекратить использование этих крепежных деталей
	Утечка воздуха	Затянуть винты и фитинг
Недостаточная мощность, медленная работа	Низкое давление воздуха Недостаточная смазка	Проверить подачу воздуха Использовать смазку для пневматических инструментов
	Повреждено или изношено уплотнительное кольцо/уплотнение Перекрыт выпуск воздуха	Заменить уплотнительное кольцо/уплотнение Проверить амортизатор, пружину выпускного клапана
Гвоздь застрял в инструменте	Изношен канал забивания	Заменить нос/проверить дверцу
	Неправильный размер крепежных деталей Согнутые крепежные детали	Использовать только рекомендуемые крепежные детали Прекратить использование этих крепежных деталей
	Сломан и поврежден нож привода	Заменить приводной нож
	Ослаблен магазин, винты носа	Затянуть все винты

7. ЗАПАСНЫЕ ДЕТАЛИ- РЕМОНТНЫЕ КОМПЛЕКТЫ

Артикул комплекта	Комплект №	Описание	Артикул комплекта	Комплект №	Описание
5000831	A	Уплотнительное кольцо Ремонтный комплект	5000873	D	Комплект для ремонта цилиндра
5000832	B	Привод Ремонтный комплект	5000874	E	Комплект для ремонта клапана
5000833	C	Амортизатор Ремонтный комплект	5000875	F	Узел выключателя
5000844		Прокладка No-mar	5000876		Выталкиватель
5000845		Соединение с круговым вращением	5000877		Пружина магазина

PNEUMATILINE NAELAPÜSTOL PFN3490

Kasutusjuhised – Originaali tõlge



1. TEHNILISED NÄITAJAD

		PFN3490
Tööriista mõõtmed	Kõrgus	374 mm
	Pikkus	470 mm
	Laius	187 mm
	Kaal	3,55 kg
Õhu sisselase		3/8" NPT
Maksimaalne lubatav töörohk (baari)		8
Töörohk (baari)	Minimaalne	5
	Maksimaalne	8
Õhu tarbimine (l/tsükkel)		2,61
Käitussüsteem		toimingute kindel järjestus
Soovitavad kinnitid		RAPID nr34: 50 -> 90 mm
Mahutavus (kinnitit)		75
Soovitav pneumaatiline õli	TEXACO kood 700 Régal õli R&O 32. TEXACO kood 788 Spindura õli 22. ESSO Bayol 82	
Müra puudutav teave (EN 12549:1999)	LpA, 1s, d	93 dB
	määramatus	0,51 dB
	LwA, 1s, d	102 dB
	määramatus	0,62 dB

Nimetatud väärtused on tööriistale iseloomulikud väärtused ning ei tähista kasutamisel tekkivat müra. Kasutamisel tekkinud müra sõltub näiteks töökeskkonnast, töödeldavast detailist, töödeldava detaili toest ja toimingute arvust. Samuti võib töökohta vähendada müratasemeid, kui töödeldav detail asetatakse näiteks müra summutavatele tugeledele.

Vibratsiooni puudutav teave (ISO 8662-11:1999)	Vibratsioon	3,6 m/s ²
	määramatus	0,20 m/s ²

Nimetatud väärtus on tööriistale iseloomulik väärtus ning ei tähista käelabale ja käsivarrele avalduvat mõju tööriista kasutamisel. Käelabale ja käsivarrele avalduv mis tahes mõju sõltub tööriista kasutamisel näiteks haardejõust, kontaktsurve jõust, töötamissuunast, toiteallika reguleerimisest, töödeldavast detailist ja töödeldava detaili toest.

2. HOIATUS



Lugege hoiatused läbi, et vältida enda ja kõrvalseisjate vigastamist. Vaadake tööriista kasutamise, hoolduse ja veaotsingu peatükke täiendava teabe saamiseks.

Kontrollige aadressil www.rapid.com, kas käesolevat dokumenti on muudetud.



- Ärge kunagi suunake tööriista inimeste või enda poole.
- Nimetatud tööriist pole mõeldud kasutamiseks väheste füüsiliste, mootorsete või vaimsete võimetega, samuti väheste kogemuste ja teadmistega inimestele (sealhulgas lastele), kui nad pole seadme kasutamise osas saanud abi nende ohutuse eest vastutavalt isikult, järelevalve või läbivaatuse juhendist. Lastel peab olema järelevaataja, kes tagab, et tööriistaga ei mängita.
- Ärge muutke või modifitseerige tööriista originaaldisaini tootja volitusega ning kasutage tööriista alati otstarbekohaselt.



Vältige tööriista nõrgendamist või kahjustamist näiteks järgmiselt:

- augustamine või graveerimine;
- modifitseerimine tootja volituseta;
- liigutamine toorikudel, mis on valmistatud kõvast materjalist, näiteks terasest;
- maha kukkumine või üle pöranda lükkamine;
- tööriista kasutamine haamrina;
- mis tahes liigse jõu avaldamine.

Tööriista teatud rakendusvaldkondades võib juhtuda, et järgida tuleb täiendavaid sätteid ja määraseid (näiteks plahvatusohtlikus piirkonnas töötamisel).

Alused tööriista paigutamiseks toele, näiteks töölauale, kujundab ja konstrueerib aluse tootja nii, et tööriista saab ohutult ja otstarbekohaselt paigutada.



- Silmade kahjustamise vältimiseks kandke alati kaitseprille koos tugevalt kinnitatud jäikade tugevate plastikust külgakaitsetega. Veenduge, et kõik tööpiirkonnas olevad inimesed kannavad sama tüüpi kaitseprille.



- Kandke tööriista kasutamise läheduses kõrvakaitsemeid.
- Kandke mis tahes muid vajalikke kaitsevahendeid, näiteks kaitsekindaid ja kohandatud tööriietust. Pange juuksed kinni ning ärge kandke avaraid riideid.



- Ärge kunagi kasutage hapnikku, süsihappegaasi või muud surugaasi nimetatud tööriista teiteallikana. Tööriista võib plahvatada ja põhjustada raskeid vigastusi.



Võrdkõlge kolmnurgaga märgistatud tööriistu ei tohi kasutada, kui need pole varustatud tõhusa kaitseriiviga.



Kasutage ainult soovitatud originaalkinniteid ning varuosasid ja tarvikuid.

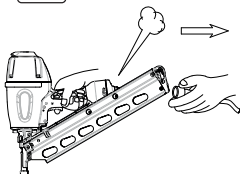

Kiirühendusi kasutatakse suruõhusüsteemiga ühendamiseks nii, et suruõhk jääb tööriista pärast lahti ühendamist.

- Kontrollige, et kõik suruõhuühendused on ohutud ja ei leki.
- Ärge jätke tööriista järelevalveta, kui see on ühendatud suruõhuallikaga.
- Kui tööriista ei kasutata, ühendage see suruõhuallikast lahti.

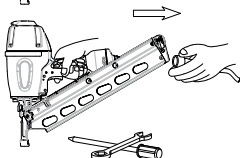

- Ühendage tööriist suruõhuallikast lahti enne, kui teostate tööriistal hooldustöid, eemaldate kinni kiilunud kinniti, lahkute tööpiirkonnast, viite tööriista teise asukohta või ulatate tööriista teisele inimesele.
- Ärge teostage mis tahes "erakorralisi parandustöid" nõuetekohaste tööriistade ja seadmeteta.

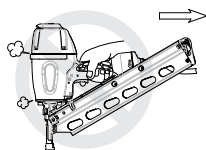

- Ärge kunagi kasutage tööriista, millel esinevad õhulekkesed, mis on kahjustatud, millel puuduvad osad või mis vajab parandamist.



- Eeldage alati, et tööriist hõlmab kinniteid.
- Suunake tööriist alati endast ja teistest inimestest eemale.
- Eemaldage sõrm päästikult, kui te ei lase kinniteid materjali sisse.
- Ärge kunagi kandke tööriista, hoides sõrme päästikul või selle all, kuna see võib tööriista aktiveerida ja põhjustada vigastusi.
- Tööriista kasutamisel ja käsitsemisel seiske alati kindlal pinnal ning hoidke tasakaalu.

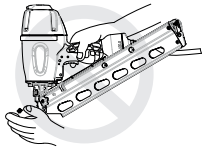

- Hoidke käed ja keha eemal tööriista osast, kust kinnitid välja paisatakse.
- Ärge kunagi kasutage tööriista, kui kaitseriiv, päästik või vedrud ei tööta, puuduvad või on kahjustatud.
- Ärge modifitseerige kaitseriivi, päästikut või vedrusid või eemaldage neid.

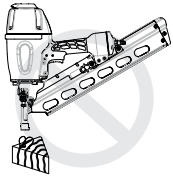

- Ärge laske kinniteid teiste kinnitite peale, kuna need võivad tagasi pörgata ja kedagi vigastada.

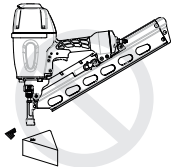

- Ärge laske kinniteid betooni, kivisse või mis tahes materjali, mis on liiga tugev kinniti läbistamiseks.

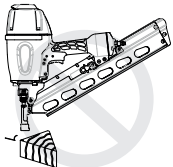

- Ärge laske kinniteid tööpinna serva lähedale.
- Töödeldav detail võib katki minna ning kinniti võib tagasi pörkuda, vabalt lennata või kellelegi vastu pörgata.

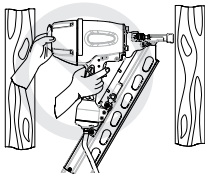

- Hoidke nägu ja keha eemal tööriista kattest piiratud ruumiga piirkondades töötamisel. Järsk tagasilöökk võib põhjustada tööriista tugeva kokkupõrke kehaga.



- Ärge kunagi kasutage tööriista tuleohtliku tolmu, gaaside või aurude läheduses. Tööriistast võib tekkida säde, mis võib süüdata gaasid, põhjustades tulekahju ja tööriista plahvatuse.

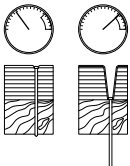

- Teadke materjali paksust naelapüstoli kasutamisel.

3. SURUÕHUSÜSTEEM

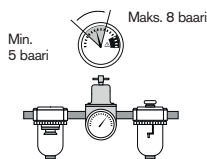

- Tööriista ei tohi ühendada suruõhuallikaga, mis võib ületada soovitusliku töö rõhu 10%.
- Suuremate rõhkude puhul ehitatakse suruõhuallikasse rõhku vähendav klapp, mis hõlmab järgnevat kaitseklappi.
- Kasutage ainult puhast, kuiva, reguleeritud suruõhku soovitatud rõhul.

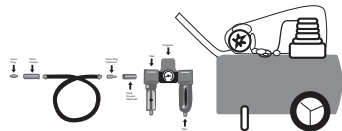

- Ühendage tööriist suruõhuallikaga, kasutades sobivat rõhuvoolikut, mis on varustatud kiirkonectoritega.
- Kompressori mõõtmed on väljundrõhu ja jõudluse (mahuvoolu) suhtes piisavad eeldatavaks tarbimiseks.
- Liini osad, mis on liiga väikesed liini (torude ja voolikute) pikkuse suhtes, ja kompressori ülekoormus põhjustavad rõhu vähenemist.
- Lihtsasti ligipääsetavad veeseparaatorid tuleb paigaldada madalaimatesse punktidesse.
- Tööriistade ühenduskohad tuleb varustada suruõhu hooldusseadmega (filter/veeseparaator/õlitoos).
- Õlitoose tuleb kontrollida iga päev ning vajadusel täita soovitatud õliga (vt tehnilisi näitajaid).
- Kui kasutatakse voolikuid, mille pikkus on rohkem kui 10 m, ei saa tagada tööriista varustatust õliga; seega soovitakse lisada 2 kuni 5 tilka (sõltuvalt tööriista laadimisest) soovitatud õli (vt tehnilisi näitajaid) tööriista õhu sisselaskeava kaudu või ühendada õlitoos otse kinnitite väljapaiskamise tööriista külge.

4. KASUTAMINE

4.1 Laadimine

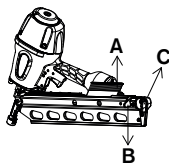

- Ühendage tööriist suruõhuallikast lahti enne tööriista laadimist.

Avage salv

- Tõmmake ukse lukk alla, avage uks ja seejärel avage salve kaas.

Naeltehooldiku automaatne libisemine

Naeltehooidik libiseb automaatselt välja, kui salve kaas on avatud; nii on kasutajal lihtne naeltelint uuesti laadida.

- Tõmmake tõukur (B) tagasi "lukustatud" (C) asendisse.
- Sisestage naeltelint salve (A) ülaosasse. Ärge laadige, kui kaitseriiv või päästik on alla vajutatud.
- Vabastage tõukur, vajutades lukule ja tõmmates tõukurit veidi eemaldamiseks, libistage tõukur vastu naelu.

4.2 Tööriista kasutamine

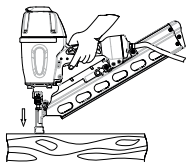

- Suunake tööriist endast ja teistest inimestest eemale ning ühendage tööriist suruõhuallikaga.
- Tööriista aktiveerimine toimub toimingute kindla järjestuse alusel.
- Eemaldage sõrm päästikult ning asetage kaitseriiv materjali pinnale, millesse kinnit lastakse. Suruge kaitseriiv lõpuni alla.
- Vajutage päästikut, et nael materjalisse lasta.
- Tööriistast ei paisku välja rohkem naelu enne, kui päästik vabastatakse ja kaitseriiv eemaldatakse täielikult kasutatavast materjalist.
- Järgmise naela laskmiseks korrake eespool toodud samme.
- Tööriistu kasutatakse madalaimal rõhul, mida on vaja nende rakendamiseks. See vähendab müratasemeid, osade kulumist ja energia kasutamist.
- Tööriistu kasutatakse madalaimal rõhul, mida on vaja nende rakendamiseks.
- Seejärel viige läbi katsed, alustades madalaimast rõhust.

4.3 Läbistamissügavuse reguleerimine

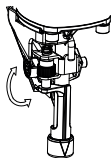

- Naela läbistamissügavust saab reguleerida, kasutades sügavuse reguleerimist tööriista otsaku kõrval.
 1. Väiksemaks läbistamissügavuseks keerake ratast (A) paremale soovitud tasemeni.
 2. Suuremaks läbistamissügavuseks keerake ratast vasakule soovitud tasemeni.
 3. Veenduge, et päästik ja kaitseriiv liiguvad vabalt üles-alla, jäämata pärast iga reguleerimist kinni.

4.4 Kriimustusvastane ots

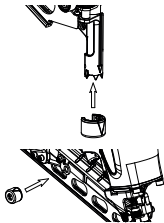

- Kui tööpinda peab kriimustuste eest kaitsma, ühendage otsakuga kriimustusvastane ots.
- Ühendage kriimustusvastane ots otsakuga naelte sisestamisel pehmesse materjali ja tööpinna kaitsmisel kriimustuste eest.
- Asetage kriimustusvastane padi riputile, kui seda ei kasuta, ning kandke seda tööriistaga kaasas.

Kasutamine külmas kliimas:

- Ärge hoidke tööriista külmades ilmastikuoludes, et vältida härmatise ja jää tekkimist tööriista tööklappidele ja -mehhanismidele. See võib põhjustada tööriista tõrget.
- Kui tööriista kasutatakse temperatuuridel, mis on külmumistemperatuuri lähedal või sellest madalamal, võib niiskus suruõhuliselt külmuda ja takistada tööriista kasutamist.
 1. Vähendage suruõhurõhk väärtuseni 5,5 baari või vähem.
 2. Eemaldage salvest kõik kinnitid.
 3. Ühendage suruõhuallikaga ja vajutage päästikut. Madalal kiirusel kasutamine soojendab liikuvat osa.

Kasutamine soojas kliimas:

- Hoidke tööriist eemal otsesest päikesevalgusest, kuna liigne soojus võib kaitseraudu, O-rõngaid ja muid kummist osasid kahjustada, mille tulemus on suuremahulised hooldustööd.

5. ÕLITAMINE JA HOOLDUS

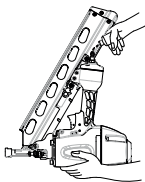

- Tööriista tuleb hooldada nõuetekohaselt ja regulaarselt vastavalt tootja juhistele.
- Kui tööriist on suruõhuallikast eemaldatud, kontrollige iga päev kaitseriivi ja päästiku vaba liikumist.
- Kasutage tööriista jaoks ainult kaasas olevat õli või tehniliste näitajate peatükis soovitatud õli. Lisage 2 kuni 5 tilka õli õhu sisselaskevasse.
- Puhastage salv, tõukur ja kaitseriiv regulaarselt.
- Õlitage salve liikuvaid osi aeg-ajalt kulumise vältimiseks.
- Hoidke tööriist puhas ja kontrollige, et kulumisjäljed puuduvad. Ärge kasutage tuleohtlikke puhastuslahuseid.
- Ärge kasutage detergentmäärdeõli või lisandeid või lahustit, kuna need kahjustavad O-rõngaid ja kummist osi.
- Tühjendage kompressori paagid ja voolikud iga päev.
- Veenduge, et kõik kruvid ja kaaned on alati tugevalt kinni. Lahtised kruvid põhjustavad ohtlikku kasutamist ja osade purunemist.

6. VEAOTSING



- Enne mis tahes parandustööde teostamist ühendage tööriist suruõhuallikast lahti.
- Lõpetage tööriista kasutamine kohe, kui esineb mis tahes järgmine probleem. MÄRKUS. Need võivad põhjustada raskeid vigastusi.
- Mis tahes parandustööd või osade väljavahetamised võib teostada ainult kvalifitseeritud personal või volitatud teeninduskeskus.
- Naela kinni kiilumisel ühendage suruõhuallikas tööriistast lahti, suunake tööriist endast eemale ja järgige toodud juhiseid.
- Vabastage salv ja lükake alus tagasi.
- Eemaldage kinni kiilunud kinnitid.

PROBLEEM	PÕHJUS	LAHENDUS
Päästiku klapist lekitab õhku	Päästiku klapi korpuse O-rõngad on kahjustatud	Vahetage O-rõngas välja.
Raamist ja otsakust lekitab õhku	Lahtised otsaku kruvid Kahjustatud O-rõngad või tihend Kaitseraud on mõranenud/kulunud	Keerake kruvid kinni ja kontrollige uuesti. Vahetage O-rõngad või tihend välja. Vahetage kaitseraud välja.
Raamist ja kaanest lekitab õhku	Lahtised kaane kruvid Kahjustatud tihend.	Keerake kruvid kinni ja kontrollige uuesti. Vahetage tihend välja.
Kinnitite vahelejätmine, katkendlik etteanne	Kulunud kaitseraud	Vahetage kaitseraud välja.
	Mustus otsakus	Puhastage.
	Must/kuiv salv	Puhastage/õlitage pneumaatilise tööriista õliga
	Kahjustatud salv	Vahetage salv välja.
	Õhk on piiratud/ebapiisav õhuvool	Kontrollige liitmiku voolikut või kompressorit.
	kulunud O-rõngas kolvil või õli puudumine Päästiku klapi O-rõngas katki/kulunud	Vahetage O-rõngas välja. Õlitage.
	Kaane tihend lekitab	Vahetage O-rõngas välja. Keerake kruvi kinni, vahetage tihend välja.
	Kulunud/kahjustatud tõukuri vedru	Vahetage vedru välja.
	Katkine ja kahjustatud käituri laba	Vahetage käituri laba välja.
Võimsuse puudumine, pikatoimeline	Naelad on liiga lühikesed või vale suurusega tööriista jaoks. Paindunud naelad	Kasutage ainult soovitatud kinniteid. Lõpetage nimetatud kinnitite kasutamine.
	Õhulekked	Keerake kruvid ja liitmikud kinni.
	Madal suruõhurõhk Õlitamise puudumine	Kontrollige suruõhuallikat. Kasutage pneumaatilise tööriista määrdeainet.
Kinni kiilunud naelad	Kahjustatud või kulunud O-rõngas/tihend Väljalaskeava on blokeeritud	Vahetage O-rõngas/tihend välja. Kontrollige kaitserauda, klapi vedru.
	Väljapaiskumiskanali on kulunud	Vahetage otsak välja/kontrollige ust.
	Vale suurusega kinnitid Paindunud kinnitid	Kasutage ainult soovitatud kinniteid. Lõpetage nimetatud kinnitite kasutamine.
	Katkine ja kahjustatud käituri laba Lahtised salve, otsaku kruvid	Vahetage käituri laba välja. Keerake kõik kruvid kinni.

7. VARUOSAD- PARANDUSKOMPLEKTID

Komplekti art. nr	Komplekti nr	Kirjeldus	Komplekti art. nr	Komplekti nr	Kirjeldus
5000831	A	O-rõnga paranduskomplekt	5000873	D	Silindri paranduskomplekt
5000832	B	Käituri paranduskomplekt	5000874	E	Klapi paranduskomplekt
5000833	C	Kaitseraua paranduskomplekt	5000875	F	Päästiku koost
5000844		Kriimustusvastane ots	5000876		Tõukur
5000845		360° pöörelev ühendusotsak	5000877		Salve vedru

PNEUMATINIS VINIŲ PISTOLETAS PFN3490

Naudojimo instrukcijos – Originalo vertimas



1. TECHNINĖS SPECIFIKACIJOS

		PFN3490
Įrankio ilgis	Aukštis	374 mm
	Ilgis	470 mm
	Plotis	187 mm
	Svoris	3,55 kg
Oro sąnaudos		3/8" NPT
Didžiausias leistinas darbinis slėgis (bar)		8
Darbinis slėgis (bar)	Mažiausias	5
	Didžiausias	8
Oro sunaudojimas (l/ciklui)		2,6l
Veikimo sistema		Tik laikantis sekos
Rekomenduojami tvirtikliai		RAPID no34: 50 -> 90 mm
Apkrovos našumas		75
Rekomenduojamas tepalas pneumatiniams įrankiams	TEXACO kodas „700 Régal oil R&O 32“. TEXACO kodas „788 Spindura oil 22“. ESSO Bayol 82	
Triukšmo lygis (EN 12549:1999)	LpA, 1s, d	93 dB
	paklaida	0,51 dB
	LwA, 1s, d	102 dB
	paklaida	0,62 dB

Šios reikšmės yra su įrankiu susijusios charakteristikos reikšmės. Jos nenusako naudojant skleidžiamo triukšmo. Pavyzdžiui, naudojant skleidžiamas triukšmas priklauso nuo darbo aplinkos, darbo objekto, darbo objekto atramos ir kalimo operacijų skaičiaus. Darbo vietos konstrukcija taip pat gali padėti sumažinti triukšmo lygį, pavyzdžiui, padėjus darbo objektą ant garsą slopinančių atramų.

Vibracijos lygis (ISO 8662-11:1999)	Vibracija	3,6 m/s ²
	paklaida	0,20 m/s ²

Ši reikšmė yra su įrankiu susijusi charakteristikos reikšmė. Ji nenusako poveikio rankai naudojant įrankį. Poveikis rankai naudojant įrankį priklauso, pavyzdžiui, nuo įrankio laikymo jėgos, kontaktinio slėgio, darbo krypties, energijos padavimo koregavimo, darbo objekto ir darbo objekto atramos.

2. SAUGOS ĮSPĖJIMAI



Perskaitykite šiuos įspėjimus, kad išvengtumėte pavojaus sau ir aplinkiniams.

Papildomos informacijos ieškokite įrankio naudojimo, priežiūros ir trikčių diagnostikos skyriuose.

Ar yra šio dokumento pakeitimų, galite sužinoti svetainėje www.rapid.com.

- Niekada nenukreipkite įrankio į save ar aplinkinius.
- Šis įrankis neskirtas naudoti asmenims (įskaitant vaikus), turintiems fizinę, jutiminę arba protinę negalią arba neturintiems patirties ir žinių, išskyrus atvejus, kai juos apmoko naudotis už saugą, stebėjimą ar instrukcijas atsakingas asmuo. Būtina prižiūrėti vaikus, kad jie nežaistų su šiuo įrankiu.
- Nekeiskite ir nemodifikuokite pradinės šio įrankio konstrukcijos ir, jei neturite gamintojo leidimo, įrankį visada naudokite pagal numatytąją paskirtį.





Nepakenkite įrankiui ir jo negadinkite, pavyzdžiui, atlikdami šiuos veiksmus:

- perforuodami ar graviruodami;
- modifikuodami be gamintojo leidimo;
- nukreipdami į objektus, pagamintus iš kietos medžiagos, pvz., plieno;
- mesdami ar stumdami ant grindų;
- naudodami įrangą, pvz., plaktuką;
- naudodami per stiprią jėgą.

Naudojant įrankį tam tikrose zonose gali tekti laikytis papildomų sąlygų ir nurodymų (pavyzdžiui, dirbant zonose, kuriose gali kilti sprogimo pavojus).

Stovą, skirtą įrankiui montuoti prie atramos, pvz., darbatalį, turi sukurti ir sukonstruoti stovų gamintojas taip, kad įrankį būtų patogiu naudoti numatytu tikslu.



- Kad nesusižeistumėte akių, visada užsidėkite apsauginius akinius su tvirtu kieto plastiko šoninėmis apsaugomis. Įsitikinkite, kad darbo vietoje visi žmonės nešioja to paties tipo apsauginius akinius.



- Būdami netoli įrankio naudojimo vietos užsidėkite asmeninę ausų apsaugą.
- Dėvėkite kitas būtinas apsaugas, pvz., pirštines ir pritaikytus darbo drabužius. Susiriškite plaukus ir nedėvėkite laisvų drabužių.



- Kaip šio įrankio energijos šaltinio niekada nenaudokite deguonies, anglies dioksido ar kokių nors kitų balionuose laikomų dujų. Įrankis gali sprogti ir sunkiai sužeisti.



Lygiakraščiu trikampių pažymėtų įrankių negalima naudoti, jei nepritaisyta apsauginė jungtis.



Naudokite tik rekomenduojamas originalias vinis, atsargines dalis ir priedus.

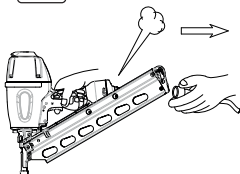

Jungiant suslėgto oro sistemą reikia naudoti sparčiausias jungtis taip, kad atjungus įrankyje neliktų jokio suslėgto oro.

- Įsitikinkite, kad visos oro jungtys yra saugios ir tvirtai prijungtos.
- Prijungę įrankį prie oro tiekimo, nepalikite jo be priežiūros.
- Jei įrankis nenaudojamas, visuomet atjunkite oro tiekimą.

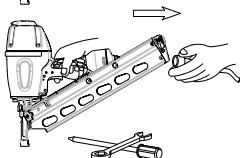

- Atjunkite oro tiekimą prieš atlikdami įrankio priežiūrą, šalindami užstrigusią vinį, išeidami iš darbo vietos, perkeldami stalą į kitą vietą arba perduodami įrankį kitam asmeniui.
- Nesiimkite jokių avarinio remonto darbų neturėdami tinkamų įrankių ir įrangos.

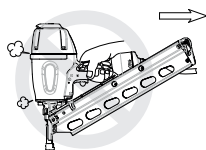

- Niekada nenaudokite nesandaraus, pažeisto įrankio, kuriame trūksta dalių arba kurį reikia remontuoti.



- Niekada nepamirškite, kad įrankyje gali būti vinių.
- Įrankį visuomet laikykite nukreipę nuo savęs ir kitų žmonių.
- Kai nekalate vinių, pirštą visada laikykite atitrauktą nuo gaiduko.
- Niekada nenešiotite įrankio uždėję pirštą ant gaiduko arba po juo, nes įrankis gali netyčia suveikti ir sužeisti.
- Naudodami įrankį arba atlikdami jo priežiūros darbus, visada avėkite tinkamą apavą ir stovėkite tvirtai laikydami pusiausvyrą.

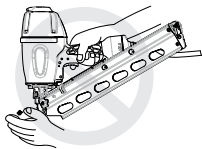

- Rankas ir kūną stenkitės laikyti toliau nuo įrankio veikimo zonos.
- Niekada nenaudokite įrankio, jei jame trūksta apsauginės jungties, gaiduko ar spyruoklių arba šie elementai yra pažeisti.
- Nelieskite ir neišimkite apsauginės jungties, gaiduko ar spyruoklių.

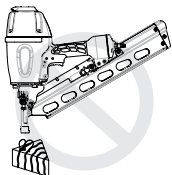

- Nekalkite vinių viena ant kitos, nes jos gali atšokti rikošetu ir sužeisti.

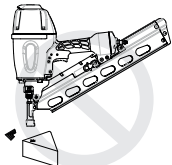

- Vinių nekalkite į betoną, akmenį ar kitą medžiagą, kuri yra per kieta, kad į ją įsiskverbtų vinis.

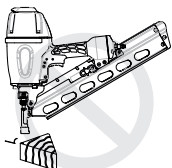

- Nekalkite vinių per arti darbinio paviršiaus krašto.
- Darbo objektas gali skilti, o vinis atšokti rikošetu ir nuskrieti arba ką nors sužeisti.

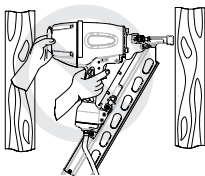

- Dirbdami apribotose zonose, veidą ir kūną laikykite atokiau nuo įrankio antgalio. Staiga atšokęs įrankis gali stipriai sutrenkti kūną.



- Niekada nenaudokite įrankio aplinkoje, kurioje yra dulkių, dujų ar dūmų. Įrankis gali sukelti kibirkštis, kurios įžiebys dujas. Dujos gali užsidegti ir sukelti gaisrą. Taip pat įrankis gali sprogti.

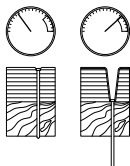

- Naudodami vinių pistoletą, atkreipkite dėmesį į medžiagos storį.

3. SUSLĖGTOJO ORO SISTEMA

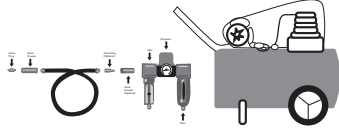
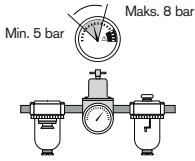

- Prie įrankio negalima jungti slėgio, kuris gali būti 10 % didesnis už rekomenduojamą veikimo slėgį.
- Jei slėgis yra didesnis, suslėgtojo oro tiekimo sistemoje turi būti sumontuotas slėgį mažinantis vožtuvas, kurio konstrukcijoje yra išleidžiamasis apsauginis vožtuvas.
- Naudokite tik švarų, sureguliuoto drėgnumo ir rekomenduojamo slėgio suslėgtąjį orą.
- Įrankį prijunkite prie suslėgtojo oro tiekimo naudodami tinkamą slėgiui žarną su sparčiosiomis jungtimis.
- Kompresorius turi būti atitinkamų matmenų pagal slėgio galią ir našumą (tūrio srautą), skirtą tikėtinam sunaudojimui.
- Jei linijos dalys per trumpos, palyginti su linijos (vamzdžių ir žarnų) ilgiu, ir jei kompresorius yra perkrautas, gali atsirasti slėgio kryčių.
- Žemiausiuose taškuose turi būti sumontuoti lengvai pasiekiami vandens skirtuvai.
- Jungiant įrankius, tiesiai jungimo taške turi būti sumontuotas suslėgtojo oro tiekimo įrenginys (filtras / vandens skirtuvas / tepalinė).
- Tepalinės turi būti tikrinamos kasdien ir prireikus papildomos rekomenduojamo tipo tepalo (žr. technines specifikacijas).
- Jei naudojamos žarnos ilgis yra didesnis nei 10 m, neįmanoma užtikrinti tepalo tiekimo į įrankį, todėl rekomenduojama 2–5 lašus (atsižvelgiant į įrankio apkrovą) rekomenduojamo tepalo (žr. technines specifikacijas) įlašinti į įrankio oro padavimo angą. Arba tepalinę galima jungti tiesiai prie vinių šaudymo įrankio.

4. VEIKIMAS

4.1 Įrankio užpildymas vinių

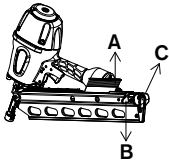

- Prieš užpildydami įrankį, atjunkite oro tiekimą.

Dėtuvės atidarymas

- Patraukite žemyn angos sklendę ir pasukite sklendę, tada atidarykite dėtuvės dangtelį.

Automatinis vinių laikiklio stūmimas

Atsidarius dėtuvės dangteliui, vinių laikiklis išstumiamas automatiškai. Įrankio naudotojas gali lengvai pripildyti vinių.

- Patraukite stūmiklį (B) atgal į padėtį „Užrakinta“ (C).
- Vinių juostelę įdėkite į dėtuvės viršutinę dalį (A). Nepildykite vinių, kai nuspaustas saugiklis ar gaidukas.
- Atleiskite stūmiklį paspausdami sklendę ir šiek tiek patraukdami stūmiklį, kad atsijungtų, tada stumkite stūmiklį vinių link.

4.2 Įrankio naudojimas

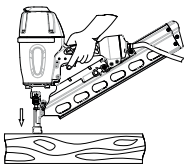

- Laikykite įrankį nukreipę nuo savęs ir aplinkinių bei prijunkite oro tiekimą.
- Įrankio paleidimas veikia tik laikantis sekos.
- Nuėmę pirštą nuo gaiduko, saugiai prispauskite apsauginę jungtį prie medžiagos, į kurią norite įkalti vinį, paviršiaus. Spauskite apsauginę jungtį žemyn.
- Patraukite gaiduką ir įkalkite vinį į medžiagą.
- Įrankis nešaus antrą kartą, jei gaidukas atleistas, o apsauginė jungtis saugiai patraukta nuo naudojamos medžiagos.
- Norėdami įkalti kitą vinį, kartokite anksčiau aprašytus veiksmus.
- Įrankis naudojamas taikant mažiausią darbui reikiamą slėgį. Taip sumažinsite triukšmo lygį, dalių susidėvėjimą ir energijos sąnaudas.
- Nustatykite minimalų slėgį, būtiną vinių įsiskverbti.
- Išbandykite įrankį pradėdami nuo mažiausio slėgio.

4.3 Įsiskverbimo gylio reguliavimas

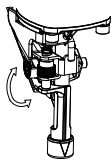

- Vinių įkalimo gylį galima reguliuoti naudojant gylio reguliatorių, esantį šalia įrankio antgalio.
 1. Norėdami įkalti vinį negiliai, pasukite ratuką (A) į dešinę iki norimo praplėtimo.
 2. Norėdami įkalti vinį giliai, pasukite ratuką į kairę iki norimo praplėtimo.
 3. Įsitikinkite, kad gaidukas ir apsauginė jungtis laisvai juda aukštyn ir žemyn nesulinkdama ir neprilipdama po reguliavimo.

4.4 Žymių nepaliekantis pamušalas

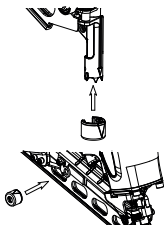

- Jei darbinį paviršių reikia saugoti nuo įbrėžimų, prie antgalio pritvirtinkite žymių nepaliekantį pamušalą.
- Žymių nepaliekantį pamušalą pritvirtinkite, jei vinis kalate į minkštą medžiagą arba norite apsaugoti darbinį paviršių nuo įbrėžimų.
- Kai nenaudojate pamušalo, pakabinkite jį ant laikiklio ir nešiokitės kartu su įrankiu.

Įrankio valdymas esant šaltam orui:

- Nelaikykite įrankio žemos temperatūros aplinkoje, kad ant įrankio vožtuvų ir mechanizmų nesusidarytų šerkšnas ar ledas ir įrankis nesugestų.
- Naudojant įrankį esant nulinei arba žemesnei temperatūrai, oro žarnoje esanti drėgmė gali užšalti ir įrankis neveiks.
 1. Sumažinkite oro slėgį iki 5,5 bar ar mažiau.
 2. Išimkite visas vinis iš dėtuvės.
 3. Prijunkite oro tiekimą ir iššaukite tuščią šūvį. Dėl lėto veikimo judančios dalys sušyla.

Įrankio valdymas esant šiltam orui:

- Nelaikykite įrankio tiesioginėje saulės šviesoje, nes per didelis karštis gali sugadinti buferius, žiedinius tarpiklius ir kitas gumines dalis, todėl prireiks atlikti daugiau priežiūros darbų.

5. SUTEPIMAS IR PRIEŽIŪRA

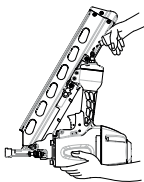

- Įrankį būtina prižiūrėti tinkamai ir reguliariais intervalais, kaip numatyta gamintojo instrukcijose.
- Atjungę įrankį nuo oro tiekimo, kasdien patikrinkite, ar apsauginė jungtis ir gaidukas juda laisvai.
- Įrankiui sutepti naudokite tik pateiktą tepalą arba tepalą, rekomenduojamą techninėse specifikacijose. 2–5 lašus tepalo įšvirkškite į oro padavimo angą.
- Periodiškai išvalykite dėtuvę, stūmiklį ir apsauginę jungtį.
- Kartais sutepkite judančias dėtuvės dalis, kad apsaugotumėte nuo dėvėjimosi.
- Laikykite įrankį švarų ir patikrinkite, ar nėra susidėvėjusių dalių. Nenaudokite degių valymo tirpalų.
- Nenaudokite valymo alyvos, priedų ar tirpiklių, nes jis gali pažeisti žiedinius tarpiklius ir gumines dalis.
- Kasdien išleiskite skystį iš kompresoriaus bakelių ir žarnų.
- Įsitikinkite, kad visi varžtai ir dangteliai saugiai priveržti. Dėl atsilaisvintųjų varžtų naudoti įrankį gali būti nesaugu, o dalys gali sulūžti.

6. TRIKČIŲ DIAGNOSTIKA



- Prieš remontuodami įrankį, atjunkite nuo jo oro tiekimą.
- Kilus toliau nurodytų problemų, iškart nustokite naudoti įrankį.
NOTE: galite sunkiai susižeisti.
- Įrankio taisymą ar dalių keitimą turi atlikti kvalifikuotas specialistas ar įgaliotas priežiūros centras.
- Užstrigus viniai, atjunkite oro tiekimą į įrankį, laikykite jį nukreiptą nuo savęs ir, norėdami pašalinti užstrigusią vinį, vykdykite šiuos nurodymus.
- Atlaisvinkite dėtuvę ir patraukite strypą atgal.
- Išimkite užstrigusias vinius.

PROBLEMA	PRIEŽASTIS	TAISYMAS
Gaidukas praleidžia orą	Pažeisti žiediniai tarpikliai gaiduko vožtuvo korpusė.	Pakeiskite žiedinį tarpiklį
Korpusas ir antgalis praleidžia orą	Atsilaisvinę antgalio varžtai.	Priveržkite varžtus ir patikrinkite dar kartą
	Pažeisti žiediniai tarpikliai arba sandariklis	Pakeiskite žiedinį tarpiklį arba sandariklį
	Įskilęs / nusidėvėjęs buferis	Pakeiskite buferį
Korpusas ir dangtelis praleidžia orą	Atsilaisvinę antgalio varžtai.	Priveržkite varžtus ir patikrinkite dar kartą
	Pažeista plomba arba sandariklis	Pakeiskite plombą arba sandariklį
Praleidžiamos viny, trūkčiojantis padavimas	Nusidėvėjęs buferis	Pakeiskite buferį
	Purvas antgalyje	Išvalykite
	Purvina / nesutepta dėtuvė	Išvalykite / sutepkite pneumatinių įrankių tepalu
	Pažeista dėtuvė	Pakeiskite dėtuvę
	Oro apribojimas / netinkamas oro srautas	Reikia patikrinti žarnos arba oro kompresoriaus instaliaciją
	Nusidėvėjęs žiedinis tarpiklis stūmoklyje arba trūksta tepalo; įskilęs / nusidėvėjęs gaiduko vožtuvo žiedinis tarpiklis	Pakeiskite žiedinį tarpiklį Sutepkite
	Nesandarus dangtelio sandariklis	Pakeiskite žiedinį tarpiklį Prisukite varžtą, pakeiskite sandariklį
	Nusidėvėjusi / pažeista stūmiklio spyruoklė	Pakeiskite spyruoklę
	Sulūžusi ir pažeista šaudymo mentė	Pakeiskite šaudymo mentę
	Vinys per trumpos arba įrankiui netinkamo dydžio. Sulinkusios viny	Naudokite tik rekomenduojamas vinius; nenaudokite šių vinių
	Oro protėkiai	Priveržkite varžtus ir tvirtinimo detales
	Trūksta galios, veikia lėtai	Žemas oro slėgis. Nepakankamas sutepimas
Pažeistas arba nusidėvėjęs žiedinis tarpiklis / užblokuotas plombos išėjimas		Pakeiskite žiedinį tarpiklį / plombą
		Patikrinkite buferį, galvutės vožtuvo spyruoklę
Vinys stringa įrankyje	Nusidėvėjęs šaudymo kanalas	Pakeiskite antgalį / patikrinkite sklendę
	Netinkamo dydžio vinys; sulinkusios viny	Naudokite tik rekomenduojamas vinius; nenaudokite šių vinių
	Sulūžusi ir pažeista šaudymo mentė	Pakeiskite šaudymo mentę
	Atsilaisvinę dėtuvės, antgalio varžtai	Priveržkite visus varžtus

7. ATSARGINĖS DALYS. REMONTO RINKINYS

Rinkinio dalies nr.	Rinkinio nr.	Aprašas		
			5000844	Žymių nepaliekantis pamušalas
			5000845	360 ° besisukanti mova
5000831	A	Žiedinis tarpiklis Remonto rinkinys	5000873	D Cilindrų remonto rinkinys
5000832	B	Šaudymo mentė Remonto rinkinys	5000874	E Vožtuvų remonto rinkinys
5000833	C	Buferis Remonto rinkinys	5000875	F Trigerio dalių rinkinys
			5000876	Stūmiklis
			5000877	Dėtuvės spyruoklė

PNÖMATİK ÇİVİ TABANCASI PFN3490

İşletim talimatları – Orjinal çevirisi

TR

1. TEKNİK ÖZELLİKLER

		PFN3490
Alet boyutu:	Yükseklik	374 mm
	Uzunluk	470 mm
	Genişlik	187 mm
	Ağırlık	3,55 kg
Hava girişi		3/8" NPT
İzin verilen maksimum çalışma basıncı (bar)		8
Çalışma basıncı (bar)	Minimum	5
	Maksimum	8
Hava tüketimi (L/devir)		2,61
Çalıştırma sistemi		Tam sıralı
Önerilen sabitleme malzemeleri		RAPID no34: 50 -> 90 mm
Yükleme kapasitesi (sabitleme malzemesi)		75
Önerilen pnömatik yağı		TEXACO code 700 Régal oil R&O 32. TEXACO code 788 Spindura oil 22. ESSO Bayol 82
Gürültü Bilgisi (EN 12549:1999)	LpA, 1s, d	93 dB
	belirsizlik	0,51 dB
	LwA, 1s, d	102 dB
	belirsizlik	0,62 dB

Bu değerler, alete dair karakteristik değerlerdir ve kullanıldıkları sırada oluşan gürültüyü göstermez. Kullanım sırasında oluşan gürültü, örneğin çalışma ortamına, çalışılan parçaya, çalışma alanı desteğine ve çakma işlemi sayısına bağlıdır. İş yeri tasarımı da, örneğin çalışılan parça ses söndürücü desteklerin üzerine yerleştirilerek gürültü seviyelerinin azaltılmasına yardımcı olabilir.

Titreşim Bilgisi (ISO 8662-11:1999)	Titreşim	3,6 m/s ²
	belirsizlik	0,20 m/s ²

Bu değer, alete dair karakteristik bir değerdir ve alet kullanılırken tutma kolu sisteminde oluşan etkiyi göstermez. Alet kullanılırken tutma kolu üzerinde oluşan etki, örneğin kavrama gücüne, temas basıncı gücüne, çalışma yönüne, enerji kaynağının ayarına, çalışılan parçaya ve çalışılan parça desteğine bağlı olacaktır.

2. GÜVENLİK UYARISI



Kendinizin ve etrafınızdakilerin yaralanması önlemek için bu uyarıları okuyun.

Ek bilgi için alet kullanımını, bakım ve sorun giderme bölümlerine bakın.

Lütfen www.rapid.com adresinden bu belgede değişiklik olup olmadığını inceleyin



- Aleti başkalarına veya kendinize doğru asla tutmayın.
- Bu aletin; kendilerinin emniyeti, izlenmesi ve cihaz kullanımına ilişkin talimatların gözetilmesinden sorumlu bir kişi tarafından yardım almadıkları sürece, (çocuklar da dahil), kısıtlı fiziksel, algılama veya zihni melekelerle sahip ya da deneyim ve bilgi eksikliği olan kişiler tarafından kullanılması amaçlanmamıştır. Çocukların aletle oynamadıklarından emin olunması açısından gözetim altında tutulmaları gerekir.
- Üreticinin izni olmadan aletin orijinal tasarımını değiştirmeyin ve her zaman kullanım amacı doğrultusunda kullanın.



Örneğin şunları yaparak aleti zayıflatmaktan veya alete hasar vermekten kaçının:

- delme veya oyma;
- üretici tarafından izin verilmeyen bir değişiklik yapma;
- çelik gibi sert malzemeden yapılmış kalplara yöneltme;
- düşürme veya zemin üzerinde itme;
- ekipmanı çekiç olarak kullanma;
- her türden aşırı kuvvet uygulama.

Alet için özel uygulama alanları, ek hükümlere ve düzenlemelere uyulmasını gerekli kılabilir (örneğin patlama tehlikesi bulunan alanlarda çalışma).

Sehpa üreticisi tarafından, aletin kullanım amacı için güvenli bir şekilde monte edilmesini sağlayacak ve aleti çalışma tezgahı gibi bir desteğe monte edecek sehpa üreticisidir.

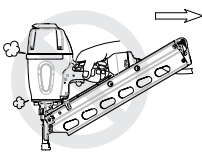
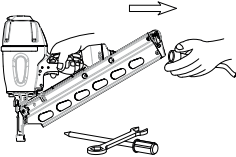
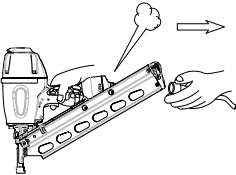

- Gözlerin yaralanmasını önlemek için her zaman kalıcı olarak takılı sağlam, sert plastikten yapılmış kenar kalkanlarına sahip emniyet gözlükleri takın. Çalışma alanınızdaki herkesin aynı türden gözlüklerden taktığından emin olun.
- Aletin kullandığı yerin etrafında kesin surette kulak koruyucu takın.
- Eldiven ve uygun çalışma kıyafetleri gibi diğer gerekli koruma ekipmanlarınızı da giyin. Saçınızı bağlayın ve bol kıyafetler giymeyin.
- Bu aletin güç kaynağı olarak oksijen, karbondioksit veya başka bir şişelenmiş gaz kullanmayın. Alet patlayabilir ve ciddi yaralanmalara yol açabilir.

Eşkenar üçgenle işaretlenmiş aletler, etkili bir emniyet çatalı takılmadığı sürece kullanılamaz.

Yalnızca önerilen orijinal çivileri, yedek parçaları ve aksesuarları kullanın.

Sıkıştırılmış hava sistemiyle bağlantı için sıkıştırılmış hava bağlantısı kesildikten sonra alette hava kalmamasını sağlayacak hızlı hareketli kaplinler kullanılmalıdır.

- Tüm hava kaplinlerinin güvenli ve sıkı olduğundan emin olun.
- Hava kaynağına bağlıyken aletin başından ayrılmayın.
- Aleti kullanmadığınız zaman hava kaynağıyla bağlantısını kesin.
- Bakım uygulama, sıkışmış bir çivi çıkarma, çalışma alanından ayrılma, başka bir konuma geçme veya aleti başka bir kişiye devretme öncesinde aletin hava bağlantısını kesin.
- Uygun alet ve ekipmanlar olmadan "acil durum onarımları" yapmayın.
- Hava sızdıran, hasarlı, parçası eksik veya onarıma ihtiyaç duyan aletleri kullanmayın.
- Aletin içinde çivilerin bulunduğunu her zaman göz önünde bulundurun.
- Aleti hiçbir zaman kendinize veya başkasına doğru tutmayın.
- Çivi çakıyorken parmağınızı tetikten çekin.
- Aleti parmağınızın tetik üzerinde veya altında taşımayın; aksi halde kazayla çalışarak yaralanmaya neden olabilir.
- Her zaman uygun bir destek bulundurun ve aleti kullanırken veya tutarken kendinizi dengeli bir konuma alın.

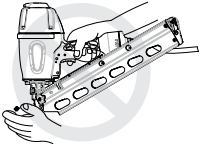

- Ellerinizi ve vücudunuzu aletin tahliye alanından uzak tutun.
- Emniyet çatalı, tetik veya yaylar çalışmaz halde, eksik veya hasarıysa aleti kullanmayın.
- Emniyet çatalını, tetiği veya yayları yerinden oynatmayın ya da çıkarmayın.

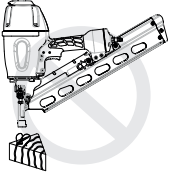

- Diğer çivilerin üzerine çivi çakmayın; çiviler sekebilir ve insanlara zarar verebilir.

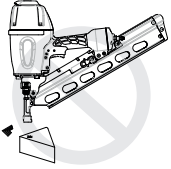

- Çivileri beton, taş veya çivinin delemeyeceği kadar sert malzemelere çakmaya çalışmayın.

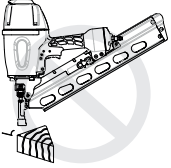

- Çivileri çalışma yüzeyinin kenarına yakın bölümlere çakmayın.
- Çalışılan parça koparak çivinin sekmesine, serbest kalmasına veya insanlara çarpmasına neden olabilir.

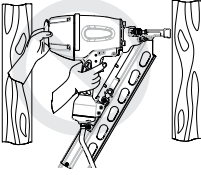

- Erişimi kısıtlı alanlarda çalışırken yüzünüzü ve vücudunuzu alet kapağının arkasından uzak tutun. Ani geri tepme, vücudun sert bir darbe almasına neden olabilir.



- Aleti ortamda yanıcı toz, gaz veya duman olduğunda kullanmayın. Alet, gazları tutuşturarak yangına ve aletin patlamasına neden olabilecek kıvılcımlar çıkarabilir.

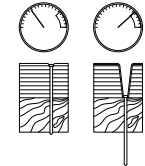

- Çivi tabancasını kullanırken malzeme kalınlığına dikkat edin.

3. SIKIŞTIRILMIŞ HAVA SİSTEMİ

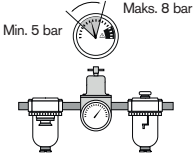

- Alet, önerilen çalışma basıncını %10 oranında aşabilecek basınca bağlanmamalıdır.
- Yüksek basınçlarda, sıkıştırılmış hava kaynağına aşağı yönde güvenlik vanası içeren basınç düşürme vanası takılmalıdır.
- Yalnızca önerilen basınçta temiz, kuru regüle sıkıştırılmış hava kullanın.

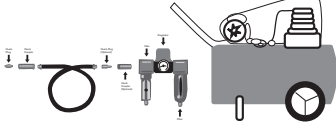

- Hızlı hareketli konektörlere sahip uygun basınç hortumu kullanarak aleti sıkıştırılmış hava kaynağına bağlayın.
- Kompresör tesisi, beklenen tüketim için basınç çıkışı ve performans (hacimsel akış) bakımından yeterli boyuta sahip olmalıdır.
- Hattın (borular ve hortumlar) uzunluğuna göre çok küçük olan hat kesitleri, kompresörün aşırı yüklenmesine ve basınçta düşmeye neden olur.
- En alçaktaki noktalara kolayca erişilebilen su ayırıcıları takılmalıdır.
- Aletlerin bağlantı noktalarına, doğrudan birleşim noktasında sıkıştırılmış hava servis ünitesi (filtre/su ayırıcısı/yağdanlık) takılmalıdır.
- Yağdanlıklar her gün kontrol edilmeli ve gerekirse önerilen sınıftan yağla doldurulmalıdır (teknik özelliklere bakın).
- 10 metreden büyük hortum uzunlukları kullanıldığında aletin yağ beslemesi garanti edilmez; bu nedenle aletin hava girişiyle önerilen yağdan (teknik özelliklere bakın) 2 ila 5 damla (aletin yüküne bağlı olarak) eklenmesi veya çivi çakma aletine doğrudan bir yağdanlık takılması önerilir.

4. ÇALIŞTIRMA

4.1 Yükleme

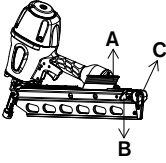

- Aleti yüklemeyen önce hava kaynağıyla bağlantısını kesin.

Kartuşu açın

- Kapı mandalını aşağı çekin ve kapıyı çevirin, sonra kartuş kapağını çevirerek açın.

Çivi tutucu için otomatik kaydırma

Çivi tutucu, kartuş kapağı açıldığında otomatik olarak kayacak, böylece kullanıcının çivileri yeniden yüklemesi daha kolay olacaktır.

- İticiyi (B) "kiliti" (C) konuma geri çekin.
- Çivi şeridini kartuşun (A) üstüne takın. Emniyet veya tetik basılı haldeyken yükleme yapmayın.
- Mandalara bastırarak ve iticiyi hafifçe çekip çıkararak serbest bırakın ve çivilere doğru kaydırın.

4.2 Alet kullanımı

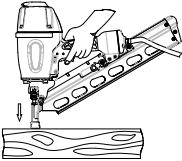

- Aleti kendinize ve başkalarına doğru tutmadan hava kaynağına bağlayın.
- Alet, tam sıralı çalışma modunda çalıştırılır.
- Parmağınızı tetikten çekerek emniyet çatalını, çivinin çakıldığı malzemenin yüzeyine yerleştirin. Emniyet çatalını tamamen aşağı doğru bastırarak basınç uygulayın.
- Malzemeye çivi fırlatmak için tetiği çekin.
- Alet, tetik serbest bırakılana kadar bir daha atım yapmaz ve emniyet çatalı kullanılan malzemeden tamamen kaldırılır.
- Bir sonraki çivi fırlatmak için yukarıdaki adımları tekrarlayın.
- Aletler, uygulama için gereken en düşük basınçta çalıştırılmalıdır. Bu, gürültü seviyelerini, parça aşınmasını ve enerji kullanımını azaltacaktır.
- Çivilerin saplanması için gerekli olan min. basıncı ayarlayın.
- Ardından, en düşük basınçla başlayarak test yapın.

4.3 Nüfuz etme derinliğini ayarlama

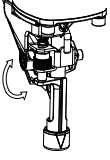

- Çivinin derinliği, alet burnunun yanında bulunan derinlik ayarı kullanılarak ayarlanabilir.
 - Bir çiviği sıç çakmak için tekeri (A) istenen uzunlukta sağa çevirin.
 - Bir çiviği derin çakmak için tekeri istenen uzunlukta sola çevirin.
 - Tetiğin ve emniyet çatalının, her ayardan sonra bağlanmadan veya yapışmadan serbest bir şekilde yukarı ve aşağı hareket ettiğinden emin olun.

4.4 Bozulmaz keçe

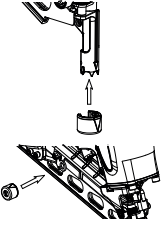

- Çalışma yüzeyinin çiziklere karşı korunması gerekirse, burna bozulmaz keçe takın.
- Yumuşak bir malzemeye çivi çakarken burna bozulmaz keçeyi takın ve çalışma yüzeyini çiziklere karşı koruyun.
- Bozulmaz keçeyi kullanmadığınız zaman askıya yerleştirin ve aletle birlikte taşıyın.

Soğuk havada çalışma:

- Aletin çalışma vanalarında ve mekanizmalarında donma veya buz oluşumundan kaçınmak için aleti soğuk hava koşullarında saklamayın. Bu, aletin arızalanmasına neden olabilir.
- Aletler donma sıcaklığına yakın ve bu sıcaklığın altında sıcaklıklarda çalıştırıldığında, hava hattındaki nem donabilir ve aletin çalışmasını önleyebilir.
 - Hava basıncını 5,5 bar veya daha azına düşürün.
 - Tüm çivileri kartuştan çıkarın.
 - Hava bağlantısı kurun ve aletle boş atım yapın. Yavaş hızla çalıştırma, hareketli parçayı ısıtabilir.

Sıcak havada çalışma:

- Aleti doğrudan güneş ışığından uzak tutun, aksi halde aşırı ısı tamponlara, o halkalarına ve diğer kauçuk parçalara zarar vererek aletin daha fazla bakıma ihtiyaç duyulmasına neden olabilir.

5. YAĞLAMA VE BAKIM

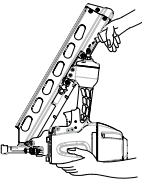

- Alet, üreticinin talimatlarına göre uygun bir şekilde ve düzenli aralıklarla servise alınmalıdır.
- Emniyet çatalının ve tetiğin serbest bir şekilde hareket ettiğinden emin olmak için her gün aletin hava kaynağıyla bağlantısı keserek denetim yapın.
- Yalnızca aletle birlikte sağlanan veya alettaki teknik özelliklerde önerilen yağı kullanın. Hava girişine hafifçe 2 ila 5 damla yağ püskürtün.
- Kartuş, sürgü ve emniyet çatalını düzenli olarak temizleyin.
- Aşınmayı önlemek için kartuşun kayan parçalarını düzenli olarak yağlayın.
- Aleti temiz tutun ve aşınma olup olmadığını denetleyin. Yanıcı temizlik solüsyonları kullanmayın.
- O halkalara ve kauçuk parçalara zarar verebileceği için temizleyici yağ, katkı maddeleri veya solvent kullanmayın.
- Kompresör tanklarını ve hortumları her gün tahliye edin.
- Tüm vidaların ve kapakların her zaman emniyetli bir şekilde sıkıldığından emin olun. Gevşek vidalar, emniyetsiz çalışmaya ve parçaların kırılmasına neden olabilir

6. SORUN GİDERME



- Tüm onarımlardan önce aletin havayla bağlantısını kesin.
- Aşağıdaki sorunlardan biri olursa aleti kullanmayı derhal bırakın.
NOT: Ciddi yaralanmalar meydana gelebilir.
- Tüm onarım ve değiştirme işlemleri, yalnızca uzman bir kişi veya yetkili servis merkezi tarafından yapılmalıdır.
- Çivi sıkırsa aletin hava kaynağıyla bağlantısını kesin, aleti kendinize doğru tutmayın ve sıklıkla giderme talimatlarını uygulayın.
- Kartuşu serbest bırakın ve rayı geri kaydırın.
- Sıkışan çivileri çıkarın.

SORUN	NEDEN	DÜZELTİCİ İŞLEM
Tetik vanası hava sızdırıyor	Tetik vana yuvasındaki o halkaları hasar görmüş.	O halkasını değiştirin
Çerçeve ve burun hava sızdırıyor	Gevşek burun vidaları.	Vidaları sıkın ve yeniden kontrol edin
	Hasarlı o halkaları veya conta	O halkasını veya contayı değiştirin
	Tampon çatlamış/aşınmış	Tamponu değiştirin
Çerçeve ve kapak hava sızdırıyor	Gevşek başlık vidaları	Vidaları sıkın ve yeniden kontrol edin
	Hasarlı keçe veya conta	Keçeyi veya contayı değiştirin
Çivileri atlama, aralıklı besleme	Aşınmış tampon	Tamponu değiştirin
	Burun kirlenmiş	Temizleyin
	Kirli/kuru kartuş	Temizleyin/pnömatik alet yağı kullanarak yağlayın
	Hasarlı kartuş	Kartuşu değiştirin
	Kısıtlı hava/yetersiz hava akışı	Bağlantı hortumu veya hava kompresörünün kontrol edilmesi gerekir
	Pistonda aşınmış o halkası veya eksik yağlama. Tetik vanası o halkası kesilmiş/aşınmış	O halkasını değiştirin. Yağlayın.
	Sızdıran kapak contası	O halkasını değiştirin Vidayı sıkın, contayı değiştirin
	Aşınmış/ hasarlı itici yay	Yayı değiştirin
	Kırılmış hasarlı çakma bıçağı	Çakma bıçağını değiştirin
	Çiviler alet için çok kısa veya yanlış boyutta. Bükülmüş çiviler	Yalnızca önerilen çivileri kullanın. Şu çivileri kullanmayın
	Hava sızıntıları	Vidaları ve ekleme parçalarını sıkın
	Güç kaybı, ağır çalışma	Düşük hava basıncı. Eksik yağlama
Hasarlı veya aşınmış o halkası/keçe. Tıkalı egzoz		O halkasını/keçeyi değiştirin Tamponu, kafa vanası yayını kontrol edin
Çakma kanalı aşınmış		Burnu değiştirin/kapıyı kontrol edin
Çivi alette sıkışıyor	Çiviler hatalı boyutta Bükülmüş çiviler	Yalnızca önerilen çivileri kullanın. Şu çivileri kullanmayın
	Kırılmış hasarlı çakma bıçağı	Çakma bıçağını değiştirin
	Gevşek kartuş, burun vidaları	Tüm vidaları sıkın

7. YEDEK PARÇALAR – ONARIM SETLERİ

Set Madde no	Set no.	Açıklama	Set Madde no	Set no.	Açıklama
5000831	A	O-halkası onarım seti	5000873	D	Silindir Onarım Seti
5000832	B	Çakma bıçağı onarım seti	5000874	E	Valf Onarım Seti
5000833	C	Tampon aleti onarım seti	5000875	F	Tetik Tertibatı
5000844		Bozulmaz keçe	5000876		İtici
5000845		360° dönebilen bağlantı	5000877		Kartuş Yayı



Isaberg Rapid AB. Metallgatan 5,
330 27 HESTRA, SWEDEN

www.rapid.com

PN3490 Pneumatic Stapler Original Instructions