

METAL PLANTER WITH STORAGE

Metall-Pflanzgefäß mit Stauraum

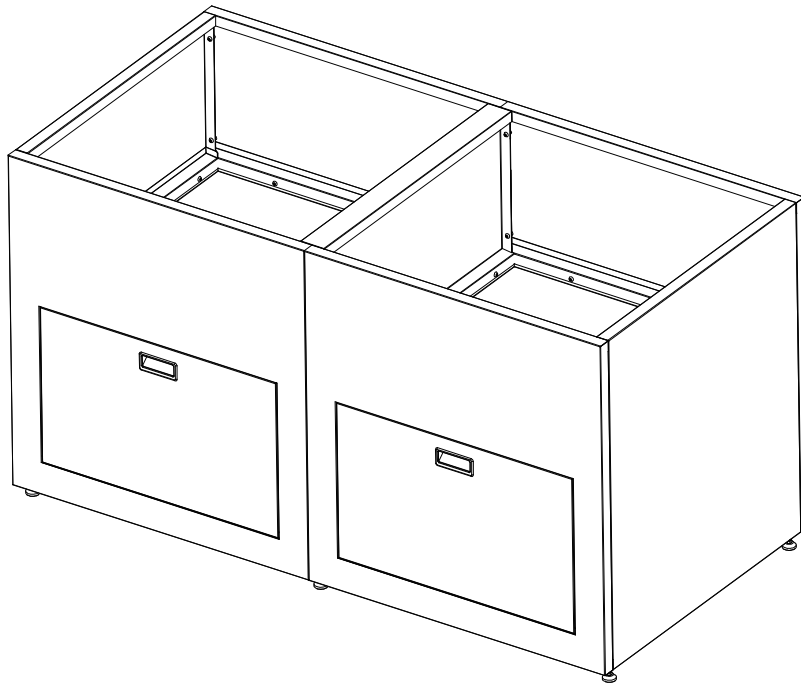

Art-No. 32998898
BAHAG AG
Gutenbergstr.21, 68167Mannheim, Germany
service@bauhaus.info



IMPORTANT SAFEGUARDS



Read these instructions carefully and retain them for future use. If this product is passed to a third party, then these instructions must be included.

When using the product, basic safety precautions should always be followed to reduce the risk of injury including the following:

⚠ WARNING - Risk of Injury!

- The product package contains small parts, sharp edges and sharp points. Keep children and pets away during assembly.
- Assemble on a dry and calm day. Do not attempt to assemble in strong wind or extreme weather.
- Use the drill driver properly and in accordance with the manufacturer's instructions.

⚠ CAUTION - Risk of Injury!



Two competent people and at least 1 hours of work is required for the assembly.

⚠ CAUTION - Risk of Injury!

| | |
|---|------------------------------|
| <p>Sharp edges! Handle with care.</p> | <p>Wear eye protection.</p> |
| <p>Wear heavy duty protective gloves.</p> | <p>Wear safety footwear.</p> |
| <p>Wear protective clothing.</p> | |

REQUIRED TOOLS | OUTILS EXIGÉS | HERRAMIENTAS NECESARIAS | BENÖTIGTE WERKZEUGE | BENODIGD GEREEDSCHAP | ATTREZZATURA OCCORRENTE | FERRAMENTAS NECESSÁRIAS

| | | | | | |
|--|--|--|--|--|--|
| | | | | | |
|--|--|--|--|--|--|

- Do not let children climb on or play around the product.
- Always assemble the product on a firm, level ground.
- Do not use this product if any parts are missing, damaged, or worn.
- Do not over-tighten the fasteners.

Before assembly

DANGER - Risk of Suffocation!

Keep any packaging materials away from children and pets – these materials are a potential source of danger, e.g. suffocation.

- The product is delivered in two cartons. For detailed information, please refer to "Parts List".
- Remove all the packing materials.
- Remove and review all components before starting assembly.
- Place all the components on a cloth or plastic sheet to avoid damage.
- To avoid scratches, lift large parts simultaneously with two people from both sides.
- Organize all the components according to the part numbers indicated on each component.
- Check all the components for transport damages.
- Prepare all the personal protective equipment (PPE) and all the tools required for assembly.

Selecting location

CAUTION

- Do not assemble the products on soft ground directly.

Notice

- Select a location that allows sufficient working space around the product.
- Make sure the location is firm and level without roots or clumps of rocks.
- The base frame must lie flat on the ground. Level the base frame using a spirit level.
- Avoid locations with low hanging branches, as heavy branches could fall and damage the product.
- Avoid assembling the product in a low-lying area that collects water or that lies at the bottom of a hill.
- Small trees, bushes or fences around the product can be helpful to act as a windbreak.
- Be careful not to dig into the ground where water pipes, gas lines, or electrical cables are lying.
- Avoid placing the product anywhere near a septic tank, if present in the vicinity.
- If using a drill driver, set the torque to #4 to ensure the screws do not strip the metal reinforcements.

Assembly instructions

- Review all instructions before starting assembly.
- During assembly, carefully follow illustrated assembly steps and make sure you understand them fully. If in doubt, consult a professional builder.
- Plan in advance and book enough time for the assembly. Rushing often causes errors and could cause unnecessary injuries. If you have never assembled a metal planter before, take your time. Depending on your level of experience and the amount of help you have you might spend a bit more time on assembly.

Cleaning

Notice

Never use corrosive detergents, wire brushes, abrasive scourers, metal or sharp utensils to clean the product.

- Use a garden hose to rinse the metal planter.
- Scrub away the remaining dirt with a cloth, using mild detergent and water.
- To eliminate mildew, soak a cloth in mild detergent and scrub the mold and mildew away.
- To eliminate tree sap, pour some mild detergent over the sap and let it soak thoroughly before scrubbing hard.

Disposal



Dispose of the product according to local regulations. If in doubt, consult your local authorities.

Specifications

| | |
|------------------------|---------------------|
| Net weight | approx. 37.2kg |
| Dimensions (D x W x H) | approx. 150x76x78cm |

WICHTIGE SICHERHEITSHINWEISE



Lesen Sie diese Anleitung sorgfältig durch und bewahren Sie sie für die zukünftige Verwendung auf. Wenn dieses Produkt an Dritte weitergegeben wird, müssen diese Anweisungen beigefügt werden. Bei der Verwendung des Produkts sollten immer grundlegende Sicherheitsvorkehrungen getroffen werden, um das Verletzungsrisiko zu verringern, einschließlich der folgenden:

⚠️ WARNUNG - Verletzungsgefahr!

- Die Produktverpackung enthält Kleinteile, scharfe Kanten und scharfe Spitzen. Kinder und Haustiere während der Montage fernhalten.
- Bei guten Wetterbedingungen zusammenbauen. Versuchen Sie nicht, bei starkem Wind oder extremem Wetter zu montieren.
- Verwenden Sie den Bohrschrauber ordnungsgemäß und gemäß den Anweisungen des Herstellers.

⚠️ WARNUNG - Verletzungsgefahr!



Für die Montage sind zwei kompetente Personen und mindestens eine Arbeitsstunde erforderlich.

⚠️ WARNUNG - Verletzungsgefahr!



Scharfe Kanten! Mit Vorsicht behandeln.



Tragen Sie eine Schutzbrille.



Tragen Sie strapazierfähige Schutzhandschuhe.



Tragen Sie Sicherheitsschuhe.



Tragen Sie Schutzkleidung.

REQUIRED TOOLS | OUTILS EXIGÉS | HERRAMIENTAS NECESARIAS | BENÖTIGTE WERKZEUGE |
BENODIGD GEREEDSCHAP | ATTREZZATURA OCCORRENTE | FERRAMENTAS NECESSÁRIAS

| | | | | | |
|--|--|--|--|--|--|
| | | | | | |
|--|--|--|--|--|--|

- Lassen Sie Kinder nicht auf das Produkt klettern oder am Produkt spielen.
- Montieren Sie das Produkt immer auf einem festen, ebenen Untergrund.
- Verwenden Sie dieses Produkt nicht, wenn Teile fehlen, beschädigt oder abgenutzt sind.
- Ziehen Sie die Befestigungselemente korrekt aber nicht zu fest an.

Vor der Montage

GEFAHR - Erstickungsgefahr!

Halten Sie Verpackungsmaterialien von Kindern und Haustieren fern – diese Materialien stellen eine potenzielle Gefahrenquelle dar, z. B. Erstickungsgefahr.

- Das Produkt wird in einem Karton geliefert. Detaillierte Informationen finden Sie unter "Stückliste".
- Entfernen Sie alle Verpackungsmaterialien.
- Überprüfen Sie alle Komponenten, bevor Sie mit der Montage beginnen.
- Legen Sie alle Komponenten auf ein Tuch oder eine Plastikfolie, um Beschädigungen zu vermeiden.
- Um Kratzer zu vermeiden, heben Sie große Teile gleichzeitig mit zwei Personen von beiden Seiten an.
- Arrangieren Sie alle Komponenten gemäß den Teilenummern, die auf jeder Komponente angegeben sind.
- Überprüfen Sie alle Komponenten auf Transportschäden.
- Bereiten Sie die gesamte persönliche Schutzausrüstung (PSA) und alle für die Montage erforderlichen Werkzeuge vor.

Standort auswählen

VORSICHT

- Montieren Sie die Produkte nicht direkt auf weichem Untergrund

Anmerkung

- Wählen Sie einen Ort, der ausreichend Arbeitsraum um das Produkt herum ermöglicht.
- Stellen Sie sicher, dass der Standort fest und eben ist, ohne Wurzeln oder Steinklumpen.
- Das Untergestell muss flach auf dem Boden aufliegen. Nivellieren Sie den Grundrahmen mit einer Wasserwaage.
- Vermeiden Sie Standorte mit niedrig hängenden Ästen, da schwere Äste herunterfallen und das Produkt beschädigen könnten.
- Vermeiden Sie es, das Produkt in einem niedrig gelegenen Bereich zu montieren, in dem sich Wasser sammelt oder der am Fuße eines Hügels liegt.
- Kleine Bäume, Büsche oder Zäune rund um das Produkt können hilfreich sein, um als Windschutz zu dienen.
- Achten Sie darauf, nicht in den Boden zu graben, wo Wasserleitungen, Gasleitungen oder elektrische Kabel verlaufen.
- Vermeiden Sie es, das Produkt in der Nähe einer Klärgrube zu platzieren, falls sich diese in der Nähe befindet.
- Wenn Sie einen Bohrschrauber verwenden, stellen Sie das Drehmoment auf #4 ein, um sicherzustellen, dass die Schrauben nicht überdreht werden.

Montageanleitung

- Lesen Sie alle Anweisungen sorgfältig durch, bevor Sie mit der Montage beginnen.
- Befolgen Sie beim Aufbau sorgfältig die abgebildeten Schritte und stellen Sie sicher, dass Sie diese vollständig verstanden haben. Wenden Sie sich im Zweifelsfall an einen professionellen Handwerker.
- Planen Sie im Voraus und nehmen Sie sich genügend Zeit für den Aufbau. Eile führt oft zu Fehlern und kann zu unnötigen Verletzungen führen. Je nach Erfahrung und Unterstützung kann der Aufbau etwas länger dauern.

Reinigung

Achtung

Verwenden Sie niemals ätzende Reinigungsmittel, Drahtbürsten, Scheuerschwämme, Metall oder scharfe Utensilien, um das Produkt zu reinigen.

- Spülen Sie das Hochbeet mit einem Gartenschlauch ab.
- Schrubben Sie den restlichen Schmutz mit einem Tuch mit einem milden Reinigungsmittel und Wasser ab.
- Um Schimmel zu beseitigen, tränken Sie ein Tuch in mildem Reinigungsmittel und schrubben Sie den Schimmel und Mehltau weg.
- Um Harz zu entfernen, gießen Sie etwas mildes Reinigungsmittel über den Saft und lassen Sie ihn gründlich einweichen, bevor Sie ihn kräftig schrubben.

Entsorgung







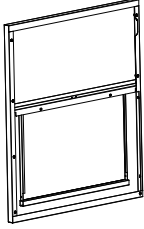
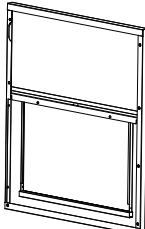
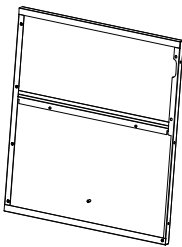
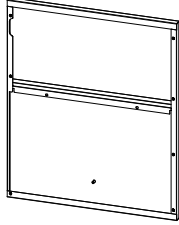
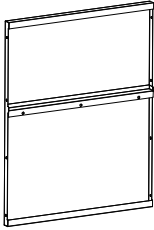
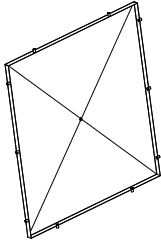
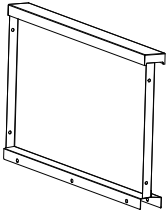
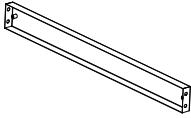
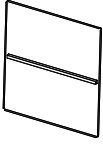
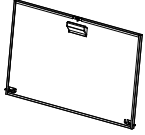

Entsorgen Sie das Produkt gemäß den örtlichen Vorschriften. Im Zweifelsfall wenden Sie sich an Ihre örtlichen Behörden.

Technische Daten

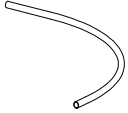
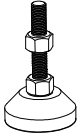
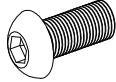
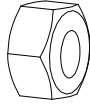
| | | |
|--------------------|-----|-------------|
| Artikelinformation | Ca. | 37.2kg |
| Maße | Ca. | 150x76x78cm |

Parts List / Teileliste

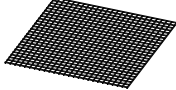
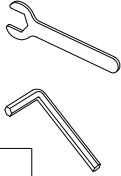
| | | | |
|---|---|--|---|
|  |  |  |  |
| A X1 | B X1 | C X1 | D X1 |
|  |  |  |  |
| E X2 | F X2 | G X1 | H X1 |
|  |  |  |  |
| J X2 | M X2 | O X2 | P X2 |
|  |  |  |  |
| Q X6 | R X50 M6X12 | S X6 | T X4 M3X8 |
|  |  |  |  |
| U X4 | W X4 | V X1 | X1 |

Installation Procedures/ MONTAGE

1

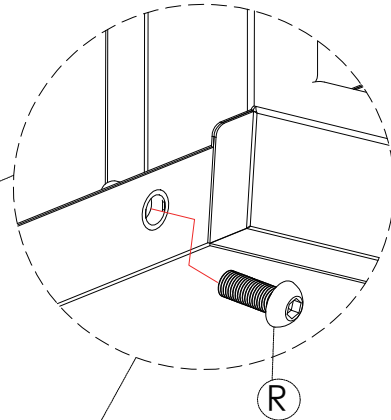
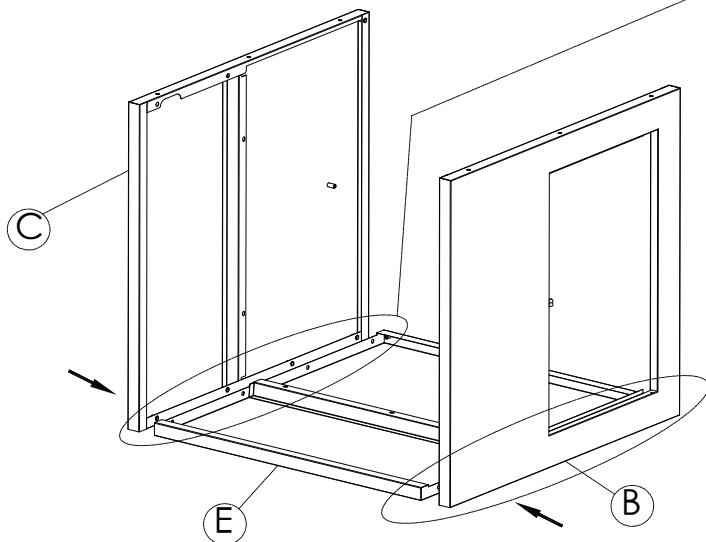
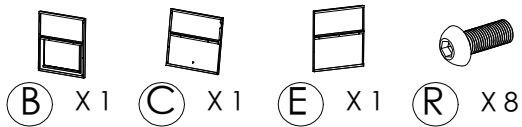

2

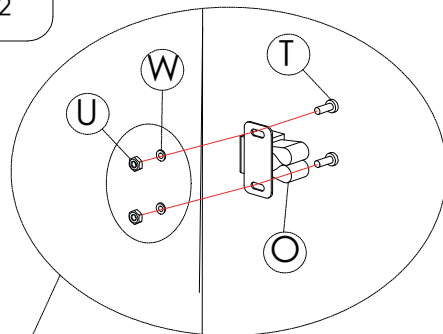
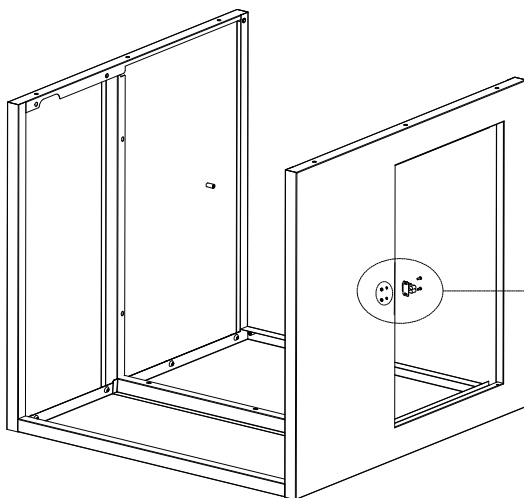
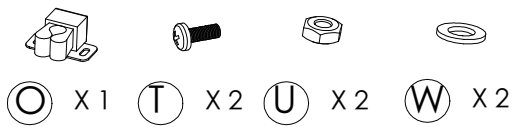

3

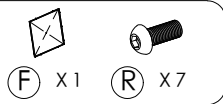

- Place the bottom plate "F" inside the three folded edges of the main body, fix it with "R" first but do not lock it tightly!
- Legen Sie die Bodenplatte „F“ in die drei gefalteten Kanten des Hauptkörpers und befestigen Sie sie zuerst mit „R“, aber ziehen Sie die Schrauben noch nicht fest an!

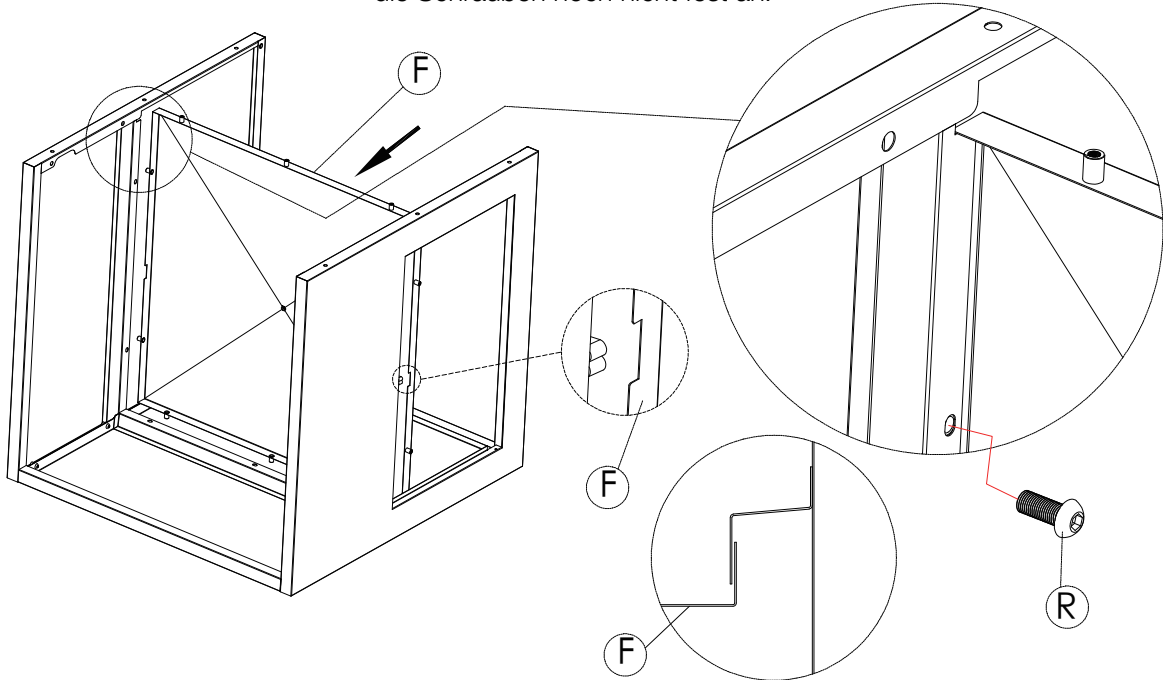

4

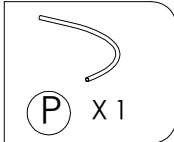

- Insert both ends of the drainage pipe into the pipe joint.
- Stecken Sie beide Enden des Abflussrohrs in die Rohrverbindung.

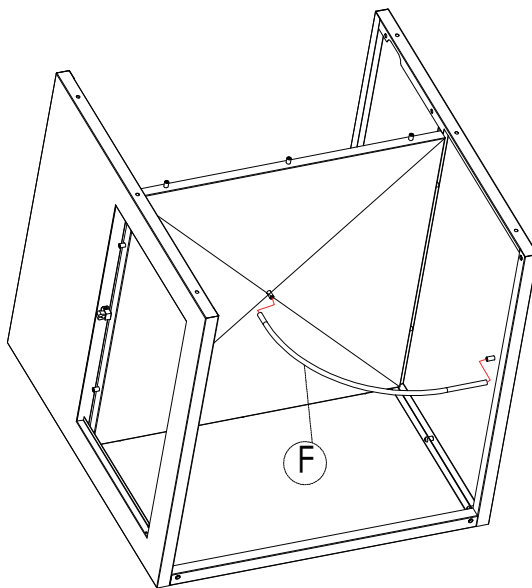

5

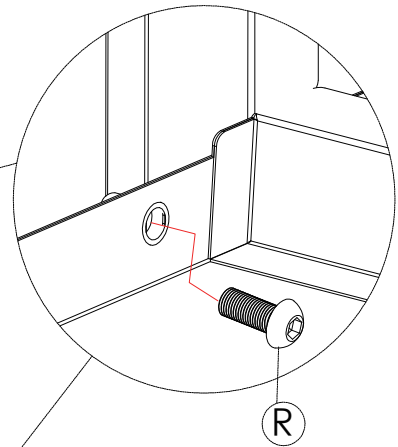
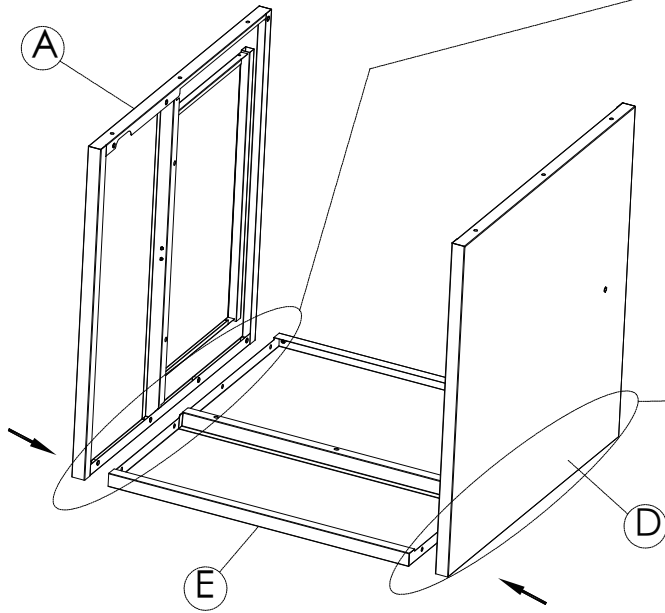
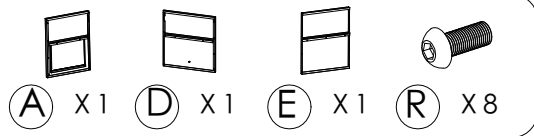

6

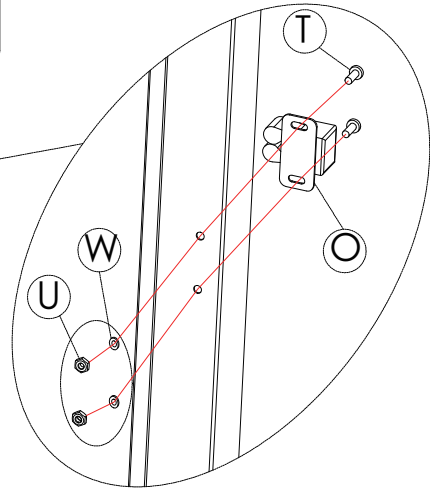
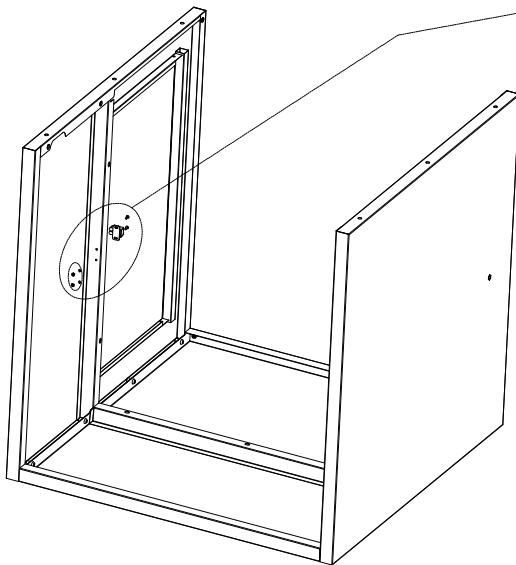
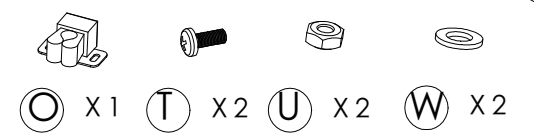

7

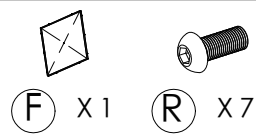

- Place the bottom plate "F" inside the three folded edges of the main body, fix it with "R" first but do not lock it tightly!
- Legen Sie die Bodenplatte „F“ in die drei gefalteten Kanten des Hauptkörpers und befestigen Sie sie zuerst mit „R“, aber ziehen Sie die Schrauben noch nicht fest an!

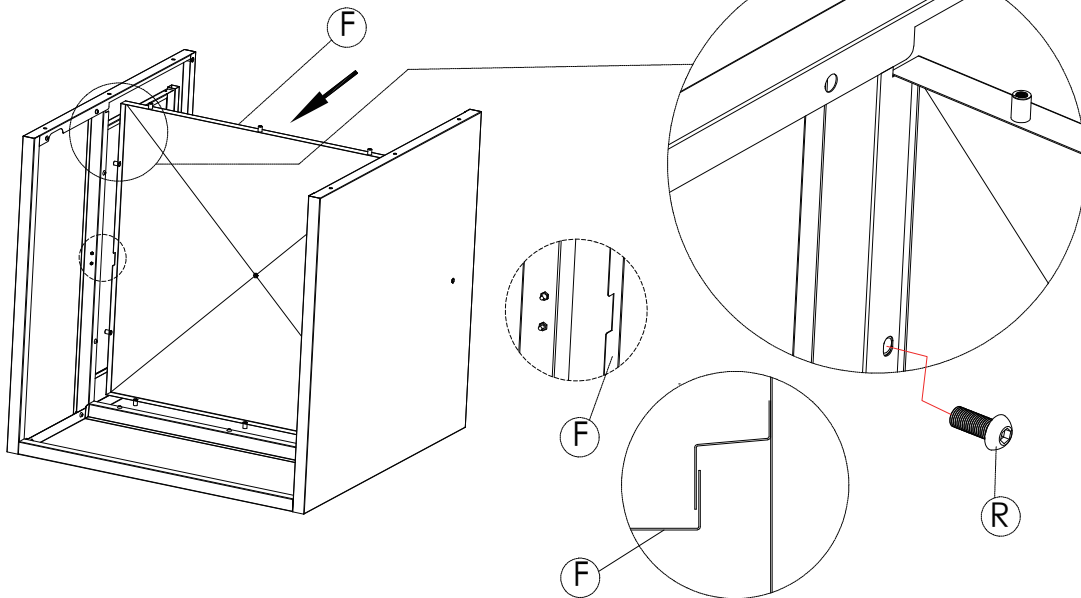

8

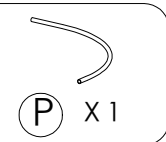

- Insert both ends of the drainage pipe into the pipe joint.
- Stecken Sie beide Enden des Abflussrohrs in die Rohrverbindung.

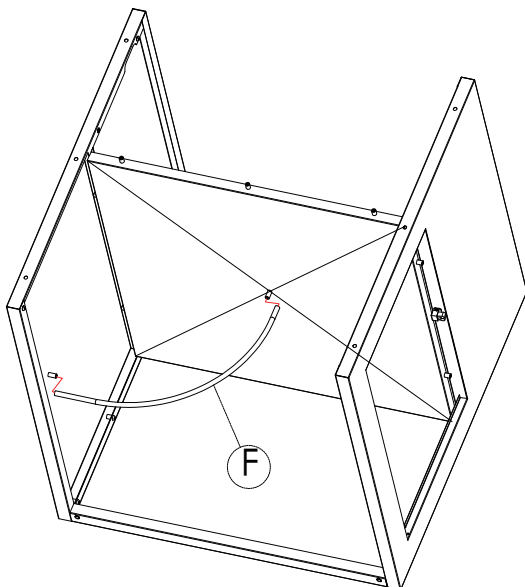

9

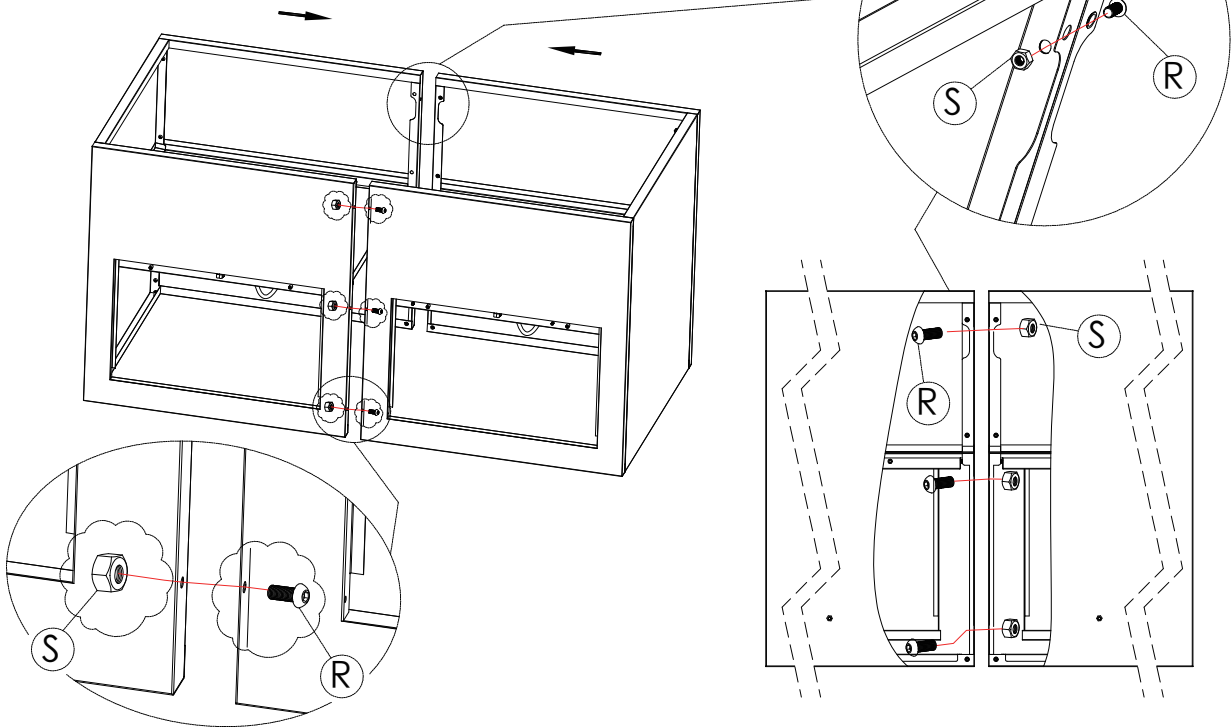
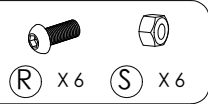

10

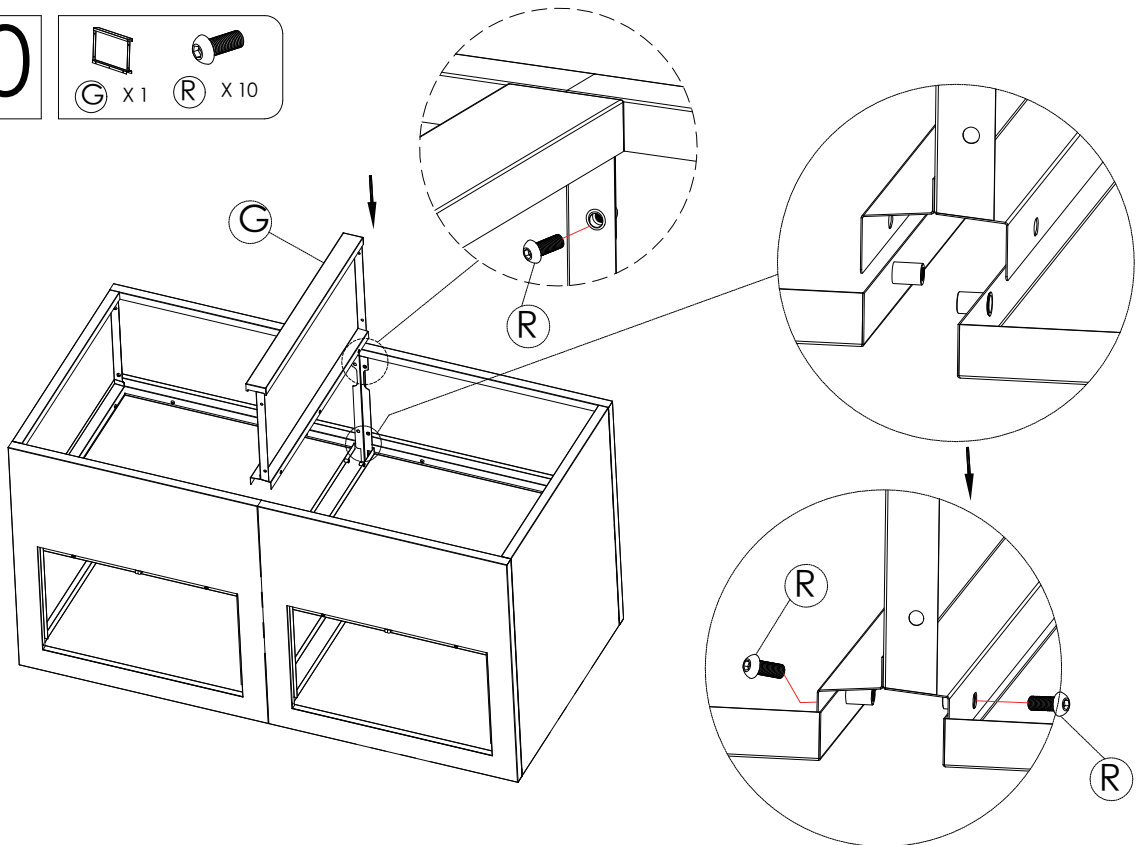

11

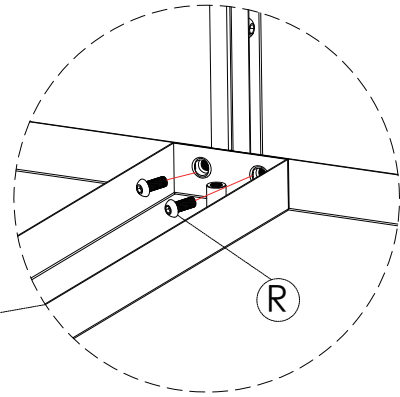
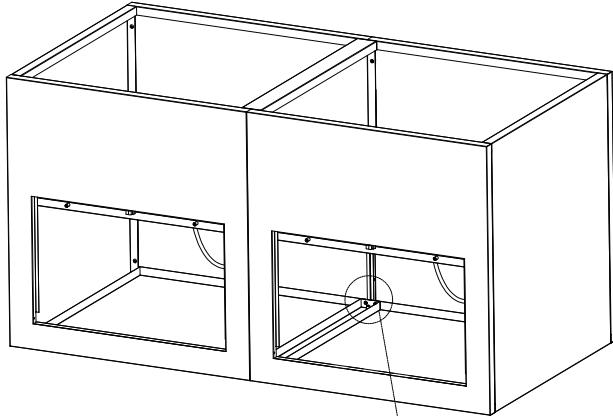
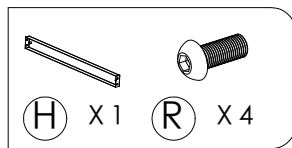

12

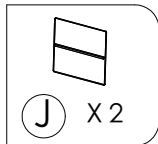

- Tilt the bottom plate "J" into the frame and place it into the slot
- Legen Sie die Bodenplatte "J" in den Rahmen und achten Sie darauf, dass die Ecken überlappen und die Platte somit fest einliegt.

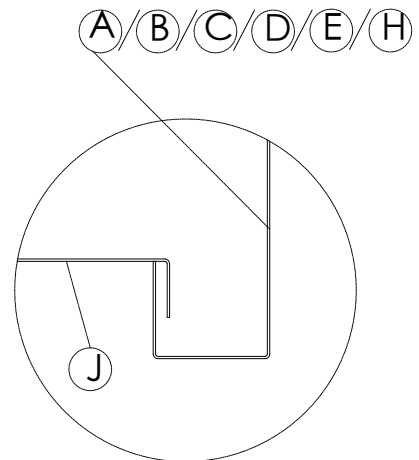
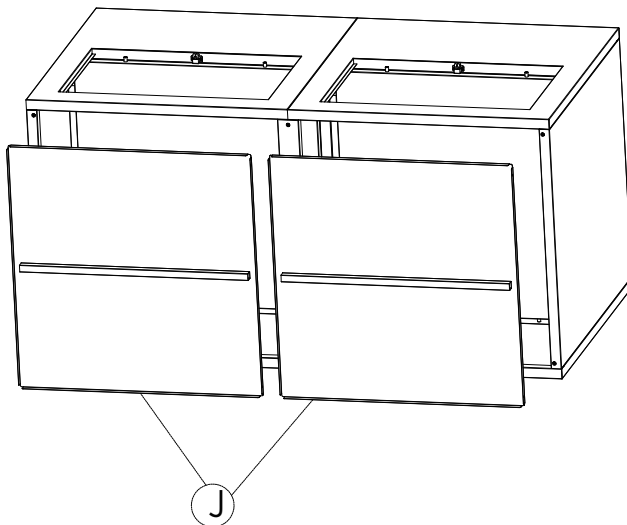

13

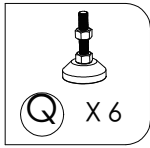

- Adjust component "Q" to the appropriate height and tighten the nut.
- Stellen Sie die FüÙe „Q“ auf die gewünschte Höhe ein und ziehen Sie die Mutter fest.

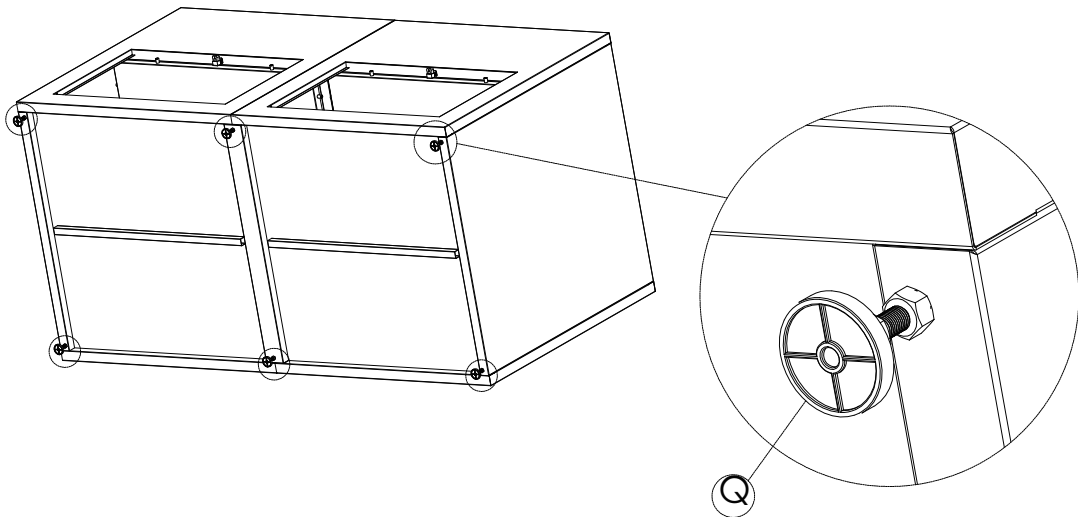

14

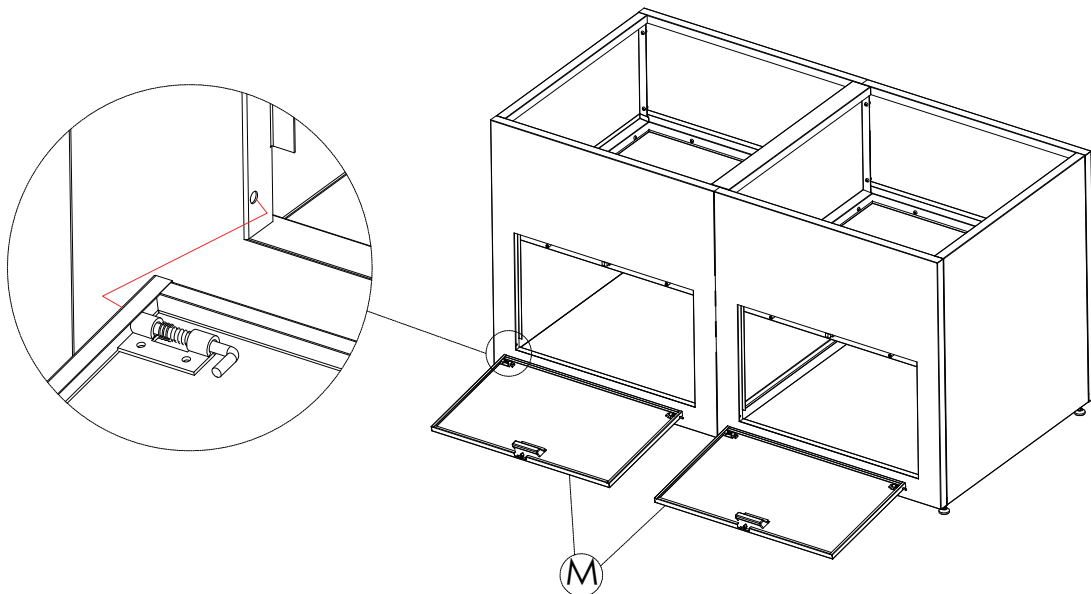
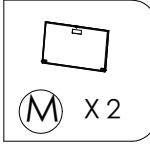

15

- Tighten all bolts on part "F".
- Ziehen Sie alle Schrauben am Teil „F“ fest.

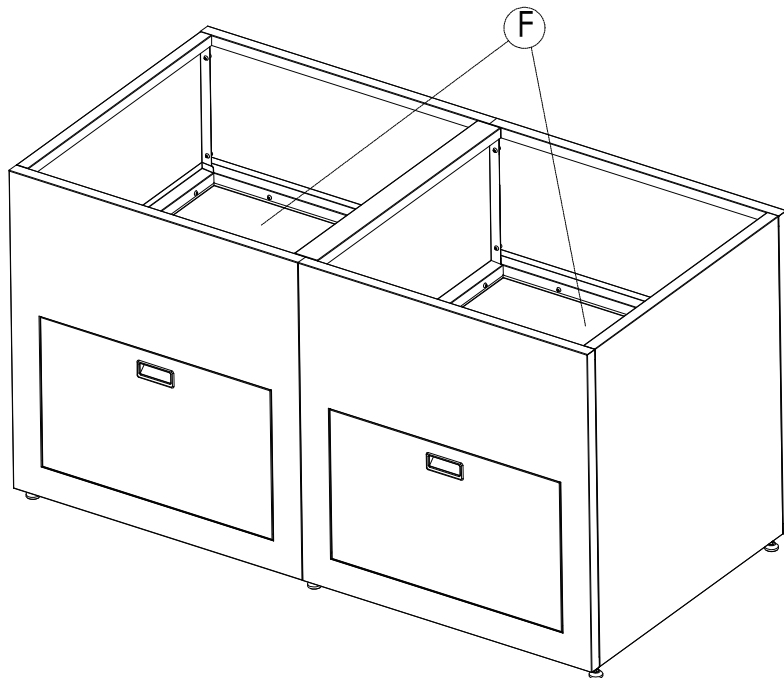

16

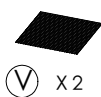

- Place the filter "V" flat on the outlet at the center of the bottom plate "F".
- Platzieren Sie den Filter "V" flach auf dem Auslass in der Mitte der Bodenplatte "F".

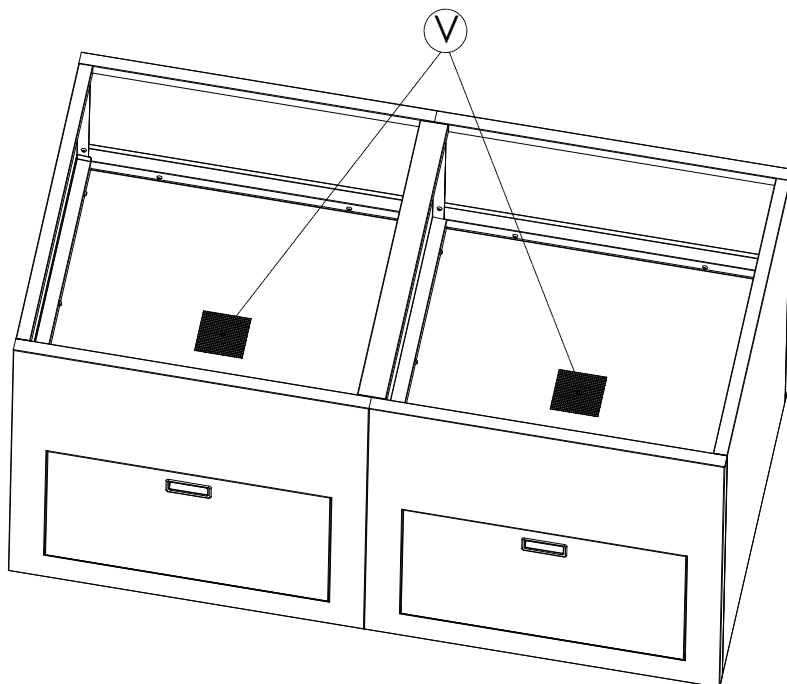

Done
Fertig