

DE Sicherungswinkel

Bitte lesen Sie diese Anleitung vor der Montage und Inbetriebnahme sorgfältig durch. Bewahren Sie die Anleitung auf und weisen Sie jeden Nutzer auf die Bedienung des Produktes hin.

Inhalt

1. Einsatzbereich
2. Lieferumfang
3. Montagewerkzeug
4. Montage
5. Bedienung
6. Gewährleistung

1. Einsatzbereich

- für nach innen öffnende Fenster und Fenstertüren
- massiver Stahlriegel für hohe Belastbarkeit
- selbstrastende Verriegelung

GB Window lock

Please read this guide carefully before installation and use. Keep these instructions and provide all users with instructions on how to use it.

Content

1. Possible uses
2. Scope of delivery
3. Tools required
4. Installation instructions
5. Operation
6. Warranty

1. Possible uses

- for windows and French doors opening to the inside
- solid steel bolt
- self-locking mechanism

FR Verrou pour fenêtre

Veillez lire cette notice attentivement avant le montage et la mise en service. Conservez ces instructions. Tous les utilisateurs doivent en prendre connaissance.

Teneur

1. Application
2. Contenu de la livraison
3. Outillage
4. Instructions de montage
5. Utilisation
6. Garantie

1. Application

- pour fenêtre et porte-fenêtre à ouverture intérieure
- loquet massif: haute résistance contre toute sorte de pression
- enclenchement facile du pêne

NL Beveiligingshoek

Lees voorafgaand aan de montage en ingebruikname deze handleiding zorgvuldig door. Bewaar deze handleiding en informeer iedere gebruiker omtrent de bediening.

Inhoud

1. Toepassing
2. Leveringsomvang
3. Gereedschap
4. Montageaanwijzing
5. Bediening
6. Garantie

1. Toepassing

- voor naar binnen draaiende ramen en deuren
- massief stalen grendel voor een hoge belastbaarheid
- zelfborgende vergrendeling

IT Sicurezza per finestre

Si raccomanda di leggere con attenzione le istruzioni prima di eseguire il montaggio e la messa in servizio. Conservare le istruzioni e istruire ogni utente sulle modalità di funzionamento.

Contenuto

1. Possibilità d'impiego
2. Dotazione
3. Utensili di montaggio
4. Istruzioni di montaggio
5. Uso
6. Garanzia

1. Possibilità d'impiego

- adatto per le finestre e le porte finestre con apertura verso l'interno
- barretta piatta di acciaio solido per un'alta protezione
- auto-bloccante

2.

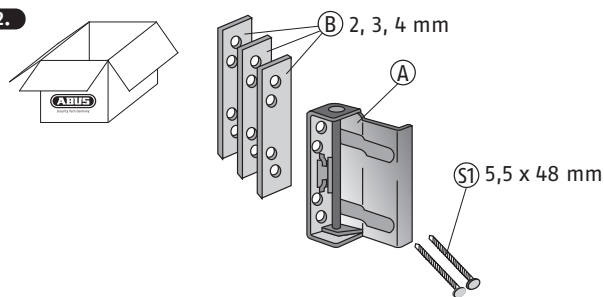

3.

DE Montagewerkzeug | GB Tools required | FR Outillage | NL Gereedschap | IT Utensili di montaggio

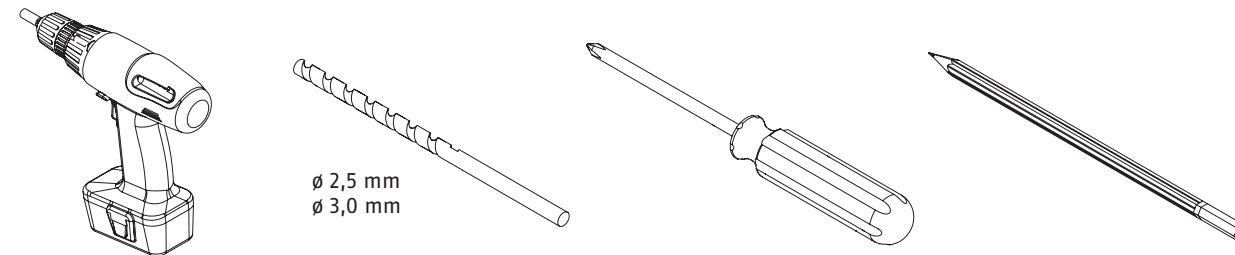

4.

DE Montage

- GB Installation instructions
- FR Instructions de montage
- NL Montageaanwijzing
- IT Istruzioni di montaggio

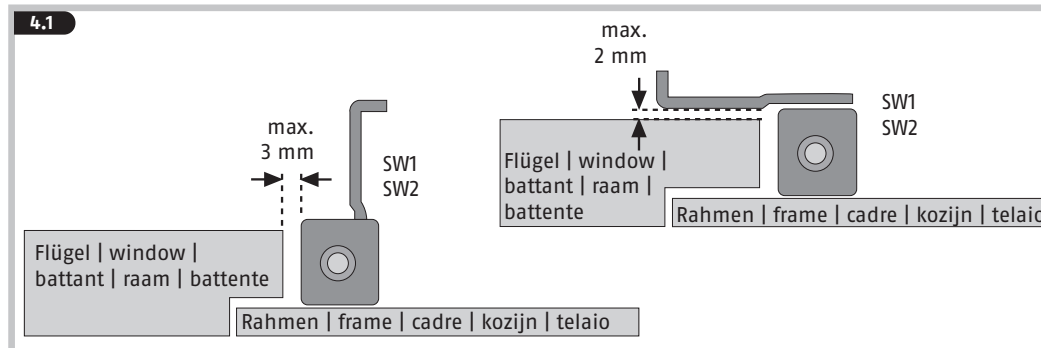

DE Sicherung auf dem Rahmen der Griffseite positionieren. Abstand zum Fensterflügel ca. 3 mm

GB Position lock on handle side of the window frame. Distance to window wing approx. 3 mm.

FR Placer le sécurité sur le coté de la poignée de la fenêtre en gardant une distance de 3 mm par rapport au battant de la fenêtre.

NL Beveiliging op de sluitzijde van het kozijn plaatsen. Afstand tot het raam ca. 3 mm.

IT Posizionare la sicura sul telaio al lato della maniglia, distanza al batente ca. 3 mm.

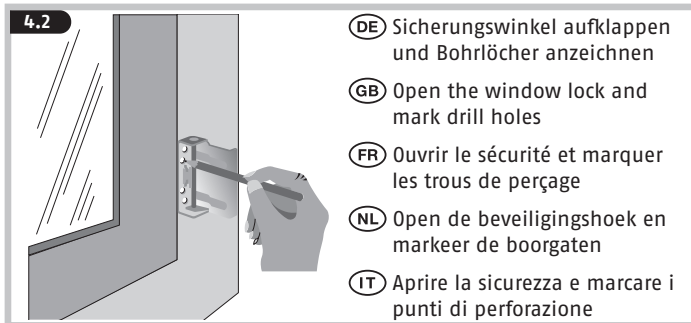

- DE Sicherungswinkel aufklappen und Bohrlöcher anzeichnen
- GB Open the window lock and mark drill holes
- FR Ouvrir le sécurité et marquer les trous de perçage
- NL Open de beveiligingshoek en markeer de boorgaten
- IT Aprire la sicurezza e marcare i punti di perforazione

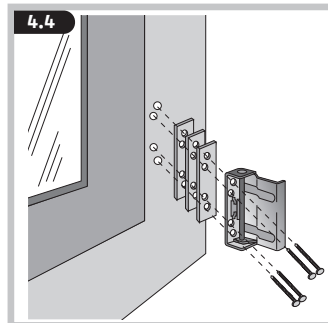
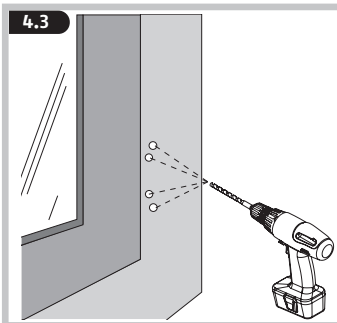

- DE Schrauben einsetzen und anschrauben. Ggf. Distanzplatten unterlegen um Falzhöhe auszugleichen. Drehachse der Sicherung nicht beschädigen!
- GB Insert screws and fix. If necessary, put on washers to adjust rebate height. Do not damage the turning angle of the lock!
- FR Placer les vis et les serrer. En cas de différence de recouvrements, utiliser les cales jointes. Ne pas endommager l'axe du sécurité!
- NL Beveiliging met de schroeven bevestigen. Indien nodig afstandplaatjes gebruiken om de opdekmaat te overbruggen. De draaiax niet beschadigen!
- IT Inserire e avvitare le viti. Se necessario infilare delle placchette di spessore. Non danneggiare l'asso della sicura!

5.

- DE Bedienung
- GB Operation
- FR Utilisation
- NL Bediening
- IT Uso

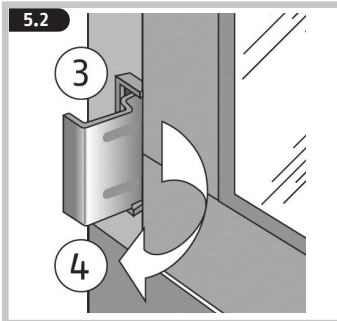
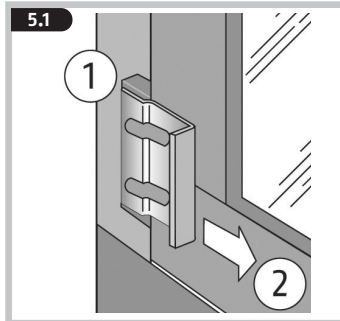

- DE Position geschlossen (1). Zum Öffnen nach vorne schieben (2) und aufklappen (3). Position offen (4).
- GB Position closed (1). Slide forward (2) and open (3). Open position (4).
- FR Position fermée (1). Faire glisser (2) et ouvrir (3). Position ouverte (4).
- NL Beveiligingshoek gesloten (1). Naar voren schuiven (2) en open (3). Beveiligingshoek open (4).
- IT Posizione chiusa (1). Far scorrere in avanti (2) e aprire (3). Posizione aperta (4).



© ABUS 2018 | ABUS August Bremicker Söhne KG
D 58292 Wetter | Germany.
Tel.: +49 (0) 23 35 63 40
www.abus.com | info@abus.de

6.

DE Gewährleistung ABUS Produkte sind mit größter Sorgfalt konzipiert, hergestellt und nach geltenden Vorschriften geprüft. Die Gewährleistung erstreckt sich ausschließlich auf Mängel, die auf Material- oder Herstellungsfehler zurückzuführen sind. Falls nachweislich ein Material- oder Herstellungsfehler vorliegt, wird das Produkt nach Ermessen von ABUS repariert oder ersetzt. Die Gewährleistung endet in diesen Fällen mit dem Ablauf der ursprünglichen Gewährleistungslaufzeit. Weitergehende Ansprüche sind ausdrücklich ausgeschlossen.

ABUS haftet nicht für Mängel und Schäden, die durch äußere Einwirkungen (z.B. Transport, Gewalteinwirkung), unsachgemäße Bedienung, normalen Verschleiß und Nichtbeachtung dieser Anleitung entstanden sind. Bei Geltendmachung eines Gewährleistungsanspruchs ist dem zu beanstandenden Produkt der originale Kaufbeleg mit Kaufdatum und eine kurze schriftliche Fehlerbeschreibung beizufügen.

Technische Änderungen vorbehalten. Für Druckfehler und Irrtümer keine Haftung.

GB Warranty ABUS products are designed, manufactured and tested in accordance with applicable regulations with great care. The warranty exclusively covers faults that are caused by material or manufacturing defects. If a material or manufacturing defect can be proven, the product will be repaired or replaced at the discretion of the warrantor. In such cases, the warranty ends with the termination of the original warranty period. Any further claims are expressly excluded.

ABUS assumes no liability for defects or damage that has been caused by external influences (e.g. transport, external forces), improper use, normal wear and tear or non-compliance with this operating and installation instructions document. If a warranty claim is asserted, the product must be returned with the original receipt with date of purchase and a brief written description of the fault.

Subject to technical alterations. No liability for mistakes and printing errors.

FR Garantie Les produits ABUS sont conçus, fabriqués et testés avec beaucoup de soin et selon la réglementation applicable. La garantie couvre uniquement les vices résultant de défauts matériels ou de fabrication présents au moment de la vente. En présence d'un défaut matériel ou de fabrication prouvé, le produit est réparé ou remplacé au gré du donneur de garantie. La garantie se termine, dans de tels cas, à expiration de la durée d'origine de la garantie. Toute revendication au-delà de cette date est explicitement exclue.

ABUS décline toute responsabilité pour des vices et dommages résultant des influences extérieures (p.ex. avaries de transport, emploi de la force), d'une utilisation inappropriée, de l'usure normale ou de la non-observation des présentes instructions. En cas d'une demande dans le cadre de la garantie, l'article réclamé doit être accompagné du justificatif mentionnant la date d'achat et d'une description du défaut.

Nous nous réservons le droit de toutes modifications techniques. Nous n'assumons aucune responsabilité pour des erreurs ou défauts d'impression éventuels.

NL Garantie ABUS producten zijn met de grootste zorg- vuldigheid ontworpen, geproduceerd en op basis van de geldende voorschriften getest. De garantie heeft uitsluitend betrekking op gebreken die op materiaal- of fabrieksfouten duiden op het moment van verkoop. Bij bewijs van een materiaal- of fabrieksfout wordt de product na beoordeling van de garantiegever gerepareerd of vervangen. De garantie eindigt in dit geval met het aflopen van de oorspronkelijke garantieperiode. Verdergaande aanspraken zijn uitdrukkelijk uitgesloten.

ABUS is niet aansprakelijk voor gebreken en schade die zijn veroorzaakt door inwerkingen van buitenaf (bijvoorbeeld door transport, inwerking van geweld), onjuist gebruik, normale slijtage of het niet in acht nemen van deze handleiding. Bij het indienen van een garantieclaim moet bij de product het originele aankoopbewijs met datum van de aankoop en een korte schriftelijke beschrijving van de fout worden gevoegd.

Technische wijzigingen voorbehouden. Geen aansprakelijkheid voor vergissingen en drukfouten.

IT Garanzia I prodotti ABUS sono progettati con la massima cura, costruito e collaudato in conformità alle direttive vigenti in materia. La garanzia copre esclusivamente gli inconvenienti a difetti di materiale o di fabbricazione. Nel caso in cui sia comprovato un difetto di materiale o di fabbricazione il prodotto verrà riparato o sostituito a discrezione del garante. La garanzia di qualità termina in questi casi alla scadenza del periodo originario di garanzia. Si escludono espressamente ulteriori pretese.

ABUS non è responsabile per difetti o danni causati da fattori esterni (ad esempio trasporto, uso forzato), da un utilizzo non appropriato, dal normale logoramento o dalle mancate osservanza delle presenti istruzioni. Qualora si faccia valere una pretesa di garanzia, allegare al prodotto d'acquisto originale contenente la data d'acquisto, e una breve descrizione scritta del difetto.

Si si riservano modifiche tecniche. Per errori e refusi di stampa non ci si assume alcuna responsabilità.