

DEWALT®

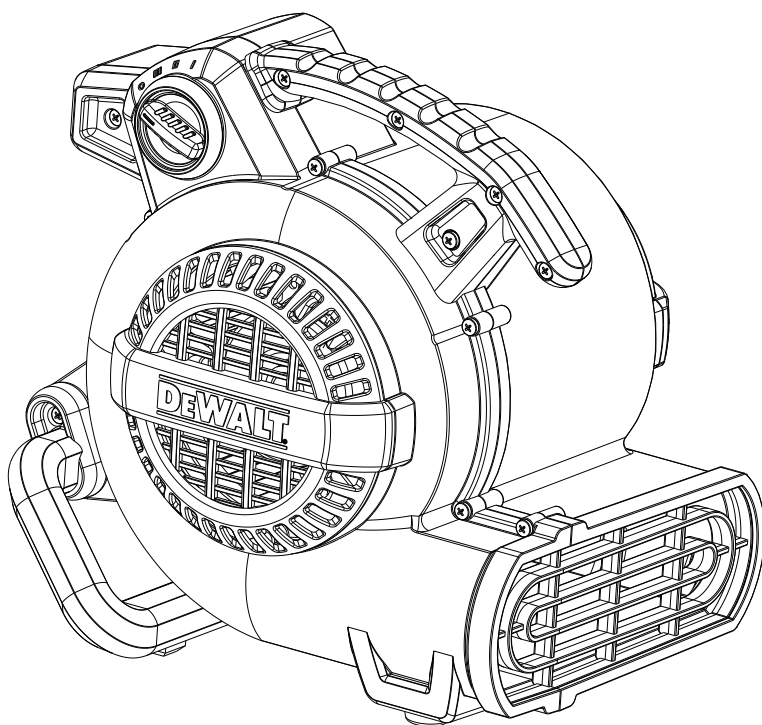

www.DEWALT.com

DXAM-2250

Dansk (oversat fra original brugsvejledning).....	1
Deutsch (übersetzt von den originalanweisungen).....	4
English (original instructions)	7
Español (traducido de las instrucciones originales).....	10
Français (traduction de la notice d'instructions originale).....	13
Italiano (tradotto dalle istruzioni originali).....	16
Nederlands (vertaald vanuit de originele instructies).....	19
Norsk (oversatt fra de originale instruksjonene).....	22
Português (traduzido das instruções originais).....	25
Suomi (käännetty alkuperäisestä käyttöohjeesta).....	28
Svenska (översatt från de ursprungliga instruktionerna).....	31
Türkçe (orijinal talimatlardan çevrilmiştir).....	34
Ελληνικά (μετάφραση από τις πρωτότυπες οδηγίες).....	37
Polish (oryginalne instrukcje).....	40
Czech (originální pokyny).....	43

PRODUKTSPECIFIKATIONER

Model	DXAM-2250
Strømforsyning	220-240V
Motor	1/5HP
Luftstrøm (maks.)	236L/S
Strømledning	H05RN-F, 3C*0,75 mm ² /3 m. Længde

▲ ADVARSEL:

Forlængerledninger i dårlig stand eller med for lille lederstørrelse kan udgøre en fare for brand og stød. For at reducere risikoen for denne fare ved brug af en forlængerledning skal det kontrolleres, at den er i god stand, og at samlingen ikke kommer i kontakt med væske.

DEFINITIONER:

SIKKERHEDSANVISNINGER

Nedenstående definitioner beskriver sikkerhedsniveauet for hvert signalord. Læs vejledningen, og vær opmærksom på disse symboler.

▲ FARE: Angiver en umiddelbart farlig situation, der, medmindre den undgås, **vil** resultere i **død eller alvorlig personskade**.

▲ ADVARSEL: Angiver en potentielt farlig situation, der, medmindre den undgås, **kunne** resultere i **død eller alvorlig personskade**.

▲ FORSIGTIG: Angiver en potentielt farlig situation, der, medmindre den undgås, **kan** resultere i **mindre eller moderat personskade**.

BEMÆRK: Angiver en handling, der **ikke er forbundet med personskade**, men som, medmindre den undgås, **kan** resultere i **materiel skade**.

VIGTIGE SIKKERHEDSANVISNINGER

▲ ADVARSEL: Ved brug af elektriske apparater skal de grundlæggende sikkerhedsanvisninger altid overholdes for at mindske risikoen for brand, elektrisk stød og personskade, herunder følgende:

LÆS OG FØLG ALLE ANVISNINGER, FØR APPARATET TAGES I BRUG.

▲ ADVARSEL: For at mindske risikoen for elektrisk stød: Udsæt ikke apparatet for regn. Opbevar apparatet indendørs.

- Efterlad aldrig apparatet, mens det er sluttet til en strømkilde. Træk stikket ud af stikkontakten, når det ikke er i brug, og før der foretages service på det.
- Lad ikke apparatet blive brugt som legetøj. Vær ekstra opmærksom, når apparatet bruges af eller i nærheden af børn.
- Brug KUN dette apparat som beskrevet i brugsvejledningen.

- Brug ikke dette apparat, hvis ledningen eller stikket er beskadiget. Hvis apparatet ikke virker korrekt, eller hvis det har været tabt, beskadiget, efterladt udendørs eller tabt i vand, skal det returneres til et servicecenter.
- Undgå at trække eller bære apparatet i ledningen, bruge ledningen som håndtag, lukke en dør om ledningen eller trække ledningen rundt om skarpe hjørner eller kanter. Kør ikke apparatet hen over ledningen. Hold ledningen væk fra varme overflader.
- Tag ikke apparatets stik ud af stikkontakten ved at trække i ledningen. Træk stikket ud ved at tage fat om stikket, ikke ledningen.
- Hold ikke stikket eller apparatet med våde hænder.
- Stik ikke genstande ind i apparatets åbninger. Brug ikke apparatet med en tilstoppet åbning. Hold åbningerne fri for støv, fnug, hår og andet, der kan nedsætte luftstrømmen.
- Hold hår, løst tøj, fingre og alle andre kropsdele væk fra apparatets åbninger og bevægelige dele.
- Sluk for alle betjeningsknapper, før strømmen til apparatet frakobles.
- Før ikke ledningen under tæpper. Dæk ikke ledningen med løse tæpper, løbere eller lignende. Før ikke ledningen under møbler eller apparater. Før ikke ledningen i områder, hvor der færdes folk, og hvor der er risiko for at snuble over den.

▲ FORSIGTIG: Dette apparat er ikke beregnet til brug for personer (herunder børn) med nedsatte fysiske, sensoriske eller mentale evner eller med manglende erfaring og viden, medmindre de er under opsyn eller får instruktion i brugen af apparatet af den person, der er ansvarlig for deres sikkerhed.

Børn skal være under opsyn for at sikre, at de ikke leger med apparatet.

GEM DENNE VEJLEDNING EKSTRA SIKKERHEDSREGLER

- En forlængerledning skal have en tilstrækkelig lederstørrelse af sikkerhedshensyn.
- Når der bruges mere end én forlængerledning for at opnå den fulde længde, skal du sikre, at hver enkelt forlængerledning har den lederstørrelse, der kræves som minimum.
- Opsug ikke letantændelige, eksplosive materialer som kul, korn eller andet finkornet, letantændeligt materiale.
- Anvend ikke apparatet til opsugning af farlige, giftige eller kræftfremkaldende materialer som asbest eller pesticider.

- Opsug aldrig eksplosive væsker (f.eks. benzin, diesel, fyringsolie, malingfortynder osv.), syrer eller opløsningsmidler.
- Brug ikke støvsugeren uden filtrene monteret, bortset fra som beskrevet under Vådstøvsugning.
- Noget træ indeholder imprægneringsmidler, der kan være giftige. Vær ekstra forsigtig for at undgå indånding og hudkontakt ved arbejde med disse materialer. Røkvirer og følg alle sikkerhedsanvisninger fra din materialeleverandør.
- Brug ikke støvsugeren som trappestige.
- Sæt ikke tunge genstande på støvsugeren.
- En forlængerledning skal have en tilstrækkelig lederstørrelse af sikkerhedshensyn.

▲ ADVARSEL!

For at reducere din eksponering for kemikalier skal du bruge godkendte personlige værnemidler som f.eks. støvmaske, der er beregnet særligt til at filtrere mikroskopiske partikler fra.

**GEM DENNE VEJLEDNING
BETJENINGSVEJLEDNING****▲ ADVARSEL!**

FOR AT MINDSKE RISIKOEN FOR BRAND ELLER ELEKTRISK STØD MÅ DENNE VENTILATOR IKKE BRUGES SAMMEN MED EN SOLID-STATE ENHED TIL HASTIGHEDSHEDSREGULERING.

Følg denne vejledning for at betjene din ventilator:

- Pak ventilatoren ud af kassen.
- Ved brug af din enhed skal du placere den i det område, der er bedst egnet til din anvendelse. Der skal tages flere forskellige faktorer med i betragtning: Enheden skal placeres tæt nok på en stikkontakt til at kunne tilsluttes, der skal som minimum være en fri afstand på 0,6 meter på hver side af enheden for at tillade en korrekt luftstrøm, og enheden må ikke placeres på et sted, hvor der er fare for at falde over den, eller hvor den udgør anden sikkerhedsfare.
- Placer enheden i den korrekte betjeningsposition for din anvendelse. Se afsnittet Betjeningspositioner i denne betjeningsvejledning.
- Tilslut enheden stikkontakten.
- Tænd enheden, og vælg luft hastigheden ved at dreje på kontakten foroven ved siden af håndtaget med uret.
- Når dit tørrejob er færdigt, skal du slukke enheden og følge instrukserne for opbevaring, der er beskrevet i denne vejledning.

▲ FORSIGTIG: Når du har sat stikket i stikkontakten, skal du tænde enheden ved at skubbe kontakten med de tre indprægede remme til positionen ON.



O (OFF)



III (MAKS.)



II (MODERAT)



I (LILLE)

Indstilling af ventilator

Ventilatoren kan indstilles i en af tre betjeningspositioner. Vælg den position, der er bedst egnet til din anvendelse.

- Brug nedepositionen (figur 2) til anvendelser såsom tørring af våde gulve, rensede tæpper osv. Anbring blot enheden på foden for at bruge denne position.
- Brug den vinklede position (figur 3) til anvendelser såsom tørring af gips på vægge eller tørring af våde møbler. For at bruge denne position skal du vippe enheden bagud, så den hviler på støtten.
- Brug oppe-positionen til anvendelser såsom tørring af maling på loft. For at bruge denne position skal du lægge enheden på bagsiden med frontgitteret pegende op mod loftet (figur 4).

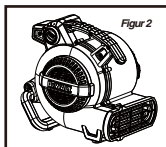

Figur 2

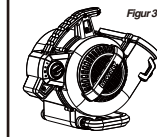

Figur 3

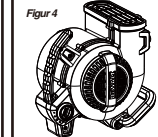

Figur 4

OPBEVARING

- Inden du sætter din ventilator til opbevaring, skal den rengøres.
- Vikl ledningen rundt om bærehåndtaget øverst på enheden for at undgå, at den bliver sammenfiltret (figur 5).

VENTILATOREN SKAL OPBEVARES INDENDØRS.

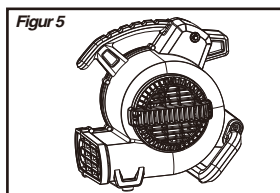

Figur 5

FEJLFINDING

▲ **ADVARSEL:** Træk stikket ud af stikkontakten inden demontering eller service.

▲ **ADVARSEL:** Enhver form for demontering og reparationer skal udføres af kvalificeret personale.

▲ **MEDDELELSE:** Nulstille Circut Beskytter

Figure 1

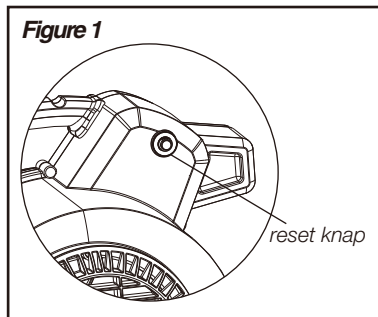

Mindre problemer kan ofte løses uden at ringe til kundeservice.

PROBLEM	LØSNING
Enheden vil ikke køre.	Tilslut enheden til strøm. Tjek strømafbryderen.
	Sæt den i positionen ON.
	Nulstil strømafbryderen.
Enheden kører, men ventilatoren laver en høj, skurrende lyd.	Kontakt kundeservice.
Enheden kører, men vibrerer usædvanligt meget	Rengør skovlhjulene.
	Kontakt kundeservice.
Enheden kører, men skovlhjulene drejer ikke.	Kontakt kundeservice.
Enheden kører kortvarigt, men slukker så pga. overbelastning.	Fjern obstruktion.
	Kontakt kundeservice.

▲ **ADVARSEL!** Hvis strømledningen er beskadiget, skal den udskiftes af producenten, dennes serviceagent eller tilsvarende kvalificerede personer for at undgå fare.



PRODUKTSPEZIFIKATIONEN

Modell	DXAM-2250
Stromversorgung	220-240 V
Motor	1/5 PS
Luftstrom (max.)	236 l/s
Netzkabel	H05RN-F, 3C*0,75 mm ² /3 m Länge

▲ WARNUNG:

Verlängerungskabel, die sich in schlechtem Zustand befinden oder deren Leiterquerschnitt zu klein ist können Gefahren durch Brand und elektrische Schläge hervorrufen. Um das Risiko solcher Gefahren bei der Verwendung von Verlängerungskabeln zu verringern, stellen Sie sicher, dass sich dieses in gutem Zustand befindet und die Verbindung nicht mit Flüssigkeiten in Berührung kommt.

**BEGRIFFSERKLÄRUNGEN:
SICHERHEITSRICHTLINIEN**

Im Folgenden wird die Relevanz der einzelnen Warnhinweise beschrieben. Bitte lesen Sie die Anleitung und achten Sie auf diese Symbole.

▲ GEFAHR: Weist auf eine unmittelbar drohende gefährliche Situation hin, die zu tödlichen oder schweren Verletzungen führt, wenn keine Maßnahmen zur Abhilfe ergriffen werden.

▲ WARNUNG: Weist auf eine möglicherweise gefährliche Situation hin, die gegebenenfalls zu tödlichen oder schweren Verletzungen führen kann, wenn keine Maßnahmen zur Abhilfe ergriffen werden.

▲ VORSICHT: Weist auf eine möglicherweise gefährliche Situation hin, die gegebenenfalls zu leichten oder mittelschweren Verletzungen führen kann, wenn keine Maßnahmen zur Abhilfe ergriffen werden.

HINWEIS: Weist auf Verfahrensweisen hin, durch die zwar keine körperlichen Verletzungen aber gegebenenfalls Sachschäden verursacht werden können, wenn keine Maßnahmen zur Abhilfe ergriffen werden.

WICHTIGE SICHERHEITSHINWEISE

▲ WARNUNG: Bei der Verwendung von Elektrogeräten stets die grundlegenden Vorsichtsmaßnahmen beachten, um die Brand-, Stromschlag- und Verletzungsgefahr zu vermeiden. Dazu gehören Folgende:

LESEN UND BEACHTEN SIE VOR GEBRAUCH DIESES GERÄTS ALLE ANWEISUNGEN.

▲ WARNUNG: Zum Vermeiden von Stromschlaggefahr: Keinem Regen aussetzen. Nicht im Freien lagern.

- Das Gerät nicht unbeaufsichtigt lassen, solange es an einer Stromquelle angeschlossen ist. Nach Gebrauch und vor der Ausführung von Instandhaltungsarbeiten den Netzstecker von der Stromquelle trennen.
- Das Gerät darf nicht als Spielzeug verwendet werden. Wenn das Gerät von oder in der Nähe von Kindern verwendet wird, besondere Vorsicht walten lassen.
- Dieses Gerät NUR gemäß der Beschreibung der Anleitung verwenden.
- Dieses Gerät nicht verwenden, wenn das Netzkabel oder der Netzstecker beschädigt ist. Wenn das Gerät nicht richtig funktioniert oder wenn es fallen gelassen, beschädigt, im Freien gelassen oder in Wasser getaucht wurde, ist es einem Kundendienstzentrum zu übergeben.
- Dieses Gerät nicht am Netzkabel ziehen oder tragen. Das Netzkabel nicht als Griff verwenden, nicht in einen Türspalt einklemmen und nicht über scharfe Kanten oder Ecken ziehen. Mit dem Gerät nicht über das Netzkabel fahren. Das Netzkabel von beheizten Flächen fernhalten.
- Nicht am Netzkabel des Geräts ziehen, um den Netzstecker von der Stromquelle zu trennen. Zum Trennen den Netzstecker anfassen, nicht das Kabel.
- Den Netzstecker oder das Gerät nicht mit nassen Händen anfassen.
- Keine Gegenstände in die Geräteöffnungen stecken. Das Gerät nicht verwenden, wenn Öffnungen verstopft sind. Staub, Flusen, Haare und alles, was den Luftstrom behindern kann, beseitigen.
- Haare, locker sitzende Bekleidung, Finger und alle Körperteile von Öffnungen und beweglichen Teilen fernhalten.
- Vor dem Trennen des Geräts von der Stromquelle alle Bedienelemente ausschalten.
- Das Netzkabel nicht unter Teppichbelag hindurchführen. Das Netzkabel nicht durch Teppiche, Läufer oder Ähnliches abdecken. Das Netzkabel nicht unter Möbeln oder Haushaltsgeräten hindurchführen. Das Netzkabel außerhalb von Verkehrsflächen und Orten verlegen, an denen darüber gestolpert werden kann.
- **▲ VORSICHT:** Dieses Gerät eignet sich nicht für die Nutzung durch Personen mit reduzierten körperlichen, sensorischen oder mentalen Fähigkeiten (einschließlich Kinder) oder ohne Erfahrung und Kenntnis, sofern diese nicht hinsichtlich der Nutzung des Geräts durch eine für ihre Sicherheit verantwortliche Person überwacht oder angeleitet werden. Kinder sind zu beaufsichtigen, damit diese nicht mit dem Gerät spielen können.

BEWAHREN SIE DIESE ANWEISUNGEN AUF ZUSÄTZLICHE SICHERHEITSHINWEISE

- Aus Sicherheitsgründen muss ein Verlängerungskabel eine ausreichende Drahtgröße aufweisen.
- Bei Einsatz mehrerer Verlängerungskabel zum Erreichen der Gesamtlänge sicherstellen, dass die einzelnen Verlängerungskabel über den Mindestleiterdurchmesser verfügen.
- Nicht zum Aufsaugen von brennbaren explosiven Stoffen wie Kohle, Getreide oder andere brennbare Schwebstoffe verwenden.
- Nicht zum Aufsaugen gefährlicher, giftiger oder krebserregender Stoffe wie Asbest oder Pestizide verwenden.
- Niemals explosive Flüssigkeiten (z. B. Benzin, Dieselmotoren, Heizöl, Farbverdünner usw.), Säuren oder Lösungsmittel aufnehmen.
- Einige Holzarten enthalten möglicherweise giftige Schutzstoffe. Beim Umgang mit solchen Stoffen das Einatmen und den Hautkontakt unbedingt vermeiden. Alle verfügbaren Sicherheitsinformationen von Ihrem Werkstofflieferanten anfordern und befolgen.
- Das Gerät nicht als Tritstufe verwenden.
- Keine schweren Gegenstände auf dem Gerät ablegen.
- Aus Sicherheitsgründen muss ein Verlängerungskabel einen geeigneten Leiterdurchschnitt aufweisen.

▲ **WARNUNG!**

Um das Maß, in dem Sie als Person diesen Chemikalien ausgesetzt werden, möglichst gering zu halten, zugelassene Schutzausrüstung tragen, beispielsweise eine speziell zum Ausfiltern von mikroskopischen Staubpartikeln geeignete Atemschutzmaske.

DIESE BETRIEBSANLEITUNG AUFBEWAHREN

▲ **WARNUNG!**

UM DIE GEFAHR EINES BRANDS ODER EINES STROMSCHLAGS ZU VERMEIDEN, VERWENDEN SIE DIESES GEBLÄSE NICHT MIT EINER KONTAKTLOSEN DREHZAHLESTEUERUNG. Befolgen Sie beim Betrieb Ihres Gebläses folgende Anweisungen:

- Personen darüber stolpern könnten oder es ein Sicherheitsrisiko darstellt.
- Bringen Sie das Gerät in eine geeignete Position für den Betrieb. Im Abschnitt Betriebspositionen der vorliegenden Anleitung finden Sie dazu Informationen.
- Der Einsatz mehrerer Gebläse wird in den Anleitungen zum Einsatz mehrere Gebläse in dem besagten Abschnitt erläutert.
- Verbinden Sie das Gerät mit der Wandsteckdose.
- Schalten Sie das Gerät ein und wählen Sie durch Drehen des Wahlschalters im Bereich des oberen Griffs im Uhrzeigersinn eine Luftgeschwindigkeit. Nach Abschluss der Trockenarbeiten schalten Sie das Gerät aus, und befolgen Sie die Anweisungen dieser Anleitung zum Lagern.

▲ VORSICHT: Nachdem Sie das Netzkabel an der Wandsteckdose angeschlossen haben, schalten Sie das Gerät auf „EIN“, indem Sie den Schalter auf die Position mit 3 erhabenen Strichen, der Position „EIN“ schalten.



O (AUS)



III (MAX)



II (MITTEL)



I (NIEDRIG)

Betriebsposition des Gebläses

Das Gebläse kann in drei verschiedene Betriebspositionen geschaltet werden. Wählen Sie die Position aus, die sich für den jeweiligen Einsatz am besten eignet.

- Benutzen Sie die Bodenposition (Abbildung 2) beispielsweise zum Trocknen von feuchten Böden, eingeseiften Teppichen usw. Dazu stellen Sie das Gerät einfach auf seinen Sockel ab.
- Die Winkelposition (Abbildung 3) eignet sich am besten zum Trocknen von Gipskartonwänden und feuchten Möbeln. Um das Gerät in diese Position zu bringen, kippen Sie es nach hinten, damit es auf der Halterung aufliegt.
- Die Deckenposition kann u. a. dazu genutzt werden, Farbe an Raumdecken zu trocknen. Um diese Position zu nutzen, legen Sie das Gerät auf die Rückseite, so dass das vordere Gitter zur Decke zeigt (Abbildung 4).



Abbildung 2



Abbildung 3

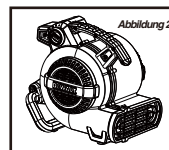

Abbildung 4

LAGERUNG

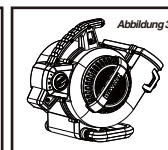
- Bevor Sie Ihr Gebläse einlagern, muss es gereinigt werden.
- Wickeln Sie das Netzkabel um den Tragegriff auf der oberen Seite des Geräts, damit es nicht abgeknickt wird (Abbildung 5).

DAS GEBLÄSE MUSS IM INNENRAUM GELAGERT WERDEN.

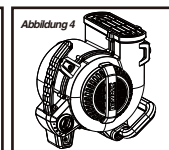
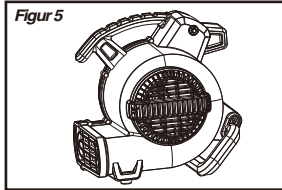

FEHLERBEHEBUNG

▲ WARNUNG: Vor dem Auseinanderbauen oder Warten ist das Gerät vom Stromnetz zu trennen.

▲ WARNUNG: Das Gerät darf nur von qualifiziertem Personal auseinander gebaut und repariert werden.

▲ HINWEIS: Der reset - schalter

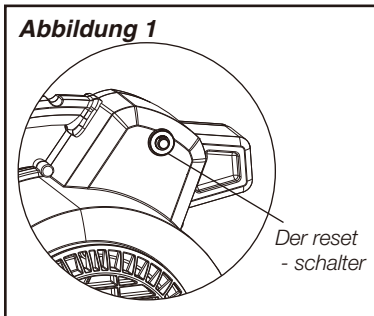

Kleinere Probleme können oftmals auch ohne Anruf beim Kundendienst behoben werden.

PROBLEM	LÖSUNG
Das Gerät schaltet sich nicht ein.	Stecker des Geräts einstecken. Leitungsschutzschalter prüfen.
	In die Position "EIN" schalten. Leitungsschutzschalter zurücksetzen.
Das Gerät funktioniert, das Gebläse macht aber laute, kratzende Geräusche.	Setzen Sie sich mit dem Kundendienst in Verbindung.
Das Gerät funktioniert, vibriert aber sehr stark.	Gebläseradblätter reinigen.
	Setzen Sie sich mit dem Kundendienst in Verbindung.
Das Gerät setzt sich in Betrieb, aber das Gebläserad dreht sich nicht.	Setzen Sie sich mit dem Kundendienst in Verbindung.
Das Gerät funktioniert kurz und schaltet sich dann durch Überlast aus.	Verstopfung entfernen.
	Setzen Sie sich mit dem Kundendienst in Verbindung.

▲ WARNUNG! Wenn das Netzkabel beschädigt ist, muss es vom Hersteller, dessen Kundendienstbeauftragten oder einer gleichermaßen qualifizierten Person ersetzt werden, um Gefahren zu vermeiden.

GERÄTEGARANTIE

3

Jahre
Beschränkte
Garantie

PRODUCT SPECIFICATIONS

Model	DXAM-2250
Power	220-240 V
Motor	1/5HP
Air flow(max)	236L/S
Power cord	H05RN-F, 3C*0.75mm ² / 3m.Length

▲WARNING:

Extension cords in poor condition or that are too small in wire size can pose fire and shock hazards. To reduce the risk of these hazards when using an extension cord, be sure it is in good condition and that the connection does not come into contact with liquid.

DEFINITIONS: SAFETY GUIDELINES

The definitions below describe the level of severity for each signal word. Please read the manual and pay attention to these symbols.

▲ DANGER: Indicates an imminently hazardous situation which, if not avoided, **will** result in **death or serious injury**.

▲ WARNING: Indicates a potentially hazardous situation which, if not avoided, **could** result in **death or serious injury**.

▲ CAUTION: Indicates a potentially hazardous situation which, if not avoided, **may** result in **minor or moderate injury**.

NOTICE: Indicates a practice **not related to personal injury** which, if not avoided, **may** result in **property damage**.

IMPORTANT SAFETY INSTRUCTIONS

▲ WARNING: When using electric appliances, always follow basic safety precautions to reduce the risk of fire, electric shock and personal injury, including the following:

BEFORE USING THIS APPLIANCE, READ AND FOLLOW ALL INSTRUCTIONS.

▲ WARNING: To reduce the risk of electric shock. Do not expose to rain. Store indoors.

- Do not leave the appliance when it is connected to a power source. Unplug it from outlet when not in use and before servicing.
- Do not allow the appliance to be used as a toy. Pay close attention when the appliance is used by or near children.
- Use this appliance **ONLY** as described in the manual.
- Do not use this appliance with a damaged cord or plug. If the appliance is not working correctly, or if it has been dropped, damaged, left outdoors, or dropped in water, return it to a service center.

- Do not pull or carry this appliance by the cord, use the cord as a handle, close a door on the cord, or pull the cord around sharp edges or corners. Do not run the appliance over the cord. Keep cord away from heated surfaces.
- Do not unplug this appliance by pulling on the cord. To unplug, grasp the plug, not the cord.
- Do not handle the plug or appliance with wet hands.
- Do not put any objects into the openings of the appliance. Do not use the appliance with any opening blocked; keep free of dust, lint, hair and anything else that may reduce air flow.
- Keep hair, loose clothing, fingers, and all body parts away from the openings and moving parts.
- Turn off all controls before unplugging appliance. Use extra care when cleaning on stairs.
- Do not run cord under carpeting. Do not cover cord with throw rugs, runners, or similar coverings. Do not route cord under furniture or appliances. Arrange cord away from traffic area and where it will not be tripped over.

▲CAUTION: This appliance is not intended for use by persons (including children) with reduced physical, sensory or mental capabilities, or lack of experience and knowledge, unless they have been given supervision or instruction concerning use of the appliance by a person responsible for their safety. Children should be supervised to ensure that they do not play with the appliance.

**SAVE THESE INSTRUCTIONS
ADDITIONAL SAFETY RULES**

- An extension cord must have adequate wire size for safety.
- When using more than one extension to make up the total length, be sure each individual extension contains at least the minimum wire size.
- Do not use to blow combustible explosive materials, such as coal, grain, or other finely divided combustible material.
- Do not use to blow hazardous, toxic or carcinogenic materials, such as asbestos or pesticide.
- Never pick up explosive liquids (e.g. gasoline, diesel fuel, heating oil, paint thinner, etc.), acids or solvents.
- Some wood contains preservatives which can be toxic. Take extra care to prevent inhalation and skin contact when working with these materials. Request and follow any safety information available from your material supplier.
- Do not use air mover as a step ladder.
- Do not place heavy objects on air mover.

▲WARNING!

To reduce your exposure to chemicals, wear approved safety equipment such as dust masks that are specially designed to filter out microscopic particles.

SAVE THESE INSTRUCTIONS
OPERATING INSTRUCTIONS

▲ WARNING!

TO REDUCE THE RISK OF FIRE OR ELECTRIC SHOCK, DO NOT USE THIS AIR MOVER WITH ANY SOLID-STATE SPEED CONTROL DEVICE.

Follow these instructions to operate your air mover:

- Unpack air mover from carton.
- To use your unit, place the unit in the area most suitable for your application. Several factors need to be considered; the unit must be placed close enough to an AC outlet to be plugged in, there must be a minimum clearance of two feet from either side of the unit to allow for proper air flow, and the unit should not be placed where it can become a tripping or safety hazard.
- Place unit in the proper operating position for your application. Refer to the Operating Positions section in this manual.
- Plug unit into the wall.
- Turn unit on and select air speed by turning the switch, located near the top handle, clockwise.
- When your drying job is completed, turn the unit off and follow the directions for Storage in this manual.

▲ CAUTION: After you plug the power cord into the wall receptacle, turn the unit "ON" by pushing the switch position with 3 embossing straps is the "ON" position.

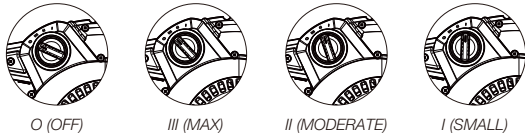

Air Mover Position Operating

The air mover may be set in one of three operating positions. Pick the position best suited for your application.

- Use the down position (Figure 2) for applications such as; drying wet floors, shampooed carpets, etc. To use this position simply place unit on its base.
- Use the angle position (Figure 3) for applications such as, drying plaster on walls or drying wet furniture. To use this position, tilt unit backwards so it rests on the support.
- Use the up position for applications such as; drying paint on the ceiling. To use this position, lay the unit on the back side with the front grill pointing towards the ceiling (Figure 4).

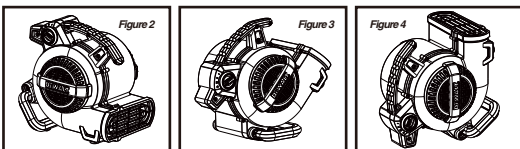

STORAGE

- Before storing your air mover it should be cleaned.
- Wrap the power cord around the carry handle on the top of the unit to keep it untangled (Figure 5).

THE AIR MOVER SHOULD BE STORED INDOORS.

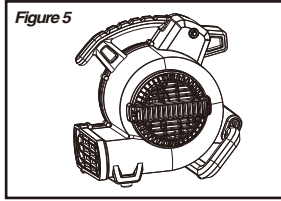

TROUBLESHOOTING

▲ WARNING: Unplug before any disassembly or servicing.

▲ WARNING: All disassembly and repairs should be performed by qualified personnel.

▲ NOTICE: Reset circuit protector

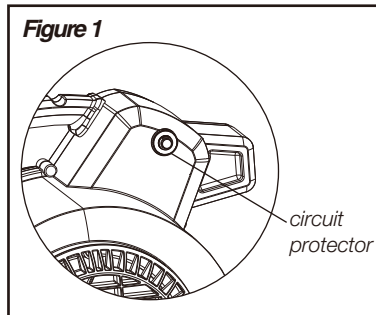

Minor problems often can be fixed without calling customer service.

PROBLEM	SOLUTION
<i>Unit will not run.</i>	<i>Plug unit in. Check circuit breaker.</i>
	<i>Place in "ON" position.</i>
	<i>Reset circuit breaker.</i>
<i>Unit runs but Air Mover makes loud scraping noise.</i>	<i>Contact customer service.</i>
<i>Unit runs but vibrates excessively.</i>	<i>Clean air mover wheel blades.</i>
	<i>Contact customer service.</i>
<i>Unit runs but air mover wheel does not turn.</i>	<i>Contact customer service.</i>
<i>Unit runs briefly, then shuts off on overload.</i>	<i>Remove obstruction.</i>

▲ WARNING! *If the power cord is damaged, it must be replaced by the manufacturer, its service agent or similarly qualified persons in order to avoid a hazard.*



ESPECIFICACIONES DEL PRODUCTO

Modelo	DXAM-2250
Potencia	220-240 V
Motor	1/5 CV
Caudal de aire (máximo)	236 L/s
Cable de alimentación	H05RN-F, 3C*0,75mm, longitud 2/3m

▲ ADVERTENCIA:

Los prolongadores en mal estado o con cables de diámetro insuficiente pueden provocar daños o lesiones por incendio o descargas eléctricas. Para reducir el peligro de daños o lesiones al usar un prolongador, asegúrese de que esté en buen estado y de que la conexión del prolongador no entre en contacto con líquidos.

DEFINICIONES:**DIRECTRICES DE SEGURIDAD**

Las definiciones siguientes describen el nivel de gravedad que representa cada palabra de las señales de peligro. Lea el manual y preste atención a estos símbolos.

▲ PELIGRO: Indica una situación de peligro inminente que, si no se evita, provocará la muerte o lesiones graves.

▲ ADVERTENCIA: Indica una situación potencialmente peligrosa que, si no se evita, podría provocar la muerte o lesiones graves

▲ PRECAUCIÓN: Indica una situación potencialmente peligrosa que, si no se evita, puede provocar lesiones leves o moderadas.

AVISO: Indica una práctica no relacionada con las lesiones personales que, si no se evita, puede producir daños materiales.

INSTRUCCIONES DE SEGURIDAD IMPORTANTES

▲ ADVERTENCIA: Cuando utilice aparatos eléctricos, siga siempre las instrucciones de seguridad básicas para reducir el riesgo de incendio, descargas eléctricas y lesiones personales, incluyendo las siguientes:

ANTES DE USAR ESTE APARATO, LEA Y SIGA TODAS LAS INSTRUCCIONES.

▲ ADVERTENCIA: Para reducir el riesgo de descargas eléctricas: No exponga el aparato a la lluvia. Guárdelo en interiores.

- No deje el aparato conectado a fuentes de energía. Desenchúfelo de la toma de corriente cuando no lo utilice y antes de realizar tareas de mantenimiento.
- No permita que el aparato se utilice como un juguete. Preste mucha atención cuando el aparato lo usen niños o estén en sus inmediaciones.

- Utilice este aparato SOLAMENTE como se describe en el manual.
- No utilice este aparato si el cable o el enchufe están dañados. Si el aparato no funciona correctamente, o si se ha caído, dañado, dejado a la intemperie o sumergido en agua, envíelo a un centro de reparaciones.
- No tire del cable, no transporte este aparato tirando del cable, no use el cable como asa, no pille el cable con las puertas ni tire de él alrededor de bordes afilados o esquinas. No pase el aparato por encima del cable. Mantenga el cable alejado de superficies calientes.
- No desenchufe este aparato tirando del cable. Para desenchufarlo, agarre el enchufe y no el cable.
- No manipule el enchufe ni el aparato con las manos mojadas.
- No introduzca ningún objeto en las aberturas del aparato. No utilice el aparato con ninguna abertura obstruida; manténgalas libres de polvo, pelusas, cabellos y todo lo que pueda reducir el caudal de aire.
- Mantenga el cabello, la ropa suelta, los dedos y todas las partes del cuerpo lejos de las aberturas y las piezas móviles.
- Apague todos los controles antes de desenchufar el aparato.
- No tienda el cable bajo las alfombras. No cubra el cable con alfombrillas, alfombras de pasillos ni con coberturas similares. No tienda el cable bajo muebles ni electrodomésticos. Disponga el cable lejos de las zonas de movimiento, donde no sea posible tropezar con él.

▲ PRECAUCIÓN : Este aparato no está pensado para su uso por parte de personas (incluyendo niños) con capacidades físicas, sensoriales o mentales reducidas, o con falta de experiencia o conocimiento, salvo bajo supervisión o que hayan recibido formación sobre el uso del aparato impartida por una persona responsable de su seguridad.

Los niños deben estar supervisados, para asegurarse de que no jueguen con el aparato.

GUARDE ESTAS INSTRUCCIONES NORMAS DE SEGURIDAD ADICIONALES

- Los prolongadores deben tener una sección de cable adecuada para garantizar la seguridad.
- Al usar más de un prolongador para conseguir la longitud total, asegúrese de que todos y cada uno de los prolongadores tengan el diámetro adecuado de los cables.
- No debe usarse para aspirar materiales explosivos combustibles, como carbón, cereales u otros materiales combustibles finamente divididos.

- No debe usarse para aspirar materiales peligrosos, tóxicos o cancerígenos, como amianto o pesticidas.
- Nunca deben aspirarse líquidos explosivos (como gasolina, gasóleo, combustible para calefacción, diluyentes de pintura, etc.), ácidos ni disolventes.
- Algunos tipos de maderas contienen conservantes que pueden ser tóxicos. Debe ponerse especial cuidado en evitar la inhalación y el contacto con la piel al trabajar con estos materiales. Solicite y siga todas las informaciones de seguridad de que disponga su proveedor de materiales.
- No debe usarse la aspiradora para subirse encima.
- No deben colocarse objetos pesados sobre la aspiradora.
- Los prolongadores deben tener una sección de cables adecuada para garantizar la seguridad.
- Si se va a utilizar un prolongador en exteriores, debe estar indicado para este tipo de uso.

⚠ ¡ADVERTENCIA!

Para reducir su exposición a productos químicos, lleve puesto un equipo de seguridad homologado, como mascarillas especialmente diseñadas para filtrar partículas microscópicas.

CONSERVE ESTAS INSTRUCCIONES INSTRUCCIONES DE USO

⚠ ADVERTENCIA

PARA REDUCIR EL RIESGO DE DESCARGAS ELÉCTRICAS, NO UTILICE ESTE SOPLADOR DE AIRE CON NINGÚN DISPOSITIVO DE CONTROL DE VELOCIDAD DE ESTADO SÓLIDO.

Siga estas instrucciones para hacer funcionar el soplador:

- Desembale el soplador de aire de la caja de cartón para usar la unidad, colóquela en el área más adecuada para su aplicación. Deben tenerse en cuenta diversos factores: la unidad debe estar situada lo suficientemente cerca de una toma de CA para poder enchufarla, debe quedar libre un espacio mínimo de unos dos pies a ambos lados de la unidad, para permitir conseguir el caudal de aire adecuado, y la unidad no debe situarse donde pueda suponer un riesgo de tropezones o de seguridad.
- Coloque la unidad en la posición de funcionamiento adecuada para su aplicación. Consulte la sección Posiciones de funcionamiento de este manual.
- Enchufe la unidad a la pared.
- Encienda la unidad y seleccione la velocidad del aire haciendo girar el conmutador situado junto al asa superior, en sentido horario.
- Al concluir el trabajo de secado, apague la unidad y siga las indicaciones de Almacenamiento de este manual.

⚠ PRECAUCIÓN: Después de enchufar el cable de alimentación a la toma de la pared, pase la unidad a "ON" (encendido), a donde se llega avanzando 3 posiciones con muesca del conmutador.



Posiciones de funcionamiento del soplador de aire

El soplador de aire puede disponerse en una de sus tres posiciones de funcionamiento. Elija la posición más adecuada para su aplicación.

- Use la posición baja (Figura 2) para aplicaciones como el secado de suelos húmedos, alfombras lavadas, etc. Para usar esta posición, basta con apoyar la unidad sobre su base.
- Use la posición en ángulo (Figura 3) para aplicaciones como el secado de escayola de las paredes o el secado de muebles húmedos. Para usar esta posición, incline la unidad hacia atrás, de forma que descanse sobre el soporte.
- Use la posición hacia arriba para aplicaciones como el secado de pintura del techo. Para usar esta posición, apoye la unidad sobre su lado posterior, con la rejilla frontal apuntando hacia el techo (Figura 4).

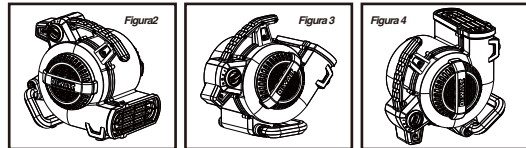

ALMACENAMIENTO

- Antes de almacenar el soplador de aire, debería limpiarse.
- Enrolle el cable de alimentación sobre el asa de transporte de la parte superior de la unidad, para que quede ordenado (Figura 5).

EL SOPLADOR DE AIRE DEBE ALMACENARSE EN INTERIORES.

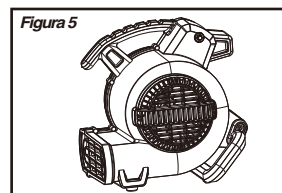

SOLUCIÓN DE PROBLEMAS

▲ ADVERTENCIA: *Desenchufe antes de desmontar el aparato o mantenerlo.*

▲ ADVERTENCIA: *Todas las tareas de desmontaje y reparación debe realizarlas personal cualificado.*

▲ AVISO: *Protector de circuito*

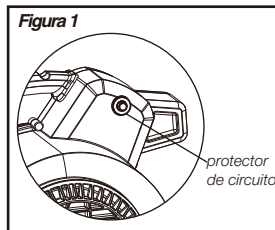

Generalmente, los problemas menores se pueden solucionar sin llamar al servicio de atención al cliente.

PROBLEMA	SOLUCIÓN
La unidad no funciona.	Enchufe la unidad. Compruebe el disyuntor.
	Póngala en la posición "ON"
	Reinicie el disyuntor.
La unidad funciona, pero el soplador de aire hace un ruido extraño.	Póngase en contacto con el servicio de atención al cliente.
La unidad funciona, pero vibra excesivamente.	Limpie las aletas de la rueda del soplador.
	Póngase en contacto con el servicio de atención al cliente.
La unidad funciona, pero la rueda del soplador no gira.	Póngase en contacto con el servicio de atención al cliente.
La unidad funciona brevemente y después se apaga por sobrecarga.	Quite la obstrucción.
	Póngase en contacto con el servicio de atención al cliente.

▲ ¡ADVERTENCIA! *Si el cable de alimentación está dañado, debe sustituirlo el fabricante, su representante de servicio o alguien igualmente cualificado, para evitar riesgos.*



SPÉCIFICATIONS DU PRODUIT

Modèle	DXAM-2250
Puissance	220-240 V
Moteur	1/5HP
Flux d'air (max)	236L/S
Câble d'alimentation	H05RN-F, 3C x 0,75 mm ² /3 m de long

▲ AVERTISSEMENT:

Les rallonges en mauvais état ou celles dont les spécifications sont insuffisantes peuvent provoquer des risques d'incendie ou d'électrocution. Pour réduire ces risques, assurez-vous que la rallonge utilisée est en bon état et que la prise n'est jamais en contact avec du liquide.

DÉFINITIONS :CONSIGNES DE SÉCURITÉ

Les définitions suivantes décrivent le niveau d'importance du danger associé à chaque signal. Lorsque vous lisez le manuel, veuillez prendre garde à ces symboles.

▲ DANGER: Indique une situation dangereuse imminente qui, si elle n'est pas évitée, entraînera la mort ou des blessures graves.

▲ AVERTISSEMENT: Indique une situation potentiellement dangereuse qui, si elle n'est pas évitée, pourrait entraîner la mort ou des blessures graves.

▲ MISE EN GARDE: indique une situation potentiellement dangereuse qui, si elle n'est pas évitée, peut entraîner des blessures superficielles ou mineures.

AVIS: Indique une situation n'entraînant pas de blessures corporelles, mais qui, si elle n'est pas évitée, peut entraîner des dommages matériels.

CONSIGNES DE SÉCURITÉ IMPORTANTES

▲ AVERTISSEMENT: Afin de réduire les risques d'incendie, de choc électrique et de blessure lors de l'utilisation d'appareils électriques, adoptez toujours des précautions de sécurité, notamment les suivantes:

AVANT D'UTILISER CET APPAREIL, VEUILLEZ LIRE ET RESPECTER TOUTES LES CONSIGNES.

▲ AVERTISSEMENT: pour réduire le risque de choc électrique, n'exposez pas l'appareil à la pluie et stockez-le à l'intérieur.

- Ne laissez pas l'appareil sans surveillance lorsqu'il est connecté à une source d'alimentation. Débranchez-le lorsqu'il n'est pas utilisé, ainsi qu'avant toute opération de maintenance.
- Cet appareil n'est pas un jouet. Soyez particulièrement vigilant lorsque l'appareil est utilisé

en présence d'enfants.

- N'utilisez cet appareil QUE conformément aux consignes de ce manuel.
- N'utilisez pas cet appareil sur une prise endommagée ou avec un câble en mauvais état. Si l'appareil ne fonctionne pas correctement, ou s'il est tombé, s'il a été endommagé, laissé dehors ou plongé dans l'eau, renvoyez-le au centre de maintenance.
- Le câble ne doit pas être utilisé pour tirer ou transporter l'appareil, ni comme une poignée. Ne coinciez pas le câble dans une porte, et évitez de le faire passer sur des arêtes ou des coins tranchants. Ne faites pas passer l'appareil sur le câble. Gardez le câble à l'écart des surfaces chaudes.
- Ne débranchez pas cet appareil en tirant sur le câble. Pour débrancher, saisissez la fiche, et non le câble.
- Ne saisissez pas la fiche ou l'appareil avec des mains mouillées.
- Ne placez aucun objet dans les ouvertures de l'appareil. N'utilisez pas l'appareil lorsqu'une ouverture est bouchée. Tenez-le à l'abri de la poussière, des peluches, des cheveux et de tout autre corps étranger susceptible de réduire le flux d'air.
- Tenez vos cheveux, vêtements lâches, doigts et autres parties du corps à l'écart des ouvertures et des pièces mobiles.
- Éteignez toutes les commandes avant de débrancher l'appareil.
- Ne recouvrez pas le câble de carpettes, tapis ou autres similaires. Ne faites pas passer le câble sous des meubles ou des appareils électroménagers. Tenez le câble à l'écart des zones de passage et endroits où il pourrait faire trébucher quelqu'un.

▲ MISE EN GARDE: cet appareil n'est pas conçu pour être utilisé par des personnes (y compris des enfants) ayant des capacités physiques, sensorielles ou mentales réduites, ou manquant d'expérience et de connaissances, à moins qu'elles ne soient placées sous la surveillance d'une personne responsable de leur sécurité les ayant instruites à cet égard.

Les enfants doivent être surveillés afin d'éviter qu'ils ne jouent avec l'appareil.

CONSERVEZ CES INSTRUCTIONS RÈGLES DE SÉCURITÉ SUPPLÉMENTAIRES

- Pour des raisons de sécurité, le câble de la rallonge utilisée doit avoir des spécifications adéquates.
- Lorsque plusieurs rallonges sont utilisées pour parvenir à la longueur totale nécessaire, veillez à ce que le câble de chaque rallonge individuelle vérifie les spécifications minimales requises.

- N'utilisez pas l'appareil pour aspirer des matières combustibles explosives telles que du charbon, ou toute autre matière combustible en grain ou finement divisée.
- N'utilisez pas l'appareil pour aspirer des matières dangereuses, toxiques ou cancérigènes, comme de l'amiante ou des pesticides.
- N'aspirez jamais de liquides explosifs (essence, diesel, fioul, diluant de peinture, etc.), d'acides ou de solvants.

Certains bois contiennent des agents de conservation qui peuvent être toxiques. Prenez des précautions supplémentaires pour éviter l'inhalation et le contact avec la peau lorsque vous travaillez avec ces matériaux. Informez-vous et respectez les consignes de sécurité de votre fournisseur de matériel.

- N'utilisez pas l'aspirateur comme un escabeau.
- Ne placez aucun objet lourd sur l'aspirateur.
- Pour des raisons de sécurité, le câble de la rallonge utilisée doit avoir des spécifications adéquates.

▲ AVERTISSEMENT !

Pour réduire votre exposition produits chimiques, portez un équipement de sécurité approuvé tel qu'un masque à poussière spécialement conçu pour filtrer les particules microscopiques.

CONSERVEZ CES CONSIGNES D'UTILISATION

▲ AVERTISSEMENT!

POUR RÉDUIRE LE RISQUE D'INCENDIE OU DE CHOC ÉLECTRIQUE, N'UTILISEZ PAS CET APPAREIL AVEC UN DISPOSITIF DE CONTRÔLE DE VITESSE À SEMI-CONDUCTEURS.

Suivez ces instructions pour utiliser votre appareil :

- Retirez l'appareil de son carton.
- Pour l'utiliser, placez l'appareil dans la zone la mieux adaptée à votre application. Plusieurs facteurs doivent être pris en considération : l'appareil doit être placé suffisamment près d'une prise de courant alternatif pour assurer son alimentation ; il doit y avoir un espace libre d'au moins 60 cm de part et d'autre de l'appareil pour permettre le flux d'air, et l'appareil ne doit pas être placé à un endroit où il pourrait faire trébucher quelqu'un ou constituer un quelconque risque de sécurité.
- Placez l'appareil dans la position de fonctionnement la mieux adaptée à votre application. Reportez-vous à la section Positions de fonctionnement de ce manuel.
- Branchez l'appareil à une prise murale.
- Allumez l'appareil et sélectionnez la vitesse de l'air en tournant le bouton situé près de la poignée supérieure dans le sens horaire.

▲ MISE EN GARDE: Une fois le câble branché dans la prise murale, mettez l'appareil en marche en plaçant le sélecteur à trois crans en position « ON ».

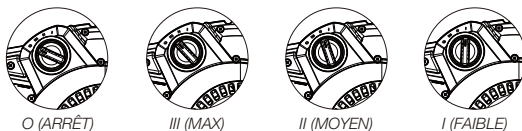

Position de fonctionnement de l'appareil

L'appareil peut être placé dans trois positions de fonctionnement. Sélectionnez la position la mieux adaptée à votre application.

- Utilisez la position inférieure (Figure 2) pour des applications telles que le séchage de sols humides, le shampouinage de tapis, etc. Pour utiliser cette position, posez simplement l'appareil sur sa partie inférieure.
- Utilisez la position intermédiaire (Figure 3) pour des applications telles que le séchage d'enduit sur un mur ou de meubles mouillés. Pour utiliser cette position, inclinez l'appareil en arrière de façon à ce qu'il repose sur son support.
- Utilisez la position supérieure pour des applications telles que le séchage de peinture au plafond. Pour utiliser cette position, couchez l'appareil sur sa partie arrière, avec la grille frontale dirigée vers le haut (Figure 4).

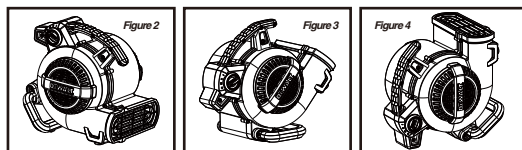

STOCKAGE

- Avant de le ranger, votre appareil doit être nettoyé.
- Enroulez le câble d'alimentation autour de la poignée supérieure de transport pour éviter qu'il ne s'emmêle (Figure 5)..

L'APPAREIL DOIT ÊTRE STOCKÉ À L'INTÉRIEUR.

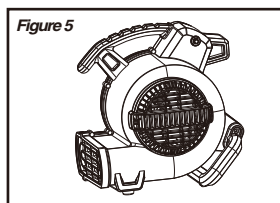

DÉPANNAGE

▲ AVERTISSEMENT: Débrancher avant tout démontage ou toute opération de maintenance.

▲ AVERTISSEMENT: Les opérations de démontage et réparations doivent être réalisées par du personnel qualifié.

▲ REMARQUE: Interrupteur de réinitialisation

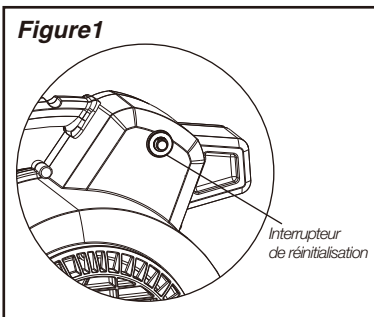

Les problèmes mineurs peuvent souvent être résolus sans faire appel au service client.

PROBLÈME	SOLUTION
L'appareil ne fonctionne pas.	Branchez l'appareil. Vérifiez le disjoncteur.
	Sélectionnez la position « ON ».
	Réarmez le disjoncteur.
L'appareil fonctionne, mais il émet un bruit grinçant.	Contactez le service client.
L'appareil fonctionne, mais vibre excessivement.	Nettoyez les pales de la roue de soufflage.
	Contactez le service client.
L'appareil fonctionne, mais la roue de soufflage ne tourne pas.	Contactez le service client.
L'appareil fonctionne brièvement, puis s'arrête sous l'effet d'une surcharge.	Retirez l'obstruction.
	Contactez le service client.

▲ AVERTISSEMENT ! Si le câble d'alimentation est endommagé, il doit être remplacé par le fabricant, un agent de maintenance agréé ou une personne qualifiée afin d'éviter tout danger.



SPECIFICHE DEL PRODOTTO

Modello	DXAM-2250
Alimentazione	220-240V
Motore	1/5 hp
Flusso d'aria (max)	236 l/s
Cavo di alimentazione	H05RN-F, 3x0,75mm ² /3m di lunghezza

▲ AVVERTENZA:

Le prolunghe in cattive condizioni o con cavi di sezione insufficiente possono causare incendi e scariche elettriche. Per ridurre questi rischi, se si utilizza una prolunga, verificare che sia in buone condizioni e che il punto di collegamento non venga a contatto con un liquido.

DEFINIZIONI: LINEE GUIDA PER LA SICUREZZA

Le seguenti definizioni descrivono la gravità delle conseguenze associate a ciascun termine di segnalazione. Leggere il manuale e prestare attenzione a questi simboli.

▲ PERICOLO: indica una situazione di pericolo imminente che, se non evitata, **provocherà morte o gravi lesioni**.

▲ AVVERTENZA: indica una situazione di potenziale pericolo che, se non evitata, **può provocare morte o gravi lesioni**.

▲ ATTENZIONE: indica una situazione di potenziale pericolo che, se non evitata, **potrebbe provocare lesioni lievi o moderate**.

AVVISO: indica un comportamento **non correlato alle lesioni personali** che, se non evitato, **potrebbe causare danni materiali**.

IMPORTANTI ISTRUZIONI DI SICUREZZA

▲ AVVERTENZA: quando si utilizzano apparecchiature elettriche, rispettare sempre le precauzioni di sicurezza fondamentali per ridurre il rischio di incendio, scariche elettriche e lesioni personali, comprese le seguenti:

PRIMA DI UTILIZZARE QUESTO APPARECCHIO, LEGGERE E SEGUIRE TUTTE LE ISTRUZIONI.

▲ AVVERTENZA: per ridurre il rischio di scariche elettriche, non esporre alla pioggia e conservare al chiuso.

- Non lasciare l'apparecchio incustodito quando è collegato a una fonte di alimentazione. Scollegarlo dalla presa quando non è in uso e prima di ogni intervento di manutenzione.
- Non permettere che l'apparecchio venga usato come un giocattolo. Prestare particolare attenzione quando l'apparecchio è utilizzato da bambini o si trova nelle loro vicinanze.

- Utilizzare questo apparecchio SOLO come descritto nel manuale.
- Non utilizzare questo apparecchio se il cavo o la spina sono danneggiati. Se l'apparecchio non funziona correttamente o se è caduto a terra, ha subito danni, è rimasto all'aperto o è caduto in acqua, consegnarlo a un centro di assistenza.
- Non tirare l'apparecchio dal cavo e non trasportarlo tenendolo dal cavo; non utilizzare il cavo come maniglia, non chiudere porte lasciando il cavo in mezzo, non tirare il cavo su spigoli vivi o angoli. Non far passare l'apparecchio sul cavo. Tenere il cavo lontano dalle superfici riscaldate.
- Non scollegare l'apparecchio tirando direttamente il cavo. Per estrarre la spina, afferrare sempre la spina, non il cavo.
- Non toccare la spina né l'apparecchio con le mani bagnate.
- Non inserire oggetti nelle aperture dell'apparecchio. Non utilizzare l'apparecchio se una delle sue aperture è ostruita; tenerlo pulito da polvere, filamenti, capelli e altri elementi che potrebbero ostacolare il flusso d'aria.
- Tenere i capelli, gli indumenti larghi, le dita e tutte le parti del corpo lontano dalle aperture e dalle parti mobili.
- Prima di scollegare l'apparecchio, disattivare tutti i comandi.
- Non far passare il cavo sotto la moquette. Non coprire il cavo con tappeti, runner o elementi analoghi. Non far passare il cavo sotto mobili o elettrodomestici. Tenere il cavo lontano da aree frequentate, dove non sussista il rischio di inciampare.

▲ ATTENZIONE: Questo apparecchio non è destinato all'uso da parte di persone (o bambini) con ridotte capacità fisiche, sensoriali o mentali, oppure prive di esperienza e conoscenze, a meno che siano sorvegliate o vengano istruite sull'uso dell'apparecchio da parte di una persona responsabile della loro sicurezza.

I bambini devono essere sorvegliati per evitare che giochino con l'apparecchio.

CONSERVARE QUESTE ISTRUZIONI ULTERIORI NORME DI SICUREZZA

- Se si usa una prolunga per il cavo di alimentazione, verificare che la sezione dei fili sia adeguata per garantire la sicurezza.
- Se si utilizzano più prolunghe per raggiungere la lunghezza totale, verificare che la sezione dei fili di ogni prolunga sia adeguata.
- Non utilizzare per aspirare materiali esplosivi o infiammabili, come carbone, cereali o altro materiale combustibile finemente sminuzzato.

- Non usare per aspirare materiali pericolosi, tossici o cancerogeni, come amianto o pesticidi.
- Non raccogliere mai liquidi esplosivi (come benzina, gasolio, combustibile per stufe, solventi per vernici e così via), acidi o solventi.
- Non usare l'aria senza filtri, ad eccezione dei casi descritti nella sezione Raccolta di liquidi.
- Alcuni oggetti di legno contengono sostanze protettive che possono essere tossiche. Quando si lavora con tali materiali, prestare la massima attenzione per evitare l'inalazione e il contatto con la pelle. Richiedere al proprio fornitore di materiali tutte le informazioni sulla sicurezza disponibili e rispettarle.
- Non usare l'aspiratore come scaletta/sgabello.
- Non posizionare oggetti pesanti sull'aspiratore.
- Se si usa una prolunga per il cavo di alimentazione, verificare che la sezione dei fili sia adeguata per garantire la sicurezza.

⚠ AVVERTENZA!

Per ridurre l'esposizione a questi prodotti chimici, indossare dispositivi di sicurezza approvati, come maschere antipolvere specificamente progettate per filtrare le microparticelle.

CONSERVARE QUESTE ISTRUZIONI PER L'USO**⚠ AVVERTENZA!**

PER RIDURRE IL RISCHIO DI INCENDIO E SCARICHE ELETTRICHE, NON UTILIZZARE QUESTO SOFFIATORE CON DISPOSITIVI DI CONTROLLO DELLA VELOCITÀ A STATO SOLIDO. Per utilizzare il soffiatore, seguire queste istruzioni:

- Estrarre il soffiatore dalla confezione.
- Per utilizzare l'unità, posizionala nel punto più adatto per l'utilizzo previsto. Si devono tenere in considerazione diversi fattori; l'unità deve essere posizionata vicino a una presa elettrica alla quale collegarla, si deve lasciare una distanza minima di 60 cm a entrambi i lati dell'unità per consentire un flusso d'aria adeguato e l'unità non deve essere posizionata in aree in cui possa comportare il rischio di inciampare o di compromettere la sicurezza.
- Collocare l'unità nella posizione più adatta per l'applicazione prevista. Consultare la sezione Posizioni di utilizzo, nel presente manuale.
- Collegare la spina alla presa elettrica.
- Avviare l'unità e selezionare la velocità del flusso d'aria ruotando in senso orario il selettore vicino alla maniglia superiore.
- Una volta completata l'asciugatura, spegnere l'unità e seguire le istruzioni per la conservazione riportate nel presente manuale.

⚠ ATTENZIONE: Dopo aver inserito il cavo di alimentazione nella presa elettrica, avviare l'unità portando il selettore a 3 posizioni in posizione "ON".



0 (OFF)



III (POTENZA MASSIMA)



II (POTENZA MEDIA)



I (POTENZA BASSA)

Posizione operativa del soffiatore

Per il soffiatore si può selezionare una delle tre posizioni operative disponibili. Scegliere la posizione più adatta all'applicazione da svolgere.

- Utilizzare la posizione abbassata (Figura 2) per applicazioni come asciugatura di pavimenti, tappeti ecc. Per questa posizione è sufficiente posizionare l'unità sulla propria base.
- Utilizzare la posizione inclinata (Figura 3) per applicazioni come l'asciugatura dell'intonaco sulle pareti o l'asciugatura di mobili bagnati. Per questa posizione, inclinare l'unità all'indietro in modo che appoggi sul supporto.
- Utilizzare la posizione eretta per applicazioni come l'asciugatura della vernice sul soffitto. Per questa posizione, posizionare l'unità sul dorso con la griglia anteriore verso l'alto (Figura 4).



Figura 2



Figura 3

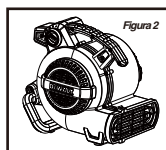

Figura 4

CONSERVAZIONE

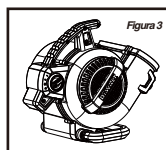
- Prima di riporre il soffiatore è necessario pulirlo.
- Avvolgere il cavo di alimentazione intorno alla maniglia di trasporto sulla parte superiore dell'unità, per evitare che si attorcigli (Figura 5).

IL SOFFIATORE DEVE ESSERE CONSERVATO IN AMBIENTI CHIUSI.

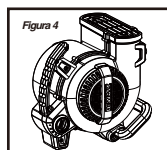

Figura 5

RISOLUZIONE DEI PROBLEMI

▲ ATTENZIONE: scollegare la spina di alimentazione prima di ogni operazione di smontaggio o manutenzione.

▲ AVVERTENZA: tutte le operazioni di smontaggio e riparazione devono essere eseguite da personale qualificato

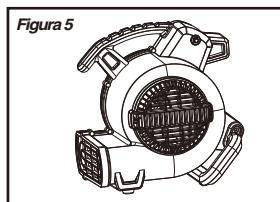
▲ NOTA: Interruttore automatico

Figure1

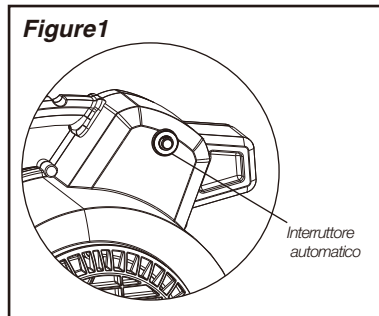

I problemi di lieve entità spesso si possono risolvere senza rivolgersi al servizio di assistenza.

PROBLEM	SOLUZIONE
L'unità non funziona.	Collegare la spina di alimentazione dell'unità. Controllare l'interruttore automatico.
	Portare in posizione "ON".
	Ripristinare l'interruttore automatico.
L'unità funziona ma emette un forte rumore di sfregamento.	Rivolgersi al servizio di assistenza.
L'unità funziona ma vibra troppo.	Pulire le pale della girante.
	Rivolgersi al servizio di assistenza.
L'unità funziona ma la girante non gira.	Rivolgersi al servizio di assistenza.
L'unità funziona per un breve periodo, quindi si spegne a causa di un sovraccarico.	Rimuovere la causa del sovraccarico.
	Rivolgersi al servizio di assistenza.

▲ AVVERTENZA! Se il cavo di alimentazione è danneggiato, deve essere sostituito dal produttore, dal suo agente incaricato dell'assistenza o da personale qualificato, per evitare rischi.



PRODUCTSPECIFICATIES

Model	DXAM-2250
Elektrische voeding	220-240 V
Motor	1/5pk
Luchtstroom (max)	236L/S
Netsnoer	H05RN-F,3C*0,75 mm ² /3 m lengte

▲ WAARSCHUWING:

Extension cords in poor condition or that are too small in wire size can pose fire and shock hazards. To reduce the risk of these hazards when using an extension cord, be sure it is in good condition and that the connection does not come into contact with liquid.

DEFINITIES: RICHTLIJNEN VOOR DE VEILIGHEID

Hieronder wordt voor elk signaalwoord beschreven in welke mate dit op iets ernstigs duidt. Lees de handleiding en let goed op deze symbolen.

▲ GEVAAR: Duidt op een naderende gevaarlijke situatie die, als deze niet wordt vermeden, zal leiden tot ernstig letsel of overlijden.

▲ WAARSCHUWING: Duidt op een mogelijk gevaarlijke situatie die, als deze niet wordt vermeden, kan leiden tot ernstig letsel of overlijden.

▲ LET OP: Duidt op een mogelijk gevaarlijke situatie die, als deze niet wordt vermeden, kan leiden tot licht of matig letsel.

OPMERKING: Duidt op een handelswijze die geen betrekking heeft op lichamelijk letsel en die, als deze niet wordt vermeden, kan leiden tot schade aan eigendommen.

BELANGRIJKE VEILIGHEIDSINSTRUCTIES

▲ WAARSCHUWING: Neem bij het gebruik van elektrische apparaten altijd de basisvoorzorgsmaatregelen in acht, om het risico op elektrische schokken, brand en lichamelijk letsel te verkleinen. Deze voorzorgsmaatregelen zijn onder andere:

LEES ALLE INSTRUCTIES VOORDAT U DIT APPARAAT GEBRUIKT EN VOLG DE INSTRUCTIES OP.

▲ WAARSCHUWING: Houd het risico op een elektrische schok zo klein mogelijk en stel het apparaat niet bloot aan regen. Bewaar het apparaat binnenshuis.

- Laat het apparaat niet onbeheerd achter wanneer dit is aangesloten op het elektriciteitsnet. Neem de stekker uit het stopcontact wanneer het apparaat niet wordt gebruikt en voordat er onderhoud aan het apparaat wordt uitgevoerd.
- Het apparaat mag niet worden gebruikt als speelgoed.

Let goed op wanneer het apparaat door of in de buurt van kinderen wordt gebruikt.

- Gebruik het apparaat **UITSLUITEND** zoals wordt beschreven in de handleiding.
- Gebruik dit apparaat niet als het netsnoer of de stekker beschadigd is. Als het apparaat niet correct werkt, of als het apparaat is gevallen, is beschadigd, buiten heeft gestaan of in water terecht is gekomen, moet dit worden geretourneerd naar een servicecentrum.
- Dit apparaat mag niet worden voortgetrokken of opgetild aan het netsnoer. Gebruik het netsnoer niet als handvat. Let erop dat het netsnoer niet klem komt te zitten tussen een deur en dat het netsnoer niet langs scherpe randen of hoeken schuurt. Rijd niet met het apparaat over het netsnoer. Houd het netsnoer uit de buurt van warme oppervlakken.
- Trek niet aan het netsnoer om het apparaat los te koppelen van het stopcontact. Neem de stekker vast en trek deze uit het stopcontact.
- Houd de stekker en het apparaat niet vast met natte handen.
- Steek geen voorwerpen in de openingen van het apparaat. Als er een opening is geblokkeerd, mag het apparaat niet worden gebruikt. Houd het apparaat vrij van stof, pluizen, haren en alle andere dingen die de luchtstroom kunnen verminderen.
- Houd uw haar, kleding, vingers en andere lichaamsdelen uit de buurt van de openingen en de bewegende onderdelen.
- Schakel alle bedieningsfuncties uit voordat u het apparaat loskoppelt van het stopcontact.
- Leid het netsnoer niet onder een tapijt door. Dek het netsnoer niet af met een vloerkleed, rails of een vergelijkbare afdekking. Het netsnoer mag niet onder meubels of apparaten door worden geleid. Zorg ervoor dat het netsnoer uit de buurt van drukke plaatsen wordt gehouden, zodat er niemand over kan struikelen.
- **▲ LET OP:** Dit apparaat mag niet worden gebruikt door personen (waaronder kinderen) met verminderde fysieke, zintuiglijke of mentale capaciteiten, of een gebrek aan ervaring en kennis, tenzij deze personen onder toezicht staan of instructies krijgen met betrekking tot het gebruik van het apparaat van een persoon die verantwoordelijk is voor hun veiligheid. Kinderen dienen altijd in de gaten te worden gehouden, om er zeker van te zijn dat zij niet met het apparaat gaan spelen.

BEWAAR DEZE INSTRUCTIES AANVULLENDE VEILIGHEIDSVOORSCHRIFTEN

- Om veiligheidsredenen mag er alleen een verlengsnoer met de juiste draaddikte worden gebruikt.
- Als er meerdere verlengsnoeren nodig zijn om de totale lengte te overspannen, moet elk verlengsnoer minimaal de opgegeven draaddikte hebben.

- Gebruik het apparaat niet om brandbare, explosieve materialen op te zuigen, zoals kolen, graan of ander fijn verdeeld, brandbaar materiaal.
- Gebruik het apparaat niet om gevaarlijke, giftige of kankerverwekkende stoffen op te zuigen, zoals asbest of pesticide.
- Zuig nooit explosieve vloeistoffen (bijvoorbeeld benzine, diesel, stookolie of ververdunner), zuren of oplosmiddelen op.
- Gebruik het apparaat niet zonder filter, behalve in de situaties die worden beschreven bij Natte toepassingen.
- Sommige houtsoorten bevatten conserveringsmiddelen die giftig kunnen zijn. Wees extra voorzichtig wanneer u met deze materialen werkt, om te voorkomen dat u deze stoffen inademt of dat deze stoffen in contact komen met uw huid. Vraag altijd de beschikbare veiligheidsgegevens op bij de leverancier van het materiaal en volg deze instructies op.
- Gebruik het apparaat niet als opstapje.
- Plaats geen zware voorwerpen op het apparaat.

▲ WAARSCHUWING!

Om blootstelling aan chemicaliën te verminderen, wordt aangeraden om een goedgekeurde veiligheidsuitrusting te dragen, zoals een stofmasker dat speciaal is ontwikkeld om microscopische deeltjes uit te filteren.

BEWAAR DEZE INSTRUCTIES BEDIENINGSINSTRUCTIES

▲WAARSCHUWING!

HOUD HET RISICO OP BRAND OF EEN ELEKTRISCHE SCHOK ZO KLEIN MOGELIJK EN GEBRUIK DEZE LUCHTVERPLAATSER NIET MET EEN HALFGELEIDERSNELHEIDSREGELAAR.

Instructies voor het bedienen van de luchtverplaatser:

- Neem de luchtverplaatser uit de doos.
- Plaats het apparaat in de ruimte die het meest geschikt is voor de gewenste toepassing. Er moet rekening worden gehouden met verschillende factoren: het apparaat moet dicht genoeg bij een stopcontact worden geplaatst om het daarop te kunnen aansluiten, er moet minimaal 60 cm vrije ruimte zijn aan beide kanten van het apparaat om een goede luchtstroom tot stand te kunnen brengen, en het apparaat moet zodanig worden geplaatst dat er niemand over kan struikelen en dit geen gevaar voor de veiligheid vormt.
- Plaats het apparaat in de juiste werkpositie voor de gewenste toepassing. Zie het gedeelte over werkposities in deze handleiding.
- Sluit het apparaat aan op het wandstopcontact.
- Schakel het apparaat in en selecteer de luchtsnelheid door de schakelaar bij de bovenste handgreep rechtsom te draaien.
- Schakel het apparaat uit als de droogtaak is voltooid en volg de aanwijzingen voor opslag in deze handleiding.

▲ LET OP: Nadat u het netsnoer hebt aangesloten op het wandstopcontact, kunt u het apparaat inschakelen door de schakelaar te draaien: de stand met drie reliëfstrepen is de stand Aan.



O (uit)



III (max.)



II (matig)



I (laag)

Werkposities van de luchtverplaatser

De luchtverplaatser kan in drie verschillende werkposities worden opgesteld. Kies de positie die het meest geschikt is voor de gewenste toepassing.

- Gebruik de horizontale positie (afbeelding 2) voor toepassingen zoals het drogen van natte vloeren en gereinigde tapijten. Voor deze positie plaatst u het apparaat gewoon met de onderzijde naar beneden.
- Gebruik de hoekpositie (afbeelding 3) voor toepassingen zoals het drogen van pleisterwerk op muren of het drogen van natte meubels. Voor deze positie kantelt u het apparaat naar achteren, zodat dit op de steun rust.
- Gebruik de verticale positie voor toepassingen zoals het drogen van verf op plafonds. Voor deze positie legt u het apparaat op de achterzijde met het rooster aan de voorkant naar het plafond gericht (zie afbeelding 4).

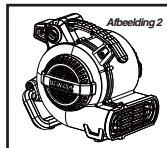

Afbeelding 2

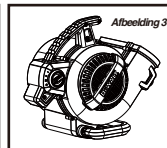

Afbeelding 3



Afbeelding 4

OPSLAG

- Voordat de luchtverplaatser wordt opgeslagen, moet deze worden gereinigd.
- Wikkel het netsnoer om de handgreep boven op het apparaat, zodat dit niet in de knoop kan raken (afbeelding 5).

DE LUCHTVERPLAATSER MOET BINNENSHUIS WORDEN OPGESLAGEN.

DE LUCHTVERPLAATSER MOET BINNENSHUIS WORDEN OPGESLAGEN.

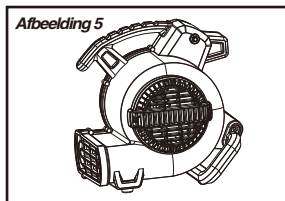

PROBLEMEN OPLOSSEN

⚠ WAARSCHUWING: *Neem de stekker uit het stopcontact voordat het apparaat wordt gedemonteerd en voordat er onderhoud aan het apparaat wordt uitgevoerd.*

⚠ WAARSCHUWING: *Het apparaat mag alleen worden gedemonteerd en gerepareerd door gekwalificeerd personeel.*

⚠ DE TOELICHTING: *De schakelaar*

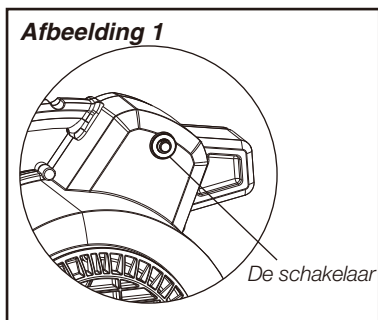

PROBLEEM	OPLOSSING
<i>Het apparaat werkt niet.</i>	<i>Steek de stekker in het stopcontact. Controleer de stroomonderbreker.</i>
	<i>Zet de schakelaar in de stand Aan.</i>
	<i>Reset de stroomonderbreker.</i>
<i>Het apparaat werkt maar maakt een hard schrapend geluid.</i>	<i>Neem contact op met de klantendienst.</i>
<i>Het apparaat werkt maar trilt enorm.</i>	<i>Reinig de bladen van het ventilatorwiel.</i>
	<i>Neem contact op met de klantendienst.</i>
<i>Het apparaat is ingeschakeld maar het ventilatorwiel draait niet.</i>	<i>Neem contact op met de klantendienst.</i>
<i>Het apparaat werkt even, maar wordt dan uitgeschakeld door overbelasting.</i>	<i>Verwijder blokkerende objecten.</i>
	<i>Neem contact op met de klantendienst.</i>

⚠ WAARSCHUWING! *Als het netsnoer beschadigd is, moet dit worden vervangen door de fabrikant, diens servicevertegenwoordiger of een ander daartoe bevoegd persoon, om gevaarlijke situaties te voorkomen.*



PRODUKT SPESIFIKASJONER

Modell	DXAM-2250
Strøm	220-240 V
Motor	1/5pk
Luftstrøm(maks)	236L/S
Strømledning	H05RN-F,3C*0.75mm ² /3m.Lengde

▲ADVARSEL:

Skjøteledninger i dårlig stand eller som har for liten trådstørrelse kan utgjøre brann- og fare for elektrisk støt. For å redusere risikoen for disse farene ved bruk av skjøteledning, sørg for at den er i god stand og at tilkoblingen ikke kommer i kontakt med væske.

DEFINISJONER:**SIKKERHETSINSTRUKSJONER**

Definisjonene under beskriver alvorlighetsgraden for hvert signalord. Vennligst les bruksanvisningen og merk deg disse symbolene.

▲FARE: Indikerer en overhengende farlig situasjon som, hvis ikke unngås, kan resultere i død eller alvorlig skade.

▲ADVARSEL: Indikerer en potensielt farlig situasjon som, hvis ikke unngås, kan resultere i død eller alvorlig skade.

FORSIKTIG: Indikerer en potensielt farlig situasjon som, hvis ikke unngås, kan resultere i mindre eller moderat skade.

▲MERK: Indikerer en praksis som ikke er relatert til personskader, som hvis ikke unngås, kan resultere i skade på eiendom.

VIKTIGE SIKKERHETSINSTRUKSER

▲ ADVARSEL: Ved bruk av elektriske apparater, følg alltid generelle sikkerhetstiltak for å redusere risikoen for brann, elektrisk støt eller personskade, inkludert følgende:

FØR DU TAR I BRUK DETTE APPARATET, LES OG FØLG ALLE INSTRUKSJONER.

▲ ADVARSEL:For å redusere risikoen for elektrisk støt. Ikke utsett for regn. Lagre innendørs.

- Ikke gå fra apparatet mens det er tilkoblet strøm. Trekk ut støpselet fra stikkontakten når den ikke er i bruk og før service.
- Ikke tillat at apparatet brukes som leketøy. Pass godt på når apparatet brukes i nærheten av barn.
- Bruk dette apparatet KUN som beskrevet i håndboken.
- Ikke bruk dette apparatet hvis ledning eller støpsel er skadet. Hvis apparatet ikke fungerer som det skal, har blitt mistet, skadet eller falt i vannet, returner det til et servicesenter.
- Ikke dra eller bær apparatet med ledningen som håndtak, bruk ledningen som håndtak, klem ledningen i ei dør, eller dra ledningen rundt skarpe kanter eller hjørner. Ikke kjør apparatet over ledningen. Hold ledningen vekk fra oppvarmede overflater.

- Ikke koble apparatet fra ved å dra i ledningen. For å koble fra, trekk ut støpselet, ikke dra i ledningen.
- Ikke håndter støpselet eller apparatet med våte hender.
- Ikke sett noe i åpningene på apparatet. Ikke bruk apparatet med noen åpninger blokkert; hold det fritt for støv, lo, hår eller noe annet som kan redusere luftstrømmen.
- Hold hår, løse klær, fingre og andre kroppsdeler vekk fra åpninger eller bevegelige deler.
- Slå av alle kontroller før du kobler av apparatet.
- Ikke kjør ledningen under tepper. Ikke dekk til ledningen med ryer, løpere eller lignende. Ikke styr ledningen under møbler eller apparater. Legg ledningen unna områder med trafikk og hvor noen kan snuble i den.

▲ FORSIKTIG: Dette apparatet er ikke beregnet brukt av personer (inkludert barn) med reduserte fysiske, sensoriske eller mentale evner, eller som mangler erfaring Og kunnskap, med mindre de er under tilsyn eller har fått instruksjoner om bruk av apparatet av en person som er ansvarlig for deres sikkerhet. Barn bør passes på for å sikre at de ikke leker med apparatet.

LAGRE DISSE INSTRUKSJONENE YTTERLIGERE SIKKERHETSREGLER

- En skjøteledning må ha tilstrekkelig trådstørrelse for sikkerhet.
- Når mer enn en skjøteledning brukes for tilstrekkelig lengde, må hver skjøteledning minst ha minimum trådstørrelse.
- Ikke blow brennbare eksplosive materialer, som for eksempel kull, korn eller annet fin delt brennbart materiale.
- Ikke blow farlige, giftige eller kreftfremkallende materialer, som for eksempel asbest eller plantevernmidler.
- Noe treverk inneholder konserveringsmidler som kan være giftige. Ta ekstra forholdsregler for å unngå innånding eller hudkontakt når du jobber med slike materialer. Be om og følg eventuell sikkerhetsinformasjon som er tilgjengelig fra din materialleverandør.
- Ikke bruk Blåsemaskin som trappestige.
- Ikke legg tunge gjenstander på støvsugeren.
- En skjøteledning må ha tilstrekkelig trådstørrelse for sikkerhet.

▲ ADVARSEL! For å redusere eksponeringen av kjemikalene, bruk godkjent sikkerhetsutstyr som støvmasker som er spesialdesignet for å filtrere ut mikroskopiske partikler.

LAGRE DISSE INTSTRUKSJONENE BRUKSANVISNINGER**ADVARSEL!**

FOR Å REDUSERE RISIKOEN FOR BRANN ELLER ELEKTRISK STØT, IKKE BRUK GULVTØRKEREN MED FAST-HASTIGHETS KONTROLLENHET.

Følg disse instruksjonene for å operere din gulvtørker:

- Pakke ut gulvtørkeren fra kartongen.
- Plasser enheten i riktig driftinnstilling for din applikasjon. Se avsnittet Driftinnstillinger i denne håndboken.
- Plugg enheten i vegg.
- Slå på enheten og velg lufthastighet ved å dreie bryteren ved håndtaket på toppen, med klokken.
- Når tørkejobben er ferdig, slår du av enheten og følger instruksjonene for lagring i denne håndboken.

▲ FORSIKTIG: Etter at du kobler strømledingen til veggkontakten, skru enheten "ON" ved å trykke bryterstillingen med 3 hakk til "ON" _stilling.



O (OFF)



III (MAKS)



II (MODERAT)



I (LITEN)

Gulvtørker innstilling Bruk

- Gulvtørkeren kan settes i en av tre brukerinstillinger. Velg den innstillingen som passer best for din applikasjon.
- Bruk vinkelstillingen (Figur 3) for applikasjoner som tørking av gipsvegger eller våte møbler. For å benytte denne stillingen, vipp enheten bakover slik at den hviler på støtten.
- Bruk denne stillingen for applikasjoner som; tørking av malte tak. For å benytte denne stillingen, legg enheten på baksiden med fronsiden pekende opp mot taket (Figur 4).

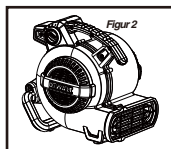

Figur 2

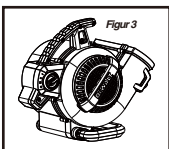

Figur 3

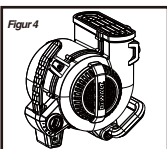

Figur 4

LAGRING

- Før du lagrer gulvtørkeren bør den rengjøres.
- Vikle strømledingen rundt håndtaket på toppen av enheten for å sørge for at den ikke floker seg (Figur 5). GULVTØRKEREN BØR LAGRES INNENDØRS.

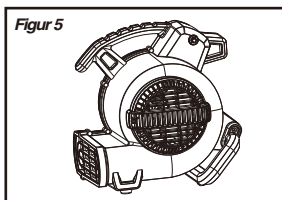

Figur 5

FEILSØKING

▲ ADVARSEL: trekk ut støpselet før demontering eller service.

▲ ADVARSEL: All demontering og reparering bør utføres av kvalifiserte personer.

▲ MERK: kretsbeskytter

Figur 1

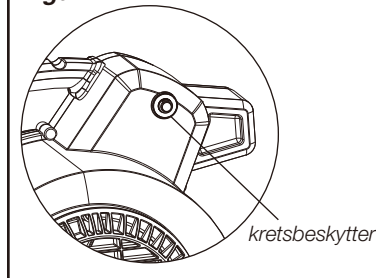

Mindre problemer kan ofte løses uten å ringe kundeservice.

PROBLEM	LØSNING
Enheden går ikke.	Koble enheden til. Sjekk bryteren.
	Sett i "ON" stilling.
	Reset krets Bryteren.
Enheden starter, men gulvtørkeren lager en høy, skrapende lyd.	Kontakt kundeservice.
Enheden går, men vibrerer mye.	Rengjør blåsehjulbladene.
	Kontakt kundeservice.
Enheden går, men blåsehjulet vil ikke gå rundt.	Kontakt kundeservice.
Enheden starter, og slås av med overbelastning.	Fjern hindring.
	Kontakt kundeservice.

⚠ ADVARSEL! Er strømledningen skadet, må den byttes ut av leverandøren, deres serviceagent eller lignende kvalifiserte personer, for å unngå fare.



ESPECIFICAÇÕES DO

Modelo	DXAM-2250
Potência	220-240 V
Motor	1/5HP
Fluxo de ar (máx.)	236L/S
Cabo de alimentação	H05RN-F,3C*0,75 mm2/3 m de comprimento

▲ CUIDADO:

Os cabos de extensão em más condições ou que são muito curtos porque podem causar riscos de incêndio e choque. Para reduzir o risco desses perigos ao utilizar um cabo de extensão, verifique se o serviço está em boas condições e se a ligação não entra em contacto com líquidos.

DEFINIÇÕES: DIRETRIZES DE SEGURANÇA

As definições apresentadas de seguida descrevem o nível de gravidade de cada palavra de advertência.

Leia o manual e preste atenção a estes símbolos.

▲ PERIGO: Indica uma situação de perigo iminente que, se não for evitada, irá provocar a morte ou ferimentos graves.

▲ CUIDADO: Indica uma situação potencialmente perigosa que, se não for evitada, poderá provocar a morte ou ferimentos graves.

▲ ATENÇÃO: Indica uma situação potencialmente perigosa que, se não for evitada, poderá provocar ferimentos pequenos ou moderados.

AVISO: Indica uma ação que não deverá provocar danos pessoais mas que, se não for evitada, poderá provocar danos materiais.

INSTRUÇÕES DE SEGURANÇA IMPORTANTES

▲ CUIDADO: Ao utilizar aparelhos elétricos, siga sempre as precauções de segurança básicas para reduzir o risco de incêndio, choque elétrico e danos pessoais, incluindo as indicadas em seguida:

ANTES DE USAR ESTE APARELHO, LEIA E SIGA TODAS AS INSTRUÇÕES.

▲ CUIDADO: Para reduzir o risco de choque elétrico. Não exponha este aparelho à chuva. Guarde-o no interior.

- Não abandone o aparelho quando estiver ligado a uma fonte de alimentação. Desligue-o da ficha quando não estiver a usá-lo e antes de o levar para assistência.
- Não deixe que o aparelho seja usado como um brinquedo. Tenha muita atenção quando o aparelho for usado por crianças ou nas imediações de crianças.
- Utilize este aparelho APENAS conforme descrito no manual.

- Não utilize este aparelho com um cabo ou ficha danificado. Se o aparelho não estiver a funcionar corretamente ou se sofrer uma queda, ficar danificado, for deixado no exterior ou cair na água, leve-o a um centro de assistência.
- Não puxe nem pegue neste aparelho pelo cabo, nem utilize o cabo como pega, ou feche uma porta no cabo ou puxe o cabo junto a extremidades ou cantos afiados. Não passe por cima do cabo com o aparelho. Mantenha o cabo afastado de superfícies quentes.
- Não puxe o cabo para desligar este aparelho. Para o desligar, pegue na ficha e não no cabo.
- Não manuseie a ficha nem o aparelho se tiver as mãos molhadas.
- Não coloque nenhum objeto nos orifícios do aparelho. Não use o aparelho se este tiver algum orifício bloqueado. Certifique-se também de que este não tem poeiras, fibras, pelos nem quaisquer outros resíduos que possam reduzir o fluxo de ar.
- Mantenha o cabelo, roupas soltas e dedos, bem como todas as restantes partes do corpo, afastados dos orifícios e das peças móveis.
- Desligue todos os controlos antes de desligar o aparelho.
- Não passe o cabo sob a alcatifa. Não cubra o cabo com tapetes, passadeiras ou revestimentos semelhantes. Não passe o cabo por baixo de móveis ou eletrodomésticos. Mantenha o cabo longe da área de tráfego e onde não será tropeçado.

▲ ATENÇÃO: Este aparelho não deve ser utilizado por pessoas (incluindo crianças) com capacidades físicas, sensoriais ou mentais reduzidas, nem com falta de experiência e conhecimento, a menos que tenham recebido supervisão ou instrução sobre o uso do aparelho por uma pessoa responsável pela sua segurança. As crianças devem ser supervisionadas para assegurar que não brincam com este aparelho.

GUARDE ESTAS INSTRUÇÕES REGRAS DE SEGURANÇA ADICIONAIS

- Se usar uma extensão, os fios devem ter o tamanho adequado para assegurar a sua segurança.
- Ao utilizar mais de uma extensão para compensar o comprimento total, certifique-se de que cada extensão individual contenha pelo menos o tamanho mínimo do fio.
- Não utilize este aparelho para aspirar materiais explosivos e combustíveis, tais como carvão, grãos ou outros materiais combustíveis divididos em partículas pequenas.
- Não use este aparelho para aspirar materiais perigosos, tóxicos ou cancerígenos, tais como amianto ou pesticidas.

- Nunca apanhe líquidos explosivos (por exemplo, gasolina, gásóleo, óleo alimentar ou diluente, entre outros), ácidos ou solventes.
- Não use este aparelho para ventilador quando os filtros não estiverem colocados, exceto conforme descrito na secção Aplicações de Recolha de Líquidos.
- Algumas madeiras contêm conservantes que podem ser tóxicos. Tenha um cuidado adicional para evitar qualquer inalação e contacto com a pele quando estiver a trabalhar com estes materiais. Solicite e siga quaisquer informações de segurança que possam ser disponibilizadas pelo seu fornecedor de materiais.
- Não use o ventilador como um escadote.
- Não coloque objetos pesados sobre o ventilador.
- Se usar uma extensão, os fios devem ter o tamanho adequado para assegurar a sua segurança.

⚠ CUIDADO!

Para reduzir a sua exposição a químicos, deve vestir equipamento de segurança aprovado como, por exemplo, máscaras antipoeira concebidas especialmente para eliminar as partículas microscópicas.

GUARDE ESTAS INSTRUÇÕES DAS OPERAÇÕES DE FUNCIONAMENTO

⚠ CUIDADO!

PARA REDUZIR O RISCO DE CHOQUE ELÉTRICO, NÃO UTILIZE ESTE SOPRADOR DE AR COM UM DISPOSITIVO DE CONTROLO DE VELOCIDADE DE ESTADO SÓLIDO.

Siga estas instruções para operar o seu soprador de ar:

- Desembale o soprador de ar da caixa
- Para utilizar a unidade, coloque-a na área mais adequada para a sua utilização. Vários fatores precisam ser considerados; para ligar a unidade deverá ser colocada perto o suficiente de uma tomada de CA, deve haver um espaço livre mínimo de dois pés de cada lado da unidade para permitir o fluxo de ar adequado e a unidade não deve ser colocada onde possa tornar-se um tropeço ou risco de segurança.
- Coloque a unidade na posição correta de operação para a sua aplicação. Consulte a secção Posições Operacionais neste manual.
- Ligue a ficha da unidade à tomada na parede.
- Ative a unidade e selecione a velocidade do ar, girando no sentido dos ponteiros do relógio o interruptor localizado perto da pega superior.
- Quando o seu trabalho de secagem estiver concluído, desligue a unidade e siga as instruções para o Armazenamento neste manual.

⚠ ATENÇÃO Depois de conectar o cabo de alimentação à tomada da parede, ligue a unidade premindo a posição do interruptor com 3 relevos gravados para a posição "ON".

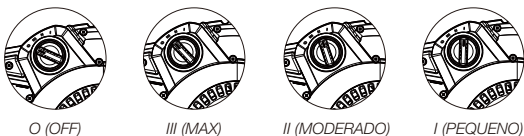

Posição de Operação do Soprador de Ar

O soprador de ar pode ser ajustado numa das três posições de operação. Escolha a posição mais adequada para a sua utilização.

- Utilize a posição para baixo (Figura 2) para aplicações como: secar pisos molhados, tapetes lavados, etc. Para usar essa posição, basta colocar a unidade na base.
- Utilize a posição angular (Figura 3) para aplicações como secagem de gesso em paredes ou secagem de móveis húmidos. Para utilizar essa posição, incline a unidade para trás para a apoiar no suporte.
- Utilize a posição para cima para aplicações como: secagem de tinta no teto. Para utilizar esta posição, coloque a unidade no lado de trás com a grade frontal apontando para o teto (Figura 4).

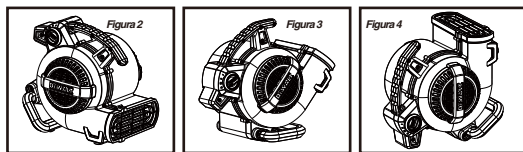

ARMAZENAMENTO

- O soprador de ar deve estar limpo antes de guardar.
- Enrole o cabo de alimentação ao redor da pega de transporte na parte superior da unidade para mantê-lo desembaraçado (Figura 5).

O SOPRADOR DO AR DEVE SER ARMAZENADO EM LUGAR FECHADO.

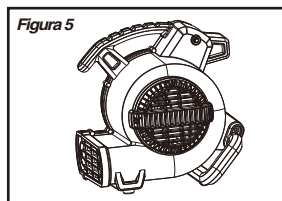

RESOLUÇÃO DE PROBLEMAS

- ▲ **CUIDADO:** desconecte antes de qualquer desmontagem ou manutenção.
- ▲ **CUIDADO:** Todas as desmontagens e reparos devem ser realizados por pessoal qualificado.
- ▲ **NOTA:** protetor de circuito

Figur 1

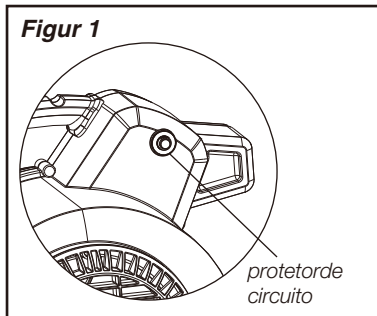

É possível resolver pequenos problemas sem ser necessário ligar para a assistência ao cliente.

PROBLEMA	SOLUÇÃO
A unidade não está a funcionar.	Ligue a unidade. Verifique o disjuntor.
	Coloque na posição "ON".
	Restaure o disjuntor.
A unidade funciona, mas o Soprador de Ar faz um barulho alto de raspagem.	Entre em contacto com a assistência ao cliente.
A unidade funciona mas vibra de forma excessiva.	Limpe as lâminas da roda do ventilador.
	Entre em contacto com a assistência ao cliente.
A unidade funciona, mas a roda do ventilador não gira.	Entre em contacto com a assistência ao cliente.
A unidade funciona rápido e, de seguida, desliga-se em sobrecarga.	Remove a obstrução.
	Entre em contacto com a assistência ao cliente.

▲ **CUIDADO!** Se o cabo de alimentação estiver danificado deve ser substituído pelo fabricante, por um agente de assistência ou por outras pessoas igualmente qualificadas, para evitar uma situação potencialmente perigosa.

GARANTIA DA FERRAMENTA

3

Anos
Garantia
Limitada de

TUOTTEEN TEKNISET

Malli	DXAM-2250
Teho	220-240V
Moottori	1/5 hv
Ilmavirta (enintään)	236 l/s
Virtajohto	H05RN-F, 3C*0,75 mm ² / 3 m pitkä

▲VAROITUS:

Huonokuntoinen tai liian ohut jatkojohto voi aiheuttaa tulipalon tai sähköiskun. Vähentääksesi tällaisten vaarojen mahdollisuutta jatkojohtoa käyttäessäsi, varmista jatkojohdon hyvä kunto ja ettei kiitoskohta joudu kosketuksiin nesteiden kanssa.

MÄÄRITELMÄT: TURVAOHJEET

Huomiosanojen vakavuusaste on määritelty jäljempänä. Kiinnitä huomiota näihin symboleihin, kun luet käyttöohjetta.

▲ VAARA: Kertoo välittömästi vaarallisesta tilanteesta, joka johtaa kuolemaan tai vakavaan vammaan, jos tilannetta vältetään.

▲ VAROITUS: Kertoo mahdollisesti vaarallisesta tilanteesta, joka saattaa johtaa kuolemaan tai vakavaan vammaan, jos tilannetta ei vältetä.

▲ HUOMIO: Kertoo mahdollisesti vaarallisesta tilanteesta, joka saattaa johtaa lievään tai keskivakavaan vammaan, jos tilannetta ei vältetä.

HUOMAUTUS: Kertoo vaaratilanteesta, joka ei sisällä henkilövahingon vaaraa, mutta joka saattaa johtaa omaisuusvahinkoon, jos tilannetta ei vältetä.

TÄRKEITÄ TURVALLISUUSOHJEITA

▲ VAROITUS: Sähkölaitteita käytettäessä on aina noudatettava turvallisuuteen liittyviä perusvarotoimia, jotta tulipalon, sähköiskun ja henkilövahingon vaara pieneneisi. Näitä perusvarotoimia ovat muun muassa seuraavat:

LUE KAIKKI OHJEET JA TEE NIIDEN MUKAISET TOIMET ENNEN KUIN KÄYTÄT TÄTÄ LAITETTA.

▲VAROITUS: Sähköiskun vaaran vähentäminen. Älä altista laitetta sateelle. Säilytä laitetta sisätiloissa.

- Älä poistu laitteen luota, kun se on kytketty verkkovirtaan. Irrota laitteen virtajohto pistorasiasta, kun laitetta ei käytetä.
- Älä anna kenenkään käyttää laitetta leikkikaluna. Valvo laitetta tarkasti, jos lapset käyttävät sitä tai jos laitetta käytetään lasten lähellä.
- Käytä tätä laitetta VAIN käyttöohjeessa kuvatulla tavalla.
- Älä käytä laitetta, jos sen virtajohto tai pistoke on vahingoittunut. Palauta laite huoltokeskukseen, jos laite ei toimi oikein tai jos se on pudonnut, vahingoittunut, jätetty ulos tai pudonnut veteen.

- Älä vedä tai kannata tätä laitetta virtajohdosta äläkä käytä virtajohtoa kahvana. Älä myöskään jätä johtoa oven väliin tai vedä johtoa terävien reunojen tai kulmien yli. Älä anna laitteen kulkea virtajohdon yli. Pidä virtajohto poissa lämmitettyjen pintojen luota.
- Kun irrotat johtoa pistorasiasta, älä vedä johdosta. Tartu sen sijaan kiinni pistokkeesta.
- Älä käsittele pistoketta tai laitetta märin käsin.
- Älä työnnä mitään esineitä laitteen aukkoihin. Älä käytä laitetta, jos jokin sen aukoista on tukossa. Poista aukoista niissä mahdollisesti oleva pöly, nukka, karvat, hiukset tai mikä tahansa muu aines, joka saattaa haitata ilmavirran kulkua.
- Pidä hiukset, löysät vaatteet, sormet ja kaikki muut ruumiinosat poissa laitteen aukoista ja liikkuvista osista.
- Siirrä kaikki säätimet off-asentoon ennen kuin irrotat laitteen virtajohdon pistorasiasta.
- Älä vedä johtoa mattojen alitse. Älä peitä johtoa matoilla tai muilla vastaavilla peitteillä. Älä vedä johtoa huonekalujen tai laitteiden alitse. Vedä johto pois kulkureiteiltä ja sellaisista paikoista, jossa sen ylitse kuljettaisiin.

▲HUOMIO: Tätä laitetta eivät saa käyttää henkilöt (mukaan lukien lapset), joiden ruumiilliset tai henkiset toiminnot tai aistitoiminnot ovat heikentyneet.

Laitetta eivät saa käyttää myöskään henkilöt, joilla ei ole kokemusta ja tietoa laitteen käytöstä, paitsi jos heidän turvallisuudestaan vastaava henkilö valvoo laitteen käyttöä tai opastaa siihen. Lasten ei saa antaa leikkiä laitteella.

**SÄILYTÄ NÄMÄ OHJEET
MUITA TURVAOHJEITA**

- Jos käytät jatkojohtoa, sen johtimien poikkipinta-ala on oltava riittävän suuri turvallisuuden varmistamiseksi.
- Jos käytät peräkkäin useampaa kuin yhtä jatkojohtoa, varmista, että jokaisessa jatkojohdossa johtimien poikkipinta-ala on riittävän suuri.
- Älä ime imurilla palavia tai räjähtäviä materiaaleja, kuten hiiltä, viljaa tai muuta hienojakoista palavaa materiaalia.
- Älä ime imurilla mitään vaarallisia, myrkyllisiä tai syöpää aiheuttavia aineita, kuten asbestia tai torjunta-aineita.
- Älä koskaan ime imurilla mitään räjähtäviä nesteitä (kuten bensiniä, dieselöljyä, lämmitysöljyä, ohennetta jne.) äläkä happoja tai liuottimia.
- Jotkin puumateriaalit sisältävät puunsuoja-aineita, jotka voivat olla myrkyllisiä. Jos työskentelet tällaisten materiaalien kanssa, ole erittäin varovainen, ettei vedä niitä henkeen tai päästä niitä kosketukseen ihosi kanssa. Pyydä materiaalin toimittajalta turvallisuustiedot ja noudata niitä.

- Älä käytä imuria askeljakkarana.
- Älä pane imurin päälle painavia esineitä.
- Jos käytät jatkojohtoa, sen johtimien poikkipinta-alan on oltava riittävän suuri turvallisuuden varmistamiseksi.
- Ulkotiloissa käytettävän jatkojohdon on oltava hyväksytty ulkokäyttöön.

▲VAROITUS!

Voit vähentää altistumistasi kemikaaleille käyttämällä hyväksyttyjä henkilösuojaimia, kuten mikroskooppisten hiukkasten suodattamiseen suunniteltuja pölysuojaimina.

SÄILYTÄ NÄMÄ OHJEET, KÄYTTÖOHJEET

▲VAROITUS!

SÄHKÖISKUN VAARAN VÄHENTÄMINEN, ÄLÄ KÄYTÄ TÄTÄ PUHALLINTA MINKÄÄN PUOLIJOHDEOHJAUSLAITTEEN KANSSA.

Käytä puhallinta näiden ohjeiden mukaisesti:

- Poista puhallin pakkauksesta.
- Kun käytät laitetta, aseta se käyttötarkoitusta vastaavalle alueelle. Ota huomioon seuraavat asiat: laite pitää asentaa riittävän lähelle pistorasiaa, laitteen ympärillä pitää olla kaksi jalkaa vapaata tilaa riittävän ilmavirtauksen varmistamiseksi eikä laitetta saa asentaa sellaiseen paikkaan, jossa siihen voi kompastua tai jossa se voi aiheuttaa vaaratilanteista.
- Aseta laite käyttötarkoitusta vastaavaan asentoon. Katso lisätietoja tämän käyttöohjeen kohdasta Käyttöasennot.
- Kytke laite pistorasiaan.
- Kytke virta ja valitse puhallusnopeus kääntämällä yläkahvan lähellä olevaa kytkintä myötäpäivään.
- Kun kuivaustyö on tehty, katkaise laitteesta virta ja noudata tämän käyttöohjeen Säilytys-kohdan ohjeita.

▲**HUOMIO:** Kun olet kytkenyt pistokkeen pistorasiaan, kytke laite "ON"-tilaan painamalla kytkin 3 viivalla merkittyyn asentoon, joka on "ON"-asento.



O (POIS)

III (MAKSIMI)

II (NORMAALI)

I (PIENI)

Puhaltimen käyttöpaikka

Puhaltimen voi asentaa kolmeen eri käyttöasentoon. Valitse käyttötarkoitusta parhaiten vastaava asento.

- Käytä ala-asentoa (kuva 2) esimerkiksi seuraavissa tehtävissä: märän lattian kuivaaminen, pestyt matot jne. Tässä tapauksessa voit asettaa laitteen suoraan käyttöpaikalle.

- Käytä kulma-asentoa (kuva 3) esimerkiksi seuraavissa tehtävissä: tasoitteen kuivaaminen seinässä, märkien huonekalujen kuivaaminen jne. Tässä tapauksessa käännä laitetta taaksepäin niin, että se nojaa tukeensa.
- Käytä yläasentoa esimerkiksi seuraavassa tehtävässä: maalin kuivaaminen katossa. Tässä tapauksessa aseta laite taustapuoli alaspäin niin, että eturitilä osoittaa kattoon (kuva 4).

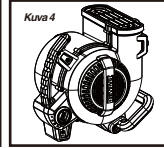
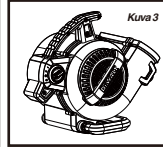
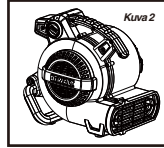

STORAGE

- Puhallin pitää puhdistaa ennen säilytystä.
- Kierrä virtajohto kantokahvan ympärille niin, että se ei mene sotkuun (kuva 5).

PUHALLINTA PITÄÄ SÄILYTTÄÄ SISÄTILASSA.

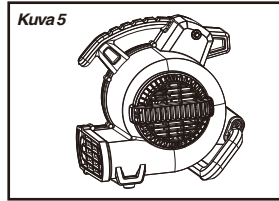

VIANMÄÄRITYS

▲**VAROITUS:** irrota pistorasiasta ennen purkamista tai huoltoa.

▲**VAROITUS:** Purkamisen ja huollon saa tehdä vain siihen valtuutettu henkilö

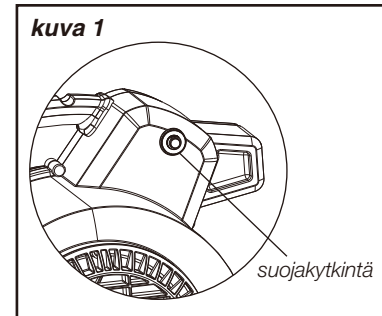

Pienet ongelmat ovat usein korjattavissa ilman asiakastuen apua.

ONGELM	RATKAISU
Laite ei käynnisty.	Kytke laite pistorasiaan. Tarkista suojakytkin.
	Aseta "ON"-asentoon.
	Nollaa suojakytkin.
Laite käynnistyy, mutta pitää kovaa, raapivaa ääntä.	Ota yhteyttä asiakastukeen.
Laite käynnistyy, mutta tärisee voimakkaasti.	Puhdista puhallinpyörän siivekkeet.
	Ota yhteyttä asiakastukeen.
Laite käynnistyy, mutta puhallinpyörä ei pyöri.	Ota yhteyttä asiakastukeen.
Laite käynnistyy hetkeksi, mutta sammuu sitten ylikuormitukseen.	Poista tukos.
	Ota yhteyttä asiakastukeen.

VAROITUS! Vahingoittuneen virtajohdon saa vaihtaa vain valmistaja, valmistajan huoltoedustaja tai vastaava pätevä henkilö.



PRODUKTSPECIFIKATIONE

Modell	DXAM-2250
Ström	220-240 V
Motor	1/5 hk
Luftflöde (max)	236 l/s
Strömkabel	H05RN-F, 3C* 0,75 mm ² /3 m längd

▲ VARNING:

Förlängningskablar i dåligt skick eller som har för liten kabelstorlek utgör en risk för brand och stötar. För att minska risken när du använder en förlängningskabel måste du kontrollera att den är i gott skick och att anslutningen inte kommer i kontakt med vatten.

DEFINITIONER: RIKTLINJER FÖR SÄKERHET

Definitionerna nedan beskriver säkerhetsnivån för varje signalord. Läs igenom bruksanvisningen och uppmärksamma dessa symboler.

▲ **FARA:** Anger en överhängande farlig situation som leder till allvarliga personskador eller dödsfall om den inte undviks.

▲ **VARNING:** Anger en potentiellt farlig situation som kan leda till allvarliga personskador eller dödsfall om den inte undviks.

▲ **FÖRSIKTIGHET:** Anger en potentiellt farlig situation som kan leda till smärre eller lindriga personskador om den inte undviks.

▲ **OBSERVERA:** Anger ett förfarande som inte är kopplat till personskador men som kan leda till skador på egendom om det inte undviks.

VIKTIGA

SÄKERHETSINSTRUKTIONER

▲ **VARNING:** När du använder elektriska apparater ska du alltid följa grundläggande säkerhetsföreskrifter för att minska risken för brand, elektriska stötar och personskador, inklusive följande:

LÄS IGENOM OCH FÖLJ ALLA INSTRUKTIONER INNAN DU ANVÄNDER DEN HÄR APPARATEN.

▲ **VARNING:** För att minska risken för elektriska stötar. Utsätt inte för regn. Förvara inomhus.

- Lämna inte apparaten utan uppsikt när den är ansluten till en strömkälla. Koppla bort den från uttaget när den inte används och före underhåll.
- Apparaten får inte användas som leksak. Var uppmärksam när apparaten används av eller i närheten av barn.
- Använd apparaten ENDAST på de sätt som beskrivs i bruksanvisningen.
- Använd inte den här apparaten med en skadad kabel eller kontakt. Om apparaten inte fungerar på rätt sätt eller om den har tappats, skadats, lämnats utomhus eller tappats i vatten ska den lämnas till ett servicecenter.

- Undvik att dra eller bära apparaten i kabeln, använd kabeln som handtag, stänga en dörr med kabeln i kläm eller dra kabeln runt vassa kanter eller hörn. Dra inte apparaten över kabeln. Håll kabeln borta från varma ytor.
- Koppla inte bort apparaten genom att dra i kabeln. Koppla bort den genom att dra i kontakten, inte i kabeln.
- Hantera inte kontakten eller apparaten med våta händer.
- Stoppa inte in föremål i apparatens öppningar. Använd inte apparaten om någon öppning är blockerad. Håll öppningarna rena från damm, ludd, hår och annat som kan försämma luftflödet.
- Håll hår, lösa kläder, fingrar och kroppsdelar borta från öppningarna och de rörliga delarna.
- Stäng av alla kontroller innan du kopplar ur apparaten.
- Dra inte kabeln under heltäckningsmattor. Täck inte över kabeln med någon typ av golvmatta. Dra inte kabeln under möbler eller apparater. Lägg kabeln utanför från trafikerade områden där ingen kan snubbla över den.

▲ **FÖRSIKTIGHET:** Den här apparaten är inte avsedd för användning av personer (inklusive barn) med funktionsnedsättningar eller brist på erfarenhet, såvida de inte gör det under övervakning och har fått instruktioner om hur apparaten används av någon som ansvarar för deras säkerhet.

Håll barn under uppsikt så att de inte leker med apparaten.

SPARA DESSA INSTRUKTIONER

YTTERLIGARE SÄKERHETSFORESKRIFTER

- En förlängningskabel måste ha lämplig kabelstorlek av säkerhetsskäl.
- Om fler än en förlängningskabel används måste varje enskild förlängningskabel minst ha den minsta kabelstorleken.
- Använd inte för att suga upp brandfarliga explosiva material, till exempel kol, korn eller annat finfördelat brandfarligt material.
- Använd inte för att suga upp farliga, giftiga eller cancerframkallande material, till exempel asbest eller bekämpningsmedel.
- Sug inte upp explosiva vätskor (till exempel bensin, dieselolja, eldningsolja, förtunningsmedel osv.), syra eller lösningsmedel.
- Använd inte dammsugaren utan filter, utom på de sätt som beskrivs under Våt dammsugning.
- En del träprodukter innehåller skyddsmedel som kan vara giftigt. Var extra försiktig för att undvika inandning och hudkontakt när du arbetar med dessa material. Efterfråga och följ all säkerhetsinformation från materialleverantören.
- Använd inte dammsugaren som trappstege.
- Ställ inte tunga föremål på dammsugaren.

- En förlängningskabel måste ha lämplig kabelstorlek av säkerhetsskäl.

▲ VARNING!

Minska din exponering för kemikalier genom att bära godkänd säkerhetsutrustning, såsom en dammfiltermask som är särskilt utformad för att filtrera bort mikroskopiska partiklar.

**SPARA DESSA INSTRUKTIONER
ANVÄNDNINGSinSTRUKTIONER**

▲ VARNING!

FÖR ATT MINSKA RISKEN FÖR BRAND OCH ELEKTRISKA STÖTAR, ANVÄND INTE FLÄKTEN MED NÅGON TYP AV EFFEKTREGULATOR.

Följ dessa instruktioner när du använder fläkten:

- Ta ut fläkten ur kartongen.
- Placera enheten i det område som passar bäst för tillämpningen. Flera faktorer bör övervägas. Enheten måste placeras tillräckligt nära ett strömuttag, det måste finnas ett avstånd på minst 60 cm på varje sida om enheten för att säkerställa tillräckligt luftflöde och den får inte placeras där den utgör en snubbelrisk eller säkerhetsrisk.
- Placera enheten i den position som passar bäst för tillämpningen. Se avsnittet Driftpositioner i den här bruksanvisningen.
- Koppla in enheten i vägguttaget.
- Starta enheten och välj lufthastighet genom att vrida omkopplaren som sitter i närheten av det övre handtaget medsols.
- När torkningen är klar stänger du av enheten och följer instruktionerna för förvaring i den här bruksanvisningen.

▲ FÖRSIKTIGHET: När du har kopplat in strömkabeln i väggkontakten, slå på enheten genom att flytta strömbrytaren med tre upphöjda ränder till positionen "PÅ".



Driftpositioner för fläkten

Fläkten kan placeras i tre olika driftpositioner. Välj den position som passar bäst för tillämpningen.

- Använd nedåtpositionen (figur 2) för tillämpningar såsom att torka våta golv, schamponerade mattor osv. För att använda den här positionen placerar du enheten på basen.
- Använd vinkelpositionen (figur 3) för tillämpningar såsom att torka gips på väggar och torka våta möbler. Använd den här positionen genom att luta enheten bakåt så att den vilar på stödet.

- Använd uppåtpositionen för tillämpningar såsom att torka färg i taket. Använd den här positionen genom att lägga enheten på baksidan med den främre grillen vänd upp mot taket (figur 4).

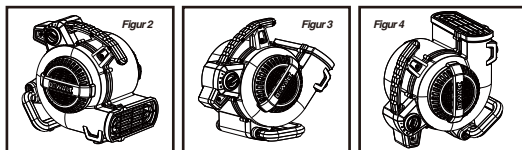

FÖRVARING

- Rengör fläkten innan du förvarar den.
- Linda strömkabeln runt bärhandtaget på enhetens ovansida för att undvika kabeltrassel (figur 5).

FLÄKTEN SKA FÖRVARAS INOMHUS.

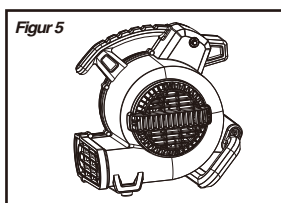

FELSÖKNING

▲ VARNING: Koppla bort fläkten från strömuttaget före isärtagning och service.

▲ VARNING: All isärtagning och reparation ska utföras av behörig personal.

▲ ANM: kretsskydd

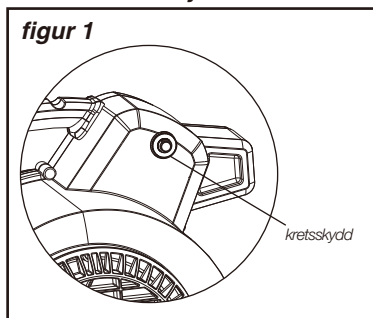

Mindre problem kan ofta åtgärdas utan att ringa kundservice.

PROBLEM	LÖSNING
Enheten fungerar inte.	Koppla in enheten. Kontrollera kretsbrytaren.
	Placera i "PÅ"-positionen.
	Återställ kretsbrytaren.
Enheten fungerar men fläkten har ett högt, skrapande ljud.	Kontakta kundservice.
Enheten fungerar men vibrerar mycket.	Rengör fläktbladen.
	Kontakta kundservice.
Enheten fungerar men fläkthjulet snurrar inte.	Kontakta kundservice.
Enheten fungerar en kort stund men stängs sedan av på grund av överbelastning.	Ta bort hinder.
	Kontakta kundservice.

▲ VARNING!: Om strömkabeln är skadad måste den bytas ut av tillverkaren, ett servicecenter eller liknande behörig person för att undvika fara.



ÜRÜN ÖZELLİKLERİ

Model	DXAM-2250
Güç	220-240 V
Motor	1/5 HP
Hava akışı (maks.)	236 L/sn
Güç kablosu	H05RN-F,3C*0,75 mm2/3 m Uzunluk

▲UYARI:

Kötü durumdaki veya kablo boyutu yetersiz olan uzatma kabloları yangın ve elektrik çarpmaya tehlikeli oluşturabilir. Bu tehlikelerin riskini azaltmak için, uzatma kablosu kullanırken kabloların iyi durumda olduğundan ve bağlantının sıvıyla temas etmediğinden emin olun.

TANIMLAR: GÜVENLİK TALİMATLARI

Aşağıdaki tanımlar her bir uyari sözcüğünün önem seviyesini açıklamaktadır. Lütfen kılavuzu okuyun ve bu sembollere dikkat edin.

▲ TEHLİKE: Kaçınılmadığı takdirde ölüm veya ciddi yaralanmayla sonuçlanacak tehdit edici derecede tehlikeli bir durumu belirtir.

▲ UYARI: Kaçınılmadığı takdirde ölüm veya ciddi yaralanmayla sonuçlanabilecek potansiyel olarak tehlikeli bir durumu belirtir.

▲ DİKKAT: Kaçınılmadığı takdirde küçük veya orta derecede yaralanmayla sonuçlanabilecek potansiyel olarak tehlikeli bir durumu belirtir.

BİLDİRİM: Kaçınılmadığı takdirde mala yönelik hasarlı sonuçlanabilecek olan, kişisel yaralanmayla alakalı olmayan bir eylemi belirtir.

ÖNEMLİ GÜVENLİK TALİMATLARI

▲ UYARI: Elektrikli cihazları kullanırken yangın, elektrik çarpması ve kişisel yaralanma riskini azaltmak için aşağıdakiler de dahil olmak üzere daima temel güvenlik önlemlerine uyun:

BU CİHAZI KULLANMADAN ÖNCE TÜM TALİMATLARI OKUYUN VE UYGULAYIN.

▲ UYARI: Elektrik çarpmaya riskini azaltmak için: Yağmura maruz bırakmayın. İç mekânda tutun.

- Cihazı güç kaynağına bağlı şekilde bırakmayın. Kullanılmadığı zamanlarda ve bakım yapmadan önce prizden çıkartın.
- Cihazın oyuncak olarak kullanılmasına izin vermeyin. Cihaz çocuklar tarafından veya çocukların yakınında kullanılırken çok dikkat edin.
- Cihazı YALNIZCA kılavuzda belirtildiği gibi kullanın.
- Bu cihazı hasarlı kablo veya fişle kullanmayın. Cihaz düzgün çalışmıyorsa veya yere düşürülmüş, hasar görmüş, dış mekânda bırakılmış ya da suya düşürülmüşse servis merkezine gönderin.

- Bu cihazı kablodan çekmeyin veya taşımayın, kabloyu taşıma sapı olarak kullanmayın, kapının arasına sıkıştırılmayın ve sivri kenar veya köşelerin etrafından çekmeyin. Cihazı kabloların üzerinden geçirmeyin. Kabloyu sıcak yüzeylerden uzak tutun.
- Bu cihazı kablodan tutarak prizden çıkarmayın. Prizden çıkarmak için kabloyu değil fişi tutun.
- Fişi veya cihazı ıslak elle tutmayın.
- Cihazın açıklıklarına herhangi bir nesne koymayın. Açıklıklarından herhangi biri tıkanmışsa cihazı kullanmayın; toz, hav, kıl ve hava akışını azaltabilecek her türlü maddeden temizleyin.
- Bol giysileri, saçınızı, parmaklarınızı ve vücudunuzun tüm bölümlerini açıklıklardan ve hareketli parçalardan uzak tutun.
- Cihazın fişini çekmeden önce tüm kontrol düğmelerini kapatın.
- Kabloyu halının altından geçirmeyin. Kabloyu kilim, yolluk veya benzer örtülerle örtmeyin. Kabloyu mobilya veya elektrikli aletlerin altından geçirmeyin. Kabloyu geçişin çok olduğu veya takılıp düşmeye neden olabileceği alanlardan uzak tutun.

▲ DİKKAT: Bu cihaz, güvenliklerinden sorumlu birisi tarafından cihazın kullanımıyla ilgili bilgi veya gözetim sağlanmadığı sürece, fiziksel, duyuşsal veya zihinsel yeterliliği düşük olan kişiler (çocuklar dahil) veya yeterli deneyim ve bilgiye sahip olmayanlar tarafından kullanılmak için tasarlanmamıştır.

Çocuklar, cihazla oynamalarını sağlamak için gözetim altında tutulmalıdır.

BU TALİMATLARI SAKLAYIN EK GÜVENLİK KURALLARI

- Uzatma kablosu güvenlik için yeterli boyuta sahip olmalıdır.
- Toplam uzunluğa ulaşmak için birden fazla uzatma kablosu kullanırsanız her bir uzatma kablosunun en azından minimum kablo boyutuna sahip olduğundan emin olun.
- Kömür, granül gibi yanıcı, patlayıcı maddeleri ve diğer küçük parçalı yanıcı maddeleri süpürmek için kullanmayın.
- Asbest veya böcek ilacı gibi tehlikeli, zehirli veya kanserojen maddeleri süpürmek için kullanmayın.
- Asla patlayıcı sıvı (ör. benzin, mazot, kalorifer yakıtı, tiner vb.), asit veya çözücülerini süpürmeyin.
- Islak Süpürme Uygulamaları bölümünde açıklandığı durumlar haricinde elektrikli süpürgeyi filtresi takılı değilken kullanmayın.
- Bazı ahşap malzemeler, zehirli koruyucular içerebilir. Bu malzemeler üzerinde çalışırken zehirli maddeleri solumamak ve onlarla temas etmemek için özellikle dikkat edin. Malzeme tedarikçinizden gerekli tüm güvenlik bilgilerini isteyin ve bunlara uyun.
- Elektrikli süpürgeye üzerine ağır nesnelere koymayın.

Türkçe

- Uzatma kablosu güvenlik için yeterli boyuta sahip olmalıdır.

▲UYARI!

Bu kimyasallara daha az maruz kalmak amacıyla, mikroskobik parçacıkları filtrelemek için özel olarak tasarlanmış toz maskeleri gibi onaylı güvenlik ekipmanı kullanın.

BU TALİMATLARI SAKLAYIN ÇALIŞTIRMA TALİMATLARI

▲UYARI!

YANGIN VEYA ELEKTRİK ÇARPMA RİSKİNİ AZALTMAK İÇİN, BU HAVA TAŞIYICINI HERHANGİ BİR KATI HAL HIZ KONTROL CİHAZIYLA BİRLİKTE KULLANMAYIN.

Hava taşıyıcınızı çalıştırmak için aşağıdaki talimatları uygulayın:

- Hava taşıyıcınızı kutudan çıkarın.
- Ünitenizi kullanmak üzere üniteyi, yapacağınız uygulama için en uygun alana yerleştirin. Göz önünde bulundurulması gereken faktörler: Ünite, takılacağı alternatif akım prizinin yeterince yakınına yerleştirilmelidir, düzgün hava akışı sağlamak için ünitenin her iki yanında en az 60 cm boşluk bırakılmalıdır ve ünite, takılıp düşme veya güvenlik tehlikesine yol açabileceği bir alana yerleştirilmemelidir.
- Üniteyi, yapacağınız uygulama için uygun bir çalışma konumuna yerleştirin. Bu kılavuzdaki Çalıştırma Konumları bölümüne bakın.
- Birden fazla hava taşıyıcı kullanmak için bu bölümdeki
- Kabloyu duvar prizine takın.
- Üniteyi çalıştırın ve üst taşıma sapının yanında bulunan düğmeyi saat yönünde çevirerek hava hızını seçin.
- Kurutma işleminiz tamamlandığında üniteyi kapatın ve bu kılavuzdaki Saklama talimatlarını uygulayın.

▲DİKKAT: Güç kablosu duvar prizine takıldıktan sonra 3 hız konumuna sahip olan düğmeyi "AÇIK" konumuna getirerek üniteyi çalıştırın.



Hava Taşıyıcı Çalıştırma Konumu

Hava taşıyıcı üç çalıştırma konumundan birine yerleştirilebilir. Yapacağınız uygulama için en uygun konumu seçin.

- Islak zeminleri, yıkanmış halıları kurutma gibi uygulamalar için aşağı konumunu (Şekil 2) kullanın. Bu konumu kullanmak için üniteyi tabanı üzerinde duracak şekilde yerleştiriniz yeterlidir.

- Duvarlardaki alçıları veya ıslak mobilyaları kurutma gibi uygulamalar için eğik konumunu (Şekil 3) kullanın. Bu konumu kullanmak için üniteyi destek
- üzerinde duracak şekilde geriye doğru eğin. Tavan boyasını kurutma gibi uygulamalar için yukarı konumunu kullanın. Bu konumu kullanmak için üniteyi, öndeki izgara tavana bakacak şekilde arka tarafının üzerine yerleştirin (Şekil 4).

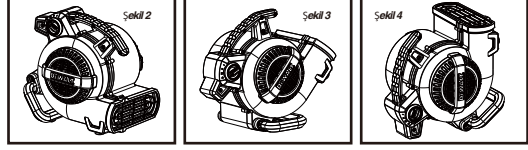

SAKLAMA

- Hava taşıyıcınızı saklamadan önce temizlemelisiniz.
- Güç kablosunun dolaşmasını önlemek için kabloyu ünitenin üzerindeki taşıma sapının etrafına sarın (Şekil 5).

HAVA TAŞIYICI İÇ MEKÂNDAN SAKLANMALIDIR.

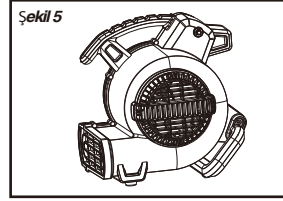

SORUN GİDERME

▲UYARI: Herhangi bir sökme veya servis işleminden önce prizden çıkarın.

▲UYARI: Tüm sökme ve onarım işlemleri yetkili personel tarafından gerçekleştirilmelidir.

▲NOT: koruyucuyla donatılmıştır

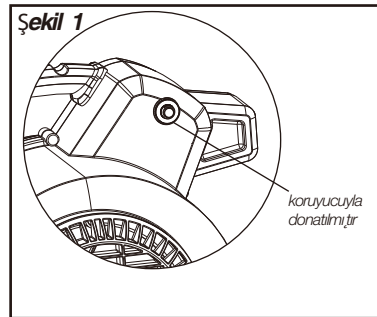

Küçük sorunlar genellikle müşteri hizmetlerini aramadan çözülebilir.

SORUN	ÇÖZÜM
Ünite çalışmıyor.	Üniteyi prize takın. Devre kesiciyi kontrol edin.
	Üniteyi "AÇIK" konuma getirin.
	Devre kesiciyi sıfırlayın.
Ünite çalışıyor ancak Hava Taşıyıcı yüksek bir gıcırtı sesi çıkarıyor.	Müşteri hizmetleriyle iletişime geçin.
Ünite çalışıyor ancak aşırı derecede titreşim yapıyor.	Hava üfleyicinin pervane kanatlarını temizleyin.
	Müşteri hizmetleriyle iletişime geçin.
Ünite çalışıyor ancak hava üfleyicinin pervanesi dönmüyor.	Müşteri hizmetleriyle iletişime geçin.
Ünite kısa süre çalışıyor ve ardından aşırı yük nedeniyle kapanıyor.	Engeli giderin.
	Müşteri hizmetleriyle iletişime geçin.

▲ UYARI!: Güç kablosu hasarlıysa, tehlikeyi önlemek için üretici, servis görevlisi veya benzer şekilde yetkili bir kişi tarafından değiştirilmelidir.



ΠΡΟΔΙΑΓΡΑΦΕΣ ΠΡΟΪΟΝΤΟΣ

Μοντέλο	<i>DXAM-2250</i>
Ισχύς	<i>220-240V</i>
Κινητήρας	<i>1/5HP</i>
Ροή αέρα (μέγ)	<i>236L/S</i>
Καλώδιο τροφοδοσίας	<i>H05RN-F,3C0,75mm2/3m. Μήκος</i>

▲ΠΡΟΕΙΔΟΠΟΙΗΣΗ:

Καλώδια προέκτασης που είναι σε κακή κατάσταση ή έχουν πολύ μικρό μέγεθος αγωγού, μπορεί να ενέχουν κίνδυνο φωτιάς ή ηλεκτροπληξίας. Για να μειώσετε την πιθανότητα τέτοιων κινδύνων κατά τη χρήση ενός καλωδίου προέκτασης, βεβαιωθείτε ότι είναι σε καλή κατάσταση και ότι η σύνδεση δεν έρχεται σε επαφή με υγρό.

ΟΡΙΣΜΟΙ: ΟΔΗΓΙΕΣ ΑΣΦΑΛΕΙΑΣ

Οι ακόλουθοι ορισμοί περιγράφουν τον βαθμό σοβαρότητας κάθε λέξης σήμανσης. Διαβάστε το εγχειρίδιο και δίνετε προσοχή σε αυτά τα σύμβολα.

▲ ΚΙΝΔΥΝΟΣ: Υποδεικνύει κατάσταση άμεσου κινδύνου η οποία, αν δεν αποτραπεί, θα προκαλέσει θάνατο ή σοβαρό τραυματισμό.

▲ ΠΡΟΕΙΔΟΠΟΙΗΣΗ: Υποδεικνύει ενδεχομένως επικίνδυνη κατάσταση η οποία, αν δεν αποτραπεί, θα μπορούσε να προκαλέσει θάνατο ή σοβαρό τραυματισμό.

▲ ΠΡΟΣΟΧΗ: Υποδεικνύει ενδεχομένως επικίνδυνη κατάσταση η οποία, αν δεν αποτραπεί, ίσως προκαλέσει επιτόλαιο ή μέτριο τραυματισμό.

ΣΗΜΕΙΩΣΗ: Υποδεικνύει πρακτική μη σχετιζόμενη με τραυματισμό η οποία, αν δεν αποτραπεί, ίσως προκαλέσει ζημιά σε περιουσιακά στοιχεία.

ΣΗΜΑΝΤΙΚΕΣ ΟΔΗΓΙΕΣ ΑΣΦΑΛΕΙΑΣ

▲ ΠΡΟΕΙΔΟΠΟΙΗΣΗ: Όταν χρησιμοποιείτε ηλεκτρικές συσκευές, να τηρείτε πάντα τα βασικά προληπτικά μέτρα ασφάλειας ώστε να περιορίζετε τον κίνδυνο εκδήλωσης φωτιάς, ηλεκτροπληξίας και τραυματισμού, συμπεριλαμβανομένων των εξής:

ΠΡΙΝ ΧΡΗΣΙΜΟΠΟΙΗΣΕΤΕ ΤΗ ΣΥΣΚΕΥΗ, ΔΙΑΒΑΣΤΕ ΚΑΙ ΑΚΟΛΟΥΘΗΣΤΕ ΟΛΕΣ ΤΙΣ ΟΔΗΓΙΕΣ.

▲ ΠΡΟΕΙΔΟΠΟΙΗΣΗ: Για να μειώσετε τον κίνδυνο ηλεκτροπληξίας, Μην εκθέτετε σε βροχή. Αποθηκεύετε σε εσωτερικό χώρο.

- Μην αφήνετε τη συσκευή χωρίς επίτηρηση όταν είναι συνδεδεμένη σε πηγή τροφοδοσίας. Βγάξτε τη από την πρίζα όταν δεν τη χρησιμοποιείτε και πριν από το σέρβις.

- Μην επιτρέψετε τη χρήση της συσκευής για παιχνίδι. Να είστε ιδιαίτερα προσεκτικοί όταν η συσκευή χρησιμοποιείται από παιδιά ή κοντά σε αυτά.
- Χρησιμοποιείτε αυτήν τη συσκευή ΜΟΝΟ σύμφωνα με όσα περιγράφονται στο εγχειρίδιο.
- Μην χρησιμοποιείτε αυτήν τη συσκευή με κατεστραμμένο καλώδιο ή βύσμα. Αν η συσκευή δεν λειτουργεί σωστά ή έχει πέσει, χαλάσει, ξεχαστεί σε εξωτερικό χώρο ή πέσει στο νερό, επιτρέψτε τη σε κέντρο επισκευών.
- Μην τραβάτε ή μεταφέρετε αυτήν τη συσκευή από το καλώδιο, χρησιμοποιείτε το καλώδιο ως λαβή, κλείνετε πόρτες μαγκώνοντας το καλώδιο ή τραβάτε το καλώδιο ενώ ακουμπάει σε αιχμηρές ακμές ή γωνίες. Μην περνάτε τη συσκευή πάνω από το καλώδιο. Διατηρείτε το καλώδιο μακριά από θερμαινόμενες επιφάνειες.
- Μην βγάζετε τη συσκευή από την πρίζα τραβώντας το καλώδιο. Για να τη βγάλετε από την πρίζα, τραβήξτε το βύσμα, όχι το καλώδιο.
- Μην πιάνετε το βύσμα ή τη συσκευή με βρεγμένα χέρια.
- Μην βάζετε οποιοδήποτε αντικείμενο στα ανοίγματα της συσκευής. Μην χρησιμοποιείτε τη συσκευή ενώ είναι φραγμένο οποιοδήποτε άνοιγμα. Διατηρείτε τη απαλλαγμένη από σκόνη, χνούδια, τρίχες και οτιδήποτε άλλο που θα μπορούσε να περιορίσει την ροή του αέρα.
- Διατηρείτε τα μαλλιά, χαλαρά ρούχα, δάχτυλα και όλα τα μέλη του σώματος μακριά από τα ανοίγματα και κινούμενα μέρη.
- Απενεργοποιήστε όλα τα στοιχεία ελέγχου πριν βγάλετε τη συσκευή από την πρίζα.
- Μην περνάτε το καλώδιο κάτω από χαλιά και εισόδου, διαδρόμου ή άλλα παρόμοια καλύμματα. Μην περνάτε το καλώδιο κάτω από έπιπλα ή συσκευές. Τακτοποιήστε το καλώδιο σε θέσεις όπου δεν υπάρχει κυκλοφορία και δεν θα προκαλέσει ανατροπές.
- **▲ ΠΡΟΣΟΧΗ:** Αυτή η συσκευή δεν προορίζεται για χρήση από άτομα (συμπεριλαμβανομένων των παιδιών) με μειωμένες φυσικές, αισθητηριακές ή διανοητικές ικανότητες ή άτομα που δεν διαθέτουν εμπειρία και γνώση, εκτός αν βρίσκονται υπό επίβλεψη ή καθοδήγηση αναφορικά με τη χρήση της συσκευής, από άτομο υπεύθυνο για την ασφάλειά τους. Τα παιδιά θα πρέπει να επιβλέπονται ώστε να διασφαλίζεται ότι δεν παίζουν με τη συσκευή.

ΦΥΛΑΞΤΕ ΑΥΤΕΣ ΤΙΣ ΟΔΗΓΙΕΣ**ΕΠΙΠΡΟΣΘΕΤΟΙ ΚΑΝΟΝΕΣ ΑΣΦΑΛΕΙΑΣ**

- Το καλώδιο προέκτασης πρέπει να διαθέτει αγωγό επαρκούς μεγέθους για ασφάλεια.
- Όταν χρησιμοποιείτε περισσότερο από ένα καλώδια επέκτασης για να φτάσετε στο συνολικό μήκος, να βεβαιώνετε ότι κάθε καλώδιο προέκτασης περιέχει τουλάχιστο το ελάχιστο μέγεθος αγωγού.
- Μην χρησιμοποιείτε για την αναρρόφηση εύφλεκτων εκρηκτικών υλικών, όπως τα κάρβουνα, οι κόκκοι ή άλλα εύφλεκτα υλικά μικρών διαστάσεων.
- Μην χρησιμοποιείτε για την αναρρόφηση επικίνδυνων, τοξικών ή καρκινογόνων υλικών, όπως ο αμίαντος ή τα φυτοφάρμακα.
- Μην αναρροφάτε εκρηκτικά υγρά (π.χ. βενζίνη, πετρέλαιο κίνησης, πετρέλαιο καύσης, διαλυτικό χρωμάτων, κτλ.), οξέα ή διαλύτες.
- Ορισμένα ξύλα περιέχουν συντηρητικά τα οποία μπορεί να είναι τοξικά. Να είστε ιδιαίτερα προσεκτικοί ώστε να αποφεύγετε την εισπνοή και την επαφή με το δέρμα κατά την εργασία με αυτά τα υλικά. Ζητήστε και τηρείτε τυχόν πληροφορίες που αφορούν την ασφάλεια και παρέχονται από τον προμηθευτή υλικών.
- Μην χρησιμοποιείτε την ηλεκτρική σκούπα ως σκαλοπάτι.
- Μην τοποθετείτε βαριά αντικείμενα πάνω στη σκούπα.
- Το καλώδιο προέκτασης πρέπει να διαθέτει αγωγό επαρκούς μεγέθους για ασφάλεια.

▲ ΠΡΟΒΛΟΠΟΙΗΣΗ!

Για να μειώσετε την έκθεση τα χημικά, να φοράτε εγκεκριμένο εξοπλισμό ασφάλειας όπως μάσκες προστασίας από τη σκόνη που είναι ειδικά σχεδιασμένες για να συγκρατούν τα μικροσκοπικά σωματίδια.

ΦΥΛΑΞΤΕ ΑΥΤΕΣ ΤΙΣ ΟΔΗΓΙΕΣ

ΟΔΗΓΙΕΣ ΛΕΙΤΟΥΡΓΙΑΣ

▲ ΠΡΟΒΛΟΠΟΙΗΣΗ!

ΓΙΑ ΝΑ ΜΕΙΩΣΕΤΕ ΤΟΝ ΚΙΝΔΥΝΟ ΦΩΤΙΑΣ Ή ΗΛΕΚΤΡΟΠΛΗΞΙΑΣ, ΜΗΝ ΧΡΗΣΙΜΟΠΟΙΕΙΤΕ ΑΥΤΟΝ ΤΟΝ ΦΥΣΗΤΗΡΑ ΜΕ ΟΠΟΙΑΔΗΠΟΤΕ ΣΥΣΚΕΥΗ ΕΛΕΓΧΟΥ ΤΑΧΥΤΗΤΑΣ ΣΤΕΡΕΑΣ ΚΑΤΑΣΤΑΣΗΣ.

Ακολουθήστε αυτές τις οδηγίες για να λειτουργήσετε τον φυσητήρα:

- Βγάλετε τον φυσητήρα από το χαρτοκιβώτιο.
- Για να χρησιμοποιήσετε τη μονάδα, τοποθετήστε τη κοντά στον καταλληλότερο χώρο για την εφαρμογή σας. Χρειάζεται να λαμβάνονται υπόψη πολλοί παράγοντες. Η μονάδα πρέπει να τοποθετείται αρκετά κοντά στην πρίζα Ε.Ρ. για να συνδεθεί, πρέπει να υπάρχει ελάχιστο διάκενο εξήντα εκατοστών (δύο ποδιών) σε κάθε πλευρά της μονάδας ώστε να είναι δυνατή η σωστή ροή αέρα και η μονάδα δεν πρέπει να τοποθετείται σε θέσεις όπου μπορεί να προκαλέσει ανατροπή ή άλλο κίνδυνο.

- Τοποθετήστε τη μονάδα στη σωστή θέση λειτουργίας για την εφαρμογή σας. Ανατρέξτε στην ενότητα Θέσεις λειτουργίας σε αυτό το εγχειρίδιο.
- Συνδέστε τη μονάδα στην πρίζα στον τοίχο.
- Ενεργοποιήστε τη μονάδα και επιλέξτε την ταχύτητα του αέρα στρέφοντας δεξιόστροφα τον διακόπτη που βρίσκεται κοντά στην επάνω λαβή.
- Μόλις ολοκληρωθεί η εργασία στεγνώματος, απενεργοποιήστε τη μονάδα και ακολουθήστε τις οδηγίες Αποθήκευσης σε αυτό το εγχειρίδιο.

▲ ΠΡΟΣΟΧΗ: Αφού συνδέσετε το καλώδιο τροφοδοσίας στην πρίζα στον τοίχο, **ΕΝΕΡΓΟΠΟΙΗΣΤΕ** τη μονάδα στρέφοντας τον διακόπτη σε μία από τις θέσεις **ΕΝΕΡΓΟΠΟΙΗΣΗΣ** με τις 3 ανάγλυφες ενδείξεις,



O (ΑΠΕΝΕΡΓΟΠΟΙΗΣΗ) III (ΜΕΓ.)



II (ΜΕΣΑΙΑ)



I (ΧΑΜΗΛΗ)

Θέσεις λειτουργίας φυσητήρα

Ο φυσητήρας μπορεί να ρυθμιστεί σε μία από τις τρεις θέσεις λειτουργίας. Διαλέξτε τη θέση που είναι καταλληλότερη για την εφαρμογή σας.

- Χρησιμοποιήστε την κάτω θέση (Σχήμα 2) για εφαρμογές όπως: στεγνώμα υγρών πατωμάτων, πλυμένων χαλιών, κτλ.
Για να χρησιμοποιήσετε αυτήν τη θέση, απλώς τοποθετήστε τη μονάδα στη βάση της.
- Χρησιμοποιήστε την κεκλιμένη θέση (Σχήμα 3) για εφαρμογές όπως το στεγνώμα σοβά σε τοίχους ή το στεγνώμα υγρών επιπέδων.
Για να χρησιμοποιήσετε αυτήν τη θέση, γείρετε τη μονάδα προς τα πίσω για να ακουμπήσει στο στήριγμά της.
- Χρησιμοποιήστε την πάνω θέση για εφαρμογές όπως το στεγνώμα μπογιών στο ταβάνι. Για να χρησιμοποιήσετε αυτήν τη θέση, ξαπλώστε τη μονάδα στο πίσω μέρος της με την μπροστινή σχάρα να βλέπει προς την οροφή (Σχήμα 4).

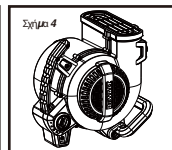
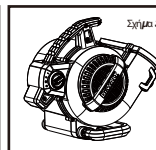
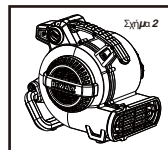

ΑΠΟΘΗΚΕΥΣΗ

- Πριν αποθηκεύσετε τον φυσητήρα, θα πρέπει να τον καθαρίσετε.
- Τυλίξτε το καλώδιο τροφοδοσίας γύρω από τη λαβή μεταφοράς στο επάνω μέρος της μονάδας για να μην μπερδευτεί (Σχήμα 5).

Ο ΦΥΣΗΤΗΡΑΣ ΠΡΕΠΕΙ ΝΑ ΑΠΟΘΗΚΕΥΤΑΙ ΣΕ ΕΣΩΤΕΡΙΚΟ ΧΩΡΟ.

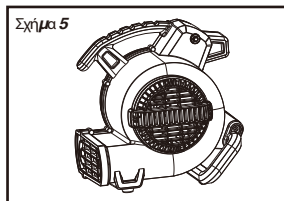

ΑΝΤΙΜΕΤΩΠΙΣΗ ΠΡΟΒΛΗΜΑΤΩΝ

▲ ΠΡΟΕΙΔΟΠΟΙΗΣΗ: αποσυνδέστε από την πρίζα πριν από οποιαδήποτε εργασία αποσυναρμολόγησης ή επισκευής.

▲ ΠΡΟΕΙΔΟΠΟΙΗΣΗ: Όλες οι εργασίες αποσυναρμολόγησης και επισκευής πρέπει να εκτελούνται από τεχνικό που διαθέτει τα κατάλληλα προσόντα.

▲ Σημειώσεις: Όλες οι εργασίες

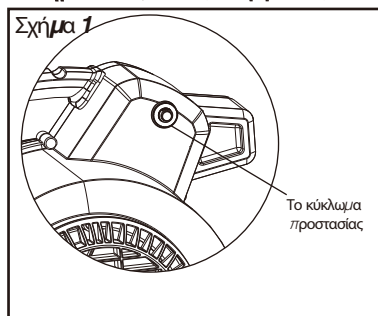

Συχνά, μικρά προβλήματα μπορούν να διορθωθούν χωρίς τη μεσολάβηση της εξυπηρέτησης πελατών.

ΠΡΟΒΛΗΜΑ	ΛΥΣΗ
Η μονάδα δεν λειτουργεί.	Βάλτε τη στην πρίζα. Ελέγξτε τον ασφαλειοδιακόπτη.
	ΕΝΕΡΓΟΠΟΙΗΣΤΕ τη συσκευή.
	Επιαναφέρετε τον ασφαλειοδιακόπτη.
Η μονάδα λειτουργεί, αλλά ο Φυσητήρας κάνει δυνατό θόρυβο που παραπέμπει σε ξύσιμο.	Επικοινωνήστε με την εξυπηρέτηση πελατών.
Η μονάδα λειτουργεί αλλά σημειώνονται υπερβολικοί κραδασμοί.	Καθαρίστε τα πτερύγια του τροχού του φυσητήρα.
	Επικοινωνήστε με την εξυπηρέτηση πελατών.
Η μονάδα λειτουργεί αλλά δεν περιστρέφεται ο τροχός του φυσητήρα.	Επικοινωνήστε με την εξυπηρέτηση πελατών.
Η μονάδα λειτουργεί για λίγο, αλλά, μετά απενεργοποιείται λόγω υπερφόρτωσης.	Αφαιρέστε το εμπόδιο.
	Επικοινωνήστε με την εξυπηρέτηση πελατών.

▲ ΠΡΟΕΙΔΟΠΟΙΗΣΗ: Αν το καλώδιο τροφοδοσίας έχει υποστεί ζημιά, πρέπει να αντικατασταθεί από τον κατασκευαστή, τον αντιπρόσωπο επισκευής ή άλλο άτομο με ανάλογα προσόντα προκειμένου να

ΕΓΓΥΗΣΗ ΕΡΓΑΛΕΙΟΥ

3 ΕΤΩΝ
Περιορισμένη
εγγύηση

DANE TECHNICZNE

Model	DXAM-2250
Moc	220-240 V
Silnik	1/5 KM
Przepływ powietrza (maks.)	236 L/S
Kabel zasilający	H05RN-F, 3C*0,75 mm2/3m.Długość

▲ OSTRZEŻENIE:

Przedłużacze w złym stanie lub o zbyt małym rozmiarze kabla mogą spowodować wzniesienie ognia i porażenie prądem. Aby zmniejszyć ryzyko tych zagrożeń podczas korzystania z przedłużacza, dopilnuj, aby był on w dobrym stanie i nie miał styczności z żadną cieczą.

DEFINICJE: BEZPIECZEŃSTWO PRACY

Poniższe definicje opisują poziom zagrożenia poszczególnych ostrzeżeń. Przeczytaj instrukcję i zwróć uwagę na te symbole.

▲ NIEBEZPIECZEŃSTWO: Informuje o bezpośrednim niebezpieczeństwie, które grozi śmiercią lub poważnym obrażeniem.

▲ OSTRZEŻENIE: Informuje o potencjalnym niebezpieczeństwie, które grozi śmiercią lub poważnym obrażeniem.

▲ UWAGA: Informuje o potencjalnym niebezpieczeństwie, które może doprowadzić do niewielkich lub umiarkowanych obrażeń ciała.

WSKAZÓWKA: Informuje o czynności, która nie grozi obrażeniami ciała, ale może spowodować szkody rzeczowe.

WAŻNE INSTRUKCJE NA TEMAT BEZPIECZEŃSTWA

▲ OSTRZEŻENIE: Podczas korzystania z urządzeń elektrycznych zawsze przestrzegaj wskazówek na temat bezpieczeństwa, aby zminimalizować ryzyko wzniesienia ognia, porażenia prądem lub obrażeń ciała:

PRZED UŻYCIEM TEGO URZĄDZENIA**PRZECZYTAJ WSZYSTKIE INSTRUKCJE I ZASTOSUJ SIĘ DO NICH.**

▲ OSTRZEŻENIE: Aby zminimalizować ryzyko porażenia prądem, nie wystawiaj urządzenia na deszcz i przechowuj je w suchym pomieszczeniu.

- Jeśli urządzenie jest podłączone do zasilania, nie pozostawiaj go bez nadzoru. Przed przystąpieniem do jakichkolwiek prac serwisowych wyjmij wtyczkę kabla z gniazdka.
- Urządzenie nie może służyć do zabawy. Zwróć szczególną uwagę, gdy urządzenie znajduje się w pobliżu dzieci.
- Używaj urządzenia TYLKO zgodnie z opisem w instrukcji.

- Nie używaj urządzenia, jeśli kabel lub wtyczka są uszkodzone. Jeśli urządzenie nie działa prawidłowo, zostało upuszczone, uszkodzone, pozostawione na dworze lub wpadło do wody, oddaj je do punktu serwisowego.
- Nie ciągnij ani nie przenoś urządzenia za kabel – ponadto nie zamykaj drzwi, jeśli kabel przechodzi przez futrynę i nie przeciągaj go po ostrych powierzchniach. Nie deptaj po kablu. Trzymaj kabel z dala od nagranych powierzchni.
- Nie ciągnij za kabel, żeby wyjąć wtyczkę z gniazdka. Aby ją wyjąć, chwyć za wtyczkę, nie za kabel.
- Nie dotykaj wtyczki ani urządzenia mokrymi rękami.
- Nie zasłaniaj otworów urządzenia żadnymi przedmiotami. Nie korzystaj z urządzenia, jeśli którykolwiek z otworów jest zablokowany; usuń kurz, kłaczki oraz inne zabrudzenia, które mogą utrudniać przepływ powietrza.
- Włosy, ubranie, palce oraz inne części ciała trzymaj za dala od otworów i elementów ruchomych.
- Przed wyjęciem wtyczki z gniazdka wyłącz odkurzacz oraz wszystkie uruchomione funkcje.
- Nie kładź kabla pod wykładziną. Nie zakrywaj kabla dywanikami, chodniczkami ani innymi podobnymi nakrywkami. Nie przeprowadzaj kabla pod meblami ani innymi urządzeniami. Umieść kabel z dala od miejsc uczęszczanych, tak by nikt się o niego nie potknął.

▲ UWAGA: To urządzenie nie jest przeznaczone do użytku przez osoby (w tym dzieci) o ograniczonych zdolnościach fizycznych, sensorycznych lub psychicznych bądź bez doświadczenia i wiedzy, chyba że są pod nadzorem lub otrzymali instrukcję dotyczącą użytkowania urządzenia od osoby odpowiedzialnej za ich bezpieczeństwo. Należy pilnować, aby dzieci nie bawiły się urządzeniem.

**ZACHOWAJ TE INSTRUKCJE
DODATKOWE ZASADY BEZPIECZEŃSTWA**

- Przedłużacz musi posiadać rozmiar kabla spełniający normy bezpieczeństwa.
- Gdy używasz więcej niż jednego przedłużacza w celu uzyskania wymaganej długości, dopilnuj, aby każdy z poszczególnych przedłużaczy posiadał minimalny rozmiar kabla.
- Nie używaj odkurzacza do zasysania łatwopalnych materiałów, np. węgla, zboża lub innych rozdrobnionych produktów.
- Nie używaj odkurzacza do zasysania niebezpiecznych, toksycznych lub rakotwórczych materiałów, np. azbestu lub pestycydów.
- Nie zasysaj odkurzaczem płynów wybuchowych (np. benzyny, oleju napędowego, oleju opałowego, rozcieńczalnika itp.), kwasów ani rozpuszczalników.

- Niektóre materiały drewniane zawierają środki konserwujące, które mogą być trujące. Unikaj wdychania powietrza oraz kontaktu ze skórą w przypadku tego typu materiałów. Przestrzegaj informacji na temat bezpieczeństwa opisanych przez dostawcę tych materiałów.
- Nie wchodź na odkurzacz.
- Nie stawiaj na odkurzacz ciężkich przedmiotów.
- Przedłużacz musi posiadać rozmiar kabla spełniający normy bezpieczeństwa.

▲ OSTRZEŻENIE!

Aby zminimalizować ryzyko narażenia się na te chemiczne, załóż odpowiednią odzież ochronną, np. maskę przeciwpyłową, która posiada specjalne filtry chroniące przed drobno rozdrobnionym materiałem.

ZACHOWAJ TE INSTRUKCJE

INSTRUKCJA OBSŁUGI

▲ OSTRZEŻENIE!

ABY ZMINIMALIZOWAĆ RYZYKO PORAŻENIA PRĄDEM, NIE UŻYWAJ TEJ DMUCHAWY PRZEMYSŁOWEJ Z ŻADNYM URZĄDZENIEM DO KONTROLOWANIA PRĘDKOŚCI.

Postępuj zgodnie z tymi instrukcjami, aby rozpocząć obsługiwanie dmuchawy przemysłowej:

- Wyjmij dmuchawę przemysłową z opakowania.
- Aby korzystać z urządzenia, należy je umieścić w najbardziej odpowiednim miejscu. Należy wziąć pod uwagę kilka czynników; urządzenie musi być dostatecznie blisko gniazdka prądu zmiennego, aby można było je włączyć; z każdej strony należy zachować odstęp co najmniej ok. 60 cm, aby zapewnić właściwy przepływ powietrza; a ponadto urządzenia nie należy umieszczać w miejscu, gdzie będzie ryzyko potknięcia się o nie lub w którym będzie stanowiło zagrożenie dla zdrowia.
- Umieść urządzenie w odpowiednim miejscu. Więcej informacji znajduje się w sekcji Pozyccje robocze w niniejszej instrukcji.
- Włóż wtyczkę kabla do gniazdka.
- Włącz urządzenie i wybierz prędkość powietrza, obracając w prawo przełącznik, znajdujący się w pobliżu górnego uchwytu.
- Po zakończeniu suszenia wyłącz urządzenie i postępuj zgodnie ze wskazówkami na temat Przechowywania opisanymi w tym podręczniku.

▲ **UWAGA:** Po włożeniu wtyczki kabla do gniazdka włącz urządzenie, ustawiając przełącznik z trzema trybami w pozycji włączenia (ON).



0 (WYŁ.)

III (MAKS.)

II (ŚREDNIA)

I (NISKA)

Dmuchawa przemysłowa – pozycje robocze

Dmuchawę przemysłową można ustawić w jednej z trzech pozycji. Wybierz najbardziej odpowiednią pozycję.

- Ustaw urządzenie w położeniu dolnym (Rysunek 2) w przypadku suszenia wilgotnych podłóg, wypranych wykładzin itp. Aby korzystać z tego położenia, wystarczy postawić urządzenie na podstawie.
- Ustaw urządzenie pod skosem (Rysunek 3) w przypadku suszenia tynku na ścianach lub mokrych mebli. Aby użyć tej pozycji, przechyl urządzenie do tyłu, aby umiejscowić je na podparciu.
- Ustaw urządzenie w pozycji górnej na przykład w przypadku suszenia farby na suficie. Aby użyć tej pozycji, połóż urządzenie na tylnej stronie z przednią kratką skierowaną w stronę sufitu (Rysunek 4).

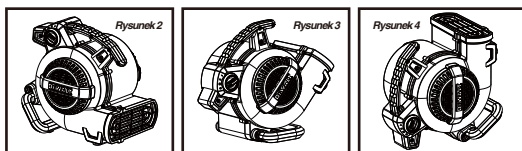

PRZECHOWYWANIE

- Przed odłożeniem dmuchawy przemysłowej do przechowania należy ją wyczyścić.
- Owiń przewód zasilający wokół uchwytu na górnej części urządzenia, aby się nie zaplątał (Rysunek 5).

DMUCHAWA PRZEMYSŁOWA POWINNA BYĆ PRZECHOWYWANA W SUCHYM POMIESZCZENIU

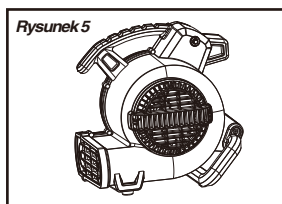

Rysunek 5

ROZWIĄZYWANIE PROBLEMÓW

▲ OSTRZEŻENIE: Odfącz wtyczkę z gniazdka przed demontażem lub serwisowaniem.

▲ OSTRZEŻENIE: Demontażem i naprawą powinien zająć się przeszkolony pracownik.

▲ UWAGA: Zresetuj przełącznik

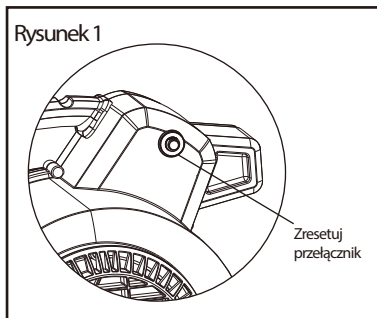

Z mniej poważnymi usterkami na ogół nie trzeba dzwonić do działu obsługi klienta.

PROBLEM	ROZWIĄZANIE
Urządzenie nie uruchamia się.	Podłącz urządzenie do gniazdka. Sprawdź wyłącznik automatyczny.
	Ustaw w pozycji „ON”.
	Zresetuj wyłącznik automatyczny.
Urządzenie działa, jednak dmuchawa przemysłowa wydaje głośnie dźwięki skrobienia.	Skontaktuj się z działem obsługi klienta.
Urządzenie działa, ale nadmiernie wibruje.	Wyczyść łopatki wirnika.
	Skontaktuj się z działem obsługi klienta.
Urządzenie działa, jednak wirnik nie obraca się.	Skontaktuj się z działem obsługi klienta.
Urządzenie działa przez krótki czas, a następnie wyłącza się podczas przeciążenia.	Usuń zatory.
	Skontaktuj się z działem obsługi klienta.

▲ OSTRZEŻENIE!: W przypadku uszkodzenia przewodu zasilania musi on zostać wymieniony przez producenta, uprawnionego serwisanta lub osobę o podobnych kwalifikacjach, aby uniknąć niebezpieczeństwa.



TECHNICKÉ ÚDAJE

Model	DXAM-2250
Příkon	220-240 V
Motor	1/5 HP
Průtok vzduchu (max.)	236 l/s
Přívodní šňůra	H05RN-F, 3C*0,75 mm2/3m délka

▲VAROVÁNÍ:

Prodlužovací kabely ve špatném stavu nebo s příliš malou velikostí vodiče mohou způsobit riziko požáru a úrazu elektrickým proudem. Ke snížení těchto rizik zajistěte, aby byla přívodní šňůra v dobrém stavu a připojení nepřišlo do styku s žádnou tekutinou.

DEFINICE: BEZPEČNOSTNÍ POKYNY

Níže uvedené definice popisují stupeň závažnosti jednotlivých signálních slov. Přečtěte si prosím tento manuál a věnujte pozornost následujícím symbolům.

▲NEBEZPEČÍ:

Oznamuje přímo hrozící nebezpečí. Pokud mu není zabráněno, vyústí v úmrtí nebo závažné zranění.

▲**VAROVÁNÍ:** Oznamuje potenciálně nebezpečnou situaci. Pokud jí není zabráněno, může vyústit v úmrtí nebo závažné zranění.

▲**POZOR:** Oznamuje potenciálně nebezpečnou situaci. Pokud jí není zabráněno, může vyústit v méně nebo středně závažné zranění.

UPOZORNĚNÍ: Oznamuje stav nesouvisející se zraněním osob. Pokud mu není zabráněno, může vyústit v poškození majetku.

DŮLEŽITÉ BEZPEČNOSTNÍ POKYNY

▲**VAROVÁNÍ:** Před použitím elektrospotřebičů dodržujte vždy základní bezpečnostní opatření, abyste snížili riziko vzniku požáru, úrazu elektrickým proudem a zranění osob včetně následujících:

PŘED POUŽITÍM SPOTŘEBIČE SI PŘEČTĚTE VŠECHNY POKYNY A ŘIĎTE SE JIMI.

▲**VAROVÁNÍ:** Ke snížení rizika úrazu elektrickým proudem: Nevystavujte spotřebič dešti. Skladujte uvnitř.

- Odcházíte-li, nenechávejte spotřebič zapojený ke zdroji napájení. Když přístroj nepoužíváte a než ho budete obsluhovat, vypojte ho ze zásuvky.
- Nedovolte, aby byl přístroj používán jako hračka. Dávejte dobrý pozor, používají-li ho děti nebo je-li v jejich přítomnosti.
- Přístroj používejte POUZE způsobem popsáným v této příručce.
- Přístroj nepoužívejte s poškozenou šňůrou nebo zástrčkou. V případě, že spotřebič řádně nefunguje nebo pokud byl upuštěn do vody, vraťte ho do servisního centra.

- Nenoste či netahejte spotřebič za šňůru. Nepoužívejte šňůru jako rukojeť, nezavírejte přes ni dveře a netahejte ji okolo ostrých hran nebo rohů. Přístrojem přes šňůru nepřejíždějte. Šňůru nevystavujte horkým povrchům.
- Přístroj nvyvpojujte ze sítě taháním za šňůru. K vypojení ho uchopte za zástrčku, nikoli za kabel.
- Na zástrčku nebo přístroj nesahejte mokřými rukama.
- Do otvorů spotřebiče nevkládejte žádné předměty. Přístroj nepoužívejte v případě, že má zablokovaný nějaký otvor; odstraňte prach, chomáče, vlasy a cokoli by mohlo snižovat průchod vzduchu.
- Vlasy, volné oblečení, prsty a všechny části těla udržujte mimo otvory a pohyblivé části spotřebiče.
- Před vypojením spotřebiče vypněte všechny ovládací prvky.
- Nenechávejte šňůru pod koberci. Nezakrývejte ji koberečky, běhouny nebo jiným zakrytím. Nevodte šňůru pod nábytkem nebo spotřebiči. Umístěte ji mimo rušné prostory tak, aby se o ní nezakopávalo.

▲**OZOR:** Tento přístroj není určen osobám (včetně dětí) se sníženými fyzickými, smyslovými nebo duševními schopnostmi či nedostatečnými zkušenostmi

a znalostmi, pokud nejsou pod dozorem osoby odpovědné za jejich bezpečnost nebo jim tato osoba nedala pokyny k použití přístroje.

Děti musí být pod dozorem, aby si se spotřebičem nehrály.

TYTO POKYNY USCHOVEJTE DOPLŇUJÍCÍ BEZPEČNOSTNÍ OPATŘENÍ

- Prodlužovací šňůra musí mít kvůli bezpečnosti adekvátní velikost vodiče.
- Při použití více prodlužovacích šňůr k vytvoření celkové délky zajistěte, aby tyto jednotlivé prodlužovací kabely měly alespoň minimální velikost vodiče.
- Nepoužívejte k vysávání zápalných výbušných materiálů jako uhlí, zrn nebo jiného jemného zápalného materiálu.
- Nepoužívejte k vysávání nebezpečných, toxických nebo karcinogenních materiálů jako azbest nebo pesticidy.
- Nikdy nevysávejte výbušné tekutiny (např. benzín, naftu, topný olej, ředidlo atd.), kyseliny nebo rozpouštědla.
- Nepoužívejte bez umístěných filtrů, kromě situací popsáných v oddíle Vysávání zamokra.
- Některá dřeva mohou obsahovat konzervační látky, které mohou být toxické. Při práci s těmito materiály buďte zvláště obezřetní, abyste zabránili jejich vdechnutí a styku s kůží. Od dodavatele materiálů si vyžádejte dostupné bezpečnostní informace a řiďte se jimi.

- Na přístroj nepokládejte žádné těžké předměty.
- Prodlužovací šňůra musí mít adekvátní velikost vodiče kvůli bezpečnosti.

▲ VAROVÁNÍ!

Ke snížení expozice vůči chemickým látkám noste schválené bezpečnostní prostředky jako protiprašné masky speciálně vyrobené k filtraci mikroskopických částic.

TYTO POKYNY USCHOVEJTE

PROVOZNÍ POKYNY

▲ VAROVÁNÍ!

KE SNÍŽENÍ RIZIKA POŽÁRU NEBO ÚRAZU ELEKTRICKÝM PROUDEM:

NEPOUŽÍVEJTE TENTO VYSOUŠEČ S ŽÁDNÝM PŘÍSTROJEM NA KONTROLU RYCHLOSTI S PEVNOU FÁZÍ.

K zacházení s vzduch tak postupujte podle těchto pokynů.:

- Vybalte vysoušeč z kartonového obalu.
- Umístěte jednotku do prostor, které jsou k jejímu použití nevhodnější. Musíte zvážit několik faktorů – jednotka musí být umístěna dostatečně blízko výstupu AC proudu k zapojení, na všech jejích stranách musí být volný prostor minimálně 60 cm k řádnému proudění vzduchu a nesmí být umístěna do míst, kde by se o ni zakopávalo nebo by představovala bezpečnostní riziko.
- K použití umístěte jednotku do řádné provozní polohy. Přečtěte si oddíl Provozní polohy v tomto návodu.
- Zapojte jednotku do zdi.
- Zapněte jednotku a zvolte rychlost proudění vzduchu tak, že otočíte vypínačem v blízkosti vrchní rukojeti
- po směru hodinových ručiček.
Po skončení vysoušení jednotku vypněte a postupujte podle pokynů pro Uskladnění v tomto návodu.

▲ POZOR: Po zapojení zástrčky přírodní šňůry do zásuvky ve zdi jednotku zapněte (ON) tak, že vypínač umístíte do polohy se 3 reliéfními proužky ON.

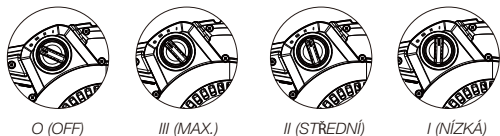

Provozní polohy vzduch tak

vzduch tak může být nastaven do jedné ze tří provozních poloh. Vyberte si nevhodnější polohu pro vaše využití.

- Dolní polohu (Obrázek 2) použijte například na vysoušení mokrých podlah, kobereců napuštěných čisticími prostředky apod. Pro tuto polohu jednotku jednoduše položte na její základnu.

- Šikmou polohu (Obrázek 3) použijte například k vysoušení omítky na stěnách nebo mokrého nábytku. Pro tuto polohu jednotku nakloňte dozadu tak, aby stála na opěrce.
- Horní polohu použijte například k vysoušení malby na stropě. Pro tuto polohu jednotku položte na zadní stranu tak, aby čelní mřížka směřovala směrem ke stropu (Obrázek 4).

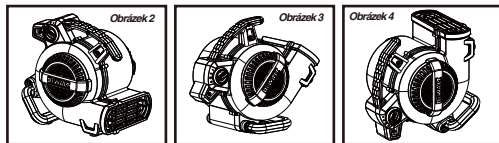

USKLADNĚNÍ

- Před uskladněním vysoušeč vyčistěte.
- Přírodní šňůru omotejte kolem rukojeti v horní části jednotky, aby se nezamotávala (Obrázek 5).

VYSOUŠEČ JE TŘEBA USKLADŇOVAT UVNITŘ.

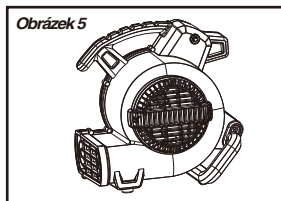

ŘEŠENÍ PROBLÉMŮ

▲ VAROVÁN: Před jakoukoli demontáží nebo obsluhou vypojte přístroj ze sítě.

▲ VAROVÁNÍ: Veškeré demontáže a opravy smí provádět pouze kvalifikovaný personál

▲ POZN: Ochranou obvodu

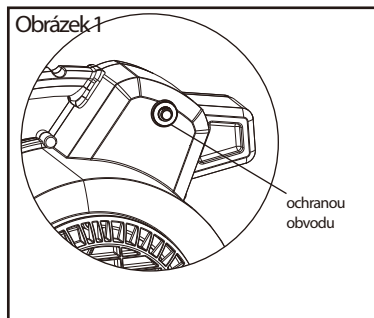

Menší problémy lze často vyřešit bez pomoci zákaznických služeb.

PROBLÉM	ŘEŠENÍ
Jednotka se nechce spustit.	Jednotku zapojte. Zkontrolujte jistič.
	Otočte vypínač do polohy ON.
	Resetujte jistič.
Jednotka funguje, ale vydává hlasitý skřípavý hluk.	Spojte se se zákaznickými službami.
Jednotka funguje, ale příliš vibruje.	Vyčistěte lopatky kola ventilátoru.
	Spojte se se zákaznickými službami.
Jednotka funguje, ale kolo ventilátoru se neotáčí.	Spojte se se zákaznickými službami.
Jednotka krátce běží a potom se vypne kvůli přetížení.	Odstraňte překážku.
	Spojte se se zákaznickými službami.

▲ VAROVÁNÍ! V případě, že je poškozena přívodní šňůra, musí ji k zamezení nebezpečí nahradit výrobce, jeho servisní zástupce nebo podobně kvalifikovaná osoba.



Belgique et Luxembourg België en Luxemburg	DEWALT - Belgium BVBA Egide Walschaertsstraat 16 2800 Mechelen	Tel: NL 32 15 47 37 63 Tel: FR 32 15 47 37 64 Fax: 32 15 47 37 99	www.dewalt.be Enduser.be@SBDinc.com
Bosnia-Herzegovina	G-M&M D.O.O. BRVACE 11 1290 GROSUPLJE SLOVENIJA	Tel: +386 01 78 66 500 Fax: +386 01 78 63 023	www.g-mm.si gmm@g-mm.si
Bulgaria	TASHEV-GALVING LTD 68 KLIMENT OHRIDSKI BLVD. 1756 SOFIA, BULGARIA	Tel: +359 2 700 45 45 4 Fax: +359 (2) 439 21 12	www.tashev-galving.com
Croatia	G-M&M D.O.O. BRVACE 11 1290 GROSUPLJE SLOVENIJA	Tel: +386 01 78 66 500 Fax: +386 01 78 63 023	www.g-mm.si gmm@g-mm.si
Czech Republic	BAND SERVIS CZ S.R.O. K PASEKAM 4440 760 01 ZLIN, CZECH REPUBLIC	Tel.: +420 577 008 550 Fax.: +420 577 008 559	www.dewalt.cz www.bandservis.cz
Danmark	DEWALT Roskildevej 22 2620 Albertslund	Tel.: +420 577 008 550 Fax.: +420 577 008 559	www.dewalt.dk kundeservice.dk@sbdinc.com
Deutschland	DEWALT Richard Klinger Str. 11 65510 Idstein	Tel: 06126-21-1 Fax: 06126-21-2770	www.dewalt.de infodwge@sbdinc.com
Δλλάδα	DEWALT (ΕΜΘΣ) Α.Ε. ΕΛΠΑ-ΓΡΑΦΕΙΑ : Στραβωνος 7 & Α. Βουλγαρησ, Πλατεία 166 74, Αθήνα SERVICE : Ημερος Τηνος 2 (Χανι Αδου) – 193 00 Ασπροπυργος	Τηλ: 00302108981616 Φαξ: 00302108983570	www.dewalt.gr Greece.Service@sbdinc.com
España	DEWALT Ibérica, S.C.A. Parc de Negocios "Mas Blau" Edificio Montadas, c/Bergadá, 1, Of. A6 08820 El Prat de Llobregat (Barcelona)	Tel: 934 797 400 Fax: 934 797 419	www.dewalt.es respuesta.postventa@sbdinc.com
Estonia	AS TALLMAC MUSTAME TEE 44, EE-10621 TALLINN	T: +372 6562999 F: +372 6562855	www.tallmac.ee/est
France	DEWALT 5, allée des Hêtres CS60105, 69579 Limonest Cedex	Tel: 04 72 20 39 20 Fax: 04 72 20 39 00	www.dewalt.fr scufr@sbdinc.com
Schweiz Suisse Svizzera	DEWALT In der Luberzen 42 8902 Urdorf	Tel: 044 - 755 60 70 Fax: 044 - 730 70 67	www.dewalt.ch service@rofoag.ch
Hungary	ROTEL KFT. 1163 BUDAPEST, THÖKÖLY ÚT 17.	Tel +36 1 404-0014 Fax+36 1 403-2260	www.dewalt.hu service@rotelekft.hu
Ireland	DEWALT 210 Bath Road; Slough, Berks SL1 3YD, UK	Tel: +44 (0)1753 511234 Fax: +44 (0)1753 512365	www.dewalt.ie
Italia	DEWALT via Energypark 20871 Vimercate (MB), IT	Tel: 800-014353 39 039 9590200 Fax: 39 039 9590313	www.dewalt.it
Latvia	LIC GŪTUS SIA ULBROKAS STR. LT - 1021 RIGA	T: +371 67556949 F: +371 67555140	www.licgotus.lv
Lithuania	UAB ELREMTA OU NERIES KR. 16E LT - 48402 KAUNAS	T: +370-685-29035 F: +370-37-406540	info@elremta.lt
Malta	ENERGYPARK-BUILDING 03 SUD, VIA ENERGY PARK 620871 VIMERCATE (MB), ITALIA	Tel. 039-9590-200 Fax 039-9590-313	www.2hetpU.com
Nederlands	DEWALT Netherlands BV Postbus 83	Tel: 31 164 283 063 Fax: 31 164 283 200	www.dewalt.nl Enduser.NL@SBDinc.com
Norge	DEWALT Postboks 4613, Nydalen 0405 Oslo		www.dewalt.no kundeservice.no@sbdinc.com
Österreich	DEWALT Werkzeug Vertriebsges m.b.H Oberlaaerstrasse 248, A-1230 Wien	Tel: 01 - 66116 - 0 Fax: 01 - 66116 - 614	www.dewalt.at service.austria@sbdinc.com
Poland	ERPATECH UL. BAKALIOWA 26 05-080 MOSCISKA	Tel.: +48 22 431 05 00 Fax.: +48 22 468 87 35	www.dewalt.pl www.erpatech.pl/servis servis@erpatech.pl
Portugal	DEWALT Limited, SARL Centro de Escritórios de Sintra Avenida Almirante Gago Coutinho, 132/134, Edifício 14 2710-418 Sintra	Tel: 214 66 75 00 Fax: 214 66 75 80	www.dewalt.pt resposta.posvenda@sbdinc.com

Romania	STANLEY BLACK & DECKER PHOENICIA BUSINESS CENTER STRADA TURTURELELOR, NR 11A, ETAJ 6, MODUL 15, SECTOR 3 BUCURESTI	T: +4021.320.61.04/05 F: +4037.225.36.84	www.dewalt.ro
Serbia	SG-M&M D.O.O. BRVACE 11 1290 GROSUPLJE SLOVENIJA	T: +386 01 78 66 500 F: +386 01 78 63 023	www.2helpU.com www.g-mm.si gmm@g-mm.si
Slovakia	BAND SERVIS S.R.O. PAULINSKA 22 917 01 TRNAVA, SLOVAKIA	Tel: +421 335 511 063 Fax: +421 335 512 624	www.2helpU.com www.bandservis.sk
Slovenia	G-M&M D.O.O. BRVACE 11 1290 GROSUPLJE SLOVENIJA	T: +386 01 78 66 500 F: +386 01 78 63 023	www.dewalt.com www.g-mm.si gmm@g-mm.si
Suomi	DEWALT PL 47 00521 Helsinki		www.dewalt.fi asiakaspalvelu.fi@sbdinc.com
Sverige	DEWALT Box 94 431 22 Mölndal		www.dewalt.se kundservice.se@sbdinc.com
United Kingdom	DEWALT 210 Bath Road; Slough, Berks SL1 3YD	Tel: 01753-567055 Fax: 01753-572112	www.dewalt.co.uk emeaservice@sbdinc.com

EC-Declaration of Conformity Machinery Directive



*ALTON declares that these products described under
Technical Data are in compliance with:
2006/42/EC, EN60335-1:2012 +A11:2014 EN60335-2-69:2012.
These products also comply with Directive, 2014/30/EU and
2011/65/EU. For more information, please contact ALTON at
the following address:*

*SAM-Works International BV
Minervum 7228
4817 ZJ BREDA
The Netherlands
T: +31 85 27 333 40
E: sales@sam-works.com*

Copyright © 2019 DeWALT.

*DEWALT®, the DEWALT® Logo and GUARANTEED TOUGH® are trademarks
of Stanley Black & Decker Inc, or an affiliate thereof and are used under license.
Manufactured under license by Alton Ltd. Group
ADD:1031 N. Raddant Road Batavia, IL 60510, USA*

*For Customer Service please visit our Online Customer Service Centre at
www.2helpU.com*