

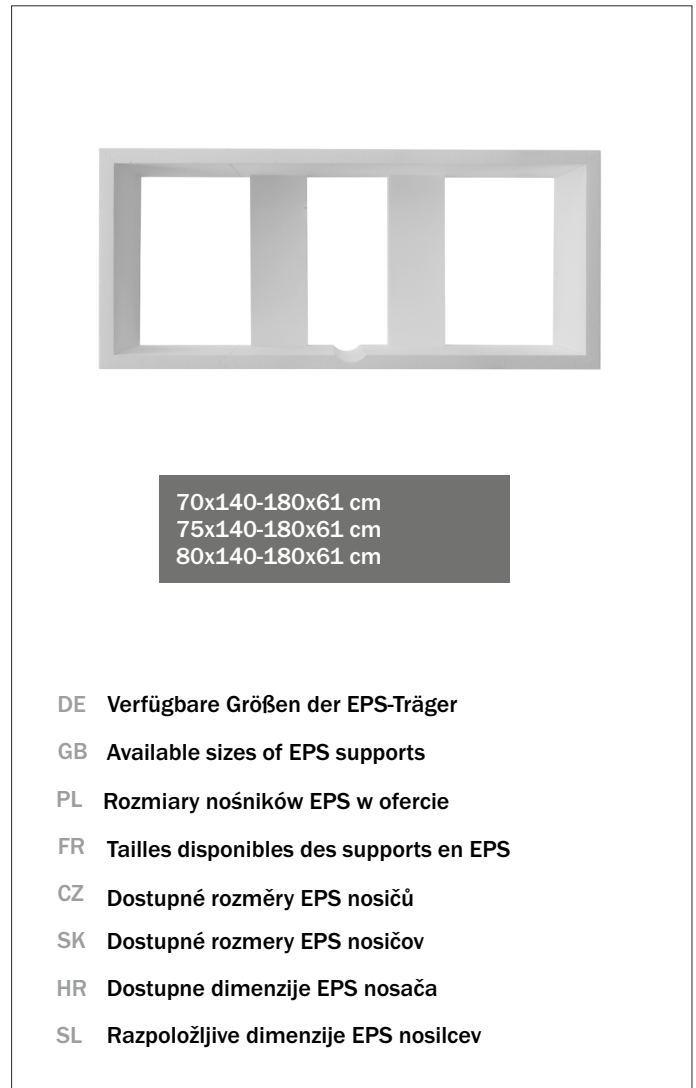

- DE Die Montageanleitung von Wannen auf einem EPS-Träger**
GB Assembly instruction of baths on Support EPS
PL Instrukcja montażu wanien na Nośniku EPS
FR Instruction de montage de receveurs de bains sur un Support EPS en expansé
CZ Návod na instalaci lázne na Nosiči EPS
SK Pokyny pre montáž kúpeľov na Nosiči EPS
HR Upute za postavljanje kade na EPS medij
SL Navodila za namestitev kadi na EPS medij

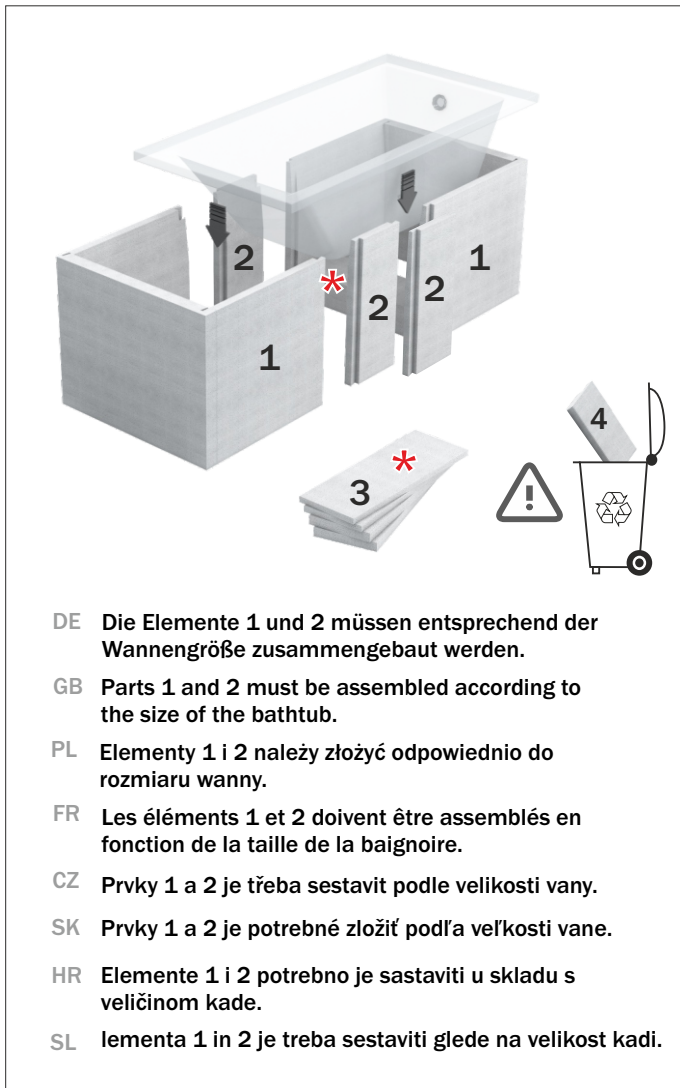

- DE** Die Montage wird analogisch für alle Serien der Badewannen durchgeführt, unabhängig von ihrer Form und Größe.
- GB** Assembly is performed by analogy for all series of baths, irrespective of their shapes and dimensions.
- PL** Montaż przebiega analogicznie dla wszystkich serii wanien niezależnie od ich kształtu i rozmiaru.
- FR** Le montage est effectué de la même façon pour toutes les séries de bains, pour toutes les formes et tailles.
- CZ** Instalace probíhá analogickým způsobem pro všechny série lázní, neohledě na její tvary a rozměry.
- SK** Montáž prebieha analogicky pre všetky série kúpeľov, bez ohľadu na ich tvar a rozmery.
- HR** Instalacija je slična za sve serije kada, bez obzira na njihov oblik i veličinu.
- SL** Namestitev je podobna za vse serije kadi, ne glede na njihovo obliko in velikost.

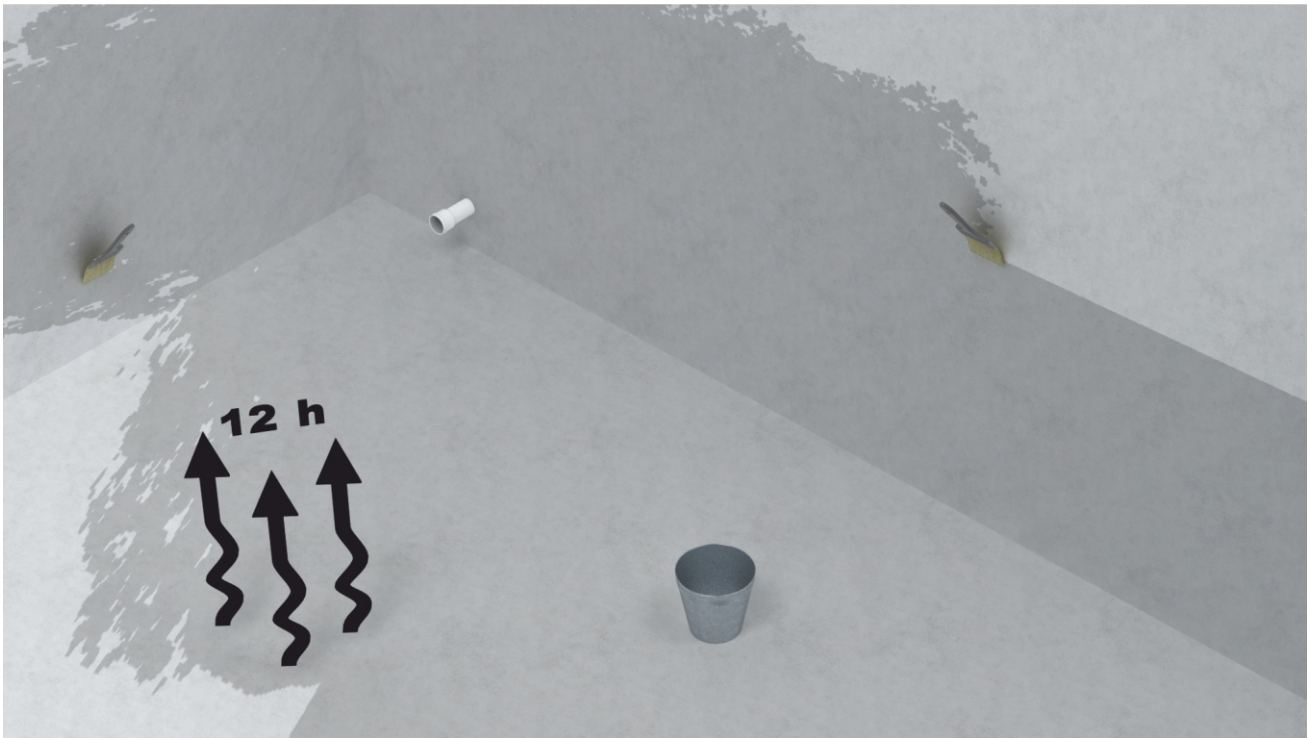

DE

ACHTUNG! Die Montageoberfläche hat sauber, flach, stabil, ohne sichtbare Rissen zu sein. Das ganze Bad, vor allem die Badewanne Aufstellort sollte ordnungsgemäß verschlossen werden, z. B. mit Hilfe von flüssigem Dichtfolie. Es verhindert die Flutung der niedrigeren Stockwerke mit Wasser im Falle einer unkorrekten Montage von Fliesen oder eines Siphonausfalls.

GB

NOTE! Assembly area should be clean, even, and stable, without visible chaps. The whole bathroom, especially the tub installation site should be properly sealed, eg. Using liquid sealing foil. It will prevent flooding lower storey in case of bad assembly of drain pipes or drain trap failure.

PL

UWAGA! Powierzchnia montażowa powinna być czysta, równa, stabilna bez widocznych spękań. Całą łazienkę, a w szczególności miejsce montażu wanny należy odpowiednio uszczelnić np. przy użyciu folii uszczelniającej w płynie. Zapobiegnie to zalaniu niższej kondygnacji w przypadku złego montażu pytek lub awarii syfonu.

FR

ATTENTION! La surface de montage doit être propre, homogène, stable, sans fissures apparentes. La salle de bain ensemble, en particulier le site d'installation de la cuve doit être correctement scellé, par exemple. L'utilisation de liquide feuille d'étanchéité. Pour cela utiliser p.ex. un film d'étanchéité liquide. Cela permettra d'éviter la pénétration de l'eau dans le plafond en cas de mauvaise pose du carrelage et en cas de panne du

CZ

POZOR! Montážní povrch musí být čistý, rovný, stabilní a bez viditelných prasklin. Celá koupelna, zejména místo instalace vany by měla být řádně utěsněny, např. Pomocí tekutého těsnící fólie. Obzvlášť důležité je těsnění místa určeného pro montáž sprchové vaničky, sprchového koutu a odtoku. Tím způsobem předejdete zaplavení nižších pater v případě nesprávné instalace dlažby nebo

SK

UPOZORNENIE! Montážna plocha musí byť čistá, rovná a stabilná bez viditeľných trhlin. Celá kúpeľňa, najmä miesto inštalácie vane by mala byť riadne utesnené, napr. Pomocou tekutého tesniace fólie. Tým sa zabráni vytopeniu nižších poschodí, v prípade nesprávnej montáže obkladu alebo pri havárií sifónu.

HR

NAPOMENA! Površina za ugradnju treba biti čista, ravna i stabilna, bez vidljivih pukotina. Cijela kupaonica, posebno područje ugradnje kade, treba biti pravilno zabrtvljena, na primjer tekućim brtvilom. To će spriječiti poplavu donjeg kata u slučaju nepravilnog postavljanja pločica ili kvara odvoda.

SL

OPOMBA! Površina za namestitev mora biti čista, ravna in stabilna, brez vidnih razpok. Celotno kopalnico, zlasti območje za namestitev kadi, je treba ustrezno zatesniti, na primer s tekočo tesnilno maso. To bo preprečilo poplavljanje spodnjega nadstropja v primeru nepravilne polaganja ploščic ali okvare odtoka.

10

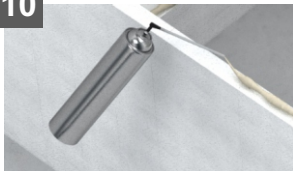

DE Montageschaum
GB Assembly foam
PL Pianka montażowa
FR Mousse de montage
CZ Montážní pěna
SK Montážna pena
HR Montažna pjena
SL Montažna pena

5



DE Klebermörtel
GB Adhesive mortar
PL Zaprawa klejowa
FR Colle
CZ Lepicí malta
SK Lepiaca malta
HR Ljepljiva žbuka
SL Lepilna malta

12



DE Sanitäres Silikon
GB Sanitary silicone
PL Silikon sanitarny
FR Silicone sanitaire
CZ Sanitární silikon
SK Sanitárny silikón
HR Sanitarni silikon
SL Sanitarni silikon

9



DE Butyl-Expansionsband
GB Butyl expansion Tape
PL Butylowa taśma dylatacyjna
FR Bande d'expansion de butyle
CZ Butylová expanzní páska
SK Butylová expanzná páska
HR Ekspanzijska traka od butila
SL Ekspanzijski trak iz butila

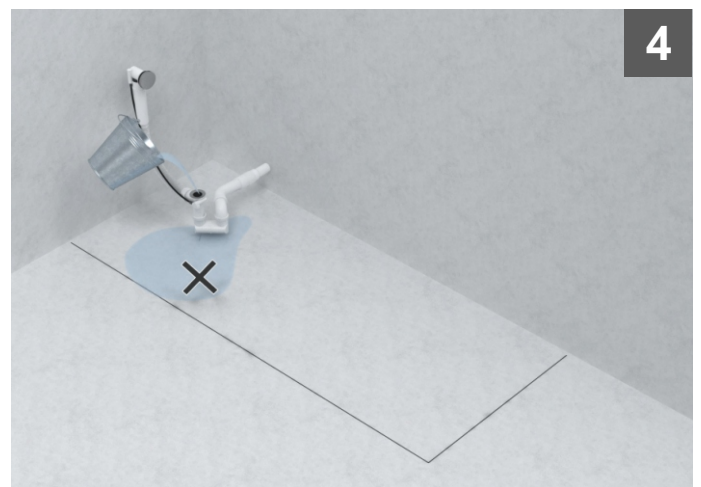
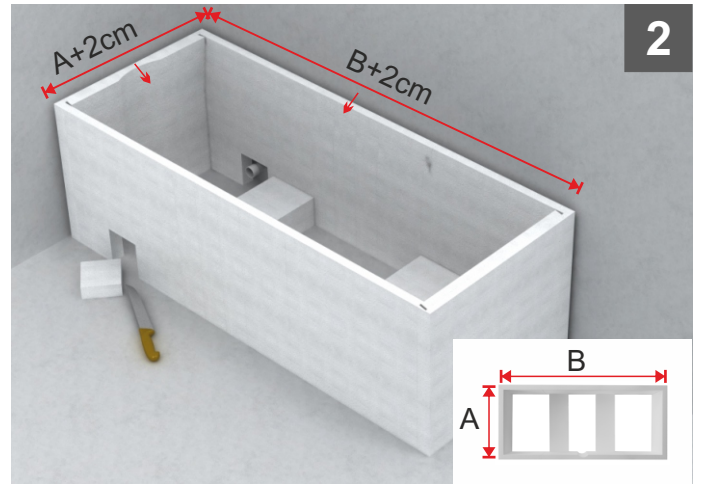
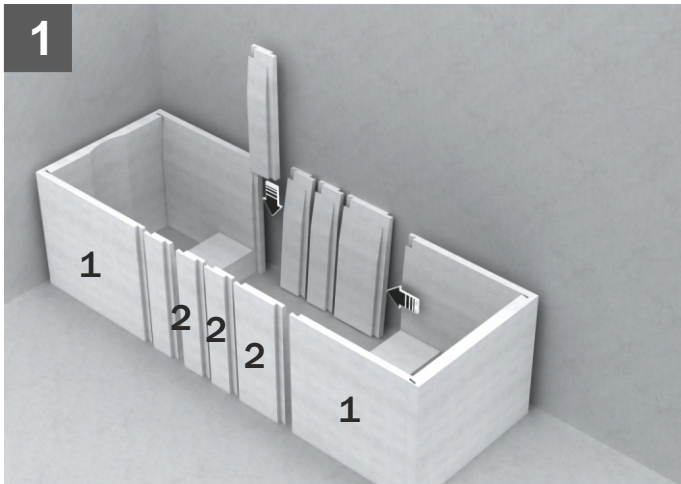

- DE Markieren Sie den Standort des Trägers und merken Sie sich den zusätzlichen Platz für die Fliesen.
- GB Mark the location of the Support EPS, remembering the extra space for the tiles.
- PL Zaznacz położenie Nośnika pamiętając o dodatkowej przestrzeni na płytki.
- FR Marquez l'emplacement du Support, en vous souvenant de l'espace supplémentaire pour les carreaux.
- CZ Označte umístění Nosiči a pamätajte si další místo pro dlaždice.
- SK Označte miesto nosiča a pamätajte si dodatočný priestor pre dlaždice.
- HR Označite položaj nosača i zapamtite dodatni prostor za pločice.
- SL Označite položaj nosilca in si zapomnite dodatni prostor za ploščice.

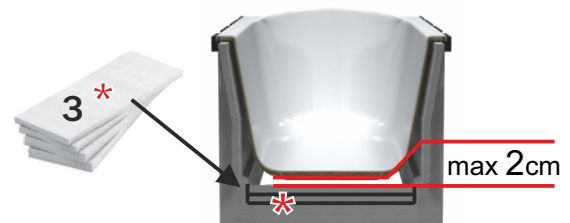
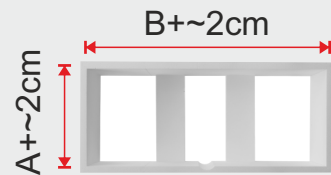

- DE Unterlegscheiben zur Verringerung der Tiefe des Trägers.
- GB Washers to reduce the depth of the Support.
- PL Podkładki do zmniejszenia głębokości nośnika.
- FR Rondelles pour réduire la profondeur du porteur.
- CZ Podložky pro snížení hloubky nosiče.
- SK Podložky na zníženie hĺbky nosiča.
- HR Podlošci za smanjenje dubine nosača.
- SL Podložke za zmanjšanje globine nosilca.

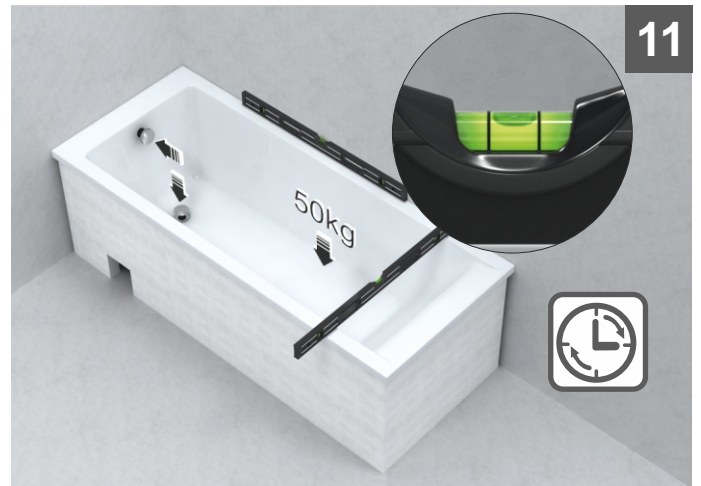
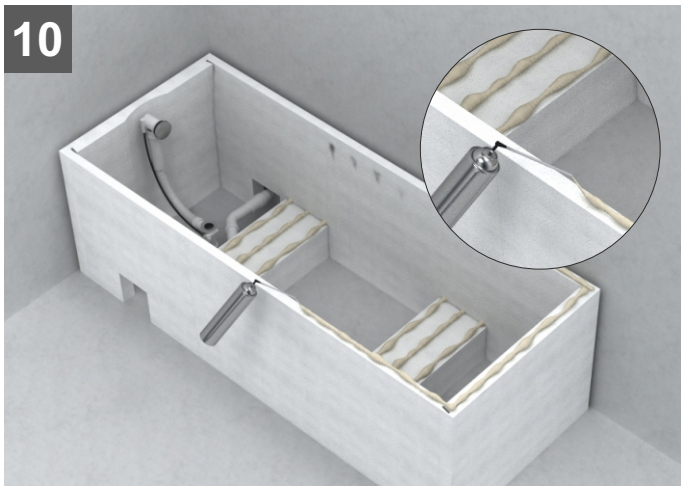
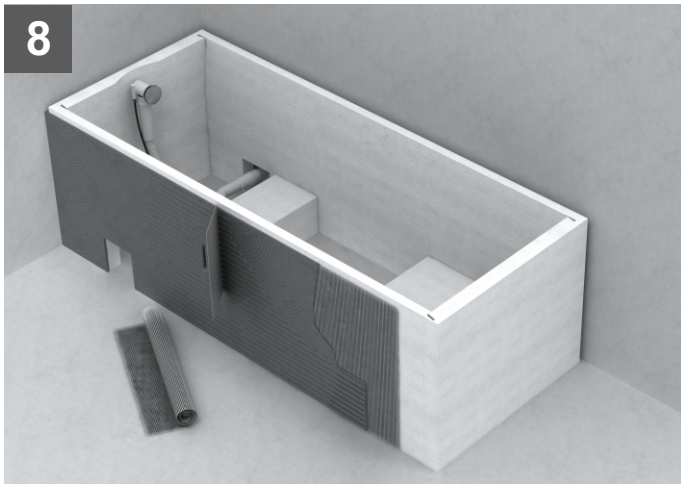
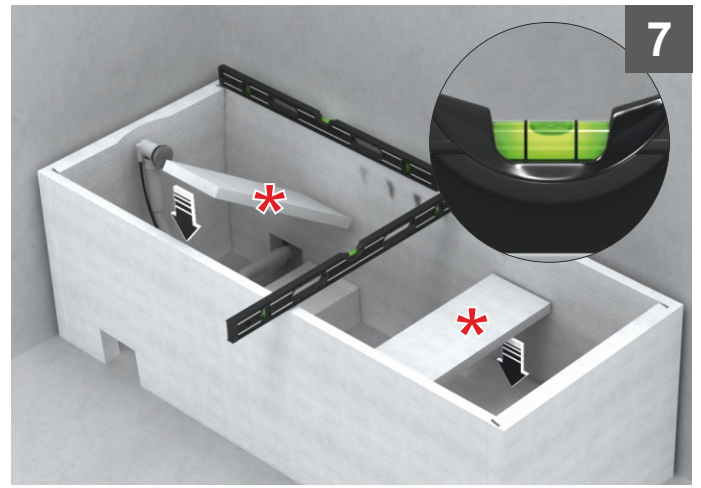
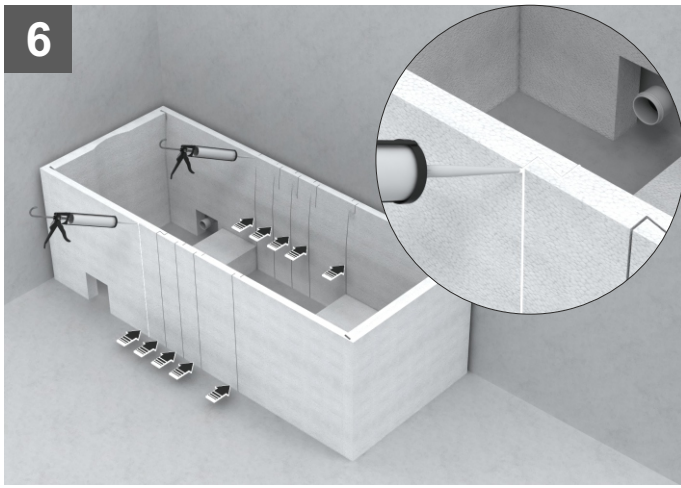

- DE Denken Sie daran, Silikon an den Kanten aufzutragen.
 GB Remember to apply silicone along the edges.
 PL Pamiętaj o nałożeniu silikonu na krawędziach.
 FR N'oubliez pas d'appliquer du silicone sur les bords.
 CZ Nezapomeňte nanést silikon na okraje.
 SK Nezapudnite naniesť silikon na okraje.
 HR Ne zaboravite nanijeti silikon na rubove.
 SL Ne pozabite nanesti silikon na robove.