

BATAVIA

FIXX[®]PACK 18 V

Fixxbrush – Cordless weed brush

Akku-Unkrautbürste

Brosse à désherber sans fil

Accu onkruidborstel

Spazzola per erbacce a batteria

Cepillo de maleza a batería

Escova de ervas daninhas a pilhas

Akumulatorowa szczotka do usuwania chwastów

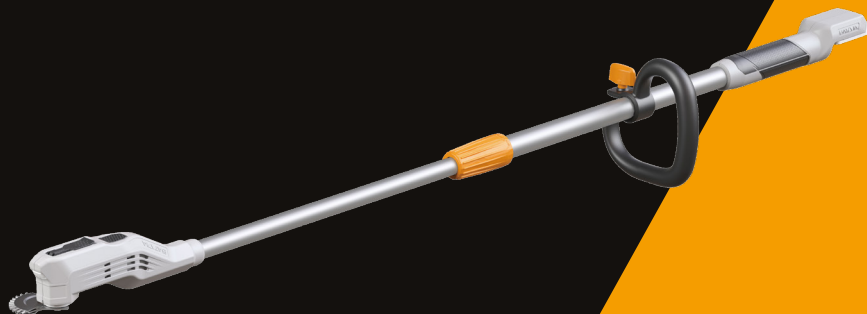

Operating instructions
Bedienungsanleitung (Original)
Mode d'emploi
Gebruiksaanwijzing
Istruzioni di Funzionamento
Manual de usuario
Instruções de funcionamento
Instrukcja

Model: BT-CWB002
Item-No.: 7064925
www.bataviapower.com



A

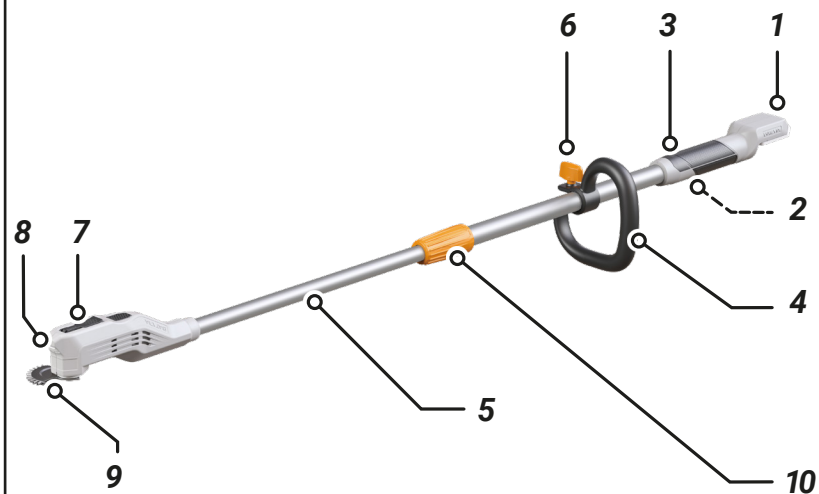

B

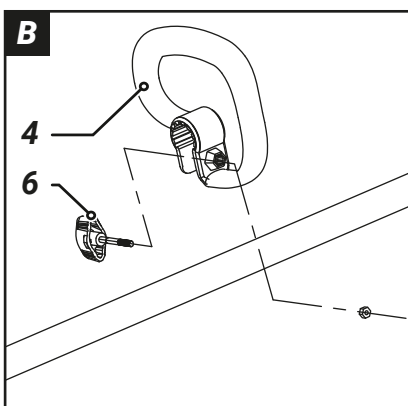

C

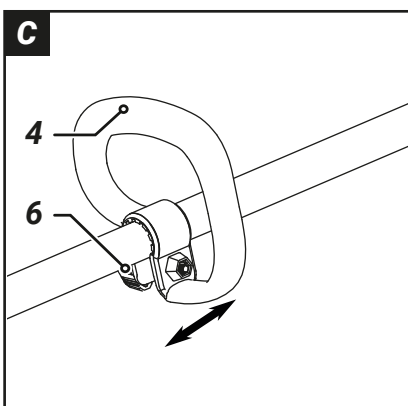

Overview

1. Battery **(not included)**
2. ON/OFF Switch
3. Handgrip
4. D-Handle
5. Telescopic rod
6. Locking screw
7. Quick release
8. Work Light
9. Brush
10. Grip sleeve

Übersicht

1. Akku **(nicht enthalten)**
2. EIN/AUS-Schalter
3. Handgriff
4. D-Griff
5. Teleskopstange
6. Sicherungsschraube
7. Schnellwechsellvorrichtung
8. Arbeitsleuchte
9. Bürste
10. Griffhülse

Aperçu

1. Batterie **(non compris)**
2. Levier de commutateur marche/arrêt principal
3. Surface de prise
4. Poignée en D
5. Tube télescopique
6. Vis de blocage
7. Dispositif de changement rapide
8. Lampe DEL
9. Brosse
10. Manchon-poignée

Overzicht

1. Accu **(niet inbegrepen)**
2. Hoofd-aan/uit-schakelaar
3. Handgreep
4. D-handgreep
5. Telescopische stang
6. Borgschroef
7. Snelspanhendel
8. LED-licht
9. Borstel
10. Grijphuls

Panoramica

1. Batteria **(non inclusa)**
2. Interruttore accensione/spengimento
3. Impugnatura
4. Maniglia a D
5. Asta telescopica
6. Vite di bloccaggio
7. Leva di sgancio rapido
8. Luce da lavoro
9. Spazzola
10. Boccola di presa

Resumen

1. Batería **(no incluida)**
2. Interruptor de encendido/apagado
3. Empuñadura
4. Mango en D
5. Mango telescópico
6. Tornillo de bloqueo
7. Mecanismo de desacoplamiento rápido
8. Luz de trabajo
9. Cepillo
10. Casquillo del mango

Visão geral

1. Bateria **(não incluída)**
2. Interruptor de ligar/desligar
3. Punho
4. Alça D
5. Varão telescópico
6. Parafuso de bloqueio
7. Libertação rápida
8. Luz de trabalho
9. Escova
10. Manga do punho

Przegląd

1. Akumulator **(nie wchodzi w skład zestawu)**
2. Włącznik/wyłącznik
3. Uchwyt
4. Uchwyt D
5. Drażek teleskopowy
6. Śrubę blokującą
7. Szybko zamykacz
8. Światło robocze
9. Szczotka
10. Tuleja uchwytu

Contents

1. Explanation of the symbols	6
2. Additional safety instructions	6
3. Before the first use	7
4. Contents of packing	7
5. Intended use	7
6. Installation	7
7. Handling	8
8. Use	8
9. Cleaning and maintenance	8
10. Technical data	9
11. Accessories – optionally available	9
12. Disposal	9
13. EC-Declaration of conformity	10
14. UK Declaration of Conformity	10

Inhaltsverzeichnis

1. Erläuterung der Symbole	11
2. Zusätzliche Sicherheitshinweise	11
3. Vor der ersten Benutzung	12
4. Verpackungsinhalt	12
5. Bestimmungsgemäßer Gebrauch	12
6. Installation	13
7. Bedienungshinweise	13
8. Verwendung	14
9. Reinigung und Wartung	14
10. Technische Daten	14
11. Zubehör – optional erhältlich	15
12. Entsorgung	15
13. EG-Konformitätserklärung	15

Table des matières

1. Explication des symboles	16
2. Consignes de sécurité supplémentaires	16
3. Avant la première utilisation	17
4. Contenus de l'emballage	17
5. Utilisation prévue	17
6. Montage	18
7. Utilisation	18
8. Utilisation	19
9. Nettoyage et maintenance	19
10. Caractéristiques techniques	19
11. Accessoires – disponibles en option	20
12. Élimination et recyclage	20
13. CE-Déclaration de conformité	20

Inhoudsopgave

1. Uitleg van de symbolen	21
2. Aanvullende veiligheidsvoorschriften	21
3. Vóór het eerste gebruik	22
4. Inhoud van de verpakking	22
5. Beoogd gebruik	22
6. Montage	23
7. Bediening	23
8. Gebruik	24
9. Reiniging en onderhoud	24
10. Technische gegevens	24
11. Accessoires – optioneel verkrijgbaar	24
12. Afvalverwerking en hergebruik	25
13. EG-Conformiteitsverklaring	25

Contenuto

1. Spiegazione dei simboli	26
2. Ulteriori istruzioni di sicurezza	26
3. Operazioni preliminari al primo uso del prodotto	27
4. Contenuto della confezione	27
5. Destinazione d'uso	27
6. Installazione	28
7. Gestione	28
8. Uso	29
9. Pulizia e manutenzione	29
10. Dati tecnici	29
11. Accessori – opzioni disponibili	30
12. Smaltimento	30
13. Dichiarazione di conformità CE	30

Índice

1. Explicación de los símbolos	31
2. Instrucciones de seguridad adicionales	31
3. Antes de usar por primera vez	32
4. Contenido del paquete	32
5. Uso previsto	32
6. Instalación	33
7. Manipulación	33
8. Uso	34
9. Limpieza y mantenimiento	34
10. Datos técnicos	34
11. Accesorios opcionales disponibles	35
12. Eliminación	35
13. Declaración CE de conformidad	35

Índice

1. Explicação dos símbolos	36
2. Instruções de segurança adicionais	36
3. Antes da primeira utilização	37
4. Conteúdo da embalagem	37
5. Utilização prevista	37
6. Instalação	38
7. Manuseamento	38
8. Utilização	38
9. Limpeza e manutenção	39
10. Dados técnicos	39
11. Acessórios – disponíveis a título opcional	40
12. Eliminação	40
13. Declaração de conformidade CE	40

Spis treści

1. Objaśnienie symboli	41
2. Dodatkowe zalecenia bezpieczeństwa	41
3. Przed pierwszym użyciem	42
4. Zawartość opakowania	42
5. Przeznaczenie	42
6. Montaż	43
7. Użytkowanie	43
8. Sposób użycia	44
9. Czyszczenie i konserwacja	44
10. Dane techniczne	44
11. Akcesoria – dostępne opcjonalnie	45
12. Utylizacja	45
13. Deklaracja zgodności z wymogami UE	45

Dear customer

Please familiarize yourself with the proper usage of the device by reading and following each chapter of this manual, in the order presented. Keep these operating instructions for further reference.

Please read the enclosed "General safety instructions for power tools" and all additional safety instructions in this operating instructions!

This manual contains important information on operating and handling the device. Keep these operating instructions for further reference. Please pass it on along with the unit if it is handed over to a third party.

Battery and charger not included!

The Fixxpack batteries and chargers are available online and in participating stores.

1. Explanation of the symbols

The following symbols are used in the user manual or on the product:



Warning! To reduce the risk of injury, the user must read the instruction manual.



Denotes risk of personal injury, loss of life or damage to the tool in case of non-observance of the instructions in this manual.



Wear safety glasses. When working with electric power tools, sparks, splinters, chips and dust particles may be generated and these can cause loss of sight.



Wear safety gloves.



Wear sturdy shoes.



Do not expose to rain or water.



Keep persons always from the working area of the device.



Caution! Thrown Objects!



Attention danger of drawing in!



Warning rotating parts!



CE stands for "Conformité Européenne", which means "In accordance with EU Regulations". With the CE marking, the manufacturer confirms that this Electric tool complies with the applicable European directives.



UKCA stands for: "UK Conformity Assessment". This means "Compliant with UK regulations". With the UKCA mark manufacturer confirms that this unit complies with the applicable UK regulations.



Do not dispose of electric power tools with domestic refuse.

2. Additional safety instructions



Please read this manual carefully and use the unit only according to this manual.

- Always keep all labels on the device clean and readable.
- Only use the device for domestic purposes and in the way indicated in this manual. The device is not designed for continuous, professional use.
- Persons with limited physical, sensorial or mental abilities are not allowed to use the device, unless they are supervised and briefed for their safety by a qualified person. Keep the device out of reach of children.
- Never leave the device unsupervised when in use.
- Please observe the corresponding national regulations if you intend to use the device on streets, paths, property etc.
- Do not operate the device while third parties are in the danger zone.
- The device is intended to be operated on tarmac and paved surfaces. Do not operate it on walls or ceiling.
- Ensure a safety distance to other persons or animals while working.
- Never place your hands or feet towards or under the rotating brush roller. Never grasp into the rotating brush roller. Keep your clothes away from the rotating

brush roller. Do not wear any loose clothing (e. g. scarf) during work.

-  During operation small stones or other objects may be thrown away violently. Wear solid shoes and long trousers when operating the device. Wear safety goggles.
- Hold the device firmly with both hands during operation.
- Only use the device in daylight or good artificial light. Never use it when the visibility is bad.
- Do not use the device close to garden ponds, swimming pools or other bodies of water. Do not expose the device to rain or excessively humidity.
- Please take care that the brush roller does not jam during operation. A long-term jam can damage the device. If the rotating brush roller is blocked by an obstacle, immediately release the ON/OFF trigger, disconnect the power cord and free the brush roller.
- Remove the battery pack from the tool before carrying out any adjustment, servicing or maintenance.
- Before using the device, check for damages and do not use a damaged device. Should the device become damaged do not use it and have it repaired by a professional or contact our customer support department. Do not disassemble the device or try repairing it yourself.

2.1 Residual risks

Even if you are operating this product in accordance with all the safety requirements, potential risks of injury and damage remain. The following dangers can arise in connection with the structure and design of this product:

- Health defects resulting from vibration emission if the product is being used over long periods of time or not adequately managed and properly maintained.
- Injuries and damage to property due to broken application tools or the sudden impact of hidden objects during use.
- Danger of injury and property damage caused by flying objects.

3. Before the first use

Remove the machine and all accessories from the package. Keep the packaging materials out of the reach of small children. There is a danger of suffocation!

4. Contents of packing

- 1× Cordless weed brush
- 1× Metal brush
- 1× Instruction manual

5. Intended use

The machine has been designed for the removal of weeds from joints of pavement and tiles. The machine removes weeds and moss and can be used for edging.

- This machine is intended for outdoor private use.
- Compliance with the instructions for use is a prerequisite for the proper use of the machine. Instructions for use also contain operating, maintenance and repair instructions.

User is liable for all damage as a result of improper use.

The machine comes standard with 1 metal brush (assembled).

Do not use the metal brush on soft stone types or tiles with an imprint, the metal brush may damage it. Always test a small, inconspicuous part first to check whether or not the metal brush damages the material to be worked on.

6. Installation

6.1 Replacement of weed brush

(See Fig. A).



PLEASE NOTE: The metal-brush is sharp!



Always wear proper work gloves when mounting and removing the metal brush.

- a. Lift the quick release (7) and push forward to disengage the clamping mechanism.

Note: This requires some strength.

- b. Fit a compatible brush (9) to the accessory mounting.
- c. Ensure the correct orientation of the brush on the accessory mounting so it

faces the required direction (left or right handed).

- d. Secure the brush with the quick release bolt and return the quick release (7) to the closed position.

7. Handling

7.1 Telescopic rod adjustment

(See Fig. A).

Telescopic rod (5) can be adjusted in length to create a comfortable working length.

- a. Unscrew the grip sleeve (10).
- b. Slide the tube in or out until the desired length has been reached.
- c. Tighten the grip sleeve again.
- d. Make sure the tube is properly fixed before you resume work.

7.2 Mounting the extra D-Handle

(See Fig. B, C).

For an optimal handling and ergonomic position, the D-handle is a great support for easy and comfortable working.

- a. Push the D-Handle (4) around the aluminium pole (5) so the handle clicks around the pole.
- b. Undo the locking screw (6).
- c. Adjust the position of the D-handle (4) to your needs and tighten the locking screw again.

7.3 Working with the device

- a. Make sure you are aware of starting to work with the device – focus!
- b. Press the ON/OFF switch (2) to turn the device on.
 - It is not necessary to hold the ON/OFF switch during use.
 - Make sure the metal brush (9) is pointing to the floor (pavement/terrace surface) without touching anything. This is to avoid unexpected scratching or kick back effect in case of not being focused.
- c. Only exert minimal pressure (gentle guidance) on the device when working.
- d. Gently and evenly push and pull the device forwards and backwards in a calm pace (like if using a regular hand joint cleaner).
 - In case there is more and stronger weed to remove, you can also increase your

manual force and increase the pace of pushing and pulling forwards and backwards.

- Be aware of not pushing too hard on the pole centre to avoid damaging/bending of the pole.
- e. Press the ON/OFF switch again to turn the device OFF when you are finished OR:
 - When you need to exchange (eg. charge) the battery.
 - When you need to exchange the metal brush position.
 - When you need to mount a new metal brush.
 - When you need to stop working for other reasons.
- f. Make sure you do not damage objects or other with the device and/or metal brush when transporting and/or store.

8. Use

Do not use the metal brush on soft stone types or tiles with an imprint, the metal brush may damage it. Always test a small, inconspicuous part first to check whether or not the metal brush damages the material to be worked on.

- Let the machine do the work. Do not force the machine.
- Hold the machine with both hands.
- Use the machine in a quiet, steady pace.
- Use the machine exclusively for dry weeds.
- Keep the machine away from plants.
- Tackle first the long joints and then the short ones.

9. Cleaning and maintenance

Remove the battery before undertaking any cleaning or maintenance work.

9.1 Cleaning

- Keep safety devices, ventilation openings and the motor housing as free as possible from dirt and dust. Rub the electric power tool with a clean cloth or blow over it with low pressure compressed air.
- We recommend that you clean your electric power tool immediately after each use.

- Clean the electric power tool regularly with a damp cloth and somewhat soft soap. Do not use any cleaning or solvent materials; these can attack the device's plastic components. Make sure that no water can get inside the electric power tool.

9.2 Maintenance

There are no inner parts of the tool which need maintenance.

10. Technical data

Battery voltage:	18 V Li-Ion
No load speed:	16500 min ⁻¹ / 15500 min ⁻¹
Load speed (incl. metal brush)	13000 min ⁻¹ / 11500 min ⁻¹
Length max.:	160 cm
Length min.:	115 cm
Product weight without accessories:	1.71 kg
Sound pressure level L_{pA} :	80.5 dB(A)
Uncertainty K_{pA} :	3 dB(A)
Sound power level L_{WA} :	90.35 dB(A)
Uncertainty K_{WA} :	3 dB(A)
Hand/arm vibration	
Front handle:	12.12 m/s ²
Rear handle:	8.09 m/s ²
Uncertainty K:	1.5 m/s ²
Oscillating angle:	2°

10.1 Vibration level

The vibration emission level stated in this instruction manual has been measured in accordance with a standardised test given in EN 62841; it may be used to compare one tool with another and as a preliminary assessment of exposure to vibration when using the tool for the applications mentioned

- using the tool for different applications, or with different or poorly maintained accessories, may significantly increase the exposure level
- the times when the tool is switched off or when it is running but not actually doing the job, may significantly reduce the exposure level

Protect yourself against the effects of vibration by maintaining the tool and its accessories, keeping your hands warm, and organizing your work patterns.

11. Accessories – optionally available

Metal brush. Item-No. 7064873

The Fixxpack batteries and chargers are available online and in participating stores.

12. Disposal



Do not dispose of electric power tools with domestic refuse.

The electric power tool is shipped in packaging to reduce transport damage. This packaging is a raw material and as such can either be reused or can be fed back into the raw material cycle. The electric power tool and its accessories are made from various materials such as metals and plastics. Take defective components to a special refuse collection point. Ask about these at your specialist shop or local council.

12.1 Batteries

Think of the environment when disposing of batteries. Contact your local authorities to find out where your nearest disposal area is. Do not dispose of batteries with domestic refuse. Do not dispose of by burning, risk of explosion.

13. EC-Declaration of conformity

We, the **Batavia B.V., Weth. Wassebaliestraat 6d, NL-7951 SN Staphorst**, declare by our own responsibility that the product **Cordless weed brush, Item-No 7064925, Model Nr. BT-CWB002** is according to the basic requirements, which are defined in the European Directives **Electromagnetic Compatibility 2014/30/EU (EMC), 2006/42/EC (Machinery), RoHS: 2011/65/EU** and their amendments. For the evaluation of conformity, the following harmonized standards were consulted:

EN 62841-1:2015+A11

EN 62841-2-4:2014

EN ISO 12100:2010

EN IEC 55014-1:2021

EN IEC 55014-2:2021

EN IEC 61000-3-2:2019+A1:2021

EN 61000-3-3:2013+A1:2019+A2:2021

PAHs: AfPS GS 2019:01 PAK

Staphorst, 24 June 2024



Jin Min, QA Representative
Batavia B.V., Weth. Wassebaliestraat 6d,
7951 SN Staphorst, Netherlands

14. UK Declaration of Conformity

We, the **Batavia B.V., Weth. Wassebaliestraat 6d, NL-7951 SN Staphorst**, Netherlands declare by our own responsibility that the product **Cordless weed brush, Item-No 7064925, Model Nr. BT-CWB002** is according to the basic requirements, which are defined in the **UK Regulations Supply of Machinery (Safety) Regulations 2008, Electromagnetic Compatibility Regulations 2016, Restriction of the Use of Certain Hazardous Substances in Electrical and Electronic Equipment Regulations 2012 and their amendments.**

Staphorst, 24 June 2024



Jin Min, QA Representative
Batavia B.V., Weth. Wassebaliestraat 6d,
7951 SN Staphorst, Netherlands

The product and the user manual may be subject to changes. Technical data may be changed without prior notice.

Sehr geehrte Damen und Herren

Bitte machen Sie sich in der Reihenfolge der Kapitel mit dem Gerät vertraut und bewahren Sie diese Bedienungsanleitung für spätere Zwecke gut auf.

Lesen Sie bitte die beigefügten **„Allgemeine Sicherheitshinweise für Elektrowerkzeuge“** und alle weiteren **Sicherheitshinweise in dieser Betriebsanleitung!**

Diese Bedienungsanleitung enthält wichtige Hinweise zur Inbetriebnahme und Handhabung. Legen Sie die Anleitung dem Produkt bei, wenn Sie es an Dritte weitergeben.

Akku und Ladegerät sind nicht im Lieferumfang enthalten!

Die Fixpack Akkus und Ladegeräte sind online und in teilnehmenden Geschäften verfügbar.

1. Erläuterung der Symbole

Folgende Symbole werden im Benutzerhandbuch oder auf dem Produkt verwendet:



WARNUNG - Zur Verringerung des Verletzungsrisikos Bedienungsanleitung lesen.



Allgemeines Warnzeichen – Seien Sie aufmerksam und beachten Sie allgemeine Gefahren.



Tragen Sie eine Schutzbrille. Während der Arbeit entstehende Funken oder aus dem Elektrowerkzeug heraustretende Splitter, Späne und Stäube können Sichtverlust bewirken.



Tragen Sie Handschuhe.



Tragen Sie feste Schuhe.



Nicht Regen oder Wasser aussetzen.



Halten Sie während des Betriebes Personen vom Arbeitsbereich fern.



Vorsicht! Umherfliegende Objekte!



Achtung Einzugsgefahr!



Warnung vor rotierenden Teilen!



CE steht für „Conformité Européenne“, dies bedeutet, „Übereinstimmung mit EU Richtlinien“. Mit der CE Kennzeichnung bestätigt der Hersteller, dass dieses Elektrowerkzeug den geltenden europäischen Richtlinien entspricht.





Nicht in den Hausmüll entsorgen!

2. Zusätzliche Sicherheitshinweise



Bitte lesen Sie diese Bedienungsanleitung aufmerksam durch und benutzen Sie das Gerät ausschließlich gemäß dieser Anleitung.

- Achten Sie darauf, dass die Aufkleber mit den Sicherheitssymbolen auf dem Gerät immer sauber und gut lesbar sind.
- Verwenden Sie das Gerät nur im privaten Bereich und nur in Übereinstimmung mit dieser Anleitung. Das Gerät ist nicht für den gewerblichen Dauereinsatz vorgesehen.
- Personen mit eingeschränkten physischen, sensorischen oder geistigen Fähigkeiten dürfen das Gerät nicht benutzen, es sei denn, sie werden durch eine Betreuerin/einen Betreuer beaufsichtigt und unterwiesen. Halten Sie das Gerät außerhalb der Reichweite von Kindern.
- Lassen Sie das eingeschaltete Gerät niemals unbeaufsichtigt.
- Beachten Sie die entsprechenden nationalen Vorschriften, wenn Sie das Gerät auf Straßen, Wegen, Grundstücken etc. betreiben.
- Verwenden Sie das Gerät nicht, wenn sich Dritte im Gefahrenbereich befinden.
- Das Gerät ist nur für die Verwendung auf gepflasterten oder asphaltierten Böden geeignet. Verwenden Sie das Gerät nicht an Decken oder Wänden.
- Halten Sie während des Betriebes andere Personen und Tiere vom Arbeitsbereich fern.

- Führen Sie niemals Hände oder Füße an oder unter die sich drehende Bürstenwalze. Greifen Sie nicht in die rotierende Bürstenwalze. Halten Sie Kleidungsstücke von der rotierenden Bürstenwalze fern. Tragen Sie keine weiten Kleidungsstücke (z. B. Schal) bei der Arbeit mit dem Gerät.
-   Während des Betriebes können kleine Steine oder ähnliche Objekte weggeschleudert werden. Tragen Sie bei der Arbeit mit dem Gerät feste, geschlossene Schuhe und lange Hosen. Tragen Sie beim Betrieb eine Schutzbrille.
- Halten Sie das Gerät während des Betriebs gut fest.
- Verwenden Sie das Gerät nur bei Tageslicht oder bei Verwendung ausreichend starker Kunstlichtquellen. Nicht bei schlechter Sicht verwenden.
- Verwenden Sie das Gerät nicht in der Nähe von Gartenteichen, Swimmingpools oder anderen Gewässern. Setzen Sie das Gerät nicht Regen oder sehr feuchten Bedingungen aus.
- Achten Sie darauf, dass die Bürstenwalze während des Betriebes nicht blockiert. Ein längeres Blockieren der Bürstenwalze kann das Gerät beschädigen. Falls die Bürstenwalze durch ein Hindernis blockiert wird, lassen Sie sofort den EIN/AUS-Schalter los, ziehen Sie das Netzkabel und machen Sie die Bürstenwalze frei.
- Vor allen Arbeiten an das Gerät, entfernen Sie erst den Akku.
- Überprüfen Sie vor Inbetriebnahme alle Teile auf Beschädigungen und benutzen Sie das Gerät niemals wenn es beschädigt ist. Lassen Sie es durch einen Fachmann instand setzen oder wenden Sie sich an unsere Kundenbetreuung. Zerlegen Sie das Gerät nicht und unternehmen Sie keine eigenen Reparaturversuche.

2.1 Restrisiken

Auch wenn Sie dieses Produkt vorschriftsmäßig bedienen, bleibt ein potentielles Risiko für Personen- und Sachschäden

bestehen. Folgende Gefahren können im Zusammenhang mit der Bauweise und Ausführung dieses Produkts unter anderem auftreten:

- Gesundheitsschäden, die aus Vibrationsemissionen resultieren, falls das Produkt über einen längeren Zeitraum benutzt, nicht ordnungsgemäß geführt und gewartet wird.
- Personen- und Sachschäden hervorgeufen durch defekte Anwendungswerkzeuge oder plötzlichen Einschlag eines verdeckten Objekts während des Gebrauchs.
- Verletzungsgefahr und Sachschäden verursacht durch fliegende Objekte.

3. Vor der ersten Benutzung

Nehmen Sie das Gerät und alle Zubehörteile aus der Verpackung. Bewahren Sie das Verpackungsmaterial außerhalb der Reichweite von Kindern auf. Es besteht Erstickungsgefahr!

4. Verpackungsinhalt

- 1× Akku-Unkrautbürste
- 1× Metallbürste
- 1× Bedienungsanleitung

5. Bestimmungsgemäßer Gebrauch

Das Gerät wurde entwickelt, um Unkraut zwischen den Fugen von Pflastersteinen und -platten zu entfernen. Das Gerät entfernt Unkraut und Moos und kann zum Kantenschneiden eingesetzt werden..

- Das Gerät ist für den privaten Gebrauch im Freien bestimmt.
- Die Einhaltung der mitgelieferten Bedienungsanleitung ist Voraussetzung für den korrekten Gebrauch des Geräts. Die Bedienungsanleitung enthält Betriebs-, Wartungs- und Reparaturanleitungen.

Der Benutzer haftet für Schäden, die durch unsachgemäßen Gebrauch entstehen.

Das Gerät wird serienmäßig mit 1 Metallbürste (montiert) geliefert.

Verwenden Sie die Metallbürste nicht auf weichen Steinsorten oder bedruckten Platten, die Metallbürste kann diese beschädigen. Testen Sie immer zuerst ein kleines, unauffälliges Stück, um zu gewährleisten,

dass die Metallbürste das zu bearbeitende Material nicht beschädigt.

6. Installation

6.1 Unkrautbürste austauschen

(Siehe **Abb. A**).



VORSICHT: Die Metallbürste ist scharf!



Tragen Sie beim Einsetzen und Entfernen der Metallbürste stets geeignete Arbeitshandschuhe.

- a. Heben Sie die Schnellwechsellvorrichtung (**7**) an und drücken Sie sie nach vorne, um den Spannmechanismus zu lösen.

Hinweis: Hierfür ist etwas Kraftaufwand erforderlich.

- b. Montieren Sie ein kompatibles Bürste (**9**) an der Zubehöraufnahme.
- c. Stellen Sie die richtige Ausrichtung des Bürste an der Zubehöraufnahme sicher, damit es in die benötigte Richtung weist (Links- oder Rechtshänder).
- d. Arretieren Sie die Bürste der Schraube der Schnellwechsellvorrichtung und bringen Sie die Schnellwechsellvorrichtung (**7**) wieder in die geschlossene Stellung.

7. Bedienungshinweise

7.1 Teleskopstange einstellen

(Siehe **Abb. A**).

Die Teleskopstange (**5**) kann in der Länge verstellt werden, um eine komfortable Arbeitslänge zu erreichen.

- a. Lösen Sie den Griffhülse (**10**).
- b. Schieben Sie das Rohr auf die gewünschte Länge ein oder aus.
- c. Ziehen Sie den Griffhülse wieder fest.
- d. Vergewissern Sie sich, dass das Rohr sicher befestigt ist, bevor Sie die Arbeit aufnehmen.

7.2 Montage des zusätzlichen D-Griffs

(Siehe **Abb. B, C**).

Für eine optimale Handhabung und ergonomische Haltung ist der D-Griff eine tolle Unterstützung für einfaches und komfortables Arbeiten.

- a. Schieben Sie den D-Griff (**4**) um die Aluminiumstange (**5**), sodass der Griff um die Stange einrastet.
- b. Lösen Sie die Sicherungsschraube (**6**).
- c. Passen Sie die Position des D-Griffs (**4**) Ihren Bedürfnissen an und ziehen Sie die Feststellschraube wieder fest.

7.3 Arbeiten mit dem Gerät

- a. Stellen Sie sicher, dass Sie sich vor Beginn der Arbeit mit dem Gerät bewusst sind – konzentrieren Sie sich!
- b. Drücken Sie den EIN/AUS-Schalter (**2**), um das Gerät einzuschalten.
 - Es ist nicht notwendig, den EIN/AUS-Schalter während des Gebrauchs gedrückt zu halten.
 - Stellen Sie sicher, dass die Metallbürste (**9**) zum Boden (Gehweg/Terrassenoberfläche) zeigt, ohne etwas zu berühren. Dies dient dazu, unerwartete Kratzer oder Rückschlageffekte zu vermeiden, falls Sie nicht konzentriert sind.
- c. Üben Sie beim Arbeiten nur minimalen Druck (sanfte Führung) auf das Gerät aus.
- d. Schieben und ziehen Sie das Gerät vorsichtig und gleichmäßig in einem ruhigen Tempo vor und zurück (wie bei der Verwendung eines normalen Handgelenkreinigers).
 - Wenn mehr und stärkeres Unkraut zu entfernen ist, können Sie auch Ihre Handkraft erhöhen und das Tempo beim Vor- und Zurückschieben und Ziehen erhöhen.
 - Achten Sie darauf, nicht zu stark auf die Stangenmitte zu drücken, um eine Beschädigung/Verbiegung der Stange zu vermeiden.
- e. Drücken Sie den EIN/AUS-Schalter erneut, um das Gerät auszuschalten, wenn Sie fertig sind ODER:
 - Wenn Sie den Akku austauschen (z. B. laden) müssen.
 - Wenn Sie die Position der Metallbürste ändern müssen.
 - Wenn Sie eine neue Metallbürste montieren müssen.
 - Wenn Sie aus anderen Gründen mit der Arbeit aufhören müssen.

- f. Achten Sie darauf, dass Sie beim Transport und/oder bei der Lagerung keine Gegenstände oder andere Gegenstände mit dem Gerät und/oder der Metallbürste beschädigen.

8. Verwendung

Verwenden Sie die Metallbürste nicht auf weichen Steinsorten oder bedruckten Platten, die Metallbürste kann diese beschädigen. Testen Sie immer zuerst ein kleines, unauffälliges Stück, um zu gewährleisten, dass die Metallbürste das zu bearbeitende Material nicht beschädigt.

- Lassen Sie das Gerät die Arbeit machen. Wenden Sie keine übermäßige Kraft an.
- Halten Sie das Gerät mit beiden Händen.
- Führen Sie das Gerät mit einer konstanten, gleichbleibenden Geschwindigkeit.
- Verwenden Sie das Gerät nur für trockenes Unkraut.
- Halten Sie das Gerät von Pflanzen fern.
- Behandeln Sie zuerst die langen Fugen, dann die kurzen Fugen.

9. Reinigung und Wartung

Entnehmen Sie vor allen Arbeiten am Gerät unbedingt den Akku.

9.1 Reinigung

- Halten Sie Schutzvorrichtungen, Lüftungsöffnungen und Motoregehäuse so staub- und schmutzfrei wie möglich. Reiben Sie das Elektrowerkzeug mit einem sauberen Tuch ab oder blasen Sie es mit Druckluft bei niedrigem Druck aus.
- Wir empfehlen, dass Sie das Elektrowerkzeug direkt nach jeder Benutzung reinigen.
- Reinigen Sie das Elektrowerkzeug regelmäßig mit einem feuchten Tuch und etwas Schmierseife. Verwenden Sie keine Reinigungs- oder Lösungsmittel; diese könnten die Kunststoffteile des Elektrowerkzeuges angreifen. Achten Sie darauf, dass kein Wasser in das Innere des Elektrowerkzeuges gelangen kann.

9.2 Wartung

Im Geräteinneren befinden sich keine weiteren zu wartenden Teile.

10. Technische Daten

Akku Spannung:	18 V Li-Ion
Leerlaufdrehzahl:	16500 min ⁻¹ / 15500 min ⁻¹
Lastdrehzahl (inkl. Metallbürste):	13000 min ⁻¹ / 11500 min ⁻¹
Länge max.:	160 cm
Länge min.:	115 cm
Produktgewicht ohne Zubehör:	1,71 kg
Schalldruckpegel L _{pA} :	80,5 dB(A)
Unsicherheit K _{pA} :	3 dB(A)
Schalleistungspegel L _{WA} :	90,35 dB(A)
Unsicherheit K _{WA} :	3 dB(A)
Hand-Arm-Vibration vorderer Griff:	12,12 m/s ²
hinterer Griff:	8,09 m/s ²
Unsicherheit K:	1,5 m/s ²
Oszillationswinkel:	2°

10.1 Vibrationsstufe

Die in dieser Bedienungsanleitung angegebene Vibrationsemissionsstufe wurde mit einem standardisierten Test gemäß EN 62841 gemessen; Sie kann verwendet werden, um ein Werkzeug mit einem anderen zu vergleichen und als vorläufige Beurteilung der Vibrationsexposition bei Verwendung des Werkzeugs für die angegebenen Anwendungszwecke

- die Verwendung des Werkzeugs für andere Anwendungen oder mit anderem oder schlecht gewartetem Zubehör kann die Expositionsstufe erheblich erhöhen
- Zeiten, zu denen das Werkzeug ausgeschaltet ist, oder wenn es läuft aber eigentlich nicht eingesetzt wird, können die Expositionsstufe erheblich verringern

Schützen Sie sich vor den Auswirkungen der Vibration durch Wartung des Werkzeugs und des Zubehörs, halten Sie Ihre Hände warm und organisieren Sie Ihren Arbeitsablauf.

11. Zubehör – optional erhältlich

Metallbürste Art.-Nr. 7064873
Die Fixpack Akkus und Ladegeräte sind online und in teilnehmenden Geschäften verfügbar.

12. Entsorgung



Werter Kunde, bitte helfen Sie mit, Abfall zu vermeiden. Sollten Sie sich einmal von diesem Artikel trennen wollen, so bedenken Sie bitte, dass viele seiner Komponenten aus wertvollen Rohstoffen bestehen und wiederverwertet werden können. Entsorgen Sie es daher nicht in die Mülltonne, sondern führen Sie es bitte Ihrer Sammelstelle für Wertstoffe zu.

12.1 Batterien

Denken Sie bei der Entsorgung von Batterien an den Umweltschutz. Wenden Sie sich zwecks einer umweltfreundlichen Entsorgung an die lokalen Behörden.

13. EG-Konformitätserklärung

Wir, die **Batavia B.V., Weth. Wassebaliestraat 6d, NL-7951 SN Staphorst**, erklären in alleiniger Verantwortung, dass das Produkt **Akku-Unkrautbürste, Artikel Nr. 7064925, Modell Nr. BT-CWB002** den wesentlichen Schutzanforderungen genügt, die in den Europäischen Richtlinien **2014/30/EU**

Elektromagnetische Verträglichkeit (EMV), 2006/42/EG Maschinen, RoHS: 2011/65/EU und deren Änderungen festgelegt sind. Für die Konformitätsbewertung wurden folgende harmonisierte Normen herangezogen:

EN 62841-1:2015+A11

EN 62841-2-4:2014

EN ISO 12100:2010

EN IEC 55014-1:2021

EN IEC 55014-2:2021

EN IEC 61000-3-2:2019+A1:2021

EN 61000-3-3:2013+A1:2019+A2:2021

PAHs: AfPS GS 2019:01 PAK

Staphorst, den 24. Juni 2024

Jin Min, Qualitätsbeauftragter
Batavia B.V., Weth. Wassebaliestraat 6d,
7951 SN Staphorst, Niederlande

Das Produkt und das Benutzerhandbuch können geändert werden. Die technischen Daten können ohne Vorankündigung geändert werden.

Cher client

Les manuels d'utilisation contiennent des consignes importantes pour la manipulation de votre nouveau produit. Ils vous permettent d'utiliser toutes les fonctions, d'éviter des erreurs de compréhension et de prévenir les dommages.

Veillez lire le ci-joint « Consignes générales de sécurité pour appareils électriques » ainsi que toutes les consignes de sécurité supplémentaires contenues dans ce mode d'emploi !

Veillez prendre le temps de lire tranquillement ce manuel d'utilisation et conservez-le jalousement pour une consultation ultérieure.

Batterie et chargeur non inclus!

Les batteries et chargeurs Fixxpack sont disponibles en ligne et dans les magasins participants.

1. Explication des symboles

Les symboles suivants sont utilisés dans le manuel d'utilisation ou apposés sur le produit :



AVERTISSEMENT : pour réduire les risques de blessures, veuillez lire le mode d'emploi.



Indique un risque de blessures, un danger mortel ou un risqué d'endommagement de l'outil en cas du non-respect des consignes de ce mode d'emploi.



Portez des lunettes de protection. Les étincelles provoquées par le travail ou les éclats, les copeaux et les poussières provenant de l'appareil électrique peuvent entraîner la perte de la vue.



Porter des gants de sécurité.



Portez des chaussures solides.



Ne pas exposer à la pluie ou à l'eau.



Tenir à l'écart toute personne de la zone de travail lors de l'utilisation.



Attention aux objets volants !



Attention au risque d'être pris par la machine !



Attention aux pièces tournantes !



CE est l'abréviation de "Conformité Européenne", ce qui signifie "conforme aux directives de l'Union Européenne". Le fabricant confirme par le marquage CE que cet appareil électrique correspond aux directives européennes en vigueur.



Ne jetez pas les équipements électriques avec les ordures ménagères.

2. Consignes de sécurité supplémentaires



Afin d'éviter un mauvais fonctionnement, des dommages, des effets néfastes sur la santé, veuillez respecter les instructions suivantes.

- Assurez-vous que l'autocollant avec les consignes de sécurité concernant l'instrument soit toujours propre et bien lisible.
- Utilisez l'appareil uniquement dans le cadre privé et seulement en conformité avec les instructions d'utilisation. Le dispositif n'est pas conçu pour un usage professionnel.
- Les personnes ayant des capacités physiques, sensorielles ou mentales restreintes ne sont pas autorisées à utiliser l'unité, à moins que ces personnes soient supervisées par une personne responsable. Gardez l'outil hors de portée des enfants.
- Ne laissez jamais l'appareil sans surveillance.
- Respectez les règlements en vigueur, si vous utilisez votre appareil dans les rues, sur les routes, terrains, etc.
- N'utilisez pas l'appareil si des tiers sont présents dans la zone dangereuse.
- L'appareil ne peut être utilisé que sur des sols pavés ou asphaltés. N'utilisez pas l'appareil sur des plafonds ou des murs.

- Tenez les autres personnes et animaux éloignés de la zone de travail pendant l'utilisation.
- Ne mettez pas les mains ou les pieds au niveau ou sous les parties rotatives. Ne touchez pas la partie tournante. Gardez les vêtements loin de l'hélice. Ne portez pas de vêtements amples (comme écharpe) lorsque vous travaillez avec l'appareil.
-  Pendant le fonctionnement, de petites pierres ou des objets similaires peuvent être projetés. Lors de l'utilisation de l'appareil, veuillez porter des chaussures robustes et des pantalons longs. Portez des lunettes de protection lors de l'utilisation.
- Tenez l'appareil fermement lors de son utilisation.
- Utilisez l'appareil qu'en plein jour ou avec une source de lumière artificielle suffisamment forte. Ne pas utiliser l'appareil en cas de mauvaise visibilité.
- N'utilisez pas l'appareil près des étangs de jardin, piscines ou autres étendues d'eau.
- Assurez-vous que le rouleau de la brosse ne s'arrête pas pendant le fonctionnement. Un blocage prolongé du rouleau brosse peut endommager l'appareil. Si le rouleau de la brosse est bloqué par un obstacle, relâchez immédiatement l'interrupteur ON/OFF, débranchez le cordon d'alimentation et relâchez le rouleau de la brosse.
- Retirez le bloc batterie de l'outil avant d'effectuer un réglage, l'entretien ou la maintenance.
- Avant d'utiliser l'appareil, vérifiez que toutes les pièces ne sont pas endommagées et n'utilisez jamais l'appareil s'il est endommagé. Faites-le réparer par un spécialiste ou contactez notre service clientèle. Ne démontez pas l'appareil et n'essayez pas de le réparer vous-même.

2.1 Risques résiduels

Un risque potentiel de dommages corporels et matériels persiste même quand vous

utilisez ce produit en toute conformité. Les risques suivants peuvent se présenter en raison de la construction et de l'exécution de ce produit:

- Des atteintes à la santé dues aux vibrations générées par le produit si on l'utilise pendant une durée prolongée ou si on ne l'utilise ou ne l'entretient pas correctement.
- Des dommages corporels et matériels dus à des outils d'application défectueux ou à l'impact soudain contre un objet caché durant l'utilisation.
- Un risque de blessures et de dommages matériels dû à des objets qui voltigent.

3. Avant la première utilisation

Retirez la machine et les accessoires de l'emballage. Conservez les matériaux d'emballage hors de la portée des enfants. Il y a un risque d'étouffement !

4. Contenus de l'emballage

- 1x Brosse à désherber sans fil
- 1x Brosse métallique
- 1x Manuel d'instructions

5. Utilisation prévue

Cette machine est conçue pour éliminer les mauvaises herbes entre les dalles et les joints de pavage. Cette machine enlève la mousse et les mauvaises herbes et peut être utilisée pour les bordures.

- Cet appareil est destiné à un usage en extérieur dans un environnement privé.
- Le respect du mode d'emploi ci-joint est une condition préalable à une utilisation correcte de l'appareil. Le mode d'emploi contient également des instructions d'utilisation, d'entretien et de réparation.

L'utilisateur est responsable de tous les dommages pouvant résulter d'une mauvaise utilisation.

La machine est fournie par défaut avec 1 brosse métallique (assemblée).

N'utilisez pas la brosse métallique sur des pierres fragiles ou sur des dalles imprimées, la brosse risquerait de les endommager. Commencez toujours par tester une petite partie non visible afin de vous assurer que la

brosse métallique ne risque pas d'endommager le matériau à traiter.

6. Montage

6.1 Remplacement de la brosse de désherbage

(Voir Fig. A).



ATTENTION : La brosse métallique est coupante !



Portez toujours des gants de travail solides pour monter et démonter la brosse métallique.

- Levez le dispositif de changement rapide (7) et poussez vers l'avant pour désenclencher le mécanisme de serrage.

Remarque : Cela nécessite un peu de force.

- Installez une brosse (9) compatible sur le support de montage de l'accessoire.
- Assurez-vous de la bonne orientation de la brosse sur le support de montage afin qu'il pointe dans la bonne direction (gaucher ou droitier).
- Serrez la brosse avec le boulon de changement rapide et refermez le dispositif de changement rapide (7).

7. Utilisation

7.1 Réglage du tube télescopique

(Voir Fig. A).

Le tube télescopique (5) peut se régler en longueur de manière à optimiser la longueur de travail.

- Desserrez le manchon-poignée (10).
- Rentrez ou sortez le tube pour l'ajuster à la longueur souhaitée.
- Resserrez le manchon-poignée.
- Assurez-vous que le tube est serré correctement avant de reprendre le travail.

7.2 Montage de la poignée en D supplémentaire

(Voir Fig. B, C).

Pour une manipulation optimale et une position ergonomique, la poignée en D est un excellent support pour un travail facile et confortable.

- Poussez la poignée en D (4) autour du poteau en aluminium (5) pour que la poignée s'enclenche autour du poteau.
- Dévissez la vis de blocage (6).
- Ajustez la position de la poignée en D (4) selon vos besoins et resserrez la vis de verrouillage.

7.3 Travailler avec l'appareil

- Assurez-vous que vous êtes conscient du fait de commencer à travailler avec l'appareil – concentrez-vous !
- Appuyez sur l'interrupteur ON/OFF (2) pour allumer l'appareil.
 - Il n'est pas nécessaire de maintenir l'interrupteur ON/OFF enfoncé pendant l'utilisation.
 - Assurez-vous que la brosse métallique (9) pointe vers le sol (surface du trottoir/terrasse) sans rien toucher. Ceci permet d'éviter des rayures inattendues ou un effet de recul en cas de manque de mise au point.
- N'exercez qu'une pression minimale (guidage doux) sur l'appareil lorsque vous travaillez.
- Poussez et tirez doucement et uniformément l'appareil vers l'avant et vers l'arrière à un rythme calme (comme si vous utilisiez un nettoyeur pour articulations ordinaire).
 - S'il y a des mauvaises herbes plus nombreuses et plus fortes à éliminer, vous pouvez également augmenter votre force manuelle et augmenter le rythme de poussée et de traction vers l'avant et vers l'arrière.
 - Faites attention à ne pas pousser trop fort sur le centre du bâton pour éviter d'endommager/de plier le bâton.
- Appuyez à nouveau sur l'interrupteur ON/OFF pour éteindre l'appareil lorsque vous avez terminé OU :
 - Lorsque vous devez échanger (par exemple charger) la batterie.
 - Lorsque vous devez changer la position de la brosse métallique.
 - Lorsque vous devez monter une nouvelle brosse métallique.

- Lorsque vous devez arrêter de travailler pour d'autres raisons.
- f. Assurez-vous de ne pas endommager des objets ou autres avec l'appareil et/ou la brosse métallique lors du transport et/ou du stockage.

8. Utilisation

N'utilisez pas la brosse métallique sur des pierres fragiles ou sur des dalles imprimées, la brosse risquerait de les endommager. Commencez toujours par tester une petite partie non visible afin de vous assurer que la brosse métallique ne risque pas d'endommager le matériau à traiter.

- Laissez la machine faire le travail. Ne forcez pas la machine.
- Tenez la machine des deux mains.
- Passez la machine à un rythme lent et constant.
- N'utilisez la machine que sur des mauvaises herbes sèches.
- N'approchez pas la machine des plantes.
- Traitez d'abord les joints longs, puis les joints courts.

9. Nettoyage et maintenance

Sortez la batterie avant d'entreprendre un travail de nettoyage ou d'entretien.

9.1 Nettoyage

- Les équipements de protection, les fentes de ventilation et le carter du moteur doivent rester aussi propres que possible, sans poussière ni salissures. Nettoyez l'appareil électrique avec un chiffon propre ou en soufflant de l'air comprimé à faible pression.
- Nous conseillons de nettoyer l'appareil électrique immédiatement après chaque utilisation.
- Nettoyez régulièrement l'appareil électrique avec un chiffon humide et un peu de savon noir. N'utilisez ni détergents ni solvants ; ceux-ci pourraient attaquer les parties en plastique de l'appareil. Veillez à empêcher la pénétration d'eau à l'intérieur de l'appareil électrique.

9.2 Maintenance

Il n'y a aucune autre pièce nécessitant un entretien à l'intérieur de l'appareil.

10. Caractéristiques techniques

Tension de la pile :	18 V Li-Ion
Vitesse à vide :	16500 min ⁻¹ / 15500 min ⁻¹
Vitesse de rotation en charge (avec brosse métallique) :	13000 min ⁻¹ / 11500 min ⁻¹
Longueur max. :	160 cm
Longueur min. :	115 cm
Poids du produit :	1,71 kg
Niveau de pression acoustique L _{pA} :	80,5 dB(A)
Incertitude K _{pA} :	3 dB(A)
Niveau de puissance acoustique L _{WA} :	90,35 dB(A)
Incertitude K _{WA} :	3 dB(A)
Vibration mains/bras poignée avant :	12,12 m/s ²
poignée arrière :	8,09 m/s ²
Incertitude K :	1,5 m/s ²
Angle d'oscillation :	2°

10.1 Niveau de vibrations

Le niveau de vibrations émises indiqué en ce manuel d'instruction a été mesuré conformément à l'essai normalisé de la norme EN 62841; il peut être utilisé pour comparer plusieurs outils et pour réaliser une évaluation préliminaire de l'exposition aux vibrations lors de l'utilisation de l'outil pour les applications mentionnées

- l'utilisation de l'outil dans d'autres applications, ou avec des accessoires différents ou mal entretenus, peut considérablement augmenter le niveau d'exposition
- la mise hors tension de l'outil et sa non-utilisation pendant qu'il est allumé peuvent considérablement réduire le niveau d'exposition

Protégez-vous contre les effets des vibrations par un entretien correct de l'outil et de ses accessoires, en gardant vos mains chaudes et en structurant vos schémas de travail.

11. Accessoires – disponibles en option

Brosse métallique . . . N° d'article 7064873
Les batteries et chargeurs Fixxpack sont disponibles en ligne et dans les magasins participants.

12. Élimination et recyclage



N'éliminez pas les appareils électriques via les ordures ménagères.

L'appareil électrique se trouve dans un emballage afin d'éviter tout dommage pendant le transport. Cet emballage est une matière première et peut donc être réutilisé ultérieurement ou être réintroduit dans le circuit des matières premières. L'appareil électrique et ses accessoires sont composés de plusieurs matériaux, par exemple des métaux et des matières plastiques. Éliminez les composants défectueux via les systèmes d'élimination des déchets spéciaux. Renseignez-vous dans un magasin spécialisé ou auprès de l'administration de votre commune!

12.1 Batteries

Lors de l'élimination des batteries, pensez à la protection de l'environnement. Pour une élimination écologique, adressez-vous aux autorités locales.

13. CE-Déclaration de conformité

Nous, **Batavia B.V., Weth. Wassebaliestraat 6d, NL-7951 SN Staphorst**, déclarons sous notre seule responsabilité que le produit **Brosse à désherber sans fil, N° d'article: 7064925, modèle BT-CWB002**, satisfait les principales exigences de protection définies dans les directives européennes **compatibilité électromagnétique 2014/30/EU (CEM), 2006/42/CE (machines), RoHS:**

2011/65/EU ainsi que les modifications y apportées. Pour évaluer la conformité nous avons eu recours aux normes harmonisées ci-dessous:

EN 62841-1:2015+A11

EN 62841-2-4:2014

EN ISO 12100:2010

EN IEC 55014-1:2021

EN IEC 55014-2:2021

EN IEC 61000-3-2:2019+A1:2021

EN 61000-3-3:2013+A1:2019+A2:2021

PAHs: AfPS GS 2019:01 PAK

Staphorst, le 24 Juni 2024

Jin Min, Responsable de qualité
Batavia B.V., Weth. Wassebaliestraat 6d,
7951 SN Staphorst, Pays-Bas

Le produit et le manuel utilisateur peuvent être modifiés. Les caractéristiques techniques peuvent être modifiées sans préavis.

Geachte klant

Gebruikershandleidingen verstrekken nuttige tips m.b.t. gebruik van uw nieuwe apparaat. Ze helpen u alle functies te gebruiken, misverstanden te voorkomen en beschadiging te vermijden. Neem de tijd deze handleiding zorgvuldig te lezen en bewaar het als naslagwerk.

Lees alstublieft de los bijgevoegde "Algemene veiligheidsvoorschriften voor elektrisch gereedschap" en alle aanvullende veiligheidsinstructies in deze gebruiksaanwijzing!

Deze handleiding bevat belangrijke informatie over het bedienen en hanteren van het apparaat. Bewaar deze gebruiksaanwijzing voor verdere verwijzing. Gelieve het samen met het toestel door te geven als deze aan derden wordt overhandigd.

Batterij en oplader niet inbegrepen.

De Fixxpack accu's en opladers zijn online en in deelnemende winkels verkrijgbaar.

1. Uitleg van de symbolen

De volgende symbolen worden gebruikt in de gebruikershandleiding of op het product:



WAARSCHUWING – Lees de gebruiksaanwijzing zorgvuldig door voor u het apparaat gebruikt.



Gevaar voor lichamelijk letsel of materiële schade wanneer de instructies in deze handleiding niet worden opgevolgd.



Draag oogbescherming.



Draag veiligheidshandschoenen.



Draag stevige schoenen.



Gebruik de machine niet in regen.



Houd mensen uit de buurt van het werkgebied van het apparaat.



Voorzichtig! Weggeworpen objecten!



Let op, gevaar voor verstrikking!



Waarschuwing, roterende onderdelen!



CE staat voor: „Conformité Européenne“. Dit betekent: „Voldoet aan EU-richtlijnen“. Met de CE-markering bevestigt de fabrikant dat deze machine voldoet aan de geldende Europese richtlijnen.



De machine mag niet worden afgevoerd met het huishoudelijk afval.

2. Aanvullende veiligheidsvoorschriften



Lees deze handleiding zorgvuldig door en gebruik het apparaat alleen zoals uitgelegd in deze handleiding.

- Houd alle etiketten op dit apparaat altijd schoon en leesbaar.
- Gebruik het apparaat alleen voor huishoudelijke doeleinden en zoals aangegeven in deze handleiding. Het apparaat is niet ontworpen voor doorlopend, professioneel gebruik.
- Personen met beperkte fysieke, zintuiglijke of mentale capaciteiten mogen het apparaat niet gebruiken, behalve als zij onder toezicht staan van een gekwalificeerd persoon of door deze persoon uitleg hebben gekregen. Houd het apparaat buiten bereik van kinderen.
- Laat het apparaat nooit onbeheerd achter tijdens gebruik.
- Controleer de bijbehorende landelijke regelgeving indien u het apparaat op straat, paden, eigendommen, enz. wilt gebruiken.
- Gebruik het apparaat niet wanneer derden in de gevarenzone zijn.
- Het apparaat is bedoeld om te worden gebruikt op geasfalteerde en geplaveide oppervlaktes. Gebruik het niet op muren of het plafond.
- Zorg dat u een veilige afstand houdt van andere personen of dieren tijdens gebruik.
- Plaats uw handen of voeten nooit in de richting van of onder de roterende borstel. Grijp nooit in de roterende borstel.

Houd uw kleding uit de buurt van de roterende borstel. Draag geen losse kleding (bijv. een sjaal) tijdens het werk.

-  Tijdens het gebruik kunnen er kleine steentjes en andere objecten met veel kracht worden weggeworpen. Draag stevige schoenen en een lange broek wanneer u het apparaat bedient. Draag een veiligheidsbril.
- Houd het apparaat stevig met beide handen vast tijdens gebruik.
- Gebruik het apparaat alleen in daglicht of met goed kunstmatig licht.
- Gebruik het apparaat niet in de buurt van tuinvijvers, zwembaden. Stel het apparaat niet bloot aan regen of overmatige vochtigheid.
- Zorg ervoor dat de borstel niet vast komt te zitten tijdens gebruik. Een langdurige verstopping kan het apparaat beschadigen. Als de roterende borstel wordt geblokkeerd door een obstakel, schakel de machine onmiddellijk uit, verwijder de accu en maak de borstel vrij.
- Verwijder altijd de accu voor het reinigen of onderhoud.
- Voor u het apparaat gebruikt, moet u controleren of het apparaat beschadigd is, indien dit het geval is, moet u het apparaat niet gebruiken. Mocht het apparaat beschadigd raken, gebruik deze dan niet en laat het repareren door een professional of neem contact op met de klantenservice. Demonteer het apparaat niet en probeer niet om het zelf te repareren.

2.1 Overige risico's

Zelfs als u dit product op de juiste manier gebruikt, blijft er een potentieel risico bestaan voor persoonlijk letsel en schade aan eigendommen. De volgende risico's kunnen zich onder andere voordoen in verband met de constructie en ontwerp van dit product:

- Schade aan de gezondheid als gevolg van trillingsemissies als het product gedurende een langere periode wordt gebruikt, niet op de juiste manier wordt

gebruikt en niet juist wordt onderhouden.

- Verwondingen en schade aan eigendommen als gevolg van gebroken hulpmiddelen of plotselinge impact van een verborgen voorwerp tijdens gebruik.
- Risico op letsel en schade aan eigendommen als gevolg van rondvliegende voorwerpen.

3. Vóór het eerste gebruik

Haal de machine en de accessoires uit de verpakking. Controleer de machine op transportschade en gebruik de machine niet in geval van schade. Houd het verpakkingsmateriaal uit de buurt van kinderen, risico op verstikking!

4. Inhoud van de verpakking

- 1× Accu onkruidborstel
- 1× Metalen borstel
- 1× Gebruiksaanwijzing

5. Beoogd gebruik

De machine is ontworpen voor het verwijderen van onkruid tussen voegen van bestrating en tegels. De machine verwijdert onkruid en mos en kan gebruikt worden voor het afkanten.

- Dit apparaat is bedoeld voor particulier gebruik buitenshuis.
- Het naleven van de meegeleverde gebruiksaanwijzing is een voorwaarde voor het correcte gebruik van het apparaat. De gebruiksaanwijzing bevat ook bedienings-, onderhouds- en reparatieaanwijzingen.

De gebruiker is aansprakelijk voor alle schade die wordt veroorzaakt door onjuist gebruik.

De machine wordt standaard geleverd met 1 metalen borstel (gemonteerd).

Gebruik de metalen-borstel niet bij zachte steensoorten of tegels met opdruk, de metalen-borstel kan deze beschadigen. Test altijd eerst een klein, onopvallend stukje om te controleren of de metalen-borstel het te bewerken materiaal niet beschadigt.

6. Montage

6.1 Vervangen onkruidborstel

(Zie Fig. A).



LET OP: De metalen-borstel is scherp!



Draag altijd goede werkhandschoenen bij het plaatsen en verwijderen van de metalen-borstel.

- Til de snelspanhendel **(7)** omhoog en duw deze naar voren om het klemmechanisme te ontgrendelen.

Let op: Dit vereist wat kracht.

- Plaats een passende borstel **(9)** in de Gereedschapsopname.
- Zorg ervoor dat de borstel in de juiste richting op de accessoirebevestiging zit, zodat deze in de gewenste richting wijst (links- of rechtshandig).
- Vergrendel de borstel met behulp van de Snelspanluting bout en plaats de snelspanhendel **(7)** in de gesloten positie.

7. Bediening

7.1 Verstellen telescopische stang

(Zie Fig. A).

De telescopische stang **(5)** kan in lengte worden versteld om zo een comfortabele werklengte te verkrijgen.

- Draai de grijphuls **(10)** los.
- Schuif de buis in of uit tot de gewenste lengte.
- Draai de grijphuls weer vast.
- Controleer of de buis goed vast zit voor u het werk hervat.

7.2 Montage van de extra D-handgreep

(Zie Fig. B, C).

Voor een optimale bediening en ergonomische houding is de D-handgreep een geweldige ondersteuning om gemakkelijk en comfortabel te kunnen werken.

- Duw de D-handgreep **(4)** rond de aluminium paal **(5)** zodat de hendel om de paal klikt.
- Draai de borgschroef **(6)** los.
- Pas de positie van de D-handgreep **(4)** aan uw wensen aan en draai de borgschroef weer vast.

7.3 Werken met het apparaat

- Zorg ervoor dat u zich ervan bewust bent dat u met het apparaat gaat werken – focus!
- Druk op de AAN/UIT-schakelaar **(2)** om het apparaat in te schakelen.
 - Het is niet nodig om de AAN/UIT-schakelaar ingedrukt te houden tijdens gebruik.
 - Zorg ervoor dat de metalen borstel **(9)** naar de vloer (bestrating/terrasoppervlak) wijst, zonder iets aan te raken. Dit is om onverwachte krassen of terugslageffecten te voorkomen als u niet gefocust bent.
- Oefen tijdens het werken slechts minimale druk (zachte begeleiding) uit op het apparaat.
- Duw en trek het apparaat voorzichtig en gelijkmatig in een rustig tempo naar voren en naar achteren (zoals wanneer u een gewone handgewrichtreiniger gebruikt).
 - Indien er meer en sterker onkruid moet worden verwijderd, kunt u ook uw handkracht vergroten en het tempo van het vooruit en achteruit duwen en trekken verhogen.
 - Zorg ervoor dat u niet te hard op het midden van de paal drukt om beschadiging/buigen van de paal te voorkomen.
- Druk nogmaals op de AAN/UIT-schakelaar om het apparaat UIT te zetten als u klaar bent OF:
 - Wanneer u de batterij moet vervangen (bijvoorbeeld opladen).
 - Wanneer u de positie van de metalen borstel moet vervangen.
 - Wanneer u een nieuwe metalen borstel moet monteren.
 - Wanneer u om andere redenen moet stoppen met werken.
- Zorg ervoor dat u bij transport en/of opslag geen voorwerpen en/of andere voorwerpen beschadigt met het apparaat en/of de metalen borstel.

8. Gebruik

Gebruik de metalen-borstel niet bij zachte steensoorten of tegels met opdruk, de metalen-borstel kan deze beschadigen. Test altijd eerst een klein, onopvallend stukje om te controleren of de metalen-borstel het te bewerken materiaal niet beschadigd.

- Laat de machine het werk doen. Forceer de machine niet.
- Houd de machine met beide handen vast.
- Gebruik de machine in een rustig, constant tempo.
- Gebruik de machine alleen voor droog onkruid.
- Houd de machine uit de buurt van planten.
- Behandel eerst de lange voegen daarna de korte voegen.

9. Reiniging en onderhoud

Verwijder altijd de accu voor het reinigen of onderhoud.

9.1 Reiniging

- Houd veiligheidsvoorzieningen, ventilatieopeningen en de behuizing van de motor zo goed mogelijk vrij van stof en vuil. Veeg de machine af met een schone doek of blaas hem uit met perslucht onder lage druk.
- Wij bevelen aan om de machine direct na ieder gebruik te reinigen.
- Reinig de machine regelmatig met een vochtige doek en een beetje zachte zeep. Gebruik geen reinigings- of oplosmiddelen; die kunnen de kunststof delen van de machine aantasten. Let erop dat er geen water in het binnenste van de machine kan komen.

9.2 Onderhoud

In het binnenwerk van de machine bevinden zich geen te onderhouden onderdelen.

10. Technische gegevens

Accuspanning:	18 V Li-Ion
	16500 min ⁻¹ / 15500 min ⁻¹
Onbelast toerental:	
Belast toerental (incl. metalen borstel):	13000 min ⁻¹ / 11500 min ⁻¹
Lengte max.:	160 cm
Lengte min.:	115 cm
Productgewicht zonder accessoires:	1,71 kg
Geluidsdrukniveau L _{PA} :	80,5 dB(A)
Onzekerheid K _{PA} :	3 dB(A)
Geluidsvermogeniveau L _{WA} :	90,35 dB(A)
Onzekerheid K _{WA} :	3 dB(A)
Hand-/arm vibratie voorste handgreep:	12,12 m/s ²
achterste handgreep:	8,09 m/s ²
Onzekerheid K:	1,5 m/s ²
Oscillatiehoek:	2°

10.1 Trillingsniveau

Het trillingsemissieniveau dat in deze gebruiksaanwijzing wordt vermeld, is gemeten conform een gestandaardiseerde test in EN 62841; deze mag worden gebruikt om twee machines met elkaar te vergelijken en als voorlopige beoordeling van de blootstelling aan trilling bij gebruik van de machine voor de vermelde toepassingen.

- gebruik van de tool voor andere toepassingen, of met andere of slecht onderhouden accessoires, kan het blootstellingsniveau in aanzienlijke mate doen toenemen
- wanneer de machine is uitgeschakeld of wanneer deze loopt maar geen werk verricht, kan dit het blootstellingsniveau aanzienlijk reduceren

Bescherm uzelf tegen de gevolgen van trilling door de machine en de accessoires te onderhouden, uw handen warm te houden en uw werkwijze te organiseren.

11. Accessoires – optioneel verkrijgbaar

Metalen borstel Art.-Nr. 7064873
De Fixxpack accu's en opladers zijn online en in deelnemende winkels verkrijgbaar.

12. Afvalverwerking en hergebruik



De machine mag niet worden afgevoerd met het huishoudelijk afval.

De machine bevindt zich in een verpakking om transportschade te vermijden. Deze verpakking is grondstof en is dus herbruikbaar of kan weer in de grondstoffenkringloop teruggevoerd worden. De machine en zijn accessoires bestaan uit verschillende materialen, zoals bijv. metaal en kunststoffen. Voer defecte onderdelen af als gevaarlijke stoffen. Vraag bij de vakhandel of op het gemeentehuis om meer informatie!

12.1 Batterijen

Denk bij het afvoeren van batterijen aan de bescherming van het milieu. Neem voor milieuvriendelijke afvoer contact op met de lokale overheid.

13. EG-Conformiteitsverklaring

Hiermee verklaren wij, **Batavia B.V., Wethouder Wassebaliestraat 6d, NL-7951 SN Staphorst**, dat het apparaat **Accu onkruidborstel, Model BT-CWB002, Artikel Nr. 7064925** op grond van zijn ontwerp en bouwwijze en in de door ons in omloop gebrachte uitvoering voldoet aan de desbetreffend van toepassing zijnde fundamentele veiligheids- en gezondheidsvereisten van de EG-richtlijnen: **2014/30/EU** (Elektromagnetische compatibiliteit), **2006/42/EG** (Machines), **2011/65/EU**. Voor de evaluatie van de conformiteit zijn de volgende geharmoniseerde normen toegepast:

EN 62841-1:2015+A11

EN 62841-2-4:2014

EN ISO 12100:2010

EN IEC 55014-1:2021

EN IEC 55014-2:2021

EN IEC 61000-3-2:2019+A1:2021

EN 61000-3-3:2013+A1:2019+A2:2021

PAHs: AfPS GS 2019:01 PAK

Staphorst, 24 Juni 2024

Technische documentatie bewaard door:

Jin Min, Batavia B.V.,
Weth.Wassebaliestraat 6d, 7951 SN Staphorst, Nederland

Het product en de gebruiksaanwijzing kunnen wijzigen. De technische gegevens kunnen zonder voorafgaande aankondiging worden gewijzigd.

Gentile cliente,

Leggendo accuratamente tutti i capitoli del presente manuale nell'ordine presentato, potrà acquisire dimestichezza con il corretto uso del dispositivo. La invitiamo a conservare queste istruzioni di utilizzo per successive consultazioni.

Leggere le "Istruzioni di sicurezza generali per utensili elettrici" incluse e tutte le istruzioni di sicurezza aggiuntive nel presente manuale.

Il presente manuale contiene informazioni importanti sull'utilizzo e la gestione del dispositivo. La invitiamo a conservare queste istruzioni di utilizzo per successive consultazioni. In caso di trasferimento dell'unità a terzi, dovrà essere ceduto anche il manuale.

Batteria e caricabatterie non inclusi.

Le batterie e caricabatterie Fixxpack sono disponibili online e nei negozi aderenti.

1. Spiegazione dei simboli

I seguenti simboli sono utilizzati nel manuale di istruzioni e sul prodotto:



Avviso! Per ridurre il rischio di lesioni, l'utente deve leggere le istruzioni del presente manuale.



Indica il rischio di lesioni personali, morte o danni all'apparecchio derivante dal mancato rispetto delle istruzioni contenute nel presente manuale.



Indossare occhiali di sicurezza. Quando si lavora con utensili elettrici, possono essere generati scintille, schegge, trucioli e particelle di polvere che possono causare la perdita della vista.



Indossare guanti di sicurezza.



Indossare calzature resistenti.



Non esporre alla pioggia o all'acqua.



Tenere gli astanti lontano dall'area di lavoro del dispositivo.



Attenzione! Pericolo di espulsione di oggetti!



Attenzione, pericolo di trascinamento!



Attenzione, parti rotanti!



CE è l'abbreviazione di Conformità Europea e ha il significato di "Ai sensi dei regolamenti dell'Unione Europea". Attraverso la marcatura CE, il produttore attesta che il presente utensile elettrico è conforme alle direttive europee vigenti.





Non smaltire gli utensili elettrici con i normali rifiuti domestici.

2. Ulteriori istruzioni di sicurezza



Leggere attentamente il presente manuale e utilizzare l'unità attenendosi alle istruzioni in esso contenute.

- Mantenere sempre le etichette presenti sul dispositivo pulite e leggibili.
- Utilizzare il dispositivo solo per usi domestici e secondo le modalità descritte nel presente manuale. Questo dispositivo non è pensato per un uso continuo o professionale.
- Le persone con limitate capacità fisiche, sensoriali o mentali non possono utilizzare il dispositivo, a meno che non siano sorvegliate e ricevano le informazioni necessarie per la sicurezza da una persona qualificata. Tenere il dispositivo fuori dalla portata dei bambini.
- Non lasciare il dispositivo incustodito durante l'uso.
- Osservare le norme nazionali pertinenti in caso di utilizzo del dispositivo su strade, sentieri, proprietà private, ecc.
- Non utilizzare il dispositivo se sono presenti terze parti nella zona di pericolo.
- Il dispositivo è pensato per essere utilizzato su superfici asfaltate e pavimentate. Non utilizzare su pareti o soffitti.
- Mantenere una distanza di sicurezza con le altre persone o gli animali presenti nell'area di lavoro.

- Non infilare le mani o i piedi sotto alla spazzola a rulli quando è in funzione. Non afferrare la spazzola a rulli in rotazione. Tenere i vestiti lontano dalla spazzola a rulli in movimento. Non indossare indumenti larghi o non legati (ad es. una sciarpa) durante l'uso del dispositivo.
-   Durante il funzionamento, piccoli sassi od oggetti possono essere lanciati pericolosamente. Indossare scarpe resistenti e pantaloni lunghi durante l'uso del dispositivo. Indossare occhiali di sicurezza.
- Tenere saldamente il dispositivo con entrambe le mani durante l'uso.
- Utilizzare il dispositivo solo alla luce del giorno o con una buona luce artificiale. Non utilizzarlo in condizioni di scarsa visibilità.
- Non utilizzare il dispositivo in prossimità di laghetti da giardino, piscine o altre zone d'acqua. Non esporre il dispositivo alla pioggia o ad una eccessiva umidità.
- Fare attenzione che la spazzola a rulli non si inceppi durante l'uso. In caso di inceppamento prolungato, il dispositivo potrebbe danneggiarsi. Se la spazzola a rulli viene bloccata da un ostacolo, rilasciare immediatamente il grilletto di accensione/spegnimento, scollegare il cavo di alimentazione e liberare la spazzola a rulli.
- Rimuovere il pacco batteria dall'utensile prima di procedere a operazioni di regolazione, riparazione e manutenzione.
- Prima di utilizzare il dispositivo, verificare che non sia danneggiato e non utilizzarlo se presenta dei danni. Non utilizzare il dispositivo se è danneggiato e farlo riparare da un tecnico professionista, oppure contattare il nostro servizio assistenza. Non smontare il dispositivo e non provare a ripararlo per conto proprio.
- Danni alla salute derivanti dall'emissione di vibrazioni, se il prodotto viene utilizzato per lunghi periodi di tempo o se non viene manipolato adeguatamente e sottoposto ad una corretta manutenzione.
- Lesioni e danni materiali dovuti alla rottura degli utensili o all'impatto improvviso di oggetti nascosti durante l'uso.
- Pericolo di lesioni e danni materiali causati dall'espulsione di oggetti.

3. Operazioni preliminari al primo uso del prodotto

Rimuovere il dispositivo e gli accessori dalla confezione. Tenere il materiale di imballaggio fuori della portata dei bambini. Sussiste il rischio di soffocamento.

4. Contenuto della confezione

- 1 spazzola per erbacce a batteria
- 1 spazzola metallica
- 1 manuale di istruzioni

5. Destinazione d'uso

Questo utensile è stato pensato per rimuovere le erbacce dai giunti di pavimentazione e dalle piastrelle. L'utensile rimuove erbacce e muschio e può essere utilizzata per la bordatura.

- L'utensile è pensato unicamente per un uso esterno e personale.
- Il rispetto delle istruzioni per l'uso è un prerequisito fondamentale per un uso sicuro dell'utensile. Le istruzioni per l'uso contengono importanti raccomandazioni per il funzionamento, la manutenzione e la riparazione dell'utensile.

L'utente è responsabile di eventuali danni derivanti da un uso improprio dell'apparecchio.

La macchina viene fornita di serie con 1 spazzola metallica (montata).

Non utilizzare le spazzole metalliche su superfici in pietra delicate o su piastrelle con stampe, poiché potrebbero danneggiarsi. Eseguire sempre una prova su una piccola parte, per verificare che la spazzola metallica non danneggi il materiale da trattare.

2.1 Rischi residui

Anche in caso di utilizzo del prodotto in conformità con i requisiti di sicurezza, può sussistere il rischio di possibili lesioni e danni. Possono generarsi i seguenti pericoli correlati alla struttura e alla progettazione del prodotto:

6. Installazione

6.1 Sostituzione della spazzola per la rimozione di erbacce

(Vedere Fig. A).



NOTA BENE: la spazzola metallica è affilata!



Indossare sempre guanti da lavoro adeguati durante l'installazione e la rimozione delle spazzole metalliche.

- Sollevare la leva di sgancio rapido (7) e spingerla in avanti per disinserire il meccanismo di bloccaggio.

Nota: questa operazione richiede una certa forza.

- Montare una spazzola (9) compatibile nell'attacco di montaggio degli accessori.
- Assicurarsi del corretto orientamento della spazzola sul supporto dell'accessorio in modo che sia rivolta nella direzione richiesta (mano sinistra o destra).
- Fissare la spazzola con il bullone di sgancio rapido e riportare la leva di sgancio rapido (7) in posizione chiusa.

7. Gestione

7.1 Regolazione dell'asta telescopica

(Vedere Fig. A).

La lunghezza dell'asta telescopica (5) può essere regolata in modo da ottenere la lunghezza di lavoro ottimale.

- Allentare il boccola di presa (10).
- Far scorrere il tubo dentro o fuori fino ad ottenere la lunghezza desiderata.
- Stringere nuovamente il boccola di presa.
- Assicurarsi che il tubo sia stabile prima di riprendere il lavoro.

7.2 Montaggio della maniglia a D aggiuntiva

(Vedere Fig. B, C).

Per una maneggevolezza ottimale e una posizione ergonomica, l'impugnatura a D è un ottimo supporto per un lavoro facile e confortevole.

- Spingere la maniglia a D (4) attorno al palo di alluminio (5) in modo che la maniglia scatti attorno al palo.

- Svitare la vite di bloccaggio (6).
- Regolare la posizione dell'impugnatura a D (4) in base alle proprie esigenze e serrare nuovamente la vite di bloccaggio.

7.3 Lavorare con l'apparecchio

- Assicurati di essere consapevole di iniziare a lavorare con il dispositivo: concentrati!
- Premere l'interruttore ON/OFF (2) per accendere il dispositivo.
 - Non è necessario tenere premuto l'interruttore ON/OFF durante l'uso.
 - Assicurarsi che la spazzola metallica (9) sia rivolta verso il pavimento (superficie del marciapiede/terrazzo) senza toccare nulla. Questo per evitare graffi inaspettati o effetti di contraccolpo in caso di mancata messa a fuoco.
- Esercitare solo una pressione minima (guida delicata) sul dispositivo durante il lavoro.
- Spingere e tirare delicatamente e in modo uniforme il dispositivo avanti e indietro con un ritmo calmo (come se si utilizzasse un normale detergente per le articolazioni delle mani).
 - Nel caso in cui ci siano più erbacce da rimuovere e più forti, puoi anche aumentare la forza manuale e aumentare il ritmo di spinta e trazione avanti e indietro.
 - Fare attenzione a non spingere troppo forte al centro del palo per evitare di danneggiare/piegare il palo.
- Al termine, premere nuovamente l'interruttore ON/OFF per spegnere il dispositivo OPPURE:
 - Quando è necessario sostituire (ad esempio caricare) la batteria.
 - Quando è necessario scambiare la posizione della spazzola metallica.
 - Quando è necessario montare una nuova spazzola metallica.
 - Quando è necessario smettere di lavorare per altri motivi.
- Assicurarsi di non danneggiare oggetti o altro con l'apparecchio e/o la spazzola metallica durante il trasporto e/o lo stoccaggio.

8. Uso

Non utilizzare le spazzole metalliche su superfici in pietra delicate o su piastrelle con stampe, poiché potrebbero danneggiarsi. Eseguire sempre una prova su una piccola parte, per verificare che la spazzola metallica non danneggi il materiale da trattare.

- Lasciare che sia l'unità ad eseguire il lavoro, senza forzare. Non sforzare l'utensile.
- Tenere l'unità con entrambe le mani.
- Utilizzare l'utensile procedendo con un passo tranquillo e regolare.
- Utilizzare esclusivamente per rimuovere erbacce secche.
- Tenere l'utensile lontano dalle piante.
- Intervenire dapprima sui giunti più lunghi e poi su quello più corti.

9. Pulizia e manutenzione

Rimuovere la batteria prima della pulizia o di qualunque intervento di manutenzione.

9.1 Pulizia

- Tenere i dispositivi di sicurezza, aperture di ventilazione e la carcassa del motore il più possibile liberi da sporco e polvere. Strofinare l'utensile elettrico con un panno pulito o soffiare su di esso con aria compressa a bassa pressione.
- Si consiglia di pulire l'utensile elettrico immediatamente dopo l'uso.
- Pulire l'utensile elettrico regolarmente con un panno umido e un sapone delicato. Non utilizzare materiali di pulizia o solventi, questi possono attaccare i componenti in plastica del dispositivo. Assicurarsi che l'acqua non possa entrare all'interno dell'utensile elettrico.

9.2 Manutenzione

Non sono presenti parti interne dell'utensile che richiedono manutenzione.

10. Dati tecnici

Tensione batteria:	18 V Li-Ion
Velocità senza carico:	16500 min ⁻¹ / 15500 min ⁻¹
Velocità a carico (incl. spazzola metallica):	13000 min ⁻¹ / 11500 min ⁻¹
Lunghezza massima:	160 cm
Lunghezza minima:	115 cm
Peso prodotto senza accessori:	1,71 kg
Livello di pressione sonora L _{PA} :	80,5 dB(A)
Incertezza K _{PA} :	3 dB(A)
Livello di potenza sonora L _{WA} :	90,35 dB(A)
Incertezza K _{WA} :	3 dB(A)
Vibrazione mano/braccio maniglia anteriore:	12,12 m/s ²
maniglia posteriore:	8,09 m/s ²
Incertezza K:	1,5 m/s ²
Angolo di oscillazione:	2°

10.1 Livello di vibrazioni

Il livello di emissione delle vibrazioni riportato nel presente manuale è stato misurato nel rispetto delle condizioni di test standardizzato previste nella norma EN 62841; può essere utilizzato per i confronti dei vari tipi di utensili e come valutazione preliminare dell'esposizione alle vibrazioni durante l'uso dell'utensile per le applicazioni indicate:

- l'uso dell'utensile per applicazioni diverse, oppure con accessori diversi o con manutenzione scadente può significativamente aumentare il livello di esposizione
- i periodi in cui l'utensile è spento o in funzione ma non effettivamente impiegato possono significativamente ridurre i livelli di esposizione

Gli utenti possono proteggersi contro gli effetti delle vibrazioni con un'adeguata manutenzione dell'utensile e dei suoi accessori, riscaldando le mani e organizzando adeguatamente il proprio lavoro.

11. Accessori – opzioni disponibili

Spazzola metallica . . . N. articolo 7064873

Le batterie e caricabatterie Fixxpack sono disponibili online e nei negozi aderenti.

12. Smaltimento



Non smaltire gli utensili elettrici con i normali rifiuti domestici.

L'utensile elettrico viene spedito in una confezione per ridurre i danni dovuti al trasporto.

Questo imballaggio è una materia prima e come tale può o essere riutilizzata o può essere reimmessa nel ciclo delle materie prime. L'utensile elettrico e i relativi accessori sono realizzati in vari materiali come metalli e plastiche. Portare i componenti difettosi a un punto di raccolta dei rifiuti. Chiedete informazioni su questi punti di raccolta al vostro negozio specializzato o Comune.

12.1 Batterie

Smaltire le batterie rispettando le norme di protezione ambientale. Contattare le autorità locali per sapere dove si trova il centro di smaltimento batterie più vicino. Non smaltire le batterie con i rifiuti domestici. Non smaltire le batterie bruciandole, altrimenti potrebbero esplodere.

13. Dichiarazione di conformità CE

Noi sottoscritti **Batavia B.V., Weth. Wassebaliestraat 6d, NL-7951 SN Staphorst**, dichiara sotto la sua piena responsabilità che la **Spazzola per erbacce a batteria, numero articolo 7064925, modello BT-CWB002** soddisfa i requisiti essenziali definiti nella **Direttiva Europea sulla Compatibilità Elettromagnetica 2014/30/UE (CEM)**, la **Direttiva 2006/42/CE (Direttiva Macchine)**, la **direttiva RoHS: 2011/65/EU** e loro modifiche. Per la valutazione di conformità, sono stati consultati i seguenti standard armonizzati europei:

EN 62841-1:2015+A11

EN 62841-2-4:2014

EN ISO 12100:2010

EN IEC 55014-1:2021

EN IEC 55014-2:2021

EN IEC 61000-3-2:2019+A1:2021

EN 61000-3-3:2013+A1:2019+A2:2021

PAHs: AfPS GS 2019:01 PAK

Staphorst, 24 giugno 2024

Jin Min, Rappresentante QA
Batavia B.V., Weth. Wassebaliestraat 6d,
7951 SN Staphorst, Paesi Bassi

Il prodotto e il manuale dell'utente possono essere soggetti a modifiche. I dati tecnici possono essere modificati senza preavviso.

Estimado cliente:

Familiarícese con el uso adecuado del aparato leyendo todos los capítulos de este manual en el orden en el que se presentan. Conserve estas instrucciones para poder consultarlas con posterioridad.

¡Lea el documento «Instrucciones generales de seguridad en materia de herramientas eléctricas» adjunto y todas las instrucciones de seguridad adicionales en estas instrucciones de uso!

Esta manual contiene información importante acerca de cómo operar y manipular el aparato. Conserve estas instrucciones para poder consultarlas con posterioridad. Si le cede el aparato a un tercero, entréguele también este manual.

¡La batería y el cargador no se incluyen!

Las baterías y cargadores Fixxpack están disponibles en línea y en las tiendas participantes.

1. Explicación de los símbolos

Los símbolos siguientes aparecen en el manual de usuario o en el producto:



¡Advertencia! Lea el manual de instrucciones para reducir el riesgo de lesiones personales.



Indica el riesgo de lesiones personales, muerte o daño de la herramienta en caso de no observar las instrucciones recogidas en este manual.



Utilizar gafas de seguridad. Al trabajar con herramientas eléctricas, se pueden generar chispas, astillas y partículas de polvo que pueden causar la pérdida de la visión.



Utilizar guantes de seguridad.



Utilizar zapatos resistentes.



No exponer a la lluvia o el agua.



Mantener a las personas alejadas de la zona de trabajo del aparato.



¡Peligro! ¡Objetos proyectados!



¡Atención, peligro de atrapamiento!



¡Cuidado con las piezas giratorias!



El marcado CE (Conformidad Europea) es indicativo de que se cumple con las normativas de la UE. Con el marcado CE, el fabricante confirma que esta herramienta eléctrica cumple con las directivas europeas aplicables.





No deseche las herramientas eléctricas junto a los residuos domésticos.

2. Instrucciones de seguridad adicionales



Lea detenidamente este manual y solo use la unidad de conformidad con este.

- Las etiquetas adheridas al aparato deben estar limpias y legibles en todo momento.
- Solo utilice el aparato con fines domésticos y de la forma indicada en este manual. El aparato no ha sido diseñado para un uso continuo y profesional.
- Las personas con discapacidad (física, sensorial o mental) no pueden usar el aparato a menos que cuenten con la debida supervisión e información por parte de una persona cualificada que vele por su seguridad. Manténgalo fuera del alcance de los niños.
- Nunca deje el aparato en funcionamiento sin supervisión.
- Cumpla con los reglamentos nacionales correspondientes si pretende usar el dispositivo en calles, caminos, propiedades, etc.
- No utilice el aparato si supone un peligro para terceros en la zona de trabajo.
- El aparato ha sido diseñado para su uso sobre asfalto o superficies pavimentadas. No lo utilice en paredes ni techos.
- Garantice la distancia de seguridad debida en relación con las personas y los animales mientras trabaja.

- Nunca coloque sus manos ni sus pies por delante o debajo del cepillo tipo rodillo. Nunca intente sujetar el cepillo tipo rodillo. Mantenga su ropa alejada del cepillo tipo rodillo. No utilice ropa holgada o suelta (por ejemplo, una bufanda) mientras trabaja.
-   Durante el uso, pequeñas piedras y otros objetos pueden proyectarse violentamente. Utilice zapatos resistentes y pantalones largos cuando utilice el aparato. Utilice gafas de seguridad.
- Sujete firmemente el aparato con ambas manos mientras lo usa.
- Utilice el multicepillo únicamente durante el día o con una buena iluminación artificial. Nunca lo utilice si no hay buena visibilidad.
- No utilice el dispositivo cerca de estanques de jardín, piscinas ni ninguna otra masa de agua. No exponga el aparato a la lluvia ni a condiciones de humedad excesiva.
- Preste la atención debida para que el cepillo tipo rodillo no se atasque durante el uso. Si el cepillo giratorio permanece atascado durante mucho tiempo, el aparato podría dañarse. Si el cepillo tipo rodillo se atasca con algo, suelte inmediatamente el botón de gatillo de encendido/apagado y desenchufe el cable de alimentación para, seguidamente, desatascarlo.
- Retire la batería de la herramienta antes de llevar a cabo cualquier ajuste, mantenimiento o reparación.
- Antes de usar el aparato, compruebe que no haya daños; en caso contrario, no lo utilice. Si el aparato se daña, suspenda el uso y encargue su reparación a un profesional o póngase en contacto con nuestro departamento de Asistencia al Cliente. No desarme el aparato ni trate de repararlo por su cuenta.

2.1 Riesgos residuales

Incluso cuando utilice este aparato cumpliendo con todos los requisitos de seguridad, no se pueden descartar los riesgos de lesiones y daños. Los peligros siguientes

pueden derivarse de la estructura y el diseño de este aparato:

- Daños a la salud debidos a la vibración si el producto se utiliza por periodos prolongados o no se usa y mantiene debidamente.
- Lesiones personales y los daños a la propiedad a causa de herramientas rotas o al impacto repentino con objetos ocultos durante el uso.
- Peligro de daños y lesiones personales a causa de objetos proyectados.

3. Antes de usar por primera vez

Saque la herramienta y todos los accesorios del paquete. Mantenga el material de embalaje fuera del alcance de los niños. ¡Dicho material entraña un riesgo de asfixia!

4. Contenido del paquete

- 1 cepillo de maleza a batería
- 1 cepillo metálico
- 1 manual de instrucciones

5. Uso previsto

El aparato ha sido diseñado para eliminar las malas hierbas de las juntas del pavimento y las baldosas. El aparato elimina las malas hierbas y el musgo y se puede utilizar para bordes.

- La máquina está prevista para uso particular al aire libre.
- El cumplimiento de las instrucciones es imperativo para garantizar el uso adecuado del aparato. En las instrucciones de uso también se recogen los procedimientos concernientes al funcionamiento, el mantenimiento y la reparación.

El usuario es el único responsable de los daños resultantes de un uso indebido.

La máquina viene de serie con 1 cepillo metálico (montado).

No utilice el cepillo de metal sobre piedras y baldosas estampadas, ya que el cepillo de metal podría dañarlas. Siempre haga una prueba sobre una superficie pequeña para comprobar que el cepillo de metal no dañe el material en el que se va a trabajar.

6. Instalación

6.1 Reemplazo del cepillo eliminador de malas hierbas

(Consulte la **figura A**).



TENGA EN CUENTA QUE: ¡Las cerdas del cepillo de metal son afiladas!



Siempre use guantes de trabajo apropiados al montar y desmontar el cepillo de metal.

- a. Levante el mecanismo de desacoplamiento rápido (7) y empuje hacia delante para desenganchar el mecanismo de sujeción.

Nota: Esto requiere algo de fuerza.

- b. Coloque un cepillo (9) compatible en el soporte de montaje de accesorios.
- c. Asegúrese de que el cepillo esté orientado correctamente en el soporte de accesorios para que mire en la dirección requerida (zurdo o derecho).
- d. Asegure el cepillo mediante el perno de desacoplamiento rápido y vuelva a colocar el mecanismo de desacoplamiento rápido (7) en la posición correspondiente a cerrado.

7. Manipulación

7.1 Ajuste del mango telescópico

(Consulte la **figura A**).

Es posible ajustar la longitud del mango telescópico (5), de manera que la longitud de trabajo sea cómoda.

- a. Desenrosque el casquillo del mango (10).
- b. Deslice el tubo para retraerlo o extenderlo hasta conseguir la longitud deseada.
- c. Vuelva a apretar el casquillo del mango.
- d. Asegúrese de que el tubo esté debidamente asegurado antes de reanudar el trabajo.

7.2 Montaje del mango en D adicional

(Consulte las **figuras B y C**)

Para un manejo óptimo y una posición ergonómica, el mango en D es un gran soporte para trabajar de forma fácil y cómoda.

- a. Empuje la manija en D (4) alrededor del poste de aluminio (5) para que la manija haga clic alrededor del poste.
- b. Aflojar el tornillo de bloqueo (6).
- c. Ajuste la posición del mango en D (4) según sus necesidades y apriete el tornillo de bloqueo nuevamente.

7.3 Trabajar con el dispositivo

- a. Asegúrate de estar consciente antes de comenzar a trabajar con el dispositivo: ¡concéntrate!
- b. Presione el interruptor ON/OFF (2) para encender el dispositivo.
 - No es necesario mantener pulsado el interruptor ON/OFF durante el uso.
 - Asegúrese de que el cepillo metálico (9) esté apuntando al suelo (acera/terracea) sin tocar nada. Esto es para evitar un efecto inesperado de rayado o retroceso en caso de no estar enfocado.
- c. Ejercer solo una presión mínima (guía suave) sobre el dispositivo mientras trabaja.
- d. Empuje y tire suave y uniformemente del dispositivo hacia adelante y hacia atrás a un ritmo tranquilo (como si usara un limpiador de articulaciones manual normal).
 - En caso de que haya más yerba más fuerte que eliminar, también puedes aumentar tu fuerza manual y aumentar el ritmo de empujar y tirar hacia adelante y hacia atrás.
 - Tenga cuidado de no presionar demasiado el centro del poste para evitar dañarlo o doblarlo.
- e. Presione el interruptor ON/OFF nuevamente para apagar el dispositivo cuando haya terminado O:
 - Cuando necesite cambiar (por ejemplo, cargar) la batería.
 - Cuando sea necesario cambiar la posición del cepillo metálico.
 - Cuando sea necesario montar un cepillo metálico nuevo.
 - Cuando necesite dejar de trabajar por otros motivos.
- f. Asegúrese de no dañar objetos u otros con el dispositivo y/o el cepillo metálico

durante el transporte y/o almacenamiento.

8. Uso

No utilice el cepillo de metal sobre piedras y baldosas estampadas, ya que el cepillo de metal podría dañarlas. Siempre haga una prueba sobre una superficie pequeña para comprobar que el cepillo de metal no dañe el material en el que se va a trabajar.

- Deje que sea la máquina la que haga el trabajo. No fuerce el aparato.
- Sostenga la máquina con ambas manos.
- Utilice el aparato a un ritmo sosegado y constante.
- Utilice el aparato exclusivamente para eliminar malas hierbas secas.
- Mantenga el aparato alejado de otras plantas.
- Océpese primeramente de las juntas largas y, a continuación, de las cortas.

9. Limpieza y mantenimiento

Extraiga la batería antes de realizar cualquier tarea de limpieza o mantenimiento.

9.1 Limpieza

- Mantenga los dispositivos de seguridad, las aberturas de ventilación y la carcasa del motor en el mejor estado de limpieza posible, esto es, deben estar libres de sucio y polvo. Para ello, utilice aire comprimido a baja presión y un paño limpio.
- Le recomendamos limpiar su herramienta eléctrica inmediatamente después de cada uso.
- Limpie la herramienta eléctrica regularmente con un paño humedecido con agua jabonosa (utilice únicamente detergentes suaves). No utilice disolventes ni productos de limpieza, ya que pueden atacar las partes de plástico del aparato. Asegúrese de que el agua no penetre en el interior de la herramienta.

9.2 Mantenimiento

Ninguna parte interna de la herramienta requiere mantenimiento.

10. Datos técnicos

Voltaje de la batería:	18 V Li-Ion
	16500 min ⁻¹ / 15500 min ⁻¹
Velocidad sin carga:	
Velocidad con carga (incl. cepillo metálico):	13000 min ⁻¹ / 11500 min ⁻¹
Longitud máx.:	160 cm
Longitud mín.:	115 cm
Peso del producto sin accesorios:	1,71 kg
Nivel de presión sonora (L _{PA}):	80,5 dB(A)
Incertidumbre (K _{PA}):	3 dB(A)
Nivel de potencia acústica (L _{WA}):	90,35 dB(A)
Incertidumbre (K _{WA}):	3 dB(A)
Vibración transmitida al sistema mano-brazo	
manija delantera:	12,12 m/s ²
manija trasera:	8,09 m/s ²
Incertidumbre (K):	1,5 m/s ²
Ángulo oscilante:	2°

10.1 Nivel de vibración

El nivel de emisión de vibraciones indicado en este manual de instrucciones se ha medido de conformidad con una prueba normalizada recogida en la norma EN 62841. Dicho nivel se puede usar para comparar una herramienta con otra y hacer una evaluación preliminar de exposición a la vibración al usar la herramienta en las aplicaciones mencionadas.

- El uso de la herramienta para otras aplicaciones o con accesorios diferentes o deficientemente mantenidos puede aumentar significativamente el grado de exposición.
- Los momentos en los que la herramienta está apagada o cuando está en funcionamiento sin realizar trabajo puede reducir significativamente el grado de exposición.

Protéjase contra los efectos de la vibración velando por el buen estado de la herramienta y sus accesorios, manteniendo sus manos calientes y organizando sus patrones de trabajo.

11. Accesorios opcionales disponibles

Cepillo de metal Artículo n.º 7064873
Las baterías y cargadores Fixxpack están disponibles en línea y en las tiendas participantes.

12. Eliminación



No deseche las herramientas eléctricas junto a los residuos domésticos.

El embalaje en el que se envía esta herramienta reduce los daños debidos al transporte.

El material de embalaje en cuestión es una materia prima que se puede reutilizar o reciclar. La herramienta eléctrica y sus accesorios están fabricados con diferentes materiales como metales y plástico. Lleve los componentes defectuosos a un punto de recogida de residuos especiales. Puede consultar con el vendedor o su ayuntamiento al respecto.

12.1 Baterías

Piense en el medioambiente al desechar las baterías. Póngase en contacto con las autoridades locales para saber dónde se encuentra el punto de recogida más cercano para este tipo de residuos. No deseche las baterías junto a los residuos domésticos. No elimine las baterías quemándolas, ya que esto entraña un riesgo de explosión.

13. Declaración CE de conformidad

Nosotros, **Batavia B.V., con domicilio social en Weth. Wassebaliestraat 6d, NL-7951 SN Staphorst**, declaramos bajo nuestra propia responsabilidad que la **Cepillo de maleza a batería, modelo BT-CWB002, n.º de artículo 7064925**, cumple con los requisitos básicos recogidos en la **Directiva 2014/30/EU del Parlamento Europeo y del Consejo en materia de compatibilidad electromagnética (EMC), la Directiva 2006/42/CE relativa a las máquinas y la Directiva 2011/65/EU** sobre restricciones a la utilización de determinadas sustancias peligrosas en aparatos eléctricos y electrónicos (también conocida como **RoHS**) y sus enmiendas. Para la evaluación del cumplimiento normativo se consultaron las siguientes normas armonizadas:

EN 62841-1:2015+A11

EN 62841-2-4:2014

EN ISO 12100:2010

EN IEC 55014-1:2021

EN IEC 55014-2:2021

EN IEC 61000-3-2:2019+A1:2021

EN 61000-3-3:2013+A1:2019+A2:2021

PAHs: AfPS GS 2019:01 PAK

Staphorst, 24 de junio de 2024

Jin Min, representante de Aseguramiento de la Calidad de Batavia B.V.,
Weth. Wassebaliestraat 6d,
7951 SN Staphorst, Países Bajos

Tanto el producto como el manual de usuario están sujetos a cambios. Los datos técnicos pueden cambiar sin previo aviso.

Estimado cliente,

Familiarize-se com a utilização adequada do dispositivo através da leitura e cumprimento de cada capítulo deste manual, pela ordem apresentada. Guarde estas instruções de utilização para consulta futura.

Leia as “Instruções gerais de segurança para ferramentas elétricas” e todas as instruções de segurança adicionais neste manual!

Este manual contém informações importantes sobre a utilização e manuseamento do dispositivo. Guarde estas instruções de utilização para consulta futura. Entregue-as juntamente com a unidade caso empreste o equipamento a terceiros.

Bateria e carregador não incluídos!

As baterias e carregadores Fixxpack estão disponíveis online e nas lojas participantes.

1. Explicação dos símbolos

O seguintes símbolos são utilizados no manual do utilizador ou no produto:



Aviso! Para reduzir o risco de lesões, o utilizador deve ler o manual de instruções.



Indica risco de lesões corporais, morte ou danos no equipamento no caso de não observância das instruções neste manual.



Utilize óculos de proteção. Sempre que se trabalha com ferramentas elétricas, é possível a ocorrência de faíscas, lascas, farpas e partículas de pó, que podem causar perda de visão.



Utilize luvas de proteção.



Utilize calçado resistente.



Não exponha a chuva ou água.



Mantenha as pessoas sempre afastadas da área de trabalho do dispositivo.



Cuidado! Projeção de objetos!



Atenção! Perigo de aspiração!



Aviso! Peças rotativas!



“CE” significa “Conformidade Europeia”, o que indica “em conformidade com a regulamentação da UE”. Com a marcação CE, o fabricante confirma que esta ferramenta elétrica cumpre com as diretivas europeias aplicáveis.



Não elimine as ferramentas elétricas juntamente com os resíduos domésticos.

2. Instruções de segurança adicionais



Leia este manual atentamente e utilize a unidade apenas de acordo com as instruções aqui contidas.

- Mantenha todos os rótulos no dispositivo limpos e legíveis.
- Utilize o dispositivo apenas para fins domésticos e na forma indicada neste manual. O dispositivo não foi concebido para uma utilização profissional e prolongada.
- As pessoas com capacidades físicas, sensoriais ou mentais reduzidas não devem utilizar o dispositivo, exceto se sob supervisão ou se tiverem recebido instruções relativas à segurança por uma pessoa qualificada. Mantenha o dispositivo fora do alcance das crianças.
- Durante a utilização do dispositivo nunca o deixe sem vigilância.
- Respeite os regulamentos nacionais relevantes se pretender utilizar este dispositivo nas ruas, caminhos, imóveis, etc.
- Não utilize o dispositivo enquanto outras pessoas estiverem na zona de perigo.
- O dispositivo destina-se a ser utilizado em asfalto e superfícies pavimentadas. Não utilize o dispositivo em paredes nem tetos.
- Enquanto trabalha, garanta uma distância de segurança de outras pessoas ou animais.
- Nunca coloque as mãos ou pés na direção ou debaixo do rolo da escova rota-

tiva. Nunca estique os braços na direção do rolo da escova rotativa. Mantenha as suas roupas afastadas do rolo da escova rotativa. Não utilize peças de vestuário soltas (p. ex., lenços) durante o trabalho.

-  Durante a operação, pequenas pedras ou outros objetos podem ser projetados com violência. Utilize calçado sólido e calças compridas sempre que utilizar o dispositivo. Utilize óculos de proteção.
- Durante a operação, segure o dispositivo firmemente, com ambas as mãos.
- Utilize o dispositivo apenas em locais com luz diurna ou com uma boa iluminação artificial. Nunca o utilize se a visibilidade for má.
- Não utilize o dispositivo perto de lagos de jardim, piscinas ou outras massas de água. Não exponha o dispositivo a chuva ou humidade excessiva.
- Tenha cuidado para que o rolo da escova não encravar durante a operação. Uma obstrução a longo prazo pode danificar o dispositivo. Se o rolo da escova rotativa estiver bloqueado por algum obstáculo, liberte imediatamente o gatilho de LIGAR/DESLIGAR, desligue o cabo de alimentação e liberte o rolo da escova.
- Retire a bateria da ferramenta antes de realizar qualquer ajuste, serviço ou manutenção.
- Antes de utilizar o dispositivo verifique se existem danos e se existirem, não utilize o dispositivo. Caso o dispositivo fique danificado, deixe de o utilizar e solicite a sua reparação por um profissional ou entre em contacto com o nosso departamento de apoio ao cliente. Não desmonte o dispositivo nem tente repará-lo sem auxílio.

2.1 Riscos residuais

Mesmo que utilize este produto de acordo com todos os requisitos de segurança, ainda restam potenciais riscos de ferimentos e danos. Os riscos que se seguem podem advir da estrutura e design deste produto:

- problemas de saúde resultantes da emissão de vibração se o produto for

utilizado durante longos períodos de tempo ou se não for devidamente gerido e efetuada manutenção;

- lesões e danos materiais devido a ferramentas de aplicação partidas ou ao impacto súbito de objetos ocultos durante a utilização;
- risco de lesões e danos materiais causados por objetos projetados.

3. Antes da primeira utilização

Retire a máquina e todos os acessórios da embalagem. Mantenha os materiais de embalagem fora do alcance de crianças pequenas. Risco de asfixia!

4. Conteúdo da embalagem

1× Escova de ervas daninhas a pilhas

1× Escova metálica

1× Manual de instruções

5. Utilização prevista

A máquina foi concebida para a remoção de ervas daninhas das juntas de pavimentos e azulejos. A máquina remove ervas daninhas e musgo e pode ser usada para afiar.

- A máquina foi concebida para uma utilização privada no exterior.
- O cumprimento das instruções de utilização é um pré-requisito para uma utilização adequada da máquina. As instruções de utilização também contêm instruções sobre a operação, manutenção e reparação.

O utilizador assume a responsabilidade por todos os danos resultantes de uma utilização inadequada.

A máquina vem de fábrica com 1 escova metálica (montada).

Não utilize a escova metálica em tipos de pedras macias ou azulejos com impressões, pois poderá danificá-los. Primeiro, teste sempre numa peça pequena e discreta para garantir que a escova metálica não danifica o material de trabalho.

6. Instalação

6.1 Substituição da escova de ervas daninhas

(Ver Fig. A).



NOTA: a escova metálica é afiada!



Utilize sempre luvas de trabalho adequadas quando montar ou remover a escova metálica.

- Levante a libertação rápida (7) e pressione para desengatar o mecanismo de aperto.

Nota: isto requer alguma força.

- Adapte uma escova (9) compatível à montagem do acessório.
- Certifique-se da orientação correta da escova na montagem do acessório para que fique voltada na direção necessária (esquerda ou direita).
- Fixe a escova com o parafuso de libertação rápida e volte a colocar o desengate rápido (7) na posição fechada.

7. Manuseamento

7.1 Ajuste do varão telescópico

(Ver Fig. A).

O varão telescópico (5) pode ser ajustado em comprimento, de forma a criar um método de trabalho confortável.

- Desaperte o manga do punho (10).
- Deslize o tubo para dentro e para fora até alcançar o comprimento pretendido.
- Aperte o manga do punho novamente.
- Certifique-se de que o tubo está devidamente fixo antes de retomar o trabalho.

7.2 Montagem da alça D extra

Ver Fig. B, C).

Para um manuseio ideal e uma posição ergonômica, o cabo em D é um excelente suporte para um trabalho fácil e confortável.

- Empurre a alça D (4) ao redor do mastro de alumínio (5) para que a alça se encaixe ao redor do mastro.
- Desaperte o parafuso de bloqueio (6).
- Ajuste a posição da alça D (4) de acordo com suas necessidades e aperte novamente o parafuso de travamento.

7.3 Trabalhando com o dispositivo

- Certifique-se de estar atento ao começar a trabalhar com o dispositivo – concentre-se!
 - Não é necessário segurar o botão ON/OFF durante o uso.
 - Certifique-se de que a escova metálica (9) aponta para o chão (pavimento/terraço) sem tocar em nada. Isso evita arranhões inesperados ou efeitos de retrocesso no caso de não estar focado.
- Exerça apenas uma pressão mínima (orientação suave) no dispositivo durante o trabalho.
- Empurre e puxe o dispositivo de maneira suave e uniforme para frente e para trás em um ritmo calmo (como se estivesse usando um limpador de juntas comum).
 - Caso haja erva maior e mais forte para remover, você também pode aumentar sua força manual e aumentar o ritmo de empurrar e puxar para frente e para trás.
 - Esteja ciente de não empurrar com muita força o centro do poste para evitar danificar/dobrar o poste.
- Pressione o botão ON/OFF novamente para desligar o dispositivo quando terminar OU:
 - Quando precisar trocar (ex. carregar) a bateria.
 - Quando precisar trocar a posição da escova metálica.
 - Quando precisar montar uma nova escova metálica.
 - Quando precisar parar de trabalhar por outros motivos.
- Certifique-se de não danificar objetos ou outros objetos com o dispositivo e/ou escova de metal ao transportar e/ou armazenar.

8. Utilização

Não utilize a escova metálica em tipos de pedras macias ou azulejos com impressões, pois poderá danificá-los. Primeiro, teste sempre numa peça pequena e dis-

creta para garantir que a escova metálica não danifica o material de trabalho.

- Deixe a máquina fazer o trabalho. Não force a máquina;
- Segure a máquina com ambas as mãos;
- Utilize uma máquina num ritmo tranquilo e regular.
- Utilize a máquina exclusivamente para ervas daninhas secas.
- Mantenha a máquina afastada das plantas.
- Primeiro limpe as juntas mais compridas e, depois, as juntas mais estreitas.

9. Limpeza e manutenção

Remova a bateria antes de proceder a qualquer trabalho de limpeza ou manutenção.

9.1 Limpeza

- Mantenha os dispositivos de segurança, os orifícios de ventilação e a caixa do motor o mais limpos possível (de sujidade e pó). Limpe a ferramenta elétrica com um pano limpo ou sobre-a com um equipamento de ar comprimido de baixa pressão.
- Recomendamos a limpeza da sua ferramenta elétrica imediatamente após cada utilização.
- Limpe a ferramenta elétrica regularmente com um pano húmido e algum sabão suave. Não utilize quaisquer materiais de limpeza ou solventes, já que podem danificar os componentes plásticos do dispositivo. Certifique-se de que a água não penetra no interior da ferramenta elétrica.

9.2 Manutenção

Não existem quaisquer peças internas que necessitem de manutenção.

10. Dados técnicos

Tensão da bateria:	18 V Li-Ion
Velocidade sem carga:	16500 min ⁻¹ / 15500 min ⁻¹
Velocidade de carga (incl. pincel de metal):	13000 min ⁻¹ / 11500 min ⁻¹
Comprimento máx.:	160 cm
Comprimento mínimo:	115 cm
Peso do produto sem acessórios:	1,71 kg
Nível de pressão sonora L_{pA} :	80,5 dB(A)
Incerteza K_{pA} :	3 dB(A)
Nível de potência sonora L_{WA} :	90,35 dB(A)
Incerteza K_{WA} :	3 dB(A)
Vibração transm. mão-braço cabo frontal:	12,12 m/s ²
pega traseira:	8,09 m/s ²
Incerteza K:	1,5 m/s ²
Ângulo de oscilação:	2°

10.1 Nível de vibração

O nível de emissão de vibração indicado neste manual de instruções foi medido de acordo com um teste normalizado previsto na norma EN 62841; pode ser utilizado para comparar ferramentas e como avaliação preliminar da exposição a vibração durante a utilização da ferramenta para as aplicações mencionadas:

- utilizar a ferramenta para diferentes aplicações, ou com acessórios diferentes ou com uma manutenção deficiente, pode aumentar de forma significativa o nível de exposição;
- o número de vezes em que a ferramenta é desligada ou quando está a trabalhar sem realizar a sua função, pode aumentar de forma significativa o nível de exposição.

Proteja-se contra os efeitos da vibração realizando a manutenção da ferramenta e dos seus acessórios, mantendo as suas mãos quentes e organizando os seus padrões de trabalho.

11. Acessórios – disponíveis a título opcional

Escova metálica Item n.º 7064873
As baterias e carregadores Fixxpack estão disponíveis online e nas lojas participantes.

12. Eliminação



Não elimine as ferramentas eléctricas juntamente com os resíduos domésticos.

Esta ferramenta eléctrica é expedida numa embalagem para minimizar os danos de transporte.

Esta embalagem é uma matéria-prima e, como tal, pode ser reutilizada ou reintroduzida no respetivo ciclo. Esta ferramenta eléctrica e os seus acessórios são feitos de vários materiais, tais como metais e plásticos. Leve as peças defeituosas para um ponto de recolha especial. Coloque as suas questões a este respeito numa loja da especialidade ou autoridade local.

12.1 Bateria

Pense no ambiente sempre que eliminar baterias. Contacte as autoridades locais para saber a localização da área de eliminação de resíduos mais próxima. Não elimine as baterias juntamente com os resíduos domésticos. Não elimine a bateria queimando-a - risco de explosão.

13. Declaração de conformidade CE

Nós, **Batavia B.V., Weth. Wassebaliestraat 6d, NL-7951 SN Staphorst**, declaramos sob a nossa responsabilidade que o produto **Escova de ervas daninhas a pilhas, Item n.º 7064925, Modelo n.º BT-CWB002** está de acordo com os requisitos básicos definidos nas Diretivas Europeias **2014/30/UE (relativa à compatibilidade eletromagnética (CEM)), 2006/42/CE (relativa às máquinas), 2011/65/UE (relativa à restrição do uso de determinadas substâncias perigosas em equipamentos eléctricos e electrónicos)** e respetivas alterações. Para a avaliação de conformidade, foram consultadas as seguintes normas harmonizadas:

EN 62841-1:2015+A11

EN 62841-2-4:2014

EN ISO 12100:2010

EN IEC 55014-1:2021

EN IEC 55014-2:2021

EN IEC 61000-3-2:2019+A1:2021

EN 61000-3-3:2013+A1:2019+A2:2021

PAHs: AfPS GS 2019:01 PAK

Staphorst, 24 de junho de 2024

Jin Min, QA Representative
Batavia B.V., Weth. Wassebaliestraat 6d,
7951 SN Staphorst, Países Baixos

O produto e o manual do utilizador podem ser sujeitos a alterações. Os dados técnicos podem ser alterados sem aviso prévio.

Szanowny Kliencie!

Prosimy o zapoznanie się z prawidłowym użyciem urządzenia poprzez przeczytanie każdego z poniższych rozdziałów instrukcji, w podanej kolejności. Zachować instrukcję obsługi do wykorzystania w przyszłości.

Prosimy o przeczytanie załączonych „Ogólnych zaleceń dotyczących bezpieczeństwa dla narzędzi zasilanych elektrycznie” oraz dodatkowych zaleceń bezpieczeństwa zawartych w niniejszej instrukcji obsługi!

Niniejsza instrukcja zawiera najważniejsze informacje dotyczące bezpiecznej obsługi i korzystania z urządzenia. Zachować instrukcję obsługi do wykorzystania w przyszłości. Prosimy o dołączenie instrukcji do urządzenia w przypadku przekazywania urządzenia innej osobie.

Akumulator i ładowarka nie wchodzi w skład zestawu!

Akumulatory i ładowarki Fixxpack są dostępne online oraz w sklepach partnerskich.

1. Objaśnienie symboli

W instrukcji obsługi lub na produkcie stosowane są następujące symbole:



Ostrzeżenie! W celu zredukowania ryzyka obrażeń użytkownik musi przeczytać instrukcję obsługi.



Wskazuje na zagrożenie zranieniem ciała, utratą życia lub uszkodzeniem narzędzia w przypadku nieprzestrzegania zaleceń zawartych w niniejszej instrukcji.



Nosić okulary ochronne. Podczas pracy z elektronarzędziami może dochodzić do powstawania iskier, odprysków, wiórów oraz cząstek pyłu, które mogą spowodować utratę wzroku.



Nosić rękawice ochronne.



Założyć solidne obuwie.



Chronić urządzenie przed deszczem i wodą.



Nie dopuszczać do przebywania osób postronnych w obszarze roboczym urządzenia.



Ostrożnie! Przedmioty wyrzucane w powietrze!



Uwaga: niebezpieczeństwo pociągnięcia!



Uwaga: obracające się elementy!



CE jest skrótem od „Conformité Européenne”, co oznacza „zgodnie z przepisami UE”. Za pomocą znaku CE producent potwierdza, że niniejsze elektronarzędzie spełnia wymagania obowiązujących dyrektyw UE.





Nie należy utylizować elektronarzędzi z odpadami domowymi.

2. Dodatkowe zalecenia bezpieczeństwa



Prosimy o uważne przeczytanie niniejszej instrukcji oraz używanie urządzenia wyłącznie zgodnie z niniejszą instrukcją.

- Dbać o czystość i czytelność wszystkich etykiet znajdujących się na urządzeniu.
- Urządzenie wykorzystywać wyłącznie w gospodarstwie domowym w sposób wskazany w instrukcji obsługi. Urządzenie nie jest przeznaczone do ciągłej, profesjonalnej pracy.
- Osoby o ograniczonej sprawności fizycznej, sensorycznej lub umysłowej nie mogą używać urządzenia, chyba że będą nadzorowane oraz zostaną poinstruowane w zakresie bezpiecznej obsługi produktu przez wykwalifikowaną osobę. Urządzenie należy przechowywać w miejscu niedostępnym dla dzieci.
- Nigdy nie pozostawiać uruchomionego urządzenia bez nadzoru.
- W przypadku użytkowania urządzenia na ulicach, ścieżkach, posesjach itp. należy przestrzegać odpowiednich przepisów lokalnych.

- Nie uruchamiać urządzenia, gdy w strefie zagrożenia znajdują się osoby postronne.
- Urządzenie przeznaczone jest do pracy na nawierzchniach asfaltowych i utwardzonych. Nie używać na ścianach lub suficie.
- Podczas pracy zapewnić bezpieczną odległość od innych osób lub zwierząt.
- Nigdy nie umieszczać rąk ani stóp przed lub pod obracającym się wałkiem szczotki. Nigdy nie chwycić za obracającą się wałek szczotki. Nie zbliżać odzieży do obracającego się wałka szczotki. Podczas pracy nie nosić luźnej odzieży (np. szalika).
-   Podczas pracy może dojść do gwałtownego wyrzucania w powietrze małych kamyczków i innych obiektów. Do pracy z urządzeniem należy założyć solidne obuwie i długie spodnie. Korzystać z gogli ochronnych.
- Podczas pracy trzymać urządzenie mocno obiema dłońmi.
- Używać urządzenia wyłącznie przy świetle dziennym lub odpowiednim oświetleniu sztucznym. Nigdy nie używać urządzenia, gdy widoczność jest niewystarczająca.
- Nie używać elektronarzędzia w pobliżu stawów ogrodowych, basenów lub innych zbiorników wodnych. Chronić urządzenie przed deszczem i wilgocią.
- Należy zadbać o to, żeby wałek szczotki nie zaciął się podczas pracy. Długotrwałe zacięcie może spowodować uszkodzenie urządzenia. Jeśli obracający się wałek szczotki zostanie zablokowany przez przeszkodę, natychmiast zwolnić spust zasilania, odłączyć przewód zasilający i usunąć przyczynę blokady wałka szczotki.
- Przed przystąpieniem do regulacji, napraw lub konserwacji wyjąć akumulator z urządzenia.
- Przed użyciem urządzenia dokładnie je obejrzeć i upewnić się, że nie jest uszkodzone. Nie używać uszkodzonego urządzenia. Jeśli dojdzie do uszkodzenia urządzenia należy zaprzestać korzysta-

nia z niego i dokonać jego naprawy u profesjonalisty lub skontaktować się z naszym działem obsługi klienta. Nie demontować urządzenia ani nie przeprowadzać napraw na własną rękę.

2.1 Pozostałe zagrożenia

Obsługa urządzenia zgodnie ze wszystkimi wymogami dotyczącymi bezpieczeństwa nie gwarantuje całkowitej eliminacji ryzyka wystąpienia obrażeń lub szkód. Poniższe zagrożenia wynikają z budowy niniejszego urządzenia.

- Problemy zdrowotne związane z generowaniem wibracji: gdy produkt używany jest przed długi okres czasu lub nie jest właściwie konserwowany i obsługiwany.
- Obrażenia i szkody materialne spowodowane uszkodzonymi akcesoriami lub nagłym uderzeniem niewidocznego przedmiotu w trakcie pracy.
- Niebezpieczeństwo obrażeń i szkód materialnych spowodowanych przez przedmioty wprawione w ruch.

3. Przed pierwszym użyciem

Wyjąć urządzenie oraz wszystkie akcesoria z opakowania. Materiały opakowaniowe należy przechowywać poza zasięgiem małych dzieci. Występuje zagrożenie uduszeniem!

4. Zawartość opakowania

- 1× akumulatorowa szczotka do usuwania chwastów
- 1× metalowa szczotka do usuwania chwastów
- 1× instrukcja obsługi

5. Przeznaczenie

Urządzenie jest przeznaczone do usuwania chwastów ze spoin chodnika i płytek. Maszyna usuwa chwasty i mech oraz może być używana do obrzynania.

- Urządzenie przeznaczone jest do niekomercyjnego użytku na zewnątrz budynków.
- Warunkiem prawidłowego użycia urządzenia jest przestrzeganie instrukcji użytkowania. Instrukcja użytkowania zawiera również instrukcje obsługi, konserwacji i naprawy.

Użytkownik ponosi odpowiedzialność za wszelkie szkody powstałe w wyniku niewłaściwego użytkowania urządzenia.

Maszyna jest standardowo wyposażona w 1 metalową szczotkę (zmontowaną).

Nie używać metalowej szczotki do miękkiego kamienia lub płytek z nadrukiem, ponieważ metalowa szczotka może je uszkodzić. Przed przystąpieniem do pracy należy przetestować działanie na małym, niewidocznym fragmencie powierzchni, aby sprawdzić, czy metalowa szczotka nie uszkodzi obrabianego materiału.

6. Montaż

6.1 Wymiana szczotki do chwastów

(Patrz **Rys. A**).



UWAGA: Metalowa szczotka jest ostra!



Zawsze nosić odpowiednie rękawice robocze podczas montażu i demontażu metalowej szczotki.

- Podnieść dźwignię (**7**) i popchnąć ją do przodu, aby zwolnić mechanizm zaciskowy.

Uwaga: Konieczne może być użycie siły.

- Zamocować kompatybilne szczotkę (**9**) w uchwycie akcesoriów.
- Upewnij się, że szczotka na mocowaniu akcesoriów jest prawidłowo ustawiona, tak aby była zwrócona w wymagany kierunek (w lewo lub w prawo).
- Zabezpiecz szczotkę śrubą szybko zamykającą i ustaw szybko zamykacz (**7**) w pozycji zamkniętej.

7. Użytkowanie

7.1 Regulacja drążka teleskopowego

(Patrz **rys. A**).

Długość drążka teleskopowego (**5**) można regulować, aby uzyskać odpowiednią długość roboczą.

- Odkręcić tuleja uchwytu (**10**).
- W celu uzyskania żądanej długości narzędzia – wsunąć lub wysunąć rurkę drążka.
- Dokręcić tuleja uchwytu.

- Przed wznowieniem pracy upewnij się, że rurka drążka została prawidłowo dokręcona.

7.2 Montaż dodatkowego uchwytu D

(Patrz **Rys. B, C**).

Rękojeść typu D zapewni optymalną obsługę i ergonomiczną pozycję, co stanowi doskonałe wsparcie dla łatwej i wygodnej pracy.

- Wciśnij uchwyt D (**4**) wokół aluminiowego słupka (**5**), tak aby uchwyt zatrzasnął się wokół słupka.
- Odkręcić śrubę blokującą (**6**).
- Dostosuj położenie uchwytu D (**4**) do swoich potrzeb i ponownie dokręć śrubę blokującą.

7.3 Praca z urządzeniem

- Upewnij się, że jesteś świadomy rozpoczęcia pracy z urządzeniem – skup się!
- Naciśnij włącznik/wyłącznik (**2**), aby włączyć urządzenie.
 - Nie ma potrzeby przytrzymywania włącznika/wyłącznika podczas użytkowania.
 - Upewnij się, że metalowa szczotka (**9**) jest skierowana w stronę podłogi (chodnika/tarasu) i niczego nie dotyka. Ma to na celu uniknięcie nieoczekiwanego zadrapania lub efektu odrzutu w przypadku braku ostrości.
- Podczas pracy wywieraj jedynie minimalny nacisk (delikatne prowadzenie) na urządzenie.
- Delikatnie i równomiernie popychaj i ciągnij urządzenie do przodu i do tyłu w spokojnym tempie (jak przy użyciu zwykłego ręcznego środka do czyszczenia fug).
 - W przypadku, gdy do usunięcia jest coraz więcej chwastów, możesz także zwiększyć siłę ręki i zwiększyć tempo pchania i ciągnięcia do przodu i do tyłu.
 - Pamiętaj, aby nie naciskać zbyt mocno na środek kija, aby uniknąć uszkodzenia/wygięcia kija.
- Po zakończeniu naciśnij ponownie włącznik/wyłącznik, aby wyłączyć urządzenie LUB:
 - Kiedy musisz wymienić (np. naładować) akumulator.

- Kiedy trzeba wymienić położenie szczotki metalowej.
 - Gdy zachodzi potrzeba zamontowania nowej szczotki metalowej.
 - Kiedy musisz przerwać pracę z innych powodów.
- f. Podczas transportu i/lub przechowywania należy uważać, aby urządzenie i/lub szczotka metalowa nie uszkodziły żadnych przedmiotów ani innych przedmiotów.

8. Sposób użycia

Nie używać metalowej szczotki do miękiego kamienia lub płytek z nadrukiem, ponieważ metalowa szczotka może je uszkodzić. Przed przystąpieniem do pracy należy przetestować działanie na małym, niewidocznym fragmencie powierzchni, aby sprawdzić, czy metalowa szczotka nie uszkodzi obrabianego materiału.

- Pozwolić urządzeniu na wykonanie pracy. Nie wywierać nacisku na urządzenie.
- Chwycić urządzenie obiema rękami.
- Urządzeniem należy pracować w spokojnym, stałym tempie.
- Narzędzia używać wyłącznie do suchych chwastów.
- Nie zbliżać urządzenia do roślin użytkowych.
- W pierwszej kolejności pracować wzdłuż długich krawędzi, a następnie wzdłuż krótkich krawędzi płytek.

9. Czyszczenie i konserwacja

Przed wykonaniem jakiegokolwiek czynności konserwacji lub czyszczenia należy zdemontować akumulator.

9.1 Czyszczenie

- W miarę możliwości należy chronić wszystkie rozwiązania zabezpieczające, otwory wentylacyjne i obudowę silnika przed zanieczyszczeniami i pyłem. Wytrzeć elektronarzędzie czystą ściereczką lub przedmuchać sprężonym powietrzem o niskim ciśnieniu.
- Zalecamy czyszczenie narzędzia z napędem elektrycznym natychmiast po każdym użyciu.

- Regularnie czyścić elektronarzędzie wilgotną szmatką i niewielką ilością delikatnego mydła. Nie stosować środków czyszczących lub rozpuszczalników; mogą one spowodować uszkodzenie plastikowych części urządzenia. Nie dopuścić, by do wnętrza elektronarzędzia przedostała się woda.

9.2 Konserwacja

W urządzeniu nie ma elementów wewnętrznych wymagających konserwacji.

10. Dane techniczne

Napięcie akumulatora:	18 V Li-Ion
Prędkość obrotowa na biegu jałowym:	16500 min ⁻¹ / 15500 min ⁻¹
Prędkość bez obciążenia:	
Prędkość ładowania (wliczając szczotkę metalową):	13000 min ⁻¹ / 11500 min ⁻¹
Długość maks.:	160 cm
Długość min.:	115 cm
Ciężar urządzenia bez akcesoriów:	1,71 kg
Ciśnienie dźwięku L _{PA} :	80,5 dB(A)
Niepewność K _{PA} :	3 dB(A)
Moc akustyczna L _{WA} :	90,35 dB(A)
Niepewność K _{WA} :	3 dB(A)
Drgania ręki/ramienia uchwyt przedni:	12,12 m/s ²
uchwyt tylny:	8,09 m/s ²
Niepewność K:	1,5 m/s ²
Kąt oscylacji:	2°

10.1 Poziom vibracji

Poziom emisji drgań podany w niniejszej instrukcji obsługi został zmierzony zgodnie ze standardowym testem wymienionym w dokumencie EN 62841 i może być używany do porównania urządzeń oraz jako wstępna ocena narażenia na wibracje podczas używania narzędzia do wymienionych zastosowań

- używanie narzędzia do innych zastosowań, lub z różniącymi się lub źle konserwowanymi akcesoriami, może znacznie zwiększyć poziom ekspozycji
- jeśli narzędzie jest wyłączone, lub gdy jest włączone bez obciążenia, poziom

narażenia na drgania może być znacznie niższy

Aby chronić operatora przed skutkami wibracji należy przeprowadzać konserwację urządzenia i jego akcesoriów, utrzymywać ciepłotę rąk i dbać o właściwą organizację czynności podczas pracy.

11. Akcesoria – dostępne opcjonalnie

Metalowa szczotka: . . . Artykuł nr 7064873
Akumulatory i ładowarki Fixxpack są dostępne online oraz w sklepach partnerskich.

12. Utylizacja



Nie należy utylizować elektronarzędzi z odpadami domowymi.

Narzędzie z napędem elektrycznym jest dostarczane w opakowaniu celem zredukowania uszkodzeń w czasie transportu. Opakowanie jest surowcem i jako takie może zostać ponownie użyte lub ponownie przetworzone. Narzędzie z napędem elektrycznym i jego akcesoria wykonane są z różnych materiałów, takich jak metale i tworzywa sztuczne. Uszkodzone elementy należy przekazać do specjalnych punktów gromadzenia odpadów. Informacje o nich można uzyskać w sklepie lub u władz lokalnych.

12.1 Akumulatory

Podczas utylizacji akumulatorów brać pod uwagę środowisko naturalne. Aby uzyskać informacje na temat najbliższego punktu zbiórki odpadów, należy skontaktować się z jednostką władz samorządowych. Nie należy utylizować akumulatorów z odpadami domowymi. Nie należy utylizować akumulatorów przez spalenie, może to prowadzić do wybuchu.

13. Deklaracja zgodności z wymogami UE

Firma **Batavia B.V., Weth. Wassebaliestraat 6d, NL-7951 SN Staphorst**, oświadcza na własną odpowiedzialność, że produkt **Akumulatorowa szczotka do usuwania chwastów, pozycja nr 7064925, nr modelu: BT-CWB002** jest zgodny z podstawowymi wymaganiami, które zostały określone w Dyrektywach Parlamentu Europejskiego i Rady: **dotyczącej kompatybilności elektromagnetycznej 2014/30/UE (EMC), 2006/42/WE (maszynowej), RoHS: 2011/65/UE** oraz poprawkach do nich. W celu oceny zgodności zastosowane zostały następujące normy zharmonizowane:

EN 62841-1:2015+A11

EN 62841-2-4:2014

EN ISO 12100:2010

EN IEC 55014-1:2021

EN IEC 55014-2:2021

EN IEC 61000-3-2:2019+A1:2021

EN 61000-3-3:2013+A1:2019+A2:2021

PAHs: AfPS GS 2019:01 PAK

Staphorst, 24 czerwca 2024 r.

Jin Min, Przedstawiciel ds. QA
Batavia B.V., Weth. Wassebaliestraat 6d,
7951 SN Staphorst, Holandia

Produkt i instrukcja obsługi mogą ulec zmianie. Dane techniczne mogą zostać zmienione bez wcześniejszego powiadomienia.

BATAVIA

2 YEAR WARRANTY

This product has got a 2 year warranty

Dear Client, if for any reason this product is not working, please ensure you contact our Client Service Centre. Ensure you have your original receipt of purchase. This warranty covers all defects in workmanship or materials in this Batavia product for a two year period from the date of purchase. The warranty does not cover any malfunction, or defect resulting from misuse, neglect, alteration, or repair.

Dieses Produkt hat 2 Jahre Garantie

Sehr geehrter Kunde, unsere Produkte unterliegen einer strengen Qualitätskontrolle. Sollte dieses Gerät nicht einwandfrei sein, so wenden Sie sich bitte immer zuerst an unseren Kunden-Service. Bitte bewahren Sie unbedingt den Kaufbeleg auf. Die Garantieleistung gilt nur für Material- oder Fabrikationsfehler. Ausgeschlossen sind Mängel die durch häufigen Gebrauch, missbräuchlicher und unsachgemäßer Behandlung oder Gewalteinwirkung verursacht worden sind.

Ce produit a 2 ans de garantie

Cher client, Si pour une raison quelconque, ce produit ne fonctionne pas, veuillez contacter notre Centre de service après-vente. Conservez le bon d'achat original. Cette garantie couvre tous les défauts de matériau et de main d'œuvre constatés sur ce produit Batavia pendant une période de deux ans à compter de la date d'achat. Les défauts de fonctionnement et autres résultant d'abus ou de mauvais emploi, de négligence, de modifications ou réparations non autorisées sont exclus de la garantie.

Dit product heeft 2 jaar garantie

Geachte klant, onze producten ondergaan een streng kwaliteitscontrole proces. Wanneer dit product niet correct functioneert, wend u zich alstublieft altijd eerst tot onze klantenservice. Bewaar altijd uw aankoopbewijs. De garantieservice is alleen van toepassing op materiaal- of productiefouten. Uitgesloten zijn gebreken veroorzaakt door intensief gebruik, misbruik en incorrecte behandeling of extern geweld.

Europe / Europa / L'Europe / أوروبا

**Customer Service / Kunden-Service / Service clientèle /
Klantenservice / Servizio clienti / Servicio de atención al cliente /
Serviço ao cliente / Obsługa klienta / خدمة العملاء**

✉ **service@batavia.eu**

Monday till Friday / Lundi jusqu'à Vendredi / Maandag t/m vrijdag /
Dal lunedì al venerdì / De lunes a viernes / Segunda a sexta-
feira / Od poniedziałku do piątku / من الاثنين إلى الجمعة

08.00 – 17.00

☎ (DE) **0800 664 7740**

☎ (EUR) **00800 664 774 00**



www.bataviapower.com

BATAVIA

2 YEAR WARRANTY

Questo prodotto è garantito per 2 anni

Gentile Cliente, se per una qualche ragione il prodotto non funziona, La invitiamo a mettersi in contatto con il nostro Centro Assistenza Clienti. Si accerti di avere la ricevuta originale dell'acquisto. La garanzia copre tutti i difetti di fabbricazione o di materiale in questo prodotto Batavia per un periodo di 2 anni dalla data di acquisto. La garanzia non copre malfunzionamenti o difetti derivanti da uso inappropriato, improprio, da modifiche o riparazioni.

Este producto tiene dos años de garantía

Estimado cliente: si por cualquier razón este producto no funciona, póngase en contacto con nuestro Centro de Atención al Cliente. Asegúrese de tener a mano la factura de compra original. Esta garantía cubre todos los defectos de mano de obra o materiales de este producto de Batavia por un período de dos años a partir de la fecha de compra. La garantía no cubre ningún mal funcionamiento o defectos resultantes del mal uso, negligencia, alteración o reparación.

Este produto tem uma garantia de 2 anos

Estimado Cliente, se, por qualquer motivo, este produto não estiver a funcionar devidamente, contacte o nosso Centro de Apoio ao Cliente. Certifique-se de que possui a prova de compra original. Esta garantia cobre todos os defeitos de fabrico ou materiais do produto Batavia durante um período de dois anos, a contar da data de compra. A garantia não cobre quaisquer avarias ou defeitos resultantes de um uso indevido, negligência, modificações ou reparações.

Produkt posiada 2-letnią gwarancję.

Szanowny Kliencie! Jeśli z jakiegokolwiek powodu niniejszy produkt nie działa, prosimy skontaktować się z naszym Centrum obsługi serwisowej. Upewnij się, że posiadasz oryginalny dowód zakupu. Niniejsza gwarancja obejmuje wszystkie wady produkcyjne i materiałowe w produktach Batavia przez okres dwóch lat od daty zakupu. Gwarancja nie obejmuje żadnych usterek lub uszkodzeń wynikających z nieprawidłowego użycia, zaniedbania, modyfikacji lub naprawy.

Europe / Europa / L'Europe / أوروبا

Customer Service / Kunden-Service / Service clientèle /
Klantenservice / Servizio clienti / Servicio de atención al cliente /
Serviço ao cliente / Obsługa klienta / خدمة العملاء

✉ service@batavia.eu

Monday till Friday / Lundi jusqu'à Vendredi / Maandag t/m vrijdag /
Dal lunedì al venerdì / De lunes a viernes / Segunda a sexta-
feira / Od poniedziałku do piątku / من الاثنين إلى الجمعة

08.00 – 17.00

☎ (DE) 0800 664 7740

☎ (EUR) 00800 664 774 00



www.bataviapower.com