

**BATAVIA**

# **FIXPACK 12 V**

## **Cordless leaf blower**

Akku-Laubbläser

Souffleur de feuilles sans fil

Accu bladblazer

Soffiatore per foglie a batteria

Soplador de hojas de batería

Soprador de folhas sem fio

Dmuchawa do liści akumulatorowa

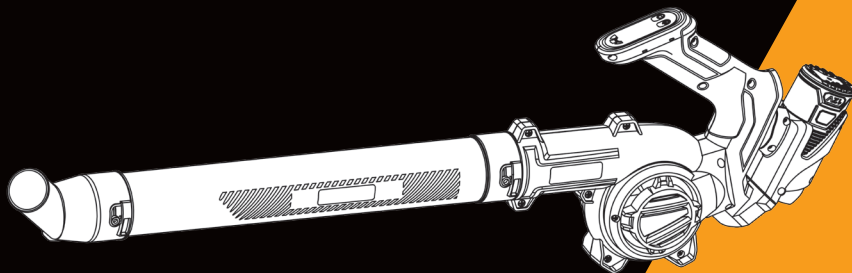

**Operating instructions**

**Bedienungsanleitung (Original)**

**Mode d'emploi**

**Gebbruiksaanwijzing**

**Istruzioni di funzionamento**

**Manual de usuario**

**Instruções de funcionamento**

**Instrukcja**

**Model: BT-CB004**

**Item-No.: 7064926**

**[www.bataviapower.com](http://www.bataviapower.com)**



**A**

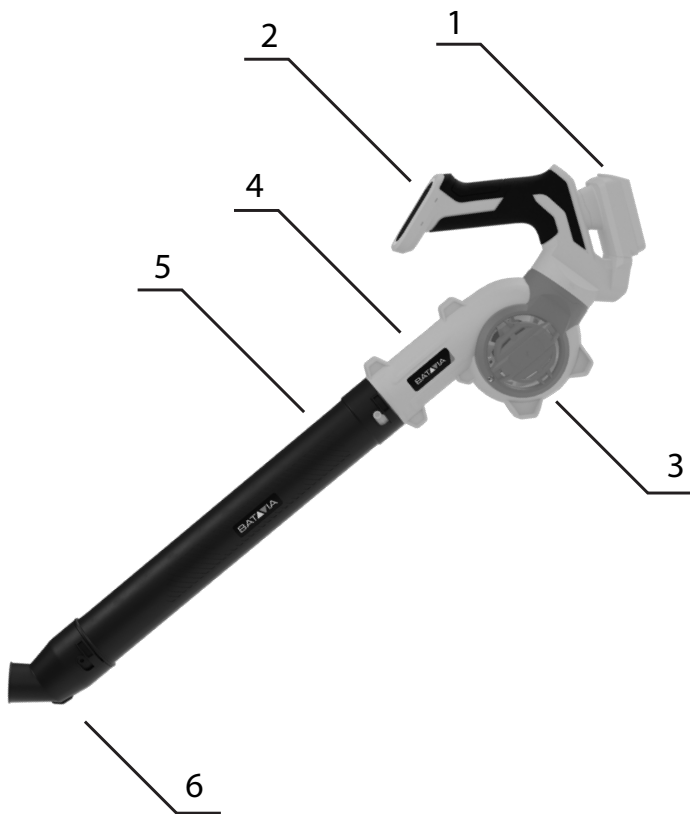

---

## Overview

1. Battery support
2. Switch adjustment panel
3. Right/left cover
4. Chassis
5. Extension tube
6. Suction inlet

## Übersicht

1. Batterieunterstützung
2. Schalter-Einstellfeld
3. Rechte/linke Abdeckung
4. Chassis
5. Verlängerungsrohr
6. Saugeinlass

## Aperçu

1. Prise en charge de la batterie
2. Panneau de réglage des interrupteurs
3. Capot droit/gauche
4. Châssis
5. Tube d'extension
6. Entrée d'aspiration
7. Embout coudé

## Overzicht

1. Ondersteuning van de batterij
2. Schakelverstelpaneel
3. Rechts/links deksel
4. Chassis
5. Verlengbuis
6. Zuiginlaat

## Panoramica

1. Supporto batteria
2. Pannello di regolazione degli interruttori
3. Copertura destra/sinistra
4. Telaio
5. Tubo di prolunga
6. Ingresso di aspirazione

## Resumen

1. Soporte de batería
2. Panel de ajuste del interruptor
3. Cubierta derecha/izquierda
4. Chasis
5. Tubo de extensión
6. Entrada de succión

## Visão geral

1. Suporte de bateria
2. Painel de ajuste de interruptor
3. Tampa direita/esquerda
4. Chassis
5. Tubo de extensão
6. Entrada de sucção

## Przegląd

1. Wsparcie baterii
2. Panel regulacji przełącznika
3. Osłona prawa/lewa
4. Podwozie
5. Przedłużacz
6. Wlot ssący

---

## Contents

1. Explanation of the symbols . . . . .	5
2. Additional safety warnings . . . . .	5
3. Intended use . . . . .	6
4. Before first use . . . . .	7
5. Assembly – Using as leaf blower . . . . .	7
6. Operation . . . . .	7
7. Hints on correct working technique . . . . .	7
8. Maintenance and cleaning . . . . .	8
9. Storing . . . . .	8
10. Technical data . . . . .	8
11. Disposal . . . . .	9
12. EC-Declaration of conformity . . . . .	9
13. UK Declaration of Conformity . . . . .	10

## Inhaltsverzeichnis

1. Erläuterung der Symbole . . . . .	11
2. Zusätzliche Sicherheitshinweise . . . . .	11
3. Bestimmungsgemäße Verwendung . . . . .	12
4. Vor der ersten Benutzung . . . . .	13
5. Zusammenbau – Benutzung als Laubbläser . . . . .	13
6. Betrieb . . . . .	13
7. Hinweise zur richtigen Arbeitsweise . . . . .	14
8. Wartung und Reinigung . . . . .	14
9. Lagerung . . . . .	14
10. Technische Daten . . . . .	14
11. Entsorgung . . . . .	15
12. EG-Konformitätserklärung . . . . .	15

## Table des matières

1. Explication des symboles . . . . .	16
2. Avertissements de sécurité additionnels . . . . .	16
3. Utilisation prévue . . . . .	17
4. Avant la première utilisation . . . . .	18
5. Montage – Utilisation en tant que souffleuse à feuilles . . . . .	18
6. Opération . . . . .	18
7. Conseils sur la technique de travail correcte . . . . .	19
8. Nettoyage et maintenance . . . . .	19
9. Rangement . . . . .	19
10. Caractéristiques techniques . . . . .	19
12. CE-Déclaration de conformité . . . . .	20

## Inhoudsopgave

1. Uitleg van de symbolen . . . . .	21
2. Aanvullende veiligheidsvoorschriften . . . . .	21
3. Beoogd gebruik . . . . .	22
4. Vóór het eerste gebruik . . . . .	23
5. Assemblage – gebruik als bladblazer . . . . .	23
6. Operatie . . . . .	23
7. Tips voor een juist werktechniek . . . . .	24
8. Reiniging en onderhoud . . . . .	24
9. Opbergen . . . . .	24
10. Technische gegevens: . . . . .	24
11. Afvalverwerking en hergebruik . . . . .	24
12. EG-Conformiteitsverklaring . . . . .	25

## Contenuto

1. Spiegazione dei simboli . . . . .	26
2. Ulteriori avvertenze di sicurezza . . . . .	26
3. Destinazione d'uso . . . . .	27
4. Operazioni preliminari al primo uso del prodotto . . . . .	28
5. Montaggio - Uso come soffiatore per foglie . . . . .	28
6. Operazione . . . . .	28
7. Consigli per un uso corretto . . . . .	29
8. Manutenzione e pulizia . . . . .	29
9. Conservazione . . . . .	29
10. Dati tecnici . . . . .	30
11. Smaltimento . . . . .	30
12. Dichiarazione di conformità CE . . . . .	30

## Índice

1. Explicación de los símbolos . . . . .	31
2. Advertencias de seguridad adicionales . . . . .	31
3. Uso previsto . . . . .	32
4. Antes de usar por primera vez . . . . .	33
5. Ensamblaje. Utilización como soplador de hojas . . . . .	33
6. Operación . . . . .	33
7. Consejos para un procedimiento de trabajo correcto . . . . .	34
8. Mantenimiento y limpieza . . . . .	34
9. Almacenamiento . . . . .	34
10. Datos técnicos . . . . .	35
11. Eliminación . . . . .	35
12. Declaración CE de conformidad . . . . .	35

---

## Índice

1. Explicação dos símbolos . . . . .	36
2. Avisos de segurança adicionais . . . . .	36
3. Utilização prevista . . . . .	37
4. Antes da primeira utilização . . . . .	38
5. Montagem – Utilização como soprador . . . . .	38
6. Operação . . . . .	38
7. Dicas sobre a técnica de trabalho correta . . . . .	39
8. Manutenção e limpeza . . . . .	39
9. Armazenamento . . . . .	39
10. Dados técnicos . . . . .	40
11. Eliminação . . . . .	40
12. Declaração de conformidade CE . . . . .	40

## Spis treści

1. objaśnienie symboli . . . . .	41
2. Dodatkowe zalecenia dotyczące bezpieczeństwa . . . . .	41
3. Przeznaczenie . . . . .	42
4. Przed pierwszym użyciem . . . . .	43
5. Montaż – użytkowanie jako dmuchawy do liści . . . . .	43
6. Operacja . . . . .	43
7. Wskazówki dotyczące prawidłowej techniki pracy . . . . .	44
8. Konserwacja i czyszczenie . . . . .	44
9. Przechowywanie . . . . .	45
10. Dane techniczne . . . . .	45
11. Utylizacja . . . . .	45
12. Deklaracja zgodności z wymogami UE. . . . .	46

## Dear customer

Please familiarize yourself with the proper usage of the device by reading and following each chapter of this manual, in the order presented. Keep these operating instructions for further reference.

### Please read the enclosed "General safety instructions for power tools" and all additional safety instructions in this operating instructions!

This manual contains important information on operating and handling the device. Keep these operating instructions for further reference. Please pass it on along with the unit if it is handed over to a third party.

### Battery and charger not included!

The Maxxpack batteries and chargers are available online and in participating stores.

## 1. Explanation of the symbols

The following symbols are used in the user manual or on the product:



**Warning!** To reduce the risk of injury, the user must read the instruction manual.



Denotes risk of personal injury, loss of life or damage to the tool in case of non-observance of the instructions in this manual.



Wear hearing protection.



Wear eye protection.



Wear ear protection. The device generates max. 96 dB.



Keep hands away from rotating parts.



Do not expose the device to rain.



There is danger due to objects being thrown out. Keep bystanders away from the work area.



**CE** CE stands for "Conformité Européenne", which means "In accordance with EU Regulations". With the CE marking, the manufacturer confirms that this

Electric tool complies with the applicable European directives.



UKCA stands for: "UK Conformity Assessment". This means "Compliant with UK regulations". With the UKCA mark manufacturer confirms that this unit complies with the applicable UK regulations.





Do not dispose of electric power tools with domestic refuse.

## 2. Additional safety warnings



Please read this manual carefully and use the unit only according to this manual.

- Always keep all labels on the device clean and readable.
- Only use the device for domestic purposes and in the way indicated in this manual. The device is not designed for continuous, professional use.
- Persons with limited physical, sensorial or mental abilities are not allowed to use the device, unless they are supervised and briefed for their safety by a qualified person. Keep the device out of reach of children.
- Never leave the device unsupervised when in use.
- Do not operate the device while third parties are in the danger zone.
- Ensure a safety distance to other persons or animals while working.
-    During operation small stones or other objects may be thrown away violently. Wear solid shoes and long trousers when operating the device. Wear safety goggles. The machine is capable of generating high levels of noise. Wear hearing protection when operating the device.
- Children shall not play with the device. It is not a toy.
- Do not operate the device with wet hands.
- Do not operate the device close to flammable liquids or gases.

- Only use original accessories.
- Make sure the suction inlet and the blower outlet are not directed towards people or animals.
- Do not overload the device during work. Do not block the blower outlet and the suction inlet while working with the device.
- Make sure long hair or loose clothing cannot get into the openings of the device.
- Before using the device, check for damages and do not use a damaged device. Should the device become damaged do not use it and have it repaired by a professional or contact our customer support department. Do not disassemble the device or try repairing it yourself.
- Keep your fingers away from the openings of the power tool during operation. Operate the blower only with a nozzle attached. The rotating fan can injure you.
- Do not blow together any harmful substances, e.g. beech or oak wood dust, rock dust or asbestos. These substances are considered carcinogenic.
- Do not blow together any liquids. The penetration of liquids increases the risk of an electric shock.
- Keep the power tool away from rain or moisture. The penetration of water into the motor increases the risk of an electric shock.
- Provide for good ventilation at the working place.
- Wear additional personal protective equipment, such as safety goggles and respirator. Wearing protective equipment for appropriate conditions reduces the exposure toward hazardous substances.
- Always switch off your product, allow the fan to stop and remove the battery when:
  - You leave your product unattended.
  - Checking, adjusting, cleaning or working on your product.

- If the appliance starts to vibrate abnormally.

### 3. Intended use

The product is intended for blowing leaves, garden waste such as grass, twigs and pine needles.

The cordless leaf blower is for private use only. Any other use is regarded as contrary to the intended use and will result in damaging the device.

#### 3.1 Possible foreseeable misuse

The device is designed neither for commercial use in public parks and sports facilities, nor for use in farming and forestry.

Even during correct use of the device, there is always a certain residual risk that cannot be excluded. Depending on the use, the following potential risks can be derived from the type and construction of the device:

- Throwing out of cuttings, soil and small stones.
- Inhalation of cuttings particles if no breathing protection is worn.
- Damage to the hearing if no hearing protection is worn.

#### 3.2 Vibration load

**WARNING!** Danger due to Vibration!

The actual magnitude of the vibration emissions during the operation of the device may deviate from that stated by the manufacturer:

- when the device is not operated as intended;
- when the device is not in a proper condition of use.

#### 3.3 Noise pollution

A certain level of noise exposure from the device is inevitable.

Carry out noisy work at approved and specified time periods. Observe rest periods as necessary.

For your personal protection and protection of persons in the vicinity, appropriate hearing protection must be worn.

**WARNING!** Danger due to incomplete assembly!

Operation of an incompletely assembled device can result in serious injury.

Only operate the device when it is fully assembled!

Do not insert the battery into the device until it is fully assembled!

#### 4. Before first use

- Remove the device and all additional parts out of the packaging.
- Check all parts for damage in transit and do not use a damaged device.
- Keep packaging materials out of reach of children. There is risk of suffocation!

#### 5. Assembly – Using as leaf blower

5.1 Make sure the battery is fully loaded. For detailed information read and observe the instruction manuals of the rechargeable battery and charger.

5.2 Insert the battery straight into the recess of the device and push the battery up to the end until you hear a click sound.

5.3 To remove the battery, first depress the unlocking button and pull out straight from the device. Do not force the battery when inserting into the device or removing.

#### 6. Operation

6.1 When connecting the nozzle and extension pipe, pay attention to the position of holding the extension pipe and nozzle when connecting.

6.2 When connecting the mouthpiece to the main body, pay attention to the position of the main body and the mouthpiece when connecting.

6.3 Insert the battery pack.

6.4 Press the power switch, this product will start from the first gear and adjust the wind speed gear as needed. Three-speed cycle speed control.

6.5 Instructions for use of curved nozzle:

- Extension tube + reverse curved nozzle: blow leaves/debris/dust, etc. from a high place.
- Extension tube + curved nozzle: used to blow leaves/debris/dust, etc. from the ground.

• Only curved nozzles: 1. Blow away dust and foreign matter on the workbench.

6.6 Instructions for use of round mouthpiece:

- Extension tube + round mouthpiece: Blow out foreign objects such as dust/cobwebs from high places.
- Extension tube + round mouthpiece: Blowing leaves/debris/dust, etc. from the ground.
- Extension tube + round mouthpiece: Blow out foreign objects from hard-to-reach gaps.

• Round nozzles only: Blow out foreign objects from the workbench.

• Round nozzles only: Blow out foreign objects from the gaps or corners of the workbench.

6.7 Instructions for use of flat mouthpiece:

- Extension tube + flat mouthpiece: blow leaves/debris/dust from the ground. (Wide and flat nozzles are more efficient)
- Flat mouthpiece only: Blows foreign objects from the workbench. (Wide and flat nozzles are more efficient)

6.8 Instructions for use of inflatable mouthpiece (optional):

- 1. Can inflate swimming rings, small kayaks, etc.

6.9 Angle adjustment

- This equipment is designed with a rotation function (optional 270° handle and body), making it suitable for different working environments.

6.10 During operation, hold the fuselage with one hand and the handle with the other hand. Rotate the fuselage counterclockwise or clockwise with the hand holding the fuselage to adjust to the required angle.

#### 7. Hints on correct working technique

- **WARNING!** Only operate the device when the blowing tube properly assembled. There is risk of injury!
- Hold the device firmly in your hand. The leaf blower is designed for one-hand

operation. The device can be operated with the right or the left hand.

- Angle the device forwards slightly, and walk forwards slowly.
- Sweep the machine to the right and left in order to blow away the leaves.
- Never work against the wind to ensure that you and persons behind you are not soiled.
- Always make sure to have a safe stand while working with the device.
- Do not overload the device during work. Do not block the blower outlet and the suction inlet while working with the device.
- Make sure long hair or loose clothing cannot get into the openings of the device.
- In dusty locations, it is advisable to slightly dampen the surface with a suitable spraying device to avoid too much dust.
- In case of stubborn soiling, it is advisable to loosen the surface with a rake or broom.
- After operation, remove the battery from the device to avoid unintentional switching on.

## 8. Maintenance and cleaning

**WARNING:** Always disconnect from the mains power supply, before carrying out any maintenance/ cleaning of the charger. Remove the battery before carrying out any maintenance/ cleaning of the tool.

### 8.1 Maintenance

There are no inner parts of the tool which need maintenance.

### 8.2 Cleaning

- Keep safety devices, ventilation openings and the motor housing as free as possible from dirt and dust. Rub the electric power tool with a clean cloth or blow over it with low pressure compressed air.
- We recommend that you clean your electric power tool immediately after each use.
- Clean the electric power tool regularly with a damp cloth and somewhat soft soap.

Do not use any cleaning or solvent materials; these can attack the device's plastic components. Make sure that no water can get inside the electric power tool.

## 9. Storing

- Clean the device before storing it.
- Before storing check all parts for damages.
- Store the device indoors in dry place that is protected from dust and dirt and extreme temperatures.

## 10. Technical data

Rated voltage:	12 V Li-Ion
Max air speed:	56m/s
Max. speed:	13000rpm
Speed control:	3 levels
Quick detachable tube:	Yes
IP class:	IPX0
	820g (without battery pack and accessory)
Net weight:	

\* Emission of noise and vibration may differ from the indicated values during operation, depending on how the device is used.

## 11. Disposal



*Do not dispose of electric power tools with domestic refuse.*

The electric power tool is shipped in packaging to reduce transport damage. This packaging is a raw material and as such can either be reused or can be fed back into the raw material cycle. The electric power tool and its accessories are made from various materials such as metals and plastics. Take defective components to a special refuse collection point. Ask about these at your specialist shop or local council. The product and the user manual may be subject to changes. Technical data may be changed without prior notice.

### 11.1 Batteries

Think of the environment when disposing of batteries. Contact your local authorities to find out where your nearest disposal area is. Do not dispose of batteries with domestic refuse. Do not dispose of by burning, risk of explosion.

## 12. EC-Declaration of conformity

We, the **Batavia B.V., Weth. Wassebaliestraat 6d, NL-7951 SN Staphorst**, declare by our own responsibility that the product **Cordless Leaf blower, Model GT-BL3002, Item-No 7064926** is according to the basic requirements, which are defined in the European Directives **2006/42/EC (MD), 2014/30/EU (EMC), 2011/65/EU (RoHS)** and their amendments. For the evaluation of conformity, the following harmonized standards were consulted:

**EN 62841-1:2015 + A11:2022**  
**EN IEC 62841-4-6: 2024+A11: 2024**  
**AfPS GS 2019:01 PAK**  
**EN IEC 55014-1:2021**  
**EN IEC 55014-2:2021**  
**2006/42/EC,2014/30/EU,2011/65/EU**

Staphorst, 1 July 2024

Jin Min, QA Representative  
Batavia B.V., Weth. Wassebaliestraat 6d,  
7951 SN Staphorst, Netherlands

### **13. UK Declaration of Conformity**

We, **the Batavia B.V., Weth.**

**Wassebaliestraat 6d, NL-7951 SN**

**Staphorst**, Netherlands declare by our own responsibility that the product **Cordless**

**Leaf blower, Model BT-CB004, Item-No**

**7064800** is according to the basic

requirements, which are defined in the **UK**

**Regulations Supply of Machinery (Safety)**

**Regulations 2008, Electromagnetic**

**Compatibility Regulations 2016,**

**Restriction of the Use of Certain**

**Hazardous Substances in Electrical and**

**Electronic Equipment Regulations 2012**

**and their amendments.**

Staphorst, 01 July 2024.



Jin Min, QA Representative

Batavia B.V., Weth. Wassebaliestraat 6d,

7951 SN Staphorst, Netherlands

---

The product and the user manual may be subject to changes. Technical data may be changed without prior notice.

---

## Sehr geehrte Damen und Herren

Bitte machen Sie sich in der Reihenfolge der Kapitel mit dem Gerät vertraut und bewahren Sie diese Bedienungsanleitung für spätere Zwecke gut auf.

### Lesen Sie bitte die beigefügten **„Allgemeine Sicherheitshinweise für Elektrowerkzeuge“** und alle weiteren **Sicherheitshinweise in dieser Betriebsanleitung!**

Diese Bedienungsanleitung enthält wichtige Hinweise zur Inbetriebnahme und Handhabung. Legen Sie die Anleitung dem Produkt bei, wenn Sie es an Dritte weitergeben.

### **Akku und Ladegerät sind nicht im Lieferumfang enthalten!**

Die Maxxpack Akkus und Ladegeräte sind online und in teilnehmenden Geschäften verfügbar.

## 1. Erläuterung der Symbole

Folgende Symbole werden im Benutzerhandbuch oder auf dem Produkt verwendet:



**WARNUNG – Zur Verringerung des Verletzungsrisikos Bedienungsanleitung lesen.**



**Allgemeines Warnzeichen – Seien Sie aufmerksam und beachten Sie allgemeine Gefahren.**



**Tragen Sie Gehörschutz..**



**Tragen Sie Augenschutz.**



**Tragen Sie Gehörschutz. Das Gerät erzeugt max. 96 dB.**



**Halten Sie die Hände von rotierenden Teilen fern.**



**Setzen Sie das Gerät nicht dem Regen aus.**



**Es besteht Gefahr durch herumschleudernde Objekte.**



**Halten Sie umstehenden Personen vom Arbeitsbereich fern.**



**CE** steht für „Conformité Européenne“, dies bedeutet, „Übereinstimmung mit EU Richtlinien“. Mit der CE Kennzeichnung bestätigt der Hersteller, dass dieses Elektrowerkzeug den geltenden





**europäischen Richtlinien entspricht.**

**Nicht in den Hausmüll entsorgen!**

## 2. Zusätzliche Sicherheitshinweise



Bitte lesen Sie diese Bedienungsanleitung aufmerksam durch und benutzen Sie das Gerät ausschließlich gemäß dieser Anleitung.

- Achten Sie darauf, dass die Aufkleber mit den Sicherheitssymbolen auf dem Gerät immer sauber und gut lesbar sind.
- Verwenden Sie das Gerät nur im privaten Bereich und nur in Übereinstimmung mit dieser Anleitung. Das Gerät ist nicht für den gewerblichen Dauereinsatz vorgesehen.
- Personen mit eingeschränkten physischen, sensorischen oder geistigen Fähigkeiten dürfen das Gerät nicht benutzen, es sei denn, sie werden durch eine Betreuerin/einen Betreuer beaufsichtigt und unterwiesen. Halten Sie das Gerät außerhalb der Reichweite von Kindern.
- Lassen Sie das eingeschaltete Gerät niemals unbeaufsichtigt.
- Verwenden Sie das Gerät nicht, wenn sich Dritte im Gefahrenbereich befinden.
- Halten Sie während des Betriebes andere Personen und Tiere vom Arbeitsbereich fern.
-    Während des Betriebes können kleine Steine oder ähnliche Objekte weggeschleudert werden. Tragen Sie bei der Arbeit mit dem Gerät feste, geschlossene Schuhe und lange Hosen. Tragen Sie beim Betrieb eine Schutzbrille. Das Gerät kann im Betrieb sehr laut sein. Tragen Sie beim Betrieb einen Gehörschutz.
- Kinder dürfen nicht mit dem Gerät spielen. Es ist kein Spielzeug.
- Verwenden Sie das Gerät nicht mit nassen Händen.

- Benutzen Sie das Gerät nicht in der Nähe entzündbarer Flüssigkeiten oder Gase.
- Verwenden Sie nur Original-Zubehör.
- Achten Sie darauf, dass Sie den Saug-einlass und die Blasöffnung nicht auf Personen oder Tiere richten.
- Achten Sie darauf das Gerät während der Arbeit nicht zu überlasten. Blockieren Sie bei der Arbeit niemals die Blasöffnung oder den Saug-einlass.
- Achten Sie darauf, dass keine langen Haare oder Kleidungsstücke in die Öffnungen geraten.
- Überprüfen Sie vor Inbetriebnahme alle Teile auf Beschädigungen und benutzen Sie das Gerät niemals wenn es beschädigt ist. Lassen Sie es durch einen Fachmann instand setzen oder wenden Sie sich an unsere Kundenbetreuung. Zerlegen Sie das Gerät nicht und unternehmen Sie keine eigenen Reparaturversuche.
- Halten Sie Ihre Fingern während des Betriebs von den Öffnungen des Elektrowerkzeugs fern. Betreiben Sie das Gebläse nur mit aufgesteckter Düse. Das rotierende Gebläse kann Sie verletzen.
- Blasen Sie keine gesundheitsgefährdenden Stoffe, z.B. Buchenholz- oder Eichenholzstaub, Gesteinsstaub, Asbest zusammen. Diese Stoffe gelten als krebserregend.
- Blasen Sie keine Flüssigkeiten zusammen. Das Eindringen von Flüssigkeiten erhöht das Risiko eines elektrischen Schlages. Halten Sie das Elektrowerkzeug von Regen oder Nässe fern. Das Eindringen von Wasser in den Motor erhöht das Risiko eines elektrischen Schlages.
- Sorgen Sie für gute Belüftung am Arbeitsplatz.
- Tragen Sie zusätzliche persönliche Schutzausrüstung wie Schutzbrille und Atemschutzmaske. Das Tragen von Schutzausrüstung für entsprechende Bedingungen verringert die Aussetzung gegenüber gefährdenden Substanzen.

- Schalten Sie Ihr Produkt immer aus, lassen Sie den Lüfter anhalten und entfernen Sie den Akku, wenn:
  - Sie lassen das Gerät unbeaufsichtigt.
  - Sie führen eine Überprüfung, Einstellung, Reinigung oder Reparatur o. ä. an Ihrem Gerät durch.
  - Das Gerät vibriert ungewöhnlich stark.

### **3. Bestimmungsgemäße Verwendung**

Das Gartengerät ist bestimmt zum Zusammenblasen von Laub und Gartenabfällen, wie z. B. Gras, Zweige und Kiefernadeln.

Das Akku-Laubbläser ist für den privaten Einsatz konzipiert. Jede andere Verwendung gilt als nicht bestimmungsgemäß und kann zur Beschädigung des Gerätes führen.

#### **3.1 Möglicher vorhersehbarer Fehlgebrauch**

Auch bei sachgemäßer Verwendung des Geräts bleibt immer ein gewisses Restrisiko, das nicht ausgeschlossen werden kann.

Aus Art und Konstruktion des Geräts können die folgenden potenziellen Gefährdungen je nach Verwendung abgeleitet werden:

- Wegschleudern von Schnittgut, Erde und kleinen Steinen.
- Einatmen von Schnittgutpartikeln, wenn kein Atemschutz getragen wird.
- Schädigung des Gehörs, wenn kein Gehörschutz getragen wird.

#### **3.2 Vibrationsbelastung**

**WARNUNG!** Gefahr durch Vibration!

Der tatsächliche Vibrationsemissionswert bei der Gerätebenutzung kann vom angegebenen Wert des Herstellers abweichen,

- wenn das Gerät nicht bestimmungsgemäß verwendet wird,
- wenn sich das Gerät nicht in einem ordentlichen Gebrauchszustand befindet.

#### **3.3 Lärmbelastung**

Eine gewisse Lärmbelastung durch dieses Gerät ist unvermeidbar.

Arbeiten Sie mit dem Gerät nur während zugelassenen und dafür bestimmten Zeiten. Halten Sie sich ggf. an Ruhezeiten.

Zu Ihrem persönlichen Schutz und zum Schutz in der Nähe befindlicher Personen tragen Sie geeigneten Gehörschutz während der Benutzung des Gerätes.

**WARNING!** Gefahren durch unvollständige Montage!

Der Betrieb eines unvollständig montierten Geräts kann zu schweren Verletzungen führen.

Betreiben Sie das Gerät nur, wenn es vollständig montiert ist!

Setzen Sie den Akku erst in das Gerät ein, wenn es vollständig montiert ist!

#### 4. Vor der ersten Benutzung

- Nehmen Sie das Gerät und alle anderen Teile aus der Verpackung.
- Überprüfen Sie alle Teile auf evtl. Transportschäden. Benutzen Sie das Gerät nicht, wenn es beschädigt ist.
- Halten Sie die Verpackungsmaterialien von Kleinkindern fern. Es besteht Erstickungsgefahr!

#### 5. Zusammenbau – Benutzung als Laubbläser

- 5.1 Stellen Sie sicher, dass der Akku vollgeladen ist. Für detaillierte Informationen beachten Sie die separaten Betriebsanleitungen zum Akku und zum Ladegerät.
- 5.2 Zum Einsetzen des Akkus, schieben Sie ihn gerade in die Führungsrollen des Gerätes und drücken Sie den Akku, bis Sie ein Klickgeräusch hören.
- 5.3 Zum Entnehmen des Akkus, drücken Sie erst die Entriegelungstaste und ziehen Sie den Akku gerade aus dem Gerät heraus. Wenden Sie beim Einsetzen und Entnehmen des Akkus keine Gewalt an.

#### 6. Betrieb

- 6.1 Achten Sie beim Anschließen von Düse und Verlängerungsrohr auf die Halteposition von Verlängerungsrohr und Düse beim Anschließen.
- 6.2 Achten Sie beim Anschließen des Mundstücks an den Hauptkörper auf die Position des Hauptkörpers und des Mundstücks beim Anschließen.

6.3 Setzen Sie den Akku ein.

6.4 Drücken Sie den Netzschalter. Dieses Produkt startet im ersten Gang und passt den Windgeschwindigkeitsgang nach Bedarf an. Dreistufige Zyklusgeschwindigkeitsregelung.

6.5 Hinweise zur Verwendung der gebogenen Düse:

- Verlängerungsrohr + umgekehrt gebogene Düse: Blasen Sie Blätter/Schutt/Staub usw. von einer hohen Stelle aus.
- Verlängerungsrohr + gebogene Düse: Wird verwendet, um Blätter/Trümmer/Staub usw. vom Boden zu blasen.
- Nur gebogene Düsen: Staub und Fremdkörper auf der Werkbank wegblasen.

6.6 Hinweise zur Verwendung des runden Mundstücks:

- Verlängerungsrohr + rundes Mundstück: Fremdkörper wie Staub/Spinnweben aus hohen Stellen ausblasen.
- Verlängerungsrohr + rundes Mundstück: Bläst Blätter/Trümmer/Staub usw. vom Boden.
- Verlängerungsrohr + rundes Mundstück: Fremdkörper aus schwer zugänglichen Spalten ausblasen.
- Nur Runddüsen: Fremdkörper aus der Werkbank ausblasen.
- Nur Runddüsen: Fremdkörper aus den Ritzen oder Ecken der Werkbank ausblasen.

6.7 Gebrauchsanweisung für das flache Mundstück:

- Verlängerungsrohr + flaches Mundstück: Blätter/Trümmer/Staub vom Boden blasen. (Breite und flache Düsen sind effizienter)
- Nur flaches Mundstück: Bläst Fremdkörper von der Werkbank. (Breite und flache Düsen sind effizienter)

6.8 Gebrauchsanweisung für aufblasbares Mundstück (optional):

- Kann Schwimmringe, kleine Kajaks usw. aufblasen.

6.9 Winkeleinstellung

- Dieses Gerät ist mit einer Drehfunktion ausgestattet (Griff und Gehäuse um

270° optional), wodurch es für verschiedene Arbeitsumgebungen geeignet ist.

- Halten Sie während des Betriebs den Rumpf mit einer Hand und den Griff mit der anderen Hand fest. Drehen Sie den Rumpf mit der Hand, die den Rumpf festhält, gegen den Uhrzeigersinn oder im Uhrzeigersinn, um den gewünschten Winkel einzustellen.

## 7. Hinweise zur richtigen Arbeitsweise

- **WARNUNG!** Benutzen Sie das Gerät nur mit komplett montiertem Blasrohr. Es besteht sonst Verletzungsgefahr!
- Halten Sie das Gerät immer fest in der Hand. Das Akku-Laubbläser ist für Einhand-Bedienung ausgelegt. Das Gerät kann mit der rechten oder der linken Hand getragen werden.
- Halten Sie das Gerät leicht nach vorne geneigt und gehen Sie mit langsamen Schritten nach vorn.
- Schwenken Sie das Gerät nach rechts und links, um das Laub wegzublasen.
- Arbeiten Sie nie gegen den Wind, damit Sie und hinter Ihnen stehende Personen nicht beschmutzt werden.
- Achten Sie darauf immer einen sicheren Stand einzunehmen.
- Achten Sie darauf das Gerät während der Arbeit nicht zu überlasten. Blockieren Sie bei der Arbeit niemals die Bläsöffnung oder den Saugeinlass.
- Achten Sie darauf, dass keine langen Haare oder Kleidungsstücke in die Öffnungen geraten.
- Nehmen Sie nach dem Gebrauch den Akku aus dem Gerät, um ein unbeabsichtigtes Einschalten zu verhindern.

## 8. Wartung und Reinigung

**WARNUNG:** Trennen Sie das Ladegerät stets vom Stromnetz, bevor Sie Wartungs- oder Reinigungsarbeiten daran vornehmen. Entnehmen Sie den Akku, bevor Sie Wartungs- oder Reinigungsarbeiten an dem Gerät durchführen.

### 8.1 Wartung

Im Geräteinneren befinden sich keine weiteren zu wartenden Teile.

### 8.2 Reinigung

- Halten Sie Schutzvorrichtungen, Lüftungsöffnungen und Motorengehäuse so staub- und schmutzfrei wie möglich. Reiben Sie das Elektrowerkzeug mit einem sauberen Tuch ab oder blasen Sie es mit Druckluft bei niedrigem Druck aus.
- Wir empfehlen, dass Sie das Elektrowerkzeug direkt nach jeder Benutzung reinigen.
- Reinigen Sie das Elektrowerkzeug regelmäßig mit einem feuchten Tuch und etwas Schmierseife.

Verwenden Sie keine Reinigungs- oder Lösungsmittel; diese könnten die Kunststoffteile des Elektrowerkzeuges angreifen. Achten Sie darauf, dass kein Wasser in das Innere des Elektrowerkzeuges gelangen kann.

## 9. Lagerung

- Reinigen Sie das Gerät vor jeder Lagerung.
- Überprüfen Sie vor der Lagerung des Gerätes alle Teile und das Netzkabel auf Beschädigungen.
- Lagern Sie das Gerät im Innenbereich an einem trockenen, vor Staub, Schmutz und extremen Temperaturen geschützten Ort.

## 10. Technische Daten

Nennspannung	12 V Li-Ion
Maximale Fluggeschwindigkeit:	56m/s
Maximale Geschwindigkeit:	13000rpm
Geschwindigkeitskontrolle	3 Stufen
Schnell abnehmbarer Schlauch:	Yes
IP class:	IPX0
Nettogewicht	820g (ohne Akkupack und Zubehör)

\* Die Geräusch- und Vibrationsemissionen können während des Betriebs je nach Ein-

satz des Geräts von den angegebenen Werten abweichen.

## 11. Entsorgung



*Entsorgen Sie Elektrowerkzeuge nicht über den Hausmüll.*

Das Elektrowerkzeug befindet sich in einer Verpackung, um Transportschäden zu verhindern. Diese Verpackung ist Rohstoff und ist somit wieder verwendbar oder kann dem Rohstoffkreislauf zurückgeführt werden. Das Elektrowerkzeug und dessen Zubehör bestehen aus verschiedenen Materialien, wie z.B. Metall und Kunststoffe. Führen Sie defekte Bauteile der Sondermüllentsorgung zu. Fragen Sie im Fachgeschäft oder in der Gemeindeverwaltung nach! Das Produkt und das Benutzerhandbuch können geändert werden. Die technischen Daten können ohne Vorankündigung geändert werden.

### 11.1 Batterien

Denken Sie bei der Entsorgung von Batterien an den Umweltschutz. Wenden Sie sich zwecks einer umweltfreundlichen Entsorgung an die lokalen Behörden.

## 12. EG-Konformitätserklärung

Wir, die **Batavia B.V., Weth. Wassebaliestraat 6d, NL-7951 SN Staphorst**, erklären in alleiniger Verantwortung, dass das Produkt **Laubbläser, Typ GT-BL3002, Artikel Nr. 7064926** den wesentlichen Schutzanforderungen genügt, die in den Europäischen Richtlinien **2006/42/EG (MD), 2014/30/EU (EMC), 2011/65/EU (RoHS)** und deren Änderungen festgelegt sind. Für die Konformitätsbewertung wurden folgende harmonisierte Normen herangezogen:

**EN 62841-1:2015 + A11:2022**

**EN IEC 62841-4-6: 2024+A11: 2024**

**AfPS GS 2019:01 PAK**

**EN IEC 55014-1:2021**

**EN IEC 55014-2:2021**

**2006/42/EC, 2014/30/EU, 2011/65/EU**

Staphorst, den 1. July 2024

Jin Min, Qualitätsbeauftragter  
Batavia B.V., Weth. Wassebaliestraat 6d,  
7951 SN Staphorst, Niederlande

Das Produkt und das Benutzerhandbuch können geändert werden. Die technischen Daten können ohne Vorankündigung geändert werden.

## Cher client

Les manuels d'utilisation contiennent des consignes importantes pour la manipulation de votre nouveau produit. Ils vous permettent d'utiliser toutes les fonctions, d'éviter des erreurs de compréhension et de prévenir les dommages.

**Veillez lire le ci-joint « Consignes générales de sécurité pour appareils électriques » ainsi que toutes les consignes de sécurité supplémentaires contenues dans ce mode d'emploi!**

Veillez prendre le temps de lire tranquillement ce manuel d'utilisation et conservez-le jalousement pour une consultation ultérieure.

### Batterie et chargeur non inclus!

Les batteries et chargeurs Maxxpack sont disponibles en ligne et dans les magasins participants.

## 1. Explication des symboles

Les symboles suivants sont utilisés dans le manuel d'utilisation ou apposés sur le produit :



**AVERTISSEMENT** : pour réduire les risques de blessures, veuillez lire le mode d'emploi.



Indique un risque de blessures, un danger mortel ou un risque d'endommagement de l'outil en cas de non-respect des consignes de ce mode d'emploi.



Porter une protection auditive.



Porter des lunettes de protection.



Porter une protection auditive. L'appareil génère max. 96 dB.



Gardez les mains à l'écart des pièces en rotation.



N'exposez pas l'appareil à la pluie.



Il y a un danger que des objets tournent. Ne laissez pas approcher les curieux de la zone de travail.



**CE** est l'abréviation de "Conformité Européenne", ce qui signifie

*"conforme aux directives de l'Union Européenne". Le fabricant confirme par le marquage CE que cet appareil électrique correspond aux directives européennes en vigueur.*



*Ne jetez pas les équipements électriques avec les ordures ménagères.*

## 2. Avertissements de sécurité additionnels



Afin d'éviter un mauvais fonctionnement, des dommages, des effets néfastes sur la santé, veuillez respecter les instructions suivantes:

- Lire attentivement ce mode d'emploi et utilisez l'appareil uniquement conformément à ce manuel.
- Assurez-vous que l'autocollant avec les consignes de sécurité concernant l'instrument soit toujours propre et bien lisible.
- Utilisez l'appareil uniquement dans le cadre privé et seulement en conformité avec les instructions d'utilisation. Le dispositif n'est pas conçu pour un usage professionnel.
- Les personnes ayant des capacités physiques, sensorielles ou mentales restreintes ne sont pas autorisées à utiliser l'unité, à moins que ces personnes soient supervisées par une personne responsable. Gardez l'outil hors de portée des enfants.
- Ne laissez jamais l'appareil sans surveillance.
- Tenez les autres personnes et animaux éloignés de la zone de travail pendant l'utilisation.



Pendant le fonctionnement, de petites pierres ou

des objets similaires peuvent être projetés. Lors de l'utilisation de l'appareil, veuillez porter des chaussures robustes et des pantalons longs. Portez des lunettes de protection lors de l'utilisation. L'appareil peut être très bruyant

- pendant le fonctionnement. Portez une protection auditive lors de l'utilisation.
- Les enfants ne doivent pas jouer avec l'appareil. Ce n'est pas un jouet.
  - N'utilisez pas l'appareil à proximité de liquides ou de gaz inflammables.
  - Utilisez uniquement des accessoires d'origine.
  - Veillez à ne pas diriger l'aspiration et l'ouverture de la respiration vers les personnes ou les animaux.
  - Ne surchargez pas l'appareil pendant le travail. Ne bloquez pas la sortie du ventilateur ni l'entrée d'aspiration pendant que vous travaillez avec l'appareil.
  - Assurez-vous que les cheveux longs ou les vêtements amples ne peuvent pas pénétrer dans les ouvertures de l'appareil.
  - Avant d'utiliser l'appareil, vérifiez que toutes les pièces ne sont pas endommagées et n'utilisez jamais l'appareil s'il est endommagé. Faites-le réparer par un spécialiste ou contactez notre service clientèle. Ne démontez pas l'appareil et n'essayez pas de le réparer vous-même.
  - Pendant le fonctionnement du souffleur, ne mettez pas vos doigts devant les ouvertures. Ne faites fonctionner le souffleur que muni d'une buse. Vous risqueriez sinon d'être blessé par les pièces en rotation du souffleur.
  - N'utilisez pas le souffleur pour souffler des matières nuisibles à la santé, comme de la poussière de hêtre ou de chêne, de la poussière de pierre ou de l'amiante. Ces matières sont considérées comme cancérogènes.
  - N'utilisez pas le souffleur pour souffler ou déplacer des liquides. La pénétration de liquides ou le contact avec des liquides augmente le risque de choc électrique.
  - Ne pas exposer l'outil électrique à la pluie ou à l'humidité. La pénétration d'eau dans le moteur augmente le risque d'un choc électrique.
  - Veiller à bien aérer la zone de travail.

- Utiliser en plus un équipement de protection individuelle.
- Portez une protection pour les yeux et un masque respiratoire. Les équipements de sécurité pour certaines conditions réduisent l'exposition des personnes aux substances dangereuses.
- Éteignez toujours l'appareil, laissez le ventilateur s'arrêter et retirez la batterie quand :
  - Vous laissez votre produit sans surveillance.
  - Vous vérifiez, réglez, nettoyez ou travaillez sur votre produit.
  - Si l'appareil commence à vibrer de manière anormale.

### 3. Utilisation prévue

L'outil de jardin est conçu pour souffler des feuilles et des déchets de jardin tels que les herbes, branches et aiguilles de pins et les entasser.

La souffleur de feuilles est réservée à une utilisation privée. Tout autre utilisation est considérée comme contraire à l'utilisation prévue et provoquera des dommages à l'appareil.

#### 3.1 Mauvais usage éventuel prévisible

Même lors d'une utilisation correcte de l'appareil, il y a toujours un certain risque résiduel qui ne peut être exclu. Selon l'utilisation, les risques potentiels suivants peuvent découler du type et de la construction de l'appareil :

- Projection de découpes, de terre et de cailloux.
- Inhalation de particules de découpe si un masque n'est pas porté.
- Détérioration de l'audition si un casque anti-bruit n'est pas porté.

#### 3.2 Charge de vibration

**AVERTISSEMENT !** Danger dû aux vibrations !

L'ampleur réelle des émissions de vibration lors du fonctionnement de l'appareil peut différer de ce qui est déclaré par le fabricant :

- quand l'appareil n'est pas utilisé comme prévu,

- quand l'appareil n'est pas dans des conditions d'utilisation appropriées.

### 3.3 Pollution sonore

Un certain niveau d'exposition au bruit provenant de l'appareil est inévitable.

Effectuez le travail bruyant à des heures approuvées et spécifiées. Observez les périodes de repos nécessaires.

Pour votre propre protection et celle des personnes à proximité, une protection auditive appropriée doit être portée.

**AVERTISSEMENT !** Danger dû à un montage incomplet !

Le fonctionnement d'un appareil qui n'est pas complètement assemblé peut résulter en des blessures graves.

Utilisez l'appareil uniquement lorsqu'il est complètement assemblé !

N'installez pas la batterie dans l'appareil tant qu'il n'est pas complètement assemblé !

## 4. Avant la première utilisation

- Déballer l'appareil et toutes les pièces supplémentaires.
- Vérifiez que toutes les pièces sont intactes après le transport. N'utilisez pas un appareil endommagé.
- Gardez les matériaux d'emballage hors de la portée des enfants. Risque d'étouffement !

## 5. Montage – Utilisation en tant que souffeuse à feuilles

- 5.1 Vérifiez que la batterie est entièrement chargée. Pour des informations détaillées, lisez et observez les manuels d'instructions de la batterie rechargeable et du chargeur.
- 5.2 Installez la batterie directement dans le renforcement de l'appareil et enfoncez la batterie jusqu'au fond jusqu'à entendre un dé clic.
- 5.3 Pour enlever la batterie, appuyez d'abord sur le bouton de déverrouillage et sortez la batterie directement hors de l'appareil. Ne forcez pas l'insertion ou le retrait de la batterie dans l'appareil.

## 6. Opération

- 6.1 Lors du raccordement de la buse et du tuyau d'extension, faites attention à la position de maintien du tuyau d'extension et de la buse lors du raccordement.
- 6.2 Lors de la connexion de l'embout buccal au corps principal, faites attention à la position du corps principal et de l'embout buccal lors de la connexion.
- 6.3 Insérez la batterie.
- 6.4 Appuyez sur l'interrupteur d'alimentation, ce produit démarrera à partir de la première vitesse et ajustera la vitesse du vent selon vos besoins. Contrôle de la vitesse du cycle à trois vitesses.
- 6.5 Mode d'emploi de la buse courbée :
  - Tube d'extension + buse incurvée inversée : soufflez les feuilles/débris/poussières, etc. depuis un endroit élevé.
  - Tube rallonge + buse courbée : utilisé pour souffler les feuilles/débris/poussières, etc. du sol.
  - Uniquement buses courbées : Soufflez la poussière et les corps étrangers présents sur l'établi.
- 6.6 Mode d'emploi de l'embout rond :
  - Tube d'extension + embout rond : soufflez les objets étrangers tels que la poussière/les toiles d'araignées des endroits élevés.
  - Tube rallonge + embout rond : Soufflez les feuilles/débris/poussières, etc. du sol.
  - Tube d'extension + embout rond : soufflez les objets étrangers des espaces difficiles d'accès.
  - Buses rondes uniquement : soufflez les corps étrangers de l'établi.
  - Buses rondes uniquement : soufflez les corps étrangers dans les interstices ou les coins de l'établi.
- 6.7 Mode d'emploi de l'embout plat :
  - Tube d'extension + embout plat : soufflez les feuilles/débris/poussières du sol. (Les buses larges et plates sont plus efficaces)

- Embout plat uniquement : souffle les objets étrangers de l'établi. (Les buses larges et plates sont plus efficaces)

6.8 Mode d'emploi de l'embout gonflable (en option) :

- Peut gonfler des anneaux de natation, des petits kayaks, etc.

6.9 Réglage de l'angle

- Cet équipement est conçu avec une fonction de rotation (poignée et corps à 270° en option), ce qui le rend adapté à différents environnements de travail.
- Pendant le fonctionnement, tenez le fuselage d'une main et la poignée de l'autre main. Faites pivoter le fuselage dans le sens inverse des aiguilles d'une montre ou dans le sens des aiguilles d'une montre avec la main qui tient le fuselage pour l'ajuster à l'angle requis.

## 7. Conseils sur la technique de travail correcte

- **AVERTISSEMENT !** Utilisez l'appareil uniquement lorsque le tuyau de soufflage est correctement assemblé. Il y a un risque de blessures !
- Tenez l'appareil fermement dans votre main. La souffleur de feuilles est conçue pour une utilisation à une main. L'appareil peut être utilisé avec la main droite ou gauche.
- Orientez l'appareil légèrement vers l'avant, et marchez lentement en avançant.
- Faites un mouvement de balayage avec la machine de droite à gauche pour souffler les feuilles.
- Ne travaillez jamais contre le vent afin de vous assurer que les personnes derrière vous et vous-même ne sont pas salis.
- Veillez toujours à avoir de bon appuis quand vous travaillez avec l'appareil.
- Ne surchargez pas l'appareil pendant le travail. Ne bouchez pas la sortie de la souffleuse et l'entrée d'aspiration quand vous travaillez avec l'appareil.
- Faites en sorte que les cheveux longs ou détachés n'entrent pas dans les ouvertures de l'appareil.

- Après utilisation, sortez la batterie de l'appareil pour éviter une mise en marche involontaire.

## 8. Nettoyage et maintenance

### 8.1 Maintenance

Il n'y a aucune autre pièce nécessitant un entretien à l'intérieur de l'appareil.

### 8.2 Nettoyage

- Les équipements de protection, les fentes de ventilation et le carter du moteur doivent rester aussi propres que possible, sans poussière ni salissures. Nettoyez l'appareil électrique avec un chiffon propre ou en soufflant de l'air comprimé à faible pression.
- Nous conseillons de nettoyer l'appareil électrique immédiatement après chaque utilisation.
- Nettoyez régulièrement l'appareil électrique avec un chiffon humide et un peu de savon noir.

N'utilisez ni détergents ni solvants ; ceux-ci pourraient attaquer les parties en plastique de l'appareil. Veillez à empêcher la pénétration d'eau à l'intérieur de l'appareil électrique.

## 9. Rangement

- Nettoyez l'appareil avant de le ranger.
- Avant de ranger l'appareil, vérifiez que toutes les pièces ne comportent aucun dommage.
- Rangez l'appareil à l'intérieur au sec et à l'abri de la poussière, de la saleté et des températures extrêmes.

## 10. Caractéristiques techniques

Tension de la pile :	12 V Li-Ion
Vitesse maximale de l'air:	56m/s
Vitesse max ::	13000rpm
Contrôle de la vitesse :	3 niveaux
Tube à démontage rapide :	Oui
Classe IP :	IPX0
	820g (sans batterie et accessoires)
Poids net :	

\* L'émission de bruit et de vibrations peut différer des valeurs indiquées pendant le

fonctionnement, en fonction de l'utilisation de l'appareil.

## 11. Élimination et recyclage



*N'éliminez pas les appareils électriques via les ordures ménagères.*

L'appareil électrique se trouve dans un emballage afin d'éviter tout dommage pendant le transport. Cet emballage est une matière première et peut donc être réutilisé ultérieurement ou être réintroduit dans le circuit des matières premières.

L'appareil électrique et ses accessoires sont composés de plusieurs matériaux, par exemple des métaux et des matières plastiques. Éliminez les composants défectueux via les systèmes d'élimination des déchets spéciaux. Renseignez-vous dans un magasin spécialisé ou auprès de l'administration de votre commune!

Le produit et le manuel utilisateur peuvent être modifiés. Les caractéristiques techniques peuvent être modifiées sans préavis.

### 11.1 Batteries

Lors de l'élimination des batteries, pensez à la protection de l'environnement. Pour une élimination écologique, adressez-vous aux autorités locales.

## 12. CE-Déclaration de conformité

Nous, **Batavia B.V., Weth. Wassebaliestraat 6d, NL-7951 SN Staphorst**, déclarons sous notre seule responsabilité que le produit **Souffleur de feuilles sans fil, Modèle GT-BL3002, N° d'article 7064926** satisfait les principales exigences de protection définies dans les directives européennes compatibilité **2006/42/EC** (MD), **2014/30/EU** (EMC), **2011/65/EU** (RoHS) ainsi que les modifications y apportées. Pour évaluer la conformité nous avons eu recours aux normes harmonisées ci-dessous:

**EN 62841-1:2015 + A11:2022**

**EN IEC 62841-4-6: 2024+A11: 2024**

**AfPS GS 2019:01 PAK**

**EN IEC 55014-1:2021**

**EN IEC 55014-2:2021**

**2006/42/EC, 2014/30/EU, 2011/65/EU**

Staphorst, le 1 juillet 2024

Jin Min, Responsable de qualité  
Batavia B.V., Weth. Wassebaliestraat 6d,  
7951 SN Staphorst, Pays-Bas

Le produit et le manuel utilisateur peuvent être modifiés. Les caractéristiques techniques peuvent être modifiées sans préavis.

## Geachte klant

Gebruikershandleidingen verstrekken nuttige tips m.b.t. gebruik van uw nieuwe apparaat. Ze helpen u alle functies te gebruiken, misverstanden te voorkomen en beschadiging te vermijden. Neem de tijd deze handleiding zorgvuldig te lezen en bewaar het als naslagwerk.

### Lees alstublieft de los bijgevoegde "Algemene veiligheidsvoorschriften voor elektrisch gereedschap" en alle aanvullende veiligheidsinstructies in deze gebruiksaanwijzing!

Deze handleiding bevat belangrijke informatie over het bedienen en hanteren van het apparaat. Bewaar deze gebruiksaanwijzing voor verdere verwijzing. Gelieve het samen met het toestel door te geven als deze aan derden wordt overhandigd.

### Batterij en oplader niet inbegrepen.

De Maxxpack accu's en opladers zijn online en in deelnemende winkels verkrijgbaar.

## 1. Uitleg van de symbolen

De volgende symbolen worden gebruikt in de gebruikershandleiding of op het product:



**WAARSCHUWING** – Lees de gebruiksaanwijzing om het risico op letsel te verminderen.



Gevaar voor lichamelijk letsel of materiële schade wanneer de instructies in deze handleiding niet worden opgevolgd.



Draag gehoorbescherming.



Draag oogbescherming.



Draag gehoorbescherming. Het apparaat genereert max. 96 dB.



Houd uw handen uit de buurt van draaiende delen.



Stel het apparaat niet bloot aan regen.



Er is gevaar door weggooien van voorwerpen. Houd omstanders uit de buurt van het werkgebied.



**CE** staat voor: „Conformité Européenne“. Dit betekent: „Voldoet

aan EU-richtlijnen“. Met de CE-markering bevestigt de fabrikant dat deze machine voldoet aan de geldende Europese richtlijnen.



De machine mag niet worden afgevoerd met het huishoudelijk afval.

## 2. Aanvullende veiligheidsvoorschriften



Lees deze handleiding zorgvuldig door en gebruik het apparaat alleen zoals uitgelegd in deze handleiding.

- Houd alle etiketten op dit apparaat altijd schoon en leesbaar.
- Gebruik het apparaat alleen voor huishoudelijke doeleinden en zoals aangegeven in deze handleiding. Het apparaat is niet ontworpen voor doorlopend, professioneel gebruik.
- Personen met beperkte fysieke, zintuiglijke of mentale capaciteiten mogen het apparaat niet gebruiken, behalve als zij onder toezicht staan van een gekwalificeerd persoon of door deze persoon uitleg hebben gekregen. Houd het apparaat buiten bereik van kinderen.
- Laat het apparaat nooit onbeheerd achter tijdens gebruik.
- Gebruik het apparaat niet wanneer derden in de gevarenszone zijn.
- Zorg dat u een veilige afstand houdt van andere personen of dieren tijdens gebruik.
- Tijdens het gebruik kunnen er kleine steentjes en andere objecten met veel kracht worden weggeworpen. Draag stevige schoenen en een lange broek wanneer u het apparaat bedient. Draag een veiligheidsbril. De machine kan veel geluid produceren. Draag gehoorbescherming wanneer u het apparaat gebruikt.
- Kinderen mogen niet met het apparaat spelen. Het is geen speelgoed.
- Gebruik het apparaat niet met natte handen.

- Gebruik het apparaat niet in de buurt van ontvlambare vloeistoffen of gassen.
- Gebruik alleen originele accessoires.
- Zorg ervoor dat de aanzuigopening en de uitlaat van de ventilator niet op mensen of dieren zijn gericht.
- Overbelast het apparaat niet tijdens het werk. Blokkeer de ventilator-uitlaat en de aanzuigopening niet tijdens het werken met het apparaat.
- Zorg ervoor dat lang haar of losse kleding niet in de openingen van het apparaat kan komen.
- Voor u het apparaat gebruikt, moet u controleren of het apparaat beschadigd is, indien dit het geval is, moet u het apparaat niet gebruiken. Mocht het apparaat beschadigd raken, gebruik deze dan niet en laat het repareren door een professional of neem contact op met de klantenservice. Demonteer het apparaat niet en probeer niet om het zelf te repareren.
- Houd uw vingers tijdens het gebruik uit de buurt van de openingen van het elektrische gereedschap. Gebruik de blazer uitsluitend met bevestigd mondstuk. De draaiende blazer kan u verwonden.
- Blaas geen gevaarlijke stoffen, bijvoorbeeld beukenhout- of eikenhoutstof, steenstof of asbest, bij elkaar. Deze stoffen gelden als kankerverwekkend.
- Blaas geen vloeistoffen bij elkaar. Het binnendringen van vloeistoffen vergroot het risico van een elektrische schok.
- Houd het elektrische gereedschap uit de buurt van regen en vocht. Het binnendringen van water in de motor vergroot het risico van een elektrische schok.
- Zorg voor een goede ventilatie op de werkplek.
- Draag extra persoonlijke beschermende uitrusting zoals een veiligheidsbril en een ademhalingsmasker. Het dragen van beschermende uitrusting voor de betreffende omstandigheden vermin-

dert de blootstelling aan gevaarlijke stoffen.

- Schakel het apparaat altijd uit, laat de ventilator tot stilstand komen en neem de accu uit, wanneer:
  - u het product onbewaakt wilt achterlaten,
  - u het product inspecteert, afstelt, reinigt of er werkzaamheden aan uitvoert,
  - het apparaat abnormaal begint te trillen.

### 3. Beoogd gebruik

Het tuingereedschap is bestemd voor het bijeenblazen van bladeren en tuinafval, zoals gras, takken en dennennaalden.

De accu bladblazer is ontworpen voor privé-gebruik. Elk ander gebruik wordt beschouwd als ongepast en kan het apparaat beschadigen.

#### 3.1 Mogelijk voorzienbaar misbruik

Zelfs bij correct gebruik van het apparaat is er altijd een zeker rest-risico dat niet kan worden uitgesloten. Het type en ontwerp van het apparaat kan, afhankelijk van gebruik, leiden tot de volgende mogelijke gevaren:

- Het wegwerpen van maaisel, aarde en steentjes.
- Inhalatie van stof wanneer de gebruiker geen ademhalingsbescherming draagt.
- Schade aan het gehoor wanneer er geen gehoorbescherming wordt gedragen.

#### 3.2 Vibratiebelasting

**WAARSCHUWING!** Gevaar door vibratie!

De feitelijke omvang van de trilling emissies tijdens de werking van het apparaat kan afwijken van de door de fabrikant opgegeven

- wanneer het apparaat niet wordt gebruikt zoals bedoeld,
- wanneer het apparaat niet in een goede staat van gebruik is.

#### 3.3 Geluidsoverlast

Een bepaald niveau van blootstelling aan lawaai van het apparaat is onvermijdelijk. Voer luidruchtig werk uit op goedgekeurde en gespecificeerde tijdstippen. Neem zo nodig rust-perioden in acht.

Voor uw persoonlijke bescherming en bescherming van personen in de nabijheid moet geschikte gehoorbescherming worden gedragen.

**WAARSCHUWING!** Gevaar door onvolledige montage!

Het gebruik van een onvolledig gemonteerd apparaat kan ernstig letsel tot gevolg hebben.

Gebruik het apparaat alleen wanneer het volledig is gemonteerd!

Plaats de accu niet in het apparaat totdat deze volledig is gemonteerd!

#### 4. Vóór het eerste gebruik

- Verwijder het apparaat en alle extra onderdelen uit de verpakking.
- Controleer alle onderdelen op transport-schade en gebruik een beschadigd apparaat niet.
- Houd verpakkingsmaterialen buiten het bereik van kinderen. Er bestaat verstikkingsgevaar!

#### 5. Assemblage – gebruik als bladblazer

- 5.1 Zorg ervoor dat de accu volledig is opgeladen. Lees voor gedetailleerd informatie de gebruiksaanwijzingen van de accu en de oplader en houd u hieraan.
- 5.2 Plaats de accu recht in de uitsparing in het apparaat en druk de accu omhoog tot het einde, totdat u een klik hoort.
- 5.3 Druk voor het verwijderen van de accu eerst op de ontgrendelknop en trek hem dan recht uit het apparaat. Gebruik geen geweld bij het plaatsen of verwijderen van de accu in/uit het apparaat.

#### 6. Operatie

- 6.1 Let bij het aansluiten van het mondstuk en de verlengbuis op de positie waarin u de verlengbuis en het mondstuk vasthoudt tijdens het aansluiten.
- 6.2 Let bij het aansluiten van het mondstuk op het hoofdgedeelte op de positie van het hoofdgedeelte en het mondstuk bij het aansluiten.
- 6.3 Plaats de accu

- 6.4 Druk op de aan/uit-schakelaar, dit product start vanaf de eerste versnelling en past de windsnelheid indien nodig aan. Cyclussnelheidsregeling met drie snelheden.
- 6.5 Instructies voor gebruik van gebogen mondstuk
  - Verlengbuis + omgekeerd gebogen mondstuk: blaas bladeren/puin/stof enz. vanaf een hoge plaats.
  - Verlengbuis + gebogen mondstuk: wordt gebruikt om bladeren/puin/stof etc. uit de grond te blazen.
  - Alleen gebogen mondstukken: Blaas stof en vreemde voorwerpen op de werkbank weg.
- 6.6 Gebruiksaanwijzing rond mondstuk:
  - Verlengbuis + rond mondstuk: Blaas vreemde voorwerpen zoals stof/spinnenwebben van hoge plaatsen weg.
  - Verlengbuis + rond mondstuk: Blazen van bladeren/puin/stof etc. uit de grond.
  - Verlengbuis + rond mondstuk: Blaas vreemde voorwerpen uit moeilijk bereikbare openingen.
  - Alleen ronde mondstukken: Blaas vreemde voorwerpen van de werkbank.
  - Alleen ronde mondstukken: Blaas vreemde voorwerpen uit de openingen of hoeken van de werkbank.
- 6.7 Gebruiksaanwijzing plat mondstuk:
  - Verlengbuis + plat mondstuk: blaas bladeren/puin/stof uit de grond. (Brede en platte mondstukken zijn efficiënter)
  - Alleen plat mondstuk: blaast vreemde voorwerpen van de werkbank. (Brede en platte mondstukken zijn efficiënter)
- 6.8 Gebruiksaanwijzing opblaasbaar mondstuk (optioneel):
  - Kan zwemringen, kleine kajaks, enz. opblazen.
- 6.9 Hoekaanpassing
  - Dit apparaat is ontworpen met een rotatiefunctie (optioneel 270° handvat en lichaam), waardoor het geschikt is voor verschillende werkomgevingen.
  - Houd tijdens het gebruik de romp met één hand vast en het handvat met de andere hand. Draai de romp tegen de

klok in of met de klok mee met de hand die de romp vasthoudt om de gewenste hoek in te stellen.

## 7. Tips voor een juist werktechniek

- **WAARSCHUWING!** Gebruik het apparaat alleen als de blaasbuis goed is geassembleerd. Er bestaat gevaar op letsel!
- Houd het apparaat stevig in de hand. De accu bladblazer is ontworpen voor bediening met één hand. Het apparaat kan met de linker- of rechterhand worden bediend.
- Kantel het apparaat licht naar voren en loop langzaam vooruit.
- Zwaai het apparaat naar rechts en links om de bladeren weg te blazen.
- Werk nooit tegen de wind in om ervoor te zorgen dat u en de personen achter u niet vuil worden.
- Zorg er bij het werken met het apparaat altijd voor dat u in een veilige houding staat.
- Overbelast het apparaat tijdens het werken niet. Blokkeer tijdens het werken met het apparaat de uitblaasopening en de aanzuigopening niet.
- Zorg ervoor dat lang haar en loszittende kleding niet in de openingen van het apparaat terecht kunnen komen.
- Haal na de werkzaamheden de accu uit het apparaat om onbedoeld inschakelen te voorkomen.

## 8. Reiniging en onderhoud

### 8.1 Reiniging

- Houd veiligheidsvoorzieningen, ventilatieopeningen en de behuizing van de motor zo goed mogelijk vrij van stof en vuil. Veeg de machine af met een schone doek of blaas hem uit met perslucht onder lage druk.
- Wij bevelen aan om de machine direct na ieder gebruik te reinigen.
- Reinig de machine regelmatig met een vochtige doek en een beetje zachte zeep. Gebruik geen reinigings- of oplosmiddelen; die kunnen de kunststof delen van de machine aantasten. Let

erop dat er geen water in het binnenste van de machine kan komen.

### 8.2 Onderhoud

In het binnenwerk van de machine bevinden zich geen te onderhouden onderdelen.

## 9. Opbergen

- Reinig het apparaat voor u het opbergt.
- Controleer voor het opbergen of de onderdelen en het stroomsnoer niet beschadigd zijn.
- Berg het apparaat binnenhuis en op een droge plek op die is afgeschermd voor stof, vuil en extreme temperaturen.

## 10. Technische gegevens:

Accuspanning:	12 V Li-Ion
Max. luchtsnelheid	56m/s
Max. snelheid	13000rpm
Snelheidsregeling:	3 niveaus
Snel afneembare buis:	Ja
IP-klasse:	IPX0
Nettogewicht:	820g (zonder batterij en accessoires)

\* Uitstoot van geluid en trilling kan verschillen van de aangegeven waarden tijdens gebruik, afhankelijk van de manier waarop het apparaat wordt gebruikt.

## 11. Afvalverwerking en hergebruik



*De machine mag niet worden afgevoerd met het huishoudelijk afval.*

De machine bevindt zich in een verpakking om transportschade te vermijden. Deze verpakking is grondstof en is dus herbruikbaar of kan weer in de grondstoffenkringloop teruggevoerd worden. De machine en zijn accessoires bestaan uit verschillende materialen, zoals bijv. metaal en kunststoffen. Voer defecte onderdelen af als gevaarlijke stoffen. Vraag bij de vakhandel of op het gemeentehuis om meer informatie! Het product en de gebruiksaanwijzing kunnen wijzigen. De technische gegevens kunnen zonder voorafgaande aankondiging worden gewijzigd.

### 11.1 Batterijen

Denk bij het afvoeren van batterijen aan de bescherming van het milieu. Neem voor milieuvriendelijke afvoer contact op met de lokale overheid.

## 12. EG-Conformiteitsverklaring

Hiermee verklaren wij, **Batavia B.V., Wethouder Wassebaliestraat 6d, NL-7951 SN Staphorst**, dat het apparaat **Accu bladblazer, Model GT-BL3002, Artikel Nr. 7064926**

op grond van zijn ontwerp en bouwwijze en in de door ons in omloop gebrachte uitvoering voldoet aan de desbetreffend van toepassing zijnde fundamentele veiligheids- en gezondheidsvereisten van de EG-richtlijnen: **2006/42/EC** (MD), **2014/30/EU** (EMC), **2011/65/EU** (RoHS). Voor de evaluatie van de conformiteit zijn de volgende geharmoniseerde normen toegepast:

**EN 62841-1:2015 + A11:2022**

**EN IEC 62841-4-6: 2024+A11: 2024**

**AfPS GS 2019:01 PAK**

**EN IEC 55014-1:2021**

**EN IEC 55014-2:2021**

**2006/42/EC, 2014/30/EU, 2011/65/EU**

Staphorst, 01 juni 2024

Technische documentatie bewaard door:



Jin Min, Batavia B.V.,  
Weth.Wassebaliestraat 6d, 7951 SN Staphorst, Nederland

---

Het product en de gebruiksaanwijzing kunnen wijzigen. De technische gegevens kunnen zonder voorafgaande aankondiging worden gewijzigd.

## Gentile cliente,

Leggendo accuratamente tutti i capitoli del presente manuale nell'ordine presentato, potrà acquisire dimestichezza con il corretto uso del dispositivo. La invitiamo a conservare queste istruzioni di utilizzo per successive consultazioni.

### **Leggere le "Istruzioni di sicurezza generali per utensili elettrici" incluse e tutte le istruzioni di sicurezza aggiuntive nel presente manuale.**

Il presente manuale contiene informazioni importanti sull'utilizzo e la gestione del dispositivo. La invitiamo a conservare queste istruzioni di utilizzo per successive consultazioni. In caso di trasferimento dell'unità a terzi, dovrà essere ceduto anche il manuale.

### **Batteria e caricabatterie non inclusi.**

Le batterie e caricabatterie Maxpack sono disponibili online e nei negozi aderenti.

## 1. Spiegazione dei simboli

I seguenti simboli sono utilizzati nel manuale di istruzioni e sul prodotto:



*Avviso! Per ridurre il rischio di lesioni, l'utente deve leggere le istruzioni del presente manuale.*



*Indica rischio di lesioni personali, morte o danni all'apparecchio in caso di mancato rispetto delle istruzioni contenute nel presente manuale.*



*Indossare dispositivi di protezione dell'udito.*



*Indossare un dispositivo di protezione degli occhi.*



*Indossare un dispositivo di protezione dell'udito. Il dispositivo genera un rumore massimo di 96 dB.*



*Tenere le mani lontano dalle parti rotanti.*



*Non esporre il dispositivo alla pioggia.*



*Vi è il rischio di espulsione di oggetti. Tenere gli astanti lontano dall'area di lavoro.*



**CE** è l'abbreviazione di *Conformità Europea* e ha il significato di *"Ai sensi dei regolamenti dell'Unione Europea". Attraverso la marcatura CE, il produttore attesta che il presente utensile elettrico è conforme alle direttive europee vigenti.*



*Non smaltire gli utensili elettrici con i normali rifiuti domestici.*

## 2. Ulteriori avvertenze di sicurezza



Leggere attentamente il presente manuale e utilizzare l'unità attenendosi alle istruzioni in esso contenute.

- Mantenere sempre le etichette presenti sul dispositivo pulite e leggibili.
- Utilizzare il dispositivo solo per usi domestici e secondo le modalità descritte nel presente manuale. Questo dispositivo non è pensato per un uso continuo o professionale.
- Le persone con limitate capacità fisiche, sensoriali o mentali non possono utilizzare il dispositivo, a meno che non siano sorvegliate e ricevano le informazioni necessarie per la sicurezza da una persona qualificata. Tenere il dispositivo fuori dalla portata dei bambini.
- Non lasciare il dispositivo incustodito durante l'uso.
- Non utilizzare il dispositivo se sono presenti terze parti nella zona di pericolo.
- Mantenere una distanza di sicurezza con le altre persone o gli animali presenti nell'area di lavoro.



Durante il funzionamento, piccoli sassi od oggetti possono essere lanciati pericolosamente. Indossare scarpe resistenti e pantaloni lunghi durante l'uso del dispositivo. Indossare occhiali di sicurezza. Il dispositivo può generare alti livelli di rumorosità. Indossare un adeguato dispositivo di protezione dell'udito durante l'uso del dispositivo.

- I bambini non devono giocare con il dispositivo. Non è un giocattolo.
  - Non utilizzare il dispositivo con le mani bagnate.
  - Non utilizzare il dispositivo vicino a liquidi o gas infiammabili.
  - Utilizzare solo accessori originali.
  - Assicurarsi che l'ingresso di aspirazione e l'uscita del soffiatore non siano rivolti verso persone o animali.
  - Non sovraccaricare il dispositivo durante l'uso. Non bloccare l'uscita del soffiatore e l'ingresso di aspirazione durante l'uso del dispositivo.
  - Fare attenzione che capelli lunghi o abiti larghi non rimangano impigliati nelle aperture del dispositivo.
  - Prima di utilizzare il dispositivo, verificare che non sia danneggiato e non utilizzarlo se presenta dei danni. Non utilizzare il dispositivo se è danneggiato e farlo riparare da un tecnico professionista, oppure contattare il nostro servizio assistenza. Non smontare il dispositivo e non provare a ripararlo per conto proprio.
  - Tenere le dita lontano dalle aperture dell'utensile elettrico durante l'uso. Mettere in funzione il soffiatore solo dopo aver fissato una bocchetta. La ventola rotante può causare lesioni.
  - Non utilizzare il soffiatore per rimuovere sostanze dannose, come ad esempio polvere di faggio o quercia, la polvere di roccia o l'amianto. Queste sostanze sono considerate cancerogene.
    - Non utilizzare il soffiatore per rimuovere liquidi. I liquidi che penetrano all'interno aumentano il rischio di scosse elettriche.
  - Tenere l'utensile elettrico al riparo dalla pioggia e dall'umidità. L'acqua che penetra nel motore aumenta il rischio di scosse elettriche.
  - Garantire un'adeguata ventilazione del luogo di lavoro.
  - Indossare dispositivi di protezione individuale adeguati, come ad esempio occhiali di sicurezza e un dispositivo di protezione delle vie respiratorie.
- Indossando i dispositivi di protezione più adatti in funzione delle condizioni di lavoro, è possibile ridurre l'esposizione a sostanze pericolose.
- Spegnerne sempre il dispositivo, attendere che la ventola si arresti e rimuovere la batteria nelle seguenti situazioni:
    - Prima di lasciare il dispositivo incustodito.
    - Prima di ispezionare, regolare, pulire o eseguire qualunque operazione sul dispositivo.
    - Se il dispositivo inizia a vibrare in modo anomalo.
- ### 3. Destinazione d'uso
- L'apparecchio per il giardinaggio è idoneo per la soffiatura di foglie e rifiuti da giardino come ad. es. erba, ramoscelli e aghi di pino. Il soffiatore per foglie a batteria è pensato unicamente per un uso privato. Qualunque uso diverso da quello previsto danneggerà il dispositivo.
- #### 3.1 Possibile uso improprio prevedibile
- Questo dispositivo non è pensato per un uso commerciale nei parchi pubblici e negli impianti sportivi, né nel settore agricolo e forestale.
- Anche in caso di uso corretto del dispositivo, vi è sempre un certo rischio residuo che non può essere escluso. A seconda dell'uso, e in base al tipo e al design del dispositivo, potrebbero verificarsi i seguenti rischi potenziali:
- Espulsione di residui di erba tagliata, terra e piccoli sassi.
  - Inalazione di particelle dei residui di taglio, se non si indossa un'adeguata protezione delle vie respiratorie.
  - Danni all'udito, se non si indossa un'adeguata protezione.
- #### 3.2 Carico vibrazionale
- AVVISO!** Pericolo dovuto alle vibrazioni!
- La grandezza effettiva delle vibrazioni emesse durante il funzionamento del dispositivo può scostarsi da quella dichiarata dal produttore:
- se il dispositivo non viene utilizzato in conformità con l'uso previsto;
  - se il dispositivo non è in buone condizioni di utilizzo.

### 3.3 Inquinamento acustico

Un certo livello di esposizione al rumore durante l'uso del dispositivo è inevitabile.

Eseguire i lavori rumorosi rispettando i periodi di tempo consentiti e specificati. Se necessario, osservare periodi di riposo.

Per garantire la propria sicurezza e quella delle persone nelle vicinanze, si raccomanda di utilizzare un adeguato dispositivo di protezione dell'udito.

**AVVISO!** Pericolo in caso di montaggio incompleto!

L'uso di un dispositivo non assemblato in ogni sua parte può causare gravi lesioni.

Utilizzare il dispositivo solo dopo averlo assemblato correttamente!

Non inserire la batteria nel dispositivo fino a quando non è completamente assemblato!

## 4. Operazioni preliminari al primo uso del prodotto

- Estrarre il dispositivo e tutte le parti accessorie dall'imballaggio.
- Verificare che le parti non abbiano subito danni durante il trasporto e non utilizzare il dispositivo, se danneggiato.
- Tenere il materiale di imballaggio fuori dalla portata dei bambini. Vi è il rischio di soffocamento!

## 5. Montaggio - Uso come soffiatore per foglie

- 5.1 Verificare che la batteria sia completamente carica. Per maggiori informazioni, leggere e osservare le istruzioni contenute nei manuali della batteria ricaricabile e del caricabatteria.
- 5.2 Inserire la batteria nell'apposito vano del dispositivo e spingerla finché non scatta in posizione.
- 5.3 Per rimuovere la batteria, premere il pulsante di sblocco ed estrarre la batteria dal dispositivo. Non forzare la batteria durante l'inserimento o la rimozione.

## 6. Operazione

- 6.1 Quando si collega l'ugello e il tubo di prolunga, prestare attenzione alla posizione in cui si tengono il tubo di

prolunga e l'ugello durante il collegamento.

- 6.2 Quando si collega il bocchino al corpo principale, prestare attenzione alla posizione del corpo principale e del bocchino durante il collegamento.
- 6.3 Inserire la batteria.
- 6.4 Premere l'interruttore di alimentazione, questo prodotto si avvierà dalla prima marcia e regolerà la velocità del vento secondo necessità. Controllo della velocità del ciclo a tre velocità.
- 6.5 Istruzioni per l'uso dell'ugello curvo:
  - Tubo di prolunga + ugello a curva inversa: soffiare foglie/detriti/polvere, ecc. da una posizione elevata.
  - Tubo prolunga + ugello curvo: utilizzato per soffiare foglie/detriti/polvere, ecc. da terra.
  - Solo ugelli curvi: Soffiare via la polvere e i corpi estranei dal banco di lavoro.
- 6.6 Istruzioni per l'uso del bocchino rotondo:
  - Tubo di prolunga + bocchino rotondo: soffiare via corpi estranei come polvere/ragnatele da luoghi alti.
  - Tubo di prolunga + bocchino rotondo: soffia foglie/detriti/polvere, ecc. dal terreno.
  - Tubo di prolunga + bocchino rotondo: soffiare via i corpi estranei dagli spazi difficili da raggiungere.
  - Solo ugelli rotondi: soffiare via i corpi estranei dal banco di lavoro.
  - Solo ugelli rotondi: soffiare via i corpi estranei dalle fessure o dagli angoli del banco di lavoro.
  - Istruzioni per l'uso del bocchino piatto:
    - Tubo di prolunga + bocchino piatto: soffia foglie/detriti/polvere dal terreno. (Gli ugelli larghi e piatti sono più efficienti)
    - Solo bocchino piatto: Soffia i corpi estranei dal banco di lavoro. (Gli ugelli larghi e piatti sono più efficienti)
- 6.7 Istruzioni per l'uso del boccaglio gonfiabile (opzionale):
  - Può gonfiare salvagenti, piccoli kayak, ecc.

## 6.8 Regolazione dell'angolo

- Questa attrezzatura è progettata con una funzione di rotazione (impugnatura e corpo opzionali a 270°), che la rende adatta a diversi ambienti di lavoro.
- Durante il funzionamento, tenere la fusoliera con una mano e la maniglia con l'altra mano. Ruotare la fusoliera in senso antiorario o orario tenendola con la mano per regolare l'angolazione richiesta.

## 7. Consigli per un uso corretto

- **AVVISO!** Utilizzare il dispositivo solo dopo avere assemblato correttamente il tubo di estensione. Vi è il rischio di lesioni!
- Tenere il dispositivo saldamente con entrambe le mani. Il soffiatore per foglie a batteria è pensato per essere utilizzato con una sola mano. Il dispositivo può essere utilizzato sia con la mano destra sia con la mano sinistra.
- Inclinare il dispositivo leggermente in avanti e camminare avanzando lentamente.
- Muovere il dispositivo a destra e a sinistra per soffiare le foglie.
- Non lavorare controvento, per evitare di sporcarsi o di sporcare le persone che si trovano nella zona retrostante.
- Assicurarsi di avere sempre un appoggio sicuro durante l'uso del dispositivo.
- Non sovraccaricare il dispositivo durante l'uso. Non bloccare l'uscita del soffiatore e l'ingresso di aspirazione durante l'uso del dispositivo.
- Fare attenzione che capelli lunghi o abiti larghi non rimangano impigliati nelle aperture del dispositivo.
- Negli ambienti polverosi, si raccomanda di inumidire leggermente la superficie con un adeguato dispositivo di spruzzatura per evitare di sollevare troppa polvere.
- In caso di sporco ostinato, si raccomanda di ammorbidire la superficie con un rastrello o una scopa.

- Una volta completato il lavoro, rimuovere la batteria dal dispositivo per evitare che si avvii inavvertitamente.

## 8. Manutenzione e pulizia

**AVVERTENZA:** scollegare sempre il dispositivo dall'alimentazione elettrica prima di procedere a operazioni di pulizia/manutenzione del caricabatterie. Rimuovere la batteria prima di procedere a operazioni di pulizia/manutenzione dell'utensile.

### 8.1 Manutenzione

Non sono presenti parti interne dell'utensile che richiedono manutenzione.

### 8.2 Pulizia

- Tenere i dispositivi di sicurezza, aperture di ventilazione e la carcassa del motore il più possibile liberi da sporco e polvere. Strofinare l'utensile elettrico con un panno pulito o soffiare su di esso con aria compressa a bassa pressione.
- Si consiglia di pulire l'utensile elettrico immediatamente dopo l'uso.
- Pulire l'utensile elettrico regolarmente con un panno umido e un sapone delicato.

Non utilizzare materiali di pulizia o solventi, questi possono attaccare i componenti in plastica del dispositivo. Assicurarsi che l'acqua non possa entrare all'interno dell'utensile elettrico.

## 9. Conservazione

- Pulire il dispositivo prima di riporlo.
- Prima di riporre il dispositivo, ispezionare tutte le parti per assicurarsi che non siano danneggiate.
- Conservare il dispositivo in un ambiente interno asciutto e al riparo da polvere, sporco e temperature estreme.

## 10. Dati tecnici

Tensione batteria:	12 V Li-Ion
Velocità massima dell'aria:	56m/s
Velocità massima:	13000 giri/ min
Controllo della velocità:	3 livelli
Tubo a sgancio rapido:	Sì
Classe IP	IPX0
Peso netto:	820 g (senza batteria e accessori)

\* Le emissioni acustiche e le vibrazioni possono differire dai valori dichiarati durante l'uso, a seconda delle modalità di utilizzo dell'utensile.

## 11. Smaltimento



*Non smaltire gli utensili elettrici con i normali rifiuti domestici.*

■ L'utensile elettrico viene spedito in una confezione per ridurre i danni dovuti al trasporto. Questo imballaggio è una materia prima e come tale può o essere riutilizzata o può essere reimpressa nel ciclo delle materie prime. L'utensile elettrico e i relativi accessori sono realizzati in vari materiali come metalli e plastiche. Portare i componenti difettosi a un punto di raccolta dei rifiuti. Chiedete informazioni su questi punti di raccolta al vostro negozio specializzato o Comune. Il prodotto e il manuale dell'utente possono essere soggetti a modifiche. I dati tecnici possono essere modificati senza preavviso.

### 11.1 Batterie

Smaltire le batterie rispettando le norme di protezione ambientale. Contattare le autorità locali per sapere dove si trova il centro di smaltimento batterie più vicino.

Non smaltire le batterie con i rifiuti domestici.

Non smaltire le batterie bruciandole, altrimenti potrebbero esplodere.

## 12. Dichiarazione di conformità CE

Noi sottoscritti **Batavia B.V., Weth. Wassebaliestraat 6d, NL-7951 SN Staphorst** dichiara, sotto la sua piena responsabilità, che il **Soffiatore per foglie a batteria, modello GT-BL3002, numero articolo 7064926** soddisfa i requisiti essenziali definiti nelle Direttive europee **2006/42/CE** (Direttiva Macchine), **2014/30/UE** (CEM), **2011/65/UE** (RoHS) e relativi emendamenti. Per la valutazione di conformità, sono stati consultati i seguenti standard armonizzati europei: **EN 62841-1:2015 + A11:2022**, **EN IEC 62841-4-6: 2024+A11: 2024**, **AfPS GS 2019:01 PAK**, **EN IEC 55014-1:2021**, **EN IEC 55014-2:2021**, **2006/42/EC, 2014/30/EU, 2011/65/EU**  
Staphorst, 1 luglio 2024.

Jin Min, Rappresentante QA  
Batavia B.V., Weth. Wassebaliestraat 6d,  
7951 SN Staphorst, Paesi Bassi

Il prodotto e il manuale dell'utente possono essere soggetti a modifiche. I dati tecnici possono essere modificati senza preavviso.

## Estimado cliente:

Familiarícese con el uso adecuado del aparato leyendo todos los capítulos de este manual en el orden en el que se presentan. Conserve estas instrucciones para poder consultarlas con posterioridad.

**¡Lea el documento «Instrucciones generales de seguridad en materia de herramientas eléctricas» adjunto y todas las instrucciones de seguridad adicionales en estas instrucciones de uso!**

Esta manual contiene información importante acerca de cómo operar y manipular el aparato. Conserve estas instrucciones para poder consultarlas con posterioridad. Si le cede el aparato a un tercero, entréguele también este manual.

**¡La batería y el cargador no se incluyen!**

Las baterías y cargadores Maxxpack están disponibles en línea y en las tiendas participantes.

## 1. Explicación de los símbolos

Los símbolos siguientes aparecen en el manual de usuario o en el producto:



**¡Advertencia! Lea el manual de instrucciones para reducir el riesgo de lesiones personales.**



**Indica el riesgo de lesiones personales, muerte o daño de la herramienta en caso de no observar las instrucciones recogidas en este manual.**



**Utilice protectores auditivos.**



**Utilice protectores oculares.**



**¡Use protectores auditivos! El nivel sonoro máximo del aparato es de 96 dB.**



**Mantener las manos alejadas de las piezas giratorias.**



**No exponer el aparato a la lluvia.**



**Existe el riesgo de que salgan objetos proyectados. Mantener a los transeúntes alejados del área de trabajo.**



**CE** El marcado CE (siglas de Conformidad Europea) es indicativo de que se cumple con las normativas de la UE. Con el marcado CE, el fabricante confirma que esta herramienta eléctrica cumple con las directivas europeas aplicables.



**No deseche las herramientas eléctricas junto a los residuos domésticos.**

## 2. Advertencias de seguridad adicionales



Lea detenidamente este manual y solo use la unidad de conformidad con este.

- Las etiquetas adheridas al aparato deben estar limpias y legibles en todo momento.
- Solo utilice el aparato con fines domésticos y de la forma indicada en este manual. El aparato no ha sido diseñado para un uso continuo y profesional.
- Las personas con discapacidad (física, sensorial o mental) no pueden usar el aparato a menos que cuenten con la debida supervisión e información por parte de una persona cualificada que vele por su seguridad. Manténgalo fuera del alcance de los niños.
- Nunca deje el aparato en funcionamiento sin supervisión.
- No utilice el aparato si supone un peligro para terceros en la zona de trabajo.
- Garantice la distancia de seguridad debida en relación con las personas y los animales mientras trabaja.
- Durante el uso, pequeñas piedras y otros objetos pueden lanzarse violentamente. Utilice zapatos resistentes y pantalones largos cuando utilice el aparato. Utilice gafas de seguridad. El aparato es capaz de generar elevados niveles de ruido. Utilice protectores auditivos al utilizar el aparato.

- Los niños no deben jugar con el aparato. No es un juguete.
- No utilice el aparato con las manos mojadas.
- No utilice el aparato cerca de líquidos o gases inflamables.
- Utilice únicamente accesorios originales.
- Asegúrese de que la entrada de succión y la salida del soplador no apunten directamente hacia personas ni animales.
- No sobrecargue el dispositivo durante el trabajo. No bloquee la salida del soplador ni la entrada de succión durante el uso del aparato.
- Tome las medidas necesarias para evitar que el cabello largo o las ropas holgadas puedan entrar en las aberturas del aparato.
- Antes de usar el aparato, compruebe que no haya daños; en caso contrario, no lo utilice. Si el aparato se daña, suspenda el uso y encargue su reparación a un profesional o póngase en contacto con nuestro departamento de Asistencia al Cliente. No desarme el aparato ni trate de repararlo por su cuenta.
- Mantenga los dedos alejados de las aberturas de la herramienta eléctrica durante su uso. Utilice el soplador solo con una boquilla acoplada. El ventilador, al girar, puede ocasionar lesiones personales.
- No sople ninguna sustancia nociva como polvo de madera de haya o roble, empolvado o asbestos. Estas sustancias se consideran cancerígenas.
- No sople ningún líquido. La penetración de cualquier líquido en el aparato entraña el riesgo de una descarga eléctrica.
- No exponga la herramienta a la lluvia y manténgala alejada de la humedad. La penetración de agua en el motor aumenta el riesgo de una descarga eléctrica.
- Asegure una buena ventilación en el lugar de trabajo.

- Utilice equipo de protección individual adicional, por ejemplo, gafas de seguridad y máscara protectora. El uso de equipo de protección que garantice unas condiciones apropiadas reduce la exposición a sustancias peligrosas.
- Siempre apague el aparato, espere a que el ventilador se detenga y extraiga la batería en los siguientes casos:
  - Cuando no pueda supervisar el aparato.
  - Cuando revise, ajuste, limpie o repare el aparato.
  - Cuando el aparato comience a vibrar de forma anómala.

### 3. Uso previsto

Aparato para jardín diseñado para despejar y amontonar hojarasca y residuos del jardín como, p. ej. césped, ramas y agujas de los pinos.

El soplador de hojas de batería está previsto solo para uso particular. Cualquier otro uso se considera contrario al uso previsto y podría dañar el aparato.

#### 3.1 Probables usos indebidos

El aparato no ha sido diseñado para uso comercial en parques, instalaciones deportivas ni en actividades agrícolas y de silvicultura.

Incluso durante el uso correcto del aparato, siempre existe un cierto riesgo residual que no se puede descartar. En función del uso, el tipo y la estructura del aparato, los siguientes riesgos potenciales pueden derivarse de su uso:

- Lanzamiento de objetos cortantes, tierra y piedras pequeñas.
- Inhalación de partículas cortantes si no se usa protección respiratoria.
- Daños en la audición si no se usa la debida protección auditiva.

#### 3.2 Carga por vibración

**¡ADVERTENCIA!** ¡Peligro debido a la vibración!

La magnitud real de las emisiones vibratorias durante el uso del aparato puede variar con respecto a las indicadas por el fabricante:

- Cuando el aparato no se utiliza de la forma prevista.

- Cuando el aparato no se encuentra en condiciones apropiadas de uso.

### 3.3 Contaminación acústica

Un cierto nivel de exposición al ruido emitido por el aparato es inevitable.

Los trabajos que generan ruido deben realizarse en los horarios aprobados y especificados. Respete los periodos de descanso cuando proceda.

Para su protección personal y la de las personas cercanas, se debe usar una protección auditiva adecuada.

**¡ADVERTENCIA!** ¡Peligro debido a un montaje incompleto!

El uso de un aparato ensamblado de forma incompleta puede dar lugar a lesiones graves.

¡Solo utilice el aparato si está completamente ensamblado!

¡No inserte la batería en el aparato hasta que este esté completamente ensamblado!

## 4. Antes de usar por primera vez

- Retire el aparato y todas las piezas adicionales del paquete.
- Compruebe que las piezas no se hayan dañado durante el transporte; en caso contrario, no utilice el aparato.
- Mantenga el material de embalaje fuera del alcance de los niños. ¡Dicho material entraña un riesgo de asfixia!

## 5. Ensamblaje. Utilización como soplador de hojas

- 5.1 Asegúrese de que la batería esté totalmente cargada. Para obtener información detallada, consulte los manuales de instrucciones de la batería recargable y el cargador.
- 5.2 Inserte la batería directamente en el recoveco del aparato a tal efecto y empujela hasta el final, hasta oír un clic.
- 5.3 Para extraer la batería, pulse primeramente el botón de desbloqueo y tire de ella. No fuerce la batería al insertarla o extraerla del dispositivo.

## 6. Operación

- 6.1 Al conectar la boquilla y el tubo de extensión, preste atención a la posición

de sujeción del tubo de extensión y la boquilla al realizar la conexión.

- 6.2 Al conectar la boquilla al cuerpo principal, preste atención a la posición del cuerpo principal y de la boquilla al realizar la conexión.
- 6.3 Inserte la batería.
- 6.4 Presione el interruptor de encendido, este producto comenzará desde la primera marcha y ajustará la velocidad del viento según sea necesario. Control de velocidad del ciclo de tres velocidades.
- 6.5 Instrucciones de uso de la boquilla curva:
  - Tubo de extensión + boquilla curvada inversa: sopla hojas/escombros/polvo, etc. desde un lugar alto.
  - Tubo de extensión + boquilla curva: se utiliza para soplar hojas/escombros/polvo, etc. del suelo.
  - Sólo boquillas curvas: Sople el polvo y los cuerpos extraños del banco de trabajo.
- 6.6 Instrucciones de uso de boquilla redonda:
  - Tubo de extensión + boquilla redonda: sople objetos extraños como polvo/telarañas de lugares altos.
  - Tubo de extensión + boquilla redonda: Soplar hojas/escombros/polvo, etc. desde el suelo.
  - Tubo de extensión + boquilla redonda: elimina los objetos extraños de los espacios de difícil acceso.
  - Sólo boquillas redondas: sople los objetos extraños del banco de trabajo.
  - Solo boquillas redondas: elimine los objetos extraños de los espacios o esquinas del banco de trabajo.
- 6.7 Instrucciones de uso de boquilla plana:
  - Tubo de extensión + boquilla plana: sopla hojas/escombros/polvo del suelo. (Las boquillas anchas y planas son más eficientes)
  - Solo boquilla plana: expulsa objetos extraños del banco de trabajo. (Las boquillas anchas y planas son más eficientes)

- 6.8 Instrucciones de uso de boquilla inflable (opcional):
- Puede inflar flotadores, pequeños kayaks, etc
- 6.9 Ajuste de ángulo
- Este equipo está diseñado con función de rotación (mango y cuerpo opcionales de 270°), lo que lo hace adecuado para diferentes entornos de trabajo.
  - Durante la operación, sostenga el fuselaje con una mano y el mango con la otra. Gire el fuselaje en sentido contrario a las agujas del reloj o en el sentido de las agujas del reloj con la mano que sostiene el fuselaje para ajustarlo al ángulo requerido.

## 7. Consejos para un procedimiento de trabajo correcto

- **¡ADVERTENCIA!** ¡Solo utilice el aparato con el tubo de soplado debidamente ensamblado! De lo contrario, ¡existe un riesgo de lesiones!
- Sujete el aparato firmemente con una mano. El soplador de hojas de batería ha sido diseñado para utilizarlo con una sola mano. El aparato es apto para zurdos y diestros por igual.
- Incline ligeramente el aparato hacia adelante y avance lentamente.
- Haga movimientos de barrido de izquierda a derecha y viceversa para soplar las hojas.
- Nunca trabaje contra el viento, de manera de evitar ensuciarse usted mismo o ensuciar a las personas a su espalda.
- Siempre asegúrese de mantener un buen apoyo mientras trabaja.
- No sobrecargue el dispositivo durante el trabajo. No bloquee la salida del soplador ni la entrada de succión durante el uso del aparato.
- Tome las medidas necesarias para evitar que el cabello largo o las ropas holgadas puedan entrar en las aberturas del aparato.
- En lugares muy polvorientos, es aconsejable humedecer ligeramente la

- superficie con un pulverizador adecuado para evitar un exceso de polvo en suspensión.
- En caso de suciedades adheridas, es aconsejable aflojarlas primeramente con un rastrillo o una escoba.
- Una vez que haya terminado de utilizar el aparato, extraiga la batería para evitar una puesta en marcha accidental.

## 8. Mantenimiento y limpieza

**ADVERTENCIA:** Antes de proceder a cualquier tarea de mantenimiento o limpieza del cargador, desconéctelo de la red eléctrica. Retire la batería antes de realizar cualquier tarea de mantenimiento o limpieza de la herramienta.

### 8.1 Mantenimiento

Ninguna parte interna de la herramienta requiere mantenimiento.

### 8.2 Limpieza

- Mantenga los dispositivos de seguridad, las aberturas de ventilación y la carcasa del motor en el mejor estado de limpieza posible, esto es, deben estar libres de sucio y polvo. Para ello, utilice aire comprimido a baja presión y un paño limpio.
- Le recomendamos limpiar su herramienta eléctrica inmediatamente después de cada uso.
- Limpie la herramienta eléctrica regularmente con un paño humedecido con agua jabonosa (utilice únicamente detergentes suaves).

No utilice disolventes ni productos de limpieza, ya que pueden atacar las partes de plástico del aparato. Asegúrese de que el agua no penetre en el interior de la herramienta.

## 9. Almacenamiento

- Limpie el aparato antes de guardarlo.
- Antes de guardarlo, compruebe que no haya ningún daño.
- Guarde el aparato en un espacio interior seco y protegido del polvo, el sucio y las temperaturas extremas.

## 10. Datos técnicos

Voltaje de la batería:	12 V Li-Ion
Velocidad máxima del aire:	56m/s
Velocidad máx.	13000rpm
Control de velocidad:	3 niveles
Tubo desmontable rápidamente:	Sí
Clase IP:	IPX0
Peso neto:	820 g (sin batería ni accesorios)

\* Durante el uso, las emisiones de ruido y vibración pueden variar con respecto a los valores declarados en función de la forma en la que se usa el aparato.

## 11. Eliminación



**No deseche las herramientas eléctricas junto a los residuos domésticos.**

El embalaje en el que se envía esta herramienta reduce los daños debidos al transporte. El material de embalaje en cuestión es una materia prima que se puede reutilizar o reciclar. La herramienta eléctrica y sus accesorios están fabricados con diferentes materiales como metales y plástico. Lleve los componentes defectuosos a un punto de recogida de residuos especiales. Puede consultar con el vendedor o su ayuntamiento al respecto. Tanto el producto como el manual de usuario están sujetos a cambios. Los datos técnicos pueden cambiar sin previo aviso.

### 11.1 Baterías

Piense en el medioambiente al desechar las baterías. Póngase en contacto con las autoridades locales para saber dónde se encuentra el punto de recogida más cercano para este tipo de residuos.

No deseche las baterías junto a los residuos domésticos.

No elimine las baterías quemándolas, ya que esto entraña un riesgo de explosión.

## 12. Declaración CE de conformidad

Nosotros, **Batavia B.V., con domicilio social en Weth. Wassebaliestraat 6d, NL-7951 SN Staphorst**, declaramos bajo nuestra propia responsabilidad que el **Soplador de hojas de batería, modelo GT-BL3002, n.º de artículo 7064926**, cumple con los requisitos básicos recogidos en la Directiva **2006/42/EU** del Parlamento Europeo y del Consejo relativa a las máquinas, la Directiva **2014/30/UE** relativa a la compatibilidad electromagnética y la Directiva **2011/65/EU** sobre restricciones a la utilización de determinadas sustancias peligrosas en aparatos eléctricos y electrónicos (también conocida como RoHS) y sus enmiendas. Para la evaluación del cumplimiento normativo se consultaron las siguientes normas armonizadas:  
**EN 62841-1:2015 + A11:2022**  
**EN IEC 62841-4-6: 2024+A11: 2024**  
**AfPS GS 2019:01 PAK**  
**EN IEC 55014-1:2021**  
**EN IEC 55014-2:2021**  
**2006/42/EC,2014/30/EU,2011/65/EU**  
 Staphorst, 1 julio de 2024

Jin Min, representante de Aseguramiento de la Calidad de Batavia B.V.,  
 Weth. Wassebaliestraat 6d,  
 7951 SN Staphorst, Países Bajos

Tanto el producto como el manual de usuario están sujetos a cambios. Los datos técnicos pueden cambiar sin previo aviso.

## Estimado cliente,

Familiarize-se com a utilização adequada do dispositivo através da leitura e cumprimento de cada capítulo deste manual, pela ordem apresentada. Guarde estas instruções de utilização para consulta futura.

### Leia as “Instruções gerais de segurança para ferramentas elétricas” e todas as instruções de segurança adicionais neste manual!

Este manual contém informações importantes sobre a utilização e manuseamento do dispositivo. Guarde estas instruções de utilização para consulta futura. Entregue-as juntamente com a unidade caso empreste o equipamento a terceiros.

### Bateria e carregador não incluídos!

As baterias e carregadores Maxxpack estão disponíveis online e nas lojas participantes.

## 1. Explicação dos símbolos

O seguintes símbolos são utilizados no manual do utilizador ou no produto:



*Aviso! Para reduzir o risco de lesões, o utilizador deve ler o manual de instruções.*



*Indica risco de lesões corporais, morte ou danos no equipamento no caso de não observância das instruções neste manual.*



*Utilize proteção auditiva.*



*Utilize proteção ocular.*



*Utilizar proteção auditiva! O dispositivo produz, no máx., 96 dB.*



*Mantenha as mãos afastadas das peças rotativas.*



*Não exponha o dispositivo a chuva.*



*Existe o risco de os objetos serem projetados pelo ar. Mantenha as pessoas nas imediações afastadas da área de trabalho.*



**CE** "CE" significa "Conformidade Europeia", o que indica "em conformidade com a

*regulamentação da UE". Com a marcação CE, o fabricante confirma que esta ferramenta elétrica cumpre com as diretivas europeias aplicáveis.*





*Não elimine as ferramentas elétricas juntamente com os resíduos domésticos.*

## 2. Avisos de segurança adicionais



Leia este manual atentamente e utilize a unidade apenas de acordo com as instruções aqui contidas.

- Mantenha todos os rótulos no dispositivo limpos e legíveis.
- Utilize o dispositivo apenas para fins domésticos e na forma indicada neste manual. O dispositivo não foi concebido para uma utilização profissional e prolongada.
- As pessoas com capacidades físicas, sensoriais ou mentais reduzidas não devem utilizar o dispositivo, exceto se sob supervisão ou se tiverem recebido instruções relativas à segurança por uma pessoa qualificada. Mantenha o dispositivo fora do alcance das crianças.
- Durante a utilização do dispositivo nunca o deixe sem vigilância.
- Não utilize o dispositivo enquanto outras pessoas estiverem na zona de perigo.
- Enquanto trabalha, garanta uma distância de segurança de outras pessoas ou animais.
-    Durante a operação, pequenas pedras ou outros objetos podem ser projetados com violência. Utilize calçado sólido e calças compridas sempre que utilizar o dispositivo. Utilize óculos de proteção. A máquina pode gerar níveis elevados de ruído. Utilize proteção auricular sempre que operar o dispositivo.
- As crianças não devem brincar com o dispositivo. Não se trata de um brinquedo.

- Não utilize o dispositivo com as mãos molhadas.
- Não utilize o dispositivo perto de líquidos ou gases inflamáveis.
- Utilize apenas acessórios originais.
- Certifique-se de que a entrada de sucção e a saída do soprador não estão virados na direção de pessoas ou animais.
- Não sobrecarregue o dispositivo durante o trabalho. Não bloqueie a saída do soprador e a entrada de sucção enquanto trabalha com o dispositivo.
- Certifique-se de que cabelos soltos ou roupas largas não ficam presas nas aberturas do dispositivo.
- Antes de utilizar o dispositivo verifique se existem danos e se existirem, não utilize o dispositivo. Caso o dispositivo fique danificado, deixe de o utilizar e solicite a sua reparação por um profissional ou entre em contacto com o nosso departamento de apoio ao cliente. Não desmonte o dispositivo nem tente repará-lo sem auxílio.
- Mantenha os seus dedos afastados das aberturas da ferramenta elétrica durante a utilização. Opere o soprador apenas com o bico instalado. A ventoinha rotativa pode ferir o utilizador.
- Não sobre substâncias nocivas, por exemplo, pó de madeira de faia ou carvalho, pó de pedra ou amianto. Estas substâncias são consideradas carcinogénicas.
- Não sobre junto de líquidos. A penetração de líquidos aumenta o risco de choque elétrico.
- Mantenha a ferramenta elétrica afastada da chuva ou humidade. A penetração de água no motor aumenta o risco de choque elétrico.
- Providencie uma boa ventilação no local de trabalho.
- Utilize equipamento de proteção individual adicional, como óculos de proteção e máscara. A utilização de equipamento de proteção adequado às condições reduz a exposição a substâncias perigosas.
- Desligue sempre o seu produto, permita que a ventoinha pare e retire a bateria quando:
  - deixar o produto sem vigilância;
  - verificar, ajustar, limpar ou trabalhar no seu produto;
  - se o aparelho começar a vibrar de forma anómala.

### 3. Utilização prevista

O aparelho de jardinagem é destinado para soprar folhagens e despojos de jardinagem, como por ex. relva, galhos e agulhas de pinheiros.

O soprador de folhas sem fio destina-se exclusivamente a uma utilização privada. Qualquer outra utilização é vista com sendo contrária ao uso previsto e resultará em danos no dispositivo.

#### 3.1 Possível má utilização previsível

O dispositivo não foi concebido para uma utilização comercial em parques públicos e instalações desportivas, nem para uma utilização agrícola e silvícola.

Mesmo com uma utilização correta do dispositivo, existe sempre um determinado risco residual que não pode ser excluído. Dependendo da utilização, os seguintes riscos potenciais podem derivar do tipo e construção do dispositivo:

- projeção de cortes, terra e pequenas pedras;
- inalação de partículas de cortes caso não seja utilizada proteção respiratória;
- danos auditivos caso não seja utilizada proteção auditiva.

#### 3.2 Carga de vibração

**AVISO!** Perigo associado à vibração!

A magnitude real das emissões de vibração durante a utilização do dispositivo podem desviar-se dos valores indicados pelo fabricante:

- quando o dispositivo não é operado conforme previsto;
- quando o dispositivo não se encontra em condições de utilização adequadas.

### 3.3 Poluição sonora

É inevitável um certo nível de exposição ao ruído provocado pelo dispositivo.

Realize trabalhos ruidosos em períodos de tempo aprovados e especificados. Respeite os períodos de descanso conforme necessário.

Para sua proteção e das pessoas nas imediações, utilize proteção auditiva adequada.

**AVISO!** Perigo devido a montagem incompleta!

A utilização de um dispositivo montado de forma incompleta pode resultar em lesões graves.

Utilize o dispositivo apenas totalmente montado!

Não insira a bateria no dispositivo até este estar totalmente montado!

## 4. Antes da primeira utilização

- Retire o dispositivo e todas as peças adicionais da sua embalagem.
- Verifique se as peças foram danificadas durante o transporte e não utilize um dispositivo danificado.
- Mantenha os materiais de embalagem fora do alcance das crianças. Risco de asfixia!

## 5. Montagem – Utilização como soprador

- 5.1 Certifique-se de que a bateria está totalmente carregada. Para informações detalhadas, leia e siga os manuais de instruções da bateria recarregável e do carregador.
- 5.2 Insira a bateria na vertical, no encaixe do dispositivo e empurre a bateria até ao final, até ouvir um "clique".
- 5.3 Para remover a bateria, prima o botão de desbloqueio e retire-a do dispositivo. Não force a bateria quando proceder à sua inserção ou remoção.

## 6. Operação

- 6.1 Ao conectar o bico e o tubo de extensão, preste atenção à posição de fixação do tubo de extensão e do bico ao conectar.

- 6.2 Ao conectar o bocal ao corpo principal, preste atenção à posição do corpo principal e do bocal ao conectar.

- 6.3 Insira a bateria.

- 6.4 Pressione o botão liga / desliga, este produto iniciará na primeira marcha e ajustará a velocidade do vento conforme necessário. Controle de velocidade do ciclo de três velocidades.

- 6.5 Instruções de uso do bico curvo:

- Tubo de extensão + bico curvo reverso: sobre folhas/detritos/poeira, etc.
- Tubo de extensão + bico curvo: usado para soprar folhas/detritos/poeira, etc.
- Somente bicos curvos: 1. Sobre a poeira e materiais estranhos na bancada de trabalho.

- 6.6 Instruções de uso do bocal redondo:

- Tubo de extensão + bocal redondo: Sobre objetos estranhos, como poeira/teias de aranha, de locais altos.
- Tubo de extensão + bocal redondo: Soprar folhas/detritos/poeira, etc.
- Tubo de extensão + bocal redondo: Sobre objetos estranhos em espaços de difícil acesso.
- Somente bicos redondos: Sobre objetos estranhos da bancada.
- Somente bicos redondos: Sobre objetos estranhos das aberturas ou cantos da bancada.

- 6.7 Instruções de uso do bocal plano:

- Tubo de extensão + bocal plano: sobre folhas/detritos/poeira do solo. (Bicos largos e planos são mais eficientes)
- Somente bocal plano: sopra objetos estranhos da bancada. (Bicos largos e planos são mais eficientes)

- 6.8 Instruções de uso do bocal inflável (opcional):

- Pode inflar anéis de natação, pequenos caiaques, etc.

- 6.9 Ajuste de ângulo

- Este equipamento foi projetado com função de rotação (alça e corpo opcional 270°), tornando-o adequado para diversos ambientes de trabalho.
- Durante a operação, segure a fuselagem com uma mão e a alça com

a outra. Gire a fuselagem no sentido anti-horário ou horário com a mão segurando a fuselagem para ajustar o ângulo necessário.

## 7. Dicas sobre a técnica de trabalho correta

- **AVISO!** Utilize o dispositivo apenas quando o tubo de sopro se encontra totalmente montado. Risco de ferimentos!
- Segure o dispositivo firmemente com a sua mão. O soprador de folhas sem fio foi concebido para uma utilização apenas com uma mão. O dispositivo pode ser utilizado com a mão direita ou esquerda.
- Incline o dispositivo ligeiramente para a frente e caminhe em frente lentamente.
- Deslize a máquina para a direita e para a esquerda para soprar as folhas.
- Nunca trabalhe contra o vento para garantir que você e as pessoas atrás de si não ficam sujas.
- Adote sempre uma posição segura quando utilizar o dispositivo.
- Não sobrecarregue o dispositivo durante o trabalho. Não bloqueie a saída do soprador e a entrada de sucção enquanto trabalha com o dispositivo.
- Certifique-se de que cabelos soltos ou roupas largas não ficam presas nas aberturas do dispositivo.
- Em locais poeirentos, é aconselhável humedecer ligeiramente a superfície com um dispositivo de pulverização adequado para evitar gerar demasiado pó.
- Em caso de sujidade persistente, é aconselhável passar um ancinho ou vassoura pela superfície.
- Após a utilização, remova a bateria do dispositivo para evitar que este seja ligado inadvertidamente.

## 8. Manutenção e limpeza

**AVISO:** desligue sempre da rede elétrica antes de realizar qualquer manutenção/ limpeza do carregador. Retire a bateria

antes de realizar qualquer manutenção/ limpeza da ferramenta.

### 8.1 Manutenção

Não existem quaisquer peças internas que necessitem de manutenção.

### 8.2 Limpeza

- Mantenha os dispositivos de segurança, os orifícios de ventilação e a caixa do motor o mais limpos possível (de sujidade e pó). Limpe a ferramenta elétrica com um pano limpo ou sobre-a com um equipamento de ar comprimido de baixa pressão.
- Recomendamos a limpeza da sua ferramenta elétrica imediatamente após cada utilização.
- Limpe a ferramenta elétrica regularmente com um pano húmido e algum sabão suave.

Não utilize quaisquer materiais de limpeza ou solventes, já que podem danificar os componentes plásticos do dispositivo. Certifique-se de que a água não penetra no interior da ferramenta elétrica.

## 9. Armazenamento

- Limpe o dispositivo antes de o guardar.
- Antes do armazenamento, verifique todas as peças e veja se não têm danos.
- Guarde o dispositivo no interior, num local seco protegido de pó, sujidade e temperaturas extremas.

## 10. Dados técnicos

Velocidade máxima do ar:	12 V Li-Ion
Velocidade máxima:	13000rpm
Controlo de velocidade:	3 níveis
Tubo amovível rápido:	Sim
Classe IP:	IPX0
	820g (sem bateria e acessórios)
Peso líquido:	

\* As emissões sonoras e de vibração podem diferir dos valores declarados durante a utilização, dependendo da forma como a ferramenta é utilizada.

## 11. Eliminação



*Não elimine as ferramentas elétricas juntamente com os resíduos domésticos.*

Esta ferramenta elétrica é expedida numa embalagem para minimizar os danos de transporte. Esta embalagem é uma matéria-prima e, como tal, pode ser reutilizada ou reintroduzida no respetivo ciclo. Esta ferramenta elétrica e os seus acessórios são feitos de vários materiais, tais como metais e plásticos. Leve as peças defeituosas para um ponto de recolha especial. Coloque as suas questões a este respeito numa loja da especialidade ou autoridade local. O produto e o manual do utilizador podem ser sujeitos a alterações. Os dados técnicos podem ser alterados sem aviso prévio.

### 11.1 Bateria

Pense no ambiente sempre que eliminar baterias. Contacte as autoridades locais para saber a localização da área de eliminação de resíduos mais próxima. Não elimine as baterias juntamente com os resíduos domésticos. Não elimine a bateria queimando-a - risco de explosão.

## 12. Declaração de conformidade CE

Nós, **Batavia B.V., Weth. Wassebaliestraat 6d, NL-7951 SN Staphorst**, declaramos sob a nossa responsabilidade que o produto **Soprador de folhas sem fio, Modelo GT-BL3002, Item n.º 7064926** está de acordo com os requisitos básicos definidos nas Diretivas Europeias **2006/42/CE** (relativa às máquinas), **2014/30/UE** (relativa à compatibilidade eletromagnética, CEM), **2011/65/UE** (relativa à restrição do uso de determinadas substâncias perigosas em equipamentos elétricos e eletrónicos) e respetivas alterações. Para a avaliação de conformidade, foram consultadas as seguintes normas harmonizadas:

**EN 62841-1:2015 + A11:2022**

**EN IEC 62841-4-6: 2024+A11: 2024**

**AfPS GS 2019:01 PAK**

**EN IEC 55014-1:2021**

**EN IEC 55014-2:2021**

**2006/42/EC, 2014/30/EU, 2011/65/EU**

Staphorst, 1 de julho de 2024

Jin Min, QA Representative  
Batavia B.V., Weth. Wassebaliestraat 6d,  
7951 SN Staphorst, Países Baixos

O produto e o manual do utilizador podem ser sujeitos a alterações. Os dados técnicos podem ser alterados sem aviso prévio.

## Szanowny Kliencie!

Prosimy o zapoznanie się z prawidłowym użyciem urządzenia poprzez przeczytanie każdego z poniższych rozdziałów instrukcji, w podanej kolejności. Zachować instrukcję obsługi do wykorzystania w przyszłości.

### Prosimy o przeczytanie załączonych „Ogólnych zaleceń dotyczących bezpieczeństwa dla narzędzi zasilanych elektrycznie” oraz dodatkowych zaleceń bezpieczeństwa zawartych w niniejszej instrukcji obsługi!

Niniejsza instrukcja zawiera najważniejsze informacje dotyczące bezpiecznej obsługi i korzystania z urządzenia. Zachować instrukcję obsługi do wykorzystania w przyszłości. Prosimy o dołączenie instrukcji do urządzenia w przypadku przekazywania urządzenia innej osobie.

### Akumulator i ładowarka nie wchodzą w skład zestawu!

Akumulatory i ładowarki Maxxpack są dostępne online oraz w sklepach partnerskich.

## 1. Objaśnienie symboli

W instrukcji obsługi lub na produkcie stosowane są następujące symbole:



**Ostrzeżenie! W celu zredukowania ryzyka obrażeń użytkownik musi przeczytać instrukcję obsługi.**



**Oznacza ryzyko obrażeń ciała, śmierci lub uszkodzenia narzędzia w przypadku nieprzestrzegania zaleceń zawartych w niniejszej instrukcji.**



**Stosować ochronę słuchu.**



**Stosować ochronę oczu.**



**Korzystać z ochronników słuchu. Urządzenie generuje hałas do 96 dB.**



**Nie zbliżać rąk do obracających się części.**



**Chronić urządzenie przed deszczem.**



**Zagrożenie związane z wyrzucaniem przedmiotów w powietrze. Nie dopuścić do zbliżania się osób postronnych do miejsca pracy.**



**CE jest skrótem od „Conformité Européenne”, co oznacza „Zgodnie z przepisami UE”. Za pomocą znaku CE producent potwierdza, że niniejsze elektronarzędzie spełnia wymagania obowiązujących dyrektyw UE.**





**Nie należy utylizować elektronarzędzi z odpadami domowymi.**

## 2. Dodatkowe zalecenia dotyczące bezpieczeństwa



Prosimy o uważne przeczytanie niniejszej instrukcji oraz używanie urządzenia wyłącznie zgodnie z niniejszą instrukcją.

- Dbać o czystość i czytelność wszystkich etykiet znajdujących się na urządzeniu.
- Urządzenie wykorzystywać wyłącznie w gospodarstwie domowym w sposób wskazany w instrukcji obsługi. Urządzenie nie jest przeznaczone do ciągłej, profesjonalnej pracy.
- Osoby o ograniczonej sprawności fizycznej, sensorycznej lub umysłowej nie mogą używać urządzenia, chyba że będą nadzorowane oraz zostaną poinstruowane w zakresie bezpiecznej obsługi produktu przez wykwalifikowaną osobę. Urządzenie należy przechowywać w miejscu niedostępnym dla dzieci.
- Nigdy nie pozostawiać uruchomionego urządzenia bez nadzoru.
- Nie uruchamiać urządzenia, gdy w strefie zagrożenia znajdują się osoby postronne.
- Podczas pracy zapewnić bezpieczną odległość od innych osób lub zwierząt.
-    Podczas pracy może dojść do gwałtownego wyrzucania w powietrze małych kamyczków i innych obiektów. Do pracy z

urządzeniem należy założyć solidne obuwie i długie spodnie. Korzystać z gogli ochronnych. Urządzenie może generować hałas o dużym natężeniu. Podczas obsługi urządzenia stosować ochronę słuchu.

- Dzieci nie powinny bawić się urządzeniem. Urządzenie nie jest zabawką.
- Nie obsługiwać urządzenia mokrymi dłońmi.
- Nie używać urządzenia w pobliżu palnych cieczy lub gazów.
- Korzystać wyłącznie z oryginalnych akcesoriów.
- Upewnić się, że otwór zasysający oraz wylot dmuchawy nie są skierowane w stronę ludzi lub zwierząt.
- Nie przeciążać urządzenia podczas pracy. Nie blokować wylotu ani otworu zasysającego dmuchawy podczas pracy z urządzeniem.
- Zachować ostrożność, aby długie włosy lub luźna odzież nie dostały się do otworów w urządzeniu.
- Przed użyciem urządzenia dokładnie je obejrzyć i upewnić się, że nie jest uszkodzone. Nie używać uszkodzonego urządzenia. Jeśli dojdzie do uszkodzenia urządzenia należy zaprzestać korzystania z niego i dokonać jego naprawy u profesjonalisty lub skontaktować się z naszym działem obsługi klienta. Nie demontować urządzenia ani nie przeprowadzać napraw na własną rękę.
- Nie umieszczać palców w otworach działającego elektronarzędzia. Nie uruchamiać dmuchawy, gdy nie jest zamontowana dysza. Obracający się wentylator może spowodować obrażenia.
- Nie kierować dmuchawy na szkodliwe substancje, np. pył drzewny z drewna bukowego lub dębowego, pył kamienny lub azbesty. Są to substancje uważane za rakotwórcze.
- Nie kierować dmuchawy na cieczę. Przedostanie się cieczy do

elektronarzędzia zwiększa ryzyko porażenia prądem.

- Chronić elektronarzędzie przed deszczem lub wilgocią. Przedostanie się wody do silnika zwiększa ryzyko porażenia prądem.
- Zapewnić dobrą wentylację w miejscu pracy.
- Stosować dodatkowe środki ochrony osobistej, takie jak gogle ochronne i półmaskę. Stosowanie środków ochrony osobistej dostosowanych do warunków pracy zmniejsza narażenie na działanie szkodliwych substancji.
- Każdorazowo wyłączać urządzenie, poczekać na zatrzymanie się wentylatora i wyjmować akumulator w następujących przypadkach:
  - jeżeli urządzenie pozostawione będzie bez nadzoru;
  - przed kontrolą, regulacją, czyszczeniem lub wykonywaniem prac związanych z urządzeniem;
  - jeżeli urządzenie wpada w niestandardowe wibracje.

### 3. Przeznaczenie

Narzędzie ogrodowe przeznaczone jest do zdmuchiwania w jedno miejsce liści i odpadów ogrodowych, takich jak na przykład skoszona trawa, gałązki lub igły z drzew iglastych.

Dmuchała do liści akumulatorowa przeznaczona jest wyłącznie do użytku domowego. Inne zastosowania uznawane są za użycia niezgodne z przeznaczeniem, które mogą prowadzić do uszkodzenia urządzenia.

#### 3.1 Typowe użycia niezgodne z przeznaczeniem

Urządzenie nie zostało zaprojektowane do wykorzystywania do celów komercyjnych w parkach i obiektach sportowych, ani do użytku w rolnictwie bądź gospodarce leśnej.

Nie jest możliwe wykluczenie ryzyka resztkowego nawet w przypadku prawidłowego użycia urządzenia. W zależności od sposobu wykorzystania

poniższe potencjalne zagrożenia wynikają z rodzaju i konstrukcji urządzenia:

- wyrzucanie w powietrze małych obiektów, ziemi i małych kamyków;
- wdychanie cząstek ścinków, gdy nie jest stosowana ochrona dróg oddechowych;
- uszkodzenie słuchu, gdy nie jest stosowana ochrona słuchu.

### 3.2 Obciążenie wibracjami

**OSTRZEŻENIE!** Niebezpieczeństwo związane z wibracjami!

Rzeczywista wartość wibracji podczas obsługi urządzenia może odbiegać od podanej przez producenta:

- gdy urządzenie jest użytkowanie niezgodnie z przeznaczeniem;
- gdy urządzenie jest w stanie niezdatnym do użycia.

### 3.3 Hałas

Nie da się całkowicie uniknąć ekspozycji na hałas generowany przez urządzenie.

Należy zaplanować prowadzenie prac powodujących hałas w okresach, w których jest to dozwolone. Przestrzegać okresów odpoczynku, jeśli jest to konieczne.

Dla własnego bezpieczeństwa i w trosce o osoby znajdujące się w pobliżu należy stosować odpowiednie środki ochrony słuchu.

**OSTRZEŻENIE!** Niebezpieczeństwo związane z niepełnym montażem!

Obsługa urządzenia, którego montaż nie został zakończony może skutkować poważnymi obrażeniami ciała.

Użytkować urządzenie, pod warunkiem że jego montaż został ukończony!

Nie umieszczać akumulatora w urządzeniu przed zakończeniem jego montażu!

## 4. Przed pierwszym użyciem

- Wyjąć urządzenie i wszystkie dodatkowe podzespoły z opakowania.
- Sprawdzić wszystkie elementy pod kątem uszkodzeń powstałych w czasie transportu i nie używać uszkodzonego urządzenia.
- Elementy opakowania należy przechowywać w miejscu

niedostępnym dla dzieci. Ryzyko uduszenia!

## 5. Montaż – użytkowanie jako dmuchawy do liści

- 5.1 Upewnij się, że akumulator jest w pełni naładowany. Więcej informacji można znaleźć w instrukcji obsługi akumulatora i ładowarki. Obie instrukcje należy przeczytać i się do nich stosować.
- 5.2 Umieścić akumulator we wgłębieniu w urządzeniu i pchnąć go do góry, do oporu, aż do usłyszenia dźwięku zatrzaśnięcia.
- 5.3 Aby wyjąć akumulator, nacisnąć przycisk odblokowania i wyciągnąć akumulator z urządzenia. Podczas umieszczania i wyjmowania akumulatora nie używać siły.

## 6. Operacja

- 6.1 Podczas podłączania dyszy i rury przedłużającej należy zwrócić uwagę na położenie trzymania rury przedłużającej i rury przedłużającej podczas łączenia.
- 6.2 Podczas podłączania ustnika do korpusu głównego należy zwrócić uwagę na położenie korpusu głównego i ustnika podczas podłączania.
- 6.3 Włóż akumulator.
- 6.4 Naciśnij wyłącznik zasilania, produkt uruchomi się na pierwszym biegu i w razie potrzeby dostosuje bieg prędkości wiatru. Sterowanie prędkością cyklu z trzema prędkościami.
- 6.5 Instrukcja użycia zakrzywionej dyszy:
  - Rura przedłużająca + dysza zakrzywiona odwrotnie: zdmuchnij liście/gruz/kurz itp. z dużej wysokości.
  - Rura przedłużająca + zakrzywiona dysza: służy do wydmuchiwania liści/gruzu/kurzu itp. z ziemi.
  - Tylko dysze zakrzywione: 1. Zdmuchnij kurz i ciała obce ze stołu warsztatowego.
- 6.6 Instrukcja użycia okrągłego ustnika:

- Przedłużka + okrągły ustnik: Wydmuchaj ciała obce, takie jak kurz/pajęczyny, z wysokich miejsc.
  - Rura przedłużająca + okrągły ustnik: Wydmuchuje liście/gruz/kurz itp. z ziemi.
  - Przedłużka + okrągły ustnik: Wydmuchaj ciała obce z trudno dostępnych szczelin.
  - Tylko dysze okrągłe: Wydmuchaj ciała obce ze stołu warsztatowego.
  - Tylko dysze okrągłe: Wydmuchaj ciała obce ze szczelin lub narożników stołu warsztatowego.
- 6.7 Instrukcja użycia ustnika płaskiego:
- Przedłużka + płaski ustnik: wydmuchaj liście/gruz/kurz z podłoża. (Dysze szerokie i płaskie są bardziej wydajne)
  - Tylko płaski ustnik: Wydmuchuje ciała obce ze stołu warsztatowego. (Dysze szerokie i płaskie są bardziej wydajne)
- 6.8 Instrukcja użytkowania nadmuchiwanego ustnika (opcjonalnie):
- Może nadmuchać koła do pływania, małe kajaki itp.
- 6.9 Regulacja kąta
- Sprzęt ten posiada funkcję obrotu (opcjonalny uchwyt i korpus o 270°), dzięki czemu nadaje się do różnych środowisk pracy.
  - Podczas pracy jedną ręką trzymaj kadłub, a drugą rączkę. Obróć kadłub w kierunku przeciwnym do ruchu wskazówek zegara lub zgodnie z ruchem wskazówek zegara ręką trzymającą kadłub, aby ustawić wymagany kąt.
- ## 7. Wskazówki dotyczące prawidłowej techniki pracy
- **OSTRZEŻENIE!** Użytkownik urządzenia jedynie wówczas, gdy rura nadmuchowa została prawidłowo zmontowana. Występuje ryzyko zranienia!
  - Urządzenie trzymać pewnie w dłoni. Dmuchawa do liści akumulatorowa jest przeznaczona do obsługi jedną ręką. Urządzenie można obsługiwać ręką prawą lub lewą.
  - Ustawić urządzenie pod niewielkim kątem i powoli przemieszczać się do przodu.
  - Przemieszczać urządzenie w prawo i w lewo, aby zdmuchiwać przed sobą liście.
  - Nie pracować pod wiatr, aby zapobiec zabrudzeniu osób znajdujących się za operatorem.
  - Podczas pracy z urządzeniem należy zawsze utrzymywać bezpieczną postawę ciała.
  - Nie przeciążać urządzenia podczas pracy. Nie blokować wylotu ani otworu zasysającego dmuchawy podczas pracy z urządzeniem.
  - Zachować ostrożność, aby długie włosy lub luźna odzież nie dostały się do otworów w urządzeniu.
  - W miejscach zapyłonych zalecane jest nieznaczne zwilżenie powierzchni za pomocą odpowiedniego urządzenia spryskującego, aby uniknąć wzniecenia nadmiernych ilości kurzu.
  - W przypadku uporczywych zanieczyszczeń zaleca się ich rozluźnienie za pomocą grabi lub szczotki do zamiatania.
  - Po zakończeniu pracy wyjąć akumulator z urządzenia, aby uniknąć przypadkowego włączenia się urządzenia.
- ## 8. Konserwacja i czyszczenie
- OSTRZEŻENIE:** Przed wykonaniem jakiegokolwiek konserwacji/czyszczenia ładowarki należy ją najpierw odłączyć od zasilania elektrycznego. Przed wykonaniem jakiegokolwiek konserwacji/czyszczenia narzędzia zdemontować akumulator.
- ### 8.1 Konserwacja
- W urządzeniu nie ma elementów wewnętrznych wymagających konserwacji.
- ### 8.2 Czyszczenie
- W miarę możliwości należy chronić wszystkie rozwiązania zabezpieczające, otwory wentylacyjne i obudowę silnika przed zanieczyszczeniami i pyłem. Wytrzeć elektronarzędzie czystą ściereczką lub przedmuchać

sprężonym powietrzem o niskim ciśnieniu.

- Zalecamy czyszczenie narzędzia z napędem elektrycznym natychmiast po każdym użyciu.
- Regularnie czyścić elektronarzędzie wilgotną szmatką i niewielką ilością delikatnego mydła.

Nie stosować środków czyszczących lub rozpuszczalników; mogą one spowodować uszkodzenie plastikowych części urządzenia. Nie dopuścić, by do wnętrza elektronarzędzia przedostała się woda.

## 9. Przechowywanie

- Przed schowaniem urządzenia wyczyścić je.
- Przed schowaniem sprawdzić urządzenie pod kątem uszkodzeń.
- Urządzenie przechowywać wewnątrz, w suchym miejscu chronionym przed kurzem, zabrudzeniami i ekstremalnymi temperaturami.

## 10. Dane techniczne

Napięcie akumulatora:	12 V Li-Ion
Maksymalna prędkość powietrza:	56 m/s
Maks. prędkość:	13000 obr.
Regulacja prędkości:	3 poziomy
Szybko odłączana rura:	Tak
Klasa IP:	IPX0
Waga netto:	820 g (bez akumulatora i akcesoriów)

\* Emisja wibracji i hałasu podczas użytkowania elektronarzędzia mogą różnić się od deklarowanych wartości, ponieważ zależą od sposobu użytkowania urządzenia.

## 11. Utylizacja



**Nie należy utylizować elektronarzędzi z odpadami domowymi.**

Narzędzie z napędem elektrycznym jest dostarczane w opakowaniu celem zredukowania uszkodzeń w czasie transportu. Opakowanie jest surowcem i jako takie może zostać ponownie użyte lub ponownie przetworzone. Narzędzie z napędem elektrycznym i jego akcesoria wykonane są z różnych materiałów, takich jak metale i tworzywa sztuczne.

Uszkodzone elementy należy przekazać do specjalnych punktów gromadzenia odpadów. Informacje o nich można uzyskać w sklepie lub u władz lokalnych. Produkt i instrukcja obsługi mogą ulec zmianie. Dane techniczne mogą zostać zmienione bez wcześniejszego powiadomienia.

### 11.1 Akumulatory

Podczas utylizacji akumulatorów brać pod uwagę środowisko naturalne. Aby uzyskać informacje na temat najbliższego punktu zbiórki odpadów, należy skontaktować się z jednostką władz samorządowych.

Nie należy utylizować akumulatorów z odpadami domowymi.

Nie należy utylizować akumulatorów przez spalenie, może to prowadzić do wybuchu.

## **12. Deklaracja zgodności z wymogami UE**

Firma **Batavia B.V., Weth.**

**Wassebaliestraat 6d, NL-7951 SN**

**Staphorst**, oświadcza na własną odpowiedzialność, że produkt **Dmuchawa**

**do liści akumulatorowa, model**

**GT-BL3002, pozycja nr 7064926** jest

zgodny z podstawowymi wymaganiami, które zostały zdefiniowane w Dyrektywach Europejskich **2006/42/UE** (MD),

**2014/30/UE** (EMC), **2011/65/UE** (RoHS)

oraz poprawkach do nich. W celu oceny

zgodności zastosowane zostały

następujące normy zharmonizowane:

**EN 62841-1:2015 + A11:2022**

**EN IEC 62841-4-6: 2024+A11: 2024**

**AfPS GS 2019:01 PAK**

**EN IEC 55014-1:2021**

**EN IEC 55014-2:2021**

**2006/42/EC,2014/30/EU,2011/65/EU**

Staphorst, 1 lipca 2024 r.



Jin Min, Przedstawiciel ds. QA

Batavia B.V., Weth. Wassebaliestraat 6d,

7951 SN Staphorst, Holandia

---

Produkt i instrukcja obsługi mogą ulec zmianie. Dane techniczne mogą zostać zmienione bez wcześniejszego powiadomienia.

---





# BATAVIA

## 2 YEAR WARRANTY

### **This product has got a 2 year warranty**

Dear Client, if for any reason this product is not working, please ensure you contact our Client Service Centre. Ensure you have your original receipt of purchase. This warranty covers all defects in workmanship or materials in this Batavia product for a two year period from the date of purchase. The warranty does not cover any malfunction, or defect resulting from misuse, neglect, alteration, or repair.

### **Dieses Produkt hat 2 Jahre Garantie**

Sehr geehrter Kunde, unsere Produkte unterliegen einer strengen Qualitätskontrolle. Sollte dieses Gerät nicht einwandfrei sein, so wenden Sie sich bitte immer zuerst an unseren Kunden-Service. Bitte bewahren Sie unbedingt den Kaufbeleg auf. Die Garantieleistung gilt nur für Material- oder Fabrikationsfehler. Ausgeschlossen sind Mängel die durch häufigen Gebrauch, missbräuchlicher und unsachgemäßer Behandlung oder Gewalteinwirkung verursacht worden sind.

### **Ce produit a 2 ans de garantie**

Cher client, Si pour une raison quelconque, ce produit ne fonctionne pas, veuillez contacter notre Centre de service après-vente. Conservez le bon d'achat original. Cette garantie couvre tous les défauts de matériau et de main d'œuvre constatés sur ce produit Batavia pendant une période de deux ans à compter de la date d'achat. Les défauts de fonctionnement et autres résultant d'abus ou de mauvais emploi, de négligence, de modifications ou réparations non autorisées sont exclus de la garantie.

### **Dit product heeft 2 jaar garantie**

Geachte klant, onze producten ondergaan een streng kwaliteitscontrole proces. Wanneer dit product niet correct functioneert, wend u zich alstublieft altijd eerst tot onze klantenservice. Bewaar altijd uw aankoopbewijs. De garantieservice is alleen van toepassing op materiaal- of productiefouten. Uitgesloten zijn gebreken veroorzaakt door intensief gebruik, misbruik en incorrecte behandeling of extern geweld.

**Europe / Europa / L'Europe / أوروبا**

**Customer Service / Kunden-Service / Service clientèle /  
Klantenservice / Servizio clienti / Servicio de atención al cliente /  
Serviço ao cliente / Obsługa klienta / عملاء عمال عماد**

✉ **service@batavia.eu**

Monday till Friday / Lundi jusqu'à Vendredi / Maandag t/m vrijdag /  
Dal lunedì al venerdì / De lunes a viernes / Segunda a sexta-  
feira / Od poniedziałku do piątku / من الإثنين إلى السبت / من 08.00 – 17.00

☎ (DE) **0800 664 7740**

☎ (EUR) **00800 664 774 00**



[www.bataviapower.com](http://www.bataviapower.com)

