

# AIPER®

— bring vacation home —

## **ROBOTSKI SESALNIK ZA BAZEN**

**Aiper Scuba 800/SE**

**Navodila za uporabo**

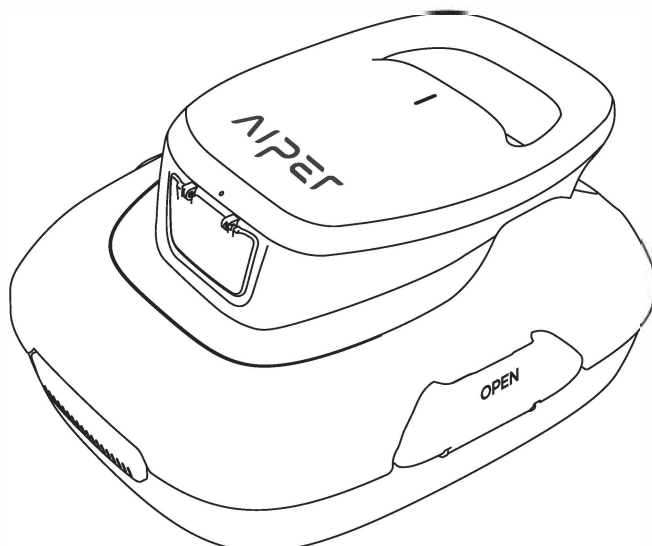

Hvala, ker ste izbrali Aiper.

Sedaj ste se pridružili družini milijonov, ki že zaupajo Aiperju pri skrbi za svoje bazene in uživajo v priročnosti popolnoma čistega bazena.

Ta uporabniški priročnik vam bo pomagal pri vzdrževanju vaše naprave in zagotovil, da bo delovala s svojo maksimalno učinkovitostjo še vrsto let. Prosimo, vzemite si nekaj trenutkov, da preberete.

Če imate kakršna koli vprašanja, obiščite našo spletno stran na [www.aiper.com](http://www.aiper.com) in se obrnite na našo službo za pomoč strankam za pomoč ali več informacij.

## Aiper služba za pomoč strankam:

Email: [service@aiper.com](mailto:service@aiper.com)

Facebook: [@AiperOfficial](https://www.facebook.com/AiperOfficial)



Skeniraj za  
video vodnik

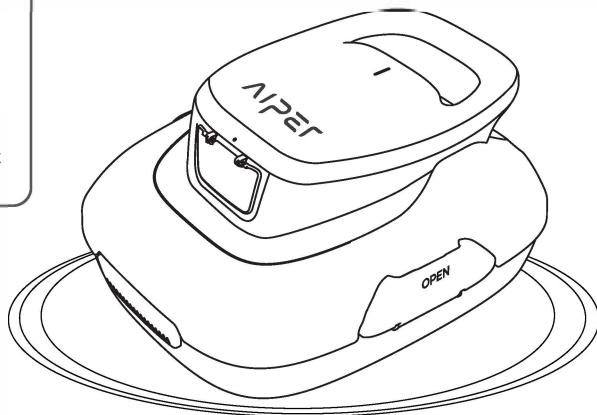

## Pomembni varnostni ukrepi

Natančno preberite ta priročnik in uporabljajte svojo napravo v skladu z navodili. Aiper ni odgovoren za morebitne poškodbe ali poškodbe, ki jih povzroči nepravilna uporaba.

### Navodila :

1. Ne uporabljajte naprave, ko so ljudje ali živali v bazenu.
2. Poskrbite, da je naprava izključena med vzdrževanjem, čiščenjem ali ko ni v uporabi.
3. Ne dovolite otrokom, da se vozijo s napravo ali jo uporabljajo brez nadzora odrasle osebe.
4. Uporabljajte samo originalni, pooblaščen napajalnik.
5. Kabel adapterja naj zamenja le usposobljen električar.
6. Priporočljivo je, da polnilnik priključite na zaščito pred prenapetostjo med polnjenjem.
7. Pred polnjenjem naprave poskrbite, da je priključek za polnjenje popolnoma suh.
8. Med polnjenjem naj bo naprava v hladnem, dobro prezračevanem prostoru. Med polnjenjem stranke ne smejo prekriti naprave, saj lahko to povzroči pregrevanje ali napake strojne opreme.
9. Ne uporabljajte naprave izven vode, saj lahko to povzroči napake strojne opreme ali pregrevanje..
10. Sklop (voznega sklopa) naprave naj razstavijo le certificirani strokovnjaki.
11. Ne uporabljajte naprave med delovanjem vašega filtracijskega sistema za bazen.
12. Izogibajte se prebadanju oljnega tesnila motorja, saj vsebuje mast. Če je prebadano, lahko to povzroči majhno puščanje maščobe v vaš bazen.
13. Ne shranjujte ali uporabljajte naprave blizu virov ekstremne toplote.
14. Ne prebodite ali udarite lupine naprave, saj lahko to povzroči nepopravljivo škodo. Poleg tega naprave ne smete metati.

Prosimo, natančno preberite ta uporabniški priročnik, preden ga začnete uporabljati.

## 1. Struktura

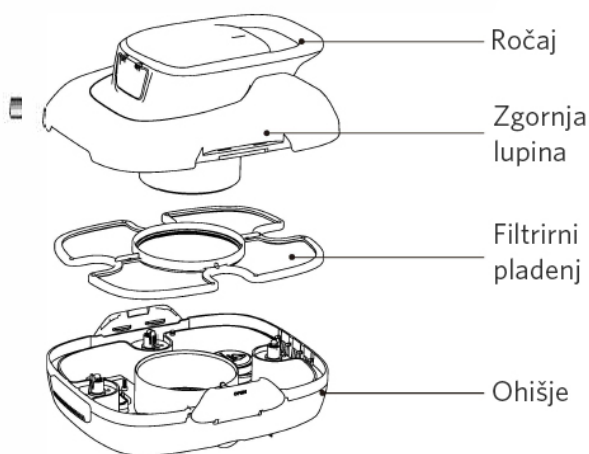

Kavelj

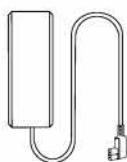

Polnilec

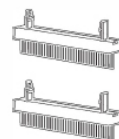

Ščetke

## 2. Specifikacije in delovni pogoji

1. Velikost bazena: 80 m<sup>2</sup> za bazene s tlemi iz betona

2. Vhod polnilnika: 100~240V, 50/60Hz

3. Izhod polnilnika: 12.6V/1.0A

4. Čas polnjenja: 3-4 ure

5. Življenjska doba baterije: 90 minut

6. Stopnja zaščite IP: IPX8 - vodoodpornost

7. Največja globina vode: 0,5 - 3 m

8. Kapaciteta baterije: 2600 mAh (28,08 Wh)

### **POZOR:**

Za optimalno delovanje Aiper priporoča uporabo naprave v naslednjih vodnih pogojih.

• Temperatura: 10 - 35°C

• pH vrednost: 7,0-7,4

• Klor: največ 4 ppm

• NaCl (natrijev klorid): največ 5000 ppm

### 3. Uporaba čistilca bazena Aiper

#### 3.1 Prva uporaba

a. Naprava je zasnovana za čiščenje bazenov s povsem ravnim dnom, brez nagibov, do 80 kvadratnih metrov.

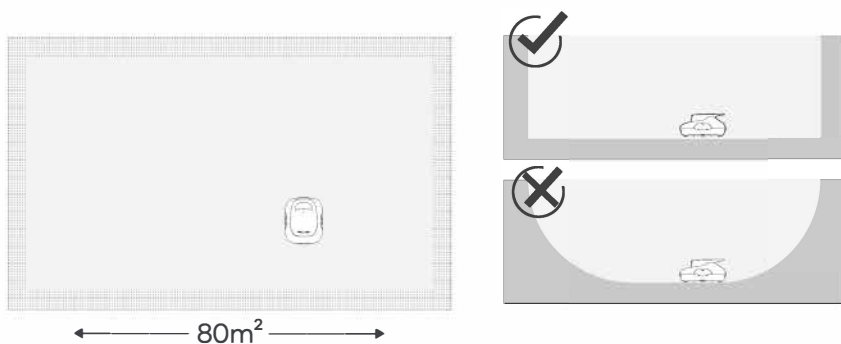

b. Trdno vstavite obe priloženi krtački v reže na dnu naprave. Slišali boste klike, ki kažejo, da sta krtački varno na svojem mestu.

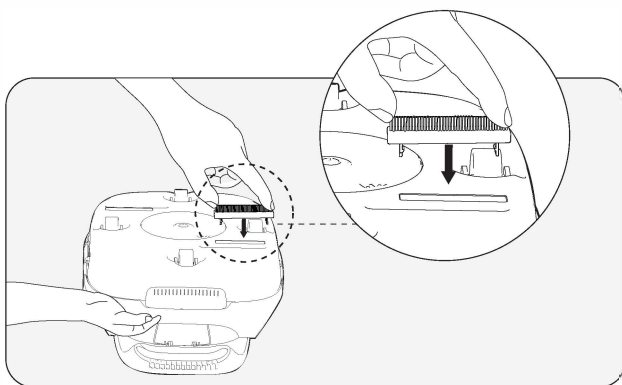

c. Po uporabi izklopite napravo.

d. Dvignite iz bazena tako, da je dno naprave obrnjeno proti steni.

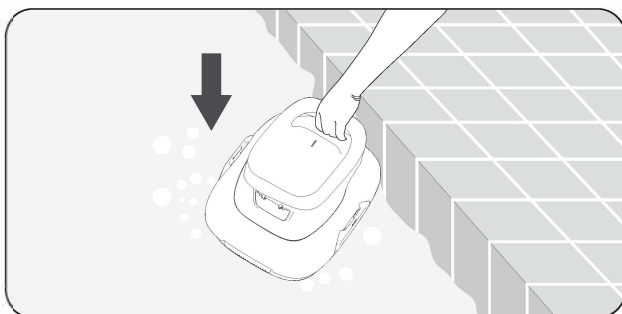

## 4. Opcijsko

4.1 Popolnoma napolnite napravo pred prvo uporabo.

4.2 Pritisnite gumb za vklop in napravo spustite v vodo po tem, ko slišite pisk.

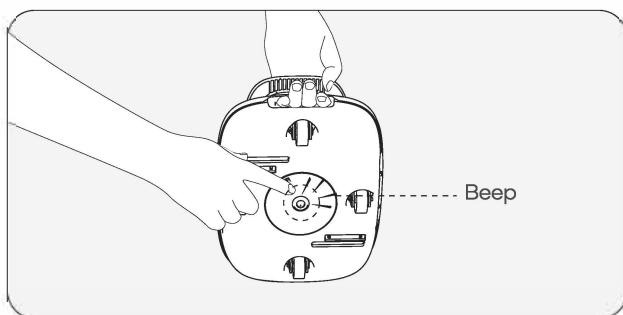

4.3 Če se je vaša naprava izklopila zaradi nizke baterije ob robu bazena, bo naprava dvakrat na minuto oddajala piskanje.

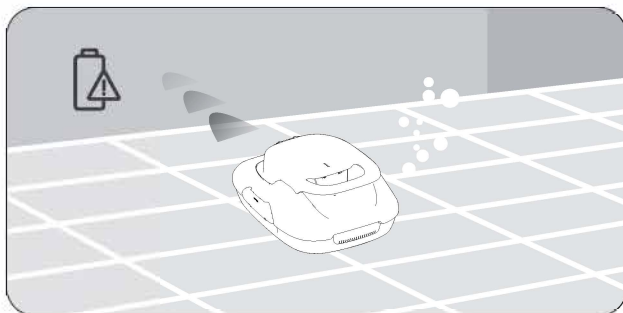

4.4 Dvignite napravo iz bazena s priloženim kavljem. Teleskopski drog ni priložen.

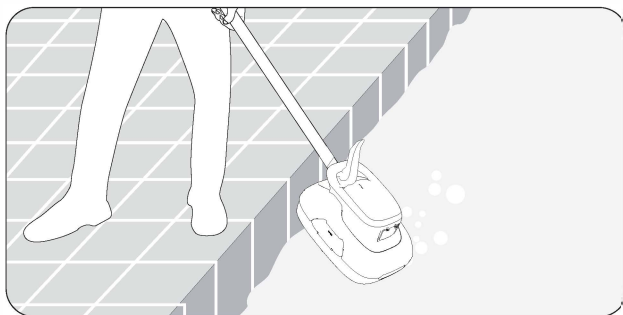

4.5 Odprite zaklopke: Odpri levo in desno zaklopko navzven.

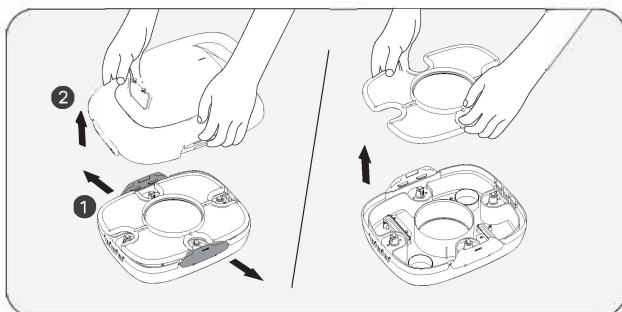

4.6 Odprite zgornjo lupino: Z eno roko držite ročaj in z drugo roko odstranite zgornjo lupino s svoje naprave.

4.7 Odstranite filter. Očistite filter in dno naprave s čisto vodo.

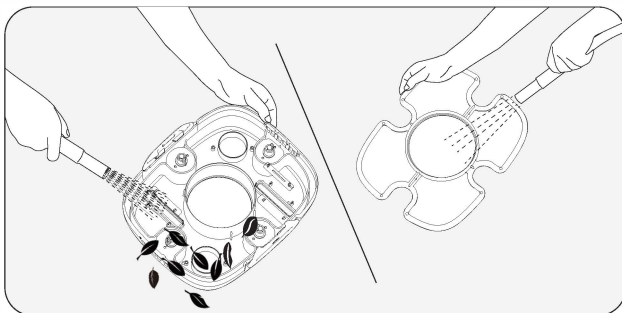

4.8 Vstavite filter nazaj v napravo. Namestite zgornjo lupino na napravo. Slišali boste klik, ko bo zgornja lupina varno pritrjena na napravo.

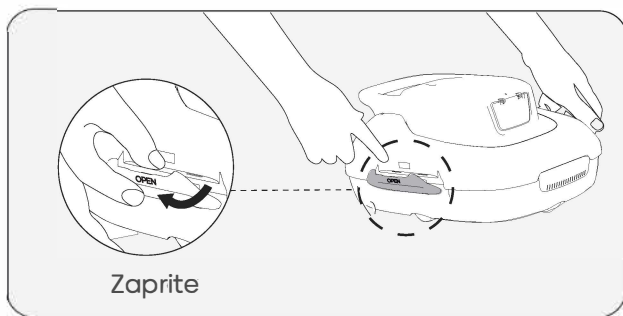

## 5. Polnjenje

5.1 Popolnoma napolnite napravo, preden jo uporabite za čiščenje vašega bazena.

- Pred polnjenjem izklopite napravo.
- Preden priključite napravo v električno vtičnico, očistite in posušite polnilni priključek.

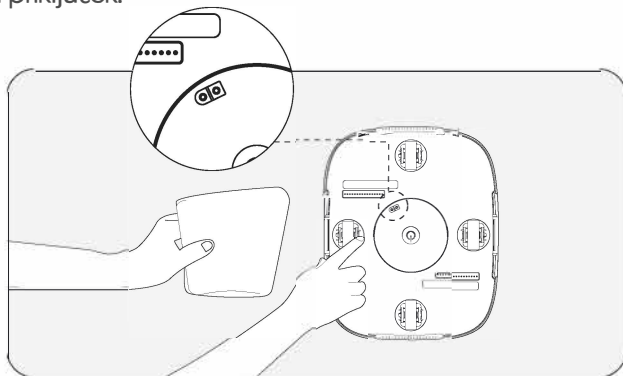

5.2 Med polnjenjem poskrbite, da bo vaša naprava obrnjena navzgor, da preprečite poškodbo ročaja.



5.3 Pri polnjenju naprave prek polnilnika ima naslednje stanje:

Delovno stanje		Opis
 <p>Rdeča</p>	Polnjenje	Rdeča lučka označuje, da poteka polnjenje.
 <p>Zelena</p>	Popolnoma napolnjen	Indikatorska lučka se bo ob popolnem polnjenju naprave obarvala zeleno.

## 6. Vzdrževanje

a. Vedno takoj po uporabi operite pladenj za filter. Suhi odpadki lahko povzročijo zamašitev in vplivajo na delovanje, če odpadkov ne operete in odstranite pravočasno.

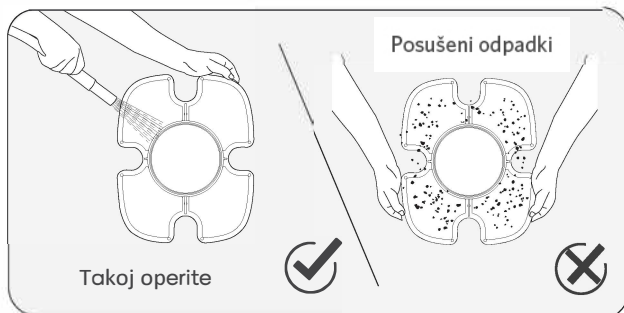

b. Zamenjava krtačke

Če se krtačka obrabi, sledite spodnjim korakom.

1. Odstranite zgornjo lupino naprave in poiščite položaj krtačke.
2. S pomočjo majhnega orodja ali prstov potisnite dva majhna zaklepna zatiča na stran, kot je prikazano na spodnjem diagramu.

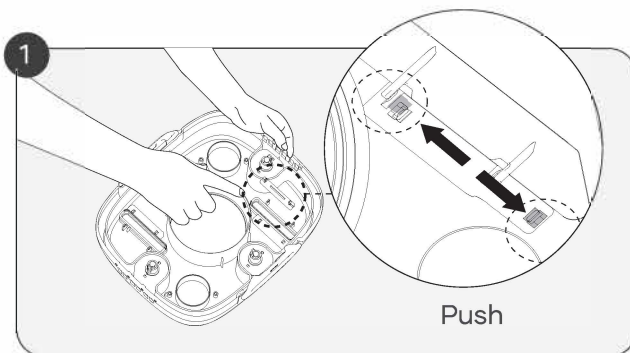

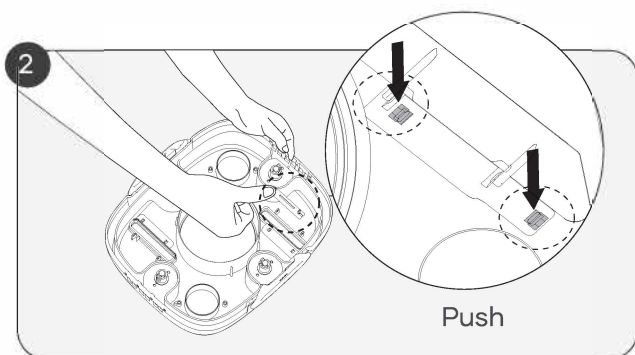

3. Pritisnite zaklepne zatiče navzdol, da sprostite krtačko.
4. Vstavite novo krtačko v spodnjo režo čistilca. (zamenjava krtačk ni vključena)

c. Zamenjava koles

Če se eno od koles naprave pokvari, sledite spodnjim korakom.

1. Odstranite lupino naprave in poiščite lokacijo poškodovanega kolesa.
2. S pomočjo orodja ali prsta potisnite zatič kolesa, dokler se ne nekoliko upogne, nato pritisnite na os kolesa, kot je prikazano na spodnjem diagramu.

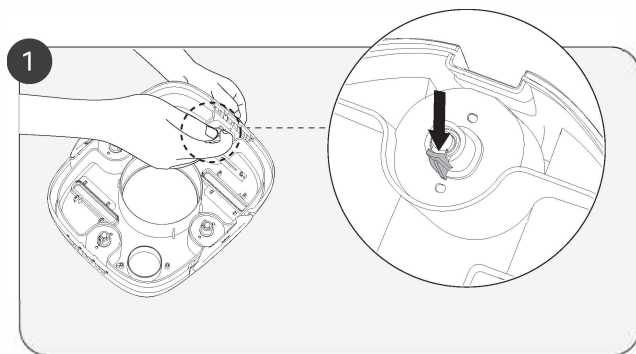

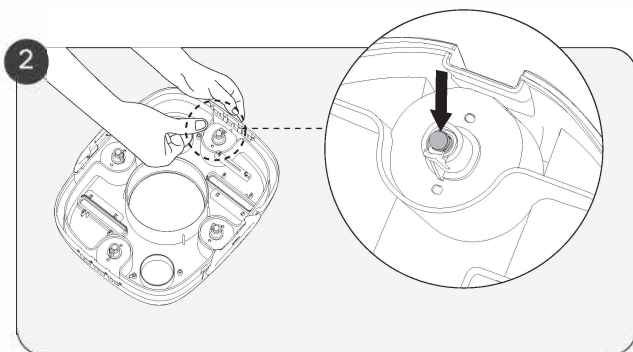

3. Vstavite novo os kolesa tako, da jo najprej poravnate s tremi majhnimi luknjami v vodilu kolesa. Ko se kolo zaklene na svoje mesto, boste slišali k zvok klika.

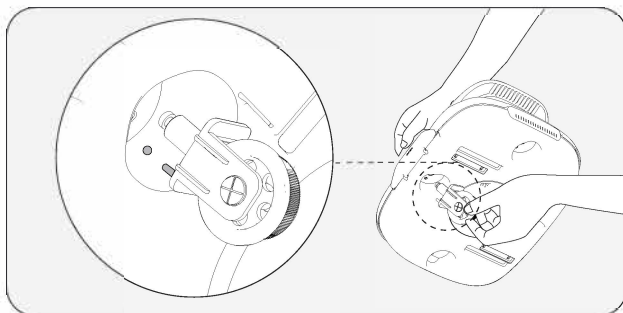

## 7. Shranjevanje

- a. Napravo shranjujte na hladnem, dobro prezračevanem mestu, stran od neposredne sončne svetlobe.
- b. Če morate napravo shraniti za daljše obdobje, priporočamo, da jo napolnite vsake tri mesece med 40% in 60% zmogljivosti, da ohranite zdravje baterije. Uporabljajte samo pooblaščen napajalnik. Če naprava dolgo časa ni napolnjena, se lahko izprazni baterija in napetost baterije lahko deluje na nepredviden način, kar lahko povzroči usodno škodo.

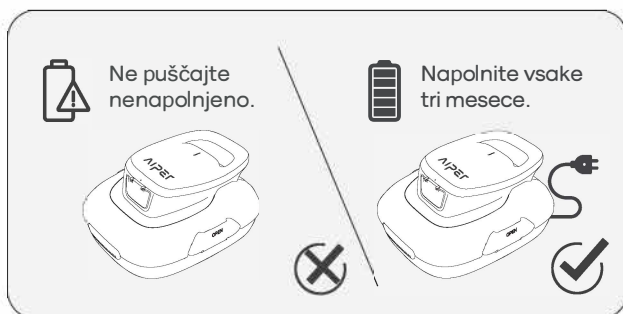

## 8. Pogoste napake

Delovno stanje	Opis stanja	
Opozorilo nizkega nivoja baterije	Naprava se spoji ob robu bazena, pri čemer piska z občasno piska.	Piska 5 minut (piskanje vsake 2 sekundi).
Opozorilo o zataknjenem rotorju	Občasno oddaja piskajoč zvok.	Piska 5 minut (piskanje vsako sekundo).
Opozorilo o poškodbi zaradi vode	Občasno oddaja piskajoč zvok.	Piska 5 minut (piskanje vsakih 5 sekund).

## 9. Vsebina pakiranja

Št.	Ime	Model	Količina
1	Čistilec	Aiper Scuba 800	1
2	Polnilec		1
3	Kavelj		1
4	Priročnik		1
5	Krtače		2

## 10. Garancija

Ta izdelek je opravljen vse kontrole kakovosti in varnosti, ki jih je izvedel tehnični oddelek tovarne.

1. Ta izdelek je opremljen s garancijo, ki pokriva baterijo in motor izdelka od datuma nakupa. Veljajo ustrezne pravne določbe države glede pogojev garancije.
2. Garancija preneha veljati, če je izdelek bil spremenjen, zlorabljen ali popravljen s strani neavtoriziranega osebj.
3. Garancija velja samo za proizvodne napake in ne krije nobene škode, ki bi nastala zaradi nepravilne uporabe izdelka s strani lastnika.
4. Za vse zahtevke ali popravila med garancijskim obdobjem je treba predložiti številko naročila ali zapis.
5. To je dodatna garancija, ki jo ponuja AIPER INTELLIGENT SARL na naslovu 43-47 avenue de la Grande Armee, 75116 Paris, Francija. Ta garancija ne vpliva na brezplačne ukrepe za pomanjkljivosti, ki jih ima potrošnik proti prodajalcu v skladu z zakonom.
6. E-poštni naslov za garancijo: service@aiper.com ali servis@elkotex.si

<b>GARANCIJSKI LIST</b>	Proizvajalec je naveden na embalaži.	<b>Garancijski rok: 24 mesecev</b>	<b>2025</b>
<b>IZDELEK:</b>	<b>SERIJSKA ŠT.:</b>	<b>DATUM/ŠT.DOB.:</b>	

Izjavljamo/Jamčimo:

Garancija ne izključuje pravic potrošnika, ki izhajajo iz odgovornosti prodajalca za napake na proizvodu; garancija velja samo na območju Republike Slovenije; Uvoznik/distributer Elkotex d.o.o., zagotavlja, da bo izdelek v garancijskem roku, ki začne teči z dobavo blaga potrošniku, kakovostno in brezhibno deloval, če ga boste uporabljali v skladu z njegovim namenom in navodili za uporabo; Potrošnik ima zakonsko pravico, da zoper prodajalca v primeru ne skladnosti blaga brezplačno uveljavlja jamčevalne zahtevke; Jamčimo, da bomo v garancijskem roku odpravili okvare in pomanjkljivosti v roku, ki ne bo daljši od 30 dni. Rok se lahko podaljša na najkrajši čas, ki je potreben za dokončanje popravila, vendar za največ 15 dni, v nasprotnem primeru vam bomo proizvod na vašo zahtevo zamenjali z novim oz. vrnilii vplačani iznesek; jamčimo, da bomo v garancijskem roku zagotovili servisne usluge ali potrebne nadomestne dele za proizvod; čas po preteku garancijskega roka, v katerem vam zagotavljamo vzdrževanje, nadomestne dele in priklopne aparate, je vsaj 3 leta po preteku garancijskega roka; Kupec lahko uveljavlja zahtevke iz naslova garancije v garancijski dobi s predložitvijo originalne računa, s katerega sta razvidna prodajalec in datum naku pa oziroma vročitve izdelka. Priloga je sestavni del garancije in pogoj za njegovo veljavnost! Potrošnik lahko garancijo uveljavlja le pri garantu ali prijne govem pooblaščenem servisu. Potrošnik lahko skladno z zakonom zoper prodajalca v primeru ne skladnosti blaga brezplačno uveljavlja jamčevalne zahtevke. V primeru uveljavljanja garancije lahko potrošnik oz. uporabnik od prodajalca zahteva brezplačno vzpostavitev skladnosti blaga s popravilom ali zamenjavo blaga z novim brezhibnim blagom. V primeru ne uspešnega zahtevka lahko potrošnik zahteva znižanje kupnine ali odstopi od prodajne pogodbe in zahteva vračilo plačila. Garancija ne izključuje pravic potrošnika, ki izhajajo iz odgovornosti prodajalca za napake na blagu in iz obveznega jamstva za skladnost blaga. Garancija preneha zaradi: neupoštevanja priloženih navodil, malomarnega ravnanja z izdelkom, posega v izdelek, ki ga je opravila nepooblaščen oseba, poškodbe, nastale zaradi mehanskih udarcev po krivdi kupca ali tretje osebe, poškodbe, katere so posledica previsoke električne napetosti, kratkega stika, izlitja baterij, poškodbe zaradi elementarne ne sreče - poplave, požara ipd., okvare povzročene med transportom po naši izročitvi

Za navodila poskeniraj QR kodo:



Distributer izjavlja, da je izdelek v skladu z direktivo RoHS (EU) 2015/863, ki dopolnjuje Prilogo II k Direktivi 2011/65/EU in direktivo RED 2014/53/EU.  
 Celotno besedilo izjave EU o skladnosti je na voljo na naslednjem spletnem naslovu:  
<https://cloud.elkotex.si/shnavodila>

**IZJAVA NE VELJA ZA VSE IZDELKE!**

Distributer/uvoznik ter pooblaščenii serviser: Elkotex d.o.o., Magistrova 1, 1000 Ljubljana, 01 583 79 17, servis@elkotex.si

## Izjava o skladnosti (CE)



Aiper s tem izjavlja, da ta izdelek izpolnjuje vse zahteve veljavnih smernic EU 2014/35/EU (LVD); 2014/30/EU (EMC); 2011/65/EU (RoHS) - celoten tekst izjave o skladnosti najdete na tej QR kodi.

Izjavo o skladnosti EU lahko zahtevate na naslovu:  
AIPER INTELLIGENT SARL,  
43-47 avenue de la Grande Armee, 75116 Paris, France



Ta simbol označuje, da ta izdelek ne sme biti obravnavan kot gospodinjjski odpadek. Namesto tega ga je treba predati na ustrezno zbirno mesto za recikliranje električne in elektronske opreme.