

Art.Nr.
5907746901
AusgabeNr.
5907746901_0003
Rev.Nr.
25/08/2025

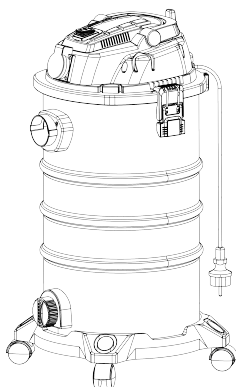

Made in P.R.C.

VC30 Premium

DE Elektro-Nass- / Trockensauger Originalbetriebsanleitung.....	6	PL Elektryczny odkurzacz do pracy na mokro / sucho Tłumaczenie oryginalnej instrukcji eksploatacji	115
GB Electric wet / dry vacuum cleaner Translation of the original operating instructions	19	HR Električni usisivač za mokro/suho čišćenje Prijevod originalnog priručnika za uporabu	126
FR Aspirateur eau et poussière électrique Traduction du mode d'emploi original	29	SI Akumulatorski sesalnik za mokro/suho sesanje Prevod originalnih navodil za uporabo	136
IT Aspirapolvere a umido / secco elettronico Traduzione delle istruzioni per l'uso originali	40	EE Elektri-märg-/ kuivimur Originaalkasutusjuhendi tõlge	146
NL Elektrische nat- en droogstofzuiger Vertaling van de originele gebruiksaanwijzing	51	LT Elektrinis šlapio / sauso valymo siurblys Originalios eksploataavimo instrukcijos vertimas	156
ES Aspirador en húmedo/seco eléctrico Traducción del manual de instrucciones original.....	62	LV Elektrisks puteklisūcējs mitrai / sausai tīrīšanai Oriģinālās lietošanas instrukcijas tulkojums	166
PT Aspirador a húmido/seco elétrico Tradução do manual de operação original..	73	SE Eldriven våt-/torrsug Översättning av originalbruksanvisningen.....	176
CZ Elektrický vysavač pro mokré/suché vysávání Překlad originálního provozního návodu.....	84	FI Sähkökäyttöinen märkä-/kuivaimuri Alkuperäisen käyttäjän käsikirjan käännös	186
SK Elektrický mokro/suchý vysávač Preklad originálneho návodu na obsluhu	94	DK El-våd-/tørstøvsuger Oversættelse af den originale driftsvejledning.....	196
HU Elektromos nedves/száras porszívó Az eredeti üzemeltetési útmutató fordítása	104	NO Elektrisk våt-/tørstøvsuger Oversettelse av den originale bruksanvisningen.....	206

BG	Електрическа прахосмукачка за мокро/ сухо почистване Превод на оригиналното ръководство за експлоатация	216
GR	Σκούπα υγρού/στεγνού καθαρισμού ρεύματος Μετάφραση του πρωτοτύπου των οδηγιών χρήσης	228
RO	Dispozitiv electric de aspirare umedă / uscată Traducerea instrucțiunilor de utilizare originale	240
RS	Električni usisivač na mokro/suvo Prevod originalnog uputstva za upotrebu	251
TR	Elektrikli yaş ve kuru elektrikli süpürge Orijinal kullanma kılavuzunun çevirisi	261

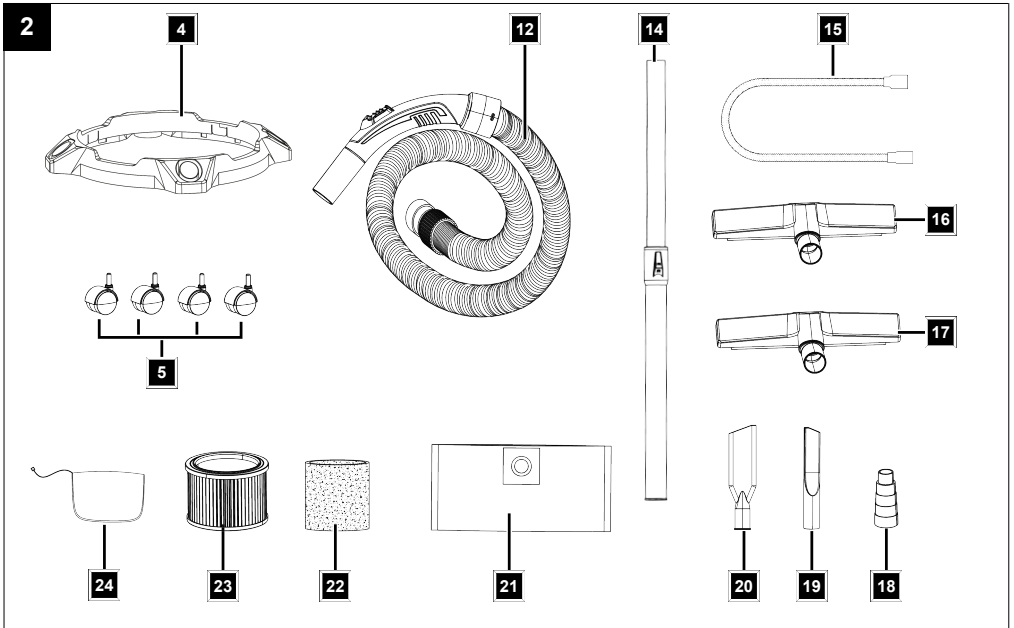
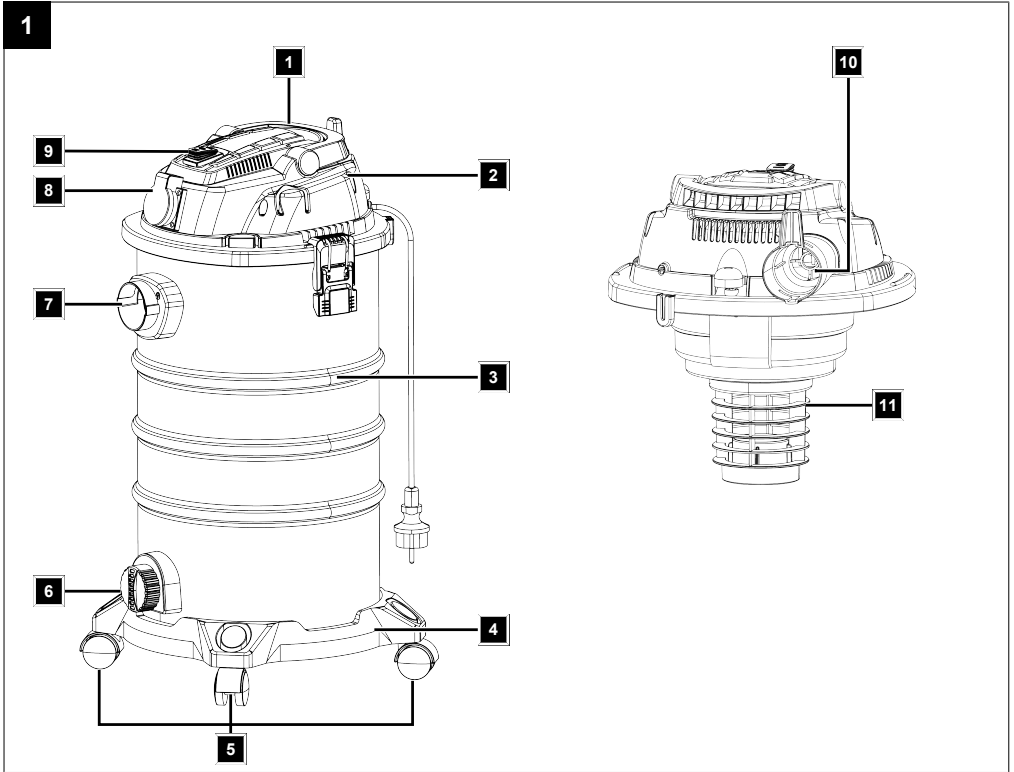

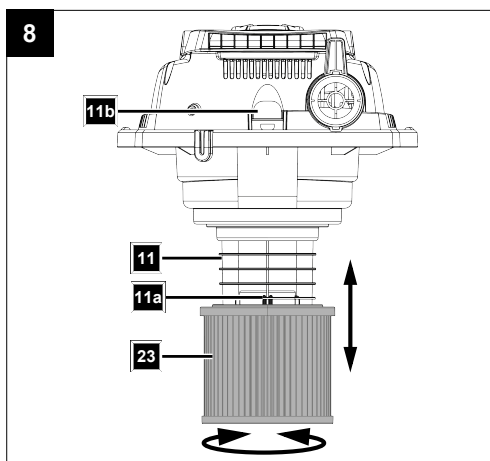
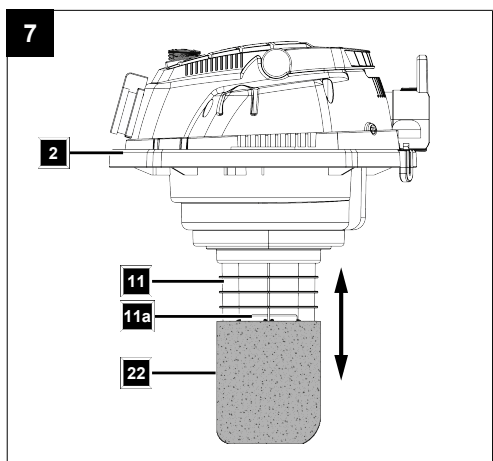
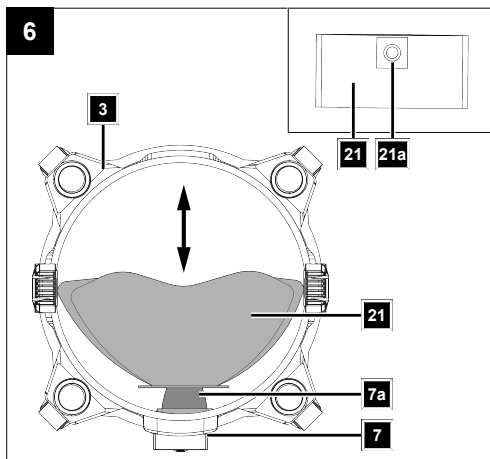
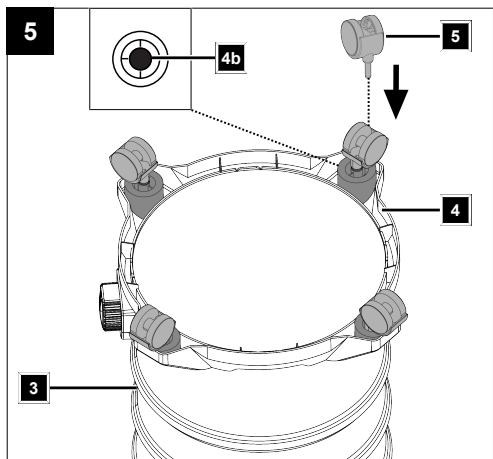
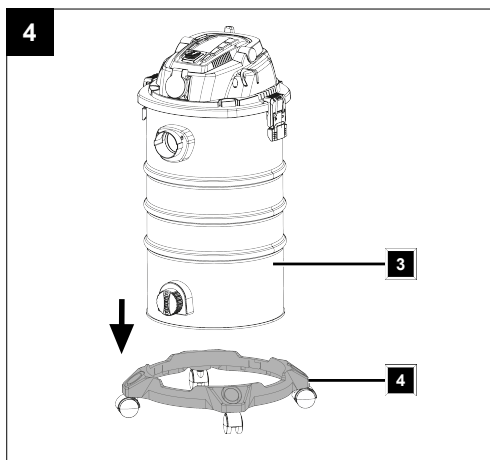
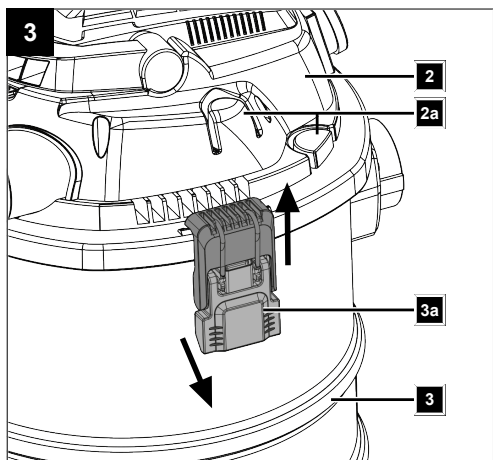

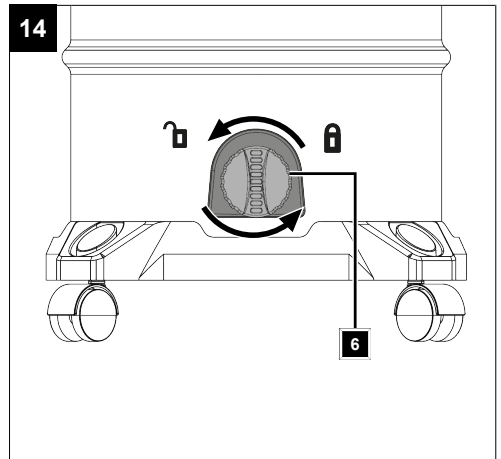
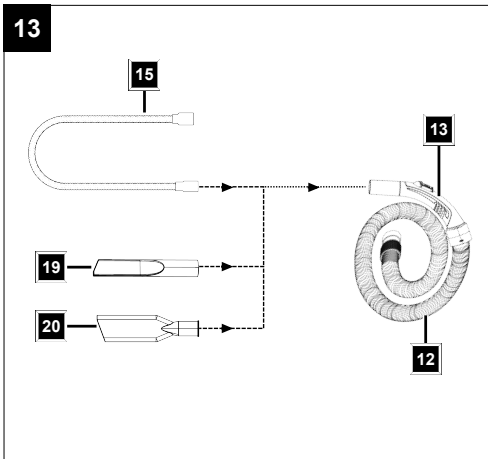
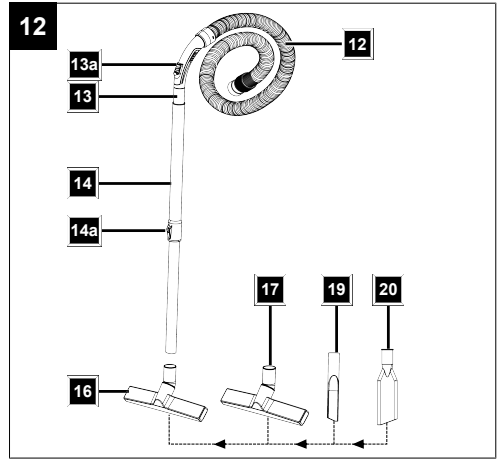
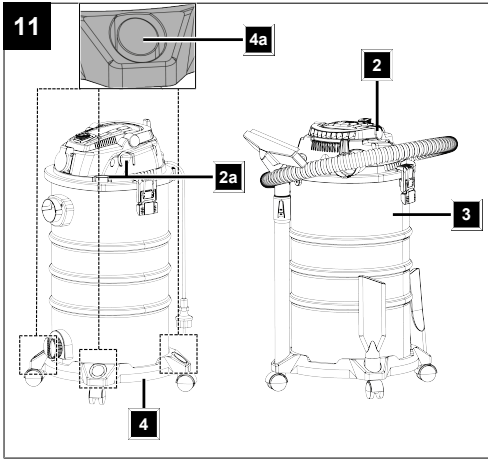
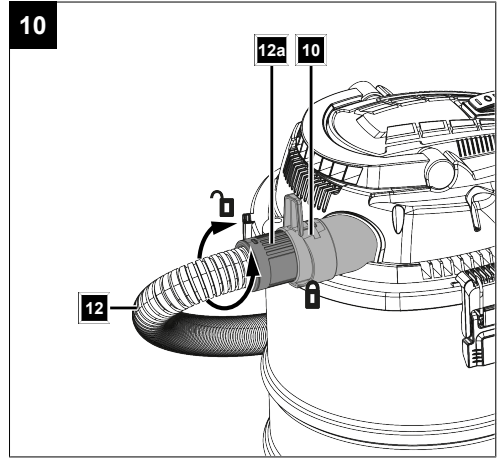
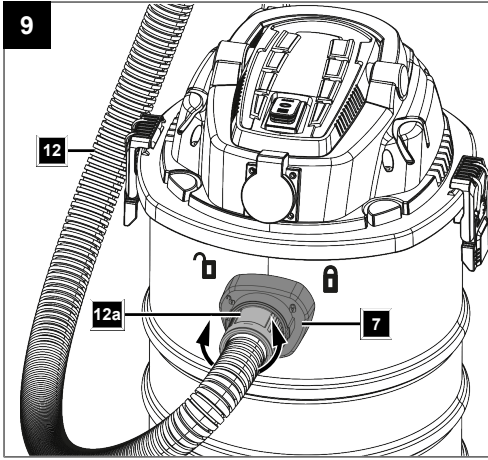



Inhaltsverzeichnis

1	Einleitung	6
2	Produktbeschreibung (Abb. 1-14)	6
3	Lieferumfang (Abb. 2)	7
4	Bestimmungsgemäße Verwendung	7
5	Sicherheitshinweise	7
6	Technische Daten	8
7	Auspacken	8
8	Montage	9
9	Bedienung	11
10	Arbeitshinweise	11
11	Reinigung und Wartung	12
12	Lagerung und Transport	13
13	Elektrischer Anschluss	14
14	Reparatur und Ersatzteilbestellung	14
15	Störungsabhilfe	15
16	Entsorgung und Wiederverwertung	15
17	EU-Konformitätserklärung	16
18	Explosionszeichnung	271

Erklärung der Symbole auf dem Produkt

Die Verwendung von Symbolen in diesem Handbuch soll Ihre Aufmerksamkeit auf mögliche Risiken lenken. Die Sicherheitssymbole und Erklärungen, die diese begleiten, müssen genau verstanden werden. Die Warnungen selbst beseitigen keine Risiken und können korrekte Maßnahmen zum Verhüten von Unfällen nicht ersetzen.

	Vor Inbetriebnahme Betriebsanleitung und Sicherheitshinweise lesen und beachten!
	Das Produkt entspricht den geltenden europäischen Richtlinien.
	Das Produkt entspricht den geltenden serbischen Richtlinien.

1 Einleitung

Hersteller:

Schepbach GmbH
Günzburger Straße 69
D-89335 Ichenhausen

Verehrter Kunde

Wir wünschen Ihnen viel Freude und Erfolg beim Arbeiten mit Ihrem neuen Produkt.

Hinweis:

Der Hersteller dieses Produkts haftet nach dem geltenden Produkthaftungsgesetz nicht für Schäden, die an diesem Produkt oder durch dieses Produkt entstehen bei:

- Unsachgemäßer Behandlung
- Nichtbeachtung der Betriebsanleitung

- Reparaturen durch Dritte, nicht autorisierte Fachkräfte
- Einbau und Austausch von nicht originalen Ersatzteilen
- Nicht bestimmungsgemäßer Verwendung
- Ausfällen der elektrischen Anlage bei Nichtbeachtung der elektrischen Vorschriften und VDE-Bestimmungen 0100, DIN 57113 / VDE0113.

Beachten Sie:

Die Betriebsanleitung ist Bestandteil dieses Produkts.

Sie enthält wichtige Hinweise, wie Sie mit dem Produkt sicher, fachgerecht und wirtschaftlich arbeiten, wie Sie Gefahren vermeiden, Reparaturkosten sparen, Ausfallzeiten verringern und die Zuverlässigkeit und Lebensdauer des Produkts erhöhen. Zusätzlich zu den Sicherheitsbestimmungen dieser Betriebsanleitung müssen Sie unbedingt die für den Betrieb des Produkts geltenden Vorschriften Ihres Landes beachten.

Machen Sie sich vor der Benutzung des Produkts mit allen Bedien- und Sicherheitshinweisen vertraut. Betreiben Sie das Produkt nur wie beschrieben und für die angegebenen Einsatzbereiche. Bewahren Sie die Betriebsanleitung gut auf und händigen Sie alle Unterlagen bei Weitergabe des Produkts an Dritte mit aus.

2 Produktbeschreibung (Abb. 1-14)

1. Tragegriff
2. Behälterdeckel
- 2a. Halterung
3. Behälter
- 3a. Verriegelungen
4. Grundgestell
- 4a. Halterungen
- 4b. Montagelöcher
5. Rollen
6. Ablaufdeckel
7. Sauganschluss
- 7a. Steg
8. Produktsteckdose
9. Ein-/Ausschalter
10. Blasanschluss
11. Filterkorb
- 11a. Sicherheitsschwimmerventil
- 11b. Selbstreinigungshebel
12. Saugschlauch
- 12a. Schlauchkupplung
13. Handgriff
- 13a. Schieber
14. Teleskoprohr
- 14a. Entriegelungstaste
15. Saugschlauch
16. Bodendüse (Trockensaugen)
17. Bodendüse (Nasssaugen)
18. Absaugadapter
19. Fugendüse
20. Autodüse
21. Papierfilterbeutel
- 21a. Dichtungsring
22. Schaumstofffilter
23. Filterpatrone
24. Aufbewahrungsbeutel

3 Lieferumfang (Abb. 2)

Pos.	Anzahl	Bezeichnung
4.	1 x	Grundgestell
5.	4 x	Rollen
12.	1 x	Saugschlauch (3 m/Ø 32 mm)
14.	1 x	Teleskoprohr
15.	1 x	Saugschlauch (1 m/Ø 21,5 mm)
16.	1 x	Bodendüse (Trockensaugen)
17.	1 x	Bodendüse (Nasssaugen)
18.	1 x	Absaugadapter
19.	1 x	Fugendüse
20.	1 x	Autodüse
21.	1 x	Papierfilterbeutel
22.	1 x	Schaumstofffilter
23.	1 x	Filterpatrone
24.	1 x	Aufbewahrungsbeutel
	1 x	Elektro-Nass- / Trockensauger
	1 x	Betriebsanleitung

4 Bestimmungsgemäße Verwendung

Der Nass- und Trockensauger ist geeignet zum Nass- und Trockensaugen unter Verwendung des entsprechenden Filters. Das Produkt ist nicht bestimmt zum Aufsaugen von brennbaren, explosiven oder gesundheitsgefährdenden Stoffen.

Das Produkt darf nur nach seiner Bestimmung verwendet werden. Jede weitere darüberhinausgehende Verwendung ist nicht bestimmungsgemäß. Für daraus hervorge-rufene Schäden oder Verletzungen aller Art haftet der Benutzer und nicht der Hersteller.

Bestandteil der bestimmungsgemäßen Verwendung ist auch die Beachtung der Sicherheitshinweise, sowie die Montageanleitung und Betriebshinweise in der Betriebsanleitung.

Personen, die das Produkt verwenden und warten, müssen mit dieser vertraut und über mögliche Gefahren unterrichtet sein.

Veränderungen an dem Produkt schließen eine Haftung des Herstellers und daraus entstehende Schäden gänzlich aus.

Das Produkt darf nur mit Originalteilen und Originalzubehö-r des Herstellers betrieben werden.

Die Sicherheits-, Arbeits- und Wartungsvorschriften des Herstellers sowie die in den Technischen Daten angegebenen Abmessungen müssen eingehalten werden.

Bitte beachten Sie, dass unsere Produkte bestimmungsgemäß nicht für den gewerblichen, handwerklichen oder industriellen Einsatz konstruiert wurden. Wir übernehmen keine Gewährleistung, wenn das Produkt in Gewerbe-, Handwerks- oder Industriebetrieben sowie bei gleichzeitigen Tätigkeiten eingesetzt wird.

Erklärung der Signalwörter in der Betriebsanleitung

GEFAHR

Signalwort zur Kennzeichnung einer unmittelbar bevorstehenden Gefährdungssituation, die, wenn sie nicht vermieden wird, den Tod oder eine schwere Verletzung zur Folge hat.

WARNUNG

Signalwort zur Kennzeichnung einer möglichen Gefährdungssituation, die, wenn sie nicht vermieden wird, den Tod oder eine schwere Verletzung zur Folge haben könnte.

VORSICHT

Signalwort zur Kennzeichnung einer möglichen Gefährdungssituation, die, wenn sie nicht vermieden wird, eine geringfügige oder mäßige Verletzung zur Folge haben könnte.

ACHTUNG

Signalwort zur Kennzeichnung einer möglichen Gefährdungssituation, die, wenn sie nicht vermieden wird, Sachschäden am Produkt oder Eigentum/Besitz zur Folge haben könnte.

5 Sicherheitshinweise

Allgemeine Sicherheitshinweise für Elektrowerkzeuge

WARNUNG

Lesen Sie alle Sicherheitshinweise, Anweisungen, Bilderungen und technischen Daten, mit denen dieses Elektrowerkzeug versehen ist.

Versäumnisse bei der Einhaltung der nachfolgenden Anweisungen können elektrischen Schlag, Brand und/oder schwere Verletzungen verursachen.

Bewahren Sie alle Sicherheitshinweise und Anweisungen für die Zukunft auf.

Der in den Sicherheitshinweisen verwendete Begriff „Elektrowerkzeug“ bezieht sich auf netzbetriebene Elektrowerkzeuge (mit Netzleitung) oder auf akkubetriebene Elektrowerkzeuge (ohne Netzleitung).

5.1 Allgemeine Sicherheitshinweise

- Kinder, Personen mit eingeschränkten körperlichen, sensorischen oder geistigen Fähigkeiten oder mit einem Mangel an Erfahrung und Wissen oder Personen, die mit den Anleitungen zur Bedienung der Maschine nicht vertraut sind, nicht erlaubt werden dürfen, die Maschine zu benutzen, dabei können örtliche Vorschriften das Alter des Benutzers einschränken.
- Kinder dürfen nicht mit dem Produkt spielen.
- Reinigung und Benutzerwartung dürfen nicht von Kindern durchgeführt werden.

ACHTUNG

Beim Gebrauch von Elektrogeräten sind zum Schutz gegen elektrischen Schlag, Verletzungs- und Brandgefahr folgende Sicherheitsmaßnahmen zu beachten:

5.2 So vermeiden Sie Unfälle und Verletzungen

- Hinterlassen Sie ein betriebsbereites Produkt nie unbeaufsichtigt am Arbeitsplatz.
- Menschen und Tiere dürfen mit dem Produkt nicht abgesaugt werden.
- Richten Sie das Produkt und die Düsen während des Betriebs keinesfalls auf sich selbst oder andere Personen, insbesondere nicht auf Augen und Ohren. Es besteht Verletzungsgefahr.
- Saugen Sie keine heißen, glühenden, brennbaren, explosiven oder gesundheitsgefährdenden Stoffe auf. Dazu zählen unter anderem heiße Asche, Benzin, Lösungsmittel, Säuren oder Laugen. Es besteht Brand- und Verletzungsgefahr.
- Prüfen Sie das Produkt und Zubehör regelmäßig auf Beschädigungen. Verwenden Sie kein beschädigtes Produkt oder Zubehör.

5.3 So vermeiden Sie Unfälle und Verletzungen durch elektrischen Schlag

- Schalten Sie das Produkt aus, wenn Sie:
 - das Produkt nicht benutzen, es transportieren oder unbeaufsichtigt lassen.
 - das Produkt kontrollieren, es reinigen oder Blockierungen entfernen.
 - Reinigungs- oder Wartungsarbeiten vornehmen oder Zubehör auswechseln.
 - nach dem Kontakt mit Fremdkörpern oder bei abnormaler Vibration.
- Tauchen Sie das Produkt nicht in Wasser und betreiben Sie es nicht in feuchter Umgebung.
- Tauchen Sie das Produkt zur Reinigung keinesfalls in Wasser oder andere Flüssigkeiten.
- Fassen Sie das Produkt nicht mit feuchten oder nassen Händen an!

5.4 So vermeiden Sie Produktschäden und eventuell daraus resultierende Personenschäden

- Achten Sie darauf, dass das Produkt korrekt zusammengebaut ist und die Filter in der richtigen Position sind.
- Arbeiten Sie nicht ohne Filter. Das Produkt könnte beschädigt werden.
- Benutzen Sie nur Original-Ersatz- und Zubehörteile (siehe „Ersatzteile/Zubehör“), die von unserem Service-Center geliefert und empfohlen werden. Der Einsatz von Fremdteilen führt zum sofortigen Verlust des Garantieanspruches.
- Lassen Sie Reparaturen nur von uns ermächtigten Kundendienststellen ausführen.
- Beachten Sie die Hinweise zur Reinigung und Wartung des Produktes.
- Bewahren Sie das Produkt an einem trockenen Ort und außerhalb der Reichweite von Kindern auf.

Restrisiken

Das Produkt ist nach dem Stand der Technik und den anerkannten sicherheitstechnischen Regeln gebaut. Dennoch können beim Arbeiten einzelne Restrisiken auftreten.

- Gefährdung der Gesundheit durch Strom bei Verwendung nicht ordnungsgemäßer Elektro-Anschlussleitungen.
- Des Weiteren können trotz aller getroffener Vorkehrungen nicht offensichtliche Restrisiken bestehen.
- Restrisiken können minimiert werden, wenn die „Sicherheitshinweise“ und die „Bestimmungsgemäße Verwendung“, sowie die Betriebsanleitung insgesamt beachtet werden.
- Vermeiden Sie eine unbeabsichtigte Inbetriebsetzung des Produkts.
- Halten Sie Ihre Hände vom Arbeitsbereich fern, wenn das Produkt in Betrieb ist.
- Halten Sie die vorgegebenen Wartungs- und Sicherheitshinweise der Betriebsanleitung ein.

 WARNUNG
Dieses Elektrowerkzeug erzeugt während des Betriebes ein elektromagnetisches Feld. Dieses Feld kann unter bestimmten Umständen aktive oder passive medizinische Implantate beeinträchtigen. Um die Gefahr von ernsthaften oder tödlichen Verletzungen zu verringern, empfehlen wir Personen mit medizinischen Implantaten ihren Arzt und den Hersteller vom medizinischen Implantat zu konsultieren, bevor das Elektrowerkzeug bedient wird.

6 Technische Daten

Bemessungsspannung	220-240 V~/ 50/60 Hz
Nennleistung	1500 W
Schutzklasse	I
Schutzart	IPX4
Länge Netzanschlussleitung	6 m
Behältervolumen	ca. 30 l
Ansaugleistung	20 kPa
Max. Luftstrom	40 l/s
Schlauchlänge Ø 32mm	ca. 3 m
Schlauchlänge Ø 21,5mm	ca. 1 m
Max. Leistung Produktsteckdose	2000 W
Gewicht	ca. 7,6 kg

Technische Änderungen vorbehalten!

7 Auspacken

 WARNUNG
Produkt und Verpackungsmaterialien sind kein Kinderspielzeug!
Kinder dürfen nicht mit Kunststoffbeuteln, Folien und Kleinteilen spielen! Es besteht Verschluckungs- und Erstickungsgefahr!

- Öffnen Sie die Verpackung und nehmen Sie das Produkt vorsichtig heraus.

- Entfernen Sie das Verpackungsmaterial sowie Verpackungs- und Transportsicherungen (falls vorhanden).
- Überprüfen Sie, ob der Lieferumfang vollständig ist.
- Kontrollieren Sie das Produkt und die Zubehörteile auf Transportschäden. Etwaige Schäden sofort dem Transportunternehmen melden, mit dem das Produkt angeliefert wurde. Spätere Reklamationen werden nicht anerkannt.
- Bewahren Sie die Verpackung nach Möglichkeit bis zum Ablauf der Garantiezeit auf.
- Machen Sie sich vor dem Einsatz anhand der Betriebsanleitung mit dem Produkt vertraut.
- Verwenden Sie bei Zubehör sowie Verschleiß- und Ersatzteilen nur Originalteile. Ersatzteile erhalten Sie bei Ihrem Fachhändler.
- Geben Sie bei Bestellungen unsere Artikelnummern sowie Typ und Baujahr des Produkts an.

8 Montage

WARNUNG

Verletzungsgefahr!

Stecken Sie den Netzstecker erst in die Steckdose, wenn das Produkt für den Einsatz vorbereitet ist.

- Stellen Sie das Produkt auf eine ebene, gerade Fläche.

8.1 Behälterdeckel (2) befestigen und abnehmen (Abb. 2, 3)

Behälterdeckel abnehmen:

1. Bevor Sie den Behälterdeckel (2) abnehmen, entfernen Sie alle Düsen (16/17/19/20), Schläuche (12/15) und den Absaugadapter (18) aus den Halterungen (2a) am Behälterdeckel (2).
2. Lösen Sie die Verriegelungen (3a).
3. Heben Sie den Behälterdeckel (2) vom Behälter (3) ab.

Behälterdeckel befestigen:

1. Setzen Sie den Behälterdeckel (2) auf den Behälter (3).
2. Befestigen Sie den Behälterdeckel (2) mit den Verriegelungen (3a).
Achten Sie darauf das die Verriegelungen (3a) in den Aussparungen am Behälterdeckel (2) sitzen.

8.2 Behälter (3) auf Grundgestell (4) montieren (Abb. 4)

1. Setzen Sie den Behälter (3) auf das Grundgestell (4) auf.
2. Drücken Sie den Behälter (3) leicht auf das Grundgestell (4).
3. Achten Sie darauf, dass die Verriegelungen des Grundgestells (4) am Behälter (3) einrasten.

8.3 Rollen (5) montieren (Abb. 5)

1. Entfernen Sie den Behälterdeckel (2) wie unter 8.1 beschrieben.
2. Legen Sie den Behälter (3) mit der Unterseite nach oben auf eine feste Unterlage.
3. Setzen Sie die Rollen (5) in die dafür vorhergesehene Montagelöcher (4b) am Grundgestell (4).

4. Drücken Sie die Rollen (5) mit leichtem Druck in die Montagelöcher (4b).
5. Drehen Sie den Behälter (3) um und stellen Sie ihn auf die Rollen (5).

8.4 Filter und Filterbeutel (Abb. 1, 2)

Das Produkt hat folgende Filter und Filterbeutel im Lieferumfang enthalten:

Papierfilterbeutel (21)

- Trockensaugen

Schaumstofffilter (22)

- Nass-Saugen

Filterpatrone (23)

- Trockensaugen von Feinstaub

Hinweis:

1. Um die Filter und Filterbeutel zu montieren/demontieren nehmen Sie den Behälterdeckel (2), wie unter 8.1 beschrieben ab.
2. Legen Sie den Behälterdeckel (2) immer mit der Oberseite nach unten ab.
3. Nachdem Sie den gewünschten Filter oder Filterbeutel montiert/demontiert haben, bringen Sie den Behälterdeckel (2) wieder auf dem Behälter (3) an.

8.4.1 Papierfilterbeutel (21) montieren/demontieren (Abb. 6)

Demontieren:

1. Nehmen Sie den Papierfilterbeutel (21) von dem Steg (7a) am Sauganschluss (7) ab.

Montieren:

1. Bringen Sie den Papierfilterbeutel (21) innerhalb des Behälters (3) auf den Steg (7a) am Sauganschluss (7) an.
2. Prüfen Sie, ob der Papierfilterbeutel (21) korrekt installiert ist und der Dichtungsring (21a) den Steg (7a) am Sauganschluss (7) vollständig umschließt.

8.4.2 Schaumstofffilter (22) montieren/demontieren (Abb. 7)

Demontieren:

1. Ziehen Sie den Schaumstofffilter (22) von dem Filterkorb (11).

Montieren:

1. Ziehen Sie den Schaumstofffilter (22) über den Filterkorb (11).
2. Prüfen Sie, ob der Schaumstofffilter (22) korrekt installiert ist und den Filterkorb (11) vollständig umschließt.

8.4.3 Filterpatrone (23) montieren/demontieren (Abb. 8)

Demontieren:

1. Drehen Sie die Filterpatrone (23) gegen den Uhrzeigersinn und nehmen Sie ihn vom Filterkorb (11) ab. Achten Sie auf die korrekte Ausrichtung der Nasen im Filterkorb (11) und der Aussparungen in der Filterpatrone (23).

Montieren:

1. Schieben Sie die Filterpatrone (23) ganz auf den Filterkorb (11).
2. Drehen Sie die Filterpatrone (23) im Uhrzeigersinn, bis dieser vollständig im Behälterdeckel (2) eingerastet ist. Achten Sie auf die korrekte Ausrichtung der Nasen im Filterkorb (11) und der Aussparungen in der Filterpatrone (23).
3. Prüfen Sie, ob die Filterpatrone (23) korrekt installiert ist und den Filterkorb (11) vollständig umschließt.

8.5 Saugschlauch (12) verbinden**8.5.1 Saugfunktion (Abb. 9)**

1. Schieben Sie die Schlauchkupplung (12a) ganz in den Sauganschluss (7).
2. Drehen Sie die Schlauchkupplung (12a) im Uhrzeigersinn, bis sie vollständig eingerastet ist.
3. Prüfen Sie, ob der Saugschlauch (12) korrekt installiert ist, indem Sie leicht an der Schlauchkupplung (12a) ziehen.

8.5.2 Blasfunktion (Abb. 10)

1. Schieben Sie die Schlauchkupplung (12a) ganz in den Blasanschluss (10).
2. Drehen Sie die Schlauchkupplung (12a) im Uhrzeigersinn, bis sie vollständig eingerastet ist.
3. Prüfen Sie, ob der Saugschlauch (12) korrekt installiert ist, indem Sie leicht an der Schlauchkupplung (12a) ziehen.

8.6 Saugschlauch (12) abkoppeln (Abb. 9, 10)

Saugschlauch (12) vom Sauganschluss (7) oder dem Blasanschluss (10) abkoppeln:

1. Drehen Sie die Schlauchkupplung (12a) entgegen dem Uhrzeigersinn.
2. Ziehen Sie die Schlauchkupplung (12a) aus dem Sauganschluss (12) oder dem Blasanschluss (10).

8.7 Düsen (16/17/19/20) und Teleskoprohr (14) aufbewahren (Abb. 2, 11)

1. Sie können die Düsen (16/17/19/20) und das Teleskoprohr (14) in den Halterungen (2a/4a) am Behälterdeckel (2) und am Grundgestell (4) aufbewahren.

8.8 Teleskoprohr (14) anbringen (Abb. 12)**Hinweis:**

Das Teleskoprohr erlaubt es Ihnen, das Produkt auf Ihre individuelle Größe einzustellen.

1. Bringen Sie das Teleskoprohr (14) am Handgriff (13) an.
2. Um das Teleskoprohr (14) auszufahren, schieben Sie die Entriegelungstaste (14a) nach vorne und halten Sie sie in dieser Position.
3. Bringen Sie das Teleskoprohr (14) auf die gewünschte Länge und lassen Sie die Entriegelungstaste (14a) wieder los.

8.9 Verwendung der verschiedenen Düsen (16/17/19/20), des Absaugadapters (18) und des Saugschlauchs (15) (Abb. 2, 12, 13)**Saugschlauch (15):**

- Zur Anwendung von Kleingeräten. Verwenden Sie hierfür gegebenenfalls den Absaugadapter (18).
- In Verbindung mit der Fugendüse (19) oder der Autodüse (20) ist der Saugschlauch (15) zur Reinigung von schwer zugänglichen Bereichen geeignet. Durch den geringeren Durchmesser ist der Saugschlauch (15) flexibel und einfacher zu manövrieren, was die Arbeit an engen Stellen, wie zum Beispiel in Auto-Innenräumen, Werkstätten oder kleinen Ecken, erleichtert.

Bodendüse (16/17):

- Saugen von Feststoffen und Flüssigkeiten auf mittleren bis großen Flächen, Teppichen oder Fußmatten.
- Die Bodendüse (16/17) kann mit dem Teleskoprohr (14) oder direkt auf dem Handgriff (13) aufgesteckt und verwendet werden.
- Bei Bedarf kann sie auch ohne die Verlängerungen genutzt werden.

Absaugadapter (18)

- Der stufenförmige Absaugadapter (18) verfügt über mehrere Durchmesser, die eine einfache Verbindung verschiedener Werkzeuge mit einem Nass-Trockensauger ermöglichen.

Fugendüse (19):

- Saugen von Feststoffen und Flüssigkeiten in Fugen, Ecken, Heizkörpern und schwer zugänglichen Stellen.
- Die Fugendüse (19) kann entweder zusammen mit dem Teleskoprohr (14), dem Saugschlauch (15) oder direkt auf dem Handgriff (13) aufgesteckt und verwendet werden.

Autodüse (20):

- Saugen von Feststoffen und Flüssigkeiten auf Sitzen, Teppichen und engen Zwischenräumen, zum Beispiel zwischen den Autositzen und im Fußraum.
- Die Autodüse (20) kann entweder zusammen mit dem Teleskoprohr (14), dem Saugschlauch (15) oder direkt auf dem Handgriff (13) aufgesteckt und verwendet werden.

8.9.1 Saugschlauch (15) anbringen (Abb. 13)

1. Bringen Sie den Saugschlauch (15) am Handgriff (13) an.

8.9.2 Düse aufstecken (Abb. 12, 13)

1. Stecken Sie die gewünschte Düse (16/17/19/20) auf den Handgriff (13), auf das Teleskoprohr (14) oder auf den Saugschlauch (15) auf.
2. Entfernen Sie die Düse (16/17/19/20), indem Sie sie von dem Saugschlauch (15), dem Teleskoprohr (14) oder vom Handgriff (13) nach vorne abziehen.

9 Bedienung

Das Produkt ist mit einem Behälter aus Edelstahl ausgestattet. Die Rollen erlauben eine große Wendigkeit des Produkts. Beim Nass-Saugen erfolgt die Abschaltung des Saug-Luftstroms durch einen Sicherheitsschwimmerventil, wenn der Behälter voll ist. Zusätzlich besitzt das Produkt eine Blasfunktion.

Die Funktion der Bedienteile entnehmen Sie bitte den nachfolgenden Beschreibungen.

ACHTUNG

Vor der Inbetriebnahme das Produkt unbedingt komplett montieren!

⚠️ WARNUNG

Verletzungsgefahr!

Stecken Sie den Netzstecker erst in die Steckdose, wenn das Produkt für den Einsatz vorbereitet ist.

ACHTUNG

Nicht ohne Filter verwenden!

9.1 Produkt ein-/ausschalten (Abb. 1)

Einschalten

1. Stecken Sie den Netzstecker in eine ordnungsgemäß abgesicherte Netzsteckdose.
2. Schalten Sie das Produkt ein, indem Sie den Ein-/Ausschalter (9) auf Position I stellen.

Ausschalten

1. Schalten Sie das Produkt aus, indem Sie den Ein-/Ausschalter (9) auf Position 0 stellen.

9.2 Produkt und Elektrowerkzeug ein-/ausschalten (Abb. 1)

Hinweis:

Verwenden Sie den Absaugadapter (18) um verschiedene Produkte mit einem passenden Anschlussdurchmesser an den Saugschlauch (12) anzuschließen.

Einschalten

1. Stecken Sie den Netzstecker in eine ordnungsgemäß abgesicherte Netzsteckdose.
2. Schließen Sie ein Elektrowerkzeug* an der Produktsteckdose (8) an.
3. Stellen Sie den Ein-/Ausschalter (9) auf Position II.
4. Wenn Sie das Elektrowerkzeug* einschalten, schaltet sich das Produkt automatisch ein.

Ausschalten

1. Schalten Sie das Elektrowerkzeug* aus. Das Produkt schaltet sich nach einer Verzögerungszeit von ca. 6 bis 7 Sekunden automatisch aus.

* = nicht zwingend im Lieferumfang enthalten!

10 Arbeitshinweise

10.1 Saugfunktion

⚠️ WARNUNG

Das Aufsaugen von glühender Asche sowie brennbaren, gesundheitsgefährdenden Stoffen ist verboten. Es besteht Verletzungsgefahr!

ACHTUNG

Feine Stäube, zum Beispiel von Zement, Ruß und Gips, sind zu fein, um aufgesaugt zu werden. Es besteht das Risiko, dass er in den Motor gelangt und diesen beschädigt.

ACHTUNG

Nicht ohne Filter verwenden!

- Stellen Sie das Produkt auf eine ebene, gerade Fläche.
 - Saugen Sie keine heißen, glühenden, brennbaren, explosiven oder gesundheitsgefährdenden Stoffe auf. Dazu zählen unter anderem heiße Asche, Benzin, Lösungsmittel, Säuren oder Laugen. Es besteht Brand- und Verletzungsgefahr.
 - Schalten Sie bei einer Erwärmung das Produkt aus und ziehen Sie den Netzstecker. Lassen Sie das Produkt im Freien unter Aufsicht abkühlen.
 - Füllen Sie den Behälter maximal bis zur Hälfte, damit das Sicherheitsschwimmerventil (11a) stets frei bleibt (Abb. 1).
1. Bringen Sie die Schlauchkupplung (12a) am Sauganschluss (7) an (siehe 8.5.1).
 2. Schalten Sie das Produkt ein (siehe 9.1 oder 9.2).

10.1.1 Trocken-Saugen (Abb. 1, 2, 12)

Hinweis:

Benutzen Sie kein nasses oder feuchtes Produkt zum Trockensaugen!

1. Setzen Sie den Papierfilterbeutel (21) in den Behälter (3) ein (siehe 8.4.1).
2. Bringen Sie die Filterpatrone (23) an (siehe 8.4.3).
3. Schließen Sie die Schlauchkupplung (12a) an dem Sauganschluss (7) an (siehe 8.5.1).
4. Bringen Sie das Teleskoprohr (14) an dem Handgriff (13) an (siehe 8.8). Schließen Sie das Teleskoprohr (14) und eine der Düsen (16/19/20) an.
Saugen auf Tischhöhe oder bei engen Platzverhältnissen:
Gehen Sie wie unter 8.9 beschrieben vor.
5. Halten Sie den Saugschlauch (12) am Handgriff (13) fest.
6. Schalten Sie das Produkt ein (siehe 9.1 oder 9.2).
7. Saugen Sie den zu reinigenden Bereich oder verwenden Sie das Produkt mit einem Elektrowerkzeug*.
8. Passen Sie gegebenenfalls die Saugleistung an, indem Sie den Schieber (13a), am Handgriff (13), vor- und zurück schieben.
9. Schalten Sie das Produkt aus (siehe 9.1 oder 9.2).

* = nicht zwingend im Lieferumfang enthalten!

10.1.2 Nass-Saugen (Abb. 1, 2)

Hinweis:

Ein im Filterkorb integrierter Schwimmer sorgt dafür, dass der Saugkanal automatisch verschlossen wird, sobald der Behälter seine maximale Aufnahmekapazität erreicht hat. In diesem Fall muss das Produkt ausgeschaltet und der Behälter entleert werden, bevor der Betrieb fortgesetzt werden kann.

1. Leeren Sie den Behälter (3) bevor Sie Nasssaugen (siehe 11.1.1).
2. Der Behälter (3) eignet sich nicht zur Aufbewahrung von Flüssigkeiten. Leeren Sie nach dem Nass-Saugen den Behälter (3) (siehe 11.1.2).
3. Entfernen Sie den Papierfilterbeutel (21) oder die Filterpatrone (23) aus dem Behälter (3) (siehe 8.4.1 oder 8.4.3).
4. Bringen Sie den Schaumstofffilter (22) an (siehe 8.4.2).
5. Schließen Sie die Schlauchkupplung (12a) an dem Sauganschluss (7) an (siehe 10.1).
6. Bringen Sie das Teleskoprohr (14) an dem Handgriff (13) an (siehe 8.8). Schließen Sie das Teleskoprohr (14) und eine der Düsen (17/19/20) an. **Saugen auf Tischhöhe oder bei engen Platzverhältnissen:** Gehen Sie wie unter Verwendung der verschiedenen Düsen (16/17/19/20), des Absaugadapters (18) und des Saugschlauchs (15) (Abb. 2, 12, 13), ▶ Seite 10 beschrieben vor.
7. Halten Sie den Saugschlauch (12) am Handgriff (13) fest.
8. Schalten Sie das Produkt ein (siehe 9.1 oder 9.2).
9. Saugen Sie den zu reinigenden Bereich.
10. Schalten Sie das Produkt aus (siehe 9.1).
11. Reinigen Sie das Produkt (siehe 11.1).

10.2 Blasfunktion

⚠️ WARNUNG
Verletzungsgefahr!
<p>Wenn Sie den Luftstrom auf Personen, Tiere oder Gegenstände richten, kann dies zu Verletzungen und Beschädigungen führen.</p> <ul style="list-style-type: none"> – Richten Sie den Luftstrom von sich weg. – Richten Sie den Luftstrom nie auf andere Personen, Tiere oder Gegenstände. – Blasen Sie keine harten Gegenstände wie Steine oder Äste weg.

1. Setzen Sie den Papierfilterbeutel (21) in den Behälter (3) ein (siehe 8.4.1).
2. Bringen Sie den Schaumstofffilter (22) oder die Filterpatrone (23) an (siehe 8.4.2 oder 8.4.3).
3. Bringen Sie die Schlauchkupplung (12a) am Blasananschluss (10) an (siehe 8.5.2). Schließen Sie nach Bedarf eine Düse (19/20) auf (siehe 8.9.2).

4. Halten Sie den Saugschlauch (12) am Handgriff (13) fest.
5. Schalten Sie das Produkt ein (siehe 9.1).
6. Blasen Sie eine Fläche oder Gegenstände ab.
7. Schalten Sie das Produkt aus (siehe 9.1).
8. Schließen Sie den Saugschlauch an den Sauganschluss (6) an (siehe 8.5.1).

11 Reinigung und Wartung

⚠️ WARNUNG
<p>Lassen Sie Instandsetzungsarbeiten und Wartungsarbeiten, die nicht in dieser Betriebsanleitung beschrieben sind, von einer Fachwerkstatt durchführen. Benutzen Sie nur originale Ersatzteile.</p>

⚠️ WARNUNG
<p>Nicht fachgerechte Wartung- oder Reinigungsarbeiten können Verletzungen verursachen!</p>

⚠️ WARNUNG
<p>Bei Reinigungs-, Instandsetzungs- und Wartungsarbeiten kann das Produkt unerwartet starten und dadurch zu Verletzungen und Verbrennungen führen.</p> <ul style="list-style-type: none"> – Schalten Sie das Produkt aus. – Ziehen Sie den Netzstecker. – Lassen Sie das Produkt auskühlen.

11.1 Reinigung

1. Tauchen Sie das Produkt zur Reinigung keinesfalls in Wasser oder andere Flüssigkeiten.
2. Spritzen Sie das Produkt nie mit Wasser ab.
3. Halten Sie Schutzvorrichtungen, Luftschlitze und Motorengehäuse so staub- und schmutzfrei wie möglich. Reiben Sie das Produkt mit einem sauberen Tuch* ab oder blasen Sie es mit Druckluft* bei niedrigem Druck aus. Wir empfehlen, dass Sie das Produkt direkt nach jeder Benutzung reinigen.
4. Lüftungsöffnungen müssen immer frei sein.
5. Verwenden Sie keine Reinigungs- oder Lösungsmittel; diese könnten die Kunststoffteile des Produkts angreifen. Achten Sie darauf, dass kein Wasser in das Produktinnere gelangen kann.

* = nicht zwingend im Lieferumfang enthalten!

11.1.1 Behälter (3) leeren (Abb. 1)

⚠️ WARNUNG
<p>Leeren und reinigen Sie das Produkt vor und nach dem Gebrauch, um die Ansammlung von Materialien zu vermeiden, die ein Brandrisiko im Produkt darstellen könnten.</p>

1. Entfernen Sie den Behälterdeckel (2) vom Behälter (3) wie unter 8.1 beschrieben.
2. Entleeren Sie den Behälter (3).

11.1.2 Behälter (3) nach dem Nasssaugen leeren (Abb. 1, 14)

1. Öffnen Sie bei nassem Schmutz den Ablaufdeckel (6), damit die aufgesaugte Flüssigkeit ablaufen kann.
2. Heben Sie das Produkt am Tragegriff (1) hoch und kippen Sie es leicht, um Flüssigkeitsrückstände aus dem Behälter (3) abzugießen.
3. Setzen Sie den Ablaufdeckel (6) wieder auf die Ablafsöffnung. Verschließen Sie sie, indem Sie den Ablaufdeckel (6) im Uhrzeigersinn drehen.
4. Um Sicherzustellen das der Behälter (3) leer ist, gehen Sie wie unter 11.1.1 beschrieben vor.

11.1.3 Schaumstofffilter (22) und Filterpatrone (23) reinigen (Abb. 1, 7, 8)

Reinigen Sie bei nachlassender Saugleistung den Schaumstofffilter (22) oder die Filterpatrone (23).

Hinweis:

Bevor Sie den Filter wieder einbauen, stellen Sie sicher, dass er trocken ist.

1. Entfernen Sie alle Düsen (16/17/19/20) und das Teleskoprohr (14) aus der Halterung (2a/4b).
2. Nehmen Sie den Behälterdeckel (2) wie unter 8.1 beschrieben ab.
3. Drehen Sie den Behälterdeckel (2) um.
4. Ziehen Sie den Schaumstofffilter (22) oder die Filterpatrone (23) vom Filterkorb (11).
5. Beseitigen Sie den Staub am Schaumstofffilter (22) oder der Filterpatrone (23) indem Sie ihn ausschütteln oder gegebenenfalls auswaschen.
6. Lassen Sie den Schaumstofffilter (22) oder die Filterpatrone (23) an der Luft trocknen, bevor Sie ihn wieder anbringen und erneut verwenden.
7. Bringen Sie den Schaumstofffilter (22) oder die Filterpatrone (23) wieder am Filterkorb (11) an.
8. Verschließen Sie den Behälter (3) mit dem Behälterdeckel (2).

11.1.4 Filterpatrone (23) mit Selbstreinigungshebel (11b) reinigen (Abb. 8)

1. Nehmen Sie den Behälterdeckel (2) wie unter 8.1 beschrieben ab.
2. Setzen Sie die Filterpatrone (23) wie unter 8.4.3 beschrieben auf den Filterkorb (11).
3. Befestigen Sie den Behälterdeckel (2) wieder (siehe 8.1).
4. Schließen Sie den Netzstecker an eine geeignete Stromquelle an.
5. Stellen Sie den Ein-/Aus-Schalter (9) auf Position I.
6. Halten Sie den Handgriff (13) an den Selbstreinigungshebel (11b), sodass der Luftstrom blockiert wird.
7. Drücken und halten Sie den Selbstreinigungshebel (11b) fünfmal für jeweils 3 Sekunden gedrückt.
8. Dadurch wird Luft durch die Filterpatrone (23) geblasen, um Rückstände und Schmutz zu entfernen.

11.2 Wartung

1. Kontrollieren Sie das Produkt vor jedem Gebrauch auf offensichtliche Mängel wie lose, abgenutzte oder beschädigte Teile.
2. Überprüfen Sie Abdeckungen und Schutzeinrichtungen auf Beschädigungen und korrekten Sitz. Tauschen Sie diese gegebenenfalls aus.

11.2.1 Papierfilterbeutel (21), Schaumstofffilter (22) oder Filterpatrone (23) ersetzen (Abb. 2)

1. Entfernen Sie alle Düsen (16/17/19/20) und das Teleskoprohr (14) aus der Halterung (2a/4b).
2. Nehmen Sie den Behälterdeckel (2) wie unter 8.1 beschrieben ab.
3. Drehen Sie den Behälterdeckel (2) um.
4. Ziehen Sie den Schaumstofffilter (22) oder die Filterpatrone (23) vom Filterkorb (11) ab oder entfernen Sie den Papierfilterbeutel (21) von dem Steg (7a).
5. Um den Papierfilterbeutel (21) zu ersetzen, gehen Sie wie unter 8.4.1 beschrieben vor.
6. Bringen Sie den neuen Schaumstofffilter (22) am Filterkorb (11) wie unter 8.4.2 beschrieben an.
7. Bringen Sie die neue Filterpatrone (23) am Filterkorb (11) wie unter 8.4.3 beschrieben an.
8. Verschließen Sie den Behälter (3) wieder mit dem Behälterdeckel (2).

12 Lagerung und Transport

WARNUNG

Verletzungs- und Verbrennungsgefahr!

Das Produkt kann unerwartet starten und dadurch zu Verletzungen führen.

- Schalten Sie vor allen Reinigungs- und Wartungsarbeiten den Motor aus.
- Lassen Sie den Motor auskühlen.
- Ziehen Sie den Netzstecker.

- Entleeren Sie das Produkt vollständig.
- Reinigen und überprüfen Sie das Produkt auf Schäden.

12.1 Lagerung

Lagern Sie das Produkt und dessen Zubehör an einem dunklen, trockenen und frostfreien sowie für Kinder unzugänglichen Ort.

Die optimale Lagertemperatur liegt zwischen 5°C und 30°C.

Bewahren Sie das Produkt in der Originalverpackung auf. Decken Sie das Produkt ab, um es vor Staub oder Feuchtigkeit zu schützen. Bewahren Sie die Betriebsanleitung bei dem Produkt auf.

12.2 Transport

1. Zum Transportieren des Produkts trennen Sie es vom Stromnetz und stellen es an einem anderen dafür vorgesehenen Bereich auf.
2. Das Produkt darf nur an dem Tragegriff angehoben oder transportiert werden.

3. Heben Sie das Produkt zum Transport über Treppen oder Hindernissen an.
4. Um Beschädigungen und Verletzungen zu verhindern, ist das Produkt beim Transport in Fahrzeugen gegen Umkippen und Verrutschen zu sichern.

13 Elektrischer Anschluss

Der installierte Elektromotor ist betriebsfertig abgeschlossen. Der Anschluss entspricht den einschlägigen VDE- und DIN-Bestimmungen. Der kundenseitige Netzanschluss sowie die verwendete Verlängerungsleitung müssen diesen Vorschriften entsprechen.

13.1 Schadhafte Elektro-Anschlussleitungen

An elektrischen Anschlussleitungen entstehen oft Isolationsschäden.

Ursachen hierfür können sein:

- Druckstellen, wenn Anschlussleitungen durch Fenster oder Türspalten geführt werden,
- Knickstellen durch unsachgemäße Befestigung oder Führung der Anschlussleitung,
- Schnittstellen durch Überfahren der Anschlussleitung,
- Isolationsschäden durch Herausreißen aus der Wandsteckdose,
- Risse durch Alterung der Isolation.

Solch schadhafte elektrische Anschlussleitungen dürfen nicht verwendet werden und sind aufgrund der Isolationsschäden lebensgefährlich.

Elektrische Anschlussleitungen regelmäßig auf Schäden überprüfen. Achten Sie darauf, dass beim Überprüfen die Anschlussleitung nicht am Stromnetz hängt.

Elektrische Anschlussleitungen müssen den einschlägigen VDE- und DIN-Bestimmungen entsprechen. Verwenden Sie nur Anschlussleitungen mit gleicher Kennzeichnung.

Ein Aufdruck der Typenbezeichnung auf dem Anschlusskabel ist Vorschrift.

Sicherheitshinweise für den Austausch beschädigter oder defekter Netzanschlussleitungen

Anschlussart Y

Wenn ein Ersatz der Netzanschlussleitung erforderlich ist, ist dies vom Hersteller oder seinem Vertreter auszuführen, um Sicherheitsgefährdungen zu vermeiden.

13.2 Wichtige Hinweise

Bei Überlastung des Motors schaltet dieser selbständig ab. Nach einer Abkühlzeit (zeitlich unterschiedlich) lässt sich der Motor wieder einschalten.

13.3 Wechselstrommotor

Anschlüsse und Reparaturen der elektrischen Ausrüstung dürfen nur von einer Elektro-Fachkraft durchgeführt werden.

- Die Netzspannung muss 220 V – 240V~ betragen.
- Verlängerungsleitungen bis 25 m Länge müssen einen Querschnitt von 1,5 Quadratmillimeter aufweisen.

14 Reparatur und Ersatzteilbestellung

Nach Reparatur oder Wartung vergewissern Sie sich, ob alle sicherheitstechnischen Teile angebracht und in einwandfreiem Zustand sind. Verletzungsgefährdende Teile vor anderen Personen und Kindern unzugänglich aufbewahren.

ACHTUNG

Laut Produkthaftungsgesetz wird nicht für Schäden gehaftet, die durch unsachgemäße Reparaturen oder durch Nichtverwendung von Originalersatzteilen verursacht werden.

Beauftragen Sie einen Kundendienst oder eine autorisierte Fachkraft. Entsprechendes gilt auch für Zubehörteile.

Ersatzteile und Zubehör erhalten Sie in unserem Service-Center. Scannen Sie hierzu den QR-Code auf der Titelseite.

Anschlüsse und Reparaturen

Anschlüsse und Reparaturen der elektrischen Ausrüstung dürfen nur von einer Elektro-Fachkraft durchgeführt werden.

14.1 Ersatzteilbestellung

Bei der Ersatzteilbestellung sollten folgende Angaben gemacht werden:

- Modellbezeichnung
- Artikelnummer
- Daten des Typenschildes

14.2 Service-Informationen

Es ist zu beachten, dass bei diesem Produkt folgende Teile einem gebrauchsgemäßen oder natürlichen Verschleiß unterliegen bzw. folgende Teile als Verbrauchsmaterialien benötigt werden.

Verschleißteile*: Papierfilterbeutel, Schaumstofffilter, Filterpatrone

* = nicht im Lieferumfang enthalten!

15 Störungsabhilfe

Die folgende Tabelle zeigt Fehlersymptome auf und beschreibt, wie Sie Abhilfe schaffen können, wenn Ihr Produkt einmal nicht richtig arbeitet. Wenn Sie das Problem damit nicht lokalisieren und beseitigen können, wenden Sie sich an Ihre Service-Werkstatt.

Störung	Mögliche Ursache	Abhilfe
Produkt läuft nicht.	Produkt ausgeschaltet. Ein-/Ausschalter ausgeschaltet.	Schalten Sie das Produkt am Ein-/Ausschalter ein.
	Beschädigte Netzanschlussleitung.	Schalten Sie das Produkt aus und trennen Sie es vom Netz. Netzanschlussleitung auf Beschädigung kontrollieren. Gegebenenfalls Netzanschlussleitung von einer autorisierten Fachkraft ersetzen lassen.
	Ein-/Ausschalter defekt.	Wenden Sie sich an unseren Servicedienst.
	Motor defekt.	
	Fehlerhafte Spannungsversorgung.	Kontrollieren Sie die elektrische Anlage auf Übereinstimmung mit den Angaben auf dem Typenschild.
Produkt arbeitet mit Unterbrechungen.	Interner Wackelkontakt.	Wenden Sie sich an unseren Servicedienst.
	Ein-/Ausschalter defekt.	
	Behälter nicht verschlossen.	Behälter verschließen.
	Der Behälter ist voll.	Entleeren Sie den Behälter.
	Der Luftweg ist blockiert.	Prüfen Sie die folgenden Teile auf Verstopfung und entfernen Sie die Verstopfungen: <ul style="list-style-type: none"> • Behälter • Saugschlauch • Teleskoprohr
Die Filterpatrone oder der Schaumstofffilter ist verstopft.	Reinigen Sie die Filterpatrone oder den Schaumstofffilter.	
Die Saugleistung ist auch nach der Reinigung der Filterpatrone oder des Schaumstofffilters reduziert.	Die Filterpatrone oder der Schaumstofffilter ist beschädigt.	Ersetzen Sie die Filterpatrone oder den Schaumstofffilter.
Das Produkt ist überhitzt.	Die Filterpatrone oder der Schaumstofffilter ist verstopft.	Reinigen Sie die Filterpatrone oder den Schaumstofffilter.
	Der Papierfilterbeutel ist voll.	Ersetzen Sie den Papierfilterbeutel.
Es tritt Staub aus dem Produkt aus.	Der Behälterdeckel wurde nicht korrekt montiert.	Bringen Sie den Behälterdeckel korrekt an.
Eingesaugtes Material wird am Behälterdeckel wieder ausgeblasen.	Schaumstofffilter oder die Filterpatrone beschädigt.	Ersetzen Sie den Schaumstofffilter oder die Filterpatrone.
	Es ist kein Filter vorhanden.	Setzen Sie einen Filter ein.

16 Entsorgung und Wiederverwertung

Hinweise zur Verpackung



Die Verpackungsmaterialien sind recycelbar. Bitte Verpackungen umweltgerecht entsorgen.

Hinweise zum Elektro- und Elektronikgerätegesetz (ElektroG)



Elektro- und Elektronik-Altgeräte gehören nicht in den Hausmüll, sondern sind einer getrennten Erfassung bzw. Entsorgung zuzuführen!

- Altbatterien oder -akkus, welche nicht fest im Altgerät verbaut sind, müssen vor Abgabe zerstörungsfrei entnommen werden! Deren Entsorgung wird über das Batteriegesetz geregelt.
- Besitzer bzw. Nutzer von Elektro- und Elektronikgeräten sind nach deren Gebrauch gesetzlich zur Rückgabe verpflichtet.

- Der Endnutzer trägt die Eigenverantwortung für das Löschen seiner personenbezogenen Daten auf dem zu entsorgenden Altgerät!
- Das Symbol der durchgestrichenen Mülltonne bedeutet, dass Elektro- und Elektronikaltgeräte nicht über den Hausmüll entsorgt werden dürfen.
- Elektro- und Elektronikaltgeräte können bei folgenden Stellen unentgeltlich abgegeben werden:
 - Öffentlich-rechtliche Entsorgungs- bzw. Sammelstellen (z. B. kommunale Bauhöfe)
 - Verkaufsstellen von Elektrogeräten (stationär und online), sofern Händler zur Rücknahme verpflichtet sind oder diese freiwillig anbieten.
 - Bis zu drei Elektroaltgeräte pro Geräteart, mit einer Kantenlänge von maximal 25 Zentimetern, können Sie ohne vorherigen Erwerb eines Neugerätes vom Hersteller kostenfrei bei diesem abgeben oder einer anderen autorisierten Sammelstelle in Ihrer Nähe zuführen.
 - Weitere ergänzende Rücknahmebedingungen der Hersteller und Vertreiber erfahren Sie beim jeweiligen Kundenservice.
- Im Falle der Anlieferung eines neuen Elektrogerätes durch den Hersteller an einen privaten Haushalt, kann dieser die unentgeltliche Abholung des Elektroaltgerätes, auf Nachfrage vom Endnutzer, veranlassen. Setzen Sie sich hierzu mit dem Kundenservice des Herstellers in Verbindung.
- Diese Aussagen gelten nur für Geräte, die in den Ländern der Europäischen Union installiert und verkauft werden und die der Europäischen Richtlinie 2012/19/EU unterliegen. In Ländern außerhalb der Europäischen Union können davon abweichende Bestimmungen für die Entsorgung von Elektro- und Elektronikaltgeräten gelten.

17 EU-Konformitätserklärung

Originalkonformitätserklärung

Hersteller:

Scheppach GmbH
Günzburger Straße 69
D-89335 Ichenhausen

Wir erklären in alleiniger Verantwortung, dass das hier beschriebene Produkt mit den geltenden Richtlinien und Normen übereinstimmt.

Marke: **SCHEPPACH**
Art.-Bezeichnung: **Elektro-Nass- / Trockensauger – VC30 Premium**
Art.-Nr. **5907746901**

EU-Richtlinien:

2014/30/EU, 2011/65/EU*, 2014/35/EU,

* Der oben beschriebene Gegenstand der Erklärung erfüllt die Vorschriften der Richtlinie 2011/65/EU des Europäischen Parlaments und des Rates vom 8. Juni 2011 zur Beschränkung der Verwendung bestimmter gefährlicher Stoffe in Elektro- und Elektronikgeräten.

Angewandte Normen:

EN 60335-1:2012+AC:2014+A11:2014+A13:2017+A1:2019+A2:2019+A14:2019+A15:2021+A16:2023;
EN 60335-2-2:2010+A11:2012+A1:2013;
EN 62233:2008; EN 61000-3-3:2013+A1:2019+A2:2021;
EN IEC 61000-3-2:2019+A1:2021;
EN IEC 55014-1:2021;
EN IEC 55014-2:2021;

Dokumentationsbevollmächtigter:

Dawid Hudzik

Günzburger Str. 69
D-89335 Ichenhausen

Ichenhausen, 19.12.2024

Simon Schünk
Division Manager Product Center

Andreas Pecher
Head of Project Management

Garantiebedingungen

Revisionsdatum 26.11.2021

Sehr geehrte Kundin, sehr geehrter Kunde,

unsere Produkte unterliegen einer strengen Qualitätskontrolle. Sollte ein Gerät dennoch nicht einwandfrei funktionieren, bedauern wir dies sehr und bitten Sie, sich an unseren Servicecenter unter der unten angegebenen Adresse zu wenden. Gerne stehen wir Ihnen auch telefonisch über die Servicenummer zur Verfügung. Die nachfolgenden Hinweise sollen Ihnen für eine problemlose Bearbeitung und Regulierung im Schadensfall dienen.

Für die Geltendmachung von Garantieansprüchen - innerhalb Deutschland - gilt folgendes:

1. **Diese Garantiebedingungen** regeln unsere zusätzlichen Hersteller-Garantieleistungen für Käufer (private Endverbraucher) von Neugeräten. Die gesetzlichen Gewährleistungsansprüche werden von dieser Garantie nicht berührt. Für diese ist der Händler zuständig, bei dem Sie das Produkt erworben haben.
2. **Die Garantieleistung** erstreckt sich ausschließlich auf Mängel an einem von Ihnen erworbenen neuen Gerät, die auf einem Material- oder Herstellungsfehler beruhen und ist - nach unserer Wahl - auf die unentgeltliche Reparatur solcher Mängel oder den Austausch des Gerätes beschränkt (ggf. auch Austausch mit einem Nachfolgemodell). Ersetzte Geräte oder Teile gehen in unser Eigentum über. Bitte beachten Sie, dass unsere Geräte bestimmungsgemäß nicht für den gewerblichen, handwerklichen oder beruflichen Einsatz konstruiert wurden. Ein Garantiefall kommt daher nicht zustande, wenn das Gerät innerhalb der Garantiezeit in Gewerbe-, Handwerks- oder Industriebetrieben verwendet wurde oder einer gleichzusetzenden Beanspruchung ausgesetzt war.
3. **Von unseren Garantieleistungen ausgenommen sind:**
 - Schäden am Gerät, die durch Nichtbeachtung der Montageanleitung, nicht fachgerechte Installation, Nichtbeachtung der Bedienungsanleitung (z.B. Anschluss an eine falsche Netzspannung oder Stromart) bzw. der Wartungs- und Sicherheitsbestimmungen oder durch Einsatz des Geräts unter ungeeigneten Umweltbedingungen sowie durch mangelnde Pflege und Wartung entstanden sind.
 - Schäden am Gerät, die durch missbräuchliche oder unsachgemäße Anwendungen (wie z.B. Überlastung des Gerätes oder Verwendung von nicht zugelassenen Werkzeugen bzw. Zubehör), Eindringen von Fremdkörpern in das Gerät (wie z.B. Sand, Steine oder Staub), Transportschäden, Gewaltanwendung oder Fremdeinwirkungen (wie z. B. Schäden durch Herunterfallen) entstanden sind.
 - Schäden am Gerät oder an Teilen des Geräts, die auf einen bestimmungsgemäßen, üblichen (betriebsbedingten) oder sonstigen natürlichen Verschleiß zurückzuführen sind sowie Schäden und/oder Abnutzung von Verschleißteilen.
 - Mängel am Gerät, die durch Verwendung von Zubehör-, Ergänzungs- oder Ersatzteilen verursacht wurden, die keine Originalteile sind oder nicht bestimmungsgemäß verwendet werden.
 - Geräte, an denen Veränderungen oder Modifikationen vorgenommen wurden.
 - Geringfügige Abweichungen von der Soll-Beschaffenheit, die für Wert und Gebrauchstauglichkeit des Geräts unerheblich sind.
 - Geräte an denen eigenmächtig Reparaturen oder Reparaturen, insbesondere durch einen nicht autorisierten Dritten, vorgenommen wurden.
 - Wenn die Kennzeichnung am Gerät bzw. die Identifikationsinformationen des Produktes (Maschinenaufkleber) fehlen oder unlesbar sind.
 - Geräte, die eine starke Verschmutzung aufweisen und daher vom Servicepersonal abgelehnt werden.

Schadensersatzansprüche sowie Folgeschäden sind von dieser Garantieleistung generell ausgeschlossen.

4. **Die Garantiezeit** beträgt regulär **24 Monate*** (12 Monate bei Batterien / Akkus) und beginnt mit dem Kaufdatum des Gerätes. Maßgeblich ist das Datum auf dem Original-Kaufbeleg. Garantieansprüche müssen jeweils nach Kenntniserlangung unverzüglich erhoben werden. Die Geltendmachung von Garantieansprüchen nach Ablauf der Garantiezeit ist ausgeschlossen. Die Reparatur oder der Austausch des Gerätes führt weder zu einer Verlängerung der Garantiezeit noch wird eine neue Garantiezeit durch diese Leistung für das Gerät oder für etwaige eingebaute Ersatzteile in Gang gesetzt. Dies gilt auch bei Einsatz eines Vor-Ort-Services. Das betroffene Gerät ist in gesäubertem Zustand zusammen mit einer Kopie des Kaufbelegs, - hierin enthalten die Angaben zum Kaufdatum und der Produktbezeichnung - der Kundendienststelle vorzulegen bzw. einzusenden. Wird ein Gerät unvollständig, ohne den kompletten Lieferumfang eingeschickt, wird das fehlende Zubehör wertmäßig in Anrechnung / Abzug gebracht, falls das Gerät ausgetauscht wird oder eine Rückerstattung erfolgt. Teilweise oder komplett zerlegte Geräte können nicht als Garantiefall akzeptiert werden. Bei nicht berechtigter Reklamation bzw. außerhalb der Garantiezeit trägt der Käufer generell die Transportkosten und das Transportrisiko. **Einen Garantiefall melden Sie bitte vorab bei der Servicestelle (s.u.) an.** In der Regel wird vereinbart, dass das defekte Gerät mit einer kurzen Beschreibung der Störung per Abhol-Service (nur in Deutschland) oder - im Reparaturfall außerhalb des Garantiezeitraums - ausreichend frankiert, unter Beachtung der entsprechenden Verpackungs- und Versandrichtlinien, an die unten angegebene Serviceadresse eingeschickt wird. **Beachten Sie bitte, dass Ihr Gerät (modellabhängig) bei Rücklieferung, aus Sicherheitsgründen - frei von allen Betriebsstoffen ist.** Das an unser Service-Center eingeschickte Produkt, muss so verpackt sein, dass Beschädigungen am Reklamationsgerät auf dem Transportweg vermieden werden. Nach erfolgter Reparatur / Austausch senden wir das Gerät frei an Sie zurück. Können Produkte nicht repariert oder ausgetauscht werden, kann nach unserem eigenen freien Ermessen ein Geldbetrag bis zur Höhe des Kaufpreises des mangelhaften Produkts erstattet werden, wobei ein Abzug aufgrund von Abnutzung und Verschleiß berücksichtigt wird. Diese Garantieleistungen gelten nur zugunsten des privaten Erstkäufers und sind nicht abtret- oder übertragbar.

5. Für die Geltendmachung Ihres Garantieanspruches **kontaktieren Sie bitte unser Service-Center.**

Bitte verwenden Sie vorzugsweise unser Formular auf unserer Homepage: <https://www.scheppach.com/de/service>

Bitte senden Sie uns keine Geräte ohne vorherige Kontaktaufnahme und Anmeldung bei unserem Service-Center.

Für die Inanspruchnahme dieser Garantiezusagen ist der Erstkontakt mit unserem Service-Center zwingende Voraussetzung.

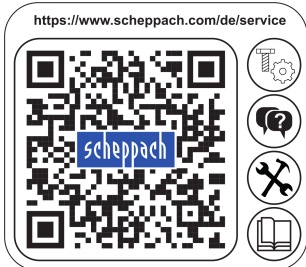

6. **Bearbeitungszeit** - Im Regelfall erledigen wir Reklamationssendungen innerhalb 14 Tagen nach Eingang in unserem Service-Center.

Sollte in Ausnahmefällen die genannte Bearbeitungszeit überschritten werden, so informieren wir Sie rechtzeitig.

7. **Verschleißteile** - Verschleißteile sind: a) mitgelieferte, an- und/oder eingebaute Batterien / Akkus sowie b) alle modellabhängigen Verschleißteile (siehe Bedienungsanleitung). Von der Garantieleistung ausgeschlossen sind tief entladene bzw. an Gehäuse und oder Batteriepolen beschädigte Batterien / Akkus.

8. **Kostenvoranschlag** - Von der Garantieleistung nicht oder nicht mehr erfasste Geräte reparieren wir gegen Berechnung. Auf Nachfrage bei unserem Service-Center können Sie die defekten Geräte für einen Kostenvoranschlag ein-senden und ggf. dem Service-Center schriftlich (per Post, eMail) die Reparaturfreigabe erteilen. Ohne Reparaturfrei-gabe erfolgt keine weitere Bearbeitung.

9. **Andere Ansprüche**, als die oben genannten, können nicht geltend gemacht werden.

Die **Garantiebedingungen** gelten nur in der jeweils aktuellen Fassung zum Zeitpunkt der Reklamation und können ggf. unserer Homepage (www.scheppach.com) entnommen werden. Bei Übersetzungen ist stets die deutsche Fassung maßgeblich.

Scheppach GmbH · Günzburger Str. 69 · 89335 Ichenhausen (Deutschland) · www.scheppach.com

Telefon: +800 4002 4002 (Service-Hotline/Freecall Rufnummer dt. Festnetz**) · Telefax +49 [0] 8223 4002 20 ·

E-Mail: service@scheppach.com · Internet: <http://www.scheppach.com>

* Produktabhängig auch über 24 Monate; länderbezogen können erweiterte Garantieleistungen gelten

** Verbindungskosten: kostenlos aus dem deutschen Festnetz

Änderungen dieser Garantiebedingungen ohne Voranmeldung behalten wir uns jederzeit vor.



**Ersatzteile
Zubehör**



Reparatur



Kontakt



Dokumente

Table of contents

1	Introduction	19
2	Product description (Fig. 1-14).....	19
3	Scope of delivery (Fig. 2)	20
4	Proper use.....	20
5	Safety instructions.....	20
6	Technical data.....	21
7	Unpacking	21
8	Assembly.....	22
9	Operation	23
10	Working instructions.....	24
11	Cleaning and maintenance	25
12	Storage and transport	26
13	Electrical connection	26
14	Repair and ordering spare parts	26
15	Troubleshooting	27
16	Disposal and recycling	28
17	EU Declaration of Conformity.....	28
18	Exploded view.....	271

Explanation of the symbols on the product

Symbols are used in this manual to draw your attention to potential hazards. The safety symbols and the accompanying explanations must be fully understood. The warnings themselves will not rectify a hazard and cannot replace proper accident prevention measures.

	Before commissioning, read and observe the operating manual and safety instructions!
	The product complies with the applicable European directives.
	The product complies with the applicable Serbian directives.

1 Introduction

Manufacturer:

Scheppach GmbH
Günzburger Straße 69
D-89335 Ichenhausen

Dear Customer

We hope your new product brings you much enjoyment and success.

Note:

In accordance with the applicable product liability laws, the manufacturer of this product assumes no liability for damage to the product or caused by the product arising from:

- Improper handling
- Failure to comply with the operating manual

- Repairs carried out by third parties, unauthorised specialists
- Installing and replacing non-original spare parts
- Improper use
- Failures of the electrical system in the event of the electrical regulations and VDE provisions 0100, DIN 57113 / VDE0113 not being observed.

Note:

The operating manual is part of this product.

It includes important instructions for the safe, proper and economic operation of the product, for avoiding danger, for minimising repair costs and downtimes and for increasing the reliability and extending the service life of the product. In addition to the safety instructions in this operating manual, you must also observe the regulations applicable to the operation of the product in your country.

Familiarise yourself with all operating and safety instructions before using the product. Only operate the product as described and for the specified areas of application. Keep the operating manual in a good place and hand over all documents when passing the product on to third parties.

2 Product description (Fig. 1-14)

1. Carrying handle
2. Container cover
- 2a. Holder
3. Container
- 3a. Locking mechanisms
4. Base frame
- 4a. Holders
- 4b. Mounting holes
5. Castors
6. Drain plug
7. Suction connection
- 7a. Fitting port
8. Product socket outlet
9. On/off switch
10. Blast connection
11. Filter cage
- 11a. Safety float valve
- 11b. Self-cleaning lever
12. Vacuum hose
- 12a. Hose coupling
13. Handle
- 13a. Slider
14. Telescopic pipe
- 14a. Release button
15. Vacuum hose
16. Floor nozzle (dry vacuuming)
17. Floor nozzle (wet vacuuming)
18. Suction adapter
19. Joint nozzle
20. Car nozzle
21. Paper filter bag
- 21a. Sealing ring
22. Foam filter
23. Filter cartridge
24. Storage bag

3 Scope of delivery (Fig. 2)

Item	Quantity	Designation
4.	1 x	Base frame
5.	4 x	Castors
12.	1 x	Suction hose (3 m/Ø 32 mm)
14.	1 x	Telescopic pipe
15.	1 x	Suction hose (1 m/Ø 21.5 mm)
16.	1 x	Floor nozzle (dry vacuuming)
17.	1 x	Floor nozzle (wet vacuuming)
18.	1 x	Suction adapter
19.	1 x	Joint nozzle
20.	1 x	Car nozzle
21.	1 x	Paper filter bag
22.	1 x	Foam filter
23.	1 x	Filter cartridge
24.	1 x	Storage bag
	1 x	Electric wet / dry vacuum cleaner
	1 x	Operating manual

4 Proper use

The wet and dry vacuum cleaner is suitable for wet and dry vacuuming using the appropriate filter. The product is not intended for vacuuming flammable, explosive or harmful substances.

The product may only be used in the intended manner. Any use beyond this is improper. The user, not the manufacturer, is responsible for damages or injuries of any type resulting from this.

An element of the intended use is also the observance of the safety instructions, as well as the assembly instructions and operating information in the operating manual.

Persons who operate and maintain the product must be familiar with the manual and must be informed about potential dangers.



The liability of the manufacturer and resulting damages are excluded in the event of modifications of the product.

The product may only be operated with original parts and original accessories from the manufacturer.

The safety, operating and maintenance specifications of the manufacturer, as well as the dimensions specified in the technical data, must be observed.

Please note that our products were not designed with the intention of use for commercial or industrial purposes. We assume no guarantee if the product is used in commercial or industrial applications, or for equivalent work.

Explanation of the signal words in the operating manual

 DANGER
<p>Signal word to indicate an imminently hazardous situation which, if not avoided, will result in death or serious injury.</p>
 WARNING
<p>Signal word to indicate a potentially hazardous situation which, if not avoided, could result in death or serious injury.</p>

 CAUTION
<p>Signal word to indicate a potentially hazardous situation which, if not avoided, could result in minor or moderate injury.</p>

ATTENTION
<p>Signal word to indicate a potentially hazardous situation which, if not avoided, could result in product or property damage.</p>

5 Safety instructions

General power tool safety warnings

 WARNING
<p>Read all safety warnings, instructions, illustrations and specifications provided with this power tool.</p> <p>Failure to follow all instructions listed below may result in electric shock, fire and/or serious injury.</p>

Save all warnings and instructions for future reference.

The term "power tool" in the warnings refers to your mains-operated (corded) power tool or battery-operated (cordless) power tool.

5.1 General safety instructions

- Children, persons with reduced physical, sensory or mental capabilities or lack of experience and knowledge, or persons unfamiliar with the instructions for operating the machine are not allowed to use the machine. Local regulations may restrict the age of the user.
- Children may not play with the Product.
- Cleaning and user maintenance must not be carried out by children.

ATTENTION
<p>The following safety measures for protection against electric shock, and the risk of injury and fire must be observed when using electric tools:</p>

5.2 It will help you avoid accidents and injuries

- Never leave a product ready for operation unattended at the workplace.
- People and animals must not be suctioned with the product.
- Never point the product or nozzles at yourself or others, especially your eyes and ears, during operation. There is a danger of injury.
- Do not suck up any hot, glowing, flammable, explosive or hazardous substances. These include hot ash, petrol, solvents, acids or alkalis. There is a risk of fire and injury.
- Check the product and accessories regularly for damage. Do not use a damaged product or accessories.

5.3 To avoid accidents and injuries due to electric shock

- Switch off the product:
 - when the product is not in use, is being transported or is unattended.
 - when checking the device, it is raining or when removing blockages.
 - when cleaning or performing maintenance or changing accessories.
 - after contact with foreign objects or in the event of abnormal vibrations.
- Do not immerse the product in water and do not operate it in a damp environment.
- Never immerse the product in water or other liquids for cleaning.
- Do not touch the product with damp or wet hands!

5.4 This way, product damage and any resulting personal injury can be avoided

- Ensure that the product is correctly assembled and that the filters are in the correct position.
- Do not work without a filter. The product may become damaged.
- Only use original spare parts and accessories (see "Spare parts/accessories") supplied and recommended by our Service Centre. Using third-party parts leads to a loss of guarantee claims.
- Only have repairs carried out by authorised service centres.
- Follow the instructions for cleaning and maintaining the product.
- Store the product in a dry place and out of reach of children.

Residual risks

The product has been built according to state-of-the-art and the recognised technical safety rules. However, individual residual risks can arise during operation.

- Health hazard due to electrical power, with the use of improper electrical connection cables.
- Furthermore, despite all precautions having been met, some non-obvious residual risks may still remain.
- Residual risks can be minimised if the "Safety Instructions" and the "Intended Use" together with the operating manual as a whole are observed.
- Prevent the product being unintentionally started up.
- Keep your hands away from the working area when the product is in operation.
- Comply with the stipulated maintenance and safety instructions in the operating instructions.

WARNING

This power tool generates an electromagnetic field during operation. This field can impair active or passive medical implants under certain circumstances. In order to prevent the risk of serious or deadly injuries, we recommend that persons with medical implants consult with their physician and the manufacturer of the medical implant prior to operating the power tool.

6 Technical data

Rated voltage	220-240 V~/ 50/60 Hz
Nominal power	1500 W
Protection class	I
Protection category	IPX4
Length of mains connection cable	6 m
Container volume	approx. 30 l
Suction capability	20 kPa
Max. air flow	40 l/s
Hose length Ø 32mm	approx. 3 m
Hose length Ø 21.5mm	approx. 1 m
Max. power, product socket	2000 W
Weight	approx. 7.6 kg

Subject to technical changes!

7 Unpacking

WARNING

The product and the packaging material are not children's toys!

Do not let children play with plastic bags, films or small parts! There is a danger of choking or suffocating!

- Open the packaging and carefully remove the product.
- Remove the packaging material, as well as the packaging and transport safety devices (if present).
- Check whether the scope of delivery is complete.
- Check the product and accessory parts for transport damage. Immediately report any damage to the transport company that delivered the Product. Later claims will not be recognised.
- If possible, keep the packaging until the expiry of the warranty period.
- Familiarise yourself with the product by means of the operating manual before using for the first time.
- With accessories as well as wearing parts and replacement parts use only original parts. Spare parts can be obtained from your specialist dealer.
- When ordering please provide our article number as well as type and year of manufacture for the product.

8 Assembly

WARNING

Danger of injury!

Do not insert the mains plug into the socket until you are ready to use the product.

- Place the product on a level, even surface.

8.1 Attaching and removing the container cover (2) (Fig. 2, 3)

Removing the container cover:

1. Before removing the container cover (2), remove all nozzles (16/17/19/20), hoses (12/15) and the suction adapter (18) from the holders (2a) on the container cover (2).
2. Loosen the latches (3a).
3. Lift the container cover (2) from the container (3).

Attaching the container cover:

1. Place the container cover (2) on the container (3).
2. Fasten the container cover (2) with the latches (3a). Ensure that the latches (3a) latch into the recesses in the container cover (2).

8.2 Fitting the container (3) to the base frame (4) (Fig. 4)

1. Put the container (3) on the base frame (4).
2. Gently push the container (3) onto the base frame (4).
3. Ensure that the locking mechanism of the base frame (4) engages on the container (3).

8.3 Fitting the rollers (5) (Fig. 5)

1. Remove the container cover (2) as described in 8.1.
2. Set the container down (3) on a solid surface with the underside facing upwards.
3. Place the rollers (5) into the assembly holes (4b) provided on the base frame (4).
4. Gently press the rollers (5) into the assembly holes (4b).
5. Flip the container (3) and place it on the rollers (5).

8.4 Filter and filter bag (Fig. 1, 2)

The product has the following filter and filter bag included in the scope of delivery:

Paper filter bag (21)

- Dry vacuuming

Foam filter (22)

- Wet vacuuming

Filter cartridge (23)

- Dry vacuuming of fine dust

Note:

1. In order to fit/remove the filter and filter bag, remove the container cover (2) as described under 8.1.
2. Always set down the container cover (2) with the top facing downwards.
3. After you have assembled/removed the desired filter and filter bag, reattach the container cover (2) to the container (3).

8.4.1 Fitting/removing the paper filter bag (21) (Fig. 6)

Removing:

1. Remove the paper filter bag (21) from the bar (7a) on the suction connection (7).

Assembling:

1. Attach the paper filter bag (21) to the bar (7a) on the suction connection (7) inside the container (3).
2. Check that the paper filter bag (21) is installed correctly and the sealing ring (21a) fully envelopes the bar (7a) on the suction connection (7).

8.4.2 Fitting/removing the foam filter (22) (Fig. 7)

Removing:

1. Remove the foam filter (22) from the filter cage (11).

Assembling:

1. Remove the foam filter (22) over the filter cage (11).
2. Check that the foam filter (22) is installed correctly and fully envelopes the filter cage (11).

8.4.3 Fitting/removing the filter cartridge (23) (Fig. 8)

Removing:

1. Turn the filter cartridge (23) anti-clockwise and remove it from the filter cage (11). Ensure that the lugs in the filter cage (11) and the recesses in the filter cartridge (23) are correctly aligned.

Assembling:

1. Push the filter cartridge (23) fully onto the filter cage (11).
2. Turn the filter cartridge (23) clockwise until it is fully engaged in the container cover (2). Ensure that the lugs in the filter cage (11) and the recesses in the filter cartridge (23) are correctly aligned.
3. Check that the filter cartridge (23) is installed correctly and fully envelopes the filter cage (11).

8.5 Connecting the suction hose (12)

8.5.1 Suction function (Fig. 9)

1. Push the hose coupling (12a) fully into the suction connection (7).
2. Turn the hose coupling (12a) clockwise until it fully engages.
3. Check that the suction hose (12) is installed correctly by gently pulling on the hose coupling (12a).

8.5.2 Blast function (Fig. 10)

1. Push the hose coupling (12a) fully into the blowing connection (10).
2. Turn the hose coupling (12a) clockwise until it fully engages.
3. Check that the suction hose (12) is installed correctly by gently pulling on the hose coupling (12a).

8.6 Uncoupling the suction hose (12) (Fig. 9, 10)

Uncouple the suction hose (12) from the suction connection (7) or the blast connection (10):

1. Turn the hose coupling (12a) counter-clockwise.
2. Pull the hose coupling (12a) out of the suction connection (10) or the blowing connection (12).

8.7 Storing the nozzles (16/17/19/20) and telescopic pipe (14) (Fig. 2, 11)

1. You can store the nozzles (16/17/19/20) and the telescopic pipe (14) in the holders (2a/4a) on the container cover (2) and on the base frame (4).

8.8 Attaching the telescopic pipe (14) (Fig. 12)

Note:

The telescopic tube allows you to adjust the product to suit your individual size.

1. Attach the telescopic pipe (14) to the handle (13).
2. To extend the telescopic tube (14), push the unlock button (14a) forwards and hold it in this position.
3. Adjust the telescopic tube (14) to the desired length and release the unlock button (14a) again.

8.9 Use of the various nozzles (16/17/19/20), the suction adapter (18) and the suction hose (15) (Fig. 2, 12, 13)

Vacuum hose (15):

- For the use of small appliances. If necessary, use the suction adapter (18) for this.
- The suction hose (15) is suitable for cleaning hard-to-reach areas when used in conjunction with the joint nozzle (19) or the car nozzle (20). The smaller diameter makes the suction hose (15) more flexible and easier to manoeuvre, making it easier to work in confined spaces, such as car interiors, workshops or small corners.

Floor nozzle (16/17):

- Vacuuming of solid materials and liquids on medium to large surfaces, carpets or floor mats.
- The floor nozzle (16/17) can be attached and used with the telescopic pipe (14) or directly on the handle (13).
- If required, it can also be used without the extensions.

Suction adapter (18)

- The stepped suction adapter (18) has several diameters that allow for easy connection of different tools to a wet/dry vacuum cleaner.

Joint nozzle (19):

- Vacuuming of solid materials and liquids in joints, corners, radiators and hard-to-reach areas.
- The joint nozzle (19) can be attached and used either together with the telescopic pipe (14), the suction hose (15) or directly on the handle (13).

Car nozzle (20):

- Suction of solids and liquids on seats, carpets and in narrow spaces, for example between the car seats and in the footwell.
- The car nozzle (20) can be attached and used either together with the telescopic pipe (14), the vacuum hose (15) or directly on the handle (13).

8.9.1 Attaching the suction hose (15) (Fig. 13)

1. Hold the suction hose (15) handle (13) firmly.

8.9.2 Fitting the nozzle (Fig. 12, 13)

1. Attach the desired nozzle (16/17/19/20) to the handle (13), the telescopic pipe (14) or the vacuum hose (15).
2. Remove the nozzle (16/17/19/20) by taking it off the vacuum hose (15), the telescopic pipe (14) or the handle (13) by pulling it forward.

9 Operation

The product is equipped with a stainless steel container. The castors allow the product to be highly manoeuvrable. With wet vacuuming, the suction air flow is switched off by a safety float valve when the container is full. The product also has a blowing function.

Please refer to the following descriptions for the function of the control elements.

ATTENTION

Always make sure the product is fully assembled before commissioning!

⚠ WARNING

Danger of injury!

Do not insert the mains plug into the socket until you are ready to use the product.

ATTENTION

Do not use without a filter!

9.1 Switching the product on/off (Fig. 1)

Switching on

1. Insert the mains plug into a properly fused mains socket.
2. Switch the product on by setting the on/off switch (9) to the "I" position.

Switching off

1. Switch the product off by setting the on/off switch (9) to the "0" position.

9.2 Switching the product and power tool on/off (Fig. 1)

Note:

Use the suction adapter (18) to connect various products with a suitable connection diameter to the vacuum hose (12).

Switching on

1. Insert the mains plug into a properly fused mains socket.
2. Connect a power tool* to the product socket outlet (8).
3. Set the on/off switch (9) to position II.
4. When you switch on the power tool*, the automated process of switching on the product begins.

Switching off

1. Switch the power tool* off. The product has an automated switch-off function that activates after a delay of approximately 6 to 7 seconds.

* = may not be included in the scope of delivery!

10 Working instructions

10.1 Suction function

⚠ WARNING
Vacuuming glowing ash as well as flammable, hazardous substances is prohibited. There is a danger of injury!

ATTENTION
Fine dusts, such as those from cement, soot and plaster, are too fine to be absorbed. There is a risk that it could get into the motor and damage it.

ATTENTION
Do not use without a filter!

- Place the product on a level, even surface.
 - Do not suck up any hot, glowing, flammable, explosive or hazardous substances. These include hot ash, petrol, solvents, acids or alkalis. There is a risk of fire and injury.
 - If the products heats up switch the product off and pull out the mains plug. Let the product cool down outdoors under supervision.
 - Fill the container no more than half way so that the safety float valve (11a) always remains free (Fig. 1).
1. Attach the hose coupling (12a) to the suction connection (7) (see 8.5.1).
 2. Switch the product on (see 9.1 or 9.2).

10.1.1 Dry vacuuming (Fig. 1, 2, 12)

Note:

Do not use a wet or damp product for dry vacuuming!

1. Insert the paper filter bag (21) into the container (3) (see 8.4.1).
2. Fit the filter cartridge (23) (see 8.4.3).
3. Connect the hose coupling (12a) to the suction connection (7) (see 8.5.1).
4. Fit the telescopic pipe (14) to the handle (13) (see 8.8).
Connect the telescopic pipe (14) and one of the nozzles (16/17/19/20).

Vacuuming at table height or in confined spaces:
Proceed as described in 8.9.

5. Hold the suction pipe (12) handle (13) firmly.
6. Switch on the product (see 9.1 or 9.2).
7. Vacuum the area to be cleaned or use it with a power tool*.
8. If necessary, adjust the suction power by sliding the slider (13a) on the handle (13) forwards and backwards.
9. Switch off the product (see 9.1 or 9.2).

* = may not be included in the scope of delivery!

10.1.2 Wet vacuuming (Fig. 1, 2)

Note:

A float integrated in the filter basket ensures that the suction channel is automatically closed as soon as the container has reached its maximum capacity. In this case, the product must be switched off and the container emptied before operation can be continued.

1. Empty the container (3) before wet vacuuming (see 11.1.1).
2. The container (3) is not suitable for storing liquids. Empty the container (3) after wet vacuuming (see 11.1.2).
3. Remove the paper filter bag (21) or the filter cartridge (23) from the container (3) (see 8.4.1 or 8.4.3).
4. Fit the foam filter (22) (see 8.4.2).
5. Connect the hose coupling (12a) to the suction connection (7) (see 10.1).
6. Attach the telescopic pipe (14) to the handle (13) (see 8.8).
Connect the telescopic pipe (14) and one of the nozzles (17/19/20).
Vacuuming at table height or in confined spaces:
Proceed as described under *Use of the various nozzles (16/17/19/20), the suction adapter (18) and the suction hose (15) (Fig. 2, 12, 13), ▶ Page 23.*
7. Hold the suction pipe (12) handle (13) firmly.
8. Switch the product on (see 9.1 or 9.2).
9. Vacuum the area to be cleaned.
10. Switch the product off (see 9.1).
11. Clean the product (see 11.1).

10.2 Blast function

⚠ WARNING
Danger of injury!
If you direct the airflow at people, animals or objects, this can cause injury and damage.
– Direct the air flow away from you.
– Never direct the airflow at other people, animals or objects.
– Do not blow away hard objects such as stones or branches.

1. Insert the paper filter bag (21) into the container (3) (see 8.4.1).
2. Fit the foam filter (22) or the filter cartridge (23) (see 8.4.2 or 8.4.3).

3. Fit the hose coupling (12a) to the blowing connection (10) (see 8.5.2).
Connect a nozzle (19/20) if required (see 8.9.2).
4. Hold the suction pipe (12) handle (13) firmly.
5. Switch on the product (see 9.1).
6. Blow off a surface or objects.
7. Switch off the product (see 9.1).
8. Connect the suction hose to the suction connection (6) (see 8.5.1).

11 Cleaning and maintenance

WARNING

Have maintenance and repair tasks that are not described in this operating manual, carried out by a specialist workshop. Use only original spare parts.

WARNING

Improper maintenance or cleaning work can cause injuries!

WARNING

The product may start unexpectedly and cause injuries and burns during cleaning, repair and maintenance work.

- Switch the product off.
- Pull out the mains plug.
- Allow the product to cool.

11.1 Cleaning

1. Never immerse the product in water or other liquids for cleaning.
2. Do not splash the product with water.
3. Keep protective devices, air vents and the motor housing as free of dust and dirt as possible. Rub the product clean with a clean cloth* or blow it off with compressed air* at low pressure. We recommend that you clean the product directly after every use.
4. Ventilation openings must always be free.
5. Do not use any cleaning products or solvents; they could attack the plastic parts of the product. Make sure that no water can penetrate the product interior.

* = may not be included in the scope of delivery!

11.1.1 Emptying the container (3) (Fig. 1)

WARNING

Empty and clean the product before and after use to avoid the accumulation of materials that could pose a fire risk in the product.

1. Remove the container cover (2) from the container (3) as described in 8.1.
2. Empty the container (3).

11.1.2 Empty the container (3) after wet vacuuming (Fig. 1, 14)

1. When wet dirt is present, open the drain cap (6) to allow the liquid sucked up to drain.
2. Lift the product by the handle (1) and tilt it slightly to pour liquid residues out of the container (3).
3. Put the drain cover (6) back on the drain hole. Close it by turning the drain cover (6) clockwise.
4. To ensure that the container (3) is empty, proceed as described in 11.1.1.

11.1.3 Cleaning the foam filter (22) and filter cartridge (23) (Fig. 1, 7, 8)

Clean the foam filter (22) or the filter cartridge (23) if the suction power decreases.

Note:

Before installing the filter again, make sure that it is dry.

1. Remove all nozzles (16/17/19/20) and the telescopic pipe (14) from the holder (2a/4b).
2. Take off the container cover (2) as described in 8.1.
3. Flip the container cover (2).
4. Pull the foam filter (22) or the filter cartridge (23) off the filter cage (11).
5. Remove the dust from the foam filter (22) or the filter cartridge (23) by shaking it out or washing it out if necessary.
6. Allow the foam filter (22) or the filter cartridge (23) to air dry before attaching and using it again.
7. Reattach the foam filter (22) or the filter cartridge (23) to the filter cage (11).
8. Close the container (3) with the container cover (2).

11.1.4 Cleaning the filter cartridge (23) with the self-cleaning lever (11b) (Fig. 8)

1. Remove the container cover (2) as described in 8.1.
2. Fit the filter cartridge (23) to the filter cage (11) as described under 8.4.3.
3. Refasten the container cover (2) (see as described in 8.1).
4. Connect the mains plug to a suitable power source.
5. Set the on/off switch (9) to the "I" position.
6. Hold the handle (13) on the self-cleaning lever (11b) so that the air flow is blocked.
7. Press and hold the self-cleaning lever (11b) five times for 3 seconds each time.
8. This blows air through the filter cartridge (23) to remove residue and dirt.

11.2 Maintenance

1. Check the product for obvious defects such as loose, worn or damaged parts before each use.
2. Check the covers and protective devices for damage and correct seating. Replace them if necessary.

11.2.1 Replace the paper filter bag (21), foam filter (22) or filter cartridge (23) (Fig. 2)

1. Remove all nozzles (16/17/19/20) and the telescopic pipe (14) from the holder (2a/4b).
2. Take off the container cover (2) as described in 8.1.
3. Flip the container cover (2).
4. Pull the foam filter (22) or the filter cartridge (23) off the filter basket (11) or remove the paper filter bag (21) from the fitting port (7a).
5. To replace the paper filter bag (21), proceed as described in 8.4.1.
6. Fit the new foam filter (22) to the filter cage (11) as described in 8.4.2.
7. Fit the new filter cartridge (23) to the filter cage (11) as described in 8.4.3.
8. Close the container (3) again with the container cover (7).

12 Storage and transport

⚠ WARNING

Danger of injury and burning!

The product can start unexpectedly and cause injuries.

- Switch off the engine before carrying out any cleaning or maintenance work.
- Allow the engine to cool down.
- Pull out the mains plug.

- Empty the product completely.
- Clean and check the product for damage.

12.1 Storage

Store the product and its accessories in a dark, dry and frost-free place that is inaccessible to children. The optimum storage temperature is between 5°C and 30°C.

Store the product in its original packaging. Cover the product to protect it from dust or moisture. Store the operating manual with the product.

12.2 Transport

1. To transport the product, disconnect the it from the power supply and set it up in the new position you want to use it in.
2. The product may only be lifted or transported by the carrying handle.
3. Lift the product for transport over stairs or obstacles.
4. The product must be secured against tipping and slipping during transport in vehicles in order to prevent damage and injuries.

13 Electrical connection

The electrical motor installed is connected and ready for operation. The connection complies with the applicable VDE and DIN provisions. The customer's mains connection as well as the extension cable used must also comply with these regulations.

13.1 Damaged electrical connection cables

The insulation on electrical connection cables is often damaged.

This may have the following causes:

- Pressure points, where connection cables are passed through windows or doors,
- Kinks where the connection cable has been improperly fastened or routed,
- Places where the connection cables have been cut due to being driven over,
- Insulation damage due to being ripped out of the wall socket,
- Cracks due to the insulation ageing.

Such damaged electrical connection cables must not be used and are life-threatening due to the insulation damage.

Check the electrical connection cables for damage regularly. Ensure that the connection cables are disconnected from electrical power when checking for damage.

Electrical connection cables must comply with the applicable VDE and DIN provisions. Only use connection cables of the same designation.

The printing of the type designation on the connection cable is mandatory.

Safety information for replacing damaged or defective mains connection cables

Connection type Y

If it is necessary to replace the mains connection cable, this must be done by the manufacturer or their representative to avoid safety hazards.

13.2 Important information

In the event of overloading, the motor will switch itself off. After a cool-down period (time varies) the motor can be switched back on again.

13.3 AC motor

Connections and repair work on the electrical equipment may only be carried out by electricians.

- The mains voltage must be 220 V - 240V~.
- Extension cables up to 25 m long must have a cross-section of 1.5 mm².

14 Repair and ordering spare parts

After repairs or maintenance, make sure that all safety-related parts are installed and are in perfect condition. All parts which may cause injury must be kept where they are inaccessible to children or others.

ATTENTION

According to the German Product Liability Act, no liability is accepted for damage caused by improper repairs or by not using original spare parts.

Such work should be performed by a customer service centre or an authorised specialists. The same applies to accessory parts.

Spare parts and accessories can be obtained from our Service Centre. To do this, scan the QR code on the front page.

Connections and repairs

Connections and repair work on the electrical equipment may only be carried out by electricians.

14.1 Ordering spare parts

Please provide the following information when ordering spare parts:

- Model designation
- Item number
- Type plate data

14.2 Service information

With this product, it is necessary to note that the following parts are subject to natural or usage-related wear, or that the following parts are required as consumables.

Wearing parts*: Paper filter bag, foam filter, filter cartridge

* = not included in the scope of delivery!

15 Troubleshooting

The following table shows fault symptoms and describes remedial measures in the event of your product failing to work properly. If you cannot localise and rectify the problem with this, please contact your service workshop.

Fault	Possible cause	Remedy
Product does not run.	Product switched off. On/off switch switched off.	Switch the product on with the On/Off switch.
	Damaged mains connection cable.	Switch the product off and disconnect from the mains. Check for mains connection cable for damage. If necessary, have the mains connection cable replaced by an authorised specialist.
	On/off switch defective.	Please contact our service department.
	Motor defective.	
	Faulty power supply.	Check the electrical system for compliance with the specifications on the type plate.
Product works with interruptions.	Internal loose contact.	Please contact our service department.
	On/off switch defective.	
	Container not closed.	Close the container.
	The container is full.	Empty the container.
	The airway is blocked.	Check the following parts for blockages and remove the blockages: <ul style="list-style-type: none"> • Container • Vacuum hose • Telescopic tube
	The filter cartridge or foam filter is clogged.	Clean the filter cartridge or foam filter.
The suction capacity is also reduced after cleaning the filter cartridge or the foam filter.	The filter cartridge or foam filter is damaged.	Remove the filter cartridge or foam filter.
The product is overheated.	The filter cartridge or foam filter is clogged.	Clean the filter cartridge or foam filter.
	The paper filter bag is full.	Replace the paper filter bag.
Dust escapes from the product.	The container cover has not been installed correctly.	Attach the container cover correctly.
Material sucked in is blown out again at the container cover.	Foam filter or filter cartridge damaged.	Replace the foam filter or filter cartridge.
	There is no filter present.	Insert a filter.

16 Disposal and recycling

Notes for packaging



The packaging materials are recyclable. Please dispose of packaging in an environmentally friendly manner.

Notes on the electrical and electronic equipment act [ElektroG]



Waste electrical and electronic equipment does not belong in household waste, but must be collected and disposed of separately!

- Used batteries or rechargeable batteries that are not installed permanently in the old appliance must be removed non-destructively before disposal! Their disposal is regulated by the battery act.
- Owners or users of electrical and electronic devices are legally obliged to return them after use.
- The end user is responsible for deleting their personal data from the old device being disposed of!
- The symbol of the crossed-out dustbin means that waste electrical and electronic equipment must not be disposed of with household waste.
- Waste electrical and electronic equipment can be handed in free of charge at the following places:
 - Public disposal or collection points (e.g. municipal works yards)
 - Points of sale of electrical appliances (stationary and online), provided that dealers are obliged to take them back or offer to do so voluntarily.
 - Up to three waste electrical devices per type of device, with an edge length of no more than 25 centimetres, can be returned free of charge to the manufacturer without prior purchase of a new device from the manufacturer or taken to another authorised collection point in your vicinity.
 - Further supplementary take-back conditions of the manufacturers and distributors can be obtained from the respective customer service.
- If the manufacturer delivers a new electrical appliance to a private household, the manufacturer can arrange for the free collection of the old electrical appliance upon request from the end user. Please contact the manufacturer's customer service for this.
- These statements only apply to devices installed and sold in the countries of the European Union and which are subject to the European Directive 2012/19/EU. In countries outside the European Union, different regulations may apply to the disposal of waste electrical and electronic equipment.

17 EU Declaration of Conformity

Translation of the original Declaration of Conformity

Manufacturer:

Scheppach GmbH
Günzburger Straße 69
D-89335 Ichenhausen

We declare under our sole responsibility that the product described here complies with the applicable directives and standards.

Brand: **SCHEPPACH**

Art. designation: **Electric wet / dry vacuum cleaner – VC30 Premium**

Art. no. **5907746901**

EU directives:

2014/30/EU, 2011/65/EU*, 2014/35/EU,

* The object of the declaration described above fulfils the regulations of the directive 2011/65/EU of the European Parliament and Council from 8th June 2011, on the restriction of the use of certain hazardous substances in electrical and electronic equipment.

Applied standards:

EN 60335-1:2012+AC:2014+A11:2014+A13:2017+A1:2019+A2:2019+A14:2019+A15:2021+A16:2023;
EN 60335-2-2:2010+A11:2012+A1:2013;
EN 62233:2008; EN 61000-3-3:2013+A1:2019+A2:2021;
EN IEC 61000-3-2:2019+A1:2021;
EN IEC 55014-1:2021;
EN IEC 55014-2:2021;

Documentation authorised representative:

Dawid Hudzik

Günzburger Str. 69
D-89335 Ichenhausen

Ichenhausen, 19.12.2024

Simon Schünk
Division Manager Product Center

Andreas Pecher
Head of Project Management

Sommaire

1	Introduction	29
2	Description du produit (fig. 1-14).....	29
3	Fournitures (fig. 2).....	30
4	Utilisation conforme.....	30
5	Consignes de sécurité.....	30
6	Caractéristiques techniques.....	31
7	Déballage	32
8	Montage	32
9	Utilisation.....	34
10	Consignes de travail.....	34
11	Nettoyage et maintenance	35
12	Stockage et transport	36
13	Raccordement électrique	37
14	Réparation et commande de pièces de rechange	37
15	Dépannage.....	38
16	Élimination et recyclage	38
17	Déclaration de conformité UE	39
18	Vue éclatée	271

Explication des symboles sur le produit

L'utilisation de symboles dans ce manuel permet d'attirer votre attention sur les éventuels risques. Les symboles de sécurité et les explications qui les accompagnent doivent être parfaitement compris. Les avertissements en eux-mêmes ne permettent pas d'éliminer les risques et ne dispensent pas de prendre des mesures adaptées pour la prévention des accidents.

	Lisez le mode d'emploi et observez les consignes de sécurité avant de procéder à la mise en service !
	Le produit respecte les directives européennes en vigueur.
	Le produit respecte les directives serbes en vigueur.

1 Introduction

Fabricant :

Scheppach GmbH
Günzburger Straße 69
D-89335 Ichenhausen

Cher client,

Nous espérons que votre nouveau produit vous apportera satisfaction et de bons résultats.

Remarque :

Conformément à la loi en vigueur sur la responsabilité du fait des produits, le fabricant de ce produit n'est pas responsable des dommages survenus sur ce produit dans les cas suivants :

- Manipulation incorrecte

- Non-respect de la notice d'utilisation
- Réparations effectuées par des tiers, des spécialistes non autorisés
- Montage et remplacement des pièces de rechange non originales
- Utilisation non conforme
- Pannes de l'installation électrique en cas de non-respect des prescriptions électriques et des dispositions de la VDE 0100, DIN 57113 / VDE0113.

Attention :

Le mode d'emploi fait partie du produit.

Il contient des remarques importantes sur l'utilisation sécuritaire, réglementaire et économique du produit et sur la façon d'éviter les dangers, de limiter les frais de réparation, de réduire les périodes d'arrêt et d'augmenter la fiabilité et la durée de vie du produit. Outre les dispositions de sécurité figurant dans cette notice d'utilisation, vous devez absolument observer les prescriptions concernant le fonctionnement du produit en vigueur dans votre pays.

Avant d'utiliser le produit, familiarisez-vous avec les consignes de sécurité et d'utilisation. Utilisez le produit uniquement conformément aux descriptions et pour les domaines d'utilisation prescrits. Conservez bien le mode d'emploi et transmettez tous les documents en cas de remise du produit à un tiers.

2 Description du produit (fig. 1-14)

- Poignée de transport
- Couvercle du réservoir
- Support
- Réservoir
- Verrouillages
- Bâti de base
- Supports
- Trous de montage
- Roulettes
- Couvercle d'évacuation
- Raccord d'aspiration
- Entretoise
- Prise du produit
- Interrupteur On/Off
- Raccord de soufflage
- Panier filtrant
- Soupape à flotteur de sécurité
- Lever d'auto-nettoyage
- Flexible d'aspiration
- Couplage de flexible
- Poignée
- Poussoir
- Tuyau télescopique
- Touche de déverrouillage
- Flexible d'aspiration
- Buse de sol (aspiration à sec)
- Buse de sol (aspiration humide)
- Adaptateur d'aspiration
- Suceur
- Buse auto
- Sac à poussière en papier
- Bague d'étanchéité
- Filtre en mousse
- Cartouche filtrante
- Sachet de conservation

3 Fournitures (fig. 2)

Pos.	Quantité	Désignation
4.	1 x	Bâti de base
5.	4 x	Roulettes
12.	1 x	Tuyau d'aspiration (3 m/Ø 32 mm)
14.	1 x	Tuyau télescopique
15.	1 x	Tuyau d'aspiration (1 m/Ø 21,5 mm)
16.	1 x	Buse de sol (aspiration à sec)
17.	1 x	Buse de sol (aspiration humide)
18.	1 x	Adaptateur d'aspiration
19.	1 x	Suceur
20.	1 x	Buse auto
21.	1 x	Sac à poussière en papier
22.	1 x	Filtre en mousse
23.	1 x	Cartouche filtrante
24.	1 x	Sachet de conservation
	1 x	Aspirateur eau et poussière électrique
	1 x	Mode d'emploi

4 Utilisation conforme

L'aspirateur eau et poussière convient à l'aspiration d'eau et de poussières à condition d'utiliser le filtre correspondant. Le produit n'est pas conçu pour aspirer les substances inflammables, explosives ou nocives.

Le produit doit être utilisé selon les dispositions correspondantes. Toute autre utilisation est considérée comme étant non conforme. Le fabricant décline toute responsabilité quant aux dommages ou blessures qui en résulteraient. Dans ce cas, l'utilisateur est le seul responsable.

Une utilisation conforme consiste également à respecter les consignes de sécurité, ainsi que les instructions de montage et les consignes d'utilisation de la notice d'utilisation.

Les personnes utilisant le produit et en assurant la maintenance doivent être familiarisées avec celui-ci et connaître les dangers possibles qu'il implique.

Toute modification du produit annule toute garantie du fabricant pour les dommages en résultant.

Le produit ne doit être utilisé qu'avec des pièces de rechange et des accessoires originaux du fabricant.

Respectez les prescriptions de sécurité, de travail et de maintenance du fabricant, ainsi que les dimensions indiquées dans les caractéristiques techniques.

Remarque : conformément aux dispositions, nos produits n'ont pas été conçus pour une utilisation commerciale, artisanale ou industrielle. Nous déclinons toute responsabilité si le produit est utilisé dans des exploitations commerciales, artisanales ou industrielles, ou dans le cadre d'activités comparables.

Explication des mots de signalisation dans le mode d'emploi

DANGER

Terme de signalisation servant à désigner une situation de danger immédiate qui entraîne des blessures graves voire mortelles si elle n'est pas évitée.

AVERTISSEMENT

Terme de signalisation servant à désigner une situation de danger possible qui peut entraîner des blessures graves voire mortelles si elle n'est pas évitée.

PRUDENCE

Terme de signalisation servant à désigner une situation de danger possible qui peut entraîner des blessures légères ou modérées si elle n'est pas évitée.

ATTENTION

Terme de signalisation servant à désigner une situation de danger possible qui peut endommager le produit ou les biens environnants.

5 Consignes de sécurité

Consignes de sécurité générales pour les outils électriques

AVERTISSEMENT

lisez toutes les consignes de sécurité, les instructions, les illustrations et les caractéristiques techniques fournies avec cet outil électrique.

Toute négligence dans le respect des instructions suivantes peut entraîner un choc électrique, un incendie et/ou des blessures graves.

Conservé à l'avenir toutes les consignes de sécurité et instructions.

Le terme de « outil électrique » utilisé dans les consignes de sécurité désigne les outils électriques sur secteur (avec câble secteur) et les outils électriques sur batterie (sans câble secteur).

5.1 Consignes de sécurité générales

- Les enfants, les personnes présentant des capacités physiques, sensorielles ou mentales limitées, les personnes manquant d'expérience/de connaissances ou encore les personnes qui ne connaissent pas les instructions d'utilisation de la machine ne doivent pas être autorisés à utiliser la machine. Les prescriptions concernant l'âge de l'utilisateur peuvent varier d'un lieu à un autre.
- Les enfants ne doivent pas jouer avec le produit.
- Le nettoyage et la maintenance de l'utilisateur ne doivent pas être réalisés par des enfants.

ATTENTION

Lors de l'utilisation d'outils électriques, respecter les mesures de sécurité suivantes assurant une protection contre les chocs électriques, les blessures et les incendies :

5.2 Vous éviterez ainsi les accidents et les blessures

- Ne laissez jamais un produit prêt à l'emploi sans surveillance sur le lieu de travail.
- Il est interdit d'aspirer des personnes et des animaux avec le produit.
- N'orientez pas le produit ni les buses vers vous ou d'autres personnes pendant l'utilisation et évitez tout particulièrement les yeux et les oreilles. Il existe un risque de blessures.
- N'aspirez pas de matières chaudes, incandescentes, inflammables, explosives ou nocives. Cela comprend les cendres chaudes, l'essence, les solvants, les acides et les bases.
Il existe un risque d'incendie et de blessure.
- Contrôlez régulièrement le produit et les accessoires pour détecter les dommages. N'utilisez pas de produit ou d'accessoires endommagés.

5.3 Vous éviterez ainsi les accidents et les blessures dus à un choc électrique

- Arrêtez le produit :
 - si vous n'utilisez pas le produit, que vous voulez le transporter ou que vous le laissez sans surveillance.
 - pendant que vous contrôlez, nettoyez ou débloquez le produit.
 - lors des opérations de nettoyage, de maintenance, ou lors du remplacement des accessoires.
 - en cas de contact avec des corps étrangers ou de vibration anormale.
- N'immergez pas le produit dans l'eau et ne l'utilisez pas dans un environnement humide.
- N'immergez jamais le produit dans l'eau ou tout autre liquide pour le nettoyer.
- Ne touchez pas le produit si vos mains sont humides !

5.4 Vous éviterez ainsi d'endommager le produit et de provoquer d'éventuelles blessures

- Veillez à ce que le produit soit correctement assemblé et à ce que le filtre soit correctement positionné.
- Ne travaillez jamais sans filtre. Votre produit risquerait d'être endommagé.
- Utilisez uniquement des pièces de rechange et accessoires d'origine (voir « Pièces de rechange/accessoires ») fournis et recommandés par notre centre de SAV. L'utilisation de pièces tierces entraîne l'annulation immédiate de tout droit à garantie.
- Faites uniquement effectuer les réparations par des centres de SAV que nous avons agréés.
- Tenez compte des consignes de nettoyage et de maintenance du produit.
- Le produit doit être conservé dans un lieu sec, hors de portée des enfants.

Risques résiduels

Le produit est construit selon l'état actuel de la technique et selon les règles techniques de sécurité reconnues. Toutefois, des risques résiduels peuvent survenir lors des travaux.

- Danger pour la santé dû au courant en cas d'utilisation de lignes de raccordement électrique non conformes.
- En outre, malgré toutes les précautions prises, il peut demeurer des risques résiduels qui ne sont pas évidents.
- Les risques résiduels peuvent être réduits au minimum si les « Consignes de sécurité » et les instructions d'« Utilisation conforme », ainsi que l'ensemble de la notice d'utilisation sont respectés.
- Éviter toute mise en service involontaire du produit.
- Maintenez vos mains à distance de la zone de travail si le produit est en cours de fonctionnement.
- Respecter les consignes de sécurité et de maintenance prédéfinies dans la notice d'utilisation.

	AVERTISSEMENT
<p>Pendant son fonctionnement, cet outil électrique génère un champ électromagnétique. Ce champ peut dans certaines circonstances nuire aux implants médicaux actifs ou passifs. Pour réduire les risques de blessures graves voire mortelles, nous recommandons aux personnes porteuses d'implants médicaux de consulter leur médecin, ainsi que le fabricant de leur implant avant d'utiliser l'outil électrique.</p>	

6 Caractéristiques techniques

Tension de mesure	220-240 V~/ 50/60 Hz
Puissance nominale	1500 W
Classe de protection	I
Indice de protection	IPX4
Longueur du câble de raccordement secteur	6 m
Volume du récipient	env. 30 l
d'aspiration	20 kPa
Flux d'air max.	40 l/s
Longueur de flexible Ø 32 mm	env. 3 m
Longueur de flexible Ø 21,5 mm	env. 1 m
Puissance max. de la prise du produit	2000 W
Poids	env. 7,6 kg

Sous réserve de modifications techniques !

7 Déballage

AVERTISSEMENT

Le produit et les matériaux d'emballage ne sont pas des jouets !

Les enfants ne doivent pas jouer avec les sacs en plastique, films d'emballage et pièces de petite taille ! Il existe un risque d'ingestion et d'étouffement !

- Ouvrez l'emballage et sortez délicatement le produit.
- Retirez le matériau d'emballage, ainsi que les protections d'emballage et de transport (s'il y a lieu).
- Vérifiez que les fournitures sont complètes.
- Vérifiez que le produit et les accessoires n'ont pas été endommagés lors du transport. Signalez immédiatement tout dommage au transporteur qui a livré le produit. Les réclamations ultérieures ne seront pas acceptées.
- Conservez si possible l'emballage jusqu'à la fin de la période de garantie.
- Familiarisez-vous avec le produit à l'aide de la notice d'utilisation avant de commencer à l'utiliser.
- N'utilisez que des pièces d'origine pour les accessoires ainsi que les pièces d'usure et de rechange. Vous trouverez les pièces de rechange chez votre revendeur.
- Lors de la commande, indiquez la référence, ainsi que le type et l'année de construction du produit.

8 Montage

AVERTISSEMENT

Risque de blessures !

Ne branchez la fiche secteur dans une prise que lorsque le produit est prêt à l'utilisation.

- Placez le produit sur une surface plane et droite.

8.1 Fixation et retrait du couvercle du réservoir (2) (fig. 2, 3)

Retrait du couvercle du réservoir :

1. Avant de retirer le couvercle du réservoir (2), retirez toutes les buses (16/17/19/20), tous les flexibles (12/15) et l'adaptateur d'aspiration (18) des supports (2a) du couvercle du réservoir (2).
2. Desserrez les verrouillages (3a).
3. Soulevez le couvercle du réservoir (2) du réservoir (3).

Fixation du couvercle du réservoir :

1. Placez le couvercle du récipient (2) sur le récipient (3).
2. Fixez le couvercle du réservoir (2) à l'aide des verrouillages (3a).
Veillez à ce que les verrouillages (3a) se trouvent dans les encoches du couvercle du réservoir (2).

8.2 Montage du réservoir (3) sur le bâti de base (4) (fig. 4)

1. Placez le réservoir (3) sur le bâti de base (4).
2. Appuyez légèrement le réservoir (3) sur le bâti de base (4).
3. Veillez à ce que les verrouillages du bâti de base (4) s'enclenchent sur le réservoir (3).

8.3 Montage des roulettes (5) (fig. 5)

1. Retirez le couvercle du réservoir (2) comme indiqué au chapitre 8.1.
2. Placez le réservoir (3) sur une surface stable, côté inférieur vers le haut.
3. Insérez les roulettes (5) dans les trous de montage prévus à cet effet (4b) sur le bâti de base (4).
4. Enfoncez les roulettes (5) dans les trous de montage (4b) en exerçant une légère pression.
5. Retournez le réservoir (3) et placez-le sur les roulettes (5).

8.4 Filtre et sac à poussière (fig. 1, 2)

À la livraison, le produit comporte les filtres et sacs à poussière suivants :

Sac à poussière en papier (21)

- Aspirateur à sec

Filtre en mousse (22)

- Aspiration humide

Cartouche filtrante (23)

- Aspiration de poussières fines à sec

Remarque :

1. Pour monter/démonter le filtre et le sac à poussière, retirez le couvercle du réservoir (2), comme indiqué au chapitre 8.1.
2. Posez toujours le couvercle du réservoir (2) face supérieure vers le bas.
3. Une fois que vous avez monté/démonté le filtre ou le sac à poussière souhaité, remplacez le couvercle du réservoir (2) sur le réservoir (3).

8.4.1 Montage/démontage du sac à poussière en papier (21) (fig. 6)

Démontage :

1. Retirez le sac à poussière en papier (21) de l'entretoise (7a) au niveau du raccord d'aspiration (7).

Montage :

1. Placez le sac à poussière en papier (21) à l'intérieur du réservoir (3) sur l'entretoise (7a) au niveau du raccord d'aspiration (7).
2. Vérifiez que le sac à poussière en papier (21) est installé correctement et que la bague d'étanchéité (21a) entoure complètement l'entretoise (7a) au niveau du raccord d'aspiration (7).

8.4.2 Montage/démontage du filtre en mousse (22) (fig. 7)

Démontage :

1. Retirez le filtre en mousse (22) du panier filtrant (11).

Montage :

1. Tirez le filtre en mousse (22) au-dessus du panier filtrant (11).
2. Vérifiez que le filtre en mousse (22) est installé correctement et qu'il entoure complètement le panier filtrant (11).

8.4.3 Montage/démontage de la cartouche filtrante (23) (fig. 8)**Démontage :**

1. Tournez la cartouche filtrante (23) dans le sens inverse des aiguilles d'une montre et retirez-la du panier filtrant (11).
Veillez à bien aligner l'extrémité dans le panier filtrant (11) et les évidements dans la cartouche filtrante (23).

Montage :

1. Poussez la cartouche filtrante (23) à fond sur le panier filtrant (11).
2. Tournez la cartouche filtrante (23) dans le sens des aiguilles d'une montre jusqu'à ce qu'elle soit entièrement enclenchée dans couvercle du réservoir (2).
Veillez à bien aligner l'extrémité dans le panier filtrant (11) et les évidements dans la cartouche filtrante (23).
3. Vérifiez que la cartouche filtrante (23) est correctement installée et qu'elle entoure complètement le panier filtrant (11).

8.5 Raccordement du flexible d'aspiration (12)**8.5.1 Fonction d'aspiration (fig. 9)**

1. Insérez entièrement le couplage de flexible (12a) dans le raccord d'aspiration (7).
2. Faites tourner le couplage de flexible (12a) dans le sens des aiguilles d'une montre jusqu'à ce qu'il soit complètement enclenché.
3. Vérifiez que le flexible d'aspiration (12) est installé correctement en tirant légèrement sur le couplage du flexible (12a).

8.5.2 Fonction de soufflage (fig. 10)

1. Insérez entièrement le couplage de flexible (12a) dans le raccord de soufflage (10).
2. Faites tourner le couplage de flexible (12a) dans le sens des aiguilles d'une montre jusqu'à ce qu'il soit complètement enclenché.
3. Vérifiez que le flexible d'aspiration (12) est installé correctement en tirant légèrement sur le couplage du flexible (12a).

8.6 Débrancher le flexible d'aspiration (12) (fig. 9, 10)

Débrancher le flexible d'aspiration (12) du raccord d'aspiration (7) ou du raccord de soufflage (10) :

1. Faites tourner le couplage de flexible (12a) dans le sens inverse des aiguilles d'une montre.
2. Retirez le couplage de flexible (12a) du raccord d'aspiration (12) ou du raccord de soufflage (10).

8.7 Rangement des buses (16/17/19/20) et de la tige télescopique (14) (fig. 2, 11)

1. Vous pouvez ranger les buses (16/17/19/20) et la tige télescopique (14) dans les supports (2a/4a) sur le couvercle du réservoir (2) et sur le bâti de base (4).

8.8 Mise en place de la tige télescopique (14) (fig. 12)**Remarque :**

Le tube télescopique vous permet d'ajuster le produit à votre taille.

1. Installez la tige télescopique (14) sur la poignée (13).
2. Pour déployer la tige télescopique (14), poussez la touche de déverrouillage (14a) vers l'avant et maintenez-la dans cette position.
3. Réglez la tige télescopique (14) à la longueur souhaitée et relâchez la touche de déverrouillage (14a).

8.9 Utilisation des différentes buses (16/17/19/20), de l'adaptateur d'aspiration (18) et du flexible d'aspiration (15) (fig. 2, 12, 13)**Flexible d'aspiration (15) :**

- Pour l'utilisation de petits appareils. Si nécessaire, utilisez l'adaptateur d'aspiration (18).
- Avec le suceur (19) ou la buse auto (20), le flexible d'aspiration (15) permet de nettoyer les zones difficiles d'accès. Son petit diamètre rend le flexible d'aspiration (15) plus polyvalent et facile à manœuvrer, ce qui facilite les travaux dans les zones étroites, comme l'habitacle des voitures, les ateliers ou les coins étroits.

Buse de sol (16/17) :

- Aspiration de solides et de liquides sur des surfaces moyennes à grandes, des tapis ou des paillasons.
- La buse de sol (16/17) peut être utilisée avec la tige télescopique (14) ou être installée directement sur la poignée (13).
- Au besoin, vous pouvez également l'utiliser sans ralonges.

Adaptateur d'aspiration (18)

- L'adaptateur d'aspiration étagé (18) offre différents diamètres, ce qui facilite le raccordement de différents outils à l'aspirateur eau et poussière.

Suceur (19) :

- Aspiration de solides et de liquides dans les joints, coins, corps chauffants et zones difficilement accessibles.
- Le suceur (19) peut être utilisé avec la tige télescopique (14), le flexible d'aspiration (15) ou être installé directement sur la poignée (13).

Buse auto (20) :

- Aspiration de matières solides et liquides sur les sièges, tapis et interstices étroits, par exemple entre les sièges d'une voiture et au niveau des pieds dans l'habitacle.

- La buse auto (20) peut être utilisée avec la tige télescopique (14), le flexible d'aspiration (15) ou être installée directement sur la poignée (13).

8.9.1 Mise en place du flexible d'aspiration (15) (fig. 13)

1. Installez le flexible d'aspiration (15) sur la poignée (13).

8.9.2 Mise en place de la buse (fig. 12, 13)

1. Mettez en place la buse souhaitée (16/17/19/20) sur la poignée (13), sur la tige télescopique (14) ou sur le flexible d'aspiration (15).
2. Enlevez la buse (16/17/19/20) en la retirant du flexible d'aspiration (15), de la tige télescopique (14) ou de la poignée (13) par l'avant.

9 Utilisation

Le produit est doté d'un réservoir en acier inoxydable. Les roulettes rendent le produit très maniable. En cas d'aspiration d'eau, le flux d'air d'aspiration est coupé par une soupape à flotter de sécurité lorsque le réservoir est plein. Le produit possède également une fonction de soufflage. Veuillez vous reporter aux descriptions suivantes pour connaître la fonction des éléments de commande.

ATTENTION

Avant la mise en service, monter impérativement le produit en entier !

⚠ AVERTISSEMENT

Risque de blessures !

Ne branchez la fiche secteur dans une prise que lorsque le produit est prêt à l'utilisation.

ATTENTION

N'utilisez pas le produit sans filtre !

9.1 Mise en marche/arrêt du produit (fig. 1)

Mise sous tension

1. Branchez la fiche d'alimentation dans une prise de courant correctement protégée par un fusible.
2. Mettez le produit en marche en mettant l'interrupteur On/Off (9) sur la position I.

Mise hors tension

1. Arrêtez le produit en mettant l'interrupteur On/Off (9) en position 0.

9.2 Mise en marche/arrêt du produit et de l'outil électrique (fig. 1)

Remarque :

Utilisez l'adaptateur d'aspiration (18) pour raccorder différents produits d'un diamètre de raccordement adapté au flexible d'aspiration (12).

Mise sous tension

1. Branchez la fiche d'alimentation dans une prise de courant correctement protégée par un fusible.
2. Raccordez un outil électrique* à la prise du produit (8).
3. Mettez l'interrupteur On/Off (9) en position II.

4. Le produit démarre automatiquement dès que vous avez mis l'outil électrique* sous tension.

Mise hors tension

1. Arrêtez l'outil électrique*. Le produit s'arrête automatiquement après une temporisation d'env. 6 à 7 secondes.

* = ne sont pas des composants obligatoires des fournitures !

10 Consignes de travail

10.1 Fonction d'aspiration

⚠ AVERTISSEMENT

Il est interdit d'aspirer des cendres brûlantes, ainsi que des substances inflammables ou nocives. Risque de blessure !

ATTENTION

Les poussières fines, par exemple de ciment, de suie et de plâtre, sont trop fines pour être aspirées. Il existe un risque de pénétration dans le moteur et d'endommagement.

ATTENTION

N'utilisez pas le produit sans filtre !

- Placez le produit sur une surface plane et droite.
- N'aspirez pas de matières chaudes, incandescentes, inflammables, explosives ou nocives. Cela comprend les cendres chaudes, l'essence, les solvants, les acides et les bases.
Il existe un risque d'incendie et de blessure.
- Arrêtez le produit en cas d'échauffement et débranchez la fiche secteur. Laissez le produit refroidir à l'extérieur sous surveillance.
- Ne remplissez pas le réservoir au-delà de la moitié afin que la soupape à flotter de sécurité (11a) reste toujours libre (fig. 1).

1. Installez le couplage de flexible (12a) sur le raccord d'aspiration (7) (voir 8.5.1).
2. Mettez le produit en marche (voir 9.1 ou 9.2).

10.1.1 Aspiration de poussières (fig. 1, 2, 12)

Remarque :

N'utilisez pas de produit humide ou mouillé pour l'aspiration de poussières !

1. Installez un sac à poussière en papier (21) dans le réservoir (3) (voir 8.4.1).
2. Installez la cartouche filtrante (23) (voir 8.4.3).
3. Raccordez le couplage de flexible (12a) au raccord d'aspiration (7) (voir 8.5.1).
4. Raccordez la tige télescopique (14) à la poignée (13) (voir 8.8).
Raccordez la tige télescopique (14) à l'une des buses (16/19/20).
Aspiration au niveau d'une table ou dans un espace exigü :
Procédez comme indiqué au point 8.9.
5. Tenez le flexible d'aspiration (12) par la poignée (13).
6. Mettez le produit en marche (voir 9.1 ou 9.2).

7. Aspirez la zone à nettoyer ou utilisez le produit avec un outil électrique*.
8. Si nécessaire, ajustez la puissance d'aspiration en poussant ou en tirant le poussoir (13a) de la poignée (13).
9. Arrêtez le produit (voir 9.1 ou 9.2).

* = ne sont pas des composants obligatoires des fournitures !

10.1.2 Aspiration d'eau (fig. 1, 2)

Remarque :

Le flotteur installé dans le panier filtrant ferme automatiquement le canal d'aspiration lorsque le réservoir a atteint sa capacité de collecte maximale. Dans ce cas, le produit doit être arrêté et le réservoir vidé avant de reprendre l'utilisation.

1. Videz le réservoir (3) avant l'aspiration d'eau (voir 11.1.1).
2. Il est impossible de conserver des liquides dans le réservoir (3).
Après l'aspiration d'eau, videz le réservoir (3) (voir 11.1.2).
3. Retirez le sac à poussière en papier (21) ou la cartouche filtrante (23) du réservoir (3) (voir 8.4.1 ou 8.4.3).
4. Mettez le filtre en mousse (22) en place (voir 8.4.2).
5. Raccordez le couplage de flexible (12a) au raccord d'aspiration (7) (voir 10.1).
6. Installez la tige télescopique (14) sur la poignée (13) (voir 8.8).
Raccordez la tige télescopique (14) et l'une des buses (17/19/20).
Aspirez à hauteur de table ou dans des espaces restreints :
Procédez comme indiqué sous *Utilisation des différentes buses (16/17/19/20), de l'adaptateur d'aspiration (18) et du flexible d'aspiration (15) (fig. 2, 12, 13), ▶ Page 33.*
7. Tenez le flexible d'aspiration (12) par la poignée (13).
8. Mettez le produit en marche (voir 9.1 ou 9.2).
9. Aspirez la zone à nettoyer.
10. Arrêtez le produit (voir 9.1).
11. Nettoyez le produit (voir 11.1).

10.2 Fonction de soufflage

AVERTISSEMENT

Risque de blessures !

Si vous dirigez le flux d'air vers d'autres personnes, des animaux ou des objets, vous risquez de causer des blessures et des dommages.

- Dirigez le flux d'air dans la direction opposée à votre corps.
- Ne dirigez pas le flux d'air vers d'autres personnes, animaux ou objets.
- Ne soufflez pas d'objets durs comme des pierres ou des branches.

1. Installez un sac à poussière en papier (21) dans le réservoir (3) (voir 8.4.1).
2. Installez le filtre en mousse (22) ou la cartouche filtrante (23) (voir 8.4.2 ou 8.4.3).
3. Installez le couplage de flexible (12a) sur le raccord de soufflage (10) (voir 8.5.2).
Raccordez une buse (19/20) si nécessaire (voir 8.9.2).
4. Tenez le flexible d'aspiration (12) par la poignée (13).
5. Mettez le produit en marche (voir 9.1).
6. Soufflez une surface ou des objets.
7. Arrêtez le produit (voir 9.1).
8. Raccordez le flexible d'aspiration au raccord d'aspiration (6) (voir 8.5.1).

11 Nettoyage et maintenance

AVERTISSEMENT

Confiez les travaux de réparation et de maintenance qui ne figurent pas dans ce mode d'emploi à un atelier spécialisé. Utilisez uniquement des pièces de rechange d'origine.

AVERTISSEMENT

Des travaux de maintenance ou de nettoyage non conformes peuvent provoquer des blessures !

AVERTISSEMENT

Lors des travaux de nettoyage, de réparation ou de maintenance, le produit peut démarrer de manière inopinée et entraîner ainsi des blessures et des brûlures.

- Arrêtez le produit.
- Débranchez la fiche secteur.
- Laissez le produit refroidir.

11.1 Nettoyage

1. N'immergez jamais le produit dans l'eau ou tout autre liquide pour le nettoyer.
2. N'aspergez en aucun cas le produit d'eau.
3. Veillez à ce que les dispositifs de protection, le volet d'aération et le logement du moteur restent aussi exempts de poussières et d'impuretés que possible. Frottez le produit avec un chiffon* propre ou soufflez dessus avec de l'air comprimé* à faible pression. Nous vous recommandons de nettoyer le produit après chaque utilisation.
4. Les ouvertures d'aération ne doivent jamais être obstruées.
5. N'utilisez pas de produits de nettoyage ou de solvants qui risqueraient d'attaquer les pièces en plastique du produit. Veillez à ce que l'eau ne puisse pas pénétrer à l'intérieur du produit.

* = ne sont pas des composants obligatoires des fournitures !

11.1.1 Vidange du réservoir (3) (fig. 1)

AVERTISSEMENT

Videz et nettoyez le produit avant et après utilisation pour éviter l'accumulation de matière présentant un risque d'incendie du produit.

1. Retirez le couvercle du réservoir (2) du réservoir (3) comme indiqué au chapitre 8.1.
2. Videz le réservoir (3).

11.1.2 Videz le réservoir (3) après l'aspiration humide (fig. 1, 14)

1. En présence de saletés humides, ouvrez le capuchon d'évacuation (6) pour que le liquide aspiré puisse s'écouler.
2. Levez le produit par la poignée de transport (1) et faites-le légèrement basculer pour retirer les résidus liquides du réservoir (3).
3. Remettez le capuchon d'évacuation (6) dans l'ouverture d'évacuation. Refermez l'ouverture en tournant le capuchon d'évacuation (6) dans le sens des aiguilles d'une montre.
4. Pour vous assurer que le réservoir est vide (3), procédez comme indiqué au chapitre 11.1.1.

11.1.3 Nettoyage du filtre en mousse (22) et de la cartouche filtrante (23) (fig. 1, 7, 8)

Si la puissance d'aspiration baisse, nettoyez le filtre en mousse (22) ou la cartouche filtrante (23).

Remarque :

Avant de remonter le filtre, assurez-vous qu'il est sec.

1. Retirez toutes les buses (16/17/19/20), et la tige télescopique (14) du support (2a/4b).
2. Retirez le couvercle du réservoir (2) comme indiqué au chapitre 8.1.
3. Retournez le couvercle du réservoir (2).
4. Retirez le filtre en mousse (22) ou la cartouche filtrante (23) du panier filtrant (11).
5. Retirez la poussière du filtre en mousse (22) ou de la cartouche filtrante (23) en le/la secouant ou en le/la lavant le cas échéant.
6. Laissez sécher le filtre en mousse (22) ou la cartouche filtrante (23) à l'air avant de le/la remettre en place et de le/la réutiliser.
7. Remettez le filtre en mousse (22) ou la cartouche filtrante (23) en place sur le panier filtrant (11).
8. Fermez le récipient (3) avec le couvercle (2).

11.1.4 Nettoyage de la cartouche filtrante (23) et du levier d'auto-nettoyage (11b) (fig. 8)

1. Retirez le couvercle du réservoir (2) comme indiqué au chapitre 8.1.
2. Installez la cartouche filtrante (23) sur le panier filtrant (11) comme indiqué au chapitre 8.4.3.
3. Fixez à nouveau le couvercle du réservoir (2) (voir 8.1).

4. Raccordez la fiche secteur à une source électrique appropriée.
5. Mettez l'interrupteur On/Off (9) sur I.
6. Maintenez la poignée (13) du levier d'auto-nettoyage (11b) pour bloquer le flux d'air.
7. Appuyez cinq fois sur le levier d'auto-nettoyage (11b) et maintenez-le enfoncé 3 secondes à chaque fois.
8. Cela permet de répartir l'air dans la cartouche filtrante (23) afin d'éliminer les résidus et les impuretés.

11.2 Maintenance

1. Avant chaque utilisation, contrôlez les défauts manifestes sur le produit (pièces desserrées, usées ou endommagées).
2. Vérifiez les endommagements et la bonne fixation des couvercles et dispositifs de protection. Remplacez-les si besoin.

11.2.1 Remplacement du sac à poussière en papier (21), du filtre en mousse (22) ou de la cartouche filtrante (23) (fig. 2)

1. Retirez toutes les buses (16/17/19/20), et la tige télescopique (14) du support (2a/4b).
2. Retirez le couvercle du réservoir (2) comme indiqué au chapitre 8.1.
3. Retournez le couvercle du réservoir (2).
4. Retirez le filtre en mousse (22) ou la cartouche filtrante (23) du panier filtrant (11) ou retirez le sac à poussière en papier (21) de l'entretoise (7a).
5. Pour remplacer le sac à poussière en papier (21), procédez comme indiqué au chapitre 8.4.1.
6. Fixez le nouveau filtre en mousse (22) au panier filtrant (11) comme indiqué au chapitre 8.4.2.
7. Fixez la nouvelle cartouche filtrante (23) au panier filtrant (11) comme indiqué au chapitre 8.4.3.
8. Refermez le récipient (3) avec le couvercle (7).

12 Stockage et transport

AVERTISSEMENT

Risque de blessure et de brûlures !

Le produit pourrait démarrer de manière inattendue et causer des blessures.

- Arrêtez le moteur avant tous les travaux de nettoyage et de maintenance.
- Laissez le moteur refroidir.
- Débranchez la fiche secteur.

- Videz entièrement le produit.
- Nettoyez le produit et vérifiez s'il est endommagé.

12.1 Stockage

Stockez le produit, ainsi que des accessoires à un endroit sombre, sec, exempt de gel et inaccessible aux enfants. La température de stockage optimale se situe entre 5 et 30 °C.

Conservez le produit dans son emballage d'origine. Recouvrez le produit afin de le protéger de la poussière ou de l'humidité. Conservez la notice d'utilisation à proximité du produit.

12.2 Transport

1. Pour transporter le produit, débranchez-le du réseau d'électricité et installez-le à un autre endroit prévu à cet effet.
2. Le produit doit uniquement être transporté ou soulevé par la poignée de transport.
3. Soulevez le produit pour le transporter dans des escaliers ou pour passer des obstacles.
4. Pour éviter les dommages et les blessures, le produit doit être sécurisé lors de son transport à bord de véhicules afin d'éviter qu'il ne bascule et ne glisse.

13 Raccordement électrique

Le moteur électrique installé est prêt à fonctionner une fois raccordé. Le raccordement correspond aux dispositions de la VDE et aux normes DIN en vigueur. Le branchement au secteur effectué par le client et la rallonge électrique utilisée doivent correspondre à ces prescriptions.

13.1 Câbles de raccordement électriques défectueux

Des détériorations de l'isolation sont souvent présentes sur les lignes de raccordement électriques.

Les causes peuvent en être :

- Des points de pression, si les lignes de raccordement passent par des fenêtres ou interstices de portes.
- Des points de pliure dus à une fixation ou à un cheminement incorrects du câble de raccordement.
- Des points d'intersection si les câbles de raccordement se croisent.
- Des détériorations de l'isolation dues à un arrachement hors de la prise murale.
- Des fissures dues au vieillissement de l'isolation.

Des câbles de raccordement électriques défectueux de la sorte ne doivent pas être utilisés et font encourir, en raison de leur isolation défectueuse, un danger de mort.

Vérifiez régulièrement que les câbles de raccordement électriques ne sont pas endommagés. Assurez-vous que le câble de raccordement ne soit pas raccorder au réseau d'électricité lors de la vérification.

Les lignes de raccordement électriques doivent correspondre aux dispositions VDE et DIN en vigueur. N'utilisez que les câbles de raccordement dotés du même signe.

L'indication de la désignation du type sur le câble de raccordement est obligatoire.

Consignes de sécurité pour le remplacement de câbles de raccordement secteur endommagés ou défectueux

Type de raccord Y

S'il est nécessaire de remplacer le câble de raccordement secteur, le fabricant ou son représentant doit s'en charger afin d'éviter les risques pour la sécurité.

13.2 Consignes importantes

En cas de surcharge du moteur, ce dernier s'arrête de lui-même. Après un temps de refroidissement (d'une durée variable), le moteur peut être remis en marche.

13.3 Moteur à courant alternatif

Les raccordements et réparations sur l'équipement électrique ne doivent être effectués que par un électricien spécialisé.

- La tension secteur doit être de 220 V – 240 V~.
- Les rallonges d'une longueur max. de 25 m doivent présenter une section de 1,5 mm².

14 Réparation et commande de pièces de rechange

Assurez-vous après toute réparation ou travail de maintenance que toutes les pièces relatives à la sécurité sont bien montées et en état irréprochable. Placez les pièces dangereuses hors de portée des autres personnes et des enfants.

ATTENTION

La loi allemande de responsabilité produit décharge le fabricant de toute responsabilité en cas de dommages dus à des réparations incorrectes ou à la non-utilisation de pièces de rechange d'origine.

Faites-les effectuer dans un atelier de service après-vente ou par un spécialiste dûment autorisé. Il en va de même pour les accessoires.

Les pièces de rechange et accessoires sont disponibles auprès de notre centre de service après-vente. Pour ce faire, scannez le QR Code figurant sur la page d'accueil.

Raccords et réparations

Les raccordements et réparations sur l'équipement électrique ne doivent être effectués que par un électricien spécialisé.

14.1 Commande de pièces de rechange

Les informations suivantes sont nécessaires pour commander des pièces de rechange :

- Désignation du modèle
- Référence
- Informations de la plaque signalétique

14.2 Informations de service

Notez que, pour ce produit, les composants suivants sont soumis à une usure naturelle ou due à l'utilisation et que les composants suivants sont nécessaires en tant que consommables.

Pièces d'usure* : sac à poussière en papier, filtre en mousse, cartouche filtrante

* = non fourni !

15 Dépannage

Le tableau suivant indique les symptômes d'erreurs et décrit les solutions possibles si votre produit ne fonctionne pas correctement. Si vous n'arrivez pas à localiser et éliminer le problème de cette manière, adressez-vous à l'atelier de service après-vente.

Défaut	Cause possible	Solution
Le produit ne fonctionne pas.	Produit désactivé. Interrupteur On/Off désactivé.	Mettez le produit en marche avec l'interrupteur On/Off.
	Câble de raccordement secteur endommagé.	Arrêtez le produit et débranchez-le du secteur. Contrôlez l'état du câble de raccordement secteur. Au besoin, faites remplacer le câble de raccordement secteur par un spécialiste autorisé.
	Interrupteur On/Off défectueux.	Contactez notre service après-vente.
	Moteur défectueux.	
	Alimentation en tension incorrecte.	Vérifiez l'installation électrique afin de vous assurer qu'elle est conforme aux indications figurant sur la plaque signalétique.
Le produit fonctionne par intermittence.	Faux contact interne.	Contactez notre service après-vente.
	Interrupteur On/Off défectueux.	
	Le réservoir n'est pas fermé.	Fermer le réservoir.
	Le récipient est plein.	Videz le récipient.
	La voie d'aération est bloquée.	Contrôlez les pièces suivantes pour vérifier qu'elles ne sont pas obstruées et éliminez les éventuelles obstructions : <ul style="list-style-type: none"> • Réservoir • Flexible d'aspiration • Tige télescopique
	La cartouche filtrante ou le filtre en mousse est obstrué.	Nettoyez la cartouche filtrante ou le filtre en mousse.
La puissance d'aspiration est réduite, même après nettoyage de la cartouche filtrante ou du filtre en mousse.	La cartouche filtrante ou le filtre en mousse est endommagé.	Remplacez la cartouche filtrante ou le filtre en mousse.
Le produit surchauffe.	La cartouche filtrante ou le filtre en mousse est obstrué.	Nettoyez la cartouche filtrante ou le filtre en mousse.
	Le sac à poussière en papier est plein.	Remplacez le sac à poussière en papier.
De la poussière s'échappe du produit.	Le couvercle du récipient n'a pas été monté correctement.	Montez correctement le couvercle du récipient.
Le matériau aspiré ressort au niveau du couvercle du réservoir.	Le filtre en mousse ou la cartouche filtrante est endommagé(e).	Remplacez le filtre en mousse ou la cartouche filtrante.
	Aucun filtre n'est disponible.	Insérez un filtre.

16 Élimination et recyclage

Consignes relatives à l'emballage



Les matériaux d'emballage sont recyclables. Merci d'éliminer les emballages de manière respectueuse de l'environnement.

Consignes relatives à la loi allemande sur les appareils électriques et électroniques



Les appareils électriques et électroniques usagés ne doivent pas être jetés avec les ordures ménagères, mais éliminés séparément !

- Retirer les piles ou batteries amovibles usagées de manière non destructive avant de déposer vos déchets électroniques dans un point de collecte ! L'élimination des piles et batteries est réglementée par la loi allemande sur les piles.
- Les propriétaires et utilisateurs d'appareils électriques et électroniques sont légalement tenus de les rapporter à l'issue de leur utilisation.

- Il incombe à l'utilisateur final de supprimer ses données à caractère personnel enregistrées sur l'appareil usagé !
- Le symbole représentant une poubelle barrée signifie que les appareils électriques et électroniques ne doivent pas être jetés avec les ordures ménagères.
- Les appareils électriques et électroniques peuvent être gratuitement déposés :
 - Dans les points de collecte et d'élimination publics (dépôts municipaux p. ex.)
 - Dans les points de vente d'appareils électroniques (sur place ou en ligne) si le distributeur est tenu de les reprendre ou propose ce service.
 - Vous pouvez déposer jusqu'à trois appareils électroniques usagés dont les bords ne dépassent pas 25 centimètres de longueur auprès du fabricant ou d'un point de collecte agréé situé près de chez vous sans acheter de nouvel appareil.
 - Pour plus de détails concernant les conditions de reprise des fabricants et distributeurs, contactez le service client correspondant.
- En cas de livraison d'un nouvel appareil électronique à un consommateur privé par le fabricant, le fabricant peut accepter de reprendre l'appareil électronique usagé gratuitement sur demande de l'utilisateur final. Pour en être sûr, contactez le service client du fabricant.
- Ces déclarations ne s'appliquent qu'aux appareils vendus et installés dans les pays membres de l'Union européenne et visés par la directive européenne 2012/19/UE. D'autres dispositions relatives à l'élimination des appareils électriques et électroniques usagés peuvent s'appliquer dans les pays hors de l'Union européenne.

17 Déclaration de conformité UE

Traduction de la déclaration de conformité originale

Fabricant :

Scheppach GmbH
Günzburger Straße 69
D-89335 Ichenhausen

Nous déclarons, sous notre propre responsabilité, que le produit décrit ici est conforme aux directives et normes en vigueur.

Marque : **SCHEPPACH**

Désignation : **Aspirateur eau et poussière électrique – VC30 Premium**

Réf. **5907746901**

Directives UE :

2014/30/UE, 2011/65/EU*, 2014/35/UE,

* L'objet de la déclaration décrit ci-dessus répond aux prescriptions de la directive 2011/65/UE du Parlement européen et du Conseil du 8 juin 2011 relative à la limitation de l'utilisation de certaines substances dangereuses dans les équipements électriques et électroniques.

Normes appliquées :

EN 60335-1:2012+AC:2014+A11:2014+A13:2017+A1:2019+A2:2019+A14:2019+A15:2021+A16:2023 ;
EN 60335-2-2:2010+A11:2012+A1:2013 ;
EN 62233:2008 ; EN 61000-3-3:2013+A1:2019+A2:2021 ;
EN IEC 61000-3-2:2019+A1:2021 ;
EN IEC 55014-1:2021 ;
EN IEC 55014-2:2021 ;

Responsable de la documentation :

Dawid Hudzik

Günzburger Str. 69
D-89335 Ichenhausen
Ichenhausen, 19.12.2024

Simon Schünk

Division Manager Product Center

Andreas Pecher

Head of Project Management

Indice

1	Introduzione	40
2	Descrizione del prodotto (Fig. 1-14).....	40
3	Contenuto della fornitura (Fig. 2)	41
4	Impiego conforme alla destinazione d'uso	41
5	Indicazioni di sicurezza	41
6	Dati tecnici.....	42
7	Disimballaggio.....	43
8	Montaggio	43
9	Utilizzo.....	45
10	Istruzioni di lavoro	45
11	Pulizia e manutenzione	46
12	Stoccaggio e trasporto	47
13	Allacciamento elettrico	48
14	Riparazione e ordinazione dei ricambi	48
15	Risoluzione dei guasti	49
16	Smaltimento e riciclaggio	49
17	Dichiarazione di conformità UE.....	50
18	Disegno esploso.....	271

Spiegazione dei simboli sul prodotto

L'utilizzo di simboli in questo manuale serve ad attirare la vostra attenzione sui possibili rischi. I simboli di sicurezza e le spiegazioni che li accompagnano devono essere perfettamente compresi. Le avvertenze in quanto tali non eliminano i rischi e non possono sostituire le misure atte a prevenire gli infortuni.

	Prima della messa in funzione leggere e osservare le istruzioni per l'uso e le norme di sicurezza!
	Il prodotto è conforme alle direttive europee in vigore.
	Il prodotto è conforme alle direttive serbe in vigore.

1 Introduzione

Produttore:

Scheppach GmbH
Günzburger Straße 69
D-89335 Ichenhausen, Germania

Egregio cliente,

Le auguriamo un lavoro piacevole e di successo con il suo nuovo prodotto.

Nota:

Sulla base della legge attualmente in vigore sulla responsabilità per prodotti difettosi, il fabbricante del presente prodotto non risponde dei danni al prodotto in questione o derivanti da esso in caso di:

- Trattamento improprio
- Mancato rispetto delle istruzioni per l'uso

- Riparazioni da parte di terzi, personale tecnico non autorizzato
- Montaggio e sostituzione di pezzi di ricambio non originali
- Utilizzo non conforme
- guasti all'impianto elettrico dovuti alla mancata osservanza delle norme elettriche e delle disposizioni VDE 0100, DIN 57113 / VDE0113.

Da osservare:

Le istruzioni per l'uso sono parte integrante del prodotto.

Esse contengono avvertenze importanti su come utilizzare il prodotto in modo sicuro, corretto ed economico, su come evitare i pericoli, risparmiare sui costi di riparazione, ridurre i tempi di inattività ed aumentare l'affidabilità e la durata di vita del prodotto. Oltre alle disposizioni di sicurezza contenute nelle qui presenti istruzioni per l'uso, è necessario altresì osservare le norme in vigore nel proprio Paese per il prodotto.

Cerchi di prendere dimestichezza, prima dell'utilizzo, con tutte le avvertenze di sicurezza e di comando. Utilizzare il prodotto solo come descritto e per i campi di applicazione specificati. Conservare le istruzioni per l'uso in un luogo sicuro e consegnare personalmente tutta la documentazione all'atto del passaggio del prodotto a terzi.

2 Descrizione del prodotto (Fig. 1-14)

1. Maniglia di trasporto
2. Coperchio del serbatoio
- 2a. Supporto
3. Contenitore
- 3a. Dispositivi di bloccaggio
4. Struttura di base
- 4a. Supporti
- 4b. Fori di montaggio
5. Ruote
6. Coperchio di scarico
7. Raccordo di aspirazione
- 7a. Traversa
8. Presa del prodotto
9. Interruttore ON/OFF
10. Collegamento di soffiaggio
11. Cestello del filtro
- 11a. Valvola di sicurezza a galleggiante
- 11b. Leva di pulizia automatica
12. Tubo flessibile di aspirazione
- 12a. Raccordo del flessibile
13. Maniglia
- 13a. Valvola a saracinesca
14. Tubo telescopico
- 14a. Tasto di sblocco
15. Tubo flessibile di aspirazione
16. Ugello per pavimenti (aspirazione a secco)
17. Ugello per pavimenti (aspirazione a umido)
18. Adattatore di aspirazione
19. Bocchetta a lancia
20. Ugello auto
21. Sacchetto del filtro di carta
- 21a. Anello di tenuta
22. Filtro in schiuma
23. Cartuccia del filtro
24. Busta per la conservazione

3 Contenuto della fornitura (Fig. 2)

Pos.	Quantità	Denominazione
4.	1 x	Struttura di base
5.	4 x	Ruote
12.	1 x	Flessibile di aspirazione (3 m/Ø 32 mm)
14.	1 x	Tubo telescopico
15.	1 x	Flessibile di aspirazione (1 m/Ø 21,5 mm)
16.	1 x	Ugello per pavimenti (aspirazione a secco)
17.	1 x	Ugello per pavimenti (aspirazione a umido)
18.	1 x	Adattatore di aspirazione
19.	1 x	Bocchetta a lancia
20.	1 x	Ugello auto
21.	1 x	Sacchetto del filtro di carta
22.	1 x	Filtro in schiuma
23.	1 x	Cartuccia del filtro
24.	1 x	Busta per la conservazione
	1 x	Aspirapolvere a umido / secco elettronico
	1 x	Istruzioni per l'uso

4 Impiego conforme alla destinazione d'uso

L'aspirapolvere a umido e a secco è idoneo per l'aspirazione a umido e a secco a patto che si impieghi l'apposito filtro. Il prodotto non è destinato all'aspirazione di sostanze infiammabili, esplosive o pericolose per la salute.

È consentito impiegare il prodotto solo conformemente alla sua destinazione d'uso. Qualsiasi ulteriore impiego che esuli dalla suddetta finalità non è conforme alla destinazione d'uso. Eventuali danni o lesioni di qualsiasi tipo derivanti da quanto sopra sono di responsabilità dell'utente e non del produttore.

L'osservanza delle indicazioni di sicurezza, nonché il rispetto delle istruzioni di montaggio e delle indicazioni operative contenute nelle istruzioni per l'uso sono fondamentali al fine di un utilizzo del dispositivo conforme alla destinazione d'uso.

Il personale addetto all'uso e alla manutenzione del prodotto deve possedere una certa dimestichezza con lo stesso ed essere al corrente dei possibili pericoli.

Modifiche al prodotto escludono completamente la responsabilità del produttore per i danni che ne derivano.

Il prodotto può essere utilizzato soltanto con componenti e accessori originali del produttore.

Osservare le disposizioni relative alla sicurezza, al lavoro e alla manutenzione del produttore e le misure indicate nei Dati tecnici.

Si prega di osservare che i nostri prodotti non sono destinati a un uso commerciale, artigianale o industriale. Si declina ogni responsabilità qualora il prodotto venga impiegato nel quadro di un'attività commerciale, artigianale, industriale o simili.

Spiegazione delle parole di segnalazione nelle istruzioni per l'uso

⚠ PERICOLO
Dicitura di segnalazione indicante la presenza di una situazione imminente di pericolo che, se non viene evitata, porta alla morte o a gravi lesioni.
⚠ AVVISO
Dicitura di segnalazione indicante una possibile situazione di pericolo che, se non viene evitata, può portare alla morte o a gravi lesioni.
⚠ CAUTELA
Dicitura di segnalazione indicante una possibile situazione di pericolo che, se non viene evitata, può comportare lesioni di lieve o media entità.
ATTENZIONE
Dicitura di segnalazione indicante una possibile situazione di pericolo che, se non viene evitata, potrebbe comportare danni materiali al prodotto o proprietà.

5 Indicazioni di sicurezza

Indicazioni generali di sicurezza per gli attrezzi elettrici

⚠ AVVISO
Leggere tutte le indicazioni di sicurezza, le istruzioni, le illustrazioni e i dati tecnici dei quali è dotato questo attrezzo elettrico.
L'inosservanza delle seguenti istruzioni può provocare scosse elettriche, incendi e/o lesioni gravi.

Conservare tutte le indicazioni di sicurezza e le istruzioni per ulteriore consultazione.

Il termine "attrezzo elettrico" utilizzato nelle indicazioni di sicurezza si riferisce ad attrezzi elettrici alimentati dalla rete (con cavo di rete) e ad attrezzi elettrici funzionanti a batteria (senza cavo di rete).

5.1 Indicazioni di sicurezza generali

- L'uso della macchina è assolutamente vietato ai bambini, alle persone con ridotte capacità fisiche, sensoriali o mentali o con scarsa esperienza e conoscenza, o alle persone che non conoscono le istruzioni per l'uso della macchina; le norme locali possono limitare l'età dell'utente.
- I bambini non devono giocare con il prodotto.
- La pulizia e la manutenzione non devono essere eseguite da bambini.

ATTENZIONE

Quando si utilizzano dispositivi elettrici occorre osservare le seguenti misure di sicurezza basilari per la protezione contro scosse elettriche, lesioni e incendi:

5.2 In questo modo si evitano incidenti e lesioni

- Non lasciare mai il prodotto pronto al funzionamento incustodito sul posto di lavoro.
- Non aspirare persone ed animali con il prodotto.
- Non rivolgere in nessun caso il prodotto e gli ugelli durante il funzionamento verso sé stessi o altre persone, in particolare verso occhi e orecchie. Sussiste il pericolo di lesioni.
- Non aspirare sostanze calde, incandescenti, infiammabili, esplosive o pericolose per la salute. Tra queste si possono annoverare anche cenere calda, benzina, solventi, acidi o basi. Sussiste il rischio di incendio e lesioni.
- Controllare regolarmente che il prodotto e gli accessori non siano danneggiati. Non utilizzare prodotti o accessori danneggiati.

5.3 In questo modo si evitano incidenti e lesioni dovute a scariche elettriche

- Spegner il prodotto quando:
 - non si utilizza il prodotto, lo si trasporta o lo si lascia incustodito.
 - si controlla il prodotto, lo si pulisce o si rimuovono i bloccaggi.
 - si eseguono lavori di pulizia o manutenzione oppure se si sostituiscono gli accessori.
 - dopo il contatto con corpi estranei o in caso di vibrazione anomala.
- Non immergere il prodotto in acqua, né azionarlo in ambiente umido.
- Non immergere il prodotto mai in acqua o altri liquidi per la pulizia.
- Non maneggiare il prodotto con le mani umide o bagnate!

5.4 In questo modo si evitano danni al prodotto e lesioni personali eventualmente derivanti da ciò

- Assicurarsi che il prodotto sia assemblato correttamente e che i filtri siano in posizione corretta.
- Non lavorare senza filtri. Il prodotto potrebbe subire dei danni.
- Utilizzare soltanto pezzi di ricambio e accessori originali (vedere "Ricambi/accessori") forniti e raccomandati dal nostro centro assistenza. L'utilizzo di pezzi non originali annulla immediatamente i diritti di garanzia.
- Fare eseguire le riparazioni sono dai nostri centri di assistenza clienti autorizzati.
- Rispettare le indicazioni per la pulizia e la manutenzione del prodotto.

- Conservare il prodotto in un luogo asciutto e lontano dalla portata dei bambini.

Rischi residui

Il prodotto è stato costruito secondo lo stato dell'arte e le regole tecniche di sicurezza riconosciute. Tuttavia, durante il suo impiego, si possono presentare rischi residui.

- Pericolo di lesioni dovuti a elettricità a causa dell'utilizzo di cavi di alimentazione elettrica inadeguati.
- Inoltre, nonostante tutte le misure precauzionali adottate, possono comunque venirsi a creare dei rischi residui non evidenti.
- I rischi residui possono essere ridotti al minimo se si osservano le "Istruzioni di sicurezza" e "Uso previsto", nonché le istruzioni per l'uso nel loro complesso.
- Evitare una messa in funzione accidentale del prodotto.
- Tenere lontane le mani dalla zona di lavoro quando il prodotto è in funzione.
- Rispettare le indicazioni di manutenzione e sicurezza definite all'interno delle istruzioni per l'uso.

⚠ AVVISI

Questo attrezzo elettrico genera un campo magnetico durante l'esercizio. Tale campo può danneggiare impianti medici attivi o passivi in particolari condizioni. Per ridurre il rischio di lesioni serie o mortali, si raccomanda alle persone con impianti medici di consultare il proprio medico e il fabbricante dell'impianto medico prima di utilizzare l'attrezzo elettrico.

6 Dati tecnici

Tensione nominale	220-240 V~/ 50/60 Hz
Potenza nominale	1500 W
Classe di protezione	I
Tipo di protezione	IPX4
Lunghezza cavo di allacciamento alla rete	6 m
Volume del contenitore	circa 30 l
teorica	20 kPa
Flusso d'aria max.	40 l/s
Lunghezza del flessibile Ø 32mm	ca. 3 m
Lunghezza del flessibile Ø 21,5mm	ca. 1 m
Potenza massima presa del prodotto	2000 W
Peso	circa 7,6 kg

Con riserva di modifiche tecniche!

7 Disimballaggio

AVVISO

Il prodotto e i materiali d'imballaggio non sono giocattoli per bambini!

I bambini non devono giocare con i sacchetti di plastica, pellicole e piccole parti! Sussiste il pericolo di ingerimento e soffocamento!

- Aprite l'imballaggio ed estraete con cautela il prodotto.
- Rimuovere il materiale d'imballaggio nonché le staffe di sicurezza per il trasporto e l'imballaggio (se presenti).
- Controllate se il contenuto della fornitura è completo.
- Controllate il prodotto e gli accessori per rilevare l'eventuale presenza di danni dovuti al trasporto. Segnalare immediatamente eventuali danni al corriere che ha consegnato il prodotto. Non si accettano reclami successivi.
- Ove possibile, conservare l'imballaggio fino alla scadenza della garanzia.
- Prima dell'impiego familiarizzare con il prodotto con l'ausilio delle istruzioni per l'uso.
- Utilizzare solo pezzi originali per quanto riguarda accessori e pezzi di ricambio o soggetti ad usura. È possibile acquistare i pezzi di ricambio presso il proprio rivenditore specializzato.
- In caso di ordinazioni, indicare i nostri codici di articoli, il tipo e l'anno di costruzione del prodotto.

8 Montaggio

AVVISO

Pericolo di lesioni!

Inserire la spina elettrica nella presa solo quando il prodotto è pronto per l'uso.

- Posizionare il prodotto su un fondo piano e stabile.

8.1 Fissaggio ed estrazione del coperchio del serbatoio (2) (Fig. 2, 3)

Rimuovere il coperchio del serbatoio:

1. Prima di togliere il coperchio del serbatoio (2), rimuovere tutti gli ugelli (16/17/19/20), i tubi di aspirazione (12/15) e l'adattatore di aspirazione (18) dai supporti (2a) sul coperchio del serbatoio (2).
2. Allentare i dispositivi di bloccaggio (3a).
3. Sollevare il coperchio del serbatoio (2) dal serbatoio stesso (3).

Fissare il coperchio del serbatoio:

1. Posizionare il coperchio del serbatoio (2) sul serbatoio (3).
2. Fissare il coperchio del serbatoio (2) con i dispositivi di bloccaggio (3a). Assicurarsi che i dispositivi di bloccaggio (3a) siano inseriti negli incavi sul coperchio del serbatoio (2).

8.2 Montare il serbatoio (3) sulla struttura di base (4) (Fig. 4)

1. Posizionare il serbatoio (3) sulla struttura di base (4).
2. Premere leggermente il serbatoio (3) sulla struttura di base (4).
3. Controllare che i dispositivi di bloccaggio della struttura di base (4) si innestino sul serbatoio (3).

8.3 Montaggio delle rotelle (5) (Fig. 5)

1. Rimuovere il coperchio del serbatoio (2) come descritto in 8.1.
2. Posizionare il serbatoio (3) su una superficie fissa, con la parte inferiore rivolta verso l'alto.
3. Inserire le rotelle (5) negli appositi fori di montaggio (4b) presenti sulla struttura di base (4).
4. Premere le rotelle (5) nei fori di montaggio (4b), esercitando una leggera pressione.
5. Girare il serbatoio (3) e appoggiarlo sulle ruote (5).

8.4 Filtri e sacchetti filtranti (Fig. 1, 2)

Il contenuto della fornitura del prodotto comprende i seguenti filtri e sacchetti filtranti:

Sacchetto del filtro di carta (21)

- Aspirazione a secco

Filtro in schiuma (22)

- Aspirazione dei liquidi

Cartuccia del filtro (23)

- Aspirazione a secco di polveri sottili

Nota:

1. Per montare/smontare i filtri e i sacchetti filtranti rimuovere il coperchio del serbatoio (2), come descritto in 8.1.
2. Deporre il coperchio del serbatoio (2) sempre con la parte superiore rivolta verso il basso.
3. Dopo avere montato/smontato il filtro o il sacchetto filtrante desiderato, applicare nuovamente il coperchio del serbatoio (2) sul serbatoio (3).

8.4.1 Montaggio/smontaggio del sacchetto del filtro di carta (21) (Fig. 6)

Smontaggio:

1. Estrarre il sacchetto del filtro di carta (21) dal traversino (7a) sul raccordo di aspirazione (7).

Montaggio:

1. Applicare il sacchetto del filtro di carta (21) all'interno del serbatoio (3) sul traversino (7a) presente sul raccordo di aspirazione (7).
2. Controllare che il sacchetto del filtro di carta (21) sia installato correttamente e che l'anello di tenuta (21a) circondi completamente il traversino (7a) presente sul raccordo di aspirazione (7).

8.4.2 Montaggio/smontaggio del filtro in schiuma (22) (Fig. 7)

Smontaggio:

1. Estrarre il filtro in schiuma (22) dal cestello del filtro (11).

Montaggio:

1. Tirare il filtro in schiuma (22) attraverso il cestello del filtro (11).
2. Controllare che il filtro in schiuma (22) sia installato correttamente e circonda completamente il cestello del filtro (11).

8.4.3 Montaggio/smontaggio della cartuccia del filtro (23) (Fig. 8)

Smontaggio:

1. Ruotare la cartuccia del filtro (23) in senso antiorario ed estrarla dal cestello del filtro (11). Assicurarsi che le estremità nel cestello del filtro (11) e le scanalature nella cartuccia del filtro (23) siano allineati correttamente.

Montaggio:

1. Spingere fino in fondo la cartuccia del filtro (23) sul cestello del filtro (11).
2. Ruotare la cartuccia del filtro (23) in senso orario fino a quando non è innestata completamente nel coperchio del serbatoio (2). Assicurarsi che le estremità nel cestello del filtro (11) e le scanalature nella cartuccia del filtro (23) siano allineati correttamente.
3. Controllare che la cartuccia del filtro (23) sia installata correttamente e circonda completamente il cestello del filtro (11).

8.5 Collegamento del tubo flessibile di aspirazione (12)

8.5.1 Funzione di aspirazione (Fig. 9)

1. Spingere il raccordo del flessibile (12a) completamente nel raccordo di aspirazione (7).
2. Ruotare il raccordo del flessibile (12a) in senso orario fino a quando non è completamente innestato.
3. Controllare che il tubo flessibile di aspirazione (12) sia installato correttamente, tirando leggermente sul raccordo del flessibile (12a).

8.5.2 Funzione di soffiaggio (Fig. 10)

1. Spingere il raccordo del flessibile (12a) completamente nel collegamento di soffiaggio (10).
2. Ruotare il raccordo del flessibile (12a) in senso orario fino a quando non è completamente innestato.
3. Controllare che il tubo flessibile di aspirazione (12) sia installato correttamente, tirando leggermente sul raccordo del flessibile (12a).

8.6 Scollegamento del flessibile di aspirazione (12) (Fig. 9, 10)

Scollegare il tubo flessibile di aspirazione (12) dal raccordo di aspirazione (7) o dal collegamento di soffiaggio (10):

1. Ruotare il raccordo del flessibile (12a) in senso antiorario.

2. Estrarre il raccordo del flessibile (12a) dal raccordo di aspirazione (7) o dal collegamento di soffiaggio (10).

8.7 Conservare gli ugelli (16/17/19/20) e il tubo di telescopico (14) (Fig. 2, 11)

1. Gli ugelli (16/17/19/20) e il tubo telescopico (14) possono essere conservati nei supporti (2a/4a) presenti nel coperchio del serbatoio (2) e sulla struttura di base (4).

8.8 Applicazione del tubo telescopico (14) (Fig. 12)

Nota:

Il tubo telescopico consente di regolare il prodotto in base all'altezza personale.

1. Applicare il tubo telescopico (14) sulla maniglia (13).
2. Per fare uscire il tubo telescopico (14) spingere il tasto di sblocco (14a) in avanti e mantenerlo in questa posizione.
3. Regolare il tubo telescopico (14) alla lunghezza desiderata e rilasciare il tasto di sblocco (14a).

8.9 Utilizzo dei diversi ugelli (16/17/19/20), dell'adattatore di aspirazione (18) e del flessibile di aspirazione (15) (Fig. 2, 12, 13)

Tubo flessibile di aspirazione (15):

- Per l'utilizzo di piccoli strumenti. Utilizzare in questo caso, se necessario, l'adattatore di aspirazione (18).
- In collegamento con la bocchetta a lancia (19) o l'ugello auto (20), il flessibile di aspirazione (15) è adatto alla pulizia di aree di difficile accesso. A causa del diametro ridotto, il flessibile di aspirazione (15) è più flessibile e semplice da manovrare, il che semplifica il lavoro in punti stretti, come ad esempio le aree interne delle auto, le officine o angoli stretti.

Ugello per pavimenti (16/17):

- Aspirazione di materiale solido e di liquidi su superfici da medie a grandi, tappeti o zerbini.
- L'ugello per pavimenti (16/17) può essere inserito e utilizzato con il tubo telescopico (14) oppure direttamente sulla maniglia (13).
- All'occorrenza si può usare anche senza le prolunghe.

Adattatore di aspirazione (18)

- L'adattatore di aspirazione a gradini (18) dispone di più diametri, che consentono un semplice collegamento di diversi utensili con un aspiratore solidi-liquidi.

Bocchetta a lancia (19):

- Aspirazione di materiale solido e liquidi in giunture, angoli, radiatori e punti di difficile accesso.
- La bocchetta a lancia (19) può essere inserita e utilizzata o insieme al tubo telescopico (14), al flessibile di aspirazione (15) oppure direttamente sulla maniglia (13).

Ugello auto (20):

- Aspirazione di sostanze solide e liquidi su sedili, tappeti e intercapedini strette, ad esempio tra i sedili dell'auto e nell'area dei piedi.
- L'ugello auto (20) può essere inserito e utilizzato o insieme al tubo telescopico (14), al flessibile di aspirazione (15) oppure direttamente sulla maniglia (13).

8.9.1 Applicazione del flessibile di aspirazione (15) (Fig. 13)

1. Applicare il flessibile di aspirazione (15) sulla maniglia (13).

8.9.2 Inserimento dell'ugello (Fig. 12, 13)

1. Innestare l'ugello desiderato (16/17/19/20) sulla maniglia (13), sul tubo telescopico (14) oppure sul flessibile di aspirazione (15).
2. Rimuovere l'ugello (16/17/19/20) estraendolo da davanti dal flessibile di aspirazione (15), dal tubo telescopico (14) o dalla maniglia (13).

9 Utilizzo

Il prodotto è dotato di un serbatoio in acciaio inossidabile. Le rotelle consentono una grande manovrabilità del prodotto. Nell'aspirazione a secco la disattivazione del flusso di aria di aspirazione si effettua mediante una valvola a galleggiante di sicurezza, che indica se il serbatoio è pieno. Inoltre il prodotto dispone di una funzione di soffiaggio.

Per la funzione degli elementi di comando si rimanda alle seguenti descrizioni.

ATTENZIONE

Prima della messa in funzione del prodotto, è obbligatorio montarlo completamente!

⚠ AVVISI

Pericolo di lesioni!

Inserire la spina elettrica nella presa solo quando il prodotto è pronto per l'uso.

ATTENZIONE

Non utilizzare senza filtri!

9.1 Accensione/spengimento del prodotto (Fig. 1)

Accensione

1. Inserire la spina elettrica in una presa di corrente dotata della protezione adeguata.
2. Accendere il prodotto impostando l'interruttore ON/OFF (9) in posizione I.

Spengimento

1. Spegnerne il prodotto impostando l'interruttore ON/OFF (9) in posizione 0.

9.2 Accensione/spengimento del prodotto e dell'utensile elettrico (Fig. 1)

Nota:

Utilizzare l'adattatore di aspirazione (18) per collegare diversi prodotti con un diametro di collegamento adatto al flessibile di aspirazione (12).

Accensione

1. Inserire la spina elettrica in una presa di corrente dotata della protezione adeguata.
2. Collegare un utensile elettrico* alla presa del prodotto (8).
3. Portare l'interruttore ON/OFF (9) in posizione II.
4. Quando l'utensile elettrico* viene acceso, il prodotto si accende automaticamente.

Spengimento

1. Spegnerne l'utensile elettrico*. Il prodotto si spegne in automatico dopo un tempo di ritardo di circa 6 - 7 secondi.

* non necessariamente compreso nel contenuto della fornitura!

10 Istruzioni di lavoro

10.1 Funzione di aspirazione

⚠ AVVISI

È vietato aspirare ceneri incandescenti e sostanze infiammabili pericolose per la salute. Sussiste il pericolo di lesioni!

ATTENZIONE

Le polveri sottili, ad esempio di cemento, fuliggine e gesso, sono troppo fini per essere aspirate. Sussiste il rischio che entrino nel motore e lo danneggino.

ATTENZIONE

Non utilizzare senza filtri!

- Posizionare il prodotto su un fondo piano e stabile.
 - Non aspirare sostanze calde, incandescenti, infiammabili, esplosive o pericolose per la salute. Tra queste si possono annoverare anche cenere calda, benzina, solventi, acidi o basi. Sussiste il rischio di incendio e lesioni.
 - In caso di riscaldamento, spegnere il prodotto ed estrarre la spina elettrica. Fare raffreddare il prodotto all'aperto sotto sorveglianza.
 - Riempire il serbatoio al massimo fino a metà, in modo che la valvola a galleggiante di sicurezza (11a) rimanga sempre libera (Fig. 1).
1. Inserire il raccordo del flessibile (12a) sul raccordo di aspirazione (7)(vedere 8.5.1).
 2. Accendere il prodotto (vedere 9.1 oppure 9.2).

10.1.1 Aspirazione a secco (Fig. 1, 2, 12)

Nota:

Non utilizzare un prodotto umido o banato per l'aspirazione a secco!

1. Inserire il sacchetto del filtro di carta (21) nel serbatoio (3) (vedere 8.4.1).
2. Inserire la cartuccia del filtro (23) (vedere 8.4.3).
3. Collegare il raccordo del flessibile (12a) al raccordo di aspirazione (7) (vedere 8.5.1).
4. Inserire il tubo telescopico (14) sulla maniglia (13) (vedere 8.8).
Collegare il tubo telescopico (14) e uno degli ugelli (16/19/20).

Aspirazione all'altezza del banco o in condizioni di spazio ristrette:

Procedere come descritto in 8.9.

5. Tenere saldamente il flessibile di aspirazione (12) dall'impugnatura (13).
6. Accendere il prodotto (vedere 9.1 oppure 9.2).
7. Aspirare l'area da pulire o utilizzare il prodotto con un utensile elettrico*.
8. Adeguare eventualmente la potenza aspirante spingendo il cursore scorrevole (13a) dall'impugnatura (13), avanti e indietro.
9. Spegnerne il prodotto (vedere 9.1 oppure 9.2).

* non necessariamente compreso nel contenuto della fornitura!

10.1.2 Aspirazione a umido (Fig. 1, 2)

Nota:

Un galleggiante integrato nel cestello del filtro garantisce che il canale di aspirazione si chiude automaticamente non appena il serbatoio ha raggiunto la sua capacità di alloggiamento massima. In questo caso occorre spegnere il prodotto e svuotare il contenitore prima di potere proseguire il funzionamento.

1. Svuotare il serbatoio (3) prima di avere aspirato a umido (vedere 11.1.1).
2. Il serbatoio (3) non è adatto a contenere dei liquidi. Dopo l'aspirazione a umido, scaricare il serbatoio (3) (vedere 11.1.2).
3. Rimuovere il sacchetto del filtro di carta (21) o la cartuccia del filtro (23) dal serbatoio (3) (vedere 8.4.1 oppure 8.4.3).
4. Applicare il filtro in schiuma (22) (vedere 8.4.2).
5. Collegare il raccordo del flessibile (12a) sul raccordo di aspirazione (7) (vedere 10.1).
6. Applicare il tubo telescopico (14) sulla maniglia (13) (vedere 8.8).
Collegare il tubo telescopico (14) e uno degli ugelli (17/19/20).

Aspirazione all'altezza del banco o in condizioni di spazio ristrette:

Procedere come indicato in *Utilizzo dei diversi ugelli (16/17/19/20), dell'adattatore di aspirazione (18) e del flessibile di aspirazione (15) (Fig. 2, 12, 13), ► Pagina 44.*

7. Tenere saldamente il flessibile di aspirazione (12) dall'impugnatura (13).

8. Accendere il prodotto (vedere 9.1 oppure 9.2).
9. Aspirare l'area da pulire.
10. Spegnerne il prodotto (vedere 9.1).
11. Pulire il prodotto (vedere 11.1).

10.2 Funzione di soffiaggio

⚠ AVVISO

Pericolo di lesioni!

Se si dirige il flusso d'aria su persone, animali o oggetti può causare lesioni e danni.

- Allontanare il flusso d'aria dal proprio corpo.
- Non dirigere mai il flusso d'aria su altre persone, animali o oggetti.
- Non soffiare oggetti duri come pietre o rami.

1. Inserire il sacchetto del filtro di carta (21) nel serbatoio (3) (vedere 8.4.1).
2. Inserire il filtro in schiuma (22) o la cartuccia del filtro (23) dal serbatoio (vedere 8.4.2 oppure 8.4.3).
3. Inserire il raccordo del flessibile (12a) sul collegamento di soffiaggio (10) (vedere 8.5.2).
Aprire se necessario un ugello (19/20) (vedere 8.9.2).
4. Tenere saldamente il flessibile di aspirazione (12) dall'impugnatura (13).
5. Accendere il prodotto (vedere 9.1).
6. Pulire la superficie o gli oggetti tramite soffiatura.
7. Spegnerne il prodotto (vedere 9.1).
8. Collegare il raccordo del flessibile al raccordo di aspirazione (6) (vedere 8.5.1).

11 Pulizia e manutenzione

⚠ AVVISO

Lasciare che sia un'officina specializzata ad eseguire operazioni di riparazione e manutenzione non riportati nelle presenti istruzioni di servizio. Utilizzare solo pezzi di ricambio originali.

⚠ AVVISO

Lavori di manutenzione e pulizia non professionali possono causare lesioni!

⚠ AVVISO

All'atto di operazioni di pulizia, riparazione e manutenzione il prodotto può avviarsi in modo inaspettato e dunque portare a lesioni e ustioni.

- Spegnerne il prodotto.
- Estrarre la spina elettrica.
- Lasciare raffreddare il prodotto.

11.1 Pulizia

1. Non immergere il prodotto mai in acqua o altri liquidi per la pulizia.
2. Non lavare mai il prodotto con un getto d'acqua.

3. Mantenere i dispositivi di protezione, le feritoie di ventilazione e l'alloggiamento del motore il più possibile privi di polvere e di sporcizia. Pulire il prodotto strofinando con un panno* pulito o soffiando con aria compressa* a bassa pressione. Si raccomanda di pulire il prodotto subito dopo ogni utilizzo.
4. Le aperture di ventilazione devono sempre essere libere.
5. Non impiegare detergenti o solventi; questi potrebbero corrodere i componenti in plastica del prodotto. Assicurarsi che non possa penetrare acqua all'interno del prodotto.

* non necessariamente compreso nel contenuto della fornitura!

11.1.1 Svuotamento del serbatoio (3) (Fig. 1)

 AVVISO
Scaricare e pulire il prodotto prima e dopo l'uso per evitare l'accumulo di materiali che potrebbero rappresentare un rischio di incendio nel prodotto.

1. Rimuovere il coperchio del serbatoio (2) dal serbatoio stesso (3) come indicato in 8.1.
2. Svuotare il serbatoio (3).

11.1.2 Scarico del serbatoio (3) dopo l'aspirazione a umido (Fig. 1, 14)

1. In caso di sporco umido, aprire il coperchio dello scarico (6), in modo che il liquido aspirato possa defluire.
2. Sollevare il prodotto dalla maniglia di trasporto (1) e ribaltarlo leggermente, al fine di fare scolare i residui di liquido fuori dal serbatoio (3).
3. Riposizionare il coperchio dello scarico (6) sull'apertura di scarico. Chiuderla ruotando il coperchio dello scarico (6) in senso orario.
4. Per assicurarsi che il serbatoio (3) sia scarico, procedere come descritto in 11.1.1.

11.1.3 Pulire il filtro in schiuma (22) e la cartuccia del filtro (23) (Fig. 1, 7, 8)

In caso di riduzione della potenza aspirante, pulire il filtro in schiuma (22) o la cartuccia del filtro (23).

Nota:

Prima di rimettere il filtro, assicurarsi che sia asciutto.

1. Rimuovere gli ugelli (16/17/19/20) e il tubo telescopico (14) dal supporto (2a/4b).
2. Prelevare il coperchio del serbatoio (2) come descritto in 8.1.
3. Ruotare il coperchio del serbatoio (2).
4. Sfilare il filtro in schiuma (22) o la cartuccia del filtro (23) dal cestello del filtro (11).
5. Eliminare la polvere dal filtro in schiuma (22) o dalla cartuccia del filtro (23) scuotendoli o eventualmente lavandoli.
6. Lasciare che il filtro in schiuma (22) o la cartuccia del filtro (23) si asciughino all'aria prima di reinserirli e riutilizzarli.
7. Inserire di nuovo il filtro in schiuma (22) o la cartuccia del filtro (23) nel cestello del filtro (11).

8. Chiudere il serbatoio (3) con il relativo coperchio (2).

11.1.4 Pulizia della cartuccia del filtro (23) con leva di pulizia automatica (11b) (Fig. 8)

1. Estrarre il coperchio del serbatoio (2) come descritto nella sezione 8.1.
2. Posizionare la cartuccia del filtro (23) come descritto al punto 8.4.3 sul cestello del filtro (11).
3. Fissare di nuovo il coperchio del serbatoio (2) (vedere 8.1).
4. Collegare la spina elettrica a una sorgente di alimentazione adatta.
5. Portare l'interruttore ON/OFF (9) in posizione I.
6. Tenere la maniglia (13) sulla leva di pulizia automatica (11b), in modo che il flusso di aria si blocchi.
7. Premere e tenere la leva di pulizia automatica (11b) cinque volte per rispettivamente 3 secondi.
8. In questo modo si soffia l'aria attraverso la cartuccia del filtro (23) per rimuovere residui e sporco.

11.2 Manutenzione

1. Prima di ogni utilizzo, controllare se sono presenti anomalie evidenti sul prodotto, come ad es. parti allentate, usurate o danneggiate.
2. Verificare l'eventuale presenza di danni sui coperchi e i dispositivi di protezione e il relativo corretto posizionamento. Sostituirli all'occorrenza.

11.2.1 Sostituzione del sacchetto del filtro di carta (21), del filtro in schiuma (22) o della cartuccia del filtro (23) (Fig. 2)

1. Rimuovere gli ugelli (16/17/19/20) e il tubo telescopico (14) dal supporto (2a/4b).
2. Prelevare il coperchio del serbatoio (2) come descritto in 8.1.
3. Ruotare il coperchio del serbatoio (2).
4. Estrarre il filtro in schiuma (22) o la cartuccia del filtro (23) dal cestello del filtro (11) o rimuovere il sacchetto del filtro di carta (21) dalla traversa (7a).
5. Per sostituire il sacchetto del filtro di carta (21), procedere come descritto in 8.4.1.
6. Inserire il nuovo filtro in schiuma (22) nel cestello del filtro (11) come descritto in 8.4.2.
7. Inserire la nuova cartuccia del filtro (23) nel cestello del filtro (11) come descritto in 8.4.3.
8. Richiudere il serbatoio (3) con il relativo coperchio (2).

12 Stoccaggio e trasporto

 AVVISO
Pericolo di lesioni e di ustioni!
Il prodotto può avviarsi in modo inaspettato e dunque portare a lesioni.
<ul style="list-style-type: none"> – Spegnerne il motore prima di tutti gli interventi di pulizia e di manutenzione. – Lasciare raffreddare il motore. – Estrarre la spina elettrica.

- Scaricare completamente il prodotto.
- Pulire il prodotto e controllare che non sia danneggiato.

12.1 Stoccaggio

Conservare il prodotto e i suoi accessori in un luogo buio, asciutto e al riparo dal gelo, inaccessibile ai bambini.

La temperatura di stoccaggio ottimale è compresa tra 5 e 30 °C.

Conservare il prodotto nella sua confezione originale.

Coprire il prodotto per proteggerlo da polvere o umidità. Conservare le istruzioni per l'uso nei pressi del prodotto.

12.2 Trasporto

1. Per il trasporto del prodotto, scollegare il prodotto dalla rete elettrica e collocarlo nell'apposito nuovo luogo di utilizzo.
2. Il prodotto può essere trasportato soltanto tramite la maniglia di trasporto.
3. Sollevare il prodotto per trasportarlo su scale e superare ostacoli.
4. Per evitare danni e lesioni, occorre mettere in sicurezza il prodotto durante il trasporto per evitare che si ribalti e scivoli.

13 Allacciamento elettrico

Il motore elettrico installato è collegato e pronto per l'esercizio. L'allacciamento è conforme alle disposizioni VDE e DIN pertinenti. L'allacciamento alla rete lato cliente e il cavo di prolunga utilizzato devono essere conformi a tali norme.

13.1 Cavi di collegamento elettrico difettosi

Sui cavi di alimentazione elettrica si verificano spesso danni all'isolamento.

Le cause possono essere le seguenti:

- Schiacciature, laddove i cavi di alimentazione vengono fatti passare attraverso finestre o interstizi di porte,
- Piegature a causa del fissaggio o della conduzione dei cavi stessi eseguiti in modo non appropriato,
- Tagli causati dal transito sui cavi di alimentazione,
- Danni all'isolamento causati dalle operazioni di distacco dalla presa a parete,
- Cricche a causa dell'invecchiamento dell'isolamento.

Tali cavi di alimentazione elettrici difettosi non possono essere utilizzati e rappresentano un pericolo mortale a causa dei danni all'isolamento.

Controllare regolarmente che i cavi di alimentazione elettrica non siano danneggiati. Assicurarsi che, durante tale controllo, il cavo di alimentazione non sia collegato alla rete elettrica.

I cavi per il collegamento elettrico devono essere conformi alle disposizioni VDE e DIN pertinenti. Impiegare solo linee di allacciamento con il medesimo contrassegno.

La designazione del tipo deve essere stampata sul cavo di collegamento.

Indicazioni di sicurezza per la sostituzione di cavi di allacciamento alla rete danneggiati o difettosi

Tipo di collegamento Y

Se è necessario, sostituire il cavo di allacciamento alla rete: la sostituzione deve essere effettuata dal produttore o da un suo rappresentante per evitare rischi per la sicurezza.

13.2 Avvertenze importanti

In caso di sovraccarico il motore si disinserisce automaticamente. Dopo un tempo di raffreddamento (di durata diversa) è possibile inserire nuovamente il motore.

13.3 Motore a corrente alternata

Gli allacciamenti e le riparazioni all'impianto elettrico possono essere eseguiti soltanto da un elettricista qualificato.

- La tensione di rete deve essere 220 V – 240V~.
- I cordoni di prolunga fino a 25 m di lunghezza devono avere una sezione di 1,5 millimetri quadrati.

14 Riparazione e ordinazione dei ricambi

Dopo la riparazione o la manutenzione, accertarsi che tutti i componenti tecnici di sicurezza siano applicati e si trovino in stato impeccabile. Conservare in un posto inaccessibile i componenti potenzialmente pericolosi per altre persone e bambini.

ATTENZIONE

Come da legge di responsabilità sui prodotti, non si è responsabili di danni dovuti a riparazioni improprie o non utilizzo di pezzi di ricambio originali.

Incaricare un servizio clienti o un tecnico specializzato e autorizzato. Lo stesso vale anche per gli accessori.

I pezzi di ricambio e gli accessori sono reperibili presso il nostro Service Center. Scansionare a tal fine il codice QR che si trova in prima pagina.

Allacciamenti e riparazioni

Gli allacciamenti e le riparazioni all'impianto elettrico possono essere eseguiti soltanto da un elettricista qualificato.

14.1 Ordine di pezzi di ricambio

In caso di ordinazione di pezzi di ricambio è necessario indicare quanto segue:

- Denominazione del modello
- Numero di articolo
- Dati della targhetta identificativa

14.2 Informazioni sulle riparazioni

Occorre notare che in questo prodotto i seguenti componenti sono soggetti a naturale usura o usura legata all'uso e sono richiesti i seguenti pezzi come materiali di consumo.

Pezzi soggetti a usura*: Sacchetto del filtro di carta, filtro in schiuma, cartuccia del filtro

* = non incluso nel contenuto della fornitura!

15 Risoluzione dei guasti

La seguente tabella indica dei sintomi di malfunzionamento e descrive come porvi rimedio, qualora il prodotto non funzionasse correttamente. Se non si riesce a localizzare e risolvere il problema, rivolgersi all'officina del servizio assistenza.

Guasto	Possibile causa	Azione correttiva
Il prodotto non funziona.	Spegnere il prodotto. Interruttore ON/OFF spento.	Accendere il prodotto utilizzando l'interruttore ON/OFF.
	Cavo di allacciamento alla rete danneggiato.	Spegnere il prodotto e scollegarlo dalla rete elettrica. Controllare che il cavo di allacciamento alla rete non sia danneggiato. Se necessario, far sostituire il cavo di allacciamento alla rete da un tecnico autorizzato.
	Interruttore ON/OFF difettoso.	Rivolgersi al nostro servizio di assistenza clienti.
	Motore difettoso.	
	Alimentazione di tensione difettosa.	Verificare l'impianto elettrico corrisponda a quanto indicato sulla targhetta identificativa.
Il prodotto funziona in modo discontinuo.	Contatto interno difettoso.	Rivolgersi al nostro servizio di assistenza clienti.
	Interruttore ON/OFF difettoso.	
	Serbatoio non chiuso.	Chiudere il serbatoio.
	Il serbatoio è pieno.	Svuotare il serbatoio.
	Il percorso dell'aria è bloccato.	Controllare la presenza di ostruzioni sui seguenti componenti e rimuovere tali intasamenti: <ul style="list-style-type: none"> • Contenitore • Tubo flessibile di aspirazione • Tubo telescopico
La cartuccia del filtro o il filtro in schiuma sono ostruiti.	Pulire la cartuccia del filtro o il filtro in schiuma.	
La potenza aspirante è ridotta anche dopo la pulizia della cartuccia del filtro o del filtro in schiuma.	La cartuccia del filtro o il filtro in schiuma sono danneggiati.	Sostituire la cartuccia del filtro o il filtro in schiuma.
Il prodotto è surriscaldato.	La cartuccia del filtro o il filtro in schiuma sono ostruiti.	Pulire la cartuccia del filtro o il filtro in schiuma.
	Il sacchetto del filtro di carta è pieno.	Sostituire il sacchetto del filtro di carta.
Fuoriesce polvere dal prodotto.	Il coperchio del serbatoio non è stato montato correttamente.	Applicare correttamente il coperchio del serbatoio.
Il materiale aspirato viene soffiato fuori dal coperchio del serbatoio.	Il sacchetto del filtro di carta o la cartuccia del filtro sono danneggiati.	Sostituire il filtro in schiuma o la cartuccia del filtro.
	Nessun filtro disponibile.	Inserire un filtro.

16 Smaltimento e riciclaggio

Avvertenze per l'imballaggio



Il materiale d'imballaggio è riciclabile. Si prega di smaltire gli imballaggi nel rispetto dell'ambiente.

Avvertenze relative alla legge sui dispositivi elettrici ed elettronici (ElektroG)



I dispositivi elettrici ed elettronici usati non entrano nei rifiuti domestici, ma devono essere trattati e smaltiti in modo separato!

- Le batterie o gli accumulatori utilizzati non integrati nel dispositivo usato devono essere rimossi prima della consegna, senza distruggerli! Il loro smaltimento è regolato dalla legge sulle batterie.

- I proprietari o gli utilizzatori di dispositivi elettrici ed elettronici sono tenuti per legge a restituirli al termine della loro durata utile.
- L'utente finale è responsabile in prima persona per la cancellazione dei suoi dati personali in relazione al dispositivo usato da smaltire!
- Il simbolo del bidone della spazzatura barrato indica che i dispositivi elettrici ed elettronici non possono essere smaltiti insieme ai normali rifiuti domestici.
- I dispositivi elettrici ed elettronici possono essere restituiti gratuitamente presso i seguenti centri:
 - Centri di raccolta e smaltimento di diritto pubblico (ad es. depositi comunali)
 - Punti vendita di dispositivi elettronici (fisici e online), nella misura in cui il distributore sia tenuto al ritiro o lo offra in modo volontario.

- È possibile consegnare gratuitamente al produttore, senza dovere acquistare prima un nuovo dispositivo da questi, fino a tre dispositivi elettronici usati per ogni tipo di dispositivo con una lunghezza del bordo di massimo 25 centimetri, oppure portare il dispositivo presso un altro centro di raccolta autorizzato nelle proprie vicinanze.
- Altre condizioni di ritiro complementari del produttore e del distributore sono reperibile presso il rispettivo servizio clienti.
- In caso di consegna da parte del produttore di un nuovo dispositivo elettronico presso un privato, quest'ultimo può richiedere il ritiro gratuito del dispositivo elettronico usato, su richiesta dell'utente finale stesso. Contattare a tale proposito il servizio clienti del produttore.
- Quanto esposto si applica solo ad apparecchi installati e distribuiti in un paese dell'Unione Europea e soggetti alla Direttiva europea 2012/19/UE. Nei paesi al di fuori dell'Unione Europea possono applicarsi norme diverse per lo smaltimento di dispositivi elettrici ed elettronici usati.

17 Dichiarazione di conformità UE

Traduzione della dichiarazione di conformità originale

Produttore:

Scheppach GmbH
Günzburger Straße 69
D-89335 Ichenhausen

Dichiariamo sotto la nostra esclusiva responsabilità che il prodotto qui descritto è conforme alle direttive e alle norme vigenti.

Marchio: **SHEPPACH**
Denominazione art.: **Aspirapolvere a umido / secco elettronico – VC30 Premium 5907746901**

N. art.

Direttive UE:

2014/30/UE, 2011/65/EU*, 2014/35/UE,

* L'oggetto della dichiarazione, sopra descritto, soddisfa le disposizioni della Direttiva 2011/65/UE del Parlamento Europeo e del Consiglio dell'8 giugno 2011, sulla restrizione nell'utilizzo di determinate sostanze pericolose negli apparecchi elettrici ed elettronici.

Norme applicate:

EN 60335-1:2012+AC:2014+A11:2014+A13:2017+A1:2019+A2:2019+A14:2019+A15:2021+A16:2023;
EN 60335-2-2:2010+A11:2012+A1:2013;
EN 62233:2008; EN 61000-3-3:2013+A1:2019+A2:2021;
EN IEC 61000-3-2:2019+A1:2021;
EN IEC 55014-1:2021;
EN IEC 55014-2:2021;

Responsabile per la documentazione:

Dawid Hudzik
Günzburger Str. 69
D-89335 Ichenhausen
Ichenhausen, 19.12.2024



Simon Schünk
Division Manager Product Center



Andreas Pecher
Head of Project Management

Inhoudsopgave

1	Inleiding.....	51
2	Productbeschrijving (afb. 1-14).....	51
3	Inhoud van de levering (afb. 2).....	52
4	Beoogd gebruik.....	52
5	Veiligheidsvoorschriften.....	52
6	Technische gegevens.....	53
7	Uitpakken.....	53
8	Montage.....	54
9	Bediening.....	56
10	Werkinstructies.....	56
11	Reiniging en onderhoud.....	57
12	Opslag en transport.....	58
13	Elektrische aansluiting.....	59
14	Reparatie en reserveonderdelen bestellen.....	59
15	Verhelpen van storingen.....	60
16	Afvalverwerking en hergebruik.....	60
17	EU-conformiteitsverklaring.....	61
18	Explosietekening.....	271

Verklaring van de symbolen op het product

Het gebruik van symbolen in deze handleiding is bedoeld om uw aandacht te vestigen op eventuele risico's. De veiligheidssymbolen en de bijbehorende uitleg moeten goed worden begrepen. De waarschuwingen zelf voorkomen geen risico's en kunnen de juiste maatregelen betreffende ongevallenpreventie niet vervangen.

	Lees voorafgaand aan de ingebruikname de gebruikshandleiding en de veiligheidsvoorschriften!
	Het product voldoet aan de geldende EU-bepalingen.
	Het product voldoet aan de geldende Servische richtlijnen.

1 Inleiding

Fabrikant:

Scheppach GmbH
Günzburger Straße 69
D-89335 Ichenhausen

Geachte klant,

Wij wensen u veel plezier en succes bij het werken met uw nieuwe product.

Aanwijzing:

De fabrikant van dit product is volgens de van kracht zijnde wet inzake productaansprakelijkheid niet aansprakelijk voor schade die aan dit product of door dit product ontstaan bij:

- Ondeskundige behandeling
- Het niet in acht nemen van de gebruikshandleiding

- Reparaties door derden, niet geautoriseerde vakmensen
- Inbouw en vervanging van niet-originele reserveonderdelen
- Gebruik dat niet conform de voorschriften is
- uitvallen van de elektrische installatie bij het niet in acht nemen van de elektrische voorschriften en VDE-voorschriften 0100, DIN 57113 / VDE0113.

Let op:

De gebruikshandleiding maakt deel uit van dit product.

Deze bevat belangrijke aanwijzingen, hoe u met het product veilig, vakkundig en economisch werkt, hoe u gevaren vermijdt, reparatiekosten uitspaart, uitvaltijden vermindert en de betrouwbaarheid en levensduur van het product verhoogt. Aanvullend op de veiligheidsbepalingen van deze gebruikshandleiding moet u absoluut de voor de werking van het product geldende voorschriften van uw land in acht nemen.

Maak u voor aanvang van de werkzaamheden bekend met alle bedienings- en veiligheidsinstructies. Gebruik het product uitsluitend als beschreven en voor de aangegeven toepassingen. Bewaar de gebruikshandleiding daarom goed, en verstrek alle documentatie als het product wordt doorgegeven aan derden.

2 Productbeschrijving (afb. 1-14)

1. Draaggreep
2. Reserveoirdeksel
- 2a. Steun
3. Reservoir
- 3a. Vergrendelingen
4. Basisframe
- 4a. Steunen
- 4b. Montagegaten
5. Wieljes
6. Afvoerdeksel
7. Zuigaansluiting
- 7a. Rand
8. Contactdoos product
9. Aan/uit-schakelaar
10. Blaasaansluiting
11. Filterkorf
- 11a. Veiligheidsvlotterklep
- 11b. Zelfreinigingshendel
12. Zuigslang
- 12a. Slangkoppeling
13. Handgreep
- 13a. Schuifregelaar
14. Telescoopbuis
- 14a. Ontgrendelingsknop
15. Zuigslang
16. Vloermondstuk (droog-zuigen)
17. Vloermondstuk (nat-zuigen)
18. Afzuigtussenstuk
19. Voegenmondstuk
20. Auto-mondstuk
21. Papieren filterzak
- 21a. Afdichtingsring
22. Schuimstof filter
23. Filterpatroon
24. Bewaarzak

3 Inhoud van de levering (afb. 2)

Pos.	Aantal	Aanduiding
4.	1 x	Basisframe
5.	4 x	Wieltjes
12.	1 x	Zuigslang (3 m/Ø 32 mm)
14.	1 x	Telescoopbuis
15.	1 x	Zuigslang (1 m/Ø 21,5 mm)
16.	1 x	Vloermondstuk (droog-zuigen)
17.	1 x	Vloermondstuk (nat-zuigen)
18.	1 x	Afzuigtussenstuk
19.	1 x	Voegenmondstuk
20.	1 x	Auto-mondstuk
21.	1 x	Papieren filterzak
22.	1 x	Schuimstof filter
23.	1 x	Filterpatroon
24.	1 x	Bewaarzak
	1 x	Elektrische nat- en droogstofzuiger
	1 x	Gebruiksaanwijzing

4 Beoogd gebruik

De nat- en droogzuiger is geschikt voor het nat- en droog-zuigen met gebruik van het overeenkomstige filter. Het product is niet bedoeld voor het opzuigen van brandbare, explosieve of gezondheidsschadelijke stoffen.

Het product mag uitsluitend worden gebruikt waarvoor het bedoeld is. Elk ander of verdergaand- is niet volgens de voorschriften. Voor hieruit ontstane schade of verwondingen, van welke soort dan ook, is de gebruiker en niet de fabrikant aansprakelijk.

Ook de naleving van de veiligheidsvoorschriften, de montagehandleiding en de aanwijzingen in de gebruikshandleiding maken deel uit van het beoogd gebruik.

Personen, die het product bedienen of onderhoud aan het product verrichten, moeten hiermee bekend zijn en op de hoogte zijn van de mogelijke gevaren.

De fabrikant is niet aansprakelijk voor wijzigingen die aan het product worden aangebracht en de hieruit voortvloeiende schade.

Het product mag uitsluitend met de originele onderdelen en originele accessoires van de fabrikant worden gebruikt.

De veiligheids-, werk- en onderhoudsvoorschriften van de fabrikant alsook de in de technische gegevens aangegeven afmetingen moeten in acht worden genomen.

Let erop dat onze producten volgens het beoogd gebruik niet voor bedrijfsmatige, ambachtelijke of industriële toepassingen zijn ontworpen. Wij aanvaarden geen aansprakelijkheid wanneer het product in bedrijfsmatige, ambachtelijke of industriële ondernemingen of bij soortgelijke werkzaamheden worden ingezet.

Verklaring van de signaalwoorden in de gebruikershandleiding

⚠ GEVAAR

Signaalwoord voor aanduiding van een direct aanwezige, gevaarlijke situatie die, indien deze niet wordt vermeden, de dood of ernstige verwondingen tot gevolg heeft.

⚠ WAARSCHUWING

Signaalwoord voor aanduiding van een mogelijke gevaarlijke situatie die, indien deze niet wordt vermeden, tot de dood of ernstige verwondingen kan leiden.

⚠ VOORZICHTIG

Signaalwoord voor aanduiding van een mogelijke gevaarlijke situatie die, indien deze niet wordt vermeden, tot geringe of matige verwondingen kan leiden.

LET OP

Signaalwoord voor aanduiding van een mogelijke gevaarlijke situatie die, indien deze niet wordt vermeden, materiële schade aan producten of eigendommen tot gevolg kan hebben.

5 Veiligheidsvoorschriften

Algemene veiligheidsvoorschriften voor elektrische apparaten

⚠ WAARSCHUWING

Lees alle veiligheidsvoorschriften, aanwijzingen, afbeeldingen en technische gegevens die bij dit elektrische gereedschap zijn meegeleverd.

Nalatigheden bij het niet naleven van de onderstaande aanwijzingen kunnen elektrische schok, brand en/of ernstige verwondingen veroorzaken.

Bewaar alle veiligheidsvoorschriften en -aanwijzingen voor toekomstig gebruik.

Het in de veiligheidsvoorschriften gebruikte begrip "Elektrisch gereedschap" is van toepassing op netgevoed elektrisch gereedschap (met netsnoer) of op accugevoed elektrisch gereedschap (zonder netsnoer).

5.1 Algemene veiligheidsvoorschriften

- Kinderen, personen met verminderde lichamelijke, zintuiglijke of geestelijke vermogens of gebrek aan ervaring en kennis, of personen die niet bekend zijn met de handleidingen voor het bedienen van de machine, mogen de machine niet gebruiken; plaatselijke voorschriften kunnen de leeftijd van de gebruiker beperken.
- Kinderen mogen niet met het product spelen.
- Het reinigen en gebruikersonderhoud mogen niet door kinderen worden uitgevoerd.

LET OP

Bij gebruik van elektrische apparaten dient u de volgende veiligheidsmaatregelen te nemen ter bescherming tegen elektrische schokken, letsel en brandgevaar:

5.2 Zo voorkomt u ongevallen en letsel

- Laat een werkend product nooit onbeheerd achter op de werkplek.
- Mensen en dieren mogen met het product niet worden gestofzuigd.
- Richt het product en de mondstukken tijdens het gebruik nooit op uzelf of andere personen, vooral niet op ogen en oren. Er bestaat gevaar voor letsel.
- Zuig geen hete, gloeiende, ontvlambare, explosieve stoffen of gezondheidsschadelijke stoffen op. Hieronder vallen hete as, benzine, oplosmiddelen, zuren of lozen.
Er bestaat gevaar voor brand en letsel.
- Controleer het product en de accessoires regelmatig op beschadigingen. Gebruik geen beschadigd product of beschadigde accessoires.

5.3 Zo voorkomt u ongevallen en letsel door een elektrische schok

- Schakel het product uit wanneer u:
 - het product niet gebruikt, het transporteert of zonder toezicht laat.
 - het product controleert, het reinigt of blokkeringen verwijdert.
 - reinigings- of onderhoudswerkzaamheden uitvoert of accessoires vervangt.
 - wanneer het in contact is gekomen met vreemde objecten of als sprake is van abnormale trillingen.
- Dompel het product niet onder in water en gebruik het niet in een vochtige omgeving.
- Dompel het product om te reinigen nooit onder in water of andere vloeistoffen.
- Raak het product niet aan met vochtige of natte handen!

5.4 Zo voorkomt u schade aan het product en eventueel daaruit resulterend lichamelijke letsel

- Zorg ervoor dat het product correct gemonteerd is en dat de filters zich in de juiste positie bevinden.
- Werk niet zonder filters. Het product kan beschadigd raken.
- Gebruik alleen originele reserveonderdelen en accessoires (zie "Reserveonderdelen/accessoires") die door ons servicecentrum zijn geleverd en worden aanbevolen. Het gebruik van andere onderdelen leidt tot onmiddellijk verlies van aanspraak op garantie.
- Laat reparaties alleen uitvoeren door ons erkende servicecentra.
- Volg de aanwijzingen voor het reinigen en onderhouden van het product.
- Bewaar het product op een droge plek, buiten het bereik van kinderen.

Restrisico's

Het product is vervaardigd volgens de stand van de techniek en de erkende veiligheidstechnische regels. Toch kan tijdens de werkzaamheden sprake zijn van enkele restrisico's.

- Gevaar voor de gezondheid, veroorzaakt door elektriciteit bij gebruik van onjuiste snoeren.
- Bovendien kunnen er ondanks alle getroffen voorzieningen verborgen restrisico's bestaan.
- Restrisico's kunnen worden geminimaliseerd als de "veiligheidsvoorschriften" en het "gebruik conform de voorschriften" alsook de bedieningshandleiding worden opgevolgd.
- Vermijd onvoorzienige ingebruikname van het product.
- Houd uw handen buiten de werkomgeving, wanneer het product in bedrijf is.
- Volg de in de gebruikshandleiding voorgeschreven onderhouds- en veiligheidsvoorschriften op.

⚠ WAARSCHUWING

Dit elektrisch apparaat genereert een elektromagnetisch veld als het is ingeschakeld. Dit veld kan onder bepaalde omstandigheden interfereren met actieve of passieve medische implantaten. Om het risico op ernstig of dodelijk letsel te beperken, raden we personen met medische implantaten aan om hun arts en de fabrikant van het medische implantaat te raadplegen voordat het elektrische apparaat wordt gebruikt.

6 Technische gegevens

Nominale spanning	220-240 V~/ 50/60 Hz
Nominaal vermogen	1500 W
Beschermingsklasse	I
Beschermingsgraad	IPX4
Lengte netsnoer	6 m
Inhoud van reservoir	ca. 30 l
aanzuigcapaciteit	20 kPa
Max. luchtstroom	40 l/s
Slanglengte Ø 32 mm	ca. 3 m
Slanglengte Ø 21,5 mm	ca. 1 m
Max. vermogen contactdoos product	2000 W
Gewicht	ca. 7,6 kg

Technische wijzigingen voorbehouden!

7 Uitpakken

⚠ WAARSCHUWING

Het product en de verpakkingsmaterialen zijn geen kinderspeelgoed!

Kinderen mogen niet met plastic zakken, folies en kleine onderdelen spelen! Er bestaat gevaar voor inslikken en verstikkingsgevaar!

- Open de verpakking en haal het product er voorzichtig uit.

- Verwijder het verpakkingsmateriaal evenals de verpakkings- en transportbeveiligingen (indien voorhanden).
- Controleer of de inhoud van de levering volledig is.
- Controleer het product en de hulpstukken op transportschade. Meld eventuele schade direct bij het transportbedrijf dat het product heeft bezorgd. Reclamaties op een later tijdstip worden niet erkend.
- Bewaar de verpakking indien mogelijk tot na het verstrijken van de garantietijd.
- Maak u voor aanvang van de werkzaamheden bekend met het product aan de hand van de gebruikshandleiding.
- Gebruik bij accessoires alsook slijtage- en reserveonderdelen uitsluitend originele onderdelen. Reserveonderdelen zijn verkrijgbaar bij de leverancier.
- Geef bij bestellingen onze artikelnummers alsook type en bouwjaar van het product aan.

8 Montage

WAARSCHUWING

Gevaar voor letsel!

Steek de voedingsstekker pas in het stopcontact als het product klaar is voor gebruik.

- Plaats het product op een vlak, recht oppervlak.

8.1 Reservoirdeksel (2) bevestigen en afnemen (afb. 2, 3)

Reservoirdeksel afnemen:

1. Voordat u het reservoirdeksel (2) afneemt, verwijdert u eerst alle mondstukken (16/17/19/20), de slangen (12/15) en de afzuigtussenstuk (18) uit de houders (2a) op het reservoirdeksel (2).
2. Maak de vergrendelingen (3a) los.
3. Til het reservoirdeksel (2) van het reservoir (3) af.

Reservoirdeksel bevestigen:

1. Plaats het reservoirdeksel (2) op het reservoir (3).
2. Bevestig het reservoirdeksel (2) met de vergrendelingen (3a).
Let erop dat de vergrendelingen (3a) zich in de hiervoor voorziene uitsparingen aan het reservoirdeksel (2) bevinden.

8.2 Reservoir (3) op het basisframe (4) monteren (afb. 4)

1. Plaats het reservoir (3) bovenop het basisframe (4).
2. Druk het reservoir (3) licht op het basisframe (4).
3. Let erop dat de vergrendelingen van het basisframe (4) vastklikken in het reservoir (3).

8.3 Rollen (5) monteren (afb. 5)

1. Verwijder het reservoirdeksel (2) zoals beschreven onder 8.1.
2. Leg het reservoir (3) met de onderkant naar boven op een stevige ondergrond.
3. Plaats de rollen (5) in de hiervoor voorziene montagegaten (4b) in het basisframe (4).

4. Druk de rollen (5) met lichte druk in de montagegaten (4b).
5. Draai het reservoir (3) om en zet het op de rollen (5).

8.4 Filter en filterzak (afb. 1, 2)

Bij het product worden de volgende filters en filterzakken meegeleverd:

Papieren filterzak (21)

- Droog zuigen

Schuimstoffilter (22)

- Nat zuigen

Filterpatroon (23)

- Droog-zuigen van fijnstof

Aanwijzing:

1. Om het filter en de filterzak te monteren/demonteren maakt u het reservoirdeksel (2), los zoals beschreven onder 8.1.
2. Leg het reservoirdeksel (2) altijd met de bovenkant naar onder neer.
3. Nadat u het gewenste filter of de filterzak gemonteerd/gedemonteerd heeft, brengt u het reservoirdeksel (2) weer aan op het reservoir (3).

8.4.1 Papieren filterzak (21) monteren/demonteren (afb. 6)

Demonteren:

1. Haal de papieren filterzak (21) van de opstaande rand (7a) rond de zuigaansluiting (7) af.

Monteren:

1. Breng de papieren filterzak (21) binnen het reservoir (3) aan op de opstaande rand (7a) rondom de zuigaansluiting (7).
2. Controleer of de papieren filterzak (21) correct geïnstalleerd is en of de afdichting (21a) de opstaande rand (7a) rond de zuigaansluiting (7) volledig omsluit.

8.4.2 Schuimstoffilter (22) monteren/demonteren (afb. 7)

Demonteren:

1. Trek het schuimstoffilter (22) van de filterkorf (11) af.

Monteren:

1. Trek het schuimstoffilter (22) over de filterkorf (11) heen.
2. Controleer of het schuimstoffilter (22) correct geïnstalleerd is en de filterkorf (11) volledig omsluit.

8.4.3 Filterpatroon (23) monteren/demonteren (afb. 8)

Demonteren:

1. Draai het filterpatroon (23) tegen de wijzers van de klok in en verwijder het uit de filterkorf (11).
Let hierbij op dat de nokjes in de filterkorf (11) en de uitsparingen in het filterpatroon (23) correct uitgelijnd zijn.

Monteren:

1. Schuif het filterpatroon (23) helemaal op de filterkorf (11).

2. Draai het filterpatroon (23) met de wijzers van de klok mee tot deze volledig in het reservoirdeksel (2) is vastgeklikt.
Let hierbij op dat de nokjes in de filterkorf (11) en de uitsparingen in het filterpatroon (23) correct uitgelijnd zijn.
3. Controleer of het filterpatroon (23) correct geïnstalleerd is en de filterkorf (11) volledig omsluit.

8.5 Zuigslang (12) aansluiten

8.5.1 Zuigfunctie (afb. 9)

1. Schuif de slangkoppeling (12a) helemaal in de zuigaansluiting (7).
2. Draai de slangkoppeling (12a) rechtsom, tot hij volledig vastgeklikt is.
3. Controleer of de zuigslang (12) correct geïnstalleerd is door licht aan de slangkoppeling (12a) te trekken.

8.5.2 Blaasfunctie (afb. 10)

1. Schuif de slangkoppeling (12a) helemaal in de blaasaansluiting (10).
2. Draai de slangkoppeling (12a) rechtsom, tot hij volledig vastgeklikt is.
3. Controleer of de zuigslang (12) correct geïnstalleerd is door licht aan de slangkoppeling (12a) te trekken.

8.6 Zuigslang (12) loskoppelen (afb. 9, 10)

Zuigslang (12) loskoppelen van de zuigaansluiting (7) of van de blaasaansluiting (10):

1. Draai de slangkoppeling (12a) linksom.
2. Trek de slangkoppeling (12a) uit de zuigaansluiting (12) of de blaasaansluiting (10).

8.7 Mondstukken (16/17/19/20) en telescoopbuis (14) opbergen (afb. 2, 11)

1. U kunt de mondstukken (16/17/19/20) en de telescoopbuis (14) opbergen in de houders (2a/4a) op het reservoirdeksel (2) en op het frame (4).

8.8 Telescoopbuis (14) aanbrengen (afb. 12)

Aanwijzing:

De telescoopbuis maakt het mogelijk om het product aan uw individuele maat aan te passen.

1. Breng de telescoopbuis (14) op de handgreep (13) aan.
2. Om de telescoopbuis (14) uit te schuiven, schuift u de ontgrendelingsknop (14a) naar voren en houdt hem in deze stand.
3. Breng de telescoopbuis (14) op de gewenste lengte en laat de ontgrendelingsknop (14a) weer los.

8.9 Gebruik van de verschillende mondstukken (16/17/19/20), de afzuigadapter (18) en de zuigslang (15) (afb. 2, 12, 13)

Zuigslang (15):

- Voor het gebruik van kleine apparaten. Gebruik hiervoor eventueel de afzuigtussenstuk (18).
- In combinatie met het voegenmondstuk (19) of het auto-mondstuk (20) is de zuigslang (15) voor het reinigen van zwaar toegankelijke bereiken geschikt. Door de kleinere diameter is de zuigslang (15) flexibeler en eenvoudiger te manoeuvreren, wat de werkzaamheden aan krappe punten, zoals bijvoorbeeld in auto-interieurs, werkplaatsen of kleine hoeken, vereenvoudigt.

Vloermondstuk (16/17):

- Opzuigen van droge materialen of vloeistoffen op middelgrote tot grote oppervlakken, tapijt of voetmatten.
- Het vloermondstuk (16/17) kan met de telescoopbuis (14) of direct op de handgreep (13) worden geplaatst en gebruikt.
- Naar wens kan het mondstuk ook zonder de verlengbuizen worden gebruikt.

Afzuigtussenstuk (18)

- De trapvormige afzuigtussenstuk (18) beschikt over meerdere diameters, die een eenvoudige verbinding van verschillende gereedschappen met een nat- en droogstofzuiger mogelijk maakt.

Voegenmondstuk (19):

- Opzuigen van droge materialen en vloeistoffen in spleten, hoeken, radiatoren en moeilijk bereikbare plaatsen.
- Het voegenmondstuk (19) kan samen met de telescoopbuis (14), de zuigslang (15) of direct op de handgreep (13) worden geplaatst en gebruikt.

Auto-mondstuk (20):

- Aanzuigen van vaste stoffen en vloeistoffen op zittingen, tapijten en krappe tussenruimtes, bijvoorbeeld tussen de autostoelen en in de voertuimte.
- Het auto-mondstuk (20) kan samen met de telescoopbuis (14), de zuigslang (15) of direct op de handgreep (13) worden geplaatst en gebruikt.

8.9.1 Zuigslang (15) aanbrengen (afb. 13)

1. Breng de zuigslang (15) op de handgreep (13) aan.

8.9.2 Mondstuk plaatsen (afb. 12, 13)

1. Steek het gewenste mondstuk (16/17/19/20) op de handgreep (13) of op de telescoopbuis (14) of op de zuigbuis (15).
2. Verwijder het mondstuk (16/17/19/20) door het naar voren uit de betreffende zuigslang (15), de telescoopbuis (14) of de handgreep (13) te trekken.

9 Bediening

Het product is voorzien van een reservoir van roestvrijstaal. De wielen maken een grote wending van het product mogelijk. Bij het nat-zuigen volgt de uitschakeling van de zuig-luchtstroom door een veiligheidsvlotter, als het reservoir vol is. Als extra beschikt het product over een blaasfunctie.

De functie van de bedieningsdelen vindt u in de volgende beschrijvingen.

LET OP

Het product voor de ingebruikstelling in ieder geval volledig monteren!

⚠ WAARSCHUWING

Gevaar voor letsel!

Steek de voedingsstekker pas in het stopcontact als het product klaar is voor gebruik.

LET OP

Niet gebruiken zonder filter!

9.1 Product in-/uitschakelen (afb. 1)

Inschakelen

1. Steek de voedingsstekker in een correct gezeerd stopcontact.
2. Zet de aan/uit-schakelaar (9) op stand I om het product in te schakelen.

Uitschakelen

1. Zet de aan/uit-schakelaar (9) op stand 0 om het product uit te schakelen.

9.2 Product en elektrisch gereedschap in-/uitschakelen (afb. 1)

Aanwijzing:

Gebruik de afzuigtussenstuk (18) om verschillende producten met een passende aansluitdiameter op de zuigslang (12) aan te sluiten.

Inschakelen

1. Steek de voedingsstekker in een correct gezeerd stopcontact.
2. Sluit elektrisch gereedschap* aan op de contactdoos van het product (8).
3. Zet de aan/uit-schakelaar (9) in positie II.
4. Zodra u het elektrische apparaat* inschakelt, schakelt u het product automatisch in.

Uitschakelen

1. Schakel het elektrisch gereedschap* uit. Het product schakelt automatisch uit na een vertragingstijd van ca. 6 tot 7 seconden.

* = niet altijd meegeleverd!

10 Werkinstructies

10.1 Zuigfunctie

⚠ WAARSCHUWING

Het opzuigen van as brandbare, gezondheidsschadelijke stoffen is verboden. Er bestaat gevaar voor verwonding!

LET OP

Fijn stof, bijvoorbeeld van cement, roet en gips, zijn te fijn om opgezogen te worden. Er bestaat het risico dat het in de motor komt en deze beschadigd.

LET OP

Niet gebruiken zonder filter!

- Plaats het product op een vlak, recht oppervlak.
- Zuig geen hete, gloeiende, ontvlambare, explosieve stoffen of gezondheidsschadelijke stoffen op. Hieronder vallen hete as, benzine, oplosmiddelen, zuren of logen.
Er bestaat gevaar voor brand en letsel.
- Schakel bij een verwarming het product uit en trek de voedingsstekker los. Laat het product in de open lucht onder toezicht afkoelen.
- Vul het reservoir maximaal tot de helft, zodat de veiligheidsvlotter (11a) steeds vrij blijft (afb. 1).

1. Verbind de slangkoppeling (12a) met de zuigaansluiting (7) (zie 8.5.1).
2. Schakel het product in (zie 9.1 of 9.2).

10.1.1 Droog-zuigen (afb. 1, 2, 12)

Aanwijzing:

Gebruik geen nat of vochtig product voor het droogzuigen!

1. Plaats de papieren filterzak (21) in het reservoir (3) (zie 8.4.1).
2. Breng het filterpatroon (23) aan (zie 8.4.3).
3. Sluit de slangkoppeling (12a) aan op de zuigaansluiting (7) (zie 8.5.1).
4. Breng de telescoopbuis (14) aan op de handgreep (13) (zie 8.8).
Sluit de telescoopbuis (14) en een van de mondstukken (16/19/20) aan.
Zuig op tafelhoogte of bij krappe ruimtes:
Ga te werk zoals beschreven onder 8.9.
5. Houd de zuigslang (12) op de handgreep (13) vast.
6. Schakel het product in (zie 9.1 of 9.2).
7. Zuig het te reinigen bereik of gebruik het product met elektrisch gereedschap*.
8. Pas eventueel het zuigvermogen aan, door de schuif (13a) op de handgreep (13), vooruit- en terug te bewegen.
9. Schakel het product uit (zie 9.1 of 9.2).

* = niet altijd meegeleverd!

10.1.2 Natzuigen (afb. 1, 2)

Aanwijzing:

Een in de filterkorf geïntegreerde vlotter zorgt er voor dat het zuigkanaal automatisch wordt gesloten, zodra het reservoir de opnamecapaciteit heeft bereikt. In dit geval moet het product worden uitgeschakeld en het reservoir worden geleegd, voordat het gebruik kan worden voortgezet.

1. Leeg het reservoir (3) voorafgaande aan het natzuigen (zie 11.1.1).
2. Het reservoir (3) is niet geschikt om vloeistoffen in te bewaren.
Leeg na het natzuigen het reservoir (3) (zie 11.1.2).
3. Verwijder de papieren filterzak (21) of de filterpatroon (23) uit het reservoir (3) (zie 8.4.1 of 8.4.3).
4. Breng het schuimstoffilter (22) aan (zie 8.4.2).
5. Sluit de slangkoppeling (12a) aan op de zuigaansluiting (7) (zie 10.1).
6. Breng de telescoopbuis (14) op de handgreep (13) aan (zie 8.8).
Sluit de telescoopbuis (14) en een van de mondstukken (17/19/20) aan.
Zuig op tafelhoogte of bij krappe omstandigheden:
Ga verder zoals beschreven onder *Gebruik van de verschillende mondstukken (16/17/19/20), de afzuidadapter (18) en de zuigslang (15) (afb. 2, 12, 13), ► Pagina 55* beschreven.
7. Houd de zuigslang (12) op de handgreep (13) vast.
8. Schakel het product in (zie 9.1 of 9.2).
9. Zuig het te reinigen bereik.
10. Schakel het product uit (zie 9.1).
11. Reinig het product (zie 11.1).

10.2 Blaasfunctie

WAARSCHUWING

Gevaar voor letsel!

Als u de luchtstroom op mensen, dieren of voorwerpen richt, kan dit leiden tot letsel en schade.

- Richt de luchtstroom van u af.
- Richt de luchtstroom nooit op andere mensen, dieren of voorwerpen.
- Blaas geen harde voorwerpen zoals stenen of takken weg.

1. Plaats de papieren filterzak (21) in het reservoir (3) (zie 8.4.1).
2. Breng het schuimstoffilter (22) of het filterpatroon (23) aan (zie 8.4.2 of 8.4.3).
3. Breng de slangkoppeling (12a) aan op de blaasaan-sluiting (10) (zie 8.5.2).
Sluit indien nodig een mondstuk (19/20) aan (zie 8.9.2).
4. Houd de zuigslang (12) op de handgreep (13) vast.
5. Schakel het product in (zie 9.1).
6. Blaas een oppervlak of voorwerp af.
7. Schakel het product uit (zie 9.1).

8. Sluit de slangkoppeling aan op de zuigaansluiting (6) (zie 8.5.1).

11 Reiniging en onderhoud

WAARSCHUWING

Laat reparatie- en onderhoudswerkzaamheden, die niet in deze gebruikshandleiding beschreven staan, uitvoeren door onze gespecialiseerde werkplaats. Gebruik uitsluitend originele reserveonderdelen.

WAARSCHUWING

Onjuist onderhoud of onjuiste reiniging kan letsel veroorzaken!

WAARSCHUWING

Tijdens reinigungs-, reparatie- en onderhoudswerkzaamheden kan het product onverwacht starten en letsel en brandwonden veroorzaken.

- Schakel het product uit.
- Trek de voedingsstekker uit het contact.
- Laat het product afkoelen.

11.1 Reiniging

1. Dompel het product om te reinigen nooit onder in water of andere vloeistoffen.
2. Spuit het product nooit af met water.
3. Zorg dat de veiligheidsinrichtingen, de ventilatiesleuven en de motorbehuizing zo stof- en vuilvrij mogelijk zijn. Wrijf het product met een schone doek* af en blaas deze met perslucht* bij lage druk uit. Wij adviseren u, om het product direct na elk gebruik te reinigen.
4. Ventilatieopeningen moeten altijd vrij zijn.
5. Gebruik geen reinigingsmiddelen of oplosmiddelen; deze kunnen de kunststofonderdelen van het product aantasten. Zorg ervoor dat er geen water in het product kan komen.

* = niet altijd meegeleverd!

11.1.1 Reservoir (3) leegmaken (afb. 1)

WAARSCHUWING

Leeg en reinig het product voor en na gebruik om te voorkomen dat zich in het product materialen ophopen die brandgevaar kunnen opleveren.

1. Verwijder de reservoirdeksel (2) van het reservoir (3) zoals onder 8.1 beschreven.
2. Maak het reservoir (3) leeg.

11.1.2 Reservoir (3) na het natzuigen leegmaken (afb. 1, 14)

1. Open bij nat vuil het aftapdeksel (6) zodat de opgezogen vloeistof kan worden afgetapt.
2. Til het product aan de draaggreep (1) omhoog en kantel deze iets, om vloeistofresten uit het reservoir (3) te gieten.

3. Plaats het aftapdeksel (6) weer op de uitblaasopening. Sluit deze door het aftapdeksel (6) met de wijzers van de klok mee te draaien.
4. Om te controleren of het reservoir (3) leeg is, gaat u te werk zoals beschreven onder 11.1.1.

11.1.3 Schuimstoffilter (22) en filterpatroon (23) reinigen (afb. 1, 7, 8)

Reinig bij verminderd zuigvermogen het schuimstoffilter (22) of het filterpatroon (23).

Aanwijzing:

Voordat u het filter weer inbouwt, controleert u of deze droog is.

1. Verwijder alle mondstukken (16/17/19/20) en de telescoopbuis (14) uit de houder (2a/4b).
2. Haal het reservoirdeksel (2) los zoals beschreven onder 8.1.
3. Draai het reservoirdeksel (2) om.
4. Trek het schuimstoffilter (22) of het filterpatroon (23) van de filterkorf (11).
5. Verhelp de stof op het schuimstoffilter (22) of het filterpatroon (23) door deze uit te schudden of eventueel uit te spoelen.
6. Laat het schuimstoffilter (22) of het filterpatroon (23) aan de lucht drogen, voordat u het weer bevestigt en opnieuw gebruikt.
7. Breng het schuimstoffilter (22) of het filterpatroon (23) weer aan op de filterkorf (11).
8. Sluit het reservoir (3) af met het reservoirdeksel (2).

11.1.4 Filterpatroon (23) met zelfreinigingshendel (11b) reinigen (afb. 8)

1. Neem het reservoirdeksel (2) zoals onder 8.1 beschreven weg.
2. Plaats het filterpatroon (23) zoals beschreven onder 8.4.3 op de filterkorf (11).
3. Bevestig het reservoirdeksel (2) weer (zie 8.1).
4. Sluit de voedingsstekker aan op een geschikte stroombron.
5. Zet de aan/uit-schakelaar (9) in positie "I".
6. Houd de handgreep (13) op de zelfreinigingshendel (11b) zodat de luchtstroom wordt geblokkeerd.
7. Druk en houd de zelfreinigingshendel (11b) vijf keer gedurende telkens 3 seconden ingedrukt.
8. Hierdoor wordt lucht door het filterpatroon (23) geblazen om resten en vuil te verwijderen.

11.2 Onderhoud

1. Controleer het product voor elk gebruik op zichtbare defecten, zoals losse, versleten of beschadigde onderdelen.
2. Controleer afdekkingen en veiligheidsvoorzieningen op beschadigingen en kijk of ze goed zitten. Vervang ze indien nodig.

11.2.1 Papieren filterzak (21), schuimstoffilter (22) of filterpatroon (23) vervangen (afb. 2)

1. Verwijder alle mondstukken (16/17/19/20) en de telescoopbuis (14) uit de houder (2a/4b).
2. Haal het reservoirdeksel (2) los zoals beschreven onder 8.1.
3. Draai het reservoirdeksel (2) om.
4. Trek het schuimstoffilter (22) of het filterpatroon (23) van de filterkorf (11) weg of verwijder de papieren filterzak (21) van de opstaande rand (7a).
5. Om de papieren filterzak (21) te vervangen, gaat u te werk zoals beschreven onder 8.4.1.
6. Plaats het nieuwe schuimstoffilter (22) op de filterkorf (11) zoals beschreven onder 8.4.2.
7. Plaats het nieuwe filterpatroon (23) op de filterkorf (11) zoals beschreven onder 8.4.3.
8. Sluit het reservoir (3) weer met het reservoirdeksel (7).

12 Opslag en transport



WAARSCHUWING

Gevaar voor verwondingen en brandwonden!

Het product kan onverwacht starten en kan daardoor verwondingen veroorzaken.

- Schakel de motor uit voordat u reinigungs- of onderhoudswerkzaamheden uitvoert.
- Laat de motor afkoelen.
- Trek de voedingsstekker uit het contact.

- Maak het product helemaal leeg.
- Reinig en controleer het product op schade.

12.1 Opslag

Bewaar het product en de bijbehorende accessoires op een donkere, droge en vorstvrije en voor kinderen ontoegankelijke plaats.

De optimale bewaartemperatuur ligt tussen 5 °C en 30 °C. Bewaar het product in de originele verpakking.

Dek het product af om het te beschermen tegen stof of vocht. Bewaar de gebruikshandleiding bij het product.

12.2 Transport

1. Om het product te transporteren koppel het eerst los van het stopcontact en zet het vervolgens op de bestemde plaats.
2. Het product mag alleen met behulp van de draagbeugel worden opgetild of getransporteerd.
3. Til het product op om het over trappen of obstakels te vervoeren.
4. Om beschadigingen en letsel te vermijden, moet het product tijdens het transport in voertuigen worden beveiligd tegen omvallen en wegglijden.

13 Elektrische aansluiting

De geïnstalleerde elektromotor is bedrijfsklaar aangesloten. De aansluiting voldoet aan de relevante VDE- en DIN-voorschriften. De netaansluiting van de klant en het gebruikte verlengsnoer moeten eveneens aan deze voorschriften voldoen.

13.1 Defecte elektrische aansluitkabel

Bij elektrische aansluitkabels treedt vaak schade aan de isolatie op.

Mogelijke oorzaken zijn:

- Drukpunten, als aansluitkabels door venster- of deuropeningen worden geleid,
- Knikken door een onvakkundige bevestiging of geleiding van het netsnoer,
- Snijplekken omdat over de snoer is gereden,
- Beschadigde isolatie omdat de stekker uit de wand-contactdoos is getrokken,
- Scheuren door veroudering van de isolatie.

Dergelijke defecte elektrische aansluitkabels mogen niet worden gebruikt en zijn levensgevaarlijk als de isolatie is beschadigd.

Controleer de elektrische aansluitkabels regelmatig op schade. Let erop dat bij het controleren het netsnoer niet op het stroomnet is aangesloten.

Elektrische aansluitkabels moeten aan de relevante VDE- en DIN-voorschriften voldoen. Gebruik uitsluitend snoeren met dezelfde aanduiding.

Op de aansluitkabel moet de type-aanduiding vermeld staan.

Veiligheidsvoorschriften voor het vervangen van beschadigde of defecte netsnoeren

Aansluittype Y

Als het netsnoer moet worden vervangen, dan moet dit door de fabrikant of zijn vertegenwoordiger worden gedaan om veiligheidsrisico's te voorkomen.

13.2 Belangrijke aanwijzingen

Bij overbelasting van de motor schakelt deze vanzelf uit. Na een afkoeltijd (deze tijd is verschillend) kan de motor weer worden ingeschakeld.

13.3 Wisselstroommotor

Aansluitingen en reparaties van de elektrische apparatuur mogen uitsluitend door een elektromonteur worden uitgevoerd.

- De netspanning moet 220 V – 240 V~ zijn.
- Verlengsnoeren moeten tot een lengte van 25 m een doorsnede hebben van 1,5 vierkante millimeter.

14 Reparatie en reserveonderdelen bestellen

Na reparatie of onderhoud controleren of alle veiligheids-technische delen zijn bevestigd en in optimale toestand zijn. Delen, waarbij er gevaar voor verwonding voor andere personen en kinderen bestaat, ontoegankelijk bewaren.

LET OP

Conform de wetgeving voor productgaranties wordt er geen garantie geboden voor schade die ontstaan is door incorrecte reparaties of door het niet gebruiken van originele reserveonderdelen.

Neem contact op met een servicecentrum of een erkende specialist. Overeenkomstig geldt dit ook voor accessoires.

Reserveonderdelen en accessoires zijn verkrijgbaar bij ons servicecentrum. Scan hiertoe de QR-code op de titelpagina.

Aansluitingen en reparaties

Aansluitingen en reparaties van de elektrische apparatuur mogen uitsluitend door een elektromonteur worden uitgevoerd.

14.1 Bestelling van reserveonderdelen

Bij het bestellen van reserveonderdelen moeten de volgende gegevens worden vermeld:

- Modelaanduiding
- Artikelnummer
- Gegevens op het typeplaatje

14.2 Service-informatie

Let op dat bij dit product de volgende delen onderhevig zijn aan gebruiksmatige of natuurlijke slijtage, resp. de volgende delen als verbruiksmateriaal wordt gebruikt.

Slijtageonderdelen*: Papieren filterzak, schuimstoffilter, filterpatroon

* = niet meegeleverd!

15 Verhelpen van storingen

De volgende tabel toont storingssymptomen en beschrijft hoe u deze op kunt lossen, als uw product niet goed werkt. Als u het probleem hiermee niet kunt vinden en oplossen, neem dan contact op met uw service-werkplaats.

Storing	Mogelijke oorzaak	Oplossing
Product draait niet.	Product uitgeschakeld. Aan/uit-schakelaar uitgeschakeld.	Schakel het product met de aan/uit-schakelaar in.
	Beschadigd netsnoer.	Schakel het product uit en koppel het apparaat los van het net. Netsnoer op beschadiging controleren. Eventueel het netsnoer door een geautoriseerde specialist laten vervangen.
	Aan/uit-schakelaar defect.	Neem contact op met onze klantenservice.
	Motor defect.	
	Onjuiste spanningsvoorziening.	Controleer de elektrische installatie op overeenstemming met de gegevens op het typeplaatje.
Product werkt met onderbrekingen.	Intern loszittend contact.	Neem contact op met onze klantenservice.
	Aan/uit-schakelaar defect.	
	Reservoir niet gesloten.	Reservoir sluiten.
	Het reservoir is vol.	Maak het reservoir leeg.
	De luchtbaan is geblokkeerd.	Controleer de volgende onderdelen op verstopping en verwijder de verstoppingen: <ul style="list-style-type: none"> • Reservoir • Zuigslang • Telescoopbuis
	Het filterpatroon of het schuimstof-filter is verstopt.	Reinig het filterpatroon of schuimstoffilter.
De zuigkracht is verminderd, zelfs na het reinigen van het filterpatroon of van het schuimstof-filter.	Het filterpatroon of het schuimstof-filter is beschadigd.	Vervang het filterpatroon of schuimstoffilter.
Het product is oververhit.	Het filterpatroon of het schuimstof-filter is verstopt.	Reinig het filterpatroon of schuimstoffilter.
	De papieren filterzak is vol.	Vervang de papieren filterzak.
Er komt stof uit het product.	Het reservoirdeksel is niet correct bevestigd.	Breng het reservoirdeksel op de juiste manier aan.
Opgezogen materiaal wordt bij het reservoirdeksel weer uitgeblazen.	Schuimstoffilter of het filterpatroon is beschadigd.	Vervang het schuimstoffilter of het filterpatroon.
	Er is geen filter voorhanden.	Plaats een nieuw filter.

16 Afvalverwerking en hergebruik

Aanwijzingen op de verpakking



De verpakkingsmaterialen zijn recyclebaar. Verpakkingen milieuvriendelijk afvoeren.

Aanwijzingen betreffende de wetgeving Afgedankte elektrische en elektronische apparatuur (AEEA)



Afgedankte elektrische en elektronische apparatuur behoort niet bij het huishoudelijke afval, maar moeten worden ingezameld resp. gescheiden worden afgevoerd!

- Oude batterijen of accu's die niet vast in het afgedankte apparaat zijn geïntegreerd, moeten vóór het afvoeren op niet-destructieve wijze worden verwijderd! Het afvoeren hiervan is geregeld in de wetgeving inzake batterijen.

- Eigenaars resp. gebruikers van elektrische en elektronische apparaten zijn wettelijk verplicht om na gebruik de batterijen en accu's in te leveren.
- De eindgebruiker is verantwoordelijk voor het wissen van persoonsgerelateerde gegevens op het af te voeren afgedankte apparaat!
- Het symbool van de doorgekruiste vuilnisbak betekent dat afgedankte elektrische en elektronische apparatuur niet bij het huishoudelijk afval mag worden gooid.
- Afgedankte elektrische en elektronische apparatuur kunnen bij de volgende punten kosteloos worden ingeleverd:
 - Openbare afvalverwijderings- of inzamelpunten (bijv. gemeentewerven)

- Verkooppunten van elektrische apparaten (stationair en online), voor zover dealers verplicht zijn ze terug te nemen of dit vrijwilling aanbieden.
 - Tot drie afgedankte elektronische apparaten per apparaattype, met een randlengte van niet meer dan 25 centimeter, kunnen gratis naar de fabrikant worden teruggebracht zonder eerst een nieuw apparaat van de fabrikant te hoeven kopen, of naar een ander erkend verzamelpunt in je omgeving worden gebracht.
 - Voor verdere aanvullende terugnamevoorwaarden van de fabrikanten en distributeurs verzoeken wij u contact op te nemen met de betreffende klantenservice.
- Bij levering van een nieuw elektrisch apparaat door de fabrikant aan een particulier huishouden, kan de fabrikant op verzoek van de eindgebruiker zorgen voor het kosteloos afhalen van het afgedankte elektrische apparaat. Neem hiertoe contact op met de klantenservice van de fabrikant.
 - Deze uitspraken zijn alleen geldig voor apparaten die in de landen van de Europese Unie worden geïnstalleerd en verkocht en die onder de Europese Richtlijn 2012/19/EU vallen. In landen buiten de Europese Unie kunnen andere voorschriften gelden voor het afvoeren van afgedankte elektrische en elektronische apparatuur.

17 EU-conformiteitsverklaring

Vertaling van de originele conformiteitsverklaring

Fabrikant:

Scheppach GmbH
Günzburger Straße 69
D-89335 Ichenhausen

Wij verklaren onder eigen verantwoordelijkheid dat het hier beschreven product voldoet aan de geldende richtlijnen en normen.

Merk: **SHEPPACH**

Art.-aanduiding: **Elektrische nat- en droogstofzuiger – VC30 Premium**

Art.nr. **5907746901**

EU-richtlijnen:

2014/30/EU, 2011/65/EU*, 2014/35/EU,

* Het hierboven beschreven onderwerp van deze verklaring voldoet aan de voorschriften van richtlijn 2011/65/EU van het Europese Parlement en de Raad van 8 juni 2011 omtrent de beperking van het gebruik van bepaalde gevaarlijke stoffen in elektrische en elektronische apparaten.

Toegepaste normen:

EN 60335-1:2012+AC:2014+A11:2014+A13:2017+A1:2019+A2:2019+A14:2019+A15:2021+A16:2023;
EN 60335-2-2:2010+A11:2012+A1:2013;
EN 62233:2008; EN 61000-3-3:2013+A1:2019+A2:2021;
EN IEC 61000-3-2:2019+A1:2021;
EN IEC 55014-1:2021;
EN IEC 55014-2:2021;

Documentatie gevlmachtigde:

Dawid Hudzik

Günzburger Str. 69
D-89335 Ichenhausen
Ichenhausen, 19.12.2024



Simon Schünk

Division Manager Product Center



Andreas Pecher

Head of Project Management

Índice

1	Introducción.....	62
2	Descripción del producto (figs. 1-14)	62
3	Volumen de suministro (fig. 2)	63
4	Uso previsto	63
5	Indicaciones de seguridad	63
6	Datos técnicos.....	64
7	Desembalaje	65
8	Montaje	65
9	Manejo	67
10	Indicaciones de trabajo	67
11	Limpieza y mantenimiento	68
12	Almacenamiento y transporte	70
13	Conexión eléctrica.....	70
14	Reparación y pedido de piezas de repuesto.....	70
15	Solución de averías.....	71
16	Eliminación y reciclaje.....	72
17	Declaración de conformidad UE	72
18	Plano de explosión.....	271

Explicación de los símbolos del producto

Este manual utiliza símbolos para llamar su atención sobre los posibles riesgos. Los símbolos de seguridad y explicaciones que acompañan a estos deben ser comprendidos perfectamente. Las propias advertencias no descartan ningún riesgo y no sustituyen las medidas correctas para prevenir accidentes.

	Antes de la puesta en marcha, leer y seguir el manual de instrucciones, así como las indicaciones de seguridad.
	El producto cumple con las normativas europeas vigentes.
	El producto cumple con las normativas serbias vigentes.

1 Introducción

Fabricante:

Scheppach GmbH
Günzburger Straße 69
D-89335 Ichenhausen (Alemania)

Estimado cliente:

Esperamos que el trabajo con su nuevo producto sea muy satisfactorio y fructífero.

Nota:

El fabricante de este producto, de acuerdo con la legislación alemana de responsabilidad sobre productos, no se hace responsable de los daños originados en este producto o causados por éste en los siguientes casos:

- Tratamiento incorrecto
- Inobservancia del manual de instrucciones

- Reparaciones efectuadas por personal técnico no autorizado, ajeno a nuestra empresa
- Montaje y sustitución de piezas de repuesto no originales
- Uso no conforme a lo previsto
- Fallos de la instalación eléctrica en caso de incumplimiento de las normas eléctricas y disposiciones VDE 0100, DIN 57113 / VDE 0113.

Observe lo siguiente:

El manual de instrucciones forma parte de este producto.

Contiene indicaciones importantes sobre cómo trabajar con el producto de forma segura, adecuada y rentable y cómo evitar peligros, ahorrar costes de reparaciones, reducir periodos de inactividad y aumentar la fiabilidad y la vida útil del producto. Además de las normas de seguridad incluidas en este manual de instrucciones, se deberán observar estrictamente las prescripciones vigentes en su país para el funcionamiento del producto.

Antes de utilizar el producto, familiarícese con todas las indicaciones de funcionamiento y seguridad. Utilice el producto únicamente de la forma descrita y para los usos indicados. Guarde bien el manual de instrucciones y entregue todos los documentos en caso de ceder el producto a terceros.

2 Descripción del producto (figs. 1-14)

1. Asa de transporte
2. Tapa del recipiente
- 2a. Sujeción
3. Recipiente
- 3a. Bloqueos
4. Bastidor de base
- 4a. Sujeciones
- 4b. Orificios de montaje
5. Rodillos
6. Tapa de salida
7. Conexión de aspiración
- 7a. Paso
8. Toma de corriente del producto
9. Interruptor de encendido/apagado
10. Conexión de soplado
11. Cesta filtrante
- 11a. Válvula de flotador de seguridad
- 11b. Palanca de autolimpieza
12. Manguera de succión
- 12a. Acoplamiento de la manguera
13. Asidero
- 13a. Corredera
14. Tubo telescópico
- 14a. Tecla de desbloqueo
15. Manguera de succión
16. Boquilla de suelo (aspiración en seco)
17. Boquilla de suelo (aspiración en húmedo)
18. Adaptador de aspiración
19. Boquilla para juntas
20. Boquilla para automóviles
21. Bolsa de filtro de papel
- 21a. Anillo de estanqueidad
22. Filtro de espuma
23. Cartucho de filtro
24. Bolsa de almacenamiento

3 Volumen de suministro (fig. 2)

Pos.	Cantidad	Denominación
4.	1	Bastidor de base
5.	4	Rodillos
12.	1	Manguera de succión (3 m/Ø 32 mm)
14.	1	Tabo telescópico
15.	1	Manguera de succión (1 m/Ø 21,5 mm)
16.	1	Boquilla de suelo (aspiración en seco)
17.	1	Boquilla de suelo (aspiración en húmedo)
18.	1	Adaptador de aspiración
19.	1	Boquilla para juntas
20.	1	Boquilla para automóviles
21.	1	Bolsa de filtro de papel
22.	1	Filtro de espuma
23.	1	Cartucho de filtro
24.	1	Bolsa de almacenamiento
	1	Aspirador en húmedo/seco eléctrico
	1	Manual de instrucciones

4 Uso previsto

El aspirador en seco y húmedo es adecuado para aspirar en seco y húmedo, siempre que se utilice el filtro correspondiente. El producto no está diseñado para aspirar materiales inflamables, explosivos o peligrosos para la salud.

El producto solo debe utilizarse para el uso previsto. Se considerará inapropiado cualquier uso que vaya más allá. Los daños o lesiones de cualquier tipo producidos a consecuencia de lo anterior serán responsabilidad del usuario, no del fabricante.

El cumplimiento de las indicaciones de seguridad también forma parte del uso conforme al previsto, al igual que el manual de montaje y las instrucciones de funcionamiento en el manual de instrucciones.

Las personas que se ocupen del manejo y uso del producto deben estar familiarizadas con este e informadas sobre los posibles peligros.

Si el usuario hiciera modificaciones en el producto, el fabricante no se responsabilizará de ningún daño que ello pueda causar.

El producto debe usarse únicamente con piezas y accesorios originales del fabricante.

Deben observarse las prescripciones de seguridad, trabajo y mantenimiento del fabricante, así como las dimensiones indicadas en los Datos técnicos.

Recuerde que nuestros productos no están diseñados para usos comerciales, artesanales ni industriales. No concedemos ningún tipo de garantía si se utiliza el producto en empresas comerciales, artesanales o industriales, ni en actividades de características similares.

Explicación de las palabras de señalización en el manual de instrucciones

PELIGRO

Palabra de advertencia para indicar una situación de peligro inminente que, de no evitarse, provocará la muerte o lesiones graves.

ADVERTENCIA

Palabra de advertencia para indicar una situación potencialmente peligrosa que, de no evitarse, podría provocar la muerte o lesiones graves.

PRECAUCIÓN

Palabra de advertencia para indicar una situación potencialmente peligrosa que, de no evitarse, podría provocar lesiones leves o moderadas.

ATENCIÓN

Palabra de advertencia para indicar una situación potencialmente peligrosa que, de no evitarse, podría provocar daños materiales al producto o a la propiedad.

5 Indicaciones de seguridad

Indicaciones generales de seguridad para herramientas eléctricas

ADVERTENCIA

Lea todas las indicaciones de seguridad, instrucciones, ilustraciones y datos técnicos que acompañan a esta herramienta eléctrica.

Si no se respetan las siguientes instrucciones, puede producirse una descarga eléctrica, un incendio y/o lesiones graves.

Conserve todas las indicaciones de seguridad e instrucciones para futuros usos.

El término empleado en las indicaciones de seguridad «herramienta eléctrica» se refiere tanto a las herramientas eléctricas conectadas a la red eléctrica (con línea de alimentación), como a las herramientas eléctricas que funcionan por batería (sin línea de alimentación).

5.1 Indicaciones generales de seguridad

- Los niños, las personas con capacidades físicas, sensoriales o mentales reducidas o con falta de experiencia y conocimientos, o las personas que no estén familiarizadas con las instrucciones para el manejo de la máquina no podrán estar autorizados para utilizar la máquina. La normativa local puede restringir la edad de los usuarios.
- Los niños no deben jugar con el producto.
- La limpieza y el mantenimiento a cargo del usuario no deben ser llevados a cabo por niños.

ATENCIÓN

Al usar aparatos eléctricos deben tenerse en cuenta las siguientes medidas de seguridad para la protección contra descargas eléctricas, el peligro de incendio y el riesgo de sufrir lesiones:

5.2 Formas de evitar accidentes y lesiones

- No deje nunca un producto en funcionamiento sin vigilancia en el lugar de trabajo.
- Las personas y los animales no deben ser aspirados con el producto.
- No dirija nunca el producto y las boquillas hacia usted u otras personas, especialmente hacia los ojos y los oídos, durante el funcionamiento. Existe peligro de lesiones.
- No aspire sustancias calientes, incandescentes, inflamables, explosivas o peligrosas para la salud. Entre ellas se incluyen cenizas calientes, gasolina, disolventes, ácidos o lejías. Existe peligro de incendio y lesiones.
- Compruebe periódicamente que el producto y los accesorios no estén dañados. No utilice un producto o accesorio dañado.

5.3 Formas de evitar accidentes y lesiones por una descarga eléctrica

- Desconecte el producto:
 - cuando no lo utilice, lo vaya a transportar o si lo deja sin vigilancia.
 - cuando lo revise, limpie o elimine obstrucciones.
 - cuando efectúe trabajos de limpieza o mantenimiento, o si va a cambiar algún accesorio.
 - tras el contacto con cuerpos extraños o al detectar una vibración anormal.
- No sumerja el producto en agua ni lo haga funcionar en un entorno húmedo.
- Para limpiar el producto, este no debe sumergirse en agua ni en ningún otro líquido.
- No manipule el producto con las manos mojadas o húmedas.

5.4 Formas de evitar daños al producto y posibles daños personales resultantes de ello

- Asegúrese de que el producto esté correctamente montado y de que los filtros estén en la posición correcta.
- No trabaje sin filtros. El producto podría dañarse.
- Utilice únicamente piezas de repuesto y accesorios originales (véase "Piezas de repuesto/accesorios") suministrados y recomendados por nuestro centro de servicio. El uso de piezas de otros fabricantes conllevará la pérdida inmediata del derecho de garantía.
- Encargue las reparaciones únicamente a centros de servicio autorizados por nosotros.
- Observe las instrucciones de limpieza y mantenimiento del producto.
- Conserve el producto en un lugar seco y fuera del alcance de los niños.

Riesgos residuales

El producto se ha construido de acuerdo con los últimos avances tecnológicos y las reglas técnicas de seguridad reconocidas. Aun así, pueden emanar determinados riesgos residuales durante el trabajo.

- Si no se utilizan las líneas de conexión eléctricas apropiadas, existe riesgo para la salud.
- Además, a pesar de todas las precauciones adoptadas puede seguir habiendo riesgos residuales no evidentes.
- Los riesgos residuales pueden minimizarse si se tienen en cuenta las "indicaciones de seguridad" y el "uso previsto", así como el "manual de instrucciones".
- Evite la puesta en servicio accidental del producto.
- No acerque sus manos a la zona de trabajo cuando el producto esté en marcha.
- Cumpla con las instrucciones de mantenimiento y seguridad del manual de instrucciones.

ADVERTENCIA

Esta herramienta eléctrica produce un campo electromagnético mientras funciona. Este campo puede perjudicar bajo circunstancias concretas implantes médicos activos o pasivos. Con el fin de reducir el peligro de lesiones graves o mortales, recomendamos a las personas con implantes médicos que consulten tanto a su médico como al fabricante del implante médico antes de manejar la herramienta eléctrica.

6 Datos técnicos

Tensión nominal	220-240 V~/ 50/60 Hz
Potencia nominal	1500 W
Clase de protección	I
Tipo de protección	IPX4
Longitud del cable de conexión a la red	6 m
Capacidad del recipiente	aprox. 30 l
Potencia de aspiración	20 kPA
Flujo de aire máx.	40 l/s
Longitud de la manguera de Ø 32 mm	aprox. 3 m
Longitud de la manguera de Ø 21,5 mm	aprox. 1 m
Potencia máx. de la toma de corriente del producto	2000 W
Peso	aprox. 7,6 kg

Reservado el derecho a introducir modificaciones técnicas.

7 Desembalaje

ADVERTENCIA

El producto y los materiales de embalaje no son aptos como juguetes para niños.

Los niños no deben jugar con bolsas de plástico, láminas o piezas pequeñas. Existe peligro de atragantamiento y asfixia.

- Abra el embalaje y extraiga el producto cuidadosamente.
- Retire el material de embalaje y los seguros de embalaje y transporte (si los hubiera).
- Compruebe la integridad del volumen de suministro.
- Compruebe que no haya daños de transporte en el producto y en los componentes de los accesorios. Notifique de inmediato cualquier daño detectado a la empresa de transporte encargada de entregar el producto. Las reclamaciones realizadas posteriormente no serán atendidas.
- Conserve el embalaje por si fuera preciso hasta la extinción del período de garantía.
- Familiarícese con el producto antes de su uso con ayuda del manual de instrucciones.
- Emplee únicamente piezas originales para los accesorios, las piezas de desgaste y piezas de repuesto. Puede encargar las piezas de repuesto a su proveedor técnico.
- Indique en los pedidos nuestro número de artículo, el tipo de producto y su año de construcción.

8 Montaje

ADVERTENCIA

Peligro de lesiones

Enchufe la clavija de conexión de la red sólo cuando el producto esté listo para su uso.

- Coloque el producto sobre una superficie plana y recta.

8.1 Fijación y desmontaje de la tapa del recipiente (2) (figs. 2 y 3)

Retirada de la tapa del recipiente:

1. Antes de quitar la tapa del recipiente (2), retire todas las boquillas (16/17/19/20), mangueras (12/15) y el adaptador de aspiración (18) de los soportes (2a) en la tapa del recipiente (2).
2. Afloje los bloqueos (3a).
3. Levante la tapa del recipiente (2) en el recipiente (3).

Fijación de la tapa del recipiente:

1. Coloque la tapa del recipiente (2) en el recipiente (3).
2. Sujete la tapa del recipiente (2) con los bloqueos (3a). Asegúrese de que los bloqueos (3a) estén situados en los huecos previstos en la tapa del recipiente (2).

8.2 Montaje del recipiente (3) en el bastidor (4) (fig. 4)

1. Coloque el recipiente (3) sobre el bastidor (4).
2. Presione ligeramente el recipiente (3) sobre el bastidor (4).
3. Asegúrese de que los bloqueos del bastidor (4) encajen en el recipiente (3).

8.3 Montaje del rodillo (5) (fig. 5)

1. Retire la tapa del recipiente (2) tal y como se describe en 8.1.
2. Coloque el recipiente (3) con la parte inferior hacia arriba sobre una superficie firme.
3. Introduzca los rodillos (5) en los orificios de montaje (4b) previstos en el bastidor (4).
4. Presione ligeramente los rodillos (5) en los orificios de montaje (4b).
5. Gire el recipiente (3) y colóquelo sobre los rodillos (5).

8.4 Filtro y bolsa de filtro (figs. 1 y 2)

El producto incluye los siguientes filtros y bolsas filtrantes n el volumen de suministro:

Bolsa de filtro de papel (21)

- Aspiración en seco

Filtro de espuma (22)

- Aspiración en húmedo:

Cartucho de filtro (23)

- Aspiración en seco de polvo fino

Nota:

1. Para montar/desmontar los filtros y las bolsas filtrantes, retire la tapa del recipiente (2) tal y como se describe en 8.1.
2. Coloque siempre la tapa del recipiente (2) siempre con la parte superior hacia abajo.
3. Después de colocar/desmontar el filtro o la bolsa de filtro deseada, vuelva a colocar la tapa del recipiente (2) en el recipiente (3).

8.4.1 Montaje/desmontaje de la bolsa de filtro de papel (21) (fig. 6)

Desmontaje:

1. Retire la bolsa de filtro de papel (21) del paso (7a) en la conexión de aspiración (7).

Montaje:

1. Coloque la bolsa de filtro de papel (21) dentro del recipiente (3) en el paso (7a) de la conexión de aspiración (7).
2. Compruebe que la bolsa de filtro de papel (21) está correctamente instalada y que el anillo de sellado (21a) encierra completamente el paso (7a) de la conexión de aspiración (7).

8.4.2 Montaje/desmontaje del filtro de espuma (22) (fig. 7)

Desmontaje:

1. Extraiga el filtro de espuma (22) de la cesta filtrante (11).

Montaje:

1. Extraiga el filtro de espuma (22) sobre la cesta filtrante (11).
2. Compruebe que el filtro de espuma (22) esté correctamente instalado y que envuelva completamente la cesta filtrante (11).

8.4.3 Montaje/desmontaje del cartucho del filtro (23) (fig. 8)

Desmontaje:

1. Gire el cartucho de filtro (23) en sentido antihorario y extráigalo de la cesta filtrante (11). Asegúrese de que las salientes de la cesta filtrante (11) y los huecos del cartucho de filtro (23) estén correctamente alineados.

Montaje:

1. Empuje el cartucho de filtro (23) hasta el fondo de la cesta filtrante (11).
2. Gire el cartucho de filtro (23) en sentido horario hasta que haya encajado por completo en la tapa del recipiente (2). Asegúrese de que las salientes de la cesta filtrante (11) y los huecos del cartucho de filtro (23) estén correctamente alineados.
3. Compruebe que el cartucho de filtro (23) esté correctamente instalado y que envuelva completamente la cesta filtrante (11).

8.5 Conexión de la manguera de succión (12)

8.5.1 Función de aspiración (fig. 9)

1. Introduzca el acoplamiento de la manguera (12a) hasta el fondo en la conexión de aspiración (7).
2. Gire el acoplamiento de la manguera (12a) en sentido horario hasta que quede totalmente encajado.
3. Compruebe si la manguera de succión (12) está correctamente instalada tirando ligeramente del acoplamiento de la manguera (12a).

8.5.2 Función de soplado (fig. 10)

1. Introduzca el acoplamiento de la manguera (12a) hasta el fondo en la conexión de soplado (10).
2. Gire el acoplamiento de la manguera (12a) en sentido horario hasta que quede totalmente encajado.
3. Compruebe si la manguera de succión (12) está correctamente instalada tirando ligeramente del acoplamiento de la manguera (12a).

8.6 Desacoplamiento de la manguera de aspiración (12) (figs. 9 y 10)

Desconecte la manguera de succión (12) de la conexión de aspiración (7) o de la conexión de soplado (10):

1. Gire el acoplamiento de la manguera (12a) en sentido antihorario.

2. Extraiga el acoplamiento de la manguera (12a) de la conexión de aspiración (12) o de la conexión de soplado (10).

8.7 Almacenamiento de las boquillas (16/17/19/20) y del tubo telescópico (14) (figs. 2 y 11)

1. Puede guardar las boquillas (16/17/19/20) y el tubo telescópico (14) en los soportes (2a/4a) en la tapa del recipiente (2) y en el bastidor (4).

8.8 Colocación del tubo telescópico (14) (fig. 12)

Nota:

El tubo telescópico permite ajustar el producto a su tamaño individual.

1. Coloque el tubo telescópico (14) en asidero (13).
2. Para extender el tubo telescópico (14), empuje la tecla de desbloqueo (14a) hacia delante y manténgala en esta posición.
3. Coloque el tubo telescópico (14) a la longitud deseada y vuelva a soltar la tecla de desbloqueo (14a).

8.9 Utilización de las distintas boquillas (16/17/19/20), del adaptador de aspiración (18) y de la manguera de succión (15) (figs. 2, 12 y 13)

Manguera de succión (15):

- Para el uso de pequeños aparatos. En caso necesario, utilice para ello el adaptador de aspiración (18).
- En combinación con la boquilla para juntas (19) o la boquilla para automóviles (20), la manguera de succión (15) es adecuada para limpiar zonas de difícil acceso. El menor diámetro hace que la manguera de succión (15) sea más flexible y fácil de maniobrar, lo que facilita el trabajo en espacios reducidos, como interiores de automóviles, talleres o esquinas pequeñas.

Boquilla de suelo (16/17):

- Aspiración de sólidos y líquidos en superficies medianas y grandes, alfombras o moquetas.
- La boquilla de suelo (16/17) puede acoplarse y utilizarse con el tubo telescópico (14) o directamente en el asidero (13).
- En caso necesario, también puede utilizarse sin la extensión.

Adaptador de aspiración (18)

- El adaptador de aspiración escalonado (18) tiene varios diámetros que facilitan la conexión de diferentes herramientas a un aspirador en húmedo/seco.

Boquilla para juntas (19):

- Aspiración de sólidos y líquidos en juntas, esquinas, radiadores y lugares de difícil acceso.
- La boquilla para juntas (19) puede acoplarse y utilizarse junto con el tubo telescópico (14), la manguera de succión (15) o directamente en el asidero (13).

Boquilla para automóviles (20):

- Aspiración de sólidos y líquidos en asientos, alfombras y espacios estrechos, por ejemplo, entre los asientos del automóvil y en el espacio para los pies.
- La boquilla para automóviles (20) puede acoplarse y utilizarse junto con el tubo telescópico (14), la manguera de succión (15) o directamente en el asidero (13).

8.9.1 Colocación de la manguera de succión (15) (fig. 13)

1. Coloque la manguera de succión (15) en asidero (13).

8.9.2 Colocación de la boquilla (figs. 12 y 13)

1. Fije la boquilla deseada (16/17/19/20) al asidero (13), al tubo telescópico (14) o a la manguera de succión (15).
2. Retire la boquilla (16/17/19/20) tirando de ella hacia delante para sacarla de la manguera de succión (15), del tubo telescópico (14) o del asidero (13).

9 Manejo

El producto está equipado con un recipiente de acero inoxidable. Los rodillos permiten una gran maniobrabilidad del producto. En la aspiración en húmedo, el caudal de aire de aspiración se desconecta mediante una válvula de flotador de seguridad cuando el recipiente está lleno. El producto también tiene una función de soplado. Consulte las siguientes descripciones para conocer el funcionamiento de las unidades de control.

ATENCIÓN

Antes de la puesta en marcha del producto, es imprescindible montarlo por completo.

⚠ ADVERTENCIA

Peligro de lesiones

Enchufe la clavija de conexión de la red sólo cuando el producto esté listo para su uso.

ATENCIÓN

No lo utilice sin filtros.

9.1 Conexión/desconexión del producto (fig. 1)

Conexión

1. Enchufe la clavija de conexión de la red en una toma de corriente correctamente asegurada.
2. Conecte el producto colocando el interruptor de conexión/desconexión (9) en la posición I.

Desconexión

1. Desconecte el producto poniendo el interruptor de conexión/desconexión (9) en la posición 0.

9.2 Conexión/desconexión del producto y la herramienta eléctrica (fig. 1)

Nota:

Utilice el adaptador de aspiración (18) para conectar diversos productos con un diámetro de conexión adecuado a la manguera de succión (12).

Conexión

1. Enchufe la clavija de conexión de la red en una toma de corriente correctamente asegurada.
2. Conecte la herramienta eléctrica* a la toma de corriente del producto (8).
3. Coloque el interruptor de conexión/desconexión (9) en la posición II.
4. Al conectar la herramienta eléctrica*, el producto se conecta automáticamente.

Desconexión

1. Desconecte la herramienta eléctrica*. El producto se desconecta automáticamente tras un tiempo de retardo de unos 6 a 7 segundos.

* = ¡No incluidos obligatoriamente en el volumen de suministro!

10 Indicaciones de trabajo

10.1 Función de aspiración

⚠ ADVERTENCIA

Está prohibido aspirar cenizas incandescentes y sustancias inflamables y peligrosas. Existe peligro de lesión

ATENCIÓN

El polvo fino, por ejemplo de cemento, hollín y yeso, es demasiado fino para aspirarlo. Existe el riesgo de que penetre en el motor y lo dañe.

ATENCIÓN

No lo utilice sin filtros.

- Coloque el producto sobre una superficie plana y recta.
 - No aspire sustancias calientes, incandescentes, inflamables, explosivas o peligrosas para la salud. Entre ellas se incluyen cenizas calientes, gasolina, disolventes, ácidos o lejías. Existe peligro de incendio y lesiones.
 - Si el producto se calienta, desconéctelo y desenchufe la clavija de conexión de la red. Deje que el producto se enfríe al aire libre bajo supervisión.
 - Llene el recipiente como máximo hasta la mitad para que la válvula de flotador de seguridad (11a) permanezca siempre libre (fig. 1).
1. Coloque el acoplamiento de aspiración (12a) en la conexión de aspiración (7) (véase 8.5.1).
 2. Encienda el producto (véase 9.1 o 9.2).

10.1.1 Aspiración en seco (figs. 1, 2 y 12)

Nota:

No utilice un producto húmedo o mojado para aspirar en seco.

1. Inserte la bolsa de filtro de papel (21) en el recipiente (3) (véase 8.4.1).
2. Fije el cartucho de filtro (23) (véase 8.4.3).
3. Conecte el acoplamiento de manguera (12a) a la conexión de aspiración (7) (véase 8.5.1).
4. Fije el tubo telescópico (14) en el asidero (13) (véase 8.8).
Conecte el tubo telescópico (14) y una de las boquillas (16/19/20).
Aspiración a la altura de la mesa o en espacios reducidos:
Proceda tal y como se describe en 8.9.
5. Sujete la manguera de succión (12) por el asidero (13).
6. Conecte el producto (véase 9.1 o 9.2).
7. aspire la zona por limpiar o utilice el producto con una herramienta eléctrica*.
8. En caso necesario, ajuste la potencia de aspiración deslizando hacia delante y hacia atrás la corredera (13a) del asidero (13).
9. Desconecte el producto (véase 9.1 o 9.2).

* = ¡No incluidos obligatoriamente en el volumen de suministro!

10.1.2 Aspiración en húmedo (figs. 1 y 2)

Nota:

Un flotador integrado en la cesta filtrante garantiza el cierre automático del canal de aspiración tan pronto como el recipiente alcanza su capacidad máxima. En este caso, es necesario desconectar el producto y vaciar el recipiente antes de continuar con el funcionamiento.

1. Vaciado del recipiente (3) antes de aspirar en húmedo (véase 11.1.1).
2. El recipiente (3) no es adecuado para almacenar líquidos.
Vacíe el recipiente (3) después de aspirar en húmedo (véase 11.1.2).
3. Retire la bolsa de filtro de papel (21) o el cartucho del filtro (23) del recipiente (3) (véase 8.4.1 o 8.4.3).
4. Coloque el conjunto de filtro de espuma (22) (véase 8.4.2).
5. Cierre el acoplamiento de aspiración (12a) en la conexión de aspiración (7) (véase 10.1).
6. Coloque el tubo telescópico (14) en asidero (13) (véase 8.8).
Cierre el tubo telescópico (14) y una de las boquillas (17/19/20).

Aspiración a la altura de la mesa o en espacios reducidos:

Proceda como se describe a continuación *Utilización de las distintas boquillas (16/17/19/20), del adaptador de aspiración (18) y de la manguera de succión (15) (figs. 2, 12 y 13), ▶ Página 66.*

7. Sujete la manguera de succión (12) por el asidero (13).

8. Encienda el producto (véase 9.1 o 9.2).

9. aspire la zona a limpiar.

10. Apague el producto (véase 9.1).

11. Limpieza del producto (véase 11.1).

10.2 Función de soplado

ADVERTENCIA

¡Peligro de lesiones!

Dirigir el flujo de aire hacia personas, animales u objetos puede provocar lesiones y daños.

- Dirija el flujo de aire lejos de usted.
- No dirija nunca el flujo de aire hacia otras personas, animales u objetos.
- No sople objetos duros como piedras o ramas.

1. Inserte la bolsa de filtro de papel (21) en el recipiente (3) (véase 8.4.1).
2. Fije el filtro de espuma (22) o el cartucho de filtro (23) (véase 8.4.2 o 8.4.3).
3. Coloque el acoplamiento de manguera (12a) en la conexión de soplado (10) (véase 8.5.2).
Cierre una boquilla según sea necesario (19/20) (véase 8.9.2).
4. Sujete la manguera de succión (12) por el asidero (13).
5. Conecte el producto (véase 9.1).
6. Sople sobre una superficie o los objetos.
7. Desconecte el producto (véase 9.1).
8. Conecte la manguera de succión en la conexión de aspiración (6) (véase 8.5.1).

11 Limpieza y mantenimiento

ADVERTENCIA

Encargue todos los trabajos de mantenimiento y reparación que no se describan en este manual de instrucciones a un taller especializado. Utilice únicamente piezas de repuesto originales.

ADVERTENCIA

Los trabajos de mantenimiento o limpieza inadecuados pueden causar lesiones.

ADVERTENCIA

Al realizar trabajos de limpieza, reparación y mantenimiento, el producto puede ponerse en marcha inesperadamente y causar lesiones y quemaduras.

- Apague el producto.
- Desenchufe la clavija de conexión de la red.
- Deje enfriar el producto.

11.1 Limpieza

1. Para limpiar el producto, este no debe sumergirse en agua ni en ningún otro líquido.
2. No rocíe nunca el producto con agua.
3. En lo posible, mantenga los dispositivos de protección, las ranuras de aire y el cárter del motor libres de polvo y suciedad. Limpie el producto con un paño* limpio o soplelo con aire comprimido* a baja presión. Recomendamos limpiar el producto directamente después del uso.
4. Los orificios de ventilación deben estar siempre libres.
5. No utilice ningún producto de limpieza ni disolventes; estos podrían deteriorar las piezas de plástico del producto. Asegúrese de que no pueda entrar agua en el producto.

* = ¡No incluidos obligatoriamente en el volumen de suministro!

11.1.1 Vaciado del recipiente (3) (fig. 1)

ADVERTENCIA

Vacíe y limpie el producto antes y después de utilizarlo para evitar la acumulación de materiales que puedan suponer un riesgo de incendio en él.

1. Retire la tapa del recipiente (2) del recipiente (3) tal y como se describe en 8.1.
2. Vacíe el recipiente (3).

11.1.2 Vaciado del recipiente (3) después del aspirado en húmedo (figs. 1 y 14)

1. Si la suciedad está húmeda, abra la tapa de desagüe (6) para que el líquido aspirado pueda escurrirse.
2. Levante el producto por el asa de transporte (1) e inclínelo ligeramente para verter los restos de líquido del recipiente (3).
3. Vuelva a colocar la tapa de desagüe (6) en el orificio de salida. Ciérrelo girando la tapa de desagüe (6) en sentido horario.
4. Para asegurarse de que el recipiente (3) está vacío, proceda tal y como se describe en 11.1.1.

11.1.3 Limpieza del filtro de espuma (22) y el cartucho del filtro (23) (figs. 1, 7 y 8)

Limpie el filtro de espuma (22) o el cartucho de filtro (23) si la potencia de aspiración disminuye.

Nota:

Antes de volver a colocar el filtro, asegúrese de que esté seco.

1. Retire todas las boquillas (16/17/19/20) y el tubo telescópico (14) del soporte (2a/4b).
2. Retire la tapa del recipiente (2) tal y como se describe en 8.1.
3. Gire la tapa del recipiente (2).
4. Extraiga el filtro de espuma (22) o el cartucho de filtro (23) de la cesta filtrante (11).

5. Elimine el polvo del filtro de espuma (22) o del cartucho de filtro (23) sacudiéndolo o lavándolo si es necesario.
6. Deje que el filtro de espuma (22) o el cartucho de filtro (23) se seque al aire antes de volver a colocarlo y utilizarlo de nuevo.
7. Vuelva a colocar el filtro de espuma (22) o el cartucho de filtro (23) en la cesta filtrante (11).
8. Cierre el recipiente (3) con la tapa del recipiente (2).

11.1.4 Limpieza del cartucho del filtro (23) con la palanca de autolimpieza (11b) (figs. 8)

1. Retire la tapa del recipiente (2) como se describe en 8.1.
2. Coloque el cartucho de filtro (23) en la cesta filtrante (11) tal como se indica en 8.4.3.
3. Asegure de nuevo la tapa del recipiente (2) (véase 8.1).
4. Conecte la clavija de conexión de la red a un suministro de corriente adecuado.
5. Coloque el interruptor de encendido/apagado (9) en la posición de encendido I.
6. Sujete el asidero (13) en la palanca de autolimpieza (11b) de modo que el flujo de aire quede bloqueado.
7. Mantenga pulsada la palanca de autolimpieza (11b) cinco veces durante 3 segundos cada vez.
8. Este sopla aire a través del cartucho de filtro (23) para eliminar los residuos y la suciedad.

11.2 Mantenimiento

1. Inspeccione el producto antes de cada uso con el fin de detectar defectos tales como piezas sueltas, desgastadas o dañadas.
2. Compruebe que las cubiertas y los dispositivos de protección no estén dañados y estén bien ajustados. En caso necesario, sustitúyalos.

11.2.1 Sustitución de la bolsa de filtro de papel (21), el filtro de espuma (22) o el cartucho del filtro (23) (fig. 2)

1. Retire todas las boquillas (16/17/19/20) y el tubo telescópico (14) del soporte (2a/4b).
2. Retire la tapa del recipiente (2) tal y como se describe en 8.1.
3. Gire la tapa del recipiente (2).
4. Extraiga el filtro de espuma (22) o el cartucho de filtro (23) de la cesta filtrante (11) o retire la bolsa de filtro de papel (21) del paso (7a).
5. Para sustituir la bolsa de filtro de papel (21), proceda tal y como se describe en 8.4.1.
6. Coloque el nuevo filtro de espuma (22) en la cesta filtrante (11) tal y como se describe en 8.4.2.
7. Coloque el nuevo cartucho de filtro (23) en la cesta filtrante (11) tal y como se describe en 8.4.3.
8. Cierre de nuevo el recipiente (3) con la tapa del recipiente (7).

12 Almacenamiento y transporte

ADVERTENCIA

Peligro de lesiones y quemaduras

El producto puede arrancar inesperadamente, provocando lesiones personales.

- Apague el motor antes de realizar cualquier trabajo de limpieza y mantenimiento.
- Deje que el motor se enfríe.
- Desenchufe la clavija de conexión de la red.

- Vacíe el producto completamente.
- Limpie el producto e inspecciónelo en busca de daños.

12.1 Almacenamiento

Almacene el producto y sus accesorios en un lugar oscuro, seco y sin riesgo de heladas, donde no esté accesible a ningún niño.

La temperatura de almacenamiento óptima se da entre un rango de 5 °C a 30 °C.

Conserve el producto en su embalaje original.

Cubra el producto para protegerlo del polvo o de la humedad. Guarde el manual de instrucciones junto con el producto.

12.2 Transporte

1. Para el transporte del producto, desenchufe este de la red eléctrica y colóquelo en otra zona designada para ello.
2. El producto solo puede elevarse o transportarse utilizando el asa de transporte.
3. Levante el producto para transportarlo por las escaleras u otros obstáculos.
4. Para evitar daños y lesiones, el producto debe asegurarse contra vuelcos y resbalones durante el transporte en vehículos.

13 Conexión eléctrica

El motor eléctrico instalado está conectado listo para utilizarse. La conexión cumple las disposiciones VDE y DIN pertinentes. La conexión a la red por parte del cliente, así como el cable alargador utilizado deben cumplir estas normas.

13.1 Líneas de conexión eléctrica deficientes

En las líneas de conexión eléctrica surgen a menudo daños de aislamiento.

Las causas para ello pueden ser:

- zonas aprisionadas al conducir las líneas de conexión a través de ventanas o puertas entreabiertas,
- dobleces ocasionadas por una fijación o un guiado incorrectos de la línea de conexión,
- zonas de corte al sobrepasar la línea de conexión,
- daños de aislamiento por tirar de la caja de enchufe mural,
- grietas causadas por la obsolescencia del aislamiento.

Estos cables de conexión eléctrica deficientes no deben utilizarse, pues suponen un riesgo para la vida debido a los daños de aislamiento.

Supervisar con regularidad las líneas de conexión eléctrica en busca de posibles daños. Durante la comprobación, preste atención a que la línea de conexión no cuelgue de la red eléctrica.

Las líneas de conexión eléctrica deben cumplir las pertinentes disposiciones VDE y DIN. Utilice solo líneas de conexión con la misma certificación.

La impresión de la denominación del tipo en el cable de conexión es obligatoria.

Indicaciones de seguridad para sustituir cables de conexión a la red dañados o defectuosos

Tipo de conexión Y

Si fuera necesario sustituir el cable de conexión a la red, debe realizarlo el fabricante o su agente representante para evitar riesgos de seguridad.

13.2 Indicaciones importantes

En caso de sobrecarga del motor, este se desconecta automáticamente. Tras un tiempo de refrigeración (los tiempos varían), puede conectarse de nuevo el motor.

13.3 Motor de corriente alterna

Las conexiones y reparaciones del equipamiento eléctrico debe realizarlas solo un experto electricista.

- La tensión de red debe ser de 220 V a 240 V~.
- Los cables alargadores de hasta 25 m de longitud deben poseer una sección de 1,5 milímetros cuadrados.

14 Reparación y pedido de piezas de repuesto

Tras la reparación o el mantenimiento, asegúrese de que todas las piezas de seguridad técnica estén colocadas y se encuentran en estado óptimo. Las piezas que conlleven peligros de lesión deben estar inaccesibles a otras personas y a los niños.

ATENCIÓN

Según la ley de responsabilidad de los productos, no se asume ninguna responsabilidad por daños ocasionados por reparaciones no profesionales o por no utilizar piezas de repuesto originales.

Contrate a un servicio técnico o un profesional autorizado. Esto también es válido para las piezas de accesorios.

Encontrará las piezas de repuesto y los accesorios en nuestro centro de servicio. Para ello, escanee el código QR que aparece en la portada.

Conexiones y reparaciones

Las conexiones y reparaciones del equipamiento eléctrico debe realizarlas solo un experto electricista.

14.1 Pedido de piezas de repuesto

Al efectuar el pedido de piezas de repuesto, deben incluirse las siguientes indicaciones:

- Designación del modelo
- Número de artículo
- Datos de la placa de características

14.2 Información sobre el servicio técnico

Hay que tener en cuenta que los siguientes componentes de este producto están sometidos a desgaste natural o por el uso o que se requieren los siguientes materiales de consumo.

Piezas de desgaste*: bolsa de filtro de papel, filtro de espuma, cartucho de filtro

* = no incluido en el volumen de suministro.

15 Solución de averías

La tabla siguiente indica síntomas de fallo y describe cómo se pueden solucionar si su producto no funciona correctamente. Si no es capaz de localizar y eliminar así el problema, póngase en contacto con su taller de servicio.

Avería	Posible causa	Solución
El producto no funciona.	Producto apagado. Interruptor de encendido/apagado desconectado.	Encienda el producto mediante el interruptor de encendido/apagado.
	Cable de conexión a la red dañado.	Apague el producto y desconéctelo de la red. Compruebe los daños en el cable de conexión a la red. Si es necesario, encargue la sustitución del cable de conexión a la red a un especialista autorizado.
	Interruptor de conexión/desconexión averiado.	Póngase en contacto con nuestro servicio técnico.
	Motor averiado.	
El producto funciona con interrupciones.	Suministro de tensión erróneo.	Compruebe que la instalación eléctrica cumple las especificaciones de la placa de características.
	Contacto interno flojo.	Póngase en contacto con nuestro servicio técnico.
	Interruptor de conexión/desconexión averiado.	
	Recipiente no cerrado.	Cerrar el recipiente.
	El recipiente está lleno.	Vacíe el recipiente.
La potencia de aspiración se reduce incluso después de limpiar el cartucho de filtro o el filtro de espuma.	La vía de aire está bloqueada.	Compruebe si hay obstrucciones en las siguientes partes y elimínelas: <ul style="list-style-type: none"> • Recipiente • Manguera de succión • Tubo telescópico
	El cartucho de filtro o el filtro de espuma están obturados.	Limpié el cartucho de filtro o el filtro de espuma.
El producto está sobrecalentado.	El cartucho de filtro o el filtro de espuma están dañados.	Sustituya el cartucho de filtro o el filtro de espuma.
	El cartucho de filtro o el filtro de espuma están obturados.	Limpié el cartucho de filtro o el filtro de espuma.
Sale polvo del producto.	La bolsa de filtro de papel está llena.	Sustituya la bolsa de filtro de papel.
	La tapa del recipiente no se ha montado correctamente.	Coloque correctamente la tapa del recipiente.
El material aspirado se expulsa de nuevo en la tapa del recipiente.	Filtro de espuma o cartucho de filtro dañado.	Sustituya el filtro de espuma o el cartucho de filtro.
	No hay filtro disponible.	Inserte un filtro.

16 Eliminación y reciclaje

Notas sobre el embalaje



Los materiales de embalaje son reciclables. Deseche los embalajes de forma respetuosa con el medio ambiente.

Notas sobre la Ley alemana de aparatos eléctricos y electrónicos (ElektroG)



¡Los residuos de equipos eléctricos y electrónicos no forman parte de la basura doméstica, sino que deben recogerse o eliminarse por separado!

- ¡Antes de la entrega, deben retirarse, libres de daños, las baterías usadas o las baterías recargables que no vengán instaladas de manera permanente en el aparato usado! Su eliminación está regulada por la ley alemana de baterías.
- Los propietarios o usuarios de aparatos eléctricos y electrónicos están legalmente obligados a devolverlas después de su uso.
- ¡El usuario final es responsable de eliminar sus datos personales en el aparato usado que se va a desechar!
- El símbolo del contenedor con ruedas tachado significa que los equipos eléctricos y electrónicos no deben desecharse junto con la basura doméstica.
- Los residuos de equipos eléctricos y electrónicos se pueden entregar de forma gratuita en los siguientes lugares:
 - Puntos públicos de eliminación o recogida (p. ej., obras públicas municipales)
 - Puntos de venta de dispositivos electrónicos (físicos y online), siempre que los distribuidores comerciales estén obligados a retirarlos o los ofrezcan voluntariamente.
 - Puede entregar hasta tres aparatos eléctricos usados por tipo de aparato, con una longitud máxima de canto de 25 centímetros, de forma gratuita sin necesidad de adquirir previamente un aparato nuevo del fabricante o bien llevarlos a otro punto de recogida autorizado en su zona.
 - En el correspondiente servicio de atención al cliente podrá encontrar condiciones de devolución adicionales de los fabricantes y distribuidores.
- Si el fabricante entrega un aparato eléctrico nuevo a un domicilio particular, el fabricante puede encargarse de que el aparato eléctrico usado sea recogido de forma gratuita a petición del usuario final. Para ello, póngase en contacto con el servicio de atención al cliente del fabricante.
- Estas declaraciones solo se aplican a los aparatos instalados y vendidos en los países de la Unión Europea y sujetos a la Directiva Europea 2012/19/UE. En países fuera de la Unión Europea, se pueden aplicar diferentes regulaciones a la eliminación de residuos de equipos eléctricos y electrónicos.

17 Declaración de conformidad UE

Traducción de la Declaración de conformidad original

Fabricante:

Scheppach GmbH
Günzburger Straße 69
D-89335 Ichenhausen

Declaramos, bajo nuestra exclusiva responsabilidad, que el producto aquí descrito cumple las directivas y normas aplicables.

Marca: **SCHEPPACH**
Denominación: **Aspirador en húmedo/seco eléctrico – del art.: VC30 Premium**
N.º de art. **5907746901**

Directivas UE:

2014/30/UE, 2011/65/EU*, 2014/35/UE,

* El asunto descrito más arriba de la declaración cumple las disposiciones de la Directiva 2011/65/UE del Parlamento Europeo y el Consejo del 8 de junio de 2011 sobre restricciones a la utilización de determinadas sustancias peligrosas en aparatos eléctricos y electrónicos.

Normas aplicadas:

EN 60335-1:2012+AC:2014+A11:2014+A13:2017+A1:2019+A2:2019+A14:2019+A15:2021+A16:2023;
EN 60335-2-2:2010+A11:2012+A1:2013;
EN 62233:2008; EN 61000-3-3:2013+A1:2019+A2:2021;
EN IEC 61000-3-2:2019+A1:2021;
EN IEC 55014-1:2021;
EN IEC 55014-2:2021;

Apoderado de la documentación:

Dawid Hudzik
Günzburger Str. 69
D-89335 Ichenhausen
Ichenhausen, 19.12.2024

Simon Schünk
Division Manager Product Center

Andreas Pecher
Head of Project Management

Índice

1	Introdução	73
2	Descrição do produto (Fig. 1-14)	73
3	Âmbito de fornecimento (Fig. 2)	74
4	Utilização correta	74
5	Indicações de segurança	74
6	Dados técnicos	75
7	Desembalar	76
8	Montagem	76
9	Operação	78
10	Instruções de trabalho	78
11	Limpeza e manutenção	79
12	Armazenamento e transporte	80
13	Ligação elétrica	81
14	Reparação e encomenda de peças de reposição	81
15	Resolução de problemas	82
16	Eliminação e reciclagem	82
17	Declaração de conformidade UE	83
18	Vista explodida	271

Explicação dos símbolos no produto

A utilização de símbolos neste manual serve para chamar a sua atenção para potenciais riscos. Os símbolos de segurança e explicações associadas devem ser bem compreendidos. Os avisos em si não eliminam quaisquer riscos e não substituem medidas corretas para a prevenção de acidentes.

	Leia e siga o manual de utilização e as indicações de segurança antes da colocação em funcionamento!
	O produto cumpre as diretivas europeias em vigor.
	O produto está em conformidade com as diretivas sérvias aplicáveis.

1 Introdução

Fabricante:

Scheppach GmbH

Günzburger Straße 69

D-89335 Ichenhausen, Alemanha

Estimado cliente,

Desejamos-lhe muita satisfação e sucesso ao trabalhar com o seu novo produto.

Nota:

De acordo com a legislação vigente relativa à responsabilidade pelos produtos, o fabricante deste produto não é responsável por danos que ocorram nele ou através dele nas seguintes situações:

- Manuseio incorreto
- Incumprimento do manual de instruções

- Reparações efetuadas por técnicos terceiros não autorizados
- Incorporação e substituição de peças sobresselentes que não sejam de origem
- Utilização incorreta
- Falhas da instalação elétrica em caso de incumprimento dos regulamentos elétricos e disposições VDE 0100, DIN 57113 / VDE0113.

Tenha em atenção:

O manual de instruções faz parte deste produto.

Ele contém indicações importantes sobre como trabalhar com o produto de modo seguro, correto e económico, como evitar perigos, poupar em custos de reparação, reduzir períodos de paragem e aumentar a fiabilidade e vida útil do produto. Para além dos regulamentos de segurança deste manual de instruções, deverá cumprir sempre as diretivas respeitantes à operação do produto vigentes no seu país.

Antes de utilizar o produto, familiarize-se com todas as indicações de segurança e operação. Opere o produto apenas conforme descrito e para as áreas de aplicação indicadas. Conserve corretamente o manual de instruções e, em caso de cedência do produto a terceiros, entregue juntamente toda a documentação.

2 Descrição do produto (Fig. 1-14)

1. Pega de transporte
2. Tampa do depósito
- 2a. Suporte
3. Depósito
- 3a. Bloqueios
4. Estrutura de base
- 4a. Suportes
- 4b. Furos de montagem
5. Rodízios
6. Tampa de escoamento
7. Ligação de aspiração
- 7a. Conector
8. Tomada do produto
9. Interruptor para ligar/desligar
10. Ligação de sopro
11. Cesto do filtro
- 11a. Válvula de flutuador de segurança
- 11b. Alavanca de autolimpeza
12. Mangueira de aspiração
- 12a. Acoplamento de mangueira
13. Pega
- 13a. Corrediça
14. Tubo telescópico
- 14a. Botão de desbloqueio
15. Mangueira de aspiração
16. Bocal para o chão (aspiração a seco)
17. Bocal para o chão (aspiração a húmido)
18. Adaptador de aspiração
19. Bocal estreito
20. Bocal para veículos
21. Saco de filtro de papel
- 21a. Anel de vedação
22. Espuma filtrante
23. Cartucho do filtro
24. Saco de armazenamento

3 Âmbito de fornecimento (Fig. 2)

Pos.	Quantidade	Designação
4.	1 x	Estrutura de base
5.	4 x	Rodízios
12.	1 x	Mangueira de aspiração (3 m/Ø 32 mm)
14.	1 x	Tubo telescópico
15.	1 x	Mangueira de aspiração (1 m/Ø 21,5 mm)
16.	1 x	Bocal para o chão (aspiração a seco)
17.	1 x	Bocal para o chão (aspiração a húmido)
18.	1 x	Adaptador de aspiração
19.	1 x	Bocal estreito
20.	1 x	Bocal para veículos
21.	1 x	Saco de filtro de papel
22.	1 x	Espuma filtrante
23.	1 x	Cartucho do filtro
24.	1 x	Saco de armazenamento
	1 x	Aspirador a húmido/seco elétrico
	1 x	Manual de operação

4 Utilização correta

O aspirador a seco e a húmido é adequado à aspiração a seco e a húmido com utilização do filtro correspondente. O produto não se destina à aspiração de materiais inflamáveis, explosivos ou nocivos para a saúde.

O produto só deve ser utilizado para a sua finalidade especificada. Qualquer outra utilização é considerada incorreta. Os danos ou ferimentos daí resultantes serão da responsabilidade do utilizador e não do fabricante.

Faz igualmente parte da utilização correta o cumprimento das indicações de segurança, assim como das instruções de montagem e das indicações de operação no manual de instruções.

As pessoas responsáveis pela operação e manutenção da ferramenta deverão estar familiarizadas com a mesma e ser instruídas relativamente aos possíveis perigos.

Qualquer alteração no produto isenta o fabricante de toda e qualquer responsabilidade por danos daí resultantes.

O produto só pode ser operado com peças e acessórios originais do fabricante.

As instruções de segurança e de manutenção, os procedimentos de trabalho do fabricante, bem como as dimensões constantes nos Dados Técnicos devem ser observados.

Tenha em atenção que os nossos produtos não foram construídos para utilização em ambientes comerciais, artesanais ou industriais. Não assumimos qualquer garantia, se o produto for utilizado em ambientes comerciais, artesanais, industriais ou equivalentes.

Explicação das palavras de sinalização no manual de operação

⚠ PERIGO

Palavra de sinalização para identificar uma situação iminentemente perigosa que, se não for evitada, resultará em morte ou ferimentos graves.

⚠ AVISO

Palavra de sinalização para identificar uma situação potencialmente perigosa que, se não for evitada, poderá resultar em morte ou ferimentos graves.

⚠ CUIDADO

Palavra de sinalização para identificar uma situação potencialmente perigosa que, se não for evitada, poderá resultar em ferimentos menores ou moderados.

ATENÇÃO

Palavra de sinalização para identificar uma situação potencialmente perigosa que, se não for evitada, poderá resultar em danos materiais ao produto ou património/propriedade.

5 Indicações de segurança

Indicações de segurança gerais para ferramentas elétricas

⚠ AVISO

Leia todas as indicações de segurança, instruções, ilustrações e dados técnicos que vêm com esta ferramenta elétrica.

O incumprimento das instruções que se seguem poderá causar choques elétricos, incêndio e/ou ferimentos graves.

Guarde todas as indicações de segurança e instruções para uso futuro.

O termo "ferramenta elétrica" utilizado nas indicações de segurança refere-se a ferramentas elétricas alimentadas pela rede elétrica (com cabo de alimentação) ou a ferramentas elétricas alimentadas por bateria (sem cabo de alimentação).

5.1 Indicações de segurança gerais

- Não deve ser permitido a crianças, pessoas com capacidades físicas, sensoriais ou mentais limitadas ou com falta de experiência e conhecimentos e pessoas que não estejam familiarizadas com as instruções de operação da máquina utilizar a máquina, os regulamentos locais podendo igualmente limitar a idade do utilizador.
- As crianças não devem brincar com o produto.
- A limpeza e manutenção pelo utilizador não devem ser efetuadas por crianças.

ATENÇÃO

Ao usar aparelhos elétricos, devem ser consideradas as seguintes medidas de segurança para a proteção contra choque elétrico e risco de ferimentos e de incêndio:

5.2 Como evitar acidentes e ferimentos

- Nunca deixe um produto operacional sem supervisão no local de trabalho.
- Pessoas e animais não devem ser aspirados com o produto.
- Nunca aponte o produto e os bocais durante o funcionamento para si próprio ou para outras pessoas, especialmente para olhos e orelhas. Existe o perigo de ferimentos.
- Nunca aspire substâncias quentes, incandescentes, inflamáveis, explosivas ou nocivas para a saúde. Incluem-se aqui, entre outros, cinza quente, gasolina, solventes, ácidos e lixívia. Existe perigo de incêndio e de ferimentos.
- Verifique regularmente o produto e os acessórios quanto a danos. Não use o produto ou acessórios se estiverem danificados.

5.3 Como evitar acidentes e ferimentos devido a choque elétrico

- Desligue o produto nas seguintes situações:
 - se não utilizar o aparelho, se o transportar ou se o deixar sem supervisão.
 - se verificar o aparelho, o limpar ou ao eliminar obstruções.
 - se executar trabalhos de limpeza ou de manutenção ou substituir acessórios.
 - após o contacto com corpos estranhos ou em caso de vibração involuntária.
- Não submerja o produto em água e não o opere num ambiente húmido.
- Nunca submerja o produto em água ou outros líquidos para o limpar.
- Não agarre o produto com as mãos húmidas ou molhadas!

5.4 Como evitar danos no produto e eventuais danos pessoais daí resultantes

- Certifique-se de que o produto está corretamente montado e que os filtros se encontram na posição correta.
- Não trabalhe sem filtros. O produto poderá sofrer danos.
- Utilize apenas peças sobresselentes e acessórios originais (ver "Peças sobresselentes/acessórios"), que tenham sido fornecidos e recomendados pelo nosso centro de assistência. A utilização de peças de terceiros leva à anulação imediata da garantia.
- Reparações só devem ser realizadas em centros de assistência por nós autorizados.
- Siga as indicações relativas à limpeza e manutenção do produto.
- Guarde o produto num local seco e fora do alcance de crianças.

Riscos residuais

O produto foi construído segundo as mais recentes normas técnicas e as normas de segurança reconhecidas. No entanto, poderão surgir riscos residuais durante os trabalhos.

- Risco para a saúde devido à electricidade em caso de utilização incorreta de cabos elétricos.
- Além disso, poderão existir riscos residuais não evidentes, apesar de terem sido tomadas todas as medidas relevantes.
- Os riscos residuais podem ser minimizados, se forem seguidas as "Indicações de segurança", a "Utilização correta" e as instruções de operação na sua totalidade.
- Evite uma colocação em funcionamento involuntária do produto.
- Mantenha as suas mãos longe da área de trabalho, se o produto estiver em funcionamento.
- Siga as indicações de segurança e de manutenção do manual de instruções.

	AVISO
<p>Esta ferramenta elétrica cria um campo eletromagnético durante o funcionamento. Esse campo poderá, sob determinadas circunstâncias, afetar implantes médicos ativos e passivos. Para reduzir o risco de ferimentos graves ou mortais, recomendamos às pessoas com implantes médicos que consultem o seu médico e o fabricante do seu implante antes de operarem a ferramenta elétrica.</p>	

6 Dados técnicos

Tensão nominal	220-240 V~/ 50/60 Hz
Potência nominal	1500 W
Classe de proteção	I
Grau de proteção	IPX4
Comprimento do cabo de ligação à rede	6 m
Capacidade do recipiente	aprox. 30 l
aspiração teórica	20 kPa
Fluxo máx. de ar	40 l/s
Comprimento da mangueira Ø 32 mm	aprox. 3 m
Comprimento da mangueira Ø 21,5 mm	aprox. 1 m
Potência máx. da tomada do produto	2000 W
Peso	Aprox. 7,6 kg

Reservam-se alterações técnicas!

7 Desembalar

AVISO

O produto e os materiais de embalagem não são brinquedos!

As crianças não devem brincar com sacos de plástico, películas e peças pequenas! Risco de ingestão e asfíxia!

- Abra a embalagem e retire cuidadosamente o produto.
- Remova o material de embalagem, assim como as fixações de embalagem/transporte (se presentes).
- Verifique se o âmbito de fornecimento está completo.
- Inspeccione o produto e os acessórios quanto a danos de transporte. Informe imediatamente qualquer dano à empresa de transporte que efetuou a entrega do produto. Não são aceites reclamações tardias.
- Guarde a embalagem até ao fim do período de garantia, se possível.
- Antes da utilização, familiarize-se com o produto, recorrendo ao manual de instruções.
- Utilize apenas peças originais como acessórios e também como peças de desgaste e sobresselentes. Pode obter peças sobresselentes junto do seu revendedor especializado.
- No caso de encomendas, indique os números de referência, bem como o tipo e o ano de construção do produto.

8 Montagem

AVISO

Perigo de ferimentos!

Insira a ficha de rede na tomada apenas depois de o produto estar preparado para a utilização.

- Coloque o produto sobre uma superfície plana e nivelada.

8.1 Fixar e retirar a tampa do depósito (2) (Fig. 2, 3)

Retirar a tampa do depósito:

1. Antes de retirar a tampa do depósito (2), remova todos os bocais (16//17/19/20), mangueiras (12/15) e o adaptador de aspiração (18) dos suportes (2a) na tampa do depósito (2).
2. Solte os bloqueios (3a).
3. Levante a tampa do depósito (2) do depósito (3).

Fixar a tampa do depósito:

1. Coloque a tampa do depósito (2) no depósito (3).
2. Fixe a tampa do depósito (2) com os bloqueios (3a). Certifique-se de que os bloqueios (3a) assentam nos entalhes da tampa do depósito (2).

8.2 Montar o depósito (3) na estrutura de base (4) (Fig. 4)

1. Coloque o depósito (3) na estrutura de base (4).
2. Pressione ligeiramente o depósito (3) contra a estrutura de base (4).
3. Certifique-se de que os bloqueios da estrutura de base (4) engatam no depósito (3).

8.3 Montar os rodízios (5) (Fig. 5)

1. Retire a tampa do depósito (2), tal como descrito em 8.1.
2. Pouse o depósito (3) sobre uma base firme com a parte inferior virada para cima.
3. Monte os rodízios (5) nos furos de montagem (4b) previstos para os mesmos na estrutura de base (4).
4. Pressione ligeiramente os rodízios (5) para dentro dos furos de montagem (4b).
5. Vire o depósito (3) ao contrário e pouse-o com os roletes (5) no chão.

8.4 Filtros e sacos de filtro (Fig. 1, 2)

O âmbito de fornecimento do produto inclui os seguintes filtros e sacos de filtro:

Saco de filtro de papel (21)

- Aspiração a seco

Espuma filtrante (22)

- Aspiração a húmido

Cartucho do filtro (23)

- Aspiração a seco de pó fino

Nota:

1. Para montar/desmontar os filtros e sacos de filtro, retire a tampa do depósito (2), tal como descrito em 8.1.
2. Pouse a tampa do depósito (2) sempre com a parte superior para baixo.
3. Após ter montado/desmontado o filtro ou saco de filtro desejado, volte a colocar a tampa do depósito (2) no depósito (3).

8.4.1 Montar/desmontar o saco de filtro de papel (21) (Fig. 6)

Desmontar:

1. Retire o saco de filtro de papel (21) do conector (7a) na ligação de aspiração (7).

Montar:

1. Coloque o saco de filtro de papel (21) dentro do depósito (3) no conector (7a) na ligação de aspiração (7).
2. Verifique se o saco de filtro de papel (21) está corretamente instalada e se o anel de vedação (21a) envolve completamente o conector (7a) na ligação de aspiração (7).

8.4.2 Montar/desmontar a espuma filtrante (22) (Fig. 7)

Desmontar:

1. Puxe a espuma filtrante (22) para fora do cesto do filtro (11).

Montar:

1. Coloque a espuma filtrante (22) em cima do cesto do filtro (11).
2. Verifique se a espuma filtrante (22) está corretamente instalada e envolve completamente o cesto do filtro (11).

8.4.3 Montar/desmontar o cartucho do filtro (23) (Fig. 8)

Desmontar:

1. Gire o cartucho do filtro (23) no sentido oposto ao dos ponteiros do relógio e retire-o do cesto do filtro (11). Preste atenção ao alinhamento correto das saliências do cesto do filtro (11) e dos entalhes do cartucho do filtro (23).

Montar:

1. Encaixe o cartucho do filtro (23) completamente no cesto do filtro (11).
2. Gire o cartucho do filtro (23) no sentido dos ponteiros do relógio até ela estar totalmente engatado na tampa do depósito (2). Preste atenção ao alinhamento correto das saliências do cesto do filtro (11) e dos entalhes do cartucho do filtro (23).
3. Verifique se o cartucho do filtro (23) está corretamente instalado e envolve completamente o cesto do filtro (11).

8.5 Ligar a mangueira de aspiração (12)

8.5.1 Função de aspiração (Fig. 9)

1. Insira o acoplamento de mangueira (12a) completamente na ligação de aspiração (7).
2. Gire o acoplamento de mangueira (12a) no sentido dos ponteiros do relógio até ela engatar completamente.
3. Verifique se a mangueira de aspiração (12) está corretamente instalada puxando ligeiramente o acoplamento de mangueira (12a).

8.5.2 Função de sopro (Fig. 10)

1. Insira o acoplamento de mangueira (12a) completamente na ligação de sopro (10).
2. Gire o acoplamento de mangueira (12a) no sentido dos ponteiros do relógio até ela engatar completamente.
3. Verifique se a mangueira de aspiração (12) está corretamente instalada puxando ligeiramente o acoplamento de mangueira (12a).

8.6 Desacoplar a mangueira de aspiração (12) (Fig. 9, 10)

Desacoplar a mangueira de aspiração (12) da ligação de aspiração (7) ou da ligação de sopro (10):

1. Gire o acoplamento de mangueira (12a) no sentido oposto ao dos ponteiros do relógio.
2. Puxe o acoplamento de mangueira (12a) para fora da ligação de aspiração (12) ou da ligação de sopro (10).

8.7 Guardar os bocais (16/17/19/20) e o tubo telescópico (14) (Fig. 2, 11)

1. Pode guardar os bocais (16/17/19/20) e o tubo telescópico (14) nos suportes (2a/4a) da tampa do depósito (2) e da estrutura de base (4).

8.8 Montar o tubo telescópico (14) (Fig. 12)

Nota:

O tubo telescópico permite ajustar o produto para a altura do utilizador.

1. Monte o tubo telescópico (14) na pega (13).
2. Para extrair o tubo telescópico (14), empurre o botão de desbloqueio (14a) para a frente e mantenha-o nessa posição.
3. Ajuste o tubo telescópico (14) para o comprimento desejado e volte a soltar o botão de desbloqueio (14a).

8.9 Utilização dos diferentes bocais (16/17/19/20), do adaptador de aspiração (18) e da mangueira de aspiração (15) (Fig. 2, 12, 13)

Mangueira de aspiração (15):

- Para a utilização de aparelhos pequenos. Se necessário, utilize o adaptador de aspiração (18).
- Em conjugação com o bocal estreito (19) ou o bocal para veículos (20), a mangueira de aspiração (15) é adequada à limpeza de áreas de difícil acesso. Graças ao seu diâmetro reduzido, a mangueira de aspiração (15) pode ser manobrada de modo mais flexível e simples, o que facilita o trabalho em locais estreitos, p. ex. no interior de veículos, em oficinas ou em pequenos cantos.

Bocal para o chão (16/17):

- Aspiração de materiais sólidos e líquidos em áreas médias a grandes, carpetes e tapetes.
- O bocal para o chão (16/17) pode ser utilizado com o tubo telescópico (14) ou diretamente encaixado na pega (13).
- Se necessário, ele também pode ser usado sem as extensões.

Adaptador de aspiração (18)

- O adaptador de aspiração (18) escalonado dispõe de vários diâmetros, o que permite a ligação simples de várias ferramentas a um aspirador a húmido/seco.

Bocal estreito (19):

- Aspiração de materiais sólidos e líquidos em juntas, cantos, aquecedores e locais de difícil acesso.
- O bocal estreito (19) pode ser utilizado juntamente com o tubo telescópico (14), a mangueira de aspiração (15) ou diretamente encaixado na pega (13).

Bocal para veículos (20):

- Aspiração de matérias sólidas e líquidos em assentos, tapetes e espaços estreitos, p. ex. entre assentos de um veículo ou no espaço para os pés.
- O bocal para veículos (20) pode ser utilizado juntamente com o tubo telescópico (14), a mangueira de aspiração (15) ou diretamente encaixado na pega (13).

8.9.1 Montar a mangueira de aspiração (15) (Fig. 13)

1. Monte a mangueira de aspiração (15) na pega (13).

8.9.2 Encaixar um bocal (Fig. 12, 13)

1. Encaixe o bocal (16/17/19/20) desejado na pega (13), no tubo telescópico (14) ou na mangueira de aspiração (15).
2. Remova o bocal (16/17/19/20) puxando-o para fora da mangueira de aspiração (15), do tubo telescópico (14) ou da pega (13).

9 Operação

O produto está equipado com um depósito de aço inoxidável. Os roletes permitem uma grande manobrabilidade do produto. Durante a aspiração a húmido, o fluxo de ar de aspiração é desligado por meio de uma válvula de flutuador de segurança se o depósito estiver cheio. O produto possui adicionalmente uma função de sopro. A função dos dispositivos de controlo pode ser consultada nas descrições que se seguem.

ATENÇÃO

É absolutamente necessário que o produto seja montado por completo antes da colocação em funcionamento!

AVISO

Perigo de ferimentos!

Insira a ficha de rede na tomada apenas depois de o produto estar preparado para a utilização.

ATENÇÃO

Não utilize sem filtro!

9.1 Ligar/desligar o produto (Fig. 1)

Ligar

1. Insira a ficha de rede numa tomada de rede corretamente protegida.
2. Ligue o produto colocando o interruptor para ligar/desligar (9) na posição I.

Desconexão

1. Desligue o produto colocando o interruptor para ligar/desligar (9) na posição 0.

9.2 Ligar/desligar o produto e a ferramenta elétrica (Fig. 1)

Nota:

Utilize o adaptador de aspiração (18) para ligar diversos produtos com um diâmetro de ligação adequado à mangueira de aspiração (12).

Ligar

1. Insira a ficha de rede numa tomada de rede corretamente protegida.
2. Ligue uma ferramenta elétrica* à tomada do produto (8).
3. Coloque o interruptor para ligar/desligar (9) na posição II.
4. Ao ligar a ferramenta elétrica*, o produto liga-se automaticamente.

Desconexão

1. Desligue a ferramenta elétrica*. O produto desliga-se automaticamente com um atraso de aprox. 6 a 7 segundos.

* = Não obrigatoriamente incluídos no âmbito de fornecimento!

10 Instruções de trabalho

10.1 Função de aspiração

AVISO

É proibida a aspiração de cinzas incandescentes, bem como de substâncias inflamáveis ou nocivas à saúde. Existe perigo de ferimentos!

ATENÇÃO

Pós finos, p. ex. de cimento, fuligem ou gesso, são demasiado finos para serem aspirados. Existe o risco de elas acederem ao motor e danificarem o mesmo.

ATENÇÃO

Não utilize sem filtro!

- Coloque o produto sobre uma superfície plana e nivelada.
 - Nunca aspire substâncias quentes, incandescentes, inflamáveis, explosivas ou nocivas para a saúde. Incluem-se aqui, entre outros, cinza quente, gasolina, solventes, ácidos e lixívia. Existe perigo de incêndio e de ferimentos.
 - Em caso de aquecimento, desligue o produto e retire a ficha de rede. Deixe o produto arrefecer ao ar livre sob supervisão.
 - Encha o depósito, no máximo, até metade, para que a válvula de flutuador de segurança (11a) permaneça sempre livre (Fig. 1).
1. Monte o acoplamento de mangueira (12a) na ligação de aspiração (7) (ver 8.5.1).
 2. Ligue o produto (ver 9.1 ou 9.2).

10.1.1 Aspiração a seco (Fig. 1, 2, 12)

Nota:

Não utilize um produto molhado ou húmido para aspirar a seco!

1. Monte o saco de filtro de papel (21) no depósito (3) (ver 8.4.1).
2. Monte o cartucho do filtro (23) (ver 8.4.3).

3. Ligue o acoplamento de mangueira (12a) à ligação de aspiração (7) (ver 8.5.1).
4. Monte o tubo telescópico (14) na pega (13) (ver 8.8). Ligue o tubo telescópico (14) e um dos bocais (16/19/20).
Aspiração à altura da mesa ou em espaços exíguos:
Proceda tal como descrito em 8.9.
5. Segure bem a mangueira de aspiração (12) pela pega (13).
6. Ligue o produto (ver 9.1 ou 9.2).
7. Aspire a área a ser limpa ou utilize o produto com uma ferramenta elétrica*.
8. Se necessário, ajuste a potência de aspiração, movendo a corredeira (13a) na pega (13) para a frente e para trás.
9. Desligue o produto (ver 9.1 ou 9.2).

* = Não obrigatoriamente incluídos no âmbito de fornecimento!

10.1.2 Aspiração a húmido (Fig. 1, 2)

Nota:

Um flutuador integrado no cesto do filtro assegura que o canal de aspiração é automaticamente fechado assim que o depósito alcançar a sua capacidade de armazenamento máxima. Nesse caso, deve-se desligar o produto e esvaziar o depósito antes que se possa retomar a operação.

1. Esvazie o depósito (3) antes de aspirar a húmido (ver 11.1.1).
2. O depósito (3) não é adequado para o armazenamento de líquidos.
Após a aspiração a húmido, esvazie o depósito (3) (ver 11.1.2).
3. Retire o saco de filtro de papel (21) ou o cartucho do filtro (23) do depósito (3) (ver 8.4.1 ou 8.4.3).
4. Aplique a espuma filtrante (22) (ver 8.4.2).
5. Ligue o acoplamento de mangueira (12a) à ligação de aspiração (7) (ver 10.1).
6. Monte o tubo telescópico (14) na pega (13) (ver 8.8). Ligue o tubo telescópico (14) e um dos bocais (17/19/20).

Aspiração à altura da mesa ou em espaços apertados:

Proceda tal como descrito em *Utilização dos diferentes bocais (16/17/19/20), do adaptador de aspiração (18) e da mangueira de aspiração (15) (Fig. 2, 12, 13), ▶ Página 77.*

7. Segure bem a mangueira de aspiração (12) pela pega (13).
8. Ligue o produto (ver 9.1 ou 9.2).
9. Aspire a área a limpar.
10. Desligue o produto (ver 9.1).
11. Limpe o produto (ver 11.1).

10.2 Função de sopro

AVISO

Perigo de ferimentos!

Se apontar a corrente de ar para pessoas, animais ou objetos, tal pode causar ferimentos ou danos.

- Aponte a corrente de ar para longe de si.
- Nunca aponte a corrente de ar para outras pessoas, animais ou objetos.
- Não sopre objetos duros, tais como pedras ou ramos.

1. Monte o saco de filtro de papel (21) no depósito (3) (ver 8.4.1).
2. Monte a espuma filtrante (22) ou o cartucho do filtro (23) (ver 8.4.2 ou 8.4.3).
3. Monte o acoplamento de mangueira (12a) na ligação de sopro (10) (ver 8.5.2).
Se necessário, encaixe um bocal (19/20) (ver 8.9.2).
4. Segure bem a mangueira de aspiração (12) pela pega (13).
5. Ligue o produto (ver 9.1).
6. Sopre uma superfície ou objetos.
7. Desligue o produto (ver 9.1).
8. Ligue o acoplamento de mangueira à ligação de aspiração (6) (ver 8.5.1).

11 Limpeza e manutenção

AVISO

Confie os trabalhos de conservação e manutenção que não se encontrem descritos neste manual de operação a uma oficina especializada. Utilize apenas peças sobresselentes originais.

AVISO

Trabalhos de manutenção ou de limpeza incorretos podem causar ferimentos!

AVISO

Durante trabalhos de limpeza, reparação ou manutenção, o produto pode arrancar inesperadamente e, dessa forma, causar ferimentos e queimaduras.

- Desligue o produto.
- Retire a ficha de rede.
- Deixe o produto arrefecer.

11.1 Limpeza

1. Nunca submerja o produto em água ou outros líquidos para o limpar.
2. Nunca pulverize o produto com água.
3. Mantenha os dispositivos de segurança, as grelhas de ventilação e a estrutura do motor o mais livres possível de pó e sujidade. Limpe o produto com um pa-

no* limpo ou sobre-o com ar comprimido* sob baixa pressão. Recomendamos a limpeza do produto imediatamente após cada utilização.

4. As aberturas de ventilação devem estar sempre desobstruídas.
5. Não utilize produtos de limpeza ou solventes; estes poderão ser agressivos para com as peças de plástico do produto. Certifique-se de que não penetra água no interior do produto.

* = Não obrigatoriamente incluídos no âmbito de fornecimento!

11.1.1 Esvaziar o depósito (3) (Fig. 1)

AVISO

Esvazie e limpe o produto antes e depois da utilização, para evitar a acumulação de materiais que possam representar um risco de incêndio no produto.

1. Retire a tampa do depósito (2) do depósito (3), tal como descrito em 8.1.
2. Esvazie o depósito (3).

11.1.2 Esvaziar o depósito (3) após a aspiração a húmido (Fig. 1, 14)

1. Em caso de sujidade líquida, abra a tampa de escoamento (6), para que o líquido aspirado possa escoar.
2. Levante o produto pela pega de transporte (1) e incline-o ligeiramente para verter os resíduos líquidos do depósito (3).
3. Volte a colocar a tampa de escoamento (6) na abertura de escoamento. Fixe-a rodando a tampa de escoamento (6) no sentido dos ponteiros do relógio.
4. Para garantir que o depósito (3) está vazio, proceda tal como descrito em 11.1.1.

11.1.3 Limpar a espuma filtrante (22) e o cartucho do filtro (23) (Fig. 1, 7, 8)

Se a potência de aspiração diminuir, limpe a espuma filtrante (22) e o cartucho do filtro (23).

Nota:

Antes de voltar a montar o filtro, certifique-se de que ele está seco.

1. Remova todos os bocais (16/17/19/20) e o tubo telescópico (14) do suporte (2a/4a).
2. Retire a tampa do depósito (2), tal como descrito em 8.1.
3. Vire a tampa do depósito (2) ao contrário.
4. Puxe a espuma filtrante (22) ou o cartucho do filtro (23) para fora do cesto do filtro (11).
5. Remova o pó da espuma filtrante (22) ou do cartucho do filtro (23), agitando ou lavando o mesmo, se necessário.
6. Deixe a espuma filtrante (22) ou o cartucho do filtro (23) secar ao ar antes de o voltar a montar e utilizar.
7. Volte a montar a espuma filtrante (22) ou o cartucho do filtro (23) no cesto do filtro (11).
8. Feche o depósito (3) com a tampa do depósito (2).

11.1.4 Limpar o cartucho do filtro (23) com a alavanca de autolimpeza (11b) (Fig. 8)

1. Retire a tampa do depósito (2) conforme descrito em 8.1.
2. Monte o cartucho do filtro (23) no cesto do filtro (11) tal como descrito em 8.4.3.
3. Volte a fixar a tampa do depósito (2) (ver 8.1).
4. Ligue a ficha de rede a uma fonte de eletricidade adequada.
5. Coloque o interruptor para ligar/desligar (9) na posição I.
6. Segure a pega (13) da alavanca de autolimpeza (11b) para que a corrente de ar seja interrompida.
7. Pressione e mantenha a alavanca de autolimpeza (11b) pressionada durante 3 segundos cinco vezes.
8. Isto faz com que seja soprado ar através do cartucho do filtro (23), para remover resíduos e sujidade.

11.2 Manutenção

1. Antes de cada utilização, verifique o produto quanto a defeitos óbvios, tais como peças soltas, gastas ou danificadas.
2. Verifique as coberturas e dispositivos de proteção quanto a danos e à sua fixação. Substitua-os, se necessário.

11.2.1 Substituir o saco de filtro de papel (21), a espuma filtrante (22) ou o cartucho do filtro (23) (Fig. 2)

1. Remova todos os bocais (16/17/19/20) e o tubo telescópico (14) do suporte (2a/4a).
2. Retire a tampa do depósito (2), tal como descrito em 8.1.
3. Vire a tampa do depósito (2) ao contrário.
4. Puxe a espuma filtrante (22) ou o cartucho do filtro (23) para fora do cesto do filtro (11) ou retire o saco de filtro de papel (21) do conector (7a).
5. Para substituir o saco de filtro de papel (21), proceda tal como descrito em 8.4.1.
6. Monte uma nova espuma filtrante (22) no cesto do filtro (11), tal como descrito em 8.4.2.
7. Monte o novo cartucho do filtro (23) no cesto do filtro (11), tal como descrito em 8.4.3.
8. Volte a fechar o depósito (3) com a tampa do depósito (7).

12 Armazenamento e transporte

AVISO

Perigo de ferimentos e risco de queimaduras!

O produto pode arrancar inesperadamente e, dessa forma, causar ferimentos.

- Desligue o motor antes de quaisquer trabalhos de limpeza e manutenção.
- Deixe o motor arrefecer.
- Retire a ficha de rede.

- Esvazie o produto completamente.

- Limpe o produto e verifique se apresenta danos.

12.1 Armazenamento

Armazene o produto e os respetivos acessórios num local escuro, seco e ao abrigo do gelo, bem como inacessível a crianças.

A temperatura de armazenamento ideal encontra-se entre 5°C e 30°C.

Guarde o produto na embalagem original.

Cubra o produto para o proteger contra pó ou humidade.

Guarde o manual de instruções junto do produto.

12.2 Transporte

1. Para transportar o produto, desligue-o da rede elétrica e coloque-o noutra área prevista para o efeito.
2. O produto só pode ser transportado pela pega de transporte prevista para o efeito.
3. Para transportar o produto em escadas ou sobre obstáculos, levante-o.
4. Para evitar danos e ferimentos, durante o transporte em veículos, o produto deve ser protegido contra tombamento e deslizamento.

13 Ligação elétrica

O motor elétrico instalado está ligado pronto a ser utilizado. A ligação cumpre as normas VDE e DIN relevantes. A conexão de rede por parte do cliente, assim como a linha de prolongamento utilizada, deverão corresponder a essas normas.

13.1 Cabos de ligação elétrica com defeito

Ocorrem muitas vezes danos de isolamento em cabos de ligação elétrica.

As causas para tal poderão ser:

- posições de pressão, se os cabos de ligação passarem através de janelas ou portas,
- vincos devido a uma fixação ou condução incorreta do cabo de ligação,
- pontos de corte devido a passagem de veículo por cima do cabo de ligação,
- danos de isolamento devido a puxar com força da tomada de parede,
- Fissuras devido ao envelhecimento do isolamento.

Tais cabos de ligação elétrica danificados não devem ser utilizados e representam perigo de vida devido aos danos no isolamento.

Inspecione regularmente os cabos de ligação elétrica quanto a danos. Durante a inspeção, certifique-se de que o cabo de ligação não está ligado à rede elétrica.

Os cabos de ligação elétrica devem corresponder às normas VDE e DIN relevantes. Utilize apenas cabos de ligação com a mesma marcação.

É obrigatória uma impressão da designação do tipo no cabo de ligação.

Indicações de segurança para a substituição de cabos de ligação à rede danificados ou com defeito

Tipo de ligação Y

Se for necessária a substituição do cabo de ligação à rede, a mesma deverá ser efetuada pelo fabricante ou pelo seu representante, para evitar riscos de segurança.

13.2 Notas importantes

O motor desliga-se automaticamente em caso de sobrecarga. Após um período de arrefecimento (divergente no tempo), o motor volta a poder ser ligado.

13.3 Motor de corrente alternada

As ligações e reparações do equipamento elétrico só devem ser executadas por um electricista.

- A tensão de rede deve ser de 220 V - 240 V~.
- Os cabos de extensão de até 25 m de comprimento devem ter uma secção transversal de 1,5 milímetros quadrados.

14 Reparação e encomenda de peças de reposição

Após a reparação ou manutenção, certifique-se de que todas as peças de segurança estão colocadas e que se encontram num estado perfeito. Armazene peças que possam causar ferimentos fora do alcance de outras pessoas e de crianças.

ATENÇÃO

de acordo com a lei sobre a responsabilidade por produtos, o fabricante não assumirá qualquer responsabilidade por danos provocados por reparações incorretas ou pela não utilização de peças sobresselentes de origem.

Atribua a tarefa a um serviço de assistência ao cliente ou a um especialista autorizado. O mesmo se aplica aos acessórios.

Entre em contacto com o nosso centro de assistência para obter peças sobresselentes e acessórios. Para isso, utilize o código QR na capa.

Ligações e reparações

As ligações e reparações do equipamento elétrico só devem ser executadas por um electricista.

14.1 Encomenda de peças de reposição

Ao encomendar peças sobresselentes, deve fornecer as seguintes informações:

- Designação do modelo
- Número de artigo
- Dados da placa de características

14.2 Informações de assistência

Deve-se ter em conta que as seguintes peças deste produto estão sujeitas a um desgaste consoante a utilização ou natural e que as peças seguintes são necessárias como consumíveis.

Peças de desgaste*: saco de filtro de papel, espuma filtrante, cartucho do filtro

* = não incluídas no âmbito de fornecimento!

15 Resolução de problemas

A seguinte tabela indica sintomas de erro e descreve resoluções, se o seu produto não estiver a funcionar corretamente. Se não for possível localizar e eliminar o problema, entre em contacto com a sua oficina de assistência técnica.

Falha	Causa possível	Resolução
O produto não funciona.	Produto desligado. Interruptor para ligar/desligar desligado.	Ligue o produto com o interruptor para ligar/desligar.
	Cabo de ligação à rede danificado.	Desligue o produto e separe-o da rede. Inspeccionar o cabo de ligação à rede quanto a danos. Se necessário, solicitar a substituição do cabo de ligação à rede a um electricista autorizado.
	Interruptor para ligar/desligar com defeito.	Entre em contacto com o nosso serviço de assistência.
	Motor com defeito.	
	Alimentação de tensão defeituosa.	Verifique se a instalação elétrica está em conformidade com as indicações na placa de características.
O produto funciona com inter-rupções.	Contacto frouxo interno.	Entre em contacto com o nosso serviço de assistência.
	Interruptor para ligar/desligar com defeito.	
	Depósito não fechado.	Fechar o depósito.
	O depósito está cheio.	Esvazie o depósito.
	A passagem de ar está obstruída.	Verifique as seguintes peças quanto a entupimento e elimine os entupimentos: <ul style="list-style-type: none"> • Reservatório • Mangueira de aspiração • Tubo telescópico
	O cartucho do filtro ou a espuma filtrante estão entupidos.	Limpe o cartucho do filtro ou a espuma filtrante.
A potência de aspiração continua reduzida mesmo após a limpeza do cartucho do filtro ou da espuma filtrante.	O cartucho do filtro ou a espuma filtrante estão danificados.	Substitua o cartucho do filtro ou a espuma filtrante.
O produto está sobreaquecido.	O cartucho do filtro ou a espuma filtrante estão entupidos.	Limpe o cartucho do filtro ou a espuma filtrante.
	O saco de filtro de papel está cheio.	Substitua o saco de filtro de papel.
Sai pó do produto.	A tampa do depósito não foi montada corretamente.	Monte a tampa do depósito corretamente.
O material aspirado é soprado novamente para fora na tampa do depósito.	Espuma filtrante ou cartucho do filtro danificado.	Substitua a espuma filtrante ou o cartucho do filtro.
	Não está montado nenhum filtro.	Coloque um filtro.

16 Eliminação e reciclagem

Notas relativas à embalagem



Os materiais de embalagem são recicláveis. Elimine as embalagens de forma respeitadora do ambiente.

Notas relativas à legislação alemã sobre aparelhos elétricos e eletrónicos (ElektroG)



Os aparelhos elétricos e eletrónicos usados não pertencem no lixo doméstico, devendo ser alvo de uma recolha ou eliminação separadas!

- As baterias e pilhas usadas que não estejam montadas de modo fixo no aparelho usado devem ser retiradas sem as destruir antes da entrega do aparelho! A sua eliminação é regulada pela legislação relativa a baterias.
- Os proprietários ou utilizadores de aparelhos elétricos e eletrónicos são legalmente obrigados a devolver os mesmos após a sua utilização.

- O utilizador final tem a responsabilidade pela eliminação dos seus dados pessoais no aparelho usado a ser eliminado!
- O símbolo do caixote do lixo riscado significa que aparelhos usados elétricos ou eletrónicos não devem ser eliminados no lixo doméstico.
- Os aparelhos usados elétricos e eletrónicos podem ser entregues sem custos nos seguintes pontos:
 - Centros de recolha ou de eliminação públicos (p. ex. depósitos municipais)
 - Pontos de venda de aparelhos elétricos (lojas físicas e online), desde que o revendedor esteja obrigado a aceitar a devolução ou a aceite de livre vontade.
 - Pode entregar sem custos até três aparelhos elétricos usados com um comprimento de até 25 centímetros ao fabricante sem que tenha de comprar um aparelho novo ou a outro centro de recolha autorizado na sua vizinhança.
 - Para se informar acerca de condições de devolução adicionais dos fabricantes e distribuidores, queira entrar em contacto com o respetivo serviço de apoio ao cliente.
- Em caso de fornecimento de um aparelho elétrico novo por parte do fabricante a um domicílio, este pode efetuar a recolha sem custos do aparelho elétrico usado a pedido do utilizador final. Para tal, entre em contacto com o serviço de apoio ao cliente do fabricante.
- Estas declarações são apenas válidas para aparelhos que sejam instalados e vendidos nos países da União Europeia e que estejam sujeitos à Diretiva Europeia 2012/19/UE. Em países fora da União Europeia, a eliminação de aparelhos usados elétricos e eletrónicos poderá estar regulada por outra legislação divergente.

17 Declaração de conformidade UE

Tradução da declaração de conformidade original

Fabricante:

Scheppach GmbH
Günzburger Straße 69
D-89335 Ichenhausen

Declaramos, à nossa exclusiva responsabilidade, que o produto aqui descrito está em conformidade com as diretivas e normas aplicáveis.

Marca: **SCHEPPACH**
Designação do artigo: **Aspirador a húmido/seco elétrico – VC30 Premium**
N.º art. **5907746901**

Diretivas UE:

2014/30/UE, 2011/65/EU*, 2014/35/UE,

* O objeto da declaração descrito acima cumpre com as normas da diretiva 2011/65/UE do Parlamento Europeu e do Conselho de 8 de junho de 2011 relativamente à restrição da utilização de determinadas substâncias perigosas em equipamentos elétricos e eletrónicos.

Normas aplicadas:

EN 60335-1:2012+AC:2014+A11:2014+A13:2017+A1:2019+A2:2019+A14:2019+A15:2021+A16:2023;
EN 60335-2-2:2010+A11:2012+A1:2013;
EN 62233:2008; EN 61000-3-3:2013+A1:2019+A2:2021;
EN IEC 61000-3-2:2019+A1:2021;
EN IEC 55014-1:2021;
EN IEC 55014-2:2021;

Representante autorizado responsável pela documentação:

Dawid Hudzik
Günzburger Str. 69
D-89335 Ichenhausen
Ichenhausen, 19.12.2024



Simon Schünk

Division Manager Product Center





Andreas Pecher
Head of Project Management

Obsah

1	Úvod.....	84
2	Popis výrobku (obr. 1-14).....	84
3	Rozsah dodávky (obr. 2).....	85
4	Použití v souladu s určením.....	85
5	Bezpečnostní pokyny.....	85
6	Technické údaje.....	86
7	Rozbalení.....	86
8	Montáž.....	87
9	Obsluha.....	88
10	Pracovní pokyny.....	89
11	Čištění a údržba.....	90
12	Skladování a přeprava.....	91
13	Elektrické připojení.....	91
14	Oprava a objednávka náhradních dílů.....	91
15	Odstraňování poruch.....	92
16	Likvidace a recyklace.....	93
17	EU prohlášení o shodě.....	93
18	Rozpadový výkres.....	271

Vysvětlení symbolů na výrobku

Symbole použité v této příručce vás mají upozornit na možná rizika. Bezpečnostní symboly a vysvětlivky, které je provázejí, musejí být přesně pochopeny. Samotné varování rizika neodstraní a nemohou nahradit správná opatření pro prevenci úrazů.

	Před uvedením do provozu si přečtěte a dodržujte návod k obsluze a bezpečnostní pokyny!
	Výrobek odpovídá platným evropským směrnicím.
	Výrobek odpovídá platným srbským směrnicím.

1 Úvod

Výrobce:

Schepach GmbH
Günzburger Straße 69
D-89335 Ichenhausen

Vážení zákazníku,

Přejeme vám mnoho radosti a úspěchu při práci s novým výrobkem.

Upozornění:

Výrobce tohoto výrobku neručí podle platného zákona o odpovědnosti za vady výrobku za škody, které vzniknou na tomto výrobku nebo jeho prostřednictvím v případě:

- Neodborná manipulace
- Nedodržování návodu k obsluze
- Opravy třetí osobou, neoprávněnými odborníky
- Montáž a výměna neoriginálních náhradních dílů

- Použití, které není v souladu s určením
- Výpadky elektrického zařízení v případě nedodržení elektrických předpisů a ustanovení VDE 0100, DIN 57113 / VDE0113.

Mějte na paměti:

Návod k obsluze je součástí tohoto výrobku.

Obsahuje důležité pokyny, jak s výrobkem bezpečně, odborně a hospodárně pracovat, jak zabránit nebezpečí, ušetřit náklady na opravy, snížit prostoje a zvýšit spolehlivost a životnost výrobku. Kromě bezpečnostních ustanovení tohoto návodu k obsluze musíte bezpodmínečně dodržovat předpisy své země, které platí pro provoz výrobku.

Seznamte se před použitím výrobku se všemi pokyny pro obsluhu a bezpečnostními pokyny. Výrobek provozujte pouze v souladu s popisem a ve stanoveném rozsahu použití. Návod k obsluze uložte na vhodném místě a v případě předání výrobku třetím osobám předejte všechny podklady.

2 Popis výrobku (obr. 1-14)

1. Držadlo k přenášení
2. Víko nádoby
- 2a. Držák
3. Zásobník
- 3a. Zajištění
4. Základna
- 4a. Držáky
- 4b. Montážní otvory
5. Válečky
6. Kryt odtoku
7. Sací přípojka
- 7a. Lamela
8. Zásuvka výrobku
9. Spínač pro zapnutí/vypnutí
10. Vyfukovací přípojka
11. Filtrační koš
- 11a. Bezpečnostní plovákový ventil
- 11b. Páka samočištění
12. Sací hadice
- 12a. Hadicová spojka
13. Rukojeť
- 13a. Posuvník
14. Teleskopická trubka
- 14a. Odblokovací tlačítko
15. Sací hadice
16. Nástavec pro vysávání podlahy (suché vysávání)
17. Nástavec pro vysávání podlahy (mokré vysávání)
18. odsávací adaptér
19. štěrbínový nástavec
20. Autonástavec
21. Sáček papírového filtru
- 21a. Těsnicí kroužek
22. Pěnový filtr
23. Filtrační patrona
24. Úložný vak

3 Rozsah dodávky (obr. 2)

Pol.	Počet	Označení
4.	1 x	Základna
5.	4 x	Válečky
12.	1 x	Sací hadice (3 m/Ø 32 mm)
14.	1 x	Teleskopická trubka
15.	1 x	Sací hadice (1 m/Ø 21,5 mm)
16.	1 x	Nástavec pro vysávání podlahy (suché vysávání)
17.	1 x	Nástavec pro vysávání podlahy (mokré vysávání)
18.	1 x	odsávací adaptér
19.	1 x	štěrbínový nástavec
20.	1 x	Autonástavec
21.	1 x	Sáček papírového filtru
22.	1 x	Pěnový filtr
23.	1 x	Filtrační patrona
24.	1 x	Úložný vak
	1 x	Elektrický vysavač pro mokré/ suché vysávání
	1 x	Provozní návod

4 Použití v souladu s určením

Vysavač pro mokré/suché vysávání se hodí pro mokré/suché vysávání za použití odpovídajícího filtru. Výrobek není určený k nasávání hořlavých, výbušných nebo zdraví škodlivých látek.

Výrobek se smí používat pouze v souladu s určením. Jakékoliv další použití kromě tohoto je v rozporu s určením. Za z toho vzniklé škody nebo zranění všeho druhu odpovídá uživatel a ne výrobce.

Součástí použití k určenému účelu je dodržování bezpečnostních pokynů a také montážní návod a provozní pokyny v návodu k obsluze.

Osoby, které výrobek používají a udržují, s ním musí být seznámeny a informovány o potenciálních nebezpečích.

Změny na výrobku zcela vylučují ručení výrobce za škody, které takto vzniknou.

Výrobek se smí provozovat jen s originálními díly a originálními příslušenstvími výrobce.

Je nutno dodržovat veškeré předpisy výrobce týkající se bezpečnosti, práce a údržby a také rozměry uvedené v technických datech.

Mějte na paměti, že naše výrobky nebyly v souladu s určením konstruovány pro komerční, řemeslné a průmyslové použití. Nepřebíráme odpovědnost v případě, kdy se výrobek použije v komerčních, řemeslných nebo průmyslových provozech, a při srovnatelných činnostech.

Vysvětlení signálních slov v návodu k obsluze

⚠ NEBEZPEČÍ

Signální slovo označující bezprostředně nastávající nebezpečnou situaci, která může mít za následek smrt nebo vážné zranění, pokud se jí nezabrání.

⚠ VAROVÁNÍ

Signální slovo označující potenciálně nebezpečnou situaci, která by mohla mít za následek smrt nebo vážné zranění, pokud se jí nezabrání.

⚠ OPATRNĚ

Signální slovo označující potenciálně nebezpečnou situaci, která by mohla mít za následek lehké nebo středně těžké zranění, pokud se jí nezabrání.

POZOR

Signální slovo označující potenciálně nebezpečnou situaci, která by mohla mít za následek poškození výrobku nebo vlastnictví/majetku.

5 Bezpečnostní pokyny

Obecné bezpečnostní pokyny pro elektrické nástroje

⚠ VAROVÁNÍ

Přečtěte si všechny bezpečnostní pokyny, instrukce, ilustrace a technické údaje, kterými je tento elektrický nástroj opatřen.

Pokud zanedbáte dodržování následujících instrukcí, může to způsobit zásah elektrickým proudem, požár a/ nebo těžká zranění.

Uchovte si do budoucna veškeré bezpečnostní pokyny a instrukce.

Pojem „elektrický nástroj“, který je uveden v bezpečnostních pokynech, se vztahuje na elektrický nástroj (se síťovým kabelem), poháněný proudem ze sítě nebo na elektrický nástroj poháněný akumulátorem (bez síťového kabelu).

5.1 Všeobecné bezpečnostní pokyny

- Děti, osoby se sníženými fyzickými, smyslovými nebo duševními schopnostmi nebo s nedostatečnými zkušenostmi a znalostmi nebo osoby, které nejsou seznámeny s návody k obsluze stroje, nesmějí stroj používat, místní předpisy mohou omezovat věk uživatele.
- Děti si s výrobkem nesmí hrát.
- Čištění a údržavelskou údržbu nesmí provádět děti.

POZOR

Při používání elektrického spotřebiče se na ochranu proti zraněním způsobeným elektrickým proudem a proti požáru musí dodržovat následující základní bezpečnostní opatření:

5.2 Tak se vyhnete nehodám a zraněním.

- Spotřebič, který je v provozu, neponechávejte bez dohledu na místě práce.
- Spotřebičem nesmí být vysávání lidé ani zvířata.

- Během provozu nemířte hubicemi v žádném případě ani na sebe, ani na jiné osoby, zejména ne na oči a uši. Hrozí nebezpečí zranění.
- Nevysávejte žádné horké, žhnoucí, hořlavé, výbušné nebo zdraví škodlivé látky. K nim se počítají mimo jiné horký popel, benzin, rozpouštědla, kyseliny nebo louhy. Hrozí nebezpečí požáru a zranění.
- Pravidelně kontrolujte, zda nedošlo k poškození výrobku a příslušenství. Nepoužívejte žádný poškozený výrobek nebo příslušenství.

5.3 Zabráňte tak nehodám a zraněním způsobeným elektrickým proudem.

- Spotřebič vypněte, pokud:
 - ho nepoužíváte, přepravujete nebo necháváte bez dozoru.
 - spotřebič kontrolujete, čistíte nebo odstraňujete blokování.
 - provádíte čisticí nebo údržbářské práce nebo měníte příslušenství.
 - došlo ke kontaktu s cizími předměty nebo při abnormálních vibracích.
- Nenořte spotřebič do vody a neprovazujte ho ve vlhkém prostředí.
- Neponořujte výrobek pro čištění nikdy do vody nebo jiných kapalin.
- Nikdy na spotřebič nesahejte mokřýma ani vlhkýma rukama!

5.4 Zabráňte tak poškozením spotřebiče a eventuálním, z tohoto pocházejícím zraněním osob.

- Dbejte na to, aby byl spotřebič řádně smontován a filtry byly ve správné poloze.
- Nepracujte bez filtru. Spotřebič by se mohl poškodit.
- Používejte pouze originální náhradní díly a příslušenství (viz „Náhradní díly / příslušenství“) dodávané a doporučené našim servisním centrem. Použití cizích dílů vede k okamžité ztrátě záruky.
- Opravy nechte provádět v námi autorizovaných zákaznických provozovnách.
- Dbejte na pokyny pro čištění a údržbu spotřebiče.
- Produkt skladujte na suchém místě a mimo dosah dětí.

Zbytková rizika

Výrobek je zkonstruován podle stavu techniky a uznávaných bezpečnostně technických předpisů. Přesto se mohou během práce vyskytnout jednotlivá zbytková rizika.

- Ohrožení zdraví zásahem elektrickým proudem při použití elektrických přívodních kabelů, které nejsou v pořádku.
- Kromě toho mohou navzdory všem přijatým preventivním opatřením hrozit zbytková rizika, která nejsou zjevná.

- Zbytková rizika lze minimalizovat, pokud budete dodržovat „bezpečnostní pokyny“ a „použití v souladu s určeným účelem“ a kompletní návod k obsluze.
- Zabraňte neúmyslnému uvedení výrobku do provozu.
- Při provozu výrobku nevkládejte ruce do pracovního prostoru.
- Dodržujte pokyny k údržbě a bezpečnostní pokyny uvedené v návodu k obsluze.

VAROVÁNÍ

Tento elektrický nástroj vytváří během provozu elektromagnetické pole. Toto pole může za určitých podmínek ovlivňovat aktivní nebo pasivní zdravotní implantáty. Pro snížení rizika vážných nebo smrtelných úrazů doporučujeme osobám se zdravotními implantáty, aby se před obsluhou tohoto elektrického nástroje obrátili na svého lékaře nebo na výrobce zdravotního implantátu.

6 Technické údaje

Jmenovité napětí	220-240 V~/ 50/60 Hz
Jmenovitý výkon	1500 W
Třída ochrany	I
Stupeň krytí	IPX4
Délka vedení pro připojení na síť	6 m
Objem sběrné nádoby	cca 30 l
Sací výkon	20 kPa
Max. proud vzduchu	40 l/s
Délka hadice Ø 32mm	cca 3 m
Délka hadice Ø 21,5mm	cca 1 m
Max. výkon zásuvky produktu	2000 W
Hmotnost	cca 7,6 kg

Technické změny vyhrazeny!

7 Rozbalení

VAROVÁNÍ

Výrobek a balicí materiály nejsou dětská hračka!

S plastovými sáčky, fóliemi a drobným díly si nesmějí hrát děti! Hrozí nebezpečí spolknutí těchto věcí a udušení!

- Otevřete obal a výrobek opatrně vyjměte.
- Odstraňte balicí materiál a obalové a přepravní pojistky (pokud je jimi výrobek opatřen).
- Zkontrolujte, zda je rozsah dodávky úplný.
- Zkontrolujte výrobek a díly příslušenství, zda nevykazují škody způsobené přepravou. Případné škody ihned nahláste přepravní společnosti, která vám výrobek dodala. Pozdější reklamace nebudou uznány.
- Uchovejte obal dle možností až do uplynutí záruční doby.
- Před použitím se s výrobkem seznáme podle návodu k obsluze.
- Používejte u příslušenství a opotřebitelných a náhradních dílů pouze originální díly. Náhradní díly obdržíte u specializovaného prodejce.

- Uvedte při objednávání naše čísla výrobku a rovněž typ a rok výroby.

8 Montáž

VAROVÁNÍ

Nebezpečí zranění!

Sítovou zástrčku zasuňte do zásuvky, až když je výrobek připravený k použití.

- Postavte výrobek na rovnou, hladkou plochu.

8.1 Upevnění a sejmutí víka nádoby (2) (obr. 2, 3)

Sejměte víko nádoby:

1. Před sejmutím víka nádoby (2) vyjměte všechny trysky (16/17/19/20), hadice (12/15) a odsávací adaptér (18) z držáků (2a) na víku nádoby (2).

2. Uvolněte zajištění (3a).

3. Zvedněte víko nádoby (2) z nádoby (3).

Upevněte víko nádoby:

1. Nasadte víko nádoby (2) na nádobu (3).

2. Upevněte víko nádoby (2) pomocí zajištění (3a).

Ujistěte se, že zajištění (3a) sedí ve vybráních na víku nádoby (2).

8.2 Montáž nádoby (3) na základnu (4) (obr. 4)

1. Umístěte nádobu (3) na základnu (4).

2. Nádobu (3) lehce přitlačte na základnu (4).

3. Dbejte, aby zajištění základny (4) zapadla do nádoby (3).

8.3 Montáž koleček (5) (obr. 5)

1. Odstraňte víko nádoby (2) podle popisu v části 8.1.

2. Nádobu (3) položte dnem vzhůru na pevný podklad.

3. Vložte kolečka (5) do montážních otvorů (4b) na základně (4).

4. Lehkým tlakem zatlačte kolečka (5) do montážních otvorů (4b).

5. Otočte nádobu (3) a postavte ji na kolečka (5).

8.4 Filtr a filtrační sáček (obr. 1, 2)

Výrobek se dodává s následujícími filtry a filtračními sáčky:

Sáček papírového filtru (21)

- Suché vysávání

Pěnový filtr (22)

- Mokrý vysávání

Filtrační patrona (23)

- Suché vysávání jemného prachu

Upozornění:

1. Chcete-li namontovat/demontovat filtry a filtrační sáčky, sejměte víko nádoby (2), jak je popsáno v části 8.1.

2. Víko nádoby (2) vždy odkládejte horní stranou dolů.

3. Po montáži/demontáži požadovaného filtru nebo filtračního sáčku nasadte víko nádoby (2) na nádobu (3).

8.4.1 Montáž / demontáž sáčku papírového filtru (21) (obr. 6)

Demontáž:

1. Odstraňte sáček papírového filtru (21) ze spojky (7a) na sací přípojce (7).

Montáž:

1. Připevněte sáček papírového filtru (21) uvnitř nádoby (3) na spojku (7a) na sací přípojce (7).

2. Zkontrolujte, zda je sáček papírového filtru (21) správně nainstalovaný a zda těsnící kroužek (21a) zcela obepíná spojku (7a) na sací přípojce (7).

8.4.2 Montáž / demontáž pěnového filtru (22) (obr. 7)

Demontáž:

1. Vytáhněte pěnový filtr (22) z koše filtru (11).

Montáž:

1. Přetáhněte pěnový filtr (22) přes koš filtru (11).

2. Zkontrolujte, zda je pěnový filtr (22) správně nainstalovaný a zda zcela obklopuje koš filtru (11).

8.4.3 Montáž / demontáž filtrační patrony (23) (obr. 8)

Demontáž:

1. Otočte filtrační patronu (23) proti směru hodinových ručiček a vyjměte ji z koše filtru (11).

Ujistěte se, že jsou výstupky v koši filtru (11) a vybrání ve filtrační patroně (23) správně zarovnané.

Montáž:

1. Nasuňte filtrační patronu (23) zcela na koš filtru (11).

2. Otáčejte filtrační patronou (23) ve směru hodinových ručiček, dokud se zcela nezaaretuje ve víku nádoby (2).

Ujistěte se, že jsou výstupky v koši filtru (11) a vybrání ve filtrační patroně (23) správně zarovnané.

3. Zkontrolujte, zda je filtrační patrona (23) správně nainstalovaná a zda zcela obklopuje koš filtru (11).

8.5 Připojení sací hadice (12)

8.5.1 Funkce sání (obr. 9)

1. Zasuňte hadicovou spojku (12a) zcela do sací přípojky (7).

2. Otáčejte hadicovou spojkou (12a) ve směru hodinových ručiček, dokud není zcela zaaretovaná.

3. Lehkým zatažením za hadicovou spojku (12a) zkontrolujte, zda je sací hadice (12) správně nainstalovaná.

8.5.2 Funkce vyfoukání (obr. 10)

1. Zasuňte hadicovou spojku (12a) zcela do vyfukovací přípojky (10).

2. Otáčejte hadicovou spojkou (12a) ve směru hodinových ručiček, dokud není zcela zaaretovaná.

3. Lehkým zatažením za hadicovou spojku (12a) zkontrolujte, zda je sací hadice (12) správně nainstalovaná.

8.6 Odpojení sací hadice (12), (obr. 9, 10)

Odpojte sací hadici (12) od sací přípojky (7) nebo vyfukovací přípojky (10):

1. Otočte hadicovou spojku (12a) proti směru hodinových ručiček.
2. Vytáhněte hadicovou spojku (12a) ze sací přípojky (12) nebo vyfukovací přípojky (10).

8.7 Uložení trysek (16/17/19/20) a teleskopické trubky (14) (obr. 2, 11)

1. Trysky (16/17/19/20) a teleskopickou trubku (14) můžete uložit do držáků (2a/4a) na víku nádoby (2) a na základně (4).

8.8 Připevnění teleskopické trubky (14) (obr. 12)

Upozornění:

Teleskopická trubka Vám umožňuje přizpůsobit výrobek Vaší individuální velikosti.

1. Připevněte teleskopickou trubku (14) k rukojeti (13).
2. Chcete-li teleskopickou trubku (14) vysunout, posuňte uvolňovací tlačítko (14a) dopředu a podržte je v této poloze.
3. Nastavte teleskopickou trubku (14) na požadovanou délku a uvolněte odjišťovací tlačítko (14a).

8.9 Použití různých trysek (16/17/19/20), odsávacího adaptéru (18) a sací hadice (15) (obr. 2, 12, 13)

Sací hadice (15):

- Pro použití malých přístrojů. V případě potřeby k tomu použijte odsávací adaptér (18).
- Ve spojení se štěrbínovým nástavcem (19) nebo autonástavcem (20) je sací hadice (15) vhodná pro čištění těžko přístupných míst. Díky menšímu průměru je sací hadice (15) pružnější a lépe se s ní manévruje, což usnadňuje práci ve stísněných prostorech, jako jsou interiéry automobilů, dílny nebo malé rohy.

Nástavec pro vysávání podlahy (16/17):

- Vysávání pevných látek a kapalin na středně velkých až velkých plochách, kobercích nebo rohožích.
- Nástavec pro vysávání podlahy (16/17) lze připojit a používat s teleskopickou trubkou (14) nebo nasazený přímo na rukojeti (13).
- V případě potřeby lze použít i bez prodloužení.

Odsávací adaptér (18)

- Stupňovitý odsávací adaptér (18) má několik průměrů, které usnadňují připojení různých nástrojů k mokrému a suchému vysávání.

Štěrbínový nástavec (19):

- Vysávání pevných látek a kapalin ve spárách, rozích, radiátorech a těžko přístupných místech.
- Štěrbínový nástavec (19) lze připojit a používat buď společně s teleskopickou trubkou (14), sací hadicí (15), nebo nasazený přímo na rukojeti (13).

Autonástavec (20):

- Vysávání pevných látek a kapalin na sedadlech, kobercích a v úzkých prostorech, například mezi automobilovými sedadly a v prostoru pro nohy.
- Autonástavec (20) lze připojit a používat buď společně s teleskopickou trubkou (14), sací hadicí (15), nebo nasazený přímo na rukojeti (13).

8.9.1 Připevnění sací hadice (15) (obr. 13)

1. Připevněte sací hadici (15) k rukojeti (13).

8.9.2 Nasazení trysky (obr. 12, 13)

1. Nasadte požadovanou trysku (16/17/19/20) na rukojet (13), teleskopickou trubku (14) nebo sací hadici (15).
2. Trysku (16/17/19/20) vyjměte stažením dopředu ze sací hadice (15), teleskopické trubky (14) nebo z rukojeti (13).

9 Obsluha

Výrobek je vybavený nádobou z nerezové oceli. Kolečka umožňují vysokou manévrovatelnost výrobku. Při mokřem vysávání je proud sacího vzduchu vypínán bezpečnostním plovákovým ventilem, když je nádoba plná. Výrobek má také funkci vyfukování.

Funkce ovládacích jednotek naleznete v následujících popisech.

POZOR

Před uvedením do provozu výrobek bezpodmínečně kompletně smontujte!

VAROVÁNÍ

Nebezpečí zranění!

Sítovou zástrčku zasuněte do zásuvky, až když je výrobek připravený k použití.

POZOR

Nepoužívejte bez filtru!

9.1 Zapnutí/vypnutí spotřebiče (obr. 1)

Zapnutí

1. Zapojte sítovou zástrčku do řádně jištěné sítové zásuvky.
2. Zapněte výrobek nastavením spínače pro zapnutí/vypnutí (9) do polohy I.

Vypnutí

1. Vypněte výrobek nastavením spínače pro zapnutí/vypnutí (9) do polohy 0.

9.2 Zapnutí/vypnutí výrobku a elektrického nástroje (obr. 1)

Upozornění:

Pomocí odsávacího adaptéru (18) připojte k sací hadici (12) různé výrobky s vhodným připojovacím průměrem.

Zapnutí

1. Zapojte sítovou zástrčku do řádně jištěné sítové zásuvky.
2. Připojte elektrický nástroj* do zásuvky výrobku (8).

- Nastavte spínač pro zapnutí/vypnutí (9) do polohy II.
- Po zapnutí elektrického nástroje* se výrobek automaticky zapne.

Vypnutí

- Vypněte elektrický nástroj*. Výrobek se automaticky vypne se zpožděním přibližně 6 až 7 sekund.

* = není nutné zahrnuje v rozsahu dodávky!

10 Pracovní pokyny

10.1 Funkce sání

⚠ VAROVÁNÍ
Je zakázáno vysávání žhavého popela a hořlavých nebo zdraví škodlivých látek. Hrozí nebezpečí zranění!

POZOR
Jemný prach, například z cementu, sází a sádry, je pro vysávání příliš jemný. Hrozí nebezpečí, že se dostane do motoru a poškodí jej.

POZOR
Nepoužívejte bez filtru!

- Postavte výrobek na rovnou, hladkou plochu.
 - Nevysávejte žádné horké, žhnoucí, hořlavé, výbušné nebo zdraví škodlivé látky. K nim se počítají mimo jiné horký popel, benzín, rozpouštědla, kyseliny nebo louhy. Hrozí nebezpečí požáru a zranění.
 - Pokud se výrobek zahřívá, vypněte jej a vytáhněte síťovou zástrčku. Nechte výrobek venku pod dohledem vychladnout.
 - Nádobu naplňte maximálně do poloviny tak, aby bezpečnostní plovákový ventil (11a) zůstal vždy volný (obr. 1).
- Připevněte hadicovou spojku (12a) k sací přípojce (7) (viz 8.5.1).
 - Zapněte výrobek (viz 9.1 nebo 9.2).

10.1.1 Suché vysávání (obr. 1, 2, 12)

Upozornění:

Nepoužívejte mokré nebo vlhký výrobek pro suché vysávání!

- Vložte sáček papírového filtru (21) do nádoby (3) (viz 8.4.1).
- Připevněte filtrační patronu (23) (viz 8.4.3).
- Připojte hadicovou spojku (12a) k sací přípojce (7) (viz 8.5.1).
- Připevněte teleskopickou trubku (14) k rukojeti (13) (viz 8.8). Připojte teleskopickou trubku (14) a jednu z trysek (16/19/20).

Vysávání ve výšce stolu nebo ve stíněných prostorech:

Postupujte podle popisu v části 8.9.

- Držte sací hadici (12) za rukojeť (13).
- Zapněte výrobek (viz 9.1 nebo 9.2).

- Vysajte čistou plochu nebo použijte výrobek s elektrickým nástrojem*.
- V případě potřeby nastavte sací výkon posunutím posuvníku (13a) na rukojeti (13) dopředu a dozadu.

- Vypněte výrobek (viz 9.1 nebo 9.2).

* = není nutné zahrnuje v rozsahu dodávky!

10.1.2 Mokrý vysávání (obr. 1, 2)

Upozornění:

Plovák integrovaný v koši filtru zajišťuje automatické uzavření sacího kanálu, jakmile nádoba dosáhne maximální kapacity. V takovém případě je nutné výrobek vypnout a vyprázdnit nádobu, aby bylo možné pokračovat v provozu.

- Před mokrým vysáváním vyprázdněte nádobu (3) (viz 11.1.1).
 - Nádoba (3) není vhodná pro skladování kapalin. Po mokrém vysávání vyprázdněte nádobu (3) (viz 11.1.2).
 - Vyjměte sáček papírového filtru (21) nebo filtrační patronu (23) z nádoby (3) (viz 8.4.1 nebo 8.4.3).
 - Připevněte pěnový filtr (22) (viz 8.4.2).
 - Připojte hadicovou spojku (12a) k sací přípojce (7) (viz 10.1).
 - Připevněte teleskopickou trubku (14) k rukojeti (13) (viz 8.8). Připojte teleskopickou trubku (14) a jednu z trysek (17/19/20).
- Vysávání ve výšce stolu nebo ve stíněných prostorech:**
- Postupujte podle popisu v části *Použití různých trysek (16/17/19/20), odsávacího adaptéru (18) a sací hadice (15) (obr. 2, 12, 13), ▶ Strana 88.*
- Držte sací hadici (12) za rukojeť (13).
 - Zapněte výrobek (viz 9.1 nebo 9.2).
 - Vysajte čistou oblast.
 - Výrobek vypněte (viz 9.1).
 - Očistěte výrobek (viz 11.1).

10.2 Funkce vyfoukání

⚠ VAROVÁNÍ
Nebezpečí zranění!
Pokud proud vzduchu nasměrujete na osoby, zvířata nebo předměty, může dojít ke zranění a poškození.
– Směřujte proud vzduchu směrem od sebe.
– Nikdy nasměrujte proud vzduchu na jiné osoby, zvířata nebo předměty.
– Neodfukujte tvrdé předměty, jako jsou kameny nebo větve.

- Vložte sáček papírového filtru (21) do nádoby (3) (viz 8.4.1).
- Připevněte pěnový filtr (22) nebo filtrační patronu (23) (viz 8.4.2 nebo 8.4.3).
- Připevněte hadicovou spojku (12a) k vyfukovací přípojce (10) (viz 8.5.2). Podle potřeby připojte trysku (19/20) (viz 8.9.2).
- Držte sací hadici (12) za rukojeť (13).

5. Zapněte výrobek (viz 9.1).
6. Ofouknete povrch nebo předměty.
7. Vypněte výrobek (viz 9.1).
8. Připojte sací hadičku k sací přípojce (6) (viz 8.5.1).

11 Čištění a údržba

VAROVÁNÍ

Nechte opravářské práce a údržbové práce, které nejsou popsány v tomto návodu k obsluze, provést ve specializované dílně. Používejte pouze originální náhradní díly.

VAROVÁNÍ

Nesprávná údržba nebo čištění mohou způsobit zranění!

VAROVÁNÍ

Při čištění, opravách a údržbě může výrobek nečekaně spustit, což může vést k zraněním a popálením.

- Vypněte výrobek.
- Vytáhněte síťovou zástrčku.
- Výrobek nechte vychladnout.

11.1 Čištění

1. Neponořujte výrobek pro čištění nikdy do vody nebo jiných kapalin.
2. Nikdy neostříkujte výrobek vodou.
3. Udržujte ochranná zařízení, větrací šterbiny a plášť motoru pokud možno bez prachu a nečistot. Otfete výrobek čistou tkaninou* nebo jej vyfoukejte stlačeným vzduchem s nízkým tlakem*. Doporučujeme výrobek vyčistit ihned po každém použití.
4. Větrací otvory musí být stále volné.
5. Nepoužívejte žádné čisticí prostředky ani rozpouštědla; mohly by poškodit plastové díly výrobku. Dbejte na to, aby se dovnitř výrobku nemohla dostat žádná voda.

* = není nutně zahrnuto v rozsahu dodávky!

11.1.1 Vyprázdnění nádoby (3), (obr. 1)

VAROVÁNÍ

Vyprazdňujte a čistěte spotřebič před a po použití, abyste zabránili městnání materiálů, které mohou být rizikové pro vznik požáru spotřebiče.

1. Odstraňte víko nádoby (2) z nádoby (3), jak je popsáno v 8.1.
2. Vyprázdňete nádobu (3).

11.1.2 Vyprázdnění nádoby (3) po mokrému vysávání (obr. 1, 14)

1. Pokud jsou nečistoty mokré, otevřete kryt odtoku (6), aby mohla nasátá kapalina odtéct.

2. Zvedněte výrobek za držadlo (1) a mírně jej nakloňte, abyste vyliili zbytky kapaliny z nádoby (3).
3. Nasaďte znovu kryt odtoku (6) na odtokový otvor. Zavřete jej otočením krytu odtoku (6) ve směru hodinových ručiček.
4. Chcete-li se ujistit, že je nádoba (3) prázdná, postupte podle popisu v části 11.1.1.

11.1.3 Čištění pěnového filtru (22) a filtrační patrony (23) (obr. 1, 7, 8)

Při klesajícím sacím výkonu vyčistěte pěnový filtr (22) nebo filtrační patronu (23).

Upozornění:

Před opětovnou montáží filtru se ujistěte, že je suchý.

1. Vyjměte všechny trysky (16/17/19/20) a teleskopickou trubku (14) z držáku (2a/4b).
2. Sejměte víko nádoby (2) podle popisu v části 8.1.
3. Obratěte víko nádoby (2).
4. Vytáhněte pěnový filtr (22) nebo filtrační patronu (23) z koše filtru (11).
5. Odstraňte prach z pěnového filtru (22) nebo filtrační patrony (23) tak, že jej vyklepete nebo v případě potřeby vymyjete.
6. Než pěnový filtr (22) nebo filtrační patronu (23) vložíte zpět a budete znovu používat, nechte je vyschnout na vzduchu.
7. Znovu připevněte pěnový filtr (22) nebo filtrační patronu (23) na koš filtru (11).
8. Uzavřete nádobu (3) víkem nádoby (2).

11.1.4 Čištění filtrační patrony (23) pomocí páky samočištění (11b) (obr. 8)

1. Sejměte víko nádoby (2) podle popisu v 8.1.
2. Nasaďte filtrační patronu (23) podle popisu v části 8.4.3 na koš filtru (11).
3. Připevněte znovu víko nádoby (2) (viz 8.1).
4. Připojte síťovou zástrčku k vhodnému zdroji napájení.
5. Přepněte spínač pro zapnutí/vypnutí (9) do polohy I.
6. Přidržte rukojeť (13) na páce samočištění (11b) tak, aby byl zablokovan průtok vzduchu.
7. Pětkrát stiskněte a podržte páčku samočištění (11b) vždy na 3 sekundy.
8. Tím se vzduch se vhná skrz filtrační patronu (23), aby se odstranily zbytky a nečistoty.

11.2 Údržba

1. Zkontrolujte výrobek před každým použitím z hlediska zjevných vad, jako např. volné, opotřeбенé nebo poškozené díly.
2. Zkontrolujte poškození a správné dosednutí krytů a ochranných zařízení. Případně je vyměňte.

11.2.1 Nahrazení sáčku papírového filtru (21), pěnového filtru (22) nebo filtrační patrony (23) (obr. 2)

1. Vyjměte všechny trysky (16/17/19/20) a teleskopickou trubku (14) z držáku (2a/4b).
2. Sejměte víko nádoby (2) podle popisu v části 8.1.
3. Obratěte víko nádoby (2).

- Vytáhněte pěnový filtr (22) nebo filtrační patronu (23) z koše filtru (11) nebo vyjměte sáček papírového filtru (21) z lamely (7a).
- Chcete-li vyměnit sáček papírového filtru (21), postupujte podle popisu v části 8.4.1.
- Připevňete nový pěnový filtr (22) ke koši filtru (11) podle popisu v části 8.4.2.
- Připevňete novou filtrační patronu (23) ke koši filtru (11) podle popisu v části 8.4.3.
- Nádobu (3) opět uzavřete víkem nádoby (7).

12 Skladování a přeprava

VARIOVÁNÍ

Nebezpečí zranění a popálení!

Výrobek se může neočekávaně nastartovat a způsobit zranění.

- Před všemi čistícími a údržbovými pracemi vypněte motor.
- Nechte motor vychladnout.
- Vytáhněte síťovou zástrčku.

- Výrobek úplně vyprázdněte.
- Vyčistěte výrobek a zkontrolujte, zda není poškozený.

12.1 Skladování

Uložte výrobek a jeho příslušenství na tmavém, suchém místě chráněném před mrazem a nedostupném pro děti. Optimální skladovací teplota se pohybuje mezi 5 C a 30°C.

Výrobek uchovávejte v originálním balení.

Výrobek zakryjte, aby byl chráněn před prachem nebo vlhkostí. Návod k obsluze uchovávejte v blízkosti výrobku.

12.2 Přeprava

- Pro přepravu výrobku jej odpojte od elektrické sítě a nainstalujte jej na jiném k tomu určeném místě.
- Výrobek se smí zvedat a přepravovat pouze za rukojeť.
- Zvedněte výrobek pro přepravu přes schody nebo překážky.
- Abyste zabránili poškození a zranění, zajistěte výrobek proti převrácení a posunutí během přepravy ve vozidlech.

13 Elektrické připojení

Instalovaný elektromotor je připojen v provozuschopném stavu. Připojka musí odpovídat příslušným předpisům VDE a DIN. Těmto předpisům musí odpovídat síťová připojka zákazníka i použité prodlužovací kabely.

13.1 Poškozená elektrická přípojná vedení

U elektrických přípojných vedení často dochází k poškození izolace.

Jeho příčinami mohou být:

- Otačená místa, je-li přípojné vedení vedeno oknem nebo štěrbinou ve dveřích,

- Místa zlomu kvůli nevhodnému upevnění nebo vedení přípojného vedení,
- Zlomení kvůli přejetí přes přípojné vedení,
- Poškození izolace kvůli vytržení z nástěnné zásuvky,
- Praskliny v důsledku stárnutí izolace.

Takto vadná přípojná vedení nesmí být používána a kvůli poškození izolace jsou životu nebezpečná.

Pravidelně kontrolujte, zda elektrická přípojná vedení nejsou poškozená. Dávejte pozor, aby nebyl přívodní kabel při kontrole připojen do elektrické sítě.

Elektrická přípojná vedení musí odpovídat příslušným předpisům VDE a DIN. Používejte pouze přípojná vedení se stejným označením.

Potisk typového označení na přívodním kabelu je povinný.

Bezpečnostní pokyny pro výměnu poškozených nebo vadných vedení pro připojení na síť

Typ připojení Y

Pokud je zapotřebí výměna vedení pro připojení na síť, musí to provést výrobce nebo jeho zástupce, aby se zabránilo bezpečnostním rizikům.

13.2 Důležitá upozornění

Při přetížení se motor sám vypne. Po určité době je vychladnutí (čas se liší) je možné motor znovu zapnout.

13.3 Motor na střídavý proud

Připojení a opravy elektrické výbavy smí provádět pouze kvalifikovaný elektrikář.

- Síťové napětí musí být 220 V – 240V~.
- Prodlužovací vedení do délky 25 m musí mít průřez 1,5 čtverečního milimetru.

14 Oprava a objednávka náhradních dílů

Po opravě nebo údržbě se přesvědčte, zda byly namontovány všechny bezpečnostní prvky a zda jsou v bezvadném stavu. Nebezpečné součásti skladujte mimo dosah jiných osob včetně dětí.

POZOR

Podle zákona o záruce na výrobky neručíme za škody způsobené neodbornými opravami nebo použitím neoriginálních náhradních dílů.

Obratěte se na oddělení služeb zákazníkům nebo autorizovaného odborníka. Totéž platí i pro součásti příslušenství.

Náhradní díly a příslušenství obdržíte v našem servisním středisku. Naskenujte k tomu QR kód na titulní straně.

Připojky a opravy

Připojení a opravy elektrické výbavy smí provádět pouze kvalifikovaný elektrikář.

14.1 Objednávání náhradních dílů

Při objednávání náhradních dílů je třeba vyplnit tyto údaje:

- Označení modelu
- Číslo výrobku
- Údaje na typovém štítku

14.2 Servisní informace

Je nutno dbát na to, že v případě tohoto výrobku následující díly podléhají opotřebením, které je dáno používáním nebo se tak děje přirozeně, příp. že na následující díly je pohlíženo jako na spotřební materiál.

Opotřebitelné díly*: Sáček papírového filtru, pěnový filtr, filtrační patrona

* = není v rozsahu dodávky!

15 Odstraňování poruch

Následující tabulka zobrazuje příznaky vad a popisuje, jak lze vady odstranit, pokud váš výrobek nepracuje správně. Pokud nemůžete problém takto lokalizovat a odstranit, obraťte se na svou servisní dílnu.

Porucha	Možná příčina	Řešení
Výrobek neběží.	Výrobek je vypnutý. Spínač pro zapnutí/vypnutí je vypnutý.	Zapněte výrobek spínačem pro zapnutí/vypnutí.
	Poškozené vedení pro připojení na síť.	Vypněte výrobek a odpojte jej ze sítě. Zkontrolujte vedení pro připojení na síť, zda není poškozené. V případě potřeby nechte vyměnit vedení pro připojení na síť u autorizovaného odborníka.
	Vadný spínač pro zapnutí/vypnutí.	Obraťte se na náš servis.
	Vadný motor.	
Výrobek funguje přerušovaně.	Vadné napájení.	Zkontrolujte, zda elektrické zařízení odpovídá údajům na typovém štítku.
	Vnitřní uvolněný kontakt.	Obraťte se na náš servis.
	Vadný spínač pro zapnutí/vypnutí.	
	Nádoba není uzavřená.	Uzavřete nádobu.
	Nádoba je plná.	Vyprázdněte nádobu.
	Dráha vzduchu je zablokována.	Proveďte, zda nejsou následující součásti ucpané a odstraňte zanesení: <ul style="list-style-type: none"> • Zásobník • Sací hadice • Teleskopická trubka
Sací výkon se sníží také po vyčištění filtrační patrony nebo pěnového filtru.	Filtrační patrona nebo pěnový filtr jsou ucpané.	Vyčistěte filtrační patronu nebo pěnový filtr.
	Filtrační patrona nebo pěnový filtr jsou poškozené.	Vyměňte filtrační patronu nebo pěnový filtr.
Spotřebič se přehřál.	Filtrační patrona nebo pěnový filtr jsou ucpané.	Vyčistěte filtrační patronu nebo pěnový filtr.
	Sáček papírového filtru je plný.	Vyměňte sáček papírového filtru.
Ze spotřebiče uniká prach.	Víko nádoby nebylo správně namontováno.	Správně připevněte víko nádoby.
Nasátý materiál je opět vyfukován na víko nádoby.	Poškozený pěnový filtr nebo filtrační patrona.	Vyměňte pěnový filtr nebo filtrační patronu.
	Není přítomen žádný filtr.	Vložte filtr.

16 Likvidace a recyklace

Upozornění k obalu



Balící materiály jsou recyklovatelné. Obaly prosím likvidujte způsobem šetrným k životnímu prostředí.

Upozornění k zákonu o elektrických a elektronických zařízeních (ElektroG)



Opadná elektrická a elektronická zařízení nepatří do domovního odpadu, ale musí se sbírat a likvidovat odděleně!

- Staré baterie nebo akumulátory, které nejsou napevno zabudované ve starém přístroji, musí být před odezdáním bez poškození vyjmuty! Jejich likvidaci upravuje zákon o bateriích.
- Majitelé nebo uživatelé elektrických a elektronických zařízení jsou ze zákona povinni je po použití vrátit.
- Koncový uživatel je zodpovědný za vymazání svých osobních údajů ze starého zařízení určeného k likvidaci!
- Symbol přeškrtnuté popelnice znamená, že se opadná elektrická a elektronická zařízení nesmí likvidovat společně s domovním odpadem.
- Elektrická a elektronická zařízení můžete bezplatně odezdat na následujících místech:
 - Veřejné skládky nebo sběrná místa odpadů (např. obecní stavební dvory)
 - Prodejní místa elektrospotřebičů (stacionární a online), pokud jsou obchodníci povinni je odebírat nebo to nabízejí dobrovolně.
 - Až tři kusy elektroodpadu od jednoho typu spotřebiče s délkou hrany maximálně 25 cm lze bezplatně vrátit výrobci, aniž by bylo nutné předtím zakoupit nový spotřebič od výrobce nebo jej odezdat na jiném autorizovaném sběrném místě ve vašem okolí.
 - Pro další doplňující podmínky zpětného odběru výrobců a distributorů se obraťte na příslušný zákaznický servis.
- V případě, že výrobce dodá nový elektrospotřebič do soukromé domácnosti, může na žádost koncového uživatele zajistit bezplatný sběr elektroodpadu. Za tímto účelem kontaktujte zákaznický servis výrobce.
- Tato prohlášení se vztahují pouze na přístroje instalované a prodávané v zemích Evropské unie a podléhající evropské směrnici 2012/19/EU. V zemích mimo Evropskou unii mohou pro likvidaci elektroodpadu platit jiné předpisy.

17 EU prohlášení o shodě

Překlad originálního prohlášení o shodě

Výrobce:

Scheppach GmbH
Günzburger Straße 69
D-89335 Ichenhausen

Prohlašujeme na svou výlučnou odpovědnost, že zde popsaný výrobek odpovídá platným směrnicím a normám.

Značka: **SCHEPPACH**
Název výrobku: **Elektrický vysavač pro mokré/suché vysávání – VC30 Premium**
Č. výr. **5907746901**

Směrnice EU:

2014/30/EU, 2011/65/EU*, 2014/35/EU,

* Výše popsaný předmět prohlášení splňuje předpisy směrnice 2011/65/EU Evropského parlamentu a Rady ze dne 8. června 2011 pro omezení používání určitých nebezpečných látek v elektrických a elektronických zařízeních.

Použité normy:

EN 60335-1:2012+AC:2014+A11:2014+A13:2017+A1:2019+A2:2019+A14:2019+A15:2021+A16:2023;
EN 60335-2-2:2010+A11:2012+A1:2013;
EN 62233:2008; EN 61000-3-3:2013+A1:2019+A2:2021;
EN IEC 61000-3-2:2019+A1:2021;
EN IEC 55014-1:2021;
EN IEC 55014-2:2021;

Pracovník pověřený dokumentací:

Dawid Hudzik
Günzburger Str. 69
D-89335 Ichenhausen
Ichenhausen, 19.12.2024

Simon Schünk
Division Manager Product Center

Andreas Pecher
Head of Project Management

Obsah

1	Úvod.....	94
2	Popis výrobku (obr. 1 – 14).....	94
3	Rozsah dodávky (obr. 2).....	95
4	Použitie v súlade s určením.....	95
5	Bezpečnostné upozornenia.....	95
6	Technické údaje.....	96
7	Vybalenie.....	96
8	Montáž.....	97
9	Obsluha.....	98
10	Pracovné pokyny.....	99
11	Čistenie a údržba.....	100
12	Skladovanie a preprava.....	101
13	Elektrická prípojka.....	101
14	Oprava a objednanie náhradných dielov.....	102
15	Odstaňovanie porúch.....	102
16	Likvidácia a recyklácia.....	103
17	EÚ vyhlásenie o zhode.....	103
18	Rozložený výkres.....	271

Vysvetlenie symbolov na výrobku

Použitie symbolov v tejto príručke má upriamiť vašu pozornosť na možné riziká. Bezpečnostné symboly a vysvetlenia, ktoré ich sprevádzajú, musia byť presne pochopené. Výstrahy samotné neodstraňujú riziká a nemôžu nahradiť správne opatrenia na zabránenie nehodám.

	Pred uvedením do prevádzky si prečítajte návod na obsluhu a bezpečnostné upozornenia a dodržiavajte ich!
	Výrobok zodpovedá platným európskym smerniciam.
	Výrobok zodpovedá platným srbským smerniciam.

1 Úvod

Výrobca:

Scheppach GmbH

Günzburger Straße 69

D-89335 Ichenhausen

Vážení zákazníci,

Želáme vám veľa zábavy a úspechov pri práci s vašim novým výrobkom.

Upozornenie:

Výrobca tohto výrobku neručí podľa platného zákona o ručení za výrobok za škody, ktoré vzniknú na tomto výrobku alebo budú spôsobené týmto výrobkom pri:

- neodbornom zaobchádzaní,
- nedodržiavaní návodu na obsluhu,
- opravách tretími stranami, nie autorizovanými odborníkmi,

- montáži a výmene neoriginálnych náhradných dielov,
- používaní v rozpore s určením,
- výpadkoch elektrického zariadenia pri nedodržiavaní elektrických predpisov a ustanovení VDE 0100, DIN 57113/VDE0113.

Dodržiavajte:

Návod na obsluhu je súčasťou tohto výrobku.

Obsahuje dôležité pokyny, ako máte s výrobkom pracovať bezpečne, odborne a ekonomicky, ako máte predchádzať nebezpečenstvám, ušetriť náklady na opravu, znížiť dobu výpadkov a zvýšiť spoľahlivosť a životnosť výrobku. Okrem bezpečnostných ustanovení tohto návodu na obsluhu musíte bezpodmienečne dodržiavať predpisy svojej krajiny platné pre prevádzku výrobku.

Pred použitím výrobku sa oboznámte so všetkými pokynmi na obsluhu a bezpečnostnými upozoreniami. Výrobok prevádzkujte len tak, ako je popísané, a v uvedených oblastiach použitia. Návod na obsluhu uchovávajte na bezpečnom mieste a pri odovzdávaní výrobku tretím osobám odovzdajte všetky dokumenty.

2 Popis výrobku (obr. 1 – 14)

1. Držadlo
2. Veko nádoby
- 2a. Držiak
3. Zásobník
- 3a. Blokovania
4. Základný stojan
- 4a. Držiaky
- 4b. Montážne otvory
5. Valčeky
6. Veko odtoku
7. Sacia prípojka
- 7a. Mostík
8. Zásuvka výrobku
9. Zapínač/vypínač
10. Fúkacia prípojka
11. Filtračný kôš
- 11a. Poistný plavákový ventil
- 11b. Samočistiaca páka
12. Nasávací hadica
- 12a. Hadicová spojka
13. Rukoväť
- 13a. Posúvač
14. Teleskopická rúrka
- 14a. Odblokovacie tlačidlo
15. Nasávací hadica
16. Podlahová hubica (suché vysávanie)
17. Podlahová hubica (mokré vysávanie)
18. Odsávací adaptér
19. Štrbinová hubica
20. Hubica na vysávanie auta
21. Papierové filtračné vrecko
- 21a. Tesniaci krúžok
22. Filter na penu
23. Filtračná vložka
24. Úložné vrecko

3 Rozsah dodávky (obr. 2)

Pol.	Počet	Označenie
4.	1 x	Základný stojan
5.	4 x	Valčeky
12.	1 x	Nasávacia hadica (3 m/Ø 32 mm)
14.	1 x	Teleskopická rúrka
15.	1 x	Nasávacia hadica (1 m/Ø 21,5 mm)
16.	1 x	Podlahová hubica (suché vysávanie)
17.	1 x	Podlahová hubica (mokré vysávanie)
18.	1 x	Odsávací adaptér
19.	1 x	Štrbinová hubica
20.	1 x	Hubica na vysávanie auta
21.	1 x	Papierové filtračné vrecko
22.	1 x	Filter na penu
23.	1 x	Filtračná vložka
24.	1 x	Úložné vrecko
	1 x	Elektrický mokro/suchý vysávač
	1 x	Návod na obsluhu

4 Použitie v súlade s určením

Mokro-suchý vysávač je vhodný na mokré a suché odsávanie s použitím príslušného filtra. Výrobok nie je určený na nasávanie horľavých, výbušných alebo zdraviu škodlivých látok.

Výrobok sa smie používať iba v súlade so svojim určením. Každé iné použitie presahujúce určenie je považované za používanie v rozpore s určením. Za škody z neho vzniknuté alebo poranenia akéhokoľvek druhu ručí používateľ, a nie výrobca.

Súčasťou používania v súlade s určením je aj dodržiavanie bezpečnostných upozornení, ako aj návodu na montáž a prevádzkových pokynov v návode na obsluhu.

Osoby, ktoré používajú a udržiavajú výrobok, musia byť oboznámené s výrobkom a možnými nebezpečenstvami.

Zmeny na výrobku úplne vylučujú ručenie výrobcu za škody, ktoré tým vzniknú.

Výrobok sa smie používať iba s originálnymi dielmi a originálnym príslušenstvom od výrobcu.

Musia sa dodržiavať bezpečnostné, pracovné predpisy a predpisy týkajúce sa údržby, ako aj rozmery uvedené v technických údajoch.

Majte na pamäti, že naše výrobky neboli v súlade s určením skonštruované na komerčné, remeselné ani priemyselné použitie. Ak sa výrobok používa v komerčných, remeselných alebo priemyselných podnikoch, ako aj na podobné činnosti, nepreberáme žiadnu záruku.

Vysvetlenie signálnych slov v návode na obsluhu

⚠ NEBEZPEČENSTVO

Signálne slovo na označenie bezprostredne hroziacej nebezpečnej situácie, ktorá, ak sa jej nezabráni, bude mať za následok smrť alebo vážne poranenie.

⚠ VAROVANIE

Signálne slovo na označenie možnej nebezpečnej situácie, ktorá, ak sa jej nezabráni, by mohla mať za následok smrť alebo vážne poranenie.

⚠ OPATRNE

Signálne slovo na označenie možnej nebezpečnej situácie, ktorá, ak sa jej nezabráni, môže viesť k ľahkému alebo stredne ťažkému poraneniu.

POZOR

Signálne slovo na označenie možnej nebezpečnej situácie, ktorá, ak sa jej nezabráni, môže viesť k materiálnym škodám na výrobku alebo majetku/vlastníctve.

5 Bezpečnostné upozornenia

Všeobecné bezpečnostné upozornenia pre elektrické náradia

⚠ VAROVANIE

Prečítajte si všetky bezpečnostné upozornenia, pokyny, ilustrácie a technické údaje, ktorými je opatrené toto elektrické náradie.

Zanedbania pri dodržiavaní nasledujúcich pokynov môžu spôsobiť zásah elektrickým prúdom, požiar a/alebo ťažké poranenia.

Všetky bezpečnostné upozornenia a pokyny uschovajte pre prípad neskoršieho použitia.

Pojem „elektrické náradie“ použitý v bezpečnostných upozorneniach sa vzťahuje na elektrické náradie napájané zo siete (so sieťovým káblom) alebo na elektrické náradie napájané z akumulátora (bez sieťového vedenia).

5.1 Všeobecné bezpečnostné upozornenia

- Deti, osoby so zníženými telesnými, zmyslovými alebo duševnými schopnosťami alebo nedostatkom skúseností a vedomostí alebo osoby, ktoré nie sú oboznámené s pokynmi na obsluhu stroja, nesmú stroj používať. Miestne predpisy môžu obmedziť vek používateľa.
- Deti sa s týmto výrobkom nesmú hrať.
- Deti nesmú vykonávať čistenie a užívateľskú údržbu.

POZOR

Pri používaní elektrických prístrojov je nutné na ochranu pred zásahom elektrickým prúdom, pred nebezpečenstvom poranenia a nebezpečenstvom požiaru dodržiavať nasledujúce bezpečnostné opatrenia:

5.2 Taktó predídete úrazom a poraneniam

- Prevádzkovaný výrobok nikdy nenechávajte na pracovisku bez dozoru.

- S výrobkom sa nesmú vysávať osoby ani zvieratá.
- Výrobkom ani dýzami počas prevádzky nemierte na seba ani na nikoho iného, najmä na oči a uši. Hrozí nebezpečenstvo poranenia.
- Nevysávajte horúce, žiariace, horľavé, výbušné alebo zdraviu škodlivé látky. Patrí k nim okrem iného horúci popol, benzín, rozpúšťadlá, kyseliny alebo lúhy. Hrozí nebezpečenstvo požiaru a poranenia.
- Pravidelne kontrolujte výrobok a príslušenstvo, či nie sú poškodené. Nepoužívajte poškodený výrobok alebo príslušenstvo.

5.3 Takto predídete úrazom a poraniam v dôsledku zásahu elektrickým prúdom

- Výrobok vypnite ak:
 - výrobok nepoužívate, prepravujete alebo nechávate bez dozoru.
 - výrobok kontrolujete, čistíte alebo odstraňujete blokovania.
 - vykonávate čistiace alebo údržbárske práce alebo vymieňate príslušenstvo.
 - po kontakte s cudzími telesami alebo pri abnormálnych vibráciách.
- Neponárajte výrobok do vody ani ho nepoužívajte vo vlhkom prostredí.
- Výrobok v žiadnom prípade za účelom čistenia neponárajte do vody ani iných kvapalín.
- Nechytajte výrobok vlhkými alebo mokrymi rukami!

5.4 Takto predídete poškodeniam výrobku a prípadným poraniam osôb, ku ktorým by mohlo dôjsť v ich dôsledku

- Skontrolujte, či je výrobok správne namontovaný a či sú filtre v správnej polohe.
- Nepracujte bez filtra. Výrobok by sa mohol poškodiť.
- Používajte iba originálne náhradné diely a diely príslušenstva (pozri „Náhradné diely/diely príslušenstva“), ktoré dodáva a odporúča naše servisné stredisko. Použitie dielov od iných výrobcov povedie k okamžitej strate nároku na záruku.
- Opravy nechajte vykonať len v nami autorizovaných servisných strediskách.
- Dodržiavajte upozornenia na čistenie a údržbu výrobku.
- Výrobok uchovávajte na suchom mieste a mimo dosahu detí.

Zvyškové riziká

Výrobok je skonštruovaný podľa aktuálneho stavu techniky a uznávaných bezpečnostno-technických pravidiel. Napriek tomu sa môžu pri práci vyskytnúť jednotlivé zvyškové riziká.

- Ohrozenie zdravia prúdom pri použití elektrických prípojných vedení v rozpore s určením.
- Napriek všetkým prijatým opatreniam môžu pretrvávať zvyškové riziká, ktoré nie sú očividné.

- Zvyškové riziká je možné minimalizovať, ak sa spolu dodržiavajú „bezpečnostné upozornenia“ a „použitie v súlade s určením“, ako aj návod na obsluhu.
- Zamedzte neúmyselnému uvedeniu výrobku do prevádzky.
- Nikdy nevkładajte ruky do pracovnej oblasti, keď je výrobok v prevádzke.
- Dodržiavajte zadané údržbové a bezpečnostné upozornenia návodu na obsluhu.

VAROVANIE

Toto elektrické náradie vytvára počas prevádzky elektromagnetické pole. Toto pole môže za určitých okolností ovplyvniť aktívne alebo pasívne implantáty. Na zníženie nebezpečenstva závažných alebo smrteľných poranení odporúčame osobám s implantátmi prekonzultovať situáciu so svojím lekárom a výrobcom implantátu ešte predtým, ako začnú obsluhovať elektrické náradie.

6 Technické údaje

Motor na striedavý prúd	220 – 240 V~ /50/60 Hz
Menovitý výkon	1500 W
Trieda ochrany	I
Stupeň ochrany krytom	IPX4
Dĺžka sieťového prívodu	6 m
Objem nádoby	cca 30 l
nasávací výkon	20 kPa
Max. prúd vzduchu	40 l/s
Dĺžka hadice Ø 32mm	cca 3 m
Dĺžka hadice Ø 21,5mm	cca 1 m
Max. výkon zásuvky výrobku	2000 W
Hmotnosť	cca 7,6 kg

Technické zmeny vyhradené!

7 Vybavenie

VAROVANIE

Výrobok a baliace materiály nie sú hračky pre deti! Deti sa nesmú hrať s plastovými vreckami, fóliami a malými dielmi! Hrozí nebezpečenstvo prehltnutia a zadusenía!

- Otvorte balenie a opatrne vyberte výrobok.
- Odstráňte baliaci materiál, ako aj obalové a prepravné poistky (ak sú použité).
- Skontrolujte, či je rozsah dodávky kompletný.
- Skontrolujte výrobok a diely príslušenstva, či nedošlo k škodám pri preprave. Prípadné škody okamžite nahláste dopravnej spoločnosti, ktorá výrobok dodala. Neskoršie reklamácie nebudú uznané.
- Obal podľa možnosti uschovajte až do uplynutia záručnej doby.
- Pred použitím sa oboznámte s výrobkom na základe návodu na obsluhu.

- Pri príslušenstve, ako aj pri dieloch podliehajúcich opotrebovaniu a náhradných dieloch, používajte iba originálne diely. Náhradné diely získate u svojho špecializovaného predajcu.
- Pri objednávkach uvádzajte naše čísla výrobkov, ako aj typ a rok výroby výrobku.

8 Montáž

VAROVANIE

Nebezpečenstvo poranenia!

Sieťovú zástrčku zasuňte do zásuvky až vtedy, keď je výrobok pripravený na použitie.

- Umiestnite výrobok na rovnú, priamu plochu.

8.1 Upevnenie a zloženie veka nádoby (2) (obr. 2, 3)

Zloženie veka nádoby:

1. Pred zložením veka nádoby (2) odstráňte všetky hubice (16/17/19/20), hadice (12/15) a odsávací adaptér (18) z držiakov (2a) na veku nádoby (2).
2. Uvoľnite blokovania (3a).
3. Zdvihnite veko nádoby (2) z nádoby (3).

Upevnenie veka nádoby:

1. Nasadte veko nádoby (2) na nádobu (3).
2. Upevnite veko nádoby (2) pomocou blokovaní (3a). Dbajte na to, aby boli blokovania (3a) uložené vo vybraných na veku nádoby (2).

8.2 Montáž nádoby (3) na stojan (4) (obr. 4)

1. Nasadte nádobu (3) na stojan (4).
2. Potlačte nádobu (3) zľahka na stojan (4).
3. Dbajte na to, aby blokovania stojana (4) zapadli do nádoby (3).

8.3 Montáž valčekov (5) (obr. 5)

1. Odstráňte veko nádoby (2) podľa opisu v kapitole 8.1.
2. Položte nádobu (3) spodnou stranou otočenou nahor na pevný podklad.
3. Vložte valčeky (5) do montážnych otvorov (4b) na stojane (4) určených na tento účel.
4. Lahkým tlakom vtlačte valčeky (5) do montážnych otvorov (4b).
5. Obráťte nádobu (3) a postavte ju na valčeky (5).

8.4 Filter a filtračné vrečko (obr. 1, 2)

V rozsahu dodávky výrobku sú nasledujúce filtre a filtračné vrečka:

Papierové filtračné vrečko (21)

- Suché vysávanie

Filter na penu (22)

- Mokré vysávanie

Filtračná vložka (23)

- Suché vysávanie jemného prachu

Upozornenie:

1. Na montáž/demontáž filtra a filtračného vrečka zložte veko nádoby (2) podľa opisu v kapitole 8.1.
2. Veko nádoby (2) vždy odkladajte vrchnou stranou nadol.
3. Po namontovaní/demontovaní filtra alebo filtračného vrečka nasadte veko nádoby (2) späť na nádobu (3).

8.4.1 Montáž/demontáž papierového filtračného vrečka (21) (obr. 6)

Demontáž:

1. Zložte papierové filtračné vrečko (21) z priehradky (7a) na sacej prípojke (7).

Montáž:

1. Nasadte papierové filtračné vrečko (21) dovnútra nádoby (3) na priehradku (7a) na sacej prípojke (7).
2. Skontrolujte, či je papierové filtračné vrečko (21) správne nainštalované a či tesniaci krúžok (21a) úplne obopína priehradku (7a) na sacej prípojke (7).

8.4.2 Montáž/demontáž filtra na penu (22) (obr. 7)

Demontáž:

1. Stiahnite filter na penu (22) z filtračného koša (11).

Montáž:

1. Natiahnite filter na penu (22) na filtračný kôš (11).
2. Skontrolujte, či je filter na penu (22) správne nainštalovaný a či úplne obopína filtračný kôš (11).

8.4.3 Montáž/demontáž filtračnej vložky (23) (obr. 8)

Demontáž:

1. Otáčajte filtračnú vložku (23) proti smeru hodinových ručičiek a odoberte ju z filtračného koša (11). Dbajte na správne zarovnanie výstupkov vo filtračnom koši (11a) a vybraní vo filtračnej vložke (23).

Montáž:

1. Nasuňte filtračnú vložku (23) úplne na filtračný kôš (11).
2. Otáčajte filtračnú vložku (23) v smere hodinových ručičiek, kým úplne nezapadne do veka nádoby (2). Dbajte na správne zarovnanie výstupkov vo filtračnom koši (11a) a vybraní vo filtračnej vložke (23).
3. Skontrolujte, či je filtračná vložka (23) správne nainštalovaná a či úplne obopína filtračný kôš (11).

8.5 Pripojenie nasávacej hadice (12)

8.5.1 Sacia funkcia (obr. 9)

1. Zasuňte hadicovú spojku (12a) úplne do sacej prípojky (7).
2. Otáčajte hadicovú spojku (12a) v smere hodinových ručičiek, kým úplne nezapadne.
3. Skontrolujte, či je nasávacia hadica (12) správne nainštalovaná tým, že zľahka potiahnete za hadicovú spojku (12a).

8.5.2 Fúkacia funkcia (obr. 10)

1. Zasuňte hadicovú spojku (12a) úplne do fúkacej prípojky (10).

- Otáčajte hadicovú spojku (12a) v smere hodinových ručičiek, kým úplne nezapadne.
- Skontrolujte, či je nasávacia hadica (12) správne nainštalovaná tým, že zľahka potiahnete za hadicovú spojku (12a).

8.6 Odpojenie nasávacej hadice (12) (obr. 9, 10)

Odpojenie nasávacej hadice (12) zo sacej prípojky (7) alebo fúkacej prípojky (10):

- Otáčajte hadicovú spojku (12a) proti smeru hodinových ručičiek.
- Vyťahnite hadicovú spojku (12a) zo sacej prípojky (12) alebo fúkacej prípojky (10).

8.7 Uschovanie hubíc (16/17/19/20) a teleskopickej rúrky (14) (obr. 2, 11)

- Hubice (16/17/19/20) a teleskopickú rúrku (14) uschovajte do držiakov (2a/4a) na veku nádoby (2) a na stojane (4).

8.8 Montáž teleskopickej rúrky (14) (obr. 12)

Upozornenie:

Teleskopická rúrka vám umožňuje nastaviť výrobok na vašu individuálnu veľkosť.

- Namontujte teleskopickú rúrku (14) na rukoväť (13).
- Na vysunutie teleskopickej rúrky (14) potlačte odblokovacie tlačidlo (14a) dopredu a držte ho v tejto polohe.
- Nastavte teleskopickú rúrku (14) na požadovanú dĺžku a znova pustite odblokovacie tlačidlo (14a).

8.9 Použitie rôznych hubíc (16/17/19/20), odsávacieho adaptéra (18) a nasávacej hadice (15) (obr. 2, 12, 13)

Nasávacia hadica (15):

- Na použitie malých prístrojov. Na tento účel prípadne použite odsávací adaptér (18).
- V spojení so štrbinovou hubicou (19) alebo hubicou na vysávanie auta (20) je nasávacia hadica (15) vhodná na čistenie ťažko prístupných miest. Vďaka menšiemu priemeru sa s nasávacou hadicou (15) flexibilnejšie a jednoduchšie manipuluje, čo uľahčuje prácu v úzkych priestoroch, ako sú interiéry automobilov, dielne alebo malé rohy.

Podlahová hubica (16/17):

- Vysávanie pevných látok a kvapalín na stredne veľkých až veľkých plochách, kobercoch alebo rohožiach.
- Podlahovú hubicu (16/17) je možné nasunúť a používať s teleskopickou rúrkou (14) alebo priamo na rukoväť (13).
- V prípade potreby sa dá použiť aj bez predĺženia.

Odsávací adaptér (18)

- Stupňovitý odsávací adaptér (18) má niekoľko priemerov, ktoré umožňujú pripojenie rôznych nástrojov k mokrú-suchému vysávaču.

Štrbinová hubica (19):

- Vysávanie pevných látok a kvapalín v škárach, rohoch, radiátoroch a ťažko prístupných miestach.
- Štrbinovú hubicu (19) je možné nasunúť a používať buď spolu s teleskopickou rúrkou (14), nasávacou hadicou (15) alebo priamo na rukoväť (13).

Hubica na vysávanie auta (20):

- Vysávanie pevných látok a kvapalín na sedadlách, kobercoch a v úzkych medzipriestoroch, napríklad medzi sedadlami automobilu a priestorom pre nohy.
- Hubicu na vysávanie auta (20) je možné nasunúť a používať buď spolu s teleskopickou rúrkou (14), nasávacou hadicou (15) alebo priamo na rukoväť (13).

8.9.1 Montáž nasávacej hadice (15) (obr. 13)

- Namontujte nasávaciu hadicu (15) na rukoväť (13).

8.9.2 Nasunutie hubice (obr. 12, 13)

- Nasuňte požadovanú hubicu (16/17/19/20) na rukoväť (13), na teleskopickú rúrku (14) alebo na nasávaciu hadicu (15).
- Odstráňte hubicu (16/17/19/20) tak, že ju vyťahnete dopredu z nasávacej hadice (15), teleskopickej rúrky (14) alebo z rukováti (13).

9 Obsluha

Výrobok je vybavený nádobou z ušľachtilej ocele. Vďaka kolieskam je výrobok veľmi dobre ovládateľný. Pri mokrom vysávaní sa sací prúd vzduchu vypne bezpečnostným plavákovým ventilom, keď je nádoba plná. Výrobok má aj fúkaciu funkciu.

Funkciu ovládacích dielov nájdete v nasledujúcich popisoch.

POZOR

Pred uvedením do prevádzky je nevyhnutné výrobok úplne zmontovať!

VAROVANIE

Nebezpečenstvo poranenia!

Sieťovú zástrčku zasuňte do zásuvky až vtedy, keď je výrobok pripravený na použitie.

POZOR

Nepoužívajte bez filtra!

9.1 Zapnutie/vypnutie výrobku (obr. 1)

Zapnutie

- Sieťovú zástrčku zasuňte do riadne poistenej sieťovej zásuvky.
- Výrobok zapnite tým, že zapínač/vypínač (9) nastavíte do polohy I.

Vypnutie

- Výrobok vypnite tým, že zapínač/vypínač (9) nastavíte do polohy 0.

9.2 Zapnutie/vypnutie výrobku a elektrického náradia (obr. 1)

Upozornenie:

Odsávací adaptér (18) používajte na pripojenie rôznych výrobkov s vhodným pripojovacím priemerom k nasávacej hadici (12).

Zapnutie

1. Sieťovú zástrčku zasuňte do riadne poistenej sieťovej zásuvky.
2. Pripojte elektrické náradie* k zásuvke výrobku (8).
3. Prestavte zapínač/vypínač (9) do polohy II.
4. Keď zapnete elektrické náradie*, výrobok sa automaticky zapne.

Vypnutie

1. Vypnite elektrické náradie*. Výrobok sa po čase oneskorenia cca 6 až 7 sekúnd automaticky vypne.

* = nie nevyhnutne obsiahnuté v rozsahu dodávky!

10 Pracovné pokyny

10.1 Sacia funkcia

⚠ VAROVANIE
Vysávanie žeravého popola, ako aj horľavých, zdraviu škodlivých látok, je zakázané. Hrozí nebezpečenstvo poranenia!

POZOR
Jemný prach, ako napríklad cement, sadze a sadra, je príliš jemný na vysávanie. Hrozí riziko, že sa dostane do motora a poškodí ho.

POZOR
Nepoužívajte bez filtra!

- Umiestnite výrobok na rovnú, priamu plochu.
 - Nevysávajte horúce, žiariace, horľavé, výbušné alebo zdraviu škodlivé látky. Patrí k nim okrem iného horúci popol, benzín, rozpúšťadlá, kyseliny alebo lúhy. Hrozí nebezpečenstvo požiaru a poranenia.
 - Ak sa výrobok zahrieva, vypnite ho a vytiahnite sieťovú zástrčku. Nechajte výrobok vychladnúť vonku pod dozorom.
 - Nádobu naplňte maximálne do polovice, aby bezpečnostný plavákový ventil (11a) vždy zostal voľný (obr. 1).
1. Namontujte hadicovú spojku (12a) na saciu prípojku (7) (pozri 8.5.1).
 2. Zapnite výrobok (pozri 9.1 alebo 9.2).

10.1.1 Suché vysávanie (obr. 1, 2, 12)

Upozornenie:

Nepoužívajte mokrý alebo vlhký výrobok na suché vysávanie!

1. Vložte papierové filtračné vrečko (21) do nádoby (3) (pozri 8.4.1).
2. Namontujte filtračnú vložku (23) (pozri 8.4.3).

3. Pripojte hadicovú spojku (12a) k saciej prípojke (7) (pozri 8.5.1).
4. Namontujte teleskopickú rúrku (14) na rukoväť (13) (pozri 8.8). Pripojte teleskopickú rúrku (14) a jednu z hubíc (16/19/20).

Vysávanie vo výške stola alebo v stiesnených priestoroch:

Postupujte podľa opisu v kapitole 8.9.

5. Pevne držte nasávaciú hadicu (12) za rukoväť (13).
6. Zapnite výrobok (pozri 9.1 alebo 9.2).
7. Povysávajte oblasť, ktorá sa má vyčistiť, alebo použite výrobok s elektrickým náradím*.
8. Prípadne prispôbte sací výkon tak, že posúvate (13a) na rukoväti (13) posuniete dopredu a dozadu.
9. Vypnite výrobok (pozri 9.1 alebo 9.2).

* = nie nevyhnutne obsiahnuté v rozsahu dodávky!

10.1.2 Mokré vysávanie (obr. 1, 2)

Upozornenie:

Plavák integrovaný vo filtračnom koši zabezpečí, že sací kanál sa automaticky uzavrie hneď po dosiahnutí maximálnej kapacity nádoby. V tomto prípade sa musí výrobok vypnúť a nádoba vyprázdniť, až potom sa môže pokračovať v prevádzke.

1. Vyprázdnite nádobu (3) pred mokrým vysávaním (pozri 11.1.1).
 2. Nádoba (3) sa nehodí na skladovanie kvapalín. Vyprázdnite nádobu (3) po mokrom vysávaní (pozri 11.1.2).
 3. Odstráňte papierové filtračné vrečko (21) alebo filtračnú vložku (23) z nádoby (3) (pozri 8.4.1 alebo 8.4.3).
 4. Namontujte filter na penu (22) (pozri 8.4.2).
 5. Pripojte hadicovú spojku (12a) k saciej prípojke (7) (pozri 10.1).
 6. Namontujte teleskopickú rúrku (14) na rukoväť (13) (pozri 8.8). Pripojte teleskopickú rúrku (14) a jednu z hubíc (17/19/20).
- Vysávanie vo výške stola alebo v stiesnenom priestore:**
- Postupujte podľa *Použitie rôznych hubíc (16/17/19/20), odsávacieho adaptéra (18) a nasávacej hadice (15) (obr. 2, 12, 13), ▶ Strana 98.*
7. Pevne držte nasávaciú hadicu (12) za rukoväť (13).
 8. Zapnite výrobok (pozri 9.1 alebo 9.2).
 9. Povysávajte oblasť, ktorá sa má vyčistiť.
 10. Vypnite výrobok (pozri 9.1).
 11. Vyčistite výrobok (pozri 11.1).

10.2 Funkcia fúkania

! VAROVANIE

Nebezpečenstvo poranenia!

Ak nasmerujete prúd vzduchu na osoby, zvieratá alebo predmety, môže dôjsť k zraneniam a poškodeniam.

- Smerujte prúd vzduchu od seba.
- Nikdy nesmerujte prúd vzduchu na iné osoby, zvieratá alebo predmety.
- Neodfukujte tvrdé predmety ako kamene alebo kornáre.

1. Vložte papierové filtračné vrečko (21) do nádoby (3) (pozri 8.4.1).
2. Namontujte papierové filter na penu (22) alebo filtračnú vložku (23) (pozri 8.4.2 alebo 8.4.3).
3. Namontujte hadicovú spojku (12a) na fúkaciu prípojku (10) (pozri 8.5.2).
Podľa potreby otvorte jednu hubicu (19/20) (pozri 8.9.2).
4. Pevne držte nasávaciu hadicu (12) za rukoväť (13).
5. Zapnite výrobok (pozri 9.1).
6. Ofúkajte plochu alebo predmety.
7. Vypnite výrobok (pozri 9.1).
8. Pripojte nasávaciu hadicu k sacej prípojke (6) (pozri 8.5.1).

11 Čistenie a údržba

! VAROVANIE

Opravnárske a údržbárske práce, ktoré nie sú opísané v tomto návode na obsluhu, nechajte vykonať v odbornej dielni. Používajte len originálne náhradné diely.

! VAROVANIE

Neodborné údržbárske alebo čistiace práce môžu mať za následok poranenia!

! VAROVANIE

Počas čistenia, opráv a údržby sa môže výrobok neočakávane spustiť a spôsobiť tým poranenia a popáleniny.

- Vypnite výrobok.
- Vytiahnite sieťovú zástrčku.
- Nechajte výrobok vychladnúť.

11.1 Čistenie

1. Výrobok v žiadnom prípade za účelom čistenia neponárajte do vody ani iných kvapalín.
2. Nikdy neostrekujte výrobok vodou.
3. Ochranné zariadenia, vzduchové štrbiny a teleso motora udržiavajte podľa možnosti bez prachu a nečistôt. Výrobok vydrhnite čistou handričkou* alebo vyfúkajte stlačeným vzduchom* pri nízkom tlaku. Výrobok odporúčame čistiť bezprostredne po každom použití.
4. Vetracie otvory musia byť vždy voľné.

5. Nepoužívajte čistiace prostriedky ani rozpúšťadlá, mohli by poškodiť plastové diely výrobku. Dbajte na to, aby sa do vnútra výrobku nedostala voda.

* = nie nevyhnutne obsiahnuté v rozsahu dodávky!

11.1.1 Vyprázdnenie nádoby (3) (obr. 1)

! VAROVANIE

Výrobok vyprázdnite a vyčistíte pred a po použití, aby ste zabránili nahromadeniu materiálov, ktoré by mohli predstavovať riziko požiaru vo výrobku.

1. Zložte veko zásobníka (2) zo zásobníka (3) podľa opisu v kapitole 8.1.
2. Vyprázdnite nádobu (3).

11.1.2 Vyprázdnenie nádoby (3) po mokrom vysávaní (obr. 1, 14)

1. V prípade mokrých nečistôt otvorte veko odtoku (6), aby nasatá kvapalina mohla odtečť.
2. Zdvihnite výrobok za držadlo (1) a zľahka ho naklopte, aby ste vyliali zvyšky kvapaliny z nádoby (3).
3. Nasadte veko odtoku (6) späť na vypúšťací otvor. Uzavríte ho otáčaním veka odtoku (6) v smere hodinových ručičiek.
4. Na zaistenie, že nádoba (3) je prázdna, postupujte podľa opisu v kapitole 11.1.1.

11.1.3 Čistenie filtra na penu (22) a filtračnej vložky (23) (obr. 1, 7, 8)

Ak sací výkon klesne, vyčistíte filter na penu (22) alebo filtračnú vložku (23).

Upozornenie:

Pred opätovným namontovaním filtra sa uistite, že je suchý.

1. Odstráňte všetky hubice (16/17/19/20) a teleskopickú rúrku (14) z držiaka (2a/4b).
2. Zložte veko nádoby (2) podľa opisu v kapitole 8.1.
3. Obráťte veko nádoby (2).
4. Vytiahnite filter na penu (22) alebo filtračnú vložku (23) z filtračného koša (11).
5. Odstráňte prach z filtra na penu (22) alebo filtračnej vložky (23) jeho/jej vytrášením alebo prípadne vymytím.
6. Pred opätovným namontovaním a použitím nechajte filter na penu (22) alebo filtračnú vložku (23) vyschnúť na vzduchu.
7. Namontujte filter na penu (22) alebo filtračnú vložku (23) späť na filtračný kôš (11).
8. Uzavríte nádobu (3) vekom nádoby (2).

11.1.4 Čistenie filtračnej vložky (23) so samočistiacou pákou (11b) (obr. 8)

1. Zložte veko nádoby (2) podľa opisu v kapitole 8.1.
2. Nasadte filtračnú vložku (23) na filtračný kôš (11) podľa opisu v kapitole 8.4.3.
3. Upevnite späť veko nádoby (2) (pozri 8.1).
4. Pripojte sieťovú zástrčku k vhodnému napájaciemu zdroju.

5. Prestavte zapínač/vypínač (9) do polohy I.
6. Držte rukoväť (13) na samočistiacej páke (11b) tak, aby sa zablokoval prúd vzduchu.
7. Päťkrát stlačte a podržte samočistiacu páku (11b) na 3 sekundy stlačenú.
8. Tým sa vyfúkne vzduch cez filtračnú vložku (23), aby sa odstránili zvyšky a nečistoty.

11.2 Údržba

1. Výrobok pred každým použitím skontrolujte, či nevykazuje zjavné nedostatky ako voľné, opotrebované alebo poškodené diely.
2. Skontrolujte kryty a ochranné zariadenia, či nie sú poškodené a či sú správne uložené. Prípadne ich vymeňte.

11.2.1 Výmena papierového filtračného vrecka (21), filtra na penu (22) alebo filtračnej vložky (23) (obr. 2)

1. Odstráňte všetky hubice (16/17/19/20) a teleskopickú rúrku (14) z držiaka (2a/4b).
2. Zložte veko nádoby (2) podľa opisu v kapitole 8.1.
3. Obráťte veko nádoby (2).
4. Vytiahnite filter na penu (22) alebo filtračnú vložku (23) z filtračného koša (11) alebo odstráňte papierové filtračné vrecko (21) z mostíka (7a).
5. Pri výmene papierového filtračného vrecka (21) postupujte podľa opisu v kapitole 8.4.1.
6. Namontujte nový filter na penu (22) na filtračný kôš (11) podľa opisu v kapitole 8.4.2.
7. Namontujte novú filtračnú vložku (23) na filtračný kôš (11) podľa opisu v kapitole 8.4.3.
8. Znova uzavrite nádobu (3) vekom nádoby (7).

12 Skladovanie a preprava

VAROVANIE

Nebezpečenstvo poranenia a popálenia!

Výrobok sa môže nečakane spustiť a spôsobiť tak poranenia.

- Pred všetkými čistiacimi a montážnymi prácami vypnite motor.
- Nechajte vychladnúť motor.
- Vytiahnite sieťovú zástrčku.

- Úplne vyprázdňte výrobok.
- Výrobok vyčistíte a skontrolujte, či nie je poškodený.

12.1 Skladovanie

Výrobok a jeho príslušenstvo skladujte na tmavom, suchom a mieste bez mrazu, ktoré nie je prístupné deťom. Optimálna skladovacia teplota je 5 °C až 30 °C. Uchovávajte výrobok v originálnom balení. Výrobok zakryte na ochranu pred prachom alebo vlhkosťou. Návod na obsluhu uschovajte pri výrobku.

12.2 Preprava

1. Na prepravu výrobku ho odpojte od elektrickej siete a postavte ho na iné, na to určené miesto.

2. Výrobok sa smie zdvíhať alebo prepravovať len za rukoväť.
3. Pri preprave po schodoch alebo cez prekážky zdvihnite výrobok.
4. Aby ste zabránili poškodeniam a poraneniam, musí sa výrobok pri preprave vo vozidlách zaistiť proti preklonpeniu a posunutiu.

13 Elektrická prípojka

Nainštalovaný elektromotor je pripojený a pripravený na prevádzku. Pripojenie zodpovedá príslušným ustanoveniam VDE a DIN. Sieťová prípojka na strane zákazníka, ako aj predživovacie vedenie, musia zodpovedať týmto predpisom.

13.1 Poškodené elektrické prípojné vedenia

Na elektrických prípojných vedeniach často vznikajú škody na izolácii.

Príčinami môžu byť:

- tlakové miesta, keď sa prípojné vedenia vedú cez okno alebo medzeru medzi dverami,
- miesta zalomenia v dôsledku neodborného upevnenia alebo vedenia prípojného vedenia,
- rozrezané miesta vzniknuté pri prejazde cez prípojné vedenie,
- poškodenie izolácie pri vytrhnutí z nástennej zásuvky,
- trhliny v dôsledku starnutia izolácie.

Takéto poškodené elektrické prípojné vedenia sa nesmú používať a z dôvodu poškodenia izolácie sú životne nebezpečné.

Elektrické prípojné vedenia pravidelne kontrolujte ohľadom poškodení. Dávajte pozor na to, aby pri kontrole prípojného vedenia nebolo vedenie pripojené k elektrickej sieti.

Elektrické prípojné vedenia musia zodpovedať príslušným ustanoveniam VDE a DIN. Používajte iba prípojné vedenia s rovnakým označením.

Vytlačenie označenia typu na prípojnom kábli je predpis.

Bezpečnostné upozornenia pre výmenu poškodených alebo chýbných sieťových prívodov

Druh pripojenia Y

Ak je potrebná výmena sieťového prívodu, tak ju musí vykonať výrobca alebo jeho zástupca, aby sa zabránilo bezpečnostným ohrozeniam.

13.2 Dôležité upozornenia

Pri preťažení motora sa tento samočinne vypne. Po vychladení (časovo odlišné) je možné motor znovu zapnúť.

13.3 Motor na striedavý prúd

Prípojky a opravy elektrického vybavenia smie vykonávať iba kvalifikovaný elektrikár.

- Sieťové napätie musí byť 220 V – 240 V~.
- Predživovacie vedenia do dĺžky 25 m musia vykazovať prierez 1,5 mm².

14 Oprava a objednávanie náhradných dielov

Po oprave alebo údržbe sa uistite, že sú namontované všetky bezpečnostné diely a v bezchybnom stave. Diely, ktoré môžu spôsobovať nebezpečenstvá, uchovávajúte mimo dosahu iných osôb a detí.

POZOR

Podľa zákona o zodpovednosti za chyby výrobkov neručíme za chyby, ktoré boli spôsobené neodbornými opravami alebo nepoužívaním originálnych náhradných dielov.

Poverte zákaznícky servis alebo autorizovaného odborníka. To isté platí aj pre diely príslušenstva.

Náhradné diely a príslušenstvo získate v našom servisnom centre. Za týmto účelom naskenujte QR kód na titulnej strane.

Prípojky a opravy

Prípojky a opravy elektrického vybavenia smie vykonávať iba kvalifikovaný elektrikár.

14.1 Objednávanie náhradných dielov

Pri objednávaní náhradných dielov je potrebné uviesť nasledovné údaje:

- Označenie modelu
- Číslo výrobku
- Údaje typového štítku

14.2 Servisné informácie

Je potrebné dbať na to, že pri tomto výrobku podliehajú nasledujúce diely použitiu primeranému alebo prirodzenému opotrebovaniu, resp. nasledujúce diely sú potrebné ako spotrebné materiály.

Diely podliehajúce opotrebovaniu*: papierové filtračné vrecko, filter na penu, filtračná vložka

* = nie je v rozsahu dodávky!

15 Odstraňovanie porúch

V nasledujúcej tabuľke sú uvedené príznaky chýb a je tam opísané, ako môžete urobiť nápravu, keď váš výrobok nepracuje správne. Ak pomocou toho nedokázate lokalizovať a odstrániť problém, obráťte sa na vašu servisnú dielňu.

Porucha	Možná príčina	Náprava
Výrobok nebeží.	Výrobok je vypnutý. Zapínač/vypínač je vypnutý.	Zapnite výrobok pomocou zapínača/vypínača.
	Poškodený sieťový prívod.	Vypnite výrobok a odpojte ho od siete. Sieťový prívod skontrolujte ohľadom poškodenia. Prípadne nechajte vymeniť sieťový prívod autorizovaným odborníkom.
	Zapínač/vypínač je chybný.	Obráťte sa na našu servisnú službu.
	Chybný motor.	
	Chybné napájanie napätím.	Skontrolujte elektrické zariadenie ohľadom zhody s údajmi na typovom štítku.
Výrobok pracuje s prerušeniami.	Interný poškodený kontakt.	Obráťte sa na našu servisnú službu.
	Zapínač/vypínač je chybný.	
	Nádoba nie je uzavretá.	Uzavrite nádobu.
	Nádoba je plná.	Vyprázdnite nádobu.
	Prívod vzduchu je zablokovaný.	Skontrolujte upchatie týchto častí a odstráňte upchatie: <ul style="list-style-type: none"> • Zásobník • Nasávací hadica • Teleskopická rúrka
	Filteračná vložka alebo filter na penu sú upchaté.	Vyčistite filteračnú vložku alebo filter na penu.
Sací výkon je znížený aj po vyčistení filteračnej vložky alebo filtra na penu.	Filteračná vložka alebo filter na penu sú poškodené.	Vymeňte filteračnú vložku alebo filter na penu.
Výrobok je prehriaty.	Filteračná vložka alebo filter na penu sú upchaté.	Vyčistite filteračnú vložku alebo filter na penu.
	Papierové filtračné vrecko je plné.	Vymeňte papierové filtračné vrecko.
Z výrobku uniká prach.	Veko nádoby nebolo správne namontované.	Správne namontujte veko nádoby.

Porucha	Možná príčina	Náprava
Nasatý materiál sa opäť vyfúkne na veku nádoby.	Filter na penu alebo filtračná vložka sú poškodené.	Vymeňte filter na penu alebo filtračnú vložku.
	Nie je prítomný žiadny filter.	Nasadte filter.

16 Likvidácia a recyklácia

Upozornenia k baleniu



Balacie materiály sa dajú recyklovať. Prosím, likvidujte balenia ekologicky.

Upozornenia k zákonu o elektrických a elektronických zariadeniach (ElektroG)



Staré elektrické a elektronické zariadenia nepatria do domového odpadu, ale sa musia odviezť na triedený zber, resp. likvidáciu!

- Staré batérie alebo akumulátory, ktoré nie sú pevne zabudované v starom prístroji, sa musia vybrať bez porušenia! Ich likvidácia je regulovaná zákonom o batériách.
- Vlastníci alebo používatelia elektrických a elektronických zariadení sú zo zákona povinní ich po použití vrátiť.
- Koncový užívateľ je zodpovedný za vymazanie svojich osobných údajov na starom zariadení, ktoré má byť zlikvidované!
- Symbol prečiarknutého odpadkového koša na kolieskach znamená, že staré elektrické a elektronické zariadenia sa nesmú likvidovať s domovým odpadom.
- Elektrické a elektronické zariadenia je možné bezplatne odovzdať na týchto miestach:
 - Verejná likvidácia alebo zberné miesta (napr. obecné stavebné dvory).
 - Predajné miesta elektronických zariadení (stacionárne a online), ak sú predajcovia povinní ich prevziať späť alebo ich dobrovoľne ponúknuť.
 - Až tri staré elektrické zariadenia jedného typu s maximálnou dĺžkou hrany 25 centimetrov môžete bezplatne odovzdať bez toho, aby ste si najprv zakúpili nové zariadenie od výrobcu, alebo ich odovzdajte na inom autorizovanom zbernom mieste vo vašom okolí.
 - Viac doplnujúcich podmienok spätného odberu výrobcov a distribútorov sa dozviete v príslušnom zákazníckom servise.
- V prípade dodania nového elektrického zariadenia výrobcom do domácnosti môže výrobca na požiadanie koncového užívateľa zabezpečiť bezplatný odvoz starého elektrického zariadenia. Za týmto účelom kontaktujte zákaznícky servis výrobcu.
- Tieto vyhlásenia sa vzťahujú iba na zariadenia inštalované a predávané v krajinách Európskej únie a podliehajúce európskej smernici 2012/19/EÚ. V krajinách mimo Európskej únie môžu platiť odlišné ustanovenia pre likvidáciu starých elektrických a elektronických zariadení.

17 EÚ vyhlásenie o zhode

Preklad originálneho vyhlásenia o zhode

Výrobca:

Scheppach GmbH
Günzburger Straße 69
D-89335 Ichenhausen

Na vlastnú zodpovednosť vyhlasujeme, že tu popísaný výrobok je v súlade s platnými smernicami a normami.

Značka:

SCHPEPPACH

Označenie výrobku: **Elektrický mokrý/suchý vysávač – VC30 Premium**

Č. výt.

5907746901

Smernice EÚ:

2014/30/EÚ, 2011/65/EU*, 2014/35/EÚ,

* Vyššie opísaný predmet vyhlásenia je v súlade s predpismi smernice Európskeho parlamentu a Rady 2011/65/EÚ z 8. júna 2011 o obmedzení používania určitých nebezpečných látok v elektrických a elektronických zariadeniach.

Uplatnené normy:

EN 60335-1:2012+AC:2014+A11:2014+A13:2017+A1:2019+A2:2019+A14:2019+A15:2021+A16:2023;
EN 60335-2-2:2010+A11:2012+A1:2013;
EN 62233:2008; EN 61000-3-3:2013+A1:2019+A2:2021;
EN IEC 61000-3-2:2019+A1:2021;
EN IEC 55014-1:2021;
EN IEC 55014-2:2021;

Osoba splnomocnená pre dokumentáciu:

Dawid Hudzik

Günzburger Str. 69
D-89335 Ichenhausen

Ichenhausen, 19.12.2024

Simon Schünk
Division Manager Product Center



Andreas Pecher
Head of Project Management

Tartalomjegyzék

1	Bevezetés	104
2	A termék leírása (1–14. ábra)	104
3	Szállított elemek (2. ábra)	105
4	Rendeltetésszerű használat	105
5	Biztonsági utasítások	105
6	Műszaki adatok	106
7	Kicsomagolás	106
8	Összeszerelés	107
9	Kezelés	108
10	Munkavégzési utasítások	109
11	Tisztítás és karbantartás	110
12	Tárolás és szállítás	111
13	Elektromos csatlakozás	111
14	Javítások és pótalkatrészek rendelése	112
15	Hibaelhárítás	112
16	Ártalmatlanítás és újrahaznosítás	113
17	EU megfeleléségi nyilatkozat	114
18	Robbantott ábra	271

A terméken található szimbólumok magyarázata

A kézikönyvben használt szimbólumok arra szolgálnak, hogy felhívják a figyelmet a lehetséges kockázatokra. A biztonsági szimbólumokat, valamint az ezeket kísérő magyarázatokat pontosan értelmezni kell. Maguk a figyelmeztetések nem hártják el a kockázatokat, és nem helyettesítik a balesetek megelőzése érdekében hozott megelőző intézkedéseket.

	Üzembe helyezés előtt olvassa el és vegye figyelembe a használati útmutatót és a biztonsági utasításokat!
	A termék megfelel a hatályos európai irányelveknek.
	A termék megfelel a vonatkozó szerbiai irányelveknek.

1 Bevezetés

Gyártó:

Scheppach GmbH

Günzburger Straße 69

D-89335 Ichenhausen

Tisztelt Ügyfelünk!

Sok örömet és sikert kívánunk új terméke használatához.

Megjegyzés:

A termék gyártója a hatályos termékfelelősségi törvény szerint nem felelős a terméken esett vagy a termék által okozott károkért a következő esetekben:

- Szakszerűtlen kezelés
- A kezelési útmutatót be nem tartása

- Illetékelen szakember, harmadik fél által végzett javítás
- Nem eredeti pótalkatrészek beépítése és cseréje
- Nem rendeltetésszerű használat
- Ha figyelmen kívül hagyja az elektromos berendezésekre vonatkozó előírásokat, valamint a VDE 0100, a DIN 57113 / VDE0113 előírásait, akkor az elektromos berendezés működésképtelenné válhat.

Vegye figyelembe a következőket:

A kezelési útmutató a termék részét képezi.

Fontos megjegyzéseket tartalmaz arról, hogyan dolgozzon a termékkel biztonságosan, szakszerűen és gazdaságosan, hogyan kerülheti el a veszélyeket, csökkentheti a javítási költségeket és az időkieséseket, és növelheti a termék megbízhatóságát és élettartamát. A jelen kezelési útmutató biztonsági rendelkezésein túl feltétlenül tartsa be az országában a termék üzemeltetésével kapcsolatosan érvényes előírásokat is.

A termék használata előtt ismerkedjen meg az összes kezelési és biztonsági utasítással. A terméket csak a leírtaknak megfelelően, a megadott alkalmazási területen használja. Őrizze meg jól a kezelési útmutatót, és ha a terméket továbbadja harmadik személynek, adja át vele együtt az összes dokumentumot is.

2 A termék leírása (1–14. ábra)

1. Hordfogantyú
2. Tartályfedél
- 2a. Tartó
3. Tartály
- 3a. Reteszek
4. Alapállvány
- 4a. Tartók
- 4b. Szerelési furatok
5. Görgők
6. Lefolyófedél
7. Szívó csatlakozás
- 7a. Rúd
8. Termékaljzat
9. Be-/kikapcsoló
10. Fúvó csatlakozás
11. Szűrőkosár
- 11a. Biztonsági úszószőlepec
- 11b. Öntisztító kar
12. Szívótömlő
- 12a. Tömlőcsatlakozás
13. Markolat
- 13a. Tolóka
14. Teleszkópos cső
- 14a. Kireteszelő gomb
15. Szívótömlő
16. Padlófúvóka (száraz porszívózáshoz)
17. Padlófúvóka (nedves porszívózáshoz)
18. Elszívó adapter
19. Réstisztító fej
20. Autófúvóka
21. Papír szűrőzsák
- 21a. Tömítőgyűrű
22. Habszivacs szűrő
23. Szűrőpatron
24. Tárolózsák

3 Szállított elemek (2. ábra)

Tétel	Darab- szám	Megnevezés
4.	1 db	Alapállvány
5.	4 db	Görgők
12.	1 db	Szívótömlő (3 m/Ø 32 mm)
14.	1 db	Teleszkópos cső
15.	1 db	Szívótömlő (1 m/Ø 21,5 mm)
16.	1 db	Padlófúvóka (száraz porszívózáshoz)
17.	1 db	Padlófúvóka (nedves porszívózáshoz)
18.	1 db	Elszívó adapter
19.	1 db	Réstisztító fej
20.	1 db	Autófúvóka
21.	1 db	Papír szűrőzsák
22.	1 db	Habszivacs szűrő
23.	1 db	Szűrőpatron
24.	1 db	Tárolózsák
	1 db	Elektromos nedves/száraz porszívó
	1 db	Üzemeltetési útmutató

4 Rendeltetészerű használat

A nedves és száraz porszívó a megfelelő szűrő használatával nedves és száraz porszívózásra alkalmas. A termék nem alkalmas gyúlékony, robbanásveszélyes vagy veszélyes anyagok felszívására.

Csak a rendeltetésének megfelelően használja a terméket. Minden ettől eltérő használat nem rendeltetészerűnek minősül. Az ebből fakadó minden kárért és sérülésért nem a gyártó, hanem a felhasználó viseli a felelősséget.

A rendeltetészerű használat része a biztonsági utasítások betartása, valamint a kezelési útmutatóban foglalt szerelési és üzemeltetési utasítások betartása is.

A terméket használó és karbantartó személyeknek ismerniük kell ezeket, és tájékozottnak kell lenniük a lehetséges veszélyekről.

Ha a terméken módosítást végez, az ebből eredő károkkért a gyártó nem vállal felelősséget.

A terméket kizárólag a gyártó eredeti alkatrészeivel és eredeti tartozékaival szabad üzemeltetni.

Tartsa be a gyártó biztonsági, munkavézési és karbantartási előírásait, valamint a műszaki adatokban meghatározott méreteket.

Kérjük, vegye figyelembe, hogy termékeinket rendeltetésük szerint nem kisipari, kézipari vagy ipari használatra tervezték. A termékre semmilyen garanciát nem vállalunk, ha kisipari, kézipari vagy ipari, valamint ezekkel egyenértékű tevékenységekhez használja.

Az üzemeltetési útmutatóban használt jelzőszavak magyarázata:

⚠ VESZÉLY

Ez a jelzőszó olyan közvetlenül fenyegető veszélyes helyzetre utal, amely súlyos sérülést vagy halálos balesetet okoz, ha nem kerülik el.

⚠ FIGYELMEZTETÉS

Ez a jelzőszó olyan lehetséges veszélyhelyzetre utal, amely súlyos sérülést vagy halálos balesetet okozhat, ha nem kerülik el.

⚠ VIGYÁZAT

Ez a jelzőszó olyan lehetséges veszélyhelyzetre utal, amely csekélyebb vagy könnyebb sérülést okozhat, ha nem kerülik el.

FIGYELEM

Ez a jelzőszó olyan lehetséges veszélyhelyzetre utal, amely anyagi járt okozhat a termékben vagy más vagyontárgyakban/tulajdonban, ha nem kerülik el.

5 Biztonsági utasítások

Az elektromos szerszámokra vonatkozó általános biztonsági utasítások

⚠ FIGYELMEZTETÉS

Olvassa el az összes biztonsági utasítást, egyéb utasítást, ábrát és műszaki adatot, melyet az elektromos szerszámhoz mellékeltek.

A következő útmutatások betartásának elmulasztása áramütést, tüzet és/vagy súlyos sérüléseket okozhat.

Az összes biztonsági utasítást és útmutatót őrizze meg későbbi használat céljából.

A biztonsági utasításokban használt „elektromos szerszám” fogalom a hálózatról üzemeltetett elektromos szerszámokra (hálózati vezetékkel), illetve az akkumulátorral üzemeltetett elektromos szerszámokra (hálózati vezeték nélkül) vonatkozik.

5.1 Általános biztonsági utasítások

- A készüléket nem használhatják gyermekek, valamint korlátozott testi, érzékelési vagy szellemi képességű személyek, akik híján vannak a kellő tapasztalatnak és tudásnak, illetve nem ismerik a gép kezelését ismertető útmutatók előírásait; mindemellett a helyben érvényes előírások korlátozhatják a kezelő életkorát is.
- Gyermekek nem játszhatnak a készülékkel.
- A tisztítást és a felhasználói karbantartást gyermekek nem végezhetik el.

FIGYELEM

Elektromos készülékek használatakor az elektromos áramütés, a sérülés- és tűzveszély elleni védelem érdekében tartsa be a következő alapvető biztonsági intézkedéseket:

5.2 Így kerülhetők el a balesetek és a sérülések

- Soha ne hagyja felügyelet nélkül az üzemkész terméket a munkaterületen.
- A termékkel embereket és állatokat nem szabad porszívózni.
- Működés közben soha ne irányítsa a terméket és a fúvókákat saját magára vagy más személyekre, főleg ne a szemekre és a fülekre. Sérülésveszély áll fenn.

- Ne szívjon fel forró, izzó, gyúlékony, robbanásveszélyes vagy veszélyes anyagokat. Ezek közé tartozik többek között a forró hamu, benzin, oldószerek, savak és lúgok.
Tűz- és sérülésveszély áll fenn.

- Rendszeresen ellenőrizze, hogy nem sérült-e a termék vagy valamelyik tartozék. Ne használjon sérült terméket vagy tartozékokat.

5.3 Így kerülhetők el az áramütés okozta balesetek és sérülések

- Kapcsolja ki a terméket, ha:
 - nem használja, nem szállítja, vagy felügyelet nélkül hagyja.
 - ellenőrzi vagy tisztítja a terméket, illetve amikor eltömődést hárít el.
 - tisztítási vagy karbantartási munkát tervez végezni, illetve tartozékok cseréjé;
 - ha a készülék idegen testtel ütközött, vagy rendkívüli vibráció észlelhető.
- Ne merítse a terméket vízbe, és ne üzemeltesse nedves környezetben.
- A terméket a tisztításhoz semmi esetre se merítse vízbe vagy más folyadékba.
- Ne fogja meg a terméket nedves vagy vizes kézzel.

5.4 Így kerülheti el, hogy termék megsérüljön, és ezért személyi sérülés következzen be

- Győződjön meg arról, hogy a termék megfelelően van-e összeszerelve, és a szűrők megfelelő helyzetben vannak-e.
- Ne használja a gépet szűrő nélkül. A termék megsérülhet.
- Csak a szervizközpontunk által szállított és ajánlott eredeti pótalkatrészeket és tartozékokat használjon (lásd „Pótalkatrészek/tartozékok”). Idegen alkatrészek beszerelése a garanciaigény azonnali elvesztésével jár.
- A javításokat csak hivatalos szervizközpontokban végeztesse el.
- Kövesse a termék tisztítására és karbantartására vonatkozó utasításokat.
- A terméket biztonságos és száraz helyen tárolja, gyermekek számára nem elérhető távolságban.

Fennmaradó kockázatok

A termék korszerű műszaki színvonalon, az elismert biztonságtechnikai előírások szerint készült. A munkavégzés során azonban ennek ellenére is felléphetnek fennmaradó kockázatok.

- Nem előírászerű villamos csatlakozóvezetékek használatakor áramütés veszélye áll fenn.
- Emellett fennállhatnak olyan, nem nyilvánvaló fennmaradó kockázatok is, melyek minden elővigyázatosság ellenére sem szüntethetők meg.
- A fennmaradó kockázatok minimálisra csökkenthetők azonban a „Biztonsági utasítások”, a „Rendeltetészerű használat” és a kezelési útmutató együttes betartásával.
- Kerülje a termék véletlen üzembe helyezését.

- Amikor üzemel a termék, tartsa távol a kezét a munkaterülettől.
- Tartsa be a kezelési útmutatóban előírt karbantartási és biztonsági utasításokat.

FIGYELMEZTETÉS

Ez az elektromos szerszám üzem közben elektromágneses mezőt hoz létre. Ez a mező bizonyos körülmények között negatív hatással lehet az aktív vagy passzív orvosi implantátumokra. A komoly és súlyos sérülések kockázatának elkerülése érdekében javasoljuk, hogy az orvosi implantátummal rendelkező személyek az elektromos szerszám használata előtt keressék fel orvosukat és implantátumuk gyártóját.

6 Műszaki adatok

Névleges feszültség	220-240 V~/ 50/60 Hz
Névleges teljesítmény	1500 W
Védelmi osztály	I
Védelmi fokozat	IPX4
Hálózati csatlakozóvezeték hossza	6 m
Tartály térfogata	kb. 30 l
szívóteljesítmény	20 kPA
Max. Levegőáram	40 l/s
Tömlőhossz Ø 32 mm	kb. 3 m
Tömlőhossz Ø 21,5 mm	kb. 1 m
Termékjelző max. teljesítménye	2000 W
Tömeg	kb. 7,6 kg

A műszaki változtatás jogát fenntartjuk!

7 Kicsomagolás

FIGYELMEZTETÉS

A termék és a csomagolóanyag nem játékszer!

Ne engedje, hogy a gyermekek a műanyag zacskókkal, fóliákkal és apró részekkel játszanak! Lenyelés és fulladás veszélye áll fenn!

- Nyissa ki a csomagolást, és óvatosan vegye ki a terméket.
- Távolítsa el a csomagolóanyagot, valamint a csomagolási/szállítási biztosítókat (ha vannak).
- Ellenőrizze a szállított elemek hiánytalanságát.
- Ellenőrizze, nem szenvedett-e a termék és a tartozékok szállítási sérüléseket. Az esetleges sérüléseket azonnal jelentse a terméket kiszállító szállítványozónak. Utólagos reklamációkat nem fogadunk el.
- Lehetőleg a jótállási idő lejártáig őrizze meg a csomagolást.
- A használatba vétel előtt ismerkedjen meg a termékkel a kezelési útmutató alapján.
- Tartozékként, valamint kopó- és pótalkatrészként csak eredeti alkatrészeket használjon. Pótalkatrészeket szakkereskedőjénél vásárolhat.
- Rendelésnél adja meg a cikkszámot, valamint a termék típusát és gyártási évét.

8 Összeszerelés

FIGYELMEZTETÉS

Sérülésveszély!

Csak az után dugja be a hálózati csatlakozót a csatlakozójzatba, hogy a terméket már előkészítette a használatra.

- Állítsa a terméket sík és vízszintes felületre.

8.1 Rögzítse és vegye le a tartályfedelelet (2) (2., 3. ábra)

Vegye le a tartályfedelelet:

1. A tartályfedél (2) eltávolítása előtt vegye ki a fűvókákat (16/17/19/20), tömlőt (12/15) és az elszívó adaptort (18) a tartályfedél (2) tartóiból (2a).
2. Oldja ki a reteszeket (3a).
3. Emelje le a tartályfedelelet (2) a tartályról (3).

A tartályfedél felszerelése:

1. Helyezze a tartályfedelelet (2) a tartályra (3).
2. Rögzítse a tartályfedelelet (2) a reteszekkel (3a). Ügyeljen arra, hogy a reteszek (3a) a tartályfedél (2) mélyedéseiben helyezkedjenek el.

8.2 Szerelje fel a tartályt (3) az alapállványra (4). (4. ábra)

1. Helyezze a tartályt (3) az alapállványra (4).
2. Nyomja a tartályt (3) enyhén az alapállványra (4).
3. Győződjön meg arról, hogy az alapállvány (4) reteszei reteszelnének a tartályba (3).

8.3 A görgők (5) felszerelése (5. ábra)

1. Vegye le a tartályfedelelet (2) a 8.1 fejezetben leírtak szerint.
2. Helyezze a tartályt (3) egy szilárd felületre úgy, hogy az alja felfelé nézzen.
3. Helyezze be a görgőket (5) az alapállványon (4) található szerelőfuratokba (4b).
4. Enyhe nyomással nyomja be a görgőket (5) a szerelőfuratokba (4b).
5. Fordítsa fel a tartályt (3), és helyezze a görgőkre (5).

8.4 Szűrők és szűrőzsákok (1, 2. ábra)

A terméket a következő szűrőkkel és szűrőzsákokkal szállítjuk:

Papír szűrőzsák (21)

- Száraz porszívózás

Habszivacs szűrő (22)

- Nedves szívótisztítás

Szűrőpatron (23)

- Finompor száraz porszívózása

Megjegyzés:

1. A szűrők és szűrőzsákok felszereléséhez/eltávolításához távolítsa el a tartályfedelelet (2) a 8.1 fejezetben leírtak szerint.
2. A tartályfedelelet (2) mindig fejjel lefelé helyezze.

3. A kívánt szűrő vagy szűrőzsák felszerelése/lebontása után helyezze vissza a tartályfedelelet (2) a tartályra (3).

8.4.1 A papír szűrőzsák (21) felszerelése/leszerelése (6. ábra)

Leszerelés:

1. Távolítsa el a papír szűrőzsákot (21) a szívócsatlakozó (7) rúdjáról (7a).

Felszerelés:

1. Helyezze a papír szűrőzsákot (21) a tartályba (3) a szívócsatlakozón (7) lévő rúdra (7a).
2. Ellenőrizze, hogy a papír szűrőzsák (21) megfelelően van-e felszerelve, és hogy a tömítőgyűrű (21a) teljesen körülöleli-e a szívócsatlakozó (7) rúdját (7a).

8.4.2 A habszivacs szűrő (22) felszerelése /leszerelése (7. ábra)

Leszerelés:

1. Húzza le a habszivacs szűrőt (22) a szűrőkosárról (11).

Felszerelés:

1. Húzza rá a habszivacs szűrőt (22) a szűrőkosárra (11).
2. Ellenőrizze, hogy a habszivacs szűrő (22) helyesen van-e felszerelve, és teljesen körülöleli-e a szűrőkosarat (11).

8.4.3 A szűrőpatron (23) felszerelése/leszerelése (8. ábra)

Leszerelés:

1. Forgassa el a szűrőpatront (23) az óramutató járásával ellentétes irányba, majd vegye le a szűrőkosárról (11).
Ügyeljen a szűrőkosárban (11) található fülek és a szűrőpatronon (23) lévő kivágások helyes illeszkedésére.

Felszerelés:

1. Csúsztassa a szűrőpatront (23) egészen a szűrőkosárra (11).
2. Forgassa el a szűrőpatront (23) az óramutató járásának megfelelő irányba, amíg teljesen be nem pattan a tartályfedélbe (2).
Ügyeljen a szűrőkosárban (11) található fülek és a szűrőpatronon (23) lévő kivágások helyes illeszkedésére.
3. Ellenőrizze, hogy a szűrőpatron (23) megfelelően van-e beszerelve, és teljesen körülöleli-e a szűrőkosarat (11).

8.5 Csatlakoztassa a szívótömlőt (12)

8.5.1 Szívási funkció (9. ábra)

1. Tolja a tömlőcsatlakozót (12a) egészen a szívócsatlakozóba (7).
2. Forgassa a tömlőcsatlakozót (12a) az óramutató járásával megegyező irányba, amíg teljesen be nem kapcsolódik.
3. A tömlőcsatlakozó (12a) enyhe meghúzásával ellenőrizze, hogy a szívótömlő (12) megfelelően van-e felszerelve.

8.5.2 Fűvási funkció (10. ábra)

1. Tolja a tömlőcsatlakozót (12a) egészen a fűvócsatlakozóba (10).
2. Forgassa a tömlőcsatlakozót (12a) az óramutató járásával megegyező irányba, amíg teljesen be nem kapcsolódik.
3. A tömlőcsatlakozó (12a) enyhe meghúzásával ellenőrizze, hogy a szívótömlő (12) megfelelően van-e felszerelve.

8.6 Csatlakoztassa le a szívótömlőt (12) (9., 10. ábra)

Csatlakoztassa le a szívótömlőt (12) a szívócsatlakozóról (7) vagy a fűvócsatlakozóról (10):

1. Fordítsa el a tömlőcsatlakozót (12a) az óramutató járásával ellentétes irányba.
2. Húzza ki a tömlőcsatlakozót (12a) a szívócsatlakozóból (12) vagy a fűvócsatlakozóból (10).

8.7 Fűvókák (16/17/19/20) és teleszkópos cső (14) tárolása (2., 11. ábra)

1. A fűvókákat (16/17/19/20) és a teleszkópos csövet (14) a tartályfedél (2) és az alapkeret (4) tartóiban (2a/4a) tárolhatja.

8.8 Teleszkópos cső (14) csatlakoztatása (12. ábra)

Megjegyzés:

A teleszkópos csőnek köszönhetően a terméket saját testmagasságának megfelelően állíthatja be.

1. Csatlakoztassa a teleszkópos csövet (14) a kézifogantúhoz (13).
2. A teleszkópos cső (14) kihúzásához nyomja előre a kireteszelő gombot (14a), és tartsa ebben a helyzetben.
3. Húzza a teleszkópos csövet (14) a kívánt hosszúságúra, és engedje ki ismét a kireteszelő gombot (14a).

8.9 A különböző fűvókák (16/17/19/20), az elszívó adapter (18) és a szívótömlő (15) használata (2., 12., 13. ábra)

Shívótömlő (15):

- Kis készülékek használatához. Ehhez szükség esetén használja a szívóadaptert (18).
- A réstisztító fejjel (19) vagy az autófűvókával (20) kombinálva a szívótömlő (15) nehezen hozzáférhető területek tisztítására alkalmas. A kisebb átmérőnek köszönhetően a szívótömlő (15) rugalmasabb és könnyebben manőverezhető, ami megkönnyíti a munkát szűk helyeken, például autó belső tereiben, műhelyekben vagy kis sarkokban.

Padlófűvóka (16/17):

- Szilárd és folyékony anyagok porszívózása közepes és nagy felületeken, szőnyegekben vagy padlószőnyegekben.

- A padlófűvókát (16/17) a teleszkópos csőhöz (14) vagy közvetlenül a kézifogantúhoz (13) csatlakoztatva lehet használni.
- Szükség esetén hosszabbítók nélkül is használható.

Elszívó adapter (18)

- Az elszívó adapter (18) több átmérővel rendelkezik, amelyek lehetővé teszik különböző szerszámok egyszerű csatlakoztatását egy nedves-száraz porszívóhoz.

Réstisztító fej (19):

- Szilárd anyagok és folyadékok porszívózása fugákban, sarkokban, radiátorokban és nehezen hozzáférhető helyeken.
- A réstisztító fejet (19) a teleszkópos csővel (14), a szívótömlővel (15) vagy közvetlenül a kézifogantúval (13) kombinálva lehet használni.

Autófűvóka (20):

- Szilárd anyagok és folyadékok felszívása ülésekről, szőnyegekről és szűk résekből, például az autólüléseken közül vagy a lábtérből.
- Az autófűvókát (20) a teleszkópos csővel (14), a szívótömlővel (15) vagy közvetlenül a kézifogantúval (13) kombinálva lehet használni.

8.9.1 Szívótömlő (15) csatlakoztatása (13. ábra)

1. Csatlakoztassa a szívótömlőt (15) a kézifogantúhoz (13).

8.9.2 A fűvóka csatlakoztatása (12., 13. ábra)

1. Csatlakoztassa a kívánt fűvókát (16/17/19/20) a kézifogantúhoz (13), a teleszkópos csőhöz (14) vagy a szívótömlőhöz (15).
2. Vegye ki a fűvókát (16/17/19/20), ha előrefelé lehúzza a szívótömlőről (15), a teleszkópos csőről (14) vagy a kézifogantúról (13).

9 Kezelés

A termék rozsdamentes acél tartállyal van felszerelve. A görgők lehetővé teszik a termék nagyfokú manőverezhetőségét. Nedves porszívózás esetén a szívóvegyő áramlását egy biztonsági úszózelep kapcsolja le, amikor a tartály megtelt. A termék fűvó funkcióval is rendelkezik. A kezelőelemek működését lásd a következő leírásokban.

FIGYELEM

Mielőtt üzembe helyezné a terméket, feltétlenül szerelje össze teljesen!

⚠ FIGYELMEZTETÉS

Sérülésveszély!

Csak az után dugja be a hálózati csatlakozót a csatlakozóaljzatba, hogy a terméket már előkészítette a használatra.

FIGYELEM

Szűrő nélkül ne használja!

9.1 A termék be-/kikapcsolása (1. ábra)

Bekapcsolás

1. Dugja a hálózati csatlakozót megfelelően biztosított hálózati csatlakozóaljzatba.
2. Kapcsolja be a terméket az I. állásba állítva a be-/kikapcsolót (9).

Kikapcsolás

1. A be-/kikapcsoló (9) „0” helyzetbe állításával kapcsolja ki a terméket.

9.2 Termék és elektromos szerszám be-/kikapcsolása (1. ábra)

Megjegyzés:

Használja az elszívó adaptert (18), hogy különböző termékeket megfelelő csatlakozóátmérővel a szivótömlőhöz (12) csatlakoztasson.

Bekapcsolás

1. Dugja a hálózati csatlakozót megfelelően biztosított hálózati csatlakozóaljzatba.
2. Csatlakoztasson egy elektromos szerszámot* a termékaljzathoz (8).
3. Állítsa a be-/kikapcsolót (9) II állásba.
4. Ha az elektromos szerszámot* bekapcsolja, a termék automatikusan bekapcsol.

Kikapcsolás

1. Kapcsolja ki az elektromos szerszámot*. A termék kb. 6-7 másodperces késleltetés után automatikusan kikapcsol.

* = nem feltétlenül tartoznak a szállított elemek közé!

10 Munkavégzési utasítások

10.1 Szívási funkció

⚠ FIGYELMEZTETÉS
A géppel tilos izzó parazsat vagy gyúlékony, illetve egészségre ártalmas anyagot felszívni. Sérülésveszély áll fenn!

FIGYELEM
A finom por, mint a cement, a korom és a gipsz túl finom szemcséjű ahhoz, hogy fel lehessen szívni a géppel. Fennáll a kockázata, hogy bejut a motorba, és kárt tesz benne.

FIGYELEM
Szűrő nélkül ne használja!

- Állítsa a terméket sík és vízszintes felületre.
- Ne szívjon fel forró, izzó, gyúlékony, robbanásveszélyes vagy veszélyes anyagokat. Ezek közé tartozik többek között a forró hamu, benzin, oldószerek, savak és lúgok. Tűz- és sérülésveszély áll fenn.
- Melegedés esetén kapcsolja ki a terméket, és húzza ki a hálózati dugót. Hagyja lehűlni a terméket a szabadban, felülyelet mellett.

- A tartályt legfeljebb félig töltsen meg, hogy a biztonsági úszószelep (11a) mindig szabadon maradjon (1. ábra).

1. Csatlakoztassa a tömlőcsatlakozót (12a) a szivócsatlakozóhoz (7) (lásd: 8.5.1).
2. Kapcsolja be a terméket (lásd 9.1 vagy 9.2).

10.1.1 Száraz porszívózás (1, 2, 12. ábra)

Megjegyzés:

Ne használjon nedves vagy nyirkos terméket száraz porszívózáshoz!

1. Helyezze be a papír szűrőzsákot (21) a tartályba (3) (lásd 8.4.1).
2. Szerelje fel a szűrőpatront (23) (lásd 8.4.3).
3. Csatlakoztassa a tömlőcsatlakozót (12a) a szivócsatlakozóhoz (7) (lásd 8.5.1).
4. Csatlakoztassa a teleszkópos csövet (14) a kézifogantyúhoz (13) (lásd 8.8). Csatlakoztassa a teleszkópos csövet (14) és az egyik fűvókát (16/19/20).

Porszívózás az asztal magasságában vagy zárt térben:

Járjon el a 8.9 részben leírtak szerint.

5. Fogja meg a szivótömlőt (12) a markolatnál (13).
6. Kapcsolja be a terméket (lásd 9.1 vagy 9.2).
7. Porszívózza fel a tisztítandó területet, vagy használja a terméket egy elektromos szerszámmal*.
8. Szükség esetén állítsa be a szivóteljesítményt a fogantyún (13) lévő csúszka (13a) előre és hátra csúsztatásával.
9. Kapcsolja ki a terméket (lásd 9.1 vagy 9.2).

* = nem feltétlenül tartoznak a szállított elemek közé!

10.1.2 Nedves porszívózás (1., 2. ábra)

Megjegyzés:

A szűrőkosárba beépített úszó biztosítja, hogy a szivócsatorna automatikusan lezáródjon, amint a tartály eléri maximális befogadóképességét. Ebben az esetben a terméket ki kell kapcsolni, és a tartályt ki kell üríteni, mielőtt a működést folytatni lehet.

1. Ürítse ki a tartályt (3) a nedves porszívózás előtt (lásd 11.1.1).
 2. A tartály (3) nem alkalmas folyadékok tárolására. Ürítse ki a tartályt (3) a nedves porszívózás után (lásd 11.1.2).
 3. Távolítsa el a papír szűrőzsákot (21) vagy a szűrőpatront (23) a tartályból (3) (lásd 8.4.1 vagy 8.4.3).
 4. Helyezze fel a habsvivacs szűrőt (22) (lásd 8.4.2).
 5. Csatlakoztassa a tömlőcsatlakozót (12a) a szivócsatlakozóhoz (7) (lásd 10.1).
 6. Csatlakoztassa a teleszkópos csövet (14) a kézifogantyúhoz (13) (lásd 8.8). Csatlakoztassa a teleszkópos csövet (14) és az egyik fűvókát (17/19/20).
- Porszívózás asztalmagasságban vagy szűk helyeken:**
- A A különböző fűvókák (16/17/19/20), az elszívó adapter (18) és a szivótömlő (15) használata (2., 12., 13. ábra), ▶ Oldal 108 részben leírtak szerint.
7. Fogja meg a szivótömlőt (12) a markolatnál (13).

8. Kapcsolja be a terméket (lásd 9.1 vagy 9.2).
9. Porszívózza ki a tisztítandó területet.
10. Kapcsolja ki a terméket (lásd 9.1).
11. Tisztítsa meg a terméket (lásd 11.1).

10.2 Fúvó funkció

⚠ FIGYELMEZTETÉS

Sérülésveszély!

Ha a légáramot emberek, állatok vagy tárgyak felé irányítja, az sérülést és kárt okozhat.

- Irányítsa a légáramot Öntől távolabb.
- Soha ne irányítsa a légáramot más emberekre, állatokra vagy tárgyakra.
- Ne fújjon el kemény tárgyakat, például köveket vagy ágakat.

1. Helyezze be a papír szűrőzsákokat (21) a tartályba (3) (lásd 8.4.1).
2. Szerelje fel a habszivacs szűrőt (22) vagy a szűrőpatront (23) (lásd 8.4.2 vagy 8.4.3).
3. Helyezze a tömlőcsatlakozót (12a) a fúvócsatlakozóra (10) (lásd 8.5.2).
Csatlakoztassa igény szerint az egyik fúvókát (19/20) (lásd 8.9.2).
4. Fogja meg a szívótömlőt (12) a markolatnál (13).
5. Kapcsolja be a terméket (lásd 9.1).
6. Fúvasson le egy felületet vagy tárgyakat.
7. Kapcsolja ki a terméket (lásd 9.1).
8. Csatlakoztassa a szívótömlőt a szívócsatlakozóhoz (6) (lásd 8.5.1).

11 Tisztítás és karbantartás

⚠ FIGYELMEZTETÉS

Azokat a javítási és karbantartási munkálatokat, melyeket a jelen üzemeltetési útmutató nem ismertet, végeztesse el szakműhelyben. Csak eredeti pótalkatrészeket használjon.

⚠ FIGYELMEZTETÉS

A nem megfelelő karbantartási vagy tisztítási munkák sérüléseket okozhatnak!

⚠ FIGYELMEZTETÉS

Tisztítási, javítási és karbantartási munkálatok során a termék váratlanul beindulhat, ami sérüléseket és égési sérüléseket okozhat.

- Kapcsolja ki a terméket.
- Húzza ki a hálózati csatlakozót.
- Hagyja kihűlni a terméket.

11.1 Tisztítás

1. A terméket a tisztításhoz semmi esetre se merítse vízbe vagy más folyadékba.
2. Soha ne permetezze le vízzel a terméket.

3. A védőberendezéseket, levegőnyílásokat és a motorházat tartsa portól és szennyeződéstől mentesen, amennyire csak lehetséges. Dörzsölje le a terméket tiszta ronggyal*, vagy fúvassa ki alacsony nyomású sűrített* levegővel. Azt javasoljuk, hogy a terméket minden használat után rögtön tisztítsa meg.
 4. A szellőzőnyílásoknak mindig szabadon átjárhatónak kell lenniük.
 5. Ne használjon tisztító- vagy oldószereket; ezek kikezdehetnek a termék műanyag alkatrészeit. Ügyeljen arra, hogy ne juthasson víz a termék belsejébe.
- * = nem feltétlenül tartoznak a szállított elemek közé!

11.1.1 A tartály (3) ürítése (1. ábra)

⚠ FIGYELMEZTETÉS

Használat előtt és után ürítse ki és tisztítsa meg a terméket, hogy elkerülje a tűzveszélyes anyagok termékben történő felhalmozódását.

1. Távolítsa el a tartályfedelelet (2) a tartályról (3) a 8.1 című fejezetben leírtak szerint.
2. Ürítse ki a tartályt (3).

11.1.2 Tartály (3) ürítése nedves porszívózás után (1., 14. ábra)

1. Nedves szennyeződés esetén nyissa ki a lefolyófedelelet (6), hogy a felszívott folyadék ki tudjon folyni.
2. Emelje meg a terméket a hordozófogantyúnál (1), és enyhén döntse meg, hogy a folyadékmaradványokat kiöntse a tartályból (3).
3. Tegye vissza a lefolyófedelelet (6) az ürítőnyílásra. Zárja le az ürítőnyílást azzal, hogy az óramutató járásával megegyező irányba forgatja a lefolyófedelelet (6).
4. Annak biztosítása érdekében, hogy a tartály (3) teljesen üres legyen, járjon el a 11.1.1 részben leírtak szerint.

11.1.3 Habszivacs szűrő (22) és szűrőpatron (23) tisztítása (1., 7., 8. ábra)

Ha a szívóteljesítmény csökken, tisztítsa meg a habszivacs szűrőt (22) vagy a szűrőpatront (23).

Megjegyzés:

Mielőtt visszahelyezi a szűrőt, győződjön meg róla, hogy az száraz.

1. Vegye ki az összes fúvókát (16/17/19/20) és a teleszkópos csövet (14) a tartóból (2a/4b).
2. Vegye le a tartályfedelelet (2) a 8.1 fejezetben leírtak szerint.
3. Fordítsa meg a tartályfedelelet (2).
4. Húzza le a habszivacs szűrőt (22) vagy a szűrőpatront (23) a szűrőkosárról (11).
5. Távolítsa el a port a habszivacs szűrőről (22) vagy a szűrőpatronról (23) rázással vagy szükség esetén öblítéssel.
6. Hagyja a habszivacs szűrőt (22) vagy a szűrőpatront (23) levegőn megszáradni, mielőtt újra felszereli és használja.
7. Helyezze vissza a habszivacs szűrőt (22) vagy a szűrőpatront (23) a szűrőkosárra (11).

8. Zárja le a tartályt (3) a tartályfedéllel (2).

11.1.4 Tisztítsa meg a szűrőbetétet (23) az öntisztító karral (11b) (ábra, 8).

1. Vegye le a tartályfedelelet (2) a 8.1 fejezetben leírtak szerint.
2. Helyezze a szűrőpatronokat (23) 8.4.3 szakaszban leírtak szerint a szűrőkosárra (11).
3. Rögzítse ismét a tartályfedelelet (2) a 8.1 fejezetben leírtak szerint.
4. Csatlakoztassa a terméket egy megfelelő hálózati csatlakozóhoz.
5. Állítsa „I” állásba a be/ki kapcsolót (9).
6. Tartsa a fogantyút (13) az öntisztító karon (11b) úgy, hogy a légáram elzáródjon.
7. Nyomja meg és tartsa lenyomva az öntisztító kart (11b) ötször 3 másodpercig.
8. Ez átfújja levegőt a szűrőbetétén (23), hogy eltávolítsa a maradványokat és a szennyeződéseket.

11.2 Karbantartás

1. Minden használat előtt ellenőrizze a termék nyilvánvaló hiányosságait, pl. a laza, kopott vagy sérült alkatrészeket.
2. Ellenőrizze a burkolatok és biztonsági berendezések épségét és helyes elhelyezkedését. Adott esetben cserélje ki őket.

11.2.1 Papír szűrőzsák (21), habszivacs szűrő (22) vagy szűrőpatron (23) cseréje (2. ábra)

1. Vegye ki az összes fűvókát (16/17/19/20) és a teleszkópos csövet (14) a tartóból (2a/4b).
2. Vegye le a tartályfedelelet (2) a 8.1 fejezetben leírtak szerint.
3. Fordítsa meg a tartályfedelelet (2).
4. Húzza le a habszivacs szűrőt (22) vagy a szűrőpatront (23) a szűrőkosárról (11), vagy távolítsa el a papír szűrőzsákokat (21) a tartóról (7a).
5. A papír szűrőzsák (21) cseréjéhez járjon el 8.4.1 alatt leírtak szerint.
6. Helyezze fel a habszivacs szűrőt (22) a szűrőkosárra (11) 8.4.2 fejezetben leírtak szerint.
7. Helyezze fel az új szűrőpatront (23) a szűrőkosárra (11), a 8.4.3 részben leírtak szerint.
8. Zárja vissza a tartályt (3) a tartályfedéllel (7).

12 Tárolás és szállítás



FIGYELMEZTETÉS

Sérülésveszély és égési sérülések veszélye!

A termék váratlanul beindulhat, ami sérülést okozhat.

- Tisztítási és karbantartási munkálatok előtt mindig kapcsolja ki a motort.
- Hagyja kihűlni a motort.
- Húzza ki a hálózati csatlakozót.

- Teljesen ürítse ki a terméket.

- Tisztítsa meg a terméket, és vizsgálja meg, hogy nem sérült-e.

12.1 Tárolás

A terméket és annak tartozékait sötét, száraz és fagymentes, valamint gyermekek számára hozzáférhetetlen helyen tárolja.

Az optimális tárolási hőmérséklet 5 °C és 30 °C között van.

A terméket az eredeti csomagolásban tárolja.

Letakarással védje a terméket a portól és a nedvességtől.

A kezelési útmutatót a termék mellett tárolja.

12.2 Szállítás

1. Szállításhoz válassza le a terméket a villamos hálózatról, és tegye egy másik, arra szolgáló helyre.
2. A terméket csak az erre szolgáló fogantyúnál fogva szabad emelni vagy szállítani.
3. Emelje meg a terméket a lépcsőkön vagy akadályokon történő szállításhoz.
4. Hogy megakadályozza a károsodásokat és a sérüléseket, a készüléket szállítás közben biztosítsa a járműben felborulás és elcsúszás ellen.

13 Elektromos csatlakozás

A telepített villanymotor üzemkész állapotban van csatlakoztatva. A csatlakozás megfelel a vonatkozó VDE és DIN előírásoknak. Az ügyfél által biztosított hálózati csatlakozásnak, valamint az alkalmazott hosszabbító vezetéknek meg kell felelnie ezen előírásoknak.

13.1 Sérült elektromos csatlakozóvezetékek

Az elektromos csatlakozóvezetékek szigetelése gyakran sérülnek.

Ennek okai a következők:

- megnymódások, ha a csatlakozóvezetékeket ablak- vagy ajtónyílásokon vezetni át,
- törési helyek a csatlakozóvezeték szakszerűtlen rögzítése vagy elvezetése miatt,
- nyíródási helyek a csatlakozóvezetéken való áthajtás miatt,
- a szigetelés sérülései, amikor a vezetéket kirántják a fali csatlakozóaljzatból,
- Repedések a szigetelés öregedése miatt.

Ilyen sérült elektromos csatlakozóvezetékeket nem szabad használni, mivel a szigetelés sérülései miatt életveszélyesek.

Rendszeresen ellenőrizze, nem sérültek-e az elektromos csatlakozóvezetékek. Ügyeljen arra, hogy a csatlakozóvezeték az ellenőrzéskor ne legyen a villamos hálózatra csatlakoztatva.

Az elektromos csatlakozóvezetékeknek meg kell felelniük a vonatkozó VDE- és DIN-előírásoknak. Csak azonos jelölésű csatlakozó vezetékeket használjon.

A csatlakozókábelen kötelező a nyomtatott típusmegnevezés megléte.

A sérült vagy meghibásodott hálózati csatlakozóvezeték cseréjére vonatkozó biztonsági utasítások

Y csatlakoztatási mód

Ha le kell cserélni a hálózati csatlakozóvezetékét, a biztonsági kockázatok elkerülése érdekében ezt a gyártóval vagy annak képviselőjével kell elvégeztetni.

13.2 Fontos megjegyzések

A motor túlterhelés esetén magától lekapcsol. Ha lehűlt (ennek időtartama változó), a motor ismét bekapcsolható.

13.3 Váltóáramú motor

Az elektromos szerelvények csatlakoztatását és javítását csak villamossági szakember végezheti.

- A hálózati feszültség értéke 220 V – 240 V~ kell legyen.
- A hosszabbító vezeték legfeljebb 25 m hosszú lehet, és legalább 1,5 négyzetmilliméter keresztmetszettel kell rendelkezzen.

14 Javítások és pótalkatrészek rendelése

Javítás vagy karbantartás után bizonyosodjon meg róla, hogy minden biztonságtechnikai alkatrészt felhelyezett, és azok kifogástalan állapotban vannak. A sérülésveszélyes alkatrészeket tartsa más személyek és gyerekek számára nem hozzáférhető helyen.

15 Hibaelhárítás

A következő táblázat bemutatja a hibák tüneteit, és ismerteti azok elhárításának módját arra az esetre, ha az Ön által vásárolt termék nem működne megfelelően. Ha a problémát ezzel nem sikerül beazonosítani és orvosolni, forduljon az illetékes szervizhez.

Üzemzavar	Lehetséges ok	Megoldás
A termék nem jár.	A termék ki van kapcsolva. Ki van kapcsolva a be-/kikapcsoló.	Kapcsolja be a terméket a be-/kikapcsolóval.
	Megsérült a hálózati csatlakozóvezeték.	Kapcsolja ki a terméket, és válassza le a hálózatról. Ellenőrizze, hogy nem sérült-e a hálózati csatlakozóvezeték. Szükség esetén cseréltesse le a hálózati csatlakozóvezetékét arra illetékes szakemberrel.
	A be-/kikapcsoló hibás.	Forduljon szerviz ügyfélszolgálatunkhoz.
	Meghibásodott a motor.	
A termék szaggatottan működik.	Hibás a feszültségellátás.	Ellenőrizze a villamos berendezést, hogy az adatai megegyeznek-e a típus táblán feltüntetett értékekkel.
	Belső érintkezési hiba.	Forduljon szerviz ügyfélszolgálatunkhoz.
	A be-/kikapcsoló hibás.	
	A tartály nincs lezárva.	Zárja le a tartályt.
	A tartály megtelt.	Ürítse ki a tartályt.
	A levegő útja elzáródott.	Ellenőrizze a következő részek dugulását, és szüntesse meg a dugulásokat: <ul style="list-style-type: none"> • Tartály • Szívótümlő • Teleszkópos cső
A szűrőpatron vagy a habzivacs szűrő eltömődött.	Tisztítsa meg a szűrőpatront vagy a habzivacs szűrőt.	

FIGYELEM

A termékfelelősségről szóló törvény szerint nem felelünk azokért a károkért, amelyek szakszerűtlen javítás vagy nem eredeti pótalkatrészek használata miatt keletkeznek.

Bízzon meg egy vevőszolgálatot vagy egy illetékes szakembert. Ez vonatkozik a tartozékokra is.

Pótalkatrészeket és tartozékokat szervizközpontunktól vásárolhat. Ehhez skenelje be a címlapon található QR-kódot.

Csatlakoztatások és javítások

Az elektromos szerelvények csatlakoztatását és javítását csak villamossági szakember végezheti.

14.1 Pótalkatrész rendelése

Pótalkatrész rendelése esetén a következő adatokat kell megadni:

- Típusmegnevezés
- Cikkszám
- A típus táblája adatai

14.2 Szervizinformációk

Vegye figyelembe, hogy ennél a terméknel a következő alkatrészek használata vagy természetes kopásnak kitett elemek, illetve a következő alkatrészekre használható anyagokként van szükség.

Kopóalkatrészek*: Papír szűrőzsák, habzivacs szűrő, szűrőpatron

* = nem tartozik a szállított elemek közé!

Üzemzavar	Lehetséges ok	Megoldás
A szívóteljesítmény a szűrőpatron vagy a habszivacs szűrő tisztítása után is csökken.	A szűrőpatron vagy a habszivacs szűrő sérült.	Cserélje ki a szűrőpatront vagy a habszivacs szűrőt.
A termék túlmelegedett.	A szűrőpatron vagy a habszivacs szűrő eltömődött.	Tisztítsa meg a szűrőpatront vagy a habszivacs szűrőt.
	A papír szűrőzsák tele van.	Cserélje ki a papír szűrőzsákokat.
Por távozik a termékből.	A tartályfedél nem megfelelően lett felszerelve.	Szerelje fel helyesen a tartályfedelet.
A beszívott anyagot a gép a tartály fedelénél újra kifújja.	A habszivacs szűrő vagy a szűrőpatron megsérült.	Cserélje ki a habszivacs szűrőt vagy a szűrőpatront.
	Nincs rendelkezésre álló szűrő.	Helyezzen be egy szűrőt.

16 Ártalmatlanítás és újrahasznosítás

A csomagolásra vonatkozó megjegyzések



A csomagolóanyagok újrahasznosíthatók. Kérjük, ártalmatlanítsa a csomagolásokat környezetbarát módon.

Megjegyzések az elektromos és elektronikai berendezések ártalmatlanításáról (törvényi rendelkezések)



A leselejtezett elektromos és elektronikai berendezések nem minősülnek kommunális hulladéknak, hanem szelektíven gyűjtendőek, illetve le kell adni őket ártalmatlanításra!

- A leselejtezett akkumulátorokat és elemeket, melyek nincsenek rögzítet módon telepítve a készülékbe, leadás előtt roncsolásmentesen el kell távolítani! Ezek ártalmatlanítását az akkumulátorok hulladékkezelésére vonatkozó törvény szabályozza.
- Az elektromos és elektronikai berendezések tulajdonosát, illetve használóját törvény kötelezi a berendezések leadására az élettartamuk lejártával.
- A végfelhasználó saját maga viseli a felelősséget adatainak törléséért az ártalmatlanítandó készülékről!
- Az áthúzott kuka ikonja arra utal, hogy a leselejtezett elektromos és elektronikai berendezések nem minősülnek kommunális hulladéknak, és külön kell őket ártalmatlanítani.
- A leselejtezett elektromos és elektronikai berendezéseket az alábbi átvevőhelyeken lehet díjmentesen leadni újrahasznosításra:
 - Önkormányzati hulladékszigetek és gyűjtőhelyek (kerületi, illetve települési hulladékudvarok)
 - Az elektronikai berendezés vásárlásának helyszíne (telephellyel rendelkező vagy online forgalmazó), amennyiben a kereskedő kötelezhető a visszavételre, vagy önkéntesen vállalja azt.
 - Készülékfajtánként legfeljebb három darab, 25 cm-t elhosszúságot meg nem haladó leselejtezett berendezést anélkül lehet térítésmentesen visszavinni a gyártónak, hogy előtte új készüléket vásárolt volna nála, illetve ugyanígy leadhatja őket az Ön közelében található illetékes gyűjtőhelyen is.

– A gyártók és forgalmazók további, kiegészítő visszavételi rendelkezéseiről az adott szolgáltató ügyfélszolgálatán tájékozódhat.

- Ha magánháztartásába kiszállítással rendelt új elektronikai berendezést a gyártótól, akkor végfelhasználóként a gyártótól kérheti a régi berendezés díjtalan elszállítását. Ennek érdekében vegye fel a kapcsolatot a gyártó ügyfélszolgálatával.
- A fentebb közöltek csak azokra a berendezésekre vonatkoznak, melyeket az Európai Unióban telepítettek és értékesítettek, és így a 2012/19/EU európai irányelv hatálya alá tartoznak. Az Európai Unión kívüli országban a fentiekől eltérő rendelkezések vonatkozhatnak a leselejtezett elektromos és elektronikai berendezések ártalmatlanítására.

17 EU megfelelési nyilatkozat

Az eredeti megfelelési nyilatkozat fordítása

Gyártó:

Scheppach GmbH
Günzburger Straße 69
D-89335 Ichenhausen

Saját kizárólagos felelősségünkre kijelentjük, hogy az itt ismertetett termék megfelel az érvényes irányelveknek és szabványoknak.

Márka: **SCHEPPACH**
Termék **Elektromos nedves/száraz porszívó –**
megnevezése: **VC30 Premium**
Cikksz. **5907746901**

EU-irányelvek:

2014/30/EU, 2011/65/EU*, 2014/35/EU,

* A nyilatkozat fent megnevezett tárgya teljesíti az Európai Parlament és Tanács 2011. június 8-i, egyes veszélyes anyagok elektromos és elektronikus berendezésekben való alkalmazásának korlátozásáról szóló 2011/65/EU irányelvnek előírásait.

Alkalmazott szabványok:

EN 60335-1:2012+AC:2014+A11:2014+A13:2017+A1:2019+A2:2019+A14:2019+A15:2021+A16:2023;
EN 60335-2-2:2010+A11:2012+A1:2013;
EN 62233:2008; EN 61000-3-3:2013+A1:2019+A2:2021;
EN IEC 61000-3-2:2019+A1:2021;
EN IEC 55014-1:2021;
EN IEC 55014-2:2021;

A dokumentáció felelőse:

Dawid Hudzik
Günzburger Str. 69
D-89335 Ichenhausen
Ichenhausen, 19.12.2024

Simon Schünk
Division Manager Product Center





Andreas Pecher
Head of Project Management

Spis treści

1	Wprowadzenie	115
2	Opis produktu (rys. 1-14)	115
3	Zakres dostawy (rys. 2)	116
4	Użytkowanie zgodne z przeznaczeniem	116
5	Wskazówki dotyczące bezpieczeństwa	116
6	Dane techniczne	117
7	Rozpakowanie	118
8	Montaż	118
9	Obsługa	120
10	Wskazówki dotyczące pracy	120
11	Czyszczenie i konserwacja	121
12	Przechowywanie i transport	122
13	Przyłącze elektryczne	123
14	Naprawa i zamawianie części zamiennych	123
15	Pomoc dotycząca usterek	124
16	Utylizacja i ponowne wykorzystanie	124
17	Deklaracja zgodności UE	125
18	Rysunek eksplozji	271

Objaśnienie symboli na produkcie

Zastosowanie symboli w niniejszym podręczniku ma za zadanie zwrócić uwagę na możliwe ryzyka. Symbole bezpieczeństwa i ich objaśnienia muszą być dokładnie rozumiane. Same ostrzeżenia nie powodują usunięcia ryzyka i nie mogą zastąpić prawidłowych środków ochrony przed wypadkami.

	Przed uruchomieniem należy przeczytać niniejszą instrukcję eksploatacji i przestrzegać wskazówek dotyczących bezpieczeństwa!
	Produkt jest zgodny z obowiązującymi europejskimi dyrektywami.
	Produkt jest zgodny z obowiązującymi serbskimi dyrektywami.

1 Wprowadzenie

Producent:

Schepbach GmbH
Günzburger Straße 69
D-89335 Ichenhausen

Szanowny Kliencie

Życzymy dużo satysfakcji i powodzenia podczas pracy z nowym produktem.

Wskazówka:

Zgodnie z obowiązującą ustawą o odpowiedzialności cywilnej za produkt, producent nie odpowiada za szkody powstałe przy tym produkcie lub przez ten produkt w przypadku:

- Nieprawidłowej obróbki
- Nieprzestrzeganie instrukcji obsługi

- Napraw przeprowadzanych przez osoby trzecie, nie-autoryzowanych specjalistów
- montażu i wymiany na nieoryginalne części zamienne
- zastosowania niezgodnego z przeznaczeniem
- Awarie instalacji elektrycznej w przypadku nieprzestrzegania przepisów elektrycznych oraz postanowień VDE 0100, DIN 57113 / VDE0113.

Przestrzegać:

Instrukcja obsługi jest częścią niniejszego produktu.

Zawiera ona ważne wskazówki dotyczące bezpiecznej, fachowej i ekonomicznej pracy z niniejszym produktem, sposobu unikania zagrożeń, oszczędności kosztów napraw, redukcji czasów przestoju i zwiększenia niezawodności i żywotności produktu. Dodatkowo oprócz zasad bezpieczeństwa zawartych w niniejszej instrukcji obsługi należy przestrzegać przepisów danego kraju obowiązujących dla eksploatacji produktu.

Przed użyciem produktu zapoznać się ze wszystkimi wskazówkami dotyczącymi obsługi i bezpieczeństwa. Eksploatować produkt tylko zgodnie z opisem i dla podanych obszarów zastosowania. Instrukcję obsługi należy przechowywać w bezpiecznym miejscu, a w przypadku przekazywania produktu osobom trzecim należy przekazać wszystkie dokumenty.

2 Opis produktu (rys. 1-14)

1. Uchwyt nośny
2. Pokrywa zbiornika
- 2a. Mocowanie
3. Zbiornik
- 3a. Blokady
4. Stelaż podstawowy
- 4a. Uchwyty
- 4b. Otwory montażowe
5. Rolki
6. Pokrywa spustowa
7. Przyłącze ssące
- 7a. Pręt
8. Gniazdo wtykowe produktu
9. Włącznik/wyłącznik
10. Przyłącze nadmuchowe
11. Kosz filtracyjny
- 11a. Pływakowy zawór bezpieczeństwa
- 11b. Dźwignia samoczyszcząca
12. Wąż ssący
- 12a. Złącze węża
13. Rękojeść
- 13a. Suwak
14. Rura teleskopowa
- 14a. Przycisk zwalniający
15. Wąż ssący
16. Dysza podłogowa (odkurzanie na sucho)
17. Dysza podłogowa (odkurzanie na mokro)
18. Adapter do odsysania
19. Dysza do fug
20. Dysza samochodowa
21. Worek z filtrem papierowym
- 21a. Pierścienie uszczelniający
22. Filtr piankowy
23. Wkład do filtra
24. Pokrowiec do przechowywania

3 Zakres dostawy (rys. 2)

Poz.	Liczba	Oznaczenie
4.	1 x	Stelaż podstawowy
5.	4 x	Rolki
12.	1 x	Wąż ssący (3 m/Ø 32 mm)
14.	1 x	Rura teleskopowa
15.	1 x	Wąż ssący (1 m/Ø 21,5 mm)
16.	1 x	Dysza podłogowa (odkurzanie na suchu)
17.	1 x	Dysza podłogowa (odkurzanie na mokro)
18.	1 x	Adapter do odsysania
19.	1 x	Dysza do fug
20.	1 x	Dysza samochodowa
21.	1 x	Worek z filtrem papierowym
22.	1 x	Filtr piankowy
23.	1 x	Wkład do filtra
24.	1 x	Pokrowiec do przechowywania
	1 x	Elektryczny odkurzacz do pracy na mokro / suchu
	1 x	Instrukcja eksploatacji

4 Użytkowanie zgodne z przeznaczeniem

Odkurzacz do pracy na mokro / suchu jest przystosowany do odkurzania na mokro i suchu przy zastosowaniu odpowiedniego filtra. Produkt nie jest przeznaczony do zasysania materiałów palnych, wybuchowych lub zagrażających zdrowiu.

Produkt wolno użytkować wyłącznie zgodnie z jego przeznaczeniem. Każde inne użycie wykraczające poza to jest niezgodne z przeznaczeniem. Za wynikające z tego szkody i obrażenia wszelkiego rodzaju odpowiada użytkownik, a nie producent.

Do zgodnego z przeznaczeniem wykorzystywania zalicza się również przestrzeganie wskazówek dotyczących bezpieczeństwa, a także instrukcji montażu i wskazówek dot. eksploatacji, zawartych w instrukcji obsługi.

Osoby używające i konserwujące produkt muszą dobrze znać jej działanie oraz zostać poinformowane o ewentualnych zagrożeniach.

Samowolne modyfikacje produktu wykluczają odpowiedzialność producenta za spowodowane tym szkody.

Produktu wolno użytkować wyłącznie z oryginalnymi częściami i oryginalnym wyposażeniem producenta.

Przestrzegać przepisów producenta dotyczących bezpieczeństwa, pracy i konserwacji oraz wymiarów podanych w rozdziale Dane techniczne.

Należy pamiętać, że zgodnie z przeznaczeniem nasze produkty nie zostały skonstruowane do użytku komercyjnego, rzemieślniczego lub przemysłowego. Nie ponosimy odpowiedzialności w przypadku, gdy produkt jest stosowany w zakładach komercyjnych, rzemieślniczych i przemysłowych oraz do podobnych działalności.

Objaśnienie słów sygnałowych w instrukcji eksploatacji

⚠ ZAGROŻENIE

Słowo sygnalizacyjne oznaczające sytuację bezpośredniego niebezpieczeństwa, która, jeśli jej się nie uniknie, spowoduje śmierć lub poważne obrażenia ciała.

⚠ OSTRZEŻENIE

Słowo sygnalizacyjne oznaczające sytuację potencjalnego niebezpieczeństwa, która, jeśli jej się nie uniknie, może spowodować śmierć lub poważne obrażenia ciała.

⚠ OSTROŻNIE

Słowo sygnalizacyjne oznaczające sytuację potencjalnego niebezpieczeństwa, która, jeśli jej się nie uniknie, może spowodować niewielkie lub umiarkowane obrażenia ciała.

UWAGA

Słowo sygnalizacyjne oznaczające sytuację potencjalnego niebezpieczeństwa, która, jeśli jej się nie uniknie, może spowodować uszkodzenie produktu lub własności/posiadanego mienia.

5 Wskazówki dotyczące bezpieczeństwa

Ogólne wskazówki dotyczące bezpieczeństwa dla elektronarzędzi

⚠ OSTRZEŻENIE

Należy przeczytać wszystkie wskazówki dotyczące bezpieczeństwa i instrukcje oraz przestudiować wszystkie ilustracje i parametry techniczne dostarczone wraz z niniejszym narzędziem elektrycznym.

Nieprzestrzeganie poniższych wskazówek bezpieczeństwa i instrukcji może doprowadzić do porażenia prądem, pożaru i/lub poważnych obrażeń.

Przechowywać na przysłość wszystkie wskazówki dotyczące bezpieczeństwa i instrukcje.

Używany we wskazówkach dotyczące bezpieczeństwa termin „narzędzie elektryczne” odnosi się do elektronarzędzi zasilanych z sieci (z przewodem sieciowym) lub do narzędzi elektrycznych zasilanych za pomocą akumulatora (bez przewodu sieciowego).

5.1 Ogólne wskazówki dotyczące bezpieczeństwa

- Dzieciom, osobom o ograniczonych zdolnościach fizycznych, sensorycznych lub umysłowych, bądź osobom niedysponującym dostatecznym doświadczeniem i wiedzą lub takim, które nie zapoznały się z instrukcją obsługi danej maszyny zabrania się użytkowania maszyny, przy czym lokalne przepisy mogą również określać wiek użytkownika.
- Dzieci nie powinny bawić się produktem.
- Czyszczenie i konserwacja nie może być przeprowadzana przez dzieci.

UWAGA

Podczas użytkowania urządzeń elektrycznych należy przestrzegać następujących środków bezpieczeństwa, zabezpieczających przed porażeniem prądem elektrycznym, zagrożeniem obrażeniami i pożarem:

5.2 Poniższe zasady pozwalają uniknąć wypadków i obrażeń

- Nigdy nie pozostawiać działającego produktu na stanowisku pracy bez nadzoru.
- Produktem nie wolno odkurzać ludzi ani zwierząt.
- Podczas pracy nie wolno kierować produktu ani dysz w stronę siebie ani innych osób, a w szczególności w stronę oczu i uszu. Istnieje niebezpieczeństwo odniesienia obrażeń.
- Nie wolno odkurzać gorących, żarzących się, łatwopalnych, wybuchowych lub niebezpiecznych substancji. Należą do nich gorący popiół, benzyna, rozpuszczalniki, kwasy lub zasady. Istnieje niebezpieczeństwo pożaru i obrażeń.
- Należy regularnie sprawdzać produkt i akcesoria pod kątem uszkodzeń. Nie używać uszkodzonego produktu lub wyposażenia.

5.3 Poniższe zasady pozwalają uniknąć wypadków i obrażeń w wyniku porażenia prądem elektrycznym

- Wylączyć produkt, gdy:
 - produkt nie jest używany, jest transportowany lub jest pozostawiony bez nadzoru.
 - produkt jest poddawany kontroli, jest czyszczony lub usuwane są blokady.
 - Przeprowadzić czyszczenie, konserwację lub wymianę akcesoriów.
 - po zetknięciu się z ciałami obcymi lub przy nietypowych drganiach.
- Nie zanurzać produktu w wodzie i nie używać go w wilgotnym środowisku.
- W celu czyszczenia nie zanurzać produktu w wodzie lub innych cieczach.
- Nie należy chwytać produktu mokrymi lub wilgotnymi rękami!

5.4 Poniższe zasady pozwalają uniknąć uszkodzeń produktu i ewentualnie wynikających z nich szkód na osobach

- Upewnić się, że produkt jest prawidłowo zmontowany, a filtry znajdują się we właściwej pozycji.
- Nie wolno pracować bez filtrów. Może to spowodować uszkodzenie produktu.
- Należy używać wyłącznie oryginalnych części zamiennych i akcesoriów (patrz „Części zamienne/akcesoria”) dostarczonych i zalecanych przez nasz punkt serwisowy. Stosowanie części innych producentów prowadzi do natychmiastowej utraty prawa do roszczeń z tytułu gwarancji.
- Naprawy należy zlecać wyłącznie naszym autoryzowanym punktom serwisowym.
- Należy postępować zgodnie ze wskazówkami dotyczącymi czyszczenia i konserwacji produktu.
- Produkt przechowywać w suchym miejscu i poza zasięgiem dzieci.

Ryzyka szczątkowe

Produkt został skonstruowany zgodnie z najnowszym stanem techniki i uznanymi zasadami bezpieczeństwa technicznego. Jednak podczas pracy mogą się pojawić poszczególne ryzyka szczątkowe.

- Zagrożenie zdrowia spowodowane prądem w przypadku stosowania nieprawidłowych elektrycznych przewodów przyłączeniowych.
- Ponadto, pomimo wszelkich podjętych kroków, mogą się pojawić ukryte ryzyka szczątkowe.
- Ryzyka szczątkowe można zminimalizować przestrzegając rozdziału „Wskazówki bezpieczeństwa” oraz „Użytkowanie zgodnie z przeznaczeniem”, jak i całej instrukcji obsługi.
- Nie dopuszczać do niezamierzonego uruchomienia produktu.
- Nie zbliżać rąk do obszaru roboczego, gdy produkt jest uruchomiony.
- Przestrzegać zalecanych wskazówek konserwacji i bezpieczeństwa, zawartych w instrukcji obsługi.

OSTRZEŻENIE

Niniejsze elektronarzędzie wytwarza podczas pracy pole elektromagnetyczne. Pole to może w pewnych okolicznościach wpływać negatywnie na aktywne lub pasywne implanty medyczne. W celu zmniejszenia ryzyka poważnych lub śmiertelnych obrażeń, osobom z implantami medycznymi przed użyciem narzędzia elektrycznego zalecamy konsultację z lekarzem i producentem.

6 Dane techniczne

Napięcie znamionowe	220-240 V~/ 50/60 Hz
Moc znamionowa	1500 W
Klasa ochrony	I
Stopień ochrony	IPX4

Długość przewód przyłączeniowy do sieci	6 m
Pojemność zbiornika	ok. 30 l
Wydajność ssania	20 kPa
Maks. strumień powietrza	40 l/s
Długość węża Ø 32mm	ok. 3 m
Długość węża Ø 21,5mm	ok. 1 m
Maks. moc gniazda wtykowego produktu	2000 W
Waga	ok. 7,6 kg

Zmiany techniczne zastrzeżone!

7 Rozpakowanie

⚠ OSTRZEŻENIE

Produkt i materiały opakowaniowe nie mogą służyć jako zabawka dla dzieci!

Dzieciom nie wolno bawić się workami z tworzywa sztucznego, foliami i drobnymi elementami! Istnieje niebezpieczeństwo połknięcia i uduszenia!

- Otworzyć opakowanie i wyjąć ostrożnie produkt.
- Usunąć materiał opakowaniowy oraz zabezpieczenia opakowania/transportowe (jeśli występują).
- Sprawdzić, czy zakres dostawy jest kompletny.
- Sprawdzić produkt i elementy wyposażenia pod kątem uszkodzeń w trakcie transportu. Wszelkie szkody zgłosić niezwłocznie firmie przewozowej, która dostarczyła produkt. Późniejsze reklamacje nie będą uznawane.
- W miarę możliwości zachować opakowanie do zakończenia okresu gwarancyjnego.
- Przed zastosowaniem produktu zapoznać się z nim na podstawie instrukcji obsługi.
- W przypadku akcesoriów i części zużywalnych i zamiennych stosować wyłącznie oryginalne części. Części zamienne można nabyć u swojego dystrybutora.
- Przy zamówieniach podawać nasze numery artykułów oraz typ i rok produkcji produktu.

8 Montaż

⚠ OSTRZEŻENIE

Niebezpieczeństwo odniesienia obrażeń!

Wtyczkę sieciową należy wkładać do gniazda dopiero wtedy, gdy produkt jest gotowy do użycia.

- Umieścić produkt na płaskiej, równej powierzchni.

8.1 Mocowanie i zdejmowanie pokrywy zbiornika (2) (rys. 2, 3)

Zdejmowanie pokrywy zbiornika:

1. Przed zdjęciem pokrywy zbiornika (2) należy wyjąć wszystkie dysze (16/17/19/20), węże (12/15) i adapter do odsysania (18) z uchwytów (2a) na pokrywie zbiornika (2).
2. Zwolnić blokady (3a).
3. Podnieść pokrywę zbiornika (2) ze zbiornika (3).

Mocowanie pokrywy zbiornika:

1. Umieścić pokrywę zbiornika (2) na zbiorniku (3).
2. Zabezpieczyć pokrywę zbiornika (2) za pomocą blokad (3a). Upewnić się, że blokady (3a) są osadzone we wgłębieniach na pokrywie zbiornika (2).

8.2 Montaż zbiornika (3) na stelażu podstawowym (4) (rys. 4)

1. Umieścić zbiornik (3) na stelażu podstawowym (4).
2. Lekko docisnąć zbiornik (3) do stelażu podstawowego (4).
3. Upewnić się, że blokady stelażu podstawowego (4) zatrzasknęły się na zbiorniku (3).

8.3 Montaż rolek (5) (rys. 5)

1. Zdjąć pokrywę zbiornika (2) w sposób opisany w punkcie 8.1.
2. Umieścić zbiornik (3) na twardej powierzchni spodem do góry.
3. Włożyć rolki (5) do otworów montażowych (4b) znajdujących się na stelażu podstawowym (4).
4. Lekko wcisnąć rolki (5) w otwory montażowe (4b).
5. Odwrócić zbiornik (3) i umieścić go na rolkach (5).

8.4 Filtry i worki filtracyjne (rys. 1, 2)

W zakresie dostawy produktu znajdują się następujące filtry i worki filtracyjne:

Worek z filtrem papierowym (21)

- Odkurzanie na sucho

Filtr piankowy (22)

- Ssanie na mokro

Wkład do filtra (23)

- Odkurzanie na sucho drobnego pyłu

Wskazówka:

1. Aby zamontować/zdemontować filtry i worki filtracyjne, należy zdjąć pokrywę zbiornika (2) w sposób opisany w punkcie 8.1.
2. Pokrywę zbiornika (2) należy zawsze odkładać do góry nogami.
3. Po zamontowaniu/zdemontowaniużądanego filtra lub worka filtracyjnego założyć pokrywę zbiornika (2) na zbiornik (3).

8.4.1 Montaż/demontaż worka z filtrem papierowym (21) (rys. 6)

Demontaż:

1. Zdjąć worek z filtrem papierowym (21) z pręta (7a) na przyłączy ssącym (7).

Montaż:

1. Umieścić worek z filtrem papierowym (21) wewnątrz zbiornika (3) na pręcie (7a) przyłączy ssącego (7).
2. Sprawdzić, czy worek z filtrem papierowym (21) jest prawidłowo zainstalowany i czy pierścien uszczelniający (21a) całkowicie obejmuje pręt (7a) na przyłączy ssącym (7).

8.4.2 Montaż/demontaż filtra piankowego (22) (rys. 7)

Demontaż:

1. Zdjąć filtr piankowy (22) z kosza filtra (11).

Montaż:

1. Naciągnąć filtr piankowy (22) na kosz filtra (11).
2. Sprawdzić, czy filtr piankowy (22) jest prawidłowo zamontowany i całkowicie otacza kosz filtra (11).

8.4.3 Montaż/demontaż wkładu do filtra (23) (rys. 8)

Demontaż:

1. Obrócić wkład do filtra (23) w kierunku przeciwnym do ruchu wskazówek zegara i wyjąć go z kosza filtra (11). Upewnić się, że występy w koszu filtra (11) i wgłębienia we wkładzie do filtra (23) są prawidłowo wyrównane.

Montaż:

1. Wsunąć wkład do filtra (23) do końca na kosz filtra (11).
2. Obrócić wkład do filtra (23) w kierunku zgodnym z ruchem wskazówek zegara, aż zostanie całkowicie zatrzaśnięty w pokrywie zbiornika (2). Upewnić się, że występy w koszu filtra (11) i wgłębienia we wkładzie do filtra (23) są prawidłowo wyrównane.
3. Sprawdzić, czy wkład do filtra (23) jest prawidłowo zamontowany i całkowicie otacza kosz filtra (11).

8.5 Podłączanie węża ssącego (12)

8.5.1 Funkcja ssania (rys. 9)

1. Wcisnąć złącze węża (12a) do końca w przyłączy ssące (7).
2. Obracać złącze węża (12a) w kierunku zgodnym z ruchem wskazówek zegara aż do całkowitego zatrzaśnięcia.
3. Sprawdzić, czy wąż ssący (12) jest prawidłowo zamontowany, pociągając lekko za złącze węża (12a).

8.5.2 Funkcja nadmuchu (rys. 10)

1. Wcisnąć złącze węża (12a) do końca w przyłączy nadmuchowe (10).
2. Obracać złącze węża (12a) w kierunku zgodnym z ruchem wskazówek zegara aż do całkowitego zatrzaśnięcia.
3. Sprawdzić, czy wąż ssący (12) jest prawidłowo zamontowany, pociągając lekko za złącze węża (12a).

8.6 Odłączanie węża ssącego (12) (rys. 9, 10)

Odłączanie węża ssącego (12) od przyłącza ssącego (7) lub przyłącza nadmuchowego (10):

1. Obrócić złącze węża (12a) w kierunku przeciwnym do ruchu wskazówek zegara.
2. Wyciągnąć złącze węża (12a) z przyłącza ssącego (12) lub przyłącza nadmuchowego (10).

8.7 Przechowywanie dysz (16/17/19/20) i rury teleskopowej (14) (rys. 2, 11)

1. Dysze (16/17/19/20) i rurę teleskopową (14) można przechowywać w uchwytach (2a/4a) na pokrywie zbiornika (2) i na steżu podstawowym (4).

8.8 Zakładanie rury teleskopowej (14) (rys. 12)

Wskazówka:

Rura teleskopowa umożliwia dostosowanie produktu do indywidualnych rozmiarów.

1. Podłączyć rurę teleskopową (14) do uchwytu (13).
2. Aby wysunąć rurę teleskopową (14), należy nacisnąć przycisk zwalnający (14a) do przodu i przytrzymać go w tej pozycji.
3. Założyć rurę teleskopową (14) na żadaną długość i ponownie zwolnić przycisk zwalnający (14a).

8.9 Stosowanie różnych dysz (16/17/19/20), adaptera do odsysania (18) i węża ssącego (15) (rys. 2, 12, 13)

Wąż ssący (15):

- Do użytku z małymi urządzeniami. W razie potrzeby należy użyć adaptera do odsysania (18).
- W połączeniu z dyszą do fug (19) lub dyszą automatyczną (20), wąż ssący (15) nadaje się do czyszczenia trudno dostępnych miejsc. Dzięki mniejszej średnicy wąż ssący (15) jest bardziej elastyczny i łatwiejszy w manewrowaniu, co ułatwia pracę w ciasnych przestrzeniach, takich jak wnętrza samochodów, warsztaty lub małe narożniki.

Dysza podłogowa (16/17):

- Do odkurzania ciał stałych i cieczy na średnich i dużych powierzchniach, dywanach lub matach podłogowych.
- Dysza podłogowa (16/17) może być zamocowana i używana z rurą teleskopową (14) lub bezpośrednio na uchwycie (13).
- W razie potrzeby można jej również używać bez klinów przedłużających.

Adapter do odsysania (18)

- Stopniowany adapter do odsysania (18) ma kilka średnic, które ułatwiają podłączanie różnych narzędzi do odkurzacza do pracy na mokro/sucho.

Dysza do fug (19):

- Do odkurzania ciał stałych i cieczy w szczelinach, narożnikach, grzejnikach i trudno dostępnych miejscach.
- Dysza do fug (19) może być zamocowana i używana razem z rurą teleskopową (14), wężem ssącym (15) lub bezpośrednio na uchwycie (13).

Dysza samochodowa (20):

- Odkurzanie ciał stałych i cieczy na siedzeniach, dywanach i w wąskich przestrzeniach, na przykład między fotelami samochodowymi i w przestrzeni na nogi.
- Dysza samochodowa (20) może być mocowana i używana razem z rurą teleskopową (14), wężem ssącym (15) lub bezpośrednio na uchwycie (13).

8.9.1 Zakładanie węża ssącego (15) (rys. 13)

1. Podłączyć wąż ssący (15) do uchwytu (13).

8.9.2 Nakładanie dyszy (rys. 12, 13)

1. Założyć odpowiednią dyszę (16/17/19/20) na uchwyt (13), rurę teleskopową (14) lub wąż ssący (15).
2. Zdejmij dyszę (16/17/19/20), wyciągając ją do przodu z węża ssącego (15), rury teleskopowej (14) lub uchwytu (13).

9 Obsługa

Produkt jest wyposażony w zbiornik ze stali nierdzewnej. Rolki zapewniają zwrotność produktu. W przypadku odkurzenia na mokro strumień powietrza zasysającego jest wyłączany przez pływakowy zawór bezpieczeństwa, gdy zbiornik jest pełny. Produkt posiada również funkcję nadmuchu.

Informacje na temat funkcji jednostek sterujących znajdują się w poniższych opisach.

UWAGA

Przed uruchomieniem produkt należy całkowicie zmontować!

⚠ OSTRZEŻENIE

Niebezpieczeństwo odniesienia obrażeń!

Wtyczkę sieciową należy wkładać do gniazda dopiero wtedy, gdy produkt jest gotowy do użycia.

UWAGA

Nie używać bez filtra!

9.1 Włączanie/wyłączanie produktu (rys. 1)

Włączanie

1. Włożyć wtyczkę sieciową do gniazda sieciowego z odpowiednim bezpiecznikiem.
2. Włączyć produkt, ustawiając włącznik/wyłącznik (9) na pozycję I.

Wyłączanie

1. Wyłączyć produkt, ustawiając włącznik/wyłącznik (9) na pozycję 0.

9.2 Włączanie/włączanie produktu i elektronarzędzia (rys. 1)

Wskazówka:

Za pomocą adaptera do odsysania (18) podłączyć różne produkty o odpowiedniej średnicy do węża ssącego (12).

Włączanie

1. Włożyć wtyczkę sieciową do gniazda sieciowego z odpowiednim bezpiecznikiem.
2. Podłączyć narzędzie elektryczne* do gniazda produktu (8).
3. Ustawić włącznik/wyłącznik (9) w pozycji II.
4. Po włączeniu narzędzia elektrycznego* produkt włączy się automatycznie.

Wyłączanie

1. Wyłączyć narzędzie elektryczne*. Produkt wyłączy się automatycznie po upływie około 6 do 7 sekund.

* = opcjonalnie w zakresie dostawy!

10 Wskazówki dotyczące pracy

10.1 Funkcja ssania

⚠ OSTRZEŻENIE

Zabrania się zasysania żarzącego się popiołu i łatwopalnych, niebezpiecznych substancji. Istnieje niebezpieczeństwo odniesienia obrażeń!

UWAGA

Drobny pył, na przykład z cementu, sadzy i gipsu, jest zbyt drobny, aby go zassać. Istnieje ryzyko przedostania się go do silnika i jego uszkodzenia.

UWAGA

Nie używać bez filtra!

- Umieścić produkt na płaskiej, równej powierzchni.
- Nie wolno odkurzać gorących, żarzących się, łatwopalnych, wybuchowych lub niebezpiecznych substancji. Należą do nich gorący popiół, benzyna, rozpuszczalniki, kwasy lub zasady. Istnieje niebezpieczeństwo pożaru i obrażeń.
- W razie nagrzania się, należy natychmiast wyłączyć produkt i odłączyć wtyczkę sieciową. Pozostawić produkt do ostygnięcia na zewnątrz pod nadzorem.
- Zbiornik należy napełniać nie więcej niż do połowy, tak aby pływakowy zawór bezpieczeństwa (11a) zawsze pozostawał wolny (rys. 1).

1. Podłączyć złącze węża (12a) do przyłącza ssącego (7) (patrz 8.5.1).
2. Włączyć produkt (patrz 9.1 lub 9.2).

10.1.1 Odkurzenie na sucho (rys. 1, 2, 12)

Wskazówka:

Nie używać mokrego lub wilgotnego produktu do odkurzenia na sucho!

1. Włożyć worek z filtrem papierowym (21) do zbiornika (3) (patrz 8.4.1).
 2. Założyć wkład do filtra (23) (patrz 8.4.3).
 3. Podłączyć złącze węża (12a) do przyłącza ssania (7) (patrz 8.5.1).
 4. Podłączyć rurę teleskopową (14) do uchwytu (13) (patrz 8.8). Podłączyć rurę teleskopową (14) oraz jedną z dysz (16/ 19/20).
- Odkurzenie na wysokości stołu lub w wąskich pomieszczeniach:**
Postępować zgodnie z opisem w 8.9.
5. Przytrzymać mocno uchwyt (13) węża ssącego (12).
 6. Włączyć produkt (patrz 9.1 lub 9.2).
 7. Odkurzyć czyszczony obszar lub użyć produktu z narzędziem elektrycznym*.

8. Ewentualnie dopasować moc ssania przesuwając popychacz (13a) na uchwycie(13) do przodu lub do tyłu.
9. Wyłączyć produkt (patrz 9.1 lub 9.2).

* = opcjonalnie w zakresie dostawy!

10.1.2 Odkurzanie na mokro (rys. 1, 2)

Wskazówka:

Pływak zintegrowany z koszem filtra zapewnia automatyczne zamknięcie kanału ssącego, gdy tylko zbiornik osiągnie maksymalną pojemność. W takim przypadku produkt musi zostać wyłączony, a zbiornik opróżniony przed kontynuowaniem pracy.

1. Opróżnić zbiornik (3) przed rozpoczęciem odkurzania na mokro (patrz 11.1.1).
2. Zbiornik (3) nie nadaje się do przechowywania płynów.
Po zakończeniu odkurzania na mokro opróżnić zbiornik (3) (patrz 11.1.2).

3. Wyjąć worek z filtrem papierowym (21) lub wkład do filtra (23) ze zbiornika (3) (patrz 8.4.1 lub 8.4.3).

4. Założyć filtr piankowy (22) (patrz 8.4.2).

5. Podłączyć złącze węża (12a) do przyłącza ssącego (7) (patrz 10.1).

6. Podłączyć rurę teleskopową (14) do uchwytu (13) (patrz 8.8).

Podłączyć rurę teleskopową (14) i jedną z dysz (17/19/20).

Odkurzanie na wysokości stołu lub w wąskich przestrzeniach:

Postępować zgodnie z opisem w rozdziale *Stosowanie różnych dysz (16/17/19/20), adaptera do odsysania (18) i węża ssącego (15) (rys. 2, 12, 13),*
 ▶ Strona 119.

7. Przytrzymać mocno uchwyt (13) węża ssącego (12).
8. Włączyć produkt (patrz 9.1 lub 9.2).
9. Odkurzyć obszar przeznaczony do sprzątania.
10. Wyłączyć produkt (patrz 9.1)).
11. Wyczyścić produkt (patrz 11.1).

10.2 Funkcja nadmuchu

⚠ OSTRZEŻENIE

Niebezpieczeństwo odniesienia obrażeń!

Skierowanie strumienia powietrza na ludzi, zwierzęta lub przedmioty może spowodować obrażenia i uszkodzenia.

- Skierować strumień powietrza z dala od siebie.
- Nigdy nie należy kierować strumienia powietrza na inne osoby, zwierzęta lub przedmioty.
- Nie należy zdmuchiwać ciężkich przedmiotów, takich jak kamienie lub gałęzie.

1. Włożyć worek z filtrem papierowym (21) do zbiornika (3) (patrz 8.4.1).
2. Założyć filtr piankowy (22) lub wkład do filtra (23) (patrz 8.4.2 lub 8.4.3).
3. Podłączyć złącze węża (12a) do przyłącza nadmuchowego (10) (patrz 8.5.2).
Podłączyć dyszę (19/20) zgodnie z wymaganiami (patrz 8.9.2).

4. Przytrzymać mocno uchwyt (13) węża ssącego (12).
5. Włączyć produkt (patrz 9.1).
6. Przedmuchać powierzchnię lub przedmioty.
7. Wyłączyć produkt (patrz 9.1).
8. Podłączyć wąż ssący do przyłącza ssącego (6) (patrz 8.5.1).

11 Czyszczenie i konserwacja

⚠ OSTRZEŻENIE

Prace naprawcze i konserwacyjne, które nie są opisane w niniejszej instrukcji eksploatacji, należy zlecać wyspecjalizowanemu warsztatowi. Stosować wyłącznie oryginalne części zamienne.

⚠ OSTRZEŻENIE

Nieprawidłowa konserwacja lub czyszczenie może spowodować obrażenia!

⚠ OSTRZEŻENIE

Podczas czyszczenia, napraw i konserwacji produkt może się niespodziewanie uruchomić, powodując obrażenia i oparzenia.

- Wyłączyć produkt.
- Wyciągnąć wtyczkę sieciową.
- Pozostawić produkt do schłodzenia.

11.1 Czyszczenie

1. W celu czyszczenia nie zanurzać produktu w wodzie lub innych cieczach.
2. Nie należy spryskiwać produktu wodą.
3. W miarę możliwości osłony, szczeliny wentylacyjne i obudowę silnika powinny być wolne od pyłu i zanieczyszczeń. Produkt czyścić czystą ściereczką* lub przedmuchiwać sprężonym powietrzem* pod niskim ciśnieniem. Zalecamy czyszczenie produktu bezpośrednio po każdym użyciu.
4. Otwory wentylacyjne muszą być zawsze drożne.
5. Nie używać detergentów ani rozpuszczalników; mogą one spowodować korozję plastikowych części produktu wykonanych. Zwracać uwagę, aby do wnętrza produktu nie dostała się woda.

* = opcjonalnie w zakresie dostawy!

11.1.1 Opróżnianie zbiornika (3) (rys. 1)

⚠ OSTRZEŻENIE

Produkt należy opróżnić i czyścić przed i po użyciu, aby zapobiec gromadzeniu się w nim materiałów mogących stwarzać zagrożenie pożarowe.

1. Zdjąć pokrywę zbiornika (2) ze zbiornika (3) w sposób opisany w punkcie 8.1.
2. Opróżnić zbiornik (3).

11.1.2 Opróżnianie zbiornika (3) po odkurzeniu na mokro (rys. 1, 14)

1. Gdy zabrudzenia są mokre, należy otworzyć pokrywę spustową (6), aby odessana ciecz mogła spłynąć.
2. Podnieść produkt za rączkę (1) i lekko przechylić, aby wylać resztki płynu ze zbiornika (3).
3. Umieścić pokrywę spustową (6) z powrotem na otworze spustowym. Zamknąć ją, obracając pokrywę spustową (6) w kierunku zgodnym z ruchem wskazówek zegara.
4. Aby upewnić się, że zbiornik (3) jest pusty, należy postępować zgodnie z opisem w 11.1.1.

11.1.3 Czyszczenie filtra piankowego (22) i wkładu do filtra (23) (rys. 1, 7, 8)

Wyczyścić filtr piankowy (22) lub wkład do filtra (23), jeśli moc ssania spadnie.

Wskazówka:

Przed ponownym zamontowaniem filtra upewnić się, że jest on suchy.

1. Wyjąć wszystkie dysze (16/17/19/20) i rurę teleskopową (14) z uchwytu (2a/4b).
2. Zdjąć pokrywę zbiornika (2) w sposób opisany w punkcie 8.1.
3. Odwrócić pokrywę zbiornika (2).
4. Wyciągnąć filtr piankowy (22) lub wkład do filtra (23) z kosza filtra (11).
5. Usunąć kurz z filtra piankowego (22) lub wkładu do filtra (23), wytrzepując go lub myjąc, jeśli to konieczne.
6. Przed ponownym założeniem i użyciem filtra piankowego (22) lub wkładu do filtra (23) należy pozostawić je do wyschnięcia na powietrzu.
7. Ponownie założyć filtr piankowy (22) lub wkład do filtra (23) na kosz filtra (11).
8. Zamknąć zbiornik (3) pokrywą zbiornika (2).

11.1.4 Czyszczenie wkładu filtra (23) za pomocą dźwigni samooczyszczającej (11b) (rys. 8)

1. Zdjąć pokrywę zbiornika (2) w sposób opisany w 8.1.
2. Umieścić wkład filtra (23) na koszu filtra (11) zgodnie z opisem w 8.4.3.
3. Ponownie założyć pokrywę zbiornika (2) (patrz 8.1).
4. Podłączyć wtyczkę sieciową do odpowiedniego źródła zasilania.
5. Ustawić włącznik/wyłącznik (9) w pozycji I.
6. Przytrzymać uchwyt (13) przy dźwigni samooczyszczania (11b), aby zablokować przepływ powietrza.
7. Naciśnąć i przytrzymać dźwignię samooczyszczania (11b) pięć razy przez 3 sekundy za każdym razem.
8. Spowoduje to przedmuch powietrza przez wkład filtra (23) w celu usunięcia pozostałości i zanieczyszczeń.

11.2 Konserwacja

1. Przed każdym użyciem produktu, skontrolować je pod kątem widocznych wad, przykładowo poluzowane, zużyte lub uszkodzone części.

2. Sprawdzać osłony i urządzenia zabezpieczające pod kątem uszkodzeń i prawidłowego zamocowania. W razie potrzeby wymienić je.

11.2.1 Wymiana worka z filtrem papierowym (21), filtra piankowego (22) lub wkładu do filtra (23) (rys. 2)

1. Wyjąć wszystkie dysze (16/17/19/20) i rurę teleskopową (14) z uchwytu (2a/4b).
2. Zdjąć pokrywę zbiornika (2) w sposób opisany w punkcie 8.1.
3. Odwrócić pokrywę zbiornika (2).
4. Wyjąć filtr piankowy (22) lub wkład do filtra (23) z kosza filtra (11) lub usunąć worek z filtrem papierowym (21) z pręta (7a).
5. Aby wymienić worek z filtrem papierowym (21), należy postępować w sposób opisany w punkcie 8.4.1.
6. Założyć nowy filtr piankowy (22) na kosz filtra (11) zgodnie z opisem w 8.4.2.
7. Założyć nowy wkład do filtra (23) na kosz filtra (11) zgodnie z opisem w 8.4.3
8. Ponownie zamknąć zbiornik (3) pokrywą zbiornika (2).

12 Przechowywanie i transport

 OSTRZEŻENIE
<p>Niebezpieczeństwo odniesienia obrażeń i poparzenia!</p> <p>Produkt może nieoczekiwania się uruchomić i doprowadzić do obrażeń.</p> <ul style="list-style-type: none"> – Przed wszelkimi pracami związanymi z czyszczeniem i konserwacją silnik należy wyłączyć. – Poczeekać, aż silnik ostygnie. – Wyciągnąć wtyczkę sieciową.

- Całkowicie opróżnić produkt.
- Wyczyścić i sprawdzić produkt pod kątem uszkodzeń.

12.1 Przechowywanie

Produkt i jego akcesoria należy przechowywać w ciemnym, suchym i zabezpieczonym przed mrozem miejscu, niedostępnym dla dzieci.

Optymalna temperatura przechowywania wynosi od 5°C do 30°C.

Produkt należy przechowywać w oryginalnym opakowaniu.

Przykryć produkt, by chronić je przed pyłem lub wilgocią. Przechowywać instrukcję obsługi produktu.

12.2 Transport

1. Aby przenieść produkt, należy wyjąć wtyczkę z sieci prądowej i umieścić je w innym wyznaczonym miejscu.
2. Produkt może być podnoszony lub transportowany wyłącznie przy użyciu uchwytu do przenoszenia.
3. Podnieść produkt, aby przetransportować go po schodach lub przez przeszkody.
4. W celu zapobiegania uszkodzeniom i obrażeniom, produkt należy zabezpieczyć przed przechyleniem i przesunięciem podczas transportu w pojazdach.

13 Przyłącze elektryczne

Zainstalowany silnik elektryczny jest gotowy do eksploatacji. Przyłącze odpowiada odpowiednim przepisom VDE (Związek Elektryków Niemieckich) oraz normom DIN. Przyłącze sieciowe zapewniane przez klienta oraz zastosowany przewód przedłużający muszą odpowiadać tym przepisom.

13.1 Uszkodzony przewód elektryczny

Na przewodach elektrycznych powstają często uszkodzenia izolacji.

Przyczyną może być:

- miejsca docisku, w przypadku gdy przewody są prowadzone przez szczeliny w oknach lub drzwiach,
- miejsca zagięcia, w przypadku nieprawidłowego zamocowania lub prowadzenia przewodów,
- przecięcia, w przypadku przejechania po przewodach przyłączeniowych,
- uszkodzenia izolacji, w przypadku wrywania z gniazdka ściennego,
- pęknięcia, spowodowane starzeniem się izolacji.

Uszkodzonych przewodów elektrycznych nie wolno używać - ze względu na uszkodzenie izolacji zagrażają życiu.

Przewody elektryczne należy regularnie kontrolować pod kątem uszkodzeń. Pamiętaj, by podczas sprawdzania przewodu przyłączeniowego, nie był on podłączony do sieci prądowej.

Przewody elektryczne muszą odpowiadać właściwym przepisom VDE (Związek Elektryków Niemieckich) oraz normom DIN. Stosować wyłącznie przewody elektryczne tym samym oznaczeniem.

Z zasady należy umieścić nadruk oznaczenia typu na przewodzie.

Wskazówki dotyczące bezpieczeństwa odnoszące się do wymiany uszkodzonych przewodów przyłączeniowych do sieci

Rodzaj przyłącza Y

Jeżeli wymagana jest wymiana przewodu przyłączeniowego do sieci, należy zlecić jego wymianę przez producenta lub jego przedstawiciela, aby uniknąć zagrożeń dla bezpieczeństwa.

13.2 Ważne wskazówki

W przypadku przeciążenia silnika wyłącza się on samoczynnie. Po czasie chłodzenia (zróżnicowany) silnik można ponownie uruchomić.

13.3 Silnik prądu przemiennego

Podłączanie oraz naprawy wyposażenia elektrycznego mogą być przeprowadzane przez wykwalifikowanego elektryka.

- Napięcie sieciowe musi wynosić 220 V – 240V~.
- Przedłużacze o długości 25 m muszą posiadać przekrój wynoszący 1,5 milimetra kwadratowego.

14 Naprawa i zamawianie części zamiennych

Po wykonaniu naprawy i konserwacji upewnić się, że elementy istotne pod kątem bezpieczeństwa technicznego są założone i wykazują nienaganny stan techniczny. Elementy mogące powodować obrażenia przechowywać w miejscu niedostępnym dla innych osób i dzieci.

UWAGA

Zgodnie z ustawą o odpowiedzialności cywilnej za produkt nie ponosi się odpowiedzialności za szkody powstałe wskutek nieprawidłowych napraw lub niestosowania oryginalnych części zamiennych.

Zwrócić się do serwisu klienta lub autoryzowanego specjalisty. Powyższe dotyczy również części akcesoriów.

Części zamienne i wyposażenie można zamówić w naszym punkcie serwisowym. W tym celu zeskanować kod QR znajdujący się na stronie tytułowej.

Przyłącza i naprawy

Podłączanie oraz naprawy wyposażenia elektrycznego mogą być przeprowadzane przez wykwalifikowanego elektryka.

14.1 Zamawianie części zamiennych

Przy zamawianiu części zamiennych należy podać następujące dane:

- Oznaczenie modelu
- Numer artykułu
- Dane z tabliczki znamionowej

14.2 Informacje serwisowe

Należy pamiętać, że w przypadku tego produktu poniższe części podlegają naturalnemu zużyciu lub zużyciu uwarunkowanemu użytkowaniem, bądź są potrzebne jako materiały zużywalne.

Części zużywalne*: Worek z filtrem papierowym, filtr piankowy, wkład do filtra

* = nie wchodzi w zakres dostawy!

15 Pomoc dotycząca usterek

W poniższej tabeli podano oznaki błędów oraz opisano sposób stosowania środków zaradczych, gdy produkt nie pracuje prawidłowo. Jeżeli mimo to nie ma możliwości zlokalizowania i usunięcia problemu, należy zwrócić się do warsztatu serwisowego.

Usterka	Możliwa przyczyna	Środek zaradczy
Produkt nie pracuje.	Produkt wyłączony. Włącznik/wyłącznik wyłączony.	Włączyć produkt za pomocą włącznika/wyłącznika.
	Uszkodzony przewód przyłączeniowy do sieci.	Wyłączyć produkt i odłączyć go od sieci. Skontrolować przewód przyłączeniowy do sieci pod kątem uszkodzenia. W razie potrzeby zlecić wymianę przewodu przyłączeniowego do sieci autoryzowanemu specjalście.
	Uszkodzony włącznik/wyłącznik.	Proszę skontaktować się z naszym działem serwisowym.
	Uszkodzony silnik.	
Produkt pracuje z przerwami.	Nieprawidłowe zasilanie napięciem.	Skontrolować instalację elektryczną pod kątem zgodności z danymi na tabliczce znamionowej.
	Wewnętrzny styk chwiejny.	Proszę skontaktować się z naszym działem serwisowym.
	Uszkodzony włącznik/wyłącznik.	
	Zbiornik nie jest zamknięty.	Zamknąć zbiornik.
	Zbiornik jest pełny.	Opróżnić zbiornik.
	Przepływ powietrza jest zablokowany.	Sprawdzić, czy poniższe części nie są zablokowane i usunąć blokady: <ul style="list-style-type: none"> • Zbiornik • Wąż ssący • Rura teleskopowa
Wkład do filtra lub filtr piankowy jest zatkany.	Wyczyścić wkład do filtra lub filtr piankowy.	
Moc ssania jest również zmniejszona po wyczyszczeniu wkładu do filtra lub filtra piankowego.	Wkład do filtra lub filtr piankowy jest uszkodzony.	Wymienić wkład do filtra lub filtr piankowy.
Produkt jest przegrzany.	Wkład do filtra lub filtr piankowy jest zatkany.	Wyczyścić wkład do filtra lub filtr piankowy.
	Worek z filtrem papierowym jest pełny.	Wymienić worek z filtrem papierowym.
Z produktu wydostaje się kurz.	Pokrywa zbiornika nie została prawidłowo zamontowana.	Prawidłowo zamontować pokrywę zbiornika.
Zassany materiał jest ponownie wydychany przy pokrywaniu zbiornika.	Filtr piankowy lub wkład do filtra są uszkodzone.	Wymienić filtr piankowy lub wkład do filtra.
	Brak filtra.	Włóż filtr.

16 Utylizacja i ponowne wykorzystanie

Wskazówki dotyczące opakowania



Materiały opakowaniowe nadają się do recyklingu. Opakowania należy utylizować w sposób przyjazny dla środowiska.

Wskazówki dotyczące ustawy o urządzeniach elektrycznych i elektronicznych (ElektroG)



Zużyte urządzenia elektryczne i elektroniczne nie wchodzą w skład odpadów domowych, lecz muszą być zbierane i usuwane oddzielnie!

- Zużyty sprzęt może mieć szkodliwy wpływ na środowisko i zdrowie ludzi z uwagi na potencjalną zawartość niebezpiecznych substancji, mieszanin oraz części składowych. Gospodarstwo domowe spełnia ważną rolę w przyczynianiu się do ponownego użycia i odzysku surowców wtórnych, w tym recyklingu zużytego sprzętu. Na tym etapie kształtuje się postawy, które wpływają na zachowanie wspólnego dobra jakim jest czyste środowisko naturalne.

- Stare baterie lub akumulatory, które nie są na stałe zainstalowane w starym urządzeniu, należy usunąć przed oddaniem go do serwisu nie powodując zniszczenia! Ich utylizacja jest regulowana ustawą o bateriach.
- Właściciele lub użytkownicy urządzeń elektrycznych i elektronicznych są prawnie zobowiązani do ich zwrotu po zakończeniu użytkowania.
- Użytkownik końcowy jest odpowiedzialny za usunięcie swoich danych osobowych ze starego urządzenia przeznaczonego do utylizacji!
- Symbol przekreślonego kosza na śmieci oznacza, że zużytego urządzenia elektrycznego i elektronicznego nie wolno wyrzucać razem z odpadami domowymi.
- Zużyte urządzenia elektryczne i elektroniczne można bezpłatnie oddawać w następujących miejscach:
 - Publiczne punkty utylizacji lub zbiórki odpadów (np. place przy budynkach komunalnych)
 - Punkty sprzedaży urządzeń elektrycznych (stacjonarne i internetowe), o ile dystrybutorzy są zobowiązani do ich odbioru lub oferują je dobrowolnie.
 - Do trzech sztuk urządzeń elektrycznych i elektronicznych każdego typu, o długości krawędzi nie większej niż 25 centymetrów, można bezpłatnie zwrócić do producenta bez konieczności wcześniejszego zakupu nowego urządzenia od producenta lub można je oddać do innego autoryzowanego punktu zbiórki w swojej okolicy.
 - W celu uzyskania informacji na temat dodatkowych warunków przyjmowania zwrotów przez producentów i dystrybutorów należy skontaktować się z odpowiednim działem obsługi klienta.
- W przypadku dostarczenia przez producenta nowego urządzenia elektrycznego do prywatnego gospodarstwa domowego, może ono zorganizować bezpłatną zbiórkę zużytych urządzeń elektrycznych i elektronicznych na wniosek użytkownika końcowego. W tym celu należy skontaktować się z działem obsługi klienta producenta.
- Niniejsze oświadczenia dotyczą wyłącznie urządzeń zainstalowanych i sprzedawanych w krajach Unii Europejskiej i podlegają Dyrektywie Europejskiej 2012/19/UE. W krajach spoza Unii Europejskiej mogą obowiązywać inne przepisy dotyczące utylizacji ZSEE.

17 Deklaracja zgodności UE

Tłumaczenie oryginalnej deklaracji zgodności

Producent:

Scheppach GmbH
Günzburger Straße 69
D-89335 Ichenhausen

Oświadczamy na własną odpowiedzialność, że opisany tutaj produkt jest zgodny z obowiązującymi dyrektywami i normami.

Marka: **SHEPPACH**
Nazwa artykułu: **Elektryczny odkurzacz do pracy na mokro / sucho – VC30 Premium 5907746901**

Nr art.

Dyrektywy UE:

2014/30/UE, 2011/65/UE*, 2014/35/UE,

* Wymieniony powyżej przedmiot niniejszej deklaracji jest zgodny z wymogami dyrektywy 2011/65/UE Parlamentu Europejskiego i Rady z 8 czerwca 2011 r. w sprawie ograniczenia stosowania niektórych niebezpiecznych substancji w sprzęcie elektrycznym i elektronicznym.

Zastosowane normy:

EN 60335-1:2012+AC:2014+A11:2014+A13:2017+A1:2019+A2:2019+A14:2019+A15:2021+A16:2023;
EN 60335-2-2:2010+A11:2012+A1:2013;
EN 62233:2008; EN 61000-3-3:2013+A1:2019+A2:2021;
EN IEC 61000-3-2:2019+A1:2021;
EN IEC 55014-1:2021;
EN IEC 55014-2:2021;

Pełnomocnik ds. dokumentacji:

Dawid Hudzik
Günzburger Str. 69
D-89335 Ichenhausen
Ichenhausen, 19.12.2024



Simon Schünk
Division Manager Product Center



Andreas Pecher
Head of Project Management

Popis sadržaja

1	Uvod.....	126
2	Opis proizvoda (sl. 1-14).....	126
3	Opseg isporuke (sl. 2).....	126
4	Namjenska uporaba.....	127
5	Sigurnosne napomene.....	127
6	Tehnički podatci.....	128
7	Raspakiravanje.....	128
8	Montaža.....	129
9	Rukovanje.....	130
10	Napomene za rad.....	131
11	Čišćenje i održavanje.....	132
12	Skladištenje i transport.....	133
13	Priključivanje na električnu mrežu.....	133
14	Popravak i naručivanje rezervnih dijelova.....	134
15	Otklanjanje neispravnosti.....	134
16	Zbrinjavanje i recikliranje.....	135
17	EU izjava o sukladnosti.....	135
18	Povećani crtež.....	271

Objašnjenje simbola na proizvodu

Svrha je simbola u ovom priručniku skrenuti vašu pozornost na moguće rizike. Sigurnosne simbole i objašnjenja uz njih valja pomno proučiti. Sama upozorenja ne otklanjaju rizike i ne mogu zamijeniti ispravne mjere za sprječavanje nesreća.

	Prije stavljanja u pogon pročitajte priručnik za uporabu i sigurnosne napomene i pridržavajte ih se!
	Proizvod udovoljava važećim europskim direktivama.
	Proizvod je u skladu sa važećim srpskim smernicama.

1 Uvod

Proizvođač:

Scheppach GmbH

Günzburger Straße 69

D-89335 Ichenhausen

Poštovani kupče

Želimo vam mnogo zadovoljstva i uspjeha prilikom rada s novim proizvodom.

Napomena:

Prema važećem njemačkom Zakonu o odgovornosti za proizvode, proizvođač ovog proizvoda ne odgovara za štete koje nastanu na ovom proizvodu ili koje ovaj proizvod uzrokuje u slučaju:

- neispravnog rukovanja
- nepridržavanja priručnika za uporabu
- popravaka koje obave drugi, neovlašteni stručnjaci

- montaže i zamjene neoriginalnih rezervnih dijelova
- nenamjenske uporabe
- kvarova električnog sustava zbog nepridržavanja propisa i odredaba o električnoj energiji VDE 0100, DIN 57113 / VDE0113.

Vodite računa o sljedećem:

Priručnik za uporabu sastavni je dio ovog proizvoda.

On sadržava važne napomene za siguran, propisan i ekonomičan rad s proizvodom te za izbjegavanje opasnosti, smanjivanje troškova popravaka i prekida rada te povećavanje pouzdanosti i vijeka trajanja proizvoda. Osim sigurnosnih propisa iz ovog priručnika za uporabu morate se svakako pridržavati nacionalnih propisa koji se odnose na rad ovog proizvoda.

Prije uporabe proizvoda upoznajte se sa svim napomenama za rukovanje i sigurnosnim napomenama. Rabite proizvod samo prema opisu i za navedena područja primjene. Čuvajte priručnik za uporabu, a u slučaju predaje proizvoda trećim osobama, predajte i sve dokumente.

2 Opis proizvoda (sl. 1-14)

1. Ručka za nošenje
2. Poklopac spremnika
- 2a. Držač
3. Spremnik
- 3a. Blokade
4. Osnovno postolje
- 4a. Držači
- 4b. Montažne rupe
5. Kotači
6. Odvodni poklopac
7. Usisni priključak
- 7a. Spojnica
8. Utičnica na proizvodu
9. Sklopka za uključivanje/isključivanje
10. Priključak za ispuhivanje
11. Filtarska košara
- 11a. Sigurnosni ventil s plovkom
- 11b. Poluga za samočišćenje
12. Usisno crijevo
- 12a. Crijevna spojka
13. Ručka
- 13a. Zasun
14. Teleskopska cijev
- 14a. Tipka za deblokiranje
15. Usisno crijevo
16. Podna sapnica (suho usisavanje)
17. Podna sapnica (mokra usisavanje)
18. Usisni adapter
19. Sapnica za fuge
20. Automobilaska sapnica
21. Papirna filtarska vrećica
- 21a. Brtveni prsten
22. Spužvasti filter
23. Filtarski uložak
24. Vrećica za čuvanje

3 Opseg isporuke (sl. 2)

Poz.	Količina	Naziv
4.	1 x	Osnovno postolje
5.	4 x	Kotači
12.	1 x	Usisno crijevo (3 m/Ø 32 mm)
14.	1 x	Teleskopska cijev
15.	1 x	Usisno crijevo (1 m/Ø 21,5 mm)

16.	1 x	Podna sapnica (suho usisavanje)
17.	1 x	Podna sapnica (mokro usisavanje)
18.	1 x	Usisni adapter
19.	1 x	Sapnica za fuge
20.	1 x	Automobilska sapnica
21.	1 x	Papirna filterska vrećica
22.	1 x	Spužvasti filter
23.	1 x	Filterski uložak
24.	1 x	Vrećica za čuvanje
	1 x	Električni usisivač za mokro/suho čišćenje
	1 x	Priručnik za uporabu

4 Namjenska uporaba

Usisivač za mokro/suho čišćenje prikladan je za mokro i suho usisavanje s pomoću odgovarajućeg filtra. Proizvod nije namijenjen za usisavanje zapaljivih, eksplozivnih ili zdravstveno štetnih materijala.

Proizvod je dopušteno rabiti samo namjenski. Svaka druga uporaba smatra se nenamjenskom. Za štete ili ozljede uzrokovane takvom uporabom odgovoran je korisnik, a ne proizvođač.

Sastavni je dio namjenske uporabe i pridržavanje sigurnosnih napomena te uputa za montažu i rad u priručniku za uporabu.

Osobe koje rabe i održavaju proizvod moraju biti upoznate s njim i podučene o mogućim opasnostima.

Proizvođač ne odgovara za izmjene na proizvodu i time uzrokovane štete.

Proizvod je dopušteno rabiti samo s originalnim dijelovima i originalnim priborom proizvođača.

Potrebno je pridržavanje propisa o sigurnosti, radu i održavanju proizvođača te dimenzija navedenih u tehničkim podatcima.

Molimo imajte na umu da naši proizvodi namjenski nisu konstruirani za komercijalnu, obrtničku ili industrijsku uporabu. Ne preuzimamo odgovornost ako se proizvod rabi u komercijalnim, obrtničkim ili industrijskim pogonima te za srodne postupke.

Objašnjenje signalnih riječi u priručniku za uporabu

OPASNOST

Signalna riječ za označavanje neposredno predstojeće opasne situacije koja će, ako se ne izbjegne, uzrokovati smrt ili teške ozljede.

UPOZORENJE

Signalna riječ za označavanje potencijalno opasne situacije koja bi, ako se ne izbjegne, mogla uzrokovati smrt ili teške ozljede.

OPREZ

Signalna riječ za označavanje potencijalno opasne situacije koja bi, ako se ne izbjegne, mogla uzrokovati neznatne ili srednje teške ozljede.

POZOR

Signalna riječ za označavanje potencijalno opasne situacije koja bi, ako se ne izbjegne, mogla uzrokovati materijalne štete na proizvodu ili vlasništvu/imovini.

5 Sigurnosne napomene

Opće sigurnosne napomene za električne alate

UPOZORENJE

Pročitajte sve sigurnosne napomene, upute, crteže i tehničke podatke isporučene s ovim električnim alatom.

Nepridržavanje sljedećih uputa može uzrokovati električni udar, požar i/ili teške ozljede.

Sačuvajte sve sigurnosne napomene i upute za buduće potrebe.

Pojam „električni alat“ koji se rabi u sigurnosnim napomenama odnosi se na električne alate s napajanjem iz električne mreže (s mrežnim kablom) ili na električne alate s akumulatorskim napajanjem (bez električnog kabela).

5.1 Opće sigurnosne napomene

- Djeci, osobama s ograničenim tjelesnim, osjetilnim ili psihičkim sposobnostima ili s nedovoljnim iskustvom i znanjem ili osobama koje nisu upoznate s priručnicima za rukovanje strojem nije dopušteno rabiti stroj, dok pritom lokalni propisi mogu ograničavati starost rukovatelja.
- Djeca se ne smiju igrati proizvodom.
- Djeca ne smiju obavljati čišćenje i održavanje.

POZOR

Priilikom uporabe električnih uređaja valja se pridržavati sljedećih sigurnosnih mjera radi zaštite od električnog udara te opasnosti od ozljeda i požara:

5.2 Kako biste izbjegli nezgode i ozljede

- Nikada ne ostavljajte proizvod bez nadzora na radnom mjestu.
- Ljudi i životinje ne smiju se usisavati ovim proizvodom.
- Ne usmjeravajte proizvod i sapnice prema sebi ili drugim ljudima tijekom rada, naročito ne u oči i uši. Postoji opasnost od ozljeda.
- Ne usisavajte vruće, užarene, zapaljive, eksplozivne ili štetne tvari. To obuhvaća, među ostalim, vrući pepeo, benzin, otapala, kiseline ili lužine. Postoji opasnost od požara i ozljeda.
- Redovito provjeravajte oštećenost proizvoda i pribora. Ne rabite oštećeni proizvod ili pribor.

5.3 Kako biste izbjegli nezgode i ozljede zbog električnog udara

- Isključite proizvod kada:
 - proizvod ne rabite, kada ga transportirate ili ostavljate bez nadzora.
 - proizvod provjeravate, čistite ili uklanjate blokade.
 - obavljate radove čišćenja ili održavanja ili mijenjate pribor.
 - nakon kontakta sa stranim tijelima ili u slučaju abnormalnih vibracija.
- Ne uranjajte proizvod u vodu i ne rabite ga u vlažnom okruženju.
- Nipošto ne uranjajte proizvod radi čišćenja u vodu ili druge tekućine.
- Ne dirajte proizvod vlažnim ili mokrim rukama!

5.4 Kako biste izbjegli oštećenja proizvoda i eventualne tjelesne ozljede

- Provjerite je li proizvod ispravno sastavljen i jesu li filtri u ispravnom položaju.
- Ne radite bez filtera. Proizvod bi se mogao oštetiti.
- Rabite samo originalne rezervne dijelove i pribor (vidi „Rezervni dijelovi/pribor“) koje isporučuje i preporučuje naš servisni centar. Uporaba dijelova drugih proizvođača uzrokuje trenutni gubitak prava na zahtjeve koji proizlaze iz garancije.
- Popravke smiju obavljaju samo ovlašteni servisni centri.
- Slijedite upute za čišćenje i održavanje proizvoda.
- Čuvajte proizvod na suhom mjestu i izvan dosega djece.

Potencijalni rizici

Proizvod je konstruiran prema aktualnom stanju tehnologije i prihvaćenim pravilima o tehničkoj sigurnosti. Unatoč tome, prilikom rada mogu se pojaviti potencijalni rizici.

- Opasnost za zdravlje zbog električne energije u slučaju uporabe neispravnih električnih kabela.
- Osim toga, unatoč svim poduzetim mjerama opreza, mogu postojati skriveni potencijalni rizici.
- Potencijalne rizike moguće je smanjiti na minimum pridržavanjem „sigurnosnih napomena“ i „namjenske uporabe“ te cijelog priručnika za uporabu.
- Izbjegavajte nenamjerno pokretanje proizvoda.
- Držite šake dalje od radnog područja kada proizvod radi.
- Pridržavajte se propisanih napomena za održavanje i sigurnost iz priručnika za uporabu.

UPOZORENJE

Ovaj električni alat tijekom rada proizvodi elektromagnetsko polje. To polje može u određenim okolnostima ometati aktivne ili pasivne medicinske implantate. Kako bi se smanjila opasnost od teških ili smrtonosnih ozljeda, preporučujemo da se osobe s medicinskim implantatima prije rukovanja električnim alatom savjetuju sa svojim liječnikom i proizvođačem tog medicinskog implantata.

6 Tehnički podatci

Nazivni napon	220-240 V~/ 50/60 Hz
Nazivna snaga	1500 W
Razred zaštite	I
Stupanj zaštite	IPX4
Duljina električnog kabela	6 m
Zapremnina spremnika	cca 30 l
Usisni učinak	20 kPa
Maks. zračna struja	40 l/s
Duljina crijeva Ø 32mm	cca 3 m
Duljina crijeva Ø 21,5mm	cca 1 m
Maks. snaga utičnice na proizvodu	2000 W
Masa	cca 7,6 kg

Pridržavamo pravo na tehničke izmjene!

7 Raspakiranje

UPOZORENJE

Proizvod i ambalažni materijali nisu dječja igračka! Djeca se ne smiju igrati plastičnim vrećicama, folijama i malim dijelovima! Postoji opasnost od gutanja i gušenja!

- Otvorite pakiranje i oprezno izvadite proizvod.
- Uklonite ambalažni materijal te ambalažne i transportne osigurače (ako postoje).
- Provjerite je li opseg isporuke potpun.
- Provjerite postoje li na proizvodu i priboru štete kod transporta. Sva oštećenja odmah prijavite otpremniku koji je isporučio proizvod. Naknadne reklamacije neće se uvažiti.
- Sačuvajte pakiranje po mogućnosti do isteka jamstvenog razdoblja.
- Prije uporabe upoznajte se s proizvodom na temelju priručnika za uporabu.
- Kao pribor te potrošne i rezervne dijelove rabite samo originalne dijelove. Rezervne dijelove možete nabaviti od ovlaštenog distributera.
- Prilikom naručivanja navedite naše brojeve artikala te tip i godinu proizvodnje proizvoda.

8 Montaža

UPOZORENJE

Opasnost od ozljeda!

Utaknite mrežni utikač najprije u utičnicu kada je proizvod spreman za uporabu.

- Postavite proizvod na ravnu površinu.

8.1 Pričvršćivanje i skidanje poklopca spremnika (2) (sl. 2, 3)

Skidanje poklopca spremnika:

1. Prije nego što skinete poklopac spremnika (2), izvadite sve sapnice (16/17/19/20), crijeva (12/15) i usisni adapter (18) iz držača (2a) na poklopcu spremnika (2).

2. Otpustite blokade (3a).

3. Podignite poklopac spremnika (2) sa spremnika (3).

Pričvršćivanje poklopca spremnika:

1. Stavite poklopac spremnika (2) na spremnik (3).

2. Pričvrstite poklopac spremnika (2) s pomoću blokada (3a).

Pobrinite se za to da blokade (3a) leže u izrezima na poklopcu spremnika (2).

8.2 Montiranje spremnika (3) na osnovno postolje (4) (sl. 4)

1. Stavite spremnik (3) na osnovno postolje (4).

2. Pritisnite spremnik (3) lagano na osnovno postolje (4).

3. Pobrinite se za to da su se blokade osnovnog postolja (4) uglavile na spremniku (3).

8.3 Montiranje kotača (5) (sl. 5)

1. Skinite poklopac spremnika (2) kao što je opisano u odjeljku 8.1.

2. Položite spremnik (3) s donjom stranom prema gore na čvrstu površinu.

3. Utaknite kotače (5) u za to predviđene montažne rupe (4b) na osnovnom postolju (4).

4. Pritisnite kotače (5) laganim pritiskom u montažne rupe (4b).

5. Obrnite spremnik (3) i položite ga na kotače (5).

8.4 Filtri i filtarske vrećice (sl. 1, 2)

Uz proizvod su isporučeni sljedeći filtri i filtarske vrećice:

Papirna filtarska vrećica (21)

- Suho usisavanje

Spužvasti filter (22)

- Mokro usisavanje

Filtarski uložak (23)

- Suho usisavanje sitne prašine

Napomena:

1. Radi montiranja/demontiranja filtera i filtarskih vrećica skinite poklopac spremnika (2) kao što je opisano u odjeljku 8.1.
2. Poklopac spremnika (2) uvijek položite s gornjom stranom prema dolje.
3. Nakon što montirate/demontirate željeni filter ili filtarsku vrećicu, vratite poklopac spremnika (2) na spremnik (3).

8.4.1 Montiranje/demontiranje papirne filtarske vrećice (21) (sl. 6)

Demontiranje:

1. Skinite papirnu filtarsku vrećicu (21) sa spojnice (7a) na usisnom priključku (7).

Montiranje:

1. Postavite papirnu filtarsku vrećicu (21) unutar spremnika (3) na spojnicu (7a) na usisnom priključku (7).
2. Provjerite je li papirna filtarska vrećica (21) ispravno ugrađena i obuhvaća li brtveni prsten (21a) u potpunosti spojnicu (7a) na usisnom priključku (7).

8.4.2 Montiranje/demontiranje spužvastog filtra (22) (sl. 7)

Demontiranje:

1. Izvucite spužvasti filter (22) iz filtarske košare (11).

Montiranje:

1. Povucite spužvasti filter (22) iznad filtarske košare (11).

2. Provjerite je li spužvasti filter (22) ispravno ugrađen i potpuno obuhvaća filtarsku košaru (11).

8.4.3 Montiranje/demontiranje filtarskog uložka (23) (sl. 8)

Demontiranje:

1. Okrenite filtarski uložak (23) nalijevo i izvadite ga iz filtarske košare (11).
Provjerite jesu li jezičci u filtarskoj košari (11) i izrezi u filtarskom uložku (23) ispravno poravnati.

Montiranje:

1. Gurnite filtarski uložak (23) do kraja na filtarsku košaru (11).

2. Okrenite filtarski uložak (23) nadesno dok se potpuno ne uglavi u poklopac spremnika (2).
Provjerite jesu li jezičci u filtarskoj košari (11) i izrezi u filtarskom uložku (23) ispravno poravnati.

3. Provjerite je li filtarski uložak (23) ispravno montiran i potpuno obuhvaća filtarsku košaru (11).

8.5 Spajanje usisnog crijeva (12)

8.5.1 Funkcija usisavanja (sl. 9)

1. Gurnite crijevnu spojku (12a) do kraja u usisni priključak (7).

2. Okrenite crijevnu spojku (12a) nadesno dok se potpuno ne uglavi.

3. Laganim povlačenjem crijevne spojke (12a) provjerite je li usisno crijevo (12) ispravno postavljeno.

8.5.2 Funkcija ispuhivanja (sl. 10)

1. Gurnite crijevnu spojku (12a) do kraja u priključak za ispuhivanje (10).

2. Okrenite crijevnu spojku (12a) nadesno dok se potpuno ne uglavi.

3. Laganim povlačenjem crijevne spojke (12a) provjerite je li usisno crijevo (12) ispravno postavljeno.

8.6 Odvajanje usisnog crijeva (12) (sl. 9, 10)

Odvojite usisno crijevo (12) s usisnog priključka (7) ili priključka za ispuhivanje (10):

1. Okrenite crijevnu spojku (12a) nalijevo.
2. Izvucite crijevnu spojku (12a) iz usisnog priključka (12) ili priključka za ispuhivanje (10).

8.7 Spremanje sapnica (16/17/19/20) i teleskopske cijevi (14) (sl. 2, 11)

1. Sapnica (16/17/19/20) i teleskopsku cijev (14) možete spremirati u držače (2a/4a) na poklopcu spremnika (2) i na osnovnom postolju (4).

8.8 Postavljanje teleskopske cijevi (14) (sl. 12)

Napomena:

Teleskopska cijev dopušta prilagodbu proizvoda vašoj osobnoj visini.

1. Postavite teleskopsku cijev (14) na ručku (13).
2. Radi izvlačenja teleskopske cijevi (14) pomaknite tipku za deblokiranje (14a) prema naprijed i držite je u tom položaju.
3. Postavite teleskopsku cijev (14) na željenu duljinu i ponovno pustite tipku za deblokiranje (14a).

8.9 Uporaba raznih sapnica (16/17/19/20), usisnog adaptera (18) i usisnog crijeva (15) (sl. 2, 12, 13)

Usisno crijevo (15):

- Za uporabu malih uređaja. Ako je potrebno, za to upotrijebite usisni adapter (18).
- U kombinaciji sa sapnicom za fuge (19) ili automobilskom sapnicom (20) usisno crijevo (15) prikladno je za čišćenje teško pristupačnih mjesta. Manji promjer čini usisnu cijev (15) fleksibilnijom i lakšom za manevriranje, što olakšava rad u skućenim prostorima, kao što su unutrašnjost automobila, radionice ili mali kutovi.

Podna sapnica (16/17):

- Usisavanje krutina i tekućina na srednjim do velikim površinama, tepisima ili prostirkama.
- Podna sapnica (16/17) može se nataknuti i rabiti s teleskopskom cijevi (14) ili izravno na ručku (13).
- Po potrebi se može rabiti i bez produžetaka.

Usisni adapter (18)

- Stepenasti usisni adapter (18) ima nekoliko promjera koji omogućavaju jednostavno spajanje raznih alata s usisivačem za mokro/suho čišćenje.

Sapnica za fuge (19):

- Usisavanje krutina i tekućina u fugama, kutovima, radiatorima i teško pristupačnim mjestima.
- Sapnica za fuge (19) može se nataknuti i rabiti zajedno s teleskopskom cijevi (14), usisnim crijevom (15) ili izravno na ručku (13).

Automobilska sapnica (20):

- Usisavanje krutina i tekućina na sjedalima, tepisima i uskim prostorima, na primjer između sjedala automobila i u prostoru za noge.
- Automobilska sapnica (20) može se nataknuti i rabiti zajedno s teleskopskom cijevi (14), usisnim crijevom (15) ili izravno na ručku (13).

8.9.1 Postavljanje usisnog crijeva (15) (sl. 13)

1. Postavite usisno crijevo (15) na ručku (13).

8.9.2 Naticanje sapnice (sl. 12, 13)

1. Natakните željenu sapnicu (16/17/19/20) na ručku (13), na teleskopsku cijev (14) ili na usisnu cijev (15).
2. Skinite sapnicu (16/17/19/20) tako da je izvučete iz usisnog crijeva (15), teleskopske cijevi (14) ili s ručke (13) prema naprijed.

9 Rukovanje

Proizvod je opremljen spremnikom od nehrđajućeg čelika. Kotači omogućavaju manevriranje proizvodom. Kod mokrrog usisavanja struja usisnog zraka isključuje se s pomoću sigurnosnog ventila s plovkom kada se spremnik napuni. Proizvod ima i funkciju ispuhivanja. Pogledajte sljedeće opise funkcija upravljačkih elemenata.

POZOR

Prije stavljanja u pogon svakako kompletno montirajte proizvod!

⚠ UPOZORENJE

Opasnost od ozljeda!

Utaknite mrežni utikač najprije u utičnicu kada je proizvod spreman za uporabu.

POZOR

Ne rabite bez filtera!

9.1 Uključivanje/isključivanje proizvoda (sl. 1)

Uključivanje

1. Utaknite mrežni utikač u propisno zaštićenu mrežnu utičnicu.
2. Uključite proizvod tako da sklopku za uključivanje/isključivanje (9) postavite u položaj I.

Isključivanje

1. Isključite proizvod tako da sklopku za uključivanje/isključivanje (9) postavite u položaj 0.

9.2 Uključivanje/isključivanje proizvoda i električnog alata (sl. 1)

Napomena:

Rabite usisni adapter (18) za priključivanje raznih proizvoda s prikladnim promjerom priključka na usisno crijevo (12).

Uključivanje

1. Utaknite mrežni utikač u propisno zaštićenu mrežnu utičnicu.
2. Priključite električni alat* na utičnicu na proizvodu (8).
3. Postavite sklopku za uključivanje/isključivanje (9) na poziciju II.
4. Kada uključite električni alat*, proizvod se automatski uključuje.

Isključivanje

1. Isključite električni alat*. Proizvod se automatski isključuje nakon zadržke od cca 6 do 7 sekundi.

* = nije nužno sadržano u opsegu isporuke!

10 Napomene za rad

10.1 Funkcija usisavanja

UPOZORENJE

Zabranjeno je usisavanje užarenog pepela i zapaljivih tvari opasnih za zdravlje. Postoji opasnost od ozljeda!

POZOR

Fina prašina, na primjer od cementa, čađe i žbuke, pre-više je fina da bi se usisavala. Postoji opasnost da uđe u motor i ošteti ga.

POZOR

Ne rabite bez filtera!

- Postavite proizvod na ravnu površinu.
 - Ne usisavajte vruće, užarene, zapaljive, eksplozivne ili štetne tvari. To obuhvaća, među ostalim, vrući pepeo, benzin, otapala, kiseline ili lužine. Postoji opasnost od požara i ozljeda.
 - U slučaju zagrijavanja isključite proizvod i izvadite mrežni utikač. Pustite da se proizvod ohladi na otvorenom i pod nadzorom.
 - Spremnik ne punite više od pola tako da sigurnosni ventil s plovkom (11a) uvijek ostane slobodan (sl. 1).
1. Postavite crijevnu spojku (12a) na usisni priključak (7) (vidi 8.5.1).
 2. Uključite proizvod (vidi 9.1 ili 9.2).

10.1.1 Suho usisavanje (sl. 1, 2, 12)

Napomena:

Ne rabite mokar ili vlažan proizvod za suho usisavanje!

1. Umetnite papirnu filterasku vrećicu (21) u spremnik (3) (vidi odjeljak 8.4.1).
2. Postavite filteraski uložak (23) (vidi odjeljak 8.4.3).
3. Priključite crijevnu spojku (12a) na usisni priključak (7) (vidi odjeljak 8.5.1).
4. Postavite teleskopsku cijev (14) na ručku (13) (vidi odjeljak 8.8). Priključite teleskopsku cijev (14) i jednu od sapnica (16/19/20).

Usisavanje na visini stola ili u skućenim prostorima:

Postupite prema opisu iz odjeljka 8.9.

5. Čvrsto držite usisno crijevo (12) za ručku (13).
6. Uključite proizvod (vidi odjeljak 9.1 ili 9.2).
7. Usišite područje koje treba očistiti ili uporabite proizvod s električnim alatom*.
8. Ako je potrebno, prilagodite usisni učinak pomicanjem klizača (13a) na ručki (13) naprijed-natrag.
9. Isključite proizvod (vidi odjeljak 9.1 ili 9.2).

* = nije nužno sadržano u opsegu isporuke!

10.1.2 Mokro usisavanje (sl. 1, 2)

Napomena:

Plovak integriran u filterasku košaru osigurava da se usisni kanal automatski zatvori kada spremnik dosegne maksimalni kapacitet. U tom slučaju proizvod je potrebno isključiti, a spremnik isprazniti prije nastavka rada.

1. Ispraznite spremnik (3) prije mokrog usisavanja (vidi 11.1.1).
2. Spremnik (3) nije prikladan za čuvanje tekućina. Ispraznite spremnik (3) nakon mokrog usisavanja (vidi 11.1.2).
3. Izvadite papirnu filterasku vrećicu (21) ili filteraski uložak (23) iz spremnika (3) (vidi 8.4.1 ili 8.4.3).
4. Postavite spužvasti filter (22) (vidi 8.4.2).
5. Priključite crijevnu spojku (12a) na usisni priključak (7) (vidi 10.1).
6. Postavite teleskopsku cijev (14) na ručku (13) (vidi 8.8). Priključite teleskopsku cijev (14) i jednu od sapnica (17/19/20).

Usisavanje na visini stola ili u skućenim prostorima:

Postupite kao što je opisano u odjeljku *Uporaba raznih sapnica (16/17/19/20), usisnog adaptera (18) i usisnog crijeva (15) (sl. 2, 12, 13), ▶ Stranica 130.*

7. Čvrsto držite usisno crijevo (12) za ručku (13).
8. Uključite proizvod (vidi 9.1 ili 9.2).
9. Usišite područje koje želite očistiti.
10. Isključite proizvod (vidi 9.1).
11. Očistite proizvod (vidi 11.1).

10.2 Funkcija ispuhivanja

⚠ UPOZORENJE

Opasnost od ozljeda!

Usmjeravanje zračne struje prema ljudima, životinjama ili predmetima može uzrokovati ozljede ili oštećenja.

- Usmjerite zračnu struju dalje od sebe.
- Nikada ne usmjeravajte zračnu struju prema drugim ljudima, životinjama ili predmetima.
- Ne otpuhujte tvrde predmete kao što su kamenje ili grane.

1. Umetnite papirnu filternu vrećicu (21) u spremnik (3) (vidi odjeljak 8.4.1).
2. Postavite spužvasti filter (22) ili filterni uložak (23) (vidi odjeljak 8.4.2 ili 8.4.3).
3. Postavite crijevnu spojku (12a) na priključak za ispuhivanje (10) (vidi odjeljak 8.5.2).
Po potrebi priključite sapnicu (19/20) (vidi odjeljak 8.9.2).
4. Čvrsto držite usisno crijevo (12) za ručku (13).
5. Uključite proizvod (vidi odjeljak 9.1).
6. Otpušite površinu ili predmete.
7. Isključite proizvod (vidi odjeljak 9.1).
8. Priključite usisno crijevo na usisni priključak (6) (vidi odjeljak 8.5.1).

11 Čišćenje i održavanje

⚠ UPOZORENJE

Zatražite od specijalizirane radionice da obavi radove popravljivanja i radove održavanja koji nisu opisani u ovom priručniku za uporabu. Rabite samo originalne rezervne dijelove.

⚠ UPOZORENJE

Nepropisno izvedeni radovi održavanja ili čišćenja mogu uzrokovati ozljede!

⚠ UPOZORENJE

Prilikom čišćenja, servisiranja i održavanja proizvod se može iznenada pokrenuti i time uzrokovati ozljede i opekline.

- Isključite proizvod.
- Izvucite mrežni utikač.
- Pustite proizvod da se ohladi.

11.1 Čišćenje

1. Nipošto ne uranjajte proizvod radi čišćenja u vodu ili druge tekućine.
2. Proizvod nikada ne prskajte vodom.
3. Zaštitne naprave, ventilacijske proreze i kućište motora čistite od prašine i prljavštine. Obrišite proizvod čistom krpom* ili ga ispušite niskotlačnim* stlačnim zrakom. Preporučujemo da proizvod očistite odmah nakon svake uporabe.
4. Ventilacijski otvori moraju uvijek biti slobodni.

5. Ne rabite sredstva za čišćenje ili otapala jer bi ona mogla nagristi plastične dijelove proizvoda. Pobrinite se za to da voda ne može prodrijeti u unutrašnjost proizvoda.

* = nije nužno sadržano u opsegu isporuke!

11.1.1 Pražnjenje spremnika (3) (sl. 1)

⚠ UPOZORENJE

Ispraznite i očistite proizvod prije i nakon uporabe kako biste izbjegli nakupljanje materijala koji bi mogli predstavljati opasnost od požara u proizvodu.

1. Skinite poklopac spremnika (2) sa spremnika (3) kao što je opisano u odjeljku 8.1.
2. Ispraznite spremnik (3).

11.1.2 Pražnjenje spremnika (3) nakon mokrog usisavanja (sl. 1, 14)

1. Ako je prijavština mokra, otvorite odvodni poklopac (6) kako bi usisana tekućina mogla otjecati.
2. Podignite proizvod s pomoću ručke za nošenje (1) i lagano ga nagnite radi izlivanja preostale tekućine iz spremnika (3).
3. Vratite odvodni poklopac (6) na odvodni otvor. Zatvorite ga okretanjem odvodnog poklopca (6) nadesno.
4. Kako biste bili sigurni da je spremnik (3) prazan, postupite kao što je opisano u odjeljku 11.1.1.

11.1.3 Čišćenje spužvastog filtra (22) i filternog uložka (23) (sl. 1, 7, 8)

Ako se usisni učinak smanji, očistite spužvasti filter (22) ili filterni uložak (23).

Napomena:

Prije ponovne ugradnje filtra, provjerite je li suh.

1. Izvadite sve sapnice (16/17/19/20) i teleskopsku cijev (14) iz držača (2a/4b).
2. Skinite poklopac spremnika (2) kao što je opisano u odjeljku 8.1.
3. Okrenite poklopac spremnika (2).
4. Izvucite spužvasti filter (22) ili filterni uložak (23) iz filterne košare (11).
5. Uklonite prašinu sa spužvastog filtra (22) ili filternog uložka (23) tako da ga otresete ili po potrebi isperete.
6. Ostavite spužvasti filter (22) ili filterni uložak (23) da se osuši na zraku prije ponovnog postavljanja i ponovne uporabe.
7. Ponovno postavite spužvasti filter (22) ili filterni uložak (23) na filternu košaru (11).
8. Zatvorite spremnik (3) s poklopcem spremnika (2).

11.1.4 Čišćenje filternog uložka (23) s polugom za samočišćenje (11b) (sl. 8)

1. Uklonite poklopac spremnika (2) kao što je opisano u odjeljku 8.1.
2. Postavite filterni uložak (23) na filternu košaru (11) kao što je opisano u odjeljku 8.4.3.
3. Ponovno pričvrstite poklopac spremnika (2) (vidi odjeljak 8.1).

4. Priključite mrežni utikač na prikladan izvor struje.
5. Prebacite sklopku za uključivanje/isključivanje (9) u položaj I.
6. Držite ručku (13) na poluzi za samočišćenje (11b) tako da protok zraka bude blokiran.
7. Pritisnite i držite polugu za samočišćenje (11b) pet puta na 3 sekunde.
8. Time zrak ulazi u filterski uložak (23) kako bi se uklonili ostaci i prljavština.

11.2 Održavanje

1. Prije svake uporabe provjerite postoje li vidljivi nedostaci na proizvodu kao što su labavi, istrošeni ili oštećeni dijelovi.
2. Provjerite postojanje oštećenja i učvršćenost pokrova i zaštitnih naprava. Po potrebi ih zamijenite.

11.2.1 Zamjena papirne filterske vrećice (21), spužvastog filtra (22) ili filterskog uložka (23) (sl. 2)

1. Izvadite sve sapnice (16/17/19/20) i teleskopsku cijev (14) iz držača (2a/4b).
2. Skinite poklopac spremnika (2) kao što je opisano u odjeljku 8.1.
3. Okrenite poklopac spremnika (2).
4. Izvucite spužvasti filtar (22) ili filterski uložak (23) iz filterske košare (11) ili skinite papirnu filtersku vrećicu (21) sa spojnice (7a).
5. Radi zamjene papirne filterske vrećice (21) postupite kao što je opisano u odjeljku 8.4.1.
6. Postavite novi spužvasti filtar (22) na filtersku košaru (11) kao što je opisano u odjeljku 8.4.2.
7. Postavite novi filterski uložak (23) na filtersku košaru (11) kao što je opisano u odjeljku 8.4.3.
8. Ponovno zatvorite spremnik (3) poklopcem spremnika (7).

12 Skladištenje i transport

UPOZORENJE

Opasnost od ozljeda i opekлина!

Proizvod se može neočekivano pokrenuti i time uzrokovati ozljede.

- Prije svih radova čišćenja i održavanja isključite motor.
- Pustite motor da se ohladi.
- Izvucite mrežni utikač.

- Potpuno ispraznite proizvod.
- Očistite proizvod i provjerite je li oštećen.

12.1 Skladištenje

Proizvod i njegov pribor čuvajte na tamnom, suhom mjestu koje je zaštićeno od mraka i nepristupačno djeci. Optimalna temperatura skladištenja je između 5 °C i 30 °C.

Čuvajte proizvod u originalnom pakiranju. Pokrijte proizvod kako biste ga zaštitili od prašine ili vlage. Čuvajte priručnik za uporabu pored proizvoda.

12.2 Transport

1. Radi transportiranja proizvoda odvojite ga od električne mreže i postavite ga na neko drugo predviđeno mjesto.
2. Proizvod je dopušteno podizati ili transportirati samo za to predviđenu ručku.
3. Radi transporta proizvoda preko stepenica ili prepreka podignite ga.
4. Kako biste spriječili oštećenja i ozljede, proizvod prilikom transporta u vozilima valja osigurati od prevrtanja i otklizavanja.

13 Priključivanje na električnu mrežu

Montirani elektromotor priključen je spreman za rad. Priključak udovoljava primjenjivim propisima VDE i DIN. Korisnički montiran mrežni priključak i korišteni produžni kabel moraju udovoljavati tim propisima.

13.1 Oštećeni električni priključni vodovi

Na električnim priključnim vodovima često nastaju oštećenja izolacije.

Uzroci toga mogu biti sljedeći:

- utisnuća, ako se priključni vodovi provode kroz prozore ili procjepe u vratima
- pregibi zbog neispravnog učvršćivanja ili provođenja priključnog voda
- posjekotine zbog gaženja priključnog voda
- oštećenja izolacije zbog čupanja iz zidne utičnice
- pukotine zbog starenja izolacije.

Takvi oštećeni električni priključni vodovi ne smiju se rabiti i zbog oštećenja izolacije opasni su za život.

Redovito provjeravajte oštećenost električnih priključnih vodova. Prilikom provjere pobrinite se za to da priključni vod nije priključen na električnu mrežu.

Električni kabeli moraju udovoljavati važećim propisima VDE i DIN. Rabite samo priključne vodove s istom oznakom.

Na priključnom kabelu mora obvezno biti otisnut tip kabela.

Sigurnosne napomene za zamjenu oštećenih ili neispravnih mrežnih priključnih kabela

Način priključivanja Y

Kada je potrebna zamjena mrežnog priključnog kabela, to mora obaviti proizvođač ili njegov distributer kako bi se izbjegli sigurnosni problemi.

13.2 Važne napomene

U slučaju preopterećenja motor će se automatski isključiti. Nakon razdoblja hlađenja (vremenski se razlikuje) motor je moguće ponovno uključiti.

13.3 Izmjenični motor

Priključivanja i popravke električne opreme smije obaviti samo ovlaštenu električar.

- Mrežni napon mora biti 220 V – 240V~.
- Produžni kabeli duljine do 25 m moraju imati poprečni presjek od 1,5 mm².

14 Popravak i naručivanje rezervnih dijelova

Nakon popravljivanja ili održavanja provjerite jesu li svi sigurnosni dijelovi montirani i ispravni. Dijelove koji predstavljaju opasnost od ozljeda čuvajte dalje od drugih ljudi i djece.

POZOR

U skladu sa Zakonom o odgovornosti za proizvode ne odgovaramo za štete uzrokovane neispravnim popravcima ili neuporabom originalnih rezervnih dijelova.

Angažirajte servisnu službu ili ovlaštenog stručnjaka. Isto vrijedi i za pribor.

Rezervne dijelove i pribor možete nabaviti preko našeg servisnog centra. U tu svrhu skenirajte QR kod na naslovnici.

Priključci i popravci

Priključivanja i popravke električne opreme smije obaviti samo ovlašten električar.

14.1 Naručivanje rezervnih dijelova

Priilikom naručivanja rezervnih dijelova trebali biste navesti sljedeće informacije:

- Naziv modela
- Broj artikla
- Podatci s označne pločice

14.2 Servisne informacije

Valja voditi računa o tome da kod ovog proizvoda sljedeći dijelovi podliježu trošenju zbog uporabe ili prirodnom trošenju, odnosno da su sljedeći dijelovi potrebni kao potrošni materijali.

Potrošni dijelovi*: Papirna filtarska vrećica, spužvasti filtar, filtarski uložak

* = nije sadržano u opsegu isporuke!

15 Otklanjanje neispravnosti

Sljedeća tablica prikazuje simptome pogrešaka i opisuje kako riješiti problem ako proizvod ne radi ispravno. Ako time ne uspijete locirati i otkloniti problem, obratite se servisnoj radionici.

Neispravnost	Mogući uzrok	Rješenje
Proizvod ne radi.	Proizvod je isključen. Sklopka za uključivanje/isključivanje je isključena.	Uključite proizvod sklopkom za uključivanje/isključivanje.
	Oštećen je električni kabel.	Isključite proizvod i odvojite ga od mreže. Provjerite postoje li oštećenja na električnom kabelu. Po potrebi zatražite od ovlaštenog stručnjaka da zamijeni električni kabel.
	Sklopka za uključivanje/isključivanje je neispravna.	Obratite se našoj servisnoj službi.
	Motor je neispravan.	
	Opskrba energijom je neispravna.	Provjerite podudara li se električni sustav s informacijama na označnoj pločici.
Proizvod radi s prekidima.	Unutarnji labav kontakt.	Obratite se našoj servisnoj službi.
	Sklopka za uključivanje/isključivanje je neispravna.	
	Spremnik nije zatvoren.	Zatvorite spremnik.
	Spremnik je pun.	Ispraznite spremnik.
	Zračni put je blokiran.	Provjerite začepljenost sljedećih dijelova i uklonite začepljenja: <ul style="list-style-type: none"> • Spremnik • Usisno crijevo • Teleskopska cijev
	Filtarski uložak ili spužvasti filtar je začepljen.	Očistite filtarski uložak ili spužvasti filtar.
Usisni učinak smanjen je i nakon čišćenja filtarskog uložka ili spužvastog filtra.	Filtarski uložak ili spužvasti filtar je oštećen.	Zamijenite filtarski uložak ili spužvasti filtar.
Proizvod je pregrijan.	Filtarski uložak ili spužvasti filtar je začepljen.	Očistite filtarski uložak ili spužvasti filtar.
	Papirna filtarska vrećica je puna.	Zamijenite papirnu filtarsku vrećicu.

Neispravnost	Mogući uzrok	Rješenje
Iz proizvoda izlazi prašina.	Poklopac spremnika nije ispravno montiran.	Ispravno postavite poklopac spremnika.
Usisani materijal ponovno se ispuhuje na poklopcu spremnika.	Spužvasti filter ili filterski uložak je oštećen.	Zamijenite spužvasti filter ili filterski uložak.
	Ne postoji filter.	Umetnite filter.

16 Zbrinjavanje i recikliranje

Napomene o ambalaži



Ambalažni materijali mogu se reciklirati. Molimo zbrinite ambalažu na ekološki način.

Napomene o Zakonu o električnim i elektroničkim uređajima (ElektroG)



Otpadni električni i elektronički uređaji ne spadaju u kućanski otpad, nego ih valja odnijeti na odvojeno mjesto prikupljanja i zbrinjavanja!

- Stare baterije ili akumulatore koji nisu fiksno ugrađeni u otpadni uređaj potrebno je prije predaje izvaditi tako da se ne unište! Njihovo zbrinjavanje regulirano je zakonom o baterijama.
- Vlasnici i korisnici električnih i elektroničkih uređaja zakonom su obvezni vratiti ih nakon uporabe.
- Krajnji korisnik isključivo je odgovoran za brisanje osobnih podataka na otpadnom uređaju koji treba zbrinuti!
- Simbol prekrizane kante za otpad znači da otpadne električne i elektroničke uređaje nije dopušteno zbrinjavati u kućni otpad.
- Otpadne električne i elektroničke uređaje moguće je besplatno predati na sljedeća mjesta:
 - Javno-pravna mjesta za zbrinjavanje i prikupljanje (npr. komunalna dvorišta)
 - Mjesta prodaje električnih uređaja (stacionarna i internetska), ako su trgovci obvezni preuzeti ih ili ako besplatno nude tu uslugu.
 - Do tri otpadna električna uređaja po svakoj vrsti uređaja, s duljinom rubova od maksimalno 25 centimetara, možete bez prethodne nabave novog uređaja besplatno predati proizvođaču ili nekom drugom obližnjem ovlaštenom sabiralištu.
 - Dodatne dopunske uvjete povrata od proizvođača i distributera možete saznati od servisne službe.
- U slučaju isporuke novog električnog uređaja od proizvođača privatnom kućanstvu on može omogućiti besplatno preuzimanje otpadnog električnog uređaja na zahtjev krajnjeg korisnika. U vezi s tim obratite se servisnoj službi proizvođača.
- Ove izjave vrijede samo za uređaje koji se montiraju i prodaju u državama Europske unije i koji podliježu Europskoj direktivi 2012/19/EU. U državama izvan Europske unije mogu vrijediti drukčiji propisi za zbrinjavanje otpadnih električnih i elektroničkih uređaja.

17 EU izjava o sukladnosti

Prijevod originalne izjave o sukladnosti

Proizvođač:

Scheppach GmbH
Günzburger Straße 69
D-89335 Ichenhausen

Na svoju odgovornost izjavljujemo da je ovdje opisan proizvod usklađen s važećim direktivama i normama.

Marka: **SHEPPACH**
Naziv artikla: **Električni usisivač za mokro/suho čišćenje – VC30 Premium**

Br. art. **5907746901**

Direktive EU-a:

2014/30/EU, 2011/65/EU*, 2014/35/EU,

* Gore opisani predmet Izjave ispunjava propise Direktive 2011/65/EU Europskog parlamenta i Vijeća od 8. lipnja 2011. o ograničenju uporabe određenih opasnih tvari u električnoj i elektroničkoj opremi.

Primijenjene norme:

EN 60335-1:2012+AC:2014+A11:2014+A13:2017+A1:2019+A2:2019+A14:2019+A15:2021+A16:2023;
EN 60335-2-2:2010+A11:2012+A1:2013;
EN 62233:2008; EN 61000-3-3:2013+A1:2019+A2:2021;
EN IEC 61000-3-2:2019+A1:2021;
EN IEC 55014-1:2021;
EN IEC 55014-2:2021;

Ovlaštena osoba za sastavljanje dokumentacije:

Dawid Hudzik
Günzburger Str. 69
D-89335 Ichenhausen
Ichenhausen, 19.12.2024

Simon Schünk
Division Manager Product Center

Andreas Pecher
Head of Project Management

Kazalo

1	Uvod.....	136
2	Opis izdelka (sl. 1–14).....	136
3	Obseg dostave (sl. 2).....	136
4	Namenska uporaba.....	137
5	Varnostni napotki.....	137
6	Tehnični podatki.....	138
7	Razpakiranje.....	138
8	Montaža.....	139
9	UPRAVLJANJE.....	140
10	Delovna navodila.....	141
11	Čiščenje in vzdrževanje.....	142
12	Skladiščenje in transport.....	143
13	Električni priključek.....	143
14	Popravila in naročanje rezervnih delov.....	143
15	Pomoč pri motnjah.....	144
16	Odlaganje med odpadke in reciklaža.....	145
17	EU izjava o skladnosti.....	145
18	Eksplozijska risba.....	271

Razlaga simbolov na izdelku

Z uporabo simbolov v tem priročniku želimo vašo pozornost usmeriti na mogoča tveganja. Varnostni simboli in razlage, ki jih spremljajo, je treba natančno razumeti. Sama opozorila ne odpravijo tveganj in ne morejo nadomestiti ustreznih ukrepov za preprečevanje nesreč.

	Pred zagonom preberite navodila za uporabo in varnostne napotke ter jih upoštevajte!
	Izdelek ustreza veljavnim evropskim direktivam.
	Izdelek ustreza veljavnim srbskimi direktivam.

1 Uvod

Proizvajalec:

Scheppach GmbH

Günzburger Straße 69

D-89335 Ichenhausen

Spoštovani kupec,

Želimo vam veliko veselja in uspeha pri delu z vašim novim izdelkom.

Napotek:

Proizvajalec tega izdelka skladno z veljavnim zakonom o odgovornosti za izdelke ne jamči za poškodbe na tem izdelku ali poškodbe s tem izdelkom, do katerih pride pri:

- nepravilnem ravnanju,
- neupoštevanju navodil za uporabo,
- popravilih, ki jih izvedejo tretje osebe, nepooblašteni strokovnjaki,

- vgradnji neoriginalnih nadomestnih delov in zamenjava z njimi,
- nenamenski uporabi,
- izpadu električne naprave pri neupoštevanju električnih predpisov in določil VDE 0100, DIN 57113 / VDE0113.

Upoštevajte naslednje:

Navodila za uporabo so sestavni del tega izdelka.

Navodila vsebujejo pomembne napotke o varnem, strokovnem in ekonomičnem delu z izdelkom, o preprečevanju nevarnosti, prihranku stroškov za popravila, zmanjšanju časov izpada in povečanju zanesljivosti ter življenjske dobe izdelka. Poleg varnostnih določil v teh navodilih za uporabo morate nujno upoštevati predpise svoje države, ki veljajo za uporabo izdelka.

Pred uporabo izdelka se seznanite z vsemi napotki za uporabo in varnost. Izdelek uporabljajte samo na način, ki je opisan, in za navedena področja uporabe. Navodila za uporabo dobro shranite, pri prenosu izdelka na tretjo osebo pa morate priložiti vse dokumente.

2 Opis izdelka (sl. 1–14)

- Nosilni ročaj
- Pokrov posode
- Držalo
- Posoda
- Zaklepi
- Osnovno ogrodje
- Držala
- Pritrdilne luknje
- Valji
- Pokrov odtoka
- Sesalni priključek
- Drog
- Vtičnica izdelka
- Stikalo za vklop/izklop
- Pihalni priključek
- Filtrirna košara
- Plavajoči varnostni ventil
- Ročica za samodejno čiščenje
- Sesalna gibka cev
- Cevna spojka
- Ročaj
- Drsnik
- Teleskopska cev
- Tipka za odklepanje
- Sesalna gibka cev
- Talna šoba (suho sesanje)
- Talna šoba (mokro sesanje)
- Vmesnik za odsesavanje
- Šoba za reže
- Šoba za avtomobil
- Papirna filtrska vreča
- 21a. Tesnilni obroček
22. Filter iz pene
23. Filtrirni vložek
24. Vrečka za shranjevanje

3 Obseg dostave (sl. 2)

Poz.	Število	Opis
4.	1 x	Osnovno ogrodje
5.	4 x	Valji
12.	1 x	Sesalna cev (3 m/Ø 32 mm)
14.	1 x	Teleskopska cev

15.	1 x	Sesalna cev (1 m/Ø 21,5 mm)
16.	1 x	Talna šoba (suho sesanje)
17.	1 x	Talna šoba (mokro sesanje)
18.	1 x	Vmesnik za odsesavanje
19.	1 x	Šoba za reže
20.	1 x	Šoba za avtomobil
21.	1 x	Papirna filtrska vreča
22.	1 x	Filter iz pene
23.	1 x	Filtrirni vložek
24.	1 x	Vrečka za shranjevanje
	1 x	Akumulatorski sesalnik za mokro/suho sesanje
	1 x	Navodila za uporabo

4 Namenska uporaba

Sesalnik za mokro in suho sesanje je primeren za mokro in suho sesanje z uporabo ustreznega filtra. Izdelek ni namenjen za sesanje gorljivih, eksplozivnih ali zdravju nevarnih snovi.

Izdelek je dovoljeno uporabljati samo v skladu s predvidenim namenom. Kakršna koli drugačna uporaba ni v skladu z namenom. Za škodo ali telesne poškodbe vseh vrst, ki izhajajo iz tega, je odgovoren uporabnik in ne proizvajalec.

Obvezno upoštevajte varnostne napotke in navodila za montažo ter navodila za uporabo v priročniku za uporabo, saj lahko le tako omogočite ustrezno uporabo.

Osebe, ki izdelek uporabljajo in vzdržujejo, morajo biti z njim seznanjene in poučene o morebitnih nevarnostih.

Spremembe na izdelku v celoti izključujejo garancijo proizvajalca za poškodbe, do katerih pride kot posledica.

Izdelek je dovoljeno uporabljati samo z originalnimi deli in originalnim priborom proizvajalca.

Upoštevajte morate proizvajalčeve predpise glede varnosti, dela in vzdrževanja ter meritve iz tehničnih podatkov.

Prosimo, upoštevajte, da naši izdelki namensko niso konstruirani za gospodarsko, obrtno ali industrijsko uporabo. Ne prevzemamo nobene odgovornosti, če izdelek uporabljate v gospodarskih, obrtnih ali industrijskih obratih ter podobnih dejavnostih.

Razlaga signalnih besed v navodilih za uporabo

NEVARNOST

Signalna beseda za označevanje neposredno grozeče nevarne situacije, zaradi katere pride do smrti ali hudih telesnih poškodb, če se ne prepreči.

OPOZORILO

Signalna beseda za označevanje možne nevarne situacije, zaradi katere lahko pride do smrti ali hudih telesnih poškodb, če se ne prepreči.

PREVIDNO

Signalna beseda za označevanje možne nevarne situacije, zaradi katere lahko pride do majhnih ali zmernih poškodb, če se ne prepreči.

POZOR

Signalna beseda za označevanje možne nevarne situacije, zaradi katere lahko pride do materialne škode na izdelku ali lastnini, če se ne prepreči.

5 Varnostni napotki

Splošni varnostni napotki za električna orodja

OPOZORILO

Preberite vse varnostne napotke, navodila, slike in tehnične podatke, ki so priloženi temu električnemu orodju.

Zaradi neupoštevanja sledečih navodil lahko pride do električnega udara, požara in/ali hudih telesnih poškodb.

Hranite vse varnostne napotke in navodila za prihodnjo rabo.

V varnostnih napotkih uporabljen pojem »električno orodje« se nanaša na omrežno gnana električna orodja (z električnim kablom) in na akumulatorsko gnana električna orodja (brez električnega kabla).

5.1 Splošni varnostni napotki

- Otrokom, osebam z zmanjšanimi fizičnimi, senzoričnimi ali duševnimi sposobnostmi ali s pomanjkanjem izkušenj in znanja ali osebam, ki niso seznanjene z navodili za uporabo stroja, uporaba stroja ni dovoljena, lokalni predpisi lahko določajo starost uporabnika.
- Otroci se ne smejo igrati z izdelkom.
- Otroci ne smejo čistiti ali izvajati vzdrževanja naprave.

POZOR

Za zaščito pred električnim udarom, poškodbami in nevarnostjo požara morate pri uporabi električnih naprav upoštevati naslednje varnostne ukrepe.

5.2 Nesreče in poškodbe preprečite na naslednje načine

- Izdelka, pripravljeneja za uporabo na delovnem mestu nikoli ne pustite brez nadzora.
- Ljudi in živali ne smete sesati z izdelkom.
- Izdelka in šob med delovanjem ne usmerite proti sebi ali drugim osebam, še posebej v oči in ušesa. Obstaja nevarnost poškodb.
- Ne sesajte vročih, žarilnih, vnetljivih, eksplozivnih ali nevarnih snovi. To vključuje vroč pepel, bencin, topila, kisline ali alkalije. Obstaja nevarnost požara in poškodb.
- Redno preverjajte, ali so izdelek in pribor poškodovani. Ne uporabljajte poškodovanega izdelka ali opreme.

5.3 Preprečite nesreče in poškodbe zaradi električnega udara

- Izklopite izdelek, če:
 - izdelka ne uporabljate, ga prenašate ali ga pustite nenadzorovanega;
 - izdelek preverjate, čistite ali odstranjujete blokade;
 - izvajate postopke čiščenja ali vzdrževanja ali če menjavate pribor;
 - po stiku s tujki ali pri nenormalnih vibracijah.
- Izdelka ne potaplajte v vodo in ga ne uporabljajte v vlažnem okolju.
- Izdelka nikoli ne potaplajte v vodo ali druge tekočine, da bi ga očistili.
- Izdelka se ne dotikajte z vlažnimi ali mokrimi rokami!

5.4 Tako se izognete poškodbam izdelka in možnim posledičnim telesnim poškodbam

- Prepričajte se, da je izdelek pravilno sestavljen in da so filtri v pravilnem položaju.
- Ne uporabljajte brez filtrov. Izdelek se lahko poškoduje.
- Uporabljajte samo originalne nadomestne dele in pribor (glejte »Nadomestni deli/pribor«), ki jih dobavi in priporoča naš servisni center. Uporaba tujih delov povzroči takojšnje izničenje pravic do garancijskih zahtevkov.
- Popravila lahko izvajajo samo pooblaščen servisni centri.
- Upošteвайте navodila za čiščenje in vzdrževanje izdelka.
- Izdelek shranjujte na suhem mestu ter izven dosega otrok.

Preostala tveganja

Izdelek je izdelan skladno s stanjem tehnike in priznanimi varnostno tehničnimi pravili. Kljub temu lahko pride pri delu do pojava preostalih tveganj.

- Če ne uporabljate električnih vodnikov, ki so skladni s predpisi, lahko pride do nevarnosti za zdravje zaradi elektrike.
- Kljub vsem ukrepom lahko še vedno obstajajo neočitna preostala tveganja.
- Preostala tveganja lahko minimizirate, če skupaj upoštevate »varnostne napotke« in »namensko uporabo« ter navodila za uporabo v celoti.
- Izogibajte se nenamernemu zagonu izdelka.
- Kadar izdelek deluje, rok ne smete vstaviti v delovno območje.
- Upošteвайте določene vzdrževalne in varnostne napotke v navodilih za uporabo.

OPOZORILO

To električno orodje med delovanjem ustvarja elektromagnetno polje. To polje lahko v določenih okoliščinah vpliva na aktivne ali pasivne medicinske vsadke. Zaradi zmanjšanja nevarnosti resnih ali smrtnih poškodb, osebam z medicinskimi vsadki priporočamo, da se pred uporabo električnega orodja posvetujejo s svojim zdravnikom ali proizvajalcem medicinskega vsadka.

6 Tehnični podatki

Nazivna napetost	220-240 V~/ 50/60 Hz
Nazivna moč	1500 W
Razred zaščite	I
Vrsta zaščite	IPX4
Dolžina omrežnega priključnega voda	6 m
Prostornina posode	pribl. 30 l
Sesalna moč	20 kPA
Največji pretok zraka	40 l/s
Dolžina cevi Ø 32 mm	pribl. 3 m
Dolžina cevi Ø 21,5 mm	pribl. 1 m
Najv. moč vtičnice izdelka	2000 W
Teža	pribl. 7,6 kg

Pridržujemo si pravico do tehničnih sprememb!

7 Razpakiranje

OPOZORILO

Izdelek in embalažni material nista otroški igrači!

Otroci se ne smejo igrati s plastičnimi vrečkami, folijami in majhnimi deli! Obstaja nevarnost, da jih pogoltnejo in se z njimi zadušijo!

- Odprite embalažo in previdno vzemite ven izdelek.
- Odstranite embalažni material ter embalažna in transportna varovala (če obstajajo).
- Preverite, ali je obseg dostave celovit.
- Preverite, ali so se izdelek in deli pribora poškodovali med transportom. Morebitne poškodbe takoj sporočite transportnemu podjetju, ki je dostavilo izdelek. Kasnejših reklamacij ne bomo priznali.
- Po možnosti embalažo shranite do preteka garancijskega časa.
- Pred uporabo morate s pomočjo navodil za uporabo spoznati izdelek.
- Kot pribor, obrabne in nadomestne dele uporabljajte samo originalne dele. Nadomestne dele dobite pri svojem specializiranem trgovcu.
- Pri naročanju navedite našo številko artikla in tip ter leto izdelave izdelka.

8 Montaža

OPOZORILO

Nevarnost poškodbe!

Omrežnega vtiča ne vstavljajte v omrežno vtičnico, dokler izdelek ni pripravljen za uporabo.

- Izdelek postavite samo na plosko, ravno površino.

8.1 Pritrjevanje in odstranjevanje pokrova posode (2) (sl. 2, 3)

Odstranjevanje pokrova posode:

1. Preden odstranite pokrov posode (2), odstranite vse šobe (16/17/19/20), cevi (12/15) in vmesnik za odsevanje (18) iz držal (2a) na pokrovu posode (2).
2. Sprostite zapah (3a).
3. Dvignite pokrov posode (2) s posode (3).

Pritrjevanje pokrova posode:

1. Pokrov posode (2) namestite na posodo (3).
2. Pritrdite pokrov posode (2) z zapahi (3a). Prepričajte se, da so zapahi (3a) nameščeni v vdolbinah na pokrovu posode (2).

8.2 Posodo (3) namestite na osnovno ogrodje (4) (sl. 4)

1. Postavite posodo (3) na osnovno ogrodje (4).
2. Posodo (3) rahlo pritisnite na osnovno ogrodje (4).
3. Prepričajte se, da se zapahi osnovnega ogrodja (4) zaskočijo na posodi (3).

8.3 Montaža valjev (5) (sl. 5)

1. Odstranite pokrov posode (2), kot je opisano v poglavju 8.1.
2. Posodo (3) postavite na trdno površino z glavo navzdol.
3. Vstavite valje (5) v ustrezne montažne luknje (4b) na osnovnem ogrodju (4).
4. Valje (5) rahlo potisnite v montažne luknje (4b).
5. Obrnite posodo (3) in jo položite na valje (5).

8.4 Filtri in filtrske vreče (sl. 1, 2)

Izdelek v obsegu dostave vključuje naslednje filtre in filtrske vreče:

Papirna filtrska vreča (21)

- Suho sesanje

Filter iz pene (22)

- Mokro sesanje

Filtrirni vložek (23)

- Suho sesanje finega prahu

Napotek:

1. Za sestavljanje/razstavljanje filtrov in filtrskih vreč odstranite pokrov posode (2), kot je opisano v poglavju 8.1.
2. Pokrov posode (2) vedno postavite tako, da je zgornja stran obrnjena navzdol.
3. Ko sestavite/razstavite želeni filter ali filtrsko vrečo, pokrov posode (2) ponovno namestite na posodo (3).

8.4.1 Montaža/demontaža papirne filtrske vreče (21) (sl. 6)

Demontaža:

1. Odstranite papirno filtrsko vrečo (21) iz dela (7a) na sesalnem priključku (7).

Montaža:

1. Papirno filtrsko vrečo (21) namestite v posodo (3) na del (7a) na sesalno odprtino (7).
2. Preverite, ali je papirna filtrska vreča (21) pravilno nameščena in ali tesnilni obroček (21a) popolnoma obdaja jeziček (7a) na sesalni odprtini (7).

8.4.2 Montaža/demontaža filtra iz pene (22) (sl. 7)

Demontaža:

1. Izvlecite filter iz pene (22) iz košare filtra (11).

Montaža:

1. Povlecite filter iz pene (22) čez košaro filtra (11).
2. Preverite, ali je filter iz pene (22) pravilno nameščen in popolnoma obdaja košaro filtra (11).

8.4.3 Montaža/demontaža filtrirnega vložka (23) (sl. 8)

Demontaža:

1. Filtrirni vložek (23) obrnite v nasprotni smeri urinega kazalca in ga odstranite iz košare filtra (11). Prepričajte se, da so jezički v košari filtra (11) pravilno poravnani z režami v filtrirnem vložku (23).

Montaža:

1. Filtrirni vložek (23) potisnite do konca na košaro filtra (11).
2. Filtrirni vložek (23) obrnite v smeri urinega kazalca, dokler ni popolnoma nameščen v pokrovu posode (2). Prepričajte se, da so jezički v košari filtra (11) pravilno poravnani z režami v filtrirnem vložku (23).
3. Preverite, ali je filtrirni vložek (23) pravilno nameščen in popolnoma obdaja košaro filtra (11).

8.5 Povezava sesalne cevi (12)

8.5.1 Sesanje (sl. 9)

1. Cevno spojko (12a) potisnite do konca v sesalni priključek (7).
2. Cevno spojko (12a) obrnite v smeri urinega kazalca, dokler ni popolnoma zaskočena.
3. Preverite, ali je sesalna cev (12) pravilno nameščena, tako da rahlo povlečete cevno spojko (12a).

8.5.2 Pihanje (sl. 10)

1. Cevno spojko (12a) potisnite do konca v priključek za izpihovanje (10).
2. Cevno spojko (12a) obrnite v smeri urinega kazalca, dokler ni popolnoma zaskočena.
3. Preverite, ali je sesalna cev (12) pravilno nameščena, tako da rahlo povlečete cevno spojko (12a).

8.6 Odstranjevanje sesalne cevi (12) (sl. 9, 10)

Odskopite sesalno cev (12) s sesalnega priključka (7) ali priključka za izpihovanje (10):

1. Obrnite cevno spojko (12a) v nasprotni smeri urnega kazalca.
2. Cevno spojko (12a) povlecite iz sesalnega priključka (12) ali priključka za izpihovanje (10).

8.7 Shranjevanje šob (16/17/19/20) in teleskopske cevi (14) (sl. 2, 11)

1. Šobe (16/17/19/20) in teleskopsko cev (14) lahko shranite v nosilce (2a/4a) na pokrovu posode (2) in na osnovnem ogrodju (4).

8.8 Namestitev teleskopske cevi (14) (sl. 12)

Napotek:

Teleskopska cev vam omogoča, da izdelek prilagodite svoji velikosti.

1. Namestite teleskopsko cev (14) na nastavke za cev (13).
2. Teleskopsko cev (14) izvlecite tako, da potisnete tipko za odpiranje (14a) naprej in jo zadržite v tem položaju.
3. Teleskopsko cev (14) nastavite na želeno dolžino in znova sprostite tipko za odpiranje (14a).

8.9 Uporaba različnih šob (16/17/19/20), vmesnika za odsesavanje (18) in sesalne cevi (15) (sl. 2, 12, 13)

Sesalna gibka cev (15):

- Za uporabo majhnih naprav. Po potrebi uporabite vmesnik za odsesavanje (18).
- Sesalna cev (15) je v kombinaciji s šobo za reže (19) ali šobo za avtomobile (20) primerna za čiščenje težko dostopnih območij. Zaradi manjšega premera je sesalna cev (15) bolj prožna in lažja za manevriranje, kar olajša delo v tesnih prostorih, kot so notranjost avtomobila, delavnice ali majhni koti.

Talna šoba (16/17):

- Sesanje trdnih snovi in tekočin na srednjih do velikih površinah, preprogah ali predpražnikih.
- Talno šobo (16/17) lahko priključite in uporabljate s teleskopsko cevjo (14) ali natakajeno neposredno na ročaj (13).
- Po potrebi se lahko uporablja tudi brez podaljška.

Vmesnik za odsesavanje (18)

- Stopničasti vmesnik za odsesavanje (18) ima več premerov, ki omogočajo enostavno priključitev različnih orodij na sesalniki za mokro in suho sesanje.

Šoba za reže (19):

- Sesanje trdnih snovi in tekočin v fugah, kotih, radiatorjih in na težko dostopnih mestih.
- Šobo za reže (19) lahko priključite in uporabljate skupaj s teleskopsko cevjo (14), sesalno cevjo (15) ali natakajeno neposredno na ročaj (13).

Šoba za avtomobil (20):

- Sesanje trdnih snovi in tekočin na sedežih, preprogah in ozkih prostorih, na primer med avtomobilskimi sedeži in v prostoru za noge.
- Šobo za avtomobil (20) lahko priključite in uporabljate skupaj s teleskopsko cevjo (14), sesalno cevjo (15) ali natakajeno neposredno na ročaj (13).

8.9.1 Namestitev sesalne cevi (15) (sl. 13)

1. Namestite sesalno cev (15) na nastavke za cev (13).

8.9.2 Nameščanje šobe (sl. 12, 13)

1. Želena šoba (16/17/19/20) pritrđite na ročaj (13), teleskopsko cev (14) ali na sesalno cev (15).
2. Odstranite šobo (16/17/19/20) tako, da jo povlečete naprej s sesalne cevi (15), teleskopske cevi (14) ali iz ročaja (13).

9 UPRAVLJANJE

Izdelek je opremljen s posodo iz nerjavečega jekla. Kolesa omogočajo veliko okretnost izdelka. Pri mokrem sesanju se pretok sesalnega zraka izklopi z varnostnim ventilom plovcu, ko je posoda polna. Poleg tega ima izdelek funkcijo pihanja.

Za funkcije upravljalnih delov glejte naslednje opise.

POZOR

Pred zagonom morate izdelek obvezno montirati v celoti!

⚠ OPOZORILO

Nevarnost poškodbe!

Omrežnega vtiča ne vstavljajte v omrežno vtičnico, dokler izdelek ni pripravljen za uporabo.

POZOR

Ne uporabljajte brez filtra!

9.1 Vkllop/izklop izdelka (sl. 1)

Vkllop

1. Omrežni vtič vključite v pravilno spojeno omrežno vtičnico.
2. Izdelek vkllopite tako, da stikalo za vkllop/izklop (9) preklopite v položaj »I«.

izklop

1. Izdelek izklopite tako, da stikalo za vkllop/izklop (9) preklopite v položaj »0«.

9.2 Vkllop/izklop izdelka in električnega orodja (sl. 1)

Napotek:

Z vmesnik za odsesavanje (18) priključite različne izdelke z ustreznim premerom priključka na sesalno cev (12).

Vkllop

1. Omrežni vtič vključite v pravilno spojeno omrežno vtičnico.
2. Priključite električno orodje* v vtičnico izdelka (8).
3. Stikalo za vkllop/izklop (9) preklopite v položaj II.
4. Ko vkllopite električno orodje*, se izdelek samodejno vklopi.

Izklop

1. Izklopite električno orodje*. Izdelek se samodejno izklopi po približno 6 do 7 sekundah.

* = Ni nujno v obsegu dostave!

10 Delovna navodila

10.1 Funkcija sesanja

⚠ OPOZORILO
Sesanje žarečega pepela ali vnetljivih ali zdravju škodljivih snovi je prepovedano. Obstaja nevarnost telesne poškodbe!
POZOR
Fini prah, kot so cement, saje in sadra, so preveč fini, da bi ga sesali. Obstaja nevarnost, da pride v motor in ga poškoduje.
POZOR
Ne uporabljajte brez filtra!

- Izdelek postavite samo na plosko, ravno površino.
 - Ne sesajte vročih, žarilnih, vnetljivih, eksplozivnih ali nevarnih snovi. To vključuje vroč pepel, bencin, topila, kisline ali alkalije.
Obstaja nevarnosti požara in poškodb.
 - V primeru segrevanja takoj izklopite izdelek in izvlecite omrežni vtič. Pustite, da se izdelek ohladi na prostem pod nadzorom.
 - Posodo ne napolnite več kot do polovice, tako da varnostni ventil plovca (11a) vedno ostane prost (sl. 1).
1. Cevno spojko (12a) namestite na sesalni priključek (7) (glejte 8.5.1)).

2. Znova vklopite izdelek (glejte 9.1 ali 9.2).

10.1.1 Suho sesanje (sl. 1, 2, 12)

Napotek:

Za suho sesanje ne uporabljajte mokrih ali vlažnih izdelkov!

1. Papirno filtrsko vrečo (21) vstavite v posodo (3) (glejte 8.4.1).
2. Namestite filtrirni vložek (23) (glejte 8.4.3).
3. Priključite cevni priključek (12a) na sesalni priključek (7) (glejte 8.5.1).
4. Teleskopsko cev (14) pritrdite na ročaj (13) (glejte 8.8). Priključite teleskopsko cev (14) in eno od šob (16/17/19/20).

Sesanje na višini miz ali v zaprtih prostorih:

Nadaljujte, kot je opisano v poglavju 8.9 beschrieben vor.

5. Sesalno cev (12) držite za ročaj (13).
6. Vklopite izdelek (glejte 9.1 ali 9.2).
7. Posesajte območje, ki ga želite očistiti, ali izdelek uporabljajte z električnim orodjem*.
8. Po potrebi prilagodite moč sesanja tako, da drsnik (13a) na ročaju (13) potisnete naprej in nazaj.
9. Izklopite izdelek (glejte 9.1 ali 9.2).

* = Ni nujno v obsegu dostave!

10.1.2 Mokro sesanje (sl. 1, 2)

Napotek:

Plovec, vgrajen v košaro filtra, zagotavlja, da se sesalni kanal samodejno zapre, takoj ko posoda doseže največjo zmogljivost. V tem primeru morate izdelek izklopiti in posodo izprazniti, preden lahko nadaljujete z delovanjem.

1. Pred sesanjem izpraznite posodo (3) (glejte 11.1.1).
 2. Posoda (3) ni primerna za shranjevanje tekočin.
Po mokrem sesanju izpraznite posodo (3) (glejte 11.1.2).
 3. Odstranite papirno filtrsko vrečo (21) ali filtrirni vložek (23) iz posode (3) (glejte 8.4.1 ali 8.4.3).
 4. Namestite filter iz pene (22) (glejte 8.4.2).
 5. Cevno spojko (12a) priključite na sesalni priključek (7) (glejte 10.1).
 6. Namestite teleskopsko cev (14) na nastavek za cev (13) (glejte 8.8).
Priključite teleskopsko cev (14) in eno od šob (17/19/20).
- Sesanje na višini miz ali v zaprtih prostorih:**
Nadaljujte, kot je opisano v *Uporaba različnih šob (16/17/19/20), vmesnika za odsesavanje (18) in sesalne cevi (15) (sl. 2, 12, 13), ▶ Stran 140.*
7. Sesalno cev (12) držite za ročaj (13).
 8. Znova vklopite izdelek (glejte 9.1 ali 9.2).
 9. Posesajte območje, ki ga želite očistiti.
 10. Izklopite izdelek (glejte 9.1).
 11. Očistite izdelek (glejte 11.1).

10.2 Funkcija pihanja

⚠ OPOZORILO
Nevarnost poškodbe!
Usmerjanje zračnega toka na ljudi, živali ali predmete lahko povzroči poškodbe ali škodo.
– Usmerite zračni tok stran od sebe.
– Nikoli ne usmerjajte zračnega toka v druge ljudi, živali ali predmete.
– Ne odpihujte trdih predmetov, kot so kamni ali veje.

1. Papirno filtrsko vrečo (21) vstavite v posodo (3) (glejte 8.4.1).
2. Namestite filter iz pene (22) ali filtrirni vložek (23) (glejte 8.4.2 ali 8.4.3).
3. Priključite cevni priključek (12a) na priključek za izpihovanje (10) (glejte 8.5.2).
Po potrebi odprite šobo (19/20) (glejte 8.9.2).
4. Sesalno cev (12) držite za ročaj (13).
5. Vklopite izdelek (glejte 9.1).
6. Izpihajte površino ali predmet.
7. Izklopite izdelek (glejte 9.1).
8. Priključite sesalno cev na sesalni priključek (6) (glejte 8.5.1).

11 Čiščenje in vzdrževanje

⚠ OPOZORILO

Popravila in vzdrževalna dela, ki niso opisana v teh navodilih za uporabo, pustite izvesti samo specializirani delavnici. Uporabljajte samo originalne nadomestne dele.

⚠ OPOZORILO

Neppravilno vzdrževanje ali čiščenje lahko povzroči poškodbe!

⚠ OPOZORILO

Med čiščenjem, popravilom in vzdrževanjem se lahko izdelek nepričakovano zažene, kar povzroči telesne poškodbe in opekline.

- Izklopite izdelek.
- Izvlecite omrežni vtič.
- Počakajte, da se izdelek ohladi.

11.1 Čiščenje

1. Izdelka nikoli ne potaplajte v vodo ali druge tekočine, da bi ga očistili.
2. Izdelka nikoli ne škropite z vodo.
3. Na zaščitnih pripravah, prezračevalnih režah in ohišju motorja mora biti čim manj prahu in umazanije. Izdelek zdrgnite s čisto krpo* ali ga izpihajte s stisnjenim zrakom* pod nizkim tlakom. Priporočamo, da izdelek očistite takoj po vsaki uporabi.
4. Prezračevalne odprtine morajo biti vedno proste.
5. Ne uporabljajte čistil ali topil, ker lahko poškodujejo plastične dele izdelka. Pazite, da v notranjost izdelka ne vdre voda.

* = Ni nujno v obsegu dostave!

11.1.1 Praznjenje posode (3) (sl. 1)

⚠ OPOZORILO

Pred uporabo in po njej izdelek izpraznite in očistite, da preprečite nabiranje materialov, ki bi lahko predstavljali nevarnost požara v izdelku.

1. Odstranite pokrov posode (2) iz posode (3), kot je opisano v poglavju 8.1.
2. Izpraznite posodo (3).

11.1.2 Praznjenje posode (3) po mokrem sesanju (sl. 1, 14)

1. V primeru mokre umazanije odprite pokrov odtoka (6), da lahko posesana tekočina odteče.
2. Izdelek dvignite za ročaj za prenašanje (1) in ga rahlo nagnite, da tekočina odteče iz posode (3).
3. Pokrov odtoka (6) namestite nazaj na odtočno odprtino. Zaprite ga tako, da pokrov odtoka (6) obrnete v smeri urenega kazalca.
4. Da zagotovite, da je posoda (3) prazna, postopajte, kot je opisano v poglavju 11.1.1.

11.1.3 Čiščenje filtra iz pene (22) in filtrirnega vložka (23) (sl. 1, 7, 8)

Če se sesalna moč zmanjša, očistite filter iz pene (22) ali filtrirni vložek (23).

Napotek:

Preden filter ponovno namestite, se prepričajte, da je suh.

1. Odstranite vse šobe (16/17/19/20) in teleskopsko cev (14) z držala (2a/4b).
2. Snemite pokrov posode (2), kot je opisano v poglavju 8.1.
3. Pokrov posode (2) obrnite na glavo.
4. Odstranite filter iz pene (22) ali filtrirni vložek (23) s košare filtra (11).
5. Odstranite prah s filtra iz pene (22) ali filtrirnega vložka (23) tako, da ga pretresete ali po potrebi sperete.
6. Filter iz pene (22) ali filtrirni vložek (23) pustite, da se posuši na zraku, preden ga ponovno namestite in ponovno uporabite.
7. Vstavite filter iz pene (22) ali filtrirni vložek (23) znova na košaro filtra (11) Do.
8. Zaprite posodo (3) s pokrovom posode (2).

11.1.4 Filtrirni vložek (23) očistite z ročico za samodejno čiščenje (11b) (sl. 8)

1. Odstranite pokrov posode (2), kot je opisano v poglavju 8.1.
2. Filtrirni vložek (23) postavite na košaro filtra (11) kot je opisano v razdelku 8.4.3.
3. Znova pritrdite pokrov posode (2) (glejte 8.1).
4. Omrežni vtič priključite na ustrezen vir napajanja.
5. Stikalo za vklop/izklop (9) preklopite v položaj I.
6. Držite ročaj (13) na ročici za samodejno čiščenje (11b), tako da je pretok zraka blokiran.
7. Petkrat pritisnite in držite ročico za samodejno čiščenje (11b) za 3 sekunde.
8. S tem se skozi filtrirni vložek (23) izpiha zrak, da odstrani ostanke in umazanijo.

11.2 Vzdrževanje

1. Pred vsako uporabo preverite, ali so na izdelku prisotne očitne napake, kot so zrahljani, obrabljeni ali poškodovani deli.
2. Preverite, ali so pokrovi in zaščitne priprave poškodovane in pravilno nameščene. Po potrebi jih zamenjajte.

11.2.1 Zamenjajte papirno filtrsko vrečo (21), filter iz pene (22) ali filtrirni vložek (23) (sl. 2)

1. Odstranite vse šobe (16/17/19/20) in teleskopsko cev (14) z držala (2a/4b).
2. Snemite pokrov posode (2), kot je opisano v poglavju 8.1.
3. Pokrov posode (2) obrnite na glavo.
4. Filter iz pene (22) ali filtrirni vložek (23) povlecite s košare filtra (11) ali odstranite papirno filtrsko vrečo (21) z droga (7a).

5. Za zamenjavo papirne filtrske vreče (21) nadaljujete, kot je opisano v poglavju 8.4.1.
6. Namestite nov filter iz pene (22) na košaro filtra (11), kot je opisano v poglavju 8.4.2.
7. Namestite nov filtrirni vložek (23) na košaro filtra (11), kot je opisano v poglavju 8.4.3.
8. Znova zaprite posodo (3) s pokrovom posode (7).

12 Skladiščenje in transport



OPOZORILO

Nevarnost poškodb in opeklin!

Izdelek se lahko nepričakovano zažene in privede do poškodb.

- Pred vsemi čiščenji in vzdrževalnimi deli izključite motor.
 - Počakajte, da se motor ohladi.
 - Izvlecite omrežni vtič.
- Izdelek v celoti izpraznite.
 - Izdelek očistite in preverite, ali je poškodovan.

12.1 Skladiščenje

Izdelek in njegove dodatke hranite v temnem, suhem in zaščitenu pred zmrzaljo mestu, ki je nedostopno otrokom.

Optimalna temperatura shranjevanja je med 5 °C in 30 °C. Izdelek shranjujte v originalni embalaži.

Pokrijte izdelek, da ga zaščitite pred prahom ali vlago. Navodila za uporabo shranjujte skupaj z izdelkom.

12.2 Prevoz

1. Za prevoz izdelka ga odklopite od napajalnega omrežja in postavite na drugo območje, ki je predvideno za to.
2. Izdelek lahko dvignete ali prevažate samo z ročajem za prenašanje.
3. Ko izdelek prenašate čez stopnice ali ovire, ga dvignite.
4. Za preprečitev telesnih in materialnih poškodb je treba izdelek pri prevažanju v vozilih zavarovati pred prevratanjem.

13 Električni priključek

Nameščeni elektromotor je priključen, tako da je pripravljen za uporabo. Priključek ustreza zadevnim standardom VDE in DIN. Omrežni priključek in uporabljen podaljševalni vod na strani kupca morata ustrezati predpisom.

13.1 Poškodovani električni priključni vodi

Na električnih priključnih vodih pogosto nastanejo poškodbe izolacije.

Vzroki za to so lahko:

- tlačna mesta, če priključne vode speljete skozi okna ali reže vrat,
- mesta pregibanja zaradi nepravilne pritrditve ali polaganja priključnega voda,
- rezi zaradi vožnje preko priključnih vodov,

- poškodbe izolacije zaradi iztrganja iz stenske vtičnice,
- Pretrgana mesta zaradi staranja izolacije.

Takih poškodovanih električnih priključnih vodov ne smete uporabljati, ker so zaradi poškodb izolacije smrtno nevarni.

Redno preverjajte, če so električni priključni vodi poškodovani. Pri tem pazite, da priključni vod pri preverjanju ne bo visel na napajalnem omrežju.

Električni priključni vodi morajo ustrezati zadevnim določilom VDE in DIN. Uporabljajte samo priključne vode z enako oznako.

Po predpisih mora biti oznaka tipa priključnega voda natisnjena na njem.

Varnostni napotki za menjavo poškodovanih ali okvarjenih omrežnih priključnih vodov

Način priključitve Y

Če je treba zamenjati omrežni priključni vod, mora to izvesti proizvajalec ali njegov zastopnik, da se prepreči tveganja za varnost.

13.2 Pomembni napotki

Pri preobremenitvi motorja se ta samodejno izklopi. Po določenem času hlajenja (različni časi) lahko motor znova vklopite.

13.3 Motor na izmenični tok

Priključevanje in popravila električne opreme lahko izvajajo samo električarji.

- Omrežna napetost mora znašati 220 V – 240V~.
- Podaljševalni vodi do dolžine 25 m morajo imeti prečni prerez 1,5 kvadratnega milimetra.

14 Popravila in naročanje rezervnih delov

Po popravilu ali vzdrževanju se prepričajte, da so vsi varnostno relevantni deli nameščeni in v brezhibnem stanju. Dela, ki bi lahko povzročili telesne poškodbe, shranite na drugim osebam in otrokom nedosegljivem mestu.

POZOR

Po zakonu o odgovornosti za izdelke ne jamčimo za poškodbe, ki nastanejo zaradi nestrokovnih popravil ali neuporabe originalnih nadomestnih delov.

Pooblastite servisno službo ali pooblaščenega strokovnjaka. Enako velja tudi za pribor.

Nadomestne dele in pribor dobite v našem servisnem centru. V ta namen odčitajte QR-kodo na naslovni strani.

Priključki in popravila

Priključevanje in popravila električne opreme lahko izvajajo samo električarji.

14.1 Naročanje nadomestnih delov

Pri naročanju nadomestnih delov morate navesti naslednje podatke:

- Oznaka modela
- Številka izdelka
- Podatki na tipski ploščici

14.2 Informacije o servisu

Upoštevajte, da so pri tem izdelku sledeči deli podvrženi obrabi, ki izhaja iz uporabe, ali naravni obrabi oz. so sledeči deli potrebni kot potrošni material.

Obrabni deli*: papirna filtrska vreča, filter iz pene, filtrirni vložek

* = ni vključeno v obseg dostave!

15 Pomoč pri motnjah

V naslednji tabeli so prikazani simptomi napak skupaj z opisom pomoči, če vaš izdelek ne deluje pravilno. Če s tem ne morete lokalizirati in odpraviti težave, se obrnite na svoj servis.

Motnja	Morebiten vzrok	Ukrep
Izdelek ne deluje.	Izdelek je izklopljen. Stikalo za vklop/izklop je izklopljeno.	Izdelek vklopite s stikalom za vklop/izklop.
	Poškodovan omrežni priključni vod.	Izklopite izdelek in ga odklopite iz omrežja. Preverite, ali je omrežni priključni vod poškodovan. Po potrebi naj omrežni priključni vod zamenja pooblaščen strokovnjak.
	Okvarjeno stikalo za vklop/izklop.	Obrnite se na našo servisno službo.
	Motor je okvarjen.	
	Okvarjeno napajanje.	Preverite električni sistem in se prepričajte, da je v skladu s podatki na tipski ploščici.
Izdelek deluje s prekinitevami.	Zrahljan notranji stik.	Obrnite se na našo servisno službo.
	Okvarjeno stikalo za vklop/izklop.	
	Posoda ni zaprta.	Zaprte posodo.
	Posoda je polna.	Izpraznite posodo.
	Zračna pot je blokirana.	Preverite, ali so naslednji deli zamašeni, in odstranite blokade: <ul style="list-style-type: none"> • Posoda • Sesalna gibka cev • Teleskopska cev
	Filtrirni vložek ali filter iz pene sta zamašena.	Očistite filtrirni vložek ali filter iz pene.
Moč sesanja je zmanjšana tudi po čiščenju filtrirnega vložka ali filtra iz pene.	Filtrirni vložek ali filter iz pene sta poškodovana.	Zamenjajte filtrirni vložek ali filter iz pene.
Izdelek je pregret.	Filtrirni vložek ali filter iz pene sta zamašena.	Očistite filtrirni vložek ali filter iz pene.
	Papirna filtrska vreča je polna.	Zamenjajte papirno filtrsko vrečo.
Iz izdelka uhaja prah.	Pokrov posode ni pravilno nameščen.	Pravilno namestite pokrov posode.
Vsesan material se ponovno izpiha na pokrovu posode.	Poškodovan filter iz pene ali filtrirni vložek.	Zamenjajte filter iz pene ali filtrirni vložek.
	Ni filtra.	Vstavite filter.

16 Odlaganje med odpadke in reciklaža

Napotki za embalažo



Embalažne materiale je mogoče reciklirati. Embalažo zavržite okoliju prijazno.

Napotki glede zakona o električnih in elektronskih napravah



Stare električne in elektronske naprave ne sodijo med gospodinjne, pač pa jih morate zavreči oz. oddati na zbirno mesto ločeno!

- Stare baterije in akumulatorje, ki niso fiksno vgrajeni v staro napravo, je treba pred oddajo na zbirno mesto odstraniti brez uničenja komponent! Navodila za njihovo odstranjevanje ureja zakon o baterijah.
- Lastnik oz. uporabnik električnih in elektronskih naprav je zakonsko zavezan, da stare naprave po njihovi uporabi odda.
- Končni uporabnik nosi odgovornost za brisanje svojih osebnih podatkov na stari napravi, ki jo želi zavreči!
- Simbol prečrtanega smetnjaka pomeni, da električnih in elektronskih naprav ne smete odlagati med gospodinjne odpadke.
- Električne in elektronske naprave lahko brezplačno oddate na naslednjih mestih:
 - Javno-pravna mesta za odstranjevanje odpadkov oz. zbirna mesta (npr. komunalna podjetja)
 - Prodajna mesta električnih naprav (stacionarna in spletna), če so trgovci zavezani k prevzemanju starih naprav ali to ponujajo brezplačno.
 - Do tri stare električne naprave na vrsto naprave, z dolžino stranice največ 25 centimetrov, lahko brez predhodnega nakupa nove naprave od proizvajalca oddate pri njem ali na drugem pooblaščenem zbirnem mestu v vaši bližini.
 - Ostale proizvajalčeve in trgovčeve dodatne pogoje za prevzem najdete pri posamezni servisni službi.
- Če proizvajalec dostavi novo električno napravo v zasebno gospodinjstvo, lahko končni uporabnik na zahtevo naroči brezplačen prevzem stare električne naprave. Povežite se s servisno službo proizvajalca.
- Te izjave veljajo le za naprave, ki so nameščene in prodane v državah Evropske unije in so predmet evropske direktive 2012/19/EU. V državah izven območja Evropske unije lahko veljajo drugačna določila za odstranjevanje starih električnih in elektronskih naprav med odpadke.

17 EU izjava o skladnosti

Prevod originalne izjave o skladnosti

Proizvajalec:

Scheppach GmbH
Günzburger Straße 69
D-89335 Ichenhausen

S polno odgovornostjo izjavljamo, da je tukaj opisani izdelek v skladu z veljavnimi smernicami in standardi.

Znamka:

SCHPEPPACH

Oznaka izdelka:

Akumulatorski sesalnik za mokro/suho sesanje – VC30 Premium 5907746901

Št. art.

Direktive EU:

2014/30/EU, 2011/65/EU*, 2014/35/EU,

* Zgoraj opisani predmet izjave izpolnjuje predpise Direktive 2011/65/EU Evropskega parlamenta in Sveta z dne 8. junij 2011 za omejevanje uporabe določenih nevarnih snovi v električnih in elektronskih napravah.

Uporabljeni standardi:

EN 60335-1:2012+AC:2014+A11:2014+A13:2017+A1:2019+A2:2019+A14:2019+A15:2021+A16:2023;
EN 60335-2-2:2010+A11:2012+A1:2013;
EN 62233:2008; EN 61000-3-3:2013+A1:2019+A2:2021;
EN IEC 61000-3-2:2019+A1:2021;
EN IEC 55014-1:2021;
EN IEC 55014-2:2021;

Pooblaščenec za dokumentacijo:

Dawid Hudzik

Günzburger Str. 69
D-89335 Ichenhausen
Ichenhausen, 19.12.2024

Simon Schünk
Division Manager Product Center



Andreas Pecher
Head of Project Management

Sisukord

1	Sissejuhatus.....	146
2	Toote kirjeldus (joon. 1-14).....	146
3	Tarnekomplekt (joon. 2).....	146
4	Sihtotstarbekohane kasutus.....	147
5	Ohutusjuhised.....	147
6	Tehnilised andmed.....	148
7	Lahtipakkimine.....	148
8	Montaaž.....	148
9	Käsitsemine.....	150
10	Tööjuhised.....	151
11	Puhastamine ja hooldus.....	152
12	Ladustamine ja transportimine.....	153
13	Elektriühendus.....	153
14	Remondi- ja varuosade tellimine.....	153
15	Rikete kõrvaldamine.....	154
16	Utiliseerimine ja taaskäitlus.....	154
17	ELi vastavusdeklaratsioon.....	155
18	Plahvatusjoonis.....	271

Tootel olevate sümbolite selgitus

Käesolevas käsiraamatus on sümbolite kasutamise ülesandeks pöörata Teie tähelepanu võimalikele riskidele. Neid saatvatest ohutussümbolitest ja selgitustest tuleb täpselt aru saada. Hoiatused ise ühtki riski ei kõrvalda ega suuda asendada korrektseid meetmeid õnnetuste ärahoidmiseks.

	Lugege enne käikuvõtmist käitusjuhendit ja ohutusjuhiseid ning järgige neid!
	Toode vastab kehtivatele Euroopa direktiividele.
	Toode vastab kehtivatele Serbia direktiividele.

1 Sissejuhatus

Tootja:

Schepbach GmbH
Günzburger Straße 69
D-89335 Ichenhausen

Austatud klient!

Soovime Teile uue toote meeldivat ja edukat kasutamist.

Juhis:

Selle toote tootja ei vastuta kehtiva tootevastutuse seaduse järgi kahjude eest, mis tekivad tootel või toote tõttu alljärgnevatel juhtudel:

- Asjatundmatu käsitlemine
- Käsitlusjuhendi eiramine
- Remondid kolmandate isikute, volitamata spetsialistide poolt

- Mitte-originaalosade paigaldamine ja nendega välja vahetamine
- Mitte sihtotstarbekohane kasutus
- elektrisüsteemi ülesütleemised elektrialaeeskirjade ning VDE nõuete 0100, DIN 57113 / VDE0113 eiramisel.

Pidage silmas:

Käsitlusjuhend on kõnealuse toote koostisosas.

See sisaldab tähtsaid juhiseid, kuidas saate tootega ohutult, asjatundlikult ning ökonoomselt töötada, kuidas saate vältida ohte, hoida kokku remondikuludid, lühendada seisaku aegu ning suurendada tarviku töökindlust ja eluiga. Lisaks käesolevas käsitlusjuhendis esitatud ohutusnõuetele peate tingimata järgima oma riigis toote käitamise kohta kehtivaid eeskirju.

Tutvuge enne toote kasutamist kõigi käsitus- ja ohutusjuhistega. Käitage toodet ainult kirjeldatud viisil ja mainitud kasutusvaldkondades. Säilitage käsitlusjuhendit hästi ja andke kõik dokumendid toote edasiandmisel kolmandatele isikutele kaasa.

2 Toote kirjeldus (joon. 1-14)

1. Kandekäepide
2. Mahuti kaas
- 2a. Hoidik
3. Mahuti
- 3a. Lukustid
4. Põhikandmik
- 4a. Hoidikud
- 4b. Montaažiavad
5. Rullid
6. Äravoolukaas
7. Imiühendus
- 7a. Vahetugi
8. Toote-pistikupesa
9. Sisse-/väljalüüti
10. Puhumisühendus
11. Filtrikorv
- 11a. Turvaukventiil
- 11b. Isepuhastushoob
12. Imivoolik
- 12a. Voolikuliitmik
13. Käepide
- 13a. Liugur
14. Teleskoopтору
- 14a. Lahtilukustusklahv
15. Imivoolik
16. Põrandadüüs (kuivimemine)
17. Põrandadüüs (mürgimemine)
18. Imuadapter
19. Vuugidüüs
20. Autodüüs
21. Paberist filterkott
- 21a. Tihendusrõngas
22. Vahtkummifilter
23. Filterpadrun
24. Säilituskott

3 Tarnekomplekt (joon. 2)

Pos	Arv	Nimetus
4.	1 x	Põhikandmik
5.	4 x	Rullid
12.	1 x	Imivoolik (3 m/Ø 32 mm)
14.	1 x	Teleskoopтору
15.	1 x	Imivoolik (1 m/Ø 21,5 mm)

- 16. 1 x Põrandadüüs (kuivimine)
- 17. 1 x Põrandadüüs (märgimine)
- 18. 1 x Imuadapter
- 19. 1 x Vuugidüüs
- 20. 1 x Autodüüs
- 21. 1 x Paberist filterkott
- 22. 1 x Vahtkummfilter
- 23. 1 x Filterpadrun
- 24. 1 x Säilituskott
- 1 x Elektri-märg-/ kuivimur
- 1 x Käitusjuhend

4 Sihtotstarbekohane kasutus

Märg-kuivimur sobib märg- ja kuivimiseks kasutades vastavat filtrit. Toode pole ette nähtud põlemisvõimeliste, plahvatusvõimeliste või terviseohtlike ainete äraimamiseks.

Toodet tohib kasutada ainult vastavalt selle otstarbele. Igasugune edasine ulatuslik kasutus pole sihtotstarbekohane. Sellest põhjustatud iga liiki kahjude või vigastuste eest vastutab kasutaja ja mitte tootja.

Sihtotstarbekohase kasutuse koostisosaks on ka ohutusjuhiste, samuti montaažijuhendi ja käsitsusjuhendis sisalduvate käitusjuhiste järgimine.

Isikud, kes toodet kasutavad ja hooldavad, peavad seda tundma ning olema võimalikest ohtudest teavitatud.

Tootel teostatud muudatused välistavad tootja vastutuse sellest tekkivate kahjude eest täielikult.

Toodet tohib käitada ainult tootja originaalosaladega ja originaaltarvikutega.

Tuleb pidada kinni tootja ohutus-, töö- ja hoolduseeskirjadest ning tehnilistes andmetes esitatud mõõtmetest.

Palun pidage silmas, et meie tooted pole konstrueeritud kommerts-, käsitööstus- või tööstuskasutuse jaoks. Me ei võta üle pretensioonivõimeliste, mis on ette nähtud kommerts-, käsitööstus- või tööstusettevõtetes ja samaväärsetel tegevustel.

Käitusjuhendis esitatud signaalsõnade selgitus

⚠ OHT

Signaalsõna vahetult eelseisva ohtliku olukorra tähistamiseks, mille tagajärjeks on, kui seda ei väldita, surm või raske vigastus.

⚠ HOIATUS

Signaalsõna vahetult võimaliku ohtliku olukorra tähistamiseks, mille tagajärjeks võib olla, kui seda ei väldita, surm või raske vigastus.

⚠ ETTEVAATUST

Signaalsõna vahetult võimaliku ohtliku olukorra tähistamiseks, mille tagajärjeks võib olla, kui seda ei väldita, vähene või mõõdukas vigastus.

TÄHELEPANU

Signaalsõna vahetult võimaliku ohtliku olukorra tähistamiseks, mille tagajärjeks võivad olla, kui seda ei väldita, materiaalsed kahjud tootel või omandil/valdusel.

5 Ohutusjuhised

Üldised ohutusjuhised elektritööriistade kohta

⚠ HOIATUS

Lugege kõiki ohutusjuhiseid, korraldusi, illustreerimisi ja tehnilisi andmeid, millega see elektritööriist on varustatud.

Hooletused alljärgnevatest korraldustest kinnipidamisel võivad põhjustada elektrilööki, tulekahju ja/või raskeid vigastusi.

Hoidke kõiki ohutusjuhiseid ja korraldusi tulevikuks alal.

Ohutusjuhistes kasutatakse mõiste „elektritööriist“ kehtib võrgukäitusega elektritööriistade (võrgujuhtmega) ja akukäitusega elektritööriistade (võrgujuhtmeta) kohta.

5.1 Üldised ohutusjuhised

- Lastel, piiratud kehaliste, sensoorsete või vaimsete võimete või masina käsitsemise puudulike kogemuste ning teadmiste isikutel ei tohi lubada masinat kasutada; seejuures võivad kohalikud eeskirjad kasutaja vanust piirata.
- Lapsed ei tohi tootega mängida.
- Lapsed ei tohi puhastust ja kasutajapoolset hooldust teostada.

TÄHELEPANU

Elektriseadmete kasutamisel tuleb kaitseks elektrilöögi, vigastus- ja tuleohtu eest järgmisi ohutusmeetmeid järgida:

5.2 Nii väldite õnnetusi ja vigastusi

- Ärge jätke käitusvalmis toodet töökohal kunagi järelevalveta.
- Tootega ei tohi inimesi ja loomi sisse imeda.
- Ärge suunake toodet ja düüse käituse ajal mitte mingil juhul iseendale ega teistele isikutele, eelkõige mitte silmadele ning kõrvale. Valitseb vigastusoht.
- Ärge imege sisse kuumi, hõõguvaid, põlemisvõimelisi, plahvatusvõimelisi või terviseohtlikke aineid. Nende hulka kuuluvad muuhulgas kuum tuhk, bensiin, lahustid, happed ja leelised. Valitseb tulekahju- ja vigastusoht.
- Kontrollige toodet ja tarvikuid regulaarselt kahjustuste suhtes. Ärge kasutage kahjustatud toodet või tarvikuid.

5.3 Nii väldite elektrilöögist tingitud õnnetusi ja vigastusi

- Lülitage toode välja, kui Te:
 - ei kasuta toodet, seda transpordite või jätate järelevalveta.
 - kontrollite toodet, seda puhastate või eemaldate blokaade.
 - teostate puhastus- või hooldustöid või vahetate tarvikuid.
 - pärast võõrkehadega kokkupuutumist või ebanormaalse vibratsiooni korral.
- Ärge kastke toodet vette ega käitage seda niiskes ümbruses.
- Ärge kastke toodet puhastamiseks mitte mingil juhul vette või teistesse vedelikesse.
- Ärge haarake tootest niiskete või märgade kätega kinni!

5.4 Nii väldite tootel kahjustusi ja neist tulenevaid võimalikke nimkahjusid

- Pöörake tähelepanu sellele, et toode on korrektselt kokku pandud ja filtrid on õiges positsioonis.
- Ärge töötage ilma filtriteta. Toode võib kahjustada saada.
- Kasutage ainult meie teeninduskeskuse poolt tarnitud ja soovitatud originaal-varu- ning tarvikuosi (vt „Varuosad/tarvikud“). Võõrosade kasutamine põhjustab garantiinõude kehtivuse kohese lõppemise.
- Laske remonditöid teostada ainult meie volitatud klienteenduspunktidel.
- Järgige juhiseid toote puhastamise ja hoolduse kohta.
- Säilitage toodet kuivas kohas ja lastele kättesaamatul viisil.

Jääkriskid

Toode on ehitatud tehnika kaasaegset arengutaset ja kehtivad ohutustehnilisi reegleid järgides. Siiski võib töötamisel esineda üksikuid jääkriske.

- Tervise ohtu seadmine elektrivoolu tõttu nõuetele mittevastavate elektriyhendusjuhtmete kasutamisel.
- Peale selle võivad kõigist tarvitusele võetud abinõudest hoolimata valitseda mitteilmsed jääkriskid.
- Jääkriske saab minimeerida, kui järgitakse „Ohutusjuhiseid“ ja „Sihtotstarbekohast kasutust“ ning käsitsusjuhendi tervikuna.
- Vältige toote etteavatsematut käimapanemist.
- Hoidke oma käed tööpiirkonnast eemal, kui toode on käigus.
- Pidage käsitsusjuhendis etteantud hooldus- ja ohutusjuhistest kinni.

HOIATUS

See elektritööriist tekitab käitamise ajal elektromagnetilise välja. Kõnealune väli võib teatud tingimustel aktiivsete või passiivsete meditsiiniliste implantaatide talitlust halvendada. Vähendamaks tõsiste või surmavate vigastuste ohtu, soovitame me meditsiiniliste implantaatidega isikutel arsti ja meditsiinilise implantaadi tootjaga konsulteerida enne, kui elektritööriista käsitsetakse.

6 Tehnilised andmed

Nominaalpinge	220-240 V~/ 50/60 Hz
Nimivõimsus	1500 W
Kaitseklass	I
Kaitseliik	IPX4
Võrguühendusjuhtme pikkus	6 m
Mahuti ruumala	u 30 l
Imuvõimsus	20 kPa
Max õhuvool	40 l/s
Vooliku pikkus Ø 32mm	u 3 m
Vooliku pikkus Ø 21,5mm	u 1 m
Max võimsus toote-pistikupesal	2000 W
Kaal	u 7,6 kg

Õigus tehnilisteks muudatusteks reserveeritud!

7 Lahtipakkimine

HOIATUS

Toode ja pakendusmaterjalid pole laste mänguasjad!

Lapsed ei tohi kilekottide, kilede ja väikeosadega mängida! Valitseb allaneelamis- ja lämbumisoht!

- Avage pakend ja võtke toode ettevaatlikult välja.
- Eemaldage pakendusmaterjalid ja pakendus- ning transpordikindlustused (kui olemas).
- Kontrollige üle, kas tarnekomplekt on terviklik.
- Kontrollige toodet ja tarvikuosi transpordikahjustuste suhtes. Teavitage võimalikest kahjustustest kohe transpordiettevõtetele, millega toode kohale tarniti. Hilisemaid pretensioone ei tunnustata.
- Hoidke pakendit võimaluse korral kuni garantiiaja möödumiseni alal.
- Tutvuge enne kasutamist käsitsusjuhendi alusel tootega.
- Kasutage tarvikute ja kulu- ning varuosade puhul ainult originaalosi. Varuosi saate esindusest.
- Edastage tellimuste korral meie artiklinumbrid ja toote tüüp ning ehitusaasta.

8 Montaaž

HOIATUS

Vigastusohut!

Pistke võrgupistik alles siis pistikupesasse, kui toode on kasutamiseks ette valmistatud.

- Asetage toode tasasele sirgelinele pinnale.

8.1 Mahutikaane (2) kinnitamine ja mahavõtmine (joon. 2, 3)

Mahutikaane mahavõtmine:

1. Eemaldage enne mahutikaane (2) mahavõtmist kõik düüsid (16/17/19/20), voolikud (12/15) ja imuadapter (18) mahutikaanel (2) olevatest hoidikutest (2a).
2. Vabastage lukustid (3a).
3. Tõstke mahutikaas (2) mahutilt (3) maha.

Mahutikaane kinnitamine:

1. Pange mahutikaas (2) mahutile (3).
2. Kinnitage mahutikaas (2) lukustitega (3a). Pöörake tähelepanu sellele, et lukustid (3a) asuvad mahutikaane (2) väljalõigetes.

8.2 Mahuti (3) monteerimine põhikandmikule (4) (joon. 4)

1. Pange määrake (3) põhikandmikule (4).
2. Suruge mahuti (3) kergelt põhikandmikule (4).
3. Pöörake tähelepanu sellele, et põhikandmiku (4) lukustid mahutil (3) fikseeruvad.

8.3 Rullide (5) monteerimine (joon. 5)

1. Eemaldage mahutikaas (2) 8.1 all kirjeldatud viisil.
2. Pange mahuti (3) alaküljega ülespoole kõvale alusele.
3. Pange rullid (5) põhikandmikul (4) selleks ettenähtud montaažiavadesse (4b).
4. Vajutage rullid (5) kerge survega montaažiavadesse (4b).
5. Pöörake mahuti (3) ümber ja asetage see rullidele (5).

8.4 Filtrid ja filterkotid (joon. 1, 2)

Toode sisaldab tarnekomplektis järgmisi filtreid ja filterkotte:

Paberist filterkott (21)

- Kuivimine

Vahtkumfilter (22)

- Märg-imimine

Filterpadrun (23)

- Peentolmu kuivimine

Juhis:

1. Võtke filtreid ja filterkotte monteerimiseks/demonteerimiseks mahutikaas (2) 8.1 all kirjeldatud viisil maha.
2. Pange mahutikaas (2) alati ülaküljega allapoole maha.
3. Paigaldage pärast soovitud filtri või filterkoti monteerimist/demonteerimist, mahutikaas (2) jälle mahutile (3).

8.4.1 Paberist filterkoti (21) monteerimine/demonteerimine (joon. 6)

Demonteerimine:

1. Võtke paberist filterkott (21) imiühenduse (7) vahetoelt (7a) maha.

Monteerimine:

1. Paigaldage paberist filterkott (21) mahuti (3) sisemuses imiühenduse (7) vahetoole (7a).

2. Kontrollige, kas paberist filterkott (21) on korrektselt installeeritud ja tihendusrõngas (21a) ümbritseb täielikult imiühenduse (7) vahetuge (7a).

8.4.2 Vahtkumfiltrit (22) monteerimine/demonteerimine (joon. 7)

Demonteerimine:

1. Tõmmake vahtkumfilter (22) filtrikorvilt (11) maha.

Monteerimine:

1. Tõmmake vahtkumfilter (22) filtrikorville (11).
2. Kontrollige, kas vahtkumfilter (22) on korrektselt installeeritud ja ümbritseb täielikult filtrikorvi (11).

8.4.3 Filterpadruni (23) monteerimine/demonteerimine (joon. 8)

Demonteerimine:

1. Keerake filterpadrunit (23) vastupäeva ja võtke see filtrikorvilt (11) maha. Pöörake tähelepanu filtrikorvis (11) asuvate ninade ja filterpadruni (23) väljalõigete korrektsele väljajoondusele.

Monteerimine:

1. Lükake filterpadrun (23) täielikult filtrikorvi (11) sisse.
2. Keerake filterpadrunit (23) vastupäeva, kuni see on täielikult mahutikaande (2) fikseerunud. Pöörake tähelepanu filtrikorvis (11) asuvate ninade ja filterpadruni (23) väljalõigete korrektsele väljajoondusele.
3. Kontrollige, kas filterpadrun (23) on korrektselt installeeritud ja ümbritseb täielikult filtrikorvi (11).

8.5 Imivooliku (12) ühendamine

8.5.1 Imemisfunktsioon (joon. 9)

1. Lükake voolikuliitmik (12a) täielikult imiühendusse (7).
2. Keerake voolikuliitmikku (12a) päripäeva, kuni see on täielikult fikseerunud.
3. Kontrollige, kas imivoolik (12) on korrektselt installeeritud, tõmmates selleks kergelt voolikuliitmikust (12a).

8.5.2 Puhumisfunktsioon (joon. 10)

1. Lükake voolikuliitmik (12a) täielikult puhumisühendusse (10).
2. Keerake voolikuliitmikku (12a) päripäeva, kuni see on täielikult fikseerunud.
3. Kontrollige, kas imivoolik (12) on korrektselt installeeritud, tõmmates selleks kergelt voolikuliitmikust (12a).

8.6 Imivooliku (12) lahtisidestamine (joon. 9, 10)

Imivooliku (12) lahtisidestamine imiühenduselt (7) või puhumisühenduselt (10):

1. Keerake voolikuliitmikku (12a) vastupäeva.
2. Tõmmake voolikuliitmik (12a) imiühendusest (12) või puhumisühendusest (10) välja.

8.7 Düüside (16/17/19/20) ja teleskoopтору (14) säilitamine (joon. 2, 11)

1. Düüse (16/17/19/20) ja teleskoopтору (14) saate säilitada mahutikaanel (2) ning põhikandmikul (4) asuvas hoidikutes (2a/4a).

8.8 Teleskoopтору (14) paigaldamine (joon. 12)

Juhis:

Teleskoopтору võimaldab Teil toodet individuaalsele kehakasvule seadistada.

1. Paigaldage teleskoopтору (14) käepideme (13) külge.
2. Lükake teleskoopтору (14) väljasõidutamiseks lahtilukustusklahvi (14a) ettepoole ja hoidke selles positsioonis.
3. Seadke teleskoopтору (14) soovitud pikkusele ja laske lahtilukustusklahv (14a) jälle lahti.

8.9 Erinevate düüside (16/17/19/20), imuadapteri (18) ja imivooliku (15) kasutamine (joon. 2, 12, 13)

Imivoolik (15):

- Väikeseadmete kasutamiseks. Kasutage selleks vajaduse korral imuadapterit (18).
- Ühenduses vuugidüüsi (19) või autodüüsiga (20) sobib imivoolik (15) raskesti liigipäsetavate piirkondade puhastamiseks. Väikese läbimõõdu tõttu on imivoolik (15) painduvam ja lihtsamalt manööverdatav, mis hõlbustab tööd kitsastes kohtades nagu näiteks autode salongides, töökodades või väikestes nurkades.

Põrandadüüs (16/17):

- Tahkete ainete ja vedelike imemine keskmistelt kuni suurtelt pindadelt, vaipadelt või jalamattidelt.
- Põrandadüüsi (16/17) saab koos teleskooptoruga (14) või vahetult käepidemele (13) pista ja kasutada.
- Vajaduse korral saab seda kasutada ka ilma pikendusteta.

Imuadapter (18)

- Astmelisel imuadapteril (18) on mitu eri läbimõõtu, mis võimaldavad erinevaid tööriistu hõlpsalt märg-kuivimuriiga ühendada.

Vuugidüüs (19):

- Tahkete ainete ja vedelike imemine vuukidest, nurkadest, küttekehadelt ja raskelt liigipäsetavatest kohtadest.
- Vuugidüüsi (19) saab kas koos teleskooptoruga (14), imivoolikuga (15) või vahetult käepidemele (13) pista ja kasutada.

Autodüüs (20):

- Tahkete ainete ja vedelike imemine istmetelt, vaipadelt ning kitsastest vaheeruumidest, näiteks autoistmete vahelt ja jalaruumist.
- Autodüüsi (20) saab kas koos teleskooptoruga (14), imivoolikuga (15) või vahetult käepidemele (13) pista ja kasutada.

8.9.1 Imivooliku (15) paigaldamine (joon. 13)

1. Paigaldage imivoolik (15) käepideme (13) külge.

8.9.2 Düüsi pealepistmine (joon. 12, 13)

1. Pistke soovitud düüs (16/17/19/20) käepidemele (13), teleskooptorule (14) või imivoolikule (15).
2. Eemaldage düüs (16/17/19/20) tõmmates selle imivoolikult (15), teleskooptorult (14) või käepidemelt (13) ettepoole maha.

9 Käsitsemine

Toode on varustatud roostevabaterasest mahutiga. Rullid võimaldavad toote head manööverdatavust. Märg-imemisel toimub imemisõhuvoolu väljalülitamine turvaujukventiiliga, kui mahuti on täis. Täiendavalt omab toode puhumisfunktsiooni.

Palun leidke käsitsemisotsade talitus alljärgnevatest kirjeldustest.

TÄHELEPANU

Monteerige toode enne käikuvõtmist tingimata teraviklikult!

⚠ HOIATUS

Vigastusoh!

Pistke võrgupistik alles siis pistikupessa, kui toode on kasutamiseks ette valmistatud.

TÄHELEPANU

Ärge kasutage ilma filtriteta!

9.1 Toote sisse-/väljalülitamine (joon. 1)

Sisselülitamine

1. Pistke võrgupistik nõuetekohaselt kaitstud võrgupistikupessa.
2. Lülitage toode sisse, seades selleks sisse-/väljalüliti (9) positsiooni I.

Väljalülitamine

1. Lülitage toode välja, seades selleks sisse-/väljalüliti (9) positsiooni 0.

9.2 Toote ja elektritööriista sisse-/väljalülitamine (joon. 1)

Juhis:

Kasutage imuadapterit (18), et erinevaid, sobiva ühenduslähimõõduga tooteid imivooliku (12) külge ühendada.

Sisselülitamine

1. Pistke võrgupistik nõuetekohaselt kaitstud võrgupistikupessa.
2. Ühendage elektritööriist* toote-pistikupessa (8) külge.
3. Seadke sisse-/väljalüliti (9) positsiooni II.
4. Kui lülitate elektritööriista* sisse, siis lülitub toode automaatselt sisse.

Väljalülitamine

1. Lülitage elektritööriist* välja. Toode lülitub u 6- kuni 7- sekundilise viivitusaja järel automaatselt välja.

* = ei sisaldu tingimata tarnekomplektis!

10 Tööjuhised

10.1 Imemisfunktsioon

⚠ HOIATUS
Hõõguva tuha ja põlemisvõimeliste või terviseohtlike ainete sisseimemine on keelatud. Valitseb vigastusoh!

TÄHELEPANU
Peened tolmud, näiteks tsemendi-, tahma- ja kipsitolmud, on sisseimemiseks liiga peened. Valitseb risk, et see pääseb mootoris ja kahjustab seda.

TÄHELEPANU
Ärge kasutage ilma filtriteta!

- Asetage toode tasasele sirgele pinnale.
- Ärge imege sisse kuumi, hõõguvaid, põlemisvõimelisi, plahvatusvõimelisi või terviseohtlikke aineid. Nende hulka kuuluvad muuhulgas kuum tuhk, bensiin, lahustid, happed ja leelised. Valitseb tulekahju- ja vigastusoh.
- Lülitage soojenemise korral toode välja ja tõmmake võrgupistik välja. Laske tootel õues järelevalve all mahajahtuda.
- Täitke mahutit maksimaalselt pooleni, et turvaujukventiil (11a) jääks alati vabaks (joon. 1).

1. Paigaldage voolikuliitmik (12a) imiühenduse (7) külge (vt 8.5.1).
2. Lülitage toode sisse (vt 9.1 või 9.2).

10.1.1 Kuiv-imemine (joon. 1, 2, 12)

Juhis:

Ärge kasutage kuivimemiseks märga või niisket toodet!

1. Pange paberist filterkott (21) mahutisse (3) (vt 8.4.1).
2. Paigaldage filterpadrun (23) (vt 8.4.3).
3. Ühendage voolikuliitmik (12a) imiühenduse (7) külge (vt 8.5.1).
4. Paigaldage teleskooptoru (14) käepideme (13) külge (vt 8.8).
Ühendage teleskooptoru (14) ja üks düüs (16/19/20) külge.
Imemine laua kõrgusel või kitsastes ruumioludes: Toimige 8.9 all kirjeldatud viisil.
5. Hoidke imivoolikut (12) käepidemest (13) kinni.
6. Lülitage toode sisse (vt 9.1 või 9.2).
7. Imege puhastatavat piirkonda või kasutage toodet koos elektritööriistaga*.
8. Kohandage vajaduse korral imemisvõimsust, lükates selleks liugurit (13a) käepidemel (13) edasi või tagasi.
9. Lülitage toode välja (vt 9.1 või 9.2).

* = ei sisaldu tingimata tarnekomplektis!

10.1.2 Märg-imemine (joon. 1, 2)

Juhis:

Filtrikorvi integreeritud ujuk hoolitseb imikanali automaatse sulgemise eest, kui mahuti maksimaalne vastuvõtukapatsiteet on saavutatud. Sel juhul tuleb toode välja lülitada ja mahuti tühjendada, enne kui käitamist saab jätkata.

1. Tühjendage mahuti (3) enne märgimemist (vt 11.1.1).
2. Mahuti (3) ei sobi vedelike säilitamiseks. Tühjendage pärast märg-imemist mahuti (3) (vt 11.1.2).
3. Eemaldage paberist filterkott (21) või filterpadrun (23) mahutist (3) (vt 8.4.1 või 8.4.3).
4. Paigaldage vahtkummfilter (22) (vt 8.4.2).
5. Ühendage voolikuliitmik (12a) imiühenduse (7) külge (vt 10.1).
6. Paigaldage teleskooptoru (14) käepideme (13) külge (vt 8.8).
Ühendage teleskooptoru (14) ja üks düüs (17/19/20) külge.
Imemine laua kõrgusel või kitsastes ruumioludes: Toimige *Erinevate düüside (16/17/19/20), imuadapteri (18) ja imivooliku (15) kasutamine (joon. 2, 12, 13),* ▶ Lk 150 all kirjeldatud viisil.
7. Hoidke imivoolikut (12) käepidemest (13) kinni.
8. Lülitage toode sisse (vt 9.1 või 9.2).
9. Imege puhastatavat piirkonda.
10. Lülitage toode välja (vt 9.1).
11. Puhastage toode (vt 11.1).

10.2 Puhumisfunktsioon

⚠ HOIATUS
Vigastusoh!
Kui suunate õhuvoolu inimestele, loomadele või esemetele, siis võib see vigastusi ja kahjustusi põhjustada.
– Joondage õhuvool endast eemale.
– Ärge joondage õhuvoolu teistele inimestele, loomadele või esemetele.
– Ärge puhuge kõvu esemeid nagu kive või oksid.

1. Pange paberist filterkott (21) mahutisse (3) (vt 8.4.1).
2. Paigaldage vahtkummfilter (22) või filterpadrun (23) (vt 8.4.2 või 8.4.3).
3. Paigaldage voolikuliitmik (12a) puhumisühenduse (10) külge (vt 8.5.2).
Pange vajaduse järgi düüs (19/20) peale (vt 8.9.2).
4. Hoidke imivoolikut (12) käepidemest (13) kinni.
5. Lülitage toode sisse (vt 9.1).
6. Puhuge pind või esemed ära.
7. Lülitage toode välja (vt 9.1).
8. Ühendage imivoolik imiühenduse (6) külge (vt 8.5.1).

11 Puhastamine ja hooldus

⚠ HOIATUS

Laske parandustöid ja hooldustöid, mida käesolevas käitusjuhendis ei kirjeldata, viia läbi erialatöökojas. Kasutage ainult originaalvaruosi.

⚠ HOIATUS

Asjatundmatud hooldus- või puhastustööd võivad vigastusi põhjustada!

⚠ HOIATUS

Puhastus-, parandus- ja hooldustöödel võib toode ootamatult käivituda ning seetõttu vigastusi ning põletusi põhjustada.

- Lülitage toode välja.
- Tõmmake võrgupistik välja.
- Laske tootel maha jahtuda.

11.1 Puhastamine

1. Ärge kastke toodet puhastamiseks mitte mingil juhul vette või teistesse vedelikesse.
2. Ärge pihustage toodet kunagi veega.
3. Hoidke kaitseseadised, õhupilud ja mootori korpus võimalikult tolm- ning mustusevabad. Hõõruge toode puhta lapiga* üle või puhuge madala rõhuga suruõhuga läbi*. Me soovime toodet iga kord pärast kasutamist vahetult puhastada.
4. Ventilatsioonivad peavad olema alati vabad.
5. Ärge kasutage puhastusvahendeid või lahusteid, need võivad toote plastosi rikkuda. Pöörake tähelepanu sellele, et vesi ei pääse toote sisemusse.

* = ei sisaldu tingimata tarnekomplektis!

11.1.1 Mahuti (3) tühjendamine (joon. 1)

⚠ HOIATUS

Tühjendage ja puhastage toodet enne ning pärast kasutamist, et vältida materjalide kogunemist, mis võib kujutada endast tootes tulekahju riski.

1. Eemaldage mahutikaas (2) mahutilt (3) 8.1 all kirjeldatud viisil.
2. Tühjendage mahuti (3).

11.1.2 Mahuti (3) tühjendamine pärast märgimemist (joon. 1, 14)

1. Avage märja mustuse korral äravoolukaas (6), et sisemised vedelik saaks ära voolata.
2. Tõstke toode kandekäepidemest (1) üles ja kallutage seda veidi, et vedelikujäägid mahutist (3) välja kallata.
3. Pange äravoolukaas (6) jälle väljalaskevale. Sulgege see äravoolukaant (6) päripäeva keerates.
4. Tegemaks kindlaks, et mahuti (3) on tühi, toimige 11.1.1 all kirjeldatud viisil.

11.1.3 Vahtkumfiltritri (22) ja filterpadruni (23) puhastamine (joon. 1, 7, 8)

Puhastage langeva imemisvõimsuse korral vahtkumfilter (22) või filterpadrun (23).

Juhis:

Tehke enne filtri taaspaigaldust kindlaks, et see on kuiv.

1. Eemaldage kõik düüsid (16/17/19/20) ja teleskoopotoru (14) hoidikust (2a/4a).
2. Võtke mahutikaas (2) 8.1 all kirjeldatud viisil maha.
3. Keerake mahutikaas (2) ümber.
4. Tõmmake vahtkumfilter (22) või filterpadrun (23) filtrikorvilt (11) maha.
5. Kõrvaldage tolm vahtkumfiltrist (22) või filterpadrunist (23) selle väljakallamise või vajaduse korral filtri läbipesemise teel.
6. Laske vahtkumfiltril (22) või filterpadrunil (23) enne taaspaigaldamist ja uuesti kasutamist õhu käes kuivada.
7. Paigaldage vahtkumfilter (22) või filterpadrun (23) jälle filtrikorvi (11) külge.
8. Sulgege mahuti (3) mahutikaanega (2).

11.1.4 Filterpadruni (23) puhastamine isepuhastushoovaga (11b) (joon. 8)

1. Võtke mahutikaas (2) 8.1 all kirjeldatud viisil maha.
2. Pange filterpadrun (23) 8.4.3 all kirjeldatud viisil filtrikorvile (11).
3. Kinnitage mahutikaas (2) taas (vt 8.1).
4. Ühendage võrgupistik sobiva vooluallika külge.
5. Seadke sisse-/väljalüliti (9) positsiooni I.
6. Hoidke käepidet (13) vastu isepuhastushooba (11b) nii, et õhuvool blokeeritakse.
7. Vajutage ja hoidke isepuhastushooba (11b) viis korda vastavalt 3 sekundit.
8. Seetõttu puhutakse õhku läbi filterpadruni (23), et eemaldada jäägid ja mustus.

11.2 Hooldus

1. Kontrollige toodet iga kord enne kasutamist ilmsete puuduste nagu lahtiste, ärakulunud või kahjustatud osade suhtes.
2. Kontrollige katteid ja kaitseseadiseid kahjustuste ning korrektse kinnituse suhtes. Vahetage need vajaduse korral välja.

11.2.1 Paberist filterkoti (21), vahtkumfiltritri (22) või filterpadruni (23) asendamine (joon. 2)

1. Eemaldage kõik düüsid (16/17/19/20) ja teleskoopotoru (14) hoidikust (2a/4a).
2. Võtke mahutikaas (2) 8.1 all kirjeldatud viisil maha.
3. Keerake mahutikaas (2) ümber.
4. Tõmmake vahtkumfilter (22) või filterpadrun (23) filtrikorvilt (11) maha või eemaldage paberist filterkotti (21) vahetoelt (7a).
5. Toimige paberist filterkoti (21) asendamiseks 8.4.1 all kirjeldatud viisil.

- Paigaldage uus vahtkumfilter (22) 8.4.2 all kirjeldatud viisil filtrikorvi (11) külge.
- Paigaldage uus filterpadrun (23) 8.4.3 all kirjeldatud viisil filtrikorvi (11) külge.
- Sulgege mahuti (3) jälle mahutikaanega (7).

12 Ladustamine ja transportimine

⚠ HOIATUS

Vigastus- ja põletusoht!

Toode võib ootamatult käivituda ja seetõttu vigastusi põhjustada.

- Lülitage enne kõiki puhastus- ja hooldustöid mootor välja.
- Laske mootoril maha jahtuda.
- Tõmmake võrgupistik välja.

- Tühjendage toode täielikult.
- Puhastage toode ja kontrollige seda kahjustuste suhtes.

12.1 Ladustamine

Ladustage toodet ja selle tarvikuid pimedas, kuivas ja pakaseta ning lastele kättesaamatus kohas. Optimaalne ladustamistemperatuur on 5°C ja 30°C vahel. Säilitage toodet originaalpakendis. Katke toode kinni, et seda tolmuga või niiskuse eest kaitsta. Säilitage käitsusjuhendit toote juures.

12.2 Transportimine

- Lahutage transportimiseks toode vooluvõrgust ja panege see teises selleks ettenähtud piirkonnas üles.
- Toodet tohib tõsta ja transportida ainult kandekäepidemest.
- Tõstke toode üle treppide või takistuste transportimiseks üles.
- Kahjustuste ja vigastuste vältimiseks tuleb toode sõidukites transportimisel ümberkukkumise ning äralibisemise vastu kindlustada.

13 Elektriühendus

Installeeritud elektrimootor on käitusvalmis kujul külge ühendatud. Ühendus vastab asjaomastele VDE ja DIN nõuetele. Kliendipoolne võrguühendus ja kasutatav pikendusjuhe peavad vastama nendele eeskirjadele.

13.1 Kahjustunud elektrühendusjuhtmed

Elektriühendusjuhtmetel tekivad sageli isolatsioonikahjustused.

Nende põhjusteks võivad olla:

- Survekohad, kui ühendusjuhtmed veetakse läbi aken- de või uksevahede,
- murdekohad ühendusjuhtme asjatundmatu kinnitami- se või vedamise tõttu,
- sisselõikekohad ühendusjuhtmest ülesõitmise tõttu,
- isolatsioonikahjustused seinapistikupesast väljarebi- mise tõttu,

- Praad isolatsiooni vananemise tõttu.

Sellisel kahjustunud elektriühendusjuhtmeid ei tohi kasu- tada ja need on isolatsioonikahjustuste tõttu eluohtlikud.

Kontrollige elektriühendusjuhtmeid regulaarselt kahjustus- te suhtes. Pöörake tähelepanu sellele, et ülekontrollimisel pole ühendusjuhe vooluvõrku ühendatud.

Elektriühendusjuhtmed vastavad asjaomastele VDE ja DIN nõuetele. Kasutage ainult sama tähistusega ühen- dusjuhtmeid.

Ühenduskaablile trükitud tüübitähis on eeskirjaga kohus- tuslik.

Ohutusjuhised kahjustatud või defektsete võrguühendusjuhtmete väljavahetamiseks Ühendusliik Y

Kui osutub vajalikuks võrguühendusjuhe asendada, siis peab seda teostama tootja või tema esindaja, et vältida ohutusega seonduvaid ohte.

13.2 Tähtsad juhised

Mootor lülitub selle ülekoormamisel iseseisvalt välja. Pärast mahajahtumisaega (ajaliselt erinev) saab mootori jäl- le sisse lülitada.

13.3 Vahelduvvoolumootor

Elektrialase varustuse ühendamist ja remonti tohib teosta- da ainult elektrispetsialist.

- Võrgupinge peab olema 220 V – 240V~.
- Kuni 25 m pikkused pikendusjuhtmed peavad olema ristlõikega 1,5 ruutmillimeetrit.

14 Remondi- ja varuosade tellimine

Veenduge pärast remonti või hooldust, kas kõik ohutus- tehnilised osad on paigaldatud ja laitmatus seisundis. Säi- litage vigastusohlikke osi teistele inimestele ja lastele kät- tesaamatult.

TÄHELEPANU

Tootevastutuse seaduse kohaselt ei vastuta tootja asja- tundmatutes remontides või mitte-originaalvaruosade kasutamises põhjustatud kahjude eest.

Tellige klienditeenindus või volitatud spetsialist. Vastav kehtib ka tarvikuosade kohta.

Varuosi ja tarvikuid saate meie teeninduskeskusest. Skannige selleks tiitellehel olev QR-kood.

Ühendused ja remondid

Elektrialase varustuse ühendamist ja remonti tohib teosta- da ainult elektrispetsialist.

14.1 Varuosade tellimine

Varuosade tellimisel tuleks edastada järgnevad andmed:

- Mudelinimetus
- Artiklinumber
- Tüübisildi andmed

14.2 Teenindus-informatsioon

Tuleb silmas pida, et selle toote puhul vajatakse kasutusalasele või loomulikule kulumisele alluvaid või kuluma-terjalidena järgnevaid osi.

Kuluosad*: paberist filterkott, vahtkummfilter, filterpadrun

* = ei sisaldu tarnekomplektis!

15 Rikete kõrvaldamine

Järgmine tabel näitab vigade sümptomeid ja kirjeldab nende kõrvaldamise abinõusid, kui Teie toode ei tööta ükskord õigesti. Kui Te ei suuda probleemi selle abil lokaliseerida ja kõrvaldada, siis pöörduge teenindustöökotta.

Rike	Võimalik põhjus	Abinõu
Toode ei tööta.	Toode välja lülitatud. Sisse-/väljalüliti välja lülitatud.	Lülitage toode sisse-/väljalülitist sisse.
	Kahjustatud võrguühendusjuhe.	Lülitage toode välja ja lahutage võrgust. Kontrollige võrguühendusjuhet kahjustumise suhtes. Vajaduse korral laske võrguühendusjuhe volitatud spetsialistil asendada.
	Sisse-/väljalüliti defektne.	Pöörduge meie teenindusse.
	Mootor defektne.	
Toode töötab katkestustega.	Vigane pingearustus.	Kontrollige elektrisüsteemi ühtimist tüübisildil esitatud andmetega.
	Interne ebakindel kontakt.	Pöörduge meie teenindusse.
	Sisse-/väljalüliti defektne.	
	Mahuti pole suletud.	Sulgege mahuti.
	Mahuti on täis.	Tühjendage mahuti.
	Õhutee on blokeeritud.	Kontrollige järgmisi osi ummistuse suhtes ja eemaldage ummistused: <ul style="list-style-type: none"> • Mahuti • Imivoolik • Teleskoopitoru
Filterpadrun või vahtkummfilter on ummistunud.	Puhastage filterpadrun või vahtkummfilter.	
Imemisvõimsus on ka pärast filterpadruni või vahtkummfilteri puhastamist vähenenud.	Filterpadrun või vahtkummfilter on kahjustatud.	Asendage filterpadrun või vahtkummfilter.
Toode on üle kuumenenud.	Filterpadrun või vahtkummfilter on ummistunud.	Puhastage filterpadrun või vahtkummfilter.
	Paberist filterkott on täis.	Asendage paberist filterkott.
Tootest tungib tolmu välja.	Mahutikaant ei monteeritud korrektselt.	Paigaldage mahutikaas korrektselt.
Sisseimetud materjal puhutakse mahutikaanest jälle välja.	Vahtkummfilter või filterpadrun kahjustatud.	Asendage vahtkummfilter või filterpadrun.
	Filter puudub.	Pange filter sisse.

16 Utiliseerimine ja taaskäitlus

Juhised pakendi kohta



Pakendusmaterjalid on taaskäideldavad. Palun utiliseerige pakendid keskkonnasõbralikult.

Juhised elektri- ja elektroonikaseadmete seaduse (ElektroG) kohta



Elektri- ja elektroonikaseadmed ei kuulu olmeprügisse, vaid tuleb suunata eraldi kogumisse või utiliseerimisse!

- Vanad patareid või akud, mis pole püsivalt vanaseadmesse paigaldatud, tuleb enne äraandmist purustamata kujul välja võtta! Nende utiliseerimist reguleeritakse patareiseadusega.
- Elektri- ja elektroonikaseadmete omanikud või kasutajad on seadusega kohustatud need kasutuse lõpus tagastama.

- Lõppkasutaja kannab omavastutust utiliseeritava vana seadmel isikupõhiste andmete kustutamise eest!
- Läbikriipsutatud prügikonteineri sümbol tähendab, et vanu elektri- ja elektroonikaseadmeid ei tohi utiliseerida olmeprügi kaudu.
- Elektri- ja elektroonika-romuseadmed saab järgnevatel kohtades tasuta ära anda:
 - Avalik-õiguslikud utiliseerimis- või kogumispunktid (nt kommunaalsed toormejaamad)
 - Elektriseadmete müügipunktid (stационаarsed ja online), kui edasimüüjad on tagasivõtmiseks kohustatud või pakuvad seda vabatahtlikult.
 - Kuni kolm vana elektriseadet seadmeliigi kohta maksimaalselt 25-sentimeetrise servapikkusega saate ilma tootjalt uut seadet soetamata talle tasuta ära anda või enda läheduses teise volitatud kogumispunkti suunata.
 - Tootja ja levitaja edasised täiendavad tagasivõtmistingimused saate teada vastavast klienditeenindusest.
- Tootja poolt eramajapidamise uue elektriseadme kohaletoomise korral võib see anda lõppkasutaja järelepärimisel korralduse vana elektriseade tasuta ära viia. Võtke selleks ühendust tootja klienditeenindusega.
- Need ütlused kehtivad ainult seadmete kohta, mis installeeritakse ja müüakse Euroopa Liidu liikmesriikides ning alluvad Euroopa direktiivile 2012/19/EL. Riikides väljaspool Euroopa Liitu võivad kehtida vanade elektri- ja elektroonikaseadmete utiliseerimise kohta kõrvalkalduvad nõuded.

17 ELi vastavusdeklaratsioon

Vastavusdeklaratsiooni originaali tõlge

Tootja:

Scheppach GmbH
Günzburger Straße 69
D-89335 Ichenhausen

Me deklareerime ainuiskuliselt vastutades, et siin kirjeldatud toode ühtib esitatud direktiivide ja normidega.

Kaubamärk: **SHEPPACH**
Art nimetus: **Elektri-märg-/ kuivimur – VC30 Premium 5907746901**
Art-nr: **5907746901**

ELi direktiivid:

2014/30/EL, 2011/65/EU*, 2014/35/EL,

* Deklaratsiooni objektiks olev ülalpool kirjeldatud ese vastab Euroopa Parlamendi ja nõukogu direktiivile 2011/65/EÜ kuupäevaga 8. juuni 2011 teatud ohtlike ainete kasutamispääsude kohta elektri- ja elektroonikaseadmetes.

Kohaldatud normid:

EN 60335-1:2012+AC:2014+A11:2014+A13:2017+A1:2019+A2:2019+A14:2019+A15:2021+A16:2023;
EN 60335-2-2:2010+A11:2012+A1:2013;
EN 62233:2008; EN 61000-3-3:2013+A1:2019+A2:2021;
EN IEC 61000-3-2:2019+A1:2021;
EN IEC 55014-1:2021;
EN IEC 55014-2:2021;

Dokumentatsioonivolinik:

Dawid Hudzik
Günzburger Str. 69
D-89335 Ichenhausen
Ichenhausen, 19.12.2024

Simon Schünk
Division Manager Product Center





Andreas Pecher
Head of Project Management

Turinys

1 Įvadas.....	156
2 Gaminio aprašymas (1–14 pav.).....	156
3 Komplektacija (2 pav.).....	157
4 Naudojimas pagal paskirtį.....	157
5 Saugos nurodymai.....	157
6 Techniniai duomenys.....	158
7 Išpakavimas.....	158
8 Montavimas.....	159
9 Valdymas.....	160
10 Darbo nuorodos.....	161
11 Valymas ir techninė priežiūra.....	162
12 Laikymas ir transportavimas.....	163
13 Elektros prijungimas.....	163
14 Remontas ir atsarginių dalių užsakymas.....	163
15 Sutrikimų šalinimas.....	164
16 Utilizavimas ir pakartotinis atgavimas.....	165
17 EB atitikties deklaracija.....	165
18 Perspektyvinis brėžinys.....	271

Ant gaminio esančių simbolių aiškinimas

Šiame žinyne naudojami simboliai turi atkreipti Jūsų dėmesį į galimą riziką. Saugos simboliai ir jų paaiškinimai turi būti aiškiai suprasti. Patys įspėjimai rizikos nepašalina ir negali pakeisti tinkamų nelaimingų atsitikimų prevencijos priemonių.

	Prieš eksploatacijos pradžią perskaitykite eksploataavimo instrukciją ir saugos nurodymus bei jų laikykitės!
	Gaminys atitinka galiojančias Europos direktyvas.
	Gaminys atitinka galiojančias Serbijos gaires.

1 Įvadas

Gamintojas:

Schepach GmbH
Günzburger Straße 69
D-89335 Ichenhausen

Gerbiamas kliente,

mes linkime Jums daug džiaugsmo ir didelės sėkmės dirbant su nauju gaminiu.

Nuoroda:

pagal galiojančią Atsakomybės už gaminį įstatymą šio gaminio gamintojas neatsako už žalą, kuri atsiranda šiame gaminyje arba dėl jo:

- netinkamai naudojant,
- nesilaikant naudojimo instrukcijos,

- remontuojant tretiesiems asmenims, neįgaliotiems specialistams,
- montuojant ir keičiant neoriginalias atsargines dalis,
- naudojant ne pagal paskirtį,
- sugedus elektros įrangai, nesilaikant elektrai keliamai reikalavimų ir VDE nuostatų 0100, DIN 57113 / VDE0113.

Atkreipkite dėmesį:

naudojimo instrukcija yra šio gaminio dalis.

Joje pateikiamos svarbios nuorodos, kaip su gaminiu dirbti saugiai, tinkamai ir ekonomiškai bei kaip išvengti pavojų, sutaupyti remonto išlaidų, sutrumpinti gaminio prastovos laikus bei padidinti patikimumą ir pailginti eksploataavimo trukmę. Be šioje naudojimo instrukcijoje pateiktų saugos nuostatų, būtinai privalote laikytis gaminio eksploatavimui galiojančių taisyklių.

Prieš naudodami gaminį, susipažinkite su visomis gaminiu naudojimo ir saugos nuorodomis. Eksploatuokite gaminį tik, kaip aprašyta, ir nurodytoms naudojimo sritims. Laikykitės naudojimo instrukciją saugioje vietoje ir, perduodami gaminį tretiesiems asmenims, kartu perduokite ir visą dokumentaciją.

2 Gaminio aprašymas (1–14 pav.)

1. Nešimo rankena
2. Rezervuaro dangtis
- 2a. Laikiklis
3. Rezervuaras
- 3a. Fiksatoriai
4. Pagrindinis stovas
- 4a. Laikikliai
- 4b. Montavimo skylės
5. Ritinėliai
6. Nutekėjimo angos dangtis
7. Siurbiamoji jungtis
- 7a. Pertvara
8. Kištukinis gaminio lizdaz
9. Įj./išj. jungiklis
10. Pūtimo jungtis
11. Filto krepšys
- 11a. Apsauginis plūdinis vožtuvas
- 11b. Savaiminio išsivalymo svirtis
12. Siurbimo žarna
- 12a. Žarnos mova
13. Rankena
- 13a. Stūmiklis
14. Teleskopinis vamzdis
- 14a. Atsklendimo mygtukas
15. Siurbimo žarna
16. Grindų antgalis (sausas siurbimas)
17. Grindų antgalis (šlapias siurbimas)
18. Išsiurbimo adapteris
19. Tarpų antgalis
20. Automobilio antgalis
21. Popierinis filtruojantis maišelis
- 21a. Sandarinimo žiedas
22. Putplasčio filtras
23. Filto kasetė
24. Laikymo krepšys

3 Komplektacija (2 pav.)

Poz.	Kiekis	Pavadinimas
4.	1 x	Pagrindinis stovas
5.	4 x	Ritinėliai
12.	1 x	Siurbimo žarna (3 m/Ø 32 mm)
14.	1 x	Teleskopinis vamzdis
15.	1 x	Siurbimo žarna (1 m/Ø 21,5 mm)
16.	1 x	Grindų antgalis (sausas siurbimas)
17.	1 x	Grindų antgalis (šlapias siurbimas)
18.	1 x	Išsiurbimo adapteris
19.	1 x	Tarpu antgalis
20.	1 x	Automobilio antgalis
21.	1 x	Popierinis filtruojantis maišelis
22.	1 x	Putplasčio filtras
23.	1 x	Filtro kasetė
24.	1 x	Laikymo krepšys
	1 x	Elektrinis šlapio / sauso valymo siurblys
	1 x	Eksploatavimo instrukcija

4 Naudojimas pagal paskirtį

Šlapio / sauso valymo siurblys skirtas šlapiam arba sausam siurbimui, naudojamam atitinkamą filtrą. Gaminys neskirtas degioms, sprogioms arba sveikatai pavojingoms medžiagoms siurbti.

Gaminį leidžiama naudoti tik pagal paskirtį. Bet koks kitoks naudojimas laikomas ne pagal paskirtį. Už su tuo susijusią žalą arba patirtus bet kokius sužalojimus atsako naudotojas / operatorius, o ne gamintojas.

Naudojimo pagal paskirtį dalis taip pat yra saugos nurodymų, montavimo instrukcijos ir naudojimo instrukcijoje pateiktų eksploatavimo nurodymų laikymasis.

Asmenys, kurie gaminį naudoja ir atlieka jo techninę priežiūrą, turi būti su ja susipažinę ir informuoti apie galimus pavojus.

Atlikus gaminio modifikacijas, už su tuo susijusią žalą gamintojas neatsako.

Gaminį leidžiama eksploatuoti tik su gamintojo originaliomis dalimis ir priedais.

Laikykites gamintojo saugos, darbo ir techninės priežiūros reikalavimų bei techniniuose duomenyse nurodytų matmenų.

Atkreipkite dėmesį į tai, kad mūsų gaminiai nėra skirti naudoti komerciniams, amatiniams arba pramoniniams tikslams. Mes neteikiame garantijos, kai gaminys naudojamas komercinėse, amatininkų arba pramoninėse įmonėse arba panašioms darbams.

Signalinių žodžių aiškinimas

⚠ PAVOJUS
Signalinis žodis, žymintis tiesioginę pavojingą situaciją, kurios nevengiant pasekmė bus mirtini arba sunkūs sužalojimai.
⚠ ĮSPĖJIMAS
Signalinis žodis, žymintis galimai pavojingą situaciją, kurios nevengiant pasekmė gali būti mirtini arba sunkūs sužalojimai.

⚠ ATSARGIAI
Signalinis žodis, žymintis galimai pavojingą situaciją, kurios nevengiant pasekmė bus lengvi arba vidutinio sunkumo sužalojimai.

DĖMESIO
Signalinis žodis, žymintis galimai pavojingą situaciją, kurios nevengiant pasekmė gali būti gaminio arba turto / nuosavybės apgadindimas.

5 Saugos nurodymai

Bendrieji saugos nurodymai dėl elektrinių įrankių

⚠ ĮSPĖJIMAS
Perskaitykite visas šiam elektriniam įrankiui taikomus saugos nurodymus, instrukcijas, iliustracijas ir techninius duomenis.
Netinkamai laikantis saugos nurodų ir nurodymų, galima patirti elektros smūgį, gali kilti gaisras ir (arba) galima sunkiai susižaloti.

Išsaugokite visus saugos nurodymus ir instrukcijas ateičiai.

Saugos nuorodose naudojama sąvoka „Elektrinis įrankis“ susijusi su iš tinklo veikiančiais elektriniais įrankiais (su tinklo laidu) arba akumuliatoriniais elektriniais įrankiais (be tinklo laido).

5.1 Bendrieji saugos nurodymai

- Vaikams, asmenims, turintiems ribotų fizinių, jutiminių arba dvasinių gebėjimų ar nepakankamai patirties ir žinių, arba asmenims, kurie nesusipažino su mašinos valdymo instrukcijomis, naudoti mašiną draudžiama. Naudotojo amžius taip pat gali būti ribojamas vietos teisės aktais.
- Vaikams žaisti su gaminiu draudžiama.
- Vaikai negali valyti ir atlikti techninės priežiūros.

DĖMESIO
Naudojant elektrinius prietaisus, norint apsisaugoti nuo elektros smūgio, pavojaus susižaloti ir gaisro pavojaus, būtina imtis toliau nurodytų saugos priemonių:

5.2 Taip išvengsite nelaimingų atsitikimų ir sužalojimų

- Niekada nepalikite paruošto eksploatuoti gaminio be priežiūros darbo vietoje.
- Gaminiumi negalima siurbti žmonių ir gyvūnų.
- Darbo metu nenukreipkite gaminio ar antgalių į save ar kitus žmones, ypač akis ir ausis. Pavojus susižaloti.
- Nesiurbkite karštų, rusenančių, degių, sprogių ar sveikatai pavojingų medžiagų. Tai, be kita ko, yra karšti pelenai, benzinas, tirpikliai, rūgštys ar šarmai. Kyla gaisro pavojus ir pavojus susižaloti.
- Reguliariai tikrinkite gaminį ir priedus, ar nėra pažeidimų. Nenaudokite pažeisto gaminio arba priedų.

5.3 Taip išvengsite nelaimingų atsitikimų ir sužalojimų dėl elektros smūgių

- Išjunkite gaminį:
 - kai gaminio nenaudojate, jį transportuojate arba paliekate be priežiūros,
 - gaminį tikrinate, valote arba šalinate sangrūdas,
 - kai atliekate valymo arba techninės priežiūros darbus ar keičiate priedus,
 - po sąlyčio su svetimkūniais arba įrenginiui neįprastai vibruojant.
- Nemerkite gaminio į vandenį ir neekspluatuokite jo drėgnoje aplinkoje.
- Norėdami išvalyti, jokių būdu nenardinkite gaminio į vandenį ar kitus skysčius.
- Niekada nelieskite gaminio drėgnomis arba šlapiomis rankomis!

5.4 Taip išvengsite gaminio pažeidimų ir su tuo susijusio asmenų sužalojimo

- Įsitikinkite, kad gaminys surinktas teisingai, o filtrai yra taisyklingoje padėtyje.
- Nedirbkite be filtro. Gaminys gali būti pažeistas.
- Naudokite tik mūsų techninės priežiūros centro pristatytas ir rekomenduojamas atsargines dalis bei priedus (žr. „Atsarginės dalys / priedai“). Naudojant kitų gamintojų dalis, iš karto netenkama teisės reikšti garantines pretenzijas.
- Remontą paveskite atlikti tik mūsų įgaliotiems klientų aptarnavimo tarnyboms.
- Laikykitės gaminio ir techninės priežiūros nuorodų.
- Laikykite gaminį sausoje ir vaikams nepasiekiamoje vietoje.

Liekamosios rizikos

Gaminys pagamintas pagal technikos lygį ir pripažintas saugumo technikos taisykles. Tačiau dirbant galima pavienė liekamoji rizika.

- Pavojus sveikatai dėl elektros srovės, naudojant netinkamus elektros prijungimo laidus.
- Be to, nepaisant visų priemonių, kurių buvo imtasi, galima neakivaizdi liekamoji rizika.
- Liekamąsias rizikas galima sumažinti, jei bus laikomasi saugos nuorodų ir bus naudojama pagal paskirtį bei bus laikomasi visos naudojimo instrukcijos.
- Stenkitės gaminio nepaleisti neplanuotai.
- Kai gaminys eksploatuojamas, laikykite savo rankas toliau nuo darbo zonos.
- Laikykitės naudojimo instrukcijoje pateiktų techninės priežiūros ir saugos nuorodų.

⚠️ ĮSPĖJIMAS

Eksploatuojant šis elektrinis įrankis sudaro elektromagnetinį lauką. Tam tikromis aplinkybėmis šis laukas gali veikti aktyvius arba pasyvius medicininius implantus. Norint sumažinti rimtų arba mirtinų sužalojimų pavojų, prieš naudojant elektrinį įtaisą, asmenims su mediciniais implantais rekomenduojame pasikonsultuoti su savo gydytoju arba medicininių implantų gamintoju.

6 Techniniai duomenys

Skaičiuotinė įtampa	220–240 V~/50/60 Hz
Vardinė galia	1500 W
Apsaugos klasė	I
Apsaugos laipsnis	IPX4
Prijungimo prie tinklo laido ilgis	6 m
Talpyklos talpa	apie 30 l
siurbimo našumas	20 kPa
Maks. oro srautas	40 l/s
Žarnos ilgis Ø 32 mm	apie 3 m
Žarnos ilgis Ø 21,5 mm	apie 1 m
Maks. kištukinio gaminio lizdo galia	2000 W
Svoris	apie 7,6 kg

Pasilikame teisę atlikti techninius pakeitimus!

7 Išpakavimas

⚠️ ĮSPĖJIMAS

Gaminys ir pakavimo medžiagos nėra vaikų žaislas! Vaikams draudžiama žaisti su plastikiniais maišeliais, plėvelėmis ir mažomis dalimis! Pavojus praryti ir uždusti!

- Atidarykite pakuotę ir atsargiai išimkite gaminį.
- Nuimkite pakavimo medžiagą ir ištraukite pakavimo / transportavimo fiksatorius (jei yra).
- Patikrinkite, ar komplektacijoje viskas yra.
- Patikrinkite gaminį ir priedus, ar transportuojant jie nebuvo pažeisti. Apie bet kokius pažeidimus nedelsdami informuokite transporto įmonę, kuri pristatė gaminį. Vėliau reklamacijos nebus pripažintos.
- Jei įmanoma, saugokite pakuotę, kol nepasibaigs garantinis laikotarpis.
- Prieš naudodami, pagal naudojimo instrukciją susipažinkite su gaminiu.
- Priedams bei greitai susidėvinčioms ir atsarginėms dalims naudokite tik originalias dalis. Atsarginių dalių įsigysite iš savo prekybos atstovo.
- Užsakydami nurodykite mūsų gaminių numerius bei gaminio tipą ir pagaminimo metus.

8 Montavimas

ISPĖJIMAS

Pavojus susižaloti!

Nekiškite tinklo kištuko į kištukinį lizdą, kol gaminys nėra paruoštas naudoti.

- Pastatykite gaminį ant lygaus, tiesaus paviršiaus.

8.1 Rezervuaro dangčio (2) tvirtinimas ir nuėmimas (2, 3 pav.)

Rezervuaro dangčio nuėmimas:

1. Prieš nuimdami rezervuaro dangtį (2), išimkite visus atgalius (16/17/19/20), žarnas (12/15) ir išsiurbimo adapterį (18) iš laikiklių (2a) ant rezervuaro dangčio (2).
2. Atfiksukite fiksatorius (3a).
3. Nukelkite rezervuaro dangtį (2) nuo rezervuaro (3).

Rezervuaro dangčio tvirtinimas:

1. Uždėkite rezervuaro dangtį (2) ant rezervuaro (3).
2. Pritvirtinkite rezervuaro dangtį (2) fiksatoriais (3a). Atkreipkite dėmesį į tai, kad fiksatoriai (3a) būtų tam skirtose rezervuaro dangčio (2) angose.

8.2 Rezervuaro (3) montavimas ant pagrindinio stovo (4) (4 pav.)

1. Uždėkite rezervuarą (3) ant pagrindinio stovo (4).
2. Spustelėkite šiek tiek rezervuarą (3) ant pagrindinio stovo (4).
3. Atkreipkite dėmesį į tai, kad pagrindinio stovo (4) fiksatoriai užsifiksuotų rezervuare (3).

8.3 Ritinėlių (5) montavimas (5 pav.)

1. Nuimkite rezervuaro dangtį (2), kaip aprašyta 8.1.
2. Pastatykite rezervuarą (3) apatine puse į viršų ant tvirtinto pagrindo.
3. Įstatykite ritinėlius (5) į tam skirtas montavimo skylės (4b) pagrindiniame stove (4).
4. Šiek tiek spustelėdami, įspauskite ritinėlius (5) į montavimo skylės (4b).
5. Apsukite rezervuarą (3) ir pastatykite jį ant ritinėlių (5).

8.4 Filtrai ir filtrų maišeliai (1, 2 pav.)

Gaminio komplektacijoje yra šie filtrai ir filtrų maišeliai:

Popierinis filtruojantis maišelis (21)

- Sausasis siurbimas

Putplasčio filtras (22)

- Šlapiasis siurbimas

Filtro kasetė (23)

- Sausas smulkių dulkių siurbimas

Nuoroda:

1. Norėdami sumontuoti / išmontuoti filtrus ir filtrų maišelius, nuimkite rezervuaro dangtį (2), kaip aprašyta 8.1.
2. Rezervuaro dangtį (2) visada uždėkite viršutine puse žemyn.
3. Sumontavę / išmontavę norimą filtrą arba filtro maišėlį, uždėkite rezervuaro dangtį (2) vėl ant rezervuaro (3).

8.4.1 Popierinio filtruojančio maišelio (21) montavimas / išmontavimas (6 pav.)

Išmontavimas:

1. Nuimkite popierinį filtro maišėlį (21) nuo siurbimo jungties (7) pertvaros (7a).

Montavimas:

1. Uždėkite popierinį filtro maišėlį (21) rezervuare (3) ant siurbimo jungties (7) pertvaros (7a).
2. Patikrinkite, ar popierinio filtro maišelis (21) tinkamai sumontuotas ir sandarinimo žiedas (21a) visiškai apgaubia siurbimo jungties (7) pertvarą (7a).

8.4.2 Putplasčio filtro (22) montavimas / išmontavimas (7 pav.)

Išmontavimas:

1. Nutraukite putplasčio filtrą (11) nuo filtro krepšio (22).

Montavimas:

1. Užmaukite putplasčio filtrą (11) ant filtro krepšio (22).
2. Patikrinkite, ar putplasčio filtras (22) tinkamai sumontuotas ir visiškai apgaubia filtro krepšį (11).

8.4.3 Filtro kasetės (23) montavimas / išmontavimas (8 pav.)

Išmontavimas:

1. Pasukite filtro kasetę (23) prieš laikrodžio rodyklę ir nuimkite ją nuo filtro krepšio (11). Įsitikinkite, kad filtro krepšio (11) iškyšos ir filtro kasetės (23) įdubos yra tinkamai išlygiuotos.

Montavimas:

1. Iki galo užmaukite filtro kasetę (23) ant filtro krepšio (11).
2. Sukite filtro kasetę (23) pagal laikrodžio rodyklę, kol ji iki galo užsifiksuos rezervuaro dangtyje (2). Įsitikinkite, kad filtro krepšio (11) iškyšos ir filtro kasetės (23) įdubos yra tinkamai išlygiuotos.
3. Patikrinkite, ar filtro kasetė (23) tinkamai sumontuota ir visiškai apgaubia filtro krepšį (11).

8.5 Siurbimo žarnos (12) prijungimas

8.5.1 Siurbimo funkcija (9 pav.)

1. Visiškai įstumkite žarnos movą (12a) į siurbimo jungtį (7).
2. Sukite žarnos movą (12a) pagal laikrodžio rodyklę, kol ji visiškai užsifiksuos.
3. Patikrinkite, ar siurbimo žarna (12) tinkamai prijungta, švelniai traukdami už žarnos movos (12a).

8.5.2 Pūtimo funkcija (10 pav.)

1. Visiškai įstumkite žarnos movą (12a) į pūtimo jungtį (10).
2. Sukite žarnos movą (12a) pagal laikrodžio rodyklę, kol ji visiškai užsifiksuos.
3. Patikrinkite, ar siurbimo žarna (12) tinkamai prijungta, švelniai traukdami už žarnos movos (12a).

8.6 Siurbimo žarnos (12) atjungimas (9, 10 pav.)

Atjunkite siurbimo žarną (12) nuo siurbimo (7) arba pūtimo (10) jungties:

1. Sukite žarnos movą (12a) prieš laikrodžio rodyklę.
2. Ištraukite žarnos movą (12a) iš siurbimo (12) arba pūtimo (10) jungties.

8.7 Antgalių (16/17/19/20) ir teleskopinio vamzdžio (14) laikymas (2, 11 pav.)

1. Antgalius (16/17/19/20) ir teleskopinį vamzdį (14) galite laikyti laikikliuose (2a/4a) ant rezervuaro dangčio (2) ir pagardinio stovo (4).

8.8 Teleskopinio vamzdžio (14) montavimas (12 pav.)

Nuoroda:

Naudojant teleskopinį vamzdį, gaminį galima nustatyti pagal individualių ūgį.

1. Pritvirtinkite teleskopinį vamzdį (14) prie rankenos (13).
2. Norėdami išstumti teleskopinį vamzdį (14), nustumkite atfiksavimo mygtuką (14a) į priekį ir laikykite jį šioje padėtyje.
3. Nustatykite norimą teleskopinio vamzdžio (14) ilgį ir vėl atleiskite atfiksavimo mygtuką (14a).

8.9 Skirtingų antgalių (16/17/19/20), išsiurbimo adapterio (18) ir siurbimo žarnos (15) (2, 12, 13 pav.) naudojimas

Siurbimo žarna (15):

- skirta mažiems prietaisams naudoti. Prireikus naudokite išsiurbimo adapterį (18).
- Kartu su tarpų antgaliu (19) arba automobilio antgaliu (20) siurbimo žarna (15) tinka sunkiai pasiekiamoms vietoms valyti. Dėl mažesnio skersmens siurbimo žarna (15) tampa lankstesnė ir lengviau manevruojama, todėl lengviau dirbti ankštose erdvėse, pavyzdžiui, automobilių salonuose, dirbtuvėse ar nedideliuose kampuose.

Grindų antgalis (16/17):

- Kietųjų medžiagų ir skysčių siurbimas ant vidutinių ir didelių paviršių, kilimų ar durų kilimėlių.
- Grindų antgalį (16/17) galima pritvirtinti ir naudoti su teleskopiniu vamzdžiu (14) arba užmaiti tiesiai ant rankenos (13).
- Prireikus jį galima naudoti ir be ilginamųjų elementų.

Išsiurbimo adapteris (18)

- Pakopinis išsiurbimo adapteris (18) yra kelių skersmenų, dėl kurių galima lengvai prijungti skirtingus įrankius prie šlapio / sauso valymo siurblio.

Tarpų antgalis (19):

- Kietųjų medžiagų ir skysčių siurbimas iš tarpų, kampų, radiatorių ir sunkiai pasiekiamų vietų siurbimas.
- Tarpų antgalį (19) galima pritvirtinti ir naudoti su teleskopiniu vamzdžiu (14), siurbimo žarna (15) arba užmaiti tiesiai ant rankenos (13).

Automobilio antgalis (20):

- Kietųjų medžiagų ir skysčių nuo sėdynių, kilimų ir iš siaurų erdvių, pavyzdžiui, tarp automobilio sėdynių ir kojų angose, siurbimas.
- Automobilio antgalį (20) galima pritvirtinti ir naudoti su teleskopiniu vamzdžiu (14), siurbimo žarna (15) arba užmaiti tiesiai ant rankenos (13).

8.9.1 Siurbimo žarnos (15) montavimas (13 pav.)

1. Pritvirtinkite siurbimo žarną (15) prie rankenos (13).

8.9.2 Antgalio užmovimas (12, 13 pav.)

1. Užmaukite norimą antgalį (16/17/19/20) ant rankenos (13), teleskopinio vamzdžio (14) arba siurbimo žarnos (15).
2. Nuimkite antgalį (16/17/19/20), nutraukdami jį į priekį nuo siurbimo žarnos (15), teleskopinio vamzdžio (14) arba rankenos (13).

9 Valdymas

Gaminys yra su rezervuaru iš nerūdijančio plieno. Ritinėliai užtikrina didelį gaminio manevringumą. Siurbiant šlapiuoju būdu, siurbiamo oro srautas išjungiamas apsauginiu plūdiniu vožtuvu, kai rezervuaras yra pilnas. Be to, gaminys yra su pūtimo funkcija. Valdymo dalių funkcijas rasite tolesniuose aprašymuose.

DĖMESIO
prieš pradėdami eksploatuoti, gaminį būtina iki galo sumontuoti!
⚠️ ĮSPĖJIMAS
Pavojus susižaloti! Nekiškite tinklo kištuko į kištukinį lizdą, kol gaminys nėra paruoštas naudoti.
DĖMESIO
Nenaudoti be filtro!

9.1 Gaminio įjungimas / išjungimas (1 pav.)

Įjungimas

1. Įkiškite tinklo kištuką į tinkamai apsaugotą kištukinį tinklo lizdą.
2. Įjunkite gaminį, jį/išj. jungiklį (9) nustatydami I padėtį.

Išjungimas

1. Išjunkite gaminį, jį/išj. jungiklį (9) nustatydami 0 padėtį.

9.2 Gaminio ir elektrinio įrankio įjungimas / išjungimas (1 pav.)

Nuoroda:

Naudokite išsiurbimo adapterį (18), kad prie siurbimo žarnos (12) prijungtumėte skirtingus gaminius su tinkamu prijungimo skersmeniu.

Įjungimas

1. Įkiškite tinklo kištuką į tinkamai apsaugotą kištukinį tinklo lizdą.

- Prijunkite elektrinį įrankį* prie kištukinio gaminio lizdo (8).
- Nustatykite įj./išj. jungiklį (9) į II padėtį.
- Įjungus elektrinį įrankį*, gaminys įsijungia automatiškai.

Išjungimas

- Išjunkite elektrinį įrankį*. Gaminys automatiškai išsijungia maždaug po 6–7 sekundžių delsos.

* = į komplektaciją privalomai neįeina!

10 Darbo nuorodos

10.1 Siurbimo funkcija

⚠ ĮSPĖJIMAS
Siurbti rusenančius pelenus ir degias, sveikatai pavojingas medžiagas draudžiama. Kyla pavojus susižaloti!

DĖMESIO
Smulkios dulkės, pavyzdžiui, iš cemento, suodžių ir gipso, yra per smulkios, kad jas būtų galima susiurbti. Kyla pavojus, kad jų pateks į variklį ir jį sugadins.

DĖMESIO
Nenaudoti be filtro!

- Pastatykite gaminį ant lygaus, tiesaus paviršiaus.
 - Nesiuurbkite karštų, rusenančių, degių, sprogių ar sveikatai pavojingų medžiagų. Tai, be kita ko, yra karšti pelenai, benzinai, tirpikliai, rūgštys ar šarmai. Kyla gaisro pavojus ir pavojus susižaloti.
 - Įkaitus iš karto išjunkite gaminį ir ištraukite tinklo kištuką. Leiskite gaminiiui atvėsti lauke, jį prižiūredami.
 - Pripildykite rezervuarą maks. iki pusės, kad apsauginis plūdinis vožtuvas (11a) visada liktų laisvas (1 pav.).
- Prijunkite žarnos movą (12a) prie siurbimo jungties (7) (žr. 8.5.1).
 - Įjunkite gaminį (žr. 9.1 arba 9.2).

10.1.1 Siurbimas sausuoju būdu (1, 2, 12 pav.)

Nuoroda:

Nenaudokite šlapio arba drėgno produkto sausajam siurbimui!

- Įdėkite popierinį filtruojantį maišelį (21) į rezervuarą (3) (žr. 8.4.1).
- Sumontuokite filtro kasetę (23) (žr. 8.4.3).
- Prijunkite žarnos movą (12a) prie siurbimo jungties (7) (žr. 8.5.1).
- Pritvirtinkite teleskopinį vamzdį (14) prie rankenos (13) (žr. 8.8). Prijunkite teleskopinį vamzdį (14) ir vieną iš antgalių (16/19/20).
Siurbimas stalo aukštyje arba ankštose vietose: Atlikite veiksmus, kaip aprašyta 8.9.
- Tvirtai laikykite siurbimo žarną (12) už rankenos (13).
- Įjunkite gaminį (žr. 9.1 arba 9.2).

- Išsiurbkite sritį, kurią reikia išvalyti, arba naudokite gaminį su elektriniu įrankiu*.
 - Jei reikia, pritaikykite siurbimo galią, pastumdami slankiklį (13a) ant rankenos (13) į priekį ir atgal.
 - Išjunkite gaminį (žr. 9.1 arba 9.2).
- * = į komplektaciją privalomai neįeina!

10.1.2 Siurbimas šlapiuoju būdu (1, 2 pav.)

Nuoroda:

Filtro krepšyje integruota plūdė užtikrina, kad siurbimo kanalas būtų uždarytas automatiškai, kai tik rezervuaras pasiekia savo talpą. Tokiu atveju gaminį reikia išjungti, o rezervuarą ištuštinti, kad būtų galima tęsti darbą.

- Prieš siurbdami šlapiuoju būdu, ištuštinkite rezervuarą (3) (žr. 11.1.1).
- Rezervuaras (3) netinka skysčiams laikyti. Po siurbimo šlapiuoju būdu ištuštinkite rezervuarą (3) (žr. 11.1.2).
- Išimkite popierinį filtruojantį maišelį (21) arba filtro kasetę (23) iš rezervuaro (3) (žr. 8.4.1 arba 8.4.3).
- Sumontuokite putplasčio filtrą (22) (žr. 8.4.2).
- Prijunkite žarnos movą (12a) prie siurbimo jungties (7) (žr. 10.1).
- Pritvirtinkite teleskopinį vamzdį (14) prie rankenos (13) (žr. 8.8). Prijunkite teleskopinį vamzdį (14) ir antgalius (17/19/20).
Siurbimas stalo aukštyje arba ankštose vietose: Atlikite veiksmus, kaip aprašyta *Skirtingų antgalių (16/17/19/20), išsiurbimo adapterio (18) ir siurbimo žarnos (15) (2, 12, 13 pav.) naudojimas*, ▶ *Puslapis 160*.
- Tvirtai laikykite siurbimo žarną (12) už rankenos (13).
- Įjunkite gaminį (žr. 9.1 arba 9.2).
- Nusiųrinkite valytinos srities.
- Išjunkite gaminį (žr. 9.1).
- Išvalykite gaminį (žr. 11.1).

10.2 Pūtimo funkcija

⚠ ĮSPĖJIMAS
Pavojus susižaloti!
Jei oro srautą nukreipsite į žmones, gyvūnus ar daiktus, jie gali būti sužaloti ir pažeisti.
– Nukreipkite oro srautą tolyn nuo savęs.
– Niekada nukreipkite oro srauto į kitus žmones, gyvūnus ar daiktus.
– Nepūskite kietų akmenų, pvz., akmenų arba šakų.

- Įdėkite popierinį filtruojantį maišelį (21) į rezervuarą (3) (žr. 8.4.1).
- Įdėkite putplasčio filtrą (22) arba filtro kasetę (23) (žr. 8.4.2 arba 8.4.3).
- Pritvirtinkite žarnos jungtį (12a) prie pūtimo jungties (10) (žr. 8.5.2). Jei reikia, užmaukite antgalį (19/20) (žr. 8.9.2).
- Tvirtai laikykite siurbimo žarną (12) už rankenos (13).
- Įjunkite gaminį (žr. 9.1).

- Nupūskite paviršių ar daiktus.
- Išjunkite gaminį (žr. 9.1).
- Prijunkite siurbimo žarną prie siurbimo jungties (6) (žr. 8.5.1).

11 Valymas ir techninė priežiūra

⚠️ ĮSPĖJIMAS

Šioje eksploataavimo instrukcijoje neaprašytus remonto ir techninės priežiūros darbus paveskite atlikti tik specializuotoms dirbtuvėms. Naudokite tik originalias atsargines dalis.

⚠️ ĮSPĖJIMAS

Netinkamai atliekant techninės priežiūros arba valymo darbus, galima susižaloti!

⚠️ ĮSPĖJIMAS

Atliekant valymo, remonto ir techninės priežiūros darbus, gaminys gali netikėtai pasileisti bei taip sukelti sužalojimus ir nudegimus.

- Išjunkite gaminį.
- Ištraukite tinklo kištuką.
- Palaukite, kol gaminys atvės.

11.1 Valymas

- Norėdami išvalyti, jokių būdu nenardinkite gaminio į vandenį ar kitus skysčius.
- Niekada nepurkškite ant gaminio vandens.
- Stenkitės, kad apsauginiai įtaisai, vėdinimo plyšiai ir variklio korpusas būtų kuo švaresni ir nedulkėti. Esant mažam slėgiui, nuvalykite gaminį švaria šluoste* arba išpūskite suslėgtuoju* oru. Rekomenduojame gaminį išvalyti iš karto po kiekvieno naudojimo.
- Vėdinimo angos visada turi būti neuždengtos.
- Nenaudokite valymo priemonių ir tirpiklių. Jie gali pažeisti plastikines gaminio dalis. Atkreipkite dėmesį į tai, kad į gaminio vidų nepatektų vandens.

* = į komplektaciją privalomai neįeina!

11.1.1 Rezervuaro (3) ištuštinimas (1 pav.)

⚠️ ĮSPĖJIMAS

Ištuštinkite ir išvalykite gaminį prieš ir po naudojimo, kad išvengtumėte medžiagų, kurios gali kelti gaisro pavojų gaminyje, kaupimosi.

- Nuimkite rezervuaro dangtį (2) nuo rezervuaro (3), kaip aprašyta 8.1.
- Ištuštinkite rezervuarą (3).

11.1.2 Rezervuaro (3) ištuštinimas po siurbimo šlapiuoju būdu (1, 14 pav.)

- Jei yra šlapių nešvarumų, atidarykite išleidimo angos dangtį (6), kad susiurbtas skystis galėtų nutekėti.

- Pakelkite gaminį už nešimo rankenos (1) ir šiek tiek pakreipkite, kad iš rezervuaro (3) ištekėtų likęs skystis.
- Vėl uždėkite išleidimo angos dangtį (6) ant išleidimo angos. Uždarykite išleidimo angos dangtį (6), pasukdami jį pagal laikrodžio rodyklę.
- Norėdami įsitikinti, kad rezervuaras (3) tuščias, atlikite veiksmus, kaip aprašyta 11.1.1.

11.1.3 Putplasčio filtro (22) ir filtro kasetės (23) valymas (1, 7, 8 pav.)

Jei siurbimo našumas sumažėja, išvalykite putplasčio filtrą (22) arba filtro kasetę (23).

Nuoroda:

Prieš vėl montuodami filtrą įsitikinkite, kad jis yra sausas.

- Išimkite visus antgalius (16/17/19/20) ir teleskopinį vamzdį (14) iš laikiklio (2a/4b).
- Nuimkite rezervuaro dangtį (2), kaip aprašyta 8.1.
- Apverskite rezervuaro dangtį (2).
- Nutraukite putplasčio filtrą (22) arba filtro kasetę (23) nuo filtro krepšio (11).
- Pašalinkite dulkes nuo putplasčio filtro (22) arba filtro kasetės (23), iškratydami arba, jei reikia, išplaudami.
- Prieš vėl montuodami ir naudodami, leiskite putplasčio filtrui (22) arba filtro kasetei (23) išdžiūti lauke.
- Vėl sumontuokite putplasčio filtrą (22) arba filtro kasetę (23) ant filtro krepšio (11).
- Uždarykite rezervuarą (3) rezervuaro dangčiu (2).

11.1.4 Filtro kasetės (23) valymas savaiminio išsivalymo svirtimi (11b) (8 pav.)

- Nuimkite rezervuaro dangtį (2), kaip aprašyta 8.1.
- Uždėkite filtro kasetę (23), kaip aprašyta 8.4.3, ant filtro krepšio (11).
- Vėl pritvirtinkite rezervuaro dangtį (3) (žr. 8.1).
- Prijunkite tinklo kištuką prie tinkamo elektros srovės šaltinio.
- Nustatykite jį./išj. jungiklį (9) į I padėtį.
- Laikykite rankeną (13) ant savaiminio išsivalymo svirties (11b), kad būtų užblokuotas oro srautas.
- Paspauskite ir palaikykite savaiminio išsivalymo svirtį (11b) penkis kartus po 3 sekundes.
- Taip oras pučiamas pro filtro kasetę (23), kad pašalintų likučius ir nešvarumus.

11.2 Techninė priežiūra

- Prieš naudodami kaskart patikrinkite gaminį, ar nėra akivaizdžių trūkumų, pvz., atsilaisvinusių, nusidėvėjusių arba pažeistų dalių.
- Patikrinkite uždangalus ir apsauginius įtaisus, ar jie nepažeisti ir tinkamai pritvirtinti. Prireikus juos pakeiskite.

11.2.1 Popierinio filtruojančio maišelio (21), putplasčio filtro (22) ir arba filtro kasetės (23) pakeitimas (2 pav.)

1. Išimkite visus antgalius (16/17/19/20) ir teleskopinį vamzdį (14) iš laikiklio (2a/4b).
2. Nuimkite rezervuaro dangtį (2), kaip aprašyta 8.1.
3. Apverskite rezervuaro dangtį (2).
4. Nutraukite putplasčio filtrą (22) arba filtro kasetę (23) nuo filtro krepšio (11) arba pašalinkite popierinį filtruojantį maišelį (21) nuo pertvaros (7a).
5. Norėdami pakeisti popierinio filtro maišelį (21), atlikite veiksmus, kaip aprašyta 8.4.1.
6. Sumontuokite naują putplasčio filtrą (22) ant filtro krepšio (11), kaip aprašyta 8.4.2.
7. Sumontuokite naują filtro kasetę (23) ant filtro krepšio (11), kaip aprašyta 8.4.3.
8. Vėl uždarykite rezervuarą (3) rezervuaro dangčiu (7).

12 Laikymas ir transportavimas

 ĮSPĖJIMAS
<p>Pavojus susižaloti ir nudegti!</p> <p>Gaminys gali netikėtai pasileisti ir taip sužaloti.</p> <ul style="list-style-type: none"> – Prieš atlikdami bet kokius valymo ir techninės priežiūros darbus, išjunkite variklį. – Palaukite, kol variklis atvės. – Ištraukite tinklo kištuką.

- Visiškai išuštinkite gaminį.
- Išvalykite ir patikrinkite, ar gaminys nepažeistas.

12.1 Laikymas

Laikykite gaminį ir jo priedus tamsioje, sausoje ir nuo šalčio apsaugotoje bei vaikams nepasiekiamoje vietoje. Optimali laikymo temperatūra yra nuo 5 °C iki 30 °C. Laikykite gaminį originalioje pakuotėje. Uždenkite gaminį, kad apsaugotumėte jį nuo dulkių arba drėgmės. Laikykite naudojimo instrukciją prie gaminio.

12.2 Transportavimas

1. Jei gaminį norite transportuoti, atjunkite jį nuo elektros srovės tinklo ir pastatykite kitoje tam numatytoje srityje.
2. Gaminį galima kelti arba transportuoti tik už nešimo rankenos.
3. Gabendami gaminį per laiptus ar kliūtis, pakelkite jį.
4. Kad būtų išvengta pažeidimų ir sužalojimų, transportuojant gaminį transporto priemonėse reikia apsaugoti, kad jis neapvirstų ir neslidinėtų.

13 Elektros prijungimas

Prijungtas elektros variklis yra parengtas naudoti. Jungtis atitinka tam tikras VDE ir DIN nuostatas. Kliento tinklo jungtis ir naudojamas ilginamasis laidas turi atitikti šiuos reikalavimus.

13.1 Pažeisti elektros prijungimo laidai

Dažnai pažeidžiama jungiamųjų elektros laidų izoliacija.

To priežastys gali būti:

- prispaudimo vietos, kai jungiamieji laidai nutiesiami pro langus arba durų plyšius;
- sulenkimo vietos netinkamai pritvirtinus arba nutiesus jungiamąjį laidą;
- įpjovimo vietos pervažiuojant jungiamąjį laidą;
- izoliacijos pažeidimai išplėšus iš sieninio kištukinio lizdo;
- įtrūkimai dėl izoliacijos senėjimo.

Tokių pažeistų jungiamųjų elektros laidų negalima naudoti ir dėl pažeistos izoliacijos jie yra pavojingi gyvybei.

Reguliariai tikrinkite, ar elektros prijungimo laidai nepažeisti. Atkreipkite dėmesį į tai, kad tikrinant jungiamasis laidas nekabotų ant elektros srovės tinklo.

Jungiamieji elektros laidai turi atitikti tam tikras VDE ir DIN nuostatas. Naudokite jungiamuosius laidas su tokiau pačiu ženkliniu.

Žyma tipo pavadinime prijungimo kabelyje yra privaloma.

Pažeistų arba defektuotų prijungimo prie tinklo laidų keitimo saugos nurodymai

Prijungimo būdas Y

Jeigu reikia pakeisti prijungimo prie tinklo laidą, tuomet tai privalo atlikti gamintojas arba jo atstovas, kad nekiltų pavojaus saugai.

13.2 Svarbios nuorodos

Esant variklio perkrovai, jis išsijungia savaime. Jam atvėsus (trukmė skirtinga), variklį galima įjungti vėl.

13.3 Kintamosios srovės variklis

Prijungti ir remontuoti elektros įrangą leidžiama tik kvalifikuotam elektrikui.

- Tinklo įtampa turi būti 220–240 V~.
- Ilginamųjų laidų iki 25 m ilgio skerspjūvis turi būti 1,5 kvadratinio milimetro.

14 Remontas ir atsarginių dalių užsakymas

Atlikę remonto arba techninės priežiūros darbus, įsitikinkite, ar sumontuotos visos su saugumo technika susijusios dalys ir ar jos nepriekaištingos būklės. Dalis, kuriomis galima susižaloti, laikykite kitiems asmenims ir vaikams nepasiekiamoje vietoje.

<p>DĖMESIO</p>
<p>pagal Atsakomybės už gaminį įstatymą neatsakoma už žalą, patirtą netinkamai remontuojant ir nenaudojant originalių atsarginių dalių.</p> <p>Įgaliokite klientų aptarnavimo tarnybą arba įgaliotąjį specialistą. Atitinkami reikalavimai galioja ir priedų dalims.</p>

Atsarginių dalių ir priedų išgysite mūsų techninės priežiūros centre. Tam nuskenuokite tituliniam lapo esantį QR kodą.

Jungtys ir remontas

Prijungti ir remontuoti elektros įrangą leidžiama tik kvalifikuotam elektrikui.

14.1 Atsarginių dalių užsakymas

Užsakant atsargines dalis, reikia nurodyti šiuos duomenis:

- Modelio pavadinimas
- Prekės kodas
- Specifikacijų lentelės duomenys

14.2 Techninės priežiūros informacija

Atkreipkite dėmesį į tai, kad šio gaminio toliau nurodytos dalys naudojant arba natūraliai dėvisi arba toliau nurodytų dalių reikia kaip vartojamųjų medžiagų.

Greitai susidėvinčios dalys*: popieriniai filtruojantys maišeliai, putplasčio filtras, filtro kasetė

* = į komplektaciją neįeina!

15 Sutrikimų šalinimas

Tolesnėje lentelėje nurodyti klaidų požymiai ir aprašyta, kaip jas galima pašalinti, jei Jūsų gaminys blogai veiktų. Jei taip problemos nustatyti ir pašalinti negalite, kreipkitės į savo techninės priežiūros dirbtuves.

Sutrikimas	Galima priežastis	Ką daryti
Gaminys nepasileidžia.	Gaminys išjungtas. Įj./išj. jungiklis išjungtas.	Įj./išj. jungikliu įjunkite gaminį.
	Pažeistas prijungimo prie tinklo laidas.	Išjunkite gaminį ir atjunkite jį nuo tinklo. Patikrinkite prijungimo prie tinklo laidą, ar jis nepažeistas. Prireikus prijungimo prie tinklo laidą paveskite pakeisti įgaliotam specialistui.
	Sugedęs įj./išj. jungiklis.	Kreipkitės į mūsų klientų aptarnavimo tarnybą.
	Sugedęs variklis.	
Gaminys veikia su pertraukomis.	Klaidinga maitinimo įtampa.	Patikrinkite elektros įrangą, ar jos duomenys sutampa su duomenimis specifikacijų lentelėje.
	Vidinis blogas kontaktas.	Kreipkitės į mūsų klientų aptarnavimo tarnybą.
	Sugedęs įj./išj. jungiklis.	
	Rezervuaras neuždarytas.	Uždarykite rezervuarą.
	Rezervuaras pilnas.	Ištuštinkite rezervuarą.
	Užblokuotas ortakis.	Patikrinkite, ar šios dalys neužsikibusios, ir pašalinkite užsikibusius: <ul style="list-style-type: none"> • Rezervuaras • Siurbimo žarna • Teleskopinis vamzdis
Siurbimo našumas sumažėjo net ir išvalius filtro kasetę arba putplasčio filtrą.	Filtro kasetė arba putplasčio filtras pažeisti.	Pakeiskite filtro kasetę arba putplasčio filtrą.
	Filtro kasetė arba putplasčio filtras užsikišo.	Išvalykite filtro kasetę arba putplasčio filtrą.
Perkaito gaminys.	Filtro kasetė arba putplasčio filtras užsikišo.	Išvalykite filtro kasetę arba putplasčio filtrą.
	Popierinis filtruojantis maišelis pilnas.	Pakeiskite popierinį filtruojantį maišelį.
Iš gaminio sklinda dulkės.	Rezervuaro dangtis buvo netinkamai sumontuotas.	Tinkamai sumontuokite rezervuaro dangtį.
Įsiurbta medžiaga vėl išpučiama pro rezervuaro dangtį.	Putplasčio filtras arba filtro kasetė pažeistas (-a).	Pakeiskite putplasčio filtrą arba filtro kasetę.
	Filtro nėra.	Įdėkite filtrą.

16 Utilizavimas ir pakartotinis atgavimas

Pakavimo nuorodos



Pakavimo medžiagas galima perdirbti. Utilizuokite pakuotes, tausodami aplinką.

Nuorodos dėl Elektros ir elektronikos prietaisų įstatymo (vok. ElektroG)



Panaudotų elektros ir elektronikos prietaisų negalima mesti į buitines atliekas, juos reikia surinkti ir utilizuoti atskirai!

- Panaudotas baterijas arba akumuliatorius, kurie nėra fiksuotai sumontuoti sename prietaise, prieš atiduodant reikia išimti jų nepažeidžiant! Toks utilizavimas sureguliuotas Baterijų įstatyme.
- Elektros bei elektronikos prietaisų savininkai ar naudotojai yra teisiškai įpareigoti juos grąžinti po naudojimo.
- Galutinis naudotojas yra atsakingas už savo asmeninių duomenų ištrynimą iš utilizuojamo panaudoto įrenginio!
- Perbrauktos šiukšliadėžės simbolis reiškia, kad elektros ir elektronikos prietaisų negalima išmesti kartu su buitinėmis atliekomis.
- Elektros ir elektronikos prietaisus galima nemokamai grąžinti šiose vietose:
 - viešosiose atliekų šalinimo ar surinkimo vietose (pvz., savivaldybių pastatų kiemuose),
 - elektros prietaisų pardavimo vietose (stacionariose ir internetinėse), jei pardavėjai privalo juos priimti atgal arba tai padaryti siūlo savanoriškai.
 - Iki trijų vienos rūšies panaudotų elektros prietaisų, kurių krašto ilgis ne didesnis kaip 25 cm, galite nemokamai grąžinti gamintojui prieš tai neįsigydami naujo prietaiso iš gamintojo arba nuvežti į kitą įgaliotą surinkimo punktą savo vietovėje.
 - Dėl kitų papildomų gamintojų ir platintojų prekių priėmimo atgal sąlygų kreipkitės į atitinkamą klientų aptarnavimo tarnybą.
- Jei gamintojas pristato naują elektros prietaisą privačiam namų ūkiui, jis gali organizuoti nemokamą elektros prietaiso paėmimą galutinio naudotojo prašymu. Tam susisiekite su gamintojo klientų aptarnavimo tarnyba.
- Šie teiginiai galioja tik prietaisams, parduodamiems Europos Sąjungos šalyse, kurioms taikoma Europos direktyva 2012/19/ES. Europos Sąjungai nepriklausančiose šalyse gali būti taikomos kitokios panaudotų elektros ir elektronikos prietaisų utilizavimo nuostatos.

17 EB atitikties deklaracija

Atitikties deklaracijos originalo vertimas

Gamintojas:

Scheppach GmbH
Günzburger Straße 69
D-89335 Ichenhausen

Prisiimdami išskirtinę atsakomybę deklaruojame, kad čia aprašytas gaminytis atitinka galiojančias direktyvas ir standartus.

Prekės ženklas:

SCHEPPACH

Gaminio pavadinimas:

Elektrinis šlapio / sauso valymo siurblys – VC30 Premium 5907746901

Gam. Nr.

ES direktyvos:

2014/30/ES, 2011/65/EU*, 2014/35/ES,

* Pirmiau aprašytas deklaracijos objektas atitinka 2011 m. birželio 8 d. Europos Parlamento ir Tarybos direktyvos 2011/65/ES dėl tam tikrų pavojingų medžiagų naudojimo elektros ir elektroninėje įrangoje apribojimo reikalavimus.

Taikyti standartai:

EN 60335-1:2012+AC:2014+A11:2014+A13:2017+A1:2019+A2:2019+A14:2019+A15:2021+A16:2023;
EN 60335-2-2:2010+A11:2012+A1:2013;
EN 62233:2008; EN 61000-3-3:2013+A1:2019+A2:2021;
EN IEC 61000-3-2:2019+A1:2021;
EN IEC 55014-1:2021;
EN IEC 55014-2:2021;

Už dokumentaciją atsakingas asmuo:

Dawid Hudzik

Günzburger Str. 69
D-89335 Ichenhausen

Ichenhausen, 19.12.2024

Simon Schünk
Division Manager Product Center



Andreas Pecher
Head of Project Management

Satura rādītājs

1	Ievads.....	166
2	Ražojuma apraksts (1.-14. att.).....	166
3	Piegādes komplekts (2. att.).....	167
4	Noteikumiem atbilstoša lietošana.....	167
5	Drošības norādījumi.....	167
6	Tehniskie dati.....	168
7	Izpakošana.....	168
8	Montāža.....	169
9	Lietošana.....	170
10	Darba norādījumi.....	171
11	Tīrīšana un apkope.....	172
12	Glabāšana un transportēšana.....	173
13	Pieslēgšana elektrotīklam.....	173
14	Labošana un rezerves daļu pasūtīšana.....	174
15	Traucējumu novēršana.....	174
16	Uzturēšana un izmantošana.....	175
17	ES atbilstības deklarācija.....	175
18	Klaidskats.....	271

Uz ražojuma attēloto simbolu skaidrojums

Simbolu izmantošanai šajā rokasgrāmatā jāvērs jūsu uzmanība uz iespējamajiem riskiem. Ir precīzi jāizprot drošības simboli un skaidrojumi, uz kuriem tie attiecas. Brīdinājumi paši par sevi nenovērš riskus un nevar aizvietot pareizos pasākumus, lai novērstu negadījumus.

	Pirms lietošanas sākšanas izlasiet un ievērojiet lietošanas instrukciju un drošības norādījumus!
	Ražojums atbilst spēkā esošajām Eiropas Direktīvām.
	Ražojums atbilst piemērojamām Serbijas vadlīnijām.

1 Ievads

Ražotājs:

Scheppach GmbH
Günzburger Straße 69
D-89335 Ichenhausen, Vācija

Godātais klient!

Vēlam prieku un izdošanos, strādājot ar šo jauno ražojumu.

Norāde:

Šī ražojuma ražotājs saskaņā ar spēkā esošo likumu par ražotāja atbildību par ražojuma kvalitāti nav atbildīgs par zaudējumiem, kas rodas šim ražojumam vai šī ražojuma dēļ saistībā ar:

- nelietpratīgu apkalpošanu
- lietošanas instrukcijas neievērošanu

- trešo personu, nepilnvarotu speciālistu veiktiem labošanas darbiem
- neoriģinālo rezerves daļu montāžu un nomainītu
- noteikumiem neatbilstošu lietošanu
- elektroiekārtas atteici, neievērojot elektrības noteikumus un VDE noteikumus 0100, DIN 57113/VDE0113.

Ievērojiet!

Lietošanas instrukcija ir šī ražojuma sastāvdaļa.

Tajā ir sniegta svarīga norāde par drošu, lietpratīgu un ekonomisku darbu ar ražojumu, lai nepieļautu riskus, ietaupītu remonta izdevumus, samazinātu dīkstāves laikus un palielinātu ražojuma uzticamību un darbību. Papildus šīs lietošanas instrukcijas drošības noteikumiem noteikti jāievēro attiecīgajā valstī spēkā esošie noteikumi par ražojuma lietošanu.

Pirms ražojuma lietošanas iepazīstieties ar lietošanas un drošības norādījumiem. Lietojiet ražojumu tikai tad veidā, kā ir aprakstīts, un norādītajām lietošanas jomām. Uzglabājiet lietošanas instrukciju drošā vietā un izsniedziet visus dokumentus, nododot ražojumu tālāk trešajai personai.

2 Ražojuma apraksts (1.-14. att.)

1. Rokturis pārmēsāšanai
2. Tvertnes vāks
- 2a. Turētājs
3. Tvertne
- 3a. Fiksatori
4. Pamatne
- 4a. Turētāji
- 4b. Montāžas caurumi
5. Rīventiņi
6. Notekas vāks
7. Sūkšanas pieslēgums
- 7a. Izcilnis
8. Ražojuma kontaktlīdzda
9. Ieslēgšanas/izslēgšanas slēdzis
10. Pūšanas pieslēgums
11. Filtra grozs
- 11a. Drošības pludiņveida vārsts
- 11b. Pašattīrīšanās svira
12. Sūkšanas šļūtene
- 12a. Šļūtenes savienojums
13. Rokturis
- 13a. Bīdāmais slēdzis
14. Teleskopiski izvērzama caurule
- 14a. Atbloķēšanas taustiņš
15. Sūkšanas šļūtene
16. Uzgalis grīdas tīrīšanai (sausā tīrīšana)
17. Uzgalis grīdas tīrīšanai (mitrā tīrīšana)
18. Nosūkšanas adapteris
19. Uzgalis spraugu tīrīšanai
20. Uzgalis automašīnas tīrīšanai
21. Papīra filtra maišiņš
- 21a. Blīvgredzens
22. Porolona filtrs
23. Filtra patrona
24. Uzglabāšanas maišiņš

3 Piegādes komplekts (2. att.)

Poz.	Skaits	Apzīmējums
4.	1 x	Pamatne
5.	4 x	Rītenītiņi
12.	1 x	Iesūkšanas šļūtene (3 m/Ø 32 mm)
14.	1 x	Teleskopiski izvīrzāma caurule
15.	1 x	Iesūkšanas šļūtene (1 m/Ø 21,5 mm)
16.	1 x	Uzgalis grīdas tīrīšanai (sausā tīrīšana)
17.	1 x	Uzgalis grīdas tīrīšanai (mitrā tīrīšana)
18.	1 x	Nosūkšanas adapteris
19.	1 x	Uzgalis spraugu tīrīšanai
20.	1 x	Uzgalis automašīnas tīrīšanai
21.	1 x	Papīra filtra maisiņš
22.	1 x	Porolona filtrs
23.	1 x	Filtra patrona
24.	1 x	Uzglabāšanas maisiņš
	1 x	Elektrisks putekļsūcējs mitrai / sausai tīrīšanai
	1 x	Lietošanas instrukcija

4 Noteikumiem atbilstoša lietošana

Putekļu sūcējs mitrai un sausai tīrīšanai ir piemērots mitrai un sausai tīrīšanai, izmantojot atbilstošu filtru. Ražojums nav piemērots aizdedzināmu, eksplozīvu vai veselībai kaitīgu vielu uzsūkšanai.

Ražojumu drīkst izmantot tikai tam paredzētajam mērķim. Ierīces lietošana citiem mērķiem ir uzskatāma par noteikumiem neatbilstošu. Par jebkāda veida bojājumiem vai savainojumiem, kas izriet no šādas lietošanas, ir atbildīgs lietotājs un nevis ražotājs.

Noteikumiem atbilstošas lietošanas sastāvdaļa ir arī lietošanas instrukcijā minēto drošības norādījumu, kā arī montāžas instrukcijas un lietošanas norādījumu ievērošana.

Personām, kas ražojumu izmanto un apkopj, jāpārzina ražojums un jābūt informētām par iespējamajiem riskiem.

Patvaļīga izmaiņu veikšana ražojumā pilnīgi atbrīvo ražotāju no atbildības par bojājumiem, kas radušies izmaiņu rezultātā.

Ražojumu drīkst lietot tikai ar ražotāja oriģinālajām daļām un oriģinālajiem piederumiem.

Jāievēro ražotāja drošības, darba un apkopes noteikumi, kā arī tehniskajos raksturlielumos minētie izmēri.

Nemiet vērā, ka mūsu ražojumi atbilstoši noteikumiem nav konstruēti komerciālai, amatnieciskai vai rūpnieciskai izmantošanai. Mēs nesniedzam garantiju, ja ražojumu izmanto komerciālos, amatniecības vai rūpniecības uzņēmumos, kā arī līdzīgos darbos.

Lietošanas instrukcijā izmantoto signālvārdu skaidrojums

⚠ BĪSTAMI
Signālvārds, lai apzīmētu tieši gaidāmo bīstamības situāciju, ja to pieļauj, tad tās sekas ir nāve vai smags savainojums.
⚠ BRĪDINĀJUMS
Signālvārds, lai apzīmētu iespējamu bīstamības situāciju, ja to pieļauj, tad tās sekas varētu būt nāve vai smags savainojums.

⚠ UZMANĪBU

Signālvārds, lai apzīmētu iespējamu bīstamības situāciju, ja to pieļauj, tad tās sekas varētu būt nenozīmīgs vai vidējs savainojums.

IEVĒRĪBAI

Signālvārds, lai apzīmētu iespējamu bīstamības situāciju, ja to pieļauj, tad tās sekas varētu būt ražojuma vai īpašuma materiālie zaudējumi.

5 Drošības norādījumi

Elektroinstrumentu vispārējie drošības norādījumi

⚠ BRĪDINĀJUMS

Izlasiet visus drošības norādījumus, norādes, ilustrācijas un tehniskos datus, ar kuriem šis elektroinstrumentis ir apgādāts.

Turpmāko norāžu neievērošana var izraisīt elektrisko triecienu, ugunsgrēku un/vai smagus savainojumus.

Uzglabājiet visus drošības norādījumus un norādes turpmākām uzziņām.

Drošības norādījumos izmantotais jēdziens "Elektroinstrumenti" attiecas uz elektroinstrumentiem, kurus darbina no elektrotilkla (ar tilkla vadu), vai uz elektroinstrumentiem, kurus darbina no akumulatora (bez tilkla vada).

5.1 Vispārējie drošības norādījumi

- Ierīci nedrīkst lietot bērni un personas ar ierobežotām fiziskām, sensorām vai garīgām spējām vai ar nepietiekamu pieredzi un zināšanām vai personas, kuras nepārzina instrukcijas par ierīces lietošanu, turklāt vietējie noteikumi var paredzēt lietotāja vecuma ierobežojumus.
- Bērni nedrīkst rotaļāties ar ražojumu.
- Bērni nedrīkst veikt tīrīšanu un lietotāja apkopi.

IEVĒRĪBAI

Lai izsargātos no elektriskā trieciena, savainošanās riska un ugunsbīstamības, lietojot elektroierīces, jāievēro šādi drošības pasākumi:

5.2 Tā jūs nepieļausiet nelaiemes gadījumus un savainojumus

- Nekad neatstājiet darbam gatavu ierīci darba vietā bez uzraudzības.
 - Ražojumu nedrīkst izmantot cilvēku un dzīvnieku nosūkšanai.
 - Nekādā gadījumā lietošanas laikā nevērsiet ražojumu un sprauslas uz sevi vai citām personām, īpaši uz acīm un ausīm. Pastāv savainošanās risks.
 - Neuzsūciet karstas, kvēlojošas, aizdedzināmas, eksplozīvas vai veselībai kaitīgas vielas. Pie tām ir pieskaitāmas, tai skaitā karsti pelni, benzīns, šķīdinātāji, skābes vai sārmī.
- Pastāv ugunsbīstamība un savainošanās risks.

- Regulāri pārbaudiet, vai ražojumam un piederumiem nav bojājumu. Neizmantojiet bojātu ražojumu vai piederumus.

5.3 Tā jūs nepieļausiet nelaimes gadījumus un savainojumus, ko rada elektriskais trieciens

- Izslēdziet ražojumu, ja:
 - jūs ražojumu nelietojat, to transportējat vai atstājat bez uzraudzības.
 - ja jūs veicat ražojuma pārbaudi, tīrīšanu vai novēršat aizsprostojumus.
 - ja jūs veicat tīrīšanas vai apkopes darbus vai veicat piederumu nomaiņu.
 - pēc saskares ar svešķermeņiem vai neparastu vibrāciju gadījumā.
- Neiegremdējiet ražojumu ūdenī un nelietojiet to mitrā vidē.
- Lai veiktu tīrīšanu, ražojumu nekādā gadījumā neiegremdējiet ūdenī vai citos šķidrumsos.
- Nepieskarieties ražojumam ar mitrām vai slapjām rokām!

5.4 Šādi jūs nepieļausiet ražojuma bojājumus un, iespējams, no tā izrietošos miesas bojājumus

- Uzmaniet, lai ražojums būtu pareizi samontēts un filtru atrastos pareizajā pozīcijā.
- Nestrādājiet bez filtriem. Ražojumam varētu rasties bojājumi.
- Lietojiet tikai oriģinālās rezerves un piederumu daļas (sk. nodaļu "Rezerves daļas / piederumi"), kuras piegādājis un ieteicis mūsu servisa centrs. Blakusražotāju daļu lietošana rada garantijas prasības tūlītēju zaudēšanu.
- Uzticiet remontdarbus izpildīt tikai mūsu pilnvarotajiem servisa uzņēmumiem.
- Ievērojiet norādes par ražojuma tīrīšanu un apkopi.
- Uzglabājiet ražojumu sausā un bērniem nesasniedzamā vietā.

Atlikušie riski

Ražojums ir konstruēts atbilstoši tehniskās attīstības līmenim un atzītiem drošības tehnikas noteikumiem. Tomēr darba laikā var rasties daži atlikušie riski.

- Veselības apdraudējums, ko rada strāva, izmantojot nepienācīgus elektropieslēguma vadus.
- Turklāt, neskatoties uz visiem veiktajiem piesardzības pasākumiem, var pastāvēt atlikušie riski, kas nav acīmredzami.
- Atlikušos riskus var minimizēt, ja kopā ievēro "Drošības norādījumus" un "Noteikumiem atbilstošu lietošanu", kā arī lietošanas instrukciju.
- Nepieļaujiet ražojuma nejaušu palaišanu.
- Kad ražojums darbojas, turiet rokas nost no darba zonas.
- Ievērojiet lietošanas instrukcijas norādītos apkopes un drošības norādījumus.

BRĪDINĀJUMS

Šis elektroinstruments darba laikā rada elektromagnētisko lauku. Šis lauks noteiktos apstākļos var traucēt aktīvo vai pasīvo medicīnisko implantu darbību. Lai mazinātu nopietnu vai nāvējošu savainojumu risku, personām ar medicīniskajiem implantiem pirms elektroinstrumenta lietošanas ieteicams konsultēties ar ārstu un ražotāju.

6 Tehniskie dati

Aplēses spriegums	220-240 V~/ 50/60 Hz
Nominālā jauda	1500 W
Aizsardzības klase	I
Aizsardzības pakāpe	IPX4
Tīkla pieslēguma vada garums	6 m
Tvertnes tilpums	apm. 30 l
Iesūkšanas ražīgums	20 kPa
Maks. gaismas plūsma	40 l/s
Šļūtenes garums Ø 32 mm	apm. 3 m
Šļūtenes garums Ø 21,5 mm	apm. 1 m
Ražojuma kontaktligzdas maks. jauda	2000 W
Svars	apm. 7,6 kg

Paturētas tiesības veikt tehniskas izmaiņas!

7 Izpakošana

BRĪDINĀJUMS

Ražojums un iepakojuma materiāli nav rotaļlietas!

Bērni nedrīkst rotaļāties ar plastikāta maisiņiem, plēvēm un sīkām detaļām! Pastāv norīšanas un nosmakšanas risks!

- Atveriet iepakojumu un uzmanīgi izņemiet ražojumu.
- Noņemiet iepakojuma materiālu, kā arī iepakojuma un transportēšanas stiprinājumus (ja tādi ir).
- Pārbaudiet, vai piegādes komplekts ir pilnīgs.
- Pārbaudiet, vai ražojums un piederumiem transportēšanas laikā nav radušies bojājumi. Nekavējoties ziņojiet par iespējamiem bojājumiem transporta uzņēmumam, kurš bija piegādājis ražojumu. Vēlākas reklamacijas netiek atzītas.
- Ja iespējams, uzglabājiet iepakojumu līdz garantijas termiņa beigām.
- Pirms lietošanas iepazīstieties ar ražojumu, izmantojot lietošanas instrukciju.
- Piederumiem, kā arī nodilušu daļu aizvietošanai un rezerves daļām izmantojiet tikai oriģinālās daļas. Rezerves daļas saņemsiet savā tirdzniecības uzņēmumā.
- Pasūtījumos norādiet mūsu preces numurus, kā arī ražojuma tipu un izgatavošanas gadu.

8 Montāža

BRĪDINĀJUMS

Savainošanās risks!

Kad izstrādājums ir sagatavots lietošanai, vispirms iespraudiet tīkla kontaktspraudni kontaktligzdā.

- Novietojiet ražojumu uz līdzenas, taisnas virsmas.

8.1 Tvertnes vāka (2) nostiprināšana un noņemšana (2., 3. att.)

Tvertnes vāka noņemšana:

1. Pirms noņemat tvertnes vāku (2), izņemiet visus uzgaļus (16/17/19/20), šļūtenes (12/15) un nosūkšanas adapteri (18) no turētājiem (2a) tvertnes vākā (2).

2. Atbrīvojiet fiksatorus (3a).

3. Nocolet tvertnes vāku (2) no tvertnes (3).

Tvertnes vāka nostiprināšana:

1. Uzlieciet tvertnes vāku (2) uz tvertnes (3).

2. Nostipriniet tvertnes vāku (2) ar fiksatoriem (3a).

Uzmaniet, lai fiksatori (3a) atrastos šim nolūkam paredzētajos padziļinājumos tvertnes vākā (2).

8.2 Tvertnes (3) montāža uz pamatnes (4) (4. att.)

1. Uzlieciet tvertni (3) uz pamatnes (4).

2. Viegli spiediet tvertni (3) uz pamatni (4).

3. Sekojiet, lai pamatnes (4) fiksatori nofiksētos tvertnē (3).

8.3 Ritentiņu (5) montāža (5. att.)

1. Noņemiet tvertnes vāku (2), kā aprakstīts . nodaļā 8.1.

2. Novietojiet tvertni (3) ar apakšpusi uz augšu uz cieta paliktņa.

3. Ievietojiet ritentiņus (5) šim nolūkam paredzētajos montāžas caurumos (4b) pamatnē (4).

4. Izdarot nelielu spiedienu, iespiediet ritentiņus (5) montāžas caurumos (4b).

5. Apgrieziet tvertni (3) otrādi un novietojiet to uz ritentiņiem (5).

8.4 Filtri un filtra maisiņi (1., 2. att.)

Ražojuma piegādes komplektā ir iekļauti šādi filtri un filtra maisiņi:

Papīra filtra maisiņš (21)

- Sausā tīrīšana

Porolona filtrs (22)

- Mitrā tīrīšana

Filtra patrona (23)

- Smalko putekļu sausā tīrīšana

Norāde:

1. Lai uzstādītu / demontētu filtrus un filtra maisiņus, noņemiet filtra vāku (2), kā aprakstīts . nodaļā 8.1.

2. Vienmēr nolieciet tvertnes vāku (2) ar augšpusi uz leju.

3. Pēc tam, kad ir ielikts/izņemts vajadzīgais filtrs vai filtra maisiņš, uzlieciet tvertnes vāku (2) atpakaļ uz tvertnes (3).

8.4.1 Papīra filtra maisiņa (21) ielikšana/izņemšana (6. att.)

Demontāža:

1. Noņemiet papīra filtra maisiņu (21) no izciļņa (7a) pie sūkšanas pieslēguma (7).

Montāža:

1. Uzlieciet papīra filtra maisiņu (21) tvertnes (3) iekšpusē uz izciļņa (7a) pie sūkšanas pieslēguma (7).

2. Pārbaudiet, vai papīra filtra maisiņš (21) ir pareizi uzstādīts un bļivgredzens (21a) pilnībā apņēmis izciļni (7a) pie sūkšanas pieslēguma (7).

8.4.2 Porolona filtra (22) ielikšana/izņemšana (7. att.)

Demontāža:

1. Novelciet porolona filtru (22) no filtrimenta (11).

Montāža:

1. Velciet porolona filtru (22) pāri filtrimentam (11).

2. Pārbaudiet, vai porolona filtrs (22) ir pareizi uzstādīts un pilnīgi aptver filtrimentu (11).

8.4.3 Filtra patronas (23) montāža / demontāža (8. att.)

Demontāža:

1. Griežiet filtra patronu (23) pretēji pulksteņrādītāja kustības virzienam un noņemiet to no filtrimenta (11). Ievērojiet izciļņu pareizo izkārtojumu filtrimentā (11) un padziļinājumus filtra patronā (23).

Montāža:

1. Pilnīgi uzbīdiet filtra patronu (23) uz filtrimenta (11).

2. Griežiet filtra patronu (23) pulksteņrādītāja kustības virzienā, līdz tā ir pilnīgi nofiksēta tvertnes vākā (2). Ievērojiet izciļņu pareizo izkārtojumu filtrimentā (11) un padziļinājumus filtra patronā (23).

3. Pārbaudiet, vai filtra patrona (23) ir pareizi uzstādīta un pilnīgi aptver filtrimentu (11).

8.5 Sūkšanas šļūtenes (12) pievienošana

8.5.1 Sūkšanas funkcija (9. att.)

1. Iebīdiet šļūtenes savienojumu (12a) līdz galam sūkšanas pieslēgumā (7).

2. Griežiet šļūtenes savienojumu (12a) pulksteņrādītāju virzienā, līdz tas ir pilnībā nofiksējies.

3. Pārbaudiet, vai sūkšanas šļūtene (12) ir pareizi uzstādīta, viegli pavelkot aiz šļūtenes savienojuma (12a).

8.5.2 Pūšanas funkcija (10. att.)

1. Iebīdiet šļūtenes savienojumu (12a) līdz galam pūšanas pieslēgumā (10).

2. Griežiet šļūtenes savienojumu (12a) pulksteņrādītāju virzienā, līdz tas ir pilnībā nofiksējies.

3. Pārbaudiet, vai sūkšanas šļūtene (12) ir pareizi uzstādīta, viegli pavelkot aiz šļūtenes savienojuma (12a).

8.6 Iesūkšanas šļūtenes (12) atvienošana (9., 10. att.)

Atvienojiet sūkšanas šļūteni (12) no sūkšanas pieslēguma (7) vai pūšanas pieslēguma (10):

1. Grieziet šļūtenes savienojumu (12a) pretēji pulksteņrādītāju virzienam.
2. Izvelciet šļūtenes savienojumu (12a) no sūkšanas pieslēguma (12) vai pūšanas pieslēguma (10).

8.7 Uzgaļu (16/17/19/20) un teleskopiskās caurules (14) uzglabāšana (2., 11. att.)

1. Uzgaļus (16/17/19/20) un teleskopisko cauruli (14) varat uzglabāt turētājos (2a/4a) tvertnes vākā (2) un pamatstatnē (4).

8.8 Teleskopiskās caurules (14) piestiprināšana (12. att.)

Norāde:

Teleskopiskā caurule ļauj jums regulēt ražojumu atbilstoši jūsu individuālajam augumam.

1. Piestipriniet teleskopisko cauruli (14) pie roktura (13).
2. Lai izvairītu teleskopisko cauruli (14), bīdīet atbloķēšanas taustiņu (14a) uz priekšu un turiet to šajā pozīcijā.
3. Novietojiet teleskopisko cauruli (14) atbilstoši vajadzīgajam garumam un atkārtoti atlaidiet atbloķēšanas taustiņu (14a).

8.9 Dažādu uzgaļu (16/17/19/20), nosūkšanas adaptera (18) un iesūkšanas šļūtenes (15) izmantošana (2., 12., 13. att.)

Iesūkšanas šļūtene (15):

- Mazo ierīču lietošanai. Ja nepieciešams, šim nolūkam izmantojiet nosūkšanas adapteri (18).
- Kopā ar uzgali spraugu tīrīšanai (19) vai uzgali automašīnas tīrīšanai (20) iesūkšanas šļūtene (15) ir piemērota grūti pieejamu zonu tīrīšanai. Pateicoties lielajam diametram, iesūkšanas šļūteni (15) ir lokaņāk un vienkāršāk pārvietot, kas atvieglo darbu šaurās vietās, piem., automašīnu salonos, darbnīcās vai mazos stūros.

Uzgalis grīdas tīrīšanai (16/17):

- Cietu vielu un šķidrumu sūkšana uz vidējām līdz lielām virsmām, paklājiem vai paklājiņiem.
- Uzgalis grīdas tīrīšanai (16/17) ar teleskopisko cauruli (14) vai tieši var uzspraust uz roktura (13) un izmantot.
- Pēc vajadzības to var lietot arī bez pagarinājumiem.

Nosūkšanas adapteris (18)

- Pakāpjveidīgajam nosūkšanas adapterim (18) ir vairāki diametri, kas nodrošina dažādu instrumentu vienkāršu savienošanu ar putekļsūcēju mitrai un sausai tīrīšanai.

Uzgalis spraugu tīrīšanai (19):

- Cietu vielu un šķidrumu sūkšana spraugās, stūros, sildelementos un grūti pieejamās vietās.

- Uzgali spraugu tīrīšanai (19) vai nu kopā ar teleskopisko cauruli (14), iesūkšanas šļūteni (15), vai arī tieši var uzspraust uz roktura (13) un izmantot.

Uzgalis automašīnas tīrīšanai (20):

- Cietu vielu un šķidrumu sūkšana uz sēdekļiem, paklājiem un šaurās spraugās, piem., starp automašīnas sēdekļiem un vietu kājām.
- Uzgali automašīnas tīrīšanai (20) vai nu kopā ar teleskopisko cauruli (14), iesūkšanas šļūteni (15), vai arī tieši var uzspraust uz roktura (13) un izmantot.

8.9.1 Iesūkšanas šļūtenes (15) piestiprināšana (13. att.)

1. Piestipriniet iesūkšanas šļūteni (15) pie roktura (13).

8.9.2 Uzgaļa uzspraušana (12., 13. att.)

1. Uzspraudiet vajadzīgo uzgali (16/17/19/20) uz roktura (13), teleskopiskās caurules (14) vai iesūkšanas šļūtenes (15).
2. Noņemiet uzgali (16/17/19/20), nomaucot to no iesūkšanas šļūtenes (15), teleskopiskās caurules (14) vai no roktura (13) virzienā uz priekšu.

9 Lietošana

Ražojums ir aprīkots ar nerūsējošā tērauda tvertni. Rītenīti nodrošina teicamu ražojuma manevrējamību. Kad tvertne ir pilna, mitrās sūkšanas laikā sūkšanas gaisa plūsmu noslēdz drošības pludiņvārsts. Turklāt ražojumam ir pūšanas funkcija.

Vadības elementu funkcijas skatiet turpmākajos aprakstos.

IEVĒRĪBAI

Pirms lietošanas sākšanas noteikti pilnīgi samontējiet ražojumu!

BRĪDINĀJUMS

Savainošanās risks!

Kad izstrādājums ir sagatavots lietošanai, vispirms iespraudiet tīkla kontaktspraudni kontaktligzdā.

IEVĒRĪBAI

Neizmantojiet bez filtra!

9.1 Ražojuma ieslēgšana / izslēgšana (1. att.)

Ieslēgšana

1. Ievietojiet tīkla kontaktspraudni pienācīgi sazēmētā tīkla kontaktligzdā.
2. Ieslēdziet ražojumu, novietojot ieslēgšanas / izslēgšanas slēdzi (9) pozīcijā I.

Izslēgšana

1. Izslēdziet ražojumu, novietojot ieslēgšanas / izslēgšanas slēdzi (9) pozīcijā 0.

9.2 Ražojuma un elektroinstrumenta ieslēgšana / izslēgšana (1. att.)

Norāde:

Izmantojiet nosūkšanas adapteri (18), lai pievienotu dažādus ražojumus ar piemērotu pieslēguma diametru pie iesūkšanas šļūtenes (12).

Ieslēgšana

1. Ievietojiet tīkla kontaktspraudni pienācīgi sazēmētā tīkla kontaktligzdā.
2. Pievienojiet elektroinstrumentu* pie ražojuma kontaktligzdas (8).
3. Novietojiet ieslēgšanas / izslēgšanas slēdzi (9) pozīcijā II.
4. Kad ieslēdzat elektroinstrumentu*, automātiski ieslēdzas ražojums.

Izslēgšana

1. Izslēdziet elektroinstrumentu*. Ražojums automātiski izslēdzas pēc apm. 6 līdz 7 sekunžu aizkaves laika.

* nav obligāti iekļauts piegādes komplektā!

10 Darba norādījumi

10.1 Sūkšanas funkcija

⚠ BRĪDINĀJUMS
Kvēlojošu pelnu, kā arī aizdedzināmu, veselībai kaitīgu vielu uzsūkšana ir aizliegta. Pastāv savainošanās risks!
IEVĒRĪBA
Smalkiem putekļi, piem., cements, kvēpi un ģipsis, ir pārāk smalki, lai tos uzsūktu. Pastāv risks, ka tie iekļūs motorā un to sabojās.
IEVĒRĪBA
Neizmantojiet bez filtra!

- Novietojiet ražojumu uz līdzenas, taisnas virsmas.
 - Neuzsūciet karstas, kvēlojošas, aizdedzināmas, eksplozīvas vai veselībai kaitīgas vielas. Pie tām ir pie-skaitāmas, tai skaitā karsti pelni, benzīns, šķīdinātāji, skābes vai sārmī.
 - Pastāv ugunsbīstamība un savainošanās risks.
 - Uzkaršanas gadījumā izslēdziet ražojumu un atvienojiet tīkla kontaktspraudni. Ļaujiet ražojumam ārpus tel-pām atdzist, to uzraugot.
 - Piepildiet tvertni maksimāli līdz pusei, lai drošības plu-diņvārsts (11a) vienmēr paliktu brīvs (1. att.).
1. Piestipriniet šļūtenes savienojumu (12a) pie sūkšanas pieslēguma (7) (skatiet 8.5.1).
 2. Ieslēdziet ražojumu (skatiet 9.1 vai 9.2).

10.1.1 Sausā tīrīšana (1., 2., 12. att.)

Norāde:

Sausajai sūkšanai neizmantojiet slapju vai mitru ražojumu!

1. Ievietojiet tvertnē (3) papīra filtra maisiņu (21) (skatiet . nodaļu 8.4.1).

2. Piestipriniet filtra patronu (23) (skatiet . nodaļu 8.4.3).
 3. Pievienojiet šļūtenes savienojumu (12a) pie sūkšanas pieslēguma (7) (skatiet . nodaļu 8.5.1).
 4. Piestipriniet teleskopisko šļūteni (14) pie roktura (13) (skatiet . nodaļu 8.8).
Pievienojiet teleskopisko cauruli (14) un vienu no uz-galiem (16/19/20).
- Sūkšana galda augstumā vai šauros gabarītu apstākļos:**
Rīkojieties, kā aprakstīts . nodaļā 8.9.
5. Turiet sūkšanas šļūteni (12) aiz roktura (13).
 6. Ieslēdziet ražojumu (skatiet . nodaļu 9.1 vai . nodaļu 9.2).
 7. Nosūciet tīrāmo zonu vai izmantojiet ražojumu ar elek-troinstrumentu*.
 8. Ja nepieciešams, pielāgojiet sūkšanas jaudu, pārīdodot bīdāmo slēdzi (13a) uz roktura (13) uz priekšu vai at-pakaļ.
 9. Izslēdziet ražojumu (skatiet . nodaļu 9.1 vai . nodaļu 9.2).

* nav obligāti iekļauts piegādes komplektā!

10.1.2 Mitrā tīrīšana (1., 2. att.)

Norāde:

Filterelementā integrēts pludiņš nodrošina iesūkšanas kanāla automātisku noslēgšanos, tīklīdz tvertnē tiek sasniegts tās maksimālais tilpums. Šajā gadījumā ražojums jāizslēdz un tvertne jāiztukšo, pirms var turpināt lietošanu.

1. Iztukšojiet tvertni (3), pims veicat mitro tīrīšanu (skatiet 11.1.1).
 2. Tvertne (3) nav piemērota šķidrumu uzglabāšanai. Iztukšojiet tvertni (3) pēc mitrās tīrīšanas (skatiet 11.1.2).
 3. Izņemiet papīra filtra maisiņu (21) vai filtra patronu (23) no tvertnes (3) (skatiet 8.4.1 vai 8.4.3).
 4. Piestipriniet porolona filtru (22) (skatiet 8.4.2).
 5. Pievienojiet šļūtenes savienojumu (12a) pie sūkšanas pieslēguma (7) (skatiet 10.1).
 6. Piestipriniet teleskopisko cauruli (14) pie roktura (13) (skatiet 8.8).
Piestipriniet teleskopisko cauruli (14) un kādu no uz-galiem (17/19/20).
- Sūcot galda augstumā vai šauros gabarītu apstākļos:**
Rīkojieties, kā aprakstīts *Dažādu uzgaļu (16/17/19/20), nosūkšanas adaptera (18) un iesūkšanas šļūtenes (15) izmantošana (2., 12., 13. att.)*, ▶ Lappuse 170.
7. Turiet sūkšanas šļūteni (12) aiz roktura (13).
 8. Ieslēdziet ražojumu (skatiet 9.1 vai 9.2).
 9. Veiciet sūkšanu tīrāmajā vietā.
 10. Izslēdziet ražojumu (skatiet 9.1).
 11. Notīriet ražojumu (skatiet 11.1).

10.2 Pūšanas funkcija

BRĪDINĀJUMS

Savainošanās risks!

Ja jūs vērsāt gaisa plūsmu pret personām, dzīvniekiem vai priekšmetiem, tas var radīt savainojumus un bojājumus.

- Vērsiet gaisa plūsmu prom no sevis.
- Nekad nevērsiet gaisa plūsmu pret citām personām, dzīvniekiem vai priekšmetiem.
- Neaizpūstiet cietus priekšmetus, piem., akmeņus vai zarus.

1. Ievietojiet tvertnē (3) papīra filtra maisiņu (21) (skatiet . nodaļu 8.4.1).
2. Piestipriniet porolona filtru (22) vai filtra patronu (23) (skatiet . nodaļu 8.4.2 vai . nodaļu 8.4.3).
3. Piestipriniet šļūtenes savienojumu (12a) pie pūšanas pieslēguma (10) (skatiet . nodaļu 8.5.2).
Pēc vajadzības uzspriedit uzgali (19/20) (skatiet . nodaļu 8.9.2).
4. Turiet sūkšanas šļūteni (12) aiz roktura (13).
5. Ieslēdziet ražošanu (skatiet . nodaļu 9.1).
6. Nopūstiet virsmu vai priekšmetu.
7. Izslēdziet ražošanu (skatiet . nodaļu 9.1).
8. Savienojiet sūkšanas šļūteni ar sūkšanas pieslēgumu (6) (skatiet . nodaļu 8.5.1).

11 Tīrīšana un apkope

BRĪDINĀJUMS

Uzticiet veikt tehniskās uzturēšanas un apkopes darbus, kas nav aprakstīti šajā lietošanas instrukcijā, specializētās darbnīcas personālam. Lietojiet tikai oriģinālās rezerves daļas.

BRĪDINĀJUMS

Nelietpratīgi apkopes vai tīrīšanas darbi var izraisīt savainojumus!

BRĪDINĀJUMS

Veicot tīrīšanas, tehniskās uzturēšanas un apkopes darbus, ražojums var pēkšņi sākt darboties un tādējādi radīt savainojumus un apdegumus.

- Izslēdziet ražošanu.
- Atvienojiet tīkla kontaktspraudni.
- Ļaujiet ražojumam atdzist.

11.1 Tīrīšana

1. Lai veiktu tīrīšanu, ražošanu nekādā gadījumā ne-gremdējiet ūdeni vai citos šķidrumsos.
2. Nekad neapsmidziniet ražošanu ar ūdeni.
3. Uzturiet aizsargmehānismus, gaisa spraugas un motora korpusu tīru no putekļiem un netīrumiem, cik vien tas ir iespējams. Noberziet ierīci ar tīru drānu* vai izpūstiet to ar zema spiediena saspiesto gaisu*. Iesakām ražošanu notīrīt uzreiz pēc katras lietošanas reizes.

4. Ventilācijas atverēm vienmēr jābūt brīvām.
5. Neizmantojiet tīrīšanas līdzekļus vai šķīdinātājus; tie var sabojāt ražošanas plastmasas detaļas. Uzmaniet, lai ražošanā nevarētu iekļūt ūdens.

* nav obligāti iekļauts piegādes komplektā!

11.1.1 Tvertnes (3) iztukšošana (1. att.)

BRĪDINĀJUMS

Iztukšojiet un notīriet ražošanu pirms un pēc lietošanas, lai nepieļautu materiālu sablīvējumu, kas varētu radīt degšanas risku ražošanā.

1. Noņemiet tvertnes vāku (2) no tvertnes (3), kā aprakstīts . nodaļā 8.1.
2. Iztukšojiet tvertni (3).

11.1.2 Tvertnes (3) iztukšošana pēc mitrās tīrīšanas (1., 14. att.)

1. Ja ir slapji netīrumi, atveriet notekas vāku (6), lai uzsūktais šķidrums var notecēt.
2. Paceliet ražošanu augšā aiz roktura pāmēsāšanai (1) un mazliet to sagāziet, lai izlietu šķidruma atliekas no tvertnes (3).
3. Uzlieciet notekas vāku (6) atpakaļ uz notecināšanas atveres. Noslēdziet to, griežot notekas vāku (6) pulksteņrādītāja kustības virzienā.
4. Lai pārliecinātos, vai tvertne (3) ir tukša, rīkojieties, kā aprakstīts . nodaļā 11.1.1.

11.1.3 Porolona filtra (22) un filtra patronas (23) tīrīšana (1., 7., 8. att.)

Ja samazinās sūkšanas jauda, iztīriet porolona filtru (22) vai filtra patronu (23).

Norāde:

Pirms filtra ielikšanas atpakaļ pārliecinieties, ka tas ir sauss.

1. Izņemiet visus uzgaļus (16/17/19/20) un teleskopisko cauruli (14) no turētāja (2a/4b).
2. Noņemiet tvertnes vāku (2), kā aprakstīts . nodaļā 8.1.
3. Apgrieziet tvertnes vāku (2) otrādi.
4. Noņemiet porolona filtru (22) vai filtra patronu (23) no filtrelementa (11).
5. Iztīriet putekļus no porolona filtra (22) vai filtra patronas (23), to izpurinot vai, ja nepieciešams, izmazgājot.
6. Ļaujiet porolona filteram (22) vai filtra patronai (23) nožūt svaigā gaisā, pirms to ievietojat atpakaļ un atkārtoti izmantot.
7. Piestipriniet porolona filtru (22) vai filtra patronu (23) atpakaļ pie filtrelementa (11).
8. Noslēdziet tvertni (3) ar tvertnes vāku (2).

11.1.4 Filtra patronas (23) ar pašattīrīšanās sviru (11b) tīrīšana (8. att.)

1. Noņemiet tvertnes vāku (2), kā aprakstīts . nodaļā 8.1.
2. Uzlieciet filtra patronu (23) uz filtrelementa (11), kā aprakstīts 8.4.3.
3. Atkārtoti noņemiet tvertnes vāku (2) (skatiet 8.1).

- Pievienojiet tīkla kontaktspraudni piemērotam strāvas avotam.
- Novietojiet ieslēgšanas / izslēgšanas slēdzi (9) pozīcijā I.
- Turiet rokturi (13) aiz pašattīrīšanās sviras (11b), tā ka nosprosto gaisa plūsmu.
- Piecas reizes nospiediet un turiet pašattīrīšanās sviru (11b) attiecīgi 3 sekundes.
- Tādējādi gaiss tiek izpūsts caur filtra patronu (23), lai izvāktu atliekas un netīrumus.

11.2 Apkope

- Pirms katras lietošanas reizes pārbaudiet, vai ražojumam nav acīmredzamu trūkumu, piem., nenostiprinātas, nolietotas vai bojātas daļas.
- Pārbaudiet, vai pārsegumi un aizsargmehānismiem nav bojājumu, un to pareizo pozīciju. Ja nepieciešams, nomainiet tos.

11.2.1 Papīra filtra maisiņa (21), porolona filtra (22) vai filtra patronas (23) nomainīšana (2. att.)

- Izņemiet visus uzgaļus (16/17/19/20) un teleskopisko cauruli (14) no turētāja (2a/4b).
- Noņemiet tvertnes vāku (2), kā aprakstīts . nodaļā 8.1.
- Apgrieziet tvertnes vāku (2) otrādi.
- Noņemiet porolona filtru (22) vai filtra patronu (23) no filtrimenta (11) vai noņemiet papīra filtra maisiņu (21) no izciļņa (7a).
- Lai nomainītu papīra filtra maisiņu (21), rīkojieties kā aprakstīts . nodaļā 8.4.1.
- Uzlieciet jauno porolona filtru (22) uz filtrimenta (11), kā aprakstīts . nodaļā 8.4.2.
- Piestipriniet jauno filtra patronu (23) pie filtrimenta (11), kā aprakstīts . nodaļā 8.4.3.
- Pēc tam atkal noslēdziet tvertni (3) ar tvertnes vāku (7).

12 Glabāšana un transportēšana

BRĪDINĀJUMS

Savainošanās un apdedzināšanās risks!

Ražojums var pēkšņi sākt darboties un tādējādi radīt savainojumus.

- Pirms jebkādiem tīrīšanas un apkopes darbiem izslēdziet motoru.
- Ļaujiet motoram atdzist.
- Atvienojiet tīkla kontaktspraudni.

- Pilnīgi iztukšojiet ražojumu.
- Notīriet un pārbaudiet, vai ražojumam nav bojājumu.

12.1 Glabāšana

Uzglabājiet ražojumu un tā piederumus tumšā, sausā un no sala iedarbības aizsargātā vietā, kurai nevar piekļūt bērni.

Optimālā uzglabāšanas temperatūras amplitūda ir no 5 °C līdz 30 °C.

Glabājiet ražojumu oriģinālajā iepakojumā. Apsedziet ražojumu, lai to pasargātu no putekļiem vai mitruma. Uzglabājiet lietošanas instrukciju pie ražojuma.

12.2 Transportēšana

- Lai transportētu ražojumu, atvienojiet to no elektrotīkla un novietojiet to citā šim nolūkam paredzētajā vietā.
- Ražojumu drīkst pacelt vai transportēt tikai aiz roktura pārnēsāšanai.
- Paceliet ražojumu, lai to transportētu pa kāpnēm vai pāri šķēršļiem.
- Lai novērstu bojājumus un savainojumus, ražojums transportēšanas laikā ar transportlīdzekļiem jānodrošina pret apgāšanos un slīdēšanu.

13 Pieslēgšana elektrotīklam

Uzstādītais elektromotors ir pievienots darbam gatavā veidā. Pieslēgums atbilst attiecīgajiem VDE un DIN noteikumiem. Klienta tīkla pieslēgumam un izmantotajam pagarinātāja vadam jāatbilst šiem noteikumiem.

13.1 Bojāti elektropieslēguma vadi

Elektriskajiem pieslēguma vadiem bieži rodas izolācijas bojājumi.

To iemesli var būt šādi:

- saspīestas vietas, ja savienošanas vadi stiepjas caur logu vai durvju ailēm,
- salocījuma vietas savienošanas vada nepareizas nostiprināšanas vai izvietošanas dēļ,
- griezuma vietas savienošanas vada pārbraukšanas dēļ,
- izolācijas bojājumi, izraujot no sienas kontaktligzdas,
- plaisas izolācijas novecošanas dēļ.

Šādus bojātus elektriskos savienošanas vadus nedrīkst izmantot, un izolācijas bojājumu dēļ tie ir bīstami dzīvībai.

Regulāri pārbaudiet, vai pieslēguma vadiem nav bojājumu. Ievērojiet, lai pārbaudes laikā pieslēguma vads nebūtu pievienots elektrotīklam.

Elektropieslēguma vadiem jāatbilst attiecīgajiem VDE un DIN noteikumiem. Izmantojiet tikai pieslēguma vadus ar tādu pašu marķējumu.

Tipa marķējuma uzdrukātais teksts uz pieslēguma kabeļa ir obligāts.

Drošības norādījumi bojātu vai defektīvu tīkla pieslēguma vadu nomainīšanai

Pievienošanas veids Y

Ja ir nepieciešama tīkla pieslēguma vada nomainīšana, tad tā jāizpilda ražotājam vai tā pārstāvim, lai nepieļautu drošības apdraudējumus.

13.2 Svarīgas norādes

Motora pārslodzes gadījumā tas pats izslēdzas. Pēc atdzišanas (laiks var būt atšķirīgs) motoru var atkārtoti ieslēgt.

13.3 Maiņstrāvas motors

Elektriskā aprīkojuma pieslēgumus un labošanas darbus drīkst veikt tikai kvalificēts elektriķis.

- Tikla spriegumam jābūt 220 V – 240 V~.
- Līdz 25 m gariem pagarinātāja vadiem jābūt ar 1,5 kvadrātmilimetru šķēsgriezumu.

14 Labošana un rezerves daļu pasūtīšana

Pēc remonta vai apkopes pārliecinieties, vai visas daļas, kas attiecas uz drošību, ir piestiprinātas un atrodas nevainojamā stāvoklī. Daļas, kas rada savainojumus, uzglabāiet citām personām un bērniem nepieejamā vietā.

IEVĒRĪBA!

Saskaņā ar Likumu par ražotāja atbildību par ražojumu kvalitāti ražotājs nav atbildīgs par bojājumiem, kas radušies nelietpratīgi veiktu remontdarbu vai oriģinālo rezerves daļu neizmantošanas dēļ.

Vērsieties klientu servisā vai pie pilnvarota speciālista. Atbilstoši nosacījumi attiecas arī uz piederumiem.

15 Traucējumu novēršana

Turpmākajā tabulā ir parādītas kļūdu pazīmes un aprakstīts, kā jūs varat tās novērst, ja jūsu ražojums nedarbojas pareizi. Ja jūs tādā veidā nevarat lokalizēt un novērst problēmu, vērsieties tuvākajā servisa darbnīcā.

Traucējums	Iespējamais cēlonis	Novēršana
Ražojums nedarbojas.	Ražojums izslēgts. Ieslēgšanas / izslēgšanas slēdzis izslēgts.	Ieslēdziet ražojumu ar ieslēgšanas / izslēgšanas slēdzi.
	Bojāts tīkla pieslēguma vads.	Izslēdziet ražojumu un atvienojiet to no tīkla. Pārbaudiet, vai tīkla pieslēguma vadam nav bojājumu.
	Bojāts ieslēgšanas / izslēgšanas slēdzis.	Vērsieties mūsu servisa dienestā.
	Bojāts motors.	
	Kļūdaina elektroapgāde.	Pārbaudiet elektroiekārtu, vai tās dati sakrīt ar norādēm datu plāksnītē.
Ražojums darbojas ar pārtraukumiem.	Ierīces iekšpusē ir vaļīgs kontakts.	Vērsieties mūsu servisa dienestā.
	Bojāts ieslēgšanas / izslēgšanas slēdzis.	
	Tvertne nav noslēgta.	Noslēdziet tvertni.
	Tvertne ir pilna.	Iztukšojiet tvertni.
	Gaisa kanāls ir nosprostots.	Pārbaudiet, vai šādām daļām nav aizsprostojuma, un novāciet aizsprostojumus:
	Filtra patrona vai porolona filtrs ir aizsprostots.	Iztīriet filtra patronu vai porolona filtru.
Iesūkšanas jauda ir samazināta arī pēc filtra patronas vai porolona filtra tīrīšanas.	Filtra patrona vai porolona filtrs ir bojāts.	Nomainiet filtra patronu vai porolona filtru.

Rezerves daļas un piederumus varat saņemt mūsu servisa centrā. Šim nolūkam noskenējiet titullapā esošo kvadrāt kodu.

Pieslēgumi un remonts

Elektriskā aprīkojuma pieslēgumus un labošanas darbus drīkst veikt tikai kvalificēts elektriķis.

14.1 Rezerves daļu pasūtīšana

Veicot rezerves daļu pasūtīšanu, jānorāda šāda informācija:

- Modeļa apzīmējums
- Preces numurs
- Datu plāksnītē norādītie dati

14.2 Servisa informācija

Jāievēro, ka šim ražojumam šādas daļas ir pakļautas lie-tošanas vai dabiskajam nodilumam, vai šādas daļas ir nepieciešamas kā patērējamie materiāli.

Nodilstošās detaļas*: Papīra filtra maisiņš, porolona filtrs, filtra patrona

* = nav iekļauts piegādes komplektā!

Traulcējums	Iespējamais cēlonis	Novēršana
Ražojums ir pārkarsis.	Filtra patrona vai porolona filtrs ir aizsprostots.	Iztīriet filtra patronu vai porolona filtru.
	Papīra filtra maisiņš ir pilns.	Nomainiet papīra filtra maisiņu.
No ražojuma izplūst putekļi.	Tvertnes vāks nebija pareizi uzstādīts.	Pareizi piestipriniet tvertnes vāku.
Iesūktais materiāls tiek atkārtoti izpūsts pie tvertnes vāka.	Bojāts porolona filtrs vai filtra patrona.	Nomainiet porolona filtru vai filtra patronu.
	Filtrs nav ievietots.	Ievietojiet filtru.

16 Utilizācija un otreizēja izmantošana

Norādes par iepakojumu



Iepakojuma materiāli ir pārstrādājami. Utilizējiet iepakojumus atbilstoši apkārtējās vides prasībām.

Norādes par Vācijas elektrisko un elektronisko iekārtu likumu (ElektroG)



Nolietotās elektriskās un elektroniskās iekārtas nedrīkst izmest sadzīves atkritumos, bet gan tās jānodod šķirošanas vai utilizācijas punktā!

- Nolietotās baterijas vai akumulatori, kas nav nekustīgi iebūvēti nolietotajās iekārtās, pirms nodošanas jāizņem bez sagraušanas! To utilizāciju regulē Vācijas likums par baterijām.
- Elektrisko un elektronisko iekārtu īpašniekiem vai lietotājiem ir uzlikts par pienākumu pēc lietošanas tās nodot likumā noteiktajā kārtībā.
- Gala lietotājs patstāvīgi ir atbildīgs par savu personīgo datu dzēšanu no utilizējamajās nolietotās iekārtās!
- Nosvītrotā atkritumu konteina simbols nozīmē, ka elektriskās un elektroniskās iekārtas nedrīkst utilizēt sadzīves atkritumos.
- Nolietotās elektriskās un elektroniskās iekārtas var nodot bez maksas šādās vietās:
 - Publiski-tiesiskās utilizācijas vai savākšanas vietas (piem., komunālie būvlaukumi)
 - Elektroiekārtu pārdošanas vietas (stacionāri un tiešsaistē), ja tirdzniecības uzņēmumiem ir uzlikts par pienākumu veikt pieņemšanu atpakaļ, vai tie sniedz šādu pakalpojumu brīvprātīgi.
 - Līdz trim nolietotām elektroiekārtām atbilstoši katram iekārtas veidam, kuru malas garums ir maksimāli 25 centimetri, varat bez jaunas iekārtas iepriekšējās iegādes no ražotāja bez maksas nodot pie ražotāja vai kādā citā pilnvarotā savākšanas vietā jūsu tuvumā.
 - Citas ražotāja un izplatītāja papildu pieņemšanas atpakaļ prasības uzināsiēt attiecīgajā klientu servisā.
- Ja ražotājs veic jaunas elektroiekārtas piegādi privātai māsaiņniecībai, tas var ierosināt nolietotās elektroiekārtas bezmaksas savākšanu pēc gala lietotāja pieprasījuma. Šim nolūkam sazinieties ar ražotāja klientu servisu.
- Šie apgalvojumi attiecas tikai uz ierīcēm, kas tiek uzstādītas un pārdotas Eiropas Savienības dalībvalstīs, un kas ir pakļautas Eiropas Direktīvas 2012/19/ES

prasībām. Valstis, kas nav Eiropas Savienības dalībvalstis, var būt spēkā no šīm atšķirīgas prasības attiecībā uz nolietoto elektrisko un elektronisko iekārtu utilizāciju.

17 ES atbilstības deklarācija

Oriģinālās atbilstības deklarācijas tulkojums

Ražotājs:

SchepPach GmbH
Günzburger StraÙe 69
D-89335 Ichenhausen

Mēs, uzņemoties pilnu atbildību, paziņojam, ka šeit aprakstītais ražojums atbilst spēkā esošajām direktīvām un standartiem.

Prečzīme: **SCHEPPACH**

Preces **Elektrisks putekļsūcējs mitrai /**
apzīmējums: **sausai tīrīšanai –**

VC30 Premium
Preces Nr. **5907746901**

ES direktīvas:

2014/30/ES, 2011/65/EU*, 2014/35/ES,

* Iepriekš aprakstītais deklarācijas priekšmets atbilst Eiropas Parlamenta un Eiropas Padomes 2011. gada 8. jūnija Direktīvas 2011/65/ES noteikumiem par noteiktu bīstamo vielu izmantošanas ierobežošanu elektriskajās un elektroniskajās ierīcēs.

Piemērotie standarti:

EN 60335-1:2012+AC:2014+A11:2014+A13:2017+
A1:2019+A2:2019+A14:2019+A15:2021+A16:2023;
EN 60335-2-2:2010+A11:2012+A1:2013;
EN 62233:2008; EN 61000-3-3:2013+A1:2019+A2:2021;
EN IEC 61000-3-2:2019+A1:2021;
EN IEC 55014-1:2021;
EN IEC 55014-2:2021;

Dokumentācijas sagatavošanai pilnvarotā persona:

Dawid Hudzik

Günzburger Str. 69
D-89335 Ichenhausen
Ichenhausen, 19.12.2024

Simon Schünk

Division Manager Product Center

Andreas Pecher



Head of Project Management

Innehållsförteckning

1	Inledning.....	176
2	Produktbeskrivning (bild 1–14).....	176
3	Leveransomfång (bild 2)	177
4	Avsedd användning.....	177
5	Säkerhetsanvisningar.....	177
6	Tekniska specifikationer	178
7	Uppackning	178
8	Montering	179
9	Manövrering	180
10	Arbetsinstruktioner	181
11	Rengöring och underhåll.....	182
12	Förvaring och transport.....	183
13	Elektrisk anslutning	183
14	Reparation och reservdelsbeställning	183
15	Felsökning.....	184
16	Avfallshantering och återvinning	184
17	EU-försäkran om överensstämmelse.....	185
18	Sprängskiss.....	271

Förklaring av symbolerna på produkten

Användningen av symboler i den här handboken ska göra dig uppmärksam på eventuella risker. Säkerhetssymbolerna och förklaringarna som anges i samband med dessa måste förstås. Varningarna i sig undanröjer inga risker och kan inte ersätta lämpliga åtgärder för att förebygga olyckor.

	Läs och följ instruktionsmanualen och säkerhetsanvisningarna före idrifttagning!
	Produkten uppfyller kraven i gällande europeiska direktiv.
	Produkten uppfyller kraven i gällande serbiska direktiv.

1 Inledning

Tillverkare:

Schepach GmbH
Günzburger Straße 69
D-89335 Ichenhausen

Bästa Kund!

Vi hoppas att du får mycket glädje och nytta av din nya produkt.

Anvisning:

Tillverkaren av denna produkt ansvarar enligt gällande produktansvar inte för skador som kan uppstå på produkten eller genom produkten:

- Felaktig behandling
- Om instruktionsmanualen inte följs

- Reparationer genom utomstående, obehöriga fackspecialister
- Vid byte och montering av reservdelar som inte är original
- Felaktig användning
- Den elektriska anläggningen slutar fungera om man inte följer de elektriska föreskrifterna och VDE-bestämmelse 0100, DIN 57113 / VDE0113.

Observera följande:

Drifthanvisningen är en del av den här produkten.

Den innehåller viktiga anvisningar om hur du arbetar säkert, fackmannamässigt och ekonomiskt med produkten. Den informerar om hur du undviker faror, håller nere reparationskostnader, minskar stilleståndstider, och ökar produktens tillförlitlighet och livslängd. Utöver denna instruktionsmanuals säkerhetsbestämmelser måste även föreskrifterna beaktas som gäller produktens användning i ditt land.

Bekanta dig med alla användnings- och säkerhetsanvisningar innan du börjar använda produkten. Kör produkten endast enligt beskrivningen och för de angivna användningsområdena. Förvara drifthanvisningen väl och låt alla dokument följa med om produkten lämnas vidare till tredje part.

2 Produktbeskrivning (bild 1–14)

1. Bärhandtag
2. Behållarlock
- 2a. Hållare
3. Behållare
- 3a. Låsningar
4. Basstativ
- 4a. Fästen
- 4b. Monteringshåll
5. Rullar
6. Avloppslock
7. Suganslutning
- 7a. Stag
8. Produktens eluttag
9. Till-/Från-brytare
10. Blåsanslutning
11. Filterkorg
- 11a. Säkerhetsflottörventil
- 11b. Självrengöringsspak
12. Sugslang
- 12a. Slangkoppling
13. Handtag
- 13a. Skjutreglage
14. Teleskoprör
- 14a. Uppläsningsknapp
15. Sugslang
16. Golvmunstycke (torrsugning)
17. Golvmunstycke (våtsugning)
18. Utsugsadapter
19. Fogmunstycke
20. Bilmunstycke
21. Filterpåse av papper
- 21a. Tätningring
22. Skumplastfilter
23. Filterpatron
24. Förvaringspåse

3 Leveransomfång (bild 2)

Pos.	Antal	Beteckning
4.	1 x	Basstativ
5.	4 x	Rullar
12.	1 x	Sugslang (3 m/Ø 32 mm)
14.	1 x	Teleskoprör
15.	1 x	Sugslang (1 m/Ø 21,5 mm)
16.	1 x	Golvmunstycke (torrsugning)
17.	1 x	Golvmunstycke (våtsugning)
18.	1 x	Utsugsadapter
19.	1 x	Fogmunstycke
20.	1 x	Bilmunstycke
21.	1 x	Filterpåse av papper
22.	1 x	Skumplastfilter
23.	1 x	Filterpatron
24.	1 x	Förvaringspåse
	1 x	Eldriven våt-/torrsug
	1 x	Driftmanual

4 Avsedd användning

Våt-/torrsugaren är avsedd för våt- och torrsugning tillsammans med det motsvarande filtret. Produkten är inte avsedd att användas för att suga upp brännbara, explosiva och hälsofarliga material.

Produkten får endast användas på avsett sätt. Varje användning därutöver är inte ändamålsenlig. För alla sorts skador eller personskador som uppstår om detta inte respekteras ansvarar användaren/operatören och inte tillverkaren.

I den avsedda användningen ingår också att man följer säkerhetsanvisningen liksom monteringsanvisningen och driftanvisningar i instruktionsmanualen.

Personer som använder och underhåller produkten måste veta hur den fungerar och känna till möjliga risker.

Vid förändringar på produkten undantas tillverkaren helt från ansvar och skador som beror på detta.

Produkten får bara användas med originaldelar och originaltillbehör från tillverkaren.

Tillverkarens säkerhets-, arbets- och underhållsanvisningar samt de mått som anges i den tekniska specifikationen måste följas.

Observera att våra produkter inte är konstruerade för kommersiell, hantverksmässig eller industriell användning. Vi lämnar ingen garanti när produkten används i kommersiella eller industriella verksamheter liksom liknande verksamheter.

Förklaring av signalorden i bruksanvisningen

⚠ FARA

Signalord för att känneteckna en omedelbart förestående farlig situation som, om den inte undviks, kan leda till livshotande eller allvarlig personskada.

⚠ VARNING

Signalord för att känneteckna en tänkbar farlig situation som, om den inte undviks, kan leda till allvarlig personskada.

⚠ VAR FÖRSIKTIG

Signalord för att känneteckna en omedelbart förestående farlig situation som, om den inte undviks, kan leda till en mindre eller måttlig personskada.

OBS

Signalord för att känneteckna en omedelbart förestående farlig situation som, om den inte undviks, kan leda till materiella skador på produkten eller egendom/innehav.

5 Säkerhetsanvisningar

Allmänna säkerhetsanvisningar för elverktyg

⚠ VARNING

Läs alla säkerhetsanvisningar, instruktioner, illustrationer och tekniska specifikationer som medföljer detta elverktyg.

Om du inte följer säkerhetsanvisningarna och de angivna instruktionerna finns risk för elstöt, bränder och/eller allvarliga personskador.

Bevara alla säkerhetsanvisningar och instruktioner för framtida bruk.

Begreppet elverktyg som används i säkerhetsanvisningarna avser såväl eldrivna elverktyg (med elsladd) som batteridrivna elverktyg (utan elsladd).

5.1 Allmänna säkerhetsanvisningar

- Barn, personer med fysiska, intellektuella eller sensoriska funktionshinder eller med brist på erfarenhet och kunskap eller personer som inte läst instruktionerna om hur maskinen manövreras får inte tillåtas använda maskinen. Därutöver kan det finnas lokala föreskrifter beträffande åldersbegränsningar.
- Barn får inte leka med produkten.
- Apparaten får inte rengöras eller underhållas av barn.

OBS

Vid användning av elektriska apparater ska följande säkerhetsåtgärder beaktas som skydd mot elektrisk stöt, personskada och brandfara:

5.2 Så undviker du olyckor och personskador

- Lämnar aldrig en driftklar produkt utan uppsikt på arbetsplatsen.
- Människor och djur får inte dammsugas med produkten.
- Riktar aldrig produkten och munstyckena mot dig själv eller andra personer, särskilt inte ögon och öron, när produkten är i drift. Det finns risk för personskador.
- Sug inte upp heta, brännbara, explosiva eller hälsofarliga material. Till dessa räknas bland annat het aska, bensin, lösningsmedel, syror eller alkalier. Det finns risk för brand och personskador.

- Kontrollera produkten och tillbehör regelbundet efter tecken på slitage eller skador. Använd inga skadade produkter eller tillbehör.

5.3 Så undviker du olyckor och personsador på grund av elektrisk stöt

- Koppla från produkten när:
 - produkten inte används, den ska transporteras eller lämnas obevakad.
 - produkten ska kontrolleras, rengöras eller befrias från blockeringar,
 - rengörings- eller underhållsarbeten ska utföras eller tillbehör bytas,
 - efter kontakt med främmande föremål eller vid onormala vibrationer.
- Sänk inte ner produkten i vatten och använd den inte i en fuktig omgivning.
- Doppa aldrig maskinen i vatten eller andra vätskor vid rengöring.
- Rör inte produkten med våta händer!

5.4 Så undviker du produktsador och eventuella personsador som beror på detta

- Kontrollera att produkten är korrekt hopbyggd och att filtren är i rätt position.
- Arbeta inte utan filter. Produkten kan skadas.
- Använd endast reserv- och tillbehörsdelar i original (se "Reservdelar/tillbehör") som levereras och rekommenderas av vårt servicecenter. Om andra delar används leder detta till att garantin förloras direkt.
- Låt endast våra auktoriserade kundtjänstkontor utföra reparationer.
- Observera anvisningarna för rengöring och underhåll av produkten.
- Förvara produkten på en torr plats och utom räckhåll för barn.

Kvarstående risker

Produkten är konstruerad enligt senaste teknik och vedertagna säkerhetstekniska regler. Trots detta kan det uppstå vissa restriktioner vid arbetet.

- Hälsofara på grund av ström vid användning av icke korrekta elanslutningsledningar.
- Trots alla vidtagna åtgärder kan det finnas restriktioner som inte är uppenbara.
- Restriktioner kan minimeras genom att säkerhetsanvisningar och ändamålsenlig användning liksom driftmanuallens beaktas i sin helhet.
- Undvik att starta produkten oavsiktligt.
- Håll händerna borta från arbetsområdet när produkten är i drift.
- Beakta de fastställda underhålls- och säkerhetsanvisningarna i instruktionsmanualen.

⚠ VARNING

Elverktuget alstrar ett elektromagnetiskt fält under drift. Under vissa förhållanden kan fältet störa aktiva eller passiva medicinska implantat. För att minska risken för dödsfall eller allvarliga skador rekommenderar vi därför personer med medicinska implantat till att höra med sin läkare och kontakta tillverkaren av det medicinska implantatet innan verktyget används.

6 Tekniska specifikationer

Märkspänning	220–240 V~ / 50/60 Hz
Nominell effekt	1500 W
Skyddsklass	I
Skyddstyp	IPX4
Längd nätanslutningskabel	6 m
Behållarvolym	ca 30 l
Sugkraft	20 kPa
Max. luftström	40 l/s
Slanglängd Ø 32 mm	ca 3 m
Slanglängd Ø 21,5 mm	ca 1 m
Max. effekt produktens eluttag	2000 W
Vikt	ca 7,6 kg

Med förbehåll för tekniska ändringar!

7 Uppackning

⚠ VARNING

Produkten och förpackningsmaterialet är inga leksaker!

Barn får inte leka med plastpåsar, folie och smådelar! Risk för kvävning eller andra skador!

- Öppna förpackningen och ta ut produkten försiktigt.
- Ta bort förpackningsmaterialet samt förpacknings- och transportsäkringar (i förekommande fall).
- Kontrollera att leveransomfånget är fullständigt.
- Kontrollera produkten och tillbehör för transportsador. Rapportera eventuella skador omedelbart till transportföretaget som levererade produkten. Senare reklamationer kan inte behandlas.
- Om möjligt, förvara förpackningen fram till utgången av garantiperioden.
- Bekanta dig med produkten innan bruk med hjälp av instruktionsmanualen.
- Använd bara originaldelar till tillbehören och till slit- och reservdelarna. Reservdelar hittar du hos din fackhandlare.
- Ange våra artikelnummer och produkttyp samt tillverkningsår vid beställningar.

8 Montering

VARNING

Skaderisk!

Sätt inte i nätstickkontakten i uttaget förrän produkten är förberedd för användning.

- Ställ produkten på en jämn, plan yta.

8.1 Fästa och ta av behållarlock (2) (bild 2, 3)

Ta av behållarlock:

1. Innan du tar av behållarlocket (2), ta bort alla munstycken (16/17/19/20), slangar (12/15) och utsugsdaptern (18) från hållarna (2a) på behållarlocket (2).

2. Lossa låsningarna (3a).

3. Lyft av behållarlocket (2) från behållaren (3).

Fästa behållarlock:

1. Sätt behållarlocket (2) på behållaren (3).

2. Fäst behållarlocket (2) med låsningarna (3a).

Se då till att låsningarna (3a) sitter i ursparingarna på behållarlocket (2).

8.2 Montera behållare (3) på basstativ (4) (bild 4)

1. Sätt behållaren (3) på basstativet (4).

2. Tryck lätt på behållaren (3) på basstativet (4).

3. Se till att låsningarna på basstativet (4) hakar i på behållaren (3).

8.3 Montera rullar (5) (bild 5)

1. Ta bort behållarlocket (2) enligt beskrivningen i 8.1.

2. Lägg behållaren (3) med undersidan uppåt på ett fast underlag.

3. Sätt rullarna (5) i de avsedda monteringshålen (4b) på basstativet (4).

4. Tryck med lätt tryck in rullarna (5) i monteringshålen (4b).

5. Vänd behållaren (3) och ställ den på rullarna (5).

8.4 Filter och filterpåse (bild 1, 2)

I produktens leveransomfång ingår följande filter och filterpåsar:

Filterpåse av papper (21)

- Torrsugning

Skumplastfilter (22)

- Vätsugning

Filterpatron (23)

- Torrsugning av findamm

Anvisning:

1. För att montera/demontera filtren och filterpåsar, ta av behållarlocket (2) enligt beskrivningen i 8.1.

2. Lägg alltid behållarlocket (2) med ovansidan nedåt.

3. Efter montering/demontering av önskat filter eller önskad filterpåse, sätt tillbaka behållarlocket (2) på behållaren (3).

8.4.1 Montera/demontera filterpåse av papper (21) (bild 6)

Demontera:

1. Ta av filterpåsen av papper (21) från staget (7a) på suganslutningen (7).

Montera:

1. Sätt dit filterpåsen av papper (21) inuti behållaren (3) på staget (7a) på suganslutningen (7).

2. Kontrollera om filterpåsen av papper (21) är korrekt installerat och täcker tätningsseringen (21a) på staget (7a) på suganslutningen (7) helt.

8.4.2 Montera/demontera skumplastfilter (22) (bild 7)

Demontera:

1. Dra av skumplastfiltret (22) från filterkorgen (11).

Montera:

1. Dra skumplastfiltret (22) över filterkorgen (11).

2. Kontrollera om skumplastfiltret (22) är korrekt installerat och täcker filterkorgen (11) helt.

8.4.3 Montera/demontera filterpatron (23) (bild 8)

Demontera:

1. Vrid filterpatronen (23) moturs och ta av den från filterkorgen (11).

Se till att näsorna i filterkorgen (11) och ursparingarna i filterpatronen (23) är korrekt inriktade.

Montera:

1. Skjut in filterpatronen (23) helt i filterkorgen (11).

2. Vrid filterpatronen (23) medurs tills denna är helt ihakad i behållarlocket (2).

Se till att näsorna i filterkorgen (11) och ursparingarna i filterpatronen (23) är korrekt inriktade.

3. Kontrollera om filterpatronen (23) är korrekt installerad och täcker filterkorgen (11) helt.

8.5 Ansluta sugslang (12)

8.5.1 Sugfunktion (bild 9)

1. Skjut in slangkopplingen (12a) helt i suganslutningen (7).

2. Vrid slangkopplingen (12a) medurs tills den har hakat i helt.

3. Kontrollera om sugslangen (12) är korrekt installerad genom att dra lätt i slangkopplingen (12a).

8.5.2 Blåsfunktion (bild 10)

1. Skjut in slangkopplingen (12a) helt i blåsanslutningen (10).

2. Vrid slangkopplingen (12a) medurs tills den har hakat i helt.

3. Kontrollera om sugslangen (12) är korrekt installerad genom att dra lätt i slangkopplingen (12a).

8.6 Koppla bort sugslang (12) (bild 9, 10)

Koppla bort sugslangen (12) från suganslutningen (7) eller blåsanslutningen (10):

1. Vrid slangkopplingen (12a) moturs.
2. Dra ut slangkopplingen (12a) ur suganslutningen (12) eller blåsanslutningen (10).

8.7 Förvara munstycken (16/17/19/20) och teleskoprör (14) (bild 2, 11)

1. Du kan förvara munstyckena (16/17/19/20) och teleskopröret (14) i hållarna (2a/4a) på behållarlocket (2) och på basstativet (4).

8.8 Sätta dit teleskoprör (14) (bild 12)

Anvisning:

Det teleskopiska röret låter dig anpassa produkten till din individuella storlek.

1. Sätt dit teleskopröret (14) på handtaget (13).
2. För att köra ut teleskopröret (14), skjut upplåsningsskappen (14a) framåt och håll kvar den i detta läge.
3. Sätt teleskopröret (14) i önskad längd och släpp upplåsningsskappen (14a) igen.

8.9 Använda de olika munstyckena (16/17/19/20), utsugsadaptern (18) och sugslangen (15) (bild 2, 12, 13)

Sugslang (15):

- För användning av småapparater. Använd då eventuellt utsugsadaptern (18).
- I kombination med fogmunstycket (19) eller bilmunstycket (20) är sugslangen (15) lämplig för rengöring av svåråtkomliga områden. På grund av den mindre diametern är sugslangen (15) flexiblare och enklare att manövrera, vilket underlättar arbetet i trånga utrymmen såsom bilinteriörer, verkstäder eller små hörn.

Golvmunstycke (16/17):

- Uppsugning av fasta ämnen och vätskor på medelstora till stora ytor, mattor eller dörmattor.
- Golvmunstycket (16/17) kan sättas dit och användas med teleskopröret (14) eller direkt på handtaget (13).
- Vid behov kan det användas även utan förlängningar.

Utsugsadapter (18)

- Den stegformade utsugsadaptern (18) har flera diametrar som möjliggör enkel anslutning av olika verktyg till en våt-/torr sug.

Fogmunstycke (19):

- Uppsugning av fasta ämnen och vätskor i fogar, hörn, värmeelement och svåråtkomliga ställen.
- Fogmunstycket (19) kan sättas dit och användas antingen tillsammans med teleskopröret (14), sugslangen (15) eller direkt på handtaget (13).

Bilmunstycke (20):

- Uppsugning av fasta ämnen och vätskor på säten, mattor och trånga mellanrum, till exempel mellan bilsätena och i fotutrymmet.

- Bilmunstycket (20) kan sättas dit och användas antingen tillsammans med teleskopröret (14), sugslangen (15) eller direkt på handtaget (13).

8.9.1 Sätta dit sugslang (15) (bild 13)

1. Sätt dit sugslangen (15) på handtaget (13).

8.9.2 Sätta dit munstycke (bild 12, 13)

1. Sätt dit önskat munstycke (16/17/19/20) på handtaget (13), på teleskopröret (14) eller på sugslangen (15).
2. Ta bort munstycket (16/17/19/20) genom att dra av det framåt från sugslangen (15), teleskopröret (14) eller från handtaget (13).

9 Manövrering

Produkten är utrustad med en behållare av rostfritt stål. Rullarna gör att produkten blir mycket smidig. Vid vätsugning kopplas sugluftströmmen från via en säkerhetsflottventil när behållaren är full. Dessutom har produkten en blåsfunktion.

Manövreringsdelarnas funktion beskrivs i de efterföljande beskrivningarna.

OSB

Montera klart hela produkten före idrifttagning!

⚠ VARNING

Skaderisk!

Sätt inte i nätstickkontakten i uttaget förrän produkten är förberedd för användning.

OSB

Använd inte utan filter!

9.1 Koppla till/från produkten (bild 1)

Koppla till

1. Sätt i nätstickkontakten i ett ordentligt säkrat eluttag.
2. Koppla till produkten genom att ställa Till-/Från-brytaren (9) i läget I.

Koppla från

1. Koppla från produkten genom att ställa Till-/Från-brytaren (9) i läget 0.

9.2 Koppla till/från produkten och elverktyget (bild 1)

Anvisning:

Använd utsugsadaptern (18) för att ansluta olika produkter med en passande anslutningsdiameter till sugslangen (12).

Koppla till

1. Sätt i nätstickkontakten i ett ordentligt säkrat eluttag.
2. Anslut ett elverktyg* till produktens eluttag (8).
3. Ställ Till-/Från-brytaren (9) i läget II.
4. När du kopplar till elverktyget* kopplas produkten till automatiskt.

Koppla från

1. Koppla från elverktyget*. Produkten kopplas från automatiskt efter en fördröjningstid på cirka 6 till 7 sekunder.

* = ingår inte obligatoriskt i leveransomfånget!

10 Arbetsinstruktioner

10.1 Sugfunktion

⚠ VARNING
Det är förbjudet att använda apparaten för att suga upp glödande aska samt brännbara och hälsofarliga material. Det finns risk för personskador!

OBS
Fint damm, till exempel från cement, sot och gips, är för fint för att sugas upp. Det finns risk att det kommer in i motorn och skadar denna.

OBS
Använd inte utan filter!

- Ställ produkten på en jämn, plan yta.
 - Sug inte upp heta, brännbara, explosiva eller hälsofarliga material. Till dessa räknas bland annat het aska, bensin, lösningsmedel, syror eller alkalier. Det finns risk för brand och personskador.
 - Vid uppvärmning av produkten, koppla till produkten och dra ut nätstickkontakten. Låt produkten svalna utomhus under uppsikt.
 - Fyll behållaren maximalt till hälften så att säkerhetsflottörventilen (11a) alltid är fri (bild 1).
1. Sätt sedan dit slangkopplingen (12a) på suganslutningen (7) (se 8.5.1).
 2. Koppla till produkten (se 9.1 eller 9.2)).

10.1.1 Torrsugning (bild 1, 2, 12)

Anvisning:

Använd ingen våt eller fuktig produkt till torrsugning!

1. Sätt in filterpåsen av papper (21) i behållaren (3) (se 8.4.1).
 2. Sätt dit filterpatronen (23) (se 8.4.3).
 3. Anslut slangkopplingen (12a) till suganslutningen (7) (se 8.5.1).
 4. Sätt dit teleskopröret (14) på handtaget (13) (se 8.8). Anslut teleskopröret (14) och ett av munstyckena (16/19/20).
- Suga på bordshöjd eller i trånga utrymmen:**
Gå till väga enligt beskrivningen i 8.9.
5. Håll fast sugslangen (12) i handtaget (13).
 6. Koppla till produkten (se 9.1 eller 9.2).
 7. Sug området som ska rengöras eller använd produkten med ett elverktyg*.
 8. Anpassa eventuellt sugkapaciteten genom att skjuta skjutreglaget (13a) på handtaget (13) fram och tillbaka.
 9. Koppla från produkten (se 9.1 eller 9.2).

* = ingår inte obligatoriskt i leveransomfånget!

10.1.2 Våtsugning (bild 1, 2)

Anvisning:

En flottör som är integrerad i filterkorgen sörjer för att sugkanalen stängs automatiskt så snart behållaren har uppnått sin maximala kapacitet. I detta fall måste produkten kopplas från och behållaren tömmas innan driften återupptas.

1. Töm behållaren (3) före våtsugning (se 11.1.1).
 2. Behållaren (3) lämpar sig inte för att förvara vätskor. Töm behållaren (3) efter våtsugning (se 11.1.2).
 3. Ta bort filterpåsen av papper (21) eller filterpatronen (23) från behållaren (3) (se 8.4.1 eller 8.4.3).
 4. Sätt dit skumplastfiltret (22) (se 8.4.2).
 5. Anslut slangkopplingen (12a) till suganslutningen (7) (se 10.1).
 6. Sätt dit teleskopröret (14) på handtaget (13) (se 8.8). Anslut teleskopröret (14) och ett av munstyckena (17/19/20).
- Suga på bordshöjd eller i trånga utrymmen:**
Gå till väga enligt beskrivningen i *Använda de olika munstyckena (16/17/19/20), utsugsadaptern (18) och sugslangen (15) (bild 2, 12, 13), ► Sida 180.*
7. Håll fast sugslangen (12) i handtaget (13).
 8. Koppla till produkten (se 9.1 eller 9.2)).
 9. Sug området som ska rengöras.
 10. Koppla från produkten (se 9.1).
 11. Rengör produkten (se 11.1).

10.2 Blåsfunktion

⚠ VARNING
Skaderisk!
Om du riktar luftströmmen mot personer, djur eller föremål kan detta leda till personskador och skador.
– Rikta luftströmmen bort från dig.
– Rikta aldrig luftströmmen mot andra personer, djur eller föremål.
– Blås inte bort hårda föremål som stenar eller grenar.

1. Sätt in filterpåsen av papper (21) i behållaren (3) (se 8.4.1).
2. Sätt dit skumplastfiltret (22) eller filterpatronen (23) (se 8.4.2 eller 8.4.3).
3. Sätt ditt slangkopplingen (12a) på blåsanslutningen (10) (se 8.5.2).
Sätt vid behov dit ett munstycke (19/20) (se 8.9.2).
4. Håll fast sugslangen (12) i handtaget (13).
5. Koppla till produkten (se 9.1).
6. Blås av en yta eller föremål.
7. Koppla från produkten (se 9.1).
8. Anslut sugslangen till suganslutningen (6) (se 8.5.1).

11 Rengöring och underhåll

VARNING

Överlåt underhållsarbete som inte beskrivs i denna driftmanual till en fackverkstad. Använd endast originalreservdelar.

VARNING

Felaktiga underhålls- eller rengöringsarbeten kan orsaka personskador!

VARNING

Vid rengörings-, reparations- och underhållsarbeten kan produkten kan starta oavsiktligt vilket kan leda till personskador och brännskador.

- Koppla från produkten.
- Dra ur nätstickkontakten.
- Låt produkten svalna.

11.1 Rengöring

1. Doppa aldrig maskinen i vatten eller andra vätskor vid rengöring.
2. Spruta inte vatten på produkten.
3. Se till att skyddsutrustningar, ventilationsöppningar och motorhus är så fria från damm och smuts som möjligt. Torka av produkten med en ren trasa*, eller blås ren den med tryckluft* med lågt tryck. Vi rekommenderar att produkten rengörs direkt efter varje användning.
4. Ventilationsöppningar måste alltid vara fria.
5. Använd inga rengörings- eller lösningsmedel. De skulle kunna angripa produktens plastdelar. Se till att inget vatten kan hamna i produktens inre.

* = ingår inte obligatoriskt i leveransomfånget!

11.1.1 Tömma behållare (3) (bild 1)

VARNING

Töm och rengör produkten före och efter användning för att undvika ansamling av material som skulle kunna utgöra en brandrisk i produkten.

1. Ta bort behållarlocket (2) från behållaren (3) enligt beskrivningen i 8.1.
2. Töm behållaren (3).

11.1.2 Tömma behållare (3) efter vätsugning (bild 1, 14)

1. Vid våt smuts, öppna avloppslocket (6) så att den uppsugna vätskan kan rinna ut.
2. Lyft upp produkten i bärhandtaget (1) och tippa den något för att hålla ut vätskerester från behållaren (3).
3. Sätt tillbaka avloppslocket (6) på tömningsöppningen. Stäng det genom att vrida avloppslocket (6) medurs.
4. För att säkerställa att behållaren (3) är tom, gå till väga enligt beskrivningen i 11.1.1.

11.1.3 Rengöra skumplastfilter (22) och filterpatron (23) (bild 1, 7, 8)

Rengör skumplastfiltret (22) eller filterpatronen (23) vid minskande sugkapacitet.

Anvisning:

Innan du monterar tillbaka filtret, se till att det är torrt.

1. Ta bort alla munstycken (16/17/19/20) och teleskopröret (14) från hållaren (2a/4a).
2. Ta av behållarlocket (2) enligt beskrivningen i 8.1.
3. Vänd på behållarlocket (2).
4. Dra av skumplastfiltret (22) eller filterpatronen (23) från filterkorgen (11).
5. Ta bort dammet på skumplastfiltret (22) eller filterpatronen (23) genom att skaka ur dem eller eventuellt tvätta dem.
6. Låt skumplastfiltret (22) eller filterpatronen (23) torka i luften innan du sätter tillbaka dem och använder dem på nytt.
7. Sätt tillbaka skumplastfiltret (22) eller filterpatronen (23) på filterkorgen (11).
8. Stäng behållaren (3) med behållarlocket (2).

11.1.4 Rengöra filterpatron (23) med självrengöringsspak (11b) (bild 8)

1. Ta av behållarlocket (2) enligt beskrivningen i 8.1.
2. Sätt dit filterpatronen (23) på filterkorgen (11) enligt beskrivningen i 8.4.3.
3. Fäst behållarlocket (2) igen (se 8.1).
4. Anslut nätstickkontakten till en lämplig strömkälla.
5. Ställ Till-/Från-brytaren (9) i läget I.
6. Håll handtaget (13) på självrengöringsspaken (11b) så att luftströmmen blockerar.
7. Tryck på självrengöringsspaken (11b) och håll den intryckt fem gånger i vardera 3 sekunder.
8. På så sätt blåses luft genom filterpatronen (23) för att ta bort rester och smuts.

11.2 Underhåll

1. Kontrollera före varje användning enheten avseende uppenbara defekter som lösa, slitna eller skadade delar.
2. Kontrollera kåpor och skyddsanordningar för skador och korrekt placering. Byt ut dem vid behov.

11.2.1 Byta filterpåse av papper (21), skumplastfilter (22) eller filterpatron (23) (bild 2)

1. Ta bort alla munstycken (16/17/19/20) och teleskopröret (14) från hållaren (2a/4a).
2. Ta av behållarlocket (2) enligt beskrivningen i 8.1.
3. Vänd på behållarlocket (2).
4. Dra av skumplastfiltret (22) eller filterpatronen (23) från filterkorgen (11) eller ta bort filterpåsen av papper (21) från staget (7a).
5. För att byta filterpåsen av papper (21), gå till väga enligt beskrivningen i 8.4.1.
6. Sätt dit det nya skumplastfiltret (22) på filterkorgen (11) enligt beskrivningen i 8.4.2.

7. Sätt dit den nya filterpatronen (23) på filterkorgen (11) enligt beskrivningen i 8.4.3.
8. Stäng behållaren (3) igen med behållarlocket (7).

12 Förvaring och transport

VARNING

Risk för personsador och brännskador!

Maskinen kan oavsiktligt starta vilket kan leda till allvarliga personsador.

- Stäng av motorn före alla rengörings- och underhållsarbeten.
- Låt motorn svalna.
- Dra ur nätstickkontakten.

- Töm produkten helt.
- Rengör produkten och kontrollera om det finns skador.

12.1 Förvaring

Förvara produkten och dess tillbehör på en mörk, torr och frostfri plats som dessutom är oåtkomlig för barn.

Den optimala förvaringstemperaturen är mellan 5 °C och 30 °C.

Förvara produkten i originalförpackningen.

Täck över produkten för att skydda den mot damm eller fukt. Förvara bruksanvisningen vid produkten.

12.2 Transport

1. När maskinen ska transporteras måste den separeras från elnätet och sedan flyttas du den till den avsedda platsen.
2. Produkten får endast lyftas eller transporteras i bärhandtaget.
3. Lyft produkten för att transportera den över trappor eller hinder.
4. För att förhindra materiella skador och personsador ska produkten säkras mot att välta och glida om den transporteras i fordon.

13 Elektrisk anslutning

Den installerade elmotorn är ansluten så att den är redo för drift. Anslutningen motsvarar gällande VDE- och DIN-bestämmelser. Kundens nätanslutning liksom den använda förlängningskabeln måste motsvara dessa föreskrifter.

13.1 Skadade elanslutningsledningar

På elektriska anslutningsledningar uppstår det ofta isolationsskador.

Orsaker till detta kan vara:

- tryckställen när anslutningsledningar förs genom fönster- eller dörröppningar,
- brytställen genom olämplig fastsättning eller dragning av anslutningssladden,
- snittställen genom att anslutningssladden körts över,
- isolationsskador genom ryck ur vägguttaget,
- sprickor genom isolationens åldring.

Sådana skadade elanslutningssladdar får inte användas och är på grund av isolationsskadorna livsfarliga.

Kontrollera regelbundet om de elektriska anslutningsledningarna är skadade. Kontrollera att anslutningssladden inte är ansluten till elnätet vid kontrollen.

Elektriska anslutningsledningar måste motsvara tillämpliga VDE- och DIN-bestämmelser. Använd endast anslutningssladdar med samma märkning.

Enligt föreskrift ska typbeteckningen vara tryckt på anslutningskabeln.

Säkerhetsanvisningar för bytet av skadade eller defekta nätanslutningskablar

Anslutningstyp Y

Om det behövs byte av nätanslutningskabel måste detta göras av tillverkaren eller dennes representant för att undvika eventuella säkerhetsrisker.

13.2 Viktiga anvisningar

Vid överbelastning av motorn stängs den av automatiskt. Efter en avkylningstid (tidsmässigt olika) kan motorn återigen slås på.

13.3 Växelströmsmotor

Anslutningar och reparationer av elektrisk utrustning får endast utföras av behöriga elektriker.

- Nätspänningen måste vara 220 V–240 V~.
- Förlängningsledningar upp till 25 m längd måste ha ett tvärsnitt på 1,5 kvadratmillimeter.

14 Reparation och reservdelsbeställning

Efter reparation eller underhåll, övertyga dig om att alla säkerhetsrelaterade delar är fästa och i perfekt skick. Förvara delar med risk för skador utom räckhåll för andra människor och barn.

OBS

Enligt lagen om produktansvar tas inget ansvar för skador orsakade av felaktiga reparationer eller om originaldelar inte används.

Kontakta kundtjänst eller auktoriserad fackpersonal. Detsamma gäller tillbehör.

Du kan få reservdelar och tillbehör från vårt servicecenter. För att göra detta, skanna QR-koden på förstasidan.

Anslutningar och reparationer

Anslutningar och reparationer av elektrisk utrustning får endast utföras av behöriga elektriker.

14.1 Reservdelsbeställning

Vid beställning av reservdelar ska följande uppgifter anges:

- Modellbeteckning
- Artikelnummer
- Uppgifter på typskylten

14.2 Serviceinformation

Tänk på att produktens följande delar slits naturligt eller under bruk, eller att följande delar används som förbrukningsmaterial.

Slitdelar*: Filterpåse av papper, skumplastfilter, filterpatron

* = ingår inte i leveransomfånget!

15 Felsökning

Den följande tabellen innehåller felsymtom och beskriver hur de kan avhjälpas om din produkt någon gång inte skulle arbeta som den ska. Om du inte kan lokalisera och avhjälpa problemet på detta sätt så kontaktar du din serviceverkstad.

Störning	Möjliga orsaker	Åtgärd
Produkten fungerar inte.	Produkten är fränkopplad. Till-/Från-brytaren fränkopplad.	Koppla till produkten via Till-/Från-brytaren.
	Skadad nätanslutningskabel.	Koppla från produkten och skilj den från nätet. Kontrollera nätanslutningskabeln avseende skador. Låt eventuellt auktoriserad yrkespersonal byta nätanslutningskabeln.
	Till-/Från-brytaren är defekt.	Kontakta vår kundtjänst.
	Motorn är defekt.	
	Felaktig spänningsförsörjning.	Kontrollera att den elektriska installationen överensstämmer med uppgifterna på typskylten.
Produkten arbetar med avbrott.	Intern glappkontakt.	Kontakta vår kundtjänst.
	Till-/Från-brytaren är defekt.	
	Behållaren är inte stängd.	Stäng behållaren.
	Behållaren är full.	Töm behållaren.
	Luftvägen är blockerad.	Kontrollera följande delar avseende igensättning och ta bort igensättningarna: <ul style="list-style-type: none"> • Behållare • Sugslang • Teleskoprör
	Filterpatronen eller skumplastfiltret är igensatt.	Rengör filterpatronen eller skumplastfiltret.
Sugkapaciteten är reducerad även efter rengöring av filterpatronen eller skumplastfiltret.	Filterpatronen eller skumplastfiltret har skador.	Byt filterpatronen eller skumplastfiltret.
Produkten är överhettad.	Filterpatronen eller skumplastfiltret är igensatt.	Rengör filterpatronen eller skumplastfiltret.
	Filterpåsen av papper är full.	Byt ut filterpåsen av papper.
Det kommer ut damm från produkten.	Behållarlocket har inte monterats korrekt.	Sätt dit behållarlocket korrekt.
Insuget material blåses ut igen på behållarlocket.	Skumplastfiltret eller filterpatronen har skador.	Byt ut skumplastfiltret eller filterpatronen.
	Filter saknas.	Sätt i ett filter.

16 Avfallshantering och återvinning

Anvisningar beträffande förpackningen



Förpackningsmaterialen kan återvinnas. Avfallshandla förpackningar miljövänligt.

Anvisningar beträffande den tyska lagen om distribution, återtagning och miljövänlig avfallshantering av elektriska och elektroniska apparater (Elektro- und Elektronikgerätegesetz - ElektroG)



Uttjänta elektriska och elektroniska apparater ska inte kastas i hushållssoporna utan lämnas till separat insamling respektive avfallshantering!

- Uttjänta vanliga och uppladdningsbara batterier, som inte är fast monterade i den uttjänta apparaten, måste tas ut utan skador före överlämningen! Batteriers avfallshantering regleras i batterilagstiftningen.

- Innehavare respektive användare av elektriska och elektroniska apparater är enligt lagstiftning förpliktade till återlämning efter apparaternas användning.
- Slut användaren ansvarar själv för raderingen av de egna personuppgifterna på den uttjänta apparat som ska avfallshanteras!
- Symbolen med den överkryssade soptunnan betyder att uttjänta elektriska och elektroniska apparater inte får kastas i hushållssoporna.
- Uttjänta elektriska och elektroniska apparater kan lämnas avgiftsfritt på följande ställen:
 - Offentliga avfallshandlings- respektive samlingsställen (t.ex. kommunala återvinningsenheter)
 - Inköpsställen för elektriska apparater (stationära och online), om handlare är skyldiga att ta emot eller frivilligt erbjuder detta.
 - Man kan kostnadsfritt lämna upp till tre uttjänta elektriska apparater per apparattyp, med en kantlängd på maximalt 25 centimeter, hos tillverkaren utan att först köpa en ny apparat av denne, eller lämna dem till ett annat auktoriserat samlingsställe på närmare håll.
 - Kontakta respektive kundservice för information om tillverkarnas och distributörernas övriga, kompletterande villkor för återlämning.
- Om tillverkaren levererar en ny elektrisk apparat till ett privat hushåll kan denne ordna med avgiftsfri hämtning av den uttjänta elektriska apparaten, efter förfrågan från slutanvändaren. Kontakta tillverkarens kundservice angående detta.
- Dessa uppgifter gäller endast för apparater som installeras och säljs i länderna i den Europeiska unionen och som omfattas av det europeiska direktivet 2012/19/EU. I länder utanför Europeiska unionen kan avvikande bestämmelser gälla för avfallshandling av uttjänta elektriska och elektroniska apparater.

17 EU-försäkringen om överensstämmelse

Översättning från försäkringen om överensstämmelse i original

Tillverkare:

Scheppach GmbH
Günzburger Straße 69
DE-89335 Ichenhausen

Vi förklarar under eget ansvar att produkten som beskrivs här överensstämmer med gällande riktlinjer och standarder.

Märke: **SHEPPACH**
Art.-beteckning: **Eldriven våt-/torrsug – VC30 Premium 5907746901**

Art.nr

EU-direktiv:

2014/30/EU, 2011/65/EU*, 2014/35/EU,

* Föremålet för försäkringen ovan överensstämmer med bestämmelserna i Europaparlamentets och rådets direktiv 2011/65/EU av den 8 juni 2011 om begränsning av användningen av vissa farliga ämnen i elektriska och elektroniska produkter.

Tillämpade standarder:

EN 60335-1:2012+AC:2014+A11:2014+A13:2017+A1:2019+A2:2019+A14:2019+A15:2021+A16:2023;
EN 60335-2-2:2010+A11:2012+A1:2013;
EN 62233:2008; EN 61000-3-3:2013+A1:2019+A2:2021;
EN IEC 61000-3-2:2019+A1:2021;
EN IEC 55014-1:2021;
EN IEC 55014-2:2021;

Ansvarig för dokumentationen:

Dawid Hudzik
Günzburger Str. 69
DE-89335 Ichenhausen
Ichenhausen, 19.12.2024

Simon Schünk

Division Manager Product Center





Andreas Pecher
Head of Project Management

Sisällysluettelo

1	Johdanto	186
2	Tuotteen kuvaus (kuvat 1-14)	186
3	Toimituksen sisältö (kuva 2).....	187
4	Määräystenmukainen käyttö	187
5	Turvallisuusohjeet	187
6	Tekniset tiedot.....	188
7	Purkaminen pakkauksesta	188
8	Asennus	189
9	Käyttö	190
10	Työohjeita.....	191
11	Puhdistus ja huolto.....	192
12	Varastointi ja kuljetus	193
13	Sähköliitintä.....	193
14	Korjaus ja varaosien tilaus	193
15	Ohjeet häiriöiden poistoon	194
16	Hävittäminen ja kierrätys.....	195
17	EU-vaatimustenmukaisuusvakuutus	195
18	Räjätyskuva.....	271

Tuotteessa olevien symbolien selitys

Tässä käyttöoppaassa olevien symbolien tarkoituksena on kiinnittää huomiosi mahdollisiin riskeihin. Turvallisuusmerkit ja selitykset on ymmärrettävä tarkalleen oikein. Varoitukset itsessään eivät poista riskejä eivätkä korvaa onnettomuuksien ehkäisyyn tarvittavia toimenpiteitä.

	Lue ja huomioi käyttöohje ja turvallisuusohjeet ennen käyttöönottoa!
	Tuote vastaa voimassa olevia eurooppalaisia direktiivejä.
	Tuote on sovellettavien Serbian ohjeiden mukainen.

1 Johdanto

Valmistaja:

Schepbach GmbH
Günzburger Straße 69
D-89335 Ichenhausen

Arvoisa asiakas

Toivomme sinun viihtyvän uuden tuotteesi parissa.

Huomautus:

Tämän tuotteen valmistaja ei tuotevastuulain mukaan vastaa vahingoista, joita aiheutuu tälle tuotteelle tai tämän tuotteen käytön seurauksena, jos vahinkotapaus liittyy johonkin seuraavista:

- Epäasianmukainen käsittely
- Käyttöohjeen laiminlyönti
- Ulkopuolisten, valtuuttamattomien henkilöiden toimesta tehdyt korjaukset

- Muiden kuin alkuperäisten varaosien asennus ja vaihtaminen
- Määräystenvastainen käyttö
- Sähkölaitteiden rikkoutuminen, mikäli sähkömääräyksiä ja VDE-määräyksiä 0100, DIN 57113 / VDE0113 ei noudateta.

Huomaa:

Käyttöohje on tämän tuotteen osa.

Se sisältää tärkeitä ohjeita turvalliseen, asianmukaiseen ja taloudelliseen työskentelyyn tuotteella ja tietoja siitä, miten vältetään vaaroja, säästetään korjauskustannuksissa, ehkäistään seisokkeja ja parannetaan laitteen luotettavuutta ja pidennetään sen käyttöikää. Tässä käyttöohjeessa olevien turvallisuusohjeiden lisäksi on ehdottomasti huomioitava kansalliset tuotteen käyttöä koskevat määräykset.

Perehdy ennen tuotteen käyttöä kaikkiin käyttö- ja turvallisuusohjeisiin. Käytä tuotetta vain käyttöohjeessa kuvatulla tavalla ja vain määritellyille käyttöalueille. Säilytä käyttöohjetta hyvin ja luovuta kaikki asiakirjat tuotteen mukana seuraavalle käyttäjälle.

2 Tuotteen kuvaus (kuvat 1-14)

1. kantokahva
2. Säiliön kansi
- 2a. Pidike
3. Säiliö
- 3a. Lukitukset
4. Perusalusta
- 4a. Pidikkeet
- 4b. Asennusaukot
5. Rullat
6. Poistoaukon kansi
7. Imuliitintä
- 7a. Liitososa
8. Tuotteen pistorasia
9. Virtakytkin
10. Puhallusliitintä
11. Suodatinkori
- 11a. Turvaimuriventtiili
- 11b. Itsepuhdistusvipu
12. imuletku
- 12a. Letkunliitin
13. Kahva
- 13a. Liikkuva osa
14. Teleskooppiputki
- 14a. Lukituksen avauspainike
15. imuletku
16. Lattiasuulake (kuivaimurointi)
17. Lattiasuulake (märkäimurointi)
18. Imuadapteri
19. Kapea suulake
20. Autosuulake
21. paperisuodatinpussi
- 21a. Tiivistengeras
22. Vaahtomuovisuodatin
23. Suodatinpatruuna
24. Säilytyspussi

3 Toimituksen sisältö (kuva 2)

Kohta	Luku-määrä	Nimike
4.	1 x	Perusalusta
5.	4 x	Rullat
12.	1 x	Imuletku (3 m/Ø 32 mm)
14.	1 x	Teleskooppiputki
15.	1 x	Imuletku (1 m/Ø 21,5 mm)
16.	1 x	Lattiasuulake (kuivaimurointi)
17.	1 x	Lattiasuulake (märkäimurointi)
18.	1 x	Imuadapteri
19.	1 x	Kapea suulake
20.	1 x	Autosuulake
21.	1 x	paperisuodatinpussi
22.	1 x	Vaahtomuovisuodatin
23.	1 x	Suodatinpatruuna
24.	1 x	Säilytuspussi
	1 x	Sähkökäyttöinen märkä-/kuivaimuri
	1 x	Käyttäjän käsikirja

4 Määräystenmukainen käyttö

Märkä-/kuivaimuri sopii märkä- ja kuivaimurointiin asianmukaista suodatinta käyttäen. Tuote ei sovellu palavien, räjähtävien tai terveydelle vaarallisten aineiden imurointiin.

Tuotetta saa käyttää vain sen käyttötarkoituksen mukaisesti. Kaikki muunlainen käyttö katsotaan määräysten vastaiseksi käytöksi. Kaikista näin syntyneistä vahingoista ja tapaturmista vastaa käyttäjä, ei valmistaja.

Määräystenmukaiseen käyttöön kuuluu myös turvallisuusohjeiden ja asennusohjeen sekä käyttöohjeessa olevien ohjeiden huomioiminen.

Tuotetta käyttävien ja huoltavien henkilöiden on perehdyttävä tuotteen ohjeisiin ja heillä on oltava tiedot mahdollisista vaaroista.

Jos tuotteeseen tehdään muutoksia, valmistaja ei ota mitään vastuuta siitä aiheutuvista vahingoista.

Tuotetta saa käyttää vain valmistajan alkuperäisillä osilla ja alkuperäisillä lisävarusteilla.

Valmistajan määräämiä turvallisuus-, työ- ja huoltomääräyksiä ja teknisissä tiedoissa annettuja mittoja on noudatettava.

Huomaa, että tuotteitamme ei ole tarkoitettu kaupalliseen käyttöön, ammatin harjoittamiseen tai teolliseen käyttöön. Takuu ei ole voimassa, jos tuotetta käytetään kaupalliseen tarkoitukseen, käsityöammatin harjoittamiseen tai teollisuudessa tai jossain muussa näitä vastaavassa toiminnassa.

Käyttöohjeessa olevien merkkisanojen selitykset

VAARA

Merkkisana, joka merkitsee välittömästi uhkaavaa vaaratilannetta, joka johtaa kuolemaan tai vakavaan loukkaantumiseen, jos sitä ei vältetä.

VAROITUS

Merkkisana, joka merkitsee mahdollista vaaratilannetta, joka voi johtaa kuolemaan tai vakavaan loukkaantumiseen, jos sitä ei vältetä.

VARO

Merkkisana, joka merkitsee mahdollista vaaratilannetta, joka voi johtaa lievään tai kohtalaiseen loukkaantumiseen, jos sitä ei vältetä.

HUOMIO

Merkkisana, joka merkitsee mahdollista vaaratilannetta, joka voi johtaa tuotteen tai omaisuuden vahingoittumiseen, jos sitä ei vältetä.

5 Turvallisuusohjeet

Sähkötyökalujen yleiset turvallisuusohjeet

VAROITUS

Lue kaikki turvallisuusohjeet, ohjeet, kuvaukset ja tekniset tiedot, jotka ovat tämän sähkötyökalun ohessa.

Laiminlyönnit seuraavien ohjeiden noudattamisessa voivat aiheuttaa sähköiskun, tulipalon ja/tai vakavia vammoja.

Säilytä kaikki turvallisuusohjeet ja muut ohjeet myöhemmä tarvetta varten.

Turvallisuusohjeissa käytetty termi "sähkötyökalu" tarkoittaa verkkovirralla toimivia sähkötyökaluja (joissa on virtajohto) tai akkukäyttöisiä sähkötyökaluja (ilman virtajohtoa).

5.1 Yleiset turvallisuusohjeet

- Lapset ja henkilöt, joiden fyysinen, sensorinen tai henkinen toimintakyky on alentunut tai joilla on puutteelliset tiedot ja puutteellinen kokemus sekä henkilöt, jotka eivät ole perehtyneet koneen käyttöohjeisiin, eivät saa käyttää konetta. Lisäksi käyttöä voivat rajoittaa paikalliset ikärajat.
- Lapset eivät saa leikkiä tuotteen kanssa.
- Lapset eivät saa tehdä laitteen puhdistusta tai käyttäjän vastuulla olevaa huoltoa.

HUOMIO

Sähkölaitteiden käytössä on sähköiskulta ja loukkaantumis- ja palovaaralta suojautumisen vuoksi otettava huomioon seuraavat turvatoimenpiteet:

5.2 Näin vältät onnettomuudet ja loukkaantumiset

- Älä koskaan jätä käyttövalmiudessa olevaa tuotetta valvomatta työpaikalle.
- Tuotteella ei saa imuroida ihmisiä ja eläimiä.
- Älä missään tapauksessa suuntaa tuotetta ja suulakeita käytön aikana kohti itseäsi tai muita ihmisiä, etenkin kohti silmiä ja korvia. Loukkaantumisvaara.
- Älä imuroi kuumia, hehkuvia, palavia, räjähtäviä tai terveydelle vaarallisia aineita. Näihin kuuluvat muun muassa kuuma tuhka, bensiini, liuotainaineet, hapot ja lipeät.
On olemassa tulipalo- ja vammautumisvaara.

- Tarkasta tuote ja lisävarusteet säännöllisesti vaurioiden varalta. Älä käytä vahingoittunutta tuotetta tai vahingoittuneita lisävarusteita.

5.3 Näin vältetään sähköiskusta aiheutuvat onnettomudet ja vammat

- Kytke tuote pois päältä, kun:
 - tuotetta ei käytetä tai kun sitä kuljetetaan tai kun se jätetään valvomatta.
 - tuotetta tarkastetaan, sitä puhdistetaan tai siitä poistetaan tukoksia.
 - tehdään puhdistus- tai huoltotöitä tai vaihdetaan lisävarusteita.
 - on osuttu vieraaseen esineeseen tai kun esiintyy epänormaalia tärinää.
- Älä upota tuotetta veteen äläkä käytä sitä kosteassa ympäristössä.
- Älä missään tapauksessa upota tuotetta veteen tai muihin nesteisiin.
- Älä tartu tuotteeseen kosteilla tai märillä käsillä!

5.4 Näin vältetään tuotteen vahingoittuminen ja siitä mahdollisesti seuraavat henkilövahingot

- Varmista, että tuote on koottu oikein ja suodattimet ovat oikeissa paikoissa.
- Älä työskentele ilman suodatinta. Tuote voi vaurioitua.
- Käytä vain huoltopalvelumme toimittamia ja suosittelemia varaosia ja lisävarusteita (katso "Varaosat/lisävarusteet"). Muiden valmistajien osien käyttö johtaa välittömästi takuun raukeamiseen.
- Teetä korjaukset vain meidän valtuuttamissamme asiakaspalvelupisteissä.
- Huomioi tuotteen puhdistus- ja huolto-ohjeet.
- Säilytä tuotetta kuivassa paikassa ja poissa lasten ulottuvilta.

Jäännösriskit

Tuote on rakennettu valmistusajankohdan parhaan käytettävissä olleen teknisen tiedon ja voimassa olevien turvateknisten määräysten mukaisesti. Siitä huolimatta töissä voi esiintyä yksittäisiä jäännösriskejä.

- Sähkövirran aiheuttama vaara terveydelle, jos käytetään epäasianmukaisia virtajohtoja.
- Lisäksi kaikista asianmukaisista toimenpiteistä huolimatta voi jäljelle jäädä piileviä jäännösriskejä.
- Jäännösriskit voidaan minimoida noudattamalla käyttöohjeen lisäksi kohdissa "Turvallisuusohjeet" ja "Määräystenmukainen käyttö" olevia ohjeita.
- Vältä tuotteen tahatonta käyttöönottoa.
- Pidä kädet loitolla työalueelta, kun tuote on käytössä.
- Noudata käyttöohjeessa ilmoitettuja huolto- ja turvallisuusohjeita.

VAROITUS

Tämä sähkötyökalu muodostaa käytön aikana sähkömagneettisen kentän. Tämä kenttä voi joissain olosuhteissa haitata aktiivisten tai passiivisten ihonalaisten lääkinnällisten laitteiden toimintaa. Vakavien tai hengenvaarallisten vammojen vaaran vähentämiseksi suosittelemme, että ihonalaisia lääkinnällisiä laitteita käyttävät henkilöt neuvottelevat lääkärinsä kanssa ennen kuin alkavat käyttää sähkötyökalua.

6 Tekniset tiedot

Mitoitusjännite	220-240 V~/ 50/60 Hz
Nimellisteho	1500 W
Suojausluokka	I
Kotelointiluokka	IPX4
Pitkä verkkolitiantäjohto	6 m
Säiliön tilavuus	n. 30 l
Imuteho	20 kPa
Suurin ilmavirta	40 l/s
Letkun pituus Ø 32 mm	noin 3 m
Letkun pituus Ø 21,5 mm	noin 1 m
Tuotteen pistorasian suurin teho	2000 W
Paino	n. 7,6 kg

Oikeus teknisiin muutoksiin pidätetään!

7 Purkaminen pakkauksesta

VAROITUS

Tuote ja pakkausmateriaalit eivät ole lasten leikkikaluja!

Lapset eivät saa leikkiä muovipussien, kalvojen tai pienosien kanssa! Vaarana osien joutuminen nieluun ja tukehtuminen!

- Avaa pakkaus ja ota tuote varovasti ulos.
- Poista pakkausmateriaali sekä pakkaus- ja kuljetusvarmistukset (jos sellaiset on).
- Tarkasta, onko toimituksen sisältö täydellinen.
- Tarkasta, onko tuotteessa tai lisäosissa kuljetusvaurioita. Ilmoita mahdollisista vaurioista heti tuotteen toimittaneelle kuljetusyritykselle. Myöhemmin tehtyjä reklamaatioita ei hyväksytä.
- Säilytä pakkausta mahdollisuuksien mukaan takuunajan päättymiseen asti.
- Perehdy tuotteeseen käyttöohjeen avulla ennen sen käyttöä.
- Käytä lisävarusteina ja kulutus- ja varaosina vain alkuperäisiä osia. Voit ostaa varaosia alueellasi toimivalta alan jälleenmyyjältä.
- Ilmoita tilauksissa tuotteen tuotenumero ja valmistusvuosi.

8 Asennus

VAROITUS

Loukkaantumisvaara!

Liitä virtapistoke pistorasiaan vasta sitten, kun tuote on valmistettu käyttöä varten.

- Aseta tuote tasaiselle, suoralle pinnalle.

8.1 Säiliön kannen (2) kiinnittäminen ja irrottaminen (kuvat 2, 3)

Säiliön kannen irrottaminen:

1. Ennen kuin säiliön kansi (2) otetaan pois, on kaikki suulakkeet (16/17/19/20), letkut (12/15) ja imuadapteri (18) poistettava säiliön kannessa (2) olevista pidikkeistä (2a).
2. Avaa lukitukset (3a).
3. Nosta säiliön kansi (2) pois säiliöstä (3).

Säiliön kannen kiinnittäminen:

1. Aseta säiliön kansi (2) säiliön (3) päälle.
2. Kiinnitä säiliön (2) kansi lukituksilla (3a). Varmista, että lukitukset (3a) ovat säiliön kannessa (2) olevissa koloissa.

8.2 Säiliön (3) asentaminen perusalustaan (4) (kuva 4)

1. Aseta säiliö (3) perusalustan (4) päälle.
2. Paina säiliö (3) kevyesti perusalustan (4) päälle.
3. Varmista, että perusalustan (4) lukitukset lukittuvat säiliön (3).

8.3 Rullien (5) asennus (kuva 5)

1. Poista säiliön kansi (2) pois kohdassa 8.1 kuvatulla tavalla.
2. Aseta säiliö (3) ylösalaisin tukevalle alustalle.
3. Aseta rullat (5) perusalustassa (4) niitä varten oleviin asennusaukkoihin (4b).
4. Paina rullat (5) kevyesti asennusaukkoihin (4b).
5. Käännä säiliö (3) ympäri ja aseta se rullien (5) päälle.

8.4 Suodatin ja suodatinpussi (kuvat 1, 2)

Tuotteen toimitus sisältää seuraavan suodattimen ja suodatinpussin:

Paperisuodatinpussi (21)

- Kuivaimurointi

Vaahtomuovisuodatin (22)

- Märkäimu

Suodatinpatruuna (23)

- Hienon pölyn kuivaimurointi

Huomautus:

1. Suodattimen ja suodatinpussin asentamiseksi/irrottamiseksi on säiliön kansi (2) otettava pois kohdassa 8.1 kuvatulla tavalla.
2. Aseta säiliön kansi (2) alas aina yläpuoli alaspäin.

3. Kun haluttu suodatin tai suodatinpussi on asennettu/irrotettu, aseta säiliön kansi (2) uudelleen säiliön (3) päälle.

8.4.1 Paperisuodatinpussin (21) asennus/irrottaminen (kuva 6)

Irrottaminen:

1. Ota paperisuodatinpussi (21) irti tuesta (7a), joka on imuliitännässä (7).

Asentaminen:

1. Aseta paperisuodatinpussi (21) säiliön (3) sisällä imuliitännässä (7) olevan tuen (7a) päälle.
2. Tarkasta, että paperisuodatinpussi (21) on asennettu oikein ja että tiivisterengas (21a) ympäröi imuliitännässä (7) olevan tuen (7a) täydellisesti.

8.4.2 Vaahtomuovisuodattimen (22) asennus/irrottaminen (kuva 7)

Irrottaminen:

1. Vedä vaahtomuovisuodatin (22) pois suodatinkorista (11).

Asentaminen:

1. Vedä vaahtomuovisuodatin (22) suodatinkorin (11) yli.
2. Tarkasta, että vaahtomuovisuodatin (22) on asennettu oikein ja se ympäröi suodatinkorin (11) täydellisesti.

8.4.3 Suodatinpatruunan (23) asennus/irrottaminen (kuva 8)

Irrottaminen:

1. Kierrä suodatinpatruunaa (23) vastapäivään ja ota se irti suodatinkorista (11). Huomioi suodatinkorissa (11) olevien nokkien ja suodatinpatruunassa (23) olevien kolojen oikea suuntaus.

Asentaminen:

1. Työnnä suodatinpatruuna (23) kokonaan suodatinkoriin (11).
2. Kierrä suodatinpatruunaa (23) myötäpäivään, kunnes se on lukittunut täydellisesti säiliön kanteen (2). Huomioi suodatinkorissa (11) olevien nokkien ja suodatinpatruunassa (23) olevien kolojen oikea suuntaus.
3. Tarkasta, että suodatinpatruuna (23) on asennettu oikein ja se ympäröi suodatinkorin (11) täydellisesti.

8.5 Imuletkun (12) liittäminen

8.5.1 Imutoiminto (kuva 9)

1. Työnnä letkun liitin (12a) kokonaan imuliitäntään (7).
2. Kierrä letkun liittintä (12a) myötäpäivään, kunnes se on lukittunut täydellisesti.
3. Tarkasta letkun liittintä (12a) kevyesti vetämällä, että imuletku (12) on asennettu oikein.

8.5.2 Puhallustoiminto (kuva 10)

1. Työnnä letkun liitin (12a) kokonaan puhallusliitäntään (10).
2. Kierrä letkun liittintä (12a) myötäpäivään, kunnes se on lukittunut täydellisesti.
3. Tarkasta letkun liittintä (12a) kevyesti vetämällä, että imuletku (12) on asennettu oikein.

8.6 Imuletkun (12) irrottaminen (kuvat 9, 10)

Imuletkun (12) irrottaminen imuliitännästä (7) tai puhallusliitännästä (10):

1. Kierrä letkun liitintä (12a) vastapäivään.
2. Vedä letkun liitin (12a) ulos imuliitännästä (12) tai puhallusliitännästä (10).

8.7 Suulakkeiden (16/17/19/20) ja teleskooppiputken (14) säilyttäminen (kuvat 2, 11)

1. Suulakkeita (16/17/19/20) ja teleskooppiputkea (14) voidaan säilyttää säiliön kannessa (2) ja perusalustassa (4) olevissa pidikkeissä (2a/4a).

8.8 Teleskooppiputken (14) asettaminen (kuva 12)

Huomautus:

Teleskooppiputki mahdollistaa tuotteen säätämisen omaan kokoosi sopivaksi.

1. Aseta teleskooppiputki (14) kahvaan (13).
2. Teleskooppiputken (14) pidentämiseksi on vapautuspainike (14a) työnnettävä eteen ja pidettävä se tässä asennossa.
3. Aseta teleskooppiputki (14) haluttuun pituuteen ja päästä vapautuspainike (14a) uudelleen vapaaksi.

8.9 Erialaisten suulakkeiden (16/17/19/20), imuadapterin (18) ja imuletkun (15) käyttäminen (kuvat 2, 12, 13)

Imuletku (15):

- Pienten laitteiden käyttämiseen. Käytä tätä varten tarvittaessa imuadapteria (18).
- Imuletku (15) sopii rakosuulakkeeseen (19) tai autosuulakkeeseen (20) yhdistettynä myös vaikeasti käsiteltävien alueiden puhdistamiseen. Pienemmän läpimitan ansiosta imuletkua (15) voidaan käsitellä joustavammin ja helpommin, mikä helpottaa työskentelyä ahtaissa paikoissa, kuten esimerkiksi auton sisätilassa, korjaamoissa tai pienissä kulmissa.

Lattiasuulake (16/ 17):

- Kiinteiden aineiden ja nesteiden imeminen keskisuurilla - suurilla pinnoilla, matoilla tai jalkamatoilla.
- Lattiasuulaketta (16/17) voidaan käyttää teleskooppiputken (14) kanssa tai se voidaan liittää suoraan kahvaan (13).
- Tarvittaessa sitä voidaan käyttää myös ilman pidentänyksiä.

Imuadapteri (18)

- Portaana muotoinen imuadapteri (18) mahdollistaa sovittamisen useisiin läpimitoihin, jolloin märkä-/kuivaimuriin voidaan liittää erilaisia työkaluja.

Rakosuulake (19):

- Kiinteiden aineiden ja nesteiden imeminen raoista, nurkista, lämmittimistä ja vaikeasti käsiteltävistä paikoista.

- Rakosuulaketta (19) voidaan käyttää teleskooppiputken (14) tai imuletkun (15) kanssa tai se voidaan liittää suoraan kahvaan (13).

Autosuulake (20):

- Kiinteiden aineiden ja nesteiden imeminen istuimista, matoista ja ahtaista väliiloista, esimerkiksi auton istuinten ja jalkatilain välistä.
- Autosuulaketta (20) voidaan käyttää teleskooppiputken (14) tai imuletkun (15) kanssa tai se voidaan liittää suoraan kahvaan (13).

8.9.1 Imuletkun (15) asettaminen (kuva 13)

1. Aseta imuletku (15) kahvaan (13).

8.9.2 Suulakkeen laittaminen paikalleen (kuvat 12, 13)

1. Liitä haluttu suulake (16/17/19/20) kahvaan (13), teleskooppiputkeen (14) tai imuletkuun (15).
2. Poista suulake (16/17/19/20) vetämällä se eteenpäin irti imuletkusta (15), teleskooppiputkesta (14) tai kahvasta (13).

9 Käyttö

Tuotteessa on jaloteräksinen säiliö. Rullien avulla tuotetta voidaan ohjailta monipuolisesti. Märkämuurossa turvauimuriventtiili kytkee imuilmavirran pois, kun säiliö on täynnä. Lisäksi tuotteessa on puhallustoiminto. Katso ohjainten toiminta seuraavista kuvauksista.

HUOMIO

Tuote on ehdottomasti asennettava täydellisesti ennen käyttöönottoa!

VAROITUS

Loukkaantumisaara!

Liitä virtapistoke pistorasiaan vasta sitten, kun tuote on valmisteltu käyttöä varten.

HUOMIO

Älä käytä ilman suodatinta!

9.1 Tuotteen kytkeminen päälle / pois päältä (kuva 1)

Kytkeminen päälle

1. Liitä virtapistoke asianmukaisesti suojattuun verkkovirran pistorasiaan.
2. Kytke tuote päälle asettamalla virtakytkin (9) asentoon "I".

Kytkeminen pois päältä

1. Kytke tuote pois päältä asettamalla virtakytkin (9) asentoon "0".

9.2 Tuotteen ja sähkötyökulun kytkeminen päälle / pois päältä (kuva 1)

Huomautus:

Käytä imuadapteria (18) liittäaksesi erilaisia sopivan liitäntäläpimitan omaavia tuotteita imuletkuun (12).

Kytkeminen päälle

1. Liitä virtapistoke asianmukaisesti suojattuun verkkovirran pistorasiaan.
2. Liitä sähkötyökalu* tuotteen pistorasiaan (8).
3. Aseta virtakytin (9) asentoon II.
4. Tuote kytkeytyy automaattisesti päälle, kun sähkötyökalu* kytketään päälle.

Kytkeminen pois päältä

1. Kytke sähkötyökalu* pois päältä. Tuote kytkeytyy n. 6 - 7 sekunnin viiveen kuluttua automaattisesti pois päältä.

* = eivät välttämättä sisälly toimitukseen!

10 Työohjeita

10.1 Imutoiminto

⚠ VAROITUS
Hekukan tuhkan ja palavien, terveydelle vaarallisten aineiden imurointi on kielletty. Loukkaantumisvaara!
HUOMIO
Hieno pöly, kuten esimerkiksi sementti, noki ja kipsi, on liian hienoa imuroitavaksi. Vaarana on, että sitä pääsee moottoriin, jolloin moottori vahingoittuu.
HUOMIO
Älä käytä ilman suodatinta!

- Aseta tuote tasaiselle, suoralle pinnalle.
 - Älä imuroi kuumia, hekkuvia, palavia, räjähtäviä tai terveydelle vaarallisia aineita. Näihin kuuluvat muun muassa kuuma tuhka, bensiini, liuotinaineet, hapot ja lipeät.
On olemassa tulipalo- ja vammautumisvaara.
 - Jos havaitset lämpenemistä, kytke tuote pois päältä ja vedä virtapistoke irti pistorasiasta. Anna tuotteen jäähtyä ulkona valvottuna.
 - Täytä säiliö enintään puolilleen, jotta turvauimuriventtiili (11a) pysyy aina vapaana (kuva 1).
1. Aseta letkun liitin (12a) imuliitäntään (7) (katso 8.5.1).
 2. Kytke tuote päälle (katso 9.1 tai 9.2).

10.1.1 Kuivaimurointi (kuvat 1, 2, 12)

Huomautus:

Älä kuivaimurointitoimintoa märille tai kosteille tuotteille!

1. Aseta paperisuodatinpussi (21) säiliöön (3) (katso 8.4.1).
2. Aseta suodatinpatruuna (23) paikalleen (katso 8.4.3).

3. Liitä letkun liitin (12a) imuliitäntään (7) (katso 8.5.1).
4. Aseta teleskooppiputki (14) kahvaan (13) (katso 8.8). Liitä teleskooppiputki (14) ja jokin suulakkeista (16/19/20).
Imurointi pöydän korkeudella tai ahtaissa tiloissa: Menettele kohdassa 8.9 kuvatulla tavalla.
5. Pitele imuletkua (12) kahvasta (13).
6. Kytke tuote päälle (katso 9.1 tai 9.2).
7. Imuroi puhdistettava alue tai käytä tuotetta sähkötyökalun* kanssa.
8. Mukauta imutehoa tarvittaessa siirtämällä kahvassa (13) olevaa liukusäädintä (13a) eteen- ja taaksepäin.
9. Kytke tuote pois päältä (katso 9.1 tai 9.2).

* = eivät välttämättä sisälly toimitukseen!

10.1.2 Märkäimurointi (kuvat 1, 2)

Huomautus:

Suodatinkoriin integroitu uimuri varmistaa, että imukanava suljetaan automaattisesti, kun säiliön suurin täyttömäärä saavutetaan. Tässä tapauksessa tuote on kytkettävä pois päältä ja säiliö on tyhjennettävä ennen kuin käyttöä voidaan jatkaa.

1. Tyhjennä säiliö (3) ennen märkäimurointia (katso 11.1.1).
2. Säiliö (3) ei sovi nesteiden säilyttämiseen. Tyhjennä säiliö (3) märkäimuroinnin jälkeen (katso 11.1.2).
3. Poista paperisuodatinpussi (21) tai suodatinpatruuna (23) säiliöstä (3) (katso 8.4.1 tai 8.4.3).
4. Aseta vaahtomuovisuodatin (22) (katso 8.4.2).
5. Liitä letkun liitin (12a) imuliitäntään (7) (katso 10.1).
6. Aseta teleskooppiputki (14) kahvaan (13) (katso 8.8). Liitä teleskooppiputki (14) ja jokin suulakkeista (17/19/20).
Imurointi pöydän korkeudella tai ahtaissa tiloissa: Menettele kohdassa *Eriasteiden suulakkeiden (16/17/19/20), imuadapterin (18) ja imuletkun (15) käyttäminen (kuvat 2, 12, 13), ▶ Sivut 190* kuvatulla tavalla.
7. Pitele imuletkua (12) kahvasta (13).
8. Kytke tuote päälle (katso 9.1 tai 9.2).
9. Imuroi puhdistettava alue.
10. Kytke tuote pois päältä (katso 9.1).
11. Puhdista tuote (katso 11.1).

10.2 puhallustoiminto

⚠ VAROITUS
Loukkaantumisvaara!
Ilmavirran suuntaaminen kohti ihmisiä, eläimiä tai esineitä voi aiheuttaa vammoja ja vahinkoja.
– Suuntaa ilmavirta pois päin itsestäsi.
– Älä koskaan suuntaa ilmavirtaa kohti muita ihmisiä, eläimiä tai esineitä.
– Älä puhalla kovia esineitä, kuten kiviä tai oksia.

1. Aseta paperisuodatinpussi (21) säiliöön (3) (katso 8.4.1).
2. Aseta vaahtomuovisuodatin (22) tai suodatinpatruuna (23) (katso 8.4.2 tai 8.4.3).
3. Aseta letkun liitin (12a) puhallusliitäntään (10) (katso 8.5.2).
Liitä tarvittaessa yksi suulake (19/20) (katso 8.9.2).
4. Pitele imuletua (12) kahvasta (13).
5. Kytke tuote päälle (katso 9.1).
6. Puhalla käsiteltävää pintaa tai esinettä.
7. Kytke tuote pois päältä (katso 9.1).
8. Liitä imuletku imuliitäntään (6) (katso 8.5.1).

11 Puhdistus ja huolto

VAROITUS

Teetä ammattikorjaamossa sellaiset kunnossapitotyöt ja huoltotyöt, joita ei ole kuvattu tässä käyttöohjeessa. Käytä vain alkuperäisiä varaosia.

VAROITUS

Epäasianmukaisesti tehdyistä huolto- tai puhdistustöistä voi seurata vammoja!

VAROITUS

Tuote voi käynnistyä odottamattomasti puhdistus-, korjaus- ja huoltotöiden aikana, mikä voi johtaa vammautumiseen ja palovammoihin.

- Kytke tuote pois päältä.
- Vedä virtapistoke irti pistorasiasta.
- Anna tuotteen jäähtyä.

11.1 Puhdistus

1. Älä missään tapauksessa upota tuotetta veteen tai muihin nesteisiin.
2. Älä koskaan ruiskuta tuotetta vedellä.
3. Pidä suojalaitteet, ilmaraot ja moottorin kotelo niin pölyttömänä ja puhtaana kuin vain mahdollista. Pyyhi tuote puhtaalla liinalla* tai puhalla se puhtaaksi paineilmalla* alhaisella paineella. Suosittelemme, että tuote puhdistetaan heti jokaisen käyttökerran jälkeen.
4. Tuuletusaukkujen on oltava aina vapaina.
5. Älä käytä puhdistus- tai liuotainaineita; ne voivat vahingoittaa tuotteen muoviosia. Pidä huoli siitä, ettei tuotteen sisäosiin pääse vettä.

* = eivät välttämättä sisälly toimitukseen!

11.1.1 Säiliön (3) tyhjentäminen (kuva 1)

VAROITUS

Tyhjennä ja puhdista tuote ennen käyttöä ja käytön jälkeen välttääksesi sellaisten materiaalien kertymistä, jotka voivat tuotteeseen jäädessään muodostaa tulipaloriskin.

1. Poista säiliön kansi (2) säiliöstä (3) kohdassa 8.1 kuvatulla tavalla.
2. Tyhjennä säiliö (3).

11.1.2 Säiliön (3) tyhjentäminen märkäimuroinnin jälkeen (kuvat 1, 14)

1. Kun on imuroitu märkää likaa, avaa poistoaukon kansi (6) jotta neste voi valua pois.
2. Nosta tuote kahvasta (1) korkealle ja kallista sitä hie- man, jotta nestejäänteet valuvat ulos säiliöstä (3).
3. Aseta poistoaukon kansi (6) uudelleen poistoaukkoon. Sulje se kiertämällä poistoaukon kantta (6) myötäpäi- vään.
4. Jotta varmistetaan, että säiliö (3) on tyhjentynyt, tulee menetellä kohdassa 11.1.1 kuvatulla tavalla.

11.1.3 Vaahtomuovisuodatin (22) ja suodatinpatruunan (23) puhdistaminen (kuvat 1, 7, 8)

Puhdista vaahtomuovisuodatin (22) tai suodatinpatruuna (23), kun imuteho laskee.

Huomautus:

Ennen kuin suodatin asennetaan takaisin paikalleen, on varmistettava, että se on kuiva.

1. Poista kaikki suulakkeet (16/17/19/20) ja teleskooppi- putki (14) pidikkeistä (2a/4b).
2. Ota säiliön kansi (2) pois kohdassa 8.1 kuvatulla ta- valla.
3. Käännä säiliön kansi (2) ympäri.
4. Vedä vaahtomuovisuodatin (22) tai suodatinpatruuna (23) pois suodatinkorista (11).
5. Poista pöly vaahtomuovisuodattimesta (22) tai suoda- tinpatruunasta (23) ravistelemalla tai tarvittaessa pe- semällä.
6. Anna vaahtomuovisuodattimen (22) tai suodatinpat- ruunan (23) kuivua ilmassa ennen kuin se asetetaan takaisin paikalleen ja ennen kuin sitä käytetään uudel- leen.
7. Aseta vaahtomuovisuodatin (22) tai suodatinpatruuna (23) takaisin suodatinkoriin (11).
8. Sulje säiliö (3) säiliön kannella (2).

11.1.4 Suodatinpatruunan (23) puhdistaminen itsepuhdistusvivulla (11b) (kuvat 8)

1. Irrota säiliön kansi (2) kohdassa 8.1 kuvatulla tavalla.
2. Aseta suodatinpatruuna (23) kohdassa 8.4.3 kuvatulla tavalla suodatinkorille (11).
3. Kiinnitä säiliön kansi (2) uudelleen (katso 8.1).
4. Liitä virtapistoke soveltuvaan virtalähteeseen.
5. Aseta virtakytkin (9) asentoon I.
6. Pidä kahvaa (13) itsepuhdistusvivussa (11b) niin, että ilmavirta estyy.
7. Paina itsepuhdistusvipua (11b) viisi kertaa ja pidä sitä kulloinkin painettuna 3 sekunnin ajan.
8. Näin ilma puhalletaan suodatinpatruunan (23) läpi jää- mien ja lian irrottamiseksi.

11.2 Huolto

- Tarkasta tuote aina ennen käyttöä ilmeisten puutteiden, kuten löystyneiden, kuluneiden tai vahingoittuneiden osien varalta.
- Tarkasta suojukset ja suojalaitteet vaurioiden ja oikean kiinnityksen osalta. Vaihda ne tarvittaessa.

11.2.1 Paperisuodatinpussin (21), vaahtomuovisuodattimen (22) tai suodatinpatruunan (23) vaihtaminen (kuva 2)

- Poista kaikki suulakkeet (16/17/19/20) ja teleskooppiputki (14) pidikkeistä (2a/4b).
- Ota säiliön kansi (2) pois kohdassa 8.1 kuvatulla tavalla.
- Käännä säiliön kansi (2) ympäri.
- Vedä vaahtomuovisuodatin (22) tai suodatinpatruuna (23) pois suodatinkorista (11) tai poista paperisuodatinpussi (21) liitososasta (7a).
- Paperisuodatinpussin (21) vaihtamiseksi tulee mentellä kohdassa 8.4.1 kuvatulla tavalla.
- Aseta vaahtomuovisuodatin (22) suodatinkoriin (11) kohdassa 8.4.2 kuvatulla tavalla.
- Aseta uusi suodatinpatruuna (23) suodatinkoriin (11) kohdassa 8.4.3 kuvatulla tavalla.
- Sulje säiliö (3) uudelleen säiliön kannella (7).

12 Varastointi ja kuljetus

VAROITUS
<p>Loukkaantumiswaara ja palovammojen vaara!</p> <p>Tuote voi käynnistyä odottamattomasti, mikä voi johtaa loukkaantumiseen.</p> <ul style="list-style-type: none"> – Sammuta moottori aina ennen puhdistus- ja huoltotoiden suorittamista. – Anna moottorin jäähtyä. – Vedä virtapistoke irti pistorasiasta.

- Tyhjennä tuote täydellisesti.
- Puhdista ja tarkista tuote vaurioiden varalta.

12.1 Varastointi

Varastoi tuotetta ja sen lisävarusteita pimeässä, kuivassa ja jäätymiseltä suojatussa paikassa niin, että se on lasten ulottumattomissa.

Optimaalinen varastointilämpötila on 5–30°C. Säilytä tuotetta alkuperäisessä pakkauksessaan. Peitä tuote suojataksesi sitä pölyltä tai kosteudelta. Säilytä käyttöohje tuotteen läheisyydessä.

12.2 Kuljetus

- Tuotteen kuljettamiseksi se on irrotettava sähköverkosta ja asetettava toiseen sitä varten tarkoitettuun paikkaan.
- Tuotetta saa nostaa tai kuljettaa vain kantokahvasta.
- Kun kuljetat tuotetta, kanno se portaiden tai esteiden yli.

- Vaurioiden ja loukkaantumisten estämiseksi on tuote autossa kuljetettaessa kiinnitettävä tai tuettava niin, ettei se voi kaatua tai luisua paikaltaan.

13 Sähköliitäntä

Asennettu sähkömoottori on liitetty käyttövalmiiksi. Liitäntä vastaa asiaankuuluvia Saksan sähkötekniikan liiton (VDE) ja standardoimisliiton (DIN) määräyksiä. Asiakkaan sähköliitännän sekä käytetyn jatkojohdon on vastattava näitä määräyksiä.

13.1 Vialliset sähköliitäntäjohdot

Sähkön liitosjohtoon syntyy usein eristevaurioita.

Syynä tähän voivat olla:

- Painaumakohdat, jos liitäntäjohdot vedään ikkunoiden tai ovenrakojen läpi.
- Taitekohdat liitäntäjohdon ollessa väärin kiinnitettynä tai ohjattuna.
- Viittekohdat ajettaessa liitäntäjohdon ylitse.
- Eristevauriot repäistäessä irti seinäpistorasiasta.
- Eristeen vanhenemisesta aiheutuvat halkeamat.

Tällaisia vahingollisia sähköliitäntäjohdot ei saa käyttää, sillä ne ovat eristevaurioiden vuoksi hengenvaarallisia.

Tarkasta säännöllisesti, onko liitosjohdoissa vaurioita. Varmista, ettei liitosjohto tarkastettaessa ole kiinni virtaverkossa.

Liitäntäjohtojen on vastattava asiaankuuluvia Saksan sähkötekniikan liiton (VDE) ja standardoimisliiton (DIN) määräyksiä. Käytä vain liitäntäjohtoja, joissa on sama merkin-tä.

Tyypimerkinnän painatus liitosjohdossa on pakollista.

Turvallisuusohjeet vahingoittuneiden tai viallisten verkkoliitäntäjohtojen vaihtamista varten

Kytkentätyyppi Y

Kun verkkoliitäntäjohto on vaihdettava, vaihtaminen on vaarojen välttämiseksi annettava valmistajan tai sen edustajan tehtäväksi.

13.2 Tärkeitä ohjeita

Jos moottori ylikuormittuu, se kytkeytyy itsestään pois päältä. Jäähtymisajan jälkeen (aika vaihtelee) moottori voidaan kytkeä uudelleen päälle.

13.3 Vaihtovirtamoottori

Sähkövarusteiden liitännät ja korjaukset saa tehdä vain sähköalan ammattilainen.

- Verkköjännitteen on oltava 220 V – 240V~.
- Enintään 25 m pitkien jatkojohtojen poikkipinnan on oltava 1,5 neliömillimetriä.

14 Korjaus ja varaosien tilaus

Korjaamisen tai huollon jälkeen on varmistettava, että kaikki turvatekniset osat on asetettu paikoilleen ja ne ovat moitteettomassa kunnossa. Säilytä loukkaantumiswaaraa aiheuttavia osia poissa muiden henkilöiden ja lasten ulotuvilta.

HUOMIO

Tuotevastuulain mukaan valmistaja ei vastaa vahingoista, jotka ovat aiheutuneet epäasianmukaisista korjauksista tai muiden kuin alkuperäisten varaosien käyttämisestä.

Teetä työt asiakaspalvelussa tai valtuutetulla ammattilaisella. Sama koskee myös lisävarusteita.

Varaasia ja tarvikkeita saa huoltopalvelustamme. Skanna sitä varten etusivulla oleva QR-koodi.

Liitännät ja korjaukset

Sähkövarusteiden liitännät ja korjaukset saa tehdä vain sähköalan ammattilainen.

14.1 Varaosien tilaus

Varaasia tilattaessa on ilmoitettava seuraavat tiedot:

- Mallinimike
- Tuotenumero
- Tyypikilven tiedot

14.2 Huoltotietoja

Huomaa, että tämän tuotteen seuraavat osat altistuvat käytönmukaiselle ja luonnolliselle kulumiselle tai että seuraavia osia tarvitaan kuluvin materiaaleina.

Kuluvat osat*: Paperisuodatinpussi, vaahtomuovisuodatin, suodatinpatruuna

* = ei sisälly toimitukseen!

15 Ohjeet häiriöiden poistoon

Seuraavassa taulukossa on esitetty mahdolliset häiriöt ja kuvattu, kuinka toimia, jos tuotteesi ei joskus toimi oikein. Jos et pysty paikallistamaan ja poistamaan ongelmaa, ota yhteyttä huoltoliikkeeseen.

Häiriö	Mahdolliset syyt	Korjauskeinot
Tuote ei käy.	Tuote on kytketty pois. Virtakytkin kytketty pois päältä.	Kytke tuote päälle virtakytkimellä.
	Viallinen verkkoliitäntäjohto.	Kytke tuote pois päältä ja irrota se verkkovirrasta. Tarkasta virtajohto vaurioiden varalta. Korjauta virtajohto tarvittaessa valtuutetulla ammattilaisella.
	Virtakytkin viallinen.	Ota yhteyttä huoltopalveluumme.
	Moottori viallinen.	
	Virheellinen jännitteensyöttö.	Tarkasta sähkölaitteiden yhteensopivuus tyyppikilvessä olevien tietojen kanssa.
Tuote käy katkonaisesti.	Sisäinen huono kosketus.	Ota yhteyttä huoltopalveluumme.
	Virtakytkin viallinen.	
	Säiliötä ei ole suljettu.	Sulje säiliö.
	Säiliö on täynnä.	Tyhjennä säiliö.
	Ilmakanava on tukossa.	Tarkasta seuraavat osat tukosten varalta ja poista tukokset: <ul style="list-style-type: none"> • Säiliö • imuletku • Teleskoopiputki
	Suodatinpatruuna tai vaahtomuovisuodatin on tukossa.	Puhdista suodatinpatruuna tai vaahtomuovisuodatin.
Imuteho on alentunut vielä suodatinpatruunan tai vaahtomuovisuodattimen puhdistamisen jälkeenkin.	Suodatinpatruuna tai vaahtomuovisuodatin on vahingoittunut.	Vaihda suodatinpatruuna tai vaahtomuovisuodatin.
Tuote on ylikuumentunut.	Suodatinpatruuna tai vaahtomuovisuodatin on tukossa.	Puhdista suodatinpatruuna tai vaahtomuovisuodatin.
	Paperisuodatinpussi on täynnä.	Vaihda paperisuodatinpussi.
Tuotteesta tulee ulos pölyä.	Säiliön kanta ei ole asennettu oikein.	Aseta säiliön kansi oikein paikalleen.
Imetty materiaali puhalletaan säiliön kannessa takaisin ulos.	Vaahtomuovisuodatin tai suodatinpatruuna vahingoittunut.	Vaihda vaahtomuovisuodatin tai suodatinpatruuna.
	Suodatinta ei ole.	Aseta suodatin.

16 Hävittäminen ja kierrätys

Pakkausta koskevat ohjeet



Pakkausmateriaalit voidaan kierrättää. Hävität pakkaus ympäristönsuojelumääräysten edellyttämällä tavalla.

Sähkö- ja elektroniikkalaitteiden käsittelyä koskevan lain (ElektroG) tiedot



Sähkö- ja elektroniikkalaitteet eivät kuulu sekajätteisiin, vaan ne on hävitettävä lajiteltuina!

- Käytetyt paristot ja akut, jotka eivät ole laitteeseen kiinteästi asennettuina, on irrotettava vahingoittumattomina ennen laitteen hävittämistä! Niiden hävittämistä säädellään vastaavassa paristojen ja akkujen käsittelyä koskevassa laissa.
- Sähkö- ja elektroniikkalaitteiden omistajan tai käyttäjän velvollisuutena on toimittaa laite lain mukaisella tavalla kierrätykseen.
- Loppukäyttäjä on yksin vastuussa henkilökohtaisten tietojensa poistamisesta laitteesta!
- Yliviivattua roskalaatikkoa kuvaava symboli tarkoittaa, että sähkö- ja elektroniikkalaitteita ei saa hävittää sekajätteen mukana.
- Sähkö- ja elektroniikkalaitteet voidaan toimittaa veloituksetta seuraaviin paikkoihin:
 - Julkiset hävitys- tai keräyspaikat (esim. kunnallinen kierrätyskeskus)
 - Sähkölaitteita myyvät liikkeet (paikalliset tai verkossa toimivat), jos jälleenmyyjä on veloitettu vastaanottamaan käytettyjä laitteita tai tarjoaa tämän palvelun vapaaehtoisesti.
 - Valmistajalle tai lähialueella sijaitsevaan valtuutettuun keräyspaikkaan voidaan uutta laitetta ostamatta palauttaa maksutta enintään kolme samaa laitetyyppiä edustavaa käytettyä sähkölaitetta. joiden reunan pituus on enintään 25 cm.
 - Muut valmistajan ja jälleenmyyjän täydentävät palautusehdot saa kyseisestä asiakaspalvelusta.
- Jos valmistaja toimittaa uuden sähkölaitteen yksityistalouteen, vanha laite voidaan samalla loppukäyttäjän pyynnöstä noutaa ilman veloitusta. Ota tätä varten yhteyttä valmistajan asiakaspalveluun.
- Tämä koskee vain laitteita, jotka asennetaan ja myydään Euroopan Unionin jäsenmaissa ja joihin sovelletaan EU:n direktiiviä 2012/19/EU. Euroopan unionin ulkopuolisissa maissa käytettyjen sähkö- ja elektroniikkalaitteiden hävittämiseen voidaan soveltaa näistä poikkeavia ehtoja.

17 EU-vaatimustenmukaisuusvakuutus

Alkuperäisen vaatimustenmukaisuusvakuutuksen käännös

Valmistaja:

Scheppach GmbH
Günzburger Straße 69
D-89335 Ichenhausen

Vakuutamme omalla vastuullamme, että tässä kuvattu tuote täyttää voimassa olevien direktiivien ja standardien määräykset.

Merkki: **SCHEPPACH**

Tuotenimike: **Sähkökäyttöinen märkä-/kuivaimuri – VC30 Premium**

Tuotenro **5907746901**

EU-direktiivit:

2014/30/EU, 2011/65/EU*, 2014/35/EU,

* Yllä kuvattu vakuutuksen kohde täyttää tiettyjen vaarallisten aineiden käytön rajoittamisesta sähkö- ja elektroniikkalaitteissa 8. kesäkuuta 2011 annetun Euroopan parlamentin ja neuvoston direktiivin 2011/65/EU määräykset.

Sovelletut standardit:

EN 60335-1:2012+AC:2014+A11:2014+A13:2017+A1:2019+A2:2019+A14:2019+A15:2021+A16:2023;
EN 60335-2-2:2010+A11:2012+A1:2013;
EN 62233:2008; EN 61000-3-3:2013+A1:2019+A2:2021;
EN IEC 61000-3-2:2019+A1:2021;
EN IEC 55014-1:2021;
EN IEC 55014-2:2021;

Asiakirja-aineiston kokoamisesta vastaava valtuutettu edustaja:

Dawid Hudzik

Günzburger Str. 69
D-89335 Ichenhausen
Ichenhausen, 19.12.2024

Simon Schünk
Division Manager Product Center

Andreas Pecher
Head of Project Management

Indholdsfortegnelse

1	Indledning.....	196
2	Produktbeskrivelse (fig. 1-14)	196
3	Leveringsomfang (fig. 2)	197
4	Tilsigtet brug.....	197
5	Sikkerhedsforskrifter	197
6	Tekniske data.....	198
7	Udpakning	198
8	Montering	199
9	Betjening	200
10	Arbejdsinstrukser	201
11	Rengøring og vedligeholdelse.....	202
12	Opbevaring og transport	203
13	Elektrisk tilslutning.....	203
14	Reparation og reservedelsbestilling	203
15	Afhjælpning af fejl.....	204
16	Bortskaffelse og genanvendelse	204
17	EU-overensstemmelseserklæring	205
18	Ekspllosionstegning	271

Forklaring til symbolerne på produktet

Symbolerne i denne brugsanvisning skal henlede din opmærksomhed på eventuelle risici. Det er vigtigt, at du forstår sikkerhedssymbolerne og forklaringerne i forbindelse med symbolerne. Selve advarselserne afhjælper ikke risici og kan ikke erstatte korrekte foranstaltninger til forebyggelse af ulykker.

	Læs og overhold brugsanvisningen og sikkerhedsforskrifterne før ibrugtagning!
	Produktet opfylder gældende EU-direktiver.
	Produktet opfylder gældende serbiske direktiver.

1 Indledning

Producent:

Scheppach GmbH

Günzburger Straße 69

D-89335 Ichenhausen, Tyskland

Kære kunde

Vi ønsker dig rigtig god fornøjelse og held og lykke med arbejdet med dit nye produkt.

Bemærk:

Iht. gældende lov om produktansvar hæfter producenten af dette produkt ikke for skader, der måtte opstå på eller i forbindelse med dette produkt som følge af:

- Forkert behandling
- Tilsidesættelse af brugsanvisningen

- Reparation foretaget af tredjepart og/eller af uautoriserede fagfolk
- Montering og udskiftning af uoriginale reservedele
- Utilsigtet brug
- svigt af det elektriske system som følge af tilsidesættelse af de elektriske forskrifter og VDE-bestemmelserne 0100, DIN 57113 / VDE0113.

Vær opmærksom på følgende:

Brugsanvisningen er en del af dette produkt.

Den indeholder vigtige oplysninger om, hvordan man bruger produktet sikkert, professionelt og økonomisk, og hvordan man undgår farer, sparer reparationsomkostninger, reducerer driftsstop og øger produktets driftssikkerhed og levetid. Udover sikkerhedsbestemmelserne i denne brugsanvisning skal de forskrifter vedr. brug af produktet, der måtte gælde i det enkelte land (brugslandet), overholdes til punkt og prikke.

Inden du benytter produktet, skal du sørge for at blive fortrolig med alle betjenings- og sikkerhedsanvisninger. Produktet må kun benyttes som beskrevet og kun til det tilsigtede anvendelsesformål. Opbevar brugsanvisningen et sikkert sted, og hvis produktet overdrages til tredjepart, skal alle tilhørende dokumenter følge med.

2 Produktbeskrivelse (fig. 1-14)

1. Bæregreb
2. Beholderlåg
- 2a. Holder
3. Beholder
- 3a. Låse
4. Grundstel
- 4a. Holdere
- 4b. Monteringshuller
5. Hjul
6. Afløbslåg
7. Sugetilslutning
- 7a. Flig
8. Produktstikkontakt
9. Tænd/Sluk-kontakt
10. Blæsetilslutning
11. Filterkurv
- 11a. Sikkerheds-svømmerventil
- 11b. Selvrensningsgreb
12. Sugelang
- 12a. Slangekobling
13. Håndtag
- 13a. Skyder
14. Teleskoprør
- 14a. Frigørelsesknop
15. Sugelang
16. Gulvmundstykke (tørsugning)
17. Gulvmundstykke (vådsugning)
18. Udsugningsadapter
19. Fugemundstykke
20. Bilmundstykke
21. Papirfilterpose
- 21a. Tætningsring
22. Skumfilter
23. Filterpatron
24. Opbevaringspose

3 Leveringsomfang (fig. 2)

Pos.	Stk.	Betegnelse
4.	1 x	Grundstel
5.	4 x	Hjul
12.	1 x	Sugeslange (3 m/Ø 32 mm)
14.	1 x	Teleskoprør
15.	1 x	Sugeslange (1 m/Ø 21,5 mm)
16.	1 x	Gulvmundstykke (tørsugning)
17.	1 x	Gulvmundstykke (vådsugning)
18.	1 x	Udsugningsadapter
19.	1 x	Fugemundstykke
20.	1 x	Bilmundstykke
21.	1 x	Papirfilterpose
22.	1 x	Skumfilter
23.	1 x	Filterpatron
24.	1 x	Opbevaringspose
	1 x	El-våd-/tørsuger
	1 x	Brugsanvisning

4 Tilsigtet brug

Våd- og tørsugerer er velegnet til våd- og tørsugning ved brug af det passende filter. Produktet er dog ikke beregnet til opugning af brændbare, eksplosive og sundhedsfarlige stoffer.

Produktet må kun bruges som tilsigtet. Enhver anden form for brug falder uden for tilsigtet brug. Brugeren, og ikke producenten, bærer ansvaret for materielle skader eller personskader af enhver art, der måtte opstå som følge heraf.

Tilsigtet brug omfatter også overholdelse af sikkerhedsforskrifterne og monteringsvejledningen samt driftsanvisningerne i brugsanvisningen.

Personer, der anvender og vedligeholder produktet, skal være fortrolige med dette og være informeret om mulige farer.

Hvis der foretages ændringer ved produktet, bortfalder producentens ansvar for deraf følgende skader.

Produktet må kun bruges med originale dele og originalt tilbehør fra producenten.

Producentens forskrifter vedrørende sikkerhed, arbejdsmåde og vedligeholdelse samt målene, som er angivet i de tekniske data, skal overholdes.

Vær opmærksom på, at vores produkter ikke er konstrueret til erhvervsmæssig, håndværksmæssig eller industriel brug. Vi fraskriver os ethvert ansvar, hvis produktet bruges i erhvervs-, håndværks- eller industri-øjemed eller lignende arbejde.

Forklaring til signalord i brugsanvisningen

FARE

Signalord til angivelse af en overhængende farlig situation, som, hvis den ikke undgås, vil medføre død eller alvorlig personskade.

ADVARSEL

Signalord til angivelse af en potentielt farlig situation, som, hvis den ikke undgås, kan medføre død eller alvorlig personskade.

FORSIGTIG

Signalord til angivelse af en potentielt farlig situation, som, hvis den ikke undgås, kan medføre mindre eller moderat personskade.

PAS PÅ

Signalord til angivelse af en potentielt farlig situation, som, hvis den ikke undgås, kan medføre materielle skader på produktet eller ejendom/besiddelse.

5 Sikkerhedsforskrifter

Generelle sikkerhedsforskrifter for elværktøj

ADVARSEL

Læs alle sikkerhedsforskrifter, anvisninger, illustrationer og tekniske data, der følger med dette elværktøj.

Følges de følgende instruktioner ikke nøje som beskrevet, kan dette føre til elektrisk stød, brand og/eller alvorlige personskader.

Opbevar alle sikkerhedsforskrifter og anvisninger til fremtidig brug.

Udtrykket "elværktøj", der er anvendt i sikkerhedsforskrifterne, henviser til elnet-drevne elværktøjer (med elnetkabel) eller til batteridrevne elværktøjer (uden elnetkabel).

5.1 Generelle sikkerhedshenvisninger

- Personer, også børn, med begrænsede fysiske eller sensoriske færdigheder eller personer med begrænsede psykiske evner eller manglende erfaring og viden, eller personer, der ikke er fortrolige med maskinens betjeningsvejledning, må ikke bruge maskinen; vær opmærksom på, at lokale forskrifter kan begrænse brugerens alder.
- Børn må ikke lege med produktet.
- Rengøring og brugervedligeholdelse må ikke udføres af børn.

PAS PÅ

Når der benyttes elapparater, skal følgende principielle sikkerhedsforanstaltninger overholdes for at beskytte mod elektrisk stød, personskader og brandfare:

5.2 Således undgås ulykker og personskader

- Efterlad aldrig et driftsklart produkt uden opsyn på arbejdspladsen.
- Produktet må ikke bruges til sugning på mennesker og dyr.
- Ret ikke produktet eller mundstykkerne mod dig selv eller andre personer under brug, især øjne og ører. Fare for personskade.

- Der må ikke opsuges varme, glødende, brændbare, eksplosive eller farlige stoffer. Dette omfatter bl.a. varm aske, benzin, opløsningsmidler, syrer eller baser.
Fare for brand og personskader.
- Kontrollér produktet og tilbehøret for skader med jævne mellemrum. Brug aldrig et beskadiget produkt eller tilbehør.

5.3 Således undgås ulykker og personskader som følge af elektrisk stød

- Sluk produktet,
 - når du ikke længere bruger produktet, transporter det eller efterlader det uden opsyn;
 - når du kontrollerer det, rengør det eller fjerner blokeringer fra det;
 - når du foretager rengørings- eller vedligeholdelsesarbejde eller skifter tilbehør;
 - efter kontakt med fremmedlegemer eller ved unormale vibrationer.
- Sænk ikke produktet ned i vand, og benyt det ikke i fugtige omgivelser.
- Nedsænk ikke produktet i vand eller andre væsker med henblik på rengøring.
- Undlad at røre ved produktet med fugtige eller våde hænder!

5.4 Således undgår du produktskader og evt. deraf følgende personskader

- Sørg for, at produktet er samlet korrekt, og at filtrene er i den rigtige position.
- Der må ikke arbejdes uden filter. Produktet kan blive beskadiget.
- Brug kun originale reservedele og tilbehør (se "Reserve dele/tilbehør"), som er leveret og anbefalet af vores servicecenter. Brug af dele fra fremmede medfører øjeblikkeligt tab af garantikrav.
- Reparation må kun udføres på kundeservicecentre, der er godkendt af os.
- Følg instruktionerne for rengøring og vedligeholdelse af produktet.
- Opbevar produktet på tørt sted og utilgængeligt for børn.

Restrisici

Produktet er bygget efter nyeste tekniske niveau og de anerkendte sikkerhedstekniske regler. Alligevel kan der opstå enkelte restrisici under driften.

- Sundhedsfare som følge af strøm, hvis der bruges elektriske tilslutningsledninger, der ikke lever op til gældende regler.
- Desuden kan der forefindes ikke-åbenlyse restrisici, selv om alle foranstaltninger er truffet.
- Restrisici kan reduceres til et minimum, hvis "Sikkerhedsforskrifterne" og "Tilslaget Brug" samt brugsanvisningen overholdes.
- Undgå utilsigtet ibrugtagning af produktet.

- Hold hænderne væk fra arbejdsområdet, når produktet er i drift.
- Overhold de foreskrevne vedligeholdelses- og sikkerhedsforskrifter i brugsanvisningen.

ADVARSEL

Dette elværktøj danner et elektromagnetisk felt under driften. Dette felt kan under bestemte omstændigheder påvirke aktive eller passive medicinske implantater negativt. For at reducere faren for alvorlige eller dødelige personskader anbefales det personer med medicinske implantater at kontakte en læge og producenten af det medicinske implantat, før elværktøjet betjenes.

6 Tekniske data

Mærkespænding	220-240 V~/ 50/60 Hz
Nominal effekt	1500 W
Beskyttelsesklasse	I
Beskyttelsesgrad	IPX4
Længde nettislutningsledning	6 m
Beholdervolumen	ca. 30 liter
Indsugningseffekt	20 kPa
Maks. luftstrøm	40 l/s
Slangelængde Ø 32mm	ca. 3 m
Slangelængde Ø 21,5mm	ca. 1 m
Maks. effekt produktstikkontakt	2000 W
Vægt	ca. 7,6 kg

Forbehold for tekniske ændringer!

7 Udpakning

ADVARSEL

**Produkt og emballeringsmaterialer er ikke legetøj!
Børn må ikke lege med plastposer, folie og smådele!
Fare for slugning og kvælning!**

- Åbn emballagen, og tag forsigtigt produktet ud.
- Fjern emballeringsmaterialet samt emballage-/transportsikringer (hvis sådanne findes).
- Kontrollér, om leveringsomfanget er fuldstændigt.
- Kontrollér produktet og tilbehørsdelene for transportskader. Rapportér straks evt. skader til den transportvirksomhed, som leverede produktet. Senere reklamationer anerkendes ikke.
- Opbevar så vidt muligt emballagen frem til udløbet af garantiperioden.
- Gør dig fortrolig med produktet ved at læse brugsanvisningen, før arbejdet påbegyndes.
- Tilbehør samt slid- og reservedele må kun være originale dele. Reservedele fås i faghandlen.
- Husk, at bestillinger skal være forsynet med artikelnumre samt type og fremstillingsår for produktet.

8 Montering

ADVARSEL

Fare for personskade!

Sæt først elnetstikket i stikkontakten, når produktet er klargjort til brug.

- Stil produktet på en plan, lige overflade.

8.1 På- og afmontering af beholderlåg (2) (fig. 2, 3)

Afmontering af beholderlåg:

1. Før man afmonterer beholderlåget (2), skal man fjerne alle mundstykker (16/17/19/20), slangen (12/15) og udsugningsadapteren (18) fra holderne (2a) på beholderlåget (2).
2. Løsn låsene (3a).
3. Løft beholderlåget (2) af beholderen (3).

Påmontering af beholderlåg:

1. Sæt beholderlåget (2) på beholderen (3).
2. Fastgør beholderlåget (2) med låsene (3a).
Se til, at låsene (3a) sidder i fordybningerne i beholderlåget (2).

8.2 Montering af beholderen (3) på grundstellet (4) (fig. 4)

1. Sæt beholderen (3) på grundstillet (4).
2. Tryk beholderen (3) på grundstellet (4) med et let tryk.
3. Sørg for, at grundstellets (4) låse går i indgreb i beholderen (3).

8.3 Montering af hjul (5) (fig. 5)

1. Fjern beholderlåget (2) som beskrevet i 8.1.
2. Læg beholderen (3) på et fast underlag med undersiden opad.
3. Indsæt hjulene (5) i de dertil indrettede monteringshuller (4b) i grundstellet (4).
4. Tryk hjulene (5) ind i monteringshullerne (4b) med et let tryk.
5. Vend beholderen (3) på hovedet, og stil den på hjulene (5).

8.4 Filter og filterpose (fig. 1, 2)

Produktet leveres med følgende filtre og filterposer:

Papirfilterpose (21)

- Tørsugning

Skumfilter (22)

- Vådsugning

Filterpatron (23)

- Tørsugning af finstøv

Bemærk:

1. Man på-/afmonterer filter og filterpose ved at fjerne beholderlåget (2) som beskrevet i 8.1.
2. Læg altid beholderlåget (2) med oversiden nedad.
3. Efter at man har på-/afmonteret det ønskede filter eller filterpose, anbringer man atter beholderlåget (2) på beholderen (3).

8.4.1 På-/afmontering af papirfilterpose (21) (fig. 6)

Afmontering:

1. Tag papirfilterposen (21) af fligen (7a) på sugetilslutningen (7).

Montering:

1. Anbring papirfilterposen (21) på fligen (7a) på sugetilslutningen (7) inde i beholderen (3).
2. Kontrollér, om papirfilterposen (21) er monteret korrekt, og at tætningsringen (21a) omslutter fligen (7a) på sugetilslutningen (7) fuldstændigt.

8.4.2 På-/afmontering af skumgummifilter (22) (fig. 7)

Afmontering:

1. Træk skumgummifilteret (22) af filterkurven (11).

Montering:

1. Træk skumgummifilteret (22) ind over filterkurven (11).
2. Kontrollér, om skumgummifilteret (22) er monteret korrekt og omslutter filterkurven (11) fuldstændigt.

8.4.3 Montering/afmontering af filterpatron (23) (fig. 8)

Afmontering:

1. Drej filterpatronen (23) mod uret, og tag den af filterkurven (11).
Sørg for, at tappene i filterkurven (11) og fordybningerne i filterpatronen (23) er indjusteret korrekt.

Montering:

1. Skub filterpatronen (23) helt ind mod filterkurven (11).
2. Drej filterpatronen (23) med uret, til den er helt i indgreb i beholderlåget (2).
Sørg for, at tappene i filterkurven (11) og fordybningerne i filterpatronen (23) er indjusteret korrekt.
3. Kontrollér, om filterpatronen (23) er monteret korrekt og omslutter filterkurven (11) fuldstændigt.

8.5 Tilslutning af sugeslange (12)

8.5.1 Sugefunktion (fig. 9)

1. Skub slangekoblingen (12a) helt ind i slangetilslutningen (7).
2. Drej slangekoblingen (12a) i urets retning, til den er helt i indgreb.
3. Kontrollér, om sugeslangen (12) er monteret korrekt ved forsigtigt at trække i slangekoblingen (12a).

8.5.2 Blæsefunktion (fig. 10)

1. Skub slangekoblingen (12a) helt ind i blæsetilslutningen (10).
2. Drej slangekoblingen (12a) i urets retning, til den er helt i indgreb.
3. Kontrollér, om sugeslangen (12) er monteret korrekt ved forsigtigt at trække i slangekoblingen (12a).

8.6 Frakobling af sugeslange (12) (fig. 9, 10)

Frakobl sugeslangen (12) fra sugetilslutningen (7) eller blæsetilslutningen (10):

1. Drej slangekoblingen (12a) imod urets retning.
2. Træk slangekoblingen (12a) ud af sugetilslutningen (12) eller blæsetilslutningen (10).

8.7 Opbevaring af mundstykker (16/17/19/20) og teleskoprør (14) (fig. 2, 11)

1. Man kan opbevare mundstykkerne (16/17/19/20) og teleskoprøret (14) i holderne (2a/4a) på beholderlåget (2) og på grundstellet (4).

8.8 Påsætning af teleskoprør (14) (fig. 12)

Bemærk:

Med teleskoprøret kan man indstille produktet i den ønskede højde.

1. Anbring teleskoprøret (14) på håndtaget (13).
2. Man kan forlænge teleskoprøret (14) ved at skubbe frigørelsesknappen (14a) fremad og holde den i denne position.
3. Bring teleskoprøret (14) i den ønskede længde, og slip atter frigørelseskappen (14a).

8.9 Brug af de forskellige mundstykker (16/17/19/20), sugeadapter (18) og sugeslange (15) (fig. 2, 12, 13)

Sugeslange (15):

- For brug af mindre enheder. Brug evt. udsugningsadapteren (18).
- I forbindelse med fugemundstykket (19) eller bilmundstykket (20) er sugeslangen (15) velegnet til rengøring af vanskeligt tilgængelige områder. Den mindre diameter gør sugeslangen (15) mere fleksibel og lettere at manøvrere, hvilket gør det lettere at arbejde på trange steder såsom bilinteriør, værksteder eller små hjørner.

Gulvmundstykke (16/17):

- Sugning af faste stoffer og væsker på mellemstore til store overflader, tæpper eller gulvmåtter.
- Gulvmundstykket (16/17) kan fastgøres og bruges med teleskoprøret (14) eller direkte på håndtaget (13).
- Ved behov kan det også bruges uden forlængere.

Udsugningsadapter (18)

- Den trinformede sugeadapter (18) har flere diametre, der gør det nemt at tilslutte forskellige redskaber til en våd-/tørsuger.

Fugemundstykke (19):

- Sugning af faste stoffer og væsker i fuger, hjørner, radiatorer og vanskeligt tilgængelige steder.
- Fugemundstykket (19) kan påsættes og anvendes enten sammen med teleskoprøret (14), sugeslangen (15) eller direkte på håndtaget (13).

Bilmundstykke (20):

- Sugning af faste stoffer og væsker på sæder, tæpper og trange mellemrum, f.eks. mellem autosæder og i fodrum.
- Bilmundstykket (20) kan påsættes og anvendes enten sammen med teleskoprøret (14), sugeslangen (15) eller direkte på håndtaget (13).

8.9.1 Påsætning af sugeslange (15) (fig. 13)

1. Anbring sugeslangen (15) på håndtaget (13).

8.9.2 Påsætning af mundstykke (fig. 12, 13)

1. Sæt det ønskede mundstykke (16/17/19/20) på håndtaget (13), på teleskoprøret (14) eller på sugeslangen (15).
2. Fjern mundstykket (16/17/19/20) ved at trække det frem og af sugeslangen (15), teleskoprøret (14) eller af håndtaget (13).

9 Betjening

Produktet har en beholder af rustfrit stål. Rullerne gør, at produktet bliver ekstremt manøvreedygtigt. Ved vådsugning afbrydes sugeluftstrømmen af en sikkerhedssvømmerventil, når beholderen er fuld. Desuden har produktet en blæsefunktion.

Se følgende beskrivelse af betjeningselementernes funktioner.

PAS PÅ

Sørg for, at produktet er monteret fuldstændigt før ibrugtagning!

⚠ ADVARSEL

Fare for personskade!

Sæt først elnetstikket i stikkontakten, når produktet er klargjort til brug.

PAS PÅ

Må ikke anvendes uden filter!

9.1 Tænding/slukning af produktet (fig. 1)

Tænd

1. Sæt netstikket i en korrekt sikret netstikkontakt.
2. Tænd produktet ved at stille Tænd/Sluk-kontakten (9) i pos. "I".

Slukning

1. Sluk produktet ved at stille Tænd/Sluk-kontakten (9) i pos. "0".

9.2 Tænding/slukning af produkt og elværktøj (fig. 1)

Bemærk:

Brug udsugningsadapteren (18) til at tilslutte forskellige produkter med en passende tilslutningsdiameter til sugeslangen (12).

Tænd

1. Sæt netstikket i en korrekt sikret netstikkontakt.
2. Tilslut et elværktøj* til produktstikkontakten (8).

- Stil Tænd/Sluk-kontakten (9) på pos. II.
- Når du tænder for elværktøjet*, tænder produktet automatisk.

Slukning

- Sluk for elværktøjet*. Produktet slukker automatisk efter en forsinkelsestid på ca. 6 til 7 sekunder.

* = indgår ikke nødvendigvis i leveringsomfanget!

10 Arbejdsinstrukser

10.1 Sugefunktion

⚠ ADVARSEL
Opsugning af glødende aske og brændbare, sundhedsfarlige stoffer er forbudt. Fare for personskader!

PAS PÅ
Fint støv, f.eks. fra cement, sod og puds, er for fint til at kunne opsuges. Man risikerer, at det kommer ind i motoren og beskadiger denne.

PAS PÅ
Må ikke anvendes uden filter!

- Stil produktet på en plan, lige overflade.
 - Der må ikke opsuges varme, glødende, brændbare, eksplosive eller farlige stoffer. Dette omfatter bl.a. varm aske, benzin, opløsningsmidler, syrer eller baser.
Fare for brand og personskader.
 - Hvis produktet bliver varmt, skal man straks slukke det og trække netstikket ud. Lad produktet køle af i det fri og under opsyn.
 - Fyld ikke beholderen mere end halvt op, så sikkerhedssvømmeventilen (11a) altid er fri (fig. 1).
- Påsæt slangekoblingen (12a) på slangetilslutningen (7) (se 8.5.1).
 - Tænd for produktet (se 9.1 eller 9.2).

10.1.1 Tørsugning (fig. 1, 2, 12)

Bemærk:

Brug ikke produktet til tørsugning, når det er vådt eller fugtigt!

- Indsæt papirfilterposen (21) i beholderen (3) (se 8.4.1).
- Monter filterpatronen (23) (se 8.4.3).
- Tilslut slangekoblingen (12a) på sugetilslutningen (7) (se 8.5.1).
- Sæt teleskoprøret (14) på håndtaget (13) (se 8.8). Tilslut teleskoprøret (14) og et af mundstykkerne (16/19/20).

Støvsugning i bordhøjde eller på trange steder:
Gør som beskrevet i 8.9.

- Hold sugeslangen (12) fast i håndtaget (13).
- Tænd produktet (se 9.1 eller 9.2).
- Sug det område, der skal rengøres, eller brug produktet med et elværktøj*.

- Tilpas evt. sugekraften ved at skubbe skyderen (13a) på håndtaget (13) frem og tilbage.
- Sluk produktet (se 9.1 eller 9.2).

* = indgår ikke nødvendigvis i leveringsomfanget!

10.1.2 Vådsugning (fig. 1, 2)

Bemærk:

En svømmer integreret i filterkurven sørger for, at sugekanalen lukkes automatisk, så snart beholderen har nået sin maksimale kapacitet. I dette tilfælde skal produktet slukkes og beholderen tømmes, før driften kan fortsættes.

- Tømning af beholderen (3) inden vådsugning (se 11.1.1).
 - Beholderen (3) er ikke egnet til opbevaring af væsker. Tøm beholderen (3) efter vådsugning (se 11.1.2).
 - Fjern papirfilterposen (21) eller filterpatronen (23) fra beholderen (3) (se 8.4.1 eller 8.4.3).
 - Påsætning af skumgummifilteret (22) (se 8.4.2).
 - Tilslut slangekoblingen (12a) til sugetilslutningen (7) (se 10.1).
 - Påsætning af teleskoprøret (14) på håndtaget (13) (se 8.8).
Tilslutning af teleskoprøret (14) og et af mundstykkerne (17/19/20).
- Sugning til bordhøjde eller under trange pladsforhold:**
Gør som beskrevet i *Brug af de forskellige mundstykker (16/17/19/20), sugeadapter (18) og sugeslange (15) (fig. 2, 12, 13), ▶ Side 200.*
- Hold sugeslangen (12) fast i håndtaget (13).
 - Tænd for produktet (se 9.1 eller 9.2).
 - Sug det område, der skal rengøres.
 - Sluk for produktet (se 9.1).
 - Rengør produktet (se 11.1).

10.2 Blæsefunktion

⚠ ADVARSEL
Fare for personskade!
Hvis man retter luftstrømmen mod personer, dyr eller genstande, risikerer man at forårsage personskade eller beskadigelse.
– Ret luftstrømmen væg fra dig selv.
– Ret aldrig luftstrømmen mod personer, dyr eller genstande.
– Undlad at blæse hårde genstande, som f.eks. sten eller grene, væk.

- Indsæt papirfilterposen (21) i beholderen (3) (se 8.4.1).
- Monter skumgummifiltret (22) eller filterpatronen (23) (se 8.4.2 eller 8.4.3).
- Tilslut slangekoblingen (12a) til blæsetilslutningen (10) (se 8.5.2).
Påsæt evt. et mundstykke (19/20) (se 8.9.2).
- Hold sugeslangen (12) fast i håndtaget (13).
- Tænd produktet (se 9.1).
- Blæs mod en flade eller genstande.

- Sluk produktet (se 9.1).
- Tilslut sugeslangen til sugetilslutningen (6) (se 8.5.1).

11 Rengøring og vedligeholdelse

⚠ ADVARSEL

Reparations- og vedligeholdelsesarbejde, der ikke er beskrevet i denne brugsanvisning, må kun udføres på et professionelt værksted. Brug kun originale reservedele.

⚠ ADVARSEL

Forkert udført vedligeholdelses- eller rengøringsarbejde kan forårsage personskader!

⚠ ADVARSEL

I forbindelse med rengørings-, reparations- og vedligeholdelsesarbejde kan produktet starte uventet og derved forårsage personskader.

- Sluk for produktet.
- Træk netstikket ud.
- Lad produktet køle af.

11.1 Rengøring

- Nedsænk ikke produktet i vand eller andre væsker med henblik på rengøring.
- Sprøjt aldrig vand på produktet.
- Hold beskyttelsesanordninger, luftslidser og motorhus fri for støv og snavs. Tør produktet af med en ren klud*, eller blæs den over med trykluft* ved lavt tryk. Vi anbefaler, at produktet altid rengøres umiddelbart efter brug.
- Ventilationsåbninger må aldrig tildækkes.
- Brug ikke rengørings- eller opløsningsmidler; disse kan angribe produktets plastdele. Sørg for, at vand ikke kan trænge ind i produktet.

* = indgår ikke nødvendigvis i leveringsomfanget!

11.1.1 Tømning af beholderen (3) (fig. 1)

⚠ ADVARSEL

Tøm og rengør produktet før og efter brug for at undgå ophobning af materialer, der kan udgøre en brandrisiko i produktet.

- Fjern beholderlåget (2) fra beholderen (3) som beskrevet i 8.1.
- Tøm beholderen (3).

11.1.2 Tømning af beholderen (3) efter vådsugning (fig. 1, 14)

- Hvis der er tale om vådt snavs, åbnes afløbslåget (6), så den opsugede væske kan løbe af.
- Løft produktet i bærehåndtaget (1), og vip det en smule for at hælde evt. resterende væske fra beholderen (3).
- Sæt afløbslåget (6) på afløbsåbningen igen. Luk det ved at dreje afløbslåget (6) med uret.

- For at sikre at beholderen (3) er tom, gør man som beskrevet i 11.1.1.

11.1.3 Rensning af skumgummifilteret (22) og filterpatronen (23) (fig. 1, 7, 8)

Rens skumgummifilteret (22) eller filterpatronen (23), hvis sugeseffekten aftager.

Bemærk:

Inden filteret monteres igen, skal man sikre sig, at det er tørt.

- Fjern alle mundstykkerne (16/17/19/20) og teleskoprøret (14) fra holderen (2a/4b).
- Fjern beholderlåget (2) som beskrevet i 8.1.
- Vend beholderlåget (2) om.
- Træk skumgummifilteret (22) eller filterpatronen (23) ud af filterkurven (11).
- Fjern støvet fra skumgummifilteret (22) eller filterpatronen (23) ved at ryste det eller, om nødvendigt, vask det.
- Lad skumgummifilteret (22) eller filterpatronen (23) lufttørre, før det indsættes og anvendes på ny.
- Indsæt atter skumgummifilteret (22) eller filterpatronen (23) i filterkurven (11).
- Luk beholderen (3) med beholderlåget (2).

11.1.4 Rensning af filterpatronen (23) med selvrensningsgrebet (11b) (fig. 8)

- Tag beholderlåget (2) af, som beskrevet i 8.1.
- Sæt filterpatronen (23) på filterkurven (11) som beskrevet i 8.4.3.
- Monter beholderlåget (2) igen (se 8.1).
- Tilslut netstikket til en egnet strømkilde.
- Stil Tænd/Sluk-kontakten (9) i pos. I.
- Hold håndtaget (13) på selvrensningsgrebet (11b), således at luftstrømmen blokeres.
- Tryk og hold selvrensningsgrebet (11b) fem gange i løbet af 3 sekunder.
- Herved blæses der luft gennem filterpatronen (23) for at fjerne rester og snavs.

11.2 Vedligeholdelse

- Kontrollér produktet før hver brug for åbenlyse mangler såsom løse, slidte eller beskadigede dele.
- Kontrollér afdækninger og beskyttelsesudstyr for skader og korrekt montering. Udskift i givet fald disse.

11.2.1 Udskiftning af papirfilterposen (21), skumgummifilteret (22) eller filterpatronen (23) (fig. 2)

- Fjern alle mundstykkerne (16/17/19/20) og teleskoprøret (14) fra holderen (2a/4b).
- Fjern beholderlåget (2) som beskrevet i 8.1.
- Vend beholderlåget (2) om.
- Træk skumgummifilteret (22) eller filterpatronen (23) ud af filterkurven (11), eller fjern papirfilterposen (21) fra fligen (7a).
- Man udskifter papirfilterposen (21) som beskrevet i 8.4.1.

6. Anbring det nye skumgummifilter (22) i filterkurven (11) som beskrevet i 8.4.2.
7. Anbring den nye filterpatron (23) i filterkurven (11) som beskrevet i 8.4.3.
8. Luk atter beholderen (3) med beholderlåget (7).

12 Opbevaring og transport

⚠ ADVARSEL

Fare for personskade og forbrænding!

Produktet kan starte uventet og derved medføre personskader.

- Sluk motoren inden enhver form for rengørings- og vedligeholdelsesarbejde.
- Lad motoren køle af.
- Træk netstikket ud.

- Tøm produktet fuldstændigt.
- Rengør og kontrollér produktet for skader.

12.1 Opbevaring

Opbevar produktet og dets tilbehør mørkt, tørt og frostfrit og utilgængeligt for børn. Den optimale opbevaringstemperatur er mellem 5°C og 30°C.

Opbevar produktet i den originale emballage. Tildæk produktet for at beskytte det mod støv eller fugt. Opbevar brugsanvisningen sammen med produktet.

12.2 Transport

1. Hvis produktet skal transporteres, skal man koble det fra lysnettet og opstille det på et andet egnet sted.
2. Produktet må kun løftes eller transporteres i det dertil beregnede håndtag.
3. Når du transporterer produktet hen over trapper eller forhindringer, skal du løfte det.
4. For at undgå materielle skader og kvæstelser skal produktet sikres mod at vælte og skride, når det transporteres på køretøjer.

13 Elektrisk tilslutning

Den installerede elektromotor er tilsluttet, så den er driftklar. Tilslutningen opfylder de relevante VDE- og DIN-bestemmelser. Elnettilslutningen hos kunden samt den anvendte forlængerledning skal opfylde disse forskrifter.

13.1 Beskadigede elektriske tilslutningsledninger

Der opstår ofte isoleringsskader på elektriske tilslutningsledninger.

Årsagerne hertil kan være:

- tryksteder, hvis tilslutningsledninger føres gennem vindues- eller døråbninger;
- knæksteder, når tilslutningsledningen fastgøres eller trækkes forkert;
- skæresteder, hvis tilslutningsledningen køres over;
- isolationsskader, når stikket trækkes ud af vægstik-kontakten;

- Revner pga. ældning af isoleringen.

Sådanne beskadigede elektriske tilslutningsledninger må ikke anvendes og er livsfarlige pga. isoleringsskaderne.

Elektriske tilslutningsledninger skal kontrolleres for skader med jævne mellemrum. Sørg for, at tilslutningsledningen ikke hænger i elnettet, når den kontrolleres.

Elektriske tilslutningsledninger skal opfylde de relevante VDE- og DIN-bestemmelser. Der må kun anvendes tilslutningsledninger med samme mærkning.

Påtryk af typebetegnelsen på tilslutningskablet er et krav.

Sikkerhedsforskrifter for udskiftning af beskadigede eller defekte nettilslutningsledninger

Tilslutningstype Y

Hvis det bliver nødvendigt at udskifte elnettilslutningsledningen, skal dette udføres af producenten eller dennes repræsentant for at undgå, at sikkerheden bringes i fare.

13.2 Vigtige anvisninger

Hvis motoren overbelastes, slår den fra af sig selv. Efter en afkølingsfase (varierer tidsmæssigt) kan motoren startes igen.

13.3 Vekselstrømsmotor

Tilslutning og reparation af elektrisk udstyr må kun forestås af autoriserede elektrikere.

- Netspændingen skal være 220 V – 240V~.
- Forlængerledninger op til en længde på 25 m skal have et tværsnit på 1,5 kvadratmillimeter.

14 Reparation og reservedelsbestilling

Kontrollér efter reparation eller vedligeholdelse, om alle sikkerhedstekniske dele er monteret og er i fejlfri tilstand. Dele, der kan forårsage personskader, kan opbevares utilgængeligt for uvedkommende og børn.

PAS PÅ

Iht. produktansvarsloven fraskriver vi os ansvaret for skader, der skyldes forkert reparation eller brug af ikke-originale reservedele.

Kontakt en kundeservice eller en autoriseret fagmand. Det samme gælder også for tilbehørsdele.

Reservedele og tilbehør fås hos vores service-center. Dette gøres ved at scanne QR-koden på forsiden.

Tilslutning og reparation

Tilslutning og reparation af elektrisk udstyr må kun forestås af autoriserede elektrikere.

14.1 Bestilling af reservedele

Husk at angive følgende oplysninger, når der bestilles reservedele:

- Modelbetegnelse
- Varenummer
- Data på typeskiltet

14.2 Serviceinformation

Vær opmærksom på, at følgende dele på dette produkt slides som følge af brug eller naturligt slid, og at der er brug for følgende dele som forbrugsmaterialer.

Sliddele*: Papirfilterpose, skumgummifilter, filterpatron

* = medfølger ikke!

15 Afhjælpning af fejl

Følgende tabel viser fejlsymptomer og beskriver, hvordan disse kan hjælpes, hvis produktet ikke fungerer korrekt. Hvis man ikke kan lokalisere og afhjælpe problemet, skal man kontakte sit serviceværksted.

Fejl	Mulig årsag	Afhjælpning
Produkt vil ikke starte.	Produkt er slukket. Tænd/Sluk-kontakt slukket.	Tænd produktet på Tænd/Sluk-kontakten.
	Beskadiget nettilslutningsledning.	Sluk for produktet, og kobl det fra lysnettet. Kontrollér nettilslutningsledningen for skader. Få evt. nettilslutningsledningen udskiftet af en autoriseret elinstallatør.
	Tænd/Sluk-kontakt defekt.	Kontakt vores kundeservice.
	Motor defekt.	
Produktet arbejder med afbrydelser.	Ingen spændingsforsyning.	Kontrollér, at det elektriske anlæg stemmer overens med angivelserne på typeskiltet.
	Intern løs forbindelse.	Kontakt vores kundeservice.
	Tænd/Sluk-kontakt defekt.	
	Beholder ikke lukket.	Luk beholder.
	Beholderen er fuld.	Tøm beholderen.
Sugeeffekten er stadig reduceret, efter at filterpatronen eller skumgummifilteret er rensset.	Luftvejen er blokeret.	Kontrollér følgende dele for tilstopning, og afhjælp tilstopningerne: <ul style="list-style-type: none"> • Beholder • Sugelange • Teleskoprør
	Filterpatronen eller skumgummifilteret er tilstoppet.	Rens filterpatronen eller skumgummifilteret.
Produktet er overophedet.	Filterpatronen eller skumgummifilteret er tilstoppet.	Udskift filterpatronen eller skumgummifilteret.
	Papirfilterposen er fuld.	Udskift papirfilterposen.
Der siver støv ud af produktet.	Beholderlåget er ikke monteret korrekt.	Anbring beholderlåget korrekt.
Indsugt materiale blæses tilbage på beholderlåget.	Skumgummifilter eller filterpatron beskadiget.	Udskift skumgummifiltret eller filterpatronen.
	Der er intet filtet.	Indsæt et filter.

16 Bortskaffelse og genanvendelse

Oplysninger om emballage



Emballeringsmaterialerne er genanvendelige. Emballage skal bortskaffes jf. gældende miljøregler.

Oplysninger om loven om brugt elektrisk og elektronisk udstyr (ElektroG)



Brugt elektrisk og elektronisk udstyr (elskrot) hører ikke til husholdningsaffaldet, men skal indsamles og/eller bortskaffes separat!

- Brugte (genopladelige) batterier, der ikke er permanent installeret i en brugt maskine, skal udtages i intakt tilstand inden aflevering! Sådanne batterier skal bortskaffes i henhold til batteriloven.
- Ejere og/eller brugere af elektriske og elektroniske maskiner er juridisk forpligtet til at returnere sådanne efter brug.

- Slutbrugeren er eneansvarlig for at slette sine personlige oplysninger på den brugte maskine, der skal bortskaffes!
- Symbolet med den overstregede skraldespand betyder, at brugte elektriske og elektroniske apparater (elskrot) ikke må bortskaffes sammen med husholdningsaffald.
- Brugte elektriske og elektroniske apparater (elskrot) kan afleveres gratis på følgende steder:
 - Offentlige bortskaffelses- og/eller indsamlingssteder (f.eks. kommunale genbrugsstationer)
 - Salgssteder for elektroniske apparater (fysiske butikker og online), forudsat at forhandleren er forpligtet til at tage sådanne apparater retur - eller tilbyder dette frivilligt.
 - Du kan gratis aflevere op til tre brugte elektriske apparater pr. apparattype, med en maksimal kantlængde på 25 centimeter, hos producenten uden først at skulle købe et nyt apparat hos samme, eller du kan aflevere sådanne apparater på et andet autoriseret indsamlingssted i dit nærområde.
 - Du kan indhente yderligere tilbagetagningsbetingelser hos producenter og distributører hos disses respektive kundeservice.
- Hvis et nyt elektrisk apparat leveres af producenten til en privat husstand, kan producenten foranledige, at det gamle elektriske apparat afhentes gratis efter anmodning fra slutbrugeren. For at gøre dette skal du kontakte producentens kundeservice.
- Disse erklæringer gælder kun for apparater, der installeres og sælges i landene i EU, og som er underlagt det europæiske direktiv 2012/19/EU. I lande uden for EU kan der gælde forskellige regler for bortskaffelse af brugte elektriske og elektroniske apparater (elskrot).

17 EU-overensstemmelseserklæring

Oversættelse af den originale overensstemmelseserklæring

Producent:

Scheppach GmbH
Günzburger Straße 69
D-89335 Ichenhausen, Tyskland

Vi erklærer under eget ansvar, at det her beskrevne produkt overholder de gældende direktiver og standarder.

Mærke: **SHEPPACH**
Art.-betegnelse: **EI-våd-/tørsuger – VC30 Premium**
Art.-nr. **5907746901**

EU-direktiver:

2014/30/EU, 2011/65/EU*, 2014/35/EU,

* Genstanden, der beskrives ovenfor i erklæringen, opfylder forskrifterne i Europa-Parlamentets og Rådets direktiv 2011/65/EU af 8. juni 2011 om begrænsning af anvendelsen af visse farlige stoffer i elektrisk og elektronisk udstyr.

Anvendte standarder:

EN 60335-1:2012+AC:2014+A11:2014+A13:2017+A1:2019+A2:2019+A14:2019+A15:2021+A16:2023;
EN 60335-2-2:2010+A11:2012+A1:2013;
EN 62233:2008; EN 61000-3-3:2013+A1:2019+A2:2021;
EN IEC 61000-3-2:2019+A1:2021;
EN IEC 55014-1:2021;
EN IEC 55014-2:2021;

Dokumentationsansvarlig:

Dawid Hudzik
Günzburger Str. 69
D-89335 Ichenhausen
Ichenhausen, Tyskland 19.12.2024

Simon Schünk
Division Manager Product Center

Andreas Pecher
Head of Project Management

Innholdsfortegnelse

1	Innledning.....	206
2	Produktbeskrivelse (fig. 1-14)	206
3	Leveringsomfang (fig. 2)	207
4	Tiltenkt bruk.....	207
5	Sikkerhetsinstruksjoner.....	207
6	Tekniske data.....	208
7	Utpakking	208
8	Montering	209
9	Betjening	210
10	Arbeidsinstrukser	211
11	Rengjøring og vedlikehold.....	212
12	Lagring og transport.....	213
13	Elektrisk tilkobling.....	213
14	Reparasjons og reservedelsbestilling	213
15	Feilhjelp.....	214
16	Kassering og gjenvinning	214
17	EU-samsvarserklæring.....	215
18	Utvidet tegning	271

Forklaring av symbolene på produktet

Bruken av symboler i denne håndboken er ment å gjøre deg oppmerksom på potensielle risikoer. Sikkerhetssymbolene og forklaringene som følger med dem må bli forstått. Advarslerne i seg selv eliminerer ingen risikoer og kan ikke erstatte riktige ulykkesforebyggende tiltak.

	Før igangsetting må bruksanvisningen og sikkerhetsinstruksjonene leses og følges!
	Produktet tilsvarende de aktuelle europeiske direktivene.
	Produktet er i samsvar med gjeldende serbiske retningslinjer.

1 Innledning

Produsent:

Schepach GmbH
Günzburger Straße 69
D-89335 Ichenhausen

Kjære kunde

Vi ønsker deg mye glede og lykke til ved arbeider med ditt nye produkt.

Henvisning:

Produsenten av dette produktet er i henhold til loven om produktansvar ikke ansvarlig for skader, som oppstår på dette produktet eller grunnet dette produktet ved:

- Feil behandling
- Ignorering av brukerveiledningen
- Reparasjoner fra tredjeparter, ikke autoriserte fagfolk

- Montering og utskifting av ikke originale reservedeler
- Ikke-tiltenkt bruk
- Svikt i det elektriske anlegget ved ignorering av de elektriske forskriftene og VDE-bestemmelsene 0100, DIN 57113 / VDE0113.

Vær oppmerksom på følgende:

Brukerveiledningen er del av produktet.

Den inneholder viktige instruksjoner om hvordan du arbeider sikkert, faglig korrekt og økonomisk, hvordan du unngår farer, sparer reparasjonskostnader, reduserer nedetider og øker påliteligheten og levetiden til produktet. I tillegg til sikkerhetsbestemmelsene i denne brukerveiledningen må du absolutt overholde gjeldende forskrifter for drift av produktet i landet ditt.

Gjør deg kjent med alle betjenings- og sikkerhetsinstruksjoner før du bruker produktet. Driv produktet kun som beskrevet og for de angitte bruksområdene. Oppbevar brukerveiledningen på et trygt sted og overlever alle dokumenter hvis du gir produktet videre til tredjepart.

2 Produktbeskrivelse (fig. 1-14)

1. Bærehåndtak
2. Beholderlokk
- 2a. Holdeanordning
3. Beholder
- 3a. Låser
4. Grunnramme
- 4a. Holdere
- 4b. Monteringshull
5. Ruller
6. Avløpsdeksel
7. Sugetilkobling
- 7a. Steg
8. Produktstikkontakt
9. På-/av-bryter
10. Blåsetilkobling
11. Filterkurv
- 11a. Sikkerhetsflyteventil
- 11b. Selvrensjøringsopak
12. Sugelangse
- 12a. Slangekobling
13. Håndtak
- 13a. Skyver
14. Teleskoprør
- 14a. Opplåsingstast
15. Sugelangse
16. Bunn-dyse (tørrsuging)
17. Bunn-dyse (våtstøvsuging)
18. Avtrekksadappter
19. Fugedyse
20. Bilydse
21. Papirfilterpose
- 21a. tetningsring
22. Skumplastfilter
23. Filterpatron
24. Oppbevaringspose

3 Leveringsomfang (fig. 2)

Pos.	Antall	Betegnelse
4.	1 x	Grunnramme
5.	4 x	Ruller
12.	1 x	Sugeslange (3 m/Ø 32 mm)
14.	1 x	Teleskoprør
15.	1 x	Sugeslange (1 m/Ø 21,5 mm)
16.	1 x	Bunndyse (tørrsuging)
17.	1 x	Bunndyse (våtstøvsuging)
18.	1 x	Avtrekkadapter
19.	1 x	Fugedyse
20.	1 x	Bildyse
21.	1 x	Papirfilterpose
22.	1 x	Skumplastfilter
23.	1 x	Filterpatron
24.	1 x	Oppbevaringspose
	1 x	Elektrisk våt-/tørrstøvsuger
	1 x	Bruksanvisning

4 Tiltent bruk

Våt-tørrstøvsugeren er egnet for våt- og tørrstøvsuging ved bruk av passende filter. Produktet ikke beregnet for støvsuging av brennbare, eksplosive eller helsefarlige stoffer.

Produktet skal bare benyttes iht. dets formål. Enhver bruk som går utover dette er ikke tiltent. Brukeren, og ikke produsenten, er ansvarlig for materielle skader eller personskader av enhver art som forårsakes av dette.

Det å følge sikkerhetsinstruksjonene, montasjeanvisningen og brukerveiledningen er også en del av forskriftsmessig bruk.

Personer som bruker og vedlikeholder produktet, må kjenne godt til det og være orientert om mulige farer.

Foretas det endringer på produktet, påtar ikke produsenten seg noe ansvar for skader som kan oppstå som følge av dette.

Produktet bare brukes med originaldelene og originaltilbehør fra produsenten.

Sikkerhets-, arbeids- og vedlikeholdsforskriftene til produsenten og målene som er spesifisert i de tekniske dataene, må overholdes.

Vennligst merk at våre produkter forskriftsmessig sett ikke ble konstruert for bruk innen handel, håndverk og industri. Vi påtar oss intet garantiansvar dersom produktet benyttes innen handel, håndverk eller industri, eller ved likestilte aktiviteter.

Forklaring av signalordene i brukerveiledningen

FARE

Signalord for å indikere en overhengende farlig situasjon som, hvis den ikke unngås, vil resultere i død eller alvorlig personskade.

ADVARSEL

Signalord for å indikere en mulig farlig situasjon som, hvis den ikke unngås, kan føre til død eller alvorlig personskade.

FORSIKTIG

Signalord for å indikere en potensielt farlig situasjon som, hvis den ikke unngås, kan føre til mindre eller moderat personskade.

OBS

Signalord for å indikere en mulig farlig situasjon som, hvis den ikke unngås, kan føre til materielle skader på produktet eller eiendom/eiendeler.

5 Sikkerhetsinstruksjoner

Generelle sikkerhetsinstruksjoner for elektroverktøy

ADVARSEL

Les alle sikkerhetsinstruksjoner, anvisninger, illustrasjoner og tekniske data, som er vedlagt el-verktøyet.

Unnlattelse av å overholde de påfølgende anvisningene kan føre til elektrisk støt, brann og/eller alvorlige personskader.

Oppbevar alle sikkerhetsinstruksjoner og anvisninger for framtiden.

Begrepet "El-verktøy" som brukes i sikkerhetsinstruksjonene gjelder for strømdrevne el-verktøy (med strømledning) eller batteridrevne el-verktøy (uten strømledning).

5.1 Generelle sikkerhetsinstruksjoner

- Barn, personer med reduserte fysiske, sensoriske eller mentale evner eller med mangel på erfaring og kunnskaper, eller personer som ikke er kjent med instruksjonene for betjening av maskinen skal ikke få lov til å bruke maskinen, lokale forskrifter kan påvirke brukerens alder.
- Barn må ikke leke med produktet.
- Rengjøring og brukervedlikehold må ikke utføres av barn.

OBS

Følg disse grunnleggende sikkerhetstiltakene når du bruker el-verktøy for beskyttelse mot elektrisk støt, personskade og brannfare:

5.2 Slik unngår du ulykker og personskader

- La aldri et driftsklart produkt stå uten tilsyn på arbeidsplassen.
- Mennesker og dyr må ikke støvsuges med produktet.
- Ikke rett produktet eller dysene mot deg selv eller andre personer under drift, spesielt øyne og ører. Det er fare for personskader.
- Ikke sug opp varme, glødende, brennbare, eksplosive eller helsefarlige stoffer. Disse inkluderer blant annet varm aske, bensin, løsemidler, syrer eller alkalier. Det er fare for brann og personskader.
- Kontroller produktet og tilbehøret regelmessig for skader. Ikke bruk et skadet produkt eller tilbehør.

5.3 Slik unngår du ulykker og personskader grunnet elektrisk støt

- Slå av produktet, når du:
 - ikke bruker produktet, transporterer det eller lar det stå uten tilsyn.
 - kontrollerer produktet, rengjør det eller fjerner blokkeringer.
 - holder på med rengjørings- eller vedlikeholdsarbeid eller skifter ut tilbehør.
 - etter kontakt med fremmedlegemer eller ved uvanlig vibrasjon.
- Du må ikke senke produktet i vann eller drive det i fuktige omgivelser.
- Senk aldri produktet i vann eller andre væsker for å rengjøre det.
- Ikke ta på produktet med fuktige eller våte hender!

5.4 Slik unngår du skader på produktet og eventuelle personskader

- Pass på at produktet er riktig montert og at filterne er i riktig posisjon.
- Du må ikke arbeide uten filter. Produktet kan bli skadet.
- Bruk kun originale reservedeler og tilbehør (se "Reservedeler/tilbehør") som blir levert og anbefalt av vårt servicesenter. Bruk av fremmede deler fører til omgående tap av garantikravet.
- La kun reparasjoner utføres av kundeservicesentre som er autorisert av oss.
- Følg anvisningene for rengjøring og vedlikehold av produktet.
- Produktet må oppbevares på et tørt sted og utenfor rekkevidden til barn.

Resterende risikoer

Produktet er konstruert og bygget i henhold til nyeste tekniske standarder og anerkjente sikkerhetstekniske regler. Likevel kan det oppstå enkelte restfarer ved arbeidet.

- Helsefare som følge av strøm dersom det ikke benyttes forskriftsmessige ledninger til strømtilkobling.
- Dessuten kan det, på tross av alle forholdsregler som treffes, finnes muligheter for ikke-åpenbare restfarer.
- Restfarer kan minimeres dersom "Sikkerhetsinstruksjoner" og "Tiltenkt bruk" samt bruksanvisningen som helhet følges.
- Unngå utilsiktet oppstart av produktet.
- Hold hendene dine unna arbeidsområdet når produktet er i drift.
- Overhold den foreskrevne vedlikeholds- og sikkerhetsanvisningene til bruksanvisningen.

⚠ ADVARSEL

Under drift danner dette el-verktøyet et elektromagnetisk felt. Dette feltet kan under visse omstendigheter skade aktive eller passive medisinske implantater. For å redusere faren for alvorlige eller dødelige farer anbefaler vi at personer med medisinske implantater forhører seg med legen sin eller produsenten av implantatet før elektroverktøyet betjenes.

6 Tekniske data

Merkespenning	220-240 V~/ 50/60 Hz
Nominell effekt	1500 W
Beskyttelsesklasse	I
Beskyttelsesart	IPX4
Lengde nettilkoblingsledning	6 m
Beholdervolum	ca. 30l
Oppsugingseffekt	20 kPa
Maks. luftstrøm	40 l/s
Slangelengde Ø 32mm	ca. 3 m
Slangelengde Ø 21,5mm	ca. 1 m
Maks. effekt produktstikkontakt	2000 W
Vekt	ca. 7,6 kg

Med forbehold om tekniske endringer!

7 Utpakking

⚠ ADVARSEL

Produktet og emballasjematerialer er ikke et leketøy!

Barn skal ikke leke med plastposer, folier og smådeler! Det er fare for svelging og kvelning!

- Åpne emballasjen og ta produktet forsiktig ut.
- Fjern emballasjematerialet samt emballasje- og transportsikringene (hvis der er noen).
- Sjekk at leveringsomfanget er fullstendig.
- Kontroller produktet og tilbehørsdeler for transportskader. Meld eventuelle skader straks til transportselskapet som leverte produktet. Senere reklamasjoner vil ikke bli godtdatt.
- Hvis det er mulig, bør du bevare emballasjen til garantiperioden er over.
- Gjør deg kjent med produktet ved hjelp av brukerveiledningen før du tar det i bruk.
- Når det gjelder tilbehør, slitasje- og reservedeler, skal du kun bruke originaldeler. Reservedeler får du hos din dagforhandler.
- Oppgi ved bestillinger våre artikkelnumre, samt type og byggeår for produktet.

8 Montering

ADVARSEL

Fare for personskader!

Sett strømpluggen først inn i stikkkontakten, når produktet er klargjort for bruk.

- Plasser produktet på en flat, rett overflate.

8.1 Feste og ta av beholderlokket (2) (fig. 2, 3)

Ta av beholderlokket:

1. Før du tar av beholderlokket (2), fjern alle dysene (16/17/19/20), slangene (12/15) og avtrekksadapteren (18) fra holderne (2a) på beholderlokket (2).

2. Løsne låsene (3a).

3. Løfte av beholderlokket (2) fra beholderen (3).

Feste beholderlokket:

1. Sett beholderlokket (2) på beholderen (3).

2. Fest beholderlokket (2) med låsene (3a).

Pass på at låsene (3a) sitter i fordypningene på beholderlokket (2).

8.2 Montere beholderen (3) på grunnrammen (4) (fig. 4)

1. Plasser beholderen (3) på grunnrammen (4).

2. Trykke beholderen (3) lett ned på grunnrammen (4).

3. Pass på at låsene til grunnrammen (4) går i lås på beholderen (3).

8.3 Montere ruller (5) (fig. 5)

1. Fjern beholderlokket (2) som beskrevet under 8.1.

2. Legg beholderen (3) med undersiden opp på et fast underlag.

3. Plasser rullene (5) i de angitte monteringshullene (4b) på grunnrammen (4).

4. Press rullene (5) med et lett trykk inn i monteringshullene (4b).

5. Snu beholderen (3) og plasser den på rullene (5).

8.4 Filter og filterpose (fig. 1, 2)

Produktet har følgende filtre og filterposer inkludert i leveringsomfanget:

Papirfilterpose (21)

- Tørrsuging

Skumplastfilter (22)

- Våt-suging

Filterpatron (23)

- Tørrsuging av fint støv

Merknad:

1. Før å montere/demontere filterene og filterposene må du ta av beholderlokket (2), som beskrevet under 8.1.

2. Legg beholderlokket (2) alltid med oversiden ned.

3. Etter at du har montert/demontert ønsket filter eller filterpose, setter du beholderlokket (2) igjen på beholderen (3).

8.4.1 Montere/demontere papirfilterpose (21) (fig. 6)

Demontering:

1. Ta papirfilterposen (21) av fra steget (7a) på sugetilkoblingen (7).

Montering:

1. Fest papirfilterposen (21) i beholderen (3) på steget (7a) på sugetilkoblingen (7).

2. Kontroller om papirfilterposen (21) er riktig installert og at tetningsringen (21a) omslutter steget (7a) på sugetilkoblingen (7) fullstendig.

8.4.2 Montere/demontere skumplastfilter (22) (fig. 7)

Demontering:

1. Trekk skumplastfilteret (22) av fra filterkurven (11).

Montering:

1. Trekk skumplastfilteret (22) over filterkurven (11).

2. Kontroller om skumplastfilteret (22) er riktig installert og omslutter filterkurven (11) fullstendig.

8.4.3 Montere/demontere filterpatron (23) (fig. 8)

Demontering:

1. Drei filterpatronen (23) mot urviseren og ta den av fra filterkurven (11).

Pass på riktig justering av nesene i filterkurven (11) og fordypningene i filterpatronen (23).

Montering:

1. Skyv filterpatronen (23) helt på filterkurven (11).

2. Drei filterpatronen (23) med urviseren, til den har gått fullstendig i lås i beholderlokket (2).

Vær oppmerksom på riktig justering av nesene i filterkurven (11) og fordypningene i filterpatronen (23).

3. Kontroller om filterpatronen (23) er riktig installert og omslutter filterkurven (11) fullstendig.

8.5 Forbinde sugeslangen (12)

8.5.1 Sugefunksjon (fig. 9)

1. Skyv slangekoblingen (12a) helt inn i sugetilkoblingen (7).

2. Drei slangekoblingen (12a) med urviseren, til den har gått fullstendig i lås.

3. Kontroller om sugeslangen (12) er riktig installert ved å trekke forsiktig i slangekoblingen (12a).

8.5.2 Blåsefunksjon (fig. 10)

1. Skyv slangekoblingen (12a) helt inn i blåsetilkoblingen (10).

2. Drei slangekoblingen (12a) med urviseren, til den har gått fullstendig i lås.

3. Kontroller om sugeslangen (12) er riktig installert ved å trekke forsiktig i slangekoblingen (12a).

8.6 Koble fra sugeslangen (12) (fig. 9, 10)

Koble sugeslangen (12) fra sugetilkoblingen (7) eller blåsetilkoblingen (10):

1. Drei slangekoblingen (12a) mot urviseren.
2. Dra slangekoblingen (12a) ut av sugetilkoblingen (12) eller blåsetilkoblingen (10).

8.7 Oppbevare dyser (16/17/19/20) og teleskoprør (14) (fig. 2, 11)

1. Du kan oppbevare dysene (16/17/19/20) og teleskoprør (14) i holderne (2a/4a) på beholderlokket (2) og på grunnrammen (4).

8.8 Feste teleskoprøret (14) (fig. 12)

Merknad:

Teleskoprøret lar deg stille inn produktet på din individuelle størrelse.

1. Fest teleskoprøret (14) på håndtaket (13).
2. For å kjøre ut teleskoprøret (14) må du skyve opplåsingstasten (14a) forover og holde den i denne posisjonen.
3. Bring teleskoprøret (14) igjen på ønsket lengde og slipp opplåsingstasten (14a) igjen.

8.9 Bruk av de forskjellige dysene (16/17/19/20), avtrekksadapteren (18) og sugeslangen (15) (fig. 2, 12, 13)

Sugeslange (15):

- For bruk av små apparater. Bruk avtrekksadapteren (18) om nødvendig.
- I forbindelse med fugedysen (19) eller bildysen (20) er sugeslangen (15) egnet til rengjøring av vanskelig tilgjengelige områder. Den mindre diameteren gjør sugeslangen (15) mer fleksibel og lettere å manøvrere, noe som gjør det lettere å jobbe på trange steder, som bilinteriør, verksteder eller små hjørner.

Bunn-dyse (16/17):

- Suge opp faste stoffer og væsker på middels til store overflater, tepper eller gulvmatter.
- Bunn-dysen (16/17) kan festes og brukes med teleskoprøret (14) eller direkte på håndtaket (13).
- Ved behov kan den også brukes uten forlengelsen.

Avtrekksadapter (18)

- Den trinnformede avtrekksadapteren (18) har flere diametre som gjør at forskjellige verktøy enkelt kan kobles til en våt-/tørrstøvsuger.

Fugedyse (19):

- Suging av faste stoffer og væsker i fuger, hjørner, radiatorer og vanskelig tilgjengelige steder.
- Fugedysen (19) kan festes og brukes med teleskoprøret (14), sugeslangen (15) eller direkte på håndtaket (13).

Bildyse (20):

- Støvsuging av faste stoffer og væsker på seter, tepper og trange rom, for eksempel mellom bilseter og i fotrommet.

- Bildysen (20) kan festes og brukes med teleskoprøret (14), sugeslangen (15) eller direkte på håndtaket (13).

8.9.1 Feste sugeslangen (15) (fig. 13)

1. Fest sugeslangen (15) på håndtaket (13).

8.9.2 Sette på dysen (fig. 12, 13)

1. Sett ønsket dyse (16/17/19/20) på håndtaket (13), på teleskoprøret (14) eller på sugeslangen (15).
2. Fjern dysen (16/17/19/20), ved å trekke den forover fra sugeslangen (15), teleskoprøret (14) eller fra håndtaket (13).

9 Betjening

Produktet er utstyrt med en beholder i rustfritt stål. Rulle- ne gjør at produktet er veldig manøvrerbart. Ved våtsuging slås sugeluftstrømmen av med en sikkerhetsflyteventil når beholderen er full. I tillegg har produktet en blåsefunksjon.

Funksjonen til betjeningsdelene finner du i de påfølgende beskrivelsene.

OBS
Før idriftsetting må produktet monteres komplett!
 ADVARSEL
Fare for personskader! Sett strømpluggen først inn i stikkkontakten, når produktet er klargjort for bruk.
OBS
Må ikke brukes uten filter!

9.1 Slå på/av produktet (fig. 1)

Innkobling

1. Stikk strømpluggen i en forskriftsmessig beskyttet stikkontakt.
2. Slå på produktet ved å sette på-/av-bryteren (9) i posisjon I.

Utkobling

1. Slå av produktet ved å sette på-/av-bryteren (9) i posisjon 0.

9.2 Slå på/av produktet og el-verktøyet (fig. 1)

Merknad:

Bruk avtrekksadapteren (18) for å koble til forskjellige produkter med passende tilkoblingsdiameter på sugeslangen (12).

Innkobling

1. Stikk strømpluggen i en forskriftsmessig beskyttet stikkontakt.
2. Koble til et el-verktøy* på produktstikkkontakten (8).
3. Sett på-/av-bryteren (9) på posisjon II.
4. Når du slår på el-verktøyet*, blir produktet automatisk slått på.

Utkobling

- Slå av el-verktøyet*. Produktet slår seg av automatisk etter en forsinkelsestid på ca. 6 til 7 sekunder.

* = ikke absolutt inkludert i leveringsomfanget!

10 Arbeidsinstrukser

10.1 Sugefunksjon

 ADVARSEL
Det er forbudt å sugе opp glødende aske og brennbare, helsefarlige stoffer. Det er fare for persоnskader!

OBS
Fint støv, for eksempel fra sement, sot og gips, er for fint til å suges opp. Det er fare for at det kommer inn i motoren og skader den.

OBS
Må ikke brukes uten filter!

- Plasser produktet på en flat, rett overflate.
 - Ikke sug opp varme, glødende, brennbare, eksplosive eller helsefarlige stoffer. Disse inkluderer blant annet varm aske, løsemidler, syrer eller alkalier. Det er fare for brann og persоnskader.
 - Ved oppvarming må du slå av produktet og trekke ut strømpluggen. La produktet avkjøle utendørs under oppsyn.
 - Fyll beholderen maksimalt til halvparten slik at sikkerhetsflyteventil (11a) alltid forblir fri (fig. 1).
- Fest slangekoblingen (12a) på sugetilkoblingen (7) (se 8.5.1).
 - Slå på produktet (se 9.1 eller 9.2).

10.1.1 Tørr-støvsuging (fig. 1, 2, 12)

Merknad:

Ikke bruk et vått eller fuktig produkt for tørrsuging!

- Sett papirfilterposen (21) inn i beholderen (3) (se 8.4.1).
 - Fest filterpatronen (23) (se 8.4.3).
 - Koble til slangekoblingen (12a) på sugetilkoblingen (7) (se 8.5.1).
 - Fest teleskoprøret (14) på håndtaket (13) (se 8.8). Koble til teleskoprøret (14) og en av dysene (16/19/20).
- Støvsuging i borchøyde eller på trange steder:**
Gå frem som beskrevet under 8.9.
- Hold sugeslangen (12) fast på håndtaket (13).
 - Slå på produktet (se 9.1 eller 9.2).
 - Støvsug området som skal rengjøres eller bruk produktet med et el-verktøy*.
 - Eventuelt må du tilpasse sugeeffekten, ved å skyve glidebryteren (13a), på håndtaket (13), frem eller tilbake.
 - Slå av produktet (se 9.1 eller 9.2).

* = ikke absolutt inkludert i leveringsomfanget!

10.1.2 Våt-støvsuging (fig. 1, 2)

Merknad:

En flottør som er integrert i filterkurven sørger for at sugekanalen lukkes automatisk, så snart beholderen har nådd sin maksimale kapasitet. I så fall må produktet slås av og beholderen tømmes, før driften kan fortsette.

- Tømme beholderen (3) før våt-støvsuging (se 11.1.1).
- Beholderen (3) er ikke egnet til oppbevaring av væsker. Tøm beholderen (3) etter våt-støvsuging (se 11.1.2).
- Fjern papirfilterposen (21) eller filterpatronen (23) fra beholderen (3) (se 8.4.1 eller 8.4.3).
- Feste skumplastfilteret (22) (se 8.4.2).
- Koble til slangekoblingen (12a) på sugetilkoblingen (7) (se 10.1).
- Feste teleskoprøret (14) på håndtaket (13) (se 8.8). Koble til teleskoprøret (14) og en av dysene (17/19/20).
Suge på borchøyde eller på trange steder:
Gå frem som beskrevet under *Bruk av de forskjellige dysene (16/17/19/20), avtrekksadapteren (18) og sugeslangen (15) (fig. 2, 12, 13), ▶ Side 210.*
- Hold sugeslangen (12) fast på håndtaket (13).
- Slå på produktet (se 9.1 eller 9.2).
- Støvsuge området som skal rengjøres.
- Slå av produktet (se 9.1).
- Rengjøre produktet (se 11.1).

10.2 Blåsefunksjon

 ADVARSEL
Fare for persоnskader!
Hvis du retter luftstrømmen mot mennesker, dyr eller gjenstander kan det forårsake persоnskader og skader.
– Rett luftstrømmen bort fra deg.
– Du må aldri rette luftstrømmen mot andre personer, dyr eller gjenstander.
– Ikke blås bort harde gjenstander som steiner eller greiner.

- Sett papirfilterposen (21) inn i beholderen (3) (se 8.4.1).
- Fest skumplastfilteret (22) eller filterpatronen (23) (se 8.4.2 eller 8.4.3).
- Monter slangekoblingen (12a) på blåsetilkoblingen (10) (se 8.5.2). Koble til en dyse etter behov (19/20) (se 8.9.2).
- Hold sugeslangen (12) fast på håndtaket (13).
- Slå på produktet (se 9.1).
- Blås av en overflate eller gjenstander.
- Slå av produktet (se 9.1).
- Koble til sugeslangen på sugetilkoblingen (6) (se 8.5.1).

11 Rengjøring og vedlikehold

ADVARSEL

La et fagverksted utføre reparasjons- og vedlikeholdsarbeider som ikke er beskrevet i denne brukerveiledningen. Bruk kun originale reservedeler.

ADVARSEL

Vedlikeholds- eller rengjøringsarbeider som utføres feil kan forårsake personskader!

ADVARSEL

Ved rengjørings-, service- eller vedlikeholdsarbeider kan produktet starte uventet og dermed føre til personskader og forbrenninger.

- Slå av produktet.
- Trekk ut strømpluggen.
- La produktet avkjøle.

11.1 Rengjøring

1. Senk aldri produktet i vann eller andre væsker for å rengjøre det.
2. Aldri sprut vann på produktet.
3. Hold beskyttelsesinnretninger, luftspalter og motorhuset mest mulig fri for støv og smuss. Tørk av produktet med en ren klut* eller blås ut av det med trykkluft* med lavt trykk. Vi anbefaler at du rengjør produktet direkte etter hver bruk.
4. Ventilasjonsåpninger må alltid være fri.
5. Ikke bruk rengjørings- eller løsningsmidler. Disse kan angripe plastdelene til produktet. Pass på at det ikke kan komme vann inn i produktet.

* = ikke absolutt inkludert i leveringsomfanget!

11.1.1 Tømme beholderen (3) (fig. 1)

ADVARSEL

Tøm og rengjør produktet før og etter bruk for å unngå opphopning av materialer som kan utgjøre en brannfare i produktet.

1. Fjern beholderlokket (2) fra beholderen (3) som beskrevet under 8.1.
2. Tøm beholderen (3).

11.1.2 Tømme beholderen (3) etter våtstøvsuging (fig. 1, 14)

1. Hvis det er vått smuss, åpner du avløpsdekelet (6) slik at væsken som er blitt sugd opp kan renne bort.
2. Løft produktet på bærehåndtaket (1) og vipp det litt for å tømme eventuell gjenværende væske fra beholderen (3).
3. Sett avløpsdekelet (6) igjen på avløpsåpningen. Lukk den ved å dreie avløpsdekelet (6) med urviseren.
4. For å sikre at beholderen (3) er tom, gjør du som beskrevet under 11.1.1.

11.1.3 Rengjøre skumplastfilteret (22) og filterpatronen (23) (fig. 1, 7, 8)

Ved redusert sugeseffekt må du rengjøre skumplastfilteret (22) eller filterpatronen (23).

Merknad:

Før du igjen monterer filteret, må du forsikre deg om at det er tørt.

1. Fjern alle dysene (16/17/19/20) og teleskoprøret (14) fra holderen (2a/4b).
2. Ta av beholderlokket (2) som beskrevet under 8.1.
3. Snu beholderlokket (2).
4. Trekk skumplastfilteret (22) eller filterpatronen (23) av fra filterkurven (11).
5. Fjern støvet på skumplastfilteret (22) eller filterpatronen (23) ved å riste det eller eventuelt skylle det.
6. La skumplastfilteret (22) eller filterpatronen (23) lufttørke før du igjen monterer og bruker det igjen.
7. Monter skumplastfilteret (22) eller filterpatronen (23) igjen på filterkurven (11).
8. Lukk beholderen (3) med beholderlokket (2).

11.1.4 Rengjøre filterpatron (23) med selvrensjøringsspak (11b) (fig. 8)

1. Ta av beholderlokket (2) som beskrevet under 8.1.
2. Sett filterpatronen (23) på filterkurven (11) som beskrevet under 8.4.3.
3. Fest beholderlokket (3) igjen (se 8.1).
4. Koble strømpluggen til en egnet strømkilde.
5. Sett på-/av-bryteren (9) på posisjon I.
6. Hold håndtaket (13) på selvrensjøringsspaken (11b), slik at luftstrømmen blokkeres.
7. Trykk og hold selvrensjøringsspaken (11b) trykket i 3 sekunder fem ganger etter hverandre.
8. Dette gjør at luft blåses gjennom filterpatronen (23), for å fjerne rester og smuss.

11.2 Vedlikehold

1. Kontroller alltid produktet før bruk for synlige mangler som løse, nedslitte eller skadde deler.
2. Sjekk at tildekninger og beskyttelsesinnretninger ikke har skader og at de er festet korrekt. Bytt delene hvis det er nødvendig.

11.2.1 Skifte ut papirfilterpose (21), skumplastfilter (22) eller filterpatron (23) (fig. 2)

1. Fjern alle dysene (16/17/19/20) og teleskoprøret (14) fra holderen (2a/4b).
2. Ta av beholderlokket (2) som beskrevet under 8.1.
3. Snu beholderlokket (2).
4. Trekk skumplastfilteret (22) eller filterpatronen (23) av fra filterkurven (11) eller fjern papirfilterposen (21) fra stangen (7a).
5. For å skifte ut papirfilterposen (21), gjør du som beskrevet under 8.4.1.
6. Monter det nye skumplastfilteret (22) på filterkurven (11) som beskrevet under 8.4.2.

- Monter den nye filterpatronen (23) på filterkurven (11) som beskrevet under 8.4.3.
- Lukk beholderen (3) igjen med beholderlokket (7).

12 Lagring og transport

⚠ ADVARSEL

Fare for personskader og forbrenninger!

Produktet kan starte uventet, noe som kan føre til personskader.

- Slå av motoren før alle rengjørings- og vedlikeholdsarbeider.
- La motoren avkjøle.
- Trekk ut strømpluggen.

- Tøm produktet fullstendig.
- Rengjør og kontroller produktet for skader.

12.1 Lagring

Lagre produktet og dets tilbehør på et mørkt, tørt, frostfritt sted og utilgjengelig for barn.

Den optimale lagringstemperaturen er mellom 5°C og 30°C.

Oppbevar produktet i originalemballasjen.

Dekk til produktet for å beskytte det mot støv eller fuktighet. Oppbevar brukerveiledningen sammen med produktet.

12.2 Transport

- Før å transportere produktet, koble det fra strømmettet og plasser det på et annet angitt område.
- Produktet må kun løftes eller transporteres på bærehåndtaket.
- Når du transporterer produktet over trapper eller hindringer, løft det.
- For å hindre skader og personskader, må produktet ved transport i kjøretøy sikres mot å velte og skli.

13 Elektrisk tilkobling

Den installerte elektromotoren er tilkoblet og klar for drift. Tilkoblingen tilsvarer de gjeldende VDE- og DIN-bestemmelsene. Netttilkoblingen hos kunden, samt skjøteledningen som benyttes, må være i samsvar med disse forskriftene.

13.1 Defekt(e) elektro-tilkoblingsledninger

Det oppstår ofte skader på isoleringen hos elektriske tilkoblingsledninger.

Årsaker for dette kan være:

- Trykksteder, når tilkoblingsledninger føres gjennom vinduer eller dørsprekker,
- Knekkpunkt på grunn av feil feste eller føring av tilkoblingsledningen,
- Grensesnitt på grunn av at tilkoblingsledningen ble overkjørt,
- Skader på isoleringen fordi den ble revet ut av stikkontakten i veggen,
- Riss som følge av aldring hos isoleringen.

Slike defekte elektriske tilkoblingsledninger må ikke brukes og er på grunn av isolasjonsskadene, livsfarlig.

Kontroller den elektriske tilkoblingsledningen regelmessig for skader. Pass på at tilkoblingsledningen ikke er koblet til strømmettet ved kontroll.

Strømledninger skal være i samsvar med relevante VDE- og DIN-bestemmelser. Bruk kun tilkoblingsledninger med lik merking.

Et påtrykk av typebetegnelsen på tilkoblingskabelen er en forskrift.

Sikkerhetsanvisninger for utskifting av skadde eller defekte nettilkoblingsledninger

Tilkoblingstype Y

Hvis utskifting av nettilkoblingsledningen er nødvendig, må dette gjøres av produsenten eller dens representant for å unngå sikkerhetsfarer.

13.2 Viktig informasjon

Ved overbelastning av motoren slår den seg av automatisk. Etter en avkjølingsperiode (som vil variere i lengde) kan motoren slås på igjen.

13.3 Vekselstrømmotor

Tilkoblinger og reparasjoner av det elektriske utstyret skal kun gjøres av en elektriker.

- Nettspenningen skal være 220 V – 240 V~.
- Skjøteledninger med opp til 25 m lengde må ha et tverrsnitt på 1,5 kvadratmillimeter.

14 Reparasjons og reservedelsbestilling

Etter reparasjoner eller vedlikehold, sørg for at alle sikkerhetsrelaterte deler er festet og i perfekt stand. Oppbevar deler som utgjør en fare for skade utenfor rekkevidde for andre personer og barn.

OBS

I henhold til produktansvarsloven påtar vi oss ikke ansvar for skader som skyldes feilaktige reparasjoner eller manglende bruk av originale reservedeler.

Be kundeservicen eller en autorisert fagperson til å utføre reparasjoner. Det samme gjelder for tilbehørsdeler.

Reservedeler og tilbehør får du i vårt servicesenter. Hertil må du skanne QR-koden på tittelsiden.

Tilkoblinger og reparasjoner

Tilkoblinger og reparasjoner av det elektriske utstyret skal kun gjøres av en elektriker.

14.1 Reservedelsbestilling

Ved bestilling av reservedeler må du angi følgende opplysninger:

- Modellbetegnelse
- Artikkelnummer
- Data til typeskiltet

14.2 Serviceinformasjon

Du må passe på, at følgende deler til dette produktet underligger en bruksavhengig eller naturlig slitasje hhv. følgende deler er nødvendige som forbruksmaterialer.

Slitedeler*: Papirfilterpose, skumplastfilter, filterpatron

* = ikke inkludert i leveringsområdet!

15 Feilhjelp

Følgende tabell viser feilsymptomer og beskriver hvordan du kan utbedre dem, hvis produktet ikke arbeider slik det skal. Hvis du ikke klarer å lokalisere problemet på denne måten, må du ta kontakt med ditt service-verksted.

Feil	Mulig årsak	Tiltak
Produkt går ikke.	Produkt slått av. På-/av-bryter slått av.	Slå på produktet med på-/av-bryteren.
	Skadet nettilkoblingsledning.	Slå av produktet og koble det fra strømmettet. Kontroller nettilkoblingsledningen for skade. Eventuelt må nettilkoblingsledningen erstattes av en autorisert fagperson.
	På-/av-bryter defekt.	Ta kontakt med vår servicetjeneste.
	Motor defekt.	
Produktet fungerer med jevne mellomrom.	Feilaktig spenningsforsyning.	Kontroller det elektriske systemet for å se om det samsvarer med spesifikasjonene på type-skiltet.
	Innvendig løs kontakt.	Ta kontakt med vår servicetjeneste.
	På-/av-bryter defekt.	
	Beholdere ikke lukket.	Lukk beholderen.
	Beholderen er full.	Tøm beholderen.
Luftveien er blokkert.		Kontroller følgende deler for blokkeringer og fjern blokkeringene: <ul style="list-style-type: none"> • Beholder • Sugelange • Teleskoprør
	Filterpatronen eller skumplastfilteret er tilstoppet.	Rengjør filterpatronen eller skumplastfilteret.
Sugeeffekten er også redusert etter rengjøring av filterpatronen eller skumplastfilteret.	Filterpatronen eller skumplastfilteret er skadet.	Skift ut av filterpatronen eller skumplastfilteret.
Produktet er overopphet.	Filterpatronen eller skumplastfilteret er tilstoppet.	Rengjør filterpatronen eller skumplastfilteret.
	Papirfilterposen er full.	Skift ut papirfilterpose.
Det kommer støv ut av produktet.	Beholderlokket ble ikke montert riktig.	Fest beholderlokket riktig.
Materiale som suges inn blir igjen blåst ut på beholderlokket.	Skumplastfilteret eller filterpatronen er skadet.	Skift ut skumplastfilteret eller filterpatronen.
	Ikke noe filter tilgjengelig.	Sett inn et filter.

16 Kassering og gjenvinning

Henviing om emballasjen



Emballasjemateriale kan resirkuleres. Vennligst kast emballasje på en miljøvennlig måte.

Henviing til elektro- og elektronikkenshetslov (ElektroG)



Brukt elektriske og elektroniske enheter skal ikke kastes i husholdningsavfallet, men må samles inn eller kasseres separat!

- Gamle batterier eller oppladbare batterier, som ikke er fast installert i det gamle apparatet, må tas ut uten at de skades før apparatet leveres inn! Kasseringen av disse er regulert av batteriloven.
- Eieren eller brukeren av elektriske og elektroniske apparater er forpliktet til å levere disse inn til gjenvinning.
- Sluttbrukeren har ansvaret for å slette personrelaterte opplysninger fra enheten som skal kasseres!
- Symbolet med gjennomstrekket søppelkasse betyr at brukte elektriske og elektroniske enheter ikke skal kastes i husholdningsavfallet.
- Brukte elektroniske og elektriske enheter kan leveres inn gratis ved følgende steder:

- Offentlige kasserings- eller innsamlingssteder (f.eks. kommunale miljøstasjoner)
 - Utsalgsteder for elektriske apparater (stasjonære eller online) dersom forhandleren er forpliktet til å ta enhetene tilbake eller frivillig tilbyr dette.
 - Du kan levere inn opptil tre gamle elektriske enheter per type enhet, med en maksimal kantlengde på 25 centimeter, fra produsenten gratis uten å først kjøpe en ny enhet eller ta dem til et annet autorisert innsamlingspunkt i ditt område.
 - Du kan finne ut flere supplerende returbetainger fra produsenter og distributører hos de respektive kundeservicene.
- Hvis produsenten leverer et nytt elektrisk apparat til en privat husholdning, kan denne arrangere at det gamle elektriske apparatet skal hentes på forespørsel fra sluttbrukeren. Ta kontakt med produsentens kundeservice for dette.
 - Disse erklæringene gjelder kun for enheter som er installert og solgt i landene i EU og underlagt det europeiske direktivet 2012/19/EU. I land utenfor EU kan det være avvikende bestemmelser for kassering av brukte elektriske og elektroniske enheter.

17 EU-samsvarserklæring

Øversettelse av den opprinnelige samsvarserklæringen

Produsent:

Scheppach GmbH
Günzburger Straße 69
D-89335 Ichenhausen

Vi erklærer med eneansvar at produktet som er beskrevet her er i samsvar med gjeldende direktiver og standarder.

Merke:

SHEPPACH

Artikkelnavn:

Elektrisk våt-/tørstøvsuger – VC30 Premium

Art.-nr.

5907746901

EU-direktiver:

2014/30/EU, 2011/65/EU*, 2014/35/EU,

* Gjenstand for erklæringen beskrevet ovenfor oppfyller forskriftene til direktiv 2011/65/EU fra Europa-Parlamentet og Rådet av 8. juni 2011 om begrensning av bruken av bestemte farlige stoffer i elektronikk og elektronisk utstyr.

Anvendte standarder:

EN 60335-1:2012+AC:2014+A11:2014+A13:2017+A1:2019+A2:2019+A14:2019+A15:2021+A16:2023;
EN 60335-2-2:2010+A11:2012+A1:2013;
EN 62233:2008; EN 61000-3-3:2013+A1:2019+A2:2021;
EN IEC 61000-3-2:2019+A1:2021;
EN IEC 55014-1:2021;
EN IEC 55014-2:2021;

Dokumentasjonsansvarlig:

Dawid Hudzik

Günzburger Str. 69
D-89335 Ichenhausen
Ichenhausen, 19.12.2024



Simon Schünk

Division Manager Product Center



Andreas Pecher



Head of Project Management

Съдържание

1	Увод.....	216
2	Описание на продукта (Фиг. 1-14).....	216
3	Обем на доставката (Фиг. 2).....	217
4	Употреба по предназначение.....	217
5	Указания за безопасност.....	217
6	Технически данни.....	218
7	Разопаковане.....	219
8	Монтаж.....	219
9	Управление.....	221
10	Указания за работа.....	221
11	Почистване и поддръжка.....	222
12	Съхранение и транспортиране.....	224
13	Електрическо свързване.....	224
14	Ремонт и поръчване на резервни части.....	225
15	Отстраняване на неизправности.....	225
16	Изхвърляне и рециклиране.....	226
17	ЕС Декларация за съответствие.....	227
18	Изображение в разглобен вид.....	271

Обяснение на символите върху продукта

Използването на символи в настоящото ръководство следва да насочи вниманието Ви към евентуални рискове. Символите за безопасност и обясненията, които ги придружават, трябва да бъдат разбрани точно. Самите предупреждения не премахват рисковете и не могат да заменят правилните мерки за предотвратяване на злополуки.

	Преди пускане в експлоатация прочетете и спазвайте ръководството за експлоатация и указанията за безопасност!
	Продуктът отговаря на приложимите европейски директиви.
	Продуктът отговаря на приложимите сръбски директиви.

1 Увод

Производител:

Schepbach GmbH
Günzburger Straße 69
D-89335 Ichenhausen, Германия

Уважаеми клиенти,

Желаем Ви много приятни моменти и успехи при работата с Вашия нов продукт.

Указание:

Съгласно действащия закон за продуктовата отговорност, производителят на този продукт не носи отговорност за щети, възникнали по или поради този уред, при:

- Неправилно боравене

- Неспазване на ръководството за употреба
- Ремонти от неупълномощени специалисти, явяващи се трети лица
- Монтаж и подмяна на не оригинални резервни части
- Употреба не по предназначение
- отказ на електрическата инсталация при неспазване на предписанията за работа с електричество и разпоредбите на VDE 0100, DIN 57113 / VDE0113.

Вземете под внимание:

Ръководството за употреба е съставна част от този продукт.

То съдържа важни указания относно безопасната, правилната и икономичната работа с продукта, избягването на опасности, спестяването на разходи за ремонт, намаляването на времето на престой и увеличаването на надеждността и експлоатационния живот на продукта. В допълнение към указанията за безопасност в това ръководство за употреба, задължително трябва да спазвате отнасящите се до експлоатацията на продукта предписания във Вашата страна.

Преди да използвате продукта, запознайте се с всички указания за работа и безопасност. Използвайте продукта само както е описано и за посочените области на употреба. Съхранявайте ръководството за употреба на сигурно място и предавайте всички документи, когато предавате продукта на трети лица.

2 Описание на продукта (Фиг. 1-14)

1. Дръжка за носене
2. Капак на контейнера
- 2a. Дръжач
3. Контейнер
- 3a. Закопчалки
4. Основна рама
- 4a. Дръжачи
- 4b. Монтажни отвори
5. Ролки
6. Дренажен капак
7. Извод за изсмукване
- 7a. Шийка
8. Контакт на продукта
9. Превключвател за включване/изключване
10. Извод за издухване
11. Филтърна кошница
- 11a. Предпазен поплавъчен клапан
- 11b. Лост за самопочистване
12. Маркуч за изсмукване
- 12a. Съединение на маркуча
13. Ръкохватка
- 13a. Плъзгач
14. Телескопична тръба
- 14a. Бутон за освобождаване
15. Маркуч за изсмукване
16. Подова дюза (сухо почистване)
17. Подова дюза (мокро почистване)
18. Смукателен адаптер
19. Дюза за фуги
20. Автомобилна дюза
21. Филтърна торбичка
- 21a. Уплътнителен пръстен
22. Дунапренов филтър
23. Филтърен патрон
24. Торбичка за съхранение

3 Обем на доставката (Фиг. 2)

Поз.	Брой	Обозначение
4.	1 x	Основна рама
5.	4 x	Ролки
12.	1 x	Маркуч за изсмукване (3 m/Ø 32 mm)
14.	1 x	Телескопична тръба
15.	1 x	Маркуч за изсмукване (1 m/Ø 21,5 mm)
16.	1 x	Подова дюза (сухо почистване)
17.	1 x	Подова дюза (мокро почистване)
18.	1 x	Смукателен адаптер
19.	1 x	Дюза за фуги
20.	1 x	Автомобилна дюза
21.	1 x	Филтърна торбичка
22.	1 x	Дунапренов филтър
23.	1 x	Филтърен патрон
24.	1 x	Торбичка за съхранение
	1 x	Електрическа прахосмукачка за мокро/сухо почистване
	1 x	Ръководство за експлоатация

4 Употреба по предназначение

Прахосмукачката за мокро/сухо почистване е подходяща за мокро и сухо почистване при използване на съответния филтър. Продуктът не е предназначен за изсмукване на запалими, експлозивни или вредни за здравето вещества.

Продуктът може да се използва само съгласно своето предназначение. Всяка различаваща се от това употреба не е по предназначение. За всякакъв вид произтичащи от това щети или наранявания отговорност носи потребителят, а не производителят.

Съставна част от употребата по предназначение е също и спазването на указанията за безопасност, както и ръководството за монтаж и указанията за експлоатация в ръководството за употреба.

Лицата, които обслужват и поддържат продукта, трябва да са запознати с него и да са информирани относно възможните опасности.

Промените по продукта освобождават изцяло производителя от отговорност за възникнали в резултат от това щети.

Продуктът може да се използва само с оригинални резервни части и оригинални принадлежности на производителя.

Предписанията за безопасност, работа и поддръжка на производителя, както и посочените размери в Техническите данни, трябва да бъдат спазвани.

Моля, обърнете внимание, че нашите продукти не са конструирани с предназначение за търговска, професионална или промишлена употреба. Не поемаме гаранция, ако продуктът се използва в търговски, занаятчийски или промишлени предприятия, както и при равновисилни дейности.

Обяснение на сигналните думи в ръководството за експлоатация

ОПАСНОСТ

Сигнална дума за обозначаване на непосредствено опасна ситуация, която, ако не бъде избегната, ще доведе до смърт или сериозно нараняване.

ПРЕДУПРЕЖДЕНИЕ

Сигнална дума за обозначаване на възможна опасна ситуация, която, ако не бъде избегната, може да доведе до смърт или сериозно нараняване.

ВНИМАНИЕ

Сигнална дума за обозначаване на потенциално опасна ситуация, която, ако не бъде избегната, може да доведе до леки или средни наранявания.

ВНИМАНИЕ

Сигнална дума за обозначаване на потенциално опасна ситуация, която, ако не бъде избегната, може да доведе до повреждане на продукта или имуществени щети.

5 Указания за безопасност

Общи указания за безопасност за електрически инструменти

ПРЕДУПРЕЖДЕНИЕ

Прочетете всички указания за безопасност, инструкции, илюстрации и технически данни, предоставени с този електрически инструмент.

Пропуски при спазването на инструкциите по-долу могат да доведат до токов удар, пожар и/или тежки наранявания.

Запазете всички указания за безопасност и инструкции за бъдещи справки.

Използването на указанията за безопасност понятие „електрически инструмент“ се отнася до захранвани от мрежата електрически инструменти (с мрежов проводник) или до захранвани с акумулатор електрически инструменти (без мрежов проводник).

5.1 Общи указания за безопасност

- На деца, лица с ограничени физически, сетивни или психически способности, или с липса на опит и познания, или на лица, които не са запознати с ръководствата за обслужване на машината, не се позволява да използват машината, при което местни разпоредби могат да ограничават възрастта на потребителя.
- Децата не трябва да си играят с продукта.

- Почистването и потребителската поддръжка не бива да се извършват от деца.

ВНИМАНИЕ

При употреба на електрически уреди трябва да се съблюдават следните предпазни мерки срещу опасност от токов удар, нараняване и пожар:

5.2 Как да избегнете злополуки и наранявания

- Никога не оставяйте готов за работа продукт без надзор на мястото на използване.
- С продукта не трябва да се засмукват хора и животни.
- По време на работа никога не насочвайте продукта и дюзите към себе си или към други хора, особено към очите или ушите. Съществува опасност от нараняване.
- Не засмуквайте горещи, нажежени, запалими, експлозивни или опасни за здравето вещества. Те включват гореща пепел, бензин, разтворители, киселини и основи.
Съществува опасност от пожар и нараняване.
- Редовно проверявайте продукта и принадлежностите за повреди. Не използвайте повреден продукт или повредени принадлежности.

5.3 Как да избегнете злополуки и наранявания от електрически ток

- Изключвайте продукта, когато:
 - не се използва, транспортирате го или до оставяте без надзор.
 - проверявате, почиствате или отстранявате запушвания от продукта.
 - извършвате дейности по почистване или поддръжка или сменятے принадлежностите.
 - след контакт с чужди тела или необичайни вибрации.
- Не потапяйте продукта във вода и не го използвайте във влажна среда.
- В никакъв случай за почистване не потапяйте продукта във вода или други течности.
- Не хващайте продукта с влажни или мокри ръце!

5.4 Как да избегнете повреди на продукта и евентуални телесни повреди

- Уверете се, че продуктът е правилно сглобен и че филтрите са в правилната позиция.
- Не работете без филтър. Продуктът би могъл да се повреди.
- Използвайте само оригинални резервни части и принадлежности (вижте „Резервни части/принадлежности“), които се доставят и препоръчват от нашия сервизен център. Използването на части на други производители води до незабавна загуба на гаранция.
- Възлагайте ремонтите само на оторизирани сервизни центрове.

- Спазвайте указанията за почистване и поддръжка на продукта.
- Съхранявайте продукта на сухо място извън обсега на деца.

Остатъчни рискове

Продуктът е конструиран съгласно нивото на развитие на техниката и признатите правила на техника на безопасност. Въпреки това, при работа могат да възникнат отделни остатъчни рискове.

- Застрашаване на здравето поради ток при използване на неправилни електрически свързващи проводници.
- Освен това, въпреки всички взети предпазни мерки, могат да съществуват неяви остатъчни рискове.
- Остатъчните рискове могат да бъдат намалени, ако бъдат спазвани глави „Указания за безопасност“ и „Употреба по предназначение“, както и ръководството за употреба като цяло.
- Избягвайте непреднамерено пускане в експлоатация на продукта.
- Дръжте ръцете си далеч от работната зона, когато продуктът работи.
- Спазвайте предписаните указания за поддръжка и безопасност в ръководството за употреба.

⚠ ПРЕДУПРЕЖДЕНИЕ

По време на експлоатация този електрически инструмент създава електромагнитно поле. При определени условия това поле може да наруши функционирането на активни или пасивни медицински импланти. За да се намали опасността от сериозни или смъртоносни наранявания, препоръчваме на лица с медицински импланти да се консултират със своя лекар и с производителя на медицинския имплант, преди електрическият инструмент да бъде използван.

6 Технически данни

Работно напрежение	220-240 V~/ 50/60 Hz
Номинална мощност	1500 W
Клас на защита	I
Тип защита	IPX4
Дължина на проводник за свързване към мрежата	6 m
Обем на съда	ок. 30 l
Мощност на всмукване	20 kPa
Макс. въздушен поток	40 l/s
Дължина на маркуча Ø 32mm	ок. 3 m
Дължина на маркуча Ø 21,5mm	ок. 1 m
Макс. мощност контакт на продукта	2000 W
Тегло	ок. 7,6 kg

Запазва се правото на технически промени!

7 Разопаковане

ПРЕДУПРЕЖДЕНИЕ

Продуктът и опаковъчните материали не са детска играчка!

Деца не бива да играят с пластмасови торбички, фолио и дребни части! Съществува опасност от поглъщане и задушаване!

- Отворете опаковката и внимателно извадете продукта.
- Отстранете опаковъчния материал, както и опаковъчните и транспортните осигуровки (ако има такива).
- Проверете дали обемът на доставката е пълен.
- Проверете продукта и принадлежностите за повреди от транспортирането. Незабавно съобщете на транспортната компания, с която е бил доставен продукта, за възникналите щети. По-късни рекламации не се признават.
- По възможност запазете опаковката до изтичане на гаранционния срок.
- Преди употреба се запознайте с продукта посредством ръководството за употреба.
- За принадлежности, както за износващи се и резервни части, използвайте само оригинални части. Резервни части можете да си набавите от Вашия специализиран търговец.
- При поръчки посочвайте нашия номер на артикул, както и типа и годината на производство на продукта.

8 Монтаж

ПРЕДУПРЕЖДЕНИЕ

Опасност от нараняване!

Вкарвайте щепсела в контакта само когато продуктът е готов за употреба.

- Поставете продукта върху равна повърхност.

8.1 Закрепване и сваляне на капака на контейнера (2) (Фиг. 2, 3)

Сваляне на капака на контейнера:

1. Преди да свалите капака на контейнера (2), отстранете всички дюзи (16/17/19/20), маркучи (12/15) и смукателния адаптер (18) от държачите (2а) на капака на контейнера (2).
2. Освободете закопчалките (3а).
3. Повдигнете капака на контейнера (2) от контейнера (3).

Закрепване на капака на контейнера:

1. Поставете капака на контейнера (2) върху контейнера (3).
2. Закрепете капака на контейнера (2) със закопчалките (3а).
При това внимавайте закопчалките (3а) да лежат в прорезите на капака на контейнера (2).

8.2 Монтиране на контейнера (3) върху основната рама (4) (Фиг. 4)

1. Поставете контейнера (3) върху основната рама (4).
2. Натиснете леко контейнера (3) върху основната рама (4).
3. Внимавайте за това, закопчалките на основната рама (4) да се фиксират към контейнера (3).

8.3 Монтиране на ролки (5) (Фиг. 5)

1. Отстранете капака на контейнера (2), както е описано в 8.1.
2. Поставете контейнера (3) с долната страна нагоре върху стабилна подложка.
3. Поставете ролките (5) в предвидените за целта монтажни отвори (4b) на основната рама (4).
4. Натиснете ролките (5) с лек натиск в монтажните отвори (4b).
5. Обърнете контейнера (3) и го поставете върху ролките (5).

8.4 Филтър и филтърна торбичка (Фиг. 1, 2)

В обема на доставката на продукта са включени следните филтри и филтърни торбички:

Филтърна торбичка (21)

- Сухо почистване

Дунапенен филтър (22)

- Мокро почистване

Филтърен патрон (23)

- Сухо почистване на фин прах

Указание:

1. За да монтирате/демонтирате филтъра и филтърната торбичка, свалете капака на контейнера (2), както е описано в 8.1.
2. Винаги поставяйте капака на контейнера (2) с горната страна надолу.
3. След като сте монтирали/демонтирали желанния филтър или филтърна торбичка, поставете капака на контейнера (2) отново върху контейнера (3).

8.4.1 Монтиране/Демонтиране на филтърна торбичка (21) (Фиг. 6)

Демонтиране:

1. Свалете филтърната торбичка (21) от шийката (7а) на извода за изсмукване (7).

Монтиране:

1. Поставете филтърната торбичка (21) в контейнера (3) върху шийката (7а) на извода за изсмукване (7).
2. Проверете дали филтърната торбичка (21) е правилно инсталирана и дали уплътнителният пръстен (21а) обхваща напълно шийката (7а) на извода за изсмукване (7).

8.4.2 Монтиране/Демонтиране на дунапреновия филтър (22) (Фиг. 7)

Демонтиране:

1. Изтеглете дунапрения филтър (22) от филтърната кошница (11).

Монтиране:

1. Изтеглете дунапрения филтър (22) върху филтърната кошница (11).
2. Проверете дали дунапрения филтър (22) е правилно инсталиран и обхваща напълно филтърната кошница (11).

8.4.3 Монтиране/Демонтиране на филтърния патрон (23) (Фиг. 8)

Демонтиране:

1. Завъртете филтърния патрон (23) обратно на часовниковата стрелка и го свалете от филтърната кошница (11).
Внимавайте за правилното разположение на езичетата във филтърната кошница (11) и на прорезите във филтърния патрон (23).

Монтиране:

1. Вкарайте филтърния патрон (23) изцяло върху филтърната кошница (11).
2. Завъртете филтърния патрон (23) по часовниковата стрелка, докато той се фиксира напълно в капака на контейнера (2).
Внимавайте за правилното разположение на езичетата във филтърната кошница (11) и на прорезите във филтърния патрон (23).
3. Проверете дали филтърният патрон (23) е правилно инсталиран и обхваща напълно филтърната кошница (11).

8.5 Свързване на маркуча за изсмукване (12)

8.5.1 Функция за изсмукване (Фиг. 9)

1. Вкарайте съединението на маркуча (12а) докрай в извода за изсмукване (7).
2. Завъртете съединението на маркуча (12а) по часовниковата стрелка, докато то се фиксира напълно.
3. Проверете дали маркучът за изсмукване (12) е инсталиран правилно, като дръпнете леко съединението на маркуча (12а).

8.5.2 Функция за издухване (Фиг. 10)

1. Вкарайте съединението на маркуча (12а) докрай в извода за издухване (10).
2. Завъртете съединението на маркуча (12а) по часовниковата стрелка, докато то се фиксира напълно.
3. Проверете дали маркучът за изсмукване (12) е инсталиран правилно, като дръпнете леко съединението на маркуча (12а).

8.6 Разединяване на маркуча за изсмукване (12) (Фиг. 9, 10)

Разединяване на маркуча за изсмукване (12) от извода за изсмукване (7) или от извода за издухване (10):

1. Завъртете съединението на маркуча (12а) обратно на часовниковата стрелка.
2. Изтеглете съединението на маркуча (12а) от извода за изсмукване (12) или от извода за издухване (10).

8.7 Съхраняване на дюзите (16/17/19/20) и телескопичната тръба (14) (Фиг. 2, 11)

1. Можете да съхранявате дюзите (16/17/19/20) и телескопичната тръба (14) в държачите (2а/4а) на капака на контейнера (2) и на основната рама (4).

8.8 Поставяне на телескопичната тръба (14) (Фиг. 12)

Указание:

Телескопичната тръба ви позволява да регулирате продукта според индивидуалния ви ръст.

1. Прикрепете телескопичната тръба (14) към ръкохватката (13).
2. За да изкарате телескопичната тръба (14), плъзнете бутона за освобождаване (14а) напред и го задържете в тази позиция.
3. Регулирайте телескопичната тръба (14) до желаната дължина и отпуснете отново бутона за освобождаване (14а).

8.9 Използване на различни дюзи (16/17/19/20), на смукателния адаптер (18) и на маркуча за изсмукване (15) (Фиг. 2, 12, 13)

Маркуч за изсмукване (15):

- За използване на малки уреди. За целта при нужда използвайте смукателния адаптер (18).
- Заедно с дюзата за фуги (19) или автомобилната дюза (20) маркучът за изсмукване (15) е подходящ за почистване на труднодостъпни области. Поради по-малкия диаметър маркучът за изсмукване (15) е по-гъвкав и по-лесен за маневриране, което улеснява работата на тесни места, като напр. в купето на автомобили, работилници или тесни ъгли.

Подова дюза (16/17):

- Изсмукване на твърди вещества и течности от средни до големи повърхности, килими или постелки.
- Подовата дюза (16/17) може да бъде поставена и използвана с телескопичната тръба (14) или директно към ръкохватката (13).
- Ако е необходимо, тя може да се използва и без удълженията.

Смукателен адаптер (18)

- Стъпаловидният смукателен адаптер (18) разполага с няколко диаметъра, които позволяват лесно свързване на различни инструменти с прахосмукачка за мокро/сухо почистване.

Дюзата за фуги (19):

- Изсмукване на твърди вещества и течности от фуги, ъгли, отоплителни тела и труднодостъпни места.
- Дюзата за фуги (19) може да бъде поставена и използвана заедно с телескопичната тръба (14), маркуча за изсмукване (15) или директно към ръкохватката (13).

Автомобилна дюза (20):

- Изсмукване на твърди вещества и течности от седалки, килими и тесни междинни пространства, като например между автомобилните седалки и в мястото за краката.
- Автомобилната дюза (20) може да бъде поставена и използвана заедно с телескопичната тръба (14), маркуча за изсмукване (15) или директно към ръкохватката (13).

8.9.1 Поставяне на маркуча за изсмукване (15) (Фиг. 13)

1. Прикрепете маркуча за изсмукване (15) към ръкохватката (13).

8.9.2 Поставяне на дюзата (Фиг. 12, 13)

1. Поставете желаната дюза (16/17/19/20) върху ръкохватката (13), телескопичната тръба (14) или върху маркуча за изсмукване (15).
2. Отстранете дюзата (16/17/19/20), като я изтеглите напред от маркуча за изсмукване (15), телескопичната тръба (14) или от ръкохватката (13).

9 Управление

Продуктът е оборудван с контейнер от неръждаема стомана. Ролките позволяват голяма маневреност на продукта. При мокро почистване изключването на всмукателния въздушен поток се извършва чрез предпазен поплавачен клапан, когато контейнерът е пълен. Допълнително продуктът разполага с функция за издухване.

Функционирането на елементите за управление ще намерите в описанията по-долу.

ВНИМАНИЕ

Преди пускането в експлоатация задължително сглобете напълно продукта!

⚠ ПРЕДУПРЕЖДЕНИЕ

Опасност от нараняване!

Вкарвайте щепсела в контакта само когато продуктът е готов за употреба.

ВНИМАНИЕ

Не използвайте без филтър!

9.1 Включване/Изключване на продукта (Фиг. 1)

Включване

1. Включете щепсела на захранващата мрежа в подходящ контакт с предпазител.
2. Включете продукта, като поставите превключвателя за включване/изключване (9) на позиция I.

Изключване

1. Изключете продукта, като поставите превключвателя за включване/изключване (9) на позиция 0.

9.2 Включване/Изключване на продукта и електрически инструмент (Фиг. 1)

Указание:

Използвайте смукателния адаптер (18), за да свържете различни продукти с подходящ присъединителен диаметър към маркуча за изсмукване (12).

Включване

1. Включете щепсела на захранващата мрежа в подходящ контакт с предпазител.
2. Свържете електрически инструмент* към контакта на продукта (8).
3. Поставете превключвателя за включване/изключване (9) в позиция II.
4. Когато включите електрическия инструмент*, продуктът се включва автоматично.

Изключване

1. Изключете електрическия инструмент*. Продуктът се изключва автоматично след време на забавяне от ок. 6 до 7 секунди.

* = не са включени задължително в обема на доставката!

10 Указания за работа

10.1 Функция за изсмукване

⚠ ПРЕДУПРЕЖДЕНИЕ

Забранено е засмукването на нажежена пепел и запалими, опасни вещества. Съществува опасност от нараняване!

ВНИМАНИЕ

Финият прах, например от цимент, сажди и мазилка, е твърде фин, за да бъде засмукан с прахосмукачка. Има опасност той да попадне в двигателя и да го повреди.

ВНИМАНИЕ

Не използвайте без филтър!

- Поставете продукта върху равна повърхност.
- Не засмуквайте горещи, нажежени, запалими, експлозивни или опасни за здравето вещества. Те включват гореща пепел, бензин, разтворители, киселини и основи. Съществува опасност от пожар и нараняване.

- В случай на загряване изключете продукта и изгелете щепсела. Оставете продукта да се охлади на открито под наблюдение.
 - Пълнете контейнера максимум до половината, така че предпазният поплавъчен клапан (11а) винаги да остава свободен (Фиг. 1).
1. Поставете съединението на маркуча (12а) към извода за засмукване (7) (виж 8.5.1).
 2. Включете продукта (виж 9.1 или 9.2).

10.1.1 Сухо почистване (Фиг. 1, 2, 12)

Указание:

Не използвайте мокър или влажен продукт за сухо почистване!

1. Поставете филтърната торбичка (21) в контейнера (3) (вижте 8.4.1).
2. Поставете филтърния патрон (23) (вижте 8.4.3).
3. Свържете съединението на маркуча (12а) към извода за изсмукване (7) (вижте 8.5.1).
4. Поставете телескопичната тръба (14) на ръкохватката (13) (вижте 8.8).
Свържете телескопичната тръба (14) и една от дюзите (16/19/20).

Почистване на височината на масата или на тесни места:

Процедирайте, както е описано в 8.9.

5. Хванете здраво маркуча за изсмукване (12) за ръкохватката (13).
6. Включете продукта (вижте 9.1 или 9.2).
7. Изсмучете зоната за почистване или използвайте продукта с електрически инструмент*.
8. При необходимост коригирайте всмукателната мощност, като плъзгате напред и назад плъзгача (13а) на ръкохватката (13).
9. Изключете продукта (вижте 9.1 или 9.2).

* = не са включени задължително в обема на доставката!

10.1.2 Мокро почистване (Фиг. 1, 2)

Указание:

Вграден във филтърната кошница поплавък осигурява автоматично затваряне на смукателния канал, щом контейнерът достигне своя максимален капацитет на вместимост. В този случай продуктът трябва да бъде изключен и контейнерът изпразнен, преди работата да може да продължи.

1. Изпразвайте контейнера (3) преди всяко мокро всмукване (виж 11.1.1).
2. Контейнерът (3) не е подходящ за съхранение на течности.
Изпразвайте контейнера (3) след всяко мокро всмукване (виж 11.1.2).
3. Извадете хартиената филтърна торбичка (21) или филтърния патрон (23) от контейнера (3) (виж 8.4.1 или 8.4.3).
4. Поставете дунапеновия филтър (22) (виж 8.4.2).
5. Свържете съединението на маркуча (12а) към извода за засмукване (7) (виж 10.1).

6. Прикрепете телескопичната тръба (14) към ръкохватката (13) (виж 8.8).
Свържете телескопичната тръба (14) и една от дюзите (17/19/20).
Засмукване на височината на плота или в тесни пространства:
Процедирайте, както е описано в *Използване на различни дюзи (16/17/19/20), на смукателния адаптер (18) и на маркуча за изсмукване (15) (Фиг. 2, 12, 13), ▶ Страница 220.*
7. Хванете здраво маркуча за изсмукване (12) за ръкохватката (13).
8. Включете продукта (виж 9.1 или 9.2).
9. Изсмучете зоната за почистване.
10. Изключете продукта (виж 9.1).
11. Почистете продукта (виж 11.1).

10.2 Функция за издухване

 ПРЕДУПРЕЖДЕНИЕ
<p>Опасност от нараняване!</p> <p>Ако насочите въздушната струя към хора, животни или предмети, това може да доведе до наранявания и повреди.</p> <ul style="list-style-type: none"> – Насочете въздушния поток далеч от Вас. – Никога не насочвайте въздушния поток към други хора, животни или предмети. – Не издухвайте твърди предмети, като камъни или клони.

1. Поставете филтърната торбичка (21) в контейнера (3) (вижте 8.4.1).
2. Поставете дунапения филтър (22) или филтърния патрон (23) (вижте 8.4.2 или 8.4.3).
3. Поставете съединението на маркуча (12а) към извода за издухване (10) (вижте 8.5.2).
При нужда свържете една дюза (19/20) (вижте 8.9.2).
4. Хванете здраво маркуча за изсмукване (12) за ръкохватката (13).
5. Включете продукта (вижте 9.1).
6. Продушайте определена повърхност или предмети.
7. Изключете продукта (вижте 9.1).
8. Свържете съединението на маркуча за изсмукване към извода за изсмукване (6) (вижте 8.5.1).

11 Почистване и поддръжка

 ПРЕДУПРЕЖДЕНИЕ
<p>Ремонтните работи и работите по поддръжката, които не са описани в това ръководство за експлоатация, трябва да се извършват от специализиран сервиз. Използвайте само оригинални резервни части.</p>

⚠ ПРЕДУПРЕЖДЕНИЕ

Неправилната поддръжка или почистване може да доведе до наранявания!

⚠ ПРЕДУПРЕЖДЕНИЕ

По време на почистване, ремонт и поддръжка продуктът може да се задейства неочаквано и да причини наранявания и изгаряния.

- Изключете продукта.
- Извадете щепсела от контакта.
- Оставете продуктът да се охлади.

11.1 Почистване

1. В никакъв случай за почистване не потапяйте продукта във вода или други течности.
2. Не пръскайте продукта с вода.
3. Поддържайте предпазните приспособления, вентилационните процепи и корпуса на двигателя възможно най-чисти от прах и замърсявания. Избърсвайте продукта с чиста кърпа* или го продухвайте със сгъстен въздух* под ниско налягане. Препоръчваме да почиствате продукта веднага след всяка употреба.
4. Вентилационните отвори трябва винаги да са чисти.
5. Не използвайте почистващи препарати или разтворители; те биха могли да разядат пластмасовите части на продукта. Внимавайте за това, да не може да попадне вода във вътрешността на продукта.

* = не са включени задължително в обема на доставката!

11.1.1 Изпразване на контейнера (3) (Фиг. 1)

⚠ ПРЕДУПРЕЖДЕНИЕ

Изпразвайте и почиствайте продукта преди и след употреба, за да избегнете натрупването на материали, които могат да създадат риск от пожар в продукта.

1. Свалете капака на контейнера (2) от контейнера (3), както е описано в 8.1.
2. Изпразнете контейнера (3).

11.1.2 Изпразване на контейнера (3) след макро всмукване (Фиг. 1, 14)

1. При мокри замърсявания отворете капачката за източване(6), за да може събраната течност да изтече.
2. Повдигнете продукта за дръжката за носене (1) и го наклонете леко, за да изтекат течните остатъци от контейнера (3).
3. Поставете капачката за източване (6) отново върху отвора за източване. Затворете я, като завъртите капачката за източване (6) по часовниковата стрелка.

4. За да се уверите, че контейнерът (3) е празен, процедирайте, както е описано в 11.1.1.

11.1.3 Смяна на дунапреновия филтър (22) и на филтърния патрон (23) (Фиг. 1, 7, 8)

Почистете дунапренния филтър (22) или филтърния патрон (23), ако всмукателната мощност намалее.

Указание:

Преди да монтирате отново филтъра се уверете, че той е сух.

1. Отстранете всички дюзи (16/17/19/20) и телескопичната тръба (14) от държача (2a/4b).
2. Свалете капака на контейнера (2), както е описано в 8.1.
3. Обърнете капака на контейнера (2).
4. Изтеглете дунапренния филтър (22) или филтърния патрон (23) от филтърната кошница (11).
5. Отстранете праха от дунапренния филтър (22) или филтърния патрон (23), като го изтупате или измиете при нужда.
6. Оставете дунапренния филтър (22) или филтърния патрон (23) да изсъхне на въздух, преди да го поставите обратно и използвате отново.
7. Поставете дунапренния филтър (22) или филтърния патрон (23) обратно на филтърната кошница (11).
8. Затворете контейнера (3) с капака на контейнера (2).

11.1.4 Почистване на филтърния патрон (23) с лоста за самопочистване (11b) (Фиг. 8)

1. Свалете капака на контейнера (2), както е описано в 8.1.
2. Поставете филтърния патрон (23) върху филтърната кошница (11), както е описано в 8.4.3.
3. Поставете отново капака на контейнера (2) (вижте 8.1).
4. Свържете щепсела към подходящ източник на ток.
5. Поставете превключвателя за включване/изключване (9) в позиция I.
6. Хванете ръкохватката (13) за лоста за самопочистване (11b), така че въздушният поток да бъде блокиран.
7. Натиснете и задръжте лоста за самопочистване (11b) пет пъти за 3 секунди всеки път.
8. По този начин се издухва въздух през филтърния патрон (23), за да се отстранят остатъците и замърсяванията.

11.2 Поддръжка

1. Преди всяка употреба проверявайте продукта за очевидни дефекти, като разхлабени, износени или повредени части.
2. Проверете капаците и защитните устройства за повреди и правилно положение. Сменете ги, ако е необходимо.

11.2.1 Смяна на филтърната торбичка (21), дунапреновия филтър (22) или филтърния патрон (23) (Фиг. 2)

1. Отстранете всички дюзи (16/17/19/20) и телескопичната тръба (14) от държача (2a/4b).
2. Свалете капака на контейнера (2), както е описано в 8.1.
3. Обърнете капака на контейнера (2).
4. Изгелете дунапренния филтър (22) или филтърния патрон (23) от филтърната кошница (11) или отстранете филтърната торбичка (21) от шийката (7a).
5. За да смените филтърната торбичка (21), процедирайте, както е описано в 8.4.1.
6. Поставете новия дунапренен филтър (22) на филтърната кошница (11), както е описано в 8.4.2.
7. Поставете новия филтърен патрон (23) на филтърната кошница (11), както е описано в 8.4.3.
8. Затворете отново контейнера (3) с капака на контейнера (7).

12 Съхранение и транспортиране

ПРЕДУПРЕЖДЕНИЕ

Опасност от нараняване и изгаряне!

Продуктът може да се стартира неочаквано, което да доведе до наранявания.

- Преди всякакви работи по почистване и поддръжка изключвайте двигателя.
- Оставете двигателя да се охлади.
- Извадете щепсела от контакта.

- Изпразнете продукта напълно.
- Почистете и проверете продукта за повреди.

12.1 Съхранение

Съхранявайте продукта и неговите принадлежности на тъмно, сухо и незамръзващо място, недостъпно за деца.

Оптималната температура за съхранение е между 5 °C и 30 °C .

Съхранявайте продукта в оригиналната му опаковка. Покрийте продукта, за да го защитите от прах или влага. Съхранявайте ръководството за употреба при продукта.

12.2 Транспортиране

1. За да транспортирате продукта, изключете го от електрическата мрежа и го оставете на друго предвидено за целта място.
2. Продуктът може да се вдига или транспортира само с помощта на дръжката за носене.
3. Повдигнете продукта, когато го транспортирате над стълби или препятствия.
4. За да предотвратите повреди и наранявания, при транспортиране в автомобили обезопасете продукта срещу преобръщане и подхлъзване.

13 Електрическо свързване

Монтираният електродвигател е свързан в готовност за експлоатация. Свързването отговаря на приложените разпоредби на VDE и DIN. Мрежовото свързване от страна на клиента, както и използваният удължаващ кабел, трябва да отговарят на тези предписания.

13.1 Повредени свързващи електрически проводници

По свързващите електрически проводници често възникват повреди в изолацията.

Причини за това могат да бъдат:

- точки на притискане, когато свързващите проводници са прокарани през процепи на прозорци или врати;
- точки на прегъване поради неправилно закрепване или прокаране на свързващия проводник;
- места на прерязване поради прегазване на свързващия проводник;
- повреди в изолацията поради дърпане от стенния контакт;
- пукнатини поради стареене на изолацията.

Такива дефектни свързващи електрически проводници не бива да се използват и поради повредената изолация са опасни за живота.

Редовно проверявайте за повреди свързващите електрически проводници. Внимавайте за това, при проверката свързващият проводник да не е свързан към електрическата мрежа.

Свързващите електрически проводници трябва да отговарят на приложените разпоредби на VDE и DIN. Използвайте само свързващи проводници със същото обозначение.

Отпечатване на типовото обозначение върху свързващия кабел е задължително предписание.

Указания за безопасност за смяна на повредени или дефектни проводници за свързване към мрежата

Вид на свързването Y

Ако е необходима смяна на проводника за свързване към мрежата, това трябва да се извърши от производителя или негов представител, за да се избегне застрашаване на безопасността.

13.2 Важни указания

При претоварване на двигателя, той се изключва автоматично. След време на охлаждане (различно по време), двигателят може да се включи отново.

13.3 Двигател на променлив ток

Свързвания и ремонти по електрическото оборудване могат да се извършват само от електротехник.

- Мрежовото напрежение трябва да е 220 V – 240V~.
- Удължаващите проводници с дължина до 25 m трябва да са с напречно сечение от 1,5 квадратни милиметра.

14 Ремонт и поръчване на резервни части

След ремонт или поддръжка се уверете, че всички части, свързани с безопасността, са на мястото си и са в отлично състояние. Съхранявайте частите, които могат да причинят нараняване, на място, недостъпно за други лица и деца.

ВНИМАНИЕ

Съгласно Закона за отговорността за продуктите не се носи отговорност за щети причинени от неправилен ремонт или неизползване на оригинални резервни части.

Обадете се в сервизен център или на оторизиран специалист. Същото важи и за аксесоарите.

Резервните части и аксесоарите се предлагат в нашия сервизен център. За целта сканирайте QR кода на заглавната страница.

Връзки и ремонти

Свързвания и ремонти по електрическото оборудване могат да се извършват само от електротехник.

14.1 Поръчване на резервни части

При поръчване на резервни части трябва да се посочат следните данни:

- Обозначение на модела
- Артикулен номер
- Данни на типовата табелка

14.2 Сервизна информация

Трябва да се има предвид, че следните части на този продукт са обект на износване поради износване или на естествено износване, респ. следните части са необходими като консумативи.

Бързоизносващи се части*: Филтърна торбичка, дунапренен филтър, филтърен патрон

* = не е включен в обема на доставката!

15 Отстраняване на неизправности

Следващата таблица показва симптомите за повреди и описва как могат да Ви помогнат, ако продуктът Ви не работи правилно. Ако не можете да намерите и отстраните проблема, свържете се със сервиз.

Неизправност	Възможна причина	Отстраняване
Продуктът не работи.	Продуктът е изключен. Превключвателят за включване/изключване е изключен.	Включете продукта от превключвателя за включване/изключване.
	Повреден проводник за свързване към мрежата.	Изключете продукта и го изключете от електрозахранването. Проверете проводника за свързване към мрежата за повреди. Ако е необходимо проводника за свързване към мрежата да се смени от специалист.
	Дефектен превключвател за включване/изключване.	Обърнете се към нашата сервизна служба.
	Дефектен двигател.	
	Дефектно захранване.	Проверете дали електрическата система отговаря на спецификациите, посочени на табелката.
Продуктът работи с прекъсвания.	Разхлабен вътрешен контакт.	Обърнете се към нашата сервизна служба.
	Дефектен превключвател за включване/изключване.	
	Контейнерът не е затворен.	Затворете контейнера.
	Контейнерът е пълен.	Изпразнете контейнера.
	Пътят на въздуха е блокиран.	Проверете следните части за запушване и отстранете запушванията: <ul style="list-style-type: none"> • Контейнер • Маркуч за изсмукване • Телескопична тръба
	Филтърният патрон или дунапренният филтър е задръстен.	Почистете филтърния патрон или дунапренния филтър.
Дори след почистване на филтърния патрон или на дунапренния филтър смукателната способност е намалена.	Филтърният патрон или дунапренният филтър е повреден.	Сменете филтърния патрон или дунапренния филтър.

Неизправност	Възможна причина	Отстраняване
Продуктът е прегрял.	Филтърният патрон или дунапреният филтър е задръстен.	Почистете филтърния патрон или дунапрения филтър.
	Хартиената филтърна торбичка е пълна.	Сменете хартиената филтърна торбичка.
От продукта излиза прах.	Капакът на контейнера не е бил монтиран правилно.	Поставете правилно капака на контейнера.
Засмуканият материал се издухва отново в капака на контейнера.	Повреден дунапреният филтър или филтърен патрон.	Сменете дунапрения филтър или филтърния патрон.
	Няма наличен филтър.	Поставете нов филтър.

16 Изхвърляне и рециклиране

Указания за опаковката



Опаковъчните материали са рециклируеми. Моля, изхвърлете опаковката по природосъобразен начин.

Указания за Закона за електрическото и електронното оборудване (ElektroG)



Старото електрическо и електронно оборудване не трябва да се изхвърля заедно с битовите отпадъци, а трябва да се събира и изхвърля разделно!

- Старите батерии и акумулатори, които не са неподвижно монтирани в стария уред, трябва да бъдат извадени преди предаване без да се разрушават! Тяхното изхвърляне е регламентирано от Закона за батериите и акумулаторите.
- Собствениците, респ. ползвателите на електрическо и електронно оборудване са законово задължени да ги върнат след употреба.
- Крайният потребител е отговорен за изтриването на личните му данни от стария уред, който трябва да бъде изхвърлен!
- Символът на зачеркната кофа на колела означава, че отпадъците от електрическото и електронното оборудване не трябва да се изхвърлят заедно с битовите отпадъци.
- Електрическото и електронното оборудване може да се предава безплатно на следните места:
 - Публични събирателни пунктове (например дворове на общински сгради)
 - Магазини за продажба на електронни уреди (физически и онлайн), при условие че търговците са длъжни да ги вземат обратно или предлагат това вземане доброволно.
 - Можете да предадете до три стари електрически уреда от всеки тип уред с максимална дължина на ръба от 25 сантиметра без да купувате нов уред от производителя, или да ги предадете в друг оторизиран събирателен пункт във вашия район.
 - За допълнителните условия за връщане на производители и дистрибутори се обърнете към съответния център за обслужване на клиенти.

- Ако новият електрически уред се доставя от производителя на частно домакинство, той може да организира безплатно извозване на стария електрически уред при поискване от крайния потребител. За целта се свържете с отдела за обслужване на клиенти на производителя.
- Това се отнася само за уредите, които се инсталират и продават в Европейския съюз и са предмет на европейската Директива 2012/19/ЕС. В страни извън Европейския съюз могат да се прилагат различни разпоредби за изхвърляне на отпадъците от електрическо и електронно оборудване.

17 ЕС Декларация за съответствие

Превод на оригиналната декларация на
съответствие

Производител:

Scheppach GmbH
Günzburger Straße 69
D-89335 Ichenhausen

Ние декларираме на своя отговорност, че описаният
тук продукт отговаря на приложимите директиви и
стандарти.

Марка: **SCHEPPACH**
Обозначение на **Електрическа прахосмукачка за**
артикула: **мокро/сухо почистване –**

Артикулен № **VC30 Premium**
5907746901

Директиви на ЕС:

2014/30/ЕС, 2011/65/EU*, 2014/35/ЕС,

* Горепосеният предмет в декларацията отговаря на
разпоредбите на Директива 2011/65/ЕС на Европей-
ския парламент и на Съвета от 8 юни 2011 г. относно
ограничението на употребата на определени опасни
вещества в електрическото и електронното оборудва-
не.

Приложени стандарти:

EN 60335-1:2012+AC:2014+A11:2014+A13:2017+
A1:2019+A2:2019+A14:2019+A15:2021+A16:2023;
EN 60335-2-2:2010+A11:2012+A1:2013;
EN 62233:2008; EN 61000-3-3:2013+A1:2019+A2:2021;
EN IEC 61000-3-2:2019+A1:2021;
EN IEC 55014-1:2021;
EN IEC 55014-2:2021;

**Лице, упълномощено за съставяне на
техническата документация:**

Dawid Hudzik
Günzburger Str. 69
D-89335 Ichenhausen
Ichenhausen, 19.12.2024

Simon Schünk
Division Manager Product Center





Andreas Pecher
Head of Project Management

Πίνακας περιεχομένων

1	Εισαγωγή	228
2	Περιγραφή προϊόντος (Εικ. 1-14)	228
3	Παραδοτέο υλικό (Εικ. 2).....	229
4	Ενδεχόμενη χρήση.....	229
5	Υποδείξεις ασφαλείας	229
6	Τεχνικά χαρακτηριστικά.....	230
7	Αποσυναρμολόγηση	231
8	Συναρμολόγηση	231
9	Χειρισμός.....	233
10	Υποδείξεις εργασίας.....	233
11	Καθαρισμός και συντήρηση	235
12	Αποθήκευση και μεταφορά	236
13	Ηλεκτρική σύνδεση.....	236
14	Επισκευή και παραγγελία ανταλλακτικών	237
15	Αντιμετώπιση προβλημάτων.....	237
16	Απόρριψη και ανακύκλωση.....	238
17	Δήλωση συμμόρφωσης ΕΕ.....	239
18	Διευρυμένο σχέδιο	271

Εξήγηση των συμβόλων πάνω στο προϊόν

Η χρήση συμβόλων στο παρόν εγχειρίδιο έχει σκοπό να επιστήσσει την προσοχή σας σε ενδεχόμενους κινδύνους. Τα σύμβολα ασφαλείας και οι εξηγήσεις που τα συνοδεύουν πρέπει να κατανοούνται πλήρως. Οι προειδοποιήσεις αυτές καθ' εαυτές δεν αποσοβίζουν τους κινδύνους και δεν υποκαθιστούν τη λήψη σωστών μέτρων πρόληψης ατυχημάτων.

	Πριν από τη θέση σε λειτουργία, διαβάστε και τηρείτε τις οδηγίες χρήσης και τις υποδείξεις ασφαλείας!
	Το προϊόν συμμορφώνεται με τις ισχύουσες Ευρωπαϊκές Οδηγίες.
	Το προϊόν συμμορφώνεται με τις ισχύουσες σερβικές οδηγίες.

1 Εισαγωγή

Κατασκευαστής:

Schepbach GmbH

Günzburger Straße 69

D-89335 Ichenhausen

Αξίοτιμπε πλεάτιμπε

Σας ευχόμαστε να απολαύσετε κατά την εργασία σας το νέο σας προϊόν.

Υπόδειξη:

Ο κατασκευαστής αυτού του προϊόντος δεν ευθύνεται σύμφωνα με τον ισχύοντα νόμο περί ευθύνης για προϊόντα, για ζημιές που προκαλούνται σε ή από αυτό το προϊόν στις εξής περιπτώσεις:

- Ακατάλληλη μεταχείριση

- Παράβλεψη των οδηγιών χειρισμού
- Επισκευές από τρίτους, μη εξουσιοδοτημένους τεχνικούς
- Εγκατάσταση και αντικατάσταση μη γνήσιων ανταλλακτικών
- Μη ενδεχόμενη χρήση
- Βλάβες της ηλεκτρικής εγκατάστασης σε περίπτωση παράβλεψης των ηλεκτρικών κανόνων και των κανονισμών VDE 0100, DIN 57113 / VDE0113.

Προσέξτε:

Οι οδηγίες χειρισμού αποτελούν μέρος αυτού του προϊόντος.

Περιέχουν σημαντικές υποδείξεις για να εργάζεστε με το προϊόν με ασφάλεια, σωστά και οικονομικά και για να αποφεύγετε κινδύνους, να εξοικονομείτε έξοδα επισκευής, να μειώνετε τους χρόνους εκτός διαθεσιμότητας και να αυξάνετε την αξιοπιστία και τη διάρκεια ζωής του προϊόντος. Επιπρόσθετα στους κανόνες ασφαλείας στις παρούσες οδηγίες χειρισμού, πρέπει να λαμβάνετε οπωσδήποτε υπόψη σας τις διατάξεις που ισχύουν στη χώρα σας για τη λειτουργία του προϊόντος.

Πριν τη χρήση του προϊόντος εξοικειωθείτε με όλες τις υποδείξεις χειρισμού και ασφαλείας. Χρησιμοποιείτε το προϊόν μόνον όπως περιγράφεται και για τους αναφερόμενους τομείς χρήσης. Φυλάξτε με ασφάλεια τις οδηγίες χειρισμού και σε περίπτωση μεταβίβασης του προϊόντος παραδώστε μαζί και όλα τα έγγραφα.

2 Περιγραφή προϊόντος (Εικ. 1-14)

1. Λαβή μεταφοράς
- 2a. Καπάκι δοχείου
- 2a. Εξάρτητα συγκράτησης
3. Δοχείο
- 3a. Μηχανισμοί ασφάλισης
4. Πλαίσιο βάσης
- 4a. Υποδοχές φύλαξης
- 4b. Οπές συναρμολόγησης
5. Τροχό
6. Πώμα εκροής
7. Σύνδεσμος αναρρόφησης
- 7a. Προεξοχή
8. Πρίζα προϊόντος
9. Διακόπτης ενεργοποίησης/ απενεργοποίησης
10. Σύνδεσμος φυσήματος
11. Καλάθι φίλτρου
- 11a. Βαλβίδα ασφαλείας με πλωτήρα
- 11b. Μοχλός αυτοκαθαρισμού
12. Εύκαμπτος σωλήνας αναρρόφησης
- 12a. Σύνδεσμος εύκαμπτου σωλήνα
13. Λαβή
- 13a. Συρόμενος ρυθμιστής
14. Τηλεσκοπικός σωλήνας
- 14a. Πλήκτρο απασφάλισης
15. Εύκαμπτος σωλήνας αναρρόφησης
16. Ακροστόμιο δαπέδου (ξηρό σκούπισμα)
17. Ακροστόμιο δαπέδου (υγρό σκούπισμα)
18. Προσαρμογέας αναρρόφησης
19. Ακροστόμιο σχισμών
20. Ακροστόμιο αυτοκινήτου
21. Χάρτινη σακούλα φίλτρου
- 21a. Δακτύλιος στεγανοποίησης
22. Φίλτρο αφρώδους υλικού
23. Φύσιγγα φίλτρου
24. Σακούλα φύλαξης

3 Παραδοτέο υλικό (Εικ. 2)

Θέση	Ποσό- τητα	Ονομασία
4.	1x	Πλαίσιο βάσης
5.	4x	Τροχοί
12.	1x	Εύκαμπτος σωλήνας αναρρόφησης (3 m/Ø 32 mm)
14.	1x	Τηλεσκοπικός σωλήνας
15.	1x	Εύκαμπτος σωλήνας αναρρόφησης (1 m/Ø 21,5 mm)
16.	1x	Ακροστόμιο δαπέδου (ξηρό σκούπισμα)
17.	1x	Ακροστόμιο δαπέδου (υγρό σκούπισμα)
18.	1x	Προσαρμογέας αναρρόφησης
19.	1x	Ακροστόμιο σχισμών
20.	1x	Ακροστόμιο αυτοκινήτου
21.	1x	Χάρτινη σακούλα φίλτρου
22.	1x	Φίλτρο αφρώδους υλικού
23.	1x	Φύσιγγα φίλτρου
24.	1x	Σακούλα φύλαξης
	1x	Σκούπα υγρού/στεγνού καθαρισμού ρεύματος
	1x	Οδηγίες χρήσης

4 Ενδεδειγμένη χρήση

Η ηλεκτρική σκούπα υγρής και ξηρής λειτουργίας ενδεδειγμένη για καθαρισμό υγρών και ξηρών ρύπων υπό τον όρο χρήσης του αντίστοιχου φίλτρου. Το προϊόν δεν προορίζεται για την αναρρόφηση ουσιών καύσιμων, εκρήξιμων ή επιβλαβών για την υγεία.

Το προϊόν επιτρέπεται να χρησιμοποιείται μόνο σύμφωνα με την ενδεδειγμένη χρήση του. Κάθε χρήση πέραν αυτής θεωρείται μη ενδεδειγμένη. Για ζημιές ή τραυματισμούς οποιαδήποτε είδους προκαλούμενες από αυτή τη χρήση, την ευθύνη φέρει ο χρήστης και όχι ο κατασκευαστής.

Συστατικό μέρος της ενδεδειγμένης χρήσης αποτελεί και η τήρηση των υποδείξεων ασφαλείας, καθώς και των οδηγιών συναρμολόγησης και των υποδείξεων λειτουργίας που υπάρχουν στις Οδηγίες χειρισμού.

Όσοι χειρίζονται και συντηρούν το προϊόν πρέπει να είναι εξοικειωμένοι με αυτό και να έχουν ενημερωθεί για τους ενδεχόμενους κινδύνους.

Οι τροποποιήσεις στο προϊόν αποκλείουν κάθε ευθύνη του κατασκευαστή καθώς και κάθε ευθύνη για όσες ζημιές προκύψουν από αυτές.

Η λειτουργία του προϊόντος επιτρέπεται μόνο με γνήσια εξαρτήματα και γνήσια αξεσουάρ από τον κατασκευαστή.

Πρέπει να τηρούνται οι κανονισμοί ασφαλείας, εργασίας και συντήρησης του κατασκευαστή καθώς και οι διαστάσεις που αναφέρονται στα τεχνικά χαρακτηριστικά.

Λάβετε υπόψη ότι τα προϊόντα μας κανονικά δεν έχουν σχεδιαστεί για εμπορική, βιοτεχνική ή βιομηχανική χρήση. Δεν αναλαμβάνουμε καμία ευθύνη αν το προϊόν χρησιμοποιηθεί σε εμπορικές, βιοτεχνικές ή βιομηχανικές επιχειρήσεις καθώς και σε παρόμοιες δραστηριότητες.

Εξήγηση των λέξεων επισήμανσης που υπάρχουν στις οδηγίες χρήσης

ΚΙΝΔΥΝΟΣ

Λέξη επισήμανσης μιας άμεσα επικείμενης επικίνδυνης κατάστασης η οποία, αν δεν αποφευχθεί, θα έχει ως συνέπεια θάνατο ή βαρύ τραυματισμό.

ΠΡΟΕΙΔΟΠΟΙΗΣΗ

Λέξη επισήμανσης μιας ενδεχόμενης επικίνδυνης κατάστασης η οποία, αν δεν αποφευχθεί, θα μπορούσε να έχει ως συνέπεια θάνατο ή βαρύ τραυματισμό.

ΠΡΟΣΟΧΗ

Λέξη επισήμανσης μιας ενδεχόμενης επικίνδυνης κατάστασης η οποία, αν δεν αποφευχθεί, θα μπορούσε να έχει ως συνέπεια μικρή ή μέτρια βαρύτητα τραυματισμό.

ΕΠΙΣΗΜΑΝΣΗ

Λέξη επισήμανσης μιας ενδεχόμενης επικίνδυνης κατάστασης η οποία, αν δεν αποφευχθεί, θα μπορούσε να έχει ως συνέπεια υλικές ζημιές στο προϊόν/σε ιδιοκτησία.

5 Υποδείξεις ασφαλείας

Γενικές υποδείξεις ασφαλείας για ηλεκτρικά εργαλεία

ΠΡΟΕΙΔΟΠΟΙΗΣΗ

Διαβάστε όλες τις υποδείξεις ασφαλείας, τις οδηγίες, τις απεικονίσεις και τα τεχνικά χαρακτηριστικά που παρέχονται με το ηλεκτρικό εργαλείο σας.

Από παραλείψεις στην τήρηση των ακόλουθων οδηγιών ενδέχεται να προκληθεί ηλεκτροπληξία, φωτιά και/ή σοβαροί τραυματισμοί.

Φυλάξτε όλες τις υποδείξεις ασφαλείας και τις οδηγίες για μελλοντική χρήση.

Ο όρος «ηλεκτρικό εργαλείο» που χρησιμοποιείται στις υποδείξεις ασφαλείας αναφέρεται σε ηλεκτρικά εργαλεία που λειτουργούν με ρεύμα (με καλώδιο ρεύματος) ή σε ηλεκτρικά εργαλεία που λειτουργούν με επαναφορτιζόμενες μπαταρίες (χωρίς καλώδιο ρεύματος).

5.1 Γενικές υποδείξεις ασφαλείας

- Δεν πρέπει να επιτρέπεται η χρήση του μηχανήματος από παιδιά, άτομα με περιορισμένες σωματικές, αισθητηριακές ή διανοητικές ικανότητες ή με έλλειψη πείρας και γνώσεων, ή από άτομα που δεν είναι εξοικειωμένα με τις οδηγίες χειρισμού του μηχανήματος, ενώ η ηλικία του χρήστη ενδέχεται να περιορίζεται και από τοπικά ισχύοντες κανονισμούς.
- Τα παιδιά δεν επιτρέπεται να παίζουν με το προϊόν.
- Ο καθαρισμός και η συντήρηση από τον χρήστη δεν επιτρέπεται να γίνονται από παιδιά.

ΕΠΙΣΗΜΑΝΣΗ

Κατά τη χρήση ηλεκτρικών συσκευών πρέπει να τηρείτε τα εξής μέτρα ασφαλείας, για προστασία από ηλεκτροπληξία και από κίνδυνο τραυματισμού και πυρκαγιάς:

5.2 Έτσι θα αποφύγετε ατυχήματα και τραυματισμούς

- Ποτέ μην αφήνετε ένα λειτουργικά έτοιμο προϊόν χωρίς επιτήρηση στον χώρο εργασίας.
- Δεν επιτρέπεται η χρήση του προϊόντος για αναρρόφηση ρύπων από ανθρώπους και ζώα.
- Σε καμία περίπτωση μην κατευθύνετε το προϊόν και τα ακροστόμια κατά τη διάρκεια της λειτουργίας προς τον εαυτό σας ή προς άλλα άτομα, και ιδιαίτερος όχι προς τα μάτια και τα αυτιά. Υπάρχει κίνδυνος τραυματισμού.
- Μην αναρροφάτε ποτέ υλικά καυτά, πυρωμένα, καύσιμα, εκρηκτικά ή επικίνδυνα για την υγεία. Στα υλικά αυτά συγκαταλέγονται μεταξύ άλλων καυτές στάχτες, βενζίνη, διαλύτες, οξέα ή βάσεις. Υπάρχει κίνδυνος πυρκαγιάς και κίνδυνος τραυματισμού.
- Ελέγχετε τακτικά το προϊόν και τα αξεσουάρ για ζημιές. Μη χρησιμοποιήσετε προϊόν ή αξεσουάρ που έχει υποστεί ζημιά.

5.3 Έτσι θα αποφύγετε ατυχήματα, και τραυματισμούς από ηλεκτροπληξία

- Απενεργοποιείτε το προϊόν:
 - όταν δεν χρησιμοποιείτε, όταν μεταφέρετε ή αφήνετε χωρίς επίβλεψη το προϊόν.
 - όταν ελέγχετε, καθαρίζετε το προϊόν ή απομακρύνετε εμφράξεις.
 - όταν πραγματοποιείτε εργασίες καθαρισμού ή συντήρησης ή αλλάζετε αξεσουάρ.
 - μετά την επαφή με ξένα σώματα ή σε περίπτωση μη φυσιολογικών κραδασμών.
- Μη βυθίζετε το προϊόν σε νερό και μην το χρησιμοποιείτε σε υγρό περιβάλλον.
- Σε καμία περίπτωση μη βυθίσετε το προϊόν σε νερό ή άλλο υγρό για να το καθαρίσετε.
- Μην πιάνετε το προϊόν με υγρά ή βρεγμένα χέρια!

5.4 Έτσι θα αποφύγετε ζημιές στο προϊόν και σωματικές βλάβες που ενδεχομένως προκαλούνται από αυτές

- Προσέχετε ότι το προϊόν έχει συναρμολογηθεί σωστά και τα φίλτρα είναι στη σωστή τους θέση.
- Μην εργάζεστε χωρίς φίλτρα. Θα μπορούσε να υποστεί ζημιά το προϊόν.
- Χρησιμοποιείτε μόνο γνήσια ανταλλακτικά και αξεσουάρ (βλ. "Ανταλλακτικά/Αξεσουάρ"), τα οποία παραδίδονται και συνιστώνται από το Κέντρο Σέρβις της εταιρείας μας. Η χρήση εξαρτημάτων τρίτων κατασκευαστών οδηγεί σε άμεση απώλεια της εγγύησης.

- Αναθέτετε τις επισκευές μόνο σε κέντρα εξυπηρέτησης πελατών εξουσιοδοτημένων από εμάς.
- Λαμβάνετε υπόψη τις υποδείξεις για τον καθαρισμό και τη συντήρηση του προϊόντος.
- Φυλάσσετε το προϊόν σε ένα ξηρό μέρος μακριά από παιδιά.

Υπολειπόμενοι κίνδυνοι

Το προϊόν είναι κατασκευασμένο σύμφωνα με το τελευταίο επίπεδο της τεχνολογίας και τους αναγνωρισμένους κανόνες τεχνικής ασφαλείας. Κατά την εργασία ενδέχεται παρόλα αυτά να παρουσιαστούν μεμονωμένοι υπολειπόμενοι κίνδυνοι.

- Διακινδύνευση για την υγεία από ηλεκτρικό ρεύμα σε περίπτωση χρήσης ακατάλληλων καλωδίων ρεύματος.
- Παρά όλες τις προφυλάξεις που έχουν ληφθεί ενδέχεται πέραν αυτών να υπάρχουν μη προφανείς υπολειπόμενοι κίνδυνοι.
- Οι υπολειπόμενοι κίνδυνοι μπορούν να ελαχιστοποιηθούν όταν τηρούνται οι "Υποδείξεις ασφαλείας" και η "Ενδειγμένη χρήση", καθώς και οι οδηγίες χειρισμού στην ολόκληρά τους.
- Αποφεύγετε την αθέλητη θέση σε λειτουργία του προϊόντος.
- Κρατάτε τα χέρια σας μακριά από την περιοχή εργασίας, όταν είναι σε λειτουργία το προϊόν.
- Τηρείτε τις υποδείξεις συντήρησης και υποδείξεις ασφαλείας που αναφέρονται στις οδηγίες χειρισμού.

⚠ ΠΡΟΕΙΔΟΠΟΙΗΣΗ

Αυτό το ηλεκτρικό εργαλείο παράγει ένα ηλεκτρομαγνητικό πεδίο κατά τη διάρκεια της λειτουργίας του. Αυτό το πεδίο υπό ορισμένες περιστάσεις μπορεί να επηρεάσει ενεργά ή παθητικά ιατρικά εμφυτεύματα. Για να μειώσετε τον κίνδυνο σοβάρων ή θανατηφόρων τραυματισμών, συνιστούμε σε άτομα με ιατρικά εμφυτεύματα να συμβουλευθούν το γιατρό τους και τον κατασκευαστή του ιατρικού εμφυτεύματος, πριν το χειρισμό του ηλεκτρικού εργαλείου.

6 Τεχνικά χαρακτηριστικά

Όνομαστική τάση	220-240 V~/ 50/60 Hz
Όνομαστική ισχύς	1500 W
Κατηγορία προστασίας	I
Βαθμός προστασίας	IPX4
Μήκος καλωδίου ρεύματος	6 m
Χωρητικότητα δοχείου	περ. 30 l
Ισχύς αναρρόφησης	20 kPa
Μέγ. παροχή αέρα	40 l/s
Μήκος εύκαμπτου σωλήνα Ø 32mm	περίπου 3 m
Μήκος εύκαμπτου σωλήνα Ø 21,5mm	περίπου 1 m
Μέγ. ισχύς πρίζας προϊόντος	2000 W
Βάρος	περ. 7,6 kg

Με την επιφύλαξη τεχνικών τροποποιήσεων!

7 Αποσυσκευασία

ΠΡΟΕΙΔΟΠΟΙΗΣΗ

Το προϊόν και τα υλικά συσκευασίας δεν είναι παιδικά παιχνίδια!

Τα παιδιά δεν επιτρέπεται να παίζουν με πλαστικές σακούλες, μεμβράνες και μικρά εξαρτήματα! Υπάρχει κίνδυνος κατάποσης και ασφυξίας!

- Ανοίξτε τη συσκευασία και αφαιρέστε προσεκτικά το προϊόν.
- Απομακρύνετε το υλικό συσκευασίας καθώς και τα ασφαλιστικά συσκευασίας και μεταφοράς (εφόσον υπάρχουν).
- Ελέγξτε εάν είναι πλήρες το παραδοτέο υλικό.
- Ελέγξτε το προϊόν και τα αξεσουάρ για τυχόν ζημιές κατά τη μεταφορά. Αναφέρετε τυχόν ζημιές άμεσα στη μεταφορική εταιρεία που παρέδωσε το προϊόν. Μεταγενέστερες αξιώσεις δεν αναγνωρίζονται.
- Φυλάξτε τη συσκευασία κατά το δυνατό μέχρι τη λήξη της εγγύησης.
- Πριν τη χρήση, εξοικειωθείτε με το προϊόν με τη βοήθεια των οδηγιών χειρισμού.
- Για αξεσουάρ, φθειρόμενα εξαρτήματα και ανταλλακτικά, χρησιμοποιείτε μόνο γνήσια εξαρτήματα. Ανταλλακτικά μπορείτε να προμηθευτείτε από τον τοπικό σας εξειδικευμένο έμπορο.
- Κατά τις παραγγελίες αναφέρετε τον αριθμό είδους των προϊόντων μας καθώς και τον τύπο και το έτος κατασκευής του προϊόντος.

8 Συναρμολόγηση

ΠΡΟΕΙΔΟΠΟΙΗΣΗ

Κίνδυνος τραυματισμού!

Συνδέστε το φινι στην πρίζα ρεύματος δικτύου μόνον όταν το προϊόν έχει προετοιμαστεί για χρήση.

- Τοποθετήστε το προϊόν πάνω σε μια οριζόντια, επίπεδη επιφάνεια.

8.1 Στερέωση και αφαίρεση του καπακιού δοχείου (2) (Εικ. 2, 3)

Αφαίρεση του καπακιού δοχείου:

1. Πριν αφαιρέσετε το καπάκι δοχείου (2), αφαιρέστε όλα τα ακροστόμια (16/17/19/20), τους εύκαμπτους σωλήνες (12/15) και τον προσαρμογέα αναρρόφησης (18) από τις υποδοχές φύλαξης (2a) στο καπάκι δοχείου (2).
2. Λασκάρτε τις ασφαλίσεις (3a).
3. Ανυψώστε το καπάκι δοχείου (2) από το δοχείο (3).

Στερέωση του καπακιού δοχείου:

1. Τοποθετήστε το καπάκι δοχείου (2) πάνω στο δοχείο (3).
2. Στερεώστε το καπάκι δοχείου (2) με τις ασφαλίσεις (3a). Προσέξτε να εδράσουν οι ασφαλίσεις (3a) μέσα στις εγκοπές του καπακιού δοχείου (2).

8.2 Εγκατάσταση του δοχείου (3) πάνω στο πλαίσιο βάσης (4) (Εικ. 4)

1. Τοποθετήστε το δοχείο (3) πάνω στο πλαίσιο βάσης (4).
2. Τοποθετήστε το δοχείο (3) απαλά πάνω στο πλαίσιο βάσης (4).
3. Προσέξτε ώστε οι ασφαλίσεις του πλαισίου βάσης (4) να ασφαλισουν στο δοχείο (3).

8.3 Εγκατάσταση των τροχών (5) (Εικ. 5)

1. Αφαιρέστε το καπάκι δοχείου (2) όπως περιγράφεται στην ενότητα 8.1.
2. Τοποθετήστε το δοχείο (3) πάνω σε μια σταθερή επιφάνεια, με την κάτω πλευρά προς τα πάνω.
3. Τοποθετήστε τους τροχούς (5) στις ειδικά προβλεπόμενες οπές συναρμολόγησης (4b) στο πλαίσιο βάσης (4).
4. Πιέστε τους τροχούς (5) με μικρή πίεση για να τους εισάγετε στις οπές συναρμολόγησης (4b).
5. Γυρίστε το δοχείο (3) αλλιώς και τοποθετήστε το πάνω στους τροχούς (5).

8.4 Φίλτρα και σακούλα φίλτρου (Εικ. 1, 2)

Το προϊόν περιλαμβάνει στο παραδοτέο υλικό τα εξής φίλτρα και σακούλα φίλτρου:

Χάρτινη σακούλα φίλτρου (21)

- Ξηρό σκούπισμα

Φίλτρο αφρώδους υλικού (22)

- Υγρό σκούπισμα

Φύσιγγα φίλτρου (23)

- Ξηρό σκούπισμα λεπτής σκόνης

Υπόδειξη:

1. Για να εγκαταστήσετε/ αφαιρέσετε τα φίλτρα και τη σακούλα φίλτρου, αφαιρέστε το καπάκι δοχείου (2), όπως περιγράφεται στην ενότητα 8.1.
2. Αφήνετε πάντα το καπάκι δοχείου (2) με την επάνω πλευρά προς τα κάτω.
3. Αφού εγκαταστήσετε/απεγκαταστήσετε το επιθυμητό φίλτρο ή τη σακούλα φίλτρου, τοποθετήστε πάλι το καπάκι δοχείου (2) πάνω στο δοχείο (3).

8.4.1 Εγκατάσταση/ απεγκατάσταση της χάρτινης σακούλας φίλτρου (21) (Εικ. 6)

Αφαίρεση:

1. Αφαιρέστε τη χάρτινη σακούλα φίλτρου (21) από την προεξοχή (7a) στον σύνδεσμο αναρρόφησης (7).

Εγκατάσταση:

1. Τοποθετήστε τη χάρτινη σακούλα φίλτρου (21) στο εσωτερικό του δοχείου (3) πάνω σ, την προεξοχή (7a) στον σύνδεσμο αναρρόφησης (7).

- Ελέγξτε αν η χάρτινη σακούλα φίλτρου (21) έχει εγκατασταθεί σωστά και ο δακτύλιος στεγανοποίησης (21a) περικλείει πλήρως την προεξοχή (7a) στον σύνδεσμο αναρρόφησης (7).

8.4.2 Εγκατάσταση/ απεγκατάσταση του φίλτρου αφρώδους υλικού (22) (Εικ. 7)

Αφαίρεση:

- Τραβήξτε το φίλτρο αφρώδους υλικού (22) από το καλάθι φίλτρου (11).

Εγκατάσταση:

- Τραβήξτε το φίλτρο αφρώδους υλικού (22) πάνω στο καλάθι φίλτρου (11).
- Ελέγξτε αν το φίλτρο αφρώδους υλικού (22) έχει εγκατασταθεί σωστά και περιβάλλει πλήρως το καλάθι φίλτρου (11).

8.4.3 Εγκατάσταση/ απεγκατάσταση της φύσιγγας φίλτρου (23) (Εικ. 8)

Αφαίρεση:

- Περιστρέψτε τη φύσιγγα φίλτρου (23) αριστερόστροφα και αφαιρέστε την από το καλάθι φίλτρου (11). Προσέξτε να ευθυγραμμιστούν σωστά οι μύτες στο καλάθι φίλτρου (11) και τα ανοίγματα στη φύσιγγα φίλτρου (23).

Εγκατάσταση:

- Περάστε τη φύσιγγα φίλτρου (23) πάνω στο καλάθι φίλτρου (11) μέχρι να τερματίσει.
- Περιστρέψτε τη φύσιγγα φίλτρου (23) δεξιόστροφα μέχρι να ασφαλίσει πλήρως στο καπάκι δοχείου (2). Προσέξτε να ευθυγραμμιστούν σωστά οι μύτες στο καλάθι φίλτρου (11) και τα ανοίγματα στη φύσιγγα φίλτρου (23).
- Ελέγξτε αν η φύσιγγα φίλτρου (23) έχει εγκατασταθεί σωστά και περικλείει πλήρως το καλάθι φίλτρου (11).

8.5 Σύνδεση του εύκαμπτου σωλήνα αναρρόφησης (12)

8.5.1 Λειτουργία αναρρόφησης (Εικ. 9)

- Περάστε τον σύνδεσμο εύκαμπτου σωλήνα (12a) μέσα στον σύνδεσμο αναρρόφησης (7) μέχρι να τερματίσει.
- Περιστρέψτε τον σύνδεσμο εύκαμπτου σωλήνα (12a) δεξιόστροφα, μέχρι να ασφαλίσει πλήρως.
- Ελέγξτε αν έχει εγκατασταθεί σωστά ο εύκαμπτος σωλήνας αναρρόφησης (12), τραβώντας ελαφρά τον σύνδεσμο εύκαμπτου σωλήνα (12a).

8.5.2 Λειτουργία φυσήματος (Εικ. 10)

- Περάστε τον σύνδεσμο εύκαμπτου σωλήνα (12a) μέσα στον σύνδεσμο φυσήματος (10) μέχρι να τερματίσει.
- Περιστρέψτε τον σύνδεσμο εύκαμπτου σωλήνα (12a) δεξιόστροφα, μέχρι να ασφαλίσει πλήρως.
- Ελέγξτε αν έχει εγκατασταθεί σωστά ο εύκαμπτος σωλήνας αναρρόφησης (12), τραβώντας ελαφρά τον σύνδεσμο εύκαμπτου σωλήνα (12a).

8.6 Αποσύνδεση του εύκαμπτου σωλήνα αναρρόφησης (12) (Εικ. 9, 10)

Αποσύνδεση του εύκαμπτου σωλήνα αναρρόφησης (12) από τον σύνδεσμο αναρρόφησης (7) ή από τον σύνδεσμο φυσήματος (10):

- Περιστρέψτε τον σύνδεσμο εύκαμπτου σωλήνα (12a) αριστερόστροφα.
- Τραβήξτε τον σύνδεσμο εύκαμπτου σωλήνα (12a) έξω από τον σύνδεσμο αναρρόφησης (12) ή τον σύνδεσμο φυσήματος (10).

8.7 Φύλαξη των ακροστομίων (16/17/19/20) και του τηλεσκοπικού σωλήνα (14) (Εικ. 2, 11)

- Μπορείτε να φυλάσσετε τα ακροστόμια (16/17/19/20) και τον τηλεσκοπικό σωλήνα (14) μέσα στις υποδοχές φύλαξης (2a/4a) στο καπάκι δοχείου (2) καθώς και στο πλαίσιο βάσης (4).

8.8 Τοποθέτηση του τηλεσκοπικού σωλήνα (14) (Εικ. 12)

Υπόδειξη:

Ο τηλεσκοπικός σωλήνας σας επιτρέπει να ρυθμίζετε το προϊόν στο μέγεθος που προτιμάτε.

- Τοποθετήστε τον τηλεσκοπικό σωλήνα (14) στη λαβή (13).
- Για να εκτείνετε τον τηλεσκοπικό σωλήνα (14), κινήστε το πλήκτρο απασφάλισης (14a) προς τα εμπρός και κρατήστε το σε αυτή τη θέση.
- Φέрте τον τηλεσκοπικό σωλήνα (14) στο επιθυμητό μήκος και αφήστε πάλι ελεύθερο το πλήκτρο απασφάλισης (14a).

8.9 Χρήση των διάφορων ακροστομίων (16/17/19/20), του προσαρμογέα αναρρόφησης (18) και του εύκαμπτου σωλήνα αναρρόφησης (15) (Εικ. 2, 12, 13)

Εύκαμπος σωλήνας αναρρόφησης (15):

- Για χρήση μικρών συσκευών. Για τον σκοπό αυτό χρησιμοποιήστε αν χρειάζεται τον προσαρμογέα αναρρόφησης (18).
- Σε συνδυασμό με το ακροστόμιο σχισμών (19) ή το ακροστόμιο αυτοκινήτου (20) ενδείκνυται ο εύκαμπος σωλήνας αναρρόφησης (15) για τον καθαρισμό δύσκολα προσβάσιμων περιοχών. Χάρη στη μικρότερη διάμετρό του, ο εύκαμπος σωλήνας αναρρόφησης (15) είναι πιο εύκαμπτος και πιο ευέλικτος, κάτι που διευκολύνει την εργασία σε στενά σημεία, όπως για παράδειγμα σε εσωτερικούς χώρους αυτοκινήτων, συννεργεία ή μικρές γωνίες.

Ακροστόμιο δαπέδου (16/17):

- Καθαρισμός με αναρρόφηση στερεών υλικών και υγρών από μεσαίου έως μεγάλο μεγέθους επιφάνειες, χαλιά ή μοκέτες.
- Το ακροστόμιο δαπέδου (16/17) μπορεί να τοποθετείται στον τηλεσκοπικό σωλήνα (14) ή απευθείας στη λαβή (13) για να χρησιμοποιείται.

- Αν χρειάζεται μπορείτε να το χρησιμοποιήσετε και χωρίζοντας τις επεκτάσεις.

Προσαρμογέας αναρρόφησης (18)

- Ο βαθμιδωτός προσαρμογέας αναρρόφησης (18) διαθέτει πολλαπλές διαμέτρους σύνδεσης, οι οποίες επιτρέπει εύκολη σύνδεση διάφορων εργαλείων με μια ηλεκτρική σκούπα υγρής και ξηρής λειτουργίας.

Ακροστόμιο σχισμών (19):

- Καθαρισμός με αναρρόφηση στερεών υλικών και υγρών από σχισμές, γωνίες, σώματα καλοριφέρ και δύσκολα προσβάσιμα σημεία.
- Το ακροστόμιο σχισμών (19) μπορεί να τοποθετείται είτε μαζί με τον τηλεσκοπικό σωλήνα (14), τον εύκαμπτο σωλήνα αναρρόφησης (15) είτε απευθείας στη λαβή (13) για να χρησιμοποιείται.

Ακροστόμιο αυτοκινήτου (20):

- Αναρρόφηση στερεών υλικών και υγρών σε καθίσματα, μοκέτες και στενούς ενδιάμεσους χώρους, για παράδειγμα μεταξύ των καθισμάτων του αυτοκινήτου και στον χώρο των ποδιών.
- Το ακροστόμιο αυτοκινήτου (20) μπορεί να τοποθετείται είτε μαζί με τον τηλεσκοπικό σωλήνα (14), τον εύκαμπτο σωλήνα αναρρόφησης (15) είτε απευθείας στη λαβή (13) για να χρησιμοποιείται.

8.9.1 Τοποθέτηση του εύκαμπτου σωλήνα αναρρόφησης (15) (Εικ. 13)

1. Τοποθετήστε τον εύκαμπτο σωλήνα αναρρόφησης (15) στη λαβή (13).

8.9.2 Τοποθέτηση ακροστομίου (Εικ. 12, 13)

1. Τοποθετήστε το επιθυμητό ακροστόμιο (16/17/19/20) πάνω στη λαβή (13) ή στον τηλεσκοπικό σωλήνα (14) ή πάνω στον εύκαμπτο σωλήνα αναρρόφησης (15).
2. Αφαιρέστε το ακροστόμιο (16/17/19/20) τραβώντας το προς τα εμπρός από τον εύκαμπτο σωλήνα αναρρόφησης (15), τον τηλεσκοπικό σωλήνα (14) ή τη λαβή (13).

9 Χειρισμός

Το προϊόν είναι εξοπλισμένο με ένα δοχείο από ανοξείδωτο ατσάλι. Οι τροχοί επιτρέπουν μεγάλη ευελιξία του προϊόντος. Στην περίπτωση της υγρής αναρρόφησης, η το ρεύμα αέρα αναρρόφησης απενεργοποιείται από μια βαλβίδα ασφαλείας με πλωτήρα όταν γεμίσει το δοχείο. Επιπλέον, το προϊόν προσφέρει μια λειτουργία φυσήματος. Μπορείτε να βρείτε τη λειτουργικότητα των εξαρτημάτων χειρισμού στις περιγραφές που ακολουθούν.

ΕΠΙΣΗΜΑΝΣΗ

Πριν από τη θέση σε λειτουργία, οπωσδήποτε συναρμολογήστε πλήρως το προϊόν!

ΠΡΟΕΙΔΟΠΟΙΗΣΗ

Κίνδυνος τραυματισμού!

Συνδέστε το φως στην πρίζα ρεύματος δικτύου μόνον όταν το προϊόν έχει προετοιμαστεί για χρήση.

ΕΠΙΣΗΜΑΝΣΗ

Μη χρησιμοποιείτε το προϊόν χωρίς φίλτρα!

9.1 Ενεργοποίηση/ απενεργοποίηση του προϊόντος (Εικ. 1)

- Ενεργοποίηση**
1. Συνδέστε το φως σε μια κατάλληλα προστατευμένη πρίζα ρεύματος δικτύου.
 2. Ενεργοποιήστε το προϊόν θέτοντας τον διακόπτη ενεργοποίησης/ απενεργοποίησης (9) στη θέση I.

- Απενεργοποίηση**
1. Απενεργοποιήστε το προϊόν θέτοντας τον διακόπτη ενεργοποίησης/ απενεργοποίησης (9) στη θέση 0.

9.2 Ενεργοποίηση/ απενεργοποίηση του προϊόντος και ηλεκτρικού εργαλείου (Εικ. 1)

Υπόδειξη:
Χρησιμοποιείτε τον προσαρμογέα αναρρόφησης (18) για να συνδέσετε διάφορα προϊόντα με κατάλληλη διάμετρο σύνδεσης στον εύκαμπτο σωλήνα αναρρόφησης (12).

- Ενεργοποίηση**
1. Συνδέστε το φως σε μια κατάλληλα προστατευμένη πρίζα ρεύματος δικτύου.
 2. Συνδέστε ένα ηλεκτρικό εργαλείο* στην πρίζα προϊόντος (8).
 3. Θέστε τον διακόπτη ενεργοποίησης/ απενεργοποίησης (9) στη θέση II.
 4. Όταν ενεργοποιείτε το ηλεκτρικό εργαλείο*, ενεργοποιείται αυτόματα το προϊόν.

- Απενεργοποίηση**
1. Απενεργοποιήστε το ηλεκτρικό εργαλείο*. Το προϊόν απενεργοποιείται αυτόματα μετά από ένα χρόνο καθυστέρησης περ. 6 έως 7 δευτερολέπτων.

* = δεν περιλαμβάνονται υποχρεωτικά στο παραδοτέο υλικό!

10 Υποδείξεις εργασίας

10.1 Λειτουργία αναρρόφησης

ΠΡΟΕΙΔΟΠΟΙΗΣΗ

Απαγορεύεται ο καθαρισμός με τη σκούπα πυρωμένης στάχτης ούτε υλικών καύσιμων ή επικίνδυνων για την υγεία. Υπάρχει κίνδυνος τραυματισμού!

ΕΠΙΣΗΜΑΝΣΗ

Λεπτές σκόνες, για παράδειγμα τσιμέντου, αιθάλης και γύψου, είναι υπερβολικά λεπτές για αναρρόφηση. Υπάρχει κίνδυνος η σκόνη αυτή να καταλήξει μέσα στον κινητήρα και να του προκαλέσει ζημιά.

ΕΠΙΣΗΜΑΝΣΗ

Μη χρησιμοποιείτε το προϊόν χωρίς φίλτρα!

- Τοποθετήστε το προϊόν πάνω σε μια οριζόντια, επίπεδη επιφάνεια.
- Μην αναρροφάτε ποτέ υλικά καυτά, πυρωμένα, καύσιμα, εκρηκτικά ή επικίνδυνα για την υγεία. Στα υλικά αυτά συγκαταλέγονται μεταξύ άλλων καυτές στάχτες, βενζίνη, διαλύτες, οξέα ή βάσεις. Υπάρχει κίνδυνος πυρκαγιάς και κίνδυνος τραυματισμού.
- Σε περίπτωση που παρατηρήσετε θέρμανση, απενεργοποιήστε το προϊόν και αποσυνδέστε το φινιρ ρευματοληψίας από την πρίζα. Αφήστε το προϊόν να κρυώσει σε εξωτερικό χώρο υπό συνεχή επίτηρηση.
- Γεμίζετε το δοχείο το πολύ ως τη μέση του, ώστε να παραμένει πάντα ελεύθερη η βαλβίδα ασφαλείας με πλωτήρα (11a) (Εικ. 1).

1. Τοποθετήστε τον σύνδεσμο εύκαμπτου σωλήνα (12a) στον σύνδεσμο αναρρόφησης (7) (βλ. ενότητα 8.5.1).
2. Ενεργοποιήστε το προϊόν (βλ. ενότητα 9.1 ή 9.2).

10.1.1 Ξηρό σκούπισμα (Εικ. 1, 2, 12)

Υπόδειξη:

Μη χρησιμοποιείτε βρεγμένο ή υγρό προϊόν για ξηρό σκούπισμα!

1. Τοποθετήστε τη χάρτινη σακούλα φίλτρου (21) μέσα στο δοχείο (3) (βλ. ενότητα 8.4.1).
2. Τοποθετήστε τη φύσιγγα φίλτρου (23) (βλ. ενότητα 8.4.3).
3. Συνδέστε τον σύνδεσμο εύκαμπτου σωλήνα (12a) στον σύνδεσμο αναρρόφησης (7) (βλ. 8.5.1).
4. Τοποθετήστε τον τηλεσκοπικό σωλήνα (14) στη λαβή (13) (βλ. ενότητα 8.8). Συνδέστε τον τηλεσκοπικό σωλήνα (14) και ένα από τα ακροστόμια (16/19/20).
Σκούπισμα σε ύψος τραπεζιού ή σε στενούς χώρους:
Ενεργήστε όπως αναφέρεται στην ενότητα 8.9.
5. Συγκρατήστε τον εύκαμπο σωλήνα αναρρόφησης (12) σταθερά από τη λαβή (13).
6. Ενεργοποιήστε το προϊόν (βλ. ενότητα 9.1 ή 9.2).
7. Σκουπίστε την περιοχή που θέλετε να καθαρίσετε ή χρησιμοποιήστε το προϊόν με ένα ηλεκτρικό εργαλείο*.
8. Αν χρειάζεται, προσαρμόστε την ισχύ αναρρόφησης μετακινώντας τον συρόμενο ρυθμιστή (13a), που βρίσκεται στη λαβή (13), προς τα εμπρός και προς τα πίσω.
9. Απενεργοποιήστε το προϊόν (βλ. ενότητα 9.1 ή 9.2).

* = δεν περιλαμβάνονται υποχρεωτικά στο παραδοτέο υλικό!

10.1.2 Υγρό σκούπισμα (Εικ. 1, 2)

Υπόδειξη:

Ένας πλωτήρας που είναι ενσωματωμένος στο καλάθι φίλτρου φροντίζει για το αυτόματο κλείσιμο του καναλιού αναρρόφησης μόλις το υγρό στο δοχείο φθάσει στη μέγιστη χωρητικότητα. Σε αυτή την περίπτωση, πρέπει να απενεργοποιήσετε το προϊόν και να αδειάσετε το δοχείο, για να μπορεί να συνεχίσει πάλι η λειτουργία.

1. Αδειάζετε το δοχείο (3) πριν το υγρό σκούπισμα (βλ. ενότητα 11.1.1).

2. Το δοχείο (3) δεν είναι κατάλληλο για τη φύλαξη υγρών. Μετά το υγρό σκούπισμα αδειάζετε το δοχείο (3) (βλ. ενότητα 11.1.2).
3. Αφαιρέστε τη χάρτινη σακούλα φίλτρου (21) ή τη φύσιγγα φίλτρου (23) από το δοχείο (3) (βλ. ενότητα 8.4.1 ή 8.4.3).
4. Τοποθετήστε το φίλτρο αφρώδους υλικού (22) (βλ. ενότητα 8.4.2).
5. Συνδέστε τον σύνδεσμο εύκαμπτου σωλήνα (12a) στον σύνδεσμο αναρρόφησης (7) (βλ. ενότητα 10.1).
6. Τοποθετήστε τον τηλεσκοπικό σωλήνα (14) στη λαβή (13) (βλ. ενότητα 8.8). Συνδέστε τον τηλεσκοπικό σωλήνα (14) και ένα από τα ακροστόμια (17/19/20).
Σκούπισμα σε ύψος τραπεζιού ή σε στενούς χώρους:
Ενεργήστε όπως περιγράφεται στην ενότητα *Χρήση των διάφορων ακροστομίων (16/17/19/20), του προσαρμογέα αναρρόφησης (18) και του εύκαμπτου σωλήνα αναρρόφησης (15) (Εικ. 2, 12, 13), ► Σελίδα 232.*
7. Συγκρατήστε τον εύκαμπο σωλήνα αναρρόφησης (12) σταθερά από τη λαβή (13).
8. Ενεργοποιήστε το προϊόν (βλ. ενότητα 9.1 ή 9.2).
9. Σκουπίστε με τη συσκευή την περιοχή που θέλετε να καθαρίσετε.
10. Απενεργοποιήστε το προϊόν (βλ. ενότητα 9.1).
11. Καθαρίστε το προϊόν (βλ. ενότητα 11.1).

10.2 Λειτουργία φυσήματος



ΠΡΟΕΙΔΟΠΟΙΗΣΗ

Κίνδυνος τραυματισμού!

Αν κατευθύνετε τη ροή αέρα σε ανθρώπους, ζώα ή αντικείμενα, αυτό μπορεί να οδηγήσει σε τραυματισμούς και ζημιές.

- Κατευθύνετε μακριά σας τη ροή αέρα.
- Ποτέ μην κατευθύνετε τη ροή αέρα προς άλλους ανθρώπους, ή προς ζώα ή αντικείμενα.
- Μην απομακρύνετε με φύσημα σκληρά αντικείμενα όπως πτέρες ή κλαδάκια.

1. Τοποθετήστε τη χάρτινη σακούλα φίλτρου (21) μέσα στο δοχείο (3) (βλ. ενότητα 8.4.1).
2. Τοποθετήστε το φίλτρο αφρώδους υλικού (22) ή τη φύσιγγα φίλτρου (23) (βλ. ενότητα 8.4.2 ή 8.4.3).
3. Τοποθετήστε τον σύνδεσμο εύκαμπτου σωλήνα (12a) στον σύνδεσμο φυσήματος (10) (βλ. ενότητα 8.5.2). Συνδέστε αν χρειάζεται ένα ακροστόμιο (19/20) (βλ. ενότητα 8.9.2).
4. Συγκρατήστε τον εύκαμπο σωλήνα αναρρόφησης (12) σταθερά από τη λαβή (13).
5. Ενεργοποιήστε το προϊόν (βλ. ενότητα 9.1).
6. Φυσήξτε μια επιφάνεια ή ένα αντικείμενο.
7. Απενεργοποιήστε το προϊόν (βλ. ενότητα 9.1).
8. Συνδέστε τον εύκαμπο σωλήνα αναρρόφησης στον σύνδεσμο αναρρόφησης (6) (βλ. 8.5.1).

11 Καθαρισμός και συντήρηση

⚠ ΠΡΟΕΙΔΟΠΟΙΗΣΗ

Αναθέτετε σε ένα εξειδικευμένο συνεργείο τις εργασίες επισκευής και τις εργασίες σέρβις που δεν περιγράφονται στις παρούσες οδηγίες χρήσης. Χρησιμοποιείτε μόνο γνήσια ανταλλακτικά.

⚠ ΠΡΟΕΙΔΟΠΟΙΗΣΗ

Οι τεχνικά μη σωστές εργασίες συντήρησης ή καθαρισμού μπορούν να προκαλέσουν τραυματισμούς!

⚠ ΠΡΟΕΙΔΟΠΟΙΗΣΗ

Κατά τη διάρκεια εργασιών καθαρισμού, επισκευής και συντήρησης, το προϊόν μπορεί να τεθεί σε λειτουργία χωρίς να αναμένεται και αυτό να έχει ως συνέπεια τραυματισμούς και εγκαύματα.

- Απενεργοποιήστε το προϊόν.
- Αποσυνδέστε το φινι ρευματοληψίας από την πρίζα.
- Αφήστε το προϊόν να κρυώσει.

11.1 Καθαρισμός

1. Σε καμία περίπτωση μη βυθίσετε το προϊόν σε νερό ή άλλο υγρό για να το καθαρίσετε.
2. Ποτέ μην ψεκάζετε το προϊόν με νερό.
3. Διατηρείτε τις προστατευτικές διατάξεις, τις σχισμές αερισμού και το περιβλήμα κινητήρα όσο το δυνατόν καθαρά από σκόνη και ακαθαρσίες. Σκουπίστε το προϊόν με καθαρό πανί* ή φυσήξτε το με πεπιεσμένο αέρα* χαμηλής πίεσης. Συνιστούμε να καθαρίζετε το προϊόν αμέσως μετά από κάθε χρήση.
4. Τα ανοίγματα αερισμού πρέπει να είναι πάντοτε ελεύθερα.
5. Μην χρησιμοποιείτε καθαριστικά ή διαλυτικά, γιατί θα μπορούσαν να προσβάλουν τα πλαστικά μέρη του προϊόντος. Προσέχετε ώστε να μην εισχωρήσει νερό στο εσωτερικό του προϊόντος.

* = δεν περιλαμβάνονται υποχρεωτικά στο παραδοτέο υλικό!

11.1.1 Αδειασμα του δοχείου (3) (Εικ. 1)

⚠ ΠΡΟΕΙΔΟΠΟΙΗΣΗ

Αδειάζετε και καθαρίζετε το προϊόν πριν και μετά τη χρήση, για να αποφύγετε τη συσσώρευση υλικών που θα μπορούσαν να αποτελέσουν κίνδυνο πυρκαγιάς μέσα στο προϊόν.

1. Αφαιρέστε το καπάκι δοχείου (2) από το δοχείο (3) όπως περιγράφεται στην ενότητα 8.1.
2. Αδειάστε το δοχείο (3).

11.1.2 Αδειασμα του δοχείου (3) μετά το υγρό σκούπισμα (Εικ. 1, 14)

1. Μετά από υγρό σκούπισμα, ανοίξτε το πώμα εκροής (6) για να αποστραγγιστεί το υγρό που αναρροφήθηκε.

2. Ανυψώστε το προϊόν από τη λαβή μεταφοράς (1) και γείρετέ το ελαφρά, για να χυθούν και τα τελευταία υπολείμματα υγρού από το δοχείο (3).
3. Τοποθετήστε το πώμα εκροής (6) πάλι πάνω στο άνοιγμα εκροής. Ασφαλίστε το πώμα εκροής (6) περιστρέφοντάς το δεξιόστροφα.
4. Για να βεβαιωθείτε ότι το δοχείο (3) είναι κενό, ενεργήστε όπως περιγράφεται στην ενότητα 11.1.1.

11.1.3 Καθαρισμός του φίλτρου αφρώδους υλικού (22) και της φύσιγγας φίλτρου (23) (Εικ. 1, 7, 8)

Καθαρίζετε το φίλτρο αφρώδους υλικού (22) ή τη φύσιγγα φίλτρου (23) όταν μειωθεί η ικανότητα αναρρόφησης.

Υπόδειξη:

Πριν εγκαταστήσετε πάλι το φίλτρο, βεβαιωθείτε ότι είναι στεγνό.

1. Αφαιρέστε όλα τα ακροστόμια (16/17/19/20) και τον τηλεσκοπικό σωλήνα (14) από την υποδοχή φύλαξης (2a/4a).
2. Αφαιρέστε το καπάκι δοχείου (2) όπως περιγράφεται στην ενότητα 8.1.
3. Γυρίστε ανάποδα το καπάκι δοχείου (2).
4. Τραβήξτε και αφαιρέστε το φίλτρο αφρώδους υλικού (22) ή τη φύσιγγα φίλτρου (23) από το καλάθι φίλτρου (11).
5. Απομακρύνετε τη σκόνη από το φίλτρο αφρώδους υλικού (22) ή τη φύσιγγα φίλτρου (23) τινάζοντας ελαφρά ή πλύνοντας αν χρειάζεται.
6. Αφήστε το φίλτρο αφρώδους υλικού (22) ή τη φύσιγγα φίλτρου (23) να στεγνώσει στον αέρα, πριν τα τοποθετήσετε και τα χρησιμοποιήσετε πάλι.
7. Τοποθετήστε πάλι το φίλτρο αφρώδους υλικού (22) ή τη φύσιγγα φίλτρου (23) στο καλάθι φίλτρου (11).
8. Κλείστε το δοχείο (3) με το καπάκι δοχείου (2).

11.1.4 Καθαρισμός της φύσιγγας φίλτρου (23) με τον μοχλό αυτοκαθαρισμού (11b) (Εικ. 8)

1. Αφαιρέστε το καπάκι δοχείου (2) όπως περιγράφεται στην ενότητα 8.1.
2. Τοποθετήστε τη φύσιγγα φίλτρου (23) πάνω στο καλάθι φίλτρου (11) όπως περιγράφεται στην ενότητα 8.4.3.
3. Στερεώστε πάλι το καπάκι δοχείου (2) (βλ. ενότητα 8.1).
4. Συνδέστε το φινι ρευματοληψίας σε μια κατάλληλη πηγή ρεύματος.
5. Θέστε τον διακόπτη ενεργοποίησης/ απενεργοποίησης (9) στη θέση I.
6. Κρατήστε τη λαβή (13) σε επαφή με τον μοχλό αυτοκαθαρισμού (11b), ώστε να μπλοκαριστεί η ροή αέρα.
7. Πιέστε τον μοχλό αυτοκαθαρισμού (11b) και κρατήστε τον πατημένο κάθε φορά για 3 δευτερόλεπτα.
8. Με αυτόν τον τρόπο φυσάται αέρας μέσα από τη φύσιγγα φίλτρου (23), για την απομάκρυνση υπολειμμάτων και ακαθαρσιών.

11.2 Συντήρηση

1. Ελέγχετε το προϊόν πριν από κάθε χρήση για εμφανή προβλήματα όπως λασκαρισμένα, φθαρμένα εξαρτήματα ή εξαρτήματα που έχουν υποστεί ζημία.
2. Ελέγξτε τα καλύμματα και τις προστατευτικές διατάξεις για ζημιές και σωστή εφαρμογή. Αντικαταστήστε τα εάν χρειάζεται.

11.2.1 Αντικατάσταση της χάρτινης σακούλας φίλτρου (21), του φίλτρου αφρώδους υλικού (22) ή της φύσιγγας φίλτρου (23) (Εικ. 2)

1. Αφαιρέστε όλα τα ακροστόμια (16/17/19/20) και τον τηλεσκοπικό σωλήνα (14) από την υποδοχή φύλαξης (2a/4a).
2. Αφαιρέστε το καπάκι δοχείου (2) όπως περιγράφεται στην ενότητα 8.1.
3. Γυρίστε ανάποδα το καπάκι δοχείου (2).
4. Τραβήξτε και αφαιρέστε το φίλτρο αφρώδους υλικού (22) ή τη φύσιγγα φίλτρου (23) από το καλάθι φίλτρου (11) ή αφαιρέστε τη χάρτινη σακούλα φίλτρου (21) από την προεξοχή (7a).
5. Για να αντικαταστήσετε τη χάρτινη σακούλα φίλτρου (21), ενεργήστε όπως περιγράφεται στην ενότητα 8.4.1.
6. Τοποθετήστε το νέο φίλτρο αφρώδους υλικού (22) στο καλάθι φίλτρου (11) όπως περιγράφεται στην ενότητα 8.4.2.
7. Τοποθετήστε τη νέα φύσιγγα φίλτρου (23) στο καλάθι φίλτρου (11) όπως περιγράφεται στην ενότητα 8.4.3.
8. Κλείστε πάλι το δοχείο (3) με το καπάκι δοχείου (7).

12 Αποθήκευση και μεταφορά

ΠΡΟΕΙΔΟΠΟΙΗΣΗ

Κίνδυνος τραυματισμού και εγκαύματος!

Το προϊόν μπορεί να ξεκινήσει μη αναμενόμενα και έτσι να προκαλέσει τραυματισμούς.

- Απενεργοποιείτε τον κινητήρα πριν από όλες τις εργασίες καθαρισμού και συντήρησης.
- Αφήστε τον κινητήρα να κρυώσει.
- Αποσυνδέστε το φως ρευματοληψίας από την πρίζα.

- Εκκενώστε πλήρως το προϊόν.
- Καθαρίζετε και ελέγχετε το προϊόν για ζημιές.

12.1 Αποθήκευση

Αποθηκεύστε το προϊόν και τα αξεσουάρ του σε χώρο σκοτεινό, στεγνό, χωρίς κίνδυνο παγετού και μη προσβάσιμο σε παιδιά.

Η ιδανική θερμοκρασία αποθήκευσης βρίσκεται μεταξύ 5 °C και 30 °C. Φυλάσσετε το προϊόν μέσα στην αρχική συσκευασία του. Καλύψτε το προϊόν, για προστασία από σκόνη ή υγρασία. Φυλάσσετε τις οδηγίες χειρισμού μαζί με το προϊόν.

12.2 Μεταφορά

1. Για τη μεταφορά του προϊόντος, αποσυνδέστε το από το δίκτυο ρεύματος και τοποθετήστε το σε άλλη περιοχή που προβλέπεται για τον σκοπό αυτό.

2. Το προϊόν επιτρέπεται να ανυψώνεται και να μεταφέρεται μόνο από τη λαβή μεταφοράς.
3. Ανυψώνετε το προϊόν για τη μεταφορά πάνω από σκαλοπάτια ή εμπόδια.
4. Για να αποτρέψετε ζημιές και τραυματισμούς, το προϊόν πρέπει κατά τη μεταφορά σε οχήματα να προστατεύεται από ανατροπή και ολίσθηση.

13 Ηλεκτρική σύνδεση

Ο εγκατεστημένος ηλεκτροκινητήρας έχει συνδεθεί ώστε να είναι έτοιμος για λειτουργία. Η σύνδεση συμμορφώνεται με τις ισχύουσες διατάξεις VDE και DIN. Η σύνδεση στο ηλεκτρικό δίκτυο από την πλευρά του πελάτη καθώς και το καλώδιο προέκτασης που χρησιμοποιείται πρέπει να συμμορφώνονται με αυτές τις προδιαγραφές.

13.1 Ελαττωματικά καλώδια ηλεκτρικής σύνδεσης

Στα καλώδια ηλεκτρικής σύνδεσης συχνά προκύπτουν ζημιές στη μόνωση.

Οι σχετικές αιτίες μπορεί να είναι:

- σημεία πίεσης, όταν καλώδια σύνδεσης διέρχονται από διάκενα παραθύρων ή πόρτας,
- σημεία τσακίσματος λόγω ακατάλληλης στερέωσης ή πορείας του καλωδίου σύνδεσης,
- σημεία κοπής από πάτημα του καλωδίου σύνδεσης,
- ζημιές στη μόνωση λόγω βίαιης έλξης από την πρίζα του τοίχου,
- Ρωγμές λόγω γήρανσης της μόνωσης.

Τέτοια ελαττωματικά καλώδια σύνδεσης ρεύματος δεν επιτρέπεται να χρησιμοποιούνται και αποτελούν κίνδυνο για τη ζωή, λόγω των ζημιών στη μόνωση.

Ελέγχετε τακτικά τα καλώδια ηλεκτρικής σύνδεσης για τυχόν ζημιές. Προσέχετε ώστε κατά τον έλεγχο το καλώδιο σύνδεσης να μην είναι συνδεδεμένο στο δίκτυο ρεύματος.

Τα καλώδια ηλεκτρικής σύνδεσης πρέπει να συμμορφώνονται με τις ισχύουσες διατάξεις VDE και DIN. Χρησιμοποιείτε μόνο γραμμές σύνδεσης με ίδιο χαρακτηρισμό.

Είναι υποχρεωτικό να είναι τυπωμένη η ονομασία τύπου πάνω στο καλώδιο σύνδεσης.

Υποδείξεις ασφαλείας για την αντικατάσταση αγωγών ρεύματος δικτύου που έχουν υποστεί ζημιά ή βλάβη

Τύπος σύνδεσης Y

Αν απαιτείται αντικατάσταση του αγωγού ρεύματος δικτύου, τότε αυτή πρέπει να αντικατασταθεί από τον κατασκευαστή ή από τον εκπρόσωπό του, για την αποφυγή έκθεσης σε κινδύνους.

13.2 Σημαντικές υποδείξεις

Σε περίπτωση υπερφόρτωσης του μοτέρ, διακόπτεται αυτόματα η λειτουργία του. Μετά από κάποιο χρόνο ψύξης (μεταβλητής διάρκειας) το μοτέρ μπορεί να ενεργοποιηθεί πάλι.

13.3 Μοτέρ εναλλασσόμενου ρεύματος

Συνδέσεις και επισκευές του ηλεκτρικού εξοπλισμού επιτρέπεται να γίνονται μόνο από εξειδικευμένο ηλεκτρολόγο.

- Η τάση τροφοδοσίας πρέπει να ανέρχεται σε 220 V – 240V~.
- Τα καλώδια επέκτασης μήκους έως 25 m πρέπει να έχουν διατομή 1,5 τετραγωνικού χιλιοστού.

14 Επισκευή και παραγγελία ανταλλακτικών

Μετά από επισκευή ή συντήρηση βεβαιωθείτε ότι έχουν τοποθετηθεί και βρίσκονται σε τεχνικά άψογη κατάσταση όλα τα εξαρτήματα ασφαλείας. Φυλάσσετε μακριά από άλλα άτομα και παιδιά όλα τα εξαρτήματα που δημιουργούν κίνδυνο τραυματισμού.

ΕΠΙΣΗΜΑΝΣΗ

Σύμφωνα με τη νομοθεσία ευθύνης για τα προϊόντα, δεν φέρουμε ευθύνη για βλάβες οι οποίες προκαλούνται από ακατάλληλες επισκευές ή λόγω μη χρήσης γνήσιων ανταλλακτικών.

Αναθέστε τις εργασίες σε κάποιο σέρβις ή σε έναν εξουσιοδοτημένο τεχνικό. Το αντίστοιχο ισχύει και για τα αξεσουάρ.

Ανταλλακτικά και αξεσουάρ μπορείτε να προμηθευτείτε από το κέντρο σέρβις της εταιρείας μας. Για τον σκοπό αυτόν, σαρώστε τον κωδικό QR στη σελίδα τίτλου.

Συνδέσεις και επισκευές

Συνδέσεις και επισκευές του ηλεκτρικού εξοπλισμού επιτρέπεται να γίνονται μόνο από εξειδικευμένο ηλεκτρολόγο.

14.1 Παραγγελία ανταλλακτικών

Κατά την παραγγελία ανταλλακτικών πρέπει να δοθούν οι παρακάτω πληροφορίες:

- Ονομασία μοντέλου
- Αριθμός είδους
- Στοιχεία της πινακίδας τύπου

14.2 Πληροφορίες σέρβις

Πρέπει να έχετε υπόψη σας ότι σε αυτό το προϊόν τα παρακάτω εξαρτήματα υπόκεινται σε φθορά ανάλογα με τη χρήση ή φυσική φθορά, δηλ. τα παρακάτω εξαρτήματα χρειάζονται ως αναλώσιμα.

Φθειρόμενα εξαρτήματα*: χάρτινη σακούλα φίλτρου, φίλτρο αφρώδους υλικού, φύσιγγα φίλτρου

* = Δεν περιλαμβάνεται στο παραδοτέο υλικό!

15 Αντιμετώπιση προβλημάτων

Ο παρακάτω πίνακας δείχνει συμπτώματα σφαλμάτων και περιγράφει πώς μπορείτε να τα αντιμετωπίσετε, στην περίπτωση που το προϊόν σας εμφανίζει κάποια κάποια δυσλειτουργία. Αν δεν μπορείτε να εντοπίσετε και να εξαλείψετε το πρόβλημα με αυτό τον τρόπο, απευθυνθείτε στο τοπικό σας συνεργείο σέρβις.

Πρόβλημα	Ενδεχόμενη αιτία	Μέτρο αντιμετώπισης
Το προϊόν δεν λειτουργεί.	Προϊόν απενεργοποιημένο. Διακόπτης ενεργοποίησης/ απενεργοποίησης απενεργοποιημένος.	Ενεργοποιήστε το προϊόν με τον διακόπτη ενεργοποίησης/ απενεργοποίησης.
	Ζημιά στο καλώδιο ρεύματος.	Απενεργοποιήστε το προϊόν και αποσυνδέστε το από το δίκτυο ρεύματος. Ελέγξτε το καλώδιο ρεύματος για ζημιά. Αν χρειάζεται αναθέστε την αντικατάσταση του καλωδίου ρεύματος σε εξουσιοδοτημένο ειδικό τεχνικό.
	Βλάβη διακόπτη ενεργοποίησης/ απενεργοποίησης.	Απευθυνθείτε στην υπηρεσία σέρβις της εταιρείας μας.
	Βλάβη του κινητήρα.	
	Λανθασμένη τροφοδοσία τάσης.	Ελέγξτε το ηλεκτρικό σύστημα για συμφωνία με τα στοιχεία που αναφέρονται στην πινακίδα τύπου.
Το προϊόν λειτουργεί με διακοπές.	Λασκαρισμένη εσωτερική επαφή.	Απευθυνθείτε στην υπηρεσία σέρβις της εταιρείας μας.
	Βλάβη διακόπτη ενεργοποίησης/ απενεργοποίησης.	
	Το δοχείο δεν είναι κλεισμένο.	Κλείστε το δοχείο.
	Το δοχείο είναι γεμάτο.	Αδειάστε το δοχείο.
	Η διαδρομή του αέρα είναι μπλοκαρισμένη.	Ελέγξτε τα ακόλουθα εξαρτήματα για έμφραξη και απομακρύνετε τυχόν εμφράξεις: <ul style="list-style-type: none"> • Δοχείο • Εύκαμπτος σωλήνας αναρρόφησης • Τηλεσκοπικός σωλήνας
	Η φύσιγγα φίλτρου ή το φίλτρο αφρώδους υλικού έχει φράξει.	Καθαρίστε τη φύσιγγα φίλτρου ή το φίλτρο αφρώδους υλικού.

Πρόβλημα	Ενδεχόμενη αιτία	Μέτρο αντιμετώπισης
Η ικανότητα αναρρόφησης είναι μειωμένη ακόμα και μετά τον καθαρισμό της φύσιγγας φίλτρου ή του φίλτρου αφρώδους υλικού.	Η φύσιγγα φίλτρου ή το φίλτρο αφρώδους υλικού έχει υποστεί ζημιά.	Αντικαταστήστε τη φύσιγγα φίλτρου ή το φίλτρο αφρώδους υλικού.
Το προϊόν έχει υπερθερμανθεί.	Η φύσιγγα φίλτρου ή το φίλτρο αφρώδους υλικού έχει φράξει.	Καθαρίστε τη φύσιγγα φίλτρου ή το φίλτρο αφρώδους υλικού.
	Η χάρτινη σακούλα φίλτρου έχει γεμίσει.	Αντικαταστήστε τη χάρτινη σακούλα φίλτρου.
Εξέρχεται σκόνη από το προϊόν.	Το καπάκι δοχείου δεν εγκαταστάθηκε σωστά.	Τοποθετήστε σωστά το καπάκι δοχείου.
Το υλικό που έχει αναρροφηθεί, φεύγει μαζί με τον αέρα από το καπάκι δοχείου.	Έχει υποστεί ζημιά το φίλτρο αφρώδους υλικού ή η φύσιγγα φίλτρου.	Αντικαταστήστε το φίλτρο αφρώδους υλικού ή τη φύσιγγα φίλτρου.
	Δεν υπάρχει φίλτρο.	Τοποθετήστε ένα φίλτρο.

16 Απόρριψη και ανακύκλωση

Υποδείξεις σχετικά με τη συσκευασία



Τα υλικά συσκευασίας είναι ανακυκλώσιμα. Παρακαλούμε να απορρίψετε τις συσκευασίες με τρόπο φιλικό προς το περιβάλλον.

Υποδείξεις σχετικά με το νόμο περί ηλεκτρικού και ηλεκτρονικού εξοπλισμού (ElektroG)



Τα απόβλητα ηλεκτρικού και ηλεκτρονικού εξοπλισμού δεν πρέπει να απορρίπτονται στα οικιακά απορρίμματα, αλλά να συλλέγονται ή να απορρίπτονται ξεχωριστά!

- Οι χρησιμοποιημένες μπαταρίες ή επαναφορτιζόμενες μπαταρίες που δεν είναι σταθερά εγκατεστημένες στην παλαιά συσκευή, πρέπει πριν την παράδοσή τους να αφαιρούνται χωρίς να καταστραφούν! Η απόρριψή τους ρυθμίζεται από τον νόμο σχετικά με μπαταρίες.
- Οι ιδιοκτήτες ή χρήστες παλαιού ηλεκτρικού και ηλεκτρονικού εξοπλισμού υποχρεούνται από τη νομοθεσία να τον επιστρέφουν μετά το τέλος της ωφέλιμης ζωής του.
- Ο τελικός χρήστης φέρει ο ίδιος την ευθύνη για τη διαγραφή των προσωπικών δεδομένων του από την προς απόρριψη παλαιά συσκευή!
- Το σύμβολο διαγραμμένου κάδου απορριμμάτων σημαίνει ότι τα απόβλητα ηλεκτρικού και ηλεκτρονικού εξοπλισμού δεν επιτρέπεται να απορρίπτονται στα οικιακά απορρίμματα.
- Τα απόβλητα ηλεκτρικού και ηλεκτρονικού εξοπλισμού μπορούν να παραδίδονται χωρίς χρέωση στις εξής θέσεις:
 - Δημόσιες θέσεις απόρριψης ή θέσεις συλλογής (π.χ. θέσεις που έχουν ορίσει οι δημοτικές αρχές)
 - Σημεία πώλησης ηλεκτρικού εξοπλισμού (είτε φυσικά καταστήματα είτε online) εφόσον οι έμποροι έχουν την υποχρέωση παραλαβής τους ή προσφέρουν αυτή την υπηρεσία εθελοντικά.
 - Έως τρεις παλαιές ηλεκτρικές συσκευές ανά είδος συσκευής, με μήκος ακμής έως 25 εκατοστών μπορείτε να τις παραδώσετε στον κατασκευαστή, χωρίς χρέωση και χωρίς προηγούμενη αγορά νέας συσκευής, ή να τις παραδώσετε σε άλλη εξουσιοδοτημένη θέση συλλογής στην περιοχή σας.

– Περαιτέρω συμπληρωματικούς όρους παραλαβής του κατασκευαστή και του διανομέα μπορείτε να πληροφορηθείτε από το εκάστοτε τμήμα εξυπηρέτησης πελατών.

- Σε περίπτωση παράδοσης μιας νέας ηλεκτρικής συσκευής από τον κατασκευαστή σε μια ιδιωτική οικία, αυτός μπορεί να φροντίσει για τη δωρεάν παραλαβή της παλαιάς ηλεκτρικής συσκευής, κατόπιν ζήτησης από τον τελικό χρήστη. Για τον σκοπό αυτό επικοινωνήστε με το τμήμα εξυπηρέτησης πελατών του κατασκευαστή.
- Αυτές οι δηλώσεις ισχύουν μόνο για συσκευές που εγκαθίστανται και πωλούνται σε χώρες της Ευρωπαϊκής Ένωσης και υπόκεινται στην Ευρωπαϊκή Οδηγία 2012/19/ΕΕ. Σε χώρες εκτός Ευρωπαϊκής Ένωσης μπορεί να ισχύουν διαφορετικές διατάξεις για την απόρριψη αποβλήτων ηλεκτρικού και ηλεκτρονικού εξοπλισμού.

17 Δήλωση συμμόρφωσης ΕΕ

Μετάφραση του πρωτοτύπου της δήλωσης συμμόρφωσης

Κατασκευαστής:

Schepach GmbH
Günzburger Straße 69
D-89335 Ichenhausen

Δηλώνουμε με αποκλειστική μας ευθύνη ότι το προϊόν που περιγράφεται στο παρόν βρίσκεται σε συμμόρφωση με τις ισχύουσες Οδηγίες και Πρότυπα.

Μάρκα: **SCHEPPACH**
Ονομασία ειδ.: **Σκούπα υγρού/στεγνού καθαρισμού ρεύματος – VC30 Premium 5907746901**

Αρ. ειδ.

Οδηγίες ΕΕ:

2014/30/ΕΕ, 2011/65/ΕΥ*, 2014/35/ΕΕ,

* Το αντικείμενο της παρούσας δήλωσης, το οποίο περιγράφεται παραπάνω, εκπληρώνει τις διατάξεις της Οδηγίας 2011/65/ΕΕ του Ευρωπαϊκού Κοινοβουλίου και του Συμβουλίου της 8ης Ιουνίου 2011 για τον περιορισμό της χρήσης ορισμένων επικίνδυνων ουσιών σε ηλεκτρικό και ηλεκτρονικό εξοπλισμό.

Πρότυπα που χρησιμοποιήθηκαν:

EN 60335-1:2012+AC:2014+A11:2014+A13:2017+A1:2019+A2:2019+A14:2019+A15:2021+A16:2023,
EN 60335-2-2:2010+A11:2012+A1:2013,
EN 62233:2008, EN 61000-3-3:2013+A1:2019+A2:2021,
EN IEC 61000-3-2:2019+A1:2021,
EN IEC 55014-1:2021,
EN IEC 55014-2:2021,

Εξουσιοδοτημένος αντιπρόσωπος σύνταξης του τεχνικού φακέλου:

Dawid Hudzik
Günzburger Str. 69
D-89335 Ichenhausen
Ichenhausen, 19.12.2024

Simon Schünk
Division Manager Product Center

Andreas Pecher
Head of Project Management

Cuprins

1	Introducere	240
2	Descrierea produsului (fig. 1 - 14)	240
3	Pachetul de livrare (fig. 2)	241
4	Utilizarea conformă cu destinația	241
5	Indicații de securitate	241
6	Date tehnice	242
7	Despachetare	242
8	Montajul	243
9	Operarea	244
10	Indicații de lucru	245
11	Curățarea și întreținerea curentă	246
12	Depozitare și transport	247
13	Branșamentul electric	247
14	Reparații și comandă pentru piese de schimb ..	248
15	Remedierea avariilor	248
16	Eliminarea ca deșeu și revalorificarea	249
17	Declarație de conformitate UE	250
18	Desen de ansamblu explodat	271

Explicitarea simbolurilor de pe produs

Utilizarea simbolurilor din acest manual trebuie să vă atragă atenția asupra posibilelor riscuri. Simbolurile de securitate și declarațiile, care le însoțesc, trebuie înțelese exact. Avertizările în sine nu îndepărtează riscurile și nu pot înlocui măsurile corecte pentru prevenirea accidentelor.

	Înainte de punerea în funcțiune, citiți și țineți cont de manualul de utilizare și de indicațiile de securitate!
	Produsul este conform cu directivele europene aplicabile.
	Produsul este conform cu directivele sârbe aplicabile.

1 Introducere

Producător:

Scheppach GmbH

Günzburger Straße 69

D-89335 Ichenhausen

Stimate client

Vă dorim să aveți multe satisfacții și mult succes în lucrul cu noul dumneavoastră produs.

Indicație:

Conform legii privind garantarea produselor, producătorul acestui produs nu răspunde pentru deteriorările apărute la acest produs sau din cauza acestui produs în caz de:

- Manevrare improprie
- Nerespectarea manualului de utilizare

- Reparații executate de terțe persoane, specialiști neautorizați
- Montare și schimbare a altor piese de schimb decât cele originale
- Utilizarea neconformă cu destinația
- Ieșire din funcțiune a instalației electrice în caz de nerespectare a prescripțiilor electrice și dispozițiilor VDE 0100, DIN 57113 / VDE0113.

Acordați atenție:

Manualul de utilizare face parte integrantă din acest produs.

Acesta conține indicații importante privind modul de lucru sigur, în conformitate cu prescripțiile și economic cu produsul și cum să evitați pericolele, să economisiți costuri de reparație, să micșorați timpul de ieșire din funcțiune și să măriti fiabilitatea și durata de serviciu a produsului. Suplimentar față de dispozițiile de securitate din acest manual de utilizare trebuie să respectați neapărat prescripțiile în vigoare referitoare la exploatarea produsului din țara dumneavoastră.

Familiarizați-vă cu toate instrucțiunile de funcționare și de siguranță înainte de a utiliza produsul. Folosiți produsul numai așa cum este descris și pentru domeniile de utilizare specificate. Păstrați manualul de utilizare într-un loc sigur și predați toate documentele atunci când predați produsul unor terțe persoane.

2 Descrierea produsului (fig. 1 - 14)

1. Mâner de transport
2. Capacul rezervorului
- 2a. Suport
3. Recipient
- 3a. Blocări
4. Schelet de bază
- 4a. Suporturi
- 4b. Orificii de montare
5. Role
6. Capac de scurgere
7. Racord de aspirare
- 7a. Ajutaj
8. Priză produs
9. Comutator de pornire/oprire
10. Conexiune de suflare
11. Coș filtru
- 11a. Supapă flotantă de siguranță
- 11b. Pârghie de autocurățare
12. Furtun de aspirare
- 12a. Racord furtun
13. Mâner
- 13a. Glisor
14. Țeavă telescopică
- 14a. Tastă de deblocare
15. Furtun de aspirare
16. Duză pentru podea (aspirare uscată)
17. Duză pentru podea (aspirare umedă)
18. Adaptor de aspirare
19. Duză pentru rosturi
20. Duză auto
21. Sac din hârtie filtrantă
- 21a. Inel de etanșare
22. Filtru spongios
23. Cartuș de filtru
24. Sac de depozitare

3 Pachetul de livrare (fig. 2)

Poz.	Număr	Denumire
4.	1 x	Schelet de bază
5.	4 x	Role
12.	1 x	Furtun de aspirare (3 m/Ø 32 mm)
14.	1 x	Țeavă telescopică
15.	1 x	Furtun de aspirare (1 m/Ø 21,5 mm)
16.	1 x	Duză pentru podea (aspirare uscată)
17.	1 x	Duză pentru podea (aspirare umedă)
18.	1 x	Adaptor de aspirare
19.	1 x	Duză pentru rosturi
20.	1 x	Duză auto
21.	1 x	Sac din hârtie filtrantă
22.	1 x	Filtru spongios
23.	1 x	Cartuș de filtru
24.	1 x	Sac de depozitare
	1 x	Dispozitiv electric de aspirare umedă / uscată
	1 x	Manual de exploatare

4 Utilizarea conformă cu destinația

Aspiratorul umed/uscat este potrivit pentru aspirarea umedă și uscată, utilizând filtrul corespunzător. Produsul nu este destinat aspirării de substanțe inflamabile, explozive sau periculoase.

Produsul se va utiliza numai conform destinației. Orice altă utilizare în afară de aceasta nu este conformă cu utilizarea prevăzută. Pentru pagubele materiale și vătămrile de orice fel rezultate pe cale de consecință răspunde utilizatorul și nu producătorul.

Din utilizarea conformă cu destinația face parte și respectarea indicațiilor de securitate, precum și a manualului de montaj și a indicațiilor de operare din manualul de utilizare.

Persoanele care operează și întrețin produsul trebuie să fie familiarizate cu acesta și informate cu privire la posibilele pericole.

Modificările aduse produsului exclud complet orice responsabilitate din partea producătorului și orice daune rezultate.

Produsul poate fi utilizat numai cu piese și accesorii originale ale producătorului.

Prescripțiile de securitate, de lucru și de întreținere curentă emise de producător, precum și dimensiunile indicate în Date tehnice trebuie să fie respectate.

Vă rugăm să aveți în vedere că produsele noastre nu au fost construite având ca destinație exploatarea profesională sau industrială. Nu preluăm garanția dacă produsul este utilizat în regim profesional sau industrial, precum și la activități la fel de solicitante.

Explicitarea cuvintelor de semnalizare din manualul de utilizare

PERICOL

Cuvânt de semnalizare pentru a indica o situație periculoasă iminentă care, dacă nu este evitată, va avea ca rezultat decesul sau vătămarea gravă.

AVERTIZARE

Cuvânt de semnalizare pentru a indica o situație potențial periculoasă care, dacă nu este evitată, ar putea avea ca rezultat decesul sau vătămarea gravă.

PRECAUȚIE

Cuvânt de semnalizare pentru a indica o situație potențial periculoasă care, dacă nu este evitată, ar putea avea ca rezultat vătămări minore sau moderate.

ATENȚIE

Cuvânt de semnalizare pentru a indica o situație potențial periculoasă care, dacă nu este evitată, ar putea avea drept rezultat daune materiale la produs sau la proprietate/pose-sie.

5 Indicații de securitate

Indicații de securitate generale pentru scule electrice

AVERTIZARE

Citiți toate indicațiile de securitate, instrucțiunile, ilustrațiile și datele tehnice, cu care este prevăzută această sculă electrică.

Deficiențele la respectarea următoarelor instrucțiuni pot provoca electrocutarea, incendiul și/sau vătămări grele.

Păstrați toate indicațiile de securitate și instrucțiunile pentru utilizarea viitoare.

Noțiunea „sculă electrică”, utilizată în indicațiile de securitate, face referire la sculele electrice acționate prin rețea (cu cablu de rețea) sau la sculele electrice acționate prin acumulatori (fără cablu de rețea).

5.1 Indicații generale de securitate

- Copiii, persoanele cu capacități fizice, senzoriale sau mentale reduse sau cu o lipsă de experiență și cunoștințe sau persoanele care nu sunt familiarizate cu instrucțiunile de operare a mașinii nu au voie să utilizeze mașina; reglementările locale pot restricționa vârsta utilizatorului.
- Copiii nu au permisiunea de a juca cu produsul.
- Activitățile de curățare și întreținere curentă de către utilizator nu sunt permise copiilor.

ATENȚIE

La folosirea aparatelor electrice, trebuie respectate următoarele măsuri de siguranță și protecție împotriva electrocutării, vătămării corporale și incendiului:

5.2 Astfel evitați accidentele și vătămările

- Nu lăsați niciodată un produs pregătit de funcționare nesupraveheat la locul de lucru.

- Aspirarea persoanelor și a animalelor cu produsul nu este permisă.
- Nu îndreptați niciodată produsul și duzele către dumneavoastră sau către alte persoane, în special către ochi sau urechi, în timpul funcționării. Există pericol de vătămare.
- Nu aspirați substanțe fierbinți, incandescente, inflamabile, explozive sau nocive pentru sănătate. Printre acestea se numără cenușa fierbinte, benzina, solvenții, acizii și substanțele bazice. Există pericol de incendiu și vătămare.
- Verificați regulat dacă produsul și accesoriile sunt deteriorate. Nu utilizați un produs sau accesorii deteriorate.

5.3 Astfel evitați accidentele și vătămarile prin electrocutare

- Deconectați produsul în următoarele situații:
 - Nu utilizați produsul, îl transportați sau îl lăsați nesupravegheat.
 - Controlați produsul, îl curățați sau îndepărtați blocajele.
 - Efectuați lucrările de curățare sau întreținere curentă sau dacă schimbați accesoriile.
 - După contactul cu corpuri străine sau dacă apar vibrații anormale.
- Nu scufundați produsul în apă și nu îl folosiți într-un mediu umed.
- Nu scufundați niciodată produsul în apă sau în alte lichide pentru curățare.
- Nu atingeți produsul cu mâinile umede sau ude!

5.4 Astfel evitați deteriorările la produs și eventualele vătămări de persoane rezultate de aici

- Asigurați-vă că produsul este asamblat corect și că filtrele sunt în poziția corectă.
- Nu lucrați fără filtru. Produsul ar putea fi deteriorat.
- Utilizați numai piese de schimb și accesorii originale (a se vedea „Piese de schimb/accesorii”) furnizate și recomandate de centrul nostru de service. În momentul utilizării pieselor de schimb produse de alte firme se pierd pretențiile dvs. de garanție.
- Permiteți efectuarea reparațiilor numai de către centrele de service pentru clienți autorizate de noi.
- Acordați atenție indicațiilor privind curățarea și întreținerea curentă a produsului.
- Păstrați produsul într-un loc uscat și departe de accesorii copiilor.

Riscuri reziduale

Produsul este construit în conformitate cu tehnologia de ultimă oră și cu normele de siguranță recunoscute. Cu toate acestea, în timpul lucrului pot apărea riscuri reziduale.

- Pericol pentru sănătate datorită curentului în caz de utilizare a unor cabluri electrice de racord necorespunzătoare.
- În plus, există riscuri reziduale care nu sunt evidente, chiar dacă se întreprind toate măsurile preventive.

- Riscurile reziduale pot fi minimizate dacă „indicațiile de securitate” și „utilizarea conformă cu destinația”, precum și manualul de utilizare sunt respectate în totalitate.
- Evitați o punere în funcțiune involuntară a produsului.
- Când produsul este în funcțiune, țineți mâinile la distanță de zona de lucru.
- Respectați indicațiile de întreținere curentă și de securitate prevăzute în manualul de utilizare.

AVERTIZARE

Această sculă electrică generează pe parcursul funcționării un câmp electromagnetic. Acest câmp poate în anumite împrejurări să influențeze negativ implanturile medicale active sau pasive. Pentru a micșora pericolul unor vătămări grave sau mortale, recomandăm persoanelor cu implanturi medicale să consulte medicul și producătorul implantului medical înainte de a folosi scula electrică.

6 Date tehnice

Tensiunea dimensionată	220-240 V~/ 50/60 Hz
Puterea nominală	1500 W
Clasa de protecție	I
Tip de protecție	IPX4
Lungimea conductei de racord la rețeaua electrică	6 m
Volum container	aprox. 30 l
Putere de aspirare	20 kPa
Debit maxim de aer	40 l/s
Lungime furtun Ø 32 mm	aprox. 3 m
Lungime furtun Ø 21,5 mm	aprox. 1 m
Putere max. priză produs	2000 W
Masă	aprox. 7,6 kg

Ne rezervăm dreptul asupra modificărilor tehnice!

7 Despachetare

AVERTIZARE

Produsul și materialele de ambalare nu sunt jucării pentru copii!

Copiii nu au voie să se joace cu sacii din plastic, foliile și piesele mici! Există pericol de înghițire și sufocare!

- Deschideți ambalajul și scoateți cu precauție produsul.
- Înlăturați materialul de ambalat, precum și siguranțele de ambalare și de transport (dacă există).
- Verificați dacă pachetul de livrare este complet.
- Verificați dacă produsul și accesorii prezintă deteriorări de la transport. Eventualele prejudicii trebuie semnalate companiei de transport, prin care a fost livrat produsul. Reclamațiile ulterioare nu sunt admise.
- Dacă este posibil, păstrați ambalajul până la expirarea perioadei de garanție.
- Înainte de exploatare, familiarizați-vă cu produsul prin intermediul manualului de utilizare.

- În cazul accesoriilor, precum și a pieselor de uzură și de schimb, utilizați numai piese originale. Piesele de schimb se găsesc la reprezentantul comercial.
- În caz de comenzi, indicați numărul articolului, precum și tipul și anul fabricației produsului.

8 Montajul

AVERTIZARE

Pericol de vătămare!

Nu introduceți fișa de rețea în priză, dacă produsul nu este gata de utilizare.

- Așezați produsul pe o suprafață plană și nivelată.

8.1 Fixarea și scoaterea capacului rezervorului (2) (Fig. 2, 3)

Scoateți capacul rezervorului:

1. Înainte de a scoate capacul rezervorului (2), scoateți toate duzele (16/17/19/20), furtunuri (12/15) și adaptorul de aspirare (18) din suporturile (2a) de pe capacul rezervorului (2).
2. Desfaceți dispozitivele de blocare (3a).
3. Ridicați capacul rezervorului (2) din rezervor (3).

Fixați capacul rezervorului:

1. Așezați capul rezervorului (2) pe rezervor (3).
2. Fixați capacul recipientului (2) cu dispozitivele de blocare (3a).
Asigurați-vă că dispozitivele de blocare (3a) sunt amplasate în canelurile de pe capacul rezervorului (2).

8.2 Montarea rezervorului (3) pe scheletul de bază (4) (Fig. 4)

1. Așezați rezervorul (3) pe scheletul de bază (4).
2. Apăsăți ușor rezervorul (3) pe scheletul de bază (4).
3. Asigurați-vă că dispozitivele de blocare ale scheletului de bază (4) se fixează în poziție pe rezervor (3).

8.3 Montarea rolelor (5) (Fig. 5)

1. Scoateți capacul rezervorului (2), așa cum este descris la 8.1.
2. Așezați rezervorul (3) pe o suprafață fermă, cu partea inferioară orientată în sus.
3. Introduceți rolele (5) în orificiile de montare (4b) prevăzute în acest scop pe scheletul de bază (4).
4. Apăsăți ușor rolele (5) în orificiile de montare (4b).
5. Rotiți rezervorul (3) și așezați-l pe role (5).

8.4 Filtre și saci de filtrare (Fig. 1, 2)

Produsul include următoarele filtre și saci de filtrare în pachetul de livrare:

Sac din hârtie filtrantă (21)

- Aspirare uscată

Filtru de spumă (22)

- Aspirație umedă

Cartuș de filtru (23)

- Aspirarea uscată a prafului fin

Indicație:

1. Pentru a monta/demonta filtrele și sacii de filtrare, scoateți capacul recipientului (2), așa cum este descris în secțiunea 8.1.
2. Așezați întotdeauna capacul recipientului (2) cu fața în jos.
3. După ce ați montat/demontat filtrul sau sacul de filtrare dorit, atașați din nou capacul recipientului (2) la recipient (3).

8.4.1 Montarea/demontarea sacului din hârtie filtrantă (21) (Fig. 6)

Demontare:

1. Scoateți sacul din hârtie filtrantă (21) de pe ajutorul (7a) de pe conexiunea de aspirație (7).

Montare:

1. Montați sacul din hârtie filtrantă (21) în interiorul rezervorului (3) pe ajutorul (7a) de pe conexiunea de aspirație (7).
2. Verificați dacă sacul din hârtie filtrantă (21) este instalat corect și dacă inelul de etanșare (21a) acoperă complet ajutorul (7a) de pe conexiunea de aspirație (7).

8.4.2 Montarea/demontarea filtrului de spumă (22) (Fig. 7)

Demontare:

1. Îndepărtați filtrul de spumă (22) de pe coșul filtrului (11).

Montare:

1. Trageți filtrul de spumă (22) peste coșul filtrului (11).
2. Verificați dacă filtrul de spumă (22) este instalat corect și dacă închide complet coșul filtrului (11).

8.4.3 Montarea/demontarea cartușului de filtrare (23) (Fig. 8)

Demontare:

1. Rotiți cartușul filtrului (23) în sens antiorar și scoateți-l din coșul filtrului (11).
Asigurați-vă că lamelele din coșul filtrului (11) sunt aliniate corect cu fantele din cartușul filtrului (23).

Montare:

1. Glisiți cartușul filtrului (23) până la capăt pe coșul filtrului (11).
2. Rotiți cartușul filtrului (23) în sensul acelor de ceasornic, până când este așezat complet în capacul recipientului (2).
Asigurați-vă că lamelele din coșul filtrului (11) sunt aliniate corect cu fantele din cartușul filtrului (23).
3. Verificați dacă cartușul filtrului (23) este instalat corect și dacă închide complet coșul filtrului (11).

8.5 Conectați furtunul de aspirare (12)

8.5.1 Funcția de aspirare (Fig. 9)

1. Glisiți cuplajul furtunului (12a) complet în conexiunea de aspirație (7).
2. Rotiți cuplajul furtunului (12a) în sens orar, până când înclichetează complet.
3. Verificați dacă furtunul de aspirare (12) este instalat corect, trăgând ușor de cuplajul furtunului (12a).

8.5.2 Funcția de suflare (Fig. 10)

1. Glisați cuplajul furtunului (12a) complet în conexiunea de suflare (10).
2. Rotiți cuplajul furtunului (12a) în sens orar, până când înclichetează complet.
3. Verificați dacă furtunul de aspirare (12) este instalat corect, trăgând ușor de cuplajul furtunului (12a).

8.6 Decuplarea furtunului de aspirare (12) (Fig. 9, 10)

Decuplați furtunul de aspirare (12) de la conexiunea de aspirație (7) sau de la conexiunea de suflare (10):

1. Rotiți cuplajul furtunului (12a) în sens invers acelor de ceasornic.
2. Trageți cuplajul furtunului (12a) din racordul de aspirație (12) sau din racordul de suflare (10).

8.7 Depozitarea duzelor (16/17/19/20) și a tubului telescopic (14) (Fig. 2, 11)

1. Puteți depozita duzele (16/17/19/20) și tubul de aspirare (14) în suporturile (2a/ 4a) de pe capacul rezervorului (2) și pe scheletul de bază (4).

8.8 Montarea tubului telescopic (14) (Fig. 12)

Indicație:

Tubul telescopic vă permite să reglați produsul la dimensiunea dvs. individuală.

1. Montați tubul telescopic (14) pe mâner (13).
2. Pentru a extinde tubul telescopic (14), glisați tasta de eliberare (14a) înainte și mențineți-o în această poziție.
3. Aduceți tubul telescopic (14) la lungimea dorită și eliberați tasta de eliberare (14a).

8.9 Utilizarea diverselor duze (16/17/19/20), a adaptorului de aspirare (18) și a furtunului de aspirare (15) (Fig. 2, 12, 13)

Furtun de aspirare (15):

- Pentru utilizarea aparatelor mici. În acest scop, utilizați adaptorul de aspirare (18).
- În combinație cu duza pentru rosturi (19) sau duza auto (20), furtunul de aspirare (15) este adecvat pentru curățarea zonelor greu accesibile. Datorită diametrului său mai mic, furtunul de aspirare (15) este mai flexibil și mai ușor de manevrat, ceea ce face mai ușoară lucrul în locuri înguste, cum ar fi în interiorul mașinii, atelier sau colțuri mici.

Duză pentru sol (16/ 17):

- Aspirarea solidelor și lichidelor pe suprafețe medii și mari, covoare sau covorașe de podea.
- Duza pentru podea (16/17) poate fi conectată și utilizată cu tubul telescopic (14) sau direct pe mâner (13).
- Dacă este necesar, poate fi folosită și fără prelungitoare.

Adaptor de aspirare (18)

- Adaptorul de aspirare în trepte (18) are mai multe diametre care permit conectarea ușoară a diferitelor instrumente la un aspirator uscat umed.

Duză pentru rosturi (19):

- Aspirarea solidelor și lichidelor din rosturi, colțuri, la calorifere și în locuri greu accesibile.
- Duza pentru rosturi (19) poate fi conectată și utilizată cu tubul telescopic (14), cu furtunul de aspirare (15) sau direct pe mâner (13).

Duză auto (20):

- Aspirarea solidelor și lichidelor de pe scaune, covoare și spații înguste, de exemplu, între scaunele auto și în spațiul pentru picioare.
- Duza auto (20) poate fi conectată și utilizată cu tubul telescopic (14), cu furtunul de aspirare (15) sau direct pe mâner (13).

8.9.1 Montarea furtunului de aspirare (15) (Fig. 13)

1. Montați furtunul de aspirare (15) pe mâner (13).

8.9.2 Introducerea duzei (Fig. 12, 13)

1. Introduceți duza dorită (16/17/19/20) pe mâner (13), pe tubul telescopic (14) sau pe furtunul de aspirare (15).
2. Îndepărtați duza (16/17/19/20), trăgând-o din furtunul de aspirare (15), din tubul telescopic (14) sau spre înainte dinspre mâner (13).

9 Operarea

Produsul este echipat cu un rezervor din oțel inoxidabil. Rolele permit o mare manevrabilitate a produsului. În timpul aspirației umede, debitul de aer de aspirație este oprit de o supapă de plutire de siguranță atunci când rezervorul este plin. În plus, produsul are o funcție de suflare. Consultați descrierile de mai jos privind funcționarea elementelor de operare.

ATENȚIE

Este esențial să asamblați complet produsul înainte de punerea în funcțiune!

⚠ AVERTIZARE

Pericol de vătămare!

Nu introduceți fișa de rețea în priză, dacă produsul nu este gata de utilizare.

ATENȚIE

A nu se utiliza fără filtru!

9.1 Pornirea și oprirea produsului (fig. 1)

Pornirea

1. Conectați fișa de rețea la o priză de alimentare securizată în mod corespunzător.
2. Porniți produsul, apăsând comutatorul de pornire/oprire (9) în poziția I.

Oprirea

1. Opriți produsul, apăsând comutatorul de pornire/oprire (9) în poziția 0.

9.2 Pornirea și oprirea produsului și sculei electrice (fig. 1)

Indicație:

Utilizați adaptorul de aspirare (18) pentru a conecta diverse produse cu un diametru de conectare adecvat la furtunul de aspirare (12).

Pornirea

1. Conectați fișa de rețea la o priză de alimentare securizată în mod corespunzător.
2. Racordați o sculă electrică* la priza produsului (8).
3. Setaiți comutatorul pornit/oprit (9) în poziția II.
4. Când porniți scula electrică*, produsul pornește automat.

Oprirea

1. Opriți scula electrică*. Produsul se oprește automat după o întârziere de aproximativ 6 până la 7 secunde.

* = nu este inclus în mod obligatoriu în pachetul de livrare!

10 Indicații de lucru

10.1 Funcția de aspirare

⚠ AVERTIZARE
Aspirarea cenușii incandescente, precum și a substanțelor inflamabile, nocive pentru sănătate este interzisă. Există pericol de vătămare!

ATENȚIE
Pulberile fine, ca de exemplu de la ciment, funingine și gips sunt prea fine pentru a fi aspirate. Există riscul ca acestea să ajungă în motor și să-l deterioreze.

ATENȚIE
A nu se utiliza fără filtru!

- Așezați produsul pe o suprafață plană și nivelată.
 - Nu aspirați substanțe fierbinți, incandescente, inflamabile, explozive sau nocive pentru sănătate. Printre acestea se numără cenușa fierbinte, benzina, solvenții, acizii și substanțele bazice. Există pericol de incendiu și vătămare.
 - În caz de încălzire, deconectați produsul și scoateți fișa de rețea. Lăsați produsul să se răcească în aer liber sub supraveghere.
 - Umpleți rezervorul la maximum jumătate, pentru a menține permanent liberă supapa de plutire de siguranță (11a) (fig. 1).
1. Montarea cuplajului furtunului (12a) la racordul de aspirație (7) (vezi 8.5.1).
 2. Porniți produsul (vezi 9.1 sau 9.2).

10.1.1 Aspirare uscată (Fig. 1, 2, 12)

Indicație:

Nu utilizați produse ude sau umede pentru aspirarea uscată!

1. Introduceți sacul din hârtie filtrantă (21) în rezervor (3) (consultați 8.4.1).
2. Instalați cartușul filtrului (23) (consultați 8.4.3).
3. Conectați cuplajul furtunului (12a) la racordul de aspirare (7) (consultați 8.5.1).
4. Montați tubul telescopic (14) pe mâner (13) (consultați 8.8).

Conectați tubul telescopic (14) și una dintre duze (16/19/20).

Aspirarea la înălțimea mesei sau în spații înguste:
Procedați conform descrierii de la 8.9.

5. Țineți ferm furtunul de aspirare (12) de mâner (13).
6. Porniți produsul (consultați 9.1 sau 9.2).
7. Aspirați zona care urmează să fie curățată sau utilizați produsul cu o unealtă electrică*.
8. Dacă este necesar, reglați puterea de aspirare, glisând glisorul (13a), pe mâner (13), înainte și înapoi.
9. Opriți produsul (consultați 9.1 sau 9.2).

* = nu este inclus în mod obligatoriu în pachetul de livrare!

10.1.2 Aspirare umedă (fig. 1, 2)

Indicație:

Un plutitor integrat în coșul filtrului asigură o oprire automată a canalului de aspirație, odată ce rezervorul și-a atins capacitatea maximă. În acest caz, produsul trebuie oprit și rezervorul trebuie golit înainte ca operarea să poată continua.

1. Goliți rezervorul (3) înainte de a aspira umed (vezi 11.1.1).
 2. Rezervorul (3) nu este adecvat pentru depozitarea lichidelor. După aspirarea umedă, goliți rezervorul (3) (consultați 11.1.2).
 3. Scoateți sacul din hârtie filtrantă (21) sau cartușul filtrului (23) din rezervor (3) (vezi 8.4.1 sau 8.4.3).
 4. Montați filtrul de spumă (22) (vezi 8.4.2).
 5. Atașarea cuplajului furtunului (12a) la racordul de aspirație (7) (vezi 10.1).
 6. Montați tubul telescopic (14) pe mâner (13) (vezi 8.8). Conectați tubul telescopic (14) și una dintre duze (17/19/20).
- Aspirarea la nivelul mesei sau în spații închise:**
Procedați ca la *Utilizarea diverselor duze (16/17/19/20), a adaptorului de aspirare (18) și a furtunului de aspirare (15) (Fig. 2, 12, 13), ▶ Pagina 244.*
7. Țineți ferm furtunul de aspirare (12) de mâner (13).
 8. Porniți produsul (vezi 9.1 sau 9.2).
 9. Aspirați zona care trebuie curățată.
 10. Opriți produsul (vezi 9.1).
 11. Curățați produsul (vezi 11.1).

10.2 Funcție de suflare

AVERTIZARE

Pericol de vătămare!

Dacă direcționați fluxul de aer spre oameni, animale sau obiecte, puteți provoca vătămări și deteriorări.

- Orientați fluxul de aer departe de aceștia.
- Nu orientați fluxul de aer pe alte persoane, animale sau obiecte.
- Nu îndepărtați prin suflare obiecte dure cum ar fi pietre sau ramuri.

1. Introduceți sacul din hârtie filtrantă (21) în rezervor (3) (consultați 8.4.1).
2. Montați filtrul de spumă (22) sau cartușul filtrului (23) (consultați 8.4.2 sau 8.4.3).
3. Montați cuplajul furtunului (12a) la racordul de suflare (10) (consultați 8.5.2).
Dacă este necesar, deschideți o duză (19/20) (consultați 8.9.2).
4. Țineți ferm furtunul de aspirare (12) de mâner (13).
5. Porniți produsul (consultați 9.1).
6. Suflați u suprafață sau obiecte.
7. Opriti produsul (consultați 9.1).
8. Conectați furtunul de aspirare la racordul de aspirare (6) (consultați 8.5.1).

11 Curățarea și întreținerea curentă

AVERTIZARE

Dispuneți unui atelier de specialitate efectuarea lucrărilor de reparații și întreținere curentă care nu sunt descrise în acest manual de exploatare. Utilizați numai piese de schimb originale.

AVERTIZARE

Lucrările de întreținere curentă sau de curățare neconforme cu prescripțiile pot provoca vătămări!

AVERTIZARE

În cazul lucrărilor de curățare, revizie și întreținere curentă poate porni în mod neașteptat produsul și duce astfel la vătămări și arsuri.

- Opriti produsul.
- Scoateți fișa de rețea.
- Lăsați produsul să se răcească.

11.1 Curățarea

1. Nu scufundați niciodată produsul în apă sau în alte lichide pentru curățare.
2. Nu stropiți niciodată produsul cu apă.
3. Feriți dispozitivele de protecție, fantele pentru aer și carcasa motorului cât mai mult posibil de praf și murdărie. Frecați produsul cu o lavetă curată* sau suflați

cu aer comprimat* la presiune scăzută. Vă recomandăm să curățați produsul imediat după fiecare utilizare.

4. Orificiile de ventilație trebuie să fie întotdeauna libere.
5. Nu folosiți agenți de curățare sau solvenți; aceștia ar putea ataca părțile din plastic ale produsului. Aveți grijă să nu poată pătrunde apă în interiorul produsului.

* = nu este inclus în mod obligatoriu în pachetul de livrare!

11.1.1 Golirea rezervorului (3) (Fig. 1)

AVERTIZARE

Goliți și curățați produsul înainte și după utilizare pentru a evita acumularea de materiale care ar putea reprezenta un pericol de incendiu în produs.

1. Îndepărtați capacul rezervorului (2) de pe rezervor (3) conform descrierii de la 8.1.
2. Goliți rezervorul (3).

11.1.2 Golirea rezervorului (3) după aspirarea umedă (Fig. 1, 14)

1. În caz de murdărie umedă, deschideți capacul de drenaj (6) astfel încât lichidul aspirat să se poată scurge.
2. Ridicați produsul de mânerul de transport (1) și înclinați-l ușor pentru a elimina reziduurile lichide din rezervor (3).
3. Așezați din nou capacul de drenaj (6) pe orificiul de scurgere. Securizați prin rotirea capacului de drenaj (6) în sens orar.
4. Pentru a vă asigura că rezervorul (3) este gol, procedați așa cum este descris la 11.1.1.

11.1.3 Curățarea filtrului de spumă (22) și a cartușului filtrului (23) (fig. 1, 7, 8)

Dacă puterea de aspirare scade, curățați filtrul de spumă (22) sau cartușul filtrului (23).

Indicație:

Înainte de a reinstala filtrul, asigurați-vă că este uscat.

1. Scoateți toate duzele (16/17/19/20) și tubul telescopic (14) din suport (2a/4b).
2. Scoateți capacul rezervorului (2), așa cum este descris la 8.1.
3. Întoarceți capacul rezervorului (2).
4. Trageți filtrul de spumă (22) sau cartușul filtrului (23) de pe coșul filtrului (11).
5. Îndepărtați praful de pe filtrul de spumă (22) sau de pe cartușul filtrului (23), scuturându-l sau, dacă este necesar, clătindu-l.
6. Lăsați filtrul de spumă (22) sau cartușul filtrului (23) să se usuce la aer, înainte de a-l reatașa și de a-l utiliza din nou.
7. Remontați filtrul de spumă (22) sau cartușul filtrului (23) pe coșul filtrului (11).
8. Închideți rezervorul (3) cu capacul rezervorului (2).

11.1.4 Curățarea cartușului de filtru (23) cu pârghia de autocurățare (11b) (fig. 8)

1. Detașați capacul rezervorului (2) așa cum este descris la 8.1.
2. Așezați cartușul filtrului (23) așa cum este descris la 8.4.3 pe coșul filtrului (11).
3. Fixați din nou capacul rezervorului (2) (a se vedea 8.1).
4. Racordați fișa de rețea la o sursă electrică adecvată.
5. Aduceți comutatorul de pornire/oprire (9) în poziția I.
6. Țineți mânerul (13) de pârghia de autocurățare (11b) astfel încât fluxul de aer să fie blocat.
7. Apăsăți și mențineți apăsată pârghia de autocurățare (11b) de cinci ori timp de 3 secunde de fiecare dată.
8. Ca urmare, va fi suflat aer prin cartușul filtrului (23) pentru a îndepărta reziduurile și murdăria.

11.2 Întreținerea curentă

1. Înainte de fiecare folosire, controlați dacă produsul prezintă deficiențe, cum ar fi piese slăbite, uzate sau deteriorate.
2. Verificați dacă capacele și dispozitivele de protecție cu privire la deteriorări și la poziția corectă. Înlocuiți-le dacă este necesar.

11.2.1 Înlocuirea sacului din hârtie filtrantă (21), a filtrului de spumă (22) sau a cartușului filtrului (23) (Fig. 2)

1. Scoateți toate duzele (16/17/19/20) și tubul telescopic (14) din suport (2a/4b).
2. Scoateți capacul rezervorului (2), așa cum este descris la 8.1.
3. Întoarceți capacul rezervorului (2).
4. Scoateți filtrul de spumă (22) sau cartușul filtrului (23) de pe coșul filtrului (11) sau scoateți sacul din hârtie filtrantă (21) de pe ajutor (7a).
5. Pentru a înlocui sacul din hârtie filtrantă (21), așa cum este descris la 8.4.1.
6. Montați noul filtru de spumă (22) pe coșul filtrului (11), așa cum este descris la 8.4.2.
7. Montați noul cartuș al filtrului (23) pe coșul filtrului (11), așa cum este descris la 8.4.3.
8. Închideți rezervorul (3) din nou cu capacul rezervorului (7).

12 Depozitare și transport

AVERTIZARE

Pericol de vătămare și de provocare a arsurilor!

Produsul poate porni pe neașteptate, ceea ce poate duce la vătămări.

- Oprii motorul înainte de a efectua orice lucrare de curățare sau întreținere curentă.
- Lăsați motorul să se răcească.
- Scoateți fișa de rețea.

- Goliți produsul complet.
- Curățați și verificați produsul privind deteriorările.

12.1 Depozitare

Depozitați produsul și accesoriile acestuia într-un loc întunecos, uscat și ferit de îngheț și inaccesibil pentru copii. Temperatura optimă de depozitare se situează între 5°C și 30°C.

Păstrați produsul în ambalajul original.

Acoperiți aparatul pentru a-l proteja de praf sau umiditate. Păstrați manual de utilizare împreună cu produsul.

12.2 Transport

1. Pentru a transporta produsul, deconectați-l de la sursa de alimentare și așezați-l într-o altă zonă desemnată în acest sens.
2. Produsul poate fi ridicat sau transportat numai cu ajutorul mânerului.
3. Ridicați produsul pentru a-l transporta peste trepte sau obstacole.
4. Pentru a preveni deteriorarea și vătămarea, trebuie să asigurați produsul împotriva răsturnării și alunecării, atunci când este transportat în autovehicule.

13 Branșamentul electric

Motorul electric instalat este racordat pregătit de funcționare. Racordul corespunde dispozițiilor în vigoare ale asociațiilor profesionale și din normele DIN. Racordul la rețeaua electrică pus la dispoziție de client, precum și cablul prelungitor utilizat, trebuie să corespundă acestor prescripții.

13.1 Conductori de legătură electrici deteriorați

La conductorii de legătură electrici apar în mod frecvent deteriorări ale izolației.

Cauzele pentru aceasta pot fi:

- Puncte de apăsare, când conductorii de legătură trec prin ferestre sau fante de uș,
- Puncte de frângere, din cauza fixării sau ghidării improprii a conductorului de legătură,
- Puncte de tăiere cauzate de trecerea cu vehicule peste conductorii de legătură,
- Deteriorări ale izolației cauzate de smulgerea din priza de perete,
- Fisuri cauzate de învechirea izolației.

Utilizarea cablurilor de legătură electrice care prezintă asemenea deteriorări nu este permisă, acestea prezentând pericol de moarte din cauza deteriorării izolației.

Verificați regulat la conductorii de legătură electrici dacă prezintă deteriorări. Aveți în vedere ca, la verificare, conductorul de legătură să nu stea suspendat de rețeaua electrică.

Conductorii de legătură electrici trebuie să corespundă dispozițiilor în vigoare ale asociațiilor profesionale și din normele DIN. Utilizați numai conductori de legătură cu același identificator.

Este prescris ca notația tipului să fie imprimată pe cablul de conexiune.

Indicații de securitate pentru schimbarea cablurilor de racord la rețeaua electrică deteriorate sau defecte

Tipul racordului Y

Dacă este necesară înlocuirea conductei de racord la rețeaua electrică, această operație trebuie efectuată de producător sau de un reprezentant al acestuia, pentru a se evita apariția de pericole ulterioare.

13.2 Indicații importante

În cazul unei suprasolicitări a motorului, acesta se deconectează automat. După un timp de răcire (diferit), motorul poate fi conectat din nou.

13.3 Motorul de curent alternativ

Racordurile și reparațiile la echipamentul electric pot fi executate numai de specialiști electricieni.

- Tensiunea de rețea trebuie să fie cuprinsă între 220 V – 240 V~.
- Cablurile prelungitoare până la o lungime de 25 m trebuie să aibă o secțiune de 1,5 milimetri pătrați.

14 Reparație și comandă pentru piese de schimb

După reparație sau întreținere curentă, asigurați-vă că sunt montate toate piesele de siguranță tehnică și că sunt în stare impecabilă. Accesul la piesele cu pericol de vătămare nu este permis altor persoane și copiilor.

15 Remedierea avariilor

Tabelul următor afișează simptomele de eroare și descrie modul de remediere a acestora în cazul în care produsul dumneavoastră nu funcționează corect. Dacă nu reușiți să localizați și să eliminați problema, contactați atelierul dumneavoastră de service.

Defecțiune	Cauza posibilă	Remediere
Produsul nu funcționează.	Produs oprit. Comutator de pornire/oprire deconectat.	Porniți produsul cu ajutorul comutatorului de pornire/oprire.
	Conductă de racord la rețeaua electrică deteriorată.	Opriti produsul și deconectați-l de la rețeaua electrică. Verificați dacă conducta de racord la rețeaua electrică este deteriorată. Dacă este necesar, faceți înlocuirea conductei de racord la rețeaua electrică de către un specialist autorizat.
	Comutator de pornire/oprire defect.	Adresați-vă serviciului nostru pentru clienți.
	Motor defect.	
	Sursă de alimentare defectă.	Verificați dacă sistemul electric corespunde specificațiilor de pe plăcuța de tip.

ATENȚIE

Conform legislației privind răspunderea pentru produse, nu se acordă garanție pentru daunele care au fost cauzate de reparații necorespunzătoare sau din cauza neutilizării pieselor de schimb originale.

Contactați un punct de serviciu pentru clienți sau un specialist autorizat. Același lucru se aplică și pentru accesorii.

Puteți obține piese de schimb și accesorii de la centrul nostru de service. În acest scop scanați codul QR de pe pagina de titlu.

Racorduri și reparații

Racordurile și reparațiile la echipamentul electric pot fi executate numai de specialiști electricieni.

14.1 Comandă pentru piese de schimb

La comanda pentru piese de schimb, trebuie furnizate următoarele informații:

- Notăție model
- Număr articol
- Datele de pe plăcuța de fabricație

14.2 Informații cu privire la service

Trebuie menționat faptul că, în cazul acestui produs, următoarele piese sunt supuse uzurii în conformitate cu utilizarea prevăzută sau uzurii naturale, respectiv că următoarele componente sunt necesare drept consumabile.

Piese de uzură*: Sac din hârtie filtrantă, filtru de spumă, cartuș filtru

* = Nu este inclus în pachetul de livrare!

Defecțiune	Cauza posibilă	Remediere
Produsul funcționează cu întreruperi.	Contact intern slăbit.	Adresați-vă serviciului nostru pentru clienți.
	Comutator de pornire/oprire defect.	
	Rezervorul nu este închis.	Închideți rezervorul.
	Rezervorul este plin.	Goliți rezervorul.
	Galeria de aer este blocată.	Verificați dacă există blocaje la următoarele piese și îndepărtați blocajele: <ul style="list-style-type: none"> • Recipient • Furtun de aspirare • Țeavă telescopică
	Cartușul filtrului sau filtrul de spumă este colmatat.	Curățați cartușul filtrului sau filtrul de spumă.
Puterea de aspirare este, de asemenea, redusă după curățarea cartușului filtrului sau a filtrului de spumă.	Cartușul filtrului sau filtrul de spumă este deteriorat.	Înlocuiți cartușul filtrului sau filtrul de spumă.
Produsul este supraîncălzit.	Cartușul filtrului sau filtrul de spumă este colmatat.	Curățați cartușul filtrului sau filtrul de spumă.
	Sacul din hârtie filtrantă este plin.	Înlocuiți sacul din hârtie filtrantă.
Din produs iese praf.	Capacul rezervorului nu a fost montat corect.	Montați corect capacul rezervorului.
Materialul aspirat este suflat din nou pe capacul rezervorului.	Filtru de spumă sau cartuș de filtru deteriorat.	Înlocuiți filtrul de spumă sau cartușul filtrului.
	Nu există filtru.	Montați un filtru.

16 Eliminarea ca deșeu și revalorificarea

Indicații referitoare la ambalaj



Materialele de ambalare sunt reciclabile. Vă rugăm să eliminați ambalajele ca deșeu, în mod ecologic.

Indicații referitoare la Legea privind echipamentele electrice și electronice (ElektroG)



Echipamentele uzate electrice și electronice nu reprezintă gunoi menajer și trebuie colectate separat, respectiv eliminate ca deșeu!

- Bateriile sau acumulatorii uzați care nu sunt încorporați în aparatul uzat trebuie îndepărtați fără a fi distruși înainte de predarea acestora! Eliminarea ca deșeu a acestora este reglementată de Legea privind bateriile.
- Deținătorii, respectiv utilizatorii echipamentelor electrice și electronice sunt obligați prin lege să le returneze după folosire.
- Utilizatorul final este personal responsabil de ștergerea datelor sale cu caracter personal din echipamentul uzat care trebuie eliminat ca deșeu!
- Simbolul pubelei de gunoi barate cu două linii în formă de X înseamnă că echipamentele electrice și electronice nu pot fi aruncate la gunoiul menajer.
- Echipamentele electrice și electronice pot fi predate gratuit la următoarele puncte:
 - Puncte publice de eliminare sau colectare a deșeurilor (de exemplu, curțile clădirilor municipale)

- Puncte de vânzare ale echipamentelor electronice (fizice sau online), în cazul în care distribuitorii sunt obligați să primească produsele spre a fi colectate sau dacă oferă în mod voluntar acest serviciu.
- Puteți preda gratuit către producător, fără a fi necesară achiziționarea în prealabil a unui echipament nou, sau către un alt punct de colectare autorizat din apropierea dvs. până la trei echipamente electrice uzate din fiecare tip de echipament, cu o lungime laterală de maximum 25 de centimetri.
- Puteți afla care sunt condițiile suplimentare de colectare ale producătorului și distribuitorului la serviciul de asistență a clienților respectiv.
- În cazul în care un producător livrează un echipament electronic nou către o gospodărie privată, echipamentul electric uzat va fi colectat gratuit, la cererea utilizatorului final. În acest scop, contactați serviciul de asistență a clienților al producătorului.
- Acestea se aplică doar pentru aparatele care sunt instalate și achiziționate în țările Uniunii Europene și care sunt supuse Directivei Europene 2012/19/UE. Este posibil ca în țările din afara Uniunii Europene să se aplice alte dispoziții pentru eliminarea ca deșeu a echipamentelor electrice și electronice uzate.

17 Declarație de conformitate UE

Traducerea declarației de conformitate originale

Producător:

Scheppach GmbH
Günzburger Straße 69
D-89335 Ichenhausen

Declarăm pe proprie răspundere că produsul descris aici
coincide cu directivele și normele în vigoare.

Marcă: **SCHEPPACH**
Notație art.: **Dispozitiv electric de aspirare
umedă / uscată –
VC30 Premium**
Nr. art. **5907746901**

Directive UE:

2014/30/UE, 2011/65/EU*, 2014/35/UE,

* Obiectul declarației descris mai sus îndeplinește pre-
scripțiile directivei 2011/65/UE a Parlamentului European
și a Consiliului din 8 Iunie 2011 asupra limitării utilizării
anumitor substanțe periculoase în aparatele electrice și
electronice.

Norme aplicate:

EN 60335-1:2012+AC:2014+A11:2014+A13:2017+
A1:2019+A2:2019+A14:2019+A15:2021+A16:2023;
EN 60335-2-2:2010+A11:2012+A1:2013;
EN 62233:2008; EN 61000-3-3:2013+A1:2019+A2:2021;
EN IEC 61000-3-2:2019+A1:2021;
EN IEC 55014-1:2021;
EN IEC 55014-2:2021;

Împuternicit pentru documentație:

Dawid Hudzik
Günzburger Str. 69
D-89335 Ichenhausen
Ichenhausen, 19.12.2024

Simon Schünk
Division Manager Product Center

Andreas Pecher
Head of Project Management

Sadržaj

1	Uvod.....	251
2	Opis proizvoda (sl. 1-14).....	251
3	Opseg isporuke (sl. 2).....	251
4	Namenska upotreba.....	252
5	Sigurnosne napomene.....	252
6	Tehnički podaci.....	253
7	Raspakivanje.....	253
8	Montaža.....	254
9	Rukovanje.....	255
10	Radna uputstva.....	256
11	Čišćenje i održavanje.....	257
12	Skladištenje i transport.....	258
13	Električni priključak.....	258
14	Popravka i naručivanje rezervnih delova.....	259
15	Pomoć za otklanjanje smetnji.....	259
16	Odlaganje na otpad i reciklaža.....	260
17	EU izjava o usaglašenosti.....	260
18	Znak eksplozije.....	271

Objašnjenje simbola na proizvodu

Korišćenje simbola u ovom priručniku treba da Vam skrene pažnju na moguće rizike. Bezbednosni simboli i objašnjenja, koja ih prate, moraju da se tačno razumeju. Upozorena sama po sebi ne otklanjaju rizike i ne mogu da zamene pravilne mere za sprečavanje nezgoda.

	Pre puštanja u rad pročitati i pridržavati se uputstva za upotrebu i sigurnosnih napomena!
	Proizvod odgovara važećim evropskim direktivama.
	Proizvod odgovara važećim srpskim direktivama.

1 Uvod

Proizvođač:

Scheppach GmbH
Günzburger StraÙe 69
D-89335 Ichenhausen

Poštovani kupče

Želimo Vam puno zadovoljstva i uspeha u radu sa Vašim novim proizvodom.

Napomena:

Proizvođač ovog proizvoda, u skladu sa važećim zakonom o odgovornosti za proizvod, ne odgovara za štetu koja nastane na ovom proizvodu ili usled ovog proizvoda u slučaju:

- nestručnog rukovanja
- nepoštovanje priručnika za upotrebu
- popravki od strane trećih lica, neovlašćenih stručnih lica

- ugradnje i zamene neoriginalnih rezervnih delova
- nenamenske upotrebe
- Otkazi električne instalacije usled nepoštovanja propisa o električnim instalacijama i VDE propisa 0100, DIN 57113 / VDE0113.

Vodite računa o sledećem:

Priručnik za upotrebu je sastavni deo ovog proizvoda.

Ono sadrži važne informacije u vezi sa bezbednim, stručnim i ekonomičnim radom sa ovim proizvodom, načinima sprečavanja opasnosti, uštede troškova popravke, skraćanjem vremena stajanja, pouzdanošću i vekom trajanja proizvoda. Dodatno uz sigurnosne napomene iz ovog priručnika za upotrebu morate obavezno da poštujuete propise u vezi rada proizvoda koji važe u vašoj državi.

Pre upotrebe proizvoda upoznajte se sa svim uputstvima za upotrebu i bezbednost. Koristite proizvod samo onako kako je opisano i samo za navedene oblasti primene. Dobro čuvajte priručnik za upotrebu i prilikom predaje proizvoda trećem licu uručite svu njegovu dokumentaciju.

2 Opis proizvoda (sl. 1-14)

1. Ručka za nošenje
2. Poklopac posude
- 2a. Držać
3. Posuda
- 3a. Bravice
4. Podnožje
- 4a. Držači
- 4b. Montažne rupe
5. Valjci
6. Poklopac odvoda
7. Usisni priključak
- 7a. Prečka
8. Utičnica proizvoda
9. Prekidač za uklj./isklj.
10. Priključak za duvanje
11. Korpa filtera
- 11a. Sigurnosni ventil sa plovkom
- 11b. Poluga za samočišćenje
12. Usisno crevo
- 12a. Spojnica creva
13. Rukohvat
- 13a. Element za pomeranje
14. Teleskopska cev
- 14a. Taster za deblokiranje
15. Usisno crevo
16. Donja mlaznica (suvo usisavanje)
17. Donja mlaznica (mokro usisavanje)
18. Adapter za usisavanje
19. Mlaznica za fuge
20. Auto-mlaznica
21. Papirna filter vreća
- 21a. Zaptivni prsten
22. Filter od penastog materijala
23. Filterska patrona
24. Vreća za čuvanje

3 Opseg isporuke (sl. 2)

Poz.	Količina	Oznaka
4.	1 x	Podnožje
5.	4 x	Valjci
12.	1 x	Usisno crevo (3 m/Ø 32 mm)
14.	1 x	Teleskopska cev
15.	1 x	Usisno crevo (1 m/Ø 21,5 mm)

- 16. 1 x Donja mlaznica (suvo usisavanje)
- 17. 1 x Donja mlaznica (mokro usisavanje)
- 18. 1 x Adapter za usisavanje
- 19. 1 x Mlaznica za fuge
- 20. 1 x Auto-mlaznica
- 21. 1 x Papirna filter vreća
- 22. 1 x Filter od penastog materijala
- 23. 1 x Filterska patrona
- 24. 1 x Vreća za čuvanje
- 1 x Električni usisivač na mokro/suvo
- 1 x Uputstvo za rukovanje

4 Namenska upotreba

Usisivač na mokro i na suvo je pogodan za usisavanje na mokro i na suvo uz korišćenje odgovarajućeg filtera. Proizvod nije predviđen za usisavanje zapaljivih, eksplozivnih ili po zdravlje štetnih materijala.

Proizvod sme da se koristi samo u svrhu za koju je namenjen. Svaka drugačija upotreba koja izlazi iz ovih okvira smatra se nenamenskom. Za oštećenja ili povrede svih vrsta koje nastanu usled toga, odgovara korisnik, a ne proizvođač.

U namensku upotrebu spada i poštovanje sigurnosnih napomena, kao i uputstva za montažu i instrukcija za upotrebu navedenih u priručniku za upotrebu.

Osobe koje koriste proizvod i održavaju ga moraju biti upoznate sa njim i moraju biti informisane o mogućim opasnostima.

Proizvođač se oslobađa bilo kakve odgovornosti usled izmena na proizvodu i štete koja na osnovu toga nastane.

Proizvod sme da se koristi samo sa originalnim delovima i originalnom dodatnom opremom proizvođača.

Obavezno je poštovati propise proizvođača vezane za sigurnost, rad i održavanje, kao i dimenzije koje su navedene u odeljku Tehnički podaci.

Molimo vas da imate u vidu da naši proizvodi nisu namenski konstruisani za profesionalnu, zanatsku ili industrijsku upotrebu. Ne preuzimamo odgovornost ukoliko se proizvod koristi u profesionalnim, zanatskim ili industrijskim kao i srodnim delatnostima.

Objašnjenje signalnih reči u priručniku za rad

⚠ OPASNOST

Signalna reč koja ukazuje na neposrednu opasnu situaciju koja za posledicu ima smrtonosne ili teške povrede, ukoliko se ne izbegne.

⚠ UPOZORENJE

Signalna reč koja ukazuje na moguću opasnu situaciju koja za posledicu može imati smrtonosne ili teške povrede, ukoliko se ne izbegne.

⚠ OPREZ

Signalna reč koja ukazuje na moguću opasnu situaciju koja za posledicu može imati minimalne ili umerene povrede, ukoliko se ne izbegne.

PAŽNJA

Signalna reč koja ukazuje na moguću opasnu situaciju koja za posledicu može imati materijalnu štetu na proizvodu ili svojini/vlasništvu, ukoliko se ne izbegne.

5 Sigurnosne napomene

Opšte sigurnosne napomene za električni alat

⚠ UPOZORENJE

Pročitajte sve sigurnosne napomene, instrukcije, ilustracije i tehničke podatke priložene uz ovaj električni alat.

Propusti u poštovanju sigurnosnih napomena i uputstava mogu imati za posledicu električni udar, požar i/ili teške telesne povrede.

Čuvajte sve sigurnosne napomene i uputstva za buduće potrebe.

Pojam „električni alat“ upotrebljen u sigurnosnim napomenama odnosi se na električne alate koji se napajaju iz električne mreže (sa mrežnim vodom) i električne alate koji rade na punjive baterije (bez mrežnog voda).

5.1 Opšte sigurnosne napomene

- Deca, osobe sa smanjenim fizičkim, senzornim ili mentalnim sposobnostima ili sa nedostatkom iskustva i znanja, ili osobe koje nisu upoznate sa uputstvima za rukovanje mašinom ne smeju da koriste mašinu, pri čemu lokalni propisi mogu da ograničavaju starost korisnika.
- Deca ne smeju da se igraju proizvodom.
- Čišćenje i korisničko održavanje ne smeju da obavljaju deca.

PAŽNJA

Pre upotrebe električnih uređaja poštovati sledeće bezbednosne mere za zaštitu od električnog udara, opasnosti od povreda i požara:

5.2 Ovako sprečavate nezgode i povrede

- Proizvod koji je spreman za rad nikada nemojte da ostavljate bez nadzora na radnom mestu.
- Ljudi i životinje ne smeju da se usisavaju proizvodom.
- Proizvod i mlaznice tokom rada nikako nemojte usmeravati prema sebi ili drugim osobama, posebno ne na oči i uši. Postoji opasnost od povreda.

- Nemojte usisavati vruće, užarene, zapaljive, eksplozivne ili po zdravlje štetne materijale. U to između ostalog spadaju vruć pepeo, benzin, rastvarači, kiseline ili baze.
Postoji opasnost od požara i povrede.
- Redovno proveravajte proizvod i pribor na oštećenja. Nemojte da koristite oštećeni proizvod ili pribor.

5.3 Ovako sprečavate nezgode i povrede usled strujnog udara

- Isključite proizvod ako:
 - ne koristite uređaj, ako ga transportujete ili ga ostavljate bez nadzora.
 - kontrolišete proizvod, ako ga čistite ili otklanjate blokade.
 - izvodite radove na čišćenju ili održavanju ili vršite zamenu pribora.
 - posle kontakta sa stranim telima ili pri nenormalnoj vibraciji.
- Nemojte uranjati proizvod u vodu i nemojte sa njim raditi u vlažnom okruženju.
- Nikada ne uranjajte proizvod u vodu ili druge tečnosti da biste ga očistili.
- Nemojte da hvatate proizvod vlažnim ili mokrim rukama!

5.4 Ovako sprečavate oštećenja uređaja i moguće posledične telesne povrede

- Vodite računa da proizvod bude propisno sastavljen i da su filteri u odgovarajućem položaju.
- Nemojte da radite bez filtera. Proizvod bi se mogao oštetiti.
- Koristite samo originalne rezervne delove i delove pribora (vidi „Rezervni delovi/Pribor“), koje naš servisni centar isporučuje i preporučuje. Primena nepoznatih delova momentalno dovodi do gubitka garancije.
- Prepustite popravke samo korisničkim servisima koji imaju naše ovlašćenje.
- Pridržavajte se napomena o čišćenju i održavanju proizvoda.
- Proizvod čuvajte na suvom mestu i van domašaja dece.

Preostali rizici

Proizvod je izrađen u skladu sa stanjem tehnike i priznatim sigurnosno-tehničkim pravilima. Međutim, i pored toga se tokom rada mogu pojaviti pojedini preostali rizici.

- Opasnost po zdravlje usled strujnog udara kod prime-
ne nepropisnih električnih priključnih kablova.
- Osim toga, uprkos svim preduzetim merama predost-
rožnosti, može doći i do preostalih opasnosti koje ni-
su očigledne.
- Preostali rizici se mogu svesti na minimum ukoliko se
poštuju „bezbednosne napomene“ i „namenska upo-
treba“, kao i priručnik za upotrebu u celini.
- Izbegavajte nenamerno puštanje proizvoda u rad.

- Kada je proizvod u pogonu, držite ruke dalje od rad-
nog područja.
- Pridržavajte se navedenih napomena o održavanju i
bezbednosti.

⚠ UPOZORENJE

Ovaj električni alat u toku rada stvara elektromagnetno polje. Ovo polje pod određenim okolnostima može da negativno utiče na aktivne ili pasivne implantate. Da bi se smanjila opasnost od ozbiljnih ili smrtonosnih povreda, preporučujemo osobama sa medicinskim implantati-
ma da konsultuju svog lekara i proizvođača medicinskog implantata, pre rukovanja električnim alatom.

6 Tehnički podaci

Nominalni napon	220-240 V~/ 50/60 Hz
Nominalna snaga	1500 W
Klasa zaštite	I
Vrsta zaštite	IPX4
Dužina kabla za napajanje	6 m
Zapremina rezervoara	oko 30 l
Usisna snaga	20 kPa
Maks. protok vazduha	40 l/s
Dužina creva Ø 32mm	oko 3 m
Dužina creva Ø 21,5mm	oko 1 m
Maks. snaga utičnice proizvoda	2000 W
Težina	oko 7,6 kg

Zadržana su sva prava na tehničke izmene!

7 Raspakivanje

⚠ UPOZORENJE

Proizvod i materijali za pakovanje nisu igračke za decu!

Deca ne smeju da se igraju plastičnim kesama, folijama i sitnim delovima! Postoji opasnost od gutanja i gušenja!

- Otvorite pakovanje i oprezno izvadite proizvod.
- Uklonite materijal za pakovanje, kao i osigurače pakovanja/transportne osigurače (ako postoje).
- Proverite da li je opseg isporuke potpun.
- Proverite proizvod i delove opreme u pogledu transportnih oštećenja. Eventualna oštećenja odmah prijavite prevoznikom preduzeću koje je isporučilo proizvod. Kasnije reklamacije se ne priznaju.
- Ako je moguće, sačuvajte pakovanje do isteka garantnog roka.
- Pre upotrebe se upoznajete sa priručnikom za upotrebu proizvoda.
- Koristite samo originalnu dodatnu opremu u originalne potrošne i rezervne delove. Rezervne delove možete nabaviti kod Vašeg specijalizovanog prodavca.
- Prilikom naručivanja navedite naše brojeve artikla kao i tip i godinu proizvodnje proizvoda.

8 Montaža

UPOZORENJE

Opasnost od povreda!

Ne uključujte mrežni utikač u utičnicu dok proizvod ne bude pripremljen za upotrebu.

- Postavite proizvod na planarnu, ravnu površinu.

8.1 Pričvršćivanje i skidanje poklopca posude (2) (sl. 2, 3)

Skidanje poklopca posude:

1. Pre skidanja poklopca posude (2), uklonite sve mlaznice (16/17/19/20), usisnu cev (12/15) i adapter za usisavanje (18) iz držača (2a) na poklopcu posude (2).

2. Otpustite bravice (3a).

3. Skinite poklopac posude (2) sa posude (3).

Pričvršćivanje poklopca posude:

1. Postavite poklopac posude (2) na posudu (3).
2. Pričvrstite poklopac posude (2) sa bravicama (3a). Pri tom vodite računa da se bravice (3a) nalaze u udubljenjima na poklopcu posude (2).

8.2 Montaža posude (3) na podnožje (4) (sl. 4)

1. Stavite posudu (3) na podnožje (4).
2. Blago pritisnite posudu (3) na podnožje (4).
3. Vodite računa da bravice podnožja (4) nalegnu na posudu (3).

8.3 Montaža valjaka (5) (sl. 5)

1. Uklonite poklopac posude (2) kao što je opisano pod 8.1.
2. Stavite posudu (3) na čvrstu podlogu sa donjom stranom okrenutom na gore.
3. Stavite valjke (5) u za to predviđene rupe za montažu (4b) na podnožju (4).
4. Pritisnite valjke (5) blagim pritiskom u rupe za montažu (4b).
5. Okrenite posudu (3) i postavite je na valjke (5).

8.4 Filter i filterske vrećice (sl. 1, 2)

Proizvod ima sledeće filtere i filterske vrećice sadržane u opsegu isporuke:

Papirna filter vreća (21)

- Usisavanje na suvo

Filter od penastog materijala (22)

- Mokro usisavanje

Filterska patrona (23)

- Suvo usisavanje fine prašine

Napomena:

1. Za montažu/demontažu filtera i filterskih vrećica skinite poklopac posude (2) kao što je opisano pod 8.1.
2. Uvek odložite poklopac posude (2) sa gornjom stranom prema dole.
3. Pošto montirate/demontirate željeni filter ili filtersku vrećicu, ponovo montirajte poklopac posude (2) na posudu (3).

8.4.1 Montaža/demontaža papirne filter vreće (21) (sl. 6)

Demontaža:

1. Skinite papirnu filter vreću (21) sa mosta (7a) na usisnom priključku (7).

Montaža:

1. Postavite papirnu filter vreću (21) unutar posude (3) na most (7a) na usisnom priključku (7).
2. Proverite da li je papirna filter vreća (21) ispravno instalirana i da li zaptivni prsten (21a) potpuno obuhvata most (7a) na usisnom priključku (7).

8.4.2 Montaža/demontaža filtera od penastog materijala (22) (sl. 7)

Demontaža:

1. Izvucite filter od penastog materijala (22) sa korpe filtera (11).

Montaža:

1. Izvucite filter od penastog materijala (22) preko korpe filtera (11).
2. Proverite da li je filter od penastog materijala (22) ispravno instaliran i potpuno obuhvata korpu filtera (11).

8.4.3 Montaža/demontaža filterske patronne (23) (sl. 8)

Demontaža:

1. Okrećite filtersku patronu (23) u smeru suprotnom od kazaljke na satu i skinite je sa korpe filtera (11). Vodite računa o pravilnoj orijentaciji izbočina u korpi filtera (11) i udubljenja u filterskoj patroni (23).

Montaža:

1. Gurnite filtersku patronu (23) do kraja u korpu filtera (11).
2. Okrećite filtersku patronu (23) u smeru kazaljke na satu sok potpuno ne nalegne u poklopac posude (2). Vodite računa o pravilnoj orijentaciji izbočina u korpi filtera (11) i udubljenja u filterskoj patroni (23).
3. Proverite da li je filterska patrona (23) ispravno instalirana i potpuno obuhvata korpu filtera (11).

8.5 Spajanje usisnog creva (12)

8.5.1 Funkcija usisavanja (sl. 9)

1. Gurnite spojnicu creva (12a) do kraja u usisni priključak (7).
2. Okrećite spojnicu creva (12a) u smeru kazaljke na satu dok potpuno ne nalegne.
3. Proverite da li je usisno crevo (12) ispravno instalirano tako što malo povučete za spojnicu creva (12a).

8.5.2 Funkcija duvanja (sl. 10)

1. Gurnite spojnicu creva (12a) do kraja u priključak za izduvanje (10).
2. Okrećite spojnicu creva (12a) u smeru kazaljke na satu dok potpuno ne nalegne.
3. Proverite da li je usisno crevo (12) ispravno instalirano tako što malo povučete za spojnicu creva (12a).

8.6 Odvajanje usisnog creva (12) (sl. 9, 10)

Odvajanje usisnog creva (12) od usisnog priključka (7) ili priključka za izduvavanje (10):

1. Okrećite spojnicu creva (12a) u smeru suprotnom od kazaljke na satu.
2. Izvucite spojnicu creva (12a) iz usisnog priključka (12) ili priključka za izduvavanje (10).

8.7 Čuvajte mlaznice (16/17/19/20) i teleskopsku cev (14) (sl. 2, 11)

1. Mlaznicu (16/17/19/20) i teleskopsku cev (14) možete čuvati u držačima (2a/4a) na poklopcu posude (2) i na podnožju (4).

8.8 Postavljanje teleskopske (14) (sl. 12)

Napomena:

Teleskopska cev vam omogućava da podesite proizvod na svoju individualnu veličinu.

1. Montirajte teleskopsku cev (14) na ručku (13).
2. Za izvlačenje teleskopske cevi (14), gurnite taster za otključavanje (14a) prema napred i držite ga u tom položaju.
3. Namestite teleskopsku cev (14) na željenu dužinu i ponovo pustite taster za otključavanje (14a).

8.9 Upotreba raznih mlaznica (16/17/19/20), usisnog adaptera (18) i usisnog creva (15) (sl. 2, 12, 13)

Usisno crevo (15):

- Za upotrebu malih uređaja. Za ovo po potrebi koristite adapter za usisavanje (18).
- U kombinaciji sa mlaznicom za fuge (19) ili auto-mlaznicom (20) usisno crevo (15) je pogodno za čišćenje teško dostupnih područja. Usled manjeg prečnika usisno crevo (15) je savitljivije i njime se jednostavnije manevriše, što olakšava rad na uskim mestima, kao na primer u unutrašnjosti automobila, radionicama i malim uglovima.

Donja mlaznica (16/17):

- Usisavanje čvrstih materijala i tečnosti na srednje velikim do velikim površinama, tepisima ili prostirkama.
- Donja mlaznica (16/17) može da se koristi sa teleskopskom cev (14) ili natakuto direktno na rukohvat (13).
- Po potrebi može takođe da se koristi bez produžetka.

Adapter za usisavanje (18)

- Stepenasti adapter za usisavanje (18) raspolaže sa više prečnika, koji omogućavaju jednostavno povezivanje raznih alata sa usisivačem na suvo-mokro.

Mlaznica za fuge (19):

- Usisavanje čvrstih materijala i tečnosti u fugama, uglovima, grejnim telima i teško pristupačnim mestima.
- Mlaznica za fuge (19) može da se koristi ili zajedno sa teleskopskom cev (14), usisnim crevom (15) ili natakuto direktno na rukohvatu (13).

Auto-mlaznica (20):

- Usisavanje čvrstih materijala i tečnosti na sedištima, tepisima i uskim međuprostorima, na primer između sedišta automobila i u prostoru za noge.
- Auto-mlaznica (20) može da se koristi ili zajedno sa teleskopskom cev (14), usisnim crevom (15) ili natakuto direktno na rukohvatu (13).

8.9.1 Postavljanje usisnog creva (15) (sl. 13)

1. Montirajte usisno crevo (15) na rukohvat (13).

8.9.2 Nataknuti mlaznicu (sl. 12, 13)

1. Nataknite željenu mlaznicu (16/17/19/20) na rukohvat (13), na teleskopsku cev (14) ili na usisno crevo (15).
2. Uklonite mlaznicu (16/17/19/20) tako što je iz usisnog creva (15), teleskopske cevi (14) ili sa rukohvata (13) izvučete prema napred.

9 Rukovanje

Proizvod je opremljen posudom od nerđajućeg čelika. Valjci omogućavaju veliku okretnost proizvoda. Kod usisavanja na mokro isključivanje usisne struje vazduha se vrši putem sigurnosnog plivajućeg ventila, kada je posuda puna. Proizvod dodatno ima funkciju duvanja. Funkcija upravljačkih delova možete da pronađete u opisima u nastavku.

PAŽNJA

Pre stavljanja u pogon, proizvod obavezno montirati u potpunosti!

⚠ UPOZORENJE

Opasnost od povreda!

Ne uključujte mrežni utikač u utičnicu dok proizvod ne bude pripremljen za upotrebu.

PAŽNJA

Nemojte koristiti bez filtera!

9.1 Uključivanje / isključivanje proizvoda (sl. 1)

Uključivanje

1. Umetnite mrežni utikač u mrežnu utičnicu sa odgovarajućim osiguračem.
2. Uključite proizvod tako što podesite prekidač za uključivanje/isključivanje (9) u položaj I.

Isključivanje

1. Isključite proizvod tako što podesite prekidač za uključivanje/isključivanje (9) u položaj 0.

9.2 Uključivanje / isključivanje proizvod i električnog alata (sl. 1)

Napomena:

Koristite adapter za usisavanje (18) da biste razne proizvode sa odgovarajućim prečnikom priključka priključili na usisno crevo (12).

Uključivanje

1. Umetnite mrežni utikač u mrežnu utičnicu sa odgovarajućim osiguračem.
2. Priključite električni alat* utičnicu za proizvod (8).
3. Podesite prekidač za uključivanje/isključivanje (9) na položaj II.
4. Kada uključite električni alat*, proizvod se automatski uključuje.

Isključivanje

1. Isključite električni alat*. Proizvod se automatski isključuje posle vremena kašnjenja od oko 6 do 7 sekundi.

* = nije obavezno sadržano u opsegu isporuke!

10 Radna uputstva

10.1 Funkcija usisavanja

UPOZORENJE

Usisavanje užarenog pepela, kao i zapaljivih i po zdravije štetnih materijala je zabranjeno. Postoji opasnost od povreda!

PAŽNJA

Fina prašina, na primer cement, čađ i gips, je previše fina za usisavanje. Postoji opasnost da dospe u motor i ošteti ga.

PAŽNJA

Nemojte koristiti bez filtera!

- Postavite proizvod na planarnu, ravnu površinu.
 - Nemojte usisavati vruće, užarene, zapaljive, eksplozivne ili po zdravije štetne materijale. U to između ostalog spadaju vruć pepeo, benzin, rastvarači, kiseline ili baze.
 - Postoji opasnost od požara i povrede.
 - U slučaju zagrevanja isključite proizvod i izvucite mrežni utikač. Ostavite proizvod da se na otvorenom hladi pod nadzorom.
 - Maksimalno napunite posudu do pola, kako bi sigurnosni plivajući ventil (11a) uvek ostao slobodan (sl. 1).
1. Montirajte spojnicu creva (12a) na usisni priključak (7) (vidi 8.5.1).
 2. Uključite proizvod (vidi 9.1 ili 9.2).

10.1.1 Usisavanje na suvo (sl. 1, 2, 12)

Napomena:

Nemojte da koristite mokar ili vlažan proizvod za usisavanje na suvo!

1. Umetnite papirnu filter vreću (21) u posudu (3) (vidi 8.4.1).
2. Montirajte filtersku patronu (23) (vidi 8.4.3).
3. Priključite spojnicu creva (12a) na usisni priključak (7) (vidi 8.5.1).
4. Montirajte teleskopsku cev (14) na rukohvat (13) (vidi 8.8).
Priključite teleskopsku cev (14) i jednu od mlaznica

(16/19/20).

Usisavanje u visini stola ili u uskom prostoru:

Postupite kao što je opisano u 8.9.

5. Čvrsto držite usisnu cev (12) za dršku (13).
6. Uključite proizvod (vidi 9.1 ili 9.2).
7. Usisajte područje koje treba da se čisti ili koristite proizvod sa električnim alatom*.
8. Po potrebi prilagodite snagu usisavanja, tako što element za pomeranje (13a), na dršci (13), pomerate napred i nazad.
9. Isključite proizvod (vidi 9.1 ili 9.2).

* = nije obavezno sadržano u opsegu isporuke!

10.1.2 Usisavanje na mokro (sl. 1, 2)

Napomena:

Plovak ugrađen u korpi filtera osigurava automatsko isključivanje usisnog kanala, čim posuda dostigne svoj maksimalni prihvatni kapacitet. U ovom slučaju proizvod mora da se isključi i posuda da se isprazni, pre nego što rad može da se nastavi.

1. Ispraznite posudu (3) pre usisavanja na mokro (vidi 11.1.1).
 2. Posuda (3) nije pogodna za čuvanje tečnosti. Posle usisavanja na mokro ispraznite posudu (3) (vidi 11.1.2).
 3. Uklonite papirnu filter vreću (21) ili filtersku patronu (23) iz posude (3) (vidi 8.4.1 ili 8.4.3).
 4. Montirajte filter od penastog materijala (22) (vidi 8.4.2).
 5. Priključite spojnicu creva (12a) na usisni priključak (7) (vidi 10.1).
 6. Montirajte teleskopsku cev (14) na ručku (13) (vidi 8.8).
Priključite teleskopsku cev (14) i jednu od mlaznica (17/19/20).
- Usisavanje na visini stola ili u uslovima uskog prostora:**
- Postupite kao što je opisano pod *Upotreba raznih mlaznica (16/17/19/20), usisnog adaptera (18) i usisnog creva (15) (sl. 2, 12, 13), ▶ Strana 255.*
7. Čvrsto držite usisnu cev (12) za dršku (13).
 8. Uključite proizvod (vidi 9.1 ili 9.2).
 9. Usisajte područje koje treba da se čisti.
 10. Isključite proizvod (vidi 9.1).
 11. Očistite proizvod (vidi 11.1).

10.2 Funkcija duvanja

UPOZORENJE

Opasnost od povreda!

Ako usmerite mlaz vazduha na ljude, životinje ili predmete, to može da dovede do povreda i oštećenja.

- Usmerite mlaz vazduha od sebe.
- Nikada nemojte da usmeravate mlaz vazduha na druge ljude, životinje ili predmete.
- Nemojte da oduvavate tvrde predmete poput kamenja i granja.

1. Umetnite papirnu filter vreću (21) u posudu (3) (vidi 8.4.1).
2. Montirajte filter od penastog materijala (22) ili filtersku patronu (23) (vidi 8.4.2 ili 8.4.3).
3. Montirajte spojnicu creva (12a) na priključak za izduvavanje (10) (vidi 8.5.2).
Po potrebi natakните mlaznicu (19/20) (vidi 8.9.2).
4. Čvrsto držite usisnu cev (12) za dršku (13).
5. Uključite proizvod (vidi 9.1).
6. Izduvajte površinu ili predmete.
7. Isključite proizvod (vidi 9.1).
8. Priključite usisno crevo na usisni priključak (6) (vidi 8.5.1).

11 Čišćenje i održavanje

⚠ UPOZORENJE

Obavljanje radova na popravkama i održavanju koji nisu opisani u ovom uputstvu za upotrebu prepustite specijalizovanoj radionici. Koristite samo originalne rezervne delove.

⚠ UPOZORENJE

Nestručni radovi održavanja ili čišćenja mogu da prouzrokuju povrede!

⚠ UPOZORENJE

Prilikom radova čišćenja, popravke i održavanja proizvod se može neočekivano pokrenuti i time dovesti do povreda i opekotina.

- Isključite proizvod.
- Izvucite mrežni utikač.
- Ostavite proizvod da se ohladi.

11.1 Čišćenje

1. Nikada ne uranjajte proizvod u vodu ili druge tečnosti da biste ga očistili.
2. Nikada ne prskajte proizvod vodom.
3. Održavajte zaštitnu opremu, ventilacione proreze i kućište motora što je moguće čistijim od prašine i prljavštine. Obrišite proizvod čistom krpom* ili ga izdvojite komprimovanim vazduhom* pod niskim pritiskom. Preporučujemo da proizvod čistite neposredno posle svakog korišćenja.
4. Ventilacioni otvori uvek moraju biti slobodni.
5. Nemojte koristiti sredstva za čišćenje ili rastvarače, jer bi mogli da oštete plastične delove proizvoda. Vodite računa da u unutrašnjost proizvoda ne može da prođe voda.

* = nije obavezno sadržano u opsegu isporuke!

11.1.1 Pražnjenje posude (3) (sl. 1)

⚠ UPOZORENJE

Ispraznite i očistite proizvod pre i posle upotrebe, da biste sprečili stvaranje naslaga materijala, koji bi mogli da predstavljaju rizik od požara u proizvodu.

1. Uklonite poklopac posude (2) sa posude (3) kao što je opisano pod 8.1.
2. Ispraznite posudu (3).

11.1.2 Ispraznite posudu (3) posle usisavanja na mokro (sl. 1, 14)

1. U slučaju mokre prljavštine otvorite poklopac odvoda (6), kako bi usisana tečnost mogla da otekne.
2. Podignite proizvod na ručki za nošenje (1) i malo ga nagnite, da biste sipali ostatke tečnosti iz posuda (3).
3. Ponovo stavite poklopac odvoda (6) na otvor odvoda. Zatvorite ga tako što ćete poklopac odvoda (6) okretati u smeru kazaljke na satu.
4. Da bi se osiguralo da je posuda (3) prazna, postupite kao što je opisano u 11.1.1.

11.1.3 Očistite filter od penastog materijala (22) i filtersku patronu (23) (sl. 1, 7, 8)

Kada se snaga usisavanja smanji, očistite filter od penastog materijala (22) ili filtersku patronu (23).

Napomena:

Pre ponovne ugradnje filtera se uverite da je suv.

1. Uklonite sve mlaznice (16/17/19/20) i teleskopsku cev (14) iz držača (2a/4b).
2. Skinite poklopac posude (2) kao što je opisano pod 8.1.
3. Okrenite poklopac posude (2).
4. Izvucite filter od penastog materijala (22) ili filtersku patronu (23) iz korpe filtera (11).
5. Uklonite prašinu na filteru od penastog materijala (22) ili filterskoj patroni (23) tako što ga istresete ili isperete, ako je potrebno.
6. Ostavite filter od penastog materijala (22) ili filtersku patronu (23) da se suši na vazduhu, pre nego što ga ponovo montirate i ponovo koristite.
7. Ponovo montirajte filter od penastog materijala (22) ili filtersku patronu (23) na korpu filtera (11).
8. Zatvorite posudu (3) poklopcem posude (2).

11.1.4 Očistite filtersku patronu (23) polugom za samočišćenje (11b) (sl. 8)

1. Skinite poklopac posude (2) kao što je opisano u 8.1.
2. Stavite filtersku patronu (23) kao što je opisano pod 8.4.3 na korpu filtera (11).
3. Ponovo pričvrstite poklopac posude (2) (vidi 8.1).
4. Priključite utikač na pogodan izvor struje.
5. Podesite prekidač za uključivanje/isključivanje (9) na položaj I.
6. Prislonite rukohvat (13) na polugu za samočišćenje (11b), tako da se struja vazduha blokira.

7. Pritisnite polugu za samočišćenje (11b) pet puta i svaki put je držite po 3 sekunde.
8. Na ovaj način se vazduh duva kroz filtersku patronu (23), da bi se uklonili ostaci i prljavština.

11.2 Održavanje

1. Pre svakog korišćenja kontrolišite proizvod na očigledne nedostatke kao što su labavi, pohabani ili oštećeni delovi.
2. Proverite poklopce i zaštitne uređaje na oštećenja i da li pravilno naležu. Po potrebi ih zamenite.

11.2.1 Zamenite papirnu filter vreću (21), filter od penastog materijala (22) ili filtersku patronu (23) (sl. 2)

1. Uklonite sve mlaznice (16/17/19/20) i teleskopsku cev (14) iz držača (2a/4b).
2. Skinite poklopac posude (2) kao što je opisano pod 8.1.
3. Okrenite poklopac posude (2).
4. Skinite filter od penastog materijala (22) ili filtersku patronu (23) sa korpe filtera (11) ili skinite papirnu filter vreću (21) sa prečke (7a).
5. Za zamenu papirne filter vreće (21) postupite kao što je opisano pod 8.4.1.
6. Montirajte novi filter od penastog materijala (22) na korpu filtera (11) kao što je opisano pod 8.4.2.
7. Montirajte novu filtersku patronu (23) na korpu filtera (11) kao što je opisano pod 8.4.3.
8. Ponovo zatvorite posudu (3) poklopcem posude (7).

12 Skladištenje i transport

UPOZORENJE

Opasnost od povreda i opekotina!

Proizvod se može neočekivano pokrenuti i time dovesti do povreda.

- Pre svih radova na čišćenju i održavanju isključite motor.
- Pustite da se motor ohladi.
- Izvucite mrežni utikač.

- Potpuno ispraznite proizvod.
- Očistite proizvod i proverite da li na njemu postoje oštećenja.

12.1 Skladištenje

Skladištite proizvod u njegov pribor na mračnom i svum mestu zaštićenom od mraza i nedostupnom za decu. Optimalna temperatura skladištenja je između 5 °C i 30 °C. Čuvajte proizvod u originalnom pakovanju. Pokrijte proizvod kako biste ga zaštitili od prašine ili vlage. Priručnik za upotrebu čuvajte uz proizvod.

12.2 Transport

1. Da biste transportovali proizvod, odvojite ga sa električne mreže i postavite ga na predviđeno mesto.
2. Proizvod sme da se podiže ili transportuje samo držanjem ručke za nošenje.

3. Podignite proizvod u svrhu transporta preko stepenica ili prepreka.
4. Da biste sprečili oštećenja i povrede, proizvod morate osigurati od prevrtanja i klizanja tokom transporta u vozilu.

13 Električni priključak

Instalirani električni motor fabrički je priključen. Priključak je usklađen s relevantnim propisima VDE i DIN. Mrežni priključak na mestu upotrebe, kao i produžni kabl koji će se koristiti moraju da budu u skladu sa ovim propisima.

13.1 Oštećeni električni priključni kablovi

Na električnim priključnim kablovima često nastaju oštećenja izolacije.

Uzroci mogu biti:

- Potisne tačke na priključnim vodovima kada se vode kroz zazor otvorenog prozora ili otvorenih vrata,
- Prelomi usled nepravilno pričvršćenih vodica priključnog kabela,
- Posekotine usled prelaženja preko priključnog kabela,
- Oštećenja izolacije usled naglog izvlačenja kabela iz zidne utičnice,
- Pukotine uslovljene starenjem izolacije.

Tako oštećene električne priključne kablove nije dozvoljeno koristiti, jer zbog oštećenja na izolacionom omotaču mogu da budu opasni po život.

Redovno proveravajte priključne kablove na moguća oštećenja. Prilikom provere osigurajte da kabl nije priključen na električnu mrežu.

Električni priključni kablovi moraju biti u skladu s relevantnim propisima VDE i DIN. Koristite samo priključne vodove sa istom oznakom.

Na priključnom kابلu mora biti utisnuta oznaka sa tipom kabela.

Sigurnosne napomene za zamenu oštećeni ili neispravnih kablova za napajanje

Vrsta priključka Y

Ukoliko je potrebna zamena mrežnog priključnog kabela, ona se mora obaviti od strane proizvođača ili njegovog zastupnika, kako bi se izbegli bezbednosni rizici.

13.2 Važne napomene

U slučaju preopterećenja motora, isti se automatski isključuje. Nakon vremena hlađenja (vremenski se razlikuje), motor se može ponovo uključiti.

13.3 Motor naizmenične struje

Priključne radove i popravke električne opreme smeju da obavljaju samo električari.

- Mrežni napon mora biti 220 V – 240 V~.
- Produžni kablovi dužine do 25 m moraju biti poprečnog preseka od 1,5 kvadratnih milimetara.

14 Popravka i naručivanje rezervnih delova

Uverite se nakon popravke ili održavanja da su svi bezbednosno-tehnički delovi postavljeni i da se nalaze u besprekornom stanju. Delove koji predstavljaju opasnost od povreda držite van domašaja drugih osoba i dece.

PAŽNJA

Prema zakonu o odgovornosti za proizvod ne postoji odgovornost za štete koje su prouzrokovane nepravilnim popravkama ili nekorišćenjem originalnih rezervnih delova.

Angažujte korisničku službu ili ovlašćenog stručnjaka. Isto važi i za delove dodatne opreme.

Rezervne delove i dodatnu opremu možete nabaviti u našem servisnom centru. Potrebno je da skenirate QR kod na naslovnoj strani.

Priključci i popravke

Priključivanja i popravke električne opreme sme da vrši samo kvalifikovani električar.

14.1 Poručivanje rezervnih delova

Prilikom poručivanja rezervnih delova treba navesti sledeće podatke:

- Oznaka modela
- Broj artikla
- Podaci sa tipske pločice

14.2 Informacije o servisu

Imajte u vidu da su sledeći delovi ovog proizvoda podložni habanju usled upotrebe ili prirodnom habanju, odn. da se sledeći delovi koriste kao potrošni materijal.

Potrošni delovi*: Papirna filter vreća, filter od penastog materijala, filterska patrona

* = Nije sadržano u obimu isporuke!

15 Pomoć za otklanjanje smetnji

Sledeća tabela prikazuje simptome grešaka i opisuje kako možete da pomognete ukoliko se desi da vaš proizvod ne radi kako treba. Ukoliko na taj način ne možete da utvrdite i otklonite problem obratite se vašem serviseru.

Smetnja	Mogući uzrok	Uputstva za sprečavanje
Proizvod ne radi.	Proizvod je isključen. Prekidač za uklj./isklj. je isključen.	Uključite proizvod na prekidaču za uključivanje/isključivanje.
	Oštećen kabl za napajanje.	Isključite proizvod i odvojite ga sa mreže. Proverite da li je kabl za napajanje oštećen. Po potrebi zamenu kabla za napajanje prepustite ovlašćenom stručnjaku.
	Neispravan prekidač za uključivanje/isključivanje.	Obratite se našem servisu.
	Neispravan motor.	
Proizvod radi isprekidano.	Neispravno naponsko napajanje.	Proverite da li se električna instalacija poklapa sa podacima na tipskoj pločici.
	Interni labavi kontakt.	Obratite se našem servisu.
	Neispravan prekidač za uključivanje/isključivanje.	
	Posuda nije zatvorena.	Zatvorite posudu.
	Posuda je puna.	Ispraznite posudu.
Putanja vazduha je blokirana.		Proverite sledeće delove na začepljenje i uklonite začepljenja: <ul style="list-style-type: none"> • Posuda • Usisno crevo • Teleskopska cev
	Filterska patrona ili filter od penastog materijala je začepljen.	Očistite filtersku patronu ili filter od penastog materijala.
Snaga usisavanja je smanjena i posle čišćenja filterske patrone ili filtera od penastog materijala.	Filterska patrona ili filter od penastog materijala je oštećen.	Zamenite filtersku patronu ili filter od penastog materijala.
Proizvod je pregrejan.	Filterska patrona ili filter od penastog materijala je začepljen.	Očistite filtersku patronu ili filter od penastog materijala.
	Papirna filter vreća je puna.	Zamenite papirnu filter vreću.
Iz proizvoda izlazi prašina.	Poklopac posude nije pravilno montiran.	Pravilno montirajte poklopac posude.

Smetnja	Mogući uzrok	Uputstva za sprečavanje
Usisani materijal se opet izdvu-va na poklopcu posude.	Filter od penastog materijala ili filter-ska patrona oštećena.	Zamenite filter od penastog materijala ili filtersku patronu.
	Ne postoji filter.	Umetnite filter.

16 Odlaganje na otpad i reciklaža

Napomene o pakovanju



Materijali za pakovanje se mogu reciklirati. Odložite pakovanje na ekološki prihvatljiv način.

Napomene o zakonu za električne i elektronske uređaje (ElektroG)



Korišćeni električni i elektronski uređaji ne spadaju u kućni otpad, već se moraju odvoje-no prikupljati i odlagati na otpad!

- Korišćene baterije i punjive baterije koje nisu fiksno ugrađene u uređaj, pre predaje se moraju nedestruk-tivno ukloniti! Njihovo odlaganje na otpad je regulisa-no Zakonom o baterijama.
- Vlasnici, odn. korisnici električnih i elektronskih aparata su po zakonu u obavezi da ih vrate nakon njihove upotrebe.
- Krajnji korisnik snosi sopstvenu odgovornost za brisa-nje podataka o ličnosti sa korišćenog uređaja koji se odlaze na otpad!
- Simbol sa precrtanom kantom za smeće znači da se električni i elektronski uređaji ne smeju odlagati preko kućnog otpada.
- Električni i elektronski uređaji se mogu besplatno pre-dati na sledećim mestima:
 - Legalne javne lokacije za odlaganje, odn. priku-pljanje otpada (npr. dvorišta komunalnih objekata)
 - Prodajna mesta električnih uređaja (stacionarna i onlajn), ukoliko su prodavci u obavezi da ih prihva-te nazad ili tu uslugu pružaju dobrovoljno.
 - Možete po tipu uređaja besplatno da vratite do tri korišćena električna uređaja sa maksimalnom du-žinom ivica od 25 cm, a da pritom ne morate pret-hodno da kupite novi uređaj od proizvođača ili da ga odnesete na drugo ovlašćeno mesto za priku-pljanje u vašoj blizini.
 - Informacije o ostalim dopunskim uslovima proizvo-đača i distributera u vezi povraćaja možete dobiti od odgovarajuće korisničke službe.
- Ukoliko proizvođač isporučuje privatnom domaćinstvu novi električni uređaj, on na zahtev krajnjeg korisnika može da organizuje besplatno preuzimanje korišće-nog električnog uređaja. U tu svrhu stupite u kontakt sa korisničkom službom proizvođača.
- Ove izjave važe samo za uređaje koji se instaliraju u prodaju u zemljama Evropske unije i koji podležu Evropskoj direktivi 2012/19/EU. U zemljama van Evropske unije se mogu primenjivati drugačiji propisi za odlaganje korišćenih električnih i elektronskih ure-đaja na otpad.

17 EU izjava o usaglašenosti

Prevod originalne izjave o usklađenosti

Proizvođač:

Scheppach GmbH
Günzburger Straße 69
D-89335 Ichenhausen

Izjavljujemo na našu isključivu odgovornost da je ovde opisani proizvod usklađen sa primenljivim smernicama i standardima.

Brend: **SCHEPPACH**
Oznaka proizvoda: **Električni usisivač na mokro/suvo – VC30 Premium**
Br. art. **5907746901**

Direktive EU:

2014/30/EU, 2011/65/EU*, 2014/35/EU,

* Gore opisani predmet ove izjave ispunjava odredbe Di- rektive 2011/65/EU Evropskog parlamenta i Saveta od 8. juna 2011. godine o ograničenju upotrebe određenih opa- snih materija u električnoj i elektronskoj opremi.

Primenjeni standardi:

EN 60335-1:2012+AC:2014+A11:2014+A13:2017+ A1:2019+A2:2019+A14:2019+A15:2021+A16:2023;
EN 60335-2-2:2010+A11:2012+A1:2013;
EN 62233:2008; EN 61000-3-3:2013+A1:2019+A2:2021;
EN IEC 61000-3-2:2019+A1:2021;
EN IEC 55014-1:2021;
EN IEC 55014-2:2021;

Lice ovlašćeno za dokumentaciju:

Dawid Hudzik
Günzburger Str. 69
D-89335 Ichenhausen
Ichenhausen, 19.12.2024

Simon Schünk
Division Manager Product Center



Andreas Pecher
Head of Project Management

İçindekiler

1 Giriş.....	261
2 Ürün açıklaması (Res. 1-14).....	261
3 Teslimat kapsamı (Res. 2).....	262
4 Amacına uygun kullanım.....	262
5 Güvenlik uyarıları.....	262
6 Teknik veriler.....	263
7 Ambalajdan çıkarma.....	263
8 Montaj.....	264
9 Kullanım.....	265
10 Çalışma bilgileri.....	266
11 Temizlik ve bakım.....	267
12 Depolama ve taşıma.....	268
13 Elektrik bağlantısı.....	268
14 Onarım ve yedek parça siparişi.....	268
15 Arıza giderme.....	269
16 İmha ve yeniden değerlendirme.....	269
17 AB uygunluk beyanı.....	270
18 Patlatılmış çizim.....	271

Ürün üzerindeki sembollerin açıklaması

Bu kılavuzda kullanılan semboller ile olası riskler konusunda dikkatinizi çekmek amaçlanmaktadır. Güvenlik sembolleri ve bu sembolleri tamamlayan açıklamalar eksiksiz olarak anlaşılmalıdır. Uyarılar, risklerin giderilmesi için yeterli değildir ve kazalardan korunmaya yönelik alınması gereken doğru tedbirlerin yerine geçmez.

	İşletime almadan önce işletim kılavuzunu ve güvenlik uyarılarını okuyun ve bunları dikkate alın!
	Ürün Avrupa'da geçerli yönetmeliklere uygundur.
	Ürün Sırbistan'daki geçerli yönetmeliklere uygundur.

1 Giriş

Üretici:

Scheppach GmbH
Günzburger Straße 69
D-89335 Ichenhausen

İthalatçı:

Ankara Civata Hırdavat Bağlantı Elemanları İthalat
İhracat Sanayi ve Ticaret A.Ş.

Macun Mahallesi 250. Cadde No:26

Yenimahalle/Ankara/Türkiye

Sayın Müşterimiz

Bu yeni ürünü iyi günlerde kullanmanızı dileriz.

Bilgi:

Bu ürünün üreticisi, geçerli ürün sorumluluk yasası uyarınca ürün üzerinde veya ürünün kullanımına bağlı olarak aşağıdaki nedenlerden ötürü oluşan hasarlar için sorumluluk kabul etmemektedir:

- Usulüne aykırı kullanım
- Kullanma kılavuzunun dikkate alınmaması
- Üçüncü şahıslar ve yetkisiz kişiler tarafından yapılan onarımlar
- Montaj ve değişim sırasında orijinal olmayan yedek parçaların kullanılması
- Amacına aykırı kullanım
- Elektrik ile ilgili yönetmeliklerin ve 0100, DIN 57113 / VDE0113 sayılı VDE direktiflerinin dikkate alınmaması nedeniyle elektrikli sistemlerin arızalanması.

Dikkate almanız gerekenler:

Kullanım kılavuzu bu ürünün bir parçasıdır.

Kullanım kılavuzu, ürün ile güvenli, doğru ve ekonomik çalışmalar yapmanın yanı sıra tehlikelerin önlenmesi, onarım masraflarından tasarruf edilmesi, arıza sürelerinin kısaltılması ve ürünün uzun ömürlü kullanılmasına yönelik önemli bilgiler içermektedir. Bu kullanım kılavuzunun güvenlik uyarılarına ek olarak, ülkenizde ürünün kullanımını ile ilgili yönetmelikleri de mutlaka dikkate alın.

Ürünü kullanmadan önce tüm kullanım ve güvenlik talimatları hakkında bilgi edinin. Ürünü sadece tarif edildiği şekilde ve belirtilen uygulama alanları için çalıştırın. Kullanım kılavuzunu iyi saklayın ve ürünü üçüncü şahıslara devrederken tüm belgeleri teslim edin.

2 Ürün açıklaması (Res. 1-14)

1. Taşıma kulpu
2. Kap kapağı
- 2a. Tutucu
3. Kap
- 3a. Kilitler
4. Taban çerçevesi
- 4a. Tutucular
- 4b. Montaj delikleri
5. Silindirler
6. Tahliye kapağı
7. Emme bağlantısı
- 7a. Çubuk
8. Ürün prizi
9. Açma/Kapama şalteri
10. Üfleme bağlantısı
11. Filtre sepeti
- 11a. Emniyet şamandıra valfi
- 11b. Kendi kendini temizleme kolu
12. Emme hortumu
- 12a. Hortum bağlantısı
13. Tutma yeri
- 13a. Sürgü
14. Teleskopik boru
- 14a. Kilit açma tuşu
15. Emme hortumu
16. Taban memesi (kuru süpürme)
17. Taban memesi (ıslak süpürme)
18. Emme adaptörü
19. Yarık memesi
20. Otomatik meme
21. Kağıt filtre torbası
- 21a. Sızdırmazlık halkası

22. Köpük filtre
23. Filtre kartuşu
24. Saklama torbası

3 Teslimat kapsamı (Res. 2)

Poz.	Adet	Tanım
4.	1 x	Taban çerçevesi
5.	4 x	Silindirler
12.	1 x	Emme hortumu (3 m/Ø 32 mm)
14.	1 x	Teleskopik boru
15.	1 x	Emme hortumu (1 m/Ø 21,5 mm)
16.	1 x	Taban memesi (kuru süpürme)
17.	1 x	Taban memesi (ıslak süpürme)
18.	1 x	Emme adaptörü
19.	1 x	Yarık memesi
20.	1 x	Otomatik meme
21.	1 x	Kağıt filtre torbası
22.	1 x	Köpük filtre
23.	1 x	Filtre kartuşu
24.	1 x	Saklama torbası
	1 x	Elektrikli yaş ve kuru elektrikli süpürge
	1 x	İşletim kılavuzu

4 Amacına uygun kullanım

Yaş ve kuru elektrikli süpürge, uygun filtre kullanılarak yaş ve kuru süpürme için uygundur. Ürün yanıcı, patlayıcı veya tehlikeli maddelerin süpürülmesi için tasarlanmamıştır.

Ürün, sadece öngörüldüğü amaç için kullanılmalıdır. Bunun dışındaki her kullanım amacına uygun olmayan kullanım olarak kabul edilir. Bunun sonucu ortaya çıkan her tür hasardan ya da yaralanmalarda operatör sorumludur, üretici değil.

Amacına uygun kullanıma, güvenlik uyarılarının, montaj kılavuzunun ve kullanım kılavuzundaki işletim uyarılarının dikkate alınması da dahildir.

Ürünün kullanımında ve bakımında görev alan kişiler, ürün hakkında bilgi sahibi olmalı ve olası tehlikeler ile ilgili eğitim almış olmalıdır.

Üründe yapılan değişiklikler ve bu nedenle ortaya çıkaran hasarlar üreticinin sorumluluğunda değildir.

Ürün, sadece üreticinin orijinal parçaları ve orijinal aksesuarları ile kullanılabilir.

Üreticinin güvenlik, çalışma ve bakım talimatlarına ya da teknik verilerde belirtilen ölçülere uyulmalıdır.

Lütfen ürünlerimizin ticari, zanaatkar ya da endüstriyel kullanım için tasarlanmadığını dikkate alın. Ürün ticari, zanaatkar ya da endüstri işletmelerinde ya da eş değer eyemlemlerde kullanılırsa garanti hizmeti üstlenmiyoruz.

İşletim kılavuzundaki sinyal kelimelerinin açıklaması

⚠ TEHLİKE

Kaçınılmadığı takdirde ölüm veya ciddi yaralanmayla sonuçlanacak yakın tehlikeli bir durumu gösteren sinyal kelimesi.

⚠ UYARI

Kaçınılmadığı takdirde ölümle veya ciddi yaralanmayla sonuçlanabilecek potansiyel olarak tehlikeli bir durumu gösteren işaret sözcüğü.

⚠ İKAZ

Kaçınılmadığı takdirde hafif veya orta derecede yaralanmayla sonuçlanabilecek potansiyel olarak tehlikeli bir durumu gösteren işaret sözcüğü.

⚠ DİKKAT

Kaçınılmadığı takdirde ürüne veya mala/mülke zarar verebilecek potansiyel olarak tehlikeli bir durumu belirten sinyal sözcüğü.

5 Güvenlik uyarıları

Elektrikli aletler için genel güvenlik uyarıları

⚠ UYARI

Bu elektrikli alet üzerinde bulunan tüm güvenlik uyarılarını, talimatları, resimleri ve teknik verileri okuyun.

Takip eden talimatların dikkate alınmaması elektrik çarpmasına, yangına ve/veya ağır yaralanmalara yol açabilir.

Daha sonra başvurmak üzere tüm güvenlik açıklamalarını ve talimatlarını saklayın.

Güvenlik uyarılarında kullanılan "elektrikli alet" terimi, elektrikle çalışan (elektrik kablosu ile) elektrikli aletleri veya akü ile (elektrik kablosu olmadan) çalışan elektrikli aletleri kapsamaktadır.

5.1 Genel güvenlik açıklamaları

- Çocukların, fiziksel, duyuşsal veya zihinsel yetenekleri kısıtlı veya deneyim ve bilgi eksikliği olan kişilerin veya makinenin kullanım talimatlarını bilmeyen kişilerin makineyi kullanmasına izin verilmemelidir; yerel düzenlemeler kullanıcının yaşını kısıtlayabilir.
- Çocuklar ürünle oynamamalıdır.
- Temizlik ve kullanıcı bakımı çocuklar tarafından yapılmamalıdır.

⚠ DİKKAT

Elektrikli cihazların kullanımı sırasında elektrik çarpmasına, yaralanma ve yangın tehlikesine karşı korunma sağlamak için aşağıda belirtilen temel güvenlik tedbirleri dikkate alınmalıdır:

5.2 Kaza yaralanmalardan korunmak için

- Çalışan bir ürünü asla iş yerinde gözetimsiz bırakmayın.
- Ürünle insanlar ve hayvanlar vakumlanmamalıdır.

- Ürünü ve memeleri çalışma sırasında asla kendinize veya diğer kişilere, özellikle de gözlere ve kulaklara doğrultmayın. Yaralanma tehlikesi söz konusudur.
- Sıcak, parlayan, yanıcı, patlayıcı veya tehlikeli maddeleri süpürmeyin. Bunlara sıcak kül, benzin, çözücüler, asitler veya alkaliler dahildir. Yangın ve yaralanma tehlikesi söz konusudur.
- Ürünü ve aksesuarları düzenli olarak hasara karşı kontrol edin. Hasarlı bir ürünü veya aksesuarları kullanmayın.

5.3 Elektrik çarpmasından kaynaklanan kaza ve yaralanmalardan korunmak için

- Aşağıdaki durumlarda ürünü kapatın:
 - Ürünü kullanmadığınız durumlarda, taşıma sırasında veya denetimsiz bıraktığınızda.
 - Ürünü kontrol ederken, temizlerken veya tıkanmaları giderirken.
 - Temizleme veya bakım çalışmaları yaparken ya da aksesuarları değiştirirken.
 - Yabancı cisimlerle veya anormal titreşimle temas ettikten sonra.
- Ürünü suya daldırmayın ve nemli bir ortamda çalıştırmayın.
- Ürünü temizlemek için asla suya veya diğer sıvılara daldırmayın.
- Ürüne nemli veya ıslak ellerle dokunmayın!

5.4 Bu şekilde ürün hasarlarını ve olası bundan kaynaklanan kaza ve yaralanmaları önlemiş olursunuz

- Ürünün doğru şekilde monte edildiğinden ve filtrelerin doğru konumda olduğundan emin olun.
- Filtre olmadan çalışmayın. Ürün hasar görebilir.
- Yalnızca servis merkezimiz tarafından sağlanan ve önerilen orijinal yedek parçaları ve aksesuarları (bkz. "Yedek parçalar/aksesuarlar") kullanın. Yabancı parçaların kullanımı garanti hakkının derhal kaybedilmesine neden olur.
- Onarımları sadece yetkili servis merkezlerine yaptırın.
- Ürünün temizliği ve bakımı için talimatlara uyun.
- Ürünü kuru bir yerde ve çocukların ulaşamayacağı bir yerde saklayın.

Artık riskler

Ürün, en son teknolojiye göre ve geçerli güvenlik kuralları dikkate alınarak üretilmiştir. Ancak yine de çalışma sırasında artık riskler oluşabilir.

- Usulüne uygun olmayan elektrik bağlantı kablolarının kullanılması halinde akım nedeniyle sağlık riski söz konusudur.
- Ayrıca alınan tüm tedbirler rağmen öngörülemeyen artık riskler mevcut olabilir.
- Artık riskler, "Güvenlik uyarıları" ve "Talimatlara uygun kullanım" bölümleri ve de kullanım kılavuzun tamamı dikkate alındığında en aza indirgenebilir.
- Ürünün istem dışı devreye alınmasından kaçının.

- Ürün çalıştığında ellerinizi çalışma alanından uzak tutun.
- Kullanım kılavuzunda belirtilen bakım ve güvenlik uyarılarına uyun.

⚠ UYARI

Bu elektrikli alet, çalışması sırasında elektromanyetik alan oluşturur. Bu elektromanyetik alan, belirli durumlarda aktif veya pasif tıbbi implantları olumsuz etkileyebilir. Ciddi ve ölümcül yaralanma tehlikesini azaltmak amacıyla, tıbbi implant taşıyan kişilerin, elektrikli aleti kullanmadan önce doktora veya tıbbi implant üreticisine danışmalarını öneriyoruz.

6 Teknik veriler

Anma gerilimi	220-240 V~/ 50/60 Hz
Nominal güç	1500 W
Koruma sınıfı	I
Koruma türü	IPX4
Şebeke bağlantı hattının uzunluğu	6 m
Hazne hacmi	yakl. 30 l
Emiş gücü	20 kPa
Maks. hava akışı	40 l/s
Hortum uzunluğu Ø 32 mm	yakl. 3 m
Hortum uzunluğu Ø 21,5 mm	yakl. 1 m
Maks. güç ürün prizi	2000 W
Ağırlık	Yakl. 7,6 kg

Teknik değişiklik yapma hakkı saklıdır!

7 Ambalajdan çıkarma

⚠ UYARI

Ürün ve ambalaj malzemeleri, çocuklar için uygun değildir!

Çocuklar; plastik torbalar, folyolar ve küçük parçalar ile oynamalıdır! Yutma ve boğulma tehlikesi söz konusudur!

- Ambalajı açın ve ürünü dikkatlice dışarı çıkarın.
- Ambalaj malzemesini, ambalaj ve taşıma emniyetlerini çıkarın (varsa).
- Teslimat kapsamının eksiksiz olduğunu kontrol edin.
- Ürün ve aksesuar parçalarında taşıma hasarı bulunmadığını kontrol edin. Olası hasarları, ürünü teslim eden taşıma şirketine derhal bildirin. Daha sonra yapılan şikayetler kabul edilmemektedir.
- Ambalajı, mümkünse garanti süresinin sonuna kadar saklayın.
- Kullanımdan önce kullanım kılavuzunu okuyarak ürün hakkında bilgi edinin.
- Aksesuar, aşınma ve yedek parçalarında sadece orijinal parçalar kullanın. Yedek parçalarını bayinizden temin edebilirsiniz.
- Siparişlerinizde her zaman ürün numarasını ile ürünün tip ve yapım yılınız belirtin.

8 Montaj

⚠ UYARI

Yaralanma tehlikesi!

Elektrik fişini prize sadece ürün kullanıma hazır olduğunda takın.

- Ürünü düz bir yüzeye yerleştirin.

8.1 Kap kapağının (2) sabitlemesi ve çıkarılması (Res. 2, 3)

Kap kapağını çıkarın:

1. Kap kapağını (2) çıkarmadan önce, tüm memeleri (16/17/19/20), hortumları (12/15) ve emme adaptörünü (18) kap kapağındaki (2) tutuculardan (2a) çıkarın.
2. Kilitle (3a) gevşetin.
3. Kap kapağını (2) kaptan (3) kaldırın.

Kap kapağını sabitleyin:

1. Kap kapağını (2) kabın (3) üzerine yerleştirin.
2. Kap kapağını (2) kilitle (3a) sabitleyin. Kilitle (3a) kap kapağındaki (2) girintilere oturduğundan emin olun.

8.2 Kabın (3) taban çerçevesine (4) monte edilmesi (Res. 4)

1. Kabı (3) taban çerçevesinin (4) üzerine yerleştirin.
2. Kabı (3) taban çerçevesi (4) üzerine hafifçe bastırın.
3. Taban çerçevesinin (4) kilitle (3) üzerine oturduğundan emin olun.

8.3 Tekerleklerin (5) takılması (Res. 5)

1. Kap kapağını (2) 8.1 altında açıklandığı gibi çıkarın.
2. Kabı (3) sert bir yüzeye baş aşağı yerleştirin.
3. Tekerlekleri (5) taban çerçevesi (4) üzerinde bulunan montaj deliklerine (4b) yerleştirin.
4. Tekerlekleri (5) hafif bir basınçla montaj deliklerine (4b) bastırın.
5. Kabı (3) ters çevirin ve tekerleklerin (5) üzerine yerleştirin.

8.4 Filtre ve filtre torbası (Res. 1, 2)

Ürünün teslimat kapsamında aşağıdaki filtreler ve filtre torbaları vardır:

Kağıt filtre torbası (21)

- Kuru vakumlama

Köpük filtre (22)

- Yaş emme

Filtre kartuşu (23)

- İnce tozun kuru emilmesi

Bilgi:

1. Filtre ve filtre torbasını takmak/sökme için kap kapağını (2) 8.1 altında açıklandığı gibi çıkarın.
2. Kap kapağını (2) daima baş aşağı yerleştirin.
3. İstedığınız filtreyi veya filtre torbasını taktıktan/söktükten sonra, kabın kapağını (2) kabın (3) üzerine yerleştirin.

8.4.1 Kağıt filtre torbasının (21) takılması/ sökülmesi (Res. 6)

Sökme:

1. Kağıt filtre torbasını (21) emme bağlantısındaki (7) çubuktan (7a) çıkarın.

Takma:

1. Kağıt filtre torbasını (21) kabın (3) içine, emme bağlantısındaki (7) çubuğun (7a) üzerine yerleştirin.
2. Kağıt filtre torbasının (21) doğru takıldığını ve sızdırmazlık halkasının (21a) emme bağlantısındaki (7) çubuğu (7a) tamamen kapladığını kontrol edin.

8.4.2 Köpük filtrenin (22) takılması/ sökülmesi (Res. 7)

Sökme:

1. Köpük filtreyi (22) filtre sepetinden (11) çekin.

Takma:

1. Köpük filtreyi (22) filtre sepetinin (11) üzerine çekin.
2. Köpük filtrenin (22) doğru şekilde takıldığını ve filtre sepetini (11) tamamen kapladığını kontrol edin.

8.4.3 Filtre kartuşunun (23) takılması/ sökülmesi (Res. 8)

Sökme:

1. Filtre kartuşunu (23) saat yönünün tersine çevirin ve filtre sepetinden (11) çıkarın. Filtre sepetindeki (11) tırmakların ve filtre kartuşundaki (23) girintilerin doğru şekilde hizalandığından emin olun.

Takma:

1. Filtre kartuşunu (23) filtre sepetinin (11) üzerine sonuna kadar itin.
2. Filtre kartuşunu (23) kap kapağına (2) tamamen oturma kadar saat yönünde çevirin. Filtre sepetindeki (11) tırmakların ve filtre kartuşundaki (23) girintilerin doğru şekilde hizalandığından emin olun.
3. Kartuş filtrenin (23) doğru şekilde takıldığını ve filtre sepetini (11) tamamen kapladığını kontrol edin.

8.5 Emme hortumunun (12) bağlanması

8.5.1 Emme fonksiyonu (Res. 9)

1. Hortum kelepçesini (12a) emme bağlantısına (7) sonuna kadar itin.
2. Hortum kelepçesini (12a) tam olarak yerine oturana kadar saat yönünde çevirin.
3. Hortum kelepçesini (12a) hafifçe çekerek emme hortumunun (12) doğru takılıp takılmadığını kontrol edin.

8.5.2 Üfleme fonksiyonu (Res. 10)

1. Hortum kelepçesini (12a) üfleme bağlantısına (10) sonuna kadar itin.
2. Hortum kelepçesini (12a) tam olarak yerine oturana kadar saat yönünde çevirin.
3. Hortum kelepçesini (12a) hafifçe çekerek emme hortumunun (12) doğru takılıp takılmadığını kontrol edin.

8.6 Emme hortumunun (12) ayrılması (Res. 9, 10)

Emme hortumunu (12) emme bağlantısından (7) veya üfleme bağlantısından (10) ayırın:

1. Hortum kelepçesini (12a) saat yönünün tersine çevirin.
2. Hortum kelepçesini (12a) emme bağlantısından (12) veya üfleme bağlantısından (10) dışarı çekin.

8.7 Memeleri (16/17/19/20) ve teleskopik boruları (14) saklama (Res. 2, 11)

1. Memeleri (16/17/19/20) ve teleskopik boruyu (14) kap kapağındaki (2) ve taban çerçevesindeki (4) tutuculara (2a/4a) saklayabilirsiniz.

8.8 Teleskopik borunun (14) takılması (Res. 12)

Bilgi:

Teleskopik boru, ürünü kişisel bedenize göre ayarlamaya olanak tanır.

1. Tutamağa (13) bir teleskopik boru (14) takın.
2. Teleskopik boruyu (14) uzatmak için, kilit açma tuşunu (14a) ileri doğru itin ve bu konumda tutun.
3. Teleskopik boruyu (14) istenen uzunluğa ayarlayın ve kilit açma tuşunu (14a) bırakın.

8.9 Çeşitli memelerin (16/17/19/20), emme adaptörünün (18) ve emme hortumunun (15) kullanımı (Res. 2, 12, 13)

Emme hortumu (15):

- Küçük cihazların kullanımı için. Gerekirse bunun için emme adaptörünü (18) kullanın.
- Yarık memesi (19) veya otomatik meme (20) ile birlikte emme hortumu (15) erişilmesi zor alanların temizlenmesi için uygundur. Daha küçük çapı nedeniyle emme hortumu (15) daha esnek ve manevra yapması daha kolaydır, bu da araba içleri, atölyeler veya küçük köşeler gibi dar alanlarda çalışmayı kolaylaştırır.

Taban memesi (16/17):

- Orta ila geniş yüzeylerde, halılarda veya paspaslarda katı ve sıvıların emilmesi.
- Taban memesi (16/17) teleskopik boru (14) ile veya doğrudan tutamağa (13) takılabilir ve kullanılabilir.
- Gerekirse uzantılar olmadan da kullanılabilir.

Emme adaptörü (18)

- Kademeli emiş adaptörü (18), farklı takımların yaş /kuru elektrikli süpürgeye bağlanmasını kolaylaştıran çeşitli çaplara sahiptir.

Yarık memesi (19):

- Derzlerdeki, köşelerdeki, radyatörlerdeki ve ulaşılması zor yerlerdeki katı ve sıvıların vakumlaması.
- Yarık memesi (19) ya teleskopik boru (14), emme hortumu (15) ile birlikte veya doğrudan tutamağa (13) takılabilir ve kullanılabilir.

Otomatik meme (20):

- Koltuklarda, halılarda ve dar alanlarda, örneğin araba koltukları arasında ve ayak boşluğunda katı ve sıvıların vakumlanması.
- Araç memesi (20), teleskopik boru (14), emme hortumu (15) ile birlikte veya doğrudan tutamağa (13) takılabilir ve kullanılabilir.

8.9.1 Emme hortumunun (15) takılması (Res. 13)

1. Emme hortumunu (15) tutamağa (13) takın.

8.9.2 Memenin takılması (Res. 12, 13)

1. İsteddiğiniz memeyi (16/17/19/20) tutamağa (13), teleskopik boruya (14) veya emme hortumuna (15) takın.
2. Memeyi (16/ 17/19/20) ilgili emme hortumundan (15), teleskopik borudan (14) veya tutamaktan (13) öne doğru çekerek çıkarın.

9 Kullanım

Ürün paslanmaz çelikten bir kap ile donatılmıştır. Tekerlekler ürünün yüksek manevra kabiliyetine sahip olmasını sağlar. Yaş emme sırasında, kap dolduğunda emiş havası akışı bir emniyet şamandıra valfi tarafından kapatılır. Ürün ilave olarak bir üfleme işlevine sahiptir.

Kontrol ünilerinin işlevi için lütfen aşağıdaki açıklamalara bakın.

DİKKAT

İşletime almadan önce ürünü mutlaka komple monte edin!

⚠ UYARI

Yaralanma tehlikesi!

Elektrik fişini prize sadece ürün kullanıma hazır olduğunda takın.

DİKKAT

Filtre olmadan kullanmayın!

9.1 Ürünü açma / kapatma (Res. 1)

Açma

1. Elektrik fişini uygun şekilde sigortalanmış bir elektrik prizine takın.
2. Açma/kapatma şalterini (9) I konumuna getirerek ürünü açın.

Kapatma

1. Açma/kapatma şalterini (9) 0 konumuna getirerek ürünü kapatın.

9.2 Ürünü ve elektrikli aleti açma / kapatma (Res. 1)

Bilgi:

Emme hortumuna (12) uygun bağlantı çapına sahip çeşitli ürünleri bağlamak için emme adaptörünü (18) kullanın.

Açma

1. Elektrik fişini uygun şekilde sigortalanmış bir elektrik prizine takın.
2. Elektrikli aleti* ürün prizine (8) bağlayın.

- Açma/kapatma şalterini (9) II konumuna getirin.
- Elektrikli aleti* açtığınızda ürün otomatik olarak kapanır.

Kapatma

- Elektrikli aleti* kapatın. Ürün, yakl. 6 ila 7 saniyelik bir gecikme süresinden sonra otomatik olarak kapanır.

* = teslimat kapsamına dahil değildir!

10 Çalıřma bilgileri

10.1 Emme fonksiyonu

⚠ UYARI

Parlayan kül ve yanıcı, tehlikeli maddelerin vakumlanması yasaktır. Yaralanma tehlikesi söz konusudur!

DİKKAT

Örneğin çimento, kurum ve alçıdan kaynaklanan ince tozlar vakumla alınamayacak kadar incedir. Motorun içine girme ve motora zarar verme riski vardır.

DİKKAT

Filtre olmadan kullanmayın!

- Ürünü düz bir yüzeye yerleştirin.
 - Sıcak, parlayan, yanıcı, patlayıcı veya tehlikeli maddeleri süpürmeyin. Bunlara sıcak kül, benzin, çözücüler, asitler veya alkaliler dahildir. Yangın ve yaralanma tehlikesi söz konusudur.
 - Ürün ısınır, kapatın ve elektrik fişini çekin. Ürünü gözetim altında açık havada soğumaya bırakın.
 - Emniyet şamandıra valfinin (11a) her zaman boş kalması için kabı en fazla yarısına kadar doldurun (Res. 1).
- Hortum kelepçesini (12a) emme bağlantısına (7) takın (bkz. 8.5.1).
 - Ürünü açın (bkz. 9.1 veya 9.2).

10.1.1 Kuru emme (Res. 1, 2, 12)

Bilgi:

Kuru emme için yaş veya nemli ürün kullanmayın!

- Kağıt filtre torbasını (21) kaba (3) takın (bkz. 8.4.1).
- Filtre kartuşunu (23) takın (bkz. 8.4.3).
- Hortum kelepçesini (12a) emme bağlantısına (7) bağlayın (bkz. 8.5.1).
- Teleskopik boruyu (14) tutamağa (13) takın (bkz. 8.8). Teleskopik boruyu (14) ve memelerden (16/19/20) birini bağlatın.
Tezgaah yüksekliğinde veya dar alanlarda emme: 8.9 altında açıklandığı gibi hareket edin.
- Emme hortumunu (12) tutamaktan (13) tutun.
- Ürünü açın (bkz. 9.1 veya 9.2).
- Temizlenecek alanı süpürün veya ürünü elektrikli bir aletle* kullanın.
- Gerekirse, tutamak (13) üzerindeki sürgüyü (13a) ileri ve geri kaydırarak emiş gücünü ayarlayın.
- Ürünü kapatın (bkz. 9.1 veya 9.2).

* = teslimat kapsamına dahil değildir!

10.1.2 Yaş emme (Res. 1, 2)

Bilgi:

Filtre sepetine entegre edilmiş bir şamandıra, kap maksimum kapasitesine ulaşır ulaşmaz emme kanalının otomatik olarak kapanmasını sağlar. Bu durumda, çalışmaya devam etmeden önce ürünün kapatılması ve kabın boşaltılması gerekir.

- Yaş emme öncesi kabı (3) boşaltın (bkz. 11.1.1).
- Kap (3) sıvıların saklanması için uygun değildir. Yaş emme sonrası kabı (3) boşaltın (bkz. 11.1.2).
- Kağıt filtre torbasını (21) veya filtre kartuşunu (23) kaptan (3) çıkarın (bkz. 8.4.1 veya 8.4.3).
- Sünger filtrenin (22) takın (bkz. 8.4.2).
- Hortum kelepçesini (12a) emme bağlantısına (7) bağlayın (bkz. 10.1).
- Teleskopik boruyu (14) tutamağa (13) takın (bkz. 8.8). Teleskopik boruyu (14) ve memelerden (17/19/20) birini bağlatın.
Tezgaah yüksekliğinde veya dar alanlarda emme: 8.9 altında açıklandığı gibi hareket edin.
- Emme hortumunu (12) tutamaktan (13) tutun.
- Ürünü açın (bkz. 9.1 veya 9.2).
- Temizlenecek alanı süpürün.
- Ürünü kapatın (bkz. 9.1).
- Ürünü temizleyin (bkz. 11.1).

10.2 Üfleme fonksiyonu

⚠ UYARI

Yaralanma tehlikesi!

Hava akımını insanlara, hayvanlara veya nesnelere doğru yönlendirirseniz, bu yaralanmalara ve hasara yol açabilir.

- Hava akışını kendinizden uzağa yönlendirin.
- Hava akışını asla diğer kişilere, hayvanlara veya eşyalara yöneltmeyin.
- Taşlar veya dallar gibi sert cisimleri üfleyerek uzaklaştırmayın.

- Kağıt filtre torbasını (21) kaba (3) takın (bkz. 8.4.1).
- Sünger filtreyi (22) veya filtre kartuşunu (23) takın (bkz. 8.4.2 veya 8.4.3).
- Hortum kelepçesini (12a) am üfleme bağlantısına (10) takın (bkz. 8.5.2). İhtiyaca göre bir meme (19/20) bağlayın (bkz. 8.9.2).
- Emme hortumunu (12) tutamaktan (13) tutun.
- Ürünü açın (bkz. 9.1).
- Bir yüzeyi veya nesnelere üfleyin.
- Ürünü kapatın (bkz. 9.1).
- Emme hortumunu emme bağlantısına (6) bağlayın (bkz. 8.5.1).

11 Temizlik ve bakım

⚠ UYARI

Bu kullanma kılavuzunda açıklanmayan onarım ve bakım işlerinin uzman bir atölye tarafından yapılmasını sağlayın. Sadece orijinal yedek parçalar kullanın.

⚠ UYARI

Yanlış bakım veya temizlik çalışmaları yaralanmalara neden olabilir!

⚠ UYARI

Temizlik, onarım ve bakım çalışmaları sırasında ürün beklenmedik şekilde çalışabilir ve yaralanmalara ve yanıklara neden olabilir.

- Ürünü kapatın.
- Elektrik fişini çekin.
- Ürünü soğumaya bırakın.

11.1 Temizlik

1. Ürünü temizlemek için asla suya veya diğer sıvılara daldırmayın.
2. Ürüne asla su püskürtmeyin.
3. Koruma tertibatlarını, hava deliklerini ve motor gövdesini tozdan ve kirden mümkün olduğu kadar temiz tutun. Ürünü temiz bir bezle* silin veya düşük basınçta basınçlı hava* üfleyin. Ürünü her kullanım sonrasında doğrudan temizlenmesini öneriyoruz.
4. Havalandırma açıklıkları her zaman açık olmalıdır.
5. Temizlik ya da çözeltili maddesi kullanmayın; bunlar ürünün plastik parçalarına zarar verebilir. Ürünün içine su girmedikten emin olun.

* = teslimat kapsamına dahil değildir!

11.1.1 Kabın (3) boşaltılması (Res. 1)

⚠ UYARI

Üründe yangın riski oluşturabilecek maddelerin birikmesini önlemek için kullanımdan önce ve sonra ürünü boşaltın ve temizleyin.

1. Kap kapağını (2) kaptan (3) 8.1 altında açıkladığı gibi çıkarın.
2. Kabı (3) boşaltın.

11.1.2 Kabı (3) yaş emme sonrası boşaltın (Res. 1, 14)

1. Islak kirle, emilen sıvının akabilmesi için tahliye kapağını (6) açın.
2. Ürünü taşıma tutamağından (1) kaldırın ve hafifçe eğerek sıvı kalıntılarını kaptan (3) boşaltın.
3. Tahliye kapağını (6) tahliye deliğine geri yerleştirin. Tahliye kapağını (6) saat yönünde çevirerek kapatın.
4. Kabın (3) boş olduğundan emin olmak için, 11.1.1 altında açıkladığı gibi hareket edin.

11.1.3 Sünger filtreyi (22) ve filtre kartuşunu (23) temizleyin (Res. 1, 7, 8)

Emiş gücü azaldığında sünger filtresini (22) veya filtre kartuşunu (23) temizleyin.

Bilgi:

Filtreyi tekrar takmadan önce kuru olduğundan emin olun.

1. Tüm memeleri (16/17/19/20) ve teleskopik boruyu (14) tutuculardan (2a/4b) çıkarın.
2. Kap kapağını (2) 8.1 altında açıkladığı gibi çıkarın.
3. Kap kapağını (2) çevirin.
4. Sünger filtreyi (22) veya filtre kartuşunu (23) filtre sepetinden (11) çekin.
5. Köpük filtredeki (22) veya filtre kartuşundaki (23) tozu çalkalayarak veya gerekirse yıkayarak temizleyin.
6. Sünger filtreyi (22) veya filtre kartuşunu (23) tekrar takmadan ve kullanmadan önce kurumasını bekleyin.
7. Sünger filtreyi (22) veya filtre kartuşu (23) filtre sepetine (11) yeniden takın.
8. Kabı (3) kap kapağı (2) ile kapatın.

11.1.4 Filtre kartuşunun (23) kendi kendine temizleme kolu (11b) ile temizlenmesi (Res. 8)

1. Kap kapağını (2) 8.1 altında açıkladığı gibi kaldırın.
2. Filtre kartuşunu (23) 8.4.3 altında açıkladığı gibi filtre sepetine (11) yerleştirin.
3. Kap kapağını (2) tekrar (bkz. 8.7) sabitleyin.
4. Elektrik fişini uygun bir güç kaynağına bağlayın.
5. Açma/kapama şalterini (9) I konumuna getirin.
6. Tutamağı (13) hava akışını bloke edecek şekilde kendi kendini temizleme koluna (11b) tutun.
7. Kendi kendini temizleme kolunu (11b) her defasında 3 saniye boyunca beş kez basılı tutun.
8. Bu sayede kalıntıları ve kirin temizlenmesi için filtre kartuşuna (23) hava üflenir.

11.2 Bakım

1. Ürünü her kullanımdan önce, hasar, gevşek, yıpranmış veya hasarlı parçalar bakımından kontrol edin.
2. Kapak ve koruma tertibatlarının hasarsız olduğunu ve yerinde doğru şekilde oturduğunu kontrol edin. Gerekirse bunları değiştirin.

11.2.1 Kağıt filtre torbasını (21), Sünger filtreyi (22) veya filtre kartuşunu (23) temizleyin (Res. 2)

1. Tüm memeleri (16/17/19/20) ve teleskopik boruyu (14) tutuculardan (2a/4b) çıkarın.
2. Kap kapağını (2) 8.1 altında açıkladığı gibi çıkarın.
3. Kap kapağını (2) çevirin.
4. Sünger filtreyi (22) veya filtre kartuşunu (23) filtre sepetinden (11) çekin veya kağıt filtre torbasını (21) çubuktan (7a) çıkarın.
5. Kağıt filtre torbasını (21) değiştirmek için, 8.4.1 altında açıkladığı gibi hareket edin.
6. Yeni sünger filtreyi (22) (bkz. 8.4.2) altında açıkladığı gibi filtre kartuşuna (11) takın.

7. Yeni filtre kartuşunu (23) 8.4.3 altında açıklandığı gibi filtre sepetine (11) takın.
8. Kabi (3) kap kapağı (7) ile tekrar kapatın.

12 Depolama ve taşıma

⚠ UYARI

Yaralanma ve yanma tehlikesi!

Ürün beklenmedik şekilde çalışabilir ve bundan dolayı yaralanmaya neden olabilir.

- Tüm temizlik ve bakım çalışmalarından önce motoru kapatın.
- Motorun soğumasını bekleyin.
- Elektrik fişini çekin.

- Ürünü tamamen boşaltın.
- Ürünü temizleyin ve hasar bakımından kontrol edin.

12.1 Depolama

Ürünü ve aksesuarlarını karanlık, kuru ve buzlanmayan ve çocukların erişemeyeceği bir yerde muhafaza edin. Optimum saklama sıcaklığı 5 °C ile 30 °C arasındadır. Ürünü orijinal ambalajında saklayın.

Toz ve ıslaklığa karşı korumak için ürünün üzerini kapatın. Kullanım kılavuzunu ürünün yanında muhafaza edin.

12.2 Taşıma

1. Ürünü taşımak için güç kaynağıyla bağlantısını kesin ve belirlenmiş başka bir alana yerleştirin.
2. Ürün sadece taşıma kulbundan kaldırılabilir veya taşınabilir.
3. Merdivenler veya engeller üzerinden taşımak için ürünü kaldırın.
4. Hasar ve yaralanmaları önlemek için, ürün araçlarda taşınırken devrilmeye ve kaymaya karşı emniyete alınmalıdır.

13 Elektrik bağlantısı

Takılı elektro motor işletime hazır bir şekilde bağlıdır. Bağlantı ilgili VDE ve DIN kurallarına uygundur. Müşteri tarafından yapılan şebeke bağlantısı ya da kullanılan uzatma hattı bu talimatlara uygun olmalıdır.

13.1 Hasarlı elektrik bağlantı kabloları

Elektrikli bağlantı kablolarında sıklıkla izolasyon hasarları oluşur.

Bunun olası nedenleri:

- Bağlantı kabloları pencere veya kapı boşluklarından geçirildiğinde basınç noktaları,
- Bağlantı kablosunun yanlış sabitlenmesi veya yönlendirilmesi nedeniyle bükülmeler,
- Bağlantı kablosu üzerinden seyahat ederek arayüzler,
- Duvar prizinin zorla çekilmesi nedeniyle izolasyon hasarı,
- İzolasyonun eskimesine bağlı çatlaklar.

Bu tür arızalı elektrik bağlantı kabloları kullanılmamalıdır ve yalıtım hasarı nedeniyle hayati tehlike oluşturur.

Elektrik bağlantı kablolarında düzenli olarak hasar kontrolü yapın. Kontrol sırasında bağlantı kablosunun şebekeye bağlı olmamasına dikkat edin.

Elektrik bağlantı kabloları geçerli VDE ve DIN yönetmeliklerine uygun olmalıdır. Sadece aynı işarete sahip bağlantı kabloları kullanın.

Bağlantı kablosunda tip kodu baskısının bulunması zorunludur.

Hasarlı veya arızalı şebeke bağlantı kablolarının değiştirilmesi için güvenlik talimatları

Bağlantı türü Y

Şebeke bağlantısı hattının değiştirilmesi gereken durumda, güvenliği sağlamak için bunlar üretici veya temsilcisi tarafından gerçekleştirilmelidir.

13.2 Önemli uyarılar

Motor aşırı yüklenme olduğunda kendiliğinden kapanır. Motor soğuma süresinden (zamana göre farklı) sonra tekrar çalışır.

13.3 Alternatif akımlı motor

Elektrik donanımındaki bağlantı ve onarım çalışmaları sadece bir uzman elektrik personeli tarafından yapılabilir.

- Şebeke gerilimi 220 V – 240 V~ olmalıdır.
- 25m'ye kadar olan uzatma kabloları 1,5 milimetrekare kesitli olmalıdır.

14 Onarım ve yedek parça siparişi

Onarım veya bakım sonrasında tüm güvenlik ile ilgili parçaların takılı ve kusursuz durumda olmasını kontrol edin. Yaralanmaya neden olabilecek parçalar başka kişiler veya çocukların erişemeyeceği yerde saklanmalıdır.

DİKKAT

Ürün Sorumluluğu Kanununa uyarınca uygun olmayan onarım veya orijinal olmayan parça kullanımından kaynaklanan hasarlardan sorumlu değiliz.

Müşteri hizmetlerine veya yetkili bir uzmana başvurun. Bu aksesuar parçaları için de geçerlidir.

Yedek parçalar ve aksesuarları servis merkezimizden temin edebilirsiniz. Bunun için kapak sayfasındaki QR kodunu tarayın.

Bağlantılar ve onarımlar

Elektrik donanımındaki bağlantı ve onarım çalışmaları sadece bir uzman elektrik personeli tarafından yapılabilir.

14.1 Yedek parça siparişi

Yedek parça siparişinde şu bilgiler verilmelidir:

- Model tanımı
- Ürün numarası
- Tip etiketinin verileri

14.2 Servis bilgileri

Ürünün aşağıdaki parçalarının kullanıma veya doğal süreçte bağlı olarak aşınmaya tabi olduğu veya aşağıdaki parçaların sarf malzemeleri olarak gerekli olduğu dikkate alınmalıdır.

Aşınma parçaları*: Kağıt filtre torbası, sünger filtre, filtre kartuşu

* = Teslimat kapsamında değil!

15 Arıza giderme

Aşağıdaki tabloda hata belirtileri yer almaktadır ve ürününüz doğru çalışmadığı takdirde nasıl çözüm üreteceğiniz anlatılmaktadır. Bu tablo ile sorunu tespit edip gideremediğiniz takdirde yetkili servise başvurun.

Arıza	Olası sebep	Yardım
Ürün çalışmıyor.	Ürün kapalı. Açma/kapama şalteri kapalı.	Açma/kapama şalterini kullanarak ürünü açın.
	Hasarlı şebeke bağlantı hattı.	Ürünü kapatın ve elektrik bağlantısını kesin. Şebeke bağlantı hattında hasar olup olmadığını kontrol edin. Gerekirse, şebeke bağlantı hattının yetkili bir uzman tarafından değiştirilmesini sağlayın.
	Açma / kapama şalteri bozuk.	Lütfen servis departmanımızla iletişime geçin.
	Motor arızalı.	
	Arızalı güç kaynağı.	Elektrik sisteminin tip etiketindeki teknik özelliklere uygun olup olmadığını kontrol edin.
Ürün kesintilerle çalışıyor.	Dahili gevşek kontak.	Lütfen servis departmanımızla iletişime geçin.
	Açma / kapama şalteri bozuk.	
	Kap kapalı değil.	Kapı kapatın.
	Kap dolu.	Kapı boşaltın.
	Hava yolu tıkalı.	Aşağıdaki parçalarda tıkanıklık olup olmadığını kontrol edin ve tıkanıklıkları gidirin: <ul style="list-style-type: none"> • Kap • Emme hortumu • Teleskopik boru
	Filtre kartuşu veya köpük filtresi tıkalı.	Filtre kartuşunu veya köpük filtreyi temizleyin.
Filtre kartuşu veya köpük filtresi temizlendikten sonra da emiş gücü azalır.	Filtre kartuşu veya köpük filtre hasar görmüş.	Filtre kartuşunu veya köpük filtreyi değiştirin.
Ürün aşırı ısınmış.	Filtre kartuşu veya köpük filtresi tıkalı.	Filtre kartuşunu veya köpük filtreyi temizleyin.
	Kağıt filtre torbası dolu.	Kağıt filtre torbasını değiştirin.
Üründen toz çıkıyor.	Kap kapağı doğru şekilde monte edilmemiş.	Kap kapağını doğru şekilde takın.
Emilen malmeye konteyner kapağından tekrar dışarı üflenir.	Sünger filtre veya filtre kartuşu hasarlı.	Sünger filtreyi veya filtre kartuşunu değiştirin.
	Filtre yok.	Bir filtre yerleştirin.

16 İmha ve yeniden değerlendirme

Ambalaj ile ilgili bilgiler



Ambalaj malzemeleri geri dönüştürülebilir özelliktedir. Lütfen ambalajları çevreye uygun bir şekilde tasfiye edin.

Elektrikli ve elektronik cihaz yasanına (ElektroG) ilişkin bilgiler



Elektrikli ve elektronik eski cihazlar evsel atıklara ait değildir, ayrı olarak toplanmalı veya tasfiye edilmelidir!

- Eski cihazda takılı olmayan eski batarya veya aküler, verilmeden önce tahrip edilmeden çıkarılmalıdır! Bunlar batarya yasanına göre tasfiye edilir.
- Elektrikli ve elektronik cihaz sahipleri veya kullanıcıları, bunları kullandıktan sonra yasal olarak iade etmekle yükümlüdür.

- Eski cihazdaki kişisel verilerinin tasfiye için silinmesinden son kullanıcı sorumludur!
- Üzerinde çarpı olan çöp kutusu sembolü, elektrikli ve elektronik cihazların ev çöpüne atılmayacağına işaret eder.
- Elektrikli ve elektronik eski cihazlar aşağıdaki yerlere ücretsiz olarak teslim edilebilir:
 - Kamusal tasfiye veya toplama yerleri (örn. belediye şantiyeleri)
 - Satıcıların bunları gönüllü olarak geri almak veya sunmakla yükümlü olması koşuluyla, elektronik cihazlara yönelik satış noktaları (sabit ve çevrim içi).
 - Cihaz başına, kenar uzunluğu maksimum 25 santimetre olan yaklaşık üç eski elektronik cihazı, öncesinde yeni bir cihaz satın almadan veya bölgenizdeki başka bir yetkili toplama yerine götürmeden üreticiye ücretsiz olarak teslim edebilirsiniz.

- Üreticinin ve satıcının diğer ek iade alma koşullarını ilgili müşteri hizmetlerinden öğrenebilirsiniz.
- Üretici tarafından özel bir eve yeni bir elektronik cihazın teslim edilmesi durumunda, son kullanıcının talebi üzerine eski elektronik cihazın ücretsiz olarak teslim alınmasını sağlayabilir. Bu konu ile ilgili üreticinin müşteri hizmetleri ile iletişime geçin.
- Bu beyanlar sadece Avrupa Birliği ülkelerinde kurulu olan ve satılan ve 2012/19/AB Avrupa Yönetmeliğine tabi olan cihazlar için geçerlidir. Avrupa Birliği dışındaki ülkelerde, elektronik ve elektrikli eski cihazların tasfiye işlemi için farklı düzenlemeler geçerli olabilir.

17 AB uygunluk beyanı

Orijinal uygunluk beyanının çevirisi

Üretici:

Scheppach GmbH
Günzburger Straße 69
D-89335 Ichenhausen

Burada açıklanan ürünün geçerli yönetmeliklere ve standartlara uygun olduğunu tamamen kendi sorumluluğumuz altında beyan ediyoruz.

Marka: **SCHIEPPACH**
Ürün adı: **Elektrikli yaş ve kuru elektrikli süpürge – VC30 Premium 5907746901**

Ürün no.

AB yönetmeliği:

2014/30/AB, 2011/65/EU*, 2014/35/AB,

* İşbu uygunluk beyanının düzenlendiği yukarıda adı geçen ürün, Avrupa Parlamentosu'nun ve 8 Haziran 2011 tarihli Konsey'in elektrik ve elektronik cihazlarda belirli tehlikeli maddelerin sınırlandırılmasına ilişkin 2011/65/AT sayılı direktifini yerine getirmektedir.

Uygulanan standartlar:

EN 60335-1:2012+AC:2014+A11:2014+A13:2017+A1:2019+A2:2019+A14:2019+A15:2021+A16:2023;
EN 60335-2-2:2010+A11:2012+A1:2013;
EN 62233:2008; EN 61000-3-3:2013+A1:2019+A2:2021;
EN IEC 61000-3-2:2019+A1:2021;
EN IEC 55014-1:2021;
EN IEC 55014-2:2021;

Yetkili dokümantasyon temsilcisi:

Dawid Hudzik

Günzburger Str. 69
D-89335 Ichenhausen

Ichenhausen, 19.12.2024

Simon Schünk

Division Manager Product Center

Andreas Pecher
Head of Project Management

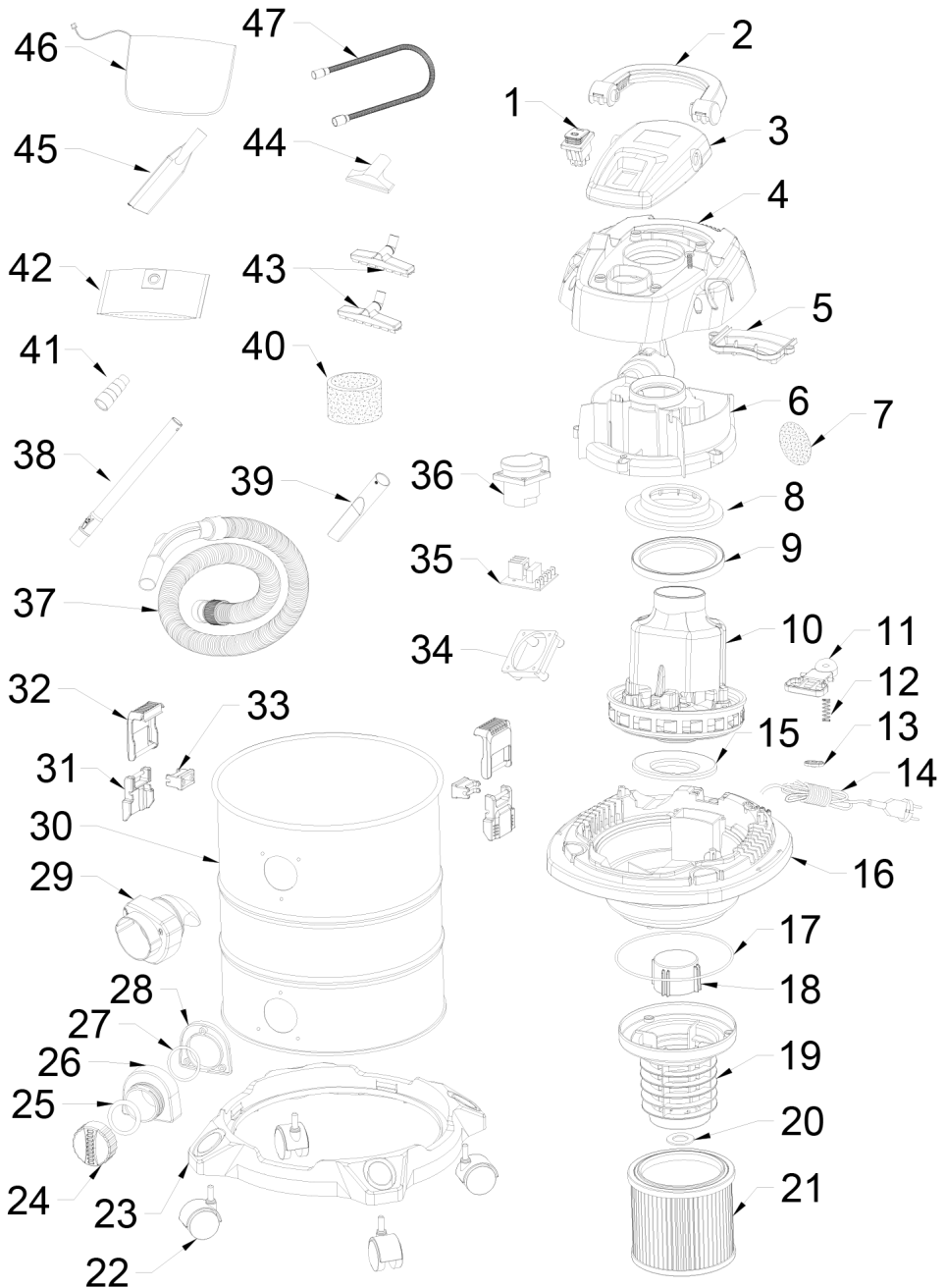

Garantie DE

Offensichtliche Mängel sind innerhalb von 8 Tagen nach Erhalt der Ware anzuzeigen, andernfalls verliert der Käufer sämtliche Ansprüche wegen solcher Mängel. Wir leisten Garantie für unsere Maschinen bei richtiger Behandlung auf die Dauer der gesetzlichen Gewährleistungsfrist ab Übergabe in der Weise, dass wir jedes Maschinenteil, das innerhalb dieser Zeit nachweisbar in Folge Material- oder Fertigungsfehler unbrauchbar werden sollte, kostenlos ersetzen. Für Teile, die wir nicht selbst herstellen, leisten wir nur insoweit Gewähr, als uns Gewährleistungsansprüche gegen die Vorlieferanten zustehen. Die Kosten für das Einsetzen der neuen Teile trägt der Käufer. Wandlungs- und Minderungsansprüche und sonstige Schadensersatzansprüche sind ausgeschlossen.

Warranty GB

Obvious defects must be reported within 8 days after receipt of the goods, otherwise the purchaser loses all claims due to such defects. We guarantee our machines, if handled correctly, for the duration of the statutory warranty period from handover in such a way that we will replace free of charge any machine part that demonstrably becomes unusable within this period as a result of material or manufacturing defects. For parts that we do not manufacture ourselves, we only provide a warranty to the extent that we are entitled to warranty claims against the upstream suppliers. The purchaser shall bear the costs of fitting the new parts. Claims for conversion and reduction and other claims for damages are excluded.

Garantie FR

Des défauts évidents doivent être signalés endéans 8 jours après réception de la marchandise. Sinon, l'acheteur perd tout droit de revendication de tels défauts. Nous fournissons une garantie pour nos machines en cas de traitement correct sur la durée de garantie légale à partir de la remise et ce de telle manière que nous échangeons gratuitement toute pièce de la machine, qui, durant cette période de garantie, devait devenir inutilisable suite à une erreur matérielle ou de fabrication justifiée. Pour les pièces que nous ne fabriquons pas nous-mêmes, nous fournissons uniquement une garantie dans la mesure où nous disposons de droits de garantie vis-à-vis des sous-traitants. Les frais pour le montage des nouvelles pièces sont à charge de l'acheteur. Tout droit à modification ou à réduction ainsi que d'autres demandes de dommages et intérêts sont exclus.

Garanzia IT

I difetti evidenti devono essere comunicati entro 8 giorni dal ricevimento della merce; in caso contrario, l'acquirente perde qualsiasi diritto su tali difetti. Forniamo la garanzia per le nostre macchine in caso di gestione corretta per la durata del periodo di garanzia previsto dalla legge a partire dalla data di consegna; a tal proposito, sostituiamo gratuitamente ogni parte della macchina che diventa inutilizzabile entro questo periodo di tempo a causa di difetti del materiale o di fabbricazione. Per i pezzi non prodotti da noi stessi, forniamo la garanzia solo nel caso in cui abbiamo diritto a richieste di garanzia nei confronti dei subfornitori. I costi per l'installazione dei pezzi nuovi sono a carico dell'acquirente. Si escludono eventuali richieste di conversione e riduzione così come altre richieste di risarcimento danni.

Garantie NL

Zichtbare defecten moeten binnen 8 dagen na ontvangst van de goederen worden gemeld, anders verliest de koper alle aanspraken op grond van dergelijke defecten. Wij verstrekken garantie voor onze machines, bij juiste behandeling, voor de duur van de wettelijke garantietermijn vanaf het moment van overdracht, op dusdanige wijze dat wij elk machineonderdeel dat binnen deze periode aantoonbaar onbruikbaar wordt als gevolg van materiaal- of fabricagefouten, kosteloos vervangen. Voor onderdelen, die wij niet zelf vervaardigen, verlenen wij uitsluitend garantie, voor zover wij recht hebben op garantiereclames bij de toeleveranciers. De kosten voor het plaatsen van nieuwe onderdelen zijn voor rekening van de koper. Aanspraak op vorderingen tot omzetting en vermindering en overige vorderingen op schadevergoeding zijn uitsgesloten.

Garantía ES

Cualquier deficiencia detectada deberá notificarse dentro de un plazo de 8 días tras la recepción de la mercancía. En caso contrario, el comprador perderá cualquier derecho de reclamación. Nuestra garantía cubre el periodo de garantía legal a partir de la fecha de entrega, siempre que nuestras máquinas se manejen correctamente. Sustituiremos gratuitamente, dentro de este periodo, cualquier pieza de la máquina cuya funcionalidad se vea afectada de forma demostrable por defectos de material o de fabricación. En el caso de piezas de otros fabricantes, solo ofrecemos garantía en la medida en que tengamos derecho a reclamarla al proveedor en cuestión. Los costes de montaje de las nuevas piezas correrán a cargo del comprador. Queda excluido el derecho a redhibición o reducción, así como otras reclamaciones por daños y perjuicios.

Garantia PT

Defeitos evidentes devem ser comunicados até 8 dias após a receção da mercadoria. Após esse período, o comprador perde qualquer direito a reivindicação relativamente a esses defeitos. Oferecemos garantia para as nossas máquinas, caso elas sejam alvo de um manuseio correto, pela duração do período legal de garantia, a contar a partir da data de entrega, sob a forma de substituição gratuita de qualquer peça da máquina que se torne inutilizável em consequência comprovada de erros de material ou de produção. Para as peças não fabricadas por nós apenas oferecemos a garantia que possa ser por nós reivindicada junto dos fornecedores. Os custos para a substituição das peças novas são assumidos pelo comprador. Estão excluídos quaisquer pedidos de restituição ou de redução do valor da compra, assim como quaisquer outros pedidos de indemnização.

Záruka CZ

Zjevné nedostatky je nutné nahlásit do 8 dnů pro obdržení zboží, jinak kupující ztratí veškeré nároky vyplývající z těchto nedostatků. Poskytujeme záruku pro naše stroje při správném používání na dobu zákonně záruční lhůty od předání takovým způsobem, že každý díl stroje, který se stane během této doby prokazatelně nepoužitelným z důvodu vady materiálu nebo výroby, bezplatně nahradíme. Za díly, které sami nevyrobíme, poskytujeme záruku jen v takovém rozsahu, v jakém nám přísluší nároky na záruku od subdodavatelů. Náklady za používání nových dílů přebírá kupující. Nároky na vrácení peněz a slevu z kupní ceny a jiné nároky na náhradu škody jsou vyloučeny.

Záruka SK

Zjavné nedostatky treba oznámiť v priebehu 8 dní od prijmu tovaru, v opačnom prípade stráca kupujúci všetky nároky kvôli takýmto nedostatkom. Záruku na naše stroje pri správnom zaobchádzaní poskytujeme na dobu zákonnej záručnej lehoty od odovzdania tým spôsobom, že každú časť stroja, ktorá by sa v priebehu tohto času stala dokázateľne nepoužiteľnou následkom chýb materiálu alebo výrobných chýb, bezplatne vymeníme. Na diely, ktoré sami nevyrobíme, poskytujeme záruku iba do takej miery, do akej nám prináležia nároky na záručné plnenie voči subdodávateľom. Náklady za vloženie nových dielov nesie kupujúci. Nároky na výmenu tovaru a nároky na zníženie ceny a ostatné nároky na odškodnenie sú vylúčené.

Garancia HU

A nyilvánvaló hibákat az áru átvételétől számított 8 napon belül jelezni kell, különben a vásárló elveszíti az ilyen hibákkal szemben támasztott igényekre való minden jogát. Megfelelő kezelési esetén gépeinkre garanciát nyújtunk az átadástól számított törvényes jótállási időn belül oly módon, hogy költségmentesen kicserélünk minden olyan gépalkatrészt, ami ezen az időn belül bizonyíthatóan anyag- vagy gyártáshiba következtében hibásodott meg. Azokra az alkatrészekre, melyeket nem cégünk maga gyárt, csak annyiban biztosítunk jótállást, amennyiben beszállítónk elismeri szavatosságáig igényünket. Az új alkatrészek beszerzési költségei a vásárlót terhelik. Átalakításból vagy ebből eredő hiányosságokból származó és egyéb kárigények kizártak.

Gwarancja PL

Oszywiste wady należy zgłosić w ciągu 8 dni od otrzymania towaru, w przeciwnym razie kupujący traci wszelkie prawa do roszczeń z tytułu takich wad. Na nasze maszyny udzielamy gwarancji na czas trwania ustawowego okresu gwarancyjnego od dnia przekazania maszyny, pod warunkiem prawidłowego obchodzenia się z nią, w ten sposób, że wymienimy bezplatnie każdą część maszyny, która w tym okresie stanie się bezużyteczna z powodu wad materiałowych lub produkcyjnych. W przypadku części, których nie produkujemy sami, udzielamy gwarancji tylko w takim zakresie, w jakim przysługują nam roszczenia gwarancyjne wobec poddostawców. Koszty montażu nowych części ponosi kupujący. Wyklucza się roszczenia z tytułu konwersji i redukcji oraz inne roszczenia odszkodowawcze.

Jamstvo HR

Očiti nedostaci moraju se prijaviti u roku od 8 dana nakon primitka robe, u suprotnom kupac gubi pravo na zahtjeve zbog takvih nedostataka. Dajemo jamstvo za naše strojeve pri ispravnom rukovanju u trajanju zakonski propisanog jamstvenog roka od preuzimanja na način da ćemo besplatno zamijeniti sve dijelove stroja koji u tom razdoblju postanu neupotrebljivi zbog materijalnih ili proizvodnih pogrešaka. Za dijelove koje mi ne proizvodimo dajemo jamstvo samo do mjere do koje nas na to obvezuju jamstveni zahtjevi na račun dobavljača. Troškove ugradnje novih dijelova snosi kupac. Zahtjevi za smanjenje kupovne cijene ili promjenu narudžbe te ostali zahtjevi za naknadu štete su isključeni.

Garancija SI

Očitne pomanjkljivosti morate naznaniti v roku 8 dni po prejemu blaga, v nasprotnem kupec izgubi vse pravice v primeru takih pomanjkljivosti. Garancijo za naše stroje jamčimo pri pravilnem ravnanju v trajanju zakonskega roka veljavnosti garancije ob predaji na tak način, da vsak del stroja, ki postane v tem času dokazljivo neuporaben zaradi napak v materialu ali izdelavi, zamenjamo brezplačno. Za dele, ki jih ne izdelujemo sami, jamčimo samo v tolikšni meri, kolikor nam dopušča naša pravica do dobaviteljev. Stroške vstavljanja novih delov nosi kupec. Zahtevki za zamenjavo in znižanje cene niso sprejemljivi.

Garantii EE

Ilmsetest puudustest tuleb teavitada 8 päeva jooksul pärast kauba kättesaamist; vastasel juhul kaotab ostja kõik selliste puudustega seotud nõudeõigused. Me anname oma masinatele, kui nendega käiakse õigesti ümber, seadusega sätestatud pretensioonõigusaja perioodil garantii alates üleandmisest viisil, et me asendame tasuta iga masinaosa, mis peaks selle aja jooksul materjali- või valmistamisvigade tagajärjel tõendatult kasutuskõlbmatuks muutuma. Osadele, mida me ise ei tooda, anname pretensioonitagatise ainult määral, kui meil on pretensioonõigusnõuded allhankijate vastu. Uute osade paigaldamise kulud kannab ostja. Teisendus- ja vähendusnõuded ning muud kahjutasunõuded on välistatud.

Garantija LT

Apie akivaizdžius trūkumus reikia pranešti per 8 dienas nuo prekės gavimo, priešingu atveju pirkėjas praranda bet kokią teisę reikšti pretenzijas dėl tokių trūkumų. Mes garantuojame, kad mūsų įrenginiai, jei su jais tinkamai elgiamasi, bus eksploatuojami visą teisės aktuose numatytą garantinį laikotarpį nuo pristatymo dienos, ir nemokamai pakeisime bet kurią mašinos dalį, kuri, kaip galima įrodyti, per šį laikotarpį tapo netinkama naudoti dėl medžiagos ar gamybos defekto. Dailims, kurių patys negaminame, suteikiame garantiją tik tiek, kiek turime teisę reikšti garantinius reikalavimus pirminiams tiekėjams. Naujų dalių montavimo išlaidas apmoka pirkėjas. Reikalavimai dėl perskaičiavimo ir sumažinimo bei kiti reikalavimai atlyginti žalą neįtraukiami.

Garantija LV

Par acīmredzamiem trūkumiem jāziņo 8 dienu laikā pēc preces saņemšanas, pretējā gadījumā pircējs zaudē tiesības iesniegt jebkādas prasības, kas attiecas uz šādiem trūkumiem. Garantiju uz mūsu ierīcēm to pareizas lietošanas gadījumā mēs sniedzam likumā noteiktajā garantijas termiņā no nodošanas brīža, bez maksas nomainot jebkuru ierīces daļu, kas šajā laika periodā kļuvusi nelietoājama pierādāmu materiālu vai ražošanas defektu dēļ. Uz daļām, kuras mēs paši neradījam, mēs sniedzam garantiju tādā apmērā, kā mums pienākas garantijas prasības attiecībā pret apakšpiegādātāju. Izdevumus par jauno daļu ievietošanu sedz pircējs. Pārveidošanas un samazināšanas prasības un citas prasības par zaudējumu atlīdzināšanu ir izslēgtas.

Garanti SE

Uppenbara brister ska rapporteras inom 8 dagar från att varan har erhållits, annars mister köparen samtliga anspråk på grund av sådana brister. Vi lämnar garanti för våra maskiner vid korrekt behandling under den lagstadgade garantitiden från och med leverans på så sätt att vi utan kostnad byter alla maskindelar som inom denna tid eventuellt blir obrukbara på grund av påvisade material- eller tillverkningsfel. För delar som inte själva tillverkar lämnar vi endast den garanti som våra garantianspråk gentemot underleverantörerna tillåter. Köparen står för kostnaderna att sätta i de nya delarna. Retur och kompensationsanspråk samt övriga skadeersättningsanspråk är uteslutna.

Takuu FI

Ilmeisistä puutteista on ilmoitettava 8 päivän sisällä tuotteiden vastaanotosta, muuten ostaja menettää oikeuden reklamoida tämän kaltaista puutteista. Myönnämme koneillemme lakisääteistä takuuaikaa vastaavan takuun, kun koneita käsitellään oikein. Takuu toteutetaan vaihtamalla veloituksetta jokainen osa, jossa tämän takuuajan aikana ilmenee todistettavasti materiaali- tai valmistusvirheitä. Osille, joita emme valmista itse, myönnämme takuun vain siltä osin kuin meillä on oikeus vaatia takuun mukainen korvaus kyseiseltä tavarantoimittajalta. Ostaja vastaa uusien osien asentamisesta aiheutuvista kuluista. Muunto- ja huojennusvaatimuksia ja muita vahingonkorvausvaatimuksia ei hyväksytä.

Garanti DK

Åbenlyse fejl og mangler skal anmeldes senest 8 dage efter modtagelsen af varen; ellers mister køberen alle garantikrav i forbindelse med sådanne fejl og mangler. Vi yder garanti på vores maskiner, hvis disse håndteres korrekt, i hele den lovpålagte garantiperiode fra leveringsdatoen at regne i det omfang, at vi gratis udskifter enhver maskindel, der beviseligt er ubrugelig som følge af materiale- eller produktionsfejl. For dele, som vi ikke selv fremstiller, yder vi kun garanti i det omfang, at vi kan rejse garantikrav over for underleverandørerne. Køberen opbeholder omkostningerne i forbindelse med montering af nye dele. Omstillings- og reduktionskrav samt andre erstatningskrav er udelukket.

Garanti NO

Åpenbare mangler skal meldes innen 8 dager etter mottak av varen, ellers taper kjøper alle krav på grunn av slike mangler. Vi gir garanti for våre maskiner, forutsatt at de behandles riktig, i løpet av den lovbestemte garantiperioden fra levering på en slik måte at vi kostnadsfritt erstatter maskindeler som kan bevises å bli ubrukelige som følge av material- eller produksjonsfeil i løpet av denne perioden. For deler som vi ikke produserer selv, gir vi kun garanti i den grad vi har rett til garantikrav mot leverandørene. Kjøper bærer kostnadene for å sette inn de nye delene. Krav om ombygging og reduksjon og andre erstatningskrav er utelukket.

Гаранция BG

За очевидни дефекти трябва да се уведомява в рамките на 8 дни след получаване на стоката, в противен случай купувачът губи правото на всякакви претенции относно такива дефекти. Даваме гаранция за нашите машини, при правилно боравене с тях, за законово установения гаранционен срок от предаването, като заменяме безплатно всяка машинна част, която доказуемо стане неизползваема вследствие на дефекти в материалите или изработката в рамките на това време. За части, които не произвеждаме сами, даваме гаранция само дотолкова, доколкото ние имаме право на гаранционни претенции спрямо нашите доставчици. Разходите за монтажа на новите части се поемат от купувача. Претенции за анулиране на покупко-продажбата, претенции за отстъпки от цената и други претенции за компенсации са изключени.

Εγγύηση GR

Οι εμφανείς ελλείψεις πρέπει να αναφέρονται εντός 8 ημερών από τη λήψη του εμπορεύματος, διαφορετικά ο αγοραστής χάνει κάθε δικαίωμα για αξίωση λόγω τέτοιων ελλείψεων. Για τα μηχανήματά μας προσφέρουμε εγγύηση υπό τον όρο της σωστής μεταχείρισης, με διάρκεια ίση με την περίοδο της νομικά κατοχυρωμένης εγγύησης και έναρξη από την παράδοση, αντικαθιστώντας δωρεάν κάθε εξάρτημα του μηχανήματος το οποίο εντός αυτού του χρόνου ενδέχεται να καταστεί άχρηστο αποδεδειγμένα ως συνέπεια ελαττώματος σε υλικό ή στην εργασία. Για εξαρτήματα τα οποία δεν κατασκευάζουμε οι ίδιοι, παρέχουμε εγγύηση μόνο εφόσον δικαιούμαστε αξιώσεις εγγύησης έναντι των επί μέρους προμηθευτών. Το κόστος για την τοποθέτηση των νέων εξαρτημάτων βαρύνει τον αγοραστή. Εξαιρούνται αξιώσεις ακύρωσης της πώλησης και μείωσης της τιμής αγοράς καθώς και άλλες αξιώσεις αποζημίωσης.

Garantie RO

Deficiențele evidente trebuie reclamate în interval de 8 zile după primirea mărfii, în caz contrar cumpărătorul nu mai poate formula nicio pretenție în legătură cu aceste deficiențe. Dacă mașinile noastre sunt exploatare corect, asigurăm garanție pe durata termenului de garanție legal din momentul predării, în sensul că înlocuim gratuit orice componentă a mașinii devenită inutilizabilă în acest interval de timp ca urmare a defectelor de material sau de execuție. Pentru componentele pe care nu le executăm noi, asigurăm o garanție doar în măsura în care avem noi dreptul la pretenții de garanție legală față de furnizorii preliminari. Costurile pentru montarea componentelor noi vor fi suportate de cumpărător. Pretențiile de conversie și de reducere și alte pretenții de despăgubire pentru prejudicii sunt excluse.

Garancija Latn-RS

Očigledni nedostaci se moraju prijaviti u roku od 8 dana nakon prijema robe, u suprotnom kupac gubi sva prava u pogledu takvih nedostataka. Za naše mašine dajemo garanciju tokom trajanja zakonskog garantnog roka od datuma primopredaje, pod uslovom da se sa njima pravilno rukuje, na taj način besplatno vršimo zamenu svakog dela mašine koji tokom tog perioda postane neupotrebljiv usled greške u materijalu ili proizvodnji. Za delove koje ne proizvodimo sami, dajemo garanciju samo u okviru ostvarivanja garantnih prava koja dobijamo od poddoblavljača. Troškove za ugradnju novih delova snosi kupac. Pravo na zamenu i umanjenje i drugi zahtevi za nadoknadu štete su isključeni.

Garanti TR

Belirgin kusurlar malların teslim alınmasından itibaren 8 gün içinde bildirilmelidir, aksi takdirde alıcı bu tür kusurlardan kaynaklanan tüm talep haklarını kaybeder. Makinelerimizin garantisi, teslim tarihinden itibaren yasal garanti süresi boyunca, doğru kullanılmaları koşuluyla, bu süre içinde malzeme veya üretim hataları nedeniyle kullanılamaz hale geldiği kanıtlanabilen herhangi bir makine parçasının ücretsiz olarak değiştirilmesini kapsamaktadır. Kendimiz üretmediğimiz parçalar için, yalnızca üst tedarikçilere karşı garanti talep etme hakkımız olduğu ölçüde garanti sağlıyoruz. Yeni parçaların takılması maliyeti alıcı tarafından karşılanır. Dönüşürme ve indirim talepleri ile diğer tazminat talepleri kapsam dışı tutulmuştur.



SCHEPPACH GMBH
Günzburger Str. 69
D-89335 Ichenhausen



Stand der Informationen · Status of the information · Version des informations · Versione delle informazioni · Stand van de informatie ·
Información disponible · Versão das informações · Stav informací · Stav informácií · Az információk kelte · Stan informacji · Verzija
informacija · Stanje informacij · Informatsiooni seis · Informācijas data · Informācijas stāvoklis · Informationens status · Tietojen tila ·
Informationsstatus · Status for informasjon · Последна редакция на информацията · Έκδοση των πληροφοριών · Stadiul informațiilor ·
Izdanje informacija · Bilgilerin güncelliği

Update: 08/2025 · Ident.-No.: 5907746901