

DE	Originalbetriebsanleitung	Motorpumpe
EN	Translation of the original instructions	Motor pump
FR	Traduction du mode d'emploi d'origine	Pompe à moteur
IT	Traduzione del Manuale d'Uso originale	Pompa a motore
ES	Traducción del manual original	Motobomba
NL	Vertaling van de originele gebruiksaanwijzing	Motorpomp
CZ	Překlad originálního návodu k provozu	Motorové čerpadlo
SK	Preklad originálneho návodu na prevádzku	Záhradné čerpadlo
PL	Tłumaczenie oryginalnej instrukcji obsługi	Motopompa
HU	Az eredeti használati utasítás fordítása	Fűnyíró traktor



GMP 7.21

94507

GÜDE GmbH & Co. KG
Birkichstrasse 6
74549 Wolpertshausen
Deutschland



**DEUTSCH****Bitte lesen Sie die Betriebsanleitung vor Inbetriebnahme sorgfältig durch.**

ENGLISH

Please read the instructions carefully before starting the machine.

FRANÇAIS

Veuillez lire avec soin le mode d'emploi avant la mise en service

ITALIANO

Leggere attentamente le istruzioni per l'uso prima di mettere in funzione l'elettrodomestico.

ESPAÑOL

Por favor, lea este manual de instrucciones detalladamente antes de la puesta en funcionamiento.

NEDERLANDS

Graag instructies zorgvuldig doorlezen vóórdat u de machine in gebruik neemt.

ČEŠTINA

Před spuštěním stroje si pečlivě přečtěte návod k používání.

SLOVENSKÝ

Pred prvým použitím prístroja si pozorne prečítajte návod na obsluhu.

POLSKI

Przed przystąpieniem do uruchomienia prosimy o dokładne zapoznanie się z instrukcją obsługi.

MAGYAR

Kérk alaposan olvassa el a tájékoztatót mielőtt a gépet használja.

Lieferumfang

EN Scope of delivery FR Fourniture IT Dotazione ES Piezas suministradas NL Meegeleverd van de levering CZ Rozsah dodávky SK Rozsah dodávky PL Zakres dostawy HU Szállítási terjedelem

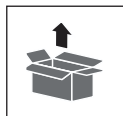

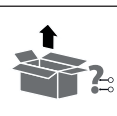

Gerätebeschreibung

EN Device description FR Description du dispositif IT Dotazione ES Descripción del dispositivo
NL Beschrijving van het apparaat CZ Popis zařízení SK Opis zariadenia PL Opis urządzenia HU Eszközleírás

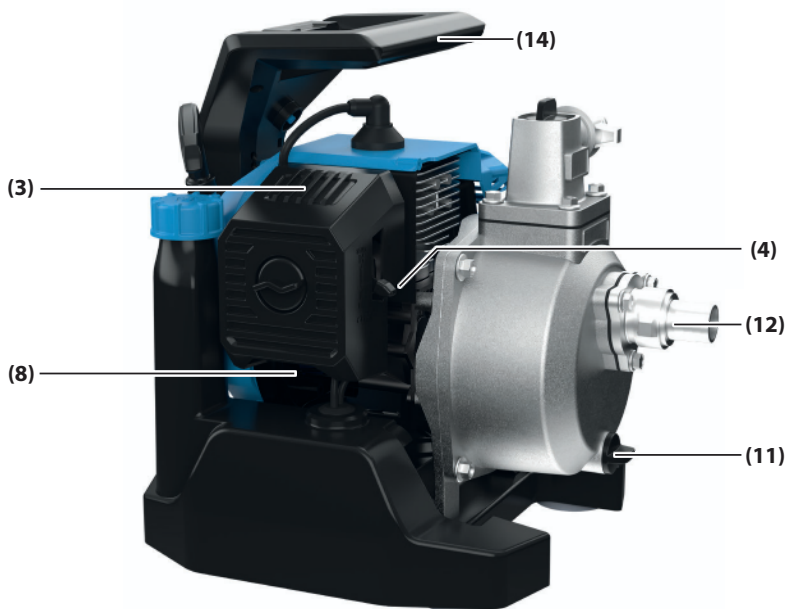
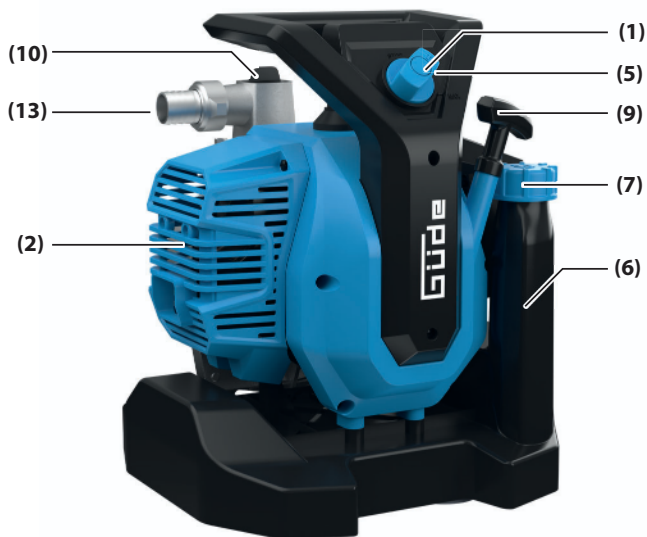

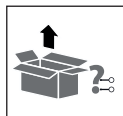

- (1) **Ein- / Ausschalter**
EN On / Off switch FR Interrupteur marche/ar-
rêt IT Interruttore On / Off ES Interruptor de
encendido/apagado NL Aan/uit-schakelaar
CZ Přepínač zapnutí/vypnutí SK Prepínač
zapnutia/vypnutia PL Włącznik/wyłącznik
HU Be / Ki kapcsoló
- (2) **Hitzeschutzgitter**
EN Heat protection grille FR Grille de protec-
tion contre la chaleur IT Griglia di protezione
dal calore ES Rejilla de protección térmica
NL Hittebeschermingsrooster CZ Ochranná
mřížka proti teplu SK Ochranná mriežka
proti teplu PL Kratka zabezpieczająca przed
przegrzaniem HU Hővédő rács
- (3) **Luftfilter**
EN Air filter FR Filtre à air IT Filtro dell'aria ES
Filtro de aire NL Luchtfilter CZ Vzduchový
filtr SK Vzduchový filter PL Filtr powietrza
HU Légszűrő
- (4) **Chokehebel**
EN Choke lever FR Levier de starter IT Leva
dello starter ES Palanca del estrangulador NL
Chokehendel CZ Páka sytiče SK Páka sytiča
PL Dźwignia ssania HU Choke kar
- (5) **Gashebel**
EN Throttle lever FR Levier d'accélération IT
Leva dell'acceleratore ES Palanca del acel-
erador NL Gashendel CZ Páka plynu SK Páka
plynu PL Dźwignia przepustnicy HU Gázkar
- (6) **Kraftstofftank**
EN Fuel tank FR Réservoir de carburant IT
Pneumatici Davanti ES Neumáticos delante
delante NL Banden vooraan CZ Pneumatiky
vpředu vpředu SK Pneumatiky vpredu PL
Opony przód HU Üzemanyagtartály
- (7) **Kraftstofftankdeckel**
EN tank cap FR bouchon de réservoir IT Tappo
del serbatoio del carburante ES Tapón del
depósito NL Tankdop CZ Víčko palivové
nádrže SK Uzáver palivovej nádrže PL Korek
wlewu paliwa HU Üzemanyagbetöltő kupak
- (8) **Starterpumpe**
EN Starter pump FR Pompe de démarrage IT
Pompa di avviamento ES Bomba de arranque
NL Startpomp CZ Startovací čerpadlo SK
Štartovacie čerpadlo PL Pompka rozrusznika
HU Indító szivattyú
- (9) **Startergriff**
EN Starter handle FR Poignée de démarrage
IT Maniglia di avviamento ES Empuñadura de
arranque NL Startgreep CZ Startovací rukojeť
SK Štartovacia rukoväť PL Uchwyt rozrusznika
HU Indító fogantyú
- (10) **Einfüllstopfen Pumpe**
EN Pump filler plug FR Bouchon de rem-
plissage pompe IT Pompa con tappo di
riempimento ES Bomba de tapón NL Vulplug
pomp CZ Čerpadlo plnicí zátky SK Čerpadlo
plniacej zátky PL Pompa korka wlewu paliwa
HU Töltőcsap szivattyú
- (11) **Ablassstopfen Pumpe**
EN Drain plug pump FR Bouchon de vidange
pompe IT Pompa con tappo di scarico
ES Bomba del tapón de vaciado NL Aftap-
plug pomp CZ Čerpadlo s vypouštěcí zátkou
SK Čerpadlo s vypúšťacou zátkou PL Pompa
korka spustowego HU Leeresztő dugattyú
szivattyú
- (12) **Ansauganschluss**
EN Suction port FR Raccord d'aspiration IT
Raccordo di aspirazione ES Conexión de en-
trada NL Aansluiting inlaat CZ Připojení sání
SK Pripojenie prívodu PL Połączenie wlotowe
HU Szívócsatlakozás
- (13) **Auslassanschluss**
EN Outlet connection FR Raccord de sortie
IT Connessione di uscita ES Conexión de
salida NL Aansluiting uitlaat CZ Připojení
výstupu SK Pripojenie výstupu PL Złącze
wylotowe HU Kimeneti csatlakozás
- (14) **Tragegriff**
EN Carry handle FR Poignée de transport IT
Maniglia di trasporto ES Asa de transporte
NL Draagbeugel CZ Rukojeť pro přenášení SK
Rukoväť na prenášanie PL Uchwyt do przeno-
szenia HU Hordozó fogantyú

Deutsch	Technische Daten / Gerätebeschreibung / Sicherheitshinweise / Bestimmungsgemäße Verwendung / Verhalten im Notfall / Symbole / Wartung / Entsorgung / Gewährleistung / Service _____	5
English	Technical Data / Device description / Safety Warnings / Specified Conditions of Use / Emergency procedure / Symbols / Maintenance / Disposal / Guarantee / Service _____	12
Français	Caractéristiques techniques / Description du dispositif / Instructions De Sécurité Particulieres / Utilisation conforme aux prescriptions / Conduite en cas d'urgence / Symboles / Entretien / Elimination / Garantie / Service _____	18
Italiano	Dati tecnici / Descripción del dispositivo / Norme Di Sicurezza / Utilizzo conforme / Comportamento in caso d'emergenza / Simboli / Manutenzione / Smaltimento / Garanzia / Servizio _____	25
Español	Datos técnicos / Descripción del dispositivo / Indicaciones de seguridad / Aplicación de acuerdo a la finalidad / Comportamento in caso d'emergenza / Símbolos / Mantenimiento / Eliminación / Garantía / Servicio _____	32
Nederlands	Technische gegevens / Beschrijving van het apparaat / Veiligheidsadviezen / Voorgeschreven gebruik van het systeem / Handelswijze in noodgeval / Symbolen / Onderhoud / Afvoer / Garantie / Service _____	39
Čeština	Technická data / Popis zařízení / Speciální Bezpečnostní Upozornění / Oblast Využití / Chování v případě nouze / Symboly / Údržba / Likvidace / Záruka / Servis _____	46
Slovenský	Technické údaje / Opis zariadenia / Špeciálne Bezpečnostné Pokyny / Použitie podľa predpisov / Správanie v prípade núdze / Symboly / Údržba / Likvidácia / Záruka / Servi _____	53
Polski	Dane techniczne / Opis urządzenia / Instrukcje Dotyczące Bezpieczeństwa / Warunki użytkowania / Postępowanie w nagłym przypadku / Symbole / Utrzymanie i Konserwacja / Utylizacja / Gwarancja / Serwis _____	60
Magyar	Műszaki Adatok / Eszközleírás / Rendeltetés szerinti használat / Biztonsági utasítások / Karbantartás / Jótállás _____	67

Betrieb

EN Operation FR Fonctionnement IT Esercizio ES Operação

NL Gebruik CZ Provoz SK Prevádzka PL Operacja HU Üzemeltetés.

2-4



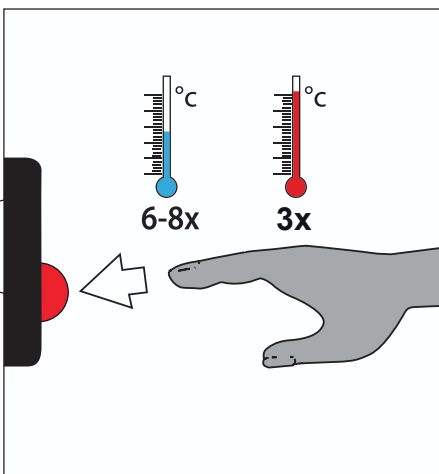
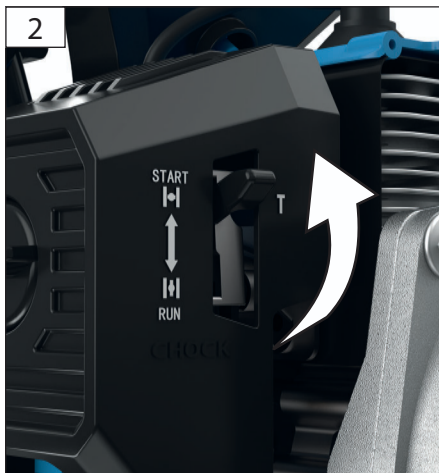

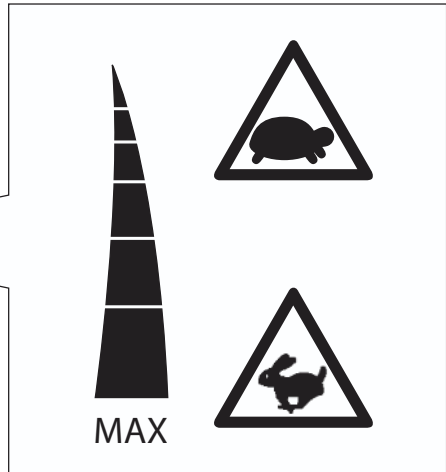

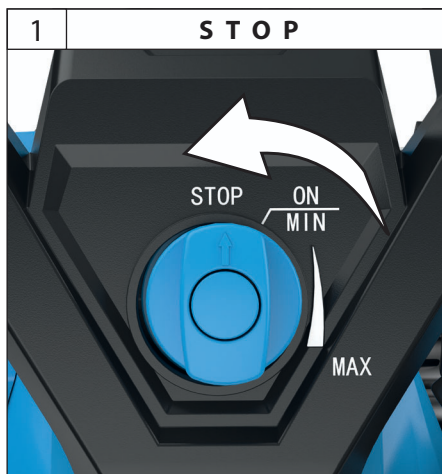







Kennzeichnung:

Warnungen/Verbote:

	
Pumpengehäuse mit Wasser auffüllen.	Weitere Personen müssen entsprechend Abstand halten.



	
Warnhinweise beim Betanken	Gasbeleinstellung

	
Warnhinweise allgemein	Nur im Freien betreiben, giftige Abgase



Produktsicherheit:

	
Produkt ist mit den einschlägigen Normen und Richtlinien der Europäischen Gemeinschaft konform	









Umweltschutz:

	
Abfall nicht in die Umwelt sondern fachgerecht entsorgen.	Verpackungsmaterial aus Pappe kann an den dafür vorgesehenen Recycling-Stellen abgegeben werden.
	
Schadhafte und/oder zu entsorgende elektrische oder elektronische Geräte müssen an den dafür vorgesehenen Recycling-Stellen abgegeben werden.	

Verpackung:

	
Vor Nässe schützen	Packungsorientierung Oben
	
Interseroh Recycling	

Technische Daten:

	
Motorleistung	Hubraum
	
Fördermenge	Ansaughöhe
	
Förderhöhe	Gewicht
	
Lärmwertangabe	Druckanschluss

Technische Daten GMP 7.21

Motor typ (luftgekühlt)	2 Takt-Motor
Hubraum	52 ccm
Motorleistung	1,45 kW – 2,0 PS
Max. Fördermenge	7.000 l/h
Max. Ansaughöhe	8 m
Max. Förderhöhe	24 m
Ø-Druck-/Sauganschluss	1"
Tankinhalt	1,3 l
Druckanschluss	1" AG
Kraftstoff	1:40 Mischung
Max. Wassertemperatur	+ 35 °C
Schallleistungspegel	LWA 112 dB
Gewicht	7 kg
Maße LxBxH	340x295x340 mm

Allgemeine Sicherheitshinweise

 Das Gerät ist vor dem Zusammenbau, dem Auseinandernehmen oder Reinigen stets vom Netz zu trennen. Geräte können von Personen mit eingeschränkten körperlichen, sensorischen oder geistigen Fähigkeiten oder Mangel an Erfahrung und Wissen benutzt werden, wenn sie beaufsichtigt werden oder bezüglich des sicheren Gebrauchs des Gerätes unterwiesen wurden und die damit verbundenen Gefahren verstehen. Kinder dürfen nicht mit dem Gerät spielen. Pumpen ohne Angabe, dass sie gegen Frost

geschützt sind, dürfen bei Frost nicht im Freien bleiben.

 Dieses Gerät kann von Kindern ab 8 Jahren und darüber sowie von Personen mit verringerten physischen, sensorischen oder mentalen Fähigkeiten oder Mangel an Erfahrung und Wissen benutzt werden, wenn sie beaufsichtigt oder bezüglich des sicheren Gebrauchs des Gerätes unterwiesen wurden und die daraus resultierenden Gefahren verstehen. Kinder dürfen nicht mit dem Gerät spielen. Reinigung und Benutzer-Wartung dürfen nicht von Kindern ohne Beaufsichtigung durchgeführt werden.

Lesen Sie diese Gebrauchsanweisung bitte sorgfältig durch und machen sich mit den Bedienelementen und dem ordnungsgemäßen Gebrauch dieses Produktes vertraut. Wir haften nicht für Schäden, die in Folge einer Missachtung von Anweisungen und Vorschriften dieser Gebrauchsanweisung verursacht werden. Schäden in Folge einer Missachtung von Anweisungen und Vorschriften dieser Gebrauchsanweisung fallen nicht unter Gewährleistungsleistungen. Bewahren Sie diese Gebrauchsanweisung gut auf und legen sie bei der Weitergabe des Gerätes bei.

Kinder und mit dem Inhalt dieser Gebrauchsanweisung nicht vertraute Personen dürfen dieses Gerät nicht benutzen. Kinder sollten beaufsichtigt werden, um sicherzustellen, dass sie nicht mit dem Gerät spielen. In verschiedenen Ländern gültige Vorschriften begrenzen möglicherweise das Alter des Benutzers und sind unbedingt zu beachten.

Personen mit eingeschränkten physischen, sensorischen oder geistigen Fähigkeiten dürfen das Gerät nicht benutzen, es sei denn sie werden durch eine für ihre Sicherheit zuständige Person beaufsichtigt oder erhalten von der dafür zuständigen Person Anweisungen, wie das Gerät zu benutzen ist.

Beachten Sie bitte unbedingt die in den verschiedenen Kapiteln dieser Gebrauchsanweisung genannten speziellen Sicherheitshinweise.

Hinweis und Anweisungen mit folgendem Symbol sind dabei besonders zu beachten:



Eine Missachtung dieser Anweisung ist mit der Gefahr eines Personen- und/oder Sachschadens verbunden!

Überprüfen Sie das Gerät auf Transportschäden. Im Falle eines Schadens muss der Einzelhändler unverzüglich – benachrichtigt werden.



Die Pumpe eignet sich nicht zur Förderung von Salzwasser, Fäkalien, entflammaren, ätzenden, explosiven oder anderen gefährlichen Flüssigkeiten. Desgleichen eignet sich die Pumpe nicht zur Beförderung von Trinkwasser und anderen Lebensmitteln.



Die Förderflüssigkeit darf die bei den technischen Daten genannte Höchst- bzw. Mindesttemperatur nicht über- bzw. unterschreiten.

Verhalten im Notfall

Leiten Sie die der Verletzung entsprechend notwendigen Erste Hilfe Maßnahmen ein und fordern Sie schnellst möglich qualifizierte ärztliche Hilfe an. Bewahren Sie den Verletzten vor weiteren Schädigungen und stellen Sie diesen ruhig.

Für einen eventuell eintretenden Unfall sollte immer ein Verbandskasten nach DIN 13164 am Arbeitsplatz griffbereit vorhanden sein. Dem Verbandskasten entnommenes Material ist sofort wieder aufzufüllen. Wenn Sie Hilfe anfordern, machen Sie folgende Angaben:

1. Ort des Unfalls
2. Art des Unfalls
3. Zahl der Verletzten
4. Art der Verletzungen

Bestimmungsgemäße Verwendung

Benzinmotorpumpe, zum Fördern von sauberem bis leicht verschmutztem Wasser. Jeder darüber hinausgehende Gebrauch gilt als nicht bestimmungsgemäß. Für daraus resultierende Schäden oder Verletzungen haftet der Hersteller nicht. Bitte beachten Sie, dass unsere Geräte bestimmungsgemäß nicht für den gewerblichen Einsatz konstruiert sind.

Einsatzgebiete

Das Gerät eignet sich zum Pumpen von sauberem bis leicht verschmutztem Wasser.

Das Modell ist mit seinem hohen Leistungsvermögen auch zur industriellen und landwirtschaftlichen Nutzung einsetzbar.

Zu den typischen Einsatzgebieten der Benzinmotorpumpe zählen:

- Wasserversorgung auf Baustellen.
- Bewässerung von Gärten, Beeten, Feldern sowie Beregnungen.
- Wasserförderung aus Brunnen, Zisternen, Bachläufen, etc.
- Entwässerung und Befüllung von Teichen, Becken, etc.

Entsorgung

Die Entsorgungshinweise ergeben sich aus den Piktogrammen die auf dem Gerät bzw. der Verpackung aufgebracht sind. Eine Beschreibung der einzelnen Bedeutungen finden Sie im Kapitel „Kennzeichnung“.

Entsorgung der Transportverpackung

Die Verpackung schützt das Gerät vor Transportschäden. Die Verpackungsmaterialien sind in der Regel nach umweltverträglichen und entsorgungstechnischen Gesichtspunkten ausgewählt und deshalb recycelbar. Das Rückführen der Verpackung in den Materialkreislauf spart Rohstoffe und verringert das Abfallaufkommen. Verpackungsteile (z.B. Folien, Styropor®) können für Kinder gefährlich sein. **Es besteht Erstickungsgefahr!** Bewahren Sie Verpackungsteile außerhalb der Reichweite von Kindern auf und entsorgen Sie sie so schnell wie möglich.

Anforderungen an den Bediener

Der Bediener muss vor Gebrauch des Gerätes aufmerksam die Bedienungsanleitung gelesen haben.

Qualifikation

Außer einer ausführlichen Einweisung durch eine sachkundige Person ist keine spezielle Qualifikation für den Gebrauch des Gerätes notwendig.

Mindestalter

Das Gerät darf nur von Personen betrieben werden, die das 18. Lebensjahr vollendet haben und mit dem Umgang und der Wirkungsweise vertraut sind. Jugendlichen zwischen 16 und 18 Jahren ist das Arbeiten nur unter Aufsicht eines Erwachsenen gestattet.

Eine Ausnahme stellt die Benutzung als Jugendlicher dar, wenn die Benutzung im Zuge einer Berufsausbildung zur Erreichung der Fertigkeit unter Aufsicht eines Ausbilders erfolgt.

Schulung

Die Benutzung des Gerätes bedarf lediglich einer entsprechenden Unterweisung. Eine spezielle Schulung ist nicht notwendig.

Transport und Lagerung

- Bei längerer Lagerung muss das Gerät gründlich gereinigt und unzugänglich für unbefugte Personen aufbewahrt werden.
- Sichern Sie die Maschine vor jedem Transport gegen Umfallen.

Montage/Erstinbetriebnahme

Die Benzinmotorpumpe ist in einem stabilen Stahlrohrkäfig mit Vibrationsdämpfer montiert. Diese Vorrichtungen dürfen beim Betrieb des Gerätes nicht demontiert werden, da sie für einen sicheren Stand sorgen und Vibrationen reduzieren.

Allgemeine Hinweise zur Installation



Alle Anschlussleitungen müssen absolut dicht sein. Undichte Leitungen können die Leistung der Pumpe beeinträchtigen und erhebliche Schäden herbeiführen.



Während der gesamten Installation darf das Gerät nicht in Betrieb sein.

Alle Anschlussleitungen müssen absolut dicht sein, da undichte Leitungen die Leistung der Pumpe beeinträchtigen und erhebliche Schäden herbeiführen können. Dichten Sie deshalb unbedingt die Gewindeteile der Leitungen untereinander und die Verbindungen zur Pumpe mit Teflonband ab. Nur die Verwendung von Dichtungsmaterial wie Teflonband stellt sicher, dass die Montage luftdicht erfolgt.

Vermeiden Sie beim Anziehen von Verschraubungen übermäßige Kraft, die zu Beschädigungen führen kann. Achten Sie beim Verlegen der Anschlussleitungen darauf, dass kein Gewicht sowie keine Schwingungen oder Spannungen auf die Pumpe einwirken.

Installation der Ansaugleitung



Die Ansaugleitung befördert die Flüssigkeit, die gefördert werden soll, zur Pumpe. Benutzen Sie eine Ansaugleitung, die den gleichen Durchmesser hat wie der Sauganschluss der Pumpe. Bei einer Ansaughöhe – Höhenunterschied zwischen Pumpe und Oberfläche der geförderten Flüssigkeit – von mehr als 4 m empfiehlt sich allerdings die Verwendung eines um ¼“ größeren Durchmessers.

Der Eingang der Ansaugleitung muss über einen Filter verfügen, damit im Wasser befindliche gröbere Schmutzpartikel fern gehalten werden, welche die Pumpe verstopfen oder beschädigen können.

Sehr empfehlenswert ist außerdem die Installation eines Rückschlagventils, welches ein Entweichen des Drucks nach dem Abschalten der Pumpe verhindert und das Gerät vor Beschädigungen durch Druckstöße schützt. Das Rückschlagventil kann wahlweise direkt am Sauganschluss der Pumpe oder am Eingang der Ansaugleitung angebracht werden. Vorteilhaft ist die Montage am Eingang der Ansaugleitung. Dadurch lässt sich die Ansaugleitung durch Einfüllen von Wasser leicht entlüften.

Der Eingang der Ansaugleitung muss sich immer mindestens 0,3 m unterhalb der Oberfläche der zu pumpenden Flüssigkeit befinden, um zu verhindern, dass Luft angesaugt wird. Außerdem ist auf ausreichenden Abstand der Ansaugleitung zum Grund und zu Ufern von Bachläufen, Flüssen, Teichen etc. zu achten, um das Ansaugen von Steinen, Pflanzen etc. zu vermeiden.

Installation der Druckleitung

Die Druckleitung befördert die Flüssigkeit, die gefördert werden soll, von der Pumpe zur Entnahmestelle. Zur Vermeidung von Strömungsverlusten empfiehlt sich die Verwendung einer Druckleitung, die mindestens den gleichen Durchmesser hat wie der Druckanschluss der Pumpe.

Festinstallation

Zur Festinstallation sollten Sie die Benzinmotorpumpe auf einer geeigneten stabilen Auflagefläche befestigen. Zur Reduzierung von Schwingungen empfiehlt es sich, Antivibrationsmaterial – z.B. eine Gummischicht – zwischen der Pumpe und der Auflagefläche einzufügen.

Inbetriebnahme

Aufstellung und Sichtprüfung



Die Abgase der Benzinmotorpumpe enthalten giftiges, geruchsloses Kohlenmonoxid, welches durch Einatmen zu schweren Gesundheitsschäden und im Extremfall zum Tod führen kann. Zum Schutz von Menschen und Tieren dürfen die Geräte deshalb nicht an schlecht belüfteten Örtlichkeiten und keinesfalls in geschlossenen Räumlichkeiten betrieben werden. Vermeiden Sie generell das Einatmen der Abgase.



Unterziehen Sie die Benzinmotorpumpe vor jeder Benutzung einer Sicherheitsprüfung. Ein beschädigtes Gerät darf nicht benutzt werden.



Die Benzinmotorpumpe darf nur in überflutungssicheren Bereichen betrieben werden.

Bei jeder Inbetriebnahme muss genauestens darauf geachtet werden, dass die Pumpe sicher und standfest aufgestellt wird. Achten Sie stets auf einen ebenen Untergrund, da sonst die Ölmangelsicherung ansprechen könnte und ein Starten unmöglich macht. Die Benzinmotorpumpe darf nur in überflutungssicheren Bereichen betrieben werden.

Wählen Sie den Aufstellort so, dass eventuell austretender Treibstoff oder Motoröl keinen Schaden anrichten kann. Bei der Benutzung an Teichen, Becken, Baugruben, Bachläufen und ähnlichen Orten muss die Pumpe gegen die Gefahr des Hineinfallens gesichert werden.

Unterziehen Sie die Benzinmotorpumpe vor jeder Inbetriebnahme einer Sichtprüfung. Achten Sie auf den festen Sitz aller Schrauben und den einwandfreien Zustand aller Anschlüsse. Ein beschädigtes Gerät darf nicht benutzt werden.

Treibstoff und Betankung/Motoröl



Die Benzinmotorpumpe wird mit Benzin betrieben. Verwenden Sie ausschließlich die Treibstoffart, die bei den technischen Daten Ihres Produktes genannt ist.



Beim Tankvorgang darf nicht geraucht werden, und offenes Feuer ist fernzuhalten. Atmen Sie die Dämpfe nicht ein.



Benzin und Motoröl sind giftige Stoffe. Verschlucken Sie kein Benzin oder Motoröl und atmen Sie die Dämpfe nicht ein. Vermeiden Sie jeden direkten Kontakt von Benzin oder Motoröl mit Haut, Augen und Kleidung.

Füllen Sie keinen Treibstoff bei laufendem Motor nach. Stellen Sie zum Tanken die Pumpe stets ab, und lassen Sie vor dem Tankvorgang das Gerät mindestens fünf Minuten abkühlen. Bei der Betankung muss sich das Gerät auf ebemem Untergrund und in aufrechter Position befinden, um ein Verschütten oder Auslaufen von Treibstoff zu verhindern. Tanken Sie in gut belüfteter Umgebung. Wischen Sie gegebenenfalls verschüttetes Benzin vollständig auf, bevor Sie den Motor starten.

Beim Tankvorgang darf nicht geraucht werden, und offenes Feuer ist fernzuhalten. Atmen Sie die Dämpfe nicht ein.



Kontrollieren Sie vor jeder Inbetriebnahme den Ölstand. (siehe Ölwechsel/Ölkontrolle)

Befüllung der Pumpe mit Wasser bzw. Entlüftung des Systems

Füllen Sie das Pumpengehäuse durch die Einfüllöffnung mit Wasser. Überprüfen Sie, dass keine Sickerverluste auftreten. Schließen Sie die Einfüllöffnung wieder luftdicht. Empfehlenswert – nicht unbedingt notwendig – ist außerdem die Befüllung der Ansaugleitung mit Wasser.

Die Benzinmotorpumpe ist selbstansaugend. Dies bedeutet, dass zur Inbetriebnahme nur das Pumpengehäuse und nicht unbedingt zusätzlich die Ansaugleitung mit Wasser befüllt werden muss. Allerdings wird die Pumpe in diesem Fall einige Minuten länger benötigen, um die zu fördernde Flüssigkeit anzusaugen. Die zusätzliche Befüllung der Ansaugleitung erleichtert und beschleunigt den ersten Ansaugvorgang erheblich. Falls die Ansaugleitung nicht mit Flüssigkeit befüllt wird, wird es möglicherweise bei der Inbetriebnahme erforderlich, das Pumpengehäuse mehrmals zu befüllen. Dies hängt von der Länge und dem Durchmesser der Ansaugleitung ab.

Öffnen Sie eventuell vorhandene Absperrvorrichtungen in der Druckleitung (z. B. Wasserhahn), damit beim Ansaugvorgang die Luft entweichen kann.

Betrieb



Die Benzinmotorpumpe darf nicht bei geschlossener Entnahmestelle arbeiten.



Die Pumpe darf nicht dauerhaft ohne Wasser betrieben werden. Beim so genannten Trockenlauf – Betrieb der Pumpe, ohne Wasser zu fördern – können erhebliche Schäden am Gerät entstehen.



Die Benzinmotorpumpe und das gesamte Leitungssystem müssen vor Frost und Wettereinflüssen geschützt werden.



Brennbare Stoffe und Gegenstände, leicht entzündliche oder explosive Flüssigkeiten müssen während des Betriebs von der Pumpe fern gehalten werden. Stellen Sie keine Gegenstände auf den Motor.



Bei laufendem Motor darf kein Treibstoff oder Motoröl nachgefüllt werden. Stellen Sie zum Tanken die Pumpe ab.



Während des Betriebs werden Teile der Benzinmotorpumpe – beispielsweise der Auspuff und dessen Abdeckung – sehr heiß. Zur Vermeidung von Verletzungen durch Verbrennung darf das Gerät während des Betriebs und nach dem Ausschalten bis zu dessen Abkühlung nur an den eigens dafür vorgesehenen Stellen – beispielsweise an Schaltern oder Griffen – berührt werden.

In den ersten 20 Betriebsstunden eines neuen Gerätes darf der Motor nicht mit voller Auslastung betrieben werden. Empfehlenswert ist während dieser Zeit ein Betrieb mit zwei Drittel der möglichen Drehzahl. Vollgasbetrieb ist in diese Einlaufzeit nur kurzzeitig bis max. 10 Minuten zulässig – beispielsweise bei der Inbetriebnahme anlässlich des Ansaugvorgangs.

Beendigung des Einsatzes



Der Transport der Pumpe mit gefülltem Treibstofftank ist nicht gestattet.

Nach jedem Einsatz ist das in der Pumpe befindliche Wasser durch die entsprechende Öffnung abzulassen. Lassen Sie den Pumpenkörper gut austrocknen, um Schäden durch Korrosion vorzubeugen. Bei Frost kann in der Pumpe verbleibendes Wasser durch Einfrieren erhebliche Schäden verursachen.

Wird das Gerät nach seinem Einsatz transportiert, muss der Treibstoff vollständig abgelassen werden. Der Transport der Pumpe mit gefülltem Treibstofftank ist nicht gestattet.

Wartung und Pflege



Stellen Sie vor Wartungsarbeiten möglichst den Motor ab, ziehen Sie den Zündkerzenstecker und lassen Sie den Motor abkühlen. Wenn der Motor für bestimmte Wartungsarbeiten laufen muss, sorgen Sie für ausreichende Belüftung, da die Auspuffabgase giftig sind.

Regelmäßige Wartung und sorgfältige Pflege reduzieren die Gefahr möglicher Betriebsstörungen und tragen dazu bei, die Lebensdauer Ihres Gerätes zu verlängern. Motoren weisen eine komplexe Technik auf und enthalten eine Vielzahl beweglicher Teile, welche hohen mechanischen, thermischen, und chemischen Einflüssen durch die Umwelt und dem Verbrennungsprozess ausgesetzt sind. Die Verwendung richtiger, hochwertiger und frischer Betriebsmittel – Treibstoffe und Motoröl – beugt Motorschäden und Betriebsausfälle vor.

Schmirgelnde Stoffe in der Förderflüssigkeit – wie beispielsweise Sand – beschleunigen den Verschleiß und reduzieren das Leistungsvermögen. Bei der Förderung von Flüssigkeiten mit solchen Stoffen empfiehlt sich der Einbau eines Vorfilters. Dieses empfehlenswerte Zubehör filtert effizient Sand und ähnliche Partikel aus der Flüssigkeit, minimiert dadurch den Verschleiß und verlängert die Lebensdauer der Pumpe.

Ölwechsel und Ölkontrolle



Kontrollieren Sie vor jeder Inbetriebnahme den Ölstand.

Es ist mindestens einmal pro Jahr ein Ölwechsel durchzuführen. Das Motoröl verliert innerhalb dieses Zeitraums auch dann deutlich an Qualität, wenn das Gerät kaum benutzt wird. Zur Durchführung des Ölwechsels lassen Sie das alte Öl ab und füllen neues Öl durch die Einfüllöffnung in den Ölbehälter (Ölart und Ölmenge siehe Technische Daten). Auch eine zu große Menge an Öl ist schädlich – (Füllmenge siehe Technische Daten)

Zündkerze

Die Reinigung der Zündkerze und gegebenenfalls eine Korrektur der Elektrodenabstände sollte alle sechs Monate bzw. nach 100 Betriebsstunden erfolgen. Ziehen Sie zur Wartung der Zündkerze zunächst den Zündkerzenstecker ab. Schrauben Sie anschließend die Zündkerze mit einem Zündkerzenschlüssel heraus. Zur Gewährleistung eines störungsfreien Betriebs muss die Zündkerze frei von Verbrennungsrückständen und trocken sein sowie einen Elektrodenabstand von 0,6-0,7 mm aufweisen.

Reinigen Sie im Bedarfsfall die Zündkerze. Für die Entfernung von Verbrennungsrückständen empfiehlt sich eine feine Drahtbürste. Korrigieren Sie gegebenenfalls den Elektrodenabstand durch vorsichtiges Biegen der Elektrode. Bei zu starken Ablagerungen oder verschlissenen Elektroden empfiehlt sich die Verwendung einer neuen Zündkerze.

Schrauben Sie die überprüfte, gereinigte oder gegebenenfalls neue Zündkerze von Hand bis zum Anschlag an. Ziehen Sie anschließend die Zündkerze mit dem Zündkerzenschlüssel vorsichtig fest. Vermeiden Sie dabei übermäßige Kraft, damit Sie die Zündkerze nicht durch Überdrehen beschädigen. Stecken Sie abschließend den Zündkerzenstecker wieder auf die Zündkerze.

Luftfilter



Verwenden Sie zur Reinigung des Luftfilters keinesfalls Benzin oder Lösungsmittel mit niedrigem Flammpunkt wegen der damit verbundenen Feuer- und Explosionsgefahr.

Bei einem schmutzigen Luftfilter ist der Luftstrom zum Vergaser behindert. Zur Vermeidung von Betriebsstörungen des Vergasers muss deshalb der Luftfilter regelmäßig überprüft und gegebenenfalls gereinigt oder ausgetauscht werden.

Generell empfiehlt sich die Überprüfung des Luftfilters auf Verschmutzungen vor jeder Benutzung. Eine Reinigung ist spätestens alle drei Monate bzw. nach 50 Betriebsstunden erforderlich. Beim Betrieb in stark verschmutzter oder staubiger Umgebung sollte eine Säuberung in kürzeren Intervallen nach zehn Betriebsstunden erfolgen. Alle sechs Monate bzw. nach 300 Betriebsstunden sollte ein neuer Luftfilter verwendet werden.

Zur Wartung öffnen Sie den Luftfilterkasten und entnehmen den Luftfilter. Waschen Sie gegebenenfalls den Luftfilter in nicht brennbarem Lösungsmittel wie beispielsweise Spülmittel. Verwenden Sie zur Reinigung keinesfalls Benzin oder Lösungsmittel mit niedrigem Flammpunkt wegen der damit verbundenen Feuer- oder Explosionsgefahr. Lassen Sie den Luftfilter nach der Reinigung trocknen. Setzen Sie den überprüften, gereinigten oder gegebenenfalls neuen Luftfilter ein, und schließen Sie diesen wieder. Betreiben Sie die Pumpe niemals ohne Luftfilter, da dies den Motorverschleiß erhöht.

Entfernen von Fremdkörpern aus der Pumpe

Größere Partikel in der geförderten Flüssigkeit können Pumpenkörper und Pumpenlaufrad blockieren. Für diesen Fall lässt sich das Pumpengehäuse abmontieren, um Pumpenkörper und Pumpenlaufrad von den Verunreinigungen zu befreien.

Lagerung

Wird das Gerät längere Zeit nicht benutzt, muss das in der Pumpe befindliche Wasser vollständig abgelassen werden. Lassen Sie die Pumpe vollständig austrocknen, um der Korrosion vorzubeugen. Entleeren Sie auch den Treibstofftank und den Vergaser. Vor einer Lagerung empfiehlt sich die sorgfältige Reinigung und gegebenenfalls eine Konservierung der Geräts. Achten Sie darauf, dass die Lagerung an einem trockenen und frostsicheren Ort erfolgt.

Störungen

Achten Sie darauf, dass kein Wasser in das Geräteinnere gelangen kann.



Wir haften nicht für Schäden, die auf unsachgemäßen Reparaturversuchen beruhen. Schäden in Folge unsachgemäßer Reparaturversuche führen zu einem Erlöschen aller Gewährleistungsansprüche.

Alle genannten Maßnahmen zur Behebung von Störungen dürfen nicht bei laufendem Motor durchgeführt werden. In der folgenden List sind einige eventuelle Störungen des Geräts, mögliche Ursachen und Tipps zur deren Behebung genannt. Alle genannten Maßnahmen dürfen nicht bei laufendem Motor durchgeführt werden. Falls Sie eine Störung nicht selbst beheben können, wenden Sie sich bitte an den Kundendienst bzw. Ihre Verkaufsstelle. Weitergehende Reparaturen dürfen nur von Fachpersonal durchgeführt werden. Beachten Sie bitte unbedingt, dass bei Schäden in Folge unsachgemäßer Reparaturversuche alle Garantiansprüche erlöschen und wir für daraus resultierende Schäden nicht haften.

Überprüfen Sie bei Betriebsstörungen zunächst, ob ein Bedienungsfehler oder eine andere Ursache vorliegt, die nicht auf einen Defekt des Gerätes zurückzuführen ist – wie beispielsweise Treibstoffmangel.

Service

Sie haben **technische Fragen? Eine Reklamation?**

Benötigen Ersatzteile oder eine Bedienungsanleitung?

Auf unserer Homepage www.guede.com im Bereich **Service** helfen wir Ihnen schnell und unbürokratisch weiter. Bitte helfen Sie uns Ihnen zu helfen. Um Ihr Gerät im Reklamationsfall identifizieren zu können benötigen wir die Seriennummer sowie Artikelnummer und Baujahr. Alle diese Daten finden Sie auf dem Typenschild. Um diese Daten stets zur Hand zu haben, tragen Sie diese bitte unten ein.

Seriennummer:

Artikelnummer:

Baujahr:

Tel.: +49 (0) 79 04 / 700-360

Fax: +49 (0) 79 04 / 700-51999

E-Mail: support@ts.guede.com

Wichtige Kundeninformation

Bitte beachten Sie, dass eine Rücksendung innerhalb oder auch außerhalb der Gewährleistungszeit grundsätzlich in der Originalverpackung erfolgen sollte. Durch diese Maßnahme werden unnötige Transportschäden und deren oft strittige Regelung wirkungsvoll vermieden. Nur im Originalkarton ist Ihr Gerät optimal geschützt und somit eine reibungslose Bearbeitung gesichert.

Wartungstabelle



STÖRUNG	MÖGLICHE URSACHE	BEHEBUNG
Pumpe fördert keine oder zu wenig Flüssigkeit, Motor läuft.	<ol style="list-style-type: none"> 1. Zu wenig Flüssigkeit in der Pumpe. 2. Ansaugleitung undicht. 3. Drehzahl zu niedrig. 4. Filter am Eingang der Ansaugleitung ist verstopft. 5. Ansaugleitung verstopft. 6. Pumpenlaufrad durch Verunreinigungen blockiert. 7. Ansaughöhe und/oder Förderhöhe zu hoch. 8. Pumpenlaufrad beschädigt. 9. Motor läuft unregelmäßig. 	<ol style="list-style-type: none"> 1. Pumpengehäuse durch die Einfüllöffnung mit Flüssigkeit befüllen. 2. Ansaugleitung und deren Verbindungsteile der Ansaugleitung mit Teflonband abdichten. Ansaugleitung ersetzen, falls diese irreparable Schäden aufweist. 3. Drehzahl erhöhen. 4. Reinigen des Filters. 5. Reinigen der Ansaugleitung. 6. Entfernen der Verunreinigungen. 7. Änderung der Installation, so dass Ansaughöhe und/oder Förderhöhe den maximalen Wert nicht überschreiten. 8. Pumpenlaufrad ersetzen. 9. Choke entfernen
Vibrationen oder starke Geräuschentwicklung beim Betrieb	<ol style="list-style-type: none"> 1. Ansaughöhe und/oder Förderhöhe zu hoch. 2. Fremdkörper blockiert Ansaugleitung und/oder Pumpenlaufrad. 3. Instabile Installation. 4. Instabile Aufstellung des Geräts. 5. Pumpenlaufrad beschädigt. 6. Sonstiger technischer Defekt. 	<ol style="list-style-type: none"> 1. Änderung der Installation, so dass Ansaughöhe und/oder Förderhöhe den maximalen Wert nicht überschreiten. 2. Fremdkörper entfernen. 3. Stabilisieren der Installation. 4. Für stabile Aufstellung des Gerätes sorgen. 5. Pumpenlaufrad ersetzen. 6. An den Kundendienst wenden.
Motor startet nicht oder stellt sich während des Betriebs ab.	<ol style="list-style-type: none"> 1. Treibstoffmangel. 2. Kein Zündfunke. 3. Vergaser verstopft. 4. Luftfilter zugesetzt. 5. Sonstiger technischer Defekt. 	<ol style="list-style-type: none"> 1. Treibstoff einfüllen. 2. Zündschalter prüfen. Gegebenenfalls Zündkerzen überprüfen. 3. Vergaser reinigen. 4. Luftfilter reinigen. 5. An den Kundendienst wenden.



Please read carefully these Operating Instructions before putting the appliance into operation.

A.V. 2
Any reprints, even partial, are subject to approval. Technical changes reserved.

Identification:

Warnings/prohibitions:

	
<p>Fill the pump with water.</p>	<p>Other persons must step aside at a sufficient distance.</p>

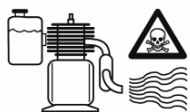

	
<p>Warning instructions for refuelling</p>	<p>Throttle lever adjustment</p>

	
<p>General warning instructions</p>	<p>Use outdoors only, toxic flue gases</p>







Product safety:

	
<p>The product complies with relevant EU standards</p>	

Environment protection:

	
<p>Dispose waste not to harm your environment.</p>	<p>Packaging material from cardboard can be recycled in a collection point.</p>
	
<p>Defective and/or disposed electric or electronic devices must be delivered to relevant collection points.</p>	

Technical data:

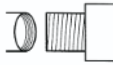
	
<p>Motor power</p>	<p>Volume of cylinders</p>
	
<p>Delivered volume</p>	<p>Suction lift</p>
	
<p>Total head</p>	<p>Weight</p>
	
<p>Noise level</p>	<p>Pressure connection</p>

Technical information GMP 7.21

Engine type (air cooled)	2-stroke motor
Volume of cylinders	52 ccm
Motor power	1,45 kW – 2,0 hp
Max delivered volume	7,000 l/h
Max suction lift	8 m
Max total head	24 m
Ø pressure/suction connector	1"
Tank volume	1,3 l
Pressure connector	1" AG
Fuel	1:40 mixture
Engine oil	10W-40
Max water temperature	bis + 35°C
Noise level	LWA 112 dB
Weight	7 kg
Dimensions length x width x height	340x295x340 mm

General safety instructions

 The device must always be disconnected from the mains before assembly, disassembly or cleaning.

Equipment can be used by persons with reduced physical, sensory or mental capabilities or lack of experience and knowledge if they have been given supervision or instruction concerning use of the equipment in a safe way and understand the hazards involved.

Do not allow children to play with the equipment. Pumps without indication that they are protected against freezing must not

be left outdoors in freezing conditions.

 This appliance can be used by children aged from 8 years and above and persons with reduced physical, sensory or mental capabilities or lack of experience and knowledge if they have been given supervision or instruction concerning use of the appliance in a safe way and understand the hazards involved. Children must not play with the appliance. Cleaning and user maintenance must not be carried out by children without supervision.

Please read through this user guide and make sure you know all controls and proper use of this product. We shall not be responsible for damage caused by non-adherence of the instructions and procedures in this user guide. Damage due to non-adherence of the instructions and procedures are excluded from warranty. Keep the user guide well and pass it to a new owner of the machine.

Children and person not informed about content of this user guide must not operate the machine. Supervise children to prevent playing with the machine. Applicable directives in certain countries restrict minimum age of the potential user and these directives must be respected.

Physically and mentally handicapped persons or persons with sensorial limitations must not operate the machine albeit under supervision of a security engineer or based on instructions for operation received from a responsible person.

Please obey the special safety instructions listed in the chapters of this user guide.

Cautions and instructions with the following symbol must be followed with special care:



Failure to comply with this instruction may result in hazard to humans and/or material damage!

Check the machine for transport damage. In case of damage, inform your sales representative immediately.



The pump is not suitable for pumping of salt water, faecal solids, flammable, corrosive, explosive and other dangerous liquids. Furthermore, the pump is not suitable for pumping of potable water and other foods.



The transported liquid must not drop below or exceed minimum or maximum liquid temperature specified in the technical data.

Emergency Action

Apply the first aid adequate to the injury and get qualified medical assistance as quickly as possible. Protect the injured person from more accidents and calm him/her down.

For the sake of eventual accident, in accordance with DIN 13164, a workplace has to be fitted with a first-aid kit. It is essential to replace any used material in the first-aid kit immediately after it has been used. If you seek help, state the following pieces of information:

1. Accident site
2. Accident type
3. Number of injured persons
4. Injury type(s)

Application according to intended use

Gasoline engine pump for pumping of clean or moderately contaminated water. Any other use contradicts to the intended use. Manufacturer is not responsible for subsequent damage and injuries. Please note the appliance is intended for domestic use only.

Area of applicability

The machine is suitable for pumping of clean or moderately contaminated water.

Thanks to high performance, the model can be used industrially and in agriculture.

Standard areas of applicability of the gasoline engine pump:

- water delivery on construction sites
- irrigation of gardens, flowerbeds, fields and raining
- pumping of water from wells, tanks, flows, streams etc.
- draining and filling of fish ponds, pits etc.

Disposal

Disposal instructions are illustrated in the form of pictograms on the device or packaging. Description of the pictograms is given in "Identification" chapter.

Disposal of transport packaging

Packaging protects the device against damage during transport. Packaging materials are usually selected according to their effect on environment and disposal methods and can therefore be recycled.

Returning of the packaging back to circulation saves resources and costs for packaging disposal.

Parts of the packaging (e.g. foil, styropor) may be dangerous for children. **Risk of suffocation!**

Keep these parts of the packaging out of reach of children and dispose as soon as possible.

Operator requirements

The operators must thoroughly read operation manual before use.

Qualification

Except for thorough training by an expert for use of the device, no special qualification is required.

Minimum age

The machine may be used by persons over 18 years and trained in handling and function of the machine. Supervision is required for persons from 16 to 18 years.

An exception is use by younger person if the use takes place under supervision of an adult trainer in the course of education.

Training

Use of the device requires corresponding guidance by an expert or operation manual only. No special training is required.

Transport and storing

- For long-term storing, the machine must be thoroughly cleaned and no unauthorized persons may have access to the machine.
- Secure the machine against turning over before each transport.

Assembly/first commissioning

The gasoline engine pump is installed in a stable cage made from steel tubes with vibration damper. These devices must not be disassembled during operation because they provide stability and reduce vibrations.

General installation instructions



All connection piping must be absolutely tight. Leaking piping may influence operation of the pump negatively and cause substantial damage.



During installation, the machine must not be running.

All connection piping must be absolutely tight because leaking piping may influence operation of the pump negatively and cause substantial damage. Therefore, make screw connections between the pump and the piping and seal with Teflon tape. Use of the sealing material such as Teflon tape will ensure airtight assembly.

Do not overtighten the screw joints to avoid damage. During installation of the connection piping, make sure the pump is free of any forces, weight, vibration, and stress.

Installation of the suction piping



The suction piping will transport the liquid to be pumped up to the pump. Use the suction piping of diameter identical to the pump suction connector. For pumping lift with the difference between the pump and the pumped liquid level of more than 4 metres, using of $+1/4$ " diameter is recommended.

A filter must be installed at the input of the suction piping to remove coarse impurities from water with potential of either clogging or damaging the pump.

In addition, it is highly recommended to install the return valve to prevent pressure leak after turning the pump off and protecting the machine against damage due to pressure surges. The return valve can be connected directly on the pump suction connector or the suction piping input. Installation on the suction piping input is favourable. The suction piping can be easily deaerated by filling with water.

The suction piping input must always be located at least 0.30 m under pumped liquid level to avoid air inlet. In addition to this, pay attention to sufficient distance of the suction piping from soil and streams, rivers, fishponds banks to avoid suction of stones, plants etc.

Installation of the force piping

The force piping transports the liquid to be pumped from the pump to the consumption point. To avoid losses from flow, using of the force piping of at least identical diameter as the pump connector is recommended.

Fixed installation

For fixed installation, attach the gasoline engine pump to a suitable stable supporting surface. To reduce vibrations, it is recommended to insert an anti-vibration material, e.g. rubber layer, between the pump and the supporting surface.

Commissioning

Installation and visual control



Flue gases of the gasoline engine pump contain odourless toxic carbon monoxide that may result in serious health issues and death under extreme conditions. To protect humans and animals, the machine must not be used in poorly ventilated places and not in closed spaces. Generally, avoid breathing of the flue gases.



Check the gasoline engine pump with respect to safety before use. Do not use the machine if damaged.



The gasoline engine pump may only be used in areas without risk of floods.

For each starting of the machine, it is necessary to make sure the pump is installed safely and in a stable position. Always pay attention to a flat surface under the pump, otherwise the oil low level switch may be activated and starting is not enabled. The gasoline engine pump may only be used in areas without risk of floods.

Select the place of the pump installation so that no environmental damage is caused by leaked fuel or engine oil. If used in fish ponds, pits, construction pits, rivulets, streams and similar places, the pump must be secured against fall.

Check the gasoline engine pump visually before use of the pump. Pay attention to correct tightness of the bolts and perfect condition of all connectors. Do not use the machine if damaged.

Fuel and fuelling/engine oil



The gasoline engine pump is powered by gasoline. Use the fuel specified in the technical data applicable to your product.



Do not smoke and work with open flame when refuelling. Do not breathe vapours.



Gasoline and engine oil are toxic substances. Do not swallow gasoline or engine oil and do not breathe vapours. Avoid any direct contact of gasoline and engine oil with skin, eyes, and clothes.

Do not refuel if the engine is running. Turn the pump off and let it cool for at least five minutes before refuelling. During refuelling, the machine must be placed on a flat surface in vertical position to avoid fuel leak. Refuel in well-ventilated area only. All leaked gasoline must be first cleaned and then start up the engine.

Do not smoke and work with open flame when refuelling. Do not breathe vapours.



Check oil level before use (see Replacement/check of oil)

Filling the pump with water or deaerating of the system

Pour water in the filling hole of the pump. Check for water leaks. Close the filling hole again to be airtight. It is recommended - but not absolutely necessary - to fill the suction piping with water as well.

The gasoline engine pump is self-suctioning device. It means that for starting, only the pump and not the suction piping must be filled. In either way, the pump will need some more minutes to draw the pumped liquid. Additional filling of the suction piping will significantly facilitate and fasten the first suction. If the suction piping is not filled with the liquid, it will be perhaps necessary to prime the pump several times with water. It depends on length and diameter of the suction piping.

Open potential closures in the force piping (e.g. water cock) to release air during suction.

Operation



The gasoline engine pump must not be used with the delivery point closed.



The pump must not be used without water for longer period of time. Dry operation, i.e. without pumping of water, may result in substantial damage of the machine.



The gasoline engine pump and the piping system must be protected against freeze and weather conditions.



Flammable substances and things, easily inflammable or explosive substances must be out of reach of the pump during operation. Do not put anything on the engine.



If the engine is in operation, do not refuel or pour oil in it. Turn the pump off before refuelling.



During operation, some parts of the engine pump - e.g. exhaust or exhaust cover - are very hot. To avoid burning injuries, touch the machine during operation and after turning it off until cooling down on the designed points only - e.g. on switches and handles.

During first 20 hours of operation, the brand new engine must not be fully loaded. Operation at 2/3 of possible output performance is recommended. Full throttle operation is now permissible for short term only up to 10 minutes - e.g. for starting due to suction operation.

Decommissioning



Transport of the pump with the fuel tank filled is not approved.

Discharge water in the pump from the relevant discharge hole after use. Let the pump dry well to avoid damage due to corrosion. Water entrapped in the pump may cause damage if frozen.

If the device is transported, all fuel must be discharged. Transport of the pump with the fuel tank filled is not approved.

Care and maintenance



If possible, turn the engine off, remove the spark plug shield and let the engine cool down before maintenance. If the engine must be on during maintenance, provide sufficient ventilation because the exhaust fumes are toxic.

Regular maintenance and diligent care reduce the risk of potential operation failures and contribute to improved lifecycle of your machine. The engines consist of the up-to-date technology and many rotary components exposed to substantial mechanic, thermal as well as chemical effect of environment and the combustion process. Use of correct, high quality and clean operation liquids - fuel and engine oil - is prevention against damage to the engine and operation failures.

Abrasive substances in the delivered liquid, such as sand, increase wear and tear and reduce total performance. Installation of a pre-filter is highly recommended for pumping of liquids with abrasive substances. The recommended accessories filter sand and other similar substances from the liquid effectively and reduce wear and tear and improve lifecycle of the pump.

Ignition plug

Cleaning of the ignition plug and correction of distances of the electrodes must be performed in six-month intervals or after 100 hours of operation. First, remove the ignition plug shield before maintenance of the ignition plug. Then, screw the ignition plug out using the ignition plug key. To ensure failure-free operation, the dry ignition plug without burnt residues must show distance of the electrodes 0.6 - 0.7 mm.

If necessary, clean the ignition plug. To remove the burnt residues, use a fine wire brush. Distance of the electrodes must be corrected by slight bending of the electrode. It is recommended to use a new ignition plug in case of strong accumulation or worn electrodes.

Checked, cleaned or a new ignition plug must be screwed first manually to stop. Then, tighten the ignition plug using the ignition plug key. Avoid excessive forces not to damage the ignition plug due to torque. Finally, slide the ignition plug shield back on the ignition plug.

Air filter



To clean the air filter, do not use gasoline or a thinner with low flash point in any case due to fire and explosion danger.

If the air filter is clogged, it prevents air flow to the carburettor. To avoid operation failures of the carburettor, air filter must be regularly checked and cleaned or replaced, if necessary.

Generally, checking of the air filter as far as clogging is concerned is recommended before use. Cleaning is required in three-month interval or after 50 hours of operation. When the pump is operated in dirty or dusty environment, cleaning must be performed in ten-hour intervals. Use a new air filter in six-month interval or after 300 hours of operation.

Open air filter cabinet and remove the air filter before maintenance. Wash the air filter with an inflammable thinner, if necessary - e.g. detergent. To clean the air filter, do not use gasoline or a thinner with low flash point in any case due to fire and explosion danger. Let the air filter dry after cleaning. Insert checked, cleaned or new air filter and close it again. Do never use the pump without the air filter to avoid increased wear and tear of the engine.

Replacement of the slide locking ring

The slide locking ring is the seal between the pump body and the engine shaft. The ring is a component with natural wear and tear.

If the slide locking ring is defective, water leaks between the engine and the pump body. Demount the pump body, manual starting device and the pump moving wheel. Then, the slide locking ring may be replaced. Finally, carefully mount the moving wheel of the pump, manual starting device and the pump body.

Removal of foreign particles from the pump

Coarser particles in the pumped liquid may block the pump body and the pump moving wheel. For this case, the pump body can be demounted in order to remove all impurities from the pump moving wheel.

Storing

If the machine is not used for longer time, all water in the pump must be drained. Let the pump dry to avoid corrosion. Drain the fuel tank and the carburettor. Cleaning and preserving of the machine before storing is recommended. Make sure the machine is stored in dry and frost-proof place.

Failures

Make sure no water gets in the machine.



We shall not be liable for damage due to unprofessional repair attempts. Damage due to unprofessional repair attempts shall void any warranty claims.

All measures for removal of defects may be performed only if the engine is stopped. The following list specifies some potential machine damages, potential reasons and tips for removal. All measures for removal of defects may be performed only if the engine is stopped. If you are unable to remedy the defect, please contact either the customer service or your sales representative. Overhaul repairs may be performed by authorized personnel only. Please note that warranty claims shall void in case of damage due to unprofessional repair attempts and we shall not be responsible for any consequent damage.

In case of operation failures, first check for operator error or other cause not associated with the machine defect - e.g. no fuel.

Service**Any technical questions? Complaint? Do you need spare parts or operation manual?**

Go to our website www.guede.com and the section **Service** will help you quickly and without bureaucracy. Please, help us to help you. In order to identify your device in case of complaint, please indicate serial number, order number and year of manufacture. All information is available on the product label. To have all information always at hand, put them down.

Serial number:**Order number:****Year of manufacture:**

Phone: +49 (0) 79 04 / 700-360
Fax: +49 (0) 79 04 / 700-51999
E-Mail: support@ts.guede.com

Important information for the customer

Please be sure to know that returning the product in or after the warranty period must be made in the original packaging.

Maintenance table

Defect	Possible cause	Remedy
The pump does not pump or pumps too little of liquid, the engine runs.	<ol style="list-style-type: none"> 1. Too much liquid in the pump. 2. Suction piping not sealing. 3. Too low engine power selected. 4. Suction piping input filter clogged. 5. Suction piping clogged. 6. Pump moving wheel blocked by impurities. 7. Too high suction lift/total head. 8. Defective slide locking ring. 9. Pump moving wheel not fitted correctly. 10. Damaged pump moving wheel. 11. Irregular engine operation. 	<ol style="list-style-type: none"> 1. Pour liquid in the filling hole of the pump body. 2. Tighten the suction piping and piping connectors with Teflon tape. Replace the suction piping if irreparable damage is detected. 3. Increase engine power. 4. Clean the filter. 5. Clean the suction piping. 6. Remove impurities. 7. Change the installation so that the suction lift/total head does not exceed maximum value. 8. Replace the slide locking ring. 9. Place the pump moving wheel correctly. 10. Replace the pump moving wheel. 11. Contact the customer service.
Vibration or noisy operation	<ol style="list-style-type: none"> 1. Too high suction lift/total head. 2. Foreign particle blocks the suction piping and/or the pump moving wheel. 3. Unstable installation. 4. Unstable machine installation. 5. Damaged pump moving wheel. 6. Other technical defect. 	<ol style="list-style-type: none"> 1. Change the installation so that the suction lift/total head does not exceed maximum value. 2. Remove foreign particle. 3. Stabilize the installation. 4. Ensure stable position of the machine. 5. Replace the pump moving wheel. 6. Contact the customer service.
The engine does not start or turns off during operation.	<ol style="list-style-type: none"> 1. Low fuel. 2. No ignition spark. 3. Clogged carburettor. 4. Clogged air filter. 5. Other technical defect. 	<ol style="list-style-type: none"> 1. Open the gasoline cock and/or refuel. 2. Check the ignition switch. Or check the ignition plugs. 3. Clean the carburettor. 4. Clean air filter. 5. Contact the customer service.

Avant de mettre l'appareil en marche, veuillez lire attentivement ce mode d'emploi.



A.V. 1 Toute réimpression, même partielle, nécessite une autorisation. Modifications techniques réservées.



Introduction

Dans le cadre de développement continu du produit, nous nous réservons le droit de réaliser des modifications techniques en vue d'amélioration. Ce document comprend un mode d'emploi original.

Symboles :

Avertissements/interdictions :

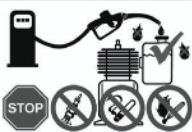
	
<p>Remplissez la pompe d'eau.</p>	<p>Les autres personnes doivent respecter une distance de sécurité.</p>

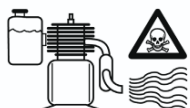

	
<p>Consignes d'avertissement lors du ravitaillement</p>	<p>Réglage de la manette de gaz</p>

	
<p>Consignes d'avertissement générales</p>	<p>Utilisez uniquement à l'extérieur, produits de combustion toxiques</p>







Sécurité du produit :

	
<p>Produit répond aux normes correspondantes de la CE</p>	

Protection de l'environnement :

	
<p>Liquidez les déchets de manière à ne pas nuire à l'environnement.</p>	<p>Déposez l'emballage en carton au dépôt pour recyclage.</p>
	
<p>Déposez les appareils électriques ou électroniques défectueux et/ou destinés à liquidation au centre de ramassage correspondant.</p>	

Caractéristiques techniques :

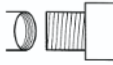
	
<p>Puissance du moteur</p>	<p>Cylindrée</p>
	
<p>Quantité refuillée</p>	<p>Hauteur d'aspiration</p>
	
<p>Hauteur de refoulement</p>	<p>Poids</p>
	
<p>Niveau de bruit</p>	<p>Raccord de pression</p>

Caractéristiques techniques GMP 7.21

Type du moteur (refroidissement à air)	Moteur à deux temps
Cylindrée	52 ccm
Puissance du moteur	1,45 kW – 2,0 PS
Quantité refoulée maximale	7.000 l/h
Hauteur d'aspiration maximale	8 m
Hauteur de refoulement maximale	24 m
Ø du raccord pression/aspiration	1"
Volume du réservoir	1,3 l
Raccord à pression	1" AG
Carburant	1:40 mélange
Température maximale de l'eau	bis + 35°C
Niveau de bruit	LWA 112 dB
Poids	7 kg
Dimensions LxLxH	340x295x340 mm

Consignes générales de sécurité

 L'appareil doit toujours être débranché du secteur avant d'être assemblé, démonté ou nettoyé. Les appareils peuvent être utilisés par des personnes dont les capacités physiques, sensorielles ou mentales sont réduites ou qui manquent d'expérience et de connaissances, à condition qu'elles soient surveillées ou qu'elles aient reçu des instructions concernant l'utilisation sûre de l'appareil et qu'elles comprennent les risques encourus.

 Cet appareil peut être utilisé par des enfants âgés de 8 ans et plus, ainsi que par des personnes dont les capacités physiques, sensorielles ou mentales sont réduites ou qui manquent d'expérience et de connaissances, à condition qu'elles soient surveillées ou qu'elles aient reçu des instructions concernant l'utilisation sûre de l'appareil et qu'elles comprennent les risques qui en résultent. Les enfants ne doivent pas jouer avec l'appareil. Le nettoyage et l'entretien par l'utilisateur ne doivent pas être effectués par des enfants sans surveillance.

Veillez lire attentivement ce mode d'emploi et familiarisez-vous avec les éléments de commande et l'utilisation correcte de ce produit. Nous déclinons toute responsabilité pour des dommages consécutifs au non respect des consignes et règles figurant dans ce mode d'emploi. Les dommages consécutifs au non respect des consignes et des règles ne sont pas couverts par la garantie. Conservez bien ce mode d'emploi et remettez-le à l'utilisateur suivant.

L'utilisation de cet appareil est interdite aux enfants et aux personnes n'ayant pas pris connaissance du contenu du mode d'emploi. Veillez à ce que les enfants ne jouent pas avec l'appareil. Les règles en vigueur dans divers pays limitent l'âge de l'utilisateur, ces règles doivent être respectées.

Les personnes avec capacités physiques, sensorielles et mentales limitées ne doivent pas utiliser cet appareil et ce même sous la surveillance d'un technicien ou si une personne responsable leur fournit les consignes d'utilisation de l'appareil.

Veillez respecter les consignes de sécurité spéciales indiquées dans divers chapitres de ce mode d'emploi.

Il est particulièrement nécessaire de respecter les avertissements et consignes signalés par les symboles suivants:



Le non respect de cette consigne peut engendrer un risque pour des personnes et/ou un dommage matériel !

Contrôlez si l'appareil n'a pas été endommagé lors du transport. En cas de dommages, contactez immédiatement le vendeur.



La pompe ne convient pas au pompage d'eau salée, des matières fécales, des liquides inflammables, caustiques, explosifs et d'autres liquides dangereux. La pompe ne convient pas non plus au pompage d'eau potable et d'autres aliments.



La température du liquide pompé ne doit pas dépasser ou être inférieure à la température maximale ou minimale indiquée dans les données techniques.

Conduite en cas d'urgence

Effectuez les premiers gestes de secours et appelez rapidement les premiers secours.
Protégez le blessé d'autres blessures et calmez-le.
Pour des raisons de risque d'accident, le lieu de travail doit être équipé d'une armoire à pharmacie selon DIN 13164. Il est nécessaire de compléter immédiatement le matériel pris dans l'armoire à pharmacie. Si vous appelez les secours, fournissez les renseignements suivants:

1. Lieu d'accident
2. Type d'accident
3. Nombre de blessés
4. Type de blessure

Utilisation en conformité avec la destination

Pompe à moteur à essence pour le pompage d'eau pure et légèrement polluée. Toute autre utilisation est contraire à la destination. Le fabricant n'est pas responsable des dommages et blessures consécutifs à une telle utilisation. Notez que nos produits ne sont pas conçus pour une utilisation industrielle.

Domaines d'utilisation

L'appareil convient au pompage d'eau pure et légèrement polluée.

Grâce à sa puissance élevée, le modèle peut être également utilisé dans l'industrie et l'agriculture.

Les domaines typiques d'utilisation de la pompe à moteur à essence sont les suivants :

- alimentation des chantiers en eau,
- irrigation de jardins, massifs, champs et arrosage,
- pompage d'eau des puits, citernes, ruisseaux, etc.,
- assèchement et remplissage d'étangs, réservoirs, etc.

Liquidation

Les consignes de liquidation résultent des pictogrammes indiqués sur l'appareil ou sur l'emballage. La description des significations individuelles se trouve dans le chapitre « Indications sur l'appareil ».

Liquidation de l'emballage de transport

L'emballage protège l'appareil de l'endommagement lors du transport. En général, le matériel d'emballage est choisi de façon à ce qu'il réponde aux règles de protection de l'environnement et de liquidation des déchets, par conséquent, il peut être recyclé.

La remise de l'emballage dans le circuit de matières permet d'économiser des matières premières et de réduire les déchets. Des parties de l'emballage (telles que films, styropore) peuvent être dangereux pour les enfants. **Danger d'étouffement !** Rangez les parties de l'emballage hors de portée des enfants et liquidez-les le plus rapidement possible.

Exigences à l'égard de l'opérateur

L'opérateur doit lire attentivement la notice avant d'utiliser l'appareil.

Qualification

Mis à part l'instruction détaillée par un spécialiste, aucune autre qualification spécifique n'est requise.

Âge minimal

L'appareil peut être utilisé uniquement par des personnes de plus de 18 ans ayant été familiarisées avec la manipulation et le fonctionnement de l'appareil. Les adolescents entre 16 et 18 ans peuvent utiliser l'appareil uniquement sous la surveillance d'un adulte.

Exception faite des adolescents manipulant l'appareil dans le cadre de l'enseignement professionnel sous la surveillance du formateur.

Formation

L'utilisation de l'appareil nécessite uniquement l'instruction par un spécialiste, éventuellement par la notice. Une formation spéciale n'est pas nécessaire.

Transport et stockage

- En cas de stockage prolongé, il est nécessaire de nettoyer soigneusement l'appareil et d'empêcher l'accès à l'appareil aux personnes non autorisées.
- Bloquez l'appareil avant chaque transport contre le basculement.

Montage/première mise en marche

La pompe à moteur à essence est montée dans une cage stable en tubes d'acier avec amortisseur des vibrations. Il est interdit de démonter ces dispositifs lors du transport de l'appareil, car ils assurent la stabilité et réduisent les vibrations.

Consignes générales d'installation



Toutes les conduites de raccordement doivent être étanches. Des conduites non étanches peuvent influencer négativement la puissance de la pompe et engendrer d'importants dommages.



Pendant toute la durée d'installation, il est interdit de mettre la pompe en marche.

Toutes les conduites de raccordement doivent être étanches. Des conduites non étanches peuvent influencer négativement la puissance de la pompe et engendrer d'importants dommages. Par conséquent, étanchéifiez les parties filetées des conduites et les raccords de la pompe à l'aide d'une bande téflon. L'utilisation de tel matériel d'étanchéité (bande téflon) assurera un montage étanche à air.

Lors du serrage des boulonnages, évitez d'utiliser une force excessive, vous pourriez les endommager. Lors de l'installation des conduites de raccordement, veillez à ce que la pompe ne soit pas soumise aux charges, aux vibrations ou aux tensions.

Installation de la conduite d'aspiration



La conduite d'aspiration transportera le liquide pompé vers la pompe. Utilisez une conduite d'aspiration avec diamètre identique au diamètre du raccord d'aspiration de la pompe. Néanmoins, en cas de différence de hauteur entre la pompe et la surface du liquide pompé supérieure à 4 m, il est recommandé d'utiliser un diamètre de ¼" de plus.

L'entrée de la conduite d'aspiration doit être munie d'un filtre permettant de bloquer des particules d'impuretés plus grandes se trouvant dans l'eau et pouvant boucher ou endommager la pompe.

Il est également fortement recommandé d'installer une valve de retour, permettant d'éviter des fuites de pression après l'arrêt de la pompe et de protéger l'appareil de l'endommagement consécutif aux chocs de pression. La valve de retour peut être fixée directement sur le raccord d'aspiration ou sur l'entrée de la conduite d'aspiration. Le montage sur l'entrée de la conduite d'aspiration est avantageux. Ainsi, la conduite d'aspiration peut être facilement purgée en la remplissant d'eau.

L'entrée de la conduite d'aspiration doit toujours se trouver au minimum à 0,3 m sous la surface du liquide pompé, ceci afin d'éviter l'aspiration d'air. Il est également nécessaire de veiller à une distance suffisante de la conduite d'aspiration du sol et des bords des ruisseaux, rivières, étangs, etc., de façon à éviter l'aspiration de pierres, végétaux, etc.

Installation de la conduite sous pression

La conduite sous pression transporte le liquide pompé de la pompe vers l'endroit de prélèvement. Afin d'éviter des pertes lors de la circulation, il est recommandé d'utiliser des conduites sous pression dont le diamètre est au moins égal au diamètre du raccord de pression de la pompe.

Installation fixe

Lors de l'installation fixe, il est nécessaire de fixer la pompe à moteur à essence sur une surface d'appui stable adéquate. Pour réduire les vibrations, il est recommandé d'insérer entre la pompe et la surface d'appui un matériel antivibrations – par exemple, une couche de caoutchouc.

Mise en marche

Installation et contrôle visuel



Les produits de combustion de la pompe à moteur à essence contiennent de l'oxyde de carbone toxique sans odeur, pouvant entraîner après l'inspiration de graves problèmes de santé ou, dans les cas extrêmes, la mort. Afin de protéger les personnes et animaux, il est interdit d'utiliser cet appareil dans des endroits mal ventilés et surtout pas dans des pièces fermées. En général, il est nécessaire d'éviter de respirer les produits de combustion.



Avant chaque utilisation de la pompe, contrôlez-la du point de vue de sécurité. Si l'appareil est endommagé, il est interdit de l'utiliser.



La pompe à moteur à essence peut être utilisée uniquement dans les zones sans risque d'inondation.

Lors de chaque mise en marche, veillez à ce que la pompe soit installée de façon sûre et stable. Veillez à ce qu'elle soit toujours posée sur une surface droite, sinon, la protection contre le manque d'huile peut s'enclencher et empêcher le démarrage. La pompe à moteur à essence peut être utilisée uniquement dans les zones sans risque d'inondation.

Choisissez l'endroit d'installation de façon à ce qu'une fuite éventuelle de combustible ou d'huile de moteur ne puisse pas provoquer de dégâts. Lors de l'utilisation dans des étangs, réservoirs, fosses de construction, rivières et dans d'autres endroits similaires, il est nécessaire de protéger la pompe de la chute.

Contrôlez visuellement la pompe à moteur à essence avant chaque mise en marche. Veillez à ce que tous les raccords soient correctement serrés et tous les raccords boulonnages soient correctement utilisés et tous les endommagés en parfait état. Il est interdit d'utiliser une pompe endommagée.

Carburant et ravitaillement/huile de moteur



La pompe à moteur à essence est entraînée par l'essence. Utilisez uniquement le type de carburant indiqué dans les caractéristiques techniques de votre produit.



Il est interdit de fumer lors du ravitaillement et il est nécessaire d'éviter le feu ouvert. Ne respirez pas les vapeurs.



L'essence et l'huile de moteur sont des matières toxiques. N'avez pas et ne respirez pas les vapeurs d'essence et d'huile de moteur. Évitez tout contact direct de l'essence et de l'huile de moteur avec la peau, les yeux et les vêtements.

Ne ravitaillez pas lorsque le moteur est en marche. Avant de procéder au ravitaillement, arrêtez la pompe et laissez l'appareil refroidir au minimum 5 minutes. Lors du ravitaillement, il est nécessaire que l'appareil se trouve sur une surface droite en position verticale, de façon à éviter des fuites de carburant. Ravitaillement dans un endroit bien ventilé. Séchez l'essence éventuellement renversée et seulement après démarrez le moteur.

Il est interdit de fumer lors du ravitaillement et il est nécessaire d'éviter le feu ouvert. Ne respirez pas les vapeurs.



Avant chaque mise en marche, contrôlez le niveau d'huile (voir Changement/contrôle du niveau d'huile)

Remplissage de la pompe d'eau ou purge du système

Versez de l'eau dans le goulot de remplissage de la pompe. Contrôlez si l'eau ne s'infiltré pas. Refermez le goulot de remplissage de façon étanche. Il est recommandé (mais pas nécessaire) de remplir également d'eau la conduite d'aspiration.

La pompe à moteur à essence est une pompe à amorçage automatique. Cela signifie que pour la mettre en marche, seule la pompe doit être remplie d'eau et non la conduite d'aspiration. Dans tous les cas, la pompe aura besoin de quelques minutes de plus pour aspirer le liquide pompé. Un remplissage ultérieur de la conduite d'aspiration facilitera et accélérera considérablement la première aspiration. Si la conduite d'aspiration ne se remplit pas de liquide, il sera peut-être nécessaire de remplir la pompe plusieurs fois lors de la mise en marche. Cela dépend de la longueur et du diamètre de la conduite d'aspiration.

Ouvrez les robinets éventuels dans la conduite sous pression (par exemple, robinet d'eau), de façon à ce que l'air puisse s'échapper lors de l'aspiration.

Fonctionnement



Il est interdit d'utiliser la pompe à moteur à essence avec endroit de prise fermé.



Il est interdit d'utiliser la pompe sans eau de façon prolongée. Lors de la marche à sec – fonctionnement de la pompe sans aspiration d'eau – l'appareil peut subir d'importants dommages.



La pompe à moteur à essence et tout le système de conduites doivent être protégés du gel et des influences atmosphériques.



Les matières et objets inflammables, les liquides facilement inflammables ou explosifs, doivent être éloignés de la pompe pendant son fonctionnement. Ne posez aucun objet sur le moteur.



Lorsque le moteur est en marche, il est interdit de ravitailler en carburant ou en huile de moteur. Avant de ravitailler, arrêtez la pompe.



Pendant le fonctionnement de la pompe à moteur à essence, certaines de ses pièces, telles que pot d'échappement et corps, chauffent. Afin d'éviter des brûlures, touchez l'appareil pendant son fonctionnement uniquement aux endroits prévus à cet effet – par exemple, les interrupteurs et les poignées.

Il est interdit de faire fonctionner le moteur à plein régime pendant les 20 premières heures de fonctionnement du nouvel appareil. Pendant cette durée, il est recommandé de le faire fonctionner à 2/3 des tours possibles. Le fonctionnement à plein gaz est acceptable pendant cette durée de rodage au maximum 10 minutes – par exemple, pendant la mise en marche pour cause d'aspiration.

Arrêt de l'utilisation



Il est interdit de transporter la pompe avec le réservoir de carburant rempli.

Après chaque utilisation, il est nécessaire de vider l'eau se trouvant dans la pompe par l'orifice correspondant. Laissez la pompe bien sécher, de façon à éviter la corrosion. En cas de gel, l'eau restant dans l'appareil peut geler et provoquer d'importants dommages.

En cas de transport de l'appareil après l'utilisation, il est nécessaire de vider tout le carburant. Il est interdit de transporter la pompe avec le réservoir de carburant rempli.

Entretien et soins



Avant de procéder à l'entretien, arrêtez si possible le moteur, retirez l'antiparasite de la bougie d'allumage et laissez le moteur refroidir. Si le moteur doit tourner pendant l'entretien, veillez à une bonne ventilation, car les gaz d'échappement sont toxiques.

Un entretien et soins réguliers réduisent le risque de pannes et contribuent à la prolongation de la durée de vie

de votre appareil. La technique des moteurs est complexe, ils contiennent un grand nombre de pièces mobiles, exposées aux grandes influences mécaniques, thermiques et chimiques de l'environnement et du procédé de combustion. L'utilisation de produits corrects, de qualité et frais (carburant et huile de moteur) permet de prévenir l'endommagement du moteur et les pannes.

Les matières abrasives dans le liquide transporté, tel que sable, augmentent l'usure et réduisent la puissance. Le pompage de liquides contenant de telles matières nécessite l'installation d'un préfiltre. Cet accessoire recommandé filtre efficacement le sable et des particules similaires contenus dans le liquide, minimise l'usure et prolonge la durée de vie de la pompe.

Bougie d'allumage

Le nettoyage de la bougie d'allumage et la correction éventuelle des distances des électrodes doivent être réalisés tous les six mois ou après 100 heures de fonctionnement. Avant de procéder à l'entretien de la bougie d'allumage, retirez d'abord l'antiparasite de la bougie d'allumage. Ensuite, dévissez la bougie d'allumage à l'aide de la clé pour bougies d'allumage. Afin d'assurer un fonctionnement sans pannes, la distance des électrodes de la bougie d'allumage sans restes brûlés et sèche doit s'élever à 0,6-0,7 mm.

Si nécessaire, nettoyez la bougie d'allumage. Pour supprimer les restes brûlés, il est recommandé d'utiliser une brosse métallique souple. Corrigez éventuellement la distance des électrodes en courbant légèrement l'électrode. En cas d'encrassement trop important ou d'électrodes trop usées, il est recommandé d'utiliser une bougie d'allumage neuve.

Vissez la bougie d'allumage contrôlée, nettoyée ou neuve à la main jusqu'à la butée. Ensuite, serrez la bougie d'allumage lentement à l'aide de la clé pour bougies d'allumage. Évitez d'utiliser une force excessive, de façon à ne pas l'endommager. Enfin, remettez l'antiparasite sur la bougie d'allumage.

Filtre à air



Pour le nettoyage du filtre à air, n'utilisez en aucun cas de l'essence ou des dissolvants avec point d'inflammation bas – danger d'incendie ou d'explosion.

Lorsque le filtre à air est encrassé, cela empêche l'arrivée d'air au carburateur. Afin d'éviter une panne de carburateur, il est nécessaire de contrôler régulièrement le filtre à air et si nécessaire, de le nettoyer ou remplacer.

De façon générale, il est recommandé de contrôler le filtre à air avant chaque utilisation. Le nettoyage est nécessaire au plus tard tous les trois mois ou après 50 heures de fonctionnement. Lors du fonctionnement dans un environnement très sale ou poussiéreux, le nettoyage doit être réalisé aux intervalles plus courts, après dix heures de fonctionnement. Le filtre à air doit être remplacé par un neuf tous les six mois ou après 300 heures de fonctionnement.

Avant de procéder à l'entretien, ouvrez la boîte du filtre à air et retirez-le. Lavez éventuellement le filtre à air avec un dissolvant non inflammable – par exemple, avec un produit de nettoyage. N'utilisez en aucun cas pour le nettoyage du filtre à air de l'essence ou des dissolvants avec point d'inflammation bas – danger d'incendie ou d'explosion. Laissez le filtre à air sécher après le nettoyage. Insérez un filtre à air contrôlé, nettoyé ou neuf et refermez la boîte. N'utilisez jamais la pompe sans le filtre à air, ceci augmente l'usure du moteur.

Remplacement de la rondelle d'appui d'étanchéité

La rondelle d'appui d'étanchéité est un joint entre la pompe et l'arbre du moteur. Elle fait partie des pièces à l'usure naturelle.

Lorsque la rondelle d'appui d'étanchéité est défectueuse, l'eau s'écoule entre le moteur et le corps de pompe. Avant le remplacement de la rondelle d'appui d'étanchéité, il est nécessaire de démonter le corps de pompe, le dispositif de démarrage manuel et la roue mobile de la pompe. Ensuite, il est possible de procéder au remplacement de la rondelle d'appui d'étanchéité. À la fin, il est nécessaire de remonter correctement la roue mobile de la pompe, le dispositif de démarrage manuel et le corps de pompe.

Suppression d'objet étranger de la pompe

Des particules plus grosses dans le liquide pompé peuvent bloquer le corps de pompe et la roue mobile de la pompe. Dans ce cas, le corps de pompe peut être démonté de façon à supprimer les impuretés du corps de pompe et de la roue mobile.

Stockage

En cas d'inutilisation prolongée de l'appareil, il est nécessaire de vider toute l'eau contenue dans la pompe. Laissez la pompe sécher complètement pour éviter la corrosion. Videz également le réservoir à carburant et le carburateur. Avant le stockage, il est recommandé de nettoyer soigneusement l'appareil et de le conserver. Veillez à ce que l'appareil soit stocké dans un endroit sec et résistant au gel.

Pannes

Veillez à ce que l'eau ne pénètre à l'intérieur de l'appareil.



Nous déclinons toute responsabilité pour des dommages consécutifs aux essais de réparation incompetents. Les dommages consécutifs aux essais de réparation incompetents entraînent l'annulation des droits émanant de la garantie.

Toutes les mesures de suppression de pannes doivent être réalisées uniquement avec le moteur arrêté.

La liste suivante comporte certaines pannes éventuelles de l'appareil, leurs causes possibles et les conseils de leur suppression. Toutes les mesures de suppression de pannes doivent être réalisées uniquement avec le moteur arrêté. Si vous ne réussissez pas à résoudre la panne par vos propres moyens, veuillez contacter le service après-vente ou votre vendeur. Des réparations plus importantes doivent être confiées à un personnel agréé. Notez que la garantie ne s'applique pas aux dommages consécutifs à des essais de réparation incompetents et le fabricant décline toute responsabilité en cas de tels dommages.

En cas de panne, contrôlez d'abord si celle-ci n'a pas été provoquée par une faute de manipulation ou par une autre cause qui n'est pas en rapport avec le défaut de l'appareil – par exemple, manque de carburant.

Service

Vous avez des **questions techniques ? Une réclamation ? Vous avez besoin de pièces détachées ou d'un mode d'emploi ?**

Nous vous aiderons rapidement et sans bureaucratie inutile par l'intermédiaire de nos pages Web www.guede.com dans la rubrique **Service**. Aidez-nous pour que nous puissions vous aider. Pour identifier votre appareil en cas de réclamation, nous avons besoins du numéro de série, numéro de produit et l'année de fabrication. Toutes ces informations se trouvent sur la plaque signalétique. Pour avoir ces informations toujours à porté de main, veuillez les inscrire ici :

Numéro de série :
N° de commande :
Année de fabrication

Tél.: +49 (0) 79 04 / 700-360
Fax: +49 (0) 79 04 / 700-51999
E-mail: support@ts.guede.com

Informations importantes pour le client

Nous vous informons que l'appareil doit être retourné pendant la durée de la garantie ou après la garantie dans son emballage d'origine. Cette mesure permet d'éviter efficacement l'endommagement inutile lors du transport. L'appareil est protégé de façon optimale seulement dans l'emballage d'origine et son traitement continu est ainsi assuré.

Tableau d'entretien

PANNE	CAUSE PROBABLE	SUPPRESSION
La pompe ne pompe pas du tout ou ne pompe qu'une petite quantité de liquide, le moteur tourne.	<ol style="list-style-type: none"> 1. Manque de liquide dans la pompe. 2. Conduite d'aspiration non étanche. 3. Puissance du moteur trop basse. 4. Filtre sur l'entrée de la conduite d'aspiration bouché. 5. Conduite d'aspiration bouchée. 6. Roue mobile de la pompe bloquée par des impuretés. 7. Hauteur d'aspiration et/ou hauteur de refoulement trop importante. 8. Rondelle d'appui d'étanchéité défectueuse. 9. Roue mobile de la pompe mal installée. 10. Roue mobile de la pompe endommagée. 11. Moteur tourne irrégulièrement. 	<ol style="list-style-type: none"> 1. Verser le liquide dans le goulot de remplissage de la pompe. 2. Étanchéifiez la conduite d'aspiration et ses raccords à l'aide d'une bande de téflon. Si la conduite d'aspiration présente des dommages non réparables, remplacez-la. 3. Augmentez la puissance du moteur. 4. Nettoyez le filtre. 5. Nettoyez la conduite d'aspiration. 6. Supprimez les impuretés. 7. Modifiez l'installation de façon à ce que la hauteur d'aspiration et/ou de refoulement ne dépasse pas la valeur maximale. 8. Remplacez la rondelle d'appui d'étanchéité. 9. Installez correctement la roue mobile de la pompe. 10. Remplacez la roue mobile de la pompe. 11. Contactez le service après-vente.
Vibrations ou important bruit lors du fonctionnement.	<ol style="list-style-type: none"> 1. Hauteur d'aspiration et/ou hauteur de refoulement trop importante. 2. Un objet étranger bloque la conduite d'aspiration et/ou la roue mobile de la pompe. 3. Installation instable. 4. Installation instable de l'appareil. 5. Roue mobile de la pompe endommagée. 6. Autre défaut technique. 	<ol style="list-style-type: none"> 1. Modifiez l'installation de façon à ce que la hauteur d'aspiration et/ou de refoulement ne dépasse pas la valeur maximale. 2. Retirez l'objet étranger. 3. Stabilisez l'installation. 4. Veillez à une installation stable de l'appareil. 5. Remplacez la roue mobile de la pompe. 6. Contactez le service après-vente.
Moteur ne démarre pas ou coupe pendant le service.	<ol style="list-style-type: none"> 1. Manque de carburant. 2. Manque d'étincelle d'allumage. 3. Carburateur bouché. 4. Filtre à air encrassé. 5. Autre défaut technique. 	<ol style="list-style-type: none"> 1. Ouvrez le robinet d'essence et/ou ravitaillez. 2. Contrôlez l'interrupteur d'allumage. Contrôlez éventuellement les bougies d'allumage. 3. Nettoyez le carburateur. 4. Nettoyez le filtre à air. 5. Contactez le service après-vente.

Prima di mettere l'apparecchio in funzione, leggere attentamente, per favore, il presente Manuale d'Uso

A.V. 1



Le stampe supplementari, anche parziali, richiedono l'autorizzazione. Sono riservate le modifiche tecniche.



Premessa

Allo scopo del continuo sviluppo futuro del prodotto ci riserviamo la realizzazione delle modifiche tecniche per miglioramento dello stesso.
Questo documento rappresenta il Manuale d'Uso originale.

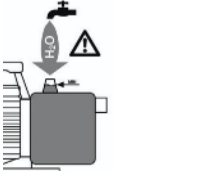
Segnaletica:

Divieti / ammonimenti:

	
<p>Riempire la pompa dell'acqua</p>	<p>Le altre persone devono mantenere la distanza sicura</p>

	
<p>Istruzioni di sicurezza per il rabbocco</p>	<p>Impostazione della leva d'acceleratore</p>

	
<p>Istruzioni di sicurezza generali</p>	<p>Utilizzare solo all'aperto; fumi nocivi</p>

Sicurezza del prodotto:

	
<p>Prodotto è conforme alle relative norme CE</p>	

Tutela dell'ambiente:

	
<p>Smaltire i rifiuti in modo professionale, che non sia inquinato l'ambiente.</p>	<p>Il materiale d'imballo di cartone può essere consegnato al Centro di raccolta allo scopo di riciclo.</p>
	
<p>Gli apparecchi elettrici/elettronici difettosi e/o da smaltire devono essere consegnati ai centri autorizzati</p>	

Dati tecnici:

	
<p>Potenza del motore</p>	<p>Cilindrata</p>
	
<p>Quantità travasata</p>	<p>Altezza d'aspirazione</p>
	
<p>Altezza di travaso</p>	<p>Peso</p>
	
<p>Livello del rumore</p>	<p>Attacco di pressione</p>

Dati tecnici GMP 7.21

Tipo del motore (raffreddato ad aria)	Motore a 2 tempi
Cilindrata	52 cm ³
Potenza del motore	1,45 kW – 2,0 PS
Max. quantità travasata	7.000 l/h
Max. altezza d'aspirazione	8 m
Max. altezza di travaso	24 m
Ø attacchi a pressione/aspirazione	1"
Volume del serbatoio	1,3 l
Raccordo a pressione	1" AG
Carburante	Miscela 1:40
Max. temperatura dell'acqua	bis + 35°C
Livello del rumore	LWA 112 dB
Peso	7 kg
Ingombro LxLxH	340x295x340 mm

Istruzioni di sicurezza generali

 Scollegare sempre l'apparecchio dalla rete elettrica prima di montarlo, smontarlo o pulirlo. Gli apparecchi possono essere utilizzati da persone con ridotte capacità fisiche, sensoriali o mentali o prive di esperienza e conoscenza, a condizione che abbiano ricevuto supervisione o istruzioni sull'uso dell'apparecchio in modo sicuro e che comprendano i pericoli connessi. I bambini non devono giocare con l'apparecchio. Le pompe senza indicazione di protezione dal gelo non devono

essere lasciate all'aperto in condizioni di gelo.

 Questo apparecchio può essere utilizzato da bambini a partire dagli 8 anni di età e da persone con ridotte capacità fisiche, sensoriali o mentali o con mancanza di esperienza e conoscenza, a condizione che abbiano ricevuto supervisione o istruzioni sull'uso dell'apparecchio in modo sicuro e che comprendano i rischi connessi. I bambini non devono giocare con l'apparecchio. La pulizia e la manutenzione da parte dell'utente non devono essere eseguite da bambini senza supervisione.

Leggere accuratamente il Manuale d'Uso, per favore, e prendere in conoscenza i dispositivi di comando e l'uso corretto del prodotto in oggetto. Non assumiamo la responsabilità dei danni avvenuti in conseguenza di non mantenimento delle istruzioni e prescrizioni riportate nel presente Manuale d'Uso. I danni dovuti dal non rispetto delle istruzioni e prescrizioni del presente Manuale d'Uso non sono compresi nella garanzia. Il Manuale d'Uso deve essere conservato con cura e consegnato insieme all'apparecchio.

I bambini e le persone non conoscenti del contenuto del presente Manuale d'Uso non devono utilizzare l'apparecchio. I bambini devono sostare sotto la sorveglianza per evitare che giochino con l'apparecchio. Nei vari Paesi, le prescrizioni vigenti limitano l'età possibile dell'Utente ed è indispensabile rispettarle.

Le persone con i limiti fisici, sensoriali e mentali non devono utilizzare l'apparecchio né sotto la sorveglianza del tecnico di sicurezza né avendo ricevute le istruzioni della persona responsabile sulla manovra dell'apparecchio.

E' indispensabile, per favore, rispettare le istruzioni speciali di sicurezza riportate nei vari capitoli del presente Manuale d'Uso.

L'attenzione particolare si deve porre agli avvisi ed istruzioni identificate del seguente simbolo:



L'inadempimento di questa istruzione porta al pericolo per le persone oppure al danno materiale!

Controllare l'apparecchio, se non ha subito i danni dal trasporto. In caso dei danni dovete informare subito il venditore.



La pompa non è adatta al pompaggio dell'acqua salata, fecali, dei liquidi infiammabili, corrosivi, esplosivi ed altri. La pompa non è adatta anche al pompaggio dell'acqua potabile ed altri alimentari.



Il liquido da travasare non deve essere superiore / inferiore alla massima / minima temperatura indicata nei Dati tecnici.

Comportamento nel caso d'emergenza

Applicare il pronto soccorso relativo all'incidente e rivolgersi più rapidamente al medico qualificato.

Proteggere il ferito agli ulteriori incidenti e tranquillizzarlo.

Con riferimento alla DIN 13164, il luogo di lavoro deve essere sempre dotato della cassetta di pronto soccorso per eventuali incidenti. Il materiale utilizzato deve essere aggiunto immediatamente.

In caso di richiesta del pronto soccorso comunicare le seguenti informazioni:

1. **Luogo dell'incidente**
2. **Tipo dell'incidente**
3. **Numero dei feriti**
4. **Tipo della ferita**

Uso in conformità alla destinazione

La pompa motorizzata a benzina per pompaggio dell'acqua non potabile pulita e leggermente sporca. Ogni altro uso non è conforme alla destinazione. Il costruttore non assume la responsabilità dei successivi danni e delle ferite. Tenere presente che i nostri apparecchi non sono costruiti per l'uso industriale.

Campo d'applicazione:

L'apparecchio è adatto al pompaggio dell'acqua non potabile pulita e leggermente sporca.

Grazie all'alta potenza, il modello può essere utilizzato anche nell'industria ed agricoltura.

I campi tipici dell'uso della pompa motorizzata a benzina comprendono:

- fornitura dell'acqua sui cantieri;
- annaffiamento dei giardini, delle aiole, dei campi ecc.;
- pompaggio dell'acqua di pozzi, dalle cisterne, correnti dei ruscelli ecc.;
- drenaggio e riempimento dei laghi, serbatoi ecc.

Smaltimento

Le istruzioni per lo smaltimento derivano dai pittogrammi attaccati sull'apparecchio e sull'imballo. La descrizione dei singoli significati riporta il capitolo "Segnaletica".

Smaltimento dell'imballo da trasporto

L'imballo protegge l'apparecchio contro i danni durante il trasporto. I materiali d'imballo sono scelti a seconda la tutela dell'ambiente ed il modo di smaltimento, perciò possono essere riciclati.

Il ritorno dell'imballo in circolazione dei materiali risparmia le materie prime e diminuisce i costi di lavorazione dei rifiuti.

Le singole parti dell'imballo (es. fogli, styropor) possono essere pericolosi per i bambini. **Esiste il pericolo di soffocamento!** Tenere le parti dell'imballo fuori portata dei bambini e smaltirli prima possibile.

Requisiti all'operatore

L'operatore è obbligato, prima di usare la macchina, leggere attentamente il Manuale d'Uso.

Qualifica

Oltre le istruzioni dettagliate del professionista, per uso dell'apparecchio non è necessaria alcuna qualifica speciale.

Età minima

Possono lavorare con l'apparecchio solo le persone da 18 anni e istruite sulla manovra e funzione dello stesso. I giovani tra 16 e 18 anni possono lavorare con l'apparecchio solo sotto la sorveglianza dell'adulto.

L'eccezione rappresenta lo sfruttamento dei minorenni per lo scopo dell'addestramento professionale per raggiungere la pratica sotto controllo dell'istruttore.

Istruzioni

Utilizzo dell'apparecchio richiede solo le istruzioni adeguate del professionista rispettivamente leggere il Manuale d'Uso. Non sono necessarie le istruzioni speciali.

Trasporto e stoccaggio

- All'immagazzinamento più lungo, l'apparecchio deve essere accuratamente pulito e protetto all'accesso delle persone non adatte.
- Prima di ogni trasporto assicurare l'apparecchio che non si rovescia.

Montaggio / prima messa in funzione

La pompa motorizzata a benzina è montata nella gabbia stabile, costruita dai tubi d'acciaio, con ammortizzatore delle vibrazioni. Tali dispositivi non devono essere smontati durante l'uso dell'apparecchio perché assicurano la stabilità e le vibrazioni dello stesso.

Istruzioni generali per installazione



Tutti i tubi di collegamento devono essere assolutamente stagni. Le tubazioni permeabili possono influire negativamente la potenza della pompa e causare i gravi danni.



Durante l'installazione, l'apparecchio non deve essere in marcia.

Tutti i tubi di collegamento devono essere assolutamente stagni perché le tubazioni permeabili possono influire negativamente la potenza della pompa e causare i gravi danni. Perciò le parti filettate dei tubi devono essere guarnite in ogni caso del nastro di teflon ed appena dopo collegate alla pompa. Solo l'applicazione del materiale da tenuta come teflon è in grado di garantire il montaggio stagno.

Serrando le filettature evitare agire con la forza eccessiva che potrebbe provocare i danni. Alla posa dei tubi di collegamento attendersi a che la pompa non subisca il peso, vibrazioni né la tensione.

Installazione dei tubi d'aspirazione



I tubi d'aspirazione trasportano il liquido da travasare nella pompa. Utilizzare i tubi d'aspirazione del diametro uguale l'attacco della pompa. Per l'altezza però, dove il dislivello fra la pompa e la superficie del liquido da travasare supera i 4 m, è consigliato utilizzare il diametro maggiore di $\frac{1}{4}$.

La mandata dei tubi d'aspirazione deve essere dotata del filtro per eliminare la maggior parte della sporcizia con la granulometria più grande contenuta nell'acqua che potrebbe intasare oppure danneggiare la pompa.

E' consigliato tra l'altro installare la valvola di ritegno che impedisce la fuga della pressione dopo lo spegnimento della pompa e protegge l'apparecchio contro i danni per causa dei colpi di pressione. La valvola di ritegno può essere montata direttamente sull'attacco d'aspirazione della pompa oppure sull'ingresso dei tubi d'aspirazione. E' vantaggioso il montaggio sull'ingresso dei tubi d'aspirazione. E' possibile così con riempimento dei tubi dell'acqua deaerarli facilmente.

L'ingresso dei tubi d'aspirazione si deve trovare sempre minimo 0,3 m sotto livello del liquido per evitare l'aspirazione dell'aria. Occorre tra l'altro attendersi alla distanza sufficiente dei tubi d'aspirazione dalla terra e dalle rive dei ruscelli, fiumi, laghi ecc. per evitare l'aspirazione delle pietre, piante ecc.

Installazione dei tubi a pressione

I tubi a pressione trasportano il liquido da travasare dalla pompa al punto di prelievo. Per evitare le perdite di flusso si raccomanda l'uso dei tubi a pressione del diametro minimo uguale l'attacco a pressione della pompa.

Installazione fissa

All'installazione fissa, la pompa motorizzata a benzina deve essere fissata sulla superficie d'appoggio stabile. E' consigliato per diminuire le vibrazioni montare fra il suolo e la pompa un materiale antivibrante - ad es. la gomma.

Messa in funzione

Installazione e controllo visivo



I fumi della pompa motorizzata a benzina contengono tossico l'ossido di carbonio senza l'odore che, essendo aspirato, può provocare i gravi problemi con la salute e nel caso estremo anche la morte. Perciò, per la tutela delle persone e degli animali, gli apparecchi non devono essere utilizzati nei locali mal ventilati ed in nessun caso chiusi. Generalmente bisogna impedire l'inalazione dei fumi.



Prima di ogni uso controllare la sicurezza della pompa motorizzata a benzina. Gli apparecchi difettosi non devono essere utilizzati.



La pompa motorizzata a benzina può essere utilizzata solo nelle aree, dove non c'è il pericolo dell'allagamento.

All'ogni messa in funzione si deve strettamente badare a che la pompa sia installata stabile e con sicurezza. Attendarsi sempre al suolo piano, altrimenti potrebbe intervenire la sicurezza della mancanza d'olio ed impedire l'avviamento. La pompa motorizzata a benzina può essere utilizzata solo nelle aree, dove non c'è il pericolo dell'allagamento.

Scegliere il luogo d'installazione tale, dove la fuga eventuale del carburante oppure dell'olio non possa causare i danni. Per l'uso nei laghi, serbatoi, pozzi edili, ruscelli e simili, la pompa deve essere assicurata contro la caduta.

Prima di ogni messa in funzione eseguire il controllo visivo della pompa motorizzata a benzina. Attendarsi al serramento di tutte le viti ed allo stato perfetto di tutti gli attacchi. Gli apparecchi difettosi non devono essere utilizzati.

Combustibile e rabbocco/l'olio per motore



La pompa motorizzata utilizza la benzina. Utilizzare esclusivamente il tipo del combustibile indicato nei dati tecnici del Vostro prodotto.



Durante il rabbocco è vietato fumare ed evitare la fiamma viva. Non inalare i vapori.



La benzina e l'olio per motore sono le sostanze nocive. Non inghiottire l'olio, non inalare i vapori. Evitare ogni contatto diretto della benzina e l'olio per motore con la pelle, gli occhi ed i indumenti.

Non rabboccare con il motore in marcia. Prima di rabbocco spegnere sempre la pompa e lasciarla raffreddare per minimo 5 minuti. L'apparecchio rabboccato deve essere appoggiato sulla superficie piana, in posizione verticale, per evitare le perdite del combustibile. Rabboccare nell'ambiente ben ventilato. Pulire tutta la benzina eventualmente defluita ed appena dopo avviare il motore.

Durante il rabbocco è vietato fumare ed evitare la fiamma viva. Non inalare i vapori.



Prima di ogni messa in funzione controllare livello d'olio (cfr. Cambio/controllo d'olio)

Riempimento della pompa con l'acqua / deaerazione del sistema

Versare con cura l'acqua nel boccone di riempimento della pompa. Controllare che l'acqua non trapela. Richiudere bene il boccone di riempimento. Si consiglia – non è indispensabile – riempire dell'acqua anche i tubi d'aspirazione.

La pompa motorizzata a benzina è auto aspirante. Questo significa che per la messa in funzione deve essere riempita dell'acqua solo la pompa e non sempre anche i tubi d'aspirazione. In ogni caso la pompa avrà bisogno in questo caso di alcuni minuti per aspirare il liquido da travasare. Il riempimento dei tubi d'aspirazione facilita e velocizza notevolmente l'aspirazione iniziale. In caso che i tubi d'aspirazione non saranno riempiti del liquido, sarà probabilmente necessario riempire la pompa più volte. Ciò dipende della lunghezza e del diametro dei tubi d'aspirazione.

Aprire le eventuali chiusure sulla tubazione a pressione (ad es. rubinetto d'acqua) per scaricare l'aria durante l'aspirazione.

Esercizio



La pompa motorizzata a benzina non deve essere mai utilizzata con il punto di prelievo chiuso.



La pompa non deve essere utilizzata senza l'acqua per tempo lungo. Alla funzione c.d. a secco – funzione della pompa senza l'acqua – possono avvenire i gravi danni sull'apparecchio.



La pompa motorizza a benzina e tutto il sistema dei tubi devono essere protetti al gelo ed impatti atmosferici.



Le sostanze e gli oggetti infiammabili, i liquidi facilmente infiammabili oppure esplosivi devono essere tenuti fuori la portata della pompa in funzione. Non appoggiare nessun oggetto sul motore.



Con il motore in marcia non si deve rabboccare né il combustibile né l'olio per motore. Spegnerla la pompa prima di rabbocco.



Durante l'esercizio, le parti della pompa motorizzata a benzina – ad es. scarico fumi ed il suo corpo – raggiungono le temperature elevate. Per evitare le ferite per le ustioni è possibile toccare l'apparecchio in funzione e dopo lo spegnimento fino a raffreddamento solo sui punti a ciò destinati – ad es. interruttori e manichi.

Durante prime 20 ore d'esercizio del nuovo apparecchio, il motore non deve essere pienamente caricato, per questo intervallo si raccomandano 2/3 dei giri possibili. L'esercizio a piena potenza del motore durante il rodaggio è ammissibile solo per tempo breve fino max. 10 minuti – ad es. alla messa in funzione per l'aspirazione.

Terminazione dell'uso



E' inammissibile il trasporto della pompa con serbatoio del combustibile riempito.

Dopo ogni uso bisogna scaricare attraverso il foro relativo tutta l'acqua contenuta nella pompa. Lasciare la pompa che si asciughi bene per evitare i danni dalla corrosione. In caso di gelo, l'acqua rimanente nella pompa può provocare in gravi danni.

Nel caso in cui dopo l'uso l'apparecchio deve essere trasportato bisogna svuotare il serbatoio del combustibile. E' inammissibile il trasporto della pompa con serbatoio del combustibile riempito.

Manutenzione e cura



Prima di manutenzione spegnere il motore, sconnettere la spina dalla presa, togliere il cappuccio dalla candela d'accensione ed attendere che il motore si raffredda. Nel caso in cui durante la manutenzione il motore deve rimanere in marcia assicurare la ventilazione sufficiente perché i fumi sono tossici.

La manutenzione periodica e la cura accurata diminuiscono il rischio dei possibili guasti in funzione e contribuiscono al

prolungamento della vita del Vostro apparecchio. I motori rappresentano una tecnica complessiva e contengono le numerosi parti mobili che subiscono i forti influssi meccanici, termici e chimici dell'ambiente e del processo di combustione. L'uso dei mezzi d'esercizio giusti, di qualità e freschi – combustibile e l'olio per motore – assicurano la prevenzione ai danni sul motore ed al malfunzionamento.

Le sostanze abrasive nel liquido da travasare – ad es. sabbia – aumentano il logoramento e diminuiscono la potenza. Al travaso dei liquidi contenenti tali sostanze si raccomanda sicuramente il montaggio del filtro preliminare. Questo accessorio raccomandato filtra effettivamente la sabbia e le particelle simili dal liquido, minimizza il logoramento ed allunga la vita della pompa.

Candela d'accensione

La pulizia della candela d'accensione e la correzione eventuale della distanza degli elettrodi devono essere fatti ogni sei mesi oppure dopo 100 ore d'esercizio. Prima di manutenzione della candela d'accensione togliere il cappuccio della candela d'accensione. Svitare quindi la candela con aiuto dell'apposita chiave. Per garantire l'esercizio perfetto, la candela d'accensione – priva dei residui bruciati ed asciutta – deve essere in distanza di 0,6 – 0,7 mm dagli elettrodi.

Pulire la candela d'accensione, se necessario. Per eliminare i residui bruciati utilizzare la spazzola metallica morbida. La distanza degli elettrodi correggere eventualmente piegandone leggermente con cura. In caso dei depositi troppo forti oppure degli elettrodi consumati si raccomanda il cambio della candela d'accensione.

Avvitare manualmente la candela d'accensione pulita oppure nuova fino all'arresto. Serrare quindi la candela con aiuto dell'apposita chiave. Evitare l'uso della forza elevata per evitare il danneggiamento della candela d'accensione. Inserire fortemente il cappuccio della candela d'accensione sulla candela stessa.

Filtro d'aria



Per la pulizia del filtro d'aria non deve essere utilizzata in nessun caso la benzina oppure il solvente con basso grado d'inflammatione, ciò rappresenta il pericolo dell'incendio e della esplosione.

Il filtro d'aria sporco impedisce il flusso d'aria al carburatore. Per evitare i guasti in funzione del carburatore, il filtro d'aria deve essere controllato periodicamente, eventualmente pulito e/o sostituito.

Si raccomanda generalmente controllare il filtro d'aria dal punto di vista di contaminazione prima di ogni uso. E' necessaria la pulizia minimo ogni tre mesi oppure dopo 50 ore d'esercizio. In caso dell'esercizio nell'ambiente molto sporco oppure polveroso, la pulizia deve essere fatta negli intervalli più corti, dopo 10 ore d'esercizio. Ogni sei mesi oppure dopo 300 ore d'esercizio bisogna montare il filtro d'aria nuovo.

Prima di manutenzione aprire la scatola del filtro d'aria ed estrarre il filtro d'aria. Lavare eventualmente il filtro d'aria con un solvente ignifugo – ad es. detergente. Per la pulizia del filtro d'aria non deve essere utilizzata in nessun caso la benzina oppure il solvente con basso grado d'inflammatione, ciò rappresenta il pericolo dell'incendio e della esplosione. Far asciugare il filtro d'aria dopo la pulizia. Inserire il filtro d'aria controllato, pulito, eventualmente nuovo e richiudere la scatola. MAI utilizzare la pompa senza filtro d'aria perché si aumenterà l'usura del motore.

Cambio dell'anello di tenuta scorrevole

L'anello scorrevole di tenuta è la guarnizione fra il corpo della pompa e l'albero del motore. Fa parte degli elementi di usura normale.

L'anello scorrevole di tenuta difettoso provoca la fuga dell'acqua fra il motore e corpo della pompa. Prima di cambiare l'anello scorrevole di tenuta deve essere smontato il corpo della pompa, dispositivo d'avviamento manuale e il rotore della pompa. Quindi è possibile cambiare l'anello. Alla fine deve essere montato accuratamente il rotore della pompa, dispositivo d'avviamento manuale e il corpo della pompa.

Estrazione dei corpi estranei dalla pompa

Le particelle granose nel liquido da travasare possono bloccare il corpo della pompa ed il rotore della stessa. E' possibile in tal caso smontare il corpo della pompa e pulire il corpo e il rotore della pompa.

Immagazzinamento

Nel caso in cui l'apparecchio non dovrà utilizzato per tempo più lungo deve essere scaricata tutta l'acqua che si trova nella pompa. Far asciugare bene la pompa per evitare la corrosione. Svuotare idem il serbatoio del combustibile e il carburatore. E' consigliato prima di conservazione pulire accuratamente l'apparecchio e trattarlo eventualmente con i conservanti. Attendarsi a che l'apparecchio sia conservato nell'ambiente asciutto e protetto al gelo.

Guasti

Badare a che non penetri l'acqua all'interno dell'apparecchio.



Non assumiamo la responsabilità dei danni dovuti dai tentativi di riparazione profani. I danni dovuti dai tentativi di riparazione profani costituiscono il motivo per la caduta di tutti i diritti di garanzia.

Tutti gli eventi indicati per la rimozione dei guasti non devono essere svolti con il motore in marcia. L'elenco sotto indicato include alcuni eventuali guasti dell'apparecchio, le cause possibili ed i consigli per la loro rimozione. Tutti gli eventi indicati non devono essere svolti con il motore in marcia. Nel caso in cui non riuscireste rimuovere il guasto Voi stessi, rivolgersi al CAT oppure al Vostro venditore. Le riparazioni più grandi devono essere svolte solo dal personale autorizzato. E' indispensabile attendersi a ciò che i danni in conseguenza ai tentativi di riparazione profani portano alla caduta di tutti i diritti di garanzia e che non assumiamo alcuna responsabilità degli stessi.

In caso dei guasti in funzionamento controllare prima l'avvenimento dell'errore dalla manovra oppure dell'altra causa non legata al difetto dell'apparecchio – ad es. mancanza del combustibile.

Assistenza tecnica

Avete le domande tecniche? Contestazioni? Avete bisogno dei ricambi oppure del Manuale d'Uso?

Sul nostro sito <http://www.guede.com/support>, nel settore **Assistenza tecnica**, Vi aiuteremo velocemente ed in via non burocratica. Ci darete la mano, per favore, per poter aiutar Vi? Per poter identificare il Vostro apparecchio nel caso di contestazione abbiamo bisogno del numero di serie, cod. ord. e l'anno di produzione. Tutte queste indicazioni troverete sulla targhetta della macchina. Per avere questi dati sempre disponibili, indicarli qui sotto, per favore:

N° serie:

Cod. ord.:

Anno di produzione:

Tel.: +49 (0) 79 04 / 700-360

Fax: +49 (0) 79 04 / 700-51999

E-Mail: support@ts.guede.com

Informazioni importanti per il cliente



Facciamo presente che la restituzione in garanzia o anche dopo il periodo di garanzia va sempre fatta nell'imballaggio originale. Tale misura previene, in modo efficiente, il danneggiamento inutile durante il trasporto evitando i problemi durante il disbrigo del reclamo. L'apparecchio è protetto, in modo ottimale, solo nel suo imballaggio originale, quello che garantisce il disbrigo normale.

Tabella della manutenzione



GUASTO	POSSIBILE CAUSA	RIMOZIONE
La pompa non funziona oppure travasa pochissima quantità del liquido, motore funziona.	<ol style="list-style-type: none"> 1. Pochissimo liquido nella pompa. 2. Tubi d'aspirazione non tengono. 3. Scelta la potenza del motore troppo bassa. 4. Filtro sull'ingresso dei tubi d'aspirazione intasato. 5. Tubi d'aspirazione intasati. 6. Rotore della pompa bloccato dello sporco. 7. Altezza d'aspirazione/di travaso elevata. 8. Anello scorrevole di tenuta difettoso. 9. Rotore della pompa messo scorrettamente. 10. Rotore della pompa danneggiato. 11. Motore va irregolarmente. 	<ol style="list-style-type: none"> 1. Versare con cura il liquido nel boccone di riempimento della pompa. 2. Guarnire i tubi d'aspirazione e la raccorderia con il nastro di teflon. Cambiare i tubi d'aspirazione, se il danno non è riparabile. 3. Aumentare la potenza del motore. 4. Pulire il filtro. 5. Pulire i tubi d'aspirazione. 6. Eliminare la sporcizia. 7. Modificare l'installazione in modo che l'altezza d'aspirazione/di travaso non superi il valore massimo. 8. Cambiare l'anello scorrevole di tenuta. 9. Montare correttamente il rotore della pompa. 10. Cambiare il rotore della pompa. 11. Rivolgersi sempre al Centro dell'Assistenza Tecnica.
Ibrazioni oppure rumore durante la funzione	<ol style="list-style-type: none"> 1. Altezza d'aspirazione/di travaso elevata. 2. Corpo estraneo blocca i tubi d'aspirazione oppure il rotore della pompa. 3. Installazione instabile. 4. Installazione instabile dell'apparecchio. 5. Rotore della pompa danneggiato. 6. Altro difetto tecnico. 	<ol style="list-style-type: none"> 1. Modificare l'installazione in modo che l'altezza d'aspirazione/di travaso non superi il valore massimo. 2. Eliminare il corpo estraneo. 3. Stabilizzare l'installazione. 4. Assicurare l'installazione stabile dell'apparecchio. 5. Cambiare il rotore della pompa. 6. Rivolgersi sempre al Centro dell'Assistenza Tecnica.
Motore non parte oppure si spegne durante l'esercizio	<ol style="list-style-type: none"> 1. Quantità insufficiente del combustibile. 2. Scintilla mancante. 3. Carburatore intasato. 4. Filtro d'aria sporco. 5. Auto Stop attivo perché l'olio per motore è sceso sotto il livello minimo. 6. Altro difetto tecnico. 	<ol style="list-style-type: none"> 1. Aprire il rubinetto del combustibile oppure rabboccare. 2. Controllare l'interruttore d'accensione. Controllare eventualmente le candele d'accensione. 3. Pulire il carburatore. 4. Pulire filtro d'aria. 5. Aggiungere l'olio per motore. 6. Rivolgersi sempre al Centro dell'Assistenza Tecnica.

Etiquetado:

Advertencias/prohibiciones:

	
Llene la carcasa de la bomba con agua.	Las demás personas deben mantener la distancia correspondiente.



	
Avisos de advertencia al repostar	Ajuste de la palanca de gas

	
Advertencias generales	Operar sólo al aire libre, gases de escape tóxicos



Seguridad del producto:

	
El producto cumple las normas y directivas pertinentes de la Comunidad Europea	

Protección del medio ambiente:

	
Abfall nicht in die Umwelt sondern fachgerecht entsorgen.	No arrojes residuos al medio ambiente, elimínalos adecuadamente.
	
Los aparatos eléctricos o electrónicos dañados y/o que deban eliminarse deberán entregarse en los puntos de reciclaje previstos a tal efecto.	

Embalaje:

	
Proteger de la humedad	Orientación del paquete Top
	
Interseroh Reciclaje	

Datos técnicos:

	
Potencia del motor	Desplazamiento
	
Plazo de entrega	Altura de admisión
	
Espacio libre	Peso
	
Valor de ruido	Conexión de presión

Datos técnicos GMP 7.21

Tipo de motor (refrigerado por aire)	Motor de 2 tiempos
Desplazamiento	52 ccm
Potencia del motor	1,45 kW – 2,0 hp
Máx. Tasa de entrega	7.000 l/h
Máx. Altura de aspiración	8 m
Máx. Cabeza	24 m
Ø-Conexión presión/aspiración	1"
Capacidad del depósito	1,3 l
Conexión de presión	1" AG
Combustible	Mezcla 1:40
Máx. Temperatura del agua	+ 35 °C
Nivel de potencia acústica	LWA 112 dB
Peso	7 kg
Dimensiones LxAxA	340x295x340 mm

Instrucciones generales de seguridad

Desconecte siempre el aparato de la red eléctrica antes de montarlo, desmontarlo o limpiarlo. Los aparatos pueden ser utilizados por personas con capacidades físicas, sensoriales o mentales reducidas o con falta de experiencia y conocimientos si han recibido supervisión o instrucciones sobre el uso del aparato de forma segura y comprenden los peligros que conlleva. Los niños no deben jugar con el aparato. Las bombas sin indicación de que están protegidas contra heladas no deben dejarse a la intemperie en

condiciones de congelación.



Este aparato puede ser utilizado por niños a partir de 8 años y por personas con capacidades físicas, sensoriales o mentales reducidas o con falta de experiencia y conocimientos, si han recibido supervisión o instrucciones sobre el uso del aparato de forma segura y comprenden los peligros que conlleva. Los niños no deben jugar con el aparato. La limpieza y el mantenimiento no deben ser realizados por niños sin supervisión.

Lea atentamente este manual de instrucciones y familiarícese con los mandos y el uso correcto de este producto. No nos hacemos responsables de los daños causados por hacer caso omiso de las instrucciones y normas de este manual de instrucciones. Los daños causados por la inobservancia de las instrucciones y normas de este manual de instrucciones no están cubiertos por la garantía. Conserve estas instrucciones de uso en un lugar seguro y adjúntelas al entregar el aparato.

Los niños y las personas que no estén familiarizadas con el contenido de estas instrucciones de uso no deben utilizar este aparato. Los niños deben ser vigilados para evitar que jueguen con el aparato. Las normativas vigentes en diversos países pueden limitar la edad del usuario y deben respetarse.

Las personas con capacidades físicas, sensoriales o mentales reducidas no deben utilizar el aparato a menos que estén supervisadas por una persona responsable de su seguridad o reciban instrucciones sobre cómo utilizar el aparato de la persona responsable de su seguridad.

Tenga en cuenta las indicaciones especiales de seguridad que figuran en los distintos capítulos de este manual de instrucciones.

Deben observarse especialmente las notas e instrucciones con el siguiente símbolo:



El incumplimiento de estas instrucciones conlleva el riesgo de daños personales y/o materiales.

Compruebe si la unidad ha sufrido daños durante el transporte. En caso de que se produzcan daños, notifíquese lo inmediatamente al distribuidor.



La bomba no es adecuada para bombear agua salada, heces, líquidos inflamables, corrosivos, explosivos u otros líquidos peligrosos. Del mismo modo, la bomba no es adecuada para transportar agua potable y otros productos alimenticios.



El líquido bombeado no debe superar ni descender por debajo de la temperatura máxima o mínima especificada en los datos técnicos.

Comportamiento en caso de emergencia

Tome las medidas de primeros auxilios adecuadas a la lesión y solicite ayuda médica cualificada lo antes posible. Proteja al herido de daños mayores y manténgale en calma.

En caso de accidente, el lugar de trabajo debe disponer siempre de un botiquín de primeros auxilios conforme a la norma DIN 13164. El material extraído del botiquín debe rellenarse inmediatamente.

Al solicitar ayuda, facilite la siguiente información:

1. lugar del accidente
2. naturaleza del accidente
3. número de heridos
4. naturaleza de las lesiones

Uso previsto

Bomba de motor de gasolina, para bombear agua limpia a ligeramente sucia. Cualquier uso superior a éste se considera inadecuado. El fabricante no se hace responsable de los daños o lesiones resultantes. Tenga en cuenta que nuestros dispositivos no están diseñados para uso comercial.

Ámbitos de aplicación

La unidad es adecuada para bombear agua limpia a ligeramente sucia.

Gracias a su gran capacidad de rendimiento, este modelo también puede utilizarse con fines industriales y agrícolas.

Las aplicaciones típicas de la bomba de motor de gasolina incluyen:

- Suministro de agua en obras de construcción.
- Riego de jardines, parterres, campos y sistemas de aspersión.
- Bombeo de agua de pozos, cisternas, arroyos, etc
- Drenaje y llenado de estanques, cuencas, etc.

Eliminación

Las instrucciones de eliminación se encuentran en los pictogramas del aparato o del embalaje. Encontrará una descripción de cada uno de los significados en el capítulo "Etiquetado".

Eliminación del embalaje de transporte

El embalaje protege la unidad de posibles daños durante el transporte. Los materiales de embalaje suelen seleccionarse teniendo en cuenta aspectos compatibles con el medio ambiente y la eliminación de residuos, por lo que son reciclables. Devolver el envase al ciclo de materiales ahorra materias primas y reduce la cantidad de residuos.

Las piezas de embalaje (por ejemplo, láminas, espuma de poliestireno®) pueden ser peligrosas para los niños. Existe peligro de asfixia. Mantenga las piezas de embalaje fuera del alcance de los niños y deséchelas lo antes posible.

Requisitos para el operador

El usuario debe haber leído atentamente el manual de instrucciones antes de utilizar el aparato.

Cualificación

Aparte de una instrucción detallada por parte de una persona competente, no es necesaria ninguna cualificación especial para el uso del aparato.

Edad mínima

El aparato sólo puede ser manejado por personas que hayan cumplido 18 años y estén familiarizadas con su manejo y modo de funcionamiento. Los adolescentes de entre 16 y 18 años sólo pueden trabajar con el aparato bajo la supervisión de un adulto.

El uso como joven es una excepción si el uso es en el curso de formación profesional para lograr la habilidad bajo la supervisión de un entrenador.

Formación

El uso del dispositivo sólo requiere una instrucción adecuada. No es necesaria una formación especial.

Transporte y almacenamiento

- En caso de almacenamiento prolongado, la unidad debe limpiarse a fondo y mantenerse fuera del alcance de personas no autorizadas.
- Asegure la máquina para que no se caiga antes de cada transporte.

Montaje / primera puesta en servicio

La bomba del motor de gasolina está montada en una robusta jaula tubular de acero con amortiguadores de vibraciones. Estos dispositivos no deben desmontarse durante el funcionamiento de la unidad, ya que garantizan un soporte seguro y reducen las vibraciones.

Notas generales sobre la instalación



Todas las tuberías de conexión deben ser absolutamente estancas. Las fugas en las tuberías pueden perjudicar el rendimiento de la bomba y causar daños considerables.



La unidad no debe estar en funcionamiento durante toda la instalación.

Todas las líneas de conexión deben ser absolutamente estancas, ya que las líneas con fugas pueden perjudicar el rendimiento de la bomba y causar daños considerables. Por lo tanto, es esencial sellar las partes roscadas de las líneas entre sí y las conexiones a la bomba con cinta de teflón. Sólo el uso de material de sellado como la cinta de teflón garantiza la estanqueidad del conjunto.

Al apretar las uniones atornilladas, evite aplicar una fuerza excesiva, ya que podría causar daños. Al tender los conductos de conexión, asegúrese de que no actúen sobre la bomba pesos, vibraciones o tensiones.

Instalación del conducto de admisión



El conducto de aspiración transporta el líquido a bombear hasta la bomba. Utilice un conducto de aspiración que tenga el mismo diámetro que la conexión de aspiración de la

bomba. No obstante, si la altura de aspiración -diferencia de altura entre la bomba y la superficie del líquido bombeado- es superior a 4 m, se recomienda utilizar un diámetro mayor de 1/4".

La entrada de la tubería de aspiración debe tener un filtro que impida la entrada de partículas gruesas de suciedad en el agua que puedan obstruir o dañar la bomba.

También es muy recomendable instalar una válvula antirretorno, que impide que se escape la presión después de desconectar la bomba y protege la unidad de daños debidos a picos de presión. La válvula antirretorno puede instalarse directamente en la conexión de aspiración de la bomba o en la entrada de la tubería de aspiración. Es preferible montarla en la entrada de la tubería de aspiración. Esto permite purgar fácilmente la tubería de aspiración llenándola de agua.

La entrada de la tubería de aspiración debe estar siempre al menos 0,3 m por debajo de la superficie del líquido que se va a bombear para evitar la aspiración de aire. Además, asegúrese de que la tubería de aspiración se encuentra a una distancia suficiente del fondo y las orillas de arroyos, ríos, estanques, etc. para evitar la aspiración de piedras, plantas, etc.

Instalación de la línea de presión

La tubería de descarga transporta el líquido a bombear desde la bomba hasta el punto de toma. Para evitar pérdidas de caudal, se recomienda utilizar una línea de presión que tenga al menos el mismo diámetro que la conexión de presión de la bomba.

Instalación fija

Para una instalación permanente, debe montar la bomba de motor de gasolina sobre una superficie de apoyo estable adecuada. Para reducir las vibraciones, se recomienda insertar material antivibraciones -por ejemplo, una capa de goma- entre la bomba y la superficie de apoyo.

Puesta en servicio

Instalación e inspección visual



Los gases de escape de la bomba del motor de gasolina contienen monóxido de carbono tóxico e inodoro que, si se inhala, puede causar graves daños a la salud y, en casos extremos, la muerte. Por lo tanto, para proteger a las personas y los animales, los aparatos no deben utilizarse en lugares mal ventilados y en ningún caso en locales cerrados. En general, evite inhalar los gases de escape.



Antes de cada uso, someta la bomba del motor de gasolina a una comprobación de seguridad. No se debe utilizar una unidad dañada.



La motobomba de gasolina sólo debe ponerse en funcionamiento en zonas seguras frente a inundaciones.

Cada vez que se ponga en funcionamiento la motobomba, deberá prestarse especial atención a que su colocación sea segura y firme. Asegúrese siempre de que el suelo esté nivelado, de lo contrario el fusible de bajo nivel de aceite podría responder e imposibilitar el arranque. La bomba del motor de gasolina sólo puede funcionar en zonas a prueba de inundaciones.

Seleccione el lugar de instalación de tal manera que cualquier escape de combustible o aceite del motor no pueda causar ningún daño. Cuando se utilice la bomba en

estanques, cuencas, fosos de excavación, arroyos y lugares similares, deberá asegurarse la bomba contra el riesgo de caída.

Inspeccione visualmente la motobomba de gasolina antes de cada uso. Asegúrese de que todos los tornillos estén apretados y de que todas las conexiones estén en perfecto estado. No se debe utilizar una unidad dañada.

Combustible y repostaie/aceite de motor



La bomba del motor de gasolina funciona con gasolina. Utilice únicamente el tipo de combustible especificado en los datos técnicos de su producto.



No fume mientras reposta y mantenga alejadas las llamas. No inhale los vapores.



La gasolina y el aceite de motor son sustancias tóxicas. No ingiera gasolina ni aceite de motor y no inhale sus vapores. Evite el contacto directo de la gasolina o el aceite de motor con la piel, los ojos y la ropa.

No añada combustible con el motor en marcha. Apague siempre la bomba al repostar y deje que la máquina se enfríe durante al menos cinco minutos antes de repostar. Al repostar, la máquina debe estar en un terreno llano y en posición vertical para evitar derrames o fugas de combustible. Repostar en una zona bien ventilada. Si es necesario, limpie completamente el combustible derramado antes de arrancar el motor.

No fume mientras reposta y mantenga alejadas las llamas. No respire los humos.



Compruebe el nivel de aceite antes de cada uso. (ver cambio de aceite/comprobación del aceite)

Llenar la bomba de agua o purgar el sistema

Liene la carcasa de la bomba con agua a través de la abertura de llenado. Compruebe que no haya filtraciones. Vuelva a cerrar herméticamente la abertura de llenado. También se recomienda -aunque no es absolutamente necesario- llenar de agua el tubo de aspiración.

La bomba del motor de gasolina es autocebante. Esto significa que para la puesta en marcha sólo es necesario llenar de agua la carcasa de la bomba y no necesariamente también el conducto de aspiración. Sin embargo, en este caso la bomba necesitará unos minutos más para aspirar el líquido a bombear. El llenado adicional de la tubería de aspiración facilita y acelera considerablemente el primer proceso de cebado. Si la tubería de aspiración no está llena de líquido, puede ser necesario llenar la carcasa de la bomba varias veces durante la puesta en marcha. Esto depende de la longitud y el diámetro de la tubería de aspiración.

Abra cualquier dispositivo de cierre de la línea de presión (por ejemplo, el grifo de agua) para que el aire pueda escapar durante el proceso de aspiración.

Operación



La motobomba de gasolina no debe funcionar con el punto de extracción cerrado.



La bomba no debe funcionar permanentemente sin agua. En el caso del denominado funcionamiento en seco - funcionamiento de la bomba sin bombear agua- pueden producirse daños considerables en la unidad.



La bomba del motor de gasolina y todo el sistema de tuberías deben protegerse de las heladas y de los efectos de la intemperie.



Las sustancias y objetos inflamables y los líquidos altamente inflamables o explosivos deben mantenerse alejados de la bomba durante su funcionamiento. No coloque ningún objeto sobre el motor.



No añada combustible ni aceite de motor cuando el motor esté en marcha. Apague la bomba para repostar.



Durante el funcionamiento, algunas piezas de la bomba del motor de gasolina - por ejemplo, el tubo de escape y su cubierta - se calientan mucho. Para evitar lesiones por quemaduras, el aparato sólo debe tocarse en los puntos especialmente previstos para ello -por ejemplo, interruptores o asideros- durante el funcionamiento y después de desconectarlo hasta que se haya enfriado.

Durante las primeras 20 horas de funcionamiento de una unidad nueva, el motor no debe funcionar a plena carga. Durante este tiempo, se recomienda hacer funcionar el motor a dos tercios de la velocidad posible. El funcionamiento a plena carga sólo está permitido durante un breve periodo de hasta un máximo de 10 minutos durante este periodo de rodaje, por ejemplo, durante la puesta en marcha con motivo del proceso de admisión.

Finalización de la misión



No está permitido transportar la bomba con el depósito de combustible lleno.

Después de cada uso, vacíe el agua de la bomba por la abertura correspondiente. Deje que el cuerpo de la bomba se seque bien para evitar daños por corrosión. En caso de heladas, el agua que quede en la bomba puede causar daños considerables por congelación.

Si se transporta la unidad después de su uso, debe vaciarse completamente el combustible. No está permitido transportar la bomba con el depósito de combustible lleno.

Mantenimiento y cuidado



Si es posible, pare el motor, retire el capuchón de la bujía y deje que el motor se enfríe antes de realizar los trabajos de mantenimiento. Si el motor tiene que estar en marcha para realizar determinados trabajos de mantenimiento, asegúrese de que haya suficiente ventilación, ya que los gases de escape son tóxicos.

Un mantenimiento regular y un cuidado esmerado reducirán el riesgo de posibles fallos de funcionamiento y contribuirán a prolongar la vida útil de su aparato. Los motores tienen una tecnología compleja y contienen un gran número de piezas móviles que están expuestas a elevadas influencias mecánicas, térmicas y químicas del entorno y del proceso de combustión. El uso de fluidos de funcionamiento correctos, de alta calidad y frescos - combustibles y aceite de motor- evita daños y averías en el motor.

Las sustancias abrasivas en el fluido bombeado, como la arena, aceleran el desgaste y reducen el rendimiento. Cuando se bombeen líquidos que contengan tales sustancias, es sin duda aconsejable instalar un prefiltro. Este accesorio recomendado filtra eficazmente la arena y partículas similares del líquido, minimizando así el desgaste y prolongando la vida útil de la bomba.

Bujía de encendido

La bujía debe limpiarse y, si es necesario, corregir la separación de los electrodos cada seis meses o después de 100 horas de funcionamiento. Para realizar el mantenimiento de la bujía, retire primero el capuchón de la bujía. A continuación, desenrosque la bujía con una llave de bujías. Para garantizar un funcionamiento sin problemas, la bujía debe estar libre de residuos de combustión, seca y con una separación entre electrodos de 0,6-0,7 mm.

Limpie la bujía si es necesario. Se recomienda utilizar un cepillo de alambre fino para eliminar los restos de combustión. Si es necesario, corrija la separación de los electrodos doblándolos con cuidado. Si hay depósitos excesivos o electrodos desgastados, se recomienda utilizar una bujía nueva.

Enrosque con la mano hasta el tope la bujía revisada, limpiada o, en caso necesario, nueva. A continuación, apriete con cuidado la bujía con la llave de bujías. Evite aplicar demasiada fuerza para no dañar la bujía al apretarla demasiado. Por último, vuelva a colocar el capuchón de la bujía en la bujía.

Filtro de aire



No utilice nunca gasolina o disolventes con un punto de inflamación bajo para limpiar el filtro de aire debido al riesgo asociado de incendio y explosión.

Si el filtro de aire está sucio, se obstruye el paso de aire al carburador. Por lo tanto, para evitar el mal funcionamiento del carburador, el filtro de aire debe ser revisado regularmente y limpiado o sustituido si es necesario.

En general, se recomienda comprobar si el filtro de aire está sucio antes de cada uso. La limpieza es necesaria al menos cada tres meses o después de 50 horas de funcionamiento. Si se utiliza en entornos muy sucios o polvorientos, la limpieza debe realizarse a intervalos más cortos después de diez horas de funcionamiento. Debe utilizarse un filtro de aire nuevo cada seis meses o después de 300 horas de funcionamiento.

Para el mantenimiento, abra la caja del filtro de aire y extraígalo. Si es necesario, lave el filtro de aire con un disolvente no inflamable, como detergente líquido. No utilice nunca gasolina ni disolventes con un punto de inflamación bajo para la limpieza debido al riesgo asociado de incendio o explosión. Deje secar el filtro de aire después de limpiarlo. Coloque el filtro de aire revisado, limpio o, si es necesario, nuevo y vuelva a cerrarlo. Nunca haga funcionar la bomba sin el filtro de aire, ya que aumentará el desgaste del motor.

Extracción de cuerpos extraños de la bomba

Las partículas gruesas del líquido bombeado pueden bloquear el cuerpo y el impulsor de la bomba. En este caso, se puede desmontar la carcasa de la bomba para liberar el cuerpo y el impulsor de las impurezas.

Almacenamiento

Si la unidad no se utiliza durante un periodo de tiempo prolongado, el agua de la bomba debe vaciarse por completo. Deje que la bomba se seque completamente para evitar la corrosión. Vacíe también el depósito de combustible y el carburador. Antes del almacenamiento, se recomienda limpiar cuidadosamente la unidad y, si es necesario, conservarla. Asegúrese de que el almacenamiento se realiza en un lugar seco y a prueba de heladas.

Interrupciones

Asegúrese de que no pueda entrar agua en el interior del aparato.



No nos hacemos responsables de los daños resultantes de intentos de reparación inadecuados. Los daños resultantes de intentos de reparación inadecuados invalidarán todos los derechos de garantía.

Todas las medidas mencionadas para subsanar averías no deben llevarse a cabo con el motor en marcha. La siguiente lista muestra algunas posibles averías de la unidad, sus posibles causas y consejos para solucionarlas. Todas las medidas mencionadas no deben realizarse con el motor en marcha. Si no puede subsanar una avería usted mismo, póngase en contacto con el servicio de atención al cliente o con su punto de venta. Las reparaciones posteriores sólo pueden ser realizadas por personal cualificado. Tenga en cuenta que en caso de que se produzcan daños como consecuencia de intentos de reparación inadecuados, se invalidarán todos los derechos de garantía y no nos haremos responsables de los daños resultantes.

En caso de averías de funcionamiento, compruebe en primer lugar si se trata de un error de funcionamiento o de otra causa no imputable a un defecto del aparato, como por ejemplo la falta de combustible.

Servicio

¿Tiene alguna pregunta técnica? ¿Una reclamación?
¿Necesita piezas de repuesto o instrucciones de funcionamiento?

Le ayudaremos rápidamente y sin burocracia en nuestra página web www.guede.com, en la sección Servicio. Ayúdenos a ayudarle. Para poder identificar su aparato en caso de reclamación, necesitamos el número de serie, así

como el número de artículo y el año de fabricación. Encontrará todos estos datos en la placa de características. Para tener siempre a mano estos datos, introdúzcalos a continuación.

Número de serie:

Número de artículo:

Año de fabricación:

Tel.: +49 (0) 79 04 / 700-360

Fax: +49 (0) 79 04 / 700-51999

E-Mail: support@ts.guede.com

Información importante para el cliente

Tenga en cuenta que una devolución dentro o incluso fuera del periodo de garantía debe hacerse siempre en el embalaje original. Esta medida evita eficazmente daños de transporte innecesarios y su liquidación, a menudo conflictiva. Sólo en la caja original estará su aparato óptimamente protegido y, de este modo, se garantiza una tramitación sin contratiempos.

Tabla de mantenimiento

DISTURBIOS	POSIBLE CAUSA	REMEDIO
La bomba no suministra líquido o suministra muy poco, el motor está en marcha.	<ol style="list-style-type: none"> 1. Muy poco líquido en la bomba. 2. Fugas en el conducto de admisión. 3. velocidad demasiado baja. 4. El filtro de la entrada del conducto de aspiración está obstruido. 5. Conducto de aspiración obstruido. 6. Rodete de la bomba bloqueado por impurezas. 7. Altura de aspiración y/o altura de impulsión demasiado elevadas. 8. Rodete de la bomba dañado. 9. El motor funciona de forma irregular. 	<ol style="list-style-type: none"> 1. Llene la carcasa de la bomba con líquido a través de la abertura de llenado. 2. Selle el tubo de aspiración y sus piezas de conexión con cinta de teflón. Sustituya el tubo de aspiración si está irreparablemente dañado. Aumente el régimen del motor. 3. Aumente el régimen del motor. 4. Limpie el filtro. 5. Limpie el tubo de aspiración. 6. Eliminar las impurezas. 7. modifique la instalación para que la altura de aspiración y/o la altura de impulsión no superen el valor máximo. 8. sustituir el impulsor de la bomba. 9. quitar el estrangulador
Desarrollo de vibraciones o ruidos fuertes durante el funcionamiento	<ol style="list-style-type: none"> 1. Altura de aspiración y/o de impulsión demasiado elevada. 2. objeto extraño que bloquea la tubería de aspiración y/o el impulsor de la bomba. 3. Instalación inestable. 4. Instalación inestable de la unidad. 5. Rodete de la bomba dañado. 6. otro defecto técnico. 	<ol style="list-style-type: none"> 1. modifique la instalación para que la altura de aspiración y/o la altura de impulsión no superen el valor máximo. 2. retire los cuerpos extraños. 3. Estabilice la instalación. 4. Asegure la estabilidad de la instalación. 5. Sustituya el impulsor de la bomba. 6. póngase en contacto con el servicio posventa.
El motor no arranca o se para durante el funcionamiento.	<ol style="list-style-type: none"> 1. falta de combustible. 2. falta de chispa. 3. carburador obstruido. 4. filtro de aire obstruido. 6. Otro defecto técnico. 	<ol style="list-style-type: none"> 1. Llenar de combustible. 2. Compruebe el interruptor de encendido. Compruebe las bujías si es necesario. 3. Limpiar el carburador. 4. Limpiar el filtro de aire. 6. contactar con el servicio postventa.

Vóór ingebruikneming van de machine deze gebruiksaanwijzing aandachtig doorlezen.



A.V. 1
Voor nadruk en uittreksels is toestemming vereist. Technische wijzigingen voorbehouden.



Inleiding

In het kader van een continue productontwikkeling behouden wij ons het recht voor technische wijzigingen aan te brengen.
Dit document betreft de originele gebruiksaanwijzing.

Aanduiding:

Waarschuwingen/Verboden:

	
Pomphuis met water aanvullen	Overige personen dienen voldoende afstand te houden

	
Waarschuwingen bij tanken	Instelling voor gashendel

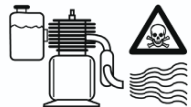
	
Algemene waarschuwingen	Uitsluitend in open lucht gebruiken, giftige uitlaatgassen







Productveiligheid:

	
Het product is conform de desbetreffende normen en richtlijnen van de Europese Gemeenschap	

Milieubescherming:

	
Afvval niet in het milieu, maar vakkundig verwijderen	Verpakkingsmateriaal van karton bij de daarvoor bestemde recyclingplaatsen inleveren
	
Beschadigde en/of te verwijderen elektrische of elektronische apparaten bij de daarvoor bestemde recyclingplaatsen inleveren	

Technische gegevens:

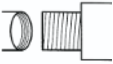
	
Motorvermogen	Slagvolume
	
opbrengst	Aanzuighoogte
	
Opvoerhoogte	Gewicht
	
Opgave geluidsniveau	Drukaansluiting

In het bijzonder dienen de instructies en aanwijzingen met de volgende symbolen opgevolgd te worden:



Veronachtzaming van deze aanwijzing is verboden wegens het gevaar van persoonlijke en/of materiele schade!

Controleer het apparaat op transport beschadigingen. In het geval van schade dient de detailhandelaar onmiddellijk op de hoogte gesteld te worden.



De pomp is niet geschikt voor het verpompen van zoutwater, fecaliën, brandbare, bijtende, explosieve of andere gevaarlijke vloeistoffen. Evenzo is de pomp niet geschikt voor het verpompen van drinkwater en andere levensmiddelen.



De te verpompen vloeistof mag de bij de technische gegevens genoemde maximale, resp. minimale temperatuur niet overschrijden, resp. er onder dalen.

Handelswijze in noodgeval

Tref de noodzakelijke maatregelen om eerste hulp te verlenen, die met het letsel overeenkomt en vraag zo snel mogelijk gekwalificeerde medische hulp aan. Bescherm gewonde personen voor overig letsel en stel ze gerust. **Voor het eventueel plaatsvinden van een ongeval zou altijd een verbandtrommel, volgens DIN 13164, op de werkplaats bij de hand moeten zijn. Het uit de verbandtrommel genomen materiaal dient onmiddellijk aangevuld te worden. Indien u hulp vraagt, geef de volgende gegevens door:**

1. Plaats van het ongeval
2. Soort van het ongeval
3. Aantal gewonden mensen
4. Soort verwondingen

Gebruik volgens de bepalingen

Benzinemotorpomp voor het verpompen van schoon tot licht vervuild water. Ieder ander gebruik geldt als niet volgens deze gebruiksregels. De producent is voor de eventuele hieruit ontstane schade niet aansprakelijk. Let er op dat onze apparaten niet voor commercieel gebruik zijn bestemd.

Gebruiksdoelinden

Het apparaat is voor het verpompen van schoon tot licht vervuild water bestemd.

Het model is met zijn hoge prestatievermogen ook voor industrieel- en landbouwgebruik inzetbaar.

Tot de typische inzetgebieden van de benzinemotorpomp behoren:

- Waterverzorging op bouwplaatsen.
- Besproeiing van tuinen, bloemperken en velden evenals irrigaties.
- Water verpompen uit putten, waterreservoirs, beken, enz.
- Het aftappen en vullen van vijvers, zwembaden, enz.

Verwijdering

De verwijdering instructies zijn met pictogrammen aangegeven die op de machine, resp. op de verpakking, te vinden zijn. Een beschrijving van de afzonderlijke betekenissen is in het hoofdstuk "Aanduiding" te vinden.

Verwijdering van de transportverpakking

De verpakking beschermt het apparaat tegen transportschades. De verpakkingsmaterialen zijn meestal volgens milieuvriendelijke en verwijderingstechnische standpunten gekozen en derhalve recyclebaar. Het terugbrengen van de verpakking naar de materiaalomloop spaart grondstoffen en verlaagt de afvalhoeveelheden. Verpakkingsdelen (bijv. folies, styropor) kunnen voor kinderen gevaarlijk zijn. **Er bestaat verstikkingsgevaar!** Bewaar de verpakking buiten het bereik van kinderen en verwijder deze zo snel mogelijk.

Eisen aan de bedienende persoon

De bedienende persoon moet, vóór ingebruikname van het apparaat, de gebruiksaanwijzing goed gelezen hebben.

Kwalificatie

Behalve een uitvoerige instructie door vakkundig verkooppersoneel is er geen speciale kwalificatie voor het gebruik van het apparaat nodig.

Minimale leeftijd

Het apparaat mag enkel door personen gebruikt worden van 18 jaar of ouder en deze moeten met de omgang en de werkwijze bekend zijn. Voor jeugdigen tussen 16 en 18 jaar is het werken met het apparaat onder toezicht van een volwassene toegestaan.

Uitzondering hierop is het gebruik door jeugdige personen bij een beroepsopleiding ter verkrijging van vaardigheid en indien dit onder toezicht van een instructeur plaats vindt.

Scholing

Voor het gebruik van het apparaat is passend onderricht voldoende. Een speciale scholing is niet noodzakelijk.

Transport en opslag

- Bij een langdurige opslag moet het apparaat vooraf grondig gereinigd en niet toegankelijk voor onbevoegde personen opgeslagen worden.
- Borg het apparaat voor ieder transport tegen omvallen.

Montage / eerste inbedrijfstelling

De benzinemotorpomp is in een stabiele stalen buizenkooi met vibratiedemper gemonteerd. Deze voorzieningen mogen tijdens het gebruik niet gedemonteerd worden omdat deze voor een veilige stand zorgen en vibraties reduceren.

Algemene instructies voor installatie



Alle aansluitleidingen moeten absoluut dicht zijn. **Ondichte leidingen kunnen de prestatie van de pomp beïnvloeden en aanzienlijke schade veroorzaken.**



Tijdens de gehele installatie mag het apparaat niet in gebruik zijn.

Alle aansluitleidingen moeten absoluut dicht zijn, omdat ondichte leidingen de prestatie van de pomp beïnvloeden en aanzienlijke schade kunnen veroorzaken. Dicht derhalve noodzakelijkerwijs de Schroefdraaddelen van de leidingen aan weerszijden en de verbindingen met de pomp met teflonband af. Enkel het gebruik van dichtingsmateriaal zoals teflonband maakt het zeker dat de montage luchtdicht plaatsvindt.

Vermijd bij het aandraaien van schroefverbindingen overmatige kracht die tot beschadigingen kan leiden. Let er bij het verplaatsen van aansluitleidingen op dat er geen gewicht evenals geen schommelingen of spanningen op de pomp inwerken.

Installatie van de aanzuigleiding



De aanzuigleiding pompt de vloeistof, die verpompt moet worden, naar de pomp. Gebruik een aanzuigleiding die dezelfde diameter heeft als de zuigaansluiting van de pomp. Bij een aanzuighoogte – hoogteverschil tussen de pomp en oppervlakte van de verpompte vloeistof – van meer dan 4 m wordt trouwens het gebruik van een ¼" grotere diameter aanbevolen.

De ingang van de aanzuigleiding moet van een filter voorzien zijn waardoor de in het water aanwezige grovere vuildeeltjes, die de pomp zouden kunnen verstoppelen of beschadigen, worden weggehouden.

Een aanrader is bovendien de installatie van een terugslagklep die het ontsnappen van de druk na het uitschakelen van de pomp voorkomt en het apparaat tegen schade door drukstoten beschermt. De terugslagklep kan naar keuze direct aangesloten worden aan de zuigaansluiting van de pomp of aan de ingang van de aanzuigleiding. Het beste is deze te monteren bij de ingang van de aanzuigleiding. Daardoor laat zich de aanzuigleiding door het vullen met water eenvoudig ontluichten.

De ingang van de aanzuigleiding moet zich altijd minimaal 0,3 m onder het oppervlak van de te verpompen vloeistof bevinden om ervoor te zorgen dat er geen lucht wordt aangezogen. Bovendien moet op voldoende afstand van de aanzuigleiding tot de bodem en oevers van beken, rivieren, vijvers, enz. gelet worden om het aanzuigen van stenen, planten, e.d. te voorkomen.

Installatie van de drukleiding

De drukleiding pompt de vloeistof, die verpompt moet worden, van de pomp naar het aftappunt. Om stromingsverliezen te voorkomen is het raadzaam een drukleiding te gebruiken, die ten minste dezelfde diameter heeft als de drukaansluiting van de pomp.

Vaste installatie

Voor een vaste installatie moet de benzinemotorpomp op een geschikt stabiel oppervlak gemonteerd worden. Om trillingen te reduceren, is het aanbevolen een antivibratie materiaal – bijv. een laag rubber – tussen de pomp en het dragende oppervlak in te voegen.

Inbedrijfstelling

Opstelling en visuele controle



De uitlaatgassen van de benzinemotorpomp bevatten giftige, reukloze koolmonoxide dat tot ernstige gevolgen voor de gezondheid kan leiden door inademing en in extreme gevallen tot de dood. Voor de bescherming van mensen en dieren mogen de apparaten daarom niet op slecht geventileerde plaatsen en in geen geval in gesloten ruimten gebruikt worden. Vermijd altijd het inademen van de uitlaatgassen.



Onderwerp de benzinemotorpomp voor ieder gebruik aan een veiligheidscontrole. Een beschadigd apparaat mag niet gebruikt worden.



De benzinemotorpomp mag enkel in overstromingsveilige gebieden gebruikt worden.

Voor iedere inbedrijfstelling moet er zorgvuldig op gelet worden dat de pomp veilig en stabiel opgesteld is. Zorg altijd voor een vlakke ondergrond, anders zou de beveiliging voor lage oliestand geactiveerd kunnen worden die het starten onmogelijk maakt. De benzinemotorpomp mag enkel in overstromingsveilige gebieden gebruikt worden.

Kies de opstelplaats zodanig dat eventueel lekkende brandstof of motorolie geen schade kan veroorzaken. Bij gebruik in vijvers, zwembaden, sloten, beken en/of dergelijke plaatsen dient de pomp tegen het gevaar van omvallen geborgd te worden.

Onderwerp de benzinemotorpomp voor iedere inbedrijfstelling aan een visuele controle. Let op juiste plaatsing van alle schroeven en de perfecte staat van alle aansluitingen. Een beschadigd apparaat mag niet gebruikt worden.

Brandstof en tanken/motorolie



De benzinemotorpomp wordt met benzine aangedreven. Gebruik uitsluitend de brandstofsoort die bij de technische gegevens genoemd is.



Tijdens het tanken mag niet gerookt worden en open vuur mag niet in de buurt zijn. Adem de dampen niet in.



Benzine en motorolie zijn giftige stoffen. Slik geen benzine of motorolie in en adem de dampen niet in. Vermijd elk direct contact van benzine of motorolie met de huid, ogen en uw kleding.

Vul geen brandstof bij een draaiende motor. Zet voor het tanken de pomp altijd uit en laat het apparaat minimaal vijf minuten afkoelen. Bij het tanken moet het apparaat zich op een vlakke ondergrond en in verticale positie bevinden om morsen of lekkage van brandstof te voorkomen. Tank in een goed geventileerde omgeving. Neem de eventueel gemorste benzine volledig af voordat de motor wordt gestart.

Tijdens het tanken mag niet gerookt worden en open vuur mag niet in de buurt zijn. Adem de dampen niet in.



Controleer voor iedere inbedrijfstelling de oliestand (zie „Olievervangning en oliecontrole“)

Vullen van de pomp met water, resp. ontluchting van het systeem

Vul het pomphuis door de vulopening met water. Controleer af er geen doorsijpelingsverliezen optreden. Sluit de vulopening weer luchtdicht af. Aanbevelingswaarde – niet absoluut noodzakelijk – is bovendien het vullen van de aanzuigleiding met water.

De benzinemotorpomp is zelfaanzuigend. Dit betekent dat voor de inbedrijfstelling alleen het pomphuis en niet absoluut ook de aanzuigleiding met water gevuld moet worden. Bovendien wordt de pomp in dat geval enkele minuten langer gebruikt om de te verpompen vloeistof aan te zuigen. De aanvullende vulling van de aanzuigleiding vergemakkelijkt en versnelt de eerste aanzuiging aanzienlijk. Als de aanzuigleiding niet met vloeistof wordt gevuld, zal het mogelijk nodig zijn tijdens de inbedrijfstelling het pomphuis meerdere malen te vullen. Dit is afhankelijk van de lengte en de diameter van de aanzuigleiding.

Open een eventueel aanwezige vergrendelvoorzieningen in de drukleiding (bijv. waterkraan), zodat de lucht bij de aanzuiging kan ontsnappen.

Gebruik



De benzinemotorpomp mag niet met een gesloten aftappunt gebruikt worden.



De pomp mag niet duurzaam zonder water gebruikt worden. Bij zo genoemd drooglopen – gebruik van de pomp zonder water te verpompen – kunnen aanzienlijke schade aan het apparaat ontstaan.



De benzinemotorpomp en het gehele leidingstelsel dienen voor vorst en weersinvloeden beschermd te worden.



Brandbare stoffen en voorwerpen, licht ontvlambare of explosieve vloeistoffen dienen tijdens het gebruik ver van de pomp gehouden te worden. Plaats geen voorwerpen op de motor.



Bij draaiende motor mag geen brandstof of motorolie bijgevuld worden. Schakel voor het tanken de pomp uit.



Tijdens het gebruik worden onderdelen van de benzinemotorpomp – bijvoorbeeld de uitlaat en zijn afdekking – zeer warm. Om verwondingen door verbranding te voorkomen mag het apparaat tijdens het gebruik en na het uitschakelen tot zijn afkoeling alleen op speciaal daarvoor aangewezen plaatsen – zoals bij schakelaars of handgrepen – aangeraakt worden.

In de eerste 20 bedrijfsuren van een nieuw apparaat, moet de motor niet op volle capaciteit gebruikt worden. Aanbevolen tijdens deze tijd is het gebruik met tweederde van het mogelijke toerental. Volgens gebruik is in deze inlooperperiode uitsluitend kortstondig tot maximaal 10 minuten toegelaten – zoals bij de inbedrijfstelling betreffende de aanzuiging.

Beëindiging van het gebruik



Transport van de pomp met een gevulde brandstoftank is niet toegestaan.

Na elk gebruik moet het in de pomp aanwezige water door de overeenkomstige opening afgetapt worden. Laat het pomplichaam goed drogen om schade door roestvorming te voorkomen. Bij vorst kan het in de pomp achtergebleven water door bevriezing aanzienlijke beschadigingen veroorzaken.

Indien het apparaat na zijn gebruik getransporteerd wordt, dient de brandstof volledig afgetapt te worden. Transport van de pomp met een gevulde brandstoftank is niet toegestaan.

Onderhoud en verzorging



Schakel zo mogelijk voor onderhoudswerkzaamheden de motor uit, neem de bougiestekker uit en laat de motor afkoelen. Als de motor voor bepaalde onderhoudswerkzaamheden moet draaien, zorg dan voor voldoende ventilatie omdat de uitlaatgassen giftig zijn.

Regelmatig onderhoud en een goede zorg verminderen het risico van mogelijke storingen en helpen om de levensduur van uw apparaat te verlengen. Motoren hebben een complexe techniek en bevatten een groot aantal bewegende onderdelen die aan hoge mechanische, thermische en chemische effecten door het milieu en het verbrandingsproces blootgesteld zijn. Het gebruik van juiste, hoogwaardige en verse middelen – brandstoffen en motorolie – helpt bij het voorkomen van schade aan de motor en onderbreking tijdens het gebruik.

Schurende materialen in de te verpompen vloeistof – zoals zand – versnellen de slijtage en verminderen de prestaties. Bij het verpompen van vloeistoffen met dergelijke stoffen is raadzaam een voorfilter in te bouwen. Dit aanbevelingswaardige onderdeel filtreert efficiënt zand en dergelijke deeltjes uit de vloeistof, minimaliseert daardoor de slijtage en verlengt de levensduur van de pomp.

Bougie

Het schoonmaken van de bougie en indien nodig, een correctie van de elektrodeafstand, moet elke zes maanden, resp. 100 bedrijfsuren plaatsvinden. Neem voor het onderhoud van de bougie eerst de bougiestekker uit. Schroef aansluitend de bougie met een bougiesleutel uit. Voor het waarborgen van een probleemloze werking dient de bougie vrij van verbrandingsresten en droog te zijn en een elektrodeafstand van 0,6-0,7 mm te hebben.

Maak bij behoefte de bougie schoon. Voor het verwijderen van verbrandingsresten wordt een fijne draadborstel aanbevolen. Corrigeer eventueel de elektrodeafstand door het voorzichtig buigen van de elektrode. Bij een te dikke afzetting of versleten elektroden wordt het gebruik van een nieuwe bougie aanbevolen.

Schroef de gecontroleerde, schoongemaakte of eventueel een nieuwe bougie met de hand tot de aanslag in. Draai aansluitend de bougie met een bougiesleutel voorzichtig vast. Vermijd daarbij overmatige kracht zodat de bougie door forceren niet beschadigd wordt. Plaats vervolgens de bougiestekker weer op de bougie.

Luchtfilter



Gebruik voor het reinigen van het luchtfilter in geen geval benzine of oplosmiddelen met een laag vlampunt vanwege het daarmee verbonden brand- en explosiegevaar.

Bij een vuil luchtfilter is de luchtstroom naar de carburateur vermindert. Om een onjuiste werking van de carburateur te voorkomen dient derhalve het luchtfilter regelmatig gecontroleerd te worden en eventueel gereinigd of vervangen te worden.

Algemeen wordt een controle van het luchtfilter op vervuilingen voor ieder gebruik aanbevolen. Schoonmaken is uiterlijk elke drie maanden, resp. na 50 bedrijfsuren noodzakelijk. Bij het werken in een extreem vervuilde of stoffige omgeving moet het schoonmaken met kortere tussenpozen na tien bedrijfsuren plaatsvinden. Elke zes maanden, resp. na 300 bedrijfsuren, moet een nieuw luchtfilter geplaatst worden.

Open voor het onderhoud het luchtfilterhuis en verwijder het luchtfilter. Was eventueel het luchtfilter in een niet brandbaar oplosmiddel, bijvoorbeeld afwasmiddel. Gebruik voor het schoonmaken in geen geval benzine of oplosmiddelen met een laag vlampunt vanwege het daarmee verbonden brand- en explosiegevaar. Laat het luchtfilter na het schoonmaken drogen. Plaats het gecontroleerde, schoongemaakte of eventueel nieuwe luchtfilter en sluit het weer. Gebruik de pomp nooit zonder luchtfilter omdat het de motorslijtage verhoogt.

Vervangen van de glijringpakking

De glijringpakking dicht het pomplichaam met de motoras af. Deze behoort tot de onderdelen die aan een natuurlijke slijtage zijn onderworpen.

Bij een defecte glijringpakking lekt tussen de motor en het pompenlichaam water. Ter vervanging van de glijringpakking dienen achtereenvolgens het pomphuis, de handstartinrichting en het pomploopwiel gedemonteerd te worden. Daarna kan de glijringpakking vervangen worden. Aansluitend moeten het pomploopwiel, de handstartinrichting en het pomphuis weer zorgvuldig gemonteerd worden.

Verwijderen van vreemde voorwerpen uit de pomp

Grovere deeltjes in de verpompte vloeistof kunnen het pomplichaam en pomploopwiel blokkeren. In dit geval kan het pomphuis gedemonteerd worden om de onzuiverheden uit het pomplichaam en pomploopwiel te verwijderen.

Opslag

Indien het apparaat een langere tijd niet gebruikt wordt, dient het in de pomp aanwezige water volledig afgetapt te worden. Laat de pomp goed drogen om roestvorming te voorkomen. Maak ook de brandstoftank en de carburateur leeg. Voor opslag is het zorgvuldig schoonmaken en eventueel een conservering van het apparaat aanbevolen. Let er op dat de opslagplaats droog en vorstvrij is.

Storingen

Aangrijpen van het apparaat. Let er op dat geen water in de onderdelen van het apparaat indringt.



Wij nemen geen aansprakelijkheid voor schade ontstaan als gevolg van ondeskundige pogingen tot reparatie. Schade als gevolg van ondeskundige pogingen tot reparatie leiden tot het vervallen van alle aanspraken op garantie.

Alle genoemde maatregelen voor het oplossen van storingen mogen niet met draaiende motor uitgevoerd worden.

De volgende lijst beschrijft een aantal mogelijke storingen aan het apparaat, mogelijke oorzaken en tips voor het oplossen daarvan. Alle genoemde maatregelen mogen niet met draaiende motor uitgevoerd worden. Als een storing niet zelf opgelost kan worden, kunt u contact opnemen met de klantenservice of uw verkooppunt. Meer uitgebreide reparaties mogen uitsluitend door vakpersoneel uitgevoerd worden. Let er beslist op dat bij schade als gevolg van ondeskundige pogingen tot reparatie alle

garantieaanspraken vervallen en wij niet aansprakelijk zijn voor enige schade die hieruit voortvloeit.

Controleer eerst bij functiestoringen, of een bedieningsfout of een andere oorzaak aanwezig is, die niet is te wijten aan een defect in het apparaat – zoals bijvoorbeeld brandstoftekort.

Service

Hebt u **technische vragen? Een reclamatie? Hebt u reserveonderdelen of een gebruiksaanwijzing nodig?**

Op onze website www.guede.com in **Service** helpen wij u snel en niet-bureaucratisch verder. Help ons om u te helpen, a.u.b. Om uw apparaat in geval van reclamatie te kunnen identificeren hebben wij het serienummer evenals artikelnummer en productiejaar nodig. Deze gegevens vindt u op het typeplaatje. Vul deze gegevens hieronder in om deze altijd bij de hand te hebben.

Serienummer:
Artikelnummer:
Productiejaar:

Tel.: +49 (0) 79 04 / 700-360
Fax: +49 (0) 79 04 / 700-51999
E-mail: support@ts.guede.com

Belangrijke informatie voor klanten

Houd er rekening mee dat een retourzending, binnen of ook buiten de garantieperiode, principieel in de originele verpakking uitgevoerd zou moeten worden. Door deze maatregel worden onnodige transportschaden en hun vaak controversiële regelgevingen effectief vermeden. Enkel in de originele doos is uw apparaat optimaal beschermd en blijft daardoor een soepele verwerking gewaarborgd.

Onderhoudstabel

STORING	MOGELIJKE OORZAKEN	OPLOSSINGEN
Pomp verpompt geen of te weinig vloeistof, motor draait	<ol style="list-style-type: none"> 1. Te weinig vloeistof in de pomp. 2. Aanzuigleiding ondicht. 3. Gekozen motorprestatie te laag. 4. Filter aan de ingang van de aanzuigleiding verstopt. 5. Aanzuigleiding is verstopt. 6. Pomploopwiel door onzuiverheden geblokkeerd. 7. Aanzuighoogte en/of opvoerhoogte te groot. 8. Glijringpakking defect. 9. Pomploopwiel niet correct geplaatst. 10. Pomploopwiel beschadigd. 11. Motor draait onregelmatig. 	<ol style="list-style-type: none"> 1. Pomphuis via de vulopening met vloeistof vullen. 2. Aanzuigleiding en verbindingpunt van de aanzuigleiding met teflonband afdichten. Aanzuigleiding vervangen, indien deze niet reparerbare beschadiging vertoont. 3. Motorprestatie verhogen. 4. Schoonmaken van het filter. 5. Schoonmaken van de aanzuigleiding. 6. Verwijder onzuiverheden. 7. Verandering van de installatie zodat aanzuighoogte en/of opvoerhoogte de maximale waarde niet overschrijden. 8. Glijringpakking vervangen. 9. Pomploopwiel correct plaatsen. 10. Pomploopwiel vervangen. 11. De klantendienst benaderen.
Vibraties of sterke geluidsontwikkeling tijdens gebruik	<ol style="list-style-type: none"> 1. Aanzuighoogte en/of opvoerhoogte te groot. 2. Vreemd voorwerp blokkeert aanzuigleiding en/of pomploopwiel. 3. Onstabiele installatie. 4. Onstabiele opstelling van het apparaat. 5. Pomploopwiel beschadigd. 6. Ander technisch defect. 	<ol style="list-style-type: none"> 1. Verandering van de installatie zodanig dat de aanzuighoogte en/of opvoerhoogte de maximale waarde niet overschrijden. 2. Vreemd voorwerp verwijderen. 3. Stabiliseren van de installatie. 4. Voor stabiele opstelling van het apparaat zorgen. 5. Pomploopwiel vervangen. 6. De klantendienst benaderen.
Motor start niet of stopt tijdens het gebruik	<ol style="list-style-type: none"> 1. Brandstoftekort. 2. Geen ontstekingsvonk. 3. Carburateur verstopt. 4. Luchtfilter verstopt. 5. Ander technisch defect. 	<ol style="list-style-type: none"> 1. Benzinekraan openen en/of brandstof vullen. 2. Contactschakelaar controleren. Eventueel bougies controleren. 3. Carburateur schoonmaken. 4. Luchtfilter schoonmaken. 5. De klantendienst benaderen.

Dříve než uvedete přístroj do provozu, přečtěte si prosím pečlivě tento návod k obsluze.

A.V. 1

Dotisky, a to i částečné, vyžadují schválení. Technické změny vyhrazeny

Úvod

V rámci neustálého dalšího vývoje produktu si vyhrazuje právo na realizaci technických změn vedoucích ke zlepšení. U tohoto dokumentu se jedná o originální návod k obsluze.

Označení:

Výstrahy/zákazy:

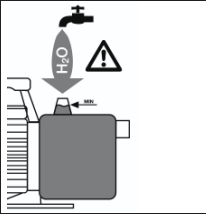
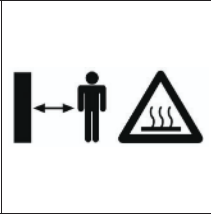
	
<p>Čerpadlo naplňte vodou.</p>	<p>Ostatní osoby musí dodržovat odpovídající odstup.</p>

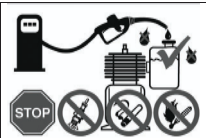
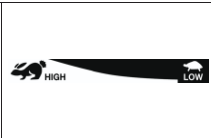

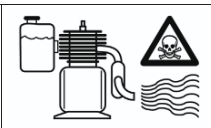
	
<p>Varovné pokyny při tankování</p>	<p>Nastavení plynové páky</p>

	
<p>Všeobecné varovné pokyny</p>	<p>Používejte jen venku, jedovaté spaliny</p>









Bezpečnost produktu:

	
<p>Produkt odpovídá příslušným normám EU</p>	

Ochrana životního prostředí:

	
<p>Odpad zlikvidujte odborně tak, abyste neškodili životnímu prostředí.</p>	<p>Obalový materiál z lepenky lze odevzdat za účelem recyklace do sběrný.</p>
	
<p>Vadné a/nebo likvidované elektrické či elektronické přístroje musí být odevzdány do příslušných sběrů</p>	

Technische Daten:

	
<p>Výkon motoru</p>	<p>Objem válců</p>
	
<p>Dopravované množství</p>	<p>Výška sání</p>
	
<p>Dopravní výška</p>	<p>Hmotnost</p>
	
<p>Hladina hluku</p>	<p>Tlakové připojení</p>

Technické údaje GMP 7.21

Typ motoru (vzduchem chlazený)	2-taktní motor
Objem válců	52 ccm
Výkon motoru	1,45 kW – 2,0 PS
Max. dopravované množství	7.000 l/h
Max. výška sání	8 m
Max. dopravní výška	24 m
Ø tlakové/sací přípojky	1"
Obsah nádrže	1,3 l
Tlaková přípojka	1" AG
Palivo	1:40 směs
Max. teplota vody	+ 35°C
Hladina hluku	LWA 112 dB
Hmotnost	7 kg
Rozměry DxŠxV	340x295x340 mm

Všeobecné bezpečnostní pokyny

 Před montáží, demontáží nebo čištěním spotřebič vždy odpojte od elektrické sítě. Spotřebič mohou používat osoby se sníženými fyzickými, smyslovými nebo mentálními schopnostmi nebo osoby s nedostatkem zkušeností a znalostí, pokud jim byl poskytnut dohled nebo byly poučeny o používání spotřebiče bezpečným způsobem a rozumí souvisejícím nebezpečím. Děti si se spotřebičem nesmí hrát. Čerpadla bez označení, že jsou chráněna proti mrazu

 Tento spotřebič mohou používat děti od 8 let a starší a osoby se sníženými fyzickými, smyslovými nebo duševními schopnostmi nebo s nedostatkem zkušeností a znalostí, pokud jsou pod dohledem nebo byly poučeny o bezpečném používání spotřebiče a rozumí souvisejícím nebezpečím. Děti si se spotřebičem nesmí hrát. Čištění a uživatelskou údržbu nesmí provádět děti bez dozoru.

Tento návod k použití si prosím pečlivě přečtete a seznámte se s ovládacími prvky a řádným použitím tohoto produktu. Neručíme za škody, ke kterým došlo v důsledku nedodržení pokynů a předpisů tohoto návodu k použití. Škody v důsledku nedodržení pokynů a předpisů tohoto návodu k použití nespádají do záruky. Tento návod k použití dobře uschovejte a při předání přístroje předejte spolu s ním.

Děti a osoby, které nebyly seznámeny s obsahem tohoto návodu k použití, nesmí tento přístroj používat. Na děti je třeba dohlížet, aby bylo zajištěno, že si s přístrojem nebudou hrát. V různých zemích omezují platné předpisy možný věk uživatele a tyto je třeba bezpodmínečně dodržovat.

Osoby s omezenými fyzickými, smyslovými a duševními schopnostmi nesmí přístroj používat, a to ani tehdy, pokud na ně dohlíží bezpečnostní technik nebo obdrží od odpovědné osoby pokyny, jak přístroj používat.

Dodržujte prosím bezpodmínečně speciální bezpečnostní pokyny uvedené v různých kapitolách tohoto návodu k použití.

Upozornění a pokyny s následujícím symbolem je přitom třeba zvlášť dodržovat:



Nedodržení tohoto pokynu má za následek ohrožení osob a/nebo materiální škodu!

Přístroj zkontrolujte z hlediska poškození při přepravě. V případě poškození musíte ihned informovat prodejce.



Čerpadlo není vhodné k čerpání slané vody, fekálií, hořlavých, žíravých, výbušných a jiných nebezpečných kapalin. Čerpadlo není rovněž vhodné k čerpání pitné vody a jiných potravin.



Dopravní kapalina nesmí překročit resp. podkročit maximální resp. minimální teplotu uvedenou v technických údajích.

Chování v případě nouze

Zaveďte úrazu odpovídající potřebnou první pomoc a vyzvěte co možná nejdříve kvalifikovanou lékařskou pomoc.

Chraňte zraněného před dalšími úrazy a uklidněte jej. **Kvůli případné nehodě musí být na pracovišti vždy po ruce lékárníčka první pomoci dle DIN 13164. Materiál, který si z lékárníčky vezmete, je třeba ihned doplnit. Pokud požadujete pomoc, uveďte tyto údaje:**

1. Místo nehody
2. Druh nehody
3. Počet zraněných
4. Druh zranění

Použití v souladu s určením

Benzinové motorové čerpadlo k čerpání čisté až lehce znečištěné vody. Každé jiné použití je použití v rozporu s určením. Za následné škody a úrazy výrobce neručí. Dbejte prosím na to, že naše přístroje nejsou konstruovány pro průmyslové použití.

Oblasti použití

Přístroj je vhodný k čerpání čisté až lehce znečištěné vody.

Model lze díky vysokému výkonu použít i v průmyslu a zemědělství.

K typickým oblastem použití benzinového motorového čerpadla patří:

- zásobování vodou na staveništích.
- zavlažování zahrad, záhonů, polí a zadešťování.
- čerpání vody ze studní, cisteren, toků potoků atd.
- odvodňování a plnění rybníků, jímek atd.

Likvidace

Pokyny pro likvidaci vyplývají z piktogramů umístěných na přístroji resp. obalu. Popis jednotlivých významů najdete v kapitole „Označení“.

Likvidace přepravního obalu

Obal chrání přístroj před poškozením při přepravě. Obalové materiály jsou zvoleny zpravidla podle jejich šetrnosti vůči životnímu prostředí a způsobu likvidace a lze je proto recyklovat.

Vrácení obalu do oběhu materiálu šetří suroviny a snižuje náklady na likvidaci odpadů.

Části obalu (např. fólie, styropor) mohou být nebezpečné pro děti. **Existuje riziko udušení!**

Části obalu uschovejte mimo dosah dětí a co nejdříve zlikvidujte.

Požadavky na obsluhu

Obsluha si musí před použitím přístroje pozorně přečíst návod k obsluze.

Kvalifikace

Kromě podrobného poučení odborníkem není pro používání přístroje nutná žádná speciální kvalifikace.

Minimální věk

Na přístroji smí pracovat jen osoby, jež dosáhly 18 let a byly seznámeny s manipulací a funkcí. Mladistvým mezi 16. a 18. rokem je práce povolena jen pod dohledem dospělé osoby.

Výjimku představuje využití mladistvých, pokud se toto děje během profesního vzdělávání za účelem dosažení dovednosti pod dohledem školitele.

Školení

Používání přístroje vyžaduje pouze odpovídající poučení odborníkem resp. návodem k obsluze. Speciální školení není nutné.

Přeprava a skladování

- Při dlouhodobějším skladování musí být přístroj důkladně vyčištěn a nesmí k němu mít přístup nepovolané osoby.
- Stroj zajištěte před každou přepravou proti převrácení.

Montáž/první uvedení do provozu

Benzinové motorové čerpadlo je namontováno ve stabilní kleci z ocelových trubek s tlumičem vibrací. Tato zařízení nesmí být při provozu přístroje demontována, neboť zajišťují stabilitu a snižují vibrace.

Všeobecné pokyny k instalaci



Všechna přípojná potrubí musí být absolutně těsná. Netěsná potrubí mohou negativně ovlivnit výkon čerpadla a způsobit značné škody.



Během celé instalace nesmí být přístroj v provozu.

Všechna přípojná potrubí musí být absolutně těsná, neboť Netěsná potrubí mohou negativně ovlivnit výkon čerpadla a způsobit značné škody. Proto závitové části potrubí mezi sebou a spoje k čerpadlu bezpodmínečně utěsňte teflonovou páskou. Jen použití takového těsnícího materiálu, jakým je teflonová páska, zajistí vzduchotěsnou montáž.

Při utahování šroubení se vyhněte nadměrné síle, která může vést k poškození. Při pokládání přípojních potrubí dbejte na to, aby na čerpadlo nepůsobila hmotnost, vibrace ani napětí.

Instalace sacího potrubí



Sací potrubí dopraví kapalinu, která má být čerpána, k čerpadlu. Použijte sací potrubí, které má stejný průměr jako sací přípojka čerpadla. Při výšce sání, kdy je výškový rozdíl mezi čerpadlem a povrchem čerpané kapaliny větší než 4 m, se však doporučuje použít průměr, který je větší o ¼“.

Vstup sacího potrubí musí být opatřen filtrem, aby byly z větší části zadrženy hrubší částice nečistot, které se nacházejí ve vodě, jež by mohly čerpadlo ucpat nebo poškodit.

Kromě toho se velmi doporučuje nainstalovat zpětný ventil, který brání úniku tlaku po vypnutí čerpadla a chrání přístroj před poškozením v důsledku tlakových nárazů. Zpětný ventil lze připevnit přímo na sací přípojku čerpadla nebo na vstup sacího potrubí. Výhodná je montáž na vstupu sacího potrubí. Sací potrubí tak lze naplněním vodou snadno odvzdušnit.

Vstup sacího potrubí se musí vždy nacházet minimálně 0,3 m pod povrchem čerpané kapaliny, aby se zabránilo nasátí vzduchu. Kromě toho je třeba dbát na dostatečný odstup sacího potrubí od půdy a od běhů toků potoků, řek, rybníků atd., aby se zabránilo nasátí kamenů, rostlin atd.

Instalace tlakového potrubí

Tlakové potrubí dopraví kapalinu, která má být čerpána, od čerpadla k odběrnému místu. Aby se zabránilo ztrátám při proudění, doporučuje se použít tlakové potrubí, které má minimálně stejný průměr jako tlaková přípojka čerpadla.

Instalace napaveno

Při instalaci napaveno musíte benzinové motorové čerpadlo připevnit k vhodné stabilní opěrné ploše. Ke snížení vibrací se doporučuje mezi čerpadlo a opěrnou plochu vložit antivibrační materiál – např. vrstvu gumy.

Uvedení do provozu

Instalace a vizuální kontrola



Spaliny benzinového motorového čerpadla obsahují jedovatý oxid uhelnatý bez zápachu, který může po vdechnutí vést k vážným zdravotním problémům a v extrémním případě k úmrtí. Na ochranu lidí a zvířat nesmí být proto přístroje používány na špatně větraných místech a už vůbec ne v uzavřených místnostech. Obecně je třeba zabránit vdechnutí spalin.



Před každým použitím zkontrolujte benzinové motorové čerpadlo z hlediska bezpečnosti. Poškozený přístroj se nesmí používat.



Benzinové motorové čerpadlo se smí používat jen v oblastech, kde nehrozí záplavy.

Při každém uvedení do provozu se musí striktně dbát na to, aby bylo čerpadlo nainstalováno bezpečně a stabilně. Dbejte vždy na rovný podklad, protože jinak by mohla zareagovat pojistka proti nedostatku oleje, čímž by znemožnila start. Benzinové motorové čerpadlo se smí používat jen v oblastech, kde nehrozí záplavy.

Místo instalace zvolte tak, aby případně vyteklé palivo nebo motorový olej nemohl způsobit škody. Při použití v rybnících, jímkách, stavebních jámách, tocích potoků a podobných místech musí být čerpadlo zajištěno proti pádu.

Před každým uvedením do provozu benzinové motorové čerpadlo vizuálně zkontrolujte. Dbejte na utažení všech šroubů a bezvadný stav všech přípojek. Poškozený přístroj se nesmí používat.

Palivo a tankování/motorový olej



Benzinové motorové čerpadlo je poháněno benzínem. Použijte výhradně druh paliva, který je uveden v technických údajích Vašeho produktu.



Při tankování se nesmí kouřit a je třeba se vyhnout otevřenému ohni. Výpary nevdechujte.



Benzin a motorový olej jsou jedovaté látky. Benzin a motorový olej nepolykejte a výpary nevdechujte. Zabraňte jakémukoliv přímému kontaktu benzínu a motorového oleje s pokožkou, očima a oděvem.

Je-li motor v chodu, netankujte. Před tankováním čerpadlo vždy vypněte a přístroj nechte minimálně pět minut vychladnout. Při tankování se musí přístroj nacházet na rovném podkladu ve svislé poloze, aby se zabránilo úniku paliva. Tankujte v dobře větraném prostředí. Všechny vyříté benzin případně ořete a teprve pak nastartujte motor.

Při tankování se nesmí kouřit a je třeba se vyhnout otevřenému ohni. Výpary nevdechujte.



Před každým uvedením do provozu zkontrolujte stav oleje (viz Výměna/kontrola oleje)

Naplnění čerpadla vodou resp. odvzdušnění systému

Do píníčního otvoru čerpadla nalijte vodu. Zkontrolujte, zda voda neprosakuje. Píníční otvor opět vzduchotěsně uzavřete. Doporučuje se – není bezpodmínečně nutné – také naplnění sacího potrubí vodou.

Benzinové motorové čerpadlo je samonasávací. To znamená, že k uvedení do provozu musí být naplněno vodou jen čerpadlo a ne bezpodmínečně i sací potrubí. Každopádně bude čerpadlo v tomto případě potřebovat pár minut navíc k tomu, aby nasálo čerpanou kapalinu. Dodatečné plnění sacího potrubí značně usnadní a urychlí první sání. Pokud se sací potrubí neplní kapalinou, bude při uvedení do provozu možná zapotřebí naplnit čerpadlo několikrát. To závisí na délce a průměru sacího potrubí.

Otevřete případné uzávěry v tlakovém potrubí (např. vodní kohout), aby mohl při sání unikat vzduch.

Provoz



Benzinové motorové čerpadlo se nesmí používat se zavřeným odběrným místem.



Čerpadlo nesmí být dlouhodobě používáno bez vody. Při tzv. chodu nasucho – provoz čerpadla bez čerpání vody – mohou na přístroji vzniknout značné škody.



Benzinové motorové čerpadlo a celý potrubní systém musí být chráněny před mrazem a povětrnostními vlivy.



Hořlavé látky a předměty, lehce vznětlivé nebo výbušné kapaliny musí být během provozu čerpadla mimo jeho dosah. Na motor nepokládejte žádné předměty.



Je-li motor v chodu, nesmí se do něj lít palivo ani motorový olej. Před tankováním čerpadlo vypněte.



Během provozu se části benzinového motorového čerpadla – například výfuk a jeho plášť – velmi zahřívají. Aby se zabránilo úrazům v důsledku popálení, smíte se přístroje během provozu a po vypnutí až do jeho vychladnutí dotýkat jen na k tomu určených místech – například na spínačích a rukojetech.

V prvních 20 provozních hodinách nového přístroje nesmí být motor plně zatížen. V této době se doporučuje provoz na 2/3 možných otáček. Provoz na plný plyn je v této době záběhu přípustný jen krátkodobě do max. 10 minut – například při uvedení do provozu kvůli sání.

Ukončení použití



Přeprava čerpadla s naplněnou palivovou nádrží není povolena.

Po každém použití je třeba z příslušného otvoru vypustit vodu, která se nachází v čerpadle. Čerpadlo nechte dobře vyschnout,

aby se předešlo poškození v důsledku koroze. Při mrazu může voda, která zůstane v čerpadle, způsobit v důsledku zamrznutí značné škody.

Pokud se přístroj po použití přepravuje, musí být vypuštěno všechno palivo. Přeprava čerpadla s naplněnou palivovou nádrží není povolena.

Údržba a péče



Před údržbou vypněte pokud možno motor, vytáhněte nástrčku zapalovací svíčky a motor nechte vychladnout. Pokud motor při určité údržbě musí běžet, zajistěte dostatečné větrání, neboť jsou výfukové plyny jedovaté.

Pravidelná údržba a pečlivá péče snižují riziko možných provozních poruch a přispívají k prodloužení životnosti Vašeho přístroje. Motory vykazují komplexní techniku a obsahují bezpečet pohyblivých částí, jež jsou vystaveny velkým mechanickým, tepelným a chemickým vlivům životního prostředí a spalovacího procesu. Použití správných, kvalitních a čerstvých provozních prostředků – paliva a motorový olej – je prevencí poškození motoru a provozních výpadků.

Abrazivní látky v dopravní kapalině – například písek – zvyšují opotřebení a snižují výkon. Při čerpání kapalin s takovými látkami se určité doporučuje montáž předfiltru. Toto doporučené příslušenství filtruje z kapaliny efektivně písek a podobné částičky, minimalizuje opotřebení a prodlužuje životnost čerpadla.

Zapalovací svíčka

Čištění zapalovací svíčky a případné korekci vzdálenosti elektrod je třeba provádět každých šest měsíců resp. po 100 provozních hodinách. Před údržbou zapalovací svíčky nejprve vytáhněte nástrčku zapalovací svíčky. Poté zapalovací svíčku vyšroubujte pomocí klíče na zapalovací svíčky. Aby byl zaručen bezporuchový provoz, musí zapalovací svíčka, která je bez spálených zbytků a suchá, vykazovat vzdálenost elektrod 0,6-0,7 mm.

V případě potřeby zapalovací svíčku vyčistíte. K odstranění spálených zbytků se doporučuje jemný drátěný kartáč. Vzdálenost elektrod případně opravte opatrným ohnutím elektrody. V případě příliš silných nánosů nebo opotřebovaných elektrod se doporučuje použít novou zapalovací svíčku.

Zkontrolovanou, vyčištěnou nebo případně novou zapalovací svíčku našroubujte rukou až k dorazu. Poté zapalovací svíčku utáhněte opatrně klíčem na zapalovací svíčky. Přitom se vyhněte nadměrné síle, aby se zapalovací svíčka v důsledku překroucení nepoškodila. Nakonec nasuňte nástrčku zapalovací svíčky opět na zapalovací svíčku.

Vzduchový filtr



K čištění vzduchového filtru nepoužijte v žádném případě benzin nebo rozpouštědlo s nízkým bodem vzplanutí, protože je s tím spojeno nebezpečí požáru a exploze.

Je-li vzduchový filtr znečištěn, brání to proudění vzduchu ke karburátoru. Aby se zabránilo provozním poruchám karburátoru, musí se vzduchový filtr pravidelně kontrolovat a případně vyčistit nebo vyměnit.

Obecně se doporučuje zkontrolovat vzduchový filtr z hlediska znečištění před každým použitím. Čištění je nutné nejpozději každé tři měsíce resp. po 50 provozních hodinách. Při provozu v silně znečištěném nebo prašném

prostředí se musí čištění provádět v kratších intervalech po deseti provozních hodinách. Každých šest měsíců resp. po 300 provozních hodinách je třeba použít nový vzduchový filtr.

Před údržbou otevřete skříň vzduchového filtru a vzduchový filtr vyjměte. Vzduchový filtr případně umyjte nehořlavým rozpouštědlem – např. mycím prostředkem. K čištění nepoužijte v žádném případě benzin nebo rozpouštědlo s nízkým bodem vzplanutí, protože je s tím spojeno nebezpečí požáru a exploze. Vzduchový filtr nechte po čištění vyschnout.

Vložte zkontrolovaný, vyčištěný nebo případně nový vzduchový filtr a opět jej zavřete.

Čerpadlo nepoužívejte nikdy bez vzduchového filtru, neboť to zvyšuje opotřebení motoru.

Výměna kluzného těsnicího kroužku

Kluzný těsnicí kroužek je těsnění mezi tělesem čerpadla a hřídelem motoru. Patří k částem, které se přirozeně opotřebovávají.

Je-li kluzný těsnicí kroužek vadný, mezi motorem a tělesem čerpadla vytéká voda. Před výměnou kluzného těsnicího kroužku musí být odmontováno těleso čerpadla, ruční startovací zařízení a oběžné kolo čerpadla. Poté lze kluzný těsnicí kroužek vyměnit. Nakonec je třeba opět pečlivě namontovat oběžné kolo čerpadla, ruční startovací zařízení a těleso čerpadla.

Odstranění cizích předmětů z čerpadla

Hrubší částičky v čerpané kapalině mohou blokovat těleso čerpadla a oběžné kolo čerpadla. Pro tento případ lze těleso čerpadla odmontovat, aby se z tělesa čerpadla a oběžného kola čerpadla odstranily nečistoty.

Skladování

Pokud se přístroj delší dobu nepoužívá, musí být vypuštěna všechna voda, která se nachází v čerpadle. Čerpadlo nechte zcela vyschnout, aby se předešlo korozi. Palivovou nádrž a karburátor rovněž vypusťte. Před uskladněním se doporučuje přístroj pečlivě vyčistit a případně zakonzervovat. Dbejte na to, aby byl přístroj uskladněn na suchém a mrazuvzdorném místě.

Poruchy

Dbejte na to, aby se do vnitřku přístroje nedostala voda.



Neručíme za škody, k nimž došlo v důsledku neodborných pokusů o opravu. Škody v důsledku neodborných pokusů o opravu vedou k zániku veškerých záručních nároků.

Všechna uvedená opatření k odstranění poruch se nesmí provádět, je-li motor v chodu.

V následujícím seznamu jsou uvedeny některé případné poruchy přístroje, možné příčiny a typy k jejich odstranění. Všechna uvedená opatření se nesmí provádět, je-li motor v chodu. Pokud se Vám nepodaří odstranit poruchu vlastními silami, obraťte se prosím na zákaznický servis resp. Vašeho prodejce. Rozsáhle opravy smí provádět jen autorizovaný personál. Dbejte prosím bezpodmínečně na to, že při poškození v důsledku neodborných pokusů o opravu zanikají všechny záruční záruky a že za následné škody neručíme.

Při provozních poruchách nejprve zkontrolujte, zda nedošlo k chybě obsluhy nebo jiné příčině, která nesouvisela s defektem přístroje – například nedostatek paliva.

Servis

Máte technické otázky? Reklamaci? Potřebujete náhradní díly nebo návod k obsluze?

Na naší domovské stránce www.guede.com Vám v oddílu **Servis** pomůžeme rychle a nebyrokraticky. Prosím pomozte nám pomoci Vám. Aby bylo možné Vás přístroj v případě reklamace identifikovat, potřebujeme sériové číslo, objednáci

číslo a rok výroby. Všechny tyto údaje najdete na typovém štítku. Abyste měli tyto údaje vždy po ruce, запиšte si je prosím dole.

Sériové číslo:
Objednací číslo:
Rok výroby:

Tel.: +49 (0) 79 04 / 700-360
Fax: +49 (0) 79 04 / 700-51999
E-Mail: support@ts.guede.com

Důležité informace pro zákazníka

Upozorňujeme, že vrácení během záruční doby nebo i po záruční době je třeba zásadně provést v originálním obalu. Tímto opatřením se účinně zabrání zbytečnému poškození při dopravě a jeho často spornému vyřízení. Přístroj je optimálně chráněn jen v originálním obalu, a tím je zajištěno plynulé zpracování.

Tabulka údržby

PORUCHA	MOŽNÁ PŘÍČINA	ODSTRANĚNÍ
Čerpadlo nečerpá vůbec nebo čerpá příliš málo kapaliny, motor běží.	<ol style="list-style-type: none"> 1. Příliš málo kapaliny v čerpadle. 2. Netěsné sací potrubí. 3. Zvolen příliš nízký výkon motoru. 4. Filtr na vstupu sacího potrubí je ucpaný. 5. Ucpané sací potrubí. 6. Oběžné kolo čerpadla zablokováno nečistotami. 7. Příliš velká výška sání a/nebo dopravní výška. 8. Vadný kluzný těsnicí kroužek. 9. Oběžné kolo čerpadla nesedí správně. 10. Poškozené oběžné kolo čerpadla. 11. Motor běží nepravdělně. 	<ol style="list-style-type: none"> 1. Do plnicího otvoru tělesa čerpadla nalijte kapalinu. 2. Sací potrubí a jeho spojovací díly utěsněte teflonovou páskou. Sací potrubí vyměňte, pokud vykazuje neopravitelné poškození. 3. Zvyšte výkon motoru. 4. Filtr vyčistěte. 5. Sací potrubí vyčistěte. 6. Odstraňte nečistoty. 7. Instalaci změňte tak, aby výška sání a/nebo dopravní výška nepřekračovala maximální hodnotu. 8. Kluzný těsnicí kroužek vyměňte. 9. Oběžné kolo čerpadla správně umístěte. 10. Oběžné kolo čerpadla vyměňte. 11. Obratě se na zákaznický servis.
Vibrace nebo silný hluk při provozu	<ol style="list-style-type: none"> 1. Příliš velká výška sání a/nebo dopravní výška. 2. Cizí předmět blokuje sací potrubí a/nebo oběžné kolo čerpadla. 3. Nestabilní instalace. 4. Nestabilní instalace přístroje. 5. Poškozené oběžné kolo čerpadla. 6. Jiný technický defekt. 	<ol style="list-style-type: none"> 1. Instalaci změňte tak, aby výška sání a/nebo dopravní výška nepřekračovala maximální hodnotu. 2. Cizí předmět odstraňte. 3. Stabilizujte instalaci. 4. Zajistěte stabilní instalaci přístroje. 5. Oběžné kolo čerpadla vyměňte. 6. Obratě se na zákaznický servis.
Motor nespouští nebo se vypíná během provozu.	<ol style="list-style-type: none"> 1. Nedostatek paliva. 2. Chybí zapalovací jiskra. 3. Ucpaný karburátor. 4. Zanesený vzduchový filtr. 5. Jiný technický defekt. 	<ol style="list-style-type: none"> 1. Otevřete benzinový kohout a/nebo natankujte. 2. Zkontrolujte spínač zapalování. Případně zkontrolujte zapalovací svíčky. 3. Karburátor vyčistěte. 4. Vzduchový filtr vyčistěte. 5. Obratě se na zákaznický servis.

Skôr ako uvediete prístroj do prevádzky, prečítajte si, prosím, dôkladne tento návod na obsluhu.



**A.V. 1
Dotlače, a to i čiastočné, vyžadujú schválenie. Technické zmeny vyhradené**



Úvod

V rámci neustáleho ďalšieho vývoja produktu si vyhradujeme právo na realizáciu technických zmien vedúcich k zlepšeniu.
Pri tomto dokumente ide o originálny návod na obsluhu.

Označenia:

Výstrahy/zákazy:

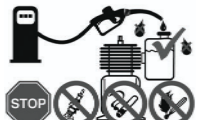
	
<p>Čerpadlo naplňte vodou.</p>	<p>Ostatné osoby musia dodržiavať zodpovedajúci odstup.</p>



	
<p>Varovné pokyny pri tankovaní</p>	<p>Nastavenie plynovej páky</p>

	
<p>Všeobecné varovné pokyny</p>	<p>Používajte len vonku, jedovaté spaliny</p>

Bezpečnosť produktu:

	
<p>Produkt zodpovedá príslušným normám EÚ</p>	

Ochrana životného prostredia:

	
<p>Odpad zlikvidujte odborne tak, aby ste neškodili životnému prostrediu.</p>	<p>Obalový materiál z lepenky je možné odovzdať s cieľom recyklácie do zberne.</p>
	
<p>Chybné a/alebo likvidované elektrické či elektronické prístroje musia byť odovzdané do príslušných zberní</p>	

Technické údaje:

	
<p>Výkon motora</p>	<p>Objem valcov</p>
	
<p>Dopravované množstvo</p>	<p>Výška nasávania</p>
	
<p>Dopravná výška</p>	<p>Hmotnosť</p>
	
<p>Hladina hluku</p>	<p>Tlakové pripojenie</p>

Technické údaje GMP 7.21

Typ motora (vzduchom chladený)	2-taktný motor
Objem valcov	52 ccm
Výkon motora	1,45 kW – 2,0 PS
Max. dopravované množstvo	7.000 l/h
Max. výška nasávania	8 m
Max. dopravná výška	24 m
Ø tlakovej/nasávacej prípojky	1"
Objem nádrže:	1,3 l
Tlaková prípojka	1" AG
Palivo	1:40 zmes
Max. teplota vody	+ 35°C
Hladina hluku	LWA 112 dB
Hmotnosť	7 kg
Rozmery D x Š x V	340x295x340 mm

Všeobecné bezpečnostné pokyny



Pred montážou, demontážou alebo čistením spotrebič vždy odpojte od elektrickej siete. Spotrebič môžu používať osoby so zníženými fyzickými, zmyslovými alebo duševnými schopnosťami alebo s nedostatkom skúseností a znalostí, ak im bol poskytnutý dohľad alebo boli poučené o používaní spotrebiča bezpečným spôsobom a rozumejú príslušným nebezpečenstvám. Deti sa so spotrebičom nesmú hrať. Čerpadlá bez označenia, že sú chránené proti mrazu, sa nesmú

ponechať vonku v mrazivých podmienkach.



Tento spotrebič môžu používať deti od 8 rokov a staršie a osoby so zníženými fyzickými, zmyslovými alebo mentálnymi schopnosťami alebo s nedostatkom skúseností a znalostí, ak boli pod dohľadom alebo boli poučené o používaní spotrebiča bezpečným spôsobom a rozumejú príslušným nebezpečenstvám. Deti sa so spotrebičom nesmú hrať. Čistenie a užívateľskú údržbu nesmú vykonávať deti bez dozoru.

Tento návod na použitie si, prosím, pozorne prečítajte a oboznámte sa s ovládacími prvkami a riadnym použitím tohto produktu. Neručíme za škody, ku ktorým došlo v dôsledku nedodržania pokynov a predpisov tohto návodu na použitie. Škody v dôsledku nedodržania pokynov a predpisov tohto návodu na použitie nespádajú do záruky. Tento návod na použitie dobre uschovajte a pri odovzdaní prístroja ho odovzdajte spolu s ním.

Deti a osoby, ktoré neboli oboznámené s obsahom tohto návodu na použitie, nesmú tento prístroj používať. Na deti je potrebné dozerať, aby bolo zaistené, že sa s prístrojom nebudú hrať. V rôznych krajinách obmedzujú platné predpisy možný vek používateľa a tieto je potrebné bezpodmienečne dodržiavať.

Osoby s obmedzenými fyzickými, zmyslovými a duševnými schopnosťami nesmú prístroj používať, a to ani vtedy, ak na ne dozerá bezpečnostný technik alebo dostanú od zodpovednej osoby pokyny, ako prístroj používať.

Dodržujte, prosím, bezpodmienečne špeciálne bezpečnostné pokyny uvedené v rôznych kapitolách tohto návodu na použitie.

Upozornenia a pokyny s nasledujúcim symbolom je pritom potrebné zvlášť dodržiavať:



Nedodržanie tohto pokynu má za následok ohrozenie osôb a/alebo materiálnu škodu!

Prístroj skontrolujte z hľadiska poškodenia pri preprave. V prípade poškodenia musíte ihneď informovať predajcu.



Čerpadlo nie je vhodné na čerpanie slanej vody, fekálií, horľavých, zieravých, výbušných a iných nebezpečných kvapalín. Čerpadlo nie je tiež vhodné na čerpanie pitnej vody a iných potravín.



Dopravná kvapalina nesmie prekročiť, resp. podkročiť maximálnu, resp. minimálnu teplotu uvedenú v technických údajoch.

Správanie v prípade núdze

Zavedte úrazu zodpovedajúcu potrebnú prvú pomoc a vyzvite čo možno najrýchlejšie kvalifikovanú lekársku pomoc. Chráňte zraneného pred ďalšími úrazmi a upokojte ho.

Pre prípadnú nehodu musí byť na pracovisku vždy poruke lekárnička prvej pomoci podľa DIN 13164. Materiál, ktorý si z lekárničky vezmete, je potrebné ihneď doplniť. Ak požadujete pomoc, uveďte tieto údaje:

1. Miesto nehody
2. Druh nehody
3. Počet zranených
4. Druh zranenia

Použitie v súlade s určením

Benzínové motorové čerpadlo na čerpanie čistej až ľahko znečistenej vody. Každé iné použitie je použitie v rozpore s určením. Za následné škody a úrazy výrobca neručí. Dbajte, prosím, na to, že naše prístroje nie sú konštruované na priemyselné použitie.

Oblasti použitia

Prístroj je vhodný na čerpanie čistej až ľahko znečistenej vody.

Model je možné vďaka vysokému výkonu použiť aj v priemysle a poľnohospodárstve.

K typickým oblastiam použitia benzínového motorového čerpadla patria:

- zásobovanie vodou na staveniskách,
- zavlažovanie záhrad, záhonov, polí a zadažďovanie,
- čerpanie vody zo studní, cisterien, tokov potokov atď.,
- odvodňovanie a plnenie rybníkov, nádrží atď.

Likvidácia

Pokyny na likvidáciu vyplývajú z piktogramov umiestnených na prístroji, resp. obale. Popis jednotlivých významov nájdete v kapitole „Označenia“.

Likvidácia prepravného obalu

Obal chráni prístroj pred poškodením pri preprave. Obalové materiály sú zvolené spravidla podľa ich šetrnosti voči životnému prostrediu a spôsobu likvidácie a je možné ich preto recyklovať.

Vrátenie obalu do obehového materiálu šetrí suroviny a znižuje náklady na likvidáciu odpadov.

Časť obalu (napr. fólia, styropor) môžu byť nebezpečné pre deti. **Existuje riziko udusení!**

Časť obalu uschovajte mimo dosahu detí a čo najrýchlejšie zlikvidujte.

Požiadavky na obsluhu

Obsluha si musí pred použitím prístroja pozorne prečítať návod na obsluhu.

Kvalifikácia

Okrem podrobného poučenia odborníkom nie je na používanie prístroja nutná žiadna špeciálna kvalifikácia.

Minimálny vek

Na prístroji smú pracovať len osoby, ktoré dosiahli 18 rokov a boli oboznamené s manipuláciou a funkciou. Mladistvým medzi 16. a 18. rokom je práca povolená len pod dohľadom dospelých osoby.

Výnimku predstavuje využitie mladistvých, ak sa to deje počas profesijného vzdelávania s cieľom dosiahnutia zručností pod dohľadom školiteľa.

Školenie

Používanie prístroja vyžaduje iba zodpovedajúce poučenie odborníkom, resp. návodom na obsluhu. Špeciálne školenie nie je nutné.

Preprava a skladovanie

- Pri dlhodobejšom skladovaní musí byť prístroj dôkladne vyčistený a nesmú k nemu mať prístup nepovolanej osoby.
- Stroj zaisťte pred každou prepravou proti prevráteniu.

Montáž / prvé uvedenie do prevádzky

Benzínové motorové čerpadlo je namontované v stabilnej kľetke z oceľových rúrok s tlmičom vibrácií. Tieto zariadenia nesmú byť pri prevádzke prístroja demontované, pretože zaisťujú stabilitu a znižujú vibrácie.

Všeobecné pokyny na inštaláciu



Všetky prípojné potrubia musia byť absolútne tesné. Netesné potrubia môžu negatívne ovplyvniť výkon čerpadla a spôsobiť značné škody.



Počas celej inštalácie nesmie byť prístroj v prevádzke.

Všetky prípojné potrubia musia byť absolútne tesné, pretože netesné potrubia môžu negatívne ovplyvniť výkon čerpadla a spôsobiť značné škody. Preto závitové časti potrubia medzi sebou a spoje k čerpadlu bezpodmienečne utiahnite telefonovou páskou. Len použitie takého tesniaceho materiálu, akým je telefonová páska, zaisťujú vzduchotesnú montáž.

Pri ťahovaní skrutkových spojov sa vyhňte nadmernej sile, ktorá môže viesť k poškodeniu. Pri kladení prípojných potrubí dbajte na to, aby na čerpadlo nepôsobila hmotnosť, vibrácie ani napätie.

Inštalácia nasávacieho potrubia



Nasávacie potrubie dopraví kvapalinu, ktorá má byť čerpaná, k čerpadlu. Použite nasávacie potrubie, ktoré má rovnaký priemer ako nasávací prípojka čerpadla. Pri výške nasávania, keď je výškový rozdiel medzi čerpadlom a povrchom čerpanej kvapaliny väčší než 4 m, sa však odporúča použiť priemer, ktorý je väčší o 1".

Vstup nasávacieho potrubia musí byť opatrený filtrom, aby boli z väčšej časti zadržané hrubšie častice nečistôt, ktoré sa nachádzajú vo vode, ktoré by mohli čerpadlo upchať alebo poškodiť.

Okrem toho sa veľmi odporúča nainštalovať spätný ventil, ktorý bráni úniku tlaku po vypnutí čerpadla a chráni prístroj pred poškodením v dôsledku tlakových nárazov. Spätný ventil je možné pripievať priamo na nasávaciu prípojku čerpadla alebo na vstup nasávacieho potrubia. Výhodná je montáž na vstupe nasávacieho potrubia. Nasávacie potrubie je možné tak naplnením vodou ľahko odvzdušniť.

Vstup nasávacieho potrubia sa musí vždy nachádzať minimálne 0,3 m pod povrchom čerpanej kvapaliny, aby sa zabránilo nasatiu vzduchu. Okrem toho je potrebné dbať na dostatočný odstup nasávacieho potrubia od pôdy a od brehov tokov potokov, riek, rybníkov atď., aby sa zabránilo nasatiu kameňov, rastlín atď.

Inštalácia tlakového potrubia

Tlakové potrubie dopraví kvapalinu, ktorá má byť čerpaná, od čerpadla k odbernému miestu. Aby sa zabránilo stratám pri prúde, odporúča sa použiť tlakové potrubie, ktoré má minimálne rovnaký priemer ako tlaková prípojka čerpadla.

Inštalácia napevno

Pri inštalácii napevno musíte benzínové motorové čerpadlo pripievať k vhodnej stabilnej opornej ploche. Na zníženie vibrácií sa odporúča medzi čerpadlo a opornú plochu vložiť antivibračný materiál – napr. vrstvu gúmy.

Uvedenie do prevádzky

Inštalácia a vizuálna kontrola



Spaliny benzínového motorového čerpadla obsahujú jedovatý oxid uhoľnatý bez zápachu, ktorý môže po vdychnutí viesť k vážnym zdravotným problémom a v extrémnom prípade k úmrtiu. Na ochranu ľudí a zvierat sa nesmú preto prístroje používať na zle vetraných miestach a už vôbec nie v uzatvorených miestnostiach. Všeobecne je potrebné zabrániť vdychnutiu spalin.



Pred každým použitím skontrolujte benzínové motorové čerpadlo z hľadiska bezpečnosti. Poškodený prístroj sa nesmie používať.



Benzínové motorové čerpadlo sa smie používať len v oblastiach, kde nehrozia záplavy.

Pri každom uvedení do prevádzky sa musí strikne dbať na to, aby bolo čerpadlo nainštalované bezpečne a stabilne. Dbajte vždy na rovný podklad, pretože inak by mohla zareagovať poisťka proti nedostatku oleja, čím by znemožnila štart. Benzínové motorové čerpadlo sa smie používať len v oblastiach, kde nehrozia záplavy.

Miesto inštalácie zvolte tak, aby prípadne vytečené palivo alebo motorový olej nemohol spôsobiť škody. Pri použití v rybníkoch, nádržiach, stavebných jamách, tokoch potokov a podobných miestach musí byť čerpadlo zaistené proti pádu.

Pred každým uvedením do prevádzky benzínové motorové čerpadlo vizuálne skontrolujte. Dbajte na utiahnutie všetkých skrutiek a bezchybný stav všetkých prípojek. Poškodený prístroj sa nesmie používať.

Palivo a tankovanie/motorový olej



Benzínové motorové čerpadlo je poháňané benzínom. Použite výhradne druh paliva, ktorý je uvedený v technických údajoch vášho produktu.



Pri tankovaní sa nesmie fajčiť a je potrebné sa vyhnúť otvorenému ohňu. Výpary nevdychujte.



Benzín a motorový olej sú jedovaté látky. Benzín a motorový olej neprehliajte a výpary nevdychujte. Zabráňte akémukoľvek priamemu kontaktu benzínu a motorového oleja s pokožkou, očami a odevom.

Ak je motor v chode, netankujte. Pred tankovaním čerpadlo vždy vypnite a prístroj nechajte minimálne päť minút vychladnúť. Pri tankovaní sa musí prístroj nachádzať na rovnom podklade vo zvislej polohe, aby sa zabránilo úniku paliva. Tankujte v dobre vetranom prostredí. Všetok vyliaty benzín prípadne pretrite a až potom naštartujte motor.

Pri tankovaní sa nesmie fajčiť a je potrebné sa vyhnúť otvorenému ohňu. Výpary nevdychujte.



Pred každým uvedením do prevádzky skontrolujte stav oleja (pozrite Výmena/kontrola oleja)

Naplnenie čerpadla vodou, resp. odvzdušnenie systému

Do plniaceho otvoru čerpadla nalejte vodu. Skontrolujte, či voda nepresakuje. Plniaci otvor opäť vzduchotesne uzavrite. Odporúča sa – nie je bezpodmienečne nutné – aj naplnenie nasávacieho potrubia vodou.

Benzínové motorové čerpadlo je samonasávacie. To znamená, že na uvedenie do prevádzky musí byť naplnené vodou len čerpadlo a nie bezpodmienečne aj nasávacie potrubie. Každopádne bude čerpadlo v tomto prípade potrebovať pár minút navyše na to, aby nasalo čerpanú kvapalinu. Dodatočné plnenie nasávacieho potrubia značne uľahčí a urýchli prvé nasávanie. Ak sa nasávacie potrubie neplní kvapalinou, bude pri uvedení do prevádzky možno potrebné naplniť čerpadlo niekoľkokrát. To závisí od dĺžky a priemeru nasávacieho potrubia.

Otvorte prípadné uzávery v tlakovom potrubí (napr. vodovodný kohútik), aby mohol pri nasávaní unikať vzduch.

Prevádzka



Benzínové motorové čerpadlo sa nesmie používať so zatvoreným odberným miestom.



Čerpadlo sa nesmie dlhodobo používať bez vody. Pri tzv. chode nasucho – prevádzka čerpadla bez čerpania vody – môžu na prístroji vzniknúť značné škody.



Benzínové motorové čerpadlo a celý potrubný systém musia byť chránené pred mrazom a poveternostnými vplyvmi.



Horľavé látky a predmety, ľahko zápalné alebo výbušné kvapaliny musia byť počas prevádzky čerpadla mimo jeho dosahu. Na motor nekladte žiadne predmety.



Ak je motor v chode, nesmie sa doň liat palivo ani motorový olej. Pred tankovaním čerpadlo vypnite.



Počas prevádzky sa časti benzínového motorového čerpadla – napríklad výfuk a jeho plášť – veľmi zahrievajú. Aby sa zabránilo úrazom v dôsledku popálenia, smiete sa prístroja

počas prevádzky a po vypnutí až do jeho vychladnutia dotýkať len na miestach na to určených – napríklad na spínačoch a rukovätiach.

V prvých 20 prevádzkových hodinách nového prístroja nesmie byť motor plne zaťažený. V tomto čase sa odporúča prevádzka na 2/3 možných otáčok. Prevádzka na plný plyn je v tomto čase zábehu prípustná len krátkodobu do max. 10 minút – napríklad pri uvedení do prevádzky kvôli nasávaniu.

Ukončenie použitia



Preprava čerpadla s naplnenou palivovou nádržou nie je povolená.

Po každom použití je potrebné z príslušného otvoru vypustiť vodu, ktorá sa nachádza v čerpadle. Čerpadlo nechajte dobre vyschnúť, aby sa predišlo poškodeniu v dôsledku korózie. Pri mraze môže voda, ktorá zostane v čerpadle, spôsobiť v dôsledku zamrznutia značné škody.

Ak sa prístroj po použití prepravuje, musí byť vypustený všetko palivo. Preprava čerpadla s naplnenou palivovou nádržou nie je povolená.

Údržba a starostlivosť



Pred údržbou vypnite pokiaľ možno motor, vytiahnite nástrčku zapalovacej sviečky a motor nechajte vychladnúť. Ak motor pri určitej údržbe musí bežať, zaistíte dostatočné vetranie, pretože výfukové plyny sú jedovaté.

Pravidelná údržba a dôkladná starostlivosť znižujú riziko možných prevádzkových porúch a prispievajú k predĺženiu životnosti vášho prístroja. Motory vykazujú komplexnú techniku a obsahujú množstvo pohyblivých častí, ktoré sú vystavené veľkým mechanickým, tepelným a chemickým vplyvom životného prostredia a spaľovacieho procesu. Použitie správnych, kvalitných a čerstvých prevádzkových prostriedkov – palivo a motorový olej – je prevenciou poškodenia motora a prevádzkových výpadkov.

Abrazívne látky v dopravných kvapalinách – napríklad piesok – zvyšujú opotrebenie a znižujú výkon. Pri čerpaní kvapalín s takýmito látkami sa určite odporúča montáž predfiltra. Toto odporúčané príslušenstvo efektívne filtruje z kvapaliny piesok a podobné častičky, minimalizuje opotrebenie a predlžuje životnosť čerpadla.

Zapaľovacia sviečka

Čistenie zapalovacej sviečky a prípadne korekciu vzdialenosti elektród je potrebné vykonávať každých šesť mesiacov, resp. po 100 prevádzkových hodinách. Pred údržbou zapalovacej sviečky najprv vytiahnite nástrčku zapalovacej sviečky. Potom zapalovaciu sviečku vyskruťte pomocou kľúča na zapalovacie sviečky. Aby bola zaručená bezporuchová prevádzka, musí zapalovacia sviečka, ktorá je bez spálených zvyškov a suchá, vykazovať vzdialenosť elektród 0,6 – 0,7 mm.

V prípade potreby zapalovaciu sviečku vyčistíte. Na odstránenie spálených zvyškov sa odporúča jemná drôtená kefa. Vzdialenosť elektród prípadne opravte opatrným ohnutím elektródy. V prípade príliš silných nánosov alebo opotrebovaných elektród sa odporúča použiť novú zapalovaciu sviečku.

Skontrolovanú, vyčistenú alebo prípadne novú zapalovaciu sviečku naskrutkujte rukou až k dorazu. Potom zapalovaciu sviečku utiahnite opatrne kľúčom na zapalovacie sviečky.

Pritom sa vyhnite nadmernej sile, aby sa zapalovacia sviečka v dôsledku prekrútenia nepoškodila. Nakoniec nasuňte nástrčku zapalovacej sviečky opäť na zapalovaciu sviečku.

Vzduchový filter



Na čistenie vzduchového filtra nepoužite v žiadnom prípade benzín alebo rozpúšťadlo s nízkym bodom vznetenia, pretože je s tým spojené nebezpečenstvo požiaru a explózie.

Ak je vzduchový filter znečistený, bráni to prúdeniu vzduchu ku karburátoru. Aby sa zabránilo prevádzkovým poruchám karburátora, musí sa vzduchový filter pravidelne kontrolovať a prípadne vyčistiť alebo vymeniť.

Všeobecne sa odporúča skontrolovať vzduchový filter z hľadiska znečistenia pred každým použitím. Čistenie je nutné najneskôr každé tri mesiace, resp. po 50 prevádzkových hodinách. Pri prevádzke v silne znečistenom alebo prašnom prostredí sa musí čistiť v kratších intervaloch po desiatich prevádzkových hodinách. Každých šesť mesiacov, resp. po 300 prevádzkových hodinách je potrebné použiť nový vzduchový filter.

Pred údržbou otvorte skriňu vzduchového filtra a vzduchový filter vyberte. Vzduchový filter prípadne umyte nehorľavým rozpúšťadlom – napr. umývacím prostriedkom. Na čistenie nepoužite v žiadnom prípade benzín alebo rozpúšťadlo s nízkym bodom vznetenia, pretože je s tým spojené nebezpečenstvo požiaru a explózie. Vzduchový filter nechajte po čistení vyschnúť.

Vložte skontrolovaný, vyčistený alebo prípadne nový vzduchový filter a opäť ho zavrite.

Čerpadlo nepoužívajte nikdy bez vzduchového filtra, pretože to zvyšuje opotrebenie motora.

Výmena kĺzného tesniaceho krúžku

Kĺzný tesniaci krúžok je tesnenie medzi telesom čerpadla a hriadeľom motora. Patrí k častiam, ktoré sa prirodzene opotrebovávajú.

Ak je kĺzný tesniaci krúžok chybný, medzi motorom a telesom čerpadla vyteká voda. Pred výmenou kĺzného tesniaceho krúžku musí byť odmontované teleso čerpadla, ručné štartovacie zariadenie a obežné koleso čerpadla. Potom je možné kĺzný tesniaci krúžok vymeniť. Nakoniec je potrebné opäť starostlivo namontovať obežné koleso čerpadla, ručné štartovacie zariadenie a teleso čerpadla.

Odstánenie cudzích predmetov z čerpadla

Hrubšie čistočky v čerpanej kvapaline môžu blokovat teleso čerpadla a obežné koleso čerpadla. Pre tento prípad je možné teleso čerpadla odmontovať, aby sa z telesa čerpadla a obežného kolesa čerpadla odstránili nečistoty.

Skladovanie

Ak sa prístroj dlhší čas nepoužíva, musí byť vypustená všetka voda, ktorá sa nachádza v čerpadle. Čerpadlo nechajte celkom vyschnúť, aby sa predišlo korózi. Palivovú nádrž a karburátor tiež vypustite. Pred uskladnením sa odporúča prístroj starostlivo vyčistiť a prípadne zakonzervovať. Dbajte na to, aby bol prístroj uskladnený na suchom a mrazuvzdornom mieste.

Poruchy

Dbajte na to, aby sa dovnútra prístroja nedostala voda.



Neručíme za škody, ku ktorým došlo v dôsledku neodborných pokusov o opravu. Škody v dôsledku neodborných pokusov o opravu vedú k zániku všetkých záručných nárokov.

Všetky uvedené opatrenia na odstránenie porúch sa nesmú vykonávať, ak je motor v chode.

V nasledujúcom zozname sú uvedené niektoré prípadné poruchy prístroja, možné príčiny a tipy na ich odstránenie. Všetky uvedené opatrenia sa nesmú vykonávať, ak je motor v chode. Ak sa vám nepodarí odstrániť poruchu vlastnými silami, obráťte sa, prosím, na zákaznícky servis, resp. vášho predajcu. Rozsiahle opravy smie vykonávať len autorizovaný personál. Dbajte, prosím, bezpodmienečne na to, že pri poškodení v dôsledku neodborných pokusov o opravu zanikajú všetky záručné nároky a že za následné škody neručíme.

Pri prevádzkových poruchách najprv skontrolujte, či nedošlo k chybe obsluhy alebo inej príčine, ktorá nesúvisela s defektom prístroja – napríklad nedostatok paliva.

Servis

Máte technické otázky? **Reklamáciu? Potrebujete náhradné diely alebo návod na obsluhu?**

Na našej domovskej stránke www.guede.com vám v oddiele **Servis** pomôžeme rýchlo a nebyrokraticky. Pomôžte nám, prosím, aby sme mohli pomôcť vám. Aby bolo možné váš prístroj v prípade reklamácie identifikovať, potrebujeme sériové číslo, objednávacie číslo a rok výroby. Všetky tieto údaje nájdete na typovom štítku. Aby ste mali tieto údaje vždy poruke, zapíšte si ich, prosím, dole.

Sériové číslo:

Objednávacie číslo:

Rok výroby:

Tel.: +49 (0) 79 04 / 700-360

Fax: +49 (0) 79 04 / 700-51999

E-mail: support@ts.guede.com

Dôležité informácie pre zákazníka



Upozorňujeme, že vrátenie počas záručnej lehoty alebo i po záručnej lehote je potrebné zásadne vykonať v originálnom obale. Týmto opatrením sa účinne zabráni zbytočnému poškodeniu pri doprave a často spornému vybaveniu. Prístroj je optimálne chránený len v originálnom obale, a tým je zaistené plynulé spracovanie.

Tabuľka údržby



PORUCHA	MOŽNÁ PRÍČINA	ODSTRÁNENIE
Čerpadlo nečerpá vôbec alebo čerpá príliš málo kvapaliny, motor beží.	<ol style="list-style-type: none"> 1. Príliš málo kvapaliny v čerpadle. 2. Netesné nasávacie potrubie. 3. Zvolený príliš nízký výkon motora. 4. Filter na vstupe nasávacieho potrubia je upchatý. 5. Upchaté nasávacie potrubie. 6. Obežné koleso čerpadla zablokované nečistotami. 7. Príliš veľká výška nasávania a/alebo dopravná výška. 8. Chybný kizný tesniaci krúžok. 9. Obežné koleso čerpadla nesedi správne. 10. Poškodené obežné koleso čerpadla. 11. Motor beží nepravidelne. 	<ol style="list-style-type: none"> 1. Do plniaceho otvoru telesa čerpadla nalejte kvapalinu. 2. Nasávacie potrubie a jeho spojovacie diely utesnite teflonovou páskou. Nasávacie potrubie vymeňte, ak vykazuje neopraviteľné poškodenie. 3. Zvýšte výkon motora. 4. Filter vyčistite. 5. Nasávacie potrubie vyčistite. 6. Odstráňte nečistoty. 7. Inštaláciu zmeňte tak, aby výška nasávania a/alebo dopravná výška neprekračovala maximálnu hodnotu. 8. Kizný tesniaci krúžok vymeňte. 9. Obežné koleso čerpadla správne umiestnite. 10. Obežné koleso čerpadla vymeňte. 11. Obráťte sa na zákaznicky servis.
Vibrácie alebo silný hluk pri prevádzke	<ol style="list-style-type: none"> 1. Príliš veľká výška nasávania a/alebo dopravná výška. 2. Cudzí predmet blokuje nasávacie potrubie a/alebo obežné koleso čerpadla. 3. Nestabilná inštalácia. 4. Nestabilná inštalácia prístroja. 5. Poškodené obežné koleso čerpadla. 6. Iný technický defekt. 	<ol style="list-style-type: none"> 1. Inštaláciu zmeňte tak, aby výška nasávania a/alebo dopravná výška neprekračovala maximálnu hodnotu. 2. Cudzí predmet odstráňte. 3. Stabilizujte inštaláciu. 4. Zaisťte stabilnú inštaláciu prístroja. 5. Obežné koleso čerpadla vymeňte. 6. Obráťte sa na zákaznicky servis.
Motor neštartuje alebo sa vypína počas prevádzky.	<ol style="list-style-type: none"> 1. Nedostatok paliva. 2. Chýba zapaľovacia iskra. 3. Upchatý karburátor. 4. Zanesený vzduchový filter. 5. Iný technický defekt. 	<ol style="list-style-type: none"> 1. Otvorte benzínový kohútik a/alebo natankujte. 2. Skontrolujte spínač zapaľovania. Prípadne skontrolujte zapaľovacie sviečky. 3. Karburátor vyčistite. 4. Vzduchový filter vyčistite. 5. Obráťte sa na zákaznicky servis.

Etykietowanie:

Ostrzeżenia/zakazy:

	
Napełnij obudowę pompy wodą.	Inne osoby muszą zachować odpowiedni dystans.

	
Ostrzeżenia podczas tankowania	Ustawienie dźwigni gazu

	
Ogólne ostrzeżenia	Praca wyłącznie na zewnątrz, toksyczne spaliny



Bezpieczeństwo produktu:

	
Produkt jest zgodny z odpowiednimi normami i dyrektywami Wspólnoty Europejskiej.	

Ochrona środowiska:

	
Nie wyrzucaj odpadów do środowiska, ale pozbywaj się ich w odpowiedni sposób.	Opakowania kartonowe można oddawać w wyznaczonych punktach recyklingu.
	
Uszkodzony i/lub wymagający utylizacji sprzęt elektryczny lub elektroniczny należy oddać w przeznaczonych do tego celu punktach recyklingu.	

Pakowanie:

	
Ochrona przed wilgocią	Orientacja opakowania Top
	
Interseroh Recycling	

Dane techniczne:

	
Moc silnika	Przesunięcie
	
Szybkość dostawy	Wysokość wlotu
	
Prześrzenie nad głową	Waga
	
Wartość hałasu	Złącze ciśnieniowe

Dane techniczne GMP 7.21	
Typ silnika (chłodzony powietrzem)	Silnik 2-suwowy
Przesilenie	52 ccm
Moc silnika	1,45 kW – 2,0 hp
Maks. Szybkość dostawy	7.000 l/h
Maks. Wysokość ssania	8 m
Maks. Głowica	24 m
Ø- Złącze ciśnieniowe/ssawne	1"
Pojemność zbiornika	1,3 l
Złącze ciśnieniowe	1" AG
Paliwo	1:40 Mieszanka
Maks. Temperatura wody	+ 35 °C
Poziom mocy akustycznej	LWA 112 dB
Waga	7 kg
Wymiary LxWxH	340x295x340 mm
Ogólne instrukcje bezpieczeństwa	

 Przed przystąpieniem do montażu, demontażu lub czyszczenia należy zawsze odłączyć urządzenie od zasilania. Urządzenia mogą być używane przez osoby o ograniczonych zdolnościach fizycznych, sensorycznych lub umysłowych lub osoby nieposiadające doświadczenia i wiedzy, jeśli są one nadzorowane lub zostały poinstruowane w zakresie bezpiecznego korzystania z urządzenia i rozumieją związane z tym zagrożenia. Dzieci nie mogą bawić się urządzeniem. Pompy bez oznaczenia, że są zabezpieczone przed mrozem, nie mogą być

pozostawiane na zewnątrz podczas mrozów.

 To urządzenie może być używane przez dzieci w wieku od 8 lat i starsze oraz osoby o ograniczonych zdolnościach fizycznych, sensorycznych lub umysłowych lub nieposiadające doświadczenia i wiedzy, jeśli są one nadzorowane lub zostały poinstruowane w zakresie korzystania z urządzenia w bezpieczny sposób i rozumieją związane z tym zagrożenia. Dzieci nie mogą bawić się urządzeniem. Czyszczenie i konserwacja nie mogą być wykonywane przez dzieci bez nadzoru.

Należy uważnie przeczytać niniejszą instrukcję obsługi i zapoznać się z elementami sterującymi oraz prawidłowym użytkowaniem tego produktu. Nie ponosimy odpowiedzialności za szkody powstałe w wyniku nieprzestrzegania zaleceń i przepisów zawartych w niniejszej instrukcji obsługi. Uszkodzenia spowodowane nieprzestrzeganiem instrukcji i przepisów zawartych w niniejszej instrukcji obsługi nie są objęte gwarancją. Niniejszą instrukcję obsługi należy przechowywać w bezpiecznym miejscu i załączyć w przypadku przekazywania urządzenia.

Dzieci i osoby nieznanomione z treścią niniejszej instrukcji obsługi nie mogą korzystać z tego urządzenia. Dzieci powinny być nadzorowane, aby nie bawiły się urządzeniem. Przepisy obowiązujące w różnych krajach mogą ograniczać wiek użytkownika i należy ich przestrzegać.

Osoby o ograniczonych zdolnościach fizycznych, sensorycznych lub umysłowych nie mogą korzystać z urządzenia, jeśli nie są nadzorowane przez osobę odpowiedzialną za ich bezpieczeństwo lub jeśli nie otrzymają instrukcji dotyczących korzystania z urządzenia od osoby odpowiedzialnej za ich bezpieczeństwo.

Należy przestrzegać specjalnych instrukcji bezpieczeństwa podanych w różnych rozdziałach niniejszej instrukcji obsługi.

W szczególności należy przestrzegać wskazówek i instrukcji oznaczonych następującym symbolem:



Nieprzestrzeganie tej instrukcji wiąże się z ryzykiem obrażeń ciała i/lub uszkodzenia mienia!

Sprawdź urządzenie pod kątem uszkodzeń transportowych. W przypadku uszkodzenia należy niezwłocznie powiadomić sprzedawcę.



Pompa nie nadaje się do pompowania słonej wody, fekalii, łatwopalnych, żrących, wybuchowych lub innych niebezpiecznych cieczy. Podobnie, pompa nie nadaje się do tłoczenia wody pitnej i innych produktów spożywczych.



Pompowana ciecz nie może przekroczyć ani spaść poniżej maksymalnej lub minimalnej temperatury określonej w danych technicznych.

Zachowanie w sytuacji zagrożenia

Zastosuj środki pierwszej pomocy odpowiednie do obrażeń i jak najszybciej wezwij wykwalifikowaną pomoc medyczną. Chroń poszkodowanego przed dalszymi obrażeniami i zapewnij mu spokój.

Apteczka pierwszej pomocy zgodna z normą DIN 13164 powinna być zawsze dostępna w miejscu pracy w razie wypadku. Wszelkie materiały pobrane z apteczki muszą zostać natychmiast uzupełnione. Prosząc o pomoc należy podać następujące informacje:

1. miejsce wypadku
2. charakter wypadku
3. liczba osób rannych
4. charakter obrażeń

Przeznaczenie

Pompa do silników benzynowych, do pompowania wody czystej do lekko zabrudzonej. Każde użycie wykraczające poza ten zakres jest uważane za niewłaściwe. Producent nie ponosi odpowiedzialności za wynikające z tego szkody lub obrażenia. Należy pamiętać, że nasze urządzenie nie są przeznaczone do użytku komercyjnego.

Obszary zastosowania

Urządzenie nadaje się do pompowania wody czystej i lekko zabrudzonej.

Dzięki wysokiej wydajności model ten może być również wykorzystywany do celów przemysłowych i rolniczych.

Typowe zastosowania pompy do silników benzynowych obejmują:

- Zaopatrzenie w wodę na placach budowy.
- Nawadnianie ogrodów, grządek, pól i systemy zraszaczy.
- Pompowanie wody ze studni, cystern, strumieni itp.
- Odwadnianie i napełnianie stawów, zbiorników itp.

Utylizacja

Instrukcje dotyczące utylizacji można znaleźć w piktogramach na urządzeniu lub opakowaniu. Opis poszczególnych znaczeń można znaleźć w rozdziale "Oznakowanie".

Utylizacja opakowania transportowego

Opakowanie chroni urządzenie przed uszkodzeniem podczas transportu. Materiały opakowaniowe są zwykle wybierane zgodnie z aspektami ochrony środowiska i utylizacji, a zatem nadają się do recyklingu. Przywrócenie opakowania do obiegu materiałowego oszczędza surowce i zmniejsza ilość odpadów. Elementy opakowania (np. folie, styropian®) mogą być niebezpieczne dla dzieci.

Istnieje niebezpieczeństwo uduszenia!

Części opakowania należy przechowywać w miejscu niedostępnym dla dzieci i jak najszybciej je zutylizować.

Wymagania dla operatora

Przed przystąpieniem do użytkowania urządzenia użytkownik musi dokładnie zapoznać się z instrukcją obsługi.

Kwalifikacja

Oprócz szczegółowego instruktażu przeprowadzonego przez kompetentną osobę, do korzystania z urządzenia nie są wymagane żadne specjalne kwalifikacje.

Minimalny wiek

Urządzenie może być obsługiwane wyłącznie przez osoby, które ukończyły 18 lat i zapoznały się z jego obsługą i sposobem działania. Młodzież w wieku od 16 do 18 lat może pracować z urządzeniem wyłącznie pod nadzorem osoby dorosłej. Wyjątkiem jest korzystanie z urządzenia przez osoby młode, jeśli odbywa się to w ramach szkolenia zawodowego w celu zdobycia umiejętności pod nadzorem instruktora.

Szkolenie

Korzystanie z urządzenia wymaga jedynie odpowiedniego instruktażu. Specjalne szkolenie nie jest konieczne.

Transport i przechowywanie

- W przypadku dłuższego przechowywania urządzenie należy dokładnie wyczyścić i przechowywać poza zasięgiem osób nieupoważnionych.
- Przed każdym transportem należy zabezpieczyć urządzenie przed przewróceniem się.

Montaż / pierwsze uruchomienie

Pompa silnika benzynowego jest zamontowana w solidnej klatce z rur stalowych z tłumikami drgań. Urządzenia te nie mogą być demontowane podczas pracy z urządzeniem, ponieważ zapewnijają bezpieczną pozycję i redukują wibracje.

Ogólne uwagi dotyczące instalacji



Wszystkie przewody połączeniowe muszą być absolutnie szczelne. Nieszczelne przewody mogą pogorszyć wydajność pompy i spowodować znaczne uszkodzenia.



Podczas całej instalacji urządzenie nie może pracować. Wszystkie przewody połączeniowe muszą być absolutnie szczelne, ponieważ nieszczelne przewody mogą pogorszyć wydajność pompy i spowodować znaczne uszkodzenia. Dlatego też należy uszczelnić gwintowane części przewodów między sobą oraz połączenia z pompą za pomocą taśmy

teflonowej. Tylko użycie materiału uszczelniającego, takiego jak taśma teflonowa, zapewnia szczelność zespołu.

Podczas dokręcania połączeń śrubowych należy unikać nadmiernej siły, która może spowodować uszkodzenia. Podczas układania przewodów połączeniowych należy upewnić się, że na pompę nie działa żaden ciężar ani drgania czy naprężenia.

Montaż przewodu dolotowego



Przewód ssawny transportuje pompowaną ciecz do pompy. Należy użyć przewodu ssawnego o takiej samej średnicy jak przyłączy ssawne pompy. Jeśli jednak wysokość ssania - różnica wysokości między pompą a powierzchnią pompowanej cieczy - jest większa niż 4 m, zaleca się użycie przewodu ssawnego o średnicy większej o ¼".

Wlot rury ssącej musi być wyposażony w filtr zatrzymujący grubsze cząstki zanieczyszczeń w wodzie, które mogą zatakować lub uszkodzić pompę.

Zaleca się również zainstalowanie zaworu zwrotnego, który zapobiega ucieczce ciśnienia po wyłączeniu pompy i chroni urządzenie przed uszkodzeniem w wyniku skoków ciśnienia. Zawór zwrotny może być zainstalowany bezpośrednio na króćcu ssawnym pompy lub na wlocie przewodu ssawnego. Korzystne jest zamontowanie go na wlocie przewodu ssawnego. Umożliwia to łatwe odpowietrzenie przewodu ssawnego poprzez napełnienie go wodą.

Wlot przewodu ssącego musi zawsze znajdować się co najmniej 0,3 m poniżej powierzchni pompowanej cieczy, aby zapobiec zasysaniu powietrza. Ponadto należy upewnić się, że przewód ssący znajduje się w wystarczającej odległości od dna i brzegów strumienia, rzek, stawów itp. w celu uniknięcia zassania kamieni, roślin itp.

Instalacja przewodu ciśnieniowego

Przewód tłoczny transportuje pompowaną ciecz z pompy do punktu poboru. Aby uniknąć strat przepływu, zaleca się stosowanie przewodu ciśnieniowego o co najmniej takiej samej średnicy jak przyłączy ciśnieniowe pompy.

Instalacja stała

W przypadku instalacji na stałe, pompę silnika benzynowego należy zamontować na odpowiedniej stabilnej powierzchni nośnej. Aby zredukować wibracje, zaleca się umieszczenie materiału antywibracyjnego - np. warstwy gumy - pomiędzy pompą a powierzchnią podparcia.

Uruchomienie

Instalacja i kontrola wizualna



Gazy spalinowe z pompy silnika benzynowego zawierają toksyczny, bezwonne tlenek węgla, którego wdychanie może spowodować poważny uszczerbek na zdrowiu, a w skrajnych przypadkach śmierć. Aby chronić ludzi i zwierzęta, urządzenia nie mogą być eksploatowane w słabo wentylowanych miejscach, a w żadnym wypadku w zamkniętych pomieszczeniach. Ogólnie rzecz biorąc, należy unikać wdychania spalin.



Przed każdym użyciem należy sprawdzić pompę silnika benzynowego pod kątem bezpieczeństwa. Nie wolno używać uszkodzonego urządzenia.



Motopompa benzynowa może być używana wyłącznie na obszarach chronionych przed powodzią.

Za każdym razem, gdy pompa jest uruchamiana, należy zachować szczególną ostrożność, aby upewnić się, że jest ona ustawiona bezpiecznie i pewnie. Zawsze należy upewnić się, że podłoże jest równe, w przeciwnym razie bezpiecznik niskiego poziomu oleju może zareagować i uniemożliwić uruchomienie. Pompa silnika benzynowego może być używana wyłącznie w miejscach zabezpieczonych przed zalaniem.

Miejsce instalacji należy wybrać w taki sposób, aby wyciekające paliwo lub olej silnikowy nie mogły spowodować żadnych uszkodzeń. W przypadku używania pompy w stawach, basenach, wykopach, strumieniach i podobnych miejscach, pompę należy zabezpieczyć przed ryzykiem wpadnięcia.

Przed każdym użyciem należy sprawdzić wzrokowo pompę silnika benzynowego. Należy upewnić się, że wszystkie śruby są dokręcone, a wszystkie połączenia są w idealnym stanie. Uszkodzone urządzenie nie może być używane.

Paliwo i tankowanie/olej silnikowy



Pompa silnika benzynowego jest zasilana benzyną. Należy używać wyłącznie paliwa określonego w danych technicznych produktu.



Nie palić tytoniu podczas tankowania i trzymać z dala od otwartego ognia. Nie wdychać oparów.



Benzyzna i olej silnikowy są substancjami toksycznymi. Nie polykać benzyny ani oleju silnikowego i nie wdychać ich oparów. Należy unikać bezpośredniego kontaktu benzyny lub oleju silnikowego ze skórą, oczami i odzieżą.

Nie dolewać paliwa, gdy silnik pracuje. Podczas tankowania należy zawsze wyłączać pompę i odczekać co najmniej pięć minut, aż maszyna ostygnie. Podczas tankowania maszyna musi znajdować się na równym podłożu i w pozycji pionowej, aby zapobiec rozlaniu lub wyciekowi paliwa. Paliwo należy uzupełniać w dobrze wentylowanym miejscu. W razie potrzeby należy całkowicie wytrzeć rozlane paliwo przed uruchomieniem silnika.

Nie pal tytoniu podczas tankowania i trzymaj otwarty ogień z daleka. Nie wdychać oparów.

Przetłumaczone z www.DeepL.com/Translator (wersja darmowa)



Sprawdź poziom oleju przed każdym użyciem. (patrz wymiana oleju/kontrola oleju)

Napełnianie pompy wodą lub odpowietrzenie systemu

Napełnij obudowę pompy wodą przez otwór wlewowy. Sprawdź, czy woda nie wycieka. Ponownie szczelnie zamknąć otwór wlewowy. Zaleca się również - ale nie jest to absolutnie konieczne - napełnienie wodą przewodu wlotowego.

Pompa silnika benzynowego jest samozasysająca. Oznacza to, że do uruchomienia należy napełnić wodą tylko obudowę pompy, a niekoniecznie również przewód wlotowy. Jednak w takim przypadku pompa będzie potrzebowała kilku minut dłużej, aby zassać pompowaną ciecz. Dodatkowe napełnienie przewodu ssawnego znacznie ułatwia i przyspiesza proces pierwszego zalewania. Jeśli przewód ssawny nie jest wypełniony cieczą, może być konieczne kilkukrotne napełnienie obudowy pompy podczas rozruchu. Zależy to od długości i średnicy przewodu ssawnego.

Otworzyć wszelkie urządzenia odcinające w przewodzie ciśnieniowym (np. zawór wody), aby powietrze mogło wydostać się podczas procesu zasysania.

Działanie



Motopompa benzynowa nie może pracować z zamkniętym punktem poboru.



Pompa nie może być stale eksploatowana bez wody. W przypadku tzw. pracy na sucho - pracy pompy bez pompowania wody - może dojść do znacznego uszkodzenia urządzenia.



Pompa silnika benzynowego i cały system przewodów muszą być chronione przed mrozem i czynnikami atmosferycznymi.



Podczas pracy pompy należy trzymać z dala od niej łatwopalne substancje i przedmioty oraz wysoce łatwopalne lub wybuchowe ciecze. Nie wolno umieszczać żadnych przedmiotów na silniku.



Nie dolewać paliwa ani oleju silnikowego, gdy silnik pracuje. W celu uzupełnienia paliwa należy wyłączyć pompę.



Podczas pracy części pompy silnika benzynowego - na przykład wydech i jego pokrywa - stają się bardzo gorące. Aby uniknąć obrażeń spowodowanych poparzeniem, urządzenie można dotykać tylko w specjalnie wyznaczonych miejscach - na przykład przełącznikach lub uchwytach - podczas pracy i po jego wyłączeniu, aż do ostygnięcia.

Podczas pierwszych 20 godzin pracy nowego urządzenia silnik nie może pracować z pełnym obciążeniem. W tym czasie zaleca się pracę urządzenia z prędkością równą dwóm trzecim możliwej prędkości. Praca na pełnych obrotach jest dopuszczalna tylko przez krótki czas do maksymalnie 10 minut w okresie doierania - na przykład podczas rozruchu przy okazji procesu zasysania.

Zakończenie zadania



Transportowanie pompy z pełnym zbiornikiem paliwa jest niedozwolone.

Po każdym użyciu należy spuścić wodę z pompy przez odpowiedni otwór. Korpus pompy powinien dobrze wyschnąć, aby zapobiec uszkodzeniem spowodowanym korozją. W przypadku mrozu woda pozostająca w pompie może spowodować znaczne uszkodzenia w wyniku zamrożenia.

Jeśli urządzenie jest transportowane po użyciu, należy całkowicie spuścić paliwo. Transport pompy z pełnym zbiornikiem paliwa jest niedozwolony.

Konserwacja i pielęgnacja



Jeśli to możliwe, przed przystąpieniem do prac konserwacyjnych należy wyłączyć silnik, zdjąć osłonę świecy zapłonowej i odczekać, aż silnik ostygnie. Jeśli silnik musi pracować podczas niektórych prac konserwacyjnych, należy zapewnić odpowiednią wentylację, ponieważ spaliny są toksyczne.

Regularna konserwacja i staranna pielęgnacja zmniejsza ryzyko wystąpienia ewentualnych usterek i pomogą wydłużyć żywotność urządzenia. Silniki mają złożoną

technologię i zawierają dużą liczbę ruchomych części, które są narażone na wysokie mechaniczne, termiczne i chemiczne wpływy środowiska i procesu spalania. Stosowanie prawidłowych, wysokiej jakości i świeżych płynów eksploatacyjnych - paliwa i oleju silnikowego - zapobiega uszkodzeniom i awariom silnika.

Substancje ściérne w pompowanej cieczy - takie jak piasek - przyspieszają zużycie i zmniejszają wydajność. Podczas pompowania cieczy zawierających takie substancje zdecydowanie zaleca się zainstalowanie filtra wstępnego. To zalecane akcesorium skutecznie filtruje piasek i podobne cząstki z cieczy, minimalizując w ten sposób zużycie i wydłużając żywotność pompy.

Świeca zapłonowa

Świecę zapłonową należy czyścić i w razie potrzeby korygować odstęp między elektrodami co sześć miesięcy lub po 100 godzinach pracy. Aby przeprowadzić serwis świecy zapłonowej, należy najpierw zdjąć nasadkę świecy zapłonowej. Następnie wykręć świecę zapłonową za pomocą klucza do świec zapłonowych. Aby zapewnić bezawaryjną pracę, świeca zapłonowa musi być wolna od pozostałości spalania, sucha i mieć odstęp między elektrodami wynoszący 0,6-0,7 mm.

W razie potrzeby wyczyść świecę zapłonową. Do usuwania pozostałości po spalaniu zaleca się użycie cienkiej szczotki drucianej. W razie potrzeby skoryguj odstęp między elektrodami, ostrożnie zginając elektrodę. W przypadku nadmiernych osadów lub zużytych elektrod zalecamy użycie nowej świecy zapłonowej.

Wkręć ręcznie sprawdzoną, wyczyszczoną lub, w razie potrzeby, nową świecę zapłonową do oporu. Następnie ostrożnie dokręć świecę zapłonową kluczem do świec zapłonowych. Unikaj nadmiernej siły, aby nie uszkodzić świecy zapłonowej przez zbyt mocne dokręcenie. Na koniec załóż z powrotem nasadkę świecy zapłonowej.

Filtr powietrza



Nigdy nie używaj benzyny lub rozpuszczalników o niskiej temperaturze zapłonu do czyszczenia filtra powietrza ze względu na związane z nimi ryzyko pożaru i wybuchu.

Jeśli filtr powietrza jest zabrudzony, przepływ powietrza do gaźnika jest utrudniony. Dlatego też, aby zapobiec awariom gaźnika, filtr powietrza musi być regularnie sprawdzany i w razie potrzeby czyszczony lub wymieniany.

Ogólnie zaleca się sprawdzanie filtra powietrza pod kątem zanieczyszczeń przed każdym użyciem. Czyszczenie jest konieczne co najmniej raz na trzy miesiące lub po 50 godzinach pracy. W przypadku pracy w silnie zabrudzonym lub zapyłonym środowisku czyszczenie należy przeprowadzać w krótszych odstępach czasu po dziesięciu godzinach pracy. Nowy filtr powietrza należy wymieniać co sześć miesięcy lub po 300 godzinach pracy.

W celu przeprowadzenia konserwacji należy otworzyć skrynekę filtra powietrza i wyjąć filtr powietrza. W razie potrzeby umyj filtr powietrza w niepalnym rozpuszczalniku, takim jak płyn do mycia naczyń. Nigdy nie używaj do czyszczenia benzyny lub rozpuszczalników o niskiej temperaturze zapłonu ze względu na ryzyko pożaru lub wybuchu. Po czyszczeniu filtra powietrza należy pozostawić do wyschnięcia. Włóż sprawdzony, wyczyszczony lub, w razie potrzeby, nowy filtr powietrza i ponownie go zamknąć. Nigdy nie używaj pompy bez filtra powietrza, ponieważ zwiększy to zużycie silnika.

Usuwanie ciał obcych z pompy

Grube cząstki w pompowanej cieczy mogą blokować korpus i wirnik pompy. W takim przypadku można zdemontować obudowę pompy, aby uwolnić korpus pompy i wirnik od zanieczyszczeń.

Przechowywanie

Jeśli urządzenie nie będzie używane przez dłuższy czas, należy całkowicie spuścić wodę z pompy. Pompa powinna całkowicie wyschnąć, aby zapobiec korozji. Należy również opróżnić zbiornik paliwa i gaźnik. Przed przechowywaniem zaleca się dokładne wyczyszczenie i, w razie potrzeby, zakonserwowanie urządzenia. Upewnij się, że urządzenie jest przechowywane w suchym i zabezpieczonym przed mrozem miejscu.

Zakłócenia

zaatakować urządzenie. Upewnij się, że do wnętrza urządzenia nie dostanie się woda.



Nie ponosimy odpowiedzialności za uszkodzenia wynikające z niewłaściwych prób naprawy. Uszkodzenia wynikające z niewłaściwych prób naprawy unieważniają wszelkie roszczenia gwarancyjne.

Wszystkie powyższe czynności związane z usuwaniem usterek nie mogą być wykonywane przy pracującym silniku. Poniższa lista przedstawia niektóre możliwe usterek urządzenia, możliwe przyczyny i wskazówki, jak im zaradzić. Wszystkie wymienione czynności nie mogą być wykonywane przy pracującym silniku. W przypadku niemożności samodzielnego usunięcia usterki należy skontaktować się z działem obsługi klienta lub punktem sprzedaży. Dalsze naprawy mogą być wykonywane wyłącznie przez wykwalifikowany personel. Należy pamiętać, że w przypadku uszkodzenia w wyniku niewłaściwych prób naprawy, wszelkie roszczenia gwarancyjne zostaną unieważnione, a my nie będziemy ponosić odpowiedzialności za wynikające z tego szkody.

W przypadku usterek w działaniu należy najpierw sprawdzić, czy występuje błąd w działaniu lub inna przyczyna, która nie jest spowodowana usterką urządzenia - np. brak paliwa.

Usługa

Masz pytania techniczne? Reklamację? Potrzebujesz części zamiennych lub instrukcji obsługi? Pomożemy Ci szybko i bez zbędnej biurokracji na naszej stronie internetowej www.guede.com w sekcji Serwis. Prosimy o pomoc. Aby móc zidentyfikować urządzenie w przypadku reklamacji, potrzebujemy numeru seryjnego, a także numeru artykułu i roku produkcji. Wszystkie te dane znajdują się na tabliczce znamionowej. Aby zawsze mieć te dane pod ręką, prosimy o wprowadzenie ich poniżej.

Numer seryjny:

Numer części:

Rok produkcji:

Tel.: +49 (0) 79 04 / 700-360

Fax: +49 (0) 79 04 / 700-51999

E-Mail: support@ts.guede.com

Ważne informacje dla klientów

Należy pamiętać, że zwrot w okresie gwarancyjnym lub nawet poza nim powinien być zawsze dokonywany w oryginalnym opakowaniu. Środek ten pozwala skutecznie uniknąć niepotrzebnych uszkodzeń transportowych i ich często spornych rozliczeń. Tylko w oryginalnym pudełku urządzenie jest optymalnie chronione, a tym samym zapewnione jest sprawne przetwarzanie.

Tabela konserwacji

ZAKŁÓCENIA	MOŻLIWA PRZYCZYNA	ŚRODEK ZARADCZY
Pompa nie dostarcza cieczy lub dostarcza jej zbyt mało, silnik pracuje.	<ol style="list-style-type: none"> 1. zbyt mała ilość płynu w pompie. 2. Nieszczelny przewód ssący. 3. zbyt niska prędkość. 4. filtr na wlocie przewodu ssącego jest zatkany. 5. zablokowany przewód ssący. 6. Wirnik pompy zablokowany przez zanieczyszczenia. 7. zbyt duża wysokość ssania i/lub tłoczenia. 8. uszkodzony wirnik pompy. 9. Silnik pracuje nieregularnie. 	<ol style="list-style-type: none"> 1. Napęlnić obudowę pompy cieczą przez otwór wlewowy. 2. Uszczelnić rurę ssącą i jej elementy łączące taśmą teflonową. Jeśli rura ssąca jest nieodwracalnie uszkodzona, należy ją wymienić. 3. Zwiększyć prędkość obrotową silnika. 4. Oczyszczyć filtr. 5. Oczyszczyć rurę ssącą. 6. Usunąć zanieczyszczenia. 7. zmodyfikować instalację tak, aby wysokość ssania i/lub tłoczenia nie przekraczała wartości maksymalnej. 8. wymienić wirnik pompy. 9. usunąć dławik
Wibracje lub silny hałas podczas pracy	<ol style="list-style-type: none"> 1. zbyt wysoka wysokość ssania i/lub tłoczenia. 2. Ciało obce blokujące przewód ssawny i/lub wirnik pompy. 3. Niestabilna instalacja. 4. Niestabilna instalacja urządzenia. 5. Uszkodzony wirnik pompy. 6. inna wada techniczna. 	<ol style="list-style-type: none"> 1. zmienić instalację tak, aby głowica ssąca i/lub głowica tłocząca nie przekraczały wartości maksymalnej. 2. usunąć ciała obce. 3. Ustabilizować instalację. 4. Zapewnić stabilną instalację urządzenia. 5. Wymienić wirnik pompy. 6. Skontaktować się z serwisem posprzedażnym.
Silnik nie uruchamia się lub zatrzymuje podczas pracy.	<ol style="list-style-type: none"> 1. brak paliwa. 2. brak iskry. 3. zatkany gaźnik. 4. zatkany filtr powietrza. 6. inna usterka techniczna. 	<ol style="list-style-type: none"> 1. Zatankować paliwo. 2. Sprawdź wyłącznik zaplonu. W razie potrzeby sprawdź świece zapłonowe. 3. Wyczyść gaźnik. 4. Oczyszczyć filtr powietrza. 6. Skontaktować się z serwisem posprzedażnym.

Mielőtt az új géppel dolgozni kezd, olvassa el kérem gondosan ezt a használati útmutatót

A.V. 1

Utánnymomás, kivonat készítése is jóváhagyást igényel. Műszaki változtatás joga fenntartva

Bevezetés

Termékeink állandó fejlesztése érdekében jogot tartunk gépeink műszaki tökéletesítésére.
A használati utasítást tartsa a gép közelében.
Ez a dokumentum eredeti használati utasítás.

Jelzések a gépen

Figyelmeztetések/tiltalmak:

	
<p>A szivattyúba töltsön vizet.</p>	<p>Idegen személyek tartsák be a géptől a biztonságos távolságot.</p>

	
<p>Figyelmeztetés tankoláshoz.</p>	<p>A gázkar beállítása</p>

	
<p>Általános figyelmeztetések</p>	<p>Kizárólag kinti környezetben használja, mérgező égéstermékek</p>

A gyártmány biztonsága:

	
<p>A gyártmány eleget tesz az illetékes EU normák követelményeinek</p>	

Környezetvédelem:

	
<p>A hulladékot úgy semmisítse meg, hogy ne ártson a környezetnek!</p>	<p>A karton csomagolást, megsemmisítésre, adja át speciális hulladékgyűjtőbe.</p>
	
<p>Hibás és/vagy megsemmisített villany, vagy elektrogépeket át kell adni az illetékes gyűjtőtelepre.</p>	

Műszaki adatok:

	
<p>Motorfelhajtmány</p>	<p>Hengerek köbtartalma</p>
	
<p>Szállított mennyiség</p>	<p>Szívó magasság</p>
	
<p>Szállító magasság</p>	<p>Súly</p>
	
<p>Zajosság szint</p>	<p>Nyomás kapcsolat</p>

GMP 7.21 műszaki adatai

Motor típus (levegővel hűtött)	2 Takt-Motor
Henger köbtartalma	52 ccm
Motor teljesítmény	1,45 kW – 2,0 PS
Max. szállított mennyiség	7.000 l/h
Max. szivómagasság	8 m
Szállítási magasság	24 m
A nyomó/szivó csatlakozó Ø	1"
Tartály köbtartalma	1,3 l
Nyomó csatlakozó	1" AG
Üzemananyag	1:40 keverék
A víz max. hőmérséklete	+ 35°C
Zajosság szint	LWA 112 dB
Súly	7 kg
Méreték HxSxM	340x295x340 mm

Általános biztonsági utasítások

 **Összeszerelés, szétszerelés vagy tisztítás előtt mindig válassza le a készüléket a hálózatról. A készülékeket csökkent fizikai, érzékszervi vagy szellemi képességekkel rendelkező, illetve tapasztalat és tudás hiányában lévő személyek is használhatják, ha felügyeletet vagy utasítást kaptak a készülék biztonságos használatára vonatkozóan, és megértették az ezzel járó veszélyeket. Gyermek nem játszhatnak a készülékkel. A fagy elleni védelemre vonatkozó jelzés nélküli szivattyúkat nem szabad**

fagyos időben a szabadban hagyni.

 Ezt a készüléket 8 éves és idősebb gyermekek, valamint csökkent fizikai, érzékszervi vagy szellemi képességekkel rendelkező, illetve tapasztalat és ismeretek hiányában nem rendelkező személyek is használhatják, ha felügyeletet kaptak, vagy a készülék biztonságos használatára vonatkozó utasításokat kaptak, és megértették a készülékkel járó veszélyeket. A gyermekek nem játszhatnak a készülékkel. A tisztítást és a felhasználói karbantartást gyermekek felügyelet nélkül nem végezhetik.

Ezt a használati utasítást figyelmesen tanulmányozza át és ismerkedjen meg a gép irányító elemeivel és szabályszerű használatával. Nem vállalunk felelősséget azokért a károkért, melyek a használati utasítások és előírások be nem tartása következtében keletkeznek. Azokra a károokra, melyek a használati utasítások és előírások be nem tartása következtében keletkeznek, nem vonatkozik a jótállás. A használati utasítást gondosan őrizze meg, s a gép átadásakor adja át a géppel együtt.

Gyerekek és azon személyek, akik nem ismerkedtek meg a használati utasítás tartalmával, nem használhatják a gépet. Ügyelni kell arra, hogy a gyerekek a géppel ne játszanak. A gép kezelőjének a korát, minden országban, előírásokkal korlátozzák. Ezeket az előírásokat feltétlenül be kell tartani.

Tilos a gépet olyan személyeknek használni, akik fizikai, szellemi, vagy szenzorikus képességeik, vagy elégtelen szak tudásuk miatt, nem képesek a gépet biztonságosan és szabályszerűen kezelni, s azt abban az esetben sem, ha felügyelet alatt dolgoznak, vagy munka előtt ki lesznek oktatva a gép biztonságos használatáról.

Feltétlenül tartsa be a speciális, e gépre vonatkozó biztonsági utasításokat, melyeket a használati utasítás egyes fejezetei tartalmaznak.

Figyelmeztetés: különös figyelmet fordítson az alábbi szimbólummal megjelölt utasításokra:



Ezen utasítás be nem tartása személyek veszélyeztetésével és/vagy anyagi károk keletkezésével jár!

Ellenőrizze a gépet, hogy a szállítás alatt esetleg nem rongálódott-e meg. Megrongálódás esetén azonnal forduljon a forgalmazóhoz.



A szivattyú nem alkalmas sós víz, fekáliák, tűzveszélyes, maró, robbanó és más veszélyes folyadékok szivtatására. Szintén nem alkalmas ivóvíz és más élelmiszerek szivtatására.



A szállító folyadék hőmérséklete nem lépheti túl, resp. nem lehet alacsonyabb, mint a használati utasításban feltüntetett maximális, resp. minimális hőmérséklet értéke.

Kényszerhelyzet

Biztosítson a balesetnek megfelelő elsősegélyt és lehető leggyorsabban hívjon kvalifikált orvosi segítséget. Óvja a sebesülteket további sebesüléstől és nyugtassa meg.

Az esetleges balesetek miatt a munkahelyen, a DIN 13164 norma követelménye szerint, mindig legyen kéznél, elsősegély nyújtáshoz, kézi patika. Amit, szükség esetén, a kézi patikából kivesz, azonnal pótolja vissza. Ha segítségre van szüksége, tüntesse fel az alábbi adatokat:

1. **A baleset színhelye**
2. **A baleset típusa**
3. **A sebesültek száma**
4. **A sebesülések típusa**

Rendeltetés szerinti használat

A benzinmotoros szivattyú kizárólag tiszta, vagy kevésbé szennyezett víz szivtatására alkalmas. Minden más használat a rendeltetéssel ellenkező használatnak lesz nyilvánítva. Az ennek következtében keletkező károkért és balesetekért a gyártó nem vállal felelősséget. Kérem, vegye tudomásul, hogy gépeink nem voltak ipari használatra konstruálva.

Alkalmazási terület

A gép kizárólag tiszta, vagy kissé szennyezett víz szivtatására alkalmas.

A magas teljesítménynek köszönhetően, ez a gép használható iparban és mezőgazdaságban is.

A benzinmotoros szivattyú tipikus használati területei közé tartozik:

- vízellátás építészetben
- kertek, ágyások, mezők vízzel való ellátása.
- Víz szivattyúzása kutakból, ciszternákból, folyókból, patakokból, stb.
- Halastavak, medencék, stb. víztelentése és vízzel való ellátása, stb.

Megsemmisítés

A berendezés megsemmisítése a gépen elhelyezett piktogramokból olvasható le. Az egyes jelzések értelmét a „Jelzések” fejezetben találja meg.

A csomagolás megsemmisítése

A csomagolás védi a gépet szállítás alatti megrongálódás ellen. A csomagoló anyaga az ökológiai szempontok és megsemmisítési lehetőségek szerint van kiválasztva, tehát recikálható.

A csomagoló anyag körforgalomba való visszatérése nyersanyagot spórol meg és csökkenti a hulladék mennyiségét. A csomagoló anyag egyes részei (pl. fólia, polisztirol), veszélyesek lehetnek gyerekek részére. **Fulladás veszélye fenyeget!**

Tehát a csomagoló anyag illetékes darabjait raktározza olyan helyen, ahová nem juthatnak gyerekek, s minél előbb semmisítse meg.

Követelmények a gép kezelőjére

A gép kezelője használat előtt figyelmesen olvassa el a használati utasítást.

Szakképzettség

A gép használatához elegendő szakember felvilágosítása resp. a használati utasítással való megismerkedés. Speciális képzés nem szükséges

Minimális korhatár

A géppel kizárólag 18 éven felüli személyek dolgozhatnak. Kivételet képez a 16-18 éves fiatalokúak foglalkoztatása szakképzés alatt, az oktató felügyelete mellett, szakképzettség elsajátítása érdekében.

Képzés

A gép használatához elegendő szakember felvilágosítása resp. a használati utasítással való megismerkedés. Speciális képzés nem szükséges

Szállítás és raktározás

- Hosszú idejű raktározás előtt a gépet gondosan tisztítsa meg. Raktározza úgy, hogy ne juthassanak hozzá illetéktelen személyek.
- A gépet, szállítás előtt, feltétlenül biztosítsa be felborulás ellen.

Szerelés/első üzembehelyezés

A benzinmotoros szivattyú stabil, acélcsővekből készített és rezgécscsillapítóval ellátott, szívókosárba van szerelve. Ezt a berendezést tilos a gép működésekor leszerelni, ugyanis stabilitást biztosít be és csökkenti a vibrációt.

Általános szerelési utasítások



Minden csatlakozó tömlő tökéletesen tömített legyen. A nem eléggé tömített tömlő, a szivattyú teljesítményére negatív hatással van és jelentős károkat okozhat.



Tilos a működő gépbe beavatkozni. Kizárólag akkor szabad rajta szerelést végezni, ha a gép nyugalmi állapotban van.

Minden csatlakozó tömlő tökéletesen tömített legyen. A nem eléggé tömített tömlő, a szivattyú teljesítményére negatív hatással van és jelentős károkat okozhat.

A tökéletes tömítést úgy biztosítsa be, hogy a tömlők közötti és a szivattyúhoz kapcsolódó csavarmenetet teflonszalaggal lássa el.

Kizárólag a teflonszalag biztosít be vízhatlan szerelést.

A csavarozás behúzásakor ne használjon túlságosan nagy erőt, nehogy megromolja a csavarmenetet. A tömlők csatlakoztatásánál ügyeljen arra, hogy a szivattyún se vibráció, se feszültség ne keletkezzen, s ne terhelje túl a szivattyút.

Szivótömlő szerelése



A szívó tömlőrendszer, a szivott folyadékot, a szivattyúba vezeti. Kizárólag olyan szivótömlőt használjon, melynek az átmérője azonos a szivattyú szívó csatlakozójával. Az esetben, ha a szivattyú és a szivott folyadék felülete közötti magassági különbség nagyobb, mint 4 m, ajánlatos 1/4"-el nagyobb átmérő használata.

A szivótömlő gépbe lépő végződését lássa el szűrővel, hogy a vízben lévő szennyeződés durva részecskéi ne kerüljenek a gépbe, ugyanis a szivattyút eldugíthatják, vagy megromolhatják.

Ezenkívül ajánlatos visszacsapó szelep használata, mely megakadályozza, hogy a szivattyút kikapcsolása után a nyomás ellilanjon, továbbá védi a berendezést a nyomási károsodás ellen. A visszacsapó szelepet közvetlenül a szivattyú szivótömlőjére szerelheti, vagy a szivótömlő belépési helyére. Ajánlatos a visszacsapó szelepet a szivótömlő belépési helyére szerelni. A szivótömlőt, vízzel való töltéssel, egyszerűen légteleníteni lehet.

A szivótömlő belépése legalább 0,3 m-rel a szivott folyadék felülete alatt legyen, hogy megakadályozza a levegő beszívását. Ezenkívül nagy figyelmet kell fordítani arra, hogy a szivótömlő megfelelő távolságban legyen a folyók, patakok halastavak, stb. partjától, hogy megakadályozza kövek, növények, stb. beszívását.

Nyomótömlő szerelése

A nyomótömlő, a szivott folyadékot, a szivattyúból, az illetékes átvételi helyre vezeti. Annak érdekében, hogy megakadályozza a folyamat alatt a veszteséget, ajánlatos nyomótömlőt használni, mely átmérője legalább akkora legyen, mint a szivattyú nyomó csatlakozója.

Szerelés stabil alaplaztra

A benzinmotoros szivattyút megfelelő stabil alaplaztra kell felszerelni. A vibráció csökkentése érdekében ajánlatos, a szivattyút és a stabil alaplazt közé, antivibrációs anyagot helyezni – pl. gumi t.

Üzembehelyezés

Szerelés és vizuális ellenőrzés



A benzinmotoros szivattyú égéstermékéi szagtalan, mérgező szénmonoxidot tartalmaznak, mely belélegzés után, komoly egészségzavarokat, súlyosabb esetben halált idézhet elő. Személyek és állatok védelme érdekében, tilos a gépet rosszul szellőztethető helyeken, főleg zárt helyiségekben használni. Az égéstermékeket nem szabad belélegezni.



Biztonság szempontjából, a benzinmotoros szivattyút, minden használat előtt ellenőrizze. Tilos hibás berendezés használata.



A benzinmotoros szivattyút kizárólag olyan területeken szabad használni, ahol nem fenyeget árvízveszély.

Minden üzembehelyezés előtt szigorúan ügyelni kell arra, hogy a szivattyú biztonságosan és stabil állapotban legyen felszerelve. Szerelje egyenes alaplaztra, ellenkező esetben az olajhiány érzékelő reagál, ami megakadályozza a gép startolását. A benzinmotoros szivattyút kizárólag olyan

területeken szabad használni, ahol nem fenyeget árvízveszély.

A gép felszerelésére olyan helyet válasszon ki, ahol az esetleges kifolyó olaj nem okozhat károkat. Halastavakban, medencékben, építészetben a gödrökben, patakokban és hasonló helyeken, a szivattyút biztosítsa be leesés ellen.

A benzinmotoros szivattyút, üzembehelyezés előtt, feltétlenül vizuálisan ellenőrizze. Ügyeljen arra, hogy minden csavar be legyen szorítva és minden csatlakozás hibátlan legyen. Tilos hibás gép használata.

Üzemenyag és tankolás/motorolaj



A benzinmotoros szivattyút benzin hajtja. Kizárólag olyan benzin használata megengedett, mely gépe műszaki adatai között és a használati utasításban van tüntetve.



Tankolás közben tilos a dohányzás és nyílt láng használata. A párákat ne lélegezze be.



A benzin és a motorolaj mérgező. A benzint és a motorolajat tilos lenyelni, s a párákat belélegezni. Akadályozza meg, hogy a benzin és a motorolaj bőrrel, szemével és ruhájával kapcsolatba kerüljön.

Tilos tankolni az esetben, ha a motor működik. A szivattyú tankolása előtt kapcsolja ki a gépet és minimálisan öt percig hagyja lehűlni. Tankolás alatt a gép egyenes alaplazton álljon, nehogy kifolyjon az üzemenyag. Kizárólag jól szellőztethető helyen tankoljon. Az esetben, ha a benzin kifolyik, először törölje fel, s csak ezután tankoljon.

Tankolás közben tilos a dohányzás és nyílt láng használata. A párákat ne lélegezze be.



Minden üzembehelyezés előtt ellenőrizze az olaj állapotát (lásd. Olajcsere/olaj kontroll)

A szivattyú vízzel való feltöltése, resp. a rendszer légtelenítése

A szivattyút töltő garatjába öntsön vizet. Ellenőrizze, nem szivárog-e a víz. A töltő garatot ismét légmentesen zárja be. Ajánlatos – ez esetben feltétlenül fontos – a szivótömlő vízzel való feltöltése.

A benzinmotoros szivattyú önfelszívó. Ez azt jelenti, hogy üzembehelyezéskor kizárólag a szivattyúba kell vizet tölteni, a szivótömlőbe nem feltétlenül szükséges. A szivattyúnak mindenképpen szüksége lesz néhány percre arra, hogy felszívhassa az illetékes folyadékot. A szivótömlő utólagos töltése jelentősen megkönnyíti és meggyorsítja az első szivást. Az esetben, ha a szivótömlőbe nem töltött vizet, üzembehelyezéskor, valószínűleg, a szivattyút néhányszor fel kell tölteni vízzel. A víz mennyisége a szivótömlő hosszától és átmérőjétől függ.

Nyissa ki a Nyomótömlő esetleges elzáróját (pl. vízcsapot), hogy a szivás alatt a levegő eltávozhasson.

Üzemeltetés



A benzinmotoros szivattyút tilos zárt helyen használni.



Tilos a szivattyút hosszabb ideig víz nélkül használni. A szivattyú u.n. szárazjárata esetén – a szivattyú víz nélkül működése esetén - gépe súlyosan megromolódhat.



A benzinmotoros szivattyút és a tömlőrendszert védje fagytól és az időjárás viszontagságaitól.



A szivattyú működése közben tűzveszélyes anyagokat és tárgyakat, könnyen gyulladó anyagokat, vagy robbanó folyadékokat, tartson a szivattyútól biztonságos távolságban. A motorra semmiféle tárgyakat ne helyezzen.



Az esetben, ha a motor működik, tilos üzemanyagot, vagy olajat tankolni. Tankolás előtt a szivattyút kapcsolja ki.



Működés közben a benzinmotoros szivattyú egyes részei felmelegednek – pl. kipufogó cső és a burkolat. Annak érdekében, hogy megakadályozza az égési sebesüléseket, a gépet, lehűlés előtt, kizárólag a megengedett részeket érintheti meg – pl. a kapcsoló és a fogantyú.

Az új gép első, 20 órai használata alatt, tilos a motort túlterhelni. Ebben az időszakban a fordulatszámot, maximálisan a teljes fordulatszám 2/3-ra állítsa be. Ebben az időszakban, a gép teljes fordulatszámra való működtetése, kizárólag rövid időre, max. 10 perc-re van megengedve - pl. szivás miatti bekapcsolás.

A használat után



Tilos a szivattyú szállítása feltöltött üzemanyagtartállyal.

Minden használat után, az illetékes nyíláson keresztül, ki kell engedni a szivattyúból a vizet. Ezt követően hagyja a szivattyút kiszáradni, hogy megakadályozza a rozsdásodást. Gyagyk esetén, a szivattyúban maradt víz, a szivattyú komoly megrongálódásához vezethet.

Az esetben, ha a gépet használat után szállítja, a maradék üzemanyagot teljesen engedje ki belőle. Tilos a szivattyú szállítása üzemanyagot tartalmazó tartállyal.

Karbantartás és kezelés



Karbantartás előtt, lehetőség szerint, kapcsolja ki a motort, húzza ki a gyújtógyertyák csatlakozó dugaszát, s a motort hagyja kihűlni. Az esetben, ha karbantartás alatt a motort működtetni kell, biztosítson be megfelelő szellőztetést, ugyanis a kipufogó gáz mérgező.

Rendszeres karbantartás és gondos kezelés csökkenti a lehetséges működési hibák kockázatát és hozzájárul gépe élettartamának növeléséhez. A motorok komplex technikával vannak ellátva, nagy mennyiségű mozgó alkatrész tartalmaznak, melyek a környezeti hatások és égési folyamat alatt, nagy mechanikai, hő és kémiai befolyásnak vannak kitéve. Megfelelő, jó minőségű és friss működéshez szükséges anyagok használata – üzemanyag és motorolaj – megakadályozza a motor megrongálódását és üzemzavarait.

A szállított folyadékban előforduló abrazív anyagok - pl. homok – növelik a gép kopását és csökkentik a teljesítményét. Ilyen anyagok szivásánál, feltétlenül ajánlatos előszűrő felszerelése. Ez az ajánlott berendezés a folyadékból hatásosan kiszűri a hasonló anyagokat, minimalizálja a gép kopását és növeli teljesítményét.

Gyújtógyertya

A gyújtógyertya tisztítását, az elektródák távolságának esetleges beállítását, rendszeresen, fél évenként végezze, resp. minden 100 óra használat után. A gyújtógyertya karbantartása előtt távolítsa el a gyertya dugaszát. Ezt követően, kulcs segítségével, csavarozza ki a gyújtógyertyákat. A maradványok működés érdekében, az égéstermék maradványaitól kitisztított, száraz gyertya elektródáinak a távolságát állítsa be 0,6-0,7 mm-re.

Szükség esetén, a gyújtógyertyákat tisztítsa meg. Az égéstermék maradványait finom drótkéfével távolítsa el. Szükség esetén, az elektródák távolságát, az elektródák óvatos hajlításával, állítsa be. Esetleges nagyobb szennyeződés esetén, vagy ha az elektródák el vannak kopva, cserélje ki a gyújtógyertyákat újakra.

Az ellenőrzött, kitisztított, esetleg új gyújtógyertyát kézzel teljesen csavarozza be. Ezt követően szorítsa be megfelelő kulcs segítségével. Közben ne használjon nagy erőt, nehogy túlszavarrás következtében a gyújtógyertya megrongálódjon. Végül helyezze vissza a gyújtógyertyára a csatlakozó dugaszt.

Levegőszűrő



A levegőszűrők tisztításához tilos benzin, vagy alacsony lobbánásponttal rendelkező oldószerek használata, ugyanis robbanás-, vagy tűzveszély áll fenn.

Az esetben, ha a levegőszűrő szennyezett, a levegő áramlása a karburátorban korlátozott. Annak érdekében, hogy megelőzze a karburátor működési hibáit, a levegőszűrőt rendszeresen ellenőrizze, szükség esetén tisztítsa ki, vagy cserélje ki.

Ajánlatos a levegőszűrőt minden használat előtt ellenőrizni. Legkésőbb minden három hónapban, vagy 50 munkaóra után, tisztítsa ki, vagy cserélje ki. Erősen szennyezett, vagy poros környezetben, a tisztítást rövidebb intervallumokban, ev. minden 10 munkaóra után el kell végezni. Minden hat hónap elteltével resp. 300 munkaóra után, a levegőszűrőt ki kell cserélni újra.

Karbantartás előtt nyissa ki a levegőszűrő szekrényét és a levegőszűrőt vegye ki. A levegőszűrőt mossa le alacsony lobbánásponttal rendelkező, nem tűzveszélyes, hígítószerezrel – pl. mosószerezrel. Tisztításához tilos benzin, vagy alacsony lobbánásponttal rendelkező oldószerek használata, ugyanis robbanás-, vagy tűzveszély áll fenn. Tisztítás után a levegőszűrőt hagyja kiszáradni.

Az ellenőrzött, kitisztított, esetleg az új levegőszűrőt, tegye vissza, majd a szekrényt újra zárja be.

A szivattyút ne használja levegőszűrő nélkül, ugyanis ezzel növeli a motor kopását.

A csúszo tömítőgyűrű cseréje

A csúszo tömítőgyűrű a szivattyútest és a motor tengelye közé van helyezve. Olyan alkatrészek közé tartozik, melyek természetes úton elkopnak.

Az esetben, ha a csúszo tömítőgyűrű hibás, a motor és a szivattyútest között folyik a víz.

A csúszo tömítőgyűrű cseréje előtt el kell szerezni a szivattyútestet, a kézi startolót és a szivattyú járókereket. Ezt követően kicserélheti a tömítőgyűrűt.

Végül szerelje vissza a szivattyú járókereket, a kézi startoló berendezést és a szivattyútestet.

Idegen testek eltávolítása a szivattyúból

A szivattolt folyadékban lévő durvább részecskék leblokkolhatják a szivattyútestet és a járókereket. Ez esetben szerelje le a szivattyútestet és a járókereket, s ezt követően távolítsa el a szivattyúból a szennyeződést.

Raktározás

Az esetben, ha a gépet hosszabb ideig nem fogja használni, távolítsa el belőle a vizet. A szivattyút hagyja megszáradni, nehogy megrozsdásodjon. A karburátort és az

üzemanyagtartályt szintén üritse ki. Raktározás előtt ajánlatos a gépet alaposan kitisztítani és szükség esetén, konzerválni. Ügyeljen arra, hogy a gépet száraz, fagymentes helyen tárolja.

Üzemzavarok

Ügyeljen arra, hogy a gép belsejébe ne kerüljön víz.



Nem vállalunk felelősséget azokért az üzemzavarokért, melyek laikus beavatkozások eredményeként következnek be. Erre a hibákra nem vonatkozik a jótállás.

Az üzemzavarokat kizárólag a gép nyugalmi helyzete alatt távolíthatja el.

Az alábbiakban a gép esetleges hibái vannak feltüntetve, ezek esetleges okai és eltávolításuk módja.

A gépet tilos működés alatt javítani. Az esetben, ha az üzemzavart nem tudja eltávolítani, forduljon szakszervízhez, vagy a forgalmazóhoz.

Nagyobb javításokat bizzon autorizált szakemberekre.

Kérem, vegye tudomásul, hogy a laikus próbálkozásokkal keletkezett hibákért nem vállalunk felelősséget, s ez esetben teljesen elveszti jótállási jogát.

Üzemzavarok esetén mindenekelőtt ellenőrizze, hogy az üzemzavarok nem keletkeztek-e megfelelően kezelés, vagy más beavatkozás eredményeként, s mely nem a gép hibájának a következménye – pl. elégtelen üzemanyag.

Szervíz

Vannak műszaki kérdései? **Reklamáció?** Szüksége van **pótalkatrészekre**, vagy **használati utasításra**?

Honlapunkon www.guede.com a Szervíz fejezetben gyorsan és bürokráciát kizárva segítségére leszünk.

Alternatív elérhetőségünk: E-

mail:support@ts.guede.com Segítsenek, hogy segíthessünk Önöknek. Ahhoz, hogy esetleges reklamáció esetén berendezését identifíkáihassuk, szükségünk van a széria számra, megrendelési számra és a gyártási évre. Ezeket az adatokat megtalálja gépe típuscímkéjén. Annak érdekében, hogy ezek az adatok állandóan a keze ügyében legyenek, kérem, írja be ezeket az alábbi táblázatba.

Széria szám:

Termékszám:

Gyártási év:

Tel.: +49 (0) 79 04 / 700-360
Fax: +49 (0) 79 04 / 700-51999
E-mail: support@ts.guede.com

Fontos információk az ügyfél részére

Felhívjuk a felhasználó figyelmét, hogy mind a jótállási időben, mind annak lejártát követően visszaadásra kizárólag az eredeti csomagolásban kerülhet sor. Ezzel hatékonyan megelőzhető a berendezés szállítás közbeni megsérülése, illetve a vitás reklamációs esetek. A készüléket az eredeti csomagolása optimálisan óvja, és így biztosított a reklamációs igény mielőbbi feldolgozása.

Karbantartási táblázat

Üzemzavar	Lehetséges okok	Eltávolításuk
A motor működik, de a szivattyú vagy egyáltalán, vagy nagyon gyengén sziv.	<ol style="list-style-type: none"> 1. A szivattyúban nagyon kevés a folyadék. 2. A szivatómlő szivárog. 3. Túlsgósan alacsony motorteljesítményt választott. 4. A szivatómlő belépésénél a szűrő el van dugulva. 5. A szivatómlő el van dugulva. 6. A szivattyú járókerekeit leblokkolta a szennyeződés. 7. A szivó és/vagy a szállító magasság túlsógosan nagy. 8. Hibás a csúszó tömítógyűrű. 9. A szivattyú járókereke hibásan van felszerelve. 10. A szivattyú járókereke hibás. 11. A motor rendszertelenül működik. 	<ol style="list-style-type: none"> 1. A szivattyútest garatába töltsön folyadékot. 2. A szivatómlőt és csatlakozóit tömítse teflonszalaggal. 3. Ha a hibát nem lehet eltávolítani, cserélje ki, a szivatómlőt. 4. Növelje a motorteljesít ményt. 5. Tisztítsa ki a szűrőt. 6. A szivatómlőt tisztítsa ki. 7. Távolítsa el a szennyeződést. 8. Állítsa be úgy, hogy a szivó és/vagy a szállító magasság ne haladja túl a maximálisan megengedett értéket. 9. Cserélje ki a csúszó tömítógyűrűt. 12. A szivattyú járókerekeit szabályszerűen szerelje fel. 10. A szivattyú járókerekeit cserélje ki. 11. Forduljon szakszervizhez.
Működés közben a gép vibrál, vagy erős zajt lehet belőle hallani	<ol style="list-style-type: none"> 1. A szivó és/vagy a szállító magasság túlsógosan nagy. 2. A szivatómlőt és/vagy a járókereket idegen tárgy blokkolja. 3. Nem stabil szerelés. 4. A gép szerelése nem stabil. 5. A szivattyú járókereke hibás. 6. Más technikai zavar. 	<ol style="list-style-type: none"> 1. Állítsa be úgy, hogy a szivó és/vagy a szállító magasság ne haladja túl a maximális értéket. 2. Távolítsa el az idegen anyagokat. 3. Stabílan szerelje fel. 4. Biztosítsa be a gép stabil felszerelését. 5. A szivattyú járókerekeit cserélje ki. 6. Forduljon szakszervizhez.
A motor nem startol, vagy működés közben kikapcsolódik.	<ol style="list-style-type: none"> 1. Elégtelen üzemanyag. 2. Hiányzik a gyújtó szikra . 3. Bedugult karburátor. 4. Szennyezett levegőszűrő. 5. Más technikai zavar. 	<ol style="list-style-type: none"> 1. Nyissa ki a benzincsapot és/vagy tankoljon. 2. Ellenőrizze a gép gyújtását. Esetleg ellenőrizze a gyújtó gyertyákat. 3. Tisztítsa ki a karburátort. 4. Tisztítsa ki a levegőszűrőt. 5. Forduljon szakszervizhez.

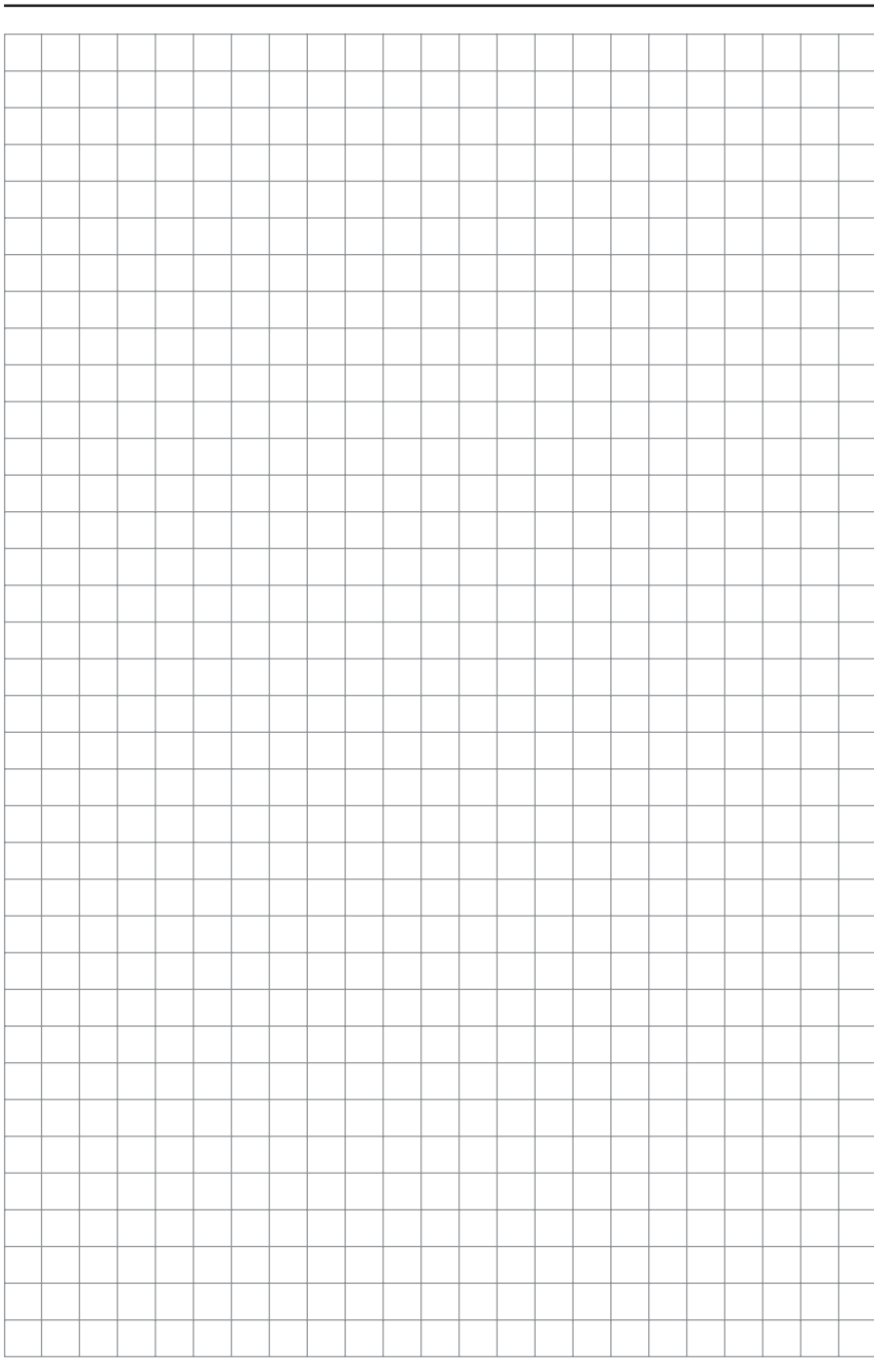

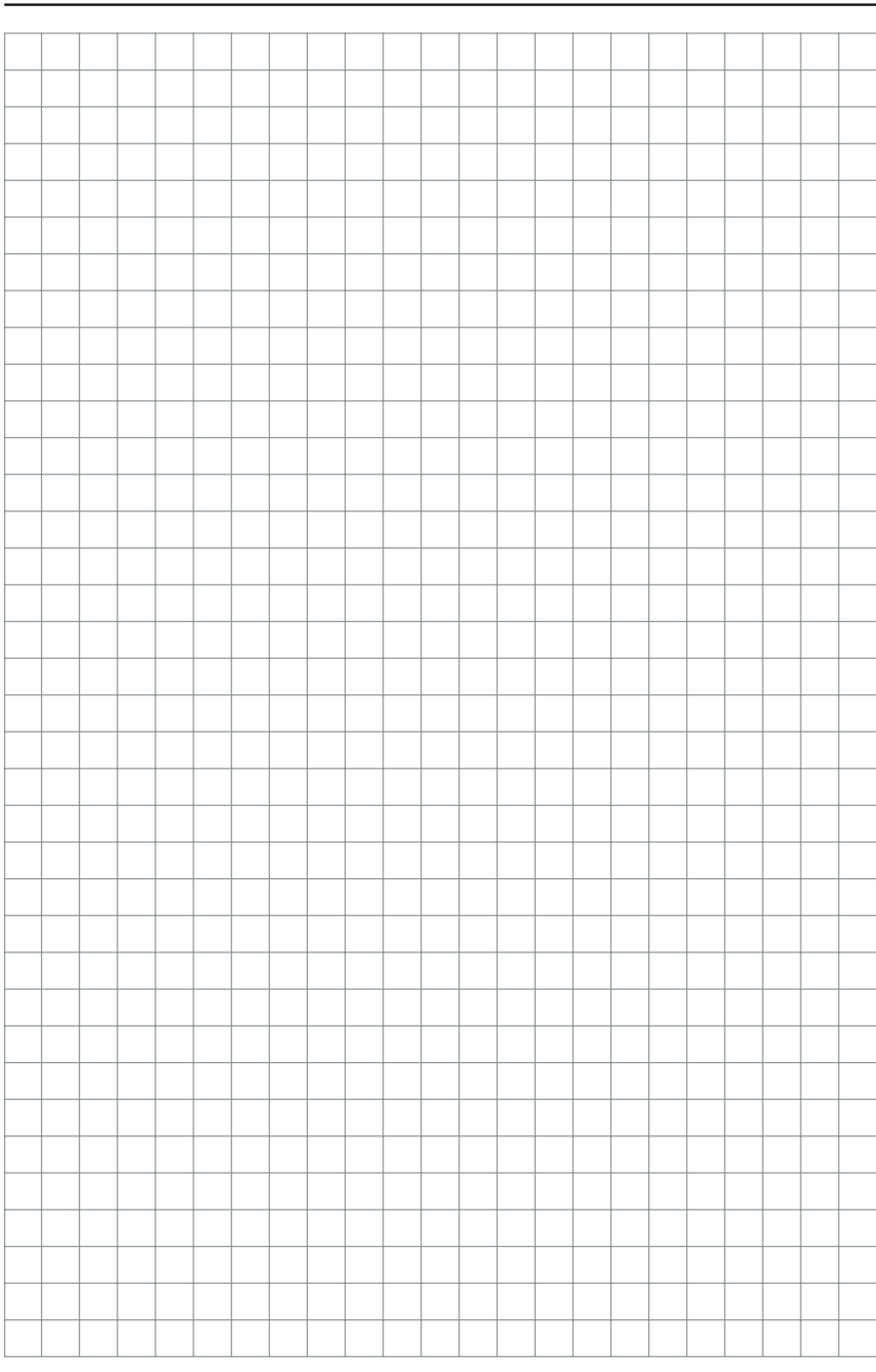

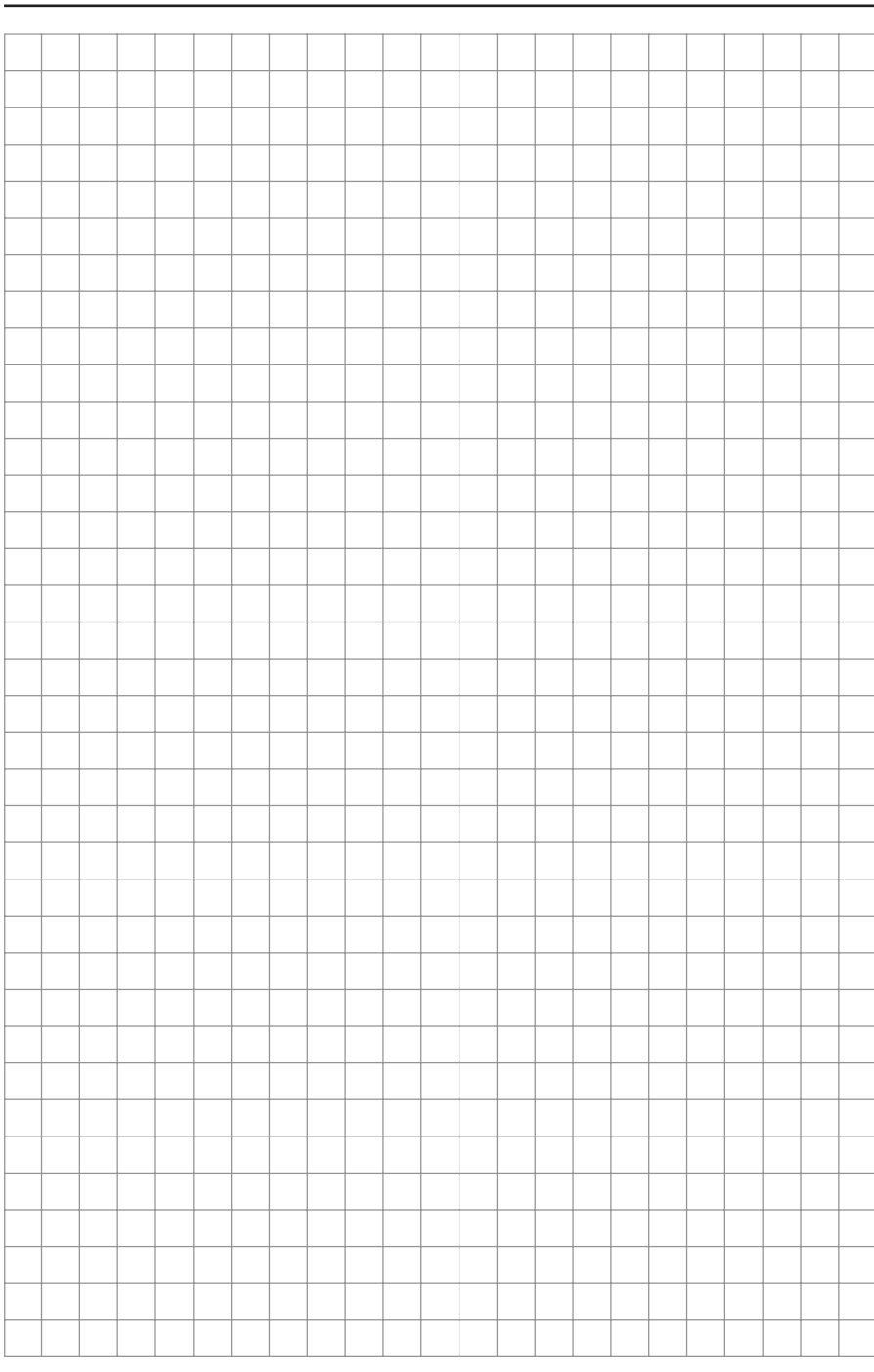

GÜDE GmbH & Co. KG
Birkichstrasse 6
74549 Wolpertshausen
Deutschland
Tel.: +49-(0)7904/700-0
Fax.: +49-(0)7904/700-250
eMail: info@guede.com