



# HZC POWER

## BEDIENUNGSANLEITUNG

# HS30245



# Inhalt

<b>Sicherheitshinweise</b>	<b>4</b>
<b>Montageübersicht</b>	<b>6</b>
Steuergerät am Zylinder montieren	<b>6</b>
Maschinenbalken drehen	<b>7</b>
Maschinenbalken festziehen	<b>8</b>
Kupplung an der Zugstange befestigen	<b>9</b>
Sicherungsnetz und Holzablage montieren	<b>10</b>
Motoröl einfüllen	<b>10</b>
Benzin in den Motor einfüllen	<b>11</b>
Hydrauliköl einfüllen	<b>12</b>
<b>Bedienung</b>	<b>13</b>
<b>Wartung und Lagerung</b>	<b>19</b>
<b>Fehlerbehebung</b>	<b>21</b>
<b>Technische Spezifikationen</b>	<b>22</b>
<b>Explosionszeichnung &amp; Teileliste</b>	<b>23</b>
<b>Zertifikate</b>	<b>28</b>

# Einleitung

Herzlichen Glückwunsch zum Kauf Ihres neuen **Holzspalters HS30245** und vielen Dank, dass Sie sich für ein Produkt von HZC Power entschieden haben!

Sie haben ein hochwertiges Produkt aus unserem breiten Sortiment an Maschinen und Zubehör von HZC Power GmbH erworben.

Bitte lesen Sie die Bedienungsanleitung sorgfältig durch. Durch die korrekte Anwendung und Pflege des Geräts stellen Sie sicher, dass unser Produkt Ihnen über viele Jahre hinweg zuverlässig und effizient dienen kann.



Lesen Sie bitte das gesamte Benutzerhandbuch sorgfältig durch, bevor Sie das Gerät verwenden. Achten Sie besonders auf die Hinweise und Warnungen.

## Umwelt

Recyceln Sie unerwünschte Materialien, anstatt sie als Abfall zu entsorgen. Alle Werkzeuge, Schläuche und Verpackungen sollten sortiert, zum lokalen Recyclingzentrum gebracht und auf umweltfreundliche und sichere Weise entsorgt werden.

# Sicherheitshinweise

**⚠ Lesen und verstehen Sie das vollständige Benutzerhandbuch, bevor Sie dieses Produkt montieren oder verwenden!**

Ein Versäumnis, die Warnungen, Vorsichtsmaßnahmen und Anweisungen zur Montage und zum Betrieb zu befolgen, kann zu schweren Verletzungen oder zum Tod führen.

Bewahren Sie diese Anweisungen zum späteren Nachschlagen auf. Das tatsächliche Produkt weicht geringfügig vom Handbuch ab. Bitte beziehen Sie sich auf das tatsächliche Produkt als Standard.

## Betriebshinweise

- **Befördern Sie niemals Passagiere** und **setzen** oder **stellen Sie sich nicht auf den Holzspalter**.
- Lassen Sie **Kinder nicht auf dem Holzspalter spielen, stehen oder klettern**.
- **Überprüfen** Sie den Holzspalter immer **vor der Verwendung**, um sicherzustellen, dass er in gutem Zustand ist.
- **Ersetzen oder reparieren** Sie **beschädigte oder abgenutzte Teile** sofort.
- **Überprüfen** und ziehen Sie **Schrauben und montierte Teile** vor dem Betrieb immer nach.
- Überschreiten Sie nicht die **maximale Belastungskapazität** von **30 Tonnen**.
- **Vermeiden** Sie beim Ziehen **große Löcher und Gräben**.
- Betreiben Sie den Holzspalter nur auf **ebenem, festem Untergrund**.
- Betreiben Sie den Holzspalter **nicht nachts, sondern nur tagsüber**.
- Ziehen Sie mit **reduzierter Geschwindigkeit** über **unwegsames Gelände, Bäche, Gräben oder Hänge**.
- Zur Vermeidung von Verletzungen oder Schäden: **GESCHWINDIGKEIT NICHT ÜBER 64 km/h**.
- Beachten Sie, dass der Holzspalter über **KEINE STRABENZULASSUNG** verfügt.
- Beachten Sie stets das Handbuch des Fahrzeugs für den Antriebsbetrieb.
- **Sichern und verriegeln** Sie den Holzspalter stets an der Anhängerkupplung, **bevor Sie ihn ziehen**.

## Quetsch- und Schnittgefahren

- Halten Sie **Hände und Füße** stets **fern von beweglichen Teilen**, während Sie das Gerät bedienen.
- Halten Sie den **Arbeitsbereich** stets **sauber und frei von Schmutz** während des Betriebs.
- Tragen Sie stets **Sicherheitsausrüstung: Schutzbrille, Handschuhe und Arbeitsschuhe** beim Betrieb des Holzspalters.

## Bedeutung der Gefahrensignale

**!GEFAHR:** Weist auf eine unmittelbar gefährliche Situation hin, die – wenn nicht vermieden – zum Tod oder zu schweren Verletzungen führt.

**!WARNUNG:** Weist auf eine potenziell gefährliche Situation hin, die – wenn nicht vermieden – zum Tod oder zu schweren Verletzungen führen kann.

**!VORSICHT:** Weist (auch ohne das Gefahrensymbol) auf eine potenziell gefährliche Situation hin, die – wenn nicht vermieden – zu Sachschäden führen kann.

### Hinweis:

**Die Warnungen, Vorsichtsmaßnahmen und Anweisungen in diesem Handbuch können nicht alle möglichen Situationen oder Bedingungen abdecken. Der Bediener muss verstehen, dass gesunder Menschenverstand sowie Vorsicht nicht in das Produkt eingebaut werden können, sondern vom Bediener angewendet werden müssen.**

# Montageübersicht

Stellen Sie die Transportkiste auf eine feste, ebene Fläche und entfernen Sie vorsichtig den Deckel.

Verwenden Sie zwei Personen und entnehmen Sie alle Teile aus der Transportkiste. Überprüfen Sie die Komponenten sorgfältig, um sicherzustellen, dass keine Teile fehlen, bevor Sie mit der Montage des Holzspalters beginnen.

## Steuergerät am Zylinder montieren

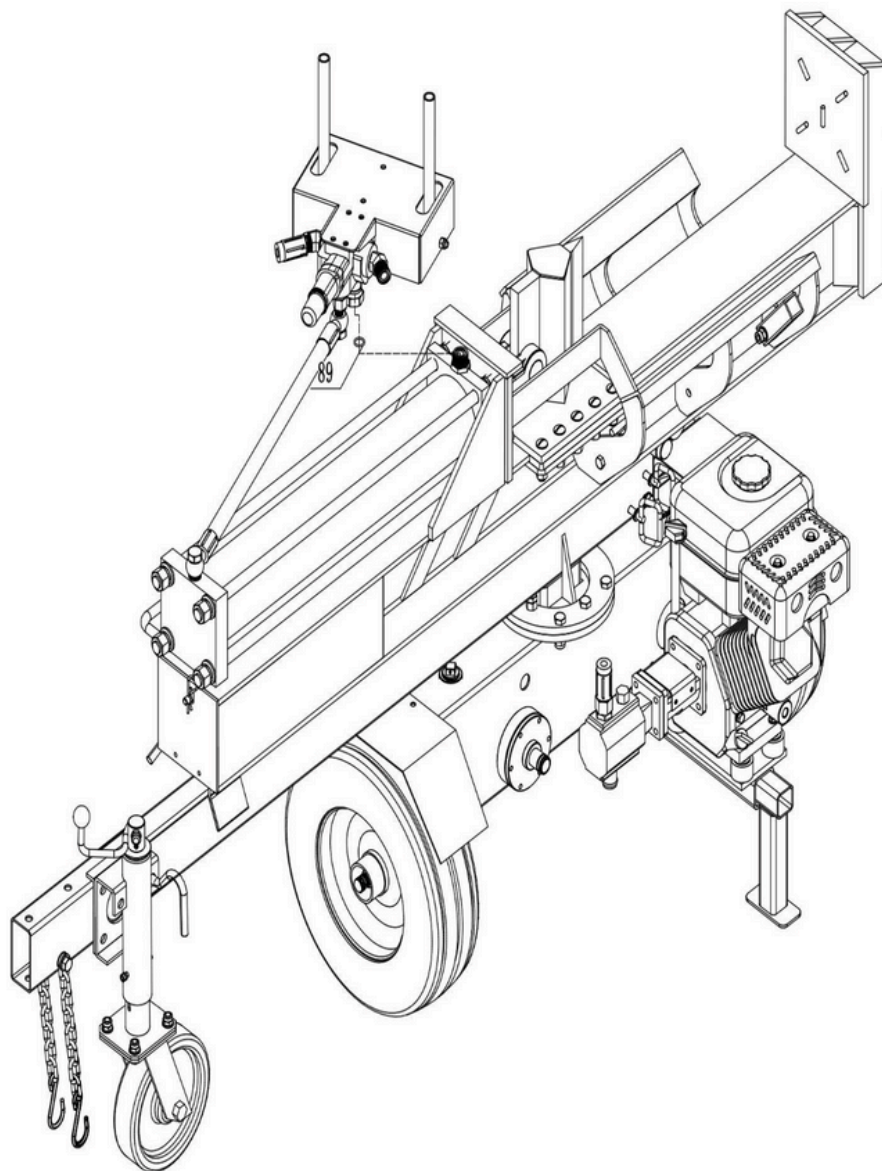

## Maschinenbalken drehen

Lösen Sie die Schrauben des Drehtellers und schwenken Sie den Maschinenbalken um 90 Grad gemäß der Abbildung.

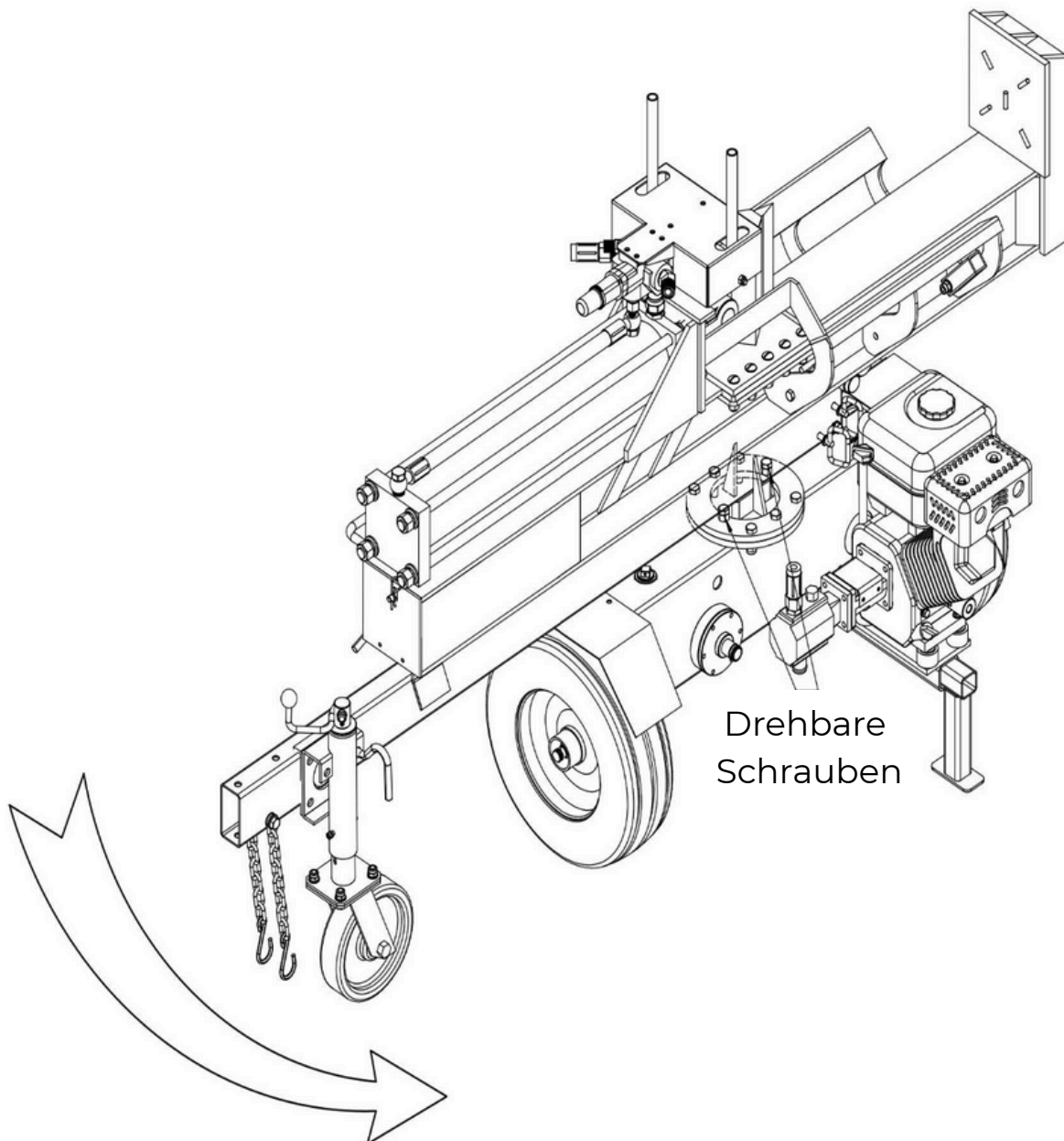

## Maschinenbalken festziehen

Nach dem Drehen des Maschinenbalkens das Motorstützbein herausziehen und anschließend die Drehteller-Schrauben wieder festziehen.

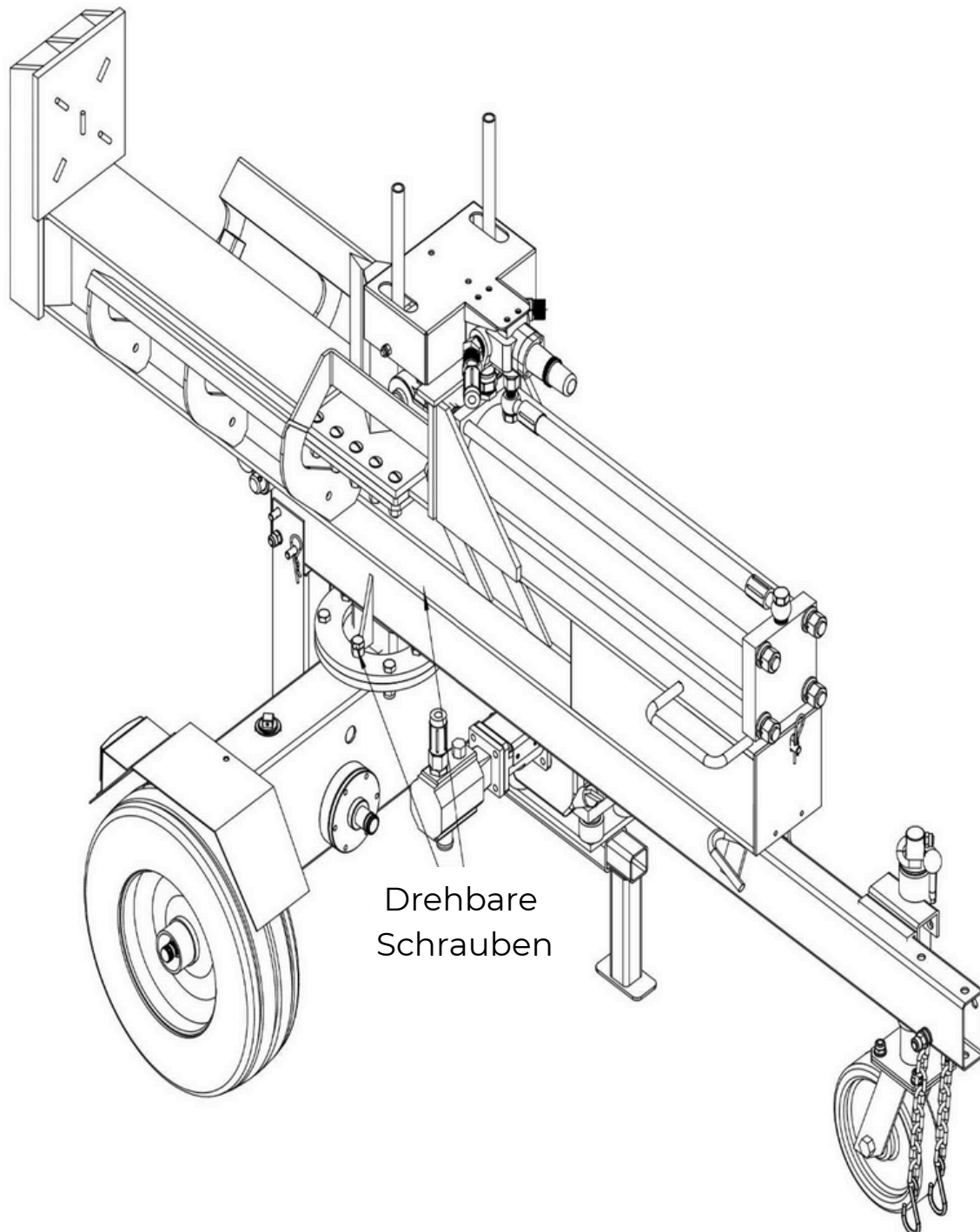

## Kupplung an der Zugstange befestigen

Kupplung und Holzablage an der Zugstange befestigen und mit Sechskantschrauben sowie selbstsichernden Muttern fixieren.

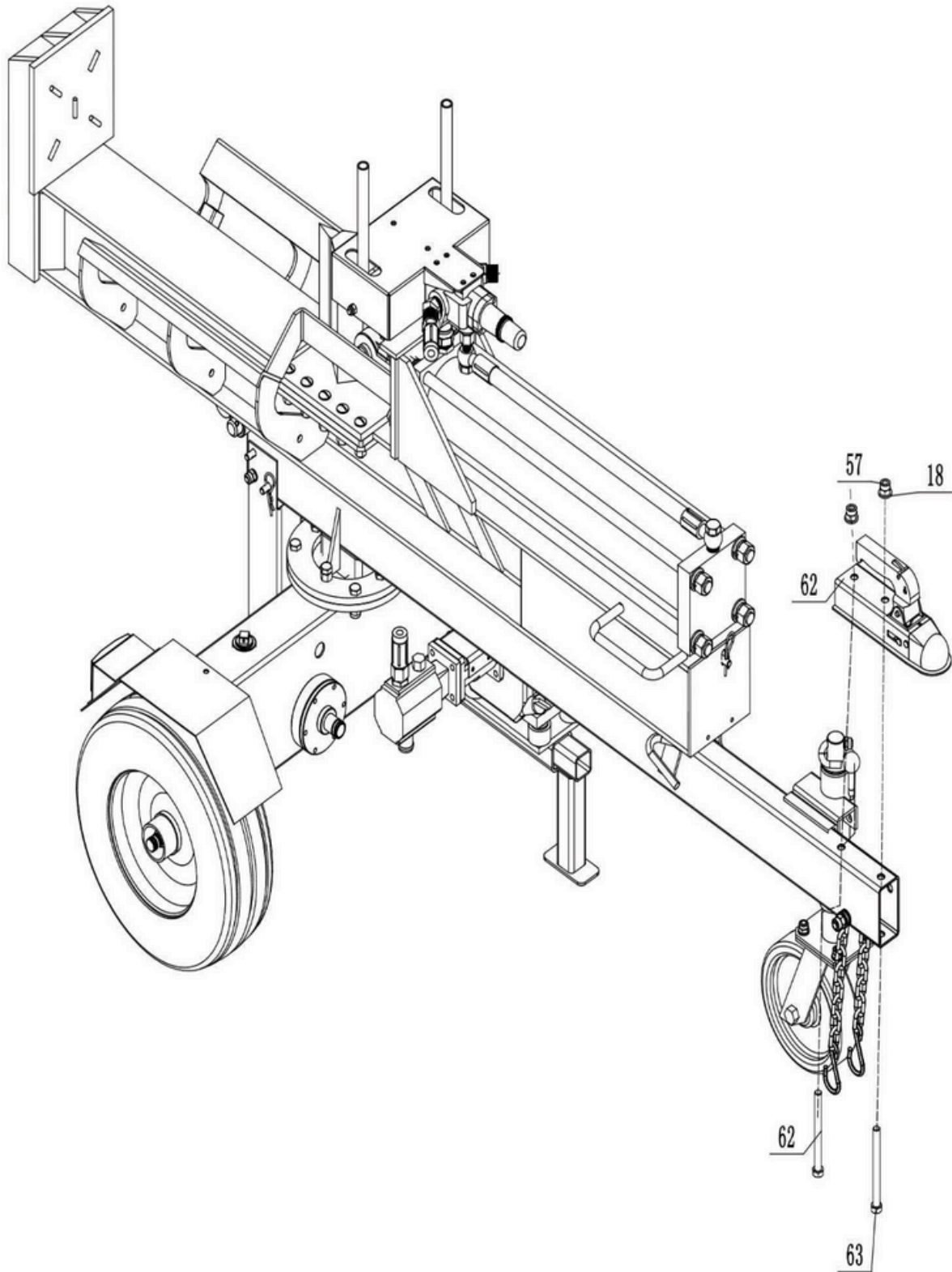

## Sicherungsnetz und Holzablage montieren

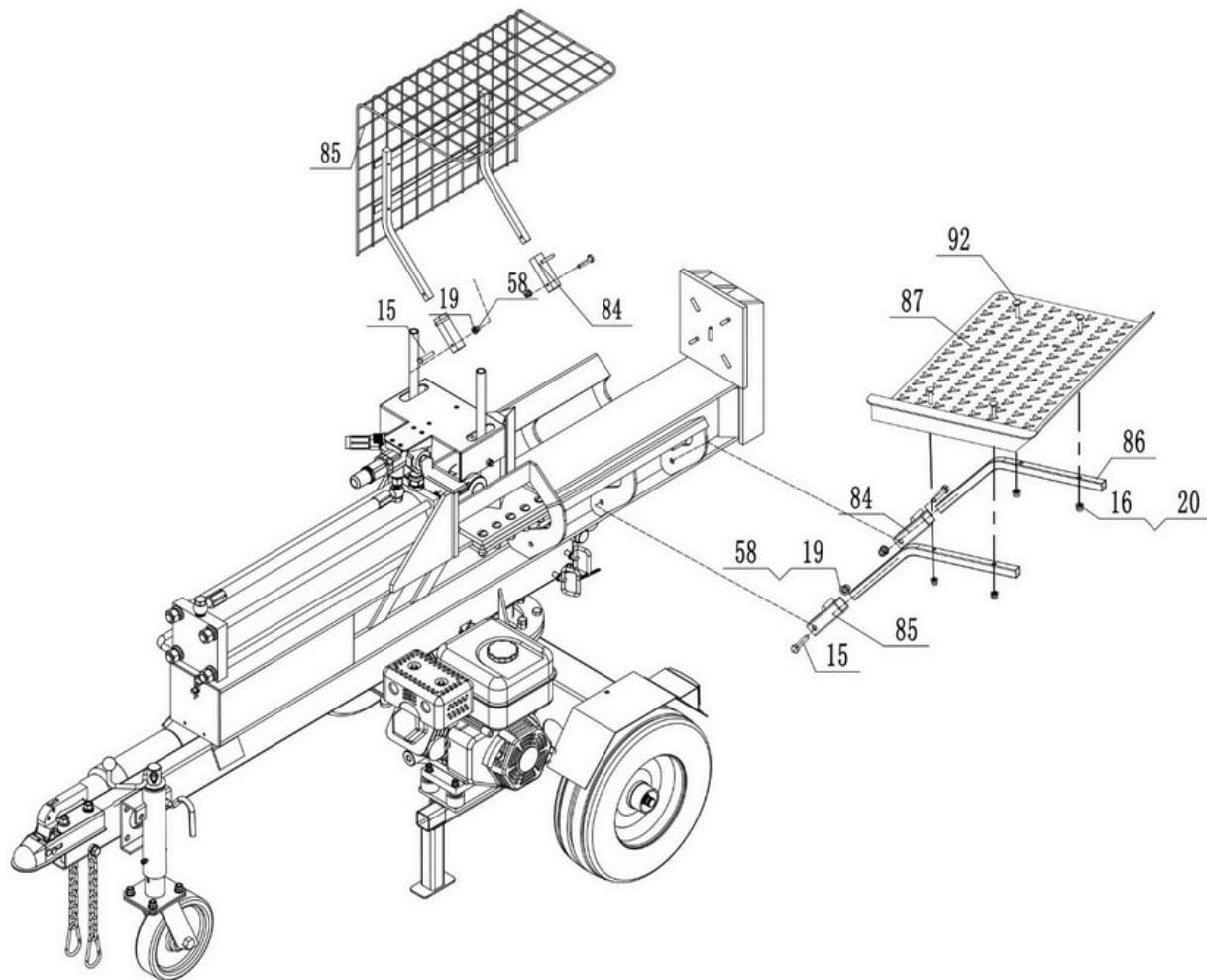

### Motoröl einfüllen

Den Holzspalter auf eine ebene Fläche stellen.

Öl-Einfülldeckel / Peilstab entfernen.

Die Ölmenge gemäß der separaten Motorbedienungsanleitung einfüllen.

Ölstand täglich prüfen und bei Bedarf nachfüllen.

### HINWEIS:

Während der Einlaufphase muss der Ölstand häufiger kontrolliert werden.

### ⚠ VORSICHT

Starten Sie den Motor niemals, bevor er mit der richtigen Ölmenge und dem korrekten Öltyp gefüllt wurde.

Fehlbefüllung kann den Holzspalter beschädigen und zum Garantieverlust führen.

## Benzin in den Motor füllen

1. Verwenden Sie nur sauberes, frisches, normales bleifreies Benzin mit einer Mindestoktanzahl von 85.
2. Kein Öl mit dem Kraftstoff mischen.
3. Tankdeckel entfernen und langsam Kraftstoff in den Tank füllen. Nicht überfüllen – ca. 6 mm ( $\frac{1}{4}$  Zoll) Platz für Kraftstoffausdehnung lassen.
4. Tankdeckel wieder aufschrauben und verschütteten Kraftstoff sofort abwischen.

### **GEFAHR**

Die Abgase des Holzspaltermotors enthalten Kohlenmonoxid, ein farb- und geruchloses Giftgas. Das Einatmen von Kohlenmonoxid kann Übelkeit, Schwindel, Ohnmacht oder Tod verursachen. Wenn Sie sich schwindlig oder schwach fühlen, suchen Sie sofort Frischluft auf.

- Betreiben Sie den Holzspalter nur im Freien in gut belüfteten Bereichen.
- Betreiben Sie den Holzspalter niemals in Gebäuden, geschlossenen Räumen oder Gehäusen.
- Lassen Sie keine Abgase in geschlossene Räume durch Fenster, Türen, Lüftungen oder Öffnungen eindringen.

**Achtung:** Kohlenmonoxid kann Sie innerhalb weniger Minuten töten, wenn Sie den Holzspalter in geschlossenen Räumen betreiben!

### **VORSICHT**

Kraftstoff und Dämpfe sind hochentzündlich und extrem explosiv. Brand oder Explosion können schwere Verbrennungen oder den Tod verursachen. Unbeabsichtigtes Starten kann zu Verheddern, schweren Verletzungen oder Amputationen führen.

- Verwenden Sie nur bleifreies Normalbenzin mit mindestens 85 Oktan.
- Kein Öl mit Benzin mischen.
- Tank nicht bis zum Rand füllen – etwa 6 mm ( $\frac{1}{4}$  Zoll) Platz für die Kraftstoffausdehnung lassen.
- Tank nicht in Innenräumen oder bei laufendem oder heißem Motor befüllen.
- Keine Zigaretten anzünden oder rauchen, während der Tank befüllt wird.

## Hydrauliköl einfüllen

1. Stellen Sie den Holzspalter auf eine ebene, stabile Fläche, bevor Sie Hydrauliköl nachfüllen.
2. Entfernen Sie den Öldeckel vom Hydrauliköltank.
3. Füllen Sie ca. 2,64 Gallonen (≈ 10 Liter) Hydrauliköl ein. Zulässige Ölsorten sind: 10W AW32, ASLE H-150, ISO 32.
4. Starten Sie den Motor und bewegen Sie den Steuerhebel mehrmals, um den Spaltkeil aus- und einzufahren. Dadurch wird Luft aus den Leitungen entfernt.
5. Mit zurückgezogenem Keil den Hydraulikölstand prüfen. Bei Bedarf weitere 0,4 Gallonen (≈ 1,5 Liter) nachfüllen, bis der Ölstand am Peilstab erreicht ist.

### **WARNUNG**

- Entfernen Sie den Hydrauliköltankdeckel niemals, wenn der Motor läuft oder heiß ist. Heißes Öl kann austreten und schwere Verbrennungen verursachen. Warten Sie immer, bis der Holzspalter vollständig abgekühlt ist.
- Im Hydrauliksystem herrschen hoher Druck und hohe Temperaturen. Austretendes Hydrauliköl kann durch kleinste Öffnungen mit hoher Geschwindigkeit herausschießen, die Haut durchdringen und zu schwerer Blutvergiftung führen. Überprüfen Sie das Hydrauliksystem regelmäßig auf Undichtigkeiten.
- Prüfen Sie Undichtigkeiten niemals mit der Hand, solange das System unter Druck steht. Suchen Sie sofort ärztliche Hilfe, falls Sie durch austretendes Öl verletzt werden.
- Stellen Sie sicher, dass alle Anschlüsse fest sitzen, bevor Druck aufgebaut wird. Druck entlasten, bevor Wartungsarbeiten durchgeführt werden.
- Achten Sie darauf, dass die Hydraulikschläuche nicht in Kontakt mit heißen Oberflächen oder Schneidbereichen kommen.
- Schläuche müssen so verlegt sein, dass sie sich nicht in der Nähe des Spaltkeils oder der Schneide befinden. Um schwere Verletzungen zu vermeiden, überprüfen Sie die Schläuche immer, bevor Sie den Holzspalter betreiben.

# Bedienung

## **WARNUNG**

Bevor Sie den Holzspalter bedienen oder verwenden, lesen Sie die folgenden Anweisungen und alle Sicherheitsinformationen sorgfältig durch. Das Nichtbeachten dieser Hinweise kann zu Sachschäden oder Verletzungen des Bedieners oder unbeteiligter Personen führen.

## **WARNUNG**

Den Holzspalter ausschließlich für den vorgesehenen Zweck verwenden.

- Nur Holzscheite spalten, längs zur Faser.
- Niemals den Holzspalter verändern, umbauen oder modifizieren – dies führt zum Verlust der Garantie.
- Niemals Seile, Kabel oder andere Vorrichtungen am Bedienhebel des Holzspalters befestigen.
- Nur bei Tageslicht arbeiten.
- Niemals den Holzspalter unbeaufsichtigt lassen, während der Motor läuft.
- Nicht die Spaltposition ändern, solange der Motor läuft – Kontakt mit dem Auspuff kann schwere Verbrennungen verursachen.
- Immer sicherstellen, dass der Spaltbalken in der Verriegelungsposition ist.
- Nicht den Balken fallen lassen – dies könnte Finger quetschen oder den Holzspalter beschädigen.
- Niemals den Holzspalter unter Einfluss von Alkohol, Drogen oder Medikamenten bedienen oder bedienen lassen.

## Verwendung des Holzspalters

1. **Keine Personen transportieren, nicht** auf dem Holzspalter **sitzen oder stehen**.
2. **Hydraulikölstand prüfen** und alle **Schläuche sowie Anschlüsse** visuell auf Probleme **kontrollieren**.
3. **Motor überprüfen** und sicherstellen, dass der **Ölstand korrekt** ist.
4. **Vor dem Anhängetrieb** sicherstellen, dass die **Reifen vollständig aufgepumpt** sind.
5. **Handbuch des Fahrzeugs** beachten für korrekte Sicherheits- und Zughinweise.

### ! WARNUNG - Reifen

- Reifen nicht übermäßig aufpumpen – Explosionsgefahr mit schweren Verletzungen.
- Holzspalter nicht ziehen, wenn Reifen abgenutzt oder luftundicht sind.
- Maximale Geschwindigkeit von 40 MPH ( $\approx 64$  km/h) beim Ziehen nicht überschreiten.

### ! WARNUNG - Anhängen

- Schwere Verletzungen oder Tod können entstehen, wenn Sicherheitsregeln beim Abschleppen nicht beachtet werden.
- Kugelkopf-Kupplung und Räder überprüfen, um sicherzustellen, dass alle Teile vor dem Abschleppen fest sitzen.
- Vor längeren Fahrten prüfen, dass Achsmuttern und Sicherungsbolzen fest angezogen und gesichert sind.
- Immer Sicherheitsketten verwenden und den Holzspalter an der Anhängerkupplung verriegeln.
- Vorsichtig fahren – beachten Sie die zusätzliche Länge durch den Holzspalter.
- Niemals auf dem Holzspalter mitfahren oder Lasten darauf transportieren.
- Motor abstellen, bevor Sie den Holzspalter unbeaufsichtigt lassen.
- Räder blockieren, um unbeabsichtigte Bewegungen zu verhindern.

6. Der Holzspalter muss mindestens **2,1 Meter (7 Fuß) Abstand zu brennbaren Materialien** haben. Er muss auf einem **trockenen und ebenen Untergrund** mit **sicherem Stand** betrieben werden. **Nicht auf Schlamm, Eis, Schnee oder Gestrüpp arbeiten**. Während des Betriebs muss der **Arbeitsbereich stets freigehalten** werden.

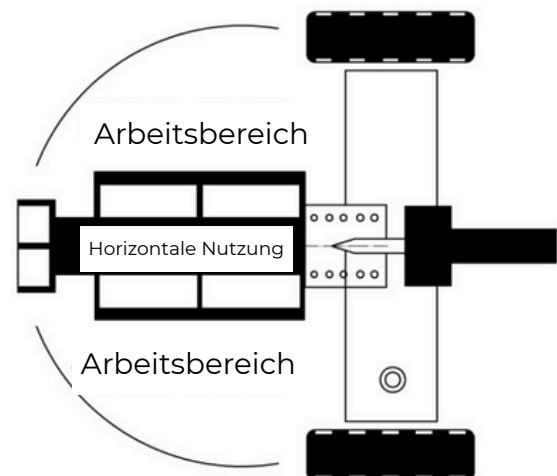
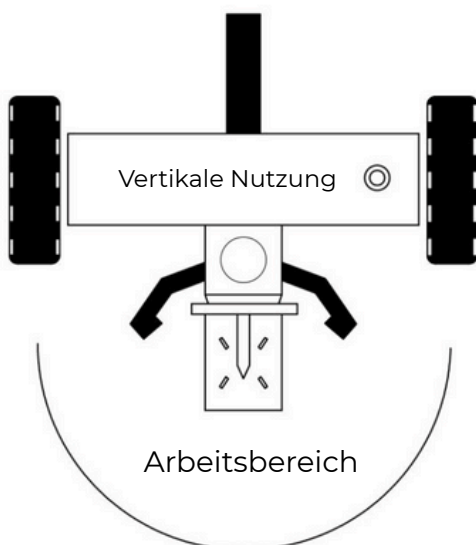

**⚠ HINWEIS:**

Schwere Unfälle können passieren, wenn sich andere Personen im Arbeitsbereich aufhalten. Halten Sie alle Personen vom Arbeitsbereich fern, während Sie den Bedienhebel betätigen.

7. Tragen Sie beim Betrieb des Holzspalters immer **Schutzkleidung: Schutzbrille, Gehörschutz, Handschuhe und Arbeitsschuhe**.

8. **Starten Sie den Motor** und stellen Sie sicher, dass der Holzspalter auf **ebenem Untergrund** steht, bevor Sie mit der Arbeit beginnen.

**HINWEIS:**

Das **Hydrauliköl** muss eine Temperatur von **mindestens -12 °C** (10 °F) haben, bevor der Motor gestartet wird. Kaltes Hydrauliköl kann die Hydraulikpumpe beschädigen. Wenn die **Außentemperatur unter 0 °C** (32 °F) liegt, lassen Sie den Holzspalter **warmlaufen**, indem Sie den **Spaltkeil mehrmals aus- und einfahren**, bevor Sie mit dem Spalten beginnen.

9. Beide **Stützfüße nach unten stellen**, um zu verhindern, dass sich der Holzspalter während des Betriebs bewegt. Beide Räder blockieren.

10. Den Holzspalter entweder **in horizontaler oder vertikaler Position aufstellen**.

**HINWEIS:**

- Die **horizontale Position** eignet sich für **leichtere Holzstücke**, die problemlos auf den Balken geladen werden können.
- Die **vertikale Position** eignet sich sowohl für **leichte als auch für schwere Holzstücke**, die schwer auf den Balken zu heben sind.
- Achtung: **Falsches Heben schwerer Holzstücke auf den Holzspalter kann Rückenverletzungen verursachen**, wenn keine richtigen Hebetechniken angewendet werden.

11. Legen Sie einen **Holzsplit** auf den Träger bis an die **Endplatte** an.  
(Maximale Holzlänge: 60 cm)

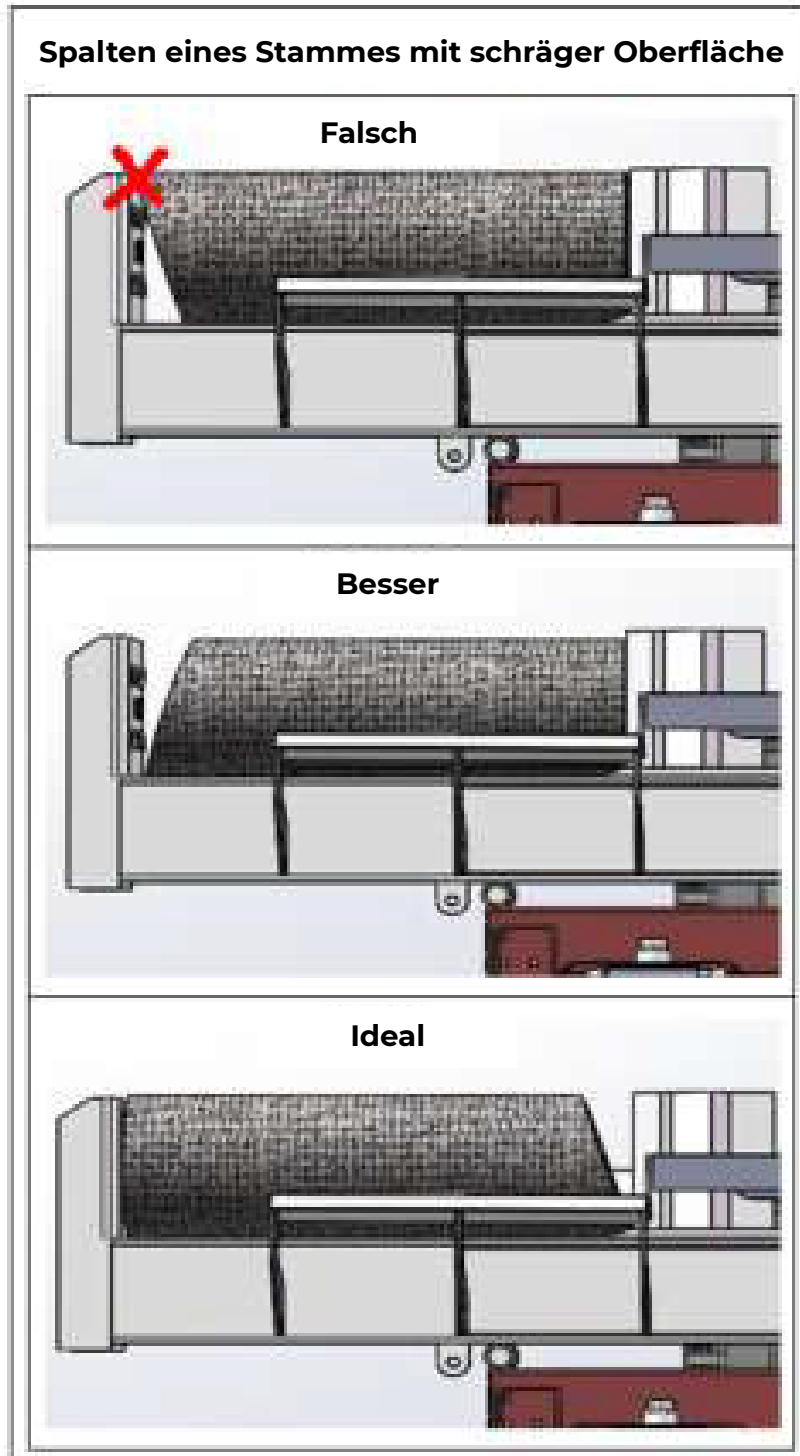

12. Achten Sie darauf, dass die **Hände vom Spaltkeil und aus den Quetschbereichen ferngehalten** werden.

13. Drücken Sie den **Bedienhebel** mit einer Hand **nach vorne**, um das Holz zu **spalten**.

14. Ziehen Sie den **Bedienhebel** mit einer Hand **zurück**, um den Spaltkeil wieder in die **Ausgangsposition** zu fahren.

**Halten Sie den Arbeitsbereich stets sauber und frei von gespaltenem Holz und Spänen.**

**⚠ GEFAHR** - Quetschgefahr

- Der Spaltkeil kann Haut durchtrennen und Knochen brechen. Halten Sie beide Hände vom Spaltkeil und vom Schlitten fern.
- Schwere Unfälle können passieren, wenn sich andere Personen im Arbeitsbereich aufhalten. Halten Sie alle Personen vom Arbeitsbereich fern, während Sie den Bedienhebel betätigen.
- Tragen Sie keine weite Kleidung – sie kann sich in beweglichen Teilen verfangen.
- Verwenden Sie den Holzspalter nur bei Tageslicht, damit Sie jederzeit klar sehen können, was Sie tun.

**⚠ VORSICHT**

- Wenn ein Holzsplit stecken bleibt, eingeklemmt ist oder nicht vollständig gespalten wird, bewegen Sie den Bedienhebel in die umgekehrte Richtung, damit sich der Spaltkeil vom Holzsplit löst.
- Sollte der Holzsplit weiterhin feststecken oder nicht gespalten werden, Motor ausschalten und den Split mit Hammer und Brechstange entfernen.
- Halten Sie die Hände stets vom Split und vom Spaltkeil fern, während dieser zurückfährt.

**Für den horizontalen Betrieb**

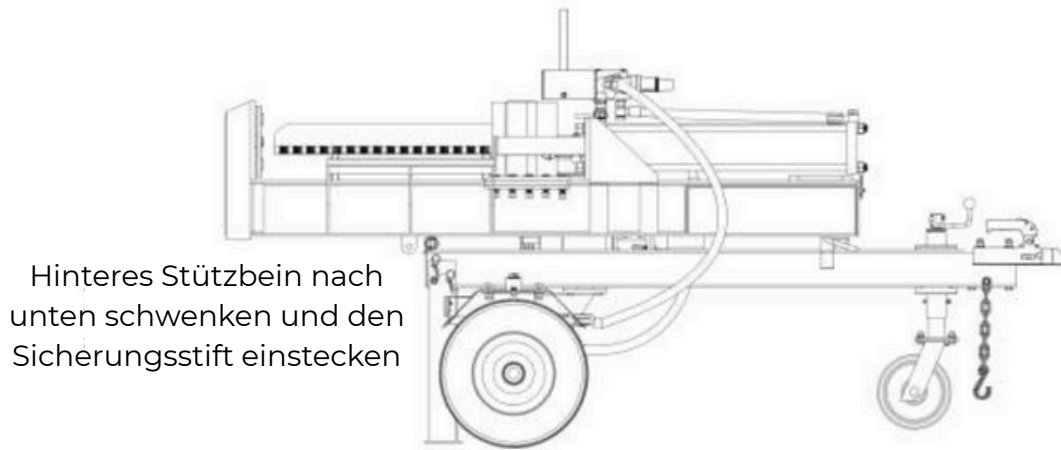

Hinteres Stützbein nach unten schwenken und den Sicherungstift einstecken

**Für den vertikalen Betrieb**

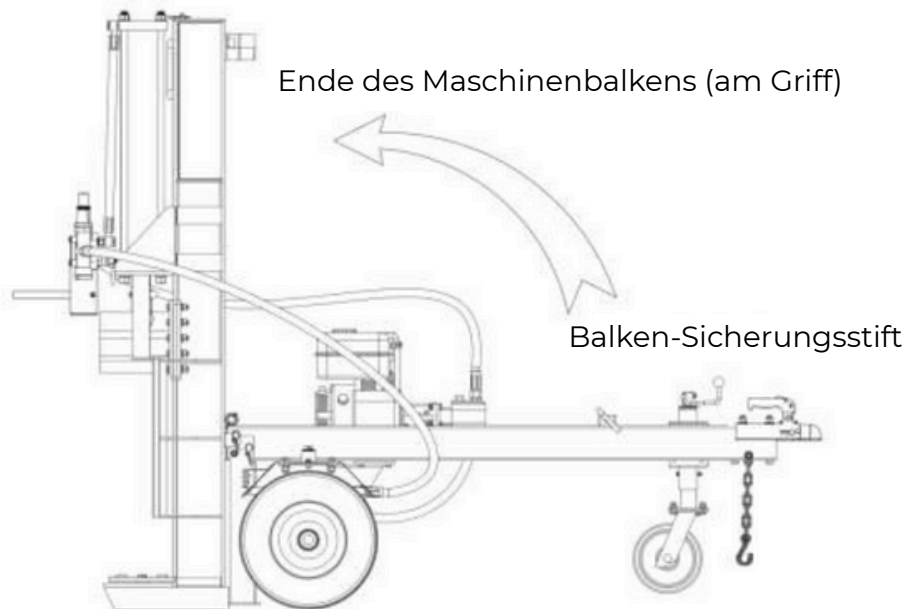

Ende des Maschinenbalkens (am Griff)

Balken-Sicherungstift

**Für den Transport am Fahrzeug**

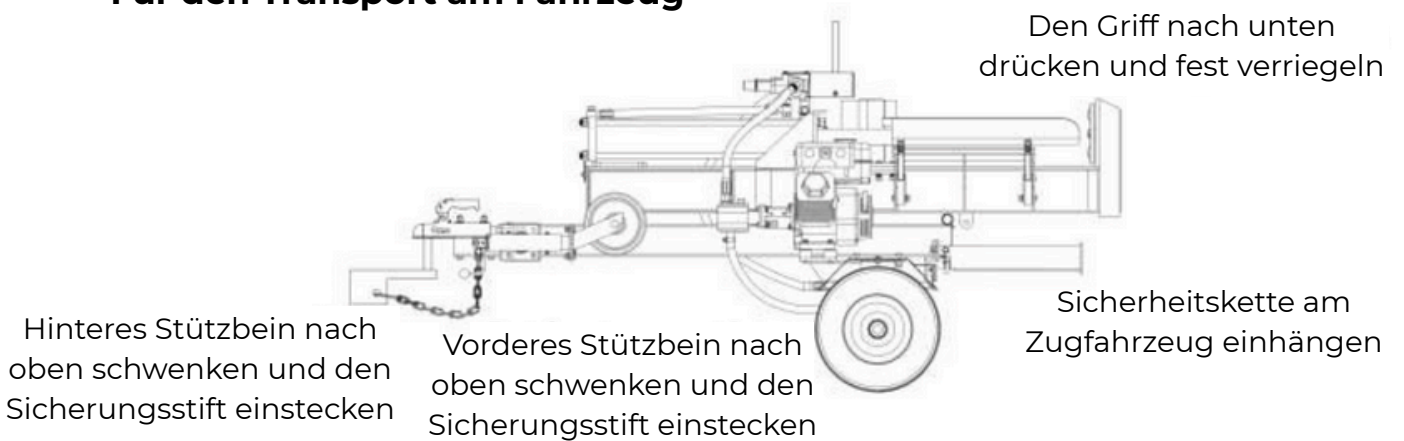

Den Griff nach unten drücken und fest verriegeln

Hinteres Stützbein nach oben schwenken und den Sicherungstift einstecken

Vorderes Stützbein nach oben schwenken und den Sicherungstift einstecken

Sicherheitskette am Zugfahrzeug einhängen

# Wartung und Lagerung

## ⚠️ WARNUNG

Unsachgemäße Wartung und Lagerung des Holzspalters kann zum Verlust der Garantie führen.

- Vor jeder Wartung muss der Holzspalter in den **Wartungsmodus** versetzt werden. **Motor abstellen** und den **Bedienhebel mehrmals vor- und zurückbewegen, um den Hydraulikdruck abzulassen**.
- **Nach der Wartung** sicherstellen, dass alle **Schutzvorrichtungen, Abdeckungen und Sicherheitsmechanismen wieder angebracht und gesichert sind**, bevor der Holzspalter betrieben wird.
- **Vor dem Betrieb** sicherstellen, dass die Reifen den **empfohlenen Reifendruck** haben.
- **Achse und Radlager regelmäßig fetten**.
- **Nach dem Schmieren** der Radlager sicherstellen, dass **Achsmuttern und Sicherungsbolzen fest sitzen**.
- Alle **Schrauben und Schläuche** regelmäßig auf **festen Sitz und Undichtigkeiten überprüfen**.
- Alle **beweglichen Teile jährlich reinigen** und **leicht schmieren** oder bei Bedarf.
- **Kratzer oder abgenutzte, lackierte Oberflächen** mit glänzendem **Emallelack** ausbessern.
- Die **maximale Belastung** von **30 Tonnen** darf niemals überschritten werden – dies würde den Holzspalter beschädigen.

Bauteil	Wann	Vorgehensweise
Schläuche	vor jeder Nutzung	Auf Risse, freiliegendes Drahtgeflecht und Lecks prüfen. Defekte oder beschädigte Schläuche vor dem Start ersetzen.
Hydraulikanschlüsse		Auf Risse und Undichtigkeiten prüfen. Defekte Anschlüsse vor dem Start ersetzen.
Muttern und Schrauben		Auf lose Schrauben prüfen, ggf. anziehen.
Balken		Balkenoberfläche einfetten.
Bewegliche Teile		Holzreste und Schmutz vom Holzspalter entfernen.

Siehe **Motorhandbuch** des Herstellers für Wartungsarbeiten am Motor.

**⚠ Wichtig**

Wenn Ersatzteile benötigt werden, nur Originalteile verwenden, die den Herstellerspezifikationen entsprechen. Nicht geeignete Ersatzteile können Sicherheitsrisiken oder Funktionsstörungen verursachen.

**Lagerung**

- **Vor der Einlagerung** sicherstellen, dass der Holzspalter **sauber und trocken** ist, um jahrelangen, störungsfreien Betrieb zu gewährleisten.
- Alle **Oberflächen und beweglichen Teile leicht einölen**, um Rost zu verhindern.
- **In Innenräumen** oder einem **geschützten Bereich** lagern – besonders bei starker Witterung oder im Winter.

# Fehlerbehebung

Problem	Lösung
Zylinderstange bewegt sich nicht	A, D, E, H, J
Zylinderstange fährt langsam aus oder ein	A, B, C, H, I, K, L
Holz wird nicht gespalten oder sehr langsam	A, B, C, F, I, K
Motor wird beim Spalten schwächer	G, L
Motor geht bei geringer Last aus	D, E, L, M

	Ursache	Lösung
<b>A</b>	Zu wenig Öl in der Pumpe	Ölstand im Tank prüfen
<b>B</b>	Luft im Öl	Ölstand im Tank prüfen
<b>C</b>	Übermäßiges Vakuum an der Pumpenzufuhr	Ansaugschlauch auf Verstopfungen oder Knicke prüfen
<b>D</b>	Verstopfte Hydraulikleitungen	Hydrauliksystem durchspülen und reinigen
<b>E</b>	Verstopftes Steuerventil	Hydrauliksystem durchspülen und reinigen
<b>F</b>	Zu niedrige Ventileinstellung	Steuerventil mit Druckmesser einstellen
<b>G</b>	Zu hohe Ventileinstellung	Steuerventil mit Druckmesser einstellen
<b>H</b>	Defektes Steuerventil	Steuerventil zur autorisierten Reparatur einschicken
<b>I</b>	Internes Ventilleck	Steuerventil zur autorisierten Reparatur einschicken
<b>J</b>	Interne Zylinderleckage	Zylinder zur autorisierten Reparatur einschicken
<b>K</b>	Beschädigter Zylinder	Zylinder zur autorisierten Reparatur einschicken
<b>L</b>	Motorsteuerung verstellt	Leerlauf-Einstellschrauben nachstellen
<b>M</b>	Motor läuft im Leerlauf unter Last	Kürzere Holzscheite verwenden, damit der Motor vor Kontakt hochdrehen kann

# Technische Spezifikationen

<b>Spaltdruck</b>	30 Tonnen
<b>Zykluszeit</b>	9 Sekunden
<b>Keilgröße</b>	20 cm
<b>Hydrauliktank-Kapazität</b>	20 Liter
<b>Max. Holzlänge</b>	60 cm
<b>Hydraulikzylinder</b>	4½" × 22¾"
<b>Max. Arbeitsdruck</b>	206,84 Bar (3000 PSI)
<b>Zahnradpumpe</b>	41,64 lpm (11 GPM), 2-stufig
<b>Reifengröße</b>	16"
<b>Kupplungstyp</b>	50 mm Kugelkopf
<b>Max. Zuggeschwindigkeit</b>	64 km/h (40 MPH)
<b>Motor</b>	6,5 PS
<b>Holzablage</b>	20 kg
<b>Stützrad</b>	8"

# Explosionszeichnung & Teileliste

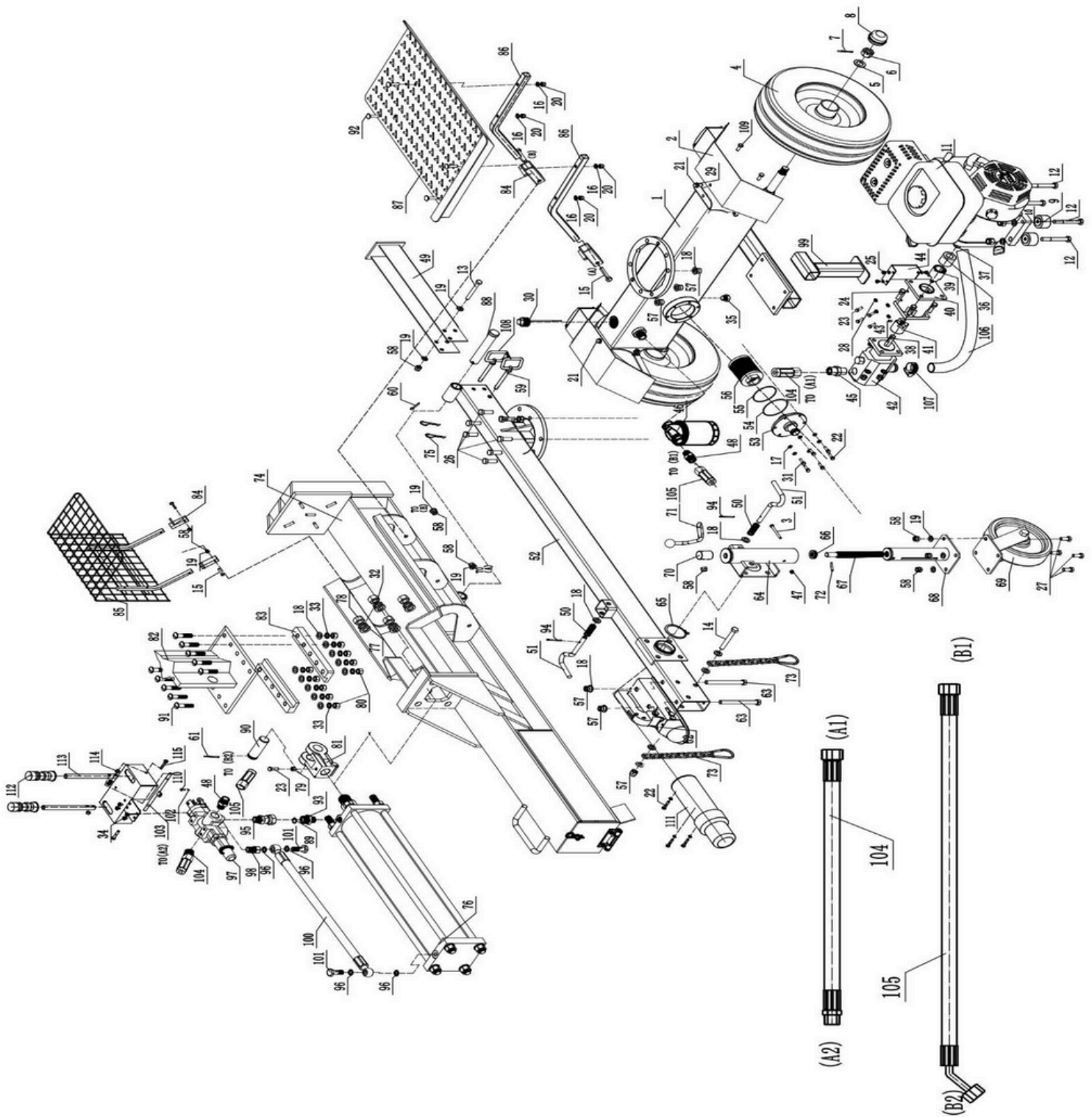

Nr.	Teil	Beschreibung	Anzahl
1	HZ01001-01-100	Öltank	1
2	HZTY-042-000	Linker und rechter Schutzkotflügel	2
3	GB/T 5782-2000	Sechskantschraube M6×60	1
4	HZTY-070-001	Reifen/Rad	2
5	GB/T 95-2002	Flache Unterlegscheibe Ø20	2
6	GB/T 6181-1986	Schlitzmutter M20	2
7	GB/T 91-2000	Splint d4x40	2
8	HZTY-070-002	Achskappe	2
9	HZTY-051	Stoßdämpfer-Pad Ø40x25	4
10	GB/T5287-1985	Große Unterlegscheibe Ø8	4
11	HZTY-068	Motor	1
12	GB/T5782-2000	Sechskantschraube M8x70	4
13	GB/T5782-2000	Sechskantschraube M10x80	1
14	GB/T5782-2000	Sechskantschraube M12x90	1
15	GB/T5782-2000	Sechskantschraube M10x50	4
16	GB/T95-2002	Flache Unterlegscheibe Ø8	18
17	GB/T95-2002	Flache Unterlegscheibe Ø6	6
18	GB/T95-2002	Flache Unterlegscheibe Ø12	22
19	GB/T95-2002	Flache Unterlegscheibe Ø10	16
20	GB/T889.1-2000	Sicherungsmutter M8	12
21	GB/T5783-2000	Sechskantschraube M10×20	2
22	GB/T5783-2000	Sechskantschraube M6×20	9
23	GB/T5783-2000	Sechskantschraube M8×25	4
24	GB/T5783-2000	Sechskantschraube M8×30	4
25	GB/T5783-2000	Sechskantschraube M5×10	4
26	GB/T5783-2000	Sechskantschraube M12×35	4
27	GB/T5783-2000	Sechskantschraube M10×30	4
28	GB/T 93-1987	Federscheibe Ø8	4
29	GB/T 93-1987	Federscheibe Ø10	2
30	HZTY-002-000	Ölstopfen	1
31	GB/T 93-1987	Federscheibe Ø6	6
32	GB/T 93-1987	Federscheibe Ø18	4
33	GB/T 93-1987	Federscheibe Ø12	10
34	GB/T70.2-2000	Halbrund-Kopfschraube M8×10	4
35	HZTY-003	Ablassschraube	1
36	HZTY-046	Motorabstandshalter	1

<b>Nr.</b>	<b>Teil</b>	<b>Beschreibung</b>	<b>Anzahl</b>
37	GB/T 1096-2003	Passfeder 5×5×25	1
38	GB/T 1096-2003	Passfeder 3×5×25	1
39	HZTY-056	Motorverbinder	1
40	HZTY-075	Zahnradpumpen-Halter	1
41	HZTY-055	Zahnradpumpen-Verbinder	1
42	HZTY-066	Zahnradpumpe	1
43	GB/T78-2000	Innensechskantschraube M6×10	1
44	HZTY-040	Anschlussabdeckung	1
45	HZTY-062	Pumpenanschluss	1
46	HZTY-001	Außenfilter	1
47	GB/T 889.1-2000	Sicherungsmutter M10	1
48	HZTY-060	Ölrücklaufanschluss	2
49	HZTY-038-000	Hintere Stütze	1
50	HZTY-037-002	Feder	2
51	HZTY-037-003	Sicherheitsstift	2
52	HZ01001-02-000	Zugstange	1
53	HZTY-004-000	Flansch	1
54	GB/T 3452.1-2005	O-Ring Ø80×2.4	1
55	GB/T 3452.1-2005	O-Ring Ø75×2.4	1
56	HZTY-005	Filter	1
57	GB/T889.1-2000	Sicherungsmutter M12	7
58	GB/T889.1-2000	Sicherungsmutter M10	11
59	HZTY-069	Sicherungsbolzen	1
60	GB/T91-2000	Splint Ø5×40	1
61	GB/T91-2000	Splint Ø5×50	1
62	HZTY-065	Kupplung Ø50	1
63	GB/T5782-2000	Sechskantschraube M12x130	2
64	HZTY-037-200	Außenbuchse	1
65	GB/T894.2-1986	Stahl-Sicherungsring Ø63	1
66	GB/T 301-1995	Drucklager / Axial-Kugellager	1
67	HZTY-037-007	Stellschraube	1
68	HZTY-037-100	Hubrohr	1
69	HZTY-037-001	Lenkrolle	1
70	HZTY-037-006	Kurbelgriff-Buchse	1
71	HZTY-037-005	Kurbelgriff	1
72	GB/T879.2-2000	Rundstift	1

<b>Nr.</b>	<b>Teil</b>	<b>Beschreibung</b>	<b>Anzahl</b>
73	HZTY-053	Sicherheitskette mit Haken	2
74	HZ01001 03-000	Maschinenbalken	1
75	HZTY 054	Splint Ø3x55	3
76	HZTY-039-000	Zylinder	1
77	GB/T95 2002	Flache Unterlegscheibe Ø18	4
78	GB/T41 2000	Sechskantmutter M18	4
79	GB/T41 2000	Sechskantmutter M8	1
80	GB/T41 2000	Starke Mutter M12	10
81	HZTY-039-007	Kolbenstangen-Gelenk	1
82	HZTY-041-000	Spaltkeil	1
83	HZTY 047	Spaltplatte	2
84	HZTY-049-000	Linkes & rechtes Vierkantrohr	4
85	HZ01001B-03-000	Schutznetz	1
86	HZTY 048	Holzablage-Rahmen	2
87	HZTY 0050	Holzablage	1
88	HZTY 045	Wellenbolzen	1
89	GB/T 3452.1-2005	O-Ring Ø20x2.4	1
90	HZTY 044	Keilstift	1
91	HZTY 076	Schraube M12x55	10
92	GB/T 823-85	Schraube M8x35	4
93	HZTY 061	Zylinderkupplung	1
94	GB/T91 2000	Splint	2
95	HZTY 074	Gerades Verbindungsstück	1
96	GB/T982-77	Kombinationsscheibe Ø14	4
97	HZTY 072	Steuerventil	1
98	HZTY 064	Hydraulikgelenk	1
99	HZ01001-81	Stützbein für Kraftstofftank	1
100	HZTY 057	Hydraulikschlauch (Ventil → Rohr)	1
101	HZTY 063	Schlauchverbinder M14x1.5	2
102	HZ02001-05-001	Distanzhülse	2
103	HZ02001-05-200	Drehschweißbolzen	1
104	HZTY 059	Hydraulikschlauch (Pumpe → Ventil)	1
105	HZTY 058	Hydraulikschlauch (Ventil → Tank)	1
106	HZTY 052	Unterer Hydraulikschlauch	1
107	HZTY 067	Klemme	2
108	HZTY-080	Bolzen	1

<b>Nr.</b>	<b>Teil</b>	<b>Beschreibung</b>	<b>Anzahl</b>
<b>109</b>	GB/T5783-2000	Sechskantschraube M10x25	4
<b>110</b>	GB/T882-2000	Bolzenwelle D6x25	1
<b>111</b>		Bedienungsbehälter	1
<b>112</b>		Griffhülse	2
<b>113</b>	HZ02001-05-002	Griff	2
<b>114</b>	HZ02001-05-001	Distanzhülse	2
<b>115</b>	GB/T5783-2000	Sechskantschraube M8x45	2

# Certificate



No. OP240625.HHHTW15

Test Report / Technical Construction File no. TCF-HZ24061912ND

Certificate's Holder: Hebei Huizhong Hydraulic Technology Co., Ltd.  
Huangtui Yicun Village, Huanmadian Town, Ningjin County, Hebei Province, China

Certification ECM Mark:



Product: Log Splitter  
Model(s): HS12288, HS18288, HS20288, HS22288, HS22344, HS22366, HS25288, HS25204, HS25299, HS30244, HS30245, HS30244E, HS40285, HS40285E, HS12299, HS18299, HS20299, HS22299, HS22345, HS22331, HS25299, HS25205, HS25399, HS30290, HS30291, HS30299E, HS30366, HS30388, HS30366E, HS30388E, HS30290L, HS30290LE, HS40335, HS40335L, HS40335LE, HS40335E, HS12399, HS18399, HS20399, HS22399, HS22346, HS22299, HS25399, HS25206, HS25266, HS30499, HS30288, HS30399E, HS40305, HS40305E

Verification to: Standard:  
EN ISO 3744:2010

**Remark:**

The manufacturer has voluntarily decided to submit its documents concerning the above-mentioned product for verification. Ente Certificazione Macchine confirms that the documentation made available and immediately returned to it, as containing sensitive data, meets the essential requirements of the above-mentioned directives. The verification activity carried out exclusively concerned the technical documentation and no verification was carried out on the product. This document cannot replace the EC Declaration of Conformity. The above conformity mark can be affixed to the technical documentation in accordance with the ECM regulation on its issue and use, published on the website [www.entecerma.it](http://www.entecerma.it)

Date of issue 25 June 2024

For online check:



Expiry date 24 June 2029

Approver  
Ente Certificazione Macchine  
Legal Representative  
Luca Bedonni



Ente Certificazione Macchine Srl

Via Ca' Bella, 243 – Loc. Castello di Serravalle – 40053 Valsamoggia (BO) - ITALY  
☎ +39 051 6705141 📠 +39 051 6705156 ✉ info@entecerma.it 🌐 www.entecerma.it

# Certificate of Compliance



No. 6C220923.HHHQS42

Certificate's Holder: Hebei Huizhong Hydraulic Technology Co., Ltd.  
Huangtui Yicun Village Huanmadian Town Ningjin County Hebei  
Province China 055550

Certification  
ECM Mark:



Product: Log Splitter  
Model(s): HS25266, HS30290, HS30245, HS30247, HS22330, HS22331,  
HS25205, HS18256, HS40285, HS22325, HS20203

Verification to: Standard:  
EN ISO 12100:2010, EN 609-1:2017

related to CE Directive(s):  
2006/42/EC (Machinery)

**Remark:** This document is a voluntary third-party EC verification where the manufacturer voluntarily decides to have its documents concerning the above-mentioned product(s) verified. Ente Certificazione Macchine Srl confirms that the documentation provided by the manufacturer and immediately returned to it as containing sensitive data, meets the essential requirements of the above-mentioned directives and the requirements of the ECM certification mark. This document cannot replace the EC Declaration of Conformity. The above conformity mark may be affixed to the documentation in accordance with the ECM Regulation on its issue and use.

Additional information and clarification on marking:

The presence of the EC symbol shown on the left is to demonstrate the type of activity carried out.



The manufacturer must carry out the EC marking process before placing the product(s) on the market, and if the product(s) so requires, it must be submitted to a notified body. This document has been issued on the basis of the Voluntary Certificate Issuing Regulation number RCC\_ECM rev. 0 and the Voluntary ECM Marking Regulation for product certification. RG01\_ECM rev.3 both available at [www.entecerma.it](http://www.entecerma.it)

Issuance date: 09 September 2022

Expiry date: 08 September 2027

For online check:



Approver  
Ente Certificazione Macchine  
Legal Representative  
Luca Bedonni





河北惠众液压技术有限公司  
Hebei Huizhong Hydraulic Technology Co., Ltd.  
地址：中国河北省邢台市宁晋县换马店镇黄堤一村  
ADD: Huangtui Yicun Village Huanmadian Town Ningjin County Xingtai City Hebei Province China  
电话：0319-5817777 传真：0319-5817208 邮箱：hbhuizhong@hotmail.com  
Tel: 0319-5817777 Fax: 0319-5817208 Email: hbhuizhong@hotmail.com

## Declaration

**HEBEI HUIZHONG HYDRAULIC TECHNOLOGY CO., LTD.**

**Huangtui Yicun Village, Huanma dian Town,  
Ningjin County, Xingtai City Hebei Province, China**

We declare that the following product:

**Log Splitter**

**Models No: HS30245**

Described above is in conformity with the following directive (s) :

**2006/42/EC (Machinery)  
2014/30/EU (Electromagnetic Compatibility Directive)  
2011/65/EU (ROHS)**

Relevant standard (s):

**EN ISO 12100:2010, EN 609-1:2017**

**EN 55012:2007+A1:2009, EN IEC 63000:2018**

The reference of the File identified with the No:

**TCF-HZ24061904MD**

And we are aware about the contents and information included in the ModCOM04.06 Regulation that is considered totally accepted.

Date of issue

2024.7.6

Stamp and Signature of authorized personnel





# HZC POWER

HZC Power GmbH  
Tomphecke 65  
41169 Mönchengladbach