

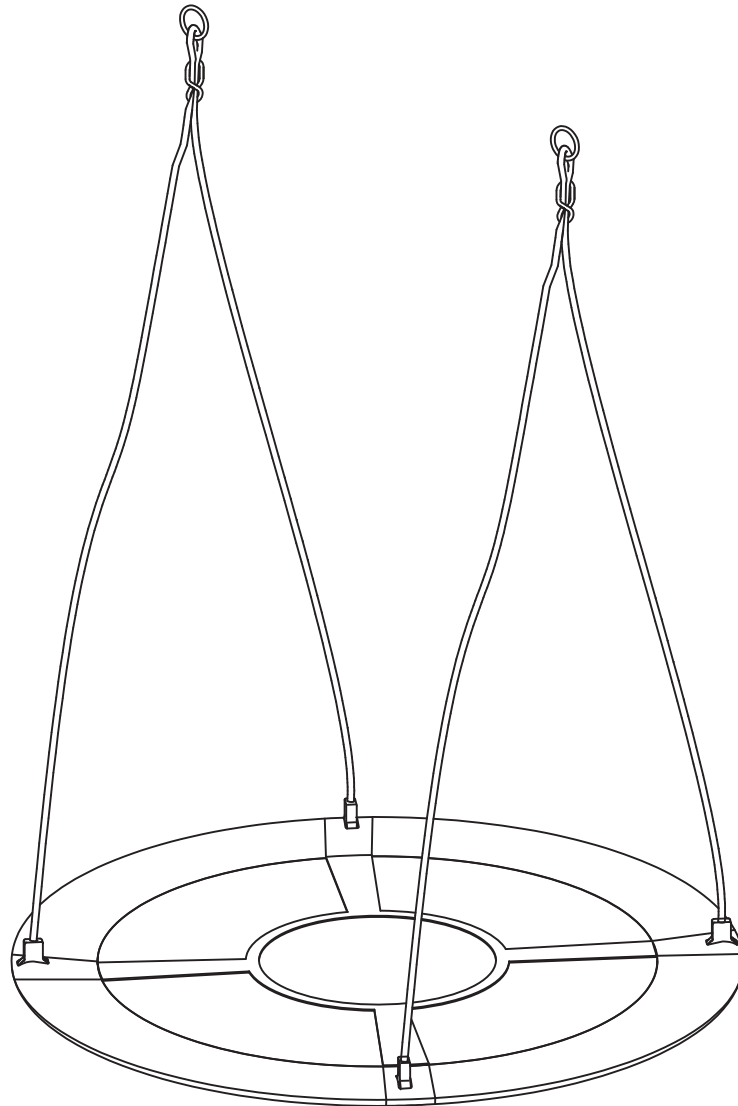

IN230700074V01\_US\_CA

**344-038**



**FR: INSTRUCTIONS D'ASSEMBLAGE**  
EN: ASSEMBLY INSTRUCTION

**FR: IMPORTANT : A LIRE ATTENTIVEMENT ET À CONSERVER POUR CONSULTATION ULTÉRIEURE.**  
**EN: IMPORTANT, RETAIN FOR FUTURE REFERENCE: READ CAREFULLY.**

## Scope of delivery / device parts

- 1 Sitting surface of the nest swing
- 2 4 frame tubes with padding
- 3 2 ropes with plastic supports

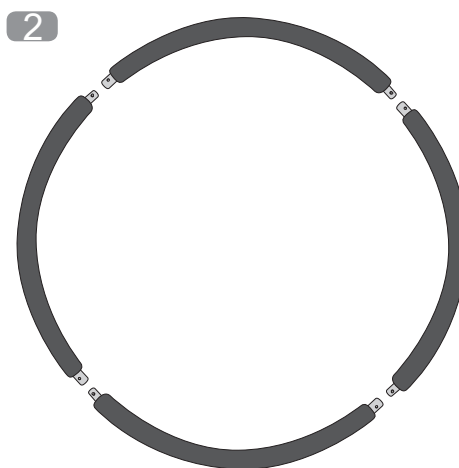
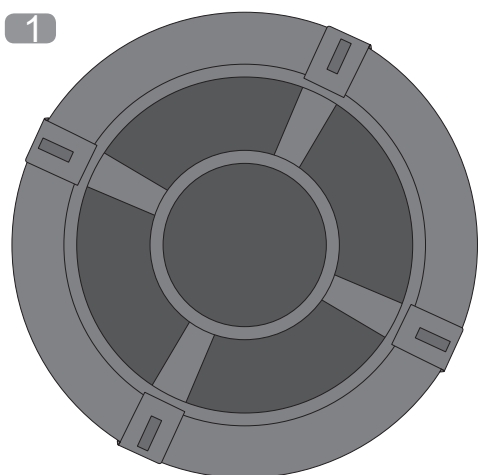

## Risk of injury!

Improper handling of the nest swing may cause injury or death.

## Assembly steps

Assemble the nest swing by using the following instructions and drawings.

Carry out all assembly steps completely in the specified sequence.

Familiarize yourself with the individual parts shown before starting the assembly.

## Assembly:

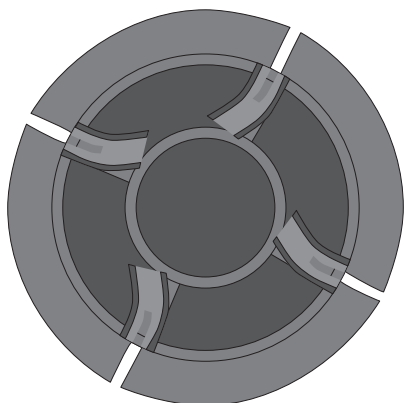

1. Lay the seat surface on the floor and open the tabs with the Velcro straps.

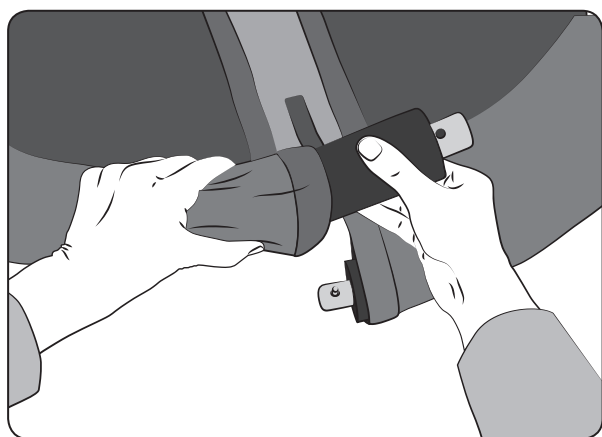

2. Push the 4 frame tubes with the padding into the pockets provided on the seat one after the other.

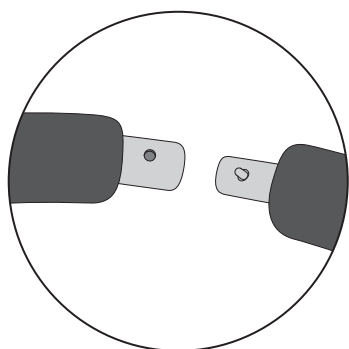

3. Make sure that a thicker tube end with a hole follows a pipe end with a spring button.

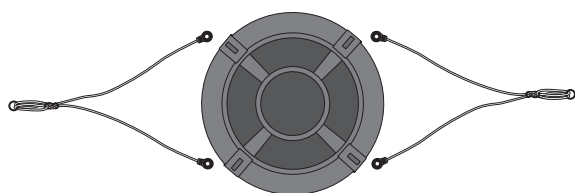

4. Place the two ropes with the suspensions made of plastic in the correct sequence next to the next swing. Please make sure that the ropes are not twisted.

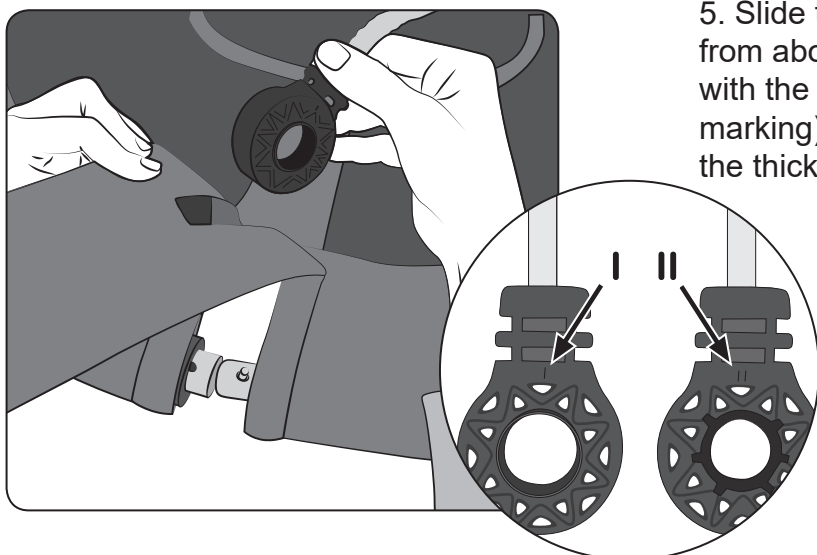

5. Slide the plastic suspension of the rope from above through the opening of the tab with the Velcro straps. Then use side II (see marking) to attach the suspension to the thicker tube.

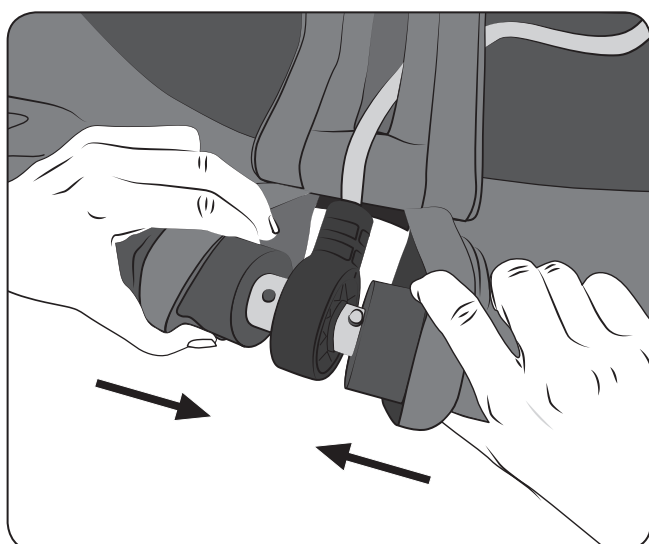

6. Now connect the tubes to each other, while pressing down the spring pressure button on the thinner end of the tube. The inter locking is achieved through the latching and clicking of the push button.

7. Now, close the tab with the Velcro straps. The assembly is now completed.

## Disassembly:



Open the Velcro strap and push the padding aside. Release the spring pressure button to subsequently pull the frame tubes apart.

# General

## Read the operating instructions and store them



These operating instructions are part of this nest swing. It contains important information on the initial set up and handling.

Carefully read the operating instructions, especially the safety instructions, before using the nest swing. Failure to follow these operating instructions may result in serious injury or damage to the nest swing. The operating instructions are based on the standards and regulations which are valid within the European Union. Observe country-specific guidelines and laws which are applicable abroad. Store the operating instructions adequately to enable future use. If you pass on the nest swing to a third party, be sure to include these operating instructions.

## Explanation of symbols

The following symbols and signal words are used in these operating instructions, on the nest swing or on the packaging.



This signal symbol/word indicates a hazard with a medium risk level which, if not avoided, may result in death or injury.



This signal word warns of possible damage to property.



This symbol gives you useful additional information for the use of the nest swing.



Declaration of conformity (Chapter "Declaration of Conformity"): Products marked with this symbol comply with all applicable Community Regulations of the European Economic Area.



**WARNING!**

Not suitable for children under 3 years due to small parts choking hazard and risk of strangulation due to long cords.



# Safety

## Intended use

This nest swing is intended exclusively for outdoor use! The nest swing is a children's toy and suitable for children from 3 years of age. Intended for private use only; not for playgrounds or daycare centres. Warning! For domestic use only. 2 adults are required for the assembly. Maximum load capacity: 150 kg. Only use the nest swing as described in these operating instructions. Any other use is considered to be improper use and may result in damage to property or even personal injury. The manufacturer or dealer accepts no liability for damage caused by improper or incorrect use.

## Safety information

### **WARNING!**



**WARNING!** Not suitable for children under 3 years due to small parts choking hazard and risk of strangulation due to long cords.

Remove all packaging before giving the toy to a child.

- Do not let children play with the packaging film.
- Keep children away from small parts.

### **CAUTION!**

The item contains small parts: Risk of suffocation!

The maximum load may not exceed 150 kg!

The assembly may only be carried out by adults! Only 1 person may swing at a time!

### **NOTE!**

Suitable for children over 3 years of age. Do not leave children unattended during use. Take precautions.

## Safety guidelines

The free space around the swing should ideally be 4 meters.

Activity toys may not be built over concrete, asphalt or other hard surfaces. Falling on hard ground often causes serious injuries. Do not use the swing until it has been completely installed. The swing may not be used for purposes other than those intended. Supervision by adults is required. Adults must check the functionality of the ropes before use. Children must wear appropriate clothing (no ponchos, scarves or other loose hanging garments).

Swinging is only allowed if the swinging person sits in the middle of the seat. Avoid swinging with an empty seat, as this can pose a risk of strangulation.

## Safety guidelines

If you make any changes to your nest swing, it must be approved by the manufacturer and carried out in accordance with the manufacturer's instructions.

Caution: Only original parts may be used; these are available from the manufacturer.

Installation instructions must be followed in accordance with these assembly instructions, in connection with the minimum diameter, the necessity of correct attachment at both ends, the correct overall length and the positioning of individual parts such as ropes, net, tubes and protective jackets.

### Supervisors must instruct children as follows:

- Never walk towards the swing, behind the swing or between two swings.
- Do not turn the ropes or hang them over the tubes as this will impair the strength of the ropes.
- Do not jump off the swing while swinging.
- Do not climb on a wet swing.
- Do not attach any additional elements to the swing.

### CAUTION!

Helmets and loose or wide clothing may cause personal injury.

There is a risk of falling and strangulation. There is a serious risk of injury if the nest swing is broken or torn off during use. Be sure to only create absolutely safe constructions during the installation.

### CAUTION!

### Attachment hooks

Serious risk of injury by tearing off of the nest swing during use. Only mount the nest swing on a suitable mounting bracket. If necessary, receive a consultation from people with the relevant expertise. Do not install the nest swing over concrete, asphalt or other hard surfaces.

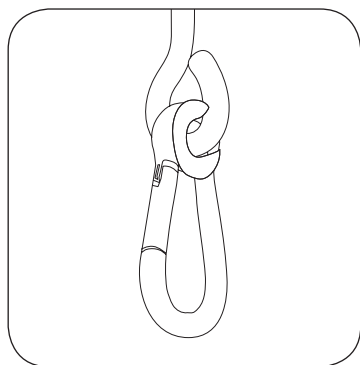

### There are two possible mounting options:

Version 1:

A fully closed support eyelet: Here, the rings of the swing are fastened with a snap hook.

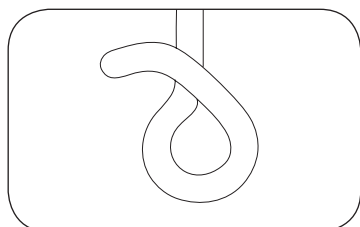

Version 2:

A swing hook: Here, the rings of the nest swing are hung into the support.

**! NOTE!**

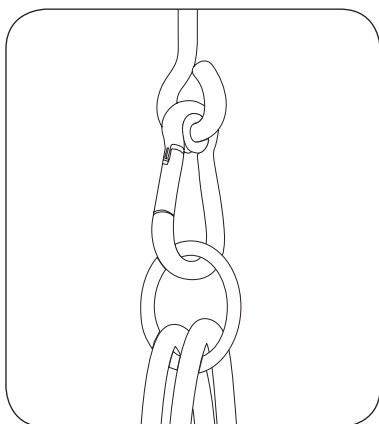

The eyelet of the support must be placed transversely to the swinging direction. This prevents excess wear when swinging.

**! NOTE!**

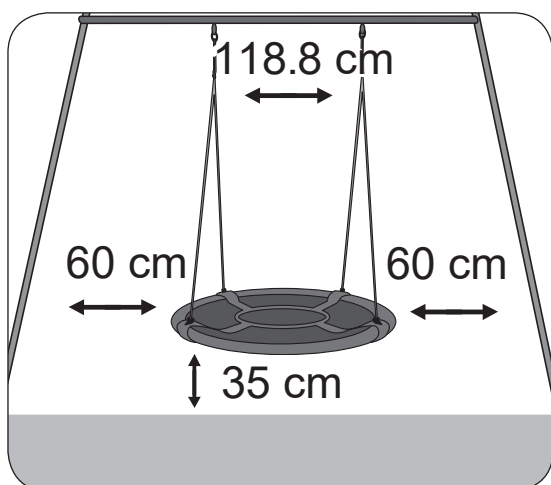

The suspension points must be spaced at least a swing seat width (+10 cm) apart from each other. The distance between the swing seat and the floor must be at least 35 cm; the maximum height of fall may not exceed 46 cm. Adjust the swing in such a way that the swinging person or persons cannot touch the ground with the tips of their toes. In case of doubt, carry out some light test swings. The lateral distance must be 60 cm.

**! NOTE!**

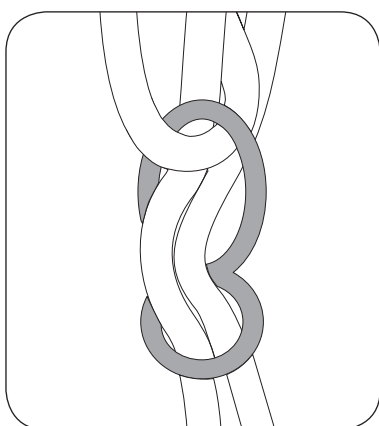

### Height adjustment

The height of the nest swing can be adjusted through the openings in the adjustment element. This allows the length of the ropes to be changed accordingly. When adjusting the rope length, nobody should be sitting on the swing. Make sure that the ropes are always the same length.

It is imperative that you inspect the ropes regularly for damage or signs of age-related wear and tear, as only an intact rope can guarantee full safety. Be sure to replace damaged ropes.

**! NOTE!**

Please observe that the material can heat up when exposed to intense sunlight, the orientation should therefore preferably be towards north.

# INSTRUCTIONS DE MONTAGE

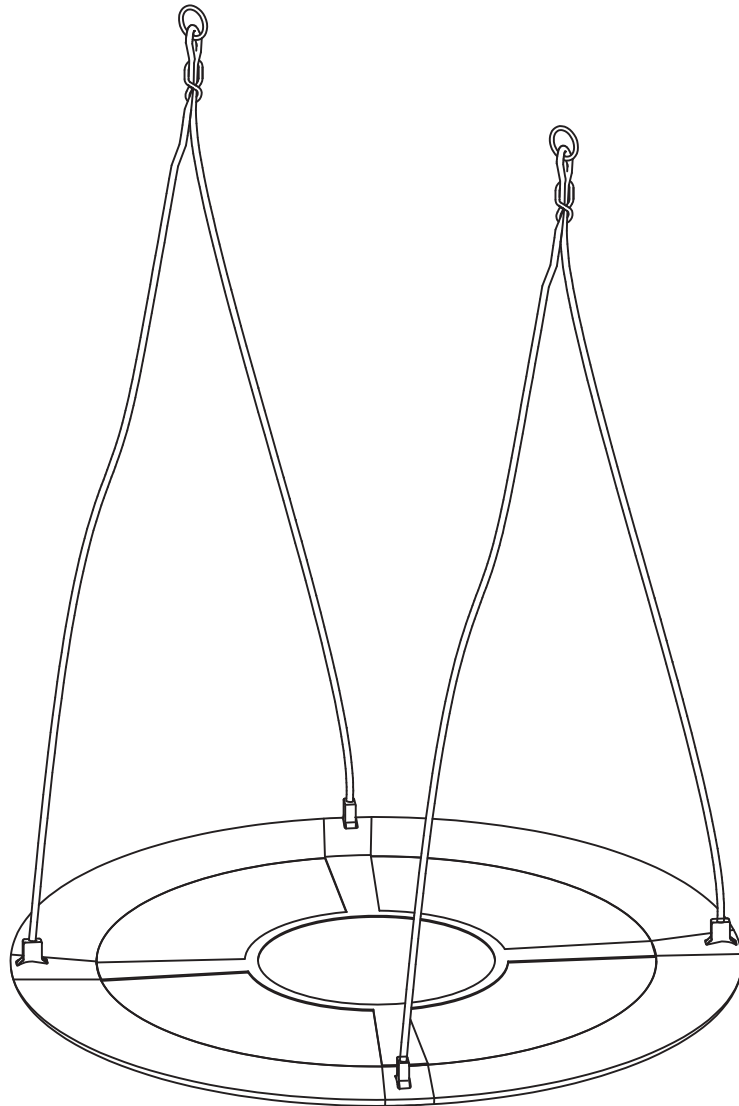

## Contenu de la livraison / pièces

- 1 Surface assise du nid balançoire
- 2 4 tubes de cadre avec rembourrage
- 3 2 cordes avec supports en plastique

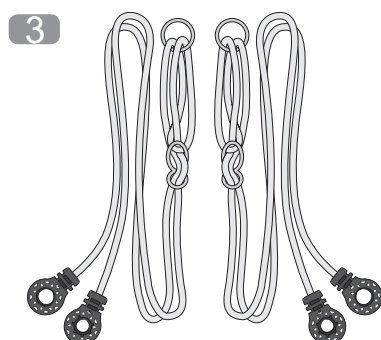
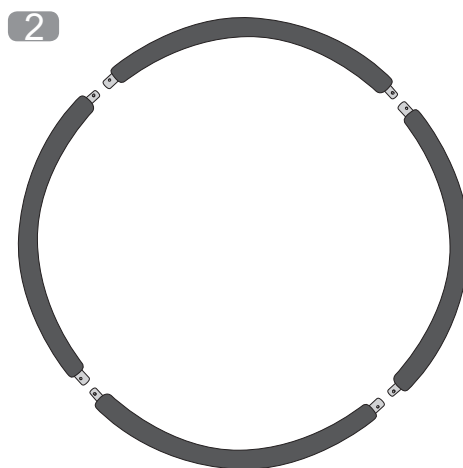
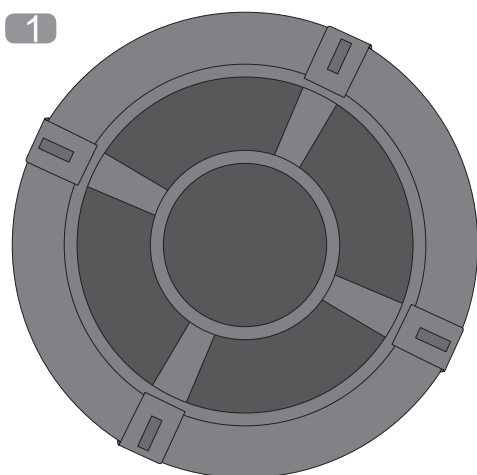

## Risque de blessure!

Une manipulation incorrecte du nid balançoire peut entraîner des blessures ou la mort.

## Étapes de montage

Assemblez le nid balançoire conformément aux instructions et aux dessins suivants. Effectuez toutes les étapes du montage dans l'ordre indiqué. Familiarisez-vous avec les différentes pièces représentées avant de commencer le montage.

## Montage:

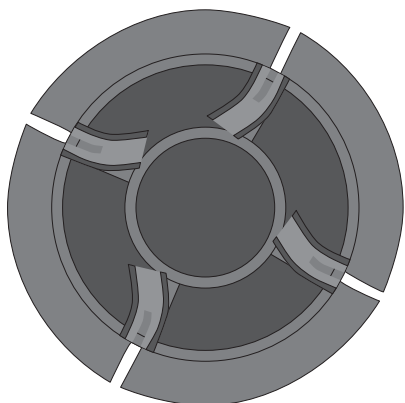

1. Posez la surface assise sur le sol et ouvrez les languettes avec les bandes velcro.

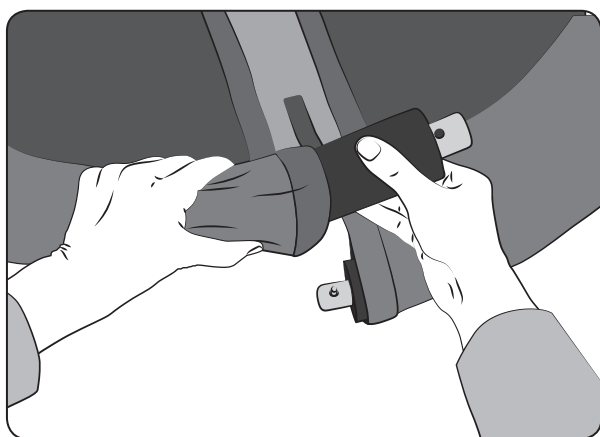

2. Poussez l'un après l'autre les 4 tubes du cadre avec le rembourrage dans les poches prévues sur le siège.

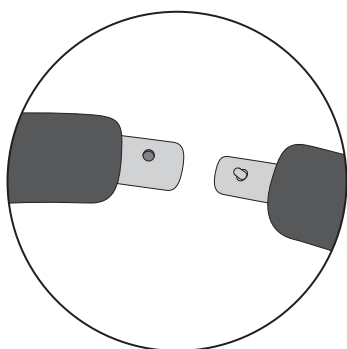

3. Veillez à ce qu'une extrémité plus large du tube avec un orifice suive une extrémité du tube avec un bouton à ressort.

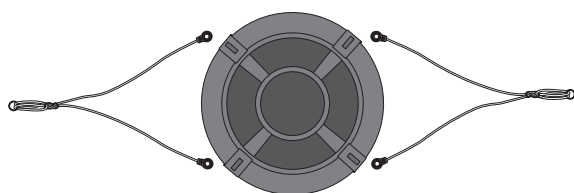

4. Placez les deux cordes avec les suspensions en plastique dans l'ordre correct à côté du nid balançoire. Veillez à ce que les cordes ne soient pas tordues

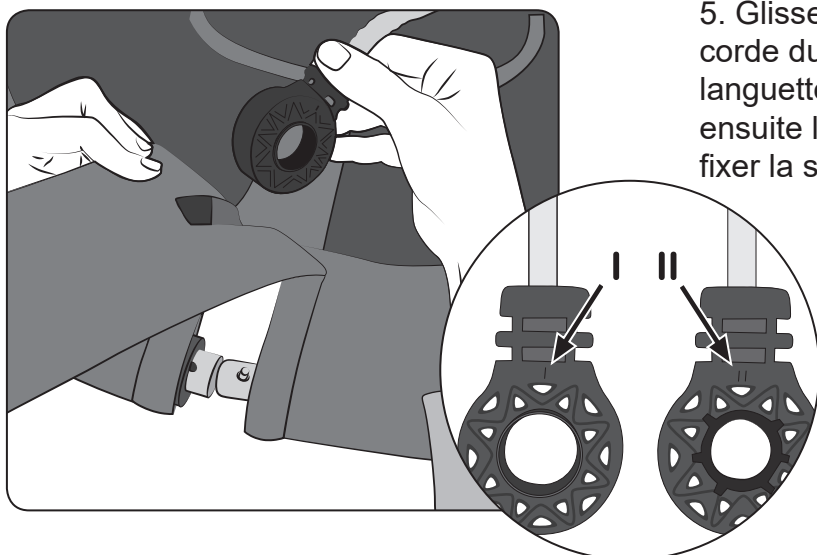

5. Glissez la suspension en plastique de la corde du haut dans l'ouverture de la languette avec les bandes velcro. Utilisez ensuite le côté II (voir le marquage) pour fixer la suspension au tube le plus épais.

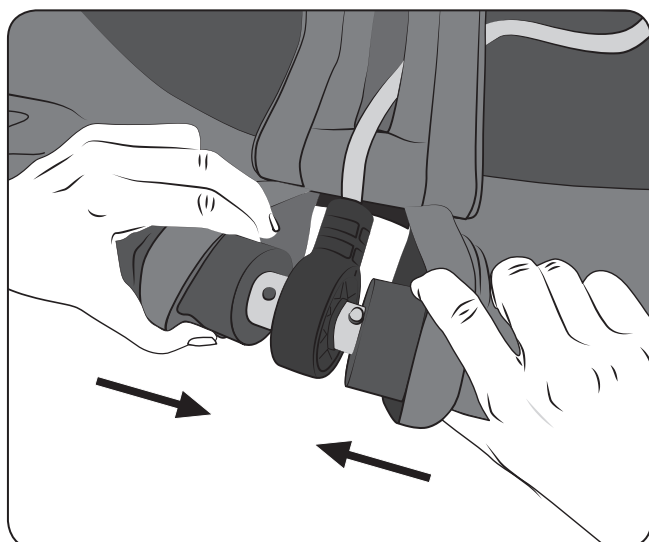

6. Reliez maintenant les tubes l'un à l'autre, tout en appuyant sur le bouton de pression du ressort sur l'extrémité fine du tube. L'interverrouillage est réalisé par l'enclenchement et le clic du bouton poussoir.

7. Fermez maintenant la languette avec les bandes Velcro. L'assemblage est maintenant terminé.

## Démontage :



Ouvrez la bande Velcro et poussez le rembourrage sur le côté. Relâchez le bouton de pression du ressort pour détacher ensuite les tubes du cadre.

# Généralités

## Lisez le mode d'emploi et conservez-le



Ce mode d'emploi fait partie intégrante de ce nid balançoire. Il contient des informations importantes sur sa première mise en place et sa manipulation. Lisez attentivement le mode d'emploi, en particulier les consignes de sécurité, avant d'utiliser le nid balançoire. Le non-respect de ce mode d'emploi peut entraîner des blessures graves ou endommager le nid balançoire. Le mode d'emploi est basé sur les normes et réglementations en vigueur dans l'Union européenne. Respectez les directives et les lois spécifiques aux pays qui sont applicables à l'étranger. Conservez le mode d'emploi de manière adéquate afin de pouvoir l'utiliser ultérieurement. Si vous transmettez le nid balançoire à un tiers, n'oubliez pas d'inclure ce mode d'emploi.

## Explications relatives aux symboles

Des symboles et mots de signalisation suivants sont utilisés dans ce mode d'emploi, sur le nid balançoire ou sur l'emballage.



**ATTENTION!**

Ce symbole/mot de signalisation indique un danger avec un niveau de risque moyen qui, s'il n'est pas évité, peut entraîner la mort ou des blessures.



**REMARQUE!**

Ce mot de signalisation met en garde contre d'éventuels dommages matériels.



Ce symbole vous donne des informations complémentaires utiles pour l'utilisation du nid balançoire.



Déclaration de conformité (chapitre "Déclaration de conformité"): Les produits marqués de ce symbole sont conformes à toutes les réglementations communautaires applicables de l'Espace économique européen.



**AVERTISSEMENT!**

**AVERTISSEMENT**

Ne convient pas aux enfants de moins de 3 ans en raison du risque d'étouffement que présentent les petites pièces et du risque d'étranglement dû aux longs cordons.



# Sécurité

## Utilisation conforme

Ce nid balançoire est exclusivement destiné à un usage extérieur! Le nid balançoire est un jouet pour enfants et convient aux enfants à partir de 3 ans. Destinée à un usage privé uniquement; pas pour les terrains de jeux ou les crèches. Attention! Pour un usage domestique uniquement. Deux adultes sont requis pour le montage. Capacité de charge maximale: 150 kg. N'utilisez la nid balançoire que comme décrit dans ce mode d'emploi. Toute autre utilisation est considérée comme non conforme et peut entraîner des dommages matériels ou même corporels. Le fabricant ou le revendeur décline toute responsabilité en cas de dommages causés par une utilisation inappropriée ou incorrecte.

## Instructions relatives à la sécurité



**AVERTISSEMENT!** Ne convient pas aux enfants de moins de 3 ans en raison du risque d'étouffement que présentent les petites pièces et du risque d'étranglement dû aux longs cordons.

- Retirez tous les emballages avant de donner le jouet à un enfant.
- Ne laissez pas les enfants jouer avec le film d'emballage.
  - Tenir les enfants éloignés des petites pièces.



L'article contient de petites pièces: Risque de suffocation!

La charge maximale ne doit pas dépasser 150 kg!

Le montage ne doit être effectué que par des adultes! Seule une personne est autorisée à se balancer à la fois!



Convient aux enfants de plus de 3 ans. Ne laissez pas les enfants sans surveillance pendant l'utilisation.

Faites preuve de prudence.

## Consignes de sécurité

L'espace libre autour de la balançoire doit idéalement être de 4 mètres.

Les jouets d'activités ne doivent pas être construits sur du béton, de l'asphalte ou d'autres surfaces dures. Une chute sur un sol dur entraîne souvent des blessures graves. N'utilisez pas la balançoire avant qu'elle ne soit complètement installée. La balançoire ne doit pas être utilisée à d'autres fins que celles prévues. La supervision par des adultes est requise. Les adultes doivent vérifier le bon état des cordes avant de les utiliser. Les enfants doivent porter des vêtements appropriés (pas de ponchos, d'écharpes ou d'autres vêtements amples et pendants).

Se balancer est uniquement autorisé si la personne qui se balance est assise au milieu du siège. Évitez de vous balancer avec un siège vide, car il y a un risque de strangulation.

## Consignes de sécurité

Si vous devez apporter des modifications à votre nid balançoire, celles-ci doivent être approuvées par le fabricant et effectuées conformément aux instructions du fabricant. Attention: Seules les pièces d'origine peuvent être utilisées; elles sont disponibles auprès du fabricant.

Les instructions de montage doivent être suivies conformément au présent mode d'emploi, en ce qui concerne le diamètre minimum, la nécessité d'une fixation correcte aux deux extrémités, la longueur totale correcte et le positionnement des pièces individuelles telles que les cordes, le filet, les tubes et les gilets de protection.

### Les personnes chargées de la surveillance doivent donner les instructions suivantes aux enfants :

- Ne jamais marcher vers la balançoire, derrière la balançoire ou entre deux balançoires.
- Ne tournez pas les cordes et ne les suspendez pas aux tubes, car la force des cordes s'en trouverait diminuée.
- Ne sautez pas de la balançoire pendant que vous vous balancez.
- Ne montez pas sur une balançoire mouillée.
- Ne fixez pas d'éléments supplémentaires à la balançoire.



**ATTENTION!**

Les casques et les vêtements amples ou larges peuvent provoquer des blessures. Il existe un risque de chute et de strangulation. Il existe un risque sérieux de blessure si le nid balançoire se casse ou s'arrache pendant l'utilisation. Veillez à ne créer que des constructions absolument sûres lors de l'installation.



**ATTENTION!**

### Crochets de fixation

De graves risques de blessures par arrachement du nid balançoire pendant l'utilisation sont à craindre. Ne montez le nid balançoire que sur un support de fixation approprié. Si nécessaire, faites-vous conseiller par des personnes compétentes en la matière. N'installez pas le nid balançoire sur du béton, de l'asphalte ou d'autres surfaces dures.

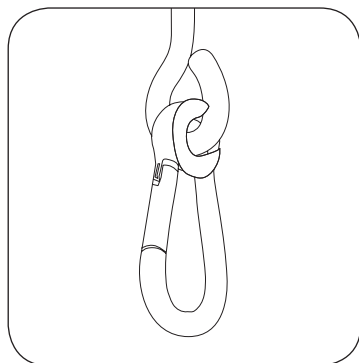

#### Il existe deux possibilités de montage:

Version 1:

Un œillet de support entièrement fermé: Ici, les anneaux de la balançoire sont fixés à l'aide d'un mousqueton.

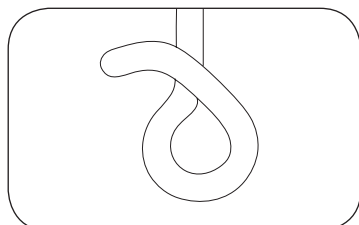

Version 2:

Un crochet de balançoire : Ici, les anneaux du nid balançoire sont accrochés dans le support.

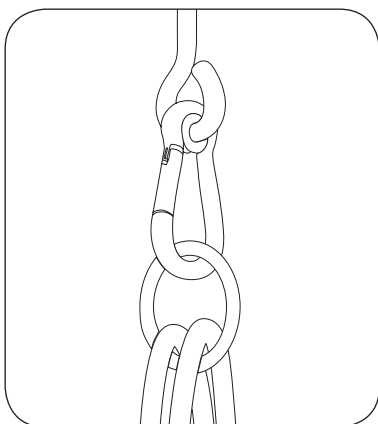
**! REMARQUE!**

L'œillet du support doit être placé transversalement à la direction de la balançoire. Cela évite une usure excessive lors du balancement.

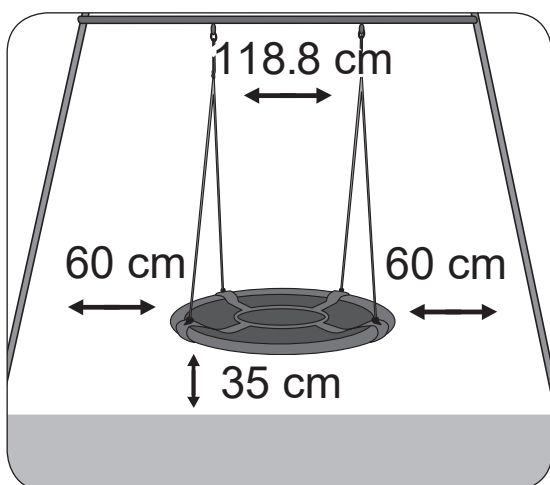
**! REMARQUE!**

Les points de suspension doivent être espacés d'au moins une largeur de siège de balançoire (+10 cm) les uns des autres.

La distance entre le siège de la balançoire et le sol doit être d'au moins 35 cm; la hauteur maximale de chute ne doit pas dépasser 46 cm.

Réglez la balançoire de manière à ce que la ou les personnes qui se balancent ne puissent pas toucher le sol avec la pointe des pieds. En cas de doute, effectuez quelques essais légers de balancement.

La distance latérale doit être de 60 cm.

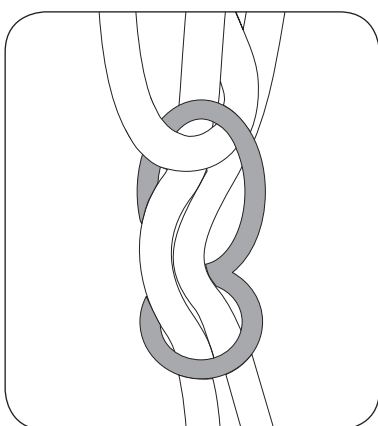
**! REMARQUE!****Réglage de la hauteur**

La hauteur du nid balançoire peut être réglée par les ouvertures de l'élément de réglage. Cela permet de modifier la longueur des cordes en conséquence. Lors du réglage de la longueur des cordes, personne ne doit être assis sur la balançoire. Veillez à ce que les cordes soient toujours de la même longueur.

Il est impératif d'inspecter régulièrement les cordes pour détecter les dommages ou les signes d'usure liés à la durée, car seule une corde intacte peut garantir une sécurité totale. Veillez à remplacer les cordes endommagées.

**! REMARQUE!**

Veillez noter que le matériau peut chauffer lorsqu'il est exposé à une lumière solaire intense, l'orientation doit donc être de préférence vers le nord.

**US**

If you have any questions, please contact our customer care center.  
Our contact details are below:



001-877-644-9366



customerservice@aosom.com

Imported by Aosom LLC  
27150 SW Kinsman Rd Wilsonville, OR 97070 USA  
MADE IN CHINA

**CA**

If you have any questions, please contact our customer care center.  
Our contact details are below:

Si vous avez la moindre question, veuillez contacter notre centre d'assistance à la clientèle.  
Nos coordonnées sont les suivantes:



416-792-6088



customerservice@aosom.ca

Imported by Aosom Canada Inc.  
7270 Woodbine Avenue, Unit 307, Markham, Ontario Canada L3R 4B9  
MADE IN CHINA

Importé par Aosom Canada Inc.  
7270 Woodbine Avenue, unité 307, Markham, Ontario Canada L3R 4B9  
Fabriqué en Chine