

ELITE INSTALLATION

Paneel	Abmessungen (HxBxT)	Typ	Klebstoff
A	2420 mm x 1200 mm x 11 mm	Postformed & Feder	1 Kartusche
B	2420 mm x 1200 mm x 11 mm	Nut und Feder	1 Kartusche
C	2420 mm x 600 mm x 11 mm	Nut und Feder	1 Kartusche (pro 2 Platten)
D	2420 mm x 160 mm x 11 mm	Postformed & Feder	1 Kartusche (pro 8 Platten)

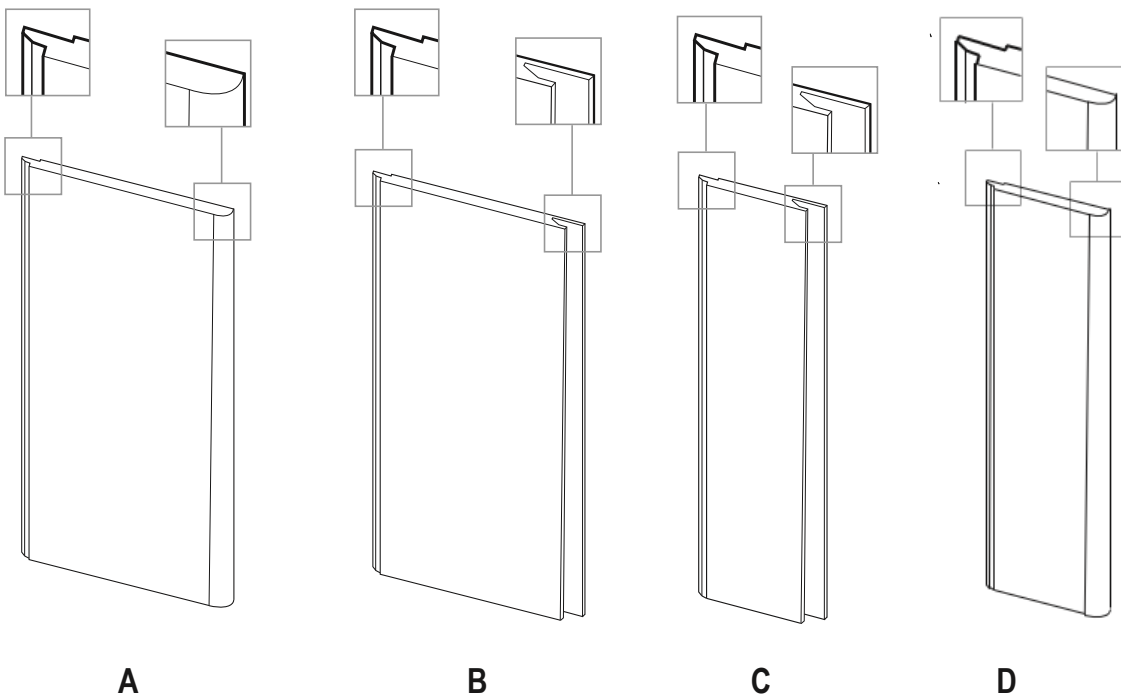

LAGERUNG



**VORSICHTIG
BEHANDELN**

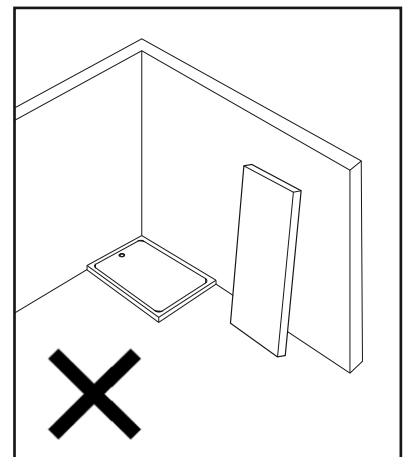
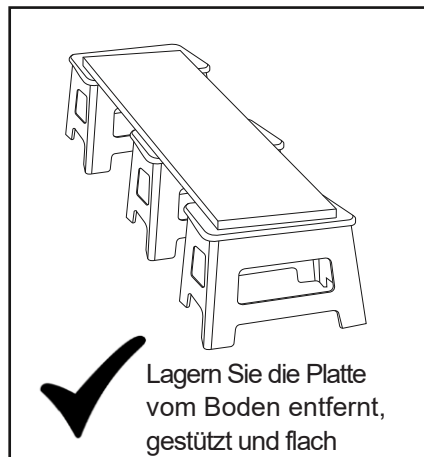
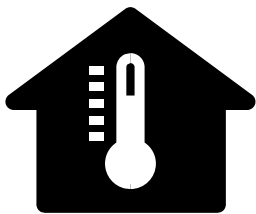

WERKZEUGE

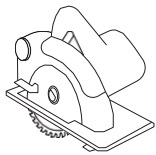

Kreissäge



Stichsäge

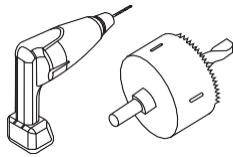

**Bohr-
maschine Loch-
schneider**

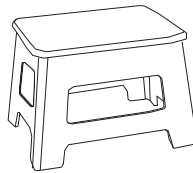

Hocker/Bock

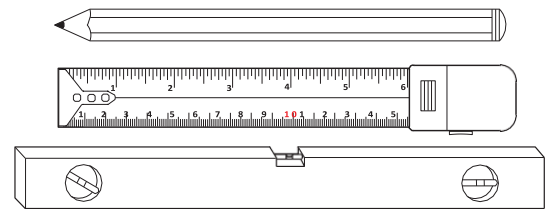

**Maßband, Bleistift und
Wasserwaage**



Klemme



**Wilsonart
Dichtmittel**



**Wilsonart
Klebstoff**

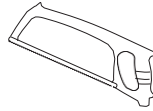

**Bügel-
säge**

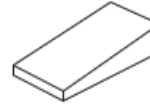

**Abstand-
halter**



**Alkohol-
tücher**

SICHERHEITSAUSRÜSTUNG

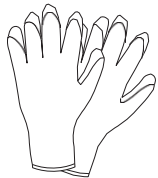

Handschuhe

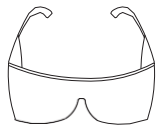

Schutzbrille



Schuhe



Staubmaske

Lagerung/Beschädigungen/Mängel

Vor der Installation sollten alle Paneele, Klebstoffe und Dichtungsmittel mindestens 24 Stunden lang auf Raumtemperatur gebracht werden.

Überprüfen Sie vor der Installation immer die Kompatibilität von Farbe und Oberfläche, da gelegentlich geringfügige Abweichungen auftreten können. Wenn Sie ein Problem feststellen, wenden Sie sich bitte umgehend an Ihren Händler, der Ihnen gerne weiterhilft. Sobald ein Paneel montiert oder zugeschnitten ist, gilt das Produkt als angenommen.

Überprüfen Sie die Platten gründlich auf Anzeichen von Beschädigungen oder Mängeln und beginnen Sie NIEMALS mit der Installation, bevor Sie nicht zu 100 % zufrieden sind. Nach Beginn der Installation können keine Mängel-/Schadensersatzansprüche mehr geltend gemacht werden.

Tipps zur Installation

- **Wir empfehlen dringend, die Installation zunächst „trocken“ durchzuführen, um die Ausrichtung zu überprüfen. Entfernen Sie dann die Paneele, reinigen Sie die Rückseite mit einem feuchten, sauberen Tuch und lassen Sie sie trocknen, bevor Sie mit der eigentlichen Installation beginnen.**
- Verwenden Sie AUSSCHLIESSLICH Wilsonart Complete Sealant (Colour oder Clear, je nach Empfehlung) zum Abdichten, Verfugen und Verbinden sowie Wilsonart Complete Adhesive zum Verkleben, um die lebenslange Garantie des Herstellers in Anspruch nehmen zu können.
- **Wilsonart gewährt eine lebenslange Garantie, solange der ursprüngliche Käufer/Hausbesitzer Eigentümer des Produkts ist. Diese Garantie ist nicht übertragbar. Wilsonart repariert und/oder ersetzt (nach eigenem Ermessen) alle von Wilsonart hergestellten Produkte, bei denen nachweislich ein Herstellungsfehler vorliegt, vorbehaltlich normaler Abnutzung, sofern das Produkt gemäß den Anweisungen des Herstellers installiert und verwendet wurde und die Produkte für den vorgesehenen Zweck/die vorgesehene Anwendung verwendet werden. Der Nachweis des Kaufdatums und des Kauforts ist erforderlich. Die Installation gemäß unseren Richtlinien und die Verwendung unserer Dicht- und Klebstoffe sind Voraussetzung für diese Garantie.**
- **Diese Garantie gilt zusätzlich zu Ihren gesetzlichen Rechten als Verbraucher und hat keinerlei Auswirkungen auf Ihre Rechte.**
- Positionieren Sie alle Nut- und Federverbindungen vertikal.
- Beginnen Sie die Installation der Paneele immer in einer Ecke und arbeiten Sie sich nach außen vor. Dazu muss die Feder an einem postgeformten Paneel oder einem Nut- und Federpaneel entfernt werden.
- Lassen Sie beim Abschluss an einer festen Wand oder Decke immer einen Abstand von 3 mm, füllen Sie diesen dann auf und versiegeln Sie ihn mit einer Schicht Wilsonart Complete Sealant (Dichtstoff).
- Achten Sie bei der Verlegung von Nut- und Federpaneelen darauf, dass die Aufnahmekante des ersten Paneels die Nut ist und dass Dichtmittel (Wilsonart Complete Sealant) sowohl in die Nut als auch auf die Feder jeder Verbindung aufgetragen wird. Gehen Sie sparsam mit dem Dichtmittel um.
- Wenn Platten an einer Nut-Feder-Verbindung aufeinandertreffen, denken Sie daran, dass die Designs nicht über die Verbindung hinweg aufeinander abgestimmt sein müssen. Dies ist bei großflächigen Mustern/Dekoren deutlicher zu erkennen.
- Verwenden Sie denaturierten Alkohol und ein sauberes Tuch, um überschüssigen Klebstoff und Dichtungsmasse zu entfernen.

VORBEREITUNG DER WÄNDE

Stellen Sie sicher, dass die Wände eben, trocken, sauber und frei von Feuchtigkeit sind.

Hinweis: Die Bauvorschriften und -richtlinien können je nach geografischer Region variieren. Beachten Sie bei der Verlegung der Paneele unbedingt die örtlichen nationalen Richtlinien und halten Sie diese ein. In einigen Regionen kann es erforderlich sein, unter der Wandverkleidung eine zusätzliche Abdichtung anzubringen.

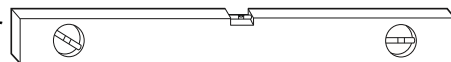

SCHNEIDEN DER PANELE

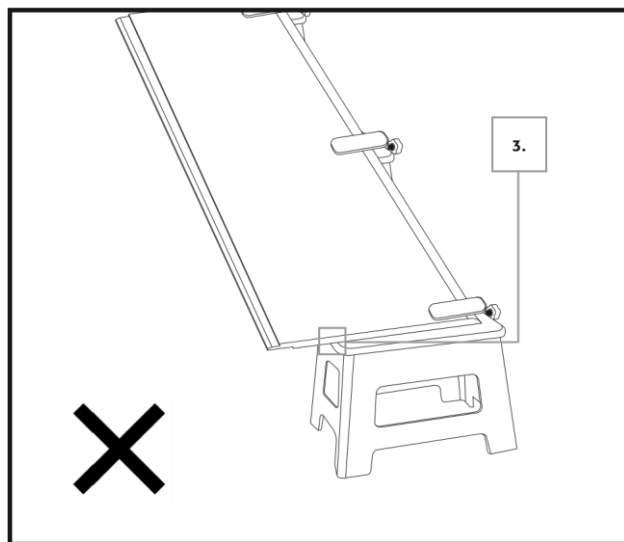
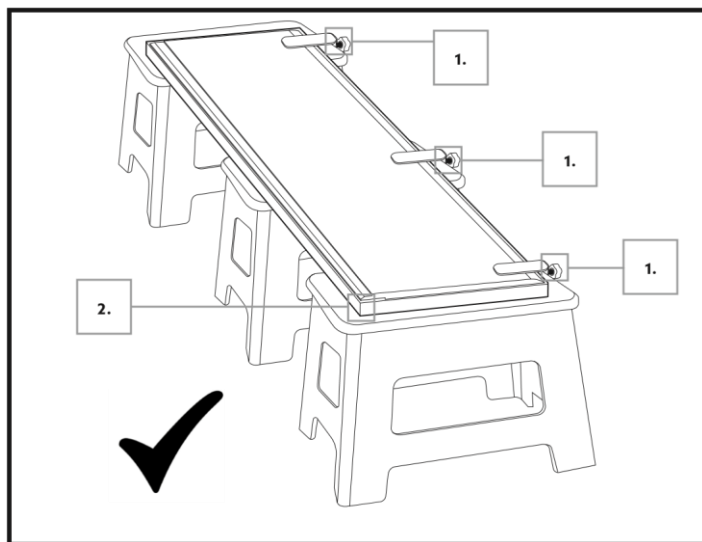

1. Befestigen Sie die Platte vollständig

- 1.1. Achten Sie darauf, die Klemme nicht zu fest anzuziehen, um Beschädigungen an der Oberfläche der Platte zu vermeiden.
- 1.2. Wir empfehlen die Verwendung einer Klemme mit einer Schutzabdeckung aus Kunststoff.

2. Schneiden Sie in eine Trägerplatte

3. Die Platte darf NIEMALS über die Kante hinausragen.

4. Positionieren Sie die Platte je nach Drehrichtung des Sägeblatts mit der Vorderseite nach oben oder unten und beginnen Sie alle Schnitte an der werkseitig fertiggestellten Postformkante. Das Sägeblatt muss 160 x 20 mm groß sein und mindestens 48 Zähne haben (Feinschnittsägeblatt). Stichsägen sollten nur zum Anzeichnen von Kurven verwendet werden.

Schneiden von postgeformten Platten – Schneiden Sie IMMER in die postgeformte Kante, NIEMALS aus der postgeformten Kante heraus.

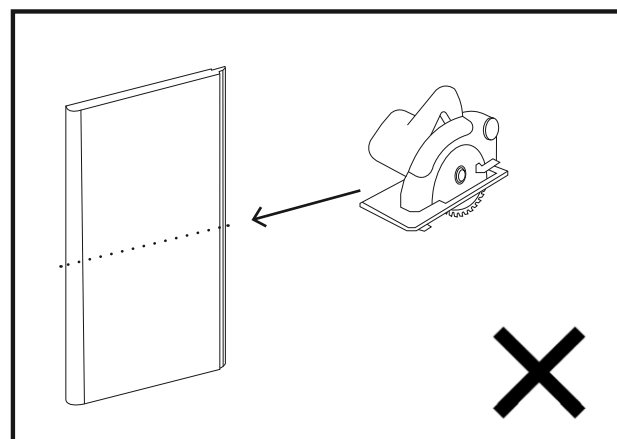
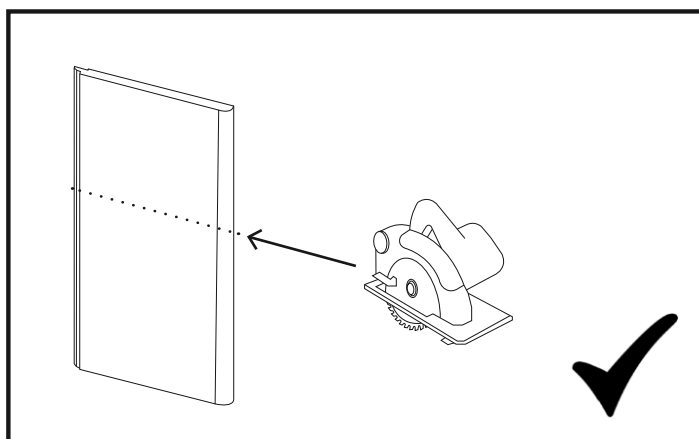

KLEBSTOFFAUFTRAGUNG

Wir empfehlen dringend, vor der Installation eine „**Trockenmontage**“ durchzuführen, um die Ausrichtung zu überprüfen. Entfernen Sie anschließend die Platten, reinigen Sie die Rückseite mit einem feuchten, sauberen Tuch und lassen Sie sie trocknen, bevor Sie mit der eigentlichen Installation beginnen.

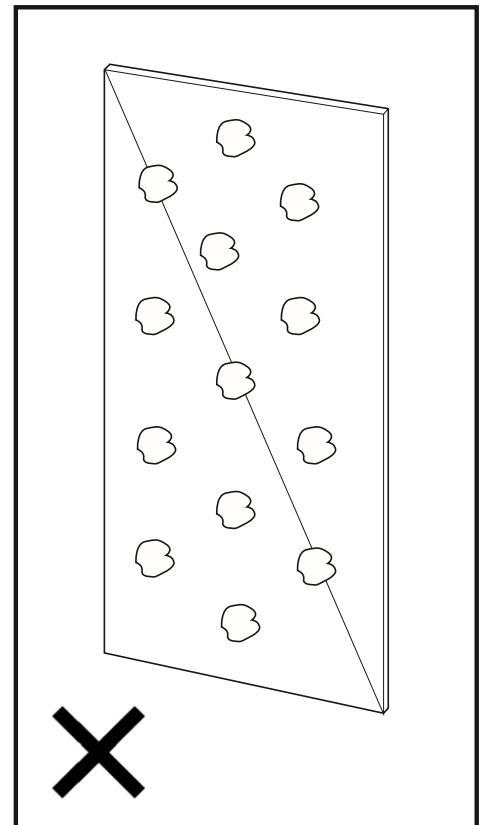
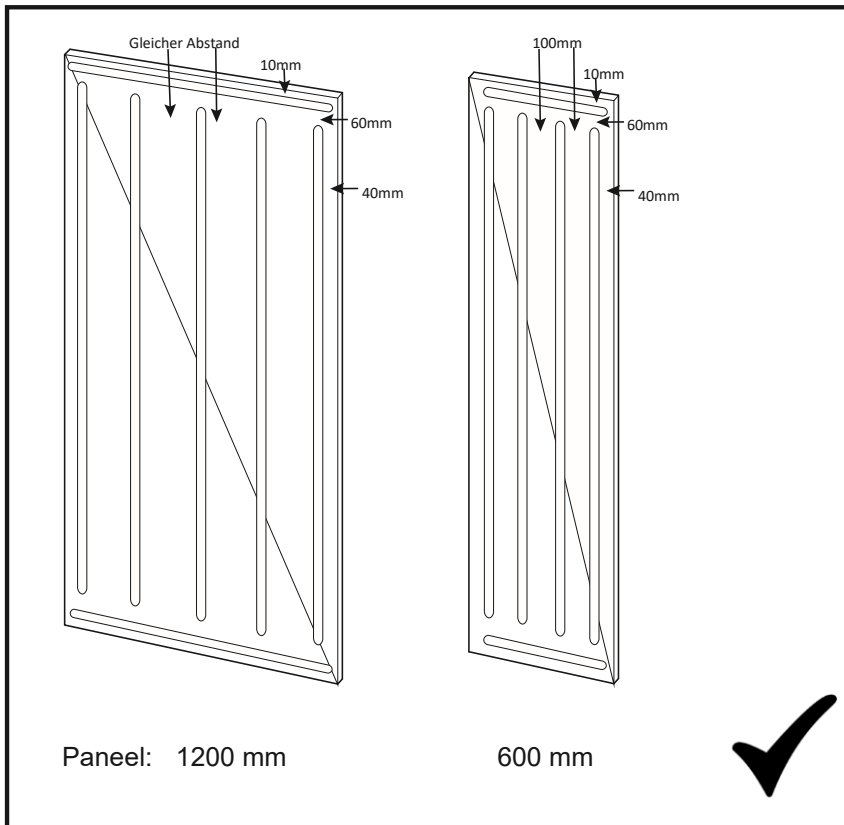

MUSTERAUSRICHTUNG

Paneele müssen oft zugeschnitten werden, um sicherzustellen, dass die Muster ausgerichtet sind. Wir empfehlen Ihnen daher, Ihre Paneele vor der Installation trocken anzupassen und die erforderlichen Anpassungen vorzunehmen.

Bitte beachten Sie: Bei einigen Anordnungen kann das Zuschneiden sowohl der Ober- als auch der Unterkante zu einem saubereren Ergebnis führen.

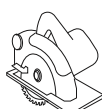
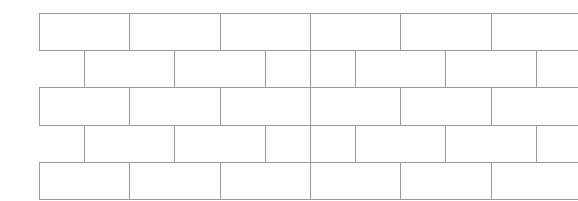
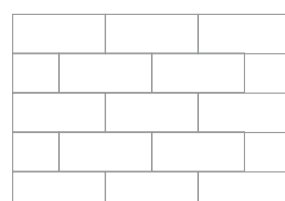
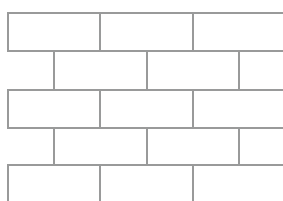
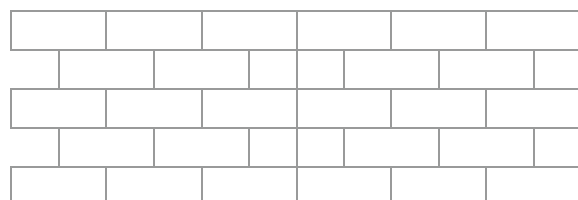
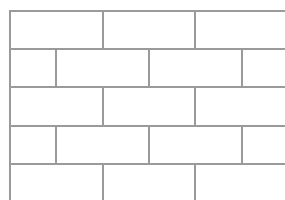
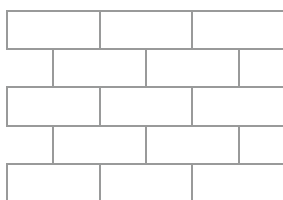

TROCKENANPASSUNG UM DIE DUSCHWANNE

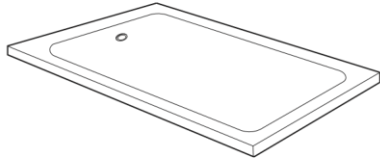
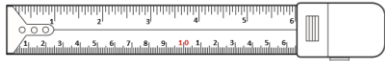

1. Messen Sie Länge & Breite der Duschtasse aus

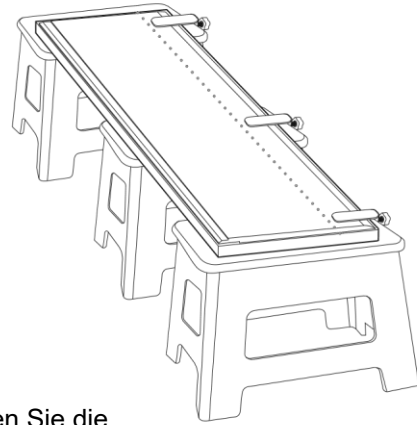

2. Schneiden Sie die Plattenkanten zu

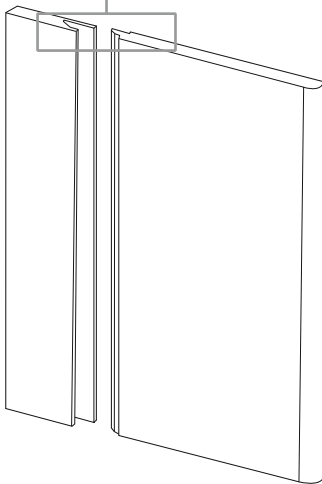
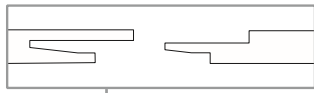

3. Verbinden Sie die Nut- und Federplatten

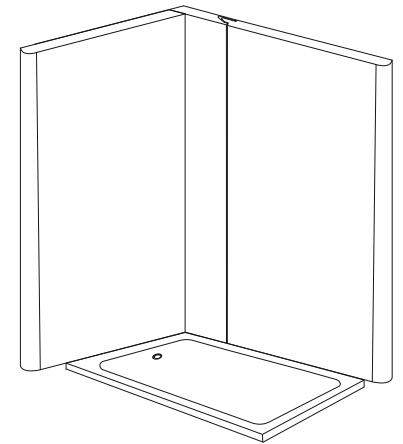
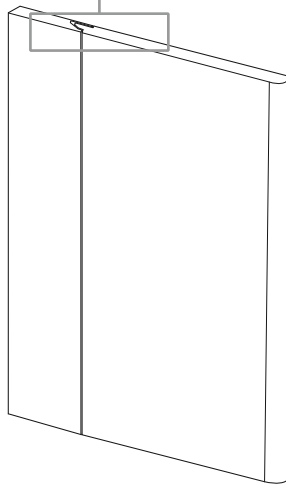
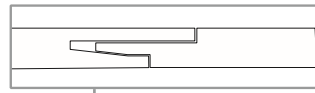

4. Als „Trockenmontage“ auf die Duschtasse legen

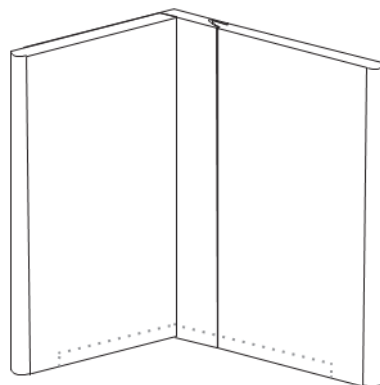
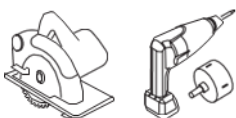
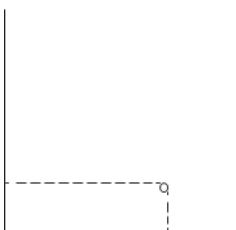

5. Platten zum Zuschneiden markieren

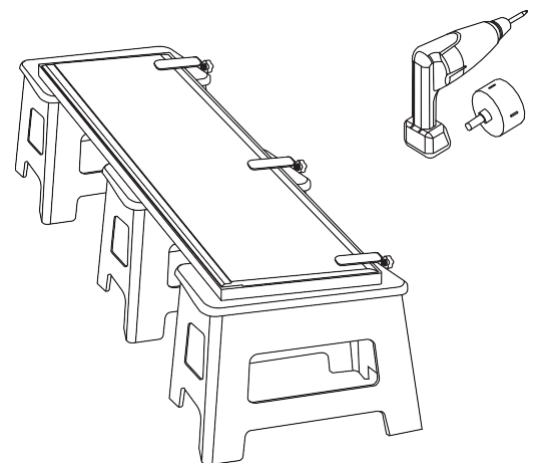

6. Löcher für die Montage und die Rohrleitungen ausschneiden

PANEELMONTAGE

Kleber vor dem Einbau jedes Panels auftragen

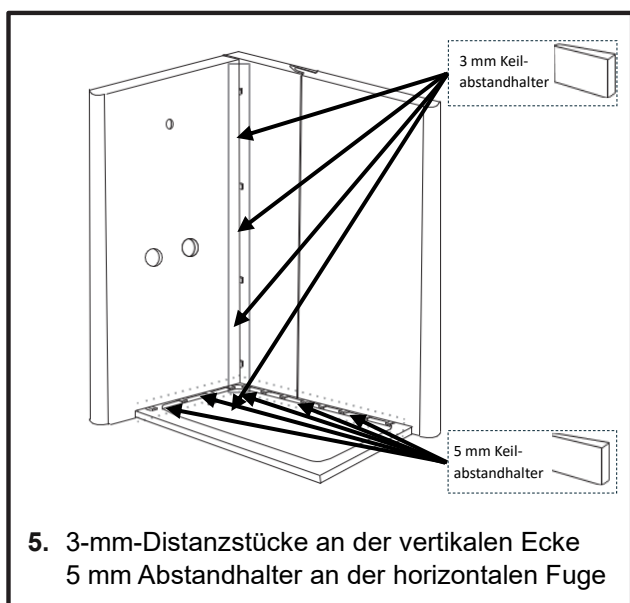
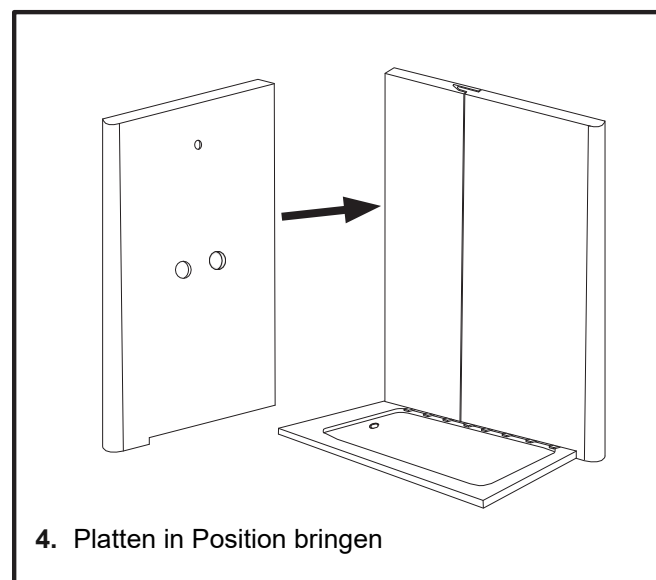
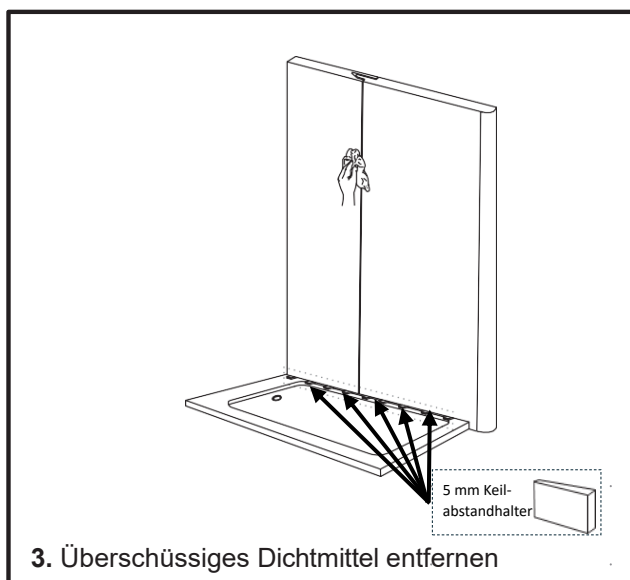
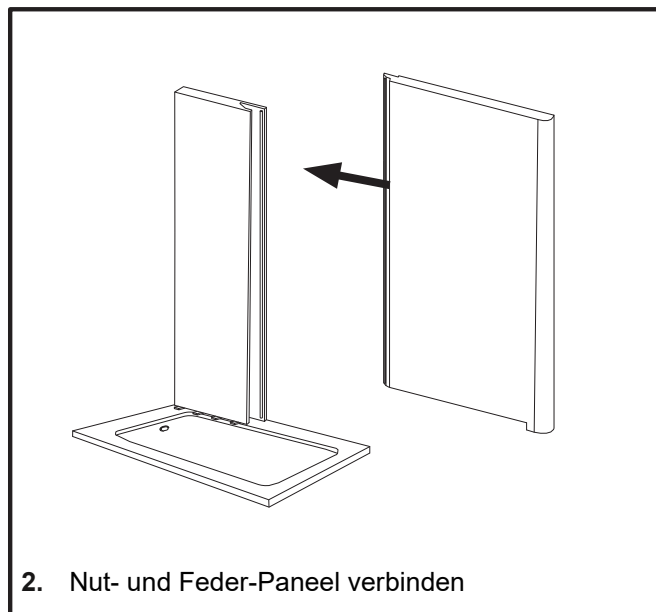
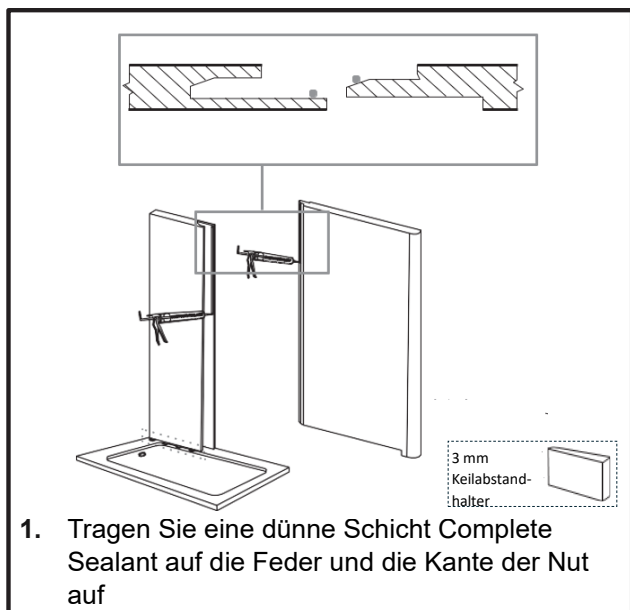

ABDICHTUNG

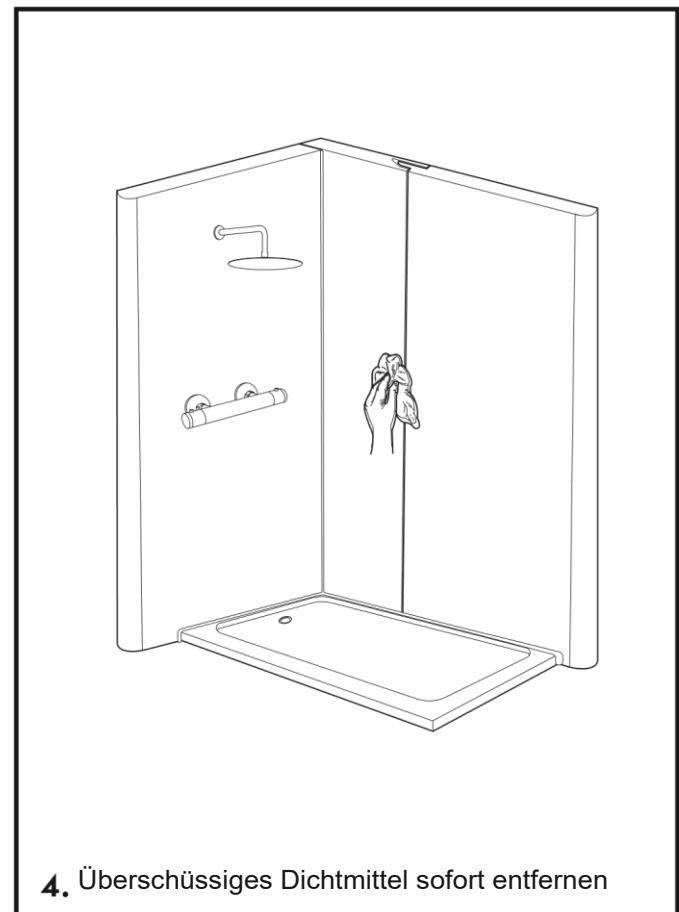
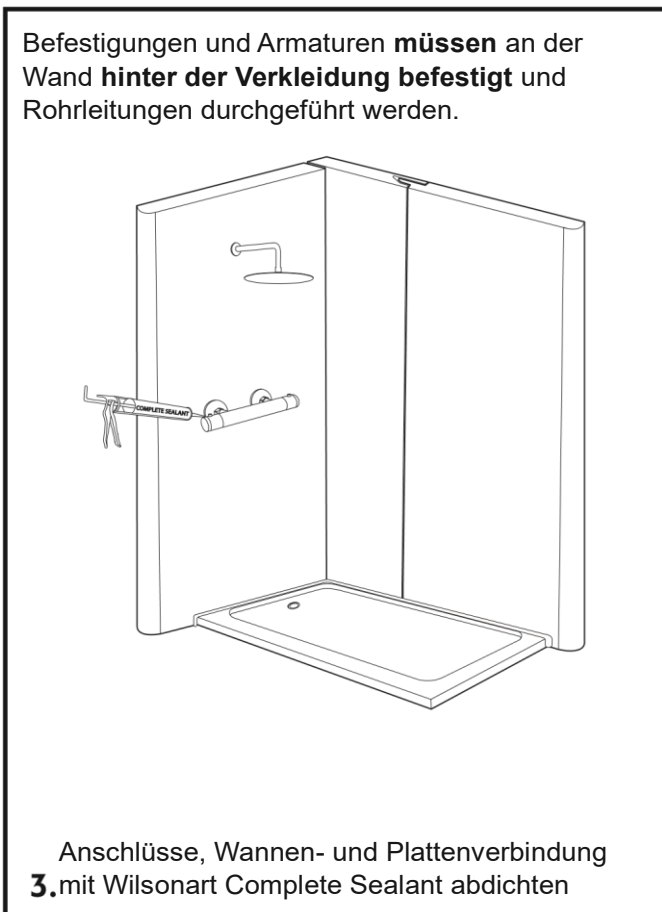
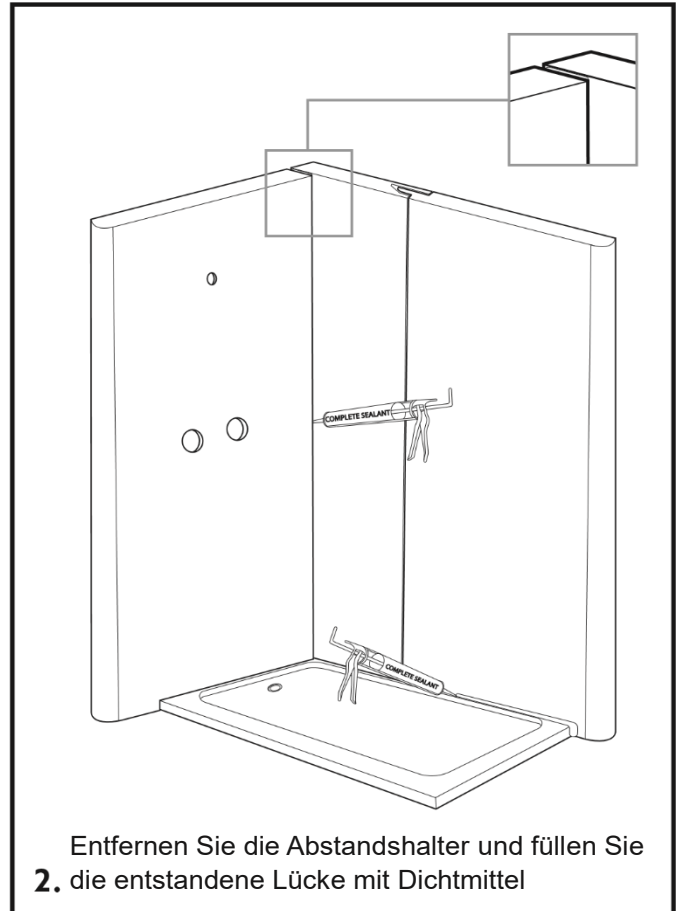
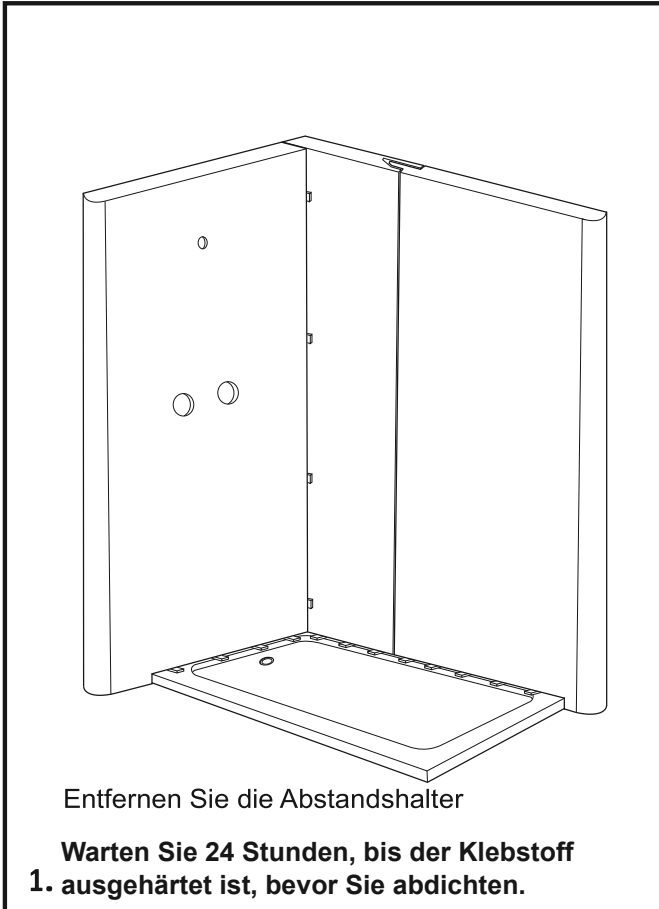

VINYL-BODENBELAG-BLENDE (OPTIONAL)

