



EN: Access the latest User Manual (PDF) in multiple languages by scanning the QR code.
DE: Zugriff auf das aktuelle Benutzerhandbuch (PDF) in mehreren Sprachen erhalten Sie durch das Einscannen des QR-Codes.
FR: Accédez au dernier Manuel de l'utilisateur (PDF) dans différentes langues en scannant le code QR.
IT: Accedere al Manuale Utente più recente (PDF) in più lingue scansionando il codice QR.
SE: Skanna QR-koden för att öppna denna bruksanvisning på något annat språk och läs igenom.
DK: Få adgang til den seneste brugervejledning (PDF) på flere sprog ved at scanne QR-koden.
NO: Få tilgang til den nyeste brukerhåndboken (PDF) på flere språk ved å skanne QR-koden.
FI: Pääset uusimpaan Käyttöohje (PDF) useilla kielillä skannaamalla QR-koodin.

Shenzhen Kaiqi Technology Co., Ltd.

Room 603, Building 6, Area 48, Science and Technology Park, No.8
Kewei Road, Nanshan District, Shenzhen, Guangdong, China

Email: service@iroboup.com

Website: www.iroboup.com

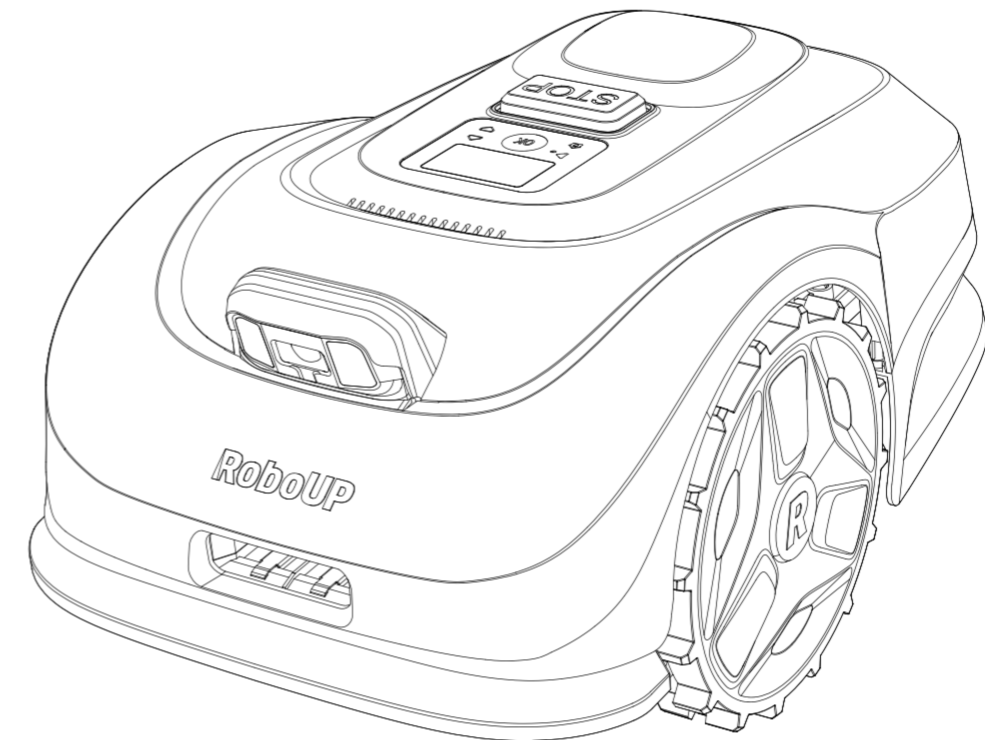

Benutzerhandbuch

Grenzdrahtfrei Raccoon 2 SE Rasenmäroboter

Bitte lesen Sie das Benutzerhandbuch vor der Inbetriebnahme sorgfältig durch, um alle Anweisungen und Sicherheitshinweise zu verstehen.

INHALT

1	Sicherheit	01
2	Produkt auspacken	03
3	Teile und Funktionen	04
4	Aufstellungsanleitung	05
5	Arbeitsbereich einrichten	13
6	Bedienung	20
7	Spezifikationen	21
8	Wartung	23
9	Wartungsanleitung	26
10	Markenzeichen und gesetzlicher Hinweis	33
11	Umweltschutz	33
12	Zertifizierungen	34

Willkommen

Willkommen in der RoboUP-Familie!

Wir freuen uns, dass Sie dabei sind und hoffen, dass Ihr neuer RoboUP-Rasenmäher Ihnen hilft Ihren Lebensraum zu verbessern.

Es handelt sich nicht nur um einen Rasenmäher, sondern um einen Vertrauten der Familie, der bereit ist Ihrem Rasen die beste Pflege zukommen zu lassen. So haben sie mehr Zeit für sich.

Mit unserem fortschrittlichen C-PASS-System können Sie auf Begrenzungskabel verzichten. Ihr RoboUP-Rasenmäher wird Ihren Rasen kartieren und selbstständig mit dem Mähen beginnen und das selbst in den anspruchsvollsten Terrains.

Die Sicherheit von Ihnen und der Umwelt ist der wichtigste Punkt für unsere Produkte. . Dank der KI-Visionstechnologie können die intelligenten Augen Ihres Rasenmähers jederzeit Hindernisse erkennen und vermeiden, sodass Ihre Familie in Sicherheit ist und Ihr Garten trotzdem stets gepflegt bleibt.

Es liegt alles in Ihren Händen! Mit unserer funktionsreichen App können Sie Ihren RoboUP-Rasenmäher jederzeit und überall steuern. Befolgen Sie einfach die Anweisungen im Benutzerhandbuch, und schon bald sind sie die lästige Arbeit des Rasenmähens los und können einen perfekt gepflegten Rasen genießen.

Vielen Dank, dass Sie sich für RoboUP entschieden haben.

Ihr RoboUP®-Team

RoboUP

WICHTIG!

Bitte lesen Sie das Benutzerhandbuch vor der Inbetriebnahme sorgfältig durch, um alle Anweisungen und Sicherheitshinweise zu verstehen.

1.1 Allgemeine Sicherheitshinweise

⚠️ Warnung: Beachten Sie die untenstehenden Warnungen, bevor Sie den Rasenmäher verwenden!

- Lesen Sie dieses Benutzerhandbuch sorgfältig durch und stellen Sie sicher, dass Sie die Anweisungen vor der Verwendung verstanden haben. Bewahren Sie das Handbuch für zukünftige Nutzungen auf.
- Kinder sollten beaufsichtigt werden, um sicherzustellen, dass sie nicht mit dem Rasenmäher spielen.
- Erlauben Sie niemals Kindern, Personen mit physischen, sensorischen oder geistigen Einschränkungen oder ohne Erfahrung und/oder Wissen sowie Personen, die mit diesen Anweisungen nicht vertraut sind, die Bedienung des Rasenmähers. Nationale Vorschriften können das Mindestalter des Bedieners vorschreiben.
- Der Rasenmäher darf nur mit originaler Ausrüstung und Zubehör verwendet werden.
- Warnschilder müssen im Arbeitsbereich des Produkts aufgestellt werden, wenn es in öffentlichen Bereichen betrieben wird. Die Schilder müssen folgenden Text enthalten:

"Warnung! Achten Sie auf den automatischen Rasenmäher! Halten Sie sich von der Maschine fern! Kinder beaufsichtigen!"

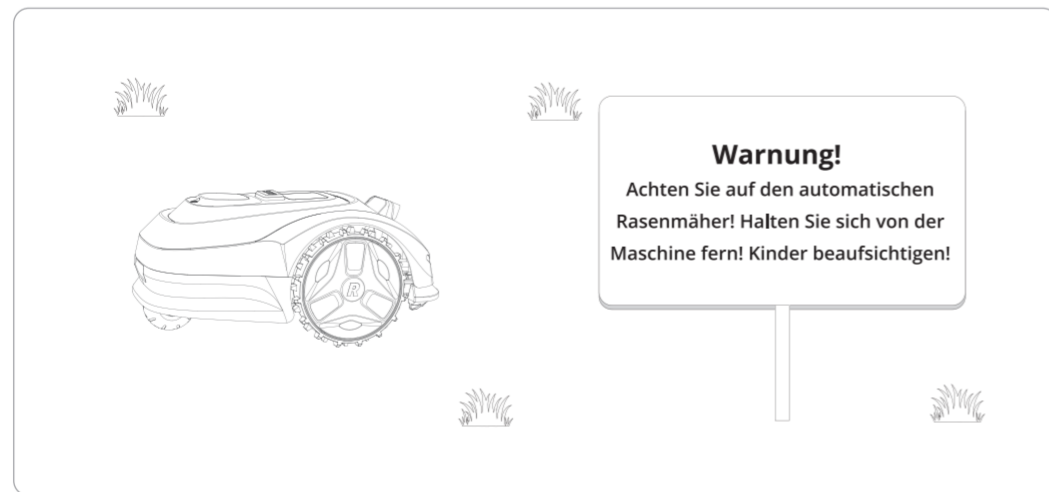

- Berühren Sie bewegliche gefährliche Teile, wie z.B. den Messerteller, nicht, bevor sie vollständig zum Stillstand gekommen sind.
- Bei Verletzungen oder Unfällen sofort medizinische Hilfe in Anspruch nehmen.
- Bei Gewittergefahr wird empfohlen, die Stromversorgung und alle Leitungen zur Ladestation zu trennen, um Beschädigungen an elektrischen Komponenten zu vermeiden. Trennen Sie die Stromversorgung und alle Leitungen wieder, wenn die Gewittergefahr vorüber ist. Es ist wichtig, dass alle Leitungen korrekt angeschlossen sind.
- Der Bediener ist für Unfälle oder Gefahren verantwortlich, die anderen Personen oder Eigentum entstehen.
- Der Rasenmäher darf nur von Personen bedient, gewartet oder repariert werden, die mit seinen speziellen Eigenschaften und Sicherheitsvorschriften bestens vertraut sind.
- Es ist nicht gestattet, die ursprüngliche Konstruktion des Rasenmähers zu ändern. Bei Änderungen auf eigenes Risiko erlischt die Herstellergarantie sofort.
- Achten Sie auf nationale Vorschriften zur elektrischen Sicherheit (z.B. VDE, DIN etc.).
- Der Betriebstemperaturbereich liegt zwischen 3 °C und 50 °C, und der Ladebereich liegt zwischen 4 °C und 50 °C, der Lagertemperaturbereich zwischen -20 °C und 50 °C.
- Bitte nicht rennen, während Sie den Rasenmäher manuell über die RoboUP-App bedienen. Immer gehen, auf Stabilität am Hang achten und stets das Gleichgewicht halten.

1.2 Sicherheitshinweise für die Installation

- Die Ladestation sowie jegliches Zubehör nicht an einem Standort aufstellen, der weniger als 60 cm (24 Zoll) von brennbaren Materialien entfernt ist, um Brandgefahr bei Fehlfunktionen oder Überhitzung der Ladestation oder des Netzteils zu vermeiden.
- Das Netzteil niemals an eine AC-Steckdose anschließen, wenn der Stecker oder das Kabel beschädigt ist. Verschlossene oder beschädigte Kabel erhöhen das Risiko eines elektrischen Schlags.
- Das Netzteil nicht an einem Ort aufstellen, an dem es Gefahr von Überschwemmung oder Untertauchen in Wasser gibt. Das Netzteil nicht auf den Boden legen.
- Das Netzteil nicht ummanteln. Kondenswasser kann das Netzteil beschädigen und das Risiko eines elektrischen Schlags erhöhen.
- Gültig für die USA/Kanada und wenn das Netzteil im Freien installiert ist, wo ein Risiko eines elektrischen Schlags besteht. Nur in Verbindung mit einer abgedeckten GFCI-Steckdose (RCD) der Klasse A installieren, die über eine wetterfeste Umhausung verfügt, während der Stecker eingesetzt oder entfernt ist.
- Leistungskabel oder Verlängerungskabel nicht im Schneidbereich des Rasenmähers verlegen. Die Kabel gemäß den folgenden Anweisungen verlegen:
- Die Ladestation nicht dort aufstellen, wo Stolpergefahr besteht.
- Beschädigte Kabel oder Stecker nicht anschließen und keine beschädigten Kabel berühren. Wenn ein Kabel während des Betriebs beschädigt wird, ziehen Sie es sofort aus der Steckdose. Kabelverschleiß oder -beschädigung erhöhen das Risiko eines elektrischen Schlags. Beschädigte Kabel müssen von qualifiziertem Fachpersonal ausgetauscht werden.

1.3 Sicherheitshinweise für den Betrieb

- Halten Sie Hände und Füße von den rotierenden Messern fern. Legen Sie niemals Hände oder Füße in die Nähe oder unter den Rasenmäher, wenn er angeschaltet (ON) ist.
- Stoppen oder schalten Sie den Rasenmäher aus, wenn sich Personen, insbesondere Kinder oder Tiere, im Arbeitsbereich befinden. Es wird dringend empfohlen, den Rasenmäher nur zu betreiben, wenn der Arbeitsbereich frei ist. Obwohl der Rasenmäher über eine KI-Kamera verfügt, um Wildtiere und andere lebende Tiere bei Nacht zu erkennen, wird empfohlen, einen Mähzeitpunkt am Tag festzulegen, um Wildtiere zu schützen.
- Überprüfen Sie, dass der Rasen frei von Steinen, Ästen, Werkzeugen, Spielzeugen, Schläuchen, kleinen Grills oder anderen Gegenständen ist, die die Messer des Rasenmähers beschädigen oder selbst beschädigt werden könnten. Gegenstände auf dem Rasen können auch dazu führen, dass der Rasenmäher stecken bleibt. Es kann in diesem Fall erforderlich sein, Hilfe zu leisten indem sie das Objekt entfernen, bevor der Rasenmäher weiterarbeiten kann.
- Heben Sie den Rasenmäher nicht an und tragen Sie ihn nicht herum, während er eingeschaltet ist.
- Betreiben Sie den Rasenmäher nicht, wenn die NOTSTOP-Taste nicht funktioniert.
- Den Rasenmäher immer auf OFF stellen, wenn er für längere Zeit nicht in Betrieb ist.
- Den Rasenmäher nicht gleichzeitig mit einem Sprengern verwenden. Wasser aktiviert den Regensensor des Rasenmähers und stört seinen Betrieb. Mit der App können Sie den Regensensor deaktivieren, sodass das rasensprengen und rasenmähen gleichzeitig erfolgen kann.
- Verwenden Sie beim Betrieb des Rasenmähers keine defekten Messerklingen, Schrauben oder Kabel.

1.4 Sicherheitshinweise zur Wartung

- Den Rasenmäher immer ausschalten, bevor Sie eine Verstopfung beseitigen, Wartungsarbeiten durchführen oder den Rasenmäher inspizieren. Wenn der Rasenmäher unregelmäßige Vibrationen zeigt, prüfen Sie ihn auf Schäden, bevor Sie ihn erneut starten. Den Rasenmäher bei Defekten nicht in Betrieb nehmen.
- Zum Reinigen des Rasenmähers keinen Hochdruckreiniger verwenden. Verwenden Sie keine Lösemittel zur Reinigung. Nach der Reinigung sicherstellen, dass der Rasenmäher richtig ausgerichtet auf dem Boden steht. Das Gerät nicht auf den Kopf stellen.
- Vor der Reinigung oder Wartung der Ladestation den Netzstecker der Ladestation trennen.
- Regelmäßig die Klingen, Schrauben und Schneidkomponenten auf Verschleiß oder Schäden überprüfen. Verschlossene oder beschädigte Klingen und Schrauben als Set austauschen, um das Gleichgewicht zu gewährleisten.

1.5 Sicherheit der Batterie

- Lithium-Ionen-Batterien können explodieren oder Brände verursachen, wenn sie zerlegt, kurzgeschlossen, Wasser, Feuer oder hohen Temperaturen ausgesetzt werden. Die Batterie vorsichtig behandeln und nicht zerlegen oder öffnen. Jegliche elektrische oder mechanische Überlastung vermeiden. Beim Lagern vor direkter Sonneneinstrahlung schützen.
- Nur das originale abnehmbare Netzteil verwenden, das mit dem Rasenmäher geliefert wurde, um die Batterie aufzuladen.
- Bei falscher Anwendung kann es zu elektrischem Schlag, Überhitzung oder Leckagen von korrosiven Flüssigkeiten aus der Batterie kommen. Bei Elektrolyt-Austritt mit Wasser oder Neutralisationsmittel spülen. Bei Kontakt mit korrosiven Flüssigkeiten in den Augen ist sofort ein Arzt aufzusuchen.
- Die Batterie vor der Lagerung vollständig aufladen, um eine Tiefentladung und Beschädigung der elektrischen Komponenten zu vermeiden. Für langfristige Anwendung und Lagerung den Rasenmäher alle 120 Tage einmal aufladen. Batterieschäden durch Tiefentladung sind nicht von der eingeschränkten Garantie abgedeckt.
- Der Batteriepack darf nur von einer Fachkraft ausgetauscht werden.
- Die Batterie nicht unter extremen Temperaturbedingungen lagern, z.B. über 50 °C (122 °F) oder unter -20 °C (-4 °F).

1.6 Transportsicherheit

- Den Rasenmäher vor dem Anheben, Bewegen oder Transportieren ausschalten.
- Den Rasenmäher nicht anheben, während er in der Ladestation geparkt ist. Das kann die Ladestation und/oder den Rasenmäher beschädigen. Drücken Sie STOP und ziehen Sie den Rasenmäher aus der Ladestation, bevor Sie ihn anheben.
- Tragen Sie den Rasenmäher am Handgriff und halten Sie die Messerscheibe von Ihrem Körper abgewandt.
- Um den Rasenmäher bei langen Transporten zu schützen, verwenden Sie die originale Kartonverpackung. Vorsichtig behandeln und vermeiden sie grobe Handlungen wie Werfen oder starken Druck.

1.7 Symbole am Produkt



Warnung: Vor der Inbetriebnahme des Rasenmähers das Benutzerhandbuch lesen.



Warnung: Den Rasenmäher vor Arbeiten oder Anheben außer Betrieb setzen.



Warnung: Halten Sie beim Betrieb des Rasenmähers einen sicheren Abstand. Hände und Füße von den rotierenden Klingen fernhalten.



Warnung: Das Mitfahren auf dem Rasenmäher ist untersagt. Hände oder Füße nicht in die Nähe des Rasenmähers.

2 Produkt auspacken

Was ist im Lieferumfang enthalten?

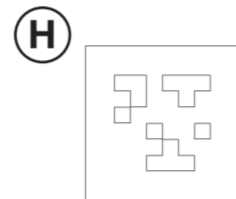
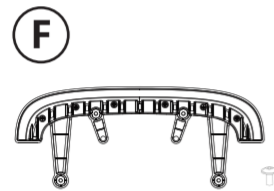
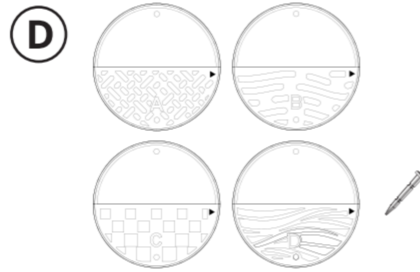
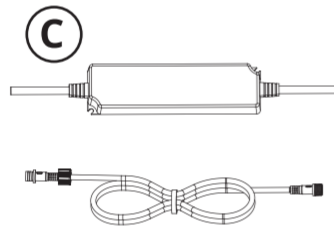
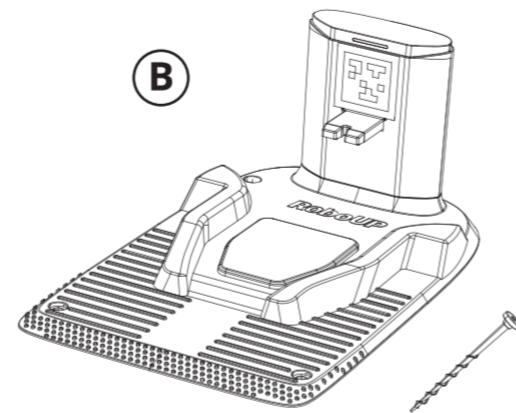
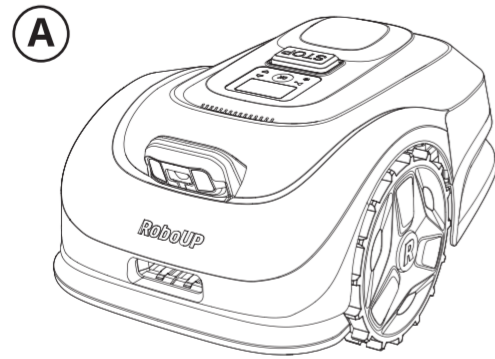

A Rasenmäher RoboUP

B Ladestation & 4*Befestigungsschrauben

C Stromversorgung und 5 m Verlängerungskabel

D 4*Passagemarker & 8*Befestigungsschrauben

E 2*Inbusschlüssel

F Stoßstange & 5*M5 Schrauben

G 9* Ersatzklingen und Schrauben

H 2* QR-Code für Ersatzteile

I Benutzerhandbuch und Schnellstartanleitung

Hinweis:

Bei fehlenden oder defekten Teilen kontaktieren Sie bitte das Kundendienst-Team von RoboUP® unter: service@iroboup.com. Es wird empfohlen, die originale Kartonverpackung für zukünftige Transporte und den Versand aufzubewahren.

3 Teile und Funktionen

3.1 Rasenmäheroter

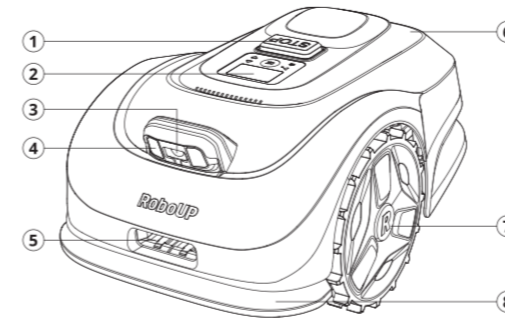

1 STOP-Taste

2 Bedienfeld

3 Kamera

4 Lampe

5 Ladeanschluss

6 Regensensor

7 Vorderrad / Antriebsrad

8 Stoßstange

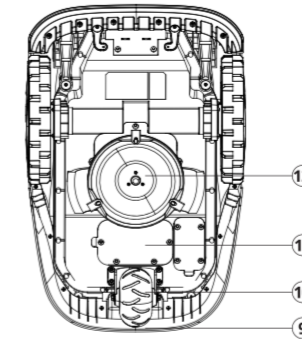

9 Griff

10 Hinterrad / Lenkrolle

11 Batterie

12 Mähscheibe (inkl. 3 Messer)

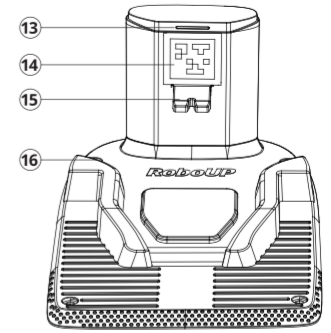

13 Statusanzeige der Ladestation

14 QR-Code

15 Ladekontaktflächen

16 Bohrungen zur Montage der Befestigungsschrauben

3.2 Bedienfeld

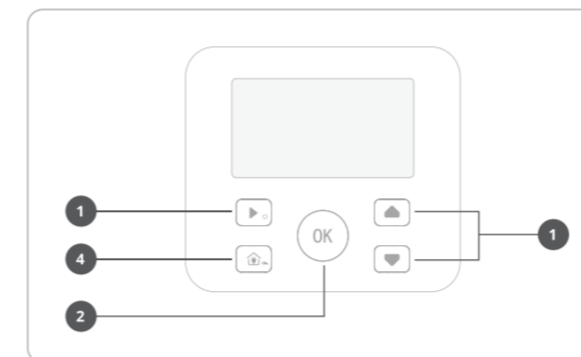

Bedienfeld (Tasten & LC-Bildschirm)

1.1. Halten Sie die -Taste gedrückt, um den Rasenmäher ein-/auszuschalten.

Mit der -Taste wird der Schnellstart des Rasenmähens ausgelöst.

2.2. Benutzen Sie die Pfeiltasten und , um im Menü zu navigieren oder PIN-Ziffern einzugeben.

3.3. Drücken Sie die -Taste für einen schnellen Zugriff auf das Einstellungs Menü oder um die gewählten Einstellungen zu bestätigen.

4.4. Verwenden Sie die -Taste, um den Rasenmäher zurück zur Ladestation zu rufen. Das Auslösen ist nur möglich, wenn Sie sich auf der Seite „Welcome to use (Willkommen zur Nutzung)“ befinden (oberste Zeile).

3.3 Ladestation

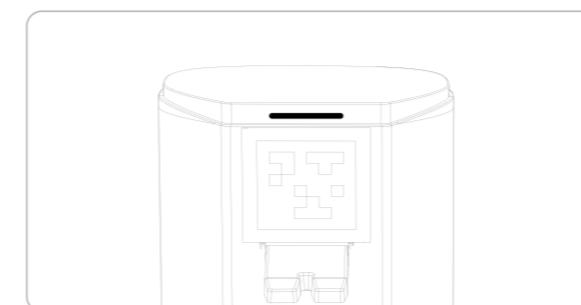

LED-Anzeige der Ladestation

Grün, leuchtet ständig	Die Ladestation ist eingeschaltet.
Keine Anzeige	Die Ladestation ist nicht eingeschaltet.

4 Aufstellungsanleitung

4.1 Stoßstangeninstallation

1. Rasenmäher positionieren
 - Stellen Sie den Rasenmäher auf den Kopf, sodass die Rückseite nach oben zeigt.
2. Stoßstange ausrichten
 - Richten Sie die vier Befestigungslöcher der Stoßstangenbaugruppe mit den entsprechenden Löchern auf der vorderen Seite der Maschine aus.
 - Stellen Sie sicher, dass die gezahnte Seite der Stoßstange zu Ihnen zeigt.
3. Stoßstange befestigen
 - Bereiten Sie vier M5-Schrauben vor. Nehmen Sie eine M5-Schraube und setzen Sie sie in ein Loch ein.
 - Verwenden Sie den richtigen Inbusschlüssel, um diese Schraube vollständig anzuziehen.
 - Wiederholen Sie die obigen Schritte für die verbleibenden drei Schrauben.

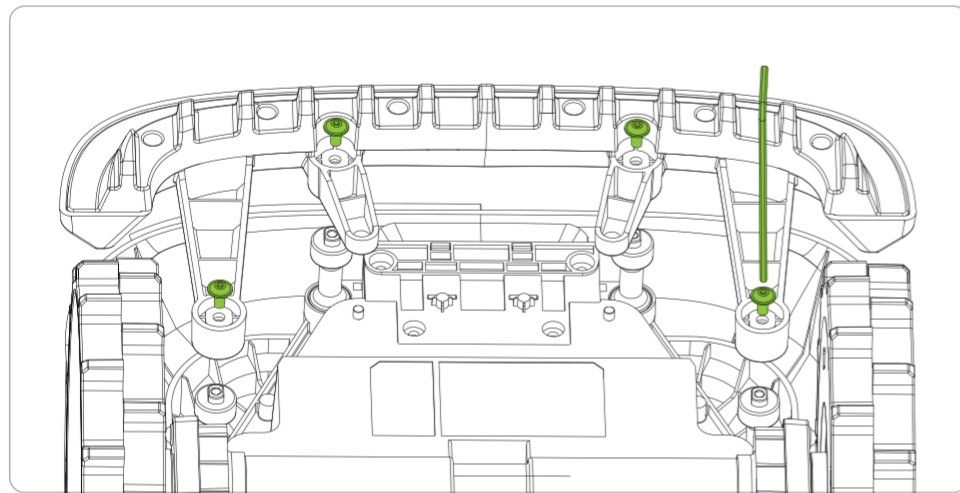

4.2 App-Installation

1. Scannen Sie den QR-Code, um die RoboUP-App herunterzuladen. Sie können die App auch hier herunterladen: <https://play.google.com/store/apps/details?id=com.tb.mower>
2. Starten Sie die RoboUP-App nach der Installation, registrieren Sie Ihr Konto und melden Sie sich an.
3. Verbinden Sie Ihr Smartphone mit dem WLAN-Netzwerk in Ihrem Zuhause, mit dem der Rasenmäher verbunden werden soll.



4.3 Überprüfen und Vorbereiten Ihres Rasens

Keine Grenzdraht- oder Antenneninstallation, keine Wartungs- oder Signalprobleme. Mit der Raccoon 2 SE-Technologie erkennt er, wo die Grenze verläuft, und mäht die Rasenflächen automatisch durch Erkennung von Gras und Nicht-Gras. Um eine sichere Navigation auf Ihrem Rasen zu gewährleisten, gibt es einige Szenarien, die besondere Beachtung erfordern.

1. Klare Rasengrenzen mit erkennbaren Merkmalen wie Mauern, Ziegeln, Steinen, Zäunen, Hecken usw., die kein Gras sind. Bei Flächen mit unklaren Begrenzungen können Sie eigene physische Grenzen anlegen (verwenden Sie keine reflektierenden Objekte). Die physische Begrenzung sollte mindestens 20 cm breit sein; eine Höhenbeschränkung besteht nicht. Falls Sie mehrere Begrenzungsabschnitte verwenden, achten Sie darauf, dass die Lücken zwischen den einzelnen Segmenten maximal 40 cm betragen, damit das Gerät die Grenze nicht überschreitet.

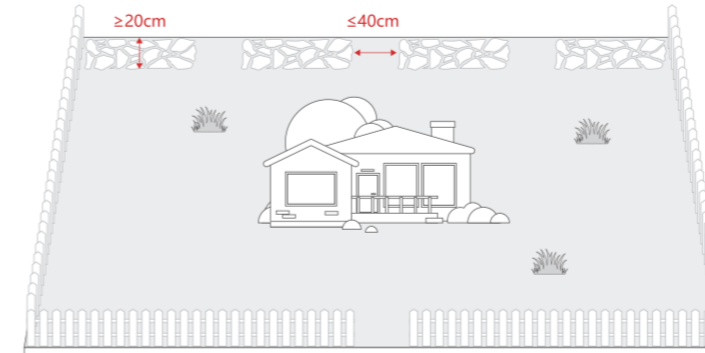

(1) Wenn die Grenze ein Graben oder Abgrund mit einer Tiefe von mehr als 3 cm ist, errichten Sie einen Zaun oder eine Schutzmauer, um zu verhindern, dass der Rasenmäher stecken bleibt oder umkippt. Sie können auch das lange Gras am Rand mähen, um eine sichtbare und horizontale Grenze mit einer Mindestbreite von 30 cm zu schaffen, damit der Rasenmäher diese erkennen kann und nicht darüber fährt.

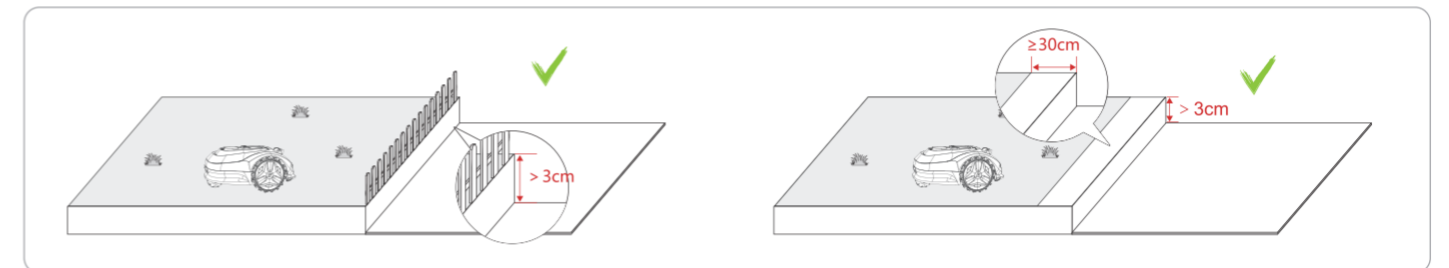
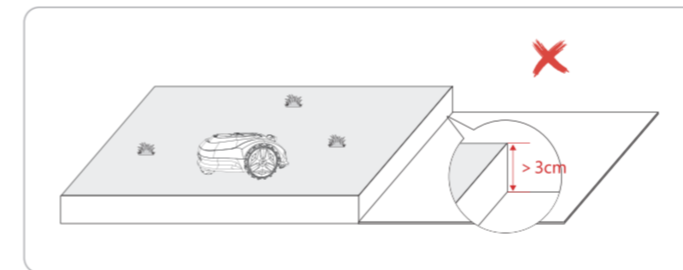

2. Die gesamte Rasenfläche sollte $\leq 500 \text{ m}^2$ betragen und die Anzahl der Rasenzonen sollte ≤ 3 sein.

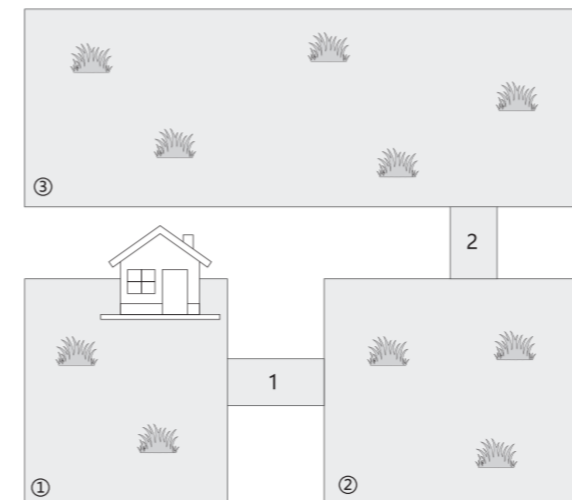

(1) Wenn es mehrere Zonen gibt und der Durchgang zwischen jeder Zone auf beiden Seiten erhöhte Hindernisse hat, sollte die Breite des Durchgangs ≥ 1 m und die Länge ≤ 3 m betragen. Wenn auf beiden Seiten des Durchgangs zwischen den Zonen keine erhöhten Hindernisse vorhanden sind, sollte die Länge des Durchgangs ≤ 6 m betragen. Diese Anforderungen sollen einen reibungslosen Durchgang des Rasenmähers gewährleisten. Falls die Durchgänge in Ihrem Rasen diesen Anforderungen nicht entsprechen, kann der Rasenmäher dennoch versuchen, sie zu befahren. Sollten Probleme auftreten, wenden Sie sich bitte an den Kundendienst.

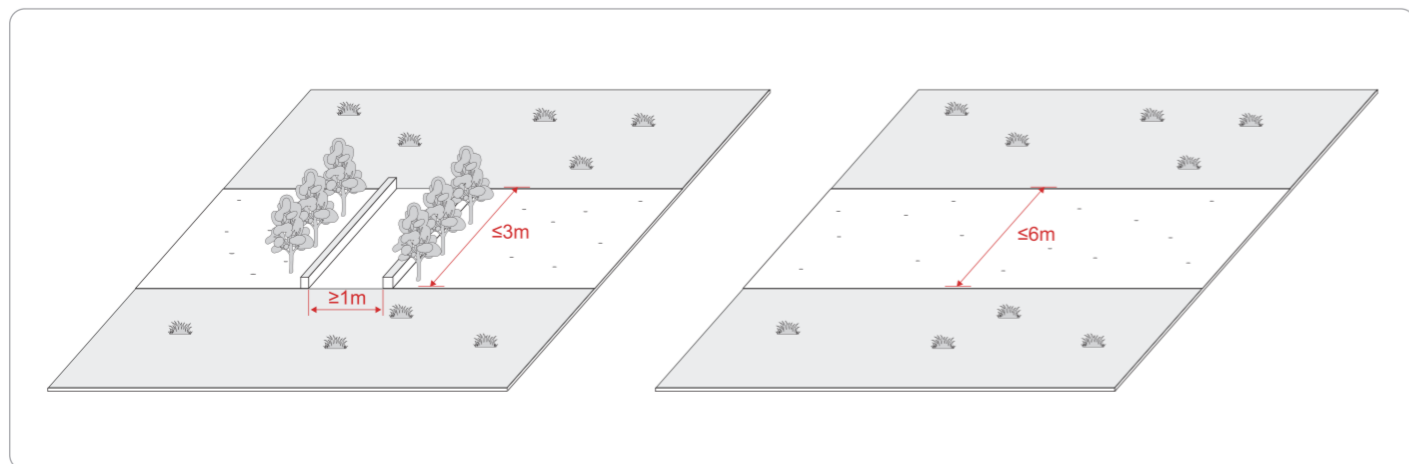

(2) Um die Befahrbarkeit sicherzustellen, sollte der Höhenunterschied zwischen dem Durchgang und dem Rasen ≤ 3 cm betragen. Wenn zwischen dem Durchgang und dem Rasen ein Höhenunterschied von > 3 cm besteht, muss eine flache Rampe gebaut werden, um dem Rasenmäher die Durchfahrt zu ermöglichen. Stellen Sie sicher, dass die Höhe aller Stufen entlang des Weges zwischen den Zonen ≤ 3 cm beträgt.

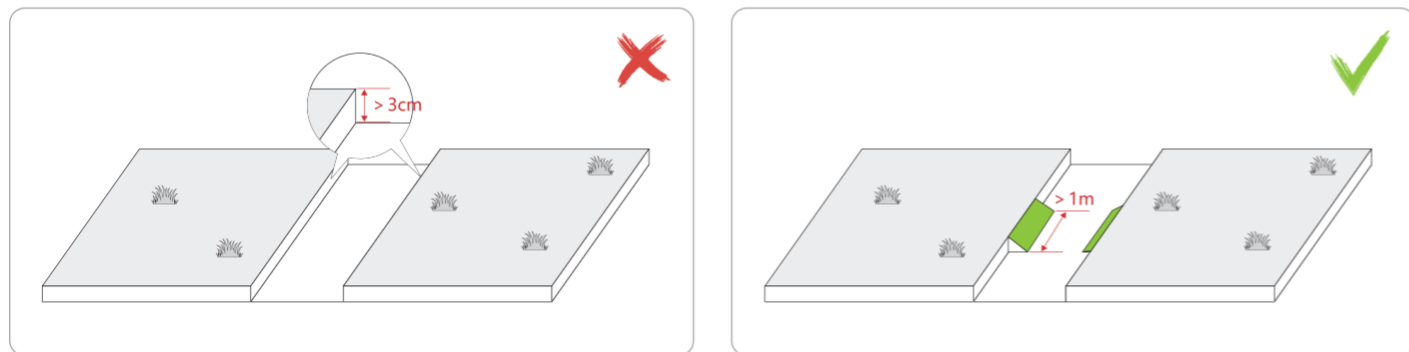

3.3. Die Neigung des Rasens sollte weniger als $20^\circ/36\%$ betragen, und die Neigung der Rasengrenze sollte weniger als $12^\circ/21\%$ betragen. Bei Neigungen von mehr als $12^\circ/21\%$, die an offene Bereiche (z.B. öffentliche Straßen) angrenzen, verwenden Sie bitte einen Zaun oder eine mindestens 30 cm breite grasfreie Fläche am unteren Hang, um zu verhindern, dass der Rasenmäher über die Grenze fällt.

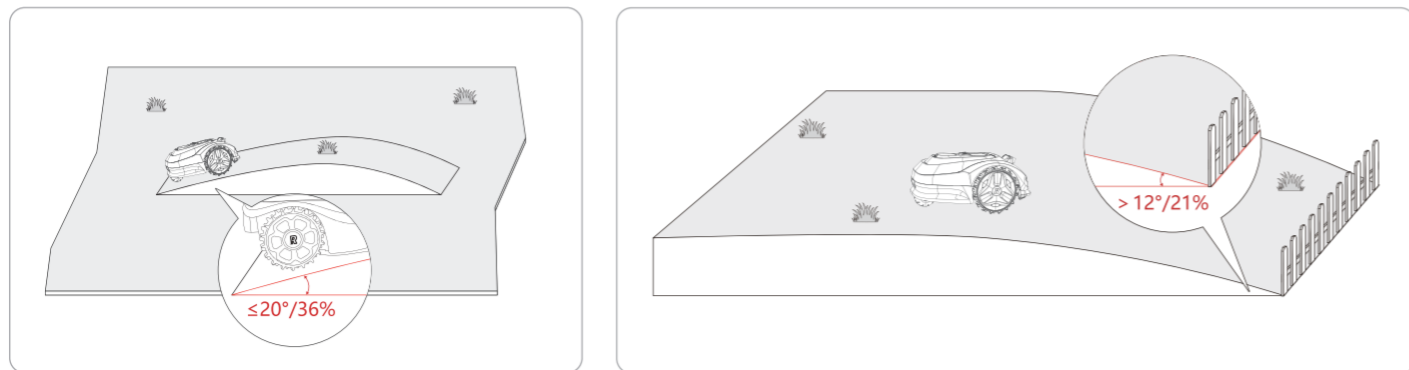

4. Die Breite schmaler Wege innerhalb des Rasens sollte ≥ 1 m betragen; andernfalls kann der Rasenmäher das Gebiet möglicherweise nicht befahren oder durchqueren. Entfernen Sie außerdem Hindernisse in schmalen Durchgängen, um einen reibungslosen Durchgang des Rasenmähers zu gewährleisten.



5. Bei unebenen Flächen mit Höhenunterschieden von mehr als 5 cm (z.B. Baumwurzeln, Gruben, Abflussöffnungen) kann der Rasenmäher möglicherweise nicht passieren. Bitte ebenen Sie diese unebenen Bereiche aus.



6. Für niedrige Blumenbeete, die Gras ähneln, wird eine physische Grenze (z.B. Bambuszaun) empfohlen, um versehentliches Mähen zu verhindern. Sie können auch das Gras am Rand ausgraben, um einen klar sichtbaren Rand (mindestens 20 cm Breite) zu schaffen, damit der Rasenmäher die Kante erkennen kann.



7. Kürzen Sie den Rasen vor dem ersten Mähen auf maximal 12 cm Höhe, und stellen Sie sicher, dass die Schnitthöhe pro Durchgang nicht mehr als 4 cm beträgt. Beispiel: Bei 10 cm Graslänge wählen Sie eine Schnitthöhe von 6–8 cm. Entfernen Sie Schmutz, Laubhaufen, Spielzeug, Drähte, Steine und andere Hindernisse. Sichern Sie, dass Kinder und Haustiere vom Rasen fernbleiben.



4.4 Planung der Ladestation

1. Ein starkes WLAN-Signal ist erforderlich für die WLAN-Verbindung und Firmware-Updates.

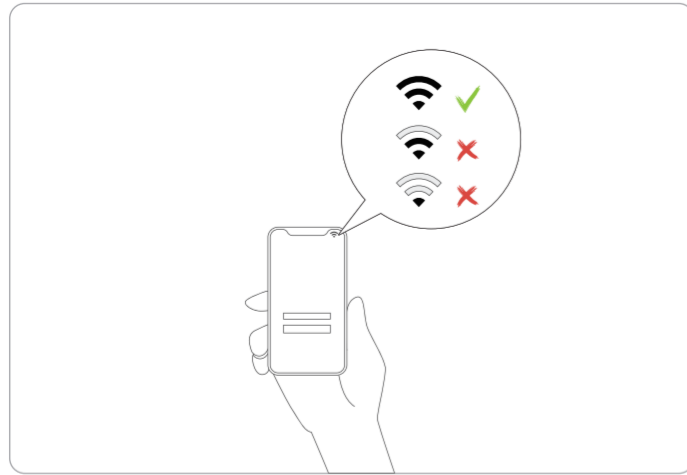

2. Wählen Sie nach Möglichkeit einen schattigen Standort, da Akkus und Ladegeräte Überhitzung vermeiden sollten.

3. Die Ladestation muss auf ebenem Boden stehen, mit einem 2 m flachen Bereich davor für korrektes Andocken.

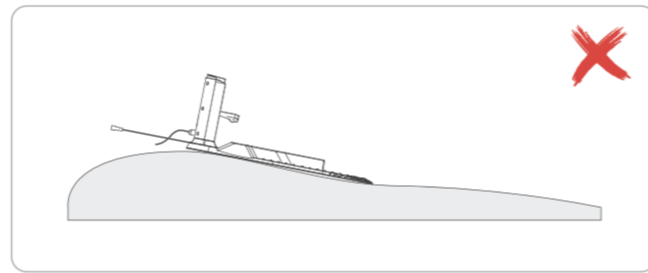
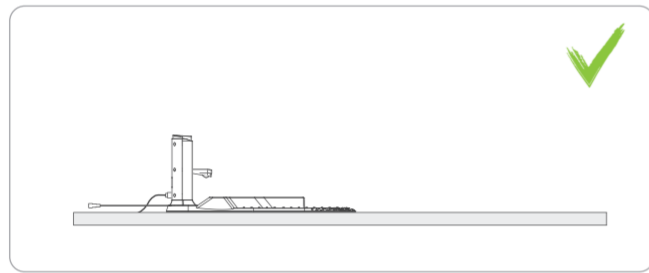

4. Im 2 m geraden Fahrweg davor (für die Einfahrt zur Ladestation) dürfen keine kahlen Flächen, spärliches Gras oder Hindernisse vorhanden sein.

5. Bei Platzierung in einer Rasenecke: Abstand zwischen Ladestation und Rasengrenze sollte 10–15 cm betragen. Für die Einfahrt muss die Ladestation im Rasenbereich stehen oder nahe an der Rasengrenze positioniert sein.

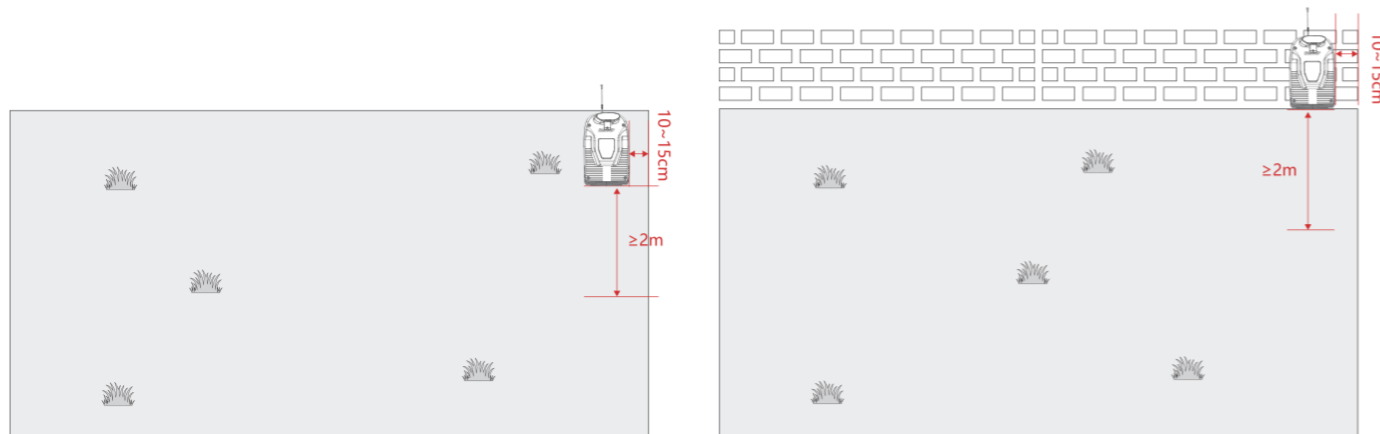

6. Bei Platzierung direkt an der Rasengrenze: Abstand 10–15 cm, und mindestens 1,5 m Platz hinter der Ladestation für das Mähen.

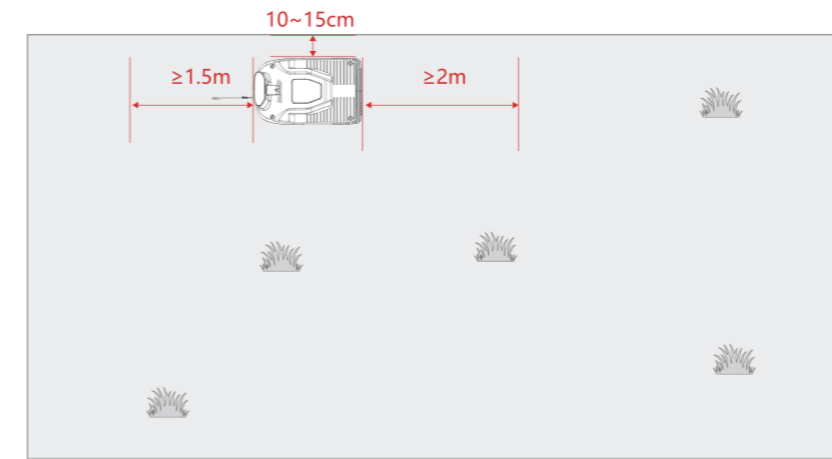

7. Für die Einfahrt bei Gegen-Uhrzeiger-Fahrt entlang der Grenze muss die Ladestation im Uhrzeigersinn ausgerichtet sein.

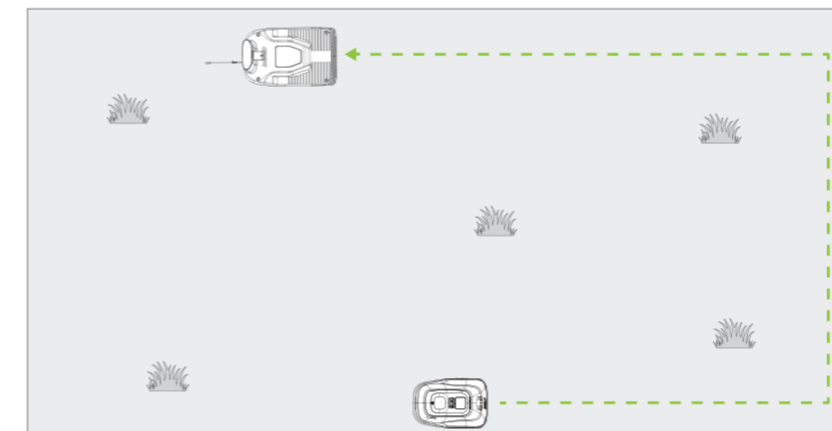

8. Wenn es mehrere Zonen gibt, sollte der Abstand zwischen der Ladestation und dem Durchgang >3 m und der Abstand zwischen der Ladestation und einer anderen Zone ebenfalls >3 m betragen.

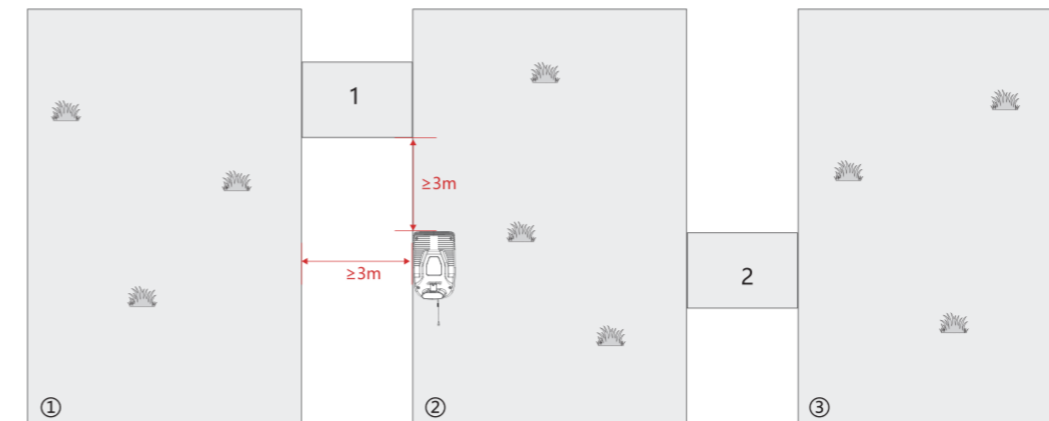

9. Wenn die Ladestation an einem anderen Ort aufgestellt wird, ist eine Neukartierung erforderlich.

4.5 Installation der Ladestation

1. Stellen Sie die Ladestation am gewählten Standort auf.
2. Schließen Sie die Ladestation an die DC-Buchse der Stromversorgung an. Verwenden Sie bei Bedarf ein Verlängerungskabel. Stecken Sie die Stromversorgung in eine AC-Netzsteckdose.

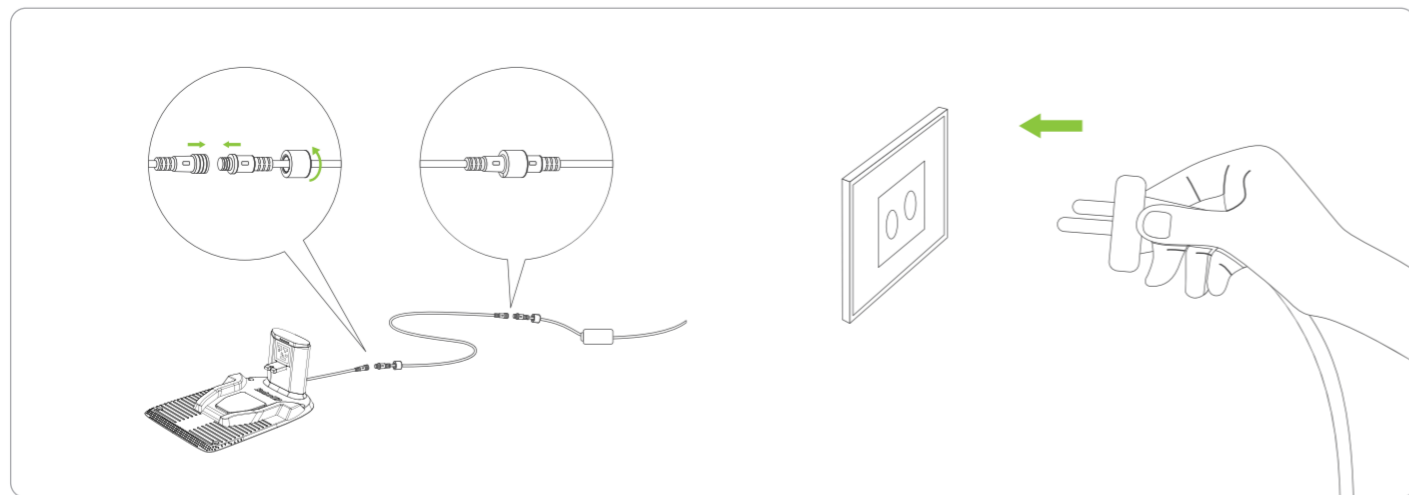

3. Verwenden Sie die mitgelieferten langen Ankerschrauben und den Inbusschlüssel, um die Ladestation am Boden zu verankern.

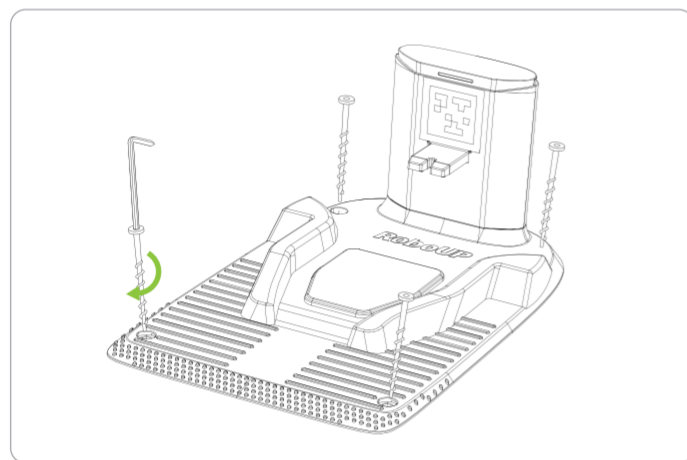

⚠️ Warnung:

- Beim Anschluss der Stromversorgung an die Steckdose verwenden Sie einen Fehlerstromschutzschalter (RCD) mit einem maximalen Auslösestrom von 30 mA.
- Legen Sie das Stromversorgungskabel und das Verlängerungskabel nicht in den Arbeitsbereich. Nachdem Sie bestätigt haben, dass der Rasenmäher ordnungsgemäß aufgeladen wird, sichern Sie das Verlängerungskabel mit den mitgelieferten Pfählen oder Nylon-Kabelbindern am Boden oder an der Hecke, um zu verhindern, dass der Rasenmäher das Kabel durchschneidet. Halten Sie das Netzteil mindestens 30 cm über dem Boden, um Schäden durch Regen oder Überschwemmung zu vermeiden.

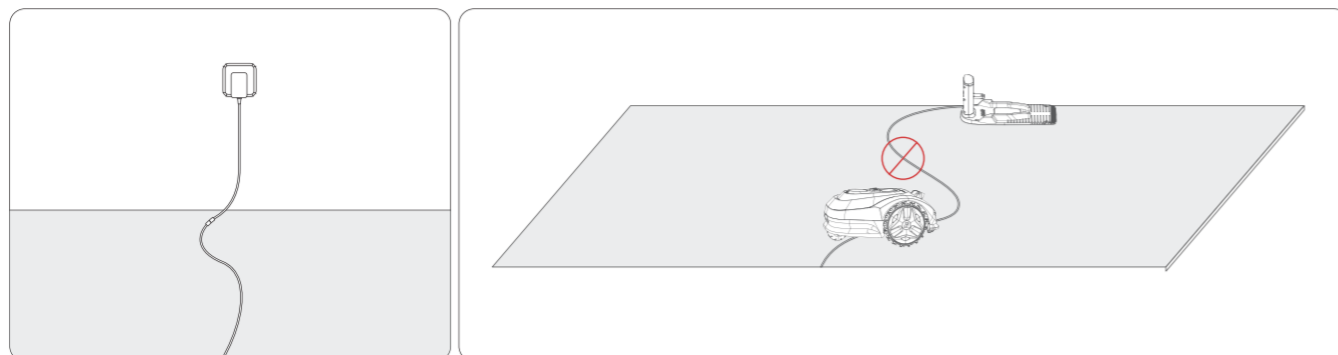

- Schließen Sie kein beschädigtes Kabel oder einen beschädigten Stecker an und berühren Sie kein beschädigtes Kabel, bevor es vom Stromnetz getrennt ist. Trennen Sie den Stecker von der Steckdose, wenn das Kabel während des Betriebs beschädigt wird. Ein abgenutztes oder beschädigtes Kabel erhöht das Risiko eines elektrischen Schocks. Beschädigte Kabel müssen von autorisiertem Servicepersonal ersetzt werden.
- NICHT aufladen, wenn der Rasenmäher, die Stromversorgung, die Ladestation oder die Steckdose nass oder beschädigt sind.
- NICHT aufladen bei Umgebungstemperaturen über +50 °C oder unter 0 °C.
- Bei abnormalem Geruch, Geräuschen oder Lichtanzeigen sofort mit dem Laden aufhören und das Kundenserviceteam von RoboUP® kontaktieren.
- Halten Sie beim Aufladen von brennbaren oder explosiven Materialien Abstand.

4.6 Rasenmäher aufladen und aktivieren

1. Ein neuer Rasenmäher kann nach längerer Lagerung einen niedrigen Batteriestand haben. Stellen Sie den Rasenmäher in die Ladestation. Stellen Sie sicher, dass die Ladkontakte des Rasenmähers und die Kontaktflächen an der Ladestation guten Kontakt zueinander haben.
2. Drücken und halten Sie die Taste für 3 Sekunden, um den Rasenmäher zu starten. Geben Sie den Standard-PIN „0000“ ein und drücken Sie die OK-Taste viermal hintereinander, um den Rasenmäher zu entsperren).

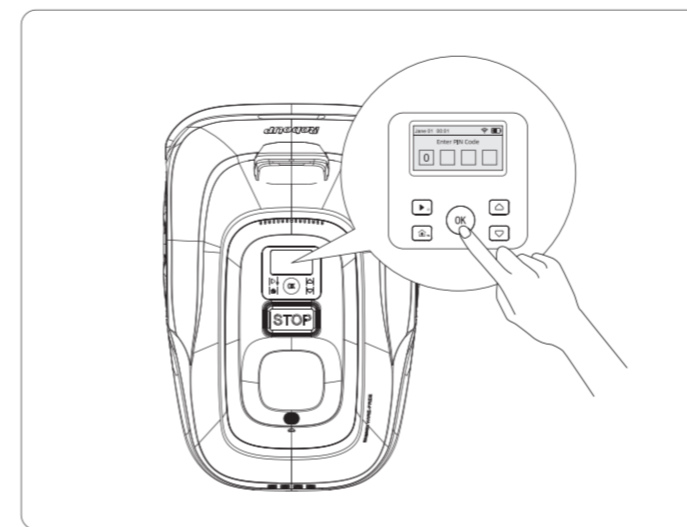

3. Aktivieren Sie Bluetooth auf Ihrem Smartphone, starten Sie die RoboUP-App und folgen Sie den Anweisungen, um den Rasenmäher zu koppeln.

4.7 Ändern Sie den PIN-Code

1. Zugriffseinstellungen:
 - Wählen Sie im Display des Rasenmähers „Einstellungen“ und drücken Sie die -Taste, um das Einstellungs Menü zu öffnen.
2. Wählen Sie die Option zur PIN-Änderung:
 - Wählen Sie „PIN-Code ändern“ und drücken Sie .
3. Standard-PIN eingeben:
 - Geben Sie den ursprünglichen PIN-Code ein: 0000.
4. Neue PIN festlegen:
 - Verwenden Sie die / Tasten, um die Ziffern für Ihre neue PIN anzupassen.
 - Geben Sie die neue PIN im Feld „Bestätigen“ erneut ein, um die Änderung abzuschließen.

5 Arbeitsbereich einrichten

5.1 So erstellen Sie eine Karte

1. Definieren Sie den Arbeitsbereich, bevor der Rasenmäher startet.
 2. Der Raccoon 2 SE bietet zwei Kartierungsmethoden: automatische Kartierung und manuelles Vermessen. Sie müssen sich je nach den Bedingungen Ihres Rasens entscheiden.

- (1) Wenn Ihr Rasen nur eine Zone hat, sind beide Methoden geeignet.
- (2) Bei 2-3 Zonen mit geraden Durchgängen (Länge >0,7 m und ≤3 m) sind beide Methoden geeignet.

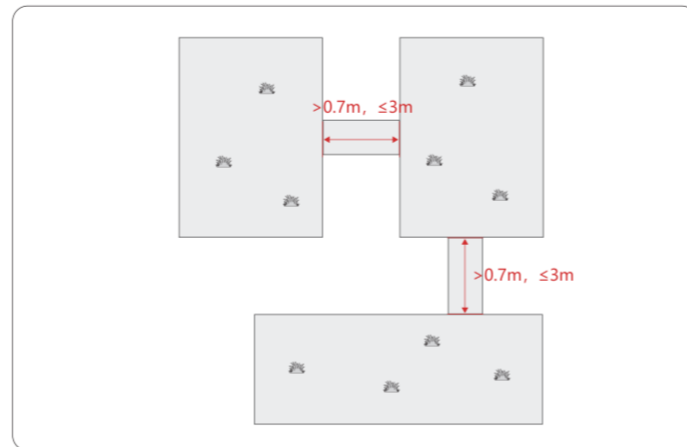
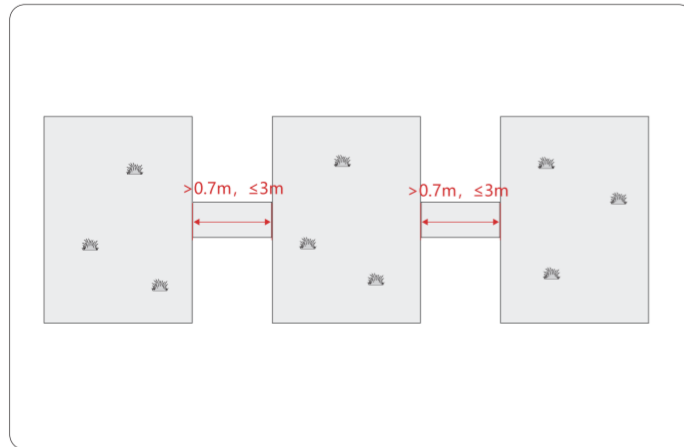

(3) Bei 2-3 Zonen mit nicht geraden Durchgängen oder Längen >3 m / ≤0,7 m wählen Sie manuelles Vermessen.

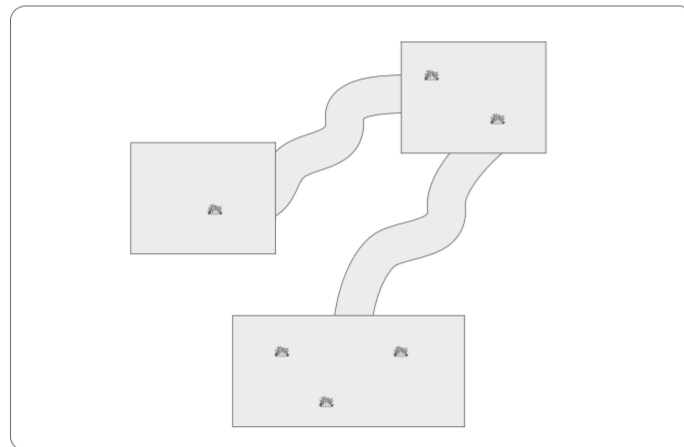

3. Bereiten Sie den Rasen gemäß Kapitel 4 vor und installieren Sie Ladestation und Passagemarker vor der Kartierung.

5.2 Automatische Kartierung

1. Bitte überprüfen Sie den Status des Rasenmähers, stellen Sie sicher, dass der Rasenmäher eingeschaltet ist, der Akkustand über 30% liegt und er sich auf der Ladestation befindet.
 2. Wählen Sie auf dem LCD-Bildschirm „Auto Mapping (Automatische Kartierung)“ oder folgen Sie den App-Anweisungen, klicken Sie auf „Create Map (Karte erstellen)“, wählen Sie die Anzahl der Rasenzonen und dann „Auto Mapping (Automatische Kartierung)“.
 3. Der Rasenmäher verlässt automatisch die Ladestation und bewegt sich entgegen dem Uhrzeigersinn entlang der erkannten Rasenkante.
- A. Bei nur einer Rasenzone kehrt der Rasenmäher entlang der Rasengrenze zur Ladestation zurück.**

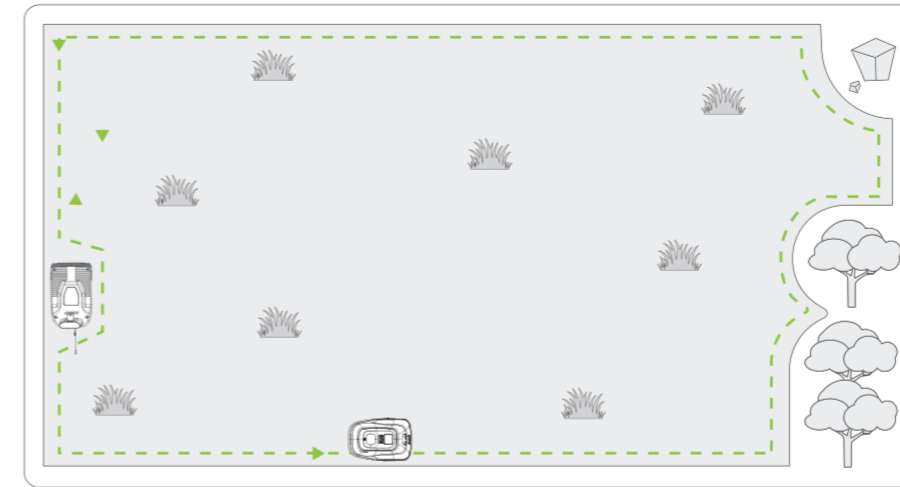

B. Bei mehreren Zonen erkundet der Rasenmäher andere Zonen über Passagemarker (siehe Abbildung unten). Wenn der Rasenmäher den Passagemarker nicht erkennt, prüfen Sie, ob die Passagemarker-Installation den Anforderungen entspricht (Siehe Abschnitt 5.2.1 Planung der Passagemarker).

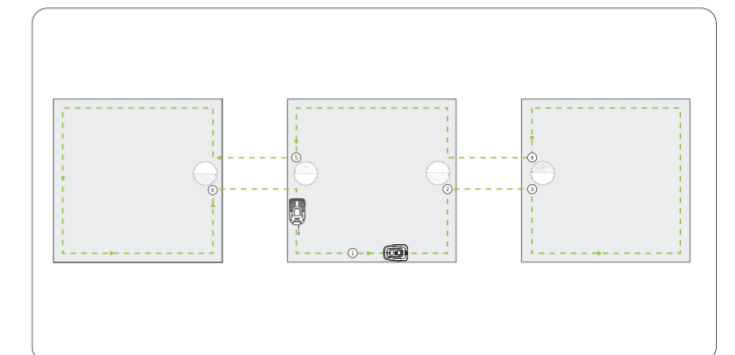
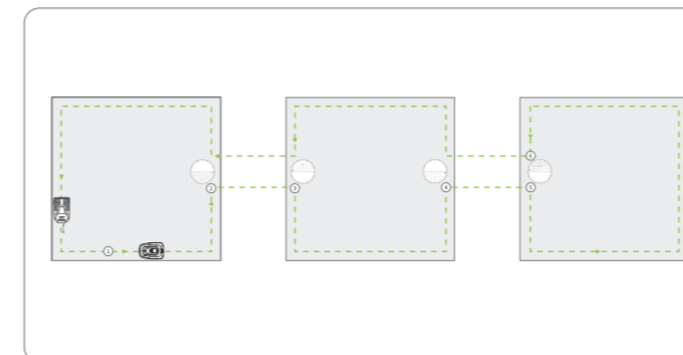
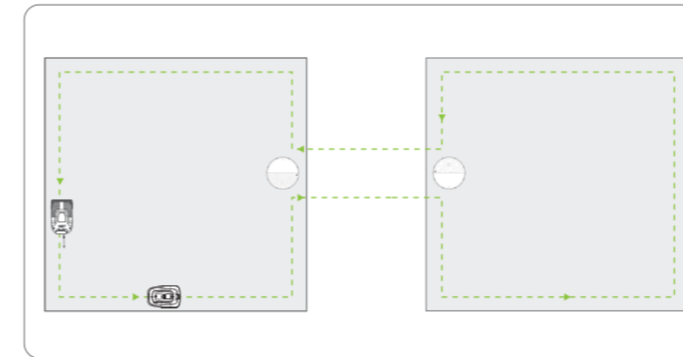

4. Wenn der Rasenmäher entlang der Rasengrenze zur Ladestation zurückkehrt, ist die Karte erstellt.
5. Nach Abschluss der automatischen Kartierung entfernen Sie die Passagemarker, um Störungen beim Durchfahren von Durchgängen zu vermeiden.
6. Der Rasenmäher ist einsatzbereit.

5.2.1 Planung der Passagemarker

1. Was ist ein Passagemarker?

(1) Der Raccoon 2 SE unterstützt bis zu 3 Zonen. Bevor der Rasenmäher arbeitet, muss eine Karte erstellt werden, um die Arbeitsbereiche zu definieren. Der Raccoon 2 SE unterstützt automatische Kartierung und manuelles Vermessen. Sie müssen die Kartierungsmethode entsprechend Ihrer Rasensituation wählen, was in Kapitel 5 ausführlich erklärt wird.

(2) Bei automatischer Kartierung müssen Passagemarker installiert werden, um den Rasenmäher durch Durchgänge und zwischen Zonen zu navigieren. Bei manuellem Vermessen können Passagemarker optional installiert werden. Beim manuellen Navigieren durch Durchgänge während des Vermessens müssen Sie jedoch Start- und Endpunkte des Durchgangs markieren, um sicherzustellen, dass der Rasenmäher zum gleichen Anfangs- oder Endpunkt zurückkehrt.

(3) Wenn Ihr Rasen die Anforderungen für die Installation der Passagemarker nicht erfüllt, verwenden Sie manuelles Vermessen.

(4) Passagemarker enthalten Richtungsangaben mit einem sichtbaren Pfeil auf der Vorderseite, der in die Richtung des Durchgangs zeigt.

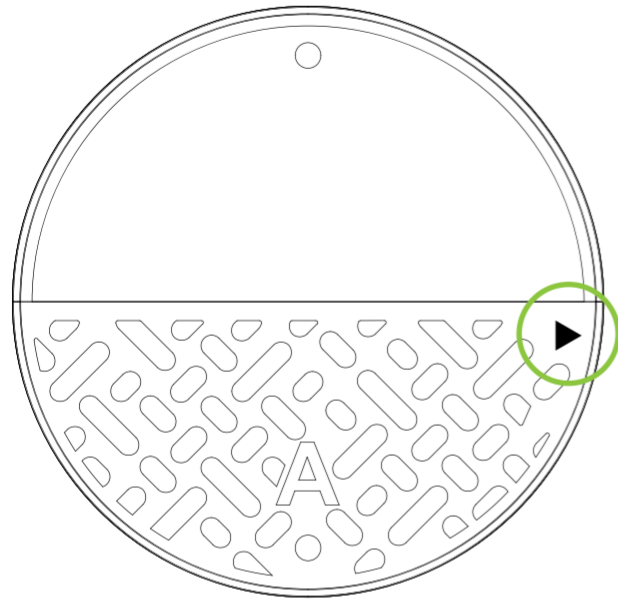

(5) Verschiedene Passagemarker haben unterschiedliche Muster oder Farben auf der Vorderseite und unterschiedliche Nummern auf der Rückseite. In einem Einsatzszenario können mehrere Passagemarker verwendet werden. Bitte sichern Sie, dass jeder Passagemarker anders ist.

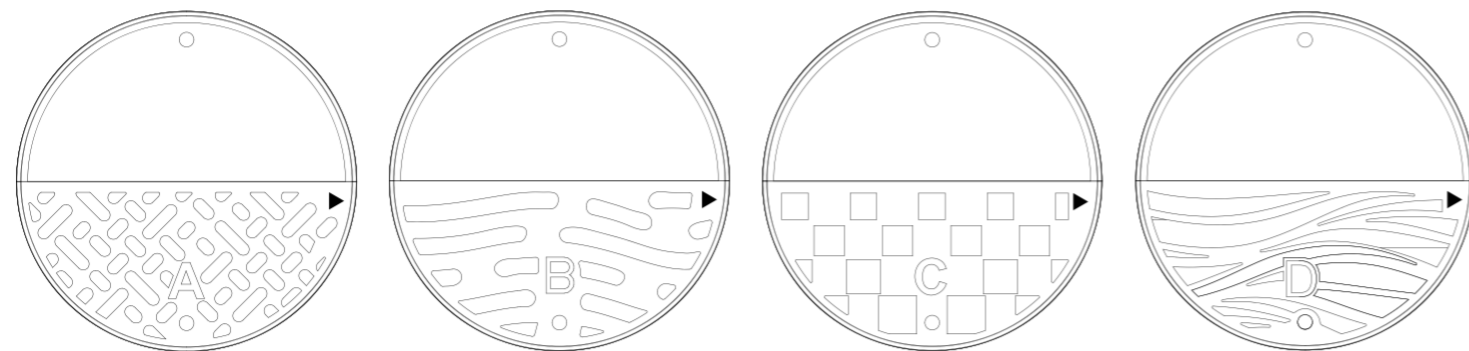

(6) Bitte verwenden Sie die Passagemarker nur bei trockenem Rasen, um Wasserschäden zu vermeiden. Passagemarker müssen nach der Kartierung entfernt werden und benötigen keine dauerhafte Installation.

2. Anforderungen an die Passagemarker-Installation

(1) Passagemarker müssen auf dem Rasen neben den Durchgängen installiert werden. Stellen Sie sicher, dass das Gras um die Passagemarker herum kurz ist, damit es die Passagemarker nicht blockiert.

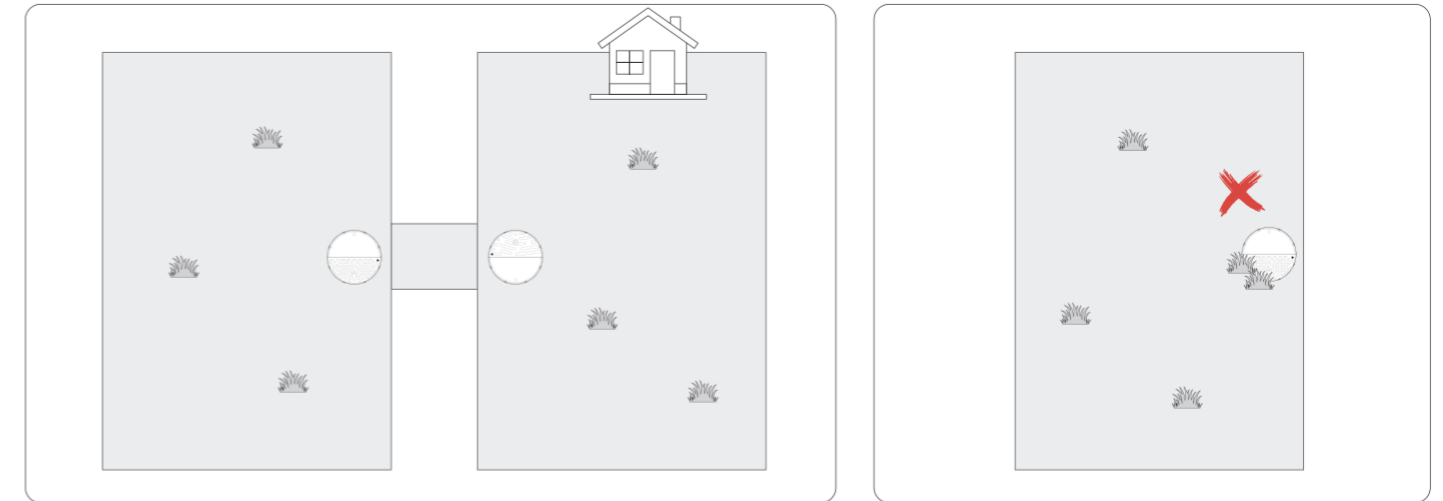

(2) Bitte installieren Sie die Passagemarker auf dem Rasen neben dem Durchgang, wobei der Pfeil auf dem Passagemarker in Richtung des Durchgangs zeigen muss.

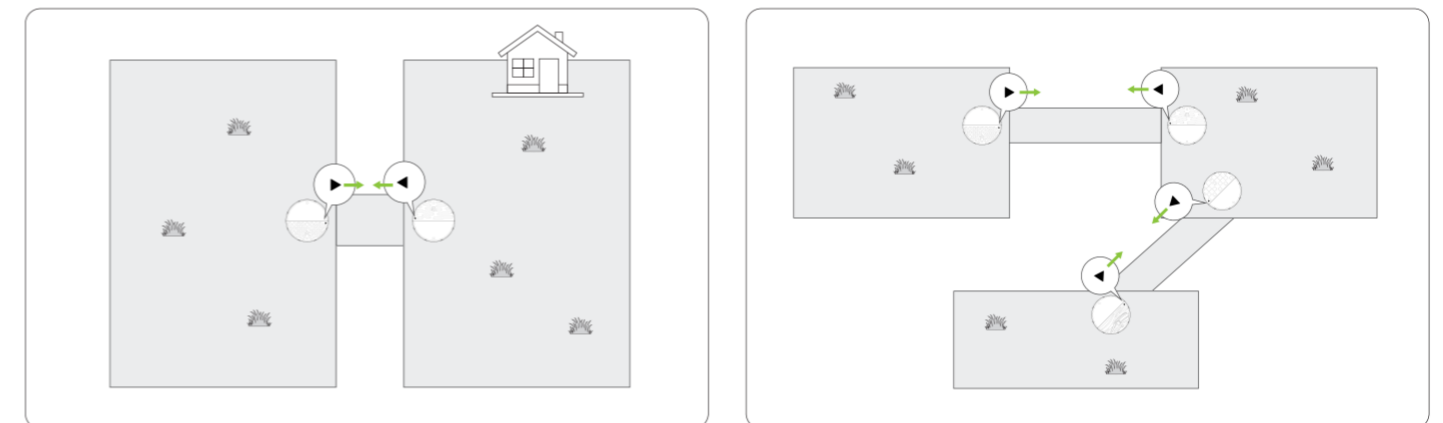

(3) Der Mindestabstand zwischen zwei Zonen mit installierten Passagemarkern muss größer als 0,7 Meter sein und darf nicht mehr als 3 Meter betragen, um zu verhindern, dass die Kamera des Rasenmähers Passagemarker in anderen Zonen fälschlicherweise identifiziert.

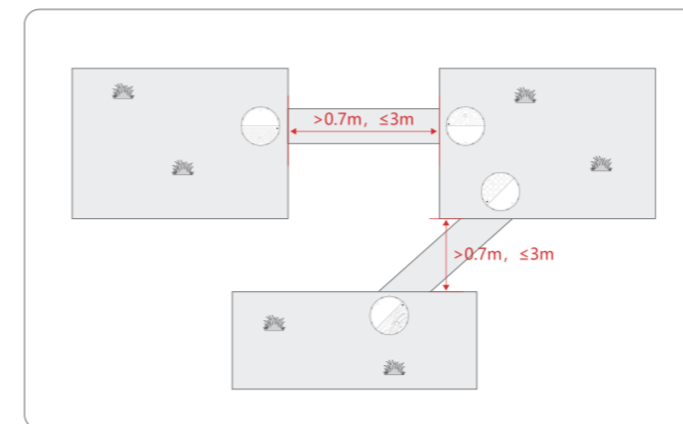

(4) Wenn sich zwei Passagemarker in der Nähe der Grenze einer Zone befinden, stellen Sie sicher, dass der Abstand zwischen den beiden Passagemarkern mehr als 3 m beträgt.



(5) Passagemarker können nicht verwendet werden, um die 3 Zonen zu einem geschlossenen Kreis zu verbinden.

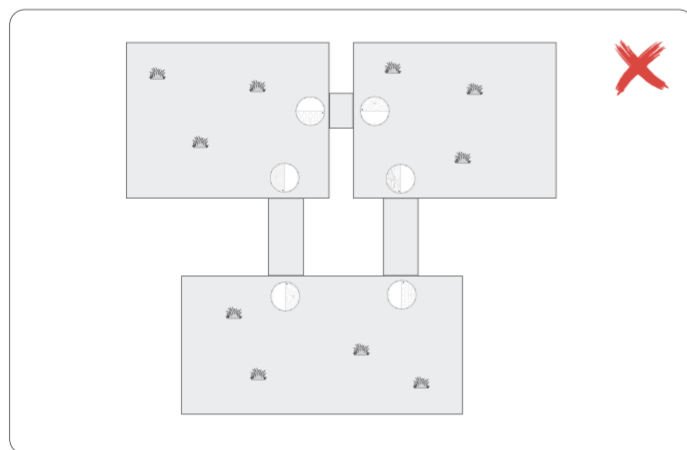

(6) Ein Radius von 1,5 m um jeden Passagemarker muss frei von dreidimensionalen Hindernissen (z. B. Mauern, großen Steinen oder dichten Sträuchern) sein, damit der Rasenmäher die Passagemarker nicht aufgrund der Hindernisvermeidung umfährt.

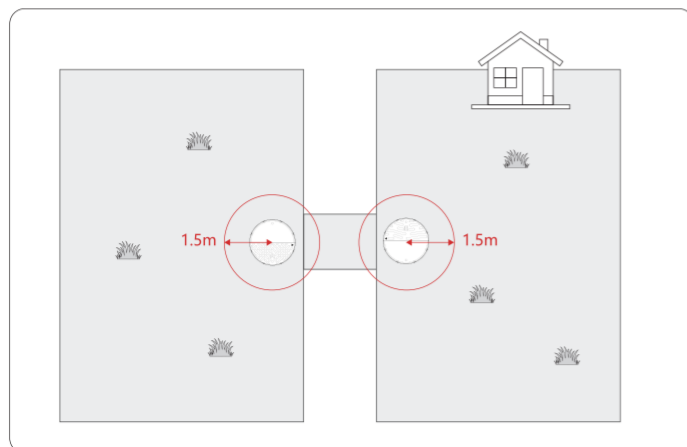

(7) Die Passagemarker müssen mindestens 3 m von schmalen Wegen entfernt aufgestellt werden.

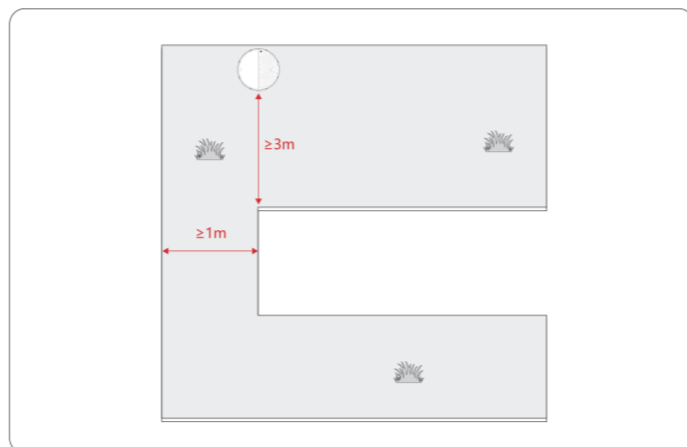

5.2.2 Installation der Passagemarker

1. Setzen Sie den Passagemarker am gewählten Standort auf.

2. Verwenden Sie die mitgelieferten kurzen Befestigungsschrauben, um den Passagemarker am Boden zu befestigen.

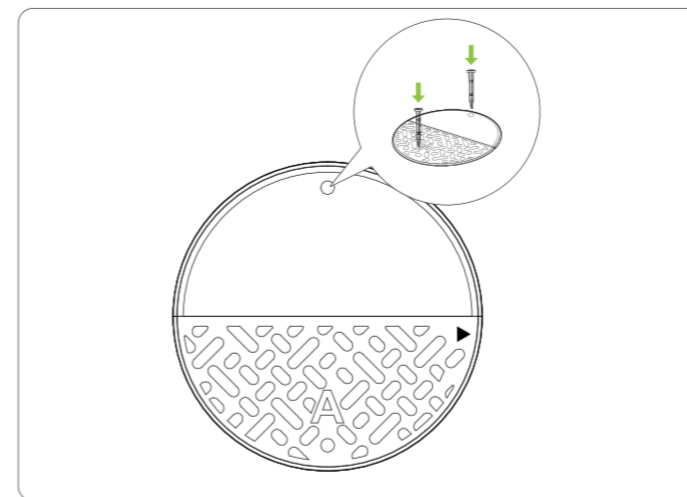

3. Der Passagemarker muss so waagrecht wie möglich befestigt werden.

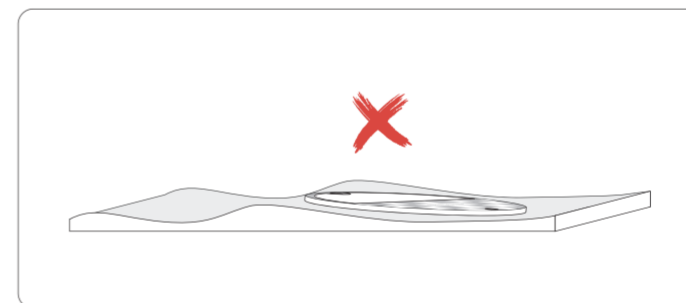
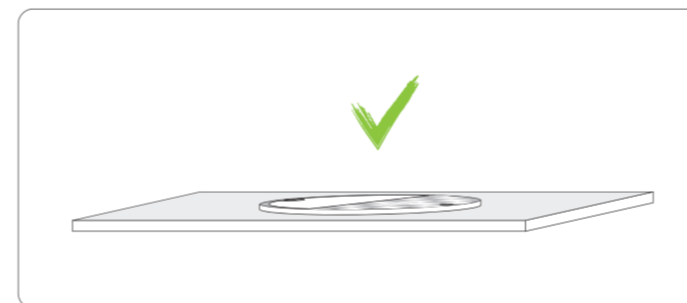

4. Passagemarker müssen nach der Kartierung entfernt werden und benötigen keine dauerhafte Installation.

5.3 Manuelles Vermessen

1. Bitte überprüfen Sie den Status des Rasenmähers, stellen Sie sicher, dass der Rasenmäher eingeschaltet ist, der Akkustand über 30% liegt und er sich auf der Ladestation befindet.

2. Folgen Sie den App-Anweisungen, klicken Sie „Create Map (Karte erstellen)“, wählen Sie die Anzahl der Rasenzonen und dann „Manual Mapping (Manuelles Vermessen)“.

3. Der Rasenmäher verlässt automatisch die Ladestation, und die App wechselt zur Fernbedienungsoberfläche.

A. Bei nur einer Rasenzone steuern Sie den Rasenmäher entgegen dem Uhrzeigersinn entlang der Kante. Wenn der Rasenmäher zur Ladestation zurückkehrt, können Sie die Karte speichern. Nach kurzem Warten ist die Kartenerstellung abgeschlossen.

B. Beachten Sie bei 2 Rasenzonen bitte, dass Rasen und Durchgänge in einem Durchgang erstellt werden. Klicken Sie auf die entsprechende Schaltfläche, wenn Sie den Rasenmäher zum Durchfahren des Durchgangs steuern.

C. Bei 3 Rasenzonen ist der Prozess ähnlich wie bei 2 Zonen.

① Steuern Sie den Rasenmäher entgegen dem Uhrzeigersinn entlang der Kante der ersten Zone. Beim Erreichen des Durchgangs klicken Sie „Enter Passage (Durchgang betreten)“ in der App und bestätigen den Startpunkt des Durchgangs im Pop-up-Fenster.

② Steuern Sie den Rasenmäher durch den Durchgang. Beim Erreichen der zweiten Zone klicken Sie „Exit Passage (Durchgang verlassen)“ und bestätigen den Endpunkt des Durchgangs im Pop-up-Fenster.

③ Steuern Sie den Rasenmäher entlang der Kante der zweiten Zone. Beim Erreichen des Durchgangs klicken Sie „Enter Passage (Durchgang betreten)“ in der App, bestätigen den Startpunkt des Durchgangs im Pop-up-Fenster und wählen Sie, ob Sie zur dritten Zone weitergehen oder zur Zone zurückkehren möchten, in der sich die Ladestation befindet.

• Bei 3 Zonen wie unten beschrieben und wenn der Rasenmäher den zweiten Durchgang in der zweiten Zone erreicht, wählen Sie „Third zone (Dritte Zone)“ im Pop-up-Fenster.

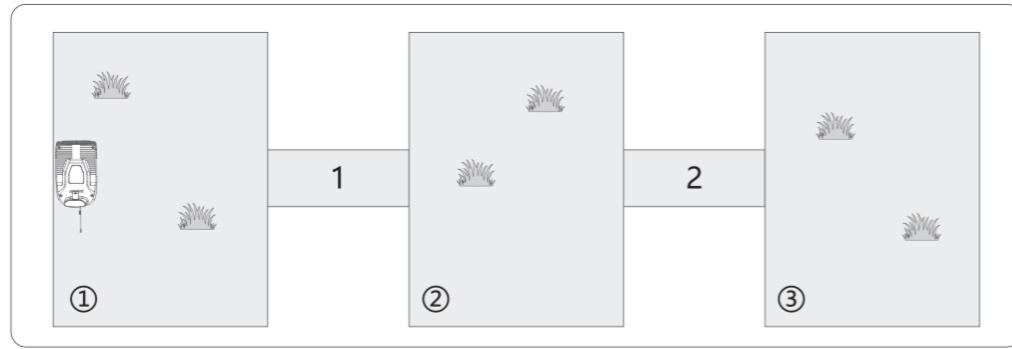
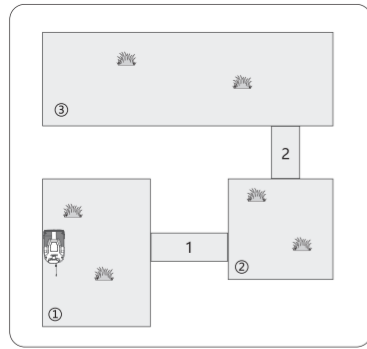

- Bei 3 Zonen wie unten beschrieben und wenn der Rasenmäher innerhalb der zweiten Zone zur ersten Zone zurückkehrt, wählen Sie „Charging station zone (Ladestationszone)“ im Pop-up-Fenster.

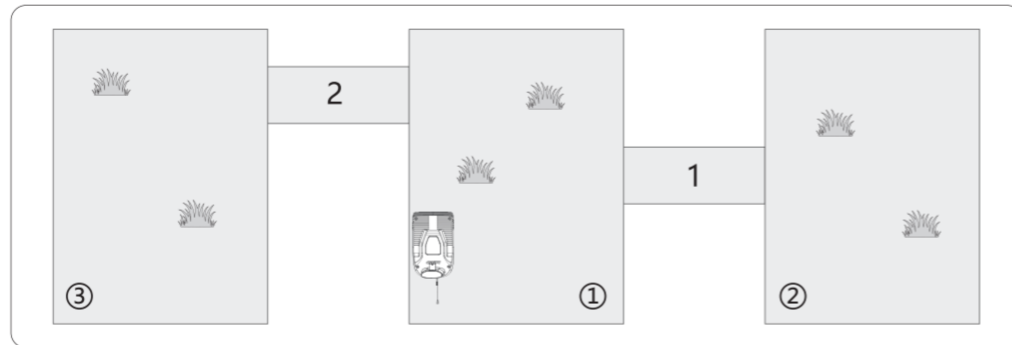
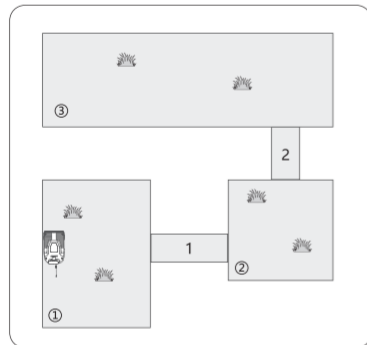

④ Steuern Sie den Rasenmäher weiter durch den Durchgang, klicken Sie „Exit Passage (Durchgang verlassen)“ und bestätigen den Endpunkt des Durchgangs im Pop-up-Fenster.

⑤ Steuern Sie den Rasenmäher weiter entlang der Kanten der verbleibenden Zonen. Bei jedem Durchgang klicken Sie nacheinander „Enter Passage (Durchgang betreten)“ und „Exit Passage (Durchgang verlassen)“. Schließlich kehrt es zur Zone zurück, in der sich die Ladestation befindet. Wenn der Rasenmäher zur Ladestation zurückkehrt, ist die Kartenerstellung abgeschlossen.

HINWEIS:

- Halten Sie beim manuellen Vermessen den Rasenmäher ≤ 15 cm von der Rasengrenze entfernt, um die Grenzerkennung zu gewährleisten.
- Beim manuellen Vermessen von mehreren Zonen sind, wenn keine Passagemarker installiert sind, andere Referenzpunkte zu verwenden, um sicherzustellen, dass die Position beim Durchfahren des Durchgangs jedes Mal gleich ist, mit einer Abweichung von ≤ 20 cm. Das bedeutet, dass die Abweichung der Position des Rasenmähers beim Anklicken derselben Taste ≤ 20 cm betragen sollte.
- Sichern Sie beim manuellen Vermessen, dass sich der Rasenmäher entgegen dem Uhrzeigersinn bewegt.
- Führen Sie alle manuellen Kartierungen (Einzelzone und Mehrzone) in einem durchgehenden Arbeitsgang aus.

6 Bedienung

1. Rasenmähen starten

Es gibt drei Möglichkeiten, das Rasenmähen zu starten.

- Der Rasenmäher startet automatisch gemäß dem vorgegebenen Zeitplan, nachdem die vorherigen Schritte abgeschlossen sind.
- Tippen Sie in der App auf die „Mow (Mähen)“-Taste, um das Mähprogramm manuell zu starten.
- Drücken Sie die Taste am Bedienfeld des Rasenmähers und bestätigen Sie mit „OK“, um das Rasenmähen zu starten.

2. Rasenmähen pausieren

- Drücken Sie einfach die Taste „STOP“ am Rasenmäher.
- Tippen Sie in der App auf die „Pause“-Taste.
- Der Rasenmäher stoppt und zeigt einen Fehlercode an, wenn er auf Probleme stößt, die manuell behoben werden müssen.

3. Rasenmähen fortsetzen

- Setzen Sie das Rasenmähen fort, indem Sie die „Mow (Mähen)“-Taste in der App betätigen.
 - Drücken Sie die Taste und anschließend die Taste „OK“ am Bedienfeld, um das Rasenmähen fortzusetzen.
- Hinweis: Wenn sich der Rasenmäher im Notstopp befindet, müssen Sie den PIN-Code eingeben, um das Rasenmähen fortzusetzen.

4. Zur Ladestation zurückkehren

- Der Rasenmäher kehrt automatisch zur Ladestation zurück, wenn der Akkustand niedrig ist oder wenn er mit dem Rasenmähen fertig ist.
- Sie können den Rasenmäher auch manuell zur Ladestation zurückschicken:
 - Tippen Sie in der App auf die „Charge (Laden)“-Taste.
 - Drücken Sie die Taste und anschließend die Taste „OK“ am Bedienfeld, während sich der Rasenmäher im Standby-Modus befindet.
- Am Ende des Zeitplans kehrt der Rasenmäher automatisch zur Ladestation zurück.
- Wenn der Rasenmäher Regen erkennt oder eine No-Mow-Zeit eingeplant ist, kehrt er automatisch zur Ladestation zurück, um sicherzustellen, dass das Mähen in diesen Zeiträumen pausiert wird.

5. Rasenmäher ausschalten

Drücken und halten Sie die Taste am Bedienfeld und geben Sie den PIN-Code ein, um den Rasenmäher auszuschalten.

Hinweis:

- Der Rasenmäher kann nicht ausgeschaltet werden, während er sich in der Ladestation befindet.
- Es wird empfohlen, den Rasenmäher nur zum Transport oder zur langfristigen Lagerung auszuschalten.

6. Einstellungen für Rasenmähen

Nach erfolgreicher Einrichtung des Arbeitsbereichs können Einstellungen für Rasenmähen in der App angepasst werden.

A. Schnitthöhe

Wählen Sie je nach gewünschter Grashöhe die Schnitthöhe in der App oder am Bedienfeld. Der Rasenmäher passt die Höhe des Messertellers automatisch an, wenn er mit dem Mähen Ihres Rasens beginnt.

B. Zonen-Mähen

Stellen Sie den Mähmodus in der App ein, wobei die Standardeinstellung „Mow+Edge (Mähen+Kante)“ ist. „Mow (Mähen)“ bedeutet, dass der Rasenmäher frei im Rasen mäht, ohne Kanten zu schneiden. „Edge (Kante)“ bedeutet, dass der Rasenmäher einmal im und einmal gegen den Uhrzeigersinn entlang der Kante mäht, ohne freies Mähen. „Mow+Edge (Mähen+Kante)“ bedeutet, dass der Rasenmäher mit dem freien Mähen innerhalb der Zone beginnt und mit Kantenschnitt beendet.

C. Kantenmähen

Bei Wahl von „Edge (Kante)“ oder „Mow+Edge (Mähen+Kante)“ können Sie die Mähmethode für die Kante wählen, wobei die Standardeinstellung „Cut-to-Edge (Schneiden bis zur Kante)“ ist. „Cut-to-Edge (Schneiden bis zur Kante)“ bedeutet, dass der Rasenmäher von der Innenseite des Rasens aus entlang der Kante mäht. „Ride-on-Edge (Auf Kante fahren)“ bedeutet, dass der Rasenmäher, wenn er eine flache, harte Begrenzung wie Schiefer oder Beton erkennt, auf der Grenze fährt, um einen präzisen Schnitt zu erzielen.

D. Mähzeit

Wenn der Arbeitsbereich eingerichtet ist, generiert die App automatisch eine empfohlene Mähzeit, die auf der Mäheffizienz und dem Kartenbereich basiert und sich auf die Zeit bezieht, die zum Abdecken aller Rasenflächen erforderlich ist. Sie können die empfohlenen Zeiten in der App unter „Schedule Mowing (Mähplan)“ in Weitere Einstellungen überprüfen. Die empfohlene Zeit ist nur ein Richtwert. Sie können die Mähzeit für jede Zone nach Ihren Bedürfnissen anpassen.

E. Mähplan

Legen Sie in der App für verschiedene Zonen einen Mähplan fest. Der Rasenmäher mäht dann zum festgelegten Zeitpunkt, um Ihren Rasen gepflegt zu halten. Sie können Start-/Endzeit, Wiederholungsrhythmus anpassen sowie Pläne bearbeiten, deaktivieren und löschen. Bei komplexen Rasenflächen mit Hindernissen oder mehreren Zonen können längere Mähzeiten und mehrere Pläne erforderlich sein. Die App-Hauptoberfläche zeigt den letzten geplanten Auftrag an.

F. Wildtierschutzmodus

Bitte beachten Sie, dass die Nachtsicht des Rasenmähers aufgrund seiner Abhängigkeit von visuellen Sensoren eingeschränkt ist. Zum Schutz und zur Sicherheit der Tiere stellen Sie bitte den Wildtierschutzmodus für die Nachtstunden ein (Standard: 20:00-6:00). Aufgrund saisonaler Veränderungen der Dunkelheitsdauer passen Sie bitte die Zeit für den Wildtierschutzmodus an, falls der Rasenmäher während der Nachtstunden anormal funktioniert.

G. Regenmodus

Das Mähen von nassem Gras kann zu Pilzkrankheiten und Bodenschäden führen. Der Regensensor des Rasenmähers ist standardmäßig aktiviert. Wenn er aktiviert ist, kehrt der Rasenmäher automatisch zur Ladestation zurück, sobald Regen erkannt wird. Sie können auch eine Regenverzögerungszeit einstellen, die standardmäßig auf 3 Stunden eingestellt ist. Das bedeutet, dass der Rasenmäher nach dem Aufhören des Regens eine Weile wartet, bis das Gras getrocknet ist, bevor er weiter mäht.

7. Punkt schneiden

Für ungemähte Stellen können Sie die Funktion Spot Cutting (Punkt Schneiden) verwenden. Bewegen Sie den Rasenmäher per Fernbedienung oder manuell in die vorgesehene Position, um mit dem Punktmähen zu beginnen. Der Rasenmäher mäht dann spiralförmig innerhalb eines Bereichs von 2 m x 2 m, der auf dem Rasenmäher zentriert ist.

8. Fernmähen

Wenn Sie den Rasenmäher fernbedienen, können Sie auch das Messer zum Mähen aktivieren. Halten Sie 2 Meter Abstand zum Rasenmäher für Sicherheit. Wenn 5 Sekunden lang kein Bedienvorgang erkannt wird, hört das Messer auf zu drehen.

9. Zielbereich

Wenn es einen einzelnen, flachen Bereich von weniger als 80 m² mit klaren Grenzen gibt, können Sie die Funktion Zielbereich verwenden. Platzieren Sie den Rasenmäher einfach in dem Bereich, ohne eine Karte zu erstellen. In diesem Modus hält der Rasenmäher automatisch an derselben Stelle an, nachdem er eine bestimmte Zeit lang gearbeitet hat oder wenn der Akku leer ist. Sie können parallele Linien oder ein freies Mähmuster wählen.

10. Über die Luft (OTA)

Wenn der Rasenmäher über Ihr Heim-WLAN mit dem Cloud-Server verbunden ist, kann die Firmware des Rasenmähers einfach aktualisiert werden.

7 Spezifikationen

Basisinformationen	Abmessungen L * B * H (mm)	617*408*288
	Nettogewicht (kg)	11.5
Parameter des Rasenmähers	Arbeitsleistung (m²)	≤500
	Max. Arbeitskapazität (m²)	≤600
	Ladedauer (Min.)	≤70
	Vollladezeit (min)	≤100
	Typische Mow-Zeit mit einer Akkuladung (Min.)	≤150
	Schallpegel (dBA)	≤56
Betriebsbedingungen	Max. Neigung (%)	20°/36%
	IP-Schutzart	IPX6, mit Schlauch waschbar
	Betriebstemperatur (°C)	3-50
	Ladetemperatur (°C)	4-50
Batteriepack	Lagertemperatur (°C)	-20-+50
	Batterietyp	Lithium-Ion
	Nennkapazität (Ah)	5
	Nennspannung (Vdc)	18.0Vdc
	Batterie-Management-System	Over-heating, short circuit, over-current and over-charge protection

Stromversorgung	Netzeingangsspannung (Vac)	100...240Vac
	Ausgangsspannung (Vdc)	24V±0.2Vdc
	Ausgangsstrom (A)	3.0
Ladestation	Eingangsspannung (V)	24V±0.2Vdc
	Eingangsstrom (A)	3
	Ausgangsspannung (V)	24V±0.2Vdc
Schneidsystem	Ausgangsstrom (A)	3
	Anzahl der Messer	3
	Schnitthöhe (mm)	30-80
	Schneidbreite (mm)	200
	Schneiden bis zur Kante	•
	Grenzlinien-Mähmodus	•
	Manuelles punktweises Schneiden	•
	Schwebender Messerteller	•
Navigation	Motorische Anpassung der Schnitthöhe	•
	Rotierende Messer im Uhrzeigersinn/ gegen den Uhrzeigersinn	•
	IMU-Navigation	•
	RTK-Navigation	○
Hindernisvermeidung	VSLAM-Navigation	•
	Intelligente Routenplanung	○
	Erkennung via KI-Kamera	•
Intelligente Steuerung	Stoßstange	•
	Info-Panel	LCD
	Intelligente APP-Steuerung	•
	Verbindungsmöglichkeiten APP	WLAN + BT
	Frequenzbereich Bluetooth	2.4GHz
Sicherheit und Benutzerfreundlichkeit	Frequenzbereich WLAN	2.4GHz
	Nachtbeleuchtung	•
	Regensensor	•
	Aktualisierungsmöglichkeit	Über die Luft

Um bessere Mähresultate zu erzielen und die Lebensdauer zu verlängern, halten Sie den Rasenmäher sauber und die Messer in gutem Zustand. Die Inspektion und Wartung sollte von einem Erwachsenen wöchentlich während des kontinuierlichen Einsatzes durchgeführt werden. Beschädigte oder abgenutzte Teile sollten ersetzt werden. Führen Sie keine Wartungsarbeiten durch, wenn Sie offene Sandalen oder barfuß sind. Tragen Sie immer lange Hosen und Arbeitsschuhe, wenn Sie den Rasenmäher warten.

8.1 Reinigung

Verwenden Sie eine weiche Bürste oder ein Tuch, um das Äußere des Rasenmähers gründlich zu reinigen. Reinigen Sie nicht mit Alkohol, Benzin, Aceton oder anderen ätzenden/flüchtigen Lösemitteln. Diese Substanzen können das Erscheinungsbild und die interne Struktur Ihres Rasenmähers beschädigen. Überprüfen und reinigen Sie die Ladestation regelmäßig von Schmutz und Schlamm, um ein ordnungsgemäßes Andocken sicherzustellen. Stellen Sie sicher, dass alle Verbindungsteile der Ladestation, das Verlängerungskabel und die Stromversorgung ungehindert zugänglich sind.

F.Kameras

Die KI-Kamera benötigt regelmäßige Reinigung, um eine klare Sicht zu gewährleisten. Das Intervall der Reinigung hängt von Ihren Mäh-Einstellungen und den Bedingungen Ihres Rasens ab. Überprüfen Sie die Kameras wöchentlich. Reinigen Sie die Kamera zuerst mit einer weichen Bürste von Staub und verwenden Sie dann ein weiches Tuch mit Scheibenwaschmittel, um die Kamera gründlich zu säubern.

G.Ladeanschluss

Der Ladeanschluss des Rasenmähers muss regelmäßig gereinigt werden, um die Zuverlässigkeit der Ladefunktion zu gewährleisten. Spülen Sie den Ladeanschluss mit Wasser ab, entfernen Sie Grasreste oder Wasser mit einem Tuch, und stellen Sie sicher, dass sowohl der Ladeanschluss des Rasenmähers als auch die Ladepunkte der Ladestation trocken sind, bevor Sie den Rasenmäher zur Ladestation zurückbringen.

H.Fahrgestell und Messerteller

Ist das Fahrgestell oder der Messerteller verschmutzt, verwenden Sie eine Bürste oder einen Wasserschlauch zur Reinigung. Verwenden Sie keinen Hochdruckreiniger. Stellen Sie gleichzeitig sicher, dass der Messerteller frei rotieren kann und die Messer beweglich sind. ACHTUNG: Hochdruckwasser kann in die Dichtungen eindringen und elektronische sowie mechanische Teile beschädigen.

I.Räder

Gras oder Schlamm an den Rädern kann die Leistung des Rasenmähers beim Bergauffahren beeinträchtigen. Halten Sie die Räder sauber, um eine gute Traktion sicherzustellen.

J.Regensensor

Überprüfen Sie einmal pro Woche, dass der Regensensor nicht von Schlamm, Gras oder anderen Gegenständen verdeckt ist. Sie können ihn entweder abwaschen oder mit einer weichen Bürste reinigen.

⚠️ Warnung:

- Stellen Sie vor der Reinigung sicher, dass der Rasenmäher ausgeschaltet ist.
- Wenn der Rasenmäher auf dem Kopf steht, muss er ebenfalls ausgeschaltet sein.
- Um Schäden durch eindringendes Wasser zu vermeiden, halten Sie den Mäher beim Spülen des Bodens stets aufrecht (90°) oder mindestens in einem Winkel von 60° zum Boden geneigt.

8.2 Messer austauschen

Findet der Rasenmäher regelmäßig Anwendung, wird dann empfohlen, die Messer und Schrauben alle 1-2 Monate auszutauschen, um Sicherheit und bessere Mähresultate zu gewährleisten. Ersetzen Sie alle drei Messer und ihre Schrauben gleichzeitig für ein sicheres Schneidsystem.

Wie die Messer ausgetauscht werden:

1. Schalten Sie den Rasenmäher aus.
2. Um Kratzer zu vermeiden, stellen Sie den Rasenmäher auf eine weiche und saubere Fläche auf den Kopf.
3. Lockern Sie die drei Schrauben mit einem Kreuzschlitzschraubenzieher.
4. Entfernen Sie die Schrauben und Messer.

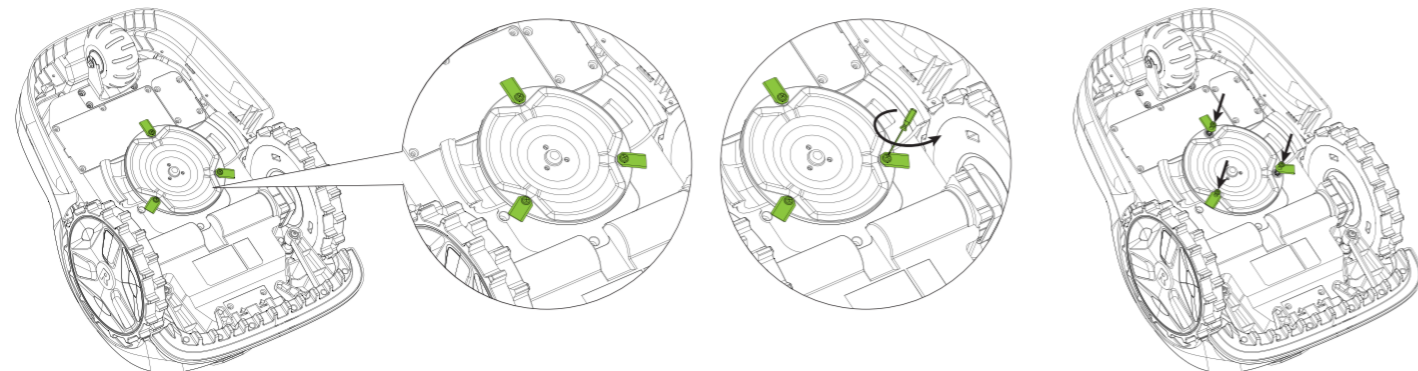

5. Befestigen Sie die neuen Messer und Schrauben (Drehmoment: 1 Nm). Achten Sie darauf, dass die Messer sich frei bewegen können.

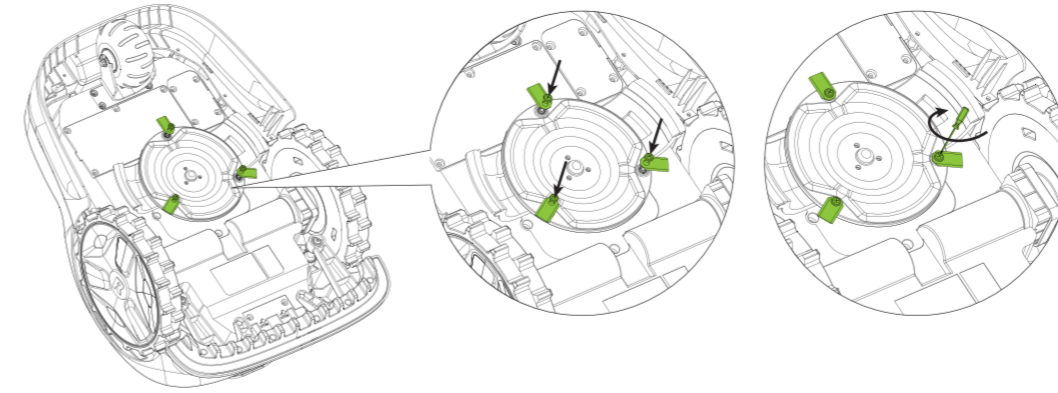

⚠️ Warnung:

- Tragen Sie bei der Inspektion oder Wartung der Messer Schutzhandschuhe.
- Verwenden Sie ausschließlich die richtigen Schraubentypen und die originalen Messer, die von RoboUP® erhältlich sind.
- Verwenden Sie die Schrauben nicht erneut. Ein Missbrauch kann zu schweren Verletzungen führen.

8.3 Transport

Um den Rasenmäher bei langen Transporten zu schützen, verwenden Sie die originale Kartonverpackung. Schalten Sie das Produkt vor dem Anheben, Bewegen oder Transport aus. Behandeln Sie es vorsichtig und vermeiden Sie Gewaltanwendung, wie das Werfen des Rasenmähers oder das Ausüben starken Drucks. Heben oder tragen Sie den Rasenmäher niemals, während der Motor läuft.

Wie wird ordnungsgemäß bewegt oder angehoben:

Den Rasenmäher am Handgriff tragen, während der Messerteller von Ihrem Körper weg zeigt.

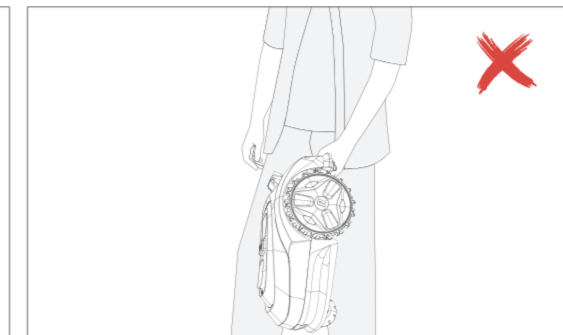
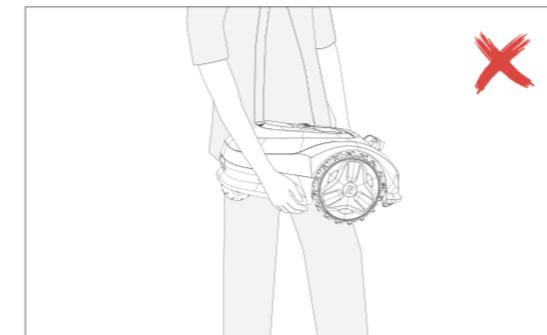
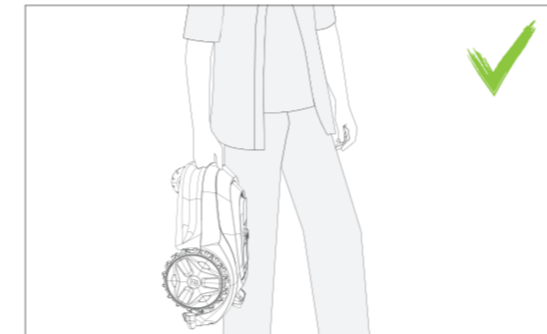

⚠️ Warnung:

Um Beschädigungen am Rasenmäher und/oder an der Ladestation zu vermeiden, heben Sie den Rasenmäher nicht an, während er in der Ladestation steht.

8.4 Batterie

Laden Sie die Batterie vor der Lagerung vollständig auf, um eine Tiefentladung und Beschädigung der elektrischen Komponenten zu vermeiden. Laden Sie den Rasenmäher alle 120 Tage für eine langfristige Lagerung auf. Batterieschäden durch Tiefentladung sind nicht von der eingeschränkten Garantie abgedeckt. Lagern Sie die Batterie nicht unter extremen Temperaturen, d.h. über +50 °C (122 °F) oder unter -20 °C (-4 °F).

⚠️ Warnung:

- Die Lebensdauer der Batterie hängt davon ab, wie oft das Produkt betrieben wird und von der gesamten Betriebsdauer.
- Wenn die Betriebszeit bei voller Ladung kürzer ist als gewohnt oder das Mähergebnis nicht zufriedenstellend ist, ziehen Sie in Betracht, die Batterie auszutauschen. Sie können den Kundendienst kontaktieren, um die Batterie zu ersetzen.
- Halten Sie sich an die lokalen Recyclinganforderungen und geltenden Vorschriften.
- Laden Sie das Produkt nur an der mitgelieferten Ladestation auf. Falsche Verwendung kann zu elektrischem Schlag, Überhitzung oder Leckage von korrosiven Flüssigkeiten aus der Batterie führen. Tritt ein Elektrolyt aus, spülen Sie es mit Wasser oder einem Neutralisationsmittel ab. Bei Kontakt mit korrosiven Flüssigkeiten in den Augen suchen Sie bitte sofort einen Arzt auf.
- Verwenden Sie nur originale Batterien. Die Produktsicherheit kann mit nicht originalen Batterien nicht gewährleistet werden. Verwenden Sie keine nicht wiederaufladbaren Batterien.

8.5 Winterlagerung

Laden Sie den Rasenmäher vollständig auf und schalten Sie ihn aus, um eine Tiefentladung zu vermeiden, die zu dauerhaften Schäden führen kann. Reinigen Sie den Rasenmäher gründlich vor der Lagerung. Überprüfen Sie die verschleißanfälligen Komponenten wie die Messer. Reparieren oder ersetzen Sie diese bei Bedarf. Lagern Sie den Rasenmäher an einem trockenen und frostfreien Ort, wobei er auf allen Rädern steht, am besten in der Originalverpackung.

Ziehen Sie das Netzteil aus der Steckdose und trennen Sie es von der Ladestation. Schützen Sie das Netzteil vor Feuchtigkeit und lagern Sie es an einem gut belüfteten Ort. Bringen Sie die Ladestation ins Innere und schützen Sie sie vor direkter Sonneneinstrahlung.

Halten Sie den Rasenmäher, die Ladestation und das Netzteil von Wärmequellen (wie Öfen, Heizkörpern usw.) oder Chemikalien fern. Lagern Sie diese an einem kühlen und trockenen Ort im Inneren. Direkte Sonneneinstrahlung und extreme Temperaturen (sowohl Hitze als auch Kälte) beschleunigen den Alterungsprozess der Komponenten und können die Batterie dauerhaft schädigen.

8.6 Austausch des QR-Codes

Wenn der QR-Code-Aufkleber an der Ladestation beschädigt ist und der Rasenmäher seinen Weg nicht zurückfinden kann, können Sie den Ersatz-Aufkleber verwenden. Stellen Sie sicher, dass der neue Aufkleber genau an derselben Stelle wie der alte angebracht wird.

9 Wartungsanleitung

9.1 Garantiebestimmungen

[RoboUP] verpflichtet sich, unseren geschätzten Nutzern außergewöhnliche Produkte und Dienstleistungen anzubieten. Dementsprechend haben wir diese Garantieerklärung formuliert, um den Umfang der Garantieabdeckung, die Serviceverfahren sowie die damit verbundenen Rechte und Pflichten klar darzulegen.

Hinweis: Diese Garantieerklärung gilt ausschließlich für Endnutzer von [RoboUP]-Produkten und nicht für Händler, Wiederverkäufer oder andere kommerzielle Nutzungsmöglichkeiten.

9.1.1 Garantie Nachweisanforderungen

Um einen reibungslosen Garantieprozess zu gewährleisten, bewahren Sie bitte Ihren Kaufbeleg, die Rechnung, die Originalverpackung und andere relevante Dokumente zu Ihrem [RoboUP]-Produkt als Kaufnachweis für zukünftige Serviceanfragen und Garantieansprüche auf. Dies ermöglicht uns, Ihnen im Garantiefall schnell und effizient zu helfen.

Hinweise:

- Als gültiger Kaufnachweis gelten ausschließlich Kaufbelege, die von [RoboUP] oder dessen autorisierten Vertriebspartnern ausgestellt wurden.
- Alle Rückgabe-, Umtausch- und Rückerstattungsanträge erfordern, dass das ursprüngliche Produkt in unserem lokalen Lager empfangen und inspiziert wird, bevor die Bearbeitung erfolgt.
- Produkte, die über inoffizielle [RoboUP]-Kanäle oder nicht autorisierte Händler erworben wurden, haben keinen Anspruch auf kostenlosen Garantieservice.

Rechtlicher Hinweis:

- Diese Garantieerklärung stellt die Verpflichtung unseres Unternehmens in Bezug auf Qualität der verkauften Produkte dar und schließt die Rechte der Verbraucher, nach geltendem Recht nicht aus oder beschränkt diese.
- Sollte eine Bestimmung dieser Erklärung im Widerspruch zu geltenden Gesetzen und Vorschriften stehen, haben diese Gesetze und Vorschriften Vorrang.
- Soweit gesetzlich zulässig, behält sich [RoboUP] das endgültige Recht zur Auslegung dieser Erklärung vor.

9.1.2 Abgedeckte Produkte & Garantiezeitraum

1. Abgedeckte Produkte

- Produkteinheiten, die direkt von [RoboUP] oder über offiziell autorisierte Vertriebspartner verkauft wurden.
 - Produkteinheiten, die sich im Besitz des ursprünglichen Käufer (Erstbesitzer) befinden.
- Hinweis: Produkteinheiten, die über inoffizielle Kanäle erworben oder an Dritte weiterverkauft wurden, sind nicht durch den kostenlosen Garantieservice dieser Erklärung abgedeckt.

2. Garantiebeginn

- Die Garantiezeit für dieses Produkt beginnt am Tag, an dem der Benutzer das Produkt tatsächlich in Empfang nimmt.
- Bei vorbestellten Produkten beginnt die Garantiezeit am Tag der tatsächlichen Lieferung des Produkts an den Benutzer.
- Für Produkteinheiten, die von [RoboUP] ersetzt oder repariert wurden, gilt die verbleibende Laufzeit der Garantie der ursprünglichen Produkteinheiten und wird nicht als neue volle Laufzeit neu berechnet.

3. Garantiezeitraum

Verschiedene Komponenten unterliegen unterschiedlichen Garantiefrieten, wie in der untenstehenden Tabelle angegeben (berechnet ab dem Rechnungsdatum):

Produkt-Haupteinheit	3 Jahre
Ladestation	2 Jahre
Batterie	2 Jahre
Netzteil	2 Jahre
Messer	Keine Garantie (Verbrauchsmaterialien)
Räder	Keine Garantie (Verbrauchsmaterialien)
Weitere Zubehörteile	Keine Garantie gewährt

9.1.3 Eingeschränkte Garantie

1. Garantieabdeckungsbedingungen

Diese eingeschränkte Garantie gilt nur, wenn die folgenden Bedingungen gleichzeitig erfüllt sind:

- Der Nutzer reicht innerhalb des oben genannten Garantiezeitraums eine Serviceanfrage bei [RoboUP] ein. Ein gültiger originaler Kaufnachweis (z. B. Rechnung, Quittung) ist vorhanden.
- Die Produkteinheit qualifiziert sich als ein abgedecktes Produkt, wie in dieser Erklärung definiert.
- Das Produkt wurde normal und strikt gemäß den Anweisungen im [RoboUP] Benutzerhandbuch verwendet.
- Während der Garantiezeit wurde das Produkt normal verwendet und weist keine Anzeichen von menschlicher Beschädigung oder äußerer Beschädigung auf.
- Es wurden keine unbefugten Demontagen, Modifikationen oder Ergänzungen (über die in den offiziellen Richtlinien festgelegten Empfehlungen hinaus) vorgenommen.
- Alle Anti-Manipulationssiegel sind intakt, ordnungsgemäß an ihrem Platz und unverändert.
- Die Seriennummer des Produkts, die Etiketten und andere relevante Informationen wurden nicht entfernt oder manipuliert.
- Das Produkt hat keine versehentliche Beschädigung erlitten (z. B. Kollision, Wassereintritt, Feuer).

Hinweise:

- Alle oben genannten Bedingungen müssen gleichzeitig erfüllt sein; andernfalls kann der Garantieantrag abgelehnt werden.
- Im Falle eines Konflikts mit geltenden Gesetzen und Vorschriften haben diese Gesetze und Vorschriften Vorrang; [RoboUP] behält sich das endgültige Auslegungsrecht dieser Erklärung vor.

2. Ausschlüsse von der Garantie

Diese eingeschränkte Garantie deckt keine Schäden an Ihrem Produkt oder dessen Komponenten ab, die aus den folgenden Ursachen entstehen:

- Produkte, die nicht von [RoboUP] autorisiert oder bezeichnet sind.
- Produkte außerhalb des Garantiezeitraums.
- Käufe über inoffizielle Kanäle; das Versäumnis, einen gültigen und legitimen Kaufnachweis (z. B. Rechnung oder Quittung), der von [RoboUP] ausgestellt wurde, vorzulegen; oder Beweise für Fälschung/Änderung eines solchen Nachweises.
- Missbrauch des Produkts oder Nichteinhaltung der Anweisungen im Benutzerhandbuch.
- Missbrauch oder unsachgemäße Verwendung des Produkts, fahrlässiger oder leichtfertiger Betrieb oder Verwendung zu kommerziellen Zwecken.
- Unsachgemäßes Laden, Lagern, Warten oder Betreiben, das nicht den Anweisungen in den Nutzermaterialien entspricht.
- Unfälle (z. B. Kollisionen, Brand, Wasserschaden, chemische Schäden), Betrieb außerhalb des angegebenen Betriebstemperaturbereichs des Produkts, Aussetzung gegenüber Hochdruckwasserstrahlen, Herunterfallen des Produkts und Naturkatastrophen (z. B. Erdbeben, Überschwemmung).
- Schäden, die während des Transports unter folgenden Umständen entstehen: Annahme der Lieferung trotz offensichtlicher Schäden nicht verweigert; Kontaktaufnahme mit dem Kundendienst innerhalb von 24 Stunden nach Erhalt des Produkts unterlassen; das Logistikunternehmen hat kein Schadensbestätigungszertifikat ausgestellt; oder es kann kein Nachweis über transportbedingte Schäden erbracht werden.
- Schäden, die aus der Nichteinhaltung der Originalverpackung für den Transport oder aus der Nichteinhaltung der Verpackungsanweisungen des Kundenserviceteams resultieren.
- Schäden, die aus dem Betrieb des Produkts über die zulässigen oder vorgesehenen Verwendungen des Produkts gemäß [RoboUP] entstehen.
- Änderungen, die am Produkt oder seinen Komponenten ohne die schriftliche Genehmigung von [RoboUP] vorgenommen werden, wenn solche Änderungen die Funktionalität oder Leistung des Produkts wesentlich verändern.
- Manipulation oder Änderung der Produktetiketten, Seriennummern oder anderer relevanter Informationen.
- Service-, Reparatur- oder Wartungsleistungen, die durch nicht autorisierte Dienstleister erbracht werden.
- Mängel, die durch normalen Verschleiß oder Alterung entstehen.
- Schäden, die durch die Verwendung abgelaufener Verschleißteile entstehen.
- Schäden, die durch die Verwendung des Produkts in Verbindung mit Produkten, Teilen oder Zubehör von Drittenbietern entstehen.
- Verwendung des Produkts in einer Weise, die nicht den Gesetzen und Vorschriften der Rechtsordnung des Nutzers entspricht.

Hinweise:

- Das Auftreten einer der oben genannten Situationen, sei es einzeln oder in Kombination, schließt das Produkt von der Garantieabdeckung aus.
- Im Falle eines Konflikts mit geltenden Gesetzen und Vorschriften haben diese Gesetze und Vorschriften Vorrang; [RoboUP] behält sich das endgültige Auslegungsrecht dieser Erklärung vor.

9.1.4 Garantie Dienstleistungen

- Offiziell empfohlene Unterstützung für Firmware-/Software-Updates.
- Fernwartungsdienste.
- Reparaturdienstleistungen.
- Ersatzdienstleistungen.
- Rückgabedienste.

Hinweis:

- [RoboUP] wird die oben genannten Garantieleistungen basierend auf den spezifischen Umständen bereitstellen. Für weitere Informationen wenden Sie sich bitte an das offizielle Kundenserviceteam von [RoboUP].

9.1.5 Wie erhält man Garantieleistungen?

1. Benötigte Materialien

- Gültiger Kaufnachweis.
- Die MAC-Adresse der Produkteinheit (auf der Produkteinheit und in der App auffindbar).
- Die Seriennummer der Produkteinheit (ein 15-stelliger Code, der mit 'T' beginnt und sich auf dem schwarzen Aufkleber an der Unterseite der Produkteinheit befindet).
- Videos oder Fotos, die die Fehlfunktion dokumentieren.

2. Kontaktinformationen

- Online-Kundenserviceberatung über die Hauptseite der offiziellen [RoboUP]-App.
- Offizielle Kundenservice-E-Mail von [RoboUP]: service@iroboup.com

9.1.6 Haftungsbeschränkung

1. Produktversandhaftung

Wenn der Nutzer einen Service in Anspruch nimmt und [RoboUP] für den Transport verantwortlich ist, haftet [RoboUP] nur für den Verlust oder die Beschädigung des Produkts, während es sich im Besitz von [RoboUP] befindet oder während des Transports.

2. Geografische Gewährleistungsbeschränkungen

- Die in dieser Erklärung festgelegte eingeschränkte Garantie gilt nur für Dienstleistungen und autorisierte Servicestandorte im Land/der Jurisdiktion des Kaufs.
 - Produkte, die über inoffizielle Kanäle oder aus Übersee-Rechtsordnungen erworben wurden, sind nicht durch diese eingeschränkte Garantie abgedeckt; [RoboUP] übernimmt keine Verantwortung für die internationale Garantieabdeckung.
 - Garantie-, Reparatur- oder Austauschansprüche für Produkte, die außerhalb der autorisierten Gerichtsbarkeiten oder im Ausland verwendet werden, werden nicht akzeptiert.
 - Für Produkte, die über Grenzen transportiert oder weiterverkauft werden, sind die Übertragung und Bereitstellung von Garantieansprüchen auf die offiziellen Richtlinien und Dienstleistungen des ursprünglichen Landes/der ursprünglichen Jurisdiktion des Kaufs beschränkt.
- Hinweis: Diese Klausel berührt nicht die gesetzlichen Rechte des Nutzers, die ihm durch die Gesetze des Landes/der Gerichtsbarkeit des Kaufs eingeräumt werden.

3. Haftungsausschluss und Haftungsbeschränkung

Soweit gesetzlich zulässig, und selbst wenn ein Rechtsbehelf seinen wesentlichen Zweck nicht erreicht, haftet [RoboUP], seine Tochtergesellschaften, Lieferanten, Händler oder Dienstleister in keinem Fall für Folgendes, selbst wenn sie über die Möglichkeit informiert wurden:

- Drittanprüche auf Schadensersatz, die gegen Sie erhoben werden.
- Verlust, Beschädigung oder Offenlegung von Daten, die auf Ihrer Produkteinheit gespeichert sind.
- Besondere, zufällige, strafende, indirekte oder Folgeschäden, einschließlich, aber nicht beschränkt auf Verlust von Gewinnen, Geschäftseinnahmen, Goodwill oder erwarteten Einsparungen.

Hinweis: In keinem Fall darf die Gesamthaftung von [RoboUP] und seinen Tochtergesellschaften für irgendwelche Ansprüche den Betrag der tatsächlichen direkten Schäden überschreiten, wobei diese Haftung auf den für das Produkt gezahlten Kaufpreis begrenzt ist.

4. Rechtliche Ausnahmen

Die vorgenannten Einschränkungen gelten nicht für die Haftung von [RoboUP] für Körperverletzungen (einschließlich Tod), Schäden an Immobilien oder Schäden an körperlichen Gegenständen, für die [RoboUP] rechtlich haftbar ist.

5. Gerichtliche Ausnahmen

Da einige Länder, Bundesstaaten oder Rechtsordnungen den Ausschluss oder die Einschränkung von Folgeschäden oder indirekten Schäden nicht zulassen, gelten die oben genannten Einschränkungen oder Ausschlüsse möglicherweise nicht für Nutzer in solchen Rechtsordnungen.

9.1.7 Wichtige Informationen

- [RoboUP] wird kostenlosen Garantie-Service für Kunden bereitstellen, deren Produkte sich innerhalb der Garantiezeit befinden.
 - [RoboUP] empfiehlt, dass Kunden die Originalverpackung nach Erhalt des Produkts aufbewahren, um sie während der mähfreien Saison oder für mögliche Kundendienst- und Garantieranliegen zu verwenden.
 - Bitte kontaktieren Sie das Kundenserviceteam von [RoboUP], um eine Serviceanfrage einzureichen, bevor Sie ein Produkt zurücksenden.
- [RoboUP] kann die Annahme oder Rücksendung eines Produkts verweigern, das keine zugewiesene RMA-Nummer hat.
- Für Produktprobleme, die nicht unter den Garantieanspruch fallen, kann [RoboUP] anfallende Gebühren erheben.
 - Bitte beachten Sie, dass eine Produktreparatur zu Datenverlust führen kann.
 - Wenn die von Ihnen angegebene Lieferadresse falsch ist oder der Empfänger die Annahme der Lieferung verweigert, trägt der Empfänger alle daraus resultierenden Verluste.
 - [RoboUP] bietet keine internationalen Garantieleistungen an und gewährt Garantieleistungen basierend auf der Versandadresse der Bestellung.
 - Wenn Sie das Produkt über Länder-/Rechtsordnungen hinweg versenden müssen, müssen Sie die vorherige schriftliche Zustimmung von [RoboUP] einholen und sind verantwortlich für die Zahlung aller daraus resultierenden Zölle und Zollabfertigungsgebühren.
 - Bitte überprüfen Sie das Produkt bei Erhalt, um dessen Unversehrtheit zu bestätigen. Stellen Sie sicher, dass das Produkt während des Transports oder aus anderen Gründen nicht beschädigt wurde. Transportschäden müssen innerhalb von 24 Stunden zusammen mit relevanten Nachweisen dem Kundendienstzentrum von [RoboUP] gemeldet werden. Bitte benachrichtigen Sie [RoboUP] innerhalb von 48 Stunden nach Erhalt über andere Probleme bezüglich des zurückgesendeten Produkts. Über diesen Zeitraum hinaus geht [RoboUP] davon aus, dass das Produkt unbeschädigt und funktionsfähig ist.
 - [RoboUP] behält sich das endgültige Recht vor, die Bedingungen der Garantieleistungen auszulegen.
 - Die Garantieinformationen können aktualisiert werden; bitte beziehen Sie sich auf die Garantiebedingungen, die auf der offiziellen Website von [RoboUP] verfügbar sind.

9.1.8 Zusätzliche Rechtsansprüche der Kunden

Für Verbraucher, auf die die Verbraucherschutzgesetze oder -vorschriften ihres Kauflandes (oder, falls abweichend, ihres Wohnsitzlandes) Anwendung finden, gelten die durch die eingeschränkte Garantie von RoboUP gewährten Vorteile zusätzlich zu allen Rechten und Rechtsmitteln, die durch solche Verbraucherschutzgesetze und -vorschriften gewährt werden, einschließlich, aber nicht beschränkt auf die hierin festgelegten zusätzlichen Rechte.

9.2 Fehlermeldungen

Unten finden Sie eine Liste von Fehlermeldungen, was sie bedeuten und wie man das Problem behebt. Wenn das Problem durch einen Neustart nicht behoben werden kann, wenden Sie sich bitte für weitere Unterstützung an service@iroboup.com.

Fehlermeldung	Ursache	Maßnahme
<ul style="list-style-type: none"> ·Rasenmäher ist gekippt. ·Rasenmäher ist angehoben. ·Rasenmäher steht auf dem Kopf. 	Der Rasenmäher ist nicht richtig positioniert.	Bitte stellen Sie den Rasenmäher auf eine ebene Fläche.
Rasenmäher ist eingeklemmt.	Der Rasenmäher ist eingeklemmt und kann seine Arbeit nicht fortsetzen.	<ul style="list-style-type: none"> ·Wenn der Rasenmäher von Hindernissen umgeben ist oder der Durchgang blockiert ist, räumen Sie bitte die Hindernisse weg. ·Wenn der Rasenmäher in einer Grube feststeckt oder die Räder durchrutschen und er sich auch nach wiederholten Versuchen nicht selbst befreien kann, korrigieren Sie bitte die Grube und bringen Sie den Rasenmäher an einen anderen Ort, um neu zu starten.
	Die Kamera ist möglicherweise verschmutzt oder es hat sich Regen darauf niedergeschlagen.	Bitte reinigen Sie die Kamera.
<ul style="list-style-type: none"> ·Motor des linken Rades überlastet. ·Motor des linken Rades blockiert. ·Motor des rechten Rades überlastet. ·Motor des rechten Rades blockiert. 	Motoranomalie aufgrund von Überstrom, möglicherweise verursacht durch Verheddern oder zu hohes und dichtes Gras.	<ul style="list-style-type: none"> ·Wenn der Motor in Gras oder anderen Verunreinigungen verheddert ist, untersuchen Sie bitte den defekten Motor, entfernen Sie das Gras oder die Verunreinigungen und starten Sie den Rasenmäher neu. ·Wenn sich der Rasenmäher nicht bewegen kann, weil das Gras zu hoch oder zu dicht ist, schneiden Sie bitte zuerst das Gras auf weniger als 12 cm.
<ul style="list-style-type: none"> ·Schneidmotor überlastet. ·Schneidmotor blockiert. 	Motoranomalie aufgrund von Überstrom, möglicherweise verursacht durch Verheddern oder zu hohes und dichtes Gras.	<ul style="list-style-type: none"> ·Wenn der Motor in Gras oder anderen Verunreinigungen verheddert ist, untersuchen Sie bitte den defekten Motor, entfernen Sie das Gras oder die Verunreinigungen und starten Sie den Rasenmäher neu. ·Wenn sich der Messerteller aufgrund von zu hohem oder dichtem Gras nicht drehen kann, schneiden Sie bitte zuerst das Gras unter 12 cm und stellen Sie sicher, dass die Länge jedes Schnitts weniger als 4 cm beträgt.
<ul style="list-style-type: none"> ·Spannung am linken Rad zu niedrig. ·Spannung am linken Rad zu hoch. ·Fehler beim Hallsensor des linken Radmotors. ·Linker Radmotor abgeklemmt. ·Spannung am rechten Rad zu hoch. ·Spannung am rechten Rad zu niedrig. ·Fehler beim Hallsensor des rechten Radmotors. ·Rechter Radmotor abgeklemmt. ·Schneidmotorspannung zu hoch. ·Schneidmotorspannung zu niedrig. ·Fehler beim Hallsensor des Schneidmotors. ·Schneidmotor abgeklemmt. ·Fehlfunktion des Motors. 	<ul style="list-style-type: none"> ·Motoranomalie aufgrund von Überspannung, Unterspannung oder Ausfall des Hallsensors. ·Motor abgeklemmt. 	Bitte überprüfen Sie den Rasenmäher und starten Sie ihn neu. Wenn das Problem weiterhin besteht, wenden Sie sich an den Kundendienst.
Niedrige Temperatur der Batterie.	Die Umgebungstemperatur ist zu niedrig.	Bitte überprüfen Sie, ob die Umgebungstemperatur den Betriebsanforderungen entspricht. Die Betriebstemperatur muss über 3°C und die Ladetemperatur muss über 4°C liegen.
Hohe Temperatur der Batterie.	Die Umgebungstemperatur ist zu hoch.	<ul style="list-style-type: none"> ·Bitte überprüfen Sie, ob die Umgebungstemperatur den Betriebsanforderungen entspricht, d.h. sowohl die Arbeits- als auch die Ladetemperatur müssen unter 50°C liegen. ·Lassen Sie die Batterie abkühlen, bevor Sie den Rasenmäher neu starten.
<ul style="list-style-type: none"> ·Überstrom beim Entladen der Batterie. ·Batteriespannung ist niedrig. ·Batterie defekt. 	Batterieabnormalität aufgrund von unregelmäßiger Spannung oder Stromstärke oder Beschädigung.	Bitte überprüfen Sie den Rasenmäher und starten Sie ihn neu. Wenn das Problem weiterhin besteht, wenden Sie sich an den Kundendienst, um die Batterie auszutauschen.
<ul style="list-style-type: none"> ·IMU-Fehlfunktion. ·Navi-Modul abgeklemmt. ·KI-Modul abgeklemmt. ·Unregelmäßige Daten des Kilometerzähler-Sensors. ·Elektronische Fehlfunktion. 	<ul style="list-style-type: none"> ·IMU-Daten sind abnormal, und mehrere automatische Neustarts des IMU-Sensors haben das Problem nicht behoben. ·Es können keine Navigations-, KI- oder Kilometerzählerdaten abgerufen werden. ·Der Ladestromkreis wurde beim Verlassen der Ladestation nicht unterbrochen. 	Bitte überprüfen Sie den Rasenmäher und starten Sie ihn neu. Wenn das Problem weiterhin besteht, wenden Sie sich an den Kundendienst.

Außerhalb des Arbeitsbereichs.	Der Rasenmäher befindet sich außerhalb der Begrenzung.	Bitte bewegen Sie den Rasenmäher zurück innerhalb der erstellten Grenzen.
Ladestation blockiert.	Der Rasenmäher kann nicht zur Ladestation zurückkehren, weil ein Hindernis im Weg ist oder die Ladestation nicht eingeschaltet ist.	<ul style="list-style-type: none"> ·Bitte entfernen Sie das Hindernis von der Ladestation und stellen Sie sicher, dass der Rasenmäher reibungslos zurückkehren kann. ·Bitte überprüfen Sie, ob die Ladestation eingeschaltet ist, und stellen Sie den Rasenmäher zum Aufladen wieder auf die Ladestation.
	In der Ladebuchse des Rasenmähers befinden sich Verunreinigungen.	Bitte reinigen Sie den Ladeanschluss des Rasenmähers und stellen Sie sicher, dass sich keine Grasreste oder Wasser darin befinden.
Kann die Ladestation nicht finden.	Der Rasenmäher kann die Ladestation nicht finden, weil sie bewegt wurde, ausgeschaltet ist oder der QR-Code verschmutzt ist.	<ul style="list-style-type: none"> ·Bitte überprüfen Sie, ob die Ladestation bewegt wurde oder eingeschaltet ist, und stellen Sie den Rasenmäher zum Laden wieder auf die Ladestation. ·Bitte überprüfen Sie, ob der QR-Code verschmutzt ist, und reinigen Sie ihn oder tauschen Sie ihn aus.
Upgrade-Fehler.	Nach fehlgeschlagenem Update kann nicht auf die vorherige Version zurückgesetzt werden.	Bitte überprüfen Sie den Rasenmäher und starten Sie ihn neu. Wenn das Problem weiterhin besteht, wenden Sie sich an den Kundendienst.
Die Kartendaten sind beschädigt.	Beim Start wurden beschädigte Kartendaten erkannt und automatisch gelöscht.	Bitte erstellen Sie die Karte neu.
Positionierung fehlgeschlagen.	Der Rasenmäher hat die Positionierung aufgrund von Ähnlichkeiten mit der Karte oder der Umgebung verloren.	Bitte stellen Sie den Rasenmäher zur Neupositionierung wieder auf die Ladestation.
Kartenerstellung fehlgeschlagen.	<ul style="list-style-type: none"> ·Ladestation nicht auffindbar – Wegfindung kann nicht abgeschlossen werden. ·Bei Mehrzonen-Kartierung: Passagemarker nicht erkennbar – Zonenübergang unmöglich. 	<ul style="list-style-type: none"> ·Installieren Sie Ladestation und Passagemarker gemäß den Anforderungen in Kapitel 4. Stellen Sie sicher, dass beide während der Kartierung unbewegt bleiben. ·Bei wiederholtem Scheitern der automatischen Kartierung versuchen Sie Manuelles Vermessen.
	<ul style="list-style-type: none"> ·Die Karte ist zu klein. ·Aufgrund des komplexen Geländes kollidiert der Rasenmäher während der Kartierung häufig oder bewegt sich an Hängen hinauf und hinunter, was zu übermäßigen kumulativen Positionsfehlern führt. ·Der Rasenmäher hat keine klaren Grenzen erkannt. 	Bereiten Sie den Rasen gemäß den Anforderungen in Kapitel 4 vor: Klare Grenzen schaffen, Hindernisse an der Ladestation beseitigen und Bodenunebenheiten ausgleichen.

9.3 Fehlerbehebung

Die folgende Tabelle bietet eine Anleitung, um ein Problem zu identifizieren und, wenn möglich, selbst zu beheben. Falls das Problem nicht gelöst werden kann, besuchen Sie bitte die offizielle Website www.iroboup.com für weitere FAQs oder kontaktieren Sie service@iroboup.com für zusätzliche Unterstützung.

Fehler	Mögliche Ursache	Maßnahme
Der Rasenmäher kann nicht mit der App verbunden werden.	Schwaches WLAN-Signal.	Stellen Sie den Rasenmäher und das Mobiltelefon näher an den Router, um ein starkes und stabiles WLAN-Signal zu erhalten, und versuchen Sie es dann erneut.
	Ihr WLAN-Router ist ein Dual-Band-Router (5 GHz und 2,4 GHz) und nur 5 GHz ist aktiviert.	Schauen Sie im Handbuch des Routers nach und aktivieren Sie die 2,4 GHz-Frequenz.
Der Rasenmäher lässt sich nicht einschalten.	Die Batterie ist erschöpft.	Stellen Sie den Rasenmäher in die Ladestation und schließen Sie die Stromversorgung an. Warten Sie, bis der Rasenmäher aufgeladen ist, und versuchen Sie dann, ihn einzuschalten.
	Die Umgebungstemperatur ist zu hoch oder zu niedrig, und die Batterie funktioniert nicht.	Bewegen Sie den Rasenmäher an einen Ort mit einer geeigneten Temperatur zwischen 5°C und 35°C, damit er abkühlen oder aufwärmen kann, bis er automatisch den Schutzmodus verlässt, und versuchen Sie es erneut.
Der Rasenmäher reagiert nicht auf App-Befehle.	Schwaches Bluetooth-Signal oder schwaches WLAN-Signal.	<ul style="list-style-type: none"> ·Schwaches Bluetooth-Signal, bitte halten Sie den Abstand zwischen Ihrer Smartphone-App und dem Rasenmäher auf 2-3 Meter. ·WLAN-Signal ist schwach, bitte stellen Sie sicher, dass der Rasenmäher mit dem WLAN verbunden ist.

Die Karte oder der Standort des Rasenmähers in der App wird nicht in Echtzeit aktualisiert.	Es wird durch Bluetooth-Übertragungsverzögerung oder Netzwerkaktualisierungsverzögerung beeinflusst.	Bitte stellen Sie sicher, dass Bluetooth- oder WLAN-Signale normal sind, warten Sie dann geduldig auf die Aktualisierung, oder verlassen Sie die Seite und aktualisieren Sie sie.
	Der Rasenmäher trennt die Verbindung zum Routernetzwerk.	Bevor Sie die Karte in der App aktualisieren, vergewissern Sie sich bitte, dass der Rasenmäher gut mit dem Routernetzwerk verbunden ist.
	Das Limit des Cloud-Speichers ist erreicht, wenn er nur über WLAN verbunden ist.	·Bitte verwenden Sie Bluetooth, um die App und den Rasenmäher für zeitnahe Datenaktualisierungen zu verbinden. ·Wenn nur über WLAN verbunden, warten Sie bitte bis zum nächsten Tag, bis es automatisch aktualisiert wird.
Der Rasenmäher kann nach der Rückkehr in die Ladestation nicht aufgeladen werden.	Die Ladestation hat keinen Strom.	Bitte überprüfen Sie, ob alle Kabel richtig angeschlossen sind oder testen Sie alle Schnittstellen. Wenn ein defektes Bauteil festgestellt wird, wenden Sie sich bitte an den Kundendienst.
	Die Ladekontakte der Ladestation und des Rasenmähers sind verschmutzt.	Bitte überprüfen Sie die vier Ladekontakte am Rasenmäher und an der Ladestation. Wenn sie verschmutzt sind, wischen Sie sie bitte mit einem sauberen Papiertuch, Handtuch oder Lappen ab.
	Die Umgebungstemperatur ist zu hoch und die Batterie funktioniert nicht.	Bringen Sie den Rasenmäher an einen Ort mit einer geeigneten Temperatur zum Abkühlen, bis er den Hochtemperaturschutzmodus automatisch verlässt. Nachdem die Temperatur wiederhergestellt ist, können Sie es erneut versuchen.
	Der Ladestrom ist überlastet.	Bitte stellen Sie sicher, dass das originale Ladegerät zum Laden des Rasenmähers verwendet wird. Wenn das Problem weiterhin besteht, wenden Sie sich an den Kundendienst.
Obwohl der Rasenmäher wenig Strom hat, kehrt er nicht automatisch zur Ladestation zurück.	Der Rasenmäher hat eine Positionsabweichung.	Der Rasenmäher versucht, seine Position wiederzufinden, indem er an der Kante entlangfährt. Wenn der Rasenmäher seine Position über einen längeren Zeitraum nicht wiederherstellen kann, bringen Sie ihn bitte zurück in die Ladestation.
	Der Rasenmäher kann nicht zur Ladestation zurückkehren, da ein Hindernis im Weg steht.	Bitte entfernen Sie das Hindernis von der Ladestation und stellen Sie sicher, dass der Rasenmäher reibungslos zurückkehren kann.
	Das Licht ist schwach, wenn der Rasenmäher in die Ladestation zurückkehrt.	Bitte stellen Sie die Nicht-Mähzeit so ein, dass der Rasenmäher vor Einbruch der Dunkelheit in die Ladestation zurückkehrt.
	Der Rasenmäher ist auf eine Störung gestoßen oder befindet sich in einem Not-Aus-Zustand.	Bitte heben Sie die Störung oder den Not-Aus-Zustand des Rasenmähers auf und lassen Sie ihn dann zum Laden zurückkehren.
	Es kann sein, dass der Rasenmäher das Gras und die Hindernisse aufgrund von Regen nicht richtig erkennen kann, oder der Regen hat die Kamera blockiert.	Bringen Sie den Rasenmäher bitte zur Ladestation und überprüfen und reinigen Sie die Kamera.
Der Mähweg des Rasenmähers ist nicht gerade genug.	Der Rasen ist uneben.	Wenn die Mäheffizienz beeinträchtigt ist, gleichen Sie bitte die Vertiefungen aus oder bearbeiten Sie das erhöhte Gelände.
Der Rasenmäher vermeidet lebende Objekte nicht richtig.	Die Frontlinse der Kamera ist blockiert, oder die Linienabdeckung ist verschmutzt.	Überprüfen Sie, ob sich Hindernisse oder Schmutz auf der Vorderseite der Kamera befinden. Wenn ja, entfernen Sie die Objekte und wischen Sie die Linienabdeckung mit einem sauberen Tuch ab.
	Das lebende Objekt ist zu klein oder befindet sich im toten Winkel der Kamera.	Bitte stellen Sie sicher, dass sich keine kleinen lebenden Objekte auf dem Rasen befinden, während der Rasenmäher in Betrieb ist.
Der Rasenmäher führt die geplanten Aufgaben nicht aus.	Der Rasenmäher ist auf eine Störung gestoßen oder befindet sich in einem Not-Aus-Zustand.	Bitte heben Sie die Störung oder den Not-Aus-Zustand des Rasenmähers auf.
	Der Rasenmäher ist ausgeschaltet.	Bitte halten Sie die Einschalttaste lange gedrückt, um den Rasenmäher einzuschalten.
	Der Rasenmäher hat einen niedrigen Batteriestand.	Wenn die Batterie des Rasenmähers bei der Reaktion auf einen Zeitplan zu schwach ist, kehrt er automatisch zum Laden zurück.
	Der Regensensor des Rasenmähers ist aktiviert und hat Regen erkannt, oder die geplante Zeit ist als Nicht-Mähzeit eingestellt.	·Wenn es auf Regen zurückzuführen ist, warten Sie bitte, bis der Regen aufhört und die Verzögerungszeit abgelaufen ist, oder deaktivieren Sie den Regensensor. ·Wenn es aufgrund der Einstellung der Nicht-Mähzeit ist, warten Sie bitte, bis die Nicht-Mähzeit endet.
	Der Rasenmäher führt während des geplanten Zeitraums andere Aufgaben aus.	Bitte beenden Sie die aktuelle Aufgabe, oder warten Sie, bis die aktuelle Aufgabe beendet ist. Wenn die geplante Endzeit noch nicht erreicht ist, führt der Rasenmäher den Zeitplan aus.

Der Rasenmäher fährt aus der Grenze heraus.	Der Rasenmäher ist aufgrund von Radrutschen aus der Grenze herausgefahren.	·Bitte überprüfen Sie, ob es mehrere Hindernisse gibt, und räumen Sie die Hindernisse aus dem Weg. ·Bitte überprüfen Sie, ob es mehrere Hindernisse gibt, und räumen Sie die Hindernisse aus dem Weg.
	Der Rasenmäher ist aus der Grenze herausgefahren, weil er einem Hindernis ausgewichen ist oder einer festgefahrenen Situation entkommen ist.	Bitte überprüfen Sie, ob es mehrere Hindernisse gibt, und räumen Sie die Hindernisse aus dem Weg.
	Die Kartenbegrenzung ist eine Klippe oder eine Stufe, so dass der Rasenmäher leicht aus der Grenze herausfährt und beim Wenden an der Kante nicht zurückkehren kann.	Wenn die Grenze ein Graben oder Abgrund mit einer Tiefe von mehr als 3 cm ist, errichten Sie einen Zaun oder eine Schutzmauer, um zu verhindern, dass der Rasenmäher stecken bleibt oder umkippt. Sie können auch das lange Gras am Rand mähen, um eine sichtbare und horizontale Grenze mit einer Mindestbreite von 30 cm zu schaffen, damit der Rasenmäher diese erkennen kann und nicht darüber fährt.
	Der Rasenmäher kann die Begrenzung möglicherweise nicht erkennen, wenn die Begrenzung des Rasens aus kahlem Boden oder Laubhaufen besteht.	Wenn die Begrenzung aus kahlem Boden oder Laubhaufen besteht, sollten Sie einen physischen Zaun oder eine Barriere errichten, um eine klare Grenze zu schaffen.
Das Mähergebnis ist ungleichmäßig.	Die Klingen sind nicht scharf genug.	Bitte schalten Sie den Rasenmäher aus und überprüfen Sie die Klingen auf Abplatzungen oder Stumpfheit. Falls ja, tauschen Sie das gesamte Klingenset aus, einschließlich der Schrauben.
	In einigen Bereichen ist das Gras zu hoch oder zu dicht.	·Wenn das Gras lang ist, stellen Sie die Schnitthöhe des Rasenmähers von hoch auf niedrig oder mähen Sie zweimal, um ein besseres Ergebnis zu erzielen. ·Wenn das Gras dicht ist, mähen Sie den Bereich bitte mehrmals.
	Der Messerteller ist verklemmt.	Bitte überprüfen Sie, ob der Messerteller durch Grasschnitt oder anderen Schmutz verstopft ist, wodurch einige Klingen nicht schneiden können.
Der Rasenmäher verweilt in einigen Bereichen.	Es gibt viele Hindernisse oder lebende Objekte in der Nähe, oder Schmutz befindet sich in der vorderen Linienabdeckung der Kamera, wodurch der Rasenmäher ständig Hindernissen ausweicht.	Bitte entfernen Sie die Hindernisse oder reinigen Sie die Kamera, damit der Rasenmäher nicht im Hindernisvermeidungsmodus bleibt.
	Hier gibt es einen schmalen Weg, und der Rasenmäher hat versucht, hindurchzukommen.	·Wenn die Breite des schmalen Weges mehr als 1 m beträgt, warten Sie bitte, bis der Rasenmäher schließlich passieren kann. ·Wenn die Breite des schmalen Weges weniger als 1 m beträgt, wird der Rasenmäher diesen schmalen Bereich verlassen.
Der Rasenmäher ist eingeklemmt.	Räder, Messerteller oder andere Chassisteile sind durch Fremdkörper blockiert.	Prüfen Sie den Messerteller nach dem Ausschalten des Rasenmähers. Entfernen Sie Gegenstände und reinigen Sie den Messerteller bei Bedarf.
	Der Rasenmäher steckt in der Grube fest und kommt nicht mehr heraus.	Bitte helfen Sie dem Rasenmäher aus der Patsche oder füllen Sie direkt das Schlagloch, wenn nötig.
	Der Rasenmäher gerät in eine enge Gasse oder Sackgasse und kommt nicht mehr heraus.	Bitte helfen Sie dem Rasenmäher aus der Patsche und errichten Sie einen Zaun oder eine Schutzmauer vor einer Sackgasse.
	Der Rasenmäher ist von Hindernissen umgeben, oder die Durchfahrt ist blockiert.	Bitte räumen Sie Hindernisse weg, damit der Rasenmäher passieren kann.
Der Rasenmäher kann nicht durch Zonen fahren.	Passagemarker wurde nicht entfernt.	Bitte entfernen Sie Passagemarker, nachdem die Kartenerstellung abgeschlossen ist.

Markenzeichen und gesetzlicher Hinweis

RoboUP® und das Logo sind eingetragene Marken von RoboUP® Co., Ltd. Android und Google Play sind Marken von Google Inc. Der App Store ist eine Dienstleistungsmarke von Apple Inc. Die jeweiligen Inhaber behalten sich die Rechte an ihren in diesem Handbuch genannten Marken vor.

Umweltschutz



Diese Kennzeichnung weist darauf hin, dass das Produkt innerhalb der EU nicht als Hausmüll zu entsorgen ist. Um mögliche Schäden für die Umwelt oder die Gesundheit des Menschen durch unkontrollierte Abfallentsorgung zu verhindern, recyceln Sie es verantwortungsbewusst, um die nachhaltige Wiederverwendung von Materialressourcen zu fördern. Um Ihr gebrauchtes Gerät zurückzugeben, nutzen Sie bitte die Rückgabe- und Sammelsysteme oder kontaktieren Sie den Einzelhändler, bei dem das Produkt gekauft wurde. Sie können dieses Produkt zur umweltfreundlichen und sicheren Wiederverwertung abgeben.



Durch die getrennte Sammlung von gebrauchten Maschinen und Verpackungen können Materialien recycelt und wiederverwendet werden. Die Verwendung von recycelten Materialien hilft, Umweltverschmutzung zu vermeiden und den Bedarf an Rohstoffen zu verringern.



Entsorgen Sie Batterien am Ende ihrer Lebensdauer mit Bedacht auf unsere Umwelt. Die Batterie enthält Materialien, die sowohl für Sie als auch für die Umwelt gefährlich sind. Sie müssen diese Materialien an einer Einrichtung trennen und entsorgen, die Lithium-Ionen-Batterien annimmt.



Warnung: Mit dem vorliegenden Produkt können Sie Chemikalien wie Blei (Pb) ausgesetzt sein, das im Bundesstaat Kalifornien als krebserregend gilt. Für weiterführende Informationen besuchen Sie bitte www.p65Warning.ca.gov.

Zertifizierungen

RED

2.4GHz	Frequenz	2412 bis 2472 MHz
	Max. Leistung	20 dBm
Bluetooth-Modul	Frequenz	2402 bis 2480 MHz
	Max. Leistung	9 dBm

Beim Aufstellen und Bedienen dieses Geräts ist ein Mindestabstand von 20 cm zwischen dem Sender und dem menschlichen Körper einzuhalten.

IC

Dieses Gerät darf keine Störungen verursachen; (2) Dieses Gerät muss alle Störungen akzeptieren, einschließlich Störungen, die einen unerwünschten Betrieb des Geräts verursachen können.

Cet appareil ne doit pas causer d'interférences ; (2) Cet appareil doit accepter toute interférence, y compris celles qui peuvent provoquer un fonctionnement indésirable de l'appareil.

Dieses Gerät entspricht den RSS-Vorgaben von Industry Canada für lizenzfreie Funkgeräte. Der Betrieb unterliegt den folgenden zwei Bedingungen: (1) Dieses Gerät darf keine Störungen verursachen, und (2) der Benutzer muss alle empfangenen Störungen akzeptieren, einschließlich Störungen, die einen unerwünschten Betrieb des Geräts verursachen können. Dieses Gerät entspricht den von Industry Canada festgelegten Grenzwerten für die Strahlenbelastung in unkontrollierten Umgebungen.

Cet appareil est conforme aux exigences du RSS d'Industrie Canada concernant les équipements radio exemptés de licence. Son fonctionnement est soumis aux deux conditions suivantes : (1) il ne doit pas provoquer d'interférences, et (2) l'utilisateur doit accepter toute interférence reçue, y compris celles susceptibles de provoquer un fonctionnement indésirable. Cet équipement respecte les limites d'exposition aux rayonnements fixées par Industrie Canada pour un environnement non contrôlé.

Dieser Funksender enthält die IC: 23804-BT245 und wurde dafür vom Kanadischen Ministerium für Innovation, Wissenschaft und Wirtschaft genehmigt, um mit den unten aufgeführten Antennentypen mit der angegebenen maximalen Verstärkung betrieben zu werden. Antennentypen, die nicht in dieser Liste aufgeführt sind und eine größere Verstärkung aufweisen als die für die aufgeführten Typen angegebene maximale Verstärkung, sind für den Betrieb dieses Geräts strengstens verboten.

Cet émetteur radio [contient l'IC: 23804-BT245] a été approuvé par Innovation, Sciences et Développement économique Canada pour fonctionner avec les types d'antennes énumérés ci-dessous, avec le gain maximal autorisé indiqué. appareil.

Diese Module sind für die Installation in mobilen und/oder tragbaren Host-Plattformen zugelassen, die mindestens 20 cm vom menschlichen Körper entfernt sind.

Ces modules sont approuvés pour une installation sur des plateformes hôtes mobiles et/ou portables à au moins 20 cm du corps humain.

Achtung: Änderungen oder Modifikationen an diesem Gerät, die nicht ausdrücklich von Shenzhen Topband Co.,Ltd. genehmigt wurden, können die Berechtigung des Benutzers, das Gerät zu bedienen, ungültig machen.

Attention : toute modification ou changement apporté à cet appareil non expressément approuvé par Shenzhen Topband Co.,Ltd.

Konformitätskennzeichen gemäß ICES-003 des Kanadischen Ministeriums für Innovation, Wissenschaft und Wirtschaft: CANICES-3(B)/NMB-3(B)

FCC SDOC

Dieses Gerät entspricht Teil 15 der FCC-Regeln. Der Betrieb unterliegt den folgenden zwei Bedingungen:

Dieses Gerät darf keine schädlichen Störungen verursachen.

Dieses Gerät muss alle empfangenen Störungen akzeptieren, einschließlich Störungen, die einen unerwünschten Betrieb verursachen können.

FC

Dieses Gerät entspricht Teil 15 der FCC-Regeln. Der Betrieb unterliegt den folgenden zwei Bedingungen: (1) Dieses Gerät darf keine schädlichen Störungen verursachen, und (2) dieses Gerät muss alle empfangenen Störungen akzeptieren, einschließlich Störungen, die einen unerwünschten Betrieb des Geräts verursachen können.

Dieses Gerät wurde getestet und entspricht den Grenzwerten für ein digitales Gerät der Klasse B gemäß Teil 15 der FCC-Regeln. Diese Grenzwerte dienen dazu, einen angemessenen Schutz gegen schädliche Störungen in einer Wohnumgebung zu bieten. Dieses Gerät erzeugt, verwendet und kann Funkfrequenzenergie abstrahlen. Wenn es nicht gemäß den Anweisungen installiert und verwendet wird, kann es schädliche Störungen bei der Funkkommunikation verursachen. Es gibt jedoch keine Garantie dafür, dass bei einer bestimmten Installation keine Störungen auftreten. Wenn dieses Gerät tatsächlich schädliche Störungen bei der Radio- oder Fernsehempfang verursacht, was festgestellt werden kann, indem man das Gerät aus- und wieder einschaltet, wird der Benutzer ermutigt, eine oder mehrere der folgenden Maßnahmen zu ergreifen, um die Störungen zu beheben:

- Die Empfangsantenne neu ausrichten oder umpositionieren.
- Den Abstand zwischen dem Gerät und dem Empfänger vergrößern.
- Das Gerät an eine Steckdose anschließen, die sich in einem anderen Stromkreis als der des Empfängers befindet.
- Den Händler oder einen erfahrenen Radio- und Fernstechniker um Hilfe bitten.

Diese Module sind für die Installation in mobilen und/oder tragbaren Host-Plattformen zugelassen, die mindestens 20 cm vom menschlichen Körper entfernt sind.

Achtung:

Jegliche Änderungen oder Modifikationen an diesem Gerät, die nicht ausdrücklich von Shenzhen Topband Co.,Ltd. genehmigt sind, können die Berechtigung des Benutzers, das Gerät zu betreiben, ungültig machen.

Enthält FCC ID: 2ADDW-BT245

CC

Dieses Produkt entspricht den geltenden EG-Richtlinien.

The logo for RoboUP, featuring the word "Robo" in a bold, black, sans-serif font and "UP" in a bold, lime green, sans-serif font. The letters are slightly italicized. The logo is positioned in the lower right quadrant of the page, with a thick, curved lime green line extending from the bottom left towards the top right, framing the logo.