

Kabelloser Rasenmäroboter ohne Begrenzungsdraht

Benutzerhandbuch

Shenzhen Kaiqi Technology Co., Ltd.

Room 603, Building 6, Area 48, Science and Technology Park, No.8
Kewei Road, Nanshan District, Shenzhen, Guangdong, China

Email: service@iroboup.com

Website: www.iroboup.com

Bitte lesen Sie das Benutzerhandbuch vor der Inbetriebnahme sorgfältig durch, um alle Anweisungen und Sicherheitshinweise zur Kenntnis zu nehmen und zu verstehen..

INHALT

1	Sicherheit	01
2	Produkt auspacken	03
3	Teile und Funktionen	04
4	Aufstellungsanleitung	06
5	Arbeitsbereich einrichten	11
6	Bedienung	15
7	Besonderheiten	16
8	Spezifikationen	17
9	Wartung	19
10	Servicerichtlinie	21
11	Markenzeichen und gesetzlicher Hinweis	28
12	Umweltschutz	28
13	Zertifizierungen-	29

Willkommen

Willkommen in der RoboUP-Familie!

Wir freuen uns, dass Sie dabei sind und hoffen, dass Ihr neuer RoboUP-Rasenmäher Ihnen hilft Ihren Lebensraum zu verbessern.

Es handelt sich nicht nur um einen Rasenmäher, sondern um einen Vertrauten der Familie, der bereit ist Ihrem Rasen die beste Pflege zukommen zu lassen. So haben sie mehr Zeit für sich.

Mit unserem fortschrittlichen C-PASS-System können Sie auf Begrenzungskabel verzichten.

Ihr RoboUP-Rasenmäher wird Ihren Rasen kartieren und selbstständig mit dem Mähen beginnen und das selbst in den anspruchsvollsten Terrains.

Die Sicherheit von Ihnen und der Umwelt ist der wichtigste Punkt für unsere Produkte. Dank der KI-Visionstechnologie können die intelligenten Augen Ihres Rasenmähers jederzeit Hindernisse erkennen und vermeiden, sodass Ihre Familie in Sicherheit ist und Ihr Garten trotzdem stets gepflegt bleibt.

Es liegt alles in Ihren Händen! Mit unserer funktionsreichen App können Sie Ihren RoboUP-Rasenmäher jederzeit und überall steuern. Befolgen Sie einfach die Anweisungen im Benutzerhandbuch, und schon bald sind sie die lästige Arbeit des Rasenmähens los und können einen perfekt gepflegten Rasen genießen.

Vielen Dank, dass Sie sich für RoboUP entschieden haben.

Ihr RoboUP®-Team

RoboUP

WICHTIG!

Bitte lesen Sie das Benutzerhandbuch vor der Inbetriebnahme sorgfältig durch, um alle Anweisungen und Sicherheitshinweise zu verstehen.

1.1 Allgemeine Sicherheitshinweise

⚠️ Warnung: Beachten Sie die untenstehenden Warnungen, bevor Sie den Rasenmäher verwenden!

- Lesen Sie dieses Benutzerhandbuch sorgfältig durch und stellen Sie sicher, dass Sie die Anweisungen vor der Verwendung verstanden haben. Bewahren Sie das Handbuch für zukünftige Nutzungen auf.
- Kinder sollten beaufsichtigt werden, um sicherzustellen, dass sie nicht mit dem Rasenmäher spielen.
- Erlauben Sie niemals Kindern, Personen mit physischen, sensorischen oder geistigen Einschränkungen oder ohne Erfahrung und/oder Wissen sowie Personen, die mit diesen Anweisungen nicht vertraut sind, die Bedienung des Rasenmähers. Nationale Vorschriften können das Mindestalter des Bedieners vorschreiben.
- Der Rasenmäher darf nur mit originaler Ausrüstung und Zubehör verwendet werden.
- Warnschilder müssen im Arbeitsbereich des Produkts aufgestellt werden, wenn es in öffentlichen Bereichen betrieben wird. Die Schilder müssen folgenden Text enthalten:
"Warnung! Achten Sie auf den automatischen Rasenmäher! Halten Sie sich von der Maschine fern! Kinder beaufsichtigen!"



- Berühren Sie bewegliche gefährliche Teile, wie z.B. den Messerteller, nicht, bevor sie vollständig zum Stillstand gekommen sind.
- Bei Verletzungen oder Unfällen sofort medizinische Hilfe in Anspruch nehmen.
- Bei Gewittergefahr wird empfohlen, die Stromversorgung und alle Leitungen zur Ladestation zu trennen, um Beschädigungen an elektrischen Komponenten zu vermeiden. Trennen Sie die Stromversorgung und alle Leitungen wieder, wenn die Gewittergefahr vorüber ist. Es ist wichtig, dass alle Leitungen korrekt angeschlossen sind.
- Der Bediener ist für Unfälle oder Gefahren verantwortlich, die anderen Personen oder Eigentum entstehen.
- Der Rasenmäher darf nur von Personen bedient, gewartet oder repariert werden, die mit seinen speziellen Eigenschaften und Sicherheitsvorschriften bestens vertraut sind.
- Es ist nicht gestattet, die ursprüngliche Konstruktion des Rasenmähers zu ändern. Bei Änderungen auf eigenes Risiko erlischt die Herstellergarantie sofort.
- Achten Sie auf nationale Vorschriften zur elektrischen Sicherheit (z.B. VDE, DIN etc.).
- Der Betriebs- und Ladetemperaturbereich liegt zwischen 0°C und 45°C, der Lagertemperaturbereich zwischen -20°C und 50°C.
- Bitte nicht rennen, während Sie den Rasenmäher manuell über die RoboUP-App bedienen. Immer gehen, auf Stabilität am Hang achten und stets das Gleichgewicht halten.

1.2 Sicherheitshinweise für die Installation

- Die Ladestation sowie jegliches Zubehör nicht an einem Standort aufstellen, der weniger als 60 cm (24 Zoll) von brennbaren Materialien entfernt ist, um Brandgefahr bei Fehlfunktionen oder Überhitzung der Ladestation oder des Netzteils zu vermeiden.
- Das Netzteil niemals an eine AC-Steckdose anschließen, wenn der Stecker oder das Kabel beschädigt ist. Verschlissene oder beschädigte Kabel erhöhen das Risiko eines elektrischen Schlags.
- Das Netzteil nicht an einem Ort aufstellen, an dem es Gefahr von Überschwemmung oder Untertauchen in Wasser gibt. Das Netzteil nicht auf den Boden legen.
- Das Netzteil nicht ummanteln. Kondenswasser kann das Netzteil schädigen und das Risiko eines elektrischen Schlags erhöhen.
- Gültig für die USA/Kanada und wenn das Netzteil im Freien installiert ist, wo ein Risiko eines elektrischen Schlags besteht. Nur in Verbindung mit einer abgedeckten GFCI-Steckdose (RCD) der Klasse A installieren, die über eine wetterfeste Umhausung verfügt, während der Stecker eingesetzt oder entfernt ist.
- Leistungskabel oder Verlängerungskabel nicht im Schneidbereich des Rasenmähers verlegen. Die Kabel gemäß den folgenden Anweisungen verlegen:
 - Die Ladestation nicht dort aufstellen, wo Stolpergefahr besteht.
 - Beschädigte Kabel oder Stecker nicht anschließen und keine beschädigten Kabel berühren. Wenn ein Kabel während des Betriebs beschädigt wird, ziehen Sie es sofort aus der Steckdose. Kabelverschleiß oder -beschädigung erhöhen das Risiko eines elektrischen Schlags. Beschädigte Kabel müssen von qualifiziertem Fachpersonal ausgetauscht werden.

1.3 Sicherheitshinweise für den Betrieb

- Halten Sie Hände und Füße von den rotierenden Messern fern. Legen Sie niemals Hände oder Füße in die Nähe oder unter den Rasenmäher, wenn er angeschaltet (ON) ist.
- Stoppen oder schalten Sie den Rasenmäher aus, wenn sich Personen, insbesondere Kinder oder Tiere, im Arbeitsbereich befinden. Es wird dringend empfohlen, den Rasenmäher nur zu betreiben, wenn der Arbeitsbereich frei ist. Obwohl der Rasenmäher über eine KI-Kamera verfügt, um Wildtiere und andere lebende Tiere bei Nacht zu erkennen, wird empfohlen, einen Mähzeitpunkt am Tag festzulegen, um Wildtiere zu schützen.
- Überprüfen Sie, dass der Rasen frei von Steinen, Ästen, Werkzeugen, Spielzeugen, Schläuchen, kleinen Grills oder anderen Gegenständen ist, die die Messer des Rasenmähers beschädigen oder selbst beschädigt werden könnten. Gegenstände auf dem Rasen können auch dazu führen, dass der Rasenmäher stecken bleibt. Es kann in diesem Fall erforderlich sein, Hilfe zu leisten indem sie das Objekt entfernen, bevor der Rasenmäher weiterarbeiten kann.
- Heben Sie den Rasenmäher nicht an und tragen Sie ihn nicht herum, während er eingeschaltet ist.
- Legen Sie keine (metallischen) Gegenstände oben auf den Rasenmäher oder die Ladestation. Das GPS-Signal könnte dadurch geschwächt oder blockiert werden.
- Betreiben Sie den Rasenmäher nicht, wenn die NOTSTOP-Taste nicht funktioniert.
- Den Rasenmäher immer auf OFF stellen, wenn er für längere Zeit nicht in Betrieb ist.
- Den Rasenmäher nicht gleichzeitig mit einem Sprengern verwenden. Wasser aktiviert den Regensensor des Rasenmähers und stört seinen Betrieb. Mit der App können Sie den Regensensor deaktivieren, sodass das rasensprengen und rasenmähen gleichzeitig erfolgen kann.
- Verwenden Sie beim Betrieb des Rasenmähers keine defekten Messerklingen, Schrauben oder Kabel.

1.4 Sicherheitshinweise zur Wartung

- Den Rasenmäher immer ausschalten, bevor Sie eine Verstopfung beseitigen, Wartungsarbeiten durchführen oder den Rasenmäher inspizieren. Wenn der Rasenmäher unregelmäßige Vibrationen zeigt, prüfen Sie ihn auf Schäden, bevor Sie ihn erneut starten. Den Rasenmäher bei Defekten nicht in Betrieb nehmen.
- Zum Reinigen des Rasenmähers keinen Hochdruckreiniger verwenden. Verwenden Sie keine Lösemittel zur Reinigung. Nach der Reinigung sicherstellen, dass der Rasenmäher richtig ausgerichtet auf dem Boden steht. Das Gerät nicht auf den Kopf stellen.
- Vor der Reinigung oder Wartung der Ladestation den Netzstecker der Ladestation trennen.
- Regelmäßig die Klingen, Schrauben und Schneidkomponenten auf Verschleiß oder Schäden überprüfen. Verschlissene oder beschädigte Klingen und Schrauben als Set austauschen, um das Gleichgewicht zu gewährleisten.

1.5 Sicherheit der Batterie

- Lithium-Ionen-Batterien können explodieren oder Brände verursachen, wenn sie zerlegt, kurzgeschlossen, Wasser, Feuer oder hohen Temperaturen ausgesetzt werden. Die Batterie vorsichtig behandeln und nicht zerlegen oder öffnen. Jegliche elektrische oder mechanische Überlastung vermeiden. Beim Lagern vor direkter Sonneneinstrahlung schützen.
- Nur das originale abnehmbare Netzteil verwenden, das mit dem Rasenmäher geliefert wurde, um die Batterie aufzuladen.
- Bei falscher Anwendung kann es zu elektrischem Schlag, Überhitzung oder Leckagen von korrosiven Flüssigkeiten aus der Batterie kommen. Bei Elektrolyt-Austritt mit Wasser oder Neutralisationsmittel spülen. Bei Kontakt mit korrosiven Flüssigkeiten in den Augen ist sofort ein Arzt aufzusuchen.
- Die Batterie vor der Lagerung vollständig aufladen, um eine Tiefentladung und Beschädigung der elektrischen Komponenten zu vermeiden. Für langfristige Anwendung und Lagerung den Rasenmäher alle 120 Tage einmal aufladen. Batterieschäden durch Tiefentladung sind nicht von der eingeschränkten Garantie abgedeckt.
- Der Batteriepack darf nur von einer Fachkraft ausgetauscht werden.
- Die Batterie nicht unter extremen Temperaturbedingungen lagern, z.B. über 50°C (122°F) oder unter -20°C (-4°F).

1.6 Transportsicherheit

- Den Rasenmäher vor dem Anheben, Bewegen oder Transportieren ausschalten.
- Den Rasenmäher nicht anheben, während er in der Ladestation geparkt ist. Das kann die Ladestation und/oder den Rasenmäher beschädigen. Drücken Sie STOP und ziehen Sie den Rasenmäher aus der Ladestation, bevor Sie ihn anheben.
- Tragen Sie den Rasenmäher am Handgriff und halten Sie die Messerscheibe von Ihrem Körper abgewandt.
- Um den Rasenmäher bei langen Transporten zu schützen, verwenden Sie die originale Kartonverpackung. Vorsichtig behandeln und vermeiden sie grobe Handlungen wie Werfen oder starken Druck.

1.7 Symbole am Produkt



Warnung: Vor der Inbetriebnahme des Rasenmähers das Benutzerhandbuch lesen.



Warnung: Halten Sie beim Betrieb des Rasenmähers einen sicheren Abstand. Hände und Füße von den rotierenden Klingen fernhalten.



Warnung: Den Rasenmäher vor Arbeiten oder Anheben außer Betrieb setzen.



Warnung: Das Mitfahren auf dem Rasenmäher ist untersagt. Hände oder Füße nicht in die Nähe des Rasenmähers.

2 Produkt auspacken

Was ist im Lieferumfang enthalten?

- A. RoboUP Rasenmäher
- B. Ladestation
- C. Stromversorgung und Verlängerungskabel
- D. 9* Ersatzklingen & Schrauben
- E. Benutzerhandbuch & Schnellstartanleitung

- F. Inbusschlüssel
- G. 6* Befestigungsschrauben
- H. 2* Ersatz QR-Codes
- I. RTK-Basisstation
- J. Trident-Erdspieß
- K. RTK-Montagemasten

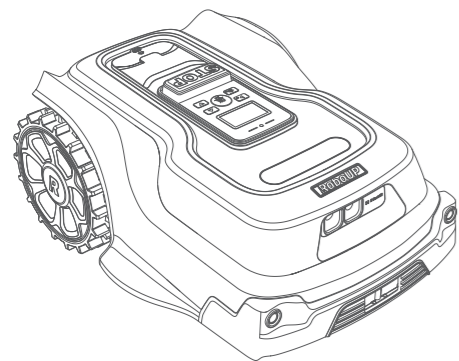

A: RoboUP Rasenmäher

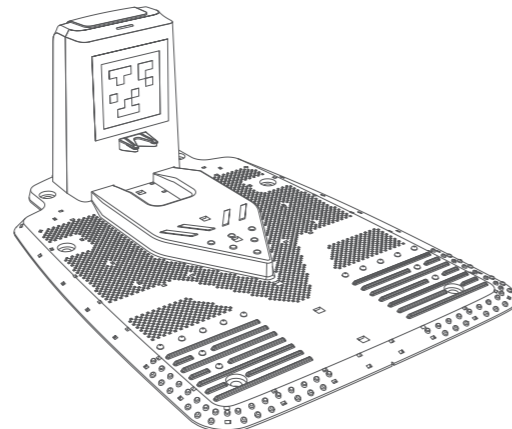

B: Ladestation

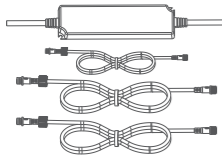

C: Stromversorgung und Verlängerungskabel

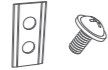

D: 9* Spare Cutting Blades & Screws

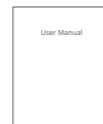

E: Benutzerhandbuch und Schnellstartanleitung



F: Inbusschlüssel



G: 6* Befestigungsschrauben

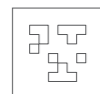

H: 2* Ersatz-QR-Codes

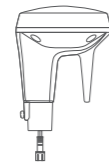

I: RTK-Basisstation



J: RTK-Basisstation



K: RTK-Montagemasten

Hinweis:

Bei fehlenden oder defekten Teilen kontaktieren Sie bitte das Kundendienst-Team von RoboUP® unter: service@iroboup.com. Es wird empfohlen, die originale Kartonverpackung für zukünftige Transporte und den Versand aufzubewahren.

3 Teile und Funktionen

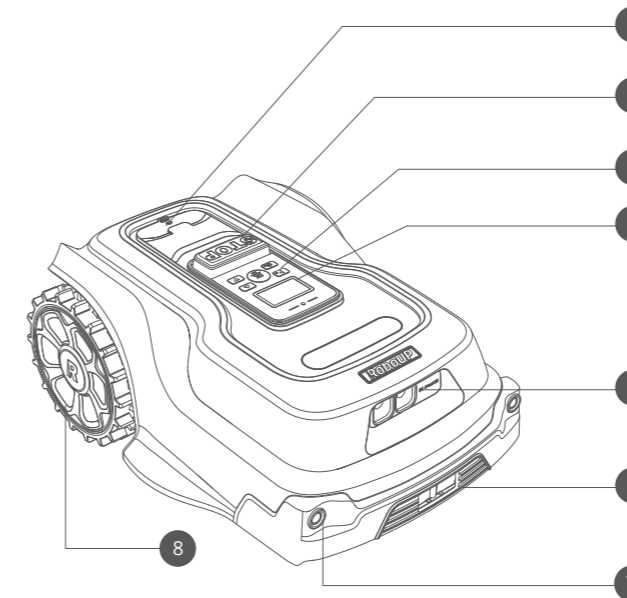

- 1. Regensensor
- 2. NOTSTOP-Taste
- 3. Bedienfeld
- 4. LC-Bildschirm
- 5. KI- und VSLAM-Kamera
- 6. Kontakte zum Aufladen der Batterie des Rasenmähers
- 7. LED-Scheinwerfer

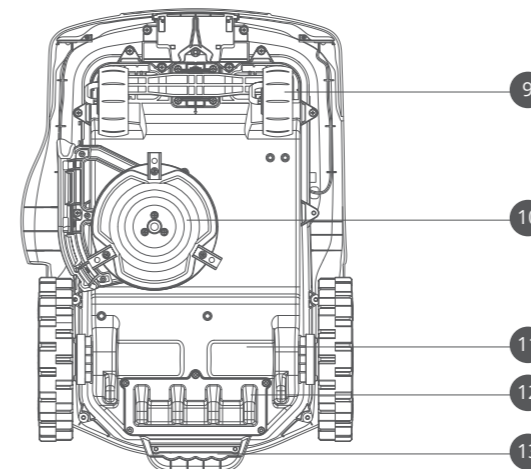

- 8. Hinterräder
- 9. Vorderräder
- 10. Versetzter Messerteller (mit 3 Messern)
- 11. Bürstenloser DC-Motor (1 pro Rad)
- 12. Deckel des Batteriefachs
- 13. Hebegriff

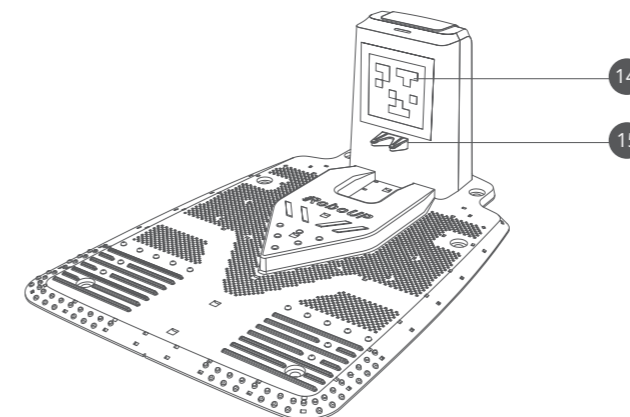

- 14. QR-Code
- 15. Kontakte der Ladestation

Bedienfeld (Tasten & LC-Bildschirm)

- Halten Sie die Taste gedrückt, um den Rasenmäher an oder aus (ON/OFF) zu schalten. Mit der Taste wird der Schnellstart des Rasenmähers ausgelöst.
- Benutzen Sie die Pfeiltasten und um im Menü zu navigieren oder PIN-Ziffern einzugeben.
- Drücken Sie die OK-Taste für einen Schnellzugriff auf das Einstellungs Menü oder um die gewählten Einstellungen zu bestätigen.
- Verwenden Sie die Taste, um den Rasenmäher zurück zur Ladestation zu schicken. Das Auslösen ist nur möglich, wenn Sie sich auf der Seite „Willkommen zur Nutzung“ befinden (oberste Zeile).

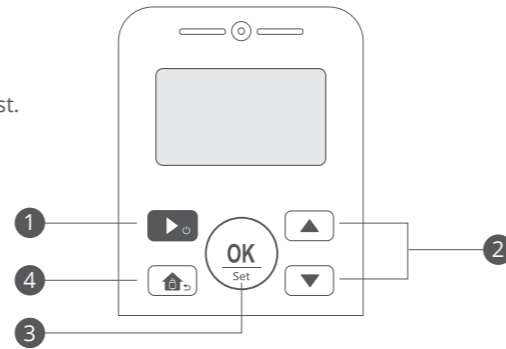

LED-Anzeige der Ladestation	
Grün, langsam blinkend	Der Rasenmäher wird aufgeladen
Grün, leuchtet ständig	Der Rasenmäher ist vollständig aufgeladen / Kein Rasenmäher befindet sich zurzeit an der Ladestation.
Keine Anzeige	Die Ladestation ist nicht eingeschaltet

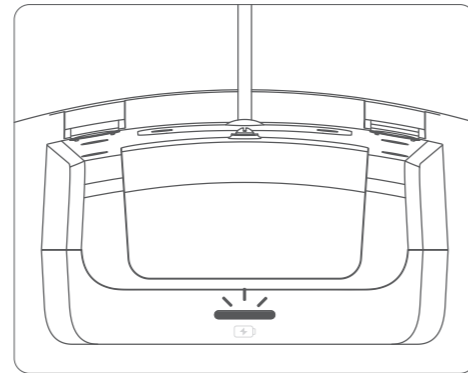

LED-Anzeige der RTK-Basisstation	
Ständig leuchtend blau	Starkes RTK-Signal
Blau, blinkend	Schwaches RTK-Signal
Rot, langsam blinkend	Die RTK-Basisstation sucht nach einem Signal
Rot, leuchtet ständig	Die RTK-Basisstation ist nicht verknüpft
Rot, schnell blinkend	Fehlfunktion
Grün, blinkend bzw. leuchtet ständig	Die RTK-Basisstation wird aktualisiert
Violett, leuchtet ständig	Das Aktualisieren der RTK-Basisstation ist fehlgeschlagen
Violett, schnell blinkend	Starke Störung an der aktuellen Position

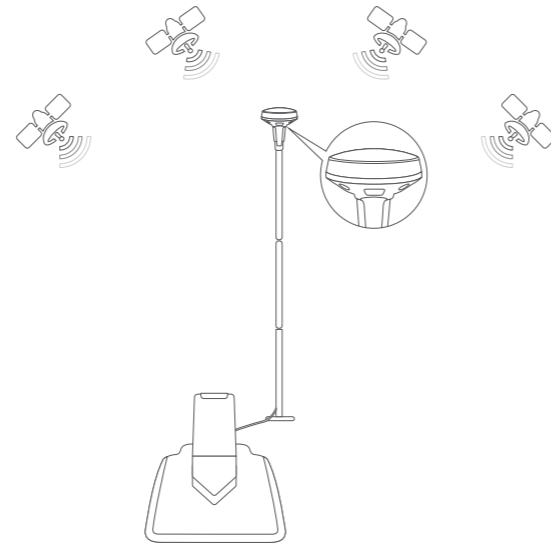

4 Aufstellungsanleitung

4.1 App Installation

- Scannen Sie den QR-Code, um die RoboUP-App herunterzuladen. Die App kann auch unter folgendem Link heruntergeladen werden <https://play.google.com/store/apps/details?id=com.tb.mower>
- Starten Sie die RoboUP-App nach der Installation, registrieren Sie sich und melden sich an.
- Verbinden Sie Ihr Smartphone mit dem WLAN-Netzwerk in Ihrem Zuhause, mit dem der Rasenmäher verbunden werden soll.



4.2 Rasen bis zur gewünschten maximalen Höhe schneiden

Dieser Rasenmäher eignet sich zum Mähen von Gras, das weniger als 10 cm hoch ist. Bevor Sie den Rasenmäher zum ersten Mal verwenden, mähen Sie bitte Ihren Rasen auf eine Höhe von weniger als 10 cm, damit der Rasenmäher effizient arbeiten und Ihren Rasen frisch aussehen lassen kann.

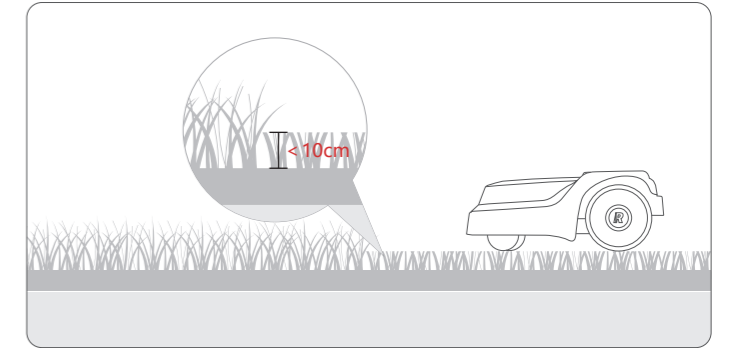

4.3 Einen geeigneten Standort für die Ladestation finden

Sie sollten einen Platz finden, der die folgenden Anforderungen erfüllt:

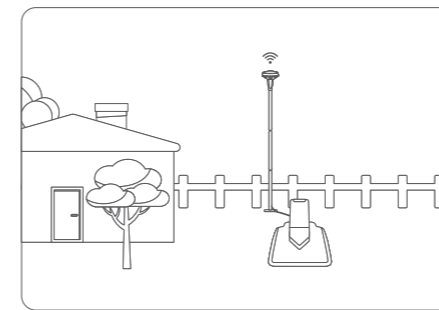

1. Freie Fläche mit starkem GPS-Signal, fern von Ihrem Haus, Bäumen usw.

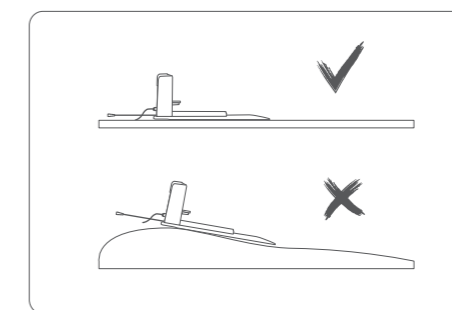

2. Ebener Boden ohne Hänge oder Hindernisse im Umkreis von 2 m.

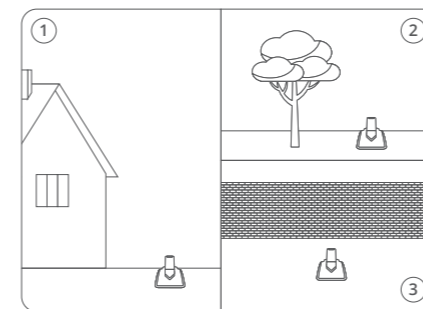
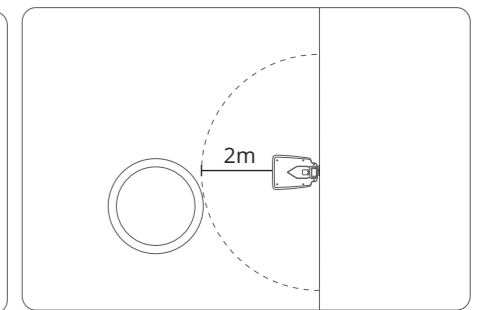

3. Halten Sie einen Abstand von 3 Metern zu Dächern, Bäumen und Wänden ein.

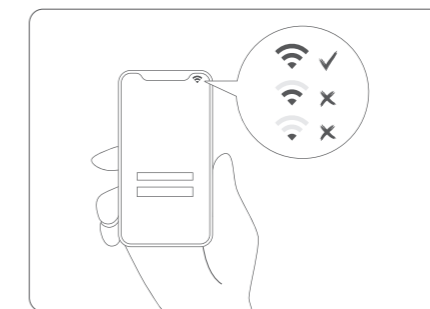

4. Ein starkes WLAN-Signal ist erforderlich für die WLAN-Verbindung und Firmware-Updates.

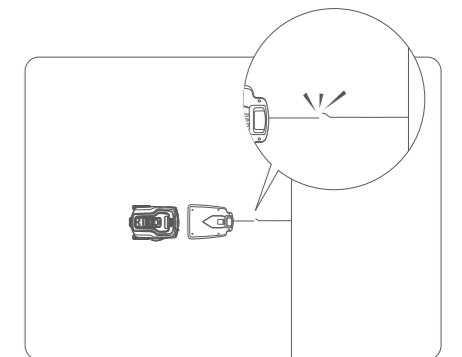

5. Vermeiden Sie es, die Ladestation in der Mitte des Rasens zu platzieren, um das Risiko zu minimieren, erdverlegte Kabel oder Leitungen zu schneiden.

4.4 Eine freie Fläche für die RTK-Basisstation finden

RoboUP nutzt ein umfassendes Navigationssystem mit mehreren Sensoren, darunter RTK, VSLAM, MU und Odometrie. Real Time Kinematic (RTK) ist ein Satellitennavigationssystem, das die Positionierungsgenauigkeit erheblich verbessert und den Zugang zu allen globalen Navigationssatellitensystemen ermöglicht. Damit kann eine Positionierungsgenauigkeit von 1 cm erreicht werden.

1. Für die beste Positionierungsgenauigkeit und Mähleistung wird dringend empfohlen, die RTK-Basisstation in einem Abstand zu platzieren, der der Höhe der umliegenden Gebäude oder hohen Bäume entspricht oder diese übersteigt. Bäume oder Gebäude in der Nähe der RTK-Basisstation und des Rasenmähers können das RTK-Signal schwächen oder blockieren.

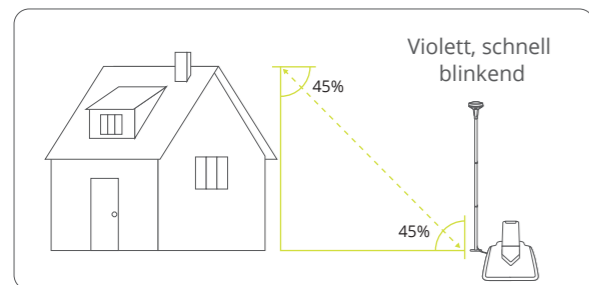

Höhe des Gebäudes oder Hindernisses	Abstand zwischen der RTK-Basisstation und dem Gebäude/Hindernis
1m	≥ 1m
2m	≥ 2m
3m	≥ 3m
4m	≥ 4m

2. Wenn die Anzeige der RTK-Basisstation blau blinkt oder langsam rot leuchtet, bedeutet dies, dass das RTK-Signal an diesem Standort schwach oder schwer zu finden ist. Sie können die gesamte Ladestation neu positionieren oder das Verlängerungskabel verwenden, um die RTK-Basisstation separat an einen anderen freien oder höheren Standort zu verlegen. Sie finden den empfohlenen Standort (Dreiecksmarkierung) für die RTK-Basisstation.

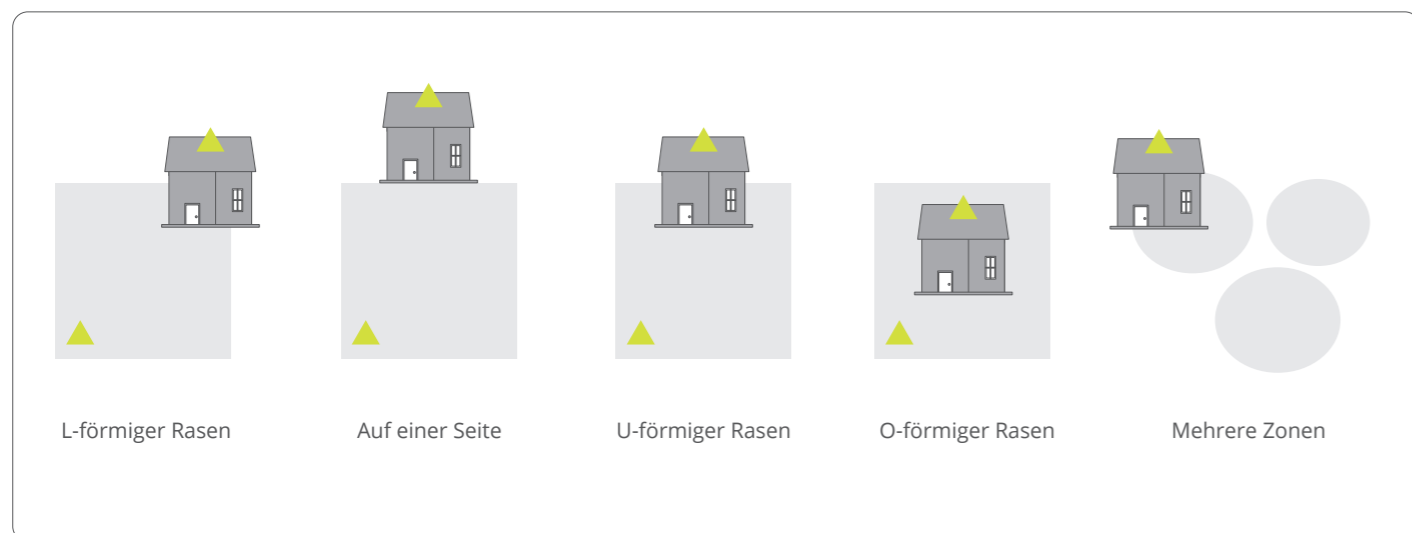

3. Wenn Sie am Boden keinen geeigneten Standort finden, bieten wir auch kompatible Wandmontagekomponenten an, um die RTK-Basisstation für einen besseren Empfang an einem Dach oder einer Wand zu montieren. Die Komponenten zur Wandmontage und der Netzadapter für die RTK-Basisstation sind bei unseren Handelspartnern und online erhältlich.

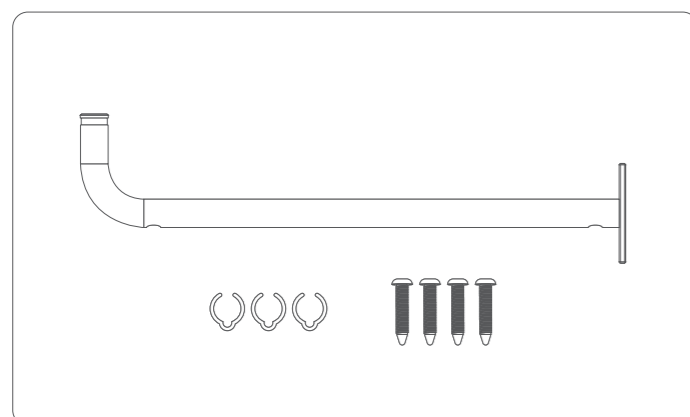

Wenn Sie die RTK-Basisstation auf dem Dach oder an der Wand Ihres Hauses installieren, stellen Sie sicher, dass sie eine klare Sicht zum Himmel hat. Installieren Sie die RTK-Basisstation so hoch wie möglich über dem Boden.

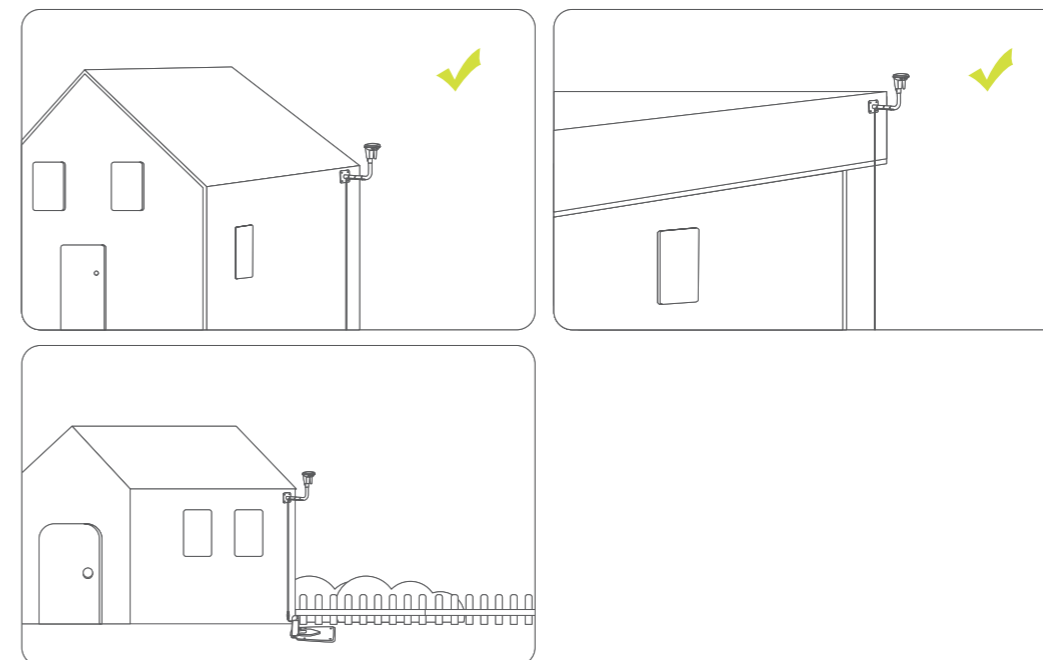

4. Legen Sie keine metallischen Objekte wie Handys oder Metallplatten auf die RTK-Basisstation, da sie das RTK-Signal blockieren.

4.5 Die Ladestation und die RTK-Basisstation installieren

1. Platzieren Sie die Ladestation und die RTK-Basisstation an einem geeigneten Ort.
2. Installieren Sie die RTK-Einbauelemente und verwenden Sie das RTK-Verbindungskabel, um die RTK-Basisstation mit der Ladestation zu verbinden. Verwenden Sie bei Bedarf ein Verlängerungskabel.

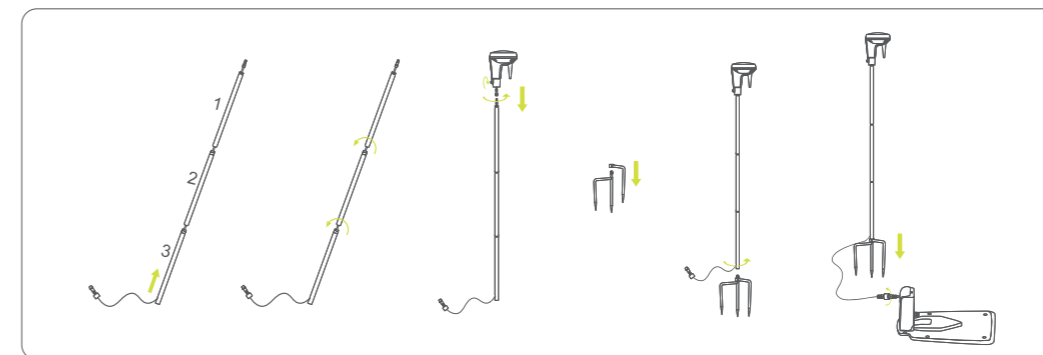

3. Schließen Sie die Ladestation an die DC-Buchse des Netzteils an. Verwenden Sie bei Bedarf ein Verlängerungskabel. Stecken Sie das Netzteil in eine AC-Netzsteckdose.

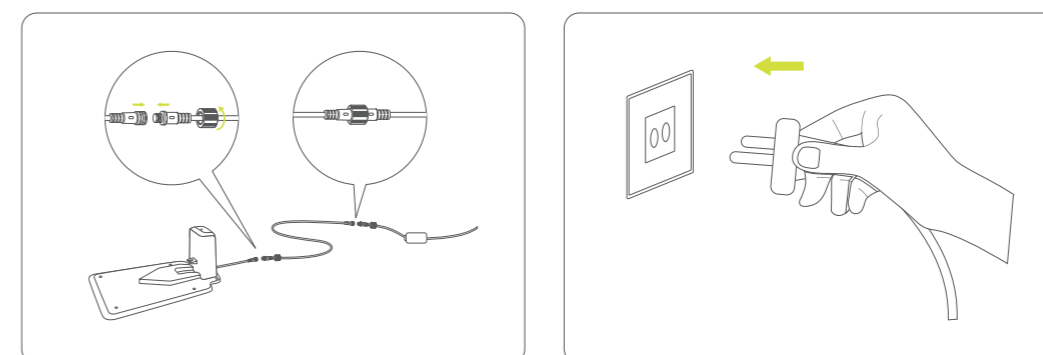

⚠️ Warnung: Beim Anschluss des Netzteils an die Steckdose verwenden Sie einen Fehlerstromschutzschalter (RCD) mit einem maximalen Auslösestrom von 30 mA.

4. Wenn die Anzeige der Ladestation leuchtet und die Anzeige der RTK-Basisstation konstant blau leuchtet, bedeutet dies, dass die Ladestation und die RTK-Basisstation eingeschaltet sind und das RTK-Signal stark ist. Wenn das Signal schwach ist, verlegen Sie die RTK-Basisstation an einen anderen freieren Standort.

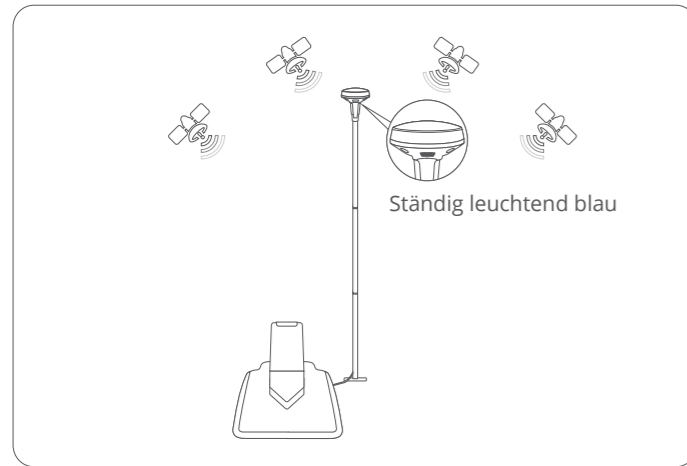

5. Wenn Sie die Wandmontagekomponenten verwenden, um die RTK-Basisstation zu installieren:

- 1) Entfernen Sie die Befestigungsschrauben des RTK-Basisstationsmoduls und trennen Sie es vom RTK-Stativ.
- 2) Verwenden Sie ein 10 m langes Verlängerungskabel, um das RTK-Basisstationsmodul mit dem Stromanschluss der Ladestation zu verbinden. Wenn es nicht möglich ist, die RTK-Basisstation an die Ladestation anzuschließen, können Sie auch einen Stromversorgungsadapter für die RTK-Basisstation bei unseren Handelspartnern oder online erwerben.
- 3) Installieren Sie die Wandmontagekomponenten für die RTK. Befestigen Sie den Wandmontageausleger an der entsprechenden Wand und sichern Sie die Kabel mit Befestigungselementen.

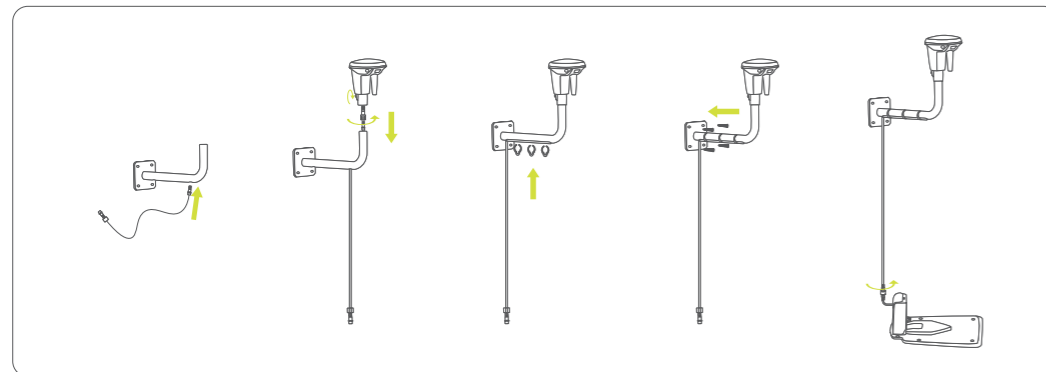

6. Verwenden Sie die mitgelieferten langen Ankerschrauben und den Inbusschlüssel, um die Ladestation am Boden zu verankern.

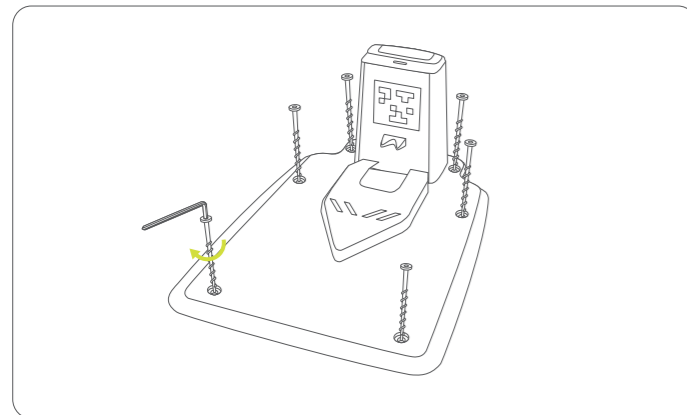

⚠ Warnung:

- Legen Sie das Stromversorgungskabel und das Verlängerungskabel nicht in den Arbeitsbereich. Nachdem Sie bestätigt haben, dass der Rasenmäher ordnungsgemäß aufgeladen wird, sichern Sie das Verlängerungskabel mit den mitgelieferten Pfählen oder Nylon-Kabelbindern am Boden, um zu verhindern, dass der Rasenmäher das Kabel durchschneidet. Positionieren Sie den Netzadapter mindestens 30 cm (12 Zoll) über dem Boden, um mögliche Schäden durch Regen oder Überschwemmungen zu vermeiden.
- Schließen Sie kein beschädigtes Kabel oder einen beschädigten Stecker an und berühren Sie kein beschädigtes Kabel, bevor es vom Stromnetz getrennt ist. Trennen Sie den Stecker von der Steckdose, wenn das Kabel während des Betriebs beschädigt wird. Ein abgenutztes oder beschädigtes Kabel erhöht das Risiko eines elektrischen Schocks. Beschädigte Kabel müssen von autorisiertem Servicepersonal ersetzt werden.
- Laden Sie nicht auf, wenn der Rasenmäher, der Netzadapter, die Ladestation oder die Steckdose nass oder beschädigt sind.
- Laden Sie den Rasenmäher nicht auf, wenn die Umgebungstemperatur über +45 °C (122 °F) oder unter 0 °C (32 °F) liegt.
- Bei abnormalem Geruch, Geräuschen oder Lichtanzeigen sofort mit dem Laden aufhören und das Kundenserviceteam von RoboUP® kontaktieren.
- Halten Sie beim Aufladen von brennbaren oder explosiven Materialien Abstand.

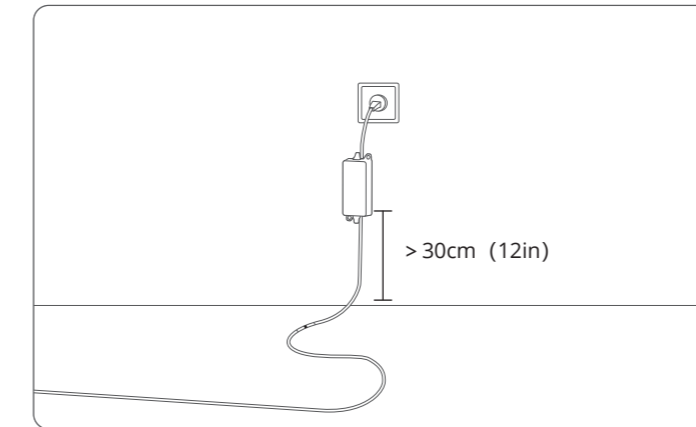

4.6 Rasenmäher aufladen und aktivieren

1. Ein neuer Rasenmäher kann nach längerer Lagerung einen niedrigen Batteriestand haben. Stellen Sie den Rasenmäher in die Ladestation. Stellen Sie sicher, dass die Ladekontakte des Rasenmähers und die Kontaktflächen an der Ladestation guten Kontakt zueinander haben.
2. Drücken und halten Sie die Taste für 3 Sekunden, um den Rasenmäher zu starten. Drücken Sie die OK-Taste 4 Mal, um die Standard-PIN „0000“ einzugeben und den Rasenmäher zu entsperren.

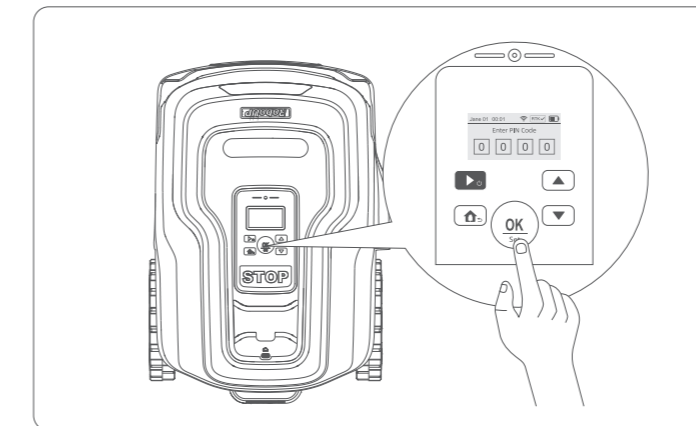

3. Warten Sie ca. 10 Minuten, damit der Rasenmäher so viele Satelliten wie möglich finden kann, um das beste RTK-Signal zu erhalten. Nach Abschluss der Suche zeigt der Rasenmäher RTK/ an.
4. Aktivieren Sie Bluetooth auf Ihrem Smartphone, starten Sie die RoboUP-App und folgen Sie den Anweisungen, um den Rasenmäher zu koppeln.

5 Arbeitsbereich einrichten

5.1 Vorbereitung

1. Stellen Sie sicher, dass sich Kinder und Haustiere nicht im Rasenbereich befinden und dass vorübergehende Hindernisse wie Gartenschläuche, Abfälle, Spielzeuge, Steine und Kleidung entfernt werden, um Schäden zu vermeiden.
2. Füllen Sie Löcher und decken Sie die Ablauföffnung in Ihrem Rasen mit einem Ablaufgitter ab, um sicherzustellen, dass der Rasenmäher nicht stecken bleibt.
3. Stellen Sie einen Zaun oder eine Schutzwand entlang von Gräben oder Klippen (die Tiefe überschreitet 5 cm) auf, wenn der Rand nicht klar sichtbar ist, um zu verhindern, dass der Rasenmäher stecken bleibt oder herunterfällt. Sie können auch das lange Gras am Rand mähen, um eine sichtbare und horizontale Grenze mit einer Mindestbreite von 20 cm zu schaffen, damit der Rasenmäher diese erkennen und nicht überfahren kann. Das Aufstellen eines Zauns oder einer Schutzwand am Rand von Klippen ist notwendig, wenn es unmöglich ist, eine sichtbare Grenze zu setzen.

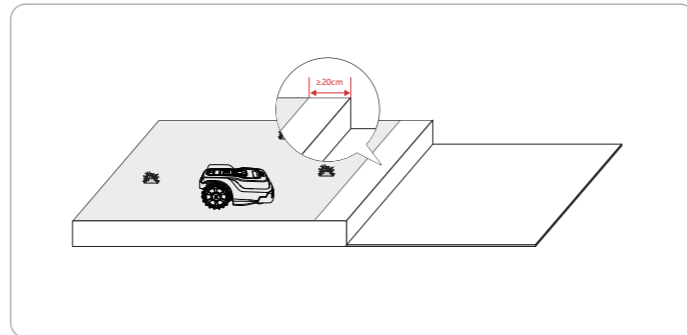
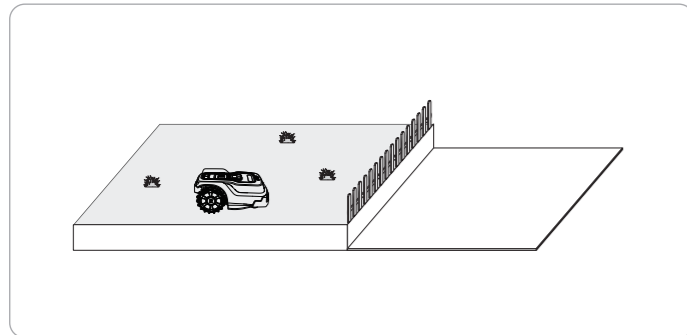

4. Für kurze Blumenbeete, die ähnlich wie Gras aussehen, wird empfohlen, eine physische Grenze (z. B. einen Holzzaun) zum Schutz vor unbeabsichtigtem Schneiden aufzustellen. Sie können auch das Gras am Rand ausgraben, um einen klar sichtbaren Rand (mindestens 20 cm Breite) zu schaffen, damit der Rasenmäher die Kante erkennen kann.

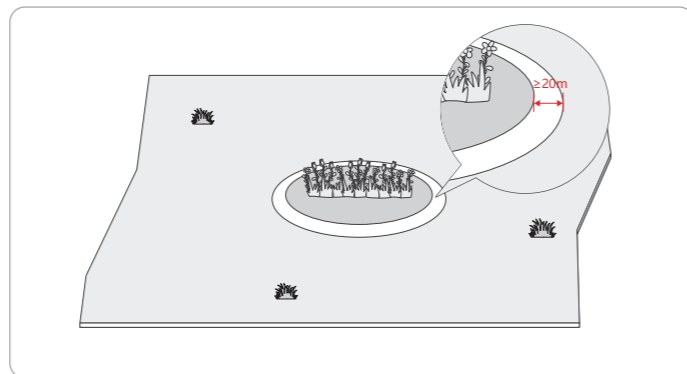
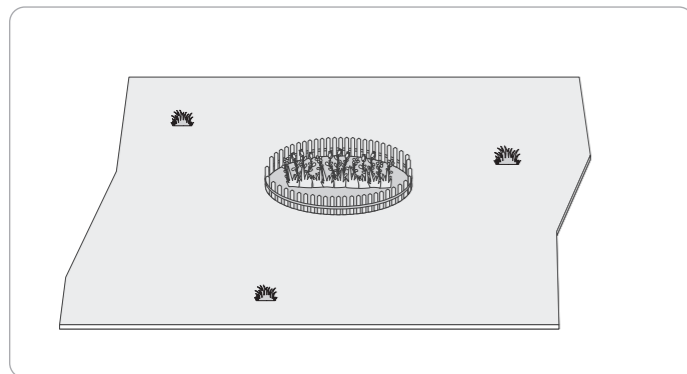

5. Der Rasenmäher kann enge Durchgänge mit einer Mindestbreite von 80 cm bewältigen. Bitte stellen Sie daher eine physische Grenze auf, um schmale Durchgänge unter 80 cm auszuschließen. Darüber hinaus entfernen Sie bitte die Hindernisse in der engen Passage, um sicherzustellen, dass der Rasenmäher reibungslos passieren kann.

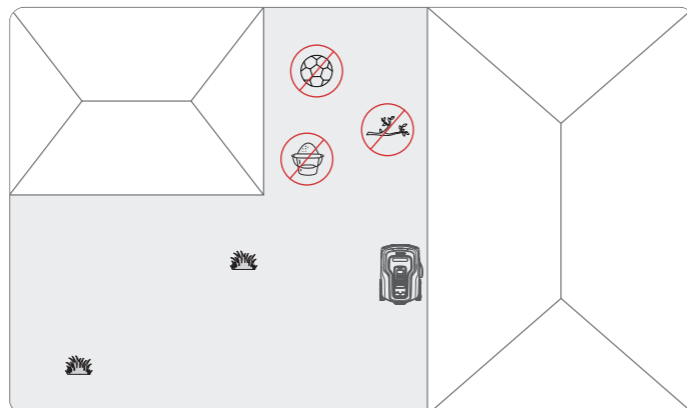
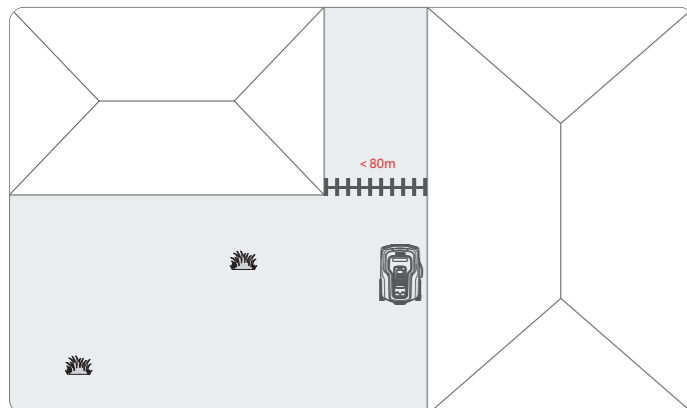

6. Für Hänge mit mehr als 15 % Neigung, die an öffentliche Bereiche wie Straßen angrenzen, stellen Sie bitte einen Zaun oder eine Schutzwand entlang des äußeren Randes des Hangs auf, um sicherzustellen, dass der Rasenmäher nicht aus dem Rasen herausrutscht.

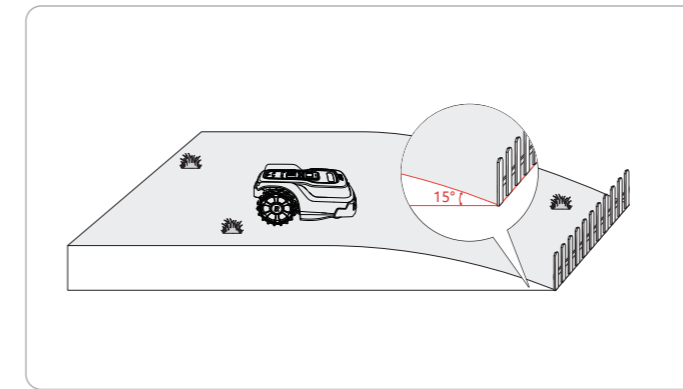

5.2 Rand vermessen

Es gibt zwei Möglichkeiten, um für Ihren Rasen eine virtuelle Grenze zu schaffen.

- A. Automatische Kartierung (Geeignet für einen einzelnen Bereich mit sichtbaren Rändern):

1. Den Rasenmäher in die Ladestation stellen.
2. Am LCD-Bildschirm oder in der App „Auto-Mapping (Automatische Kartierung)“ auswählen.

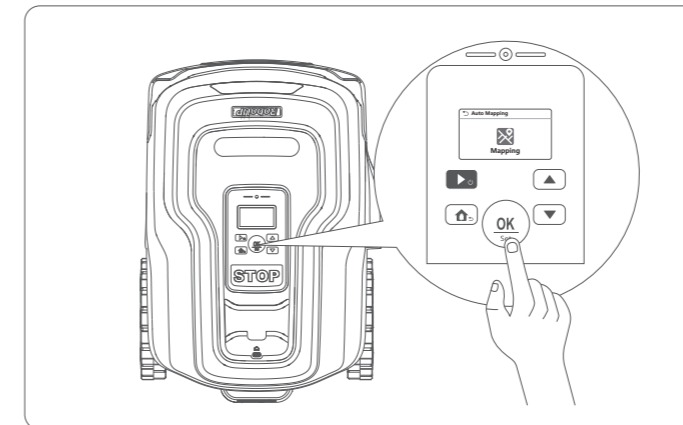

3. Die OK-Taste drücken, um das Kartieren zu starten. Anschließend erkennt der Rasenmäher automatisch die Grenzen Ihres Rasens und erstellt eine virtuelle Karte.
4. Nachdem der Rasenmäher zur Ladestation zurückgekehrt ist, werden Sie am LCD oder in der App aufgefordert, die Karte zu bestätigen. Die OK-Taste drücken, um die Karte zu speichern.
5. Nach dem Speichern der Karte den Mähzeitplan und die gewünschte Schnitthöhe am Rasenmäher einstellen.
6. Die OK-Taste drücken oder die App nutzen, um mit dem Rasenmähen zu beginnen.

Hinweise:

1. Automatische Kartierung eignet sich für Rasenflächen mit klar sichtbaren physischen Grenzen, wie z.B. Wände, Mauern, Steine, Zäune und Hecken.
2. Wenn die Grenze des Rasens ein durchbrochener Zaun wie Maschendraht ist, der vom Rasenmäher möglicherweise nicht erkannt wird, kann es während der automatischen Kartierung zu Kollisionen kommen, aber die Karte kann dennoch erstellt werden.
3. Liegt die Grenze des Rasens in einem unvollständigen kahlen Bereich mit verstreutem Gras, kann der Rasenmäher das Gras erkennen und die Grenze nicht unterscheiden; in diesem Fall wird manuelles Vermessen empfohlen.
4. Wenn die Grenze Ihres Rasens eine Hecke, ein Busch oder ein Zaun ist und der Rasenmäher möglicherweise unter diesen fährt, wird manuelles Vermessen empfohlen.
5. Falls Ihr Rasen mehrere Zonen hat, jede mit klaren Grenzen, und Sie den Rasenmäher aus der Ferne steuern können, um jede Zone separat zu vermessen, sollten Sie Durchgänge zwischen den Zonen schaffen, damit der Rasenmäher reibungslos von einer Zone zur anderen fahren kann.

B. Manuelles Vermessen (Für alle Situationen geeignet):

1. Den Rasenmäher in die Ladestation stellen.

2. Das mitgelieferte Lineal anbringen, um den richtigen Abstand zum Rand zu messen.

Das Lineal aus der Box nehmen. Das Lineal oben am Rasenmäher befestigen, um sicherzustellen, dass der Abstand vom Rasenmäher zum Rand des Rasens mindestens 15 cm beträgt. Die Außenseite des Lineals sollte nicht über den Rand des Rasens hinausragen.

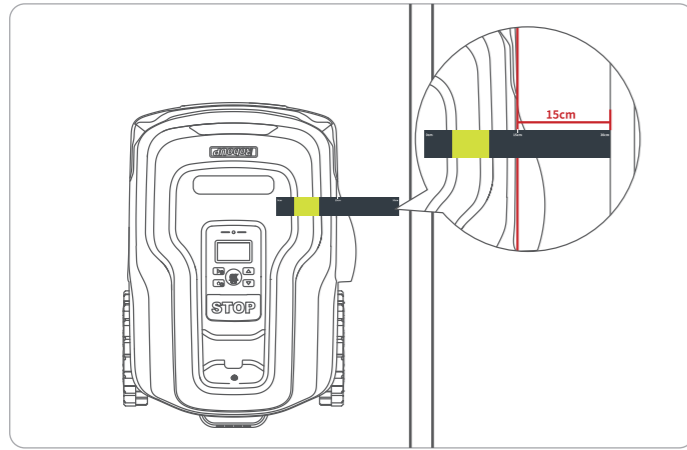

3. In der App „Manual Mapping (Manuelles Vermessen)“ auswählen, den Anweisungen folgen und den Rasenmäher entlang der Ränder steuern, um eine virtuelle Karte für einen einzelnen Bereich oder mehrere Bereiche zu erstellen. Im Umkreis von 5 m zum Rasenmäher bleiben, während Sie ihn mit der App fernsteuern.

5.3 Verbotzone erstellen

Obwohl der Rasenmäher über eine KI-Kamera verfügt, die Hindernisse über 10 cm Höhe und 5 cm Breite erkennt und umgeht, wird empfohlen, eine NOGO-Zone für Bereiche einzurichten, die Sie ausschließen möchten (Blumenbeete, kleine Bäume, Rasendekorationen, Teich, Sprinklerköpfe, vorstehende Wurzeln usw.). Bei einem Trampolin, Grill oder anderen Objekten, die der Rasenmäher möglicherweise anfährt, sollten Sie eine Nicht-Zone einrichten, um Unfälle zu vermeiden.

1. In der App „No-Go Zone“ auswählen und den Anweisungen folgen, um die verbotenen Zonen einzurichten.

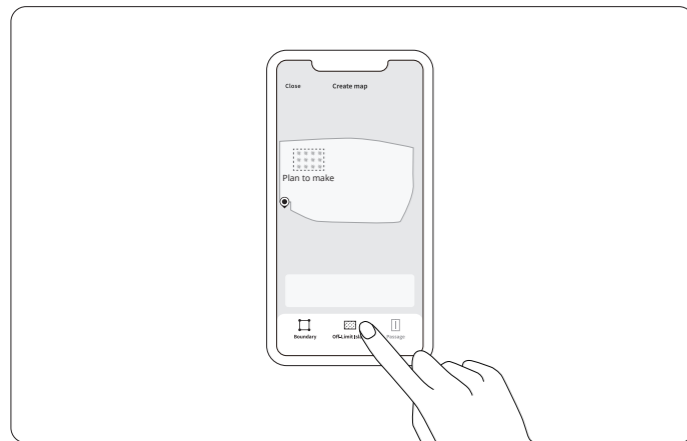

Den Rasenmäher so steuern, dass er entlang des Randes der Zone fährt, die er nicht befahren soll.

2. Der Rasenmäher kann auch automatisch temporäre Verbotzonen für große Hindernisse im Rasen erfassen und vor dem Erreichen dieser beim gleichen Mähvorgang abbremsen.

3. Um eine Verbotzone zu löschen, einfach in der App entfernen.

5.4 Einen Passage anlegen

Sie können eine Passage erstellen, um verschiedene Bereiche miteinander zu verbinden, nachdem Sie die Grenzen von mehr als zwei Bereichen vermessen haben.

1. Einen geeigneten Passage finden, um zwei vermessene Rasenflächen zu verbinden. Stellen Sie sicher, dass der Passage so kurz wie möglich ist, idealerweise gerade, eben und über 1 m breit. Halten Sie die Passage frei von Hindernissen.

2. In der App „Passage“ auswählen und den Anweisungen folgen, um den Rasenmäher zu steuern, damit er die ausgewählte Passage passiert und einen virtuellen Passage erstellt.

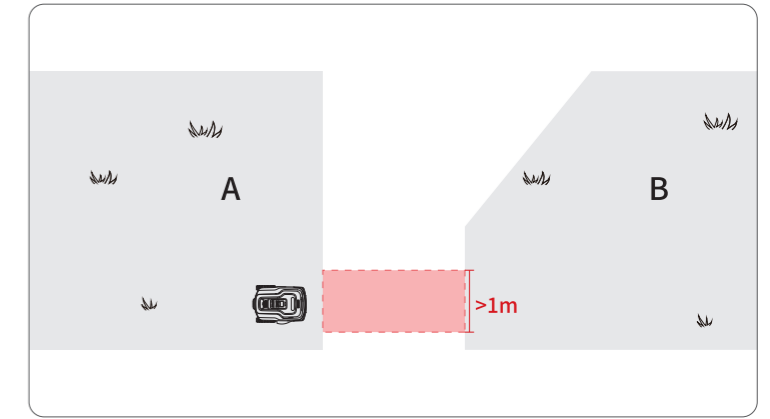
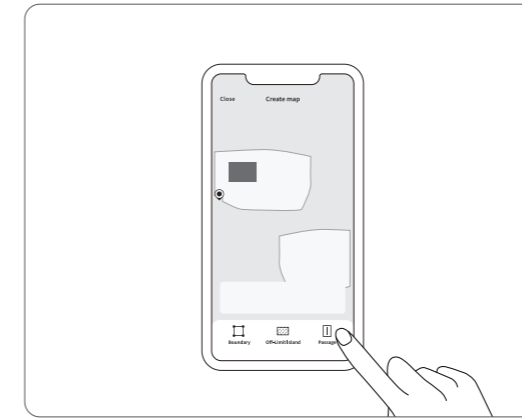

5.5 Eine Durchfahrtszone erstellen

Wenn der Rasenmäher auf einen Bereich stößt, der kein Gras ist, wird er diesen umfahren, zum Beispiel Steinstraßen mit Gras dazwischen.

Wenn Sie bestimmte Bereiche ausschließen möchten, die der Rasenmäher umgehen soll, können Sie eine Durchfahrtszone erstellen, die von der KI-Kamera ignoriert wird. Der Rasenmäher fährt dann direkt durch diesen Bereich und mäht das Gras. Bitte beachten Sie, dass der Höhenunterschied zwischen flachen Hindernissen und dem Rasen in der Durchfahrtszone 5 cm nicht überschreiten darf und keine Hindernisse wie Bäume oder hängende Gegenstände wie Trampoline vorhanden sein sollten, da der Rasenmäher sonst möglicherweise nicht hindurchfahren kann oder eine Kollision droht.

1. Wählen Sie in der App „To-Go Zone (Durchfahrtszone)“ aus und befolgen Sie die Anweisungen, um eine To-Go Zone festzulegen.

2. Steuern Sie den Rasenmäher so, dass er entlang des Randes der Zone fährt, die er ignorieren und durchfahren soll.



6.1 Rasenmähen starten

Es gibt drei Möglichkeiten, das Rasenmähen zu starten.

- Der Rasenmäher startet automatisch gemäß dem vorgegebenen Zeitplan, nachdem die vorherigen Schritte abgeschlossen sind.
- Tippen Sie in der App auf die „Mow (Mähen)“-Taste, um das Mähprogramm manuell zu starten.
- Drücken Sie die Taste  am Bedienfeld des Rasenmähers und bestätigen Sie mit „OK“, um das Rasenmähen zu starten.

6.2 Rasenmähen pausieren

- Drücken Sie einfach die Taste „STOP“ am Rasenmäher.
- Tippen Sie in der App auf die „Pause“-Taste.
- Der Rasenmäher stoppt und zeigt einen Fehlercode an, wenn er auf Probleme stößt, die manuell behoben werden müssen.

6.3 Rasenmähen fortsetzen

- Setzen Sie das Rasenmähen fort, indem Sie die „Mow (Mähen)“-Taste in der App betätigen.
 - Drücken Sie die Taste  und anschließend die Taste „OK“ am Bedienfeld, um das Rasenmähen fortzusetzen.
- Hinweis: Wenn sich der Rasenmäher im Notstopp befindet, müssen Sie den PIN-Code eingeben, um das Rasenmähen fortzusetzen.

6.4 Zur Ladestation zurückkehren

- Der Rasenmäher kehrt automatisch zur Ladestation zurück, wenn der Akkustand niedrig ist oder wenn er mit dem Rasenmähen fertig ist.
- Sie können den Rasenmäher auch manuell zur Ladestation zurückschicken:
 - Tippen Sie in der App auf die „Charge (Laden)“-Taste.
 - Drücken Sie die Taste  und anschließend die Taste „OK“ am Bedienfeld, während sich der Rasenmäher im Standby-Modus befindet.
- Am Ende des Zeitplans kehrt der Rasenmäher automatisch zur Ladestation zurück.
- Wenn der Rasenmäher Regen erkennt oder eine No-Mow-Zeit eingeplant ist, kehrt er automatisch zur Ladestation zurück, um sicherzustellen, dass das Mähen in diesen Zeiträumen pausiert wird.

6.5 Rasenmäher ausschalten

Drücken und halten Sie die  Taste am Bedienfeld und geben Sie den PIN-Code ein, um den Rasenmäher auszuschalten.

Hinweis:

- Der Rasenmäher kann nicht ausgeschaltet werden, während er sich in der Ladestation befindet.
- Die Diebstahlsicherung funktioniert nicht, wenn der Rasenmäher ausgeschaltet ist.
- Es wird empfohlen, den Rasenmäher nur zum Transport oder zur langfristigen Lagerung auszuschalten.

6.6 Einstellungen für Rasenmähen

Nachdem der Arbeitsbereich erfolgreich eingerichtet wurde, können Sie die Mähhöhe, den Zeitplan und andere Parameter in der App anpassen.

A. Mähzeitplan

Setzen Sie einen Mähzeitplan in der App, und der Rasenmäher wird das Gras innerhalb des festgelegten Zeitraums mähen, um Ihren Rasen frisch und ordentlich zu halten.

B. Schneidhöhe

Wählen Sie in der App die gewünschte Schneidhöhe entsprechend der gewünschten Grashöhe aus, und der Rasenmäher passt die Höhe des Messertellers automatisch an, wenn er mit dem Mähen Ihres Rasens beginnt. Wenn Ihr Rasen mehrere Bereiche hat, können Sie für jeden Bereich eine unterschiedliche Höhe festlegen.

C. Mähpfad

Stellen Sie den Mähpfad für jeden Bereich in der App ein. „Einzel“ bedeutet, dass der Rasenmäher das Gras in eine Richtung innerhalb einer Karte mäht. „Partitioniert“ bedeutet, dass jede Karte in verschiedene Blöcke unterteilt ist, und der Rasenmäher in jedem Block in unterschiedlichen Richtungen mäht.

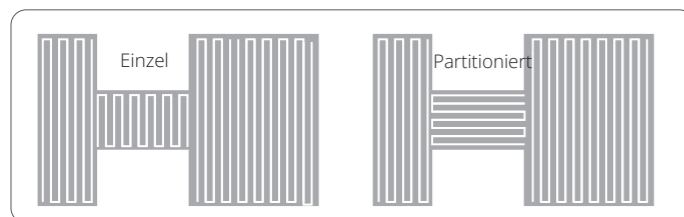

D. Mähwinkel

Stellen Sie den Mähwinkel in der App zwischen -90° und 90° ein, um verschiedene Streifen auf Ihrem Rasen zu erzeugen oder um Bereiche auszugleichen, die bei bestimmten Winkeln nicht gemäht werden können.

7.1 CW/CCW

Der Messerteller rotiert abwechselnd im Uhrzeigersinn (CW) und gegen den Uhrzeigersinn (CCW), um beide Schneidkanten zu nutzen. Dadurch wird die Häufigkeit des Austauschs abgenutzter Klingen reduziert.

7.2 Routenplanung

Anstatt zufällig zu mähen, kann der Rasenmäher den effizientesten Pfad planen, um Ihren Rasen zu schneiden und dabei ordentliche, parallele Streifen zu hinterlassen, die wie Fußballfelder aussehen.

7.3 KI-Vision

Der Rasenmäher verfügt über eine KI-Kamera für das Erkennungssystem, mit der er klare, rasenfreie Kanten erkennen und automatisch Karten entlang dieser Kanten erstellen kann. Sobald Menschen, Igel oder andere Tiere erkannt werden, stoppt das Gerät sofort, um Schäden zu vermeiden.

7.4 Vorübergehende Zonen mit Hindernissen

Der Rasenmäher erstellt automatisch vorübergehende Verbotszonen für große Hindernisse im Rasen. Diese vorübergehenden Verbotszonen werden in der App gelb angezeigt. So kann der Rasenmäher in demselben Arbeitsgang vor diesen Zonen abbremsen, um Kollisionen zu vermeiden.

7.5 Einstellung für Rasenmähen

Wenn Ihr Rasen mehrere Bereiche hat, unterstützt die App individuelle Einstellungen für jeden Bereich. Sie können die Schneidhöhe, den Mähpfad, den Mähwinkel einstellen und entscheiden, ob der Rasenmäher bei jedem Mähvorgang alle Bereiche oder nur einen bestimmten Bereich bearbeiten soll.

7.6 Termin zum Rasenmähen

Basierend auf der Rasenfläche berechnet die App eine geschätzte Mähzeit, wobei die Ladezeit nicht berücksichtigt wird. Stellen Sie einen Mähtermin ein, damit der Rasenmäher automatisch so oft wie gewünscht mähen kann. Sie können Startzeit, Endzeit und die zu mähende Fläche individuell festlegen. Bitte berücksichtigen Sie die Ladezeit; wenn der Rasen komplex ist (mit vielen Hindernissen oder mehreren Zonen), kann dies zusätzliche Zeit in Anspruch nehmen.

7.7 Punktweises Schneiden

Steuern Sie den Rasenmäher per Fernbedienung oder platzieren Sie ihn manuell in dem Bereich, der punktuell geschnitten werden soll; das Gerät führt dann einen spiralförmigen Schnitt um den Startpunkt mit einem Radius von 1 Meter aus.

7.8 Austausch des Messers

Der Rasenmäher kann die Lebensdauer der Klingen erkennen. Wenn die verbleibende Lebensdauer des Messers 1 % beträgt, erinnert die App Sie daran, das Messer auszutauschen. Überprüfen Sie alle 200 Stunden oder alle zwei Wochen die Klingen auf Verschleiß und tauschen Sie abgenutzte Klingen aus. Ersetzen Sie das gesamte Klingen-Set alle 400 Stunden oder alle vier Wochen.

7.9 Regensensor

Das Mähen von nassem Gras kann zu Pilzkrankheiten und Bodenschäden führen. Der Regensensor des Rasenmähers ist standardmäßig aktiviert. Wenn er aktiviert ist, kehrt der Rasenmäher automatisch zur Ladestation zurück, sobald Regen erkannt wird. Sie können auch eine Verzögerungszeit für Regen einstellen, sodass der Rasenmäher nach dem Regen eine Weile wartet, bis das Gras trocken ist, bevor er mit dem Mähen fortfährt.

7.10 Diebstahlsicherung

Wenn der Rasenmäher angehoben, gekippt oder außerhalb des Arbeitsbereichs ist, stoppt er sofort das Rotieren des Messertellers und gibt ein akustisches Signal von sich, um den Benutzer auf mögliche Verletzungsgefahren hinzuweisen. Eine weitere Funktion der Diebstahlsicherung ist standardmäßig aktiviert. Wenn das Gerät manuell bewegt wird und eine bestimmte Entfernung (Geo-Fence) überschreitet, verriegelt es sich automatisch, ein Alarm wird ausgelöst und die App sendet eine Benachrichtigung an den Benutzer. Der Alarm bleibt aktiviert, bis der richtige PIN-Code eingegeben wird oder der Rasenmäher zurück in den Arbeitsbereich bewegt wird.

7.11 Firmwareupdates

Wenn der Rasenmäher über Ihr Zuhause-WLAN mit dem Cloud-Server verbunden ist, kann die Firmware des Rasenmähers einfach über die Luft (OTA) aktualisiert werden.

Spezifikationen

	Modell	T600	T1200 Pro
Basisinformationen	Abmessungen LxBxH (mm)	620*445*250	
	Nettogewicht (kg)	10.9	10.9
Parameter des Rasenmähers	Arbeitsleistung (m ²)	600	1200
	Ladedauer (Min.)	≤50	≤70
	Typische Mow-Zeit mit einer Akkuladung (Min.)	≥45	≥100
	Schallpegel (dBA)	≤56	≤56
	Info-Panel	LCD	LCD
Betriebsbedingungen	Max. Neigung (%)	45%	
	IP-Schutzart	IPX6, mit Schlauch waschbar	
	Betriebstemperatur (°C)	-10...+50	
	Ladetemperatur (°C)	±0...+45	
	Lagertemperatur (°C)	-20...+50	
Batteriepack	Batterietyp	Lithium-Ionen	
	Nennkapazität (Ah)	2.5	5
	Nennspannung (Vdc)	18.0Vdc	
	Batterie-Management-System	Schutz gegen Übertemperatur, Kurzschluss, Überstrom und Überladung	
Stromversorgung	Netzeingangsspannung (Vac)	100...240Vac	100...240Vac
	Ausgangsspannung (Vdc)	24V±0.2Vdc	
	Ausgangsstrom (A)	2.0	3.0
	Modell	FY2402000/T2420WE T2420US/T2420UK	FY2402000/T2420WE T2420US /T2420UK
Ladestation	Eingangsspannung (V)	24V±0.2Vdc	
	Eingangsstrom (A)	2	3
	Ausgangsspannung (V)	24V±0.2Vdc	
	Ausgangsstrom (A)	2	3

	Modell	T600	T1200 Pro
Schneidsystem	Anzahl der Messer	3	3
	Schneidhöhe (mm)	30...60	30...60
	Schneidbreite (mm)	200	200
	Schnitt bis zum Rand	•	•
	Punktmähen	•	•
	Schwebender Messerteller	•	•
	Motorische Anpassung der Schneidhöhe	•	•
	Rotierende Messer im Uhrzeigersinn/ gegen den Uhrzeigersinn	•	•
Navigation	IMU-Navigation	•	•
	RTK-Navigation	•	•
	VSLAM-Navigation	○	•
	Intelligente Routenplanung	•	•
Hindernisvermeidung	Erkennung via KI-Kamera	•	•
	KI-Kamera für Anti-Stoß-Funktion	•	•
Intelligente Steuerung	Info-Panel	LCD	LCD
	Intelligente APP-Steuerung	•	•
	Verbindungsmöglichkeiten APP	Wi-Fi + BT	Wi-Fi + BT
	Frequenzbereich Bluetooth	2.4GHz	2.4GHz
	Frequenzbereich WLAN	2.4GHz	2.4GHz
Sicherheit und Benutzerfreundlichkeit	Nachtbeleuchtung	•	•
	Regensensor	•	•
	Aktualisierungsmöglichkeit	OTA	OTA

Um beste Mähresultate zu erzielen und die Lebensdauer zu verlängern, halten Sie den Rasenmäher sauber und die Messer in gutem Zustand. Die Inspektion und Wartung sollte von einem Erwachsenen wöchentlich während des kontinuierlichen Einsatzes durchgeführt werden. Beschädigte oder abgenutzte Teile sollten ersetzt werden. Führen Sie keine Wartungsarbeiten durch, wenn Sie Sandalen oder barfuß tragen. Tragen Sie immer lange Hosen und Arbeitsschuhe, wenn Sie den Rasenmäher warten.

9.1 Reinigung

Verwenden Sie eine weiche Bürste oder ein Tuch, um das Äußere des Rasenmähers gründlich zu reinigen. Reinigen Sie nicht mit Alkohol, Benzin, Aceton oder anderen ätzenden/flüchtigen Lösemitteln. Diese Substanzen können das Erscheinungsbild und die interne Struktur Ihres Rasenmähers beschädigen. Überprüfen und reinigen Sie die Ladestation regelmäßig von Schmutz und Schlamm, um ein ordnungsgemäßes Andocken sicherzustellen. Stellen Sie sicher, dass alle Verbindungsteile der Ladestation, das Verlängerungskabel und das Netzteil ungehindert zugänglich sind.

A.Kamera

Die KI-Kamera benötigt regelmäßige Reinigung, um eine klare Sicht zu gewährleisten. Das Intervall der Reinigung hängt von Ihren Mäh-Einstellungen und den Bedingungen Ihres Rasens ab. Überprüfen Sie die Kameras wöchentlich. Reinigen Sie die Kamera zuerst mit einer weichen Bürste von Staub und verwenden Sie dann ein weiches Tuch mit Scheibenwaschmittel, um die Kamera gründlich zu säubern.

B.Fahrgestell und Messerteller

Ist das Fahrgestell oder der Messerteller verschmutzt, verwenden Sie eine Bürste oder einen Wasserschlauch zur Reinigung. Verwenden Sie keinen Hochdruckreiniger. Stellen Sie gleichzeitig sicher, dass der Messerteller frei rotieren kann und die Messer beweglich sind. ACHTUNG: Hochdruckwasser kann in die Dichtungen eindringen und elektronische sowie mechanische Teile beschädigen.

C.Räder

Gras oder Schlamm an den Rädern kann die Leistung des Rasenmähers beim Bergauffahren beeinträchtigen. Halten Sie die Räder sauber, um eine gute Traktion sicherzustellen.

D.Regensensor

Überprüfen Sie einmal pro Woche, dass der Regensensor nicht von Schlamm, Gras oder anderen Gegenständen verdeckt ist. Sie können ihn entweder abwaschen oder mit einer weichen Bürste reinigen.

⚠️ Warnung:

- Stellen Sie vor der Reinigung sicher, dass der Rasenmäher ausgeschaltet ist.
- Wenn der Rasenmäher auf dem Kopf steht, muss er ebenfalls ausgeschaltet sein.

9.2 Messer austauschen

Findet der Rasenmäher regelmäßig Anwendung, wird dann empfohlen, die Messer und Schrauben alle 1-2 Monate auszutauschen, um Sicherheit und bessere Mähresultate zu gewährleisten. Ersetzen Sie alle drei Messer und ihre Schrauben gleichzeitig für ein sicheres Schneidsystem.

Wie die Messer ausgetauscht werden:

1. Schalten Sie den Rasenmäher aus.
2. Um Kratzer zu vermeiden, stellen Sie den Rasenmäher auf eine weiche und saubere Fläche auf den Kopf.
3. Lockern Sie die drei Schrauben mit einem Kreuzschlitzschraubenzieher.
4. Entfernen Sie die Schrauben und Messer.
5. Befestigen Sie die neuen Messer und Schrauben (Drehmoment: 1 Nm). Achten Sie darauf, dass die Messer sich frei bewegen können.

⚠️ Warnung:

- Tragen Sie bei der Inspektion oder Wartung der Messer Schutzhandschuhe.
- Verwenden Sie ausschließlich die richtigen Schraubentypen und die originalen Messer, die von RoboUP® erhältlich sind.
- Verwenden Sie die Schrauben nicht erneut. Ein Missbrauch kann zu schweren Verletzungen führen.

9.3 Transport

Um den Rasenmäher bei langen Transporten zu schützen, verwenden Sie die originale Kartonverpackung. Schalten Sie das Produkt vor dem Anheben, Bewegen oder Transport aus. Behandeln Sie es vorsichtig und vermeiden Sie Gewaltanwendung, wie das Werfen des Rasenmähers oder das Ausüben starken Drucks. Heben oder tragen Sie den Rasenmäher niemals, während der Motor läuft.

Wie wird ordnungsgemäß bewegt oder angehoben:

Den Rasenmäher am Handgriff tragen, während der Messerteller von Ihrem Körper weg zeigt.

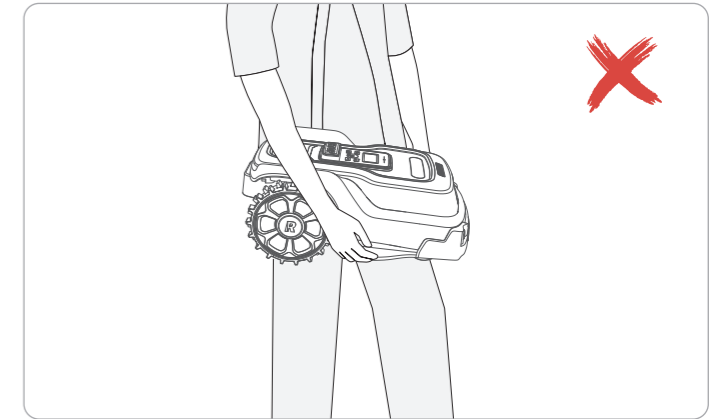

⚠️ Warnung:

Um Beschädigungen am Rasenmäher und/oder an der Ladestation zu vermeiden, heben Sie den Rasenmäher nicht an, während er in der Ladestation steht.

9.4 Batterie

Laden Sie die Batterie vor der Lagerung vollständig auf, um eine Tiefentladung und Beschädigung der elektrischen Komponenten zu vermeiden. Laden Sie den Rasenmäher alle 120 Tage für eine langfristige Lagerung auf. Batterieschäden durch Tiefentladung sind nicht von der eingeschränkten Garantie abgedeckt. Lagern Sie die Batterie nicht unter extremen Temperaturen, d.h. über +50 °C (122 °F) oder unter -20 °C (-4 °F).

Wie entfernt man die Batterie?

1. Stellen Sie den Rasenmäher auf eine flache, weiche Fläche und drehen Sie ihn um.
2. Entfernen Sie mit einem Torx 20 Schraubendreher die Schrauben vom Deckel des Batteriefachs.
3. Nehmen Sie den Deckel ab und trennen Sie das Kabel von der Hauptplatine.
4. Entnehmen Sie die Batterie und ersetzen Sie sie durch eine neue.

⚠️ Warnung:

- Die Lebensdauer der Batterie hängt davon ab, wie oft das Produkt betrieben wird und von der gesamten Betriebsdauer.
- Wenn die Betriebszeit bei voller Ladung kürzer ist als gewohnt oder das Mähergebnis nicht zufriedenstellend ist, ziehen Sie in Betracht, die Batterie auszutauschen. Sie können den Kundendienst kontaktieren, um die Batterie zu ersetzen.
- Halten Sie sich an die lokalen Recyclinganforderungen und geltenden Vorschriften.
- Laden Sie das Produkt nur an der mitgelieferten Ladestation auf. Falsche Verwendung kann zu elektrischem Schlag, Überhitzung oder Leckage von korrosiven Flüssigkeiten aus der Batterie führen. Tritt ein Elektrolyt aus, spülen Sie es mit Wasser oder einem Neutralisationsmittel ab. Bei Kontakt mit korrosiven Flüssigkeiten in den Augen suchen Sie bitte sofort einen Arzt auf.
- Verwenden Sie nur originale Batterien. Die Produktsicherheit kann mit nicht originalen Batterien nicht gewährleistet werden. Verwenden Sie keine nicht wiederaufladbaren Batterien.

9.5 Winterlagerung

Laden Sie den Rasenmäher vollständig auf und schalten Sie ihn aus, um eine Tiefentladung zu vermeiden, die zu dauerhaften Schäden führen kann. Reinigen Sie den Rasenmäher gründlich vor der Lagerung. Überprüfen Sie die verschleißanfälligen Komponenten wie die Messer. Reparieren oder ersetzen Sie diese bei Bedarf. Lagern Sie den Rasenmäher an einem trockenen und frostfreien Ort, wobei er auf allen Rädern steht, am besten in der Originalverpackung.

Ziehen Sie das Netzteil aus der Steckdose und trennen Sie es von der Ladestation. Schützen Sie das Netzteil vor Feuchtigkeit und lagern Sie es an einem gut belüfteten Ort. Bringen Sie die Ladestation ins Innere und schützen Sie sie vor direkter Sonneneinstrahlung.

Halten Sie den Rasenmäher, die Ladestation und das Netzteil von Wärmequellen (wie Öfen, Heizkörpern usw.) oder Chemikalien fern. Lagern Sie diese an einem kühlen und trockenen Ort im Inneren. Direkte Sonneneinstrahlung und extreme Temperaturen (sowohl Hitze als auch Kälte) beschleunigen den Alterungsprozess der Komponenten und können die Batterie dauerhaft schädigen.

9.6 Austausch des QR-Codes

Wenn der QR-Code-Aufkleber an der Ladestation beschädigt ist und der Rasenmäher seinen Weg nicht zurückfinden kann, können Sie den Ersatz-Aufkleber verwenden. Stellen Sie sicher, dass der neue Aufkleber genau an derselben Stelle wie der alte angebracht wird.

10.1 Servicerichtlinie

Bei RoboUP setzen wir uns dafür ein, unseren geschätzten Kunden einen außergewöhnlichen Service zu bieten. Vor diesem Hintergrund haben wir eine Garantieerklärung erstellt, um unsere Verfahren und Ansätze zur Bearbeitung von Garantieforderungen zu erläutern. Bitte beachten Sie, dass diese Erklärung ausschließlich für Privatkunden gilt.

Um eine reibungslose Erfahrung bei der Garantieunterstützung zu gewährleisten, bitten wir Sie, Ihren Kaufbeleg, die Rechnung und alle relevanten Unterlagen zu Ihrem RoboUP-Produkt als Nachweis des Kaufs für zukünftige Serviceanfragen aufzubewahren. Auf diese Weise wird der Prozess im Falle eines Garantieanspruchs beschleunigt und optimiert. Es ist wichtig zu beachten, dass nur Kaufbelege von RoboUP oder autorisierten RoboUP-Händlern für Garantiezwecke gültig sind. Bitte beachten Sie, dass Rückerstattungen, Rücksendungen und Ersatzlieferungen erst nach Erhalt und Überprüfung der originalen Produkte in unserem lokalen Lager eingeleitet werden.

Soweit gesetzlich zulässig, sind diese Richtlinien und die aufgeführten Lösungen exklusiv und ersetzen alle anderen Garantien, Lösungen oder Bedingungen, egal ob mündlich, schriftlich, gesetzlich, ausdrücklich oder stillschweigend.

10.1.1 Garantiumfang

Die Garantiefrist für das Hauptgerät der RoboUP-Produkte beträgt drei (3) Jahre ab dem Tag des Erhalts des Produkts, wobei eine Registrierung in der App erforderlich ist. (Bitte beachten Sie, dass die Garantiefristen für unterschiedliche Produkte und Teile variieren können. Überprüfen Sie bitte in der Tabelle im Kapitel II die Garantiefrist für Ihr spezifisches Produkt oder Teil.)

Um kostenlosen Garantieservice in Anspruch nehmen zu können, müssen mindestens die folgenden Bedingungen erfüllt sein:

- RoboUP-Produkte dürfen gemäß den Anweisungen im Benutzerhandbuch verwendet werden.
- RoboUP-Produkte wurden innerhalb der Garantiezeit unter normalen Bedingungen verwendet und weisen keine Anzeichen von menschlicher oder äußerer Beschädigung auf.
- RoboUP-Produkte wurden nicht unbefugt zerlegt, modifiziert oder verändert, sofern dies nicht im offiziellen Produktleitfaden empfohlen wurde.
- RoboUP-Produkten sind keine unabsichtlichen Schäden zugefügt worden.
- Sie können einen gültigen Kaufnachweis vorlegen.

Um kostenlose Garantieleistungen in Anspruch zu nehmen, behält sich RoboUP das Recht vor, diese zu verweigern, wenn:

- Missbrauch oder Nichteinhaltung des Benutzerhandbuchs vorliegt.
- Der Ausfall durch Unfall, Missbrauch, Überschwemmung, Brand, Erdbeben, ausgelaufene Lebensmittel oder Flüssigkeiten, unsachgemäßes Aufladen oder andere äußere Ursachen verursacht wurde.
- Das Produkt während des Transports beschädigt wurde, aber bei der Anlieferung nicht zurückgewiesen wurde oder kein Nachweis über die Schäden durch das Logistikunternehmen vorliegt. Kein Nachweis für Transportschäden erbracht werden kann.
- Die Schäden durch die Nutzung des Produkts außerhalb der zulässigen oder vorgesehenen Verwendungen gemäß RoboUP verursacht wurden.
- Das Produkt oder Teile davon ohne schriftliche Genehmigung von RoboUP geändert wurden, was die Funktionalität oder Leistungsfähigkeit erheblich verändert.
- Produktetiketten, Seriennummern usw. Anzeichen von Manipulation oder Veränderung zeigen.
- Ein Kaufnachweis von RoboUP, Beleg oder Rechnung nicht vorgelegt wird oder als gefälscht oder manipuliert angesehen wird.
- Defekte durch normalen Verschleiß oder Alterung entstehen.

10.1.2 Garantiefrist

Hauptkörper	3 Jahre Garantie mit Registrierung in der App
RTK-Antenne	2 Jahre
Ladestation	2 Jahre
Batterie	2 Jahre
Netzteil	2 Jahre
Messer	Keine Garantie, Verbrauchsmaterialien
Räder	Keine Garantie, Verbrauchsmaterialien
Weitere Zubehörteile	Keine Garantie

10.1.3 Wie erhält man Garantieleistungen?

Für Fälle, die unter die Garantiebedingungen fallen, können Sie den Garantieservice in Anspruch nehmen, indem Sie den Online-Service von RoboUP kontaktieren oder uns unter service@iroboup.com schreiben.



Mit Kamera oder QR-Scanner scannen

✉ service@iroboup.com

🌐 www.iroboup.com

10.1.4 Vorbereitung vor dem Service

Bevor Sie den Kundendienst in Anspruch nehmen, beachten Sie bitte die folgenden wichtigen Informationen:

- Für Produkte, die bei einem lokalen Händler bestellt wurden, kontaktieren Sie bitte zuerst den Händler.
- Die Benutzer müssen einen gültigen Kaufnachweis, Beleg oder Bestellnummer (bei Direktverkäufen von RoboUP) vorlegen. Zusätzlich ist die MAC-Adresse des Produkts für die Einleitung des Garantieservices erforderlich.
- RoboUP wird versuchen, Probleme per E-Mail oder im Online-Chat zu lösen.
- RoboUP kann Sie auffordern, bestimmte Software-Updates herunterzuladen oder zu installieren.

Falls die Probleme bestehen bleiben, kann es erforderlich sein, das Produkt zur weiteren Prüfung an RoboUP oder an autorisierte Servicezentren vor Ort zu senden.

10.1.5 Was tut RoboUP?

Im Falle von Problemen mit Ihrem Produkt kontaktieren Sie bitte RoboUP und beschreiben Sie das Problem so ausführlich wie möglich. RoboUP wird versuchen, Ihr Problem per E-Mail oder Fernunterstützung zu diagnostizieren und zu lösen und kann Sie möglicherweise auffordern, bestimmte Software-Updates herunterzuladen und zu installieren. Wenn das Problem nicht aus der Ferne gelöst werden kann, erhalten Sie eine RMA-Nummer und müssen das Produkt an RoboUP zur weiteren Prüfung und Inspektion zurücksenden. Wenn das Problem unter die Garantiebedingungen fällt, übernimmt RoboUP die Reparaturkosten.

Wenn das Produkt nicht die Bedingungen für eine kostenlose Reparatur erfüllt, wird RoboUP je nach Einzelfall Prüfkosten, Kosten für Ersatzteile, Arbeitskosten und Versandkosten in Rechnung stellen. Die Kunden können entscheiden, ob sie die Reparatur bezahlen oder das Originalgerät ohne Reparatur zurückgesendet haben möchten.

Die von RoboUP bereitgestellten Ersatzprodukte oder -teile sind möglicherweise nicht neu oder verpackt, befinden sich jedoch in einwandfreiem Zustand und entsprechen mindestens der Leistung des ursprünglichen Teils. Das Ersatzprodukt bleibt weiterhin unter den Garantiebedingungen des ursprünglichen Produkts. Bitte beachten Sie, dass das ersetzte Produkt oder Teil in das Eigentum von RoboUP übergeht, während Sie Eigentümer des Ersatzprodukts oder -teils werden. Für einen Ersatz kommen nur unveränderte Produkte oder Teile von RoboUP in Frage.

RoboUP kann möglicherweise nicht an allen Standorten einen Kundendienst anbieten, und die Bestimmungen des Kundendienstes können je nach Standort variieren. Dienstleistungen, die über das reguläre Serviceangebot hinausgehen, können kostenpflichtig sein. Für lokale Informationen kontaktieren Sie bitte RoboUP.

10.1.6 Haftungsbeschränkung

Bei Inanspruchnahme der Dienstleistung haftet RoboUP nur für Verlust oder Schaden an Ihrem Produkt, solange es sich im Besitz von RoboUP befindet oder während des Transports, wenn RoboUP für den Transport verantwortlich ist.

RoboUP ist nicht verantwortlich für den Verlust oder die Offenlegung von Daten, einschließlich vertraulicher, geschützter oder persönlicher Informationen, die in einem Produkt enthalten sind.

Unter keinen Umständen, und ungeachtet des Ausfalls eines wesentlichen Zwecks eines hierin festgelegten Rechtsmittels, haften RoboUP, seine Partner, Lieferanten, Vertriebspartner oder Dienstleister für die folgenden Fälle, auch wenn sie über die Möglichkeit informiert wurden, unabhängig davon, ob der Anspruch auf Vertrag, Garantie, Fahrlässigkeit, Gefährdungshaftung oder eine andere Haftung basiert:

- Dritte erheben Ansprüche gegen Sie wegen Schäden;
- Verlust, Beschädigung oder Offenlegung Ihrer Daten;
- Besondere, zufällige, indirekte oder Folgeschäden, einschließlich, aber nicht beschränkt auf entgangene Gewinne, Geschäftseinnahmen, Gefälligkeiten oder erwartete Einsparungen.

In keinem Fall wird die Gesamthaftung von RoboUP, seinen Partnern, Lieferanten, Vertriebspartnern oder Dienstleistern für Schäden aus irgendeinem Grund den Betrag der tatsächlichen direkten Schäden überschreiten, jedoch nicht mehr als den Betrag, der für das Produkt bezahlt wurde.

Die vorstehende Beschränkung gilt nicht für Schäden aufgrund von Körperverletzungen (einschließlich Tod), Schäden an Grundstücken oder Schäden an körperlichem Eigentum, für die RoboUP nach dem Gesetz haftbar ist.

Da einige Staaten oder Jurisdiktionen den Ausschluss oder die Begrenzung von zufälligen oder Folgeschäden nicht zulassen, gilt die oben genannte Beschränkung oder der Ausschluss möglicherweise nicht für Sie.

10.1.7 Wichtige Informationen

- * Bitte kontaktieren Sie das technische Support-Team von RoboUP oder reichen Sie eine Kundendienstanfrage ein, bevor Sie ein Produkt zurücksenden. Ohne eine zugewiesene RMA-Nummer kann RoboUP Produkte ablehnen oder zurücksenden.
- * Aufgrund von Unterschieden zwischen Produktversionen wird Ihr Produkt von RoboUP einem bestimmten regionalen Wartungszentrum zugewiesen. Wenn Sie Fragen zur Kundendienstpolitik haben, kontaktieren Sie bitte das Kundendienstteam von RoboUP.
- * Bitte beachten Sie, dass die Reparatur des Produkts zu Datenverlust führen kann; sichern Sie Ihre Daten gegebenenfalls vorher.
- * Wenn die von Ihnen angegebene Empfängeradresse falsch ist oder der Empfänger die Annahme der Lieferung verweigert, trägt der Empfänger die Verlusthaftung.
- * Wenn das Produkt nicht zugestellt werden kann oder abgelehnt wird, wird es an RoboUP zurückgesendet. RoboUP wird das Produkt aufbewahren und ab dem Rückgabedatum eine Lagergebühr berechnen. Die Lagergebühr beträgt: \$10 USD pro Tag oder €10 EUR pro Tag. Wenn die Lagergebühr dem Restwert des Produkts entspricht, hat RoboUP das Recht, das Produkt zu entsorgen. Die Berechnung des Produktwerts erfolgt wie folgt: ursprünglicher Verkaufspreis minus Reparaturkosten.
- * Wenn Sie Produkte zwischen verschiedenen Ländern/Regionen versenden möchten, benötigen Sie die Zustimmung von RoboUP und sind verantwortlich für die Zahlung von Zöllen und Zollabfertigungskosten.
- * Bitte überprüfen Sie bei der Abholung des Produkts, ob es sich in gutem Zustand befindet. Stellen Sie sicher, dass keine Schäden vorliegen, die während der Lieferung oder aus anderen Gründen entstanden sind. Transportschäden müssen innerhalb von 24 Stunden dem Kundendienst von RoboUP gemeldet werden. Für weitere Probleme mit Ihrem zurückgesendeten Produkt informieren Sie bitte RoboUP innerhalb von 48 Stunden nach Erhalt. Nach Ablauf dieser Frist geht RoboUP davon aus, dass das Produkt unbeschädigt ist und normal funktioniert.

10.1.8 Zusätzliche Rechtsansprüche der Kunden

Für Verbraucher, die in ihrem Einkaufsland oder, falls abweichend, in ihrem Wohnsitzland unter Verbraucherschutzgesetzen oder -vorschriften stehen, gelten die Vorteile der beschränkten Garantie von RoboUP zusätzlich zu allen Rechten und Rechtsbehelfen, die durch solche Verbraucherschutzgesetze und -vorschriften gewährt werden, einschließlich, aber nicht beschränkt auf diese zusätzlichen Rechte.

10.2 Fehlermeldungen

Unten finden Sie eine Liste von Fehlermeldungen, was sie bedeuten und wie man das Problem behebt. Wenn das Problem durch einen Neustart nicht behoben werden kann, wenden Sie sich bitte für weitere Unterstützung an service@iroboup.com.

Fehlermeldung	Ursache	Abhilfe
1. Motor des linken Rades blockiert 2. Motor des rechten Rades blockiert 3. Schneidmotor blockiert 4. Schneidhöhe gesperrt	Durch Gras oder andere Gegenstände blockiert.	Teile überprüfen und Gras oder andere Gegenstände entfernen. Bitte schalten Sie danach den Rasenmäher aus und wieder ein.
1. Motor des linken Rades überlastet 2. Motor des rechten Rades überlastet	Fehlfunktion des Motors des linken/rechten Rades aufgrund von Überstrom.	1. Durch Gras oder andere Gegenstände blockiert, bitte nach Überprüfung und Entfernung neu starten. 2. Überprüfen Sie, ob das Gras zu hoch und dicht ist, sodass sich der Rasenmäher nicht bewegen kann, bitte nach Überprüfung und Reinigung neu starten.
Schneidmotor überlastet	Fehlfunktion des Schneidmotors aufgrund von Überstrom.	1. Durch Gras oder andere Gegenstände blockiert, bitte nach Überprüfung und Entfernung neu starten. 2. Überprüfen Sie, ob das Gras zu hoch und dicht ist, sodass das Mähen nicht möglich ist, bitte Schneidhöhe anpassen und danach den Rasenmäher neu starten.
Übertemperatur des Schneidmotors	Umgebungstemperatur ist zu hoch.	Lassen Sie den Rasenmäher vor dem Neustart abkühlen.
M11/M12/M13/M14/M21/M22/M23/M31/M32/M33	1. Motor abgeschaltet 2. Ausfall/Fehlfunktion des Hallsensors 3. Unregelmäßige Daten des Kilometerzähler-Sensors	Den Rasenmäher ausschalten und wieder einschalten.
Untertemperatur der Batterie	Umgebungstemperatur ist zu niedrig.	Lassen Sie die Batterie aufwärmen und starten Sie den Rasenmäher neu. Überprüfen Sie, ob die Umgebungstemperatur den Anforderungen entspricht, d.h. höher als -10 °C.
Untertemperatur der Batterie	Umgebungstemperatur ist zu hoch.	Lassen Sie die Batterie abkühlen und starten Sie den Rasenmäher neu.
Entladestrom der Batterie zu hoch	Überstrom beim Entladen der Batterie.	Halten Sie das Mähen vor dem Neustart an. Wenn der Fehler wiederholt auftritt, kontaktieren Sie bitte den Kundenservice.
B01/B02	1. Batteriespannung ist niedrig 2. Batterie ist defekt	Laden Sie den Rasenmäher auf und versuchen Sie es erneut. Wenn der Fehler wiederholt auftritt, kontaktieren Sie den Kundenservice, um den Batteriepack auszutauschen.
Rasenmäher gekippt/angehoben/auf den Kopf gestellt/stecken geblieben.	Rasenmäher ist gekippt/angehoben/auf den Kopf gestellt/stecken geblieben.	Vor dem Neustart den Rasenmäher in die richtige Position bringen.
Kamera funktioniert nicht	Kamera funktioniert nicht	Kamera überprüfen und reinigen.
Rasenmäher außerhalb des Arbeitsbereichs.	Der Rasenmäher hat den Grenzbereich überschritten.	Bringen Sie den Rasenmäher zurück in den kartierten Bereich und starten Sie ihn neu.
Rasenmäher außerhalb des Geo-Zauns.	Der Rasenmäher hat den Geo-Zaun überschritten oder wurde gestohlen.	Bringen Sie den Rasenmäher zurück in den vermessenen Bereich oder geben Sie den richtigen PIN-Code ein.
Ladestation blockiert.	Der Rasenmäher konnte aufgrund von Blockaden durch Gegenstände nicht zur Ladestation zurückkehren.	Entfernen Sie die Hindernisse, damit der Rasenmäher zur Ladestation zurückkehren kann.
Ladestation konnte nicht gefunden werden.	Der Rasenmäher konnte die Ladestation nicht finden, weil sie ausgeschaltet ist oder der QR-Code verschmutzt ist.	1. Überprüfen Sie, ob die Ladestation eingeschaltet oder an einen anderen Ort verlegt wurde. 2. Überprüfen Sie, ob das Schild mit dem QR-Code verschmutzt ist.
1. Ungültige Karte, Kartenerstellung fehlgeschlagen. 2. Endpunkt ist nicht in der Nähe des Startpunktes, Kartenerstellung fehlgeschlagen.	Fehler beim Vermessen.	Bitte befolgen Sie die Anweisungen in diesem Handbuch, um die Karte neu zu erstellen.
H21/H31/H41/H52/H62/H72	Sensor funktioniert nicht.	Bitte den Rasenmäher ausschalten und wieder einschalten.
R01/R02/R03	RTK-Fehlfunktion.	Bitte Rasenmäher und RTK-Basisstation ausschalten und wieder einschalten.
Kartendaten sind beschädigt und wurden automatisch gelöscht.	Fehlfunktion des Rasenmäherprogramms.	Bitte befolgen Sie die Anweisungen in diesem Handbuch, um die Karte neu zu erstellen. Falls das Problem weiterhin besteht, wenden Sie sich bitte an den Kundendienst.
Fehler beim Aktualisieren	Beim Aktualisieren des Rasenmähers ist ein Fehler aufgetreten.	Bitte kontaktieren Sie den Kundendienst.

10.3 Fehlerbehebung

Die Tabelle unten bietet eine Anleitung zur Problemerkennung und gegebenenfalls zur Selbsthilfe. Falls das Problem nicht gelöst werden kann, besuchen Sie bitte die offizielle Website www.iroboup.com für weitere FAQs oder kontaktieren Sie service@iroboup.com für zusätzliche Unterstützung.

Fehler	Mögliche Ursache	Abhilfe
Verknüpfen des Rasenmähers mit der App nicht möglich.	1. WLAN-Signal ist schwach.	1. Bringen Sie den Rasenmäher und das Smartphone näher zum Router, um ein gutes und stabiles WLAN-Signal zu erhalten, und versuchen Sie es erneut.
	2. Ihr WLAN-Router unterstützt zwei Frequenzen (5 GHz und 2,4 GHz), jedoch ist nur 5 GHz aktiviert.	2. Überprüfen Sie das Handbuch des Routers und aktivieren Sie die Frequenz von 2,4 GHz.
Der Rasenmäher lässt sich nicht einschalten.	1. Die Batterie ist leer	1. Setzen Sie den Rasenmäher in die Ladestation mit angeschlossenem Netzteil, warten Sie, bis der Rasenmäher aufgeladen ist, und versuchen Sie dann, ihn einzuschalten.
	2. Die Umgebungstemperatur ist zu hoch, und die Batterie kann nicht funktionieren.	2. Bewegen Sie den Rasenmäher an einen Ort mit einer geeigneten Temperatur zwischen 5 °C und 35 °C, damit er abkühlen oder aufwärmen kann, bis er automatisch den Schutzmodus verlässt, und versuchen Sie es erneut.
Der Rasenmäher reagiert während des Vermessens nicht auf die App.	Bluetooth-/WLAN-Signal ist schwach.	1. Bluetooth-Signal ist schwach, bitte halten Sie einen Abstand von 2-3 Metern zwischen der Smartphone-App und dem Rasenmäher. 2. WLAN-Signal ist schwach, bitte stellen Sie sicher, dass der Rasenmäher mit dem WLAN verbunden ist.
Die in der App angezeigte Karte wird nicht in Echtzeit aktualisiert oder während des Vermessens oder Mähens mit WLAN-Verbindung.	1. Es wird von der Netzwerkverzögerung beeinflusst.	Wenn die App die neuen Informationen nicht rechtzeitig aktualisiert, kann dies an der Netzwerkverzögerung liegen. Geduldig warten und überprüfen, ob das Problem länger anhält. Falls ja, die APP schließen, um sie zu aktualisieren.
	2. Der Rasenmäher hat die Verbindung zum Netzwerk des Routers verloren.	Vor der Aktualisierung der Karte in der APP sicherstellen, dass der Rasenmäher stabil mit dem Router-Netzwerk verbunden ist.
	3. Speicherlimit der Cloud erreicht bei ausschließlicher Verbindung über WLAN.	Am nächsten Tag wird der normale Zustand wiederhergestellt, und Sie können die Daten aktualisieren oder die Maschine über Bluetooth mit der APP verbinden.
Der Rasenmäher lädt nicht, nachdem er zur Ladestation zurückgekehrt ist.	1. Die Ladestation hat keinen Strom.	1. Überprüfen Sie die Stromanzeige der Ladestation, um sicherzustellen, dass sie Strom liefert.
	2. Die Ladekontakte der Ladestation und des Rasenmähers sind verschmutzt.	2. Überprüfen Sie die vier Ladekontakte am Rasenmäher und an der Ladestation. Wenn sie verschmutzt sind, bitte mit einem sauberen Papier, Tuch oder Lappen abwischen.
	3. Die Umgebungstemperatur ist zu hoch, und die Batterie kann nicht funktionieren.	3. Versetzen Sie den Rasenmäher an einen Ort mit geeigneter Temperatur, damit er sich abkühlen kann, bis er den Übertemperaturschutzmodus automatisch verlässt, nachdem die Temperatur wiederhergestellt ist, und versuchen Sie es erneut.
	4. Der Ladestrom ist überlastet.	4. Stellen Sie sicher, dass der ursprüngliche Ladeadapter zum Aufladen des Rasenmähers verwendet wird.
Der Rasenmäher kehrt nicht automatisch zur Ladestation zurück, obwohl der Akku schwach ist.	1. Das GPS-Signal ist instabil.	1. Beobachten Sie die GPS-Signalanzeige, um die Signalstärke zu erkennen. Falls das GPS-Signal schwach ist, suchen Sie einen geeigneten Standort für die RTK-Basisstation, um ein stabiles GPS-Signal zu erhalten, und versuchen Sie es erneut.
	2. Rund um die Ladestation befinden sich Hindernisse, die Störungen verursachen.	2. Entfernen Sie die Hindernisse, die den Fahrweg des Rasenmähers zur Ladestation blockieren.
	3. Der Rasenmäher ist eingeklemmt.	3. Überprüfen Sie, ob der Rasenmäher in einem engen Weg feststeckt. Wenn ja: Hindernisse oder Fallen entfernen. Überprüfen Sie, ob Räder oder andere Teile des Fahrgestells des Rasenmähers blockiert sind. Entfernen Sie alle Hindernisse und versuchen Sie es erneut, um aufzuladen.
	4. Keine Karte angelegt.	4. Der Rasenmäher kann die Karte des Rasens nicht finden oder den Weg zurück zur Ladestation nicht finden, da es keine Passage gibt, der die verschiedenen Zonen verbindet.

Fehler	Mögliche Ursache	Abhilfe
Die aktuelle Position des Rasenmähers stimmt nicht mit dem Symbol auf der Karte überein.	1. Der Rasenmäher ist blockiert.	1. Entfernen Sie die Hindernisse um oder über dem Rasenmäher, um Störungen des GPS-Signals zu vermeiden.
	2. Die RTK-Basisstation ist blockiert.	2. Entfernen Sie die Hindernisse um die RTK-Basisstation oder suchen Sie einen geeigneten Standort, um sicherzustellen, dass das GPS-Signal ausreichend gut ist.
	3. Der Rasenmäher wurde manuell versetzt.	3. Bitte versetzen Sie den Rasenmäher zur Ladestation oder an einen offenen Platz zur Neupositionierung.
Der Mähweg des Rasenmähers ist nicht gerade genug.	1. Der Rasenmäher weicht Hindernissen aus.	1. Entfernen Sie Hindernisse aus dem Arbeitsbereich, um zu verhindern, dass der Rasenmäher im Anti-Kollisionsmodus fährt und nicht geradeaus bewegt.
	2. Der Rasen ist uneben.	2. Wenn das Mähresultat stark beeinträchtigt wird, füllen Sie bitte die Vertiefung aus oder passen Sie das angehobene Gelände gegebenenfalls an.
	3. Das GPS-Signal ist instabil.	3. Beobachten Sie die GPS-Signalanzeige, um die Signalstärke zu erkennen. Falls das GPS-Signal schwach ist, suchen Sie einen geeigneten Standort für die RTK-Basisstation, um ein stabiles GPS-Signal zu erhalten, und versuchen Sie es erneut.
Der Rasenmäher weicht lebenden Hindernissen nicht richtig aus.	1. Die Frontlinse der Kamera ist blockiert oder der Objektivdeckel ist verschmutzt.	1. Überprüfen Sie, ob sich Hindernisse oder Schmutz vor der Kamera befinden. Falls ja: Entfernen Sie die Hindernisse und wischen Sie den Objektivdeckel mit einem sauberen Tuch oder Lappen ab.
	2. Hindernisse sind zu niedrig oder vom Gras verdeckt, was die Objekterkennung des Rasenmähers beeinträchtigt.	2. Hindernisse (wie Objekte mit einer Fläche von weniger als 0,3 Quadratmetern), die zu niedrig sind, um von der Kamera des Rasenmähers erkannt zu werden oder vom Gras verdeckt sind, sollten entfernt werden.
Der Rasenmäher mäht nicht nach Zeitplan.	1. Die STOP-Taste des Rasenmähers wurde betätigt oder es trat ein Fehler auf, und der Rasenmäher wurde nicht rechtzeitig entriegelt.	1. Starten Sie den Rasenmäher neu und geben Sie den richtigen PIN-Code ein
	2. Der Rasenmäher ist ausgeschaltet.	2. Halten Sie die Einschalttaste gedrückt, um sicherzustellen, dass der Rasenmäher eingeschaltet wird.
	3. Die Batterie des Rasenmähers ist leer und wurde nicht ordnungsgemäß aufgeladen.	3. Laden Sie den Rasenmäher auf und versuchen Sie es erneut.
	4. Der Regensensor des Rasenmähers ist aktiviert. Regentropfen treffen den Sensor und deaktivieren somit den Mähzeitplan.	4. Nachdem der Regen aufgehört hat, wischen Sie die Wassertröpfchen vom Regensensor ab und versuchen Sie es erneut.
	5. Der Rasenmäher ist während des geplanten Zeitraums mit anderen Aufgaben beschäftigt.	5. Bitte überprüfen Sie den Status des Rasenmähers und versuchen Sie es erneut.
Der Rasenmäher fährt außerhalb des Arbeitsbereichs oder überschreitet die Grenzen.	1. Die Räder sind mit Schlamm oder Grasresten verunreinigt, was zu unzureichendem Grip und Rutschen führt.	1. Überprüfen Sie die Räder und reinigen Sie sie bei Bedarf.
	2. Der Rand des Geländes hat eine Neigung von mehr als 15 %, und die Kartierungsgrenze ist zu nah am Rand verlegt.	2. Wenn der Rand des Geländes eine Neigung von mehr als 15 % aufweist, verlegen Sie die Kartierungsgrenze mit einem Abstand von mindestens 30 cm vom Rand des Hangs.
	3. Das GPS-Signal ist instabil.	3. Beobachten Sie die GPS-Signalanzeige, um die Signalstärke zu erkennen. Falls das GPS-Signal schwach ist, suchen Sie einen geeigneten Standort für die RTK-Basisstation, um ein stabiles GPS-Signal zu erhalten, und versuchen Sie es erneut.
Das Mähergebnis ist uneben.	1. Die Messer sind nicht scharf genug.	1. Überprüfen Sie die Messer auf Beschädigungen oder Abnutzung, nachdem der Rasenmäher ausgeschaltet wurde. Falls erforderlich, ersetzen Sie das gesamte Set an Messern einschließlich Schrauben.
	2. Teile des Grases sind zu lang.	2. Die zum Mähen geeignete Höhe des Grases darf 10 cm nicht überschreiten. Wenn das Gras relativ lang ist, stellen Sie die Schnitthöhe des Rasenmähers von hoch auf niedrig ein oder mähen Sie zweimal, um ein besseres Ergebnis zu erzielen.
	3. Der Messerteller ist blockiert.	3. Überprüfen Sie den Messerteller auf Fremdkörper, nachdem der Rasenmäher ausgeschaltet wurde. Entfernen Sie etwaige Objekte vorsichtig.

Fehler	Mögliche Ursache	Abhilfe
Der Rasenmäher verweilt an einer Stelle.	1. Es gibt viele Hindernisse oder Schmutz in der Frontblende der Kamera, die den Navigationspfad des Rasenmähers beeinträchtigen.	1. Entfernen Sie Objekte und reinigen Sie die Kamera.
	2. Eine Person steht in der Nähe des Rasenmähers, was die Lebenderkennung auslöst.	2. Halten Sie sich während des Betriebs vom Rasenmäher fern.
Der Rasenmäher ist stecken geblieben.	1. Räder, Messerteller oder andere Teile des Fahrgestells sind von Fremdkörpern blockiert.	1. Überprüfen Sie den Messerteller, nachdem der Rasenmäher ausgeschaltet wurde. Entfernen Sie Objekte und reinigen Sie den Messerteller bei Bedarf.
	2. Der Rasenmäher ist im tiefliegenden oder lockeren Boden stecken geblieben, wodurch die Räder rutschen.	2. Helfen Sie dem Rasenmäher, sich zu befreien, und erstellen Sie gegebenenfalls Verbotszonen.
	3. Der Rasenmäher ist in einer Grube stecken geblieben und kann nicht herauskommen.	3. Befreien Sie den Rasenmäher aus der Lage. Legen Sie gegebenenfalls eine Verbotszone an oder füllen Sie den Bereich der Grube auf.
	4. Der Rasenmäher fährt in eine schmale Gasse oder Sackgasse und kann nicht herauskommen.	4. Befreien Sie den Rasenmäher aus der misslichen Lage. Legen Sie gegebenenfalls Verbotszonen vor der schmalen Gasse oder Sackgasse an.

11

Markenzeichen und gesetzlicher Hinweis

RoboUP® und das Logo sind eingetragene Marken von RoboUP® Co., Ltd. Android und Google Play sind Marken von Google Inc. Der App Store ist eine Dienstleistungsmarke von Apple Inc. Die jeweiligen Inhaber behalten sich die Rechte an ihren in diesem Handbuch genannten Marken vor.

12

Umweltschutz



Diese Kennzeichnung weist darauf hin, dass das Produkt innerhalb der EU nicht als Hausmüll zu entsorgen ist. Um mögliche Schäden für die Umwelt oder die Gesundheit des Menschen durch unkontrollierte Abfallentsorgung zu verhindern, recyceln Sie es verantwortungsbewusst, um die nachhaltige Wiederverwendung von Materialressourcen zu fördern. Um Ihr gebrauchtes Gerät zurückzugeben, nutzen Sie bitte die Rückgabe- und Sammelsysteme oder kontaktieren Sie den Einzelhändler, bei dem das Produkt gekauft wurde. Sie können dieses Produkt zur umweltfreundlichen und sicheren Wiederverwertung abgeben.



Durch die getrennte Sammlung von gebrauchten Maschinen und Verpackungen können Materialien recycelt und wiederverwendet werden. Die Verwendung von recycelten Materialien hilft, Umweltverschmutzung zu vermeiden und den Bedarf an Rohstoffen zu verringern.



Entsorgen Sie Batterien am Ende ihrer Lebensdauer mit Bedacht auf unsere Umwelt. Die Batterie enthält Materialien, die sowohl für Sie als auch für die Umwelt gefährlich sind. Sie müssen diese Materialien an einer Einrichtung trennen und entsorgen, die Lithium-Ionen-Batterien annimmt.



Warnung: Mit dem vorliegenden Produkt können Sie Chemikalien wie Blei (Pb) ausgesetzt sein, das im Bundesstaat Kalifornien als krebserregend gilt. Für weiterführende Informationen besuchen Sie bitte www.p65Warning.ca.gov.

RED

868MHz Modul	Frequenz	863MHz-870MHz
	Max. Leistung	20dBm

Beim Aufstellen und Bedienen dieses Geräts ist ein Mindestabstand von 20 cm zwischen dem Sender und dem menschlichen Körper einzuhalten.

2.4GHz	Frequenz	2412 bis 2472 MHz
	Max. Leistung	20 dBm

Bluetooth-Modul	Frequenz	2402 bis 2480 MHz
	Max. Leistung	9 dBm

Beim Aufstellen und Bedienen dieses Geräts ist ein Mindestabstand von 20 cm zwischen dem Sender und dem menschlichen Körper einzuhalten.

IC

Dieses Gerät darf keine Störungen verursachen; (2) Dieses Gerät muss alle Störungen akzeptieren, einschließlich Störungen, die einen unerwünschten Betrieb des Geräts verursachen können.

Dieses Gerät entspricht den RSS-Vorgaben von Industry Canada für lizenzfreie Funkgeräte. Der Betrieb unterliegt den folgenden zwei Bedingungen: (1) Dieses Gerät darf keine Störungen verursachen, und (2) der Benutzer muss alle empfangenen Störungen akzeptieren, einschließlich Störungen, die einen unerwünschten Betrieb des Geräts verursachen können. Dieses Gerät entspricht den von Industry Canada festgelegten Grenzwerten für die Strahlenbelastung in unkontrollierten Umgebungen.

Dieser Funksender enthält die IC-ID: 23804-BT241 für das 2,4 GHz- und Bluetooth-Modul sowie 23804-RF915 für das 868 MHz-Modul und wurde vom Kanadischen Ministerium für Innovation, Wissenschaft und Wirtschaft genehmigt, um mit den unten aufgeführten Antennentypen mit der angegebenen maximalen Verstärkung betrieben zu werden. Antennentypen, die nicht in dieser Liste aufgeführt sind und eine größere Verstärkung aufweisen als die für die aufgeführten Typen angegebene maximale Verstärkung, sind für den Betrieb dieses Geräts strengstens verboten.

Diese Module sind für die Installation in mobilen und/oder tragbaren Host-Plattformen zugelassen, die mindestens 20 cm vom menschlichen Körper entfernt sind.

Achtung: Änderungen oder Modifikationen an diesem Gerät, die nicht ausdrücklich von Shenzhen Kaiqi Technology Co., Ltd. genehmigt wurden, können die Berechtigung des Benutzers, das Gerät zu bedienen, ungültig machen.

Konformitätskennzeichen gemäß ICES-003 des Kanadischen Ministeriums für Innovation, Wissenschaft und Wirtschaft:

CANICES-3(B)/NMB-3(B)

FCC SDOC

Dieses Gerät entspricht Teil 15 der FCC-Regeln. Der Betrieb unterliegt den folgenden zwei Bedingungen:

Dieses Gerät darf keine schädlichen Störungen verursachen.

Dieses Gerät muss alle empfangenen Störungen akzeptieren, einschließlich Störungen, die einen unerwünschten Betrieb verursachen können.

FC

Dieses Gerät entspricht Teil 15 der FCC-Regeln. Der Betrieb unterliegt den folgenden zwei Bedingungen: (1) Dieses Gerät darf keine schädlichen Störungen verursachen, und (2) dieses Gerät muss alle empfangenen Störungen akzeptieren, einschließlich Störungen, die einen unerwünschten Betrieb des Geräts verursachen können.

Dieses Gerät wurde getestet und entspricht den Grenzwerten für ein digitales Gerät der Klasse B gemäß Teil 15 der FCC-Regeln. Diese Grenzwerte dienen dazu, einen angemessenen Schutz gegen schädliche Störungen in einer Wohnumgebung zu bieten. Dieses Gerät erzeugt, verwendet und kann Funkfrequenzenergie abstrahlen. Wenn es nicht gemäß den Anweisungen installiert und verwendet wird, kann es schädliche Störungen bei der Funkkommunikation verursachen. Es gibt jedoch keine Garantie dafür, dass bei einer bestimmten Installation keine Störungen auftreten. Wenn dieses Gerät tatsächlich schädliche Störungen bei der Radio- oder Fernsehempfang verursacht, was festgestellt werden kann, indem man das Gerät aus- und wieder einschaltet, wird der Benutzer ermutigt, eine oder mehrere der folgenden Maßnahmen zu ergreifen, um die Störungen zu beheben:

- Die Empfangsantenne neu ausrichten oder umpositionieren.
- Den Abstand zwischen dem Gerät und dem Empfänger vergrößern.
- Das Gerät an eine Steckdose anschließen, die sich in einem anderen Stromkreis als der des Empfängers befindet.
- Den Händler oder einen erfahrenen Radio- und Fernstechniker um Hilfe bitten.

Diese Module sind für die Installation in mobilen und/oder tragbaren Host-Plattformen zugelassen, die mindestens 20 cm vom menschlichen Körper entfernt sind.

Achtung:

Jegliche Änderungen oder Modifikationen an diesem Gerät, die nicht ausdrücklich von Shenzhen Kaiqi Technology Co., Ltd. genehmigt sind, können die Berechtigung des Benutzers, das Gerät zu betreiben, ungültig machen.

Enthält FCCID: 2ADDW-BT241

Enthält FCCID: 2ADDW-RF915

CC

Dieses Produkt entspricht den geltenden EG-Richtlinien.

RoboUP