

## Dimoldura

## FICHA TÉCNICA MODELO 400 KIT REVERSIBLE BAUHAUS

CARACTERÍSTICAS HOJAS	MATERIAL	TIPO	VALORES
ALMA	Tablero de partículas	Aglomerado	29 mm
BASTIDOR	Madera	Densidad > 400 kg/m <sup>3</sup>	29X35mm
ALAMBOR	Sí		
CANTEADO	2 Lados		
ACABADO	Lacado	Dimoldura	Blanco

	ALTO	ANCHO	GRUESO
MEDIDAS	2030	625 / 725 / 825 / 925	35

	OPCIONES
VIDRIERA	4VR
CANAL CORREDERA	No

CARACTERÍSTICAS CERCOS	MATERIAL	TIPO	VALORES
CERCO AJUSTABLE	Tablero de Fibras	Hidrófugo	70 x 28
ACABADO	Papel	8L	Blanco R2BL008L
BURLETE	QL	QL 45	Blanco

CARACTERÍSTICAS TAPETAS	MATERIAL	TIPO	VALORES
	Tablero de Fibras	Hidrófugo	70x15/12
ACABADO	Papel	8L	Blanco

CARACTERÍSTICAS HERRAJES	MEDIDA	TIPO	CODIGO	VALORES
PICAPORTE	271/50	Reversible	ZHECRXX00000000000113	1
BISAGRAS	75x75	Reversible	ZHECRXX00000000000093	3
CERRADERO	76,5x35 (Hueco 14x50)	Reversible	ZHECRXX00000000000114	1

CARACTERÍSTICAS MECANIZADO	
MECANIZADO TALADROS CARA PUERTA (manilla)	No

TOLERANCIAS			
ESCUADRÍA	UNE EN 951	UNE EN 1529	Clase 1 de la Norma UNE EN 1529 ±1,5 mm
ALABEO	UNE EN 952	UNE EN 1530 Tabla 1	≤ 4 mm ( Clase 3 de UNE 1530 ).
DIMENSION ES	UNE EN 951	UNE EN 1529	Clase 1 de la Norma UNE EN 1529
			± 2 mm en Altura y en Anchura ± 1,5 mm en Grosor

## CONTROL CALIDAD

Las características físico-mecánicas de los diferentes materiales utilizados, así como el proceso de realización del producto, son controlados y asegurados, mediante ensayos internos como externos realizados periódicamente.



FICHA TÉCNICA MODELO 400 KIT REVERSIBLE BAUHAUS

PATAS

CERCO CERRADERO

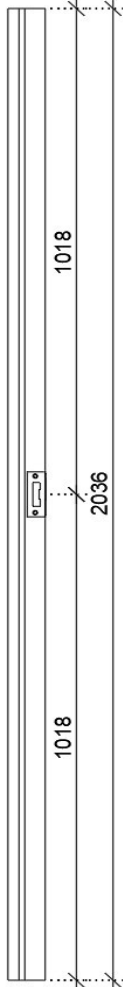

CERCO BISAGRAS

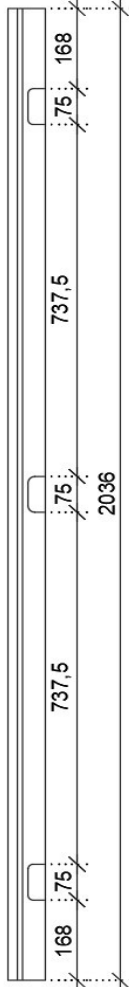

BISAGRA

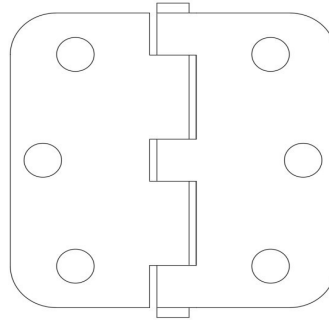

CERCO

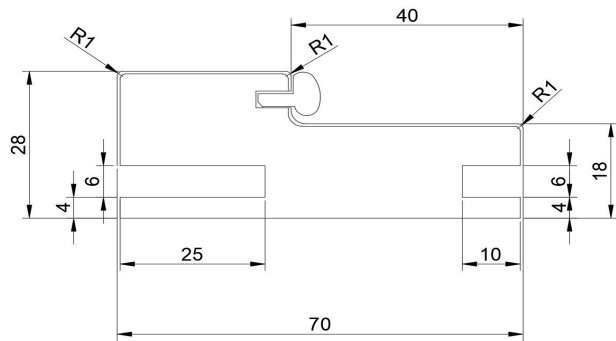

CABEZALES

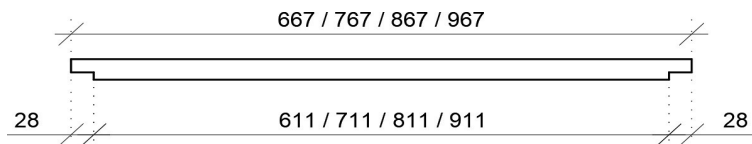

FICHA TÉCNICA MODELO 400 KIT REVERSIBLE BAUHAUS

TAPETA FIJA

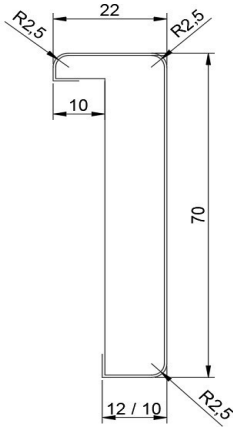

TAPETA EXTENSIBLE

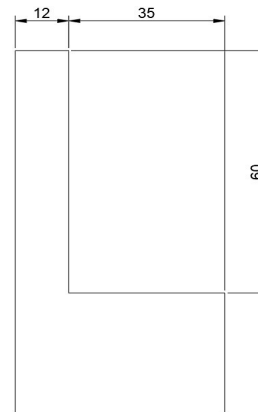
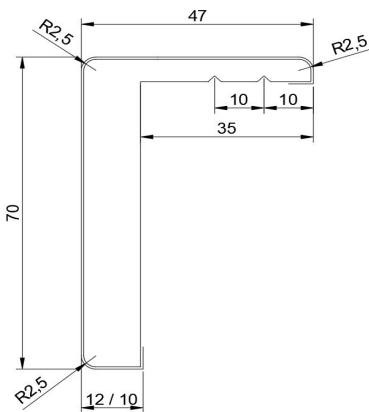

	PATAS	CABEZALES
MEDIDAS	2114	647 / 747 / 847 / 947

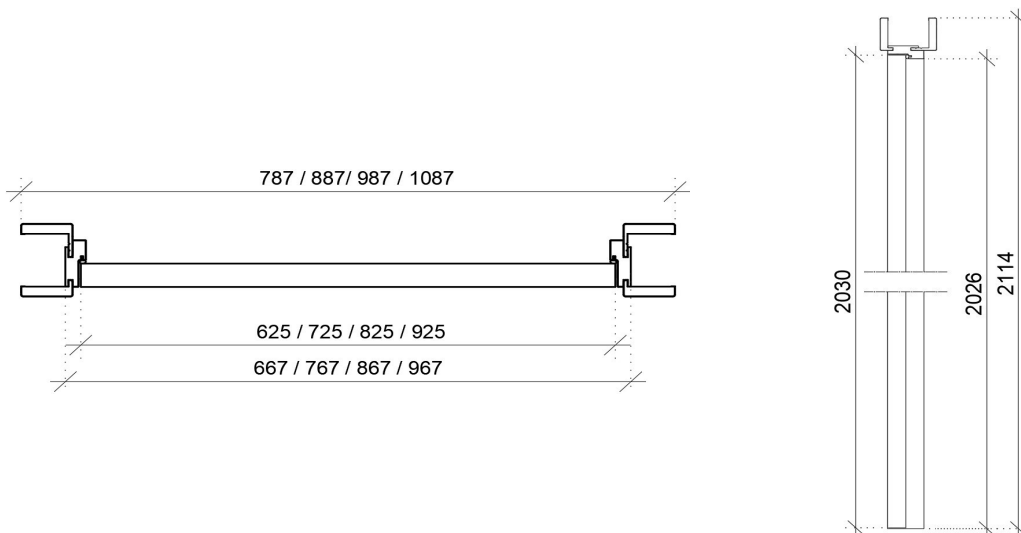

# FICHA TÉCNICA MODELO 400 KIT REVERSIBLE BAUHAUS

## TALADROS MECANIZADO CERCO

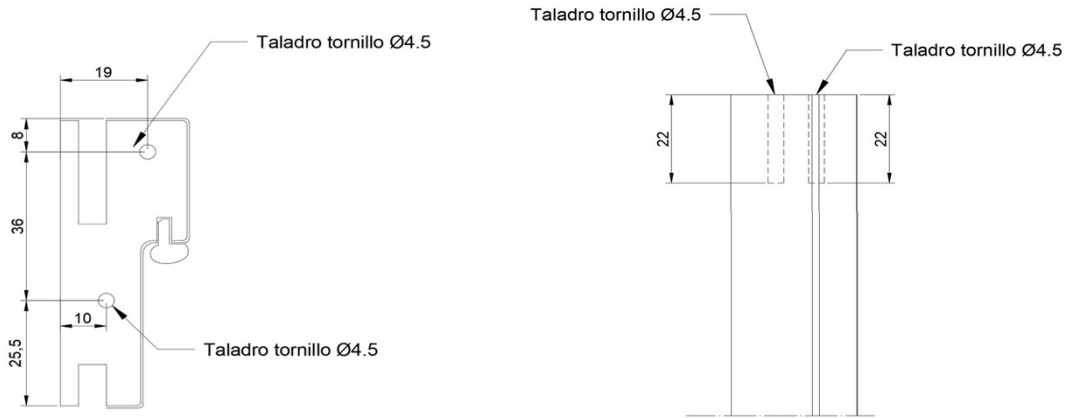

## TALADROS MECANIZADO CABECERO

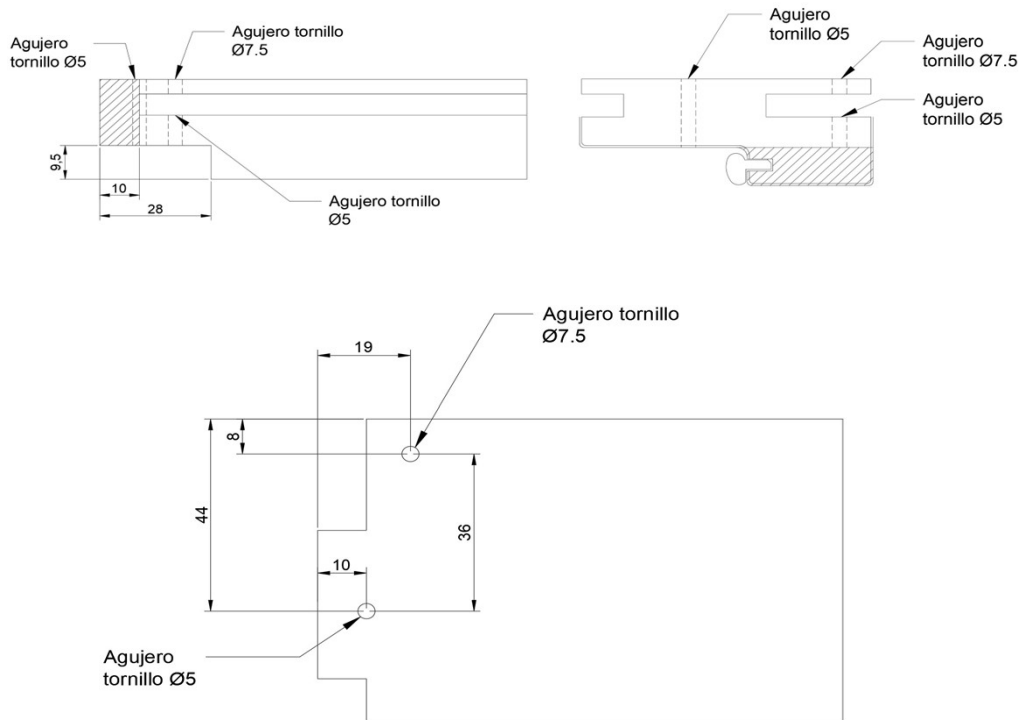

Dimoldura

## FICHA TÉCNICA MODELO 400 KIT REVERSIBLE BAUHAUS

UBICACIÓN	MÉTRICA	CANTIDAD
CERCO-BISAGRA	4 x 16	9 ud
PUERTA-BISAGRA	4 x 30	9 ud
PETACA	4 x 30	2 ud
CERRADERO	3,5 x 16	2 ud
CABECERO	5 x 50	2 ud

### EMBALAJE

Caja de cartón individual por kit

### KIT EXTENSORES

