

AUFBAUANLEITUNG

Sicherheits - und Pflegehinweise



MILOS E-LAMELLEN PAVILLON 2,98x3,90m

Artikelnummer 33356107

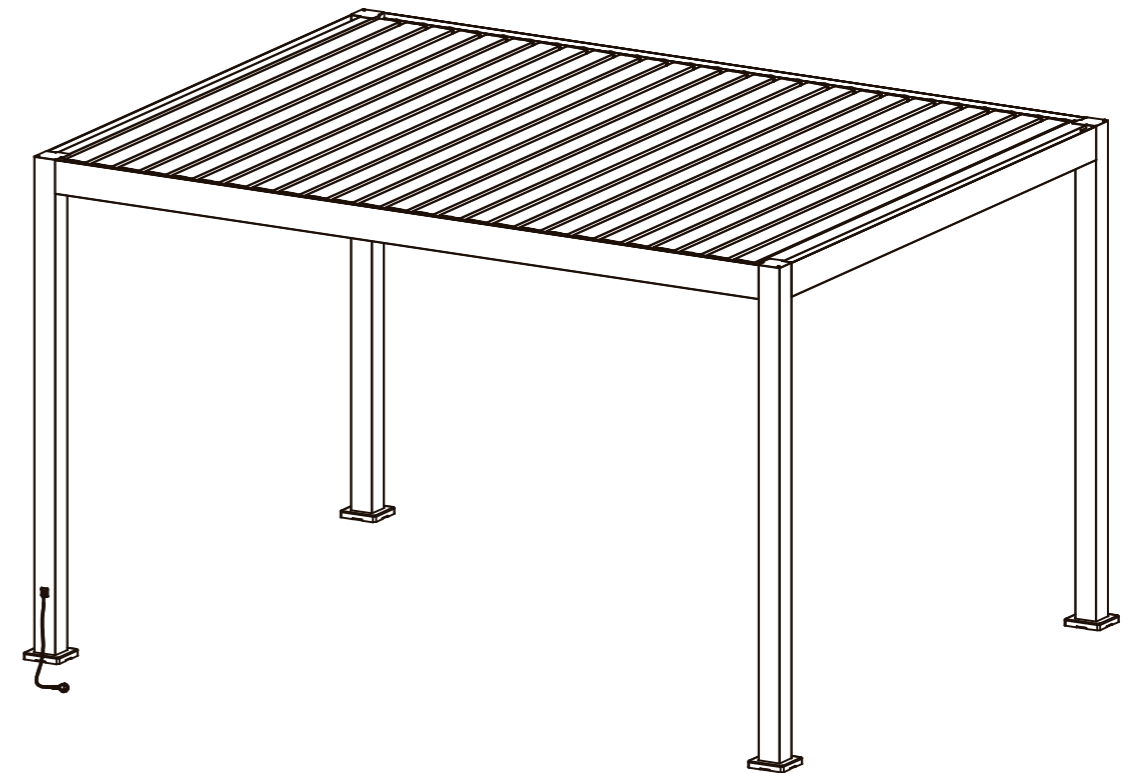

4



210min

MWH GmbH
Blindeisenweg 23
41468 Neuss
Deutschland
service.bauhaus@mwhgmbh.de

EAN 2033356107992

Mögliche Erweiterungen

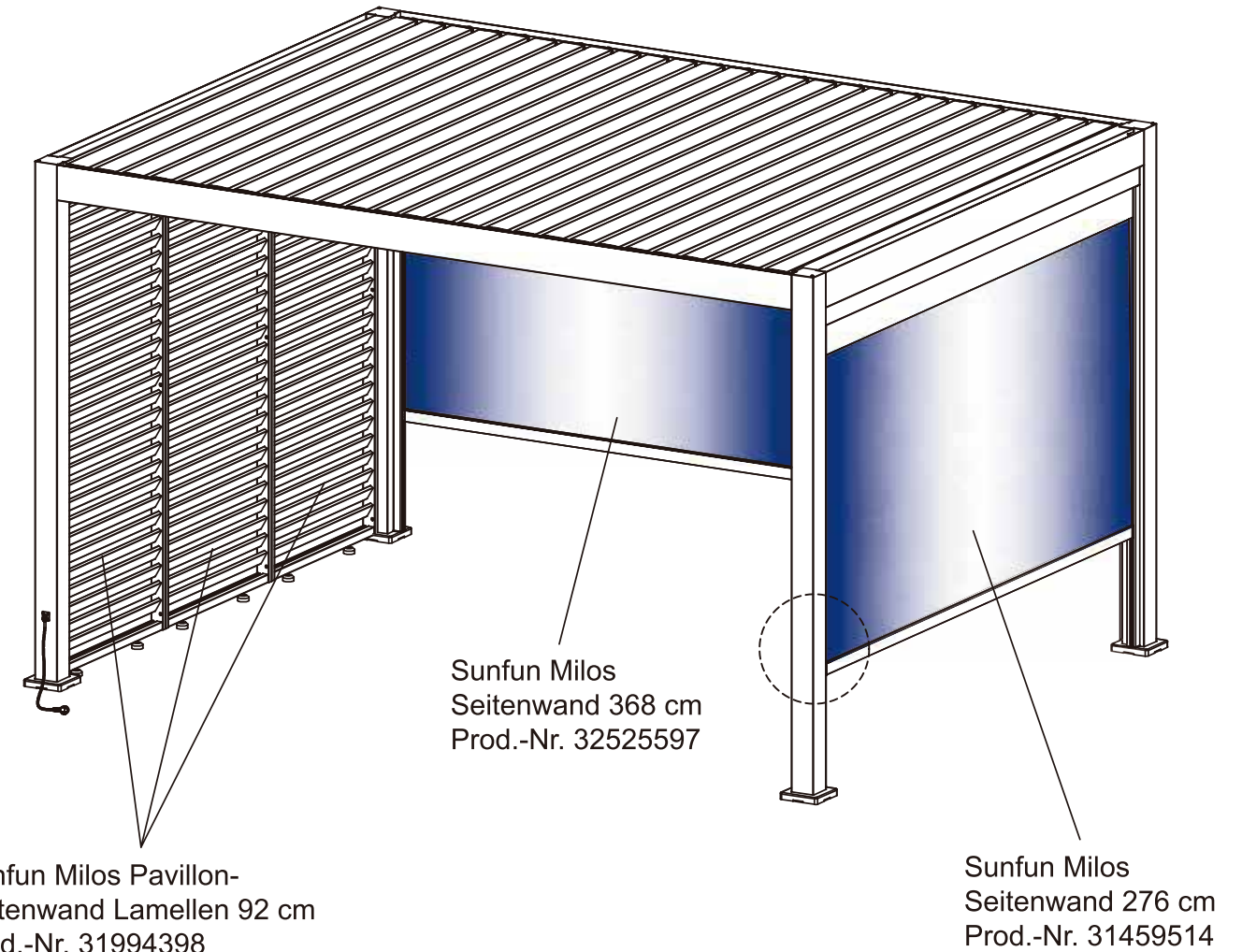
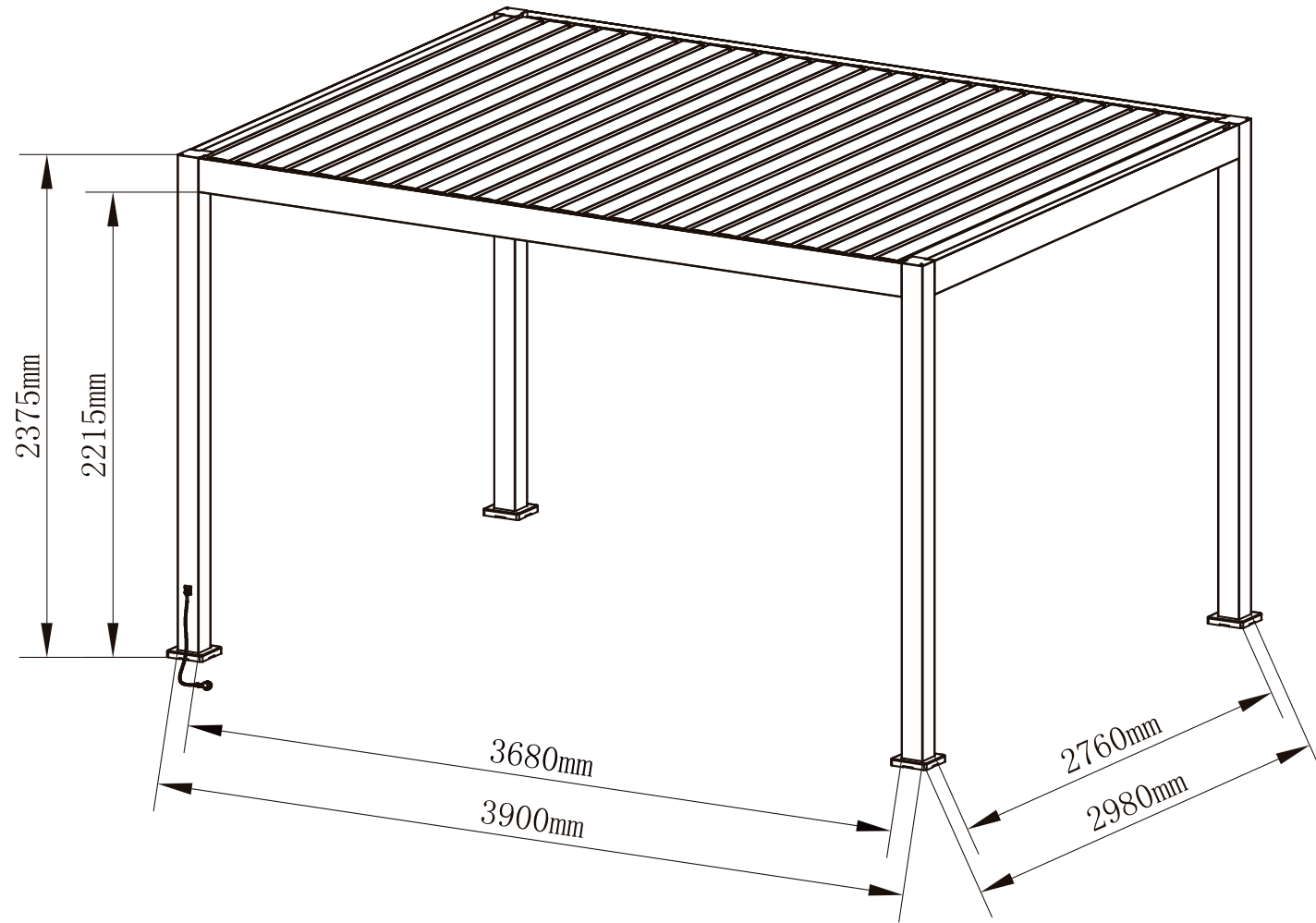

bestellbar bei BAUHAUS in
Ihrer Nähe oder online auf
www.bauhaus.info

Inhaltsverzeichnis

(DE) Halten Sie für den Aufbau bitte Folgendes bereit
 (BG) Моля, подгответе следните материали за монтажа
 (BA) Molimo pripremite sljedeće za montažu
 (CZ) Pro montáž si prosím připravte následující
 (DK) Hav venligst følgende klar til montering
 (ES) Prepara-se para el ensamblaje
 (CA) Si us plau, tingueu el següent a punt per a l'assemblatge
 (EE) Kokkupanekuks on vaja
 (FI) Pidä seuraavat valmiina kokoamista varten
 (FR) S'il vous plaît, préparez les éléments suivants pour le montage
 (GB) Please have the following ready for assembly

(HR) Za sastavljanje pripremite sljedeće
 (HU) Kérjük, készítse elő az alábbiakat az összeszereléshez
 (IS) insamlega hafðu eftirfarandi tilbúið fyrir samsetningu
 (IT) Si prega di tenere pronto l'occorrente per l'assemblaggio
 (NO) Vennligst ha følgende klar for montering
 (RS) Пожалуйста, подготовьте следующее для сборки
 (SI) Pripravite naslednje stvari za montažo
 (SE) Ha följande redo att monteras
 (TR) Lütfen aşağıdakileri montaj için hazır bulundurun
 (NL) Houd het volgende gereed voor montage
 (SK) Na montáž si pripravte nasledovné

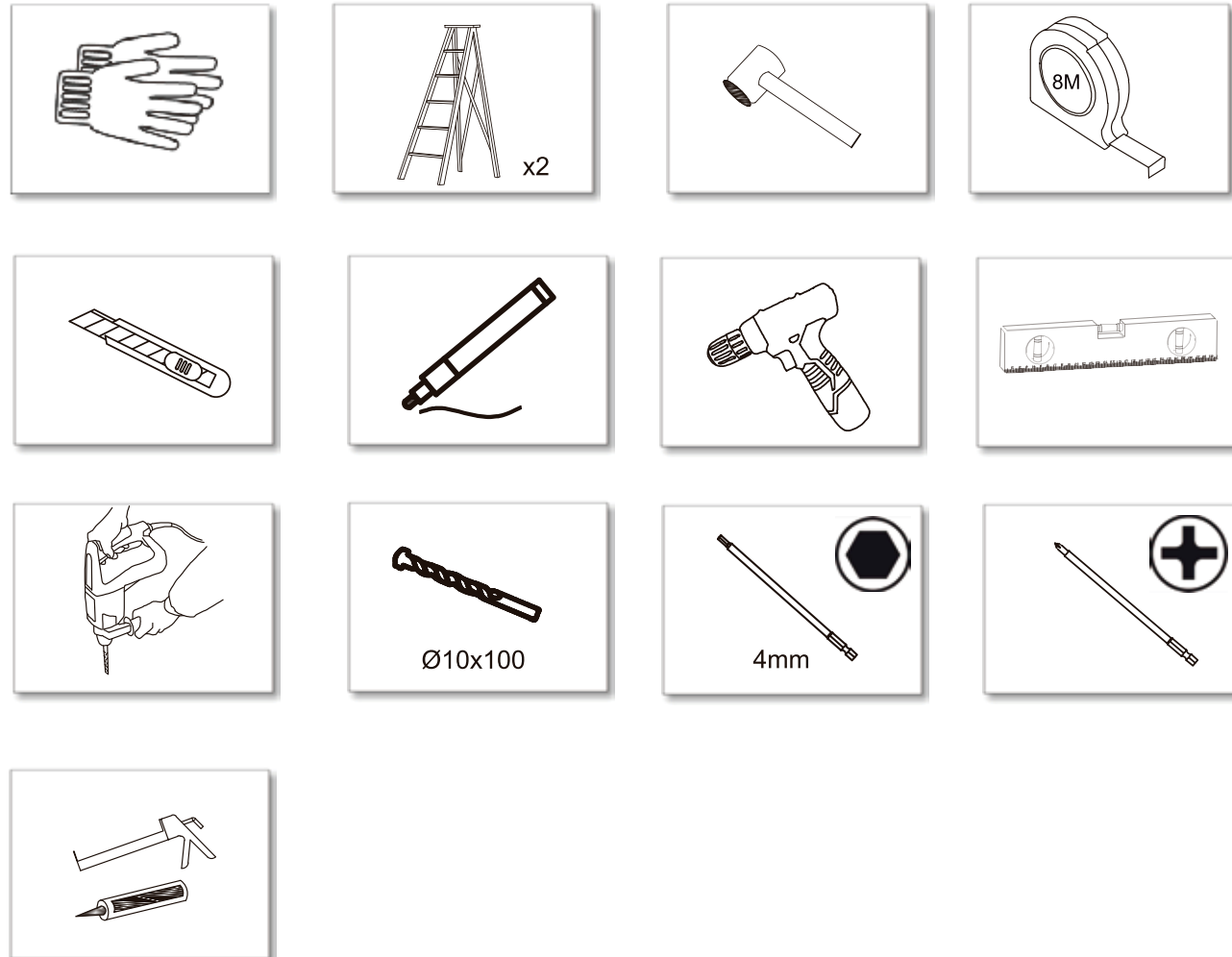

(DE) Für den Außenbereich zugelassenes Silikon
 (BG) Силикон, одобрен за използване на открито
 (BA) Silikonski odobren za vanjsku upotrebu
 (CZ) Silikon schválený pro venkovní použití
 (DK) Silikone godkendt til udendørs brug
 (ES) Silicona homologada para uso en exteriores
 (CA) Silicona homologada para uso en exteriores
 (EE) Silikoon, mis on heaks kiidetud välitingimustes kasutamiseks
 (FI) Silikoni, joka on hyväksytty ulkokäyttöön
 (FR) Silicone approuvé pour usage extérieur
 (GB) Silicone approved for outdoor use

(HR) Silikonski odobren za vanjsku upotrebu
 (HU) Kültéri használatra jóváhagyott szilikon
 (IS) Silikon samþykkt til notkunar utandyra
 (IT) Silicone approvato per uso esterno
 (NO) Silikon godkjent for utendørs bruk
 (RS) Силикон, разрешенный для использования на открытом воздухе
 (SI) Silikon, odobren za uporabo na prostem
 (SE) Silikon godkänt för utomhusbruk
 (TR) Dış mekan kullanımı için onaylanmış silikon
 (NL) Siliconen goedgekeurd voor gebruik buitenshuis
 (SK) Silikón schválený pre vonkajšie použitie

1. (GB) User Manual.....	5-6
2. (DE) Gebrauchsanweisung	7-9
3. (ES) Manual del Usuario.....	10-11
4. (FR) Manuel de l'utilisateur.....	12-16
5. (NL) Gebruikershandleiding.....	15-17
6. (BG) Ръководство за потребителя.....	18-20
7. (BA) Uputstvo za upotrebu.....	21-22
8. (CZ) Uživatelská příručka.....	23-25
9. (DK) Brugervejledning.....	26-28
10. (CA) Manual de l'Usuari.....	29-31
11. (EE) Kasutusjuhend.....	32-34
12. (FI) Käyttöohje.....	35-36
13. (HR) Korisnički priručnik.....	37-39
14. (HU) Felhasználói kézikönyv.....	40-42
15. (IS) Leiðarvísir.....	43-45
16. (IT) Manuale d'uso.....	46-48
17. (NO) Brukerhåndbok.....	49-51
18. (RS) Руководство пользователя.....	52-54
19. (SI) Uporabniški priročnik.....	55-57
20. (SE) Användarhandbok.....	58-60
21. (TR) Kullanıcı Kılavuzu.....	61-63
22. (SK) Používateľská príručka.....	64-66
23. Montagevorbereitung und Aufbauschritte.....	67-109
24. Bedienungsanleitung für die elektrische Steuerung.....	110-111

(GB) Read these installation and usage instructions carefully before assembling and using the pergola. It is important to follow these instructions for personal safety.

Ensure that the end user receives the operating instructions. Keep the instructions as the end user and pass them on to the new owner if you sell the pergola.

Safety instructions:

- Children must not play with the pergola. Remote controls must be kept away from children. Use only under the direct supervision of adults.
- Keep open flames away from the pergola. Only use gas grills with closed lids or electric grills for barbecuing.
- Keep your head, hands, and other body parts away from moving parts such as the slats to avoid crushing. To minimize the risk of injury, clear the area around the pergola before adjusting the slats, if possible. Only adjust the slats when you have a clear view of the pergola.
- Do not use the pergola in frosty conditions. Open the slats to prevent snow accumulation. Clear snow from the slats regularly.
- Do not use the pergola in strong winds. Open the slats completely to reduce wind resistance.
- Do not climb on the pergola under any circumstances. Do not lean ladders against the pergola. Avoid attaching heavy objects to the pergola.
- Remove any obstacles such as snow, debris, or leaves from the pergola and its moving parts before use. Do not use the pergola if it is damaged.
- Unplug the pergola from the power outlet and also turn off the fuse to prevent accidental restarting before cleaning, repairing, or maintaining the pergola.
- Do not operate the radio control in areas with an increased risk of interference, such as hospitals or airports.
- Swallowing the button battery can cause serious injury or death. Keep button batteries out of the reach of children. If swallowed, seek medical attention immediately.

Safety instructions for assembly:

- Children and pets must not be allowed near the pergola during assembly. The packaging material may pose a suffocation hazard.
- Wear work clothes during assembly: gloves, safety shoes, safety goggles, and a helmet. Do not assemble the pergola in windy or wet weather.
- Always assemble the pergola with a sufficient number of people to prevent accidents
- The pergola must be assembled on a pressure-resistant surface. If this is not the case, create a concrete foundation.
- Prepare a sufficiently large, level area for assembly, remove all trip hazards, and have all the necessary tools ready in a safe place.
- Use cardboard as a base during assembly of the components to prevent scratches. Dispose of the packaging properly after assembly to protect the environment.
- Check and tighten all screws after you have finished assembly. Repeat this at regular intervals.
- Do not modify the pergola in any way that is not intended by the manufacturer. Do not use any spare parts other than those offered by the manufacturer.
- The pergola may only be operated with a power source that complies with local safety standards. The power source must be 240 V ~ 50 Hz.

Warnings:

- All electrical devices under the pergola must be approved for outdoor use.
- When opening the slats after a rain shower, accumulated water may spill onto people and objects under the pergola.
- Condensation may form on the underside of the slats, on the frame, and on the feet.

Instructions for use:

- Intended use: This pergola is suitable for outdoor use and protects against direct sunlight and glare. The pergola is not intended for commercial use.
- We accept no liability for damage caused by improper use or consequential damage resulting from this. Likewise, we accept no liability for property damage or personal injury caused by failure to observe the safety instructions.
- Do not open and close the slats more than 20 times in succession. Then wait 30 minutes before operating them again.
- Please dispose of the product in accordance with local regulations at recycling centers. For more information, contact your local waste management authority.



This symbol indicates that the product and the batteries it contains must not be disposed of with household waste.

Maintenance and cleaning:

- Please check the pergola at regular intervals or after a storm for damage, deformation, or uneven standing.
- Check the cables for wear and damage. Have damaged cables replaced by a manufacturer-certified service technician or a qualified professional.
- Do not use the pergola while repairs or adjustments are necessary.
- After 3 months of use, check all screws and tighten them if necessary. Repeat this at regular intervals.
- To clean the pergola, please use only a soft cloth, cold water, and a mild detergent. Do not use abrasive cleaning agents or solvents (e.g., bleach, acetone, etc.). Do not use a hard brush or high-pressure cleaner.
- Remove leaves and dirt from the gutters as needed. Dirty gutters can no longer drain water, which can lead to water entering the interior.

Service:

- Please check the contents of each box against the parts list.
- For service requests or replacement parts, please contact: service.bauhaus@mwhgmbh.de.

Motor type: TC-03

Power supply: XLG-150H-24-A

Operating voltage of remote control 1x CR2032: 2.6-3.0V

Radio frequency: 433.92MHz

(DE) Lesen Sie diese Installations- und Gebrauchsanweisung sorgfältig durch, bevor Sie die Pergola aufbauen und verwenden. Für die Sicherheit von Personen ist es wichtig, diese Anweisungen zu befolgen. Stellen Sie sicher, dass der Endnutzer die Bedienungsanleitung erhält. Bewahren Sie die Anleitung als Endnutzer auf und geben Sie sie bei einem Verkauf an den neuen Eigentümer weiter.

Sicherheitshinweise :

- Kinder dürfen nicht mit der Pergola spielen. Fernbedienungen sind von Kindern fernzuhalten. Benutzung nur unter unmittelbarer Aufsicht von Erwachsenen.
- Halten Sie offenes Feuer von der Pergola fern. Zum Grillen nur Gasgrills mit geschlossenem Deckel oder Elektrogrills verwenden.
- Halten Sie Kopf, Hände und andere Körperteile von beweglichen Teilen wie den Lamellen fern, um Quetschungen zu vermeiden. Um die Verletzungsgefahr zu minimieren, räumen Sie nach Möglichkeit das Gebiet um die Pergola frei, bevor Sie die Lamellen verstellen. Verstellen Sie die Lamellen nur dann, wenn Sie eine klare Sicht auf die Pergola haben.
- Benutzen Sie die Pergola nicht bei Frost. Öffnen Sie die Lamellen, um eine Schneeansammlung zu vermeiden. Befreien Sie die Lamellen regelmäßig von Schnee.
- Benutzen Sie die Pergola nicht bei starkem Wind. Öffnen Sie die Lamellen vollständig, um den Windwiderstand zu verringern.
- Klettern Sie unter keinen Umständen auf die Pergola. Lehnen Sie keine Leitern an die Pergola. Vermeiden Sie es, schwere Gegenstände auf oder an der Pergola zu befestigen.
- Entfernen Sie jegliche Hindernisse wie Schnee, Schutt oder Laub von der Pergola und den beweglichen Teilen vor der Nutzung. Verwenden Sie die Pergola nicht, wenn sie beschädigt ist.
- Ziehen Sie den Netzstecker der Pergola aus der Steckdose und schalten Sie zusätzlich die Sicherung aus, um unbeabsichtigtes Wiedereinschalten zu verhindern, bevor Sie die Pergola säubern, reparieren oder instand halten.
- Betreiben Sie die Funksteuerung nicht in Bereichen mit erhöhtem Störungsrisiko, wie z.B. in Krankenhäusern oder an Flughäfen.
- Verschlucken der Knopfatterie kann zu schweren Verletzungen oder zum Tod führen. Halten Sie Knopfattrien außerhalb der Reichweite von Kindern. Bei Verschlucken sofort ärztliche Hilfe aufsuchen

Sicherheitshinweise Aufbau :

- Kinder und Haustiere dürfen sich nicht während der Montage in der Nähe der Pergola aufhalten. Das Verpackungsmaterial kann eine Erstickungsgefahr darstellen.
- Tragen Sie Arbeitskleidung während des Aufbaus: Handschuhe, Sicherheitsschuhe, Sicherheitsbrille und Helm. Bauen Sie die Pergola nicht bei windigem oder nassem Wetter auf.
- Montieren Sie die Pergola immer mit einer ausreichenden Anzahl von Personen, um Unfälle zu vermeiden.
- Die Pergola muss auf einem druckfesten Untergrund aufgebaut werden. Erstellen Sie ein Betonfundament, falls dies nicht der Fall ist.
- Bereiten Sie für die Montage eine ausreichend große, ebene Fläche vor, entfernen Sie alle Stolperfallen und stellen Sie alle benötigten Werkzeuge an einem sicheren Ort bereit.
- Nutzen Sie Karton als Unterlage während des Zusammenbaus der Bauteile, um Kratzer zu vermeiden. Entsorgen Sie die Verpackung fachgerecht nach dem Aufbau, um die Umwelt zu schützen.

- Prüfen und ziehen Sie alle Schrauben an, nachdem Sie mit dem Aufbau fertig sind. Wiederholen Sie das in regelmäßigen Abständen.
- Verändern Sie die Pergola nicht in einer Weise, die nicht vom Hersteller vorgesehen ist. Verwenden Sie keine Ersatzteile, außer denen, die vom Hersteller angeboten werden.
- Die Pergola darf nur mit einer Stromquelle betrieben werden, die den lokalen Sicherheitsstandards entspricht. Die Stromquelle muss 240 V ~ 50 Hz haben.

Warnhinweise :

- Alle elektrischen Geräte unter der Pergola müssen für den Außenbereich zugelassen sein.
- Beim Öffnen der Lamellen nach einem Regenschauer kann sich angesammeltes Wasser auf Personen und Gegenstände unter der Pergola ergießen.
- Es kann zur Bildung von Kondenswasser an der Lamellenunterseite, am Rahmen sowie an den Standfüßen kommen.

Gebrauchsanweisung :

- Bestimmungsgemäße Verwendung: Diese Pergola ist für den Außenbereich geeignet und schützt vor direkter Sonneneinstrahlung und Blendung. Die Pergola ist nicht für den gewerblichen Gebrauch bestimmt.
- Für Schäden, die durch unsachgemäße Bedienung oder daraus resultierende Folgeschäden entstehen, übernehmen wir keine Haftung. Ebenso übernehmen wir keine Haftung für Sach- oder Personenschäden, die durch Missachtung der Sicherheitshinweise verursacht werden.
- Öffnen und schließen Sie die Lamellen nicht mehr als 20 Mal hintereinander. Warten Sie anschließend 30 Minuten, bevor Sie die erneut betätigen.
- Bitte entsorgen Sie das Produkt gemäß den örtlichen Vorschriften über die Wertstoffsammelstellen. Weitere Informationen erhalten Sie von Ihrer Abfallbehörde.



Dieses Symbol weist darauf hin, dass das Produkt und darin enthaltene Batterien nicht als Hausmüll entsorgt werden dürfen.

Wartung und Reinigung :

- Bitte prüfen Sie die Pergola in regelmäßigen Abständen oder nach einem Sturm auf Schäden, Verformungen oder einen unebenen Stand.
- Überprüfen Sie die Kabel auf Verschleiß und Beschädigungen. Lassen Sie beschädigte Kabel von einem vom Hersteller zertifizierten Servicemitarbeiter oder einer qualifizierten Fachkraft ersetzen.
- Nutzen Sie die Pergola nicht, solange Reparaturen oder Anpassungen erforderlich sind.
- Überprüfen Sie nach 3 Monaten Nutzungsdauer alle Schrauben und ziehen Sie gegebenenfalls nach. Wiederholen Sie das in regelmäßigen Abständen.
- Zur Reinigung der Pergola verwenden Sie bitte ausschließlich ein weiches Tuch, kaltes Wasser und ein mildes Reinigungsmittel. Verwenden Sie keine scheuernden Reinigungsmittel oder Lösungsmittel (z. B. Bleichmittel, Aceton usw.). Benutzen Sie keine harte Bürste und keinen Hochdruckreiniger.
- Entfernen Sie Laub und Schmutz aus den Dachrinnen bei Bedarf. Verschmutzte Dachrinnen können das Wasser nicht mehr ableiten, was zu Wassereintritt ins Innere führen kann.

Service :

- Bitte überprüfen Sie den Inhalt jedes Kartons anhand der Teileliste.
- Bei Serviceanfragen oder Ersatzteilen wenden Sie sich bitte an :
service.bauhaus@mwhgmbh.de.

Motortyp: TC-03

Netzteil: XLG-150H-24-A

Betriebsspannung der Fernbedienung 1x CR2032: 2.6-3.0V

Funkfrequenz: 433.92MHz

(ES) Lea atentamente estas instrucciones de instalación y uso antes de montar y utilizar la pérgola. Es importante seguir estas instrucciones para garantizar la seguridad de las personas. Asegúrese de que el usuario final reciba el manual de instrucciones. Conserve el manual como usuario final y entrégueselo al nuevo propietario en caso de venta.

Indicaciones de seguridad:

- Los niños no deben jugar con la pérgola. Mantenga los mandos a distancia fuera del alcance de los niños. Utilizar solo bajo la supervisión directa de un adulto.
- Mantenga el fuego alejado de la pérgola. Para hacer barbacoas, utilice solo barbacoas de gas con la tapa cerrada o barbacoas eléctricas.
- Mantenga la cabeza, las manos y otras partes del cuerpo alejadas de las piezas móviles, como las lamas, para evitar aplastamientos. Para minimizar el riesgo de lesiones, despeje la zona alrededor de la pérgola antes de ajustar las lamas, si es posible. Ajuste las lamas solo si tiene una visión clara de la pérgola.
- No utilice la pérgola cuando haya heladas. Abra las lamas para evitar la acumulación de nieve. Retire la nieve de las lamas con regularidad.
- No utilice la pérgola cuando haya viento fuerte. Abra completamente las lamas para reducir la resistencia al viento.
- No se suba a la pérgola bajo ninguna circunstancia. No apoye escaleras en la pérgola. Evite fijar objetos pesados sobre la pérgola o a ella.
- Retire cualquier obstáculo, como nieve, escombros u hojas, de la pérgola y las piezas móviles antes de utilizarla. No utilice la pérgola si está dañada.
- Desenchufe la pérgola de la toma de corriente y, además, apague el fusible para evitar que se vuelva a encender accidentalmente antes de limpiar, reparar o mantener la pérgola.
- No utilice el mando a distancia en zonas con un riesgo elevado de interferencias, como hospitales o aeropuertos.
- La ingestión de la pila de botón puede provocar lesiones graves o la muerte. Mantenga las pilas de botón fuera del alcance de los niños. En caso de ingestión, acuda inmediatamente al médico.

Instrucciones de seguridad Montaje:

- Los niños y las mascotas no deben permanecer cerca de la pérgola durante el montaje. El material de embalaje puede suponer un riesgo de asfixia.
- Lleve ropa de trabajo durante el montaje: guantes, calzado de seguridad, gafas de seguridad y casco. No monte la pérgola en condiciones de viento o lluvia.
- Monte siempre la pérgola con un número suficiente de personas para evitar accidentes.
- La pérgola debe montarse sobre una superficie resistente a la presión. Si no es así, construya unos cimientos de hormigón.
- Prepare una superficie suficientemente grande y plana para el montaje, elimine todos los obstáculos que puedan provocar tropiezos y coloque todas las herramientas necesarias en un lugar seguro.
- Utilice cartón como base durante el montaje de los componentes para evitar arañazos. Deseche el embalaje de forma adecuada después del montaje para proteger el medio ambiente.
- Compruebe y apriete todos los tornillos una vez finalizado el montaje. Repita esta operación periódicamente.
- No modifique la pérgola de forma distinta a la prevista por el fabricante. No utilice piezas de repuesto que no sean las ofrecidas por el fabricante.

- La pérgola solo debe funcionar con una fuente de alimentación que cumpla con las normas de seguridad locales. La fuente de alimentación debe ser de 240 V ~ 50 Hz.

Advertencias :

- Todos los dispositivos eléctricos situados debajo de la pérgola deben estar homologados para su uso en exteriores.
- Al abrir las lamas después de una lluvia, el agua acumulada puede caer sobre las personas y los objetos que se encuentren debajo de la pérgola.
- Puede formarse condensación en la parte inferior de las lamas, en el marco y en los pies.

Instrucciones de uso:

- Uso previsto: esta pérgola es apta para uso en exteriores y protege de la radiación solar directa y del deslumbramiento. La pérgola no está destinada al uso comercial.
- No asumimos ninguna responsabilidad por los daños causados por un uso inadecuado o los daños consecuentes que se deriven de ello. Tampoco asumimos ninguna responsabilidad por los daños materiales o personales causados por el incumplimiento de las instrucciones de seguridad.
- No abra ni cierre las lamas más de 20 veces seguidas. A continuación, espere 30 minutos antes de volver a accionarlas.
- Deseche el producto de acuerdo con las normas locales sobre puntos de recogida de residuos reciclables. Para más información, consulte a su autoridad competente en materia de residuos.



Este símbolo indica que el producto y las pilas que contiene no deben desecharse con la basura doméstica.

Mantenimiento y limpieza:

- Compruebe la pérgola periódicamente o después de una tormenta para detectar posibles daños, deformaciones o desniveles.
- Compruebe que los cables no presenten desgaste ni daños. Haga que un técnico certificado por el fabricante o un especialista cualificado sustituya los cables dañados.
- No utilice la pérgola mientras sea necesario realizar reparaciones o ajustes.
- Después de 3 meses de uso, compruebe todos los tornillos y apriételos si es necesario. Repita esta operación a intervalos regulares.
- Para limpiar la pérgola, utilice únicamente un paño suave, agua fría y un detergente suave. No utilice detergentes abrasivos ni disolventes (por ejemplo, lejía, acetona, etc.). No utilice cepillos duros ni limpiadores de alta presión.
- Retire las hojas y la suciedad de los canalones cuando sea necesario. Los canalones sucios no pueden drenar el agua, lo que puede provocar que entre agua en el interior.

Servicio:

- Compruebe el contenido de cada caja con la lista de piezas.
- Para solicitudes de servicio o piezas de repuesto, póngase en contacto con: service.bauhaus@mwhgmbh.de.

Tipo de motor: TC-03

Fuente de alimentación: XLG-150H-24-A

Tensión de funcionamiento del mando a distancia 1x CR2032: 2,6-3,0 V

Frecuencia de radio: 433,92 MHz

(FR) Lisez attentivement ces instructions d'installation et d'utilisation avant de monter et d'utiliser la pergola. Il est important de respecter ces instructions pour la sécurité des personnes. Assurez-vous que l'utilisateur final reçoive le mode d'emploi. Conservez le mode d'emploi en tant qu'utilisateur final et remettez-le au nouveau propriétaire en cas de vente.

Consignes de sécurité :

- Les enfants ne doivent pas jouer avec la pergola. Les télécommandes doivent être tenues hors de portée des enfants. Utilisation uniquement sous la surveillance directe d'adultes.
- Tenez les flammes nues à l'écart de la pergola. Pour les barbecues, utilisez uniquement des barbecues à gaz avec couvercle fermé ou des barbecues électriques.
- Tenez votre tête, vos mains et les autres parties de votre corps à l'écart des pièces mobiles telles que les lamelles afin d'éviter tout risque d'écrasement. Afin de minimiser le risque de blessure, dégagez si possible la zone autour de la pergola avant de régler les lamelles. Ne réglez les lamelles que si vous avez une vue dégagée sur la pergola.
- N'utilisez pas la pergola en cas de gel. Ouvrez les lamelles pour éviter l'accumulation de neige. Débruyez régulièrement la neige des lamelles.
- N'utilisez pas la pergola en cas de vent fort. Ouvrez complètement les lamelles pour réduire la résistance au vent.
- Ne grimpez en aucun cas sur la pergola. N'appuyez pas d'échelle contre la pergola. Évitez de fixer des objets lourds sur ou à la pergola.
- Retirez tous les obstacles tels que la neige, les débris ou les feuilles mortes de la pergola et des pièces mobiles avant utilisation. N'utilisez pas la pergola si elle est endommagée.
- Débranchez la prise secteur de la pergola et coupez également le disjoncteur pour éviter toute remise en marche involontaire avant de nettoyer, réparer ou entretenir la pergola.
- N'utilisez pas la télécommande dans des zones présentant un risque accru de perturbations, telles que les hôpitaux ou les aéroports.
- L'ingestion de la pile bouton peut entraîner des blessures graves, voire mortelles. Gardez les piles boutons hors de portée des enfants. En cas d'ingestion, consultez immédiatement un médecin.

Consignes de sécurité Montage :

- Les enfants et les animaux domestiques ne doivent pas se trouver à proximité de la pergola pendant le montage. Les matériaux d'emballage peuvent présenter un risque d'étouffement.
- Portez des vêtements de travail pendant le montage : gants, chaussures de sécurité, lunettes de sécurité et casque. Ne montez pas la pergola par temps venteux ou humide.
- Toujours monter la pergola avec un nombre suffisant de personnes afin d'éviter tout accident.
- La pergola doit être montée sur un sol résistant à la pression. Si ce n'est pas le cas, coulez des fondations en béton.
- Préparez une surface suffisamment grande et plane pour le montage, éliminez tous les risques de trébuchement et placez tous les outils nécessaires dans un endroit sûr.
- Utilisez du carton comme support pendant l'assemblage des composants afin d'éviter les rayures. Délimitez l'emballage de manière appropriée après le montage afin de protéger l'environnement.
- Vérifiez et serrez toutes les vis une fois le montage terminé. Répétez cette opération à intervalles réguliers.

- Ne modifiez pas la pergola d'une manière non prévue par le fabricant. N'utilisez pas de pièces de rechange autres que celles proposées par le fabricant.
- La pergola ne doit être alimentée que par une source d'électricité conforme aux normes de sécurité locales. La source d'alimentation doit être de 240 V ~ 50 Hz.

Avertissements :

- Tous les appareils électriques sous la pergola doivent être homologués pour une utilisation en extérieur.
- Lors de l'ouverture des lamelles après une averse, l'eau accumulée peut se déverser sur les personnes et les objets se trouvant sous la pergola.
- De la condensation peut se former sur la face inférieure des lamelles, sur le cadre et sur les pieds.

Mode d'emploi :

- Utilisation conforme : cette pergola est adaptée à une utilisation en extérieur et protège des rayons directs du soleil et de l'éblouissement. La pergola n'est pas destinée à un usage commercial.
- Nous déclinons toute responsabilité pour les dommages résultant d'une utilisation inappropriée ou des dommages consécutifs qui en découlent. De même, nous déclinons toute responsabilité pour les dommages matériels ou corporels causés par le non-respect des consignes de sécurité.
- N'ouvrez et ne fermez pas les lamelles plus de 20 fois de suite. Attendez ensuite 30 minutes avant de les actionner à nouveau.
- Veuillez éliminer le produit conformément aux réglementations locales en vigueur dans les centres de collecte des déchets recyclables. Pour plus d'informations, veuillez contacter votre service de collecte des déchets.



Ce symbole indique que le produit et les piles qu'il contient ne doivent pas être jetés avec les ordures ménagères.

Entretien et nettoyage :

- Veuillez vérifier régulièrement la pergola ou après une tempête pour vous assurer qu'elle n'est pas endommagée, déformée ou instable.
- Vérifiez que les câbles ne sont pas usés ou endommagés. Faites remplacer les câbles endommagés par un technicien certifié par le fabricant ou un spécialiste qualifié.
- N'utilisez pas la pergola tant que des réparations ou des ajustements sont nécessaires.
- Après 3 mois d'utilisation, vérifiez toutes les vis et resserrez-les si nécessaire. Répétez cette opération à intervalles réguliers.
- Pour nettoyer la pergola, utilisez uniquement un chiffon doux, de l'eau froide et un détergent doux. N'utilisez pas de détergents abrasifs ou de solvants (par exemple, eau de Javel, acétone, etc.). N'utilisez pas de brosse dure ni de nettoyeur haute pression.
- Enlevez les feuilles et les saletés des gouttières si nécessaire. Les gouttières encrassées ne peuvent plus évacuer l'eau, ce qui peut entraîner des infiltrations d'eau à l'intérieur.

Service :

- Veuillez vérifier le contenu de chaque carton à l'aide de la liste des pièces.
- Pour toute demande de service ou de pièces de rechange, veuillez contacter : service.bauhaus@mwhgmbh.de.

Type de moteur : TC-03

Bloc d'alimentation : XLG-150H-24-A

Tension de fonctionnement de la télécommande 1x CR2032 : 2,6-3,0 V

Fréquence radio : 433,92 MHz

(NL) Lees deze installatie- en gebruiksaanwijzing zorgvuldig door voordat u de pergola monteert en gebruikt. Voor de veiligheid van personen is het belangrijk deze instructies op te volgen. Zorg ervoor dat de eindgebruiker de gebruiksaanwijzing ontvangt. Bewaar de handleiding als eindgebruiker en geef deze bij verkoop door aan de nieuwe eigenaar.

Veiligheidsinstructies:

- Kinderen mogen niet met de pergola spelen. Houd afstandsbedieningen buiten het bereik van kinderen. Gebruik alleen onder direct toezicht van volwassenen.
- Houd open vuur uit de buurt van de pergola. Gebruik voor het barbecueën alleen gasbarbecues met een gesloten deksel of elektrische barbecues.
- Houd uw hoofd, handen en andere lichaamsdelen uit de buurt van bewegende delen zoals de lamellen om kneuzingen te voorkomen. Om het risico op letsel te minimaliseren, ruimt u indien mogelijk het gebied rond de pergola op voordat u de lamellen verstelt. Verstel de lamellen alleen als u een duidelijk zicht op de pergola hebt.
- Gebruik de pergola niet bij vorst. Open de lamellen om sneeuwophoping te voorkomen. Verwijder regelmatig sneeuw van de lamellen.
- Gebruik de pergola niet bij harde wind. Open de lamellen volledig om de windweerstand te verminderen.
- Klim onder geen enkele omstandigheid op de pergola. Leun geen ladders tegen de pergola. Bevestig geen zware voorwerpen op of aan de pergola.
- Verwijder alle obstakels zoals sneeuw, puin of bladeren van de pergola en de bewegende delen voordat u deze gebruikt. Gebruik de pergola niet als deze beschadigd is.
- Haal de stekker van de pergola uit het stopcontact en schakel bovendien de zekering uit om onbedoeld opnieuw inschakelen te voorkomen voordat u de pergola reinigt, repareert of onderhoudt.
- Gebruik de afstandsbediening niet in omgevingen met een verhoogd risico op storingen, zoals ziekenhuizen of luchthavens.
- Het inslikken van de knoopcelbatterij kan leiden tot ernstig letsel of de dood. Houd knoopcelbatterijen buiten het bereik van kinderen. Raadpleeg onmiddellijk een arts als de batterij is ingeslikt.

Veiligheidsinstructies Montage:

- Kinderen en huisdieren mogen tijdens de montage niet in de buurt van de pergola komen. Het verpakkingsmateriaal kan een verstikkingsgevaar vormen.
- Draag werkkleding tijdens de montage: handschoenen, veiligheidsschoenen, veiligheidsbril en helm. Monteer de pergola niet bij winderig of nat weer.
- Monteer de pergola altijd met voldoende mensen om ongelukken te voorkomen.
- De pergola moet op een drukbestendige ondergrond worden gemonteerd. Maak een betonnen fundering als dit niet het geval is.
- Zorg voor een voldoende groot, vlak oppervlak voor de montage, verwijder alle struikelgevaaren en leg alle benodigde gereedschappen op een veilige plaats klaar.
- Gebruik karton als ondergrond tijdens het monteren van de onderdelen om krassen te voorkomen. Gooi de verpakking na de montage op de juiste manier weg om het milieu te beschermen.
- Controleer en draai alle schroeven vast nadat u klaar bent met de montage. Herhaal dit regelmatig.

- Breng geen wijzigingen aan de pergola aan die niet door de fabrikant zijn voorzien. Gebruik geen andere reserveonderdelen dan die welke door de fabrikant worden aangeboden.
- De pergola mag alleen worden gebruikt met een stroombron die voldoet aan de lokale veiligheidsnormen. De stroombron moet 240 V ~ 50 Hz hebben.

Waarschuwingen :

- Alle elektrische apparaten onder de pergola moeten geschikt zijn voor gebruik buitenshuis.
- Bij het openen van de lamellen na een regenbui kan opgehoopt water op personen en voorwerpen onder de pergola terecht komen.
- Er kan condensvorming optreden aan de onderkant van de lamellen, op het frame en op de poten.

Gebruiksaanwijzing :

- Beoogd gebruik: deze pergola is geschikt voor gebruik buitenshuis en beschermt tegen direct zonlicht en verblinding. De pergola is niet bedoeld voor commercieel gebruik.
- Wij aanvaarden geen aansprakelijkheid voor schade die ontstaat door onjuist gebruik of daaruit voortvloeiende gevolgschade. Wij aanvaarden evenmin aansprakelijkheid voor materiële schade of persoonlijk letsel als gevolg van het niet opvolgen van de veiligheidsinstructies.
- Open en sluit de lamellen niet meer dan 20 keer achter elkaar. Wacht vervolgens 30 minuten voordat u ze opnieuw bedient.
- Voer het product af volgens de lokale voorschriften voor recyclingcentra. Neem contact op met uw afvalverwerkingsbedrijf voor meer informatie.



Dit symbool geeft aan dat het product en de daarin aanwezige batterijen niet bij het huisvuil mogen worden weggegooid.

Onderhoud en reiniging :

- Controleer de pergola regelmatig of na een storm op beschadigingen, vervormingen of een ongelijke stand.
- Controleer de kabels op slijtage en beschadigingen. Laat beschadigde kabels vervangen door een door de fabrikant gecertificeerde servicemedewerker of een gekwalificeerde vakman.
- Gebruik de pergola niet zolang er reparaties of aanpassingen nodig zijn.
- Controleer na 3 maanden gebruik alle schroeven en draai ze indien nodig aan. Herhaal dit regelmatig.
- Gebruik voor het reinigen van de pergola uitsluitend een zachte doek, koud water en een mild reinigingsmiddel. Gebruik geen schurende reinigingsmiddelen of oplosmiddelen (bijv. bleekmiddel, aceton enz.). Gebruik geen harde borstel en geen hogedrukreiniger.
- Verwijder indien nodig bladeren en vuil uit de dakgoten. Vervuilde dakgoten kunnen het water niet meer afvoeren, waardoor er water naar binnen kan lekken.

Service :

- Controleer de inhoud van elke doos aan de hand van de onderdelenlijst.
- Voor serviceaanvragen of reserveonderdelen kunt u contact opnemen met :
service.bauhaus@mwhgmbh.de.

Motortype: TC-03

Voeding: XLG-150H-24-A

Bedrijfsspanning van de afstandsbediening 1x CR2032: 2,6-3,0 V

Radiofrequentie: 433,92 MHz

(BG) Прочетете внимателно тези инструкции за монтаж и употреба, преди да сглобите и използвате перголата. Важно е да следвате тези инструкции за лична безопасност. Уверете се, че крайният потребител е получил инструкциите за експлоатация. Запазете инструкциите **к а т о** краен потребител и ги предайте на новия собственик, ако продадете перголата.

Инструкции за безопасност:

- Децата не трябва да играят с перголата. Дистанционните управления трябва да се държат далеч от деца. Използвайте само под прякото наблюдение на възрастни.
- Дръжте открит пламък далеч от перголата. Използвайте газови скари само със затворени капаци или електрически скари за барбекю.
- Дръжте главата, ръцете и други части на тялото си далеч от движещи се части, като например летвите, за да избегнете смачкване. За да намалите риска от нараняване, почистете зоната около перголата, преди да регулирате летвите, ако е възможно. Регулирайте **л е т в и т е** само когато имате ясна видимост към перголата.
- Не използвайте перголата при мразовити условия. Отваряйте летвите, за да предотвратите натрупването на сняг. Почиствайте снега от летвите редовно.
- Не използвайте перголата при силен вятър. Отворете напълно ламелите, за да намалите съпротивлението на вятъра.
- Не се катерете по перголата при никакви обстоятелства. Не облягайте стълби към перголата. Избягвайте да закрепвате тежки предмети към перголата.
- Отстранете всички препятствия като сняг, отломки или листа от перголата и нейните движещи се части преди употреба. Не използвайте перголата, ако е повредена.
- Изключете перголата от контакта и изключете предпазителя, за да предотвратите случайно рестартиране, преди да почиствате, ремонтирате или поддържате перголата.
- Не използвайте радиоуправлението в зони с повишен риск от смущения, като болници или летища.
- Поглъщането на батерията тип „копче“ може да причини сериозно нараняване или смърт. Дръжте батериите тип „копче“ далеч от деца. При поглъщане незабавно потърсете медицинска помощ.

Инструкции за безопасност при монтаж:

- Деца и домашни любимци не трябва да се допускат близо до перголата по време на монтаж. Опаковъчният материал може да представлява опасност от задушаване.
- Носете работно облекло по време на монтаж: ръкавици, предпазни обувки, предпазни очила и каска. Не сглобявайте перголата при ветровито или влажно време.
- Винаги сглобявайте перголата с достатъчен брой хора, за да предотвратите инциденти.
- Перголата трябва да се сглоби върху устойчива на натиск повърхност. Ако това не е така, създайте бетонна основа.
- Подгответе достатъчно голяма, равна повърхност за монтаж, отстранете всички опасности от спъване и пригответе всички необходими инструменти на безопасно място.

- Използвайте картон като основа по време на монтажа на компонентите, за да предотвратите надраскване. Изхвърлете опаковката правилно след монтажа, за да защитите околната среда.
- Проверете и затегнете всички винтове, след като приключите с монтажа. Повтаряйте това през редовни интервали.
- Не модифицирайте перголата по начин, който не е предвиден от производителя. Не използвайте резервни части, различни от предлаганите от производителя.
- Перголата може да се използва само със захранващ източник, който отговаря на местните стандарти за безопасност. Захранващият източник трябва да бъде 240 V ~ 50 Hz.

Предупреждения:

- Всички електрически устройства под перголата трябва да са одобрени за употреба на открито.
- При отваряне на ламелите след дъжд, натрупаната вода може да се разлее върху хора и предмети под перголата.
- Може да се образува конденз от долната страна на ламелите, върху рамката и върху краката.

Инструкции за употреба:

- Предназначение: Тази пергола е подходяща за употреба на открито и предпазва от пряка слънчева светлина и отблясъци. Перголата не е предназначена за търговска употреба.
- Не поемаме отговорност за щети, причинени от неправилна употреба или последващи щети, произтичащи от това. Също така, не поемаме отговорност за имуществени щети или телесни повреди, причинени от неспазване на инструкциите за безопасност.
- Не отваряйте и затваряйте ламелите повече от 20 пъти подред. След това изчакайте 30 минути, преди да ги използвате отново.
- Моля, изхвърлете продукта в съответствие с местните разпоредби в центрове за рециклиране. За повече информация се свържете с местния орган за управление на отпадъците.



Този символ показва, че продуктът и батериите, които съдържа, не трябва да се изхвърлят с битовите отпадъци.

Поддръжка и почистване:

- Моля, проверявайте перголата на редовни интервали от време или след буря за повреди, деформации или неравномерно положение.
- Проверявайте кабелите за износване и повреди. Поискайте повредените кабели да бъдат заменени от сертифициран от производителя сервизен техник или квалифициран специалист.
- Не използвайте перголата, докато се налагат ремонти или настройки.

- След 3 месеца употреба проверете всички винтове и ги затегнете, ако е необходимо. Повтаряйте това на редовни интервали.
- За да почистите перголата, използвайте само мека кърпа, студена вода и мек почистващ препарат. Не използвайте абразивни почистващи препарати или разтворители (напр. белина, ацетон и др.). Не използвайте твърда четка или почистващ препарат под високо налягане.
- Отстранявайте листата и мръсотията от уллиците, ако е необходимо. Замърсените улци вече не могат да отвеждат водата, което може да доведе до навлизане на вода във вътрешността на автомобила.

Обслужване:

- Моля, проверете съдържанието на всяка кутия спрямо списъка с части.
- За заявки за сервизно обслужване или резервни части, моля, свържете се с: service.bauhaus@mwhgmbh.de.

Тип на двигателя: 1: TC-03

Захранване: XLG-150H-24-A

Работно напрежение на дистанционното управление 1x CR2032: 2,6-3,0 V

Радиочестота: 433,92 MHz

(BA) Pažljivo pročitajte ova uputstva za instalaciju i upotrebu prije sastavljanja i korištenja pergole. Važno je slijediti ova uputstva radi lične sigurnosti. Osigurajte da krajnji korisnik dobije uputstva za upotrebu. Sačuvajte uputstva kao krajnji korisnik i prosljedite ih novom vlasniku ako prodate pergolu.

Sigurnosna uputstva:

- Djeca se ne smiju igrati s pergolom. Daljinski upravljači moraju se držati van dohvata djece. Koristite samo pod direktnim nadzorom odraslih.
- Držite otvoreni plamen dalje od pergole. Koristite plinske roštilje samo sa zatvorenim poklopcima ili električne roštilje za roštiljanje.
- Držite glavu, ruke i druge dijelove tijela dalje od pokretnih dijelova poput letvica kako biste izbjegli gnječenje. Da biste smanjili rizik od povreda, očistite područje oko pergole prije podešavanja letvica, ako je moguće. Podešavajte letvice samo kada imate jasan pogled na pergolu.
- Ne koristite pergolu u uslovima mraza. Otvorite letvice kako biste spriječili nakupljanje snijega. Redovno čistite snijeg sa letvica.
- Ne koristite pergolu pri jakom vjetru. Potpuno otvorite lamele kako biste smanjili otpor vjetra.
- Ni pod kojim okolnostima se ne penjite na pergolu. Ne naslanjajte ljestve na pergolu. Izbjegavajte pričvršćivanje teških predmeta na pergolu.
- Prije upotrebe uklonite sve prepreke poput snijega, otpada ili lišća s pergole i njenih pokretnih dijelova. Ne koristite pergolu ako je oštećena.
- Isključite pergolu iz električne utičnice i isključite osigurač kako biste spriječili slučajno ponovno pokretanje prije čišćenja, popravke ili održavanja pergole.
- Ne koristite radio upravljač u područjima s povećanim rizikom od smetnji, kao što su bolnice ili aerodromi.
- Gutanje dugmaste baterije može uzrokovati ozbiljne ozljede ili smrt. Držite dugmaste baterije izvan dohvata djece. U slučaju gutanja, odmah potražite medicinsku pomoć.

Sigurnosne upute za montažu:

- Djeca i kućni ljubimci ne smiju biti u blizini pergole tokom montaže. Materijal za pakovanje može predstavljati opasnost od gušenja.
- Nosite radnu odjeću tokom montaže: rukavice, zaštitne cipele, zaštitne naočale i kacigu. Ne sastavljajte pergolu po vjetrovitom ili vlažnom vremenu.
- Uvijek sastavljajte pergolu s dovoljnim brojem ljudi kako biste spriječili nezgode.
- Pergola se mora sastaviti na površini otpornoj na pritisak. Ako to nije slučaj, napravite betonski temelj.
- Pripremite dovoljno veliku, ravnu površinu za montažu, uklonite sve prepreke za spoticanje i pripremite sav potreban alat na sigurnom mjestu.
- Koristite karton kao podlogu tokom montaže komponenti kako biste spriječili ogrebotine. Pravilno odložite ambalažu nakon montaže kako biste zaštitili okoliš.
- Provjerite i zategnite sve vijke nakon što završite montažu. Ponavljajte ovo u redovnim intervalima.
- Ne modificirajte pergolu ni na koji način koji nije predviđen od strane proizvođača. Ne koristite rezervne dijelove osim onih koje nudi proizvođač.
- Pergola se smije koristiti samo s izvorom napajanja koji je u skladu s lokalnim

sigurnosnim standardima. Izvor napajanja mora biti 240 V ~ 50 Hz.

Upozorenja:

- Svi električni uređaji ispod pergole moraju biti odobreni za vanjsku upotrebu.
- Prilikom otvaranja letvica nakon pljuska, nakupljena voda može se prolići na ljude i predmete ispod pergole.
- Kondenzacija se može stvoriti na donjoj strani letvica, na okviru i na nogama.

Upute za upotrebu:

- Namjena: Ova pergola je pogodna za vanjsku upotrebu i štiti od direktne sunčeve svjetlosti i odsjaja. Pergola nije namijenjena za komercijalnu upotrebu.
- Ne preuzimamo odgovornost za štetu uzrokovanu nepravilnom upotrebom ili posljedične štete nastale iz toga. Također, ne preuzimamo odgovornost za štetu na imovini ili tjelesne ozljede uzrokovane nepoštivanjem sigurnosnih uputa.
- Ne otvarajte i ne zatvarajte letvice više od 20 puta uzastopno. Zatim pričekajte 30 minuta prije nego što ih ponovo pustite u rad.
- Molimo vas da proizvod odložite u skladu s lokalnim propisima u centrima za recikliranje. Za više informacija obratite se lokalnom tijelu za upravljanje otpadom.



Ovaj simbol označava da se proizvod i baterije koje sadrži ne smiju odlagati s kućnim otpadom.

Održavanje i čišćenje:

- Molimo Vas da redovno ili nakon oluje provjeravate pergolu na oštećenja, deformacije ili neravnomjerno polaganje.
- Provjerite kablove na habanje i oštećenja. Oštećene kablove neka zamijeni serviser ovlašten od strane proizvođača ili kvalifikovani stručnjak.
- Ne koristite pergolu dok su potrebni popravci ili podešavanja.
- Nakon 3 mjeseca korištenja, provjerite sve vijke i po potrebi ih zategnite. Ponovite postupak u redovnim intervalima.
- Za čišćenje pergole koristite samo meku krpu, hladnu vodu i blagi deterdžent. Ne koristite abrazivna sredstva za čišćenje ili rastvarače (npr. izbjeljivač, aceton itd.). Ne koristite oštru četku ili čistač pod visokim pritiskom.
- Po potrebi uklonite lišće i prljavštinu iz oluka. Prljavi oluci više ne mogu odvoditi vodu, što može dovesti do ulaska vode u unutrašnjost.

Servis:

- Molimo Vas da provjerite sadržaj svake kutije u odnosu na popis dijelova.
- Za zahtjeve za servis ili zamjenske dijelove, obratite se na: service.bauhaus@mwhgmbh.de.

Tip motora: TC-03

Napajanje: XLG-150H-24-A

Radni napon daljinskog upravljača 1x CR2032: 2,6-3.0V

Radio frekvencija: 433,92 MHz

(CZ) Před montáží a použitím pergoly si pečlivě přečtěte tyto pokyny k instalaci a použití. Pro vaši osobní bezpečnost je důležité tyto pokyny dodržovat. Zajistěte, aby koncový uživatel obdržel návod k obsluze. Návod si jako koncový uživatel uschovejte a v případě prodeje pergoly jej předávejte novému majiteli.

Bezpečnostní pokyny:

- Děti si nesmějí s pergolou hrát. Dálkové ovladače musí být uchovávány mimo dosah dětí. Používejte pouze pod přímým dohledem dospělých osob.
- Udržujte pergolu mimo dosah otevřeného ohně. K grilování používejte pouze plynové grily s uzavřeným víkem nebo elektrické grily.
- Aby nedošlo k přimáčknutí, udržujte hlavu, ruce a další části těla mimo dosah pohyblivých částí, jako jsou lamely. Abyste minimalizovali riziko zranění, před nastavením lamel pokud možno uvolněte prostor kolem pergoly. Lamely nastavujte pouze tehdy, když máte na pergolu dobrý výhled.
- Pergolu nepoužívejte za mrazivého počasí. Otevřete lamely, aby se na nich nehromadil sníh. Pravidelně odstraňujte sníh z lamel.
- Pergolu nepoužívejte za silného větru. Lamely zcela otevřete, abyste snížili odpor větru.
- Za žádných okolností na pergolu nelezte. O pergolu neopírejte žebříky. Na pergolu nepřipevňujte těžké předměty.
- Před použitím odstraňte z pergoly a jejích pohyblivých částí všechny překážky, jako je sníh, nečistoty nebo listí. Pergolu nepoužívejte, pokud je poškozená.
- Před čištěním, opravou nebo údržbou pergoly odpojte pergolu ze zásuvky a vypněte pojistku, aby nedošlo k náhodnému restartu.
- Nepoužívejte rádiové ovládání v oblastech se zvýšeným rizikem rušení, jako jsou nemocnice nebo letiště.
- Pohltění knoflíkové baterie může způsobit vážné zranění nebo smrt. Knoflíkové baterie uchovávejte mimo dosah dětí. V případě požití okamžitě vyhledejte lékařskou pomoc.

Bezpečnostní pokyny pro montáž:

- Během montáže nesmí být děti a domácí zvířata v blízkosti pergoly. Obalový materiál může představovat nebezpečí udušení.
- Během montáže noste pracovní oděv: rukavice, bezpečnostní obuv, ochranné brýle a helmu. Pergolu nemontujte za větrného nebo deštivého počasí.
- Pergolu vždy montujte s dostatečným počtem osob, aby nedošlo k nehodám.
- Pergola musí být montována na povrchu odolném proti tlaku. Pokud tomu tak není, vytvořte betonový základ.
- Připravte si dostatečně velkou, rovnou plochu pro montáž, odstraňte všechny překážky, o které by bylo možné zakopnout, a připravte si všechny potřebné nástroje na bezpečném místě.
- Při montáži komponentů použijte jako podložku karton, aby nedošlo k poškrábání. Po montáži obal řádně zlikvidujte, abyste chránili životní prostředí.
- Po dokončení montáže zkontrolujte a utáhněte všechny šrouby. Opakujte to v pravidelných intervalech.

- Pergolu nijak neupravujte způsobem, který není určen výrobcem. Nepoužívejte žádné náhradní díly jiné než ty, které nabízí výrobce.
- Pergola smí být provozována pouze s napájecím zdrojem, který splňuje místní bezpečnostní normy. Napájecí zdroj musí být 240 V ~ 50 Hz.

Upozornění:

- Všechna elektrická zařízení pod pergolou musí být schválena pro venkovní použití.
- Při otevírání lamel po dešti může nahromaděná voda stékat na osoby a předměty pod pergolou.
- Na spodní straně lamel, na rámu a na nohách se může tvořit kondenzace.

Návod k použití:

- Určené použití: Tato pergola je vhodná pro venkovní použití a chrání před přímým slunečním zářením a oslněním. Pergola není určena pro komerční použití.
- Nepřijímáme žádnou odpovědnost za škody způsobené nesprávným použitím nebo následné škody z toho vyplývající. Stejně tak nepřijímáme žádnou odpovědnost za škody na majetku nebo zranění osob způsobené nedodržením bezpečnostních pokynů.
- Neotvírejte a nezavírejte lamely více než 20krát za sebou. Poté počkejte 30 minut, než je znovu použijete.
- Produkt zlikvidujte v souladu s místními předpisy v recyklačních centrech. Další informace získáte u místního úřadu pro nakládání s odpady.



Tento symbol označuje, že výrobek a baterie v něm obsažené nesmějí být likvidovány s běžným domovým odpadem.

Údržba a čištění:

- Pergolu pravidelně nebo po bouřce zkontrolujte, zda není poškozená, zdeformovaná nebo zda stojí rovně.
- Zkontrolujte, zda nejsou kabely opotřebované nebo poškozené. Poškozené kabely nechte vyměnit servisním technikem certifikovaným výrobcem nebo kvalifikovaným odborníkem.
- Pergolu nepoužívejte, pokud jsou nutné opravy nebo seřízení.
- Po 3 měsících používání zkontrolujte všechny šrouby a v případě potřeby je utáhněte. Tento postup opakujte v pravidelných intervalech.
- K čištění pergoly používejte pouze měkký hadřík, studenou vodu a jemný čisticí prostředek. Nepoužívejte abrazivní čisticí prostředky ani rozpouštědla (např. bělidlo, aceton atd.). Nepoužívejte tvrdý kartáč ani vysokotlaký čistič.

- Podle potřeby odstraňte z okapů listy a nečistoty. Znečištěné okapy již nemohou odvádět vodu, což může vést k pronikání vody do interiéru.

Servis:

- Zkontrolujte obsah každé krabice podle seznamu dílů.
- Pro servisní požadavky nebo náhradní díly kontaktujte: service.bauhaus@mwhgmbh.de.

Typ motoru: TC-03

Napájení: XLG-150H-24-A

Provozní napětí dálkového ovládní 1x CR2032: 2,6–3,0 V

Rádiová frekvence: 433,92 MHz

(DK) Læs disse installations- og brugsanvisninger omhyggeligt, inden du samler og bruger pergolaen. Det er vigtigt at følge disse anvisninger af hensyn til din personlige sikkerhed. Sørg for, at slutbrugeren modtager brugsanvisningen. Opbevar brugsanvisningen som slutbruger, og giv den videre til den nye ejer, hvis du sælger pergolaen.

Sikkerhedsinstruktioner:

- Børn må ikke lege med pergolaen. Fjernbetjening skal holdes væk fra børn. Må kun bruges under direkte opsyn af voksne.
- Hold åben ild væk fra pergolaen. Brug kun gasgrill med lukket låg eller elektrisk grill til grillning.
- Hold hoved, hænder og andre kropsdele væk fra bevægelige dele såsom lamellerne for at undgå at blive klemt. For at minimere risikoen for skader skal du om muligt rydde området omkring pergolaen, inden du justerer lamellerne. Juster kun lamellerne, når du har frit udsyn til pergolaen.
- Brug ikke pergolaen i frostvejr. Åbn lamellerne for at forhindre sneophobning. Fjern sne fra lamellerne regelmæssigt.
- Brug ikke pergolaen i stærk vind. Åbn lamellerne helt for at reducere vindmodstanden.
- Klatr under ingen omstændigheder op på pergolaen. Læn ikke stiger op ad pergolaen. Undgå at fastgøre tunge genstande til pergolaen.
- Fjern eventuelle forhindringer såsom sne, snavs eller blade fra pergolaen og dens bevægelige dele inden brug. Brug ikke pergolaen, hvis den er beskadiget.
- Frakobl pergolaen fra stikkontakten, og sluk også sikringen for at forhindre utilsigtet genstart, inden du rengør, reparerer eller vedligeholder pergolaen.
- Brug ikke fjernbetjeningen i områder med øget risiko for interferens, såsom hospitaler eller lufthavne.
- Indtagelse af knapcellen kan forårsage alvorlig personskade eller død. Opbevar knapceller utilgængeligt for børn. Søg straks lægehjælp, hvis knapcellen indtages.

Sikkerhedsinstruktioner til montering:

- Børn og kæledyr må ikke komme i nærheden af pergolaen under monteringen. Emballagematerialet kan udgøre en kvælningssfare.
- Bær arbejdstøj under monteringen: handsker, sikkerhedssko, sikkerhedsbriller og hjelm. Monter ikke pergolaen i blæsende eller vådt vejr.
- Saml altid pergolaen med et tilstrækkeligt antal personer for at forhindre ulykker.
- Pergolaen skal samles på en trykfast overflade. Hvis dette ikke er tilfældet, skal der laves et betonfundament.
- Forbered et tilstrækkeligt stort, plant område til samling, fjern alle snublefare, og hav alle nødvendige værktøjer klar på et sikkert sted.
- Brug pap som underlag under samling af komponenterne for at undgå ridser. Bortskaf emballagen korrekt efter samling for at beskytte miljøet.
- Kontroller og stram alle skruer, når du er færdig med samlingen. Gentag dette med jævne mellemrum.

- Pergolaen må ikke ændres på nogen måde, der ikke er forudset af producenten. Brug ikke andre reservedele end dem, der tilbydes af producenten.
- Pergolaen må kun betjenes med en strømkilde, der overholder lokale sikkerhedsstandarder. Strømkilden skal være 240 V ~ 50 Hz.

Advarsler:

- Alle elektriske apparater under pergolaen skal være godkendt til udendørs brug.
- Når lamellerne åbnes efter et regnskyl, kan ophobet vand sprøjte på personer og genstande under pergolaen.
- Der kan dannes kondens på undersiden af lamellerne, på rammen og på fødderne.

Brugsanvisning:

- Tilsigtet brug: Denne pergola er velegnet til udendørs brug og beskytter mod direkte sollys og blænding. Pergolaen er ikke beregnet til kommerciel brug.
- Vi påtager os intet ansvar for skader forårsaget af forkert brug eller følgeskader som følge heraf. Ligeledes påtager vi os intet ansvar for materielle skader eller personskader forårsaget af manglende overholdelse af sikkerhedsinstruktionerne.
- Åbn og luk lamellerne ikke mere end 20 gange i træk. Vent derefter 30 minutter, før du betjener dem igen.
- Bortskaf produktet i overensstemmelse med lokale regler på genbrugsstationer. Kontakt din lokale affaldsmyndighed for yderligere information.



Dette symbol angiver, at produktet og de batterier, det indeholder, ikke må bortskaffes sammen med husholdningsaffald.

Vedligeholdelse og rengøring:

- Kontroller pergolaen med jævne mellemrum eller efter en storm for skader, deformationer eller ujævnhed.
- Kontroller kablerne for slitage og skader. Få beskadigede kabler udskiftet af en producentcertificeret servicetekniker eller en kvalificeret fagmand.
- Brug ikke pergolaen, mens der er behov for reparationer eller justeringer.
- Efter 3 måneders brug skal du kontrollere alle skruer og stramme dem om nødvendigt. Gentag dette med jævne mellemrum.
- Brug kun en blød klud, koldt vand og et mildt rengøringsmiddel til at rengøre pergolaen. Brug ikke slibende rengøringsmidler eller opløsningsmidler (f.eks. blegemiddel, acetone osv.). Brug ikke en hård børste eller højtryksrensere.
- Fjern blade og snavs fra tagrenderne efter behov. Snavsede tagrender kan ikke længere dræne vand, hvilket kan føre til, at vand trænger ind i det indre.

Service:

- Kontroller indholdet af hver kasse i forhold til delelisten.
- For serviceanmodninger eller reservedele, kontakt venligst: service.bauhaus@mwhgmbh.de.

Motortype: TC-03

Strømforsyning: XLG-150H-24-A

Fjernbetjeningens driftsspænding 1x CR2032: 2,6-3,0 V

Radiofrekvens: 433,92 MHz

(CA) Llegiu atentament aquestes instruccions d'instal·lació i ús abans de muntar i utilitzar la pèrgola. És important seguir aquestes instruccions per a la seguretat personal. Assegureu-vos que l'usuari final rebi les instruccions d'ús. Conserveu les instruccions com a usuari final i passeu-les al nou propietari si veneu la pèrgola.

Instruccions de seguretat:

- Els nens no han de jugar amb la pèrgola. Els comandaments a distància s'han de mantenir fora de l'abast dels nens. Utilitzeu-ho només sota la supervisió directa d'adults.
- Manteniu les flames obertes allunyades de la pèrgola. Utilitzeu només graelles de gas amb tapes tancades o graelles elèctriques per fer barbacoes.
- Manteniu el cap, les mans i altres parts del cos allunyades de les parts mòbils com ara les lames per evitar aixafaments. Per minimitzar el risc de lesions, netegeu la zona al voltant de la pèrgola abans d'ajustar les lames, si és possible. Ajusteu les lames només quan tingueu una vista clara de la pèrgola.
- No utilitzeu la pèrgola en condicions de gelades. Obriu les lames per evitar l'acumulació de neu. Traieu la neu de les lames regularment.
- No utilitzeu la pèrgola amb vents forts. Obriu completament les lames per reduir la resistència al vent.
- No pugueu a la pèrgola sota cap circumstància. No recolzeu les escales contra la pèrgola. Eviteu fixar objectes pesats a la pèrgola.
- Elimineu qualsevol obstacle com ara neu, deixalles o fulles de la pèrgola i les seves parts mòbils abans d'utilitzar-la. No utilitzeu la pèrgola si està danyada.
- Desendolceu la pèrgola de la presa de corrent i també apagueu el fusible per evitar un reinici accidental abans de netejar, reparar o mantenir la pèrgola.
- No feu funcionar el radiocontrol en zones amb un major risc d'interferències, com ara hospitals o aeroports.
- Ingestir la pila de botó pot causar lesions greus o la mort. Mantingueu les piles de botó fora de l'abast dels nens. En cas d'ingestió, consulteu immediatament un metge.

Instruccions de seguretat per al muntatge:

- No es permet que els nens i les mascotes s'acostin a la pèrgola durant el muntatge. El material d'embalatge pot representar un perill d'asfixia.
- Porteu roba de treball durant el muntatge: guants, calçat de seguretat, ulleres de seguretat i casc. No munteu la pèrgola en temps ventós o humit.
- Sempre assembleu el pèrgola amb un nombre suavitzat de persones per a prevenir accidents
- La pèrgola s'ha de muntar sobre una superfície resistent a la pressió. Si no és així, creeu una base de formigó.
- Prepareu una zona prou gran i plana per al muntatge, elimineu tots els perills d'ensopegada i tingueu totes les eines necessàries a punt en un lloc segur.
- Utilitzeu cartró com a base durant el muntatge dels components per evitar ratllades. Desfeu-vos de l'embalatge correctament després del muntatge per protegir el medi ambient.

- Comproveu i estreneu tots els cargols després d'haver acabat el muntatge. Repetiu-ho a intervals regulars.
- No modifiqueu la pèrgola de cap manera que no estigui prevista pel fabricant. No utilitzeu cap peça de recanvi que no sigui la que ofereix el fabricant.
- La pèrgola només es pot fer funcionar amb una font d'alimentació que compleixi amb les normes de seguretat locals. La font d'alimentació ha de ser de 240 V ~ 50 Hz.

Advertiments:

- Tots els aparells elèctrics que hi hagi sota la pèrgola han de ser homologats per a ús a l'aire lliure.
- En obrir les lames després d'un xàfec, l'aigua acumulada es pot vessar sobre les persones i els objectes que hi ha sota la pèrgola.
- Es pot formar condensació a la part inferior de les lames, al marc i als peus.

Instruccions d'ús:

- Ús previst: Aquesta pèrgola és adequada per a ús a l'aire lliure i protegeix contra la llum solar directa i l'enlluernament. La pèrgola no està pensada per a ús comercial.
- No ens fem responsables dels danys causats per un ús inadequat ni dels danys conseqüents que se'n derivin. De la mateixa manera, no ens fem responsables dels danys materials o lesions personals causats per l'incompliment de les instruccions de seguretat.
- No obriu ni tanqueu les lames més de 20 vegades seguides. A continuació, espereu 30 minuts abans de tornar-les a utilitzar.
- Si us plau, elimineu el producte d'acord amb la normativa local als centres de reciclatge. Per a més informació, poseu-vos en contacte amb l'autoritat local de gestió de residus.



Aquest símbol indica que el producte i les piles que conté no s'han de llençar amb les escombraries domèstiques.

Manteniment i neteja:

- Si us plau, reviseu la pèrgola a intervals regulars o després d'una tempesta per detectar danys, deformacions o una posició irregular.
- Comproveu els cables per detectar desgast i danys. Feu que un tècnic de servei certificat pel fabricant o un professional qualificat substitueixi els cables danyats.
- No utilitzeu la pèrgola mentre calguin reparacions o ajustaments.
- Després de 3 mesos d'ús, comproveu tots els cargols i estreneu-los si cal. Repetiu-ho a intervals regulars.
- Per netejar la pèrgola, utilitzeu només un drap suau, aigua freda i un detergent suau. No utilitzeu agents de neteja abrasius ni dissolvents (per exemple, lleixiu, acetona, etc.). No utilitzeu un raspall dur ni un netejador d'alta pressió.
- Traieu les fulles i la brutícia de les canaletes segons calgui. Les canaletes brutes ja no poden drenar l'aigua, cosa que pot provocar que entri aigua a l'interior.

Servei:

- Si us plau, comproveu el contingut de cada caixa amb la llista de peces.
- Per a sol·licituds de servei o peces de recanvi, poseu-vos en contacte amb: service.bauhaus@mwhgmbh.de.

Tipus de motor: TC-03

Font d'alimentació: XLG-150H-24-A

Tensió de funcionament del comandament a distància 1x CR2032: 2,6-3,0 V

Freqüència de ràdio: 433,92 MHz

(EE) Enne pergola kokkupanekut ja kasutamist lugege hoolikalt läbi käesolevad paigaldus- ja kasutusjuhised. Isikliku ohutuse tagamiseks on oluline järgida neid juhiseid. Veenduge, et lõppkasutaja saab kasutusjuhised kätte. Hoidke juhised alles ja andke need uuele omanikule edasi, kui müüte pergola maha.

Ohutusjuhised:

- Lapsed ei tohi pergolaga mängida. Kaugjuhtimispuldid tuleb hoida lastele kättesaamatus kohas. Kasutada ainult täiskasvanute otsese järelevalve all.
- Hoidke pergola eemal avatud tulest. Grillimiseks kasutage ainult kaanega gaasigrille või elektrigrille.
- Hoidke pea, käed ja muud kehaosad eemal liikuvatest osadest, nagu lamellid, et vältida muljumist. Vigastuste ohu vähendamiseks puhastage võimaluse korral pergola ümbrus enne lamellide reguleerimist. Reguleerige lamelle ainult siis, kui teil on pergola selge ülevaade.
- Ärge kasutage pergolat külmades tingimustes. Avage lamellid, et vältida lume kogunemist. Puhastage lamellid regulaarselt lumest.
- Ärge kasutage pergolat tugeva tuule korral. Avage lamellid täielikult, et vähendada tuulevastupanu.
- Ärge ronige mingil juhul pergolale. Ärge toetage redeleid pergola vastu. Vältige raskete esemete kinnitamist pergolale.
- Eemaldage enne kasutamist pergolalt ja selle liikumatelt osadelt kõik takistused, nagu lumi, praht või lehed. Ärge kasutage pergolat, kui see on kahjustatud.
- Enne pergola puhastamist, parandamist või hooldamist ühendage pergola vooluvõrgust lahti ja lülitage ka kaitsme välja, et vältida juhuslikku taaskäivitumist.
- Ärge kasutage raadiojuhtimist kohtades, kus on suur häirete oht, nagu haiglad või lennujaamad.
- Nupupatarei neelamine võib põhjustada tõsiseid vigastusi või surma. Hoidke nupupatareid laste eest varjatud kohas. Neelamise korral pöörduge viivitamatult arsti poole.

Ohutusjuhised kokkupanekuks:

- Kokkupandmise ajal ei tohi lapsed ega lemmikloomad pergola lähedusse pääseda. Pakkematerjal võib põhjustada lämbumisohtu.
- Kandke kokkupaneku ajal tööriivaid: kindaid, turvajalatseid, kaitseprille ja kiivrit. Ärge pange pergolat kokku tuulise või märja ilmaga.
- Pergola kokkupanekuks tuleb alati kasutada piisavat arvu inimesi, et vältida õnnetusi.
- Pergola tuleb paigaldada survele vastupidavale pinnale. Kui see ei ole võimalik, tehke betoonist vundament.
- Valmistage paigaldamiseks ette piisavalt suur ja tasane pind, eemaldage kõik komistamise ohud ja hoidke kõik vajalikud tööriistad ohutus kohas valmis.
- Kasutage komponentide paigaldamisel alusena pappi, et vältida kriimustusi. Paigaldamise järel kõrvaldage pakend keskkonna kaitsmiseks nõuetekohaselt.
- Pärast kokkupanekut kontrollige ja pingutage kõik kruvid. Korrake seda regulaarselt.

- Ärge muudake pergolat viisil, mida tootja ei ole ette näinud. Ärge kasutage muid varuosi peale tootja poolt pakutavate.
- Pergolat tohib kasutada ainult kohalike ohutusstandarditega vastavuses oleva toiteallikaga. Toiteallikas peab olema 240 V ~ 50 Hz.

Hoiatused:

- Kõik pergola all olevad elektriseadmed peavad olema välistingimustes kasutamiseks heaks kiidetud.
- Pärast vihmaseadu lamellide avamisel võib kogunenud vesi valguda pergola all olevatele inimestele ja esemetele.
- Lamellide alumisel küljel, raamil ja jalgadel võib tekkida kondensvesi.

Kasutusjuhend:

- Kavandatud kasutus: See pergola sobib välistingimustes kasutamiseks ja kaitseb otsese päikesevalguse ja päikese peegelduse eest. Pergola ei ole mõeldud äriliseks kasutamiseks.
- Me ei vastuta ebaõige kasutamise tagajärjel tekkinud kahjude ega sellest tulenevate kahjude eest. Samuti ei vastuta me varahalduse eeskirjade rikkumisest tingitud varalise kahju ega isikukahju eest.
- Ärge avage ja sulgege lamelle rohkem kui 20 korda järjest. Oodake seejärel 30 minutit, enne kui neid uuesti kasutate.
- Palun kõrvaldage toode kohalike eeskirjade kohaselt jäätmekäitluskeskustes. Lisateabe saamiseks võtke ühendust kohaliku jäätmekäitlusasutusega.



See sümbol tähistab, et toodet ja selle sisalduvaid patareisid ei tohi kõrvaldada koos olmejäätmetega.

Hooldus ja puhastamine:

- Kontrollige pergolat regulaarselt või pärast tormi kahjustuste, deformatsioonide või ebavõrdse seisukoha suhtes.
- Kontrollige kaablite kulumist ja kahjustusi. Laske kahjustatud kaablid asendada tootja sertifitseeritud teenindustehnikul või kvalifitseeritud spetsialistil.
- Ärge kasutage pergolat, kui on vaja teha remonti või reguleerimist.
- Pärast 3 kuu pikkust kasutamist kontrollige kõiki kruvisid ja pingutage neid vajaduse korral. Korrake seda regulaarselt.
- Pergola puhastamiseks kasutage ainult pehmet lappi, külma vett ja kerget puhastusvahendit. Ärge kasutage abrasiivseid puhastusvahendeid ega lahusteid (nt valgendit, atsetooni jne). Ärge kasutage kõva harja ega kõrgsurvepesurit.
- Eemaldage vajaduse korral lehed ja mustus vihmaveerennidest. Mustad vihmaveerennid ei suuda enam vett ära juhtida, mis võib põhjustada vee sissevoolu.

Hooldus:

- Kontrollige iga kasti sisu vastavalt osade loendile.
- Hooldusnõuete või varuosade puhul võtke ühendust: service.bauhaus@mwhgmbh.de.

Mootori tüüp: TC-03

Toiteallikas: XLG-150H-24-A

Kaugjuhtimispuldi 1x CR2032 tööpinge: 2,6–3,0 V

Raadiosagedus: 433,92 MHz

(FI) Lue nämä asennus- ja käyttöohjeet huolellisesti ennen pergolan kokoamista ja käyttöä. On tärkeää noudattaa näitä ohjeita henkilökohtaisen turvallisuuden vuoksi. Varmista, että loppukäyttäjä saa käyttöohjeet. Säilytä ohjeet loppukäyttäjänä ja luovuta ne uudelle omistajalle, jos myyt pergolan.

Turvallisuusohjeet:

- Lapset eivät saa leikkiä pergolalla. Kaukosäätimet on pidettävä poissa lasten ulottuvilta. Käytä vain aikuisten suorassa valvonnassa.
- Pidä avotuli poissa pergolasta. Käytä grillaukseen vain kaasugrillejä, joissa on suljettu kansi, tai sähkögrillejä.
- Pidä pää, kädet ja muut ruumiinosat poissa liikkuvista osista, kuten säleistä, jotta ne eivät jää puristuksiin. Vähennä loukkaantumiseriskiä tyhjentämällä pergolan ympäristö ennen säleiden säätämistä, jos mahdollista. Säädä säleitä vain, kun pergola on selvästi näkyvissä.
- Älä käytä pergolaa pakkasella. Avaa säleet estääksesi lumen kertymisen. Poista lumi säleistä säännöllisesti.
- Älä käytä pergolaa kovassa tuulessa. Avaa säleet kokonaan vähentääksesi tuulen vastusta.
- Älä missään tapauksessa kiipeä pergolaan. Älä nojaa tikkaita pergolaa vasten. Vältä kiinnittämästä pergolaan painavia esineitä.
- Poista pergolasta ja sen liikkuvista osista kaikki esteet, kuten lumi, roskat tai lehdet, ennen käyttöä. Älä käytä pergolaa, jos se on vaurioitunut.
- Irrota pergola pistorasiasta ja katkaise myös sulake, jotta se ei käynnisty vahingossa uudelleen ennen pergolan puhdistamista, korjaamista tai huoltamista.
- Älä käytä radio-ohjainta alueilla, joilla on lisääntynyt häiriöiden riski, kuten sairaaloissa tai lentokentillä.
- Nappipariston nieleminen voi aiheuttaa vakavia vammoja tai kuoleman. Pidä nappiparistot poissa lasten ulottuvilta. Jos nappiparisto nielaistaan, hakeudu välittömästi lääkäriin.

Turvallisuusohjeet kokoonpanoa varten:

- Lapset ja lemmikkieläimet eivät saa olla pergolan lähellä kokoonpanon aikana. Pakkausmateriaali voi aiheuttaa tukehtumisvaaran.
- Käytä kokoonpanon aikana työvaatteita: käsineitä, turvakengät, suojalaseja ja kypärää. Älä kokoa pergolaa tuulisella tai märällä säällä.
- Kokoa pergola aina riittävän monen henkilön voimin onnettomuuksien ehkäisemiseksi.
- Pergola on koottava paineenkestävälle alustalle. Jos näin ei ole, tee betoniperusta.
- Valmistele kokoonpanoa varten riittävän suuri, tasainen alue, poista kaikki kompastumisen vaarat ja pidä kaikki tarvittavat työkalut valmiina turvallisessa paikassa.
- Käytä kartonkia alustana komponenttien kokoamisen aikana naarmujen estämiseksi. Hävitä pakkausmateriaali asianmukaisesti kokoonpanon jälkeen ympäristön suojelemiseksi.
- Tarkista ja kiristä kaikki ruuvit asennuksen jälkeen. Toista tämä säännöllisin väliajoin.
- Älä muokkaa pergolaa millään tavalla, jota valmistaja ei ole tarkoittanut. Älä käytä muita varaosia kuin valmistajan tarjoamia.

- Pergolaa saa käyttää vain paikallisten turvallisuusstandardien mukaisella virtalähteellä. Virtalähteen on oltava 240 V ~ 50 Hz.

Varoitukset:

- Kaikkien pergolan alla olevien sähkölaitteiden on oltava hyväksytyjä ulkokäyttöön.
- Kun säleet avataan sateen jälkeen, kertynyt vesi voi roiskua pergolan alla oleville ihmisille ja esineille.
- Säleiden alapuolelle, kehykseen ja jalkoihin voi muodostua kondenssivettä.

Käyttöohjeet:

- Käyttötarkoitus: Tämä pergola soveltuu ulkokäyttöön ja suojaa suoralta auringonvalolta ja häikäisyltä. Pergolaa ei ole tarkoitettu kaupalliseen käyttöön.
- Emme ota vastuuta väärinkäytöstä aiheutuneista vahingoista tai siitä johtuvista välillisistä vahingoista. Emme myöskään ota vastuuta omaisuusvahingoista tai henkilövahingoista, jotka johtuvat turvallisuusohjeiden noudattamatta jättämisestä.
- Älä avaa ja sulje säleitä yli 20 kertaa peräkkäin. Odota sitten 30 minuuttia ennen kuin käytät niitä uudelleen.
- Hävitä tuote paikallisten määräysten mukaisesti kierrätyskeskuksissa. Lisätietoja saat paikalliselta jätehuoltoviranomaiselta.



Tämä symboli tarkoittaa, että tuotetta ja sen sisältämiä paristoja ei saa hävittää kotitalousjätteen mukana.

Huolto ja puhdistus:

- Tarkista pergola säännöllisin väliajoin tai myrskyn jälkeen vaurioiden, muodonmuutosten tai epätasaisen seisonnan varalta.
- Tarkista kaapelit kulumisen ja vaurioiden varalta. Anna vaurioituneiden kaapeleiden vaihtaa valmistajan sertifioima huoltoteknikko tai pätevä ammattilainen.
- Älä käytä pergolaa, jos se tarvitsee korjausta tai säätöä.
- Tarkista 3 kuukauden käytön jälkeen kaikki ruuvit ja kiristä ne tarvittaessa. Toista tämä säännöllisin väliajoin.
- Käytä pergolan puhdistamiseen vain pehmeää liinaa, kylmää vettä ja mietoa pesuainetta. Älä käytä hankaavia puhdistusaineita tai liuottimia (esim. valkaisuainetta, asetonia jne.). Älä käytä kovaa harjaa tai painepesuria.
- Poista lehdet ja lika kouruista tarpeen mukaan. Likaiset kourut eivät enää voi johtaa vettä pois, mikä voi johtaa veden pääsyyn sisätiloihin.

Huolto:

- Tarkista kunkin laatikon sisältö osaluettelon perusteella.
- Huolto- tai varaosapyyntöjen osalta ota yhteyttä: service.bauhaus@mwhgmbh.de.

Moottorityyppi: TC-03

Virtalähde: XLG-150H-24-A

Kaukosäätimen 1x CR2032 käyttöjännite: 2,6–3,0 V

Radiotaajuus: 433,92 MHz

(HR) Prije sastavljanja i korištenja pergole pažljivo pročitajte ove upute za ugradnju i korištenje. Važno je slijediti ove upute radi osobne sigurnosti. Osigurajte da krajnji korisnik primi upute za uporabu. Sačuvajte upute kao krajnji korisnik i predajte ih novom vlasniku ako prodate pergolu.

Sigurnosne upute:

- Djeca se ne smiju igrati s pergolom. Daljinski upravljači moraju se držati izvan dohvata djece. Koristite samo pod izravnim nadzorom odraslih.
- Držite otvoreni plamen dalje od pergole. Za roštilj koristite samo plinske roštilje sa zatvorenim poklopcima ili električne roštilje.
- Držite glavu, ruke i druge dijelove tijela dalje od pokretnih dijelova poput letvica kako biste izbjegli gnječenje. Kako biste smanjili rizik od ozljeda, ako je moguće, očistite područje oko pergole prije podešavanja letvica. Podešavajte letvice samo kada imate jasan pogled na pergolu.
- Ne koristite pergolu po hladnom vremenu. Otvorite letvice kako biste spriječili nakupljanje snijega. Redovito čistite snijeg s letvica.
- Ne koristite pergolu po jakom vjetru. Potpuno otvorite letvice kako biste smanjili otpor vjetra.
- Ni pod kojim uvjetima se ne penjite na pergolu. Ne naslanjajte ljestve na pergolu. Izbjegavajte pričvršćivanje teških predmeta na pergolu.
- Prije upotrebe uklonite sve prepreke poput snijega, otpada ili lišća s pergole i njezinih pokretnih dijelova. Ne koristite pergolu ako je oštećena.
- Isključite pergolu iz utičnice i isključite osigurač kako biste spriječili slučajno ponovno pokretanje prije čišćenja, popravka ili održavanja pergole.
- Ne koristite radio upravljač u područjima s povećanim rizikom od smetnji, poput bolnica ili zračnih luka.
- Gutanje gumbaste baterije može uzrokovati ozbiljne ozljede ili smrt. Držite gumbaste baterije izvan dohvata djece. U slučaju gutanja, odmah potražite liječničku pomoć.

Sigurnosne upute za sastavljanje:

- Djeca i kućni ljubimci ne smiju biti u blizini pergole tijekom sastavljanja. Ambalažni materijal može predstavljati opasnost od gušenja.
- Tijekom sastavljanja nosite radnu odjeću: rukavice, zaštitne cipele, zaštitne naočale i kacigu. Ne sastavljajte pergolu po vjetrovitom ili vlažnom vremenu.
- Uvijek sastavljajte pergolu s dovoljnim brojem ljudi kako biste spriječili nezgode.
- Pergola se mora sastavljati na površini otpornoj na pritisak. Ako to nije slučaj, napravite betonski temelj.
- Pripremite dovoljno veliku, ravnu površinu za sastavljanje, uklonite sve prepreke za spoticanje i pripremite sav potreban alat na sigurnom mjestu.
- Tijekom sastavljanja komponenti koristite karton kao podlogu kako biste spriječili ogrebotine. Nakon sastavljanja pravilno odložite ambalažu kako biste zaštitili okoliš.
- Nakon završetka sastavljanja provjerite i zategnite sve vijke. Ponavljajte postupak u redovitim intervalima.

- Ne mijenjajte pergolu ni na koji način koji nije predviđen od strane proizvođača. Ne koristite rezervne dijelove osim onih koje nudi proizvođač.
- Pergola se smije koristiti samo s izvorom napajanja koji je u skladu s lokalnim sigurnosnim standardima. Izvor napajanja mora biti 240 V ~ 50 Hz.

Upozorenja:

- Svi električni uređaji ispod pergole moraju biti odobreni za vanjsku upotrebu.
- Prilikom otvaranja letvica nakon pljuska, nakupljena voda može se prolići na ljude i predmete ispod pergole.
- Kondenzacija se može stvoriti na donjoj strani letvica, na okviru i na nogama.

Upute za uporabu:

- Namjena: Ova pergola je prikladna za vanjsku upotrebu i štiti od izravne sunčeve svjetlosti i odsjaja. Pergola nije namijenjena za komercijalnu uporabu.
- Ne preuzimamo nikakvu odgovornost za štetu uzrokovanu nepravilnom upotrebom ili posljedičnu štetu koja iz toga proizlazi. Također, ne preuzimamo nikakvu odgovornost za materijalnu štetu ili tjelesne ozljede uzrokovane nepoštivanjem sigurnosnih uputa.
- Nemojte otvarati i zatvarati letvice više od 20 puta zaredom. Zatim pričekajte 30 minuta prije nego što ih ponovno pustite u rad.
- Molimo vas da proizvod odložite u skladu s lokalnim propisima u centrima za recikliranje. Za više informacija obratite se lokalnom tijelu za gospodarenje otpadom.



Ovaj simbol označava da se proizvod i baterije koje sadrži ne smiju odlagati s kućnim otpadom.

Održavanje i čišćenje:

- Molimo Vas da redovito ili nakon oluje provjeravate ima li oštećenja, deformacija ili neravnina na pergoli.
- Provjerite ima li istrošenih i oštećenih kabela. Oštećene kabele neka zamijeni serviser s certifikatom proizvođača ili kvalificirani stručnjak.
- Nemojte koristiti pergolu dok su potrebni popravci ili podešavanja.
- Nakon 3 mjeseca korištenja provjerite sve vijke i po potrebi ih zategnite. Ponovite postupak u redovitim intervalima.
- Za čišćenje pergole koristite samo meku krpu, hladnu vodu i blagi deterdžent. Nemojte koristiti abrazivna sredstva za čišćenje ili otapala (npr. izbjeljivač, aceton itd.). Nemojte koristiti oštru četku ili visokotlačni čistač.
- Po potrebi uklonite lišće i prljavštinu iz oluka. Prljavi oluci više ne mogu odvoditi vodu, što može dovesti do ulaska vode u unutrašnjost.

Servis:

- Molimo Vas da provjerite sadržaj svake kutije u odnosu na popis dijelova.
- Za zahtjeve za servis ili zamjenske dijelove obratite se na: service.bauhaus@mwhgmbh.de.

Tip motora: TC-03

Napajanje: XLG-150H-24-A

Radni napon daljinskog upravljača 1x CR2032: 2,6-3,0 V

Radio frekvencija: 433,92 MHz

(HU) A pergola összeszerelése és használata előtt figyelmesen olvassa el ezeket a szerelési és használati utasításokat. A személyes biztonság érdekében fontos, hogy betartsa ezeket az utasításokat. Győződjön meg arról, hogy a végfelhasználó megkapja a használati utasítást. Őrizze meg az utasítást végfelhasználóként, és adja át az új tulajdonosnak, ha eladja a pergolát.

Biztonsági utasítások:

- A gyermekek nem játszhatnak a pergolával. A távirányítókat gyermekektől elzárva kell tartani. Csak felnőttek közvetlen felügyelete mellett használható.
- Tartsa távol a pergolától a nyílt lángot. Barbecue-záshoz csak zárt fedéllel rendelkező gázgrilleket vagy elektromos grilleket használjon.
- A fejet, kezeket és más testrészeket tartsa távol a mozgó alkatrészekről, például a lamelláktól, hogy elkerülje a zúzódásokat. A sérülésveszély minimalizálása érdekében, ha lehetséges, tisztítsa meg a pergola környékét, mielőtt beállítaná a lamellákat. Csak akkor állítsa be a lamellákat, ha tisztán látja a pergolát.
- Fagyos időben ne használja a pergolát. Nyissa ki a lamellákat, hogy megakadályozza a hó felhalmozódását. Rendszeresen tisztítsa meg a lamellákat a hótól.
- Erős szélben ne használja a pergolát. Nyissa ki teljesen a lamellákat, hogy csökkentse a szél ellenállását.
- Semmilyen körülmények között ne másszon fel a pergolára. Ne támaszkodjon létrával a pergolához. Kerülje el, hogy nehéz tárgyakat rögzítsen a pergolához.
- Használat előtt távolítsa el minden akadályt, például havat, törmeléket vagy leveleket a pergoláról és annak mozgó alkatrészeiről. Ne használja a pergolát, ha sérült.
- A pergola tisztítása, javítása vagy karbantartása előtt húzza ki a pergola csatlakozóját a konnektorból, és kapcsolja ki a biztosítékot is, hogy megakadályozza a véletlen újraindulást.
- Ne használja a rádiós vezérlőt olyan területeken, ahol fokozott az interferencia kockázata, például kórházakban vagy repülőtereken.
- A gombelem lenyelése súlyos sérüléseket vagy halált okozhat. A gombelemeket tartsa gyermekektől elzárva. Lenyelés esetén azonnal forduljon orvoshoz.

Biztonsági utasítások az összeszereléshez:

- Az összeszerelés során gyermekek és háziállatok nem tartózkodhatnak a pergola közelében. A csomagolóanyag fulladásveszélyt jelenthet.
- Az összeszerelés során viseljen munkaruhát: kesztyűt, biztonsági cipőt, védőszemüveget és sisakot. Ne szerelje össze a pergolát szeles vagy nedves időben.
- A pergolát mindig elegendő számú emberrel szerelje össze, hogy megelőzze a baleseteket.
- A pergolát nyomásálló felületre kell szerelni. Ha ez nem lehetséges, készítsen beton alapot.
- Készítsen elő egy kellően nagy, sík területet a szereléshez, távolítsa el minden botlásveszélyt, és készítse elő az összes szükséges szerszámot egy biztonságos helyen.

- A karcolások elkerülése érdekében a szerelés során használjon kartont alátétként. A környezet védelme érdekében a szerelés után a csomagolóanyagot megfelelően ártalmatlanítsa.
- Az összeszerelés befejezése után ellenőrizze és húzza meg az összes csavart. Ezt rendszeres időközönként ismételje meg.
- Ne módosítsa a pergolát a gyártó által nem előírt módon. Ne használjon a gyártó által kínált alkatrészeken kívüli más alkatrészeket.
- A pergola csak a helyi biztonsági előírásoknak megfelelő áramforrással üzemeltethető. Az áramforrásnak 240 V ~ 50 Hz-esnek kell lennie.

Figyelmeztetések:

- A pergola alatt található összes elektromos eszköznek kültéri használatra alkalmasnak kell lennie.
- Eső után a lamellák kinyitásakor a felgyülemlött víz a pergola alatt tartózkodó emberekre és tárgyakra ömülhet.
- A lamellák alsó részén, a kereten és a lábakon kondenzvíz képződhet.

Használati utasítás:

- Rendeltetésszerű használat: Ez a pergola kültéri használatra alkalmas, és védelmet nyújt a közvetlen napfény és a tükröződés ellen. A pergola nem alkalmas kereskedelmi célú használatra.
- Nem vállalunk felelősséget a nem rendeltetésszerű használatból eredő károkért és az azokból eredő következményi károkért. Hasonlóképpen, nem vállalunk felelősséget a biztonsági utasítások be nem tartásából eredő anyagi károkért és személyi sérülésekért.
- Ne nyissa ki és zárja be a lamellákat egymás után több mint 20-szor. Ezután várjon 30 percet, mielőtt újra működtetné őket.
- Kérjük, a terméket a helyi előírásoknak megfelelően ártalmatlanítsa az újrahasznosító központokban. További információkért forduljon a helyi hulladékgazdálkodási hatósághoz.



Ez a szimbólum jelzi, hogy a terméket és az abban található elemeket nem szabad a háztartási hulladékkal együtt ártalmatlanítani.

Karbantartás és tisztítás:

- Kérjük, rendszeres időközönként vagy vihar után ellenőrizze a pergolát, hogy nincs-e rajta sérülés, deformáció vagy egyenetlenség.
- Ellenőrizze a kábelek kopását és sérüléseit. A sérült kábeleket cseréltesse ki gyártó által tanúsított szerviztechnikus vagy képzett szakemberrel.
- Ne használja a pergolát, ha javításra vagy beállításra van szükség.
- 3 hónapos használat után ellenőrizze az összes csavart, és szükség esetén húzza meg őket. Ismételje meg ezt rendszeres időközönként.

- A pergola tisztításához csak puha ruhát, hideg vizet és enyhe tisztítószerrel használjon. Ne használjon súroló tisztítószereket vagy oldószereket (pl. fehéritőt, acetont stb.). Ne használjon kemény kefét vagy nagynyomású tisztítót.
- Szükség szerint távolítsa el a leveleket és a szennyeződéseket a csatornákból. A szennyezett csatornák már nem tudják elvezetni a vizet, ami a víz bejutásához vezethet a belső térbe.

Szerviz:

- Kérjük, ellenőrizze az egyes dobozok tartalmát a alkatrészlistával.
- Szervizigény vagy pótalkatrészek esetén kérjük, vegye fel a kapcsolatot: service.bauhaus@mwhgmbh.de.

Motortípus: TC-03

Tápellátás: XLG-150H-24-A

A távirányító 1x CR2032 működési feszültsége: 2,6-3,0 V

Rádiófrekvencia: 433,92 MHz

(IS) Lestu þessar uppsetningar- og notkunarleiðbeiningar vandlega áður en pergolan er sett saman og notuð. Mikilvægt er að fylgja þessum leiðbeiningum til að tryggja öryggi þitt. Gakktu úr skugga um að notandi fái notkunarleiðbeiningarnar. Geymdu leiðbeiningarnar sem notandi og afhentu þær nýjum eiganda ef þú selur pergoluna.

Öryggisleiðbeiningar:

- Börn mega ekki leika sér með pergoluna. Fjarstýringar verða að vera geymdar þar sem börn ná ekki til. Notið aðeins undir beinu eftirliti fullorðinna.
- Haldið opnum eldi frá pergolunni. Notið aðeins gasgrill með lokuðum lokum eða rafmagnsgrill til að grilla.
- Haldið höfði, höndum og öðrum líkamshlutum frá hreyfanlegum hlutum eins og rimlum til að forðast kremlingu. Til að lágmarka hættu á meiðslum skaltu hreinsa svæðið í kringum pergoluna áður en rimlarnir eru stilltir, ef mögulegt er. Stilltu aðeins rimlarnir þegar þú hefur gott útsýni yfir pergoluna.
- Ekki nota pergoluna í frosti. Opnaðu rimlarnir til að koma í veg fyrir snjósöfnun. Hreinsaðu snjó af rimlunum reglulega.
- Ekki nota pergoluna í sterkum vindi. Opnið rimlana alveg til að draga úr vindmótstöðu.
- Ekki klifra upp á pergóluna undir neinum kringumstæðum. Ekki halla stigum að pergóluna. Forðist að festa þunga hluti við pergóluna.
- Fjarlægið allar hindranir eins og snjó, rusl eða lauf af pergóluna og hreyfanlegum hlutum hennar fyrir notkun. Ekki nota pergóluna ef hún er skemmd.
- Takið pergóluna úr sambandi við rafmagn og slökkvið einnig á örygginu til að koma í veg fyrir að hún gangi aftur óvart áður en pergólan er þríf, gerð við eða viðhaldið.
- Ekki nota fjarstýringuna á svæðum þar sem aukin hættu er á truflunum, svo sem sjúkrahúsum eða flugvöllum.
- Að kyngja hnapparaflöðu getur valdið alvarlegum meiðslum eða dauða. Geymið hnapparaflöður þar sem börn ná ekki til. Ef kyngt er skal leita tafarlaust til læknis.

Öryggisleiðbeiningar fyrir samsetningu:

- Börnum og gæludýrum má ekki vera leyft nálægt pergóluna meðan á samsetningu stendur. Umbúðaeefnið getur valdið köfnunarhættu.
- Notið vinnuföt við samsetningu: hanska, öryggisskó, öryggisgleraugu og hjálm. Ekki setja pergóluna saman í vindi eða blautu veðri.
- Setjið alltaf upp pergoluna með nægilegum fjölda fólks til að koma í veg fyrir slys.
- Pergólan verður að vera sett saman á þrýstipólnu yfirborði. Ef svo er ekki skal búa til steyptan grunn.
- Undirbúið nægilega stórt og slétt svæði fyrir samsetningu, fjarlægið allar hættur á að detta og hafið öll nauðsynleg verkfæri tilbúin á öruggum stað.
- Notið pappa sem grunn við samsetningu íhluta til að koma í veg fyrir rispur. Farið með umbúðir á réttan hátt eftir samsetningu til að vernda umhverfið.
- Athugið og herðið allar skrúfur eftir að samsetningu er lokið. Endurtakið þetta reglulega.
- Ekki breyta pergólunni á neinn hátt sem framleiðandi ætlar ekki til. Ekki nota neina varahluti aðra en þá sem framleiðandi býður upp á.

- Pergólan má aðeins nota með aflgjafa sem uppfyllir gildandi öryggisstaðla. Aflgjafinn verður að vera 240 V ~ 50 Hz.

Viðvaranir:

- Öll raftæki undir pergólunni verða að vera samþykkt til notkunar utandyra.
- Þegar rimlarnir eru opnaðir eftir rigningu getur safnast upp vatn á fólk og hluti undir pergólunni.
- Rakamyndun getur myndast á neðri hlið rimlanna, á grindinni og á fótunum.

Leiðbeiningar um notkun:

- Tilætluð notkun: Þessi pergól er hentug til notkunar utandyra og verndar gegn beinu sólarljósi og glampa. Pergólan er ekki ætluð til notkunar í atvinnuskyni.
- Við berum enga ábyrgð á tjóni sem hlýst af óviðeigandi notkun eða afleiddu tjóni sem af því hlýst. Einnig berum við enga ábyrgð á eignatjóni eða líkamstjóni sem hlýst af því að öryggisleiðbeiningum er ekki fylgt.
- Ekki opna og loka rimlunum meira en 20 sinnum í röð. Biðdu síðan í 30 mínútur áður en þú notar þær aftur.
- Vinsamlegast fargaðu vörunni í samræmi við gildandi reglur á endurvinnslustöðvum. Fyrir frekari upplýsingar, hafðu samband við sveitarfélag.



Þetta tákn gefur til kynna að ekki má farga vörunni og rafhlöðunum sem hún inniheldur með heimilisúrgangi.

Viðhald og þrif:

- Vinsamlegast athugið pergóluna reglulega eða eftir storm til að athuga hvort hún sé skemmd, aflögun eða ójafn.
- Athugið hvort snúrunar séu slitnar eða skemmdar. Látið framleiðanda-viðurkenndan þjónustutæknimann eða hæfan fagmann skipta um skemmda snúrun.
- Notið ekki pergóluna á meðan viðgerðir eða stillingar eru nauðsynlegar.
- Eftir 3 mánaða notkun skal athuga allar skrúfur og herða þær ef þörf krefur. Endurtakið þetta reglulega.
- Til að þrifa pergóluna skal aðeins nota mjúkan klút, kalt vatn og milt þvottaefni. Notið ekki slípiefni eða leysiefni (t.d. bleikiefni, aseton o.s.frv.). Notið ekki harðan burstu eða háþrýstihreinsi.
- Fjarlægið lauf og óhreinindi úr rennum eftir þörfum. Óhreinir rennur geta ekki lengur tæmt vatn, sem getur leitt til þess að vatn komist inn í rýmið.

Þjónusta:

- Vinsamlegast athugið innihald hvers kassa á mótí varahlutalista.
- Fyrir þjónustubeiðni eða varahluti, vinsamlegast hafið samband við: service.bauhaus@mwhgmbh.de.

Tegund vélar: TC-03
Aflgjafi: XLG-150H-24-A
Rekstrarspenna fjarstýringar 1x CR2032: 2,6-3,0V
Útvarpstíðni: 433,92MHz

(IT) Leggere attentamente queste istruzioni di installazione e utilizzo prima di montare e utilizzare la pergola. È importante seguire queste istruzioni per la sicurezza personale. Assicurarsi che l'utente finale riceva le istruzioni per l'uso. Conservare le istruzioni come utente finale e trasmetterle al nuovo proprietario in caso di vendita della pergola.

Istruzioni di sicurezza:

- I bambini non devono giocare con la pergola. I telecomandi devono essere tenuti lontani dalla portata dei bambini. Utilizzare solo sotto la diretta supervisione di adulti.
- Tenere le fiamme libere lontane dalla pergola. Utilizzare solo griglie a gas con coperchio chiuso o griglie elettriche per il barbecue.
- Tenere la testa, le mani e altre parti del corpo lontane dalle parti in movimento, come le lamelle, per evitare schiacciamenti. Per ridurre al minimo il rischio di lesioni, se possibile, liberare l'area intorno alla pergola prima di regolare le lamelle. Regolare le lamelle solo quando si ha una visione chiara della pergola.
- Non utilizzare il pergolato in condizioni di gelo. Aprire le lamelle per evitare l'accumulo di neve. Rimuovere regolarmente la neve dalle lamelle.
- Non utilizzare il pergolato in caso di vento forte. Aprire completamente le lamelle per ridurre la resistenza al vento.
- Non salire sul pergolato in nessuna circostanza. Non appoggiare scale contro il pergolato. Evitare di fissare oggetti pesanti al pergolato.
- Rimuovere eventuali ostacoli come neve, detriti o foglie dal pergolato e dalle sue parti mobili prima dell'uso. Non utilizzare il pergolato se è danneggiato.
- Scollegare il pergolato dalla presa di corrente e spegnere anche il fusibile per evitare il riavvio accidentale prima di pulire, riparare o effettuare la manutenzione del pergolato.
- Non utilizzare il radiocomando in aree con un rischio maggiore di interferenze, come ospedali o aeroporti.
- L'ingestione della batteria a bottone può causare gravi lesioni o morte. Tenere le batterie a bottone fuori dalla portata dei bambini. In caso di ingestione, consultare immediatamente un medico.

Istruzioni di sicurezza per il montaggio:

- Durante il montaggio, i bambini e gli animali domestici non devono avvicinarsi al pergolato. Il materiale di imballaggio può rappresentare un pericolo di soffocamento.
- Indossare indumenti da lavoro durante il montaggio: guanti, scarpe antinfortunistiche, occhiali di protezione e casco. Non montare il pergolato in condizioni di vento o pioggia.
- Montare sempre la pergola con un numero sufficiente di persone per evitare incidenti.
- Il pergolato deve essere montato su una superficie resistente alla pressione. In caso contrario, creare una base in cemento.
- Preparare un'area sufficientemente ampia e piana per il montaggio, rimuovere tutti gli ostacoli che potrebbero causare inciampi e tenere tutti gli attrezzi necessari a portata di mano in un luogo sicuro.

- Utilizzare del cartone come base durante il montaggio dei componenti per evitare graffi. Smaltire correttamente l'imballaggio dopo il montaggio per proteggere l'ambiente.
- Controllare e serrare tutte le viti dopo aver completato il montaggio. Ripetere questa operazione a intervalli regolari.
- Non modificare il pergolato in alcun modo che non sia previsto dal produttore. Non utilizzare ricambi diversi da quelli offerti dal produttore.
- Il pergolato può essere utilizzato solo con una fonte di alimentazione conforme alle norme di sicurezza locali. La fonte di alimentazione deve essere 240 V ~ 50 Hz.

Avvertenze:

- Tutti i dispositivi elettrici sotto il pergolato devono essere omologati per l'uso all'aperto.
- Quando si aprono le lamelle dopo un acquazzone, l'acqua accumulata potrebbe riversarsi sulle persone e sugli oggetti sotto il pergolato.
- Potrebbe formarsi della condensa sulla parte inferiore delle lamelle, sul telaio e sui piedini.

Istruzioni per l'uso:

- Uso previsto: questo pergolato è adatto all'uso all'aperto e protegge dalla luce solare diretta e dall'abbagliamento. La pergola non è destinata all'uso commerciale.
- Non ci assumiamo alcuna responsabilità per danni causati da un uso improprio o per danni consequenziali derivanti da ciò. Allo stesso modo, non ci assumiamo alcuna responsabilità per danni alla proprietà o lesioni personali causati dal mancato rispetto delle istruzioni di sicurezza.
- Non aprire e chiudere le lamelle più di 20 volte di seguito. Attendere quindi 30 minuti prima di azionarle nuovamente.
- Smaltire il prodotto in conformità con le normative locali presso i centri di riciclaggio. Per ulteriori informazioni, contattare l'autorità locale competente per la gestione dei rifiuti.



Questo simbolo indica che il prodotto e le batterie in esso contenute non devono essere smaltiti con i rifiuti domestici.

Manutenzione e pulizia:

- Controllare regolarmente o dopo un temporale che la pergola non presenti danni, deformazioni o instabilità.
- Controllare che i cavi non siano usurati o danneggiati. Far sostituire i cavi danneggiati da un tecnico dell'assistenza certificato dal produttore o da un professionista qualificato.
- Non utilizzare la pergola mentre sono necessarie riparazioni o regolazioni.
- Dopo 3 mesi di utilizzo, controllare tutte le viti e serrarle se necessario. Ripetere questa operazione a intervalli regolari.

- Per pulire la pergola, utilizzare solo un panno morbido, acqua fredda e un detergente delicato. Non utilizzare detersivi abrasivi o solventi (ad es. candeggina, acetone, ecc.). Non utilizzare spazzole dure o idropulitrici.
- Rimuovere foglie e sporizia dalle grondaie secondo necessità. Le grondaie sporche non sono più in grado di drenare l'acqua, il che può causare l'ingresso di acqua all'interno.

Assistenza:

- Controllare il contenuto di ogni scatola confrontandolo con l'elenco delle parti.
- Per richieste di assistenza o parti di ricambio, contattare: service.bauhaus@mwhgmbh.de.

Tipo di motore: TC-03

Alimentazione: XLG-150H-24-A

Tensione di funzionamento del telecomando 1x CR2032: 2,6-3,0 V

Frequenza radio: 433,92 MHz

(NO) Les disse installasjons- og bruksanvisningene nøye før du monterer og bruker pergolaen. Det er viktig å følge disse instruksjonene for personlig sikkerhet. Sørg for at sluttbrukeren mottar bruksanvisningen. Oppbevar bruksanvisningen som sluttbruker og gi den videre til den nye eieren hvis du selger pergolaen.

Sikkerhetsinstruksjoner:

- Barn må ikke leke med pergolaen. Fjernkontroller må holdes utenfor barns rekkevidde. Bruk kun under direkte tilsyn av voksne.
- Hold åpen ild unna pergolaen. Bruk kun gassgriller med lukket lokk eller elektriske griller til grilling.
- Hold hodet, hendene og andre kroppsdeler unna bevegelige deler som lamellene for å unngå klemskader. For å minimere risikoen for skader, rydd området rundt pergolaen før du justerer lamellene, hvis mulig. Juster kun lamellene når du har fri sikt til pergolaen.
- Ikke bruk pergolaen i frost. Åpne lamellene for å forhindre snøansamling. Fjern snø fra lamellene regelmessig.
- Ikke bruk pergolaen i sterk vind. Åpne lamellene helt for å redusere vindmotstanden.
- Klatre ikke på pergolaen under noen omstendigheter. Ikke len stiger mot pergolaen. Unngå å feste tunge gjenstander til pergolaen.
- Fjern eventuelle hindringer som snø, rusk eller løv fra pergolaen og dens bevegelige deler før bruk. Ikke bruk pergolaen hvis den er skadet.
- Koble pergolaen fra strømuttaket og slå også av sikringen for å forhindre utilsiktet omstart før rengjøring, reparasjon eller vedlikehold av pergolaen.
- Ikke bruk radiostyringen i områder med økt risiko for forstyrrelser, for eksempel sykehus eller flyplasser.
- Svelging av knappbatteriet kan forårsake alvorlig skade eller død. Oppbevar knappbatterier utilgjengelig for barn. Ved svelging, søk øyeblikkelig legehjelp.

Sikkerhetsinstruksjoner for montering:

- Barn og kjæledyr må ikke være i nærheten av pergolaen under montering. Emballasjematerialet kan utgjøre en kvelningsfare.
- Bruk arbeidsklær under montering: hansker, vernesko, vernebriller og hjelm. Ikke monter pergolaen i vind eller vått vær.
- Monter alltid pergolaen med tilstrekkelig mange personer for å unngå ulykker.
- Pergolaen må monteres på et trykkfast underlag. Hvis dette ikke er tilfelle, må du lage et betongfundament.
- Forbered et tilstrekkelig stort, jevnt område for montering, fjern alle snublefarer og ha alle nødvendige verktøy klare på et trygt sted.
- Bruk papp som underlag under montering av komponentene for å unngå riper. Kast emballasjen på riktig måte etter montering for å beskytte miljøet.
- Kontroller og stram alle skruer etter at du er ferdig med monteringen. Gjenta dette med jevne mellomrom.

- Ikke modifier pergolaen på noen måte som ikke er forutsatt av produsenten. Ikke bruk andre reservedeler enn de som tilbys av produsenten.
- Pergolaen må kun brukes med en strømkilde som oppfyller lokale sikkerhetsstandarder. Strømkilden må være 240 V ~ 50 Hz.

Advarsler:

- Alle elektriske apparater under pergolaen må være godkjent for utendørs bruk.
- Når lamellene åpnes etter regn, kan oppsamlet vann renne ned på personer og gjenstander under pergolaen.
- Det kan dannes kondens på undersiden av lamellene, på rammen og på føttene.

Bruksanvisning:

- Tilsiktet bruk: Denne pergolaen er egnet for utendørs bruk og beskytter mot direkte sollys og gjenskin. Pergolaen er ikke beregnet for kommersiell bruk.
- Vi påtar oss ikke ansvar for skader forårsaket av feil bruk eller følgeskader som følge av dette. Vi påtar oss heller ikke ansvar for materielle skader eller personskader forårsaket av manglende overholdelse av sikkerhetsinstruksjonene.
- Ikke åpne og lukk lamellene mer enn 20 ganger etter hverandre. Vent deretter 30 minutter før du bruker dem igjen.
- Kast produktet i henhold til lokale forskrifter på gjenvinningsstasjoner. For mer informasjon, kontakt din lokale avfallsmyndighet.



Dette symbolet indikerer at produktet og batteriene det inneholder ikke må kastes sammen med husholdningsavfall.

Vedlikehold og rengjøring:

- Kontroller pergolaen med jevne mellomrom eller etter storm for skader, deformasjoner eller ujevn stående.
- Kontroller kablene for slitasje og skader. Få skadede kabler erstattet av en produsentgodkjent servicetekniker eller en kvalifisert fagperson.
- Ikke bruk pergolaen mens reparasjoner eller justeringer er nødvendige.
- Etter 3 måneders bruk må du kontrollere alle skruer og stramme dem om nødvendig. Gjenta dette med jevne mellomrom.
- For å rengjøre pergolaen må du bare bruke en myk klut, kaldt vann og et mildt vaskemiddel. Ikke bruk slipende rengjøringsmidler eller løsemidler (f.eks. blekemiddel, aceton osv.). Ikke bruk en hard børste eller høytrykksspyler.
- Fjern blader og smuss fra takrennene etter behov. Skitne takrenner kan ikke lenger drenerer vann, noe som kan føre til at vann trenger inn i interiøret.

Service:

- Kontroller innholdet i hver eske mot delelisten.
- For serviceforespørsler eller reservedeler, vennligst kontakt: service.bauhaus@mwhgmbh.de.

Motortype: TC-03

Strømforsyning: XLG-150H-24-A

Driftsspenning for fjernkontroll 1x CR2032: 2,6-3,0 V

Radiofrekvens: 433,92 MHz

(RS) Перед сборкой и использованием перголы внимательно прочтите эти инструкции по установке и эксплуатации. Для обеспечения личной безопасности важно следовать этим инструкциям. Убедитесь, что конечный пользователь получил инструкции по эксплуатации. Сохраните инструкции как конечный пользователь и передайте их новому владельцу, если вы продадите перголу.

Инструкции по безопасности:

- Дети не должны играть с перголой. Пульты дистанционного управления должны храниться в недоступном для детей месте. Используйте только под непосредственным присмотром взрослых.
- Держите открытый огонь подальше от перголы. Для приготовления барбекю используйте только газовые грили с закрытыми крышками или электрические грили.
- Держите голову, руки и другие части тела подальше от движущихся частей, таких как ламели, чтобы избежать защемления. Чтобы минимизировать риск травм, по возможности очистите пространство вокруг перголы перед регулировкой ламелей. Регулируйте ламели только тогда, когда у вас есть хороший обзор перголы.
- Не используйте перголу в морозную погоду. Откройте ламели, чтобы предотвратить накопление снега. Регулярно очищайте ламели от снега.
- Не используйте перголу при сильном ветре. Полностью откройте ламели, чтобы уменьшить сопротивление ветру.
- Ни в коем случае не забирайтесь на перголу. Не прислоняйте лестницы к перголе. Не прикрепляйте к перголе тяжелые предметы.
- Перед использованием удалите с перголы и ее движущихся частей любые препятствия, такие как снег, мусор или листья. Не используйте перголу, если она повреждена.
- Перед чисткой, ремонтом или техническим обслуживанием перголы отключите ее от розетки и выключите предохранитель, чтобы предотвратить случайный запуск.
- Не используйте радиоуправление в местах с повышенным риском помех, таких как больницы или аэропорты.
- Проглатывание кнопочной батарейки может привести к серьезным травмам или смерти. Храните кнопочные батарейки в недоступном для детей месте. В случае проглатывания немедленно обратитесь за медицинской помощью.

Инструкции по безопасности при сборке:

- Во время сборки дети и домашние животные не должны находиться вблизи перголы. Упаковочный материал может представлять опасность удушья.
- Во время сборки носите рабочую одежду: перчатки, защитную обувь, защитные очки и каску. Не собирайте перголу в ветреную или дождливую погоду.
- Всегда собирайте перголу с помощью достаточного количества людей, чтобы предотвратить несчастные случаи.
- Пергола должна быть собрана на устойчивой к давлению поверхности. Если это не так, создайте бетонное основание.

- Подготовьте достаточно большую ровную площадку для сборки, удалите все предметы, о которые можно споткнуться, и подготовьте все необходимые инструменты в безопасном месте.
- Во время сборки компонентов используйте картон в качестве подложки, чтобы предотвратить появление царапин. После сборки утилизируйте упаковку надлежащим образом, чтобы защитить окружающую среду.
- После завершения сборки проверьте и затяните все винты. Повторяйте эту процедуру через регулярные промежутки времени.
- Не модифицируйте перголу каким-либо образом, не предусмотренным производителем. Не используйте запасные части, кроме тех, которые предлагает производитель.
- Пергола может эксплуатироваться только с источником питания, соответствующим местным стандартам безопасности. Источник питания должен быть 230 В ~ 50 Гц.

Предупреждения:

- Все электрические устройства, установленные под перголой, должны быть сертифицированы для использования на открытом воздухе.
- При открытии ламелей после дождя скопившаяся вода может пролиться на людей и предметы, находящиеся под перголой.
- На нижней стороне ламелей, на раме и на опорах может образовываться конденсат.

Инструкции по эксплуатации:

- Предназначение: эта пергола подходит для использования на открытом воздухе и защищает от прямых солнечных лучей и бликов. Пергола не предназначена для коммерческого использования.
- Мы не несем ответственности за ущерб, причиненный в результате ненадлежащего использования, или за косвенный ущерб, возникший в результате этого. Аналогичным образом, мы не несем ответственности за материальный ущерб или телесные повреждения, причиненные в результате несоблюдения инструкций по безопасности.
- Не открывайте и не закрывайте ламели более 20 раз подряд. Затем подождите 30 минут, прежде чем снова приступить к их эксплуатации.
- Утилизируйте продукт в соответствии с местными правилами в центрах по переработке отходов. Для получения дополнительной информации обратитесь в местный орган по утилизации отходов.



Этот символ означает, что продукт и содержащиеся в нем батареи не должны утилизироваться вместе с бытовыми отходами.

Техническое обслуживание и чистка:

- Регулярно или после шторма проверяйте перголу на наличие повреждений, деформаций или неровностей.
- Проверяйте кабели на износ и повреждения. Поврежденные кабели должны быть заменены сертифицированным сервисным техником производителя или квалифицированным специалистом.
- Не используйте перголу, если требуется ремонт или регулировка.
- Через 3 месяца использования проверьте все винты и при необходимости затяните их. Повторяйте эту процедуру через регулярные промежутки времени.
- Для очистки перголы используйте только мягкую ткань, холодную воду и мягкое моющее средство. Не используйте абразивные чистящие средства или растворители (например, отбеливатель, ацетон и т. д.). Не используйте жесткую щетку или мойку высокого давления.
- При необходимости удаляйте листья и грязь из водосточных желобов. Грязные водосточные желоба не могут больше отводить воду, что может привести к попаданию воды внутрь.

Сервисное обслуживание:

- Пожалуйста, сверьте содержимое каждой коробки со списком деталей.
- По вопросам сервисного обслуживания или замены деталей обращайтесь по адресу: service.bauhaus@mwhgmbh.de.

Тип двигателя: TC-03

Источник питания: XLG-150H-24-A

Рабочее напряжение пульта дистанционного управления 1x CR2032: 2,6-3,0 В

Радиочастота: 433,92 МГц

(SI) Pred sestavo in uporabo pergole pazljivo preberite ta navodila za namestitev in uporabo. Za osebno varnost je pomembno, da upoštevate ta navodila. Poskrbite, da končni uporabnik prejme navodila za uporabo. Navodila shranite kot končni uporabnik in jih predajte novemu lastniku, če pergolo prodate.

Varnostna navodila:

- Otroci se ne smejo igrati s pergolo. Daljinske upravljalnike je treba hraniti izven dosega otrok. Uporabljajte le pod neposrednim nadzorom odraslih.
- Od pergola odstranite odprti ogenj. Za peko na žaru uporabljajte le plinske žare z zaprtim pokrovom ali električne žare.
- Glavo, roke in druge dele telesa odstranite od gibljivih delov, kot so lamele, da se izognete poškodbam. Da zmanjšate tveganje za poškodbe, pred nastavitvijo lamel po možnosti počistite prostor okoli pergola. Lamele nastavljajte le, ko imate jasen pogled na pergolo.
- Pergolo ne uporabljajte v zmrzali. Odprite lamele, da preprečite kopičenje snega. Redno odstranjujte sneg z lamel.
- Pergolo ne uporabljajte v močnem vetru. Lamele popolnoma odprite, da zmanjšate upor vetra.
- Pod nobenim pogojem ne plezajte na pergolo. Ne naslanjajte lestev na pergolo. Izogibajte se pritrditvi težkih predmetov na pergolo.
- Pred uporabo odstranite vse ovire, kot so sneg, odpadki ali listje, s pergole in njenih gibljivih delov. Ne uporabljajte pergole, če je poškodovana.
- Pred čiščenjem, popravilom ali vzdrževanjem pergole izključite pergolo iz vtičnice in izklopite varovalko, da preprečite naključno ponovno zagon.
- Ne uporabljajte radijskega upravljalnika na območjih s povečanim tveganjem motenj, kot so bolnišnice ali letališča.
- Zaužitje gumbne baterije lahko povzroči hude poškodbe ali smrt. Gumbne baterije hranite izven dosega otrok. V primeru zaužitja takoj poiščite zdravniško pomoč.

Varnostna navodila za montažo:

- Med montažo otroci in hišne živali ne smejo biti v bližini pergole. Embalaža lahko predstavlja nevarnost zadušitve.
- Med montažo nosite delovna oblačila: rokavice, varnostne čevlje, varnostna očala in čelado. Pergole ne montirajte v vetrovnem ali deževnem vremenu.
- Pergolo vedno sestavljajte z zadostnim številom ljudi, da preprečite nesreče.
- Pergolo je treba sestaviti na površini, odporni proti pritisku. Če to ni mogoče, naredite betonski temelj.
- Za sestavljanje pripravite dovolj veliko, ravno površino, odstranite vse ovire, ki bi lahko povzročile spotikanje, in pripravite vsa potrebna orodja na varnem mestu.
- Med sestavljanjem komponent uporabite karton kot podlago, da preprečite praske. Po sestavljanju embalažo ustrezno odstranite, da zaščitite okolje.
- Po končanem sestavljanju preverite in zategnite vse vijake. To ponavljajte v rednih časovnih presledkih.

- Pergolo ne spreminjajte na način, ki ni predviden s strani proizvajalca. Ne uporabljajte drugih nadomestnih delov, razen tistih, ki jih ponuja proizvajalec.
- Pergola se sme uporabljati le z napajalnikom, ki ustreza lokalnim varnostnim standardom. Napajalnik mora biti 240 V ~ 50 Hz.

Opozorila:

- Vse električne naprave pod pergolo morajo biti odobrene za uporabo na prostem.
- Pri odpiranju lamel po dežju se lahko nabrana voda razlije na ljudi in predmete pod pergolo.
- Na spodnji strani lamel, na okvirju in na nogah se lahko oblikuje kondenz.

Navodila za uporabo:

- Namembna uporaba: Ta pergola je primerna za uporabo na prostem in ščiti pred neposredno sončno svetlobo in bleščanjem. Pergola ni namenjena komercialni uporabi.
- Ne prevzemamo odgovornosti za škodo, ki nastane zaradi nepravilne uporabe, ali posledično škodo, ki iz tega izhaja. Prav tako ne prevzemamo odgovornosti za škodo na premoženju ali telesne poškodbe, ki nastanejo zaradi neupoštevanja varnostnih navodil.
- Lamele ne odpirajte in zapirajte več kot 20-krat zaporedoma. Nato počakajte 30 minut, preden jih ponovno uporabite.
- Izdelek odstranite v skladu z lokalnimi predpisi v centrih za recikliranje. Za več informacij se obrnite na lokalni organ za ravnanje z odpadki.



Ta simbol pomeni, da izdelka in baterij, ki jih vsebuje, ne smete odlagati med gospodinjske odpadke.

Vzdrževanje in čiščenje:

- Pergolo redno ali po nevihti pregledajte, ali ni poškodovana, deformirana ali neenakomerno stoji.
- Preverite, ali so kabli obrabljeni ali poškodovani. Poškodovane kable naj zamenja serviser, ki ga je certificiral proizvajalec, ali usposobljen strokovnjak.
- Pergolo ne uporabljajte, če so potrebna popravila ali prilagoditve.
- Po 3 mesecih uporabe preverite vse vijake in jih po potrebi zategnite. To ponavljajte v rednih časovnih presledkih.
- Za čiščenje pergole uporabljajte samo mehko krpo, hladno vodo in blago čistilo. Ne uporabljajte abrazivnih čistil ali topil (npr. belila, acetona itd.). Ne uporabljajte trde krtače ali visokotlačnega čistilca.
- Po potrebi odstranite listje in umazanijo iz žlebov. Umazani žlebi ne morejo več odvajati vode, kar lahko povzroči vdor vode v notranjost.

Service:

- Preverite vsebino vsake škatle glede na seznam delov.
- Za servisne zahteve ali nadomestne dele se obrnite na: service.bauhaus@mwhgmbh.de.

Tip motorja: TC-03

Napajanje: XLG-150H-24-A

Delovna napetost daljinskega upravljalnika 1x CR2032: 2,6–3,0 V

Radijska frekvenca: 433,92 MHz

(SE) Läs dessa installations- och användningsanvisningar noggrant innan du monterar och använder pergolan. Det är viktigt att följa dessa anvisningar för din egen säkerhet. Se till att slutanvändaren får bruksanvisningen. Spara bruksanvisningen som slutanvändare och lämna den vidare till den nya ägaren om du säljer pergolan.

Säkerhetsanvisningar:

- Barn får inte leka med pergolan. Fjärrkontroller måste förvaras utom räckhåll för barn. Använd endast under direkt uppsikt av vuxna.
- Håll öppen eld borta från pergolan. Använd endast gasgrillar med stängt lock eller elektriska grillar för grillning.
- Håll huvudet, händerna och andra kroppsdelar borta från rörliga delar såsom lamellerna för att undvika att klämmas. För att minimera risken för skador, rensa området runt pergolan innan du justerar lamellerna, om möjligt. Justera endast lamellerna när du har fri sikt över pergolan.
- Använd inte pergolan i frostiga förhållanden. Öppna lamellerna för att förhindra snöansamling. Rensa snö från lamellerna regelbundet.
- Använd inte pergolan i stark vind. Öppna lamellerna helt för att minska vindmotståndet.
- Klättra inte på pergolan under några omständigheter. Luta inte stegar mot pergolan. Undvik att fästa tunga föremål på pergolan.
- Ta bort eventuella hinder såsom snö, skräp eller löv från pergolan och dess rörliga delar före användning. Använd inte pergolan om den är skadad.
- Koppla bort pergolan från eluttaget och stäng av säkringen för att förhindra oavsiktlig omstart före rengöring, reparation eller underhåll av pergolan.
- Använd inte radiostyrningen i områden med ökad risk för störningar, såsom sjukhus eller flygplatser.
- Att svälja knappbatteriet kan orsaka allvarliga skador eller dödsfall. Förvara knappbatterier utom räckhåll för barn. Vid förtäring, sök omedelbart läkarvård.

Säkerhetsanvisningar för montering:

- Barn och husdjur får inte vistas i närheten av pergolan under montering. Förpackningsmaterialet kan utgöra en kvävningsrisk.
- Bär arbetskläder under montering: handskar, skyddsskor, skyddsglasögon och hjälm. Montera inte pergolan i blåsigt eller vått väder.
- Montera alltid pergolan med tillräckligt många personer för att förhindra olyckor.
- Pergolan måste monteras på en tryckbeständig yta. Om så inte är fallet, skapa ett betongfundament.
- Förbered en tillräckligt stor, plan yta för montering, ta bort alla snubbelrisker och ha alla nödvändiga verktyg redo på en säker plats.
- Använd kartong som underlag under montering av komponenterna för att förhindra repor. Kassera förpackningen på rätt sätt efter montering för att skydda miljön.
- Kontrollera och dra åt alla skruvar efter att du har avslutat monteringen. Upprepa detta med jämna mellanrum.

- Modifiera inte pergolan på något sätt som inte är avsett av tillverkaren. Använd inga andra reservdelar än de som erbjuds av tillverkaren.
- Pergolan får endast användas med en strömkälla som uppfyller lokala säkerhetsstandarder. Strömkällan måste vara 240 V ~ 50 Hz.

Varningar:

- Alla elektriska apparater under pergolan måste vara godkända för utomhusbruk.
- När lamellerna öppnas efter ett regnväder kan ackumulerat vatten spillas ut på personer och föremål under pergolan.
- Kondens kan bildas på undersidan av lamellerna, på ramen och på fötterna.

Användningsanvisning:

- Avsedd användning: Denna pergola är lämplig för utomhusbruk och skyddar mot direkt solljus och bländning. Pergolan är inte avsedd för kommersiellt bruk.
- Vi tar inget ansvar för skador som orsakats av felaktig användning eller följdskador som uppstår till följd av detta. Vi tar heller inget ansvar för egendomsskador eller personskador som orsakats av att säkerhetsanvisningarna inte följts.
- Öppna och stäng inte lamellerna mer än 20 gånger i följd. Vänta sedan 30 minuter innan du använder dem igen.
- Kassera produkten i enlighet med lokala bestämmelser på återvinningscentraler. För mer information, kontakta din lokala avfallsmyndighet.



Denna symbol indikerar att produkten och batterierna i den inte får kasseras med hushållsavfall.

Underhåll och rengöring:

- Kontrollera pergolan regelbundet eller efter stormar för att se om den är skadad, deformerad eller står ojämnt.
- Kontrollera kablarna för slitage och skador. Låt skadade kablar bytas ut av en tillverkarcertifierad servicetekniker eller en kvalificerad fackman.
- Använd inte pergolan medan reparationer eller justeringar är nödvändiga.
- Efter 3 månaders användning, kontrollera alla skruvar och dra åt dem vid behov. Upprepa detta med jämna mellanrum.
- För att rengöra pergolan, använd endast en mjuk trasa, kallt vatten och ett mildt rengöringsmedel. Använd inte slipande rengöringsmedel eller lösningsmedel (t.ex. blekmedel, aceton etc.). Använd inte en hård borste eller högtryckstvätt.
- Ta bort löv och smuts från rännorna vid behov. Smutsiga rännor kan inte längre leda bort vatten, vilket kan leda till att vatten tränger in i interiören.

Service:

- Kontrollera innehållet i varje låda mot reservdelslistan.
- För serviceförfrågningar eller reservdelar, kontakta: service.bauhaus@mwhgmbh.de.

Motortyp: TC-03

Strömförsörjning: XLG-150H-24-A

Driftsspänning för fjärrkontroll 1x CR2032: 2,6-3,0 V

Radiofrekvens: 433,92 MHz

(TR) Pergola'yı monte etmeden ve kullanmadan önce bu kurulum ve kullanım talimatlarını dikkatlice okuyun. Kişisel güvenliğinizi için bu talimatlara uymak önemlidir. Son kullanıcının kullanım talimatlarını aldığından emin olun. Talimatları son kullanıcı olarak saklayın ve pergola'yı satarsanız yeni sahibine verin.

Güvenlik talimatları:

- Çocuklar pergola ile oynamamalıdır. Uzaktan kumandalar çocuklardan uzak tutulmalıdır. Sadece yetişkinlerin doğrudan gözetimi altında kullanın.
- Pergola'yı açık alevden uzak tutun. Barbekü yapmak için sadece kapalı kapaklı gazlı ızgaralar veya elektrikli ızgaralar kullanın.
- Ezilmeyi önlemek için başınızı, ellerinizi ve diğer vücut parçalarınızı hareketli parçalardan (örneğin çıtalar) uzak tutun. Yaralanma riskini en aza indirmek için, mümkünse çıtalar ayarlamadan önce pergola'nın etrafındaki alanı temizleyin. Pergola'yı net bir şekilde görebildiğinizde çıtalar ayarlayın.
- Donma koşullarında pergolayı kullanmayın. Kar birikmesini önlemek için çıtaları açın. Aletlerin üzerindeki karı düzenli olarak temizleyin.
- Kuvvetli rüzgarlarda pergolayı kullanmayın. Rüzgar direncini azaltmak için çıtaları tamamen açın.
- Hiçbir koşulda pergolaya tırmanmayın. Pergolaya merdiven dayamayın. Pergolaya ağır nesnelere takılmaktan kaçının.
- Kullanmadan önce pergola ve hareketli parçalarından kar, döküntü veya yaprak gibi engelleri kaldırın. Pergola hasarlıysa kullanmayın.
- Pergola'yı temizlemeden, onarmadan veya bakımını yapmadan önce, kazara yeniden çalışmasını önlemek için pergola'nın fişini prizden çekin ve sigortayı kapatın.
- Hastaneler veya havaalanları gibi parazit riskinin yüksek olduğu alanlarda radyo kumandasını kullanmayın.
- Düğme pili yutmak ciddi yaralanmalara veya ölüme neden olabilir. Düğme pilleri çocukların erişemeyeceği yerlerde saklayın. Yutulması durumunda derhal tıbbi yardım alın.

Montaj için güvenlik talimatları:

- Montaj sırasında pergola yakınında çocukların ve evcil hayvanların bulunmasına izin vermeyin. Ambalaj malzemesi boğulma tehlikesi oluşturabilir.
- Montaj sırasında iş kıyafetleri giyin: eldiven, güvenlik ayakkabısı, güvenlik gözlüğü ve kask. Pergola'yı rüzgarlı veya yağışlı havalarda monte etmeyin.
- Kazaları önlemek için pergolayı her zaman yeterli sayıda kişiyle monte edin.
- Pergola, basınca dayanıklı bir yüzeye monte edilmelidir. Aksi takdirde, beton bir temel oluşturun.
- Montaj için yeterince geniş ve düz bir alan hazırlayın, tüm takılma tehlikelerini ortadan kaldırın ve gerekli tüm aletleri güvenli bir yerde hazır bulundurun.
- Parçaların montajı sırasında çizilmeleri önlemek için karton taban kullanın. Aevreyi korumak için montajdan sonra ambalajı uygun şekilde atın.

- Montajı tamamladıktan sonra tüm vidaları kontrol edin ve sıkın. Bunu düzenli aralıklarla tekrarlayın.
- Pergola'yı üreticinin amaçladığı şekilde değiştirmeyin. Üretici tarafından sunulan yedek parçalar dışında başka yedek parça kullanmayın.
- Pergola, yalnızca yerel güvenlik standartlarına uygun bir güç kaynağı ile çalıştırılabilir. Güç kaynağı 240 V ~ 50 Hz olmalıdır.

Uyarılar:

- Pergola altındaki tüm elektrikli cihazlar dış mekan kullanımı için onaylanmış olmalıdır.
- Yağmur yağdıktan sonra lamelleri açarken, biriken su pergola altındaki kişilere ve nesnelere dökülebilir.
- Lamellerin alt kısmında, çerçevede ve ayaklarda yoğuşma oluşabilir.

Kullanım talimatları:

- Kullanım amacı: Bu pergola dış mekan kullanımı için uygundur ve doğrudan güneş ışığına ve parlamaya karşı koruma sağlar. Pergola ticari kullanım için tasarlanmamıştır.
- Yanlış kullanımdan kaynaklanan hasarlar veya bunun sonucunda ortaya çıkan dolaylı hasarlar için herhangi bir sorumluluk kabul etmiyoruz. Aynı şekilde, güvenlik talimatlarına uyulmamasından kaynaklanan maddi hasarlar veya kişisel yaralanmalar için de herhangi bir sorumluluk kabul etmiyoruz.
- Aletler arka arkaya 20 defadan fazla açılıp kapatılmamalıdır. Ardından, tekrar çalıştırmadan önce 30 dakika bekleyin.
- Ürünü, yerel yönetmeliklere uygun olarak geri dönüşüm merkezlerinde bertaraf edin. Daha fazla bilgi için yerel atık yönetim yetkilisine başvurun.



Bu sembol, ürünün ve içindeki pillerin evsel atıklarla birlikte atılmaması gerektiğini gösterir.

Bakım ve temizlik:

- Pergola'yı düzenli aralıklarla veya fırtınadan sonra hasar, deformasyon veya dengesiz durma açısından kontrol edin.
- Kablolarda aşınma ve hasar olup olmadığını kontrol edin. Hasarlı kabloları, üretici tarafından onaylanmış bir servis teknisyeni veya kalifiye bir profesyonel tarafından değiştirin.
- Onarım veya ayarlamalar gerekiyken pergolayı kullanmayın.
- 3 aylık kullanımdan sonra tüm vidaları kontrol edin ve gerekirse sıkın. Bunu düzenli aralıklarla tekrarlayın.
- Pergolayı temizlemek için lütfen sadece yumuşak bir bez, soğuk su ve hafif bir deterjan kullanın. Aşındırıcı temizlik maddeleri veya çözücüler (ör. çamaşır suyu, aseton vb.) kullanmayın. Sert fırça veya yüksek basınçlı temizleyici kullanmayın.
- Gerekirse oluklardaki yaprakları ve kiri temizleyin. Kirli oluklar suyu tahliye edemez ve bu da suyun iç kısma girmesine neden olabilir.

Servis:

- Lütfen her kutunun içeriğini parça listesiyle karşılaştırın.
- Servis talepleri veya yedek parça için lütfen service.bauhaus@mwhgmbh.de adresine başvurun.

Motor tipi: TC-03

Güç kaynağı: XLG-150H-24-A

Uzaktan kumanda 1x CR2032'nin çalışma voltajı: 2,6-3,0 V

Radyo frekansı: 433,92 MHz

(SK) Pred montážou a používaním pergoly si pozorne prečítajte tieto pokyny na inštaláciu a používanie. Dodržiavanie týchto pokynov je dôležité pre vašu osobnú bezpečnosť. Zabezpečte, aby konečný používateľ dostal návod na obsluhu. Návod si uchovajte ako konečný používateľ a v prípade predaja pergoly ho odovzdajte novému majiteľovi.

Bezpečnostné pokyny:

- Deti sa nesmú hrať s pergolou. Diaľkové ovládače musia byť mimo dosahu detí. Používajte len pod priamym dohľadom dospelých.
- Udržujte otvorený oheň mimo pergoly. Na grilovanie používajte len plynové grily s uzavretými viečkami alebo elektrické grily.
- Aby ste sa vyhli poraneniu, držte hlavu, ruky a ostatné časti tela mimo pohyblivých častí, ako sú lamely. Ak je to možné, pred nastavením lamiel vyčistite priestor okolo pergoly, aby ste minimalizovali riziko poranenia. Lamely nastavujte len vtedy, ak máte dobrý výhľad na pergolu.
- Pergolu nepoužívajte v mrazivých podmienkach. Otvorte lamely, aby sa zabránilo hromadeniu snehu. Pravidelne odstraňujte sneh z lamiel.
- Pergolu nepoužívajte pri silnom vetre. Lamely úplne otvorte, aby ste znížili odpor vzduchu.
- Za žiadnych okolností nešplhajte na pergolu. O pergolu neopierajte rebriky. Neprikladajte k pergole ťažké predmety.
- Pred použitím odstráňte z pergoly a jej pohyblivých častí všetky prekážky, ako je sneh, nečistoty alebo listie. Pergolu nepoužívajte, ak je poškodená.
- Pred čistením, opravou alebo údržbou pergoly odpojte pergolu zo zásuvky a vypnite poistku, aby sa zabránilo náhodnému opätovnému spusteniu.
- Rádioovládanie nepoužívajte v oblastiach so zvýšeným rizikom rušenia, ako sú nemocnice alebo letiská.
- Prehltutie gombikovej batérie môže spôsobiť vážne zranenie alebo smrť. Gombikové batérie uchovávajte mimo dosahu detí. V prípade prehltutia okamžite vyhľadajte lekársku pomoc.

Bezpečnostné pokyny pre montáž:

- Počas montáže nesmú byť deti a domáce zvieratá v blízkosti pergoly. Obalový materiál môže predstavovať nebezpečenstvo udusenía.
- Počas montáže noste pracovný odev: rukavice, bezpečnostnú obuv, ochranné okuliare a prilbu. Pergolu nemontujte za veterného alebo daždivého počasia.
- Pergolu vždy montujte s dostatočným počtom ľudí, aby ste predišli nehodám.
- Pergola sa musí montovať na povrch odolný voči tlaku. Ak tomu tak nie je, vytvorte betónový základ.
- Na montáž pripravte dostatočne veľkú, rovnú plochu, odstráňte všetky prekážky, ktoré by mohli spôsobiť zakopnutie, a pripravte si všetky potrebné náradie na bezpečnom mieste.

- Počas montáže komponentov používajte ako podložku lepenku, aby ste zabránili poškrabaniu. Po montáži obal riadne zlikvidujte, aby ste chránili životné prostredie.
- Po dokončení montáže skontrolujte a dotiahnite všetky skrutky. Opakujte to v pravidelných intervaloch.
- Pergolu nijako nemodifikujte spôsobom, ktorý nie je určený výrobcom. Nepoužívajte žiadne náhradné diely okrem tých, ktoré ponúka výrobca.
- Pergola sa smie prevádzkovať iba s napájacím zdrojom, ktorý spĺňa miestne bezpečnostné normy. Napájací zdroj musí mať 240 V ~ 50 Hz.

Upozornenia:

- Všetky elektrické zariadenia pod pergolou musia byť schválené pre vonkajšie použitie.
- Pri otváraní lamiel po daždi sa nahromadená voda môže vyliť na osoby a predmety pod pergolou.
- Na spodnej strane lamiel, na ráme a na nohách sa môže vytvárať kondenzácia.

Návod na použitie:

- Určené použitie: Táto pergola je vhodná na vonkajšie použitie a chráni pred priamym slnečným žiarením a oslnením. Pergola nie je určená na komerčné použitie.
- Neberieme na seba žiadnu zodpovednosť za škody spôsobené nesprávnym používaním alebo následné škody, ktoré z toho vyplývajú. Rovnako neberieme na seba žiadnu zodpovednosť za škody na majetku alebo zranenia osôb spôsobené nedodržaním bezpečnostných pokynov.
- Lamely neotvárajte a nezatvárajte viac ako 20-krát za sebou. Potom počkajte 30 minút, kým ich znovu použijete.
- Produkt likvidujte v súlade s miestnymi predpismi v recyklačných strediskách. Ďalšie informácie získate od miestneho úradu pre nakladanie s odpadom.



Tento symbol označuje, že výrobok a batérie, ktoré obsahuje, sa nesmú likvidovať spolu s domovým odpadom.

Údržba a čistenie:

- Pergolu pravidelne alebo po búrke skontrolujte, či nie je poškodená, deformovaná alebo nerovnomerná.
- Skontrolujte, či nie sú káble opotrebované alebo poškodené. Poškodené káble nechajte vymeniť servisným technikom certifikovaným výrobcom alebo kvalifikovaným odborníkom.
- Pergolu nepoužívajte, ak sú potrebné opravy alebo úpravy.
- Po 3 mesiacoch používania skontrolujte všetky skrutky a v prípade potreby ich dotiahnite. Opakujte to v pravidelných intervaloch.
- Na čistenie pergoly používajte iba mäkkú handričku, studenú vodu a jemný čistiaci prostriedok. Nepoužívajte abrazívne čistiace prostriedky ani rozpúšťadlá (napr. bielidlo, acetón atď.). Nepoužívajte tvrdú kefu ani vysokotlakový čistič.

- Podľa potreby odstráňte listie a nečistoty z odkvapov. Znečistené odkvapky už nemôžu odvádzať vodu, čo môže viesť k vniknutiu vody do interiéru.

Servis:

- Skontrolujte obsah každej krabice podľa zoznamu dielov.
- V prípade požiadaviek na servis alebo náhradné diely kontaktujte: service.bauhaus@mwhgmbh.de.

Typ motora: TC-03

Napájanie: XLG-150H-24-A

Prevádzkové napätie diaľkového ovládania 1x CR2032: 2,6-3,0 V

Rádiová frekvencia: 433,92 MHz

Fundamentplan

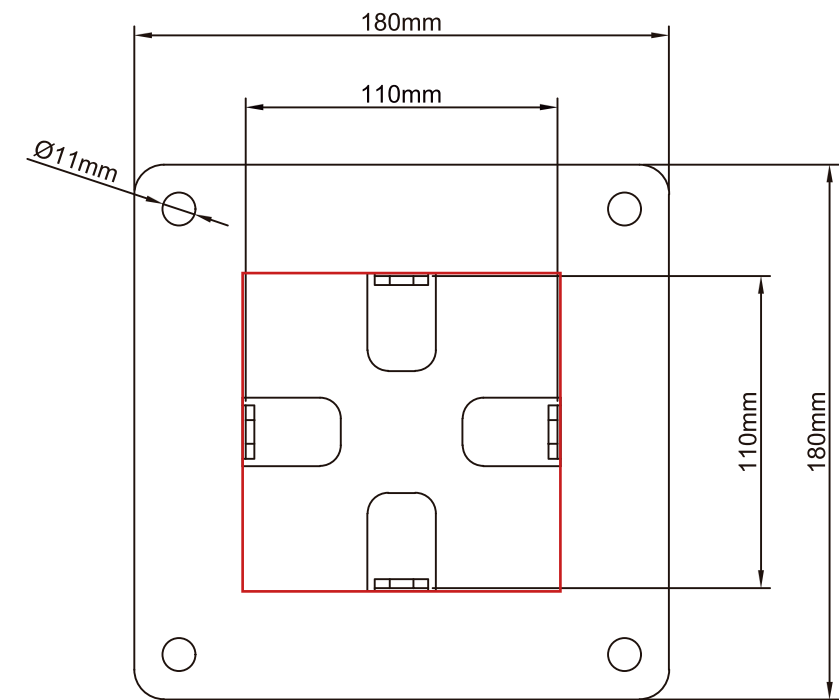
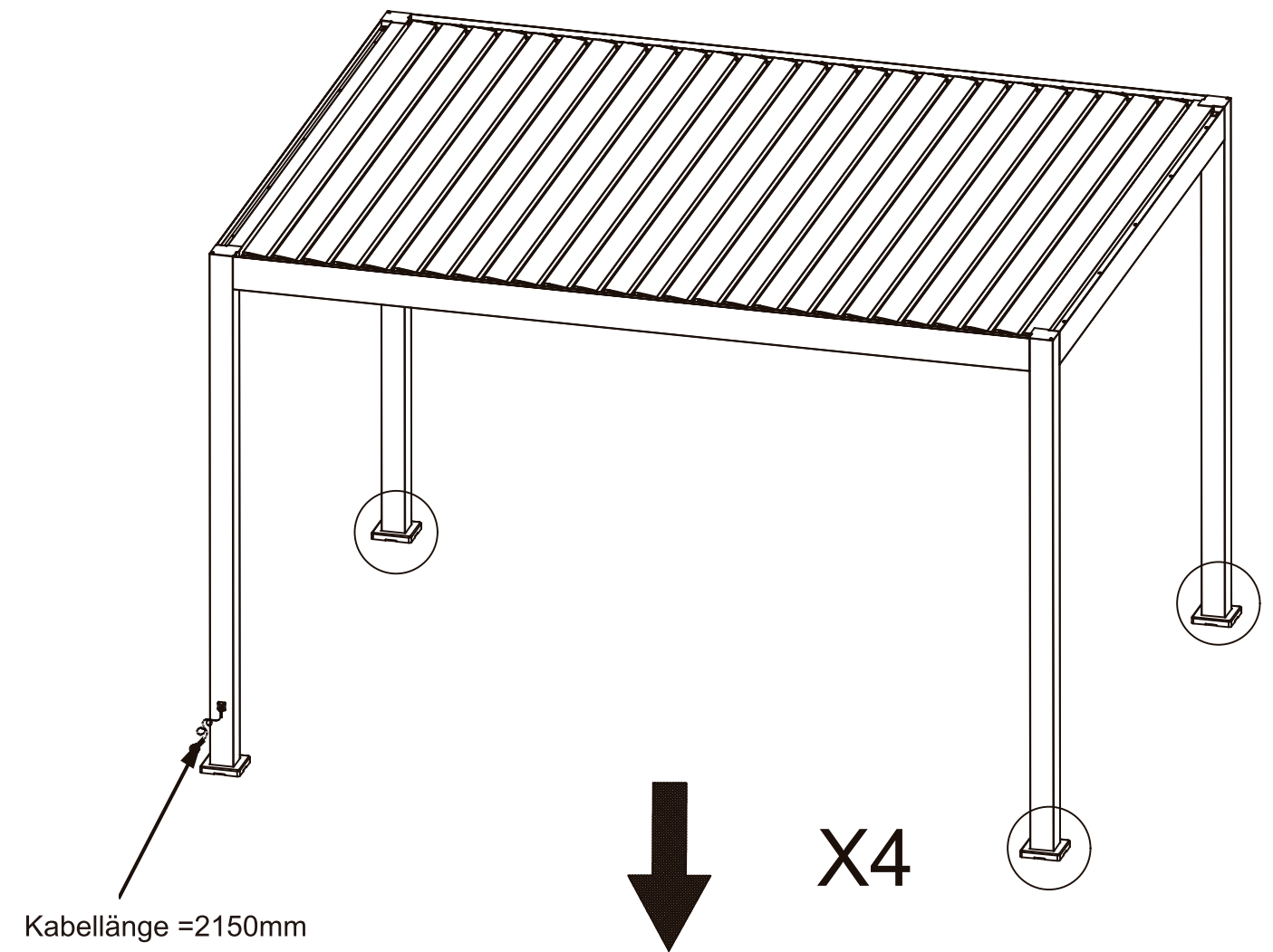
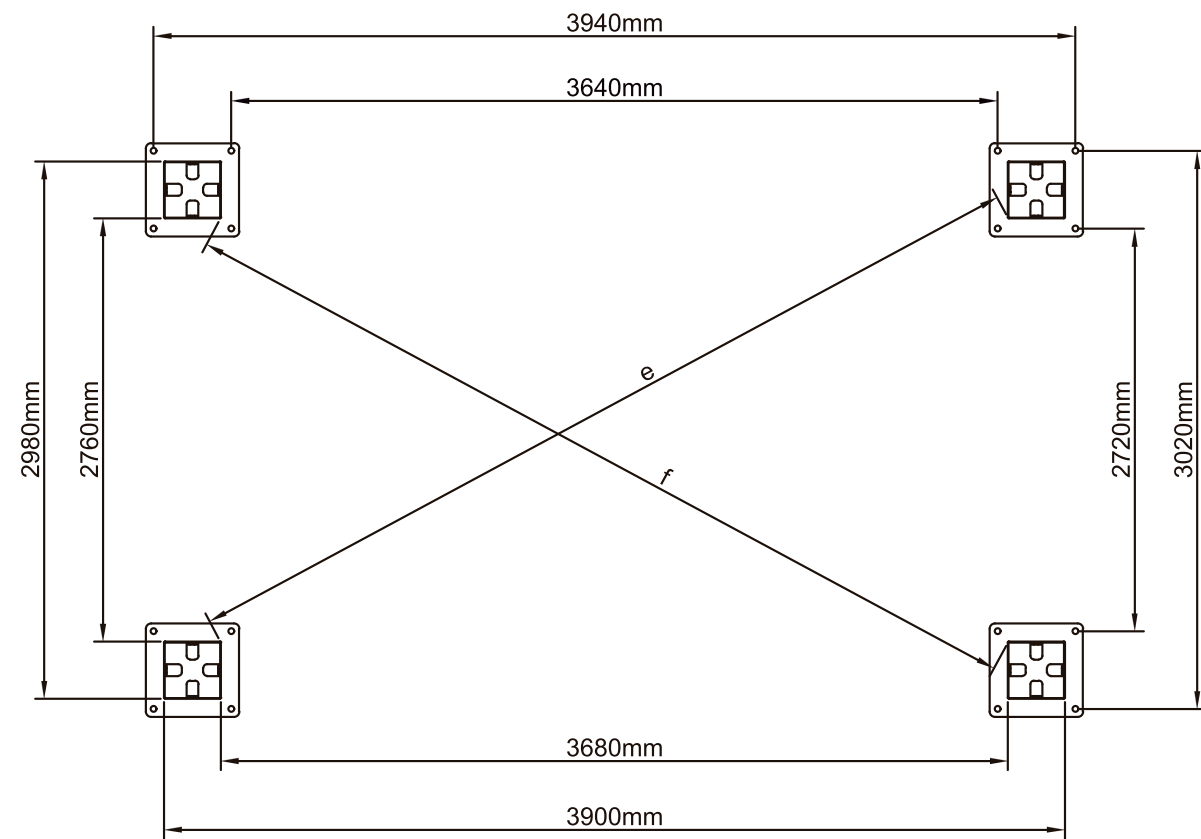
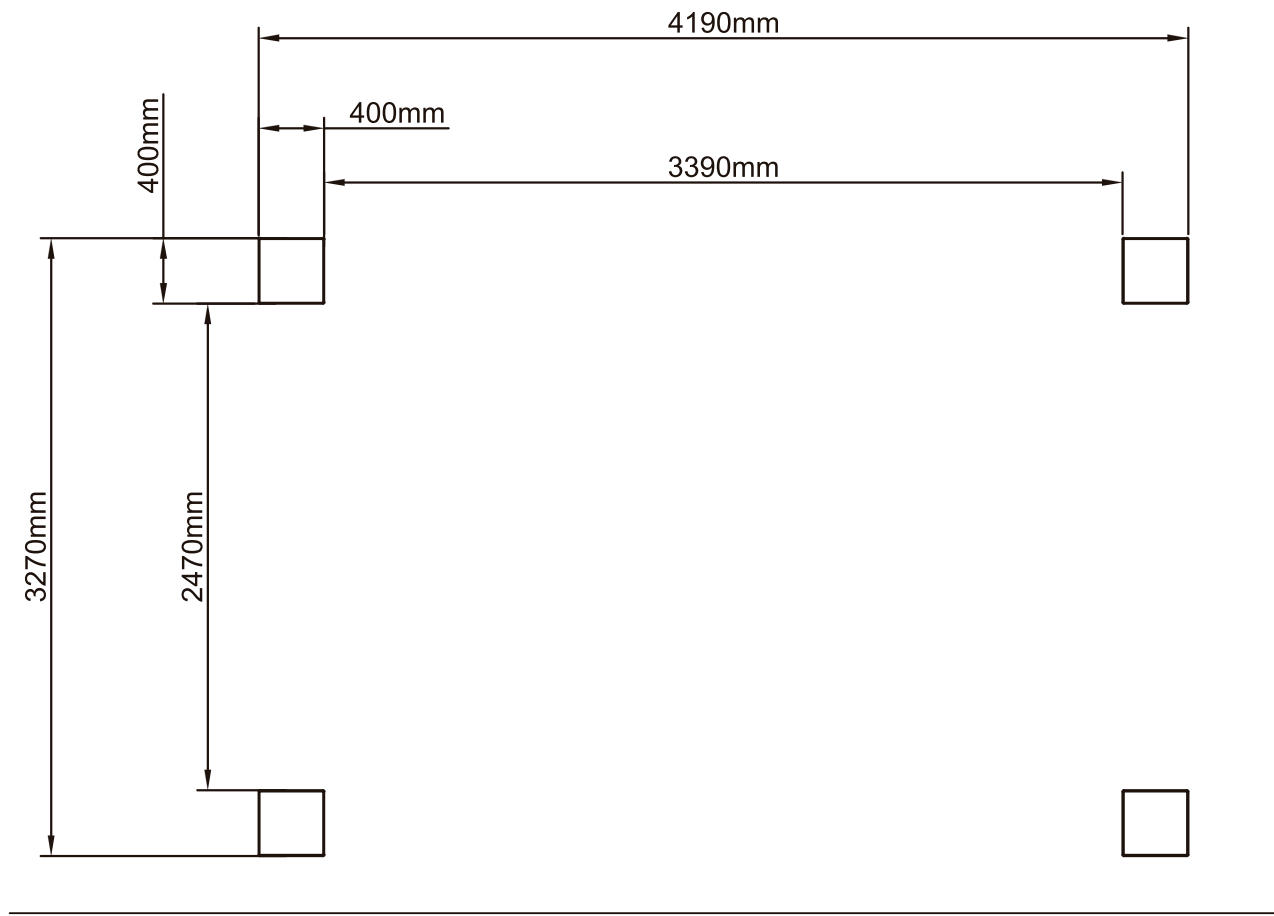



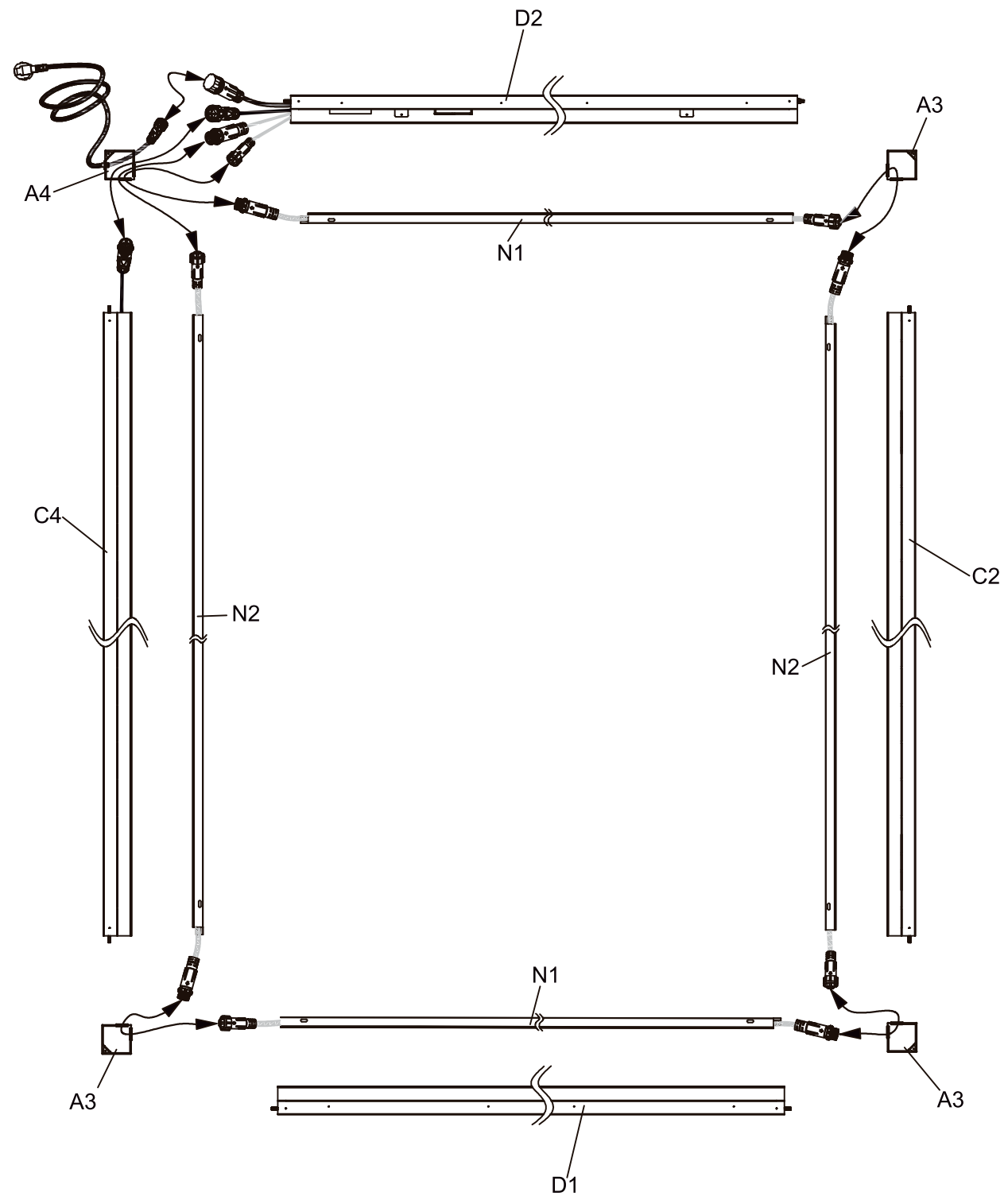





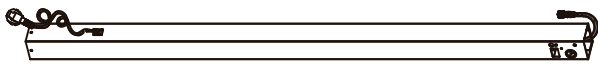



Kabelbelegungsplan

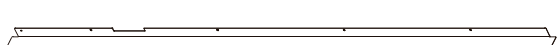

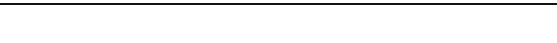
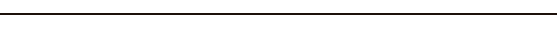
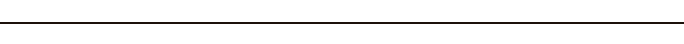



Karten-Nr.	Teil	Menge	Teil	Menge
1/4	A3	3	W1	26+1
	A4	1	W2	26+1
	Q	4	X	4
	R1	4	Y	1
	S1	4	Z	1
2/4	C2	1	DD	18+1
	C4	1	EE	16+4
	D1	1	HH	8
	D2	1	JJ	52+2
	K	1	KK	1
	L1	1	MM	2
	M1	1	NN	1
	N1	2	QQ	1
	N2	2	RR	1
	R2	1	UU	1
	AA	52+4	VV	1
	BB	26+2	Bedienungsanleitung	1
	CC	24+2		
3/4	H	13		
4/4	H	13		

TEILE INHALTSVERZEICHNIS

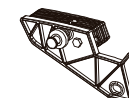
BAUTEIL	PRODUKTBILD	Menge
A3		3
A4		1
C2		1
C4		1
D1		1
D2		1
H		26
K		1
L1		1
M1		1
N1		2
N2		2
Q		4
R1		4
R2		1
S1		4

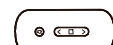
TEILE INHALTSVERZEICHNIS

BAUTEIL	PRODUKTBILD	Menge
W1		26+1
W2		26+1
X		4
Y		1
Z		1

TEILE INHALTSVERZEICHNIS

BAUTEIL	PRODUKTBILD	Menge
AA		52+4
BB		26+2
CC		24+2
DD		18+1
EE		16+4
HH		8
JJ		52+2
KK		1
MM	4mm	2
NN		1
QQ		1
RR	3mm	1
UU		1
VV		1

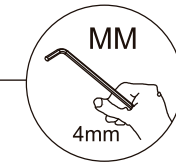
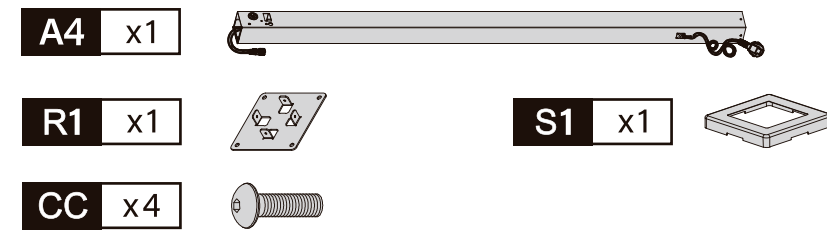

01
✓

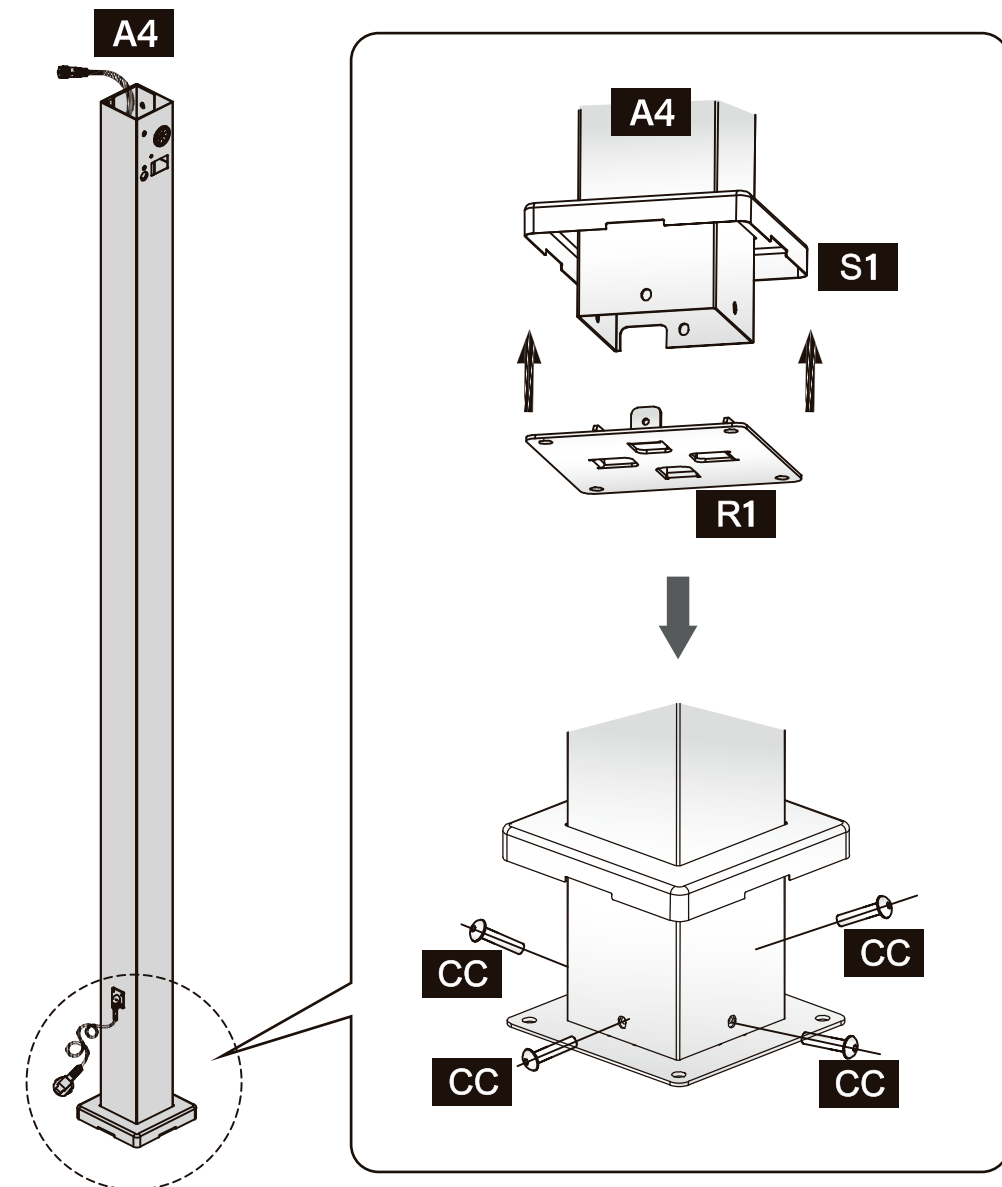

02
✓

A3 x3



R1 x3

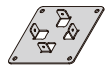

S1 x3

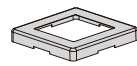

CC x12

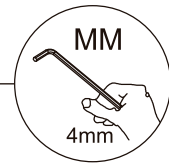
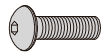

D2 x1



EE x2

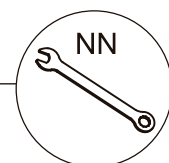

03
✓

A3 x3

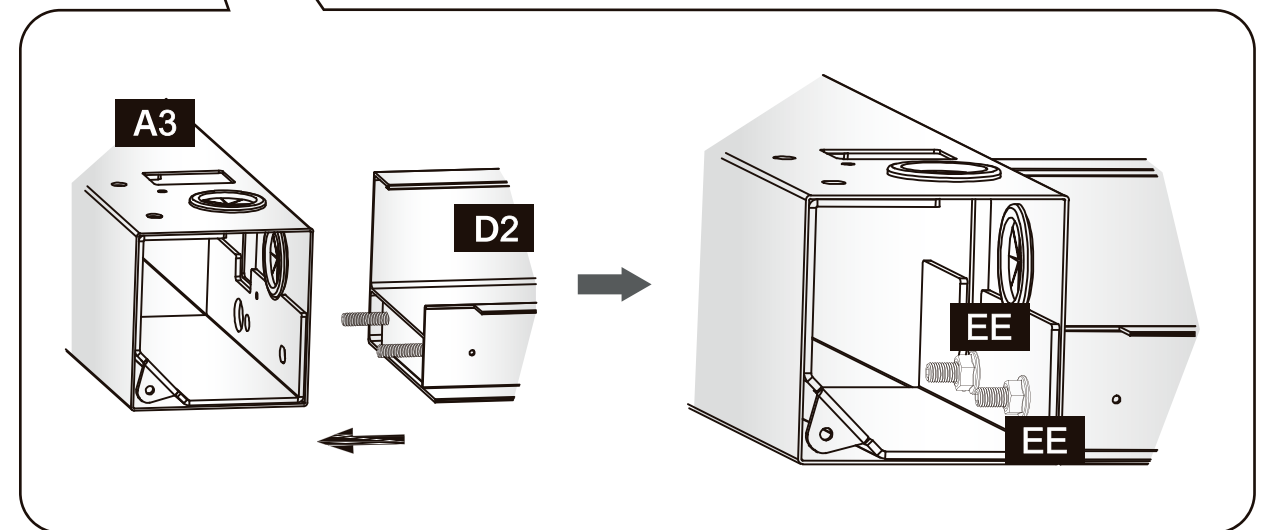
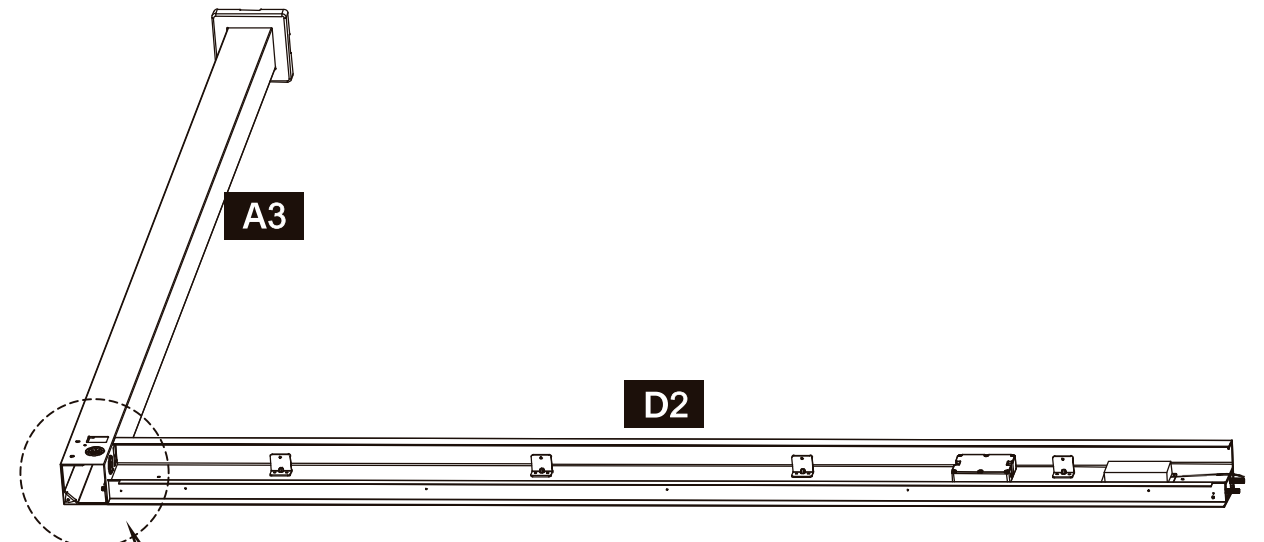
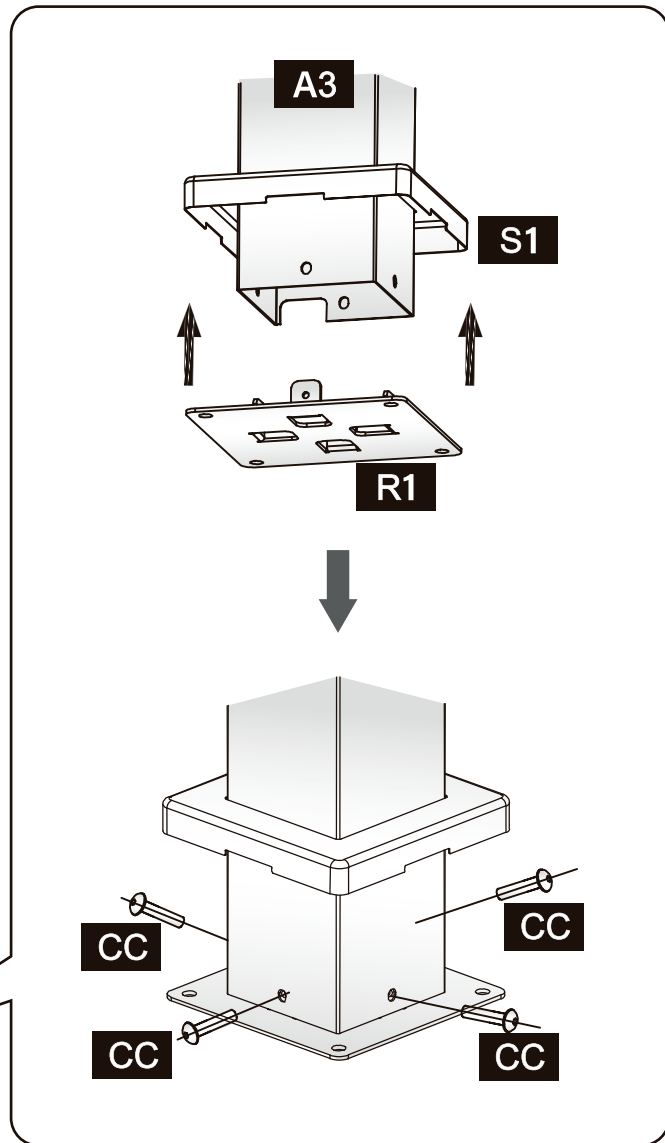
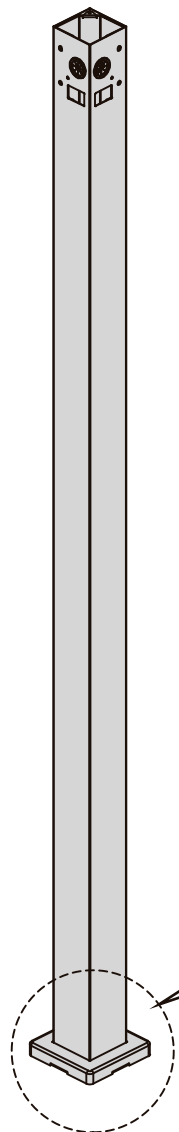

04
✓

EE x2

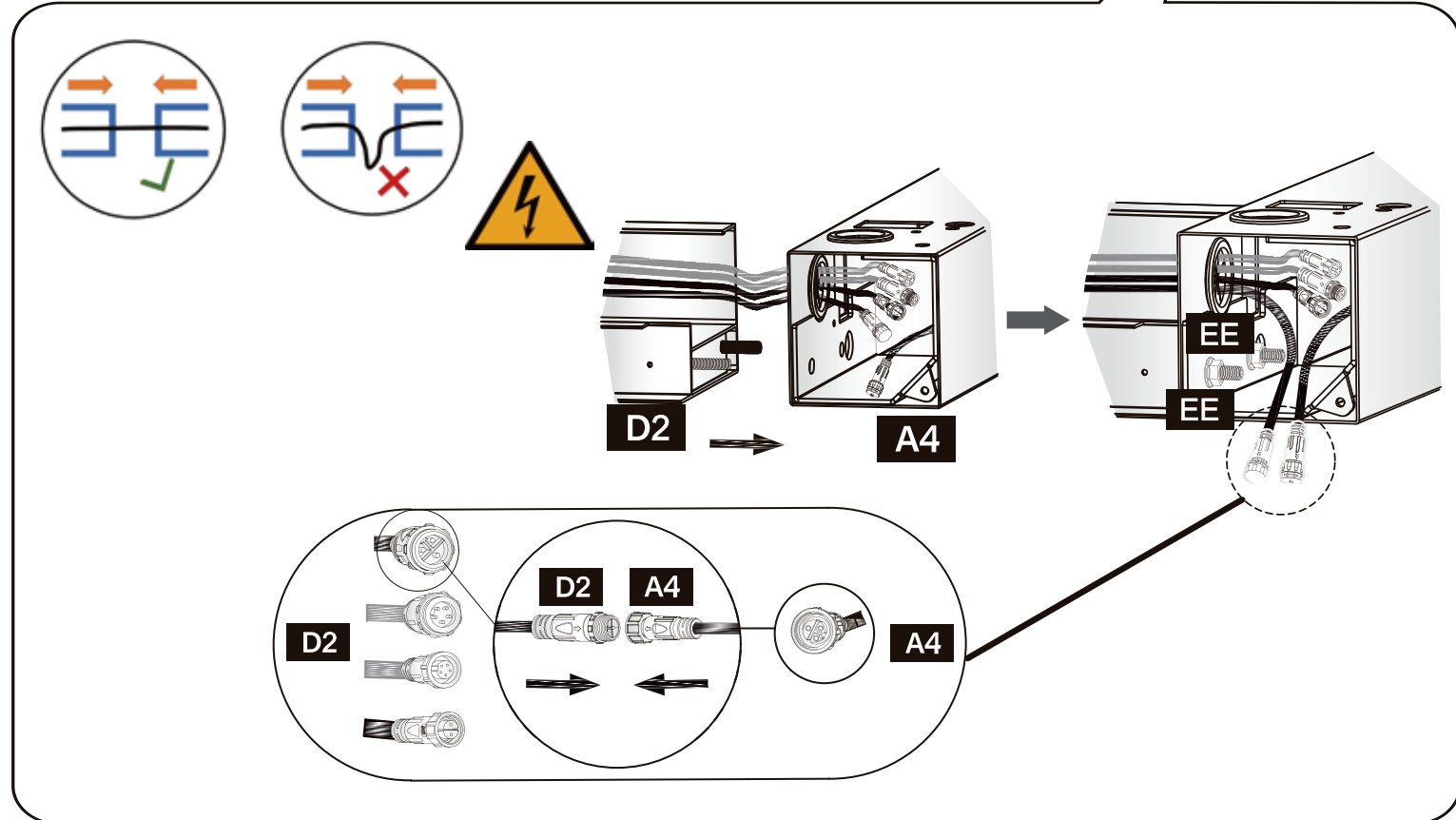
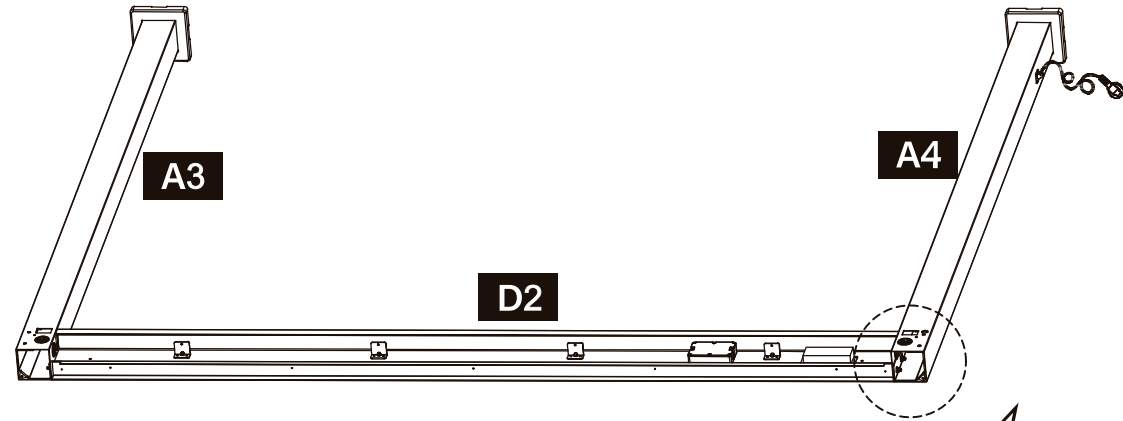
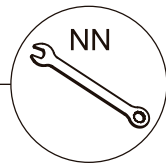

05
✓

C2 x1



EE x2

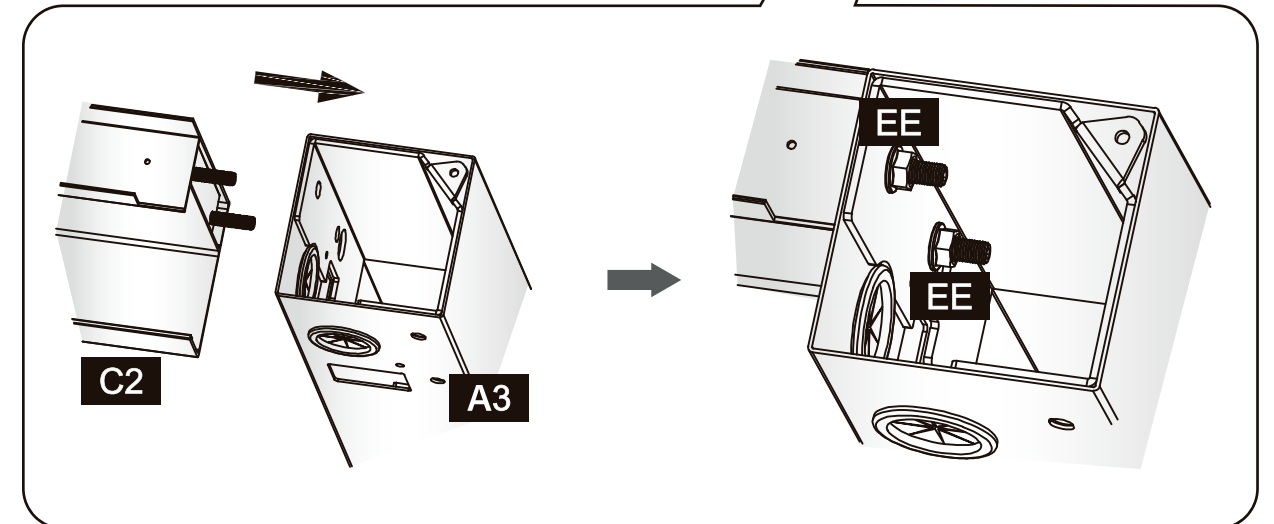
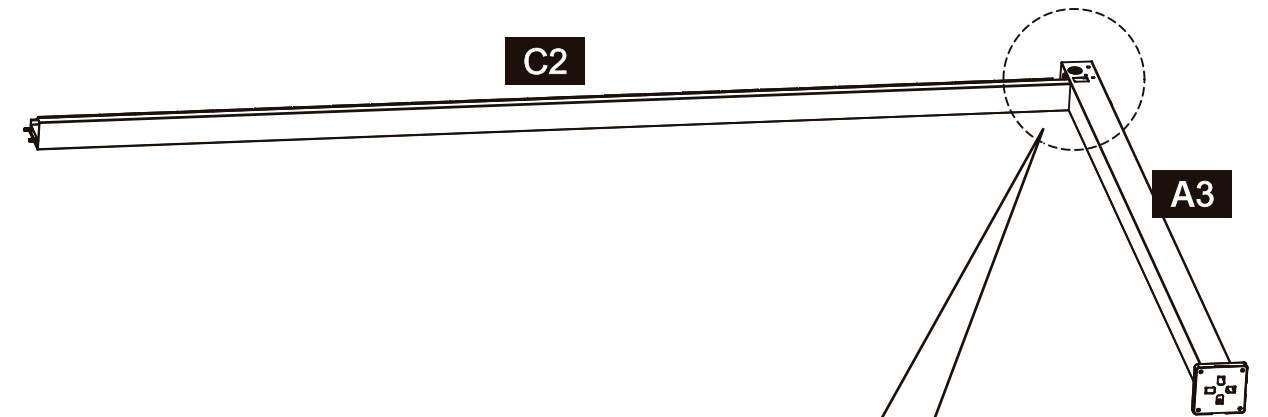
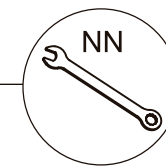

06
✓

EE x2

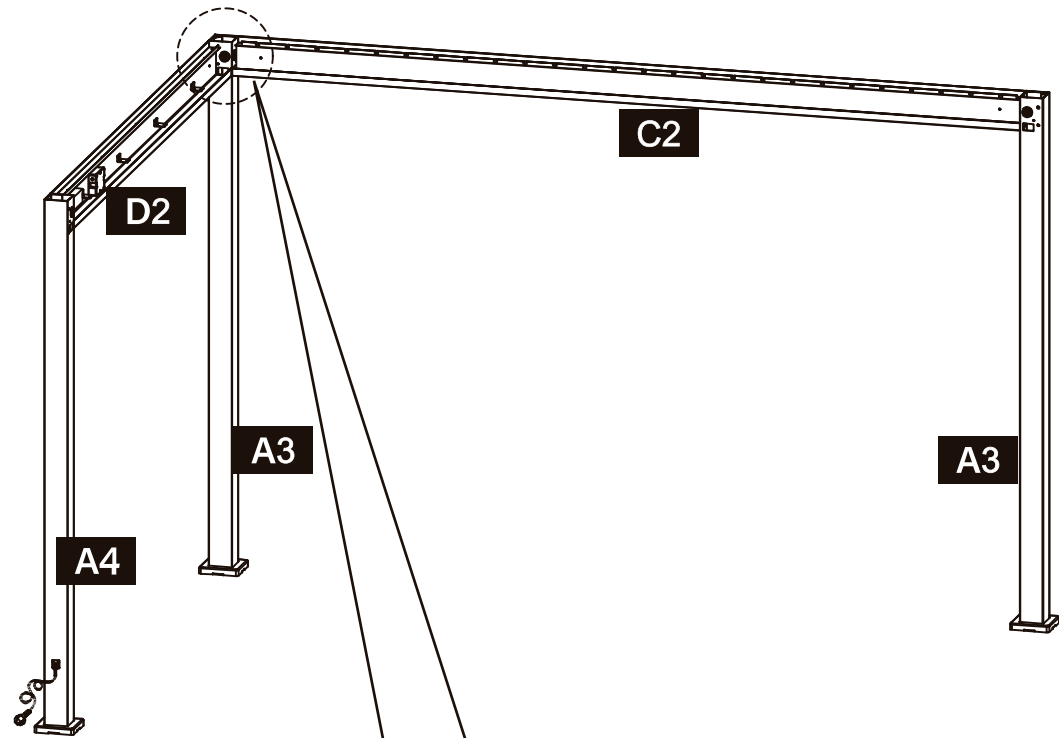
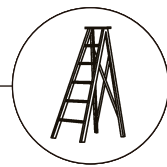

D1 x1



EE x2

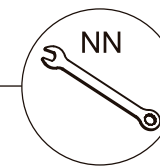

07
✓

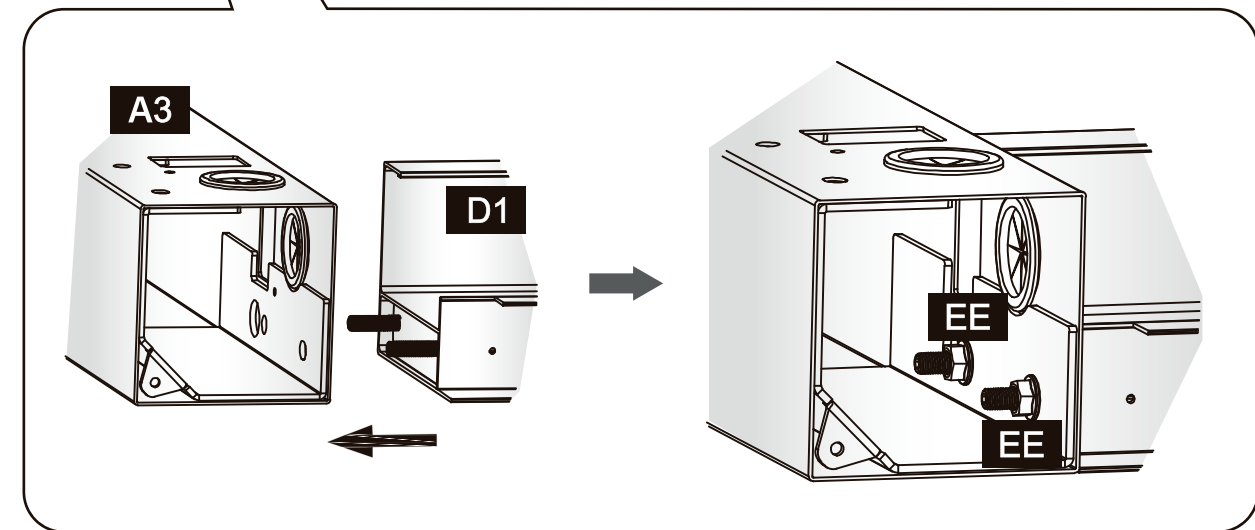
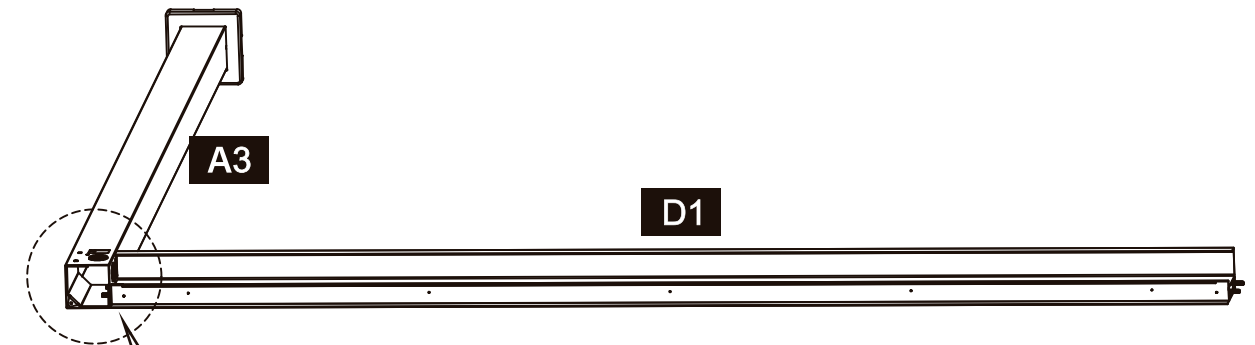

08
✓

EE x2

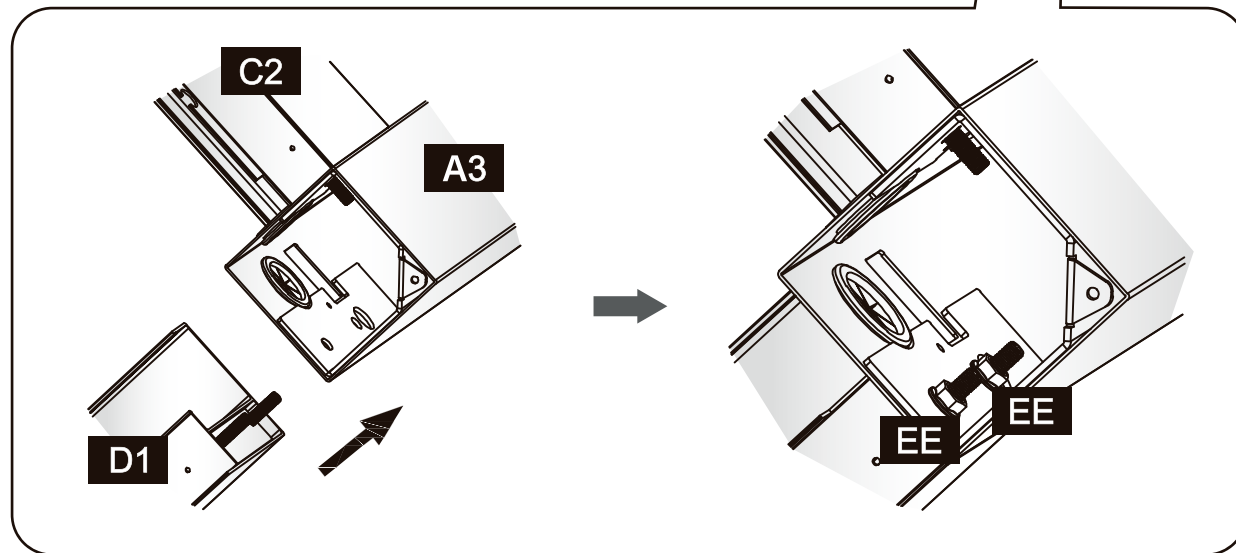
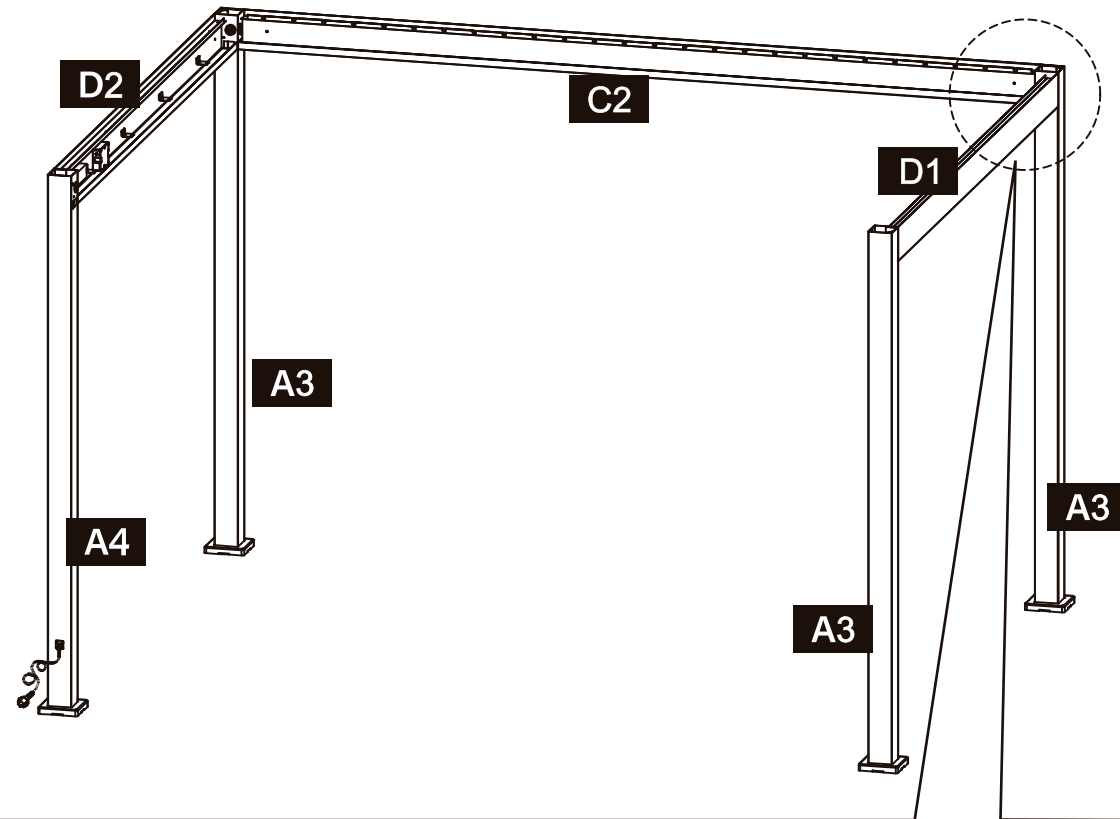
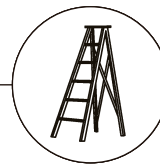
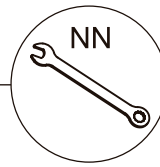

09
✓

C4 x1



EE x4

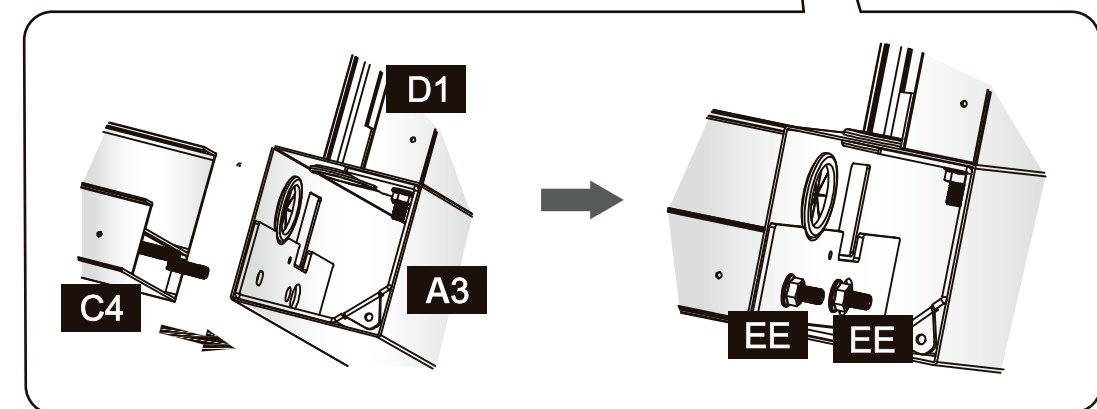
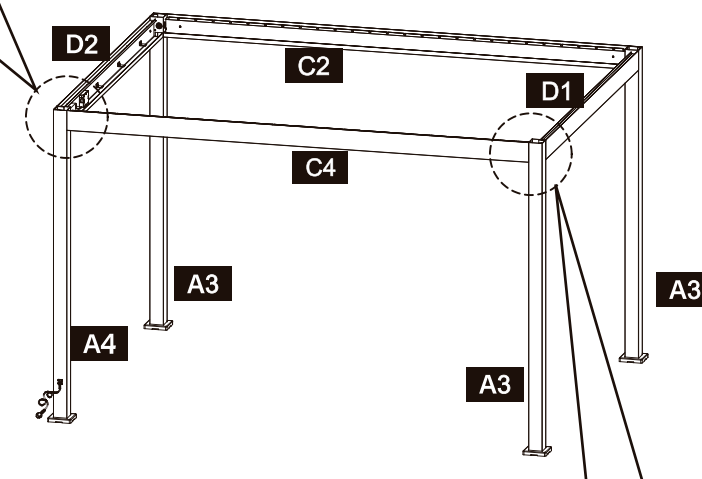
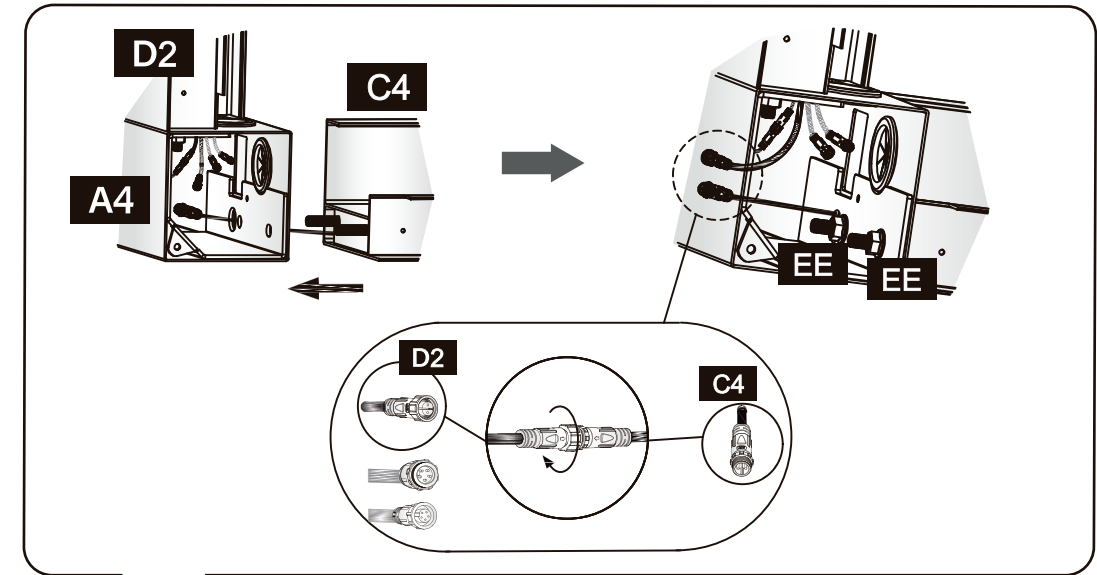
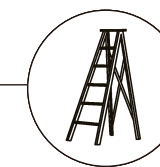
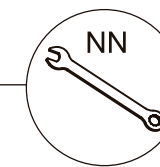

10
✓

R2 x1

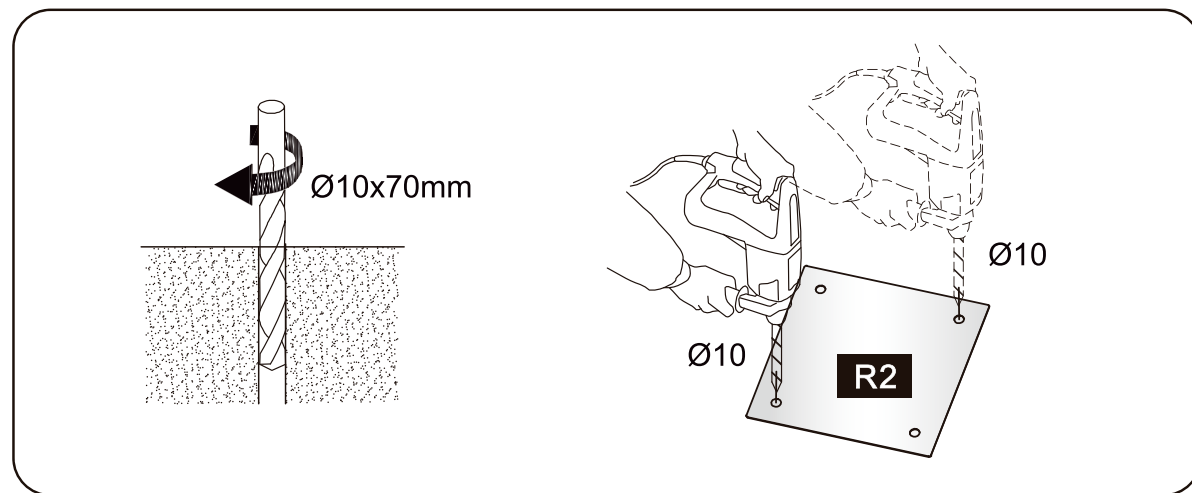
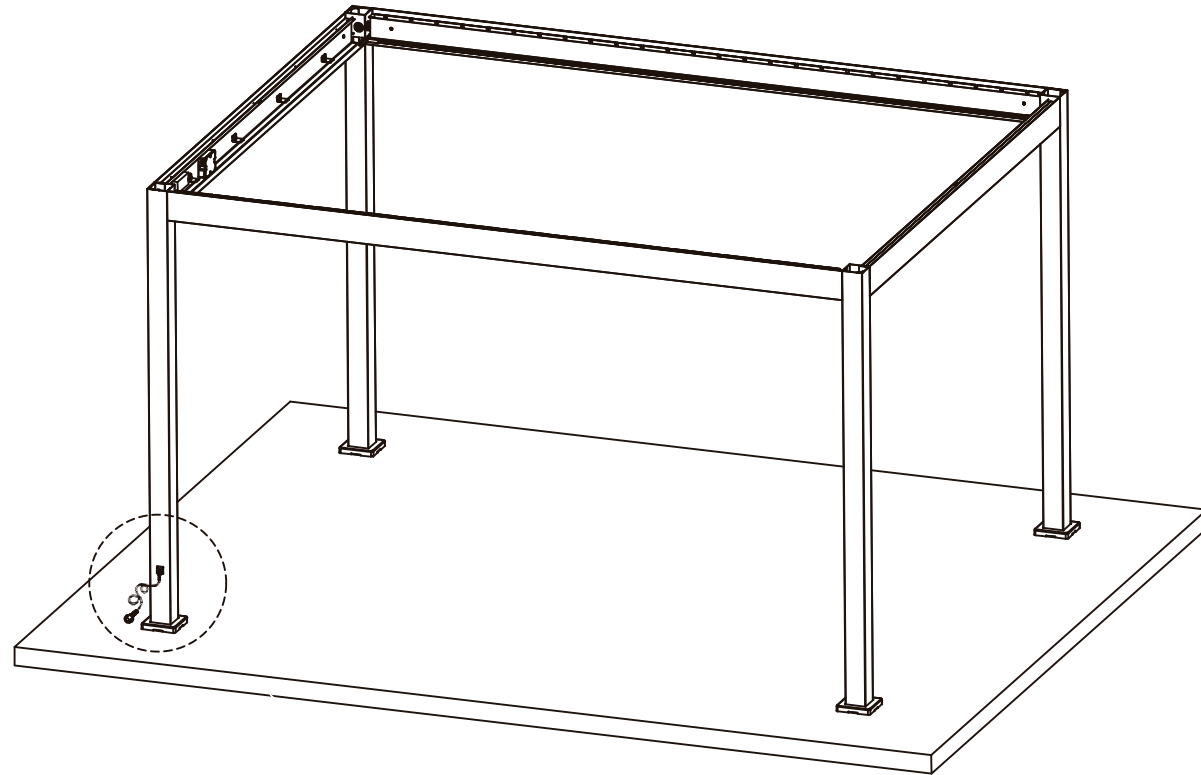
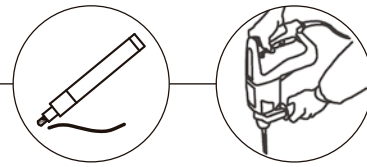
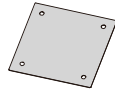

Das Produkt muss stabil auf einem festen und ebenen Untergrund stehen, vorzugsweise auf Beton oder Steinplatten. Wenn kein geeigneter Untergrund vorhanden ist, müssen Sie ein Fundament erstellen. Wenden Sie sich bei Bedarf an einen örtlichen Bauunternehmer. Verankern Sie die Konstruktion fest im Boden. Wenn die mitgelieferten Ankerbolzen nicht für Ihren Boden geeignet sind, kaufen Sie bitte passende.

11
✓

HH x2

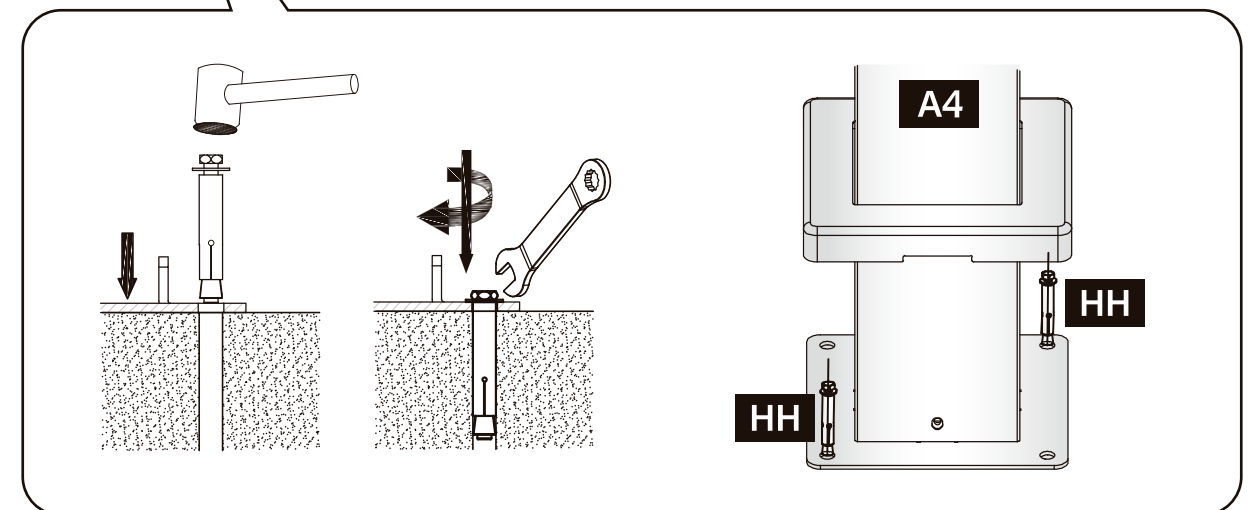
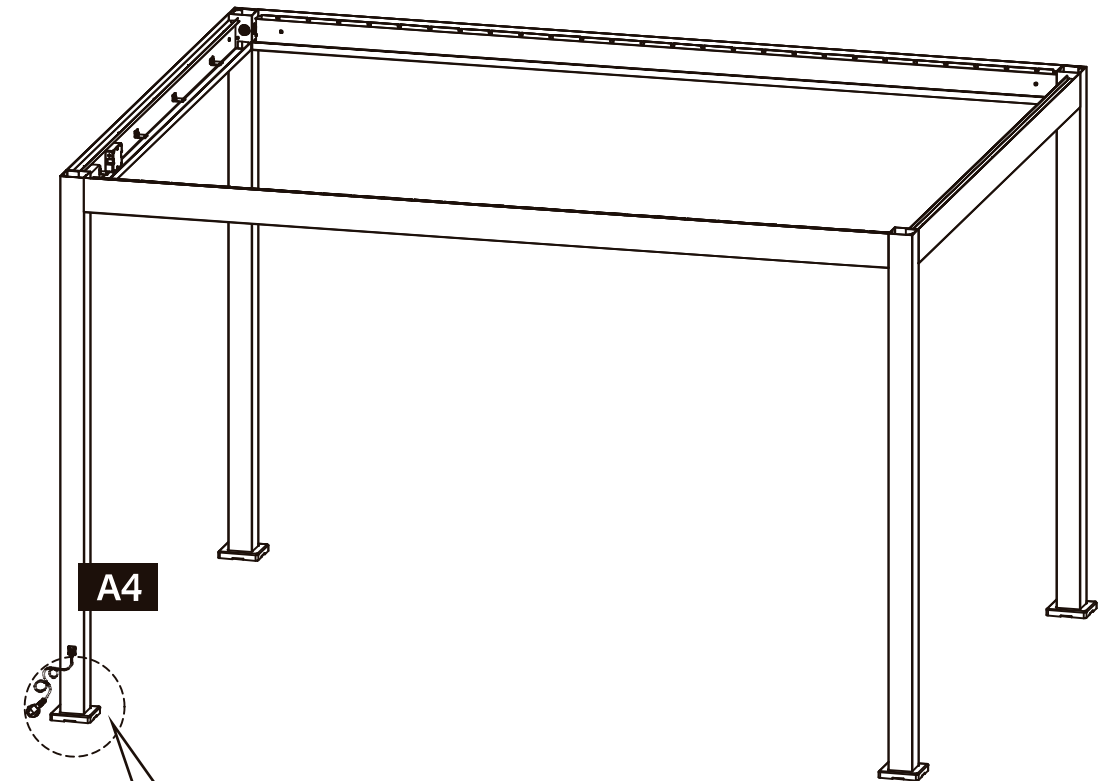
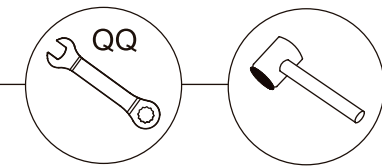

12
✓

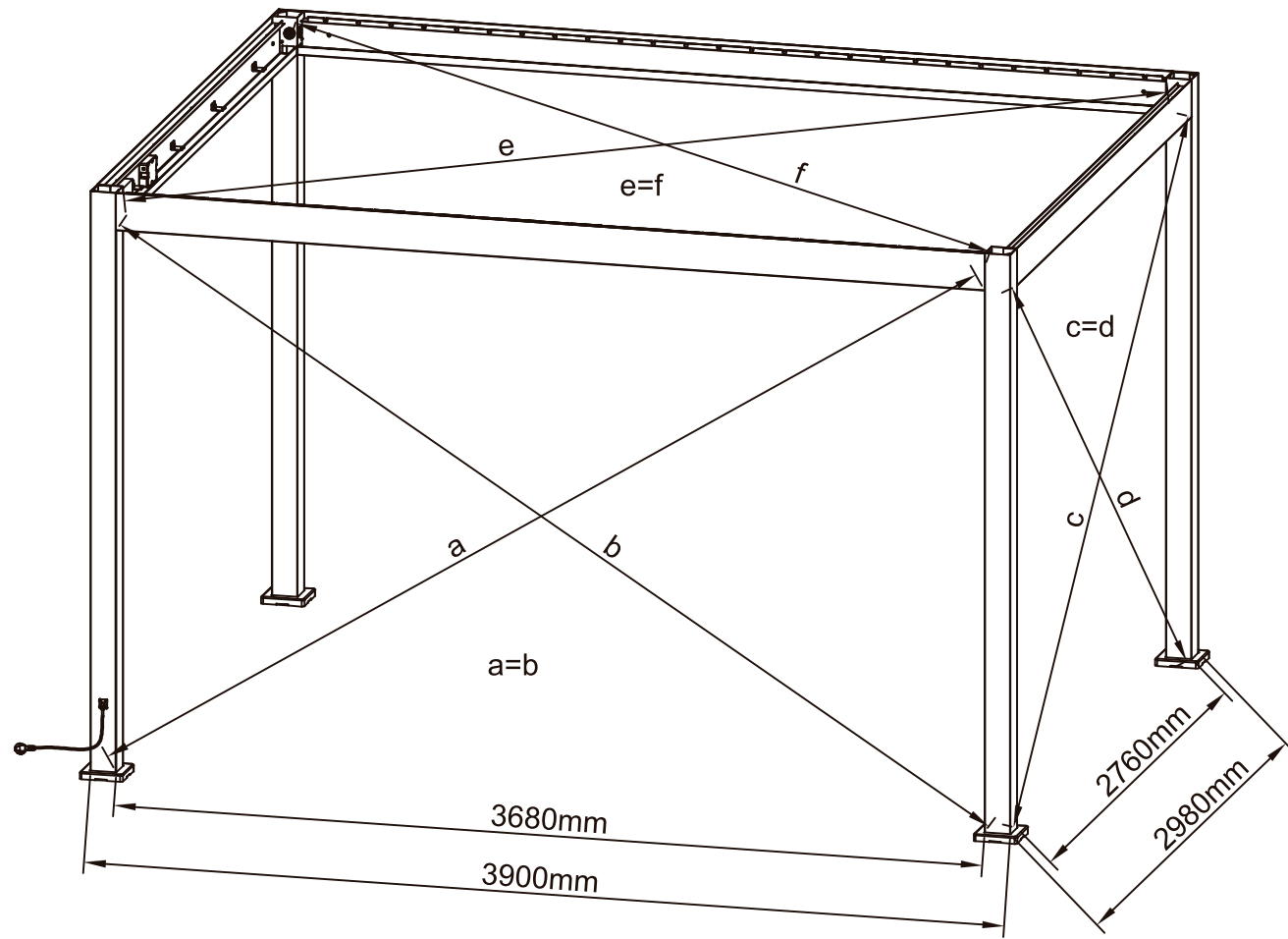
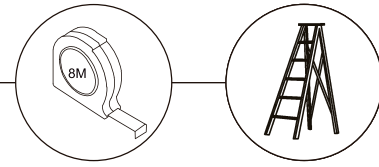

HH x6



13
✓

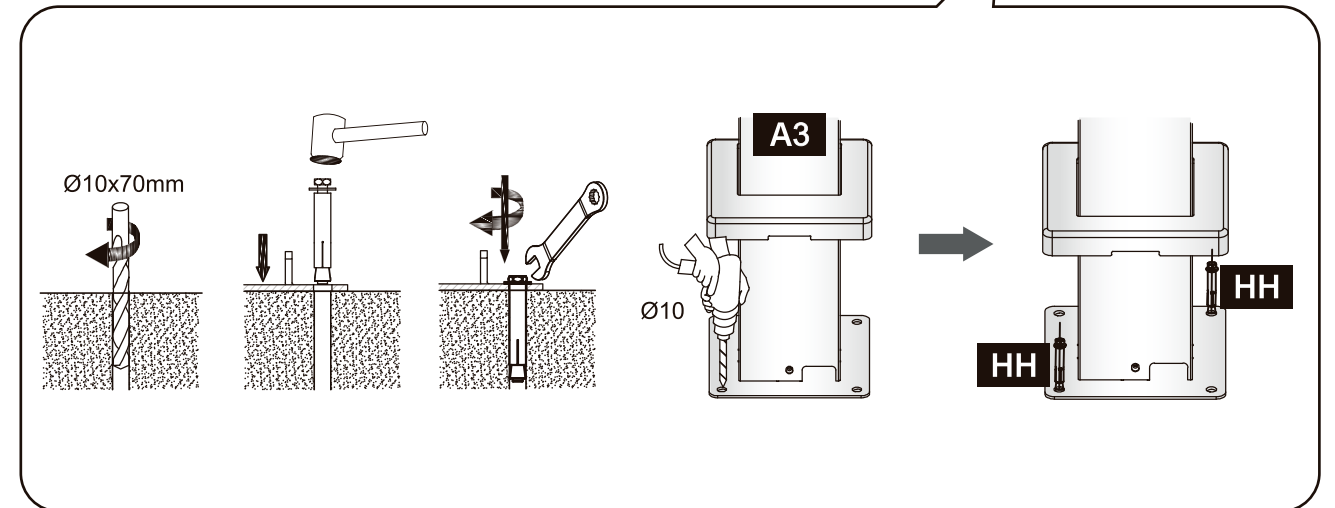
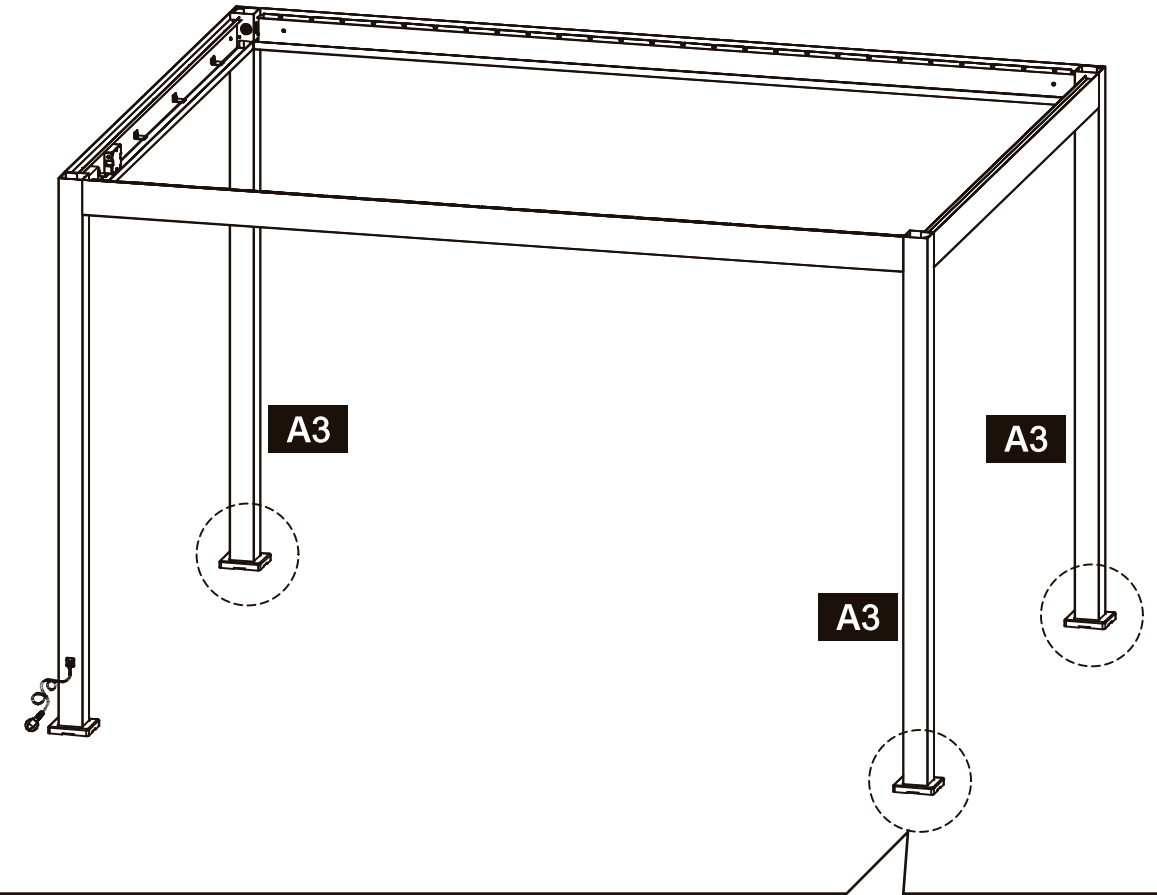
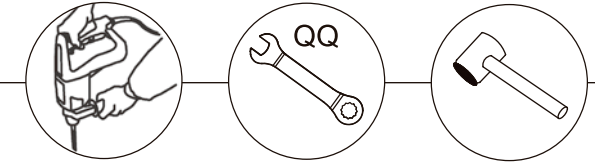

14
✓

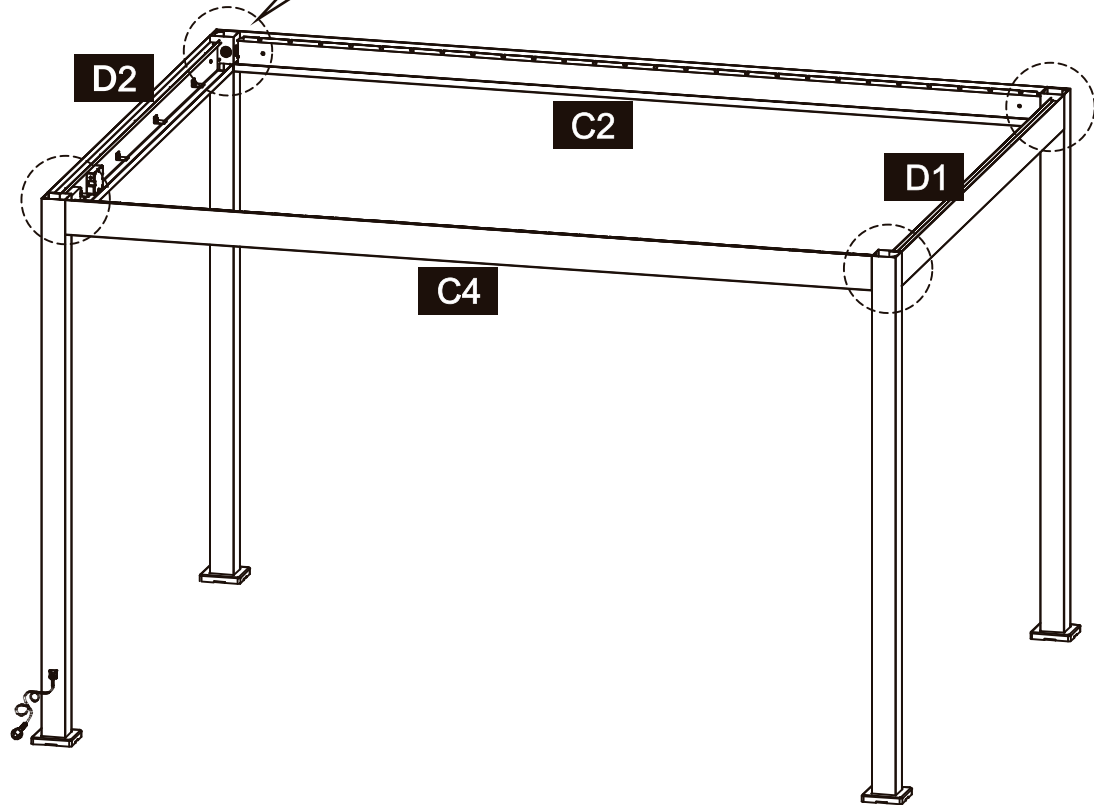
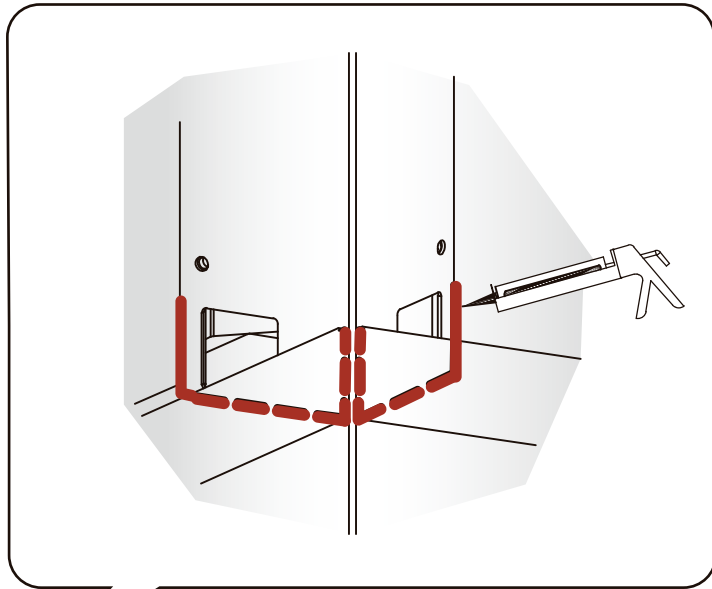
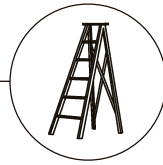
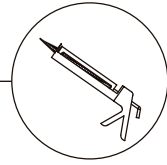

N1 x2



N2 x2



15
✓

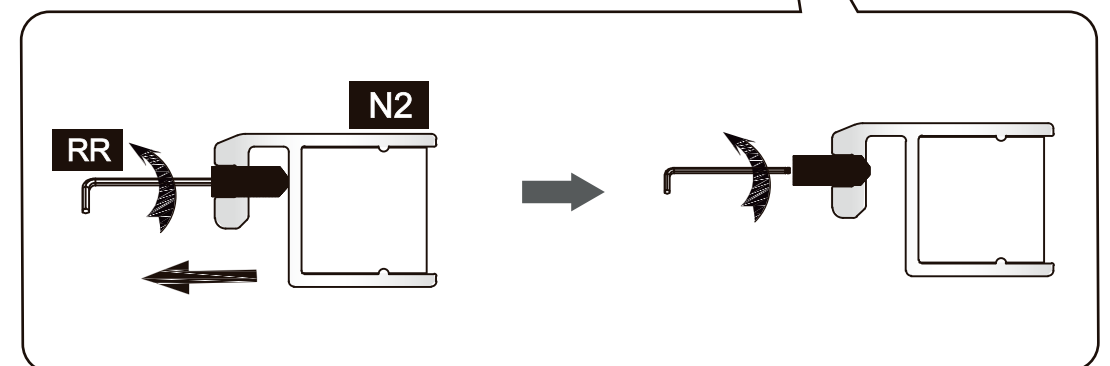
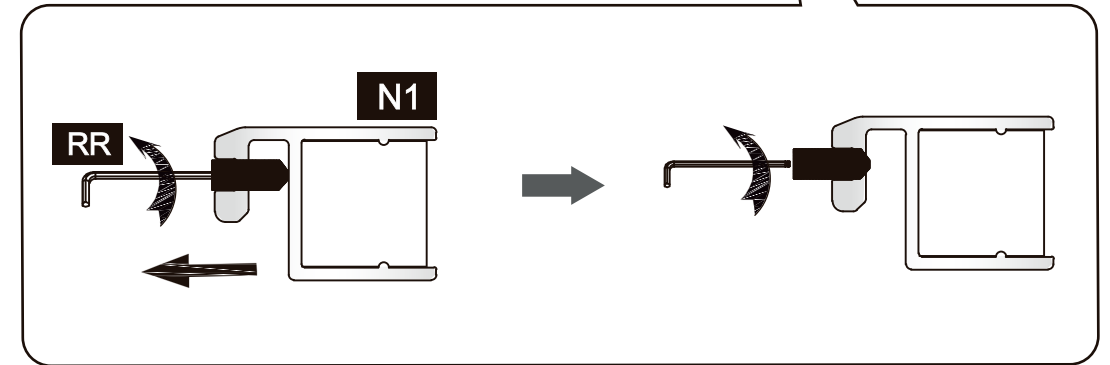

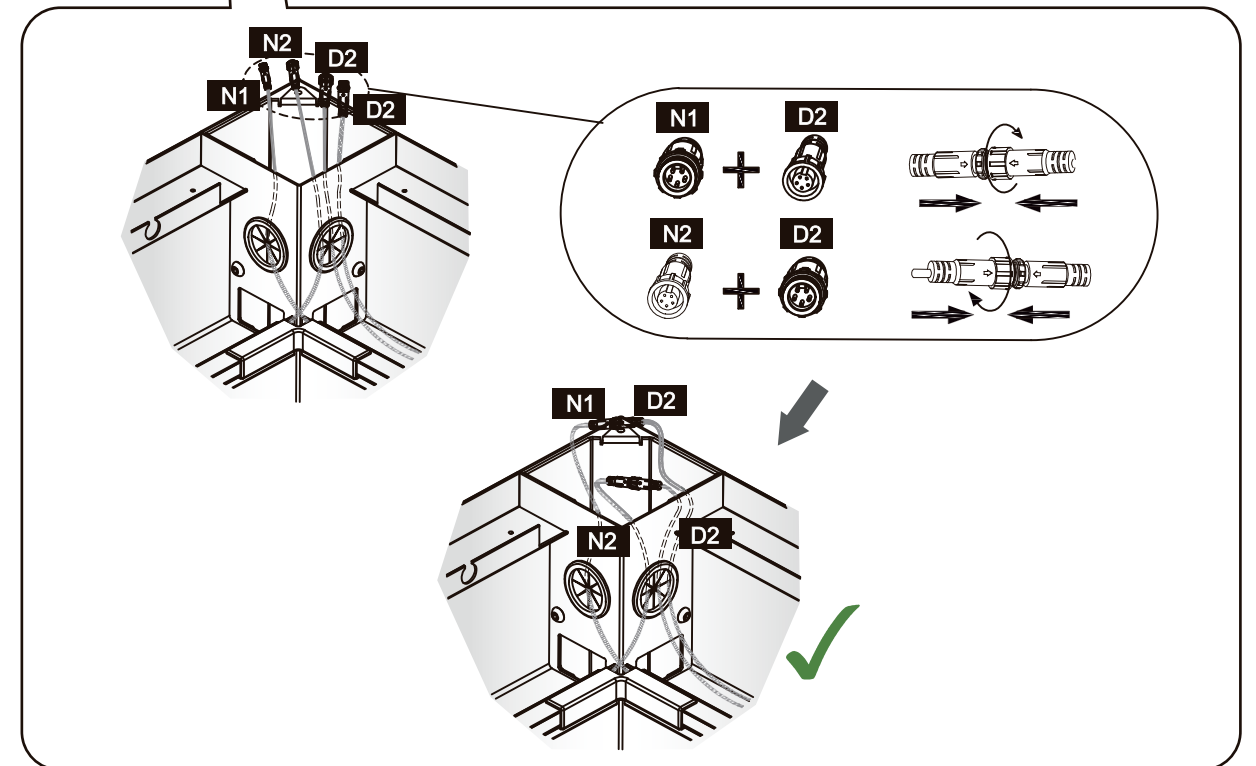
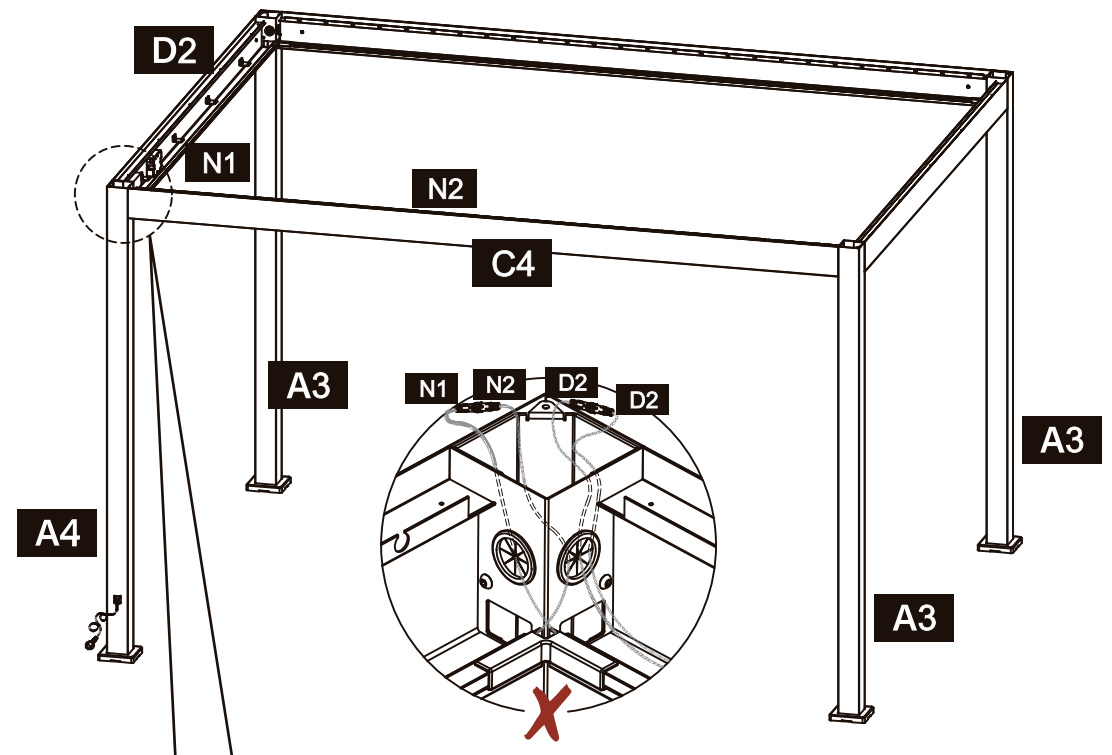
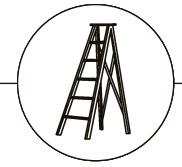
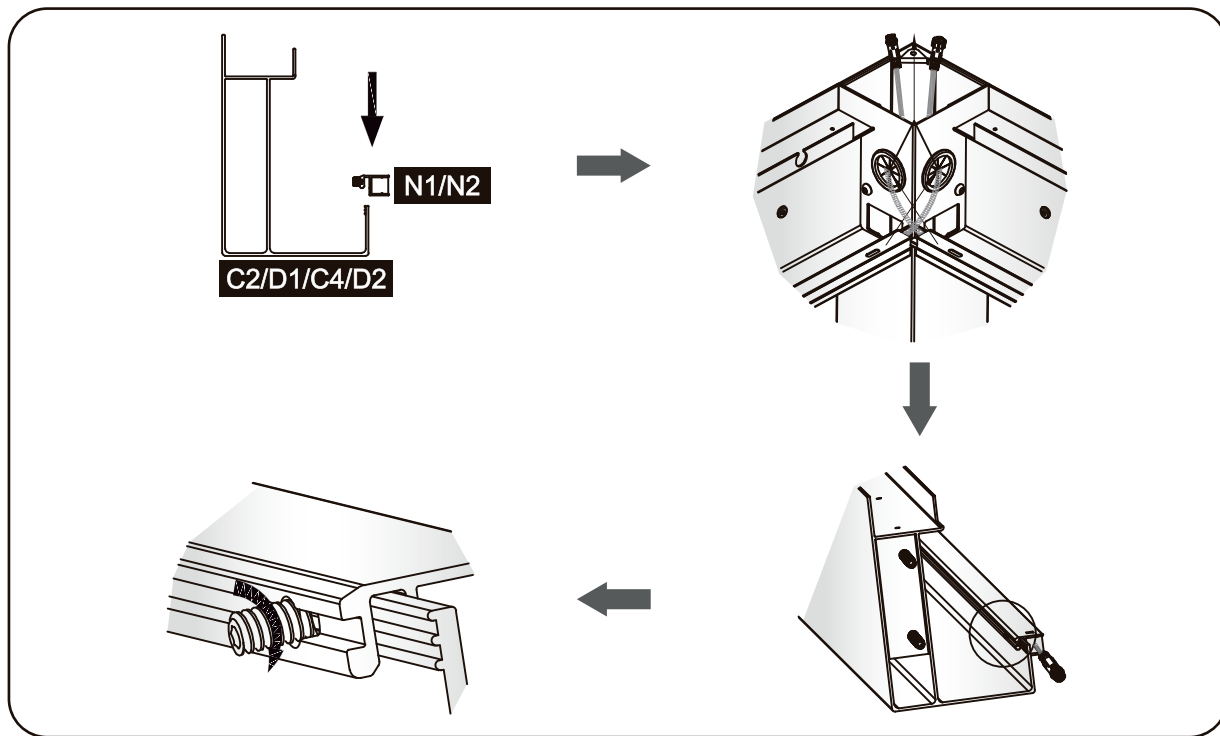
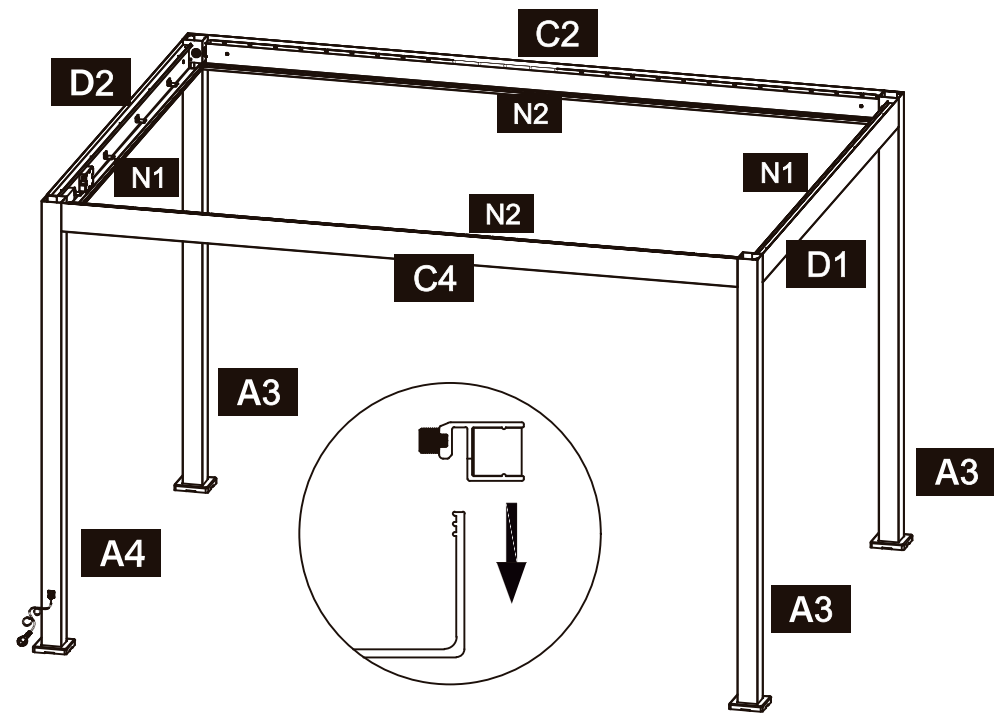
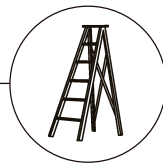
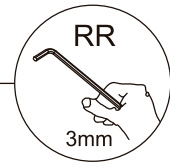

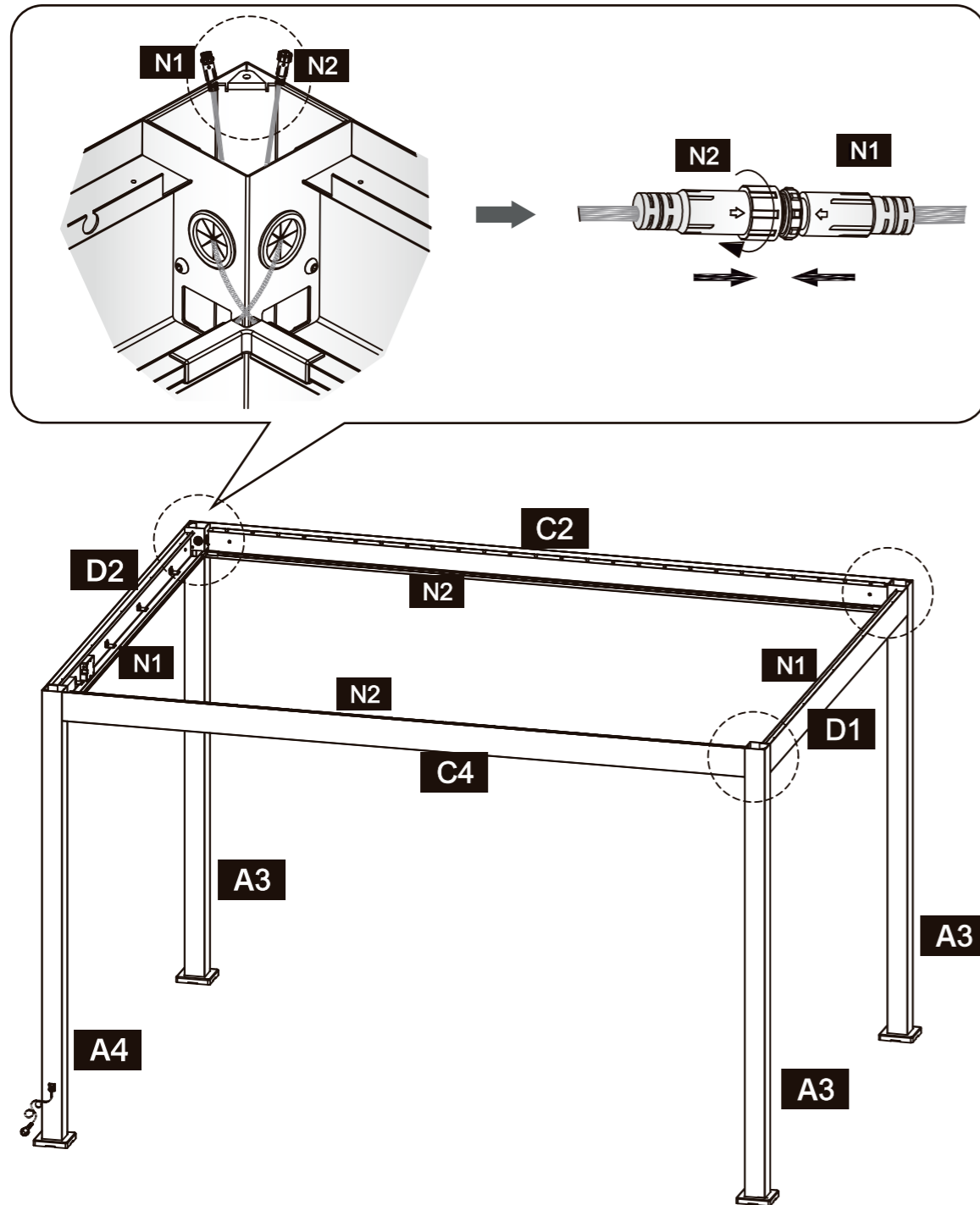

Installieren Sie die Batterie

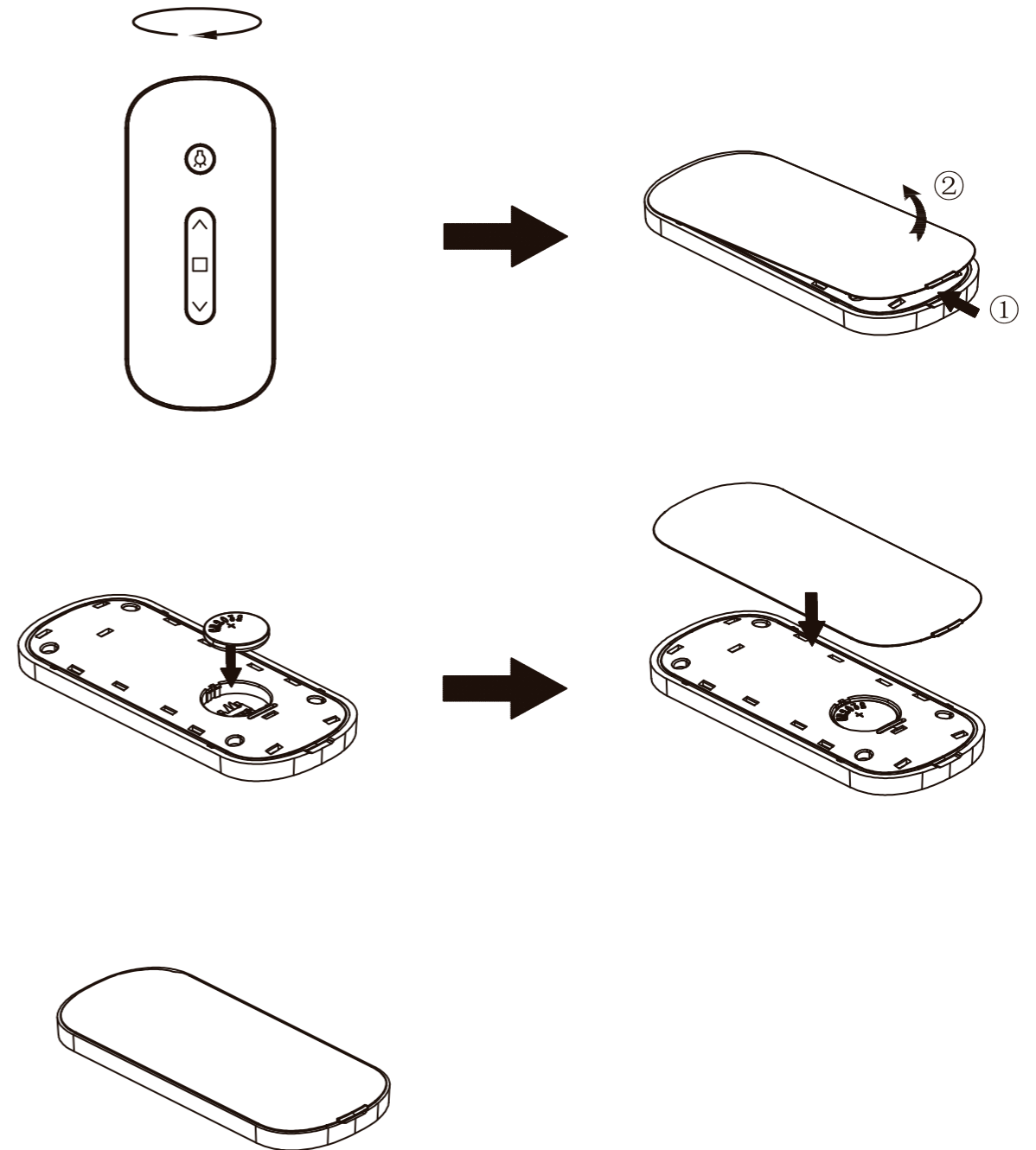

Kopplung der Fernbedienung

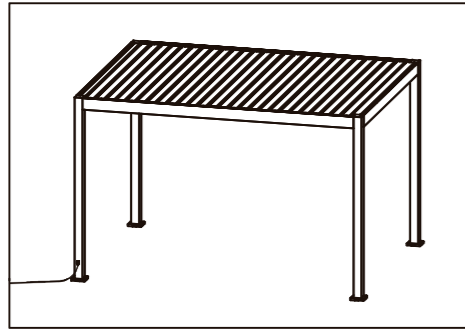

In die Steckdose stecken um die Pergola einzuschalten.

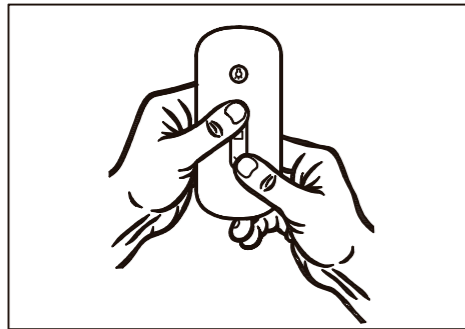

Drücken Sie innerhalb von 5 Sekunden nach dem Einschalten die beiden gezeigten Tasten auf der Fernbedienung und halten Sie sie länger als 5 Sekunden gedrückt.

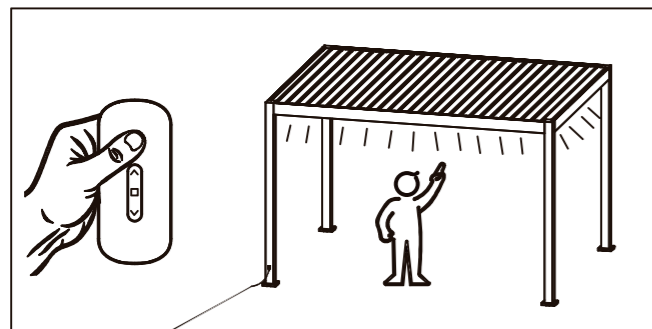

Durch Drücken dieser Taste sollte die Beleuchtung aufleuchten, was die erfolgreiche Kopplung anzeigt. Sollte die Leuchte nicht aufleuchten, bedeutet dies, dass die Kopplung nicht erfolgreich war und wiederholt werden muss.

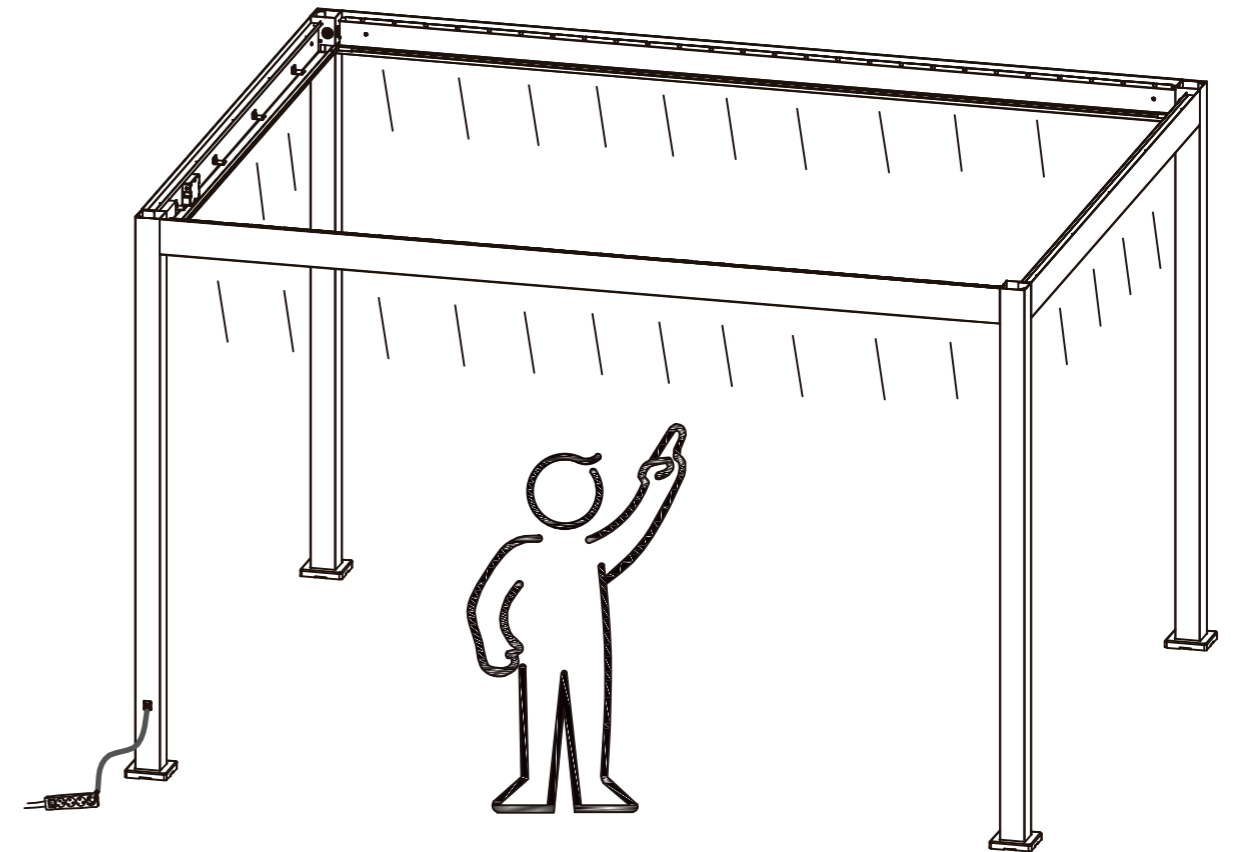

Testen Sie das Licht

Die Kopplung ist nur erforderlich, wenn Sie das Produkt zum ersten Mal verwenden oder nachdem Sie die Fernbedienung ausgetauscht haben.

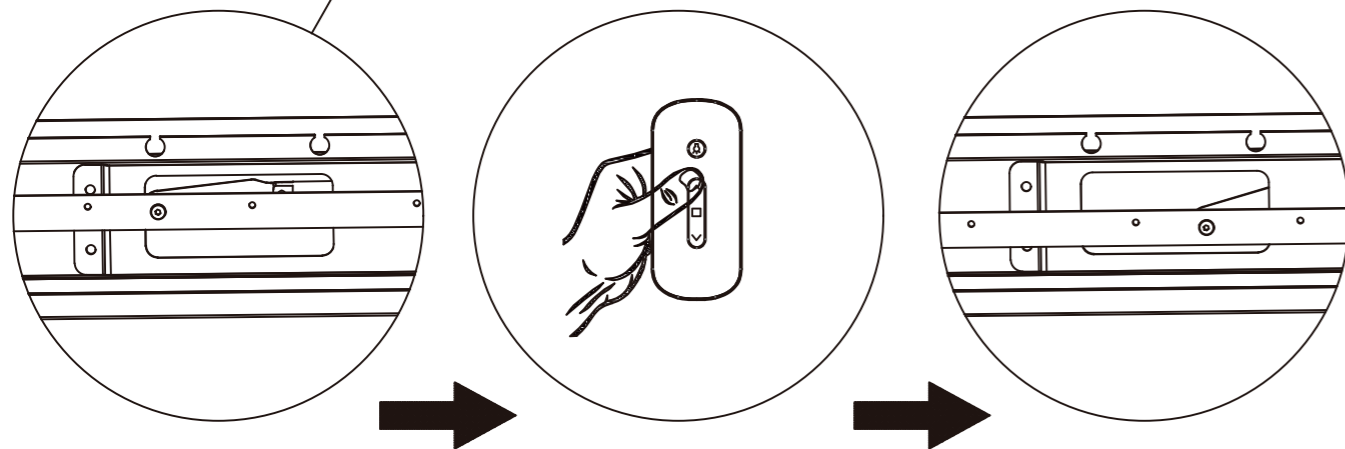
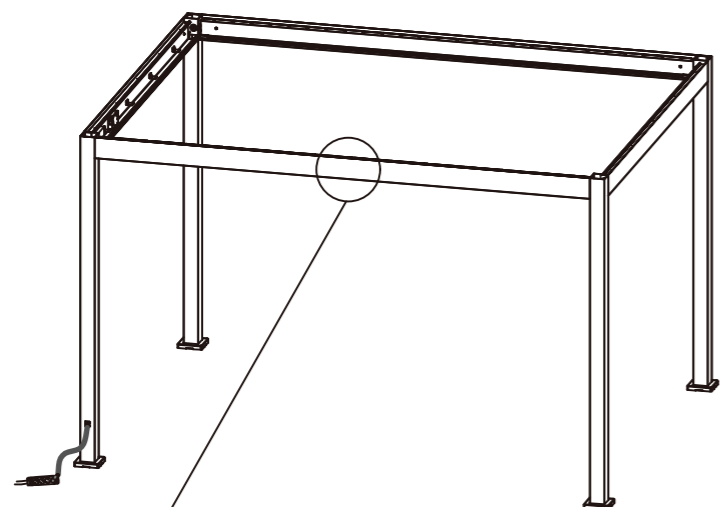

Wenn Sie die Taste oben (⤴), drücken und sich die Verbindungsschiene am Rahmen bewegt, bedeutet dies, dass der Motor korrekt angeschlossen ist.
Wenn sich die Verbindungsschiene nicht bewegt, überprüfen Sie, ob Sie das Kabel in Schritt 9 richtig angeschlossen haben.

X x4

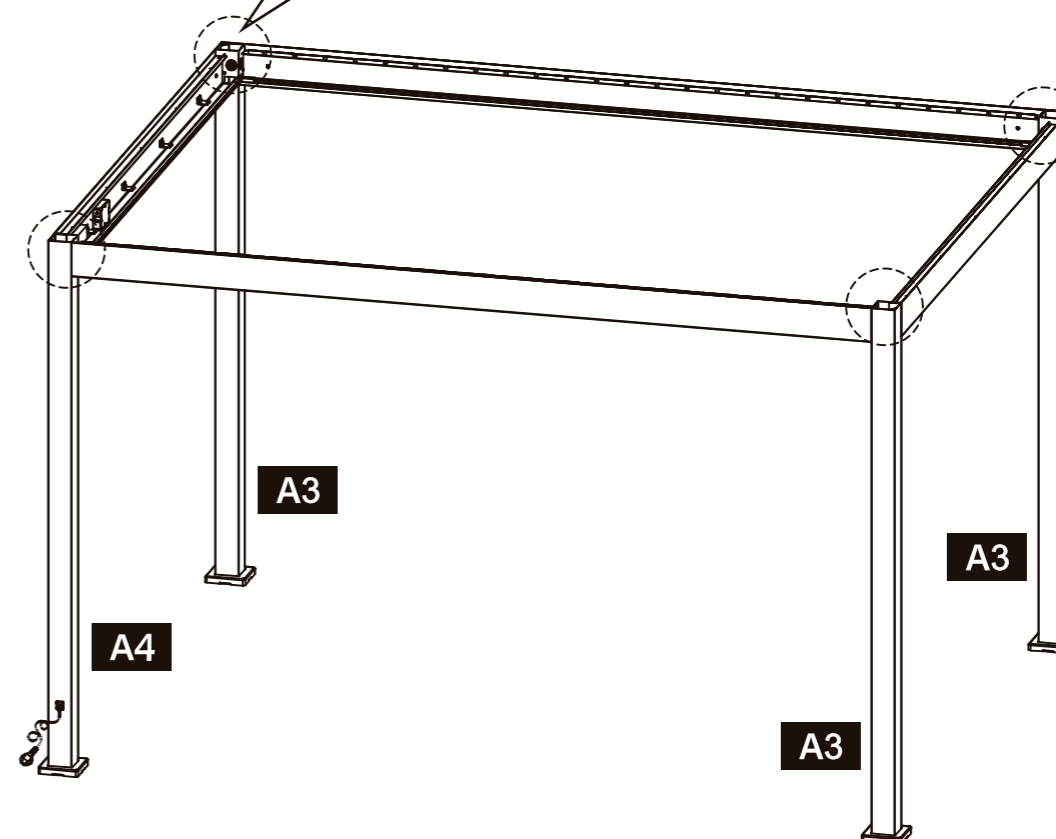
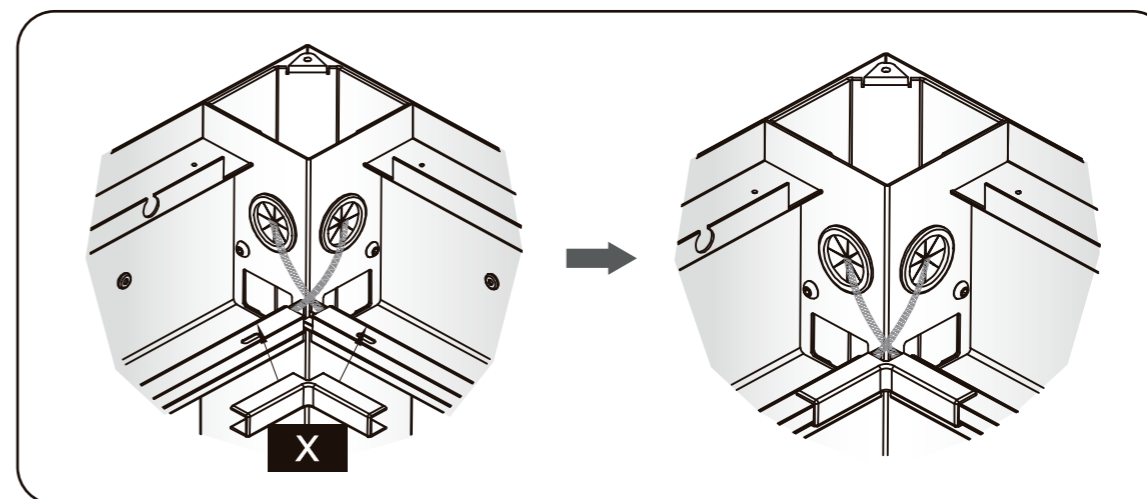
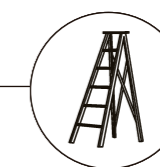
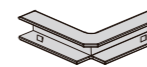

24



K x1



CC x4

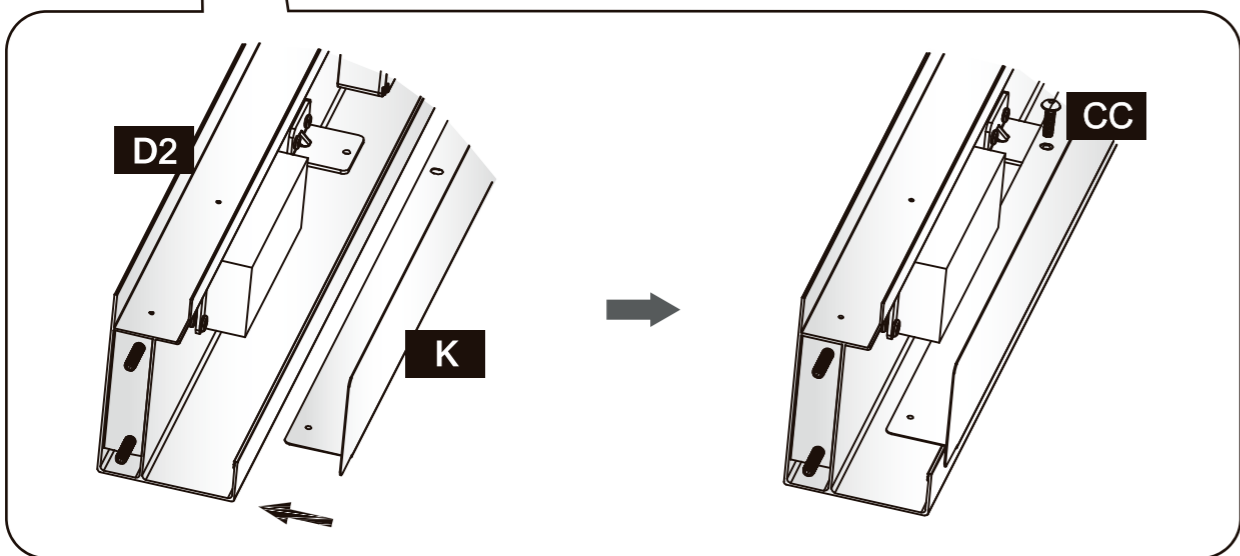
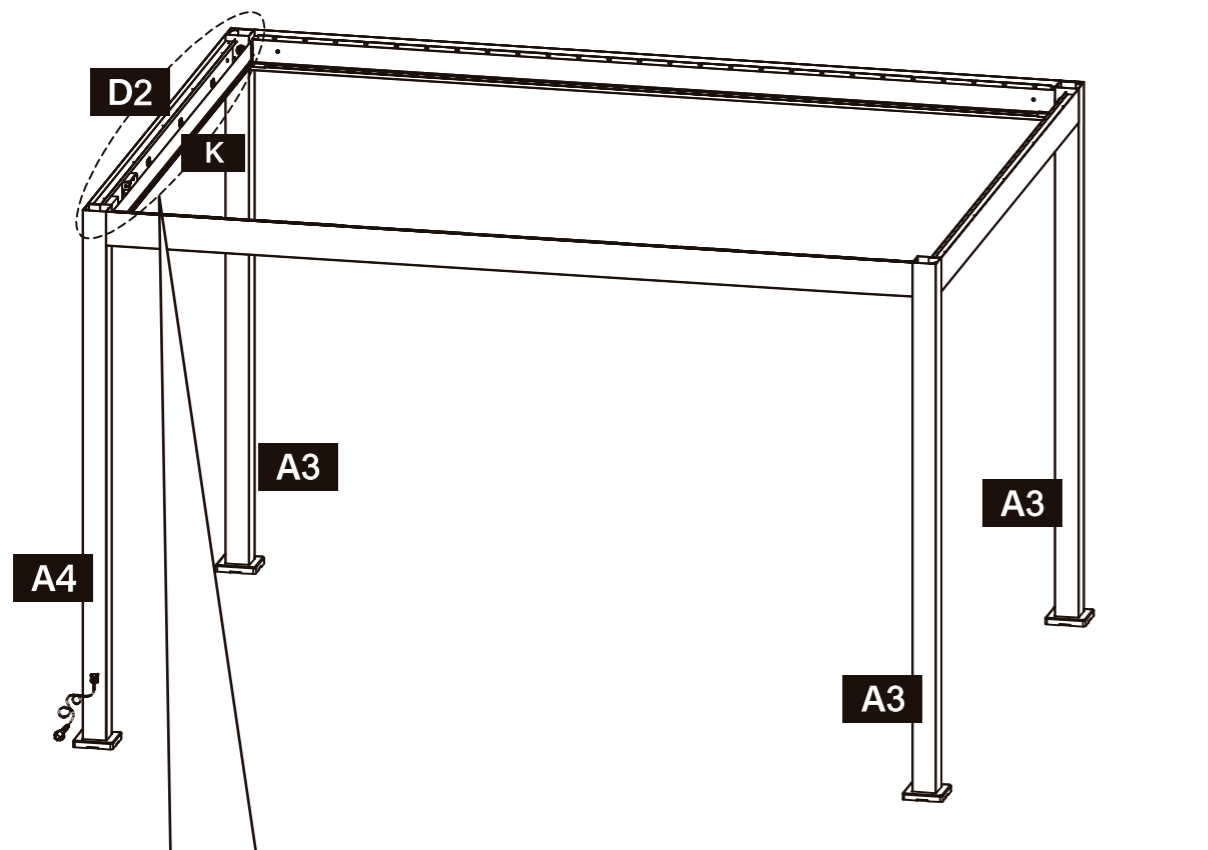
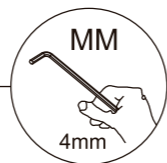
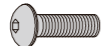

25



L1 x1



DD x5

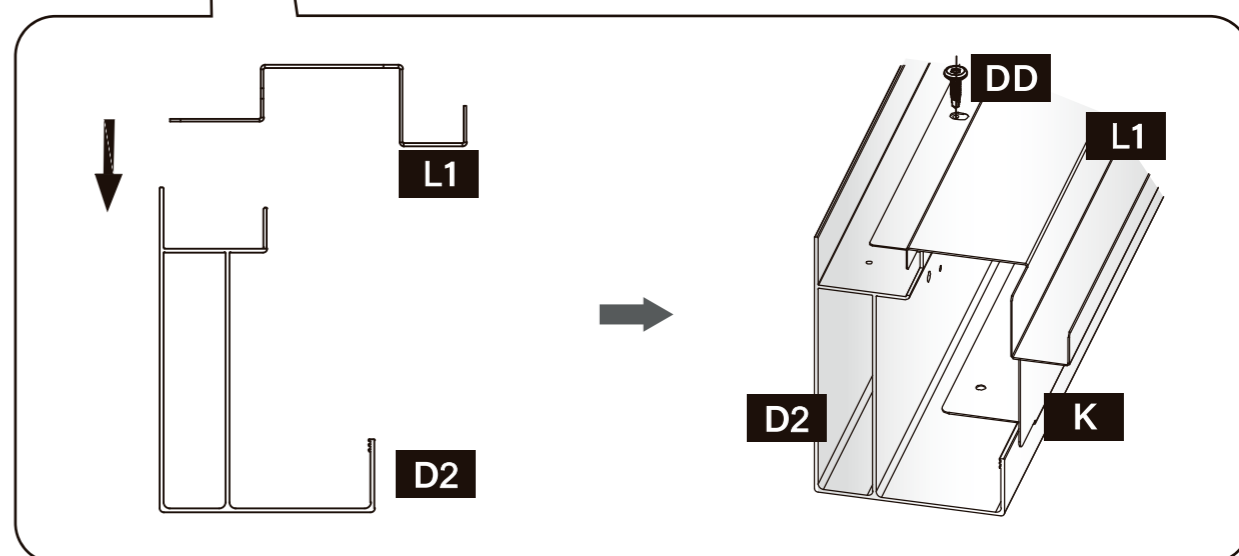
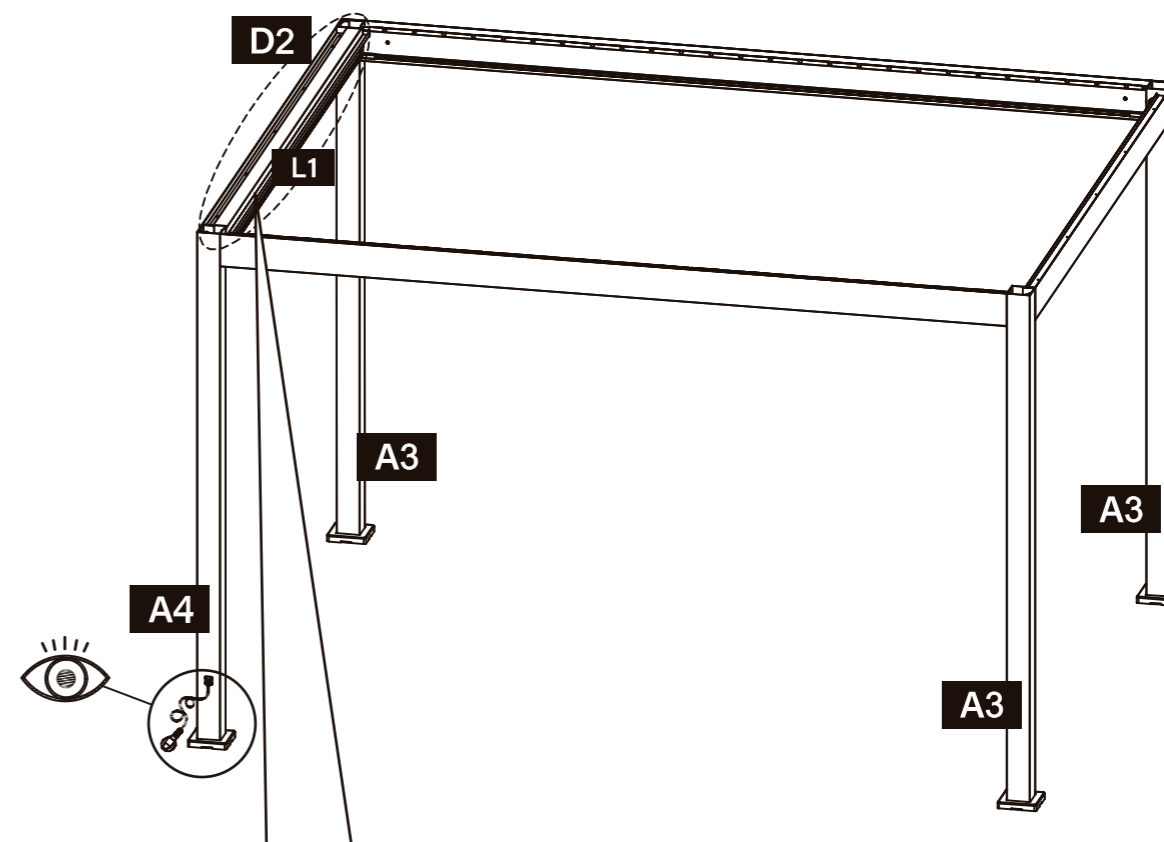
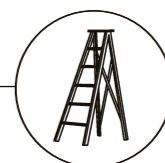
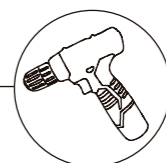
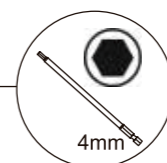
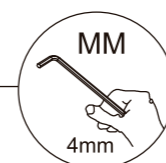

26
✓

H x26



JJ x52

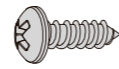

W1 x26

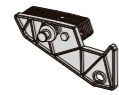

W2 x26

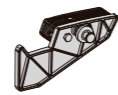

VV

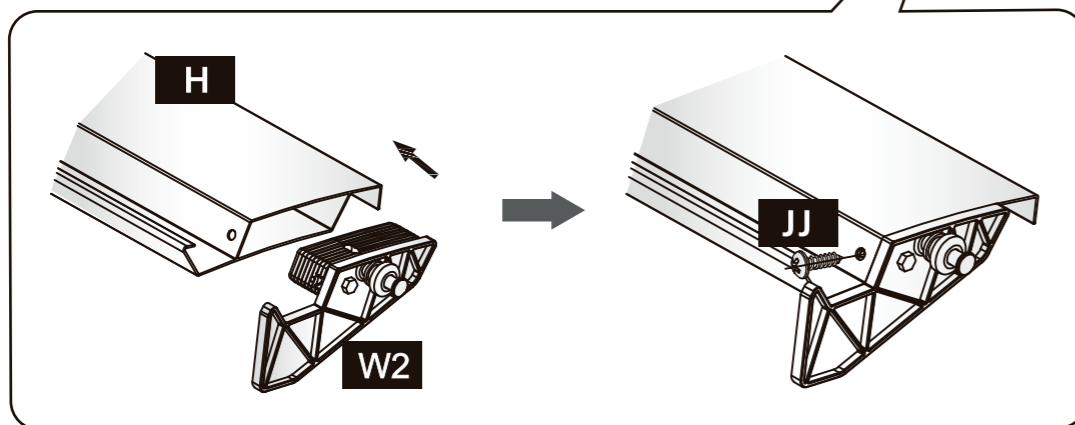
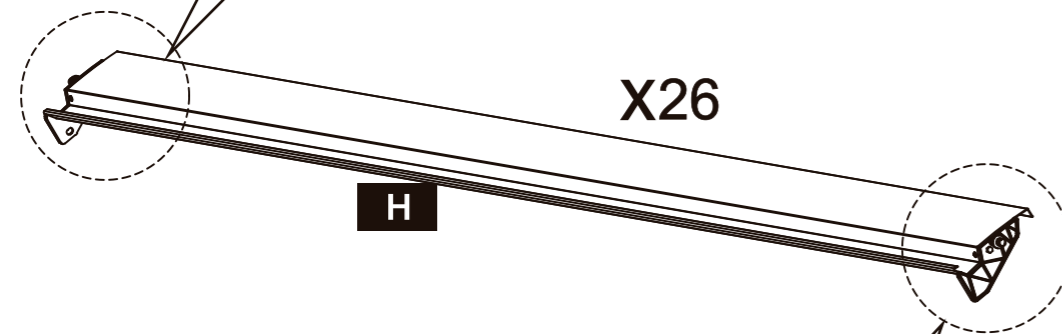
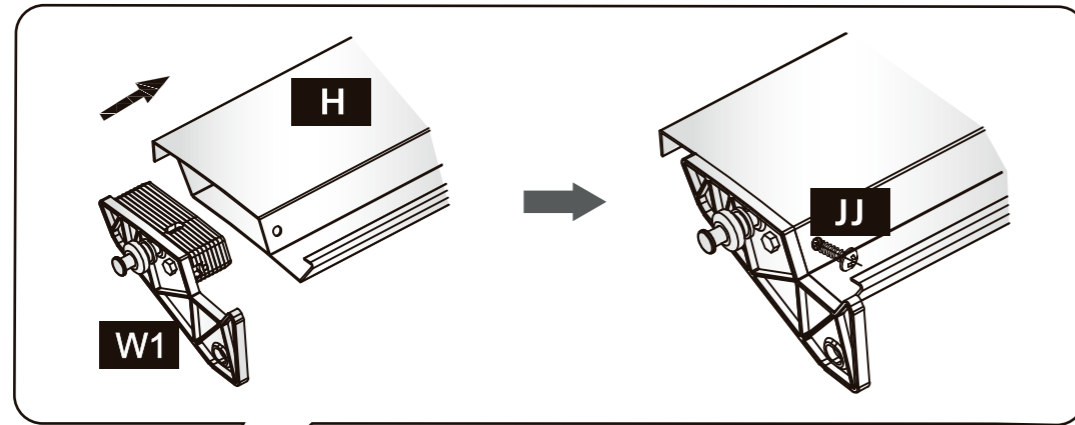

27
✓

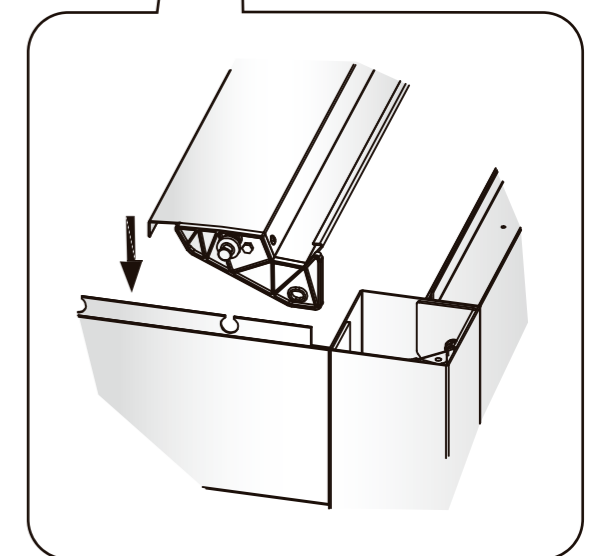
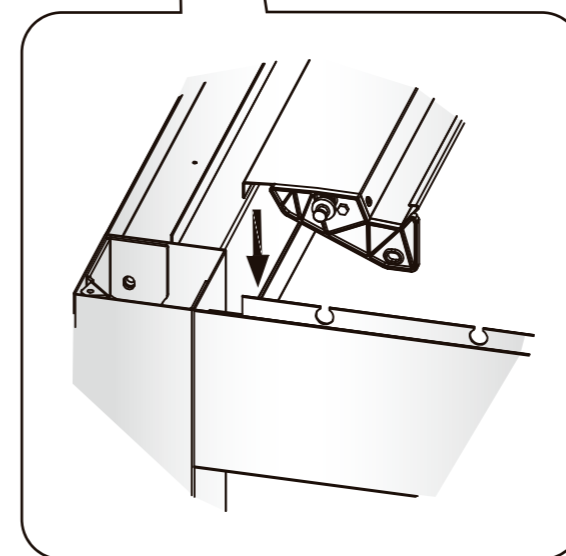
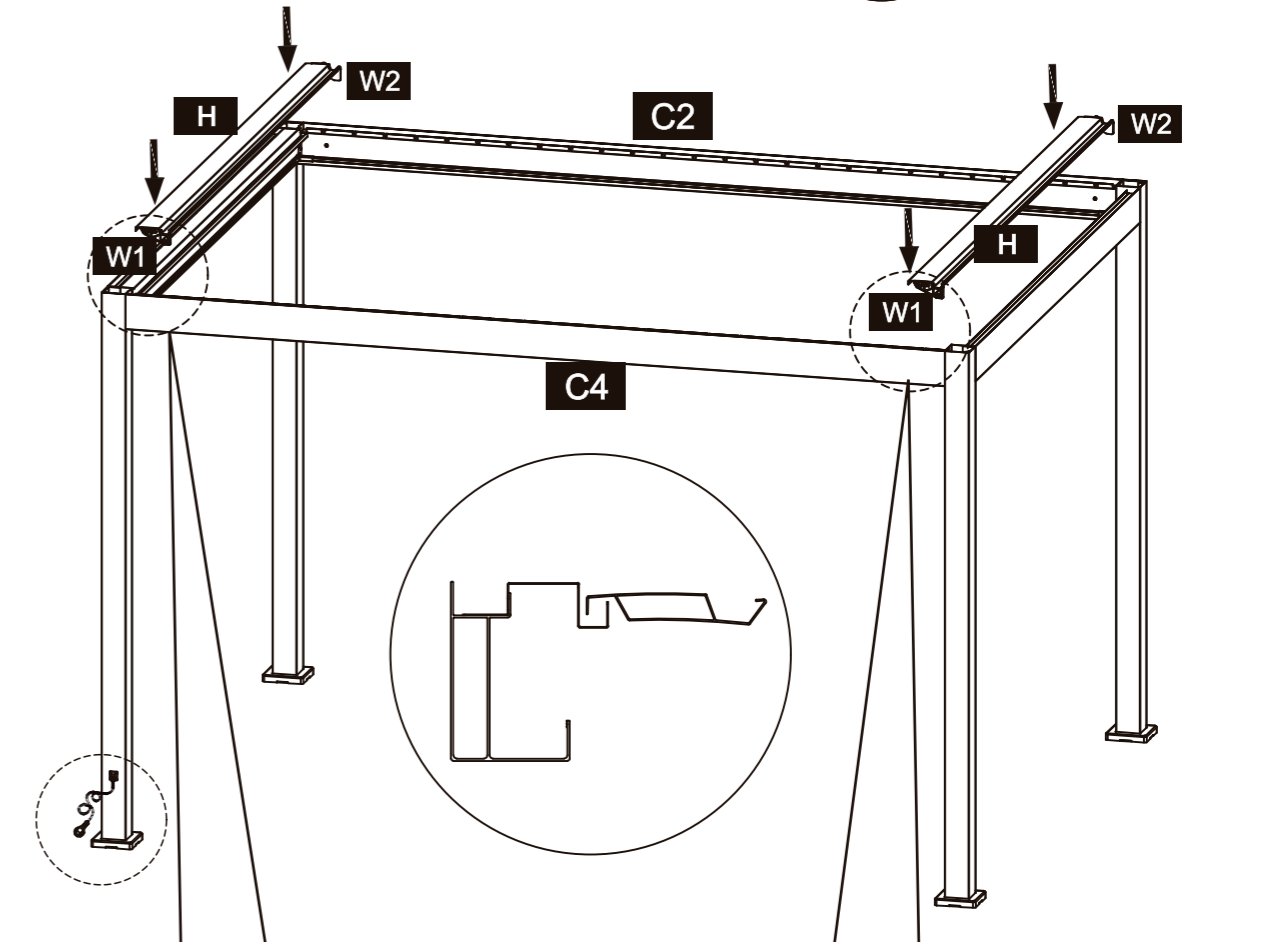

28
✓

AA x4

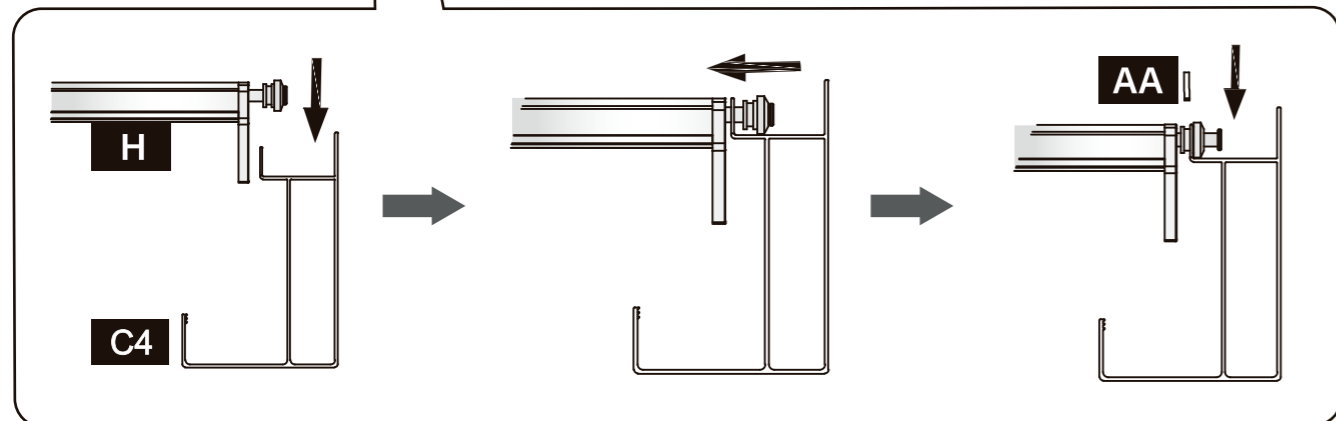
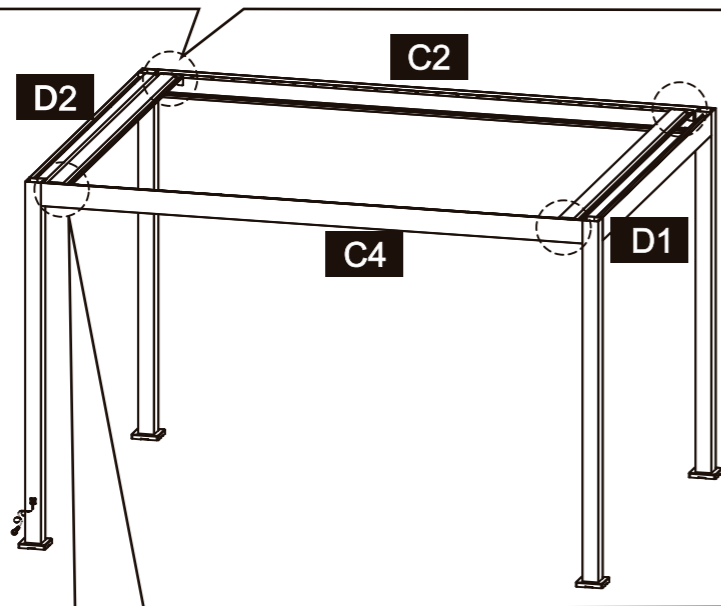
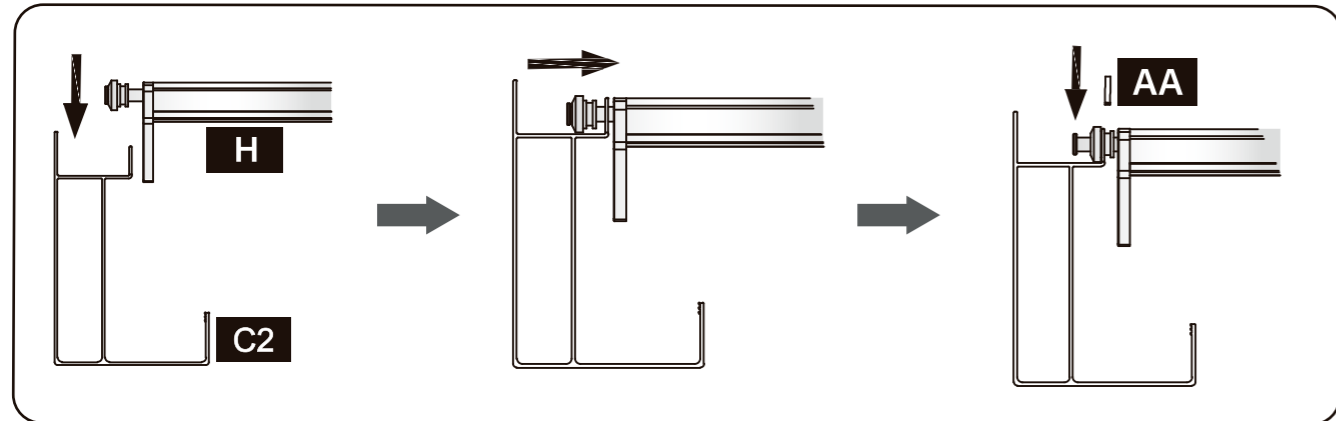

29
✓

BB x2

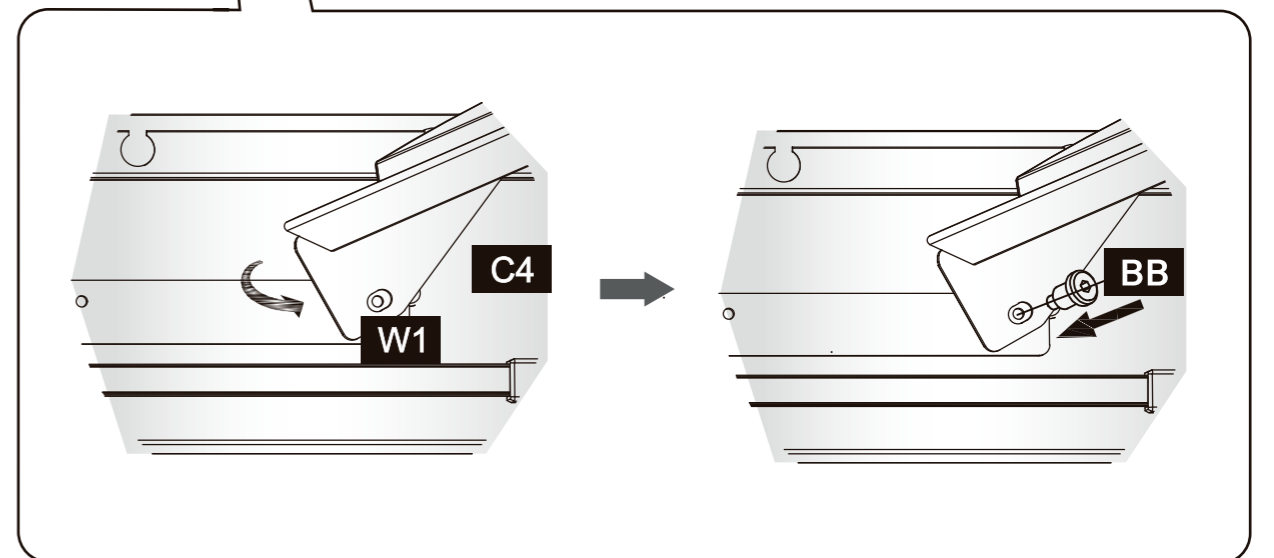
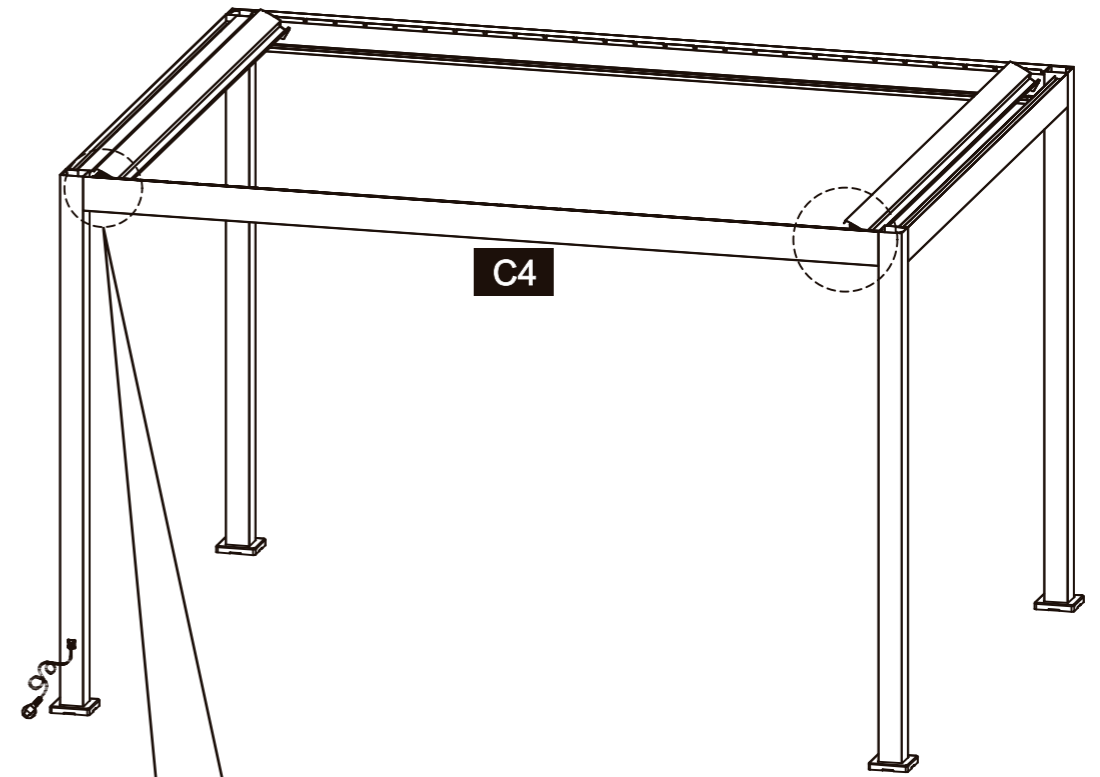
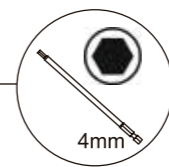
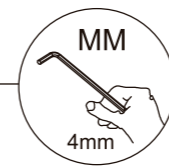
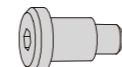

30
✓

AA x48

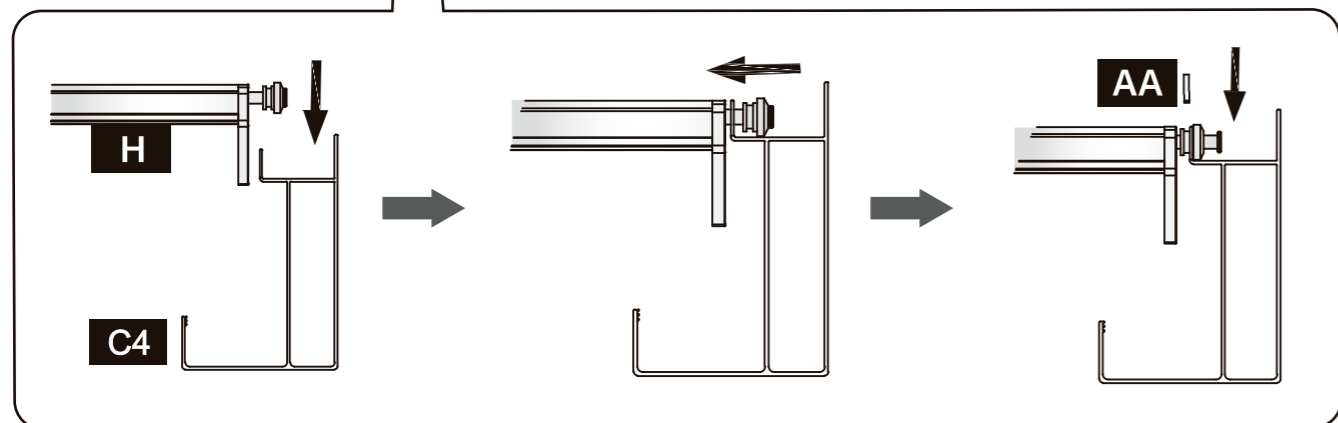
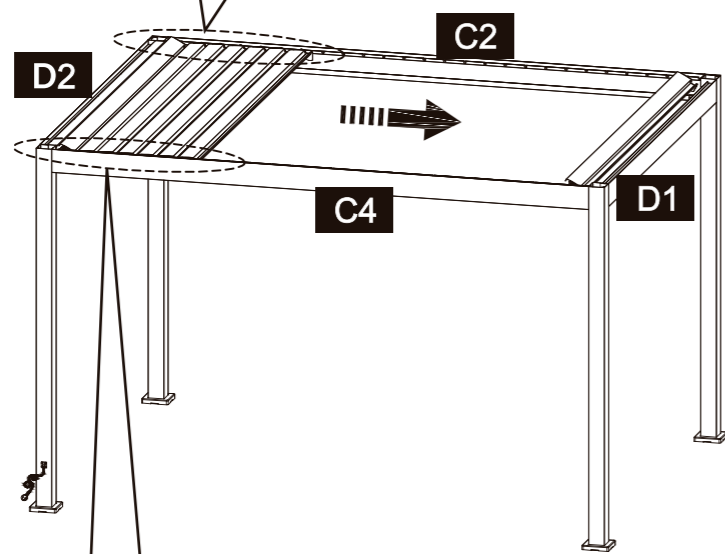
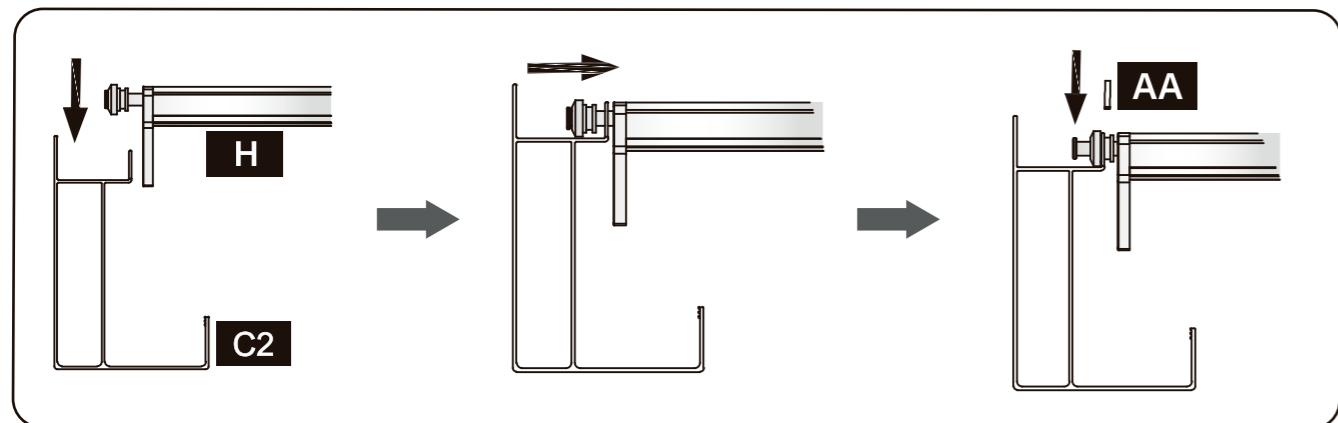

31
✓

BB x24

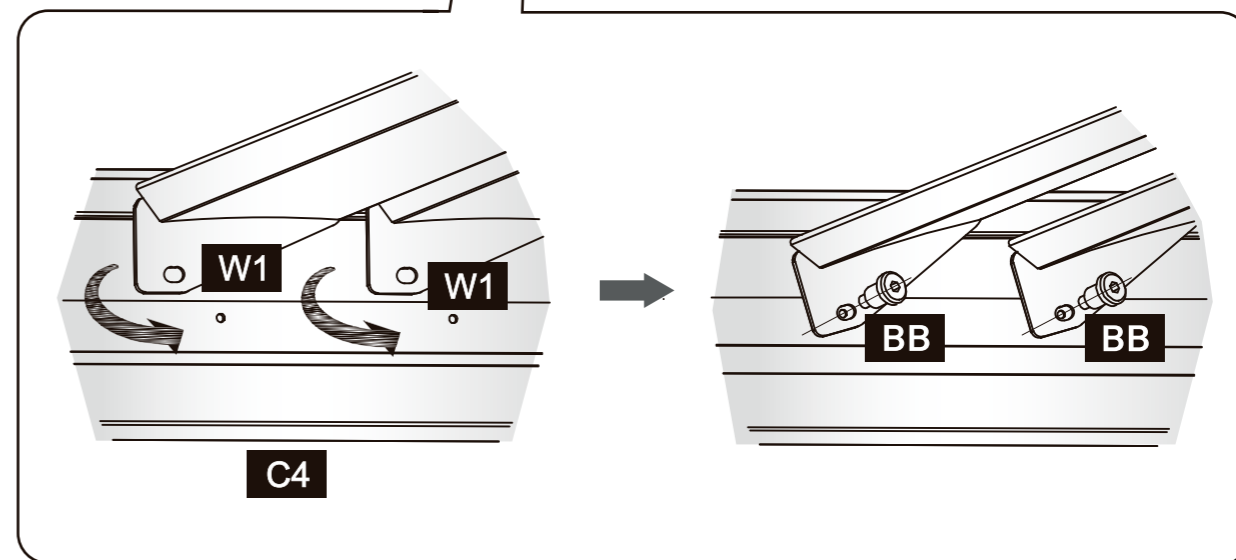
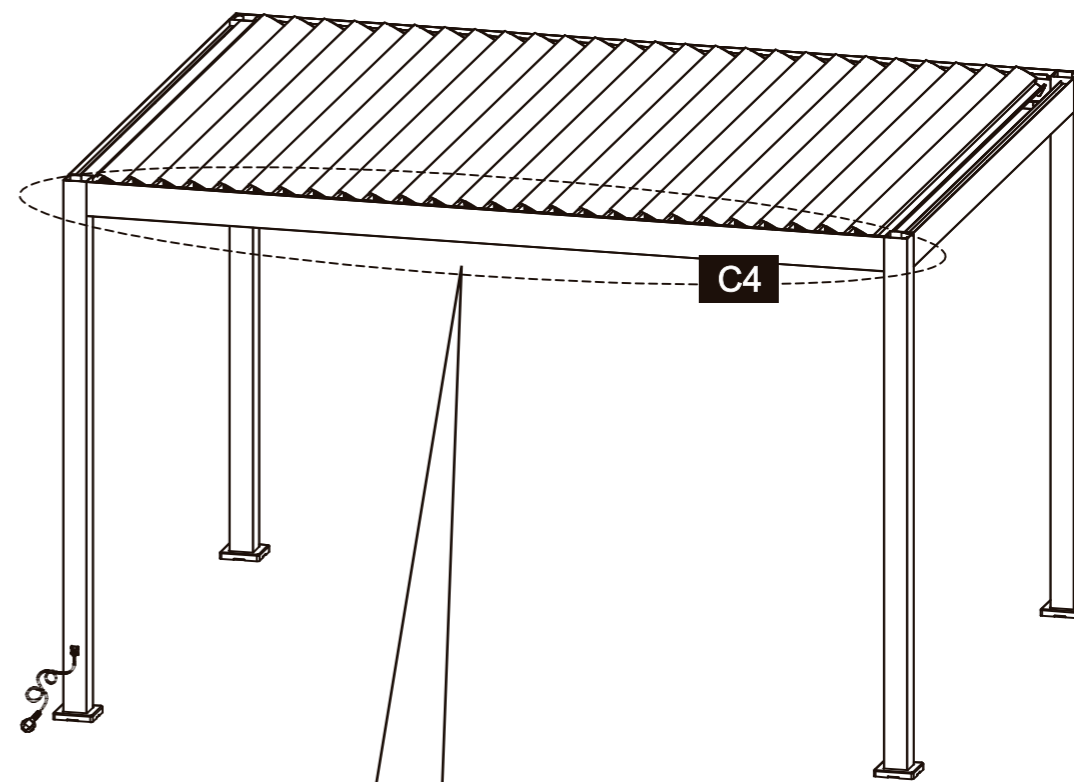
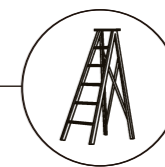
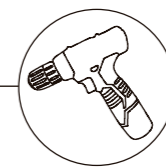
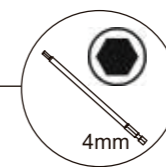
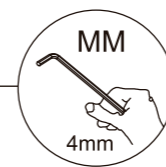
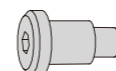

32



M1 x1



DD x5

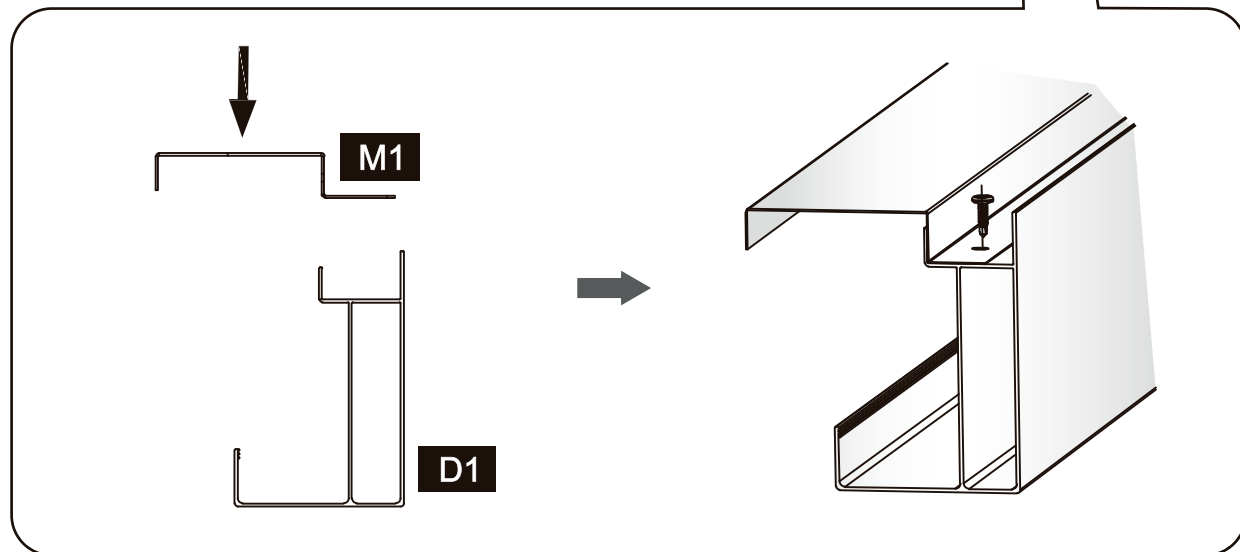
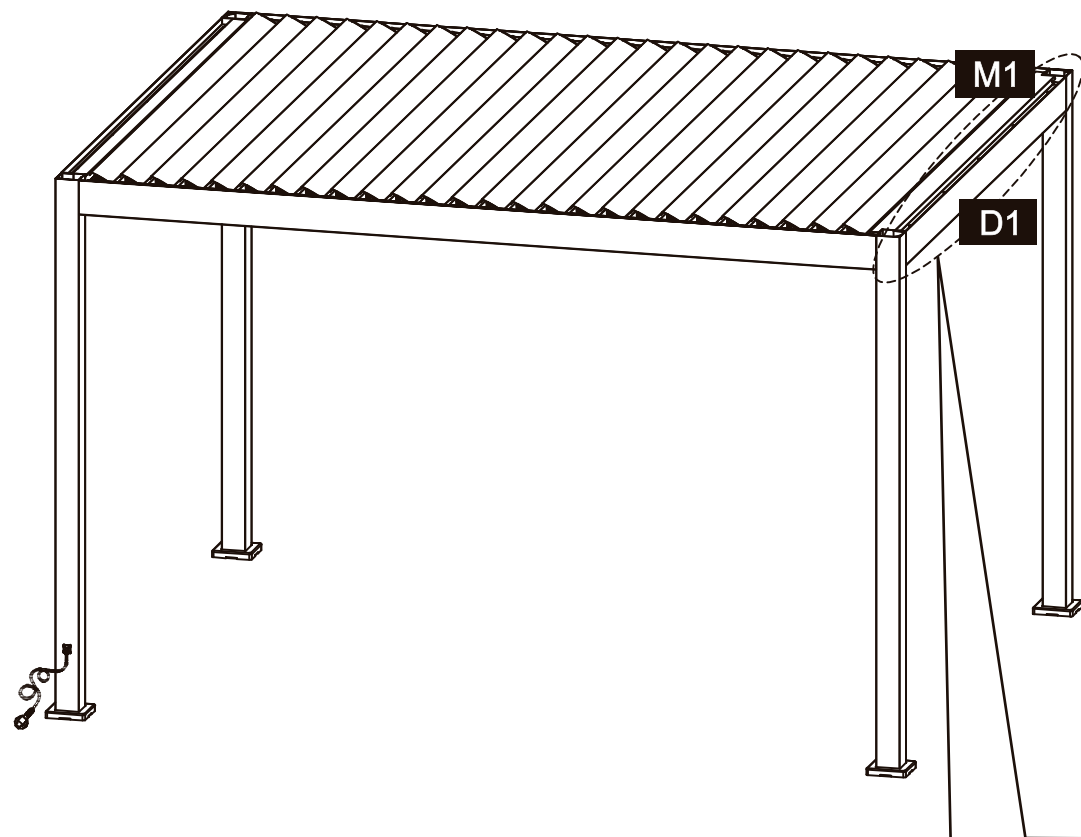
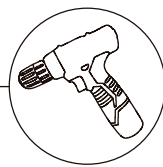
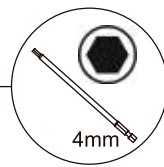
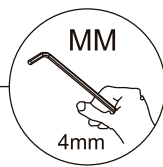

33

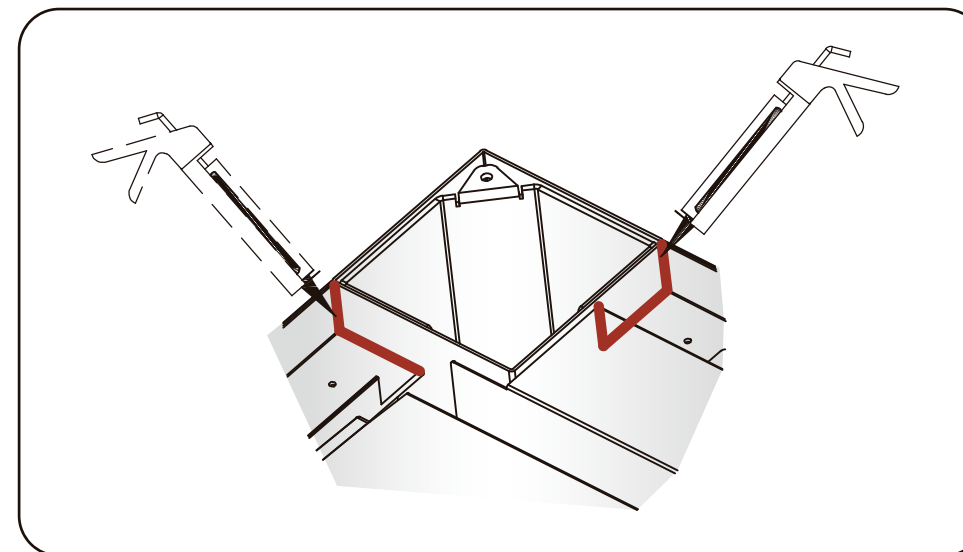
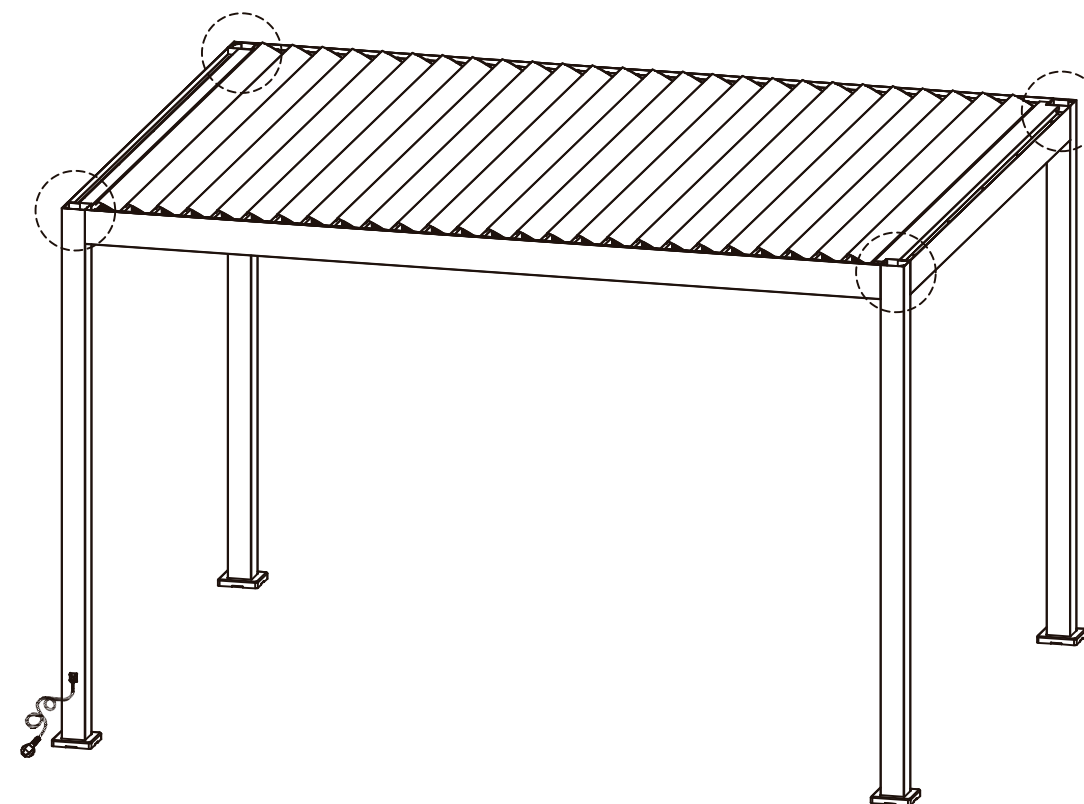
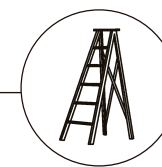
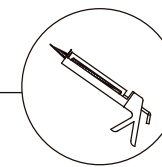

34



CC x4

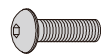

DD x8



Q x4

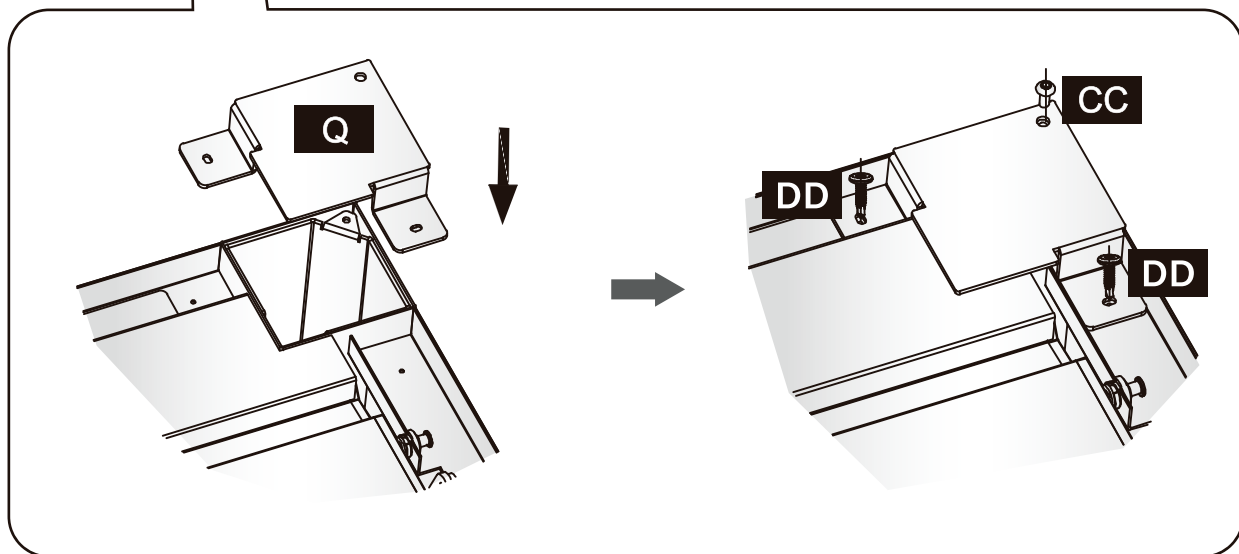
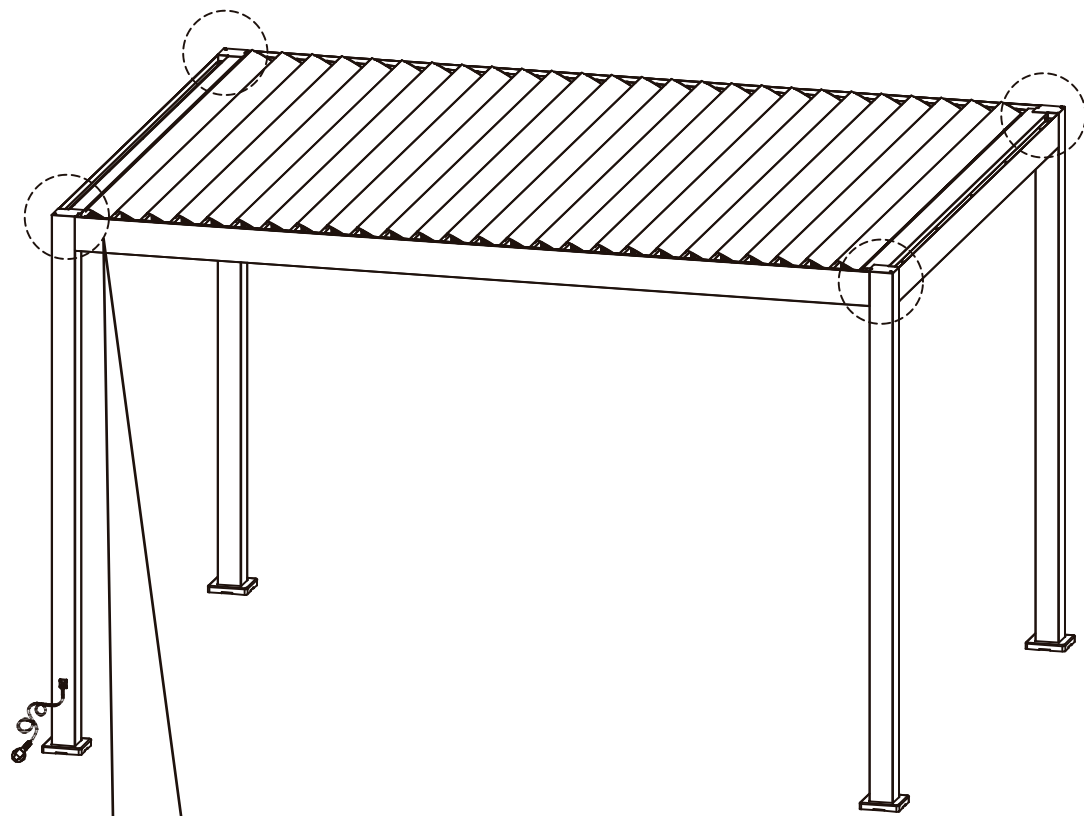
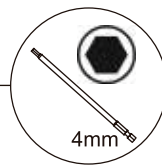
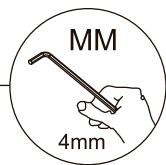
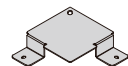

35

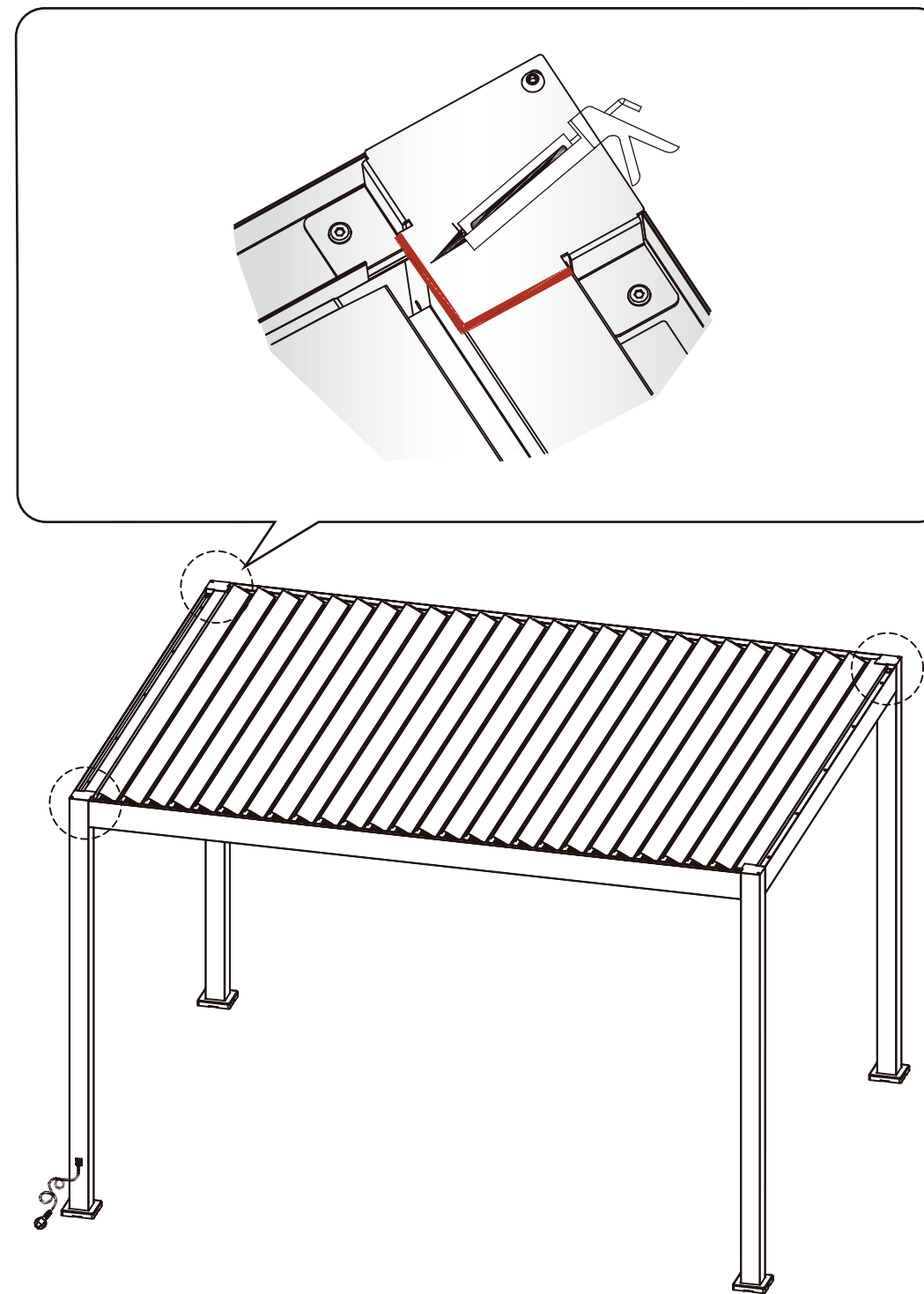
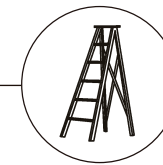
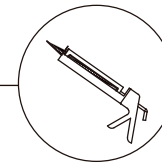

36



Z x1

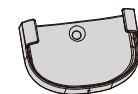

Y x1



KK x1

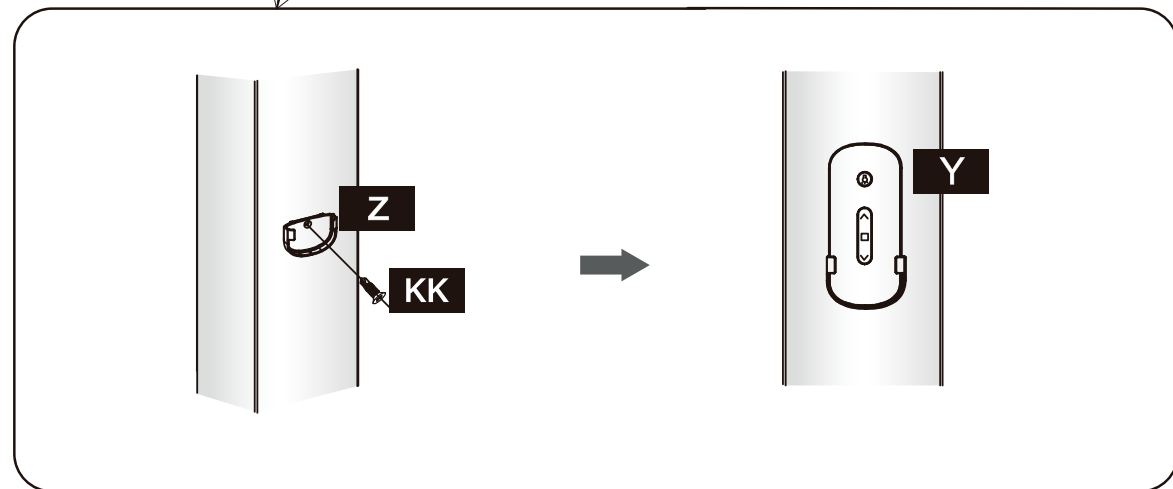
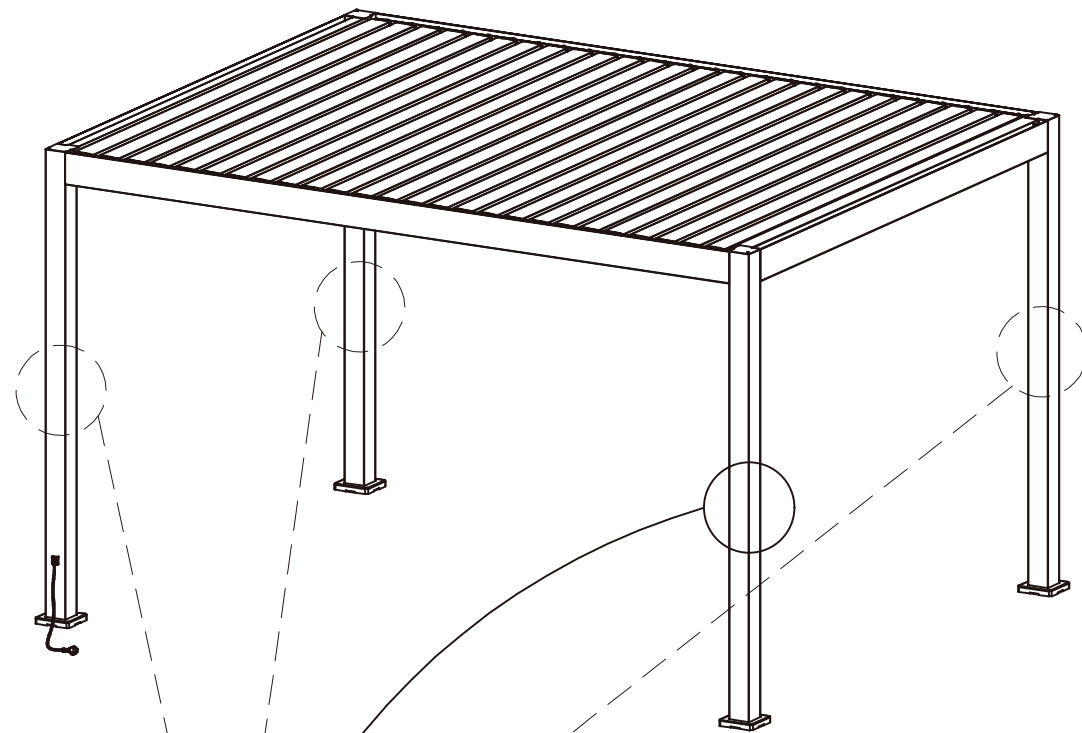
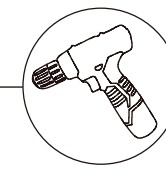
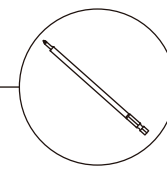
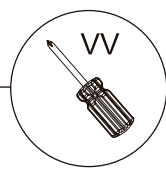
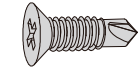

1.Funktionsbetrieb

1.a Licht

Licht schalten und dimmen

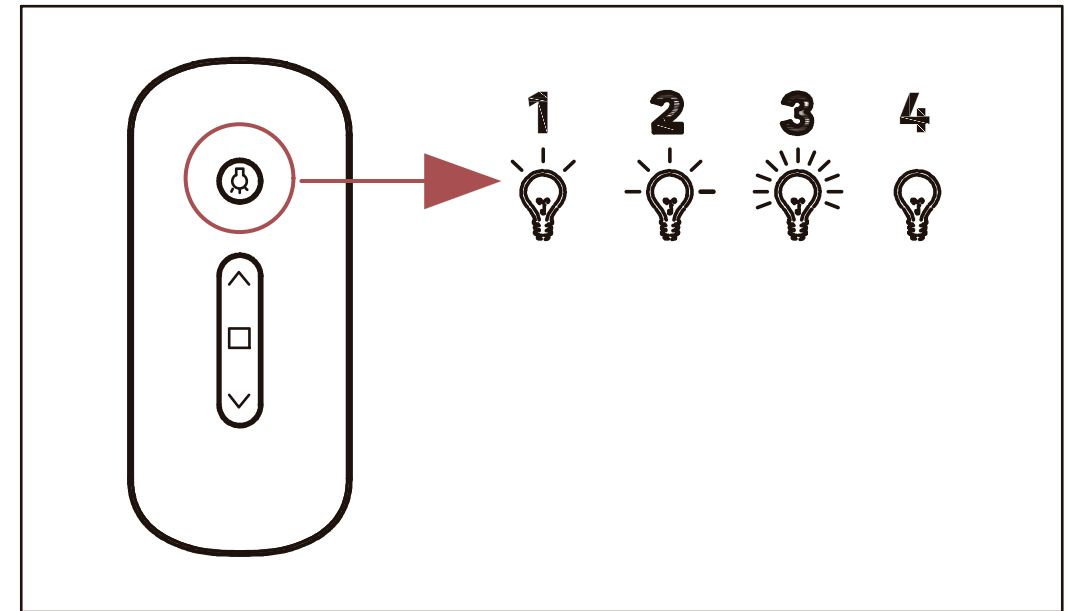

1.b Lamelle

- Öffnen oder Schließen der Lamellen.
- Die Bewegung der Lamellen stoppen.

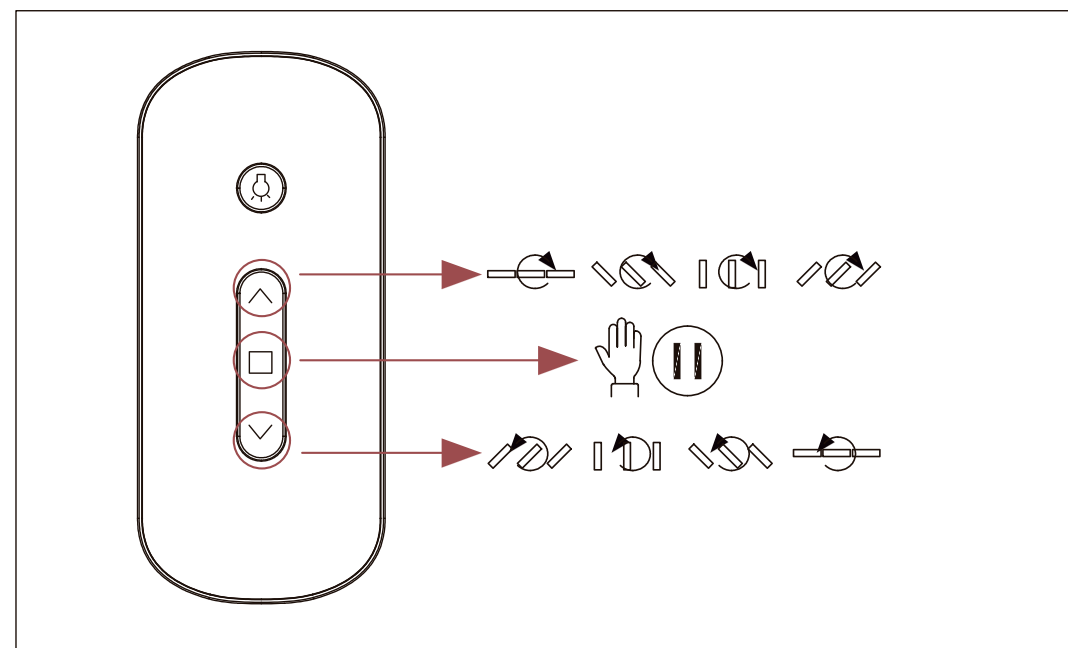

Wichtige Hinweise

Bei Schneefall oder wenn Schnee vorhergesagt wird, bringen Sie die Lamellen in eine vertikale Position, um Schäden an der Pergola zu vermeiden. Sollten sich Schmutz oder Blätter auf den oberen Lamellen ansammeln, entfernen Sie diese umgehend, um Fehlfunktionen oder ein nicht ordnungsgemäßes Schließen zu vermeiden.

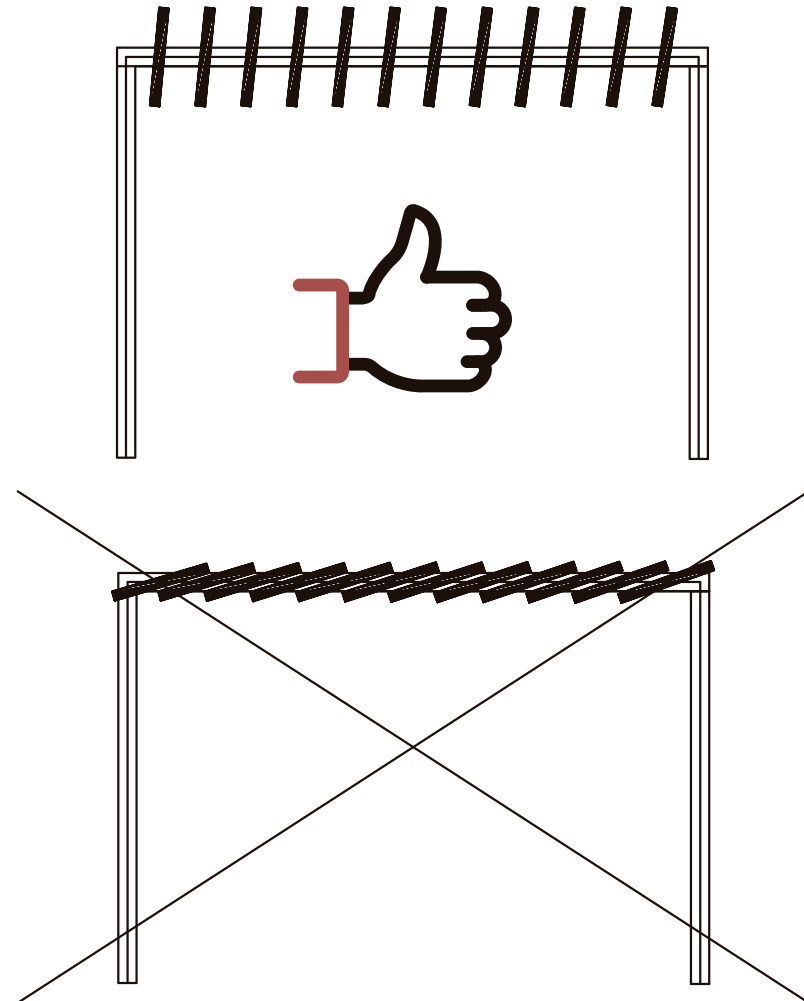

EC Declaration of Conformity EG-Konformitätserklärung Déclaration de conformité CE	
We herewith declare Hiermit erklären wir Nous déclarons par la présente: Yotrio GROUP Co., LTD No. 1 Qianjiang South Road, 317004 Linhai City, Zhejiang Province, P.R.C	
That the following machine complies with the appropriate basic safety and health requirements of the EU Directive based on its design and type, as brought into circulation by us. dass die nachfolgend bezeichnete Maschine aufgrund ihrer Konzipierung und Bauart sowie in der von uns in Verkehr gebrachten Ausführung den einschlägigen grundlegenden Sicherheits- und Gesundheitsanforderungen der EG-Richtlinien entspricht. Que la machine suivante est conforme aux exigences fondamentales de sécurité et de santé de la directive EU en fonction de sa conception et de son type, telles qu'elles ont été mises en circulation par nos soins.	
In case of alteration of the machine, not agreed upon by us, this declaration will lose its validity. Bei einer nicht mit uns abgestimmten Änderung der Maschine verliert diese Erklärung ihre Gültigkeit. En cas de modification de la machine sans notre accord, la présente déclaration perd sa validité.	
Machine Description Bezeichnung der Maschine Description de la machine: 33356107-GFA40150R,33356107-GFA40150H	
Machine Type Maschinentyp Type de machine : Pergola Awning Pergola-Markise Pergola Store	
Applicable EC Directives Einschlägige EG-Richtlinien Directives CE applicables : Machinery Directive 2006/42/EC EMC Directive 2014/30/EU RED Directive 2014/53/EU ROHS Directive 2011/63/EU	
Applicable Harmonized Standards Angewandte harmonisierte Normen Normes harmonisées applicables: EN 13561:2015 EN IEC 55014-1:2021 EN IEC 55014-2:2021 EN IEC 55015:2019/A11:2020 EN IEC 61547:2023 EN IEC 61000-3-2:2019/A2:2024 EN 61000-3-3:2013/A2:2021 EN 301 489-1 V2.2.3:2019 EN 301 489-3 V2.3.2:2023 EN 300 220-2 V3.1.1:2017 EN 62479:2010 EN 50663:2017 EN 60335-1:2012/A16:2023 EN IEC 60335-2-97:2023/A11:2023 EN 62233:2008 EN 50581:2012	
Documentation Officer Dokumentationsbevollmächtigter Agent de documentation: Stefan Baricik / MWH GmbH Blindeisenweg 23, 41468 Neuss, Germany stefan.baricik@mwhgmbh.de	
Authorized Signature/Date Herstellerunterschrift/Datum la signature du fabricant/la date : 26.1.13 Place/date Dong Lu Signature	
	Title of Signatory Angaben zum Unterzeichner Titre du signataire : Name, Surname: Dong Lu Position/Title: CEO

DECLARATION OF PERFORMANCE LEISTUNGSERKLÄRUNG DÉCLARATION DE PERFORMANCE REGULATION (EU) No 305/2011 VERORDNUNG (EU) Nr. 305/2011 RÈGLEMENT (UE) No 305/2011 DOP No.: 224202511D001
Unique identification code of the product-type Eindeutiger Identifikationscode des Produkttyps Code d'identification unique du type de produit : 33356107-GFA40150R,33356107-GFA40150H
Type, batch or serial number or any other element allowing identification of the construction product as required pursuant to Article 11(4): Pergola Awning 33356107-GFA40150R,33356107-GFA40150H Typ-, Chargen- oder Seriennummer oder jedes andere Element, das die Identifizierung des Bauprodukts gemäß Artikel 11 Absatz 4 ermöglicht: Pergola-Markise 33356107-GFA40150R,33356107-GFA40150H Numéro de type, de lot ou de série ou tout autre élément permettant d'identifier le produit de construction conformément à l'article 11, paragraphe 4 : Pergola Store 33356107-GFA40150R,33356107-GFA40150H
Intended use or uses of the construction product, in accordance with the applicable harmonized technical specification, as foreseen by the manufacturer: External use in buildings and other construction works. Vorgesehener Verwendungszweck bzw. vorgesehene Verwendungszwecke des Bauprodukts gemäß der geltenden harmonisierten technischen Spezifikation, wie vom Hersteller vorgesehen: Anwendung im Außenbereich von Gebäuden und anderen Bauwerken Utilisation(s) prévue(s) du produit de construction, conformément à la spécification technique harmonisée applicable, telle que prévue par le fabricant : Usage extérieur dans les bâtiments et autres ouvrages de construction.
Name, registered trade name or registered trade mark and contact address of the manufacturer as required pursuant to Article 11(5) Name, eingetragener Handelsname oder eingetragene Handelsmarke und Kontaktadresse des Herstellers gemäß Artikel 11 Absatz 5 Name, registered trade name or registered trade mark and contact address of the manufacturer as required pursuant to Article 11(5): Yotrio GROUP Co., LTD No. 1 Qianjiang South Road, 317004 Linhai City, Zhejiang Province, P.R.C
Where applicable, name and contact address of the authorized representative whose mandate covers the tasks specified in Article 12(2): Gegebenenfalls Name und Kontaktadresse des bevollmächtigten Vertreters, dessen Mandat sich auf die in Artikel 12 Absatz 2 genannten Aufgaben erstreckt: Le cas échéant, nom et adresse de contact du représentant autorisé dont le mandat couvre les tâches spécifiées à l'article 12, paragraphe 2 : Stefan Baricik/ MWH GmbH Blindeisenweg 23, 41468 Neuss, Germany stefan.baricik@mwhgmbh.de

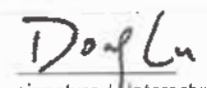
System or systems of assessment and verification of constancy of performance of the construction product as set out in Annex V: System 4 System oder Systeme zur Bewertung und Überprüfung der Leistungsbeständigkeit des Bauprodukts gemäß Anhang V: System 4 Système(s) d'évaluation et de vérification de la constance des performances du produit de construction, tel(s) que défini(s) à l'annexe V : Système 4						
In case of the declaration of performance concerning a construction product covered by a harmonized standard: EN 13561:2004/A1:2008 External blinds—Performance requirements including safety Im Falle der Leistungserklärung für ein Bauprodukt, das von einer harmonisierten Norm erfasst wird: EN 13561:2004/A1:2008 Außenjalousien - Leistungsanforderungen einschließlich Sicherheit Dans le cas d'une déclaration de performance concernant un produit de construction couvert par une norme harmonisée : EN 13561:2004/A1:2008 Stores extérieurs - Exigences de performance, y compris la sécurité						
Declared performance Erklärte Leistung Performances déclarées <table border="1"> <thead> <tr> <th>Essential Characteristics Wesentlich Merkmale Essentielles Caractéristiques</th> <th>Performance Leistung Performance</th> <th>Harmonized technical specification Harmonisierte technische Spezifikation Spécification technique harmonisée</th> </tr> </thead> <tbody> <tr> <td>Resistance to wind load Widerstandsfähigkeit gegen Windlast Résistance à la charge du vent</td> <td>Class 6 Klasse 6 Class 6</td> <td>EN 13561:2004/A1:2008</td> </tr> </tbody> </table>	Essential Characteristics Wesentlich Merkmale Essentielles Caractéristiques	Performance Leistung Performance	Harmonized technical specification Harmonisierte technische Spezifikation Spécification technique harmonisée	Resistance to wind load Widerstandsfähigkeit gegen Windlast Résistance à la charge du vent	Class 6 Klasse 6 Class 6	EN 13561:2004/A1:2008
Essential Characteristics Wesentlich Merkmale Essentielles Caractéristiques	Performance Leistung Performance	Harmonized technical specification Harmonisierte technische Spezifikation Spécification technique harmonisée				
Resistance to wind load Widerstandsfähigkeit gegen Windlast Résistance à la charge du vent	Class 6 Klasse 6 Class 6	EN 13561:2004/A1:2008				
The performance of the product identified above is in conformity with the declared performance in declaring performance; This declaration of performance is issued under the sole responsibility of the manufacturer identified above. Die Leistung des oben genannten Produkts stimmt mit der in der Leistungserklärung angegebenen Leistung überein; Diese Leistungserklärung wird unter der alleinigen Verantwortung des oben genannten Herstellers abgegeben. Les performances du produit identifié ci-dessus sont conformes aux performances déclarées dans la déclaration de performances; Cette déclaration de performance est émise sous la seule responsabilité du fabricant identifié ci-dessus.						
Signed for and on behalf of the manufacturer by Unterzeichnet für und im Namen des Herstellers von Signé au nom et pour le compte du fabricant par: Name, Surname: Dong Lu Position/Title: CEO						
<div style="display: flex; justify-content: space-between;"> <div style="text-align: center;">  Place/Date Ort/Datum </div> <div style="text-align: center;">  signature / Unterschrift </div> </div>						