

- EN
- FR
- DE
- ES
- IT
- NL
- PT
- DA
- SV
- FI
- NO
- RU
- PL
- CS
- HU
- RO
- LV
- LT
- ET
- HR
- SL
- SK
- BG
- UK
- TR
- EL

**RY36BB2PA**



<b>Important!</b>	It is essential that you read the instructions in this manual before assembling, operating, and maintaining the product.
<b>Attention!</b>	Il est essentiel que vous lisiez les instructions contenues dans ce manuel avant d'assembler, d'entretenir et d'utiliser le produit.
<b>Achtung!</b>	Es ist wichtig, dass Sie vor Zusammenbau, Wartung und Benutzung des Produktes die Anweisungen in dieser Anleitung lesen.
<b>¡Atención!</b>	Resulta fundamental que lea este manual de instrucciones antes de realizar el montaje, el mantenimiento y de utilizar este producto.
<b>Attenzione!</b>	E' importante leggere le istruzioni contenute nel presente manuale prima di montare il prodotto, svolgere le operazioni di manutenzione sullo stesso e metterlo in funzione.
<b>Let op!</b>	Het is van essentieel belang dat u de instructies in deze gebruiksaanwijzing leest voor u het product monteert, onderhoudt en gebruikt.
<b>Atenção!</b>	É fundamental que leia as instruções deste manual antes da montagem, manutenção e operação do aparelho.
<b>OBS!</b>	Det er vigtigt, at man læser instrukserne i denne brugsanvisning, inden man samler, vedligeholder og betjener produktet.
<b>Observera!</b>	Det är viktigt att du läser instruktionerna i manualen före montering, användning och underhåll av produkten.
<b>Huomio!</b>	On tärkeää, että luet tämän käsikirjan ohjeet ennen tuotteen kokoamista, huoltoa ja käyttöä.
<b>Advarsel!</b>	Det er vigtigt at du leser instruksjonene i denne manualen før sammensetning, vedlikehold og bruk av produktet.
<b>Внимание!</b>	Необходимо прочитать инструкции в данном руководстве перед сборкой, обслуживанием и эксплуатацией этого изделия.
<b>Uwaga!</b>	KoniecznIE nalezy przeczytać instrukcje zawarte w tym podręczniku przed montażem, obsługą oraz konserwacją produktu.
<b>Důležitost upozornění!</b>	Neinstalujte, neprovádějte údržbu ani nepoužívejte tento výrobek dříve, než si přečtete pokyny uvedené v tomto návodu.
<b>Figyelem!</b>	Fontos, hogy a termék összeszerelése, karbantartása és használatá elött elolvassa a kézikönyvben található utasításokat.
<b>Atenție!</b>	Este esențial să citiți instrucțiunile din acest manual înainte de asamblare, efectuarea întreținerii și operarea produsului.
<b>Uzmanību!</b>	Ir svarīgi izlasīt šīs rokasgrāmatas instrukcijas pirms uzstādīšanas, apkopes un preces darbināšanas.
<b>Dėmesio!</b>	Prieš surenkant, prižiūrint ir naudojant gaminį, būtina perskaityti šiam vadove pateiktus nurodymus.
<b>Tähtis!</b>	Enne masina kokkupanekut, hooldamist ja kasutama hakkamist tuleb käesolevas juhendis esitatud juhised kindlasti läbi lugeda.
<b>Upozorenje!</b>	Vrlo je važno da ste prije sklapanja, održavanja i rada s ovim proizvodom pročitali upute u ovom priručniku.
<b>Pomembno!</b>	Pomembno je da pred montažo vzdrževanjem in uporabo tega izdelka preberete navodila v tem priročniku.
<b>Upozornenie!</b>	Je dôležité, aby ste si pred montážou, údržbou a obsluhou produktu prečítali pokyny v tomto návode.
<b>Важно!</b>	Изключително важно е да прочетете инструкциите в настоящото ръководство, преди да преминете към сглобяване, поддръжка или работа с продукта.
<b>Важливо!</b>	Дуже важливо, щоб ви прочитали інструкції в цьому керівництві перед складанням, обслуговуванням та експлуатацією цієї машини.
<b>Dikkat!</b>	Ürünü monte etmeden, kullanmadan ve bakımını yapmadan önce bu kılavuzdaki talimatları okumanız önemlidir.
<b>Προσοχή!</b>	Είναι πολύ σημαντικό να διαβάσετε τις οδηγίες στο παρόν εγχειρίδιο πριν συναρμολογήσετε, συντηρήσετε ή λειτουργήσετε το προϊόν.

Subject to technical modification | Sous réserve de modifications techniques | Technische Änderungen vorbehalten | Bajo reserva de modificaciones técnicas | Con riserva di eventuali modifiche tecniche | Technische wijzigingen voorbehouden | Com reserva de modificações técnicas | Med forbehold for tekniske ændringer | Med förbehåll för tekniska ändringar | Tekniset muutokset varataan | Med forbehold om tekniske endringer | могут быть внесены технические изменения | Z zastrzeżeniem modyfikacji technicznych | Změny technických údajů vyhrazeny | A műszaki módosítás jogát fenntartjuk | Sub rezerva modificațiilor tehnice | Paturam tiesības mainīt tehniskos raksturlielumus | Pasliiekant teise daryti techninius pakeitimus | Tehnilised muudatused võimalikud | Podložno tehničkim promjenama | Tehnične spremembe dopuščene | Právo na technické zmeny je vyhradené | Подлежи на технически модификации | Є об'єктом для технічних змін | Teknik değışikliğe tabidir | Υπό την επιφύλαξη τεχνικών τροποποιήσεων

**EN ORIGINAL INSTRUCTIONS**

Safety, performance, and dependability have been given top priority in the design of your battery belt.

**INTENDED USE**

The battery belt is intended to supply power to compatible tools for longer operation. The product can carry up to 2 battery packs at a time.

The product is intended for outdoor use only. The product is designed for home or domestic use.

Do not use the product for any other purpose.

Do not use the product with a chainsaw to fell trees.

When using the battery belt with the following products, do not use their included harness. Follow their corresponding instructions as shown in this manual:

- pole products, such as pole saws and pole hedge trimmers
- blower/vacuum
- brushcutter / line trimmer
- brushcutter / line trimmer / brush saw
- line trimmer

**BATTERY BELT SAFETY WARNINGS**

- The product is not intended to be used or cleaned by persons with reduced physical, sensory, or mental capabilities or lack of experience or knowledge, unless they have been given instructions concerning the safe use of the product by a person legally responsible for their safety. They should be supervised while using the product. Children shall not use, clean, or play with the product, which when not in use should be secured out of their reach.
- Save these instructions. Refer to them frequently, and use them to instruct others who may use the product. If you loan someone the product, loan them these instructions also to prevent misuse of the product and possible injury.
- Do not remove a battery pack from its original packaging until it is required for use.
- Use the product only with battery packs specified in this manual. The use of any other battery packs may create a risk of injury and fire.
- Do not open or mutilate the battery pack. Released electrolyte is corrosive and may cause damage to the eyes or skin. It may be toxic if swallowed.
- Do not subject battery packs to mechanical shock.
- Do not expose a battery pack or product to fire or excessive temperatures. Exposure to fire or excessive temperatures above 130 °C may cause explosion.
- Do not use a battery pack or product that is damaged or modified. Damaged or modified batteries may exhibit unpredictable behaviour resulting in fire, explosion, or risk of injury.
- Under abusive conditions, liquid may be ejected from the battery pack; avoid contact. If contact accidentally occurs, flush with water. If liquid contacts eyes, seek medical help. Liquid ejected from the battery pack may cause irritation or burns.
- Use a battery pack only in the application for which it is intended.
- Use the battery pack in a location where the ambient temperature is between 0 °C and 40 °C.
- Temperatures over 50 °C will reduce the battery pack's capacity. Avoid lengthy heating by the sun (for example, leaving them in a car). Do not place the battery pack near a heating system.
- Remove the battery pack from the product when not in use.
- When the battery pack is not in use, keep it away from other metal objects, such as paper clips, coins, keys, nails, screws, or other small metal objects that can make a connection from one terminal to another. Shorting the battery pack terminals together may cause sparks, burns, fire, or an explosion.

- If using the product affects your normal operation of the tool due to the additional weight, use the tool normally without the product.
- Do not overreach. Keep firm footing and balance at all times. This enables better control of the power tool in unexpected situations.
- To reduce the risk of fire, personal injury, and product damage due to a short circuit, never immerse your tool, battery pack, or charger in fluid or allow fluid to flow inside them. Corrosive or conductive fluids, such as seawater, certain industrial chemicals, and bleach or bleach-containing products, etc., can cause a short circuit.
- Before using the product, always visually inspect to see that the battery belt, cable, adaptor, latches, and straps are not worn or damaged. Worn or damaged parts increase the risk of injury.

**ADJUSTING THE HARNESS**

- The product is fitted with a harness. Carefully adjust the harness to fit comfortably and help support the weight of the product. Identify the waist buckle for easy removal of the harness, and practice using it before you start using the product. The correct use of the buckle may prevent serious injury in the case of an emergency. Never wear additional clothing over the harnesses or otherwise restrict access to the buckles.
- The product has adjustable shoulder and waist straps. Carefully adjust the straps to a comfortable position. Never wear additional clothing over the straps or restrict access to the buckles.
- Start operating the product once the shoulder, waist, and chest straps are secure.
- For tools that require a harness or shoulder strap, use the tool hook to attach the tool to the harness as shown in this manual (graphics).

**USING THE POWER ADAPTOR**

- Read and understand the operator's manual for each compatible tool to be used with the battery belt, and follow all warnings and instructions. Failure to follow all instructions could result in electric shock, fire, and/or serious personal injury.
- Avoid unintentional starting. Always check that the switch is in the off-position before connecting the power adaptor to the power supply, connecting the battery pack to the product, or picking up or carrying the tool. Carrying power tools with your finger on the switch or energising power tools that have the switch on invites accidents.
- Use the battery belt only with the compatible tools specified in this manual. The use of other tools could cause serious personal injuries or property damage.
- Make sure that the latch on the bottom of the power adaptor clicks into place and that the power adaptor is fully seated and secured in the battery port of the compatible tool before beginning operation. Failure to securely seat the power adaptor could cause the power adaptor to fall out, resulting in serious personal injury.
- Make sure that the latch on the bottom of the battery clicks into place and that the battery is fully seated and secured in the battery port of the battery belt before beginning operation.
- Do not insert the power adaptor into a charger.
- Do not insert the power adaptor into the battery ports of the battery belt.
- During operation, keep the cord away from obstacles to avoid getting it entangled which may cause serious injury.
- Do not allow the cable to wrap around or pass between your legs.
- Always remove the power adaptor from the compatible tool when assembling parts, making adjustments, cleaning, or when not in use. Removing the power adaptor will prevent accidental starting that could cause serious personal injury.

- If the compatible tool does not power on, check the charge capacity of the battery packs.
- Do not modify the power adaptor.

11. Power adaptor
12. Belt clip
13. LED indicators
14. Charge level indicator button
15. Battery selector switch
16. Battery pack
17. Hip pad

### TRANSPORTATION AND STORAGE

- Clean the product thoroughly before storing. Store the product in a dry, well-ventilated place that is inaccessible to children. Keep the product away from corrosive agents, such as garden chemicals and de-icing salts.
- Store battery packs only in dry areas and protect them from moisture.
- Store the battery pack in a location where the ambient temperature is between 0 °C and 20 °C.
- After extended periods of storage, it may be necessary to charge and discharge the battery packs several times to obtain maximum performance.
- When transporting the product in a vehicle, secure it against movement or falling to prevent injury to persons or damage to the product.

### TRANSPORTING LITHIUM BATTERIES

- Transport the battery pack in accordance with local and national provisions and regulations.
- Follow all special requirements on packaging and labelling when transporting batteries by a third party. Ensure that no batteries can come in contact with other batteries or conductive materials while in transport by protecting exposed connectors with insulating, non-conductive caps or tape. Do not transport batteries that are cracked or leaking. Check with the forwarding company for further advice.

### MAINTENANCE

- Use only original manufacturer's replacement parts, accessories, and attachments. Failure to do so can cause possible injury, can contribute to poor performance, and may void your warranty.
- Servicing requires extreme care and knowledge and should be performed only by a qualified service technician. Have the product serviced by an authorised service centre only.
- Power off the product and remove the battery pack before conducting any maintenance or cleaning work.
- Keep battery packs clean and dry. Wipe the battery pack terminals with a clean, dry cloth if they become dirty.
- Never service damaged battery packs. Service of battery packs should only be performed by the manufacturer or authorized service providers.

### WASTE DISPOSAL

- Do not dispose of battery packs together with household waste material. They must be collected separately and returned to an environmentally compatible recycling facility. Check with your local authority or retailer for recycling advice and collection point.
- Do not burn used battery packs.

### KNOW YOUR PRODUCT

See page 69.

1. Operator's manual
2. Shoulder strap
3. Ladder lock buckle
4. Front adaptor clip loops
5. Hooks
6. Belt loops
7. Waist buckle
8. Rear adaptor clip loops
9. Battery ports
10. Cable

### SYMBOLS



Safety alert



Read and understand all instructions before operating the product. Follow all warnings and safety instructions.



Do not expose the product to rain or damp conditions.

Do not dispose of waste batteries, waste electrical and electronic equipment as unsorted municipal waste. Waste batteries and waste electrical and electronic equipment must be collected separately. Waste batteries, waste accumulators, and light sources have to be removed from the equipment. Check with your local authority or retailer for recycling advice and collection point. According to local regulations, retailers may have an obligation to take back waste batteries and waste electrical and electronic equipment free of charge. Your contribution to the reuse and recycling of waste batteries and waste electrical and electronic equipment helps to reduce the demand of raw materials. Waste batteries, in particular containing lithium, and waste electrical and electronic equipment contain valuable and recyclable materials, which can adversely impact the environment and the human health if not disposed of in an environmentally compatible manner. Delete personal data from waste equipment, if any.



### LED FUNCTIONS

To display the amount of charge left in the battery, press the charge level indicator button.

LED functions	Battery charge status
	85–100%
	60–85%
	35–60%
	10–35%
	0–10%

Lors de la conception de votre ceinture de batterie, l'accent a été mis sur la sécurité, la performance et la fiabilité.

### UTILISATION PRÉVUE

La ceinture de batterie est destinée à alimenter les outils compatibles pour une utilisation prolongée. Le produit peut transporter jusqu'à 2 blocs-batteries à la fois.

Ce produit est exclusivement destiné à un usage extérieur. Ce produit est destiné à un usage domestique ou privé.

Utilisez ce produit pour aucun autre travail.

N'utilisez pas le produit avec une tronçonneuse en vue d'abattre des arbres.

Lorsque vous utilisez la ceinture de batterie avec les produits suivants, n'utilisez pas leur harnais fourni. Suivez les instructions correspondant à chaque produit comme indiqué dans ce manuel :

- produits sur perche, tels que scies sur perche et taille-haies sur perche
- souffleur/aspirateur
- débroussailleuse / coupe-bordures
- débroussailleuse / coupe-bordures / scie à débroussailler
- coupe-bordures

### AVERTISSEMENTS DE SÉCURITÉ RELATIFS À LA CEINTURE DE BATTERIE

- Le produit n'est pas destiné à être utilisé ou nettoyé par des personnes présentant des capacités physiques, sensorielles ou mentales limitées ou un manque d'expérience ou de connaissances, à moins d'avoir reçu des instructions concernant l'utilisation sécurisée du produit par une personne légalement responsable de leur sécurité. Ces personnes doivent être surveillées lors de l'utilisation du produit. Les enfants ne doivent pas utiliser, nettoyer ou jouer avec le produit qui, lorsqu'il n'est pas utilisé, doit être mis hors de leur portée.
- Conservez ce mode d'emploi. Veuillez vous y reporter fréquemment et utilisez-les pour donner des instructions aux personnes susceptibles d'utiliser le produit. En cas de prêt de ce produit à un tiers, communiquez-lui ces instructions afin d'éviter toute utilisation incorrecte du produit et toute blessure éventuelle.
- Ne retirez pas un bloc-batterie de son emballage d'origine tant qu'il n'est pas nécessaire.
- Utilisez le produit uniquement avec les blocs de batterie spécifiés dans ce manuel. L'utilisation de tout autre bloc de batterie peut entraîner des blessures et des risques d'incendie.
- N'ouvrez pas et n'abîmez pas le bloc de batterie. Les fuites d'électrolyte sont corrosives et sont susceptibles de causer des dommages aux yeux ou à la peau. L'électrolyte peut être toxique en cas d'ingestion.
- Ne soumettez pas les blocs-batteries à des chocs mécaniques.

- N'exposez pas une batterie ou un produit au feu ou à des températures excessives. L'exposition au feu ou à des températures excessives supérieures à 130 °C peut provoquer une explosion.
- N'utilisez pas une batterie ou un produit endommagé ou modifié. Des batteries endommagées ou modifiées peuvent présenter un comportement imprévisible pouvant causer un incendie, une explosion ou un risque de blessure.
- En cas d'utilisation abusive, du liquide peut sortir du bloc de batterie. Évitez tout contact avec ce liquide. En cas de contact accidentel, rincez soigneusement avec de l'eau. En cas de contact avec les yeux, consultez également un médecin. Le liquide qui sort du bloc de batterie peut entraîner des irritations de la peau ou causer des brûlures.
- Utilisez un bloc-batterie uniquement dans l'application pour laquelle il est destiné.
- Utilisez le bloc-batterie à un endroit où la température ambiante est comprise entre 0 et 40 °C.
- Une température dépassant les 50 °C réduit la puissance de la batterie. Évitez de la laisser chauffer longtemps au soleil (par exemple, en la laissant dans une voiture). Ne placez pas la batterie à proximité d'un système de chauffage.
- Retirez toujours la batterie de l'appareil lorsque celui-ci n'est pas utilisé.
- Lorsqu'un bloc de batterie n'est pas utilisé, maintenez-le à l'écart de tout autre objet métallique, par exemple trombones, pièces de monnaie, clés, clous, vis ou autres objets de petite taille qui peuvent donner lieu à une connexion d'une borne à une autre. La mise en court-circuit des bornes du bloc de batterie pourrait causer des étincelles, des brûlures, un incendie, ou une explosion.
- Si l'utilisation du produit affecte l'utilisation normale de l'outil en raison du poids supplémentaire, utilisez l'outil normalement sans le produit.
- Ne pas se précipiter. Assurez-vous de toujours rester en position stable et de ne pas perdre l'équilibre. Cela permet un meilleur contrôle de l'outil dans des situations inattendues.
- Pour réduire le risque d'incendie, de blessures corporelles et de dommages causés par un court-circuit, n'immergez jamais l'outil, le bloc de batterie ou le chargeur dans un liquide ne laissez pas couler un fluide à l'intérieur de celui-ci. Les fluides corrosifs ou conducteurs, tels que l'eau de mer, certains produits chimiques industriels, les produits de blanchiment ou contenant des agents de blanchiment etc. peuvent provoquer un court-circuit.
- Avant d'utiliser le produit, vérifiez toujours visuellement que la ceinture de batterie, le câble, l'adaptateur, les loquets et les sangles ne sont ni usés ni endommagés. Les pièces usées ou endommagées augmentent le risque de blessure.

## RÉGLAGE DU HARNAIS

- Le produit est équipé d'un harnais. Ajustez soigneusement le harnais pour qu'il s'adapte et soutienne confortablement le poids du produit. Identifiez la boucle de taille pour faciliter le retrait du harnais et entraînez-vous à l'utiliser avant de commencer à utiliser le produit. L'utilisation correcte de la boucle peut permettre d'éviter des blessures graves en cas d'urgence. Ne portez jamais de vêtements supplémentaires par-dessus les harnais et n'empêchez jamais l'accès aux boucles.
- Le produit est doté d'une sangle de taille et de bretelles réglables. Ajustez soigneusement les sangles pour une position confortable. Ne portez jamais de vêtements supplémentaires par-dessus les sangles et n'empêchez jamais l'accès aux boucles.
- Commencez à utiliser le produit une fois que les bretelles et les sangles de taille et de poitrine sont bien fixées.
- Pour les outils qui nécessitent un harnais ou une bandoulière, utilisez le crochet pour fixer l'outil au harnais comme illustré dans le présent manuel (illustrations).

## UTILISATION DE L'ADAPTATEUR D'ALIMENTATION

- Veillez à lire et comprendre le manuel de l'opérateur de chaque outil compatible destiné à être utilisé avec la ceinture de batterie, et à suivre tous les avertissements et instructions. Le non-respect de toutes les instructions peut entraîner une décharge électrique, un incendie et/ou des blessures graves.
- Évitez tout démarrage involontaire. Vérifiez toujours que l'interrupteur est en position d'arrêt avant de brancher l'adaptateur sur l'alimentation, de brancher le bloc de batterie sur le produit, de prendre ou de transporter l'outil. Le transport d'un outil électrique avec votre doigt sur l'interrupteur ou la mise sous tension d'un outil dont l'interrupteur est en position "marche" est propice aux accidents.
- Utilisez la ceinture de batterie uniquement avec les outils compatibles spécifiés dans le présent manuel. L'utilisation d'autres outils peut causer des blessures graves ou des dommages matériels.
- Assurez-vous que le loquet situé au bas de l'adaptateur d'alimentation s'enclenche et que l'adaptateur d'alimentation est bien en place et fixé dans le port de batterie de l'outil compatible avant de commencer l'utilisation. Si l'adaptateur d'alimentation n'est pas correctement installé, il risque de tomber et de provoquer des blessures graves.
- Assurez-vous que le loquet situé au bas de la batterie s'enclenche et que la batterie est bien en place et fixée dans le port de batterie de la ceinture avant de commencer l'utilisation.
- N'insérez pas l'adaptateur d'alimentation dans un chargeur.
- N'insérez pas l'adaptateur d'alimentation dans les ports de batterie de la ceinture.

- Pendant l'utilisation, tenez le cordon à l'écart des obstacles pour éviter qu'il ne s'emmêle, ce qui pourrait causer des blessures graves.
- Ne laissez pas le câble s'enrouler ou passer entre vos jambes.
- Retirez toujours l'adaptateur d'alimentation de l'outil compatible lors de l'assemblage de pièces, des réglages, du nettoyage ou lorsqu'il n'est pas utilisé. Le retrait de l'adaptateur d'alimentation empêchera tout démarrage accidentel qui pourrait causer des blessures graves.
- Si l'outil compatible ne démarre pas, vérifiez la capacité de charge des blocs de batterie.
- Ne modifiez pas l'adaptateur d'alimentation.

## TRANSPORT ET STOCKAGE

- Nettoyez soigneusement le produit avant le stockage. Conservez le produit dans un endroit sec, bien ventilé et inaccessible aux enfants. Tenez le produit à l'écart des agents corrosifs tels que les produits chimiques pour le jardin et les sels de dégivrage.
- Stockez les blocs-batteries dans des endroits secs et protégez-les de l'humidité.
- Remisez le bloc de batterie à un endroit où la température ambiante est comprise entre 0 et 20 °C.
- Après de longues périodes de remisage, il peut être nécessaire de charger et décharger les blocs-batteries plusieurs fois pour obtenir des performances maximales.
- Pour le transport, attachez le produit pour l'empêcher de bouger ou de tomber, afin d'éviter toute blessure et tout dommage matériel.

## TRANSPORT DES BATTERIES AU LITHIUM

- Transportez les batteries en conformité avec les dispositions et règlements locaux et nationaux.
- Respectez toutes les exigences légales particulières concernant l'emballage et l'étiquetage des batteries lorsque vous confiez leur transport à un tiers. Assurez-vous qu'aucune batterie ne puisse entrer en contact avec une autre batterie ou avec des matériaux conducteurs lors de son transport en isolant les bornes électriques avec du ruban adhésif ou des capuchons isolants non conducteurs. Ne transportez pas une batterie qui serait fendue ou qui fuirait. Demandez conseil au transporteur pour de plus amples informations.

## ENTRETIEN

- N'utilisez que des pièces détachées et des accessoires d'origine constructeur. Le non respect de cette précaution peut entraîner de mauvaises performances, des blessures, et annuler votre garantie.
- Les réparations demandent un soin et des connaissances extrêmes et ne doivent être effectuées

que par un technicien de service qualifié. Confiez l'entretien du produit à un centre de service agréé.

- Coupez l'alimentation et retirez le bloc de batteries avant d'effectuer toute opération de maintenance ou de nettoyage.
- Maintenez les blocs-batteries propres et secs. Essuyez les bornes du bloc-batterie avec un chiffon propre et sec si elles sont sales.
- Ne jamais procéder à l'entretien des packs de batterie endommagés. L'entretien des packs de batterie ne peut être effectué que par le fabricant ou des prestataires agréés.

## ELIMINATION

- Ne jetez pas les blocs-batteries avec les ordures ménagères. Ils doivent être collectés séparément et renvoyés dans une installation de recyclage respectueuse de l'environnement. Pour obtenir des conseils en matière de recyclage et de points de collecte, se renseigner auprès des autorités locales ou du détaillant.
- Ne pas brûler les packs de batterie usagés.



## APPRENEZ À CONNAÎTRE VOTRE PRODUIT

Reportez-vous à la page 69.

- Manuel utilisateur
- Bandoulière
- Boucle de verrouillage d'échelle
- Boucles d'attache d'adaptateur avant
- Crochets
- Passants de ceinture
- Boucle de taille
- Boucles d'attache d'adaptateur arrière
- Ports de batterie
- Câble
- Adaptateur d'alimentation
- Clip ceinture
- Indicateur LED
- Bouton d'indication du niveau de charge
- Sélecteur de batterie
- Bloc de batterie
- Protège-hanche

## SYMBOLES



Alerte de sécurité



Lisez et comprenez toutes les instructions avant d'utiliser le produit. Respectez l'ensemble des avertissements et consignes de sécurité.



Ne pas exposer à la pluie ou à des conditions humides.

Ne jetez pas les batteries et les équipements électriques et électroniques usagés parmi les déchets municipaux non triés. Les batteries et les équipements électriques et électroniques usagés doivent être collectés séparément. Les batteries, accumulateurs et sources lumineuses usagés doivent être retirés de l'équipement. Pour obtenir des conseils en matière de recyclage et de points de collecte, se renseigner auprès des autorités locales ou du détaillant. Selon les réglementations locales, les détaillants peuvent avoir l'obligation de récupérer gratuitement les batteries et les équipements électriques et électroniques usagés. Votre contribution à la réutilisation et au recyclage des batteries et équipements électriques et électroniques usagés permet de réduire la demande en matières premières. Les batteries, notamment celles qui contiennent du lithium, ainsi que les équipements électriques et électroniques usagés comportent des matériaux précieux et recyclables, qui peuvent avoir un impact négatif sur l'environnement et la santé humaine s'ils ne sont pas éliminés de manière respectueuse de l'environnement. Supprimer les données personnelles de l'équipement usagé, le cas échéant.



## FONCTIONS LED

Pour afficher le niveau de charge restant de la batterie, appuyez sur le bouton d'indication du niveau de charge.

Fonctions LED	État de charge de la batterie
	85–100 %
	60–85 %
	35–60 %
	10–35 %
	0–10 %

## DE ÜBERSETZUNG DER ORIGINALANLEITUNG

Sicherheit, Leistung und Zuverlässigkeit hatten bei der Entwicklung Ihres Akku-Gürtels oberste Priorität.

### BESTIMMUNGSGEMÄSSE VERWENDUNG

Der Akku-Gürtel dient dazu, kompatible Werkzeuge mit Strom zu versorgen, damit Sie sie länger betreiben können. Das Produkt kann bis zu 2 Akkupacks auf einmal aufnehmen.

Das Gerät ist ausschließlich zur Nutzung im Freien geeignet. Dieses Produkt wurde für den Hausgebrauch entwickelt.

Das Produkt darf zu keinen anderen Zwecken verwendet werden.

Verwenden Sie das Produkt nicht mit einer Kettensäge, um Bäume zu fällen.

Wenn Sie den Akku-Gürtel mit den folgenden Produkten verwenden, benutzen Sie nicht deren mitgeliefertes Gurtzeug. Befolgen Sie die entsprechenden Anweisungen in diesem Handbuch:

- Stangenprodukte wie Stangensägen und Teleskop-Heckenscheren
- Laubgebläse/Staubsauger
- Freischneider / Rasentrimmer
- Freischneider / Rasentrimmer / Freischneider mit Sägeblatt
- Rasentrimmer

### SICHERHEITSHINWEISE FÜR DEN AKKU-GÜRTEL

- Das Gerät darf nicht von Personen mit eingeschränkten körperlichen, sensorischen oder geistigen Fähigkeiten oder mangelnder Erfahrung bzw. mangelnden Kenntnissen verwendet werden, es sei denn, sie wurden von einer Person, die rechtlich für die Sicherheit der jeweiligen Person verantwortlich ist, in die sichere Nutzung des Geräts eingewiesen. Sie sollten während der Verwendung des Produkts beaufsichtigt werden. Kinder dürfen das Produkt nicht benutzen, reinigen oder damit spielen. Wenn es nicht in Gebrauch ist, sollte es außerhalb ihrer Reichweite gesichert werden.
- Bewahren Sie diese Anleitung auf. Schlagen Sie regelmäßig darin nach und nutzen Sie sie, um andere Benutzer des Geräts einzuweisen. Wenn Sie jemandem dieses Gerät leihen, stellen Sie sicher, dass Sie die Bedienungsanweisungen ebenso weiterreichen, um Missbrauch des Geräts und mögliche Verletzungen zu verhindern.
- Nehmen Sie einen Akku erst aus der Originalverpackung, wenn er verwendet werden soll.
- Nutzen Sie das Gerät nur mit dem in dieser Bedienungsanleitung angegebenen Akkupack. Der Gebrauch von anderen Akkupacks kann zu Verletzungen und Brandgefahr führen.
- Öffnen oder beschädigen Sie den Akkupack nicht. Freigesetztes Elektrolyt ist ätzend und kann zu einer Schädigung von Augen oder Haut führen. Es kann bei Verschlucken toxisch wirken.
- Setzen Sie Akkus nicht mechanischen Stößen aus.

- Setzen Sie Akkupacks oder Geräte nicht Feuer oder zu hohen Temperaturen aus. Feuereinwirkung oder hohe Temperaturen über 130 °C können zu einer Explosion führen.
- Verwenden Sie keine beschädigten oder modifizierten Akkupacks oder Geräte. Beschädigte oder modifizierte Akkus können zu unvorhersehbaren Reaktionen führen, was zu Feuer, Explosion oder Verletzungsgefahr führt.
- Bei falscher Anwendung kann Flüssigkeit aus dem Akkupack austreten; vermeiden Sie den Kontakt damit. Bei zufälligem Kontakt mit Wasser abspülen. Wenn die Flüssigkeit in die Augen kommt, nehmen Sie zusätzlich ärztliche Hilfe in Anspruch. Austretende Akkuflüssigkeit kann zu Hautreizungen oder Verbrennungen führen.
- Verwenden Sie Akkus nur in der Anwendung, für die sie vorgesehen sind.
- Verwenden Sie den Akkupack bei Umgebungstemperaturen von 0 bis 40 °C.
- Eine Temperatur über 50 °C vermindert die Leistung des Akkus. Vermeiden Sie eine längere Erwärmung durch die Sonne (z. B. wenn Sie sie im Auto liegen lassen). Legen Sie den Akkupack nicht in die Nähe einer Heizung.
- Entfernen Sie den Akkupack aus dem Gerät, wenn Sie es nicht verwenden.
- Halten Sie Akkupacks, die nicht benutzt werden, von anderen Metallobjekten wie Büroklammern, Münzen, Schlüsseln, Nägeln, Schrauben oder anderen kleinen Metallobjekten, die eine Verbindung zwischen den Polen herstellen könnten, fern. Ein Kurzschließen der Akkupole kann Funken, Verbrennungen, Feuer oder eine Explosion verursachen.
- Wenn die Verwendung des Produkts aufgrund des zusätzlichen Gewichts den normalen Betrieb des Werkzeugs beeinträchtigt, verwenden Sie das Werkzeug normal ohne das Produkt.
- Vermeiden Sie eine abnormale Körperhaltung. Sorgen Sie für einen sicheren Stand und halten Sie jederzeit das Gleichgewicht. Dadurch können Sie das Elektrowerkzeug in unerwarteten Situationen besser kontrollieren.
- Um die durch einen Kurzschluss verursachte Gefahr eines Brandes, von Verletzungen oder Produktbeschädigungen zu vermeiden, tauchen Sie das Werkzeug, den Wechselakku oder das Ladegerät nicht in Flüssigkeiten ein und sorgen Sie dafür, dass keine Flüssigkeiten in die Geräte und Akkupacks eindringen. Korrodierende oder leitfähige Flüssigkeiten, wie Salzwasser, bestimmte Chemikalien und Bleichmittel oder Produkte, die Bleichmittel enthalten, können einen Kurzschluss verursachen.
- Führen Sie vor der Verwendung des Produkts immer eine Sichtprüfung durch, um sicherzustellen, dass der Akku-Gürtel, das Kabel, der Adapter, die Verschlüsse und die Gurte nicht verschlissen oder beschädigt sind. Verschlossene oder beschädigte Teile erhöhen die Verletzungsgefahr.

## EINSTELLEN DES GURTZEUGS

- Das Produkt ist mit einem Tragegurt ausgestattet. Stellen Sie das Gurtzeug so ein, dass es bequem sitzt und das Gewicht des Produkts tragen kann. Sehen Sie sich die Hüftschnalle zum leichten Abnehmen des Gurtzeugs an, und machen Sie sich damit vertraut, bevor Sie mit der Verwendung des Produkts beginnen. Die korrekte Verwendung der Schnalle kann in Notfällen schwere Verletzungen verhindern. Tragen Sie niemals zusätzliche Kleidung über dem Gurtzeug, oder schränken Sie den Zugriff auf die Schnallen anderweitig ein.
- Das Produkt verfügt über verstellbare Schulter- und Hüftgurte. Stellen Sie die Gurte sorgfältig auf eine bequeme Position ein. Tragen Sie niemals Kleidung über den Gurten, und schränken Sie den Zugriff auf die Schnallen nicht ein.
- Beginnen erst Sie mit dem Betrieb des Produkts, wenn die Schulter-, Hüft- und Brustgurte sicher befestigt sind.
- Für Werkzeuge, die Gurtzeug oder einen Schultergurt benötigen, verwenden Sie den Werkzeughaken, um das Werkzeug wie in diesem Handbuch (Grafik) gezeigt am Gurtzeug zu befestigen.

## VERWENDUNG DES NETZADAPTERS

- Lesen und verstehen Sie die Betriebsanleitung für jedes kompatible Werkzeug, das mit dem Akku-Gürtel verwendet werden soll, und befolgen Sie alle Warnungen und Anweisungen. Die Nichtbeachtung von Anweisungen kann zu Stromschlägen, Bränden und/oder schweren Verletzungen führen.
- Vermeiden Sie eine unbeabsichtigte Inbetriebnahme. Stellen Sie immer sicher, dass der Schalter auf „Aus“ steht, bevor Sie den Netzadapter an die Stromversorgung anschließen, den Akkupack an das Produkt anschließen oder das Werkzeug aufnehmen oder tragen. Das Tragen von Elektrowerkzeugen mit dem Finger am Schalter bzw. von an das Stromversorgung angeschlossenen Elektrowerkzeugen bei eingeschaltetem Schalter kann zu Unfällen führen.
- Verwenden Sie den Akku-Gürtel nur mit den in diesem Handbuch angegebenen kompatiblen Werkzeugen. Die Verwendung mit anderen Werkzeugen kann zu schweren Personen- oder Sachschäden führen.
- Stellen Sie sicher, dass der Riegel an der Unterseite des Netzadapters einrastet und dass der Netzadapter vollständig in den Akkuanschluss des kompatiblen Werkzeugs eingesetzt und gesichert ist, bevor Sie mit dem Betrieb beginnen. Wenn der Netzadapter nicht sicher eingesetzt ist, kann er herausfallen, was zu schweren Verletzungen führen kann.
- Stellen Sie sicher, dass der Riegel an der Unterseite des Akkus einrastet und dass der Akku vollständig in den Akkuanschluss des Akku-Gürtels eingesetzt und gesichert ist, bevor Sie mit dem Betrieb beginnen.
- Stecken Sie den Netzadapter nicht in ein Ladegerät.
- Stecken Sie den Netzadapter nicht in die Akkuanschlüsse des Akku-Gürtels.

- Halten Sie das Kabel während des Betriebs von Hindernissen fern, damit es sich nicht verfängt, was zu schweren Verletzungen führen kann.
- Achten Sie darauf, dass sich das Kabel nicht um die Ihre Beine wickelt oder sich dazwischen verfängt.
- Entfernen Sie den Netzadapter immer aus dem kompatiblen Werkzeug, wenn Sie Teile zusammenbauen, Anpassungen vornehmen, das Werkzeug reinigen oder nicht verwenden. Das Entfernen des Netzadapters verhindert ein versehentliches Starten, das andernfalls zu schweren Verletzungen führen kann.
- Wenn sich das kompatible Werkzeug nicht einschalten lässt, überprüfen Sie die Ladekapazität der Akkupacks.
- Verändern Sie den Netzadapter nicht.

## TRANSPORT UND LAGERUNG

- Reinigen Sie das Produkt gründlich, ehe Sie es zur Lagerung verstauen. Lagern Sie das Produkt an einem trockenen, gut belüfteten und für Kinder unzugänglichen Ort. Halten Sie das Produkt von ätzenden Mitteln wie Gartenchemikalien und Streusalz fern.
- Lagern Sie Akkupacks ausschließlich in trockenen Bereichen und schützen Sie sie vor Feuchtigkeit.
- Bewahren Sie den Akkupack bei einer Umgebungstemperatur von 0 bis 20 °C auf.
- Nach längerer Lagerung kann es erforderlich sein, die Akkus mehrmals aufzuladen und zu entladen, um die maximale Leistung zu erzielen.
- Sichern Sie das Produkt beim Transport in einem Fahrzeug gegen Bewegung oder Herunterfallen, um Verletzungen an Personen und Beschädigung des Produktes zu verhindern.

## TRANSPORT VON LITHIUM-IONEN-AKKUS

- Transportieren Sie Akkupacks gemäß Ihren örtlichen und nationalen Bestimmungen und Regeln.
- Befolgen Sie alle besonderen Anforderungen für Verpackung und Beschriftung, wenn Sie Akkus von Dritten transportieren lassen. Stellen Sie sicher, dass beim Transport kein Akku in Kontakt mit anderen Akkus oder leitenden Materialien kommt, indem Sie die freien Anschlüsse mit Isolierband, nichtleitenden Kappen oder Klebeband schützen. Beschädigte oder auslaufende Akkus dürfen nicht transportiert werden. Weitere Informationen erhalten Sie bei Ihrem Transportunternehmen.

## WARTUNG UND PFLEGE

- Verwenden Sie ausschließlich original Ersatzteile, Zubehör und Aufsätze des Herstellers. Nichtbefolgung kann mögliche Verletzungen oder schlechte Leistung verursachen und Ihre Garantie ungültig machen.
- Service und Wartung des Gerätes erfordert besonderen Sorgfalt und Kenntnisstand und sollte nur durch qualifiziertes Personal durchgeführt werden. Lassen Sie das Gerät nur von einem autorisierten Servicecenter warten.

- Schalten Sie das Gerät aus und entfernen Sie den Akkupack vor der Durchführung von Wartungs- oder Reinigungsarbeiten.
- Halten Sie die Akkus sauber und trocken. Wischen Sie verschmutzte Akkukontakte mit einem sauberen, trockenen Tuch sauber.
- Warten Sie niemals beschädigte Akkupacks. Sämtliche Wartung von Akkupacks sollte nur durch den Hersteller oder bevollmächtigte Kundendienststellen erfolgen.

## ENTSORGUNG

- Entsorgen Sie Akkupacks nicht zusammen mit dem Hausmüll. Sie müssen separat gesammelt und an eine umweltgerechte Recyclingeinrichtung zurückgegeben werden. Informieren Sie sich bei den örtlichen Behörden oder bei Ihrem Einzelhändler über Recyclingoptionen und die Entsorgungseinrichtung.
- Verbrennen Sie keine gebrauchten Akkupacks.



Entsorgen Sie Altbatterien, Elektro- und Elektronikaltgeräte nicht als unsortierten Siedlungsabfall. Altbatterien und Elektro- und Elektronikaltgeräte müssen getrennt gesammelt werden. Altbatterien, Altakkumulatoren und Lichtquellen müssen aus den Geräten entfernt werden. Informieren Sie sich bei den örtlichen Behörden oder bei Ihrem Einzelhändler über Recyclingoptionen und die Entsorgungseinrichtung. Je nach den örtlichen Vorschriften kann der Einzelhandel verpflichtet sein, Altbatterien und Elektro- und Elektronikaltgeräte unentgeltlich zurückzunehmen. Ihr Beitrag zur Wiederverwendung und zum Recycling von Elektro- und Elektronikaltgeräten trägt dazu bei, den Bedarf an Rohstoffen zu verringern. Altbatterien, insbesondere lithiumhaltige Batterien, und Elektro- und Elektronik-Altgeräte enthalten wertvolle, wiederverwertbare Materialien, die sich negativ auf die Umwelt und die menschliche Gesundheit auswirken können, wenn sie nicht auf umweltverträgliche Weise entsorgt werden. Löschen Sie ggf. personenbezogene Daten aus Altgeräten.

## MACHEN SIE SICH MIT IHREM PRODUKT VERTRAUT

Siehe Seite 69.

1. Bedienungsanleitung
2. Schultergurt
3. Leitersicherungsschnalle
4. Adapter-Clipschlaufen vorne
5. Haken
6. Gürtelschlaufen
7. Hüftschnalle
8. Adapter-Clipschlaufen hinten
9. Akkuanschlüsse
10. Kabel
11. Netzadapter
12. Gürtelclip
13. LED Statusanzeige
14. Taste für Ladestandanzeige
15. Akkuwahlschalter
16. Akkupack
17. Hüftpolster

## SYMBOLS



Sicherheitswarnung



Vor dem Bedienen des Produkts müssen Sie alle Anweisungen lesen und verstehen. Befolgen Sie alle Warn- und Sicherheitshinweise.



Nicht Regen oder feuchten Bedingungen aussetzen.

## LED-FUNKTIONEN

Um die verfügbare Akkuladung anzuzeigen, drücken Sie auf die Taste für die Ladestandanzeige.

LED-Funktionen	Akkuladestand
	85–100 %
	60–85 %
	35–60 %
	10–35 %
	0–10 %

**ES TRADUCCIÓN DE LAS INSTRUCCIONES ORIGINALES**

La seguridad, el rendimiento y la fiabilidad han sido las máximas prioridades en el diseño de este cinturón portabaterías.

**USO PREVISTO**

El cinturón portabaterías está diseñado para suministrar alimentación a herramientas compatibles con el fin de prolongar su funcionamiento. El producto puede transportar hasta 2 baterías a la vez.

Este producto está diseñado exclusivamente para su uso al aire libre. El producto está diseñado para uso doméstico.

No la use para ninguna otra finalidad.

No utilice el producto con una motosierra para talar árboles.

Cuando utilice el cinturón portabaterías con los siguientes productos, no utilice el arnés incluido. Siga las instrucciones correspondientes que se indican en este manual:

- productos de pértiga, como motosierras de poda y cortasetos
- soplador/aspirador
- desbrozadora / desbrozadora de hilo
- desbrozadora / desbrozadora de hilo / sierra de talar
- desbrozadora de hilo

**ADVERTENCIAS DE SEGURIDAD DEL CINTURÓN PORTABATERÍAS**

- El producto no está diseñado para ser utilizado o limpiado por personas con capacidades físicas, sensoriales o mentales reducidas, o con falta de experiencia o conocimientos, a menos que hayan recibido instrucciones sobre el uso seguro del producto por parte de una persona legalmente responsable de su seguridad. En todo caso, deberán ser vigilados mientras se utiliza el producto. Los niños no deben utilizar, limpiar ni jugar con el producto, que debe asegurarse fuera de su alcance cuando no se esté utilizando.
- Guarde estas instrucciones. Consúltelas con frecuencia y utilícelas para enseñar a otras personas cómo deben usar el producto. Si deja a alguien el producto, entréguele también estas instrucciones para evitar un mal uso del producto y posibles daños.
- No extraiga la batería de su embalaje original hasta que vaya a utilizarla.
- Use el producto solo con las baterías especificadas en este manual. Utilizar cualquier otro tipo de baterías puede causar lesiones o un riesgo de incendio.
- No abra ni desmonte la batería. El electrolito liberado es corrosivo y puede causar daño a los ojos o la piel. Puede ser tóxico si se ingiere.
- No someta las baterías a fuerzas mecánicas.

- No exponga una batería o producto al fuego o a temperaturas excesivas. La exposición al fuego o a una temperatura excesiva superior a 130 °C puede provocar una explosión.
- No utilice una batería o un producto que haya sufrido daños o modificaciones. Las baterías dañadas o modificadas pueden presentar un comportamiento impredecible y provocar fuego, explosión o riesgo de lesión.
- En condiciones abusivas, podría salir expulsado líquido de la batería, por lo que debería evitar el contacto con éste. Si se produce un contacto accidental, enjuáguese las manos con agua. Si el líquido entra en contacto con los ojos, acuda inmediatamente al médico. Si el líquido es expulsado de la batería y entra en contacto con él, podría causar irritación o quemaduras.
- Utilice la batería solo para la aplicación para la que se diseñó.
- Utilice la batería en un lugar donde la temperatura ambiente esté comprendida entre 0 °C y 40 °C.
- Las temperaturas superiores a 50 °C reducirán la capacidad de la batería. Evite que el sol las caliente durante periodos prolongados (por ejemplo, al dejarlas dentro de un coche). No coloque la batería cerca de un sistema calefactor.
- Retire la batería del producto cuando no lo utilice.
- Cuando la batería no está en uso, manténgala alejada de otros objetos metálicos como clips, monedas, llaves, clavos, tornillos u otros objetos metálicos pequeños que puedan crear una conexión desde una terminal a otra. Cortocircuitar los terminales de la batería puede provocar chispas, quemaduras, incendios y explosiones.
- Si el uso del producto afecta al funcionamiento normal de la herramienta debido al peso adicional, utilice la herramienta sin el producto con normalidad.
- No se extienda demasiado. Afírmese bien en sus piernas y no extienda demasiado el brazo. Esto permite un mejor control de la herramienta eléctrica en situaciones inesperadas.
- Para reducir el riesgo de incendio, lesión personales y daños al producto debido a un cortocircuito, no sumerja nunca la herramienta, el paquete de baterías o el cargador en líquido ni permita que fluya un fluido dentro de ellos. Los fluidos corrosivos o conductivos, como el agua de mar, ciertos productos químicos industriales y blanqueadores o lejías que contienen, etc., pueden causar un cortocircuito.
- Antes de utilizar el producto, realice siempre una inspección visual para comprobar que el cinturón portabaterías, el cable, el adaptador, los cierres y las correas no están desgastados ni dañados. El uso de componentes desgastados o dañados puede aumentar el riesgo de lesión.

## AJUSTE DEL ARNÉS

- El producto cuenta con un arnés. Ajuste con cuidado el arnés para llevar con comodidad el peso del producto. Identifique la hebilla de la cintura para quitarse el arnés fácilmente, y familiarícese con su uso antes de utilizar el producto. El uso correcto de la hebilla puede evitar lesiones graves en caso de emergencia. Nunca lleve ropa adicional sobre los arneses ni restrinja de cualquier otra forma el acceso a las hebillas.
- El producto dispone de correas ajustables para los hombros y la cintura. Ajuste con cuidado las correas a una posición cómoda. Nunca lleve ropa adicional sobre las correas ni restrinja el acceso a las hebillas.
- No empiece a utilizar el producto hasta que las correas de los hombros, cintura y pecho estén bien aseguradas.
- Con las herramientas que requieran un arnés o una correa para el hombro, utilice el gancho para herramientas para fijar la herramienta al arnés como se muestra en este manual (gráficos).

## CON EL ADAPTADOR DE ALIMENTACIÓN

- Lea y comprenda el manual de usuario de cada herramienta compatible que se vaya a utilizar con el cinturón portabaterías y siga todas las advertencias e instrucciones. Si no se siguen todas las instrucciones, podrían producirse descargas eléctricas, incendios o lesiones personales graves.
- Evite el arranque no intencionado. Compruebe siempre que el interruptor está en la posición de apagado antes de conectar el adaptador de alimentación a la fuente de alimentación, conectar el conjunto de la batería al producto o recoger o transportar la herramienta. El transporte de herramientas con el dedo sobre el interruptor o la conexión de herramientas eléctricas con el interruptor en ON puede causar accidentes.
- Utilice el cinturón portabaterías únicamente con las herramientas compatibles especificadas en este manual. El uso de otras herramientas podría causar lesiones personales graves o daños materiales.
- Antes de comenzar a trabajar, asegúrese de que el pestillo de la parte inferior del adaptador de alimentación encaja en su sitio y de que el adaptador de alimentación está completamente asentado y asegurado en el puerto de batería de la herramienta compatible. Si el adaptador de alimentación no está bien asegurado, podría caerse y provocar lesiones personales graves.
- Antes de comenzar a trabajar, asegúrese de que el pestillo de la parte inferior de la batería encaja en su sitio y de que la batería está completamente asentada y asegurada en el puerto de batería del cinturón portabaterías.

- No inserte el adaptador de alimentación en un cargador.
- No inserte el adaptador de alimentación en los puertos de batería del cinturón portabaterías.
- Durante el funcionamiento, mantenga el cable alejado de obstáculos para evitar que se enrede, ya que podría causar lesiones graves.
- Evite que el cable se enrolle o pase entre las piernas.
- Retire siempre el adaptador de alimentación de la herramienta compatible cuando vaya a montar piezas, realizar ajustes, limpiarla o cuando no la vaya a utilizar. Al retirar el adaptador de alimentación, se evitan los arranques accidentales, que pueden causar lesiones personales graves.
- Si la herramienta compatible no se enciende, compruebe la capacidad de carga de los conjuntos de la batería.
- No modifique el adaptador de alimentación.

## TRANSPORTE Y ALMACENAMIENTO

- Limpie el producto en profundidad antes de guardarlo. Almacene el producto en un lugar seco y bien ventilado, inaccesible para los niños. Almacene el producto lejos de agentes corrosivos como sales de deshielo y productos químicos de jardín.
- Almacene las baterías únicamente en lugares secos y protéjalas de la humedad.
- Guarde la batería en un lugar donde la temperatura ambiente esté comprendida entre 0 °C y 20 °C.
- Tras largos períodos de almacenamiento, podría ser necesario cargar y descargar las baterías varias veces para obtener el máximo rendimiento.
- Para el transporte, asegure el producto para que no se mueva ni se caiga y evitar así lesionar a alguien o dañar el producto.

## TRANSPORTE DE BATERÍAS DE LITIO

- Transporte de baterías de acuerdo con las disposiciones y reglamentos nacionales y locales.
- Cumpla todos los requisitos especiales relativos al embalaje y etiquetado cuando el transporte de baterías se lleve a cabo por un tercero. Asegúrese de que, durante el transporte, las baterías no entran en contacto con otras baterías o materiales conductores protegiendo los conectores expuestos con tapones o tapas aislantes de material no conductor. No transporte baterías que tengan grietas o fugas. Consulte a la empresa de transporte para obtener más asesoramiento.

## MANTENIMIENTO

- Utilice sólo piezas y accesorios de recambio originales del fabricante. Si no lo hace podría ocurrir un mal funcionamiento, podrían producirse daños o podría quedar anulada la garantía.

- Las reparaciones requieren tener mucho cuidado y conocimiento y sólo debe realizarse por un técnico de servicio calificado. Solicite la reparación del producto únicamente en un centro de servicio autorizado.
- Apague y quite la batería antes de realizar ninguna labor de mantenimiento ni de limpieza.
- Mantenga las baterías limpias y secas. Limpie los terminales de la batería con un paño limpio y seco si se ensucian.
- Nunca arregle baterías dañadas. Solo el fabricante o proveedores homologados deberían reparar las baterías.

### DESECHO DE RESIDUOS

- No deseche las baterías junto a los residuos domésticos. Se deben clasificar por separado y entregar a un centro de reciclado respetuoso con el medio ambiente. Consulte a sus autoridades locales o a su vendedor para obtener información sobre reciclaje y puntos de recogida.
- No quemar las baterías usadas.



### CONOZCA SU PRODUCTO

Consulte la página 69.

1. Manual de instrucciones
2. Correa para el hombro
3. Hebilla de bloqueo de escalera
4. Presillas frontales del adaptador
5. Ganchos
6. Presillas del cinturón
7. Hebilla de la cintura
8. Presillas traseras del adaptador
9. Puertos de batería
10. Cable
11. Adaptador de alimentación
12. Clip para cinturón
13. Indicador luminoso
14. Botón indicador del nivel de carga
15. Interruptor selector de la batería
16. Batería
17. Almohadilla para la cadera

### SÍMBOLOS



Advertencia



Lea y entienda todas las instrucciones antes de utilizar el producto. Siga todas las advertencias e instrucciones de seguridad.



No la exponga a la lluvia o a lugares húmedos.

No deseche los residuos de baterías, aparatos eléctricos y electrónicos como residuos municipales no clasificados. Los residuos de baterías, aparatos eléctricos y electrónicos se deben recoger de forma independiente. Los residuos de baterías, acumuladores y fuentes de luz se deben retirar de los aparatos. Consulte a sus autoridades locales o a su vendedor para obtener información sobre reciclaje y puntos de recogida. De acuerdo con lo establecido en las normativas locales, los establecimientos minoristas pueden tener la obligación de recuperar los residuos de baterías, aparatos eléctricos y electrónicos de forma gratuita. Su contribución a la hora de reutilizar y reciclar los residuos de baterías y los residuos de aparatos eléctricos y electrónicos ayuda a reducir la demanda de materias primas. Los residuos de baterías, en especial las que contienen litio, y los residuos de aparatos eléctricos y electrónicos contienen materiales valiosos que se pueden reciclar, y que podrían afectar de forma negativa al medio ambiente y a la salud humana si no se desechan de un modo medioambientalmente responsable. Si lo hubiera, elimine cualquier dato personal de los residuos de los aparatos.

### FUNCIONES LED

Para visualizar el nivel de carga que queda en la batería, pulse el botón que indica el nivel de carga.

Funciones LED	Estado de carga de la batería
	85–100 %
	60–85 %
	35–60 %
	10–35 %
	0–10 %

- EN
- FR
- DE
- ES
- IT
- NL
- PT
- DA
- SV
- FI
- NO
- RU
- PL
- CS
- HU
- RO
- LV
- LT
- ET
- HR
- SL
- SK
- BG
- UK
- TR
- EL

## IT TRADUZIONE DELLE ISTRUZIONI ORIGINALI

Nella progettazione della cintura per batterie è stata data la massima priorità alla sicurezza, alle prestazioni e all'affidabilità.

### UTILIZZO RACCOMANDATO

La cintura per batterie è progettata per alimentare gli utensili compatibili per un funzionamento prolungato. Il prodotto può trasportare fino a 2 pacchi batterie alla volta.

Il prodotto è destinato esclusivamente all'uso esterno. Prodotto disegnato per utilizzo privato o domestico.

Non utilizzare per altri scopi.

Non utilizzare il prodotto con una motosega per abbattere alberi.

Quando si utilizza la cintura per batterie con i seguenti prodotti, non utilizzare l'imbracatura in dotazione. Seguire le istruzioni corrispondenti, come indicato in questo manuale:

- prodotti ad asta, come potatori e tagliasiepi ad asta
- soffiatore/aspirapolvere
- decespugliatore / tagliabordi
- decespugliatore / tagliabordi / sega a spazzola
- tagliabordi

### AVVERTENZE DI SICUREZZA PER LA CINTURA PER BATTERIE

- Il prodotto non è pensato per essere utilizzato o pulito da persone con capacità fisiche, sensoriali o mentali fisiche ridotte, a meno che non siano state fornite istruzioni relative all'uso sicuro dell'applicazione da parte di una persona legalmente responsabile per la loro sicurezza. Durante l'uso del prodotto devono tuttavia essere supervisionati. Non consentire ai bambini di utilizzare, pulire o giocare con il prodotto che, quando non viene utilizzato, deve essere tenuto lontano dalla loro portata.
- Conservare le istruzioni. Fare riferimento ad esse e utilizzarle per istruire tutti coloro che potrebbero utilizzare il prodotto. Se il prodotto viene dato in prestito, prestare anche le presenti istruzioni al fine di impedire l'uso errato dello strumento e possibili lesioni.
- Non rimuovere un pacco batteria dalla confezione originale fino a quando non deve essere utilizzato.
- Utilizzare il prodotto soltanto con le batterie specificate nel presente manuale. L'utilizzo di gruppi batteria diversi da quelli indicati potrà causare rischi di lesioni e incendi.
- Non aprire o danneggiare la batteria. Il liquido elettrolitico rilasciato è corrosivo e può causare danni agli occhi e alla pelle. Può essere tossico se ingoiato.
- Non sottoporre i pacchi batterie a shock meccanico.
- Non esporre il pacco batteria o il prodotto a fuoco o a temperature eccessive. L'esposizione al fuoco o a temperature eccessive oltre i 130 °C potrebbero causare l'esplosione.
- Non utilizzare un pacco batteria o un prodotto che è danneggiato o modificato. Le batterie danneggiate o alterate potrebbero avere un comportamento imprevedibile e causare incendi, esplosioni o rischio di lesioni.
- Se sottoposto a stress, la batteria potrà perdere dei liquidi; evitare il contatto. Se si entra accidentalmente in contatto con tali liquidi, lavarsi immediatamente con acqua. Se il liquido entra negli occhi, rivolgersi a un medico. Il liquido espulso dalla batteria potrà causare irritazioni o scottature.
- Utilizzare un pacco batteria solo nell'applicazione alla quale è destinato.
- Utilizzare il pacco batteria in una posizione in cui la temperatura ambiente è compresa tra 0 °C e 40 °C.
- Le temperature superiori ai 50 °C riducono la capacità della batteria. Evitare una lunga esposizione al calore del sole (per esempio, lasciandola in auto). Non porre il pacco batteria in prossimità di un impianto di riscaldamento.
- Rimuovere il pacco batteria dal prodotto quando non è in uso.
- Quando il gruppo batterie non viene utilizzato, tenerlo lontano da oggetti in metallo come fermagli, monete, chiavi, chiodi, viti o altri piccoli oggetti che potranno fare da tramite da un terminale all'altro. Cortocircuitare i terminali del gruppo batterie assieme potrà causare scintille, scottature, incendi o esplosioni.
- Se l'utilizzo del prodotto influisce sul normale funzionamento dell'utensile a causa del peso aggiuntivo, utilizzare l'utensile normalmente senza il prodotto.
- Non protendersi. Rimanere bene in equilibrio sulle gambe e non distendere troppo lontano le braccia. Ciò permetterà un miglior controllo dell'elettroscopio in situazioni inaspettate.
- Per ridurre il rischio d'incendio, di lesioni o di danni al prodotto causati da corto circuito, non immergere mai l'utensile, la batteria ricaricabile o il carica batterie in un liquido e non lasciare mai penetrare alcun liquido all'interno dei dispositivi e delle batterie. I fluidi corrosivi o conduttori come acqua salata, alcuni agenti chimici, agenti candeggianti o prodotti contenenti agenti candeggianti potrebbero provocare un corto circuito.
- Prima di utilizzare il prodotto, effettuare sempre un'ispezione visiva per verificare che la cintura per batterie, il cavo, l'adattatore, i fermi e le cinghie non siano usurati o danneggiati. I pezzi usurati o danneggiati aumentano il rischio di lesioni.

## REGOLAZIONE DELL'IMBRACATURA

- Il prodotto è dotato di una cinghia. Regolare attentamente le imbracature per sostenere comodamente il peso del prodotto. Identificare la fibbia della vita per facilitare la rimozione dell'imbracatura e fare pratica prima di iniziare ad utilizzare il prodotto. L'uso corretto della fibbia può prevenire gravi lesioni in caso di emergenza. Non indossare mai indumenti aggiuntivi sulle imbracature o limitare in altro modo l'accesso alle fibbie.
- Il prodotto è dotato di cinghie regolabili per le spalle e la vita. Regolare con cura le cinghie in una posizione comoda. Non indossare mai indumenti aggiuntivi sopra le cinghie o limitare l'accesso alle fibbie.
- Iniziare a utilizzare il prodotto una volta che le cinghie per spalle, vita e torace sono ben fissate.
- Per gli utensili che richiedono un'imbracatura o una tracolla, utilizzare l'apposito gancio per fissare l'utensile all'imbracatura come mostrato in questo manuale (figure).

## UTILIZZO DELL'ADATTATORE DI ALIMENTAZIONE

- Leggere e comprendere il manuale d'istruzioni per ogni utensile compatibile da utilizzare con la cintura per batterie e seguire tutte le avvertenze e istruzioni. La mancata osservanza di tutte le istruzioni può provocare scosse elettriche, incendi e/o gravi lesioni personali.
- Non mettere in funzione accidentalmente l'utensile. Verificare sempre che l'interruttore sia in posizione "off" prima di collegare l'adattatore all'alimentazione, collegare il pacco batteria al prodotto o prelevare o trasportare l'utensile. Trasportare elettro-utensili tenendo un dito sull'interruttore o con l'elettro-utensile acceso potrà causare incidenti.
- Utilizzare la cintura per batterie solo con gli utensili compatibili specificati nel presente manuale. L'uso di altri utensili potrebbe causare gravi lesioni personali o danni alla proprietà.
- Assicursi che il fermo sulla parte inferiore dell'adattatore di alimentazione scatti in posizione, e che l'adattatore di alimentazione sia completamente inserito e fissato nella porta della batteria dell'utensile compatibile prima di iniziare. Il mancato fissaggio dell'adattatore di alimentazione potrebbe causare la caduta dell'adattatore stesso, con conseguenti gravi lesioni personali.
- Assicursi che il fermo sulla parte inferiore della batteria scatti in posizione e che la batteria sia completamente inserita e fissata nella porta della batteria della cintura per batterie prima di iniziare.
- Non inserire l'adattatore di alimentazione in un caricabatterie.

- Non inserire l'adattatore di alimentazione nelle porte della batteria della cintura per batterie.
- Durante il funzionamento, tenere il cavo lontano da ostacoli per evitare che rimanga impigliato e che possa causare lesioni gravi.
- Accertarsi che il cavo non si avvolga o passi tra le gambe.
- Rimuovere sempre l'adattatore di alimentazione dall'utensile compatibile quando si montano componenti, si effettuano regolazioni, si eseguono operazioni di pulizia o quando non deve essere utilizzato. La rimozione dell'adattatore di alimentazione impedirà l'avviamento accidentale che potrebbe causare gravi lesioni personali.
- Se l'utensile compatibile non si accende, verificare la capacità di carica dei pacchi batteria.
- Non modificare l'adattatore di alimentazione.

## TRASPORTO E RIPONIMENTO

- Pulire con cura l'apparecchio prima di riporlo. Conservare il prodotto in un luogo asciutto e ben ventilato, inaccessibile ai bambini. Tenere il prodotto lontano da agenti corrosivi come agenti chimici da giardino e sali scongelanti.
- Conservare i pacchi batteria solo nelle aree asciutte e proteggerli dall'umidità.
- Conservare il pacco batteria in una posizione in cui la temperatura ambiente è compresa tra 0 °C e 20 °C.
- Dopo periodi prolungati di stoccaggio, potrebbe essere necessario caricare e scaricare più volte i pacchi batterie per ottenere le massime prestazioni.
- Per trasportare il prodotto, assicurarlo da eventuali movimenti o cadute per evitare lesioni a persone o danni al prodotto.

## TRASPORTO BATTERIE AL LITIO

- Trasportare le batterie rispettando quanto indicato dalle norme e regolamentazioni locali.
- Far rispettare quanto indicato sulle etichette e sull'involucro quando la batteria viene trasportata da terzi. Assicursi che le batterie non entrino in contatto con altre batterie o con materiali conduttivi mentre si trasportano proteggendo connettori esposti con tappi o nastro isolante e non conduttivo. Non trasportare batterie rotte o che perdono liquidi. Consultare la ditta produttrice per eventuali ulteriori consigli.

## MANUTENZIONE

- Utilizzare solo parti di ricambio, accessori e dispositivi originali della ditta produttrice. In caso contrario si potranno causare lesioni, prestazioni basse e la garanzia verrà invalidata.

- Le operazioni di manutenzione devono essere svolte con grande attenzione e accortezza solo da un tecnico qualificato. Far riparare il prodotto esclusivamente da un centro assistenza autorizzato.
- Spegner l'utensile e rimuovere la batteria prima di effettuare qualsiasi intervento di manutenzione o pulizia.
- Tenere i pacchi batterie puliti e asciutti. Pulire i morsetti del pacco batteria con un panno pulito e asciutto se sono sporchi.
- Non riparare mai le batterie danneggiate. La riparazione delle batterie dev'essere eseguita solo dal fabbricante o da fornitori di assistenza autorizzati.



### SMALTIMENTO DEI RIFIUTI

- Non smaltire i pacchi batteria insieme ai rifiuti domestici. Devono essere raccolti separatamente e portati a un centro di riciclo ecologico. Consultare l'autorità locale o il rivenditore per consigli sullo smaltimento e il punto di raccolta.
- Non bruciare le batterie usate.

### FAMILIARIZZARE CON IL PRODOTTO

Vedere pagina 69.

1. Manuale dell'operatore
2. Cinghia da spalla
3. Fibbia di regolazione antiscivolo
4. Cinghie ad anello adattatore anteriori
5. Ganci
6. Anelli per cintura
7. Fibbia della vita
8. Cinghie ad anello adattatore posteriori
9. Porte batteria
10. Cavo
11. Adattatore di alimentazione
12. Clip per cintura
13. Spia luminosa
14. Pulsante indicatore del livello di carica
15. Interruttore di selezione batteria
16. Batteria
17. Protezione anche imbottita

### SIMBOLI



Avvertenza



Prima di utilizzare il prodotto leggere e comprendere tutte le istruzioni. Osservare tutte le avvertenze e le istruzioni di sicurezza.



Non esporre a pioggia o umidità.

Non smaltire le batterie scariche e altre apparecchiature elettriche ed elettroniche come normali rifiuti. Le batterie scariche e i dispositivi elettrici ed elettronici dovranno essere raccolti separatamente. Le batterie usate, gli accumulatori e le fonti luminose non più utilizzabili dovranno essere rimossi dall'apparecchiatura. Consultare l'autorità locale o il rivenditore per consigli sullo smaltimento e il punto di raccolta. In base alle normative locali i rivenditori potrebbero avere l'obbligo di riprendersi le batterie usate e le apparecchiature elettriche ed elettroniche gratuitamente. Il vostro contributo al riciclaggio delle batterie e delle apparecchiature elettriche ed elettroniche aiuta a ridurre la richiesta di materie prime. Le batterie usate, in particolare quelle che contengono litio e le apparecchiature elettriche ed elettroniche contengono materiali preziosi e riciclabili che potrebbero avere un impatto avverso sull'ambiente e la salute umana, se non smaltiti in un modo ecocompatibile. Eliminare i dati personali, se presenti, dalle apparecchiature da buttare.

### FUNZIONI LED

Per visualizzare la quantità di carica rimasta nella batteria, premere il pulsante dell'indicatore del livello di carica.

Funzioni LED	Stato di carica della batteria
	85–100%
	60–85%
	35–60%
	10–35%
	0–10%

**NL VERTALING VAN DE ORIGINELE INSTRUCTIES**

Veiligheid, prestaties en betrouwbaarheid hebben de hoogste prioriteit gekregen bij het ontwerpen van uw accuriem.

**VOORGESCHREVEN GEBRUIK**

De accuriem is bedoeld om compatibele gereedschappen van stroom te voorzien voor een langere werking. Het product kan maximaal 2 accupacks tegelijk dragen.

Het product is alleen bedoeld voor gebruik buitenshuis. Het product is geschikt voor huishoudelijk gebruik.

Gebruik het product niet voor andere doeleinden.

Gebruik het product niet met een kettingzaag om bomen te vellen.

Gebruik het meegeleverde harnas niet als u de accuriem gebruikt met de volgende producten. Volg de bijbehorende instructies in deze handleiding:

- stokproducten, zoals stokzagen en stokhegenscharen
- blazer/zuiger
- bosmaaier / grastrimmer
- bosmaaier / grastrimmer / motorzaag
- grastrimmer

**VEILIGHEIDSWAARSCHUWINGEN VOOR DE ACCURIEM**

- Het product is niet bedoeld om te worden gebruikt of gereinigd door personen met verminderde fysieke, sensorische of mentale capaciteiten, of met een gebrek aan ervaring of kennis, tenzij zij instructies hebben gekregen over het veilig gebruik van het product door een persoon die wettelijk verantwoordelijk is voor hun veiligheid. Tijdens het gebruik van het product moeten ze onder toezicht staan. Kinderen mogen het product niet gebruiken, reinigen of ermee spelen, en dit product moeten buiten hun bereik worden opgeborgen wanneer het niet wordt gebruikt.
- Bewaar deze instructies. Raadpleeg deze regelmatig en gebruik ze om anderen te instrueren die het product kunnen gebruiken. Als u dit apparaat aan iemand uitleent, geef dan deze aanwijzingen erbij om verkeerd gebruik en eventuele verwondingen te voorkomen.
- Haal een accupack pas uit de originele verpakking als deze voor gebruik is vereist.
- Gebruik voor het apparaat alleen de accu die in deze handleiding is aangegeven. Het gebruik van andere accupacks kan leiden tot risico's op letsel en brand.
- Open of beschadig het accupack nooit. Vrijgekomen elektrolyt is corrosief en kan schade aan ogen of huid veroorzaken. Het kan giftig zijn indien het wordt ingenomen.
- Stel accupacks niet bloot aan mechanische schokken.

- Stel een accu of het product niet bloot aan vuur of te hoge temperaturen. Blootstelling aan vuur of extreme temperaturen boven 130 °C kan explosies veroorzaken.
- Gebruik geen accu of product dat beschadigd of gemodificeerd is. Beschadigde of gewijzigde accu's kunnen onvoorspelbaar gedrag vertonen en leiden tot brand, explosies, of het risico op letsel.
- In oneigenlijke omstandigheden, kan een vloeistof uit de accu lekken; vermijd contact hiermee. Als per ongeluk contact voorkomt, spoelt u met water. Als er vloeistof in contact komt met de ogen, raadpleegt u onmiddellijk medische hulp. Vloeistof die uit de accu lekt, kan irritatie of brandwonden veroorzaken.
- Gebruik een accupack alleen voor de toepassing waarvoor deze is bedoeld.
- Gebruik de accu op een locatie met een omgevingstemperatuur van 0 °C tot 40 °C.
- Temperaturen boven 50 °C zullen het accuvermogen verminderen. Vermijd langdurige opwarming door de zon (door ze bijvoorbeeld in een auto te laten liggen). Leg de accu niet in de buurt van een verwarmingssysteem.
- Verwijder altijd de accu uit het apparaat wanneer het niet wordt gebruikt.
- Wanneer het accupack niet wordt gebruikt, moet u het weg houden van andere metalen objecten, zoals papierclips, munten, sleutels, spijkers, schroeven of andere kleine metalen voorwerpen die een verbinding kan maken van een terminal naar een andere. Kortsluiten van de accupolen kan vonken, brandwonden, brand of explosie veroorzaken.
- Als het gebruik van het product de normale werking van het gereedschap beïnvloedt vanwege het extra gewicht, gebruikt u het gereedschap normaal zonder het product.
- Overrek u niet. Ga altijd stevig op uw benen staan en reik niet te ver weg met uw arm. Dit maakt een betere controle van het werktuig in onverwachte omstandigheden mogelijk.
- Om het risico op brand, lichamelijk letsel en productschade door kortsluiting te verminderen, mag u het gereedschap, de accu of de oplader nooit in vloeistof onderdompelen of er vloeistof in laten lopen. Corrosieve of geleidende vloeistoffen zoals zout water, bepaalde chemicaliën, bleekmiddelen of producten die bleekmiddelen bevatten, kunnen een kortsluiting veroorzaken.
- Controleer voordat u het product gebruikt altijd visueel of de accuriem, kabel, adapter, vergrendelingen en riemen niet versleten of beschadigd zijn. Versleten of beschadigde onderdelen verhogen het risico op letsel.

**AFSTELLEN VAN HET DRAAGSTEL**

- Het product is uitgerust met een harnas. Stel de draagstellen zorgvuldig af om het gewicht van het

EN
FR
DE
ES
IT
<b>NL</b>
PT
DA
SV
FI
NO
RU
PL
CS
HU
RO
LV
LT
ET
HR
SL
SK
BG
UK
TR
EL

- product comfortabel te ondersteunen. Identificeer de taillegesp om het draagstel gemakkelijk te kunnen verwijderen en oefen het gebruik ervan voordat u het product gaat gebruiken. Correct gebruik van de gesp kan ernstig letsel in noodgevallen voorkomen. Draag nooit extra kleding over de draagstellen of voorkom dat de toegang tot de gespen op een andere manier wordt beperkt.
- Het product heeft verstelbare schouder- en taillebanden. Stel de banden voorzichtig in op een comfortabele positie. Draag nooit extra kleding over de banden en beperk de toegang tot de gespen niet.
- Gebruik het product zodra de schouder-, taille- en borstbanden stevig vastzitten.
- Voor gereedschap waarvoor een draagstel of schouderband nodig is, gebruikt u de gereedschapshaak om het gereedschap aan het draagstel te bevestigen, zoals weergegeven in deze handleiding (afbeeldingen).

## DE VOEDINGSADAPTER GEBRUIKEN

- Lees de gebruikershandleiding voor elk compatibel gereedschap dat met de accuriem wordt gebruikt en zorg dat u deze begrijpt en volg alle waarschuwingen en instructies op. Het niet opvolgen van alle instructies kan leiden tot elektrische schokken, brand en/of ernstig letsel.
- Voorkom ongewild starten. Controleer altijd of de schakelaar in de uit-stand staat voordat u de voedingsadapter aansluit op de netvoeding, het accupack aansluit op het product of het gereedschap oppakt of draagt. Wanneer u elektrisch gereedschap draagt met de vinger op de schakelaar of wanneer het gereedschap met de stroombron is verbonden, kan dit leiden tot ongevallen.
- Gebruik de accuriem alleen met de in deze handleiding gespecificeerde compatibele gereedschappen. Het gebruik van andere gereedschappen kan ernstig letsel of materiële schade veroorzaken.
- Zorg ervoor dat de vergrendeling aan de onderkant van de voedingsadapter op zijn plaats klikt en dat de voedingsadapter volledig op zijn plaats en stevig vastzit in de accupoort van het compatibele gereedschap voordat u met de werkzaamheden begint. Als de voedingsadapter van de rugzak niet goed op zijn plaats zit, kan de voedingsadapter eruit vallen, wat ernstig letsel tot gevolg kan hebben.
- Zorg ervoor dat de vergrendeling aan de onderkant van de accu op zijn plaats klikt en dat de accu volledig op zijn plaats en stevig vastzit in de accupoort van de accuriem voordat u met de werkzaamheden begint.
- Plaats de voedingsadapter niet in een oplader.
- Steek de voedingsadapter niet in de accupoorten van de accuriem.
- Houd het snoer tijdens het gebruik uit de buurt van obstakels om te voorkomen dat het verstrikt raakt, wat ernstig letsel kan veroorzaken.

- Zorg ervoor dat de kabel zich niet om uw benen wikkelt of tussen uw benen door loopt.
- Verwijder altijd de voedingsadapter van het compatibele gereedschap wanneer u onderdelen monteert, afstellingen uitvoert, het gereedschap reinigt of wanneer het gereedschap niet in gebruik is. Als u de voedingsadapter verwijdert, voorkomt u per ongeluk starten dat ernstig letsel kan veroorzaken.
- Als het compatibele gereedschap niet wordt ingeschakeld, controleert u de laadcapaciteit van de accupacks.
- Wijzig de voedingsadapter niet.

## VERVOER EN OPSLAG

- Reinig het product zorgvuldig voordat u het opbergt. Bewaar het product op een droge, goed geventileerde plaats die niet toegankelijk is voor kinderen. Houd het product weg van corrosieve producten, zoals tuinchemicaliën en ontdooiingszout.
- Bewaar accu's uitsluitend in droge ruimtes en bescherm ze tegen vocht.
- Bewaar de accu op een locatie met een omgevingstemperatuur van 0 °C tot 20 °C.
- Na langere perioden van opslag moeten de accupacks mogelijk meerdere keren worden opgeladen en ontladen om maximale prestaties te verkrijgen.
- Voor transport beveiligt u het product tegen bewegingen of vallen om letsel of schade aan het product te voorkomen.

## LITHIUMBATTERIJEN TRANSPORTEREN

- De accu's dienen in overeenstemming met de plaatselijk en nationale regelgeving te worden getransporteerd.
- Volg alle speciale voorschriften voor verpakking en etikettering wanneer u accu's door een derde laat vervoeren. Zorg ervoor dat accu's tijdens het vervoer niet in contact kunnen komen met andere accu's of geleidende materialen door blootliggende connectoren te beschermen met isolerende, niet-geleidende doppen of tape. Transporteer geen accues die lekken of gebarsten zijn. Overleg met het transportbedrijf voor verder advies.

## ONDERHOUD

- Gebruik uitsluitend originele vervangonderdelen, accessoires en voorzetstukken van de fabrikant. Doet u dat niet, dan kan dat mogelijke verwondingen veroorzaken, bijdragen tot slechte prestaties en kan uw garantie vervallen.
- Het onderhoud vereist extreme voorzichtigheid en deskundigheid en mag enkel door een gekwalificeerde onderhoudstechnicus worden uitgevoerd. Het product mag uitsluitend door een erkend servicecentrum worden gerepareerd.

- Schakel het apparaat uit en verwijder de accu voordat u onderhouds- of reinigingswerkzaamheden uitvoert.
- Houd de accupacks schoon en droog. Veeg de accupolen schoon met een schone, droge doek als ze vuil worden.
- Beschadigde accu's mogen niet worden onderhouden. Onderhoud van accu's mag uitsluitend worden uitgevoerd door de fabrikant of erkende dienstverleners.

### AFVALVERWIJDERING

- Gooi de accu's niet weg met huishoudelijk afval. Ze moeten apart worden ingezameld en afgevoerd naar milieuvriendelijk inzamelpunt voor recycling. Neem contact op met uw gemeente of winkelier voor advies over recycling en het inzamelpunt.
- Verbrand geen gebruikte accu's.



Gooi afgedankte elektrische en elektronische apparatuur niet weg als ongesorteerd gemeentelijk afval. Afgedankte elektrische en elektronische apparatuur moet afzonderlijk worden ingezameld. Afvalbatterijen, afvalaccu's en lichtbronnen moeten uit de apparatuur worden verwijderd. Neem contact op met uw gemeente of winkelier voor advies over recycling en het inzamelpunt. Volgens de plaatselijke voorschriften kunnen winkeliers verplicht zijn afgedankte elektrische en elektronische apparatuur kosteloos terug te nemen. Uw bijdrage aan hergebruik en recycling van afgedankte batterijen en afgedankte elektrische en elektronische apparatuur helpt de vraag naar grondstoffen te verminderen. Afgedankte batterijen, in het bijzonder deze die lithium bevatten, en afgedankte elektrische en elektronische apparatuur bevatten waardevolle en recycleerbare materialen, die een negatief effect kunnen hebben op het milieu en de volksgezondheid, indien ze niet op een milieuvriendelijke manier worden verwijderd. Verwijder eventuele persoonlijke gegevens van afgedankte apparatuur.

### KEN UW PRODUCT

Zie pagina 69.

1. Gebruikershandleiding
2. Schouderriem
3. Gesp laddervergrendeling
4. Klemlussen voorste adapter
5. Haken
6. Riemlussen
7. Taillegesp
8. Klemlussen achterste adapter
9. Accupoorten
10. Kabel
11. Voedingsadapter
12. Riemclip
13. LED-aanduiding
14. Toets voor de laadniveau-indicator
15. Keuzeschakelaar accu
16. Accu
17. Heupkussen

### SYMBOLLEN



Waarschuwing



Zorg ervoor dat u alle instructies op het product en in deze handleiding leest, begrijpt en uitvoert voordat u het product gebruikt. Volg alle waarschuwingen en veiligheidsinstructies.



Stel niet bloot aan regen of vocht.

### LED-FUNCTIES

Druk op de toets voor de laadniveau-indicator om de hoeveelheid resterende lading in de accu weer te geven.

LED-functies	Oplaadstatus van de accu
	85–100%
	60–85%
	35–60%
	10–35%
	0–10%

- EN
- FR
- DE
- ES
- IT
- NL
- PT
- DA
- SV
- FI
- NO
- RU
- PL
- CS
- HU
- RO
- LV
- LT
- ET
- HR
- SL
- SK
- BG
- UK
- TR
- EL

A segurança, o desempenho e a fiabilidade foram elementos prioritários na conceção do cinto porta-baterias.

### USO PREVISTO

O cinto porta-baterias destina-se a alimentar as ferramentas compatíveis para um funcionamento mais longo. O produto tem capacidade para até 2 baterias em simultâneo.

O produto destina-se apenas a uma utilização no exterior. O produto foi concebido para uso doméstico.

Não a use para nenhuma outra finalidade.

Não utilize o produto com uma motosserra para abater árvores.

Ao utilizar o cinto porta-baterias com os seguintes produtos, não utilize a respetiva correia incluída. Siga as instruções correspondentes, conforme indicado neste manual:

- produtos com vara, como podadoras com vara e cortasebes com vara
- soprador/aspirador
- roçadora / aparador de linha
- roçadora / aparador de linha / serra de sebes
- aparador de linha

### AVISOS DE SEGURANÇA RELATIVOS AO CINTO PORTA-BATERIAS

- O produto não se destina a ser utilizado nem limpo por pessoas com capacidades físicas, sensoriais ou mentais reduzidas ou falta de experiência ou conhecimentos, salvo se tiverem recebido instruções relativas à utilização segura do produto por uma pessoa legalmente responsável pela sua segurança. Estas devem ser supervisionadas durante a utilização do produto. As crianças não devem utilizar, limpar ou brincar com o produto que, quando não estiver a ser utilizado, deve ser mantido fora do seu alcance.
- Guarde as presentes instruções. Consulte frequentemente e utilize para instruir outras pessoas que possam utilizar o produto. Se emprestar o produto ferramenta a outra pessoa, empreste-lhe também estas instruções, para evitar a utilização incorreta do produto e possíveis ferimentos.
- Não retire a bateria da embalagem original até que pretenda utilizá-la.
- Utilize o produto apenas com os conjuntos de baterias especificados neste Manual. O uso de qualquer outro tipo de bateria pode causar risco de lesões e incêndio.
- Não abra nem danifique a bateria. O electrólito libertado é corrosivo e pode causar danos nos olhos ou na pele. Pode ser tóxico no caso de ingestão.
- Não sujeite as baterias a choques mecânicos.
- Não exponha uma unidade de bateria ou o produto ao fogo ou a temperaturas excessivas. A exposição ao fogo ou a temperaturas excessivas (acima de 130 °C) pode causar uma explosão.
- Não use uma unidade de bateria ou um produto que tenha sofrido danos ou modificações.

Baterias danificadas ou modificadas podem ter um comportamento imprevisível, resultando em incêndio, explosão ou risco de ferimentos.

- Sob circunstâncias abusivas, o líquido pode ser ejectado da bateria, evite o contacto. Se o contacto ocorrer acidentalmente, limpe com água abundante. Se o líquido entrar em contacto com os olhos, procure adicionalmente assistência médica. O líquido ejectado da bateria pode causar irritação ou queimaduras.
- Utilize a bateria apenas para a aplicação a que se destina.
- Utilize a bateria num local em que a temperatura ambiente se situe entre 0 °C e 40 °C.
- Temperaturas acima de 50 °C reduzem a capacidade de carga da bateria. Evite o aquecimento prolongado pela luz solar (por exemplo, deixá-los dentro de um carro). Não posicione o conjunto de baterias junto a um sistema de aquecimento.
- Quando o produto não estiver em utilização, retire sempre a bateria do produto.
- Quando a bateria não estiver a ser utilizada, mantenha-a afastada de outros objectos metálicos como cliques de papel, moedas, chaves, pregos, parafusos, ou outros pequenos objectos metálicos que podem fazer a ligação de um terminal para outro. Curto circuitar os terminais da bateria pode provocar faíscas, queimaduras, incêndios e explosões.
- Se a utilização do produto afetar o funcionamento normal da ferramenta devido ao peso adicional, utilize a ferramenta normalmente sem o produto.
- Não se aproxime em demasia. Fique sempre bem apoiado nas pernas e não estique demasiado o braço. Isto possibilita um melhor controlo da ferramenta eléctrica em situações inesperadas.
- Para evitar o risco de incêndio, de feridas ou de danificação do produto causado por um curto-circuito, não imerja a bateria intercambiável ou o carregador em líquidos e assegure-se de que líquidos não penetrem nos aparelhos ou nas baterias. Líquidos corrosivos ou condutivos como água salgada, determinadas substâncias químicas o produtos que contenham branqueadores podem causar um curto-circuito.
- Antes de utilizar o produto, efetue sempre uma inspeção visual para verificar se o cinto porta-baterias, o cabo, o adaptador, os trincos e as correias apresentam sinais de desgaste ou danos. As peças gastas ou danificadas podem aumentar o risco de ferimentos.

### AJUSTE DA CORREIA

- O produto está equipado com um arnés. Ajuste cuidadosamente a correia para assentar confortavelmente e ajudar a suportar o peso do produto. Identifique a fivela de cintura para facilitar a remoção da correia e pratique a respetiva utilização antes de começar a utilizar o produto. A utilização

correta da fivela pode evitar a ocorrência de ferimentos graves em caso de emergência. Nunca utilize vestuário adicional sobre as correias ou de outra forma restrinja o acesso às fivelas.

- O produto dispõe de correias de ombro e de cintura ajustáveis. Ajuste cuidadosamente as correias para uma posição confortável. Nunca utilize vestuário adicional sobre as correias ou de outra forma que restrinja o acesso às fivelas.
- Inicie a utilização do produto quando as correias de ombro, cintura e peito estiverem bem seguras.
- Para as ferramentas que requerem uma correia de ombro, utilize o gancho da ferramenta para fixar a ferramenta à correia, conforme ilustrado neste manual (imagens).

### UTILIZANDO O ADAPTADOR DE ALIMENTAÇÃO

- Leia e compreenda o manual do utilizador de cada ferramenta compatível a utilizar com o cinto porta-baterias e respeite todos os avisos e instruções. O incumprimento das instruções poderá resultar em choques eléctricos, incêndios e/ou ferimentos graves.
- Evite um arranque inesperado. Verifique sempre se o interruptor está na posição de desligado antes de ligar o adaptador de alimentação à fonte de alimentação, ligar a bateria ao produto ou agarrar ou transportar a ferramenta. Transportar ferramentas eléctricas com o seu dedo no interruptor ou ligar à corrente ferramentas eléctricas que têm o interruptor ligado são um convite a acidentes.
- Utilize o cinto porta-baterias apenas com as ferramentas compatíveis especificadas neste manual. A utilização de outras ferramentas pode resultar em ferimentos graves ou danos materiais.
- Certifique-se de que o trinco na parte inferior do adaptador de alimentação encaixa no devido lugar e de que o adaptador está totalmente encaixado e fixo na porta de carregamento de baterias da ferramenta compatível antes de iniciar o funcionamento. Se o adaptador de alimentação não estiver devidamente encaixado, este pode cair e resultar em ferimentos pessoais graves.
- Certifique-se de que o trinco na parte inferior da bateria encaixa no devido lugar e de que a bateria está totalmente encaixada e fixa na porta de carregamento de baterias do cinto porta-baterias antes de iniciar o funcionamento.
- Não introduza o adaptador de alimentação num carregador.
- Não introduza o adaptador de alimentação nas portas de carregamento de baterias do cinto porta-baterias.
- Durante o funcionamento, mantenha o cabo afastado de obstáculos para evitar que fique emaranhado, o que pode resultar em ferimentos graves.
- Não deixe que o cabo se enrolle ou passe entre as pernas.

- Retire sempre o adaptador de alimentação da ferramenta compatível durante a montagem de peças, realização de ajustes, limpeza ou quando não estiver a ser utilizado. Retirar o adaptador de alimentação evita arranques acidentais que podem resultar em ferimentos pessoais graves.
- Se a ferramenta compatível não ligar, verifique a capacidade de carga dos conjuntos de baterias.
- Não modifique o adaptador de alimentação.

### TRANSPORTE E ARMAZENAMENTO

- Antes de armazenar o produto, limpe-o completamente. Armazene o produto num local seco, bem ventilado e fora do alcance de crianças. Mantenha o produto afastado de agentes corrosivos tais como produtos químicos de jardim e sais de remoção de gelo.
- Guarde as unidades de bateria apenas em áreas secas e proteja-as da humidade.
- Guarde a bateria num local em que a temperatura ambiente se situe entre 0 °C e 20 °C.
- Após longos períodos de armazenamento, poderá ser necessário carregar e descarregar as baterias várias vezes para se obter o melhor desempenho possível.
- Para o transporte, segure o produto para não se mover nem cair e evitar assim lesionar alguém ou danificar o produto.

### TRANSPORTE DE BATERIAS DE LÍTIU

- Transporte as baterias em conformidade com as disposições e regulamentos locais e nacionais.
- Siga todos os requisitos especiais na embalagem e rótulos ao transportar baterias por um terceiro. Certifique-se de que nenhuma bateria pode entrar em contacto com outras baterias ou materiais condutores durante o transporte protegendo os conectores expostos com tampas ou fita isoladora e não condutora. Não transporte baterias que estejam rachadas ou com fugas. Confirme com a empresa de envio para mais conselhos.

### MANUTENÇÃO

- Utilize apenas peças de substituição, acessórios e encaixes do fabricante original. A inobservância desta indicação pode causar um fraco desempenho, possíveis lesões e poderá anular a sua garantia.
- Os serviços de manutenção requerem extremo cuidado e conhecimentos e devem apenas ser realizado por um técnico de assistência qualificado. Repare o seu produto exclusivamente num centro de assistência autorizado.
- Antes de fazer quaisquer trabalhos de manutenção ou limpeza ao produto, desligue e desmonte o conjunto de baterias.

- Mantenha as baterias limpas e secas. Limpe os terminais da bateria com um pano limpo e seco caso se sujem.
- Nunca tente reparar nem fazer manutenção a conjuntos de baterias danificados. A reparação e manutenção de conjuntos de baterias só deve ser feita pelo fabricante ou por um centro de assistência autorizado.

## ELIMINAÇÃO DE RESÍDUOS

- Não descarte os conjuntos de baterias usados juntamente com o lixo doméstico. Têm de ser recolhidos separadamente e enviados para um centro de reciclagem ecológica. Consulte a sua autoridade local ou retalhista para obter aconselhamento sobre reciclagem e pontos de recolha.
- Não queime nem lance no fogo os conjuntos de bateria usados.



## CONHEÇA O SEU APARELHO

Consulte a página 69.

1. Manual do operador
2. Alça
3. Fivela de bloqueio em escada
4. Fitas dianteiras para fixação do adaptador
5. Ganchos
6. Anéis do cinto
7. Fivela de cintura
8. Fitas traseiras para fixação do adaptador
9. Portas para baterias
10. Cabo
11. Adaptador de alimentação
12. Grampo de cinto
13. LED indicators
14. Botão do indicador do nível de carga
15. Interruptor de seleção da bateria
16. Bateria
17. Apoio almofadado para a cinta

## SÍMBOLOS



Aviso



Antes de utilizar este produto, leia e compreenda todas as instruções neste Manual. Siga todos os avisos e todas as instruções de segurança.



Não o exponha à chuva ou a condições de humidade.

Não elimine baterias, pilhas, equipamentos elétricos e eletrônicos juntamente com resíduos municipais não separados. Os resíduos de baterias, pilhas e equipamentos elétricos e eletrônicos devem ser recolhidos separadamente. Os resíduos de acumulares de baterias, pilhas e fontes de luz têm de ser retirados do equipamento. Consulte a sua autoridade local ou retalhista para obter aconselhamento sobre reciclagem e pontos de recolha. De acordo com os regulamentos locais, os retalhistas têm a obrigação de receber os resíduos de baterias, pilhas e equipamentos elétricos e eletrônicos livres de encargos. O seu contributo para reutilizar e reciclar os resíduos de equipamentos elétricos e eletrônicos ajuda a reduzir a procura de matérias-primas. As baterias e pilhas usadas, em particular, contêm lítio e os resíduos de equipamentos elétricos e eletrônicos contêm materiais recicláveis preciosos, que podem afetar negativamente o meio ambiente e a saúde humana se não forem eliminados de uma forma ambientalmente compatível. Elimine os dados pessoais dos equipamentos, se existirem.

## FUNÇÕES DO LED

Para apresentar a quantidade de carga restante na bateria, prima o botão do indicador do nível de carga.

Funções do LED	Estado de carga da bateria
	85–100%
	60–85%
	35–60%
	10–35%
	0–10%

**DA OVERSÆTTELSE AF DE ORIGINALE INSTRUKTIONER**

Sikkerhed, ydeevne og driftssikkerhed har fået højeste prioritet i designet af dit batteribælte.

**TILTÆNKT ANVENDELSESFORMÅL**

Batteribæltet er beregnet til at strømforsyne kompatible værktøjer til længere tids brug. Produktet kan indeholde op til 2 batteripakker ad gangen.

Produktet er kun beregnet til udendørs brug. Produktet er beregnet til privat eller hjemlig brug.

Må ikke bruges til andre formål.

Brug ikke produktet sammen med en motorsav til at fælde træer.

Når du bruger batteribæltet sammen med følgende produkter, må du ikke benytte de medfølgende seler. Følg de tilsvarende instruktioner som vist i denne instruktionsbog:

- stangprodukter, f.eks. stangsave og stanghækkeklippere
- blæser/vakuum
- buskrydder / græstrimmer
- buskrydder / græstrimmer / busksav
- græstrimmer

**SIKKERHEDSADVARSLER FOR BATTERIBÆLTE**

- Produktet er ikke beregnet til at blive brugt eller rengjort af personer med nedsat fysisk, sensorisk eller mental evne eller manglende erfaring eller viden, medmindre de har fået instruktioner om sikker brug af produktet af en person, der er juridisk ansvarlig for deres sikkerhed. De bør være under opsyn, når de anvender produktet. Børn må ikke anvende, rengøre eller lege med produktet, som skal være uden for deres rækkevidde, når det ikke er i brug.
- Gem disse instruktioner. Læs dem ofte, og brug dem til at instruere andre, der måske skal bruge produktet. Hvis du udlåner produktet til andre, skal du også låne dem disse instruktioner for herved at forhindre forkert brug af produktet og eventuel tilskadekomst.
- Fjern ikke en batteripakke fra den originale emballage, før den skal bruges.
- Brug kun produktet med de batterier, der er anført i denne vejledning. Brug af andre batterityper kan medføre fare for personskade og brand.
- Batteriet må ikke åbnes eller mishandles. Udløbende batterisyre er korrosiv og kan forårsage skader på øjne og hud. Den kan være toksisk ved indtagelse.
- Udsæt ikke batteripakker for mekanisk stød.
- Udsæt ikke et batteri eller et produkt for åben ild eller høje temperaturer. Hvis batterier eller værktøj udsættes for temperaturer over 130 °C, kan det medføre eksplosion.
- Brug ikke et batteri eller et produkt, der er beskadiget eller modificeret. Beskadigede eller modificerede batterier kan være ustabile, hvilket kan medføre brand, eksplosion eller personskade.
- Hvis batteriet misbruges, kan der sprøjte væske ud af det; undgå kontakt med batterivæsken. Ved kontakt med batterivæsken skylles der med vand. Hvis der kommer væske i øjnene, søges desuden læge. Udsprøjtet batterivæske kan forårsage irritation eller forbrændinger.
- Brug kun en batteripakke til det formål, den er beregnet til.
- Brug batteripakken et sted, hvor omgivelsestemperaturen er mellem 0 °C og 40 °C.
- Temperaturer over 50 °C vil reducere batteriets kapacitet. Undgå langvarig opvarmning af solen (for eksempel ved at efterlade dem i en bil). Placér batteripakken i nærheden af et opvarmningssystem.
- Fjern batteripakken fra produktet, når det ikke bruges.
- Når batteriet ikke bruges, må det ikke opbevares sammen med metalgenstande som fx papirclips, mønter, nøgler, søm, skruer eller andre metalgenstande, som kan skabe

forbindelse mellem batteriets poler. Hvis batteriets poler kortsluttes, kan de forårsage gnister, forbrændinger, brand eller eksplosion.

- Hvis brugen af produktet påvirker din normale betjening af værktøjet på grund af den ekstra vægt, skal du bruge værktøjet normalt uden produktet.
- Overstræk ikke. Sørg for altid at have godt fodfæste og god balance. Dette giver bedre kontrol over elværktøjet i uventede situationer.
- For at undgå risiko for brand, kvæstelser eller beskadigelse af produktet forårsaget af kortslutning må værktøjet, batteripakken eller opladeren ikke nedsænkes i vand. Sørg ligeledes for, at der ikke trænger væske ind i enhederne og batterierne. Korroderende eller ledende væsker, f.eks. saltvand, bestemte kemikalier, blegestoffer eller produkter, som indeholder blegemidler, kan forårsage kortslutning.
- Før du bruger produktet, skal du altid inspicere det visuelt for at konstatere, at batteribæltet, kablet, adapteren, låsene og stropperne ikke er slidte eller beskadigede. Slidte eller beskadigede dele øger risikoen for skader.

**JUSTERING AF SELEN**

- Dit produkt er udstyret med en sele. Juster forsigtigt selen, så den sidder komfortabelt og medvirker til at understøtte produktets vægt. Identificer taljespændet, der gør det nemt at fjerne selen, og øv dig i at bruge det, før du begynder at bruge produktet. Korrekt brug af spændet kan forhindre alvorlig personskade i nødstilfælde. Bær aldrig ekstra tøj udover selerne, og begræns ikke adgangen til spænderne på anden måde.
- Produktet har justerbare skulder- og taljestropper. Juster omhyggeligt stropperne til en behagelig position. Bær aldrig ekstra tøj over stropperne, og undlad at begrænse adgangen til spænderne.
- Start med at betjene produktet, når skulder-, talje- og bryststropperne er fastgjort.
- For værktøj, der kræver en sele eller skulderrem, skal du bruge værktøjskroget til at fastgøre værktøjet til selen som vist i denne vejledning (grafik).

**BRUG AF STRØMADAPTEREN**

- Læs og forstå betjeningsvejledningen for hvert kompatible værktøj, der skal bruges sammen med batteribæltet, og følg alle advarsler og anvisninger. Hvis du ikke følger alle instruktioner, kan det medføre elektrisk stød, brand og/eller alvorlig personskade.
- Undgå utilsigtet start af enheden. Kontroller altid, at kontakten er i positionen slukket (OFF), før du tilslutter strømadapteren til strømforsyningen, tilslutter batteripakken til produktet eller opsamlere eller bærer værktøjet. At bære elværktøjer med fingern på kontakten eller at slutte strøm til elværktøjer med tændt kontakt er at invitere til ulykker.
- Brug kun batteribæltet med det kompatible værktøj, der er angivet i denne vejledning. Brug af andet værktøj kan forårsage alvorlige personskader eller materielle skader.
- Sørg for, at låsen i bunden af strømadapteren klikker på plads, og at strømadapteren sidder helt på plads og er sat i batteriporten på det kompatible værktøj, før udstyret tages i brug. Hvis strømadapteren ikke sidder korrekt, kan det medføre, at strømadapteren falder ud, hvilket kan medføre alvorlig personskade.
- Sørg for, at låsen i bunden af batteriet klikker på plads, og at batteriet sidder helt på plads og er sat i batteribæltets batteriport, før udstyret tages i brug.
- Sæt ikke strømadapteren i en oplader.
- Sæt ikke strømadapteren i batteribæltets batteriporte.
- Under drift skal ledningen holdes væk fra forhindringer for at undgå, at den bliver viklet ind, hvilket kan medføre alvorlig personskade.

- Lad ikke kablet vikke sig om eller passere mellem dine ben.
- Tag altid strømadapteren ud af det kompatible værktøj, når du samler dele, foretager justeringer, rengør udstyret, eller når det ikke er i brug. Hvis du fjerner strømadapteren, kan du undgå utilsigtet start, som kan forårsage alvorlig personskade.
- Hvis det kompatible værktøj ikke tænder, skal du kontrollere batteripakkernes opladningskapacitet.
- Du må ikke fortage ændringer af strømadapteren.

8. Bageste stropper til adapterklemme
9. Batteriporte
10. Kabel
11. Strømadapter
12. Bælteclips
13. Kontrollampe
14. Knap til indikator for opladningsniveau
15. Batterivælgerkontakt
16. Batteri
17. Hoftepudd

## TRANSPORT OG OPBEVARING

- Gør produktet grundigt rent før opbevaring. Opbevar produktet et tørt, godt ventileret sted, der er utilgængeligt for børn. Sørg for, at produktet ikke kommer i nærheden af korrosive stoffer såsom havekemikalier og strøsalt.
- Opbevar kun batteripakker på tørre steder og beskyt dem mod fugt.
- Opbevar batteripakken et sted, hvor omgivelsestemperaturen er mellem 0 °C og 20 °C.
- Efter længere tids opbevaring kan det være nødvendigt at oplade og aflade batteripakkerne flere gange for at opnå maksimal ydeevne.
- Til transport skal man sikre produktet, så den ikke kan bevæge sig eller vælte; dette for at forebygge personskader eller skader på produktet.

## TRANSPORT AF LITHIUM-BATTERIER

- Batterier skal transporteres i henhold til lokale og nationale forskrifter og love.
- Når batterier skal transporteres af tredjepart, skal alle specielle krav til emballering og mærkning overholdes. Man skal sikre sig, at ingen batterier under transporten kan komme i kontakt med andre batterier eller ledende materialer ved at beskytte blottede konnektorer med isolerende, ikke-ledende hætter eller tape. Undlad at transportere batterier med revner eller utætheder. Rådfør dig desuden med speditøren.

## VEDLIGEHOLDELSE

- Brug kun originale reservedele, ekstraudstyr og tilbehør fra producenten. I modsat fald er der fare for personskader, dårlig maskinydelse og annullering af garantien.
- Vedligeholdelse kræver stor omhyggelighed og viden og bør kun udføres af en kvalificeret tekniker. Lad kun et autoriseret serviceværksted servicere produktet.
- Sluk produktet og fjern batteripakken, inden der udføres vedligeholdelses- eller rengøringsarbejde.
- Hold batteripakkerne rene og tørre. Tør batteripakkens poler af med en ren, tør klud, hvis de bliver snavsede.
- Efterse aldrig beskadigede batteripakker. Eftersyn af batteripakker bør kun udføres af producenten eller autoriserede serviceleverandører.

## AFFALDSBORTSKAFFELSE

- Smid ikke batteripakker ud sammen med husholdningsaffald. De skal indsamles separat og returneres til den rette genbrugsfacilitet. Kontakt din lokale myndighed eller forhandler for rådgivning om genbrug og indsamlingssted.
- Brænd ikke brugte batteripakker.

## KEND PRODUKTET

Se side 69.

1. Brugsanvisning
2. Skulderstropper
3. Låsespænde til stige
4. Forreste stropper til adapterklemme
5. Kroge
6. Bæltestropper
7. Taljespænde

## SYMBOLER



Sikkerhedsvarsel



Læs og forstå alle anvisninger inden betjening af produktet. Overhold alle advarsler og sikkerhedsanvisninger.



Må ikke udsættes for regn eller bruges på fugtige steder.

Bortskaf ikke brugte batterier, elektriske dele og elektronisk udstyr som usorteret kommunalt affald. Brugte batterier, kasserede elektriske dele og elektronisk udstyr skal indsamles separat. Brugte batterier, affaldsakkumulatore og lyskilder skal fjernes fra udstyret. Kontakt din lokale myndighed eller forhandler for rådgivning om genbrug og indsamlingssted. Ifølge lokale bestemmelser er detailhandlere måske forpligtede til gratis at tage kasserede batterier, elektriske dele og elektronisk udstyr retur til bortskaffelse. Dit bidrag til genbrug og genanvendelse af brugte batterier, kasserede elektriske dele og elektronisk udstyr bidrager til at reducere efterspørgslen efter råmaterialer. Kasserede batterier, navnlig indeholdende lithium, og kasserede elektriske dele og elektronisk udstyr indeholder værdifulde og genanvendelige materialer, som kan have en negativ indvirkning på miljøet og menneskers sundhed, hvis det ikke bortskaffes på en miljøvenlig måde. Slet persondata fra eventuelt kasseret udstyr.



## LED-FUNKTIONER

For at få vist batteriets tilbageværende kapacitet skal du trykke på indikatorknappen for opladningsniveau.

LED-funktioner	Batteriopladningsstatus
	85–100 %
	60–85 %
	35–60 %
	10–35 %
	0–10 %

**SV ÖVERSÄTTNING AV DE URSPRUNGLIGA INSTRUKTIONERNA**

Säkerhet, prestanda och tillförlitlighet har fått högsta prioritet vid utformningen av ditt batteribälte.

**ANVÄNDNINGSSOMRÅDE**

Batteribältet är avsett att försörja kompatibla verktyg med ström för längre användning. Produkten har plats för upp till 2 batterier åt gången.

Produkten är endast avsedd för utomhusbruk. Produkten är avsedd för hemma- eller privat bruk.

Får ej användas för annat ändamål.

Använd inte produkten med motorsåg för att fälla träd.

När batteribältet används med nedan produkter ska inte den produktens medföljande sele användas. Följ motsvarande instruktioner som visas i den här handboken:

- teleskop-produkter, t.ex. grensågar och häcksaxar
- lövblås/lövsug
- röjsåg / grässtrimmer
- röjsåg / grässtrimmer / röjsåg
- grässtrimmer

**SÄKERHETSVARNINGAR FÖR BATTERIBÄLTE**

- Produkten är inte avsedd att användas eller rengöras av personer med nedsatta fysiska, sensoriska eller mentala förmågor, eller som saknar erfarenhet eller kunskap, såvida de inte har erhållit anvisningar angående säker användning av produkten av en person som är juridiskt ansvarig för deras säkerhet. De måste stå under tillsyn medan produkten används. Barn får inte använda, rengöra eller leka med produkten, som måste hållas utom räckhåll när den inte används.
- Spara dessa instruktioner. Läs dem ofta och använd dem för att instruera andra som kan använda produkten. Om du lånar ut produkten, låna också ut dessa anvisningar för att förhindra att produkten används felaktigt och orsakar olycksfall.
- Ta inte ut batteriet ur originalförpackningen innan det ska användas.
- Använd produkten endast med de batterier som specificeras i denna manual. Om du använder andra batteripaket ökar du risken för skador och brand.
- Försök inte öppna batteripaketet och utsätt det inte för våld. Elektrolyt som läcker ut är korrosivt och kan orsaka ögon- och hudskador. Det kan vara giftigt om det sväljs.
- Utsätt inte batterierna för mekaniska stötar.
- Utsätt inte batteriet eller produkten för eld eller mycket hög temperatur. Exponering för eld eller mycket höga temperaturer över 130 °C kan orsaka explosion.
- Använd inte ett batteri eller en produkt som är skadad eller modifierad. Skadade eller modifierade batterier kan bete sig oförutsägbart, vilket kan leda till brand, explosion eller risk för olycksfall.
- Vätska kan läcka ut från batteripaketet vid felaktig användning; undvik kontakt med vätskan. Spola med vatten om du kommer i kontakt med den. Uppsök omedelbart läkarhjälp om du får vätska i ögonen. Den kan orsaka irritation och brännskador.
- Använd ett batteri endast i den tillämpning som det är avsett för.
- Använd batteripaketet på en plats där omgivningstemperaturen är mellan 0–40 °C.
- Temperaturer över 50 °C minskar batteriets prestanda. Undvik långvarig uppvärmning i solen (lämna t.ex. inte batteriet i bilen). Placera inte batteriet nära en värmekälla.
- Ta bort batteripaketet från produkten när den inte används.
- När batteripaketet inte används ska det hållas bort från metallföremål som gem, mynt, nycklar, spikar,

skruvar och andra små metallföremål som kan kortsluta batteriets kontakter. Kortslutning av batteriets poler kan orsaka gnistor, lägor, eldsvåda eller explosion.

- Om användning av produkten påverkar din normala användning av verktyget på grund av den extra vikten ska verktyget användas på normalt sätt utan produkten.
- Sträck dig inte. Ha alltid ett bra fötställe och en god balans. Det ger dig bättre kontroll över kraftverktyget i oväntade situationer.
- För att undvika den fara för brand, personskador eller produktskador som orsakas av en kortslutning, doppa inte ner verktyget, batteripaketet eller laddaren i vätskor och se till att ingen vätska kan tränga in i apparaterna eller batterierna. Korroderande eller ledande vätskor, som saltvatten, vissa kemikalier, blekningsmedel eller produkter som innehåller blekmedel, kan orsaka en kortslutning.
- Innan produkten används ska du alltid inspektera den visuellt för att se till att batteribältet, kabeln, adaptern, spärrarna och remmarna inte är slitna eller skadade. Slitna eller skadade delar ökar risken för skador.

**JUSTERA SELEN**

- Produkten är utrustad med en sele. Justera selen noggrant så att den sitter bekvämt och hjälper till att bära produktens vikt. Identifiera midjespännet för enkel avtagning av selen och testa att använda det innan du använder produkten. Korrekt användning av spännet kan förhindra allvarliga personskador om en nödsituation skulle inträffa. Använd aldrig extra kläder utanpå selarna och begränsa inte åtkomsten till selens spännen på annat sätt.
- Produkten har justerbara axel- och midjeremmar. Justera remmarna försiktigt så att de sitter bekvämt. Använd aldrig extra kläder utanpå remmarna och begränsa inte åtkomsten till spännena.
- Använd produkten när axel-, midje- och bröstremmarna sitter stadigt.
- För verktyg som kräver en sele eller ett axelband ska verktygskroken användas för att haka fast verktyget på selen enligt bilden i denna handbok (grafik).

**ANVÄNDNING AV STRÖMADAPTER**

- Läs och förstå bruksanvisningen för varje kompatibelt verktyg som ska användas med batteribältet och följ alla varningar och anvisningar. Underlåtenhet att följa alla anvisningar kan leda till elektriska stötar, brand och/eller allvarliga personskador.
- Undvik oavsiktlig start. Kontrollera alltid att strömbrytaren är i avstängt läge innan du ansluter strömadaptern till strömförsörjningen, ansluter batteripaketet till produkten eller lyfter upp eller bär verktyget. Att bära kraftverktyg med fingret på avtryckaren eller kraftverktyg som är igång bjuder in olyckor.
- Använd endast batteribältet med de kompatibla verktyg som anges i denna handbok. Användning av andra verktyg kan orsaka allvarliga personskador eller skador på egendom.
- Se till att spärren på undersidan av strömadaptern klickar fast och att strömadaptern är helt och säkert isatt i det kompatibla verktygets batteriport innan du börjar använda verktyget. Underlåtenhet att sätta in strömadaptern säkert kan leda till att strömadaptern ramlar ur, vilket kan leda till allvarliga personskador.
- Se till att spärren på undersidan av batteriet klickar fast och att batteriet är helt och säkert isatt i batteribältets batteriport innan du börjar använda verktyget.
- Sätt inte in strömadaptern i en laddare.
- Sätt inte in strömadaptern i batteriportarna på batteribältet.
- Håll sladden på avstånd från hinder under användning för att undvika att den trasslas in, vilket kan orsaka allvarliga personskador.
- Låt inte kabeln lindas runt eller passera mellan benen.

- Koppla alltid bort strömadaptern från det kompatibla verktyget när du monterar delar, gör justeringar, rengör eller när det inte används. Bortkoppling av strömadaptern förhindrar oavsiktlig start som kan orsaka allvarliga personskador.
- Om det kompatibla verktyget inte startar kontrollerar du batteripaketets laddningskapacitet.
- Ändra inte strömadaptern.

## TRANSPORT OCH FÖRVARING

- Rengör produkten grundligt före förvaring. Förvara produkten på en torr, välventilerad plats som är oåtkomlig för barn. Håll produkten borta från frätande ämnen, såsom trädgårdskemikalier och vägsalt.
- Batteripaket ska alltid förvaras torrt och skyddade mot fukt.
- Förvara batteripaketet på en plats där omgivningstemperaturen är mellan 0–20 °C.
- Efter längre tids förvaring kan det vara nödvändigt att ladda och ladda ur batterierna flera gånger för att uppnå maximala prestanda.
- Vid transport ska produkten säkras mot rörelser eller fallande för att förhindra personskador eller att produkten skadas.

## TRANSPORTERA LITIUMBATTERIER

- Transportera batterier enligt lokala och nationella riktlinjer och föreskrifter.
- Följ alla särskilda krav på förpackning och etikettering vid transport av batterier som utförs av tredje part. Se till att inga batterier kan komma i kontakt med andra batterier eller ledande material under transporten genom att skydda exponerade kontaktytor med isolerande, icke ledande överdrag eller tejp. Transportera aldrig batterier som har spruckit eller som läcker. Kontrollera med det transporterande företaget för vidare rådgivning.

## UNDERHÅLL

- Använd enbart reservdelar och tillbehör från tillverkaren. Om inte kan det eventuellt orsaka skador, sämre resultat och kan upphäva garantin.
- Att serva produkten kräver extrem försiktighet och kunskap och bör endast utföras av en kvalificerad servicetekniker. Produkten får endast repareras på ett auktoriserat servicecenter.
- Slå från och ta bort batterierna innan du utför något underhålls- eller rengöringsarbete.
- Håll batterier rena och torra. Torka av batteriets kontakter med en ren och torr trasa om de blir smutsiga.
- Reparera aldrig skadade batteripaket. Reparation av batteripaket får endast utföras av tillverkaren eller en auktoriserad serviceverkstad.

## AVFALLSHANTERING

- Kassera inte batterier tillsammans med hushållssoporna. De måste samlas in separat och lämnas på en återvinningsstation. Fråga din lokala myndighet eller återförsäljare om återvinningsråd och uppsamlingsplats.
- Bränn inte använda batteripaket.

## LÄR KÄNNA PRODUKTEN

Se sidan 69.

1. Bruksanvisning
2. Axelrem
3. Steglåsspänne
4. Öglor till den främre adapterklämman
5. Krok
6. Bältesöglor
7. Midjespänne
8. Öglor till den bakre adapterklämman

9. Batteriportar
10. Kabel
11. Strömadapter
12. Bältesklämman
13. Kontrollampa
14. Knapp för laddningsnivåindikator
15. Batteriomkopplare
16. Batteri
17. Höftdyna

## SYMBOLER



Säkerhetsvarning



Läs och se till att du förstår alla anvisningar innan du använder produkten. Följ alla varningar och säkerhetsanvisningar.



Utsätt inte för regn eller våta omgivelningar.

Kassera inte uttjänta batterier, elavfall och elektronisk utrustning som restavfall. Uttjänta batterier, elavfall och elektronisk utrustning måste samlas in separat. Uttjänta batterier, uttjänta ackumulatörer och ljuskällor måste avlägsnas från utrustningen. Fråga din lokala myndighet eller återförsäljare om återvinningsråd och uppsamlingsplats. Beroende på lokala bestämmelser kan återförsäljare vara skyldiga att kostnadsfritt ta tillbaka uttjänta batterier samt elektriskt och elektroniskt avfall. Ditt bidrag till återanvändning och återvinning av uttjänta batterier samt elektriskt och elektroniskt avfall bidrar till att minska behovet av råmaterial. Uttjänta batterier, särskilt litiumbatterier, samt elavfall och elektronisk utrustning innehåller värdefulla och återvinningsbara material som kan påverka miljön och människors hälsa negativt, om de inte kasseras på ett miljömässigt sätt. Radera eventuella personuppgifter från avfallsutrustningen.



## LED-FUNKTIONER

Om du vill visa batteriladdningsnivån tycker du på laddningsnivåknappen.

LED-funktioner	Batteriladdningsstatus
	85–100 %
	60–85 %
	35–60 %
	10–35 %
	0–10 %

## FI ALKUPERÄISTEN OHJEIDEN SUOMENNOS

Turvallisuus, suorituskyky ja luotettavuus ovat olleet etusijalla akkuvuon suunnittelussa.

### KÄYTTÖTARKOITUS

Akkuvyö on tarkoitettu virtalähteeksi yhteensopiville työkaluille, jotta niitä voi käyttää pidempään. Tuotteeseen voi asentaa enintään 2 akkua kerrallaan.

Laite on tarkoitettu vain ulkokäyttöön. Tuote on tarkoitettu kotikäyttöön.

Älä käytä muihin tarkoituksiin.

Älä käytä tuotetta moottorisahan kanssa kaataessasi puita.

Kun käytät akkuvyötä seuraavien tuotteiden kanssa, älä käytä tuotteiden mukana toimitettuja valjaita. Noudata niille tarkoitettuja ohjeita, jotka on esitetty tässä käyttöohjeessa:

- pitkävärtiset tuotteet, kuten oksasahat ja pitkävärtiset pensasleikkurit
- puhallin/imuri
- ruohoraivaussaha / ruohotrimmeri
- ruohoraivaussaha / ruohotrimmeri / raivaussaha
- ruohotrimmeri

### AKKUVUON TURVALLISUUSVAROITUKSET

- Henkilöiden, joiden fyysiset tai henkiset kyvyt tai aistit ovat heikentyneet tai joilla ei ole tarvittavaa kokemusta tai tietoa, ei tule käyttää tätä tuotetta, ellei heidän turvallisuudestaan oikeudellisesti vastuussa oleva henkilö ole antanut heille ohjeita tuotteen turvallisesta käytöstä. Heitä on valvottava tuotteen käytön aikana. Lapset eivät saa käyttää tai puhdistaa tuotetta eivätkä leikkiä sillä. Tuote on pidettävä poissa lasten ulottuvilta, kun sitä ei käytetä.
- Säilytä nämä ohjeet. Tarkista käyttöohjeet säännöllisesti ja neuvo niiden avulla muita laitteen käytössä. Jos lainaat tämän työkalun jollekulle, lainaa hänelle myös nämä ohjeet oksasaksien väärinkäytön ja mahdollisen henkilövahingon estämiseksi.
- Älä ota akkua pois alkuperäisestä pakkauksestaan ennen kuin sitä on tarkoitus käyttää.
- Käytä tuotetta vain tässä oppaassa mainittujen akkujen kanssa. Muiden akkujen käyttö voi johtaa loukkaantumiseen ja tulipaloon.
- Älä avaa tai vioita akkua. Vapautunut elektrolyytti on syövyttävää ja voi vioittaa silmiä tai ihoa. Se voi olla myrkyllistä nieltynä.
- Älä altista akkuja mekaanisille iskuille.
- Älä altista akkua tai laitetta tullelle tai liian korkeille lämpötiloille. Tullelle tai yli 130 °C:n lämpötilalle altistuminen voi johtaa räjähdykseen.
- Vaurioitunutta tai muunneltua akkua tai laitetta ei saa käyttää. Vaurioituneet tai muunnellut akut voivat käyttäytyä odottamattomasti, ja ne voivat johtaa tulipaloon, räjähdykseen, vaaraan tai tapaturmaan.
- Jos akkua käsitellään väärin, siitä voi vuotaa nestettä; älä kosketa sitä. Jos kosketat sitä vahingossa, huuhtele se vedellä. Jos nestettä pääsee silmiin, hakeudu lisäksi lääkärin hoitoon. Akusta vuotanut neste voi ärsyttää ihoa ja aiheuttaa palovammoja.
- Käytä akkua ainoastaan siihen käyttötarkoitukseen, johon se on tarkoitettu.
- Käytä akkupakkausta paikassa, jossa ympäristön lämpötila on välillä 0–40 °C.
- Yli 50 °C:n lämpötila heikentää akun kapasiteettia. Älä jätä akkua pitkäksi aikaa auringonpaisteeseen (esim. autoon). Älä pidä akkua minkään lämmönlähteen lähellä.
- Irrota akkupakkaus laitteesta aina, kun laitetta ei käytetä.
- Kun akkua ei käytetä, pidä se erillään metalliesineistä, kuten paperiliittimistä, koloista, avaimista, nauloista, ruuveista ja muista pienistä metalliesineistä, jotka voivat yhdistää

akun navat. Akun napojen oikosulkeminen voi aiheuttaa kipinöintiä, palovammoja, tulipalon tai räjähdysten.

- Jos tuotteen aiheuttama lisäpaine vaikeuttaa työkalun tavanomaista käyttöä, käytä työkalua ilman tuotetta.
- Älä kurkota liian pitkälle. Pysytele tukevasti jaloillasi äläkä kurkota käsivartta liian kauas. Tällöin sähkötyökalua on helpompi hallita odottamattomissa tilanteissa.
- Jotta vältetään lyhytsulun aiheuttama tulipalon, loukkaantumisen tai tuotteen vahingoittumisen vaara, älä koskaan upota työkalua, vaihtoakkua tai latauslaitetta nesteeseen ja huolehdi siitä, ettei mitään nesteitä pääse tunkeutumaan laitteiden tai akkujen sisään. Syövyttävät tai sähköä johtavat nesteet, kuten suolavesi, tietyt kemikaalit ja laikkaisuinat tai valkaisuaineet sisältävät tuotteet voivat aiheuttaa lyhytsulun.
- Tarkista aina silmämääräisesti ennen tuotteen käyttöä, että akkuvyö, kaapeli, sovitin, salvat ja hinnat eivät ole kuluneet tai vaurioituneet. Kuluneet tai vaurioituneet osat lisäävät loukkaantumisvaaraa.

### VALJAJEN SÄÄTÖ

- Tuotteessa on valjaat. Säädä valjaat huolellisesti niin, että ne istuvat mukavasti ja auttavat kannattelemaan tuotteen painon. Tarkista, missä vyötärösolki sijaitsee, jotta voit irrottaa valjaat helposti, ja harjoittele sen käyttöä ennen tuotteen käyttöönottoa. Soljen asianmukainen käyttö voi estää vakavat henkilövahingot hätätilanteissa. Älä koskaan peitä valjaita vaatteilla tai muutoin vaikeuta solkien käyttöä.
- Tuotteessa on säädettävät olka- ja vyötäröhinnat. Säädä hinnat varovasti mukavaan asentoon. Älä koskaan peitä hihnoja vaatteilla tai vaikeuta solkien käyttöä.
- Varmista ennen tuotteen käyttöä, että olka- vyötärö- ja rintahinnat ovat tukevasti paikallaan.
- Jos työkalun käyttö edellyttää valjaiden tai olkahinnan käyttöä, kiinnitä työkalu valjaisiin koukulla tämän oppaan ohjeiden mukaisesti (kuvat).

### VIRTASOVITTIMEN KÄYTTÖ

- Lue huolella jokaisen akkuvuon kanssa käytettävän yhteensopivan työkalun käyttöohje ja noudata kaikkia annettuja varoituksia ja ohjeita. Ohjeiden noudattamatta jättämisestä voi olla seurauksena sähköisku, tulipalo ja/ tai vakava henkilövahinko.
- Varo tahontata käynnistystä. Tarkista aina, että kytkin on OFF-asennossa ennen virtasovittimen kytkemistä virtalähteeseen, akun kytkemistä tuotteeseen tai työkalun nostamista tai kantamista. Sähkötyökalun kantaminen sormi katkaisimella ja virran kytkeminen kooneseen, joka on päällä, saattaa johtaa onnettomuuksiin.
- Käytä akkuvyötä ainoastaan tässä käyttöoppaassa ilmoitettujen yhteensopivien työkalujen kanssa. Muiden työkalujen käyttö voi aiheuttaa vakavia henkilö- tai omaisuusvahinkoja.
- Varmista ennen työkalun käyttöä, että virtasovitin on kunnolla kiinni yhteensopivan työkalun akkuliitännässä ja että virtasovittimen pohjassa oleva salpa napsahtaa paikalleen. Jos virtasovitin ei ole kunnolla paikallaan, se saattaa pudota ja aiheuttaa vakavia vammoja.
- Varmista ennen käyttöä, että repun virtasovitin on kunnolla kiinni yhteensopivan työkalun akkuliitännässä ja että virtasovittimen pohjassa oleva salpa napsahtaa paikalleen.
- Älä liitä virtasovitinta laturiin.
- Älä liitä virtasovittinta akkuvuon akkuliitäntöihin.
- Pidä johto käytön aikana kaukana esteistä, jotta se ei takerru niihin, koska seurauksena voi olla vakavia henkilövahinkoja.
- Kaapeli ei saa kiertyä jalan ympärille tai kulkea jalkojen välillä.

- Irrota virtasovitin yhteensopivasta työkalusta aina, kun kokoat työkalun osia, teet siihen säätöjä, puhdistat sitä tai kun et käytä sitä. Irrottamalla virtasovittimen varmistat, että työkalu ei käynnisty vahingossa ja aiheuta vakavia henkilövahinkoja.
- Jos yhteensopiva työkalu ei käynnisty, tarkista akkujen varustila.
- Älä tee virtasovittimeen muutoksia.

9. Akkuliitännät
10. Kaapeli
11. Virtasovitin
12. Vyösolki
13. Merkkivalo
14. Varaustilan ilmaisimen painike
15. Akun valintakytkin
16. Akku
17. Lonkkapehmuste

## KULJETUS JA VARASTOITAESSA

- Puhdista laite perusteellisesti ennen sen varastointia. Säilytä tuotetta kuivassa, hyvin tuuletetussa paikassa, johon lapset eivät pääse käsiksi. Pidä tuote erillään syövyttävistä aineista, kuten puutarhakemikaaleista ja jäänestosuolasta.
- Säilytä akkuja vain kuivissa tiloissa, suojassa kosteudelta.
- Säilytä akkupakkausta paikassa, jossa ympäristön lämpötila on välillä 0–20 °C.
- Pitkien säilytysjaksojen jälkeen akut on ehkä ladattava ja niiden varaus purettava useamman kerran, jotta niiden enimmäis suorituskyky saadaan käyttöön.
- Kiinnitä tuote kuljettaessa siten, että se ei pääse liikkumaan tai kaatumaan, jotta vältytään loukkaantumisilta ja vaurioilta.

## LITIUMAKKIJEN KULJETTAMINEN

- Kuljeta akkuja paikallisten ja kansallisten ehtojen ja säädösten mukaisesti.
- Noudata kaikkia pakkaamista ja nimeämistä koskevia erikoissäädöksiä, kun kolmas osapuoli kuljettaa akkuja. Varmista, että mikään akku ei kosketa muita akkuja tai johtavaa materiaalia kuljetuksen aikana suojaamalla paljaat navat eristävillä, johtamattomilla korkeilla tai teipillä. Älä kuljeta akkuja, jotka ovat halkeilleet tai vuotavat. Kysy välitystyrykseltä lisäneuvoja.

## HUOLTO

- Käytä ainoastaan alkuperäisiä valmistajan tuottamia varaosia, lisälaiteita ja lisävarusteita. Tämän noudattamatta jättäminen voi johtaa loukkaantumiseen ja huonoon tulokseen ja voi mitätöidä takuun.
- Huolto kaipaa suurta huolellisuutta ja hyvää työkalun tuntemusta. Se on annettava pätevän teknikon tehtäväksi. Teetä huollot ainoastaan valtuutetussa huoltoliikkeessä.
- Kytke virta pois ja irrota akku ennen kuin teet mitään puhdistus- tai huoltotoimenpidettä.
- Pidä akut puhtaina ja kuivina. Jos akun liittimet likaantuvat, pyyhi ne puhtaalla ja kuivalla rätillä.
- Vaurioituneita akkuja ei koskaan saa huoltaa. Akkuja saa huoltaa vain valmistaja tai valtuutettu huoltoliike.

## JÄTTEEN LOPPUKÄSITTELY

- Älä jätä akkuja yhdessä kotitalousjätteen kanssa hävitettäväksi. Akut pitää kerätä erikseen ja palauttaa ympäristölle mahdollisimman vähäisen kuormituksen aiheuttavaan kierrätyslaitokseen. Kysy paikalliselta viranomaiselta tai jälleenmyyjältä kierrätysneuvoja ja tietoja keräyspisteistä.
- Älä polta käytettyjä akkupaketteja.

## TUNNE TUOTTEESI

Katso sivu 69.

1. Manuaalinen leikkuri
2. Olkahihna
3. Tikapuuosolki
4. Etummainen sovittimen silmukan kiinnike
5. Haat
6. Hihnasilmukat
7. Vyötärösolki
8. Takimmainen sovittimen silmukan kiinnike

## SYMBOLIT



Varoitus



Kaikki ohjeet on luettava ja ymmärrettävä ennen tuotteen käyttöä. Noudata varoituksia ja turvallisuusohjeita.



Älä altista konetta sateelle tai kosteudelle.

Älä hävitä käytettyjä akkuja sekä sähkö- ja elektroniikkalaiteromua lajittelemattomana yhdyskuntajätteenä. Käytetyt akut sekä sähkö- ja elektroniikkalaiteromu on kerättävä erikseen. Käytetyt paristot ja akut ja hukkavalonilähteet on poistettava laitteista. Kysy paikalliselta viranomaiselta tai jälleenmyyjältä kierrätysneuvoja ja tietoja keräyspisteistä. Paikallisten määräysten mukaan jälleenmyyjillä voi olla velvollisuus ottaa käytetyt akut sekä sähkö- ja elektroniikkalaiteromu takaisin veloitusetta. Panoksesi käytettyjen akkujen sekä sähkö- ja elektroniikkalaiteromun uudelleenkäyttöön ja kierrätykseen auttaa vähentämään raaka-aineiden kysyntää. Käytetyt, erityisesti litiumia sisältävät akut sekä sähkö- ja elektroniikkalaiteromu sisältävät arvokkaita ja kierrätettäviä materiaaleja, jotka voivat vaikuttaa haitallisesti ympäristöön ja ihmisten terveyteen, jos niitä ei hävitetä ympäristöystävällisellä tavalla. Poista mahdolliset henkilötiedot jätelaitteista.



## LED-TOIMINNOT

Saat näkyviin akun varaustilan painamalla varaustilan ilmaisimen painiketta.

LED-toiminnot	Akun varustila
	85–100 %
	60–85 %
	35–60 %
	10–35 %
	0–10 %

**NO OVERSETTELSE AV DE ORIGINALE INSTRUKSJONENE**

Sikkerhet, ytelse og pålitelighet har hatt høyeste prioritet under utformingen av dette batteribeltet.

**TILTENKT BRUK**

Formålet med batteribeltet er å tilføre strøm til kompatible verktøy, slik at de kan brukes lenger. Produktet har plass til 2 batteripakker.

Produktet er kun beregnet til utendørs bruk. Dette produktet er konstruert for hjemmebruk.

Den skal ikke brukes til noe annet formål.

Ikke bruk produktet med motorsag til å felle trær.

Når du bruker batteribeltet med følgende produkter, må du ikke bruke bæreselen som følger med produktene. Følg de tilsvarende instruksjonene som vist i denne håndboken:

- stangprodukter, for eksempel stangsager og stangheksaksler
- løvblåser/løvsuger
- ryddesag / gresstrimmer
- ryddesag / gresstrimmer / buskesagen
- gresstrimmer

**SIKKERHETSADVARSLER FOR BATTERIBELTE**

- Produktet er ikke beregnet til å brukes eller rengjøres av personer med reduserte fysiske, sensoriske eller mentale egenskaper, eller mangel på erfaring eller kunnskap, med mindre de er gitt instruksjoner vedrørende sikker bruk av produktet av en person som er juridisk ansvarlig for deres sikkerhet. De skal holdes under oppsyn mens de bruker produktet. Barn skal ikke bruke, rengjøre eller leke med produktet, og produktet må oppbevares utilgjengelig for barn når det ikke er i bruk.
- Ta vare på disse instruksjonene. Henvist til dem ofte, og bruk dem til å instruere andre som kan bruke produktet. Hvis du lar noen låne produktet, lån dem også denne anvisningen for å forhindre misbruk av produktet og mulig skade.
- Du må ikke ta batteripakken ut av originalemballasjen før du skal bruke den.
- Bruk bare maskinen med batteritypen som er angitt i denne håndboken. Bruk av andre batteripakker kan føre til risiko for skade og brann.
- Ikke gjør forsøk på å åpne eller slå i stykker en batteripakke. Batterisyre er korroderende og kan, dersom den kommer ut, føre til skade på hud og øyne. Den kan være giftig å svelge.
- Du må ikke utsette batteripakker for mekanisk støt.
- Ikke utsett batteri eller produkt for åpen ild eller høye temperaturer. Eksponering for brann eller høy temperatur over 130 °C kan føre til eksplosjon.
- Bruk ikke et batteri eller produkt som er skadet eller modifisert. Batterier som er skadd eller endret, kan oppføre seg uforutsigbart, noe som kan føre til brann, eksplosjon og personskade.
- Dersom batteriet misbrukes kan det slippe ut væske, unngå hudkontakt med væsken. Hvis du får kontakt med væsken fra batteriet, skyll med rikelige mengder vann. Hvis væsken får kontakt med øynene må det søkes medisinsk hjelp. Væske som kommer ut av batteriet kan føre til irritasjon eller brannsar.
- Du må bare bruke batteripakken til det tiltenkte formålet.
- Brukbatteripakken på et sted der omgivelsestemperaturen er mellom 0 °C og 40 °C.
- Temperaturer på over 50 °C vil redusere batteriets kapasitet. Unngå langvarig oppvarming i solen (for eksempel ved å legge dem i bilen). Ikke plasser batteriet i nærheten av varmeovner.
- Fjern batteripakken fra produktet når det ikke er i bruk.

- Når batteripakken ikke er i bruk, hold den vekke fra metallgjenstander som binders, mynter, nøkler, spiker, skrur og annet som kan forbinde de to terminalene med hverandre. Kortslutning av batteriterminalene kan føre til gnister, brennemerke, brann eller eksplosjon.
- Hvis bruk av produktet påvirker den normale bruken av verktøyet på grunn av ekstra vekt, må du bruke verktøyet som normalt, uten produktet.
- Ikke len deg for langt. Sørg for godt fotfeste og god balanse til enhver tid. Dette gir bedre kontroll over det elektriske verktøyet i en uventet situasjon.
- For å unngå fare for en brann forårsaket av en kortslutning, personskafer eller skader på produktet, må det forhindres at batteripakken eller laderen dypes i væsker. Det må også sørges for at ingen væsker kan trenge inn i apparatene eller batteriene. Korroderende og ledende væsker som saltvann, visse kjemikalier og blekemidler eller produkt som inneholder blekemidler kan forårsake en kortslutning.
- Før du bruker produktet, må du alltid se etter at batteribeltet, kabelaen, adapteren, låsene og stroppene ikke er slitt eller skadet. Slitte eller skadde deler øker risikoen for skade.

**JUSTERING AV SELEN**

- Produktet er utstyrt med en sele. Juster selen nøye slik at du kan bære vekten av produktet komfortabelt. Finn spennen for livet slik at du enkelt kan ta av deg selen, og øv deg på å bruke den før du begynner å bruke produktet. Riktig bruk av spennen kan forhindre alvorlig personskade hvis det oppstår en nødsituasjon. Du må aldri ha på deg klær over selene eller på annen måte dekke til spennene.
- Produktet har justerbare stropper for skulderen og livet. Juster stroppene nøye slik at de sitter komfortabelt. Du må aldri ha på deg klær over stroppene eller på annen måte dekke til spennene.
- Du kan begynne å bruke produktet når stroppene for skulderen, livet og brystet er ordentlig festet.
- Hvis du skal bruke et verktøy som krever en sele eller skulderstropp, må du feste det til selen med verktøykroken, som vist i denne brukerhåndboken (grafikk).

**BRUKE STRØMADAPTEREN**

- Les og forstå brukerhåndboken for alle kompatible verktøy som skal brukes med batteribeltet, og overhold alle advarsler og instruksjoner. Hvis instruksjonene ikke følges, kan det føre til elektrisk støt, brann og/eller alvorlig personskade.
- Unngå utilsiktet start. Kontroller alltid at bryteren er i avstillingen før du kobler strømadapteren til strømforsyningen, kobler batteripakken til produktet eller plukker opp eller bærer verktøyet. Å bære det elektriske verktøyet med fingeren på startknappen eller koble strøm til et elektrisk verktøy med bryteren i ON inviterer til ulykker.
- Batteribeltet må bare brukes med de kompatible verktøyene som er angitt i denne håndboken. Bruk av andre verktøy kan føre til alvorlig personskade eller skade på eiendom.
- Før bruk må du passe på at låsen nederst på strømadapteren klikker på plass, og at strømadapteren er ordentlig koblet til batteriporten på det kompatible verktøyet. Hvis strømadapteren ikke er ordentlig koblet til, kan den falle ut og forårsake alvorlig personskade.
- Før bruk må du passe på at låsen nederst på batteriet klikker på plass, og at batteriet er ordentlig koblet til batteriporten på batteribeltet.
- Du må ikke koble strømadapteren til en lader.
- Ikke sett strømadapteren inn i batteriportene på batteribeltet.
- Under bruk må du passe på at ledningen ikke vikles inn i hindringer, for å unngå alvorlig personskade.
- Kabelaen må ikke vikles rundt eller mellom bena dine.

EN
FR
DE
ES
IT
NL
PT
DA
SV
FI
NO
RU
PL
CS
HU
RO
LV
LT
ET
HR
SL
SK
BG
UK
TR
EL

- Strømadapteren må alltid kobles fra det kompatible verktøyet når du skal montere deler, justere eller rengjøre verktøyet, eller når verktøyet ikke er i bruk. Koble fra strømadapteren for å unngå utilsiktet start som kan forårsake alvorlig personskade.
- Hvis det kompatible verktøyet ikke slår seg på, må du kontrollere ladekapasiteten til batteripakkene.
- Du må ikke utføre endringer på strømadapteren.

## TRANSPORT OG LAGRING

- Rengjør produktet grundig før oppbevaring. Oppbevar produktet på et tørt og godt ventilert sted som er utilgjengelig for barn. Hold avstand til korroderende midler som havekjemikalier og avisings salt.
- Oppbevar batteripakkene kun på tørre områder og beskytt dem mot fuktighet.
- Oppbevar batteripakken på et sted der omgivelsestemperaturen er mellom 0 °C og 20 °C.
- Etter lengre lagringsperioder kan det være nødvendig å lade og lade ut batteripakkene flere ganger for å oppnå maksimal ytelse.
- Ved transport må produktet sikres mot å komme i bevegelse eller falle for å unngå skade på personer, ting eller på produktet.

## TRANSPORTERE LITIUM-BATTERIER

- Transporter batterier i henhold til lokale og nasjonale lover og forskrifter.
- Følg alle spesialkrav med hensyn til emballering og merking når batterier transporteres av en tredjepart. Påse at ingen batterier kan komme i kontakt med andre batterier eller ledende materialer under transporten ved å beskytte åpne kontakter med isolasjon, ikkeledende lokk eller tape. Ikke transporter batterier som er sprukne eller som lekker. Kontakt spedtøren for å få ytterligere råd.

## VEDLIKEHOLD

- Bruk kun produsentens originale reservedeler, tilleggsutstyr og påsatser. Dersom dette ikke følges, kan det forårsake personskader, dårlig funksjon og kan annullere garantien din.
- Service krever meget stor forsiktighet og kunnskap og bør utføres kun av kvalifisert teknisk personale. Få utført service på produktet kun av et autorisert servicesenter.
- Slå av og fjern batteriet før du rengjør eller utfører vedlikehold på produktet.
- Hold batteripakkene rene og tørre. Tørk av polene på batteripakken med en ren og tørr klut hvis de blir skitne.
- Aldri utfør vedlikehold på skadde batteripakker. Vedlikehold av batterier skal bare utføres av produsenten eller autoriserte serviceleverandører.

## AVFALLSHÅNDTERING

- Ikke kast batteripakker sammen med husholdningssøppel. De må samles inn separat og returneres til en miljøvennlig kildesortering. Undersøk med de lokale myndighetene for resirkuleringsråd og innsamlingspunkt.
- Brukte batteripakker skal ikke kastes og brennes i ovnen.

## KJENN PRODUKTET DITT

Se side 69.

1. Brukermanual
2. Skulderstropp
3. Låsespenne for stige
4. Løkke foran for å henge adapteren
5. Kroker
6. Belteløkker
7. Spenne for livet
8. Løkke bak for å henge adapteren

9. Batteriporert
10. Kabel
11. Strømadapter
12. Belteklemme
13. LED-indikatorer
14. Knapp for ladenivåindikator
15. Bryter for valg av batteri
16. Batteri
17. Hoftebeskytter

## SYMBOLER



Sikkerhetsalarm



Les og forstå alle instruksjoner før du betjener produktet. Følg alle advarsler og sikkerhetsanvisninger.



Ikke utsette for regn eller fuktige forhold.



Ikke kast avfallsbatterier, elektrisk og elektronisk utstyrsavfall som usortert kommunalt avfall. Avfallsbatterier og elektrisk og elektronisk utstyrsavfall må samles inn separat. Avfallsbatterier, avfallsakkumulatører og lyskilder må fjernes fra utstyret. Undersøk med de lokale myndighetene for resirkuleringsråd og innsamlingspunkt. I henhold til lokale forskrifter kan forhandlere være forpliktet til å ta tilbake avfallsbatterier, elektrisk og elektronisk utstyrsavfall gratis. Ditt bidrag til gjenbruk av og gjenvinning av avfallsbatterier og elektrisk og elektronisk utstyrsavfall bidrar til å redusere etterspørselen etter råmaterialer. Avfallsbatterier, spesielt de som inneholder litium, og elektrisk og elektronisk utstyrsavfall inneholder verdifulle og resirkulerbare materialer som kan påvirke miljøet og menneskets helse negativt, hvis de ikke blir kastet på en miljøkompatibel måte. Slett personlig data fra utstyrsavfall, om noen.

## LED-FUNKSJONER

Du kan se gjenværende batterikapasitet ved å trykke på knappen for ladenivåindikatoren.

LED-funksjoner	Batteriets ladetilstand
	85–100 %
	60–85 %
	35–60 %
	10–35 %
	0–10 %

При разработке пояса для аккумуляторов наивысший приоритет отдается безопасности, эффективности работы и надежности.

### НАЗНАЧЕНИЕ

Пояс для аккумуляторов предназначен для подачи питания на совместимые инструменты и увеличения времени их работы. В изделии может быть одновременно размещено до 2 аккумуляторных блоков.

Это изделие предназначено для использования только вне помещений. Изделие предназначено для домашнего использования.

Не используйте устройство для каких-либо иных целей.

Не используйте изделие с цепной пилой для валки деревьев.

При использовании пояса для аккумуляторов со следующими изделиями не используйте входящую в их комплект поставки оснастку. Следуйте соответствующим инструкциям, приведенным в данном руководстве:

- штанговые изделия, такие как высоторезы и штанговые ножницы для живой изгороди
- воздуходув/садовый пылесос
- триммер с ножом / триммер с кордом
- триммер с ножом / триммер с кордом / кусторезная пила
- триммер с кордом

### ПРЕДУПРЕЖДЕНИЯ ПО ТЕХНИКЕ БЕЗОПАСНОСТИ ПРИ РАБОТЕ С ПОЯСОМ ДЛЯ АККУМУЛЯТОРОВ

- Это изделие не предназначено для использования и очистки лицами с ограниченными физическими и умственными возможностями, сенсорными способностями, а также не обладающими достаточными знаниями и не прошедшими инструктаж по безопасной работе с этим изделием, за исключением случаев, когда они прошли инструктаж по безопасной работе с этим изделием, проведенный лицом, несущим юридическую ответственность за их безопасность. Использование изделия такими людьми должно проходить под присмотром. Запрещается позволять детям использовать изделие, чистить его или играть с ним. Когда изделие не используется, оно должно храниться в недоступном для детей месте.
- Сохранить эти инструкции. Обращайтесь к ним каждый раз по мере необходимости и используйте их для обучения других лиц, которым может потребоваться использование изделия. При передаче изделия кому-либо для временного пользования не забудьте передать также данную инструкцию во избежание ненадлежащей эксплуатации и получения травмы.
- Извлекайте аккумуляторный блок из оригинальной упаковки, только когда он требуется для работы.
- Используйте инструмент только с аккумуляторными блоками, указанными в настоящем руководстве пользователя. Использование аккумуляторных батарей другого типа может привести к тепловым повреждениям или возгоранию.

- Не вскрывайте и не разбирайте аккумуляторную батарею. Вытекающий электролит является разъедающим веществом, которое может привести к поражению глаз или кожи. При проглатывании электролит может привести к отравлению.
- Не подвергайте аккумуляторные блоки механическим воздействиям.
- Запрещается подвергать аккумуляторный блок или изделие воздействию огня и чрезмерных температур. Воздействие огня или температуры выше 130 °C может привести к взрыву.
- Использование поврежденного или модифицированного аккумуляторного блока запрещено. Поврежденные или модифицированные аккумуляторы могут вести себя непредсказуемо, что может привести к пожару, взрыву или послужить причиной травмы.
- При ненормальных условиях из батареи может вытечь жидкость, избегайте контакта с ней. Если этого избежать не удалось, смойте жидкость водой. Если жидкость попала в глаза, после их промывания обратитесь за медицинской помощью. Жидкость, вытекшая из батареи, может вызвать раздражение или ожог.
- Используйте аккумуляторный блок только в тех целях, для которых он предназначен.
- Эксплуатация аккумуляторного блока допускается при температуре воздуха от 0 °C и 40 °C.
- Воздействие температуры выше 50 °C снижает емкость аккумулятора. Избегайте длительного нагревания на солнце (например, нельзя оставлять аккумуляторы в машине под воздействием солнечных лучей). Не оставляйте аккумуляторные блоки вблизи нагревательных систем.
- Если изделие не используется, извлеките аккумуляторный блок.
- Если аккумуляторная батарея не используется, храните ее отдельно от других металлических предметов, например канцелярских скрепок, монет, ключей, гвоздей, винтов и других мелких металлических предметов, которые могут привести к замыканию контактов батареи. Замыкание полюсов батареи может привести к искрам, возгоранию, пожару или взрыву.
- Если вес изделия негативно влияет на работу с инструментом, используйте инструмент без изделия.
- Не перенапрягать. Старайтесь сохранять устойчивость и подыскивайте твердую опору. Это обеспечивает лучшую управляемость электроинструментом в непредвиденных ситуациях.
- Для предотвращения опасности пожара в результате короткого замыкания, травм и повреждения изделия не опускайте инструмент, сменный аккумулятор или зарядное устройство в жидкости и не допускайте попадания жидкостей внутрь устройств или аккумуляторов. Коррозионные и проводящие жидкости, такие как соленый раствор, определенные химикаты, отбеливающие средства или содержащие их продукты, могут привести к короткому замыканию.

- Перед использованием пояса для аккумуляторов обязательно осмотрите сам пояс для аккумуляторов, кабель, адаптер, фиксаторы, лямки и ремни на предмет износа или повреждения. Износ и повреждение деталей повышает риск травмы.

## РЕГУЛИРОВКА ОСНАСТКИ

- Изделие оснащено ремнем. Тщательно отрегулируйте оснастку, чтобы обеспечить комфортное положение и поддержку веса изделия. Перед началом работы с изделием определите поясную пряжку, предназначенную для легкого снятия оснастки, и попрактикуйтесь в ее использовании. Правильное использование пряжки может помочь предотвратить серьезные травмы в аварийной ситуации. Запрещается надевать одежду поверх оснастки или другим образом ограничивать доступ к пряжкам.
- Изделие оснащено регулируемыми плечевыми ляжками и поясным ремнем. Аккуратно отрегулируйте лямки и ремень так, чтобы обеспечить удобное положение. Запрещается надевать одежду поверх лямок и ремня и ограничивать доступ к пряжкам.
- Начинайте использовать изделие, когда плечевые лямки, а также поясной и нагрудный ремни будут надежно закреплены.
- Если для работы с инструментом требуется оснастка или лямки, используйте специальный крюк для крепления инструмента к оснастке, как показано в данном руководстве (см. рисунок).

## ИСПОЛЬЗОВАНИЕ АДАПТЕРА ПИТАНИЯ

- Внимательно ознакомьтесь с руководствами по эксплуатации каждого совместимого инструмента, который будет использоваться с поясом для аккумуляторов, и соблюдайте указания всех предупреждений и инструкций. Несоблюдение инструкций может привести к поражению электрическим током, возгоранию и/или серьезной травме.
- Избегайте неумышленного старта. Перед подключением адаптера к источнику питания или аккумуляторного блока к изделию, а также перед переноской инструмента обязательно проверьте, что выключатель переведен в выключенное положение. Во избежание несчастных случаев при перемещении инструмента не держите пальцы на переключателе инструмента и не подключайте его к источнику питания при включенном положении переключателя.
- Используйте пояс для аккумуляторов только с совместимыми инструментами, указанными в данном руководстве. Использование других инструментов может привести к серьезным травмам или повреждению имущества.
- Перед началом работы убедитесь, что фиксатор на нижней части адаптера питания защелкнут, а сам адаптер полностью вставлен и зафиксирован в разьеме аккумулятора совместимого инструмента. Ненадлежащее крепление адаптера питания может привести к выпадению адаптера, что может стать причиной серьезной травмы.
- Перед началом работы убедитесь, что фиксатор на нижней части аккумулятора защелкнут, а сам

аккумулятор полностью вставлен и зафиксирован в креплении для аккумулятора на поясе.

- Не вставляйте адаптер питания в зарядное устройство.
- Не вставляйте адаптер питания в крепления для аккумуляторов на поясе для аккумуляторов.
- Во избежание серьезных травм во время работы держите шнур на расстоянии от препятствий, чтобы он не зацепился за них.
- Следите за тем, чтобы кабель не располагался между ногами, и не допускайте его наматывания на ноги.
- Обязательно извлекайте адаптер питания из совместимого инструмента перед установкой деталей, регулировкой и очисткой, а также когда инструмент не используется. Извлечение адаптера питания предотвратит случайный запуск, который может привести к серьезной травме.
- Если совместимый инструмент не включается, проверьте уровень заряда аккумуляторных блоков.
- Запрещается вносить изменения в конструкцию адаптера питания.

## ТРАНСПОРТИРОВКА И ХРАНЕНИЕ

- Перед помещением инструмента на хранение выполните его тщательную очистку. Храните изделие в сухом хорошо проветриваемом месте, недоступном для детей. Оберегайте от веществ, вызывающих коррозию, например, садовых удобрений или соли для удаления льда.
- Храните аккумуляторные блоки только в сухом месте и не допускайте попадания на них влаги.
- Храните аккумуляторный блок при температуре воздуха от 0 °C и 20 °C.
- После длительного хранения может потребоваться несколько раз зарядить и разрядить аккумуляторные блоки для обеспечения их максимальной производительности.
- Для транспортировки закрепите устройство так, чтобы оно не могло перемещаться или упасть во избежание травмирования персонала или повреждения устройства.

## ПЕРЕВОЗКА ЛИТIEВЫХ БАТАРЕЙ

- Транспортировку батареи осуществляйте в соответствии местными и национальными нормами и положениями.
- Следуйте всем особым требованиям к упаковке и маркировке при транспортировке батареи в сторонние организации. Проверьте, чтобы батарея не соприкасалась с другими батареями или токопроводящими материалами во время транспортировки, защитив открытые контакты с помощью изоляции, непроводящих колпачков или пленки. Не транспортируйте поврежденные или протекающие батареи. За консультацией обращайтесь в транспортно-экспедиционную компанию.

## ОБСЛУЖИВАНИЕ

- Используйте только оригинальные запчасти, аксессуары и насадки от производителя. Невыполнение этого требования может привести

к травме, к снижению производительности и к аннулированию гарантии.

- Обслуживание требует чрезвычайной заботы и знания и должно быть выполнено только квалифицированным техником обслуживания. Обратитесь в авторизованный сервисный центр.
- Перед проведением технического обслуживания или очистки выключите устройство и извлеките аккумуляторный блок.
- Аккумуляторные блоки должны быть чистыми и сухими. В случае загрязнения клеммы аккумуляторного блока протрите их чистой сухой тканью.
- Обслуживание аккумуляторных блоков с признаками повреждения не допускается. Обслуживание аккумуляторных блоков должно выполняться производителем или авторизованным сервисным центром.



## УТИЛИЗАЦИЯ

- Не утилизируйте использованные аккумуляторные блоки вместе с бытовым мусором. Их следует собирать отдельно и сдавать на экологически безопасное предприятие по переработке мусора. Уточните порядок утилизации и местонахождения пункта приема у местных властей или поставщика.
- Запрещается сжигать использованные аккумуляторные блоки.

## ИЗУЧИТЕ УСТРОЙСТВО

См. стр. 69.

1. Руководство оператора
2. Плечевой ремень
3. Щелевая регулируемая пряжка
4. Передние петли для крепления адаптера
5. Карабины
6. Крепежные петли на поясе
7. Поясная пряжка
8. Задние петли для крепления адаптера
9. Крепления для аккумуляторов
10. Кабель
11. Адаптер питания
12. Зажим для крепления на ремне
13. Световой индикатор
14. Кнопка индикатора уровня заряда
15. Селекторный переключатель аккумуляторов
16. Аккумулятор
17. Набедренный щиток

## УСЛОВНЫЕ ОБОЗНАЧЕНИЯ



Внимание



Перед началом работы с изделием внимательно ознакомьтесь со всеми инструкциями. Соблюдайте технику безопасности.



Не подвергайте инструмент воздействию дождя и не используйте в условиях повышенной влажности.

Утилизация аккумуляторов, электрического и электронного оборудования в месте с несортированными бытовыми отходами не допускается. Сбор аккумуляторов, электрического и электронного оборудования в целях утилизации должен осуществляться отдельно. Перед утилизацией необходимо извлечь из оборудования элементы питания, аккумуляторы и источники света. Уточните порядок утилизации и местонахождения пункта приема у местных властей или поставщика. Ритейлеры могут быть обязаны бесплатно принимать аккумуляторы, электрическое и электронное оборудование на утилизацию в соответствии с местными регламентами. Ваш вклад в повторную переработку аккумуляторов, а также электрического и электронного оборудования позволит сократить потребность в сырье. Аккумуляторы, в частности, содержащие литий, а также электрическое и электронное оборудование содержит ценные и подлежащие повторной переработке материалы, которые в случае ненадлежащей утилизации способны вредить экологии и здоровью людей. Перед утилизацией удалите с оборудования все персональные данные.

## ЗНАЧЕНИЯ СВЕТОДИОДНОЙ ИНДИКАЦИИ

Для отображения уровня оставшегося заряда аккумулятора нажмите кнопку индикатора уровня заряда.

Значения светодиодной индикации	Уровень заряда аккумулятора
	85–100 %
	60–85 %
	35–60 %
	10–35 %
	0–10 %

### Транспортировка:

Категорически не допускается падение и любые механические воздействия на упаковку при транспортировке.

При разгрузке/погрузке не допускается использование любого вида техники, работающей по принципу зажима упаковки.

### Хранение:

Необходимо хранить в сухом месте.

Необходимо хранить вдали от источников повышенных температур и воздействия солнечных лучей.

При хранении необходимо избегать резкого перепада температур.

Хранение без упаковки не допускается.

### Срок службы изделия:

Срок службы изделия составляет 5 лет.

Не рекомендуется к эксплуатации по истечении 5 лет хранения с даты изготовления без предварительной проверки.

**Дата изготовления** (код даты) отштампован на поверхности корпуса изделия.

Пример:

W17 Y2015, где Y2015 - год изготовления

W17 – неделя изготовления

Определить месяц изготовления можно согласно приведенной ниже таблице, на примере 2015 года.

**Обратите внимание!** Количество недель в месяце различается от года в год.

Месяц	Январь	Февраль	Март	Апрель	Май	Июнь	Июль	Август	Сентябрь	Октябрь	Ноябрь	Декабрь	Год
Неделя	01	05	09	14	18	22	27	31	36	40	44	49	2015
	02	06	10	15	19	23	28	32	37	41	45	50	
	03	07	11	16	20	24	29	33	38	42	46	51	
	04	08	12	17	21	25	30	34	39	43	47	52	
	05	09	13	18	22	26	31	35	40	44	48	53	
		14			27								

Przy projektowaniu tego pasa akumulatorowego za priorytetu uznaliśmy bezpieczeństwo, wydajność i niezawodność.

### PRZEZNACZENIE URZĄDZENIA

Pas akumulatorowy jest przeznaczony do zasilania kompatybilnych narzędzi w celu wydłużenia ich czasu pracy. Produkt może jednocześnie maksymalnie 2 akumulatory.

Produkt przeznaczony jest do stosowania wyłącznie na wolnym powietrzu. Produkt jest przeznaczony do domowego użytkowania.

Nie używać do żadnych innych celów.

Nie należy używać produktu wraz z piłą łańcuchową do ścinania drzew.

W trakcie korzystania z pasa akumulatorowego z następującymi produktami nie należy używać dołączonej do nich uprząży. Należy postępować zgodnie z odpowiednimi instrukcjami, jak wskazano w niniejszej instrukcji:

- produkty teleskopowe, takie jak pilarka do gałęzi czy teleskopowa przycinarka do żywoplotu
- dmuchawa/odkurzacz
- wykasarka / podkasarka żyłkowa
- wykasarka / podkasarka żyłkowa / piła do zarośli
- podkasarka żyłkowa

### OSTRZEŻENIA DOTYCZĄCE PASA AKUMULATOROWEGO

- Produkt nie jest przeznaczony do użytkowania ani czyszczenia przez osoby o ograniczonych zdolnościach fizycznych, sensorycznych lub umysłowych, lub też nieposiadające odpowiedniego doświadczenia bądź odpowiedniej wiedzy, o ile nie zostaną one poinstruowane w zakresie bezpiecznego użytkowania produktu przez osobę prawnie odpowiedzialną za ich bezpieczeństwo. Muszą być nadzorowane w trakcie stosowania produktu. Nie wolno pozwalać dzieciom na używanie, czyszczenie ani zabawę z produktem. Gdy produkt nie jest używany, powinien być przechowywany poza ich zasięgiem.
- Zachować ten podręcznik. Należy je często sprawdzać oraz wykorzystywać je do instruowania innych osób, które mogą używać tego produktu. Jeśli produkt zostanie pożyczony innej osobie, należy przekazać jej również niniejsze instrukcje, tak by zapobiec niewłaściwemu użytkowaniu produktu oraz potencjalnym obrażeniom.
- Nie wyjmować akumulatora z jego oryginalnego opakowania, dopóki nie jest potrzebny.
- Używać produktu wyłącznie z akumulatorami wymienionymi w niniejszej instrukcji. Używanie innych akumulatorów wiąże się ze zwiększonym ryzykiem pożaru lub obrażeń ciała.
- Nie otwierać i nie modyfikować akumulatora. Wyciekający elektrolit jest czynnikiem korozyjnym i może powodować urazy oczu lub skóry. W razie połknięcia może być toksyczny.

- Chronić akumulatory przed wstrząsami mechanicznymi.
- Nie narażać akumulatora ani produktu na działanie ognia lub zbyt wysokich temperatur. Narażenie na działanie ognia lub temperatury powyżej 130 °C może spowodować wybuch.
- Nie stosować uszkodzonych ani zmodyfikowanych akumulatorów ani produktów. Uszkodzone lub zmodyfikowane akumulatory mogą zachowywać się w sposób nieprzewidywalny, co może prowadzić do pożaru, wybuchu lub ryzyka obrażeń.
- W przypadku niewłaściwej obsługi może dojść do wycieku płynu z akumulatora, należy unikać kontaktu z tym płynem. Miejsce ewentualnego kontaktu przepłukać wodą. W przypadku, gdy płyn dostanie się do oczu, po przemyciu zwrócić się o pomoc do lekarza. Płyn wyciekający z akumulatora może powodować podrażnienia i oparzenia.
- Akumulatorów używać wyłącznie do zastosowań zgodnych z przeznaczeniem.
- Akumulator należy użytkować w miejscu, w którym temperatura otoczenia wynosi od 0 °C do 40 °C.
- W temperaturze powyżej 50 °C pojemność akumulatora spada. Unikać długotrwałego nagrzewania przez promienie słoneczne (np. w rezultacie pozostawienia produktu w samochodzie). Nie umieszczać akumulatora w pobliżu instalacji grzewczych.
- Zawsze usuwać akumulator z produktu, gdy nie jest on używany.
- Gdy akumulator nie jest używany, przechowywać go z dala od innych metalowych przedmiotów, np. spinaczy, monet, kluczy, gwoździ, śrub lub innych małych metalowych przedmiotów, które mogłyby utworzyć połączenie między stykami, prowadząc do zwarcia. Zwarcie styków akumulatora może spowodować iskrzenie, oparzenia, pożar lub eksplozję.
- Jeżeli używanie produktu wpływa na normalną pracę narzędzia ze względu na dodatkową masę, należy używać narzędzia normalnie, bez produktu.
- Nie sięgać zbyt daleko. Należy cały czas pewnie opierać stopy i utrzymywać równowagę. Zapewni to lepsze panowanie nad urządzeniem w nieprzewidzianych sytuacjach.
- Aby uniknąć niebezpieczeństwa pożaru, obrażeń lub uszkodzeń produktu na skutek zwarcia, nie wolno zanurzać narzędzia, akumulatora wymiennego ani ładowarki w cieczach i należy zatroszczyć się o to, aby do urządzeń i akumulatorów nie dostały się żadne ciecze. Zwarcie spowodować mogą korodujące lub przewodzące ciecze, takie jak woda morsa, określone chemikalia i wybielacze lub produkty zawierające wybielacze.
- Przed przystąpieniem do używania produktu zawsze należy sprawdzić wzrokowo, czy pas akumulatorowy, kabel, adapter, zatrzaski i paski nie są zużyte ani uszkodzone. Zużyte lub uszkodzone części zwiększają ryzyko obrażeń.

## REGULACJA UPRZEŻY

- Produkt jest wyposażony w uprząż. Ostrożnie wyregulować uprząż, aby wygodnie pasowały i zapewniały wygodne podparcie masy produktu. Zidentyfikować sprzączkę na talię, aby łatwo zdjąć uprząż, i wypróbować korzystanie z niej przed przystąpieniem do używania produktu. Prawidłowe używanie sprzączki może zapobiec poważnym obrażeniom w przypadku sytuacji awaryjnej. Nigdy nie nosić dodatkowej odzieży na uprząży ani nie ograniczać w żaden inny sposób dostępu do sprzączek.
- Produkt ma regulowane paski na ramię i talię. Należy ostrożnie wyregulować paski do wygodnego położenia. Nigdy nie nosić dodatkowej odzieży na paskach ani nie ograniczać dostępu do sprzączek.
- Rozpocząć używanie produktu po zamocowaniu pasków na ramionach, w tali i na klatce piersiowej.
- W przypadku narzędzi, które wymagają uprząży lub pasków na ramię, używać haka na narzędzie, aby przymocować narzędzie do uprząży w sposób pokazany w niniejszej instrukcji (ilustracja).

## UŻYWANIE ADAPTERA ZASILANIA

- Przeczytać ze zrozumieniem instrukcję operatora wszystkich kompatybilnych urządzeń, które mają być używane z pasem akumulatorowym, oraz przestrzegać wszystkich ostrzeżeń i zaleceń. Niezastosowanie się do wszystkich instrukcji może skutkować porażeniem prądem elektrycznym, pożarem lub poważnymi obrażeniami ciała.
- Unikać możliwości przypadkowego uruchomienia urządzenia. Zawsze sprawdzać, czy przełącznik jest w położeniu wyłączonym przed podłączeniem adaptera zasilania do źródła zasilania, podłączeniem zestawu akumulatorów do produktu bądź podnoszeniem lub przenoszeniem narzędzia. Przenoszenie elektronarzędzia z palcem na wyłączniku lub podłączenie zasilania do urządzenia, w którym wyłącznik znajduje się w położeniu włączonym grozi wypadkiem.
- Pasa akumulatorowego można używać wyłącznie z kompatybilnymi narzędziami wymienionymi w niniejszej instrukcji. Stosowanie innych narzędzi może skutkować poważnymi obrażeniami ciała lub uszkodzeniami mienia.
- Upewnić się, że zatrzask na spodzie adaptera zasilania wskakuje na miejsce, a sam adapter jest całkowicie osadzony i zamocowany w porcie akumulatora kompatybilnego narzędzia przed rozpoczęciem pracy. Nieprawidłowe zamocowanie adaptera zasilania może spowodować wypadnięcie adaptera, co może skutkować poważnymi obrażeniami ciała.
- Upewnić się, że zatrzask na spodzie akumulatora wskakuje na miejsce, a sam akumulator jest całkowicie osadzony i zamocowany w porcie akumulatora pasa akumulatorowego przed rozpoczęciem pracy.
- Nie wkładać adaptera zasilania do ładowarki.

- Nie wkładać adaptera zasilania do portów akumulatora pasa akumulatorowego.
- W trakcie pracy trzymać przewód z daleka od przeszkód, aby uniknąć jego zaplątania, co mogłoby skutkować poważnymi obrażeniami.
- Nie dopuścić do tego, aby kabel owijał się wokół nóg lub był ułożony między nimi.
- Należy zawsze wyjmować adapter zasilania z kompatybilnego narzędzia w trakcie montażu części, regulowania i czyszczenia lub gdy nie jest używany. Wyjmowanie adaptera zasilania zapobiega przypadkowemu uruchomieniu, które mogłoby spowodować poważne obrażenia ciała.
- Jeśli kompatybilne narzędzie nie włącza się, należy sprawdzić poziom naładowania zestawu akumulatorów.
- Nie modyfikować adaptera zasilania.

## TRANSPORT I PRZECHOWYWANIE

- Przed rozpoczęciem przechowywania dokładnie oczyścić produkt. Przechowywać produkt w suchym, dobrze wentylowanym miejscu, które nie jest dostępne dla dzieci. Nie przechowywać urządzenia wraz z materiałami korozyjnymi, takimi jak ogrodowe substancje chemiczne lub sól odmrężająca.
- Przechowywać akumulatory wyłącznie w suchych miejscach i chronić je przed wilgocią.
- Akumulator należy przechowywać w miejscu, w którym temperatura otoczenia wynosi od 0 °C do 20 °C.
- Po dłuższych okresach przechowywania może być konieczne kilkukrotne naładowanie lub rozładowanie akumulatorów w celu uzyskania maksymalnej wydajności.
- W przypadku transportu produktu należy zabezpieczyć go przed przemieszczaniem się lub upadkiem, aby nie dopuścić do obrażeń ciała lub uszkodzenia urządzenia.

## TRANSPORTOWANIE AKUMULATORÓW LITOWYCH

- Akumulatory należy transportować zgodnie z lokalnymi i krajowymi przepisami i regulacjami.
- Należy postępować zgodnie z wszystkimi specjalnymi wymaganiami dotyczącymi pakowania i etykietowania akumulatorów podczas transportu przez stronę trzecią. Upewnij się, że żadne akumulatory nie zetkną się z innymi akumulatorami lub materiałami przewodzącymi podczas transportu; w tym celu należy zabezpieczyć odkryte złącza nieprzewodzącymi nakładkami izolacyjnymi lub taśmą izolacyjną. Nie należy transportować peknietych ani nieszczelnych akumulatorów. Szczegółowe porady można uzyskać w firmie spedycyjnej.

## KONSERWACJA

- Należy stosować wyłącznie oryginalne części zamienne, akcesoria oraz przystawki producenta. W przeciwnym razie może dojść do obrażeń ciała, niskiej wydajności oraz do unieważnienia gwarancji.

- Serwisowanie wymaga wyjątkowej staranności i wiedzy. Może być wykonywane wyłącznie przez wykwalifikowany personel serwisowy. Serwisowanie należy powierzać wyłącznie autoryzowanemu serwisowi.
- Przed przystąpieniem do konserwacji lub czyszczenia należy zawsze wyłączyć urządzenie i wyjąć akumulator.
- Nie dopuszczać do zamoczenia lub zabrudzenia akumulatorów. Jeżeli zaciski akumulatora ulegną zabrudzeniu, przetrzeć je suchą, czystą ściereczką.
- Nigdy nie serwisować uszkodzonych akumulatorów. Serwisowaniem akumulatorów powinien zajmować się wyłącznie producent lub autoryzowany serwis.

## UTYLIZACJA ODPADÓW

- Nie wyrzucać akumulatorów razem z odpadkami komunalnymi. Akumulatory należy gromadzić osobno i zwracać do przestrzegającego przepisów o ochronie środowiska zakładu recyklingu. Skontaktować się z lokalnymi władzami lub sprzedawcą detalicznym w celu uzyskania porad dotyczących recyklingu i punktu zbiórki odpadów.
- Nie palić zużytych akumulatorów.



## POZNAJ SWÓJ PRODUKT

Patrz strona 69.

1. Instrukcja obsługi
2. Pasek na ramię
3. Klamra drabinkowa
4. Pętla zaciskowa przedniego adaptera
5. Haczyki
6. Pętla pasa
7. Sprzączka na talię
8. Pętla zaciskowa tylnego adaptera
9. Porty akumulatora
10. Kabel
11. Adapter zasilania
12. Klips na pasek
13. Lampka kontrolna
14. Przycisk wskaźnika poziomu naładowania
15. Przełącznik wyboru akumulatora
16. Akumulator
17. Podkładka biodrowa

## SYMBOLE



Alarm bezpieczeństwa



Przed przystąpieniem do obsługi produktu należy przeczytać ze zrozumieniem wszystkie instrukcje. Należy przestrzegać wszystkich ostrzeżeń i instrukcji dotyczących bezpieczeństwa.



Nie wystawiać urządzenia na działanie deszczu ani nie używać w miejscach o dużej wilgotności.

Zużytego sprzętu elektrycznego i elektronicznego, w tym zużytych baterii i akumulatorów, nie należy wyrzucać jako nieposortowanych odpadów komunalnych. Zużyty sprzęt elektryczny i elektroniczny, w tym zużyte baterie i akumulatory, musi być gromadzony osobno. Zużyte baterie, akumulatory i źródła światła muszą zostać usunięte ze sprzętu. Skontaktować się z lokalnymi władzami lub sprzedawcą detalicznym w celu uzyskania porad dotyczących recyklingu i punktu zbiórki odpadów. Zgodnie z lokalnymi przepisami sprzedawcy detaliczni mogą być zobowiązani do nieodpłatnego odbioru zużytego sprzętu elektrycznego i elektronicznego, w tym baterii i akumulatorów. Państwa wkład w ponowne wykorzystanie i recykling zużytego sprzętu elektrycznego i elektronicznego, w tym baterii i akumulatorów, pomaga zmniejszyć zapotrzebowanie na surowce. Zużyte baterie i akumulatory — w szczególności zawierające lit — a także pozostały sprzęt elektryczny i elektroniczny, zawierający nadające się do recyklingu i cenne materiały i surowce, które mogą mieć negatywny wpływ na środowisko naturalne i zdrowie ludzkie, jeśli nie są usuwane w sposób przyjazny dla środowiska naturalnego. Z utylizowanego sprzętu należy usunąć wszelkie ewentualne dane osobowe.

## FUNKCJE LED

W celu wyświetlenia poziomu pozostałego naładowania akumulatora należy nacisnąć przycisk wskaźnika poziomu naładowania.

Funkcje LED	Stan naładowania akumulatora
	85–100%
	60–85%
	35–60%
	10–35%
	0–10%

Bezpečnost, výkon a spolehlivost mají při konstrukci opasku na akumulátory prioritou.

### ZAMÝŠLENÉ POUŽITÍ

Opasek na akumulátory je určen k napájení kompatibilních nástrojů a zajišťuje jejich delší provoz. Výrobek může současně přenášet až 2 akumulátory.

Výrobek je určen pouze pro venkovní používání. Výrobek je navržen pro domácí používání.

Přístroj nepoužívejte ji k jiným účelům.

Nepoužívejte výrobek s motorovou pilou ke kácení stromů.

Pokud používáte opasek na akumulátory s následujícími výrobky, nepoužívejte popruh dodaný s těmito výrobky. Postupujte podle příslušných pokynů uvedených v této příručce:

- výrobky na tyči, jako jsou tyčové pily a tyčové nůžky na živý plot
- foukač/vysavač
- křovinořez / strunový vyžinač
- křovinořez / strunový vyžinač / prořezávač
- strunový vyžinač

### BEZPEČNOSTNÍ VAROVÁNÍ TÝKAJÍCÍ SE OPASKU NA AKUMULÁTORY

- Tento výrobek není určen k používání ani čištění osobami se sníženými tělesnými, smyslovými nebo duševními schopnostmi, případně nedostatkem zkušeností či znalostí, pokud nedostanou pokyny týkající se bezpečného používání tohoto výrobku osobou, která je zákonně zodpovědná za její bezpečnost. Při používání výrobku je třeba na tyto osoby dohlížet. Děti nesmí používat, čistit ani si hrát s výrobkem, který musí být, pokud se nepoužívá, bezpečně uložen mimo jejich dosah.
- Ušchovejte tyto pokyny. Často na ně odkazujte a používejte je k poučení ostatních, kteří mohou tento přístroj používat. Pokud někomu tento produkt zapůjčíte, půjčte mu i tyto pokyny, aby nedošlo k nesprávnému používání výrobku a možnému zranění.
- Nevyjímáte akumulátory z původního balení, dokud je nebudete potřebovat použít.
- Výrobek používejte pouze s baterií uvedenou v této příručce. Použití jakéhokoliv jiného akumulátoru může způsobit nebezpečí poranění a požáru.
- Baterii nerozebírejte ani nedeformujte. Uniklý elektrolýt je korozivní a může poškozovat oči nebo kůži. Může ublížit, spolkně-li se.
- Akumulátory nevystavujte mechanickým nárazům.
- Nevystavujte akumulátor ani přístroj ohni nebo příliš vysokým teplotám. Vystavení ohni nebo příliš vysokým teplotám převyšujícím 130 °C může způsobit výbuch.
- Nepoužívejte akumulátor nebo přístroj, který je poškozený nebo upravený. Poškozené nebo upravené baterie se mohou chovat nepředvídatelně a důsledkem může být požár, výbuch nebo riziko zranění.
- Za nevhodných podmínek může z baterie vytékat kapalina; zabraňte kontaktu. Pokud dojde k náhodnému kontaktu, omyjte vodou. Pokud kapalina přijde do kontaktu s očima, vyhledejte lékařskou pomoc. Kapalina vytečená z baterie způsobit podráždění nebo popáleniny.
- Akumulátor používejte pouze v aplikaci, pro kterou je určen.
- Baterii používejte na místě s okolní teplotou 0 °C a 40 °C.
- Teploty nad 50 °C snižují kapacitu baterie. Zamezte dlouhodobému zahřívání na slunci (např. v autě). Neumísťujte baterii poblíž topného systému.
- Když není přístroj používán, vyjměte z něj baterii.
- Pokud akumulátor nepoužíváte, uchovávejte jej mimo kovové předměty jako svorky pro papír, mince, klíče,

hřebíky, šrouby nebo jiné malé kovové předměty, které mohou vytvořit propojení jednoho vývodu s druhým. Zkratování svorek akumulátorové sady může vést k jiskření, popáleninám, požáru nebo výbuchu.

- Pokud použití výrobku ovlivňuje běžný provoz nástroje z důvodu přidané hmotnosti, používejte nástroj normálně bez výrobku.
- Nepřeceňujte se. Udržujte řádné postavení a rovnováhu po celou dobu práce. Toto umožňuje lepší ovládnání poháněného nástroje v neočekávaných situacích.
- Abyste zabránili nebezpečí požáru způsobeného zkratem, poranění nebo poškození výrobku, neponorujte náradí, výměnnou baterii nebo nabíječku do kapalín a zajistěte, aby do zařízení a akumulátoru nevnikly žádné tekutiny. Korodující nebo vodivé kapaliny, jako je slaná voda, určité chemikálie a bělicí prostředky nebo výrobky, které obsahují bělidlo, mohou způsobit zkrat.
- Před použitím produktu vždy vizuálně zkontrolujte, zda opasek na akumulátory, kabel, adaptér, západky a popruhy nejsou opotřebované nebo poškozené. Opatřené nebo poškozené části zvyšují riziko úrazu.

### SEŘÍZENÍ KABELOVÉHO SVAZKU

- Tento přístroj je vybaven popruhem. Opatrně nastavte popruhy tak, aby pohodlně podporovaly hmotnost výrobku. Než začnete výrobek používat, najděte bederní přezku pro snadné sejmutí popruhu a prociťte si její používání. Správné použití přezky může zabránit vážnému zranění v případě nouzové situace. Nikdy nenoste přes popruhy další oděv ani jinak neomezujte přístup k přezkám.
- Výrobek má nastavitelné ramenní a bederní popruhy. Opatrně nastavte popruhy do pohodlné polohy. Nikdy nenoste přes popruhy další oděv ani jinak neomezujte přístup k přezkám.
- Začněte výrobek používat, jakmile je ramenní, bederní a hrudní popruh bezpečně upevněný.
- U nástrojů, které vyžadují popruh nebo ramenní popruh, použijte hák na náradí k upevnění nástroje na popruh, jak je znázorněno v tomto návodu (obrázek).

### POUŽITÍ NAPÁJECÍHO ADAPTÉRU

- Přečtěte si a důkladně se seznamte s návodem k obsluze pro každý kompatibilní nástroj, který lze používat s opaskem na akumulátory, a dodržujte všechna varování a pokyny. Nedodržení všech pokynů může vést k úrazu elektrickým proudem, požáru a/nebo vážnému zranění.
- Zabraňte náhodnému spuštění. Před připojením napájecího adaptéru ke zdroji napájení, připojením akumulátoru k výrobku nebo zvednutím či přenášením nástroje vždy zkontrolujte, zda je spínač v poloze vypnutu. Nošení elektrického nástroje s vaším prstem na spínači nebo se zapojenou zástrčkou elektrického nástroje může při zapnutí vést k nehodě.
- Opasek na akumulátory používejte pouze s kompatibilními nástroji uvedenými v tomto návodu. Použití jiných nástrojů by mohlo způsobit vážná zranění osob nebo škody na majetku.
- Před zahájením provozu se ujistěte, že západka na spodní straně napájecího adaptéru zacvakla na místo a že je napájecí adaptér plně usazen a zajištěn v portu pro akumulátor kompatibilního nástroje. Pokud není napájecí adaptér řádně usazený, může dojít k vypadnutí napájecího adaptéru a způsobit vážné zranění osob.
- Před zahájením provozu se ujistěte, že západka na spodní straně akumulátoru zacvakla na místo a že je akumulátor plně usazen a zajištěn v portu pro akumulátor opasku na akumulátory.
- Nezasouvejte napájecí adaptér do nabíječky.
- Nezasouvejte napájecí adaptér do portů pro akumulátory na opasku na akumulátory.

- Během provozu udržujte kabel mimo dosah překážek, aby se nezamotal a nezpůsobil vážné zranění.
- Nedovolte, aby se kabel omotal kolem nohou nebo aby mezi nimi procházel.
- Při sestavování dílů, seřizování, čištění nebo v době, kdy se nepoužívá, vždy vyjměte napájecí adaptér z kompatibilního nástroje. Odpojení napájecího adaptéru zabrání náhodnému spuštění, které by mohlo způsobit vážné zranění osob.
- Pokud se kompatibilní nástroj nezapne, zkontrolujte kapacitu nabití akumulátorů.
- Napájecí adaptér nijak neupravujte.

10. Kabel
11. Napájecí adaptér
12. Spona na opasek
13. Svetelná kontrolka
14. Tlačítko indikátoru úrovně nabití
15. Volící spínač akumulátoru
16. Baterie
17. Podložka na bok

## TRANSPORT A SKLADOVÁNÍ

- Před úschovou výrobek řádně očistěte. Výrobek skladujte na suchém, dobře větraném místě, kam nemají přístup děti. Udržujte produkt mimo korozivní materiály, například zahrádkářské chemikálie a rozmrazovací soli.
- Ukládejte sady baterií vždy v suchém prostředí a chraňte je před vlhkostí.
- Baterií skladujte na místě s teplotou prostředí mezi 0 °C a 20 °C.
- Po delší době skladování může být nutné akumulátory několikrát nabít a vybit, aby se dosáhlo maximálního výkonu.
- Při transportu výrobku zajistěte proti pohybu nebo pádu, abyste zabránili poranění osob nebo poškození výrobku.

## TRANSPORT LITHIOVÝCH BATERIÍ

- Přenos baterií dle místních a národních opatření a předpisů.
- Dodržujte všechny zvláštní požadavky na balení a značení při transportu baterií třetí stranou. Zajistěte, aby žádné baterie nepřišly do kontaktu s jinými bateriemi nebo vodivými materiály při transportu pomocí ochrany nekrytých kontaktů prostřednictvím izolace, nevodivých krytek či lepicích pásek. Neprepravujte prasklé nebo baterie s unikajícím elektrolytem. Ptejte se u zásilkové společnosti na další radu.

## ÚDRŽBA

- Používejte pouze originální příslušenství, doplňky a náhradní díly výrobce. Zanedbání může zapříčinit možné poranění, slabý výkon a může dojít ke ztrátě záruky.
- Údržba vyžaduje extrémní péči a znalosti a měla by být prováděna pouze kvalifikovaným servisním technikem. Výrobek nechte opravit pouze v pověřeném servisu.
- Před údržbou nebo čištěním výrobek vypnete a vyjměte baterii.
- Udržujte akumulátory čisté a suché. Pokud jsou kontakty akumulátoru znečištěné, otřete je čistým suchým hadříkem.
- Nikdy neopravujte poškozené baterie. Baterie by měl opravovat pouze výrobce nebo autorizovaný servis.

## LIKVIDACE ODPADU

- Baterie nevhazujte do domácího odpadu. Musí se shromažďovat zvlášť a vrátit do ekologického recyklačního zařízení. Zjistěte si u místní samosprávy nebo u maloobchodníka, jaké jsou pokyny k recyklaci a kde je sběrné místo.
- Použité akumulátory nespalujte.

## POZNEJTE SVŮJ NÁSTROJ

Viz strana 69.

1. Návod k obsluze
2. Ramenní popruh
3. Zámková přezka žebříku
4. Přední spony adaptéru
5. Háčky
6. Poutka na pásek
7. Přezka v pase
8. Zadní spony adaptéru
9. Porty pro akumulátory

## SYMBOLY



Bezpečnostní výstraha



Před používáním výrobku se obeznamte se všemi pokyny. Dbejte na všechna upozornění a dodržujte bezpečnostní pokyny.



Nevystavujte dešti nebo nepoužívejte ve vlhkých podmínkách.



Nelikvidujte vybité baterie a elektrické a elektronické zařízení společně s netříděným komunálním odpadem. Vybité baterie a elektrický a elektronický odpad musí být shromažďovány odděleně. Vybité baterie, akumulátory a odpadní světelné zdroje musí být od zařízení odděleny. Zjistěte si u místní samosprávy nebo u maloobchodníka, jaké jsou pokyny k recyklaci a kde je sběrné místo. Podle místních nařízení mohou mít maloobchodníci povinnost brát bezplatně zpět vybité baterie, elektrický a elektronický odpad. Když budete přispívat k opětnému použití a recyklaci vybitých baterií a elektrického a elektronického odpadu, pomůže to snížit potřebu suroviny. Vybité baterie, zejména ty s obsahem lithia, elektrický a elektronický odpad obsahují cenné a recyklovatelné materiály, které mohou mít nepříznivý dopad na životní prostředí a lidské zdraví, nebudou-li likvidovány ekologickým způsobem. Odstraňte z odpadu osobní údaje, pokud nějaká obsahuje.

## FUNKCE LED

Chcete-li zobrazit zbývající úroveň nabití baterie, stiskněte tlačítko indikátoru úrovně nabití.

Funkce LED	Stav nabití akumulátoru
	85–100 %
	60–85 %
	35–60 %
	10–35 %
	0–10 %

- EN
- FR
- DE
- ES
- IT
- NL
- PT
- DA
- SV
- FI
- RU
- PL
- CS
- HU
- RO
- LV
- LT
- ET
- HR
- SL
- SK
- BG
- UK
- TR
- EL

Az akkumulátoröv kialakításakor a biztonság, a teljesítmény és a megbízhatóság volt az elsődleges szempontunk.

### RENDELTETÉSSZERŰ HASZNÁLAT

Az akkumulátoröv a kompatibilis szerszámok tápellátását biztosítja a hosszabb működtetés érdekében. A termékben egyszerre legfeljebb 2 akkumulátorcsomag helyezhető el.

A terméket kizárólag kültéri használatra tervezték. A termék otthoni vagy háztartási használatra készült.

Semmilyen más célra ne használja.

Ne használja a terméket láncfűrészsel favágáshoz.

Ha az akkumulátorövet a következő termékekkel használja, ne használja a mellékelt hevederüket. Kövesse a vonatkozó utasításokat a jelen kézikönyvben leírtak szerint:

- magassági termékek, például magassági ágvágók és magassági sövényvágók
- lombfűvő/lombszívó
- fűkasza / damilos kézi fűnyíró
- fűkasza / damilos kézi fűnyíró / bozótvágó fűrész
- damilos kézi fűnyíró

### AKKUMULÁTORÖV – BIZTONSÁGI FIGYELMEZTETÉSEK

- A terméket nem használhatják vagy tisztíthatják korlátozott fizikai, érzékszervi vagy értelmi képességekkel, vagy a kellő tapasztalattal és tudással nem rendelkező személyek, hacsak egy biztonságukért jogilag felelős személy nem adott nekik útmutatást a termék biztonságos használatához. A termék használata közben felügyelni kell a tevékenységüket. Gyermeknek a termék használata, tisztítása, illetve a termékkel való játék tilos, és a terméket használaton kívül biztonságos helyen, gyermekektől elzárva kell tartani.
- Őrizze meg ezt az útmutatót. Gyakran tekintse át a jelen utasításokat, és ezek alapján utasítsa a terméket használó személyeket. Ha kölcsönadja valakinek az eszközt, akkor a jelen utasításokat is adja kölcsön, hogy a termék helytelen használatát és az esetleges sérülést megakadályozza.
- Amíg nem használja, ne vegye ki az akkumulátorcsomagot az eredeti csomagolásból.
- Csak a jellegű kézikönyvben előírt akkumulátorcsomagokkal használja a terméket. Más akkumulátorok használata tuzveszélyes lehet, és sérüléseket okozhat.
- Ne nyissa fel és ne módosítsa az akkumulátort. A kifolyt elektrolit korrodál, és a szem vagy a bőr sérülést okozhatja. Belsőlegző mérgező lehet.
- Az akkumulátorcsomagokat ne tegye ki mechanikai behatásoknak.

- Ne tegye ki az akkumulátort vagy terméket tűznek vagy magas hőmérsékletnek. A tűznek vagy a 130 °C feletti hőmérsékletnek való kitétség robbanást okozhat.
- Ne használjon sérült vagy átalakított akkumulátort vagy terméket. A sérült vagy átalakított akkumulátor előre nem látható módon üzemelhet, ami tüzet, robbanást, más kockázatot vagy sérülést okozhat.
- Nem megfelelő körülmények esetén folyadék távozhat az akkumulátorból, kerülje az azzal való érintkezést. Ha mégis érintkezik vele, öblítse le vízzel. Ha a folyadék szembe kerül, forduljon orvoshoz. Az akkumulátorból kifolyt folyadék irritációt vagy égéseket okozhat.
- Az akkumulátorcsomagot kizárólag a rendeltetésének megfelelően használja.
- Az akkumulátort 0 °C és 40 °C közötti hőmérsékleten használja.
- Az 50 °C feletti hőmérséklet csökkenti az akkumulátor kapacitását. Óvja a hosszú ideig tartó napsütéstől (például ne hagyja az autóban). Az akkucsomagot ne tegye hőforrás közelébe.
- Ha a termék nincs használatban, vegye ki belőle az akkumulátort.
- Az akkumulátort használaton kívül tartsa távol más fém tárgyaktól, úgymint gemkapcsoktól, érméktől, kulcsoktól, szögektől, csavaroktól vagy más kisméretű fém tárgyaktól, amelyek rövidre zárhatják a két érintkezőt. Az akkumulátor érintkezőinek rövidre zárása szikrákat, tüzet, égéseket vagy robbanást okozhat.
- Ha a termék használata a többletsúly miatt hatással van az eszköz normál működtetésére, használja a szerszámot a megszokott módon, a termék nélkül.
- Ne hajoljon ki túlságosan. Mindig tartson megfelelő testtartást és egyensúlyt. Ez a szerszám gép jobb irányítását teszi lehetővé váratlan szituációkban.
- A rövidzárlat általi tüz, sérülések vagy termékkárosodások veszélye elkerülésére ne merítse a szerszámot, a cserélhető akkut vagy a töltőkészüléket folyadékokba, és gondoskodjon arról, hogy ne hatoljanak folyadékok a készülékekbe és az akkukba. A korrozív hatású vagy vezetőképes folyadékok, mint pl. a sós víz, bizonyos vegyi anyagok, fehérítők vagy fehérítő tartalmú termékek, rövidzárlatot okozhatnak.
- A termék használata előtt mindig szemrevételezéssel ellenőrizze, hogy az akkumulátoröv, a kábel, az adapter, a reteszek és a szíjak nem kopottak vagy sérültek-e. Az elhasznált vagy sérült alkatrészek növelik a sérülés kockázatát.

### A HEVEDER BEÁLLÍTÁSA

- A termék hevederrel rendelkezik. Gondosan állítsa be a hevedert, hogy kényelmes legyen, valamint megtartsa a termék súlyát. Keresse meg a heveder egyszerű eltávolítására szolgáló derékszíjat, és a

termék bekapcsolása előtt gyakorolja a használatát. A csat megfelelő használatával vészhelyzet esetén elkerülhetők lehetnek a súlyos sérülések. Soha ne viseljen további ruházatot a hevederek felett, és semmilyen módon ne akadályozza a csatokhoz való hozzáférést.

- A termék állítható váll- és derékhevederekkel rendelkezik. Óvatosan állítsa a hevedereket kényelmes helyzetbe. Soha ne viseljen további ruházatot a hevederek felett, és semmilyen módon ne akadályozza a csatokhoz való hozzáférést.
- A termék működtetését akkor kezdje el, ha a váll-, derék- és mellkashevederek megfelelően rögzítve vannak.
- A hevedert vagy vállpántot igénylő szerszámok esetén rögzítse a szerszámot a hevederen található szerszámakasztóra a kézikönyvben látható módon (ábra).

### A HÁLÓZATI ADAPTER HASZNÁLATA

- Figyelmesen olvassa el az akkumulátorövrrel használható kompatibilis eszközök használati útmutatóját, és kövesse az összes figyelmeztetést és utasítást. Az utasítások figyelmen kívül hagyása áramütést, tüzet és/vagy komoly személyi sérülést okozhat.
- Kerülje el a véletlen bekapcsolást. Mindig ellenőrizze, hogy a kapcsoló kikapcsolt helyzetben van-e, mielőtt a hálózati adaptert a tápellátáshoz, vagy az akkumulátort a termékhez csatlakoztatja, illetve mielőtt a szerszámot felemeli vagy hordozza. Szerszámgépek szállítása a kapcsolón tartott ujjal vagy bekapcsolt szerszámgépek áram alá helyezése balesetekhez vezet.
- Az akkumulátorövet csak a kézikönyvben meghatározott kompatibilis eszközökkel használja. Más szerszámok használata súlyos személyi sérülést vagy anyagi kárt okozhat.
- Használat előtt győződjön meg róla, hogy a hálózati adapter alján található retesz a helyére kattant, illetve hogy a hálózati adapter teljesen a helyén van, valamint megfelelően csatlakoztatva van a kompatibilis szerszám akkumulátorportjához. A hálózati adapter nem megfelelő rögzítése esetén az kieshet, ami súlyos személyi sérülést okozhat.
- Használat előtt győződjön meg róla, hogy az akkumulátor alján található retesz a helyére kattant, illetve hogy az akkumulátor teljesen a helyén van, valamint megfelelően csatlakoztatva van az akkumulátoröv akkumulátorportjához.
- Ne csatlakoztassa a hálózati adaptert töltőhöz.
- Ne csatlakoztassa a hálózati adaptert az akkumulátoröv akkumulátorportjaihoz.

- Használat közben tartsa távol a kábelt az akadályoktól, nehogy összegabalyodjon, mivel az súlyos sérülést okozhat.
- Ügyeljen rá, hogy a kábel ne tekeredjen rá a lábaira, valamint ne haladjon át köztük.
- Alkatrészek összeszerelésekor, beállításakor, tisztításakor, illetve használaton kívül mindig válassza le a hálózati adaptert a kompatibilis szerszámról. A hálózati adapter eltávolításával megelőzhető az eszközök véletlen beindítása, amely súlyos személyi sérülést okozhat.
- Ha a kompatibilis eszköz nem kapcsol be, ellenőrizze az akkumulátorok töltöttségi szintjét.
- Ne módosítsa az adaptert.

### SZÁLLÍTÁS ÉS TÁROLÁS

- Tárolás előtt alaposan tisztítsa meg a terméket. A terméket száraz, jól szellőző, gyermekektől elzárt helyen tárolja. A terméket tartsa távol a korrodáló szerektől, például kerti vegyszerektől vagy a jégmentesítő sótól.
- Az akkumulátorokat csak száraz helyen tárolja, és óvja a nedvességtől.
- Az akkumulátort 0 °C és 20 °C közötti hőmérsékleten tárolja.
- Hosszabb tárolási időt követően a maximális teljesítmény elérése érdekében az akkumulátorcsomagokat néhányszor szükséges lehet feltölteni és kisütetni.
- Szállításkor rögzítse a terméket elmozdulás és leesés ellen, hogy elkerülje a sérüléseket és a termék sérülését.

### LÍTIUM AKKUMULÁTOROK SZÁLLÍTÁSA

- Az akkumulátorokat a helyi és nemzeti előírásokkal és szabályokkal összhangban szállítsa.
- Az akkumulátorok külső fél általi szállításakor kövesse a csomagolásra és a címkézésre vonatkozó speciális előírásokat. Ügyeljen arra, hogy az akkumulátorok ne érhessenek más akkumulátorokhoz vagy vezető anyagokhoz szállítás közben; ehhez a szabadon maradt csatlakozókat védje szigetelő fedéllel vagy szalaggal. Ne szállítson repedt vagy szivárgó akkumulátorokat. További információért vegye fel a kapcsolatot a továbbítást végző céggel.

### KARBANTARTÁS

- Csak a gyártó eredeti cserealkatrészeit, tartozékait és szerelékeit használja. Ennek figyelmen kívül hagyása gyenge motorteljesítményt, esetleges sérülést és a jótállás elvesztését okozhatja.
- Szervizelés különös figyelmet és hozzáértést igényel, és csak szakképzett szerelő végezheti el. A terméket csak engedéllyel rendelkező szervizben javíttassa.

- Bármilyen karbantartási vagy tisztítási munka végrehajtása előtt kapcsolja ki a készüléket és vegye ki az akkucsomagot.
- Az akkumulátorcsomagokat tartsa tisztán és szárazon. Ha bekoszolódnak, az akkumulátorsarukat tiszta és száraz ruhával törölje le.
- Soha ne javítson sérült akkucsomagokat. Az akkucsomagok javítását csak a gyártó vagy a hivatalos szervizek végezhetik.

## HULLADÉKKEZELÉS

- Az akkucsomagot ne dobja ki a háztartási hulladékok közé. Külön gyűjtse őket, és juttassa el a környezetvédelmi szempontoknak megfelelő újrahasznosító központba. Lépjen kapcsolatba a helyi hatósággal vagy kereskedővel az újrahasznosításra vonatkozó útmutatásért és a gyűjtőállomásokkal kapcsolatos információkért.
- Ne égesse el a használt akkucsomagokat.



## ISMERJE MEG A TERMÉKET

Lásd: 69. oldal.

1. Kezelői kézikönyv
2. Vállszíj
3. Csúszócsat
4. Elülső adapterrögítő hurkok
5. Kampók
6. Övhurkok
7. Derékcsat
8. Hátsó adapterrögítő hurkok
9. Akkumulátorportok
10. Kábel
11. Hálózati adapter
12. Övcsat
13. Világító kijelző
14. Töltöttségi szint jelzőgombja
15. Akkumulátorválasztó kapcsoló
16. Akkumulátor
17. Csípőalátét

## SZIMBÓLUMOK



Biztonsági figyelmeztetés



A termék használata előtt olvasson el és értsen meg minden utasítást. Tartsa be az összes figyelmeztetést és biztonsági utasítást.



Ne tegye ki esonek, és ne használja nedves környezetben.

Az akkumulátorok, valamint az elektromos és elektronikus berendezések hulladékait ne dobja a válogatatlan települési hulladékok közé. Az akkumulátorok, valamint az elektromos és elektronikus berendezések hulladékait elkülönítve gyűjtse. A hulladékká vált elemeket, akkumulátorokat és fényforrásokat vegye ki a berendezésből. Lépjen kapcsolatba a helyi hatósággal vagy kereskedővel az újrahasznosításra vonatkozó útmutatásért és a gyűjtőállomásokkal kapcsolatos információkért. A helyi szabályozások szerint a kereskedők kötelesek lehetnek ingyen visszavenni az akkumulátorok, illetve az elektromos és elektronikus berendezések hulladékait. A hozzájárulása az akkumulátorok, illetve az elektromos és elektronikus berendezések hulladékeinak újrafelhasználásához és újrafeldolgozásához segít csökkenteni a nyersanyagok iránti keresletet. Különösen a lítiumot tartalmazó akkumulátorok, illetve az elektromos és elektronikus berendezések hulladécai értékes és újrafeldolgozható anyagokat tartalmaznak, amelyek káros hatással lehetnek a környezetre és az emberi egészségre, ha nem környezetbarát módon kezelik őket. A hulladékká vált berendezésből szükség esetén törölje a személyes adatokat.

## LED-FUNKCIÓK

Az akkumulátor töltöttségi szintjének megjelenítéséhez nyomja meg a töltöttségi szint jelzőgombját.

LED-funkciók	Akkumulátortöltési állapot
	85–100%
	60–85%
	35–60%
	10–35%
	0–10%

**RO TRADUCEREA INSTRUCȚIUNILOR ORIGINALE**

Siguranța, performanța și fiabilitatea au fost cele mai importante priorități în proiectarea centurii de baterii.

**UTILIZARE PREVĂZUTĂ**

Centura de baterii este destinată alimentării uneltelor compatibile pentru o funcționare mai îndelungată. Produsul poate transporta până la 2 acumulatori odată.

Produsul este destinat exclusiv utilizării la exterior. Produsul este proiectat pentru uz casnic și domestic.

Nu folosiți în alte scopuri.

Nu utilizați produsul cu motoferăstraie pentru doborârea copacilor.

Atunci când utilizați centura de baterii cu următoarele produse, nu utilizați hamul inclus al acestora. Urmați instrucțiunile corespunzătoare ale acestora, astfel cum sunt prezentate în acest manual:

- produse cu tijă, cum ar fi ferăstraie cu tijă și motounelte cu tijă pentru tuns gardul viu
- suflantă/aspirator
- motocoasă / trimmer cu fir
- motocoasă / trimmer cu fir / fierăstrău pentru arbuști
- trimmer cu fir

**AVERTISMENTE DE SIGURANȚĂ PRIVIND CENTURA DE BATERII**

- Acest produs nu trebuie curățat de către persoane cu dizabilități fizice, senzoriale sau mintale, nici de către persoane fără experiență sau cunoștințe, decât dacă au fost instruite în prealabil cu privire la utilizarea în siguranță a produsului, de către o persoană ce răspunde legal de siguranța lor. Acestea trebuie supravegheate în timpul utilizării produsului. Copiii nu trebuie să utilizeze, să curețe sau să se joace cu produsul, care, atunci când nu este utilizat, trebuie să fie ținut la distanță de ei.
- Salvați aceste instrucțiuni. Consultați-le frecvent și utilizați-le pentru a instrui alte persoane care utilizează produsul. Dacă împrumutați cuiva această foarfecă, însoțiți-o și de aceste instrucțiuni, pentru a preveni utilizarea incorectă a uneltei și eventualele vătămări.
- Nu scoateți un acumulator din ambalajul său original decât atunci când este necesar pentru utilizare.
- Utilizați echipamentul doar cu acumulatorul specificat în acest manual. Utilizarea oricărui alți acumulatori poate crea un risc de vătămare și de incendiu.
- Nu deschideți sau distrugeți bateria. Electrolițul eliberat este coroziv și poate cauza vătămarea ochilor sau a pielii. Poate fi toxic dacă este înghițit.
- Nu supuneți acumulatorii la șocuri mecanice.
- Nu expuneți acumulatorul sau produsul la foc sau temperaturi excesive. Expunerea la foc sau temperaturi peste 130 °C prezintă pericol de explozie.

- Nu utilizați un acumulator sau produs deteriorat sau modificat. Acumulatorii deteriorați sau modificați au un comportament imprevizibil și prezintă pericol de incendiu, explozie sau accidentare.

- Ca urmare a folosirii necorespunzătoare, din acumulator se poate scurge lichid; evitați contactul cu acesta. În cazul unui contact accidental, spălați cu apă. În cazul contactului cu ochii, consultați suplimentar un medicul. Lichidul care iese din acumulator poate provoca iritații sau arsuri.

- Utilizați un acumulator numai în aplicația pentru care este destinat.

- Utilizați acumulatorul într-un loc unde temperatura ambientală este între 0 °C și 40 °C.

- Temperaturile de peste 50 °C vor reduce capacitatea bateriilor. Evitați expunerea prelungită la soare (de ex. nu lăsați bateriile în mașină). Nu lăsați bateriile în apropierea surselor de încălzire.

- Scoateți acumulatorul când produsul nu este utilizat.

- Atunci când acumulatorul nu este în uz, păstrați-l departe de alte obiecte metalice, cum ar fi agrafe de birou, monede, chei, cuie, șuruburi sau alte obiecte metalice mici, care pot face o conexiune de la o bornă la alta. Scurtcircuitarea terminalelor acumulatorului ar putea cauza scânteii, arsuri, incendiu sau explozie.

- Dacă utilizarea produsului afectează funcționarea normală a uneltei din cauza greutatei suplimentare, utilizați unealta în mod normal fără produs.

- Nu vă aplecați excesiv. În timpul operării dispozitivului, păstrați-vă în permanență echilibrul și stabilitatea. Acest lucru permite un mai bun control al uneltei electrice în situații neașteptate.

- Pentru a reduce riscurile de incendiu, accidentare și deteriorare a produsului în urma unui scurtcircuit, nu scufundați niciodată unealta, acumulatorul sau încărcătorul în lichide și nici nu permiteți pătrunderea lichidelor în interiorul acestora. Lichidele corosive sau cu conductibilitate, precum apa sărată, anumite substanțe chimice și înălbitori sau produse ce conțin înălbitori, pot provoca un scurtcircuit.

- Înainte de a utiliza produsul, inspecțiați întotdeauna vizual pentru a vă asigura că centura de baterii, cablul, adaptorul, elementele de fixare și curelele nu sunt uzate sau deteriorate. Piese uzate sau defecte sporesc riscul de vătămare.

**REGLAREA HAMULUI**

- Produsul este echipat cu un ham. Reglați cu atenție hamul pentru a ajuta la potrivirea confortabilă și susținerea greutatei produsului. Pentru îndepărtarea ușoară a hamului, identificați catarama pentru talie și exersați utilizarea acesteia înainte de a începe să utilizați produsul. Utilizarea corectă a cataramii poate preveni vătămarea gravă în caz de urgență.

- Nu purtați niciodată îmbrăcăminte suplimentară peste hamuri și nu restricționați în alt mod accesul la catarame.
- Produsul dispune de curele reglabile pentru umeri și talie. Reglați cu atenție curelele într-o poziție confortabilă. Nu purtați niciodată îmbrăcăminte suplimentară peste curele și nu restricționați accesul la catarame.
- Începeți să utilizați produsul după ce curelele pentru umeri, talie și piept sunt fixate.
- Pentru uneltele care necesită un ham sau o curea de umăr, folosiți cârligul pentru uneltele pentru a atășa unealta la ham, așa cum se prezintă în acest manual (imagini).

## UTILIZAREA ADAPTORULUI DE ALIMENTARE

- Citiți și însușiți-vă informațiile din manualul de utilizare pentru fiecare unealtă compatibilă care urmează să fie utilizată cu centura de baterii și respectați toate avertismentele și instrucțiunile. Nerespectarea tuturor instrucțiunilor poate duce la electrocutare, incendii și/sau vătămări corporale grave.
- Evitați pornirile involuntare. Asigurați-vă întotdeauna că ați poziționat comutatorul în poziția de oprire înainte de a conecta adaptorul de alimentare la sursa de alimentare, înainte de a conecta acumulatorul la produs sau de a ridica sau transporta unealta. Transportarea uneltelor electrice cu degetul pe comutator sau punerea sub tensiune a uneltelor electrice care au comutatorul în poziția pornit predisune la accidente.
- Utilizați centura de baterii numai cu uneltele compatibile specificate în acest manual. Utilizarea altor unelte ar putea provoca vătămări corporale grave sau daune materiale.
- Înainte de a începe utilizarea, asigurați-vă că elementul de fixare din partea inferioară a adaptorului de alimentare se fixează în poziție și că adaptorul este poziționat și fixat corect în portul pentru baterie al unelei compatibile. Dacă nu poziționați corect adaptorul de alimentare, acesta poate să cadă, provocând vătămări corporale grave.
- Înainte de a începe utilizarea, asigurați-vă că elementul de fixare din partea inferioară a bateriei se fixează în poziție și că bateria este poziționată și fixată corect în portul pentru baterie al centurii de baterii.
- Nu introduceți adaptorul de alimentare într-un încărcător.
- Nu introduceți adaptorul de alimentare în porturile de baterie ale centurii de baterii.
- În timpul funcționării, țineți cablul departe de obstacole pentru a evita încurcarea acestuia, ceea ce ar putea provoca răni grave.
- Nu permiteți înfășurarea cablului în jurul picioarelor sau trecerea cablului printre picioare.

- Scoateți întotdeauna adaptorul de alimentare din unealta compatibilă atunci când asamblați piese, efectuați reglaje, când o curățați sau când nu o utilizați. Scoaterea adaptorului de alimentare va preveni pornirea accidentală, care ar putea provoca vătămări corporale grave.
- Dacă unealta compatibilă nu pornește, verificați nivelul de încărcare al acumulatorilor.
- Nu modificați adaptorul de alimentare.

## TRANSPORTAREA ȘI DEPOZITAREA

- Curățați amănunțit produsul înainte de a-l depozita. Depozitați produsul într-un loc uscat, bine ventilat și inaccesibil copiilor. Păstrați produsul la distanță de agenți corozivi, precum substanțe chimice de grădină și săruri de dezghețare.
- Depozitați acumulatorii numai în zone uscate și protejați-i contra umezelii.
- Depozitați acumulatorul într-un loc unde temperatura ambientală este între 0 °C și 20 °C.
- După perioade îndelungate de depozitare, poate fi necesar să încărcăți și să descărcați acumulatorii de mai multe ori, pentru a obține performanțe maxime.
- Pentru transportare, fixați produsul să nu se miște sau cadă pentru a preveni vătămarea persoanelor sau deteriorarea produsului.

## TRANSPORTAREA BATERIILOR DE LITIU

- Transportați bateriile în conformitate cu prevederile și reglementările locale și naționale.
- Urmați toate cerințele speciale privind împachetarea și etichetarea atunci când transportați baterii către un terț. Asigurați-vă că nicio baterie nu poate să intre în contact cu alte baterii sau materiale conductive în timpul transportului prin protejarea conectorilor expuși cu bandă, capace izolatoare neconductive. Nu transportați bateriile ce sunt crapate sau care au scurgeri. Verificați cu firma transportatoare pentru recomandări ulterioare.

## ÎNȚREȚINERE

- Folosiți doar piese de schimb, accesorii și atasamente originale ale producătorului. Neurmarea acestora poate cauza posibilă vătămare, slaba funcționare și ar putea anula garanția.
- Service-ul necesită atenție și cunoștințe deosebite și trebuie îndeplinit doar de către un tehnician service calificat. Duceți produsul la reparații numai într-un centru service autorizat.
- Oprii echipamentul și îndepărtați bateria înainte de a efectua orice tip de lucrări de întreținere sau de curățare.

- Păstrați acumulatorii curați și uscați. Ștergeți bornele acumulatorilor cu o cârpă curată și uscată dacă se murdăresc.
- Nu trebuie să efectuați niciodată reparații asupra acumulatorilor deteriorate. Reparațiile asupra acumulatorilor trebuie să fie efectuate numai de către producător sau de furnizorii de servicii autorizați.

## CASAREA ȘI RECICLAREA

- Nu aruncați bateriile uzate împreună cu gunoii menajer. Bateriile trebuie colectate separat și trimise la o unitate de reciclare specializată. Solicitați consiliere de la autoritatea dvs. locală sau de la comerciantul de unde ați achiziționat aspiratorul, în privința punctului de colectare.
- Nu aruncați în foc acumulatorii uzați.



## CUNOAȘTEȚI-VĂ PRODUSUL

Consultați pagina 69.

1. Manualul de operare
2. Cureaua pentru umăr
3. Cataramă de blocare pe scară
4. Bucle de prindere frontale pentru adaptor
5. Cârlige
6. Bucle centură
7. Cataramă pentru talie
8. Bucle de prindere posterioare pentru adaptor
9. Porturi de baterie
10. Cablu
11. Adaptor de alimentare
12. Clemă de curea
13. Indicator luminos
14. Buton de indicare a nivelului de încărcare
15. Comutator de selectare baterie
16. Acumulator
17. Pernă pentru șold

## SIMBOLURI



Avertizare de siguranță



Citiți și înțelegeți toate instrucțiunile înainte de a utiliza produsul. Respectați toate avertismentele și instrucțiunile de siguranță.



Nu expuneți produsul la ploaie sau umezeală.

A nu se arunca deșeurile de echipamente electronice și electrice și bateriile epuizate la gunoii menajer. Deșeurile formate din echipamente electrice și electronice și bateriile epuizate trebuie colectate separat. Sursele de iluminare, bateriile și acumulatorii epuizați trebuie scoase din aceste echipamente. Solicitați consiliere de la autoritatea dvs. locală sau de la comerciantul de unde ați achiziționat aspiratorul, în privința punctului de colectare. Conform reglementărilor naționale, vânzătorii cu amănuntul au obligația de a colecta bateriile epuizate, deșeurile de echipament electric și electronic, gratuit. Contribuția dvs. la reciclarea și reutilizarea bateriilor, a echipamentelor electrice și electronice ajută la reducerea cererii de materii prime. Bateriile epuizate, în special cele cu litiu, deșeurile formate din echipamente electrice și electronice conțin materiale reciclabile valoroase, care pot avea o influență negativă asupra mediului înconjurător și asupra sănătății umane, dacă nu sunt eliminate într-o manieră ecologică. Ștergeți datele personale din echipamentul deșeu, dacă este cazul.

## FUNȚII LED

Pentru a afișa nivelul de încărcare rămas al bateriei, apăsați butonul indicatorului de nivel de încărcare.

Funcții LED	Nivel de încărcare al bateriei
	85–100%
	60–85%
	35–60%
	10–35%
	0–10%

## LV TULKOTS NO ORIĢINĀLĀS INSTRUKCIJAS

Akumulatora jostas izstrādē augstākā prioritāte ir pievērsta drošumam, veikspējai un uzticamībai.

### PAREDZĒTAIS LIETOJUMS

Akumulatora josta ir paredzēta tam, lai nodrošinātu strāvas padevi saderīgu instrumentu ilgāai darbībai. Produktā vienlaikus var ievietot ne vairāk kā 2 akumulatoru blokus.

Produkts ir paredzēts lietošanai tikai ārpus telpām. Šī ierīce ir paredzēta lietošanai mājās apstākļos.

Nelietojiet citiem merkiem.

Nelietojiet produktu kopā ar motorzāģi koku gāšanai.

Kad akumulatora josta tiek izmantota kopā ar tālāk norādītajiem produktiem, neizmantojiet tiem pievienotās uzskabes. Ievērojiet atbilstošos norādījumus, kas minēti šajā rokasgrāmatā:

- produkti ar kātu, piemēram, teleskopiskie zāģi un dzīvzoga šķēres ar kātu
- pūtējs/sūcējs
- krūmgriezis / auklas trimmeris
- krūmgriezis / auklas trimmeris / krūmu trimmeris
- auklas trimmeris

### AKUMULATORA JOSTAS DROŠĪBAS BRĪDINĀJUMI

- Produkts nav paredzēts lietošanai vai tīrīšanai personām ar ierobežotām fiziskajām, sensorajām vai garīgajām spējām, pieredzes vai zināšanu trūkumu, ja vien viņām netiek nodrošinātas norādes par produkta drošu lietošanu no personas, kas ir juridiski atbildīga par viņu drošību. Produkta lietošanas laikā šādas personas ir jāuzrauga. Bērni nedrīkst lietot, tīrīt un rotāties ar produktu, un, kad produkts netiek lietots, tam ir jābūt droši novietotam bērniem nepieejamā vietā.
- Išsargokiet šīs instrukcijas. Regulāri tās pārlasiet un izmantojiet, lai sniegtu norādes citiem, kas var lietot šo produktu. Ja kādam aizdodat šo produktu, tad iedodiet arī šīs instrukcijas, lai izvairītos no produkta nepareizas lietošanas un potenciālās traumas.
- Neizņemiet akumulatora bloku no oriģinālā iepakojuma, kamēr tas nav vajadzīgs lietošanai.
- Izmantojiet izstrādājumu tikai ar akumulatoru blokiem, kas norādīti šajā rokasgrāmatā. Jebkura cita akumulatora lietošana var radīt ievainojumu un ugunsgrēka risku.
- Neatveriet un neizjauciet akumulatoru. Izliets elektrolīts ir korodējošs un var radīt bojājumus acīm vai ādai. Norijot tas ir toksisks.
- Nepakļaujiet akumulatora blokus mehāniskam satricinājumam.
- Nepakļaujiet akumulatoru bloku vai produktu liesmu vai paaugstinātas temperatūras iedarbībai. Pakļaujot liesmām vai paaugstinātai temperatūrai virs 130 °C var izraisīt sprādzienu.
- Neizmantojiet akumulatoru bloku vai produktu, kas ir bojāts vai pārveidots. Bojāts vai pārveidots akumulatoru bloks var izraisīt neparedzamu darbību, kas var izraisīt uzliesmošanu, sprādzienu vai ievainojumu risku.
- Nepareizas rīcības gadījumā no akumulatora var izkļūt šķidrums; izvairieties no saskares ar to. Nejaušas saskares gadījumā skalojiet skarto vietu ar ūdeni. Ja šķidrums nokļūst acīs, nepieciešama arī medicīniskā palīdzība. No akumulatora izkļušais šķidrums var izraisīt kairinājumu vai apdegumus.
- Izmantojiet akumulatora bloku tikai paredzētam nolūkam.
- Izmantojiet akumulatoru bloku vietā, kura apkartejas vides temperatūra ir starp 0 °C un 40 °C.
- Temperatūras virs 50 °C samazinās akumulatora ietilpību. Izvairieties no ilgstošas saules iedarbības (piemēram, atstājot tos automašīnā). Nenovietojiet akumulatoru bloku blakus apkures sistēmām.
- Noņemiet akumulatora bloku, kad izstrādājums netiek lietots.

- Kad nelietojat akumulatoru, neturiet to citu metāla priekšmetu tuvumā, piemēram: papīra saspaušanas, monētas, atslēgas, naglas, skrūves vai citi sīki metāla priekšmeti, kas var veidot savienojumu starp spailēm. Savienojot bateriju paketes terminālus, var rasties dzirksteles, apdegumi, aizdegšanās vai eksplozija.
- Ja produkta lietošana ietekmē instrumenta normālu lietošanu papildu svara dēļ, izmantojiet rīku ierastā veidā bez produkta.
- Neipersitēmpkite. Visu laiku stāviet stingri un stabili. Tas ļauj labāk vadīt elektroinstrumentu negaidītās situācijās.
- Lai novērstu issavienojuma izraisītu aizdegšanās, savainojumu vai produkta bojājuma risku, neiegremdējiet instrumentu, mainamo akumulatoru vai uzlades ierīci šķidrums un rupejieties par to, lai ierīces un akumulatoros neieklektu šķidrums. Koroziju izraisa arī vadītspējīgi šķidrums, piemēram, sālsūdens, noteiktas ķīmikālijas, balinātāji vai produkti, kas satur balinātājus, var izraisīt issavienojumu.
- Pirms produkta lietošanas vienmēr apskatiet to, lai pārliecinātos, vai akumulatora josta, kabelis, adapters, fiksatori un siksnas nav nodilušas vai bojātas. Nodilušas vai bojātas daļas palielina ievainojumu risku.

### UZKABES REGULĒŠANA

- Produkts ir aprīkots ar uzskabi. Rūpīgi noregulējiet uzskabes, lai tās būtu ērtas un palīdzētu balstīt izstrādājuma svaru. Atrodiet jostas sprādzi uzskabes vieglai noņemšanai, un izmēģiniet tās lietošanu pirms produkta lietošanas uzsākšanas. Pareizi lietojot sprādzi, var tikt novērsta smagu traumu gūšana ārkārtas gadījumā. Nekad nevelciet papildu apģērbu virs uzskabes un neierobežojiet piekļuvi sprādzēm.
- Produktam ir regulējamas plecu un jostas siksnas. Rūpīgi noregulējiet siksnas, lai panāktu ērtu pozīciju. Nekad nevelciet papildu apģērbu virs siksnām un neierobežojiet piekļuvi sprādzēm.
- Produkta lietošanu sāciet tikai pēc tam, kad ir nostiprinātas plecu, jostas un krūšu siksnas.
- Attiecībā uz instrumentiem, kam nepieciešama uzskabe vai plecu siksnas, izmantojiet instrumenta āķi, lai piestiprinātu instrumentu uzskabei, kā parādīts šajā rokasgrāmatā (attēllos).

### STRĀVAS ADAPTERA LIETOŠANA

- Izlasiet lietotāja rokasgrāmatu par katru saderīgo instrumentu, ko plānots izmantot kopā ar akumulatora siksnu, pārliecinieties, ka esat to sapratis, un ievērojiet visus brīdinājumus un instrukcijas. Ja netiek ievērotas visas instrukcijas, var tikt saņemtas elektriskās strāvas triecieni, izcelties ugunsgrēks un/vai gūtas smagas traumas.
- Izvairieties no nejaušas iedarbināšanas. Pirms pievienojat strāvas adapteru pie barošanas avota vai akumulatoru bloku pie produkta, paceliet instrumentu vai nesat to, vienmēr jāpārbauda, vai slēdzis ir izslēgtā stāvoklī. Elektroinstrumentu pārmēsāšana, turot pirkstu uz slēdža vai ieslēgtu elektroinstrumentu pārmēsāšana var izraisīt nelaimes gadījumus.
- Akumulatora jostu lietojiet tikai kopā ar saderīgiem instrumentiem, kas ir norādīti šajā rokasgrāmatā. Ja tiek lietoti citi instrumenti, var tikt gūtas smagas traumas vai bojāts īpašums.
- Pirms darba uzsākšanas pārliecinieties, vai fiksators, kas atrodas strāvas adaptera apakšdaļā, nofiksējas vietā un vai strāvas adapters ir pilnīgi iegulis un nostiprināts saderīga instrumenta akumulatora pieslēgvietā. Ja strāvas adapters nav droši nostiprināts, tas var izkrist un izraisīt smagas traumas.
- Pirms darba uzsākšanas pārliecinieties, vai fiksators, kas atrodas akumulatora apakšdaļā, nofiksējas vietā un vai akumulators ir pilnīgi iegulis un nostiprināts akumulatora jostas akumulatora pieslēgvietā.
- Neievietojiet strāvas adapteru lādētājā.
- Neievietojiet strāvas adapteru akumulatora jostas akumulatora pieslēgvietās.
- Lietošanas laikā turiet vadu atstatu no šķēršļiem, lai novērstu tā sapīšanos, kas var izraisīt smagas traumas.
- Kabelis nedrīkst apvīties jums ap kājām vai caur tām.

- Kad montējāt saderīgā instrumenta daļas, regulējiet vai fīrēt saderīgo instrumentu vai kad saderīgais instruments netiek lietots, vienmēr noņemiet strāvas adapteru no saderīgā instrumenta. Noņemot strāvas adapteru, tiks novērsta nejausa iedarbināšana, kas var izraisīt smagas traumas.
- Ja saderīgo instrumentu neizdodas ieslēgt, pārbaudiet akumulatoru bloku uzlādes kapacitāti.
- Nepārveidojiet strāvas adapteru.

## TRANSPORTĒŠANA UN UZGLABĀŠANA

- Kārtīgi notīriet izstrādājumu pirms glabāšanas. Uzglabājiet produktu sausā, labi ventilētā vietā, kas nav pieejama bērniem. Sargiet izstrādājumu no korozīvām vielām, piemēram, dārza ķīmikālijām un pretapledošanas sāls.
- Glabājiet akumulatoru blokus tikai sausā vietā un sargājiet tos no mitruma.
- Glabājiet akumulatoru bloku vietā, kura apkārtnes vides temperatūra ir starp 0 °C un 20 °C.
- Pēc ilgstošas glabāšanas akumulatora bloki var būt jāuzlādē un jāuzlādē vairākas reizes, lai sasniegtu maksimālo veiktspēju.
- Transportējot, nostipriniet precī, lai tā nekustētos vai nenokristu, lai novērstu personu savainojumus vai bojājumus precei.

## LITIJA BATERIJU TRANSPORTĒŠANA

- Transportējiet baterijas saskaņā ar vietējiem un valsts noteikumiem un regulām.
- Ievērojiet visas īpašās prasības saistībā ar iepakojšanu un marķēšanu, transportējot trešās puses baterijas. Nodrošiniet, ka baterijas transportā nevar nonākt saskarē ar citām baterijām vai vadītspējīgiem materiāliem, aizsargājot atklātos savienotājus ar nevadošiem izolācijas vāciņiem vai lentēm. Netransportējiet ieleisajušas baterijas vai baterijas, kurām ir noplūde. Lūdziet padomu kravu pārvadāšanas uzņēmumam.

## APKOPE

- Lietojiet tikai oriģinālās ražotāja rezerves daļas, piederumus un uzgaļus. Pretējā gadījumā var tikt radīti ievainojumi un parādīts slikts sniegums, kā arī var tikt anulēta garantija.
- Aptarnavimātlīki būtina itin atidzīai, todēl rekomenduojuame, kad tehniņē apziūrā vykdytū kvalifikuotas specialistas. Veiciet apkalpošanu tikai pilnvarotā servisa centrā.
- Izsledziet un nonemiet akumulatoru bloku, pirms veikt jebkodus apkopes vai tirišanas darbus.
- Turiet akumulatoru blokus tirus un sausus. Ja akumulatora bloka termināli ir kļuvuši netīri, noslaukiet tos ar tīru, sausu auduma drānu.
- Nekad neveiciet bojātu akumulatoru bloku remontu. Akumulatoru bloku remontu drīkst veikt tikai ražotājs vai pilnvarots servisa nodrošinātājs.

## ATKRITUMU UTILIZĀCIJA

- Neutilizējiet akumulatoru blokus kopā ar mājaisaimniecības atkritumiem. Tos jāsavāc atsevišķi un jānodod atbilstošā vides atkritumu pārstrādes vietā. Sazinieties ar vietējo pašvaldību vai mazumtirgotāju, lai saņemtu ieteikumus pārstrādei un savākšanas punktus.
- Nesadedziniet nolietotos akumulatoru blokus.

## PAZĪSTIET SAVU IERĪCI

Sk. 69. lpp.

1. Lietotāja rokasgrāmata
2. Plecu siksnā
3. Blokējošā slīdsprādze
4. Priekšējās adaptera skavas cilpas
5. Āķi
6. Jostas cilpas
7. Jostas sprādze
8. Aizmugurējās adaptera skavas cilpas

9. Akumulatora pieslēgvietas
10. Vads
11. Strāvas adapters
12. Jostas spāle
13. Indikators
14. Uzlādes līmeņa indikatora poga
15. Akumulatora atlasītāja slēdzis
16. Akumulators
17. Gurna aizsargs

## APZĪMĒJUMI



Drošības brīdinājums



Izlasiet un izprotiet visas norades pirms produkta lietošanas. Ievērojiet visus brīdinājumus un drošības norades.



Nepakļaujiet lietum vai mitriem apstākļiem.

Neizmetiet akumulatoru atkritumus kā nešķirotus sadzīves atkritumus. Akumulatoru atkritumi, elektrisko un elektronisko iekārtu atkritumi jāsavāc atsevišķi. Bateriju, akumulatoru un gaismas avotu atkritumi ir jāizņem no iekārtām. Sazinieties ar vietējo pašvaldību vai mazumtirgotāju, lai saņemtu ieteikumus pārstrādei un savākšanas punktus. Saskaņā ar vietējiem noteikumiem mazumtirgotājiem var būt pienākums bez maksas pieņemt atpakaļ akumulatoru, elektrisko un elektronisko iekārtu atkritumus. Jūsu ieguldījums elektrisko un elektronisko iekārtu atkritumu otrreizējā izmantošanā un otrreizējā pārstrādē palīdz samazināt izejvielu pieprasījumu. Akumulatoru atkritumi, it īpaši tie, kas satur litiju, un elektrisko un elektronisko iekārtu atkritumi satur vērtīgus un pārstrādājamas materiālus, kas var nelabvēlīgi ietekmēt vidi un cilvēku veselību, ja tos neapglabā viedē draudzīgā veidā. Izdzēsiet no atkritumos nododamajām iekārtām personīgos datus, ja tādi tur ir.



## LED FUNKCIJAS

Lai apskatītu akumulatora atlikušo uzlādes apjomu, piespiediet uzlādes līmeņa indikatora pogu.

LED funkcijas	Akumulatora uzlādes statuss
	85–100 %
	60–85 %
	35–60 %
	10–35 %
	0–10 %

## LT ORIGINALIŲ INSTRUKCIJŲ VERTIMAS

Projektuojant šį akumuliatorių diržą pirmenybė buvo teikiama saugumui, našumui ir patikimumui.

### NAUDOJIMO PASKIRTIS

Akumuliatorių diržas skirtas suderinamiems įrankiams maitinti dirbant ilgą laiką. Vienu metu gaminyje galima laikyti iki 2 akumuliatorių bloką.

Šis įrenginys skirtas naudoti tik lauke. Gaminys skirtas namų savininkams arba buitiniam naudojimui.

Nenaudokite kitais tikslais.

Nenaudokite šio gaminio su grandininiais pjūklų medžiams kirsti.

Naudodami akumuliatorių diržą su toliau nurodytais gaminiais, nenaudokite kartu su jais tiekiamių diržų. Vadovaukitės atitinkamomis instrukcijomis, kaip parodyta šiame vadove:

- ilgakočiai gaminiai, pvz., ilgakočiai pjūklai ir ilgakotės gyvatvorių žirkklės
- pūstuvai / siurblys
- krūmapjovė / vejos apvadų pjautuvai
- krūmapjovė / vejos apvadų pjautuvai / rankinės krūmapjovės
- vejos apvadų pjautuvai

### SAUGOS ĮSPĖJIMAI DĖL AKUMULIATORIŲ DIRŽO

- Šis įrenginys nes skirtas naudoti asmenims, turintiems fizinį, jutimo arba protinį negalių arba neturintiems pakankamai patirties ir žinių, kaip naudotis šiuo gaminiu, nebent juos prižiūrėtų arba su šio būtinio prietaiso naudojimu supažindintų teisėtai už jų saugą atsakingas asmuo. Šie asmenys turi būti prižiūrimi, kai naudoja gaminį. Vaikai negali naudoti, valyti gaminio ar žaisti su juo. Kai gaminys nenaudojamas, jis turi būti saugomas vaikams nepasiekiamoje vietoje.
- Išsaugokite šias instrukcijas. Dažnai ja vadovaukitės ir naudokitės kitais asmenims, kurie gali naudotis gaminiu, instruktuoti. Jei šį įrenginį kam nors skolinatė, taip pat atiduokite jiems ir šią instrukciją, kad įrenginys būtų tinkamai naudojamas ir būtų išvengta galimų susižalojimų.
- Neišimkite akumuliatoriaus bloko iš originalios pakuočės, kol jo nereikės naudoti.
- Įrenginį naudokite tik su šiame vadove nurodytu elektros akumuliatoriumi. Naudojant kitokius akumuliatorius, galima susižeisti ar sukelti gaisrą.
- Niekada nebandykite akumuliatoriaus atidaryti ar išardyti. Išsiskiriantys elektrolitai yra koroziniai bei gali pakenkti akims ir odai. Juos prarijus, jie gali būti nuodingi.
- Saugokite akumuliatorių blokus nuo mechaninio smūgio.
- Saugokite akumuliatorių ir įrenginį nuo ugnies ir aukštos temperatūros. Patekus į ugnį arba veikiant aukštesnei kaip 130 °C temperatūrai gali kilti sprogdimas.
- Nenaudokite pažeisto arba pakeistos konstrukcijos įrenginio ar akumuliatoriaus. Sugadinti arba pakeisti akumuliatoriai gali veikti neprognozuojamai ir dėl to gali kilti gaisras, sprogdimas arba pavojus susižaloti.
- Netinkamomis sąlygomis iš akumuliatoriaus gali ištėkėti skystis - nelieskite jo. Jei atsitiktinai prisilietėte - nuplaukite vandeniu. Jei skystis pateko į akis, papildomai kreipkitės į gydytoją. Iš akumuliatoriaus ištėkęs skystis gali nudeginti ar sukelti sudirginimus.
- Akumuliatoriaus bloką naudokite tik pagal numatytąją paskirtį.
- Akumuliatorių naudokite nuo 0 °C iki 40 °C temperatūros aplinkoje.
- Esant aukštesnei kaip 50 °C temperatūrai, akumuliatoriaus talpa sumažėja. Stenkitės, kad akumuliatoriai ligai nebūtų saulėkaitoje (pvz., nepalikite jo automobilyje). Nedėkite akumuliatorių bloko šalia šildymo sistemų.
- Kai įrenginiu nesinaudojate, visada išimkite akumuliatorių.
- Kai akumuliatorius nenaudojamas, jį laikykite toliau nuo kitų metalinių daiktų, pavyzdžiui, sąvaržėlių, monetų,

raktų, vinių, varžtų ar kitų mažų metalinių daiktų, kurie vieną gnybtą gali sujungti su kitu. Irvykus baterijų paketo gnybtu trumpajam jungimui, gali pasipilti kibirkštys, apdegti aplinkiniai objektai, įvykti gaisras ar sprogdimas.

- Jei gaminio naudojimas turi įtakos įprastam įrankio veikimui dėl papildomo svorio, naudokite įrankį įprastu būdu be gaminio.
- Nepersitempkite. Visada tvirtai stovėkite ir išlaikykite pusiausvyrą. Tai padės geriau kontroliuoti įrankį netikėtai situacijų metu.
- Siekdami išvengti trumpojo jungimo sukeliama gaisro pavojaus, sužalojimo arba produkto pažeidimo, neikiškite įrankio, keičiamo akumuliatoriaus arba įkroviklio į skystius ir pasirūpinkite, kad į prietaisus arba akumuliatorius nepatektų jokių skystių. Korozijai sukelti yra laidūs skystčiai, pvz., sūrus vanduo, tam tikri chemikalai ir balikliai arba produktai, kurių sudėtyje yra baliklių, gali sukelti trumpąjį jungimą.
- Prieš naudodami akumuliatorių diržą, visada apžiūrėkite, ar akumuliatorių diržas, laidas, adapteris, skląščiai ir dirželiai nėra susidėvėję ar pažeisti. Nusidėvėjusios arba sugadintos dalys didina susižalojimo pavojų.

### DIRŽŲ REGULIAVIMAS

- Įrenginyje sumontuotas perpetinis diržas. Atidžiai sureguliuokite diržus, kad būtų patogiu ir išlaikytumėte gaminio svorį. Raskite juosmens sagtį, kad būtų lengviau nuimti diržus, ir prieš pradėdami eksploatuoti gaminį pasimokykite naudoti šią sagtį. Teisingai naudojant sagtį gali būti išvengta rimtų sužalojimų pavojaus atveju. Niekada nedėvėkite papildomų drabužių ant diržų ir jokių kitu būdu neuždenkite sagčių.
- Gaminys turi reguliuojamus pečių ir juosmens diržus. Kad būtų patogiu, kruopščiai sureguliuokite diržus. Niekada nedėvėkite papildomų drabužių ant diržų ir neuždenkite sagčių.
- Gaminį pradėkite naudoti tada, kai pritvirtinsite pečių, juosmens ir krūtinės diržus.
- Įrankiams, kuriems reikia naudoti diržų komplektą arba perptinį diržą, naudokite įrankio kabliuką, kad pritvirtintumėte įrankį prie diržų, kaip parodyta šiame vadove (žr. paveikslėlius).

### MAITINIMO ADAPTERIO NAUDOJIMAS

- Perskaitykite ir supraskite kiekvieno suderinamo įrankio, kuris bus naudojamas su akumuliatorių diržu, naudojoto vadovą ir laikykites visų įspėjimų bei instrukcijų. Jei nesilaikysite visų instrukcijų, gali įvykti elektros smūgis, gaisras ir (arba) rimtas sužalojimas.
- Saugokitės, kad jis netyčia neužsivestų. Prieš prijungdami maitinimo adapterį prie maitinimo šaltinio, prieš prijungdami bateriją prie gaminio, taip pat prieš paimdami ar nešdami įrankį, visada patikrinkite, ar jungiklis yra išjungimo padėtyje. Nešant elektrinį įrankį, uždėjęs pirštą ant jungiklio, arba elektrinį įrankį, kurio jungiklis yra įjungtoje padėtyje, gali įvykti nelaimingas atsitikimas.
- Akumuliatorių diržą naudokite tik su suderinamais įrankiais, nurodytais šiame vadove. Naudojant kitus įrankius, galima rimtai susižaloti ar sugadinti turta.
- Prieš pradėdami darbą patikrinkite, ar maitinimo adapterio apacioje esantis fiksatorius užsifiksavo ir ar maitinimo adapteris yra iki galo įkištas ir pritvirtintas suderinamo įrankio akumuliatoriaus prievade. Nesaugiai pritvirtinus maitinimo adapterį, maitinimo adapteris gali iškristi ir galima rimtai susižaloti.
- Prieš pradėdami darbą patikrinkite, ar akumuliatoriaus apacioje esantis fiksatorius užsifiksavo ir ar akumuliatorius yra iki galo įkištas ir pritvirtintas akumuliatorių diržo akumuliatoriaus prievade.
- Neikiškite maitinimo adapterio į įkroviklį.
- Neikiškite maitinimo adapterio į akumuliatorių diržo akumuliatoriaus prievadus.
- Eksploatavimo metu laikykite laidą atokiau nuo klūčių, kad jis neįsipaiontų, nes tokiu būdu galima rimtai susižaloti.
- Nevyniokite kabelio ant kojų ir nenutieskite jo tarp kojų.
- Visada išimkite maitinimo adapterį iš suderinamo įrankio, kai surenkate dalis, reguliuojate, valote arba nenaudojate

gaminio. Išmėgę maitinimo adapterį, išvengsite atsitiktinio gaminio paleidimo, dėl kurio galite rimtai susižaloti.

- Jei suderinamas įrankis neįsijungia, patikrinkite, ar pakankamai įkrauta baterija.
- Nekeiskite maitinimo adapterio.

## GABENIMAS IR LAIKYMAS

- Prieš sandėliuodami įrenginį kruopščiai jį nuvalykite. Laikykite gaminį sausoje, gerai vėdinamoje, vaikams nepasiekiamoje vietoje. Laikykite gaminį toliau nuo korozinių medžiagų, pvz. sodo chemikalų ir tirpdančių druskų.
- Akumulatorius laikykite tik sausose vietose ir apsaugokite juos nuo drėgmės.
- Akumulatoriu laikykite nuo 0 °C iki 20 °C temperatūros aplinkoje.
- Ilgai sandėliuojant gaminį, gali prireikti kelis kartus įkrauti ir iškrauti akumuliatorių blokus, kad galima būtų pasiekti maksimalų našumą.
- Ruošiant gabenimui, gaminį reikia įtvirtinti, kad nejudėtų arba nenukristų, taip apsaugant žmones nuo sužeidimų ir gaminį nuo apgadinimų.

## LIČIO BATERIJŲ TRANSPORTAVIMAS

- Akumuliatorių gabenkite pagal vietinius ir šalies reikalavimus bei nuostatas.
- Akumulatorius gabenant trečiajai šaliai būtina laikytis visų specialių reikalavimų, nurodytų pakuotėse ir etiketėse. Užtikrinkite, kad gabenimo metu nei vienas akumuliatorius nesiliestų su kitais akumuliatoriais arba laidžiosiomis medžiagomis – apsauginius jungiamuosius elementus uždenkite izoliacinėmis nelaidžiomis movomis arba juosta. Iskilusiu ir tekanciu akumuliatorių negabenkite. Dėl tolesnių patarimų kreipkitės į transporto įmonę.

## PRIEŽIŪRA

- Keitimui naudokite tik originalias gamintojo atsargines dalis. Neoriginalios dalys gali būti sužeidimų ir įrenginio blogo veikimo priežastis, ir dėl to gali būti anuliuotas garantinis pažymėjimas.
- Aptamavimą atlikti būtina itin atidžiai, todėl rekomenduojame, kad techninę apžiūrą vykdytų kvalifikuotas specialistas. Įrenginį techninei priežiūrai pristatykite tik į įgaliojantį techninės priežiūros centrą.
- Prieš atikdami bet kokius technines priežiūros ar valymo darbus, išjunkite įrenginį ir išimkite akumuliatorių paketą.
- Pasirūpinkite, kad akumuliatorių blokai būtų švarūs ir sausi. Jei akumuliatoriaus gnybtai susitępa, nuvalykite juos švaria sausa šluoste.
- Niekada neremontuokite pažeistų akumuliatorių. Akumuliatorius remontuoti gali tik jo gamintojai arba įgaliojantieji techninės priežiūros paslaugų teikėjai.

## ATLIEKŲ ŠALINIMAS

- Neišmeskite akumuliatorių blokų kartu su buitinėmis atliekomis. Juos reikia surinkti atskirai ir grąžinti į su aplinkosauga suderinamą perdirbimo įmonę. Kur rasti surinkimo ir perdirbimo punktą ir kaip tinkamai išnaudojti seną įrenginį, kreipkitės į vietos valdžios įstaigą ar pardavėją.
- Nedeginkite senų akumuliatorių.

## SUSIPAŽINKITE SU ĮRENGINIŲ

Žr. 69 puslapį.

1. Naudotojo vadovas
2. Laikymo ant peties juosta
3. Sagtis diržo ilgii reguliuoti
4. Priekinės adapterio tvirtinimo kilpelės
5. Kabliukai
6. Diržo kilpos
7. Juosmens sagtis
8. Galinės adapterio tvirtinimo kilpelės

9. Akumuliatoriaus prievadai
10. Kabelis
11. Maitinimo adapteris
12. Diržo spaustukas
13. Šviesos diodu indikatorius
14. Įkrovos lygio indikatorius mygtukas
15. Akumuliatoriaus pasirinkimo jungiklis
16. Baterija
17. Klubų apsauga

## ŽENKLAI



Pranešimas apie saugumą



Prieš pradėdami naudotis šiuo gaminio, būtinai perskaitykite ir išnagrinėkite visus naudojimo instrukcijas pateiktus nurodymus. Vadovaukitės visais išėjimais ir saugos taisyklėmis.



Neleiskite gaminiiui būti po lietumi arba drėgnose sąlygose.

Neišmeskite senų akumuliatorių, elektros ir elektroninės įrangos atliekų kartu su nerūšiuotomis komunalinėmis atliekomis. Seni akumuliatoriai, elektros ir elektroninės įrangos atliekos privaloma surinkti atskirai. Senos baterijos, akumuliatoriai ir šviesos šaltinių atliekos turi būti pašalinti iš įrangos. Kur rasti surinkimo ir perdirbimo punktą ir kaip tinkamai išnaudojti seną įrenginį, kreipkitės į vietos valdžios įstaigą ar pardavėją. Atsižvelgiant į vietos teisės aktus, mažmenininkai gali būti įpareigoti nemokamai priimti atgal senus akumuliatorius ir elektros bei elektroninės įrangos atliekas. Prisidėdami prie pakartotinio senų akumuliatorių ir elektros bei elektroninės įrangos atliekų panaudojimo ir perdirbimo padedate mažinti žaliavų poreikį. Senuose akumuliatoriuose, ypač tuose, kuriuose yra ličio, elektros ir elektroninės įrangos atliekose yra vertingų ir perdirbimui tinkamų medžiagų, kurios gali turėti neigiamą poveikį aplinkai ir žmonių sveikatai, jei nėra šalinamos aplinkai nekenksmingu būdu. Ištrinkite senuose prietaisuose esančius asmens duomenis, jei tokių buvo.



## LED FUNKCIJOS

Norėdami peržiūrėti akumuliatoriaus įkrovos lygį, paspauskite įkrovos lygio indikatorius mygtuką.

LED funkcijos	Akumuliatoriaus įkrovos būseną
	85–100 %
	60–85 %
	35–60 %
	10–35 %
	0–10 %

## ET ORIGINAALJUHENDI TÖLGE

Selle akuvöö disainimisel on kõige tähtsamaks peetud ohutust, toimivust ja töökindlust.

### OTSTARBEKOHANE KASUTAMINE

Akuvöö on ette nähtud ühilduvate tööriistade toitega varustamiseks, et neid saaks kauem kasutada. Tootesse mahub korraga kuni 2 akupakki.

Toode on mõeldud kasutamiseks ainult välitingimustes. Seade on ette nähtud kasutamiseks kodumajapidamises.

Ärge kasutage ühekski muuks otstarbeks.

Ärge kasutage seda toodet kettsaega puude langetamisel.

Akuvöö kasutamisel koos järgmiste toodetega ärge kasutage nende komplekti kuuluvaid rakmeid. Järgige nende vastavaid juhiseid, nagu on kirjeldatud selles juhendis:

- varrega tooted, nagu varrega saed ja varrega hekitrimmerid
- puhur/Imur
- võsalõikur / liinitrimmer
- võsalõikur / liinitrimmer / võsasaag
- liinitrimmer

### AKUVÖÖ OHUTUSHOIATUSED

- Toodet ei tohi kasutada ega puhastada isikud, kelle füüsilised või vaimsed võimed on piiratud või kellel ei ole seadme kasutamiseks vajalikke kogemusi või teadmisi, v.a juhul kui isik, kes juuridiliselt vastutab nende ohutuse eest on andnud neile juhiseid, kuidas toodet ohutult kasutada. Neid tuleb toote kasutamise ajal jälgida. Lapsed ei tohi kasutada, puhastada toodet, ega sellega mängida ja see tuleb kasutusvälisel ajal hoiustada neile kättesaamatus kohas.
- Säilitage need juhendid. Vaadake neid sageli ja kasutage need teiste, kes võivad toodet kasutada, juhendamiseks. Kui laenate selle tööriista kellelegi teisele, andke talle kaasa ka need juhised, et vältida toote väärkasutamist ja võimalikke vigastusi.
- Ärge eemaldage akupakki selle alpkameti enne, kui seda on vaja kasutada.
- Kasutage toodet ainult selles kasutajajuhendis määratud akuga. Muude akupakettide kasutamine võib põhjustada kehavigastusi või tulekahju.
- Ärge akupaketti avage ega osadeks lahutage. Vabanev elektrolüüt on korrodeeriv ja võib põhjustada silma- ja nahavigastusi. Allaneelamisel on see mürgine.
- Ärge põhjustage akupakkidele mehaanilist lööki.
- Ärge jätke akut või toodet lahtise tule lähedale ega liiga kõrge temperatuuri kätte. Tuli või temperatuur üle 130 °C võib põhjustada plahvatust.
- Ärge kasutage rikkis ega ümbertehtud akut või toodet. Vigased või ümbertehtud akud võivad toimida ettearvamatult, mille tagajärjeks on tulekahju, plahvatust või vigastuste oht.
- Aku vale kasutamise korral võib akuedelik välja voolata - vältige sellega kokkupuudet. Akuedeliku nahale sattumisel peske see veega maha. Akuedeliku silma sattumisel pöörduge arsti poole. Väljapritsvit akuedelik võib tekitada nahaärritust või -põletust.
- Kasutage akupakki alati selle ettenähtud rakendusala.
- Kasutage akut kohas, kus keskkonna temperatuur on vahemikus 0–40 °C.
- Kõrgem kui 50 °C temperatuur vähendab aku töövõimet. Vältige pikaajalist kokkupuudet päikesesoojusega (nt aku jätmine autosse). Ärge asetage akut küttesüsteemi lähedale.
- Eemaldage aku, kui te toodet ei kasuta.
- Sel ajal kui akupakett ei ole kasutusel, hoidke seda eemal metallesemetest nagu kirjaklambrid, mündid, võtmed,

naelad, kruvid ja muudest väikestest metallobjektidest, mis võivad akuklemmid lühistada. Akupaketi klemmide lühistamine võib põhjustada sädemeid, põletust, tulekahju või plahvatust.

- Kui toote kasutamine mõjutab teie tööriista tavalist tööd selle lisaraskuse tõttu, kasutage tööriista tavalisel viisil ilma selle tooteta.
- Ärge kummardage. Hoidke end pidevalt jalgadel ja tasakaalus. Siis on teil ootamatu olukorra tekkimisel tööriista üle parem kontroll.
- Et vältida tulekahju ja kehaliste vigastuste ohtu ning lühisest tulenevat toote kahjustamist, ärge kunagi kaste tööriista, akut või laadijat vedelikesse ega laske neil vedelikega kokku puutuda. Korrodeeruvad või elektrit juhtivad vedelikud, nagu soolvesi, teatud kemikaalid ja pleegitusained või pleegitusained sisaldavad tooted, võivad põhjustada lühist.
- Enne akuvöö kasutamist kontrollige alati visuaalselt, et akuvöö, juhe, adapter, riivid ja rihmad ei oleks kulunud ega kahjustatud. Kulunud või kahjustatud osad suurendavad vigastuste ohtu.

### RAKMETE REGULEERIMINE

- Tootel on õlarakmed. Reguleerige ettevaatlikult rakmeid, et need sobiksid mugavalt ja aitaksid toote massi toetada. Leidke vööklamber rakmete hõlpsaks eemaldamiseks ja enne toote kasutamise alustamist harjutage selle kasutamist. Klambri õige kasutamine võib hoida ära raske kehavigastuse hädaolukorras. Ärge mitte kunagi kandke lisariideid rakmete peal ega takistage muul viisil juurdepääsu neile.
- Tootel on reguleeritavad õla- ja vöörihmad. Reguleerige ettevaatlikult rihmad mugavasse asendisse. Ärge mitte kunagi kandke lisariideid rihmade peal ega takistage juurdepääsu klambritele.
- Alustage toote kasutamist, kui õla-, vöö- ja rinnarihmad on kinnitatud.
- Rakmete või õlarihma kasutamist vajavate tööriistade puhul kasutage tööriista konsu töösiista rakmetele kinnitamiseks selles juhendis näidatud viisil (graafika).

### TOITEADAPTERI KASUTAMINE

- Iga akuseljavööga ühilduva tööriista kasutusjuhendit tuleb lugeda ja selle sisust aru saada ning järgida kõiki hoiatusi ja juhiseid. Kõikide juhiste mittejärgimine võib põhjustada elektrilöögi, tulekahju ja/või raske kehavigastuse.
- Vältige soovimatut käivitumist. Enne toiteadapteri toiteallikaga ühendamist, aku seadmega ühendamist või tööriista kättevõtmist või kandmist veenduge alati, et lüüti oleks väljalülitatud asendis. Õnnetuste vältimiseks ärge hoidke tööriista kandmise ajal sõrme lülitusnupul ega ühendage tööriista toitevõrku siis, kui lüüti on sisse lülitatud.
- Kasutage akuvööd ainult selles juhises esitatud ühilduvate tööriistadega. Muude tööriistade kasutamine võib põhjustada raskeid kehavigastusi ja varakahju.
- Enne töö alustamist kontrollige, et toiteadapteri all asuv riiv klõpsatuks paika ja et toiteadapter oleks ühilduva seadme akupessa korralikult asetatud ja kinnitatud. Kui toiteadapterit ei kinnitata kindlalt, võib toiteadapter välja kukkuda ja põhjustada raske kehavigastuse.
- Enne töö alustamist kontrollige, et aku all asuv riiv klõpsatuks paika ja et aku oleks akuvöö akupessa korralikult asetatud ja kinnitatud.
- Ärge sisestage toiteadapterit laadijasse.
- Ärge sisestage toiteadapterit akuvöö akupesadesse.
- Kasutamise ajal hoidke juhet takistustest eemal, et vältida selle kinniäämist, mis võib põhjustada rasket vigastust.
- Ärge juhtige kaablit oma jalgaade vahelt läbi ega laske sellel jalgaade ümber keeruda.

- Eemaldage toiteadapter ühilduvalt tööriistast alati, kui panete osi kokku, teete reguleerimisi, puhastate või kui te seda ei kasuta. Toiteadapteri eemaldamine väldib juhuslikku käivitamist, mis võib põhjustada raskeid kehavigastusi.
- Kui ühilduv tööriist ei lülitu sisse, kontrollige akude laetuse taset.
- Ärge muutke toiteadapterit.

12. Rihmaklamber
13. LED märgutuli
14. Laetustaseme indikaatori nupp
15. Akuvalikulüliti
16. Aku paketiaga
17. Puusapõhendus

### TRANSPORTIMINE JA HOIUSTAMINE

- Enne hoiustamist puhastage toode põhjalikult ära. Hoiustage tooted kuivas, hästiventileeritud kohas, mis ei ole lastele juurdepääsetav. Hoidke seadet eemal korrodeerivatest ainetest, nagu aiakemikaalid ja jääsulatussoolad.
- Hoidke akusid ainult kuivades kohtades ja kaitske neid niiskuse eest.
- Hoidke akut kohas, kus keskkonna temperatuur on vahemikus 0–20 °C.
- Pärast pikaajalist hoiustamist võib olla maksimaalse toimivuse saavutamiseks vaja akupakke mitu korda laadida ja tühjendada.
- Vedamise ajal tõkestage kultivaator liikuma hakkamise ja alla kukkumise vastu, et vältida kehavigastusi ja masinaosade kahjustamist.

### LIITIUMAKUDE TEISALDAMINE

- Akude transportimisel juhendage kasutuskohtas kehtivatest riiklikest määrustest ja eeskirjadest.
- Akude transportimisel allettevõtjate poolt järgige kõiki pakkimise ja tähistamise eir nõudeid. Veenduge, et akud ei satu kokkupuutese teiste akude ega voolu juhtivate materjalidega, kui avatud klemmid on transportimise ajal kaitsitud voolu mittejuhtivate isoleerkorkide või teibiga. Ärge transportige pragnenud või lekkinud akusid. Küsige lisateavet transportettevõttelt.



Ohutusalane teave



Enne toote kasutamist lugege läbi ja tehke endale selgeks kõik juhised. Järgige kõiki hoiatusi ja tööohutuseeskirju.



Ärge jätke vihma ega niiskuse kätte.

Ärge kõrvaldage kasutatud patareisid ning elektri- ja elektroonikaseadmete jäätmeid sortimata olmejäätmetena. Kasutatud patareisid ning elektri- ja elektroonikaseadmete jäätmeid tuleb koguda eraldi. Patareijäätmed, akujäätmed ja jäätmest valgusalikud tuleb seadmetest eemaldada. Taaskasutusnõuannete ja kogumispunktiaga seotud teabe saamiseks pöörduge kohaliku omavalitsuse või edasimüüja poole. Kohalike eeskirjade kohaselt võib jaemüüjatel olla kohustus kasutatud patareisid ning elektri- ja elektroonikaseadmete jäätmeid tasuta tagasi võtta. Teie panus patareisid ning elektri- ja elektroonikaseadmete jäätmete korduskasutamisse ja ringlussevõttu aitab vähendada toorainete nõudlust. Patareijäätmed, mis sisaldavad eelkõige liitiumi, ning elektri- ja elektroonikaseadmete jäätmed sisaldavad väärtuslikke ja ringlussevõetavaid materjale, mis võivad keskkonda ja inimeste tervist kahjustada, kui need ei kõrvaldata keskkonnasäästlikul viisil. Olemasolul kustutage jäätmeseadmest isikuandmed.



### HOOLDUS

- Kasutage ainult tootja originaalvaruosi, tarvikuid ja tööorganeid. Selle nõude eiramine võib põhjustada, kehavigastuse, tootluse languse ja teile antud garantii tühistamise.
- Hooldamine nõuab ülimalt korrrashoidu ja teadmisi ning tuleks teostada ainult kvalifitseeritud hooldustehnikute poolt. Toodet tohib parandada vaid volitatud teeninduses.
- Enne hooldus- ja puhastustööd lülitage tööriist välja ja eemaldage aku.
- Hoidke akupakke puhta ja kuivana. Pühkige akupaki klemme kuiva puhta lapiga, kui need saavad mustaks.
- Ärge kunagi remontige vigast akut. Vigast akut tohivad remontida vaid tootja või volitatud hooldustöötajad.

### JÄÄTMETE KÕRVALDAMINE

- Ärge visake akusid muude olmejäätmete hulka. Need tuleb koguda eraldi ja viia keskkonnasäästlikku jäätmekäitluskohta. Taaskasutusnõuannete ja kogumispunktiaga seotud teabe saamiseks pöörduge kohaliku omavalitsuse või edasimüüja poole.
- Ärge põletage kasutatud akusid.

### ÕPPIGE OMA TOODET TUNDMA

Vt lk 69.

1. Kasutusjuhend
2. Ölarihm
3. Redeli lukustusklamber
4. Eesmised adapteriaasad
5. Konksud
6. Rihma-aasad
7. Vööklamber
8. Tagumised adapteriaasad
9. Akupesad
10. Kaabel
11. Toiteadapter

### SÜMBOLID

### LED-TULEDE FUNKTSIOONID

Aku järelejäänud laetustaseme kuvamiseks vajutage laetustaseme indikaatori nupule.

LED-tulede funktsioonid	Aku laetuse olek
	85–100%
	60–85%
	35–60%
	10–35%
	0–10%

- EN
- FR
- DE
- ES
- IT
- NL
- PT
- DA
- SV
- FI
- NO
- RU
- PL
- CS
- HU
- RO
- LV
- LT
- ET
- HR
- SL
- SK
- BG
- UK
- TR
- EL

Prilikom dizajniranja baterijskog remena od najveće su važnosti bili sigurnost, radne značajke i pouzdanost uređaja.

### NAMJENA

Baterijski remen kompatibilne alate opskrbljuje napajanjem za duži rad. U proizvodvu možete nositi do 2 baterije odjednom.

Proizvod je namijenjen samo za korištenje na otvorenom prostoru. Ovaj proizvod namijenjen je za kućnu ili upotrebu u domaćinstvu.

Proizvod ne koristite ni za kakvu drugu svrhu.

Proizvod nemojte upotrebljavati s motornom pilom za rušenje drveća.

Kada baterijski remen upotrebljavate za sljedećim proizvodima, nemojte koristiti njihove priložene pojaseve. Pratite odgovarajuće upute kao što je prikazano u priručniku:

- teleskopski proizvodi kao što su teleskopske pile i teleskopski trimeri za živicu
- puhalica/usisavač
- trimmer za travu / trimmer s flaksom
- trimmer za travu / trimmer s flaksom / pila za grmlje
- trimmer s flaksom

### SIGURNOSNA UPOZORENJA ZA BATERIJSKI REMEN

- Proizvod ne smiju koristiti niti čistišti osobe smanjenih tjelesnih, senzornih ili mentalnih sposobnosti, niti osobe bez iskustva i znanja, osim ako su od osobe zakonski odgovorne za njihovu sigurnost dobile upute koje se odnose na sigurno korištenje proizvoda. Prilikom upotrebe proizvoda moraju biti pod nadzorom. Djeca proizvod ne smiju upotrebljavati, čistišti ga niti se njime igrati. Dok nije u upotrebi, proizvod mora biti spremljen izvan njihova dosega.
- Sačuvajte ovo upute. Često se referirajte na njih i koristite ih podučavanje drugih osoba koje bi mogle koristiti proizvod. Ako nekome posuđujete proizvod, posudite ga zajedno s ovim uputama kako biste spriječili nepravilno korištenje proizvoda i moguće ozljede.
- Baterije nemojte vaditi iz originalnog pakiranja sve dok ih ne budete htjeli koristiti.
- Proizvod koristite isključivo s baterijama specificiranim u ovom korisničkom priručniku. Korištenje bilo kojih drugih baterija dovodi do opasnosti od ozljeda i požara.
- Nemojte otvarati ili oštećivati bateriju. Oslobođeni elektroliti su korozivni i mogu dovesti do oštećenja očiju ili kože. Ako se proguta može biti otrovno.
- Baterije nemojte izlagati mehaničkim udarima.
- Akumulator ili proizvod nemojte izlagati vatri ili prekomjernim temperaturama. Izlaganje vatri ili temperaturama višim od 130 °C može dovesti do eksplozije.
- Nemojte koristiti akumulator koji je oštećen ili modificiran. Oštećene ili modificirane baterije mogu imati nepredvidivo ponašanje, što može dovesti do požara, eksplozije ili rizika od tjelesnih ozljeda.
- Pod uvjetima loma može doći do izbacivanja tekućine iz baterije, izbjegavajte kontakt. Ako dođe do nehotičnog kontakta, isperite to mjesto s vodom. Ako tekućina dospije u oči, dodatno potražite liječničku pomoć. Tekućina koja istječe iz baterije može dovesti do iritacije ili opekotina.
- Baterije upotrebljavajte samo za predviđene namjene.
- Baterijski sklop koristite na mjestu na kojem je okolišna temperatura između 0 °C i 40 °C.
- Temperature veće od 50 °C smanjuju kapacitet baterije. Izbjegavajte dugo izlaganje suncu zagrijavanju (nemojte ih, primjerice, ostavljati u autu). Nemojte postavljati baterije u blizini izvora topline.
- Baterijski sklop izvadite iz proizvoda kada nije u uporabi.

- Kada se baterija ne koristi držite je dalje od drugih metalnih predmeta kao što su spajalice za papir, kovance, ključevi, čavli, vijci ili drugi mali metalni predmeti koji mogu spojiti jedan pol na drugi. Kratki spoj polova baterije može izazvati iskre, opekotine, požar ili eksploziju.
- Ako upotreba proizvoda utječe na uobičajeno rukovanje alatom zbog dodatne težine, koristite alat bez proizvoda kao i obično.
- Ne sežite preko određene granice. Cijelo vrijeme držite pravilno uporište i ravnotežu. Ovo u neočekivanim situacijama omogućuje bolju kontrolu nad električnim alatom.
- Zbog izbjegavanja opasnosti od požara jednim kratkim spojem, opasnosti od ozljeda ili oštećenja proizvoda, alat, izmjenjivi akumulator ili naprava za punjenje ne uronjavati u tekućine i pobrinite se za to, da u uređaje ili akumulator ne prodiru nikakve tekućine. Korozirajuće ili vodljive tekućine kao slana voda, određene kemikalije i sredstva za bijeljenje ili prozvodni koji sadrže sredstva bijeljenja, mogu prouzročiti kratak spoj.
- Prije upotrebe proizvoda uvijek pregledajte nisu li baterijski remen, kabel, adapter, zasuni i remeni istrošeni ili oštećeni. Istrošeni ili oštećeni dijelovi povećavaju rizik od ozljede.

### PRILAGODBA POJASEVA

- Proizvod ima naramenicu. Pažljivo podesite pojas da bi bio udoban i da bi olakšao nošenje težine proizvoda. Pronadite kopču za struk radi lakog skidanja pojasa te prije upotrebe proizvoda isprobajte kako funkcionira. Pravilna upotreba kopče može spriječiti teške ozljede u hitnim slučajevima. Preko pojaseva nemojte oblačiti dodatne odjevne predmete niti na bilo koji način ograničavati pristup kopčama.
- Proizvod ima podesive remene za ramena i struk. Pažljivo podesite remene u udoban položaj. Preko remena nemojte oblačiti dodatne odjevne predmete niti na bilo koji način ograničavati pristup kopčama.
- Započnite s upotrebom proizvoda kada učvrstite remenje za ramena, struk i prsa.
- Za alate s kojima je potreban pojas ili naramenica upotrijebite kuku za alat kako biste alat pričvrstili za pojas, kao što je prikazano u priručniku (na slici).

### UPOTREBA STRUJNOG ADAPTERA

- S razumijevanjem pročitajte korisnički priručnik za svaki kompatibilni alat za upotrebu s baterijskim remenom te se pridržavajte svih upozorenja i uputa. Nepridržavanje svih uputa može dovesti do strujnog udara, požara i/ili teških ozljeda.
- Izbjegavajte nehotično pokretanje alatke. Prije priključivanja strujnog adaptera na izvor napajanja, priključivanja baterijskog sklopa na proizvod ili podizanja i nošenja alata uvijek provjerite je li prekidač u isključenom položaju. Nošenje električnog alata s vašim prstom na sklopki ili uključivanje električnih alata sa sklopkom postavljenom na položaj on (uključeno) dovodi do nezgoda.
- Baterijski remen upotrebljavajte samo s kompatibilnim alatima navedenima u ovom priručniku. Upotreba drugih alata mogla bi dovesti do teških ozljeda ili oštećenja imovine.
- Prije nego što započnete s upotrebom, zasun na dnu strujnog adaptera mora zvučno sjesti na mjesto, a strujni adapter mora biti do kraja umetnut i učvršćen u baterijski priključak kompatibilnog alata. Ako strujni adapter nije sigurno umetnut i učvršćen, mogao bi ispasti i prouzročiti teške ozljede.
- Prije nego što započnete s upotrebom, zasun na dnu baterije mora zvučno sjesti na mjesto, a baterija mora biti do kraja umetnuta i učvršćena u baterijski remen.
- Strujni adapter nemojte umetati u punjač.
- Strujni adapter nemojte umetati u priključke za baterije na baterijskom remenu.
- Tijekom rada kabel držite podalje od prepreka da se ne bi zapetljao jer bi tako moglo doći do teških ozljeda.
- Pripazite da se kabel ne omota oko vaših nogu ili prolazi između njih.

- Prilikom sastavljanja dijelova, prilagodbi i čišćenja te dok uređaj nije u upotrebi, strujni adapter uvijek izvadite iz kompatibilnog alata. Uklanjanjem strujnog adaptera spriječite ćete nehotećo pokretanje koje bi moglo dovesti do teških ozljeda.
- Ako se kompatibilni alat ne uključuje, provjerite kapacitet napunjenosti baterijskog sklopa.
- Na strujnom adapteru ne smijete vršiti preinake.

## PRIJEVOZ I SKLADIŠTENJE

- Proizvod temeljito očistite prije pohranjivanja. Proizvod spremite na suho i dobro prozračeno mjesto koje nije dostupno djeci. Držite proizvod podalje od korozivnih sredstva kao što su vrtna kemikalije i soli protiv zaleđivanja.
- Baterijske sklopove čuvajte samo na suhom i zaštitite ih od vlage.
- Baterijski sklop cuvajte na mjestu na kojem je okolišna temperatura između 0 °C i 20 °C.
- Nakon duljeg razdoblja skladištenja možda će biti potrebno nekoliko puta napuniti i isprazniti baterije da bi dosegule optimalne performanse.
- Za prijevoz, osigurajte uređaj protiv pomicanja ili pada kako biste spriječili povrede osoba ili oštećenja na uređaju.

## TRANSPORTIRANJE LITIJUMSKIH BATERIJA

- Transportirajte bateriju u skladu s lokalnim i nacionalnim pravima i zakonima.
- Slijedite sve specijalne zahtjeve na pakiranju i naljepnicama prilikom transporta baterije od treće strane. Osigurajte da baterija ne može doći u kontakt s drugim baterijama ili provodnim materijalima tijekom transporta tako da zaštitite izložene priključke s izolacijom, kapicama koje ne provode energiju ili trakom. Nemojte transportirati baterije koje su polomljene ili cure. Provjerite kod kompanije koji transportirate za daljnju pomoć.

## ODRŽAVANJE

- Koristite samo originalne zamjenske dijelove, dodatni pribor i priključke od proizvođača. Nepoštivanje ovih uputa može dovesti do mogućih ozljeda, loše učinkovitosti i može dovesti do poništenja jamstva.
- Servisiranje iziskuje krajnju pažnju i znanje i treba da ga vrši samo kvalificirani servis. Neka se proizvod servisira samo u ovlaštenom servisnom centru.
- Prije provođenja bilo kakvih radova održavanja ili čišćenja, isključite i uklonite komplet baterija.
- Baterije održavajte čistima i suhima. Ako se kontakt baterija zaprljaju, obrišite ih čistom suhom krpom.
- Nikada nemojte popravljati oštećene baterije. Popravlak oštećenih baterija smije izvoditi isključivo proizvođač ili ovlašteni servisni centar.

## ODLAGANJE U OTPAD

- Bateriju nemojte odlagati zajedno s kućanskim otpadom. Baterije se moraju prikupiti i obraditi u pogonu za reciklažu. Od lokalnih nadležnih tijela ili trgovca zatražite savjete koji se odnose na recikliranje i mjesto za skupljanje otpada.
- Nemojte spaljivati korištene baterije.

## UPOZNAJTE SVOJ PROIZVOD

Pogledajte stranicu 69.

- Upute za uporabu
- Rameni remen
- Kopča za pričvršćivanje na ljestve
- Prednje ušice za kopče za adapter
- Kuke
- Omčce na remenu
- Kopča za struk

8. Stražnje ušice za kopče za adapter
9. Priključci za baterije
10. Sajla
11. Strujni adapter
12. Kvačica za remen
13. Signalna lampica
14. Tipka indikatora razine napunjenosti
15. Prekidač za odabir baterije
16. Baterija
17. Podloška za bok

## SIMBOLI



Sigurnosno upozorenje



Prije rada s proizvodom morate pročitati i razumjeti sve upute. Slijedite sva upozorenja i sigurnosne upute.



Ne izlažite kiši ili vlažnim uvjetima.



Otpadne akumulatore, otpadnu električnu i elektroničku opremu nemojte odlagati kao nesortirani komunalni otpad. Otpadni akumulatori i otpadna električna i elektronička oprema moraju se prikupljati odvojeno. Otpadne baterije, otpadni akumulatori i izvori svjetla moraju se ukloniti iz opreme. Od lokalnih nadležnih tijela ili trgovca zatražite savjete koji se odnose na recikliranje i mjesto za skupljanje otpada. U skladu s lokalnim propisima, trgovci u maloprodaji imaju obvezu besplatnog preuzimanja otpadnih baterija i otpadne električne i elektroničke opreme. Vaš doprinos ponovnoj upotrebi i recikliranju otpadnih baterija i otpadne električne i elektroničke opreme pomaže u smanjenju potrebe za sirovinama. Otpadne baterije, osobito one koje sadrže litij i električna i elektronička oprema sadrži i vrijedne materijale koje je moguće reciklirati, koji mogu negativno utjecati na okoliš i ljudsko zdravlje, ako se ne uklanja na način ekološki sukladan s okolišem. Izbrišite osobne podatke iz otpadne opreme, ako ih ima.

## LED FUNKCIJE

Da biste prikazali preostalu razinu napunjenosti baterije, pritisnite tipku indikatora razine napunjenosti.

LED funkcije	Status napunjenosti baterije
	85–100 %
	60–85 %
	35–60 %
	10–35 %
	0–10 %

## SL PREVOD ORIGINALNIH NAVODIL

Varnost, zmogljivost in zanesljivost so bili pri zasnovi akumulatorskega pasu najpomembnejše vodilo.

### NAMEN UPORABE

Akumulatorski pas je namenjena za podaljšano napajanje združitvenih orodij. V izdelek lahko naenkrat vstavite do 2 baterijske sklope.

Izdelek je predviden samo za zunanjo uporabo. Izdelek je namenjen za domačo uporabo.

Za druge namene ga ne uporabljajte.

Izdelek ne uporabljajte z verižno žago za podiranje dreves.

Pri uporabi akumulatorskega pasu z naslednjimi izdelki ne uporabljajte priloženega oprtnika. Upošteвайте ustrezna navodila, navedena v teh navodilih za uporabo:

- Izdelki za višinsko delo, na primer višinski obrezovalniki in višinski obrezovalniki žive meje
- puhalnik/sesalnik
- motorna kosa / lahka motorna kosa na nitko
- motorna kosa / lahka motorna kosa na nitko / žaga za grmičevje
- lahka motorna kosa na nitko

### VARNOSTNA OPOZORILA ZA AKUMULATORSKI PAS

- Izdelek ni predviden za uporabo ali čiščenje s strani oseb z zmanjšanimi fizičnimi, senzoričnimi ali umskimi sposobnostmi oziroma pomanjkanjem izkušenj ali znanja, razen če so bile te osebe poučene glede varne uporabe izdelka s strani osebe, ki je zakonsko odgovorna za njihovo varnost. Med uporabo izdelka jih morate nadzorovati. Otroci izdelka ne smejo uporabljati ali čistiti ter se z njim igrati. Ko izdelka ne uporabljate, mora biti ta shranjen zunaj njihovega dosega.
- Shranite ta navodila. Pogosto jih preverite in jih uporabite za dajanje navodil drugim osebam, ki bodo morda uporabljale izdelek. Ko ta izdelek posodite drugi osebi, ji skupaj z izdelkom izročite tudi ta navodila, da preprečite napačno uporabo izdelka in morebitne telesne poškodbe.
- Baterijskega sklopa pred uporabo ne odstranjujte iz originalne embalaže.
- Izdelek uporabljajte izključno z akumulatorji, navedenimi v tem priročniku. Uporaba katerih koli drugih baterij ustvari tveganje poškodb in požara.
- Baterije ne odpirajte in je ne poškodujte. Sproščeni elektroliti so korozivni in lahko poškodujejo oči ali kožo. Lahko so strupeni, če jih zaužijete.
- Baterijskega sklopa ne izpostavljajte mehanskim udarcem.
- Akumulatorja ali izdelka ne izpostavljajte ognju ali previsokim temperaturam. Ob izpostavljenosti ognju ali temperaturam, višjim od 130 °C, lahko pride do eksplozije.
- Ne uporabljajte poškodovanega ali spremenjenega akumulatorja ali izdelka. Poškodovani ali spremenjeni akumulatorji lahko delujejo na nepredvidljiv način, kar lahko povzroči požar, eksplozijo ali nevarnost telesne poškodbe.
- Ob zlorabi baterije lahko iz nje steče tekočina. Če se po nesreči dotaknete tekočine, mesto dotika sperite z vodo. Če pride tekočina v stik z očmi, poiščite zdravstveno pomoč. Tekočina, ki izteče iz baterije, lahko povzroči vnetje ali opekline.
- Baterijski sklop uporabljajte samo v skladu s prvotnim namenom.
- Baterijski vložek uporabljajte na mestu, kjer je temperatura okolja med 0 °C in 40 °C.
- Temperature nad 50 °C zmanjšajo učinkovitost delovanja akumulatorja. Preprečite dolgotrajno izpostavljenost soncu (npr. ne puščajte v avtu). Akumulatorskega sklopa ne nameščajte v bližini grelnega sistema.
- Ko izdelka ne uporabljate, odstranite baterijski vložek iz izdelka.
- Ko baterije ne uporabljate, pazite, da bo odmaknjena od kovinskih predmetov, kot so papirne sponke, kovanci,

ključi, žebliji, vijaki ali drugih majhni kovinski predmeti, ki bi lahko povzročili povezavo med obema terminaloma. Združitev dveh različno naelektriranih baterijskih priključkov lahko povzroči iskrice, opekline, ogenj ali eksplozijo.

- Če uporaba izdelka zaradi dodatne teže vpliva na običajno uporabo orodja, priporočamo, da orodje uporabljate kot običajno brez izdelka.
- Nesiahajte priliš daleko. Pazite, da stojite stabilno in da imate ravnotežje. To omogoča boljši nadzor nad električnim orodjem v nepričakovanih situacijah.
- V izogib, s kratkim stikom povzročene nevarnosti požara, poškodbo ali okvar na proizvodu, orodja, izmenljivega akumulatorja ali polniline naprave ne potaplajte v tekočine in poskrbite, da ne bo prihajalo do vdora tekočin v naprave in akumulatorje. Korozivne ali prevodne tekočine, kot so slana voda, določene kemikalije in belila ali proizvodi, ki le ta vsebujejo, lahko povzročijo kratek stik.
- Pred uporabo akumulatorskega pasu morate obvezno preveriti, ali so akumulatorski pas, kabel, adapter, zapahi in trakovi obrabljeni ali poškodovani. Obrabljeni ali poškodovani deli povečajo nevarnost telesnih poškodb.

### NASTAVITEV NARAMNIC

- Izdelek je opremljen z jermenom. Naramnico previdno nastavite tako, da zagotavlja udobje in nosi težo izdelka. Najdite zaponko pasu za enostavno odstranitev naramnic, nato pa pred uporabo izdelka vadite uporabo. S pravilno uporabo zaponke se lahko v nunjih primerih izognete težkim poškodbam. Prek naramnic ni dovoljeno nositi dodatnih oblačil ali kako drugače omejite dostopa do zaponk.
- Jermeni naramnic in pasu so nastavljeni. Jermene previdno prilagodite v udoben položaj. Prek jermenov ni dovoljeno nositi dodatnih oblačil ali kako drugače omejati dostopa do zaponk.
- Izdelek začnite uporabljati, ko so jermeni naramnic, pasu in prsnega koša pripeti.
- Pri orodjih, pri katerih je treba uporabljati oprtnike, morate orodje namestiti na kavelj za orodje, kot je prikazano v teh navodilih (slika).

### UPORABA NAPAJALNEGA ADAPTERJA

- Prebrati in razumeti morate navodila za uporabo vsakega združljivega orodja, ki ga želite uporabljati z akumulatorskim pasom, ter upoštevati vsa opozorila in navodila. Če teh navodil ne upoštevate, lahko pride do električnega udara, požara in/ali hudih telesnih poškodb.
- Izogibajte se nenamernemu zaganjanju naprave. Pred priklopom napajalnega adapterja na napajanje, namestitvijo baterijskega sklopa na izdelek ali pobiranjem in prenašanjem izdelka morate obvezno preveriti, da je stikalo v izklopljenem položaju. Prenašanje električnih orodij, tako da prst držite na stikalu, ali dovajanje napajanja električnim orodjem, pri katerih je stikalo v položaju »on (vklop)« poveča tveganje nesreč.
- Akumulatorski pas uporabljajte samo z združljivimi orodji, navedenimi v teh navodilih. Pri uporabi drugih orodij lahko pride do telesnih poškodb ali materialne škode.
- Zapah na dnu napajalnega adapterja se mora zaskočiti in napajalni adapter mora biti pred začetkom uporabe popolnoma zaskočen in pritrjen v ležišču za baterijo združljivega orodja. Če napajalnega adapterja ne vstavite pravilno, lahko ta izskoči in posledično povzroči hude telesne poškodbe.
- Zapah na dnu baterije se mora zaskočiti in baterija mora biti pred uporabo orodja popolnoma zaskočena in pritrjena v ležišču za baterijo akumulatorskega pasu.
- Napajalnega adapterja ne vstavljajte v polnilnik.
- Napajalnega adapterja ne vstavljajte v ležišča za baterijo akumulatorskega pasu.
- Med delovanjem kabel ne sme priti v stik z ovirami, da se ne bi zapletel. S tem se izognete resnejšim poškodbam.
- Pazite, da se z nogami ne zapletete v kabel.

- Pri nameščanju delov, izvajanju nastavitev, čiščenju, ali ko orodja ne uporabljate, morate napajalni adapter obvezno odstraniti iz združljivega orodja. Z odstranitvijo napajalnega adapterja preprečite nepričakovan zagon, ki bi lahko povzročil hude telesne poškodbe.
- Če se združljivo orodje ne vklopi, preverite kapaciteto baterijskih sklopov.
- Napajalnega adapterja ne spreminjajte.

## TRANSPORT IN SHRANJEVANJE

- Pred shranjevanjem napravo temeljito očistite. Izdelek hranite na suhem, dobro prezračevanem mestu, ki otrokom ni dostopen. Shranjujte proč od korozivnih sredstev, kot so vrtno kemikalije in soli za topljenje ledu.
- Baterijske vložke shranjujte izključno v suhih območjih in zaščitene pred vlago.
- Baterijski vložek shranjujte na mestu, kjer je temperatura okolja med 0 °C in 20 °C.
- Po daljšem shranjevanju izdelka boste morda morali baterijski sklop večkrat napolniti in izprazniti, preden doseže največjo zmogljivost.
- Za transport zavarujte izdelek pred premiki ali padci, da preprečite poškodbe oseb ali izdelka.

## PRENAŠANJE LITJEVIH BATERIJ

- Baterije prevažajte v skladu z lokalnimi in državnimi uredbami in predpisi.
- Upoštevajte vse posebne zahteve glede pakiranja in označevanja, kadar prevoz opravlja tretja oseba. Zagotovite, da baterije med prevozom ne morejo priti v stik z drugimi baterijami ali prevodnimi materiali tako, da zaščitite izpostavljene konektorje z izolacijo, neprevodnimi pokrovi ali trakom. Ne prevažajte poškodovanih baterij oz. baterij, ki puščajo. Za nadaljnje informacije se obrnite na posredovalno podjetje.

## VZDRŽEVANJE

- Uporabljajte le originalne rezervne dele in dodatke, ki jih priporoča proizvajalec. V nasprotnem primeru naprava lahko slabo deluje, povzroči poškodbe, garancija pa ne velja več.
- Servisiranje zahteva posebno pozornost in znanje in naj jo zato opravlja samo izurjeni servisni tehnik. Izdelek naj servisirajo izključno v pooblaščenem servisnem centru.
- Pred vzdrževanjem ali čiščenjem izklopite baterijski sklop in ga odstranite.
- Baterijski sklopi morajo biti čisti in suhi. Če so poli baterijskega sklopa umazani, jih obrišite s čisto suho krpo.
- Nikoli ne servisirajte poškodovanih akumulatorjev. Akumulatorje lahko servisira samo proizvajalec ali pooblaščen serviser.

## ODLAGANJE ODPADKOV

- Akumulatorskih sklopov ne odlagajte skupaj z gospodinjstvi odpadki. Zbrati jih je treba ločeno in posredovati okolju prijaznemu obratu za recikliranje. Glede recikliranja in zbirališča se posvetujte z lokalnim organom ali prodajalcem.
- Izrabljenih baterij ne sežigajte.

## SPOZNAJTE SVOJ IZDELEK

Glejte stran 69.

1. Priročnik za uporabo
2. Ramenski pas
3. Zaponka za lestev
4. Sprednje zanke za adapter
5. Karabini
6. Ušesca za pas
7. Zaponka za pas
8. Zadnje zanke za adapter

9. Ležišča za baterije
10. Kabel
11. Napajalni adapter
12. Kavelj za pas
13. Indikator LED
14. Gumb indikatorja stanja napolnjenosti
15. Stikalo za izbiro baterije
16. Akumulator
17. Stegensi nosilec

## SIMBOLI



Varnostni alarm



Pred uporabo izdelka preberite in razumite vsa navodila. Upoštevajte vsa opozorila in varnostna navodila.



Ne izpostavljajte ga dežju ali vlagi.

Odpadnih baterij in odpadne električne in elektronske opreme ne odlagajte med nesortirane gospodinjstve odpadke. Odpadne baterije in odpadno električno in elektronsko opremo je treba zbirati ločeno. Odpadne baterije, odpadne akumulatorje in svetlobne vire je treba odstraniti iz opreme. Glede recikliranja in zbirališča se posvetujte z lokalnim organom ali prodajalcem. Skladno z lokalnimi predpisi morajo trgovci na drobno odpadne baterije in odpadno električno in elektronsko opremo morda brezplačno prevzeti. Vaš prispevek k ponovni uporabi in recikliranju odpadnih baterij in odpadne električne in elektronske opreme pomaga zmanjšati zahteve po surovinah. Odpadne baterije, predvsem tiste, ki vsebujejo litij, in odpadna električna in elektronska oprema vsebujejo dragocene materiale in materiale, ki jih je mogoče reciklirati, in lahko v primeru, da se ne odložijo na način, skladen z okoljem, negativno vplivajo na okolje in zdravje ljudi. Če so v odpadni opremi shranjeni osebni podatki, jih izbršite.



## FUNKCIJE LED-INDIKATORJEV

Za prikaz preostale napolnjenosti baterije pritisnite gumb indikatorja stanja napolnjenosti.

Funkcije LED-indikatorjev	Stanje napolnjenosti baterije
	85–100 %
	60–85 %
	35–60 %
	10–35 %
	0–10 %

- EN
- FR
- DE
- ES
- IT
- NL
- PT
- DA
- SV
- FI
- NO
- RU
- PL
- CS
- HU
- RO
- LV
- LT
- ET
- HR
- SL
- SK
- BG
- UK
- TR
- EL

Bezpečnosť, výkon a spoľahlivosť dostali pri navrhovaní pásu na batérie najvyššiu prioritu.

### ÚČEL POUŽITIA

Pás na batérie je určený na napájanie kompatibilných nástrojov na dlhšiu prevádzku. Výrobok dokáže súčasne prenášať až 2 batérie.

Tento výrobok je určený len na použitie vonku. Tento produkt je určený na domáce použitie.

Nepoužívajte na žiadne iné účely.

Nepoužívajte výrobok spolu s reťazovou pilou na rúbanie stromov.

Ak používate pás na batérie s nasledujúcimi výrobkami, nepoužívajte ich príložený popruh. Riadte sa príslušnými pokynmi, ako je uvedené v tejto príručke:

- tyčové výrobky, ako sú tyčové pily a tyčové nožnice na živé pľoty
- fúkač/vysávač
- krovinorez / strunová kosačka
- krovinorez / strunová kosačka / strunová kosačka
- strunová kosačka

### BEZPEČNOSTNÉ UPOZORNENIA TÝKAJÚCE SA PÁSU NA BATÉRIE

- Tento výrobok nesmú používať ani čistiť osoby so zníženými fyzickými, zmyslovými či duševnými schopnosťami alebo nedostatočnými skúsenosťami či znalosťami, ak im neboli vydané pokyny o bezpečnom používaní výrobku osobou zákonne zodpovednou za ich bezpečnosť. Počas používania výrobku by mali byť pod dohľadom. Deti nesmú používať, čistiť ani sa hrať s výrobkom, ktorý by sa pri nepoužívaní mal zabezpečiť mimo ich dosahu.
- Uschovajte si tieto pokyny. Často sa k nim vracajte a používajte ich na poučenie ostatných, ktorí môžu výrobok používať. Ak tento výrobok niekomu požičiate, požičiate mu aj tieto pokyny, aby sa zabránilo nesprávnemu používaniu výrobku a možnému poraneniu.
- Batériu nevyberajte z originálneho balenia, až kým ju nebudete potrebovať použiť.
- Používajte tento výrobok iba so súpravicami batérií, ktoré sú uvedené v tomto návode. Pri použití iných jednotiek akumulátora vzniká riziko poranenia a požiaru.
- Jednotku akumulátora neotvárajte ani nedeformujte. Vytečený elektrolyt je leptavý a môže spôsobiť poškodenie očí alebo pokožky. Pri požití môže byť toxický.
- Batérie nevystavujte mechanickým nárazom.
- Batériu ani výrobok nevystavujte účinkom ohňa ani nadmerných teplôt. Vystavenie účinkom ohňa alebo nadmernej teploty nad 130 °C môže spôsobiť výbuch.
- Poškodenú alebo upravenú batériu alebo výrobok nepoužívajte. Poškodené alebo upravené batérie môžu vykazovať nepredvídateľné správanie s následkom požiaru, výbuchu alebo poranenia.
- Za nevhodných podmienok, keď by z batérie vytekala kvapalina, predchádzajte kontaktu s ňou. Pri náhodnom kontakte opláchnite vodou. Ak tekutina zasiahne oči, dodatočne vyhľadajte lekársku pomoc. Tekutina vytečená z akumulátora môže spôsobiť podráždenie alebo popáleniny.
- Batériu používajte len na tie účely, na ktoré je určená.
- Akumulátor používajte na mieste, kde je teplota okolia v rozsahu 0 °C až 40 °C.
- Teploty nad 50 °C znižia kapacitu batérie. Zabráňte dlhodobému ohrievaniu slnkom (napríklad ponechaním vo vozidle). Súpravu batérií neumiestňujte do blízkosti vykurovacieho systému.
- Ak nebudete výrobok používať, vyberte z neho akumulátor.
- Keď sa jednotka akumulátora nepoužíva, nedávajte ju do blízkosti iných kovových objektov, ako sú papierové sponky,

mince, kľúče, kince, skrutky či iné malé kovové predmety, ktoré by mohli skratovať svorky. Pri skratovaní svoriek akumulátora môže dôjsť k iskreniu, popáleninám, požiaru alebo explózií.

- Ak používanie výrobku ovplyvňuje normálnu prevádzku nástroja z dôvodu dodatočnej hmotnosti, použite nástroj normálne bez výrobku.
- Neprečepujte sa. Neustále zachovávajte pevnú oporu nôh a rovnováhu. Tak si zaistíte lepšiu kontrolu nad mechanickým nástrojom v nečakaných situáciách.
- Aby ste zabránili nebezpečenstvu požiaru spôsobeného skratom, poraneniam alebo poškodeniam výrobku, neponárajte náradie, výmennú batériu alebo nabíjačku do kvapalín a postarajte sa o to, aby do zariadení a akumulátorov nevnikli žiadne tekutiny. Korodujúce alebo vodivé kvapaliny, ako je slaná voda, určité chemikálie a bieliace prostriedky alebo výrobky, ktoré obsahujú bieliadlo, môžu spôsobiť skrat.
- Pred použitím výrobku vždy vizuálne skontrolujte, či nie sú pás na batérie, kábel, adaptér, západky a popruhy opotrebované alebo poškodené. Opotrebované alebo poškodené diely zvyšujú riziko poranenia.

### NASTAVENIE POPRUHU

- Váš výrobok je vybavený postrojom. Opatrne nastavte popruh tak, aby vám pohodlne sedel a pomáhal udržať hmotnosť výrobku. Pred začatím používania výrobku si prežite sponu na pás, aby ste mohli ľahko odpnúť popruh, a precvičte si jej zapínanie. Správne použitie spony môže v prípade núdze zabrániť vážnemu zraneniu. Nikdy nenoste dodatočné občlebie nad popruhmi ani iným spôsobom neobmedzujte prístup k sponám.
- Výrobok má nastaviteľné popruhy na ramená a pás. Popruhy opatrne nastavte tak, aby pohodlne sedeli. Nikdy nenoste dodatočné občlebie cez popruhy ani neobmedzujte prístup k sponám.
- Výrobok začinite používať až po upevnení popruhov na ramená, pás a hrud'
- Pri nástrojoch, ktoré si vyžadujú popruh alebo popruh na ramená, použite háčik nástroja na pripojenie nástroja k popruhu, ako je to znázornené v tejto príručke (obrázky).

### POUŽÍVANIE NAPÁJACIEHO ADAPTÉRA

- Prečítajte si návod na obsluhu každého kompatibilného nástroja, ktorý je určený na použitie s pásom na batérie, a dodržiavajte všetky upozornenia a pokyny. Nedodržanie všetkých pokynov by mohlo mať za následok poranenie elektrickým prúdom, požiar alebo vážne zranenie osôb.
- Dbajte na to, aby nedochádzalo k neúmyselnému spusteniu. Pred pripojením napájacieho adaptéra k zdroju napájania, pripojením batérie k výrobku alebo zdvihnutím či prenášaním nástroja vždy skontrolujte, či je vypínač vo vypnutej polohe. Pri prenášaní mechanických nástrojov s prstom položeným na spínači alebo pripájaní mechanických nástrojov so zapnutým spínačom sa zvyšuje riziko úrazu.
- Pás na batérie používajte iba s kompatibilnými nástrojmi špecifikovanými v tejto príručke. Použitie iných nástrojov by mohlo spôsobiť vážne zranenia osôb alebo škody na majetku.
- Pred začiatkom prevádzky sa uistite, že západka na spodnej strane napájacieho adaptéra zacvakne a že napájací adaptér je úplne osadený a zaistený v porte na batérie kompatibilného nástroja. Ak napájací adaptér bezpečne neosadíte, napájací adaptér by mohol vypadnúť, čo by mohlo viesť k vážnemu zraneniu osôb.
- Pred začiatkom prevádzky sa uistite, že západka na spodnej strane batérie zacvakne a že batéria je úplne osadená a zaistená v porte na batérie kompatibilného nástroja.
- Napájací adaptér nekladajte do nabíjačky.
- Napájací adaptér nekladajte do portov na batérie na páse na batérie.
- Počas prevádzky udržiavajte kábel mimo prekážok, aby ste ho nezamotali, čo môže spôsobiť vážne zranenie.

- Nedovoľte, aby sa vám kábel ovinul okolo nôh alebo dostal medzi ne.
- Pri montáži dielov, nastavovaní, čistení alebo nepoužívaní výrobu vždy vyberte napájací adaptér z kompatibilného nástroja. Vybratie napájacieho adaptéra zabráni náhodnému spusteniu, ktoré by mohlo spôsobiť vážne zranenie osôb.
- Ak sa kompatibilný nástroj nezapne, skontrolujte nabíjaciu kapacitu batérií.
- Neupravujte napájací adaptér.

9. Porty na batérie
10. Kábel
11. Napájací adaptér
12. Spona na opasok
13. LED kontrolka
14. Tlačidlo indikátora úrovne nabitia
15. Prepínač batérií
16. Batéria
17. Bedrová podložka

## PREPRAVA A SKLADOVANIE

- Pred uskladnením výrobok starostlivo vyčistite. Výrobok skladujte na suchom, dobre vetranom mieste, ktoré nie je prístupné deťom. Nedávajte zariadenie do blízkosti korozívnych činidiel, ako sú záhradné chemikálie a rozmrazovacie soli.
- Akumulátory uchovávajte na suchom mieste a chráňte ich pred vlhkosťou.
- Akumulátory skladujte na mieste s teplotou okolia v rozsahu 0 °C až 20 °C.
- Po dlhšom skladovaní môže byť potrebné batérie niekoľkokrát nabiť a vybiť, aby sa dosiahol maximálny výkon.
- Pri preprave zaistite produkt pred pohybom alebo pádom, aby nedošlo k poraneniu osôb alebo poškodeniu produktu.

## PREPRAVA LÍTOVÝCH AKUMULÁTOROV

- Akumulátory prepravujte v súlade s miestnymi smernicami a nariadeniami.
- Keď akumulátory prepravuje tretia strana, dodržiavajte všetky požiadavky na balení a označení. Zabezpečte, aby počas prepravy akumulátory neprišli do kontaktu s inými akumulátormi ani vodivými materiálmi – chráňte obnažené konektory pomocou izolácie, nevodivými viečkami alebo páskou. Neprepravujte akumulátory, ktoré sú prasknuté alebo vytekajú. Ďalšie pokyny zistíte u nasledujúcej spoločnosti.

## ÚDRŽBA

- Používajte len originálne náhradné diely, príslušenstvo a nástavce výrobu. V opačnom prípade môže dôjsť k možnému poraneniu, nedostatočnému výkonu a strate platnosti záruky.
- Údržba vyžaduje extrémnu starostlivosť a znalosti, a musí byť prevádzkaná výhradne v autorizovanom servise. Servis výrobu zverte len autorizovanému servisnému stredisku.
- Vypnite a vyberte sadu batérií pred vykonávaním akejkoľvek údržby alebo čistenia.
- Batérie uchovávajte čisté a suché. Ak sa svorky batérie znečistia, utrite ich čistou suchou handričkou.
- Nikdy nevykonávajte servis poškodených súprav batérií. Servis súprav batérií sme vykonávať len výrobca alebo autorizovaní poskytovatelia servisu.

## ZNEŠKODŇOVANIE ODPADU

- Súpravy batérií nezneškodňujte spolu s domovým odpadom. Je potrebné využiť služby separovaného zberu a vrátiť ich do zariadenia, ktoré vykonáva ekologické recyklovanie. Pokyny na recykláciu a miesta recyklácie zistíte u svojho miestneho orgánu alebo predajcu.
- Staré akumulátory nespálujte.

## OBOZNÁMTE SA S VAŠIM PRODUKTOM

Pozrite si stranu 69.

1. Návod na obsluhu
2. Popruh na rameno
3. Nastavovacia spona
4. Predné úchytné slučky na adaptér
5. Háčiky
6. Pásové slučky
7. Spona na pás
8. Zadné úchytné slučky na adaptér

## SYMBOLY



Výstražná značka



Pred používaním výrobu si prečítajte a pochopte všetky pokyny. Dodržujte všetky výstrahy a bezpečnostné pokyny.



Nevystavujte dažďu ani nepoužívajte vo vlhkom prostredí.



Odpadové batérie a akumulátory a odpadové elektrické a elektronické zariadenia nelikvidujte ako netriedený komunálny odpad. Odpadové batérie a akumulátory a odpadové elektrické a elektronické zariadenia sa musia zbierať separovane. Odpadové batérie, odpadové akumulátory a svetelné zdroje treba z výrobu vybrať. Pokyny na recykláciu a miesta recyklácie zistíte u svojho miestneho orgánu alebo predajcu. Podľa miestnych predpisov môžu mať maloobchodníci povinnosť bezplatne prevziať odpadové batérie a akumulátory a odpadové elektrické a elektronické zariadenia. Váš príspevok k opätovnému použitiu a recyklácii odpadových batérií a akumulátorov a odpadových elektrických a elektronických zariadení pomáha znižovať dopyt po surovinách. Odpadové batérie a akumulátory, konkrétne tie, ktoré obsahujú lítium, a odpadové elektrické a elektronické zariadenia obsahujú cenné a recyklovateľné materiály, ktoré môžu mať nepriaznivý vplyv na životné prostredie a ľudské zdravie, ak sa nelikvidujú ekologicky vhodným spôsobom. Odstráňte prípadné osobné údaje z odpadového zariadenia.

## FUNKCIE LED

Ak chcete zobrazit úroveň nabitia batérie, stlačte tlačidlo indikátora úrovne nabitia.

Funkcie LED	Stav nabitia batérie
	85–100 %
	60–85 %
	35–60 %
	10–35 %
	0–10 %

Безопасността, производителността и надеждността са с най-висок приоритет при проектирането на Вашия колан за батерии.

### ПРЕДНАЗНАЧЕНИЕ

Коланът за батерии е предназначена за захранване на съвместими инструменти за по-дълга работа. Продуктът може да пренася до 2 батерии едновременно.

Продуктът е предназначен за употреба само на открито. Този продукт е предназначен за домашна или битова употреба.

Не го използвайте за никакви други цели.

Не използвайте продукта с верижен трион за отсичане на дърветата.

Когато използвате коланът за батерии със следните продукти, не използвайте включените в комплекта им ремък. Следвайте съответните инструкции, както е показано в това ръководство:

- телескопични продукти, като телескопични триони и телескопични хросторези
- духалка за листа/листосъбирач
- моторна коса / тример за трева
- моторна коса / тример за трева / трион за храсти
- тример за трева

### ПРЕДУПРЕЖДЕНИЯ ЗА БЕЗОПАСНОСТ НА КОЛАНА ЗА БАТЕРИИ

- Продуктът не е предназначен да бъде използван или почистван от лица с намалени физически, сетивни или умствени способности или от лица, които нямат необходимите опит и знания, освен ако същите не са инструктирани относно безопасното използване на този продукт от лице, носещо законова отговорност за тяхната безопасност. Те трябва да бъдат наблюдавани, докато използват продукта. Деца не трябва да използват, почистват или играят с продукта, който, когато не се използва, трябва да бъде обезопасен на недостъпно за тях място.
- Запазете това ръководство. Правете често справка с тях и ги използвайте, за да инструктирате други лица, които може да използват продукта. Ако заемате продукта на някого, дайте също и тези инструкции, за да предотвратите неправилна употреба на продукта и възможни наранявания.
- Не изваждайте батерия от оригиналната ѝ опаковка, докато не се наложи да я използвате.
- Използвайте продукта само с акумулаторните батерии, посочени в настоящото ръководство. Използването на всякакви други батерии може да създаде риск от нараняване и пожар.
- Не отваряйте и не повреждайте батерията. Освободеният електролит е разяждащ и може да доведе до уреждане на очите или кожата. Може да е отровен, ако се погълне.
- Не подлагайте батериите на механични удари.
- Не излагайте батерията или продукт на огън или прекалено високи температури. Излагането

на огън или на температура над 130 °C може да причини взрив.

- Не използвайте батерия или продукт, които са повредени или изменени. Повредените или променени батерии могат да работят по непредсказуем начин, което да доведе до пожар, взрив или опасност от наранявания.
- При неправилно използване батерията може да отдели течност; избягвайте контакт. Ако случайно настъпи контакт, промийте с вода. Ако течността влезе в контакт с очите, потърсете допълнителна медицинска помощ. Отделената от батерията течност може да причини възпаление или изгаряния.
- Използвайте батерията само в приложението, за което е предназначена.
- Използвайте акумулаторната батерия на място, на което околната температура е между 0 °C и 40 °C.
- Температурите над 50 °C ще намалят капацитета на батерията. Избягвайте продължително затопляне на слънце (например да ги оставите в автомобил). Не поставяйте акумулаторната батерия в близост до отоплителна система.
- Изваждайте батерията от уреда, когато той не се използва.
- Когато батерията не се използва, съхранявайте я далеч от други метални обекти, като например кламери, монети, ключове, гвоздеи, гайки или други малки метални обекти, които могат да направят връзка между клемите. Евентуално късо съединение от клемите на акумулаторната батерия може да предизвика искри, изгаряния, пожар или експлозия.
- Ако използването на продукта повлияе на нормалната работа с инструмента поради допълнителното му тегло, използвайте инструмента нормално без продукта.
- Не се протягайте, за да работите на трудно достижими места. Винаги стъпвайте стабилно по време на работа и пазете равновесие. Това дава възможност за по-добър контрол над електрическия инструмент в неочаквани ситуации.
- За да избегнете опасността от пожар, предизвикана от късо съединение, както и нараняванията и повредите на продукта, не потапяйте инструмента, сменяемата акумулаторна батерия или зарядното устройство в течности и се погрижете в уредите и акумулаторните батерии да не попадат течности. Течностите, предизвикващи корозия или провеждащи електричество, като солена вода, определени химикали, избелващи вещества или продукти, съдържащи избелващи вещества, могат да предизвикат късо съединение.
- Преди да използвате продукта, винаги проверявайте визуално дали коланът за батерии, кабелът, адаптерът, ключалките и ремъците не са износени или повредени. Износените или повредени части повишават риска от нараняване.

## РЕГУЛИРАНЕ НА КОЛАНА

- Уредът е снабден с презрамка. Внимателно регулирайте коланите, за да поддържат удобно и да подпомогнат поддръжката на тежестта на продукта. Идентифицирайте катарамата на кръста за лесно сваляне на ремъка и се упражнете да ги използвате, преди да започнете да използвате продукта. Правилното използване на катарамата може да предотврати сериозни наранявания в случай на авария. Никога не носете допълнително облекло върху коланите и не ограничавайте по друг начин достъпа до катарамите.
- Продуктът има регулируеми ремъци за раменете и кръста. Внимателно регулирайте ремъци до удобно положение. Никога не носете допълнително облекло върху ремъците и не ограничавайте достъпа до катарамите.
- Започнете да работите с продукта, след като раменните, тазовите и гръдните ремъци са закрепени.
- За инструменти, които изискват колан или раменна лента, използвайте куката за закрепване на инструмента към колана, както е показано в това ръководство (графики).

## ИЗПОЛЗВАНЕ НА ЗАХРАНВАЩИЯ АДАПТЕР

- Прочетете и разберете ръководството на оператора за всеки съвместим инструмент, който ще се използва с колана за батерии, и спазвайте всички предупреждения и инструкции. Неспазването на всички инструкции може да доведе до токов удар, пожар и/или сериозно телесно нараняване.
- Избягвайте неволно стартиране. Винаги проверявайте дали превключвателят е в изключено положение, преди да свържете хранящия адаптер към електрическата мрежа, да свържете акумулаторната батерия към продукта или да вземете или пренесете инструмента. Носенето на инструмента с пръст върху превключвателя или включването му към електричеството, докато превключвателят му е на включен, е предпоставка за злополуки.
- Използвайте колана за батерии само със съвместимите инструменти, посочени в това ръководство. Използването на други инструменти може да доведе до сериозни наранявания или материални щети.
- Уверете се, че ключалката в долната част на хранящия адаптер щраква на място и че хранящият адаптер е напълно поставен и закрепен в порта за батерия на съвместимия инструмент, преди да започнете работа. Ако не поставите здраво хранящия адаптер, той може да изпадне, което може да доведе до сериозно телесно нараняване.
- Уверете се, че ключалката в долната част на батерията щраква на място и че батерията е напълно поставена и закрепена в порта за батерия на колана за батерии, преди да започнете работа.
- Не поставяйте хранящия адаптер в зарядно устройство.

- Не поставяйте хранящия адаптер в отворите за батерии на колана за батерии.
- По време на работа дръжте кабела далеч от препятствия, за да избегнете заплитането му, което може да причини сериозно нараняване.
- Не позволявайте кабелът да се увива около краката Ви или да минава между тях.
- Винаги изваждайте хранящия адаптер от съвместимия инструмент, когато сглобявате части, извършвате настройки, почиствате или когато не го използвате. Отстраняването на хранящия адаптер ще предотврати случайно стартиране, което може да доведе до сериозно телесно нараняване.
- Ако съвместимият инструмент не се включва, проверете капацитета на заряда на акумулаторните батерии.
- Не модифицирайте хранящия адаптер.

## ТРАНСПОРТИРАНЕ И СЪХРАНЕНИЕ

- Почистете старателно продукта преди да го приберете за съхранение. Съхранявайте продукта на сухо, добре проветриво място, недостъпно за деца. Дръжте продукта далече от разяждащи вещества, като например градински химикали и размразяващи соли.
- Съхранявайте акумулаторните батерии само на сухи места и ги предпазвайте от влага.
- Съхранявайте акумулаторната батерия на място, на което околната температура е между 0 °C и 20 °C.
- След продължителен период на съхранение може да се наложи няколкократно зареждане и разреждане на батериите, за да се постигне максимална производителност.
- Когато транспортирате продукта, го обезопасете така, че да не може да се движи или да падне, защото това може да доведе до евентуални наранявания на хора или повреди по продукта.

## ТРАНСПОРТИРАНЕ НА ЛИТИЕВИ БАТЕРИИ

- Транспортирайте батериите в съответствие с местните и национални постановления и разпоредби.
- Спазвайте всички специални изисквания за пакетирани и етикетирани, когато транспортирате батерии чрез трето лице. Уверете се, че батериите не влизат в контакт с други батерии или проводими материали по време на транспортиране, като предпазете откритите конектори с изолация, непроводими капачета или лента. Не транспортирайте батерии, които са спукани или текат. Свържете се със следната компания за допълнителен съвет.

## ПОДДРЪЖКА

- Използвайте само оригинални резервни части, аксесоари и приставки от производителя. В противен случай може да влоши работата на инструмента или да получите тежки контузии, а гаранцията ви ще стане невалидна.

- Сервизното обслужване изисква изключително внимание и специфични познания и следва да бъде извършвано само от квалифициран техник. Продуктът трябва да бъде ремонтиран само в упълномощен сервиз.
- Изключете и извадете батерията, преди да извършите каквито и да било дейности по профилактика или почистване.
- Поддържайте батериите чисти и сухи. Избършете клемите на батериите с чиста и суха кърпа, ако се замърсят.
- Никога не обслужвайте повредени акумулаторни батерии. Обслужването на акумулаторните батерии трябва да се извършва само от производителя или от оторизирани доставчици на услуги по сервизно обслужване.

### ИЗХВЪРЛЯНЕ НА ОТПАДЪЦИ

- Не изхвърляйте акумулаторни батерии заедно с битовите отпадъци. Те трябва да се събират отделно и да се предадат в център за екосъобразно рециклиране. За съвети относно рециклирането и пункта за събиране се обърнете към вашите местни власти или търговски представители.
- Не изгаряйте използваните акумулаторни батерии.



### ОПОЗНАЙТЕ ВАШИЯ ПРОДУКТ

Вижте страница 69.

1. Ръководство за оператора
2. Презрамка
3. Катарама за заключване за стълба
4. Предни примки за адаптер
5. Куки
6. Халки за колан
7. Катарама на кръста
8. Задна примки за адаптер
9. Портове за батерии
10. Кабел
11. Захранващ адаптер
12. Щипка за колан
13. Светодиоден индикатор
14. Бутон за индикация на нивото на зареждане
15. Превключвател за избор на батерия
16. Батерия
17. Подложка за бедро

### СИМВОЛИ



Предупреждение относно безопасността



Прочетете и разберете всички инструкции, преди да използвате продукта. Следвайте всички предупреждения и инструкции за безопасност.



Не излагайте на дъжд и на влажни условия.

Не изхвърляйте отпадъците от батерии, електрическо и електронно оборудване като несортирани битови отпадъци. Отпадъците от батерии и електрически и електронно оборудване трябва да се събират отделно. Отпадъците от батерии и електрически и светлинни източници трябва да бъдат премахнати от оборудването. За съвети относно рециклирането и пункта за събиране се обърнете към вашите местни власти или търговски представители. Съгласно местните разпоредби търговците на дребно трябва да бъдат задължени да приемат обратно отпадъци от батерии и електрическо и електронно оборудване. Вашият принос за повторната употреба и рециклирането на отпадъци от батерии и електрическо и електронно оборудване помага за намаляване на търсенето на суровини. Отпадъците от батерии, особено съдържащите литий, и електрическо и електронно оборудване съдържат ценни, подходящи за рециклиране материали, които може да имат неблагоприятно въздействие върху околната среда и човешкото здраве, ако не бъдат изхвърлени по екологичен начин. Ако на отпадъчното оборудване има лични данни, изтрийте ги.

### ФУНКЦИИ НА LED

За да покажете останалото количество заряд в батерията, натиснете бутона за индикация на нивото на заряда.

Функции на LED	Състояние на заряда на батерията
	85–100%
	60–85%
	35–60%
	10–35%
	0–10%

Під час створення вашого акумуляторного пояса пріоритетом були безпека, продуктивність і надійність.

### ПЕРЕДБАЧУВАНОМУ ВИКОРИСТАННІ

Акумуляторний пояс забезпечує живлення сумісних інструментів для тривалої роботи. Виріб уміщує до 2 акумуляторів одночасно.

Пристрій призначений тільки для використання поза приміщенням. Продукт призначений для домашнього або місцевого використання.

Не використовуйте для будь-яких інших цілей.

Не використовуйте цей виріб разом із ланцюгового пилою для валки дерев.

Не використовуйте разом із акумуляторним поясом ремені, які входять до комплекту зазначених далі виробів. Дотримуйтеся відповідних інструкцій, наведених у цьому посібнику:

- телескопічні вироби, зокрема висоторізи й телескопічні куцорізи
- повітродувка/пилосос
- куцоріз / електрична косарка
- куцоріз / електрична косарка / дискова пила
- електрична косарка

### ПОПЕРЕДЖЕННЯ ЩОДО БЕЗПЕКИ ПІД ЧАС ЕКСПЛУАТУВАННЯ АКУМУЛЯТОРНОГО ПОЯСА

- Особам з обмеженими фізичними, сенсорними або інтелектуальними здібностями та особам, яким бракує досвіду або знань, дозволяється користуватися виробом або чистити його лише після того, як відповідальна за їхню безпеку особа проведе інструктаж з правил безпечної експлуатації. Вони мають перебувати під наглядом під час використання виробу. Коли виріб не використовується, його треба зберігати в недоступному для дітей місці, щоб вони не могли використовувати або чистити його, гратися з ним.
- Збережіть ці інструкції. Переглядайте інструкцію час від часу та посилайтеся на неї при інструктуванні інших осіб стосовно експлуатації виробу. Передаючи інструмент у тимчасове користування іншим особам, давайте його разом із цим керівництвом, щоб запобігти нецільовому використанню та потенційному травмуванню.
- Не виймайте акумулятор з оригінального пакування, доки не настане час його використання.
- Використовуйте пристрій лише з акумуляторами зазначеними у цій інструкції з використання. Використання будь-яких інших акумуляторів, може створити ризик отримання травми і пожежі.
- Не відкривайте та не діформуйте акумулятор. Електроліт є агресивною рідиною і може привести до пошкодження очей або шкіри. Він може бути токсичним при ковтанні.

- Не піддавайте акумулятори механічним ударам.
- Слідкуйте за тим, щоб акумуляторна батарея та виріб не опинилися поблизу джерела вогню або високої температури. Загоряння або висока температура понад 130 °C можуть стати причиною вибуху.
- Заборонено використовувати акумуляторні батареї або виріб, якщо вони були пошкоджені або модифіковані. Використання пошкоджених або модифікованих акумуляторів може мати непередбачувані наслідки, серед яких: виникнення пожежі, вибуху та ризик травмування.
- У важких умовах експлуатації, рідина може бути випущена з батареї; уникайте контакту. При випадковому контакті змийте водою. При потрапленні рідини в очі, зверніться за медичною допомогою. Рідина з акумулятора може викликати роздратування або опіки.
- Використовуйте акумулятор лише за безпосереднім призначенням.
- Використовуйте акумулятор у місці, де навколишня температура тримається в межах 0–40 °C.
- Температура вище 50 °C призведе до зниження ємності акумуляторної батареї. Уникайте тривалого нагрівання на сонці (наприклад, залишивши її в автомобілі). Не залишайте акумулятор біля системи опалювання
- Виймайте акумулятор з приладу, коли той не використовується.
- Коли акумулятор не використовується, тримайте його подалі від металевих предметів, таких як скріпки, монети, ключі, цвяхи, шурупи, або інші дрібні металеві предмети, які можуть підключити один контакт до іншого. Замикання клем акумулятора може призвести до отримання іскор, опіків, пожежі або вибуху.
- Якщо використання виробу впливає на нормальну роботу з інструментом через додаткову вагу, використовуйте інструмент без виробу.
- Не тягніться. Зберігайте правильну стійку і баланс весь час. Це дозволяє краще контролювати інструмент в несподіваних ситуаціях.
- Для запобігання небезпеці пожежі в результаті короткого замикання, травм і пошкодженню виробів не занурюйте інструмент, змінний акумулятор або зарядний пристрій у рідину і не допускайте потраплення рідини всередину пристроїв або акумуляторів. Корозійні і струмопровідні рідини, такі як солоний розчин, певні хімікати, вибілювальні засоби або продукти, що їх містять, можуть призвести до короткого замикання.
- Перед використанням акумуляторного пояса завжди перевіряйте, чи не мають акумуляторний пояс, кабель, блок живлення, заскочки й ремені ознак зношення чи пошкодження. Зношення деталей або ушкодження підвищують ризик травмування.

## РЕГУЛЮВАННЯ РЕМЕНЯ

- Виріб обладнаний ременями. Обережно відрегулюйте ремені, щоб зручно розподілити вагу виробу. Знайдіть пряжку для пояса, яка дає змогу легко знімати ремені, і потренуйтеся використовувати її, перш ніж розпочати роботу з виробом. Належне використання пряжки може запобігти тяжким травмам у разі надзвичайної ситуації. Ніколи не надягайте додатковий одяг поверх ременів і не обмежуйте доступ до пряжок у будь-який інший спосіб.
- Виріб має регульовані плечові й поясні ремені. Обережно відрегулюйте ремені, щоб їх було зручно використовувати. Ніколи не надягайте додатковий одяг поверх ременів і не обмежуйте доступ до пряжок.
- Починайте користуватися виробом лише після надійної фіксації ременів на плечі, поясі та грудях.
- Якщо для інструмента потрібен ремінь на плече, використовуйте спеціальний гачок, щоб прикріпити інструмент до ремня, як показано в цьому посібнику (див. рисунок).

## ВИКОРИСТАННЯ БЛОКА ЖИВЛЕННЯ

- Уважно прочитайте посібник з експлуатування кожного інструмента, який використовуватиметься з акумуляторним поясом, і дотримуйтеся всіх попереджень та інструкцій. Недотримання всіх інструкцій може призвести до ураження електричним струмом, пожежі та (або) тяжких травм.
- Запобігайте випадковому запуску. Завжди перевіряйте, чи перемикач перебуває в положенні «вимкнено», перш ніж підключати блок живлення до джерела живлення, під'єднувати акумуляторну батарею до виробу або брати чи переносити інструмент. Не переносьте електроінструмент з пальцем на вимикачі або подачею живлення на інструмент, який має перемикач, щоб запобігти нещасного випадку.
- Використовуйте акумуляторний пояс лише з відповідними інструментами, зазначеними в цьому посібнику. Використання інших інструментів може призвести до тяжких травм або пошкодження майна.
- Перед початком роботи переконайтеся, що заскочка в нижній частині блока живлення клацнула, а сам блок повністю став на місце й зафіксувався в роз'ємі акумулятора відповідного інструмента. Унаслідок ненадійної фіксації блок живлення може випасти, спричинивши тяжкі травми.
- Перед початком роботи переконайтеся, що заскочка в нижній частині акумулятора клацнула, а сам акумулятор повністю став на місце й зафіксувався в роз'ємі акумулятора на акумуляторному поясі.
- Не вставляйте блок живлення в зарядний пристрій.
- Не вставляйте блок живлення в роз'ємі для акумуляторів на акумуляторному поясі.

- Під час роботи тримайте кабель подалі від перешкод, щоб він не заплутався й не спричинив тяжкі травми.
- Стежте, щоб кабель не обмотувався навколо ніг і не пролягав між ними.
- Обов'язково виймайте блок живлення з відповідного інструмента, коли збираєте деталі, виконуєте налаштування, чищення або коли він не використовується. Виймання блока живлення запобігає випадковому запуску, який може спричинити тяжкі травми.
- Якщо сумісний інструмент не вмикається, перевірте ємність акумуляторних батарей.
- Не змінюйте блок живлення.

## ТРАНСПОРТУВАННЯ ТА ЗБЕРІГАННЯ

- Ретельно очистіть пристрій перед тим, як зберігати. Зберігайте виріб у сухому, добре провітрюваному місці, недоступному для дітей. Зберігати подалі від агресивних агентів, таких як садові хімікати і солей проти обледеніння.
- Зберігайте акумулятори у сухих приміщеннях і захищайте їх від вологи.
- Зберігайте акумулятор у місці, де навколишня температура тримається в межах 0–20 °С.
- Після тривалого зберігання може знадобитися кілька разів зарядити й розрядити акумулятори, щоб забезпечити максимальні характеристики.
- Під час транспортування приладу в автомобілі закріпіть його, щоб запобігти його переміщенню чи падінню, оскільки це може призвести до травмування людей або пошкодження самого виробу.

## ПЕРЕВЕЗЕННЯ ЛІТІСВИХ БАТАРЕЙ

- Здійсніть транспортування акумуляторної батареї відповідно до місцевих та загальнодержавних норм і правил.
- Дотримуйтеся всі спеціальні вимоги до упаковки і маркування при транспортуванні батареї третьою стороною. Переконайтеся, що під час транспортування акумулятор не вступає в контакт з іншими акумуляторними батареями або струмопровідними матеріалами та захистіть відкриті роз'єми ізоляційними непровідними кришками або стрічкою. Чи не переносьте акумулятори, тріснуті або бігу. Зв'яжіться з нами для отримання подальших рекомендацій.

## ТЕХНІЧНЕ ОБСЛУГОВУВАННЯ

- Використовуйте тільки оригінальні запасні частини, аксесуари та обладнання від виробника. Невиконання цієї вимоги може привести до можливої травми, поганої продуктивності та може призвести до втрати гарантії.
- Обслуговування вимагає крайньої обережності і знання і повинно бути виконане тільки кваліфікованим

фахівцем. Звертайтеся тільки до авторизованого сервісного центру.

- Вимкніть і вийміть акумулятор перед проведенням технічного обслуговування і чищення.
- Тримайте акумулятори чистими й сухими. Якщо акумулятори забруднилися, протріть клеми чистою сухою тканиною.
- Заборонено використання пошкоджених акумуляторів. Обслуговування акумуляторів має бути здійснене тільки виробником або у авторизованому сервісному центрі.

### УТИЛІЗАЦІЯ

- Не викидайте акумулятори разом з побутовими відходами. Їх потрібно збирати окремо і утилізувати безпечним для навколишнього середовища способом. За інформацією стосовно утилізації або місць збору звертайтеся до місцевої влади або дилера.
- Не спалюйте старі акумулятори.



Не викидайте старі акумулятори, старе електричне та електронне устаткування разом із несорттованим побутовим сміттям. Старі акумулятори, старе електричне та електронне устаткування збираються окремо. З устаткування необхідно зняти старі батареї, акумулятори та джерела світла. За інформацією стосовно утилізації або місць збору звертайтеся до місцевої влади або дилера. Місцеве законодавство може зобов'язувати продавців безкоштовно приймати старі акумулятори та електричне й електронне устаткування. Ваш внесок до справи повторного використання та переробки старих акумуляторів, електричного та електронного устаткування зменшує потребу у сировині. В акумуляторах, особливо літійових, і старому електричному та електронному устаткуванні містяться цінні, придатні для переробки матеріали, і якщо утилізація такого устаткування проводиться у неекологічний спосіб, це негативно впливає на навколишнє середовище та людське здоров'я. Видаліть персональні дані з устаткування, яке передається на переробку.

### ЗНАЙ СВІЙ ПРОДУКТ

Дивіться сторінку 69.

1. Інструкція з експлуатації
2. Наплічний ремінь
3. Регульовальна пряжка
4. Передні петлі для підвішування блока живлення
5. Гачки
6. Поясні петлі
7. Пряжка для розміщення на поясі
8. Задні петлі для підвішування блока живлення
9. Роз'єми для акумуляторів
10. Трос
11. Блок живлення
12. Ремінне кріплення
13. Світлодіодний індикатор
14. Кнопка індикаторів рівня заряду
15. Перемикач акумуляторів
16. Акумуляторна батарея
17. Накладка на стегно

### СИМВОЛИ



Попередження



Перед використанням пристрою прочитайте та зрозумійте всі інструкції. Дотримуйтесь всіх попереджень та інструкцій з безпеки використання.



Не піддавайте впливу дощу або вологих умов.

### ФУНКЦІЇ СВІТЛОДІОДІВ

Щоб перевірити рівень заряду акумулятора, що залишився, натисніть кнопку індикаторів рівня заряду.

Функції світлодіодів	Стан заряду акумулятора
	85–100 %
	60–85 %
	35–60 %
	10–35 %
	0–10 %

- EN
- FR
- DE
- ES
- IT
- NL
- PT
- DA
- SV
- FI
- NO
- RU
- PL
- CS
- HU
- RO
- LV
- LT
- ET
- HR
- SL
- SK
- BG
- UK
- TR
- EL

Akü kemerinizin tasarımında güvenliğe, performansa ve güvenilirliğe en yüksek öncelik verilmiştir.

### KULLANIM AMACI

Akü kemeri, daha uzun süreli kullanım için uyumlu aletlere güç sağlamak üzere tasarlanmıştır. Ürün aynı anda en fazla 2 akü grubunu taşıyabilir.

Ürün sadece dış mekan kullanımına yöneliktir. Ürün evde veya domestik kullanım için tasarlanmıştır.

Baska herhangi bir amaçla kullanmayın.

Ürünü ağaç kesmek için motorlu testereyle kullanmayın.

Akü kemerini aşağıdaki ürünlerle kullanırken, birlikte verilen kuşam askılığını kullanmayın. Bu kılavuzda gösterilen ilgili talimatları izleyin:

- uzun millî ürünler, uzun millî budama testerele ve uzun millî çit düzelticiler gibi
- üfleme/vakum
- çalı kesici / hat düzeltici
- çalı kesici / hat düzeltici / çalı testeresi
- hat düzeltici

### AKÜ KEMERİ GÜVENLİK UYARILARI

- Bedensel, duygusal veya zihinsel becerileri kısıtlı ya da deneyimleri veya bilgileri eksik kişiler, yasal olarak güvenliklerinden sorumlu bir kişi tarafından ürünün güvenli kullanımıyla ilgili talimat almadıkça bu cihazı kullanamaz ya da temizleyemez. Ürün kullanılırken gözetim altında tutulmalıdır. Çocuklar ürünü kullanmamalı, temizlemeli veya ürün ile oynamamalıdır. Ürün kullanılmadığı zaman ürüne erişemeyecekleri şekilde güvenliği sağlanmalıdır.
- Bu talimatları saklayın. Bunlara sık sık başvurun ve ürünü kullanabilecek diğer kişilere talimat vermek için bunları kullanın. Ürünü birine verirsiniz, ürünün yanlış kullanımını ve olası yaralanmaları önlemek için onlara bu talimatları da verin.
- Kullanım için gerekli olana kadar akü grubunu orijinal ambalajından çıkarmayın.
- Ürünü yalnızca bu kılavuzda belirtilen pil paketleri ile kullanın. Baska bir pil takımı kullanmak yaralanma ve yangın riski oluşturabilir.
- Pil paketini açmayın ya da tahrip etmeyin. Ortaya çıkan elektrolit aşındırıcıdır ve göz ya da cilde zarar verebilir. Yutulduğunda zehirli olabilir.
- Akü gruplarını mekanik şoka maruz bırakmayın.
- Pil takımını veya ürünü ateş ya da aşırı ısılarla maruz bırakmayın. Ateş ya da 130 °C üzerinde sığağa maruz bırakıldığında patlama olabilir.
- Hasar görmüş veya değiştirilmiş bir pil takımını ya da ürünü kullanmayın. Hasar görmüş ya da değiştirilmiş piller yangın, patlama ya da yaralanma riskine yol açabilecek beklenmeyen davranış sergileyebilir.
- Kötü koşullarda pilden sıvı boşalabilir; temas etmekten kaçının. Eğer kazara temas ederseniz temas eden yeri suyla yıkayın. Eğer sıvı gözlerinize temas ederse ek olarak tıbbi yardım alın. Pilden boşalan sıvı tahrişe veya yanıklara neden olabilir.
- Akü grubunu yalnızca tasarlandığı uygulamada kullanın.
- Pil paketini ortam sıcaklığının 0 °C ve 40 °C arasında olduğu bir yerde kullanın.
- 50 °C üzeri sıcaklıklar pil kapasitesini azaltır. Uzun süre güneş altında ısınmasına izin vermeyin (örneğin araç içerisinde bırakmayın). Pil paketini ısıtma sisteminin yanına yerleştirmeyin.
- Kullanılmadığında batarya paketini üründen çıkartın.
- Pil takımı kullanılmadığı zaman ateş, bozuk para, anahtar, çivi, vida ve diğer metal nesnelere gibi bir terminalden

diğerine bağlantı oluşturabilecek diğer metal nesnelere uzak tutun. Pil paketi kutularının temas etmesi kivilcim, yanık, yangın ya da patlamaya neden olabilir.

- Ek ağırlık nedeniyle ürünün kullanılması aletin normal çalışmasını etkiliyorsa aleti ürün olmadan normal şekilde kullanın.
- Yukarıya doğru erişmeye çalışmayın. Yere sağlam basın ve dengeyi her zaman koruyun. Bu, beklenmedik durumlarda gücün daha iyi kontrol edilmesini sağlar.
- Bir kısa devreden kaynaklanan yangın, yaralanma veya ürün hasarları tehlikesini önlemek için aleti, güç paketini veya sarj cihazını asla sıvaların içine daldırmayın ve cihazların ve pillerin içine sıvı girmesini önleyiniz. Tuzlu su, belirli kimyasallar, aşartıcı madde veya aşartıcı madde içeren ürünler gibi korozif veya iletken sıvalar kısa devreye neden olabilir.
- Ürünü kullanmadan önce akü kemerinin, kablounun, adaptörün, mandalların ve askıların aşınmış veya hasarlı olup olmadıklarını her zaman gözle kontrol edin. Aşınmış veya hasarlı parçalar yaralanma riskini artırır.

### KUŞAM ASKILIĞININ AYARLANMASI

- Ürün bir kayış tertibatına sahiptir. Ürünün ağırlığını rahatça taşıyabilmek için kuşam askılığını dikkatlice ayarlayın. Kuşam askılığını kolayca çıkarmak için bel tokasını belirleyin ve ürünü kullanmaya başlamadan önce bu tokayı kullanma alıştırması yapın. Tokanın doğru kullanılması, acil durumlarda ciddi yaralanmaları önleyebilir. Kuşam askılıklarının üzerine asla ek gıysiler giymeyin veya tokalara erişimi engellemeyin.
- Üründe ayarlanabilir omuz ve bel askıları bulunur. Askıları rahat bir konuma dikkatlice ayarlayın. Askıların üzerine asla ek gıysiler giymeyin veya tokalara erişimi engellemeyin.
- Omuz, bel ve göğüs askıları sabitlendikten sonra ürünü kullanmaya başlayın.
- Kuşam askılığı veya omuz kayışı gerektiren aletleri alet kancasını kullanarak bu kılavuzda (grafik) gösterildiği gibi kuşam askılığına bağlayın.

### GÜÇ ADAPTÖRÜNÜN KULLANILMASI

- Akü kemeriyle birlikte kullanılacak her uyumlu aletin kullanım kılavuzunu okuyup anlayarak tüm uyarı ve talimatları uygulayın. Tüm talimatlara uyulmaması elektrik çarpması, yangın ve/veya ciddi yaralanmalara neden olabilir.
- Kazara çalıştırılması önleyin. Güç adaptörünü güç kaynağına bağlamadan, akü grubunu ürüne bağlamadan veya aleti kaldırmadan ya da taşımadan önce her zaman anahtarın kapalı konumda olup olmadığını kontrol edin. Elektrikli aletleri parmağınız anahtarın üzerindeyken veya anahtarlı elektrikli aletlerin gücü açıkken taşımak tehlikeye davetiye çıkarır.
- Akü kemerini yalnızca bu kılavuzda belirtilen uyumlu aletlerle kullanın. Başka aletlerin kullanılması ciddi yaralanmalara veya maddi hasara neden olabilir.
- Güç adaptörünün altındaki mandalın yerine oturduğundan ve kullanmaya başlamadan önce güç adaptörünün uyumlu aletin akü portuna tam olarak oturup sabitlendiğinden emin olun. Güç adaptörünün güvenli şekilde yerine oturmaması, güç adaptörünün düşmesine ve dolayısıyla ciddi yaralanmalara neden olabilir.
- Güç adaptörünün altındaki mandalın yerine oturduğundan ve kullanmaya başlamadan önce güç adaptörünün akü kemerinin akü portuna tam olarak oturup sabitlendiğinden emin olun.
- Güç adaptörünü şarj cihazına takmayın.
- Güç adaptörünü akü kemerinin akü portuna takmayın.
- Kullanım sırasında, ciddi yaralanmalara neden olabilen takılmaları önlemek için kabloyu engellerden uzak tutun.
- Kablounun bacaklarınızın etrafına dolanmasına veya arasından geçmesine izin vermeyin.
- Parçaları monte ederken, ayarlamalar yaparken, temizlerken veya kullanılmadığında güç adaptörünü mutlaka uyumlu

aletten çıkarın. Güç adaptörünün çıkarılması, ciddi yaralanmalara neden olabilecek kazara çalıştırmayı önler.

- Uyumlu alet çalışmazsa akü gruplarının şarj kapasitesini kontrol edin.
- Güç adaptöründe değişiklik yapmayın.

10. Kablo
11. Güç adaptörü
12. Kemer klipsi
13. LED gösterge
14. Şarj seviyesi gösterge düğmesi
15. Akü seçme anahtarı
16. Pil
17. Kalça pedi

## TAŞIMA VE DEPOLAMA

- Depolamadan önce mutlaka ürünü temizleyin. Ürünü çocukların erişemeyeceği kuru ve iyi havalandırılmış bir yerde depolayın. Bahçe kimyasalları ve buz çözücü tuzlar gibi korozif maddelerden uzak tutun.
- Pil paketlerini kuru yerlerde saklayın ve onları nemden koruyun.
- Pil paketini ortam sıcaklığının 0 °C ve 20 °C arasında olduğu bir yerde muhafaza edin.
- Uzun süreli depolamadan sonra, maksimum performansı elde etmek için akü gruplarının birkaç kez şarj edilmesi ve boşaltılması gerekebilir.
- Taşınacağı zaman insanların yaralanmasını veya ürünün zarar görmesini önlemek amacıyla ürünü hareket etmemesi veya düşmemesi için sabitleyin.

## LİTYUM BATARYALARIN TAŞINMASI

- Bataryayı yerel ve ulusal hükümlere ve yönetmeliklere uygun şekilde taşıyın.
- Bataryalar üçüncü bir şahıs tarafından taşındığında ambalaj ve etiket üzerindeki tüm özel koşullara uyun. Açıkta ki konnektörleri yalıtkan, iletken olmayan başlıklar veya bant ile koruyarak hiçbir bataryanın taşıma sırasında diğer bataryalara veya iletken malzemelerle temas etmediğinden emin olun. Çatlak veya sızdıran bataryaları tasımayın. Ek tavsiye için nakliye şirketi ile birlikte kontrol edin.



Güvenlik ikazı



Ürünü çalıştırmadan önce bütün talimatları okuyup anlayın. Tüm uyarı ve güvenlik talimatlarına uyun.



Ürünü yağmura veya nemli koşullara maruz bırakmayın.

Atık pilleri, atık elektrikli ve elektronik ekipmanı, sınıflandırılmamış belediye atığı olarak bertaraf etmeyin. Atık piller ile atık elektrikli ve elektronik ekipmanlar ayrıca toplanmalıdır. Atık pil, akü ve ışık kaynakları ekipmandan çıkarılmalıdır. Yerel otorite veya satıcıdan geri dönüşüm tavsiyesi alın ve toplama noktasını öğrenin. Yerel düzenlemelere göre perakendecilerin atık piller ile atık elektrikli ve elektronik ekipmanı ücretsiz olarak geri alma yükümlülüğü olabilir. Atık bataryaların yanı sıra atık elektrikli ve elektronik ekipmanların yeniden kullanımı ve geri dönüşümüne katkınız, hammadde talebini azaltmaya yardımcı olur. Özellikle lityum içeren atık piller ile atık elektrikli ve elektronik ekipmanlar, çevreye uyumlu bir şekilde bertaraf edilmediği takdirde çevre ve insan sağlığını olumsuz yönde etkileyebilecek değerli ve geri dönüştürülebilir malzemeler içerir. Varsa, atık ekipmandaki kişisel verileri silin.



## BAKIM

- Sadece orijinal üreticinin yedek parçalarını, aksesuarlarını ve ek parçalarını kullanın. Aksine davranış olası yaralanmaya yol açabilir, yetersiz performansla neden olabilir ve garantinizin geçersiz olmasıyla sonuçlanabilir.
- Servis çalışması en yüksek düzeyde dikkat ve bilgi gerektirir ve sadece nitelikli bir servis teknisyeni tarafından yapılmalıdır. Ürünün servis işlemlerini sadece yetkili bir servis merkezinde yaptırın.
- Bakım ya da temizlik işlemi için ürünü kapatın ve pil paketini çıkarın.
- Akü gruplarını temiz ve kuru tutun. Akü grubu terminalleri kirlenirse temiz ve kuru bir bezle silin.
- Hasarlı pil takımlarına asla bakım uygulamayın. Pil takımlarının bakımı üretici ya da yetkili hizmet sağlayıcılar tarafından yapılmalıdır.

## ATIK BERTARAFI

- Pil paketlerini ev çöpleriyle birlikte atmayın. Aynı bir şekilde toplanmalı ve çevreye duyarlı bir geri dönüşüm tesisine teslim edilmelidir. Yerel otorite veya satıcıdan geri dönüşüm tavsiyesi alın ve toplama noktasını öğrenin.
- Kullanılmış pil paketlerini yakmayın.

## ÜRÜNÜZÜ TANIYIN

Bkz. sayfa 69.

1. Kullanım kılavuzu
2. Omuz kayışı
3. Merdiven kilidi tokası
4. Ön adaptör klips tutucusu
5. Kancalar
6. Kemer halkaları
7. Bel tokası
8. Arka adaptör klips tutucusu
9. Akü portları

## LED İŞLEVLERİ

Akünün kalan şarj miktarını görüntülemek için şarj seviyesi gösterge düğmesine basın.

LED işlevleri	Akü şarj durumu
	%85–100
	%60–85
	%35–60
	%10–35
	%0–10

Κατά τη σχεδίαση της ζώνης μπαταρίας δόθηκε κορυφαία προτεραιότητα στην ασφάλεια, την απόδοση και την αξιοπιστία.

### ΠΡΟΟΡΙΖΟΜΕΝΗ ΧΡΗΣΗ

Η ζώνη μπαταρία προορίζεται για την ηλεκτρική τροφοδοσία συμβατών εργαλείων και εξασφαλίζει τη χρήση τους για μεγαλύτερες χρονικές περιόδους. Το προϊόν μπορεί να μεταφέρει έως 2 μπαταρίες κάθε φορά.

Το προϊόν προορίζεται μόνο για χρήση σε εσωτερικό χώρο. Το προϊόν έχει σχεδιαστεί για οικιακή χρήση.

Μην χρησιμοποιείτε το προϊόν για άλλους σκοπούς.

Μην χρησιμοποιείτε το προϊόν με αλυσοπρίονο για την κοπή δέντρων.

Όταν χρησιμοποιείτε τη ζώνη μπαταρίας με τα παρακάτω προϊόντα, δεν πρέπει να χρησιμοποιείτε την εξάρτηση που περιλαμβάνουν. Τηρείτε τις αντίστοιχες οδηγίες, όπως παρουσιάζονται στο παρόν εγχειρίδιο:

- προϊόντα με κοντάρι, όπως κονταροαλυσοπρίονα και μορπντουροφάλαδα με κοντάρι
- φυσητήρας/αναροφητήρας
- Θαμνοκοπτικό / Χορτοκοπτικό με μεσινέζα
- Θαμνοκοπτικό / Χορτοκοπτικό με μεσινέζα / Θαμνοπρίονο
- Χορτοκοπτικό με μεσινέζα

### ΠΡΟΕΙΔΟΠΟΙΗΣΕΙΣ ΑΣΦΑΛΕΙΑΣ ΓΙΑ ΤΗ ΖΩΝΗ ΜΠΑΤΑΡΙΑΣ

- Το προϊόν δεν πρέπει να χρησιμοποιείται ή να καθαρίζεται από άτομα με περιορισμένες σωματικές, αισθητήριες ή διανοητικές ικανότητες ή από άτομα χωρίς εμπειρία ή γνώση, εκτός αν έχουν λάβει οδηγίες σχετικά με την ασφαλή χρήση του προϊόντος από άτομο νομίμως υπεύθυνο για την ασφάλειά τους. Όταν χρησιμοποιούν το προϊόν, θα πρέπει να επιβλέπονται. Τα παιδιά δεν επιτρέπεται να χρησιμοποιούν, να καθαρίζουν ή να παίζουν με το προϊόν, το οποίο, όταν δεν χρησιμοποιείται, πρέπει να φυλάσσεται με ασφαλή τρόπο μακριά τους.
- Αποθηκεύστε αυτές τις οδηγίες. Ανατρέξτε συχνά σε αυτές και χρησιμοποιήστε τις για να καθοδηγήσετε άλλους που ενδέχεται να χρησιμοποιήσουν το προϊόν. Αν δανείσετε σε κάποιον το προϊόν αυτό, δανείστε του και αυτές τις οδηγίες ώστε να αποτρέψετε κακή χρήση του προϊόντος και πιθανό τραυματισμό.
- Μην αφαιρείτε τις συστοιχίες μπαταριών από την αρχική τους συσκευασία, αν δεν χρειάζεται να τις χρησιμοποιήσετε.
- Χρησιμοποιείτε το προϊόν μόνο με συστοιχίες μπαταριών που καθορίζονται στο παρόν εγχειρίδιο. Η χρήση οποιασδήποτε άλλης μπαταρίας μπορεί να προκαλέσει πυρκαγιά.
- Μην ανοίγετε και μην κόβετε τη μπαταρία. Ο εκλυόμενος ηλεκτρολύτης είναι διαβρωτικός και μπορεί να προκαλέσει βλάβη στα μάτια ή το δέρμα. Μπορεί να είναι τοξικός σε περίπτωση κατάποσης.

- Μην αφήνετε να υποστούν οι συστοιχίες μπαταριών μηχανικές κρούσεις.
- Μην εκθέτετε τις συστοιχίες μπαταριών ή το προϊόν σε φωτιά ή υπερβολικά υψηλές θερμοκρασίες. Η έκθεση σε φωτιά ή υπερβολική θερμοκρασία υψηλότερη των 130 °C μπορεί να προκαλέσει έκρηξη.
- Μη χρησιμοποιείτε μπαταρίες ή εργαλεία που φέρουν φθορές ή έχουν υποστεί μετατροπές. Μπαταρίες με φθορές ή τροποποιήσεις μπορεί να προκαλέσουν αντικανονική συμπεριφορά του εργαλείου με αποτέλεσμα την πρόκληση πυρκαγιάς, έκρηξης ή τραυματισμού.
- Υπό συνθήκες κακής χρήσης, μπορεί να εκρυσταί υγρά από τη συστοιχία μπαταρίας. Αποφύγετε την επαφή. Αν συμβεί αυτό, ξεπλύνετε αμέσως την εν λόγω ζώνη με άφθονο καθαρό νερό. Αν το υγρό έρθει σε επαφή με τα μάτια, ζητήστε ιατρική βοήθεια. Υγρό που εκρέει από τη συστοιχία μπαταρίας μπορεί να προκαλέσει ερεθισμό ή εγκαύματα.
- Μια συστοιχία μπαταριών πρέπει να χρησιμοποιείται μόνο στην εφαρμογή για την οποία προορίζεται.
- Αποθηκεύστε τη μπαταρία σε χώρο όπου η θερμοκρασία περιβάλλοντος κυμαίνεται μεταξύ 0 °C και 40 °C.
- Θερμοκρασίες άνω των 50 °C μειώνουν τη χωρητικότητα της μπαταρίας. Αποφύγετε την παρατεταμένη θέρμανση από τον ήλιο (για παράδειγμα, αφήνοντάς τις σε αυτοκίνητο). Μην τοποθετείτε το πακέτο μπαταρίας κοντά σε σύστημα θέρμανσης.
- Αφαιρέστε τη συστοιχία μπαταριών από το προϊόν όταν δεν το χρησιμοποιείτε.
- Όταν η μπαταρία δεν χρησιμοποιείται, κρατάτε την μακριά από μεταλλικά αντικείμενα όπως συνδετήρες, κέρματα, κλειδιά, βίβες, πρόκες ή οποιοδήποτε άλλο αντικείμενο που θα μπορούσε να συνδέσει τις επαφές μεταξύ τους. Τυχόν ένωση των άκρων των μπαταριών μπορεί να δημιουργήσει σπινθές, εγκαύματα, πυρκαγιά ή έκρηξη.
- Εάν η χρήση του προϊόντος επηρεάζει τον τρόπο που χειρίζεστε κανονικά το εργαλείο λόγω του πρόσθετου βάρους, χρησιμοποιήστε το εργαλείο κανονικά χωρίς το προϊόν.
- Φροντίστε να διατηρείτε πάντα την ισορροπία σας. Διατηρείτε σταθερό πάτημα και ισορροπία ανά πάσα στιγμή. Μια σταθερή θέση εργασίας σας επιτρέπει να ελέγξετε καλύτερα το εργαλείο σας σε περίπτωση απρόβλεπτου συμβάντος.
- Για ελαχιστοποίηση του κινδύνου φωτιάς, τραυματισμών και καταστροφής προϊόντων λόγω βραχυκυκλώματος, ποτέ μην βυθίζετε το εργαλείο, τη συστοιχία μπαταρίας ή τον φορτιστή σε υγρά και μην αφήνετε υγρά να εισχωρήσουν σε αυτά. Διαβρωτικά ή αγώγιμα υγρά, όπως το θαλασσιο νερό, κάποια βιομηχανικά χημικά, το χλώριο, προϊόντα που περιέχουν χλώριο, κ.α., μπορούν να προκαλέσουν βραχυκύκλωμα.
- Προτού χρησιμοποιήσετε το προϊόν, πρέπει πάντα να ελέγχετε οπτικά για να βεβαιωθείτε ότι η ζώνη μπαταρίας, το καλώδιο, το τροφοδοτικό, οι ασφάλειες και

οι μίαντες δεν έχουν φθαρεί ή υποστεί ζημιά. Τυχόν μέρη με φθορές ή ζημιές αυξάνουν τον κίνδυνο τραυματισμού.

## ΡΥΘΜΙΣΗ ΤΗΣ ΕΞΑΡΤΥΣΗΣ

- Το προϊόν διαθέτει συνοδευτικό μίαντα. Ρυθμίστε προσεκτικά την εξάρτυση ώστε να εφαρμόζει άνετα και να βοηθά στη στήριξη του βάρους του προϊόντος. Εντοπίστε την πόρπη στη μέση για την εύκολη αφαίρεση της εξάρτυσης και εξασκηθείτε στη χρήση τους προτού ξεκινήσετε να χρησιμοποιείτε το προϊόν. Η σωστή χρήση της πόρπης μπορεί να αποτρέψει την πρόκληση σοβαρού τραυματισμού σε περίπτωση έκτακτης ανάγκης. Μην φοράτε ποτέ πρόσθετα ρούχα πάνω από την εξάρτυση και μην περιορίζετε με οποιοδήποτε άλλο τρόπο την πρόσβαση στις πόρπες.
- Το προϊόν διαθέτει ρυθμιζόμενους μίαντες ώμου και μέσης. Ρυθμίστε προσεκτικά τους μίαντες σε μια άνετη θέση. Μην φοράτε ποτέ πρόσθετα ρούχα πάνω από τους μίαντες ή μην περιορίζετε με οποιοδήποτε άλλο τρόπο την πρόσβαση στις πόρπες.
- Θέστε το προϊόν σε λειτουργία αφού στερεωθούν σωστά οι μίαντες στους ώμους, στη μέση και στο στέρνο.
- Στα εργαλεία που απαιτούν εξάρτυση ή μίαντα ώμου, χρησιμοποιήστε τον γάντζο εργαλείων για να στερεώσετε το εργαλείο στην εξάρτυση, όπως παρουσιάζεται στο παρόν εγχειρίδιο (γραφικά).

## ΧΡΗΣΗ ΤΟΥ ΤΡΟΦΟΔΟΤΙΚΟΥ

- Διαβάστε και κατανοήστε το εγχειρίδιο χρήσης κάθε συμβατού εργαλείου που θα χρησιμοποιηθεί με τη ζώνη μπαταρίας και ακολουθήστε όλες τις προειδοποιήσεις και τις οδηγίες. Η μη τήρηση όλων των οδηγιών μπορεί να οδηγήσει σε ηλεκτροπληξία, πυρκαγιά ή/και σοβαρό τραυματισμό.
- Αποφύγετε την ακούσια εκκίνηση. Ελέγχετε πάντοτε ότι ο διακόπτης βρίσκεται στη θέση απενεργοποίησης πριν συνδέσετε το τροφοδοτικό στην παροχή ρεύματος, πριν συνδέσετε τη συστοιχία μπαταριών στο προϊόν ή πριν σηκώσετε ή μεταφέρετε το εργαλείο. Για να αποφύγετε κάθε κίνδυνο ατυχημάτων, μην μετακινείτε το εργαλείο σας με το δάκτυλο επάνω στη σκανδάλη και μην το συνδέετε / μην τοποθετείτε την μπαταρία όταν ο διακόπτης βρίσκεται στη θέση «λειτουργία».
- Η ζώνη μπαταρίας πρέπει να χρησιμοποιείται μόνο με τα συμβατά εργαλεία που καθορίζονται στο παρόν εγχειρίδιο. Σε περίπτωση χρήσης άλλων εργαλείων, μπορεί να προκληθούν σοβαροί τραυματισμοί ή υλικές ζημιές.
- Προτού ξεκινήσετε τη χρήση, πρέπει να βεβαιώνετε ότι η ασφάλεια στο κάτω μέρος του τροφοδοτικού έχει κλειδώσει στη θέση της και ότι το τροφοδοτικό έχει εφαρμόσει καλά στη θέση του και έχει ασφαλίσει στη θύρα μπαταρίας του συμβατού εργαλείου. Εάν το τροφοδοτικό δεν εφαρμόσει καλά στη θέση του, μπορεί να πέσει και να προκληθεί σοβαρός τραυματισμός.
- Προτού ξεκινήσετε τη χρήση, πρέπει να βεβαιώνετε ότι η ασφάλεια στο κάτω μέρος της μπαταρίας έχει κλειδώσει στη θέση της και ότι η μπαταρία έχει εφαρμόσει καλά στη θέση της και έχει ασφαλίσει στη θύρα μπαταρίας της ζώνης μπαταρίας.

- Μην συνδέετε το τροφοδοτικό σε φορτιστή.
- Μην τοποθετείτε το τροφοδοτικό στις θύρες μπαταρίας της ζώνης μπαταρίας.
- Κατά τη διάρκεια της λειτουργίας, διατηρήστε το καλώδιο μακριά από οποιαδήποτε εμπόδια για να μην μπερδευτεί, γιατί μπορεί να προκληθεί σοβαρός τραυματισμός.
- Μην αφήνετε το καλώδιο να τυλίγεται γύρω από τα πόδια σας ή να περνάει ανάμεσα από αυτά.
- Πρέπει πάντα να αφαιρείτε το τροφοδοτικό από το συμβατό εργαλείο όταν συναρμολογείτε εξαρτήματα, όταν κάνετε ρυθμίσεις, όταν καθαρίζετε ή όταν δεν το χρησιμοποιείτε. Με την αφαίρεση του τροφοδοτικού εμποδίζεται η ακούσια εκκίνηση, η οποία μπορεί να προκαλέσει σοβαρό τραυματισμό.
- Εάν το συμβατό εργαλείο δεν ενεργοποιείται, ελέγξτε τη χωρητικότητα φόρτισης των μπαταριών.
- Μην τροποποιείτε το τροφοδοτικό.

## ΜΕΤΑΦΟΡΑ ΚΑΙ ΑΠΟΘΗΚΕΥΣΗ

- Καθαρίστε καλά το προϊόν προτού το αποθηκεύσετε. Αποθηκεύστε το προϊόν σε στεγνό, καλά αεριζόμενο χώρο, στον οποίο δεν έχουν πρόσβαση παιδιά. Κρατήστε το προϊόν μακριά από διαβρωτικά μέσα, όπως χημικά προϊόντα κήπου και άλατα αποπάγωσης.
- Αποθηκεύετε τα πακέτα μπαταρίας μόνο σε στεγνούς χώρους και προστατεύετε τα από την υγρασία.
- Αποθηκεύετε τη μπαταρία σε χώρο όπου η θερμοκρασία περιβάλλοντος κυμαίνεται μεταξύ 0 °C και 20 °C.
- Μετά από παρατεταμένες περιόδους αποθήκευσης, μπορεί να χρειαστεί να φορτίσετε και να εκφορτίσετε τις συστοιχίες μπαταριών αρκετές φορές για να επιτύχετε τη μέγιστη απόδοση.
- Όταν μεταφέρετε το προϊόν σε όχημα, ασφαλίστε το από μετακίνηση ή πτώση για να αποφύγετε τραυματισμούς ατόμων ή ζημιές στο προϊόν.

## ΜΕΤΑΦΟΡΑ ΜΠΑΤΑΡΙΩΝ ΛΙΘΙΟΥ

- Η μεταφορά της συστοιχίας μπαταρίας θα πρέπει να εκτελείται σύμφωνα με τους τοπικούς κανονισμούς και προϋποθέσεις.
- Ακολουθήστε όλες τις ειδικές απαιτήσεις σχετικά με τη συσκευασία και την επισήμανση κατά τη μεταφορά μπαταριών από τρίτους. Βεβαιωθείτε ότι, κατά τη μεταφορά, οι μπαταρίες δεν έρχονται σε επαφή με παλαιότερες μπαταρίες ή αγώγιμα υλικά προστατευόμενα τυχόν εκτεθειμένου συνδέσμου με μονωτικά, μη αγώγιμα καπάκια ή ταινία. Μην μεταφέρετε μπαταρίες που είναι σπασμένες ή παρουσιάζουν διαρροή. Επικοινωνήστε με την εταιρεία προώθησης για βοήθεια.

## ΣΥΝΤΗΡΗΣΗ

- Χρησιμοποιείτε μόνο αυθεντικά ανταλλακτικά, εξαρτήματα και προσαρτήματα από τον κατασκευαστή. Εάν δεν το κάνετε, μπορεί να προκληθεί τραυματισμός, κακή απόδοση του μηχανήματος και ακύρωση της εγγύησής σας.

EN
FR
DE
ES
IT
NL
PT
DA
SV
FI
NO
RU
PL
CS
HU
RO
LV
LT
ET
HR
SL
SK
BG
UK
TR
EL

- Η συντήρηση απαιτεί μεγάλη προσοχή και γνώσεις και πρέπει να εκτελείται μόνο από εξειδικευμένο τεχνικό. Να αναθέτετε την επισκευή του προϊόντος μόνο σε εξουσιοδοτημένο κέντρο επισκευών.
- Απενεργοποιήστε το προϊόν και αφαιρέστε τη μπαταρία πριν διενεργήσετε οποιαδήποτε εργασία συντήρησης ή καθαρισμού.
- Φροντίστε να διατηρείτε τις μπαταρίες καθαρές και στεγνές. Αν λερωθούν οι πόλοι της συστοιχίας μπαταριών, σκουπίστε τους με ένα καθαρό, στεγνό πανί.
- Ποτέ μην επισκευάζετε μπαταρίες που φέρουν φθορές. Η επισκευή των μπαταριών πρέπει να πραγματοποιείται μόνο από τον κατασκευαστή ή εξουσιοδοτημένους παροχείς σέρβις.

## ΑΠΟΡΡΙΨΗ ΑΠΟΒΛΗΤΩΝ

- Μην απορρίπτετε τις μπαταρίες μαζί με τα οικιακά απορρίμματα. Θα πρέπει να συγκεντρώνονται ξεχωριστά και να παραδίδονται σε περιβαλλοντικά βιώσιμο φορέα ανακύκλωσης. Επικοινωνήστε με την τοπική σας αρχή ή τον προμηθευτή σας για συμβουλές ανακύκλωσης και σημείο συλλογής.
- Μην καίτε τα χρησιμοποιημένα πακέτα μπαταρίας.

## ΓΝΩΡΙΣΤΕ ΤΟ ΠΡΟΪΟΝ ΣΑΣ

Βλ. σελίδα 69.

1. Εγχειρίδιο χρήσης
2. Ιμάντας ώμου
3. Πόρπη ασφάλισης σε σκάλα
4. Μπροστινές θηλιές κλιπ προσαρμογέα
5. Άγκιστρα
6. Θηλιές ζώνης
7. Πόρπη στη μέση
8. Πίσω θηλιές κλιπ προσαρμογέα
9. Θύρες μπαταρίας
10. Καλώδιο
11. Τροφοδοτικό
12. Κλιπ ζώνης
13. Ενδειξη LED
14. Κουμπί ένδειξης επιπέδου φόρτισης
15. Διακόπτης επιλογής μπαταρίας
16. Συστοιχία μπαταριών
17. Επένδυση γοφού

## ΣΥΜΒΟΛΑ



Προειδοποίηση ασφαλείας



Διαβάστε και κατανοήστε όλες τις οδηγίες πριν λειτουργήσετε το προϊόν. Ακολουθήστε όλες τις οδηγίες ασφαλείας και όλες τις προειδοποιήσεις.



Μην εκθέτετε το προϊόν σε βροχή ή υγρές συνθήκες.



Οι μπαταρίες καθώς και ο ηλεκτρονικός και ηλεκτρικός εξοπλισμός δεν πρέπει να απορρίπτονται στα αδιαχώριστα απορρίμματα της κοινότητας. Οι μπαταρίες καθώς και ο ηλεκτρονικός και ηλεκτρικός εξοπλισμός προς απόρριψη θα πρέπει να συλλέγονται χωριστά. Οι μπαταρίες, οι συσσωρευτές και οι πηγές φωτός προς απόρριψη θα πρέπει να αφαιρούνται από τον εξοπλισμό. Επικοινωνήστε με την τοπική σας αρχή ή τον προμηθευτή σας για συμβουλές ανακύκλωσης και σημείο συλλογής. Σύμφωνα με τους τοπικούς κανονισμούς, οι προμηθευτές ενδέχεται να υποχρεούνται να παραλαμβάνουν τον ηλεκτρονικό και ηλεκτρικό εξοπλισμό προς απόρριψη, χωρίς χρέωση. Η συμβολή σας στην επαναχρησιμοποίηση και την ανακύκλωση ηλεκτρονικού και ηλεκτρικού εξοπλισμού προς απόρριψη βοηθά στη μείωση της ζήτησης πρώτων υλών. Οι άχρηστες μπαταρίες, και κυρίως όσες περιέχουν λίθιο, όπως και ο άχρηστος ηλεκτρονικός και ηλεκτρικός εξοπλισμός, περιέχουν πολύτιμα ανακυκλώσιμα υλικά, τα οποία μπορεί να βλάψουν τόσο το περιβάλλον, όσο και την ανθρώπινη υγεία, εάν δεν απορρίπτονται με τρόπο φιλικό προς το περιβάλλον. Διαγράψτε τυχόν προσωπικά δεδομένα από τον εξοπλισμό.

## ΛΕΙΤΟΥΡΓΙΕΣ LED

Για να εμφανιστεί το επίπεδο φόρτισης της μπαταρίας που έχει απομείνει, πατήστε σταθερά το κουμπί ένδειξης επιπέδου φόρτισης.

Λειτουργίες LED	Κατάσταση φόρτισης της μπαταρίας
	85–100%
	60–85%
	35–60%
	10–35%
	0–10%

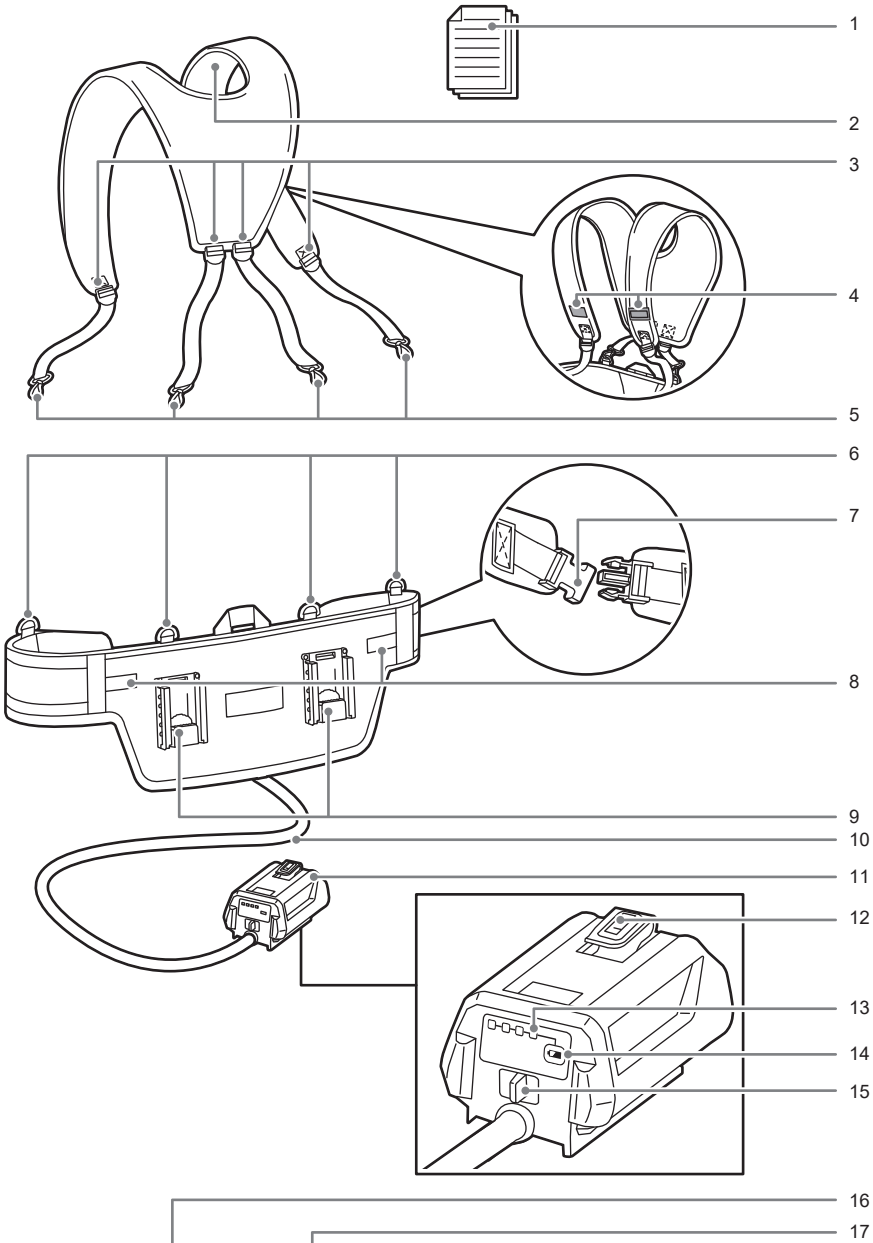

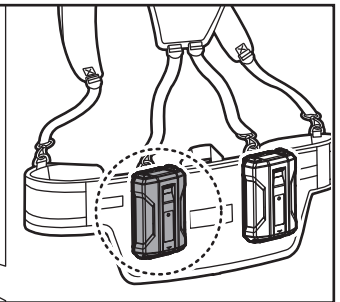
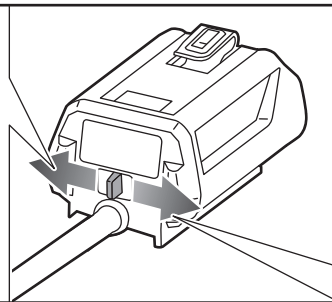
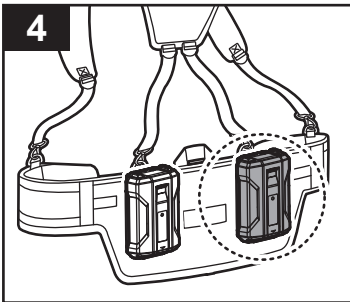
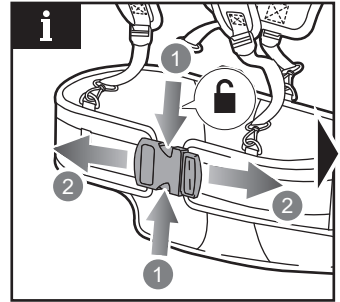
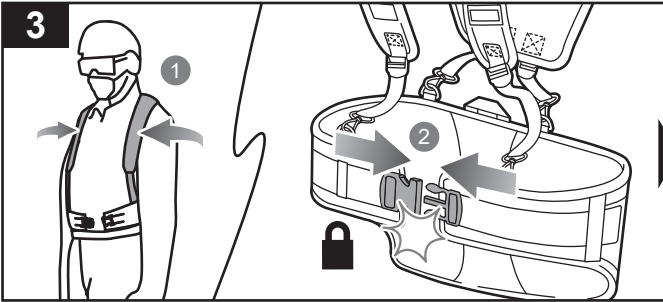
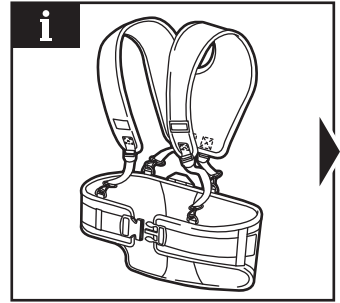
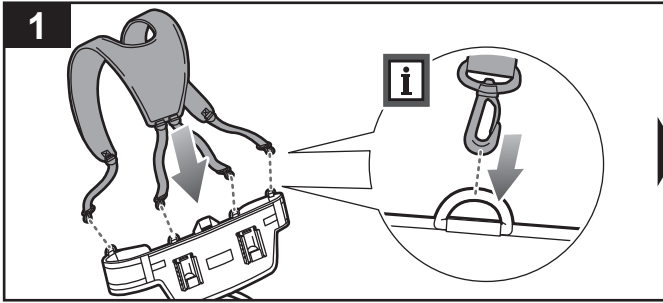

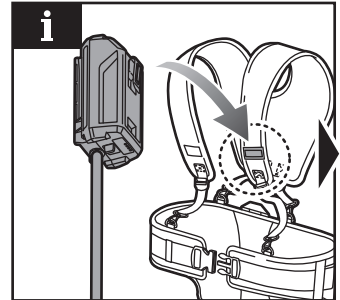
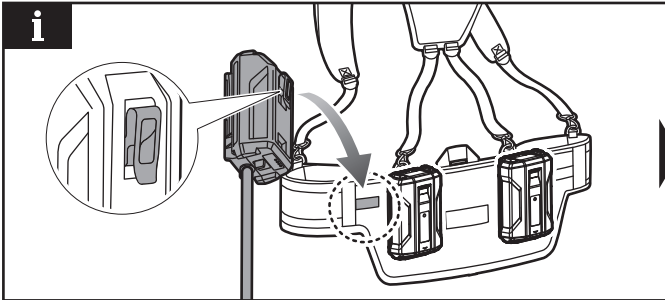
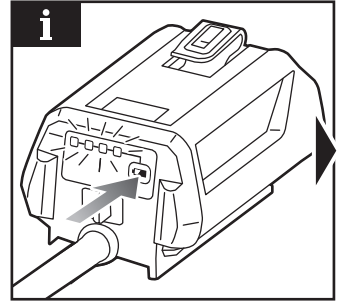
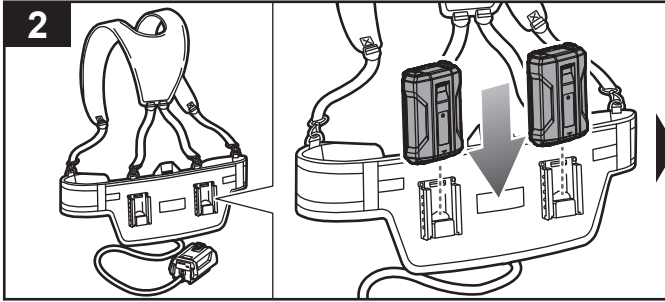

p.73

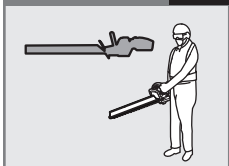

p.74

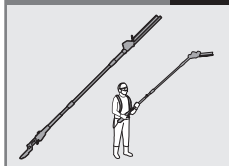

p.75



p.76



p.77

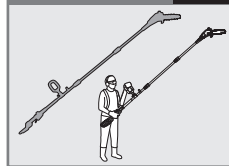

p.78

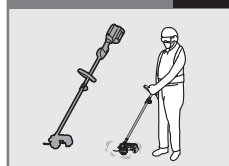

p.79

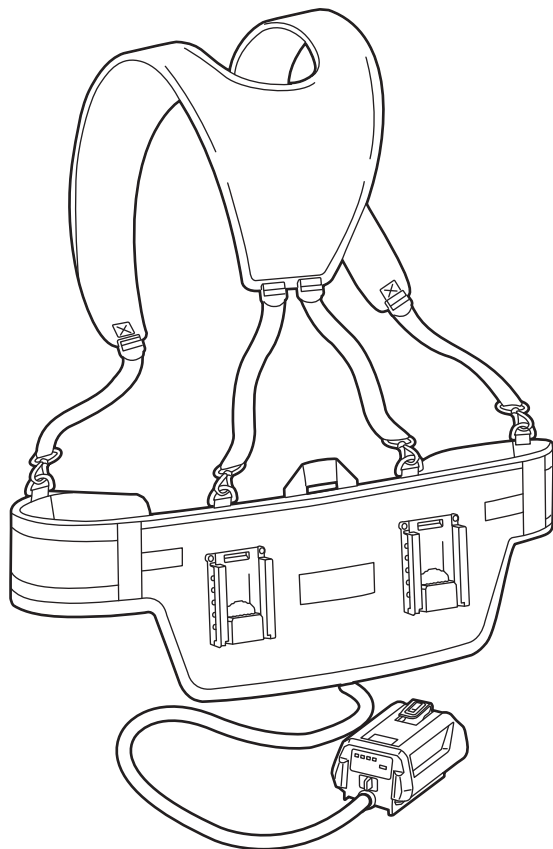
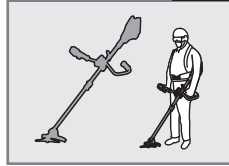

p.80

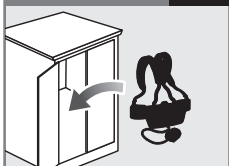

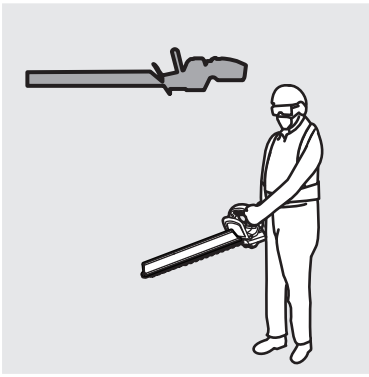

**COMPATIBLE TOOLS**

RHT36B61R, RY36HTX65A

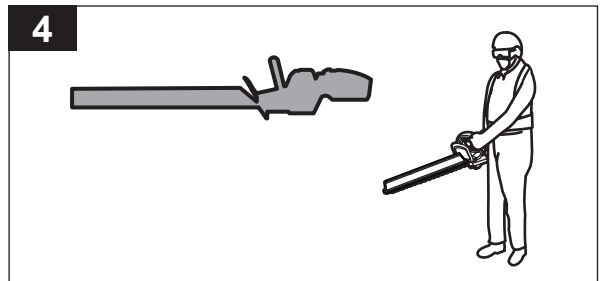
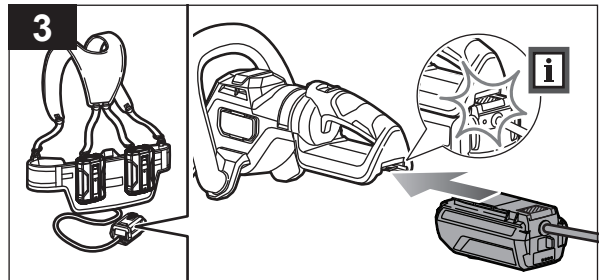
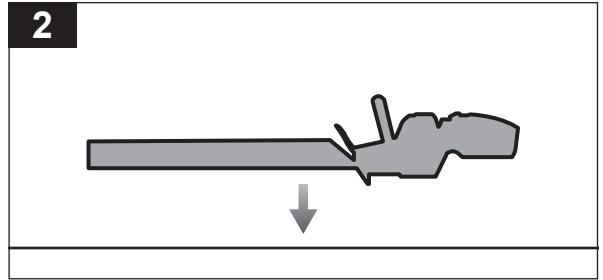
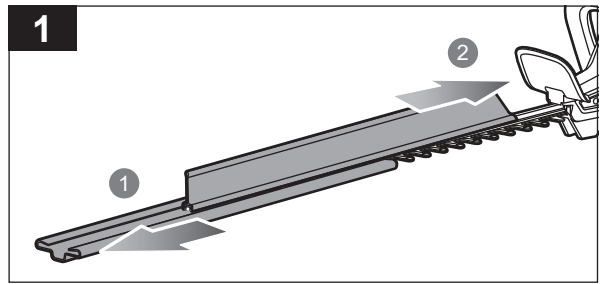

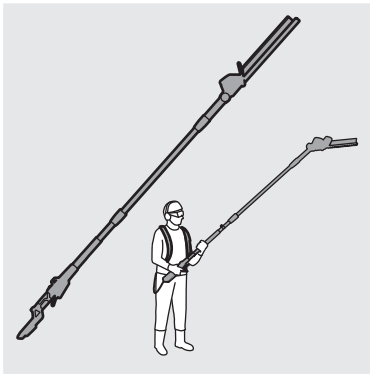

**COMPATIBLE TOOLS**

RY36PHT50A

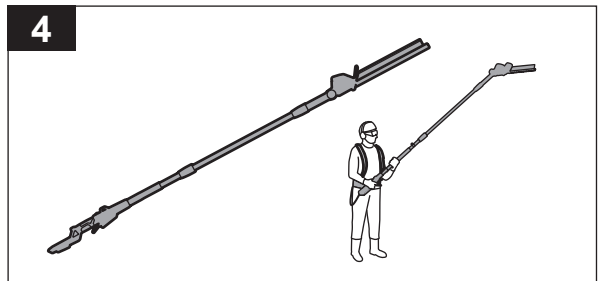
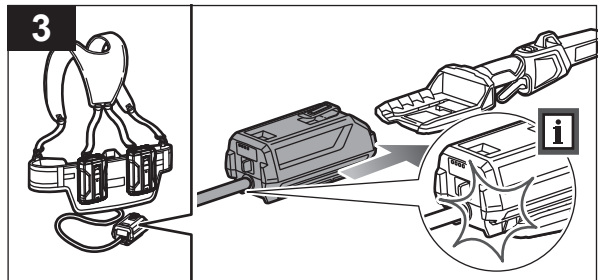
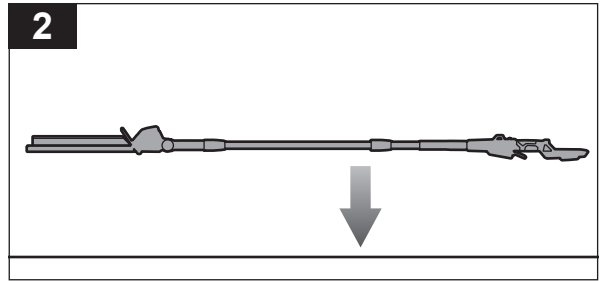
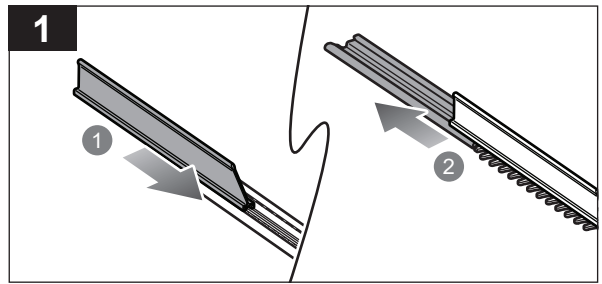



**COMPATIBLE TOOLS**  
RY36BLA, RY36BLB

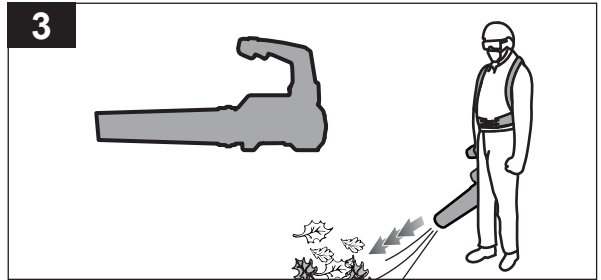
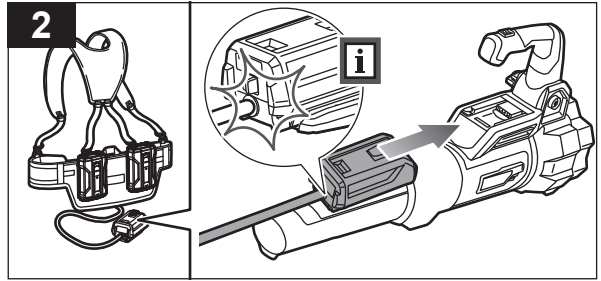
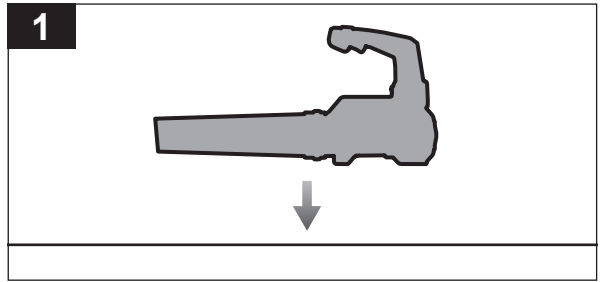



**COMPATIBLE TOOLS**

RBV36B

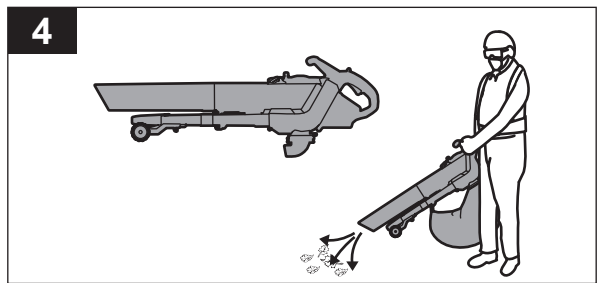
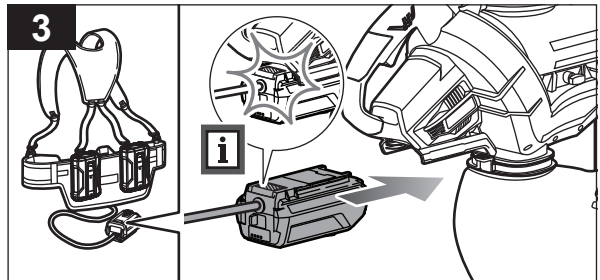
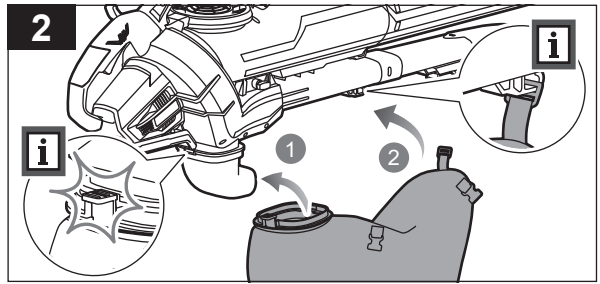
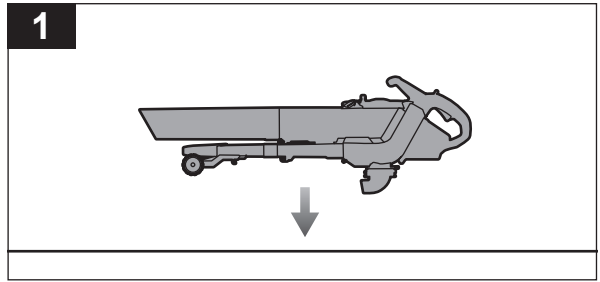

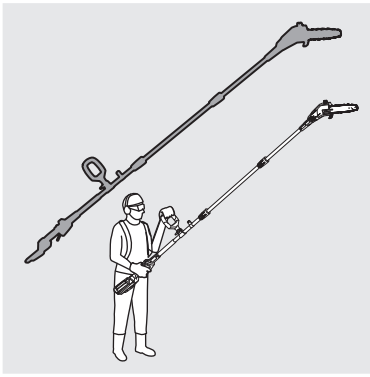

**COMPATIBLE TOOLS**

RY36PP25A

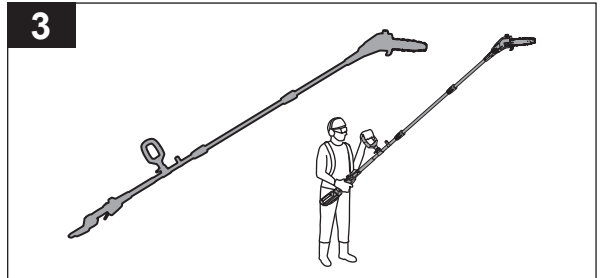
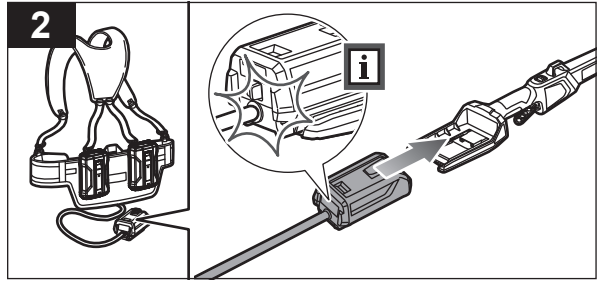
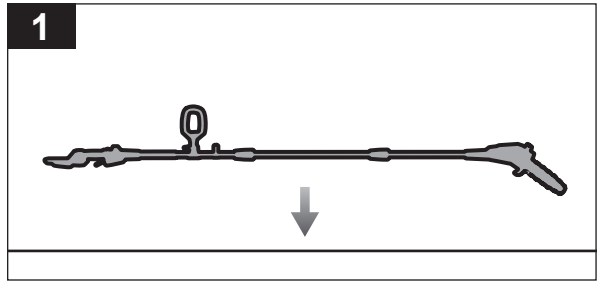



**COMPATIBLE TOOLS**

RY36LT33A, RY36ELTX33A, RY36LTX40A

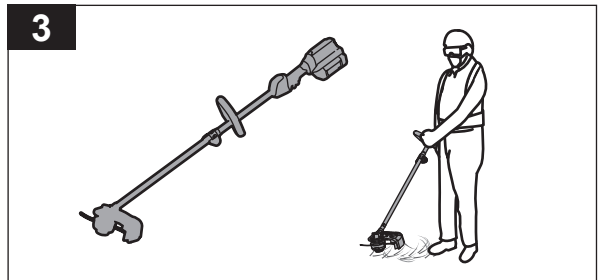
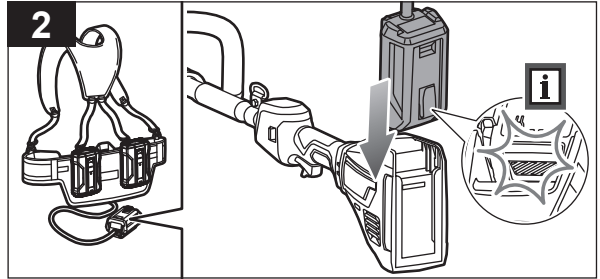
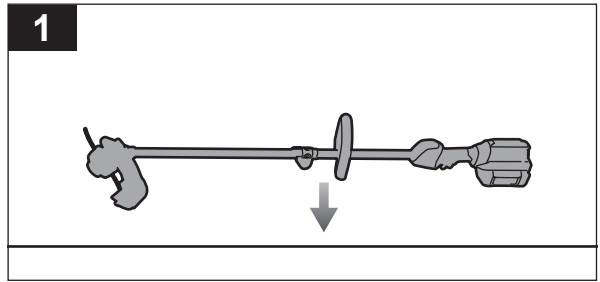

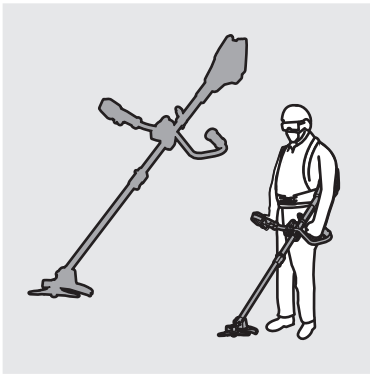

**COMPATIBLE TOOLS**

RBC36X26BG2, RBC36X26B, RY36BCX30A

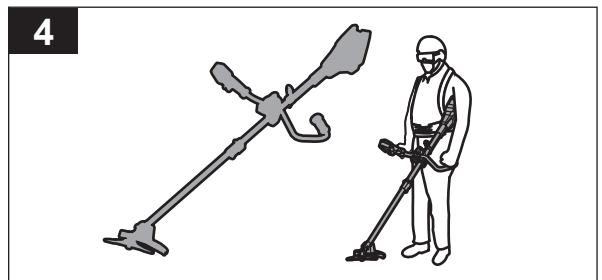
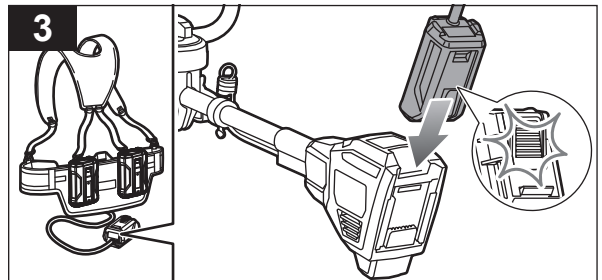
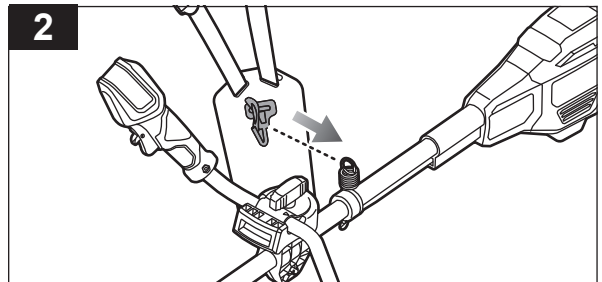
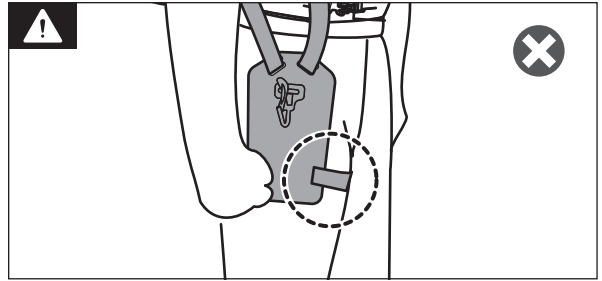
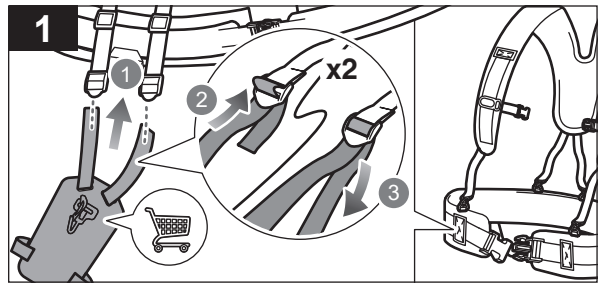

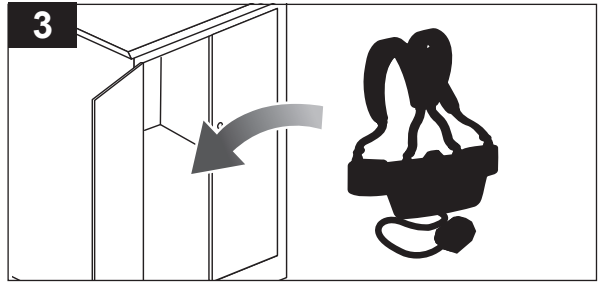
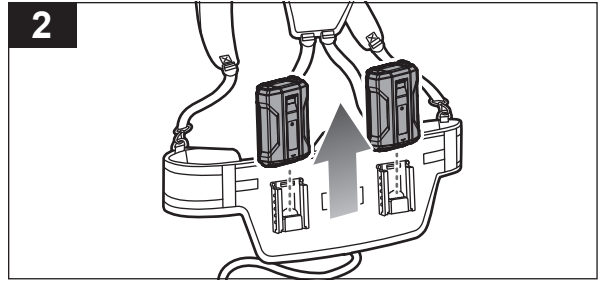
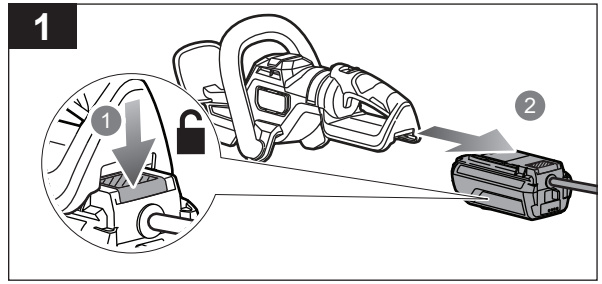
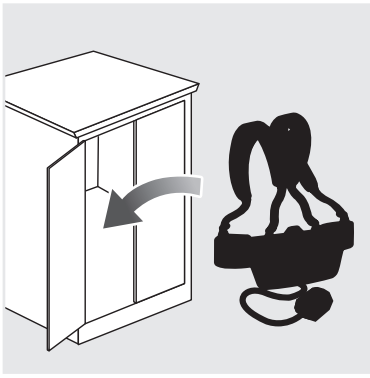



English	Français	Deutsch	Español	Italiano	Nederlands	Português
<b>Product specifications</b>	<b>Caractéristiques produit</b>	<b>Produkt-Spezifikationen</b>	<b>Características del producto</b>	<b>Caratteristiche del prodotto</b>	<b>Productgegevens</b>	<b>Características do aparelho</b>
Battery belt	Ceinture de batterie	Akku-Gürtel	Cinturón portabaterías	Cinghia per batterie	Accurriem	Cinto porta-baterias
Model	Modèle	Modell	Modelo	Modello	Model	Modelo
Rated voltage	Tension nominale	Nennspannung	Tensión nominal	Voltaggio nominale	Toegekende spanning	Tensão nominal
Compatible battery packs	Blocs des batterie compatibles	Kompatible Akkupacks	Paquetes de batería compatibles	Gruppo batterie compatibili	Compatibele accupacks	Baterias compatíveis

Compatibility	Compatibilité	Kompatibilität	Compatibilidad	Compatibilità	Compatibiliteit	Compatibilidade
Compatible tools	Outils compatibles	Kompatible Werkzeuge	Herramientas compatibles	Utensili compatibili	Compatibele gereedschappen	Ferramentas compatíveis
Line trimmer	Coupe-bordure	Rasentrimmer	Recortadora	Tagliabordi	Lijntrimmer	Aparador
Brushcutter	Débroussaileuse	Freischneider	Cortamalezas	Decespugliatore	Bosmaaier	Roçadora
Blower	Souffleur	Laubgebläse	Soplador	Aspiratore	Bladblazer	Soprador
Blower/Vacuum	Souffleur/aspirateur	Laubbläser/ Staubsauger	Soplador/aspirador	Soffiatore/ aspirapolvere	Blazer/zuiger	Soprador/aspirador
Pole pruner	Élagueuse sur perche	Teleskop-Astscherer	Podadora de pértiga	Sfrondatore con manico lungo	Stoksnoeizaak	Podadora com vara
Hedge trimmer	Taille-haie	Heckenschere	Cortasetos	Tagliasiepi	Heggenschaar	Corta-sebes
Pole hedge trimmer	Taille-haies sur perche	Teleskop-Heckenschere	Cortasetos de pértiga	Tagliasiepi ad asta	Stokheggenschaar	Corta-sebes com vara
<b>NOTE:</b> If your product is not on the list above, refer to the compatibility section of the individual product manual.	<b>REMARQUE :</b> Si votre produit ne figure pas dans la liste ci-dessus, reportez-vous à la section compatibilité du manuel du produit concerné.	<b>HINWEIS:</b> Wenn Ihr Produkt nicht in der obigen Liste aufgeführt ist, lesen Sie den Abschnitt „Kompatibilität“ im entsprechenden Produkthandbuch.	<b>NOTA:</b> Si el producto no aparece en la lista anterior, consulte la sección de compatibilidad del manual individual del producto.	<b>NOTA:</b> Se il prodotto non è presente nell'elenco precedente, fare riferimento alla sezione relativa alla compatibilità del manuale del singolo prodotto.	<b>OPMERKING:</b> Als uw product niet in de bovenstaande lijst staat, raadpleeg dan het compatibiliteitsgedeelte in de handleiding van het afzonderlijke product.	<b>NOTA:</b> Se o seu produto não estiver listado acima, consulte a seção de compatibilidade do manual do produto individual.

Dansk	Svenska	Suomi	Norsk	Русский	Polski	
Produktspecifikationer	Produktspecifikationer	Tuotteen tekniset tiedot	Produktspesifikasjoner	Характеристики изделия	Parametry techniczne	
Batteribælte	Batteribälte	Akkuvyö	Batteribelte	Пояс для аккумуляторов	Pas akumulatorowy	
Model	Modell	Malli	Modell	Модель	Model	RY36BB2PA
Mærkespænding	Spänning	Nimellisännite	Nominell spenning	Номинальное напряжение	Napięcie znamionowe	36 V d.c.
Kompatible batterier	Kompatibla batteripaket	Yhteensopivat akut	Kompatible batteripakker	Совместимая аккумуляторная батарея	Pasujące akumulatory	RY36B..

Kompatibilitet	Kompatibilitet	Yhteensopivuus	Kompatibilitet	Совместимость	Zgodność	
Kompatible værktøjer	Kompatibla verktyg	Yhteensopivat työkalut	Kompatible verktøy	Совместимые инструменты	Zgodne narzędzia	
Linetrimmer	Strängtrimmer	Ruohotrimmeri	Snortrimmer	Лесочный триммер	Podkaszarka żyłkowa	RY36LT33A, RY36ELTX33A, RY36LTX40A
Buskrydder	Röjsåg	Raivaussaha	Ryddesag	Кусторез	Przycinarka do żywopłotu	RBC36X26BG2, RBC36X26B, RY36BCX30A
Blæser	Blåsare	Puhallin	Blåser	Воздуходувка	Dmuchawa	RY36BLA, RY36BLB
Blæser/vakuum	Lövbåslövsvug	Puhallin/muri	Løvblåser/løvsuger	Воздуходув/садовый пылесос	Dmuchawa/odkurzacz	RBV36B
Stangbeskærer	Grensaax	Oksasaha	Stangsaks	Штанговый секатор	Sekator teleskopowy	RY36PP25A
Hækkeklipper	Häcksax	Pensasleikkuri	Hekksaks	Ножницы для живой изгороди	Przycinarka do żywopłotów	RHT36B61R, RY36HTX65A
Stanghækkeklipper	Teleskophäcksax	Pitkävirtinen pensasleikkuri	Stanghekkaksaks	Штанговые ножницы для живой изгороди	Teleskopowe nożyce do żywopłotu	RY36PHT50A
<b>БЕМÆРК:</b> Hvis dit produkt ikke er anført på ovenstående liste, skal du se afsnittet om kompatibilitet i den individuelle produktvejledning.	<b>OBS:</b> Om produkten inte anges i listan ovan kan du läsa avsnittet om kompatibilitet i den enskilda produktens handbok.	<b>HUOMAUTUS:</b> Jos tuotteesi ei ole yllä olevassa luettelossa, katso lisätietoja yhteensopivuutta käsittelevästä tuotteen käyttöoppaan osiosta.	<b>MERK:</b> Hvis produktet ditt ikke står oppført på listen ovenfor, kan du se delen om kompatibilitet i den individuelle produkt håndboken.	<b>ПРИМЕЧАНИЕ:</b> Если изделие не указано в приведенном выше списке, изучите раздел совместимости в руководстве по эксплуатации этого изделия.	<b>UWAGA:</b> Jeżeli Twój produkt nie znajduje się na powyższej liście, zapoznaj się z częścią dotyczącą zgodności w instrukcjach poszczególnych produktów.	

Čeština	Magyar	Română	Latviski	Lietuviškai	Eesti	Hrvatski
<b>Technické údaje produktu</b>	<b>Termék muszaki adatai</b>	<b>Specificatiile produsului</b>	<b>Produkta specifikācijas</b>	<b>Gaminio technines savybės</b>	<b>Toote tehnilised andmed</b>	<b>Specifikacije proizvoda</b>
Opasek pro akumulátory	Akkumulátoröv	Centură de baterii	Akumulatora josta	Akumuliatorių diržas	Akuvöö	Baterijski remen
Model	Típus	Model	Modelis	Modelis	Mudel	Model
Jmenovité napětí	Névleges feszültség	Tensiunea nominală	Nominālais spriegums	Nominali įtampa	Nimipinge	Nazivni napon
Kompatibilní akumulátory	Kompatibilis akkumulátorok	Acumulatori compatibili	Savietojami akumulatoru komplekti	Suderinami baterijos paketai	Ühilduvad akupaketid	Kompatibilna pakiranja baterija

Kompatibilita	Kompatibilitás	Compatibilitate	Saderība	Suderinamumas	Ühilduvus	Kompatibilnost
Kompatibilní nástroje	Kompatibilis szerszámok	Unelte compatibile	Saderīgi instrumenti	Suderinami įrankiai	Ühilduvad tööriistad	Kompatibilni alati
Strunový vyžinač	Szegélynyíró	Trimer pentru tuns gazonul	Auklas trimmeris	Vielinė žolijapjovė	Jöhvtrimmer	Trimer s reznom nití
Křovinořez	Bozótvágó	Motocoasă pentru arboret	Krūmgriezis	Krūmapjovė	Võsalõikur	Rezač za grmlje
Foukač	Fűvágép	Aparat de suflat	Pūtējs	Pūstuvus	Puhur	Puhalice
Foukač/vysavač	Lombfűvó/lombszívó	Suflant/aspirator	Pūtējs/sūcējs	Pūstuvus / siurblys	Puhur/imur	Puhalice/uisavač
Tyčový prořezávač	Magassági ágrovó	Motoferastră cu tijă pentru elagaj	Augstgriezis	Ilgakotės genėjimo žirklės	Varrega trimmer	Teleskopski obrezivač
Nůžky na živý plot	Sővényvágó	Motounealtă pentru tuns gardul viu	Dzīvžoga šķēres	Gyvatvorių žirklės	Hekitrimmer	Trimer za živicu
Tyčové nůžky na živý plot	Magassági sövényvágó	Motounealtă cu tijă pentru tuns gard viu	Dzīvžoga šķēres	Ilgakotės gyvatvorių žirklės	Varrega hekitrimmer	Teleskopski trimer za živicu
<b>POZNÁMKA:</b> Pokud váš výrobek není uveden v seznamu výše, přečtěte si část týkající se kompatibility v příručce k danému výrobku.	<b>MEGJEGYZÉS:</b> Ha a termék nem szerepel a fenti listán, tekintse meg az adott termék kézikönyvében a kompatibilitásról szóló részt.	<b>NOTĂ:</b> Dacă produsul dvs. nu se regăsește în lista de mai sus, consultați secțiunea de compatibilitate din manualul produsului individual.	<b>PIEZĪME:</b> Ja jūsu produkts nav norādīts augstāk sarakstā, skatiet konkrētā produkta rokasgrāmatas saderības sadaļu.	<b>PASTABA:</b> Jei jūsų gaminio nėra anksčiau pateiktame sąraše, žr. atskiro gaminio vadove pateiktą suderinamumo skyrį.	<b>MÄRKUS:</b> Kui teie toodet ei ole ülaltoodud loendis, vaadake konkreetse toote juhendi ühilduvuse jaotist.	<b>NAPOMENA:</b> Ako vaš proizvod nije na gore prikazanom popisu, pročitate odjeljak o kompatibilnosti u priručniku tog proizvoda.

Slovenščina	Slovenčina	България	українська	Türkçe	Ελληνικά	
Specifikacije izdelka	Špecifikácie produktu	Технически характеристики	Технічні характеристики пристрою	Ürün teknik özellikleri	Προδιαγραφές Προϊόντος	
Akumulatorski pas	Pás na batérie	Колан за батерии	Акумуляторний пояс	Akü kemeri	Ζώνη μπαταρίας	
Model	Modelis	Модел	Модель	Model	Μοντέλο	RY36BB2PA
Nazivna napetost	Menovité napätie	Номинален волтаж	Номинальна напруга	Nominal voltaj	Όνομαστική τάση	36 V d.c.
Zdržljive baterije	Kompatibilné jednotky akumulátorov	Съвместими батерии	Сумісні акумуляторні блоки	Uyumlu pil takımları	Συμβατές μπαταρίες	RY36B..

Združljivost	Kompatibilita	Съвместимост	Сумісність	Uyumluluk	Συμβατότητα	
Združljiva orodja	Kompatibilné nástroje	Съвместими инструменти	Відповідні інструменти	Uyumlu aletler	Συμβατά εργαλεία	
Nitna kosilnica	Strunový vyžinač	Тример с корда	Тример	Ot biçme makinesi	Χορτοκοπτικό με μεσινέζα	RY36LT33A, RY36ELTX33A, RY36LTX40A
Obrezovalnik grmičevja	Krovinorez	Храсторез	Кущоріз	Çalı Kesme Makinesi	Θάμνοκοπτικό	RBC36X26BG2, RBC36X26B, RY36BCX30A
Puhalnik	Fúkač	Обдухване	Воздуходувка	Üfleme	Φυσητήρας	RY36BLA, RY36BLB
Puhalnik/sesalnik	Fúkač/vysávač	Духалка за листа/ листочъбирач	Повітродувка/ пилосос	Üfleme/vakum	Φυσητήρας/ αναρροφητήρας	RBV36B
Višinski obrezovalnik	Tyčový zastrihávač	Телескопична ножица	Висоторіз	Uzun milli budayıcı	Κλαδευτήρι με κοντάρι	RY36PP25A
Obrezovalnik žive meje	Plotostřih	Храсторез	Тример-висоторіз	Çit düzeltici	Μπортнуροψάλιδο	RHT36B61R, RY36HTX65A
Teleskopski obrezovalnik žive meje	Tyčové nožnice na živý plot	Телескопичен храсторез	Тример-висоторіз	Uzun milli çit düzeltici	Μπортнуροψάλιδο με κοντάρι	RY36PHT50A
<b>OPOMBA:</b> Če izdelka ni na zgornjem seznamu, si oglejte razdelek o združljivosti v posameznih navodilih za uporabo izdelka.	<b>POZNÁMKA:</b> Ak sa váš výrobok nenachádza v zozname uvedenom vyššie, pozrite si časť kompatibility v príručke k jednotlivým výrobkom.	<b>ЗАБЕЛЕЖКА:</b> Ако Вашият продукт не е включен в горния списък, вижте раздела за съвместимост в ръководството на отделния продукт.	<b>ПРИМІТКА:</b> Якщо вашого виробу немає у вищенаведеному списку, див. розділ про сумісність у посібнику до конкретного виробу.	<b>NOT:</b> Ürününüz yukarıdaki listede yoksa ürün kılavuzunun uyumluluk bölümüne bakın.	<b>ΣΗΜΕΙΩΣΗ:</b> Αν το προϊόν που διαθέτετε δεν περιλαμβάνεται στην παραπάνω λίστα, ανατρέξτε στην ενότητα για τη συμβατότητα στο χερίδιο του συγκεκριμένου προϊόντος.	

## EN RYOBI GUARANTEE APPLICATION CONDITIONS

In addition to any statutory rights arising from the purchase of a product and without prejudice on the statutory rights which apply independently and free of charge, all new RYOBI branded power tools and/or garden tools listed on our website, excluding tool accessories, tool storage systems, and spare parts, as further outlined under ("Product"), are covered by a voluntary guarantee issued by Techtronic Industries GmbH ("TTI") subject to the terms and conditions as stated below ("Guarantee").

The Guarantee is only applicable to purchaser(s) who purchase the products as end users in their capacity as consumers ("Consumer"). Retailers, rental companies, as well as professional end users are expressly excluded from these general terms and conditions of the Guarantee. For professional end users, a different type of voluntary guarantee may be applicable to certain product(s), if explicitly provided on the [www.ryobitools.eu](https://www.ryobitools.eu) website. The invocation of this voluntary Guarantee does not limit the statutory legal rights of the Consumer in case of a defect.

1. The standard Guarantee ("Standard Guarantee"), provided that the Product is purchased for private use only, has a term of 24 months ("Standard Guarantee Period") and commences on the date the product was purchased. This date must be documented by an invoice or other proof of purchase in order for the Standard Guarantee to be valid and enforceable. This Standard Guarantee also only applies to new Product(s).

2. Consumers in certain countries may be able to extend the Standard Guarantee for eligible Products beyond the period of the Standard Guarantee by registering on the [www.ryobitools.eu](https://www.ryobitools.eu) website. The eligibility of Products for the extended Guarantee ("Extended Guarantee") is specified on the packaging of a Product, on the website at [www.ryobitools.eu](https://www.ryobitools.eu), and/or is contained within the relevant Product documentation under <https://www.ryobitools.eu>. In order to benefit from the Extended Guarantee, Consumers are required to register their Product(s) online within 30 calendar days from the date of purchase to benefit from this Extended Guarantee. All personal information of a Consumer will be processed in accordance with the privacy statement, which can be found here <https://uk.ryobitools.eu/footer-links/privacy-policy/>. The registration confirmation receipt, which is sent out by e-mail, and the original invoice showing the date of purchase will serve as proof of the Extended Guarantee.

3. The Standard Guarantee and the Extended Guarantee ("Guarantees") are limited to repair and/or replacement of the defective Product at the discretion of TTI provided that the defect in workmanship or material existed at the date of purchase. No further costs or losses can be claimed. In addition, the Guarantees do not apply to:

- any damage caused accidentally, willfully, or negligently by the Consumer
- any damage to the Product that is the result of improper treatment or lack of maintenance
- any Product that has been altered or modified
- any Product where original identification (trade mark, serial number) markings have been defaced, altered or removed
- any damage caused by non-observance of the instruction manual
- Products, which are not subject to a CE/UKCA marking
- any Product that has been attempted to be repaired by a non-authorised service centre or without prior authorisation by TTI
- any Product connected to improper power supply (amps, voltage, frequency)
- any Product used with inappropriate fuel mixture (fuel, oil, ratio of oil)
- any damage caused by external influences (water, chemical, physical, shocks) or foreign substances
- normal wear and tear of spare parts
- inappropriate use, overloading of the Product(s)
- use of non-approved accessories or parts
- power tool accessories provided with the tool or purchased separately. Such exclusions including but not limited to screw driver bits, drill bits, abrasive discs, sand paper and blades, lateral guide
- components (parts and accessories) which are subject to normal wear and tear, including but not limited to service and maintenance kits, carbon brushes, bearings, chud, SDS drill bit attachment or reception, power cord, auxiliary handle, transport carry case, sanding plate, dust bag, dust exhaust tube, felt washers, impact wrench pins and springs, bump knobs, drive belts, clutch, blades of hedge trimmers or lawnmowers, harness, cable throttle, lines, felt washers, hitch pins, blower fans, blower and vacuum tubes, vacuum bag and straps, guide bars, saw chains, hoses, connector fittings, spray nozzles, wheels, spray wands, inner reels, outer spools, cutting lines, spark plugs, air filters, gas filters, mulching blades, etc.

4. For guarantee servicing, the Product(s) must be sent or presented without undue delay after occurrence or recognition of the defect in workmanship or material to an authorised RYOBI service partner listed on the following website <https://www.ryobitools.eu>. Consumers can obtain the services under the Guarantees from a RYOBI service partner by

- contacting the retailer where the purchase was made; or
- registering via the service platform available on the RYOBI Commercial webpage <https://www.ryobitools.eu/>, the availability of the process might vary from country to country.

When sending a Product to an authorised RYOBI service partner, the Product shall be safely packaged without hazardous contents (for details, please see the safety instructions on the website at <https://www.ryobitools.eu/>), marked with sender's address and accompanied by a short description of the defect. Please note that in some countries delivery charges or postage will have to be paid by the sender according to local practice. Please consult your local authorised RYOBI service centre to confirm whether such charges apply.

5. Upon receipt of the Product claimed to be defective by the Consumer, it will be inspected. When the defect has been confirmed, the services under the Guarantees will be provided by repairing the defective parts of the products or replacing them by non-defective parts at TTI's discretion. If TTI refuses to repair the defect or if, at TTI's discretion, the repair has failed, an equivalent replacement will be supplied. The replaced Product(s) or part(s) will become the property of TTI. Any repair/replacement(s) under the Guarantees above are free of charge. The repair/replacement(s) conducted by TTI do not constitute an extension or a new start of the Guarantees. The replaced spare parts are subject to the Guarantees originally given and the period for the Guarantees will end with period for the Guarantee that was originally given for the entire product.

6. The RYOBI Guarantees are granted by Techtronic Industries GmbH, Max-Eyth-Str.10, 71364 Winnenden, Germany, only to the Consumer that originally purchased the Product and may not be transferred or assigned.

7. The Guarantees are valid in the European Economic Area (EEA), Switzerland, and the United Kingdom. Outside these areas, please contact the retailer where the purchase was made to find out if another voluntary guarantee applies.

## FR CONDITIONS D'APPLICATION DE LA GARANTIE RYOBI

Outre les droits statutaires découlant de l'achat d'un produit et sans préjudice des droits statutaires qui s'appliquent indépendamment et gratuitement, tous les nouveaux outils électriques et/ou outils de jardin de marque RYOBI répertoriés sur notre site Web, à l'exclusion des accessoires pour outils, des systèmes de rangement pour outils et des pièces de rechange, comme décrit ci-dessous (« Produit »), sont couverts par une garantie volontaire émise par Techtronic Industries GmbH (« TTI ») sous réserve des conditions générales mentionnées ci-dessous (« Garantie »).

La Garantie ne s'applique qu'aux acheteurs qui achètent les Produits en tant qu'utilisateurs finaux et en leur qualité de consommateurs (« Consommateur »). Les détaillants, les sociétés de location ainsi que les utilisateurs finaux professionnels sont expressément exclus des présentes conditions générales de la Garantie. Pour les utilisateurs finaux professionnels, un autre type de garantie volontaire peut être applicable à certains produits, si cela est expressément indiqué sur le site Web [www.ryobitools.eu](https://www.ryobitools.eu). Le recours à cette Garantie volontaire ne limite pas les droits légaux du Consommateur en cas de défaut.

1. La Garantie standard (« Garantie standard »), à condition que le produit soit acheté pour un usage privé uniquement, couvre une période de 24 mois (« Période de garantie standard ») et commence à la date d'achat du produit. Cette date doit être attestée par une facture ou un autre preuve d'achat pour que la Garantie standard soit valide et applicable. Cette Garantie standard s'applique également uniquement au(x) nouveau(x) Produit(s).

2. Les Consommateurs de certains pays peuvent être en mesure de prolonger la Garantie standard pour les Produits éligibles au-delà de la période de la Garantie standard en s'inscrivant sur le site Web [www.ryobitools.eu](https://www.ryobitools.eu). L'éligibilité des Produits à la garantie étendue (« Garantie étendue ») est spécifiée sur l'emballage d'un Produit, sur le site Web à l'adresse <https://www.ryobitools.eu>, et/ou est mentionnée dans la documentation relative au Produit conformément à l'adresse <https://www.ryobitools.eu>. Pour bénéficier de la Garantie étendue, les Consommateurs sont tenus d'enregistrer leur(s) Produit(s) en ligne dans les 30 jours calendaires suivant la date d'achat. Toutes les informations personnelles d'un Consommateur seront traitées conformément à la déclaration de confidentialité, disponible à l'adresse suivante : <https://uk.ryobitools.eu/footer-links/privacy-policy/>. Le reçu de confirmation de l'enregistrement, envoyé par courrier électronique, et la facture originale indiquant la date d'achat serviront de preuve pour la Garantie étendue.

3. La Garantie standard et la Garantie étendue (« Garanties ») se limitent à la réparation et/ou au remplacement du Produit défectueux à la discrétion de TTI, si le défaut de fabrication ou de matériau était présent à la date d'achat. Les frais ou pertes supplémentaires ne peuvent être réclamés. En outre, les Garanties ne s'appliquent pas :

- aux dommages causés accidentellement, volontairement ou par négligence par le Consommateur
- aux dommages causés au Produit en raison d'un mauvais traitement ou d'un manque d'entretien
- aux Produits qui ont été altérés ou modifiés
- aux Produits dont les marquages d'identification d'origine (marque, numéro de série) ont été dégradés, modifiés ou enlevés
- aux dommages causés par le non-respect du manuel d'instructions
- aux Produits qui ne font pas l'objet d'un marquage CE/UKCA
- aux Produits ayant fait l'objet de tentatives de réparation par un centre d'entretien non agréé ou sans l'autorisation préalable de TTI
- aux Produits raccordés à une alimentation électrique inadéquate (ampérage, tension, fréquence)
- aux Produits utilisés avec un mélange de carburants inapproprié (carburant, huile, proportion d'huile)
- aux dommages causés par des influences extérieures (eau, produits chimiques, physiques, chocs) ou des substances étrangères
- à l'usure naturelle des pièces détachées
- à une utilisation inappropriée, à une surcharge du ou des Produits
- à l'utilisation d'accessoires ou de pièces non agréés
- aux accessoires de l'outil électrique fournis avec l'outil ou achetés séparément. Such exclusions comprennent, mais sans s'y limiter, les embouts de tournevis, les forets, les disques abrasifs, le papier abrasif, les lames, le guide latéral
- les composants (pièces et accessoires) sujets à une usure naturelle, y compris, mais sans s'y limiter, les kits d'entretien et de maintenance, les brosses en carbone, les roulements, le mandrin, le foret ou la réception SDS, le cordon d'alimentation, la poignée auxiliaire, la manivelle de transport, la plaque de ponçage, le sac à poussière, le tuyau d'évacuation de poussière, les rondelles en fer, les gouppilles et les ressorts de la clé à chocs, les lames de fil à frapper, les courroies d'entraînement, l'embrayage, les lames de taille-haies ou de tondeuses à gazon, le hamais, le câble d'accélération, les dents, les gouppilles d'atelage, les ventilateurs de soufflerie, les tubes de soufflerie et d'aspiration, les sangles et le sac d'aspiration, les barres de guidage, les chaînes de scie, les flexibles, les raccords de connexion, les buses de pulvérisation, les roues, les baguettes de pulvérisation, les bobines intérieures et extérieures, les lignes de coupe, les bougies d'allumage, les filtres à air, les filtres à carburant, les lames de désherbage, etc.

4. Pour bénéficier de la garantie, le ou les Produits doivent être envoyés ou présentés immédiatement après l'apparition ou la constatation du défaut de fabrication ou de matériau à un partenaire de service RYOBI agréé, dont la liste figure sur le site Web <https://www.ryobitools.eu>. Les Consommateurs peuvent bénéficier des services prévus par les Garanties auprès d'un partenaire de service de RYOBI

- en contactant le détaillant auprès duquel l'achat a été effectué ; ou
- en s'inscrivant via la plateforme de service disponible sur la page Web commerciale de RYOBI <https://www.ryobitools.eu/>. La disponibilité peut varier d'un pays à l'autre.

Lors de l'envoi d'un Produit à un partenaire de service RYOBI agréé, le Produit doit être emballé soigneusement et sans contenu dangereux (pour plus de détails, veuillez consulter les instructions de sécurité sur le site Web <https://www.ryobitools.eu/>), comporter l'adresse de l'expéditeur et être accompagné d'une brève description du défaut. Veuillez noter que dans certains pays, les frais de livraison ou d'affranchissement devront être payés par l'expéditeur conformément aux pratiques locales. Veuillez consulter votre centre d'entretien local RYOBI agréé pour savoir si ces frais s'appliquent.

5. Le Produit déclaré défectueux par le Consommateur sera inspecté dès sa réception. Une fois le défaut confirmé, les services prévus par les Garanties seront assurés avec la réparation des pièces défectueuses des produits ou leur remplacement par des pièces non défectueuses, à la discrétion de TTI. Si TTI refuse de réparer le défaut ou si la réparation échoue, à la discrétion de TTI, un produit de remplacement équivalent sera fourni. Les Produits ou pièces remplacés deviennent alors la propriété de TTI. Les réparations ou remplacements effectués dans le cadre des Garanties susmentionnées sont gratuits. Les réparations/remplacements effectués par TTI ne constituent pas une extension ou une nouvelle entrée en vigueur des Garanties. Les pièces de rechange remplacées sont soumises aux Garanties initialement accordées et la période des Garanties se terminera en même temps que la période de la Garantie initialement accordée pour l'ensemble du produit.

6. Les Garanties RYOBI sont accordées par Techtronic Industries GmbH, Max-Eyth-Str.10, 71364 Winnenden, Allemagne, uniquement au Consommateur qui a initialement acheté le Produit et ne peuvent être transférées ou cédées.

7. Les Garanties sont valables dans l'Espace économique européen (EEE), en Suisse et au Royaume-Uni. En dehors de ces zones, veuillez contacter le détaillant auprès duquel l'achat a été effectué pour savoir si une autre garantie volontaire s'applique.

## DE ANWENDUNGSBEDINGUNGEN DER RYOBI-GARANTIE

Zusätzlich zu den beim Kauf eines Produkts generell bestehenden gesetzlichen Rechten – und unbeschadet dieser gesetzlichen Rechte, die weiterhin unabhängig und kostenfrei bestehen – sind alle auf unserer Website angebotenen neuen Elektrowerkzeuge und/oder Gartenwerkzeuge der Marke RYOBI – wie unter („Produkt“) näher ausgeführt und mit Ausnahme von Werkzeugzubehör, Werkzeugaufbewahrungssystemen und Ersatzteilen – durch eine freiwillige Garantie abgedeckt, die von der Technonic Industries GmbH („TTI“) gemäß den unten aufgeführten Bedingungen ausgestellt wird („Garantie“).

Die Garantie gilt nur für Käufer, die die Produkte als Endbenutzer in ihrer Eigenschaft als Verbraucher („Verbraucher“) käuflich erwerben. Einzelhändler, Vermietungsunternehmen sowie professionelle Endbenutzer sind von diesen allgemeinen Garantiebedingungen ausdrücklich ausgeschlossen. Für professionelle Endbenutzer gilt für bestimmte Produkte u. U. eine andere Art der freiwilligen Garantie, wenn dies ausdrücklich auf der Website [www.ryobitools.eu](https://www.ryobitools.eu) so angegeben ist. Die Inanspruchnahme dieser freiwilligen Garantie schränkt die im Falle eines Mangels geltenden allgemeinen gesetzlichen Rechte des Verbrauchers nicht ein.

1. Die Standardgarantie („Standardgarantie“) hat – sofern das Produkt nur für den privaten Gebrauch erworben wurde – eine Laufzeit von 24 Monaten („Standardgaranzzeitraum“) und beginnt mit dem Kaufdatum des Produkts. Dieses Datum muss durch eine Rechnung oder einen anderen Kaufbeleg dokumentiert werden, damit die Standardgarantie gültig und durchsetzbar ist. Diese Standardgarantie gilt zudem nur für neue Produkte.
2. In einigen Ländern haben Kunden bei bestimmten Produkten die Option, die Standardgarantie über den Standardgaranzzeitraum hinaus zu verlängern, indem sie sich auf der Website [www.ryobitools.eu](https://www.ryobitools.eu) registrieren. Ob für ein Produkt die Option einer erweiterten Garantie („erweiterte Garantie“) besteht, ist auf der Verpackung des jeweiligen Produkts, auf der Website [www.ryobitools.eu](https://www.ryobitools.eu) und/oder in der entsprechenden Produktdokumentation unter <https://www.ryobitools.eu> angegeben. Um von der erweiterten Garantie profitieren zu können, müssen Verbraucher ihr(e) Produkt(e) innerhalb von 30 Kalendertagen ab Kaufdatum online registrieren. Alle personenbezogenen Daten von Verbrauchern werden gemäß der Datenschutzerklärung verarbeitet, die Sie hier finden: <https://uk.ryobitools.eu/footer-links/privacy-policy/>. Der Bestätigungseleg für die Registrierung, der per E-Mail versandt wird, ist die Originalrechnung mit dem Kaufdatum dienen als Nachweis für die erweiterte Garantie.
3. Die Standardgarantie und die erweiterte Garantie („Garantien“) sind auf die Reparatur und/oder den Ersatz des defekten Produkts nach Ermessen von TTI beschränkt, sofern der Defekt in der Verarbeitung oder im Material bereits zum Kaufdatum vorlag. Weitere Kosten oder Verluste können nicht geltend gemacht werden. Darüber hinaus gelten die Garantien nicht für:
  - Schäden, die versehentlich, vorsätzlich oder fahrlässig durch den Verbraucher verursacht wurden
  - Schäden am Produkt, die auf unsachgemäße Behandlung oder mangelnde Wartung zurückzuführen sind
  - Produkte, die verändert oder modifiziert wurden
  - Produkte, bei denen die Originalkennzeichnung (Marke, Seriennummer) unkenntlich gemacht, verändert oder entfernt wurde
  - Schäden, die durch die Nichtbeachtung der Bedienungsanleitung entstanden sind
  - Produkte, die nicht der CE/UKCA-Kennzeichnung unterliegen
  - Produkte, bei denen ein Reparaturversuch durch ein nicht autorisiertes Servicecenter oder ohne vorherige Genehmigung durch TTI durchgeführt wurde
  - Produkte, die an eine falsche Stromversorgung (Ampere, Spannung, Frequenz) angeschlossen wurden
  - Produkte, die mit einem ungeeigneten Kraftstoffgemisch (Kraftstoff, Öl, Ölverhältnis) verwendet wurden
  - Schäden, die durch äußere Einflüsse (Wasser, Chemikalien, physikalische Einflüsse, Stoßwirkungen) oder fremde Substanzen verursacht wurden
  - normalen Verschleiß von Ersatzteilen
  - unsachgemäße Verwendung, Überlastung des Produkts/der Produkte
  - Verwendung von nicht zugelassenen Zubehör- oder Ersatzteilen
  - Elektrowerkzeug-Zubehör, das im Lieferumfang des Werkzeugs enthalten war oder separat erworben wurde. Diese Ausschüsse gelten unter anderem für Schraubenschlüssel, Bohreransätze, Schleifschleiben, Schleifpapier und Klingen, saftliche Führungen
  - Komponenten (Teile und Zubehör), die normalerweise unterliegen wie unter anderem Zursatzgriff, Kohlebürsten, Lager, Spannroller, SDS-Bohrkronenaufsätze oder -aufnahmen, Netzbleib, Wurlungs- und Federkopfroller, Schleifplatte, Staubbeutel, Staubsaugrohr, Flitzschleibe, Schlüsselschlüsselstifte und -federn, Anschlagnagel, Antriebsriemen, Kupplungen, Klingen von Heckenschere oder Rasenmäher, Gartenzug, Kabelrossen, Zinken, Federstifte, Laubbläserventilatoren, Laubbläser- oder Staubsaugerohre, Staubsaugerbehälter und -riemen, Führungsschienen, Sägekettlen, Schläuche, Anschlussstücke, Sprühbüchsen, Räder, Sprühstäbe, Innenspulen, Außenspulen, Mähfrähen, Zündkerzen, Luftfilter, Gasfilter, Muldmessler usw.
4. Für eine Reparatur im Rahmen der Garantie müssen die Produkte beim Auftreten von Verarbeitungs- oder Materialfehlern, bzw. sobald diese bemerkt werden, unverzüglich an einen autorisierten RYOBI-Servicepartner gesendet oder diesem vorgelegt werden. Eine Liste der RYOBI-Servicepartner finden Sie auf der folgenden Website: <https://www.ryobitools.eu/>. Verbraucher können die Services eines RYOBI-Servicepartners im Rahmen der Garantien in Anspruch nehmen, indem sie
  - a. den Händler kontaktieren, bei dem der Kauf getätigt wurde; oder
  - b. sich bei der Service-Plattform auf der kommerziellen Website von RYOBI registrieren (<https://www.ryobitools.eu/>). Dieser Prozess ist nicht in jedem Land verfügbar.Für den Versand an einen autorisierten RYOBI-Servicepartner muss das Produkt sicher verpackt werden und darf keine gefährlichen Komponenten enthalten (Einzelteile finden Sie in den Sicherheitsanweisungen auf der Website unter <https://www.ryobitools.eu/>). Die Sendung muss zudem mit der Absenderadresse gekennzeichnet werden und eine kurze Beschreibung des Defekts enthalten. Bitte beachten Sie, dass Versandkosten oder Porto in einigen Ländern gemäß den lokalen Regelungen vom Absender bezahlt werden müssen. Bitte wenden Sie sich an einen autorisierten RYOBI-Servicecenter in Ihrem Land, um zu erfragen, ob solche Kosten anfallen.
5. Nach Eingang des vom Verbraucher als defekt beanstandeten Produkts, wird das Produkt untersucht. Wird der Mangel bestätigt, werden die im Rahmen der Garantie abgedeckten Leistungen erbracht, indem die defekten Teile der Produkte repariert oder nach Ermessen von TTI durch nicht defekte Teile ersetzt werden. Wenn TTI den Defekt nicht reparieren möchte oder wenn die Reparatur nach Ermessen von TTI nicht erfolgreich war, wird ein gleichwertiges Ersatzprodukt bereitgestellt. Produkte oder Teile, für die ein Ersatz bereitgestellt wurde, gehen damit wieder in das Eigentum von TTI über. Alle Reparaturen/Austauscharbeiten im Rahmen der oben genannten Garantien sind für den Verbraucher kostenlos. Mit den von TTI durchgeführten Reparaturen bzw. mit der Bereitstellung von Ersatzprodukten geht keine Verlängerung der Garantie bzw. kein Neustart des Garantiezeitraums einher. Die ersetzten Teile unterliegen den ursprünglich gewährten Garantien, und der Garantiezeitraum endet mit dem Ablauf des Garantiezeitraums der ursprünglich für das gesamte Produkt gewährten Garantie.
6. Die Technonic Industries GmbH, Max-Eyth-Str.10, 71364 Winnenden, Deutschland, gewährt die RYOBI-Garantien ausschließlich dem Verbraucher, der das Produkt ursprünglich erworben hat. Die RYOBI-Garantien können dementsprechend nicht übertragen oder abgetreten werden.
7. Die Garantien gelten in europäischen Wirtschaftsraum (EWR), in der Schweiz und in Großbritannien. Wenden Sie sich außerdem dieser Gebiete bitte an den Händler, bei dem das Produkt erworben wurde, um zu erfragen, ob eine anderweitige freiwillige Garantie gelten könnte.

## ES CONDICIONES DE APLICACIÓN DE LA GARANTÍA DE RYOBI

Además de los derechos legales derivados de la compra de un producto y sin perjuicio de los derechos legales que se aplican de forma independiente y gratuita, todas las herramientas eléctricas y/o herramientas de jardinería nuevas de la marca RYOBI que aparecen en nuestro sitio web, excluidos los accesorios de herramientas, los sistemas de almacenamiento de herramientas y las piezas de repuesto, como se describe más adelante (en la sección “Producto”), están cubiertas por una garantía voluntaria emitida por Technonic Industries GmbH (“TTI”), sujeta a los términos y condiciones que se indican a continuación (“Garantía”).

La Garantía solo es aplicable al comprador o compradores que adquieran los productos como usuarios finales en su calidad de consumidores (“Consumidor”). Quedan expresamente excluidos de estas condiciones generales de la Garantía los minoristas, las empresas de alquiler y los usuarios finales profesionales. En el caso de los usuarios finales profesionales, puede aplicarse otro tipo de garantía voluntaria a determinados productos, si se indica explícitamente en el sitio web [www.ryobitools.eu](https://www.ryobitools.eu). La invocación de esta Garantía voluntaria no limita los derechos legales del Consumidor en caso de defecto.

1. La garantía estándar (“Garantía estándar”), siempre que el Producto se adquiera exclusivamente para uso privado, tiene una duración de 24 meses (“Período de garantía estándar”) y comienza en la fecha de compra del producto. Esta fecha debe documentarse mediante una factura u otro justificante de compra para que la Garantía estándar sea válida y aplicable. Esta Garantía estándar también se aplica únicamente a los Productos nuevos.
2. Los consumidores de determinados países pueden ampliar la Garantía estándar de los Productos elegibles más allá del período de Garantía estándar registrándose en el sitio web [www.ryobitools.eu](https://www.ryobitools.eu). La elegibilidad de los Productos para la garantía ampliada (“Garantía ampliada”) se especifica en el embalaje del Producto, en el sitio web [www.ryobitools.eu](https://www.ryobitools.eu), o está contenida en la documentación pertinente del Producto en <https://www.ryobitools.eu/>. Para beneficiarse de la Garantía ampliada, los Consumidores deben registrar sus Productos en línea en un plazo de 30 días naturales a partir de la fecha de compra. Toda la información personal de un Consumidor se procesará de acuerdo con la declaración de privacidad, que se puede encontrar en <https://uk.ryobitools.eu/footer-links/privacy-policy/>. El recibo de confirmación del registro, que se envía por correo electrónico, y la factura original que muestra la fecha de compra servirán como prueba de la Garantía ampliada.
3. La Garantía estándar y la Garantía ampliada (“Garantías”) se limitan a la reparación y/o sustitución del Producto defectuoso a discreción de TTI siempre que el defecto de fabricación o material existiera en la fecha de compra. No se pueden reclamar más costes ni pérdidas. Además, las Garantías no se aplican a:
  - ningún daño causado accidentalmente, voluntariamente o negligentemente por el Consumidor
  - ningún daño en el Producto que sea resultado de un tratamiento inadecuado o de la falta de mantenimiento
  - ningún Producto que haya sido alterado o modificado
  - ningún Producto en el que se hayan deformado, modificado o eliminado las marcas de identificación original (marca comercial, número de serie)
  - ningún daño causado por el incumplimiento del manual de instrucciones
  - Productos que no estén sujetos a la marca CE/UKCA
  - ningún Producto que se haya intentado reparar en un centro de servicio no autorizado o sin la autorización previa de TTI
  - ningún Producto conectado a una fuente de alimentación inadecuada (amperios, voltaje, frecuencia)
  - ningún Producto utilizado con una mezcla de combustible inadecuada (combustible, aceite, proporción de aceite)
  - ningún daño causado por influencias externas (agua, productos químicos, físicos, golpes) o sustancias extrañas
  - desgaste normal de las piezas de repuesto
  - uso inadecuado, sobrecarga de los Productos
  - uso de accesorios o piezas no aprobados
  - accesorios de la herramienta eléctrica suministrados con la herramienta o adquiridos por separado. Tales exclusiones incluyen, entre otros, puntas de destornillador, brocas, discos abrasivos, papeles de lija y cuchillas, guías laterales
  - componentes (piezas y accesorios) sujetos al desgaste normal, incluidos, entre otros, kits de mantenimiento y sistemas oscilantes, carbón, coque, portacables, fijación o recepción de brocas SDS, cable de alimentación, mango auxiliar, cojinetes de transporte, placa de lijado, boquilla para polvo, tubo de escape de polvo, arandelas de fello, pasadores de llave de impacto y muelles, muelles de tope, correas de transmisión, embrague, cuchillas de cortasetos o cortacésped, aros, acelerador de cable, puas, pasadores de engrave, ventiladores del soplador, tubos del soplador y de vacío, boillas y correas de vacío, barras guía, cadenas de sierra, mangueras, conexiones de conector, boquillas pulverizadoras, ruedas, varillas pulverizadoras, carretes interiores, carretes exteriores, líneas de corte, bujías, filtros de aire, filtros de gas, cuchillas trituradoras, etc.
4. Para el servicio de garantía, los Productos deben ser enviados o presentados sin demora indebida tras la aparición o el reconocimiento del defecto de fabricación o material a un socio de servicios de RYOBI autorizado que figure en la siguiente página web <https://www.ryobitools.eu/>. Los consumidores pueden obtener los servicios de las Garantías de un socio de servicios de RYOBI de la siguiente manera:
  - a. poniéndose en contacto con el establecimiento en el que se realizó la compra; o
  - b. registrándose a través de la plataforma de servicios disponible en la página web comercial de RYOBI (<https://www.ryobitools.eu/>). La disponibilidad del proceso puede variar de un país a otro.Al enviar un Producto a un socio de servicios de RYOBI, el Producto deberá estar embalado de forma segura y sin contenido peligroso (para más detalles, consulte las instrucciones de seguridad en la página web <https://www.ryobitools.eu/>), marcado con la dirección del remitente y acompañado de una descripción del defecto. Tenga en cuenta que, en algunos países, el remitente deberá pagar los gastos de envío o el franquego de acuerdo con las prácticas locales. Consulte a su centro de servicio local autorizado de RYOBI para confirmar si se aplican dichos cargos.
5. Se inspeccionará el Producto que el Consumidor haya declarado como defectuoso tras su recepción. Una vez confirmado el defecto, se prestarán los servicios previstos en las Garantías mediante la reparación de las piezas defectuosas de los productos o su sustitución por piezas no defectuosas a discreción de TTI. Si TTI se niega a reparar el defecto o si, a discreción de TTI, la reparación ha fracasado, se suministrará un recambio equivalente. Los Productos o las piezas sustituidas pasarán a ser propiedad de TTI. Cualquier reparación/sustitución bajo las Garantías anteriores es gratuita. Las reparaciones/sustituciones realizadas por TTI no constituyen una ampliación ni un nuevo inicio de las Garantías. Las piezas de repuesto sustituidas están sujetas a las Garantías otorgadas originalmente y el período de las Garantías será el período de Garantía concedido originalmente a todo el producto.
6. Technonic Industries GmbH, Max-Eyth-Str.10, 71364 Winnenden, Alemania, concede las Garantías de RYOBI únicamente al Consumidor que adquirió originalmente el Producto, y no puede transferirse ni asignarse.
7. Las Garantías son válidas en el Espacio Económico Europeo (EEE), Suiza y el Reino Unido. Fuera de estas áreas, póngase en contacto con el establecimiento en el que realizó la compra para averiguar si se aplica otra garantía voluntaria.

## IT CONDIZIONI DI APPLICAZIONE DELLA GARANZIA RYOBI

In aggiunta ai diritti di legge risultanti dall'acquisto di un prodotto e senza pregiudicare i diritti di legge applicabili in modo indipendente e gratuito, tutti i nuovi utensili elettrici e/o attrezzi da giardinaggio RYOBI elencati sul nostro sito web, esclusi gli accessori per gli utensili, i relativi sistemi di stoccaggio e le parti di ricambio, come ulteriormente descritti ("Prodotto"), sono coperti da una garanzia volontaria emessa da Techtronic Industries GmbH ("TTI"), nel rispetto dei termini e delle condizioni indicati di seguito ("Garanzia").

La Garanzia è valida solo per gli acquirenti che acquistano i prodotti come utenti finali, in veste di consumatori ("Consumatore"). I rivenditori, le società di noleggio e gli utenti finali professionali sono espressamente esclusi dai presenti termini e condizioni generali della Garanzia. Per gli utenti finali professionali, un diverso tipo di garanzia volontaria può essere applicabile a determinati prodotti, se esplicitamente indicato sul sito web [www.ryobitools.eu](http://www.ryobitools.eu). Il ricorso alla presente Garanzia volontaria non limita i diritti di legge del Consumatore in caso di difetti.

1. La garanzia standard ("Garanzia standard"), a condizione che il Prodotto sia acquistato esclusivamente per utilizzo privato, ha una durata di 24 mesi ("Periodo di Garanzia standard") e decorre dalla data di acquisto del Prodotto. Tale data deve essere documentata da una fattura o altra prova di acquisto affinché la Garanzia standard sia valida e applicabile. La presente Garanzia standard si applica anche ai nuovi Prodotti.

2. I Consumatori di alcuni paesi possono prolungare la Garanzia standard per i Prodotti idonei oltre il periodo previsto per tale garanzia, registrandosi sul sito web [www.ryobitools.eu](http://www.ryobitools.eu). L'idoneità dei Prodotti per la garanzia estesa ("Garanzia estesa") è specificata sulla confezione di ciascun Prodotto, sul sito web [www.ryobitools.eu](http://www.ryobitools.eu) e/o è contenuta nella relativa documentazione del Prodotto all'indirizzo <https://www.ryobitools.eu>. Per usufruire della Garanzia estesa, i Consumatori sono tenuti a registrare i nuovi Prodotti online entro 30 giorni di calendario dalla data di acquisto, al fine di beneficiare di tale garanzia. Tutte le informazioni personali dei Consumatori saranno trattate in conformità all'informatica sulla privacy, disponibile all'indirizzo <https://uk.ryobitools.eu/footer/links/privacy-policy/>. La forma di registrazione, inviata tramite e-mail, e la fattura originale indicante la data di acquisto costituiranno la prova della Garanzia estesa.

3. La Garanzia standard e la Garanzia estesa ("Garanzie") sono limitate alla riparazione o sostituzione del Prodotto difettoso, a discrezione di TTI, a condizione che il difetto di fabbricazione o del materiale esistesse alla data di acquisto. Non è possibile richiedere la rifusione di ulteriori costi o inoltrare. Inoltre, le Garanzie non sono valide per:

- eventuali danni causati accidentalmente, deliberatamente o negligenza del Consumatore
- eventuali danni al Prodotto risultanti da un trattamento improprio o da mancanza di manutenzione
- Prodotti che siano stati alterati o modificati
- Prodotti in cui le marcature di identificazione originali (marchio di fabbrica, numero di serie) siano state cancellate, alterate o rimosse
- eventuali danni causati dalla mancata osservanza del manuale di istruzioni
- Prodotti privi di marcatura CE/UKCA
- Prodotti che siano stati sottoposti a tentativi di riparazione presso un centro di assistenza non autorizzato o senza previa autorizzazione da parte di TTI
- Prodotti collegati a una fonte di alimentazione non corretta (per ampere, tensione, frequenza)
- Prodotti utilizzati con una miscela di carburante non adeguata (carburante, olio, percentuale di olio)
- eventuali danni causati da influenze esterne (acqua, sostanze chimiche, sostanze fisiche, urti) o da sostanze estranee
- normale usura delle parti di ricambio
- uso inappropriato, sovraccarico dell'Prodotto
- uso di accessori o parti non omologate
- accessori per utensili elettrici forniti con lo strumento o acquistati separatamente. Tali esclusioni includono, a mero titolo esemplificativo, punte per cacciaviti, punte per trapani, dischi abrasivi, carta vetrata, lame e guide laterali
- componenti (parti e accessori) soggetti a normale usura, inclusi, a mero titolo esemplificativo, kit di assistenza e manutenzione, sostituti al carbonio, cuscinetti, mandrini, attacchi per punta SDS, cavi di alimentazione, maniglie ausiliarie, scappole per il trasporto, piastre di levigatura, sacchetti per la raccolta della polvere, tubi di scarico della polvere, rondelle in ferro, perni e molle della chiave a percussione, pommoli di battuta, cinghie di trasmissione, fizioni, lame di tagliaseghe o tagliaerba, imbracature, cavi di accelerazione, denti di ingrassaggio, pemi, ventole, tubi di soffiatori e aspiratori, sacchetti e cinghie per aspirapolvere, barre guida, cedere per seghe, tubi flessibili, raddoppi di connessione, ugelli di spruzzo, ruote, erogatori, bobine interne ed esterne, file di taglio, candele, filtri dell'aria, filtri del gas, lame per mulching, ecc.

4. Per gli interventi di assistenza in garanzia, i Prodotti devono essere spediti o portati, senza indebito ritardo dopo il verificarsi o il riconoscimento del difetto di lavorazione o materiale, presso uno dei centri di assistenza autorizzati RYOBI indicati sul sito web <https://www.ryobitools.eu/>. I Consumatori possono ottenere i servizi previsti dalle Garanzie presso uno dei centri di assistenza RYOBI

a. contattando il rivenditore presso il quale è stato effettuato l'acquisto; oppure

b. registrandosi tramite la piattaforma di servizi disponibile sulla pagina web Commerciale RYOBI <https://www.ryobitools.eu/>; la disponibilità del processo potrebbe variare da paese a paese.

Il Prodotto da inviare al centro di assistenza autorizzato RYOBI deve essere imballato in modo sicuro senza contenuti pericolosi (per i dettagli, consultare le istruzioni di sicurezza sul sito web <https://www.ryobitools.eu/>), apponendo l'indirizzo del mittente, e accompagnato da una breve descrizione del difetto. In alcuni paesi, le spese di consegna e le spese postali dovranno essere pagate dal mittente secondo le prassi locali. Consultare il centro di assistenza RYOBI autorizzato di zona per verificare l'applicazione di tali spese.

5. Alla ricezione del Prodotto che il Consumatore ritiene difettoso, si procederà a un'ispezione. Una volta confermato il difetto, i servizi previsti dalle Garanzie saranno forniti riparando le parti difettose dei Prodotti o sostituendole con parti nuove, a discrezione di TTI. Qualora TTI dovesse rifiutarsi di riparare il difetto o nel caso in cui, a discrezione di TTI, la riparazione non fosse riuscita, verrà fornito un prodotto sostitutivo equivalente. I Prodotti o le parti sostituite diventeranno di proprietà di TTI. Eventuali riparazioni/sostituzioni in virtù delle Garanzie di cui sopra sono gratuite. Le riparazioni/sostituzioni effettuate da TTI non costituiscono un prolungamento o un nuovo inizio del periodo di validità delle Garanzie. Le parti di ricambio sostituite sono soggette alle Garanzie originariamente fornite e il periodo di validità delle Garanzie terminerà con il periodo di Garanzia originariamente previsto per l'intero prodotto.

6. Le Garanzie RYOBI sono concesse da Techtronic Industries GmbH, Max-Eyth-Str.10, 71364 Winnenden, Germania, esclusivamente al Consumatore che ha acquistato originariamente il Prodotto e non possono essere trasferite o cedute.

7. Le Garanzie sono valide nello spazio economico europeo (SEE), in Svizzera e nel Regno Unito. Al di fuori di tali aree, contattare il rivenditore presso il quale è stato effettuato l'acquisto per verificare se è valida un'altra garanzia volontaria.

## NL GARANTIEVOORWAARDEN VAN RYOBI

Naast alle wettelijke rechten die voortvloeien uit de aankoop van een product en onverminderd de wettelijke rechten die onafhankelijk en kosteloos van toepassing zijn, vallen alle nieuwe elektrische gereedschappen en/of tuin gereedschappen van RYOBI die op onze website worden vermeld, met uitzondering van gereedschapscapaciteits, opslagsystemen voor gereedschap en reserveonderdelen, zoals nadar beschreven onder ("Product"), onder een vrijwillige garantie van Techtronic Industries GmbH ("TTI"), volgens de hieronder vermelde voorwaarden ("Garantie").

De garantie is alleen van toepassing op koper(s) die de producten als eindgebruikers in hun hoedanigheid van consument ("consument") kopen. Detailhandelaren, verhuurbedrijven en professionele eindgebruikers zijn uitdrukkelijk uitgesloten van deze algemene voorwaarden van de garantie. Voor professionele eindgebruikers kan een ander soort vrijwillige garantie van toepassing zijn op bepaalde producten, indien uitdrukkelijk vermeld op de website [www.ryobitools.eu](http://www.ryobitools.eu). De intrekking van deze vrijwillige garantie beperkt de wettelijke rechten van de consument in geval van een defect niet.

1. De standaardgarantie ("standaardgarantie"), mis het product uitsluitend voor privégebruik wordt aangeschaft, heeft een looptijd van 24 maanden ("standaardgarantieperiode") en gaat in op de datum waarop het product is aangeschaft. Deze datum moet worden gedocumenteerd met een factuur of ander aankoopbewijs om ervoor te zorgen dat de standaardgarantie geldig en afdwingbaar is. Deze standaardgarantie geldt ook alleen voor nieuwe producten.

2. Consumenten in bepaalde landen kunnen de standaardgarantie voor in aanmerking komende producten wijzen tot na de periode van de standaardgarantie, door zich te registreren op de website [www.ryobitools.eu](http://www.ryobitools.eu). Of producten in aanmerking komen voor de verlengde garantie ("verlengde garantie") wordt vermeld op de verpakking van een product, op de website [www.ryobitools.eu](http://www.ryobitools.eu) en/of opgenomen in de relevante productdocumentatie onder <https://www.ryobitools.eu>. Om gebruik te kunnen maken van de verlengde garantie moeten consumenten hun product(en) online registreren binnen 30 kalenderdagen na de aankoopdatum om van deze verlengde garantie gebruik te maken. Alle persoonlijke gegevens van een consument worden verwerkt in overeenstemming met de privacyverklaring, die u hier kunt vinden: <https://uk.ryobitools.eu/footer/links/privacy-policy/>. De ontvangstbevestiging van de registratie, die per e-mail wordt verzonden, en de originele factuur waarop de aankoopdatum is vermeld, dienen als bewijs van de verlengde garantie.

3. De standaardgarantie en de verlengde garantie ("garanties") zijn beperkt tot reparatie en/of vervanging van het defecte product naar goeddunken van TTI, mis het defect in fabricage of materiaal bestond op de datum van aankoop. Er kunnen geen verdere kosten of verliezen worden gecompenseerd. Bovendien zijn de garanties niet van toepassing op:

- schade die per ongeluk, opzettelijk of door nalatigheid van de klant is veroorzaakt
- schade aan het product die het gevolg is van onjuiste behandeling of gebruik aan onderhoud
- elk product dat is gewijzigd of aangepast
- elk product waarvan de oorspronkelijke identificatiemarkeringen (handelsmerk, serienummer) zijn beschadigd, gewijzigd of verwijderd
- eventuele schade veroorzaakt door het niet naleven van de instructiehandleiding
- producten waarvoor geen CE/UKCA-markering geldt
- elk product dat is geprobeerd te repareren door een niet-geautoriseerd servicecentrum of zonder voorafgaande toestemming van TTI
- elk product dat is aangesloten op een onjuiste voeding (stroomsterkte, spanning, frequentie)
- elk product dat wordt gebruikt met een onjuist brandstofmengsel (brandstof, olie, olie/houding)
- schade veroorzaakt door invloeden van buitenaf (water, chemisch, fysisch, schokken) of vreemde stoffen
- normale slijtage van reserveonderdelen
- onjuist gebruik, overbelasting van het/de product(en)
- gebruik van niet-gekeurde accessoires of onderdelen
- accessoires voor elektrisch gereedschap die bij het gereedschap worden geleverd of afzonderlijk worden aangeschaft. Dergelijke uitsluitingen omvatten maar zijn niet beperkt tot schroefbits, boortits, schuimvrijen, schuurpapier en bladen, zijgeleiding
- Onderdelen (onderdelen en accessoires) die normaal slijten, met inbegrip van, maar niet beperkt tot: services en onderhoudssets, koelborstels, lagere, spankort, SDS-boortbitbeglijding of opname, netsnars, hulphandgreep, transportkoffer, schuurplaat, stofzak, stofafzuiglijn, viltlinnen, penen en veren van slagmoerleufel, stokkoppelen, aandrijfriemen, koppeling, bladen van heggenscharen of grasmaaiers, kabelboom, gashendel, landen, viltlinnen, trekkennen, blaas-, en zuigbuizen, opvangzak en banden, geledestangen, zaagkettingen, slangen, aansluitstukken, sproeiokoppen, wielen, sproeiستان, binnenspeel, buitenspeel, snijlijnen, bougies, luchtfilters, gasfilters, mulchessen, enz.

4. Voor garantieservice moet het product of model van de producten zonder onnodige vertraging na het optreden of de herkenning van het fabricage- of materiaaldefect worden verzonden naar of overhandigd aan een geautoriseerde RYOBI-servicepartner die u vindt op de volgende website: <https://www.ryobitools.eu/>. Consumenten kunnen aanspraak maken op de diensten onder de garanties van een RYOBI-servicepartner door

a. contact op te nemen met de verkoper waar de aankoop is gedaan; of

b. registratie via het serviceplatform dat beschikbaar is op de commerciële website van RYOBI: <https://www.ryobitools.eu/>. De beschikbaarheid van het proces kan per land verschillen.

Wanneer een product naar een geautoriseerde servicepartner van RYOBI wordt gestuurd, moet het product veilig worden verpakt zonder gevaarlijke inhoud (zie voor meer informatie de veiligheidsinstructies op de website <https://www.ryobitools.eu/>), voorzien van het adres van de afzender en vergezeld van een korte beschrijving van het defect. Houd er rekening mee dat in sommige landen volgens de lokale procedures (verzend)kosten door de verzender moeten worden betaald. Neem contact op met uw plaatselijke, erkende RYOBI-servicecentrum om te controleren of dergelijke kosten van toepassing zijn.

5. Na ontvangst van het product dat door de klant als defect wordt beschouwd, zal het worden geïnspecteerd. Wanneer het defect is bevestigd, worden de diensten onder de garanties verleend door de defecte onderdelen van de producten te repareren of te vervangen door niet-defecte onderdelen naar keuze van TTI. Indien TTI weigert het defect te repareren of indien de reparatie naar goeddunken van TTI is mislukt, wordt een gelijkwaardige vervangproduct geleverd. De vervangen producten of onderdelen worden eigendom van TTI. Alle reparaties/vervangingen onder de bovenstaande garanties is gratis. De door TTI uitgevoerde reparaties/vervangingen vormen geen verbod op of nieuw start van de garanties. De vervangen reserveonderdelen zijn onderworpen aan de oorspronkelijk gegeven garanties en de garantieperiode loopt af met de garantieperiode die oorspronkelijk voor het gehele product was vastgesteld.

6. De garanties van RYOBI worden door Techtronic Industries GmbH, Max-Eyth-Str.10, 71364 Winnenden, Duitsland, uitsluitend verleend aan de consument die het product oorspronkelijk heeft gekocht en mogen niet worden overgedragen of toegewezen.

7. De garanties gelden in de Europese Economische Ruimte (EER), Zwitserland en het Verenigd Koninkrijk. Buiten deze gebieden kunt u contact opnemen met de verkoper waar de aankoop is gedaan om te weten te komen of er een andere vrijwillige garantie van toepassing is.

## PT CONDIÇÕES DE APLICAÇÃO DA GARANTIA RYOBI

Para além de quaisquer direitos legais decorrentes da aquisição de um produto e sem prejuízo dos direitos estatutários aplicáveis de forma independente e gratuita, todas as novas ferramentas elétricas e/ou ferramentas de jardim com a marca RYOBI indicadas no nosso website, excluindo acessórios de ferramentas, sistemas de armazenamento de ferramentas, e peças sobresselentes, conforme descrito em ("Produto"), estão cobertas por uma garantia voluntária emitida pela Technronic Industries GmbH ("TTI"), sujeita aos termos e condições indicadas abaixo ("Garantia").

A Garantia apenas é aplicável ao(s) comprador(es) que adquira(m) os produtos como utilizador(es) final(is) na sua qualidade de consumidor(ões) ("Consumidor"). Os revendedores, as empresas de aluguer e os utilizadores finais profissionais estão expressamente excluídos dos presentes termos e condições gerais da Garantia. Para os utilizadores finais profissionais, pode ser aplicável um tipo diferente de garantia voluntária para determinado(s) produto(s), se explicitamente previsto no website [www.ryobitools.eu](https://www.ryobitools.eu). A invocação da presente Garantia voluntária não limita os direitos legais estatutários do Consumidor em caso de defeito.

1. A Garantia padrão ("Garantia padrão"), desde que o Produto seja adquirido apenas para uso privado, tem um prazo de 24 meses ("Período de Garantia padrão") e tem início na data em que o produto foi adquirido. Esta data tem de ser documentada por uma fatura ou outro prova de compra para que a Garantia padrão seja válida e aplicável. A presente Garantia padrão também se aplica a Produto(s) novo(s).

2. Os Consumidores de determinados países poderão ter a possibilidade de prolongar a Garantia padrão para produtos elegíveis para além do período da Garantia padrão, através do registo no website [www.ryobitools.eu](https://www.ryobitools.eu). A elegibilidade dos produtos para a extensão da garantia ("Extensão da garantia") está especificada na embalagem de um Produto, no website [www.ryobitools.eu](https://www.ryobitools.eu), e/ou está incluída na documentação relevante do Produto em <https://www.ryobitools.eu>. Para beneficiar da Extensão da garantia, os Consumidores têm de registar o(s) seu(s) Produto(s) online no prazo de 30 dias consecutivos a contar da data de compra para beneficiarem desta Extensão da garantia. Todas as informações pessoais de um Consumidor serão processadas de acordo com a declaração de privacidade, que pode ser encontrada aqui <https://uk.ryobitools.eu/footer-links/privacy-policy/>. O recibo de confirmação do registo, que é enviado por e-mail, e a fatura original com a data de compra servirá de prova da Extensão da garantia.

3. A Garantia padrão e a Extensão da garantia ("Garantias") estão limitadas à reparação e/ou substituição do Produto com defeito ao critério da TTI, desde que o defeito de fabrico ou de material existisse à data da compra. Não podem ser reclamados custos ou perdas adicionais. Além disso, as Garantias não se aplicam a:

- quaisquer danos causados acidentalmente, deliberadamente ou negligentemente pelo Consumidor
- quaisquer danos no Produto resultantes de tratamento inadequado ou falta de manutenção
- qualquer Produto que tenha sido alterado ou modificado
- qualquer Produto em que as marcas originais de identificação (marca comercial, número de série) tenham sido desmarcadas, alteradas ou removidas
- quaisquer danos causados pela não observância do manual de instruções
- Produtos que não estão sujeitos a uma marcação CE/UKCA
- qualquer Produto que tenha sido tentado reparar por um centro de assistência não autorizado ou sem autorização prévia da TTI
- qualquer Produto ligado a uma fonte de alimentação inadequada (ampères, tensão, frequência)
- qualquer Produto utilizado com mistura de combustível inadequada (combustível, óleo, relação de óleo)
- quaisquer danos causados por influências externas (água, produtos químicos, fiação, choques) ou substâncias estranhas
- desgaste normal das peças sobresselentes
- utilização inadequada, sobrecarga do(s) Produto(s)
- utilização de acessórios ou peças não aprovados
- acessórios para ferramentas elétricas fornecidos com a ferramenta ou adquiridos em separado. Estas exclusões incluem, entre outras, brocas, corcas, discos abrasivos, lixa e lâminas, guia lateral
- componentes (peças e acessórios) sujeitos a desgaste normal, incluindo, entre outros, kits de assistência e manutenção, escovas de carbono, rolamentos, mandris, fixação ou reação de brocas SDS, cabos de alimentação, punhos auxiliares, malhas de transporte, placas de lixa, sacos para poeiras, tubos de escape de poeiras, anilhas de ferro, pinos e molas da chave de impacto, botões de impacto, correas de transmissão, embraiagens, lâminas de corta-herbas ou corta-ervas, correa do acelerador, dentes, pinos de engate, ventiladores do soprador, tubos de vácuo e soprador, sacos e correas de vácuo, lâminas de guia, correntes de serra, mangueiras, contores, bocais de pulverização, rodas, hastes de pulverização, bobinas interiores, bobinas exteriores, linhas de corte, velas de ignição, filtros de ar, filtros de gás, lâminas de trituração, etc.

4. Para efeitos de assistência de garantia, o(s) Produto(s) dev(m) ser enviado(s) ao apresentado(s) sem demora injustificada após a ocorrência ou reconhecimento do defeito de fabrico ou de material a um parceiro de assistência autorizado RYOBI listado no seguinte website <https://www.ryobitools.eu>. Os Consumidores podem obter os serviços cobertos pelas Garantias de um parceiro de serviços da RYOBI

a. contactando o revendedor onde o produto foi adquirido; ou

b. registando-se através da plataforma de serviços disponível na página web comercial da RYOBI <https://www.ryobitools.eu>; a disponibilidade do processo pode variar de país para país.

Ao enviar um Produto para um parceiro de assistência autorizado da RYOBI, o Produto deve ser embalado em segurança sem contê-lo perigosos (para obter mais informações, consulte as instruções de segurança no website em <https://www.ryobitools.eu>), marcado com a morada do remetente e acompanhado por uma breve descrição do defeito. Tenha em atenção que, em alguns países, as despesas de entrega ou franquia terão de ser pagas pelo remetente de acordo com a prática local. Consulte o centro de assistência técnica local autorizado RYOBI para confirmar se são aplicáveis essas taxas.

5. Após a receção do Produto reclamado como defeituoso pelo Consumidor, este será inspecionado. Quando o defeito for confirmado, os serviços cobertos das Garantias serão prestados através da reparação das peças defeituosas dos produtos ou da sua substituição por peças não defeituosas, segundo o critério da TTI. Se a TTI se recusar a reparar o defeito ou se, ao critério da TTI, a reparação falhar, será fornecida uma substituição equivalente ao cliente. O(s) Produto(s) ou peça(s) substituído(s) tornar-se-á(ão) propriedade da TTI. Qualquer reparação/substituição coberta pelas Garantias acima indicadas é gratuita. A(s) reparação(ões)/substituição(ões) realizada(s) pela TTI não constitui(êm) uma extensão ou um novo início das Garantias. As peças sobresselentes substituídas estão sujeitas às Garantias originalmente concedidas e o período para as Garantias terminará com o período para a Garantia inicialmente concedido para todo o produto.

6. As Garantias da RYOBI são concedidas pela Technronic Industries GmbH, Max-Eyth-Str. 10, 71364 Winnenden, Alemanha, apenas ao Consumidor que adquiriu originalmente o Produto e não podem ser transferidas nem atribuídas.

7. As Garantias são válidas no Espaço Económico Europeu (EEE), na Suíça e no Reino Unido. Fora destas áreas, contacte o revendedor onde o produto foi adquirido para saber se se aplica outra garantia voluntária.

## DA BETINGELSER FOR ANVENDELSE AF RYOBI-GARANTI

Ud over de lovbestemte rettigheder, der følger købet af et produkt, og uden at det berører de lovbestemte rettigheder, der gælder uafhængigt og uden omkostninger, er alle nye RYOBI-mærkede elværktøjer og/eller havevarekskaber, der er anført på vores hjemmeside, med undtagelse af værktøjstilbehør, værktøjsopbevaringsystemer, og reservedele, som nærmere beskrevet under ("Produkt") dækket af en frivillig garanti udstedt af Technronic Industries GmbH ("TTI") i henhold til de vilkår og betingelser, der er angivet nedenfor ("Garanti").

Garantien gælder kun for en køber/købt, der køber produktet som slutbruger i deres egenkab af forbrugere ("Forbruger"). Forhandlere, udlejningsfirmaer og professionelle slutbrugere er udtrykkeligt udelukket fra disse generelle vilkår og betingelser i garantien. For professionelle slutbrugere kan en anden form for frivillig garanti gælde for visse produkter, hvis det udtrykkeligt fremgår af hjemmesiden [www.ryobitools.eu](https://www.ryobitools.eu). Påberåbelse af denne frivillige garanti begrænser ikke forbrugernes lovbestemte rettigheder i tilfælde af en defekt.

1. Standardgarantien ("Standardgaranti"), forudsat at produktet kan købt til privat brug, har en løbetid på 24 måneder ("Standardgarantiperiode") og begynder på den dato, hvor produktet blev købt. Denne dato skal dokumenteres ved en faktura eller andet købsbevis, for at standardgarantien er gyldig og kan håndhæves. Denne standardgaranti gælder også kun for et nyt/ny produkt(er).

2. Forbrugere i visse lande kan muligvis forlange standardgarantien for berettigede produkter ud over standardgarantiperioden ved at registrere sig på hjemmesiden [www.ryobitools.eu](https://www.ryobitools.eu). Produkternes betingelse til den udvidede garanti ("Udvidet garanti") er angivet på emballagen til et produkt, på hjemmesiden [www.ryobitools.eu](https://www.ryobitools.eu), og/eller i indeholdt i den relevante produktokumentation under <https://www.ryobitools.eu>. For at drage fordel af den udvidede garanti skal forbrugere registrere deres produkt(er) online inden for 30 kalenderdage fra købstidspunktet for at drage fordel af denne udvidede garanti. Alle personlige oplysninger om en forbruger behandles i overensstemmelse med erklæringen om beskyttelse af personlige oplysninger, som findes her <https://uk.ryobitools.eu/footer-links/privacy-policy/>. Kvitteringen for registreringstjekretfælses, som sendes ud via e-mail, og den originale faktura, der angiver købstidspunktet, vil tjene som bevis for den udvidede garanti.

3. Standardgarantien og den udvidede garanti ("Garantier") er begrænset til reparation og/eller udskiifning af det defekte produkt efter TTIs skøn, forudsat at defekten i udførelse eller materiale eksisterede på købstidspunktet. Der kan ikke gøres krav på yderligere omkostninger eller tab. Desuden gælder garantiene ikke for:

- Enhver skade forårsaget ved et uheld, forsættelig eller uagtsomt brug af forbrugeren
- Eventuelle skader på produktet, der skyldes forkert behandling eller manglende vedligeholdelse
- Ethvert produkt, der er blevet ændret eller modificeret
- Ethvert produkt, hvor den oprindelige identifikationsmærkning (varemærke, serienummer) er blevet deforimeret, ændret eller fjernet
- Eventuelle skader, der skyldes manglende overholdelse af brugsanvisningen
- Produkter, som ikke er CE/UKCA-mærket
- Ethvert produkt, der er forsøgt repareret af et ikke-autoriseret servicecenter eller uden forudgående tilladelse fra TTI
- Ethvert produkt, der har været tilsluttet forkert strømforsyning (strømstyrke, spænding, frekvens)
- Ethvert produkt, der har været anvendt med en forkert brændstoftilførsel (brændstof, olie, oelblanding)
- Skader forårsaget af ydre påvirkninger (vand, kemiske stoffer, fysisk stød) eller fremmedlegemer
- Normal slitage af reservedele
- Uhenigtsmæssig anvendelse, overbelastning af produktet/produktene
- Anvendelse af ikke-godkendt tilbehør eller dele
- Tilbehør til elværktøj, der leveres sammen med værktøjet eller købes separat. Sådanne undtagelser omfatter, men er ikke begrænset til, skruetrækkere, bor, silbeskiver, sandpapir og blade, sidesty
- Komponenter (dele og tilbehør), der er udsat for normal slitage, herunder, men ikke begrænset til service- og vedligeholdelsesstat, kølbuster, lejer, boreplatan, SDS-boritehøjer eller -fastgørelsesanordning, netledning, ekstra håndtag, transportkasse, støvpose, støvsugning, flitskiver, slagneglestifter og -fjedere, knopper, drivremme, kobling, knive til hækkeklippere eller plæneklippere, sele, gashåndtag, tænder, tilkoblingsfilter, ventilatorer, blæser og vakuumrør, vakuumpose og -stopper, styrestænger, savkæder, slanger, tilslutningsflittings spredelyster, hjul, sprøjtestænger, indvendige ruller, udvendige spoler, skærededninger, trændør, luftfilter, gasfilter, bioklipningsblade, osv.

4. For garantisveivise skal produktet/produktene uden forudgående forsendelse eller erkendelse af defekten i udførelse eller materiale sendes til og er fremsendes for et af autoriserede RYOBI-servicepartnere, der er anført på følgende website <https://www.ryobitools.eu>. Kundene kan få leveret ydelserne under garantiene hos en RYOBI-servicepartner ved at:

- a. kontakte den forhandler, hvor købet blev foretaget, eller
- b. registrere sig via den serviceplatform, der er tilgængelig på RYOBI's kommercielle hjemmeside <https://www.ryobitools.eu>. Tilgængeligheden af processen varierer fra land til land.

Når et produkt sendes til en autoriseret RYOBI-servicepartner, skal produktet indpakkes sikkert uden farligt indhold (for nærmere oplysninger henvises til sikkerhedsinstruktionerne på hjemmesiden - <https://www.ryobitools.eu>), mærkes med afsenders adresse og ledsages af en kort beskrivelse af defekten. Bemærk venligst, at i nogle lande skal leveringsomkostninger eller porto betales af afsenderen i henhold til lokal praksis. Kontakt dit lokale autoriserede RYOBI-servicecenter for at få oplyst, om sådanne gebyrer er gældende.

5. Ved modtagelse af produktet, der hævdes at være defekt af forbrugeren, vil det blive inspiceret. Når fejlen er blevet bekræftet, vil garantiydelserne blive leveret gennem reparation af produktets defekte dele eller gennem udskiifning af dem med ikke-defekte dele efter TTIs skøn. Hvis TTIs viser at reparere defekten, eller hvis reparationen efter TTIs skøn er mislykket, leveres en tilsvarende erstatning. Det/udskiftede produkt(er) eller dele forbliver TTIs ejendom. Alle reparationer/udskiftninger i henhold til ovenstående garantier er gratis. Den eller de reparation(er)/udskiftning(er), som TTI foretager, udgør ikke en forlængelse eller en slut på garantiene. De udskiftede reservedele er underlagt de oprindelige gyldige garantier, og garantiperioden starter med den periode for garantien, der oprindeligt blev givet for hele produktet.

6. RYOBI-garantiene ydes af Technronic Industries GmbH, Max-Eyth-Str. 10, 71364 Winnenden, Tyskland, kun til den forbruger, der oprindeligt købte produktet, og kan ikke overdrages eller tildeles.

7. Garantierne gælder i det europæiske økonomiske område (EOS), Schweiz og Storbritannien. Uden for disse områder skal kontakten den forhandler, hvor købet blev foretaget, for at finde ud af, om der gælder en anden frivillig garanti.

## SV VILLKOR FÖR ANVÄNDNING AV RYOBI-GARANTIN

Utöver alla lagstadgade rättigheter som följer av köpet av en produkt och utan att det påverkar de lagstadgade rättigheter som gäller oberoende och kostnadsfritt, omfattas alla ny elverktyg och trädgårdsverktyg av märket RYOBI som anges på vår webbplats, exklusivt verktygsföretag, förvaringssystem för verktyg och reservdelar, som beskrivs ytterligare under "Produkt", av en frivillig garanti som utfärdas av Teichronic Industries GmbH ("TTI") enligt de villkor som anges nedan ("garanti").

Garantin gäller endast för köpare som köper produkterna som slutanvändare i egenskap av konsument ("konsument"). Återförsäljare, utnyttningföretag och yrkesmässiga slutanvändare är utryckligen undantagna från dessa allmänna villkor och bestämmelser i garantin. För yrkesmässiga slutanvändare kan en annan typ av frivillig garanti gälla för vissa produkter, om detta uttryckligen anges på webbplatsen [www.ryobitools.eu](https://www.ryobitools.eu). Åberopandet av den här frivilliga garantin begränsar inte konsumentens lagstadgade rättigheter i händelse av en defekt.

1. Standardgarantin ("standardgaranti"), förutsatt att produkten endast köps för privat bruk, gäller i 24 månader ("perioden för standardgaranti") och börjar gälla det datum då produkten köptes. Detta datum måste dokumenteras med en faktura eller annat inköpsbevis för att standardgarantin ska vara giltig och verkställbar. Den här standardgarantin gäller endast för nya produkter.

2. Konsumenter i vissa länder kan utöka standardgarantin för berättigade produkter utöver perioden för standardgarantin genom att registrera sig på webbplatsen [www.ryobitools.eu](https://www.ryobitools.eu). Huruvida produkter omfattas av den utökade garantin ("utökad garanti") anges på produktens förpackning, på webbplatsen [www.ryobitools.eu](https://www.ryobitools.eu) eller i den relevanta produktokumentationen på <https://www.ryobitools.eu>. Konsumenter måste registrera sina produkter online inom 30 kalenderdagar från inköpsdatumet för att kunna dra nytta av den här utökade garantin. All personlig information om en konsument behandlas i enlighet med sekretesspolicyen som finns här <https://uk.ryobitools.eu/footer-links/privacy-policy/>. Kvittot på registreringsbekräftelsen, som skickas ut via e-post, och originalfakturan som visar inköpsinformation, tangerar som bevis på den utökade garantin.

3. Standardgarantin och den utökade garantin ("garantierna") är begränsade till reparation eller utbyte av den defekta produkten enligt TTIs gottfinnande, förutsatt att defekten i utöfande eller material finns vid inköpsdatumet. Inga ytterligare kostnader eller förluster kan åberopas. Dessutom gäller inte garantierna för

- skador som orsakats av misstag, avsiktligt eller vårdslöshet av konsumenten
- skador på produkten som beror på felaktig behandling eller bristande underhåll
- en produkt som har ändrats eller modifierats
- en produkt där ursprungliga märkingar (varumärke eller serienummer) har försvanskats, ändrats eller tagits bort
- skador som orsakats av att handboken inte har följts
- produkter som inte omfattas av en CE/UKCA-merkning
- en produkt som har försökts repareras av ett icke-aktiverat servicecenter eller utan föregående godkännande av TTI
- en produkt som anslutits till felaktig strömförsörjning (ampere, spänning eller frekvens)
- en produkt som använts med felaktig bränsleblandning (bränsle, olja eller oljeförhållande)
- skador som orsakats av yttre påverkan (vatten, kemikalier, fysiska stötar eller elstöt) eller främmande ämnen
- normalt slitage på reservdelar
- felaktig användning eller överbelastning av produkten
- användning av icke-godkända tillbehör eller delar
- tillbehör till verktyg som medföljer verktyget eller köps separat, sådana undantag inkluderar, men är inte begränsade till, skruvbit, borrkorn, slipskivor, slippapper och -blad och sidostyning
- komponenter (delar och tillbehör) som utsatts för normalt slitage, inklusive men inte begränsat till service- och underhållsatsar, kolborstar, lager, chock, monterings eller fäthning för SDS-borrkorn, strömkabel, extra handtag, transportväska, sliptapp, dammpåse, dammsugningsrör, filternickor, stift och fjädrar till mutterdragnare, anslagsknoppar, drivremmar, koppling, blad till häcksaxar eller gräsklippare, sele, gasvägar, pinne, filternickor, kopplingspringar, blåsfäktar, blås- och sugår, uppsamlingskåsar och remmar, svär, säggar, slangar, anslutningsnät, sprutningsutrustning, hjul, sprutor, inre rullar, yttre spole, skärning, tandstift, luftfilter, gasfilter, stämningsskivnor osv.

4. För garantinservice måste produkten skickas till eller uppvisas för, utan dröjsmål efter att defekten i utöfande eller material har upptäckts, en aktiverad RYOBI-servicepartner som anges på följande webbplats <https://www.ryobitools.eu>. Konsumenter kan emellåt jämföras enligt garantierna från en RYOBI-servicepartner genom att

- a. kontakta återförsäljaren där köpet gjordes eller
  - b. registrera sig via serviceplattformen som är tillgänglig på RYOBI Commercial-webbplatsen <https://www.ryobitools.eu>, tillgången till förändrad kan variera från land till land.
- När du skickar en produkt till en aktiverad RYOBI-servicepartner ska produkten vara säkert förpackad utan farligt innehåll (mer information finns i säkerhetsanvisningarna på <https://www.ryobitools.eu>), märkt med avsändarens adress och medföljas av en kort beskrivning av defekten. Observera att i vissa länder måste fraktkostnader eller porto betalas av avsändaren i enlighet med lokal praxis. Kontakta ditt lokala aktiverade RYOBI-servicecenter för att bekräfta om sådana avgifter gäller.

5. Efter mottagandet av den produkt som konsumenten hävdar är defekt kommer den att inspekteras. När defekten har bekräftats tillhandatålls jämföras enligt garantierna genom reparation av defekta delar i produkterna eller genom utbyte av dem mot icke-defekta delar eller TTIs gottfinnande. Om TTI vägrar att reparera defekten eller om reparationen enligt TTIs gottfinnande, misslyckas tillhandatålls en motsvarande ersättningsprodukt. De utbytta produkterna eller delarna blir TTIs egendom. Alla reparationer eller utbyten som omfattas av ovanstående garantier är kostnadsfria. Reparationer eller utbyten som utförs av TTI utgör inte en förändring eller en ny start av garantierna. De utbytta reservdelarna omfattas av de garantier som ursprungligen gavs och perioden för garantierna avslutas med perioden som ursprungligen gavs för hela produkten.

6. RYOBI-garantierna beviljas av Teichronic Industries GmbH, Max-Eyth-Str.10, 71364 Winnenden, Tyskland, endast till den konsument som ursprungligen köpte produkten och får inte överföras eller överlåtas.

7. Garantierna gäller inom Europeiska ekonomiska samarbetsområdet (EES), Schweiz och Storbritannien. Utanför dessa områden kontakta din återförsäljare där köpet gjordes för att ta reda på om någon annan frivillig garanti gäller.

## FI RYOBI-TAKUUN EHDOT

Kaikkien tuotteen ostamisesta koituvien enlisten ja maksuttomien lisäasetelien oikeuksien lisäksi ja niiden rajoittamatta kaikki verkko-ustollamme luettelut uudet RYOBI-merkkiset ilmoittajakäytölle jätettävät jätteenä ("Tuote"), lukusuostamattomia lisävarusteita, työkalujen säilytysjärjestelmiä ja varoista, ovat Teichronic Industries GmbH:n (TTI) antaman vapaaehtoisien takuun piirissä alla ilmoitettujen ehtojen mukaisesti ("TTI") edellä.

Takuu koskee ainoastaan niitä osiaja, jotka osavat tuotteelta kuluttajan asemassa olevina loppukäyttäjinä ("Kuluttaja"). Jällemyyjät, vuokrausyritykset ja ammattimaiset loppukäyttäjät on nimenomaisesti jätetty takuun soveltamisalasta ulkopuolelle. Ammattimaisia loppukäyttäjää saatua koskea toisenlyyntyyn vapaaehtoinen takuu teille tuotteelle, jos sitä on nimenomaisesti ilmoitettu osotteessa [www.ryobitools.eu](https://www.ryobitools.eu). Tähän vapaaehtoisesta takuusta voimattomien ei rajatta kuluttajan lisäasetelisiä oikeuksia viitattavaksi.

1. Perustakuu ("Perustakuu") edellyttää, että tuote ostetaan ainoastaan yksityiskäyttöön, ja kattaa 24 kuukauden jakson ("Perustakuun voimaosaloika") aikaa varten ostopäivästä. Perustakuun voimaosalo ja käytännötoimintapöytäosio edellyttää, että kesken päivämäärä käy limi laskusta tai muista ostodokumentteista. Lisäksi tämä perustakuu koskee ainoastaan uusia tuotteita.

2. Tietyissä maissa olevilla kuluttajilla voi olla mahdollisuus laajentaa perustakuuseen oikeutettujen tuotteiden takuuaikaa rekisteröitymällä osotteessa [www.ryobitools.eu](https://www.ryobitools.eu). Tuotteiden oikeus laajennettua takuuseen ("Laajennettu takuu") on määritelty tuotteen pakkausosassa, verkossa osotteessa <https://www.ryobitools.eu/ja/> tai olemassaolevan tuotteen asiakirjoissa osotteessa <https://www.ryobitools.eu>. Kuluttajan on rekisteröitävä tuotteen osotteessa 30 kalenteripäivän kuluessa ostopäivästä, jotta he voivat hyödyntää laajennettua takuuta. Kaikkia kuluttajien henkilökohtaisia käyttöalustoja seuraavassa osotteessa sijaitsevan luettoisuusluseumun mukaisesti: <https://uk.ryobitools.eu/footer-links/privacy-policy/>. Sähköpostiosio läheteltävä vahvistus rekisteröinnistä ja alkuperäinen lasku, jossa ostopäivä on näkyvä, toimivat todistina laajennettua takuuta.

3. Perustakuu ja laajennettu takuu ("Takuu") rajoittavat valitseen tuote korjaamiseen jättä valittamiseen TTIn päätöksellä ja edellyttävät, että valmistus- tai materiaaliavio on ollut tuotteen ostohetkellä. Muita kustannuksia tai menetyksiä koskevia vaatimuksia ei voi esittää. Myöskin seuraavat eivät kuulu takuuden piiriin:

- Kuluttajan vahingossa tai tahallisesti aiheuttamat tai kuluttajan huolamattomuudesta aiheutuvat vahingot
- Kaikki tuotteen virheellisesti käsitellyt tai huollon puutteesta aiheutuvat vahingot
- Kaikki tuotteet, jotta on muunneltu tai muokattu
- Kaikki tuotteet, joiden alkuperäiset tunnistusmerkinnit (tavaramerkki, sarjanumero) on peitetty tai poistettu tai niitä on muunneltu
- Kaikki käyttöpaannu noudattamatta jättämisestä aiheutuneet vauriot
- Tuotteet, joidsa ei ole CE/UKCA-merkinnit
- Kaikki tuotteet, jotta on yrittely korjattua valtuuttamattomalla taholla tai ilman TTIn etukäteen antamaa lupaa
- Kaikki tuotteet, jotta on kytketty vääränlaiseseen virtalähteeseen (virta, jännite, taajuu)
- Kaikki tuotteet, joidsa on käytetty vääränlaisella polttoaineosalla (polttoaine, öljy, öljyn seossuhde)
- Kaikki ulkoisten tekijöiden (vesi, kemikaalit, fyysiset tekijät, isku) tai vieraiden aiheuttamat vauriot
- Varaosien normaali kuluminen
- Virheellinen käyttö, tuotteiden ylikuormitus
- Muiden kuin hyväksytytjen lisävarusteiden tai osien käyttö
- Sähköyökalun mukana toimitetut tai enkeen ostetut lisävarusteet. Tällaisia poikkeuksia ovat muun muassa ruuvauskärjet, poranterät, homalokat, homapaperit ja terät sekä sivohojat
- Komponentit (osat ja lisävarusteet), jotta kuluvat normaalisia käyttöä, mukaan lukien mutta niihin rajoittamatta huolto- ja kunnossapitosajot, hiihantajat, laakerit, istukka, SDS-poranteran kiinnitysosa tai vastake, virtaohjot, lisäakku, jultesuulaaku, homalevy, polypussi, pölypoistoputki, huopavintseet, iskevien nuurvääntimen tapit ja jouset, styttönuipit, vetohihnat, kytkin, pensasleikkureiden tai ruohonleikkureiden terät, valjat, kaasuvaijerit, pikit, sokkapatit, puhallimet, puhallin- ja imuputket, keräyspussi ja hihnat, teräasetit, leikatit, liittimet, suihkusuuttimet, pyörät, suihkusuvarret, säisäketit, ulkoiset kulutusvälineet, sylitysluottimet, lainsuodattimet, polttoaineosuodattimet, sippumisierät, jne.

4. Takuuohjotua varten tuotteet on valmistus- tai materiaaliavirheen ilmeneminen tai huomaamisen jälkeen viipymättä läheteltävä tai tuotava paikalle jonkin seuraavalla verkkosivulla luettelujen valtuutettujen RYOBI-huoltokomppanioiden piiriteeseen: <https://www.ryobitools.eu>. Kuluttajat voivat saada takuuden alaisia palveluita RYOBI-huoltokomppania seuraavilla tavoilla:

- a. Ottamalla yhteyttä jällemyyjään, jotta tuote on ostettu
- b. Rekisteröitymällä osotteessa kaupallisella verkkosivulla <https://www.ryobitools.eu> olevaan huoltopalveluun. Menettelyä saatavaa sadotta vaihdella maittain.

Kun tuotetta lähetetään valtuutetuille RYOBI-huoltokomppanille, se on pakattava turvallisesti ilman vaarallista sisältöä (katso lisäohjeita verkkosivustolta <https://www.ryobitools.eu> olevista turvallisuusohjeista) ja siihen on merkittävä lähetäjän osote ja lyhyt kuvaus vialla. Ota huomioon, että osiakin maissa lähetäjän on paikallisen käytännön mukaisesti maksettava kulutusmaksu tai postimaksu. Kysy paikallisesta valtuutetusta RYOBI-huoltoliikkeestä, perittäkök tällaisia maksuja.

5. Kuluttajan valitsee ilmoittama tuote tarkastetaan sen saavuutta toimipiteeseen. Kun vika on varmistettu, takuuden alaiset palvelut toteutetaan TTIn harkinnan mukaan joko korjaamalla tuotteen vialliset osat tai vaihtamalla ne etjiin. Jos TTI ei hyväkny vain korjaamista tai jos TTI katsoo, että korjaus on epäonnistunut, kuluttajalle toimitetaan vastaava korvauks tuote. Korvattavat tuotteet tai osat siirtyvät TTIn omistukseen. Kaikki edellä mainitut takuuden alaiset korjaukset/vaihdot ovat maksuttomia. TTIn toimenpanemat korjaukset/vaihdot eivät pidennä takuuden voimaosaloaika tai vaihda sitä alusta. Vaihdetut varooset ovat alkuperäisten takuuden alaisia, ja niiden takuuden voimaosaloaika päättyy silloin, kun koko tuotteelle myönnetty alkuperäisen takuun voimaosaloaika päättyy.

6. RYOBI-takuun myöntää Teichronic Industries GmbH, Max-Eyth-Str.10, 71364 Winnenden, Saksaa, ainoastaan tuotteen alun perin ostaneelle henkilölle. Takuuta ei voi siirtää tai määrittää toiselle taholle.

7. Takuut ovat voimassa Euroopan talousalueella (ETA), Sveitsissä ja Yhdistyneessä kuningaskunnassa. Näiden alueiden ulkopuolella tätä yhteyttä jällemyyjään, jotta tuote on ostettu, ja selvittää, onko osalasi voimassa jokin toinen vapaaehtoinen takuu.

## NO GARANTIBETINGELSER FOR RYOBI

I tillegg til eventuelle løbestede rettigheter som følge av kjøp av dette produktet og uten tap av de løbestede rettighetene som følger uavhengig og uten kostnad, dekkes alle nye RYOBI-elektroverktøy og verkøyt-høveverktøy som er oppgitt på nettsiden vår, med unntak av verkøyttilbehør, oppbevaringsinstrumenter og gøller og reservedeler, som angitt under («Produkt»), av en frivillig garanti utstedt av Technic Industries GmbH («TTI») som er underlagt vilkårene og betingelsene angitt nedenfor («Garanti»).

Garanti gjelder kun for kjøpere som kjøper produktet som sluttbrukere, og som kan regnes som forbrukere («Forbruker»). Detaljhandlerne, utleiefirmaer og profesjonelle sluttbrukere er uttrykkelig unntatt fra disse generelle vilkårene og betingelsene for garanti. For profesjonelle sluttbrukere kan en annen type frivillig garanti omfattes av visse produkter dersom det er tydelig angitt på nettsiden [www.ryobitools.eu](https://www.ryobitools.eu). Påberøpelsen av denne frivillige garantiens grenser ikke de løbestede rettighetene til forbrukeren hvis det er en feil med produktet.

1. Standardgaranti («Standardgaranti»), såfremt produktet kun er kjøpt for privat bruk, har en gyldighetsperiode på 24 måneder («Periode for standardgaranti») og starter den dagen produktet kjøpes. Denne datoen må dokumenteres med faktura eller annet kjøpsbevis for at standardgaranti skal være gyldig og tvangskraftig. Denne standardgaranti gjelder kun for nye produkter.

2. Det kan være mulig for forbrukere i visse land å forelese standardgaranti for kvalifiserte produkter utover perioden for standardgaranti ved å registrere dem på nettsiden [www.ryobitools.eu](https://www.ryobitools.eu). Dersom produktet er kvalifisert for den forlengede garanti («Forlengt garanti»), angis dette på emballasjen til produktet, på nettsiden [www.ryobitools.eu](https://www.ryobitools.eu) og/eller i den relevante produktkommentasjonen under <https://www.ryobitools.eu>. For å kunne dra nytte av den forlengede garanti må forbrukere registrere produktet på nett innen 30 kalenderdager fra kjøpsdatoen. Alle personopplysningene til forbrukere behandles i henhold til personvernerklæringen, som du finner her: <https://uk.ryobitools.eu/footer-links/privacy-policy/>. Kvitteringen for bekreftet registrering, som sendes på e-post, og den opprinnelige fakturaen som viser kjøpsdatoen, fungerer som bevis for den forlengede garanti.

3. Standardgaranti og den forlengede garanti («Garanti») er begrenset til reparasjon og/eller erstatning av det defekte produktet eller TTIs skade, såfremt fabrikasjonsfeil eller materialfeil eksisterer på kjøpsdatoen. Ingen ytterligere kostnader eller tap dekket. I tillegg gjelder garantiene ikke for

- eventuelle skader forårsaket med eller uten hensikt, eller på grunn av uaktsomhet fra forbrukerens side
- eventuelle skader på produktet som følge av feilaktig håndtering eller mangel på vedlikehold
- ethvert produkt som har blitt endret eller modifisert
- ethvert produkt der opprinnelig identifikasjonsmerking (varemerke, serienummer) har blitt ødelagt, endret eller fjernet
- eventuelle skader som følge av at brukehåndboken ikke er fulgt
- produkter som ikke er underlagt CE/UKCA-merking
- ethvert produkt som er forsøkt reparert av et uautorisert servicecenter eller utøys autorisasjon fra TTI på forhand
- ethvert produkt som har blitt koblet til feil strømforsyning (ampere, spenning, frekvens)
- ethvert produkt som er brukt med feil drivstoffblandning (drivstoff, olje, oljeforhold)
- eventuelle skade som følge av ekstreme påvirkninger (vann, kjemisk eller fysisk påvirkning, støt) eller forårsaket av fremmedlegger
- normal slitasje på reservedeler
- feilaktig bruk, overbelastning av produktet
- bruk av tilbehør eller deler som ikke er godkjent
- medfølgende tilbehør for elektroverktøyet eller tilbehør kjøpt separat (Disse unntakene inkluderer, men er ikke begrenset til, skrutrekkertits, drilltits, slipsesaker, slippesaker og -blader og sideskinner.)
- komponenter (deler og tilbehør) som settes for normal slitasje, inkludert, men ikke begrenset til, sveise- og vedlikeholdstsett, kullbørster, lagre, chuker, tilbehør for SDS-drilltits eller -mottak, strømledning, ekstrahåndtak, bareeske, slipseske, stavpose, utløpsfor for stov, tilskiver, bolter og fjærer for muttertrekkere, bukketter, drivmerer, clutch, blader for heksaksaker eller gressklippere, seler, kabelfjeld, tinner, låsebolter, viltner for blåser, rør for blåser og sugere, sugerposer og -stoppes, styreskinner, sagkjeder, slanger, koblingsfester, spraymattingsnett, hjul, sprøytestenger, indre spoler, ytre spoler, trimmetråder, tennplugger, luftfilter, gassfilter, mulchinginnsnev.

4. For garantiservice må produktet innen rimelig tid etter at hendelsen oppstod eller fabrikkasjonsfeilen eller materialfeilen ble oppdaget, sendes til eller frammegges for en autorisert RYOBI-servicepartner som er oppgitt på følgende nettside: <https://www.ryobitools.eu>. Forbrukere kan få garantiservice fra en RYOBI-servicepartner ved å

- a. kontakte detaljhandleren som produktet ble kjøpt fra, eller
- b. registrere produktet via serviceplattformen som er tilgjengelig på RYOBI Commercial-nettsiden <https://www.ryobitools.eu>. Tilgjengeligheten til prosessen kan variere fra land til land.

Når et produkt skal sendes til en autorisert RYOBI-servicepartner, må produktet pakkes forsvarlig uten farlig innhold for mer informasjon kan du se sikkerhetsinstruksjonene på nettsiden <https://www.ryobitools.eu/> og pakken må merkes med avsenders adresse samt innholde en kort beskrivelse av feilen. Merk at leveringskostnader eller porto i noen land må betales av avsender i henhold til lokale retningslinjer. Ta kontakt med ditt lokale autoriserte RYOBI-servicepartner for å finne ut om slike avgifter gjelder for deg.

5. Produktet som forbrukeren mener er defekt, kontrolleres ved mottak. Når feilen er bekreftet, leveres tjenestene under garanti gjennom reparasjon av de defekte delene av produktet eller ved å skifte dem ut med fungerende deler eller TTIs skade. Hvis TTI velger å ikke reparere feilen, eller hvis reparasjonen ikke var vellykket, eller TTIs skade, leveres en tilsvarende erstatning. De erstatte produktene eller delene blir TTIs eiendom. Enhver reparasjon/erstatning er uten omvendte garanti. Reparasjon/erstatning utført av TTI innebærer ikke en forlengelse av garantiene eller en ny period på garantiperioden. De erstatte reservedelene er underlagt garantiene som oppnåelig ble gitt, og perioden for garantiene utløper i samsvar med garantiperioden som oppnåelig ble gitt for hele produktet.

6. Garantiene fra RYOBI gis av Technic Industries GmbH, Max-Eyth-Str.10, 71364 Winnenden, Tyskland, og de gjelder kun for forbrukeren som oppnåelig kjøper produktet. De kan ikke overføres eller tildles.

7. Garantiene er gyldige i Det europeiske økonomiske samarbeidsområdet (EØS), Sveits og Storbritannia. Dersom du ikke befinner deg innenfor disse områdene, kan du kontakte detaljhandleren der kjøpet ble gjort, for å finne ut om en annen frivillig garanti gjelder.

## RU УСЛОВИЯ ДЕЙСТВИЯ ГАРАНТИИ НА ПРОДУКЦИЮ RYOBI

В дополнение к любым законным правам, возникающим в результате покупки изделия, и без ущерба для законных прав, которые предоставляются отдельно и на безвозмездной основе, на все новые электроинструменты и/или садовые инструменты по торговой марке RYOBI, перечисленные на нашем сайте, за исключением принадлежностей для инструментов, систем хранения инструментов и запасных частей, и именуемые далее как «Продукт», действует добровольно предоставляемая компанией Technic Industries GmbH (далее – «TTI») гарантия (далее – «Гарантия») в соответствии с условиями и положениями, указанными ниже.

Гарантия распространяется только на покупателей, которые приобретают продукт и являются их конечными пользователями (далее – «Покупатели»). Дилеры центра, компании по аренде техники, а также профессиональные конечные пользователи в любой форме исключаются из настоящих общих положений и условий Гарантии. Для профессиональных конечных пользователей на определенные продукты могут распространяться добровольно предоставляемая гарантия другого типа, если это явно указано на сайте [www.ryobitools.eu](https://www.ryobitools.eu). Ограничения настоящей добровольно предоставляемой Гарантии не влияют на законные права Покупателя в случае наличия дефекта.

1. Период действия Стандартной Гарантии (далее – «Стандартная гарантия») на продукт, который приобретается только для частного использования, составляет 24 месяца (далее – «Стандартный гарантийный период») и начинается с даты приобретения Продукта. Часы Стандартной гарантии были действительными и имели законную силу, эта дата должна быть документально подтверждена чеком или иными документами, подтверждающими факт покупки. Настоящая Стандартная гарантия распространяется только на новые Продукты.

2. В некоторых странах Покупатели могут продлить Стандартную гарантию на определенные Продукты после истечения срока действия Стандартной гарантии путем регистрации на сайте [www.ryobitools.eu](https://www.ryobitools.eu). Право на получение Расширенной гарантии (далее – «Расширенная гарантия») указано на упаковке Продукта на сайте [www.ryobitools.eu](https://www.ryobitools.eu) или в сопутствующей документации к Продукту, которая доступна на сайте <https://www.ryobitools.eu>. Чтобы получить Расширенную гарантию, Покупатели должны зарегистрировать свои Продукты онлайн в течение 30 календарных дней с даты покупки. Все персональные данные Покупателя будут обрабатываться в соответствии с положением о конфиденциальности, которое доступно по адресу <https://uk.ryobitools.eu/footer-links/privacy-policy/>. Подтверждение регистрации, полученное по электронной почте, и оригинал чека с датой покупки будут служить подтверждением Расширенной гарантии.

3. Обязательства по Стандартной и Расширенной Гарантии (далее – «Гарантии») ограничиваются ремонтом или заменой дефектного Продукта по усмотрению компании TTI при условии, что производственный дефект или дефект материалов существовал на момент покупки. Рекламация на возмещение дополнительных расходов или убытков не принимается. Кроме того, Гарантии не покрывают следующие:

- любая ущерб, причиненный случайно, намеренно или по неосторожности покупателем
- любое повреждение Продукта в результате неправильного использования или недостаточного технического обслуживания
- любая Продукт, подвергшийся изменению или модификации
- любая Продукт, оригинальные идентификационные элементы (торговая марка, серийный номер) которого были изменены, повреждены или удалены
- любые повреждения, возникшие по причине несоблюдения инструкции по эксплуатации
- Продукты, которые не сертифицированы CE/UKCA
- любая Продукт, попытка перевозки ремонт которого была выполнена в неавторизованном сервисном центре или без предварительного разрешения компании TTI
- любая Продукт, подключенный к неподходящему источнику питания (несоответствие силы тока, напряжения, частоты)
- любая Продукт, в котором использовалась неподходящая топливная смесь (неподходящее топливо, масло или неправильное соотношение топлива и масла)
- любые повреждения, вызванные внешними воздействиями (вода, химические вещества, физические факторы, удары) или посторонними веществами
- естественный износ запасных частей
- неправильное использование, перегрузка Продукта(ов)
- использование неодобренных принадлежностей или неоригинальных запасных частей
- принадлежности для электроинструмента, входящие в комплект поставки инструмента или приобретенные отдельно. К таким исключениям относятся, помимо прочего, биты для отвертки, сверла, абразивные диски, наждачная бумага и ножи, боковая направляющая
- компоненты (запасные части и принадлежности), подверженные естественному износу, включая, помимо прочего, комплекты для обслуживания, угловые шесты, подшипники, патрон, крепление или гнездо сверла SDS, шурт питания, дополнительное рукоять, ацки или сумки для транспортировки, шлифовальную пластину, мешок для сбора пыли, трубку отвода пыли, войлочные шайбы, штифты и пружины ударного гаикверта, ударные штифы, приводные ремни, моту, лезвия ножниц для живой изгороди или ножи газонокосилки, оснастку, досельный регулятор с тросом, граблины, пальцы сального устройства, вентиляторы воздуха, нагревательные и вакуумные трубки, вакуумные мешки и стержни, пыльные щетки и щели, шланги, соединительные элементы, насадки для распыления, колеса, штани-распылители, внутренние катушки, внешние штифы, режущие корды, свечи зажигания, воздушные фильтры, газовые фильтры, ножи для микролирирования и т. д.

4. Для гарантийного обслуживания Продукт(ы) должны быть отправлены или принесены без неоправданной задержки после возникновения или подтверждения производственного дефекта или дефекта материалов одному из авторизованных партнеров по техническому обслуживанию компании RYOBI, указанных на сайте <https://www.ryobitools.eu>. Покупатели могут получить обслуживание по Гарантии у партнера по техническому обслуживанию RYOBI следующим образом:

- a. путем обращения в дилерский центр, где была совершена покупка; или
- b. путем регистрации на сервисной платформе, доступной на коммерческом сайте RYOBI <https://www.ryobitools.eu/> (доступность сервиса может отличаться в зависимости от страны).

При отправке изделия авторизованному партнеру по техническому обслуживанию компании RYOBI изделие должно быть надежно упаковано без использования опасных материалов (подробнее см. инструкции по технике безопасности на сайте <https://www.ryobitools.eu/>), с указанием адреса отправителя и кратким описанием дефекта. Обратите внимание, что в некоторых странах в соответствии с местными правилами доставки или почтовые расходы оплачиваются отправителем. Обратитесь в местный авторизованный сервисный центр RYOBI, чтобы уточнить условия оплаты.

5. После получения Продукта, заявленного Покупателем как дефектный, будет проведена его проверка. После подтверждения дефекта по Гарантии будет выполнен ремонт или замена дефектных деталей изделия по усмотрению компании TTI. Если TTI отказывается выполнить ремонт дефекта или по решению компании TTI ремонт не может быть выполнен успешно, будет предоставлена эквивалентная замена. Заменяемые Продукты или детали становятся собственностью TTI. Любые ремонтные работы/замены, предусмотренные условиями вышеуказанных Гарантий, выполняются бесплатно. Ремонт/замена, выполняемые TTI, не дают право на продление или получение новых Гарантий. На заменяемые запасные части распространяется первоначально предоставленная Гарантия, и срок действия Гарантий истекает в соответствии с периодом действия первоначально предоставленной Гарантии на весь Продукт.

6. Гарантии RYOBI предоставляются компанией Technic Industries GmbH, Max-Eyth-Str.10, 71364 Winnenden, Германия, только первому Покупателю Продукта и не могут быть переданы или уступлены другому лицу.

7. Гарантии действуют в странах Европейской экономической зоны (ЕЭЗ), Швейцарии и Великобритании. За пределами этих регионов обратиться в дилерский центр, где была совершена покупка, чтобы уточнить наличие других добровольно предоставляемых гарантий.

## PL WARUNKI STOSOWANIA GWARANCJI RYOBI

Wszystkie nowe elektronarzędzia marki RYOBI i/lub narzędzia ogrodowe wymienione na naszej stronie internetowej, z wyłączeniem akcesoriów narzędziowych, systemów przechowywania narzędzi, części zamiennych, zgodnie z opisem w punkcie „Produkt” są objęte dodatkowo do wszelkich ustawowych praw wynikających z zakupu produktu i bez uszczerku dla praw ustawowych, które obowiązują niezależnie i bezpłatnie, dobrowolną gwarancją wydaną przez Technonic Industries GmbH („TTI”) z zastrzeżeniem warunków określonych poniżej („Gwarancja”).

Gwarancja ma zastosowanie wyłącznie do nabywców, którzy kupują produkty jako użytkownicy końcowi w charakterze konsumentów („Konsument”). Sprzedawca, detaliczni, wypożyczalnie, a także profesjonalni użytkownicy końcowi są wyłączeni z niniejszych ogólnych warunków gwarancji. W przypadku profesjonalnych użytkowników końcowych do niektórych produktów może mieć zastosowanie inny rodzaj dobrowolnej gwarancji, o ile zostało to wyraźnie przewidziane na stronie [www.ryobitools.eu](https://www.ryobitools.eu). Odwołanie się do niniejszej, dobrowolnej Gwarancji nie ogranicza ustawowych praw Konsumenta w przypadku wystąpienia wad.

1. Standardowa gwarancja („Gwarancja standardowa”), pod warunkiem, że Produkt został zakupiony wyłącznie do użytku prywatnego, obowiązuje przez okres 24 miesięcy („Standardowy okres gwarancyjny”) i rozpoczyna się w dniu zakupu produktu. Data ta musi być udokumentowana fakturą lub innym dowodem zakupu, aby standardowa gwarancja była ważna i wykonalna. Niniejsza Gwarancja standardowa dotyczy również wyłącznie nowych produktów.

2. Konsument w niektórych krajach może przedłużyć Gwarancję standardową na kwalifikujące się produkty poza jej okres obowiązywania, rejestrując się na stronie [www.ryobitools.eu](https://www.ryobitools.eu). Możliwość zakwalifikowania produktów do rozszerzonej gwarancji („Gwarancja rozszerzona”) jest określona na opakowaniu produktu, na stronie internetowej [www.ryobitools.eu](https://www.ryobitools.eu) i/lub jest zawarta w odpowiedniej dokumentacji produktu pod adresem <https://www.ryobitools.eu>. Aby zmobilizować skorzystanie z Gwarancji rozszerzonej, konsument musi zobowiązać do zarejestrowania swojego produktu (produktów) online w ciągu 30 dni kalendarzowych od daty zakupu. Wszystkie dane osobowe konsumenta będą przetwarzane zgodnie z oświadczeniem o ochronie prywatności, które można znaleźć pod adresem <https://uk.ryobitools.eu/footer/links/privacy-policy/>. Potwierdzenie rejestracji, które jest wysłane pocztą elektroniczną, oraz oryginalna faktura z datą zakupu, będą stanowić dowód przedłożenia Gwarancji.

3. Gwarancja standardowa i Gwarancja rozszerzona („Gwarancja”) są ograniczone do naprawy i/lub wymiany wadliwego produktu według uznania firmy TTI, pod warunkiem, że wada wystąpiła lub materiał istniał w dniu zakupu. Nie można składać żadnych dodatkowych roszczeń z tytułu kosztów ani strat. Ponadto gwarancje nie mają zastosowania do:

- wszelkich uszkodzeń spowodowanych przypadkowo, umyślnie lub przez zaniedbanie Konsumenta
- wszelkich uszkodzeń produktu, które są wynikiem niewłaściwego postępowania z produktem lub braku konserwacji
- wszelkich produktów, które zostały zmienione lub zmodyfikowane
- wszelkich produktów, w którym oryginalne oznaczenia identyfikacyjne (znak towarowy, numer seryjny) zostały zniszczone, zmienione lub usunięte
- wszelkich uszkodzeń spowodowanych nieprzestrzeganiem instrukcji obsługi
- produktów, które nie podlegają oznakowaniu CE/UKCA
- wszelkich produktów, który próbowano naprawić przez nieautoryzowane centrum serwisowe lub bez uprzedniej zgody firmy TTI
- wszelkich produktów podłączonych do niewłaściwego zasilania (napięcie, napięcie, częstotliwość)
- wszelkich produktów używanych z nieodpowiednią mieszanką paliwa (paliwo, olej, stosunek oleju)
- wszelkich uszkodzeń spowodowanych przez czynniki zewnętrzne (woda, chemikalia, wstrząsy fizyczne) lub substancje obojętne
- normalnego zużycia części zamiennych
- niewłaściwego użycia, przecięzienia produktu
- stosowania niezatwierdzonych akcesoriów lub części
- akcesoriów do elektronarzędzia dostarczanych wraz z narzędziem lub zakupionych oddzielnie. Takie wyłączenia obejmują między innymi: bity wkrętka, wiertła, łarcze ścierna, papier ścierny i odczyna, prowadnice boczne
- elementy (części i akcesoria), które podlegają normalnemu zużyciu, w tym między innymi zestawy serwisowe i konserwacyjne, szczotki węglowe, łożyska, uchwyty, mocowanie lub gniazdo wtyki SDS, przewód zasilający, uchwyty pomocnicze, walizka transportowa, płyta szlifująca, worek na kurz, rura odprowadzająca kurz, podkładki fownicy, kółki i sprężyny klucza udarowego, pokrepla, pasy napędowe, sprężko, osłona nożyc do żmupholu lub kosiarke do trawy, urządzą, przepustnica kablowa, zęby, sworznie zaczepowe, wentylatory dmuchawki, nury dmuchawki i odkurzaczy, worki i paski do odkurzacza, prowadnice, łączuchy do pilarek, przewody elastyczne, złączki, dysze rozpylające, kła, rozpylacze, bębny wentrzerne, swarki zewnętrzne, linie tnące, świece zapłonowe, filtry gazy, filtry gazy, osłona do młotowca itp.

4. W celu obsługi gwarancyjnej Produkt musi zostać wysłany lub przedstawiony bez wadliwej zwłoki po wystąpieniu lub stwierdzeniu wady wykonania lub materiału autoryzowanemu partnerowi serwisowemu RYOBI wymienionemu na poniższej stronie internetowej <https://www.ryobitools.eu>. Konsument może uzyskać usługi na podstawie gwarancji od partnera serwisowego RYOBI poprzez:

- a. kontakt ze sprzedawcą detalicznym, u którego dokonano zakupu; lub
- b. rejestrację za pośrednictwem platformy usługowej dostępnej na stronie internetowej RYOBI Commercial <https://www.ryobitools.eu>, dostępność procesu może różnić się w zależności od kraju.

Przy wysyłce produktu do autoryzowanego partnera serwisowego RYOBI należy bezpiecznie zapakować produkt bez niebezpiecznej zawartości (szczegółowe informacje można znaleźć w instrukcji bezpieczeństwa na stronie internetowej <https://www.ryobitools.eu/>), zaznaczając adres nadawcy i wraz z krótkim opisem wady. Należy pamiętać, że w niektórych krajach koszty wysyłki będą musiały zostać uiszczane przed nadawcą zgodnie z lokalnymi zwyczajami. Należy skonsultować się z lokalnym autoryzowanym centrum serwisowym firmy RYOBI, aby potwierdzić, czy takie opłaty obowiązują.

5. Po otrzymaniu produktu uznanego przez Konsumenta za wadliwy zostanie on sprawdzony. Po potwierdzeniu wady wynikającej z gwarancji usługi będą świadczone poprzez naprawę wadliwych części produktów lub wymianę ich na części niewadliwe według uznania firmy TTI. Jeśli firma TTI odmówi naprawy uszkerki lub jeśli według jej uznania naprawa nie powiodła się, zostanie zapewniona równoważna wymiana. Zastąpienie produkt lub części stana się własnością TTI. Wszelkie naprawy/wymiany w ramach powyższych gwarancji są bezpłatne. Naprawy/wymiany przeprowadzone przez firmę TTI nie stanowią przedłużenia ani nowego początku gwarancji. Wymienne części zamienne podlegają pierwotnie ustaleniemu gwarancjom, a okres ich gwarancji zakończy się wraz z okresem gwarancji, który pierwotnie został udzielony na cały produkt.

6. Gwarancje RYOBI udzielane są przez Technonic Industries GmbH, Max-Eyth-Str.10, 71364 Winnenden, Niemcy, wyłącznie Konsumentowi, który pierwotnie zakupił produkt, i nie mogą być przenieszone ani przekazywane.

7. Gwarancje obowiązują w Europejskich Obszarach Gospodarczych (EOG), Szwajcarii i Wielkiej Brytanii. Poza tymi obszarami należy skontaktować się ze sprzedawcą detalicznym, u którego dokonano zakupu, aby dowiedzieć się, czy obowiązują inne dobrowolne gwarancje.

## CS PODMÍNKY PLATNOSTI ZÁRUKY SPOLEČNOSTI RYOBI

Kromě jakýchkoli zákonných práv vyplývajících z nákupu výrobku a aniž jsou dotčena zákonná práva, která platí nezávisle a bezplatně, veškeré nové elektrické nářadí značky RYOBI a/nebo zahradní nářadí uvedené na našich webových stránkách, s výjimkou příslušenství nářadí, nástrojů, systémů pro skladování nástrojů a náhradních dílů, jak je dále uvedeno v části („Výrobek”), je kryto dobrovolnou zárukou vydanou společností Technonic Industries GmbH („TTI”), a to za níže uvedených podmínek („Záruka”).

Záruka se vztahuje pouze na záručníky, kteří nakoupili výrobky jako koncoví uživatelé v rámci své spotřebitelské role (dále jen „spotřebitel”). Maloobchodníci, půjčovny a rovněž profesionální koncoví uživatelé jsou z těchto všeobecných podmínek záruky výslovně vyloučeni. V případě profesionálních koncových uživatelů může pro určité výrobky platit jiný dobrovolný záruka, je-li to výslovně uvedeno na webových stránkách [www.ryobitools.eu](https://www.ryobitools.eu). Vyvolání této dobrovolné záruky neomezuje zákonná práva spotřebitele v případě vady.

1. Standardní záruka (dále jen „standardní záruka”) za předpokladu, že je výrobek zakoupen pouze pro soukromé použití, trvá po dobu 24 měsíců (dále jen „standardní záruční lhůta”) a začíná dnem zakoupení výrobku. Toto datum musí být zdokumentováno fakturou nebo jiným dokladem o nákupu, aby byla standardní záruka platná a vymahatelná. Tato standardní záruka se vztahuje pouze na nové výrobky.

2. Spotřebitel v některých zemích mohou mít možnost prodloužit záruku na způsobilé výrobky ještě za lhůtu standardní záruky, a to registrací na webových stránkách [www.ryobitools.eu](https://www.ryobitools.eu). Způsobilost výrobku pro prodloužení záruky („prodloužená záruka”) je uvedena na obalu výrobku, na webových stránkách [www.ryobitools.eu](https://www.ryobitools.eu) anebo je uvedena v příslušném produktivním dokumentu na adrese <https://www.ryobitools.eu>. Aby bylo možné využít výhod prodloužené záruky, musí spotřebitel zaregistrovat své výrobky online do 30 kalendářních dnů od data nákupu, poté budou moct být vyhledány této prodloužené záruce. Veškeré osobní údaje spotřebitele budou zpracovány v souladu s prohlášením o ochraně osobních údajů, které naleznete na adrese <https://uk.ryobitools.eu/footer/links/privacy-policy/>. Potvrzení registrace, které se zasílá e-mailem, a původní faktura s datem nákupu, budou sloužit jako doklad o prodloužení záruky.

3. Standardní záruka a prodloužená záruka (dále jen „záručky”) jsou omezeny na opravu alebo výměnu vadného výrobku dle uvažání společnosti TTI za předpokladu, že k datu nároku existuje vada zpracování nebo materiálu. Nežte uplatnit žádné další náklady ani ztráty. Kromě toho se záruka nevztahuje na:

- žádné škody způsobené spotřebitelem náhodně, umyślně nebo z nedbalosti
- žádné poškození výrobku způsobené nesprávným zacházením nebo nedostatečnou údržbou
- žádný výrobek, který byl zmáňnen nebo upraven
- žádný výrobek, u kterého došlo k porušení, změně nebo odstranění původního identifikačního označení (ochranná známka, sériové číslo)
- žádné poškození způsobené nedodržením návodu k použití
- výrobky, které nejsou předmětem označení CE/UKCA
- žádný výrobek, který byl opraven v neautorizovaném servisním středisku nebo bez předchozího souhlasu společnosti TTI
- žádný výrobek připojený k nesprávnému zdroji napájení (ampér, napětí, frekvence)
- žádný výrobek používaný s nevhodnou směsí paliva (palivo, olej, poměr oleje)
- žádné poškození způsobené jinými vlivy (voda, působení chemikálií, fyzikální podmínky, nárazy nebo cizorodými látkami)
- běžné opotřebení a opotřebení náhradních dílů
- nevhodné použití, přetížení výrobky či výrobků
- použití neschváleného příslušenství nebo dílů
- příslušenství k elektrickým nástrojům dodávané s nástrojem nebo zakoupené samostatně. Takové výjimky, zejména šroubováky bity, vrtáky, brusné kotouče, smrkový papír a čepele, součásti podlohového vedení (díly a příslušenství), které podléhají normálnímu opotřebení, zejména pak servisy a údržbové sady, uhlíkové kartáče, ložiska, skřídlo, nástavce nebo uchyt vrtáků SDS, napájecí kabel, pomocná rukojeť, přepravní kufřík, brusná deska, pracovní sáček, odsávání trubice na prach, pistěné podložky, kolíky a pružiny pro ručové utahovačky, dorazové knoflíky, hrnci fereny, spojka, osní ružek na živý plot nebo než sekačky na trávu, postroj, spojkový kabel, hroty, závěsné kolíky, ventilátory foukačky, foukačky a odsávání trubice, sáček vysavače a popruhy, vodič lišty, pálové lišty, hadice, spojovací armatury, rozpracovací trysky, kóna, postřikovací trysky, míšni čisticí vlny, vnější civky, lezací lišty, zapalovací svíčky, vzduchové filtry, plynové filtry, mláčovací nože apod.

4. Pro účely záručního servisu musí být výrobek (výrobky) odeslán nebo předložen bez zbytečného odkladu po vyslání nebo oznáení vady zpracování nebo materiálu autorizovanému servisnímu partnerovi společnosti RYOBI uvedenému na následujících webových stránkách <https://www.ryobitools.eu>. Spotřebitelé mohou získat služby v rámci záruky od servisního partnera RYOBI:

- a. kontaktním prodejce, u kterého byl nákup uskutečněn; nebo
- b. registrací prostřednictvím servisní platformy dostupné na komerčních webových stránkách společnosti RYOBI na adrese <https://www.ryobitools.eu>; dostupnost procesu se může v jednotlivých zemích lišit.

Při odeslání výrobku autorizovanému servisnímu partnerovi společnosti RYOBI musí být výrobek bezpečně zabalen a bez nebezpečného obsahu (podrobnosti naleznete v bezpečnostních pokynech na webových stránkách <https://www.ryobitools.eu/>), označen adresou odesílatele a doplněn krátkým popisem vady. Veškeré problémy s vadami, že v některých zemích bude muset odesílatel uhradit poplatky za doručení nebo poštovné v souladu s místními právy. Informace o tom, zda jsou tyto poplatky účtovány, vám poskytneme místní autorizovaný servisní středisko společnosti RYOBI.

5. Po obdržení výrobku, který je dle spotřebitele vadný, bude výrobek zkontrolován. Když se závada potvrdí, budou poskytnuty služby dle ustanovení záruky ve formě opravy vadných dílů výrobku nebo jejich výměny za bezvadné díly, a to dle uvažání společnosti TTI. Pokud společnost TTI odmítne závadu opravit nebo pokud se oprava podle uvažání společnosti TTI nezdáří, bude dodána ekvivalentní náhrada. Nahrazený výrobek nebo díly se stanou vlastnictvím společnosti TTI. Veškeré opravy nebo výměny podle výše uvedených záruky jsou zdarma. Opravy nebo výměny provedené společností TTI nezakládají nárok na prodloužení ani na novy začátek záruky. Vyměněné náhradní díly podléhají původně uvedeným zárukám a záruční lhůta těchto záruk skončí lhůtu záruky, která byla původně poskytnuta na celý výrobek.

6. Záruky společnosti RYOBI uděluje společnost Technonic Industries GmbH, Max-Eyth-Str.10, 71364 Winnenden, Německo, pouze spotřebiteli, který výrobek původně zakoupil – výrobek nesmí být převezen ani postoupen.

7. Záruky jsou platné v Evropském hospodářském prostoru (EHP), Švýcarsku a Velké Británii. Mimo tyto oblasti se obrátte na prodejce, u kterého se uskutečnil nákup, a zjistěte, zda se za výrobek nevztahuje jiná dobrovolná záruka.

## HU RYOBI GARANCIA ALKALMAZÁSI FELTÉTELEI

A termék megvásárlásából eredő törvényes jogokon túlmenően és a törvényes jogok sérelme nélkül – amelyek függetlenül és térteljesítményes érvényesek –, a weboldalon felsorolt minden új RYOBI márkájú elektromos szerszámra és/vagy kerti szerszámra, kivéve a szerszámtartozékokat, szerszámtartó rendszereket és pótalkatrészeket a továbbiakban (a „Termék” pontban) meghatározottak szerint, a Techtronic Industries GmbH („TTI”) által az alábbiakban meghatározott feltételek mellett kiadott önkéntes garancia („Garancia”) vonatkozik.

A garancia kizárólag a terméket végfelhasználóknak, fogyasztóknak („Fogyasztó”) megvásároló vevő(k)re vonatkozik. A kiskereskedések, a kölcsönző cégek, valamint a professzionális végfelhasználók kifejezetten ki vannak zárva a garancia ezen általános feltételei alól. A professzionális végfelhasználók számára bizonyos termékek(ekre) más típusú önkéntes garancia vonatkozik, amennyiben azt a [www.ryobitools.eu](http://www.ryobitools.eu) weboldalon kifejtettéssel fel van tüntetve. Az önkéntes garancia igénybevétele nem korlátozza a Fogyasztó törvényes jogait meghaladóbbra eseten.

1. A standard garancia („Standard garancia”), feltéve, hogy a terméket kizárólag magáncélra vásárolják meg, 24 hónapos időtartamú („Standard garanciadél”), és a termék megvásárlásának napján kezdődik. Ezt az időpontot számlával vagy egyéb, vásárlást igazoló dokumentummal kell dokumentálni ahhoz, hogy a Standard garancia érvényes és érvényesíthető legyen. Ez a Standard garancia szintén csak az új Termék(ek)re vonatkozik.

2. Egyes országokban a fogyasztók a [www.ryobitools.eu](http://www.ryobitools.eu) weboldalon történő regisztrációval meghosszabbíthatják a Standard garancia időtartamát az arra jogosult termékek esetében. A Termékek kiterjesztett garanciára („Kiterjesztett garancia”) való jogosultsága a Termék beszerzésénél a [www.ryobitools.eu](http://www.ryobitools.eu) weboldalon és/vagy a vonatkozó termékdokumentációban a <https://www.ryobitools.eu> címen található. A Kiterjesztett garancia igénybevételehez a fogyasztóknak a vásárlás napjától számított 30 nappal napra kell online regisztrálniuk kell a Termék(ek)et. A Fogyasztó minden személyt adhat adataiért nyilatkozhat megelégedően a fentiekhez fel, amelyik adatait: <https://uk.ryobitools.eu/footer-links/privacy-policy/>. A Kiterjesztett garancia igazolásaként a regisztrációt vizsgálja, e-mailben kiküldött nyilatka és a vásárlás dátumát feltüntető eredeti számla szolgál.

3. A Standard Garancia és a Kiterjesztett Garancia („Garanciák”) a TTI döntése szerint a hibás Termék javítására és/vagy cseréjére korlátozódik, feltéve, hogy a yártási vagy anyaghiba a vásárlás időpontjának fennáll. További költségek vagy veszteségek megtérítése nem igényelhető. Ezen túlmenően a garanciák nem vonatkoznak a következőkre:

- a Fogyasztó által véletlenül, szándékosan vagy gondatlanságból okozott kár
- a Termékekben a nem megfelelő kezelés vagy a karbantartás hiánya miatt bekövetkező károk
- bármely olyan termék, amelyet átalakítottak vagy módosítottak
- bármely olyan termék, amelyen az eredeti azonosító jelzést (védjegy, sorozatszám) lefestették, megváltoztatták vagy eltávolították
- a használati utasítás be nem tartása miatt keletkezett okozott kár
- CE/UKCA-jelöléssel nem rendelkező termékek
- bármely olyan Termék, amelyet nem hivatalos szervizközpontban vagy a TTI előzetes engedélye nélkül próbáltak megjavítani
- nem megfelelő tápegységhez csatlakoztatott termékek (ámpér, feszültség, frekvencia)
- nem megfelelő üzemanyag-keverékkel (üzemanyag, olaj, olaj aránya) használt bármely termék
- külső behatások (víz, vegyszer, fizikai, áramütés) vagy idegen anyagok által okozott károk
- a pótalkatrészek normál használatássa
- a Termék(ek) nem rendeltetésszerű használatla, túlterhelése
- nem jóváhagyott tartozékok vagy alkatrészek használata
- a szerszámhoz mellékelt vagy külön megvásárolt elektromosszerszám-tartozékok. Ezek a károk feltételek érvényesek többek között a normál kopásnak és a használat során előforduló korrózió, fűrészek, csiszolókorongok, csiszolópapírok és pengék, oldalsó vezető
- komponensek (alkatrészek és tartozékok) esetében, beleértve többek között a következőket: szerviz- és karbantartási készletek, szénkéfék, csapagyk, tokmány, fűrészforgatást vagy -tolalék, tápkábel, kiegészítő fogantyú, hordtáska, csiszolólemez, porzsák, porcszűrő, cső, filcalkatrészek, üvegsavazozó csapok és rugók, adagológombok, helyjelszám, tengelykapcsoló, sövényvágók vagy fűnyírók pengéi, heveder, fűjelzőszék, fogak, csapcszegek, fűvelváltók, fűv- és szivócsövek, lombzsúvók és villásir, vezetőlemezsek, fűrészléc, tömlők, csatlakozószelvények, szörpítőszék, kerékek, szörfűjek, belső társzák, külső orsó, végváronak, gyűjtőgyertyák, levegőszűrők, gázsűrűk, mulcszököksek és fs.

4. A garanciális szervizhez a Termék(ek)et a yártási vagy anyaghiba megjelenését vagy felsímerést követően haladéktalanul el kell küldeni vagy be kell mutatni a <https://www.ryobitools.eu> weboldalon felsorolt hivatalos RYOBI szervizpartnerek valamelyikének. A fogyasztók a Garanciák szerinti szolgáltatásokat egy RYOBI szervizpartnernél vehetik igénybe a következők módon:

- a. kapcsolattfelvételt a kereskedővel, ahol a vásárlás történt; vagy
  - b. regisztráció a RYOBI kereskedelmi weboldalon (<https://www.ryobitools.eu>) elérhető szervizplatformon keresztül, a foyamat elérhetősége országunként eltérő lehet.
- A Termékek a RYOBI hivatalos szervizpartnerekhez történő elküldésekor a Termékek biztonságosan, veszélyes anyagok nélkül kell besomagolni (a részleteket lásd a <https://www.ryobitools.eu> weboldalon található biztonsági utasításokban), a feladó címével és a hiba rövid leírásával ellátva. Kérjük, vegye figyelembe, hogy egyes országokban a szállítási díjakat vagy a postaköltséget a helyi gyakorlatnak megfelelően a feladónak kell megfizetnie. Kérjük, forduljon a helyi RYOBI hivatalos szervizközpontjához, hogy megbizonyosodjon arról, hogy Önre is vonatkoznak-e ezek a díjak.

5. A Fogyasztó által hibásnak vélt Termék átvételének megőrléséről az átvételség. A hiba megállapítását követően a garanciális szolgáltatásokat a TTI döntése szerint a termékek hibás részeitek javításával vagy hibátlan alkatrészekkel való cserével végeztet el. Ha a TTI elutasítja a hiba kijavítását, vagy ha a TTI mérlegelés szerint a javítás sikertelen volt, akkor egyenértékű cseretemetek biztosít. A kicserélt Termék(ek) vagy alkatrészek(ek) a TTI tulajdonába kerül(nek). A fenti garanciák szerinti javítások/cserék ingyenesek. A TTI által végzett javítások/cserékkel nem jár együtt a Garanciák meghosszabbítása vagy újrapézdése. A kicserélt pótalkatrészekre az eredetileg érvényes Garancia vonatkozik, és a Garancia időtartama a teljes termékre eredetileg adott Garancia időtartamával egybe esget.

6. A RYOBI garanciákat a Techtronic Industries GmbH (Max-Eyth-Str.10, 71364 Winnenden, Németország) kizárólag a termékek eredetileg megvásároló fogyasztóknak nyújtja, és azok nem ruházhatók át.

7. A Garanciák az Európai Gazdasági Térségben (EGT), Svájcban és az Egyesült Királyságban érvényesek. Ezekben a területeken kéri kérjük, forduljon a vásárlás helye szerinti kereskedőhöz, hogy megtudja, érvényes-e a termékére más önkéntes garancia.

## RO CONDIȚII DE APLICARE A GARANȚIEI RYOBI

În plus față de orice drepturi stabilite care decurg din achiziționarea unui produs și fără a aduce atingere drepturilor stabilite care se aplică în mod independent și gratuit, toate uneltele electrice și/sau uneltele de grădina noi marca RYOBI enumerate pe site-ul nostru web, cu excepția acestor produse pentru unelte, a sistemelor de depozitare a uneltilor și piesele de schimb, așa cum sunt descrise în continuare la „Produs”, sunt acoperite de o garanție voluntară emisă de Techtronic Industries GmbH („TTI”), conform termenilor și condițiilor menționate mai jos („Garanție”).

Garanția se aplică numai cumpărătorilor care achiziționează produsele ca utilizatori finali în calitatea lor de consumatori („Consumator”). Comercianții cu amănuntul, companiile de închiriere, precum și utilizatorii finali profesioniști sunt excluși în mod expres din acești termeni și condiții generale ale Garanției. Pentru utilizatorii finali profesioniști, se poate aplica un tip de garanție voluntară anumitor produse, dacă este prevăzută în mod explicit pe site-ul [www.ryobitools.eu](http://www.ryobitools.eu). Invocarea Garanției voluntare nu limitează drepturile legale stabilite ale Consumatorului în cazul unui defect.

1. Garanția standard („Garanția standard”), cu condiția ca produsul să fie achiziționat numai pentru uz privat, are un termen de 24 de luni („Perioada de garanție standard”) și include data achiziționării produsului. Acesta dată trebuie să fie documentată printr-o factură sau altă dovadă de cumpărare pentru ca Garanția standard să fie valabilă și aplicabilă. De asemenea, această Garanție standard se aplică numai Produselor noi.

2. Consumatorii din anumite țări pot prelungi Garanția standard pentru Produsele eligibile dincolo de perioada Garanției standard, prin înregistrarea pe site-ul [www.ryobitools.eu](http://www.ryobitools.eu). Eligibilitatea Produselor pentru garanția extinsă („Garanția extinsă”) este specificată pe ambalajul unui Produs, pe site-ul [www.ryobitools.eu](http://www.ryobitools.eu) și sau este cuprinsă în documentația relevantă a Produsului la <https://www.ryobitools.eu>. Pentru a beneficia de Garanția extinsă, Consumatorul sunt obligat să își înregistreze Produsele(ile) online în termen de 30 de zile calendaristice de la data achiziției. Toate datele cu caracter personal ale unui Consumator vor fi prelucrate în conformitate cu declarația de confidențialitate, care poate fi găsită aici <https://ro.ryobitools.eu/footer-links/privacy-policy/>. Chitanța de confirmare a înregistrării, care este trimisă prin e-mail, și factura originală care arată data achiziției vor servi drept dovadă a Garanției extinsă.

3. Garanția standard și Garanția extinsă („Garanții”) sunt limitate la repararea și/sau înlocuirea Produsului defect, la discreția TTI, cu condiția ca defectul de manoperă sau material să fi existat la data achiziției. Nu pot fi preținse alte costuri sau pierderi. În plus, garanțiile nu se aplică:

- oricărui daune cauzate accidentale, voit sau neglijent de către Consumator
- oricărui deteriorări a Produsului care este rezultatul unui tratament necorespunzător sau al lipsei de întreținere
- oricărui Produs care a fost alterat sau modificat
- oricărui Produs la care marceajele de identificare originale (marca comercială, numărul de serie) au fost deteriorate, alterate sau îndepărtate
- oricărui daune cauzate de nerespectarea manualului de instrucțiuni
- Produselor care nu sunt supuse unui marcaj CE/UKCA
- oricărui Produs pentru care s-a înlocuit repararea de către un centru de service neautorizat sau fără autorizarea prealabilă a TTI
- oricărui Produs conectat la o sursă de alimentare necorespunzătoare (amperi, tensiune, frecvență)
- oricărui Produs folosit cu un amestec de combustibil inadecvat (combustibil, ulei, raport de ulei)
- oricărui daune cauzate de influențe externe (apă, substanțe chimice, forțe fizice, șocuri) sau substanțe străine
- uzului normal a pieselor de schimb
- utilizării necorespunzătoare, suprautilizării Produsului(elor)
- utilizării de accesorii sau piese neomologate
- accesorilor pentru unelte electrice furnizate împreună cu uneltea sau achiziționate separat. Astfel de excluderi includ, dar fără a se fi limitat la, capace de surubelniță, burghie, discuri abrazive, hârte abrazivă și lame, ghidaje laterale
- componente (piese și accesorii) care sunt supuse uzului normal, inclusiv, dar fără a se fi limitat la, truse de reparare și întreținere, perii de carbon, rulmenți, mandrină, ategament sau recaptacul pentru burghie SDS, cablu de alimentare, mâner auxiliar, cutie de transport, placă de șlefuit, sac de praf, tub de evacuare a prafului, salbe de pășă, știfturi și accurii pentru masini de înșurubat cu impact, butoane rotative, cutie de transmisie, ambreiaj, lame pentru mașini de luns gard sau mașini de luns iarba, cablă, accelerație prin cablu, cânt, șiftri, dușuri de clătare, ventilatoare de suflantă, tuburi de suflantă și de aspirator, sac și curele de aspirator, bare de ghidare, lanțuri de ferăstrău, furcatori, racorduri de conectare, duze de pulverizare, roți, baghete de pulverizare, bobine interioare, bobine externe, fire de tăiere, bute, filtre de aer, filtre de gaz, lame de mărunțire etc.

4. Pentru reparări în garanție, Produsele(ile) trebuie să fie trimis sau prezentat fără întârziere nejustificată după apariția sau recunoașterea defectului de manoperă sau de material unui partener de service autorizat RYOBI enumerat pe următorul site web <https://www.ryobitools.eu>. Consumatorii pot obține servicii conform Garanțiilor de la un partener de service RYOBI prin

- a. contactarea comerciantului cu amănuntul de unde a fost făcută achiziția; sau
  - b. înregistrarea prin intermediul platformei de service disponibilă pe pagina web comercială RYOBI <https://www.ryobitools.eu/>, disponibilitate procesului poate varia de la o țară la alta.
- Când trimiteți un Produs către un partener de service autorizat RYOBI, Produsul va fi ambalat în siguranță, fără conținut periculos (pentru detalii, consultați instrucțiunile de siguranță de pe site-ul web <https://www.ryobitools.eu/>), marcat cu adresa postală și însoțit de o sursă descoperire a defectului. Rețineți că, în unele țări, taxele de livrare sau taxele postale vor trebui plătite de către expeditor, conform practicii locale. Consultați centrul de service local autorizat RYOBI pentru a confirma dacă se aplică astfel de taxe.

5. La primirea Produsului prețis de către Consumator ca fiind defect, acesta va fi inspectat. Când defectul a fost confirmat, serviciiile conform Garanțiilor vor fi furnizate prin repararea pieselor defecte ale produselor sau înlocuirea acestora cu piese nedefectate, la discreția TTI. Dacă TTI refuză să repare defectul sau dacă, la discreția TTI, repararea a eșuat, va fi furnizat un înlocuitor echivalent. Produsele(ile) sau piesele înlocuite vor deveni proprietatea TTI. Once reparare/înlocuirea conform Garanțiilor de mai sus este gratuită. Reparare/înlocuirea efectuată de TTI nu constituie o prelungire sau un nou început al Garanției. Piesele de schimb înlocuite sunt supuse Garanțiilor acordate inițial, iar perioada pentru Garanție se va încheia cu perioada pentru Garanția care a fost acordată inițial pentru întregul produs.

6. Garanțiile RYOBI sunt acordate de Techtronic Industries GmbH, Max-Eyth-Str.10, 71364 Winnenden, Germania, numai Consumatorului care a achiziționat inițial Produsul și nu pot fi transferate sau cesionate.

7. Garanțiile sunt valabile în Statul European Economic (SEE), Elveția și Regatul Unit. În afara acestor zone, vă rugăm să contactați comerciantul de unde a fost făcută achiziția pentru a afla dacă se aplică o altă garanție voluntară.

## LV RYOBI GARANTIJAS PIEMĒROŠANAS NOSACĪJUMI

Papildus visām likumā noteiktajām tiesībām, kas izriet no produkta iegādes, un noteiktajām likumā noteiktās tiesības, kas tiek piemērotas neatkarīgi un bez maksas, visum RYOBI zīmola elektroninstrumentiem un/vai dārzeņu instrumentiem, kas norādīti mūsu tīmekļa vietnē, izņemot instrumentu piederumus, instrumentu gablāšanas sistēmas un rezerves daļas, kā detaļiņi izskaidrots tālāk ("Produkts"), tiek piemērota brīvprātīga garantija, ko izsniedz Technonic Industries GmbH ("TTI") atbilstoši tālāk minētajiem noteikumiem un nosacījumiem ("Garantija").

Garantija tiek piemērota tikai priekšmācītiem, kurš(-) iegādājas produktus kā gala lietotājus savā patērētāja lomā ("Patērētājs"). Mazumtirgotāji, nomas uzņēmumi un profesionālie gala lietotāji ir tiešā veidā izslēgti no šiem Garantijas vispārīgajiem noteikumiem un nosacījumiem. Profesionāliem gala lietotājiem noteikumiem noteiktiem darbiem vai piemērojama cita veida brīvprātīga garantija, ja tas ir tiešā veidā norādīts vietnē [www.ryobitools.eu](https://www.ryobitools.eu). Šīs brīvprātīgās Garantijas izmantošana noteiktām likumā noteiktajām Patērētāju juridiskās tiesības defektu gadījumā.

1. Ja Produkts ir iegādāts tikai privātai lietošanai, standarta garantijas ("Standarta garantija") termiņš ir 24 mēneši ("Standarta garantijas periods"), un tas darbojas tiek sāka produkta iegādes datumā. Šis datums ir jānodrošina, izsniedzot rēķinu vai citu pierkuma apliecinājumu, lai Standarta garantija būtu derīga un izmantojama. Šī Standarta garantija tiek piemērota arī jauniem Produktiem.

2. Dažās noteiktās valstīs patērētājam var būt iespēja pagarināt Standarta garantiju atbilstošam Produktiem pēc Standarta garantijas perioda beigām, reģistrējoties vietnē [www.ryobitools.eu](https://www.ryobitools.eu). Produktu piemēroto pagarinātā garantija ("Pagarinātā garantija") tiek norādīta uz Produkta iepakojuma, vietnē [www.ryobitools.eu](https://www.ryobitools.eu) un/vai iekļauta atbilstošā Produkta dokumentācijā vietnē <https://www.ryobitools.eu>. Lai varētu izmantot Pagarinātā garantiju, Patērētājam ir jāreģistrē Produkts ieviešotā 30 kalendārā dienā laikā pēc pierkuma datuma. Visā Patērētāja personas informācija tiks apstrādāta saskaņā ar privātuma paziņojumu, kas pieejams šeit: <https://uk.ryobitools.eu/footer-links/privacy-policy>. Reģistrācija apliecinājuma kvītas, kas tiek nosūtīta e-pasta ziņojumā, un oriģināli kvītas ar pierkuma datumu tiek izmantoti kā Pagarinātās garantijas apliecinājums.

3. Standarta garantija un Pagarinātā garantija ("Garantijas") nodrošina tikai defektīvu Produkta labošanu un/vai nomauņu pēc TTI ieskaļiem, ja ražošanas vai materiālu defekts pastāvējis pierkuma datumā. Nevār pieprasīt atbilstoši citās izmaksās vai zaudējumiem. Turklāt Garantijas netiek piemērotas:

- Patērētāja neapūti, tīši vai nolaidības dēļ izraisītu bojājumu gadījumā
- Produkta bojājumiem, kas radušies neatbilstošas apiešanās vai apmaksas neveikšanas dēļ
- ja Produkts ir mainīts vai modificēts
- ja Produkta oriģinālais identifikācijas zīmes (preču zīme, sērijas numurs) ir aizkrāsotas, mainītas vai noņemtas
- ja bojājumu izraisījis cits, kas nav saskaņā ar lietošanas rokasgrāmatu
- ja uz Produktiem neattiecas CE/UKCA marķējums
- ja Produktu mēģinājis remontēt nepilnvarots apmaksas centrs vai bez TTI ieliepišķēšanas atļaujas
- ja Produktam izveidots savienojums ar neatbilstošu barošanas avotu (ampēri, spriegums, frekvence)
- ja Produkts izmantots neatbilstoši degvielas veidam (degviela, eļļa, eļļas atliecība)
- ja bojājumu izraisījis ārēja ietekme (ūdens, ķīmiskas vielas, fiziska ietekme, triecieni) vai nepiederošas vielas
- rezerves daļām nodotājam nodotājam
- ja Produkti ir lietoji neatbilstoši vai tiem radīti pārslodzes
- ja izmantoti nepastiprināti piederumi vai daļas
- elektroniskiem piederumiem, kas iekļauti instrumentu komplektācijā vai iegādāti atsevišķi. Šādi izņēmumi ir (bet ne tikai) skrūvgriežu uzgābi, urbi, uzgābi, abrazīvie diski, smilšspāpīrs un asmeņi, sānu vadone
- komponentiem (daļām un piederumiem), uz kuriem attiecas normāls nodilums, tostarp (bet ne tikai) servisa un apmaksas komplektiem, ogles sukām, guļņiem, stiprināšanas platiņi, SDS urbi, uzgābi stiprinājumiem vai izgāzā, barošanas vadam, papildu rokturim, pārmešanās futrālīm, slēpšanas platiņi, putekļu maisiņam, putekļu izpūtēja caurulei, filtra stiprākām, triecienozieģņatīstlāses tapām un atspērām, izcūņu pogām, piedziņas sistēmām, sajūgām, dzīvzoga šķērvi un zāles pļāvēju asmeņiem, uzbeļi, kabēža droselei, stariem, sakābes tapām, pūķu ventilatoriem, pūķu un sūkšanas caurulēm, sūkšanas maisiņam un sūkšan, vadonēm, zāģu ķēdēm, šūtenēm, savienojumu stiprinājumiem, smidzināšanas sprauslām, griešanas, smidzināšanas zīģiem, iekšējām spūlēm, ārējām spūlēm, griešanas līnijām, aizdedzes svečām, gaisa filtrēm, gāzes filtriem, smalcinātāja lāpstiņām u.c.

4. Lai veiktu garantijas apkoņi, Produkts(-) pēc ražošanas vai materiālu defekta rašanās vai atpazīšanas jānosūta vai jāuzrādā bez nepamatotas kavēšanās pilnvarotam RYOBI servisa partnerim, kas norādīts vietnē <https://www.ryobitools.eu>. Patērētājam var saņemt Garantijas iekļautos Pakalpojumus no RYOBI servisa partnera:

- a. sazinoties ar mazumtirgotāju, pie kura veikts pierkums;
- b. reģistrējoties servisa platformā, kas pieejama RYOBI Product vietnē <https://www.ryobitools.eu>, procesa piemēriem dažādās valstīs var atšķirties.

Nosītot Produktu pilnvarotam RYOBI servisa partnerim, Komerciel tieši desī ieviest, nepievienojot bīstamu saturu (detaļlietu informāciju saskaņā ar dažādās norādītas vietnē <https://www.ryobitools.eu>), apzīmētās ar sūstīta adresi, un tāl jāpabeidz visi defekta drošības. Ņemiet vērā, ka dažās valstīs piegādes izmaksas vai pasta izdevumi jāpamaksā sūstītajam atbilstoši vietējai praksei. Konsultējoties ar vietējo pilnvaroto RYOBI apmaksas centru, lai noskaidrotu, vai ir spēkā šādas izmaksas.

5. Saņemot Produktu, ko Patērētājs uzskata par defektīvu, tas tiek pārbaudīts. Kad defekta esamība ir apstiprināta, tiek nodrošināta Garantija iekļautie pakalpojumi, remontojot produktu defektīvās daļas vai tās nomainot pret daļām, kas nav defektīvas; tas tiek veikts pēc TTI ieskaļiem. Ja TTI atsaka remontēt defektu vai pēc TTI ieskaļiem, remonta ir nesekmīgi, tiek piegādāts līdzvērtīgs nomaināms elements. Nomainītais(-) Produkt(s) - vai daļa(-s) kļūst par TTI īpašumu. Visi remonta/nomaiņa saskaņā ar iepriekš minētajām Garantijas tiek veikta bez maksas. TTI veiktas remonta/nomaiņa izmaksas, ka Garantijas tiek pagarinātas vai sāktas no jauna. Uz nomainītajām rezerves daļām attiecas sākotnējās Garantijas, un Garantiju periods beidzas līdz ar tās Garantijas periodu, kas sākotnēji piešķirta visam produktam.

6. RYOBI Garantijas nodrošina uzņēmums Technonic Industries GmbH, Max-Eyth-Str.10, 71364 Winnenden, Vācija, tikai Patērētājiem, kurš sākotnēji iegādājas Produktu, un tās nevar nodot vai piešķirt.

7. Garantijas ir derīgas Eiropas Ekonomikas zonā (EEZ), Šveicē un Apvienotajā Karalistē. Ārpus šīm zonām sazināties ar mazumtirgotāju, pie kura veikts pierkums, lai noskaidrotu, vai ir spēkā citas brīvprātīgās garantijas.

## LT „RYOBI” GARANTIJOS TAIKĀMO SĀLYGOS

Be visų įstatymuose numatytų teisių, atsirandančių įsigijus gaminį, ir nepažeidžiant įstatymuose numatytų teisių, kurios taikomos savarankiškai ir nemokamai, visiems mūsų interneto svetainėje išvardytiems naujiesiems RYOBI prekės ženklui elektriniams įrankiams ir (arba) sodo įrankiams, išskyrus įrankių priedus, įrankių laikymo sistemas ir atsargines dalis, kaip toliau aprašyta (toliau – Gaminytis), taikoma „Technonic Industries GmbH” (toliau – TTI) suteikta savarankiška garantija pagal toliau nurodytas sąlygas (toliau – Garantija).

Garantija taikoma tik pirkėjui (-ams), kuris (-ie) gaminį įsigijia kaip galutinį vartotoją (toliau – Vartotojas). Mažmenininkams, nuomos bendrovioms ir profesionaliems galutiniais naudotojais visos bendrosios Garantijos sąlygos aiškiai netaikomos. Profesionaliems galutiniais naudotojais tam tikram (-iems) gaminiui (-iams) gali būti taikoma kitokia tipo savarankiška garantija, jei tai aiškiai nurodyta svetainėje [www.ryobitools.eu](https://www.ryobitools.eu). Naudojimasis šia savarankiška Garantija nepažeidžia teisės apskųti numatytą Vartotojo teisių defekto atvejais.

1. Standartinės garantijos (toliau – Standartinė garantija), jei Gaminytis įsigijta tik asmeniniam naudojimui, terminas yra 24 mėnesiai (toliau – Standartinės garantijos laikotarpis) ir prasideda gamintojo įsigijimo diena. Šis data turi būti patvirtinta sąskaita faktūra arba kitu pirkimo įrodymu, kad Standartinė garantija galioja ir būtų vykdoma. Ši Standartinė garantija taip pat taikoma tik naujam (-iems) Gaminiui (-iams).

2. Tam tikrų šalių vartotojai, užsiregistravę interneto svetainėje [www.ryobitools.eu](https://www.ryobitools.eu), gali pratęsti Standartinės garantijos galiojimą tinkamiems Gaminiams įteigiant gamintojo Standartinės garantijos laikotarpį. Informacija apie tai, ar Gaminiams gali būti taikoma pratęsta garantija (toliau – Pratęsta garantija), nurodyta ant Gamintojo pakuočių, interneto svetainėje [www.ryobitools.eu](https://www.ryobitools.eu) ir (arba) atitinkamose Gamintojo dokumentuose adresu <https://www.ryobitools.eu>. Norėdami pasinaudoti Pratęsta garantija, Vartotojai turi užsiregistruoti savo Gaminiui (-usei) internetu per 30 kalendariu dienų nuo įsigijimo dienos. Visą Vartotojo asmeninę informaciją bus tvarkoma pagal privatumo politiką, kuri galima rasti čia: <https://uk.ryobitools.eu/footer-links/privacy-policy/>. Registracijos patvirtinimo laikas, kuris išsūčiamas iš pašto, ir originali sąskaita faktūra, kurioje nurodyti pirkimo data, yra Pratęstos garantijos įrodymas.

3. Standartinė garantija ir Pratęsta garantija (toliau – Garantijos) apscriboja sugedusio Gamintojo remontą ir (arba) pakaitimų TTI nuožūria, su sąlyga, kad gamybos ar medžiagos defektas buvo pirkimo diena. Negalima reikalauoti jokių papildomų išlaidų ar nuostolių. Garantijos taip pat netaikomos:

- bet kokiai žalai, kurią Vartotojas padarė atsitiktinai, lyčia ar dėl neatsargumo
- bet kokiam Gaminiui žalai, atsiradusiai dėl netinkamo elgesio su Gaminiu ar nepakankamos priežiūros
- įkramt pakaitam ar modifikuotam Gaminiui
- įkramt Gaminiui, kurio originalūs identifikavimo ženklai (prekės ženklas, sėrijos numeris) buvo sugadinti, pakeisti ar pašalinti
- bet kokiai žalai, atsiradusiai dėl to, kad nesilaikoma naujimo instrukcijos
- Gaminiams, kurie nėra paženklinami CE/UKCA ženklais
- įkramt Gaminiui, kurio buvimas demontuoti neigaliojama techninės priežiūros centre arba išrankstino TTI įgaliotoji
- įkramt Gaminiui, prijungtam prie netinkamo maitinimo šaltinio (ampėrių, voltages, dažnio)
- įkramt Gaminiui, naudojamam su netinkamu degalų mišiniu (degalai, alyva, alyvos santykis)
- bet kokiai žalai, atsiradusiai dėl išorinio poveikio (vandens, cheminių medžiagų, fizinių poveikių, smūgių) ar rezerves daļām nodotājam nodotājam
- prastam atsarginių daļų nusidėvėjimui
- netinkamam naudojimui, gaminio (-ių) perkrovai
- naudojant nepatvirtintus priedus ar detales
- elektrinių įrankių priedams, pateikiamiems kartu su įrankiu arba išsijamiems atskirai. Tokios išimty, įskaitant, bet neapsiribojant, apima atsuktuvų antgalius, gražužus, šilavimo diskus, šilavimo popierius ir asmeņis, sūnines kreipiamąsias
- komponentams (daļims ir priedams), kurie paprastai suleidžiami, įskaitant, bet neapsiribojant, aptarnavimo ir priežiūros rinkinius, angliūsus šepetukius, guoliūsus, sūbiūsus, SDS gražužo priedą arba laikiklį, maitinimo laidą, papildomą rankeną, transportavimo dėklą, šilavimo plokštę, dulkių maišelį, dulkių išmetimo vamzdelį, veltinio poveržes, smūgiūsus vertikaliojo kiaušinio ir spyruokles, smūgiūsus rankenėles, pavatos diržužus, sarknabą, gvaraliūsus, žirklis arba pėlypjuvius peiliūsus, diržužus, kabelo droselei, dantis, prikabinimo kaučiūsus, pūtkimo ventilatoriūsus, pūtkimo ir suriūvom vamzdeliūsus, suriūblo maišelį ir diržužus, kreipiamąsias juostas, pūtkių grietines, žvarelis, žvarelis, purkštukus, ratus, purkštimo lazdeles, vidines riles, išorines riles, pjūvimo linijas, uždegimo žvakės, oro filtrus, dujų filtrus, muļiavimo peiliūsus ir t. t.

4. Norint gauti garantinį aptarnavimą, Gaminytis (-iai) turi būti išsūstas (-i) arba pateiktas (-i) nedelsiant po to, kai atsirado arba buvo pastebėtas gaminio ar medžiagos defektas, įgaliojant RYOBI aptarnavimo partneriui, nurodant šioje svetainėje <https://www.ryobitools.eu>. Vartotojai gali gauti Garantijoje numatytas paslaugas iš RYOBI aptarnavimo partnerio

- a. kreipiamiesi į mažmenininką, kuriame buvo įsigyta prekė; arba
- b. užsiregistravę paslaugų platformoje, kurią galima rasti RYOBI komerciniame tinklalapyje <https://www.ryobitools.eu>, šio proceso priėmimus įvairiose šalyse gali skirtis.

Sūstiant Gamini įgaliojant RYOBI aptarnavimo partneriui, Gaminytis turi būti saugiai supakuotas be pavojingo turinio (išsūsmens informacijos raste saugios instrukcijos svetainėje <https://www.ryobitools.eu>), pažymėtas siūntėje adreso ir kartu su trumpu defekto aprašymu. Atminkite, kad kai kuriose šalyse paplitusi mokesti arba pašto išlaidas turi sumokėti siūntėjai pagal vietos praktiką. Norėdami susisiekti ar pristatyti mokestiai taikomi, kreipkitės į vietinį įgaliojant RYOBI techninės priežiūros centrą.

5. Gavus Gamini, kuris, Vartotojo teigimu, turi defektų, jis bus patikrintas. Patvirtinus defektą, paslaugos pagal Garantijas bus teikiamos laisnai sūdegius gaminiū dals arba keičiant jas nesugedusiomis dalimis TTI nuožūria. Jei TTI atsiskaito sūstytą defektą arba, TTI nuožūria, remonta nepavyko, bus pateiktas lygiavertis pakaitalas. Pakeistas (-ai) Gaminytis (-iai) arba jo (jų) dals (-ys) japs TTI nuosavybe. Bet koks (-i) remonto (-ai) ir (arba) pakaitimas (-ai) pagal pirmiau nurodytas Garantijas yra nemokamas (-i) TTI atliktas (-i) remonto (-ai) ir (arba) pakaitimas (-ai) nereikia, kad Garantijos pratęsimas arba pradėdamos atlikti iš naujo. Pakeistoms atsarginėms dalims taikomos iš pradžių suteiktos Garantijos, o Garantijū laikotarpis baigiasi kartu su Gaminiū, kuris iš pradžių buvo suteiktas visam Gaminiū, laikotarpį.

6. „Technonic Industries GmbH”, Max-Eyth-Str.10, 71364 Winnenden, Vokietija, RYOBI Garantijas suteikia tik Vartotojui, kuris iš pradžių įsigijo Gaminiū, ir jū negalima perduoti ar perleisti.

7. Garantijos galioja Europos ekonominėje erdvėje (EEE), Šveicarijoje ir Jungtinėje Karalystėje. Už šiū teritorijū ribū kreipkitės į mažmenininką, kur pirkinytis buvo įsigytas, kad sužinotumėte, ar taikoma kita savarankiška garantija.



## SL GARANCIJSKI POGOJI ZA IZDELKE RYOBI

Poleg katerih kol zakonskih pravic, ki izhajajo iz nakupa izdelka in brez poseganja v zakonske pravice, ki veljajo neodvisno in brezplačno, velja za vsa nova električna orodja in/ali vrsta orodja znamke RYOBI, ki so navedena na naši spletni strani, razen dodatne opreme za orodja, sistemov za shranjevanje orodij, za nadomestne dele, kot je podrobneje opisano v nadaljevanju ("izdelek"), prostovoljna garancija družbe Techtronic Industries GmbH ("TTI") v skladu s spodaj navedenimi pogoji ("garancija").

Garancija velja samo za kupca, ki je izdelek kupil kot končni uporabnik za uporabo v zasebne namene ("potrošnik"). Trgovci, podjetja za izposjelo in poklici uporabniki so izrecno izključeni iz teh spletnih pogojev garancije. Za poklicne uporabnike lahko za nekatere izdelke velja drugačna vrsta prostovoljne garancije, če to izrecno navedeno na spletnem mestu [www.ryobitools.eu](http://www.ryobitools.eu). Uveljavljanje te prostovoljne garancije ne omejuje zakonskih pravic potrošnika v primeru okvare.

1. Standardna garancija ("standardna garancija") velja 24 mesecev ("standardna garancijska doba") in začne veljati na dan nakupa izdelka, po pogojem, da je izdelek kupljen samo za zasebno uporabo. Da bi bila standardna garancija veljavna in izvršljiva, mora biti ta datum dokumentiran na računu ali drugem dokazilu o nakupu. Ta standardna garancija velja tudi za nove izdelke.

2. Potrošniki v nekaterih državah lahko podaljšajo standardno garancijo za nekatere izdelke po obdobju veljavnosti standardne garancije, tako da izdelek registrirajo na spletnem mestu [www.ryobitools.eu](http://www.ryobitools.eu). Upravičenosti izdelkov do podaljšanja garancije ("podaljšana garancija") je navedena na embalaži izdelka, na spletnem mestu [www.ryobitools.eu](http://www.ryobitools.eu), in/ali je navedena v dokumentaciji ustreznega izdelka na spletnem mestu <https://www.ryobitools.eu>. Za zaključitev podaljšane garancije morajo potrošniki svoje izdelke registrirati prek spleta v 30 kolesarskih dneh od datuma nakupa. Vsi potrošniki osebni podatki bodo obdelani v skladu z izjavo o zasebnosti, ki je na voljo na tem naslovu: <https://uk.ryobitools.eu/footer-links/privacy-policy>. Za kakor je podaljšani garancijski službi potrebno in registraciji, poslano po elektronski pošti, in originalni račun, na katerem je naveden datum nakupa.

3. Standardna in podaljšana garancija ("garanci") sta omejeni na popravilo in/ali zamenjavo pokvarjenega izdelka po presoji družbe TTI. Če sta ugotovljena napaka v izdelavi ali materialu ob dnevu nakupa. Dodatni stroški ali nadomestila izgub ni mogoče zahtevati. Garancija poleg tega ne velja tudi v naslednjih primerih:

- Poškodba, ki jih je potrošnik povzročil nenamerno, namerno ali iz malomarnosti
- Kakršna koli poškodba izdelka, ki je posledica nepravilnega ravnanja ali pomanjkljivega vzdrževanja
- Vsak izdelek, ki je bil spremenjen ali predelan
- Vsak izdelek, pri katerem so bile prvotne identifikacijske oznake (blagovna znamka, serijska številka) poškodovane, spremenjene ali odstranjene
- Kakršne koli poškodbe zaradi neupoštevanja navodil za uporabo
- Izdelki, za katere ne velja oznaka CE/UKCA
- Vse izdelke, ki jih je poskušal popraviti nepooblaščen servisni center, ali če tega predhodno ni odobril družba TTI
- Kateri koli izdelek, priklopljen na neustrezno električno napajanje (amperi, napetost, frekvenca)
- Kateri koli izdelek, uporabljen z neprimerno mešanico goriva (gorivo, olje, razmerje olja)
- Kakršne koli poškodbe zaradi zunanjih vplivov (voda, kemikalije, fizični vplivi, solj) ali tuji
- Normalna obraba nadomestnih delov
- Neustrezna uporaba, preobremenitev izdelkov
- Uporaba neobdorne dodatne opreme ali delov
- Dodatna oprema za električno orodje, priložena orodju ali dokupljena ločeno. Take izključitve med drugim vključujejo tudi vijakne nastavke, svedre, brusne plošče, brusni papir in rezila, stransko vodilo
- Sestavni deli (deli in dodatna oprema), podvženi normalni obrabi, vključno z, vendar ne omejeno na komplete za servisiranje in vzdrževanje, krtače, ležaje, vpenjalo, čeljusti in svedre SDS, napajalnik kabla, pomožni ročaj, transportno torbico, brusno ploščo, vrečka za prah, izhodno cevo za prah, podložke iz klobučevine, zatiči in vzmeti udarne vijaknice, udarne glave, pogonski jermeni, sklopka, rezila obrezovalnikov žive meje ali kosilnic, jermeni, platenca, zobci, priključne kljuke, ventilatorji puhal, cevi puhal in sesalniki, rezila sesalnika in travniki, meče, verige zažig, cevi, priključki, razpršilne kolesa, rezila razsne ročke, notranji koluti, zunanji koluti, rezalne nitke, vijagane cevi, zračni filtri, plinski filtri, rezila za mulčenje itd.

4. Za servis v okviru garancije je treba izdelek poslati ali predložiti pooblaščenemu servisnemu partnerju RYOBI, navedenemu na spletni strani <https://www.ryobitools.eu> brez nepotrebne odsažanja takoj po pojavu ali ugotovitvi napake v izdelavi ali materialu. Potrošniki so v okviru garancije upravičeni do servisnih storitev servisnih partnerjev podjetja RYOBI na naslednje načine:

- a. tako, da se obrne na prodajalca, pri katerem je bil opravljen nakup; ali
- b. z registracijo prek servisne platforme, ki je na voljo na spletni strani RYOBI <https://www.ryobitools.eu>. Postopek je odvisen od posamezne države.

Izdelek morate pooblaščenemu servisnemu partnerju podjetja RYOBI poslati varno zapakirane brez nevarne vsebine (področnosti si ogledite v varnostnih navodilih na spletnem mestu <https://www.ryobitools.eu>). Navesti morate tudi svojo naslov in priložiti kratak opis napake. V nekaterih državah mora pošiljatelj v skladu z lokalno prakso plačati stroške dostave ali poštno. O tovrstnih stroških se posvetujte s predstavnikom lokalnega pooblaščenega servisnega centra podjetja RYOBI.

5. Izdelek, za katerega uporabnik trdi, da je pokvarjen, bo po prejemu pregledan. Ko je napaka potrjena, bo v okviru garancije opravljen servisni poseg, pri katerem bodo pokvarjeni deli izdelkov po presoji družbe TTI popravljani ali zamenjani. Če TTI zavrne popravilo napake ali presodi, da popravilo ni bilo uspešno opravljeno, dobavi enakovreden nadomestek. Zamenjani izdelki ali deli postanejo last družbe TTI. Vsa popravilna/nadomestila v okviru predhodno navedenih garancijskih pogojev so brezplačna. Popravila/Zamenjave, ki jih opravi TTI, ne povzročajo podaljšanja ali novega začeta veljavnosti garancije. Zamenjani nadomestni deli so predmet prvotno podanih garancij v okviru garancijske dobe, ki je izteče ob datum, prvotno navedenem za celoten izdelek.

6. Garancija RYOBI družbe Techtronic Industries GmbH, Max-Eyth-Str. 10, 71364 Winnenden, Nemčija, podeljuje samo prvotnemu kupcu izdelka, in jih ni mogoče prenesti na druge ali jim jih dodeliti.

7. Garancije veljajo v evropskem gospodarskem prostoru (EGS), Švicah in Združenem kraljestvu. Če ne živite v teh območjih, se obrnite na prodajalca, pri katerem ste izdelek kupili, in se pozanimajte o morebitnih drugih veljavnih prostovoljnih garancijah.

## SK PODMIENKY UPLATŇOVANIA ZÁRUKY RYOBI

Okrem zakónnych práv vyplývajúcich z nákupu výrobku a bez toho, aby boli dotknuté zákonné práva, ktoré sa uplatňujú nezávisle a bezplatne, na každé nové elektrické náradie značky RYOBI a zahraničné náradie uvedené na našej webovej stránke, okrem príslušenstva na náradie, systémov na ukladanie nástrojov a náhradných dielov, ako je ďalej uvedené v časti („Výrobok“), sa vzťahuje dobrovoľná záruka vydaná spoločnosťou Techtronic Industries GmbH (ďalej len „TTI“) za podmienok uvedených nižšie (ďalej len „záruka“).

Záruka sa vzťahuje len na nákupcov, ktorí nakupujú výrobky ako koncoví užívatelia v ich postavení spotrebiteľa (ďalej len „spotrebiteľ“). Maloobchodníci, poživcové, ako aj profesionálni koncoví užívatelia sú výslovne vylúčení z týchto všeobecných obchodných podmienok záruky. Pre profesionálnych koncových používateľov sa môže na určité výrobky uplatňovať iný druh dobrovoľnej záruky, ak je výslovne uvedená na internetovej stránke [www.ryobitools.eu](http://www.ryobitools.eu). Uplatnenie tejto dobrovoľnej záruky neobmedzuje zákonné právne nároky spotrebiteľa v prípade chyby.

1. Za predpokladu, že výrobok je zakúpený len na súkromné použitie, má štandardná záruka (ďalej len „štandardná záruka“) lehotu 24 mesiacov (ďalej len „štandardná záručná lehota“) a začína plynúť dňom zakúpenia výrobku. Tento dátum musí byť zdokumentovaný faktúrou alebo iným dokladom o kúpe, aby bola štandardná záruka platná a vymáhateľná. Táto štandardná záruka sa vzťahuje len na nové výrobky.

2. Spotrebiteľka v určitých krajinách môže mať po uplynutí obdobia štandardnej záruky možnosť predĺžiť štandardnú záruku na výrobky, ktoré spĺňajú podmienky oprávnenosti, registráciu na webovej stránke [www.ryobitools.eu](http://www.ryobitools.eu). Oprávnenosť výrobkov na rozšírenú záruku (ďalej len „rozšírená záruka“) je uvedená na obale výrobku, na webovej stránke [www.ryobitools.eu](http://www.ryobitools.eu) alebo v príslušnej dokumentácii k výrobku na stránke <https://www.ryobitools.eu>. Aký spotrebiteľka môže využiť výhody rozšírenej záruky si povinní zaregistrovať svoje výrobky online do 30 kalendárnych dní od dátumu nákupu. Číslo získanú nárok využívať túto rozšírenú záruku. Všetky osobné údaje spotrebiteľa budú spracované v súlade s vyhlásením o ochrane osobných údajov, ktoré nájdete tu <https://uk.ryobitools.eu/footer-links/privacy-policy>. Potvrdenie o registrácii zaslané e-mailom a pôvodná faktúra s dátumom nákupu budú slúžiť ako dôkaz o rozšírenej záruke.

3. Štandardná záruka a rozšírená záruka (ďalej len „záruky“) sú obmedzené na opravu alebo výmenu chybného výrobku podľa uloženia spoločnosti TTI za predpokladu, že chyba spracovania alebo materiálu existovala k dátumu nákupu. Žiadne ďalšie náklady alebo straty si nemôžou nárokovat. Okrem toho sa záruky nevzťahujú na:

- akékoľvek škody spôsobené náhodou, úmyselné alebo z neďbalosti zo strany spotrebiteľa
- akékoľvek poškodenie výrobku, ktoré je výsledkom nesprávneho zaobchádzania alebo nedostatočnej údržby
- výrobky, ktorých bol zmenený alebo opravený
- výrobky, v ktorom boli pôvodné označenia (ochranná známka, sériové číslo) zničené, zmenené alebo odstránené
- akékoľvek poškodenie spôsobené nedodržaním návodu na obsluhu
- výrobky, na ktoré sa nevzťahuje označenie CE/UKCA
- výrobky, na ktorom došlo k pokusu o opravu zo strany neautorizovaného servisného strediska alebo bez predchádzajúceho povolenia TTI
- výrobky pripojený k nesprávnejmu zdroju napájania (ampéry, napätie, frekvencia)
- výrobky používané s nevhodnou palivovou zmesou (palivo, olej, chemické oštiepače)
- akékoľvek poškodenie spôsobené vonkajšími vplyvmi (voda, peráček, fyzikálne, zrážky alebo cudzími látkami
- bežné opotrebovanie náhradných dielov
- nevhodné použitie, preťaženie výrobkov
- používanie nesúvňavného príslušenstva alebo dielov
- príslušenstvo elektrického náradia dodávané s náradím alebo zakúpené samostatne. Takéto výlučenia zahŕňajú okrem iného hroty skrutkovačok, vrtáky, abrazívne kotúče, brusny papier a nože, komponenty bočných
- vodičov systémov (diely a príslušenstvo), ktoré podliehajú normálnemu opotrebovaniu, okrem iného servisné a údržbové súpravy, uhlíkové kefy, ložiská, skľučovadlá, nástavce alebo uchytenia vrtákov pre vrtáky SDS, napájacie káble, pomocné držadlá, prípravné kutličky, búsnie tanier, vrečka na prach, trubicu na odsávanie prachu, plstené podložky, kotúče a pružiny rôznych úložňov, oštiepače gumky na pridráževanie kôrk, hroty remene, spojky, nože význačkov alebo kosáčik na trávu, kľobčové zväzky, plynové lanky, hroty, ťažné kolíky, ventilátory fúkačov, trubicové fúkače a vysávačov, vrečka a popruh vysávačov, vodiče tyče, pilové rezače, hadice, spojky armatúr, rozprašovače trysky, kolesá, rozprašovače tyče, vnútorné valce, vonkajšie koliesky, rezacie linky, zapalovače sviečky, vzduchové filtre, plynové filtre, mulčovacie nože, atď.

4. Na účely záručného servisu musia byť výrobky po vzniknutí alebo rozpoznaní chyby spracovania alebo materiálu bez zbytočného odkladu odoslané alebo predložené autorizovanému servisnému partnerovi RYOBI uvedenému na webovej stránke <https://www.ryobitools.eu>. Spotrebiteľka môže získať záruku od servisného partnera spoločnosti RYOBI

- a. kontaktnými údajmi, u ktorého bol nákup uskutočnený; alebo
- b. registračným prostredníctvom platformy služieb dostupnej na komerčnej webovej stránke spoločnosti RYOBI <https://www.ryobitools.eu>. Dostupnosť procesu sa môže v jednotlivých krajinách líšiť.

Pri odoslaní výrobku autorizovanému servisnému partnerovi RYOBI musí byť výrobok bezpečne zabalený bez nebezpečného obsahu (podrobnosti nájdete v bezpečnostných pokynoch na webovej stránke <https://www.ryobitools.eu>), označený adresou odosielateľa a doplnený krátkym opisom chyby. Upozorňujeme, že v niektorých krajinách bude musieť odosielateľ zaplatiť poplatky za doručenie alebo postovné v súlade s miestnymi zaužívanými postupmi. Ak si chcete overiť, či sa takéto poplatky uplatňujú, obráťte sa na miestne autorizované servisné stredisko spoločnosti RYOBI.

5. Keď dostanete výrobok, o ktorom spotrebiteľ trdí, že je chybný, skontrolujeme ho. Ak sa chyba potvrdí, budú poskytnuté služby v rámci záruky, a to opravu chybných dielov výrobku alebo ich výmenu za bezpečné diely podľa uloženia spoločnosti TTI. Ak spoločnosť TTI odmietne opraviť chybu alebo ak podľa rozhodnutia spoločnosti TTI oprava zlyhá, bude dodaná rovnocenná náhrada. Vymeně výrobky alebo diely sa stanú majetkom spoločnosti TTI. Všetky opravy alebo výmeny v rámci vyššie uvedených záruk sú bezplatné. Opravy alebo výmeny vykonávané spoločnosťou TTI neprerušujú rozšírenie alebo nový začiatok záruk. Vymeně náhradné diely podliehajú pôvodne poskytnutým zárukám a záručná lehota sa skončí súčasne so záručnou lehotou, ktorá bola pôvodne poskytnutá pre celý výrobok.

6. Záruky RYOBI poskytuje spoločnosť Techtronic Industries GmbH, Max-Eyth-Str. 10, 71364 Winnenden, Nemcko, iba spotrebiteľovi, ktorý pôvodne zakúpil výrobok a nesmú byť pripísané inému spotrebiteľovi ani na jeho prevádzku.

7. Záruky sú platné v rámci Európskeho hospodárskeho priestoru (EHP), Švajčiarska a Spojeného kráľovstva. Mimo týchto oblastí môžete kontaktovať predaju, u ktorého sa uskutočnil nákup, a zistiť, či sa uplatňuje na dobrovoľnú záruku.

## BG УСЛОВИЯ ЗА ПРИЛАГАНЕ НА ГАРАНЦИЯ НА RYOBI

В допълнение към всички законови права, промишляващи от покупката на продукта, и без да засягат законовите права, които се прилагат независимо и безплатно, всички нови електронни инструменти и/или градишни инструменти с марката RYOBI, посочени на нашия уеб сайт, с изключение на асесори за инструменти, системи за съхранение на инструменти и резервни части, както и описано по-долу („Продукт“), са обхванати от доброволна гаранция, издадена от Technic Industries GmbH („TTI“) при условията, посочени по-долу („Гарантия“).

Гарантията е приложима само за купувач(и), който(ито) закупува(т) продуктите като крайн(и) потребител(и) в качеството си на потребител(и) („Потребител“). Търговеците на дребно, фирмите за отдаване под наем, както и професионалните крайни потребители са изрично изключени от тези обиди условия на Гаранцията. За професионалните крайни потребители може да е приложим друг вид доброволна гаранция за определени(и) продукт(и), ако това е изрично посочено на уеб сайта [www.ryobitools.eu](https://www.ryobitools.eu). Позоваването на тази доброволна Гаранция не ограничават законовите права на Потребителя в случай на дефект.

- Стандартната гаранция („Стандартна гаранция“), при условие че Продуктът е закупен само за лична употреба, в със срок от 24 месеца („Стандартна гаранционен период“) и започва да тече от датата на закупуване на продукта. Тази дата трябва да бъде документирвана с фактура или друго доказателство за покупка, за да бъде Стандартната гаранция валидна и приложима. Тази Стандартна гаранция се отнася и само за нови(и) Продукт(и).
- Потребителите в някои държави може да имат възможност да уключат срока на Стандартната гаранция за Продукти, отнасящи се до условията след изтичането на срока на Стандартната гаранция, като се регистрират на уеб сайта [www.ryobitools.eu](https://www.ryobitools.eu). Допустимостта на Продуктите за разширена гаранция („Разширена гаранция“) е посочена на описанието на Продукта, на уеб сайта [www.ryobitools.eu](https://www.ryobitools.eu) и/или се съдържа в документацията на съответния Продукт на адрес <https://www.ryobitools.eu>. За да се възползват от Разширената гаранция, Потребителите трябва да регистрират своя(и) Продукт(и) онлайн в рамките на 30 календарни дни от датата на покупката, за да се възползват от тази Разширена гаранция. Цялата лична информация на Потребителя се обработва в съответствие с декларацията за поверливост, която можете да намерите тук: <https://uk.ryobitools.eu/footer-links/privacy-policy/>. Разяснението за потвърждение на регистрацията, което се изпраща по имейл, и оригиналната фактура, в която е посочена датата на покупката, тех служат като доказателство за Разширената гаранция.
- Стандартната гаранция и Разширената гаранция („Гарантии“) са ограничени до ремонт или/и замяна на дефектния Продукт по преценка на TTI, при условие че дефектът в изработката или материала е съществувал към датата на покупката. Не могат да се претендират допълнителни разходи или загуби. Освен това Гаранциите не се прилагат за:
  - всяка щета, причинена случайно, умислено или по небрежност от Потребителя
  - всяка повреда на Продукта, която е резултат от неправилно третиране или липса на поддръжка
  - всяки Продукт, който е бил променен или модифициран
  - всяки Продукт, чийто оригинални идентификационни маркировки (търговска марка, серийен номер) са били повредени, променени или премахнати
  - всякакви щети, причинени от неспазване на ръководството за експлоатация
  - Продукти, които не подлежат на маркировка CE/UKCA
  - всяки Продукт, за който е бил направен отит да бъде ремонтиран от неоторизиран сервизен център или без предварително разрешение от TTI
  - всяки Продукт, свързан с неподходящо електрозахранване (ампери, напрежение, честота)
  - всяки продукт, използван с неподходяща горивна смес (гориво, масло, съотношение на маслото)
  - всякакви повреди, причинени от външни въздействия (вода, химикали, физични въздействия, удари) или чужди вещества
  - нормално износване на резервни части
  - неподходяща употреба, претоварване на Продукт(а)те
  - използване на неподходящи асесори или части
  - асесори за електронни инструменти, предоставени с инструменти или закупени отделно. Такива изключения включват, но не се ограничават до, накрайници за винтоверти, средла, абразивни дискове, шкурки и остриета, странични направляващи
  - компоненти (части и асесори), които подлежат на нормално износване, включително, но не само, комплекти за обслужване и поддръжка, въглеродни четки, лагери, патронни, приставки или приемници за SDS средла, захранвач кабел, помощна дръжка, транспортен вулкан, шифтовъща латка, торба за прах, торба за отвеждане на прах, филцови шаблони, шифтове и фурижи за ударни гребенци, ударни бутона, задвижващи ремъци, съединители, остриета на харкостери или косачки за трева, колан, кабел за газ, нарязващи ножове, шифтове за тегли, вентилатори, торби за издуване и засмукване, торби за засмукване и ремъци, водичи за чисти, вериги за тримони, марюци, конектори фитинги, разпъскващи дюзи, колепа, пръскачки, вътрешни махари, външни махари, линии за рязане, запалителни свещи, въздушни филтри, газови филтри, лопати за мулчиране и оце.
- За гаранционно обслужване Продукт(и)те трябва да бъде(ат) изпратен(и) или представен(и) без неоправдано забаване след появата или признаването на дефекта в изработката или материала на оторизиран сервизен партньор на RYOBI, посочен на следния уеб сайт <https://www.ryobitools.eu>. Потребителите могат да получат услугите по Гаранциите от сервизен партньор на RYOBI, като:
  - се свържат с търговеца на дребно, където е направена покупката; или
  - с регистрацията чрез платформата за услуги, достъпна на търговската уеб страница на RYOBI <https://www.ryobitools.eu>, като достъпността на процеса може да варира в различните държави.При изпращане на Продукт до оторизиран сервизен партньор на RYOBI, Продуктът трябва да бъде безопасно опакован без опасност съдържане (за подробности, моля, вижте инструкциите за безопасност на уеб сайта <https://www.ryobitools.eu>), маркиран с адреса на изпращача и приручен от кратко описание на дефекта. Моля, имайте предвид, че в някои държави таксите за доставка или пощенските разходи трябва да бъдат заплатени от изпращача в съответствие с местната практика. Моля, консултирайте се с местния оторизиран сервизен център на RYOBI, за да потвърдите дали се прилагат такива такси.
- При получаване на Продукта, за който Потребителът твърди, че е дефектен, той ще бъде проверен. Когато дефектът е потвърден, услугите по Гаранциите ще се предоставят чрез ремонт на дефектните части на продуктите или замяна им с истрани части по преценка на TTI. Ако TTI откаже да отстрани дефекта или ако, по преценка на TTI, ремонтът е неуспешен, на потребителя ще бъде доставен равностоен продукт за замяна. Заменяемите(и) Продукт(и) или част(и) ще станат(а) собственост на TTI. Всяка поправка/замяна съгласно гаранционните Гаранции е безплатна. Ремонтът/замяната, извършени от TTI, не представляват удряване или ново начало на Гаранцията. Заменяемите резервни части са предмет на първоначално предоставяне те Гаранции, която срокът на Гаранциите приключва със срока на Гаранцията, която първоначално е била предоставявана за цялостния продукт.
- Гарантиите на RYOBI се предоставят от Technic Industries GmbH, Max-Eyth-Str.10, 71364 Winnenden, Germany, само на Потребителя, който първоначално е закупил Продукта, и не могат да бъдат превързани или прехвърляни.
- Гарантиите са валидни в Европейското икономично пространство (ЕИП), Швейцария и Обединеното кралство. Извън тези области, моля, свържете се с търговеца на дребно, където е направена покупката, за да разберете дали се прилага друга доброволна гаранция.

## UK УМОВИ НАДАНА ГАРАНТИЯ RYOBI

Разом с буйд-якими законними правами, що виникають у зв'язку з придбанням товару, і без обмеження законних прав, застосовуваних незалежно і безплатно, на всі означені на нашому вебсайті нові електронні інструменти та/або інструменти марки RYOBI, за винятком допоміжних пристроїв, систем збирання інструментів і запасних частин, якi зазначено нижче («Товар»), поширюється добровільна гарантія, издадена компанією Technic Industries GmbH («TTI»), відповідно до викладених нижче умов і положень («Гарантія»).

Гарантія поширюється лише на покупців(ів), які купують продукцію в статусі кінцевого користувача — споживача («Споживач»). Роздрібні торговці, прокатні компанії, а також кімечі користувачі для професійного застосування в якій формі включуються з цих загальних положень та умов Гарантії. До певного(их) товару(ів) для кінцевої користувачів для професійного застосування може застосовуватися інший вид добровільної гарантії, якщо це в якій формі зазначено на вебсайті [www.ryobitools.eu](https://www.ryobitools.eu). Застосування цієї добровільної гарантії не обмежує загальні закони про Споживача у разі наявності дефекту.

- За умови, що Товар придано виключно для придбання/використання, стандартна гарантія («Стандартна гарантія») має термін від 24 місяці («Стандартний гарантійний термін») і починається з дати придбання товару. Щоб Стандартна гарантія набула чинності та мала юридичну силу, ця дата повинна бути підтверджена računom-фактурою або іншим документом, що підтверджує факт придбання. Також ця Стандартна гарантія поширюється лише на новий(і) Вироб(ів).
- В деяких країнах Споживачі можуть мати можливість продовжити Стандартну гарантію на відповідні Товари після закінчення терміну Стандартної гарантії, зареєструвавшись на вебсайті [www.ryobitools.eu](https://www.ryobitools.eu). Інформація про відомі/відомі Товари розширеної гарантії («Розширена гарантія») вказана на пакуванні Товару, на вебсайті [www.ryobitools.eu](https://www.ryobitools.eu) та/або наведена у відповідній документації до Товару за адресою <https://www.ryobitools.eu>. Щоб скористатися Розширеною гарантією, Споживачі мають зареєструвати свій(і) Товар(и) онлайн протягом 30 календарних днів з дати покупки. Без персональні дані Споживача будуть оброблятися відповідно до заяви про конфіденційність, яку можна знайти за посиланням <https://uk.ryobitools.eu/footer-links/privacy-policy/>. Підтвердження Розширеної гарантії є повідомленням про реєстрацію, надіслане нами електронною поштою, та оригінал računom-фактури із зазначенням дати покупки.
- Стандартна гарантія та Розширена гарантія («Гарантії») обмежуються ремонтом та/або заміною дефектного Товару на розум'я компанії TTI за умови, що дефект виготовлення або матеріалу існують на дату придбання. Будь-які можливі додаткові витрати або збитки не підлягають відшкодуванню. Також Гарантії не поширюються на:
  - будь-яку шкоду, заподіяну Споживачем випадково, наведеною або з неохережності
  - будь-які пошкодження Товару, що виникли в результаті неналежного поводження або відсутності технічного обслуговування
  - будь-який Товар, який був змінений або модифікований
  - будь-який Товар, на якому пошкоджено, змінено або видалено оригінальне ідентифікаційне маркування (торговельна марка, серійний номер)
  - будь-які пошкодження, спричинені недотриманням інструкції з експлуатації
  - Товари, які не підлядають під дію маркування CE/UKCA
  - будь-який Товар, який намагалися відмонтувати в неуповноваженому сервісному центрі або без попереднього узгодження з TTI
  - будь-який Товар, підключений до невідповідного джерела електроживлення (сила струму, напруга, частота)
  - будь-який Товар, який використовувався з невідповідною паливною сумішшю (паливо, олива, співвідношення палива та оливи)
  - будь-які пошкодження, спричинені зовнішніми факторами (водою, хімічними речовинами, фізичними силами, механічними ударами) або сторонніми речовинами
  - нормальний знос запасних частин
  - неправильне використання, перенавантаження Товару(ів)
  - використання незатверджених допоміжних пристроїв або деталей
- Допоміжні пристрої до електронного інструменту, наданого в комплекті з інструментом або придбаного окремо. Такі включення включать, але не обмежуються, такім: бито для викруток, свердла, шліфувальні диски, наждачний папір і полотна, бійні напрямні
  - комплектуючі (деталі та допоміжні пристрої), які підпадають нормального зносу, включаючи, але не обмежуються, такім: комплекти для обслуговування та ремонту, вулпінні щетки, підшипники, патрони, кріплення та держакі для свердел SDS, шнурки живлення, допоміжні ручки, транспортні чохли та футляри, шліфувальне полотно, пилові мішки, шланги для відводу пилу, повстані шайби, штифти та буюрки для гаюквертів, натискові головки, привідні ремінь, зчеплення, лопаті кулякорів або газонокосарок, підвісна система, трасові дротики, зубці, зліпні штифти, вентиляторні, вентиляторні та вакуумні трубки, вакуумні мішки та ласки, надріпні шланги, пильні ланцюги, шланги, ариратура для з'єднання, розливаючі форсунок, колеса, пульверизатори, внутрішні шланги, зовнішні котушки, ріжучі волоски, сачки запалювання, повітряні фільтри, паливні фільтри, лопаті для мульчування тощо.
- Для гарантійного обслуговування Товару(ів) повинні бути відправлені або передані без невправданної затримки після виникнення або виявлення дефекту виготовлення або матеріалу уповноваженому сервісному партнеру RYOBI, перепік яких наведено на вебсайті <https://www.ryobitools.eu>. Споживачі можуть отримати передбачені Гарантією послуги від сервісного партнера RYOBI таким чином:
  - звернувшись до роздрібного продавця, де була здійснена покупка; або
  - зареєструвавшись через сервісну платформу, доступну на офіційному вебсайті RYOBI <https://www.ryobitools.eu>. Доступність такої процедури може відзнятися в залежності від країни.При відправленні Товару уповноваженому сервісному партнеру RYOBI він повинен бути надійно упакований та не мати небезпечного вмісту (докладні див. інструкції з техніки безпеки на сайті <https://www.ryobitools.eu>), а позначено адресу відправника та стилістичні деталі. Звернуть увагу, що в деяких країнах вартість доставки або повноцінний витрат має бути сплачена відправником відповідно до прийнятої місцевої практики. Щоб здійснити, ця передбачена така оплата, зверніться до місцевого уповноваженого сервісного центру RYOBI.
- Товар, про який Споживач заявив як про дефектний, буде отриманий після отримання. Якщо дефект буде підтверджено, передбачені Гарантією послуги будуть надані шляхом ремонту дефектних частин виробу або заміни їх на недефектні частини на розсуді TTI. Якщо TTI відмовляється відмонтувати дефект або якщо, на розсуд TTI, ремонт виявився невдалим, буде надано рівноцінна заміна. Заменяемі(и) Продукт(и) або деталі(и) стають власністю TTI. Будь-які ремонтні/заміни відповідно до вищезазначених гарантії є безплатними. Ремонт(и)/заміна(и), виконані компанією TTI, не продовжують і не поновлюють термін дії Гарантії. На замінені запасні частини поширюється дія періоду надання Гарантії, а термін дії Гарантії закінчується разом з терміном дії Гарантії, яка була першою надана на Товар в цілому.
- Гарантії RYOBI надаються компанією Technic Industries GmbH, Max-Eyth-Str.10, 71364 Winnenden, Germany (Вінненден, Німеччина), тільки Споживачеві, який придбав Товар, і не можуть бути передані або перереульовані.
- Гарантії дійсні в Європейській економічній зоні (ЄЕЗ), Швейцарії та Сполученому Королівстві. Щоб дізнатися, чи діє будь-яка інша добровільна гарантія за межами цих територій, зверніться до продавця, через якого була здійснена покупка.

## TR RYOBI GARANTİ UYGULAMA KOŞULLARI

Bir ürünün satın alınmasından doğan tüm yasal haklara ek olarak, bağımsız ve ücretsiz olarak geçerli olan yasal haklara hâle gelmesinden ("Ürün") bölünmüze ayrılmış bir şekilde alındığı gibi, alet aksesuarları, alet depolama sistemleri ve yedek parçalar hariç olmak üzere web sitemizde listelenen tüm yeni RYOBI markalı elektrikli aletler veya/başka aletler, aşağıda belirtilen hükümler ve koşullara ("Garanti") tabii olarak Techtronic Industries GmbH ("TTI") tarafından verilen güvâhleri garanti kapsamındadır.

Garanti, yalnızca son kullanıcılar olarak ürünü satın alan tüketiciyi ("Tüketici") için geçerlidir. Bayiler, kiralama şirketleri ve profesyonel son kullanıcılar, Garantinin bu genel hükümler ve koşullarında açıklanan hariç tutulmadır. Profesyonel son kullanıcıların için [www.ryobitools.eu](http://www.ryobitools.eu) web sitesinde açıklanan belirlenmiş ürünler için farklı bir güvâhli garanti türü geçerli olabilir. Bu güvâhli Garantinin hâli edilmesi, bir arıza durumunda tüketicinin yasal haklarını sınırlamaz.

1. Standart garanti ("Standart Garanti"), ürünün yalnızca özel kullanım için satın alınması koşuluyla, 24 aylık ("Standart Garanti Süresi") bir süreye sahiptir ve ürünün satın alındığı tarihte başlar. Bu tarih, Standart Garantinin geçerli ve uygulanabilir olduğu bir fiirtura veya başka bir satın alma kanti ile belgelenmelidir. Ayrıca bu Standart Garanti yalnızca yeni Ürünler için geçerlidir.

2. Belirli ülkelerdeki tüketiciler, [www.ryobitools.eu](http://www.ryobitools.eu) web sitesine kaydolarak uygun Ürünler için Standart Garantiyi, Standart Garanti süresini aşacak şekilde uzatabilirler. Ürünlerin uzatılması Garanti ("Uzatılmış Garanti") için uygulanır. Ürünün ambalajı üzerinde ve [www.ryobitools.eu](http://www.ryobitools.eu) web sitesinde belirtilir veya <https://www.ryobitools.eu> adresinde bulunan ilgili Ürün belgelerinde yer alır. Uzatılmış Garantinin yararlanabilmek için Tüketicilerin bu Uzatılmış Garantinin faydalanmak amacıyla satın alma tarihinden itibaren 30 takım gün içinde Ürünlerin çevrimine olarak kaydedilmesi gerekir. Bir Tüketicinin tüm kişisel bilgileri, <https://uk.ryobitools.eu/footer-links/privacy-policy/> adresinde bulunan gizlilik bildirimine uygun olarak işlenecektir. E-posta ile gönderilen kayıt alındı, teyit ve satın alma tarihini gösteren orijinal fiirtura, Uzatılmış Garantinin kanti olarak kullanılacaktır.

3. Standart Garanti ve Uzatılmış Garanti ("Garantiler"), Ürünün satın alındığı tarihte işçilik veya malzeme arızasının olması halinde TTInin takdirine bağlı olarak anızlı Ürünün onarılması veya değiştirilmesi sınırlıdır. Başka masraflar veya kayıplar için talepte bulunulamaz. Ayrıca Garanti şunlar için de geçerli değildir:

- Tüketiciler tarafından kazara, kasten veya ihmalkâr bir şekilde oluşan hasarlar
- yanlış işlem veya bakım yapılmamasından kaynaklanan Ürün hasarları
- değiştirilmiş veya modifiye edilmiş Ürünler
- orijinal tanımlama (ticari marka, seri numarası) işaretlerinin tahrip edildiği, değiştirildiği veya çıkarıldığı Ürünler
- talimat klavuzuna uyulmaması nedeniyle oluşan hasarlar
- CE/UKCA işaretine tabii olmayan Ürünler
- yetkili olmayan bir servis merkezi tarafından veya TTIdan önceden izin alınmadan onarılmaya çalışılmış Ürünler
- uygun olmayan güç kaynağına (amper, voltaj, frekans) bağlı Ürünler
- uygun olmayan yakıt karışımına (yakıt, yağ, yağ oranı) kullanılan Ürünler
- dış etkilerden (su, kimyasal, fiziksel, şoklar) veya yabancı maddelerin neden olduğu hasarlar
- yedek parçaların normal aşınması ve yıpranması
- uygun olmayan kullanımlar, Ürünlerin aşırı yüklenmesi
- onarılmamış aksesuarların veya parçaların kullanılması
- alet ile birlikte verilen veya ayrı olarak satın alınan elektrikli alet aksesuarları. Tomamida uçları, makrap uçları, zımpara diskleri, zımpara kağıdı ve bıçakları, yanak klavuz dahil ancak bunlarla sınırlı olmamak üzere bu tür hariç bırakılan parçalar
- servis ve bakım işlemi, karbon fırçalar, rulmanlar, torna ayarısı, SDS makrap uç eklentisi veya alıcısı, güç kablosu, yardımcı tutamak, taşıma çantası, zımpara plakası, toz torbası, toz egzoz borusu, keçe rondelalar, darbeli anahat pimlen ve yaylar, çıkıntılı düğmeler, tahrik kayışları, debriyaj, çeki düzelticiler veya çim biçme makinesinin bıçakları, kuşam askılık, gaz teli, çatal dişler, çeki demiri kilit pimleri, ufleme mekanizma fanları, ufleme ve vakum makinesi boruları, vakum torbası ve kayışlar, klavuz cubukları, testere zincirleri, hortumlar, konnektör bağlamahtar, puskürtme nozulları, tekerlekler, puskürtme cubukları, dahilî makaralar, hariç makaralar, kesme telleri, bujiler, hava filtresleri, gaz filtresleri, malçlama bıçakları vb. dahil ancak bunlarla sınırlı olmamak üzere normal aşınma ve yıpranmaya maruz kalan bileşenler (parçalar ve aksesuarlar).

4. Garanti servisi işlemi için, işçilik veya malzeme arızasının meydana gelmesinden veya fiirt edilmesinden sonra Ürünler, fazla gecikmeden web sitemizde listelenen yetkili RYOBI servisi atözünde gönderilmeli veya sunulmalıdır: [www.ryobitools.eu](http://www.ryobitools.eu). Tüketiciler, Garantinin kapsamında bulunan servisleri RYOBI servisi atözünde a. satın alma işleminin yapıldığı bayi ile iletişime geçerek veya

- b. RYOBI Commercial web sayfasında (<https://www.ryobitools.eu>) bulunan servis platformu aracılığıyla kaydolarak alabilirler; sürecin kullanılabilirliği ülkeden ülkeye değişiklik gösterebilir.
- Bir Ürünü yetkili bir RYOBI servisi atözünde gönderirken Ürün, gönderinden önce belirlenerek ve arızaya ilgili kişi ya ağırlamaya birlikte tehlikeli işlemler (ayrıntılar için lütfen <http://www.ryobitools.eu> adresindeki web sitemizde bulunan güvenli talimatname bakın) olmadan güvenli bir şekilde paketlenmelidir. Bazı ülkelerde teslimat veya posta ile gönderim yerli uygulamaya göre gönderen tarafından ödemesi gerektiğini lütfen unutmayın. Bu tür ücretlerin uygulanıp uygulanmadığını doğrudan kişi lütfen yetkili RYOBI servisi merkezine danışın.

5. Tüketiciler tarafından arızalı olduğu iddia edilen Ürün teslim alındıktan sonra incelenmektedir. Arıza onaylandıında, Garantinin kapsamında servisler, TTInin takdirine bağlı olarak, ürünün arızalı parçalarının onarılması veya arızalı olmayan parçalarının değiştirilmesi yoluyla sağlanacaktır. TTİ, arızayı onarmaya reddederse veya TTInin takdirine onam başlatması sayılırsa eş değeri bir parçaya değişim sağlanacaktır. Değiştirilen Ürünler veya parçalar TTInin müayyine olmalıdır. Yukarıdaki Garanti kapsamında yapılan tüm onarım/değişim işlemleri ücretsizdir. TTİ tarafından gerçekleştirilen onarım/değişim işlemleri, Garantinin süresini uzatmaz veya Garantiyi yeni bir başlangıçta teşkil etmez. Değiştirilen yedek parçalar başlangıçta verilen Garantiye tabiidir ve Garanti süresi, ürünün tamamını için başlangıçta verilen Garanti süresine dölünce sona erer.

6. RYOBI Garantileri: Max-Eyth-Str.10, 71364 Winnenden, Almanya adresinde Techtronic Industries GmbH tarafından yalnızca Ürünü ilk satın alan Tüketicilere yeni ve devredilemez veya atanamaz.

7. Garantiler Avrupa Ekonomik Alanları (AEA), İsviçre ve Birleşik Krallıkta geçerlidir. Bu alanların dışında, başka bir güvâhli garanti geçerli olup olmadığının öğrenmek için lütfen satın alma işleminin yapıldığı bayi ile iletişime geçin.

## EL OROPI EΦAPMOΓHΣ EΓΓYHΣHΣ RYOBI

Εκτός από τα νόμιμα δικαιώματα που προκύπτουν από την αγορά ενός προϊόντος και με την επιφύλαξη των νόμιμων δικαιωμάτων που ισχύουν ανά χώρα και διευρών, όλα τα νέα ηλεκτρικά εργαλεία ή/και εργαλεία κήπου με την επωνυμία RYOBI που περιλαμβάνονται στον ιστότοπό μας, με εξαίρεση τα εξαρτήματα εργαλείων, τα συστήματα αποθήκευσης εργαλείων, και τα ανταλλακτικά, όπως περιγράφονται περαιτέρω στο «Πρόσφυλο», καλύπτονται από προαιρετική εγγύηση που έχει εκδοθεί από το Techtronic Industries GmbH («TTI»), σύμφωνα με τους όρους και τις προϋποθέσεις που αναφέρονται παρακάτω («εγγύηση»).

Η εγγύηση ισχύει μόνο για τους αγοραστές που αγοράζουν τα προϊόντα ως τελικοί χρήστες υπό την ιδιότητα τους ως καταναλωτές («καταναλωτές»). Οι έμποροι λιανικής, οι εταιρείες εννοιασκή, καθώς και οι επαγγελματίες τελικοί χρήστες εξαιρούνται ρητά από αυτήν παρόντως γενικούς όρους και προϋποθέσεις της εγγύησης. Για το επαγγελματίες τελικούς χρήστες, μπορεί να ισχύει διαφορετικό είδος προαιρετικής εγγύησης για ορισμένα προϊόντα, ένα από προβάλλεται ρητά στον ιστότοπο [www.ryobitools.eu](http://www.ryobitools.eu). Η επίκληση αυτής της προαιρετικής εγγύησης δεν περιορίζει τα νόμιμα δικαιώματα που καταναλωτής σε περίπτωση ελαττώματος.

1. Η τυπική εγγύηση («Τυπική εγγύηση»), από την προώθηση ότι το προϊόν αγοράστηκε αποκλειστικά για ιδιωτική χρήση, έχει διάρκεια 24 μηνών («Τυπική περίοδος εγγύησης») και αρχίζει την ημερομηνία αγοράς του προϊόντος. Αυτή η προεργασία πρέπει να τεκμηριωθεί μέσω τιμολογίου ή άλλης απόδειξης αγοράς, προκειμένου η τυπική εγγύηση να είναι έγκυρη και εκτελεστή. Αυτή η τυπική εγγύηση ισχύει επίσης μόνο για νέα προϊόντα.

2. Οι καταναλωτές σε ορισμένες χώρες ενδέχεται να είναι σε θέση να επεκτείνουν την τυπική εγγύηση για επιπλέον προϊόντα πέραν της περιόδου της τυπικής εγγύησης, κάνοντας εγγραφή στον ιστότοπο [www.ryobitools.eu](http://www.ryobitools.eu). Η επέκταση των προϊόντων για την επέκταση εγγύησης («επέκταση εγγύησης») καθορίζεται στη συσκευασία ενός προϊόντος, στον ιστότοπο της διεύθυνσης [www.ryobitools.eu](http://www.ryobitools.eu), ή/και περιλαμβάνεται στη σχετική τεχνική ορολογία του προϊόντος στον ιστότοπο <https://www.ryobitools.eu/>. Για να επιμεληθούν από την επέκταση εγγύησης, οι καταναλωτές πρέπει να εγγραφούν τα προϊόντα τους ηλεκτρονικά εντός 30 ημερολογιακών ημερών από την ημερομηνία αγοράς για να επιμεληθούν από την εν λόγω επέκταση εγγύησης. Όλα τα προσωπικά στοιχεία ενός καταναλωτή θα υποβάλλονται σε επεξεργασία σύμφωνα με τη δήλωση απορρήτου, την οποία μπορείτε να βρείτε εδώ <https://uk.ryobitools.eu/footer-links/privacy-policy/>. Η απόδειξη επιβεβαίωσης εγγραφής, η οποία αποτελείται μέσω e-mail, και το αρχικό τιμολόγιο που δείχνει την ημερομηνία αγοράς θα χρησιμοποιούνται ως απόδειξη της επέκτασης εγγύησης.

3. Η τυπική εγγύηση και η επέκταση εγγύησης («εγγυήσεις») περιορίζονται στην επισκευή ή/και αντικατάσταση του ελαττωματικού προϊόντος κατά τη διακριτική ευχέρεια της TTİ, υπό την προϋπόθεση ότι το ελάττωμα στην κατασκευή ή στο υλικό υπήρχε κατά την ημερομηνία αγοράς. Δεν μπορούν να ζητηθούν περαιτέρω δαπάνες ή αποζημιώσεις. Επιπλέον, οι εγγυήσεις δεν ισχύουν για:

- Προϊόντα που έχουν προκληθεί κατά λάθος, εκκλιμακί ή από αμέλεια από τον καταναλωτή
- Προϊόντα που έχουν αγοράσει από τον οροκείστο σε ακατάλληλη μετακίνηση ή έλλειψη συντήρησης
- Προϊόντα που προΐον έχει αλλοιωθεί ή τροποποιηθεί
- Προϊόντα που προΐον στο οποίο οι αρχικές σημαντικές αναγνώσεις (εμπορικό σήμα, αριθμός σειράς) έχουν αλλοιωθεί, τροποποιηθεί ή αφαιρεθεί
- Προϊόντα που έχουν προκληθεί από μη τήρηση του εγχειριδίου οδηγιών
- Προϊόντα που δεν υπακούουν σε σύμμοση CE/UKCA
- Προϊόντα που προΐον από την επιμεληθείσα σε επικατευμένο από μη εξουσιοδοτημένο κέντρο σέρβις ή χωρίς προηγούμενη έγκριση από την TTİ
- Προϊόντα που προΐον συνδέεται σε ακατάλληλη παροχή ρεύματος (αμπερ, τάση, συχνότητα)
- Προϊόντα που προΐον που χρησιμοποιήθηκε σε ακατάλληλο μέγιστο καυσίμο (καύσιμο, λάδι, αναλογία λαδιού)
- Προϊόντα που έχουν προκληθεί από εξωτερικούς παράγοντες (νερό, χημικά, σωματική δύναμη, τραντάσματα) ή ζώνες σούρας
- Φυσιολογική φθορά και σκίασμα ανταλλακτικών
- Ακατάλληλη χρήση, υπερφόρτωση των προϊόντων
- Χρήση μη εγκεκριμένων ανταλλακτικών ή εξαρτημάτων
- Εξοριστήματα ηλεκτρικών εργαλείων που διατίθενται με το εργαλείο ή τυπολόγιο ξεχωριστά. Τέτοιες εξοριστήματα περιλαμβάνονται, μεταξύ άλλων, μύτες κατασβήσεων, τρυπάνια, δίσκοι λεωμοχάου, υαλοκλαστρο και λεπίδες, πλεκτικό οδηγό
- Εξοριστήματα (ανταλλακτικά και εξοριστήματα) τα οποία υπακούουν σε φυσιολογική φθορά, που περιλαμβάνουν, μεταξύ άλλων, κτι συντήρησης και σέρβις, ψήφρες θάλασσας, ραβδών, προσαρμογή ή υποδοχή τρυπανών SDS, κλιβόδο προεσοδοσής, βοηθητική λαβή, θήκη μεταφοράς, πλάκα λείανσης, κατά αναοριστήματα σκάνης, σμάλτα εργαλείων σκάνης, τσίχλες ροδέας, πέποιρος και ελατήρια κλειδίων σμάλτας, κομπάρια συμπιέσεως, ψάντες μετατόπισης, συμπληρωτή, λεπίδες για μηχανοσυνομάδα ή γκλοσσική, εξοριστήματα, κλιβόδο γκαζού, λεπίδες, πέποιρος σύνδεσης, αναμορτώσεως, σμάλτες φωτισμού και αναοριστήματα, σκόκος κενού και μόντες, ράβδους οδηγούσης, αλισοπέποιρος, ούλοκομοποιρος, ούλοκομοποιρος, εξοριστήματα συνδέσεων, ακροφύσια ψεκασμού, τρύποιος, ράβδους ψεκασμού, εισαγωγικούς τρύποιος, εξωτερικές σπείρες, γραμμές κοπής, μπουζί, φίλτρα αέρα, φίλτρα αερίου, λεπίδες κοπής χορτοπλάστηρος κ.λπ.

4. Για την παροχή υπηρεσιών εγγύησης, τα προϊόντα πρέπει να αποστέλλονται ή να παρουσιάζονται χωρίς οδικακοιολογική καθυστέρηση υπό την εμφάνιση ή την αναγνώριση του ελαττώματος στην κατασκευή ή στο υλικό σε ένα εξουσιοδοτημένο συνεργείο σέρβις RYOBI που αναφέρεται στον παρακάτω ιστότοπο <https://www.ryobitools.eu>. Οι καταναλωτές μπορούν να λάβουν τις υπηρεσίες στο πλαίσιο των εγγυήσεων από ένα συνεργείο σέρβις της RYOBI με τους εξής τρόπους:

- a. επικουμωμένο με το κατάστημα λιανικής πώλησης από όπου προμηθευτήθηκε η αγορά ή
- β. εγγραφή μέσω της πλατφόρμας υπηρεσιών που είναι διαθέσιμη στην εμπορική ιστοσελίδα RYOBI <https://www.ryobitools.eu>. Η διαθεσιμότητα της διαδικασίας ενδέχεται να διαφέρει από χώρα σε χώρα.

Κατά την αποστολή ενός προϊόντος σε ένα εξουσιοδοτημένο συνεργείο σέρβις της RYOBI, το προϊόν θα συσκευαστεί με ασφαλή χωρίς επικίνδυνα περιεχόμενα (για λεπτομέρειες, ανατρέξτε στις οδηγίες ασφαλείας στον ιστότοπο <https://www.ryobitools.eu>). Θα επιστημαίνεται με τη διεύθυνση του αποστολέα και θα συνοδεύεται από σύντομη περιγραφή του ελαττώματος. Λάβετε υπόψη ότι σε ορισμένες χώρες το εξόδο αποστολής ή το χωροδρομικό τέλος θα πρέπει να καθορίζονται από τον αποστολέα σύμφωνα με την τοπική πρακτική. Συμφωνηθείτε το τοπικό εξουσιοδοτημένο κέντρο σέρβις RYOBI για να επιβεβαιώσετε εάν ισχύουν αυτές οι πληροφορίες.

5. Από παραδοθέντος το προϊόν του καταναλωτή, ισχυρίζεται ότι είναι ελαττωματικό, και θα ελέγχεται. Με την επιφύλαξη του ελαττώματος, οι υπηρεσίες στο πλαίσιο των εγγυήσεων θα παρέχονται με την επισκευή των ελαττωματικών μερών των προϊόντων ή με την αντικατάστασή τους από μη ελαττωματικά εξοριστήματα κατά τη διακριτική ευχέρεια της TTİ. Εάν η TTİ αρνηθεί να επιμεληθούν το ελάττωμα ή εάν, κατά τη διακριτική ευχέρεια της TTİ, η επισκευή αποτύχει, θα παρασχεθεί ισόδουμο ανταλλακτικό. Τα προϊόντα ή τα εξοριστήματα που αντικαταστάθηκαν θα περιέλθουν στην ιδιοκτησία της TTİ. Οποιαδήποτε επισκευή/αντικατάσταση στο πλαίσιο των παρόντων εγγυήσεων επέχεται δωρεάν. Οι επισκευές/αντικαταστάσεις που πραγματοποιούνται από την TTİ δεν αποτελούν επίσκεψη ή εκ νέου έναρξη των εγγυήσεων. Τα ανταλλακτικά που αντικαταστάθηκαν καλύπτονται από τις εγγυήσεις που είναι αρχικά δοθεί και η περίοδος εγγύησης λήγει με την περίοδο εγγύησης που είχε αρχικά δοθεί για ολόκληρο το προϊόν.

6. Οι εγγυήσεις RYOBI παρέχονται από την Techtronic Industries GmbH, Max-Eyth-Str.10, 71364 Winnenden, Γερμανία, μόνο στον καταναλωτή που αγοράσε αρχικά το προϊόν και δεν επιτρέπεται να μεταβιβαστεί ή εκχωρηθεί.

7. Οι εγγυήσεις ισχύουν για τον Ευρωπαϊκό Οικονομικό Χώρο (ΕΟΧ), την Ελλάδα και το Ηνωμένο Βασίλειο. Εκτός των περιοχών αυτών, επικουμωμένοι με το κατάστημα λιανικής όπου πραγματοποιήθηκε η αγορά για να μάρκετ αν ισχύει κάποια άλλη προαιρετική εγγύηση.

**EN** RYOBI is a trade mark of Ryobi Limited, and is used under license.  
**FR** RYOBI est une marque déposée de Ryobi Limited, et est utilisée sous licence.  
**DE** RYOBI ist ein Markenzeichen von Ryobi Limited und wird in Lizenz verwendet.  
**ES** RYOBI es una marca registrada de Ryobi Limited, y se utiliza bajo licencia.  
**IT** L'utilizzo del marchio registrato RYOBI è legato alla licenza concessa da Ryobi Limited.  
**NL** RYOBI is een handelsmerk van Ryobi Limited en wordt onder licentie gebruikt.  
**PT** RYOBI é uma marca comercial de Ryobi Limited, e é utilizada sob licença.  
**DA** RYOBI er et varemærke tilhørende Ryobi Limited og bruges under licens.  
**SV** RYOBI är en del av varumärke Ryobi Limited och dess användning är licensierad.  
**FI** RYOBI on Ryobi Limitedin omistama tavaramerkki, ja sitä käytetään lisenssin puitteissa.  
**NO** RYOBI er et varemerke for Ryobi Limited, og brukes under lisens.  
**RU** RYOBI является товарным знаком компании Ryobi Limited, используемым по лицензии.  
**PL** RYOBI to znak towarowy firmy Ryobi Limited i jest używany zgodnie z udzieloną licencją.  
**CS** RYOBI je ochranná známka společnosti Ryobi Limited a její používání podléhá licenci.  
**HU** A RYOBI a Ryobi Limited védjegye, használatá licenc keretében történik.  
**RO** RYOBI este o marcă comercială a firmei Ryobi Limited și este utilizată sub licență.  
**LV** RYOBI ir Ryobi Limited preču zīme un tiek izmantota saskaņā ar licenci.  
**LT** „RYOBI” yra „Ryobi Limited” prekės ženklas, naudojamas pagal licenciją.  
**ET** RYOBI on ettevõtte Ryobi Limited kaubamärk, mida kasutatakse litsentsi alusel.  
**HR** RYOBI je žig tvrtke Ryobi Limited i koristi se po licenci.  
**SL** RYOBI je blagovna znamka družbe Ryobi Limited in se uporablja na podlagi dovoljenja.  
**SK** RYOBI je ochranná známka spoločnosti Ryobi Limited a používa sa na základe licencie.  
**BG** RYOBI е търговска марка на Ryobi Limited и се използва под лиценз.  
**UK** RYOBI є товарним знаком Ryobi Limited, і використовується за ліцензією.  
**TR** RYOBI, Ryobi Limited şirketine ait olup, lisans altında kullanılan bir ticari markadır.  
**EL** Το RYOBI αποτελεί εμπορικό σήμα της Ryobi Limited και χρησιμοποιείται μετά από χορήγηση άδειας.



**Techtronic Industries GmbH**

Max-Eyth-Straße 10,  
71364 Winnenden, Germany

**Techtronic Industries (UK) Ltd**

Parkway  
Marlow Bucks SL7 1YL  
UK

961087717-02