



HOLZMANN MASCHINEN GmbH

Marktplatz 4 · A-4170 Haslach

Tel. +43 7289 71 562-0

info@holzmann-maschinen.at

www.holzmann-maschinen.at

Originalfassung

DE BETRIEBSANLEITUNG

Übersetzung / Translation

EN USER MANUAL

HOLZLAGERREGAL

LUMBER STORAGE RACK



HLR1



**YOUR
JOB.
OUR
TOOLS.**



1 TECHNIK / TECHNICS

1.1 Lieferumfang / delivery content

	<table border="1"> <thead> <tr> <th>Pos</th> <th>Parts name</th> <th>Qty</th> </tr> </thead> <tbody> <tr> <td>1</td> <td>vertikaler Balken / vertical bar</td> <td>2</td> </tr> <tr> <td>2</td> <td>Abstandshalter / spacers</td> <td>4</td> </tr> <tr> <td>3</td> <td>Schrauben / screws</td> <td>6</td> </tr> <tr> <td>4</td> <td>horizontaler Balken / horizontal bar</td> <td>6</td> </tr> </tbody> </table>	Pos	Parts name	Qty	1	vertikaler Balken / vertical bar	2	2	Abstandshalter / spacers	4	3	Schrauben / screws	6	4	horizontaler Balken / horizontal bar	6
Pos	Parts name	Qty														
1	vertikaler Balken / vertical bar	2														
2	Abstandshalter / spacers	4														
3	Schrauben / screws	6														
4	horizontaler Balken / horizontal bar	6														
<p>HINWEIS: Montagematerial für Wandmontage nicht enthalten</p>																

1.2 Technische Daten / technical data

Spezifikation / Specification	Wert / Value
empfohlene Abstand Regale (horizontal) / recommended distance between racks (horizontal)	120 – 180cm
vertikaler Abstand Kragarme / vertical distance cantilever arms	~ 160 mm
Tiefe des Regals / Shelf depth	295 mm
Gesamthöhe des Regals / total height of rack	430 mm
max. zulässige Beladung pro Fachboden/ max permitted load per shelf	50 kg
max. Beladung gesamt / max. permitted load	150 kg
Querschnitt vertikaler Balken / cross-section vertical bar	24 x 24 mm
Wandstärke vertikaler Balken / wall thickness vertical bar	1,4 mm
Querschnitt horizontaler Balken / cross-section horizontal bar	30 x 30 mm
Wandstärke horizontaler Balken / wall thickness horizontal bar	1,4 mm
Material Balken / material bars	pulverbeschichteter Stahl / powder-coated steel
Verpackungsmaße / packaging dimensions	440 x 130 x 70 mm
Gewicht Brutto / weight gross	3,2 kg
Gewicht Netto / weight net	3,0 kg

2 PRODUKTSICHERHEITSHINWEISE /PRODUCT SAFETY INFORMATION

(DE) Achten Sie bei der Montage des Produkts darauf, dass der Montagegrund dem Gewicht stand hält und das Produkt fest und sicher an diesem mit dementsprechend dimensionierten Schrauben und Befestigungsmaterial fixiert wird. Kontrollieren sie diese Befestigung in regelmäßigen Abständen. **Bestimmungsmäßige Verwendung**

Das Produkt ist ausschließlich für folgende Tätigkeiten bestimmt: *Zur Lagerung von Holzbrettern oder anderen festen länglichen Materialien innerhalb der angeführten technischen Grenzen des Produkts.*

(EN) When installing the product, make sure that the base can support the weight and that the product is fixed firmly and securely to it with appropriately sized screws and fasteners. Check this fastening at regular intervals. **Intended use of the machine**

The product is intended exclusively for the following operations: For storage of wooden boards or other solid long materials within the specified technical limits of the product.

3 MONTAGE / ASSEMBLY

(DE) Vermerken Sie sichtbare Transportschäden stets auf dem Lieferschein und überprüfen Sie das Produkt nach dem Auspacken umgehend auf Transportschäden bzw. auf fehlende oder beschädigte Teile. Melden Sie Beschädigungen des Produkts oder fehlende Teile umgehend Ihrem Händler bzw. der Spedition.

(EN) Always note visible transport damages on the delivery note and check the product immediately after unpacking for transport damage or missing or damaged parts. Report any damage to the product or missing parts immediately to your retailer or freight forwarder



1. Schritt / step

(DE) Markieren sie am Befestigungsgrund mit den vertikalen Balken die spätere Montageposition der Montageschrauben (nicht im Lieferumfang enthalten)

(EN) Mark the later installation position of the fastening screws (not included in the scope of delivery) on the base with the vertical beams.

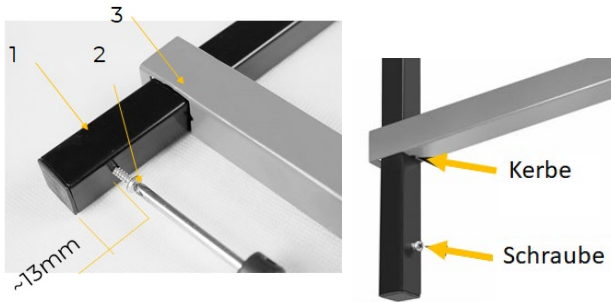

2. Schritt / step

(DE) Bestimmen sie das untere Ende des vertikalen Balkens (= 13mm vom Loch entfernt). Eine Schrauben (2) in den vertikalen Balken (1) einschrauben wie abgebildet. Anschließend vom oberen Ende den horizontalen Balken einfädeln. **Hinweis:** Kerbe muss sich dabei auf der Seite der Schraube befinden .

(EN) Determine the lower end of the vertical bar (= 13mm from the hole). Screw one screw (2) into the vertical beam (1) as shown. Then thread the horizontal bar from the upper end.

Note: Notch must be on the side of the screw.

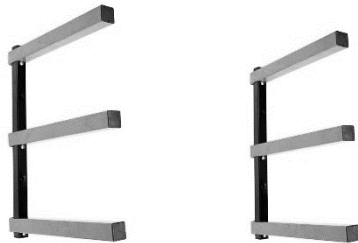

3. Schritt / step

(DE) Diesen Vorgang für die beiden weiteren horizontalen Balken wiederholen.

(EN) Repeat this process for the other two horizontal bars.

4. Schritt / step

(DE) Den zweiten Regalarm analog Schritte 2-3 zusammensetzen

(EN) Assemble the second shelf arm in the same way as steps 2-3.

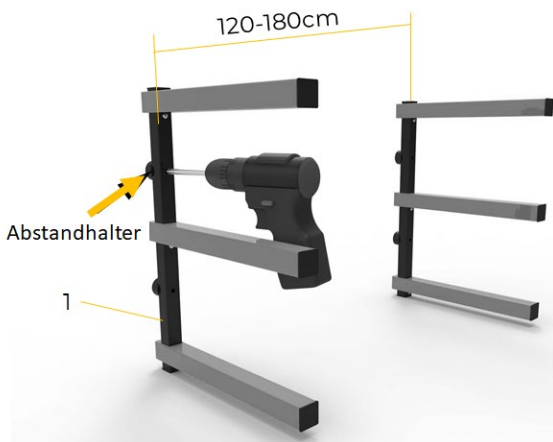

5. Schritt / step

(DE) Anbringen an Trockenbauwänden / Mauerwerk oder Wandverkleidungen aus Holz..

Positionieren Sie die Abstandshalter, wie abgebildet, hinter den Befestigungslöchern der vertikalen Balken und befestigen Sie den vertikalen Balken mit entsprechenden Befestigungselementen (nicht im Lieferumfang enthalten) an der Wand.

HINWEIS Eine solide strukturelle Unterstützung für das Regal ist Voraussetzung. Vergewissern Sie sich, dass das Regal in der Mitte der Wandstützen befestigt ist. Der optimale Abstand zwischen den vertikalen Balken, um die vorgesehene Gewichtskapazität zu gewährleisten, beträgt 120 cm bis 180 cm. Bei längerem Material oder höherem Gewicht müssen mehrere Regale verwendet werden

(EN) Installing on drywall / masonry or wood wall paneling...

Position the spacers behind the vertical bar mounting holes as shown and attach the vertical bar to the wall with appropriate fasteners (not included).

NOTE Solid structural support for the shelf is required. Make sure the shelf is attached to the center of the wall supports. Optimum spacing between vertical beams to ensure designed weight capacity is 120 cm to 180 cm. For longer material or higher weight, several shelves must be used



4 ERSATZTEILE / SPARE PARTS

(DE) Nutzen Sie die Online-Bestellmöglichkeit über den elektronischen Ersatzteilkatalog bzw. Ersatzteilanforderungsformular auf unserer Homepage (Ersatzteile).

(EN) Use the electronic ordering opportunity via the spare parts catalogue or spare parts request form on our homepage (spare-parts).

5 GEWÄHRLEISTUNG / WARRANTY GUIDELINES

(DE) Die Garantierichtlinien können Sie auf unserer Homepage: www.holzmann-maschinen.at unter der Kategorie Service/News/Downloads entnehmen.

(EN) Our warranty guidelines are provided on our homepage: www.holzmann-maschinen.at under the category service/news/Downloads.

6 ENTSORGUNG / DISPOSAL



(DE) Beachten Sie die nationalen Abfallbeseitigungs-Vorschriften. Entsorgen Sie die Maschine, Maschinenkomponenten oder Betriebsmittel nicht im Restmüll. Kontaktieren Sie gegebenenfalls Ihre lokalen Behörden für Informationen bezüglich der verfügbaren Entsorgungsmöglichkeiten. Wenn Sie bei Ihrem Fachhändler eine neue Maschine oder ein gleichwertiges Gerät kaufen, ist dieser in bestimmten Ländern verpflichtet, Ihre alte Maschine fachgerecht zu entsorgen.

(EN) Observe the national waste disposal regulations. Never dispose of the machine, machine components or equipment in residual waste. If necessary, contact your local authorities for information on the disposal options available. If you buy a new machine or an equivalent device from your specialist dealer, he is obliged in certain countries to dispose of your old machine properly.

7 PRODUKTBEOBACHTUNG | PRODUCT MONITORING

Produktbeobachtung	Product Monitoring
Wir beobachten unsere Produkte auch nach der Auslieferung. Um einen ständigen Verbesserungsprozess gewährleisten zu können, sind wir von Ihnen und Ihren Eindrücken beim Umgang mit unseren Produkten abhängig: <ul style="list-style-type: none"> - Probleme, die beim Gebrauch des Produktes auftreten - Fehlfunktionen, die in bestimmten Betriebssituationen auftreten - Erfahrungen, die für andere Benutzer wichtig sein können Wir bitten Sie, derartige Beobachtungen zu notieren und diese per E-Mail, oder Post an uns zu senden	We monitor the quality of our delivered products in the frame of a Quality Management policy. Your opinion is essential for further product development and product choice. Please let us know about your: <ul style="list-style-type: none"> - Impressions and suggestions for improvement. - experiences that may be useful for other users and for product design - Experiences with malfunctions that occur in specific operation modes We would like to ask you to note down your experiences and observations and send them to us via E-Mail or by post

Meine Beobachtungen / My experiences:

Name / Name: Produkt / Product: Kaufdatum / Purchase date: Erworben von / purchased from: E-Mail/ e-mail: Vielen Dank für Ihre Mitarbeit! / Thank you for your kind cooperatio!
Kontaktadresse / Contact address HOLZMANN MASCHINEN GmbH AUSTRIA · 4170 Haslach · Marktplatz 4 Tel +43 7289 71562 -0 info@holzmann-maschinen.at