



- DE** AUFBAU- UND GEBRAUCHSANLEITUNG
- EN** INSTRUCTIONS ON ASSEMBLY AND USE
- IT** ISTRUZIONI PER IL MONTAGGIO E PER L'USO
- ES** INSTRUCCIONES DE MONTAJE Y DE USO
- FR** INSTRUCTIONS DE MONTAGE ET MODE D'EMPLOI
- NL** MONTAGE- EN GEBRUIKSHANDLEIDING





AUFBAUANLEITUNG

Bei der Schaukel Vario handelt es sich um ein modulares System, welches individuell mit verschiedenen Ergänzungsmodulen erweiterbar ist. Das Vario Basismodul (64024) bildet dabei die Grundlage. Das Vario Basismodul (64024) kann eigenständig verwendet werden, während die Ergänzungsmodule nur in Kombination mit diesem Basismodul aufgebaut werden können.

Das Erzeugnis soll zuerst nur fingerfest verschraubt werden, um sicher zu stellen, dass es sich nicht verzieht und um den Zusammenbau zu erleichtern. Erst nachdem alle Teile zusammengebaut sind, sollten sie fest angezogen und überprüft werden. Bitte achten Sie auf scharfkantige Bohrungen und Späne, die unter Umständen in der Herstellung dieses Spielgerätes anfallen können und entfernen Sie diese gegebenenfalls. Für einen möglichst einfachen und schnellen Aufbau, insbesondere der Rahmenverkleidung, halten Sie bitte unbedingt die im Folgenden bebilderte Reihenfolge der Aufbauschritte ein.

INSTRUCTIONS ON ASSEMBLY

The swing Vario is a modular system, that can be individually extended to different swing sets. The swing set Vario Basic (64024) is the base set which is integral part of all available extension sets. All extension sets can only be assembled in combination with Vario Basic set (64024), while the basic set itself can be used independently.

The product should initially only be screwed finger-tight to ensure that it does not warp and to facilitate the assembly. Only when all parts are assembled, should they be firmly tightened and checked. Please take note of sharp-edged holes and chips that under circumstances may occur by the manufacture of this game device and if necessary have these removed. It is imperative to pay attention to the order of the assembly as shown in the pictures, in order to ensure a smooth assembly, in particular of the frame encasing.

ISTRUZIONI PER IL MONTAGGIO

L'altalena Vario è un sistema modulare che può essere ampliato e personalizzato con diversi moduli aggiuntivi. Il modulo base Vario (64024) è la struttura principale. Il modulo base Vario (64024) può essere utilizzato da solo, mentre i moduli aggiuntivi devono necessariamente essere montati sul modulo base.

Il prodotto deve essere prima avvitato solo con le dita per garantire che non si storca e per facilitare l'assemblaggio. Una volta assemblati tutti i pezzi è necessario stringerli e controllarli. Si prega di fare attenzione ai fori con spigoli vivi e alle schegge che possono presentarsi in determinate circostanze nella produzione di questo dispositivo di gioco e rimuoverle se necessario. Per un assemblaggio il più semplice e rapido possibile, in modo particolare del rivestimento del telaio, attenersi scrupolosamente alla sequenza di montaggio illustrata qui di seguito.

INSTRUCCIONES DE MONTAJE

El columpio Vario es un sistema modular ampliable de manera personalizada con distintos módulos complementarios. El módulo básico Vario (64024) es el sistema base. El módulo básico Vario (64024) puede utilizarse de forma independiente, mientras los módulos complementarios solo pueden montarse en combinación con este módulo básico.

El producto debe atornillarse en primer lugar sólo a mano, para garantizar que no se deforme y facilitar el montaje. Recién después de que se haya ensamblado todas las piezas, se las debe ajustar fijas y verificar el producto. Por favor tenga en cuenta orificios de canto vivo y virutas que bajo circunstancias pueden originarse en la fabricación del juguete y elimínelos en su caso. Con el objetivo de realizar un montaje lo más simple y rápido posible, en particular del recubrimiento del marco, será imprescindible que cumpla con el orden de pasos que se especifica a continuación.

INSTRUCTIONS DE MONTAGE







La balançoire Vario est un système modulaire, qui peut être étendu individuellement avec différents modules supplémentaires. Le module de base Vario (64024) en constitue la base. Le module de base Vario (64024) peut être utilisé indépendamment, tandis que les modules supplémentaires ne peuvent être configurés qu'en combinaison avec ce module de base.

Le produit doit d'abord être vissé à la force des doigts, afin de s'assurer qu'il ne se déforme pas et afin d'en faciliter le montage. Uniquement une fois que toutes les pièces ont été assemblées, elles doivent être vissées avec force et contrôlées. Veuillez faire attention à des forages et des copeaux à bords tranchants, qui peuvent éventuellement apparaître lors de la production de ce produit destiné au jeu et enlevez-les éventuellement. Pour une configuration la plus simple et la plus rapide, en particulier pour le revêtement de cadre, veuillez à suivre la séquence des étapes de montage illustrées ci-dessous.

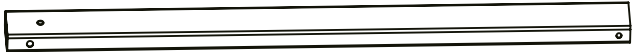



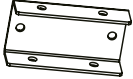
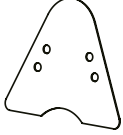

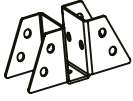
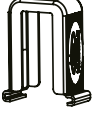
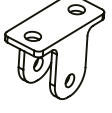
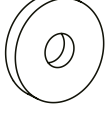
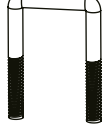

MONTAGEHANDLEIDING

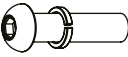
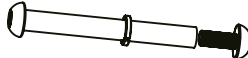
De Vario schommel is een modulair systeem dat kan worden uitgebreid met verschillende aanvullende modules. De Vario basismodule (64024) vormt de basis hiervoor. De Vario-basismodule (64024) kan onafhankelijk worden gebruikt, terwijl de aanvullende modules alleen in combinatie met deze basismodule kan worden opgesteld.



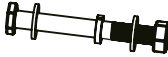
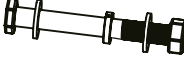



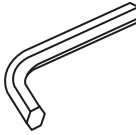
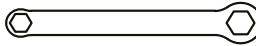

Het product mag eerst alleen handvast worden geschroefd om ervoor te zorgen dat het niet krom trekt en om de montage te vergemakkelijken. Pas als alle onderdelen zijn gemonteerd moeten deze worden vastgezet en gecontroleerd. Let altijd op scherpe randen aan boorgaten en splinters die bij de fabricage van dit speelapparaat kunnen ontstaan en verwijder dit indien nodig. Voor de eenvoudigste en snelst mogelijke installatie, met name met de framebekleding, moet u de reeks montageschappen volgen die hieronder worden geïllustreerd.

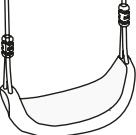
		64024	64025	64026
1		4 x		
2		4 x		
3		1 x	1 x	1 x
4		2 x		
5		4 x		
6		2 x		
7		2 x		
8		2 x		
9		2 x		2 x
10		2 x		
11		4 x		
12		2 x		2 x

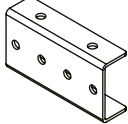
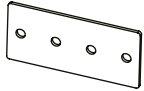

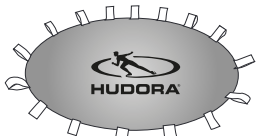
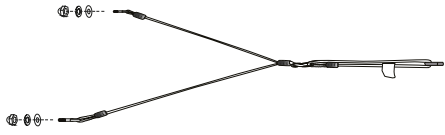

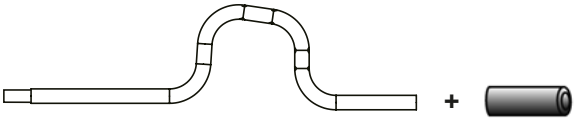
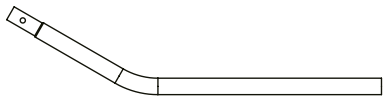





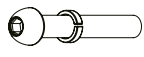
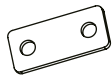
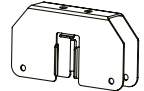

			64024	64025	64026
13		M 10x30 mm	4 x		
14		M 8x73 mm	4 x		
15		M 8x32 mm	2 x		
16		M 10x35 mm	4 x		
17		M 10x55 mm	8 x	4 x	4 x
18		M 10x90 mm	2 x		
19		M 10x95 mm	16 x	2 x	2 x
20			4 x		
21			26 x	6 x	6 x
22			26 x	6 x	6 x
23			2 x	2 x	2 x
24			2 x		



		64024	64025	64026
25		1 x		
26			1 x	
27			1 x	1 x
28			1 x	1 x
29			1 x	1 x
30			4 x	
31			1 x	
32			2 x	
33			2 x	
34				4 x
35				4 x
36				2 x



			64024	64025	64026
37					4 x
38		M 8x24 mm			4 x
39		M 10x65 mm			4 x
40					2 x
41					2 x
42					1 x
43					2 x
44					2 x
45					8 x
46		M 8x38 mm			4 x
47		M 8x24 mm			4 x
48		M 8x24 mm			16 x



64024



64025

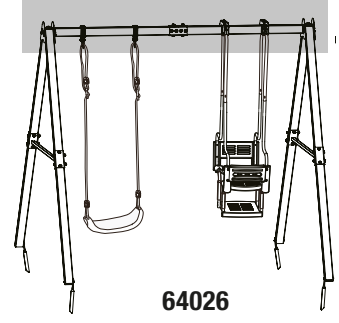

64026

2 x
64024
64025
64026

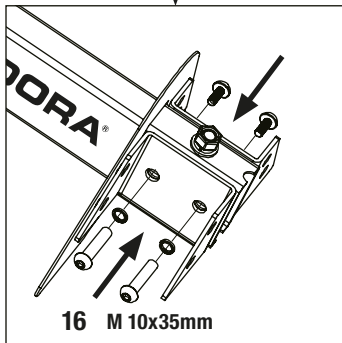
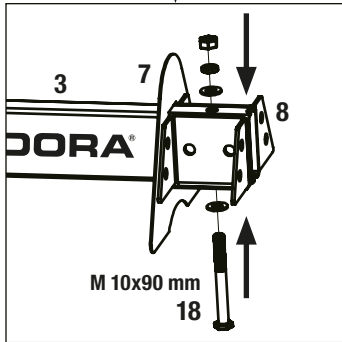
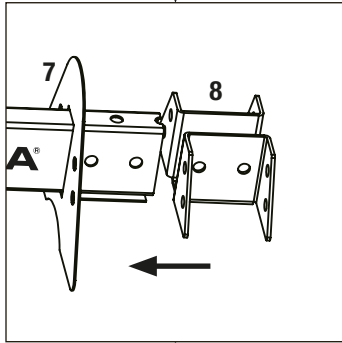
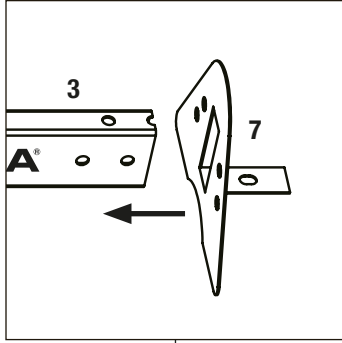

1

1 x
64025
64026

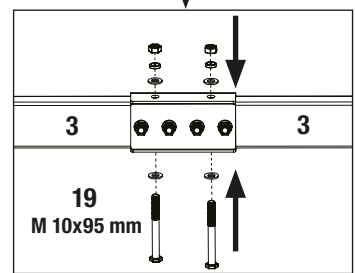
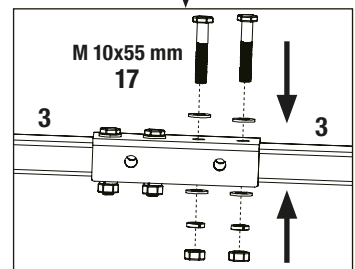
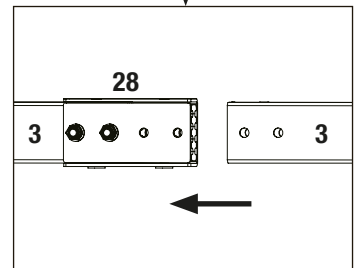
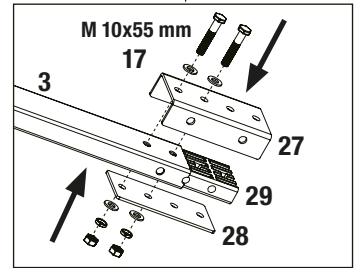
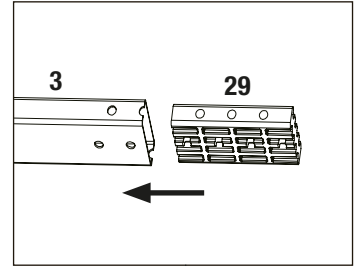

2



64024



64025

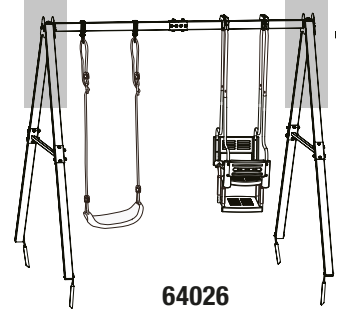

64026

4 x
64024
64025
64026

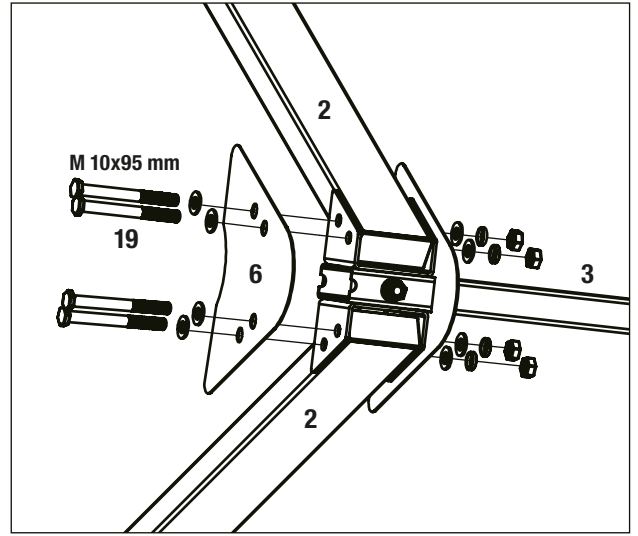
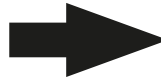
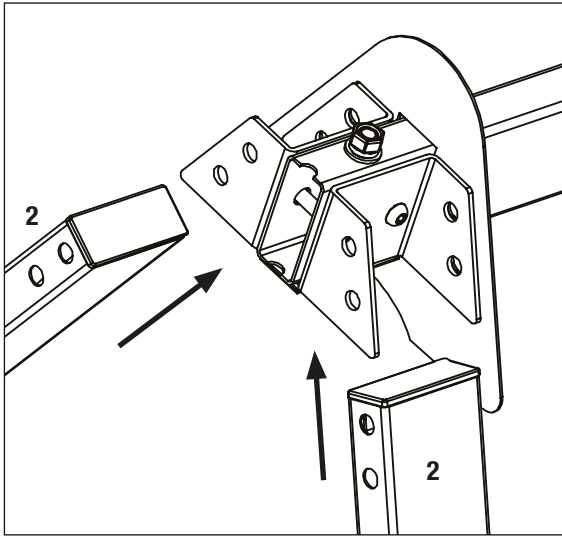



64024



64025

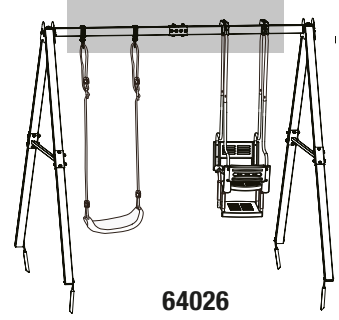

64026

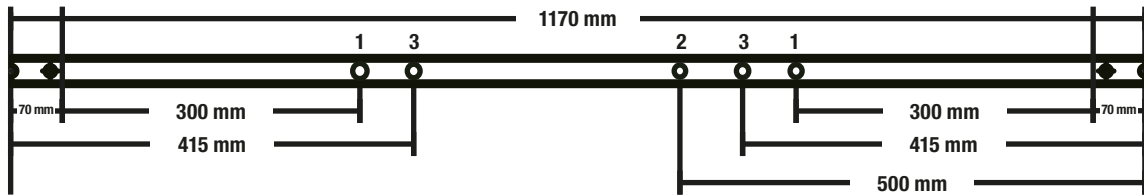

64024
64025
64026

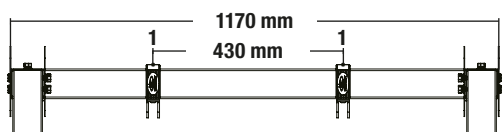

64024

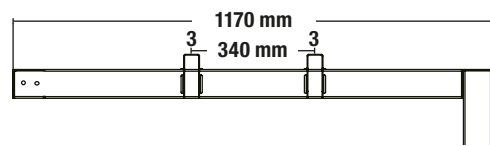

64026

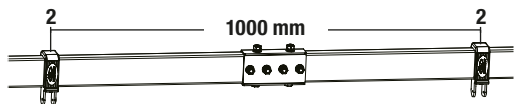

64025

2 x
64024
64025
64026

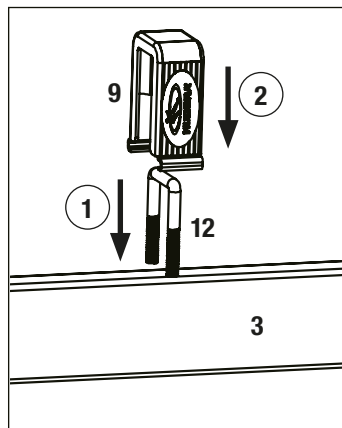

2 x
64026

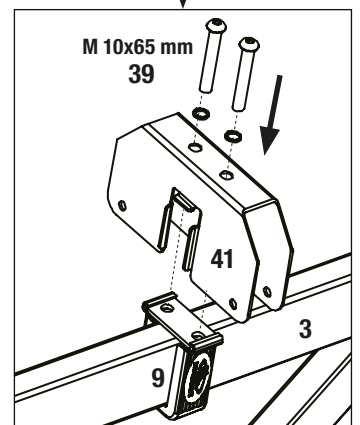
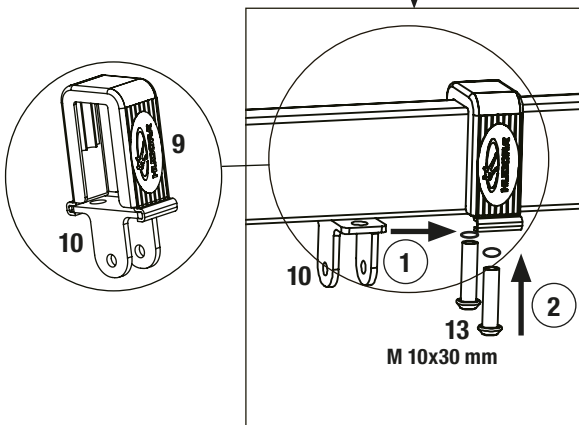
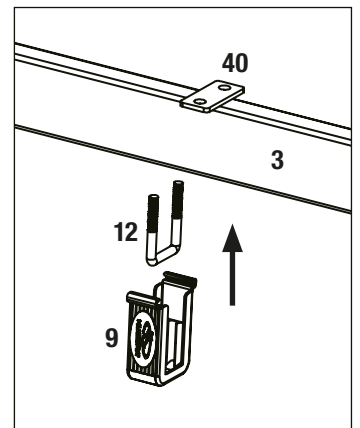

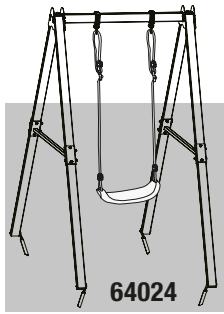

64024

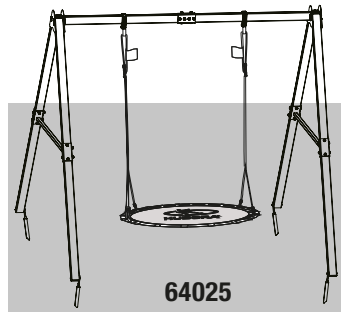

64025

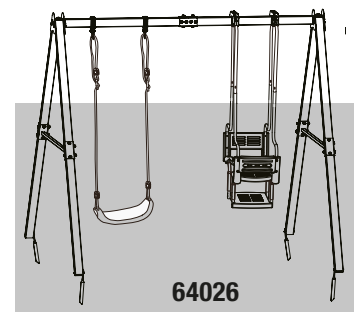

64026



64024
64025
64026

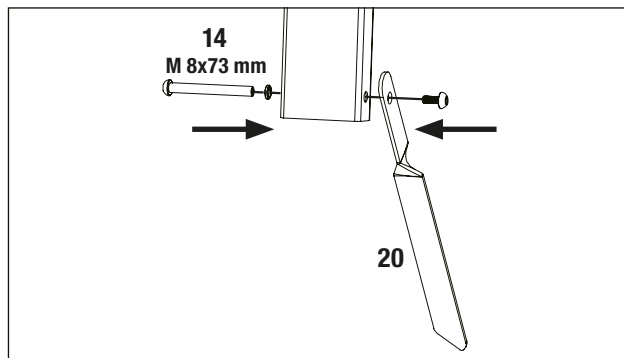
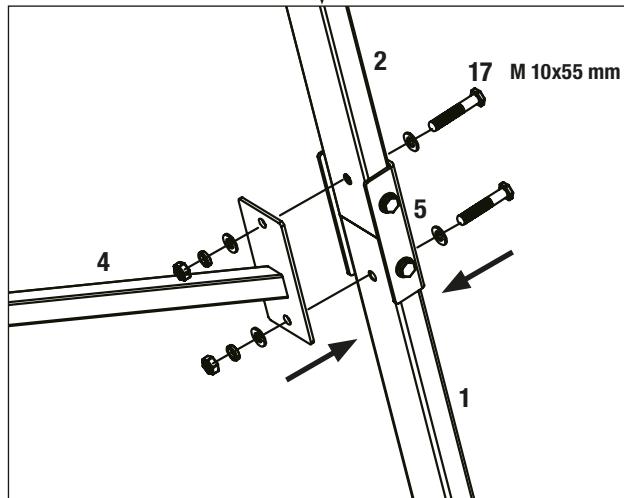
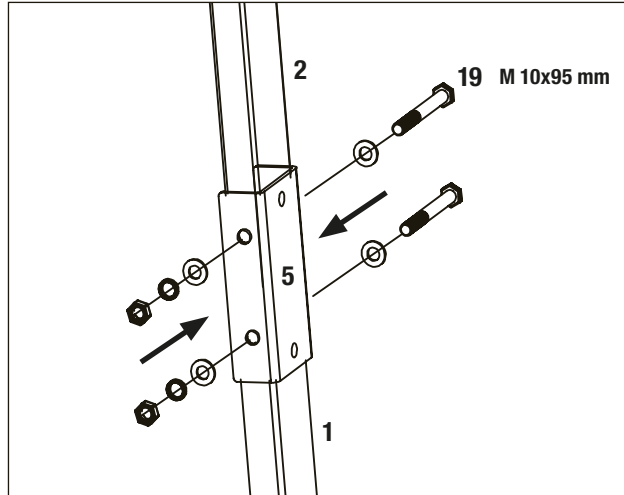



64024

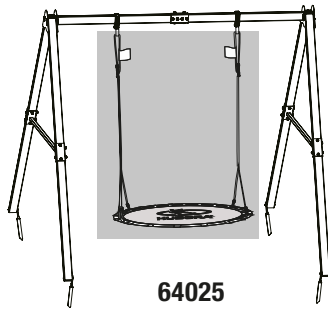

64025

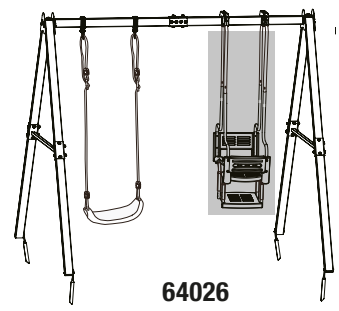

64026

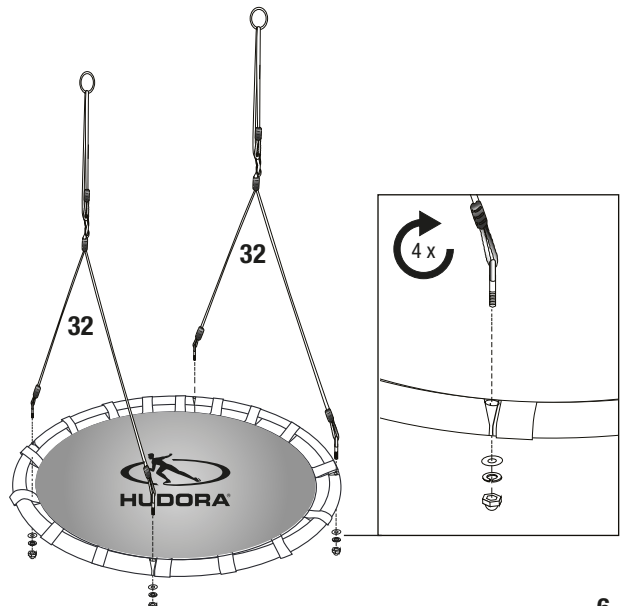
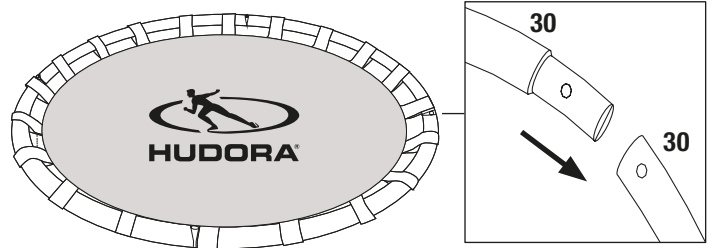
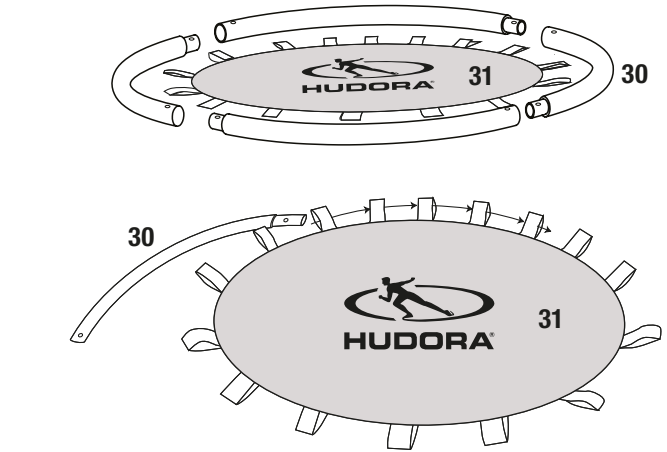
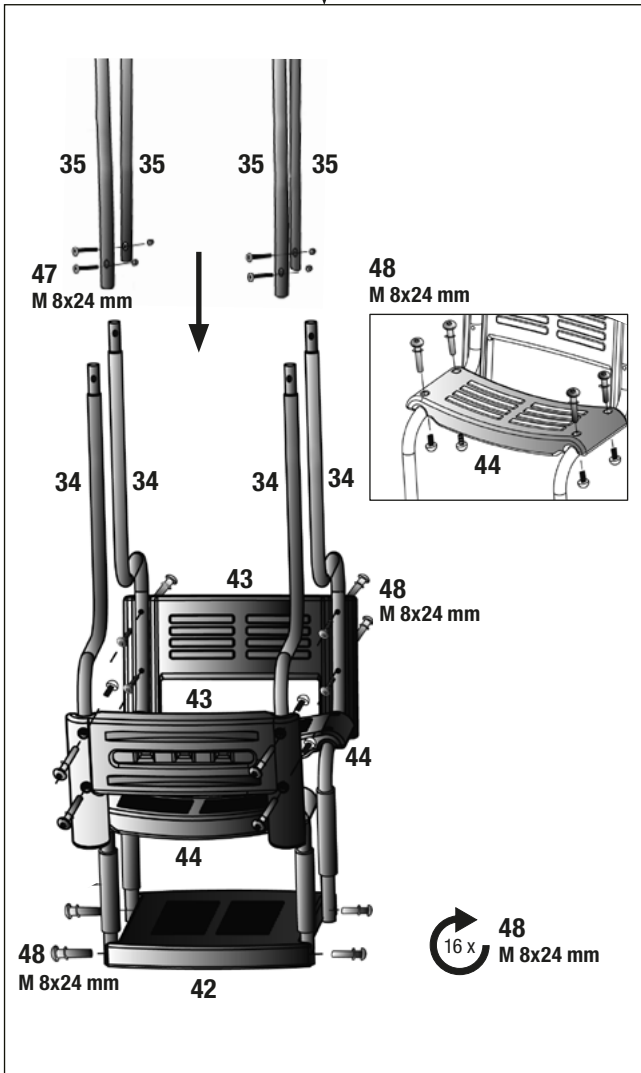
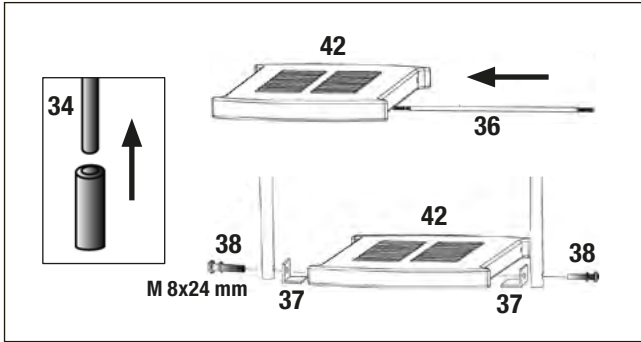

6



64024



64025

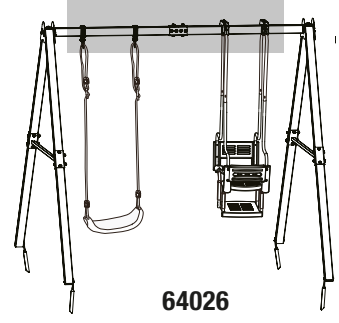

64026

2 x
64024
64026

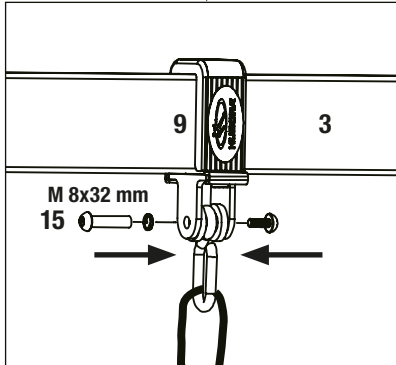
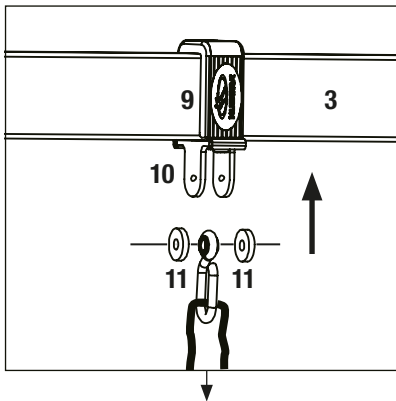

2 x
64025

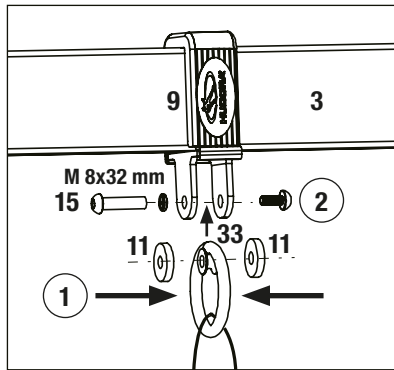

2 x
64026

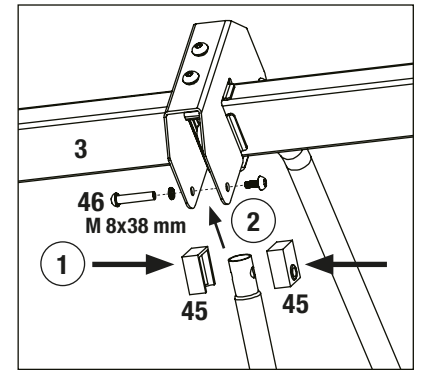

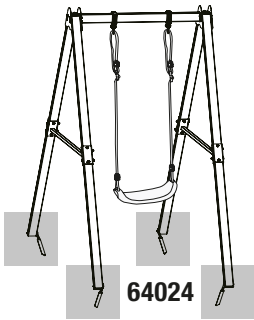

64024

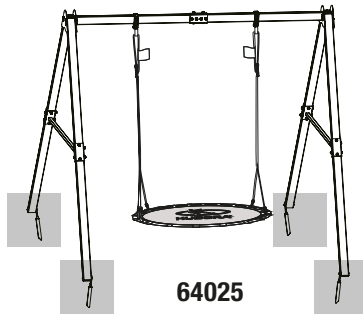

64025

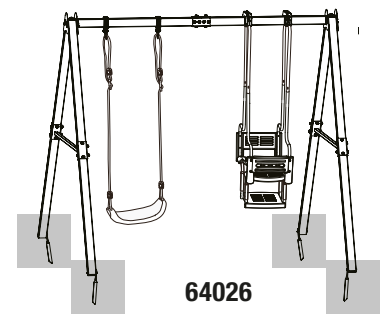

64026



64024
64025
64026

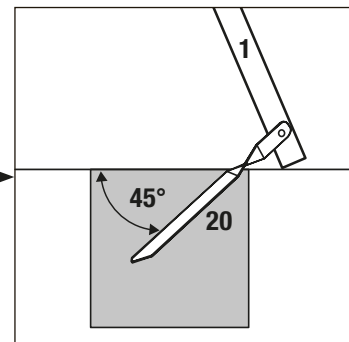
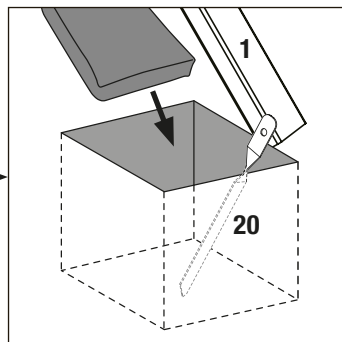
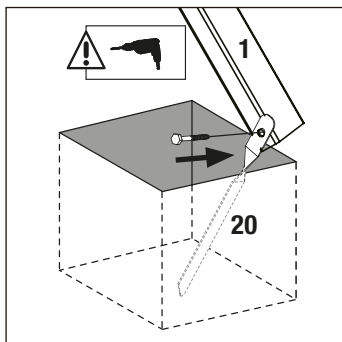
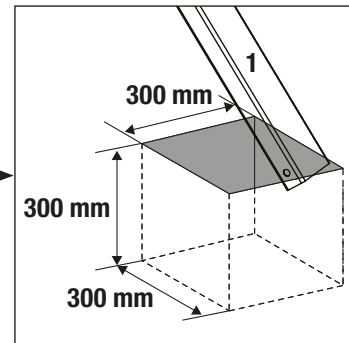
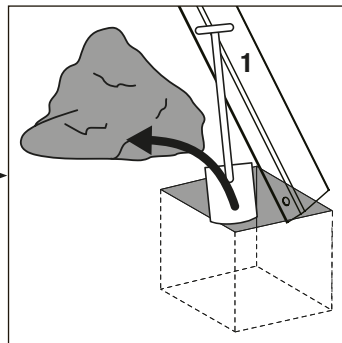
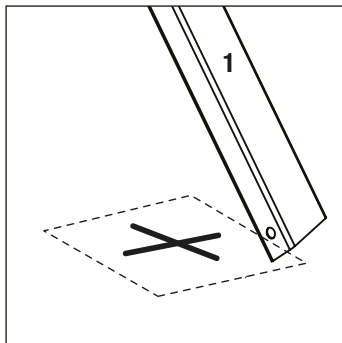
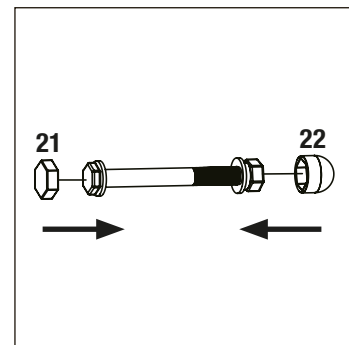
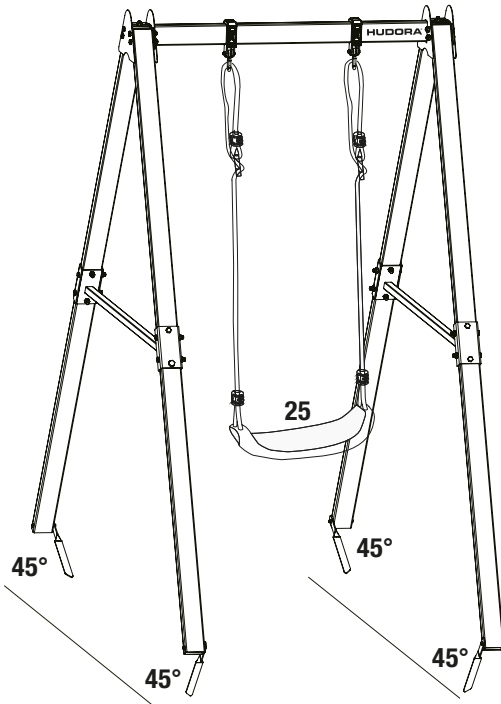

**HERZLICHEN GLÜCKWUNSCH
ZUM ERWERB DIESES PRODUKTES!**

Bitte lesen Sie diese Bedienungsanleitung sorgfältig durch. Die Bedienungsanleitung ist fester Bestandteil des Produktes. Bewahren Sie sie deshalb genauso wie die Verpackung für spätere Fragen sorgfältig auf. Wenn Sie das Produkt an Dritte weitergeben, geben Sie bitte immer diese Bedienungsanleitung mit. Dieses Produkt muss von einem Erwachsenen aufgebaut werden. Dieses Produkt ist ausschließlich für den privaten Gebrauch konstruiert. Dieses Produkt ist nicht für den gewerblichen Gebrauch konstruiert. Die Benutzung des Produktes erfordert bestimmte Fähigkeiten und Kenntnisse. Setzen Sie es nur altersgerecht ein, und benutzen Sie das Produkt ausschließlich für seinen vorgesehenen Zweck.

TECHNISCHE SPEZIFIKATIONEN

Artikel:	Schaukel Vario Basismodul Schaukel Vario Ergänzungsmodul Nest Schaukel Vario Ergänzungsmodul Gondel
Art. Nr.:	64024 64025 64026
Aufbaumaße:	64024: 210 x 117 x 206 cm 64025, 64026: 210 x 234 x 206 cm
Maximales Nutzergewicht:	50 kg 120 kg 150 kg (50 kg je Sitz)
Mindestalter für Benutzung:	3 Jahre
Maximale Benutzeranzahl:	1 1 3
Zweck:	Schaukelgestell für den Garten zur Nutzung in Kombination mit HUDORA Schaukelvorrichtungen.

Wenn Sie Probleme beim Aufbau haben oder weitere Produktinformationen wünschen finden Sie alles Wissenswerte unter <http://www.hudora.de/>.

INHALT

- 1 x Schaukel (s. Teilleisten auf den Seiten 3-6)
- 1 x Diese Anleitung

Weitere Teile, die unter Umständen in der Lieferung enthalten sind, werden nicht benötigt.

SICHERHEITSHINWEISE

- **ACHTUNG!** Nur für den Hausgebrauch. Nur für den Außenbereich geeignet.
- **ACHTUNG!** Nur unter direkter Aufsicht von Erwachsenen benutzen!
- **ACHTUNG!** Nicht für Kinder unter 36 Monaten geeignet. Absturzgefahr!
- **ACHTUNG!** Nicht für Kinder unter 36 Monaten geeignet. Lange Schnur. Strangulationsgefahr.
- Die Eigentümer der Schaukel sowie die zuständigen Aufsichtspersonen sind verantwortlich dafür, dass alle Benutzer den Anweisungen in der Bedienungsanleitung folgen.
- Nehmen Sie keine technischen Modifikationen vor.
- Änderungen am Originalprodukt dürfen nur nach Herstellervorgaben ausgeführt werden.
- Während der Benutzung darf niemand in den Schaukelbereich laufen.
- Niemals auf der Schaukel stehen oder knien.
- Halten Sie sich immer mit beiden Händen fest.
- Es dürfen sich keine Gegenstände in der Schaukelzone befinden (Bäume, Mauern, Zäune, Wäscheleinen).
- Sorgen Sie für einen Sicherheitsabstand zu anderen Aufbauten oder Hindernissen von mindestens 2 m (vorne und hinten) und für einen ebenen, stoßdämpfenden Untergrund (z. B. Gras) frei von scharfkantigen oder spitzen Gegenständen, Hindernissen (z. B. Wäscheleinen o.ä.), Gefällstrecken, Absätzen, Treppen oder harten Oberflächen (z. B. Beton o.ä.).
- Der seitliche Abstand zu stationären Teilen wie etwa einem Schaukelgerüst muss mindestens 30 cm betragen.
- Die Schaukel muss im Ruhezustand einen Mindestabstand von 35 cm zum Boden einhalten. Die Länge des Schaukelseiles wird durch das Nachschieben des Seiles, durch die Verstellösen hindurch, nach oben verkürzt und nach unten verlängert.
- Sie sollten die Schaukel nicht so befestigen, dass der Benutzer durch Sonneneinstrahlung geblendet werden kann.
- Weiterhin verwenden Sie die mitgelieferten Bodenanker zur dauerhaften Befestigung und zum Schutz vor Umkippen, wie in der Aufbauanleitung gezeigt. Die Bodenanker müssen wie gezeigt einbetoniert werden. (Siehe Abb. 8)
- Die selbsthemmende Wirkung von selbstsichernden Muttern bzw. Lack kann nach mehrmaligem Lösen und Anziehen der Verbindungselemente nachlassen.
- Bei dauernder Einstrahlung durch UV-Licht altert das Material erheblich schneller. Zur Vermeidung von frühzeitiger Alterung und somit zur Verlängerung der Lebensdauer sollten Sie die abnehmbare(n) Schaukelvorrichtung(en) bei Nicht-Verwendung, immer trocken und dunkel lagern. Setzen Sie die abnehmbare(n) Schaukelvorrichtung(en) nicht dauerhaft Wind, Feuchtigkeit, extremen Temperaturen oder Sonnenbestrahlung aus. Die einbetonierten Teile des Produkts sollten Sie bei Nichtverwendung, speziell im Winter, mit einer Plane abdecken um sie somit vor Witterungseinflüssen zu schützen.

WARTUNG UND LAGERUNG

Reinigen Sie das Produkt nur mit einem Tuch oder feuchten Lappen und nicht mit speziellen Reinigungsmitteln! Überprüfen Sie das Produkt vor und nach Gebrauch auf Schäden und Verschleißspuren. Nehmen Sie keine baulichen Veränderungen vor! Verwenden Sie zu Ihrer eigenen Sicherheit nur Original-Ersatzteile. Diese können Sie bei HUDORA beziehen. Sollten Teile beschädigt sein oder scharfe Ecken und Kanten entstanden sein, darf das Produkt nicht mehr verwendet werden! Nehmen Sie im Zweifel mit unserem Service Kontakt auf (<http://www.hudora.de/service/>). Lagern Sie das Produkt an einem sicheren, witterungsgeschützten Ort, so dass es nicht beschädigt werden kann oder Personen verletzt werden kann.

Überprüfen Sie das Produkt vor und nach Gebrauch auf Schäden und Verschleißspuren. Weiterhin empfehlen wir vor jeder Nutzung:

- Festsitz von Muttern und Schrauben prüfen, gegebenenfalls nachziehen
- bewegliche Teile einfetten um den Verschleiß zu minimieren
- alle Abdeckungen von Schrauben und scharfen Kanten prüfen und bei Bedarf austauschen
- defekte Teile entsprechend den Anweisungen des Herstellers auszutauschen
- Schaukelstühle, Ketten, Seile und anderes Zubehör auf Anzeichen von Verschleiß zu prüfen

Außerdem sollten Sie alle Kunststoffteile nach spätestens 5 Jahren austauschen um einem möglichen Versagen dieser Teile vorzubeugen. Das Produkt ist hochwertig pulverbeschichtet.

ENTSORGUNGSHINWEIS

Bitte führen Sie das Produkt am Ende seiner Lebensdauer den zur Verfügung stehenden Rückgabe- und Sammelsystemen zu. Fragen beantworten die Entsorgungsunternehmen vor Ort.

SERVICE

Wir sind bemüht einwandfreie Produkte auszuliefern. Sollten trotzdem Fehler auftreten, sind wir genauso bemüht, diese zu beheben. Sie finden zahlreiche Informationen zum Produkt, zu Ersatzteilen, Problemlösungen und verloren gegangene Aufbauanleitungen unter <http://www.hudora.de/service/>.

Alle Abbildungen sind Designbeispiele.

**CONGRATULATIONS ON PURCHASING THIS PRODUCT!**

Please read these instructions carefully. The instructions are an integral component of the product. Therefore, please store them and the packaging carefully in case questions arise in the future. Please always include these instructions when handing on the product to a third party. This product must be assembled by an adult. This product is designed for private/domestic use only. This product is not designed for commercial/industrial use. The use of the product requires certain capabilities and skills. Always adjust according to the age of the user and use for the purpose it has been designed for.

TECHNICAL SPECIFICATIONS

Item:	Swing Vario Basic Module I Swing Vario Extension Set Nest I Swing Vario Extension Set Gondola
Item No.:	64024 64025 64026
Dimensions when assembled:	64024: 210 x 117 x 206 cm 64025, 64026: 210 x 234 x 206 cm
Maximum user weight:	50 kg 120 kg 150 kg (50 kg per seat)
Minimum age for use:	3 years
Maximum number of users:	1 1 3
Purpose:	Swing frame for the garden for use in combination with HUDORA swings.

If you have assembly problems or would like further information on the product, we have all you need and more at <http://www.hudora.de/>.

CONTENTS

- 1 x Swing set (cf. partlist on pages 3-6)
- 1 x These instructions

Other parts which may be included with the delivery in some circumstances are not required.

SAFETY INSTRUCTIONS

- **WARNING!** Only for domestic use. Suitable for outdoor use only.
- **WARNING!** Only use under direct supervision of an adult!
- **WARNING!** Not suitable for children under 36 months. Danger of falling!
- **WARNING!** Not suitable for children under 36 months. Long cord. Strangulation hazard.
- The owners of the swing as well as the competent supervisory personnel are responsible for ensuring that all users follow the instructions in the operation manual.
- Do not make any technical modifications.
- Changes to the original product must only be carried out according to manufacturer specifications.
- No one is permitted to gain access to the swing area during use.
- Never stand or kneel on the swing.
- Always hold yourself firmly with both hands.
- No objects of any kind must be in the vicinity of the swing zone (trees, walls, fences, clotheslines).
- Ensure a safe distance from other structures or obstructions of at least 2 meters (front and rear) and for a level, shock-absorbing underground (e.g. grass) free from sharp or pointed objects, obstacles (e.g. clotheslines etc.), gradients, steps, stairs or hard surfaces (e.g. concrete etc.).
- The lateral distance to stationary parts such as a swing scaffold must at least amount to 30 cm.
- The swing must at rest have a minimum distance of 35 cm from the ground. The swing rope can be lengthened or shortened by pushing or pulling it through the adjustment loops.
- You should not attach the swing in a manner that makes it possible for the user to be blinded by the sunlight.
- Furthermore, using the included ground anchors for permanent attachment and protection against tipping over, as shown in the assembly instructions. The ground anchor must be set in concrete as shown. (See picture 8)
- The self-locking effect of the self-locking nuts or else lacquer can subside after repeated loosening and tightening of the connection elements.
- When permanently irradiated with UV light, the material ages significantly faster. To avoid premature ageing and thereby extend the service life, you should always store the removable hanging mechanism(s) in a dry and dark place when not in use. Do not permanently expose the removable hanging mechanism(s) to wind, moisture, extreme temperatures or sunlight. The parts of the product that are set in concrete should be covered with a tarpaulin when not in use, particularly in winter, to protect them from the effects of weather.

MAINTENANCE AND STORAGE

Use a dry or damp cloth only to clean the product; do not use special cleaning agents! Check the product for damage or traces of wear and tear before and after each use. Do not make any structural changes. For your own safety, please use original spare parts only. These can be sourced from HUDORA. If parts become damaged or if sharp edges or corners should develop, the product may not be used any more. If in any doubt, please contact our service team (<http://www.hudora.de/service/>). Store the product in a safe place where it is protected from the elements, cannot be damaged, and cannot injure anyone.

Check the product for damage or traces of wear and tear before and after each use. We also recommend before each use:

- to check for the firm sitting of nuts and bolts, tighten if necessary
- to lubricate moving parts in order to minimize wear
- to check all covers of screws and sharp edges and replace if necessary
- to replace defective parts according to the manufacturer's instructions
- to check swing seats, chains, ropes and other means of attachments for evidence of deterioration

You should also replace all the plastic parts after a maximum of 5 years to prevent a possible failure of these parts. The product is fitted with a high-quality powder-coating.

DISPOSAL ADVICE

At the end of the product's life, please dispose of it at an appropriate collection point provided in your area. Local waste management companies will be able to answer your questions on this.

SERVICE

We make every effort to deliver faultless products. If faults do arise however, we put just as much effort into rectifying them. You can find numerous information on the product, replacement parts, solutions to problems and lost assembly manuals at <http://www.hudora.de/service/>.

All images are examples of the design.

**CONGRATULAZIONI PER AVER ACQUISTATO QUESTO PRODOTTO!**

La preghiamo di leggere molto attentamente questo manuale. Il manuale fa parte del prodotto. Quindi va conservato come tutto l'imballaggio per eventuali domande in futuro. Dando il prodotto a terzi per cortesia allegare sempre il manuale. Il prodotto deve essere montato da un adulto. Questo prodotto è destinato esclusivamente all'uso domestico e privato. Questo prodotto non è adatto all'uso pubblico o commerciale. L'utilizzo del prodotto richiede determinate abilità e conoscenze. Usare solo in maniera adeguata all'età, e utilizzare il prodotto esclusivamente per gli scopi previsti.

SPECIFICHE TECNICHE

Articolo:	Modulo base altalena Vario I Modulo aggiuntivo seggiolino a nido altalena Vario I Modulo aggiuntivo seggiolino a gondola altalena Vario
Articolo numero:	64024 64025 64026
Misure per il montaggio:	64024: 210 x 117 x 206 cm 64025, 64026: 210 x 234 x 206 cm
Massima capacità portante:	50 kg 120 kg 150 kg (50 chili per seggiolino)
Età minima per l'uso:	3 anni
Numero massimo utenti:	1 1 3
Scopo previsto:	Telaio altalena per il giardino da utilizzare con attrezzature per altalena HUDORA.

Se avete problemi con l'assembla o richiedete più informazioni, visiti prego il nostro website <http://www.hudora.de/>.

CONTENUTO

1 x Altalena (vedere l'elenco dei componenti alle pagine 3-6)
1 x Queste istruzioni

Gli altri pezzi compresi nella fornitura non sono rilevanti per il montaggio e per l'uso.

NORME DI SICUREZZA

- **AVVERTENZA!** Solo per uso domestico. Adatto solo per esterni.
- **AVVERTENZA!** Utilizzare solo sotto diretta supervisione di un adulto!
- **AVVERTENZA!** Non adatto a bambini di età inferiore a 36 mesi. Pericolo di caduta!
- **AVVERTENZA!** Non adatto a bambini di età inferiore a 36 mesi. Corde lunghe. Rischio di strangolamento.
- I proprietari dell'altalena e le persone preposte alla sorveglianza sono tenute a garantire che tutti gli utenti seguano le istruzioni riportate nel manuale.
- Non apportate modifiche tecniche.
- Modifiche al prodotto originale possono essere effettuate solo in base alle specifiche del produttore.
- Durante l'uso nessuno può camminare nell'area dell'altalena.
- Non stare mai in piedi o in ginocchio sull'altalena.
- Tenersi sempre saldamente con entrambe le mani.
- Nessun oggetto deve trovarsi in prossimità della zona dell'altalena (alberi, muri, recinzioni e fili stendibiancheria).
- Assicurare una distanza di sicurezza da altre strutture o ostacoli di almeno 2 metri (davanti e dietro) e un terreno uniforme, ammortizzante (per es. erba) libero da oggetti aguzzi o appuntiti, ostacoli (per es. corde per il bucato, ecc), dislivelli, gradini, scale o superfici dure (per es. calcestruzzo, ecc).
- La distanza laterale rispetto a parti fisse, come la struttura dell'altalena, deve essere di almeno 30 cm.
- L'altalena a riposo deve stare a una distanza minima di 35 cm da terra. La lunghezza della corda dell'altalena verrà accorciata esercitando pressione sulla corda verso l'alto, attraverso gli occhielli regolabili, e allungata verso il basso.
- Non fissare l'altalena in modo che l'utente possa essere accecato dalla luce del sole.
- Utilizzare inoltre gli ancoraggi a terra in dotazione per il fissaggio permanente e la protezione contro il ribaltamento, come indicato nelle istruzioni di montaggio. L'ancoraggio al terreno deve essere impostato in calcestruzzo, come mostrato. (Vedi Fig. 8)
- L'effetto autofrenante dei dadi autobloccanti e della vernice può diminuire dopo ripetuti allentamenti e avvitiamenti degli elementi di collegamento.
- L'esposizione continua del materiale ai raggi UV ne provoca un invecchiamento notevolmente più rapido. In caso di non utilizzo, riporre sempre il componente amovibile/i componenti amovibili in un luogo asciutto e al riparo dalla luce per prevenirne il precoce invecchiamento (oltre a scolorimento e corrosione prematura) e, di conseguenza, prolungarne la durata. Non esporre il componente amovibile/i componenti amovibili costantemente a vento, umidità, temperature estreme o ai raggi solari. In caso di non utilizzo, soprattutto in inverno, le parti cementate al suolo dovrebbero essere coperte con un telo a protezione dagli agenti atmosferici.

MANUTENZIONE E CONSERVAZIONE

Pulire il prodotto solo con un panno oppure con un panno inumidito senza usare speciali detergenti. Verificate che il prodotto non abbia subito danno e non presenti tracce di usura prima e dopo l'uso. Non apportate alcuna modifica al prodotto. Utilizzate per la vostra sicurezza solo ricambi originali. Essi si possono acquistare presso la ditta HUDORA. Se le parti dovessero essere danneggiate oppure dovessero evidenziare angoli e spigoli, il prodotto non potrà essere più utilizzato. Nel dubbio contattate il nostro centro di assistenza tecnica (<http://www.hudora.de/service/>). Staccate il prodotto in un luogo sicuro, protetto dalle intemperie, in modo che non possa essere danneggiato o ferire delle persone.

Verificate che il prodotto non abbia subito danno e non presenti tracce di usura prima e dopo l'uso. Consigliamo inoltre prima di ogni utilizzo:

- controllare il serraggio di dadi e bulloni, stringere se necessario
- di lubrificare le parti mobili per ridurre al minimo l'usura
- controllare tutte le coperture di viti e spigoli vivi e sostituire se necessario
- sostituire parti difettose secondo le istruzioni del produttore
- verificare che i seggiolini dell'altalena, le catene, le funi ed altri accessori non presentino segni di usura

Inoltre si dovrebbero sostituire tutte le parti in plastica dopo un massimo di 5 anni per evitare possibili malfunzionamenti. Il prodotto è rivestito con polvere di alta qualità.

ISTRUZIONI PER LO SMALTIMENTO

Siete pregati di portare l'apparecchio, al termine della propria durata utile, presso un apposito punto di raccolta e di restituzione disponibile. L'impresa di smaltimento locale sarà a vostra disposizione per rispondere ad eventuali domande.

ASSISTENZA TECNICA

Ci sforziamo a fornire dei prodotti perfettamente funzionali. Se comunque doveste riconoscere eventuali difetti, ci impegneremo subito a rimuoverli. Riceverete tante informazioni sul prodotto, sui pezzi di ricambio, sulle soluzioni ai problemi e sulle istruzioni per il montaggio andate perse sul sito web all'indirizzo <http://www.hudora.de/service/>.

Tutte le illustrazioni sono esempi di progetti.



¡LE FELICITAMOS POR LA COMPRA DE ESTE PRODUCTO!

Lea atentamente estas instrucciones. Estas instrucciones forman parte integrante del producto. Consérvelas por ello cuidadosamente, al igual que el embalaje, para posteriores consultas y preguntas. Entregue asimismo el manual de instrucciones cuando preste o regale el producto a terceros. Este producto debería ser montado por un adulto. Este producto está diseñado exclusivamente para el uso privado/doméstico. Este producto no está diseñado para el uso comercial. El uso del producto requiere de ciertas capacidades y conocimientos. Utilícelo sólo conforme a la edad y exclusivamente con el objetivo previsto.

TECHNISCHE SPEZIFIKATIONEN

Artículo:	Módulo básico del columpio Vario Módulo complementario para nido de columpio Vario Módulo complementario para góndola de columpio Vario
Número de artículo:	64024 64025 64026
Dimensiones de montaje:	64024: 210 x 117 x 206 cm 64025, 64026: 210 x 234 x 206 cm
Peso máximo del usuario:	50 kg 120 kg 150 kg (50 kg por asiento)
Edad mínima para el uso:	3 años
Máxima cantidad de usuarios:	1 1 3
Propósito:	Soporte de columpio para el jardín para utilizar en combinación con sistemas de columpios de HUDORA.

Si usted tiene problemas con la asamblea o requiere más información, visite por favor nuestro website <http://www.hudora.de/>.

CONTENIDO

- 1 x Columpio (véanse las listas de piezas en las páginas 3 a 6)
- 1 x Estas instrucciones

Las otras piezas contenidas en el envío no son relevantes para el montaje y el uso.

INDICACIONES DE SEGURIDAD

- ¡ADVERTENCIA! Solo para uso doméstico. Sólo apto para el uso en ambientes externos.
- ¡ADVERTENCIA! ¡Utilizar sólo bajo vigilancia de un adulto!
- ¡ADVERTENCIA! No conviene para niños menores de 36 meses. ¡Peligro de caídas!
- ¡ADVERTENCIA! No conviene para niños menores de 36 meses. Cuerda larga. Peligro de estrangulamiento.
- Los propietarios del columpio así como las personas de vigilancia competentes son responsables de que todos los usuarios cumplan las indicaciones de las instrucciones de uso.
- No realice modificaciones técnicas.
- Las modificaciones en el producto original sólo pueden ser llevadas a cabo según las prescripciones del fabricante.
- Durante el uso nadie puede permanecer en la zona del columpio.
- Nunca pararse sobre el columpio o ponerse de rodillas.
- Sosténgase siempre con ambas manos.
- No debe haber objetos en la zona del columpio (árboles, muros, cercas, cuerdas para tender la ropa).
- Procure que haya una distancia de seguridad hacia otras construcciones u otros obstáculos de cómo mínimo 2 m (hacia delante y atrás) y que haya una superficie plana amortiguante (por ej. césped) libre de objetos de canto vivo o puntiagudos, obstáculos (por ej. cuerdas para tender la ropa, o similares), pendientes, escalones, escaleras o superficies duras (por ej. hormigón, o similares).
- La distancia lateral hacia piezas estacionarias como por ej. el almacén del columpio, debe ser de cómo mínimo 30 cm.
- El columpio debe tener una distancia mínima de 35 cm hacia el suelo estando quieto. La longitud de la cuerda del columpio se acorta hacia arriba o alarga hacia abajo desplazando la cuerda por las orejillas de ajuste.
- No debería sujetar el columpio de modo tal que el usuario pueda quedar encandilado por la radiación solar.
- Asimismo utilice los pernos de anclaje suministrados para una sujeción duradera y para evitar que se vuelque, como se indica en las instrucciones de montaje. El ancla de tierra se debe establecer en concreto, como se muestra. (Véase fig. 8)
- El efecto de retención automática de tuercas autofijadoras o barniz puede ceder después de soltar y ajustar varias veces los elementos de conexión.
- Si el material está constantemente expuesto a la luz ultravioleta, se deteriora mucho más rápido. Para evitar el deterioro prematuro y así alargar la vida útil del producto, debe almacenar las partes desmontables de la hamaca en un lugar seco y con poca luz siempre que no esté utilizándolas. No exponga las partes de la hamaca permanentemente al viento, la humedad o a los rayos solares. Las partes hormigonadas del producto debería protegerlas con una lona en caso de que no se utilicen, en especial durante el invierno, para protegerlas de las influencias térmicas.

MANTENIMIENTO Y ALMACENAMIENTO

Limpie el producto sólo con un paño o un trapo húmedo y no con agentes de limpieza especiales. Revise el producto antes y después del uso en cuanto a daños y rastros de desgaste. No efectúe modificaciones estructurales. Por su propia seguridad, utilice sólo repuestos originales. Podrá adquirirlos en HUDORA. Si hay partes dañadas o se han generado ángulos y bordes filosos, el producto no deberá seguir siendo utilizado. En caso de duda, contáctese con nuestro servicio técnico a <http://www.hudora.de/service/>. Guarde el producto en un lugar seguro, protegido de las inclemencias del tiempo, de modo que no pueda ser dañado ni pueda lastimar a personas.

Revise el producto antes y después del uso en cuanto a daños y rastros de desgaste. Asimismo, antes de cada uso recomendamos:

- Verificar el asiento correcto de tuercas y tornillos, dado el caso, reajustarlos
- lubricar las partes móviles para minimizar el desgaste
- Verificar todas las coberturas de tornillos y cantos vivos y, dado el caso, sustituirlos
- Sustituir las piezas defectuosas correspondientemente a las indicaciones del fabricante
- Revisar los asientos de columpio, cadenas, cuerdas y otros accesorios por rastros de desgaste

Asimismo debería sustituir todas las piezas de plástico a más tardar cada 5 años para prevenir una posible falla de esas piezas. El producto está recubierto de polvo de alta calidad.

INSTRUCCIONES DE DESECHACIÓN

Utilice los sistemas de devolución o recogida disponibles para desechar el producto cuando éste llegue al final de su vida útil. Consulte en su caso a los servicios de desechación locales.

SERVICIO

Procuramos vender siempre productos perfectos. Si éstos presentan, no obstante, defectos, procuramos eliminarlos inmediatamente. Proporcionamos numerosas informaciones sobre el producto y los recambios, soluciones a problemas e instrucciones de montaje perdidas en <http://www.hudora.de/service/>.

Todas las ilustraciones son ejemplos de diseño.





FÉLICITATIONS POUR L'ACHAT DE CE PRODUIT!

Veillez lire attentivement le présent mode d'emploi. Le mode d'emploi fait partie intégrante du produit. Veuillez en conséquence le conserver soigneusement ainsi que l'emballage à des fins de questions ultérieures. Si vous cédez le produit à un tiers, veuillez également lui donner le présent mode d'emploi. Ce produit doit être monté par un adulte. Ce produit est conçu pour usage privé / familial seulement. Ce produit n'est pas conçu pour usage commercial. L'utilisation du produit nécessite certaines facultés et connaissances. Ne l'utilisez que conforme à l'âge d'utilisation et utilisez le produit uniquement dans son but prévu.

SPÉCIFICATIONS TECHNIQUES

Article :	Module de base balançoire Vario Module supplémentaire avec une balançoire à panier Vario Module supplémentaire avec une gondole Vario
Référence de l'article :	64024 64025 64026
Dimensions après montage :	64024: 210 x 117 x 206 cm 64025, 64026: 210 x 234 x 206 cm
Poids maximum de l'utilisateur :	50 kg 120 kg 150 kg (50 kg / assise)
Âge minimum pour l'utilisation :	3 ans
Nombre maximum d'utilisateurs :	1 1 3
But prévu :	Cadre de balançoire pour le jardin pour une utilisation en combinaison avec la balançoire HUDORA.

Si vous rencontrez certaines difficultés lors de l'installation ou si vous souhaitez plus d'informations sur le produit, rendez-vous sur <http://www.hudora.de/>.

CONTENU

- 1 x Balançoire (voir liste de pièces sur les pages 3-6)
- 1 x Ce mode d'emploi

Les autres pièces incluses dans la livraison ne sont pas importantes pour le montage et l'utilisation.

INDICATIONS DE SECURITE

- ATTENTION ! Réservé à un usage familial. Conçu uniquement pour l'extérieur.
- ATTENTION ! Seulement utiliser sous la surveillance d'adultes !
- ATTENTION ! Ne convient pas aux enfants de moins de 36 mois. Risques de chutes !
- ATTENTION ! Ne convient pas aux enfants de moins de 36 mois. Longue corde. Danger de strangulation.
- Les propriétaires de la balançoire ainsi que les surveillants sont responsables, que tous les utilisateurs respectent les indications et consignes du mode d'emploi.
- N'effectuez pas de modifications techniques.
- Des changements au produit d'origine doivent uniquement être exécutés selon les instructions du fabricant.
- Personne n'a le droit de pénétrer le rayon de balancement de la balançoire pendant l'utilisation.
- Ne jamais se mettre debout ou s'agenouiller sur la balançoire.
- Tenez-vous toujours bien avec les deux mains.
- Aucun objet (arbres, murs, clôtures, cordes à linge) ne doit se trouver dans la zone d'installation de la balançoire.
- Veillez à un écart de sécurité d'au moins 2 mètres par rapport à d'autres constructions ou d'obstacles (à l'avant et à l'arrière) et à une surface plane et amortissante (par exemple de la pelouse) sous la balançoire, surface exempte d'objets tranchants ou pointus, d'obstacles (par exemple cordes à linge ou similaire), de pentes, de paliers, d'escaliers ou de surfaces dures (par exemple du béton ou similaire).
- L'écart latéral par rapport à des pièces stationnaires comme par exemple un échafaudage de balançoire, doit d'être d'au moins 30 cm.
- La balançoire doit, au repos, avoir un écart de 35 cm par rapport au sol. La longueur de la corde de balançoire est raccourcie vers le haut ou rallongée vers le bas en poussant la corde à travers les œillets de réglage.
- Vous ne devriez pas fixer la balançoire de façon à ce que l'utilisateur soit ébloui par le rayonnement solaire.
- En outre, utilisez les ancrages au sol livrés pour la fixation durable et pour la protection contre le renversement, comme montré dans le mode d'emploi. L'ancrage au sol doit être fixé dans le béton. (Voir ill. 8)
- L'effet autobloquant des écrous autobloquants, respectivement de la peinture peut s'atténuer après plusieurs desserrages et serrages.
- En cas d'irradiation permanente par la lumière UV, le matériau se dilate beaucoup plus vite. Pour éviter le vieillissement et ainsi prolonger la durée de vie, il suffit toujours de conserver le(s) dispositif(s) amovible(s) de la balançoire, en cas de non utilisation dans le sec et l'obscurité. Ne mettez pas les dispositifs amovibles de la balançoire dans du vent durable, à l'humidité, des températures extrêmes ou à l'exposition à la lumière de soleil. Couvrir les parties bétonnées avec une bâche lorsqu'il n'est pas utilisé, en particulier en hiver, pour le protéger contre les influences météorologiques.

ENTRETIEN ET STOCKAGE

Nettoyez le produit uniquement avec un tissu ou chiffon humide et non avec un produit de nettoyage spécial! Avant et après utilisation, vérifiez le produit afin de détecter tout signe d'endommagement ou d'usure. N'apportez aucune modification conceptuelle. Pour votre propre sécurité, n'utilisez que des pièces de rechange d'origine. Vous pouvez les acquérir auprès de HUDORA. Le produit ne doit plus être utilisé en cas d'endommagement de certaines parties ou d'apparition de coins saillants ou d'arêtes vives. En cas de doute, prenez contact avec notre service après-vente (<http://www.hudora.de/service/>). Stockez le produit dans un endroit sûr et à l'abri des intempéries de manière à ce qu'il ne puisse pas être endommagé et qu'il ne puisse blesser personne.

Avant et après utilisation, vérifiez le produit afin de détecter tout signe d'endommagement ou d'usure. Avant chaque utilisation, nous recommandons en outre :

- De contrôler la bonne assise des écrous et des vis et, le cas échéant, de les resserrer
- De graisser toutes parties amovibles pour minimiser l'usure
- De contrôler les couvercles de vis et de bords tranchants et de les remplacer en cas de besoin
- D'échanger les pièces défectueuses selon les directives du fabricant
- De vérifier les sièges de balançoire, les chaînes, les câbles et autres accessoires pour des signes d'usure

En plus, vous devriez remplacer toutes les pièces en plastique au plus tard après 5 ans, afin de prévenir la défaillance éventuelle de ces pièces. Le produit est équipé d'une couche de poudre de haute qualité.

CONSIGNES D'ÉLIMINATION

A la fin de la durée de vie de l'appareil, veuillez l'amener dans un centre de reprise et de collecte mis à disposition. Le personnel des déchetteries répondra à toutes vos questions sur place.

SERVICE APRÈS-VENTE

Nous nous efforçons de livrer des produits irréprochables. Cependant, en cas de défaillances, nous déployons également tous les efforts requis afin de les éliminer. Vous pouvez obtenir de nombreuses informations sur le produit, les pièces de rechange, la résolution des problèmes et les instructions de montage égarées sur <http://www.hudora.de/service/>.



HARTELIJK GEFELICITEERD MET DE KOOP VAN DIT PRODUCT!

Lees de gebruiksaanwijzing zorgvuldig door. De gebruiksaanwijzing is een vast bestanddeel van het product. Bewaar de gebruiksaanwijzing en verpakking dus zorgvuldig voor eventuele vragen op een later tijdstip. Wanneer u het product aan derden overdraagt, moet u de gebruiksaanwijzing ook meegeven. Dit product moet door een volwassene gemonoteerd worden. Dit product is enkel ontworpen voor privaat/huishoudelijk gebruik. Dit product is niet geconstrueerd en niet toegelaten voor commercieel gebruik. Het gebruik van dit product vereist bepaalde vaardigheden en kennis. Gebruik het uitsluitend in overeenstemming met de leeftijd en gebruik het product uitsluitend voor het beoogde doel.

TECHNISCHE SPECIFICATIES

Artikel:	Basismodule Vario schommel Aanvullende module Nest Vario schommel Aanvullende module Gondel Vario schommel
Art. Nr.:	64024 64025 64026
Opbouwafmetingen:	64024: 210 x 117 x 206 cm 64025, 64026: 210 x 234 x 206 cm
Maximaal gewicht gebruiker:	50 kg 120 kg 150 kg (50 kg per zit)
Minimum leeftijd voor gebruik:	3 jaar
Maximaal aantal gebruikers:	1 1 3
Doel:	Schommelframe voor de tuin voor gebruik in combinatie met de HUDORA schommels.

Wanneer u problemen heeft met de montage of verdere informatie over het product wenst, vindt u onder <http://www.hudora.de/>.

INHOUD

- 1 x Schommel (zie onderdelenlijst op de pagina's 3-6)
- 1 x Deze gebruiksaanwijzing

Verdere meegeleverde onderdelen en items zijn niet relevant voor de montage of het gebruik.

VEILIGHEIDSINFORMATIE

- **WAARSCHUWING!** Uitsluitend voor huishoudelijk gebruik. Alleen geschikt voor gebruik buitenshuis.
- **WAARSCHUWING!** Gebruik uitsluitend onder toezicht van volwassenen!
- **WAARSCHUWING!** Niet geschikt voor kinderen jonger dan 36 maanden. Gevaar voor ongevallen!
- **WAARSCHUWING!** Niet geschikt voor kinderen jonger dan 36 maanden. Lang koord. Verwurgingsgevaar.
- De eigenaar van de schommel en bevoegd toezichhoudende personen zijn verantwoordelijk ervoor, dat alle gebruikers de instructies in de handleiding volgen.
- Voer geen technische wijzigingen door.
- Wijzigingen aan het oorspronkelijke product moeten volgens de specificaties van de fabrikant worden uitgevoerd.
- Tijdens het gebruik mag zich niemand binnen het schommelbereik (swing zone) ophouden.
- Nooit op de schommel gaan staan of knieën.
- Houdt u zich steeds met beide handen vast.
- Er mogen zich geen obstakels in de schommelomgeving bevinden (bomen, muren, hekken, waslijnen).
- Houd een veilige afstand van tenminste 2 meter t.o.v. andere attributen of obstructies (voor en achter) en zorg voor een gladde, schokabsorberende ondergrond (bijvoorbeeld gras), vrij van scherpe of puntige voorwerpen, obstakels (bv. Waslijnen enz.), hellingen, trappen, trappen of harde oppervlakken (bv. beton enz.).
- De zijdelingse afstand tot vaste onderdelen zoals het schommelgestel moet tenminste 30 cm bedragen.
- De schommel moet in rusttoestand een minimale afstand van 35 cm vanaf de grond hebben. De lengte van het schommeltouw wordt naar boven verkort of naar beneden verlengd door het aanduwen van het touw, via de verstelbare lussen.
- De schommel moet zodanig worden bevestigd, dat de gebruiker niet door zonlicht kan worden verblind.
- Gebruik bovendien ter permanente bevestiging en bescherming tegen kantelen de meegeleverde grondankers, zoals in de montage-instructies getoond. Het grondanker moet worden ingesteld in beton. (Zie afb. 8)
- De zelfborgende werking van de zelfbeveiligende moeren of lak kan na meerdere malen los- en vastdraaien van de bevestigingsmiddelen minder worden.
- Bij permanente bestraling door Uv-licht verouderd het materiaal aanzienlijk sneller. Om vroegtijdige veroudering te vermijden en hierdoor de levensduur te verlengen moet u de afneembare schommelonderdelen altijd droog en donker bewaren. Plaats de afneembare schommelonderdelen niet in voortdurende wind, vochtigheid, extreme temperaturen of zonlicht. De gebetonneerde delen van het product moeten bij niet gebruik, vooral in de winter, worden afgedekt met een zeildoek en hierdoor beschermd zijn tegen weersinvloeden.

ONDERHOUD EN OPSLAG

Reinig het product slechts met een doek of een vochtige lap en niet met speciale reinigingsmiddelen. Controleer het product vóór en na gebruik op schades en tekenen van slijtage. Verander niets aan de constructie van het product. Gebruik voor uw eigen veiligheid alleen originele onderdelen. Deze zijn verkrijgbaar bij HUDORA. Mochten onderdelen beschadigd zijn of scherpe hoeken en randen ontstaan zijn, dan mag het product niet meer worden gebruikt. Neem in geval van twijfel contact op met onze Serviceafdeling (<http://www.hudora.de/service/>). Berg het product op een veilige plek op waar het beschermd is tegen weersinvloeden, zodat het niet beschadigt raakt of mensen verwondingen toebrengt.

Controleer het product vóór en na gebruik op schades en tekenen van slijtage.

Verder raden we u ook voor elk gebruik aan:

- controleer het vastzitten van bouten en moeren, draai deze indien nodig verder aan
- vet beweegbare delen in om slijtage te beperken
- controleer alle afdekkingen van schroeven en scherpe kanten en vervang deze indien nodig
- vervang defecte onderdelen conform de instructies van de fabrikant
- de schommelzittes, de kettingen, de kabels en andere accessoires te controleren op slijtage

Bovendien moet u na uiterlijk 5 jaar alle plastic onderdelen vervangen om een mogelijk falen van de onderdelen te voorkomen. Het product is van hoogwaardige poedercoating-kwaliteit.

AANWIJZING VOOR DE AFVOER AAN HET EINDE VAN DE LEVENSDUUR

Laat het toestel aan het einde van de levensduur afvoeren via de ter beschikking staande teruggave- en inzamelsystemen. Met eventuele vragen kunt u terecht bij afvalverwerkers bij u in de buurt.

SERVICE

Wij doen ons best om producten te leveren die helemaal in orde zijn. Mochten toch fouten voorkomen, dan zullen wij ons best doen om deze op te lossen. U vindt zeer veel informatie over product, onderdelen, probleemoplossingen en kwijtgeraakte opbouw instructies onder <http://www.hudora.de/service/>.

Alle afbeeldingen zijn ontwerp-voorbeelden.



