



Das Profi -Gerät für die Abwässer eines kompletten Duschbades.



SANIPRO® XR

Zusätzliche Einleitungsöffnung: 3 x DN 40

Druckleitung Anschluss: DN 25 / 32 mm

Schutzklasse: IP44

Elektrische Daten: 220-240 V/50Hz

Leistung: 400 W

Fördermedientemperatur: 40 °C

Integrierte Rückschlagklappe.

Aktivkohlefilter zur Geruchsneutralisation.

Aufbauhöhe Dusche: 130 mm (Maßangabe gilt für Duschtasse)

Förderleistung vertikal / horizontal: **↑ 5 m → 90 m**



Artikelnummer: 0015

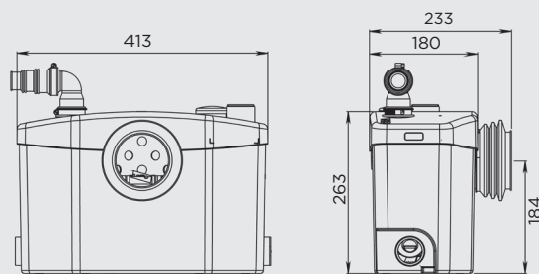
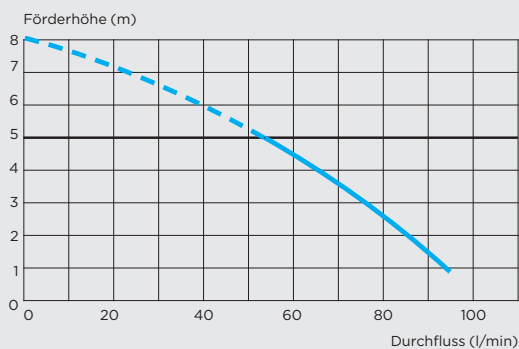
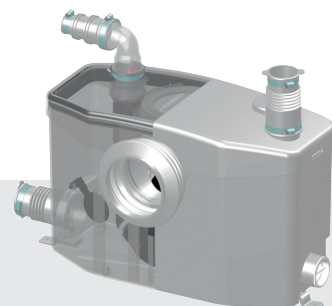

Reinigung

Um die Lebensdauer bzw. Funktionsfähigkeit der Geräte zu verlängern, wird die regelmäßige Reinigung mit dem speziell für Kleinhebeanlagen entwickelten **SFA ENTKALKER** empfohlen.

Zubehör



Sanialarm®, überwacht zuverlässig die ordnungsgemäße Funktionsweise der Kleinhebeanlage und warnt bei abnormen Wasserstand