

Novus

Einhebel-Waschtischmischer 240 mit Schwenkauslauf und Zugstangen-Ablaufgarnitur

Oberflächen: **Chrom** Artikelnummer: **71126000**



Beschreibung

Merkmale

- Besteht aus: Einhebel-Waschtischmischer, Ablaufgarnitur
- ComfortZone 240
- Ausladung 155 mm
- Schwenkbereich 120°
- Normalstrahl
- Durchflussmenge bei 3 bar: 5 l/min
- Keramikmischsystem
- Temperaturbegrenzung einstellbar
- für Durchlauferhitzer geeignet
- Zugstangen-Ablaufgarnitur G 1¼
- Material Ablaufventil: Metall
- Anschlussart: G ¾ Anschlusschläuche
- Anschlussgröße: DN15
- Seitliche Griffposition: unten am Grundkörper (nicht für Waschschüsseln geeignet)
- PA-IX 7317/IO

Technologie



Designpreise



Produktabbildung



Maßzeichnung

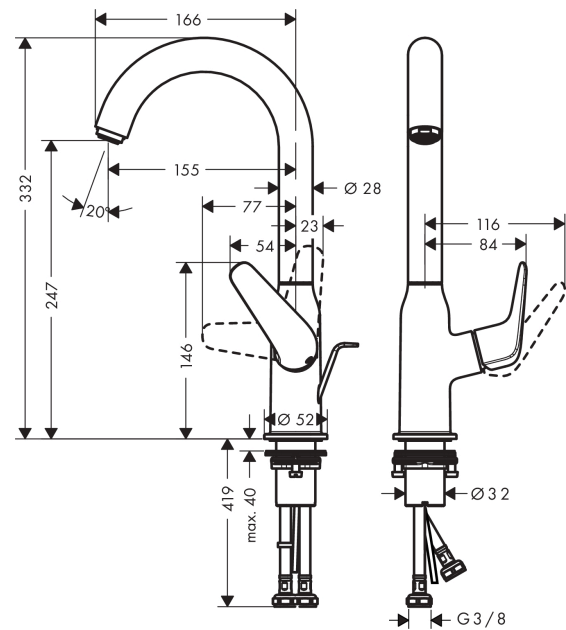

Novus

Einhebel-Waschtismischer 240 mit Schwenkauslauf und Zugstangen-Ablaufgarnitur

Oberflächen: Chrom Artikelnummer: 71126000



Durchflussdiagramm

