

**BITTE DEN IDENTIFIKATIONS-CODE  
GUT AUFBEWAHREN**

Montageanleitung

DE

# MAGIC

AM-SLP-804-xx

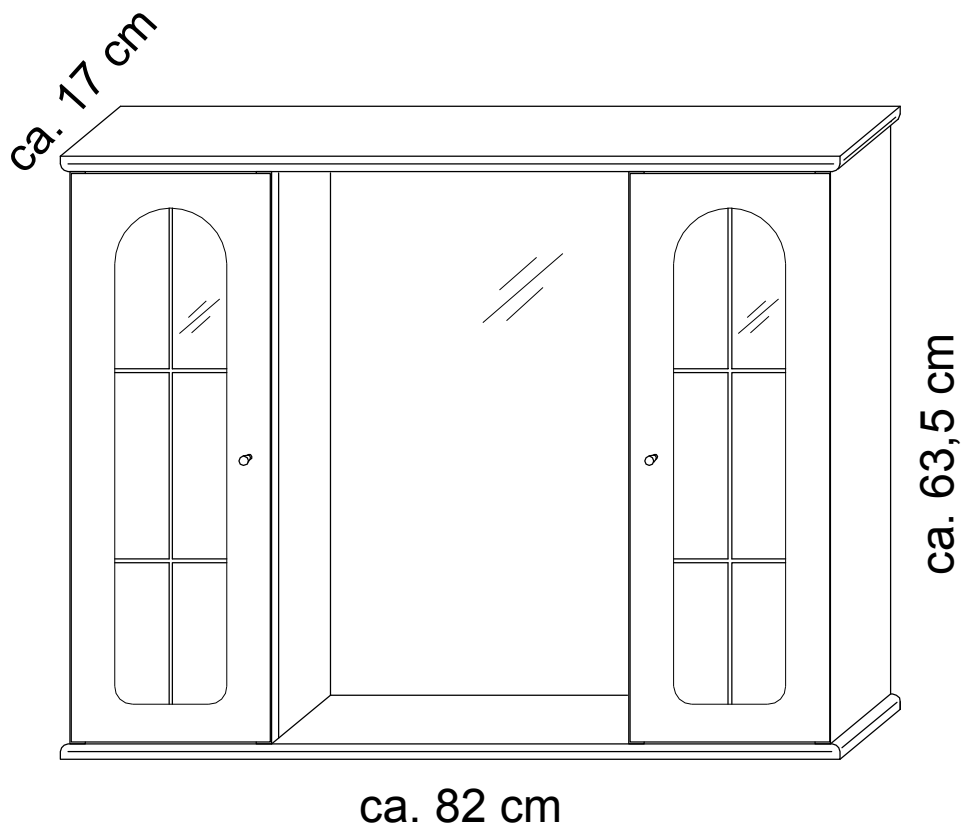

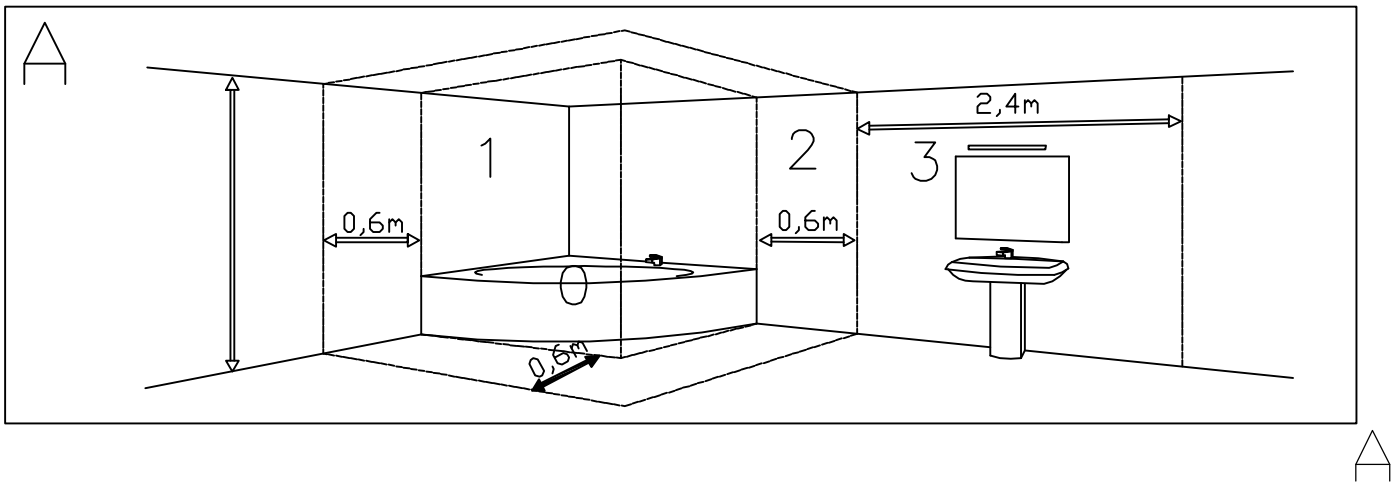

#### MONTAGEANLEITUNG für Spiegelschrank ASTOR MEGIC (AM-SLP-804-\_\_ ) mit LED Leuchte MM-ELE-321-00

- Technische Daten:
- Spannung 220-240V~50HZ
- Maximale Leistung: 2x2W
- Schutzart: IP 20
- Lichtfarbe: Tageslicht

#### NUTZUNGSBEDINGUNGEN UND SICHERE MONTAGE

Die Leuchte, der Spiegelschrank sind nur für den Einsatz im Innenbereich geeignet. Die Leuchte kann nicht im Bad in den Zonen 0, 1, und 2 (Abb. A) installiert werden.

Der elektrische Anschluss darf nur von einer autorisierten Elektrofachkraft, unter Beachtung der geltenden Vorschriften, v.a. auch der Vorschrift VDE 0100, Teil 701, vorgenommen werden.

Bei Nichtbeachtung erlöschen unsere Gewährleistungs- und Haftungsverpflichtungen. Bei falscher Montage kann zudem Lebensgefahr bestehen. Vor Beginn der Arbeiten, den Spiegelschrank vom Netz trennen (Sicherung). Elektroanschluß (auf der Spiegelschrankrückseite): Anschlussleitung des Spiegelschranks muss in einer Wandanschlußdose angeschlossen werden.

Die Mantelisolierung des Anschlusskabels muss bis in die Dose hineinreichen. Die Anschlußleitung darf nicht gequetscht werden. Nach der Wandmontage unbedingt festen Sitz des Schrankes prüfen. Verkabeln Sie die Drähte wie auf Seite 8 beschrieben.

Achtung! Schutzfolie nach der Montage vorsichtig abziehen.

#### PFLEGE, REINIGUNG:

Oberflächen nur mit einem feuchten Tuch reinigen, evtl. milden Allzweckreiniger verwenden.

Keine scheuernden oder lösungsmittelhaltigen Reinigungsmittel oder scheuernden Schwämme benutzen.

Kristallglasspiegel nur mit einem weichen Tuch reinigen.

Hartnäckigen Schmutz mit klarem Wasser und ausgewrungenem Leder beseitigen.

Bitte Spiegel niemals mit chemischen Reinigungsmitteln putzen.

Eventuelle Wasser- Tropfrückstände an der Vorder- und Rückseite des Spiegels bitte gründlich entfernen, da diese zu Randkorrosionen führen können.

Gewährleistung: Für unsere Erzeugnisse gewähren wir ab dem Verkaufstag eine Gewährleistung von 2 Jahren.

Ausgeschlossen von dieser Gewährleistung sind Schäden durch nicht fachgerechte Montage, unsachgemäße Behandlung, sowie Verschleißteile wie Lampen, Starter, Driver.

Bei Reparaturen bitte nur Originalteile verwenden. Elektroreparaturen nur nach Rücksprache vom Elektrofachmann ausführen lassen, keine Änderungen am Erzeugnis vornehmen!

Ansonsten müssen wir jede Haftung ablehnen, der Gewährleistungsanspruch geht verloren. Unser Kundendienst hilft Ihnen bei Problemen.

Astor Kundendienst: reklamation@astor.info.pl

Änderungen und Irrtümer vorbehalten.



## ENTSORGUNG

Richtige Entsorgung der Leuchten in EU: Gemäß Richtlinie WEEE

2012/19/EU werden elektrische und elektronische Geräte mit einem Symbol des durchgestrichenen Abfallcontainers gekennzeichnet, die der selektiven Entsorgung unterliegen.

Nach dem Lebensdauerende soll dieses Produkt nicht mit dem normalen Hausmüll nicht entsorgt werden, sondern an einer Sammelstelle für elektrische und elektronische Geräte abgegeben werden.

Darüber informiert ein Containersymbol auf dem Produkt, in der Anleitung bzw. Produktverpackung.

Informationen über Entsorgungsstellen der verbrauchten elektrischen und elektronischen Geräte erhalten Sie in Ihrer lokalen Behörde bzw. beim Verkäufer.

Bitte unbedingt beim Wechseln der LED Beleuchtung beachten!

Kauf einer Ersatzbeleuchtung beim Hersteller ASTOR.

Vor der Demontage muss das Produkt durch eine autorisierte Elektrofachkraft vom Stromnetz getrennt werden!

Achten sie darauf, dass alle elektrischen Verbindungen getrennt sind, erst dann lösen sie die Schraub- oder Klemmverbindungen der Beleuchtung und der Bedienelemente, oder - bei Klebestellen - durchtrennen sie diese.



Dieses Produkt enthält Lichtquellen, die von Endbenutzern nicht ausgetauscht werden können.

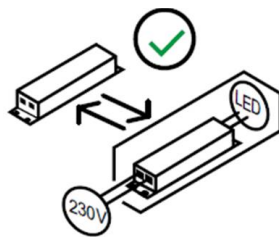

Dieses Produkt enthält einen separaten LED Driver, der durch den Endverbraucher ausgetauscht werden kann.

Dieses Produkt enthält Lichtquellen der Energieeffizienzklasse "G"

Die Lichtquellen und der separate LED Driver können zu Überprüfung durch die Markt Aufsichtsbehörden rausgenommen werden ohne sie dauerhaft zu beschädigen. Anweisungen dazu finden Sie in der technischen Dokumentation des Produkts.

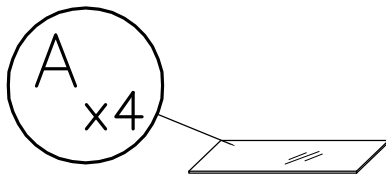
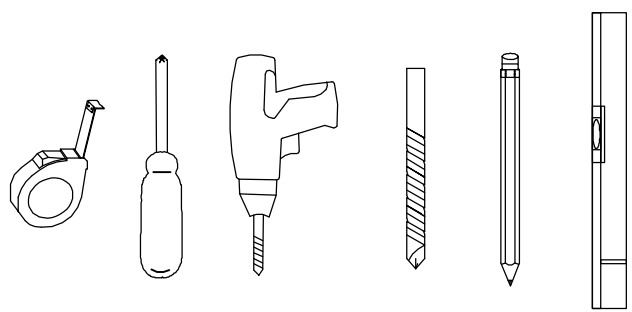
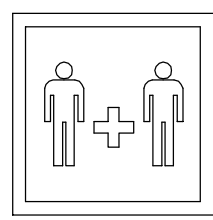
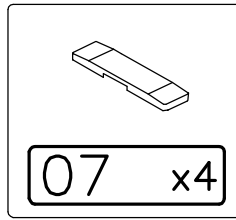
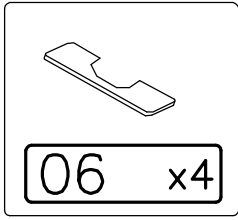
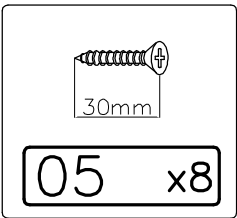
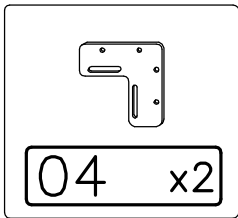
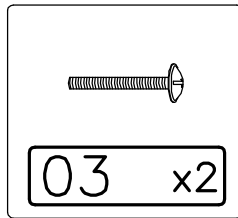
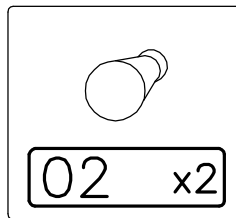
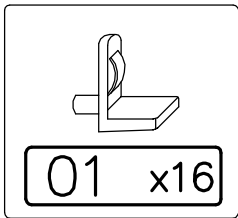

Schrauben und Dübel, für die Befestigung/Sicherung an der Wand, gehören nicht zum Lieferumfang. Verwenden Sie bitte Schrauben und Dübel passend zu Ihrer Wandbeschaffenheit. Kontaktieren Sie gegebenenfalls Ihren Händler.

1.

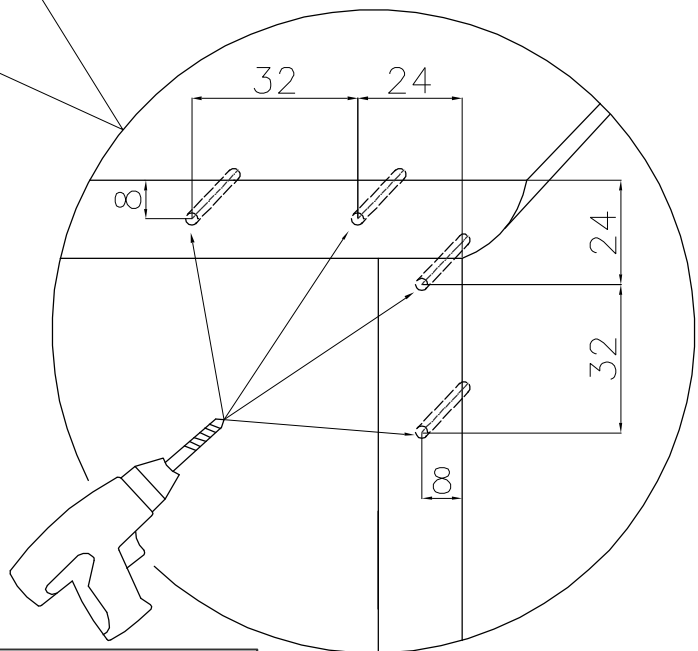
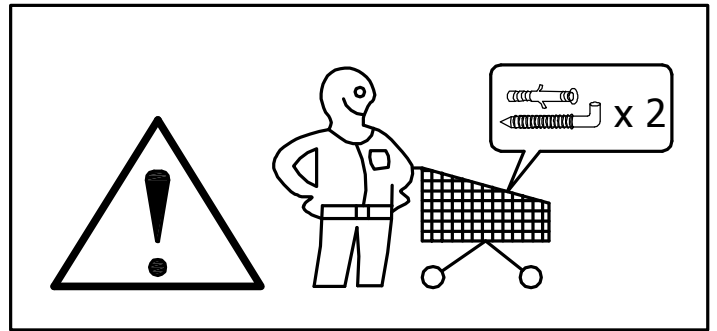
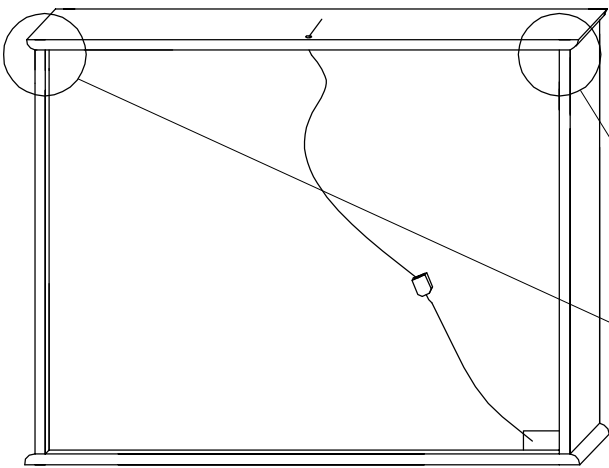

Ø 2,5x20mm

2.

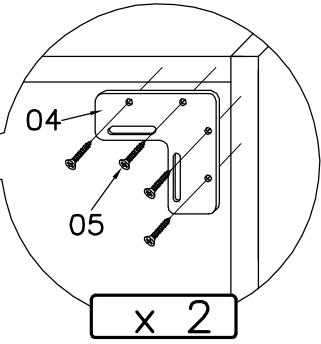
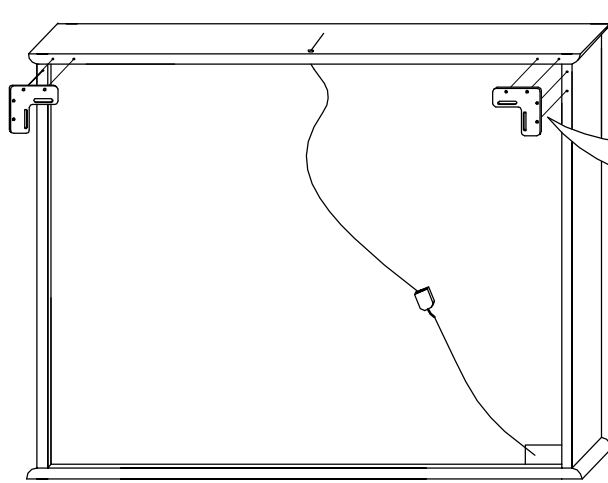
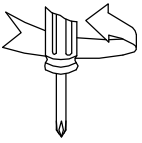
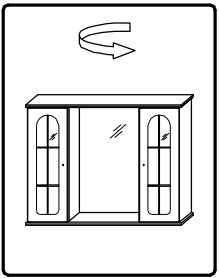

3.

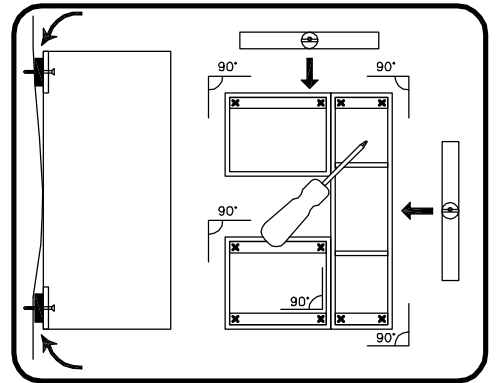
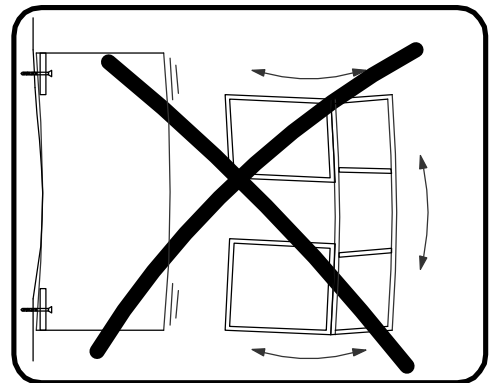
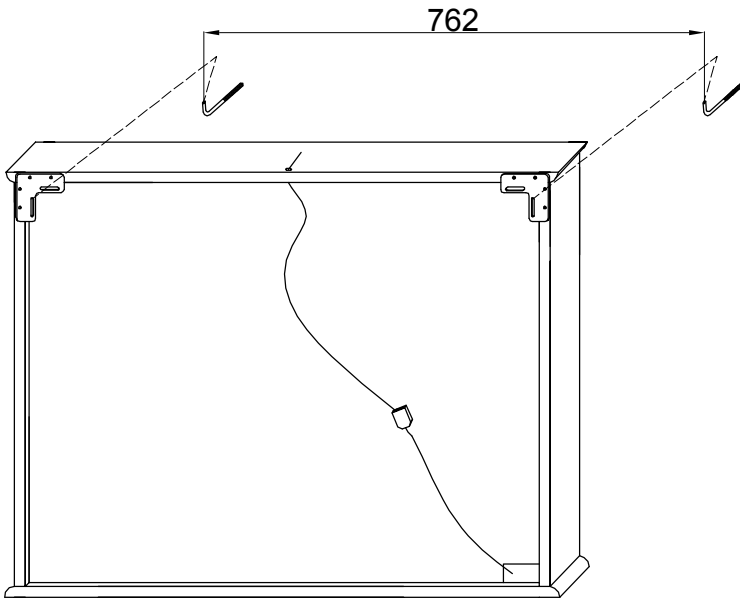
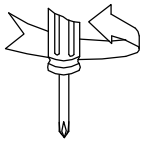

x 2

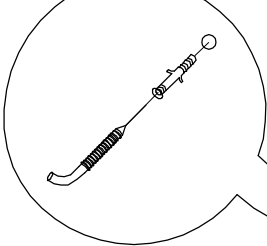

762

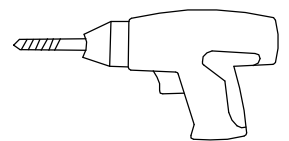
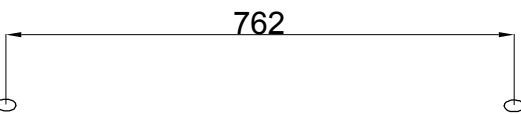

Verehrte Kundschaft  
Bitte entfernen Sie die Schutzfolie (1),  
reinigen sie anschließend die Kanten (2)  
mit einem Tuch,  
um eventuelle Kleberückstände zu  
beseitigen.

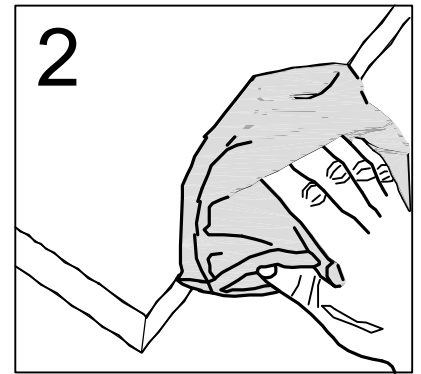
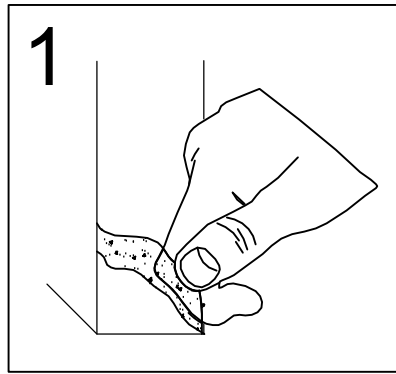

4.

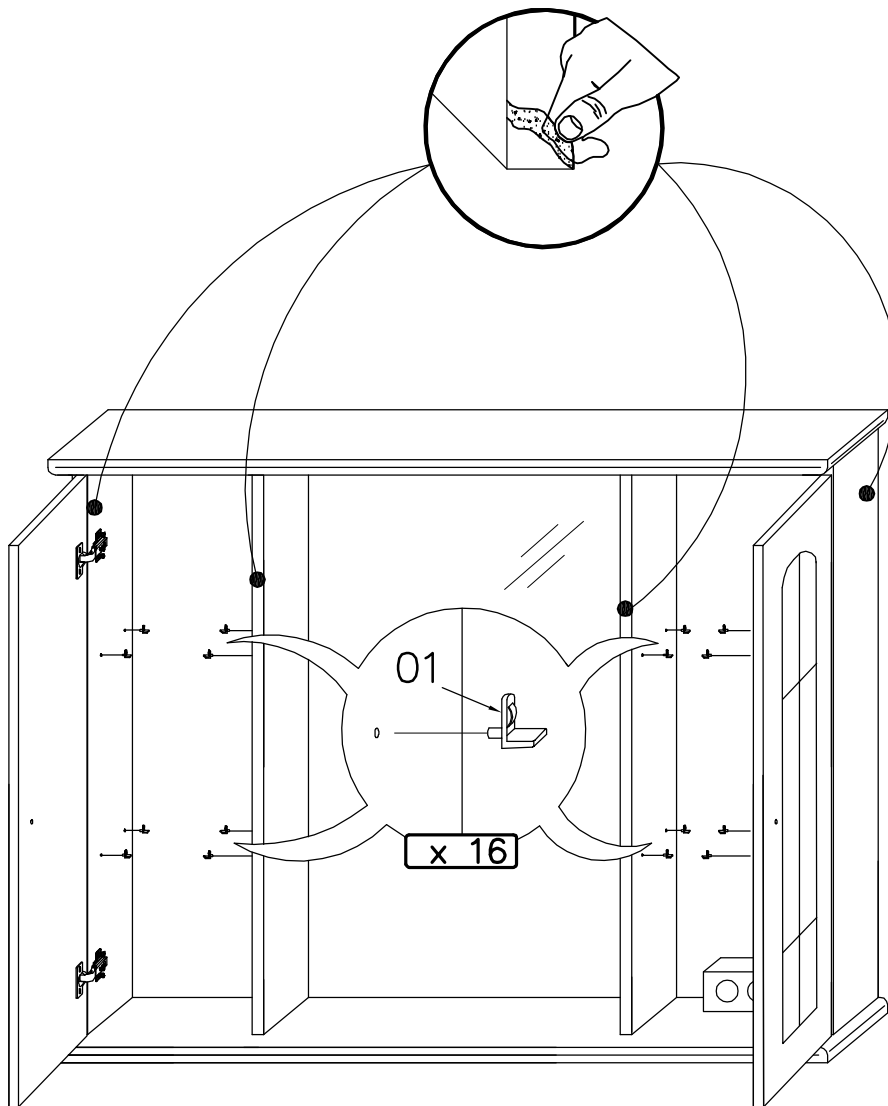

5.

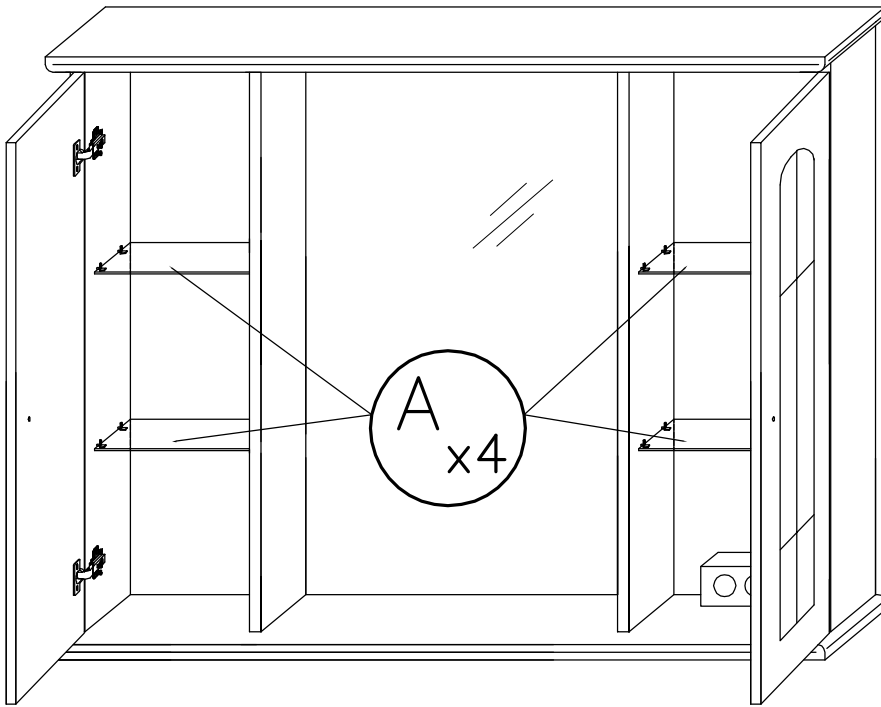

6.

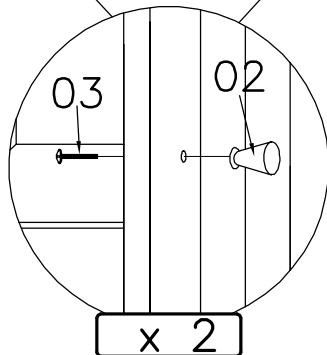
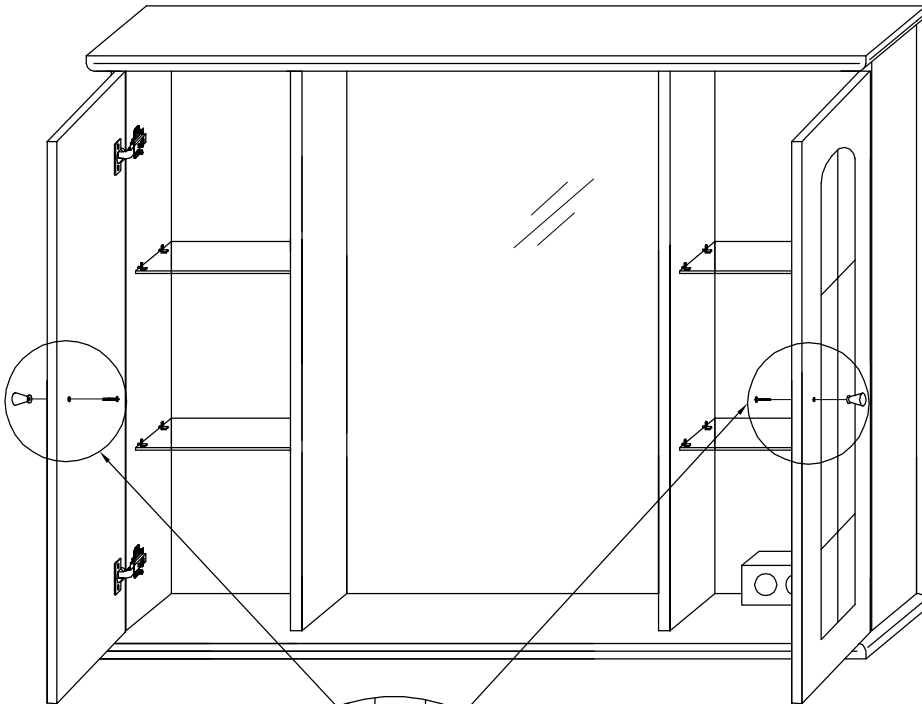
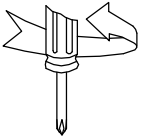

7.

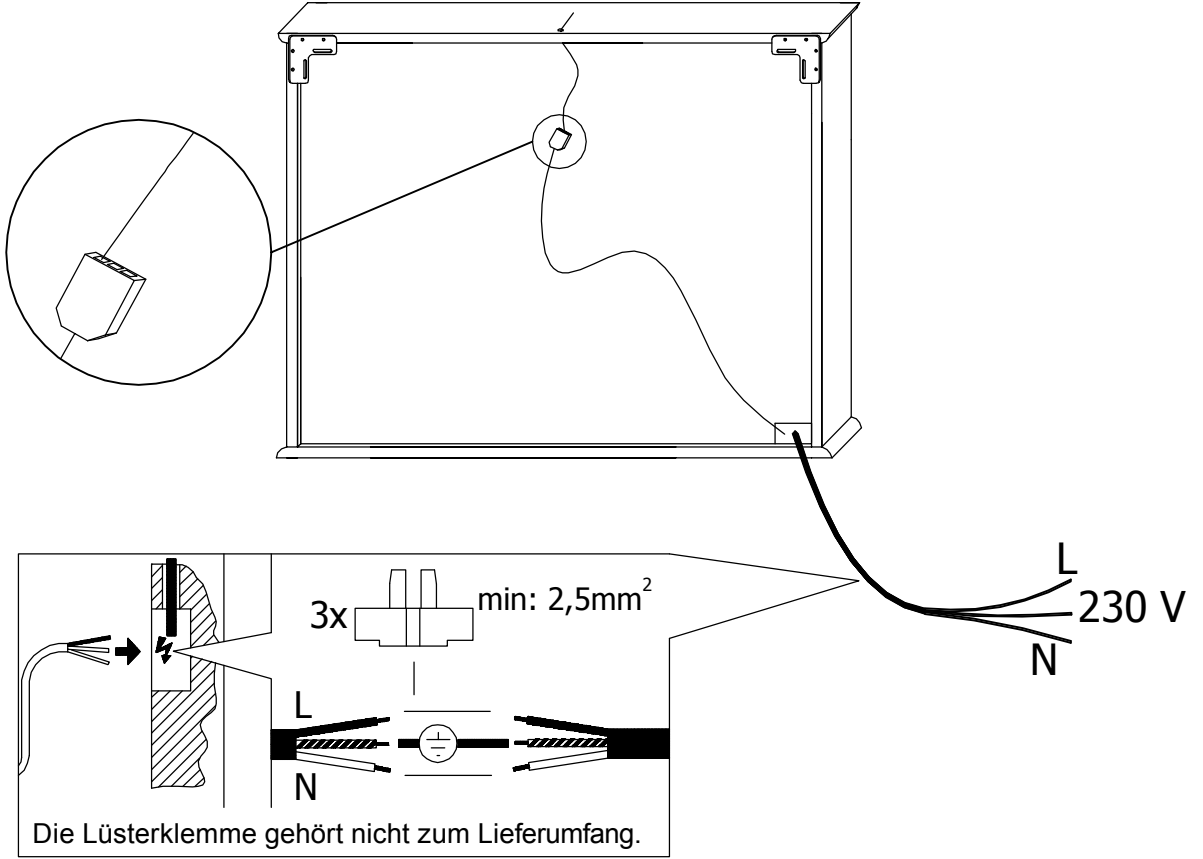
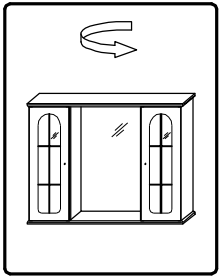

Die Lüsterklemme gehört nicht zum Lieferumfang.

8.

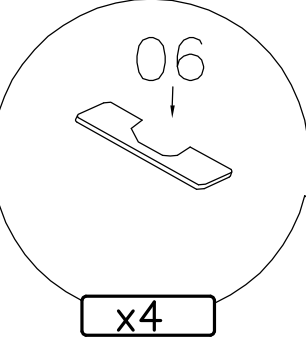
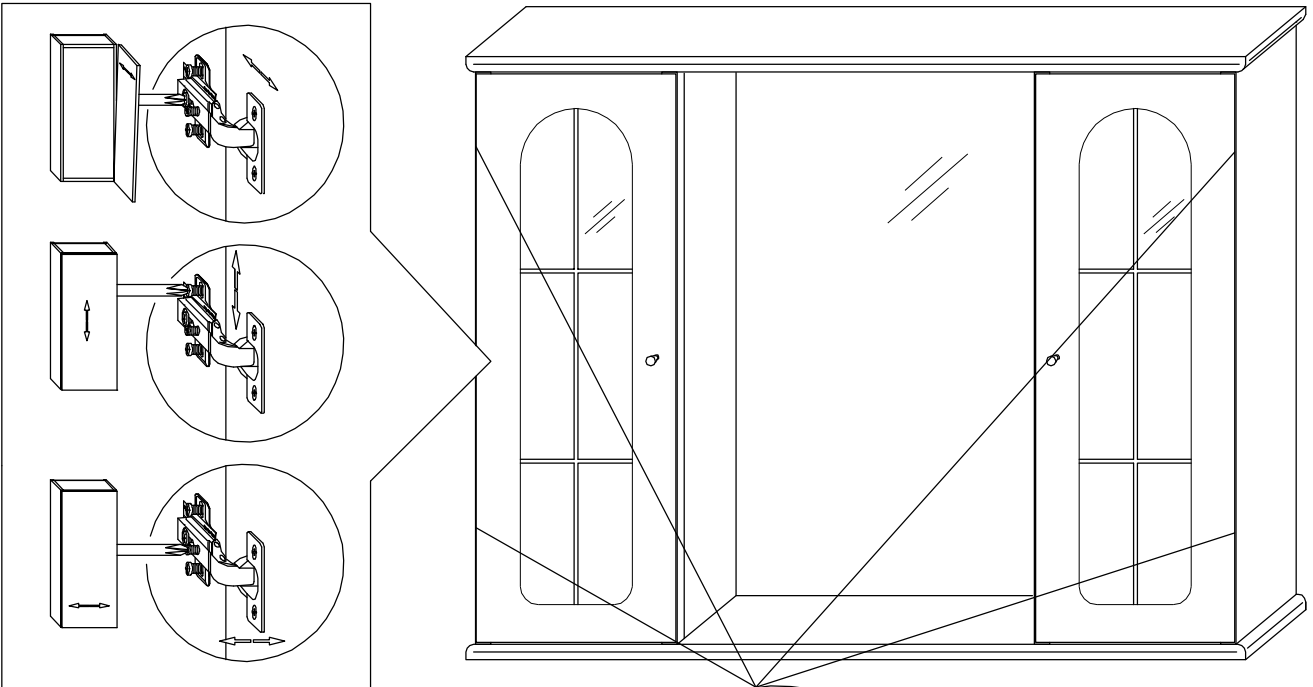

Nicht im Hausmüll entsorgen

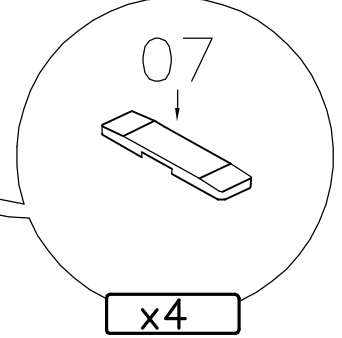
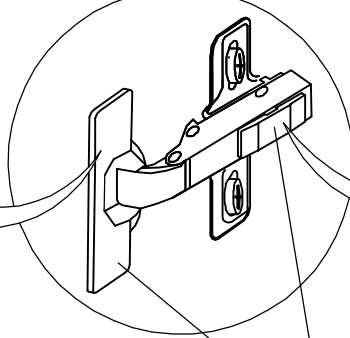

**KLICK !** 8/10



# Demontage elektrischer Geräte zum Austausch oder zur Entsorgung.

